

**7058i**

**6058i**

**5058i**

# **MANUEL D'UTILISATION**

Il est recommandé de lire ce manuel avant d'utiliser la machine et de le conserver à portée de main pour consultation ultérieure.

# Préface

Merci d'avoir acheté cette machine.

Le présent Manuel d'utilisation constitue une aide destinée à permettre d'utiliser correctement la machine, d'effectuer la maintenance périodique et de prendre des mesures de dépannage simples nécessaires pour que la machine puisse être toujours utilisée dans des conditions optimales.

Il est recommandé de lire ce manuel avant d'utiliser la machine.

**Nous recommandons d'utiliser nos cartouches de toner originales, qui ont subi des essais de contrôle qualité rigoureux afin de maintenir la qualité.**

L'utilisation de cartouches de toner non originales peut causer une panne.

Nous ne sommes pas responsables des dommages causés par l'utilisation de fournitures de tiers dans cette machine.

## Vérification du numéro de série de l'équipement

Le numéro de série de l'équipement est imprimé à l'emplacement indiqué sur la figure.

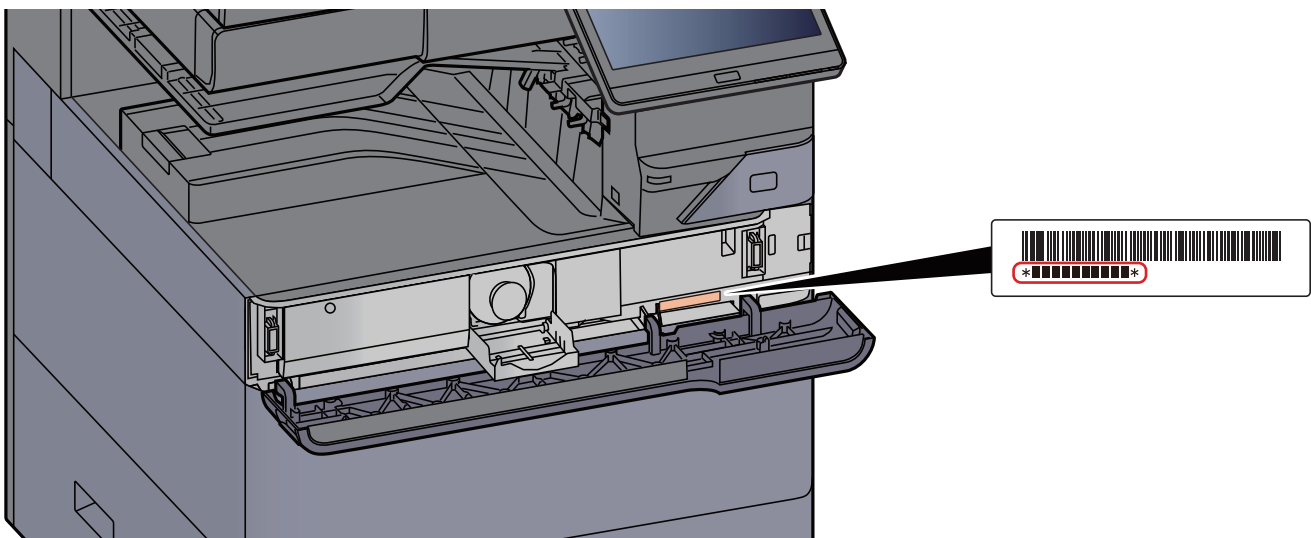

Le numéro de série de l'équipement est nécessaire pour contacter le représentant de service. Vérifier le numéro avant de contacter le représentant de service.



# Table des matières

<b>Préface</b> .....	<b>i</b>
<b>Table des matières</b> .....	<b>ii</b>
<b>Présentation</b> .....	<b>xi</b>
<b>Caractéristiques de la machine</b> .....	<b>xii</b>
<b>Fonctions couleur et qualité d'image</b> .....	<b>xix</b>
Modes couleur de base .....	xix
Réglage de la qualité d'image et de la couleur .....	xx
<b>Manuels fournis avec la machine</b> .....	<b>xxi</b>
<b>À propos du manuel d'utilisation (ce manuel)</b> .....	<b>xxiii</b>
Structure du manuel .....	xxiii
Conventions utilisées dans ce manuel .....	xxiv
<b>Plan du menu</b> .....	<b>xxvii</b>

## **1 Informations légales et de sécurité ..... 1-1**

<b>Avis</b> .....	<b>1-2</b>
Conventions en matière de sécurité .....	1-2
Environnement .....	1-3
Précautions lors de l'utilisation .....	1-4
Sécurité laser (Europe) .....	1-5
Conformité .....	1-5
Restriction légale concernant la copie ou la numérisation .....	1-6
EN ISO 7779 .....	1-6
EK1-ITB 2000 .....	1-6
Précautions de sécurité lors de l'utilisation d'un réseau local sans fil (le cas échéant) .....	1-7
Utilisation limitée de ce produit (le cas échéant) .....	1-7
Informations légales .....	1-8
Fonction Économie d'énergie .....	1-10
Fonction d'impression recto-verso automatique .....	1-10
Économie des ressources - Papier .....	1-10
Bénéfices de la « gestion de l'alimentation » pour l'environnement .....	1-10
Programme Energy Star (ENERGY STAR®) .....	1-10

## **2 Installation et préparation de la machine ..... 2-1**

<b>Nomenclature (extérieur de la machine)</b> .....	<b>2-2</b>
<b>Nomenclature (connecteurs/intérieur)</b> .....	<b>2-4</b>
<b>Nomenclature (avec les équipements en option installés)</b> .....	<b>2-5</b>
<b>Raccordement de la machine et des autres périphériques</b> .....	<b>2-7</b>
<b>Raccordement des câbles</b> .....	<b>2-9</b>
Raccordement du câble réseau .....	2-9
Raccordement du câble USB .....	2-10
Raccordement du câble secteur .....	2-10
<b>Mise sous tension et hors tension</b> .....	<b>2-11</b>
Mise sous tension .....	2-11
Mise hors tension .....	2-11
<b>Utilisation du panneau de commande</b> .....	<b>2-12</b>
Touches du panneau de commande .....	2-12
Voyant [Séparateur de travaux] .....	2-12
Réglage de l'inclinaison du panneau de commande .....	2-13
<b>Écran tactile</b> .....	<b>2-14</b>
Utilisation de l'écran tactile .....	2-14
Écran d'accueil .....	2-16
Attribution des fonctions aux touches de fonction .....	2-22
Écran pour les informations sur l'appareil .....	2-24
Afficher l'écran de réglage .....	2-25
Affichage des touches ne pouvant pas être réglées .....	2-26
Aperçu de l'original .....	2-26
Saisie de numéros .....	2-28
Écran d'aide .....	2-30

Fonctions d'accessibilité (agrandissement de l'affichage) .....	2-31
<b>Connexion/déconnexion .....</b>	<b>2-32</b>
Connexion .....	2-32
Déconnexion .....	2-33
<b>Paramètres par défaut de la machine .....</b>	<b>2-34</b>
Configuration de la date et de l'heure .....	2-34
<b>Configuration réseau .....</b>	<b>2-35</b>
Configuration du réseau filaire .....	2-35
Configuration du réseau sans fil .....	2-37
Configuration Wi-Fi Direct .....	2-41
Configuration NFC .....	2-43
Capteur de mouvement .....	2-44
<b>Fonction économie d'énergie .....</b>	<b>2-45</b>
Mode faible consommation .....	2-45
Veille .....	2-45
Veille automatique .....	2-46
Règles de veille (modèles pour l'Europe) .....	2-46
Niveau de veille (économie d'énergie) (modèles sauf pour l'Europe) .....	2-46
Niveau de reprise d'économie d'énergie .....	2-47
Paramètres tempo hebdo .....	2-47
Temporisation d'arrêt (modèles pour l'Europe) .....	2-47
<b>Assistant d'installation rapide .....</b>	<b>2-48</b>
<b>Installation du logiciel .....</b>	<b>2-51</b>
Logiciel publié (Windows) .....	2-51
Installation du logiciel sous Windows .....	2-52
Désinstallation du logiciel .....	2-53
Installation du logiciel sur un ordinateur Mac .....	2-54
Configuration du pilote TWAIN .....	2-56
Configuration du pilote WIA .....	2-58
<b>Vérification du compteur .....</b>	<b>2-59</b>
<b>Préparations supplémentaires pour l'administrateur .....</b>	<b>2-60</b>
Envoyer des documents à un ordinateur .....	2-60
Renforcer la sécurité .....	2-60
<b>Embedded Web Server RX .....</b>	<b>2-62</b>
Accès à Embedded Web Server RX .....	2-63
Modification des paramètres de sécurité .....	2-64
Modification des informations de la machine .....	2-65
Paramètres e-mail .....	2-66
Enregistrement des destinations .....	2-70
Création d'une nouvelle Boîte personnalisée .....	2-71
Impression d'un document stocké dans une Boîte personnalisée .....	2-72
<b>Transfert de données à partir d'autres produits .....</b>	<b>2-73</b>
Migration du carnet d'adresses .....	2-73

### **3 Préparation à l'utilisation .....** **3-1**

<b>Chargement du papier .....</b>	<b>3-2</b>
Précautions pour le chargement du papier .....	3-2
Sélection des chargeurs de papier .....	3-3
Chargement dans le magasin 1 .....	3-4
Chargement dans le magasin 2 .....	3-7
Chargement des enveloppes ou des cartes dans les magasins .....	3-10
Chargement dans le chargeur grande capacité .....	3-14
Chargement dans le chargeur latéral .....	3-16
Chargement dans le module d'insertion .....	3-18
<b>Précautions pour l'impression du papier .....</b>	<b>3-19</b>
Butée de papier .....	3-19
Guide d'empilage d'enveloppe .....	3-19
Dispositif de réglage du niveau de pile .....	3-20
Unité de pliage (pour module de finition 4000 feuilles) .....	3-22
Unité de pliage (pour module de finition et agrafage 100 feuilles) .....	3-23
<b>Préparation à l'envoi d'un document vers dossier partagé dans un ordinateur .....</b>	<b>3-24</b>
Prendre note du nom de l'ordinateur et du nom complet de l'ordinateur .....	3-24
Prendre note du nom de l'utilisateur et du nom de domaine .....	3-25

	Créer d'un dossier partagé, prendre note d'un dossier partagé .....	3-26
	Configurer le pare-feu Windows .....	3-29
	Scan to Folder Setup Tool for SMB .....	3-33
	<b>Enregistrement des destinations dans le carnet d'adresses .....</b>	<b>3-37</b>
	Ajout d'une destination (carnet d'adresses) .....	3-37
	Ajout d'une destination à une touche unique .....	3-43
<b>4</b>	<b>Impression à partir de l'ordinateur .....</b>	<b>4-1</b>
	<b>Écran des paramètres d'impression du pilote d'imprimante .....</b>	<b>4-2</b>
	Affichage de l'aide du pilote d'imprimante .....	4-3
	Modification des paramètres par défaut du pilote d'imprimante (Windows 10) .....	4-3
	<b>Impression à partir de l'ordinateur .....</b>	<b>4-4</b>
	Impression sur du papier au format standard .....	4-4
	Impression sur du papier au format non standard .....	4-6
	Impression de bannière .....	4-9
	Annulation de l'impression depuis un ordinateur .....	4-16
	<b>Impression à partir du périphérique portable .....</b>	<b>4-17</b>
	Impression avec AirPrint .....	4-17
	Impression avec Impression universelle .....	4-17
	Impression avec Mopria .....	4-17
	Impression avec Wi-Fi Direct .....	4-18
	Impression avec NFC .....	4-18
	<b>Impression des données sauvegardées sur l'imprimante .....</b>	<b>4-19</b>
	Spécification de la boîte des travaux à partir d'un ordinateur et stockage du travail .....	4-19
	Impression de documents à partir de la boîte Impression privée .....	4-20
	Suppression des documents stockés dans la boîte Impression privée .....	4-21
	Impression de document à partir de la boîte Travail stocké .....	4-22
	Suppression des documents stockés dans la boîte Travail stocké .....	4-22
	Impression de document à partir de la boîte Copie rapide .....	4-23
	Suppression des documents stockés dans la boîte Copie rapide .....	4-23
	Impression de document à partir de la boîte Épreuve .....	4-24
	Suppression des documents stockés dans la boîte Épreuve .....	4-24
	<b>Surveillance du statut de l'imprimante (Status Monitor) .....</b>	<b>4-25</b>
	Accès à Status Monitor .....	4-25
	Quitter Status Monitor .....	4-25
	Aperçu rapide de l'état .....	4-25
	Onglet Progression impression .....	4-26
	Onglet État bac à papier .....	4-26
	Onglet État cartouche .....	4-26
	Onglet Alerte .....	4-27
	Menu contextuel de Status Monitor .....	4-27
	Paramètres de notification de Status Monitor .....	4-28
<b>5</b>	<b>Opérations sur la machine .....</b>	<b>5-1</b>
	<b>Chargement des originaux .....</b>	<b>5-3</b>
	Mise en place des originaux sur la glace d'exposition .....	5-3
	Chargement des originaux dans le chargeur de documents .....	5-4
	<b>Chargement du papier dans le bac MF .....</b>	<b>5-7</b>
	<b>Favoris .....</b>	<b>5-12</b>
	Enregistrement de favoris .....	5-13
	Rappel des favoris .....	5-13
	Modification des favoris .....	5-14
	Suppression de favoris .....	5-14
	<b>Application .....</b>	<b>5-15</b>
	Installation des applications .....	5-15
	Activation des applications .....	5-16
	Désactivation des applications .....	5-17
	Désinstallation des applications .....	5-17
	<b>Enregistrement de raccourcis (copie, envoi et réglages de boîte de documents) .....</b>	<b>5-18</b>
	Ajout de raccourcis .....	5-18
	Modification de raccourcis .....	5-19
	Suppression des raccourcis .....	5-19
	<b>Copie .....</b>	<b>5-20</b>
	Utilisation de base .....	5-20

Copie épreuve .....	5-22
Interruption de copie .....	5-23
Annulation de travaux .....	5-23
<b>Méthode d'envoi fréquemment utilisée .....</b>	<b>5-24</b>
<b>Envoi de document par e-mail .....</b>	<b>5-25</b>
Configuration des paramètres avant l'envoi .....	5-25
Envoi de document numérisé par e-mail .....	5-25
<b>Envoi de document vers un dossier partagé désiré sur un ordinateur (Numérisation vers PC) .....</b>	<b>5-27</b>
Configuration des paramètres avant l'envoi .....	5-27
Envoi de document au dossier partagé désiré sur un ordinateur .....	5-27
<b>Envoi d'un document vers un dossier sur un serveur FTP (Numérisation vers FTP) .....</b>	<b>5-30</b>
Configuration des paramètres avant l'envoi .....	5-30
Envoi d'un document vers un dossier sur un serveur FTP .....	5-30
<b>Numérisation avec TWAIN ou WIA .....</b>	<b>5-32</b>
Configuration des paramètres avant l'envoi .....	5-32
Numérisation d'un document en utilisant une application .....	5-32
<b>Numérisation d'un document stocké dans une boîte personnalisée .....</b>	<b>5-33</b>
Configuration des paramètres avant l'envoi .....	5-33
Numérisation d'un document stocké dans une boîte .....	5-33
<b>Méthode d'envoi utile .....</b>	<b>5-34</b>
<b>Numérisation WSD .....</b>	<b>5-35</b>
Installation du pilote .....	5-35
Exécution de la numérisation WSD .....	5-36
<b>Numérisation DSM .....</b>	<b>5-37</b>
Configuration des paramètres avant l'envoi .....	5-37
Exécution de la numérisation DSM .....	5-37
<b>Numérisation avec File Management Utility .....</b>	<b>5-39</b>
Configuration des paramètres avant l'envoi .....	5-39
Utilisation de FMU Connection pour numériser un original .....	5-39
<b>Utilisation de la fonction MultiCrop Scan .....</b>	<b>5-40</b>
Configuration des paramètres avant la numérisation .....	5-40
Utilisation de la fonction MultiCrop Scan pour envoyer/stocker un original .....	5-40
<b>Envoi vers différents types de destinataires (Envoi multiple) .....</b>	<b>5-42</b>
<b>Envoi personnel (E-mail) .....</b>	<b>5-43</b>
Configuration des paramètres avant l'envoi .....	5-43
Envoi d'un document à l'adresse e-mail de l'utilisateur connecté .....	5-43
<b>Utilisation d'un serveur de fax pour l'envoi (envoi par serveur de fax) .....</b>	<b>5-44</b>
<b>Annulation de travaux d'envoi .....</b>	<b>5-46</b>
<b>Gestion de destination .....</b>	<b>5-47</b>
Spécification de la destination .....	5-47
Sélection dans le carnet d'adresses .....	5-47
Sélection par touche unique .....	5-49
Sélection par Recherche(N°) .....	5-49
Vérification et modification des destinations .....	5-50
Écran de confirmation des destinations .....	5-51
Rappeler .....	5-52
<b>Comment utiliser la fonction fax .....</b>	<b>5-53</b>
<b>Utilisation des boîtes de document .....</b>	<b>5-54</b>
Présentation de la Boîte personnalisée .....	5-54
Présentation de la Boîte des travaux .....	5-54
Qu'est-ce que la boîte lecteur USB ? .....	5-55
Boîte de Fax .....	5-55
Utilisation de base de la Boîte de document .....	5-55
Création d'une nouvelle Boîte personnalisée .....	5-59
Modification d'une Boîte personnalisée .....	5-60
Suppression d'une Boîte personnalisée .....	5-61
Stockage de documents dans une Boîte personnalisée .....	5-61
Impression de documents dans une Boîte personnalisée .....	5-62
Enregistrement de documents numérisés dans une Boîte personnalisée .....	5-63
Envoi de documents dans une Boîte personnalisée .....	5-64
Envoi de documents dans une Boîte personnalisée vers l'adresse e-mail de l'utilisateur connecté .....	5-65
Déplacement de documents dans une Boîte personnalisée .....	5-66
Copie de documents dans une Boîte personnalisée vers d'autres boîtes .....	5-67

Copie de documents dans une Boîte personnalisée vers un lecteur USB .....	5-67
Fusion de documents dans une Boîte personnalisée .....	5-68
Suppression de documents dans une Boîte personnalisée .....	5-69
<b>Boîte des travaux .....</b>	<b>5-70</b>
Sortie des travaux de répétition de copie .....	5-70
Formulaire pour filigrane .....	5-71
<b>Opération en utilisant le lecteur USB amovible .....</b>	<b>5-72</b>
Impression de documents stockés dans le lecteur USB amovible .....	5-72
Enregistrement du document dans le lecteur USB (numérisation vers USB) .....	5-74
Vérifier les informations du lecteur USB .....	5-75
Retrait du lecteur USB .....	5-75
<b>Utilisation de l'explorateur Internet .....</b>	<b>5-76</b>
Lancement et sortie de l'explorateur .....	5-76
Utilisation de l'écran de l'explorateur .....	5-77
<b>Agrafage manuel .....</b>	<b>5-78</b>

## **6 Utilisation de différentes fonctions ..... 6-1**

<b>Fonctions disponibles sur la machine .....</b>	<b>6-2</b>
À propos des fonctions disponibles sur la machine .....	6-2
Copie .....	6-2
Envoyer .....	6-6
Boîte personnalisée (Stocker fichier, Impression, Envoyer) .....	6-10
Lecteur USB (Stocker fichier, Impression de documents) .....	6-16
<b>Fonctions .....</b>	<b>6-20</b>
Format d'originaux .....	6-21
Sélection du papier .....	6-22
Format d'originaux différents .....	6-24
Orientation de l'original .....	6-27
Plier .....	6-28
Assembler/Décaler .....	6-30
Agrafe/perfo .....	6-31
Sortie papier .....	6-36
Copie carte ID .....	6-37
Charg. man. orig. (DP) .....	6-38
Densité .....	6-38
Image de l'original .....	6-38
EcoPrint .....	6-40
Sélection couleur .....	6-40
Netteté .....	6-41
Rég. densité arrière-plan (Réglage de la densité d'arrière-plan) .....	6-41
Éviter effet copie .....	6-42
Contraste .....	6-42
Effacer couleurs .....	6-43
Zoom .....	6-43
Combiner .....	6-46
Marge/Centrage, Marge, Centrage .....	6-48
Effacement bordure, Effacement bordure/Numérisation complète .....	6-50
Effacer les zones ombrées .....	6-52
Brochure .....	6-53
Recto verso .....	6-58
Couverture .....	6-61
Mode Filigrane .....	6-62
N° page .....	6-63
Page mémo .....	6-65
Ins. interc. /chapitres .....	6-67
Répétition d'image .....	6-68
Tampon texte .....	6-69
Tampon Bates .....	6-72
Amélioration texte manuscrit .....	6-75
Numérisation continue .....	6-75
Rotation image auto .....	6-76
Image négative .....	6-76
Image inverse .....	6-76
Avis de fin du travail .....	6-77
Entrée du nom de fichier .....	6-77
Annulation de priorité .....	6-78

	Recommencer la copie .....	6-78
	Action lecture chargeur doc. ....	6-79
	Détecter chargement multiple orig. ....	6-79
	Détecter les originaux agrafés .....	6-79
	Sauter page blanche .....	6-80
	Original R/V/livre .....	6-80
	Format d'envoi .....	6-81
	Original long .....	6-82
	Format de fichier .....	6-83
	Séparation des fichiers .....	6-90
	Résolution de numérisation .....	6-90
	Objet/corps de l'E-Mail .....	6-91
	Envoyer et imprimer .....	6-91
	Envoyer et stocker .....	6-91
	Transmission cryptée FTP .....	6-92
	Envoi d'e-mail chiffré .....	6-92
	Signature num. de l'e-mail .....	6-92
	Confirmation taille de fichier .....	6-93
	Supprimer après impression .....	6-94
	Suppr. après transmission .....	6-94
	Taille de stockage .....	6-94
	Mot de passe PDF crypté .....	6-95
	Impression JPEG/TIFF .....	6-95
	Adapter XPS à la page .....	6-95
<b>7</b>	<b>Statut/Annulation des travaux .....</b>	<b>7-1</b>
	<b>Vérification du statut des travaux .....</b>	<b>7-2</b>
	Contenu des écrans État .....	7-3
	Consultation des informations détaillées des travaux .....	7-8
	<b>Vérification de l'historique des travaux .....</b>	<b>7-9</b>
	Consultation des informations détaillées des historiques .....	7-10
	Envoi de l'historique .....	7-10
	<b>Opérations sur les travaux .....</b>	<b>7-11</b>
	Pause et reprise de travaux .....	7-11
	Annulation de travaux .....	7-11
	Traitement prioritaire de travaux en attente .....	7-11
	Réorganisation des Impressions .....	7-12
	<b>Informations sur l'appareil .....</b>	<b>7-13</b>
	<b>Vérification du niveau de toner et de papier restant (Fournitures/Papier) .....</b>	<b>7-15</b>
<b>8</b>	<b>Configuration et réglage (menu système) .....</b>	<b>8-1</b>
	<b>Menu système .....</b>	<b>8-2</b>
	Méthode d'utilisation .....	8-2
	Paramètres du menu système .....	8-3
	Paramètres de la machine .....	8-7
	Notification/Rapport .....	8-28
	Paramètres fonction .....	8-37
	Paramètres réseau .....	8-58
	Paramètres de sécurité .....	8-75
	Compta trav./ Authentif. ....	8-88
	Aj./Suppr. Application .....	8-88
	Réglage/Maintenance .....	8-89
<b>9</b>	<b>Authentification de l'utilisateur et comptabilité (Utilisateur, Compta. des travaux) .....</b>	<b>9-1</b>
	<b>Aperçu de l'administration des connexions d'utilisateurs .....</b>	<b>9-3</b>
	Gestion du nombre de travaux à partir de l'ordinateur .....	9-3
	Gestion des utilisateurs qui utilisent TWAIN pour la numérisation .....	9-3
	Gestion des utilisateurs qui utilisent WIA pour la numérisation .....	9-4
	Gestion des utilisateurs qui envoient des fax à partir d'un ordinateur .....	9-4
	<b>Activer l'administration des connexions d'utilisateurs .....</b>	<b>9-5</b>
	<b>Réglage de l'administration des connexions d'utilisateurs .....</b>	<b>9-6</b>
	Sécurité d'authentification .....	9-6



Ajout d'un utilisateur (liste d'utilisateurs locaux) .....	9-9
Modification des propriétés utilisateur .....	9-13
Administration des connexions d'utilisateurs pour l'impression .....	9-15
Gestion des utilisateurs de la numérisation à l'aide de TWAIN .....	9-16
Gestion des utilisateurs de la numérisation à l'aide de WIA .....	9-17
Gestion des utilisateurs qui envoient des fax à partir d'un ordinateur .....	9-18
Autorisation locale .....	9-20
Paramètres du serveur .....	9-21
Paramètres d'autorisation de groupe .....	9-22
Paramètres d'autorisation d'invité .....	9-25
Obtenir les propriétés d'utilisateur réseau .....	9-28
Param. de connexion simple .....	9-30
Paramètres de carte ID .....	9-32
Connexion PIN .....	9-34
<b>Utilisation de l'administration des connexions d'utilisateurs .....</b>	<b>9-35</b>
Connexion/déconnexion .....	9-35
<b>Aperçu de la comptabilité des travaux .....</b>	<b>9-36</b>
Pour gérer le nom de feuilles utilisées pour les travaux imprimés à partir d'un ordinateur .....	9-36
Gestion du nombre de travaux de numérisation en utilisant TWAIN .....	9-36
Gestion du nombre de travaux de numérisation en utilisant WIA .....	9-36
Gestion des travaux de fax transmis à partir d'un ordinateur .....	9-37
<b>Activation de la comptabilité des travaux .....</b>	<b>9-38</b>
<b>Compta. travaux (Local) .....</b>	<b>9-39</b>
Ajout d'un compte .....	9-39
Restriction de l'utilisation de la machine .....	9-40
Modification d'un compte .....	9-41
Suppression d'un compte .....	9-42
Comptabilité des travaux pour l'impression .....	9-43
Comptabilité des travaux pour la numérisation en utilisant TWAIN .....	9-44
Comptabilité des travaux pour la numérisation en utilisant WIA .....	9-45
Comptabilité des travaux pour les fax transmis à partir d'un ordinateur .....	9-46
<b>Configuration de la comptabilité des travaux .....</b>	<b>9-48</b>
Limite compteur défaut .....	9-48
Nbre par format papier .....	9-49
Comptabilité du nombre de pages imprimées .....	9-50
Impr. rapport compteurs .....	9-52
<b>Utilisation de la comptabilité des travaux .....</b>	<b>9-53</b>
Connexion/déconnexion .....	9-53
<b>Appliquer des restrict. ....</b>	<b>9-54</b>
<b>Copier/impress. ....</b>	<b>9-55</b>
<b>Param. utilis. inconnu .....</b>	<b>9-56</b>
ID trav. inconnu .....	9-56
Enregistrement des informations pour un utilisateur dont l'ID est inconnu .....	9-57

<b>10</b>	<b>Dépannage .....</b>	<b>10-1</b>
	<b>Maintenance ordinaire .....</b>	<b>10-3</b>
	Nettoyage .....	10-3
	Nettoyage de la glace d'exposition .....	10-3
	Nettoyage de l'intérieur du chargeur de documents .....	10-3
	Nettoyage du verre fendu .....	10-4
	Remplacement de la cartouche de toner .....	10-5
	Remettre le bac de récupération de toner en place .....	10-8
	Chargement du papier .....	10-10
	Remplacement des agrafes (module de finition interne) .....	10-11
	Remplacement des agrafes (module de finition 1000 feuilles) .....	10-13
	Remplacement d'agrafes (module de finition 4000 feuilles) .....	10-14
	Remplacement des agrafes (module de finition et agrafage 100 feuilles) .....	10-16
	Remplacement d'agrafes (unité de pliage) .....	10-17
	Vider le bac de récupération d'agrafes .....	10-19
	Vider le bac de récupération de perforation .....	10-21
	<b>Dépannage .....</b>	<b>10-27</b>
	Résolution des dysfonctionnements .....	10-27
	Dysfonctionnement de la machine .....	10-27
	Problèmes avec l'image imprimée .....	10-32

Utilisation à distance .....	10-35
Réponse aux messages .....	10-37
<b>Réglage/Maintenance .....</b>	<b>10-54</b>
Présentation de Réglage/Maintenance .....	10-54
Rég. de courbe des tons .....	10-55
Rafr. tambours .....	10-56
Étalonnage .....	10-57
Nettoyage du laser .....	10-57
Rafrâich. développeur .....	10-57
<b>Résolution des bourrages papier .....</b>	<b>10-58</b>
Indicateurs d'emplacement de bourrage .....	10-58
Retirer tout papier coincé dans le magasin 1 .....	10-61
Retirer tout papier coincé dans le magasin 2 .....	10-64
Retirer tout papier coincé dans le magasin 3 et 4 (500-feuilles × 2) .....	10-67
Retirer tout papier coincé dans le magasin 3 (1500-feuilles × 2) .....	10-69
Retirer tout papier coincé dans le magasin 4 (1500-feuilles × 2) .....	10-71
Retirer tout papier coincé dans le magasin 5 (chargeur latéral) .....	10-74
Retirer tout papier coincé dans le bac MF .....	10-76
Retirer tout papier coincé dans le capot droit 1 .....	10-77
Retirer tout papier coincé dans le capot droit 2 (500-feuilles × 2) .....	10-82
Retirer tout papier coincé dans le capot droit 2 (1500-feuilles × 2) .....	10-83
Retirer tout papier coincé dans l'unité relais .....	10-85
Retirer tout papier coincé dans la boîte aux lettres .....	10-86
Retirer tout papier coincé dans le module de finition interne .....	10-87
Retirer tout papier coincé dans le chargeur de documents (recto verso automatique) .....	10-88
Retirer tout papier coincé dans le chargeur de documents (double numérisation) .....	10-90
Retirer tout papier coincé dans le module d'insertion .....	10-92
Retirer tout papier coincé dans l'unité de pliage en Z .....	10-97
Retirer tout papier coincé dans le module de finition 1000 feuilles .....	10-119
Retirer tout papier coincé dans le module de finition 4000 feuilles/module de finition et agrafage 100 feuilles (interne) .....	10-122
Retirer tout papier coincé dans le module de finition 4000 feuilles/module de finition et agrafage 100 feuilles (plateau A) .....	10-123
Retirer tout papier coincé dans le module de finition 4000 feuilles/module de finition et agrafage 100 feuilles (plateau B) .....	10-127
Retirer tout papier coincé dans l'unité de pliage (module de finition 4000 feuilles) .....	10-130
Retirer tout papier coincé dans le plateau de pli (module de finition 4000 feuilles) .....	10-135
Retirer tout papier coincé dans l'unité de pliage (module de finition et agrafage 100 feuilles) .....	10-140
Retirer tout papier coincé dans le plateau de pli (module de finition et agrafage 100 feuilles) .....	10-145
<b>Déblocage de l'agrafeuse .....</b>	<b>10-150</b>
Élimination des agrafes coincées dans le module de finition interne .....	10-150
Élimination des agrafes coincées dans le module de finition 1000 feuilles .....	10-152
Élimination des agrafes coincées dans le module de finition 4000 feuilles .....	10-155
Élimination des agrafes coincées dans le module de finition et agrafage 100 feuilles .....	10-157
Élimination des agrafes coincées dans l'unité de pliage (module de finition 4000 feuilles) .....	10-160
Élimination des agrafes coincées dans l'unité de pliage (module de finition et agrafage 100 feuilles) .....	10-165

<b>11</b>	<b>Annexe .....</b>	<b>11-1</b>
	<b>Matériel en option .....</b>	<b>11-2</b>
	Présentation des équipements en option .....	11-2
	Applications .....	11-8
	<b>Méthode de saisie de caractères .....</b>	<b>11-10</b>
	Écrans de saisie .....	11-10
	Saisie de caractères .....	11-12
	<b>Papier .....</b>	<b>11-13</b>
	Spécifications papier de base .....	11-13



Choix du papier approprié .....	11-14
Papier spécial .....	11-17
<b>Spécifications .....</b>	<b>11-21</b>
Machine .....	11-21
Fonctions de copie .....	11-24
Fonctions de l'imprimante .....	11-25
Fonctions du scanner .....	11-26
Chargeur de documents .....	11-27
Chargeur de papier (500 feuilles × 2) .....	11-27
Chargeur grande capacité (1500 feuilles × 2) .....	11-28
Chargeur latéral (3000 feuilles) .....	11-28
Module de finition interne .....	11-29
Unité de perforation (pour module de finition interne) .....	11-29
Module de finition 1000 feuilles .....	11-30
Module de finition 4000 feuilles .....	11-31
Module de finition et agrafage 100 feuilles .....	11-32
Unité de perforation (pour module de finition 1000 feuilles/4000 feuilles/module de finition et agrafage 100 feuilles) .....	11-33
Boîte aux lettres (pour module de finition 4000 feuilles) .....	11-33
Unité de pliage (pour module de finition 4000 feuilles) .....	11-34
Unité de pliage (pour module de finition et agrafage 100 feuilles) .....	11-35
Plateau du séparateur de travaux .....	11-36
Plateau de décalage interne .....	11-36
Plateau pour bannière .....	11-37
Plateau d'insertion .....	11-37
Unité de pliage en Z .....	11-38
<b>Sauvegarde des données .....</b>	<b>11-39</b>
Sauvegarde des données avec NETWORK PRINT MONITOR .....	11-39
Sauvegarde des données avec Embedded Web Server RX .....	11-39
Sauvegarde des données à l'aide du lecteur USB .....	11-39
<b>Liste des fonctions de configuration rapide de la sécurité .....</b>	<b>11-40</b>
<b>Glossaire .....</b>	<b>11-45</b>
<b>Index .....</b>	<b>Index-1</b>

# Présentation

## Données d'entrée

Original Données électroniques Lecteur USB Données de fax

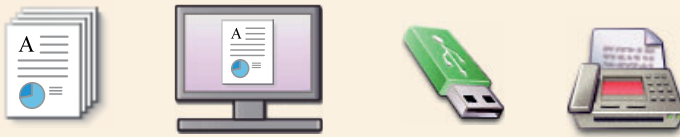

## Opérations depuis le PC



### Embedded Web Server RX

Il est possible de contrôler l'état et de modifier les paramètres de la machine à partir d'un navigateur Internet sur un ordinateur.

- ➔ [Embedded Web Server RX \(page 2-62\)](#)  
Embedded Web Server RX User Guide

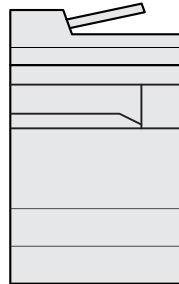

## Fonctions boîte de document



Cette fonction est utile à de nombreux titres, y compris l'enregistrement des données dans la machine et sur un lecteur USB.

- ➔ [Impression des données sauvegardées sur l'imprimante \(page 4-19\)](#)
- ➔ [Création d'une nouvelle Boîte personnalisée \(page 5-59\)](#)

## Données de sortie

### Fonctions de copie



- ➔ [Copie \(page 5-20\)](#)  
[Impression à partir de l'ordinateur \(page 4-1\)](#)

### Fonctions d'impression



### Fonctions d'envoi



- ➔ [Méthode d'envoi fréquemment utilisée \(page 5-24\)](#)

### Lecteur USB



- ➔ [Enregistrement du document dans le lecteur USB \(numérisation vers USB\) \(page 5-74\)](#)

### Fonctions de fax



- ➔ [Manuel d'utilisation du FAX](#)

## Sécurité



Les niveaux de sécurité de la machine peuvent être appliqués en fonction des besoins spécifiques.

- ➔ [Renforcer la sécurité \(page xv\)](#)

## Application



Les fonctions de la machine peuvent être augmentées en fonction des besoins.

- ➔ [Application \(page 5-15\)](#)

## REMARQUE

- Avant d'utiliser la machine, veiller à lire la section suivante :
  - ➔ [Informations légales et de sécurité \(page 1-1\)](#)
- Pour préparer la machine à l'utilisation, y compris la configuration des connexions de câble et l'installation du logiciel.
  - ➔ [Installation et préparation de la machine \(page 2-1\)](#)
- Pour savoir comment charger le papier, définir des dossiers partagés et ajouter des adresses au carnet d'adresses, se reporter à :
  - ➔ [Préparation à l'utilisation \(page 3-1\)](#)

# Caractéristiques de la machine

La machine est dotée de nombreuses fonctions utiles.

➔ [Utilisation de différentes fonctions \(page 6-1\)](#)

Voici quelques exemples.

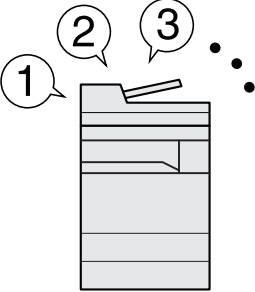
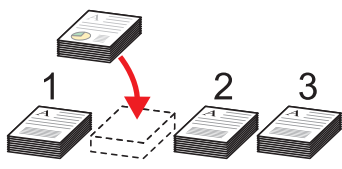
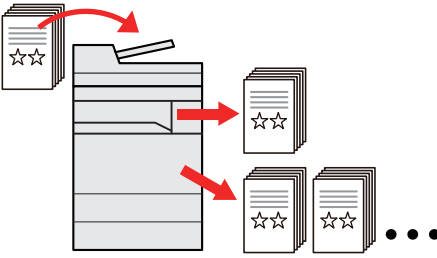
Optimiser le flux de travail au bureau		
<p><b>Accéder aux fonctions courantes d'un simple geste (Favoris)</b></p>  <p>Il est possible de prédéfinir des fonctions courantes.</p> <p>Lorsque des paramètres fréquemment utilisés sont enregistrés dans les favoris, il est possible de les rappeler facilement. L'utilisation de ce favoris apporte les mêmes résultats, même s'il est utilisé par une autre personne.</p> <p>➔ <a href="#">Favoris (page 5-12)</a></p>	<p><b>Interrompre les autres travaux en cours d'exécution et exécuter immédiatement le travail de copie (Interruption de copie)</b></p>  <p>Il est possible d'interrompre les autres travaux en cours d'exécution et d'exécuter immédiatement le travail de copie. Lorsque d'autres utilisateurs copient un grand nombre de feuilles, cette fonction permet d'interrompre ces travaux et d'effectuer des copies immédiatement.</p> <p>Lorsque l'interruption de copie se termine, la machine reprend les travaux d'impression en pause.</p> <p>➔ <a href="#">Interruption de copie (page 5-23)</a></p>	<p><b>Vérifier la finition avant de copier un grand nombre de feuilles (Copie épreuve)</b></p>  <p>Il est possible d'effectuer la copie d'une feuille avant de copier un grand nombre de feuilles. Cela permet de vérifier le contenu et la finition et de copier le nombre de feuilles désiré sans numériser à nouveau l'original si le résultat est satisfaisant. Pour effectuer des modifications, il est possible de modifier les paramètres et d'effectuer à nouveau la copie d'une seule feuille.</p> <p>➔ <a href="#">Copie épreuve (page 5-22)</a></p>

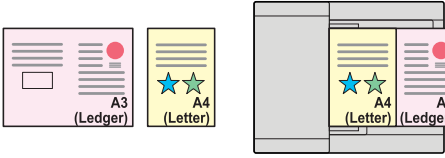
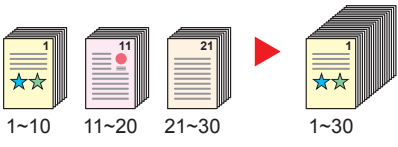
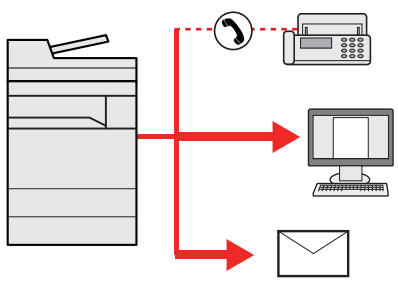
Optimiser le flux de travail au bureau		
<p><b>Numériser des originaux de formats différents en une seule fois (Originaux mixtes)</b></p>  <p>Utile lors de la préparation des matériels de conférence. Il est possible de définir des originaux de formats différents en une seule fois afin de ne pas avoir à réinitialiser les originaux quel que soit leur format.</p> <p>➔ <a href="#">Format d'originaux différents (page 6-24)</a></p>	<p><b>Numériser un grand nombre d'originaux en lots séparés et produire un seul travail (Numérisation continue)</b></p>  <p>Utile lors de la préparation de documents contenant de nombreuses pages. S'il n'est pas possible de placer un grand nombre d'originaux dans le chargeur de documents à la fois, il est possible de numériser les originaux dans des lots séparés puis de les copier ou envoyer dans un travail unique.</p> <p>➔ <a href="#">Numérisation continue (page 6-75)</a></p>	<p><b>Effectuer un seul envoi avec plusieurs options d'envoi (Envoi multiple)</b></p>  <p>Il est possible d'envoyer un même document à plusieurs destinataires en utilisant une méthode différente. Il est possible de spécifier plusieurs destinataires aux méthodes d'envoi différentes comme E-mail, SMB et fax. Le flux de travail est ainsi réduit en envoyant le travail en une seule fois.</p> <p>➔ <a href="#">Envoi vers différents types de destinataires (Envoi multiple) (page 5-42)</a></p>

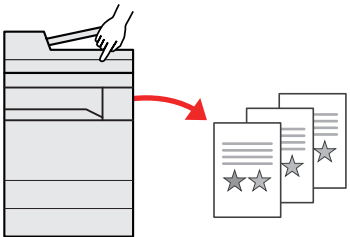
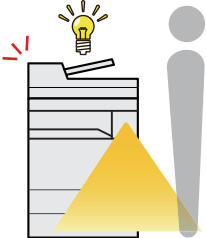
Optimiser le flux de travail au bureau	
<p><b>Enregistrer des documents souvent utilisés dans la machine (Boîte personnalisée)</b></p>  <p>Le document souvent utilisé peut être enregistré dans la machine et imprimé lorsque cela est nécessaire.</p> <p>➔ <a href="#">Création d'une nouvelle Boîte personnalisée (page 5-59)</a></p>	<p><b>Sortir automatiquement du mode faible consommation ou du mode veille (Capteur de mouvement)</b></p>  <p>Ce modèle détecte que la personne s'approche et sort automatiquement du mode faible consommation ou du mode veille. Réduire le temps d'attente avant de commencer à travailler.</p> <p>➔ <a href="#">Capteur de mouvement (page 2-44)</a></p>

## Économiser l'énergie et les coûts

### Économiser l'énergie en fonction des besoins (Fonction économie d'énergie)

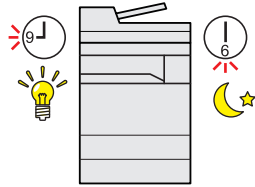

La machine est dotée d'une fonction d'économie d'énergie qui la fait passer automatiquement en mode faible consommation ou en mode veille. Il est possible de définir le niveau de reprise d'économie d'énergie en fonction de l'utilisation. De plus, la machine peut être automatiquement mise en veille et réveillée à des horaires spécifiques pour chaque jour de la semaine.

➔ [Fonction économie d'énergie \(page 2-45\)](#)

### Réduire l'utilisation du papier (Impression économie de papier)

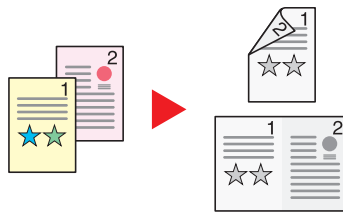

Il est possible d'imprimer sur les deux côtés du papier. Il est aussi possible d'imprimer plusieurs originaux sur une feuille.

➔ [Favoris \(page 5-12\)](#)

### Sauter les pages blanches durant l'impression (Sauter page blanche)



Lorsqu'un document numérisé contient des pages blanches, cette fonction permet de sauter les pages blanches et d'imprimer uniquement les pages qui ne sont pas blanches.

➔ [Sauter page blanche \(page 6-80\)](#)

## Créer des documents attrayants

### Empêcher l'effet de copie d'image (Éviter effet copie)

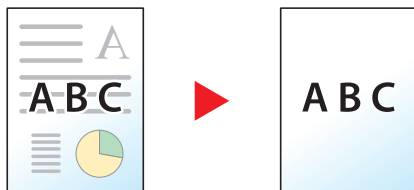

Il est possible d'éviter l'effet de copie de l'image sur le verso d'une feuille lors de la numérisation d'originaux fins.

➔ [Éviter effet copie \(page 6-42\)](#)

### Effacer les zones ombrées supplémentaires (Effacer les zones ombrées)

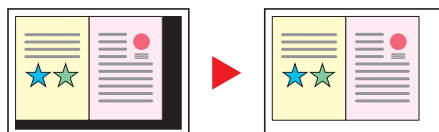

Lors de la numérisation avec le chargeur de documents ouvert, effacer la zone ombrée supplémentaire.

➔ [Effacer les zones ombrées \(page 6-52\)](#)

### Créer une brochure (Brochure)

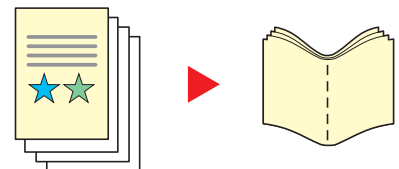

Utile lors de la préparation de documentation. Il est possible de créer un magazine, un opuscule ou d'autres brochures à partir des feuilles de l'original.

La copie des originaux avec pages en vis-à-vis imprimées en recto verso peut être pliée au centre pour créer une brochure.

La page de couverture peut être imprimée sur du papier couleur ou plus lourd.

➔ [Brochure \(page 6-53\)](#)

### Créer des documents attrayants

#### Imprimer un tampon sur les copies (Tampon texte/tampon Bates)



Utile lors de l'ajout de texte ou de date qui ne sont pas inclus sur les originaux.

Il est possible d'ajouter le texte désiré et la date sous forme de tampon.

- ➔ [Tampon texte \(page 6-69\)](#)
- [Tampon Bates \(page 6-72\)](#)

### Renforcer la sécurité

#### Protéger un fichier PDF par mot de passe (Fonctions de cryptage PDF)

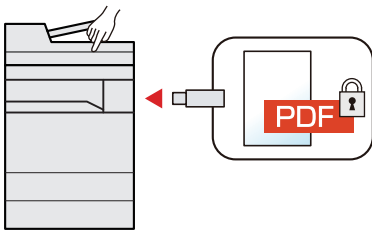

Utiliser les options de sécurité par mot de passe du format PDF pour limiter l'affichage, l'impression et la modification du document.

- ➔ [Mot de passe PDF crypté \(page 6-95\)](#)

#### Protéger les données sur le disque dur/SSD (Cryptage/Écrasement)

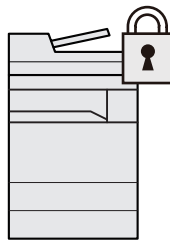

Il est possible d'écraser automatiquement les données inutiles qui restent sur le disque dur/SSD.

Pour éviter toute fuite externe, la machine est capable de crypter les données avant de les inscrire sur le disque dur/SSD.

- ➔ [Sécurité des données \(page 8-78\)](#)

#### Éviter la perte des documents finis (Impression privée)



L'enregistrement temporaire des travaux d'impression dans la boîte de document de l'unité principale et leur impression une fois devant la machine peut empêcher le prélèvement des documents par des tiers.

- ➔ [Impression des données sauvegardées sur l'imprimante \(page 4-19\)](#)

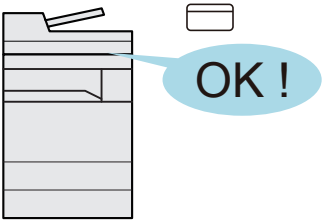
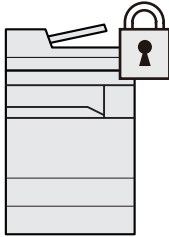
Renforcer la sécurité	
<p><b>Connexion par carte ID (Authentification de carte)</b></p>  <p>Il est possible de se connecter simplement en passant une carte ID. Il n'est pas nécessaire de saisir un nom d'utilisateur et un mot de passe.</p> <p>➔ <a href="#">Card Authentication Kit(B) « Kit carte d'authentification » (page 11-7)</a></p>	<p><b>Renforcer la sécurité (Paramètres pour l'administrateur)</b></p>  <p>Différentes fonctions permettant de renforcer la sécurité sont disponibles pour les administrateurs.</p> <p>➔ <a href="#">Renforcer la sécurité (page 2-60)</a></p>

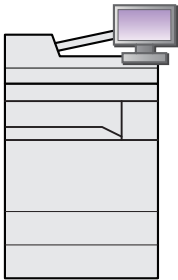
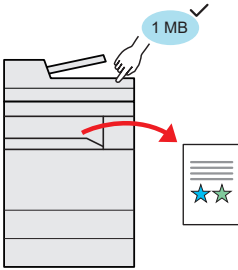
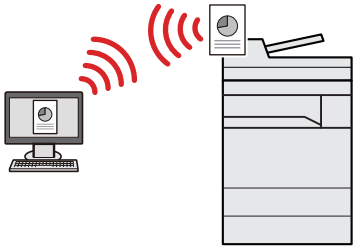
Utiliser les fonctions plus efficacement		
<p><b>Étendre les fonctions en fonction des besoins (Application)</b></p>  <p>Les fonctionnalités de la machine peuvent être étendues en installation des applications.</p> <p>Des applications comme la fonction numérisation et la fonction authentification sont disponibles pour faciliter le travail quotidien.</p> <p>➔ <a href="#">Application (page 5-15)</a></p>	<p><b>Afficher la taille de fichier avant l'envoi/stockage d'un travail (Confirmation taille de fichier)</b></p>  <p>Il est possible de vérifier la taille d'un fichier avant d'envoyer/stocker le document.</p> <p>Si le serveur spécifie une limite de taille des e-mails, il est possible de vérifier et modifier la taille à l'avance.</p> <p>➔ <a href="#">Confirmation taille de fichier (page 6-93)</a></p>	<p><b>Installer la machine sans se soucier des câbles réseau (réseau sans fil)</b></p>  <p>Si un environnement de réseau sans fil est disponible, il est possible d'installer l'unité sans se préoccuper du câblage réseau. En outre, Wi-Fi Direct, etc. sont également pris en charge.</p> <p>➔ <a href="#">Configuration du réseau sans fil (page 2-37)</a></p> <p>➔ <a href="#">Configuration Wi-Fi Direct (page 2-41)</a></p> <p>➔ <a href="#">Configuration NFC (page 2-43)</a></p>

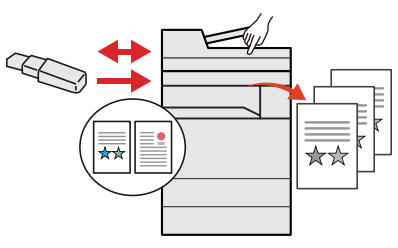
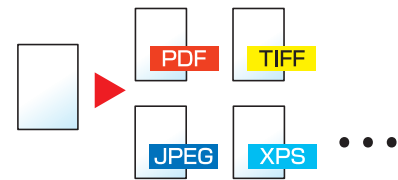
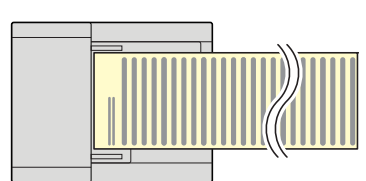
Utiliser les fonctions plus efficacement		
<p><b>Utiliser le lecteur USB (Lecteur USB)</b></p>  <p>Utile lorsqu'il est nécessaire d'imprimer des documents hors du bureau ou s'il n'est pas possible d'imprimer le document depuis l'ordinateur.</p> <p>Il est possible d'imprimer le document depuis le lecteur USB en le branchant directement sur la machine.</p> <p>L'original numérisé sur la machine peut également être enregistré dans le lecteur USB.</p> <p>➔ <a href="#">Impression de documents stockés dans le lecteur USB amovible (page 5-72)</a> <a href="#">Enregistrement du document dans le lecteur USB (numérisation vers USB) (page 5-74)</a></p>	<p><b>Spécifier un format de fichier image (Format de fichier)</b></p>  <p>Il est possible de choisir parmi différents formats pour l'envoi/stockage d'images.</p> <p>➔ <a href="#">Format de fichier (page 6-83)</a></p>	<p><b>Numériser les originaux longs (Original long)</b></p>  <p>Il est possible de numériser les originaux longs comme les contrats et journaux de données.</p> <p>➔ <a href="#">Original long (page 6-82)</a></p>

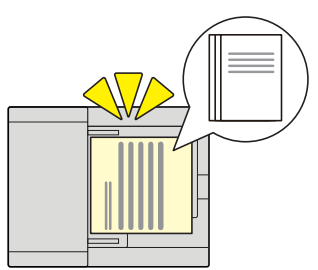
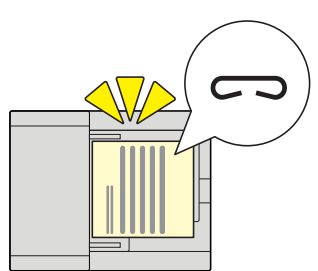
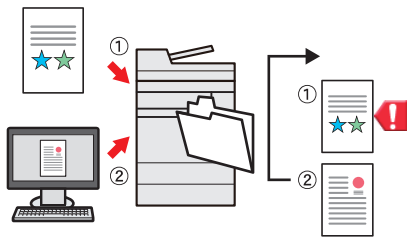
Utiliser les fonctions plus efficacement		
<p><b>Détecter le chargement multiple des originaux (Détecter chargement multiple orig.)</b></p>  <p>Lors de la lecture d'un document à partir du chargeur de documents, si le chargement multiple de documents est détecté, la lecture s'interrompt automatiquement.</p> <p>➔ <a href="#">Détecter chargement multiple orig. (page 6-79)</a></p>	<p><b>Détecter les originaux agrafés (Détecter les originaux agrafés)</b></p>  <p>Lors de la lecture d'un document à partir du chargeur de documents, si un document agrafé est détecté, la lecture s'interrompt automatiquement.</p> <p>➔ <a href="#">Détecter les originaux agrafés (page 6-79)</a></p>	<p><b>Ignorer un travail en erreur (Fonctions de saut de travail)</b></p>  <p>Lorsqu'une erreur de papier vide se produit dans un magasin en spécifiant un format ou un type de papier spécial, la machine ignore le travail en erreur et exécute le travail suivant.</p> <p>➔ <a href="#">Saut d'erreur de travail (page 8-26)</a></p>



### Utiliser les fonctions plus efficacement

#### Effectuer des opérations à distance (Embedded Web Server RX)

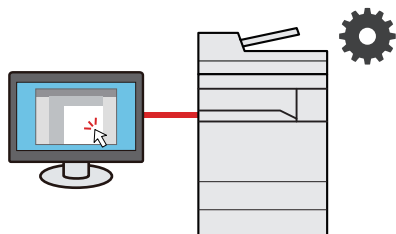

Il est possible d'accéder à la machine à distance pour imprimer, envoyer ou télécharger des données.

Les administrateurs peuvent configurer les paramètres de comportement ou de gestion de la machine.





➔ [Embedded Web Server RX](#)  
(page 2-62)

# Fonctions couleur et qualité d'image

La machine est équipée de différentes fonctions pour la couleur et la qualité d'image. Il est possible de régler l'image numérisée selon les besoins.

## Modes couleur de base

Les modes couleur de base sont les suivants.













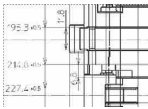
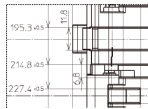

Mode couleur	Description	Image de référence		Référence page
		Avant	Après	
<b>Couleur/gris</b> <b>Couleur/N&amp;B</b>	Reconnaît automatiquement si un document est en couleur ou noir et blanc lors de la numérisation.			<a href="#">page 6-40</a>
<b>Couleur</b>	Numérise un document en couleur.			<a href="#">page 6-40</a>
<b>Nuances de gris</b>	Numérise un document en nuances de gris.			<a href="#">page 6-40</a>
<b>Noir &amp; Blanc</b>	Numérise un document en noir et blanc.			<a href="#">page 6-40</a>

Pour plus de détails, se reporter à :

➔ [Sélection couleur \(page 6-40\)](#)

# Réglage de la qualité d'image et de la couleur

Pour régler la qualité d'image ou la couleur d'une image, utiliser les fonctions suivantes.

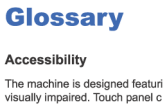
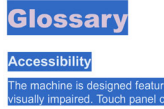
Je veux...	Image échantillon		Fonctions	Page
	Avant	Après		
<b>Ajuster facilement la qualité d'image en fonction de mon image.</b>				
Éliminer l'arrière-plan sombre ou l'effet copie d'un original de type journal.			Favoris [Copie journal]	<a href="#">page 5-12</a>
Reproduire clairement les lignes fines, les lignes pâles, les lignes interrompues et les autres détails fins dans les dessins de CAO ou autres.			Favoris [Copie dessin]	<a href="#">page 5-12</a>
<b>Ajuster précisément la qualité d'image</b>				
Ajuster la densité.			Densité	<a href="#">page 6-38</a>
Accentuer ou réduire la netteté du contour de l'image. Exemple : Accentuer les contours de l'image			Netteté	<a href="#">page 6-41</a>
Ajuster la différence entre les parties sombres et claires de l'image.			Contraste	<a href="#">page 6-42</a>
Assombrir ou éclaircir l'arrière-plan (la zone sans texte ni image) d'un document. Exemple : Éclaircissement de l'arrière-plan			Densité d'arrière-plan	<a href="#">page 6-41</a>
Éviter l'effet copie sur les originaux recto verso.			Éviter l'effet copie	<a href="#">page 6-42</a>
<b>Ajuster l'image numérisée</b>				
Diminuer la taille de fichier et produire des caractères clairs.			Format de fichier [PDF haute compr.]	<a href="#">page 6-83</a>
Convertir un document papier en PDF avec du texte indexable.			Format de fichier [PDF] ou [PDF haute compr.] avec [OCR]	<a href="#">page 6-83</a>

# Manuels fournis avec la machine

Les manuels ci-après sont fournis avec la machine. Se reporter à chaque manuel selon les besoins.

Le contenu de ces manuels peut faire l'objet de modifications sans préavis dans le but d'améliorer les performances de la machine.

## Manuels imprimés

### Commencer à utiliser rapidement la machine



#### Quick Guide

Explique comment utiliser les fonctions de base de la machine, comment utiliser les fonctions pratiques, comment effectuer l'entretien de routine et que faire lorsqu'un problème se produit.

### Pour une utilisation sûre de la machine













#### Manuel de Sécurité

Fournit des consignes de sécurité et des précautions pour l'environnement d'installation et l'utilisation de la machine. S'assurer de lire ce manuel avant d'utiliser la machine.

#### Manuel de Sécurité (5058i/6058i/7058i)

Indique l'espace requis pour l'installation de la machine et décrit les étiquettes de précaution et les autres informations de sécurité. S'assurer de lire ce manuel avant d'utiliser la machine.

## Manuels (PDF) sur notre site web

<b>Utiliser judicieusement la machine</b>	 <b>Manuel d'utilisation (ce manuel)</b> Explique comment charger le papier et effectuer les opérations de copie, impression et numérisation et indique les paramètres par défaut et d'autres informations.
<b>Utiliser les fonctions du fax</b>	 <b>Manuel d'utilisation du Fax</b> Explique comment utiliser les fonctions du fax.
<b>Utiliser la carte ID</b>	 <b>Card Authentication Kit (B) Operation Guide</b> Explique comment effectuer l'authentification avec la carte ID.
<b>Renforcer la sécurité</b>	 <b>Data Encryption/Overwrite Operation Guide</b> Explique comment introduire et utiliser la fonction Cryptage données/Écraser et comment écraser et crypter les données.
<b>Enregistrer facilement les informations de la machine et configurer les paramètres</b>	 <b>Embedded Web Server RX User Guide</b> Explique comment accéder à la machine depuis un ordinateur à l'aide d'un navigateur Web pour contrôler et modifier les paramètres.
<b>Imprimer des données depuis un ordinateur</b>	 <b>Printing System Driver User Guide</b> Explique comment installer le pilote de l'imprimante et utiliser la fonction imprimante.
<b>Imprimer directement un fichier PDF</b>	 <b>Network Tool for Direct Printing Operation Guide</b> Explique comment imprimer des fichiers PDF sans lancer Adobe Acrobat ou Reader.
<b>Surveiller la machine et les imprimantes sur le réseau</b>	 <b>NETWORK PRINT MONITOR User Guide</b> Explique comment surveiller le système d'impression réseau (la machine) avec NETWORK PRINT MONITOR.
<b>Numériser des images et les enregistrer avec des informations</b>	 <b>File Management Utility User Guide</b> Explique comment utiliser File Management Utility pour définir de nombreux paramètres et envoyer et enregistrer les documents numérisés.
<b>Imprimer sans utiliser le pilote d'imprimante</b>	 <b>PRESCRIBE Commands Command Reference</b> Décrit le langage natif de l'imprimante (commandes PRESCRIBE). <b>PRESCRIBE Commands Technical Reference</b> Décrit les fonctions de commande PRESCRIBE et le contrôle pour chaque type d'émulation.
<b>Ajuster la position d'impression ou de numérisation</b>	 <b>Maintenance Menu User Guide</b> Le menu maintenance fournit des explications pour la configuration des l'impression, de la numérisation et d'autres paramètres.

Installer les versions suivantes d'Adobe Reader pour afficher les manuels.  
Version 8.0 ou supérieure

# À propos du manuel d'utilisation (ce manuel)

## Structure du manuel

Le manuel d'utilisation contient les chapitres suivants :

Chapitre		Description
1	<b>Informations légales et de sécurité</b>	Fournit des précautions concernant l'utilisation de la machine et des informations sur les marques.
2	<b>Installation et préparation de la machine</b>	Explique les noms des pièces, les connexions des câbles, l'installation du logiciel, la connexion, la déconnexion et les autres thèmes concernant l'administration de la machine.
3	<b>Préparation à l'utilisation</b>	Explique les préparations et les paramètres nécessaires pour utiliser la machine, par exemple comment charger le papier et créer un carnet d'adresses.
4	<b>Impression à partir de l'ordinateur</b>	Explique les fonctions disponibles lorsque la machine est utilisée comme imprimante.
5	<b>Opérations sur la machine</b>	Explique les procédures de base pour l'utilisation de la machine, par exemple le placement des originaux, la réalisation de copies, l'envoi de documents et l'utilisation des boîtes de document.
6	<b>Utilisation de différentes fonctions</b>	Explique les fonctions pratiques disponibles sur la machine.
7	<b>Statut/Annulation des travaux</b>	Explique comment vérifier le statut d'un travail et l'historique des travaux et comment annuler les travaux en cours de traitement ou en attente d'impression. Explique également comment vérifier les niveaux de papier et de toner, comment vérifier le statut de la machine et comment annuler une transmission de fax.
8	<b>Configuration et réglage (menu système)</b>	Décrit le menu système et explique comment il intervient dans l'utilisation de la machine.
9	<b>Authentification de l'utilisateur et comptabilité (Utilisateur, Compta. des travaux)</b>	Explique la connexion d'utilisateur et la comptabilité des travaux.
10	<b>Dépannage</b>	Explique les actions à réaliser lorsqu'il manque du toner, lorsqu'une erreur s'affiche ou lorsqu'un bourrage papier ou un autre problème se produit.
11	<b>Annexe</b>	Décrit les options pratiques disponibles pour la machine. Fournit des informations sur les types de supports et les formats de papier, ainsi qu'un glossaire des termes. Explique la saisie de caractères et répertorie les spécifications de la machine.

## Conventions utilisées dans ce manuel

Adobe Reader XI est utilisé à titre d'exemple dans les explications ci-dessous.

Cliquer sur un élément dans la table des matières pour passer à la page correspondante.

Cliquer pour passer de la page actuelle à la dernière page affichée. Cette fonction est pratique pour revenir à la page sur laquelle se trouve le lien vers la page actuelle.

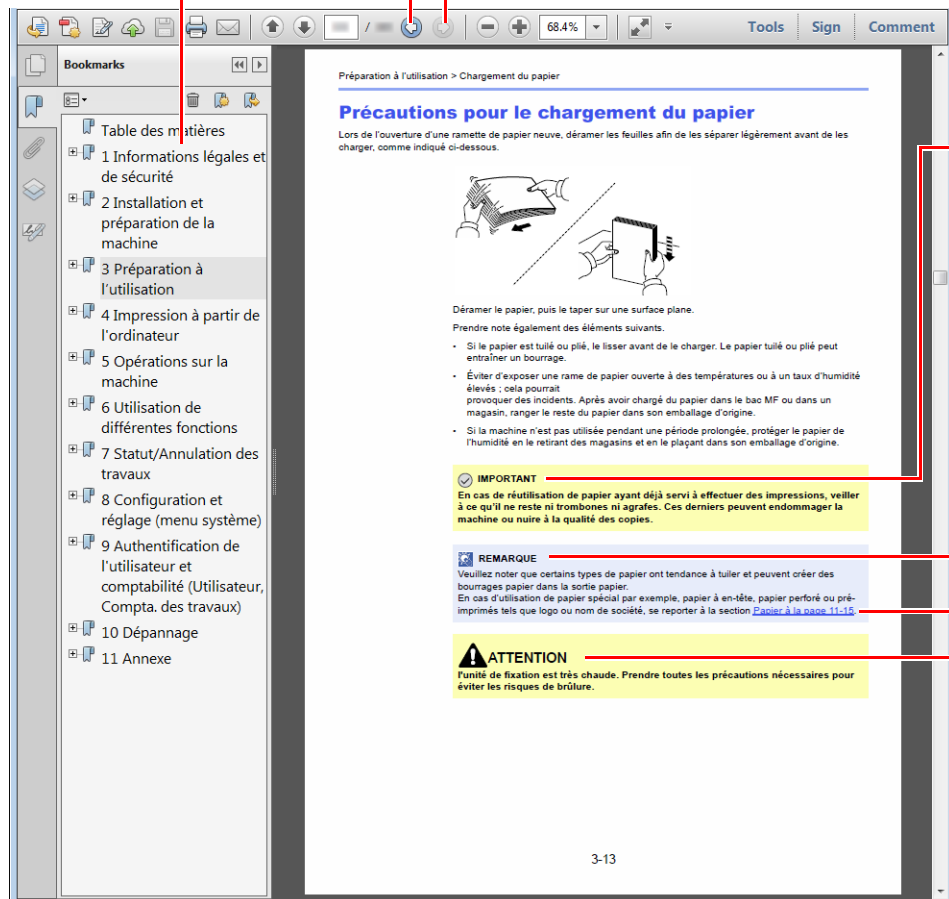

### IMPORTANT

Indique les exigences et les restrictions opérationnelles pour utiliser la machine correctement et éviter les dégâts à la machine ou autres dégâts matériels.

### REMARQUE

Indique des explications supplémentaires et des informations de référence pour les opérations.

### Se reporter à la section

Cliquer sur le texte souligné pour passer à la page correspondante.

### ATTENTION

Le non-respect de ces points ou le manque d'attention vis-à-vis de ceux-ci risque de provoquer des blessures graves ou d'occasionner des dommages mécaniques.

### REMARQUE

L'élément qui s'affiche dans Adobe Reader varie selon son utilisation. Si la table des matières ou les outils ne s'affichent pas, se reporter à l'aide d'Adobe Reader.

Certains éléments sont indiqués dans ce manuel par les conventions décrites ci-dessous.

Convention	Description
[Gras]	Indique les touches et les boutons.
« Normal »	Indique un message ou un paramètre.

## Conventions utilisées dans les procédures pour l'utilisation de cette machine

Dans ce Manuel d'utilisation, le fonctionnement des touches de l'écran tactile est le suivant :

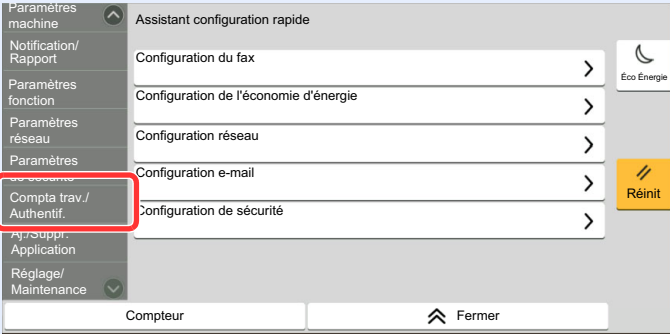
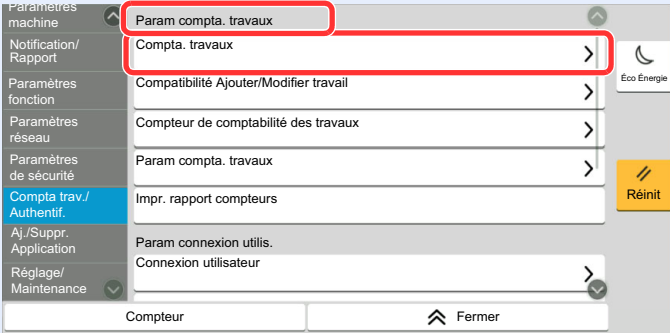
Action	Procédure indiquée dans ce manuel
<p>Sélectionner la touche <b>[Accueil]</b>.</p> <p>▼</p> <p>Sélectionner <b>[...]</b>.</p> <p>▼</p> <p>Sélectionner <b>[Menu Système]</b>.</p> <p>▼</p> <p>Sélectionner <b>[Paramètres machine]</b>.</p> <p>▼</p> <p>Déplacer l'écran vers le bas (c'est-à-dire balayer)</p> <p>▼</p> <p>Sélectionner <b>[Son]</b>.</p>	<p>Touche <b>[Accueil]</b> &gt; <b>[...]</b> &gt; <b>[Menu Système]</b> &gt; <b>[Paramètres machine]</b> &gt; <b>[Son]</b></p>
<p>Sélectionner <b>[Compta trav./ Authentif.]</b>.</p>  <p>▼</p> <p>Sélectionner <b>[Compta. travaux]</b> dans « Param compta. travaux ».</p> 	<p><b>[Compta trav./ Authentif.]</b> &gt; « Param compta. travaux » &gt; <b>[Compta. travaux]</b></p>







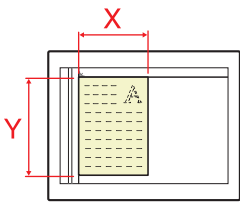

Pour plus de détails sur le panneau de commande tactile, se reporter à :

➔ [Utilisation de l'écran tactile \(page 2-14\)](#)

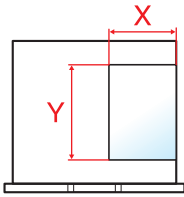

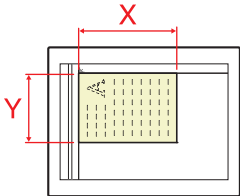
## Format et orientation des originaux et du papier

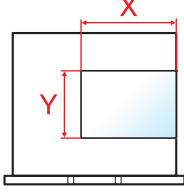
Les formats d'original et les formats de papier comme A4, B5 et Letter peuvent être utilisés dans les orientations horizontale et verticale. Pour distinguer les orientations lorsque ces formats sont utilisés, « R » est ajouté aux formats utilisés dans l'orientation horizontale. De plus, les icônes suivantes indiquent les orientations de l'original et du placement du papier sur l'écran tactile.

Orientation		Position du paramètre (X=Longueur, Y=Largeur)	Icônes de l'écran tactile	Format indiqué dans ce manuel*
Orientation verticale	Original			A4, B5, Letter, etc.
	Papier			
Orientation horizontale (-R)	Original			A4-R, B5-R, Letter-R, etc.
	Papier			

\* Les formats de l'original/du papier pouvant être utilisés dépendent de la fonction et du bac source. Pour plus de détails, se reporter à :

➔ [Spécifications \(page 11-21\)](#)

# Plan du menu

Il s'agit d'une liste des menus affichés sur l'écran tactile. Selon les paramètres, certains menus peuvent ne pas s'afficher. Certains noms de menu peuvent différer des titres de référence.



Copier



<b>Org./Papier/Finition</b>	Format d'origine ( <a href="#">page 6-21</a> )	
	Sélection papier ( <a href="#">page 6-22</a> )	
	Originaux mixtes ( <a href="#">page 6-24</a> )	
	Orientation de l'original ( <a href="#">page 6-27</a> )	
	Plier ( <a href="#">page 6-28</a> )	
	Assembler/Décaler ( <a href="#">page 6-30</a> )	
	<b>Agrafage/Perforation</b>	Agrafage ( <a href="#">page 6-31</a> )
		Perforation ( <a href="#">page 6-33</a> )
	Sortie du papier ( <a href="#">page 6-36</a> )	
	Copie carte ID ( <a href="#">page 6-37</a> )	
	Charg. man. orig. (DP) ( <a href="#">page 6-38</a> )	
<b>Mise en page/édition</b>	Zoom ( <a href="#">page 6-43</a> )	
	Combiner ( <a href="#">page 6-46</a> )	
	Marge/Centrage ( <a href="#">page 6-46</a> )	
	Effacement bordure ( <a href="#">page 6-50</a> )	
	Effacer les zones ombrées ( <a href="#">page 6-52</a> )	
	Brochure ( <a href="#">page 6-53</a> )	
	Recto verso ( <a href="#">page 6-58</a> )	
	Couverture ( <a href="#">page 6-61</a> )	
	Filigrane ( <a href="#">page 6-62</a> )	
	N° page ( <a href="#">page 6-63</a> )	
	Page mémo ( <a href="#">page 6-65</a> )	
	Ins. interc. /chapitres ( <a href="#">page 6-67</a> )	
	Répétition d'image ( <a href="#">page 6-68</a> )	
	Tampon texte ( <a href="#">page 6-69</a> )	
	Tampon Bates ( <a href="#">page 6-72</a> )	

<b>Qualité de l'image</b>	Densité ( <a href="#">page 6-38</a> )
	Image de l'original ( <a href="#">page 6-38</a> )
	EcoPrint ( <a href="#">page 6-40</a> )
	Netteté ( <a href="#">page 6-41</a> )
	Rég. densité arrière-plan ( <a href="#">page 6-41</a> )
	Éviter effet copie ( <a href="#">page 6-42</a> )
	Contraste ( <a href="#">page 6-42</a> )
	Effacer couleurs ( <a href="#">page 6-43</a> )
<b>Paramètre avancé</b>	Numér. continue ( <a href="#">page 6-75</a> )
	Rotation image auto ( <a href="#">page 6-76</a> )
	Image négative ( <a href="#">page 6-76</a> )
	Image miroir ( <a href="#">page 6-76</a> )
	Avis de fin de travail ( <a href="#">page 6-77</a> )
	Entrée du nom du fichier ( <a href="#">page 6-77</a> )
	Annulation de priorité ( <a href="#">page 6-78</a> )
	Recommencer la copie ( <a href="#">page 6-78</a> )
	Action lecture chargeur doc. ( <a href="#">page 6-79</a> )
	Détecter chargement multiple orig. ( <a href="#">page 6-79</a> )
	Détecter les originaux agrafés ( <a href="#">page 6-79</a> )
Sauter page blanche ( <a href="#">page 6-80</a> )	
<b>Favoris (<a href="#">page 5-12</a>)</b>	
<b>Raccourcis (<a href="#">page 5-18</a>)</b>	



Envoyer



<b>Destination</b>	E-mail ( <a href="#">page 5-25</a> )
	SMB ( <a href="#">page 5-27</a> )
	FTP ( <a href="#">page 5-30</a> )
	Fax (se reporter au document <b>Manuel d'utilisation du FAX</b> )
	iFAX (se reporter au document <b>Manuel d'utilisation du FAX</b> )
	Serveur fax ( <a href="#">page 5-44</a> )
	Numérisation WSD ( <a href="#">page 5-35</a> )
	Num. DSM ( <a href="#">page 5-37</a> )
	Carnet d'adresses ( <a href="#">page 5-47</a> )
<b>Format orig./transmis.</b>	Format d'origine ( <a href="#">page 6-21</a> )
	Originaux mixtes ( <a href="#">page 6-24</a> )
	Original R/V/livre ( <a href="#">page 6-80</a> )
	Format d'envoi ( <a href="#">page 6-81</a> )
	Orientation de l'original ( <a href="#">page 6-27</a> )
	Original long ( <a href="#">page 6-82</a> )
	Format de fichier ( <a href="#">page 6-83</a> )
	Séparation des fichiers ( <a href="#">page 6-90</a> )
	Charg. man. orig. (DP) ( <a href="#">page 6-38</a> )
<b>Qualité de l'image</b>	Densité ( <a href="#">page 6-38</a> )
	Image de l'original ( <a href="#">page 6-38</a> )
	Résolution numérisation ( <a href="#">page 6-90</a> )
	Résol. transmission FAX (se reporter au document <b>Manuel d'utilisation du FAX.</b> )
	Sélection couleur ( <a href="#">page 6-40</a> )
	Netteté ( <a href="#">page 6-41</a> )
	Rég. densité arrière-plan ( <a href="#">page 6-41</a> )
	Éviter effet copie ( <a href="#">page 6-42</a> )
	Contraste ( <a href="#">page 6-42</a> )
Effacer couleurs ( <a href="#">page 6-43</a> )	

<b>Paramètre avancé</b>	Effacement bordure/Numérisation complète ( <a href="#">page 6-50</a> )
	Effacer les zones ombrées ( <a href="#">page 6-52</a> )
	Zoom ( <a href="#">page 6-43</a> )
	Avis de fin de travail ( <a href="#">page 6-77</a> )
	Trans. FAX différée (se reporter au document <b>Manuel d'utilisation du FAX</b> )
	Entrée du nom du fichier ( <a href="#">page 6-77</a> )
	Numér. continue ( <a href="#">page 6-75</a> )
	Objet/corps de l'E-Mail ( <a href="#">page 6-91</a> )
	Corps/objet de l'i-FAX (se reporter au document <b>Manuel d'utilisation du FAX</b> )
	Transmission FAX directe (se reporter au document <b>Manuel d'utilisation du FAX</b> )
	Centrage ( <a href="#">page 6-46</a> )
	Réception sélective FAX (se reporter au document <b>Manuel d'utilisation du FAX</b> )
	Envoyer et imprimer ( <a href="#">page 6-91</a> )
	Envoyer et stocker ( <a href="#">page 6-91</a> )
	Transmission cryptée FTP ( <a href="#">page 6-92</a> )
	Envoi d'e-mail chiffré ( <a href="#">page 6-92</a> )
	Signature num. de l'e-mail ( <a href="#">page 6-92</a> )
	Tampon texte ( <a href="#">page 6-69</a> )
	Tampon Bates ( <a href="#">page 6-72</a> )
	Amélioration texte manuscrit ( <a href="#">page 6-75</a> )
	Confirmation taille de fichier ( <a href="#">page 6-93</a> )
	Rapport de trans. de fax (se reporter au document <b>Manuel d'utilisation du FAX</b> )
Détecter chargement multiple orig. ( <a href="#">page 6-79</a> )	
Détecter les originaux agrafés ( <a href="#">page 6-79</a> )	
Sauter page blanche ( <a href="#">page 6-80</a> )	
<b>Favoris</b> ( <a href="#">page 5-12</a> )	
<b>Raccourcis</b> ( <a href="#">page 5-18</a> )	



Boîte perso.



<b>Aj./Modif. (page 5-59)</b>			
<b>Recherche(N°) (page 5-55)</b>			
<b>Recherche(Nom) (page 5-55)</b>			
(Ouvrir une boîte quelconque)	<b>Stock. fichier</b>	<b>Fonctions</b>	Format d'origine (page 6-21)
			Originaux mixtes (page 6-24)
			Original R/V/livre (page 6-80)
			Orientation de l'original (page 6-27)
			Taille de stockage (page 6-94)
			Charg. man. orig. (DP) (page 6-38)
			Éviter effet copie (page 6-42)
			Densité (page 6-38)
			Image de l'original (page 6-38)
			Résolution numérisation (page 6-90)
			Sélection couleur (page 6-40)
			Effacer couleurs (page 6-43)
			Netteté (page 6-41)
			Rég. densité arrière-plan (page 6-41)
			Zoom (page 6-43)
			Centrage (page 6-46)
			Effacement bordure/Numérisation complète (page 6-50)
			Effacer les zones ombrées (page 6-52)
			Numér. continue (page 6-75)
			Avis de fin de travail (page 6-77)
			Entrée du nom du fichier (page 6-77)
			Détecter chargement multiple orig. (page 6-79)
			Détecter les originaux agrafés (page 6-79)
			Sauter page blanche (page 6-80)
			Contraste (page 6-42)
			<b>Favoris (page 5-12)</b>
<b>Raccourcis (page 5-18)</b>			

(Ouvrir une boîte quelconque)	<b>Imprimer</b>	<b>Fonctions</b>	Sélection papier ( <a href="#">page 6-22</a> )		
			Assembler/Décaler ( <a href="#">page 6-30</a> )		
			Sortie du papier ( <a href="#">page 6-36</a> )		
			Agrafage/Perforation ( <a href="#">page 6-31</a> )	Agrafage ( <a href="#">page 6-31</a> )	
				Perforation ( <a href="#">page 6-33</a> )	
			Combiner ( <a href="#">page 6-46</a> )		
			Recto verso ( <a href="#">page 6-58</a> )		
			Marge/Centrage ( <a href="#">page 6-48</a> )		
			N° page ( <a href="#">page 6-63</a> )		
			Plier ( <a href="#">page 6-28</a> )		
			Filigrane ( <a href="#">page 6-62</a> )		
			Couverture ( <a href="#">page 6-61</a> )		
			Entrée du nom du fichier ( <a href="#">page 6-77</a> )		
			Avis de fin de travail ( <a href="#">page 6-77</a> )		
			EcoPrint ( <a href="#">page 6-40</a> )		
			Annulation de priorité ( <a href="#">page 6-78</a> )		
			Suppr. après impression ( <a href="#">page 6-94</a> )		
			Zoom ( <a href="#">page 6-43</a> )		
			Brochure ( <a href="#">page 6-53</a> )		
			Tampon texte ( <a href="#">page 6-69</a> )		
			Tampon Bates ( <a href="#">page 6-72</a> )		
			<b>Qualité de l'image</b>	Densité ( <a href="#">page 6-38</a> )	
				Image de l'original ( <a href="#">page 6-38</a> )	
				Netteté ( <a href="#">page 6-41</a> )	
		Rég. densité arrière-plan ( <a href="#">page 6-41</a> )			
		Éviter effet copie ( <a href="#">page 6-42</a> )			
		Contraste ( <a href="#">page 6-42</a> )			
		<b>Favoris (<a href="#">page 5-12</a>)</b>			

(Ouvrir une boîte quelconque)	<b>Envoyer</b>	Destination ( <a href="#">page 5-47</a> )		
		<b>Fonctions</b>	Format de fichier ( <a href="#">page 6-83</a> )	
			Format d'envoi ( <a href="#">page 6-81</a> )	
			Centrage ( <a href="#">page 6-46</a> )	
			Résol. transmission FAX (se reporter au document <b>Manuel d'utilisation du FAX</b> )	
			Avis de fin de travail ( <a href="#">page 6-77</a> )	
			Trans. FAX différée (se reporter au document <b>Manuel d'utilisation du FAX</b> )	
			Entrée du nom du fichier ( <a href="#">page 6-77</a> )	
			Objet/corps de l'E-Mail ( <a href="#">page 6-91</a> )	
			Corps/objet de l'i-FAX (se reporter au document <b>Manuel d'utilisation du FAX</b> )	
			Supprimer après envoi ( <a href="#">page 6-94</a> )	
			Transmission cryptée FTP ( <a href="#">page 6-92</a> )	
			Envoi d'e-mail chiffré ( <a href="#">page 6-92</a> )	
			Signature num. de l'e-mail ( <a href="#">page 6-92</a> )	
			Zoom ( <a href="#">page 6-43</a> )	
			Séparation des fichiers ( <a href="#">page 6-90</a> )	
			Tampon texte ( <a href="#">page 6-69</a> )	
			Tampon Bates ( <a href="#">page 6-72</a> )	
			Confirmation taille de fichier ( <a href="#">page 6-93</a> )	
			Rapport de trans. de fax (se reporter au document <b>Manuel d'utilisation du FAX</b> )	
			<b>Qualité de l'image</b>	Densité ( <a href="#">page 6-38</a> )
				Image de l'original ( <a href="#">page 6-38</a> )
				Résolution ( <a href="#">page 6-90</a> )
				Sélection couleur ( <a href="#">page 6-40</a> )
		Netteté ( <a href="#">page 6-41</a> )		
		Rég. densité arrière-plan ( <a href="#">page 6-41</a> )		
		Éviter effet copie ( <a href="#">page 6-42</a> )		
Contraste ( <a href="#">page 6-42</a> )				
<b>Favoris (<a href="#">page 5-12</a>)</b>				



(Ouvrir une boîte quelconque)	<b>Autres</b>	Joindre ( <a href="#">page 5-71</a> )
		Déplacer/copier ( <a href="#">page 5-66</a> )
		Aperçu ( <a href="#">page 5-57</a> )
		Sélection page ( <a href="#">page 5-55</a> )
		Supprimer ( <a href="#">page 5-69</a> )
	Cherche(Nom) ( <a href="#">page 5-55</a> )	
	 ( <a href="#">page 5-55</a> )	



Boîte des travaux



<b>Travail imprimé/stocké en privé (<a href="#">page 4-20</a>, <a href="#">page 4-22</a>)</b>
<b>Copie rapide/Epreuve (<a href="#">page 4-23</a>, <a href="#">page 4-24</a>)</b>
<b>Recommencer la copie (<a href="#">page 6-78</a>)</b>
<b>Formulaire pour filigrane (<a href="#">page 5-71</a>)</b>



Lecteur USB



<b>Imprimer</b>	<b>Fonctions</b>		
		Sélection papier ( <a href="#">page 6-22</a> )	
		Assembler/Décaler ( <a href="#">page 6-30</a> )	
		Sortie du papier ( <a href="#">page 6-36</a> )	
		Agrafage/Perforation ( <a href="#">page 6-31</a> )	Agrafage ( <a href="#">page 6-31</a> )
			Perforation ( <a href="#">page 6-33</a> )
		Recto verso ( <a href="#">page 6-58</a> )	
		Marge ( <a href="#">page 6-48</a> )	
		Avis de fin de travail ( <a href="#">page 6-77</a> )	
		EcoPrint ( <a href="#">page 6-40</a> )	
		Annulation de priorité ( <a href="#">page 6-78</a> )	
		Plier ( <a href="#">page 6-28</a> )	
		Tampon texte ( <a href="#">page 6-69</a> )	
		Tampon Bates ( <a href="#">page 6-72</a> )	
		Mot de passe PDF crypté ( <a href="#">page 6-95</a> )	
		Impression JPEG/TIFF ( <a href="#">page 6-95</a> )	
		Adapter XPS à la page ( <a href="#">page 6-95</a> )	

Stock. fichier	Fonctions	
		Format d'origine ( <a href="#">page 6-21</a> )
		Originaux mixtes ( <a href="#">page 6-24</a> )
		Original R/V/livre ( <a href="#">page 6-80</a> )
		Orientation de l'original ( <a href="#">page 6-27</a> )
		Taille de stockage ( <a href="#">page 6-94</a> )
		Charg. man. orig. (DP) ( <a href="#">page 6-38</a> )
		Éviter effet copie ( <a href="#">page 6-42</a> )
		Densité ( <a href="#">page 6-38</a> )
		Image de l'original ( <a href="#">page 6-38</a> )
		Résolution numérisation ( <a href="#">page 6-90</a> )
		Sélection couleur ( <a href="#">page 6-40</a> )
		Effacer couleurs ( <a href="#">page 6-43</a> )
		Netteté ( <a href="#">page 6-41</a> )
		Rég. densité arrière-plan ( <a href="#">page 6-41</a> )
		Zoom ( <a href="#">page 6-43</a> )
		Centrage ( <a href="#">page 6-46</a> )
		Effacement bordure/Numérisation complète ( <a href="#">page 6-50</a> )
		Effacer les zones ombrées ( <a href="#">page 6-52</a> )
		Numér. continue ( <a href="#">page 6-75</a> )
		Entrée du nom du fichier ( <a href="#">page 6-77</a> )
		Format de fichier ( <a href="#">page 6-83</a> )
		Avis de fin de travail ( <a href="#">page 6-77</a> )
		Séparation des fichiers ( <a href="#">page 6-90</a> )
		Tampon texte ( <a href="#">page 6-69</a> )
		Tampon Bates ( <a href="#">page 6-72</a> )
		Amélioration texte manuscrit ( <a href="#">page 6-75</a> )
		Détecter chargement multiple orig. ( <a href="#">page 6-79</a> )
		Détecter les originaux agrafés ( <a href="#">page 6-79</a> )
		Sauter page blanche ( <a href="#">page 6-80</a> )
		Contraste ( <a href="#">page 6-42</a> )
		Original long ( <a href="#">page 6-82</a> )
		<b>Retirer USB (<a href="#">page 5-75</a>)</b>
		<b>Infos USB (<a href="#">page 5-75</a>)</b>
		<b>Supprimer (<a href="#">page 5-56</a>)</b>
		<b>☰ (<a href="#">page 5-56</a>)</b>



Statut/  
Annul. Job



<b>Impressions</b>	Statut ( <a href="#">page 7-3</a> )
	Journal ( <a href="#">page 7-2</a> )
<b>Envois</b>	Statut ( <a href="#">page 7-5</a> )
	Planifié ( <a href="#">page 7-7</a> )
	Journal ( <a href="#">page 7-2</a> )
<b>Stockages</b>	Statut ( <a href="#">page 7-6</a> )
	Journal ( <a href="#">page 7-2</a> )
<b>Statut communication FAX (se reporter au document Manuel d'utilisation du FAX)</b>	
<b>Journal de fax entrants/sortants (se reporter au document Manuel d'utilisation du FAX)</b>	



Menu système



<b>Assistant d'installation rapide</b>	Configuration du fax ( <a href="#">page 2-48</a> )	
	Configuration d'économie d'énergie ( <a href="#">page 2-48</a> )	
	Configuration réseau ( <a href="#">page 2-49</a> )	
	Configuration e-mail ( <a href="#">page 2-49</a> )	
	Configuration de sécurité ( <a href="#">page 2-49</a> )	
<b>Paramètres de la machine</b>	<b>Langue/Système d'unités</b>	Langue ( <a href="#">page 8-7</a> )
		Mesure ( <a href="#">page 8-7</a> )
	<b>Clavier</b>	Mise en page du clavier ( <a href="#">page 8-7</a> )
		Type de clavier en option: ( <a href="#">page 8-7</a> )
	<b>Pavé numérique</b>	Affichage par défaut ( <a href="#">page 8-7</a> )
		Disposition (app. HyPAS) ( <a href="#">page 8-7</a> )
	<b>Date/Heure</b>	Date et heure ( <a href="#">page 8-8</a> )
		Format de date ( <a href="#">page 8-8</a> )
		Définissez le fuseau horaire. ( <a href="#">page 8-8</a> )
	<b>Économiseur d'énergie/ Temporisation</b>	Réinit. auto du panneau ( <a href="#">page 8-8</a> )
		Temporis. réinitialisat. ( <a href="#">page 8-8</a> )
		Temporis. faible puiss. ( <a href="#">page 8-8</a> )
		Délais de veille ( <a href="#">page 8-8</a> )
		Règles de veille (modèles pour l'Europe) ( <a href="#">page 8-9</a> )
		Niveau de veille (modèles sauf pour l'Europe) ( <a href="#">page 8-9</a> )
		Paramètres tempo hebdo ( <a href="#">page 8-9</a> )
		Capteur de mouvement ( <a href="#">page 8-10</a> )
		Temporisation d'arrêt (modèles pour l'Europe) ( <a href="#">page 8-9</a> )
		Règles d'arrêt (modèles pour l'Europe) ( <a href="#">page 8-10</a> )
		Niveau de récupération économie d'énergie ( <a href="#">page 8-10</a> )
Temp. sort. interrupt. ( <a href="#">page 8-10</a> )		
Dépassement de délai ping ( <a href="#">page 8-10</a> )		

<b>Paramètres de la machine</b>	<b>Paramètres d'affichage</b>	Luminosité affichage ( <a href="#">page 8-11</a> )
		Écran par défaut ( <a href="#">page 8-11</a> )
		Arrière-plan ( <a href="#">page 2-18</a> )
		Aff.mess. mise hrs tens. ( <a href="#">page 8-11</a> )
		Enregistrement installation rapide (copie) ( <a href="#">page 8-11</a> )
		Enregistrement installation rapide (envoi) ( <a href="#">page 8-11</a> )
		Enregistrement installation rapide (FAX) (se reporter au document <b>Manuel d'utilisation du FAX</b> )
		Enregistrement configuration rapide (Stockage dans boîte) ( <a href="#">page 8-11</a> )
		Enreg. configuration rapide (Impression dans boîte) ( <a href="#">page 8-12</a> )
		Enregistrement configuration rapide (Envoi depuis boîte) ( <a href="#">page 8-12</a> )
	<b>Son</b>	Alarme ( <a href="#">page 8-12</a> )
		Volume haut-parleur FAX (se reporter au document <b>Manuel d'utilisation du FAX</b> )
		Volume du moniteur FAX (se reporter au document <b>Manuel d'utilisation du FAX</b> )
	<b>Paramètres de l'original/numérisation</b>	Détection auto original ( <a href="#">page 8-13</a> )
		Format d'original personnalisé ( <a href="#">page 8-13</a> )
		Éviter le reflet lumineux ( <a href="#">page 8-13</a> )
		Éviter le décalage de l'original ( <a href="#">page 8-14</a> )
	<b>Chargeur de papier</b>	Paramètres magasin 1 ( <a href="#">page 8-14</a> )
		Paramètres magasin 2 ( <a href="#">page 8-14</a> )
		Paramètres magasin 3 ( <a href="#">page 8-14</a> )
		Paramètres magasin 4 ( <a href="#">page 8-14</a> )
		Paramètres magasin 5 ( <a href="#">page 8-14</a> )
		Configuration du by-pass ( <a href="#">page 8-16</a> )
		Plateau d'insertion 1 ( <a href="#">page 8-17</a> )
		Plateau d'insertion 2 ( <a href="#">page 8-17</a> )
		Paramètres de papier personnalisé ( <a href="#">page 8-18</a> )
		Config. type de support ( <a href="#">page 8-19</a> )
		Aff. mess. config. papier ( <a href="#">page 8-20</a> )

<b>Paramètres de la machine</b>	<b>Chargeur de papier</b>	<b>Paramètres de chargement du papier</b>	Source papier par défaut ( <a href="#">page 8-20</a> )
			Sélection papier ( <a href="#">page 8-20</a> )
			Sélection auto du papier ( <a href="#">page 8-20</a> )
			Support Mode Auto (N&B) ( <a href="#">page 8-21</a> )
			Source de papier pour la couverture ( <a href="#">page 8-21</a> )
			Source papier intercal. ( <a href="#">page 8-21</a> )
			Action pour papier spécial ( <a href="#">page 8-22</a> )
	<b>Sortie du papier</b>	<b>Comportement de sortie du papier</b>	Sortie du papier ( <a href="#">page 8-23</a> )
			Décaler documents par trav ( <a href="#">page 8-23</a> )
		Décaler doc. d'une page ( <a href="#">page 8-23</a> )	
	Attribution de touche de fonction ( <a href="#">page 8-24</a> )		
	<b>Aide à l'utilisation</b>	Confirmation orientation ( <a href="#">page 8-24</a> )	
		Limite prédéfinie ( <a href="#">page 8-24</a> )	
		Effacer param. après dém. du travail ( <a href="#">page 8-24</a> )	
	<b>Gestion des erreurs</b>	Erreur de papier R/V ( <a href="#">page 8-25</a> )	
		Erreur de finition ( <a href="#">page 8-25</a> )	
		Erreur absence agrafe ( <a href="#">page 8-25</a> )	
		Pages finies dépassées ( <a href="#">page 8-25</a> )	
		Bac de récupération de perforation plein ( <a href="#">page 8-25</a> )	
		Papier non-correspondant ( <a href="#">page 8-25</a> )	
		Mauvais format de papier chargé ( <a href="#">page 8-25</a> )	
		Bourrage papier avant agrafage ( <a href="#">page 8-26</a> )	
		Erreur saut de travail ( <a href="#">page 8-26</a> )	
Correction Erreur auto ( <a href="#">page 8-26</a> )			
Continuer ou annuler erreur travail ( <a href="#">page 8-26</a> )			
Aperçu d'image au bourrage DP ( <a href="#">page 8-26</a> )			
<b>Paramètres toner</b>	Alerte toner bas ( <a href="#">page 8-27</a> )		
	Alerte récup. toner plein ( <a href="#">page 8-27</a> )		



<b>Notification/ Rapport</b>	<b>Imprimer rapport/ liste</b>	Page d'état ( <a href="#">page 8-28</a> )
		État du service ( <a href="#">page 8-28</a> )
		État du réseau ( <a href="#">page 8-28</a> )
		Statut du réseau optionnel ( <a href="#">page 8-28</a> )
		Impr. rapport compt. ( <a href="#">page 9-52</a> )
		Liste des polices ( <a href="#">page 8-29</a> )
		Rapport envoi FAX (se reporter au document <b>Manuel d'utilisation du FAX</b> )
		Rapport récept° FAX (se reporter au document <b>Manuel d'utilisation du FAX</b> )
		Liste FAX (Index) (se reporter au document <b>Manuel d'utilisation du FAX</b> )
		Liste FAX (N°) (se reporter au document <b>Manuel d'utilisation du FAX</b> )
		Liste des touches uniques (Tout) ( <a href="#">page 8-29</a> )
		Liste des touches uniques (Fax) (se reporter au document <b>Manuel d'utilisation du FAX</b> )
		Liste boîte de FAX (se reporter au document <b>Manuel d'utilisation du FAX</b> )
		État de l'application ( <a href="#">page 8-29</a> )
		Liste de configuration ( <a href="#">page 8-29</a> )
		Rapport nettoyage données ( <a href="#">page 8-29</a> )
	<b>Paramètres de rapport de résultat</b>	Rapport résult. d'envoi ( <a href="#">page 8-30</a> )
		Résultat de réception (se reporter au document <b>Manuel d'utilisation du FAX</b> )
		Config. avis fin travaux (se reporter au document <b>Manuel d'utilisation du FAX</b> )
	<b>Notification de statut de périphérique</b>	Alerte toner bas ( <a href="#">page 8-27</a> )
		Alerte récup. toner plein ( <a href="#">page 8-27</a> )
	Param. tableau d'affichage ( <a href="#">page 8-31</a> )	
	Rapport de communication par fax (se reporter au document <b>Manuel d'utilisation du FAX</b> )	

<b>Notification/ Rapport</b>	<b>Paramètres d'historique</b>	<b>Envoi de l'historique</b>	Envoi auto ( <a href="#">page 8-32</a> )
			Destination ( <a href="#">page 8-32</a> )
			Objet ( <a href="#">page 8-32</a> )
			SSFC ( <a href="#">page 8-32</a> )
			Informations personnelles ( <a href="#">page 8-32</a> )
			Historique journal d'envoi ( <a href="#">page 8-32</a> )
		<b>Paramètres de l'historique des connexions</b>	Historique connexion ( <a href="#">page 8-33</a> )
			Envoi auto ( <a href="#">page 8-33</a> )
			Destination ( <a href="#">page 8-33</a> )
			Objet ( <a href="#">page 8-33</a> )
			Réinit. journal ( <a href="#">page 8-33</a> )
		<b>Paramètres de l'historique du journal de la machine</b>	Historique journal machine ( <a href="#">page 8-34</a> )
			Envoi auto ( <a href="#">page 8-34</a> )
			Destination ( <a href="#">page 8-34</a> )
			Objet ( <a href="#">page 8-34</a> )
		<b>Journal err. comm. sécur.</b>	Journal err. comm. sécur. ( <a href="#">page 8-35</a> )
			Envoi auto ( <a href="#">page 8-35</a> )
			Destination ( <a href="#">page 8-35</a> )
			Objet ( <a href="#">page 8-35</a> )

Paramètres de fonction	Fonctions par défaut	Commun	
			Effacer param. après dém. du travail ( <a href="#">page 8-37</a> )
			Entrée du nom du fichier ( <a href="#">page 8-37</a> )
			Défaut effacement bordure ( <a href="#">page 8-37</a> )
			Zoom ( <a href="#">page 8-37</a> )
			Tampon système (Paramètres de base) ( <a href="#">page 8-37</a> )
			Action lecture chargeur doc. ( <a href="#">page 8-38</a> )
			Détecter chargement multiple orig. ( <a href="#">page 8-38</a> )
			Détecter les originaux agrafés ( <a href="#">page 8-38</a> )
		<b>Copie/Impression</b>	Orientation de l'original (Copie) ( <a href="#">page 8-38</a> )
			Image de l'original (copie) ( <a href="#">page 8-38</a> )
			Rég. densité arrière-plan (Copie) ( <a href="#">page 8-38</a> )
			Numérisation continue (copie) ( <a href="#">page 8-38</a> )
			Eviter effet copie(copie) ( <a href="#">page 8-38</a> )
			Sauter page blanche (copie) ( <a href="#">page 8-39</a> )
			EcoPrint ( <a href="#">page 8-39</a> )
			Niveau d'économie de toner (EcoPrint) ( <a href="#">page 8-39</a> )
			Marge par défaut ( <a href="#">page 8-39</a> )
			Effacer bordure (Copie) ( <a href="#">page 8-39</a> )
			Assembler/Décaler ( <a href="#">page 8-39</a> )
			Rotation image auto (copie) ( <a href="#">page 8-39</a> )
			Recommencer la copie ( <a href="#">page 8-39</a> )
			Impression JPEG/TIFF ( <a href="#">page 8-39</a> )
			Adapter XPS à la page ( <a href="#">page 8-39</a> )
			Réserver priorité suiv. ( <a href="#">page 8-39</a> )
			Action rotation image auto ( <a href="#">page 8-40</a> )
			Priorité % auto ( <a href="#">page 8-40</a> )
			Format papier pr petit orig. ( <a href="#">page 8-40</a> )
			Format original d'original non détecté ( <a href="#">page 8-40</a> )
			Effacer les zones ombrées (Copier) ( <a href="#">page 8-40</a> )

Paramètres de fonction	Fonctions par défaut	Envoyer/Stocker	
			Orientation de l'original (Envoi/Stockage) ( <a href="#">page 8-40</a> )
			Sélection couleur (envoi/stockage) ( <a href="#">page 8-40</a> )
			Type de couleur ( <a href="#">page 8-40</a> )
			Résolution numérisation ( <a href="#">page 8-40</a> )
			Résol. transmission FAX (se reporter au document <b>Manuel d'utilisation du FAX.</b> )
			Image orig. (Env./Stocker) ( <a href="#">page 8-40</a> )
			Rég. densité arrière-plan (env/enr) ( <a href="#">page 8-40</a> )
			Numérisation continue (Envoyer/Stocker) ( <a href="#">page 8-41</a> )
			Numérisation continue (fax) (se reporter au document <b>Manuel d'utilisation du FAX</b> )
			Eviter effet copie(env/enr) ( <a href="#">page 8-41</a> )
			Eff. bord./Num. complète (Envoi/Stockage) ( <a href="#">page 8-41</a> )
			Effacer bordure/Numérisation complète (FAX) (se reporter à <b>Manuel d'utilisation du FAX</b> )
			Sauter page blanche (Envoyer/Stocker) ( <a href="#">page 8-41</a> )
			Format de fichier ( <a href="#">page 8-41</a> )
			Qualité image (format fichier) ( <a href="#">page 8-41</a> )
			Haute compr. Image PDF ( <a href="#">page 8-41</a> )
			Compression TIFF couleur ( <a href="#">page 8-41</a> )
			PDF/A ( <a href="#">page 8-41</a> )
			Action reconnaissance de texte OCR ( <a href="#">page 8-41</a> )
			Reconnaissance de texte OCR ( <a href="#">page 8-41</a> )
			Langue OCR principale ( <a href="#">page 8-41</a> )
			Format de sortie OCR ( <a href="#">page 8-41</a> )
			Séparation des fichiers ( <a href="#">page 8-42</a> )
			Objet/corps de l'E-Mail ( <a href="#">page 8-42</a> )
			Corps/objet de l'i-FAX ( <a href="#">page 8-42</a> )
			Effacer les zones ombrées (Envoyer) ( <a href="#">page 8-42</a> )
			Effacer les zones ombrées (stockage) ( <a href="#">page 8-42</a> )

<b>Paramètres de fonction</b>	<b>Copie/Impression</b>	Enregistrement installation rapide (copie) ( <a href="#">page 8-11</a> )		
	<b>Envoyer/Stocker</b>	Écran par défaut ( <a href="#">page 8-43</a> )		
		<b>Éviter l'envoi erroné des paramètres</b>	Confirmer destination avant envoi ( <a href="#">page 8-43</a> )	
			Contr. entrée nouv. dest. ( <a href="#">page 8-43</a> )	
			Entrée nouvelle destination ( <a href="#">page 8-43</a> )	
			Rappeler destination ( <a href="#">page 8-43</a> )	
			Diffuser ( <a href="#">page 8-43</a> )	
			Historique de destination ( <a href="#">page 8-43</a> )	
			Supprimer historique dest. ( <a href="#">page 8-43</a> )	
	Enregistrement installation rapide (envoi) ( <a href="#">page 8-11</a> )			
	<b>Signature numérique sur fichier</b>	Signature numérique ( <a href="#">page 8-44</a> )		
		Format de signature numérique ( <a href="#">page 8-44</a> )		
		Confirmation mot de passe sur autoris. signature ( <a href="#">page 8-44</a> )		
		Mot de passe ( <a href="#">page 8-44</a> )		
	<b>E-mail</b>	<b>Paramètres E-mail</b>	SMTP (transmis. e-mail) ( <a href="#">page 8-45</a> )	
			Nom du serveur SMTP ( <a href="#">page 8-45</a> )	
			Numéro de port SMTP ( <a href="#">page 8-45</a> )	
			Adresse de l'expéditeur ( <a href="#">page 8-45</a> )	
			Auth. SMTP et adresse de l'expéditeur ( <a href="#">page 8-45</a> )	
		<b>POP3</b>	POP3 ( <a href="#">page 8-45</a> )	
			Impression à distance ( <a href="#">page 8-45</a> )	
	<b>Envoi - Dossier</b>	Paramètres FTP ( <a href="#">page 8-46</a> )		
		Paramètres SMB ( <a href="#">page 8-46</a> )		
	FAX/i-FAX (se reporter au document <b>Manuel d'utilisation du FAX</b> )			
	<b>WSD</b>	Numérisation WSD ( <a href="#">page 8-46</a> )		
		Impression WSD ( <a href="#">page 8-46</a> )		
Num. DSM ( <a href="#">page 8-46</a> )				
<b>Carnet d'adresses</b>	Ajouter/Modifier carnet d'adresses de la machine ( <a href="#">page 8-47</a> )			
	<b>Carnet d'adresses machine</b>	Trier ( <a href="#">page 8-47</a> )		
		Limitation ( <a href="#">page 8-47</a> )		
		Modifier restriction ( <a href="#">page 8-47</a> )		
	Carnet d'adresses externe ( <a href="#">page 8-47</a> )			
	Type de carnet d'adresses ( <a href="#">page 8-47</a> )			
<b>Touche unique</b>	Ajouter/Modifier touche unique ( <a href="#">page 8-47</a> )			
	Modifier restriction ( <a href="#">page 8-47</a> )			

<b>Paramètres de fonction</b>	Envoyer et transférer ( <a href="#">page 8-47</a> )		
	Règles de réception/transfert/Boîte de fax (se reporter au document <b>Manuel d'utilisation du FAX</b> )		
	<b>Imprimante</b>	Émulation ( <a href="#">page 8-52</a> )	
		EcoPrint ( <a href="#">page 8-52</a> )	
		Niveau d'économie de toner (EcoPrint) ( <a href="#">page 8-52</a> )	
		Annuler A4/Letter ( <a href="#">page 8-52</a> )	
		Recto verso ( <a href="#">page 8-52</a> )	
		Copies ( <a href="#">page 8-52</a> )	
		Orientation ( <a href="#">page 8-52</a> )	
		Délai saut de page ( <a href="#">page 8-52</a> )	
		Saut de ligne ( <a href="#">page 8-53</a> )	
		Retour chariot ( <a href="#">page 8-53</a> )	
		Nom du travail ( <a href="#">page 8-53</a> )	
		Nom d'utilisateur ( <a href="#">page 8-53</a> )	
		Mode alim papier ( <a href="#">page 8-53</a> )	
		Priorité bac MF ( <a href="#">page 8-53</a> )	
		Chang. bac auto ( <a href="#">page 8-53</a> )	
		Message impr. bannière ( <a href="#">page 8-53</a> )	
		A4 étendu ( <a href="#">page 8-54</a> )	
		Résolution ( <a href="#">page 8-54</a> )	
	KIR ( <a href="#">page 8-54</a> )		
	Finisseur de travaux ( <a href="#">page 8-54</a> )		
	Impression à distance ( <a href="#">page 8-54</a> )		
	Impr. directe depuis web ( <a href="#">page 8-54</a> )		
	<b>Boîte de document</b>	Boîte personnalisée - Aj./modif. ( <a href="#">page 5-59</a> )	
		Tps suppr. auto fichier ( <a href="#">page 8-54</a> )	
		Enregistrement configuration rapide (Stockage dans boîte) ( <a href="#">page 8-11</a> )	
Enreg. configuration rapide (Impression dans boîte) ( <a href="#">page 8-12</a> )			
Enregistrement configuration rapide (Envoi depuis boîte) ( <a href="#">page 8-12</a> )			
<b>Boîte des travaux</b>	Stock trav pr cop rapide ( <a href="#">page 8-55</a> )		
	Stock trav pr cop répétée ( <a href="#">page 8-55</a> )		
	Suppr. stockage travaux ( <a href="#">page 8-55</a> )		
Boîte réception mémoire fax (se reporter au document <b>Manuel d'utilisation du FAX</b> )			

<b>Paramètres de fonction</b>	<b>Accueil</b>	Personnalisez le bureau ( <a href="#">page 2-18</a> )		
		Personn. la barre des tâches ( <a href="#">page 2-18</a> )		
		Arrière-plan ( <a href="#">page 2-18</a> )		
	<b>État</b>	Paramètres d'affichage ( <a href="#">page 8-56</a> )		
		Param. état trav./journal travaux ( <a href="#">page 8-56</a> )		
	<b>Navigateur Internet</b>	Navigateur Internet ( <a href="#">page 8-57</a> )		
		Environnement explorateur ( <a href="#">page 8-57</a> )		
		Proxy ( <a href="#">page 8-58</a> )		
	Agrafage manuel ( <a href="#">page 8-57</a> )			
	Services à distance ( <a href="#">page 8-57</a> )			
<b>Paramètres réseau</b>	<b>Paramètres réseau</b>	Nom d'hôte ( <a href="#">page 8-58</a> )		
		Proxy ( <a href="#">page 8-58</a> )		
	<b>Paramètres Wi-Fi Direct</b>	Paramètres Wi-Fi Direct ( <a href="#">page 8-58</a> )		
		Nom du périphérique ( <a href="#">page 8-58</a> )		
		Adresse IP ( <a href="#">page 8-59</a> )		
		Déconnexion automatique ( <a href="#">page 8-59</a> )		
		Groupe persistant ( <a href="#">page 8-59</a> )		
		Mot de passe ( <a href="#">page 8-59</a> )		
		Bande de fréquence ( <a href="#">page 8-59</a> )		
	<b>Paramètres Wi-Fi</b>	Wi-Fi ( <a href="#">page 8-59</a> )		
		Paramétrage ( <a href="#">page 8-60</a> )		
		Configuration TCP/IP ( <a href="#">page 8-61</a> )		
	<b>Param. du réseau filaire</b>	Configuration TCP/IP ( <a href="#">page 8-63</a> )		
		Autres ( <a href="#">page 8-65</a> )		

Paramètres réseau	Paramètres réseau	Paramètres du protocole
		SMTP (transmis. e-mail) ( <a href="#">page 8-45</a> )
		POP3 (réception e-mail) ( <a href="#">page 8-45</a> )
		Client FTP (transmission) ( <a href="#">page 8-65</a> )
		Serveur FTP (Réception) ( <a href="#">page 8-65</a> )
		SMB Client (transmission) ( <a href="#">page 8-65</a> )
		NetBEUI ( <a href="#">page 8-65</a> )
		Numérisation WSD ( <a href="#">page 8-46</a> )
		Impression WSD ( <a href="#">page 8-46</a> )
		i-Fax ( <a href="#">page 8-65</a> )
		Num. DSM ( <a href="#">page 8-46</a> )
		ThinPrint ( <a href="#">page 8-66</a> )
		LPD ( <a href="#">page 8-66</a> )
		Raw ( <a href="#">page 8-66</a> )
		IPP ( <a href="#">page 8-66</a> )
		IPP sur SSL ( <a href="#">page 8-66</a> )
		HTTP ( <a href="#">page 8-66</a> )
		HTTPS ( <a href="#">page 8-67</a> )
		LDAP ( <a href="#">page 8-67</a> )
		SNMPv1/v2c ( <a href="#">page 8-67</a> )
		SNMPv3 ( <a href="#">page 8-67</a> )
		Enhanced WSD ( <a href="#">page 8-67</a> )
		Enhanced WSD over SSL ( <a href="#">page 8-67</a> )
		eSCL ( <a href="#">page 8-67</a> )
		eSCL over SSL ( <a href="#">page 8-67</a> )
		VNC (RFB) ( <a href="#">page 8-68</a> )
		VNC (RFB) over SSL ( <a href="#">page 8-68</a> )
		Enhanced VNC over SSL ( <a href="#">page 8-68</a> )
		REST ( <a href="#">page 8-68</a> )
		REST over SSL ( <a href="#">page 8-69</a> )
		Paramètres RESTful API ( <a href="#">page 8-69</a> )
		Ping ( <a href="#">page 8-69</a> )
		Bonjour ( <a href="#">page 8-69</a> )
		Filtre IP (IPv4) ( <a href="#">page 8-70</a> )
		Filtre IP (IPv6) ( <a href="#">page 8-70</a> )
		IPSec ( <a href="#">page 8-70</a> )
		Redémarrez le réseau. ( <a href="#">page 8-70</a> )



<b>Paramètres réseau</b>	<b>Réseau en option</b>	Nom d'hôte ( <a href="#">page 8-71</a> )	
		<b>Réseau sans fil</b>	Statut connexion ( <a href="#">page 8-71</a> )
			Paramétrage ( <a href="#">page 8-71</a> )
			Configuration TCP/IP ( <a href="#">page 8-72</a> )
			Autres ( <a href="#">page 8-72</a> )
		<b>Param. du réseau filaire</b>	Configuration TCP/IP ( <a href="#">page 8-73</a> )
			Autres ( <a href="#">page 8-73</a> )
	Redémarrez le réseau. ( <a href="#">page 8-73</a> )		
	<b>Connectivité</b>	Paramètres Bluetooth ( <a href="#">page 8-73</a> )	
		Serveur fax ( <a href="#">page 8-74</a> )	
		NFC ( <a href="#">page 8-74</a> )	
		Utilisation à distance ( <a href="#">page 8-74</a> )	
	<b>Autres</b>	Réseau principal (client) ( <a href="#">page 8-75</a> )	
		Redémarrer tout le système ( <a href="#">page 8-75</a> )	

<b>Paramètres de sécurité</b>	Configuration rapide de la sécurité ( <a href="#">page 8-75</a> )		
	<b>Configuration du blocage de l'interface</b>	Hôte USB ( <a href="#">page 8-76</a> )	
		Périphérique USB ( <a href="#">page 8-76</a> )	
		Lecteur USB ( <a href="#">page 8-76</a> )	
		Interface optionnelle 1 ( <a href="#">page 8-77</a> )	
		Interface optionnelle 2 ( <a href="#">page 8-77</a> )	
		Redémarrer tout le système ( <a href="#">page 8-77</a> )	
	<b>Paramètres de sécurité du périphérique</b>	Temps inutilis. (se reporter au document <b>Manuel d'utilisation du FAX</b> )	
		Param. état trav./journal travaux ( <a href="#">page 8-56</a> )	
		Niveau de sécurité ( <a href="#">page 8-77</a> )	
		Impression à distance ( <a href="#">page 8-77</a> )	
		Vérification du logiciel ( <a href="#">page 8-77</a> )	
		Auth. admin. sur mise à jour du micrologiciel ( <a href="#">page 8-77</a> )	
		<b>Sécurité des données</b>	Initialis. disque dur/SSD ( <a href="#">page 8-78</a> )
	Nettoyage des données ( <a href="#">page 8-79</a> )		
	<b>Tampon système</b>	<b>Impressions</b>	Tampon texte ( <a href="#">page 8-82</a> )
			Tampon Bates ( <a href="#">page 8-83</a> )
		<b>Envois</b>	Tampon texte ( <a href="#">page 8-84</a> )
			Tampon Bates ( <a href="#">page 8-85</a> )
		<b>Stockages</b>	Tampon texte ( <a href="#">page 8-86</a> )
			Tampon Bates ( <a href="#">page 8-87</a> )
	<b>Sécurité d'authentification</b>	Paramètres de verrouillage du compte utilisateur ( <a href="#">page 9-6</a> )	
		Param. de politique de mdp ( <a href="#">page 9-7</a> )	
Param. utilis. inconnu ( <a href="#">page 9-56</a> )			
<b>Réseau</b>	SSL ( <a href="#">page 8-88</a> )		
	Accès réseau ( <a href="#">page 8-88</a> )		

<b>Compta trav./ Authentif.</b>	<b>Param compta. travaux</b>	Compta. travaux ( <a href="#">page 9-38</a> )		
		Compatibilité Ajouter/Modifier travail ( <a href="#">page 9-39</a> )		
		Compteur de comptabilité des travaux ( <a href="#">page 9-50</a> )		
		<b>Param compta. travaux</b>	Param. par déf. ( <a href="#">page 9-54</a> , <a href="#">page 9-55</a> )	
			Limite compteur défaut ( <a href="#">page 9-48</a> )	
			Nbre par format papier ( <a href="#">page 9-49</a> )	
	Impr. rapport compt. ( <a href="#">page 9-52</a> )			
	<b>Param connexion utilis.</b>	Connexion util. ( <a href="#">page 9-5</a> )		
		Ajouter/Modifier utilisateur local ( <a href="#">page 9-9</a> )		
		Autorisation locale ( <a href="#">page 9-20</a> )		
		Obtenir propr. util réseau ( <a href="#">page 9-28</a> )		
		Autorisation de groupe ( <a href="#">page 9-22</a> )		
		Liste de groupe ( <a href="#">page 9-23</a> )		
		Param. autoris. invité ( <a href="#">page 9-25</a> )		
		Propriété invité ( <a href="#">page 9-26</a> )		
		Connexion simple ( <a href="#">page 9-30</a> )		
		Touche de connexion simple ( <a href="#">page 9-30</a> )		
		Connexion PIN ( <a href="#">page 9-34</a> )		
	<b>Sécurité d'authentification</b>	Paramètres de verrouillage du compte utilisateur ( <a href="#">page 9-6</a> )		
		Param. de politique de mdp ( <a href="#">page 9-7</a> )		
	Param. utilis. inconnu ( <a href="#">page 9-56</a> )			
	<b>Paramètres de carte ID</b>	Nom de connexion clavier ( <a href="#">page 9-32</a> )		
		Authentification supplém. ( <a href="#">page 9-32</a> )		
<b>Aj./Suppr. Application</b>	Application ( <a href="#">page 5-15</a> )			
	Fonctions en option ( <a href="#">page 11-8</a> )			

<b>Réglage/ Maintenance</b>	<b>Ajustement image</b>	<b>Densité</b>	Copie ( <a href="#">page 8-89</a> )	
			Envoi/Boîte ( <a href="#">page 8-89</a> )	
			Fax (se reporter au document <b>Manuel d'utilisation du FAX</b> )	
		<b>Rég. densité arrière-plan</b>	Copier (Auto) ( <a href="#">page 8-89</a> )	
			Envoi/Boîte (Auto) ( <a href="#">page 8-89</a> )	
		<b>Réglage de la netteté</b>	Copie ( <a href="#">page 8-89</a> )	
			Envoi/Boîte ( <a href="#">page 8-89</a> )	
		<b>Contraste</b>	Copie ( <a href="#">page 8-89</a> )	
			Envoi/Boîte ( <a href="#">page 8-89</a> )	
		Correction couleur auto ( <a href="#">page 8-90</a> )		
		Correction des lignes noires ( <a href="#">page 8-90</a> )		
		Cycle de calibration ( <a href="#">page 8-90</a> )		
		Étalonnage ( <a href="#">page 8-90</a> )		
		Ajustement de la courbe de tonalité ( <a href="#">page 8-90</a> )		
		Rafraîch. développeur ( <a href="#">page 8-90</a> )		
	Rafraîch. auto tamb. ( <a href="#">page 8-91</a> )			
	Rafr. tambours ( <a href="#">page 8-91</a> )			
	Nettoyage du laser ( <a href="#">page 8-91</a> )			
	<b>Ajustement de comportement</b>	Mode silence ( <a href="#">page 8-91</a> )		
		Chauffage tambour ( <a href="#">page 8-91</a> )		
	<b>Autres</b>	<b>Diagnostics</b>	Diagnostic de mémoire ( <a href="#">page 8-91</a> )	
			Vérification du logiciel ( <a href="#">page 8-77</a> )	
		<b>Redémarrage/ Initialisation</b>	Redémarrez le réseau. ( <a href="#">page 8-70</a> )	
			Redémarrez le réseau (réseau en option) ( <a href="#">page 8-73</a> )	
			Redémarrer tout le système ( <a href="#">page 8-75</a> )	
			Formater SSD ( <a href="#">page 8-92</a> )	
			Formater carteSD ( <a href="#">page 8-92</a> )	
Initialisation du système ( <a href="#">page 8-92</a> )				

# 1 Informations légales et de sécurité

Prendre connaissance de ces informations avant d'utiliser la machine. Ce chapitre aborde les sujets suivants :

Avis .....	1-2
Conventions en matière de sécurité .....	1-2
Environnement .....	1-3
Précautions lors de l'utilisation .....	1-4
Sécurité laser (Europe) .....	1-5
Conformité .....	1-5
Restriction légale concernant la copie ou la numérisation .....	1-6
EN ISO 7779 .....	1-6
EK1-ITB 2000 .....	1-6
Précautions de sécurité lors de l'utilisation d'un réseau local sans fil (le cas échéant) .....	1-7
Utilisation limitée de ce produit (le cas échéant) .....	1-7
Informations légales .....	1-8
Fonction Économie d'énergie .....	1-10
Fonction d'impression recto-verso automatique .....	1-10
Économie des ressources - Papier .....	1-10
Bénéfices de la « gestion de l'alimentation » pour l'environnement .....	1-10
Programme Energy Star (ENERGY STAR®) .....	1-10

# Avis

## Conventions en matière de sécurité

Les sections du présent manuel ainsi que les éléments de la machine marqués de symboles sont des avertissements de sécurité, destinés, d'une part, à assurer la protection de l'utilisateur, d'autres personnes et des objets environnants et, d'autre part, à garantir une utilisation correcte et sûre de la machine. Les symboles et leur signification figurent ci-dessous.



**AVERTISSEMENT** : le non-respect de ces points ou le manque d'attention vis-à-vis de ceux-ci risque de provoquer des blessures graves, voire la mort.



**ATTENTION** : Le non-respect de ces points ou le manque d'attention vis-à-vis de ceux-ci risque de provoquer des blessures graves ou d'occasionner des dommages mécaniques.

## Symboles

Le symbole  $\triangle$  indique que la section concernée comprend des avertissements de sécurité. Ils attirent l'attention du lecteur sur des points spécifiques.



... [Avertissement d'ordre général]



... [Avertissement relatif à une température élevée]

Le symbole  $\odot$  indique que la section concernée contient des informations sur des opérations interdites. Il précède les informations spécifiques relatives à ces opérations interdites.



... [Avertissement relatif à une opération interdite]



... [Démontage interdit]

Le symbole  $\bullet$  indique que la section concernée contient des informations sur des opérations qui doivent être exécutées. Il précède les informations spécifiques relatives à ces opérations requises.



... [Alerte relative à une action requise]



... [Retirer la fiche du cordon d'alimentation de la prise]



... [Toujours brancher la machine sur une prise raccordée à la terre]

Contactez le technicien pour demander le remplacement du présent manuel d'utilisation si les avertissements en matière de sécurité sont illisibles ou si le manuel lui-même est manquant (prestation donnant lieu à facturation).



### REMARQUE

Un original qui ressemble à un billet de banque ne peut pas être copié correctement parce que cet appareil est équipé d'un dispositif de prévention contre la contrefaçon.

## Environnement

Les conditions d'environnement d'utilisation sont les suivantes :

<b>Température</b>	50 à 90,5 °F (10 à 32,5 °C) (mais l'humidité ne doit pas dépasser 70 % lorsque la température est de 90,5 °F (32,5 °C).)
<b>Humidité</b>	10 à 80 % (mais la température ne doit pas dépasser 86 °F (30 °C) lorsque l'humidité est de 80 %).

Éviter les emplacements suivants lorsque vous sélectionnez un site d'accueil pour la machine.

- Éviter la proximité d'une fenêtre ou l'exposition directe à la lumière du soleil.
- Éviter les endroits soumis aux vibrations.
- Éviter les endroits soumis à d'importantes fluctuations de température.
- Éviter les endroits directement exposés à l'air chaud ou à l'air froid.
- Éviter les endroits mal ventilés.

Si le revêtement du sol n'est pas très résistant, il risque d'être endommagé par les roulettes lors d'un déplacement ultérieur de la machine.

De petites quantités d'ozone sont libérées pendant les opérations de copie, mais ces quantités ne représentent aucun risque pour l'être humain. Si toutefois la machine est utilisée pendant une période prolongée dans une pièce mal aérée ou en cas de tirage d'un très grand nombre de copies, l'odeur dégagée peut devenir inconfortable. Afin de conserver un environnement de travail approprié au tirage de copies, nous recommandons d'aérer correctement la pièce.

## Précautions lors de l'utilisation

### Précautions à prendre lors de la manipulation de consommables

#### ATTENTION

Ne pas tenter d'incinérer les parties contenant du toner. Des étincelles dangereuses risquent de provoquer des brûlures.

Conserver les parties contenant du toner hors de portée des enfants.

Si le toner s'écoule d'une partie contenant du toner, éviter l'inhalation, l'ingestion ainsi que le contact avec les yeux ou la peau.

- En cas d'inhalation de toner, se rendre dans un endroit aéré et se gargariser avec de grandes quantités d'eau. En cas de toux, consulter un médecin.
- En cas d'ingestion de toner, se rincer la bouche et boire 1 ou 2 verres d'eau pour diluer le produit dans l'estomac. Si nécessaire, consulter un médecin.
- En cas de contact du toner avec les yeux, rincer abondamment à l'eau courante. En cas d'inconfort persistant, consulter un médecin.
- En cas de contact du toner avec la peau, laver avec du savon et de l'eau.

Ne pas tenter de forcer l'ouverture ou de détruire les parties contenant du toner.

### Autres précautions

Renvoyer la cartouche de toner usagée et le bac de récupération de toner au concessionnaire ou au service après-vente. Les cartouches de toner et les bacs de récupération de toner seront recyclés ou détruits conformément aux réglementations locales.

Ne pas stocker la machine dans un local exposé à la lumière directe du soleil.

Stocker la machine dans un local ayant une température inférieure à 40 °C et ne risquant pas de subir des variations brutales de température ou d'humidité.

Si la machine n'est pas utilisée pendant une période prolongée, protéger le papier de l'humidité en le retirant du magasin et du bac MF et en le plaçant dans son emballage d'origine.



## Sécurité laser (Europe)

Le rayonnement laser peut être dangereux pour le corps humain. Par conséquent, le rayonnement laser émis à l'intérieur de la machine est hermétiquement enfermé dans le boîtier de protection et le capot externe. Dans des conditions normales d'utilisation de la machine, il n'y a aucune fuite du rayonnement de la machine.

Conformément à la norme IEC/EN 60825-1:2014, la machine est classée comme produit laser de Class 1.

**Caution:** l'exécution de procédures autres que celles décrites dans le présent manuel risque d'entraîner une exposition dangereuse au rayonnement laser.

Les étiquettes ci-dessous sont apposées sur l'unité laser de numérisation à l'intérieur de la machine et ne sont pas directement accessibles à l'utilisateur.

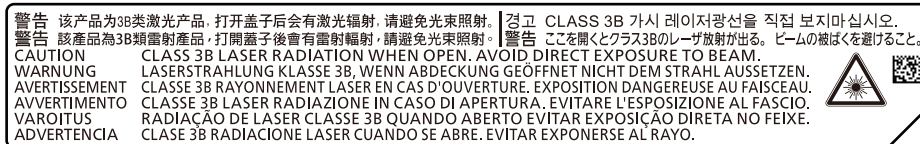

Des informations relatives aux produits laser de CLASS 1 sont fournies sur l'étiquette signalétique.

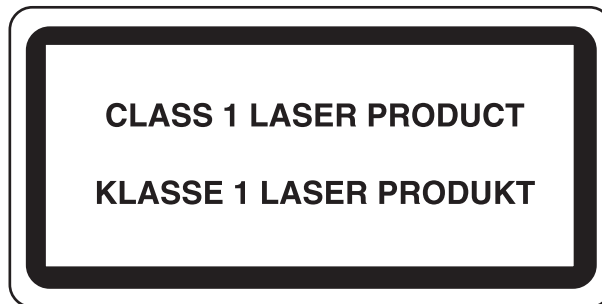

## Conformité

Triumph-Adler GmbH déclare par la présente que l'équipement radio type 5058i, 6058i et 7058i est conforme à la Directive 2014/53/EU.

Le texte intégral de la déclaration de conformité CE est disponible à l'adresse suivante :

<https://www.triumph-adler.com/downloads>

<https://www.triumph-adler.de/ta-de-de/support/downloads>

<https://www.utax.com/downloads>

<https://www.utax.de/de-de/hardware/download-center>

Nom du module, Option	Vers. logiciel	Bande de fréquence utilisée par l'équipement radio :	Puissance de radiofréquence maximale transmise sur la bande de fréquence utilisée par l'équipement radio :
IB-51 (option)	2.2.6	2,4 GHz	100 mW
IB-37 (option)	1.0	2,4 GHz	100 mW
		5 GHz	50 mW - 1 W
IB-38 (option)	1.0	2,4 GHz	100 mW
Module émetteur (SRD)	2005.11	13,56 MHz	0,2 nW

## **Restriction légale concernant la copie ou la numérisation**

Il peut être interdit de copier et de numériser des documents protégés par des droits d'auteur sans l'autorisation préalable du propriétaire des droits d'auteur (copyright).

La copie ou la numérisation des articles suivants est interdite et peut faire l'objet de poursuites judiciaires. Cette liste n'est pas exhaustive. Ne copiez pas et ne numérisez pas volontairement les articles qui ne doivent pas être copiés ou numérisés.

- Monnaie de papier
- Billets de banque
- Actions et obligations
- Timbres
- Passeport
- Certificats

La législation et les réglementations locales peuvent interdire ou restreindre la copie et la numérisation d'articles non mentionnés ci-dessus.

## **EN ISO 7779**

Maschinenlärminformations-Verordnung 3. GPSGV, 06.01.2004: Der höchste Schalldruckpegel beträgt 70 dB (A) oder weniger gemäß EN ISO 7779.

## **EK1-ITB 2000**

Das Gerät ist nicht für die Benutzung im unmittelbaren Gesichtsfeld am Bildschirmarbeitsplatz vorgesehen. Um störende Reflexionen am Bildschirmarbeitsplatz zu vermeiden, darf dieses Produkt nicht im unmittelbaren Gesichtsfeld platziert werden.

## Précautions de sécurité lors de l'utilisation d'un réseau local sans fil (le cas échéant)

Le réseau local sans fil permet l'échange d'informations entre les points d'accès sans fil au lieu d'utiliser un câble réseau, ce qui offre l'avantage d'établir une connexion au réseau local sans fil librement au sein d'un espace dans lequel les ondes radio peuvent être transmises.

D'autre part, les problèmes suivants peuvent se produire si les paramètres de sécurité ne sont pas configurés, car les ondes radio peuvent passer à travers les obstacles (y compris les murs) et atteindre tout point au sein d'un certain espace.

### Consultation secrète du contenu de la communication

Un tiers ayant des objectifs malveillants peut intentionnellement surveiller les ondes radio et obtenir un accès non autorisé au contenu de communication suivant.

- Informations personnelles, y compris ID, mots de passe et numéros de carte de crédit
- Contenu des messages électroniques

### Intrusion illégale

Un tiers ayant des objectifs malveillants peut obtenir un accès non autorisé aux réseaux personnels ou d'entreprise et y effectuer les actions illégales suivantes.

- Extraction d'informations personnelles et confidentielles (fuite d'informations)
- Entrée dans la communication en se faisant passer pour une personne spécifique et en distribuant des informations non autorisées (spoofing)
- Modification et retransmission des communications interceptées (falsification)
- Transmission de virus informatiques et destruction des données et systèmes (destruction)

Les cartes réseau sans fil et les points d'accès sans fil contiennent des mécanismes de sécurité intégrés pour faire face à ces problèmes et réduire la possibilité que ces problèmes se produisent en configurant les paramètres de sécurité des produits réseau sans fil lorsque le produit est utilisé.

Il est recommandé aux clients de prendre leurs responsabilités et d'utiliser leur bon sens lors de la configuration des paramètres de sécurité et de s'assurer qu'ils comprennent totalement les problèmes pouvant se produire lorsque le produit est utilisé sans configurer les paramètres de sécurité.

## Utilisation limitée de ce produit (le cas échéant)

- Les ondes radio transmises par ce produit peuvent affecter l'équipement médical. Lors de l'utilisation de ce produit dans un établissement médical ou à proximité d'instruments médicaux, utiliser ce produit selon les instructions et précautions fournies par l'administrateur de l'établissement ou celles qui sont fournies sur les instruments médicaux.
- Les ondes radio transmises par ce produit peuvent affecter l'équipement de contrôle automatique, y compris les portes automatiques et les alarmes incendie. Lors de l'utilisation de ce produit à proximité d'équipement de contrôle automatique, utiliser ce produit selon les instructions et les précautions fournies sur l'équipement de contrôle automatique.
- Si ce produit est utilisé dans des appareils qui sont directement liés au service, y compris les avions, trains, navires et automobiles ou si ce produit est utilisé dans des applications exigeant une fiabilité et sécurité élevées pour fonctionner et dans des appareils qui exigent de la précision, y compris ceux qui sont utilisés dans la prévention de catastrophes et la prévention criminelle, ainsi que ceux qui sont utilisés pour différents buts de sécurité, utiliser ce produit après avoir tenu compte de la conception de sécurité de l'ensemble du système, y compris l'adoption d'une conception de sécurité intégrée et d'une conception de redondance pour le maintien de la fiabilité et de la sécurité de l'ensemble du système. Ce produit n'est pas prévu pour être utilisé dans les applications qui exigent une fiabilité et sécurité élevées, y compris les instruments aérospatiaux, l'équipement des grands axes de communication, l'équipement de contrôle de centrale nucléaire et l'équipement médical, aussi la décision d'utiliser ou non ce produit dans ces applications doit être pondérée et déterminée de manière exhaustive.

## Informations légales

La copie ou la reproduction de tout ou partie de ce manuel est interdite sans le consentement écrit préalable du titulaire du copyright.

### Marques commerciales

- PRESCRIBE est une marque déposée de Kyocera Corporation.
- KPDL est une marque de Kyocera Corporation.
- Microsoft, Windows, Windows Server, Internet Explorer, Excel et PowerPoint sont des marques déposées ou des marques de Microsoft Corporation aux États-Unis et/ou dans d'autres pays.
- PCL est une marque déposée de Hewlett-Packard Company.
- Adobe Acrobat, Adobe Reader et PostScript sont des marques de Adobe Systems, Incorporated.
- Ethernet est une marque déposée de Xerox Corporation.
- IBM et IBM PC/AT sont des marques de International Business Machines Corporation.
- AppleTalk, Bonjour, Macintosh et Mac OS sont des marques d'Apple Inc., enregistrées aux États-Unis et dans d'autres pays.
- Toutes les polices européennes installées sur cette machine sont sous contrat de licence de Monotype Imaging Inc.
- Helvetica, Palatino et Times sont des marques déposées de Linotype GmbH.
- ITC Avant Garde Gothic, ITC Bookman, ITC ZapfChancery et ITC ZapfDingbats sont des marques déposées de International Typeface Corporation.
- ThinPrint est une marque de Cortado AG en Allemagne et dans d'autres pays.
- Les polices UFST™ MicroType® de Monotype Imaging Inc. sont installées sur cette machine.
- iPad, iPhone et iPod touch sont des marques d'Apple Inc., enregistrées aux États-Unis et dans d'autres pays.
- AirPrint et le logo AirPrint sont des marques déposées d'Apple Inc.
- iOS est une marque ou marque déposée de Cisco aux États-Unis et dans d'autres pays, utilisée sous licence par Apple Inc.
- Google est une marque et/ou marque déposée de Google LLC.
- Mopria™ est une marque déposée de Mopria™ Alliance.
- Wi-Fi, Wi-Fi Direct et Wi-Fi Protected Setup sont des marques et/ou des marques déposées de Wi-Fi Alliance.
- Avec la technologie ABBYY FineReader.  
ABBYY et FineReader sont des marques d'ABBYY Software Ltd.
- RealVNC, VNC et RFB sont des marques déposées de RealVNC Ltd. aux États-Unis et dans d'autres pays.

Tous les autres noms de marques et de produits sont des marques ou des marques déposées appartenant à leurs propriétaires respectifs. Les symboles ™ et ® ne sont pas employés dans ce manuel d'utilisation.

## Monotype Imaging License Agreement

- 1 *Software* shall mean the digitally encoded, machine readable, scalable outline data as encoded in a special format as well as the UFST Software.
- 2 You agree to accept a non-exclusive license to use the Software to reproduce and display weights, styles and versions of letters, numerals, characters and symbols (*Typefaces*) solely for your own customary business or personal purposes at the address stated on the registration card you return to Monotype Imaging. Under the terms of this License Agreement, you have the right to use the Fonts on up to three printers. If you need to have access to the fonts on more than three printers, you need to acquire a multiuser license agreement which can be obtained from Monotype Imaging. Monotype Imaging retains all rights, title and interest to the Software and Typefaces and no rights are granted to you other than a License to use the Software on the terms expressly set forth in this Agreement.
- 3 To protect proprietary rights of Monotype Imaging, you agree to maintain the Software and other proprietary information concerning the Typefaces in strict confidence and to establish reasonable procedures regulating access to and use of the Software and Typefaces.
- 4 You agree not to duplicate or copy the Software or Typefaces, except that you may make one backup copy. You agree that any such copy shall contain the same proprietary notices as those appearing on the original.
- 5 This License shall continue until the last use of the Software and Typefaces, unless sooner terminated. This License may be terminated by Monotype Imaging if you fail to comply with the terms of this License and such failure is not remedied within thirty (30) days after notice from Monotype Imaging. When this License expires or is terminated, you shall either return to Monotype Imaging or destroy all copies of the Software and Typefaces and documentation as requested.
- 6 You agree that you will not modify, alter, disassemble, decrypt, reverse engineer or decompile the Software.
- 7 Monotype Imaging warrants that for ninety (90) days after delivery, the Software will perform in accordance with Monotype Imaging-published specifications, and the diskette will be free from defects in material and workmanship. Monotype Imaging does not warrant that the Software is free from all bugs, errors and omissions.  
  
The parties agree that all other warranties, expressed or implied, including warranties of fitness for a particular purpose and merchantability, are excluded.
- 8 Your exclusive remedy and the sole liability of Monotype Imaging in connection with the Software and Typefaces is repair or replacement of defective parts, upon their return to Monotype Imaging.  
  
In no event will Monotype Imaging be liable for lost profits, lost data, or any other incidental or consequential damages, or any damages caused by abuse or misapplication of the Software and Typefaces.
- 9 Massachusetts U.S.A. law governs this Agreement.
- 10 You shall not sublicense, sell, lease, or otherwise transfer the Software and/or Typefaces without the prior written consent of Monotype Imaging.
- 11 Use, duplication or disclosure by the Government is subject to restrictions as set forth in the Rights in Technical Data and Computer Software clause at FAR 252-227-7013, subdivision (b)(3)(ii) or subparagraph (c)(1)(ii), as appropriate. Further use, duplication or disclosure is subject to restrictions applicable to restricted rights software as set forth in FAR 52.227-19 (c)(2).
- 12 You acknowledge that you have read this Agreement, understand it, and agree to be bound by its terms and conditions. Neither party shall be bound by any statement or representation not contained in this Agreement. No change in this Agreement is effective unless written and signed by properly authorized representatives of each party. By opening this diskette package, you agree to accept the terms and conditions of this Agreement.

## Licence de logiciel open source

Pour la « Licence de logiciel open source », accéder à les URL suivantes.

<https://www.triumph-adler.com/support/downloads>

<https://www.utax.com/C12571260052E282/direct/download-centre>

## Fonction Économie d'énergie

L'appareil est équipé d'un mode faible consommation où la consommation d'énergie reste réduite une fois qu'un certain délai s'est écoulé depuis la dernière utilisation de l'appareil, ainsi que d'un mode veille où les fonctions d'imprimante et de télécopie restent en mode attente mais la consommation d'énergie reste réduite à un minimum lorsque l'appareil n'est pas utilisé pendant un délai défini.

- ➔ [Mode faible consommation \(page 2-45\)](#)
- ➔ [Veille \(page 2-45\)](#)
- ➔ [Temporisation d'arrêt \(modèles pour l'Europe\) \(page 2-47\)](#)

## Fonction d'impression recto-verso automatique

Cet appareil inclut l'impression recto-verso comme fonction standard. Par exemple, en imprimant deux originaux recto sur une seule feuille de papier en impression recto-verso, il est possible de réduire la quantité de papier utilisé.

- ➔ [Recto verso \(page 6-58\)](#)

L'impression recto verso réduit la consommation de papier et contribue à préserver les ressources forestières. Le mode recto verso réduit également la quantité de papier devant être acheté et, par conséquent, les coûts. Il est recommandé de régler par défaut sur le mode recto verso les machines pouvant imprimer en recto verso.

## Économie des ressources - Papier

Pour préserver et utiliser de manière durable les ressources forestières, il est recommandé d'utiliser du papier recyclé et vierge certifié selon les initiatives de gérance environnementale ou disposant de labels écologiques reconnus, conformes à la norme EN 12281:2002\* ou tout équivalent.

Cette machine prend également en charge l'impression sur papier de 64 g/m<sup>2</sup>. Ce papier contient moins de matériaux bruts et peut contribuer à une économie supplémentaire des ressources forestières.

\* : EN12281:2002 « Papier d'impression et de bureau - Spécifications pour papier pour photocopie pour procédés de reproduction par toner sec »

Le revendeur et le technicien peuvent fournir des informations sur les types de papier recommandés.

## Bénéfices de la « gestion de l'alimentation » pour l'environnement

Pour réduire la consommation de courant lorsqu'elle n'est pas utilisée, cette machine est dotée d'une fonction de gestion d'alimentation qui active automatiquement le mode d'économie d'énergie au bout d'un certain temps d'inutilisation.

Bien que la machine mette quelques instants à revenir en mode PRÊT lorsqu'elle sort du mode économie d'énergie, une réduction considérable de la consommation d'énergie est possible. Il est recommandé d'utiliser la machine avec le délai d'activation du mode économie d'énergie réglé sur le paramètre par défaut.

## Programme Energy Star (ENERGY STAR®)

Nous participons au programme ENERGY STAR®.

Nous fournissons des produits conformes ENERGY STAR® au marché.

ENERGY STAR® est un programme d'efficacité énergétique ayant pour but le développement et la promotion de l'utilisation des produits ayant une grande efficacité énergétique afin d'empêcher le réchauffement global. Grâce à l'achat de produits conformes ENERGY STAR®, les clients peuvent contribuer à la réduction des émissions de gaz à effet de serre durant l'utilisation du produit et à réduire les coûts liés à l'énergie.

# 2 Installation et préparation de la machine

Ce chapitre fournit des informations pour l'administrateur de cette machine, comme la nomenclature, la connexion des câbles et l'installation du logiciel.

Nomenclature (extérieur de la machine) .....	2-2	Capteur de mouvement .....	2-44
Nomenclature (connecteurs/intérieur) .....	2-4	Fonction économie d'énergie .....	2-45
Nomenclature (avec les équipements en option installés) .....	2-5	Mode faible consommation .....	2-45
Raccordement de la machine et des autres périphériques .....	2-7	Veille .....	2-45
Raccordement des câbles .....	2-9	Veille automatique .....	2-46
Raccordement du câble réseau .....	2-9	Règles de veille (modèles pour l'Europe) .....	2-46
Raccordement du câble USB .....	2-10	Niveau de veille (économie d'énergie) (modèles sauf pour l'Europe) .....	2-46
Raccordement du câble secteur .....	2-10	Niveau de reprise d'économie d'énergie .....	2-47
Mise sous tension et hors tension .....	2-11	Paramètres tempo hebdo .....	2-47
Mise sous tension .....	2-11	Temporisation d'arrêt (modèles pour l'Europe) .....	2-47
Mise hors tension .....	2-11	Assistant d'installation rapide .....	2-48
Utilisation du panneau de commande .....	2-12	Installation du logiciel .....	2-51
Touches du panneau de commande .....	2-12	Logiciel publié (Windows) .....	2-51
Voyant [Séparateur de travaux] .....	2-12	Installation du logiciel sous Windows .....	2-52
Réglage de l'inclinaison du panneau de commande .....	2-13	Désinstallation du logiciel .....	2-53
Écran tactile .....	2-14	Installation du logiciel sur un ordinateur Mac .....	2-54
Utilisation de l'écran tactile .....	2-14	Configuration du pilote TWAIN .....	2-56
Écran d'accueil .....	2-16	Configuration du pilote WIA .....	2-58
Attribution des fonctions aux touches de fonction .....	2-22	Vérification du compteur .....	2-59
Écran pour les informations sur l'appareil .....	2-24	Préparations supplémentaires pour l'administrateur .....	2-60
Afficher l'écran de réglage .....	2-25	Envoyer des documents à un ordinateur .....	2-60
Affichage des touches ne pouvant pas être réglées .....	2-26	Renforcer la sécurité .....	2-60
Aperçu de l'original .....	2-26	Embedded Web Server RX .....	2-62
Saisie de numéros .....	2-28	Accès à Embedded Web Server RX .....	2-63
Écran d'aide .....	2-30	Modification des paramètres de sécurité .....	2-64
Fonctions d'accessibilité (agrandissement de l'affichage) .....	2-31	Modification des informations de la machine .....	2-65
Connexion/déconnexion .....	2-32	Paramètres e-mail .....	2-66
Connexion .....	2-32	Enregistrement des destinations .....	2-70
Déconnexion .....	2-33	Création d'une nouvelle Boîte personnalisée .....	2-71
Paramètres par défaut de la machine .....	2-34	Impression d'un document stocké dans une Boîte personnalisée .....	2-72
Configuration de la date et de l'heure .....	2-34	Transfert de données à partir d'autres produits .....	2-73
Configuration réseau .....	2-35	Migration du carnet d'adresses .....	2-73
Configuration du réseau filaire .....	2-35		
Configuration du réseau sans fil .....	2-37		
Configuration Wi-Fi Direct .....	2-41		
Configuration NFC .....	2-43		

## Nomenclature (extérieur de la machine)

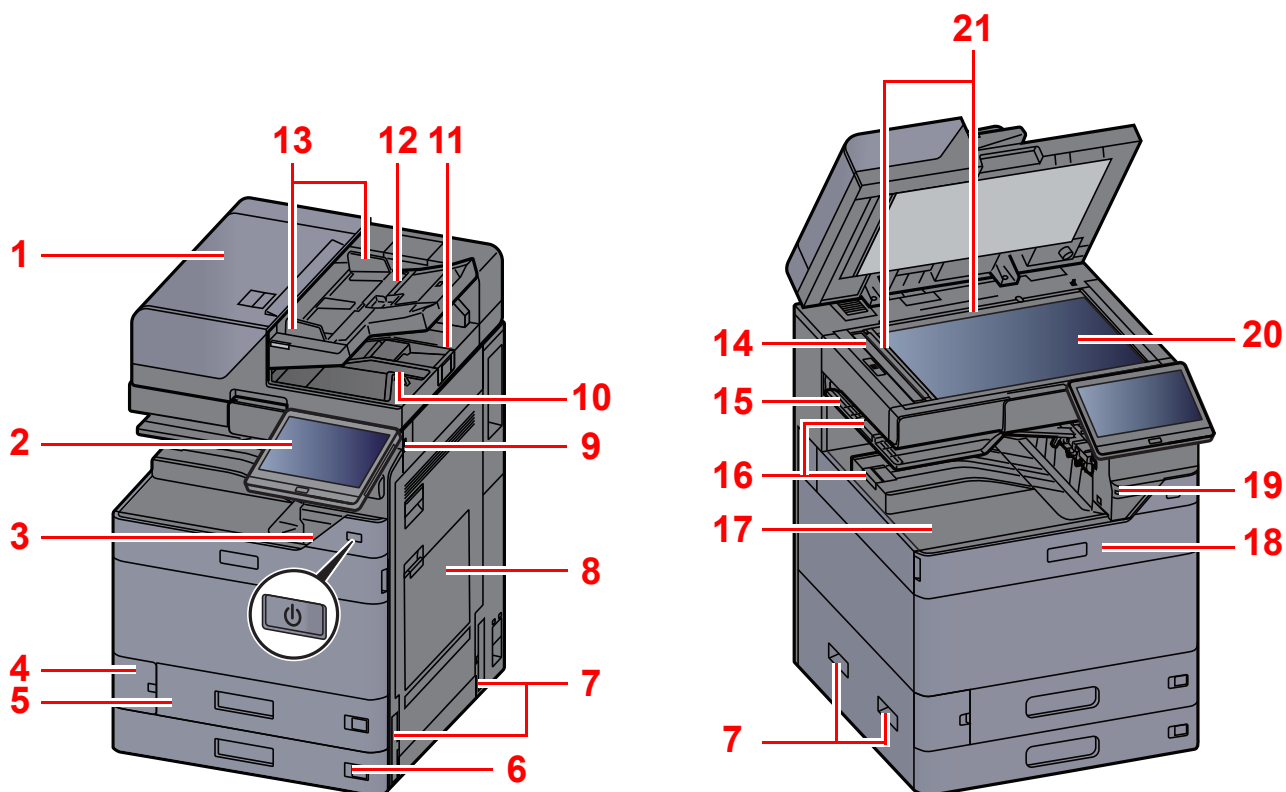

- 1 Chargeur de documents
- 2 Panneau de commande
- 3 Interrupteur d'alimentation
- 4 Capot du bac de récupération de toner
- 5 Magasin 1
- 6 Magasin 2
- 7 Poignées
- 8 Bac MF
- 9 Logement mémoire USB
- 10 Table d'éjection des originaux
- 11 Butée d'original

- 12 Plateau des originaux
- 13 Guides de largeur des originaux
- 14 Verre fendu
- 15 Plateau du séparateur de travaux
- 16 Butée de papier
- 17 Plateau intérieur
- 18 Capot avant
- 19 Capteur de mouvement
- 20 Glace d'exposition
- 21 Plaques d'indication du format de l'original



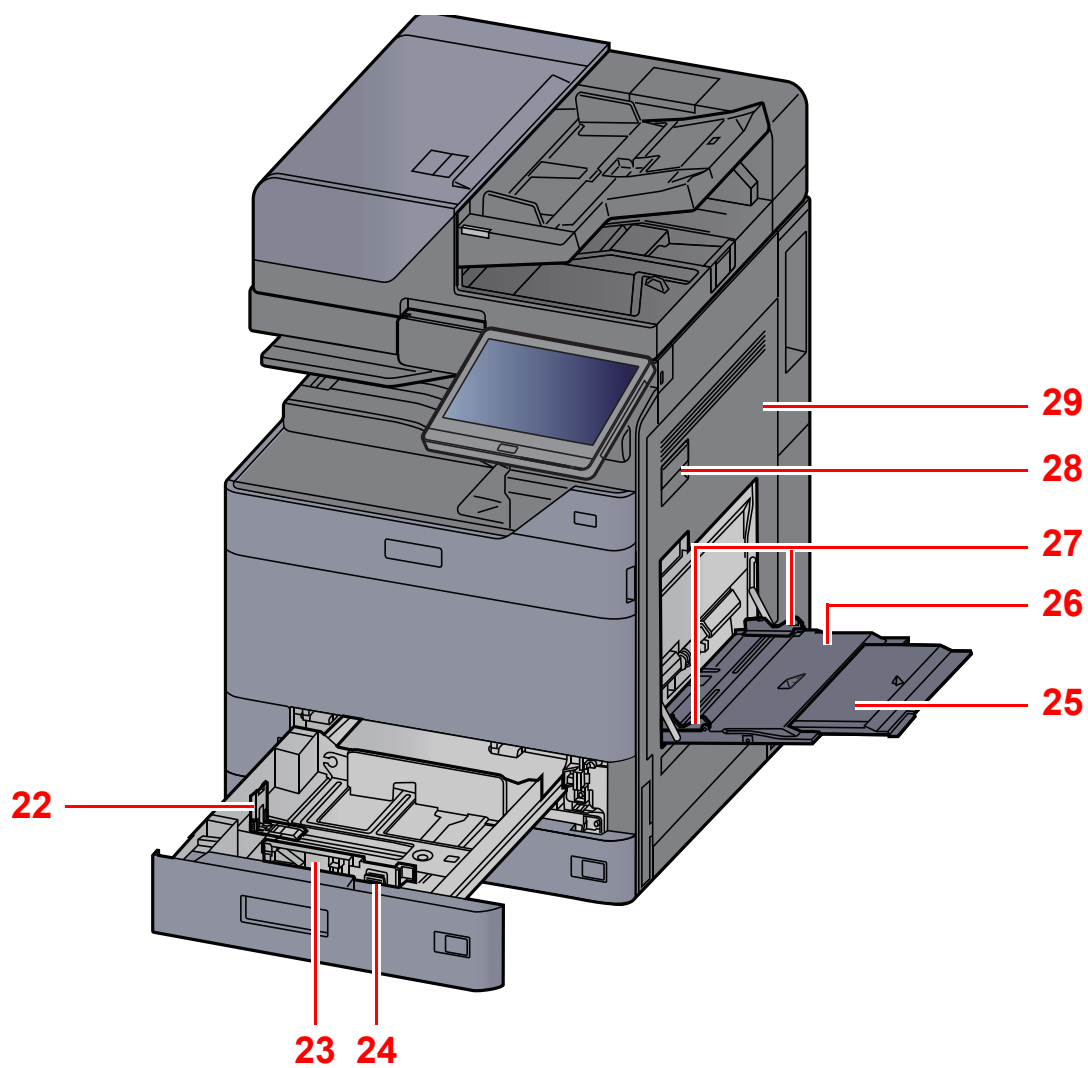

22 Guide de longueur du papier

23 Guide de largeur papier

24 Taquet de réglage de largeur papier

25 Section de plateau de support du bac MF

26 Bac MF

27 Guide de largeur papier

28 Levier de capot droit 1

29 Capot droit 1

## Nomenclature (connecteurs/intérieur)

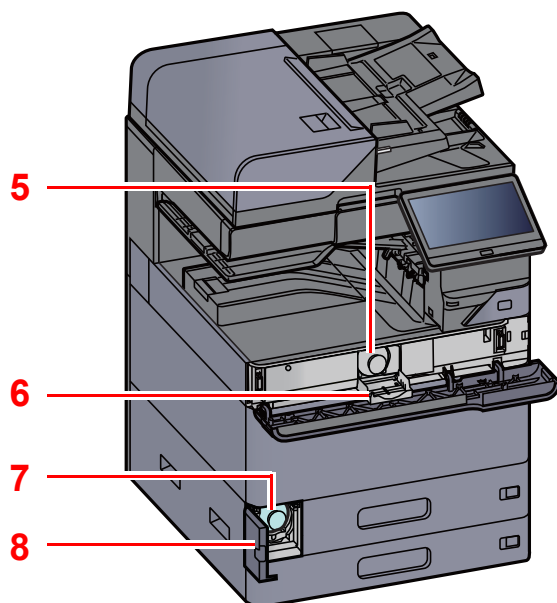
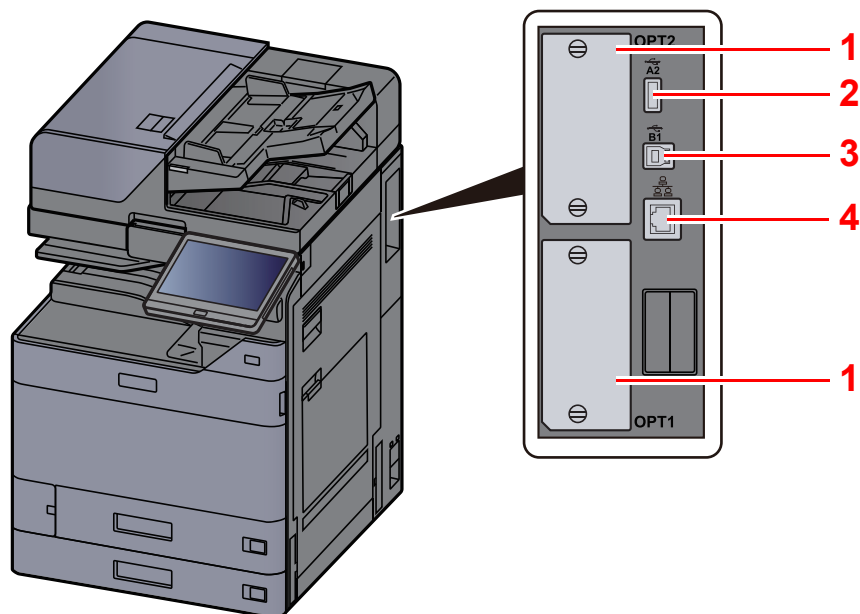

- 1 Logement d'interface en option
- 2 Port USB
- 3 Connecteur d'interface USB
- 4 Connecteur d'interface réseau

- 5 Cartouche de toner (Black)
- 6 Capot de cartouche de toner
- 7 Bac de récupération de toner
- 8 Capot du bac de récupération de toner

## Nomenclature (avec les équipements en option installés)

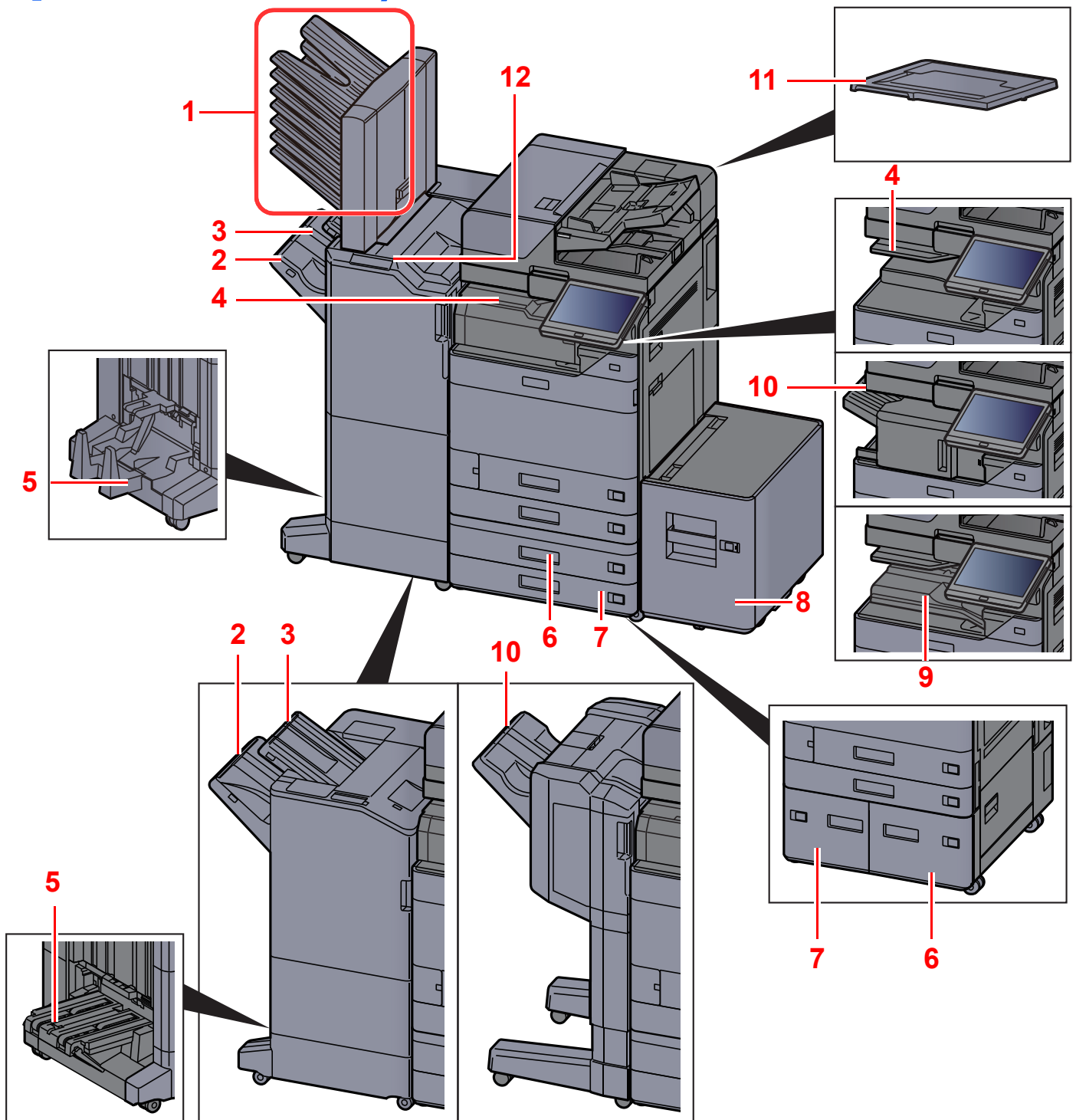

1 Plateaux 1 à 7 (le plateau 1 est le plateau supérieur)

2 Plateau A

3 Plateau B

4 Plateau du séparateur de travaux

5 Plateau de pli

6 Magasin 3

7 Magasin 4

8 Magasin 5

9 Plateau décalage int.

10 Plateau du module de finition

11 Capot des originaux

12 Section de commande du module de finition

➔ [Matériel en option \(page 11-2\)](#)

➔ [Agrafage manuel \(page 5-78\)](#)

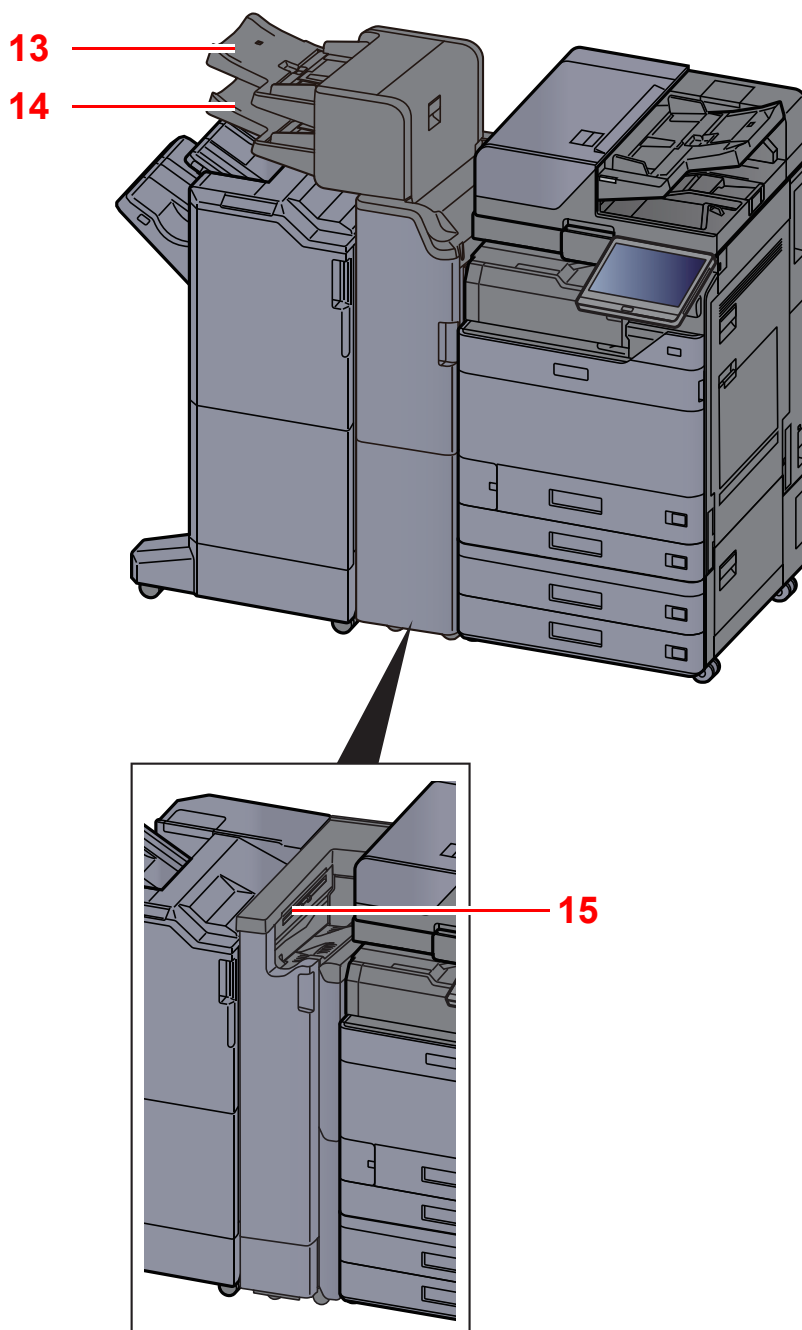

13 Plateau d'insertion 1

14 Plateau d'insertion 2

15 Plateau de l'unité de pliage en Z

➔ [Matériel en option \(page 11-2\)](#)

# Raccordement de la machine et des autres périphériques

Préparer les câbles nécessaires à l'environnement et à l'utilisation de la machine.

## Lors du raccordement de la machine à l'ordinateur via USB

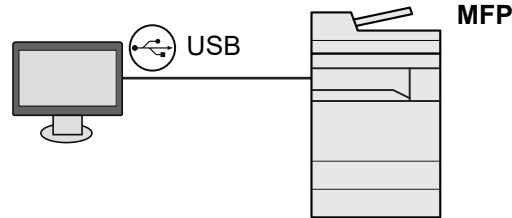

## Lors du raccordement de la machine à l'ordinateur ou à la tablette par câble réseau, Wi-Fi, ou Wi-Fi Direct

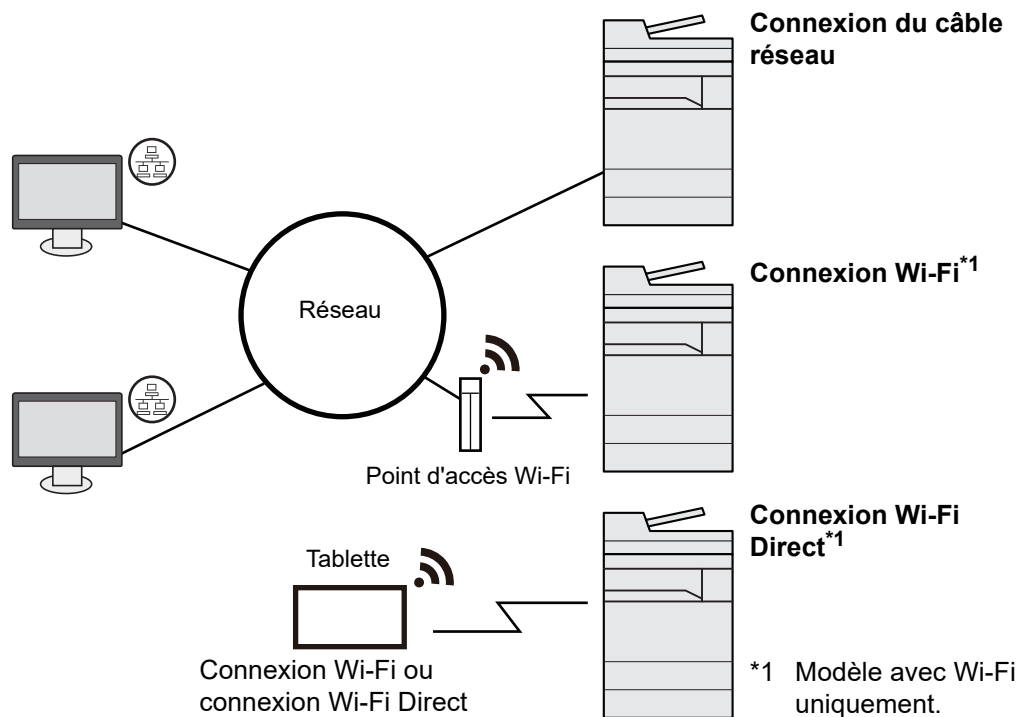

### REMARQUE

En cas d'utilisation d'un réseau local sans fil, consulter ce qui suit.

➔ [Configuration du réseau sans fil \(page 2-37\)](#)

## Câbles pouvant être utilisés

Environnement de connexion	Fonctions	Câble requis
Connecter un câble réseau à la machine.	Imprimante/Scanner/Fax réseau <sup>*1</sup>	Câble LAN (10BASE-T, 100BASE-TX, 1000BASE-T)
Connecter un câble USB à la machine.	Imprimante	Câble compatible USB 3.0 (spécification Hi-Speed USB, 5,0 m max., blindé)

\*1 Fonction disponible si le kit de fax en option est installé. Pour plus d'informations sur l'utilisation du fax réseau, se reporter au **Manuel d'utilisation du FAX**.



### IMPORTANT

L'utilisation d'un câble différent d'un câble compatible USB 3.0 peut causer une panne.

# Raccordement des câbles

## Raccordement du câble réseau

✔ **IMPORTANT**

S'assurer que la machine est hors tension.

➔ [Mise hors tension \(page 2-11\)](#)

### 1 Raccorder le câble à la machine.

- 1 Raccorder le câble réseau au connecteur d'interface réseau.

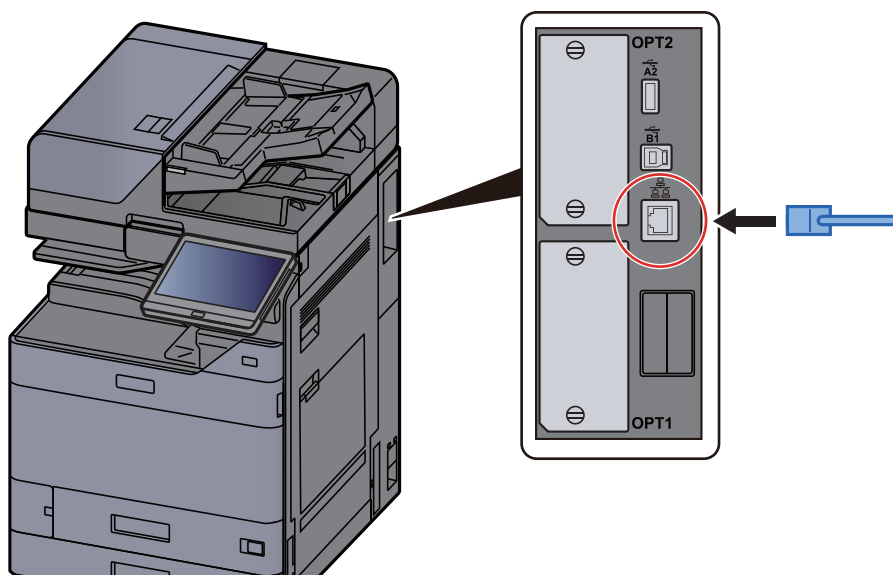

- 2 Raccorder l'autre extrémité du câble au concentrateur ou au PC.

### 2 Mettre la machine sous tension, puis configurer le réseau.

➔ [Configuration réseau \(page 2-35\)](#)

## Raccordement du câble USB

✔ **IMPORTANT**

S'assurer que la machine est hors tension.

➔ [Mise hors tension \(page 2-11\)](#)

### 1 Raccorder le câble à la machine.

- 1 Raccorder le câble USB au connecteur d'interface USB situé sur le côté gauche de la machine.

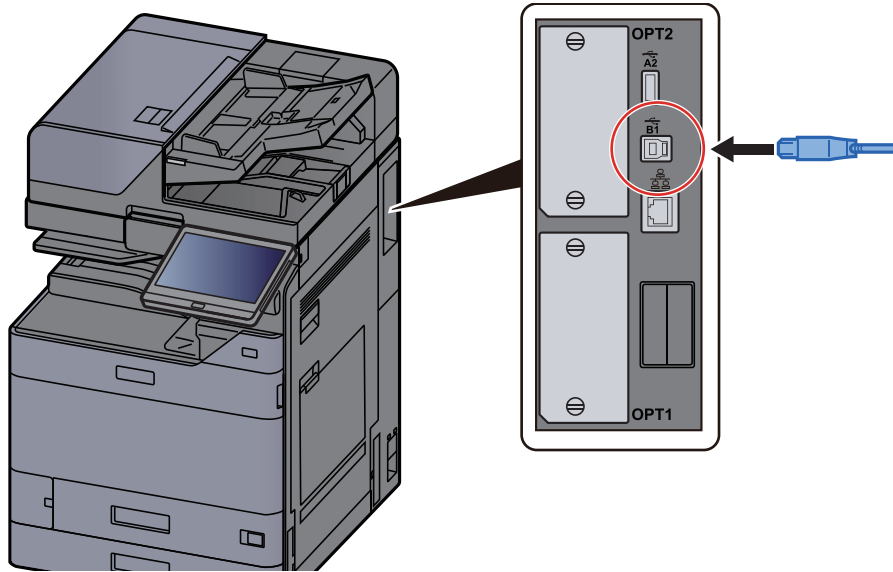

- 2 Raccorder l'autre extrémité du câble au PC.

### 2 Mettez la machine sous tension.

## Raccordement du câble secteur

### 1 Raccorder le câble à la machine.

Raccorder une extrémité du câble secteur fourni à la machine et l'autre extrémité à une prise secteur.

✔ **IMPORTANT**

Utiliser uniquement le câble secteur fourni avec la machine.



# Mise sous tension et hors tension

## Mise sous tension

### 1 Mettre la machine sous tension.

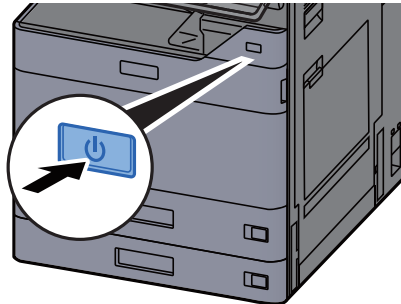

## Mise hors tension

### 1 Mettre la machine hors tension.

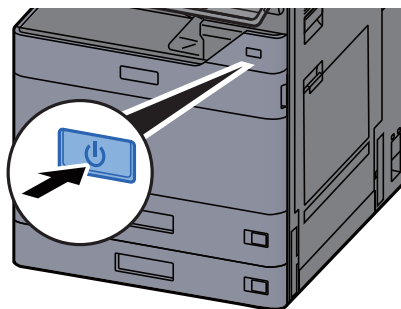

Le message de confirmation pour la mise hors tension est affiché.

➔ [Aff.mess. mise hrs tens. \(page 8-11\)](#)

La mise hors tension prend plusieurs minutes.



### ATTENTION

Si la machine n'est pas utilisée pendant une longue période (par ex. la nuit), la mettre hors tension avec l'interrupteur d'alimentation. Si la machine n'est pas utilisée pour une période plus longue (par ex. vacances), retirer la fiche d'alimentation de la prise comme mesure de précaution.



### IMPORTANT

- Ne pas maintenir enfoncé l'interrupteur d'alimentation plus de 5 secondes en continu. La mise hors tension forcée peut endommager le disque dur ou la mémoire et entraîner une panne.
- En cas d'utilisation de produits équipés de la fonction fax, noter que la mise sous tension de la machine désactive l'émission et la réception de fax.
- Retirer le papier des magasins pour le placer dans son emballage d'origine afin de le protéger de l'humidité.

# Utilisation du panneau de commande

## Touches du panneau de commande

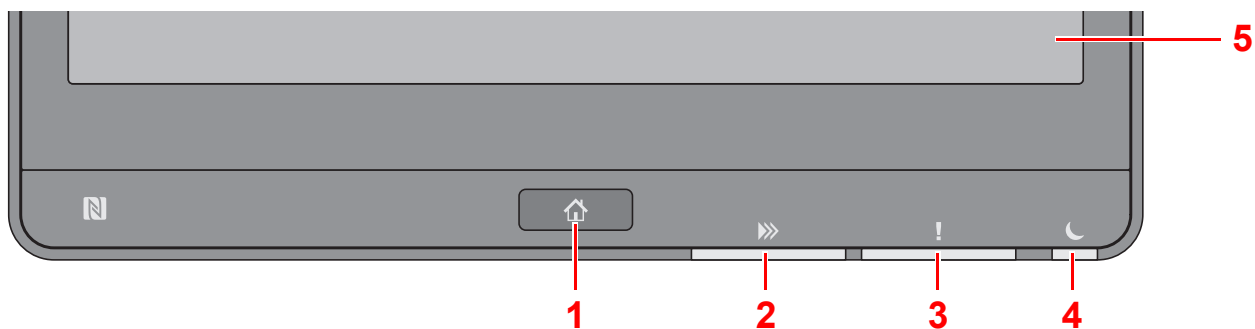

- 1 Touche **[Accueil]** : Affiche l'écran d'accueil.
- 2 Voyant **[Données]** : Clignote lorsque la machine est en impression, envoi/réception, ou accède au disque dur/SSD. S'allume également lors d'un envoi de fax en utilisant la transmission différée.
- 3 Voyant **[Attention]** : S'allume ou clignote en cas d'erreur ou d'arrêt de la tâche.
- 4 Voyant **[Éco Énergie]** : Clignote lorsque la machine est en veille.
- 5 Écran tactile : Affiche les icônes pour la configuration des paramètres de la machine.

## Voyant [Séparateur de travaux]

Clignote en présence de papier dans le plateau du séparateur de travaux.

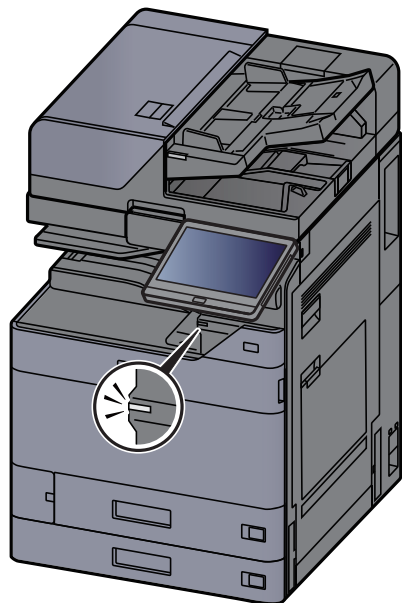

## Réglage de l'inclinaison du panneau de commande

L'angle du panneau de commande peut être ajusté.

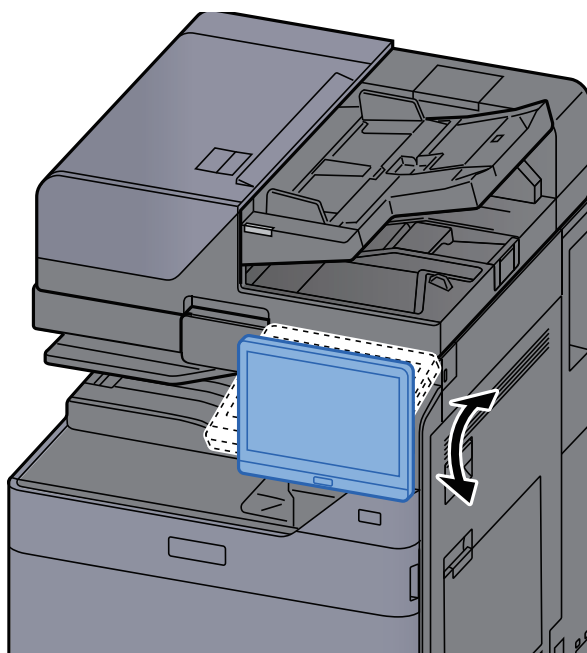

# Écran tactile

## Utilisation de l'écran tactile

Cette section explique l'utilisation de base de l'écran tactile.

### Appui

Il s'agit de l'opération utilisée pour sélectionner une icône ou une touche.

Dans ce document, l'opération d'appui est exprimée avec « sélectionner ».

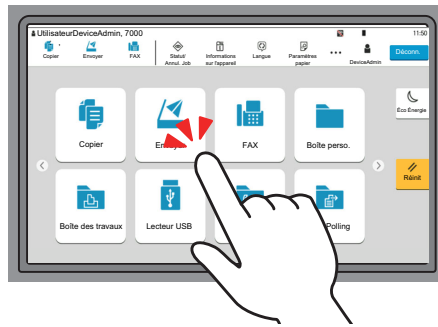

### Fenêtre contextuelle

Appuyer sur les icônes et les touches pour afficher des informations détaillées sur les icônes et les menus. Une fenêtre contextuelle affiche des informations et des menus sans basculer entre les écrans.

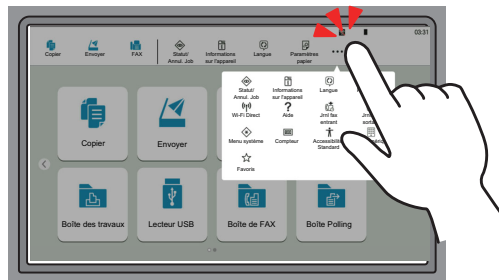

### Balayage

Il s'agit de l'opération utilisée pour basculer entre les écrans et pour afficher des éléments qui ne sont pas affichés dans la liste.

Effectuer le mouvement dans une direction, comme pour dessiner une ligne sur l'écran.

### Exemple : Écran d'accueil

Déplacer l'écran à gauche et à droite.

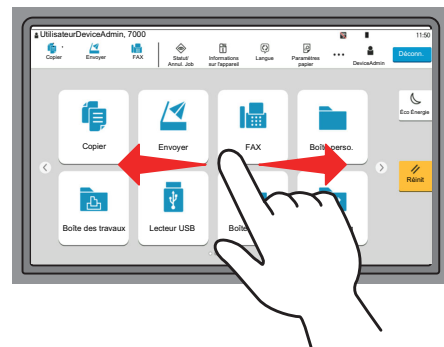

### Exemple : Écran du menu système

Déplacer l'écran en haut et en bas.

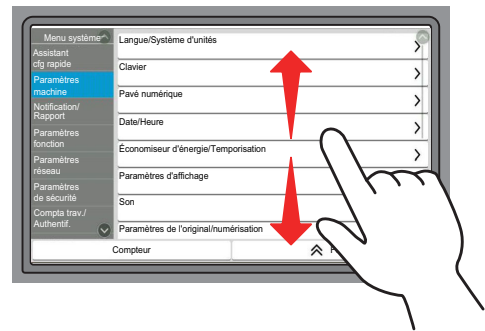

### Utilisation de l'écran tactile

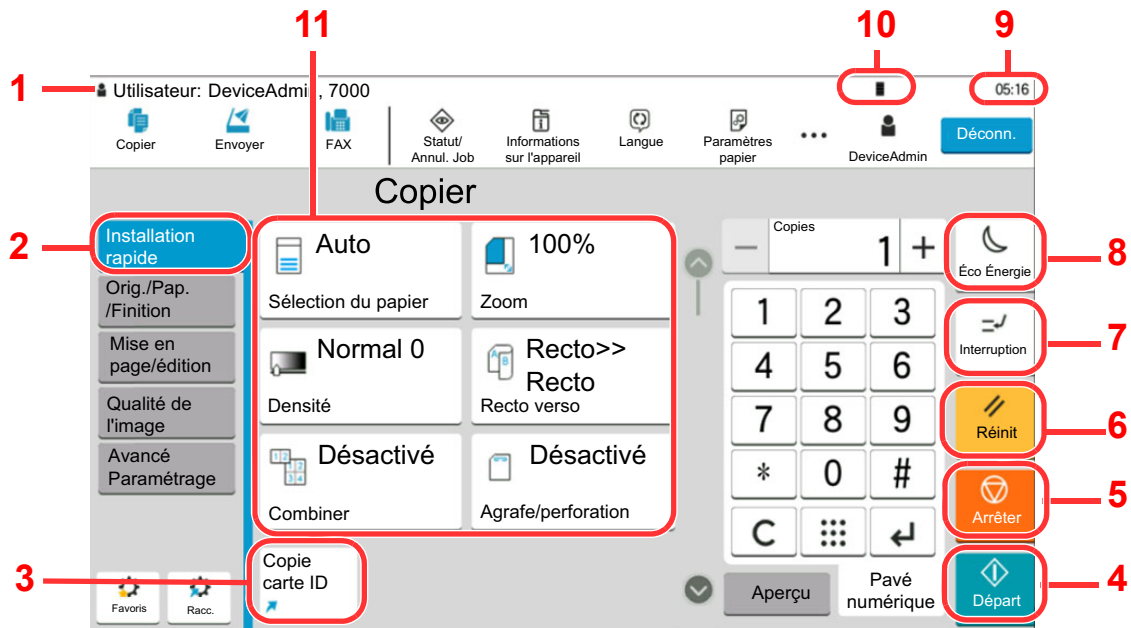

- 1 Affiche le statut de l'équipement, ainsi que les messages des opérations nécessaires.
- 2 Affiche l'écran de configuration rapide.
- 3 Affiche les raccourcis enregistrés.
- 4 Touche [**Départ**] : Démarre les opérations de copie et de numérisation et le traitement des opérations de réglage.
- 5 Touche [**Arrêter**] : Annule ou met en pause le travail en cours.
- 6 Touche [**Réinit**] : Rétablit les paramètres par défaut.
- 7 Touche [**Interruption**] : Affiche l'écran Interrompre copie.
- 8 Touche [**Éco Énergie**] : Place la machine en mode veille.
- 9 Affiche l'heure.
- 10 Niveau de toner.
- 11 Réglage des fonctions de copie.

## Écran d'accueil

Cet écran s'affiche en sélectionnant la touche **[Accueil]** sur le panneau de commande. Toucher une icône pour afficher l'écran correspondant.





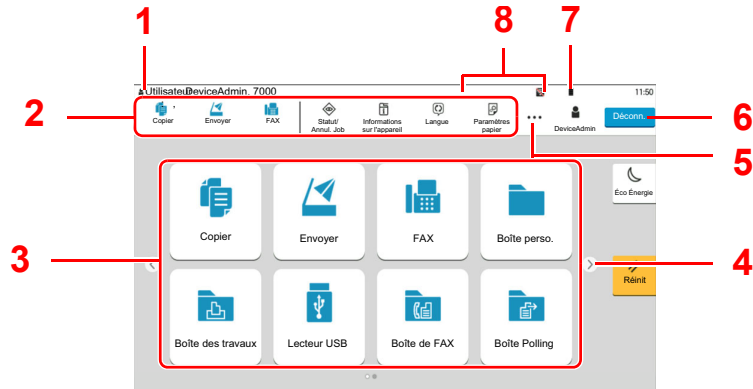



Il est possible de modifier les icônes affichées sur l'écran d'accueil, ainsi que son arrière-plan.

➔ [Modification de l'écran d'accueil \(page 2-18\)](#)



\* L'aspect peut différer de l'écran réel, selon la configuration et les paramètres optionnels.

N°	Élément	Description
1	Zone d'état	Affiche les messages et les icônes d'état pour l'état actuel. Affiche le nom de l'utilisateur connecté lorsque l'administration des connexions d'utilisateurs est activée.
2	Barre des tâches	Affiche les icônes de tâche. Si une erreur se produit, l'icône <b>[Statut/Annul. Job]</b> affichera « ! ». Lorsque l'erreur sera effacée, l'affichage redeviendra normal.
3	Bureau	Affiche les icônes de l'application. Les icônes qui ne sont pas affichées sur la première page s'afficheront en changeant de page.
4	Touche de bascule d'écran	Utiliser ces boutons pour basculer entre les pages du bureau.  <b>REMARQUE</b> Il est aussi possible d'utiliser le balayage pour basculer entre les écrans. ➔ <a href="#">Utilisation de l'écran tactile (page 2-14)</a>
5	[...]	Affiche dans une fenêtre contextuelle toutes les icônes de tâche y compris les icônes affichées dans une zone de barre des tâches.
6	[Connex.]/ [Déconn.]	Permet de se connecter ou se déconnecter lorsque l'administration des connexions d'utilisateurs est activée.
7	Niveau de toner	Affiche la quantité de toner restant. Sélectionner cette icône pour afficher les détails de la quantité de toner restant dans une fenêtre contextuelle.

N°	Élément	Description
8	Sous-icônes d'état	Affiche les icônes qui indiquent l'état de la machine. 5 icônes peuvent être affichées. Sélectionner cette zone pour afficher les informations de l'icône dans une fenêtre contextuelle.
	Icône d'état (Wi-Fi)	L'icône «  » s'affiche lorsque le Wi-Fi est connecté. Si le Wi-Fi n'est pas connecté, «  » s'affiche.
	Icône d'état (Niveau de sécurité : Faible)	«  » s'affiche lorsque le niveau de sécurité est réglé sur [Faible].
	Icône d'état (Utilisation à distance)	«  » s'affiche lors de l'utilisation à distance.
	Icône d'état (Informations de sécurité)	Lorsque la fonction Cryptage données/Écraser est activée, l'icône d'information Sécurité s'affiche. «  » s'affiche lors du remplacement des données. «  » s'affiche si les données restantes sont sur le disque dur. «  » s'affiche si les données restantes ne sont pas sur le disque dur.
	Icône d'état (capacité de la boîte réception mémoire fax)	«  » s'affiche lorsque la capacité de la boîte réception mémoire fax est de 10 % ou moins.
	Icône d'état (lecteur USB)	«  » s'affiche lorsqu'un lecteur USB est connecté à la machine. Appuyer sur l'icône du lecteur USB et sélectionner <b>[Retirer USB]</b> permet de retirer le lecteur USB en toute sécurité.

## Modification de l'écran d'accueil

L'arrière-plan de l'écran d'accueil, ainsi que les icônes qui sont affichées peuvent être modifiés.

### 1 Afficher l'écran.

Touche **[Accueil]** > [...] > **[Menu système]** > **[Paramètres fonction]** > **[Accueil]**



#### REMARQUE

Si l'administration des connexions d'utilisateurs est activée, il est possible de modifier les paramètres en se connectant avec des droits d'administrateur ou en tant qu'utilisateur avec des droits pour configurer ce paramètre. Le nom d'utilisateur et le mot de passe de connexion par défaut sont les suivants.

Nom de connexion de l'ut. : 5058i : 5000, 6058i : 6000, 7058i : 7000

Mot de passe connexion : 5058i : 5000, 6058i : 6000, 7058i : 7000

### 2 Configurer les paramètres.













Les options disponibles sont les suivantes.

Élément	Description
<b>Personnaliser le bureau</b>	<p>Spécifier les icônes de fonction à afficher sur le bureau.*<sup>1</sup></p> <p>Sélectionner <b>[Ajouter]</b> pour afficher l'écran de sélection de la fonction à afficher. Sélectionner <b>[Type de fonction]</b> pour restreindre les fonctions par applications et favoris. Sélectionner la fonction à afficher et <b>[OK]</b>.</p> <p>Sélectionner une icône et <b>[Précédent]</b> ou <b>[Suivant]</b> pour modifier la position d'affichage de l'icône sélectionnée sur le bureau.</p> <p>Pour supprimer une icône du bureau, sélectionner l'icône désirée et sélectionner <b>[Supprimer]</b>.</p>
<b>Personnaliser la barre des tâches</b>	<p>Spécifier les icônes de tâche à afficher sur la barre des tâches. Sélectionner <b>[Bouton 1 (à 4) de barre des tâches]</b>. Sélectionner la fonction à afficher et sélectionner <b>[OK]</b>. 4 icônes de tâche peuvent être affichées.</p> <p> <b>REMARQUE</b></p> <p>Les fonctions qui sont masquées peuvent être affichées en sélectionnant [...] (icône de fenêtre contextuelle) sur l'extrémité droite de la barre des tâches.</p> <p>Les boutons de la barre des tâches pour lesquels <b>[Aucune]</b> a été sélectionné ne seront pas affichés. Les autres boutons de la barre des tâches seront affichés dans l'ordre à partir de la gauche.</p>
<b>Fond d'écran</b>	<p>Configurer le fond d'écran de l'écran d'accueil.</p> <p><b>Valeur</b> : Images 1 à 8</p>

\*1 Affiche un maximum de 60 icônes de fonction incluant les applications installées et les fonctions qui peuvent être utilisées lorsque les options sont installées.



Fonctions disponibles pour l'affichage sur le bureau

Fonctions	Icône	Description	Page de référence
Copie <sup>*1</sup>		Affiche l'écran Copier.	<a href="#">page 5-20</a>
Envoyer <sup>*1</sup>		Affiche l'écran Envoyer.	<a href="#">page 5-24</a>
Serveur fax		Affiche l'écran Serveur de fax.	<a href="#">page 5-44</a>
Fax <sup>*2</sup>		Affiche l'écran FAX.	Se reporter à la section <b>Manuel d'utilisation du FAX.</b>
Boîte personnalisée <sup>*1</sup>		Affiche l'écran Boîte personnalisée.	<a href="#">page 5-59</a>
Boîte travaux <sup>*1</sup>		Affiche l'écran Boîte de travaux.	<a href="#">page 4-19</a>
Lecteur USB <sup>*1</sup>		Afficher l'écran du lecteur USB.	<a href="#">page 5-72</a>
Boîte de FAX <sup>*2</sup>		Affiche l'écran Boîte de FAX.	Se reporter à la section <b>Manuel d'utilisation du FAX.</b>
Boîte Polling <sup>*2</sup>		Affiche l'écran Boîte Polling.	Se reporter à la section <b>Manuel d'utilisation du FAX.</b>
Boîte réception mémoire fax <sup>*2</sup>		Affiche l'écran Boîte réception mémoire fax.	Se reporter à la section <b>Manuel d'utilisation du FAX.</b>
Navigateur Internet		Affiche l'écran Navigateur Internet.	<a href="#">page 5-76</a>
Envoi personnel (E-mail) <sup>*3</sup>		Affiche l'écran Envoyer. L'adresse e-mail de l'utilisateur connecté est définie comme destination.	<a href="#">page 5-43</a>
Envoi personnel dep.boîte(E-mail) <sup>*3</sup>		Affiche l'écran Boîte personnalisée. L'adresse e-mail de l'utilisateur connecté est définie comme destination.	<a href="#">page 5-65</a>

Fonctions	Icône	Description	Page de référence
<b>Favoris</b>		Rappelle le favori enregistré. L'icône changera selon la fonction du favori.	<a href="#">page 5-12</a>
<b>Nom d'application</b> <sup>*4</sup>	—	Affiche les applications sélectionnées.	<a href="#">page 5-15</a>











\*1 Sélectionné au moment de l'expédition depuis l'usine.







\*2 Affiché uniquement sur les produits avec la fonction fax installée.

\*3 S'affiche lorsque l'administration des connexions d'utilisateurs est activée.

\*4 L'icône de l'application s'affiche.

### Fonctions disponibles pour l'affichage sur la barre des tâches

Fonctions	Icône	Description	Page de référence
<b>Statut/Annulation des travaux</b> <sup>*1</sup>		Affiche l'écran État/Annulation des travaux.	—
<b>Informations sur l'appareil</b> <sup>*1</sup>		Affiche l'écran Informations sur le périphérique. Consulter les informations du système et du réseau et les informations sur les options utilisées. Il est possible d'imprimer différents rapports et listes.	<a href="#">page 2-24</a>
<b>Langue</b> <sup>*1</sup>		Affiche l'écran de configuration de la langue dans le menu système.	<a href="#">page 8-7</a>
<b>Paramètres du papier</b> <sup>*1</sup>		Affiche l'écran de configuration du papier dans le menu système.	<a href="#">page 8-14</a>
<b>Wi-Fi Direct</b> <sup>*2</sup>		Wi-Fi Direct est configuré et une liste d'informations concernant la machine qui peut utiliser le réseau s'affiche.	<a href="#">page 2-41</a>
<b>Aide</b>		Affiche l'écran Aide.	<a href="#">page 2-30</a>
<b>Propriété util.</b>		Affiche l'écran Propriété util.	<a href="#">page 9-13</a>
<b>Jrnl fax entrant</b> <sup>*3</sup>		Affiche l'écran Jrnl fax entrant.	Se reporter à la section <b>Manuel d'utilisation du FAX.</b>
<b>Jrnl fax sortant</b> <sup>*3</sup>		Affiche l'écran Jrnl fax sortant.	Se reporter au <b>Manuel d'utilisation du FAX.</b>
<b>Menu Système</b>		Affiche l'écran Menu système.	<a href="#">page 8-2</a>

Fonctions	Icône	Description	Page de référence
<b>Compteur</b>		Affiche l'écran Compteur.	<a href="#">page 2-59</a>
<b>Accessibilité/ Standard</b>		Agrandit le texte et les icônes sur l'écran. Sélectionner à nouveau <b>[Accessibilité/Standard]</b> pour revenir à l'affichage précédent.	<a href="#">page 2-31</a>
<b>Tableau d'affichage</b>		Affiche l'écran Tableau d'affichage.  <b>REMARQUE</b> Pour utiliser cette fonction, régler « Tableau d'affichage » sur [Activé] dans le menu système.	<a href="#">page 8-31</a>
<b>Pavé numérique</b>		Affiche les touches numériques sur l'écran tactile.	—
<b>Favoris</b>		Affiche l'écran de liste de favoris.	<a href="#">page 5-12</a>

\*1 Sélectionné au moment de l'expédition depuis l'usine.

\*2 Affiché lorsque l'option Kit d'interface réseau sans fil est installée.

\*3 Affiché uniquement sur les produits avec la fonction fax installée.

## Attribution des fonctions aux touches de fonction

Les touches de fonction sont des touches auxquelles peuvent être attribuées différentes fonctions et applications, y compris la copie et la numérisation. Les fonctions et applications fréquemment utilisées peuvent être attribuées et l'écran peut être aisément affiché.

Pour cette machine, les fonctions suivantes sont pré-attribuées ; toutefois, d'autres fonctions peuvent être enregistrées en réattribuant ces fonctions.

- [F1] (touche de fonction 1) : Copie
- [F2] (touche de fonction 2) : Envoyer
- [F3] (touche de fonction 3) : FAX (Option)

### 1 Afficher l'écran.

Touche [Accueil] > [...] > [Menu système] > [Paramètres Machine] > [Attribution de touche de fonction]



#### REMARQUE

Si l'administration des connexions d'utilisateurs est activée, il est possible de modifier les paramètres en se connectant avec des droits d'administrateur ou en tant qu'utilisateur avec des droits pour configurer ce paramètre. Le nom d'utilisateur et le mot de passe de connexion par défaut sont les suivants.

Nom de connexion de l'ut. : 5058i : 5000, 6058i : 6000, 7058i : 7000

Mot de passe connexion : 5058i : 5000, 6058i : 6000, 7058i : 7000

### 2 Configurer les paramètres.

- 1 Sélectionner la touche de fonction à régler.
- 2 Sélectionner la fonction à attribuer.

Fonctions	Description	Page de référence
Aucune	Aucune fonction n'a été attribuée.	—
Copie	Affiche l'écran Copier.	<a href="#">page 5-20</a>
Envoyer	Affiche l'écran Envoyer.	<a href="#">page 5-24</a>
Serveur fax	Affiche l'écran Serveur fax.	<a href="#">page 5-44</a>
Fax <sup>*1</sup>	Affiche l'écran FAX.	Se reporter à la section <b>Manuel d'utilisation du FAX</b> .
Boîte perso.	Affiche l'écran Boîte personnalisée.	<a href="#">page 5-54</a>
Boîte des travaux	Affiche l'écran Boîte de travaux.	<a href="#">page 4-19</a>
Lecteur USB	Afficher l'écran du lecteur USB.	<a href="#">page 5-72</a>
Boîte de FAX <sup>*1</sup>	Affiche l'écran Boîte de FAX.	Se reporter à la section <b>Manuel d'utilisation du FAX</b> .
Boîte Polling <sup>*1</sup>	Affiche l'écran Boîte Polling.	
Boîte réception mémoire fax <sup>*1</sup>	Affiche l'écran Boîte réception mémoire fax.	

Fonctions	Description	Page de référence
<b>Envoi personnel (E-mail)</b> <sup>*2</sup>	Affiche l'écran Envoyer. L'adresse e-mail de l'utilisateur connecté est définie comme destination.	<a href="#">page 5-43</a>
<b>Envoi personnel dep.boîte(E-mail)</b> <sup>*2</sup>	Affiche l'écran Boîte personnalisée. L'adresse e-mail de l'utilisateur connecté est définie comme destination.	<a href="#">page 5-65</a>
<b>Navigateur Internet</b>	Affiche l'écran Navigateur Internet.	<a href="#">page 5-76</a>
<b>Copie carte ID</b>	Affiche l'écran Copie carte ID.	<a href="#">page 6-37</a>
<b>Nom de favoris</b>	Rappelle le favori enregistré.	<a href="#">page 5-12</a>
<b>Nom d'application</b>	Affiche les applications sélectionnées.	<a href="#">page 5-15</a>

\*1 Affiché uniquement sur les produits avec la fonction fax installée.

\*2 S'affiche lorsque l'administration des connexions d'utilisateurs est activée.

## Écran pour les informations sur l'appareil

Affiche les informations sur l'appareil. Permet de vérifier l'état du système et du réseau, l'état des consommables comme le toner et le papier et la situation des options utilisées. Il est aussi possible d'imprimer différents rapports et listes.

- 1 Touche [Accueil] > [Informations sur l'appareil]
- 2 Vérifier les informations sur l'appareil.

Onglet	Description
<b>Identificat./ Réseau filaire</b>	Permet de vérifier les informations d'ID comme le nom de modèle, le nom d'hôte et l'emplacement, ainsi que l'adresse IP du réseau filaire.
<b>Wi-Fi<sup>*1</sup></b>	Permet de vérifier l'état de la connexion Wi-Fi, par exemple le nom du périphérique, le nom du réseau et l'adresse IP.
<b>Fournitures/Papier</b>	Vous pouvez vérifier la quantité de toner et de papier restant.
<b>Fax<sup>*2</sup></b>	Il est possible de consulter le numéro de fax local, le nom de fax local, l'ID de fax local et d'autres informations sur le fax.
<b>USB/NFC/Bluetooth</b>	Permet de vérifier l'état de connexion du lecteur USB, NFC (Near Field Communication) et du clavier Bluetooth.
<b>Option/Application</b>	Permet de vérifier les informations des options et applications qui sont utilisées.
<b>Capacité/Version du logiciel</b>	Permet de vérifier la version du logiciel et les performances.
<b>Sécurité</b>	Permet de vérifier les informations de sécurité sur la machine.
<b>Rapport</b>	Permet d'imprimer différents rapports et listes.
<b>État util. à distance</b>	Permet de vérifier l'état de l'utilisation à distance.

\*1 S'affiche si le kit d'interface réseau sans fil en option est installé.

\*2 Affiché uniquement sur les produits avec la fonction fax installée.

## Afficher l'écran de réglage

La procédure suivante est un exemple de l'écran Copier.

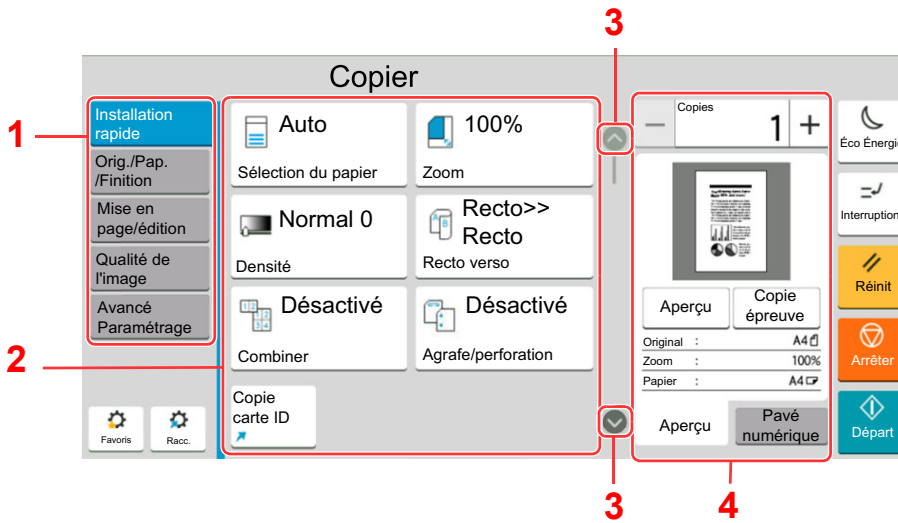

- 1 Navigation générale  
Affiche les catégories de fonction.
- 2 Corps  
Afficher les fonctions et les raccourcis de copie.
- 3 Touche fléchée  
Déplace l'écran en haut ou en bas.
- 4 Zone du volet droit  
Affiche des fonctions spécifiques comme l'aperçu ou le pavé numérique.

Sélectionner Navigation générale et configurer chaque fonction. Sélectionner la touche fléchée pour afficher les fonctions suivantes.

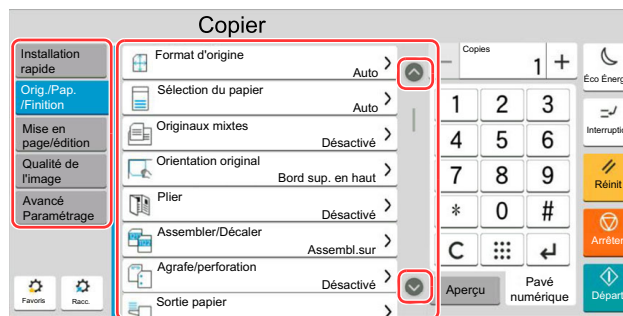

Lorsqu'un commutateur Activé/Désactivé s'affiche pour une fonction, sélectionner le commutateur pour basculer entre Activé et Désactivé.

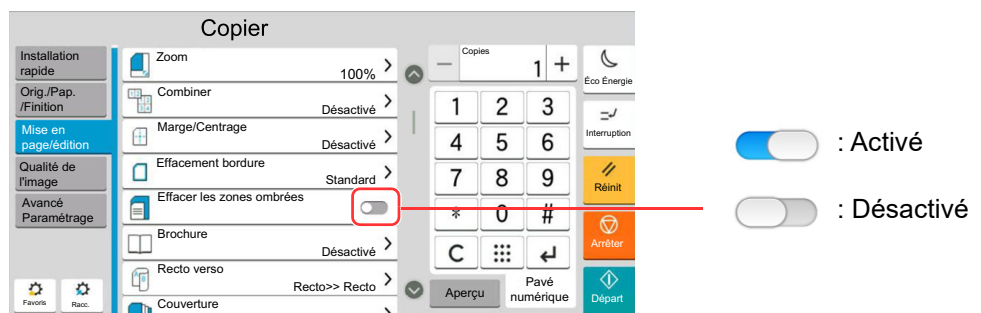

## Affichage des touches ne pouvant pas être réglées

Les touches des fonctions qui ne peuvent pas être utilisées en raison des restrictions de combinaison de fonction ou de l'absence d'installation de certaines options ne peuvent pas être sélectionnées.

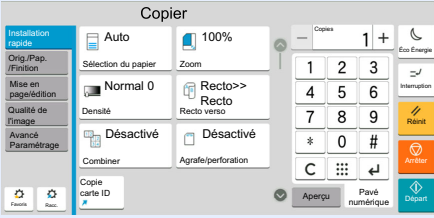
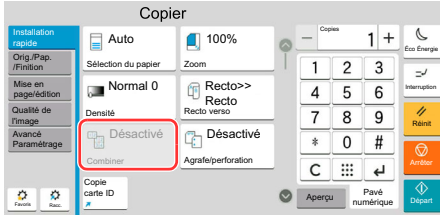
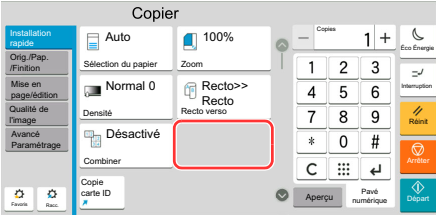
Normal	Grisée	Masquée
	 <p>Dans les cas suivants, la touche est grisée et ne peut pas être sélectionnée.</p> <ul style="list-style-type: none"> <li>• Impossible à utiliser en combinaison avec une fonction qui est déjà sélectionnée.</li> <li>• Utilisation interdite par la gestion d'utilisateur.</li> <li>• Pour les fonctions qui ne peuvent pas être modifiées lors de l'utilisation de la copie épreuve.</li> </ul>	 <p>Impossible à utiliser, car une option n'est pas installée.</p>



### REMARQUE

- Si une touche que vous souhaitez utiliser est grisée, les réglages de l'utilisateur précédents peuvent être encore actifs. Dans ce cas, sélectionner la touche **[Réinit]** et réessayer.
- Si la touche est encore grisée après avoir sélectionné la touche **[Réinit]**, il est possible que l'administration des connexions d'utilisateurs interdise d'utiliser cette fonction. Vérifier avec l'administrateur de la machine.

## Aperçu de l'original

Il est possible d'afficher un aperçu du document numérisé.



### REMARQUE

Pour afficher l'aperçu d'une image stockée dans une Boîte de document, se reporter à la section suivante :

➔ [Aperçu des documents/vérification des détails du document \(page 5-57\)](#)

La description concerne la copie d'un original d'une page.

- 1 Afficher l'écran.**  
Touche **[Accueil]** > **[Copier]**
- 2 Mettre en place les originaux.**



### 3 Afficher un aperçu.

- 1 Sélectionner l'onglet [Aperçu] > [Aperçu].

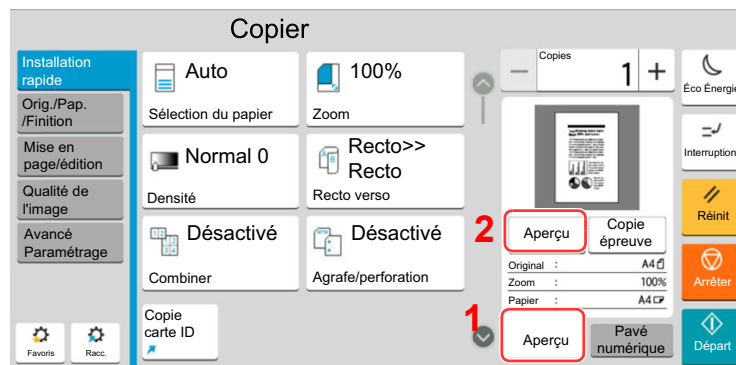

La machine numérise l'original. Une fois la numérisation terminée, l'image de l'aperçu s'affiche à l'écran.

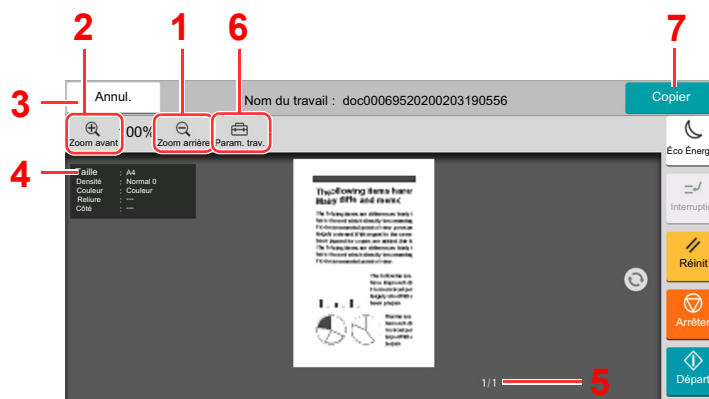

- 1 Réduction.
- 2 Agrandissement.
- 3 Annuler le travail.
- 4 Affiche les informations des données.
- 5 Affiche le numéro de la page actuelle et le nombre total de pages.
- 6 Permet de modifier les paramètres du travail.
- 7 Démarrer la copie.

#### Impression recto verso

Les paramètres pour l'impression recto verso s'affichent.

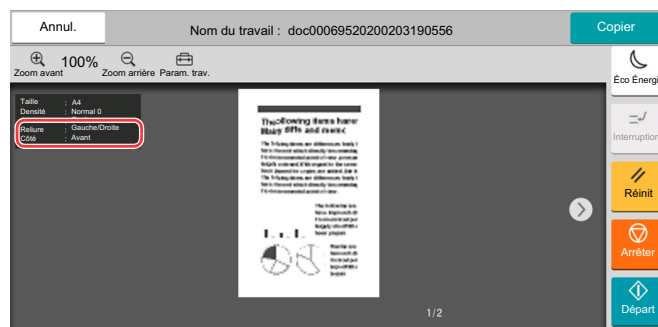

#### REMARQUE

- Pour modifier la qualité ou la mise en page, sélectionner [Réinit]. Modifier les réglages et sélectionner [Aperçu] une deuxième fois pour afficher un aperçu avec les nouveaux réglages.
- Selon la fonction utilisée, même en cas de numérisation d'un original de plusieurs pages, seule la première page peut être affichée comme aperçu.

- 2 S'il n'y a pas de problème avec l'image de l'aperçu, sélectionner [Copier].

La copie démarre.

## Utilisation de l'écran de prévisualisation

Lorsque l'écran de prévisualisation est affiché, les actions suivantes peuvent être effectuées en déplaçant le doigt sur l'écran tactile.

Fonctions	Description
<b>Balayer</b>	Si un document avec plusieurs pages est placé sur le chargeur de documents, l'ensemble du document est lu, puis l'aperçu pour la première page est affiché. Balayer l'aperçu à gauche et à droite pour afficher un aperçu des pages dans l'ordre lu.
<b>Glisser</b>	Avec le doigt sur l'écran tactile, faire glisser le doigt pour déplacer la position de l'aperçu affiché.
<b>Pincer Écarter</b>	Avec deux doigts sur l'écran tactile, élargir ou rétrécir l'espace entre les deux doigts pour agrandir ou rétrécir l'affichage.

## Saisie de numéros

Lors de la saisie de numéros, les touches numériques s'affichent sur l'écran tactile si la zone de saisie du numéro est sélectionnée.

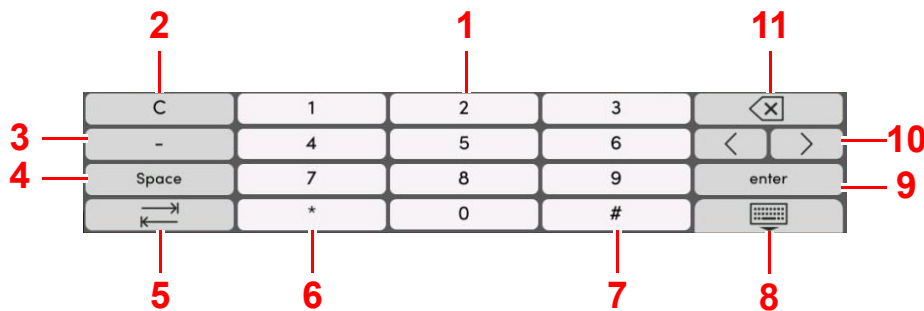

- 1 Saisir des numéros.
- 2 Effacer les numéros saisis.
- 3 Saisie de [-].
- 4 Insertion d'un espace.
- 5 Passer à la case de saisie suivante.
- 6 Lorsque [,.] est affiché : Saisie du point décimal. Les numéros saisis après avoir sélectionné cette touche seront les numéros après le point décimal.  
Lorsque [\*] est affiché : Saisie de [\*].
- 7 Lorsque [+/-] est affiché : Bascule entre les numéros positifs et négatifs.  
Lorsque [#] est affiché : Saisie de [#].
- 8 Fermer le pavé numérique.
- 9 La saisie par touches numériques est confirmée.
- 10 Déplace le curseur.
- 11 Supprimer une caractère à gauche du curseur.



### REMARQUE

- Selon l'élément saisi, certaines touches différentes des touches numériques peuvent ne pas être utilisables.
- Les touches numériques n'apparaissent pas sur l'écran tactile lorsqu'un pavé numérique en option est installé.

**Exemple : Lors de la saisie du nombre de copies**

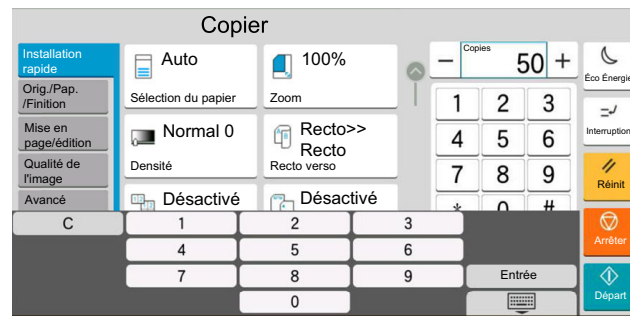
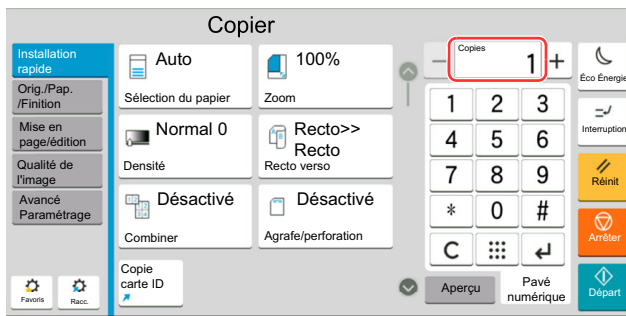

**Exemple : Lors de la saisie d'un numéro de touche unique**

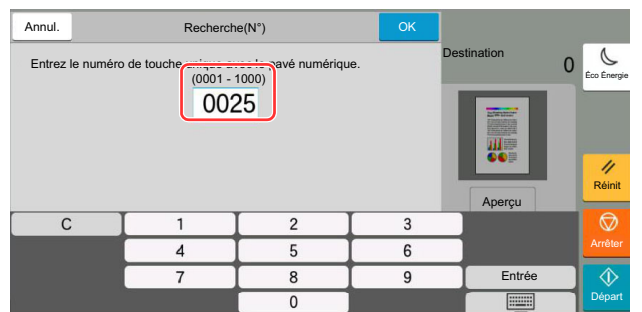
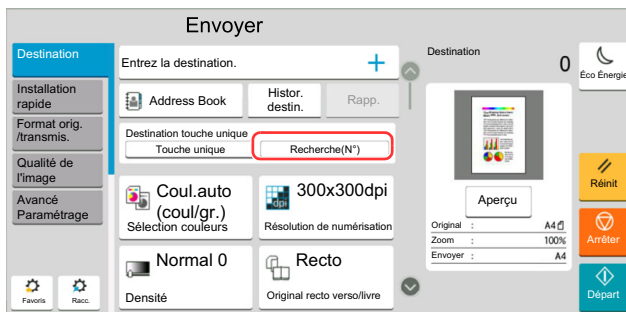

**Exemple : Recherche d'un numéro d'adresse**

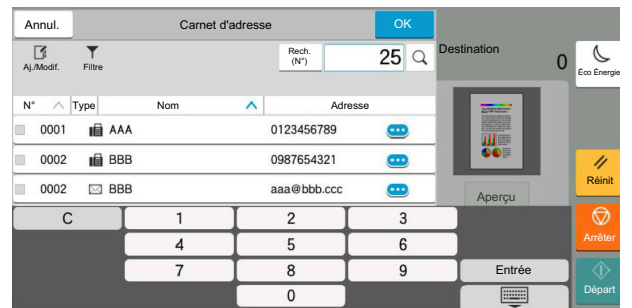
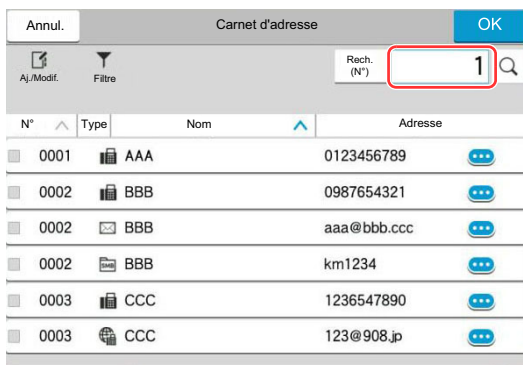

**REMARQUE**

Pour les écrans de copie et d'impression, il est possible de définir à l'avance les touches numériques à afficher. En outre, il est possible de sélectionner la disposition des touches numériques qui sont utilisées sur l'application.

➔ [Pavé numérique \(page 8-7\)](#)

## Écran d'aide

En cas de problème d'utilisation de la machine, il est possible de consulter l'aide en effleurant l'écran tactile.

Sélectionner [Aide] sur l'écran d'accueil pour afficher la liste de l'aide.

### 1 Touche [Accueil] > [...] > [Aide]

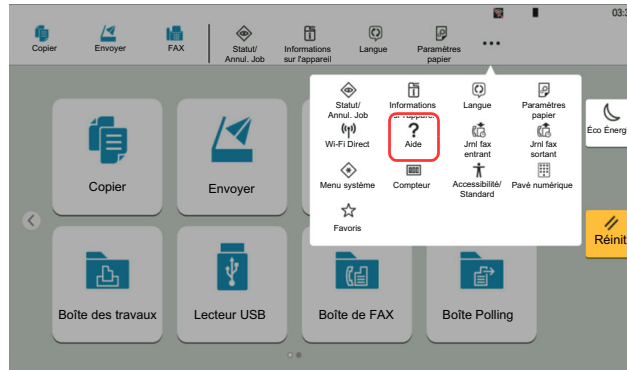

### 2 Sélectionner les éléments à vérifier dans la liste.

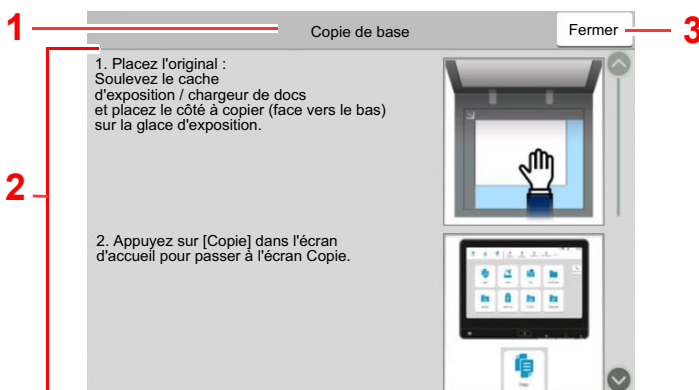
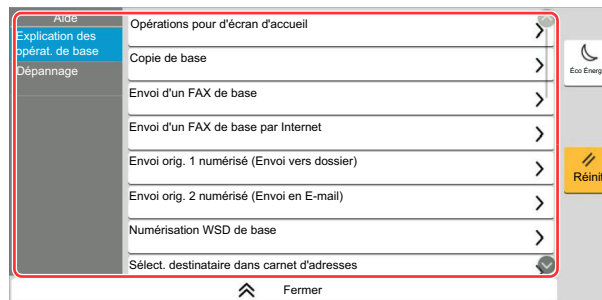

1 Titres d'aide

2 Affiche les informations concernant les fonctions et l'utilisation de la machine.

3 Ferme l'écran d'aide et revient à l'écran d'origine.5

## Fonctions d'accessibilité (agrandissement de l'affichage)

Le texte et les touches affichés sur l'écran tactile peuvent être agrandis. Les éléments peuvent aussi être sélectionnés et déplacés sur l'écran suivant à l'aide des touches numériques.

Sélectionner la touche **[Accueil]** > [...] > **[Accessibilité/Standard]**

Les touches ou le texte agrandis s'affichent sur l'écran tactile.



### REMARQUE

- Cette fonction peut être utilisée sur l'écran d'accueil et sur les fonctions qui ont été enregistrées via la configuration rapide Copier/Envoyer/FAX.
- Pour configurer les fonctions qui ne sont pas affichées sur l'écran d'accessibilité, il faut revenir à l'affichage original. Sélectionner **[Accessibilité/Standard]** une deuxième fois.
- Appuyer de manière prolongée sur la touche **[Accueil]** pour basculer entre l'écran standard et l'écran d'accessibilité.

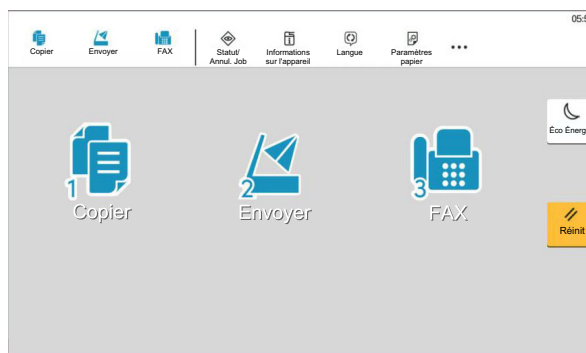
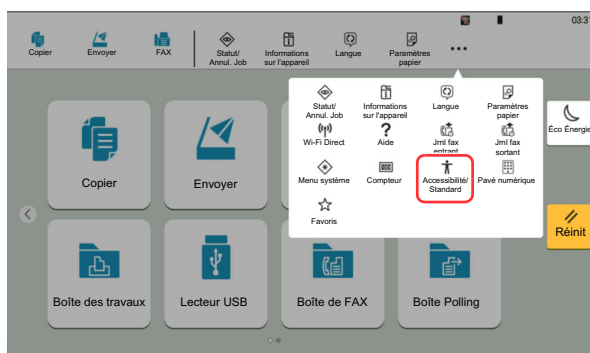

Il est aussi possible de contrôler l'écran à l'aide des touches numériques correspondant au numéro entouré. (Exemple : Sélectionner la touche [2] sur le pavé numérique pour afficher l'écran Envoyer.

Contrôler les fonctions selon l'affichage sur l'écran.

# Connexion/déconnexion

En cas de configuration d'une fonction nécessitant des droits d'administrateur ou si l'administration des connexions d'utilisateurs est activée, il faut entrer le nom d'utilisateur et le mot de passe.



## REMARQUE

Le nom d'utilisateur et le mot de passe de connexion par défaut sont les suivants.

Nom de connexion de l'ut. : 5058i : 5000, 6058i : 6000, 7058i : 7000

Mot de passe connexion : 5058i : 5000, 6058i : 6000, 7058i : 7000

Il est impossible de se connecter si le nom d'utilisateur ou le mot de passe de connexion ont été oubliés. Dans ce cas, se connecter avec les droits d'administrateur pour modifier le nom d'utilisateur ou le mot de passe de connexion.

## Connexion

### Connexion normale

#### 1 Saisir le nom d'utilisateur et le mot de passe pour la connexion.

Si cet écran s'affiche pendant les opérations, saisir le nom d'utilisateur et mot de passe de connexion.

- 1 Si **[Authentification réseau]** est sélectionné comme méthode d'authentification de l'utilisateur, les destinations d'authentification sont affichées et **[Local]** ou **[Réseau]** peuvent être sélectionnés comme destination d'authentification.
- 2 Entrer le nom d'utilisateur.
- 3 Entrer le mot de passe de connexion.
  - ➔ [Méthode de saisie de caractères \(page 11-10\)](#)
- 4 Sélectionner la méthode de connexion parmi **[Connexion simple]**, **[Connexion par code PIN]** et **[Login carte ID]**.
  - ➔ [Authentification de l'utilisateur et comptabilité \(Utilisateur, Compta. des travaux\) \(page 9-1\)](#)
- 5 Vérifier l'environnement Wi-Fi Direct.
- 6 Consulter le nombre de pages imprimées et le nombre de pages numérisées. Affiché lorsque la comptabilité des travaux est activée.
- 7 Définir la langue à utiliser pour l'affichage de l'écran tactile.

## 2 Sélectionner [Connex.].

### Connexion simple

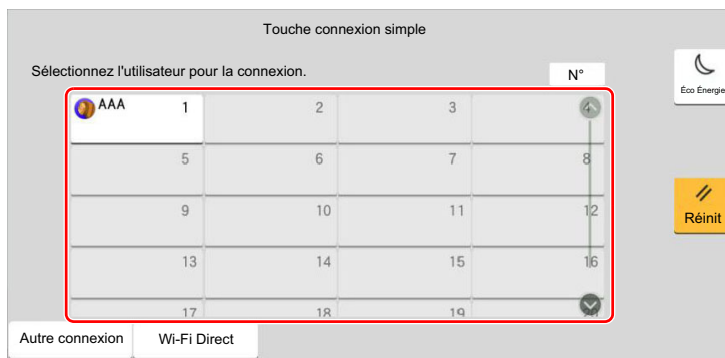

Si cet écran s'affiche pendant les opérations, sélectionner un utilisateur et se connecter.

#### REMARQUE

Si un mot de passe utilisateur est requis, un écran de saisie s'affiche.

➔ [Param. de connexion simple \(page 9-30\)](#)

## Déconnexion

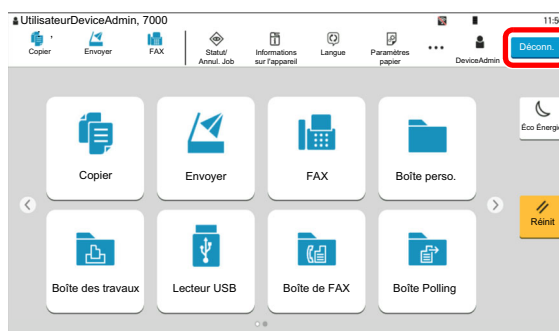

Pour se déconnecter de la machine, sélectionner la touche **[Déconn.]** pour revenir à l'écran de saisie du nom d'utilisateur/mot de passe de connexion.

Les utilisateurs sont automatiquement déconnectés dans les circonstances suivantes :

- Lorsque la machine passe à l'état de veille.
- Lorsque la fonction de réinitialisation automatique du panneau est activée.

# Paramètres par défaut de la machine

Les paramètres par défaut de la machine peuvent être modifiés dans le menu système. Avant d'utiliser cette machine, configurer les paramètres de la date et de l'heure, la configuration du réseau et les fonctions d'économie d'énergie en fonction des besoins.



## REMARQUE

Pour les paramètres pouvant être configurés depuis le menu système, se reporter à la section suivante :

➔ [Configuration et réglage \(menu système\) \(page 8-1\)](#)

## Configuration de la date et de l'heure

Procéder comme suit pour configurer la date et l'heure locales.

Lors de l'envoi de courrier électronique à l'aide de la fonction de transmission, la date et l'heure seront affichées dans l'en-tête de l'e-mail. Configurer la date, l'heure et le décalage horaire de la région d'utilisation par rapport à l'heure GMT.



## REMARQUE

- Pour effectuer des modifications après cette configuration initiales, se reporter à :
  - ➔ [Date/Heure \(page 8-8\)](#)
- L'heure correcte peut être réglée périodiquement en obtenant l'heure à partir d'un serveur de temps en réseau.
  - ➔ [Embedded Web Server RX User Guide](#)

### 1 Afficher l'écran.

Touche [Accueil] > [...] > [Menu système] > [Paramètres machine] > [Date/Heure]

### 2 Configurer les paramètres.

[Fuseau horaire] > [Date/Heure] > [Format de date]

Élément	Description
<b>Déf. fuseau hor.</b>	Définissez le décalage horaire par rapport à l'heure GMT. Sélectionnez le fuseau horaire le plus proche. Si la région sélectionnée utilise l'heure d'été, configurer les paramètres pour l'heure d'été.
<b>Date et heure</b>	Définition de la date et de l'heure en fonction du lieu où la machine est utilisée. En cas d'utilisation de la fonction Envoi en E-mail, la date et l'heure définies à ce stade seront affichées dans l'en-tête. <b>Valeur : Année (2000 à 2035), Mois (1 à 12), Jour (1 à 31), Heure (0 à 23), Minute (0 à 59), Seconde (0 à 59)</b>
<b>Format de date</b>	Cette fonction permet de sélectionner le format d'affichage de l'année, du mois et du jour. L'année est affichée en notation occidentale. <b>Valeur : MM/JJ/AAAA (Mois/Jour/Année), JJ/MM/AAAA (Jour/Mois/Année), AAAA/MM/JJ (Année/Mois/Jour)</b>



# Configuration réseau

## Configuration du réseau filaire

La machine est équipée d'une interface réseau, compatible avec les protocoles réseaux du type TCP/IP (IPv4), TCP/IP (IPv6), NetBEUI et IPSec. Il permet l'impression réseau sur les plates-formes Windows, Macintosh, UNIX et autres.

Cette fonction permet de configurer TCP/IP (IPv4) pour une connexion au réseau Windows.

S'assurer de brancher le câble réseau avant de configurer les paramètres.

➔ [Raccordement du câble réseau \(page 2-9\)](#)

Méthode de configuration	Description	Page de référence
<b>Configuration de la connexion à partir du panneau de commande de cette machine</b>	Utiliser Assistant config. rapide lors de la configuration du réseau dans un écran de type assistant, sans configurer individuellement dans le menu système.	<a href="#">Assistant d'installation rapide (page 2-48)</a>
	Utiliser Param. du réseau filaire ou Réseau en option pour configurer le réseau en détails à partir du Menu système.	<a href="#">Param. du réseau filaire (page 8-63)</a> <a href="#">Réseau en option (page 8-71)</a>
<b>Configuration des connexions sur la page web</b>	Pour l'interface réseau de série, la connexion peut être configurée en utilisant Embedded Web Server RX. Pour l'option IB-50, la connexion peut être configurée en utilisant la page web dédiée.	<b>Embedded Web Server RX User Guide</b> <b>Manuel d'utilisation IB-50</b>
<b>Configuration de la connexion en utilisant l'utilitaire de configuration de IB-50</b>	Il s'agit de l'outil de configuration inclus sur le CD de IB-50. Il peut être utilisé sous Windows.	<b>Manuel d'utilisation IB-50</b>



### REMARQUE

Pour passer à une interface réseau différente de l'interface filaire (par défaut) après l'installation d'un kit d'interface réseau en option (IB-50) et d'un kit d'interface réseau sans fil (IB-37, IB-38 ou IB-51), sélectionner le paramètre désiré dans « Réseau principal (client) ».

➔ [Réseau principal \(client\) \(page 8-75\)](#)

Pour les autres paramètres réseaux, se reporter à :

➔ [Paramètres réseau \(page 8-58\)](#)



### REMARQUE

Si l'administration des connexions d'utilisateurs est activée, il est possible de modifier les paramètres en se connectant avec des droits d'administrateur ou en tant qu'utilisateur avec des droits pour configurer ce paramètre. Si l'administration des connexions d'utilisateurs est inactive, l'écran d'authentification utilisateur s'affiche. Saisir un nom d'utilisateur et un mot de passe de connexion, puis sélectionner **[Connexion]**.

Le nom d'utilisateur et le mot de passe de connexion par défaut sont les suivants.

Nom de connexion de l'ut. : 5058i : 5000, 6058i : 6000, 7058i : 7000

Mot de passe connexion : 5058i : 5000, 6058i : 6000, 7058i : 7000

## Paramètre IPv4

### 1 Afficher l'écran.

Touche [Accueil] > [...] > [Menu système] > [Paramètres réseau] > « Paramètres réseau » [Param. du réseau filaire] > « Configuration TCP/IP » [Paramètres IPv4]

### 2 Configurer les paramètres.

#### En cas d'utilisation du serveur DHCP

- [DHCP] : Régler sur [Activé].

#### En cas de configuration de l'adresse IP fixe

- [DHCP] : Régler sur [Désactivé].
- [Auto-IP] : Régler sur [Désactivé].
- [Adresse IP] : Entrer l'adresse.
- [Masque de sous réseau] : Entrer le masque de sous-réseau en représentation décimale (de 0 à 255).
- [Passerelle déf.] : Entrer l'adresse.

#### En cas d'utilisation d'Auto-IP

Saisir « 0.0.0.0 » dans [Adresse IP].

#### En cas de configuration du serveur DNS

Dans les cas suivants, définir l'adresse IP du serveur DNS (Domain Name System).

- En cas d'utilisation du nom d'hôte avec le paramètre « DHCP » sur « Désactivé ».
- En cas d'utilisation du serveur DNS avec une adresse IP qui n'est pas assignée automatiquement par le DHCP.

Sélectionner [Utiliser un serveur DNS depuis DHCP] ou [Utiliser le serveur DNS suivant]. Lorsque [Utiliser le serveur DNS suivant] est sélectionné, il est possible de saisir les informations du serveur DNS fixe dans les champs Principal et Secondaire prévus.

#### IMPORTANT

**Après la modification des paramètres, redémarrer le réseau à partir du menu système ou mettre la machine hors tension, puis à nouveau sous tension.**

➔ [Redémarrez le réseau. \(page 8-70\)](#)

#### REMARQUE

Demander à l'avance l'adresse IP à l'administrateur réseau et la préparer pour la configuration de ce paramètre.

## Configuration du réseau sans fil

Lorsque le Kit d'interface réseau sans fil (IB-37, IB-38 ou IB-51) est installé sur la machine et que les paramètres de connexion sont configurés, il est possible d'imprimer ou d'envoyer au sein d'un environnement réseau sans fil. Les méthodes de configuration sont les suivantes :

Méthode de configuration	Description	Page de référence
Configuration de la connexion à partir du panneau de commande de cette machine	Utiliser Assistant config. rapide lors de la configuration du réseau dans un écran de type assistant, sans configurer individuellement dans le menu système.	<a href="#">Assistant d'installation rapide (page 2-48)</a>
	Utiliser Paramètres Wi-Fi ou Réseau sans fil pour configurer le réseau en détails à partir du menu système.	<a href="#">Paramètres Wi-Fi (page 8-59)</a> <a href="#">Réseau sans fil (page 8-71)</a>
Configuration de la connexion en utilisant Wi-Fi Setup Tool	Il s'agit d'un outil qui peut être téléchargé à partir de notre site web. Il est possible de configurer la connexion en fonction des instructions fournies par l'assistant.	<a href="#">Configuration de la connexion en utilisant Wi-Fi Setup Toll (page 2-38)</a>
Configuration de la connexion en utilisant l'utilitaire de configuration de IB-51	Il s'agit de l'outil de configuration inclus sur le CD de IB-51. Il peut être utilisé sur Windows et Mac OS.	<b>Manuel d'utilisation IB-51</b>
Configuration des connexions sur la page web	Pour IB-37, IB-38, la connexion peut être configurée à partir de Embedded Web Server RX.	<b>Embedded Web Server RX User Guide</b>
	Pour IB-51, la connexion peut être configurée sur la page web dédiée.	<b>Manuel d'utilisation IB-51</b>



### REMARQUE

- Le Kit d'interface réseau sans fil (IB-37, IB-38) est une option pour certains modèles et le kit d'interface réseau sans fil (IB-51) est une option standard. Contacter le revendeur ou le technicien commercial et de service pour plus de détails.
  - ➔ [IB-37/IB-38 « Kit d'interface réseau sans fil » \(page 11-6\)](#)
  - ➔ [IB-51 "Kit d'interface réseau sans fil" \(page 11-6\)](#)
- Pour passer à une interface réseau différente de l'interface filaire (par défaut) après l'installation d'un kit d'interface réseau en option (IB-50) et d'un kit d'interface réseau sans fil (IB-37, IB-38 ou IB-51), sélectionner le paramètre désiré dans « Réseau principal (client) ».
  - ➔ [Réseau principal \(client\) \(page 8-75\)](#)

## Configuration de la connexion en utilisant Wi-Fi Setup Toll

Pour envoyer les paramètres Wi-Fi configurés dans Wi-Fi Setup Tool à la machine, connecter localement l'ordinateur ou le périphérique portable à la machine. Les méthodes de connexion sont la connexion filaire par câble LAN et la connexion au réseau local sans fil (Wi-Fi Direct).



### REMARQUE

- Pour utiliser Wi-Fi Direct, vérifier que Wi-Fi Direct est activé (Wi-Fi Direct est réglé sur **[Activé]**) et redémarrer le réseau à partir du panneau de commande avant que l'ordinateur se connecte à cette machine avec Wi-Fi Direct.
  - Pour utiliser un câble LAN directement branché à la machine, l'adresse Auto-IP (Liaison locale) sera attribuée à la machine et à l'ordinateur. Cette machine applique Auto-IP comme paramètres par défaut.
  - Configurer les paramètres sur le panneau de commande si l'ordinateur prend en charge WPS.
- ➔ [Paramètres Wi-Fi \(page 8-59\)](#)
- ➔ [Réseau sans fil \(page 8-71\)](#)

### Connexion filaire en utilisant un câble LAN

## 1 Connecter la machine à un ordinateur.

- 1 Connecter la machine à un ordinateur avec un câble LAN lorsque la machine est sous tension.
- 2 Mettre l'ordinateur sous tension.  
Les adresses IP (adresses de liaison locale) de la machine et de l'ordinateur sont générées automatiquement.

## 2 Lancer Wi-Fi Setup Tool.

- 1 Lancer un navigateur web.
- 2 Saisir "https://www.triumph-adler.com/support/downloads" ou "https://www.utax.com/C12571260052E282/direct/download-centre" dans la barre d'adresse ou la barre d'emplacement du navigateur.



- 3 Suivre les indications à l'écran pour télécharger Wi-Fi Setup Tool.
- 4 Effectuer un double-clic sur le programme d'installation téléchargé pour le lancer.



### REMARQUE

- L'installation sur Windows doit être effectuée par un utilisateur connecté avec des droits d'administrateur.
- Si la fenêtre contrôle de compte d'utilisateur s'affiche, cliquer sur **[Oui]** (**[Autoriser]**).

## 3 Configurer les paramètres.

- 1 **[Ne pas utiliser la configuration automatique]** > **[Suivant]** > **[Suivant]**
- 2 **[Utiliser câble LAN]** > **[Suivant]** > **[Suivant]**

**3** [Configuration simple] > [Suivant]

La machine est détectée.

 **REMARQUE**

- Wi-Fi Setup Tool permet de rechercher une seule machine. La recherche de la machine peut prendre du temps.
- Si la machine n'est pas détectée, sélectionner [Avancé Paramétrage] > [Suivant]. Sélectionner [Express] ou [Personnalisé] comme méthode de découverte de périphérique et spécifier l'adresse IP ou le nom d'hôte pour rechercher la machine.

**4** Sélectionner la machine > [Suivant]

**5** Sélectionner [Utiliser les paramètres du périphérique.] dans [Mode d'authentification], puis saisir le nom d'utilisateur et le mot de passe de connexion. Nom d'utilisateur et mot de passe.

ID d'utilisateur : Admin

Mot de passe de connexion : xxxxxxxxxx (Numéro de série)

➔ [Vérification du numéro de série de l'équipement \(page 1\)](#)

**6** Configurer les paramètres de communication > [Suivant]

**7** Modifier les paramètres du point d'accès au besoin > [Suivant]

Le réseau est configuré.

**Connexion au réseau local sans fil en utilisant Wi-Fi Direct**

**1 Afficher l'écran.**

Touche [Accueil] > [...] > [Menu système] > [Paramètres réseau] > « Paramètres réseau » > [Paramètres Wi-Fi Direct]

**2 Configurer les paramètres.**

« Wi-Fi Direct » : [Activé] > [Fermer]

**3 Redémarrer le réseau.**

Touche [Accueil] > [...] > [Menu système] > [Paramètres réseau] > « Paramètres réseau » > [Redémarrez le réseau] > [Redémarrer]

**4 Connecter un ordinateur ou un périphérique portatif à la machine.**

➔ [Configuration Wi-Fi Direct \(page 2-41\)](#)

**5 Lancer Wi-Fi Setup Tool.**

**1** Lancer un navigateur web.

**2** Saisir "https://www.triumph-adler.com/support/downloads" ou "https://www.utax.com/C12571260052E282/direct/download-centre" dans la barre d'adresse ou la barre d'emplacement du navigateur.



**3** Suivre les indications à l'écran pour télécharger Wi-Fi Setup Tool.

- 4 Effectuer un double-clic sur le programme d'installation téléchargé pour le lancer.



#### REMARQUE

- L'installation sur Windows doit être effectuée par un utilisateur connecté avec des droits d'administrateur.
- Si la fenêtre contrôle de compte d'utilisateur s'affiche, cliquer sur **[Oui]** (**[Autoriser]**).

## 6 Configurer les paramètres.

- 1 **[Ne pas utiliser la configuration automatique]** > **[Suivant]** > **[Suivant]**

- 2 **[Wi-Fi Direct]** > **[Suivant]** > **[Suivant]**

- 3 **[Avancé Paramétrage]** > **[Suivant]**

Sélectionner **[Express]** ou **[Personnalisé]** comme méthode de découverte de périphérique et spécifier l'adresse IP ou le nom d'hôte pour rechercher la machine.

- 4 Sélectionner la machine > **[Suivant]**

- 5 Sélectionner **[Utiliser les paramètres du périphérique.]** dans **[Mode d'authentification]**, puis saisir le nom d'utilisateur et le mot de passe de connexion. Nom d'utilisateur et mot de passe.

ID d'utilisateur : Admin

Mot de passe de connexion : xxxxxxxxxx (Numéro de série)

➔ [Vérification du numéro de série de l'équipement \(page i\)](#)

- 6 Configurer les paramètres de communication > **[Suivant]**

- 7 Modifier les paramètres du point d'accès au besoin > **[Suivant]**

Le réseau est configuré.

## Configuration Wi-Fi Direct

La configuration de Wi-Fi Direct permet d'imprimer à partir de l'environnement Wi-Fi Direct. Les méthodes de configuration sont les suivantes :



### REMARQUE

Pour utiliser Wi-Fi Direct, le Kit d'interface réseau sans fil (IB-37 ou IB-38) doit être installé sur la machine.

➔ [IB-37/IB-38 « Kit d'interface réseau sans fil » \(page 11-6\)](#)

### Configuration de la connexion à partir du panneau de commande de cette machine

#### Connexion aux ordinateurs ou périphériques portatifs qui prennent en charge Wi-Fi Direct

#### 1 Afficher l'écran.

Touche [Accueil] > [...] > [Menu système] > [Paramètres réseau] > « Paramètres réseau » [Paramètres Wi-Fi Direct]

#### 2 Configurer les paramètres.

« Wi-Fi Direct » : [Activé] > [OK]

#### 3 Redémarrer le réseau.

Touche [Accueil] > [...] > [Menu système] > [Paramètres réseau] > « Paramètres réseau » [Redémarrez le réseau] > [Redémarrer]

#### 4 Spécifier le nom de la machine à partir de l'ordinateur ou du périphérique portatif.

Si un message de confirmation s'affiche sur le panneau de commande de la machine, sélectionner [Oui].

Le réseau entre cette machine et le périphérique portatif est configuré.

#### Connexion aux ordinateurs ou périphériques portatifs qui ne prennent pas en charge Wi-Fi Direct

À titre d'exemple, voici l'explication pour la connexion aux périphériques portatifs iOS.

#### 1 Afficher l'écran.

Touche [Accueil] > [...] > [Menu système] > [Paramètres réseau] > « Paramètres réseau » [Paramètres Wi-Fi Direct]

#### 2 Configurer les paramètres.

« Wi-Fi Direct » : [Activé] > [OK]

#### 3 Redémarrer le réseau.

Touche [Accueil] > [...] > [Menu système] > [Paramètres réseau] > « Paramètres réseau » [Redémarrez le réseau] > [Redémarrer]

#### 4 Touche [Accueil] > [Informations sur l'appareil] > [Wi-Fi]

#### 5 Noter le nom du réseau « Wi-Fi Direct » (SSID), l'adresse IP et le mot de passe.

## 6 Configurer le périphérique portable.

- 1 [Paramètres] > [Wi-Fi]
- 2 Sélectionner le nom du réseau (SSID) qui s'est affiché à l'étape 5 dans la liste.
- 3 Saisir le mot de passe qui a été fourni à l'étape 5 > [Connecter]  
Le réseau entre cette machine et le périphérique portable est configuré.

### Configuration de la connexion en utilisant un bouton-poussoir

Lorsque l'ordinateur ou le périphérique portable ne prend pas en charge Wi-Fi Direct, mais prend en charge WPS, il est possible de configurer le réseau en utilisant le bouton-poussoir.

#### 1 Afficher l'écran.

Touche [Accueil] > [...] > [Menu système] > [Paramètres réseau] > « Paramètres réseau » [Paramètres Wi-Fi Direct]

#### 2 Configurer les paramètres.

« Wi-Fi Direct » : [Activé] > [OK]

#### 3 Redémarrer le réseau.

Touche [Accueil] > [...] > [Menu système] > [Paramètres réseau] > « Paramètres réseau » [Redémarrez le réseau] > [Redémarrer]

#### 4 Touche [Accueil] > [Informations sur l'appareil] > [Wi-Fi]

#### 5 Appuyer sur le bouton-poussoir sur l'ordinateur ou le périphérique portable et sélectionner « Wi-Fi Direct » [Configuration btn-poussoir] > [OK] sur l'écran du panneau de commande.

Le réseau entre cette machine et l'ordinateur ou le périphérique portable est configuré.

#### ✔ IMPORTANT

Il est possible de connecter jusqu'à dix périphériques portatifs à la fois en utilisant la configuration Wi-Fi Direct. Lorsque les périphériques qui prennent en charge Wi-Fi Direct sont connectés, pour connecter un autre périphérique, déconnecter du réseau les périphériques déjà connectés. Les méthodes de déconnexion sont les suivantes :

- Déconnecter le réseau à partir de l'ordinateur ou du périphérique portable
- Déconnexion du réseau de tous les périphériques sur le panneau de commande  
Sélectionner la touche [Accueil] > [Informations sur l'appareil] > [Wi-Fi] > « Wi-Fi Direct » [Machine] > [Déconnecter] > [Déconnecter]
- Configuration du temps de déconnexion automatique à partir du menu système  
➔ [Paramètres Wi-Fi Direct \(page 8-58\)](#)
- Configuration du temps de déconnexion automatique à partir de Embedded Web Server RX  
➔ [Embedded Web Server RX User Guide](#)



## Configuration NFC

NFC (Near Field Communication) est le standard interne pour la communication en champ proche dans lequel la distance de communication de données est limitée à environ 10 cm. Pour établir une communication de données, il suffit d'approcher le périphérique prenant en charge la technologie NFC de cette machine.

Les méthodes de configuration sont les suivantes :

### Configuration des connexions sur la page web

Il est possible de configurer NFC à partir de Embedded Web Server RX.

➔ [Embedded Web Server RX User Guide](#)

### Configuration de la connexion à partir du panneau de commande de cette machine

Configurer NFC à partir du menu système.

➔ [NFC \(page 8-74\)](#)

Cette section présente un exemple pour la configuration de NFC à partir du menu système.

#### **1 Afficher l'écran.**

Touche [Accueil] > [...] > [Menu système] > [Paramètres réseau] > « Connectivité » [NFC]

#### **2 Configurer les paramètres.**

« NFC » : [Activé] > [OK]

## Capteur de mouvement

Ce modèle détecte que la personne s'approche et sort automatiquement du mode faible consommation ou du mode veille.

La plage de détection du capteur de mouvement peut être basculée en utilisant le levier en façade.

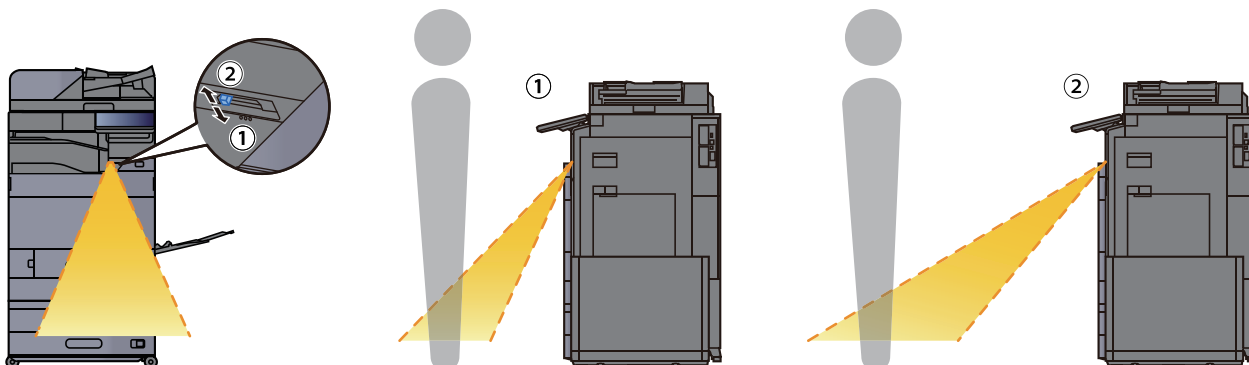

Pour plus d'informations sur les paramètres du capteur de mouvement, se reporter à :

➔ [Capteur de mouvement \(page 8-10\)](#)

## Fonction économie d'énergie

Si un certain temps s'écoule depuis la dernière utilisation de la machine, cette dernière passe automatiquement en mode faible consommation pour réduire la consommation d'énergie. Si un temps supplémentaire s'écoule sans utiliser la machine, cette dernière passe automatiquement en mode veille pour réduire la consommation d'énergie au minimum.

### Mode faible consommation

Si la machine n'est pas utilisée pendant un certain temps, l'indicateur Économie D'Énergie s'allume et l'écran s'assombrit pour réduire la consommation d'énergie. La machine est en mode faible consommation. En mode faible consommation, l'écran tactile s'éteint et le voyant économie d'énergie s'allume.

Le délai avant le passage au mode faible consommation : 3 minutes (paramètre par défaut).

Si des données d'impression sont reçues alors que le mode faible consommation est activé, la machine quitte automatiquement ce mode et commence l'impression. De même, si des données de fax arrivent alors que la machine est en mode faible consommation, la machine quitte automatiquement ce mode et commence l'impression.

Pour quitter ce mode, effectuer l'une des actions suivantes.

- Sélectionner l'une des touches du panneau de commande.
- Toucher l'écran tactile.
- Placer les originaux dans le chargeur de documents.
- Ouvrir le chargeur de documents.

Le temps de reprise sur Mode faible consommation est le suivant.

- 14,4 secondes maximum

Veillez noter que les conditions environnementales ambiantes (par ex. ventilation) peuvent ralentir le temps de réponse de la machine.



#### REMARQUE

Si la temporisation de faible consommation est égale à la temporisation de veille, le mode veille est prioritaire.

### Veille

Pour passer en mode Veille, sélectionner la touche **[Éco Énergie]**. L'écran tactile et tous les voyants du panneau de commande s'éteignent afin d'économiser au maximum l'énergie, à l'exception du voyant économie d'énergie, puis le voyant économie d'énergie clignote. La machine est en mode Veille.

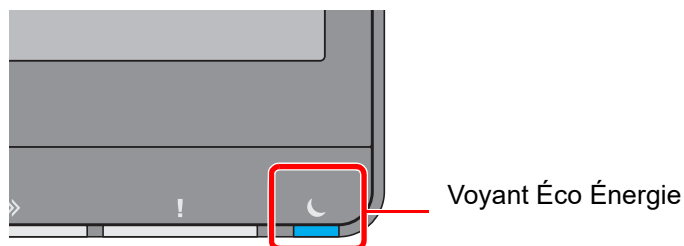

Voyant Éco Énergie

Si des données d'impression sont reçues alors que le mode veille est activé, la machine quitte automatiquement ce mode et commence l'impression. De même, si des données de fax arrivent alors que la machine est en mode veille, la machine quitte automatiquement ce mode et commence l'impression.

#### En cas d'utilisation de la machine

Sort du mode automatiquement lorsque quelqu'un s'approche de la machine si le capteur de mouvement est utilisé.

Pour plus d'informations sur les paramètres du capteur de mouvement, se reporter à :

➔ [Capteur de mouvement \(page 8-10\)](#)

Si le capteur de mouvement n'est pas utilisé, effectuer l'une des actions suivantes.

- Sélectionner l'une des touches du panneau de commande.
- Toucher l'écran tactile.
- Placer les originaux dans le chargeur de documents.
- Ouvrir le chargeur de documents.

Le temps de reprise sur Mode veille est le suivant.

- 14,4 secondes maximum

Veillez noter que les conditions environnementales ambiantes (par ex. ventilation) peuvent ralentir le temps de réponse de la machine.

## Veille automatique

En mode veille automatique, la machine passe automatiquement en mode Veille si elle reste inactive pendant une durée prédéfinie.

Le délai avant le passage en veille est le suivant.

- 10 minutes (paramètre par défaut)

Pour modifier la durée de veille prédéfinie, se reporter à :

➔ [Assistant d'installation rapide \(page 2-48\)](#)



### REMARQUE

Si la temporisation de faible consommation est égale à la temporisation de veille, le mode veille est prioritaire.

## Règles de veille (modèles pour l'Europe)

Il est possible de définir le fonctionnement du mode veille pour chaque fonction. Lorsque la machine passe en mode veille, la carte ID ne peut pas être reconnue.

Pour plus d'informations sur les paramètres de règles de veille, se reporter à la section suivante :

➔ [Règles de veille \(modèles pour l'Europe\) \(page 8-9\)](#)

## Niveau de veille (économie d'énergie) (modèles sauf pour l'Europe)

Ce mode réduit la consommation d'énergie encore plus que le mode veille normal et permet de définir le mode veille séparément pour chaque fonction. L'impression à partir d'un ordinateur connecté avec un câble USB n'est pas disponible lorsque la machine est dans ce mode. Le temps nécessaire pour que la machine sorte du mode d'économie d'énergie et reprenne le fonctionnement normal sera plus long que pour le mode veille normal.



### REMARQUE

Si le kit d'interface réseau en option est installé, l'économie d'énergie ne peut pas être spécifiée.

Pour plus d'informations sur les paramètres du mode niveau de veille (Accueil), se reporter à la section suivante :

➔ [Assistant d'installation rapide \(page 2-48\)](#)

## Niveau de reprise d'économie d'énergie

Cette machine peut réduire la consommation d'énergie lors de la sortie du mode économie d'énergie.

Pour Niveau de récupération économie d'énergie, il est possible de sélectionner « Reprise complète » ou « Reprise normale ».

Le paramètre par défaut est "Reprise normale".

Pour plus d'informations sur les paramètres du mode économie d'énergie, se reporter à la section suivante :

- ➔ [Assistant d'installation rapide \(page 2-48\)](#)
- ➔ [Niveau de récupération économie d'énergie \(page 8-10\)](#)

## Paramètres tempo hebdo

Permet de faire entrer et sortir la machine du mode veille aux heures spécifiées pour chaque jour.

Pour plus d'informations sur les Paramètres tempo hebdo, se reporter à la section suivante :

- ➔ [Assistant d'installation rapide \(page 2-48\)](#)
- ➔ [Paramètres tempo hebdo \(page 8-9\)](#)

## Temporisation d'arrêt (modèles pour l'Europe)

Si la machine n'est pas utilisée lorsqu'elle est en mode veille, elle est automatiquement mise hors tension. La temporisation d'arrêt est utilisée pour définir le délai avant la mise hors tension.

Le réglage d'usine pour le délai avant la mise hors tension : 3 jours

- ➔ [Temporisation d'arrêt \(modèles pour l'Europe\) \(page 8-9\)](#)

## Assistant d'installation rapide

Les paramètres suivants peuvent être configurés dans un écran de type assistant.

<b>Configuration du fax</b>	Configure les paramètres de base du fax. Cette fonction est affichée lorsque le kit de fax en option est installé. ➔ <b>Manuel d'utilisation du FAX</b>	
	Mode composition/réception	Mode numér. (Port 1, Port 2 <sup>*1</sup> )* <sup>2</sup> Mode réception Auto (DRD) <sup>*3</sup>
	Informations fax local	Nom du FAX local (Port du FAX 1, Port du FAX 2 <sup>*1</sup> ) Numéro de FAX local (Port du FAX 1, Port du FAX 2 <sup>*1</sup> ) ID de FAX local TTI
	Volume	Volume haut-parleur FAX Volume du moniteur FAX Avis de fin du travail
	Sonneries	Sonneries(Normal) <sup>*4</sup> Sonneries(Rép. auto) <sup>*4</sup> Sonn.(FAX/TÉL) <sup>*4</sup>
	Source papier/Sortie	Paramètres de source du papier Port du FAX 1 Port du FAX 2 <sup>*1</sup>
	Renumérotation	Nombre de tentatives
	<b>Aff.mess. mise hrs tens.</b>	Aff.mess. mise hrs tens.
<b>Configuration de l'économie d'énergie</b>	Configure le mode veille et le mode faible consommation.	
	Mode Veille	Pour l'Europe Mise en veille Règles de veille Sauf pour l'Europe Mise en veille Niveau de veille
	Mode faible consommation	Temporis. faible puiss.
	Mode reprise	Niveau de rétablissement de l'économie d'énergie
	Tempor. hebdomadaire	Paramètres tempo hebdo Planification <sup>*5</sup> Réessayer <sup>*5</sup> Nombre de tentatives <sup>*5</sup> Interv. d'essai <sup>*5</sup>

<b>Configuration réseau</b>	Configure les paramètres réseau.	
	Réseau	Sélection du réseau* <sup>6</sup> Wi-Fi* <sup>7</sup> DHCP* <sup>8</sup> Adresse IP* <sup>9</sup> Masque de sous-réseau* <sup>9</sup> Passerelle par défaut* <sup>9</sup>
<b>Configuration e-mail</b>	Définir le nom du serveur SMTP et l'adresse de l'expéditeur pour permettre l'envoi d'e-mail.	
	E-mail	SMTP (transmis. e-mail) Nom de serveur SMTP* <sup>10</sup> Numéro de port SMTP* <sup>10</sup> Adresse de l'expéditeur* <sup>10</sup>
<b>Configuration de sécurité</b>	Spécifier le niveau de sécurité.	
	Configuration rapide de la sécurité	

\*1 Ce paramètre est affiché lorsque l'option des deux kits de fax a été installée.

\*2 Version américaine uniquement

\*3 Le mode de réception DRD n'est disponible que dans certains pays.

\*4 Ce paramètre n'apparaît pas dans certaines régions.

\*5 Cette fonction est activée lorsque [Tempor. hebdomadaire] est réglé sur [Activé].

\*6 Cette fonction est affichée lorsque le Kit d'interface réseau sans fil (IB-37 ou IB-38) en option est installé.

\*7 Cette fonction est affichée lorsque [Sélection de réseau] est réglé sur [Wi-Fi].

\*8 Cette fonction est affichée lorsque [Sélection de réseau] est réglé sur [Réseau filaire].

\*9 Cette fonction est affichée lorsque [DHCP] est réglé sur [Désactivé].

\*10 Cette fonction est activée lorsque [SMTP (transmis. e-mail)] est réglé sur [Activé].



#### REMARQUE

Si l'écran d'authentification utilisateur s'affiche, entrer un nom d'utilisateur et un mot de passe de connexion, puis sélectionner [Connexion].

Le nom d'utilisateur et le mot de passe de connexion par défaut sont les suivants.

Nom de connexion de l'ut. : 5058i : 5000, 6058i : 6000, 7058i : 7000

Mot de passe connexion : 5058i : 5000, 6058i : 6000, 7058i : 7000

## 1 Afficher l'écran.

Touche [Accueil] > [...] > [Menu système] > [Assistant configuration rapide]

## 2 Sélectionner une fonction.

## 3 Configurer les paramètres.

Démarrer l'assistant. Suivre les instructions à l'écran pour configurer les paramètres.



#### REMARQUE

En cas de problème pour la configuration des paramètres, se reporter à :

➔ [Écran d'aide \(page 2-30\)](#)

Commande	Description
<b>Fin</b>	Quitter l'assistant. Les paramètres configurés jusqu'ici sont appliqués.
<b>Précédent</b>	Revenir à l'élément précédent.
<b>Sauter</b>	Passer à l'élément suivant sans régler l'élément actuel.
<b>Suivant</b>	Passe à l'écran suivant.
<b>Retour</b>	Revient à l'écran précédent.
<b>Terminer</b>	Enregistrer les réglages et quitter l'assistant.



## Installation du logiciel

Pour utiliser la fonction imprimante, une connexion TWAIN/WIA ou une connexion au fax réseau, télécharger et installer les logiciels requis à partir de notre site web ("<https://www.triumph-adler.com/support/downloads>" ou "<https://www.utax.com/C12571260052E282/direct/download-centre>").

### Logiciel publié (Windows)

Logiciel	Description	Logiciel recommandé
Printing System Driver	Ce pilote permet l'impression par la machine des fichiers d'un ordinateur. Plusieurs langages de description de page (PCL XL, KPDL etc.) sont pris en charge par un seul pilote. Ce pilote d'imprimante permet de profiter au maximum des fonctionnalités de la machine. Utiliser ce pilote pour créer des fichiers PDF.	○
KPDL mini-driver/PCL mini-driver	Il s'agit d'un mini pilote Microsoft qui prend en charge le PCL et le KPDL. L'utilisation de ce pilote entraîne certaines restrictions des fonctionnalités de la machine et des options.	-
FAX Driver	Permet d'envoyer par fax via la machine un document créé dans une application logicielle sur un ordinateur.	-
TWAIN Driver	Ce pilote permet la numérisation sur la machine à l'aide d'une application logicielle compatible TWAIN.	○
WIA Driver	WIA (acquisition d'image Windows) est une fonction de Windows qui permet la communication réciproque entre un dispositif d'imagerie, comme un scanner, et une application logicielle de traitement d'image. Une image peut être acquise en utilisant une application logicielle compatible WIA, ce qui est pratique lorsqu'aucune application logicielle compatible TWAIN n'est installée sur l'ordinateur.	-
NETWORK PRINT MONITOR	Utilitaire permettant de surveiller la machine sur le réseau.	-
Status Monitor	Utilitaire qui surveille l'état de l'imprimante et fournit une fonction de rapport permanent.	○
File Management Utility	Permet d'envoyer et de sauvegarder un document numérisé vers un dossier réseau spécifié.	-
Network Tool for Direct Printing	Permet d'imprimer un fichier PDF sans lancer Adobe Acrobat/Reader.	-
FONTS	Polices d'affichage qui permettent aux polices intégrées à la machine d'être utilisées dans une application logicielle.	○
Wi-Fi Setup Tool	Outil pour la configuration du réseau sans fil (réseau local sans fil) de cette machine.	-
Scan to Folder Setup Tool for SMB	Outil pour la création d'un dossier partage sur les ordinateurs personnels et pour définir le dossier partagé comme destination.	-



#### REMARQUE

- L'installation sur Windows doit être effectuée par un utilisateur connecté avec des droits d'administrateur.
- Le kit fax en option est nécessaire pour utiliser la fonction fax.

## Installation du logiciel sous Windows

Télécharger et installer un logiciel à partir de notre site web.

### 1 Télécharger un logiciel à partir du site web.

- 1 Lancer un navigateur web.
- 2 Saisir "https://www.triumph-adler.com/support/downloads" ou "https://www.utax.com/C12571260052E282/direct/download-centre" dans la barre d'adresse ou la barre d'emplacement du navigateur.



- 3 Suivre les indications à l'écran pour télécharger le logiciel.

### 2 Effectuer un double-clic sur le programme d'installation téléchargé pour le lancer.

Suivre les indications à l'écran pour installer le logiciel.



#### REMARQUE

- L'installation sur Windows doit être effectuée par un utilisateur connecté avec des droits d'administrateur.
- Si la fenêtre contrôle de compte d'utilisateur s'affiche, cliquer sur **[Oui]** (**[Autoriser]**).

## Désinstallation du logiciel

Exécuter la procédure suivante pour supprimer le logiciel de votre ordinateur.



### REMARQUE

La désinstallation sous Windows doit être effectuée par un utilisateur connecté avec des privilèges d'administrateur.

### 1 Afficher l'écran.

Cliquer sur la boîte de recherche dans la barre des tâches et saisir « Désinstaller Product Library » dans la boîte de recherche. Sélectionner **[Désinstaller Product Library]** dans la liste de recherche.



### REMARQUE

Dans Windows 8.1, cliquer sur [Rechercher] dans les icônes, puis saisir « Désinstaller Product Library » dans la boîte de recherche. Sélectionner **[Désinstaller Product Library]** dans la liste de recherche.

### 2 Désinstaller le logiciel.

Cocher la case du logiciel à supprimer.

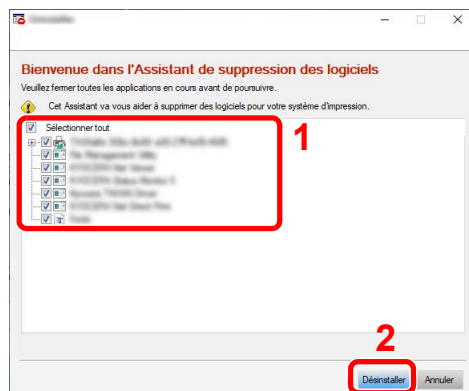

### 3 Terminer la désinstallation.

Si un message de redémarrage du système s'affiche, redémarrer l'ordinateur en suivant les indications à l'écran. Cela termine la procédure de désinstallation du logiciel.

# Installation du logiciel sur un ordinateur Mac

Un pilote d'imprimante pour Macintosh peut être installé.



## REMARQUE

- L'installation sous Mac OS doit être effectuée par un utilisateur connecté avec des privilèges d'administrateur.
- Lors de l'impression depuis un ordinateur Macintosh, régler l'émulation de la machine sur [KPD] ou [KPD(Auto)].  
→ [Imprimante \(page 8-52\)](#)
- En cas de connexion avec Bonjour, activer Bonjour dans les paramètres réseau de la machine.  
→ [Bonjour \(page 8-69\)](#)
- Dans l'écran d'authentification, entrer le nom et le mot de passe utilisés pour la connexion au système d'exploitation.
- Lors de l'impression via AirPrint, il n'est pas nécessaire d'installer le logiciel.

## 1 Télécharger un logiciel à partir du site web.

- 1 Lancer un navigateur web.
- 2 Saisir "https://www.triumph-adler.com/support/downloads" ou "https://www.utax.com/C12571260052E282/direct/download-centre" dans la barre d'adresse.

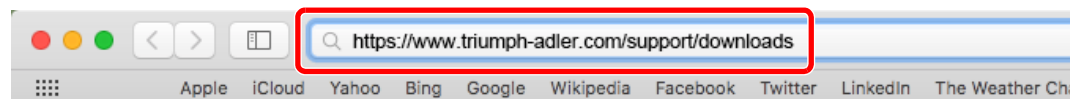

- 3 Suivre les indications à l'écran pour télécharger le logiciel.

## 2 Installer le pilote d'imprimante.

Effectuer un double-clic pour lancer le programme d'installation téléchargé.

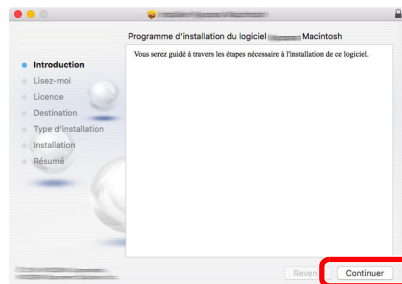

Installer le pilote d'imprimante en suivant les instructions du logiciel d'installation.

Cela termine l'installation du pilote de l'imprimante.

Si une connexion USB est utilisée, la machine est automatiquement reconnue et connectée.  
Si une connexion IP est utilisée, les paramètres ci-dessous sont nécessaires.

### 3 Configurer l'imprimante.

1 Ouvrir Préférences Système et ajouter l'imprimante.

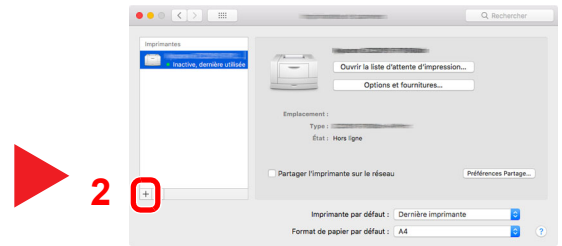
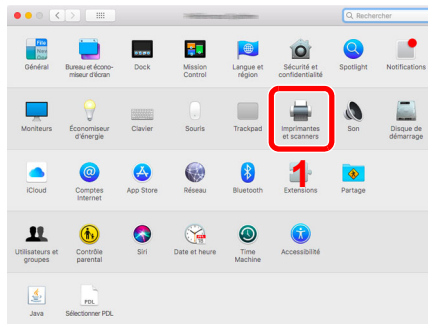

2 Sélectionner [Par défaut] et cliquer sur l'élément qui s'affiche dans « Nom », puis sélectionner le pilote dans « Utiliser ».

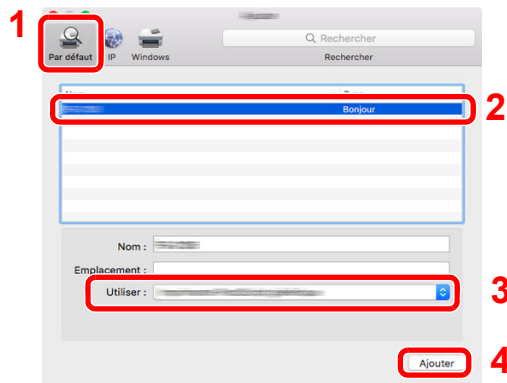

3 La machine sélectionnée est ajoutée.

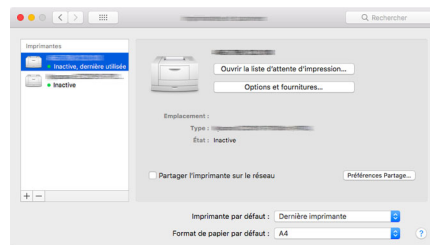

#### REMARQUE

Lors de l'utilisation d'une connexion IP, cliquer sur l'icône IP pour une connexion IP, puis saisir le nom d'hôte ou l'adresse IP. Le numéro saisi dans « Adresse » s'affichera automatiquement dans « Nom ». Le modifier si nécessaire.

4 Sélectionner la nouvelle imprimante ajoutée et cliquer sur [Options et fournitures...] pour sélectionner les options installées avec la machine.

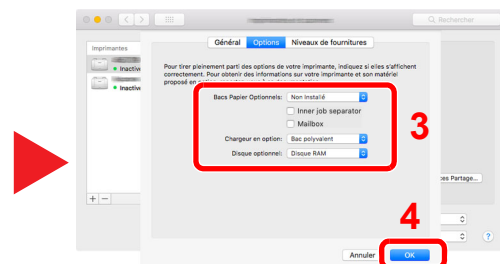
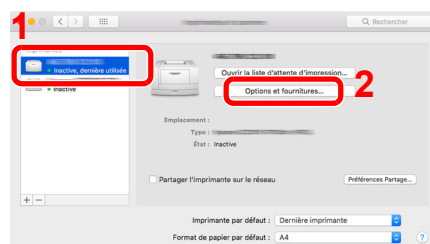

## Configuration du pilote TWAIN

Enregistrer cette machine sur le pilote TWAIN. Les instructions se basent sur les éléments de l'interface tels qu'ils apparaissent dans Windows 10.

### 1 Afficher l'écran.

- 1 Cliquer sur la boîte de recherche dans la barre des tâches et saisir « TWAIN Driver Setting » dans la boîte de recherche. Sélectionner [TWAIN Driver Setting] dans la liste de recherche.



#### REMARQUE

Dans Windows 8.1, cliquer sur [Rechercher] dans les icônes, puis saisir « TWAIN Driver Setting » dans la boîte de recherche. Sélectionner [TWAIN Driver Setting] dans la liste de recherche.

- 2 Cliquer sur [Ajouter].

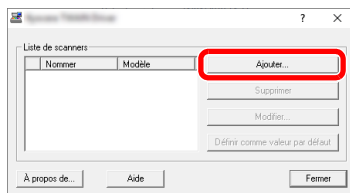

### 2 Configurer le pilote TWAIN.

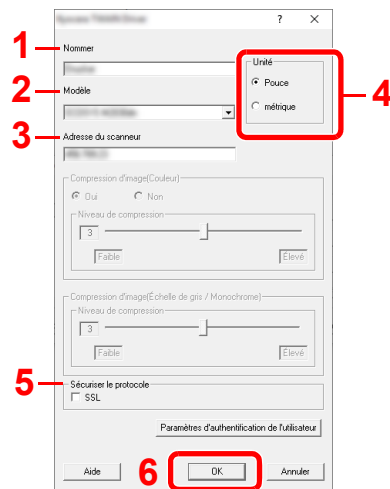

- 1 Saisir l'adresse du scanner.
- 2 Sélectionner cette machine dans la liste.
- 3 Entrer l'adresse IP ou le nom d'hôte de la machine.
- 4 Définir les unités de mesure.
- 5 Lors de l'utilisation de SSL, cocher la case à côté de SSL.
- 6 Cliquer sur [OK].



#### REMARQUE

Si l'adresse IP ou le nom d'hôte de la machine sont inconnus, contacter l'administrateur.

### 3 Terminer l'enregistrement.

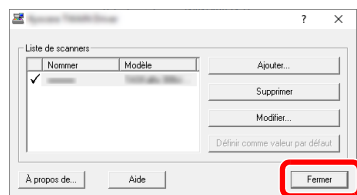

#### REMARQUE

Cliquer sur **[Supprimer]** pour supprimer la machine ajoutée. Cliquer sur **[Modifier]** pour modifier les noms.

## Configuration du pilote WIA

Enregistrer cette machine sur le pilote WIA. Les instructions se basent sur les éléments de l'interface tels qu'ils apparaissent dans Windows 10.

### 1 Afficher l'écran.

- 1 Cliquer sur la boîte de recherche dans la barre des tâches et saisir « Afficher les scanners et les appareils photo » dans la boîte de recherche. Sélectionner **[Afficher les scanners et les appareils photo]** dans la liste de recherche pour afficher l'écran Scanneurs et appareils photo.

#### REMARQUE

Dans Windows 8.1, cliquer sur **[Rechercher]** dans les icônes, puis saisir « Afficher les scanners et les appareils photo » dans la boîte de recherche. Sélectionner **[Afficher les scanners et les appareils photo]** dans la liste de recherche pour afficher l'écran Scanneurs et appareils photo.

- 2 Sélectionner le même nom que cette machine pour les pilotes WIA et cliquer sur **[Propriétés]**.

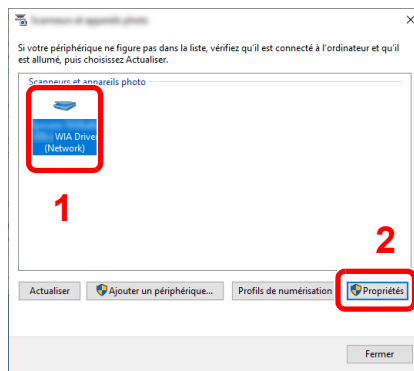

### 2 Configurer le pilote WIA.

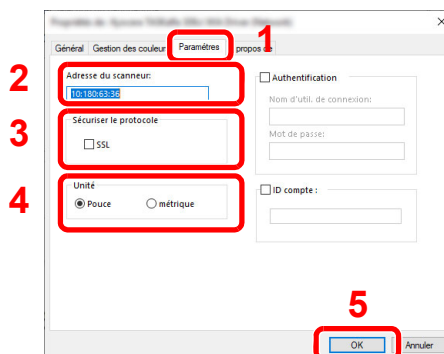

- 1 Cliquer sur l'onglet **[Paramètres]**.
- 2 Entrer les adresses IP ou le nom d'hôte de la machine.
- 3 Lors de l'utilisation de SSL, cocher la case à côté de SSL.
- 4 Définir les unités de mesure.
- 5 Cliquer sur **[OK]**.



# Vérification du compteur

Vérifier le nombre de feuilles imprimées et numérisées.

## **1 Afficher l'écran.**

Touche [Accueil] > [...] > [Compteur]

## **2 Vérifier le compteur.**

# Préparations supplémentaires pour l'administrateur

En plus des informations fournies dans ce chapitre, l'administrateur de cette machine doit vérifier les points suivants et configurer les paramètres en fonction des besoins.

## Envoyer des documents à un ordinateur

### Pour envoyer vers un dossier partagé (Envoi vers dossier (SMB))

Pour envoyer un document qui a été chargé, il faut créer un dossier partagé pour recevoir le document sur l'ordinateur.

➔ [Préparation à l'envoi d'un document vers dossier partagé dans un ordinateur \(page 3-24\)](#)

### Pour envoyer des images numérisées par e-mail (Envoi en E-mail)

Il est possible d'envoyer l'image numérisée d'un original comme pièce jointe à un e-mail.

➔ [Paramètres e-mail \(page 2-66\)](#)

## Renforcer la sécurité

Cette machine est livrée avec deux utilisateurs par défaut enregistrés : un avec des droits d'administrateur de la machine et un autre avec des droits d'utilisateur. La connexion avec ce dernier utilisateur permet de configurer tous les paramètres, aussi veiller à modifier le nom d'utilisateur et le mot de passe de connexion.

En outre, cette machine est dotée d'une fonction d'authentification d'utilisateur qui peut être configurée pour limiter l'accès à la machine aux personnes disposant d'un nom d'utilisateur et d'un mot de passe enregistrés.

➔ [Authentification de l'utilisateur et comptabilité \(Utilisateur, Compta. des travaux\) \(page 9-1\)](#)



### REMARQUE

#### Protection des informations confidentielles par TPM

Ce produit est équipé de la puce de sécurité appelée TPM (Module de plateforme sécurisée). La clé de cryptage utilisée pour crypter les informations confidentielles sur cette machine est stockée dans une zone de stockage dédiée sur la puce TPM. Étant donné que cette zone de stockage ne peut pas être lue depuis l'extérieur du TPM, les informations confidentielles peuvent être protégées en toute sécurité.

Je veux...	Fonctions	Page de référence
<b>Limiter les utilisateurs de la machine.</b>	Connexion util.	<a href="#">page 9-3</a>
	Sécurité d'authentification	<a href="#">page 9-6</a>
	Réinitialisation auto du panneau	<a href="#">page 8-8</a>
	Paramètres de carte ID* <sup>1</sup>	<a href="#">page 9-32</a>
<b>Limiter les fonctions de base pouvant être utilisées.</b>	Autorisation locale	<a href="#">page 9-20</a>
	Param. autoris. groupe	<a href="#">page 9-22</a>
	Param. autoris. invité	<a href="#">page 9-25</a>
<b>Empêcher un autre utilisateur de manipuler les documents stockés dans la machine.</b>	Boîte personnalisée	<a href="#">page 5-54</a>

Je veux...	Fonctions	Page de référence
<b>Imprime le document stocké dans la machine lorsque l'utilisateur utilise la machine avec le panneau de commande.</b>	Impression à distance	<a href="#">page 8-54</a>
<b>Empêcher la fuite des données stockées dans la machine.</b>	Écrasement des données* <sup>2</sup>	Se reporter au <b>Data Encryption/Overwrite Operation Guide.</b>
	Cryptage* <sup>2</sup>	
	Fonctions de cryptage PDF	<a href="#">page 6-85</a>
<b>Supprimer totalement les données sur la machine avant de la mettre au rebut.</b>	Nettoyage des données	<a href="#">page 8-79</a>
<b>Enregistrer l'historique des opérations des utilisateurs.</b>	Paramètres de l'historique des connexions	<a href="#">page 8-33</a>
	Paramètres de l'historique du journal de la machine	<a href="#">page 8-34</a>
	Journal err. comm. sécur.	<a href="#">page 8-35</a>
<b>Protéger la transmission contre les interceptions et les écoutes.</b>	IPP sur SSL	<a href="#">page 8-66</a>
	HTTPS	<a href="#">page 8-66</a>
	Sécurité LDAP	Se reporter au <b>Embedded Web Server RX User Guide.</b>
	Sécurité SMTP	<a href="#">page 8-45</a>
	Sécurité POP3	<a href="#">page 8-45</a>
	Transm. FTP cryptée	<a href="#">page 6-92</a>
	WSD amélioré (SSL)	<a href="#">page 8-67</a>
	IPSec	<a href="#">page 8-70</a>
	SNMPv3	<a href="#">page 8-67</a>
<b>Vérifier le logiciel sur la machine.</b>	Vérification du logiciel	<a href="#">page 8-77</a>

\*1 Le Card Authentication Kit en option est requis.

\*2 Il est nécessaire d'activer la fonction de sécurité des données.

# Embedded Web Server RX

Si la machine est connectée au réseau, il est possible de configurer différents paramètres en utilisant Embedded Web Server RX.

Cette section explique comment accéder à Embedded Web Server RX et comment modifier les paramètres de sécurité et le nom d'hôte.

## ➔ Embedded Web Server RX User Guide



### REMARQUE

Pour obtenir un accès complet aux fonctions des pages de Embedded Web Server RX, saisir le nom d'utilisateur et le mot de passe, puis cliquer sur [**Connexion**]. La saisie du mot de passe administrateur prédéfini permet à l'utilisateur d'accéder à toutes les pages, y compris Boîte de document, Carnet d'adresses et Paramètres dans le menu de navigation. Le paramètre d'usine par défaut pour l'utilisateur par défaut avec des privilèges d'administrateur est indiqué ci-dessous. (Les majuscules et les minuscules sont distinguées (sensible à la casse)).

**Nom d'utilisateur :** Admin

**Mot de passe de connexion :** xxxxxxxxxx (Numéro de série)

➔ [Vérification du numéro de série de l'équipement \(page i\)](#)

Les paramètres que l'administrateur et les utilisateurs génériques peuvent configurer dans Embedded Web Server RX sont les suivants.

Paramètre	Description	Adminis- trateur	Utilisateur générique
Informations sur l'appareil/Utilisation à distance	Permet de vérifier la structure de la machine.	<input type="radio"/>	<input type="radio"/>
État du travail	Affiche toutes les informations sur la machine, y compris les travaux d'impression et de numérisation, les travaux de stockage, les travaux planifiés et l'historique du journal des travaux.	<input type="radio"/>	<input type="radio"/>
Boîte de document	Ajouter ou supprimer des boîtes de documents ou supprimer des documents dans une boîte de documents.	<input type="radio"/>	<input type="radio"/> *1
Carnet d'adresses	Créer, modifier ou supprimer des adresses et des groupes d'adresses.	<input type="radio"/>	<input type="radio"/> *1
Paramètres de la machine	Configurer les paramètres avancés de la machine.	<input type="radio"/>	—
Paramètres de fonction	Configurer les paramètres des fonctions avancées.	<input type="radio"/>	—
Paramètres réseau	Configurer les paramètres réseau avancés.	<input type="radio"/>	—
Paramètres de sécurité	Configurer les paramètres de sécurité avancés.	<input type="radio"/>	—
Paramètres de gestion	Configurer les paramètres de gestion avancés.	<input type="radio"/>	—

\*1 Selon les autorisations de l'utilisateur, certains paramètres ne peuvent pas être configurés par l'utilisateur connecté.



### REMARQUE

Le kit fax en option est nécessaire pour utiliser la fonction fax.

Ce manuel ne traite pas des réglages relatifs à la fonction FAX.

➔ **Manuel d'utilisation du FAX**

# Accès à Embedded Web Server RX

## 1 Afficher l'écran.

1 Lancer le navigateur Web.

2 Dans la barre Adresse ou Emplacement, saisir l'adresse IP ou le nom d'hôte de la machine.

Cliquer dans l'ordre suivant pour vérifier l'adresse IP et le nom d'hôte de la machine.

[Informations sur l'appareil] dans l'écran d'accueil > [Identificat./Réseau filaire]

Exemples : <https://10.180.81.3/> (pour une adresse IP)  
<https://MFP001> (si le nom d'hôte est "MFP001")

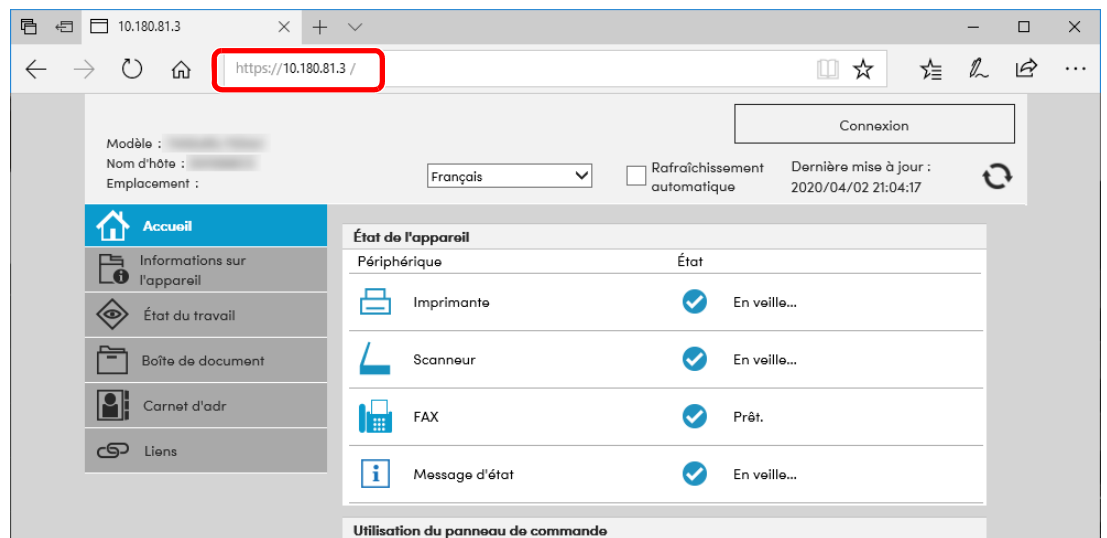

La page Web affiche les informations de base sur la machine et Embedded Web Server RX, ainsi que l'état actuel.



### REMARQUE

Si le message « Il existe un problème avec le certificat de sécurité de ce site Web » s'affiche, configurer le certificat.

➔ [Embedded Web Server RX User Guide](#)

Il est également possible de continuer l'opération sans configurer le certificat.

## 2 Configurer la fonction.

Sélectionner une catégorie dans la barre de navigation à gauche de l'écran.



### REMARQUE

Pour obtenir un accès complet aux fonctions des pages de Embedded Web Server RX, saisir le nom d'utilisateur et le mot de passe, puis cliquer sur [Connexion]. La saisie du mot de passe administrateur prédéfini permet à l'utilisateur d'accéder à toutes les pages, y compris Boîte de document, Carnet d'adresses et Paramètres dans le menu de navigation. Le paramètre d'usine par défaut pour l'utilisateur par défaut avec des privilèges d'administrateur est indiqué ci-dessous. (Les majuscules et les minuscules sont distinguées (sensible à la casse)).

**Nom connexion util. :** Admin

**Mot de passe de connexion :** xxxxxxxxx (Numéro de série)

➔ [Vérification du numéro de série de l'équipement \(page i\)](#)

# Modification des paramètres de sécurité

## 1 Afficher l'écran.

- 1 Lancer le navigateur Web.
- 2 Dans la barre Adresse ou Emplacement, saisir l'adresse IP ou le nom d'hôte de la machine.  
Cliquez dans l'ordre suivant pour vérifier l'adresse IP et le nom d'hôte de la machine.  
**[Informations sur l'appareil]** dans l'écran d'accueil > **[Identificat./Réseau filaire]**
- 3 Se connecter avec des droits administrateur.

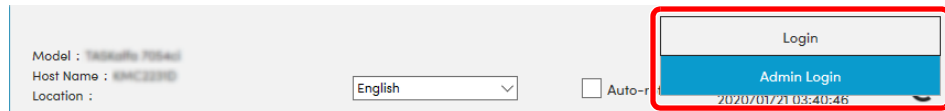

Le paramètre d'usine par défaut pour l'utilisateur par défaut avec des privilèges d'administrateur est indiqué ci-dessous. (Les majuscules et les minuscules sont distinguées (sensible à la casse)).

Nom connexion util. : Admin  
Mot de passe de connexion : xxxxxxxxxx (Numéro de série)

➔ [Vérification du numéro de série de l'équipement \(page 1-i\)](#)

- 4 Cliquer sur **[Paramètres de sécurité]**.

## 2 Configurer les paramètres de sécurité.

Dans le menu **[Paramètres de sécurité]**, sélectionner le paramètre à configurer.

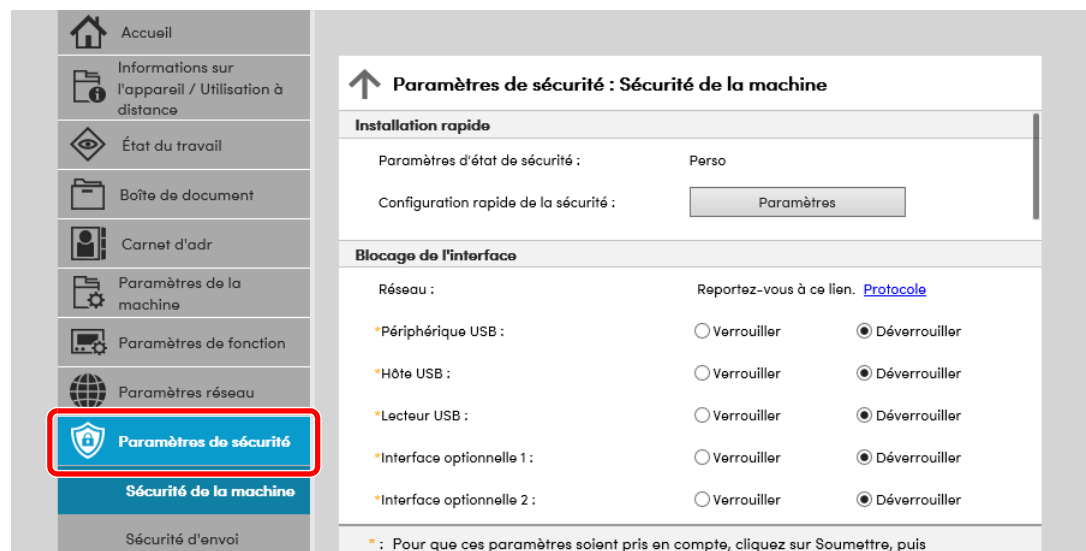

### REMARQUE

Pour plus de détails sur les paramètres concernant les certificats, se reporter au document suivant :

➔ [Embedded Web Server RX User Guide](#)

# Modification des informations de la machine

## 1 Afficher l'écran.

- 1 Lancer le navigateur Web.
- 2 Dans la barre Adresse ou Emplacement, saisir l'adresse IP ou le nom d'hôte de la machine.  
Cliquez dans l'ordre suivant pour vérifier l'adresse IP et le nom d'hôte de la machine.  
[Informations sur l'appareil] dans l'écran d'accueil > [Identificat./Réseau filaire]
- 3 Se connecter avec des droits administrateur.

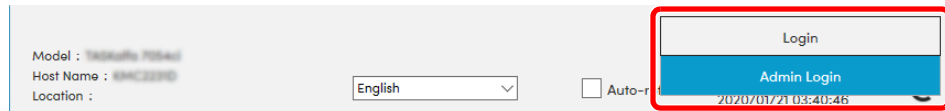

Le paramètre d'usine par défaut pour l'utilisateur par défaut avec des privilèges d'administrateur est indiqué ci-dessous. (Les majuscules et les minuscules sont distinguées (sensible à la casse)).

Nom connexion util. : Admin  
Mot de passe de connexion : xxxxxxxxxx (Numéro de série)

➔ [Vérification du numéro de série de l'équipement \(page 1-i\)](#)

- 4 Dans le menu [Paramètres de la machine], cliquer sur [Système].

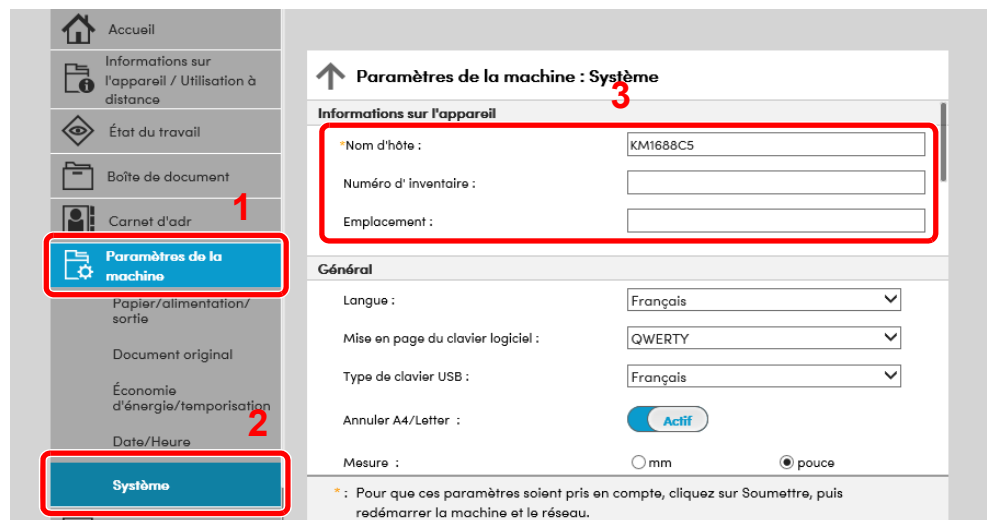

## 2 Spécifier le nom d'hôte.

Saisir les informations de la machine, puis cliquer sur [Soumettre].

### ✓ IMPORTANT

Après la modification des paramètres, redémarrer le réseau ou mettre la machine hors tension, puis à nouveau sous tension.

Pour redémarrer la carte d'interface réseau, cliquer sur [Réinitialiser] dans le menu [Paramètres de gestion], puis cliquer sur [Redémarrage du réseau] dans « Redémarrer ».

## Paramètres e-mail

En configurant les paramètres SMTP, il est possible d'envoyer les images numérisées par la machine comme pièce jointes dans un e-mail et d'envoyer des avis par e-mail lorsque les travaux sont terminés.

Afin de pouvoir utiliser cette fonction, la machine doit être connectée à un serveur de messagerie via le protocole SMTP.

Configurer également les points suivants.

- Paramètres SMTP  
Élément : « Protocole SMTP » et « Nom de serveur SMTP » dans « SMTP »
- L'adresse de l'expéditeur lorsque la machine envoie des e-mails  
Élément : « Adresse de l'expéditeur » dans « Paramètres d'envoi d'e-mail »
- Le paramètre pour limiter la taille des e-mails  
Élément : « Lim. taille e-mail » dans « Paramètres d'envoi d'e-mail »

La méthode permettant de définir les réglages SMTP est décrite ci-après.

### 1 Afficher l'écran.

Afficher l'écran du protocole SMTP.

1 Lancer le navigateur Web.

2 Dans la barre Adresse ou Emplacement, saisir l'adresse IP ou le nom d'hôte de la machine.

Cliquer dans l'ordre suivant pour vérifier l'adresse IP et le nom d'hôte de la machine.

[**Informations sur l'appareil**] dans l'écran d'accueil > [**Identificat./Réseau filaire**]

3 Se connecter avec des droits administrateur.

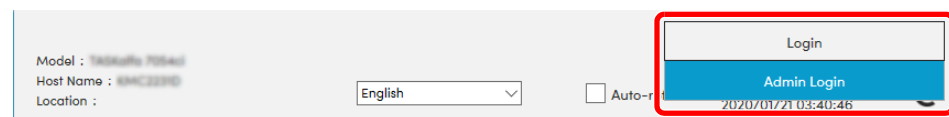

Le paramètre d'usine par défaut pour l'utilisateur par défaut avec des privilèges d'administrateur est indiqué ci-dessous. (Les majuscules et les minuscules sont distinguées (sensible à la casse)).

Nom connexion util. : Admin

Mot de passe de connexion : xxxxxxxxxx (Numéro de série)

➔ [Vérification du numéro de série de l'équipement \(page 1-i\)](#)



4 Dans le menu [Paramètres réseau], cliquer sur [Protocole].

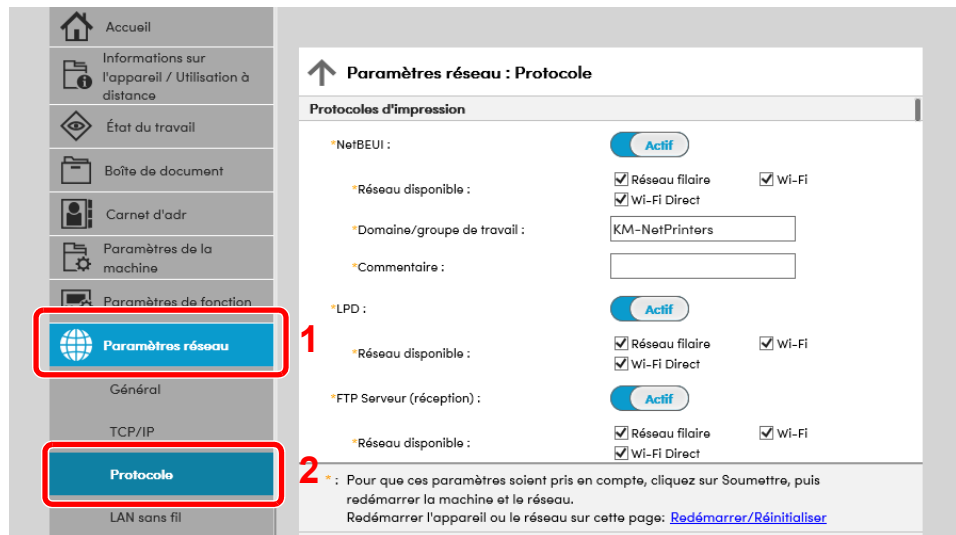

2 Configurer les paramètres.

Régler « SMTP (transmis. e-mail) » sur [Actif] dans « Protocoles d'envoi ».

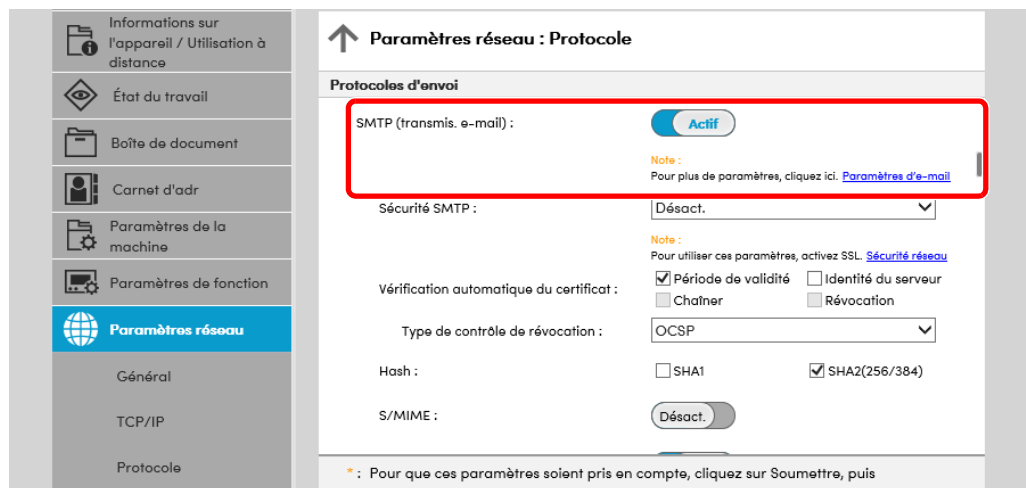

### 3 Afficher l'écran.

Afficher l'écran des paramètres d'e-mail.

Dans le menu **[Paramètres de fonction]**, cliquer sur **[E-mail]**.

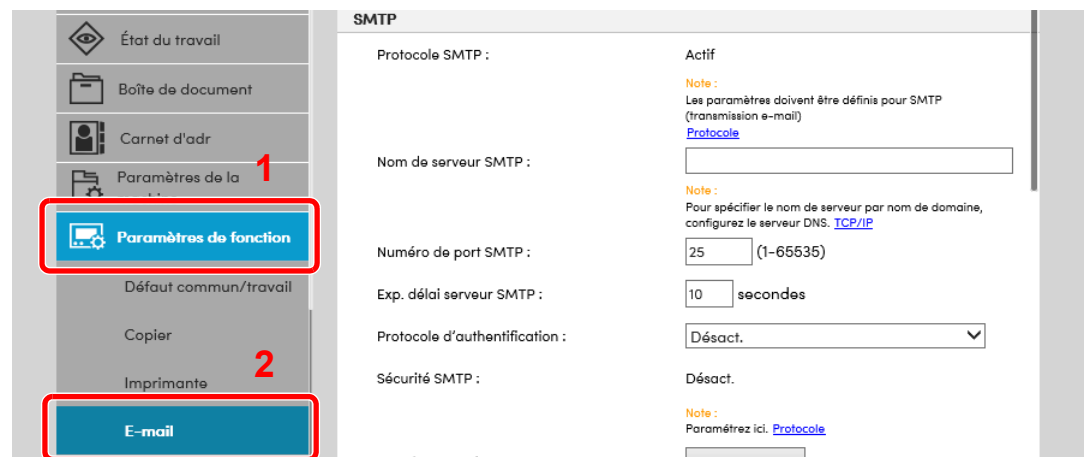

### 4 Configurer les paramètres.

Saisir les éléments « SMTP » et « Paramètres d'envoi d'e-mail ».

Paramètre	Description
<b>SMTP</b>	Configurer pour envoyer un courrier électronique à partir de la machine.
<b>Protocole SMTP</b>	Afficher les paramètres du protocole SMTP. Vérifier que « Protocole SMTP » est réglé sur <b>[Activé]</b> . Si le réglage est <b>[Désactivé]</b> , cliquer sur <b>[Protocole]</b> et régler le protocole SMTP sur <b>[Activé]</b> .
<b>Nom de serveur SMTP*1</b>	Saisir le nom d'hôte ou l'adresse IP du serveur SMTP.
<b>Numéro de port SMTP</b>	Spécifier le numéro de port à utiliser pour SMTP. Le numéro de port par défaut est 25.
<b>Exp. délai serveur SMTP</b>	Régler le délai d'attente en secondes avant l'expiration.
<b>Protocole d'authentification</b>	Pour utiliser l'authentification SMTP, saisir les informations de l'utilisateur pour l'authentification.
<b>Sécurité SMTP</b>	Configurer la sécurité SMTP. Activer « Sécurité SMTP » dans « SMTP (transmis. e-mail) » sur la page <b>[Paramètres du protocole]</b> .
<b>Test de connexion</b>	Effectue un test pour vérifier que l'e-mail fonctionne selon les paramètres sans envoyer un e-mail.
<b>Restriction domaine</b>	Pour limiter les domaines, cliquer sur <b>[Liste de domaines]</b> et saisir les noms de domaines des adresses à autoriser ou rejeter. La limitation peut aussi être spécifiée par adresse e-mail.

Paramètre		Description
<b>POP3</b>	<b>Protocole POP3</b>	Il n'est pas nécessaire de régler les éléments suivants lors de l'activation seule de la fonction d'envoi d'e-mails à partir de la machine. Régler les éléments suivants en cas d'activation de la fonction de réception d'e-mails sur la machine.  ➔ <b>Embedded Web Server RX User Guide</b>
	<b>Intervalle de vérification</b>	
	<b>Exécuter une fois maintenant</b>	
	<b>Restriction domaine</b>	
	<b>Paramètres utilisateur POP3</b>	
<b>Para- mètres d'envoi d'e-mail</b>	<b>Lim. taille e-mail</b>	Saisir la taille maximale autorisée pour les e-mails en kilo-octets. Lorsque la taille de l'e-mail est supérieure à cette valeur, un message d'erreur s'affiche et l'envoi de l'e-mail est annulé. Utiliser ce paramètre si Lim. taille e-mail a été défini pour le serveur SMTP. Dans le cas contraire, saisir une valeur nulle (0) pour activer l'envoi d'e-mail quelle que soit la limite de taille.
	<b>Adresse de l'expéditeur<sup>*1</sup></b>	Spécifier l'adresse de l'expéditeur lorsque la machine envoie des e-mails, par exemple l'administrateur de la machine, afin que les réponses ou les rapports de non remise soient envoyés à cette personne et non à la machine. L'adresse de l'expéditeur doit être correctement saisie pour l'authentification SMTP. La longueur maximale de l'adresse de l'expéditeur est de 256 caractères.
	<b>Signature</b>	Saisir la signature. Il s'agit d'un texte libre qui s'affichera à la fin du corps de l'e-mail. Cette option est souvent utilisée pour une identification supplémentaire de la machine. La longueur maximale de la signature est de 512 caractères.
	<b>Fonctions par défaut</b>	Modifier les paramètres des fonctions par défaut sur la page <b>[Paramètres communs/travail par défaut]</b> .

\*1 S'assurer de saisir les éléments.

## 5 Cliquer sur **[Soumettre]**.

# Enregistrement des destinations

## 1 Afficher l'écran.

- 1 Lancer le navigateur Web.
- 2 Dans la barre Adresse ou Emplacement, saisir l'adresse IP ou le nom d'hôte de la machine.  
Cliquez dans l'ordre suivant pour vérifier l'adresse IP et le nom d'hôte de la machine.  
**[Informations sur l'appareil]** dans l'écran d'accueil > **[Identificat./Réseau filaire]**
- 3 Se connecter avec des droits administrateur.

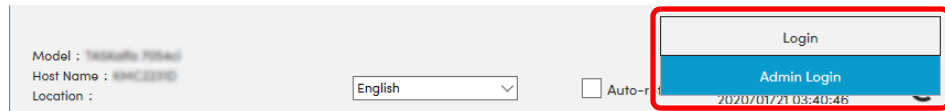

Le paramètre d'usine par défaut pour l'utilisateur par défaut avec des privilèges d'administrateur est indiqué ci-dessous. (Les majuscules et les minuscules sont distinguées (sensible à la casse)).

Nom connexion util. : Admin  
Mot de passe de connexion : xxxxxxxxxx (Numéro de série)

➔ [Vérification du numéro de série de l'équipement \(page 1-i\)](#)

- 4 Dans le menu **[Carnet d'adr]**, cliquer sur **[Carnet d'adresses machine]**.

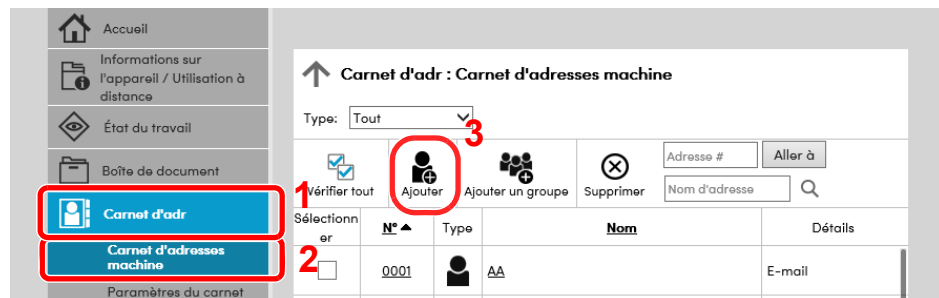

- 5 Cliquer sur **[Ajouter]**.

## 2 Remplir les champs.

- 1 Entrer les informations de la destination.  
Saisir les informations pour la destination à enregistrer. Les champs à renseigner sont les mêmes que pour l'enregistrement via le panneau de commande.  
➔ [Enregistrement des destinations dans le carnet d'adresses \(page 3-37\)](#)
- 2 Cliquer sur **[Soumettre]**.

## Création d'une nouvelle Boîte personnalisée

### 1 Afficher l'écran.

1 Lancer le navigateur Web.

2 Dans la barre Adresse ou Emplacement, saisir l'adresse IP ou le nom d'hôte de la machine.

Cliquer dans l'ordre suivant pour vérifier l'adresse IP et le nom d'hôte de la machine.

[Informations sur l'appareil] dans l'écran d'accueil > [Identificat./Réseau filaire]

3 Dans le menu [Boîte de document], cliquer sur [Boîte personnalisée].

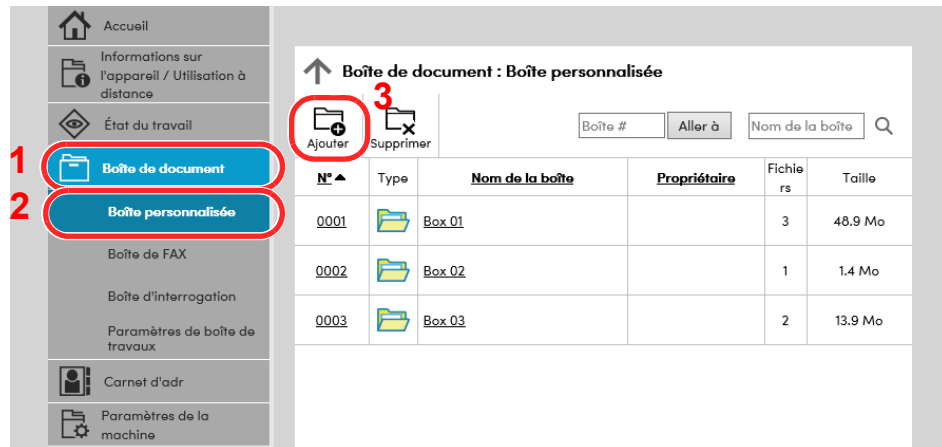

4 Cliquer sur [Ajouter].

### 2 Configurer la boîte personnalisée.

1 Saisir les détails de la boîte.

Saisir les informations pour la boîte personnalisée à enregistrer. Pour plus de détails sur les champs à renseigner, se reporter au document suivant :

➔ **Embedded Web Server RX User Guide**

2 Cliquer sur [Soumettre].

# Impression d'un document stocké dans une Boîte personnalisée

## 1 Afficher l'écran.

- 1 Lancer le navigateur Web.
- 2 Dans la barre Adresse ou Emplacement, saisir l'adresse IP ou le nom d'hôte de la machine.  
Cliquez dans l'ordre suivant pour vérifier l'adresse IP et le nom d'hôte de la machine.  
[Informations sur l'appareil] dans l'écran d'accueil > [Identificat./Réseau filaire]
- 3 Dans le menu [Boîte de document], cliquer sur [Boîte personnalisée].

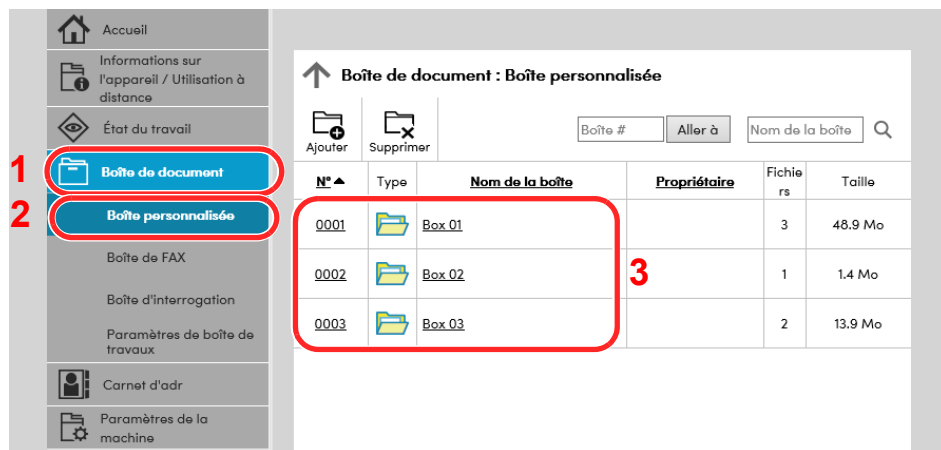

- 4 Cliquer sur le numéro ou le nom de la boîte personnalisée dans laquelle est stocké le document.

## 2 Imprimer le document.

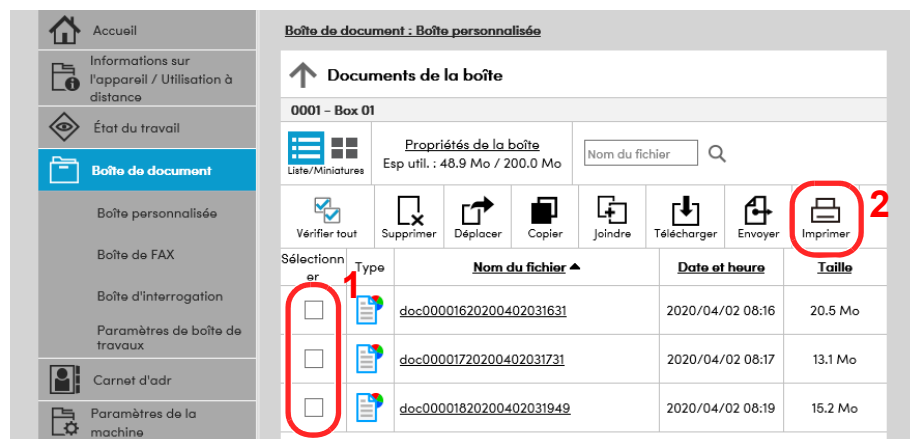

- 1 Sélectionner le document à imprimer.  
Cocher la case du document à imprimer.
- 2 Cliquer sur [Imprimer].
- 3 Configurer les paramètres pour l'impression et cliquer sur [Imprimer].

# Transfert de données à partir d'autres produits

Grâce à l'utilisation de l'utilitaire de la machine, il est possible de transférer aisément les carnets d'adresses lorsque la machine doit être remplacée.

Cette section explique comment transférer les données entre nos produits.

## Migration du carnet d'adresses

Le carnet d'adresses enregistré sur la machine peut être sauvegardé ou transféré en utilisant NETWORK PRINT MONITOR téléchargé à partir de notre site web.

Pour plus de détails sur le fonctionnement de NETWORK PRINT MONITOR, se reporter à :

➔ [NETWORK PRINT MONITOR User Guide](#)

### Sauvegarde des données du carnet d'adresses sur l'ordinateur

#### 1 Lancer NETWORK PRINT MONITOR.

#### 2 Créer une sauvegarde.

- 1 Effectuer un clic droit sur le nom du modèle à partir duquel sauvegarder le carnet d'adresses, puis sélectionner [Avancé] - [Paramétrage de plusieurs périphériques].

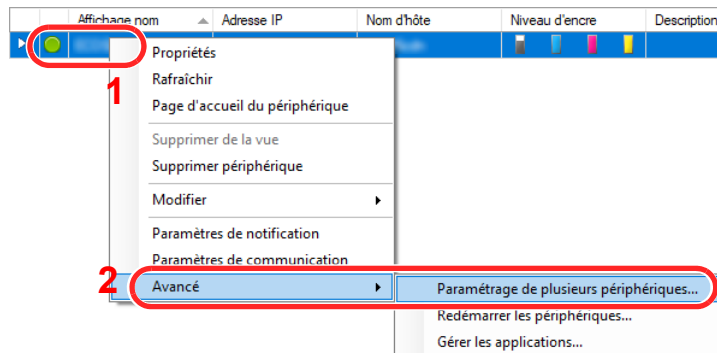

- 2 Sélectionner [Mode personnalisé] et cliquer sur [Suivant].

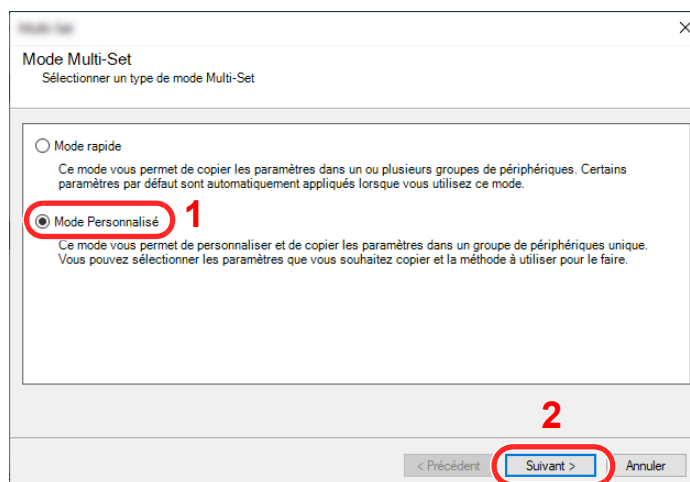

**3** Sélectionner le groupe de périphériques de destination et cliquer sur **[Suivant]**.

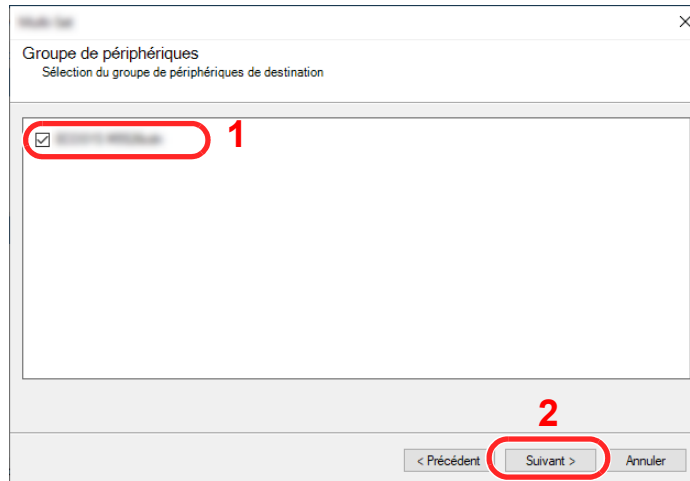

**4** Sélectionner **[Carnet d'adresses du périphérique]** et cliquer sur **[Suivant]**.

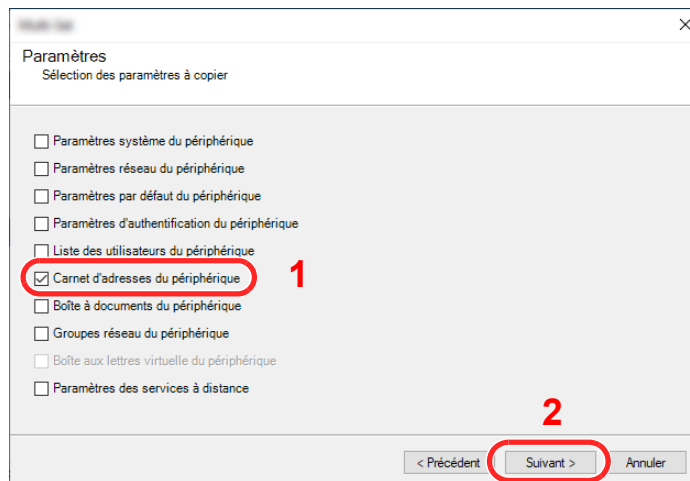

**5** Sélectionner **[Créer à partir d'un périphérique]** et décocher **[Remplacer les paramètres du périphérique cible]**, puis cliquer sur **[Suivant]**.

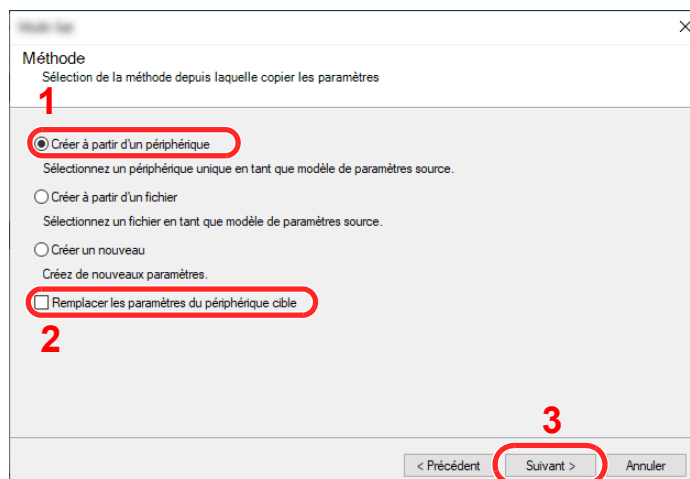



**6** Sélectionner le modèle à sauvegarder et cliquer sur **[Suivant]**.

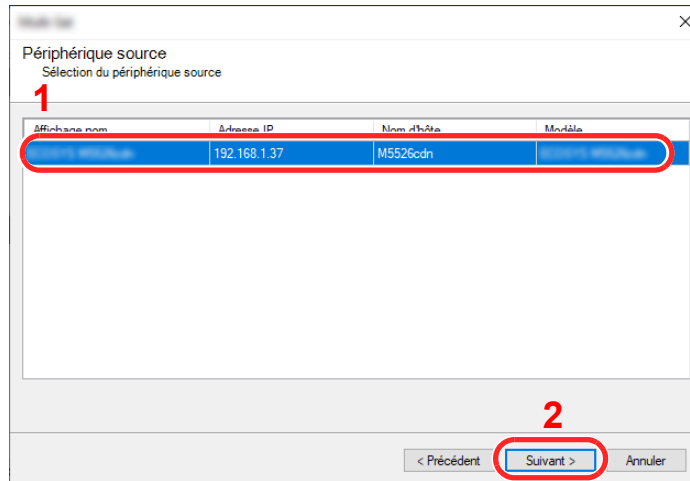

**REMARQUE**

Si l'écran « Connexion administrateur » s'affiche, saisir le « Nom d'utilisateur de l'administrateur » et le « Mot de passe de connexion », puis cliquer sur **[OK]**. Les paramètres par défaut sont les suivants (les majuscules et les minuscules sont distinguées (sensible à la casse)).

**Nom connexion util. :** Admin

**Mot de passe de connexion :** xxxxxxxxxx (Numéro de série)

➔ [Vérification du numéro de série de l'équipement \(page i\)](#)

**7** Cliquer sur **[Enregistrer vers fichier]**.

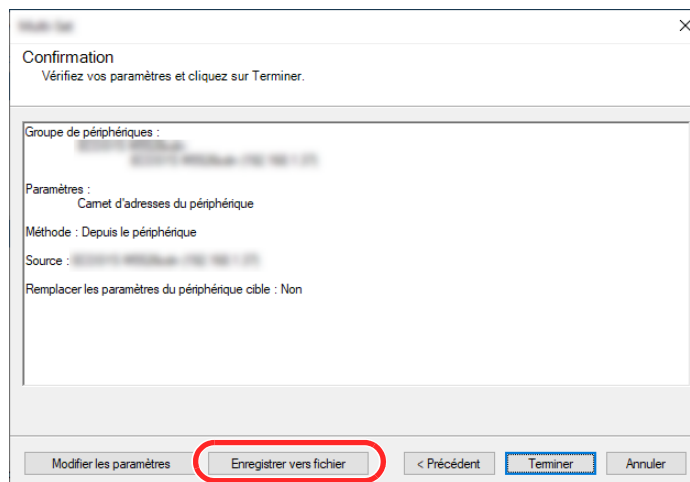

**8** Spécifier l'emplacement où enregistrer le fichier, saisir le nom du fichier, puis cliquer sur **[Enregistrer]**.

Pour « Type de fichier à enregistrer », s'assurer de sélectionner « Fichier XML ».

- 9 Après l'enregistrement du fichier, toujours cliquer sur **[Annuler]** pour fermer la fenêtre.

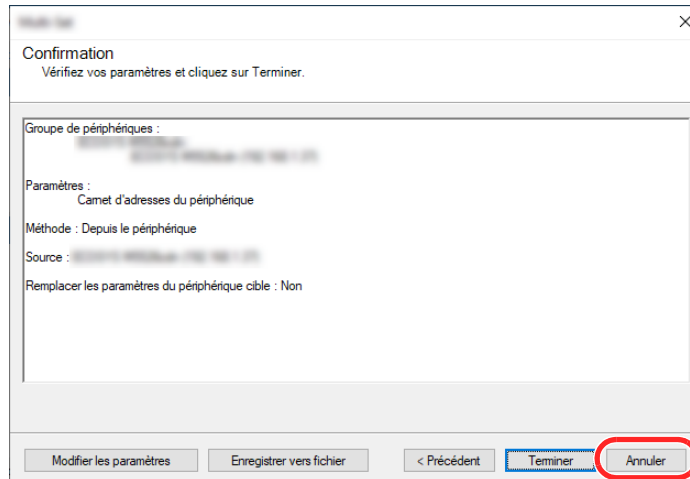

Noter que la sélection de **[Terminer]** inscrira les données dans le carnet d'adresses de la machine.

## Inscription des données du carnet d'adresses sur la machine

- 1 **Lancer NETWORK PRINT MONITOR.**
- 2 **Charger les données du carnet d'adresses.**

- 1 Effectuer un clic droit sur le nom du modèle vers lequel transférer le carnet d'adresses, puis sélectionner **[Avancé]** - **[Paramétrage de plusieurs périphériques]**.

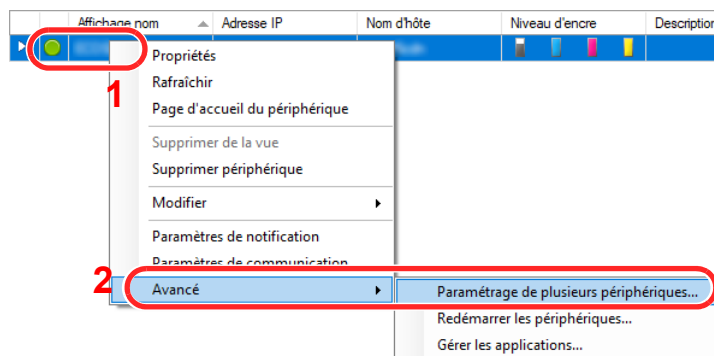

- 2 Sélectionner **[Mode personnalisé]** et cliquer sur **[Suivant]**.

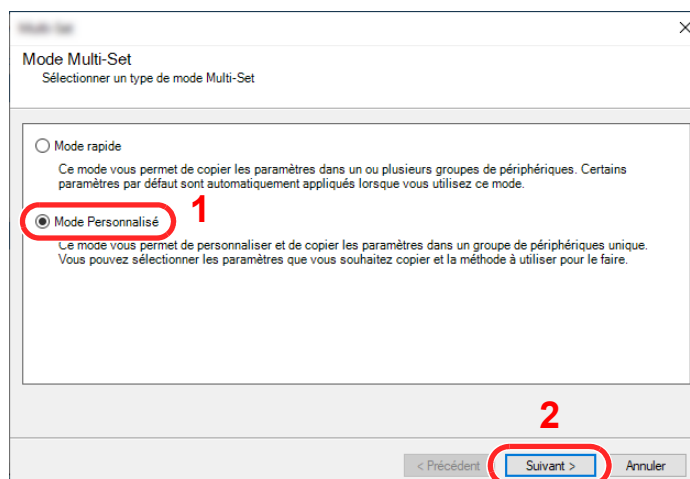

**3** Sélectionner le groupe de périphériques de destination et cliquer sur **[Suivant]**.

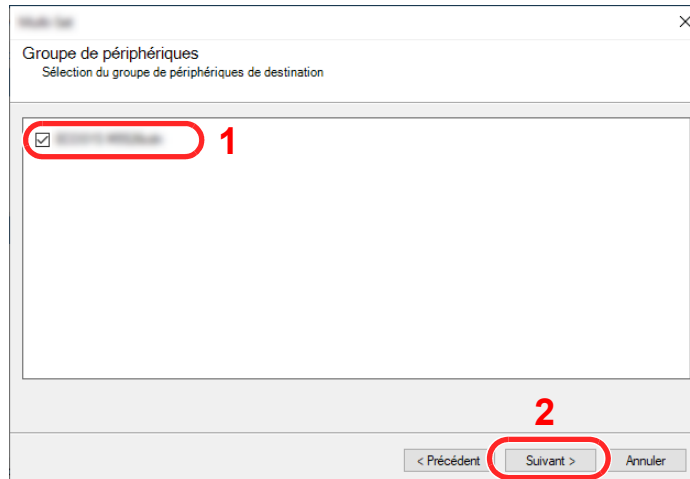

**4** Sélectionner **[Carnet d'adresses du périphérique]** et cliquer sur **[Suivant]**.

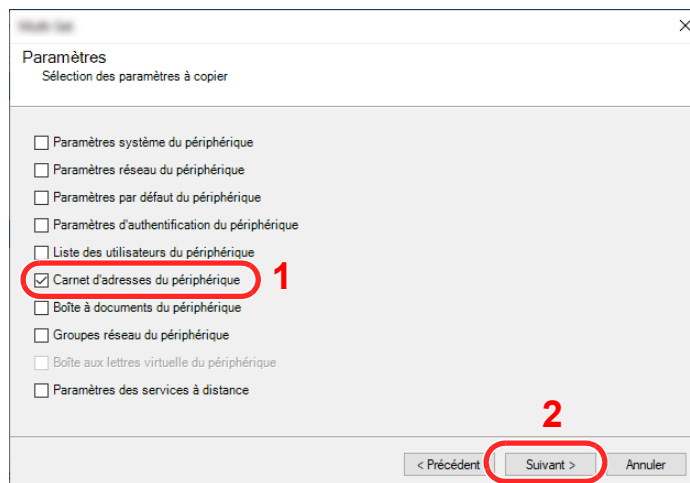

**5** Sélectionner **[Créer à partir d'un fichier]** et décocher **[Remplacer les paramètres du périphérique cible]**, puis cliquer sur **[Suivant]**.

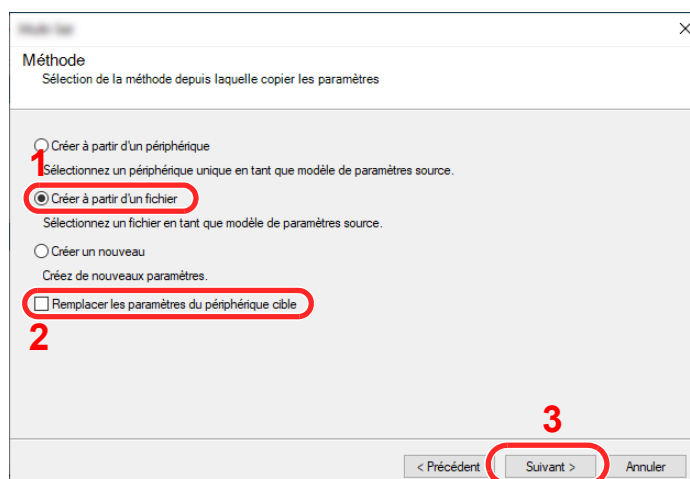

La sélection de la case à cocher **[Remplacer les paramètres du périphérique cible]** écrasera le carnet d'adresses de la machine à partir de l'entrée n° 1.

- 6 Cliquer sur **[Parcourir]** et sélectionner le fichier de carnet d'adresses, puis cliquer sur **[Suivant]**.

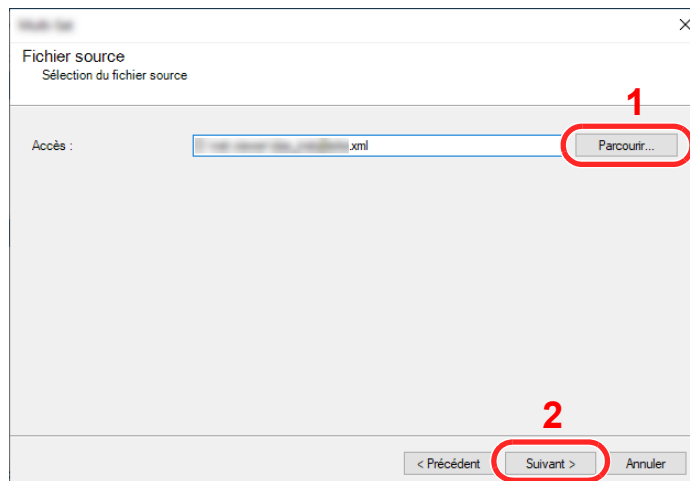

- 7 Cliquer sur **[Terminer]**.

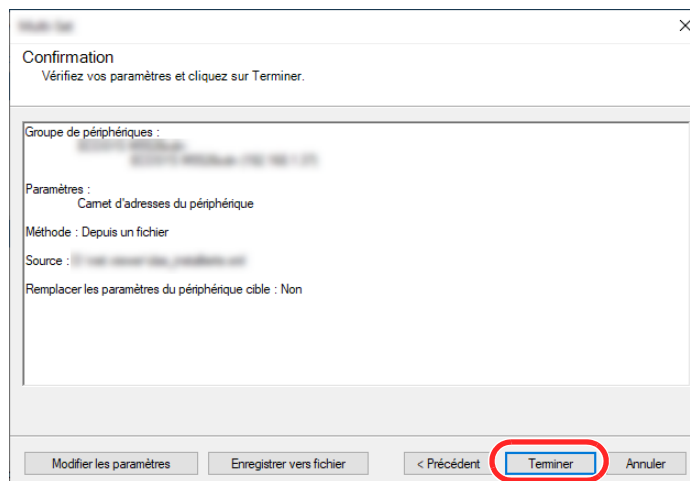

Le processus d'inscription des données du carnet d'adresses commence.

- 8 Lorsque le processus d'écriture est terminé, cliquer sur **[Fermer]**.

# 3 Préparation à l'utilisation

Ce chapitre aborde les opérations suivantes :

Chargement du papier .....	3-2
Précautions pour le chargement du papier .....	3-2
Sélection des chargeurs de papier .....	3-3
Chargement dans le magasin 1 .....	3-4
Chargement dans le magasin 2 .....	3-7
Chargement des enveloppes ou des cartes dans les magasins .....	3-10
Chargement dans le chargeur grande capacité .....	3-14
Chargement dans le chargeur latéral .....	3-16
Chargement dans le module d'insertion .....	3-18
Précautions pour l'impression du papier .....	3-19
Butée de papier .....	3-19
Guide d'empilage d'enveloppe .....	3-19
Dispositif de réglage du niveau de pile .....	3-20
Unité de pliage (pour module de finition 4000 feuilles) .....	3-22
Unité de pliage (pour module de finition et agrafage 100 feuilles) .....	3-23
Préparation à l'envoi d'un document vers dossier partagé dans un ordinateur .....	3-24
Prendre note du nom de l'ordinateur et du nom complet de l'ordinateur .....	3-24
Prendre note du nom de l'utilisateur et du nom de domaine .....	3-25
Créer d'un dossier partagé, prendre note d'un dossier partagé .....	3-26
Configurer le pare-feu Windows .....	3-29
Scan to Folder Setup Tool for SMB .....	3-33
Enregistrement des destinations dans le carnet d'adresses .....	3-37
Ajout d'une destination (carnet d'adresses) .....	3-37
Ajout d'une destination à une touche unique .....	3-43

# Chargement du papier

## Précautions pour le chargement du papier

Lors de l'ouverture d'une ramette de papier neuve, déramer les feuilles afin de les séparer légèrement avant de les charger, comme indiqué ci-dessous.

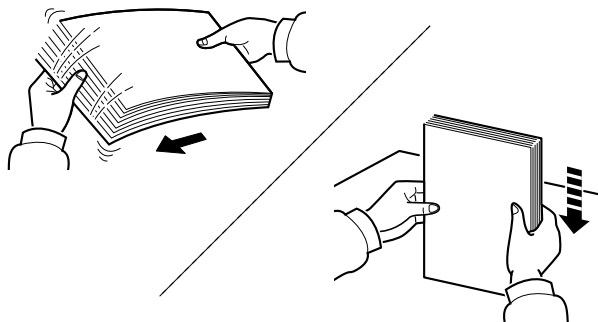

Déramer le papier, puis le taper sur une surface plane.

Prendre note également des éléments suivants.

- Si le papier est tuilé ou plié, le lisser avant de le charger. Le papier tuilé ou plié peut entraîner un bourrage.
- Éviter d'exposer une rame de papier ouverte à un taux d'humidité élevé ; cela pourrait provoquer des incidents. Après avoir chargé du papier dans le bac MF ou dans un magasin, ranger le reste du papier dans son emballage d'origine.
- Laisser le papier dans le magasin de manière prolongée peut causer une décoloration du papier en raison de la chaleur générée par le chauffage du magasin.
- Si la machine n'est pas utilisée pendant une période prolongée, protéger le papier de l'humidité en le retirant des magasins et en le plaçant dans son emballage d'origine.

### ✔ IMPORTANT

**En cas de réutilisation de papier ayant déjà servi à effectuer des impressions, veiller à ce qu'il ne reste ni trombones ni agrafes. Ces derniers peuvent endommager la machine ou nuire à la qualité des copies.**

### 💡 REMARQUE

En cas d'utilisation de papier spécial par exemple, papier à en-tête, papier perforé ou pré-imprimés tels que logo ou nom de société, se reporter à la section suivante :

➔ [Papier \(page 11-13\)](#)

## Sélection des chargeurs de papier

Sélectionner les chargeurs de papier en fonction du format et du type de papier.

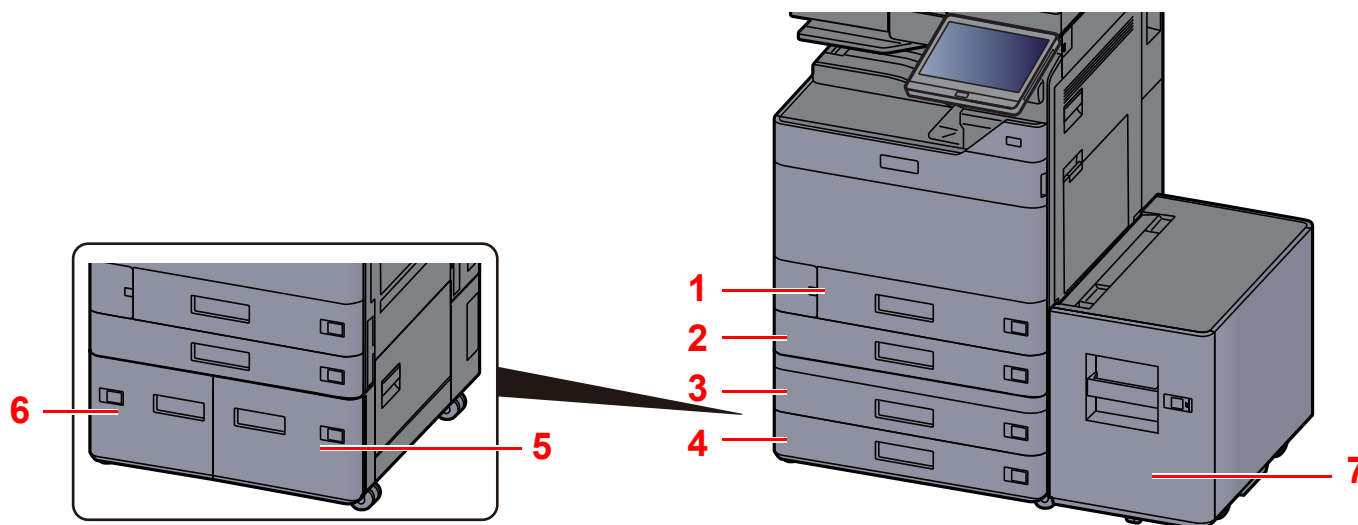

N°	Nom	Format papier	Type de papier	Capacité	Page
1	Magasin 1	A4-R, A4, A5-R, A5, A6-R, B5-R, B5, B6-R, 216×340 mm, Letter-R, Letter, Legal, Statement-R, Executive, Oficio II, Folio, 16K-R, 16K, ISO B5, Enveloppe #10, Enveloppe #9, Enveloppe #6, Enveloppe Monarch, Enveloppe DL, Enveloppe C5, Hagaki (Carte), Oufuku hagaki (Carte réponse), Youkei 4, Youkei 2, Nagagata 3, Personnalisé 1 à 4	Normal, Rugueux, Vêlin, Recyclé, Préimprimé, Relié, Carte, Couleur, Perforé, En-tête, Enveloppe, Épais, Haute qualité, Perso 1 à 8	500 feuilles (80 g/m <sup>2</sup> )	<a href="#">page 3-4</a>
2	Magasin 2	A3, A4-R, A4, A5-R, A5, A6-R, B4, B5-R, B5, B6-R, 216×340 mm, SRA3, Ledger, Letter-R, Letter, Legal, Statement-R, Executive, 12×18", Oficio II, Folio, 8K, 16K-R, 16K, ISO B5, Enveloppe #10, Enveloppe #9, Enveloppe #6, Enveloppe Monarch, Enveloppe DL, Enveloppe C5, Enveloppe C4, Hagaki (Carte), Oufuku hagaki (Carte réponse), Kakugata 2, Youkei 4, Youkei 2, Nagagata 3, Personnalisé 1 à 4			
3	Magasin 3				
4	Magasin 4				
5	Magasin 3	A4, Letter, B5 (Fixé à un format.)	Normal, Rugueux, Vêlin, Recyclé, Préimprimé, Relié, Couleur, Perforé, En-tête, Épais, Haute qualité, Perso 1 à 8	1500 feuilles (80 g/m <sup>2</sup> )	<a href="#">page 3-14</a>
6	Magasin 4				
7	Magasin 5			3000 feuilles (80 g/m <sup>2</sup> )	<a href="#">page 3-16</a>



### REMARQUE

- Le nombre de feuilles pouvant être stockées varie selon l'environnement et le type de papier.
- Ne pas utiliser de papier pour imprimante à jet d'encre ou tout papier ayant un revêtement de surface spécial. (Ce papier peut causer un bouchage ou d'autres problèmes.)
- Pour des impressions couleur de meilleure qualité, utiliser le papier couleur spécial.

## Chargement dans le magasin 1

Charger le papier dans le magasin. Les procédures concernent ici le magasin 1.

### 1 Sortir entièrement le magasin de la machine.

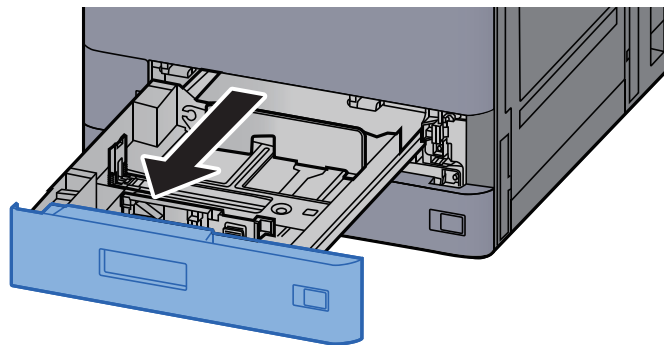

#### REMARQUE

Ne pas sortir plus d'un magasin à la fois.

### 2 Régler le guide de la longueur du papier jusqu'au format de papier désiré.

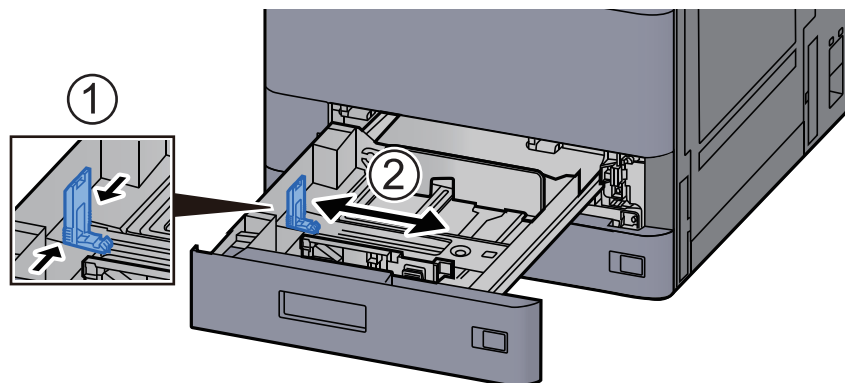

#### REMARQUE

Lors de l'utilisation du papier au format Legal, déplacer le guide de longueur du papier vers l'extrême gauche et l'abaisser.

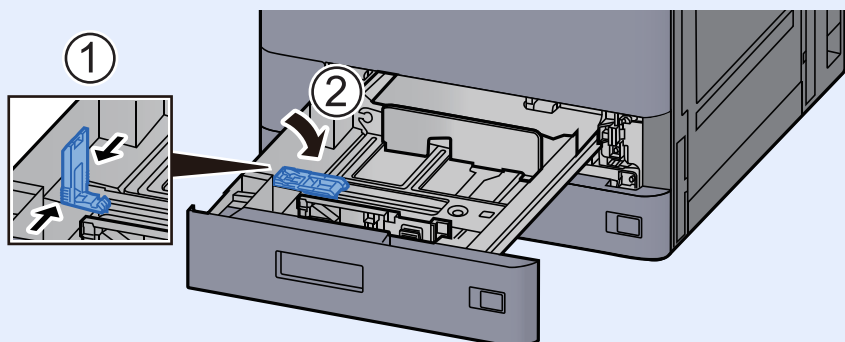



### 3 Régler la position des guides de largeur de papier situés à gauche et à droite du magasin.

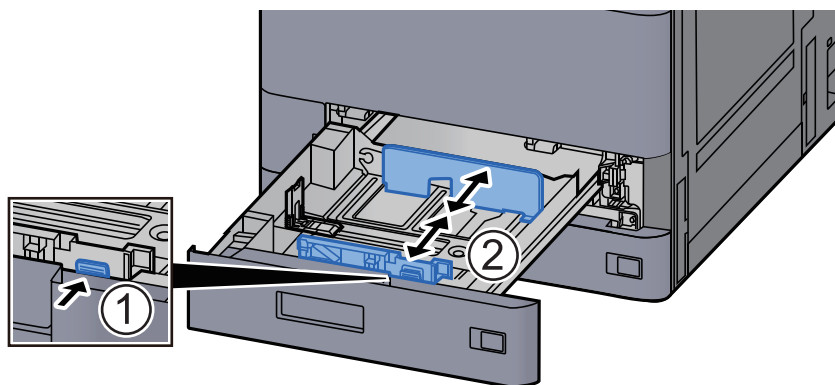

### 4 Charger du papier.

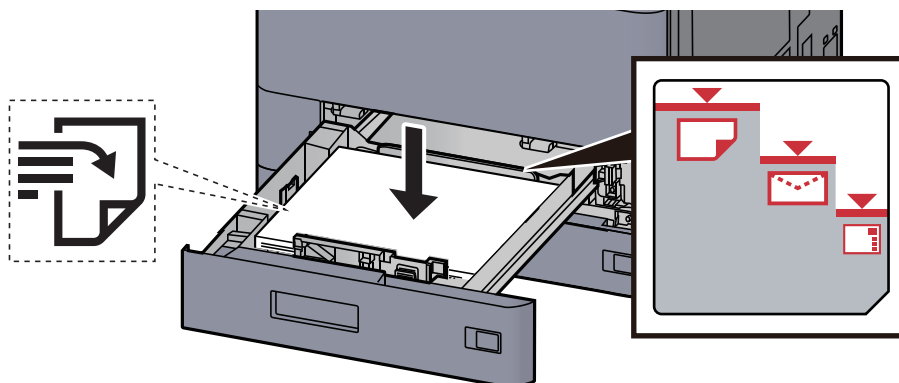

#### ✔ IMPORTANT

- Charger le papier avec la face à imprimer vers le haut.
- Après avoir retiré le papier neuf de l'emballage, déramer le papier avant de le charger dans le magasin.  
→ [Précautions pour le chargement du papier \(page 3-2\)](#)
- Avant de charger le papier, vérifier qu'il n'est ni tuilé ni plié. Le papier tuilé ou plié peut entraîner des bourrages.
- Vérifier que le papier chargé ne dépasse pas l'indicateur de niveau (voir la figure ci-dessus).
- Si le papier est chargé sans régler le guide de longueur du papier et le guide de largeur du papier, le papier peut se mettre de travers ou se coincer.

## 5 Vérifier que les guides de longueur et de largeur papier sont bien en appui sur le papier.

S'ils sont trop écartés, les rapprocher du papier.

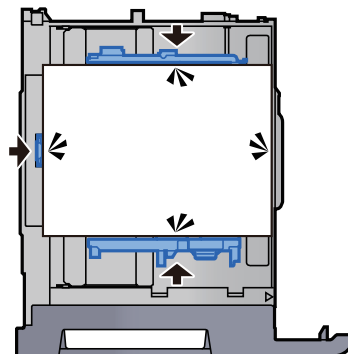

## 6 Repousser doucement le magasin à l'intérieur.

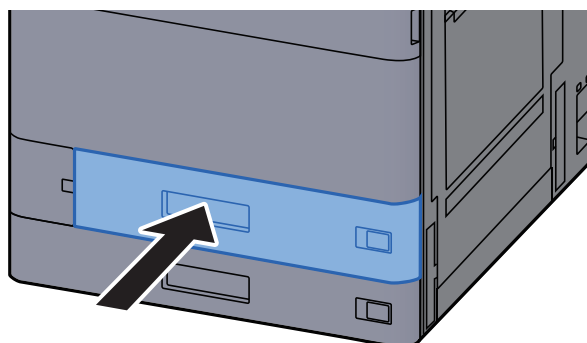

## 7 Introduire l'indication sur la feuille de sorte qu'elle corresponde au format et au type de papier à placer

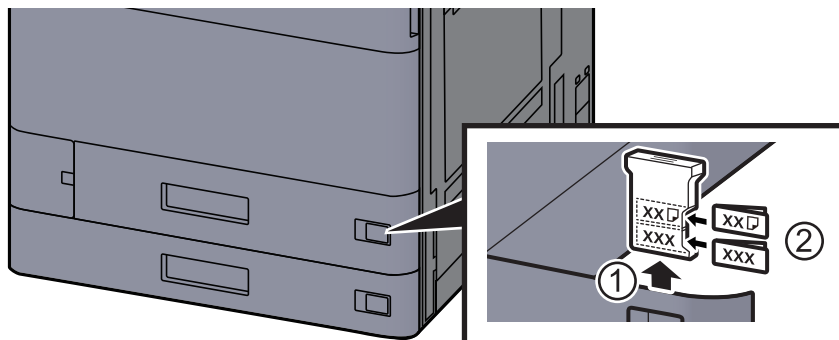

## 8 Afficher l'écran.

Touche [Accueil] > [...] > [Menu système] > [Paramètres machine] > [Chargeur de papier] > [Magasin 1]

## 9 Configurer la fonction.

Sélectionner le format et le type de papier.

➔ [Paramètres magasin 1 \(à 5\) \(page 8-14\)](#)

 **REMARQUE**

Le format du papier peut être automatiquement détecté et sélectionné, se reporter à la section suivante.

- ➔ [Sélection du papier \(page 6-22\)](#)
- ➔ [Paramètres magasin 1 \(à 5\) \(page 8-14\)](#)

## Chargement dans le magasin 2

### 1 Sortir entièrement le magasin de la machine.

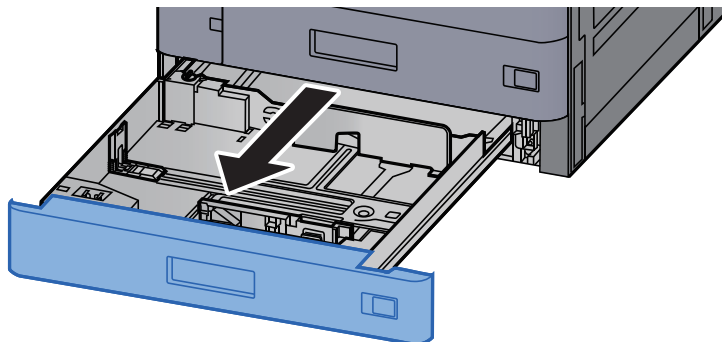

 **REMARQUE**

Ne pas sortir plus d'un magasin à la fois.

### 2 Régler le guide de la longueur du papier jusqu'au format de papier désiré.

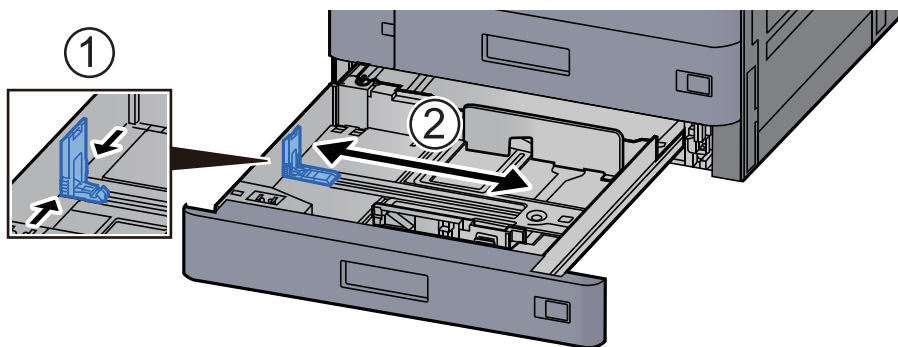

 **REMARQUE**

Lors de l'utilisation du papier au format 12×18", déplacer le guide de longueur du papier vers l'extrême gauche et l'abaisser.

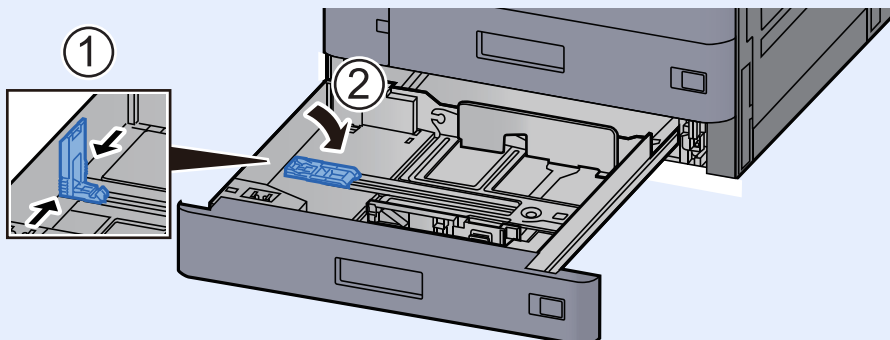

### 3 Régler la position des guides de largeur de papier situés à gauche et à droite du magasin.

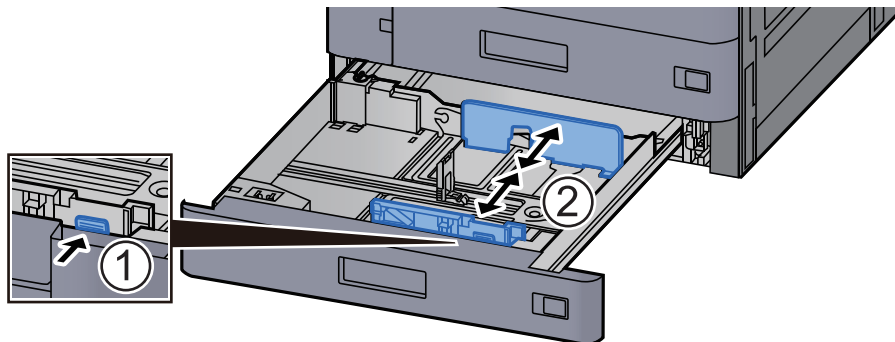

#### REMARQUE

Lors de l'utilisation de papier SRA3/12×18", A3 ou Ledger, régler le guide auxiliaire en conséquence.

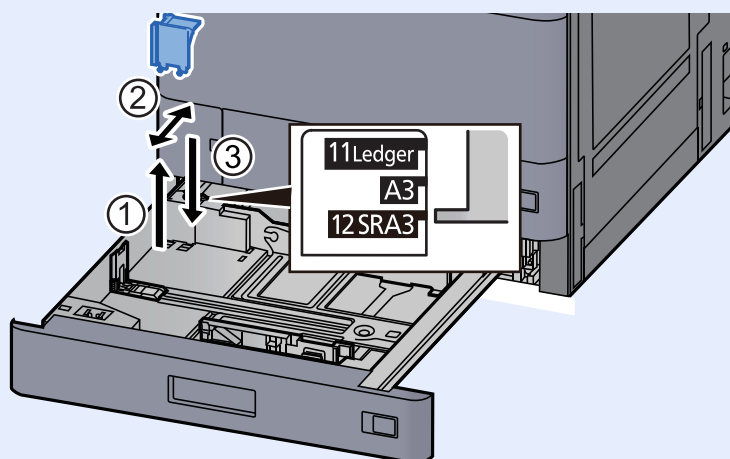

### 4 Charger du papier.

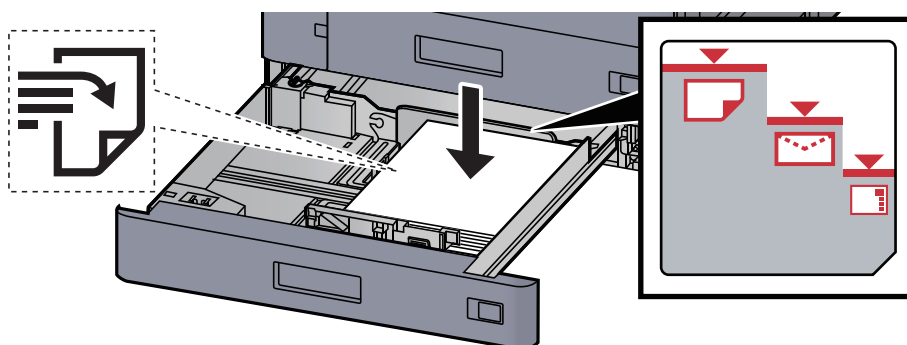

✔ IMPORTANT

- Charger le papier avec la face à imprimer vers le haut.
- Après avoir retiré le papier neuf de l'emballage, déramer le papier avant de le charger dans le magasin.
- [Précautions pour le chargement du papier \(page 3-2\)](#)
- Avant de charger le papier, vérifier qu'il n'est ni tuilé ni plié. Le papier tuilé ou plié peut entraîner des bourrages.
- Vérifier que le papier chargé ne dépasse pas l'indicateur de niveau (voir la figure ci-dessus).
- Si le papier est chargé sans régler le guide de longueur du papier et le guide de largeur du papier, le papier peut se mettre de travers ou se coincer.

**5 Vérifier que les guides de longueur et de largeur papier sont bien en appui sur le papier.**

S'ils sont trop écartés, les rapprocher du papier.

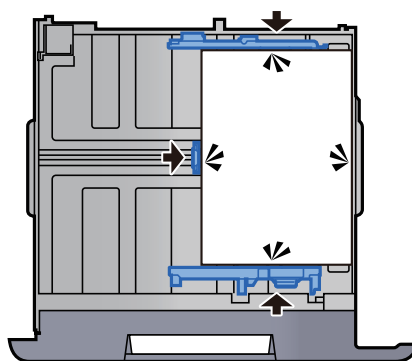

**6 Repousser doucement le magasin à l'intérieur.**

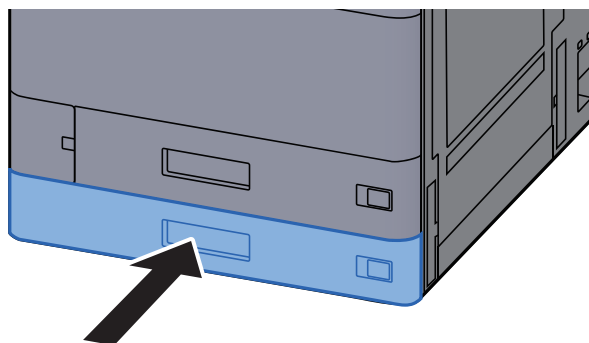

**7 Introduire l'indication sur la feuille de sorte qu'elle corresponde au format et au type de papier à placer**

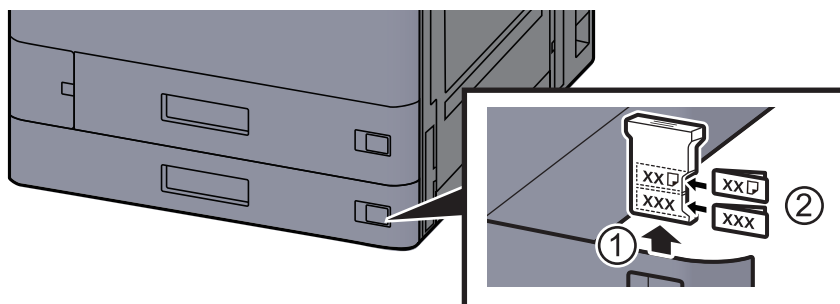

## 8 Afficher l'écran.

Touche [Accueil] > [...] > [Menu système] > [Paramètres machine] > [Chargeur de papier] > [Magasin 2]

## 9 Configurer la fonction.

Sélectionner le format et le type de papier.

➔ [Paramètres magasin 1 \(à 5\) \(page 8-14\)](#)



### REMARQUE

Le format du papier peut être automatiquement détecté et sélectionné, se reporter à la section suivante.

➔ [Sélection du papier \(page 6-22\)](#)

➔ [Paramètres magasin 1 \(à 5\) \(page 8-14\)](#)

# Chargement des enveloppes ou des cartes dans les magasins

Charger les enveloppes ou les cartes dans les magasins. À titre d'exemple, voici l'explication pour le magasin 1.

## 1 Sortir entièrement le magasin 1 de la machine.

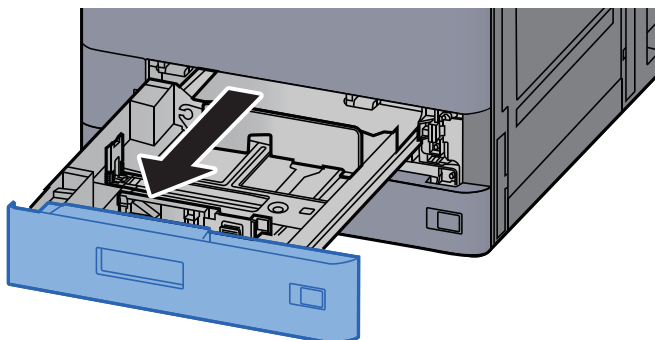

### REMARQUE

Ne pas sortir plus d'un magasin à la fois.

## 2 Retirer le guide d'alimentation d'enveloppe.

Lors du chargement de carte, passer à l'étape 5.

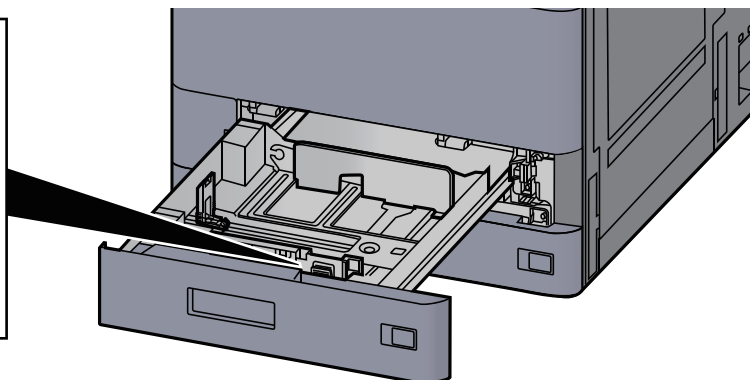
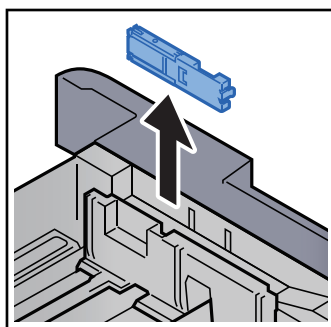

- 3 Sortir le levier du guide d'alimentation d'enveloppe lors du chargement d'enveloppe plus grandes que le format Enveloppe C5, qui possède une largeur de 162 mm (6,4").**

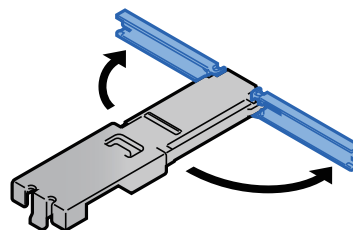

- 4 Installer le guide d'alimentation d'enveloppe comme indiqué sur l'illustration.**

L'illustration ci-dessous montre le levier du guide d'alimentation d'enveloppe en position sortie.

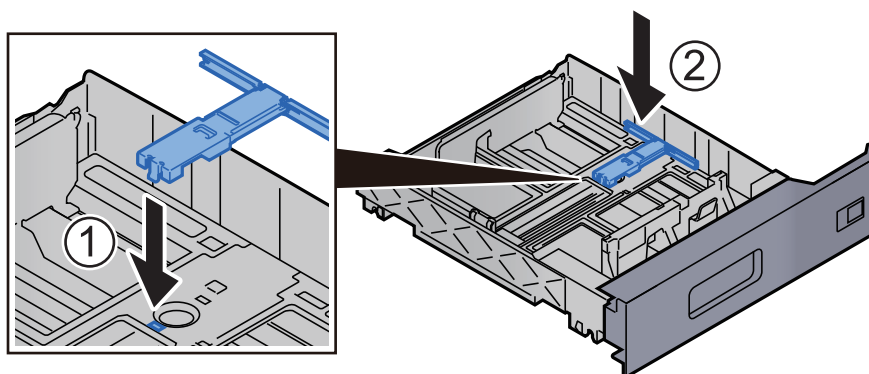

- 5 Régler le guide de la longueur du papier jusqu'au format de papier désiré.**

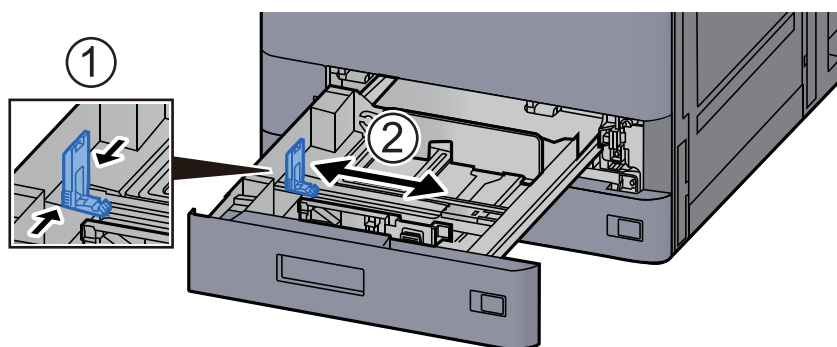

- 6 Régler la position des guides de largeur de papier situés à gauche et à droite du magasin.**

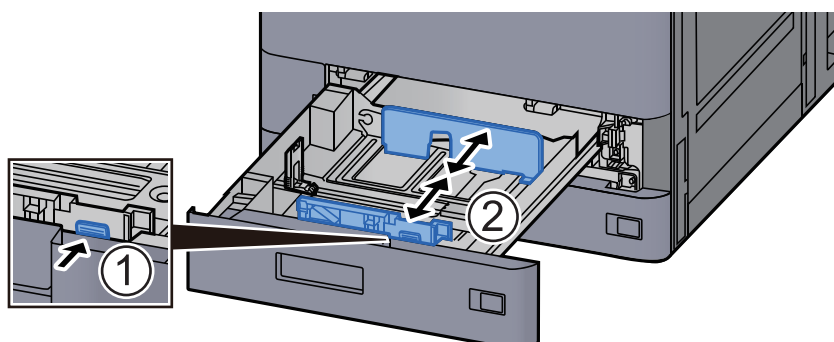

## 7 Charger l'enveloppe avec la face à imprimer vers le haut.

Exemple : Lors de l'impression de l'adresse.

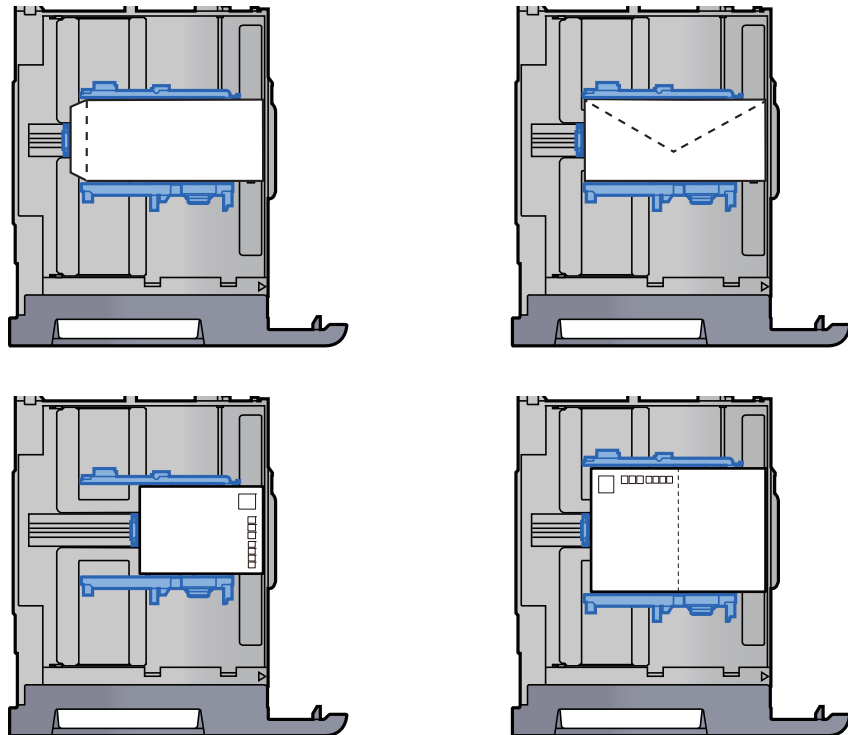

### ✔ IMPORTANT

- Le mode de chargement des enveloppes (orientation et face à imprimer) dépend du type d'enveloppe. Vérifier le sens du chargement car toute erreur risque d'entraîner une impression dans le mauvais sens ou sur le mauvais côté.
- Vérifier que les enveloppes chargées ne dépassent pas l'indicateur de niveau.

### 💡 REMARQUE

Il est possible de placer environ 100 cartes postales ou 30 enveloppes.

## 8 Vérifier que les guides de longueur et de largeur papier sont bien en appui sur le papier.

S'ils sont trop écartés, les rapprocher du papier.

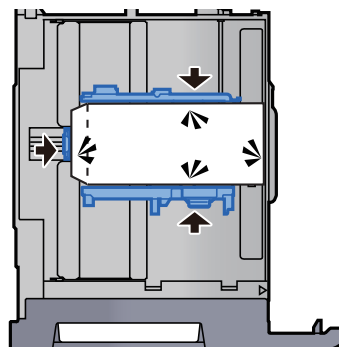



## **9 Repousser doucement le magasin 1 à l'intérieur.**

## **10 Afficher l'écran.**

Touche [Accueil] > [...] > [Menu système] > [Paramètres machine] > [Chargeur de papier] > [Magasin 1]

## **11 Configurer la fonction.**

Sélectionner le format de papier et le type d'enveloppe.

➔ [Paramètres magasin 1 \(à 5\) \(page 8-14\)](#)

## **12 Configurer en utilisant le pilote d'imprimante sur le PC.**

Sélectionner le format de papier et le type d'enveloppe en utilisant le pilote d'imprimante sur le PC.

➔ [Impression sur du papier au format standard \(page 4-4\)](#)

➔ [Impression sur du papier au format non standard \(page 4-6\)](#)

## Chargement dans le chargeur grande capacité

Les procédures concernent ici le magasin 3.

### 1 Sortir entièrement le magasin de la machine.

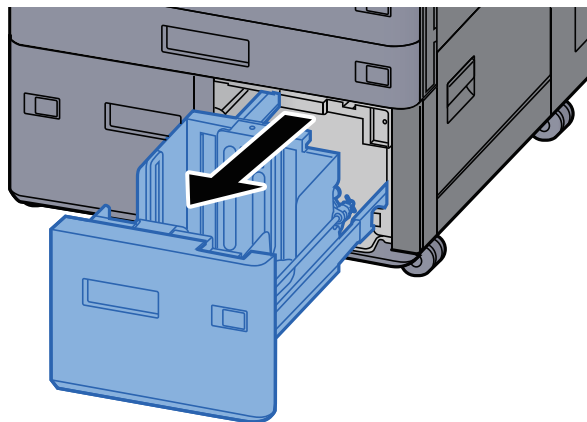

### 2 Charger du papier.

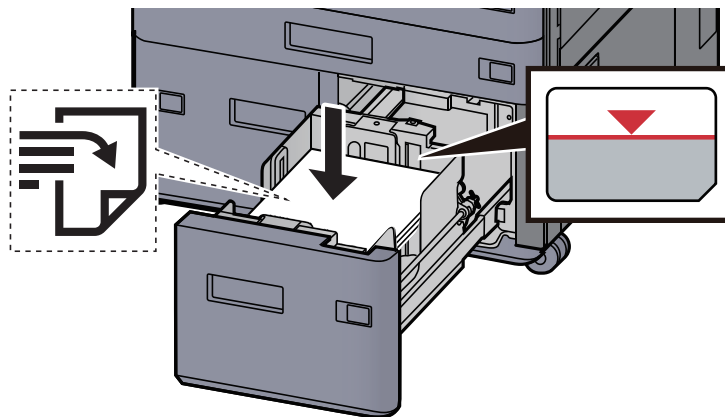

#### ✔ IMPORTANT

- Charger le papier avec la face à imprimer vers le haut.
- Après avoir retiré le papier neuf de l'emballage, déramer le papier avant de le charger dans le magasin.  
➔ [Précautions pour le chargement du papier \(page 3-2\)](#)
- Avant de charger le papier, vérifier qu'il n'est ni tuilé ni plié. Le papier tuilé ou plié peut entraîner des bourrages.
- Vérifier que le papier chargé ne dépasse pas l'indicateur de niveau.

### 3 Repousser doucement le magasin à l'intérieur.

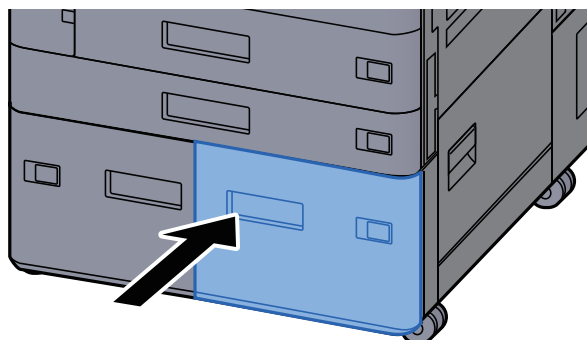

#### 4 Introduire l'indication sur la feuille de sorte qu'elle corresponde au format et au type de papier à placer

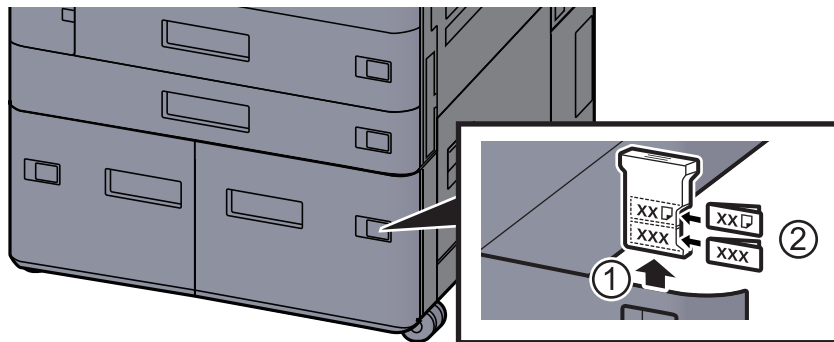

#### 5 Afficher l'écran.

Touche [Accueil] > [...] > [Menu système] > [Paramètres machine] > [Chargeur de papier] > [Magasin 3]

#### 6 Configurer la fonction.

Sélectionner le type de papier.

➔ [Paramètres magasin 1 \(à 5\) \(page 8-14\)](#)

## Chargement dans le chargeur latéral

### 1 Sortir entièrement le magasin de la machine.

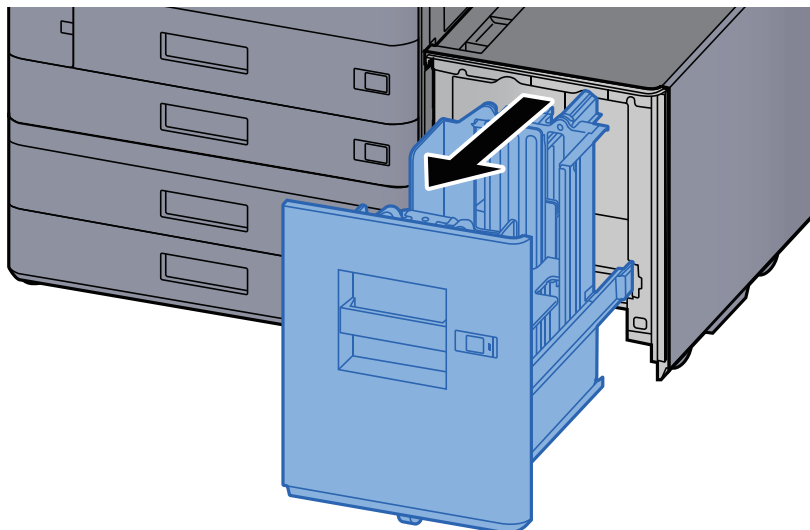

### 2 Charger du papier.

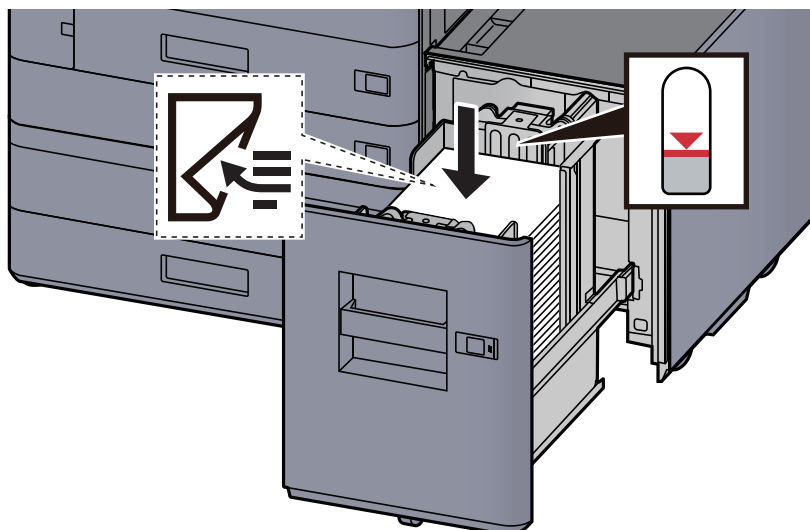

#### ✔ IMPORTANT

- Charger le papier avec la face à imprimer vers le bas.
- Après avoir retiré le papier neuf de l'emballage, déramer le papier avant de le charger dans le magasin.  
→ [Précautions pour le chargement du papier \(page 3-2\)](#)
- Avant de charger le papier, vérifier qu'il n'est ni tuilé ni plié. Le papier tuilé ou plié peut entraîner des bourrages.
- Vérifier que le papier chargé ne dépasse pas l'indicateur de niveau.

### 3 Repousser doucement le magasin à l'intérieur.

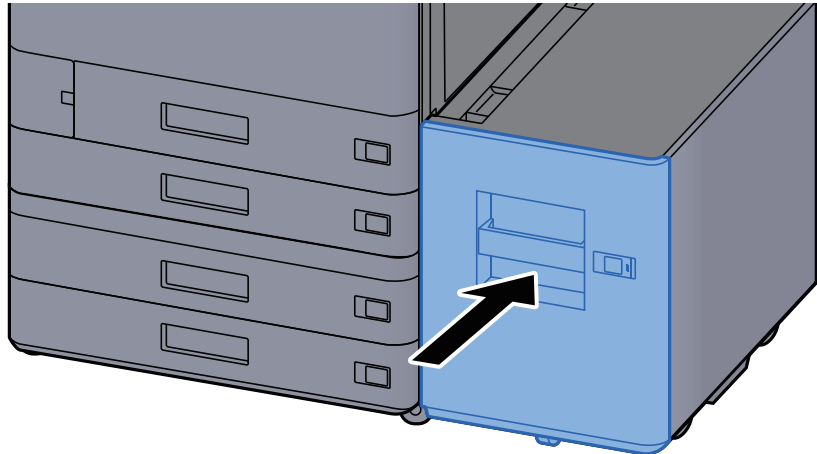

### 4 Introduire l'indication sur la feuille de sorte qu'elle corresponde au format et au type de papier à placer

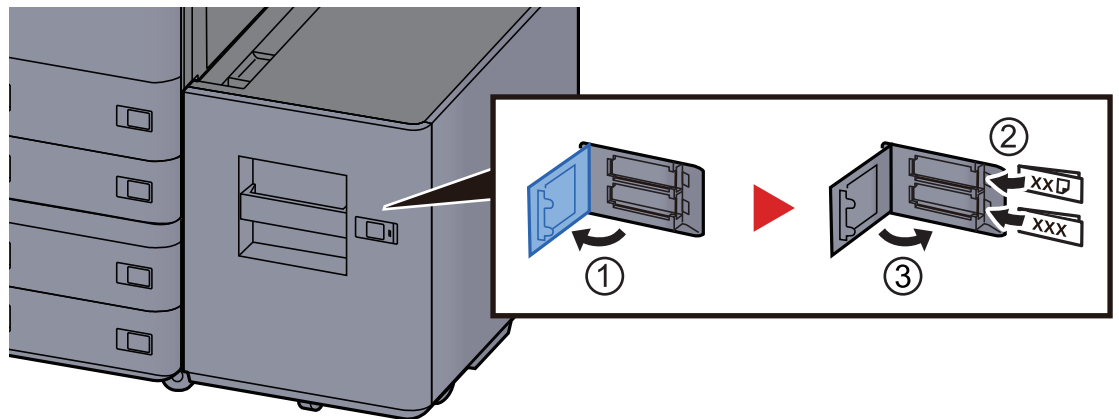

### 5 Afficher l'écran.

Touche [Accueil] > [...] > [Menu système] > [Paramètres machine] > [Chargeur de papier] > [Magasin 5]

### 6 Configurer la fonction.

Sélectionner le type de papier.

➔ [Paramètres magasin 1 \(à 5\) \(page 8-14\)](#)

## Chargement dans le module d'insertion

Élément	Format papier	Type de papier	Nombre de feuilles
<b>Plateau d'insertion 1</b>	A3, A4-R, A4, A5-R, B4, B5R, B5, Folio, SRA3, Ledger, Letter-R, Letter, Legal, Statement, 12×18", Executive, Oficio II, 8K, 16K, 16K-R, ISO B5, Personnalisé 1 à 4 (148 × 210 à 320 × 457 mm)	Normal, Fin, Recyclé, Préimprimé, Relié, Couleur, Perforé, En-tête, Épais, Haute qualité, Personnalisé 1 à 8	250 feuilles (64 g/m <sup>2</sup> )
<b>Plateau d'insertion 2</b>			

-  **REMARQUE**
- Le nombre de feuilles pouvant être stockées varie selon l'environnement et le type de papier.
  - Ne pas utiliser de papier pour imprimante à jet d'encre ou tout papier ayant un revêtement de surface spécial. (Ce papier peut causer un bouchage ou d'autres problèmes.)

Charger le papier dans le plateau d'insertion. Ici, le plateau d'insertion 1 est utilisé à titre d'exemple.

### 1 Ajuster la taille du plateau d'insertion.

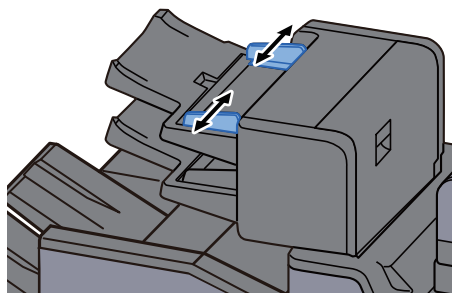

### 2 Charger du papier.

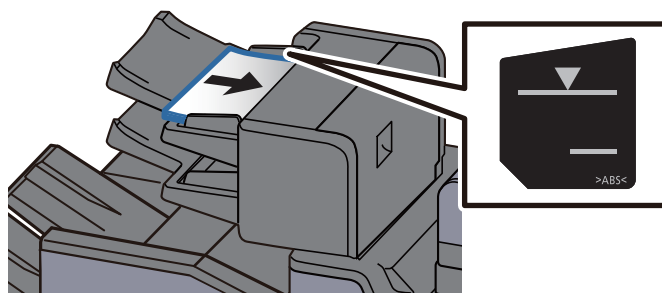

#### IMPORTANT

- Charger le papier avec la face à imprimer vers le haut.
- Pour la méthode de chargement du papier lorsque le paramètre Livret est défini, se reporter à :  
→ [Brochure \(page 6-53\)](#)
- Après avoir retiré le papier neuf de l'emballage, déramer le papier avant de le charger dans le magasin.  
→ [Précautions pour le chargement du papier \(page 3-2\)](#)
- Avant de charger le papier, vérifier qu'il n'est ni tuilé ni plié. Le papier tuilé ou plié peut entraîner des bouchages.
- Vérifier que le papier chargé ne dépasse pas l'indicateur de niveau.  
Supérieur : Papier normal    Inférieur : Papier épais

## Précautions pour l'impression du papier

### Butée de papier

En cas d'utilisation d'un papier A3/Ledger ou supérieur, ouvrir la butée de papier indiquée sur la figure.

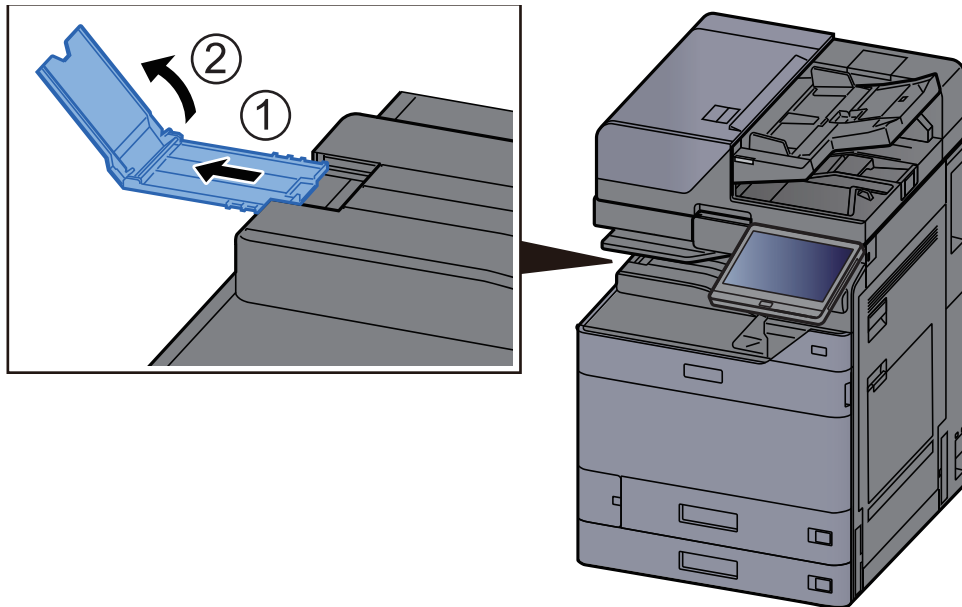

#### REMARQUE

En cas d'utilisation du séparateur de travaux pour l'impression, il est possible d'ouvrir la butée de papier sur le séparateur de travaux au besoin.

### Guide d'empilage d'enveloppe

Pour utiliser une enveloppe, ouvrir le guide d'empilage d'enveloppe comme indiqué ci-dessous.

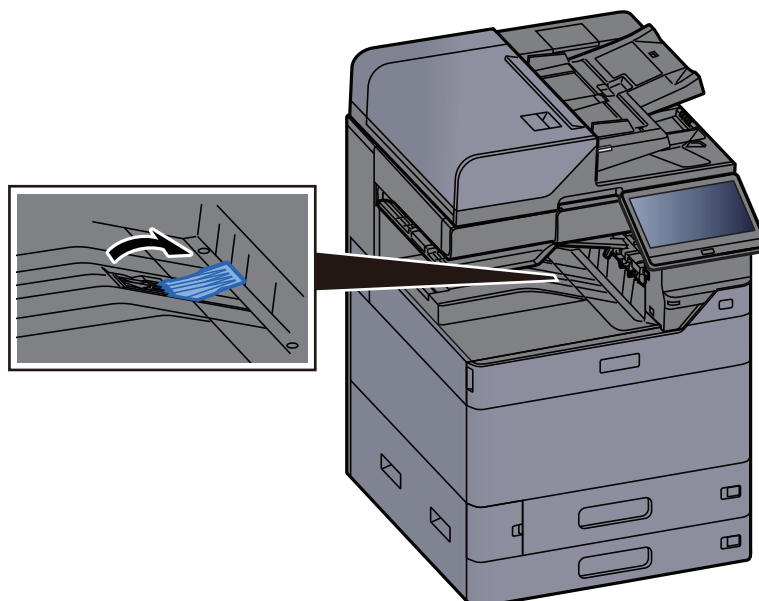

## Dispositif de réglage du niveau de pile

Si le papier imprimé est considérablement tuilé, il est possible de sortir le dispositif de réglage du niveau de pile comme décrit sur la figure.

### Plateau du séparateur de travaux

#### Sortie du dispositif de réglage du niveau de pile

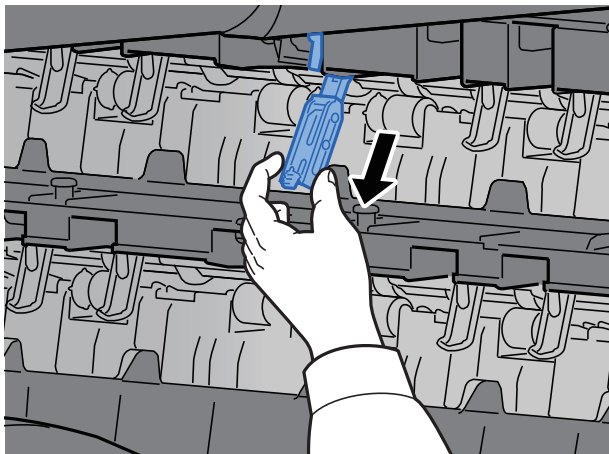

#### Rentrée du dispositif de réglage du niveau de pile

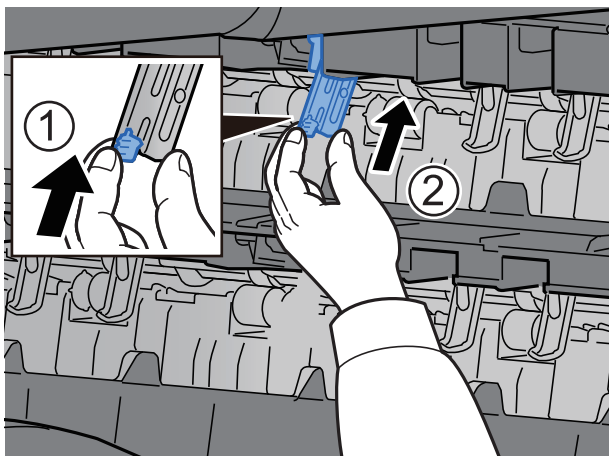



## Plateau de décalage interne

### Sortie du dispositif de réglage du niveau de pile

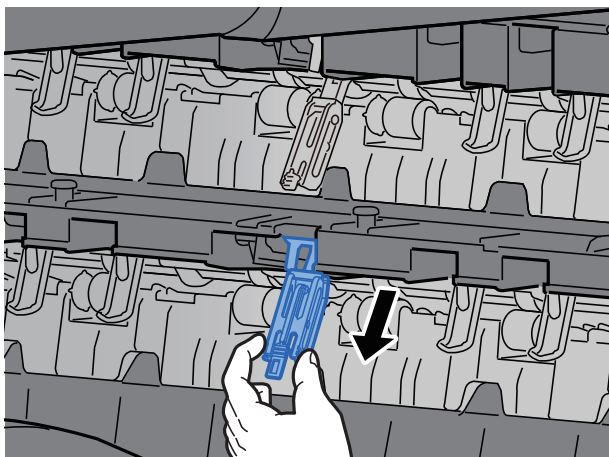

### Rentrée du dispositif de réglage du niveau de pile

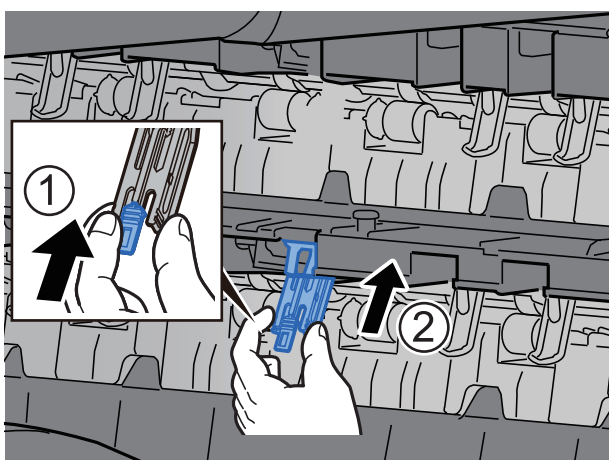

## Unité de pliage (pour module de finition 4000 feuilles)

Si le nombre d'éjection des jeux dépasse la limite de stockage dans l'unité de pliage, détacher le plateau de pli.

### REMARQUE

Se reporter à la section suivante pour le nombre maximum pour le stockage de l'unité de pliage.

➔ [Unité de pliage \(pour module de finition 4000 feuilles\) \(page 11-34\)](#)

### En cas d'éjection sur le plateau de pli

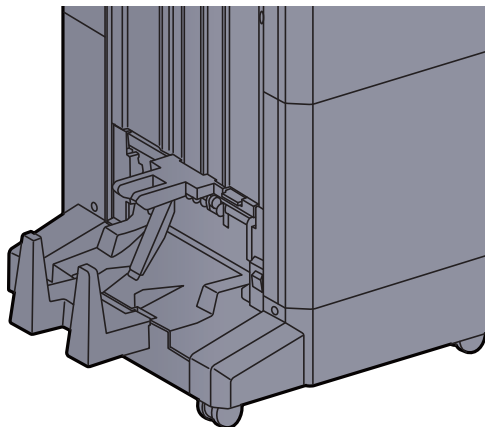

### En cas d'éjection supérieure à la limite du plateau de pli

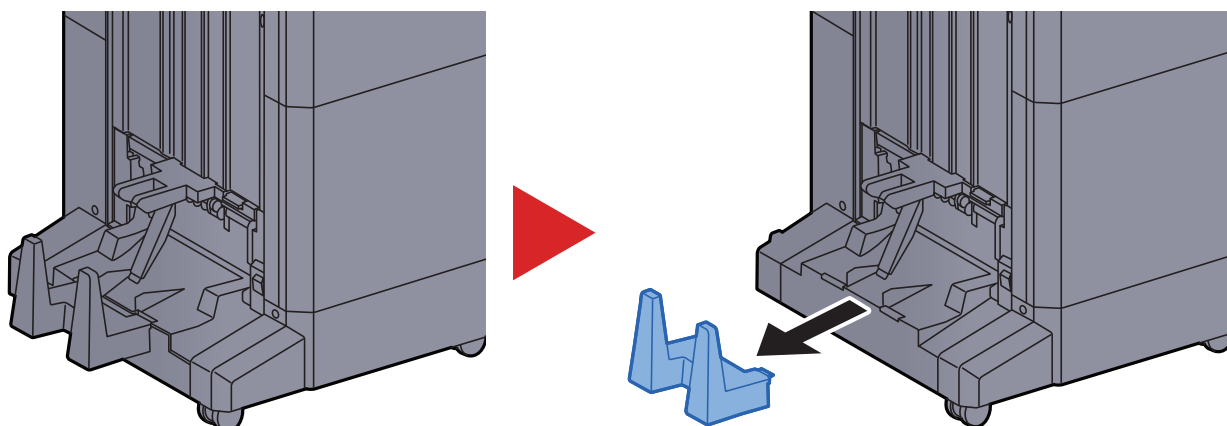

## Unité de pliage (pour module de finition et agrafage 100 feuilles)

Si le nombre d'éjection des jeux dépasse la limite de stockage dans l'unité de pliage, les stocker dans l'extension du plateau.

### REMARQUE

Se reporter à la section suivante pour le nombre maximum pour le stockage de l'unité de pliage.

➔ [Unité de pliage \(pour module de finition et agrafage 100 feuilles\) \(page 11-35\)](#)

### En cas d'éjection sur le plateau de pli

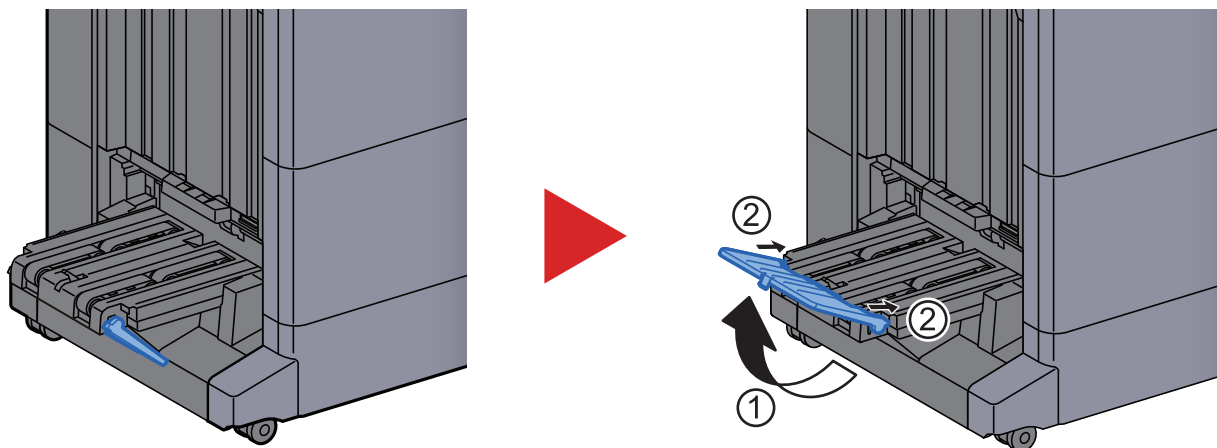

### En cas d'éjection supérieure à la limite du plateau de pli

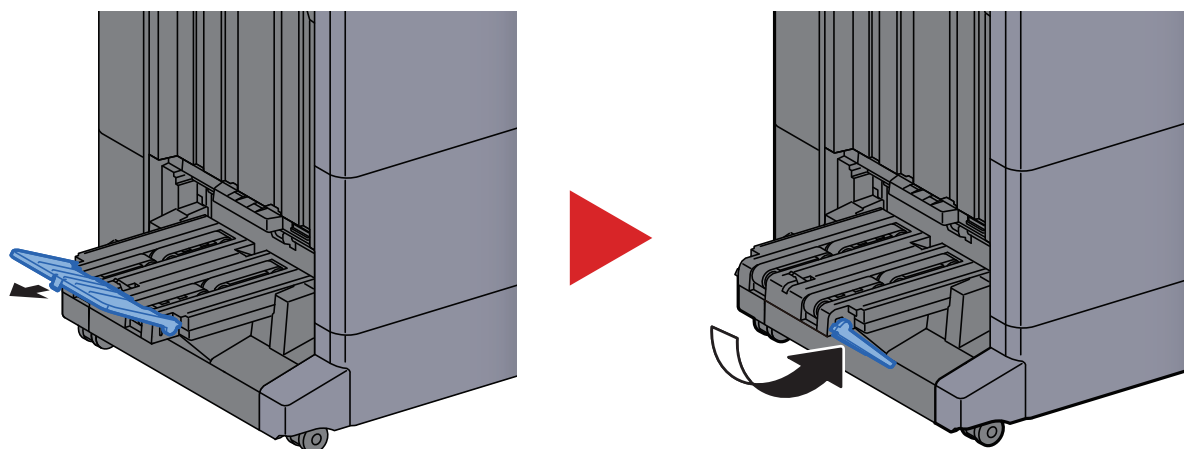

# Préparation à l'envoi d'un document vers dossier partagé dans un ordinateur

Vérifier les informations devant être paramétrées sur la machine et créer un dossier de réception du document sur l'ordinateur. Les écrans de Windows 10 sont utilisés dans l'explication suivante. Les détails des écrans varient dans les autres versions de Windows.



## REMARQUE

Se connecter à Windows avec des droits d'administrateur.

## Prendre note du nom de l'ordinateur et du nom complet de l'ordinateur

Vérifier le nom de l'ordinateur et le nom complet de l'ordinateur.

### 1 Afficher l'écran.

Cliquer sur le bouton **[Démarrer]** de Windows, puis sélectionner **[Système Windows]**, **[Panneau de configuration]**, **[Système et sécurité]**, puis **[Système]**.



## REMARQUE

Dans Windows 8.1, effectuer un clic droit sur **[Ordinateur]** dans l'écran d'accueil et sélectionner **[Propriétés]**. Il est aussi possible d'effectuer un clic droit sur l'icône Windows et de sélectionner **[Système]**.

### 2 Vérifier le nom de l'ordinateur.

Paramètres de nom d'ordinateur, de domaine et de groupe de travail

Nom de l'ordinateur :	PC001	<a href="#">Modifier les paramètres</a>
Nom complet :	PC001.abcdnet.com	
Description de l'ordinateur :		

Vérifier le nom de l'ordinateur et le nom complet de l'ordinateur

Exemple d'écran :

Nom de l'ordinateur : PC001

Nom complet : PC001.abcdnet.com

Après avoir vérifié le nom de l'ordinateur, cliquer sur le bouton  **[Fermer]** pour fermer l'écran « **Système** ».

## Prendre note du nom de l'utilisateur et du nom de domaine

Vérifier le nom de domaine et le nom d'utilisateur pour la connexion à Windows.

### 1 Afficher l'écran.

Cliquer sur le bouton **[Démarrer]** de Windows, puis sélectionner **[Système Windows]** et **[Invite de commandes]**.

Dans Windows 8.1, cliquer sur **[Rechercher]** dans les icônes, puis saisir « Invite de commandes » dans la boîte de recherche. Sélectionner **[Invite de commandes]** dans la liste de recherche.

La fenêtre d'invite de commandes s'affiche.

### 2 Vérifier le nom de domaine et le nom d'utilisateur.

Dans l'invite de commandes, entrer « net config workstation », puis appuyer sur **[Entrée]**.

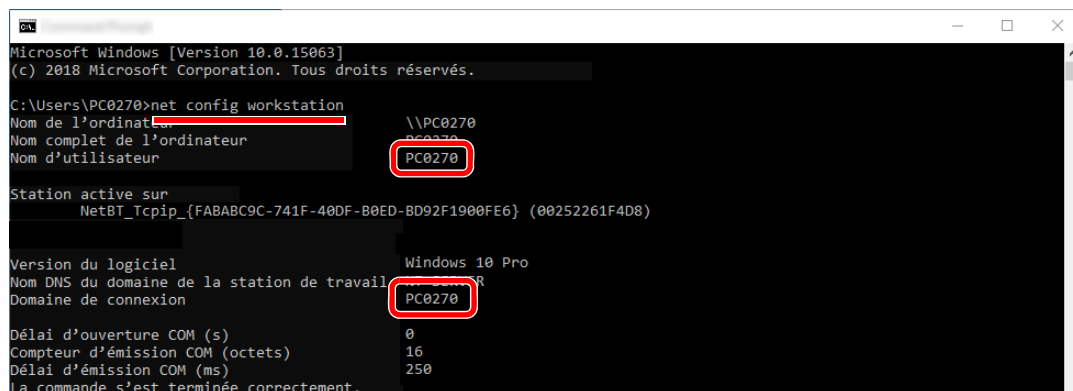

```
Microsoft Windows [Version 10.0.15063]
(c) 2018 Microsoft Corporation. Tous droits réservés.

C:\Users\PC0270>net config workstation
Nom de l'ordinateur          \\PC0270
Nom complet de l'ordinateur PC0270
Nom d'utilisateur          PC0270

Station active sur
NetBT_Tcpip_{FABABC9C-741F-40DF-B0ED-BD92F1900FE6} (00252261F4D8)

Version du logiciel          Windows 10 Pro
Nom DNS du domaine de la station de travail
Domaine de connexion        PC0270

Délai d'ouverture COM (s)   0
Compteur d'émission COM (octets) 16
Délai d'émission COM (ms)  250
La commande s'est terminée correctement.
```

Vérifier le nom d'utilisateur et le nom de domaine.

Exemple d'écran :

Nom d'utilisateur : PC0270  
Nom de domaine : PC0270

## Créer d'un dossier partagé, prendre note d'un dossier partagé

Créer un dossier partagé pour recevoir le document sur l'ordinateur de destination.



### REMARQUE

S'il existe un groupe de travail dans Propriétés système, configurer les paramètres ci-dessous pour limiter l'accès au dossier à un utilisateur ou un groupe spécifique.

- 1 Ouvrir une fenêtre dans l'explorateur de fichiers et sélectionner [**Affichage**], [**Options**], puis [**Options des dossiers**].

Dans Windows 8.1, sélectionner [**Paramètres**] dans les icônes du bureau, puis sélectionner [**Panneau de configuration**], [**Apparence et personnalisation**], puis [**Options des dossiers**].

2

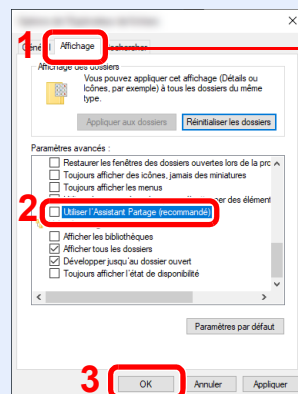

Vérifier que l'onglet [**Affichage**] est sélectionné.

Décocher [**Utiliser l'Assistant Partage (recommandé)**] dans « Paramètres avancés ».

### 1 Créer un dossier.

Créer un dossier sur l'ordinateur.

Par exemple, créer un dossier avec le nom "**scannerdata**" sur le bureau.



## 2 Configurer les paramètres d'autorisation.

- 1 Effectuer un clic droit sur le dossier « scannerdata », sélectionner [Propriétés] et cliquer sur [Partage] et [Partage avancé].

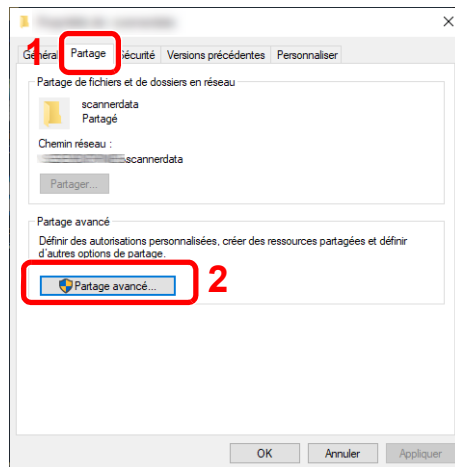

- 2 Cocher la case [Partager ce dossier] et cliquer sur le bouton [Autorisations].

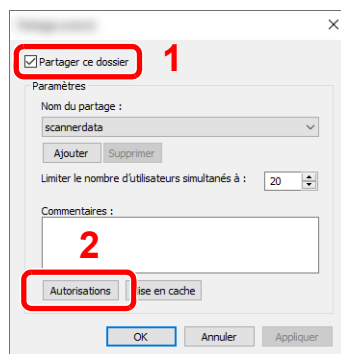

- 3 Prendre note du [Nom du partage].

- 4 Cliquer sur le bouton [Ajouter].

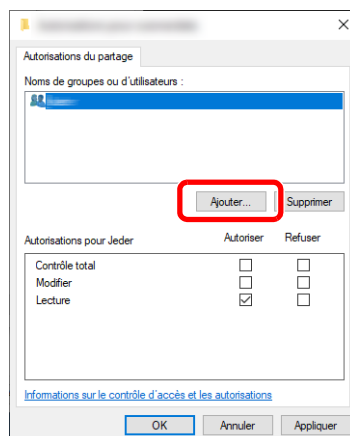

## 5 Spécifier l'emplacement.

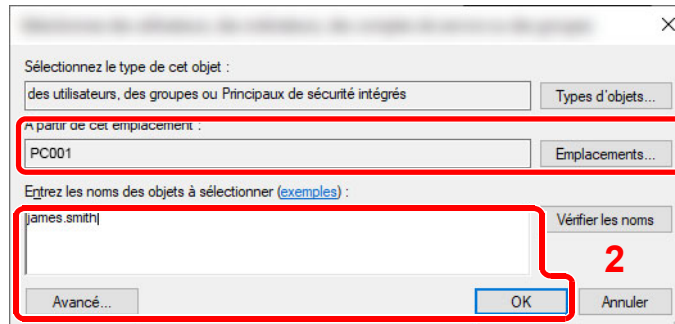

- 1 Si le nom de l'ordinateur pris en note sur la [page 3-24](#) est le même que le nom de domaine :  
Si le nom de l'ordinateur ne s'affiche pas dans "À partir de cet emplacement", cliquer sur le bouton **[Emplacements]**, sélectionner le nom de l'ordinateur et cliquer sur le bouton **[OK]**.  
Exemple : PC001  
Si le nom de l'ordinateur pris en note sur la [page 3-24](#) n'est pas le même que le nom de domaine :  
Si le texte après le premier point (.) dans le nom complet de l'ordinateur pris en note ne s'affiche pas dans « À partir de cet emplacement », cliquer sur le bouton **[Emplacements]**, sélectionner le texte après le point (.) et cliquer sur le bouton **[OK]**.  
Exemple : abcdnet.com  
→ [Prendre note du nom de l'utilisateur et du nom de domaine \(page 3-25\)](#)
- 2 Entrer le nom de domaine pris en note sur la page dans la case de texte et cliquer sur le bouton **[OK]**.  
Le nom d'utilisateur peut aussi être défini en utilisant sur le bouton **[Avancé]** et en sélectionnant un utilisateur.

## 6 Définir l'autorisation d'accès pour l'utilisateur sélectionné.

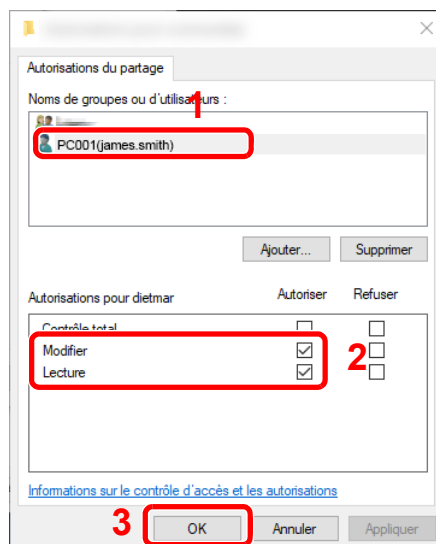

- 1 Sélectionner l'utilisateur entré.
- 2 Cocher la case **[Autoriser]** pour les autorisations « Modifier » et « Lecture ».
- 3 Appuyer sur **[OK]**.

### REMARQUE

"**Tout le monde**" donne l'autorisation de partage à toutes les personnes sur le réseau. Pour renforcer la sécurité, il est recommandé de sélectionner « **Tout le monde** » et de décocher « **Lecture** » **[Autoriser]**.

- 7 Cliquer sur le bouton **[OK]** dans l'écran « **Partage avancé** » pour fermer l'écran.



**8** Vérifier les détails configurés dans l'onglet **[Sécurité]**.

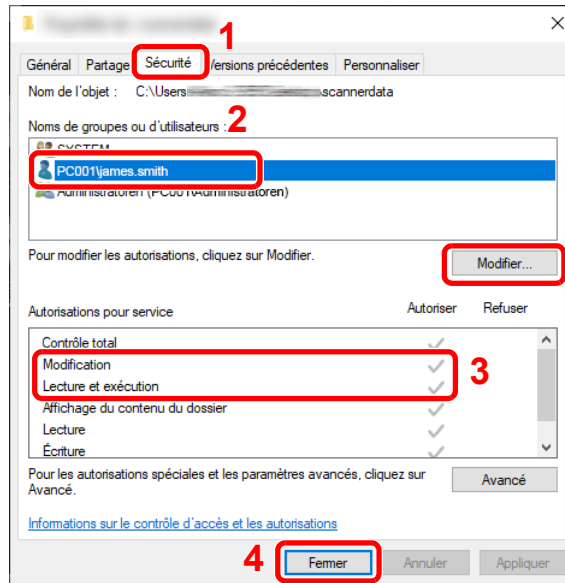

- 1 Sélectionner l'onglet **[Sécurité]**.
- 2 Sélectionner l'utilisateur entré. Si l'utilisateur ne s'affiche pas dans « Noms de groupe ou d'utilisateurs », cliquer sur le bouton **[Modifier]** pour ajouter un utilisateur de la même manière que « configurer les paramètres d'autorisation ».
- 3 Dans **[Autoriser]**, vérifier que les cases « **Modification** » et « **Lecture et exécution** » sont cochées.
- 4 Cliquer sur le bouton **[Fermer]**.

## Configurer le pare-feu Windows

Autoriser le partage de fichiers et d'imprimante et définir le port utilisé pour la transmission SMB.



**REMARQUE**

Se connecter à Windows avec des droits d'administrateur.

**1** Vérifier le partage de fichiers et d'imprimantes.

- 1 Cliquer sur le bouton [Démarrer] de Windows, puis sélectionner **[Système Windows]**, **[Panneau de configuration]**, **[Système et sécurité]**, puis **[Autoriser une application via le Pare-feu Windows]**.

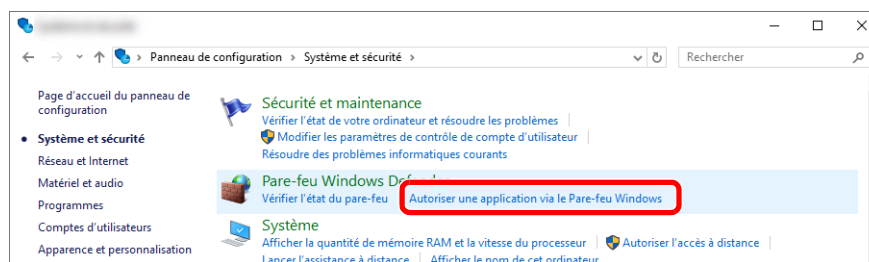

**REMARQUE**

- Dans Windows 8.1, dans les icônes sur le bureau, cliquer sur **[Paramètres]**, **[Panneau de configuration]**, **[Système et sécurité]**, puis **[Pare-feu Windows]**.
- Si la boîte de dialogue Contrôle de compte utilisateur s'affiche, cliquer sur le bouton **[Continuer]**.

**2 Cocher la case [Partage de fichiers et d'imprimantes].**

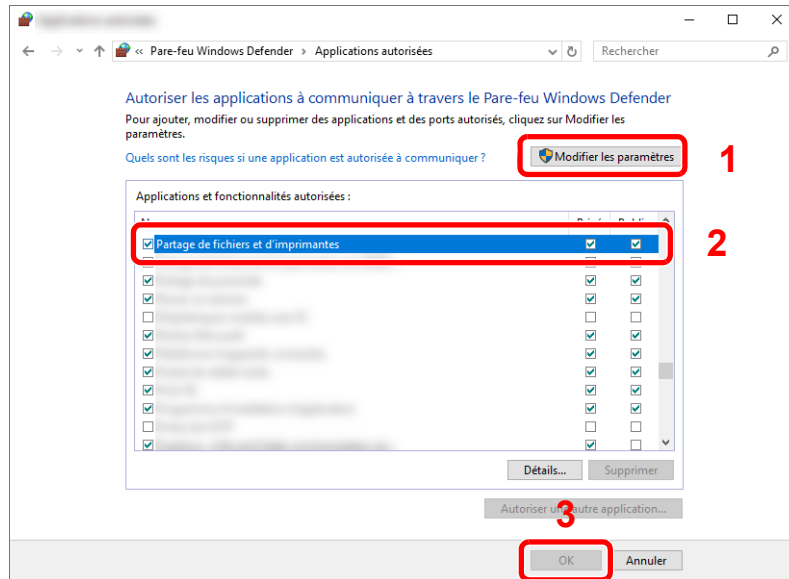

**2 Ajouter un port.**

- 1 Cliquer sur le bouton [Démarrer] de Windows, puis sélectionner [Système Windows], [Panneau de configuration], [Système et sécurité], puis [Vérifier l'état du pare-feu].

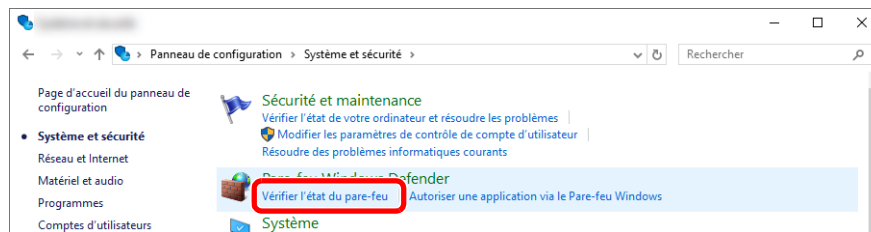

**2 Sélectionner [Paramètres avancés].**

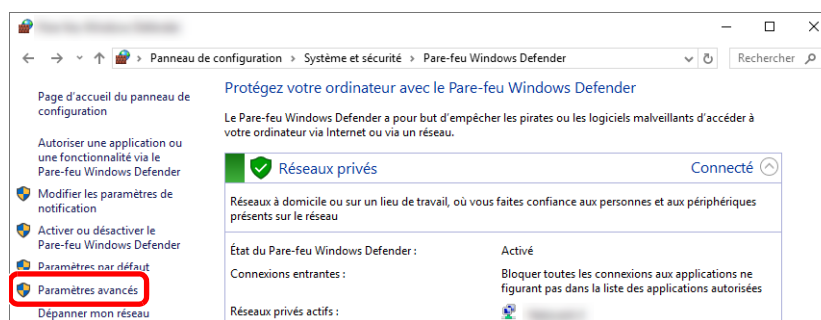

**3 Sélectionner [Règles de trafic entrant].**

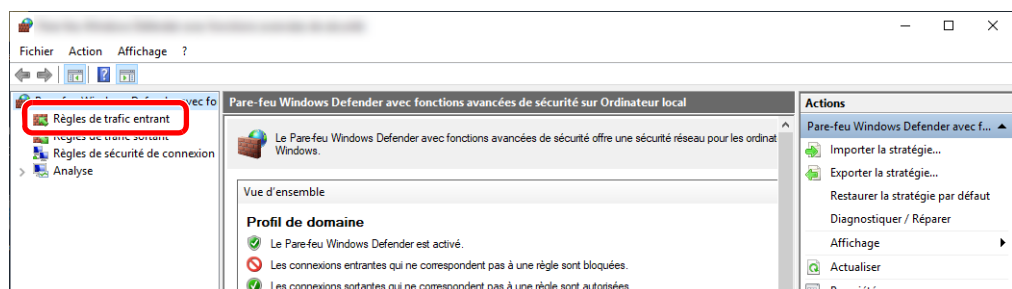

#### 4 Sélectionner [Nouvelle règle].

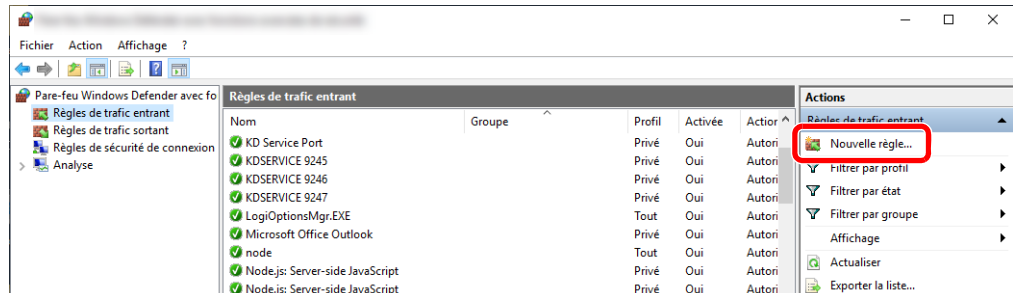

#### 5 Sélectionner [Port].

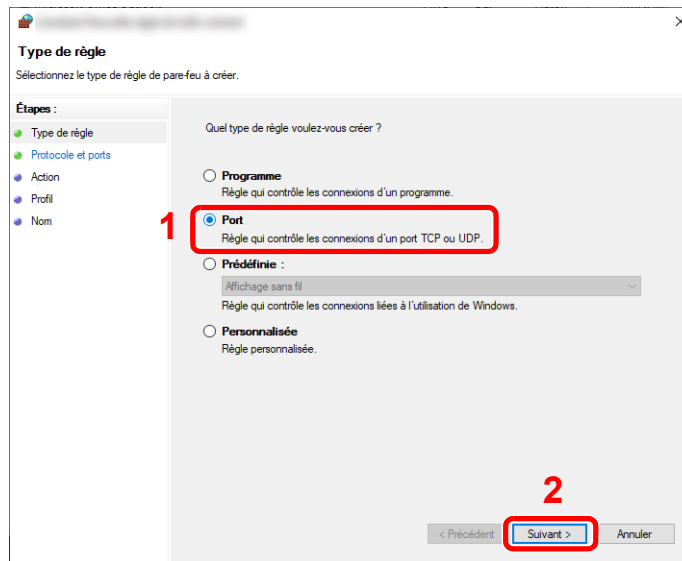

#### 6 Sélectionner [TCP] comme port auquel appliquer la règle. Sélectionner ensuite [Ports locaux spécifiques] et saisir « 445 » puis cliquer sur [Suivant].

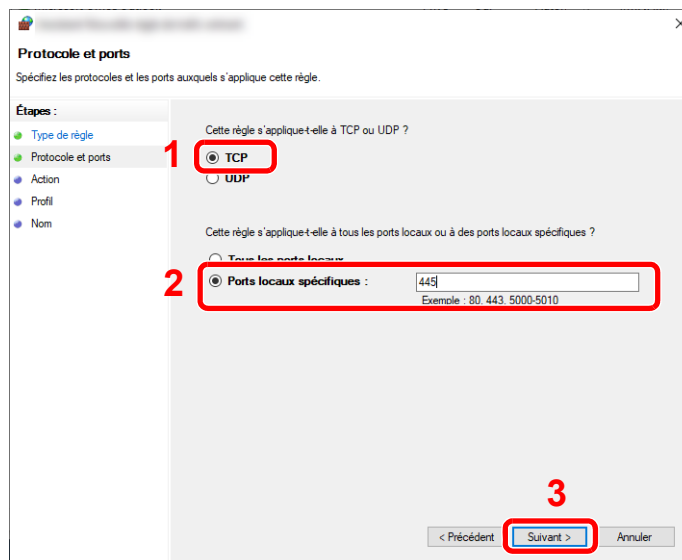

**7** Sélectionner **[Autoriser la connexion]** et cliquer sur le bouton **[Suivant]**.

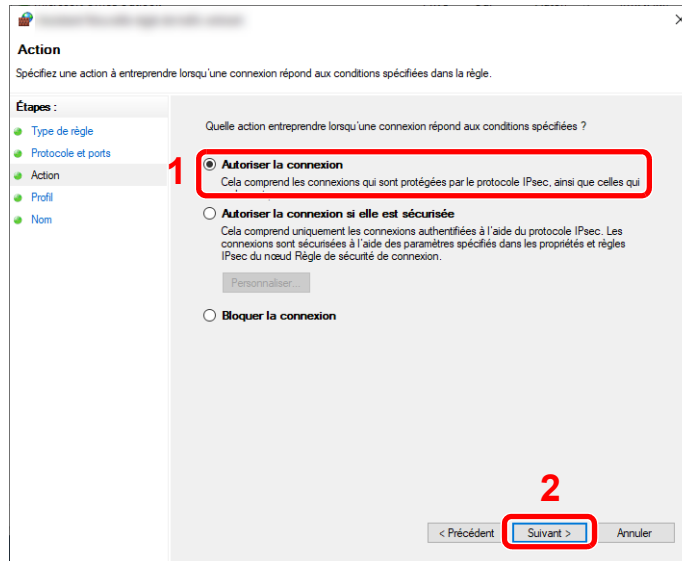

**8** S'assurer que toutes les cases sont cochées et cliquer sur le bouton **[Suivant]**.

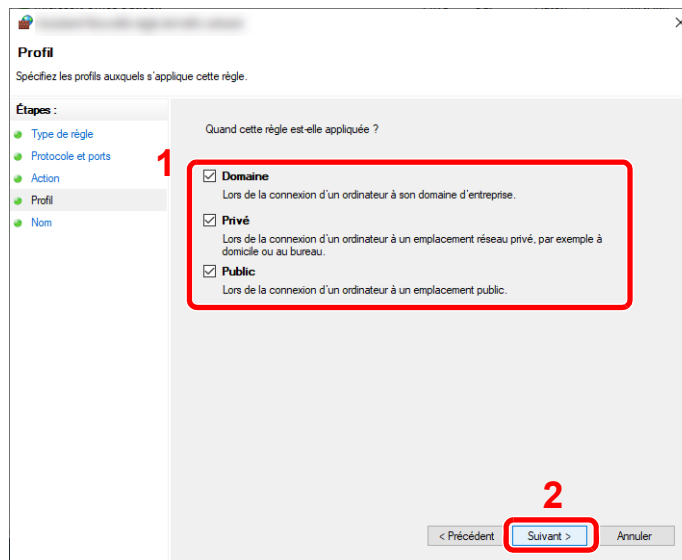

**9** Entrer « **Scan to SMB (Numériser vers SMB)** » dans « **Nom** » et cliquer sur **[Terminer]**.

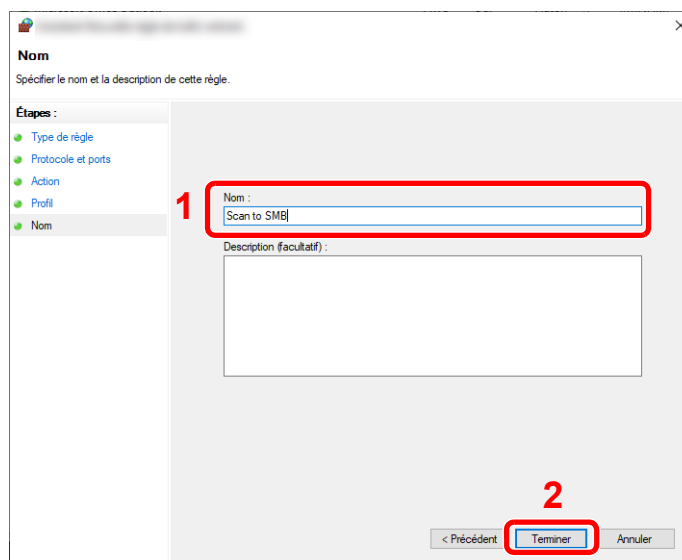

## Dans Windows 8.1

- 1 Dans Windows 8.1, sélectionner [**Paramètres**] dans les icônes du bureau, puis sélectionner [**Panneau de configuration**], [**Système et sécurité**], puis [**Pare-feu Windows**].

Si la boîte de dialogue Contrôle de compte utilisateur s'affiche, cliquer sur le bouton [**Continuer**].

- 2 Configurer les paramètres.

➔ [Configurer le pare-feu Windows \(page 3-29\)](#)

## Scan to Folder Setup Tool for SMB

Un environnement pour l'envoi d'un document à Windows peut être configuré facilement en utilisant Scan to Folder Setup Tool for SMB téléchargé à partir de notre site web.

L'utilisation du Scan to Folder Setup Tool for SMB permet de configurer les paramètres suivants.

- Créer un dossier partage sur un PC pour recevoir les documents.

Un nouveau dossier peut être facilement créé sur le bureau. De même, le nouveau dossier créé est automatiquement défini comme dossier partagé.

- Définir le dossier partagé créé comme une adresse sur cette machine.

Les informations concernant le nom de l'ordinateur et les noms partagés pour le dossier partagé peuvent être facilement enregistrées dans le carnet d'adresses de cette machine avec une séquence d'actions. Elles peuvent être aussi enregistrées sur les touches uniques.



### REMARQUE

- Se connecter à Windows avec des droits d'administrateur.
- Si l'administration des connexions d'utilisateurs est activée, se connecter avec des droits d'administrateur ou en tant qu'utilisateur avec des droits d'exécution.

## 1 Télécharger un logiciel à partir du site web.

- 1 Lancer un navigateur web.

- 2 Saisir "https://www.triumph-adler.com/support/downloads" ou "https://www.utax.com/C12571260052E282/direct/download-centre" dans la barre d'adresse ou la barre d'emplacement du navigateur.



- 3 Suivre les indications à l'écran pour télécharger Scan to Folder Setup Tool for SMB.

## 2 Effectuer un double-clic sur le programme d'installation téléchargé pour le lancer.

Suivre les indications à l'écran pour installer le logiciel.

### 3 Configurer les paramètres.

- 1 Sélectionner le périphérique à utiliser et cliquer sur **[Suivant]**.

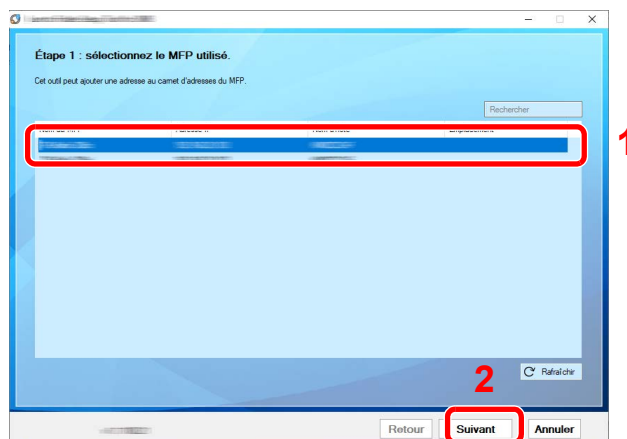

#### REMARQUE

- La machine ne peut pas être détectée si elle n'est pas sous tension. Si l'ordinateur ne détecte pas la machine, vérifier qu'elle est connectée à l'ordinateur à l'aide d'un câble réseau et qu'elle est sous tension, puis cliquer sur **[C Rafraîchir]**.
- Si l'administration des utilisateurs est valide sur cette machine, l'écran d'authentification utilisateur s'affiche. Se connecter avec des droits administrateur ou en tant qu'utilisateur avec des droits d'exécution.

Le carnet d'adresses du périphérique apparaît.

- 2 Sélectionner **[Ajouter]**.

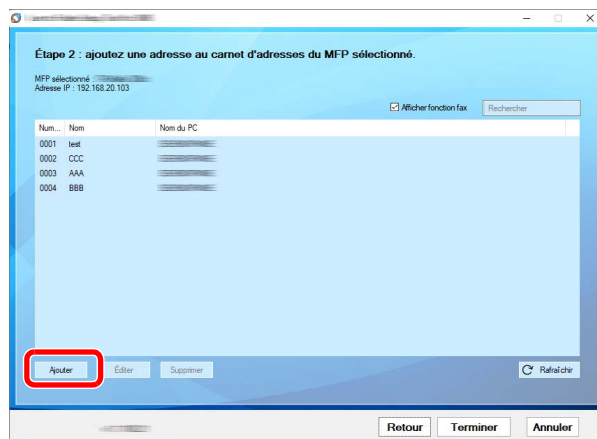

#### REMARQUE

- Cliquer sur **[Éditer]** après avoir sélectionné l'adresse enregistrée permet de modifier le contenu de l'enregistrement.
- Décocher la case **[Afficher fonction compatibles fax]** pour masquer l'adresse contenant le fax.

### 3 Créer un nouveau dossier.

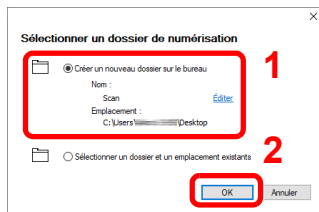

Sélectionner « Créer un nouveau dossier sur le bureau » et cliquer sur **[OK]** pour créer un nouveau dossier sur le bureau. (Le nom du dossier par défaut est « Scan ».)

#### REMARQUE

- Cliquer sur **[Modifier]** pour modifier le nom du dossier sur le bureau.
- Sélectionner **[Sélectionner un dossier et un emplacement existants]** permet de sélectionner un dossier existant déjà défini comme dossier partagé sur le PC.

### 4 Saisir les informations requises pour enregistrer l'adresse.

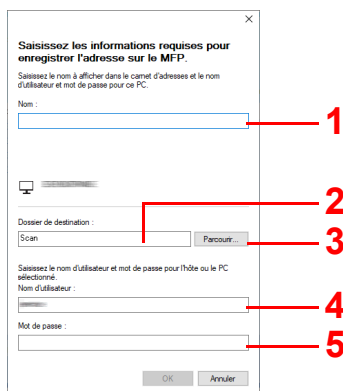

- 1 Saisir le nom d'affichage dans le carnet d'adresses.
- 2 Afficher le nom de dossier et le chemin vers le dossier partagé.
- 3 Les dossiers partagés peuvent être sélectionnés à partir d'un PC sur le réseau.
- 4 Afficher le nom d'utilisateur du PC sélectionné.
- 5 Saisir le mot de passe correspondant au nom d'utilisateur de connexion du PC sélectionné.

**5** Cliquer sur **[OK]** pour enregistrer l'adresse dans le carnet d'adresses.

**6** Cliquer sur **[Fermer]**.

**7** Pour enregistrer l'adresse enregistrée dans une touche unique, cliquer sur **[Oui]**.

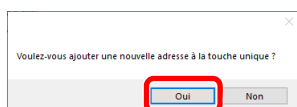

- 8 Sélectionner une touche unique ne comportant pas de destination, puis cliquer sur **[Soumettre]**.

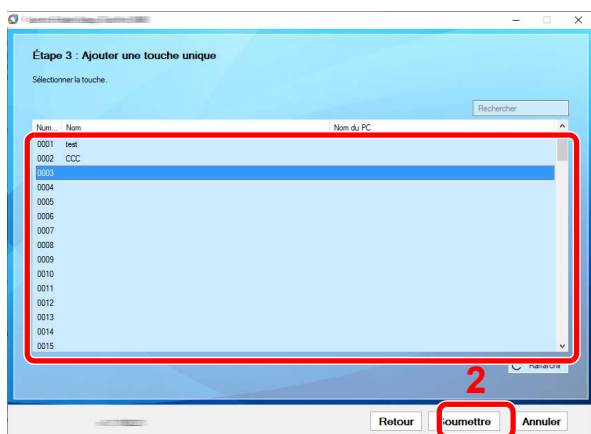

- 9 Cliquer sur **[Fermer]**.

- 10 Cliquer sur **[Fin]** pour quitter l'outil de configuration de numérisation vers dossier.



# Enregistrement des destinations dans le carnet d'adresses

Enregistrer fréquemment les destinations utilisées dans le Carnet d'adresses ou à l'aide des touches uniques. Les destinations enregistrées peuvent être modifiées. Les destinations sont disponibles dans les fonctions Envoi en E-mail, Envoi vers dossier et Transmission Fax (uniquement pour les produits avec la fonction fax installée).



## REMARQUE

- Il est aussi possible d'enregistrer et de modifier le carnet d'adresses dans Embedded Web Server RX.
  - ➔ [Enregistrement des destinations \(page 2-70\)](#)
- La modification du carnet d'adresses et des touches uniques peut être limitée aux administrateurs.
  - ➔ [Modifier restriction \(page 8-47\)](#)

## Ajout d'une destination (carnet d'adresses)

Permet d'ajouter une destination au carnet d'adresses. Il est possible d'enregistrer des contacts et des groupes. Lors de l'ajout d'un groupe, entrer le nom du groupe et sélectionner les membres du groupe dans le carnet d'adresses.



## REMARQUE

Si l'enregistrement et la modification du carnet d'adresses sont limités aux administrateurs, il est possible de modifier le carnet d'adresses en se connectant avec des droits d'administrateur.

- ➔ [Modifier restriction \(page 8-47\)](#)
- ➔ [Embedded Web Server RX User Guide](#)

## Enregistrement d'une adresse de contact

Il est possible d'enregistrer 2000 adresses de contact maximum. Chaque adresse peut comporter des informations telles que le nom du destinataire, l'adresse e-mail, le chemin du dossier sur le serveur FTP, le chemin du dossier sur l'ordinateur et le numéro de fax (uniquement pour les produits avec la fonction fax installée).

### 1 Afficher l'écran.

Touche [Accueil] > [...] > [Menu système] > [Paramètres fonction] > [Carnet d'adresse] > [Ajouter/Modifier carnet d'adresses de la machine] > [Ajouter] > [Contact]

### 2 Ajouter le nom.

- 1 Saisir le nom de destination à afficher dans le carnet d'adresses.



## REMARQUE

Pour plus de détails sur la saisie de caractères, se reporter à :

- ➔ [Méthode de saisie de caractères \(page 11-10\)](#)

## 2 Saisir un numéro d'adresse.

Pour affecter automatiquement un numéro d'adresse, sélectionner **[Auto]**.

### REMARQUE

Le numéro d'adresse est un identificateur de destination. Il est possible de sélectionner un numéro parmi 2000 pour les contacts et 500 pour les groupes.

Si le numéro d'adresse spécifié est déjà utilisé, un message d'erreur s'affiche lors de la sélection de **[Enregistrer]** et l'enregistrement est impossible. Si le numéro d'adresse est **[Auto]** (0000), l'adresse est enregistrée sous le numéro le plus faible disponible.

## 3 Ajouter l'adresse.

Sélectionner l'icône de type d'adresse.

 : Adresse E-mail

 : Adresse Dossier (SMB)

 : Adresse Dossier (FTP)

 : Fax

 : Adresse i-FAX

### REMARQUE

Pour plus de détails, se reporter à l'ajout d'adresse FAX et i-FAX.

➔ **Manuel d'utilisation du FAX**

### Adresse E-mail

Sélectionner le champ de saisie, puis saisir l'adresse e-mail.

### REMARQUE

Pour plus de détails sur la saisie de caractères, se reporter à :

➔ [Méthode de saisie de caractères \(page 11-10\)](#)

### Adresse Dossier (SMB)

- Pour rechercher un dossier sur un ordinateur du réseau, sélectionner **[Rechercher dossier à partir du réseau]** ou **[Rechercher dossier par nom d'hôte]**.

Si **[Rechercher dossier à partir du réseau]** a été sélectionné, il est possible de rechercher tous les ordinateurs sur le réseau pour une destination.

Si **[Rechercher dossier par nom d'hôte]** est sélectionné, il est possible de saisir le « Domaine/Groupe de travail » et le « Nom d'hôte » pour rechercher les ordinateurs sur le réseau pour la destination.

Il est possible d'afficher 500 adresses maximum. Sélectionner le nom d'hôte (nom d'ordinateur) à spécifier dans l'écran qui s'affiche et sélectionner **[OK]**. L'écran de saisir du nom d'utilisateur et du mot de passe de connexion s'affiche.

Après avoir saisi le nom d'utilisateur et le mot de passe de connexion de l'ordinateur de destination, les dossiers partagés s'affichent. Sélectionner la dossier à spécifier, puis sélectionner **[OK]**. L'adresse du dossier partagé sélectionné est définie.

Sélectionner le dossier dans la liste des résultats de recherche.

- Pour spécifier directement le dossier SMB, saisir le « Nom d'hôte », « Port », « Arborescence Dossier », « Nom de connex. ut. » et « Mot de passe de connexion ».

 **REMARQUE**

Pour le nom de l'ordinateur, le nom de partage, le nom de domaine et le nom d'utilisateur, saisir les informations qui ont été notées lors de la création du dossier partagé. Pour plus d'informations sur la création de dossiers partagés, se reporter à :

➔ [Préparation à l'envoi d'un document vers dossier partagé dans un ordinateur \(page 3-24\)](#)

Le tableau suivant décrit les informations à saisir.

Élément	Description
<b>Nom d'hôte</b> <sup>*1</sup>	Nom de l'ordinateur
<b>Port</b>	Numéro de port Si le numéro de port n'est pas spécifié, le numéro de port par défaut est 445.
<b>Arborescence Dossier</b>	Nom de partage Par exemple : scannerdata En cas de sauvegarde dans le dossier partagé : nom du partage\nnom du dossier dans le dossier partagé
<b>Nom connexion util.</b> <sup>*2</sup>	<ul style="list-style-type: none"> <li>• Si le nom de l'ordinateur et le nom de domaine sont les mêmes : Nom d'utilisateur Par exemple : james.smith</li> <li>• Si le nom de l'ordinateur et le nom de domaine sont différents : Nom de domaine\nNom d'utilisateur Par exemple : abcdnet\james.smith</li> </ul>
<b>Mot de passe de connexion</b>	Mot de passe de connexion Windows <b>(sensible à la casse).</b>

\*1 « Nom d'hôte » ou « Adresse IP »

Pour saisir l'adresse IPv6, mettre l'adresse entre crochets [ ].  
(Exemple : [2001:db8:a0b:12f0::10])

\*2 Lors de l'envoi d'un document par le biais d'une interface réseau en option (IB-50 ou IB-51), "\" ne peut pas être utilisé. Si le nom de l'ordinateur est différent du nom de domaine, le nom de connexion de l'utilisateur doit être saisi en utilisant "@".  
(Exemple : james.smith@abcdnet)

 **REMARQUE**

• Pour plus de détails sur la saisie de caractères, se reporter à :

➔ [Méthode de saisie de caractères \(page 11-10\)](#)

• Sélectionner [**Test de connexion**] pour vérifier la connexion au serveur sélectionné. Si la connexion échoue, vérifier la saisie.

**Adresse Dossier (FTP)**

Saisir le « Nom d'hôte », « Port », Arborescence Dossier », « Nom de connex. ut. » et « Mot de passe de connexion ».

Le tableau suivant décrit les informations à saisir.

Élément	Description
<b>Nom d'hôte</b> <sup>*1</sup>	Nom d'hôte ou adresse IP du serveur FTP.
<b>Port</b>	Numéro de port Si le numéro de port n'est pas spécifié, le numéro de port par défaut est 21.
<b>Arborescence Dossier</b> <sup>*2</sup>	Chemin du fichier à stocker. Par exemple : User\ScanData Si aucun chemin n'est indiqué, le fichier est stocké dans le répertoire de base.
<b>Nom connexion util.</b>	Nom utilisateur de connexion au serveur FTP
<b>Mot de passe de connexion</b>	Mot de passe de connexion au serveur FTP

\*1 « Nom d'hôte » ou « Adresse IP »

Pour saisir l'adresse IPv6, mettre l'adresse entre crochets [ ].  
(Exemple : [2001:db8:a0b:12f0::10])

\*2 Lorsque le serveur FTP est basé sur Linux/UNIX, le chemin incluant le sous-dossier est combiné avec un « / » au lieu d'un « \ ».

**REMARQUE**

- Pour plus de détails sur la saisie de caractères, se reporter à :  
➔ [Méthode de saisie de caractères \(page 11-10\)](#)
- Sélectionner **[Test de connexion]** ou **[Test de connexion (Trans. cryptée)]** pour vérifier la connexion au serveur FTP sélectionné. Si la connexion échoue, vérifier la saisie.

**4 Vérifier que l'entrée de destination est correcte > [Enregistrer]**

La destination est alors ajoutée au carnet d'adresses.

Pour ajouter une nouvelle adresse à la touche unique, sélectionner **[Enregistrer]** et suivre les instructions à l'écran pour saisir les informations nécessaires.

**REMARQUE**

Pour l'enregistrement de touche unique, se reporter à :

- ➔ [Ajout d'une destination à une touche unique \(page 3-43\)](#)

## Ajouter le groupe

Compiler deux contacts ou plus dans un groupe. Les désignations du groupe peuvent être ajoutées en même temps. Lors de l'ajout d'un groupe, il est possible d'ajouter 500 groupes maximum au carnet d'adresses.



### REMARQUE

Pour ajouter un groupe, il faut ajouter des destinations individuelles. Enregistrer une ou plusieurs destinations individuelles si nécessaire avant de continuer. Il est possible d'enregistrer dans un groupe 100 destinations en e-mail, 500 destinations en fax, 100 destinations en i-FAX et un total de 10 destinations en FTP et SMB.

## 1 Afficher l'écran.

Touche **[Accueil]** > [...] > **[Menu système]** > **[Paramètres fonction]** > **[Carnet d'adresse]** > **[Ajouter/Modifier carnet d'adresses de la machine]** > **[Ajouter]** > **[Groupe]**

## 2 Ajouter le nom.

1 Saisir un numéro d'adresse.

Pour affecter automatiquement un numéro d'adresse, sélectionner **[Auto]**.



### REMARQUE

- Le numéro d'adresse est un identificateur de groupe. Il est possible de sélectionner un numéro parmi 2000 pour les contacts et 500 pour les groupes.
- Si le numéro d'adresse spécifié est déjà utilisé, un message d'erreur s'affiche lors de la sélection de **[Enregistrer]** et l'enregistrement est impossible. Si le numéro d'adresse est **[Auto]** (0000), l'adresse est enregistrée sous le numéro le plus faible disponible.

2 Saisir le nom de groupe affiché dans le carnet d'adresses.



### REMARQUE

Pour plus de détails sur la saisie de caractères, se reporter à :

➔ [Méthode de saisie de caractères \(page 11-10\)](#)

## 3 Sélectionner les destinations.

Sélectionner les destinations (contacts) à ajouter au groupe. Cocher la case pour sélectionner un élément et décocher la case pour annuler la sélection.



### REMARQUE

Il est possible de trier ou de rechercher les destinations par nom ou par numéro d'adresse.

➔ [Vérification et modification des destinations \(page 5-50\)](#)

## 4 Vérifier que l'entrée de groupe est correcte > **[Enregistrer]**

Le groupe est alors ajouté au carnet d'adresses.

Pour ajouter une nouvelle adresse à la touche unique, sélectionner **[Enregistrer]** et suivre les instructions à l'écran pour saisir les informations nécessaires.



### REMARQUE

Pour l'enregistrement de touche unique, se reporter à :

➔ [Ajout d'une destination à une touche unique \(page 3-43\)](#)

## Modification des entrées du carnet d'adresses

Modifier les destinations (contacts) ajoutées au carnet d'adresses.

### 1 Afficher l'écran.

- 1 Touche [Accueil] > [...] > [Menu système] > [Paramètres fonction] > [Carnet d'adresse] > [Ajouter/Modifier carnet d'adresses de la machine]
- 2 Sélectionner [⋮] (icône d'information) pour la destination ou le groupe à modifier.



#### REMARQUE

Il est possible de trier ou de rechercher les destinations par nom ou par numéro d'adresse.

➔ [Recherche de destinataire \(page 5-48\)](#)

### 2 Modifier la destination.

#### Modification d'un contact

- 1 Modifier les paramètres "Nom", "Numéro d'adresse" et le type de destination et l'adresse.  
➔ [Ajout d'une destination \(carnet d'adresses\) \(page 3-37\)](#)
- 2 [Enregistrer] > [OK]

Enregistrer la destination modifiée.

#### Modifier une destination d'un groupe

- 1 Modifier les paramètres "Nom" et "Numéro d'adresse".  
➔ [Ajouter le groupe \(page 3-41\)](#)
- 2 Modifier la destination. Cocher la case pour sélectionner un élément et décocher la case pour annuler la sélection.
- 3 [Enregistrer] > [OK]

Enregistrer la destination modifiée.

## Suppression des entrées du carnet d'adresses

Supprimer les destinations (contacts) ajoutées au carnet d'adresses.

### 1 Afficher l'écran.

- 1 Touche [Accueil] > [...] > [Menu système] > [Paramètres fonction] > [Carnet d'adresse] > [Ajouter/Modifier carnet d'adresses de la machine]
- 2 Sélectionner une destination ou un groupe à supprimer.



#### REMARQUE

Il est possible de trier ou de rechercher les destinations par nom ou par numéro d'adresse.

➔ [Recherche de destinataire \(page 5-48\)](#)

### 2 [Supprimer] > [Supprimer]

Supprimer le contact ou le groupe.

## Ajout d'une destination à une touche unique

Assigner une nouvelle destination (contact ou groupe) à une touche unique.

### REMARQUE

- Pour plus d'informations sur l'utilisation des touches uniques, se reporter à :
  - ➔ [Spécification de la destination \(page 5-47\)](#)
- Il est possible d'ajouter des touches uniques et de modifier leurs paramètres sur Embedded Web Server RX.
  - ➔ [Enregistrement des destinations \(page 2-70\)](#)
- Si l'enregistrement et la modification des touches uniques sont limités aux administrateurs, il est possible de modifier les touches uniques en se connectant avec des droits d'administrateur.
  - ➔ [Modifier restriction \(page 8-47\)](#)
  - ➔ [Embedded Web Server RX User Guide](#)

## 1 Afficher l'écran.

Touche [Accueil] > [...] > [Menu système] > [Paramètres fonction] > [Touche unique] > [Ajouter/Modifier touche unique]

## 2 Ajouter des touches uniques.

- 1 Sélectionner un numéro de touche unique pour la destination > [Aj./Modif.]

Saisir un numéro dans « Recherche(N°) » et sélectionner [Q] (icône de recherche) pour afficher cette touche unique.

Sélectionner une touche unique ne comportant pas de destination.

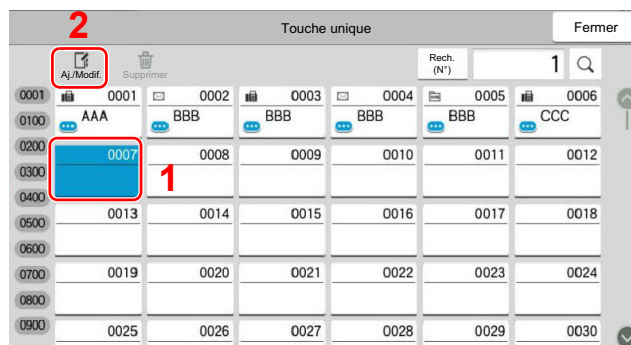

- 2 Entrer le nom de la touche unique affiché dans l'écran d'envoi de base.

### REMARQUE

Pour plus de détails sur la saisie de caractères, se reporter à :

- ➔ [Méthode de saisie de caractères \(page 11-10\)](#)

- 3 Sélectionner [Destination].

Le carnet d'adresses s'affiche.

- 4 Sélectionner une destination (contact ou groupe) à ajouter au numéro de touche unique > [OK].

Sélectionner [ ] (icône d'information) pour afficher les informations détaillées de la destination sélectionnée.



#### REMARQUE

Il est possible de trier ou de rechercher les destinations par nom ou par numéro d'adresse.

➔ [Recherche de destinataire \(page 5-48\)](#)

- 5 Sélectionner [OK].  
La destination est ajoutée à la touche unique.

## Modification d'une touche unique

### 1 Afficher l'écran.

- 1 Touche [Accueil] > [...] > [Menu système] > [Paramètres fonction] > [Touche unique] > [Ajouter/Modifier touche unique]
- 2 Sélectionner un numéro de touche unique à modifier.  
Saisir un numéro dans « Recherche(N°) » et sélectionner [Q] (icône de recherche) pour afficher cette touche unique.



#### REMARQUE

Sélectionner [ ] (icône d'information) pour la touche unique pour afficher les informations enregistrées dans la touche unique.

### 2 Modifier les informations enregistrées.

- 1 Modifier « Afficher le nom ».



#### REMARQUE

Pour plus de détails sur la saisie de caractères, se reporter à :

➔ [Méthode de saisie de caractères \(page 11-10\)](#)

- 2 Sélectionner [Destination], puis sélectionner une nouvelle destination (contact ou groupe). Sélectionner [ ] (icône d'information) pour afficher les informations détaillées de la destination sélectionnée.



#### REMARQUE

Il est possible de trier ou de rechercher les destinations par nom ou par numéro d'adresse.

➔ [Recherche de destinataire \(page 5-48\)](#)

- 3 [OK] > [OK]  
Ajouter la destination à la touche unique.



## Suppression de la destination de la touche unique

### 1 Afficher l'écran.

1 Touche [Accueil] > [...] > [Menu système] > [Paramètres fonction] > [Touche unique] > [Ajouter/Modifier touche unique]

2 Sélectionner un numéro de touche unique à supprimer.

Saisir un numéro dans « Recherche(N°) » et sélectionner [Q] (icône de recherche) pour afficher cette touche unique.

### 2 Supprimer les informations enregistrées.

[Supprimer] > [Supprimer]

Les données enregistrées sur la touche unique sont supprimées.

# 4 Impression à partir de l'ordinateur

Ce chapitre aborde les sujets suivants :

Écran des paramètres d'impression du pilote d'imprimante .....	4-2
Affichage de l'aide du pilote d'imprimante .....	4-3
Modification des paramètres par défaut du pilote d'imprimante (Windows 10) .....	4-3
Impression à partir de l'ordinateur .....	4-4
Impression sur du papier au format standard .....	4-4
Impression sur du papier au format non standard .....	4-6
Impression de bannière .....	4-9
Annulation de l'impression depuis un ordinateur .....	4-16
Impression à partir du périphérique portable .....	4-17
Impression avec AirPrint .....	4-17
Impression avec Impression universelle .....	4-17
Impression avec Mopria .....	4-17
Impression avec Wi-Fi Direct .....	4-18
Impression avec NFC .....	4-18
Impression des données sauvegardées sur l'imprimante .....	4-19
Spécification de la boîte des travaux à partir d'un ordinateur et stockage du travail .....	4-19
Impression de documents à partir de la boîte Impression privée .....	4-20
Suppression des documents stockés dans la boîte Impression privée .....	4-21
Impression de document à partir de la boîte Travail stocké .....	4-22
Suppression des documents stockés dans la boîte Travail stocké .....	4-22
Impression de document à partir de la boîte Copie rapide .....	4-23
Suppression des documents stockés dans la boîte Copie rapide .....	4-23
Impression de document à partir de la boîte Épreuve .....	4-24
Suppression des documents stockés dans la boîte Épreuve .....	4-24
Surveillance du statut de l'imprimante (Status Monitor) .....	4-25
Accès à Status Monitor .....	4-25
Quitter Status Monitor .....	4-25
Aperçu rapide de l'état .....	4-25
Onglet Progression impression .....	4-26
Onglet État bac à papier .....	4-26
Onglet État cartouche .....	4-26
Onglet Alerte .....	4-27
Menu contextuel de Status Monitor .....	4-27
Paramètres de notification de Status Monitor .....	4-28

# Écran des paramètres d'impression du pilote d'imprimante

L'écran des paramètres d'impression du pilote d'imprimante permet de configurer de nombreux paramètres liés à l'impression.

➔ **Printing System Driver User Guide**

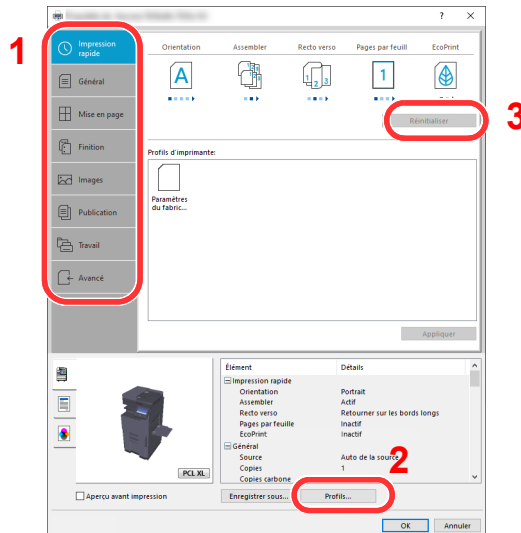

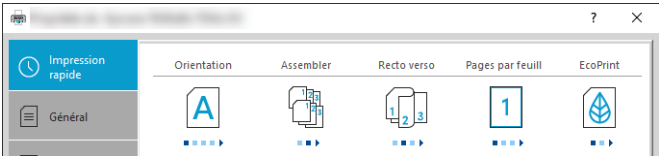
N°	Description
1	<p><b>Onglet [Impression rapide]</b> Fourni des icônes pouvant être utilisées pour configurer facilement les fonctions courantes. Chaque clic sur une icône permet d'afficher une image ressemblant aux résultats d'impression et applique les paramètres.</p>  <p><b>Onglet [Général]</b> Cet onglet regroupe les fonctions de base fréquemment utilisées. Il est possible de l'utiliser pour configurer le format du papier, la destination, et l'impression recto verso.</p> <p><b>Onglet [Mise en page]</b> Cet onglet permet de configurer les paramètres des différentes mises en page d'impression, y compris l'impression de livret, le mode combiner, l'impression de poster et la mise à l'échelle.</p> <p><b>Onglet [Finition]</b> Cet onglet permet de configurer les paramètres liés à la finition du support imprimé, y compris le reliage et l'agrafage.</p> <p><b>Onglet [Images]</b> Cet onglet permet de configurer les paramètres concernant la qualité du résultat d'impression.</p> <p><b>Onglet [Publication]</b> Cet onglet permet de créer des couvertures et des inserts pour les travaux d'impressions et de placer les inserts entre les feuilles de film OHP.</p> <p><b>Onglet [Travail]</b> Cet onglet permet de configurer les paramètres pour l'enregistrement des données d'impression de l'ordinateur vers la machine. Les documents régulièrement utilisés et les autres données peuvent être enregistrés sur la machine pour faciliter l'impression par la suite. Puisque les documents enregistrés peuvent être imprimés directement à partir de la machine, cette fonction est également pratique pour imprimer un document ne devant pas être vu par d'autres personnes.</p> <p><b>Onglet [Avancé]</b> Cet onglet permet de configurer les paramètres pour l'ajout de pages de texte ou de filigranes aux données d'impression.</p>

N°	Description
2	<b>[Profils]</b> Les paramètres du pilote de l'imprimante peuvent être enregistrés dans un profil. Les profils enregistrés peuvent être rappelés à tout moment ; aussi, il est pratique d'enregistrer les paramètres fréquemment utilisés.
3	<b>[Réinitialiser]</b> Cliquer pour rétablir les valeurs initiales des paramètres.

## Affichage de l'aide du pilote d'imprimante

Le pilote d'imprimante inclut une aide. Pour en savoir plus sur les paramètres d'impression, ouvrir l'écran des paramètres d'impression du pilote d'imprimante et afficher l'aide comme indiqué ci-dessous.

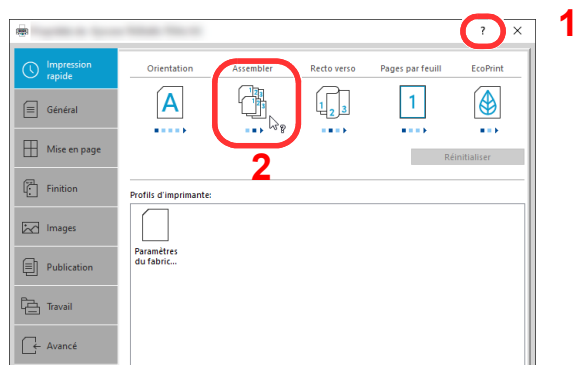

- 1 Cliquer sur le bouton [?] en haut à droite de l'écran.
- 2 Cliquer sur l'élément pour lequel obtenir des informations.



### REMARQUE

L'Aide s'affiche en cliquant sur l'élément pour lequel obtenir des informations ou en appuyant sur la touche [F1] du clavier.

## Modification des paramètres par défaut du pilote d'imprimante (Windows 10)

Les paramètres par défaut du pilote d'imprimante peuvent être modifiés. En sélectionnant les paramètres fréquemment utilisés, il est possible de passer des étapes durant l'impression. Pour les paramètres, se reporter à la section suivante :

➔ [Printing System Driver User Guide](#)

- 1 **Cliquer sur le bouton [Démarrer] de Windows, puis sélectionner [Système Windows], [Panneau de configuration], puis [Périphériques et imprimantes].**
- 2 **Effectuer un clic droit sur l'icône du pilote d'imprimante de la machine, puis cliquer sur le menu [Propriétés de l'imprimante] du pilote d'imprimante.**
- 3 **Cliquer sur le bouton [Général] dans l'onglet [Général].**
- 4 **Sélectionner les paramètres par défaut et cliquer sur le bouton [OK].**

# Impression à partir de l'ordinateur

Cette section fournit la méthode d'impression à l'aide de Printing System Driver.

- REMARQUE**
- Pour imprimer le document à partir d'applications, installer le pilote d'imprimante téléchargé à partir de notre site web.
  - Dans certains environnements, les paramètres actuels sont affichés au bas du pilote d'imprimante.

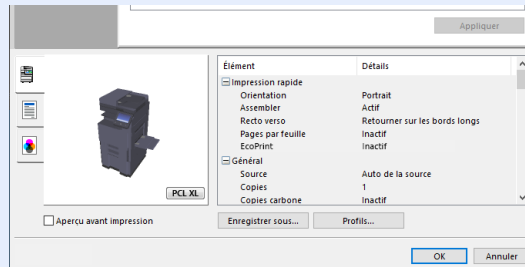

- Lors de l'impression sur carte ou enveloppes, charger la carte ou les enveloppes dans le bac MF avant d'effectuer la procédure suivante.  
➔ [Chargement du papier dans le bac MF \(page 5-7\)](#)

## Impression sur du papier au format standard

En cas de chargement d'un format de papier qui est inclut dans les formats d'impression de la machine, sélectionner le format de papier dans l'onglet **[Général]** de l'écran des paramètres d'impression du pilote d'imprimante.

- REMARQUE**
- Spécifier le format de papier et le type de support pour l'impression à partir du panneau de commande.
- ➔ [Chargeur de papier \(page 8-14\)](#)

### 1 Afficher l'écran.

Cliquer sur **[Fichier]** et sélectionner **[Imprimer]** dans l'application.

### 2 Configurer les paramètres.

- 1 Sélectionner la machine dans le menu « Imprimante » et cliquer sur le bouton **[Propriétés]**.

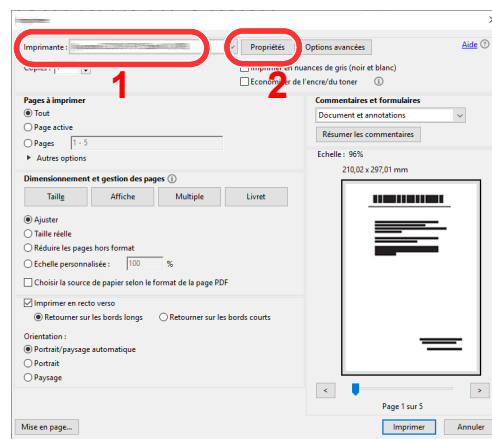

- 2 Sélectionner l'onglet **[Général]**.

- 3 Cliquer sur le menu "Taille d'impression" et sélectionner le format de papier à utiliser pour l'impression.

Pour charger le papier d'un format qui n'est pas inclut dans les formats d'impression de la machine (par exemple carte ou enveloppes), le format de papier doit être enregistré.

➔ [Impression sur du papier au format non standard \(page 4-6\)](#)

Pour imprimer sur des papiers spéciaux, par exemple papier épais ou transparents, cliquer sur le menu "Type de support" et sélectionner le type de support.

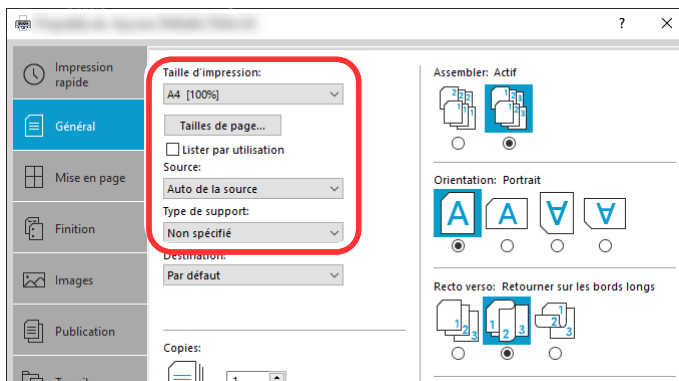

- 4 Cliquer sur le bouton [OK] pour revenir à la boîte de dialogue Imprimer.

### 3 Lancer l'impression

Cliquer sur le bouton [OK].

# Impression sur du papier au format non standard

En cas de chargement d'un format de papier qui n'est pas inclut dans les formats d'impression de la machine, enregistrer le format de papier dans l'onglet **[Général]** de l'écran des paramètres d'impression du pilote d'imprimante.

Le format enregistré peut être sélectionné dans le menu "Taille d'impression".

## REMARQUE

Pour exécuter l'impression sur la machine, définir le format et le type à la section suivante :

➔ [Chargeur de papier \(page 8-14\)](#)

## 1 Afficher l'écran.

- 1 Cliquer sur le bouton **[Démarrer]** de Windows, puis sélectionner **[Système Windows]**, **[Panneau de configuration]**, puis **[Afficher les périphériques et imprimantes]**.

## REMARQUE

Dans Windows 8.1, dans les icônes sur le bureau, cliquer sur **[Paramètres]**, **[Panneau de configuration]**, puis **[Périphériques et imprimantes]**.

- 2 Effectuer un clic droit sur l'icône du pilote d'imprimante de la machine, puis cliquer sur le menu **[Propriétés de l'imprimante]** du pilote d'imprimante.
- 3 Cliquer sur le bouton **[Préférences]** dans l'onglet **[Général]**.

## 2 Enregistrer le format de papier.

- 1 Cliquer sur l'onglet **[Général]**.

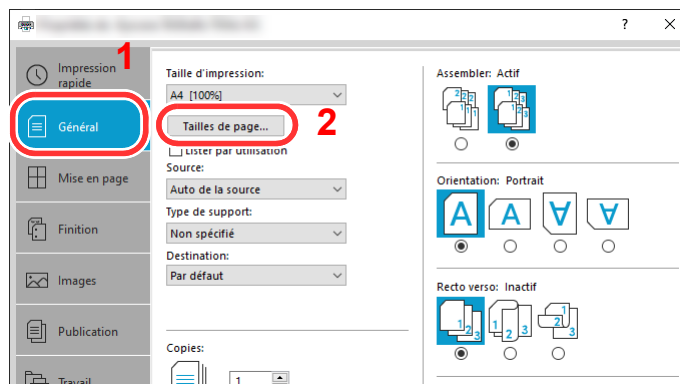

- 2 Cliquer sur le bouton **[Tailles de page...]**.
- 3 Cliquer sur le bouton **[Nouveau]**.

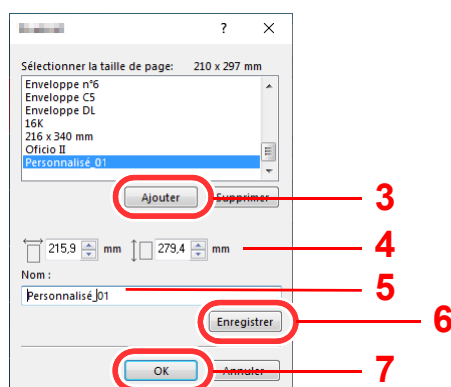

- 4 Saisir le format du papier.
- 5 Saisir le nom du papier.
- 6 Cliquer sur le bouton [Enregistrer].
- 7 Cliquer sur le bouton [OK].
- 8 Cliquer sur le bouton [OK].

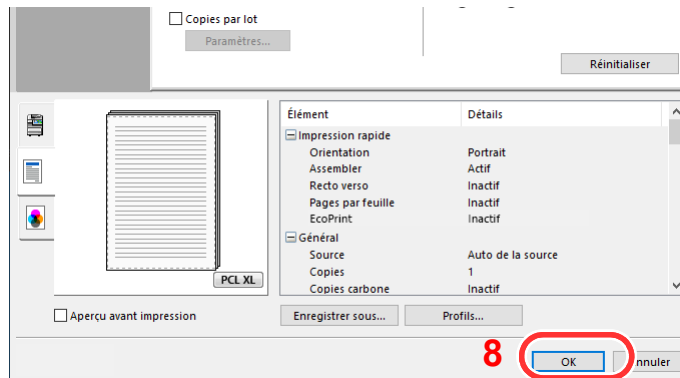

### 3 Afficher l'écran des paramètres d'impression

Cliquer sur [Fichier] et sélectionner [Imprimer] dans l'application.

### 4 Sélectionner le format de papier et le type de papier au format non standard.

- 1 Sélectionner la machine dans le menu « Imprimante » et cliquer sur le bouton [Propriétés].

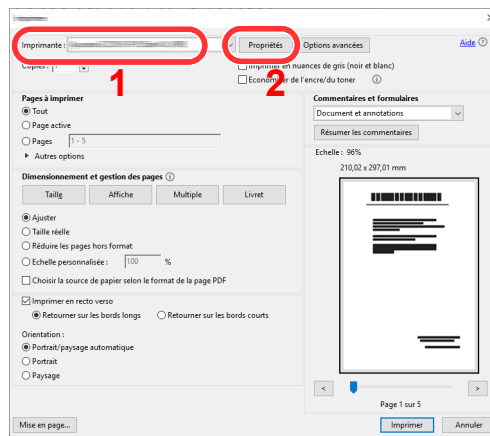

- 2 Sélectionner l'onglet [Général].



- 3 Cliquer sur le menu « Taille d'impression » et sélectionner le format de papier enregistré à l'étape 2.

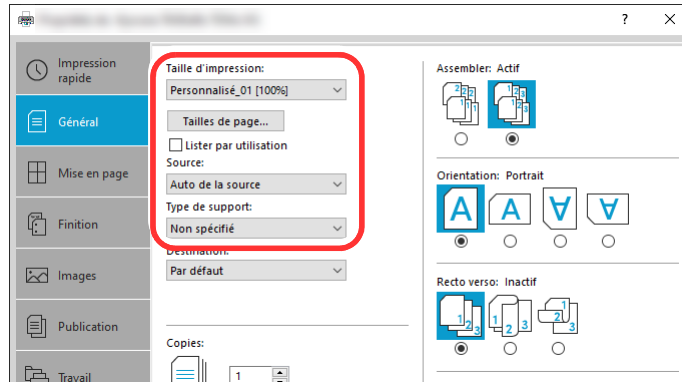

Pour imprimer sur des papiers spéciaux, par exemple papier épais ou transparents, cliquer sur le menu "Type de support" et sélectionner le type de support.



#### REMARQUE

En cas de chargement de carte ou d'enveloppe, sélectionner [**Carte**] ou [**Enveloppe**] dans le menu « Type de support ».

- 4 Sélectionner la source du papier dans le menu "Source".
- 5 Cliquer sur le bouton [OK] pour revenir à la boîte de dialogue Imprimer.

## 5 Lancer l'impression

Cliquer sur le bouton [OK].

# Impression de bannière

Lorsqu'une longueur de document de 488,1 mm (19,22") à un maximum de 1220,0 mm (48,03") est spécifiée pour l'impression, le travail d'impression est traité comme impression de bannière.

<b>Nombre max. de feuilles</b>	1 feuille (alimentation manuelle), 10 feuilles (lorsque le plateau pour bannière en option est installé*)
<b>Largeur de papier</b>	210 mm à 304,8 mm (8,26" à 12")
<b>Longueur de papier</b>	488,1 mm à 1220 mm (19,22" à 48,03")
<b>Grammage</b>	136 à 163 g/m <sup>2</sup>
<b>Type de support</b>	Lourd 2

- \* Lorsque le plateau pour bannière (option) est utilisé, il est possible de charger simultanément jusqu'à 10 feuilles de papier bannière. Pour plus de détails, se reporter à :  
➔ [Utilisation du plateau pour bannière \(option\) \(page 4-12\)](#)

Suivre les étapes ci-dessous pour définir le papier bannière dans le pilote d'impression.

## 1 Afficher l'écran.

Cliquer sur [Fichier] et sélectionner [Imprimer] dans l'application.

## 2 Configurer les paramètres.

- 1 Sélectionner la machine dans le menu « Imprimante » et cliquer sur le bouton [Propriétés].

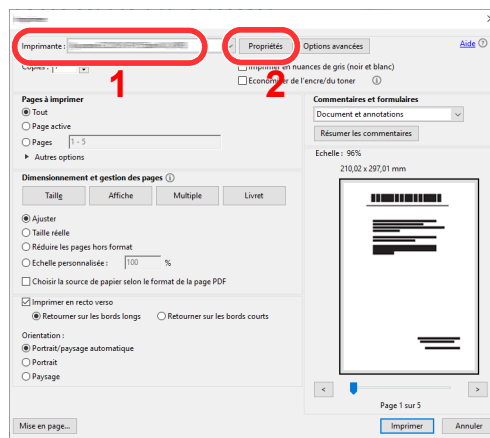

- 2 Sélectionner l'onglet [Général].

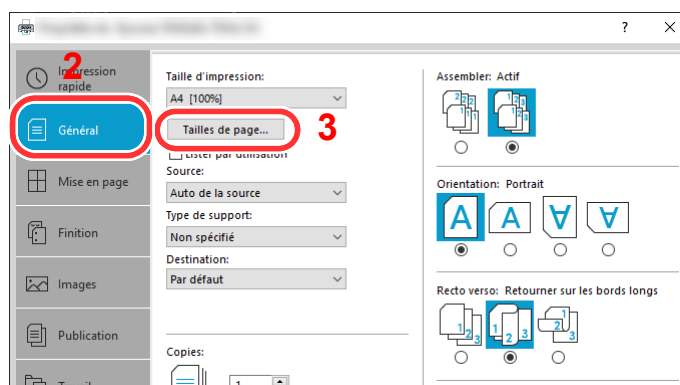

- 3 Cliquer sur le bouton [Tailles de page...].

### 3 Enregistrer le format de papier.

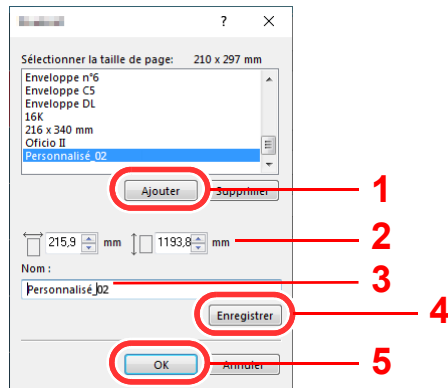

- 1 Cliquer sur le bouton **[Nouveau]**.
- 2 Saisir la longueur (488,1 mm (19,22") ou plus) et la largeur du format de papier personnalisé à enregistrer.
- 3 Saisir le nom du papier.
- 4 Cliquer sur le bouton **[Enregistrer]**.
- 5 Cliquer sur le bouton **[OK]**.

### 4 Configurer le format de papier d'impression.

- 1 Cliquer sur le menu « Taille d'impression » et sélectionner le format de papier enregistré à l'étape 3.

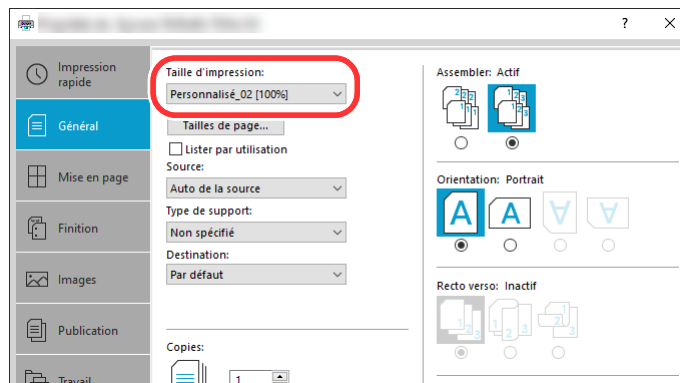

- 2 Cliquer sur le menu « Source » et sélectionner **[By-pass]**.
- 3 Cliquer sur le menu « Type de support » et sélectionner **[Normal]**.
- 4 Cliquer sur le bouton **[OK]**.



#### REMARQUE

Lors de l'impression de bannière, une résolution de 600 dpi est définie.

## 5 Lancer l'impression

Cliquer sur le bouton [OK].

Lorsque l'impression est exécutée dans ce cas, un message s'affiche sur le panneau de commande de la machine. Placer le papier dans le bac MF, continuer à le soutenir pour qu'il ne tombe pas et sélectionner [Continuer]. Si du papier a été chargé au préalable, aucun message ne s'affiche et l'impression démarre automatiquement.

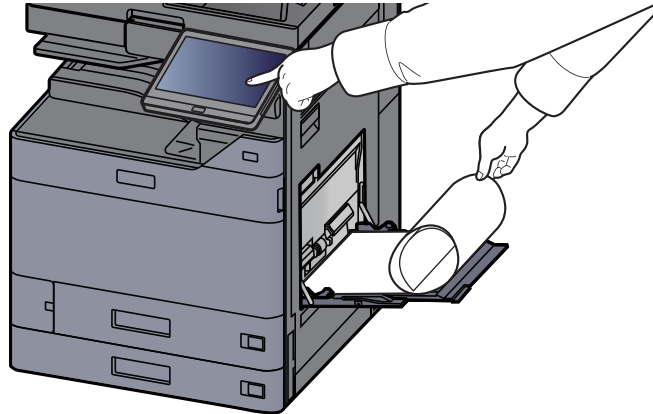

### ✓ IMPORTANT

- Si un plateau de sortie qui ne peut pas être utilisé pour l'impression d'une bannière, tel que la boîte aux lettres (option), est sélectionné dans le pilote d'imprimante, le plateau de sortie est automatiquement remplacé par un plateau pouvant être utilisé.
- Après avoir appuyé sur [Continuer], soutenir le papier des deux mains pour qu'il soit chargé correctement.

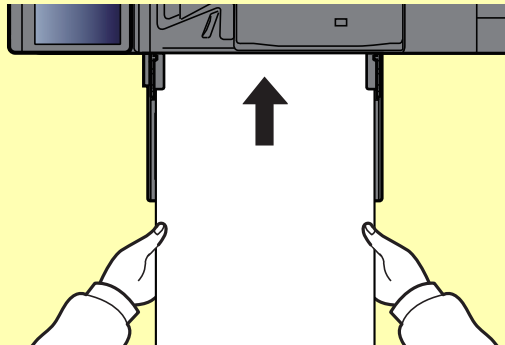

- Après le début de l'impression, saisir le papier lorsqu'il sort afin qu'il ne tombe pas. Lors de l'utilisation du plateau interne comme emplacement de sortie, ne pas relever la butée.

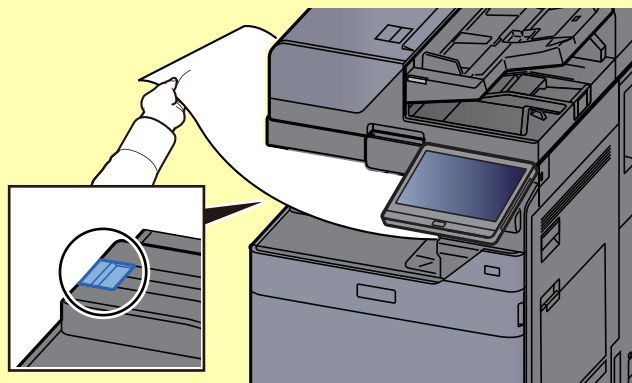

Définir si l'écran de confirmation s'affiche ou non avant l'impression de chaque feuille lors de l'impression de plusieurs feuilles de bannière.

➔ [Message impr. bannière \(page 8-53\)](#)

## Utilisation du plateau pour bannière (option)

Lorsque le plateau pour bannière (option) est utilisé, il est possible de charger simultanément jusqu'à 10 feuilles de papier bannière.

La procédure d'utilisation pour la configuration du papier bannière en utilisant le pilote d'imprimante est la même que pour l'utilisation du bac MF.

➔ [Impression de bannière \(page 4-9\)](#)



### REMARQUE

La longueur du papier prise en charge dans le plateau pour bannière est de 488,1 mm à 1220 mm (18,5" à 48,03").

## 1 Ouvrir le bac MF.

Ouvrir le bac MF jusqu'au bout.

Ne pas rallonger le plateau auxiliaire du bac MF.

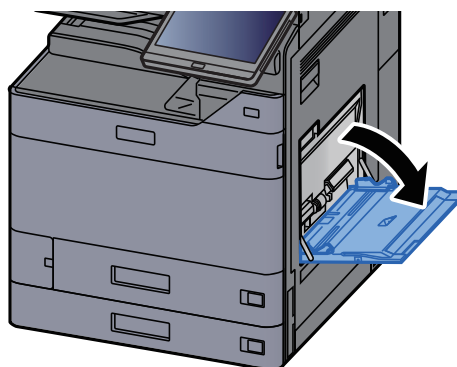

## 2 Installer le plateau pour bannière.

- 1 Libérer le verrou du guide de largeur de papier sur le plateau pour bannière et l'ouvrir à la largeur maximum.

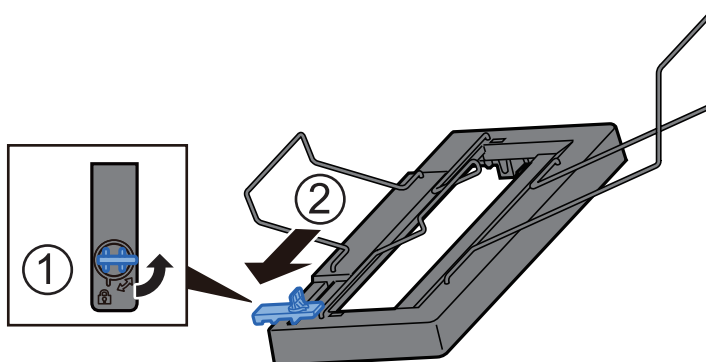

- 2 Installer le plateau pour bannière sur le bac MF.

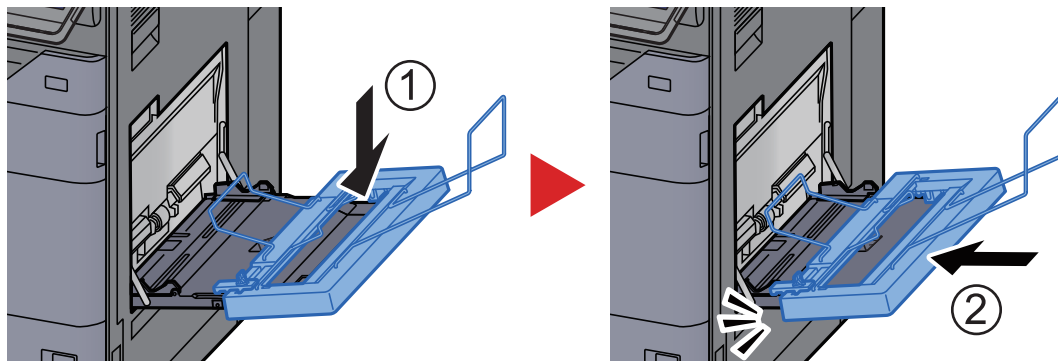

### 3 Charger du papier.

- 1 Ouvrir les guides de largeur de papier sur le bac MF à la largeur maximum.

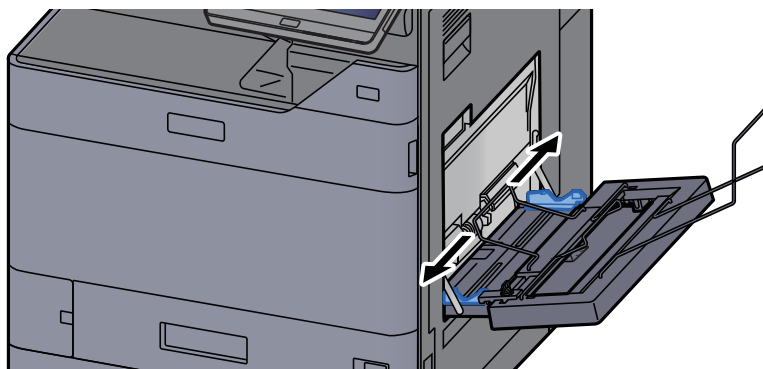

S'assurer que le plateau pour bannière est installé de sorte que les guides de largeur de papier sur le plateau pour bannière se trouve à l'extérieur des guides de largeur de papier sur le bac MF.

- 2 Charger le papier pour bannière de sorte qu'il passe sous la barre de serrage du papier.

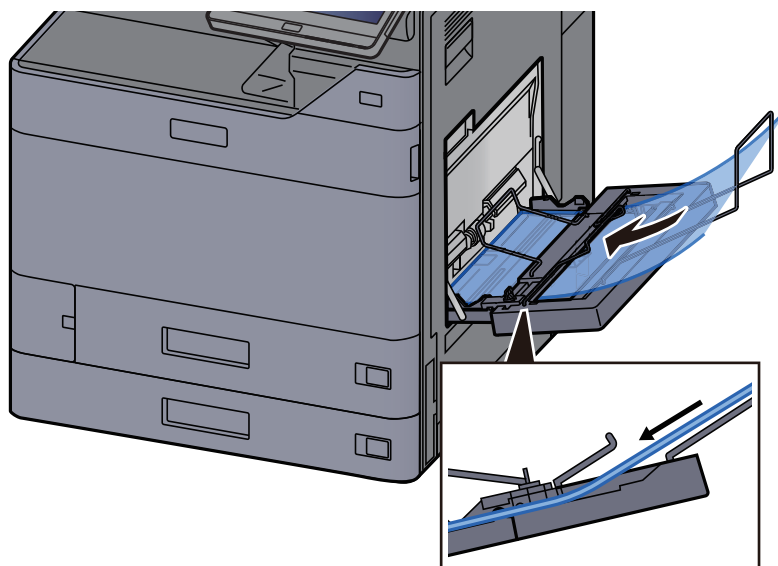

- 3 Faire une boucle avec le papier pour bannière et placer l'extrémité sur le support de papier.

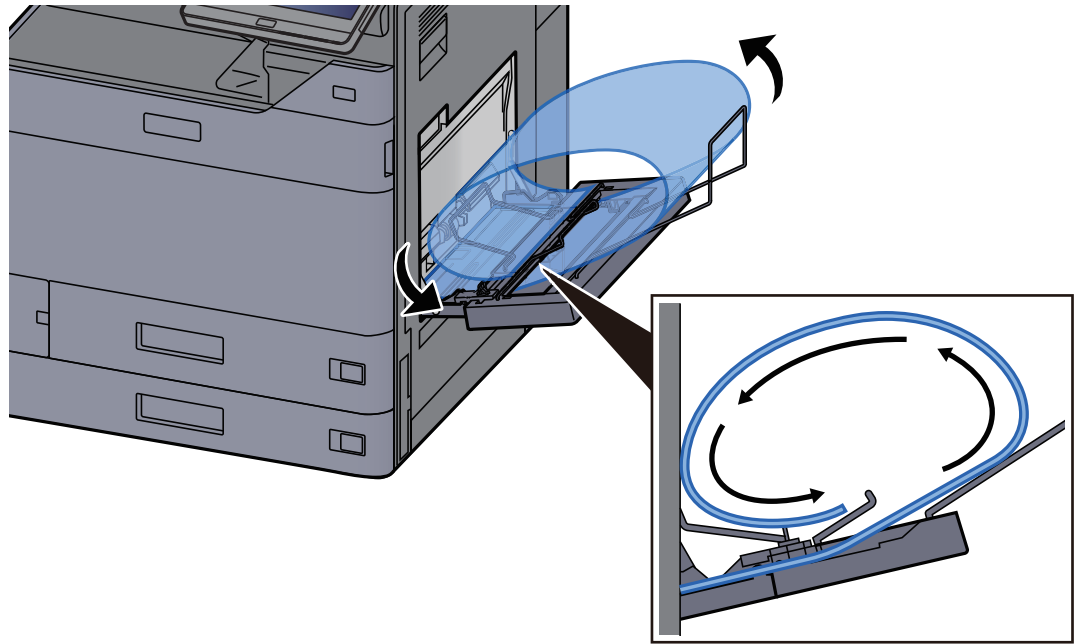

- 4 Régler les guides de largeur de papier en fonction de la largeur du papier.

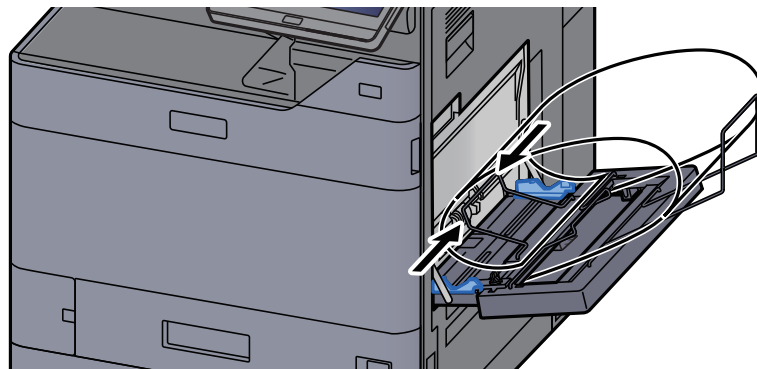

✔ **IMPORTANT**

S'il y a un intervalle entre le papier et les guides de largeur de papier, régler les guides en fonction du papier afin d'éviter une alimentation de travers et des bourrages papier.

- 5 Ajuster les guides de largeur de papier sur le plateau pour bannière à la même largeur que les guides de largeur de papier sur le bac MF, puis verrouiller.

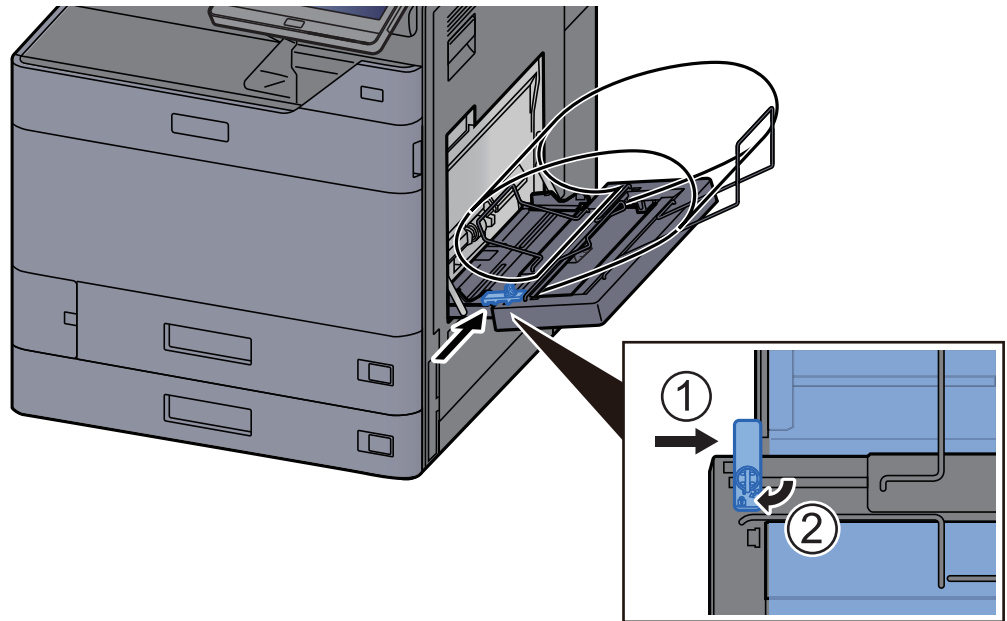

**IMPORTANT**

Retirer le papier lorsque l'impression de bannière se termine ou lorsque le plateau pour bannière n'est pas utilisé.

**REMARQUE**

L'écran de confirmation d'impression peut être réglé dans le menu système de sorte qu'il ne s'affiche pas lorsque le plateau pour bannière est installé. Cela permettra l'impression continue sur plusieurs feuilles. Se reporter à :

➔ [Message impr. bannière \(page 8-53\)](#)



## Annulation de l'impression depuis un ordinateur

Pour annuler un travail d'impression exécuté depuis le pilote d'impression avant que l'imprimante commence l'impression, procéder comme suit :



### REMARQUE

Lors de l'annulation de l'impression à partir de cette machine, se reporter à la section suivante :

➔ [Annulation de travaux \(page 5-23\)](#)

- 1 Effectuer un double clic sur l'icône de l'imprimante (  ) affichée dans la barre des tâches du bureau Windows pour afficher une boîte de dialogue pour l'imprimante.**
- 2 Cliquer sur le fichier pour lequel annuler l'impression et sélectionner [Annuler] depuis le menu « Document ».**

# Impression à partir du périphérique portable

Cette machine prend en charge AirPrint et Mopria. Selon le système d'exploitation pris en charge et l'application, il est possible d'imprimer le travail à partir de tout périphérique portable ou ordinateur sans installer un pilote d'imprimante.

## Impression avec AirPrint

AirPrint est une fonction d'impression incluse dans iOS 4.2 et les produits plus récents, ainsi que sur Mac OS X 10.7 et les produits plus récents.

Pour utiliser AirPrint, s'assurer que le paramètre AirPrint est activé dans Embedded Web Server RX.

➔ [Embedded Web Server RX User Guide](#)



## Impression avec Impression universelle

Impression universelle est un service d'impression fourni par Microsoft. Ce service permet à un utilisateur disposant d'un compte Azure Active Directory d'imprimer à partir d'une machine connectée à Internet.

La machine peut être configurée dans Embedded Web Server RX.

➔ [Embedded Web Server RX User Guide](#)



### REMARQUE

- Pour utiliser Impression universelle, il est nécessaire d'avoir une licence Windows 10 ou Microsoft365, et un compte Azure Active Directory. Dans le cas contraire, se procurer ces licences et le compte.
- Il est également nécessaire d'enregistrer à l'avance la machine sur le portail Azure. La machine peut être enregistrée à partir d'un ordinateur connecté au même réseau.

## Impression avec Mopria

Mopria est une fonction d'impression standard incluse sur les produits avec la version Android 4.4 ou supérieure.

Le service d'impression Mopria doit être installé et activé à l'avance.

Pour les détails sur l'utilisation, se reporter à un site web de Mopria Alliance.



## Impression avec Wi-Fi Direct

Wi-Fi Direct est une norme de réseau local sans fil établie par Wi-Fi Alliance. Il s'agit d'une des fonctions du réseau local sans fil, sans un point d'accès au réseau local sans fil ou routeur pour réseau local sans fil, entre les périphériques pour communiquer directement sur une base de pair à pair.

La procédure d'impression avec Wi-Fi Direct est identique à celle pour les périphériques portatifs ordinaires.

Lors de l'utilisation d'un nom d'imprimante ou d'un nom Bonjour sur les paramètres du port des propriétés de l'imprimante, il est possible d'imprimer le travail en spécifiant le nom lors de la connexion Wi-Fi Direct.

Lors de l'utilisation d'une adresse IP pour le port, spécifier l'adresse IP de cette machine.

## Impression avec NFC

Lorsque Wi-Fi et Wi-Fi Direct ont été configurés à l'avance, le réseau entre cette machine et le périphérique portatif sera configuré en touchant simplement une étiquette NFC.

- ➔ [Configuration du réseau sans fil \(page 2-37\)](#)
- ➔ [Configuration Wi-Fi Direct \(page 2-41\)](#)

# Impression des données sauvegardées sur l'imprimante

Il est possible d'enregistrer le travail d'impression dans la boîte des travaux de cette machine et de l'imprimer lorsque nécessaire.

Si des paramètres sont configurés dans l'onglet [**Travail**] du pilote d'imprimante, le travail d'impression sera enregistré dans la Boîte de travaux (mémoire) et l'impression peut être exécutée sur la machine.

Suivre la procédure ci-dessous lors de l'utilisation de la boîte des travaux.

Spécification de la boîte des travaux à partir d'un ordinateur et envoi du travail d'impression. ([page 4-19](#))



Utilisation du panneau de commande pour spécifier un fichier dans une boîte et l'imprimer.

Il est possible d'imprimer les documents à partir des boîtes suivantes.

- ➔ [Impression de documents à partir de la boîte Impression privée \(page 4-20\)](#)
- ➔ [Impression de document à partir de la boîte Travail stocké \(page 4-22\)](#)
- ➔ [Impression de document à partir de la boîte Copie rapide \(page 4-23\)](#)
- ➔ [Impression de document à partir de la boîte Épreuve \(page 4-24\)](#)

## Spécification de la boîte des travaux à partir d'un ordinateur et stockage du travail

- 1 Cliquer sur [Fichier] et sélectionner [Imprimer] dans l'application. La boîte de dialogue Imprimer s'affiche.**
- 2 Sélectionner la machine dans le menu « Nom ».**
- 3 Cliquer sur le bouton [Propriétés]. La boîte de dialogue Propriétés s'affiche.**
- 4 Cliquer sur l'onglet [Travail] et cocher la case [Mise en mémoire des travaux (e-MPS)] pour définir la fonction.**



### REMARQUE

Pour plus d'information sur l'utilisation du logiciel du pilote d'imprimante, se reporter au document suivant :

- ➔ **Printing System Driver User Guide**

## Impression de documents à partir de la boîte Impression privée

L'option Travail privé permet de configurer un travail afin qu'il ne soit pas imprimé avant l'utilisation de la machine. Lors de l'envoi du travail à partir de l'application, spécifier un mot de passe dans le pilote d'imprimante. Pour lancer le travail, il est nécessaire de saisir ce mot de passe sur le panneau de commande, ce qui assure la confidentialité de l'impression. Si aucun mot de passe n'est spécifié, il sera possible d'imprimer sans saisir de mot de passe. Les données seront supprimées à la fin de l'impression ou lors de la mise hors tension de la machine.

### 1 Afficher l'écran.

- 1 Touche [Accueil] > [Boîte de travaux]
- 2 Sélectionner [Travail impression/stocké privé].
- 3 Sélectionner l'auteur du document.

### 2 Imprimer le document.

- 1 Sélectionner le document à imprimer > [Imprimer]
- 2 Entrer le mot de passe.  
Si aucun mot de passe n'est défini, passer à l'étape 3.
- 3 Indiquer le nombre d'exemplaires souhaité.
- 4 Sélectionner [Dém. impr.].  
L'impression démarre.  
À la fin de l'impression, le Travail privé est automatiquement supprimé.

# Suppression des documents stockés dans la boîte Impression privée

## 1 Afficher l'écran.

- 1 Touche [Accueil] > [Boîte de travaux]
- 2 Sélectionner [Travail impression/stocké privé].
- 3 Sélectionner l'auteur du document.

## 2 Supprimer le document.

- 1 Sélectionner le document à supprimer > [Supprimer]

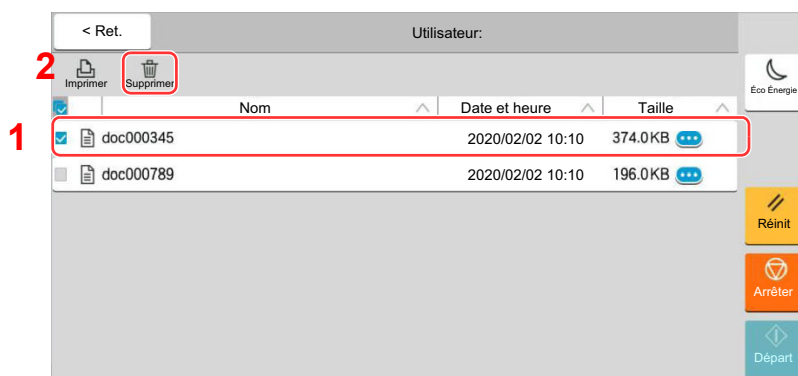

- 2 Si le document est protégé par un mot de passe, saisir le mot de passe.  
Le document est supprimé.

## Impression de document à partir de la boîte Travail stocké

L'option Travail stocké permet d'enregistrer sur la machine les données d'impression envoyées depuis l'application. Il est possible de définir un mot de passe si nécessaire. Si un mot de passe est défini, saisir le mot de passe lors de l'impression. Les données d'impression seront stockées dans la boîte Travail stocké après l'impression. Cela permet d'imprimer plusieurs fois les données d'impression.

### 1 Afficher l'écran.

- 1 Touche [Accueil] > [Boîte de travaux]
- 2 Sélectionner [Travail impression/stocké privé].
- 3 Sélectionner l'auteur du document.

### 2 Imprimer le document.

- 1 Sélectionner le document à imprimer > [Imprimer]
- 2 Entrer le mot de passe.
- 3 Indiquer le nombre d'exemplaires souhaité.
- 4 Sélectionner [Dém. impr.].

L'impression démarre.



#### REMARQUE

Si le document est protégé par un mot de passe, l'écran de saisie du mot de passe s'affiche. Entrer le mot de passe.

## Suppression des documents stockés dans la boîte Travail stocké

### 1 Afficher l'écran.

- 1 Touche [Accueil] > [Boîte de travaux]
- 2 Sélectionner [Travail impression/stocké privé].
- 3 Sélectionner l'auteur du document.

### 2 Supprimer le document.

- 1 Sélectionner le document à supprimer > [Supprimer]
- 2 Si le document est protégé par un mot de passe, saisir le mot de passe.  
Le document est supprimé.

## Impression de document à partir de la boîte Copie rapide

La fonction Copie rapide permet d'imprimer des exemplaires supplémentaires d'un document déjà imprimé. L'activation de l'option Copie rapide et l'impression d'un document via le pilote d'imprimante permet de stocker les données d'impression dans la Boîte des travaux Copie rapide. Si des impressions supplémentaires sont requises, il est possible de réimprimer à partir de l'écran tactile. Par défaut, 32 documents peuvent être stockés au maximum. Si la machine est mise hors tension, tous les travaux stockés sont supprimés.



### REMARQUE

- Lorsque le nombre de travaux atteint la limite, le travail le plus ancien sera écrasé par le nouveau travail.
- Pour économiser de l'espace dans la boîte, il est possible de configurer le nombre maximum de travaux stockés.

➔ [Stock trav pr cop rapide \(page 8-55\)](#)

### 1 Afficher l'écran.

- 1 Touche [Accueil] > [Boîte de travaux]
- 2 Sélectionner [Copie rapide/Vérification avant impression].
- 3 Sélectionner l'auteur du document.

### 2 Imprimer le document.

- 1 Sélectionner le document à imprimer > [Imprimer]
- 2 Indiquer le nombre d'exemplaires souhaité.
- 3 Sélectionner [Dém. impr].  
L'impression démarre.

## Suppression des documents stockés dans la boîte Copie rapide

### 1 Afficher l'écran.

- 1 Touche [Accueil] > [Boîte de travaux]
- 2 Sélectionner [Copie rapide/Vérification avant impression].
- 3 Sélectionner l'auteur du document.

### 2 Supprimer le document.

- Sélectionner le document à supprimer > [Supprimer] > [Supprimer]  
Le document est supprimé.



## Impression de document à partir de la boîte Épreuve

La fonction Vérification avant impression permet de générer une épreuve unique de plusieurs travaux d'impression et de mettre en attente l'impression des exemplaires suivants. L'impression multiple avec l'option Vérification avant impression via le pilote d'imprimante permet de n'imprimer qu'un seul exemplaire et de conserver le document dans la Boîte des travaux. Pour imprimer les exemplaires suivants, utiliser l'écran tactile. Il est possible de modifier le nombre d'exemplaires à imprimer.

### 1 Afficher l'écran.

- 1 Touche [Accueil] > [Boîte de travaux]
- 2 Sélectionner [Copie rapide/Vérification avant impression].
- 3 Sélectionner l'auteur du document.

### 2 Imprimer le document.

- 1 Sélectionner le document à imprimer > [Imprimer]
- 2 Indiquer le nombre d'exemplaires souhaité.
- 3 Sélectionner [Dém. impr.].

L'impression démarre.

## Suppression des documents stockés dans la boîte Épreuve

### 1 Afficher l'écran.

- 1 Touche [Accueil] > [Boîte de travaux]
- 2 Sélectionner [Copie rapide/Vérification avant impression].
- 3 Sélectionner l'auteur du document.

### 2 Supprimer le document.

Sélectionner le document à supprimer > [Supprimer] > [Supprimer]

Le document est supprimé.

# Surveillance du statut de l'imprimante (Status Monitor)

Status Monitor surveille l'état de l'imprimante et fournit une fonction de création de rapport continue.



## REMARQUE

Lors de l'activation de Status Monitor, vérifier l'état ci-dessous.

- Printing System Driver est installé.
  - [Enhanced WSD] ou [Enhanced WSD(SSL)] est activé.
- ➔ [Paramètres réseau \(page 8-58\)](#)

## Accès à Status Monitor

Status Monitor démarre également lorsqu'une impression est lancée.

## Quitter Status Monitor

Utilisez l'une des méthodes indiquées ci-dessous pour quitter Status Monitor.

- Quitter manuellement :  
Cliquer sur l'icône des paramètres et sélectionner Quitter dans le menu pour quitter Status Monitor.
- Quitter automatiquement :  
Status Monitor se ferme automatiquement au bout de 7 minutes d'inactivité.

## Aperçu rapide de l'état

L'état de l'imprimante est affiché à l'aide des icônes. Cliquer sur le bouton Développer pour afficher les informations détaillées.

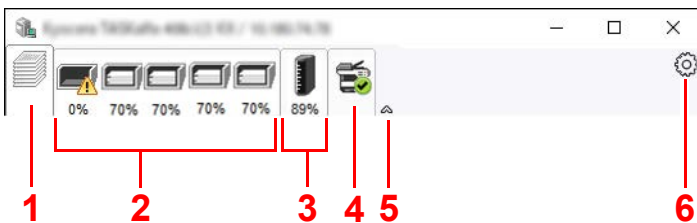

- 1 Onglet Progression impression
- 2 Onglet État bac à papier
- 3 Onglet État cartouche
- 4 Onglet Alerte
- 5 Bouton Développer
- 6 Icône Paramètres

Cliquer sur chaque onglet icône pour afficher les informations détaillées.

## Onglet Progression impression

Affiche l'état des travaux d'impression.

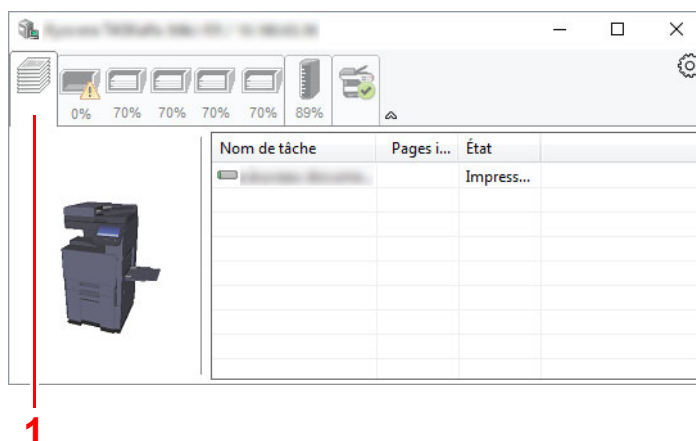

- 1 Icône d'état
- 2 Liste des travaux

Sélectionner un travail dans la liste. Il peut être annulé en utilisant le menu affiché avec un clic droit.

## Onglet État bac à papier

Affiche les informations sur le papier dans l'imprimante et sur la quantité de papier restant.

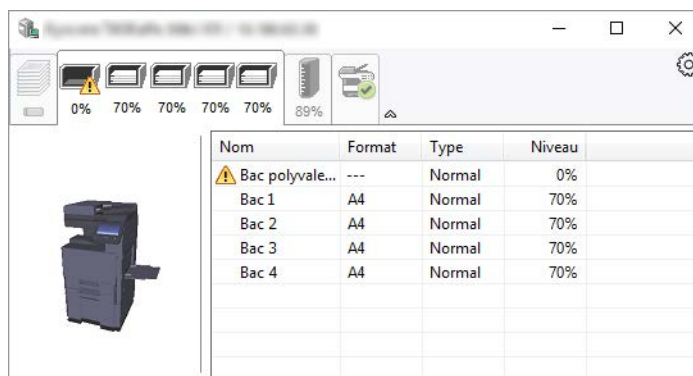

## Onglet État cartouche

Affiche la quantité de toner restant.

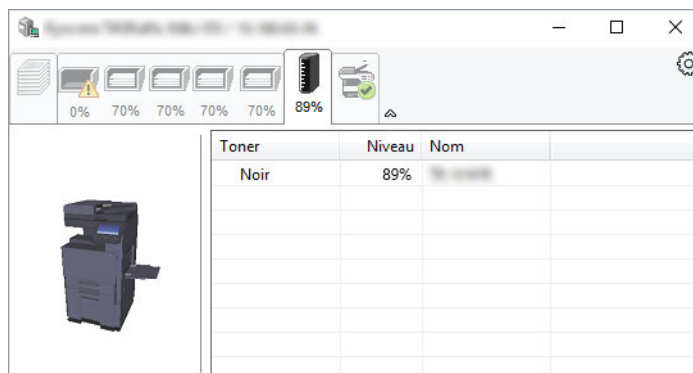

## Onglet Alerte

Si une erreur se produit, un avis est affiché avec une image en 3D et un message.

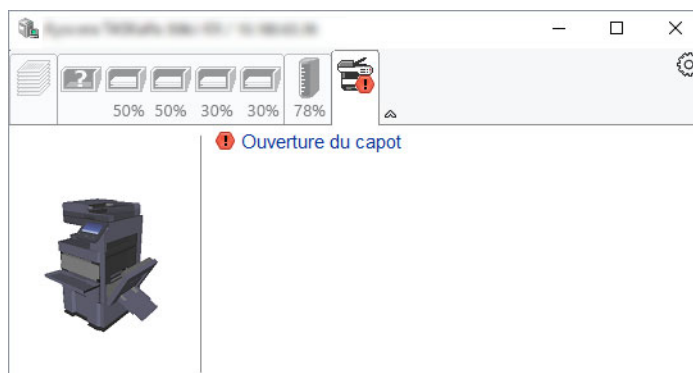

## Menu contextuel de Status Monitor

Le menu suivant s'affiche en cliquant sur l'icône Paramètres.

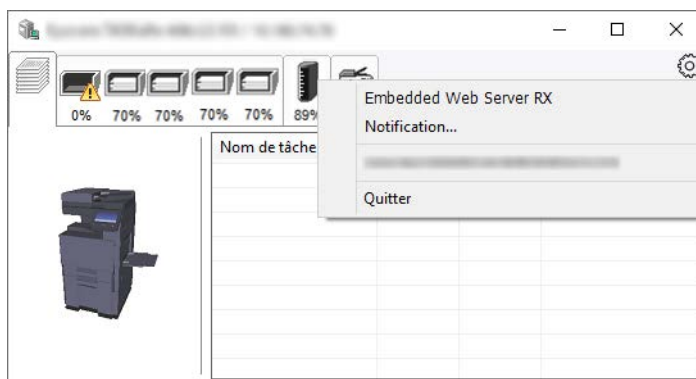

- **Embedded Web Server RX**  
Si l'imprimante est connectée à un réseau TCP/IP et possède sa propre adresse IP, utiliser un navigateur Web pour accéder à Embedded Web Server RX et modifier ou vérifier les paramètres du réseau. Ce menu ne s'affiche lors de l'utilisation d'une connexion USB.  
➔ **Embedded Web Server RX User Guide**
- **Notification...**  
Permet de régler l'affichage de Status Monitor.  
➔ [Paramètres de notification de Status Monitor \(page 4-28\)](#)
- **Quitter**  
Quitter Status Monitor.

## Paramètres de notification de Status Monitor

Les paramètres et les détails de la liste d'événements de Status Monitor sont affichés.

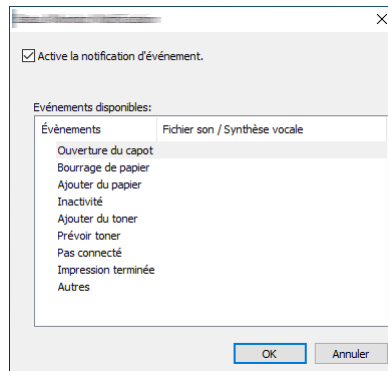

Sélectionner si la notification est effectuée lorsqu'une erreur dans la liste d'événements se produit.

### 1 Sélectionner Active la notification d'événement.

Si ce paramètre est réglé sur Désactivé, Status Monitor ne démarre pas même si l'impression est exécutée.

### 2 Sélectionner un événement à utiliser avec la fonction de synthèse vocale dans les Événements disponibles.

### 3 Cliquer sur la colonne Fichier son / Synthèse vocale.

Cliquez sur le bouton Parcourir (...) pour obtenir une notification avec un fichier son.

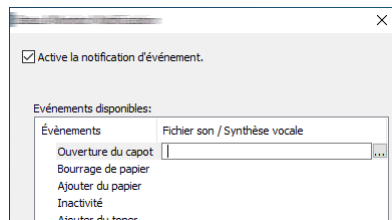

#### REMARQUE

Le format de fichier disponible est WAV.

Lors de la personnalisation des textes du message à lire sur l'écran avec la synthèse vocale, saisir les textes dans la case de texte.

# 5 Opérations sur la machine

Ce chapitre aborde les sujets suivants :

Chargement des originaux .....	5-3	Numérisation d'un document stocké dans une boîte personnalisée .....	5-33
Mise en place des originaux sur la glace d'exposition .....	5-3	Configuration des paramètres avant l'envoi .....	5-33
Chargement des originaux dans le chargeur de documents .....	5-4	Numérisation d'un document stocké dans une boîte .....	5-33
Chargement du papier dans le bac MF .....	5-7	Méthode d'envoi utile .....	5-34
Favoris .....	5-12	Numérisation WSD .....	5-35
Enregistrement de favoris .....	5-13	Installation du pilote .....	5-35
Rappel des favoris .....	5-13	Exécution de la numérisation WSD .....	5-36
Modification des favoris .....	5-14	Numérisation DSM .....	5-37
Suppression de favoris .....	5-14	Configuration des paramètres avant l'envoi .....	5-37
Application .....	5-15	Exécution de la numérisation DSM .....	5-37
Installation des applications .....	5-15	Numérisation avec File Management Utility .....	5-39
Activation des applications .....	5-16	Configuration des paramètres avant l'envoi .....	5-39
Désactivation des applications .....	5-17	Utilisation de FMU Connection pour numériser un original .....	5-39
Désinstallation des applications .....	5-17	Utilisation de la fonction MultiCrop Scan .....	5-40
Enregistrement de raccourcis (copie, envoi et réglages de boîte de documents) .....	5-18	Configuration des paramètres avant la numérisation .....	5-40
Ajout de raccourcis .....	5-18	Utilisation de la fonction MultiCrop Scan pour envoyer/stocker un original .....	5-40
Modification de raccourcis .....	5-19	Envoi vers différents types de destinataires (Envoi multiple) .....	5-42
Suppression des raccourcis .....	5-19	Envoi personnel (E-mail) .....	5-43
Copie .....	5-20	Configuration des paramètres avant l'envoi .....	5-43
Utilisation de base .....	5-20	Envoi d'un document à l'adresse e-mail de l'utilisateur connecté .....	5-43
Copie épreuve .....	5-22	Utilisation d'un serveur de fax pour l'envoi (envoi par serveur de fax) .....	5-44
Interruption de copie .....	5-23	Annulation de travaux d'envoi .....	5-46
Annulation de travaux .....	5-23	Gestion de destination .....	5-47
Méthode d'envoi fréquemment utilisée .....	5-24	Spécification de la destination .....	5-47
Envoi de document par e-mail .....	5-25	Sélection dans le carnet d'adresses .....	5-47
Configuration des paramètres avant l'envoi .....	5-25	Sélection par touche unique .....	5-49
Envoi de document numérisé par e-mail .....	5-25	Sélection par Recherche(N°) .....	5-49
Envoi de document vers un dossier partagé désiré sur un ordinateur (Numérisation vers PC) ..	5-27	Vérification et modification des destinations .....	5-50
Configuration des paramètres avant l'envoi .....	5-27	Écran de confirmation des destinations .....	5-51
Envoi de document au dossier partagé désiré sur un ordinateur .....	5-27	Rappeler .....	5-52
Envoi d'un document vers un dossier sur un serveur FTP (Numérisation vers FTP) .....	5-30	Comment utiliser la fonction fax .....	5-53
Configuration des paramètres avant l'envoi .....	5-30	Utilisation des boîtes de document .....	5-54
Envoi d'un document vers un dossier sur un serveur FTP .....	5-30	Présentation de la Boîte personnalisée .....	5-54
Numérisation avec TWAIN ou WIA .....	5-32	Présentation de la Boîte des travaux .....	5-54
Configuration des paramètres avant l'envoi .....	5-32	Qu'est-ce que la boîte lecteur USB ? .....	5-55
Numérisation d'un document en utilisant une application .....	5-32	Boîte de Fax .....	5-55
		Utilisation de base de la Boîte de document .....	5-55

Création d'une nouvelle Boîte personnalisée .....	5-59
Modification d'une Boîte personnalisée .....	5-60
Suppression d'une Boîte personnalisée .....	5-61
Stockage de documents dans une Boîte personnalisée .....	5-61
Impression de documents dans une Boîte personnalisée .....	5-62
Enregistrement de documents numérisés dans une Boîte personnalisée .....	5-63
Envoi de documents dans une Boîte personnalisée .....	5-64
Envoi de documents dans une Boîte personnalisée vers l'adresse e-mail de l'utilisateur connecté .....	5-65
Déplacement de documents dans une Boîte personnalisée .....	5-66
Copie de documents dans une Boîte personnalisée vers d'autres boîtes .....	5-67
Copie de documents dans une Boîte personnalisée vers un lecteur USB .....	5-67
Fusion de documents dans une Boîte personnalisée .....	5-68
Suppression de documents dans une Boîte personnalisée .....	5-69
Boîte des travaux .....	5-70
Sortie des travaux de répétition de copie .....	5-70
Formulaire pour filigrane .....	5-71
Opération en utilisant le lecteur USB amovible .....	5-72
Impression de documents stockés dans le lecteur USB amovible .....	5-72
Enregistrement du document dans le lecteur USB (numérisation vers USB) .....	5-74
Vérifier les informations du lecteur USB .....	5-75
Retrait du lecteur USB .....	5-75
Utilisation de l'explorateur Internet .....	5-76
Lancement et sortie de l'explorateur .....	5-76
Utilisation de l'écran de l'explorateur .....	5-77
Agrafage manuel .....	5-78

## Chargement des originaux

Charger les originaux sur la glace d'exposition ou le chargeur de documents, selon le format d'original, le type, le volume et la fonction.

- Glace d'exposition : Placer la feuille, le livre, les cartes postales et les enveloppes.
- Chargeur de documents : Placer les originaux multiples. Il est aussi possible de placer les originaux recto verso.

### Mise en place des originaux sur la glace d'exposition

Il est possible de placer des livres ou des magazines sur la glace en tant qu'originaux en plus des feuilles habituelles.

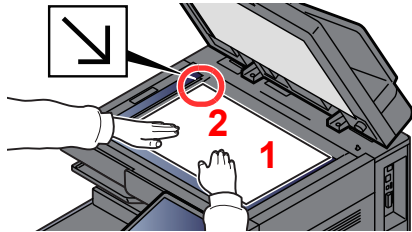

- 1 Placer la face à numériser vers le bas.
- 2 Aligner contre les plaques d'indication du format de l'original avec le coin arrière gauche comme point de repère.



#### REMARQUE

- A5 est détecté comme A4-R. Régler le format de papier sur A5 en utilisant la touche de fonction sur le panneau de commande.  
➔ [Format d'originaux \(page 6-21\)](#)
- Pour plus de détails sur l'orientation des originaux, se reporter à :  
➔ [Orientation de l'original \(page 6-27\)](#)

#### Lors du placement des enveloppes ou cartes sur la glace d'exposition

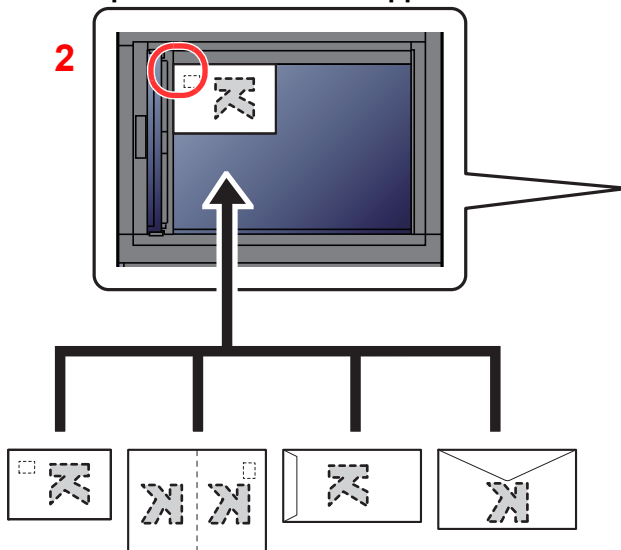

- 1 Placer la face à numériser vers le bas.
- 2 Aligner contre les plaques d'indication du format de l'original avec le coin arrière gauche comme point de repère.



#### REMARQUE

- Pour la procédure de chargement des enveloppes ou des cartes, se reporter à :
- ➔ [Lors du chargement d'enveloppes ou de carte dans le bac MF \(page 5-9\)](#)



### ATTENTION

afin d'éviter tout risque de blessure, ne pas laisser le processeur de document ouvert.



**✔ IMPORTANT**

- **Ne pas forcer sur le processeur de document lors de sa fermeture. Une pression excessive risquerait de briser la glace d'exposition.**
- **Lors du placement de livres ou de magazines sur la machine, relever le chargeur de document en position ouverte.**

## Chargement des originaux dans le chargeur de documents

Le processeur de document numérise automatiquement chaque feuille de plusieurs originaux. Les deux côtés des originaux recto verso sont numérisés.

Le chargeur de documents prend en charge les types d'originaux suivants.

Détails	Chargeur de documents (recto verso automatique)	Chargeur de documents (Chargeur de documents à double numérisation)
Type	DP-7150	DP-7160 DP-7170 (détection de décalage, chargement multiple et agrafe)
Poids	35 à 160 g/m <sup>2</sup> (recto verso : 50 à 120 g/m <sup>2</sup> )	35 à 220 g/m <sup>2</sup> (recto verso : 50 à 220 g/m <sup>2</sup> )
Formats	Maximum A3/Ledger (11,69" × 17"/297 × 432 mm) (original long 11,69" × 74,8"/297 × 1900 mm) à Minimum A6-R/Statement-R (4,13" × 5,82"/105 × 148 mm)	
Nombre de feuilles	Papier normal (80 g/m <sup>2</sup> ), papier recyclé, papier vélin : 140 feuilles (mélange de formats d'originaux : 30 feuilles) Papier épais (120 g/m <sup>2</sup> ) : 93 feuilles Papier surglacé : 1 feuille	Papier normal (80 g/m <sup>2</sup> ), papier recyclé, papier vélin : 320 feuilles (A4 maximum), 200 feuilles (A3, B4) (originaux mixtes : 30 feuilles) Papier épais (120 g/m <sup>2</sup> ) : 180 feuilles Papier surglacé : 1 feuille

Le chargeur de documents ne prend pas en charge les types d'originaux suivants. Sinon, les originaux peuvent se coincer ou le chargeur de documents peut se salir.

- Originaux comportant des trombones ou des agrafes (retirer les trombones ou les agrafes et lisser les plis éventuels avant le chargement. Dans le cas contraire, les originaux peuvent se coincer).
- Originaux avec ruban adhésif ou colle
- Originaux découpés
- Original tuilé
- Originaux avec des plis (redresser les plis avant le chargement. Dans le cas contraire, les originaux peuvent se coincer).
- Papier carbone
- Papier froissé

**✔ IMPORTANT**

- **Avant de charger des originaux, vérifier qu'il n'y a aucun original dans la table d'éjection des originaux. Si des originaux sont laissés sur la table d'éjection, des bourrages papier risquent de se produire lors du chargement d'autres originaux.**
- **Ne pas donner de coup sur le capot supérieur du chargeur de documents, par exemple en alignant les originaux sur le capot supérieur. Cela peut provoquer une erreur du chargeur de documents.**

## 1 Régler les guides de largeur de papier.

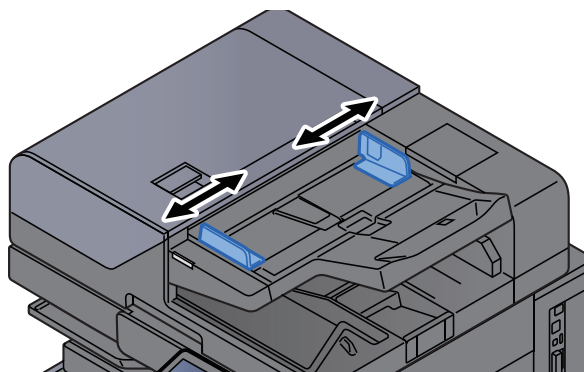

## 2 Mettre en place les originaux.

- 1 Placer le côté à numériser (ou le premier côté des originaux recto verso) vers le haut. Glisser le plus possible le bord d'attaque dans le processeur de document. Le voyant d'original chargé s'allume lorsque l'original est placé correctement.

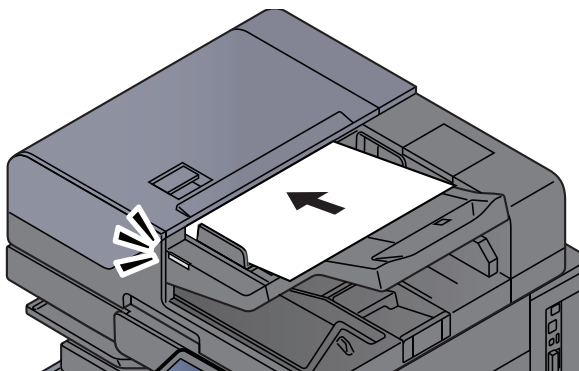

### REMARQUE

Pour plus de détails sur l'orientation des originaux, se reporter à :

➔ [Orientation de l'original \(page 6-27\)](#)

### IMPORTANT

- Vérifier que les guides de largeur de l'original sont en contact avec l'original. S'il y a un interstice, ajuster à nouveau les guides de largeur de l'original. L'interstice peut causer un bouchage.

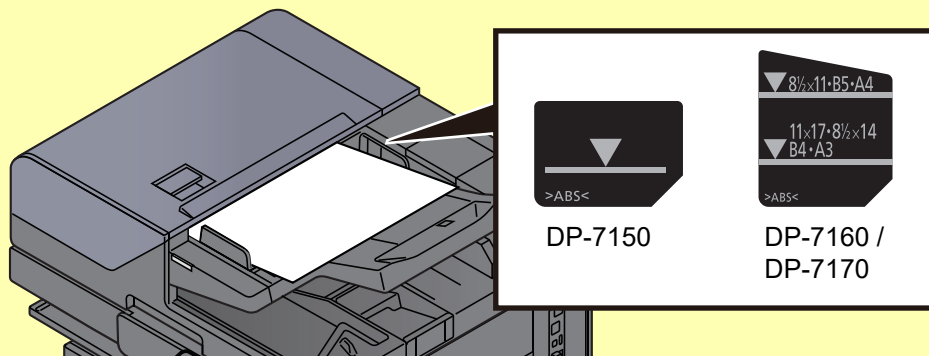

- Vérifier que les originaux ne dépassent pas l'indicateur de niveau. S'ils dépassent le niveau maximum, ils risquent de provoquer un bouchage.
- Les originaux perforés ou comportant des traits de prédécoupage doivent être chargés de manière à ce que les perforations ou les pointillés de coupe soient lus en dernier (pas en premier).

- 2 Ouvrir la butée d'original pour adapter le format d'original défini.

**Chargeur de documents (recto verso automatique)/Chargeur de documents (double numérisation)**

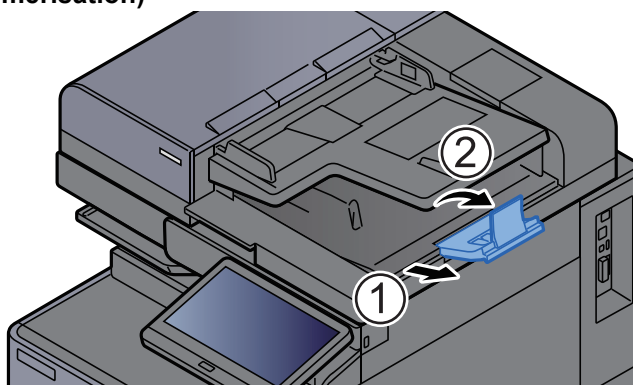

**Chargeur de documents (Double numérisation avec détection de décalage, chargement multiple et agrafe)**

(Format de l'original : A4/Letter maximum)

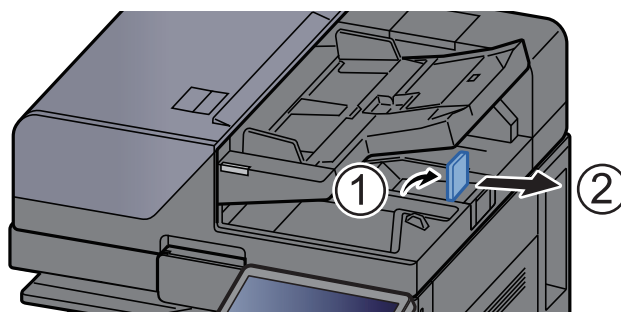

(Format de l'original : B4/Legal maximum)

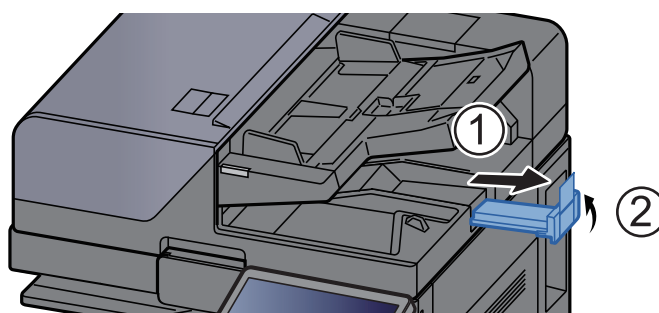

# Chargement du papier dans le bac MF

Le bac MF contient jusqu'à 150 feuilles de papier normal (80 g/m<sup>2</sup>).

Pour plus de détails sur les formats de papier pris en charge, se reporter à la section suivante :

➔ [Choix du papier approprié \(page 11-14\)](#)

Pour le réglage du type de papier, se reporter à la section suivante :

➔ [Config. type de support \(page 8-19\)](#)

S'assurer d'utiliser le bac MF lors de l'impression sur papier spécial.

## ✔ IMPORTANT

- En cas d'utilisation d'un grammage de 106 g/m<sup>2</sup> ou plus, régler le type de support sur Épais et régler le grammage du papier utilisé.
- Retirer chaque transparent du plateau interne au fur et à mesure qu'il est imprimé. Laisser les transparents dans le plateau interne pourrait causer un bouchage papier.

La capacité du bac MF est la suivante.

- Papier normal (80 g/m<sup>2</sup>), papier recyclé ou papier couleur au format A4 ou inférieur : 150 feuilles
- Papier normal (80 g/m<sup>2</sup>), papier recyclé ou papier couleur au format B4 ou supérieur : 50 feuilles
- Papier épais (209 g/m<sup>2</sup>) : 10 feuilles
- Papier épais (157 g/m<sup>2</sup>) : 50 feuilles
- Papier épais (104,7 g/m<sup>2</sup>) : 50 feuilles
- Hagaki (Carte) : 30 feuilles
- Enveloppe DL, Enveloppe C5, Enveloppe #10, Enveloppe #9, Enveloppe #6 3/4, Enveloppe Monarch, Kakugata 2, Youkei 4, Youkei 2, Younaga 3, Nagagata 3, Nagagata 4 : 10 feuilles
- Transparents : 10 feuilles
- Couché : 10 feuilles
- Papier bannière : 488,1 mm (19,22") à un maximum de 1220 mm (48,03") : 1 feuille (alimentation manuelle), 10 feuilles (lorsque le plateau pour bannière en option est installé)
- Séparateurs d'onglet : 15 feuilles

## 💡 REMARQUE

- Lors du chargement de formats personnalisés, entrer le format du papier conformément à la section suivante :  
➔ [Chargeur de papier \(page 8-14\)](#)
- Lors de l'utilisation de papier spécial comme les transparents ou le papier épais, sélectionner le type de support en se reportant à la section suivante :  
➔ [Configuration du by-pass \(page 8-16\)](#)
- Le format du papier peut être automatiquement détecté et sélectionné, se reporter à la section suivante :  
➔ [Sélection du papier \(page 6-22\)](#)  
➔ [Configuration du by-pass \(page 8-16\)](#)

## 1 Ouvrir le bac MF.

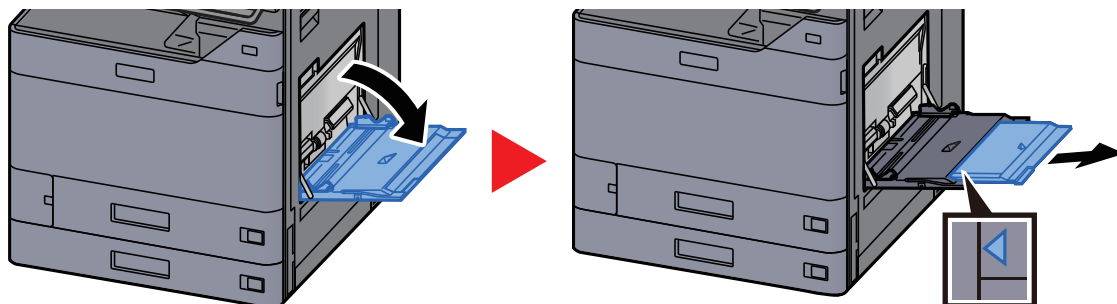

## 2 Régler le format du bac MF.

Les formats de papier sont indiqués sur le bac MF.

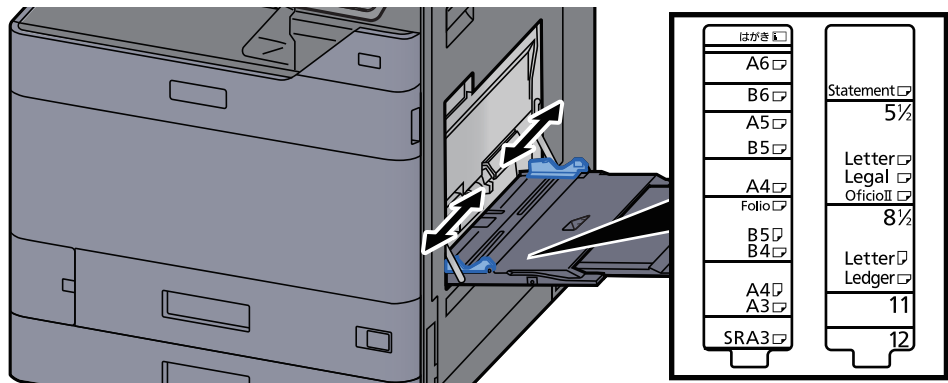

## 3 Charger du papier.

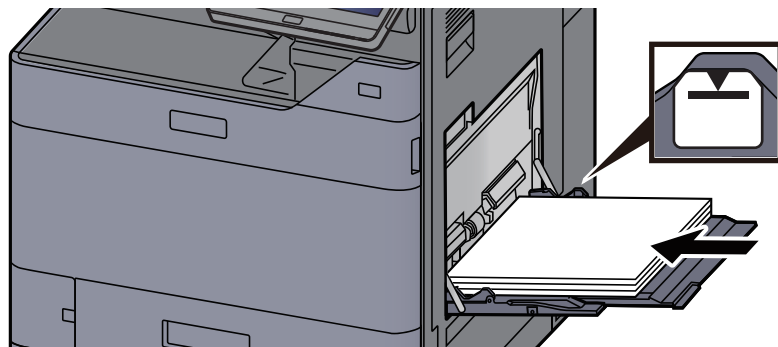

Insérer le papier dans le bac le long des guides jusqu'à ce qu'il se bloque.

Après avoir retiré le papier neuf de l'emballage, déramer le papier avant de le charger dans le bac MF.

➔ [Précautions pour le chargement du papier \(page 3-2\)](#)

### ✔ IMPORTANT

- Lors du chargement du papier, tenir la face à imprimer vers le bas.
- Le papier tuilé doit être redressé avant l'utilisation.
- Lors du chargement du papier dans le bac MF, vérifier qu'il ne reste pas de papier d'un travail précédant dans le bac avant de charger le papier. Si reste une petite quantité de papier dans le bac MF et que l'on souhaite en ajouter, retirer d'abord le papier restant du bac et l'ajouter au nouveau papier avant de recharger le papier dans le bac.
- S'il y a un intervalle entre le papier et les guides de largeur de papier, régler les guides en fonction du papier afin d'éviter une alimentation de travers et des bourrages papier.
- Vérifier que le papier chargé ne dépasse pas les limites de chargement.

## 4 Spécifier le type de papier chargé dans le bac MF à l'aide du panneau de commande.

➔ [Configuration du by-pass \(page 8-16\)](#)

## Lors du chargement d'enveloppes ou de carte dans le bac MF

Charger le papier avec la face à imprimer vers le bas. Pour la procédure d'impression, se reporter au document suivant :

### ➔ Printing System Driver User Guide

Exemple : Lors de l'impression de l'adresse.

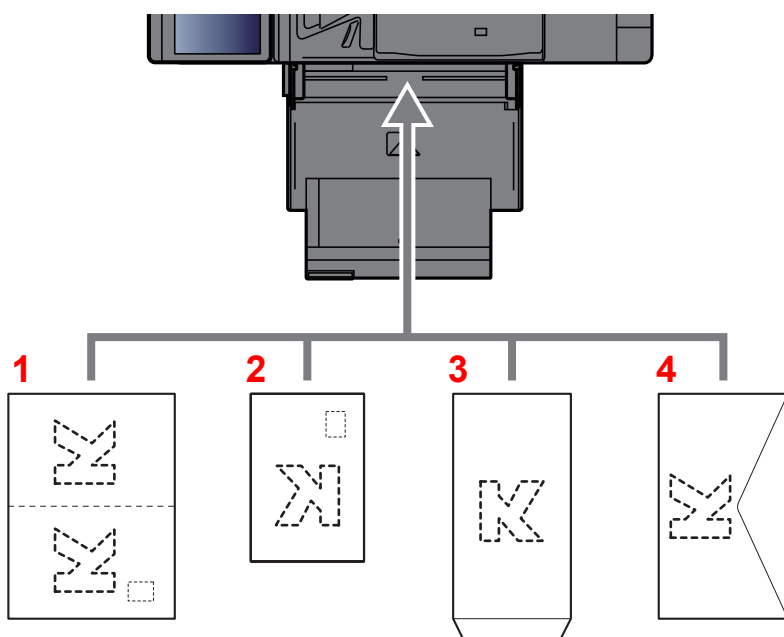

- 1 Oufuku hagaki (carte réponse)
- 2 Hagaki (Carte)
- 3 Portrait à partir d'enveloppes (ouvrir le rabat)
- 4 Paysage à partir d'enveloppes (fermer le rabat)

### ✔ IMPORTANT

- Utiliser du papier Oufuku hagaki (carte réponse) déplié.
- Le mode de chargement des enveloppes (orientation et face à imprimer) dépend du type d'enveloppe. Vérifier le sens du chargement car toute erreur risque d'entraîner une impression dans le mauvais sens ou sur le mauvais côté.

### 💡 REMARQUE

- Lors de chargement d'enveloppes dans le bac MF, sélectionner le type d'enveloppe conformément à la section suivante :  
➔ [Configuration du by-pass \(page 8-16\)](#)
- Lors de chargement de cartes dans le bac MF, ouvrir la butée comme illustré ci-dessous.

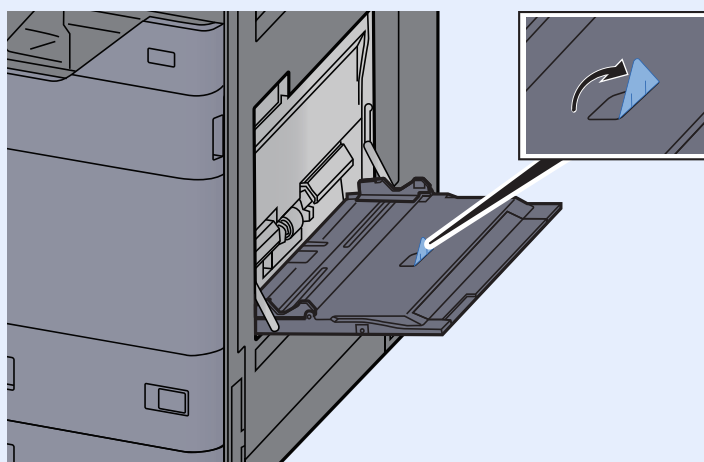

## Chargement du papier d'index dans le bac MF

### 1 Préparer le papier.

Trier les pages de sorte que la 1re page se trouve à la fin.

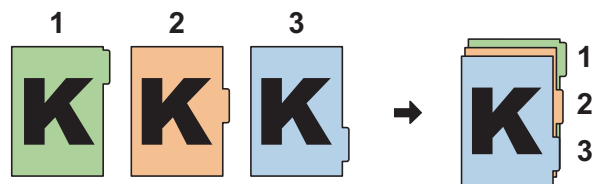

### 2 Orienter le papier selon la même orientation.

Placer le papier avec la face imprimée vers le bas, orienté de sorte que les onglets se trouvent sur le bord passant du papier lorsqu'il est chargé.

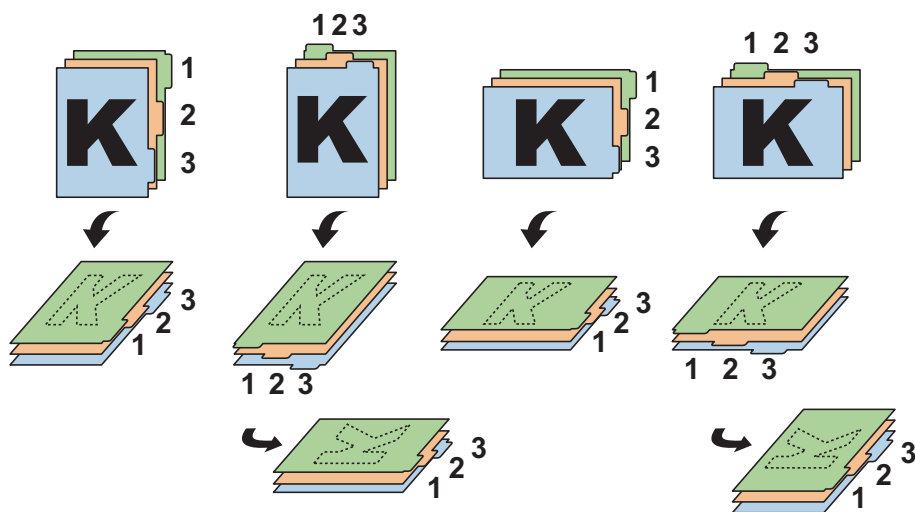

### 3 Charger du papier.

Charger le papier dans le bac.

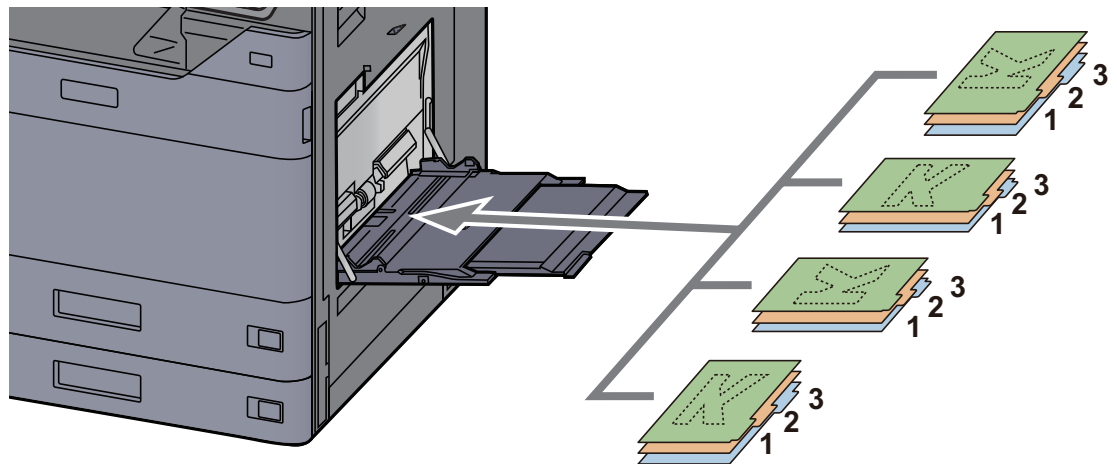

Pour la procédure d'impression, se reporter au document suivant :

► **Printing System Driver User Guide**

Le papier à onglet doit satisfaire les conditions ci-dessous.

Élément	Description
Format papier	A4/Letter
Grammage	136 à 256 g/m <sup>2</sup>
Nombre d'onglets	1 à 15
Longueur des onglets	30 mm maximum



## Favoris

Après avoir ajouté les fonctions les plus utilisées, il est possible de les rappeler rapidement et facilement. Il est également possible d'attribuer un nom aux favoris pour les identifier plus facilement lors d'un rappel.

Les favoris ci-dessous ont été préenregistrés. Les contenus enregistrés peuvent être à nouveau enregistrés pour faciliter l'utilisation dans votre environnement.

Nom du favori	Description	Enregistrement par défaut
ID Card Copy	Cette fonction permet de copier un permis de conduire ou une carte d'assurance. Lors de la numérisation du recto et du verso de la carte, les deux côtés seront combinés et copiés sur une seule feuille.	<ul style="list-style-type: none"> <li>Fonctions de copie</li> <li>Format d'origine : <b>[A5]/[Statement]</b></li> <li>Sélection du papier : <b>[Magasin 1]</b></li> <li>Zoom : <b>[100%]</b></li> <li>Effacer les zones ombrées : <b>[Activé]</b></li> </ul>
Eco Copy	Cette fonction permet de réaliser des économies de toner durant l'impression. Elle modifie l'impression couleur en impression noir et blanc avec une densité plus légère de sorte que la consommation de toner soit réduite.	<ul style="list-style-type: none"> <li>Fonctions de copie</li> <li>EcoPrint : <b>[Activé]</b> (Niveau <b>[5]</b>)</li> </ul>
Newspaper Copy	Cette fonction permet de copier un article de journal ou d'autres originaux imprimés sur un support en couleur. Elle ajuste la qualité de l'image de sorte que la couleur du support ou du texte au verso ne s'affiche pas sur la copie.	<ul style="list-style-type: none"> <li>Fonctions de copie</li> <li>Éviter effet copie : <b>[Activé]</b></li> <li>Rég. densité arrière-plan : <b>[Auto]</b></li> </ul>
Technical Drawing Copy	Cette fonction permet de copier un dessin contenant des formes dessinées avec des lignes, ainsi que des graphiques. Elle permet également de copier des lignes de couleur en noir et blanc.	<ul style="list-style-type: none"> <li>Fonctions de copie</li> <li>Image de l'original : <b>[Texte]</b></li> <li>Netteté (tout) : <b>[+3]</b></li> <li>Rég. densité arrière-plan : <b>[Auto]</b></li> </ul>
Confidential Stamp	Cette fonction permet d'afficher l'inscription "Confidentiel" translucide au centre du document.	<ul style="list-style-type: none"> <li>Fonctions de copie</li> <li>Éviter effet copie : <b>[Activé]</b></li> <li>Tampon : <b>[Confidentiel]</b></li> <li>Taille de police : <b>[moyenne]</b></li> <li>Couleur de police : <b>[Noir]</b></li> <li>Position du tampon : <b>[Centre]</b></li> <li>Affichage du motif : <b>[Transparent]</b></li> </ul>



### REMARQUE

- Il est possible d'enregistrer jusqu'à 50 fonctions combinées de copie et d'envoi dans les favoris.
- Si l'administration des connexions d'utilisateurs est activée, seul l'administrateur peut enregistrer des fonctions.

## Enregistrement de favoris

La procédure suivante est un exemple d'enregistrement de la fonction de copie.

### 1 Afficher l'écran.

- 1 Touche **[Accueil]** > **[Copier]**
- 2 Sélectionner **[Favoris]** après l'accès au mode Copier.

### 2 Enregistrer le favori.

- 1 **[Aj./Modif.]** > Sélectionner un numéro (01 à 50) pour le numéro de favori



#### REMARQUE

Si le numéro de favori est déjà enregistré, supprimer le favori enregistré avant l'enregistrement.

- 2 Saisir le nom du nouveau favori > **[Enregistrer]**  
Le favori est enregistré.  
Pour afficher un favori enregistré sur l'écran d'accueil, sélectionner **[Ajouter]** sur l'écran de confirmation qui s'affiche.
- 3 Sélectionner **[OK]**.

## Rappel des favoris

### 1 Rappeler le favori.

- 1 Touche **[Accueil]** > [...] > **[Favoris]** ou sélectionner l'icône d'un favori.  
Si l'icône d'un favori a été sélectionnée, ce favori sera rappelé. Si **[Favoris]** a été sélectionné, passer à l'étape 1-2.
- 2 Sélectionner le numéro de favori à rappeler.  
Sélectionner **[Rechercher]** pour saisir le numéro de favori (01 à 50) directement pour le rappel.



#### REMARQUE

S'il n'est pas possible de rappeler le favori, cela signifie que la Boîte de document ou le filigrane spécifié dans le favori ont peut-être été supprimés. Vérifier la Boîte de document.

### 2 Exécuter le favori.

Placer les originaux > touche **[Départ]**



#### REMARQUE

**[Favoris]** peut être sélectionné dans chaque fonction pour rappeler le favori enregistré pour la fonction.

## Modification des favoris

Il est possible de modifier le numéro ou le nom d'un favori.

### 1 Afficher l'écran.

- 1 Touche [Accueil] > [...] > [Favoris]
- 2 Sélectionner [Aj./Modif.].

### 2 Modifier le favori.

- 1 Sélectionner le numéro de favori correspondant (01 à 50) à modifier.
- 2 Sélectionner [Modifier] pour modifier le numéro et le nom du favori.  
➔ [Enregistrement de favoris \(page 5-13\)](#)
- 3 [OK] > [OK]

## Suppression de favoris

### 1 Afficher l'écran.

- 1 Touche [Accueil] > [...] > [Favoris]
- 2 Sélectionner [Aj./Modif.].

### 2 Supprimer le favori.

- 1 Sélectionner le numéro de favori correspondant (01 à 50) à supprimer.
- 2 [Supprimer] > [Supprimer]

# Application

Les fonctionnalités de la machine peuvent être étendues en installation des applications.

Des applications comme la fonction numérisation et la fonction authentification sont disponibles pour faciliter le travail quotidien.

Pour plus de détails, consulter un technicien de service ou un revendeur.

## Installation des applications

Pour utiliser les applications, installer d'abord l'application sur la machine, puis activer l'application.

 **REMARQUE**  
Il est possible d'installer des applications et des certificats sur la machine. Le nombre d'applications pouvant être exécutées peut varier en fonction du type d'application.

### 1 Afficher l'écran.

Touche **[Accueil]** > [...] > **[Menu système]** > **[Aj./Suppr. Application]** > « Application »  
**[Aj./Suppr. Application]**

 **REMARQUE**

- Si l'écran d'authentification utilisateur s'affiche, entrer un nom d'utilisateur et un mot de passe de connexion, puis sélectionner **[Connexion]**. Pour ce faire, il faut se connecter en tant qu'administrateur ou utilisateur avec des droits pour effectuer ce réglage. Le nom d'utilisateur et le mot de passe de connexion par défaut sont les suivants.

Nom de connexion de l'ut. : 5058i : 5000, 6058i : 6000, 7058i : 7000

Mot de passe connexion : 5058i : 5000, 6058i : 6000, 7058i : 7000

- Sélectionner **[Imprimer le rapport]** pour imprimer un rapport d'application.

### 2 Installer l'application.

1 **[Ajouter]** > **[OK]**

2 Insérer le lecteur USB contenant l'application à installer dans le logement pour mémoire USB.

 **REMARQUE**

Lorsque le message « Lecteur USB reconnu. Affichage des fichiers » s'affiche, sélectionner **[Annuler]**.

3 Sélectionner l'application à installer > **[Installer]**

Il est possible de voir les informations détaillées de l'application sélectionnée en sélectionnant  (icône d'information).

#### 4 Sélectionner **[Oui]**.

L'installation de l'application commence. Selon l'application, l'installation peut prendre un certain temps.

Une fois l'installation terminée, l'écran initial s'affiche à nouveau.



#### REMARQUE

- Pour installer une autre application, répéter les étapes 2-3 et 2-4.
- Pour retirer le lecteur USB, sélectionner **[Retirer USB]** et attendre que le message « Le lecteur USB peut être retiré en toute sécurité. » apparaisse. Retirer ensuite le lecteur USB.

## Activation des applications

### 1 Afficher l'écran.

Touche **[Accueil]** > [...] > **[Menu système]** > **[Aj./Suppr. Application]** > « Application » **[Aj./Suppr. Application]**



#### REMARQUE

Si l'écran d'authentification utilisateur s'affiche, entrer un nom d'utilisateur et un mot de passe de connexion, puis sélectionner **[Connexion]**. Pour ce faire, il faut se connecter en tant qu'administrateur ou utilisateur avec des droits pour effectuer ce réglage. Le nom d'utilisateur et le mot de passe de connexion par défaut sont les suivants.

Nom de connexion de l'ut. : 5058i : 5000, 6058i : 6000, 7058i : 7000

Mot de passe connexion : 5058i : 5000, 6058i : 6000, 7058i : 7000

### 2 Activer/désactiver l'application.

#### 1 Sélectionner l'application souhaitée > **[Activer]**

Il est possible de voir les informations détaillées de l'application sélectionnée en sélectionnant **[...]** (icône d'information).

#### 2 Entrer la clé de licence > **[Officiel]**

Certaines applications n'ont pas besoin de la saisie d'une clé de licence. Si l'écran de saisie de la clé de licence ne s'affiche pas, passer à l'étape 2-3. Pour utiliser l'application en période d'essai, sélectionner **[Essai]** sans saisir de clé de licence.

#### 3 Sélectionner **[Oui]**.



#### IMPORTANT

- **Si la date ou l'heure sont modifiées pendant l'utilisation de la version d'essai d'une application, cette dernière ne pourra plus être utilisée.**
- **Les icônes des applications activées s'affichent sur l'écran d'accueil.**

#### 4 Sélectionner l'icône de l'application sur l'écran d'accueil.

Sélectionner l'icône de l'application.

L'application démarre.

## Désactivation des applications

### 1 Afficher l'écran.

Touche [Accueil] > [...] > [Menu système] > [Aj./Suppr. Application] > « Application »  
[Aj./Suppr. Application]



#### REMARQUE

Si l'écran d'authentification utilisateur s'affiche, entrer un nom d'utilisateur et un mot de passe de connexion, puis sélectionner [Connexion]. Pour ce faire, il faut se connecter en tant qu'administrateur ou utilisateur avec des droits pour effectuer ce réglage. Le nom d'utilisateur et le mot de passe de connexion par défaut sont les suivants.

Nom de connexion de l'ut. : 5058i : 5000, 6058i : 6000, 7058i : 7000

Mot de passe connexion : 5058i : 5000, 6058i : 6000, 7058i : 7000

### 2 Désactiver l'application.

Sélectionner l'application souhaitée à quitter > [Désactiver]



#### REMARQUE

- Sélectionner [x] sur l'écran pour quitter l'application déjà activée.
- La procédure de sortie de certaines applications peut être différente.

## Désinstallation des applications

### 1 Afficher l'écran.

Touche [Accueil] > [...] > [Menu système] > [Aj./Suppr. Application] > « Application »  
[Aj./Suppr. Application]



#### REMARQUE

Si l'écran d'authentification utilisateur s'affiche, entrer un nom d'utilisateur et un mot de passe de connexion, puis sélectionner [Connexion]. Pour ce faire, il faut se connecter en tant qu'administrateur ou utilisateur avec des droits pour effectuer ce réglage. Le nom d'utilisateur et le mot de passe de connexion par défaut sont les suivants.

Nom de connexion de l'ut. : 5058i : 5000, 6058i : 6000, 7058i : 7000

Mot de passe connexion : 5058i : 5000, 6058i : 6000, 7058i : 7000

### 2 Désactiver l'application.

1 Sélectionner l'application à supprimer > [Supprimer]

Il est possible de voir les informations détaillées de l'application sélectionnée en sélectionnant [⋮] (icône d'information).

2 Sélectionner [Oui].

# Enregistrement de raccourcis (copie, envoi et réglages de boîte de documents)

Cette fonction permet d'enregistrer des raccourcis, afin de faciliter l'accès aux fonctions les plus utilisées. Le nom de la fonction associée au raccourci enregistrée peut être modifié à tout moment.

## Ajout de raccourcis

L'enregistrement des raccourcis s'effectue dans l'écran général de chaque fonction.

### 1 Afficher l'écran général à enregistrer.

### 2 Enregistrer les raccourcis.

- 1 Sélectionner [**Raccourci**].

Afficher le menu raccourci.

- 2 Sélectionner [**Ajouter**].

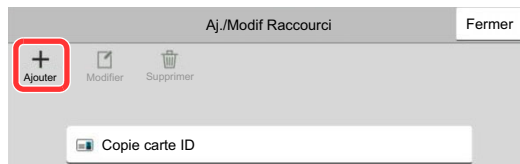

- 3 Sélectionner les paramètres à ajouter > [**Suivant>**]

- 4 Saisir le nom du raccourci > [**Suivant>**].

#### REMARQUE

Le nom de la fonction sera affiché si aucune touche de raccourci n'est saisie.

- 5 Confirmer l'entrée.

Sélectionner [**Nom du raccourci**], [**Fonction**] ou [**Autorisation**] pour modifier les paramètres.

#### REMARQUE

[Autorisation] s'affiche lorsque l'administration des connexions d'utilisateurs est activée.

- 6 Sélectionner [**Fin**].

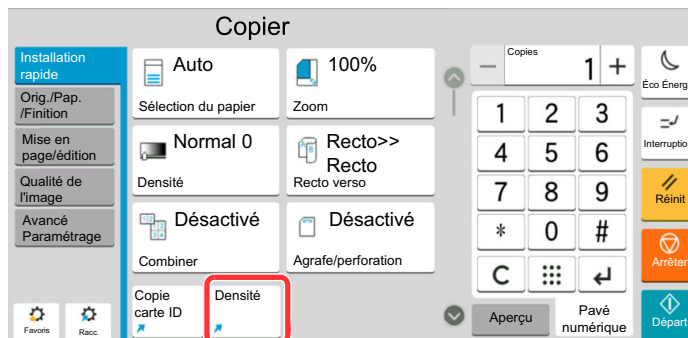

Le raccourci est enregistré.

## Modification de raccourcis

### 1 Afficher l'écran.

- 1 Sélectionner [**Raccourci**].  
Afficher le menu raccourci.
- 2 Sélectionner [] (icône de modification).

### 2 Modifier le raccourci.

- 1 Sélectionner la touche du raccourci à modifier.
- 2 Sélectionner [**Modifier**].
- 3 Sélectionner [**Nom du raccourci**] ou [**Fonction**] > Modifier les paramètres > [**OK**].
- 4 [**Fin**] > [**Mise à jour**]

## Suppression des raccourcis

### 1 Afficher l'écran.

- 1 Sélectionner [**Raccourci**].  
Afficher le menu raccourci.
- 2 Sélectionner [] (icône de modification).

### 2 Supprimer le raccourci.

- Sélectionner la touche de raccourci à supprimer > [**Supprimer**] > [**Supprimer**]



# Copie

Les procédures suivantes représentent l'opération de copie de base et la méthode d'annulation de copie.

## Utilisation de base

- 1 Touche [Accueil] > [Copier]**
- 2 Mettre en place les originaux.**

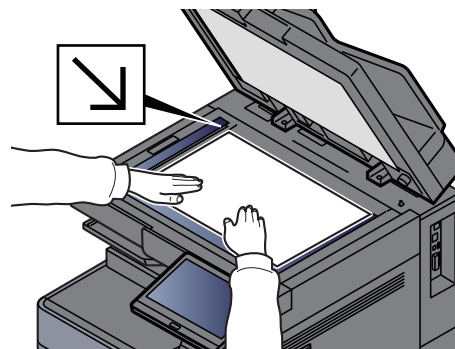
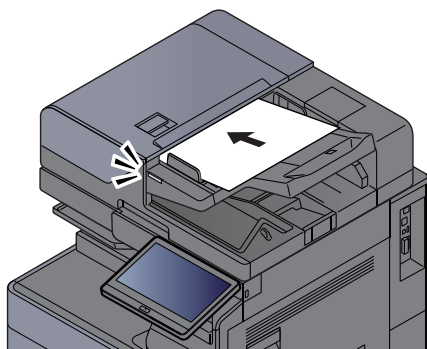

➔ [Chargement des originaux \(page 5-3\)](#)

- 3 Sélectionner les fonctions.**

Pour configurer les paramètres des fonctions, sélectionner la navigation générale.

➔ [À propos des fonctions disponibles sur la machine \(page 6-2\)](#)

- 4 Entrer le nombre de copies à l'aide des touches numériques.**

Sélectionner la zone de saisir du nombre de feuilles pour afficher le pavé numérique. Il est aussi possible d'utiliser [+] ou [-] pour saisir le nombre de feuilles. Le nombre maximum est de 9999.

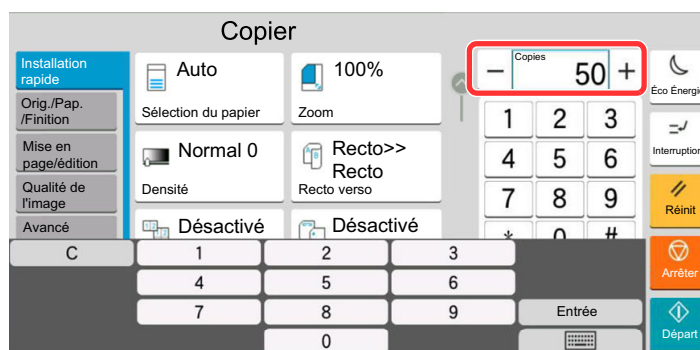

## 5 Vérifier l'aperçu.

Pour afficher un aperçu, sélectionner l'onglet **[Aperçu]** > **[Aperçu]**.

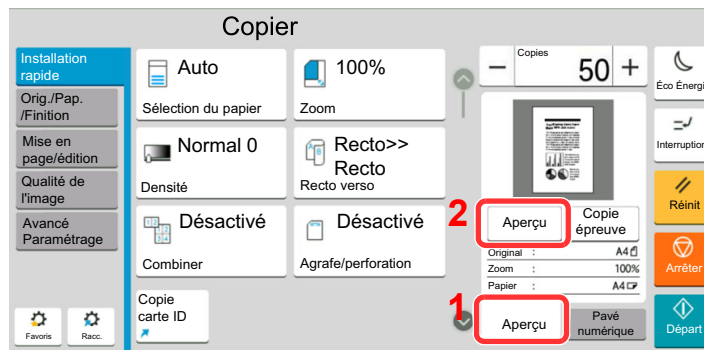

➔ [Aperçu de l'original \(page 2-26\)](#)

## 6 Appuyer sur la touche **[Départ]**.

La copie commence.

### REMARQUE

Cette fonction permet de réserver le travail de copie suivant pendant l'impression. En utilisant cette fonction, l'original sera numérisé pendant que la machine imprime. Lorsque le travail d'impression en cours se termine, la copie réservée est imprimée. Si « Réserver priorité suiv. » est sur **[Désactivé]**, **[Réserv. suiv.]** s'affiche. Sélectionner **[Réserv. suiv.]** et configurer les paramètres nécessaires pour le travail de copie.

➔ [Réserver priorité suiv. \(page 8-39\)](#)

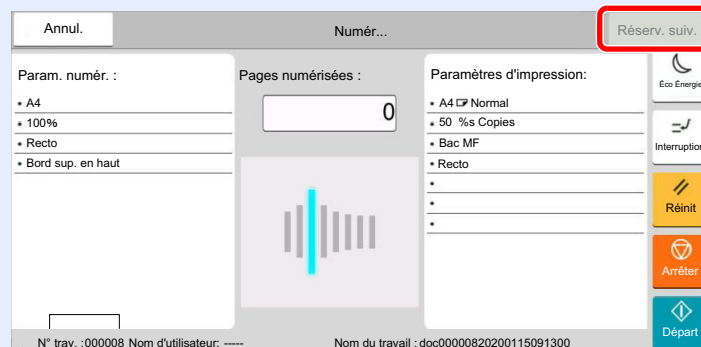

## Copie épreuve

Il est possible d'effectuer la copie d'une feuille avant de copier un grand nombre de feuilles. Cela permet de vérifier le contenu et la finition et de copier le nombre de feuilles désiré sans numériser l'original si le résultat est satisfaisant. Pour effectuer des modifications, il est possible de modifier les paramètres et d'effectuer à nouveau la copie d'une seule feuille.

### 1 Configurer les paramètres.

Placer les originaux dans la machine et configurer les paramètres de copie.

### 2 Sélectionner l'onglet [Aperçu] > [Copie épreuve].

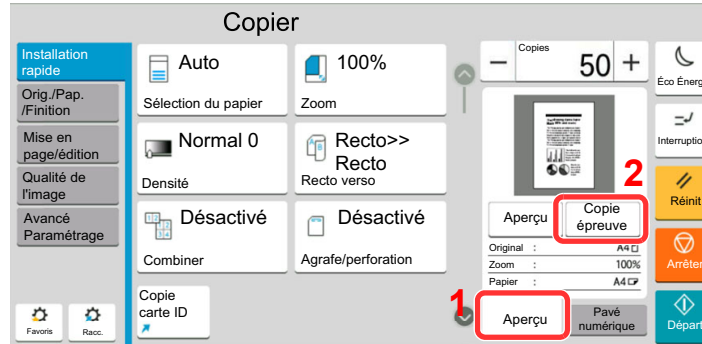

Une copie de confirmation est imprimée.

### 3 Vérifier.

Vérifier le contenu et la finition.

Modifier les paramètres de copie en fonction des résultats. Toutes les fonctions peuvent être corrigées à l'exception des fonctions dont les touches sont grisées sur l'écran tactile.

Pour effectuer une nouvelle copie épreuve, sélectionner [Copie épreuve].

### 4 Appuyer sur la touche [Départ].

Les feuilles restantes sont copiées.

## Interruption de copie

Cette fonction permet de mettre en pause les travaux en cours en cas de besoin d'effectuer des copies immédiatement. Lorsque l'interruption de copie se termine, la machine reprend les travaux d'impression en pause.



### REMARQUE

- Si la machine demeure inactive pendant 60 secondes en mode interruption de copie, l'interruption de copie s'annule automatiquement et l'impression reprend. Il est possible de modifier le délai avant l'annulation de l'interruption de copie. Modifier le délai en fonction des besoins.  
→ [Temp. sort. interrupt. \(page 8-10\)](#)
- La fonction d'interruption de copie peut ne pas être disponible selon le statut de l'utilisation du finisseur de document. Dans ce cas, essayer d'annuler la priorité.  
→ [Annulation de priorité \(page 6-78\)](#)

### 1 Configurer les paramètres.

- 1 Sélectionner la touche **[Interruption]**.  
Le travail d'impression en cours est temporairement interrompu.
- 2 Placer les originaux dans la machine pour l'interruption de copie et configurer les paramètres de copie.

### 2 Appuyer sur la touche **[Départ]**.

L'interruption de copie commence.

### 3 Lorsque l'interruption de copie se termine, sélectionner la touche **[Interruption]**.

La machine reprend les travaux d'impression en pause.

## Annulation de travaux

### 1 Sélectionner la touche **[Arrêter]** lorsque l'écran de copie est affiché.

### 2 Annuler un travail.

#### Lorsqu'un travail est en cours de numérisation

Le travail de copie est annulé.

#### Lorsqu'un travail est en cours d'impression ou en attente

L'écran Annulation de travail s'affiche. Le travail d'impression en cours est temporairement interrompu.

Sélectionner le travail à annuler > **[Annuler]** > **[Oui]**



### REMARQUE

Si « Réserver priorité suiv. » est réglé sur **[Désactivé]**, l'écran de copie s'affiche sur l'écran tactile. Dans ce cas, sélectionner la touche **[Arrêter]** ou **[Réinit]** pour annuler le travail d'impression en cours.

→ [Réserver priorité suiv. \(page 8-39\)](#)

## Méthode d'envoi fréquemment utilisée

Cette machine permet d'envoyer une image numérisée comme pièce jointe à un e-mail ou vers un PC en réseau. Pour ce faire, il est nécessaire d'enregistrer l'adresse de l'émetteur et du destinataire sur le réseau.

Un environnement réseau permettant de connecter la machine à un serveur de messagerie est requis pour envoyer un e-mail. Il est recommandé d'utiliser un réseau local (LAN) afin d'éviter les problèmes de sécurité et de vitesse de transmission.

Procéder comme suit pour effectuer les fonctions d'envoi de base. Les cinq options suivantes sont disponibles.

- Envoi en E-mail (Entrée Adr. e-mail) : Cette option permet d'envoyer l'image numérisée d'un original comme pièce jointe à un e-mail.

➔ [Envoi de document par e-mail \(page 5-25\)](#)

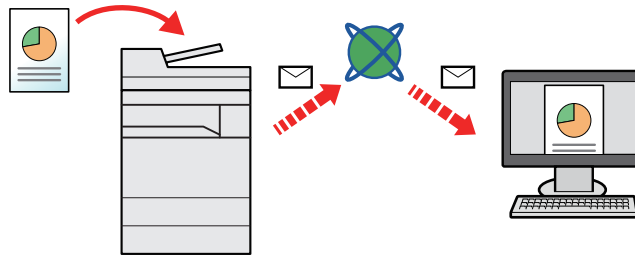

- Envoi vers dossier (SMB) : Stocke l'image numérisée d'un original dans un dossier partagé sur un PC.

➔ [Envoi de document vers un dossier partagé désiré sur un ordinateur \(Numérisation vers PC\) \(page 5-27\)](#)

- Envoi vers dossier (FTP) : Cette option permet de stocker l'image numérisée d'un original dans un dossier sur un serveur FTP.

➔ [Envoi d'un document vers un dossier sur un serveur FTP \(Numérisation vers FTP\) \(page 5-30\)](#)

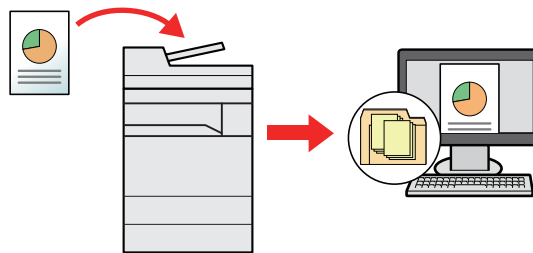

- Numérisation d'images à l'aide de TWAIN/WIA : Numériser le document en utilisant un programme compatible TWAIN ou WIA.

➔ [Numérisation avec TWAIN ou WIA \(page 5-32\)](#)



### REMARQUE

- Il est possible de combiner plusieurs options d'envoi.

➔ [Envoi vers différents types de destinataires \(Envoi multiple\) \(page 5-42\)](#)

- La fonction fax ne peut être utilisée que sur les produits équipés de fonction fax.

➔ **Manuel d'utilisation du FAX**

# Envoi de document par e-mail

Lors de la transmission en utilisant le réseau local sans fil, sélectionner à l'avance l'interface dédiée à la fonction d'envoi.

➔ [Réseau principal \(client\) \(page 8-75\)](#)

## Configuration des paramètres avant l'envoi

Avant l'envoi d'un e-mail, configurer les paramètres SMTP et E-mail en utilisant Embedded Web Server RX.

➔ [Paramètres e-mail \(page 2-66\)](#)

## Envoi de document numérisé par e-mail

- 1 Touche [Accueil] > [Envoyer]**
- 2 Mettre en place les originaux.**

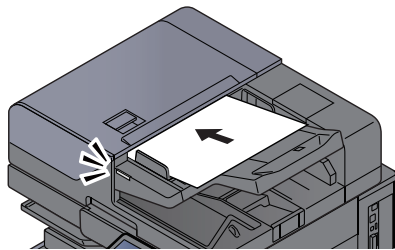

➔ [Chargement des originaux \(page 5-3\)](#)

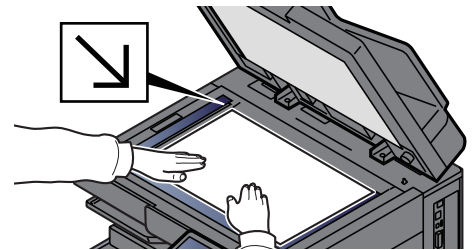

- 3 Dans l'écran de destination pour l'envoi, sélectionner [+] > [E-mail]**
- 4 Entrer l'adresse e-mail de destination > [OK]**

Jusqu'à 256 caractères peuvent être entrés.

➔ [Méthode de saisie de caractères \(page 11-10\)](#)

Pour entrer plusieurs destinations, sélectionner **[Destination suivante]** et entrer la destination suivante. Il est possible de spécifier 100 adresses E-mail au maximum.

Il est possible d'enregistrer l'adresse e-mail entrée dans le carnet d'adresses en sélectionnant **[Ajouter au carnet d'adresses]**. Il est aussi possible de remplacer les informations pour une destination déjà enregistrée.

Les destinations peuvent être modifiées par la suite.

➔ [Écran de confirmation des destinations \(page 5-51\)](#)



### REMARQUE

Si « Diffuser » est réglé sur **[Interdire]**, il est impossible d'entrer plusieurs destinations.

➔ [Diffuser \(page 8-43\)](#)

## 5 Sélectionner les fonctions.

Sélectionner la navigation générale pour afficher d'autres fonctions.

➔ [Envoyer \(page 6-6\)](#)

### IMPORTANT

- [Envoi d'e-mail chiffré] et [Signature num. de l'e-mail] s'affichent lors du réglage de S/MIME sur Embedded Web Server RX.  
➔ Embedded Web Server RX User Guide
- Lors de l'utilisation de [Envoi d'e-mail chiffré] et [Signature num. de l'e-mail], spécifier les adresses e-mail qui ont un certificat de chiffrement à partir du carnet d'adresses. Les adresses saisies directement ne peuvent pas être configurées pour ces fonctions. Lors de la saisie de l'adresse e-mail à partir du panneau de commande, il n'est pas possible d'utiliser ces fonctions.

## 6 Appuyer sur la touche [Départ].

L'envoi commence.

# Envoi de document vers un dossier partagé désiré sur un ordinateur (Numérisation vers PC)

Il est possible de stocker le document numérisé dans le dossier partagé désiré sur un ordinateur.

## Configuration des paramètres avant l'envoi

Avant d'envoyer un document, configurer les paramètres suivants.

- Prendre note du nom de l'ordinateur et du nom complet de l'ordinateur  
➔ [Prendre note du nom de l'ordinateur et du nom complet de l'ordinateur \(page 3-24\)](#)
- Prendre note du nom de l'utilisateur et du nom de domaine  
➔ [Prendre note du nom de l'utilisateur et du nom de domaine \(page 3-25\)](#)
- Créer d'un dossier partagé et prendre note d'un dossier partagé  
➔ [Créer d'un dossier partagé, prendre note d'un dossier partagé \(page 3-26\)](#)
- Configurer le pare-feu Windows  
➔ [Configurer le pare-feu Windows \(page 3-29\)](#)

## Envoi de document au dossier partagé désiré sur un ordinateur

Lors de la transmission en utilisant le réseau local sans fil, sélectionner à l'avance l'interface dédiée à la fonction d'envoi.

- ➔ [Réseau principal \(client\) \(page 8-75\)](#)

### 1 Touche [Accueil] > [Envoyer]

### 2 Mettre en place les originaux.

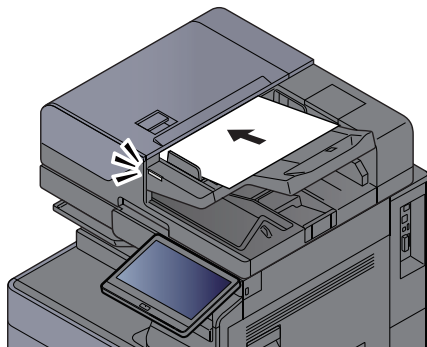

- ➔ [Chargement des originaux \(page 5-3\)](#)

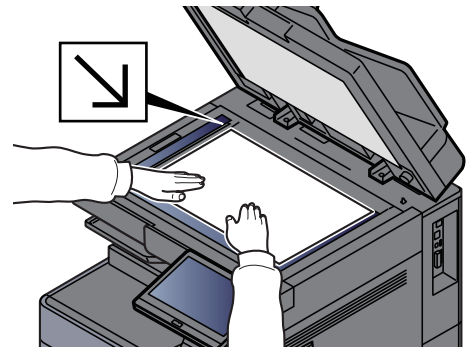

### 3 Dans l'écran de destination pour l'envoi, sélectionner [+] > [SMB]

### 4 Entrer les informations de la destination.

- Pour rechercher un dossier sur un ordinateur du réseau, sélectionner [Rechercher dossier à partir du réseau] ou [Rechercher dossier par nom d'hôte].

Si [Rechercher dossier à partir du réseau] a été sélectionné, il est possible de rechercher tous les ordinateurs sur le réseau pour une destination.



Si [**Rechercher dossier par nom d'hôte**] est sélectionné, il est possible de saisir le « Domaine/Groupe de travail » et le « Nom d'hôte » pour rechercher les ordinateurs sur le réseau pour la destination.

Jusqu'à 500 adresses peuvent être affichées. Sélectionner le nom d'hôte (nom d'ordinateur) à spécifier dans l'écran qui s'affiche et sélectionner [OK]. L'écran de saisir du nom d'utilisateur et du mot de passe de connexion s'affiche.

Après avoir saisi le nom d'utilisateur et le mot de passe de connexion de l'ordinateur de destination, les dossiers partagés s'affichent. Sélectionner la dossier à spécifier, puis sélectionner [OK]. L'adresse du dossier partagé sélectionné est définie.

Sélectionner le dossier dans la liste des résultats de recherche.

- Pour spécifier directement le dossier SMB, sélectionner [**Entrée chemin accès**] et entrer chaque élément.

➔ [Méthode de saisie de caractères \(page 11-10\)](#)

Le tableau suivant énumère les éléments à définir.

Élément	Description	Nombre de caractères max.
<b>Nom d'hôte</b> *1	Nom de l'ordinateur	256 caractères maximum
<b>Port</b>	Numéro de port Si le numéro de port n'est pas spécifié, le numéro de port par défaut est 445.	—
<b>Arborescence Dossier</b>	Nom de partage Par exemple : scannerdata En cas de sauvegarde dans le dossier partagé : nom du partage\nnom du dossier dans le dossier partagé	260 caractères maximum
<b>Nom connexion util.</b> *2	<ul style="list-style-type: none"> <li>• Si le nom de l'ordinateur et le nom de domaine sont les mêmes : Nom d'utilisateur Par exemple : james.smith</li> <li>• Si le nom de l'ordinateur et le nom de domaine sont différents :</li> </ul>	64 caractères maximum
<b>Mot de passe de connexion</b>	Mot de passe de connexion Windows <b>(sensible à la casse).</b>	128 caractères maximum

\*1 Saisir le nom d'hôte ou l'adresse IP.  
Pour saisir l'adresse IPv6, mettre l'adresse entre crochets [ ].  
(Exemple : [2001:db8:a0b:12f0::10])

\*2 Nom de domaine\Nom d'utilisateur  
Par exemple : abcdnet\james.smith  
Lors de l'envoi d'un document par le biais d'une interface réseau en option (IB-50 ou IB-51), "\" ne peut pas être utilisé. Si le nom de l'ordinateur est différent du nom de domaine, le nom de connexion de l'utilisateur doit être saisi en utilisant "@".  
(Exemple : james.smith@abcdnet)

## 5 Vérifier l'état.

- 1 Vérifier les informations.

Modifier le délai en fonction des besoins.

- 2** Sélectionner [**Test de connexion**] pour vérifier la connexion.

Le message "Connecté" s'affiche si la connexion avec le destinataire est établie correctement. Si le message "Connexion impossible" s'affiche, vérifier la saisie.

Pour entrer plusieurs destinations, sélectionner [**Destination suivante**] et entrer la destination suivante.

Il est possible d'enregistrer les informations entrées dans le carnet d'adresses en sélectionnant [**Ajouter au carnet d'adresses**].



**REMARQUE**

Si « Diffuser » est réglé sur [**Interdire**], il est impossible d'entrer plusieurs destinations.

➔ [Diffuser \(page 8-43\)](#)

**6 Sélectionner [OK].**

Les destinations peuvent être modifiées par la suite.

➔ [Écran de confirmation des destinations \(page 5-51\)](#)

**7 Sélectionner les fonctions.**

Sélectionner la navigation générale pour afficher d'autres fonctions.

➔ [Envoyer \(page 6-6\)](#)

**8 Appuyer sur la touche [Départ].**

L'envoi commence.

# Envoi d'un document vers un dossier sur un serveur FTP (Numérisation vers FTP)

## Configuration des paramètres avant l'envoi

Avant d'envoyer un document, configurer le client FTP (Transmission).

➔ [Paramètres du protocole \(page 8-65\)](#)

## Envoi d'un document vers un dossier sur un serveur FTP

Lors de la transmission en utilisant le réseau local sans fil, sélectionner à l'avance l'interface dédiée à la fonction d'envoi.

➔ [Réseau principal \(client\) \(page 8-75\)](#)

- 1 Touche [Accueil] > [Envoyer]**
- 2 Mettre en place les originaux.**

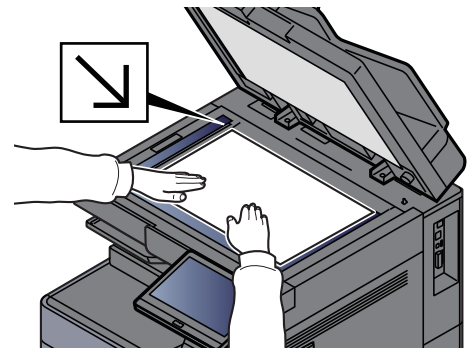
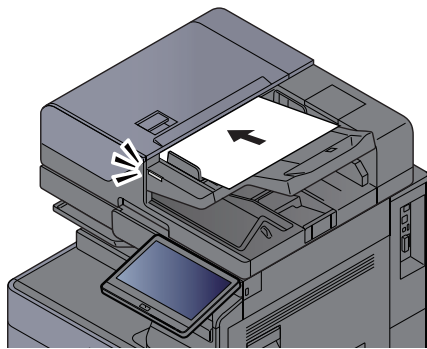

➔ [Chargement des originaux \(page 5-3\)](#)

- 3 Dans l'écran de destination pour l'envoi, sélectionner [+] > [FTP]**

- 4 Entrer les informations de la destination.**

➔ [Méthode de saisie de caractères \(page 11-10\)](#)

Le tableau suivant énumère les éléments à définir.

Élément	Description	Nombre de caractères max.
Nom d'hôte <sup>*1</sup>	Nom d'hôte ou adresse IP du serveur FTP.	64 caractères maximum
Port	Numéro de port Si le numéro de port n'est pas spécifié, le numéro de port par défaut est 21.	—
Arborescence Dossier <sup>*2</sup>	Chemin du fichier à stocker. Par exemple : User\ScanData Si aucun chemin n'est indiqué, le fichier est stocké dans le répertoire de base.	128 caractères maximum

Élément	Description	Nombre de caractères max.
<b>Nom connexion util.</b>	Nom utilisateur de connexion au serveur FTP	64 caractères maximum
<b>Mot de passe de connexion</b>	Mot de passe de connexion au serveur FTP	64 caractères maximum

\*1 Pour saisir l'adresse IPv6, mettre l'adresse entre crochets [ ].  
(Exemple : [2001:db8:a0b:12f0::10])

\*2 Lorsque le serveur FTP est basé sur Linux/UNIX, le chemin incluant le sous-dossier est combiné avec un « / » au lieu d'un « \ ».

## 5 Vérifier l'état.

### 1 Vérifier les informations.

Modifier le délai en fonction des besoins.

### 2 Sélectionner [Test de connexion] pour vérifier la connexion.

Le message "Connecté" s'affiche si la connexion avec le destinataire est établie correctement. Si le message "Connexion impossible" s'affiche, vérifier la saisie.

Pour entrer plusieurs destinations, sélectionner [Destination suivante] et entrer la destination suivante.

Il est possible d'enregistrer les informations entrées dans le carnet d'adresses en sélectionnant [Ajouter au carnet d'adresses].



#### REMARQUE

Si « Diffuser » est réglé sur [Interdire], il est impossible d'entrer plusieurs destinations.

➔ [Diffuser \(page 8-43\)](#)

## 6 Sélectionner [OK].

Les destinations peuvent être modifiées par la suite.

➔ [Écran de confirmation des destinations \(page 5-51\)](#)

## 7 Sélectionner les fonctions.

Sélectionner la navigation générale pour afficher d'autres fonctions.

➔ [Envoyer \(page 6-6\)](#)

## 8 Appuyer sur la touche [Départ].

L'envoi commence.

# Numérisation avec TWAIN ou WIA

Lors de la transmission en utilisant le réseau local sans fil, sélectionner à l'avance l'interface dédiée à la fonction d'envoi.

➔ [Réseau principal \(client\) \(page 8-75\)](#)

## Configuration des paramètres avant l'envoi

Avant d'envoyer un document, vérifier que le pilote TWAIN/WIA est installé sur un ordinateur et que les paramètres sont configurés.

➔ [Configuration du pilote TWAIN \(page 2-56\)](#)

➔ [Configuration du pilote WIA \(page 2-58\)](#)

## Numérisation d'un document en utilisant une application

Cette sous-section décrit comment numériser un original en utilisant TWAIN. Le pilote WIA s'utilise de la même manière.

### 1 Afficher l'écran.

- 1 Lancer l'application compatible TWAIN.
- 2 Sélectionner la machine dans l'application et afficher la boîte de dialogue.

#### REMARQUE

Pour sélectionner la machine, se reporter au Manuel d'utilisation ou à l'Aide du logiciel utilisé.

### 2 Configurer les paramètres de numérisation.

Sélectionner les paramètres de numérisation dans la boîte de dialogue qui s'affiche.

#### REMARQUE

Pour les paramètres, se reporter à l'aide dans la boîte de dialogue.

### 3 Mettre en place les originaux.

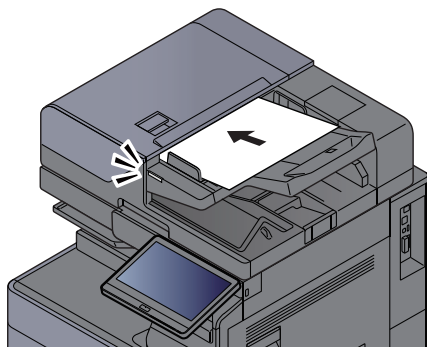

➔ [Chargement des originaux \(page 5-3\)](#)

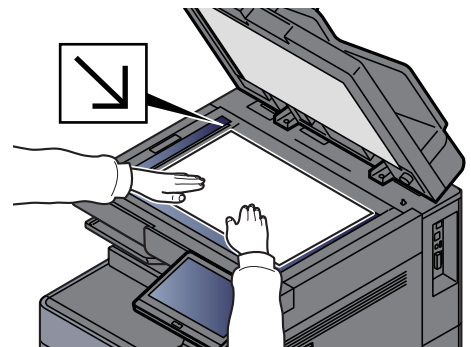

### 4 Numériser les originaux.

Cliquer sur le bouton [Numériser]. Les données sont numérisées.

# Numérisation d'un document stocké dans une boîte personnalisée

Suivre les étapes ci-dessous pour la numérisation d'un document stocké dans une boîte personnalisée en utilisant le pilote TWAIN.

Lors de la transmission en utilisant le réseau local sans fil, sélectionner à l'avance l'interface dédiée à la fonction d'envoi.

➔ [Réseau principal \(client\) \(page 8-75\)](#)

## Configuration des paramètres avant l'envoi

Avant d'envoyer un document, vérifier que le pilote TWAIN est installé sur un ordinateur et que les paramètres sont configurés.

➔ [Configuration du pilote TWAIN \(page 2-56\)](#)

## Numérisation d'un document stocké dans une boîte

Cette sous-section décrit comment numériser un original en utilisant une application compatible avec TWAIN.



### REMARQUE

Pour charger un document enregistré dans la boîte personnalisée, sélectionner le nom de modèle avec (Boîte) dans « Modèle » sur l'écran de configuration du pilote TWAIN.

## 1 Afficher l'écran.

- 1 Lancer l'application compatible TWAIN.
- 2 Sélectionner la machine dans l'application et afficher la boîte de dialogue.



### REMARQUE

Pour sélectionner la machine, se reporter au Manuel d'utilisation ou à l'Aide du logiciel utilisé.

## 2 Afficher les listes de documents.

- 1 Sélectionner une boîte personnalisée dans laquelle est stocké un document. Si la boîte est protégée par un mot de passe, l'écran de saisie du mot de passe s'affiche. Saisir le mot de passe et cliquer sur le bouton **[OK]**. Lors de la sélection d'une boîte, les fichiers contenus dans la Boîte personnalisée s'affichent dans le champ "Liste de documents".
- 2 Paramétrer l'affichage des données. Cliquer sur le bouton **[Configuration]** pour sélectionner les différents éléments.



### REMARQUE

Pour les paramètres, se reporter à l'aide dans la boîte de dialogue.

- 3 Cliquer sur le bouton **[OK]**.

### 3 Numériser les originaux.

- 1 Sélectionner les données à numériser dans le champ **[Liste des documents]**.

Entrer le nom du document dans le champ Rechercher (Nom) pour rechercher les données ayant le même nom de document ou le même en-tête dans le nom de document.

Cliquer sur le bouton **[Détail]** pour afficher les données du document sélectionné. Si le document comporte plusieurs pages, activer la case à cocher à côté de la page à numériser. Les pages sélectionnées sont numérisées.



#### REMARQUE

Dans ce cas, la page numérisée ou les données du document sélectionné ne seront pas supprimés de la boîte personnalisée.

- 2 Cliquer sur le bouton **[Acquérir]**.

Les données sont numérisées.

## Méthode d'envoi utile

Il est possible de spécifier les méthodes de numérisation (envoi) utiles suivantes.

- Numérisation WSD : Enregistre les images des originaux numérisés sur cette machine sous forme de fichiers sur un ordinateur compatible WSD.  
➔ [Numérisation WSD \(page 5-35\)](#)
- Numérisation DSM : Un document numérisé peut être automatiquement sauvegardé dans n'importe quel format ou envoyé à n'importe quelle destination en lisant un processus de numérisation à partir d'Active Directory.  
➔ [Numérisation DSM \(page 5-37\)](#)
- Numérisation avec File Management Utility : Numérise un document en utilisant les paramètres de File Management Utility et l'enregistre dans un dossier réseau ou un ordinateur spécifié.  
➔ [Numérisation avec File Management Utility \(page 5-39\)](#)
- Numérisation avec le serveur de fax : Un original numérisé est envoyé via un serveur de fax.  
➔ [Utilisation d'un serveur de fax pour l'envoi \(envoi par serveur de fax\) \(page 5-44\)](#)
- Envoi vers différents types de destinataires (Envoi multiple) : Envoie vers différents types de destinataires (adresses e-mail, dossiers, etc.) en une seule opération.  
➔ [Envoi vers différents types de destinataires \(Envoi multiple\) \(page 5-42\)](#)
- Envoi personnel (E-mail) : Envoie à l'adresse e-mail de l'utilisateur connecté lorsque la connexion d'utilisateur est activée.  
➔ [Envoi personnel \(E-mail\) \(page 5-43\)](#)

# Numérisation WSD

La numérisation WSD enregistre les images des originaux numérisés sur cette machine sous forme de fichiers sur un ordinateur compatible WSD.



## REMARQUE

- Pour utiliser la numérisation WSD, vérifier que l'ordinateur utilisé pour la numérisation WSD et la machine sont reliés au réseau et que « Numérisation WSD » est réglé sur **[Activé]** dans les paramètres réseau.  
➔ [Numérisation WSD \(page 8-65\)](#)
- Pour plus d'informations sur l'utilisation de l'ordinateur, consultez l'aide de l'ordinateur ou le manuel d'utilisation de votre logiciel.

Lors de la transmission en utilisant le réseau local sans fil, sélectionner à l'avance l'interface dédiée à la fonction d'envoi.

➔ [Réseau principal \(client\) \(page 8-75\)](#)

## Installation du pilote

### Pour Windows 10

**1 Effectuer un clic droit sur le bouton [Démarrer] de Windows, puis sélectionner [Panneau de configuration], puis [Afficher les périphériques et imprimantes].**

**2 Installer le pilote.**

Cliquer sur **[Ajouter un périphérique]**. Sélectionner l'icône de la machine puis cliquer sur **[Suivant]**.

Lorsque l'icône de la machine est affichée dans « **Imprimantes** » sur l'écran **[Périphériques et imprimantes]**, l'installation est terminée.

### Pour Windows 8.1 et Microsoft Windows Server 2012

**1 Cliquer sur [Rechercher] dans les icônes, [Panneau de configuration], puis [Afficher les périphériques et imprimantes].**

**2 Installer le pilote.**

Cliquer sur **[Ajouter un périphérique]**. Sélectionner l'icône de la machine puis cliquer sur **[Suivant]**.

Lorsque l'icône de la machine est affichée dans « **Imprimantes** » sur l'écran **[Périphériques et imprimantes]**, l'installation est terminée.



## Exécution de la numérisation WSD

- 1 Touche **[Accueil]** > **[Envoyer]**
- 2 **Mettre en place les originaux.**

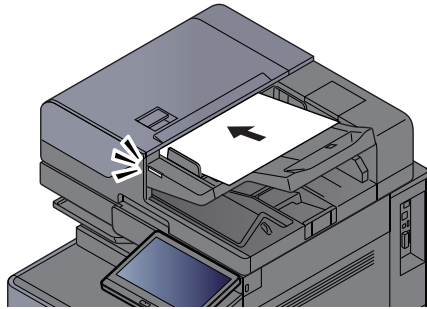

➔ [Chargement des originaux \(page 5-3\)](#)

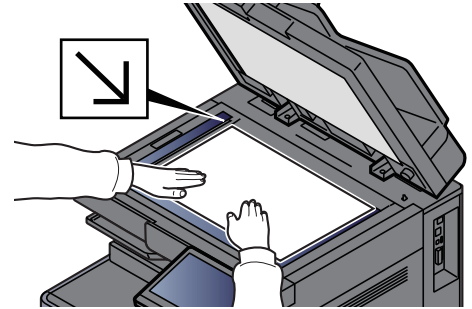

- 3 **Afficher l'écran.**

Dans l'écran de destination pour l'envoi, sélectionner **[+]** > **[Numérisation WSD]**

- 4 **Numériser les originaux.**

**Procédure en utilisant cette machine**

- 1 **[Depuis panneau de commande]** > **[Suivant]**
- 2 Sélectionner l'ordinateur de destination > **[OK]**  
Sélectionner **[Recharg.]** pour actualiser la liste des ordinateurs.  
Il est possible de voir les informations de l'ordinateur sélectionné en sélectionnant **[...]** (icône d'information).
- 3 Le cas échéant, régler le type d'original, le format de fichier, etc.
- 4 Appuyer sur la touche **[Départ]**.  
L'envoi commence et le logiciel installé sur l'ordinateur est activé.

**Procédure depuis votre ordinateur**

- 1 **[Depuis ordinat.]** > **[Démarrer]**
- 2 Utiliser le logiciel installé sur l'ordinateur pour envoyer les images.

# Numérisation DSM

Un document numérisé peut être automatiquement sauvegardé dans n'importe quel format ou envoyé à n'importe quelle destination en lisant un processus de numérisation à partir d'Active Directory. Pour plus de détails, se reporter à l'aide de Windows Server.

Lors de la transmission en utilisant le réseau local sans fil, sélectionner à l'avance l'interface dédiée à la fonction d'envoi.

➔ [Réseau principal \(client\) \(page 8-75\)](#)

## Configuration des paramètres avant l'envoi

Si une numérisation DSM est effectuée, contrôler les éléments ci-dessous.

- La machine est connectée à un Active Directory sur le réseau auquel le processus de numérisation peut se référer.
- « Numérisation DSM », « LDAP » et « HTTP » sont réglés sur **[Activé]** dans Réseau.  
➔ [Paramètres du protocole \(page 8-65\)](#)
- « Réseau » **[SSL]** est réglé sur **[Activé]** dans Paramètres de sécurité.  
➔ [SSL \(page 8-88\)](#)
- **[Authentification réseau]** est réglé dans.  
➔ [Activer l'administration des connexions d'utilisateurs \(page 9-5\)](#)



### REMARQUE

Si l'Active Directory auquel le processus de numérisation peut se référer ne se trouve pas sur le serveur d'authentification du réseau, DSM doit être réglé sur Embedded Web Server RX.

➔ [Embedded Web Server RX User Guide](#)

## Exécution de la numérisation DSM

### 1 Touche **[Accueil]** > **[Envoyer]**



### REMARQUE

En fonction des paramètres, l'écran du carnet d'adresses peut s'afficher. Dans ce cas, sélectionner **[Annuler]** pour afficher l'écran de destination pour l'envoi.

### 2 Mettre en place les originaux.

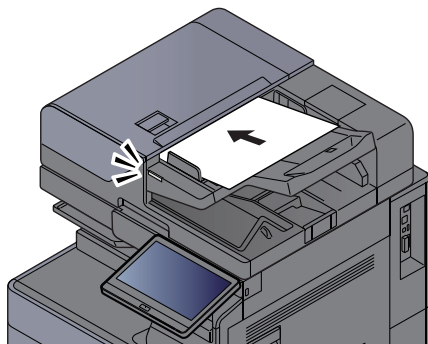

➔ [Chargement des originaux \(page 5-3\)](#)

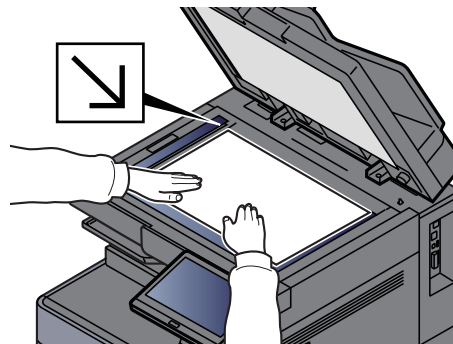

### **3 Afficher l'écran.**

Dans l'écran de destination pour l'envoi, sélectionner [+ ] > [Numérisation DSM]

### **4 Sélectionner le processus de numérisation à utiliser > [OK].**

Sélectionner [Recharg.] pour actualiser la liste des ordinateurs.

Pour vérifier les paramètres, sélectionner [ ⓘ ] (icône d'information).

### **5 Modifier les paramètres et ajouter des destinations si nécessaire.**

Seules les adresses e-mail peuvent être ajoutées comme destinations.

Dans l'écran de destination d'envoi, sélectionner [Detail/Edit], [Destination], puis [Carnet d'adr] ou [Entrée adresse E-mail], et ajouter une destination.

Dans certains processus de numérisation, il peut être impossible de modifier les paramètres ou d'ajouter des destinations.

### **6 Appuyer sur la touche [Départ].**

L'envoi commence.

# Numérisation avec File Management Utility

"FMU Connection" est installé sur la machine comme application standard.

FMU Connection peut être utilisé pour numériser un original selon les paramètres configurés avec « File Management Utility » téléchargé à partir de notre site web et enregistrer les données d'image et les informations de numérisation sur un serveur spécifié ou un dossier spécifié. Contrairement aux fonctions de transmission habituelles, cette application permet d'utiliser les métadonnées telles que la date et l'heure de numérisation et le format de données.

## Configuration des paramètres avant l'envoi

Lors de la première utilisation de FMU Connection, il faut l'activer dans le menu système.

➔ [Aj./Suppr. Application \(page 8-88\)](#)

Pour utiliser cette fonction, il faut installer File Management Utility sur l'ordinateur et configurer les paramètres pour la machine multifonctions à utiliser, les conditions de numérisation et l'emplacement d'enregistrement des fichiers. Pour installer File Management Utility, se reporter à la section suivante.

➔ [Installation du logiciel \(page 2-51\)](#)



### REMARQUE

Pour plus d'informations sur l'utilisation de File Management Utility, se reporter à :

➔ [File Management Utility User Guide](#)

## Utilisation de FMU Connection pour numériser un original

- 1 S'assurer que File Management Utility est lancé sur l'ordinateur (ou le serveur) sur lequel File Management Utility est installé.**
- 2 Mettre l'original en place.**
- 3 Sélectionner [FMU Connection].**  
FMU Connection démarre.
- 4 Suivre les instructions sur l'écran pour entrer les informations nécessaire, puis sélectionner [Suivant].**
- 5 Lorsque l'écran des paramètres de numérisation s'affiche, sélectionner chaque élément et configurer les paramètres nécessaires.**  
Les fonctions pouvant être configurées dépendent de File Management Utility.
- 6 Appuyer sur la touche [Départ].**  
L'envoi commence.

# Utilisation de la fonction MultiCrop Scan

MultiCrop Scan est installé comme une application standard dans cette machine.

L'utilisation de la fonction MultiCrop Scan permet de scanner plusieurs reçus, factures, cartes de visite, etc., les découper individuellement, les classer et les envoyer à une destination spécifiée ou les enregistrer sur un lecteur USB.



## REMARQUE

Pour envoyer à la destination spécifiée, configurer le réseau.

➔ [Configuration réseau \(page 2-35\)](#)

## Configuration des paramètres avant la numérisation

Lors de la première utilisation de la fonction MultiCrop Scan, il faut l'activer dans le menu système.

➔ [Aj./Suppr. Application \(page 8-88\)](#)

## Utilisation de la fonction MultiCrop Scan pour envoyer/stocker un original

### 1 Mettre l'original en place.



#### IMPORTANT

- Avant de placer les originaux, nettoyer la glace d'exposition.
- Mettre l'original en place et fermer le capot du chargeur de documents pour utiliser la fonction MultiCrop Scan.
- Laisser au moins 15 mm entre les originaux.
- Utiliser des originaux d'équerre pour une numérisation correcte.
- Il est possible de détecter un maximum de 16 formats originaux de 50 × 50 mm à 210 × 210 mm. Les zones de plus de 210 mm de long sont découpées et scannées.



#### REMARQUE

- Le nombre maximum de pages à scanner en continu est de 982.
- L'utilisation de la fonction MultiCrop Scan permet de corriger le décalage de l'original (plage de 0 à 45 degrés dans le sens des aiguilles d'une montre). Mettre les originaux en place de manière à obtenir les résultats de numérisation corrects.

### 2 Touche [Accueil] > [MultiCrop Scan]

La fonction MultiCrop Scan démarre.

### 3 Sélectionner [Envoyer] ou [Stocker vers USB].

1 Si [Envoyer] est sélectionné, sélectionner [Crnt d'adr] ou [Saisie man.] pour ajouter les destinations.

Si [Stocker vers USB] est sélectionné, sélectionner [Ouvrir] ou [Retour] pour spécifier l'emplacement de stockage du fichier dans le lecteur USB, puis passer à l'étape 4.

- 2 Si [Crnt d'adr] est sélectionné, sélectionner la destination d'envoi du fichier, puis sélectionner [Retour].

Les méthodes d'envoi sont SMB, FTP et E-mail. Il est possible de sélectionner jusqu'à 10 destinations.

Si [Saisie man.] est sélectionné, ajouter les détails de la destination et sélectionner [Ajouter à la liste].

- 3 Vérifier si les destinations sélectionnées sont correctes.

## 4 Sélectionner [Numér. et env.].

## 5 Configurer les fonctions.

Il est possible d'utiliser ou de combiner les fonctions suivantes.

Pour les détails de chaque, accéder à la page de référence dans le tableau.

Élément	Valeur	Page de référence
Format de fichier	PDF, TIFF, JPEG	<a href="#">page 6-83</a>
Qualité d'image	Faible à Élevée (5 niveaux)	-
Sélection couleur	Couleur, Noir et blanc, Nuances de gris	<a href="#">page 6-40</a>
Orientation original	Bord sup. en haut, Bord sup. à gche, Auto	<a href="#">page 6-27</a>
Résolution numérisation	200 x 200 dpi, 300 x 300 dpi, 400 x 400 dpi, 600 x 600 dpi	<a href="#">page 6-90</a>
Séparation des fichiers	ACTIVÉ, DÉSACTIVÉ	<a href="#">page 6-90</a>
Numérisation continue	ACTIVÉ, DÉSACTIVÉ	<a href="#">page 6-75</a>
Densité	-4,0 (Plus clair) à +4,0 (Plus foncé)	<a href="#">page 6-38</a>
Nom de fichier	Entrer le nom du fichier (32 caractères maximum). Il est aussi possible d'ajouter [N° travail] et [Date et heure].	<a href="#">page 6-77</a>
Effacement bordure	Standard, Numérisation complète, Effacer bordure feuille, Effacer bordure livre, Effac. bordure individuelle	<a href="#">page 6-50</a>

Sélectionner [<] ou [>] pour se déplacer dans les pages de fonction.

## 6 Sélectionner [Démarrer la numérisation].

Les originaux sont numérisés, puis envoyés aux destinations spécifiées ou stockés sur le lecteur USB.

## Envoi vers différents types de destinataires (Envoi multiple)

Il est possible de spécifier des destinataires qui combinent adresses e-mail, dossiers (SMB ou FTP), numéros de fax et i-FAX. Cette fonction est appelée Envoi multiple. Cela est utile pour l'envoi vers différents types de destinataires (adresses e-mail, dossiers, etc.) en une seule opération.

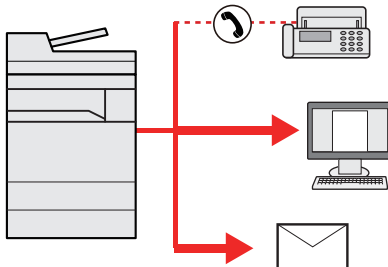

Nombre d'éléments de diffusion : Jusqu'à 500

Le nombre d'éléments est toutefois limité pour les options d'envoi suivantes.

- E-mail : Jusqu'à 100
- Dossiers (SMB, FTP) : 10 SMB et FTP au total
- i-FAX : Jusqu'à 100

Selon les réglages, il est également possible d'envoyer et d'imprimer simultanément.

Les procédures sont les mêmes que celles utilisées pour spécifier les destinataires de chaque type. Il suffit d'ajouter l'adresse E-mail ou le chemin d'accès du dossier pour les afficher dans la liste de destinations. Appuyer sur la touche **[Départ]** pour lancer la transmission simultanément vers tous les destinataires.



### REMARQUE

- Si les destinations incluent un fax, les images envoyées à toutes les destinations seront en noir et blanc.
- Si « Diffuser » est réglé sur **[Interdire]**, il est impossible de spécifier plusieurs destinations.

➔ [Diffuser \(page 8-43\)](#)

## Envoi personnel (E-mail)

Lorsque la connexion utilisateur est activée, le document est envoyé à l'adresse e-mail de l'utilisateur connecté.

### Configuration des paramètres avant l'envoi

Pour utiliser cette fonction, configurer les paramètres suivants.

- Pour utiliser cette fonction, l'icône de fonction doit être affichée dans l'écran d'accueil.
  - ➔ [Modification de l'écran d'accueil \(page 2-18\)](#)
- Une adresse e-mail doit être définie dans la connexion utilisateur pour l'utilisateur qui se connecte.
  - ➔ [Ajout d'un utilisateur \(liste d'utilisateurs locaux\) \(page 9-9\)](#)

### Envoi d'un document à l'adresse e-mail de l'utilisateur connecté

- 1 Sélectionner la touche [Accueil].**
- 2 Sélectionner [Envoi personnel (E-mail)].**



# Utilisation d'un serveur de fax pour l'envoi (envoi par serveur de fax)

Il est possible d'envoyer un document numérisé via un serveur de fax.

 **REMARQUE**

- Un serveur de fax est requis pour utiliser cette fonction. Pour plus d'informations sur le serveur de fax, contacter l'administrateur applicable.
- Les paramètres du serveur de fax doivent être configurés pour l'envoi d'un fax.
  - ➔ [Embedded Web Server RX User Guide](#)
  - ➔ [Serveur fax \(page 8-74\)](#)

- 1 Touche [Accueil] > [Envoyer]**
- 2 Mettre en place les originaux.**

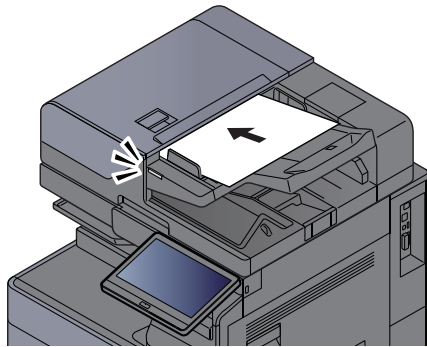

➔ [Chargement des originaux \(page 5-3\)](#)

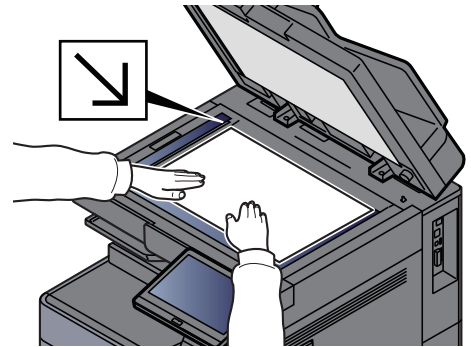

- 3 Afficher l'écran.**

Dans l'écran de destination pour l'envoi, sélectionner [+] > [Serveur fax]

- 4 Entrer les informations du destinataire.**

**Saisie directe des informations**

- 1** Sélectionner [Entrée N° de FAX].
- 2** Entrer le numéro de fax > [OK]

 **REMARQUE**

Composition du numéro à l'aide des touches numériques.

Les destinations peuvent être modifiées par la suite.

➔ [Vérification et modification des destinations \(page 5-50\)](#)

**Sélection dans le carnet d'adresses**

- 1** Sélectionner [Carnet d'adr].
- 2** Spécifier la destination > [OK]
  - ➔ [Sélection dans le carnet d'adresses \(page 5-47\)](#)

Les destinations peuvent être modifiées par la suite.

➔ [Vérification et modification des destinations \(page 5-50\)](#)

### Sélection dans un carnet d'adresses externe

- 1 Sélectionner [**Crnt d'adr ext.**].
- 2 Spécifier la destination > [**OK**]  
➔ [Sélection dans le carnet d'adresses \(page 5-47\)](#)

Les destinations peuvent être modifiées par la suite.

- ➔ [Vérification et modification des destinations \(page 5-50\)](#)



#### REMARQUE

Pour plus d'informations sur le carnet d'adresses externe, se reporter à :

- ➔ **Embedded Web Server RX User Guide**

## 5 Sélectionner les fonctions.

Sélectionner la navigation générale pour afficher d'autres fonctions.

- ➔ [Envoyer \(page 6-6\)](#)

## 6 Appuyer sur la touche [**Départ**].

L'envoi commence.

# Annulation de travaux d'envoi

**1 Sélectionner la touche [Arrêter] lorsque l'écran d'envoi est affiché.**

**2 Annuler un travail.**

**Lorsqu'un travail est en cours de numérisation**

Annulation de travail s'affiche.

**Lorsqu'un travail est en cours d'envoi ou en attente**

L'écran Annulation de travail s'affiche.

Sélectionner le travail à annuler > [Annuler] > [Oui]



## REMARQUE

La sélection de la touche [Arrêter] n'arrête pas temporairement un travail dont l'envoi a déjà été commencé.

# Gestion de destination

Cette section explique comment sélectionner et confirmer la destination.

## Spécification de la destination

Sélectionner la destination en utilisant l'une des méthodes suivantes, à l'exception de la saisie directe de l'adresse :

- Sélection dans le carnet d'adresses
  - ➔ [Sélection dans le carnet d'adresses \(page 5-47\)](#)
- Sélection dans le carnet d'adresses externe
- Pour plus d'informations sur le carnet d'adresses externe, se reporter à :
  - ➔ **Embedded Web Server RX User Guide**
- Sélection par touche unique
  - ➔ [Sélection par touche unique \(page 5-49\)](#)
- Sélection par Recherche(N°)
  - ➔ [Sélection par Recherche\(N°\) \(page 5-49\)](#)
- Sélection dans le fax
  - ➔ **Manuel d'utilisation du FAX**



### REMARQUE

- Il est possible de configurer la machine afin que l'écran du carnet d'adresses s'affiche lorsque l'on sélectionne la touche [**Envoyer**].
  - ➔ [Écran par défaut \(page 8-43\)](#)
- Si des produits équipés de la fonction fax sont utilisés, il est possible de spécifier la destination du fax. Entrer le numéro du correspondant à l'aide du pavé numérique.

## Sélection dans le carnet d'adresses

Pour plus d'informations sur la méthode d'enregistrement des destinations dans le carnet d'adresses, se reporter à :

- ➔ [Enregistrement des destinations dans le carnet d'adresses \(page 3-37\)](#)

### 1 Dans l'écran de destination pour l'envoi, sélectionner (icône de carnet d'adresses).



#### REMARQUE

Pour plus d'informations sur le carnet d'adresses externe, se reporter à :

- ➔ **Embedded Web Server RX User Guide**

### 2 Sélectionner les destinations.

Cocher la case pour sélectionner le destinataire désiré dans la liste. Les destinataires sélectionnés sont signalés par une coche dans la case à cocher. Pour utiliser un carnet d'adresses sur le serveur LDAP, sélectionner [**Sélection**] > [**Carnet d'adr**] > [**Crnt d'adr ext.**].

Il est possible de modifier l'ordre dans lequel les destinations sont énumérées en sélectionnant [**Nom**] ou [**N°**].

**REMARQUE**

- Pour désélectionner, sélectionner une deuxième fois la case pour supprimer la coche.
- Si « Diffuser » est réglé sur **[Interdire]**, il est impossible de sélectionner plusieurs destinations. Cela s'applique également à un groupe dans lequel plusieurs destinations sont enregistrées.

➔ [Diffuser \(page 8-43\)](#)

**Recherche de destinataire**

Il est possible d'effectuer une recherche sur les destinataires enregistrés dans le carnet d'adresses. Une recherche avancée par type ou par lettre initiale est également possible.

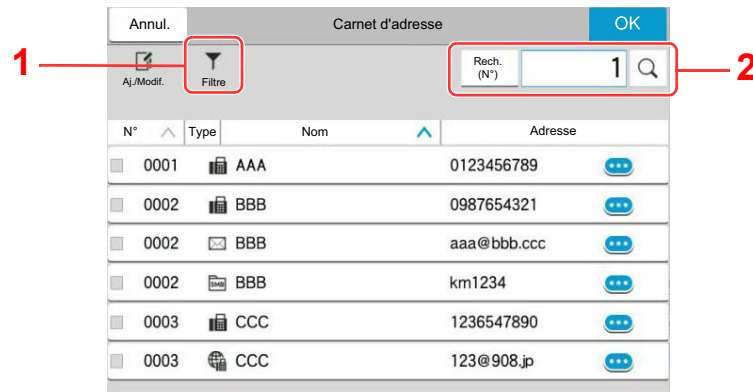

Touches utilisées	Type de recherche	Sujets de la recherche
1	Filtre	Recherche avancée par type de destinataire enregistré (E-mail, Dossier, FAX, i-FAX ou Groupe). (FAX : uniquement si le kit de fax en option est installé. i-FAX : uniquement si le kit de fax Internet en option est activé). Il est possible de configurer cette fonction afin que les types de destinataires soient sélectionnés lorsque le carnet d'adresses s'affiche. Pour plus de détails, se reporter à : ➔ <a href="#">Limitation (page 8-47)</a>
2	Rech.(N°) Rech.(Nom)	Recherche par numéro d'adresse ou par nom enregistré. Sélectionner <b>[Recherche(N°)]</b> ou <b>[Rech.(Nom)]</b> pour basculer entre <b>[Recherche(N°)]</b> et <b>[Rech.(Nom)]</b> .

**3 Accepter la destination > [OK]**

Les destinations peuvent être modifiées par la suite.

➔ [Vérification et modification des destinations \(page 5-50\)](#)

**REMARQUE**

- Pour supprimer la destination, sélectionner [ ✓ ] > [  ] (icône de suppression) pour la destination à supprimer > **[Supprimer]**
- Il est possible de régler le paramètre de tri par défaut pour les adresses du carnet d'adresses.

➔ [Tri \(page 8-47\)](#)

## Sélection par touche unique

Dans l'écran de destination de la fonction d'envoi, sélectionner la touche unique sur laquelle le destinataire est enregistré.

### REMARQUE

Si la touche unique pour la destination souhaitée est masquée sur l'écran tactile, sélectionner [▲] ou [▼] pour afficher toutes les touches uniques. Cette méthode suppose que des touches uniques sont déjà enregistrées. Pour plus d'informations sur l'ajout de touches uniques, se reporter à :

➔ [Ajout d'une destination à une touche unique \(page 3-43\)](#)

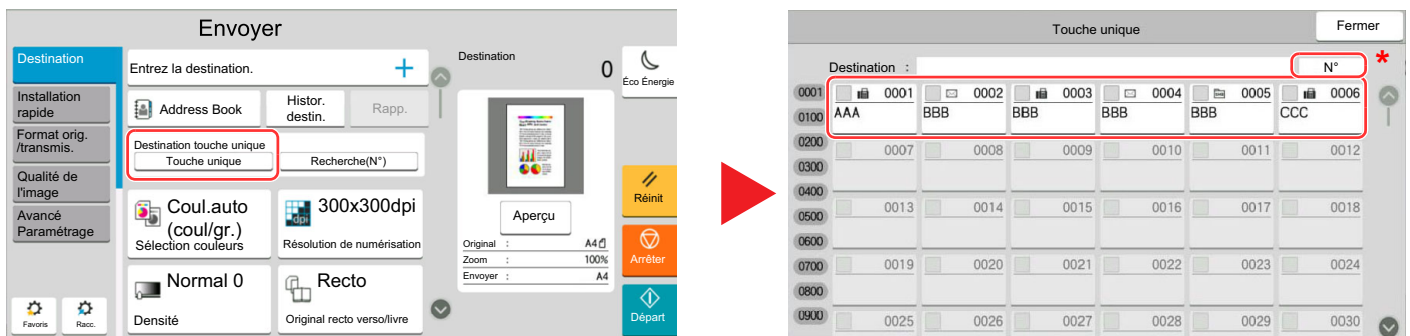

\* La touche [N°] a la même fonction que [Recherche(N°)] affiché sur l'écran tactile. L'utiliser pour saisir directement un numéro à l'aide des touches numériques, par exemple pour spécifier une adresse de transmission à l'aide d'un numéro de touche unique ou pour appeler un programme mémorisé à l'aide du numéro de programme. Pour plus d'informations sur l'utilisation des numéros de touche unique, se reporter à :

## Sélection par Recherche(N°)

Sélectionner le destinataire à l'aide d'un numéro de touche unique à quatre chiffres de 0001 à 1000.

Dans l'écran de destination pour l'envoi, sélectionner [Recherche(N°)] pour afficher l'écran de saisie numérique. Sélectionner le champ de saisie et utiliser les touches numériques pour saisir le numéro de composition rapide.

### REMARQUE

Si le numéro de touche unique est composé de 1 à 3 chiffres, sélectionner [OK].

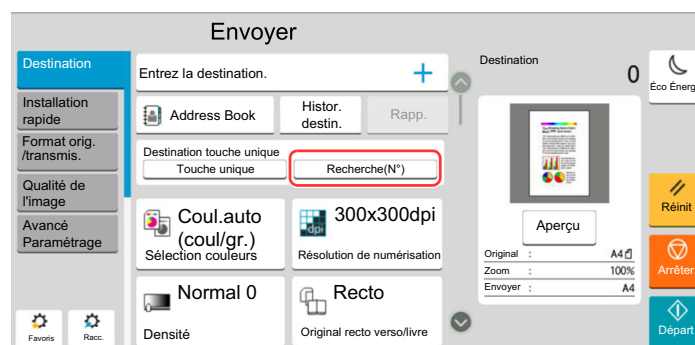

## Vérification et modification des destinations

### 1 Afficher l'écran.

Sélectionner la destination.

➔ [Spécification de la destination \(page 5-47\)](#)

### 2 Vérifier et modifier la destination.

Sélectionner [ √ ] pour afficher une liste des destinations.

- Sélectionner [ ⓘ ] (icône d'information) pour vérifier la destination.
- Sélectionner [ ✕ ] (icône de suppression) pour retirer la destination de la liste.



#### REMARQUE

- Si [ **Activé** ] est sélectionné pour Contrôle de l'entrée de la nouvelle destination, l'écran de confirmation s'affiche. Entrer la destination une deuxième fois et sélectionner [ **OK** ].  
➔ [Contr. entrée nouv. dest. \(page 8-43\)](#)
- Si [ **Activé** ] est sélectionné pour Vérification de destination avant envoi, l'écran de confirmation s'affiche après avoir appuyé sur la touche [ **Départ** ].  
➔ [Confirmer destination avant envoi \(page 8-43\)](#)  
➔ [Écran de confirmation des destinations \(page 5-51\)](#)

## Écran de confirmation des destinations

Si **[Activé]** est sélectionné pour Vérification de destination avant envoi, l'écran de confirmation des destinations s'affiche après avoir appuyé sur la touche **[Départ]**.

➔ [Confirmer destination avant envoi \(page 8-43\)](#)

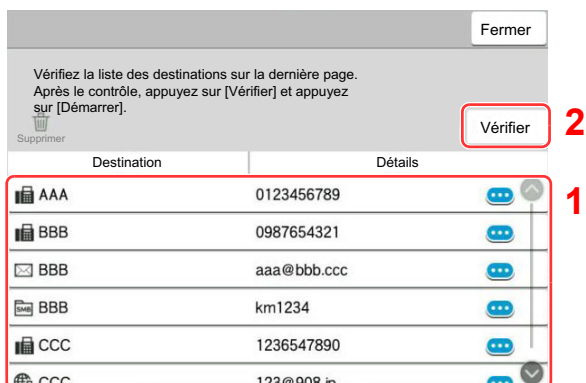

**1** Déplacer l'écran en bas et confirmer toutes les destinations.

Sélectionner  (icône d'information) pour afficher les informations détaillées de la destination.

Pour supprimer la destination, sélectionner la destination à supprimer > **[Supprimer]** > **[Supprimer]**

Pour ajouter la destination, sélectionner **[Fermer]**, puis revenir à l'écran de destination.

**2** Sélectionner **[Vérifier]**.



### REMARQUE

S'assurer de confirmer toutes les destinations en les affichant sur l'écran tactile. Il n'est pas possible de sélectionner **[Vérifier]** avant d'avoir confirmé chaque destination.



## Rappeler

La fonction de rappel permet le renvoi à la dernière destination saisie. Pour envoyer l'image à la même destination, sélectionner **[Rappeler]** pour appeler la destination d'envoi figurant dans la liste des destinations.

### 1 Sélectionner **[Rapp.]**.

La destination d'envoi s'affiche dans la liste des destinations.



#### REMARQUE

Si le dernier envoi incluait des fax, dossiers et e-mails, ces éléments sont également affichés. Si besoin est, ajouter ou supprimer la destination.

### 2 Appuyer sur la touche **[Départ]**.

L'envoi commence.



#### REMARQUE

- Lorsque **[Activé]** est sélectionné dans « Conf. dest. avant envoi », un écran de confirmation de la destination s'affiche lorsque la touche **[Départ]** est enfoncée.  
→ [Écran de confirmation des destinations \(page 5-51\)](#)
- Les informations de rappel sont annulées dans les cas suivants :
  - Mise hors tension
  - Envoi de l'image suivante (de nouvelles informations de rappel sont enregistrées)
  - Déconnexion

## Comment utiliser la fonction fax

Sur les produits avec une fonction fax, il est également possible d'utiliser la fonction fax. Le kit fax en option est nécessaire pour utiliser la fonction fax.

➔ **Manuel d'utilisation du FAX**

# Utilisation des boîtes de document

La boîte de document est une fonction pour l'enregistrement de données d'impression à partir d'un ordinateur et le partage de ces données avec plusieurs utilisateurs.

Les boîtes de document disponibles sont les suivantes : Boîte personnalisée, Boîte des travaux, Boîte lecteur USB et Boîte de fax.

## Présentation de la Boîte personnalisée

La Boîte personnalisée est une boîte secondaire que l'utilisateur peut créer à l'intérieur de la Boîte de document en vue de stocker des documents pour une utilisation ultérieure. Il est possible de créer ou de supprimer une boîte personnalisée.

Les opérations suivantes sont possibles :

- Création d'une nouvelle Boîte personnalisée
- Impression d'un document dans une Boîte personnalisée
- Enregistrement de documents numérisés dans une Boîte personnalisée
- Envoi de documents dans une Boîte personnalisée
- Modification de documents dans une Boîte personnalisée
- Suppression de documents dans une Boîte personnalisée



### REMARQUE

- Pour utiliser une boîte personnalisée, un disque dur doit être installé dans la machine. Le disque dur est une option pour certains modèles. Contacter le revendeur ou le technicien commercial et de service pour plus de détails.  
➔ [HD-15/HD-16 « Disque dur » \(page 11-6\)](#)
- Les opérations effectuées sur la boîte personnalisée à partir du panneau de commande peuvent aussi être effectuées en utilisant Embedded Web Server RX.  
➔ [Embedded Web Server RX User Guide](#)

## Présentation de la Boîte des travaux

La Boîte des travaux est un nom générique pour la "Boîte Travail impression/stocké privé", la "Boîte Copie rapide/Vérification avant impression", la "Boîte Recommencer la copie" et la "Boîte Filigrane". Ces boîtes ne peuvent pas être créées ni supprimées par l'utilisateur.



### REMARQUE

- Il est possible de configurer la machine afin que les documents temporaires dans les boîtes de travail soient automatiquement supprimés.  
➔ [Suppr. stockage travaux \(page 8-55\)](#)
- Pour plus de détails sur le fonctionnement de la boîte des travaux, se reporter à la section suivante :  
➔ [Impression des données sauvegardées sur l'imprimante \(page 4-19\)](#)

### Boîte Recommencer la copie

La fonction Recommencer la copie permet de stocker le document original copié dans la Boîte des travaux et d'imprimer des exemplaires supplémentaires ultérieurement. Par défaut, 32 documents peuvent être stockés au maximum. Si la machine est mise hors tension, tous les travaux stockés sont supprimés.

➔ [Sortie des travaux de répétition de copie \(page 5-70\)](#)



### REMARQUE

La fonction Recommencer la copie n'est pas disponible si la fonction de sécurité des données est active.

## Boîte Filigrane

La fonction Formulaire pour filigrane permet de copier le document original avec une image ou un formulaire en filigrane. Cette Boîte de travaux permet de stocker les formulaires ou les images utilisés comme filigranes.

➔ [Formulaire pour filigrane \(page 5-71\)](#)



### REMARQUE

Pour utiliser une boîte Filigrane, un disque dur doit être installé dans la machine.

Le disque dur est une option pour certains modèles. Contacter le revendeur ou le technicien commercial et de service pour plus de détails.

➔ [HD-15/HD-16 « Disque dur » \(page 11-6\)](#)

## Qu'est-ce que la boîte lecteur USB ?

Un lecteur USB peut être branché dans le logement pour mémoire USB de la machine pour imprimer un fichier sauvegardé. Il est possible d'imprimer directement les données du lecteur USB sans utiliser de PC. Les images numérisées avec cette machine peuvent également être sauvegardées dans le lecteur USB au format PDF, TIFF, JPEG, XPS, OpenXPS, PDF haute compression, Word, Excel ou PowerPoint (numérisation vers USB).



### REMARQUE

Les fichiers Word, Excel et PowerPoint seront enregistrés au format Microsoft Office 2007 ou ultérieur.

## Boîte de Fax

La Boîte de Fax stocke les données de télécopie. Le kit fax en option est nécessaire pour utiliser la fonction fax.

➔ [Manuel d'utilisation du FAX](#)

## Utilisation de base de la Boîte de document

Cette section explique les opérations de base pour les boîtes de document en prenant des exemples où les tâches sont effectuées avec des boîtes personnalisées.



### REMARQUE

Dans les paragraphes suivants, on suppose que l'administration des connexions d'utilisateur est activée. Pour plus de détails sur les droits de connexion utilisateur, se reporter à :

➔ [Modification d'une Boîte personnalisée \(page 5-60\)](#)

## Liste des boîtes

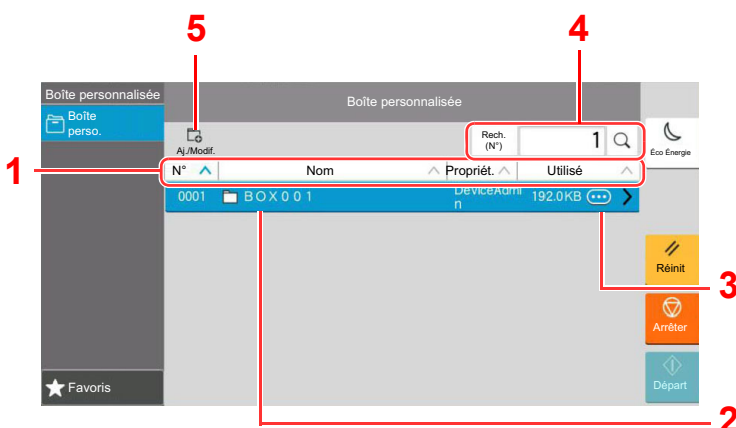

- 1 Trie le numéro de boîte, nom de boîte, nom du propriétaire et taille des données enregistrées dans la boîte dans l'ordre croissant/décroissant.
- 2 Il s'agit d'une boîte personnalisée. La sélectionner pour l'ouvrir.
- 3 Affiche les détails pour la boîte sélectionnée.
- 4 Il est possible de rechercher une boîte par numéro ou par nom de boîte. Sélectionner **[Recherche(N°)]** ou **[Rech.(Nom)]** pour basculer entre **[Recherche(N°)]** et **[Rech.(Nom)]**.
- 5 Enregistre de nouvelles boîtes et vérifie, modifie ou supprime les informations de boîte.

## Liste des documents

La liste des documents répertorie les documents stockés dans une Boîte personnalisée. Les documents peuvent être répertoriés par nom ou bien sous forme de miniatures. La liste peut être utilisée comme suit.

### Liste

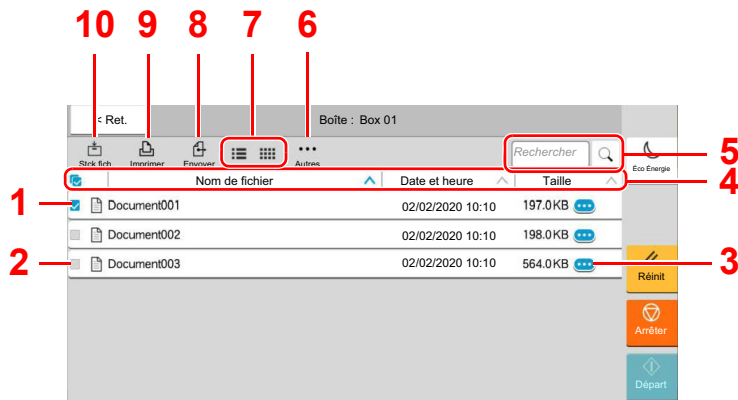

- 1 Sélection de plusieurs documents à la fois.
- 2 Sélection de documents par activation de cases à cocher.
- 3 Afficher les détails pour le document sélectionné.
- 4 Trie le nom de fichier, date et heure et taille des données dans l'ordre croissant/décroissant.
- 5 Il est possible de rechercher un document par nom.
- 6 Le menu pour les opérations avec le document s'affichera.
- 7 Commute entre l'affichage de la liste et l'affichage des miniatures.
- 8 Envoie les documents sélectionnés.
- 9 Imprime les documents sélectionnés.
- 10 Sauvegarde le document dans la boîte ouverte.

### Miniature

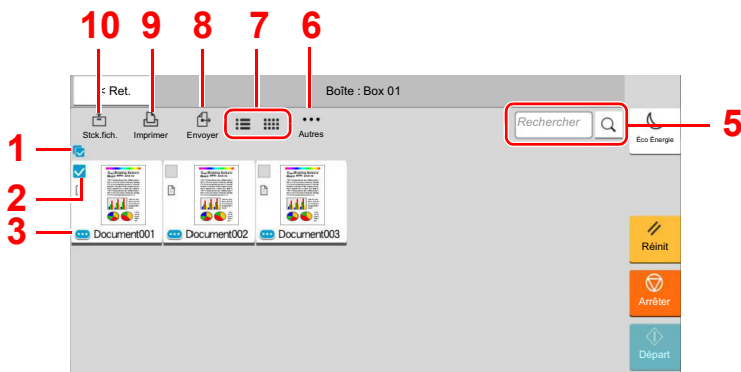

### REMARQUE

Il est possible de sélectionner plusieurs documents en appuyant sur les cases à cocher respectives des documents. Toutefois, il est impossible de sélectionner plusieurs documents lors de l'envoi de documents.

## Visualisation du contenu d'une boîte

- 1 **Sélectionner [🗨️] (icône d'information) pour la boîte dont les détails doivent être vérifiés dans l'écran liste des boîtes.**

### REMARQUE

Si une boîte personnalisée est protégée par mot de passe, entrer le mot de passe correct.

- 2 **Vérifier les détails de la boîte.**

- 3 **Sélectionner [Fermer].**

L'écran Boîte de document par défaut réapparaît.

## Modification du contenu d'une boîte

- 1 Sélectionner [Aj./Modif.] dans l'écran de liste des boîtes.**
- 2 Sélectionner la boîte dont les détails doivent être modifiés et sélectionner [Modifier].**



### REMARQUE

Si une boîte personnalisée est protégée par mot de passe, entrer le mot de passe correct.

- 3 Modifier les détails de la boîte.**  
Saisir les nouveaux détails.
- 4 Si les détails ont été modifiés, sélectionner [OK] puis sélectionner [OK] dans l'écran de confirmation.**  
Si les détails sont inchangés, sélectionner [Annuler].
- 5 Sélectionner [Fermer].**

L'écran Boîte de document par défaut réapparaît.

## Aperçu des documents/vérification des détails du document

- 1 Sélectionner un document pour l'aperçu puis sélectionner [Autres] > [Aperçu].**
- 2 Afficher un aperçu du document ou vérifier les détails du document.**

Les opérations disponibles sur l'écran d'aperçu sont les suivants.

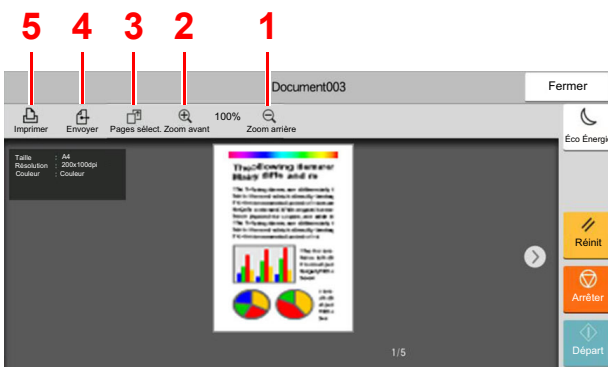

- 1 Réduction.
- 2 Agrandissement.
- 3 Sélectionner pour sélectionner un page du document ouvert et l'imprimer, l'envoyer ou la copier vers le lecteur USB.  
➔ [Sélection d'une page \(page 5-58\)](#)
- 4 Envoie les documents sélectionnés.
- 5 Imprime les documents sélectionnés.



### REMARQUE

L'écran de prévisualisation peut être contrôlé en déplaçant les doigts sur l'écran tactile.

➔ [Aperçu de l'original \(page 2-26\)](#)

- 3 Confirmer le document et sélectionner [Fermer].**

## Sélection d'une page

Lors de l'impression, de l'envoi ou de la copie d'un document au sein d'une Boîte personnalisée, il est possible de spécifier les pages désirées.

Sélectionner [**Autres**] > [**Sélection page**] dans l'écran liste des documents de la boîte personnalisée, ou [**Sélection page**] dans l'écran d'aperçu, pour afficher l'écran de sélection de page.

Sélectionner les pages sur lesquelles travailler et sélectionner [**Imprimer**], [**Envoyer**] ou [**Copie > USB**].

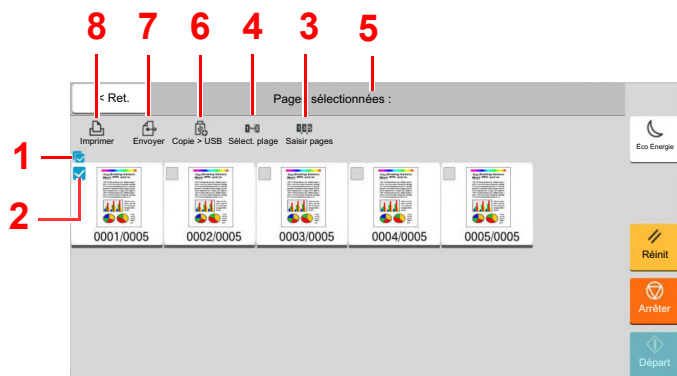

- 1 Sélection de plusieurs documents à la fois.
- 2 Sélection de documents par activation de cases à cocher.
- 3 Utiliser une « , » (virgule) pour séparer les numéros lorsque les pages spécifiées ne sont pas consécutives.
- 4 Spécifier une plage de pages consécutives.
- 5 Affichage du nombre de pages sélectionnées.
- 6 Les pages sélectionnées peuvent être copiées vers un lecteur USB.
- 7 Les pages sélectionnées peuvent être envoyées.
- 8 Les pages sélectionnées peuvent être imprimées.

➔ [Impression de documents dans une Boîte personnalisée \(page 5-62\)](#)

➔ [Envoi de documents dans une Boîte personnalisée \(page 5-64\)](#)

➔ [Déplacement de documents dans une Boîte personnalisée \(page 5-66\)](#)

## Création d'une nouvelle Boîte personnalisée



### REMARQUE

- Pour utiliser une boîte personnalisée, un disque dur doit être installé dans la machine.  
Le disque dur est une option pour certains modèles. Contacter le revendeur ou le technicien commercial et de service pour plus de détails.
- Si l'administration des connexions d'utilisateurs est activée, il est possible de modifier les paramètres en se connectant avec des droits d'administrateur ou en tant qu'utilisateur avec des droits pour configurer ce paramètre. Le nom d'utilisateur et le mot de passe de connexion par défaut sont les suivants.

Nom de connexion de l'ut. : 5058i : 5000, 6058i : 6000, 7058i : 7000

Mot de passe connexion : 5058i : 5000, 6058i : 6000, 7058i : 7000

- Si l'administration des connexions d'utilisateurs est activée, se connecter avec des privilèges d'administrateur pour effectuer les opérations suivantes. Ces opérations ne peuvent pas être effectuées avec des privilèges d'utilisateur.
  - Création d'une boîte
  - Suppression d'une boîte dont le propriétaire est un autre utilisateur.

## 1 Afficher l'écran.

Touche [Accueil] > [Boîte personnalisée] > [Aj./Modif.]

## 2 Enregistrer la boîte personnalisée.

1 [Ajouter] > Saisir les informations pour chaque élément

Le tableau suivant énumère les éléments à définir.

Élément	Description
<b>Nom de la boîte</b>	Entrer le nom de la boîte sur 32 caractères maximum. ➔ <a href="#">Méthode de saisie de caractères (page 11-10)</a>
<b>Boîte N°</b>	Entrer un numéro de boîte à l'aide des touches [+], [-] ou des touches numériques. Le numéro de boîte peut être compris entre 0001 et 1000. Une boîte personnalisée doit avoir un numéro unique. Si [Auto] 0000 est sélectionné, le plus petit numéro disponible sera automatiquement attribué.
<b>Propriétaire*1</b>	Définir le propriétaire de la boîte. Sélectionner le propriétaire dans la liste des utilisateurs qui s'affiche.
<b>Autorisation*2</b>	Sélectionner l'option de partage de la boîte.
<b>Mot de passe de la boîte</b>	Il est possible de limiter l'accès utilisateur à la boîte en spécifiant un mot de passe pour cette boîte. Il n'est pas obligatoire d'enregistrer un mot de passe. Saisir le même mot de passe de 16 caractères maximum dans « Mot de passe de la boîte » et « Confirmation ». Ce réglage est possible si [Partagé] est sélectionné dans Autorisation.
<b>Restriction d'utilis</b>	L'utilisation d'une boîte peut être limitée. Pour activer une restriction de capacité, entrer une valeur de capacité de stockage en méga-octets pour la Boîte personnalisée à l'aide des touches [-], [+] ou des touches numériques. Il est possible de sélectionner une limitation entre 1 et 30 000 (Mo).
<b>Suppression auto fichier</b>	Supprime automatique des documents stockés au bout d'une période définie. Sélectionner [Activé] pour activer la suppression automatique, puis utiliser [+] ou [-] ou les touches numériques pour entrer le nombre de jours pour le stockage des documents. Ce nombre peut être compris entre 1 et 31 (jour(s)). Pour désactiver la suppression automatique de fichiers, sélectionner [Désactivé].



Élément	Description
<b>Espace libre</b>	Affiche l'espace libre sur la boîte.
<b>Remplacer configuration</b>	Spécifie si les anciens documents stockés sont écrasés ou non lorsque de nouveaux documents sont stockés. Pour écraser les anciens documents, sélectionner <b>[Autoriser]</b> . Pour conserver les anciens documents, sélectionner <b>[Interdire]</b> .
<b>Supprimer après impression</b>	Supprime automatiquement le document de la boîte une fois l'impression terminée. Pour supprimer le document, sélectionner <b>[Activé]</b> . Pour conserver le document, sélectionner <b>[Désactivé]</b> .

\*1 Affiché lorsque l'administration des connexions d'utilisateurs est activée

\*2 Ne s'affiche pas lorsque « Propriétaire » est réglé sur **[Aucun propriétaire]**.

## 2 Sélectionner **[OK]**.

La Boîte personnalisée est créée.

## Modification d'une Boîte personnalisée

### 1 Afficher l'écran.

Touche **[Accueil]** > **[Boîte personnalisée]** > **[Aj./Modif.]**

### 2 Modifier la boîte personnalisée.

Sélectionner la boîte > **[Modifier]** > Entrer les informations pour chaque élément > **[OK]**



#### REMARQUE

- En cas de connexion en tant qu'utilisateur, il n'est possible de modifier qu'une boîte dont l'utilisateur est le propriétaire.
- En cas de connexion en tant qu'administrateur, il est possible de modifier toutes les boîtes.

Lorsque l'administration des connexions d'utilisateurs est activée, les paramètres pouvant être modifiés varient en fonction des privilèges de l'utilisateur connecté.

Privilèges	Paramètres pouvant être modifiés
<b>Administrateur</b>	Nom de la boîte
	Boîte N°
	Propriétaire
	Autorisation
	Restriction d'utilis
	Suppression auto fichier
	Espace libre
	Remplacer configuration
<b>Utilisateur</b>	Supprimer après impression
	Nom de la boîte
	Mot de passe de la boîte
	Restriction d'utilis
	Suppression auto fichier
Remplacer configuration	
Supprimer après impression	

Pour plus de détails sur chaque élément, se reporter à :

➔ [Création d'une nouvelle Boîte personnalisée \(page 5-59\)](#)

### **3 [OK] > [Fermer]**

L'écran Boîte de document par défaut réapparaît.

## **Suppression d'une Boîte personnalisée**

### **1 Afficher l'écran.**

Touche [Accueil] > [Boîte personnalisée] > [Aj./Modif.]

### **2 Supprimer la boîte personnalisée.**

Sélectionner la boîte > [Supprimer] > [Supprimer]



#### **REMARQUE**

- En cas de connexion en tant qu'utilisateur, il n'est possible de supprimer qu'une boîte dont l'utilisateur est le propriétaire.
- En cas de connexion en tant qu'administrateur, il est possible de modifier toutes les boîtes.

## **Stockage de documents dans une Boîte personnalisée**

La boîte personnalisée stocke les données d'impression qui sont envoyées à partir d'un ordinateur. Pour l'opération d'impression à partir de l'ordinateur, se reporter à la section suivante :

➔ **Printing System Driver User Guide**

# Impression de documents dans une Boîte personnalisée

## 1 Afficher l'écran.

- 1 Touche [Accueil] > [Boîte personnalisée]
- 2 Sélectionner la boîte contenant le document à imprimer.



### REMARQUE

Si une boîte personnalisée est protégée par mot de passe, entrer le mot de passe correct.

## 2 Imprimer le document.

- 1 Sélectionner dans la liste le document à imprimer en cochant la case.  
Le document est signalé par une coche.



### REMARQUE

Pour désélectionner, sélectionner une deuxième fois la case pour supprimer la coche.

- 2 Sélectionner [Imprimer].
- 3 Le cas échéant, définir le type de papier, l'impression recto verso, etc.

Pour les fonctions pouvant être sélectionnées, se reporter à :

➔ [Boîte personnalisée \(Stocker fichier, Impression, Envoyer\) \(page 6-10\)](#)



### REMARQUE

Sélectionner [Favoris] lors de l'enregistrement ou du rappel des favoris.

➔ [Enregistrement de favoris \(page 5-13\)](#)

➔ [Rappel des favoris \(page 5-13\)](#)

Si un document stocké à partir d'un ordinateur est sélectionné, l'écran de sélection des paramètres d'impression s'affiche.

Pour utiliser les paramètres utilisés lors de l'impression (lorsque le document a été enregistré), sélectionner [Imprimer Tel quel]. Sélectionner [Dém. impr.] pour lancer l'impression.

Pour modifier les paramètres d'impression, sélectionner [Impr. après modif. param. (Utiliser param. fichier)] ou [Impr. après modif. param. (Ne pas util. param. fich.)] et modifier les paramètres d'impression.

Après la sélection d'un document sauvegardé dans la machine, [Utiliser param. fichier] peut s'afficher dans l'écran de paramètre pour la fonction à utiliser.

Pour utiliser les paramètres sauvegardés avec le document, sélectionner [Utiliser param. fichier].

S'il est nécessaire de modifier les paramètres d'impression, sélectionner la fonction désirée.

- 4 Appuyer sur la touche [Départ].  
L'impression du document sélectionné débute.

## Enregistrement de documents numérisés dans une Boîte personnalisée

### 1 Afficher l'écran.

Touche [Accueil] > [Boîte personnalisée]

### 2 Mettre en place les originaux.

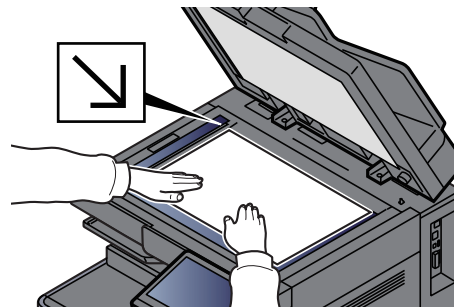
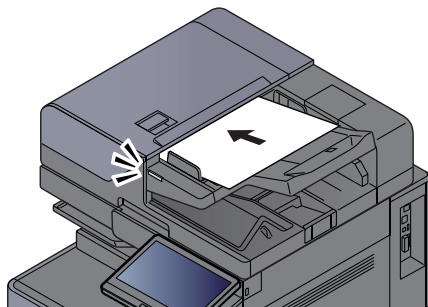

➔ [Chargement des originaux \(page 5-3\)](#)

### 3 Stocker le document.

1 Sélectionner la boîte > [Stockage fichier]

2 Le cas échéant, régler le type d'original, le format de fichier, etc.

Pour les fonctions pouvant être sélectionnées, se reporter à :

➔ [Boîte personnalisée \(Stocker fichier, Impression, Envoyer\) \(page 6-10\)](#)



#### REMARQUE

- Entrer le nom de fichier sur 32 caractères maximum.
- Sélectionner [Favoris] lors de l'enregistrement ou du rappel des favoris.

➔ [Enregistrement de favoris \(page 5-13\)](#)

➔ [Rappel des favoris \(page 5-13\)](#)

3 Appuyer sur la touche [Départ].

L'original est numérisé et les données sont stockées dans la Boîte de document spécifiée.

# Envoi de documents dans une Boîte personnalisée

Lors de la transmission en utilisant le réseau local sans fil, sélectionner à l'avance l'interface dédiée à la fonction d'envoi.

➔ [Réseau principal \(client\) \(page 8-75\)](#)

## 1 Afficher l'écran.

Touche [Accueil] > [Boîte personnalisée] > Sélectionner la boîte



### REMARQUE

Si une boîte personnalisée est protégée par mot de passe, entrer le mot de passe correct.

## 2 Envoyer le document.

1 Sélectionner le document à envoyer dans la liste en cochant la case correspondante.

Le document est signalé par une coche.



### REMARQUE

- Il n'est pas possible de sélectionner et d'envoyer plusieurs documents.
- Pour désélectionner, sélectionner une deuxième fois la case pour supprimer la coche.

2 Sélectionner [Envoyer].



### REMARQUE

En fonction des paramètres, l'écran du carnet d'adresses peut s'afficher.

3 Définir la destination.

Pour plus d'informations sur la sélection des destinations, se reporter à :

➔ [Spécification de la destination \(page 5-47\)](#)



### IMPORTANT

**[Envoi d'e-mail chiffré] et [Signature num. de l'e-mail] peuvent être utilisés uniquement lors de la spécification des adresses e-mail qui ont un certificat de chiffrement à partir du carnet d'adresses. Lors de la saisie de l'adresse e-mail à partir du panneau de commande, il n'est pas possible d'utiliser ces fonctions.**

4 Configurer la taille d'envoi, l'image de l'original, etc. comme souhaité.

Pour les fonctions pouvant être définies, se reporter à :

➔ [Boîte personnalisée \(Stocker fichier, Impression, Envoyer\) \(page 6-10\)](#)



### REMARQUE

Sélectionner [Favoris] lors de l'enregistrement ou du rappel des favoris.

➔ [Enregistrement de favoris \(page 5-13\)](#)

➔ [Rappel des favoris \(page 5-13\)](#)

5 Appuyer sur la touche [Départ].

L'envoi du document sélectionné débute.

## Envoi de documents dans une Boîte personnalisée vers l'adresse e-mail de l'utilisateur connecté

Lorsque la connexion utilisateur est activée, les documents dans la boîte personnalisée sont envoyés à l'adresse e-mail de l'utilisateur connecté.

### Réglage avant l'envoi

Avant d'utiliser cette fonction, les éléments suivants sont nécessaires.

- L'icône de fonction doit être affichée dans l'écran d'accueil.  
➔ [Modification de l'écran d'accueil \(page 2-18\)](#)
- Une adresse e-mail doit être définie dans la connexion utilisateur pour l'utilisateur qui se connecte.  
➔ [Ajout d'un utilisateur \(liste d'utilisateurs locaux\) \(page 9-9\)](#)

### Envoi vers l'adresse e-mail de l'utilisateur connecté.

Lorsque la connexion utilisateur est activée, les documents dans la boîte personnalisée sont envoyés à l'adresse e-mail de l'utilisateur connecté.

Envoyer vers l'adresse e-mail de l'utilisateur connecté. La procédure est la suivante.

- 1 Sélectionner la touche [Accueil].**
- 2 Sélectionner [Envoi personnel (E-mail)].**



#### REMARQUE

Lorsque cette fonction est utilisée, seules les fonctions de transmissions peuvent être utilisées.

# Déplacement de documents dans une Boîte personnalisée

## 1 Afficher l'écran.

Touche [Accueil] > [Boîte personnalisée] > Sélectionner la boîte



### REMARQUE

Si une boîte personnalisée est protégée par mot de passe, entrer le mot de passe correct.

## 2 Déplacer les documents.

- 1 Sélectionner dans la liste le document à déplacer en cochant la case.

Le document est signalé par une coche.



### REMARQUE

Pour désélectionner, sélectionner une deuxième fois la case pour supprimer la coche.

- 2 [Autres] > [Dépl./cop.] > [Déplacer vers boîte perso] > sélectionner la destination du déplacement > [Déplacer] > [Déplacer]

Le document sélectionné est déplacé.



### REMARQUE

Si la boîte vers laquelle le document doit être déplacé est protégée par mot de passe, entrer le mot de passe correct.

## Copie de documents dans une Boîte personnalisée vers d'autres boîtes

### 1 Afficher l'écran.

Touche [Accueil] > [Boîte personnalisée] > Sélectionner la boîte



#### REMARQUE

Si une boîte personnalisée est protégée par mot de passe, entrer le mot de passe correct.

### 2 Copier les documents.

- 1 Sélectionner dans la liste le document à copier en cochant la case.

Le document est signalé par une coche.



#### REMARQUE

Pour désélectionner, sélectionner une deuxième fois la case pour supprimer la coche.

- 2 [Autres] > [Dépl./cop.] > [Copier dans la boîte personnalisée] > sélectionner la destination de la copie > [Copier] > [Copier]

Le document sélectionné est copié.



#### REMARQUE

Si la boîte vers laquelle le document doit être copié est protégée par mot de passe, entrer le mot de passe correct.

## Copie de documents dans une Boîte personnalisée vers un lecteur USB

### 1 Afficher l'écran.

Touche [Accueil] > [Boîte personnalisée] > Sélectionner la boîte



#### REMARQUE

Si une boîte personnalisée est protégée par mot de passe, entrer le mot de passe correct.

### 2 Copier les documents.

- 1 Sélectionner dans la liste le document à copier en cochant la case.

Le document est signalé par une coche.



#### REMARQUE

Pour désélectionner, sélectionner une deuxième fois la case pour supprimer la coche.

- 2 [Autres] > [Dépl./cop.] > [Copier vers lecteur USB] > sélectionner la destination de la copie > [Suivant] > [Copier] > [Copier]

Le document sélectionné est copié.



## Fusion de documents dans une Boîte personnalisée

Il est possible de fusionner les documents au sein d'une boîte personnalisée en un seul fichier.



### REMARQUE

Il est possible uniquement de fusionner un document avec d'autres documents dans la même boîte personnalisée. Si nécessaire, déplacer les documents à fusionner auparavant.

## 1 Afficher l'écran.

Touche **[Accueil]** > **[Boîte personnalisée]** > Sélectionner la boîte



### REMARQUE

Si une boîte personnalisée est protégée par mot de passe, entrer le mot de passe correct.

## 2 Fusionner le document.

- 1 Sélectionner dans la liste les documents à fusionner en cochant la case.

Le document est signalé par une coche.

Il est possible de fusionner jusqu'à 10 documents.



### REMARQUE

Pour désélectionner, sélectionner une deuxième fois la case pour supprimer la coche.

- 2 **[Autres]** > **[Joindre]**.

- 3 Disposer les documents dans l'ordre dans lequel ils doivent être fusionnés.

Sélectionner le document à disposer et sélectionner **[Haut]** ou **[Bas]** pour le déplacer dans l'ordre correct dans la séquence.

- 4 **[Suivant]** > Saisir le nom de fichier pour le document fusionné



### REMARQUE

Entrer le nom de fichier sur 64 caractères maximum.

- 5 **[Joindre]** > **[Joindre]**.

Les documents sont fusionnés.



### REMARQUE

Après la fusion, les documents originaux demeurent inchangés. Les supprimer s'ils ne sont plus utiles.

# Suppression de documents dans une Boîte personnalisée

## 1 Afficher l'écran.

- 1 Touche [Accueil] > [Boîte personnalisée]
- 2 Sélectionner la boîte contenant le document.



### REMARQUE

Si une boîte personnalisée est protégée par mot de passe, entrer le mot de passe correct.

## 2 Supprimer le document.

- 1 Sélectionner dans la liste le document à supprimer en cochant la case.  
Le document est signalé par une coche.



### REMARQUE

- L'option [Supprimer] est désactivée tant qu'aucun document n'est sélectionné.
- Pour désélectionner, sélectionner une deuxième fois la case pour supprimer la coche.

- 2 [Autres] > [Supprimer] > [Supprimer]

Le document est supprimé.

## Boîte des travaux

Cette section décrit la Boîte Recommencer la copie et la Boîte Filigrane. Pour la Boîte Travail impression/stocké privé et la Boîte Copie rapide/Vérification avant impression, se reporter à la section suivante :

➔ [Impression des données sauvegardées sur l'imprimante \(page 4-19\)](#)

## Sortie des travaux de répétition de copie

La fonction Recommencer la copie permet de stocker le document original copié dans la Boîte des travaux et d'imprimer des exemplaires supplémentaires ultérieurement. Par défaut, 32 documents peuvent être stockés au maximum. Si la machine est mise hors tension, tous les travaux stockés sont supprimés. Cette section explique comment imprimer des documents enregistrés par la fonction Recommencer la copie.

➔ [Recommencer la copie \(page 6-78\)](#)

### 1 Afficher l'écran.

Touche [Accueil] > [Boîte des travaux] > [Recommencer la copie]

### 2 Imprimer le document.

1 Sélectionner le document à imprimer > [Imprimer]

Si le document est protégé par mot de passe, entrer le mot de passe à l'aide des touches numériques.

2 Spécifier le nombre de copies à imprimer > [Dém. impr.]

L'impression débute.

Les travaux de la Boîte Recommencer la copie sont supprimés lorsque la machine est mise hors tension.

## Formulaire pour filigrane

La fonction Formulaire pour filigrane permet de copier le document original avec une image ou un formulaire en filigrane. Cette Boîte de travaux permet de stocker les formulaires ou les images utilisés comme filigranes.

 **REMARQUE**

Pour utiliser une boîte Filigrane, un disque dur doit être installé dans la machine.  
Le disque dur est une option pour certains modèles. Contacter le revendeur ou le technicien commercial et de service pour plus de détails.

➔ [HD-15/HD-16 « Disque dur » \(page 11-6\)](#)

### Enregistrement d'un filigrane

Il est possible d'enregistrer des formulaires qui seront utilisés pour le filigrane dans la boîte de travaux. Une page peut être enregistrée dans un formulaire.

#### 1 Mettre l'original en place.

#### 2 Afficher l'écran.

Touche [Accueil] > [Boîte des travaux] > [Formulaire pour Filigrane]

#### 3 Enregistrer les filigranes.

1 Sélectionner [Stockage fichier].

2 Le cas échéant, régler la qualité d'image de l'original, la densité de numérisation, etc., avant de numériser l'original.

3 Appuyer sur la touche [Départ].

L'original est numérisé et stocké dans la boîte [Formulaire pour Filigrane].

### Suppression d'un filigrane enregistré

Il est possible de supprimer le filigrane stocké dans la boîte de travaux.

#### 1 Afficher l'écran.

Touche [Accueil] > [Boîte des travaux] > [Formulaire pour Filigrane]

#### 2 Supprimer les filigranes.

Sélectionner le filigrane à supprimer > [Supprimer] > [Supprimer]

Le filigrane est supprimé.

# Opération en utilisant le lecteur USB amovible

Brancher le lecteur USB directement dans la machine pour imprimer rapidement et facilement les fichiers stockés dans le lecteur USB sans avoir besoin d'utiliser un ordinateur.

Les types de fichiers suivants peuvent être imprimés :

- Fichier PDF (Version 1.7 ou supérieure)
- Fichier TIFF (format TIFF V6/TTN2)
- Fichier JPEG
- Fichier XPS
- Fichier OpenXPS
- Fichier PDF crypté

En outre, il est possible de stocker des fichiers images numérisés dans le lecteur USB connecté à la machine.

Les types de fichiers suivants peuvent être stockés :

- Format de fichier PDF
- Format de fichier TIFF
- Format de fichier JPEG
- Format de fichier XPS
- Format de fichier OpenXPS
- Format de fichier PDF haute compression
- Format de fichier Word
- Format de fichier Excel
- Format de fichier PowerPoint



## REMARQUE

Les fichiers Word, Excel et PowerPoint seront enregistrés au format Microsoft Office 2007 ou ultérieur.

# Impression de documents stockés dans le lecteur USB amovible



## REMARQUE

- Les fichiers PDF à imprimer doivent comporter une extension (.pdf).
- Le lecteur USB utilisé doit être formaté par cette machine.
- Brancher le lecteur USB directement dans le logement de mémoire USB.

## 1 Brancher le lecteur USB.

- 1 Brancher le lecteur USB dans le logement de mémoire USB.

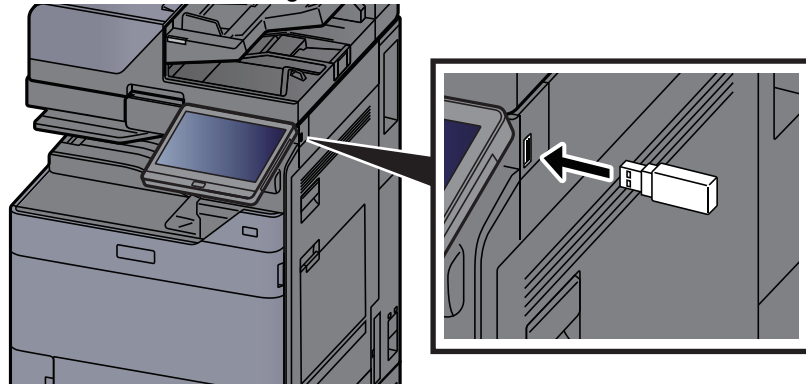

- 2 Lorsque la machine lit le lecteur USB, le message « Lecteur USB reconnu. Affichage des fichiers » peut s'afficher. Sélectionner **[Continuer]**.

Afficher l'écran du lecteur USB.



### REMARQUE

Si le message ne s'affiche pas, sélectionner **[Lecteur USB]** sur l'écran d'accueil.

## 2 Imprimer le document.

- 1 Sélectionner le dossier contenant le fichier à imprimer.



### REMARQUE

- 1000 documents peuvent être affichés.
- Pour revenir à un niveau de dossier supérieur, sélectionner **[Haut]**.

- 2 Sélectionner le fichier à imprimer > **[Imprimer]**
- 3 Le cas échéant, modifier le nombre de copies, l'impression recto verso, etc.

Pour les fonctions pouvant être sélectionnées, se reporter à :

➔ [Lecteur USB \(Stocker fichier, Impression de documents\) \(page 6-16\)](#)



### REMARQUE

Après la sélection d'un document sauvegardé dans la machine, **[Utiliser param. fichier]** peut s'afficher dans l'écran de paramètre pour la fonction à utiliser.

- Pour utiliser les paramètres sauvegardés avec le document, sélectionner **[Utiliser param. fichier]**.
- S'il est nécessaire de modifier les paramètres d'impression, sélectionner la fonction désirée.

- 4 Appuyer sur la touche **[Départ]**.

L'impression du fichier sélectionné débute.

# Enregistrement du document dans le lecteur USB (numérisation vers USB)

Il est possible de stocker des documents numérisés sur un lecteur USB amovible.



## REMARQUE

Le nombre maximum de fichiers pouvant être stockés est de 1000.

### 1 Mettre en place les originaux.

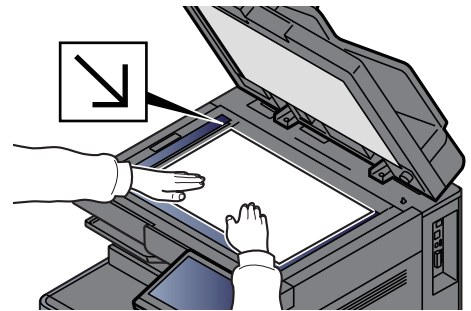
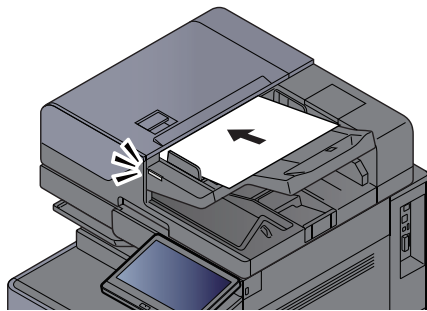

→ [Chargement des originaux \(page 5-3\)](#)

### 2 Brancher le lecteur USB.

- 1 Brancher le lecteur USB dans le logement de mémoire USB.

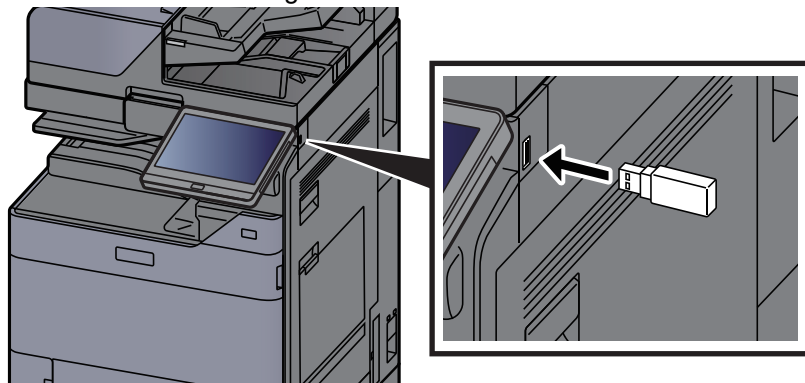

- 2 Lorsque la machine lit la mémoire USB, le message « Lecteur USB reconnu. Affichage des fichiers » peut s'afficher. Sélectionner [**Continuer**].

Afficher l'écran du lecteur USB.



## REMARQUE

Si le message ne s'affiche pas, sélectionner [**Lecteur USB**] sur l'écran d'accueil.

### 3 Stocker le document.

- 1 Sélectionner le dossier où le fichier sera stocké.
- 2 Sélectionner [**Stockage fichier**].
- 3 Le cas échéant, régler le type d'original, le format de fichier, etc.

Pour les fonctions pouvant être définies, se reporter à :

→ [Lecteur USB \(Stocker fichier, Impression de documents\) \(page 6-16\)](#)

- 4 Vérifier le stockage d'image.

5 Appuyer sur la touche **[Départ]**.

L'original est numérisé et les données sont stockées dans le lecteur USB.

## Vérifier les informations du lecteur USB

- 1 Dans l'écran **Lecteur USB**, sélectionner **[Infos USB]**.
- 2 Après avoir vérifié les informations, sélectionner **[Fermer]**.

## Retrait du lecteur USB

### IMPORTANT

Respecter la bonne procédure afin d'éviter d'endommager les données ou le lecteur USB.

### 1 Afficher l'écran.

Touche **[Accueil]** > **[Lecteur USB]**

### 2 Sélectionner **[Retirer USB]**.

Sélectionner **[OK]**, et retirer le lecteur USB après l'affichage du message « Le lecteur USB peut être retiré en toute sécurité. ».



### REMARQUE

Le lecteur USB peut aussi être retiré après avoir vérifié les informations sur l'appareil.

➔ [Informations sur l'appareil \(page 7-13\)](#)

Appuyer sur l'icône du lecteur USB affichée au haut de l'écran tactile et sélectionner **[Retirer USB]** permet de retirer le lecteur USB en toute sécurité.

➔ [Écran d'accueil \(page 2-16\)](#)



# Utilisation de l'explorateur Internet

Si la machine est connectée au réseau, il est possible de naviguer sur Internet à partir de l'écran tactile.



## REMARQUE

Pour utiliser le navigateur Internet, « Navigateur Internet » doit être réglé sur **[Activé]** dans Paramètres fonction.

➔ [Navigateur Internet \(page 8-57\)](#)

## Lancement et sortie de l'explorateur

### Afficher l'écran.

- 1 Touche **[Accueil]** > **[Navigateur Internet]**

L'explorateur Internet se lance.

- 2 Utiliser l'écran de l'explorateur pour parcourir les pages Web.

Pour plus d'information sur l'utilisation de l'écran de l'explorateur, se reporter à la section suivante :

➔ [Utilisation de l'écran de l'explorateur \(page 5-77\)](#)

- 3 Pour quitter le navigateur, sélectionner **[X]** (Fermer), puis **[OK]** dans l'écran de confirmation de sortie.



## REMARQUE

Il est possible de spécifier les préférences comme le mode d'affichage de l'écran de l'explorateur Internet.

➔ [Environnement explorateur \(page 8-57\)](#)

## Utilisation de l'écran de l'explorateur

Les opérations disponibles sur l'écran de l'explorateur Internet sont les suivants.

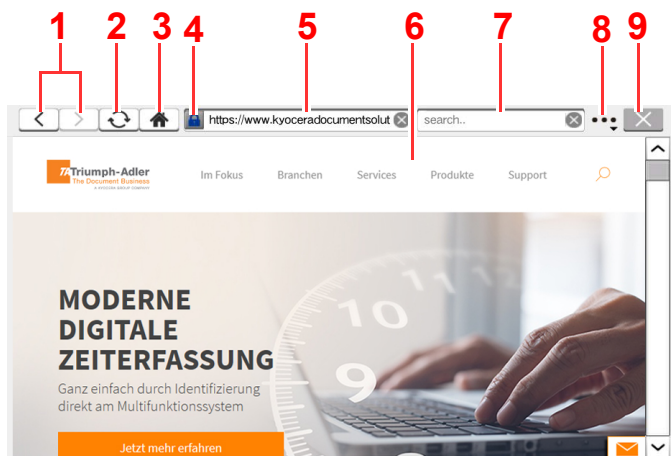

- 1 **Précédente/Suivante** : Affiche la page précédente ou la page suivante.
- 2 **Actualiser** : Actualise la page.
- 3 **Page d'accueil** : Affiche la page d'accueil spécifiée.  
Il est possible de définir la page d'accueil à la section [Environnement explorateur \(page 8-57\)](#).
- 4 **Icône de verrouillage de sécurité** : Elle s'affiche lorsqu'une page protégée est affichée.
- 5 **Entrer l'URL** : Utiliser cette touche pour afficher une page Web en saisissant l'adresse de cette page.
- 6 **Case de texte** : L'appui sur la case de texte affiche un clavier qui permet de saisir du texte.
- 7 **Rechercher (Rechercher sur Internet)** : Utiliser le site de recherche sélectionné pour effectuer une recherche avec le mot clé saisi.
- 8 **Menu** : Affiche le menu de configuration de l'explorateur. Ce menu permet de spécifier l'agrandissement de l'affichage de l'explorateur, de définir le codage du texte et de vérifier le certificat du serveur.  
**Recherche dans la page** : Effectuer la recherche du mot clé saisi dans la page actuellement affichée. Il est possible de poursuivre la recherche en sélectionnant **[Rech. haut]** ou **[Rech. bas]**.
- 9 **Fermer** : Fermer l'explorateur Internet et affiche à nouveau l'écran de liste d'applications.

# Agrafage manuel

Il est possible d'agrafer le papier copié manuellement sans aucune opération d'impression. Cette fonction est utile lorsque l'on a oublié de définir le mode de tri d'agrafe avant le début de la copie ou pour agrafage des originaux.

## REMARQUE

- Cette fonction nécessite le module de finition de document en option :
  - ➔ [Module de finition 4000 feuilles \(page 11-31\)](#)
  - ➔ [Module de finition et agrafage 100 feuilles \(page 11-32\)](#)
- S'il n'y a pas d'agrafe lorsque l'agrafage manuel est effectué, les voyants de position d'agrafage et les voyants de la touche de position d'agrafage clignotent. Ajouter des agrafes.
  - ➔ [Remplacement d'agrafes \(module de finition 4000 feuilles\) \(page 10-14\)](#)
  - ➔ [Remplacement des agrafes \(module de finition et agrafage 100 feuilles\) \(page 10-16\)](#)
- L'agrafage manuel ne peut être exécuté lorsque la machine est en cours d'utilisation.

## Nombre maximum de feuilles disponible pour l'agrafage manuel

Module de finition 4000 feuilles

Format papier	Grammage	
	52 - 90 g/m <sup>2</sup> (14,0 - 24,0 lb. Relié)	91 - 105 g/m <sup>2</sup> (24,3 - 28,0 lb. Relié)
A4, A4-R, B5, Letter, Letter-R, 16K	65 feuilles	55 feuilles
A3, B4, Folio, Ledger	30 feuilles	30 feuilles

Module de finition et agrafage 100 feuilles

Format papier	Grammage	
	52 - 90 g/m <sup>2</sup> (14,0 - 24,0 lb. Relié)	91 - 105 g/m <sup>2</sup> (24,3 - 28,0 lb. Relié)
A4, A4-R, B5, Letter, Letter-R, 16K	100 feuilles	70 feuilles
A3, B4, Folio, Ledger	50 feuilles	35 feuilles

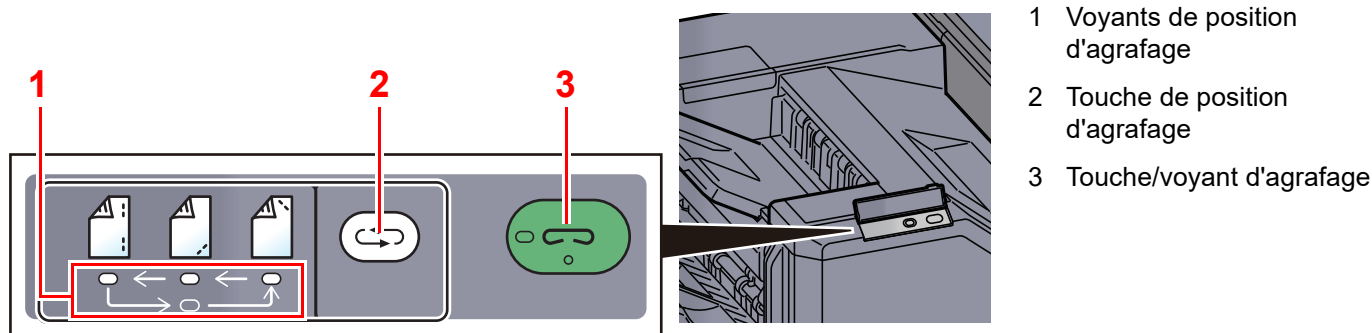

Utiliser les touches sur la section de contrôle du finisseur (en option) pour l'agrafage manuel.



## 1 Appuyer sur la touche de position d'agrafage de la section de contrôle d'agrafage.

L'obturateur de la zone de sortie de papier est ouvert et cet équipement passe en mode d'agrafage manuel.

## 2 Définir la position d'agrafage.

Appuyer sur la touche de position d'agrafage pour sélectionner la position d'agrafage. (Arrière  / Avant  / 2 points .

L'opération n'est pas possible lorsque les voyants de position d'agrafage clignotent. Attendre que les voyants restent fixes.

## 3 Charger le papier.

Bien lisser les bords du papier et placer la face avant du papier vers le bas dans l'ouverture de l'obturateur de l'unité de sortie.

Si le côté proche du papier () sera agrafé, placer le papier contre le guide avant (A).

Si le côté éloigné du papier () sera agrafé, placer le papier contre le guide arrière (B).

Si le bord du papier () sera agrafé en deux points, placer le papier avec le centre aligné par rapport au point central entre les deux guides latéraux (A et B).

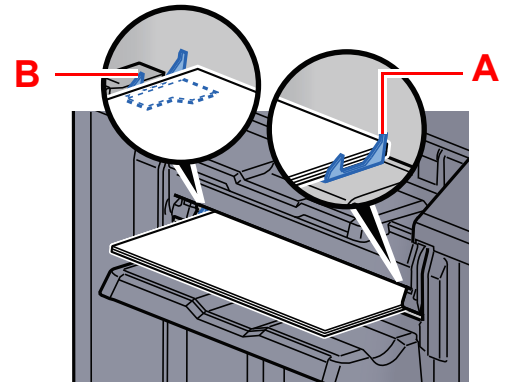

### ATTENTION

Ne pas introduire la main dans l'obturateur ouvert.

### REMARQUE

- Appuyer sur la touche de position d'agrafage avant de placer le papier. Lorsque le papier est placé, la touche de position d'agrafage ne peut pas être utilisée.
- Le voyant d'agrafage s'allume lorsque le papier est placé correctement. S'il ne s'allume pas, remettre le papier en place.

## 4 Agrafage le papier.

Laisser partir le papier, puis appuyer sur la touche d'agrafage.

L'agrafage démarre. L'agrafage se termine et l'impression est sortie sur le plateau.

### ATTENTION

S'assurer de tenir les mains éloignées du papier pendant l'agrafage.

### Fin du mode agrafage manuel

Appuyer plusieurs fois sur la touche de position d'agrafage jusqu'à ce que les voyants de position d'agrafage s'éteignent. L'obturateur de la zone de sortie du papier se ferme. Cela signifie que l'agrafage manuel est terminé. Si aucune opération n'est effectuée pendant environ 10 secondes, le mode d'agrafage manuel est automatiquement terminé.

### REMARQUE

Le délai au bout duquel le mode d'agrafage manuel est automatiquement terminé peut être modifié.

➔ [Agrafage manuel \(page 8-57\)](#)

# 6 Utilisation de différentes fonctions

Ce chapitre aborde les sujets suivants :

Fonctions disponibles sur la machine	6-2	Tampon Bates	6-72
À propos des fonctions disponibles sur la machine	6-2	Amélioration texte manuscrit	6-75
Copie	6-2	Numérisation continue	6-75
Envoyer	6-6	Rotation image auto	6-76
Boîte personnalisée (Stocker fichier, Impression, Envoyer)	6-10	Image négative	6-76
Lecteur USB (Stocker fichier, Impression de documents)	6-16	Image inverse	6-76
Fonctions	6-20	Avis de fin du travail	6-77
Format d'originaux	6-21	Entrée du nom de fichier	6-77
Sélection du papier	6-22	Annulation de priorité	6-78
Format d'originaux différents	6-24	Recommencer la copie	6-78
Orientation de l'original	6-27	Action lecture chargeur doc.	6-79
Plier	6-28	Détecter chargement multiple orig.	6-79
Assembler/Décaler	6-30	Détecter les originaux agrafés	6-79
Agrafe/perfo	6-31	Sauter page blanche	6-80
Sortie papier	6-36	Original R/V/livre	6-80
Copie carte ID	6-37	Format d'envoi	6-81
Charg. man. orig. (DP)	6-38	Original long	6-82
Densité	6-38	Format de fichier	6-83
Image de l'original	6-38	Séparation des fichiers	6-90
EcoPrint	6-40	Résolution de numérisation	6-90
Sélection couleur	6-40	Objet/corps de l'E-Mail	6-91
Netteté	6-41	Envoyer et imprimer	6-91
Rég. densité arrière-plan (Réglage de la densité d'arrière-plan)	6-41	Envoyer et stocker	6-91
Éviter effet copie	6-42	Transmission cryptée FTP	6-92
Contraste	6-42	Envoi d'e-mail chiffré	6-92
Effacer couleurs	6-43	Signature num. de l'e-mail	6-92
Zoom	6-43	Confirmation taille de fichier	6-93
Combiner	6-46	Supprimer après impression	6-94
Marge/Centrage, Marge, Centrage	6-48	Suppr. après transmission	6-94
Effacement bordure, Effacement bordure/Numérisation complète	6-50	Taille de stockage	6-94
Effacer les zones ombrées	6-52	Mot de passe PDF crypté	6-95
Brochure	6-53	Impression JPEG/TIFF	6-95
Recto verso	6-58	Adapter XPS à la page	6-95
Couverture	6-61		
Mode Filigrane	6-62		
N° page	6-63		
Page mémo	6-65		
Ins. interc. /chapters	6-67		
Répétition d'image	6-68		
Tampon texte	6-69		

# Fonctions disponibles sur la machine

## À propos des fonctions disponibles sur la machine

Cette machine fournit les différentes fonctions disponibles.

### Copie

Chaque fonction est affichée dans le corps lorsque la navigation générale est sélectionnée.

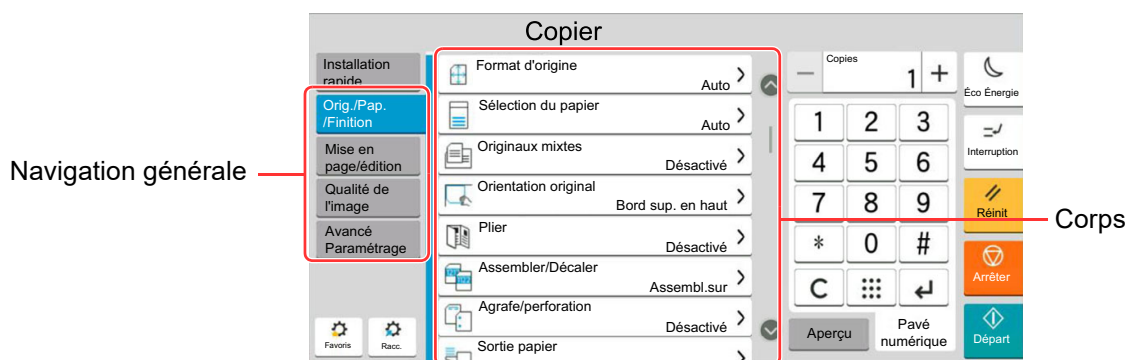

Pour les détails de chaque fonction, voir le tableau ci-dessous.

Navigation générale	Fonctions	Description	Page de référence
<b>Orig./Pap./Finition</b> Configurer les paramètres pour les originaux, le papier et la finition comme l'assemblage et l'agrafage.	<b>Format d'originaux</b>	Spécifier le format d'origine à numériser.	<a href="#">page 6-21</a>
	<b>Sélection du papier</b>	Sélectionner le magasin ou le bac MF contenant le format de papier requis.	<a href="#">page 6-22</a>
	<b>Format d'originaux différents</b>	Numériser en une seule fois tous les documents de différents formats qui sont placés dans le chargeur de documents.	<a href="#">page 6-24</a>
	<b>Orientation de l'original</b>	Sélectionner l'orientation du bord supérieur du document original pour numériser dans la direction correcte.	<a href="#">page 6-27</a>
	<b>Plier</b>	Plier les documents terminés.	<a href="#">page 6-28</a>
	<b>Assembler/Décaler</b>	Décale la sortie par page ou jeu.	<a href="#">page 6-30</a>
	<b>Agrafe/perfo</b>	Agrafe ou perfore les documents imprimés.	<a href="#">page 6-31</a>
	<b>Sortie papier</b>	Spécifier le bac de sortie.	<a href="#">page 6-36</a>
	<b>Copie carte ID</b>	Cette fonction permet de copier un permis de conduire ou une carte d'assurance. Lors de la numérisation du recto et du verso de la carte, les deux côtés seront combinés et copiés sur une seule feuille.	<a href="#">page 6-37</a>
	<b>Charg. man. orig. (DP)</b>	Les documents avec plusieurs feuilles tels que les bordereaux peuvent être lus sur le chargeur de documents alors qu'ils sont encore reliés. Lors du placement d'un document sur le chargeur de documents, placer une copie à la fois.	<a href="#">page 6-38</a>

Navigation générale	Fonctions	Description	Page de référence
<p><b>Mise en page/ édition</b> Configurer les paramètres pour l'impression recto verso et le tampon.</p> 	<b>Zoom</b>	Ajuster le zoom pour réduire ou agrandir l'image.	<a href="#">page 6-43</a>
	<b>Combiner</b>	Combine 2 ou 4 feuilles de l'original sur 1 page imprimée.	<a href="#">page 6-46</a>
	<b>Marge/Centrage</b>	<p>Marge : Ajouter des marges (espace blanc). Il est également possible de définir la largeur de la marge et la marge sur le verso.</p> <p>Centrage : Centre l'image de l'original sur la papier lors de la copie sur un papier différent du format de l'original.</p>	<a href="#">page 6-48</a>
	<b>Effacement bordure</b>	Efface la bordure noire qui se forme autour de l'image.	<a href="#">page 6-50</a>
	<b>Effacer les zones ombrées</b>	Lors de la numérisation avec le chargeur de documents ouvert, effacer la zone ombrée supplémentaire.	<a href="#">page 6-52</a>
	<b>Brochure</b>	Numériser plusieurs pages de l'original, puis imprimer des copies de sorte qu'elles puissent être pliées en brochure avec une couverture.	<a href="#">page 6-53</a>
	<b>Recto verso</b>	<p>Cette option permet d'effectuer des copies recto verso.</p> <p>Il est aussi possible de créer des copies recto à partir d'originaux recto verso.</p>	<a href="#">page 6-58</a>
	<b>Couverture</b>	Cette fonction permet d'ajouter une couverture aux documents terminés.	<a href="#">page 6-61</a>
	<b>Mode Filigrane</b>	Imprime le document original avec une image ou un formulaire en filigrane.	<a href="#">page 6-62</a>
	<b>N° page</b>	Cette fonction permet d'ajouter des numéros de page aux documents terminés.	<a href="#">page 6-63</a>
	<b>Page mémo</b>	Cette fonction permet de réaliser des copies comportant un espace pour l'ajout de notes.	<a href="#">page 6-65</a>
	<b>Ins. interc. / chapitres</b>	Insérer un intercalaire ou faire de la première page du chapitre la page frontale lors de l'impression recto verso.	<a href="#">page 6-67</a>
	<b>Répétition d'image</b>	Crée une mosaïque de l'image originale sur une feuille de papier.	<a href="#">page 6-68</a>
	<b>Tampon texte</b>	Permet d'ajouter un tampon texte sur les documents.	<a href="#">page 6-69</a>
	<b>Tampon Bates</b>	Permet d'ajouter un tampon Bates sur les documents.	<a href="#">page 6-72</a>

Navigation générale	Fonctions	Description	Page de référence
<p><b>Qualité de l'image</b> Configurer les paramètres pour la densité, la qualité des copies et la balance des couleurs.</p>	<b>Densité</b>	Ajuster la densité.	<a href="#">page 6-38</a>
	<b>Image de l'original</b>	Sélectionner le type d'image d'origine pour les meilleurs résultats.	<a href="#">page 6-38</a>
	<b>EcoPrint</b>	EcoPrint permet d'économiser le toner durant l'impression.	<a href="#">page 6-40</a>
	<b>Netteté</b>	Cette fonction permet d'ajuster la netteté des contours de l'image.	<a href="#">page 6-41</a>
	<b>Rég. densité arrière-plan</b>	Retire l'arrière-plan noir des originaux tels que les journaux.	<a href="#">page 6-41</a>
	<b>Éviter effet copie</b>	Masque les couleurs d'arrière-plan et l'effet copie de l'image lors de la numérisation d'originaux fins.	<a href="#">page 6-42</a>
	<b>Contraste</b>	Ce paramètre permet d'ajuster le contraste entre les zones claires et sombres de l'image.	<a href="#">page 6-42</a>
	<b>Effacer couleurs</b>	Efface les couleurs dans le document source.	<a href="#">page 6-43</a>



Navigation générale	Fonctions	Description	Page de référence
<p><b>Paramètre avancé</b> Configurer les paramètres pour la numérisation continue, les copies d'image inverse et la fonction de saut des pages blanches.</p> 	<b>Numérisation continue</b>	Numérise un grand nombre d'originaux en lots séparés, puis produit un seul travail.	<a href="#">page 6-75</a>
	<b>Rotation image automatique</b>	Cette fonction permet d'appliquer une rotation automatique de 90 degrés aux images lorsque l'original et le papier chargé ont un format identique mais une orientation différente.	<a href="#">page 6-76</a>
	<b>Image négative</b>	Cette fonction permet d'inverser les parties noires et blanches de l'image lors de l'impression.	<a href="#">page 6-76</a>
	<b>Image inverse</b>	Cette fonction permet d'inverser l'image de l'original.	<a href="#">page 6-76</a>
	<b>Avis de fin du travail</b>	Cette fonction permet d'envoyer un avis par e-mail à la fin d'un travail.	<a href="#">page 6-77</a>
	<b>Entrée du nom de fichier</b>	Ajoute un nom de fichier.	<a href="#">page 6-77</a>
	<b>Annulation de priorité</b>	Suspend le travail en cours pour donner à un nouveau travail une priorité supérieure.	<a href="#">page 6-78</a>
	<b>Recommencer la copie</b>	Cette fonction permet d'effectuer des copies supplémentaires après la fin d'un travail de copie.	<a href="#">page 6-78</a>
	<b>Action lecture chargeur doc.</b>	Lorsque le chargeur de documents est utilisé, sélectionner l'opération de numérisation pour le chargeur de documents.	<a href="#">page 6-79</a>
	<b>Détecter chargement multiple orig.</b>	Lors de la lecture d'un document à partir du chargeur de documents, si le chargement multiple de documents est détecté, la lecture s'interrompt automatiquement.	<a href="#">page 6-79</a>
	<b>Détecter les originaux agrafés</b>	Lors de la lecture d'un document à partir du chargeur de documents, si un document agrafé est détecté, la lecture s'interrompt automatiquement.	<a href="#">page 6-79</a>
	<b>Sauter page blanche</b>	Lorsqu'un document numérisé contient des pages blanches, cette fonction permet de sauter les pages blanches et d'imprimer uniquement les pages qui ne sont pas blanches.	<a href="#">page 6-80</a>

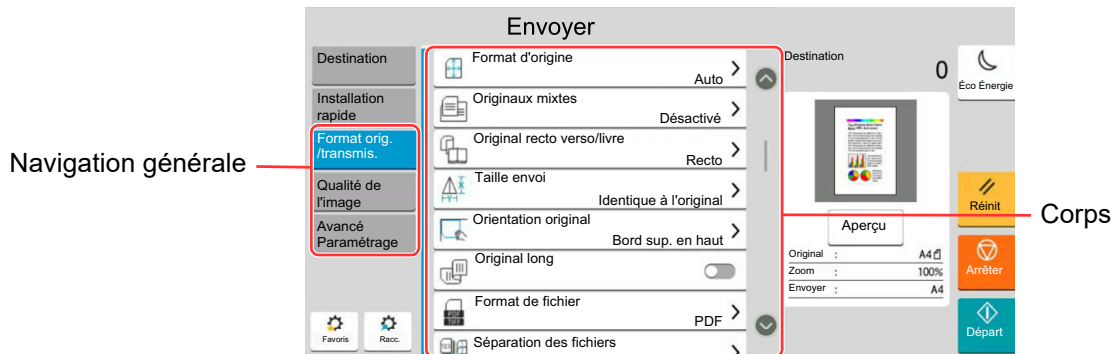

## Envoyer

Chaque fonction est affichée dans le corps lorsque la navigation générale est sélectionnée.



Pour les détails de chaque fonction, voir le tableau ci-dessous.

Navigation générale	Fonctions	Description	Page de référence
<b>Format orig./ transmis.</b> Configurer les paramètres pour le type d'original et le format de fichier.	<b>Format d'originaux</b>	Spécifier le format d'origine à numériser.	<a href="#">page 6-21</a>
	<b>Format d'originaux différents</b>	Numériser en une seule fois tous les documents de différents formats qui sont placés dans le chargeur de documents.	<a href="#">page 6-24</a>
	<b>Original R/V/livre</b>	Sélectionner le type et l'orientation de la reliure en fonction de l'original.	<a href="#">page 6-80</a>
	<b>Format d'envoi</b>	Sélectionner le format de l'image à envoyer.	<a href="#">page 6-81</a>
	<b>Orientation de l'original</b>	Sélectionner l'orientation du bord supérieur du document original pour numériser dans la direction correcte.	<a href="#">page 6-27</a>
	<b>Original long</b>	Lit les documents longs à l'aide du chargeur de documents.	<a href="#">page 6-82</a>
	<b>Format de fichier</b>	Spécifier le format du fichier image. Le niveau de qualité de l'image peut aussi être ajusté.	<a href="#">page 6-83</a>
	<b>Séparation des fichiers</b>	Cette fonction permet de créer plusieurs fichiers en subdivisant les données de l'original numérisé par nombre de pages spécifié et d'envoyer les fichiers.	<a href="#">page 6-90</a>
	<b>Charg. man. orig. (DP)</b>	Les documents avec plusieurs feuilles tels que les bordereaux peuvent être lus sur le chargeur de documents alors qu'ils sont encore reliés. Lors du placement d'un document sur le chargeur de documents, placer une copie à la fois.	<a href="#">page 6-38</a>

Navigation générale	Fonctions	Description	Page de référence
<p><b>Qualité de l'image</b> Configurer les paramètres pour la densité, la qualité des copies et la balance des couleurs.</p> 	<b>Densité</b>	Ajuster la densité.	<a href="#">page 6-38</a>
	<b>Image de l'original</b>	Sélectionner le type d'image d'origine pour les meilleurs résultats.	<a href="#">page 6-38</a>
	<b>Résolution de numérisation</b>	Sélectionner la finesse de résolution de numérisation.	<a href="#">page 6-90</a>
	<b>Résol. transmission FAX</b>	Sélectionner la finesse des images lors de l'envoi de fax.	Se reporter à la section <b>Manuel d'utilisation du FAX.</b>
	<b>Sélection couleur</b>	Sélectionner le mode couleurs.	<a href="#">page 6-40</a>
	<b>Netteté</b>	Cette fonction permet d'ajuster la netteté des contours de l'image.	<a href="#">page 6-41</a>
	<b>Rég. densité arrière-plan</b>	Retire l'arrière-plan noir des originaux tels que les journaux.	<a href="#">page 6-41</a>
	<b>Éviter effet copie</b>	Masque les couleurs d'arrière-plan et l'effet copie de l'image lors de la numérisation d'originaux fins.	<a href="#">page 6-42</a>
	<b>Contraste</b>	Ce paramètre permet d'ajuster le contraste entre les zones claires et sombres de l'image.	<a href="#">page 6-42</a>
<b>Effacer couleurs</b>	Efface les couleurs dans le document source.	<a href="#">page 6-43</a>	
<p><b>Paramètre avancé</b> Configurer les paramètres pour la copie de transmission, la transmission cryptée et la vérification de taille du fichier.</p> 	<b>Effacement bordure/ Numérisation complète</b>	Efface la bordure noire qui se forme autour de l'image.	<a href="#">page 6-50</a>
	<b>Effacer les zones ombrées</b>	Lors de la numérisation avec le chargeur de documents ouvert, effacer la zone ombrée supplémentaire.	<a href="#">page 6-52</a>
	<b>Zoom</b>	Ajuster le zoom pour réduire ou agrandir l'image.	<a href="#">page 6-43</a>
	<b>Avis de fin du travail</b>	Cette fonction permet d'envoyer un avis par e-mail à la fin d'un travail.	<a href="#">page 6-77</a>
	<b>Trans. FAX différée</b>	Définir une heure d'envoi.	Se reporter à la section <b>Manuel d'utilisation du FAX.</b>
	<b>Entrée du nom de fichier</b>	Ajoute un nom de fichier.	<a href="#">page 6-77</a>
	<b>Numérisation continue</b>	Numérise un grand nombre d'originaux en lots séparés, puis produit un seul travail.	<a href="#">page 6-75</a>
	<b>Objet/corps de l'E-Mail</b>	Ajoute l'objet et le corps lors de l'envoi d'un document.	<a href="#">page 6-91</a>

Navigation générale	Fonctions	Description	Page de référence
<b>Paramètre avancé</b> Configurer les paramètres pour la copie de transmission, la transmission cryptée et la vérification de taille du fichier.	<b>Corps/objet de l'i-FAX</b>	Ajoute l'objet et le corps lors de l'envoi d'un document par i-FAX.	Se reporter à la section <b>Manuel d'utilisation du FAX.</b>
	<b>Transmission FAX directe</b>	Envoie un fax directement sans lire les données de l'original en mémoire.	Se reporter à la section <b>Manuel d'utilisation du FAX.</b>
	<b>Centrage</b>	Centre l'image de l'original sur le papier lors de l'envoi sur un papier différent du format de l'original.	<a href="#">page 6-48</a>
	<b>Réception sélective FAX</b>	Composer la destination et recevoir les documents pour la transmission sélective stockés dans la boîte Polling.	Se reporter à la section <b>Manuel d'utilisation du FAX.</b>
	<b>Envoyer et imprimer</b>	Imprime une copie du document envoyé.	<a href="#">page 6-91</a>
	<b>Envoyer et stocker</b>	Stocke une copie du document envoyé dans une Boîte personnalisée.	<a href="#">page 6-91</a>
	<b>Transmission cryptée FTP</b>	Crypte les images lors de l'envoi par FTP.	<a href="#">page 6-92</a>
	<b>Envoi d'e-mail chiffré</b>	Envoie un e-mail chiffré en utilisant le certificat électronique.	<a href="#">page 6-92</a>
	<b>Signature num. de l'e-mail</b>	Ajouter une signature numérique à l'e-mail en utilisant le certificat électronique.	<a href="#">page 6-92</a>
	<b>Tampon texte</b>	Permet d'ajouter un tampon texte sur les documents.	<a href="#">page 6-69</a>
	<b>Tampon Bates</b>	Permet d'ajouter un tampon Bates sur les documents.	<a href="#">page 6-72</a>
	<b>Amélioration texte manuscrit</b>	Faites ressortir les textes manuscrits et les lignes en modifiant leur couleur avec une couleur spécifiée.	<a href="#">page 6-75</a>
	<b>Confirmation taille de fichier</b>	Vérifie la taille d'un fichier avant d'envoyer/ stocker le document.	<a href="#">page 6-93</a>
<b>Rapport de trans. de fax</b>	Imprimer un rapport des résultats de transmission de fax.	Se reporter à la section <b>Manuel d'utilisation du FAX.</b>	

Navigation générale	Fonctions	Description	Page de référence
<p><b>Paramètre avancé</b> Configurer les paramètres pour la copie de transmission, la transmission cryptée et la vérification de taille du fichier.</p>	<p><b>Détecter chargement multiple orig.</b></p>	<p>Lors de la lecture d'un document à partir du chargeur de documents, si le chargement multiple de documents est détecté, la lecture s'interrompt automatiquement.</p>	<p><a href="#">page 6-79</a></p>
	<p><b>Détecter les originaux agrafés</b></p>	<p>Lors de la lecture d'un document à partir du chargeur de documents, si un document agrafé est détecté, la lecture s'interrompt automatiquement.</p>	<p><a href="#">page 6-79</a></p>
	<p><b>Sauter page blanche</b></p>	<p>Lorsqu'un document numérisé contient des pages blanches, cette fonction permet de sauter les pages blanches et d'envoyer uniquement les pages qui ne sont pas blanches.</p>	<p><a href="#">page 6-80</a></p>

## Boîte personnalisée (Stocker fichier, Impression, Envoyer)

Chaque fonction est affichée dans le corps lorsque la navigation générale est sélectionnée.

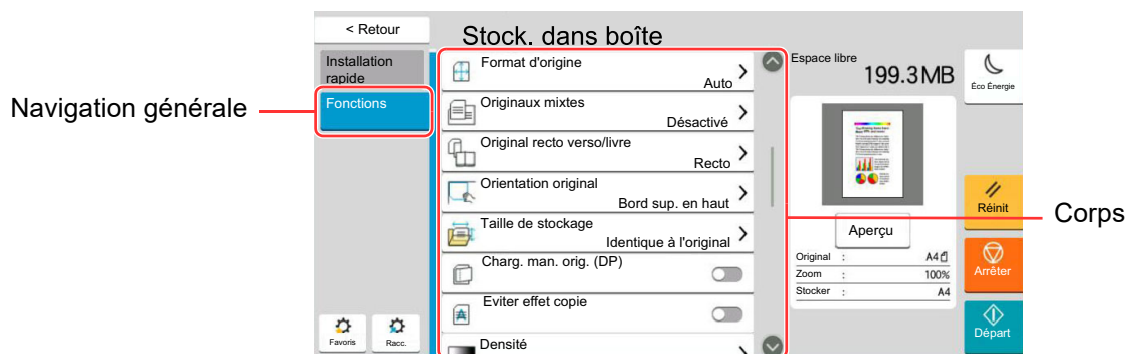

Pour les détails de chaque fonction, voir le tableau ci-dessous.

### Stock. fichier

Navigation générale	Fonctions	Description	Page de référence
<b>Fonctions</b> Configurer les paramètres lors du stockage du document dans une Boîte personnalisée.	<b>Format d'originaux</b>	Spécifier le format d'origine à numériser.	<a href="#">page 6-21</a>
	<b>Format d'originaux différents</b>	Numériser en une seule fois tous les documents de différents formats qui sont placés dans le chargeur de documents.	<a href="#">page 6-24</a>
	<b>Original R/V/livre</b>	Sélectionner le type et l'orientation de la reliure en fonction de l'original.	<a href="#">page 6-80</a>
	<b>Orientation de l'original</b>	Sélectionner l'orientation du bord supérieur du document original pour numériser dans la direction correcte.	<a href="#">page 6-27</a>
	<b>Taille de stockage</b>	Sélectionnez la taille de l'image à stocker.	<a href="#">page 6-94</a>
	<b>Charg. man. orig. (DP)</b>	Les documents avec plusieurs feuilles tels que les bordereaux peuvent être lus sur le chargeur de documents alors qu'ils sont encore reliés. Lors du placement d'un document sur le chargeur de documents, placer une copie à la fois.	<a href="#">page 6-38</a>
	<b>Éviter effet copie</b>	Masque les couleurs d'arrière-plan et l'effet copie de l'image lors de la numérisation d'originaux fins.	<a href="#">page 6-42</a>
	<b>Densité</b>	Ajuster la densité.	<a href="#">page 6-38</a>
	<b>Image de l'original</b>	Sélectionner le type d'image d'origine pour les meilleurs résultats.	<a href="#">page 6-38</a>
	<b>Résolution de numérisation</b>	Sélectionner la finesse de résolution de numérisation.	<a href="#">page 6-90</a>
<b>Sélection couleur</b>	Sélectionner le mode couleurs.	<a href="#">page 6-40</a>	

Navigation générale	Fonctions	Description	Page de référence
<p><b>Fonctions</b> Configurer les paramètres lors du stockage du document dans une Boîte personnalisée.</p> 	<b>Effacer couleurs</b>	Efface les couleurs dans le document source.	<a href="#">page 6-43</a>
	<b>Netteté</b>	Cette fonction permet d'ajuster la netteté des contours de l'image.	<a href="#">page 6-41</a>
	<b>Rég. densité arrière-plan</b>	Retire l'arrière-plan noir des originaux tels que les journaux.	<a href="#">page 6-41</a>
	<b>Zoom</b>	Ajuster le zoom pour réduire ou agrandir l'image.	<a href="#">page 6-43</a>
	<b>Centrage</b>	Centre l'image de l'original sur le papier lors du stockage sur un papier différent du format de l'original.	<a href="#">page 6-48</a>
	<b>Effacement bordure/ Numérisation complète</b>	Efface la bordure noire qui se forme autour de l'image.	<a href="#">page 6-50</a>
	<b>Effacer les zones ombrées</b>	Lors de la numérisation avec le chargeur de documents ouvert, effacer la zone ombrée supplémentaire.	<a href="#">page 6-52</a>
	<b>Numérisation continue</b>	Numérise un grand nombre d'originaux en lots séparés, puis produit un seul travail.	<a href="#">page 6-75</a>
	<b>Avis de fin du travail</b>	Cette fonction permet d'envoyer un avis par e-mail à la fin d'un travail.	<a href="#">page 6-77</a>
	<b>Entrée du nom de fichier</b>	Ajoute un nom de fichier.	<a href="#">page 6-77</a>
	<b>Détecter chargement multiple orig.</b>	Lors de la lecture d'un document à partir du chargeur de documents, si le chargement multiple de documents est détecté, la lecture s'interrompt automatiquement.	<a href="#">page 6-79</a>
	<b>Détecter les originaux agrafés</b>	Lors de la lecture d'un document à partir du chargeur de documents, si un document agrafé est détecté, la lecture s'interrompt automatiquement.	<a href="#">page 6-79</a>
	<b>Sauter page blanche</b>	Lorsqu'un document numérisé contient des pages blanches, cette fonction permet de sauter les pages blanches et de stocker uniquement les pages qui ne sont pas blanches.	<a href="#">page 6-80</a>
	<b>Contraste</b>	Ce paramètre permet d'ajuster le contraste entre les zones claires et sombres de l'image.	<a href="#">page 6-42</a>

## Imprimer

Navigation générale	Fonctions	Description	Page de référence
<p><b>Fonctions</b> Configurer les paramètres pour la sélection du papier et l'impression recto verso lors de l'impression à partir de la Boîte personnalisée.</p> 	<b>Sélection du papier</b>	Sélectionner le magasin ou le bac MF contenant le format de papier requis.	<a href="#">page 6-22</a>
	<b>Assembler/ Décaler</b>	Décale la sortie par page ou jeu.	<a href="#">page 6-30</a>
	<b>Sortie papier</b>	Spécifier le bac de sortie.	<a href="#">page 6-36</a>
	<b>Agrafe/perfo</b>	Agrafe ou perfore les documents imprimés.	<a href="#">page 6-31</a>
	<b>Combiner</b>	Combine 2 ou 4 feuilles de l'original sur 1 page imprimée.	<a href="#">page 6-46</a>
	<b>Recto verso</b>	Imprime des originaux recto ou livre ouvert en recto verso ou des originaux recto verso ou livre ouvert en recto.	<a href="#">page 6-58</a>
	<b>Marge/Centrage</b>	<p>Marge : Ajouter des marges (espace blanc). Il est également possible de définir la largeur de la marge et la marge sur le verso.</p> <p>Centrage : Centre l'image de l'original sur la papier lors de la copie sur un papier différent du format de l'original.</p>	<a href="#">page 6-48</a>
	<b>N° page</b>	Cette fonction permet d'ajouter des numéros de page aux documents terminés.	<a href="#">page 6-63</a>
	<b>Brochure</b>	Imprimer le document pour qu'il puisse être plié en brochure avec une couverture.	<a href="#">page 6-53</a>
	<b>Mode Filigrane</b>	Imprime le document original avec une image ou un formulaire en filigrane.	<a href="#">page 6-62</a>
	<b>Couverture</b>	Cette fonction permet d'ajouter une couverture aux documents terminés.	<a href="#">page 6-61</a>
	<b>Entrée du nom de fichier</b>	Ajoute un nom de fichier.	<a href="#">page 6-77</a>
	<b>Avis de fin du travail</b>	Cette fonction permet d'envoyer un avis par e-mail à la fin d'un travail.	<a href="#">page 6-77</a>
	<b>EcoPrint</b>	EcoPrint permet d'économiser le toner durant l'impression.	<a href="#">page 6-40</a>
	<b>Annulation de priorité</b>	Suspend le travail en cours pour donner à un nouveau travail une priorité supérieure.	<a href="#">page 6-78</a>
	<b>Supprimer après impression</b>	Supprime automatiquement le document de la boîte une fois l'impression terminée.	<a href="#">page 6-94</a>
<b>Zoom</b>	Ajuster le zoom pour réduire ou agrandir l'image.	<a href="#">page 6-43</a>	
<b>Plier</b>	Plier les documents terminés.	<a href="#">page 6-28</a>	
<b>Tampon texte</b>	Permet d'ajouter un tampon texte sur les documents.	<a href="#">page 6-69</a>	
<b>Tampon Bates</b>	Permet d'ajouter un tampon Bates sur les documents.	<a href="#">page 6-72</a>	



Navigation générale	Fonctions	Description	Page de référence
<p><b>Qualité de l'image</b> Configurer les paramètres pour la densité, la qualité des copies et la balance des couleurs.</p>	<b>Densité</b>	Ajuster la densité.	<a href="#">page 6-38</a>
	<b>Image de l'original</b>	Sélectionner le type d'image d'origine pour les meilleurs résultats.	<a href="#">page 6-38</a>
	<b>Netteté</b>	Cette fonction permet d'ajuster la netteté des contours de l'image.	<a href="#">page 6-41</a>
	<b>Rég. densité arrière-plan</b>	Retire l'arrière-plan noir des originaux tels que les journaux.	<a href="#">page 6-41</a>
	<b>Éviter effet copie</b>	Masque les couleurs d'arrière-plan et l'effet copie de l'image lors de la numérisation d'originaux fins.	<a href="#">page 6-42</a>
	<b>Contraste</b>	Ce paramètre permet d'ajuster le contraste entre les zones claires et sombres de l'image.	<a href="#">page 6-42</a>

## Envoyer

Navigation générale	Fonctions	Description	Page de référence
<p><b>Fonctions</b></p> <p>Configurer les paramètres pour le format de fichier et la transmission par fax lors de l'envoi à partir de la Boîte personnalisée.</p>	<b>Format de fichier</b>	Spécifier le format du fichier image. Le niveau de qualité de l'image peut aussi être ajusté.	<a href="#">page 6-83</a>
	<b>Format d'envoi</b>	Sélectionner le format de l'image à envoyer.	<a href="#">page 6-81</a>
	<b>Centrage</b>	Centre l'image de l'original sur le papier lors de l'envoi sur un papier différent du format de l'original.	<a href="#">page 6-48</a>
	<b>Résol. transmission FAX</b>	Sélectionner la finesse des images lors de l'envoi de fax.	Se reporter à la section <b>Manuel d'utilisation du FAX.</b>
	<b>Avis de fin du travail</b>	Cette fonction permet d'envoyer un avis par e-mail à la fin d'un travail.	<a href="#">page 6-77</a>
	<b>Trans. FAX différée</b>	Définir une heure d'envoi.	Se reporter à la section <b>Manuel d'utilisation du FAX.</b>
	<b>Entrée du nom de fichier</b>	Ajoute un nom de fichier.	<a href="#">page 6-77</a>
	<b>Objet/corps de l'E-Mail</b>	Ajoute l'objet et le corps lors de l'envoi d'un document.	<a href="#">page 6-91</a>
	<b>Corps/objet de l'i-FAX</b>	Ajoute l'objet et le corps lors de l'envoi d'un document par i-FAX.	Se reporter à la section <b>Manuel d'utilisation du FAX.</b>
	<b>Suppr. après transmission</b>	Supprime automatiquement le document de la boîte une fois la transmission terminée.	<a href="#">page 6-94</a>
	<b>Transmission cryptée FTP</b>	Crypte les images lors de l'envoi par FTP.	<a href="#">page 6-92</a>
	<b>Envoi d'e-mail chiffré</b>	Envoie un e-mail chiffré en utilisant le certificat électronique.	<a href="#">page 6-92</a>
	<b>Signature num. de l'e-mail</b>	Ajouter une signature numérique à l'e-mail en utilisant le certificat électronique.	<a href="#">page 6-92</a>
	<b>Zoom</b>	Ajuster le zoom pour réduire ou agrandir l'image.	<a href="#">page 6-43</a>
	<b>Séparation des fichiers</b>	Cette fonction permet de créer plusieurs fichiers en subdivisant les données de l'original numérisé par nombre de pages spécifié et d'envoyer les fichiers.	<a href="#">page 6-90</a>
	<b>Tampon texte</b>	Permet d'ajouter un tampon texte sur les documents.	<a href="#">page 6-69</a>
<b>Tampon Bates</b>	Permet d'ajouter un tampon Bates sur les documents.	<a href="#">page 6-72</a>	

Navigation générale	Fonctions	Description	Page de référence
<p><b>Fonctions</b> Configurer les paramètres pour le format de fichier et la transmission par fax lors de l'envoi à partir de la Boîte personnalisée.</p>	<p><b>Confirmation taille de fichier</b></p>	<p>Vérifie la taille d'un fichier avant d'envoyer/ stocker le document.</p>	<p><a href="#">page 6-93</a></p>
<p>▶</p>	<p><b>Rapport de trans. de fax</b></p>	<p>Imprimer un rapport des résultats de transmission de fax.</p>	<p>Se reporter à la section <b>Manuel d'utilisation du FAX.</b></p>
<p><b>Qualité de l'image</b> Configurer les paramètres pour la densité, la qualité des copies et la balance des couleurs.</p>	<p><b>Densité</b></p>	<p>Ajuster la densité.</p>	<p><a href="#">page 6-38</a></p>
<p>▶</p>	<p><b>Image de l'original</b></p>	<p>Sélectionner le type d'image d'origine pour les meilleurs résultats.</p>	<p><a href="#">page 6-38</a></p>
	<p><b>Résolution</b></p>	<p>Sélectionner la finesse de résolution de numérisation.</p>	<p><a href="#">page 6-90</a></p>
	<p><b>Sélection couleur</b></p>	<p>Sélectionner le mode couleurs.</p>	<p><a href="#">page 6-40</a></p>
	<p><b>Netteté</b></p>	<p>Cette fonction permet d'ajuster la netteté des contours de l'image.</p>	<p><a href="#">page 6-41</a></p>
	<p><b>Rég. densité arrière-plan</b></p>	<p>Retire l'arrière-plan noir des originaux tels que les journaux.</p>	<p><a href="#">page 6-41</a></p>
	<p><b>Éviter effet copie</b></p>	<p>Masque les couleurs d'arrière-plan et l'effet copie de l'image lors de la numérisation d'originaux fins.</p>	<p><a href="#">page 6-42</a></p>
	<p><b>Contraste</b></p>	<p>Ce paramètre permet d'ajuster le contraste entre les zones claires et sombres de l'image.</p>	<p><a href="#">page 6-42</a></p>

# Lecteur USB (Stocker fichier, Impression de documents)

Chaque fonction est affichée dans le corps lorsque la navigation générale est sélectionnée.

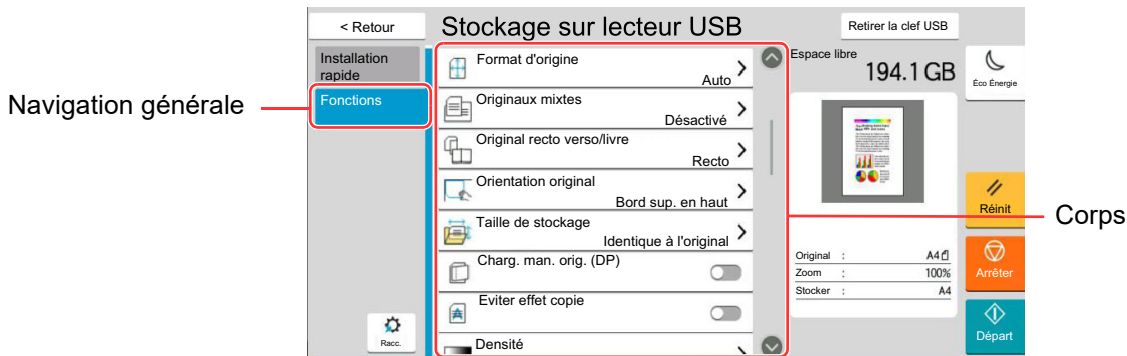

Pour les détails de chaque fonction, voir le tableau ci-dessous.

## Stock. fichier

Navigation générale	Fonctions	Description	Page de référence
<b>Fonctions</b> Configurer les paramètres pour la sélection de couleur et le nom du document lors du stockage du document dans le lecteur USB.	<b>Format d'originaux</b>	Spécifier le format d'origine à numériser.	<a href="#">page 6-21</a>
	<b>Format d'originaux différents</b>	Numériser en une seule fois tous les documents de différents formats qui sont placés dans le chargeur de documents.	<a href="#">page 6-24</a>
	<b>Original R/V/livre</b>	Sélectionner le type et l'orientation de la reliure en fonction de l'original.	<a href="#">page 6-80</a>
	<b>Orientation de l'original</b>	Sélectionner l'orientation du bord supérieur du document original pour numériser dans la direction correcte.	<a href="#">page 6-27</a>
	<b>Taille de stockage</b>	Sélectionnez la taille de l'image à stocker.	<a href="#">page 6-94</a>
	<b>Charg. man. orig. (DP)</b>	Les documents avec plusieurs feuilles tels que les bordereaux peuvent être lus sur le chargeur de documents alors qu'ils sont encore reliés. Lors du placement d'un document sur le chargeur de documents, placer une copie à la fois.	<a href="#">page 6-38</a>
	<b>Éviter effet copie</b>	Masque les couleurs d'arrière-plan et l'effet copie de l'image lors de la numérisation d'originaux fins.	<a href="#">page 6-42</a>
	<b>Densité</b>	Ajuster la densité.	<a href="#">page 6-38</a>
	<b>Image de l'original</b>	Sélectionner le type d'image d'origine pour les meilleurs résultats.	<a href="#">page 6-38</a>
	<b>Résolution de numérisation</b>	Sélectionner la finesse de résolution de numérisation.	<a href="#">page 6-90</a>
	<b>Sélection couleur</b>	Sélectionner le mode couleurs.	<a href="#">page 6-40</a>
<b>Effacer couleurs</b>	Efface les couleurs dans le document source.	<a href="#">page 6-43</a>	

Navigation générale	Fonctions	Description	Page de référence
<p><b>Fonctions</b> Configurer les paramètres pour la sélection de couleur et le nom du document lors du stockage du document dans le lecteur USB.</p> 	<b>Netteté</b>	Cette fonction permet d'ajuster la netteté des contours de l'image.	<a href="#">page 6-41</a>
	<b>Rég. densité arrière-plan</b>	Retire l'arrière-plan noir des originaux tels que les journaux.	<a href="#">page 6-41</a>
	<b>Zoom</b>	Ajuster le zoom pour réduire ou agrandir l'image.	<a href="#">page 6-43</a>
	<b>Centrage</b>	Centre l'image de l'original sur le papier lors du stockage sur un papier différent du format de l'original.	<a href="#">page 6-48</a>
	<b>Effacement bordure/ Numérisation complète</b>	Efface la bordure noire qui se forme autour de l'image.	<a href="#">page 6-50</a>
	<b>Effacer les zones ombrées</b>	Lors de la numérisation avec le chargeur de documents ouvert, effacer la zone ombrée supplémentaire.	<a href="#">page 6-52</a>
	<b>Numérisation continue</b>	Numérise un grand nombre d'originaux en lots séparés, puis produit un seul travail.	<a href="#">page 6-75</a>
	<b>Entrée du nom de fichier</b>	Ajoute un nom de fichier.	<a href="#">page 6-77</a>
	<b>Format de fichier</b>	Spécifier le format du fichier image. Le niveau de qualité de l'image peut aussi être ajusté.	<a href="#">page 6-83</a>
	<b>Avis de fin du travail</b>	Cette fonction permet d'envoyer un avis par e-mail à la fin d'un travail.	<a href="#">page 6-77</a>
	<b>Séparation des fichiers</b>	Cette fonction permet de créer plusieurs fichiers en subdivisant les données de l'original numérisé par nombre de pages spécifié et d'envoyer les fichiers.	<a href="#">page 6-90</a>
	<b>Tampon texte</b>	Permet d'ajouter un tampon texte sur les documents.	<a href="#">page 6-69</a>
	<b>Tampon Bates</b>	Permet d'ajouter un tampon Bates sur les documents.	<a href="#">page 6-72</a>
	<b>Amélioration texte manuscrit</b>	Faites ressortir les textes manuscrits et les lignes en modifiant leur couleur avec une couleur spécifiée.	<a href="#">page 6-75</a>
	<b>Détecter chargement multiple orig.</b>	Lors de la lecture d'un document à partir du chargeur de documents, si le chargement multiple de documents est détecté, la lecture s'interrompt automatiquement.	<a href="#">page 6-79</a>
<b>Détecter les originaux agrafés</b>	Lors de la lecture d'un document à partir du chargeur de documents, si un document agrafé est détecté, la lecture s'interrompt automatiquement.	<a href="#">page 6-79</a>	





Navigation générale	Fonctions	Description	Page de référence
<p><b>Fonctions</b> Configurer les paramètres pour la sélection de couleur et le nom du document lors du stockage du document dans le lecteur USB.</p> 	<p><b>Sauter page blanche</b></p>	<p>Lorsqu'un document numérisé contient des pages blanches, cette fonction permet de sauter les pages blanches et de stocker uniquement les pages qui ne sont pas blanches.</p>	<p><a href="#">page 6-80</a></p>
	<p><b>Contraste</b></p>	<p>Ce paramètre permet d'ajuster le contraste entre les zones claires et sombres de l'image.</p>	<p><a href="#">page 6-42</a></p>
	<p><b>Original long</b></p>	<p>Lit les documents longs à l'aide du chargeur de documents.</p>	<p><a href="#">page 6-82</a></p>

## Imprimer

Navigation générale	Touche de fonction	Description	Page de référence
<p><b>Fonctions</b> Configurer les paramètres pour la sélection du papier et l'impression recto verso lors de l'impression à partir du lecteur USB.</p> 	<b>Sélection du papier</b>	Sélectionner le magasin ou le bac MF contenant le format de papier requis.	<a href="#">page 6-22</a>
	<b>Assembler/ Décaler</b>	Décale la sortie par page ou jeu.	<a href="#">page 6-30</a>
	<b>Sortie papier</b>	Spécifier le bac de sortie.	<a href="#">page 6-36</a>
	<b>Agrafe/perfo</b>	Agrafe ou perfore les documents imprimés.	<a href="#">page 6-31</a>
	<b>Recto verso</b>	Imprime un document sur des feuilles recto ou recto verso.	<a href="#">page 6-58</a>
	<b>Marge</b>	Ajouter des marges (espace blanc). Il est également possible de définir la largeur de la marge et la marge sur le verso.	<a href="#">page 6-48</a>
	<b>Avis de fin du travail</b>	Cette fonction permet d'envoyer un avis par e-mail à la fin d'un travail.	<a href="#">page 6-77</a>
	<b>EcoPrint</b>	EcoPrint permet d'économiser le toner durant l'impression.	<a href="#">page 6-40</a>
	<b>Annulation de priorité</b>	Suspend le travail en cours pour donner à un nouveau travail une priorité supérieure.	<a href="#">page 6-78</a>
	<b>Plier</b>	Plier les documents terminés.	<a href="#">page 6-28</a>
	<b>Tampon texte</b>	Permet d'ajouter un tampon texte sur les documents.	<a href="#">page 6-69</a>
	<b>Tampon Bates</b>	Permet d'ajouter un tampon Bates sur les documents.	<a href="#">page 6-72</a>
	<b>Mot de passe PDF crypté</b>	Entrer le mot de passe préassigné pour imprimer les données PDF.	<a href="#">page 6-95</a>
	<b>Impression JPEG/ TIFF</b>	Sélectionner la taille de l'image lors de l'impression de fichiers JPEG ou TIFF.	<a href="#">page 6-95</a>
<b>Adapter XPS à la page</b>	Réduit ou agrandit la taille de l'image pour l'ajuster au format de papier sélectionné lors de l'impression de fichiers XPS.	<a href="#">page 6-95</a>	

# Fonctions

Sur les pages qui expliquent une fonction pratique, les modes dans lesquels cette fonction peut être utilisée sont indiqués par des icônes.

Icône	Description
 Copie Orig./Pap. /Finition	L'accès à la fonction est indiqué par des icônes. Exemple : Sélectionner [ <b>Orig./Pap./Finition</b> ] dans l'écran de copie pour utiliser la fonction.
 Envoi Format orig./ transmis.	L'accès à la fonction est indiqué par des icônes. Exemple : Sélectionner [ <b>Format orig./transmis.</b> ] dans l'écran d'envoi pour utiliser la fonction.
 Boîte personnalisée Fonctions	L'accès à la fonction est indiqué par des icônes. Exemple : Sélectionner [ <b>Fonctions</b> ] dans l'écran de boîte personnalisée pour utiliser la fonction.
 Lecteur USB Fonctions	L'accès à la fonction est indiqué par des icônes. Exemple : Sélectionner [ <b>Fonctions</b> ] dans l'écran du lecteur USB pour utiliser la fonction.



## Format d'originaux

Orig./Pap.  
/FinitionFormat orig./  
transmis.

Fonctions



Fonctions

Spécifier le format d'origine à numériser.

Sélectionner [**Auto (Chargeur doc.)**], [**Métrique**], [**Pouce**], [**Autres**] ou [**Entrée format**] pour sélectionner le format de l'original.

Élément	Valeur	Description
<b>Auto (Chargeur doc.)</b>	—	Le format de l'original est détecté automatiquement.
<b>Métrique</b>	A3, A4-R, A4, A5-R, A5, A6, B4, B5-R, B5, B6-R, B6, Folio, 216 x 340 mm	Sélectionner l'un des formats Métrique standard.
<b>Pouce</b>	Ledger, Letter-R, Letter, Legal, Statement-R, Statement, 11" x 15", Oficio II	Sélectionner l'un des formats Pouce standard.
<b>Autres</b>	8K, 16K-R, 16K, Hagaki (Carte), Oufukuhagaki (Carte réponse), Personnalisé 1-4 <sup>*1</sup>	Sélectionner l'un des formats standard spéciaux et personnalisés*.
<b>Entr. format</b>	Métrique X : 50 à 432 mm (par pas de 1 mm) Y : 50 à 297 mm (par pas de 1 mm) Pouce X : 2,00 à 17,00" (par pas de 0,01") Y : 2,00 à 11,69" (par pas de 0,01")	Entrer un format différent des formats standard. <sup>*2</sup> Si l'on sélectionne [ <b>Entrée format</b> ], sélectionner [ <b>+</b> ] ou [ <b>-</b> ] pour définir les formats « X » (horizontal) et « Y » (vertical). Sélectionner le champ de saisie pour utiliser les touches numériques pour la saisie.

\*1 Pour plus d'information sur la spécification du format personnalisé d'original, se reporter à :

➔ [Format de l'orig. perso \(page 8-13\)](#)

\*2 Les unités peuvent être modifiées dans le menu Système. Pour plus de détails, se reporter à :

➔ [Mesure \(page 8-7\)](#)



### REMARQUE

Veiller à bien spécifier le format d'origine en cas d'utilisation d'un original au format personnalisé.

## Sélection du papier

Orig./Pap.  
/Finition

Fonctions



Fonctions

Sélectionner le magasin ou le bac MF contenant le format de papier requis.

Sélectionner de [1] (Magasin 1) à [5] (Magasin 5) pour utiliser le papier dans ce magasin.

Si [**Auto**] est sélectionné, le papier correspondant au format de l'original est sélectionné automatiquement.



### REMARQUE

- Spécifier au départ le format et le type de papier chargé dans le magasin.  
→ [Chargeur de papier \(page 8-14\)](#)
- Les magasins après le Magasin 2 sont affichés lorsque le chargeur de papier en option est installé.

En cas de changement de format de papier et de type de support du bac MF, sélectionner [**Changer les paramètres du bac MF**] et changer Format papier et Type de support. Les formats et les types de papier disponibles sont répertoriés dans le tableau suivant.

Élément		Valeur	Description
Format papier	Métrique	A3 <sup>*1*2</sup> , A4-R <sup>*1*2</sup> , A4 <sup>*1*2</sup> , A5-R <sup>*1*2</sup> , A5 <sup>*1</sup> , A6 <sup>*1*2</sup> , B4 <sup>*1*2</sup> , B5-R <sup>*1*2</sup> , B5 <sup>*1*2</sup> , B6 <sup>*1*2</sup> , Folio <sup>*1*2</sup> , 216 × 340 mm, SRA3 <sup>*1*2</sup>	Sélectionner l'un des formats Métrique standard.
	Pouce	Ledger <sup>*1*2</sup> , Letter-R <sup>*1*2</sup> , Letter <sup>*1*2</sup> , Legal <sup>*1*2</sup> , Statement <sup>*1*2</sup> , 12" × 18" <sup>*1*2</sup> , Executive, Oficio II	Sélectionner l'un des formats Pouce standard.
	Autres	8K, 16K-R, 16K, ISO5, Enveloppe#10, Enveloppe#9, Enveloppe#6, Enveloppe Monarch, Enveloppe DL, Enveloppe C5, Enveloppe C4, Hagaki (Carte), <sup>*1*2</sup> Oufukuhagaki (Carte réponse), Kakugata 2, Youkei 4, Youkei 2, Younaga 3, Nagagata 3, Nagagata 4, Personnalisé 1-4 <sup>*3</sup>	Sélectionner l'un des formats standard spéciaux et personnalisés.
	Entr. format	Métrique X : 148 à 457 mm (par pas de 1 mm) Y : 98 à 320 mm (par pas de 1 mm)  Pouce X : 5,83 à 18" (par pas de 0,01") Y : 3,86 à 12,60" (par pas de 0,01")	Entrer un format différent du format standard. <sup>*4</sup> Si l'on sélectionne [ <b>Entrée format</b> ], utiliser [+]/[-] ou les touches numériques pour définir les formats « X » (horizontal) et « Y » (vertical). Sélectionner le champ de saisie pour utiliser les touches numériques pour la saisie.
Type de support		Normal, Transparent, Rugueux, Vélín, Étiquettes, Recyclé, Préimprimé <sup>*5</sup> , Relié, Carte, Couleur, Perforé <sup>*5</sup> , En-tête <sup>*5</sup> , Épais, Enveloppe, Couché, Haute qualité, Séparateurs d'onglet, Person 1 à 8 <sup>*6</sup>	

\*1 Le format du papier est automatiquement détecté dans le magasin.

\*2 Le format du papier est automatiquement détecté dans le bac MF.

\*3 Pour plus d'information sur la spécification d'un format de papier personnalisé, se reporter à la section suivante :

→ [Paramètres de papier personnalisé \(page 8-18\)](#)

- \*4 Les unités peuvent être modifiées dans le menu Système. Pour plus de détails, se reporter à :
  - ➔ [Mesure \(page 8-7\)](#)
- \*5 Pour imprimer sur du papier pré-imprimé, perforé ou en-tête, se reporter à la section suivante :
  - ➔ [Action pour papier spécial \(page 8-22\)](#)
- \*6 Pour plus d'information sur la spécification des types de papier personnalisés 1 à 8, se reporter à la section suivante :
  - ➔ [Config. type de support \(page 8-19\)](#)



#### REMARQUE

- Il peut être utile de présélectionner le type et le format de papier le plus utilisé et de les enregistrer par défaut.
  - ➔ [Configuration du by-pass \(page 8-16\)](#)
- Si le format de papier spécifié n'est pas chargé dans le magasin de source du papier ou dans le bac MF, un écran de confirmation s'affiche. Charger le papier souhaité dans le bac MF et sélectionner [**Continuer**] pour lancer la copie.

## Format d'originaux différents

Orig./Pap.  
/FinitionFormat orig./  
transmis.

Fonctions



Fonctions

Numériser en une seule fois tous les documents de différents formats qui sont placés dans le chargeur de documents.

Cette fonction ne peut pas être utilisée si la glace d'exposition est utilisée. Largeur différente n'est pas affiché sur les modèles américains.

### Copie

#### Modèles européens

Élément		Valeur	Description
<b>Désactivé</b>			
Copies mixtes	Larg. de l'original	Largeur ident., Largeur diff.	Sélectionner les options de largeur de l'original placé.
	Orientation de la page sup.	Bord long gauche, Bord court gauche	Sélectionner l'orientation de la première page de l'original.
Copies une taille	Larg. de l'original	Largeur ident., Largeur diff.	Sélectionner les options de largeur de l'original placé.
	Orientation de la page sup.	Bord long gauche, Bord court gauche	Sélectionner l'orientation de la première page de l'original.

#### Modèles américains

Élément		Valeur	Description
<b>Désactivé</b>			
Copies mixtes	Larg. de l'original	Larg. ident.	Le format de chaque original est détecté et la copie est effectuée sur le même format de papier.
	Orientation de la page sup.	Bord long gauche, Bord court gauche	Sélectionner l'orientation de la première page de l'original.
Copies une taille	Larg. de l'original	Larg. ident.	Sélectionner l'orientation de la première page de l'original.
	Orientation de la page sup.	Bord long gauche, Bord court gauche	Sélectionner l'orientation de la première page de l'original.

### Envoi/stockage

Élément		Valeur	Description
Originaux mixtes	<b>Désactivé</b>		
		Larg. ident.	Numérise et envoie/stocke plusieurs feuilles de même largeur en utilisant le chargeur de documents.
		Larg. diff.	Numérise et envoie/stocke plusieurs feuilles de largeur différente en utilisant le chargeur de documents.

## Mélanges d'originaux pris en charge

### Larg. ident.

Lorsque la largeur des originaux est identique, les mélanges d'originaux suivants sont pris en charge.

- B4 et B5
- Ledger et Letter (A3 et A4)
- Legal et Letter-R (Folio et A4-R)

### Exemple : B4 et B5



### REMARQUE

Lors du mélange des formats d'originaux en utilisant la combinaison suivante, veiller à régler « Détection auto original » sur **[Activé]** pour « Folio ».

Folio et A4

➔ [Détection auto original \(page 8-13\)](#)

### Larg. diff. (disponible pour les modèles métriques uniquement)

Les combinaisons d'originaux prises en charge sont les suivantes.

- A3, B4, A4, B5
- B4, A4-R, B5
- A4-R, B5-R, Folio

### Exemple : A3, B4, A4, B5

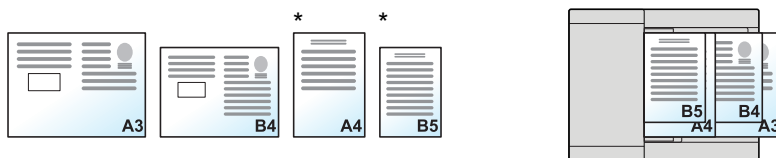

\* Placer les originaux au format A4 et B5 en orientation verticale.



### REMARQUE

- Nombre de feuilles pouvant être placées dans le chargeur de documents : 30 feuilles maximum
- Lors du mélange des formats d'originaux en utilisant la combinaison suivante, veiller à régler « Détection auto original » sur **[Activé]** pour « Folio ».

A4-R, B5-R et Folio

➔ [Détection auto original \(page 8-13\)](#)



### IMPORTANT

Lors du placement d'originaux de largeurs différentes, disposer les originaux de sorte que leur côté gauche et leur côté supérieur soient alignés, puis placer les originaux en alignement avec le guide de largeur extérieur. Si les originaux ne sont pas alignés de cette manière, ils peuvent ne pas être numérisés correctement et un décalage ou des bourrages papier peuvent se produire.

## Sélection du mode de copie

Définir le format du papier (format de copie) lors de l'impression de documents numérisés. Cette fonction permet d'effectuer des copies sur des formats de papier différents en fonction du format des originaux ou d'effectuer toutes les copies sur le même format de papier.



### REMARQUE

Cette fonction est disponible que les originaux soient de largeur identique ou non.

### Copies mixtes

Le format de chaque original est détecté et la copie est effectuée sur le même format de papier.



### Copies une taille

Tous les originaux sont copiés sur le même format de papier.



## Orientation de l'original



Orig./Pap.  
/Finition



Format orig./  
transmis.



Fonctions



Fonctions

Sélectionner l'orientation du bord supérieur du document original pour numériser dans la direction correcte.

Pour utiliser l'une des fonctions suivantes, l'orientation du document original doit être définie.

- Zoom
- Recto verso
- Marge/Centrage
- Effacement bordure, Effacement bordure/Numérisation complète
- Combiner
- Page mémo
- N° page
- Brochure
- Agrafage/perforation (en option)
- Original R/V/livre
- Tampon texte
- Tampon Bates



### REMARQUE

Si **[Activé]** est sélectionné pour Orientation original dans le menu système, la sélection de l'une des fonctions ci-dessus affiche l'écran de sélection de l'orientation de l'original.

➔ [Confirmation orientation \(page 8-24\)](#)

Sélectionner l'orientation de l'original parmi **[Bord sup. en haut]**, **[Bord sup. à gauche]** ou **[Auto]**.

Élément	Image
<b>Bord sup. haut</b>	<p>Original</p> <p>Orientation de l'original</p>
<b>Bord sup. gche</b>	<p>Original</p> <p>Orientation de l'original</p>
<b>Auto<sup>*1</sup></b>	

\*1 Cette fonction ne peut être utilisée que lorsque le kit d'activation de numérisation OCR en option est installé.



### REMARQUE

Le paramètre par défaut pour Orientation de l'original peut être modifié.

➔ [Orientation de l'original \(Copie\) \(page 8-38\)](#)

# Plier



Orig./Pap.  
/Finition



Fonctions













Fonctions

Plie les documents terminés. Sélectionner la méthode de pliage.

Les options de pliage et les orientations suivantes sont disponibles.

Orientation de l'original		Orientation : Paysage		Orientation : Portrait		
Élément						
Deux volets	Piqûre à cheval <sup>*1</sup>					
	Intérieur <sup>*1*2</sup>					
	Extérieur <sup>*1*2</sup>					
	Pli feuille multiple <sup>*1</sup>		Définir si les pages multiples du document imprimés sont empilées et pliées ou non. Cette option est réglée sur [Activé] lorsque l'agrafage piqûre à cheval est défini.			
Trois volets	Intérieur <sup>*1*2</sup>	D à G/B en H				
		G à D/H en B				
	Extérieur <sup>*1*2</sup>	D à G/B en H				
		G à D/H en B				
	Pli feuille multiple <sup>*1</sup>		Définir si les pages multiples du document imprimés sont empilées et pliées ou non.			



Orientation de l'original		Orientation : Paysage	Orientation : Portrait
Élément		 	 
Pli en Z <sup>*2</sup>	D à G/B en H		
	G à D/H en B		
	Pli feuille multiple	Définir si les pages multiples du document imprimés sont empilées et pliées ou non.	
Pli accordéon <sup>*2</sup>			

\*1 S'affiche lorsque le module de pliage en option est installé.

\*2 S'affiche lorsque le module de pliage en Z en option est installé.



#### REMARQUE

- Le pliage nécessite le module de finition 4000 feuilles ou le module de finition et agrafage 100 feuilles et l'unité de pliage.
- Pour plus de détails sur les formats de papier et le nombre de feuilles pouvant être pliées, se reporter à :
  - ➔ [Unité de pliage \(pour module de finition 4000 feuilles\) \(page 11-34\)](#)
  - ➔ [Unité de pliage \(pour module de finition et agrafage 100 feuilles\) \(page 11-35\)](#)
  - ➔ [ZF-7100 « Unité de pliage en Z » \(option pour 6058i/7058i\) \(page 11-4\)](#)
- Le pli feuille multiple durant la copie est effectué par l'unité de pliage lorsque l'unité de pliage et l'unité de pliage en Z sont installées.

# Assembler/Décaler

Orig./Pap.  
/Finition

Fonctions



Fonctions

Décale la sortie par page ou jeu.

Élément	Image	Description
<b>Désactivé</b>		
<b>Assembl.sur</b>		Cette option permet de numériser plusieurs originaux et de produire des jeux de copies complets triés dans l'ordre des pages.
<b>Décaler chaque page</b>		Les copies imprimées sont assemblées et sorties en tant que pages individuelles séparément. <b>REMARQUE</b> Cette fonction nécessite le module de finition de document en option : <ul style="list-style-type: none"> <li>➔ <a href="#">Module de finition interne (page 11-29)</a></li> <li>➔ <a href="#">Module de finition 1000 feuilles (page 11-30)</a></li> <li>➔ <a href="#">Module de finition 4000 feuilles (page 11-31)</a></li> <li>➔ <a href="#">Module de finition et agrafage 100 feuilles (page 11-32)</a></li> <li>➔ <a href="#">Plateau de décalage interne (page 11-36)</a></li> </ul>
<b>Décaler chaque jeu</b>		Les copies imprimées sont assemblées et sorties en tant que jeux individuels séparément. <b>REMARQUE</b> Cette fonction nécessite le module de finition de document en option : <ul style="list-style-type: none"> <li>➔ <a href="#">Module de finition interne (page 11-29)</a></li> <li>➔ <a href="#">Module de finition 1000 feuilles (page 11-30)</a></li> <li>➔ <a href="#">Module de finition 4000 feuilles (page 11-31)</a></li> <li>➔ <a href="#">Module de finition et agrafage 100 feuilles (page 11-32)</a></li> <li>➔ <a href="#">Plateau de décalage interne (page 11-36)</a></li> </ul>

**REMARQUE**

Les formats de papier pris en charge dans Décaler sont Legal, Ledger, Oficio II, Letter, A3, A4, B4, B5, 216 × 340 mm, 8K et 16K.

# Agrafe/perfo

Orig./Pap.  
/Finition

Fonctions



Fonctions

## Agrafage

Agrafe les documents terminés. La position d'agrafage peut être sélectionnée.



### REMARQUE

Cette fonction nécessite le module de finition de document en option :















- ➔ [Module de finition interne \(page 11-29\)](#)
- ➔ [Module de finition 1000 feuilles \(page 11-30\)](#)
- ➔ [Module de finition 4000 feuilles \(page 11-31\)](#)
- ➔ [Module de finition et agrafage 100 feuilles \(page 11-32\)](#)

Élément	Valeur	Description
<b>Agrafage</b>	Désactivé	
	Sup. gauche	Sélectionner la position d'agrafage, puis sélectionner [ <b>Suivant</b> >]. Pour plus de détails sur l'orientation des originaux et la position d'agrafage, se reporter à la section suivante : ➔ <a href="#">Orientation de l'original et position de perforation (page 6-35)</a>
	En haut à droite	
	2 agrafes Gauche	
	2 agrafes Haut	
	2 agrafes Droite	
	Piqûre à cheval	
<b>Oriantation original</b>	Bord sup. en haut, Bord sup. à gche, Auto <sup>*1</sup>	Sélectionner l'orientation du bord supérieur du document original pour numériser dans la direction correcte. Sélectionner [ <b>Oriantation original</b> ] pour choisir l'orientation des originaux, [ <b>Bord sup. en haut</b> ] ou [ <b>Bord sup. à gauche</b> ].















\*1 Cette fonction ne peut être utilisée que lorsque le kit d'activation de numérisation OCR en option est installé.

### Orientation de l'original et position d'agrafage

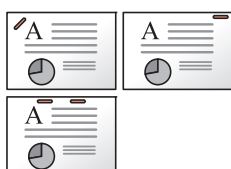
Module de finition 1000 feuilles, module de finition 4000 feuilles, module de finition et agrafage 100 feuilles

Orientation de l'original	Orientation papier		Bord sup. gche	
				
<b>Orientation papier</b>				
<b>Sens de chargement du papier dans le magasin</b> 				
<b>Sens de chargement du papier dans le magasin</b> 				

Module de finition interne

Orientation de l'original	Orientation papier		Bord sup. gche	
				
<b>Orientation papier</b>				
<b>Sens de chargement du papier dans le magasin</b> 				
<b>Sens de chargement du papier dans le magasin</b> 				



**REMARQUE**

L'agrafe sur une position n'est pas inclinée sur les formats de papier suivants.

B5-R, 16K-R

## Agrafage de formats mixtes

Même avec des formats de papier mixtes, si les formats ont la même largeur comme illustré dans les combinaisons ci-dessous, l'impression peut être agrafée.

- A3 et A4
- B4 et B5
- Ledger et Letter
- Ledger et Letter-R
- 8K et 16K

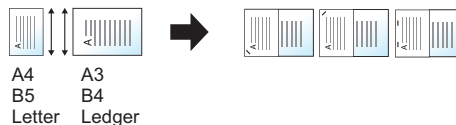

- A3 et A4 (A3 pli en Z et A4)
- B4 et B5 (B4 pli en Z et B5)
- Ledger et Letter (Ledger pli en Z et Letter)
- 8K et 16K (8K pli en Z et 16K)

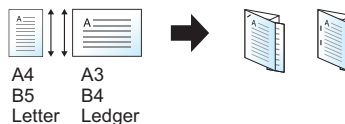

### REMARQUE

- Nombre de feuilles pouvant être agrafées : 30 feuilles maximum
- Lors de l'agrafage de formats mixtes, se reporter à la section suivante :  
 ➔ [Format d'originaux différents \(page 6-24\)](#)

## Perforation

Cette fonction réalise des trous dans les jeux de documents terminés.



### REMARQUE

- Cette fonction nécessite le module de finition de document et l'unité de perforation en option.
- Pour plus de détails sur les formats de papier pouvant être perforés, se reporter à la section suivante :  
 ➔ [Unité de perforation \(pour module de finition interne\) \(page 11-29\)](#)  
 ➔ [Unité de perforation \(pour module de finition 1000 feuilles/4000 feuilles/module de finition et agrafage 100 feuilles\) \(page 11-33\)](#)
- Le modèle en pouce permet la perforation à deux et trois trous. Le modèle métrique permet la perforation à deux et quatre trous.

Élément	Valeur	Description
<b>Perforation</b>	Désactivé	
	2 trous Gauche	Sélectionner la position des trous de perforation. Pour plus de détails sur l'orientation des originaux et la position des trous de perforation, se reporter à la section suivante : ➔ <a href="#">Orientation de l'original et position de perforation (page 6-35)</a>
	2 trous Haut	
	2 trous Droite	
	3 trous Gauche	
	3 trous Haut	
	3 trous Droite	
	4 trous Gauche	
	4 trous Haut	
	4 trous Droite	
<b>Orientation original</b>	Bord sup. en haut, Bord sup. à gche, Auto <sup>*1</sup>	

\*1 Cette fonction ne peut être utilisée que lorsque le kit d'activation de numérisation OCR en option est installé.

**Orientation de l'original et position de perforation**

Image		Orientation de l'original	
Original	Résultats d'impression	Glace d'exposition	Chargeur de documents
			
			
			
			

 **REMARQUE**

Le modèle en pouce permet la perforation à deux et trois trous. Le modèle métrique permet la perforation à deux et quatre trous.

## Sortie papier

Orig./Pap.  
/Finition

Fonctions



Fonctions

Spécifier le bac de sortie.

### avec séparateur de travaux en option

Élément	Description
Plateau interne	Sortie sur le plateau interne de la machine.
Plateau du séparateur de travaux	Sortie sur le séparateur de travaux interne.

### avec module de finition 1000 feuilles en option

Élément	Description
Plateau du séparateur de travaux*1	Sortie sur le séparateur de travaux interne.
Plateau du module de finition	Sortie sur le plateau du module finition de document en option.

\*1 Les formats de papier suivants ne peuvent pas être sortis sur le plateau du séparateur de travaux : A3, Ledger.

### avec module de finition 4000 feuilles/module de finition et agrafage 100 feuilles en option

Élément	Description
Plateau du séparateur de travaux*1	Sortie sur le séparateur de travaux interne.
Plateau A	Sortie sur le plateau A du module finition de document en option.
Plateau B	Sortie sur le plateau B du module finition de document en option. Lorsque à [Epais 5] (257 g/m <sup>2</sup> - 300 g/m <sup>2</sup> ) est réglé pour Epaisseur supp. et que le plateau B est réglé comme destination de sortie, la destination de sortie est automatiquement changée sur le plateau A.

\*1 Les formats de papier suivants ne peuvent pas être sortis sur le plateau du séparateur de travaux : A3, Ledger.



## avec boîte aux lettres en option

Élément	Description
<b>Plateau du séparateur de travaux</b> <sup>*1</sup>	Sortie sur le séparateur de travaux interne.
<b>Plateau A</b>	Sortie sur le plateau A du module finition de document en option.
<b>Plateau B</b>	Sortie sur le plateau B du module finition de document en option. Lorsque à [ <b>Epais 5</b> ] (257 g/m <sup>2</sup> - 300 g/m <sup>2</sup> ) est réglé pour Epaisseur supp. et que le plateau B est réglé comme destination de sortie, la destination de sortie est automatiquement changée sur le plateau A.
<b>Plateau 1 à 7</b>	Sortie sur les plateaux 1 à 7 (le plateau 1 est le plateau du haut) de la boîte aux lettres en option. Lorsque [ <b>Epais 3</b> ] à [ <b>Epais 4</b> ] (164 g/m <sup>2</sup> -256 g/m <sup>2</sup> ) est réglé pour Epaisseur supp. et que la boîte aux lettres est réglée comme destination de sortie, la destination de sortie est automatiquement changée sur le plateau B. Lorsque à [ <b>Epais 5</b> ] (257 g/m <sup>2</sup> - 300 g/m <sup>2</sup> ) est réglé pour Epaisseur supp. et que la boîte aux lettres est réglée comme destination de sortie, la destination de sortie est automatiquement changée sur le plateau A.

\*1 Les formats de papier suivants ne peuvent pas être sortis sur le plateau du séparateur de travaux : A3, Ledger.

**REMARQUE**

- Cette option peut être définie lorsque le séparateur de travaux en option ou le module de finition (module de finition 1000 feuilles, module de finition 4000 feuilles ou module de finition et agrafage 100 feuilles) est installé. Cette option ne peut pas être définie lorsque le module de finition interne en option est installé.
- Le paramètre par défaut pour Sortie papier peut être modifié.

➔ [Sortie papier \(page 8-23\)](#)

## Copie carte ID



Orig./Pap.  
/Finition

Cette fonction permet de copier un permis de conduire ou une carte d'assurance. Lors de la numérisation du recto et du verso de la carte, les deux côtés seront combinés et copiés sur une seule feuille.

(Valeur : [Désactivé] / [Activé])

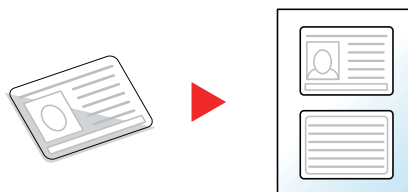

## Charg. man. orig. (DP)



Orig./Pap.  
/Finition



Format orig./  
transmis.



Fonctions



Fonctions

Les documents avec plusieurs feuilles tels que les bordereaux peuvent être lus sur le chargeur de documents alors qu'ils sont encore reliés. Lors du placement d'un document sur le chargeur de documents, placer une copie à la fois.

(Valeur : [Désactivé] / [Activé])



### REMARQUE

- Nécessite le chargeur de documents en option (Double numérisation avec détection de décalage et chargement multiple).
- Les documents peuvent être placés si l'épaisseur totale du document avec plusieurs feuilles est de 220 g/m<sup>2</sup> ou moins.

## Densité



Qualité de  
l'image



Qualité de  
l'image



• Fonctions  
• Qualité de l'image



Fonctions

Ajuster la densité.

Pour régler la densité, sélectionner [-4] (+ clair) à [+4] (+ foncé).



## Image de l'original



Qualité de  
l'image



Qualité de  
l'image



• Fonctions  
• Qualité de l'image



Fonctions

Sélectionner le type d'image d'origine pour les meilleurs résultats.

### Copie

Élément		Valeur	Description
Texte+Photo* <sup>1</sup>	Type d'original	Sortie imprimante	Idéal pour les documents mixtes texte et photo imprimés à partir de cette machine à l'origine.
		Livre/magazine	Idéal pour les documents mixtes texte et photos imprimés dans les magazines, etc.
	Amélioration surligneur	Désactivé, Allumé (Normal), Allumé (Brillant)	Sélectionné [Allumé (Normal)] pour reproduire la couleur du texte et les marquages effectués avec un surligneur. Si les couleurs ne sont pas assez vives, sélectionner [Allumé (Brillant)].

Élément		Valeur	Description
Photo	Type d'original	Sortie imprimante	Idéal pour les photos imprimées à partir de cette machine.
		Livre/magazine	Idéal pour les photos imprimées dans un magazine, etc.
		Papier photo	Idéal pour les photos prises avec un appareil photo.
Texte	Texte léger/trait fin	Désactivé	Idéal pour les documents qui contiennent surtout du texte et ont été imprimés à partir de cette machine à l'origine.
		Activé	Rendu optimal texte et fines lignes.
	Amélioration surligneur	Désactivé, Allumé (Normal), Allumé (Brillant)	Sélectionné <b>[Allumé (Normal)]</b> pour reproduire la couleur du texte et les marquages effectués avec un surligneur. Si les couleurs ne sont pas assez vives, sélectionner <b>[Allumé (Brillant)]</b> .
Graphique/ Carte	Type d'original	Sortie imprimante	Idéal pour les cartes et les diagrammes imprimés à partir de cette machine à l'origine.
		Livre/magazine	Idéal pour les cartes et les diagrammes imprimés dans un magazine.
	Amélioration surligneur	Désactivé, Allumé (Normal), Allumé (Brillant)	Sélectionné <b>[Allumé (Normal)]</b> pour reproduire la couleur du texte et les marquages effectués avec un surligneur. Si les couleurs ne sont pas assez vives, sélectionner <b>[Allumé (Brillant)]</b> .

\*1 Si le texte gris n'est pas imprimé complètement en utilisant **[Texte + Photo]**, la sélection de **[Texte]** peut améliorer le résultat.

## Envoi/impression/stockage

Élément		Valeur	Description
Texte+Photo			Idéal pour les documents mixtes contenant du texte et des photos.
	Amélioration surligneur	Désactivé, Allumé (Normal), Allumé (Brillant)	Sélectionné <b>[Allumé (Normal)]</b> pour reproduire la couleur du texte et les marquages effectués avec un surligneur. Si les couleurs ne sont pas assez vives, sélectionner <b>[Allumé (Brillant)]</b> .
Photo			Idéal pour les photos prises avec un appareil photo.
Texte	Texte léger/trait fin	Désactivé	Idéal pour les documents qui contiennent surtout du texte et ont été imprimés à partir de cette machine à l'origine.
		Activé	Rendu optimal texte et fines lignes.
	Amélioration surligneur	Désactivé, Allumé (Normal), Allumé (Brillant)	Sélectionné <b>[Allumé (Normal)]</b> pour reproduire la couleur du texte et les marquages effectués avec un surligneur. Si les couleurs ne sont pas assez vives, sélectionner <b>[Allumé (Brillant)]</b> .
Texte (pour OCR)			La numérisation produit une image qui convient pour l'OCR. Cette fonction n'est disponible que lorsque Sélection couleur est réglé sur Noir et blanc. <a href="#">➔ Sélection couleur (page 6-40)</a>

## EcoPrint



Qualité de l'image



Fonctions



Fonctions

EcoPrint permet d'économiser le toner durant l'impression.

Utiliser cette fonction pour les tests d'impression ou toute autre impression ne nécessitant pas une qualité optimale.

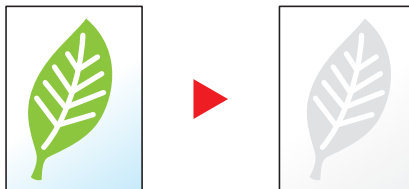

Élément		Valeur	Description
<b>Désactivé</b>			
<b>Activé</b>	<b>Niveau éco toner</b>	[1] (Plus faible) à [5] (Élevé)	Ajuster le paramètre Niveau éco de toner.

## Sélection couleur

Sélectionner le mode couleurs.



Qualité de l'image



• Fonctions  
• Qualité de l'image



Fonctions

Élément	Description
<b>Auto (Color/Grayscale)</b>	Détecte automatiquement si le document est en couleur ou en noir et blanc et numérise les documents couleurs en Couleur et les documents noir et blanc en Nuance de gris.
<b>Auto (Couleur/N&amp;B)</b>	Détecte automatiquement si le document est en couleur ou en noir et blanc et numérise les documents couleurs en Couleur et les documents noir et blanc en Noir et blanc.
<b>Couleur</b>	Numérise le document en couleur.
<b>Nuances de gris</b>	Numérise le document en nuances de gris. Produit une image lisse et détaillée.
<b>Noir &amp; Blanc</b>	Numérise le document en noir et blanc.

## Netteté



Qualité de l'image



Qualité de l'image



• Fonctions  
• Qualité de l'image



Fonctions

Cette fonction permet d'ajuster la netteté des contours de l'image.

Lors de la copie d'originaux écrits au stylo avec des lignes grossières ou interrompues, des copies claires peuvent être effectuées en réglant ajustant la netteté sur "Contour O". Lors de la copie d'images constituées de motifs de points comme les photos des magazines (qui présentent des motifs moirés<sup>\*1</sup>), le lissage des bords et l'atténuation de l'effet de moiré peuvent être obtenus en réglant la netteté sur « Netteté N ».

Lorsque **[Tout]** est sélectionné, sélectionner **[-3] à [3]** (Estomper - Netteté) pour ajuster la netteté.

Lorsque **[Texte/trait fin]** est sélectionné, sélectionner **[0] à [3]** (Normal - Netteté) pour ajuster la netteté.

Moins net



Original



Plus net

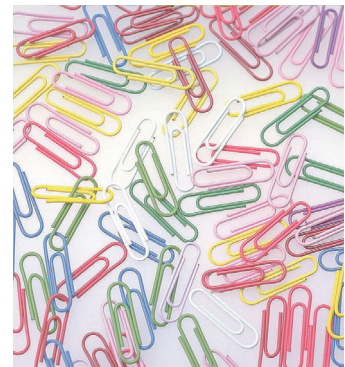

Élément	Valeur	Description
Tous	<b>[+1] à [+3]</b> (Netteté)	Accentue le contour de l'image.
	<b>[-1] à [-3]</b> (Estomper)	Réduit la netteté du contour de l'image. Peut atténuer un effet de moiré <sup>*1</sup> .
Texte/trait fin	<b>[0] à [3]</b> (Normal - Contour O)	Les lettres et les traits sont plus nets. Seul le texte et les traits fins sont accentués.

\*1 Motifs qui sont créés par une distribution irrégulière des points de demi-teinte.

## Rég. densité arrière-plan (Réglage de la densité d'arrière-plan)



Qualité de l'image



Qualité de l'image



• Fonctions  
• Qualité de l'image



Fonctions

Retire l'arrière-plan noir des originaux tels que les journaux.

Si la couleur d'arrière-plan est trop en évidence, sélectionner **[Auto]**. Si **[Auto]** ne supprime pas la couleur d'arrière-plan, sélectionner **[Manuel]** et ajuster la densité de la couleur d'arrière-plan.

Élément	Description
Désactivé	N'ajuste pas la couleur de l'arrière-plan.
Auto	Ajuste automatiquement la densité de l'arrière-plan en fonction de l'original.
Manuel	Sélectionner <b>[1] à [5]</b> (+ clair - + foncé) pour ajuster la densité d'arrière-plan manuellement.

## Éviter effet copie



Qualité de l'image



Qualité de l'image



• Fonctions  
• Qualité de l'image



Fonctions

Masque les couleurs d'arrière-plan et l'effet copie de l'image lors de la numérisation d'originaux fins.

(Valeur : [Désactivé] / [Activé])

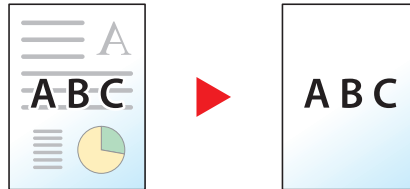

## Contraste



Qualité de l'image



Qualité de l'image



• Fonctions  
• Qualité de l'image



Fonctions

Ce paramètre permet d'ajuster le contraste entre les zones claires et sombres de l'image.

Plus faible



Original



Plus élevé



Élément	Description
[+1] à [+4] (Plus élevé)	Augmente la netteté des couleurs.
[-1] à [-4] (Plus faible)	Crée des couleurs plus douces.

## Effacer couleurs



Qualité de l'image



Qualité de l'image



• Fonctions  
• Qualité de l'image



Fonctions

Efface les couleurs dans le document source.

Élément	Valeur	Description
<b>Désactivé</b>		
<b>Activé</b>	Jaune, Rouge, Cyan, Magenta, Vert, Bleu, Noir	Sélectionner les couleurs à effacer. Jusqu'à 6 couleurs peuvent être sélectionnées.
<b>Plage de couleur</b>	1 (Plus étroit) à 5 (Plus large)	Choisir une plage de couleurs à effacer. Par exemple, si le jaune est spécifié et que l'on sélectionne <b>[5 (Plus large)]</b> dans la gamme de couleur, les verts et les rouges proches du jaune seront effacés.



### REMARQUE

Si **[Noir]** est sélectionné seul, il n'est pas possible de définir la Plage de couleur.

## Zoom



Mise en page/édition



Paramètre avancé



Fonctions



Fonctions

Ajuster le zoom pour réduire ou agrandir l'image.

### Copie

Les options de zoom suivantes sont disponibles.

#### Auto

Ajuste l'image au format du papier.

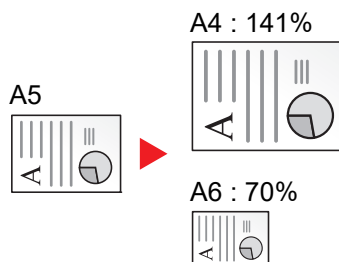

### Zoom standard

Réduction ou agrandissement selon des taux prédéfinis.

Modèle	Niveau de zoom (original - copie)	Modèle	Niveau de zoom (original - copie)
Modèles européens	400% Max. 200% A5 >> A3 141% A4 >> A3 A5 >> A4 127% Folio>>A3 106% 11"x15">>A3 100% 90% Folio>>A4 75% 11"x15">>A4 70% A3 >> A4 A4 >> A5 50% 25% Min.	Modèles américains	400% Max. 200% Statement >>Ledger 154% Statement>>Legal 129% Letter>>Ledger 121% Legal>>Ledger 100% 78% Legal>>Letter 77% Ledger>>Letter 64% Ledger>>Letter 50% Ledger>>Statement 25% Min.

### Entrée zoom

Réduction ou agrandissement manuel de l'image de l'original par pas de 1 %, entre 25 et 400 %. Utiliser les touches numériques ou sélectionner [+] ou [-] pour entrer l'agrandissement.

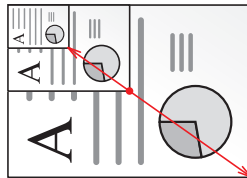



## Zoom XY

Sélection individuelle du taux de reproduction vertical et horizontal. Les agrandissements peuvent être réglés par pas de 1 %, entre 25 % et 400 %.

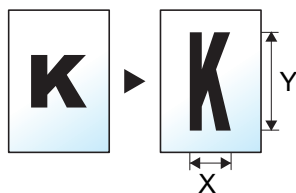

Élément	Valeur	Description
<b>Zoom XY</b>	X : 25 à 400% (par incréments de 1 %) Y : 25 à 400% (par incréments de 1 %)	Sélection individuelle du taux de reproduction vertical et horizontal. Sélectionner [+] ou [-] pour modifier le taux de reproduction "X" (horizontal) et "Y" (vertical). Sélectionner [ <b>TouchesN°</b> ] pour utiliser les touches numériques.
<b>Orientation original</b>	Bord sup. en haut, Bord sup. à gche, Auto <sup>*1</sup>	Sélectionner l'orientation du bord supérieur du document original pour numériser dans la direction correcte. Sélectionner [ <b>Orientation original</b> ] pour choisir l'orientation des originaux, [ <b>Bord sup. en haut</b> ] ou [ <b>Bord sup. à gauche</b> ]. Appuyer ensuite sur [ <b>OK</b> ].

\*1 Cette fonction ne peut être utilisée que lorsque le kit d'activation de numérisation OCR en option est installé.

## Impression/Envoi/stockage

Élément	Description
<b>100%</b>	Reproduit le format d'origine.
<b>Auto</b>	Réduit ou agrandit l'original au format d'envoi/stockage.



### REMARQUE

- Pour réduire ou agrandir l'image, sélectionner le format de papier, le format d'envoi ou le format de stockage.
  - ➔ [Sélection du papier \(page 6-22\)](#)
  - ➔ [Format d'envoi \(page 6-81\)](#)
  - ➔ [Taille de stockage \(page 6-94\)](#)
- Certaines combinaisons de format d'original et de format de papier ou de format d'envoi peuvent entraîner le positionnement de l'image sur le bord du papier. Pour centrer l'original verticalement et horizontalement sur la page, utiliser la fonction de centrage.
  - ➔ [Marge/Centrage, Marge, Centrage \(page 6-48\)](#)

## Combiner



Mise en page/édition



Fonctions

Combine 2 ou 4 feuilles de l'original sur 1 page imprimée.

Il est possible de sélectionner la disposition de la page et le type des lignes de démarcation autour des pages.

Les types de limites de page suivants sont disponibles.

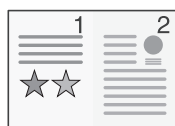

Aucune

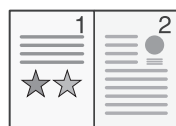

Trait plein

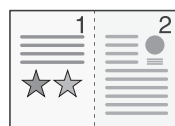

Pointillés



Repère de positionnement



Élément		Valeur	Description
<b>Désactivé</b>			
<b>2 en 1</b>	<b>Mise en page</b>	2 en 1 (Gauche à droite/Haut en bas), 2 en 1 (Droite à gauche/Bas en haut)	Sélectionner la mise en page des originaux numérisés.
	<b>Ligne de bordure</b>	Aucune, Trait plein, Pointillés, Repère de positionnement	Sélectionner le type de ligne de bordure. Sélectionner [ <b>Ligne de bordure</b> ] pour sélectionner la ligne de bordure de la page.
	<b>Orientation original</b>	Bord sup. en haut, Bord sup. à gche, Auto <sup>*1</sup>	Sélectionner l'orientation du bord supérieur du document original pour numériser dans la direction correcte. Sélectionner [ <b>Orientation original</b> ] pour choisir l'orientation des originaux, [ <b>Bord sup. en haut</b> ] ou [ <b>Bord sup. à gauche</b> ].
<b>4 en 1</b>	<b>Mise en page</b>	4 en 1 (droite puis bas), 4 en 1 (gauche puis bas), 4 en 1 (bas puis droite), 4 en 1 (bas puis gauche)	Sélectionner la mise en page des originaux numérisés.
	<b>Ligne de bordure</b>	Aucune, Trait plein, Pointillés, Repère de positionnement	Sélectionner le type de ligne de bordure. Sélectionner [ <b>Ligne de bordure</b> ] pour sélectionner la ligne de bordure de la page.
	<b>Orientation original</b>	Bord sup. en haut, Bord sup. à gche, Auto <sup>*1</sup>	Sélectionner l'orientation du bord supérieur du document original pour numériser dans la direction correcte. Sélectionner [ <b>Orientation original</b> ] pour choisir l'orientation des originaux, [ <b>Bord sup. en haut</b> ] ou [ <b>Bord sup. à gauche</b> ].

\*1 Cette fonction ne peut être utilisée que lorsque le kit d'activation de numérisation OCR est installé.

## Mise en page de l'image

Élément		Image
2 en 1	G à D/H en B	
	D à G/B en H	
4 en 1	Droite, puis bas	
	Gauche, puis bas	
	Bas, puis droite	
	Bas, puis gauche	



### REMARQUE

- Les formats de papier pris en charge en mode Combiner sont : A4, A5, B5, Folio, 216 × 340 mm, Letter, Legal, Statement, Oficio II et 16K.
- Lors de la mise en place de l'original sur la glace d'exposition, veiller à copier les originaux dans l'ordre des pages.

# Marge/Centrage, Marge, Centrage



Mise en page/édition



Paramètre avancé



Fonctions



Fonctions

## Copie/impression

Ajoutez des marges (espace blanc). Il est également possible de définir la largeur de la marge et la marge sur le verso.

Centrage : Centre l'image de l'original sur le papier lors de la copie sur un papier différent du format de l'original.



### REMARQUE

Le paramètre par défaut pour la largeur de marge peut être modifié.

➔ [Marge par défaut \(page 8-39\)](#)

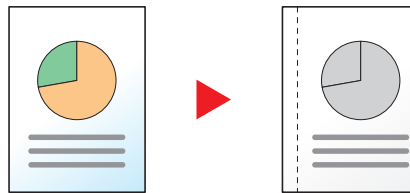

Élément		Valeur	Description
<b>Désactivé</b>			
<b>Marge</b>	<b>Marge</b>	Métrique : -18 mm à +18 mm (par incréments de 1 mm) Pouce : -0,75 à 0,75" (par incréments de 0,01")	Définir la largeur de marge.* <sup>1</sup> Utiliser [+], [-] ou les touches numériques pour saisir les marches pour « Gauche/Droite » et « Haut/bas ».
	<b>Page verso</b>	Auto, Manuel	En mode Recto verso, sélectionner [ <b>Page verso</b> ] et sélectionner [ <b>Auto</b> ] ou [ <b>Manuel</b> ]. Si l'option [ <b>Auto</b> ] est sélectionnée, la marge appliquée au verso correspond automatiquement à celle définie pour le verso et à l'orientation de reliure. Si l'option [ <b>Manuel</b> ] est sélectionnée, il est possible de définir une marge différente pour le recto et le verso. Définir la marche sur l'écran qui s'affiche. Les sélections des paramètres sont les mêmes que pour le recto.
	<b>Orientation original</b>	Bord sup. haut Bord sup. à gauche, Auto* <sup>2</sup>	Sélectionner l'orientation du bord supérieur du document original pour numériser dans la direction correcte. Sélectionner [ <b>Orientation original</b> ] pour choisir l'orientation des originaux, [ <b>Bord sup. en haut</b> ] ou [ <b>Bord sup. à gauche</b> ].
<b>Centrage*<sup>3</sup></b>	<b>Orientation original</b>	Bord sup. haut Bord sup. à gauche, Auto* <sup>2</sup>	Sélectionner l'orientation du bord supérieur du document original pour numériser dans la direction correcte. Sélectionner [ <b>Orientation original</b> ] pour choisir l'orientation des originaux, [ <b>Bord sup. en haut</b> ] ou [ <b>Bord sup. à gauche</b> ].

\*1 Les unités peuvent être modifiées dans le menu Système.

➔ [Mesure \(page 8-7\)](#)

\*2 Cette fonction ne peut être utilisée que lorsque le kit d'activation de numérisation OCR est installé.

\*3 Cette option ne s'affiche pas lors de l'impression à partir du lecteur USB.

## Envoi/stockage

Une fois l'original envoyé/stocké après avoir spécifié le format d'origine et le format d'envoi, et en fonction de ces formats, une marge est créée en bas, sur la gauche ou sur la droite du papier. En utilisant la fonction Centrage, l'image est placée avec une marge égale pour tous les bords.

(Valeur : [Désactivé] / [Activé])

# Effacement bordure, Effacement bordure/ Numérisation complète



Mise en page/édition



Paramètre avancé



Fonctions



Fonctions

Efface la bordure noire qui se forme autour de l'image.

## Standard

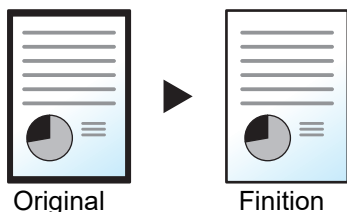

Effacer le cadre noir créé dans l'original. La largeur d'effacement est fixe.

## Numéris. complète

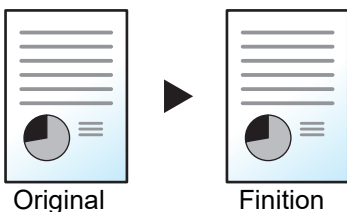

Numérisez les originaux sans marges blanches. Aucun effacement de bordure.

## Effac. bord. feuille

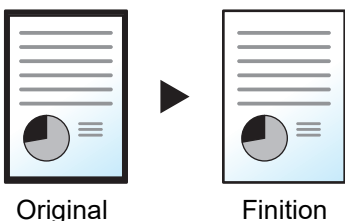

Effacer le cadre noir créé dans l'original. La largeur d'effacement peut être ajustée.

## Effac. bord. livre

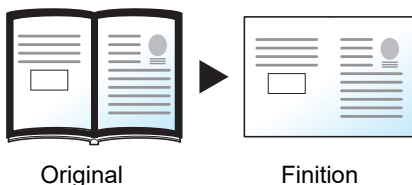

Permet d'effacer les bordures noires sur les bords et au centre d'un original tel qu'un livre épais. Spécifier si besoin est chaque largeur pour effacer les bordures qui entourent les bords et le centre du livre.

## Effac. bord. individuelle

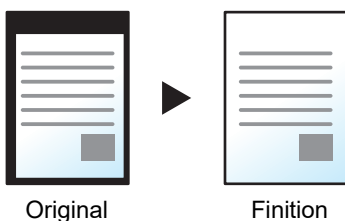

Il est possible de définir la largeur d'effacement des bordures sur tous les côtés.

**REMARQUE**

- **[Numérisation complète]** ne s'affiche pas lors de la copie.
- Le paramètre par défaut pour la largeur d'effacement de bordure peut être modifié.
  - ➔ [Effacer bordure par déf. \(page 8-37\)](#)
- La largeur par défaut pour la page verso peut être modifiée.
  - ➔ [Effacer bord. page verso \(page 8-37\)](#)

Élément		Valeur	Description
<b>Standard</b>		Numériser les originaux avec le mode standard.	
<b>Numéris. complète</b> <sup>*1</sup>		Numériser les originaux sans marges blanches.	
<b>Effac. bord. feuille</b>	<b>Bordure</b>	Métrique : 0 mm à 50 mm (par incréments de 1 mm)  Pouce : 0,00 à 2,00" (par incréments de 0,01")	Définir la largeur d'effacement de bordure. <sup>*2</sup> Utiliser [+], [-] ou les touches numériques pour régler la valeur.
	<b>Page verso</b>	Identique à la page recto, Ne pas effacer	Pour les originaux recto verso, sélectionner [ <b>Page verso</b> ], puis [ <b>Identique à la page recto</b> ] ou [ <b>Ne pas effacer</b> ].
<b>Effac. bord. livre</b>	<b>Bordure</b>	Métrique : 0 mm à 50 mm (par incréments de 1 mm)  Pouce : 0,00 à 2,00" (par incréments de 0,01")	Définir la largeur d'effacement de bordure autour des bords et au centre du livre. <sup>*2</sup> Utiliser [+], [-] ou les touches numériques pour régler la valeur.
	<b>Page verso</b>	Identique à la page recto, Ne pas effacer	Pour les originaux recto verso, sélectionner [ <b>Page verso</b> ], puis [ <b>Identique à la page recto</b> ] ou [ <b>Ne pas effacer</b> ].
<b>Effac. bord. individuelle</b>	<b>Bordure</b>	Métrique : 0 mm à 50 mm (par incréments de 1 mm)  Pouce : 0,00 à 2,00" (par incréments de 0,01")	Définir la largeur d'effacement de bordure individuellement pour tous les bords. <sup>*2</sup> Utiliser [+], [-] ou les touches numériques pour régler la valeur.
	<b>Page verso</b>	Identique à la page recto, Ne pas effacer	Pour les originaux recto verso, sélectionner [ <b>Page verso</b> ], puis [ <b>Identique à la page recto</b> ] ou [ <b>Ne pas effacer</b> ].
	<b>Orientation original</b>	Bord sup. en haut, Bord sup. à gche, Auto <sup>*3</sup>	Sélectionner l'orientation du bord supérieur du document original pour numériser dans la direction correcte. Sélectionner [ <b>Orientation original</b> ] pour choisir l'orientation des originaux, [ <b>Bord sup. en haut</b> ] ou [ <b>Bord sup. à gauche</b> ].

\*1 Ne s'affiche pas lors de la copie.

\*2 Les unités peuvent être modifiées dans le menu Système.

➔ [Mesure \(page 8-7\)](#)

\*3 Cette fonction ne peut être utilisée que lorsque le kit d'activation de numérisation OCR en option est installé.

## Effacer les zones ombrées



Mise en page/édition



Paramètre avancé



Fonctions



Fonctions

Lors de la numérisation avec le chargeur de documents ouvert, effacer la zone ombrée supplémentaire.

(Valeur : [Désactivé] / [Activé])

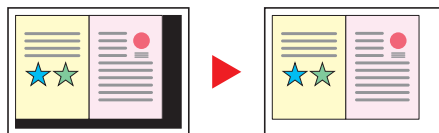

### REMARQUE

Si le chargeur de documents ou le capot des originaux ne sont pas suffisamment ouverts, il peut être impossible d'effacer les zones ombrées.

➔ [Éviter le reflet lumineux \(page 8-13\)](#)



# Brochure



Mise en page/édition



Fonctions

Cette fonction permet de créer des brochures (par exemple, livrets ou plaquettes) à partir de feuilles individuelles. Une pliure centrale permet de créer des brochures tels que des magazines.

Il est possible d'imprimer la couverture sur du papier de couleur ou du papier épais. Le papier utilisé pour la couverture provient du bac MF. Pour utiliser du papier de couverture d'un magasin ou du module d'insertion, se reporter à la section suivante :

➔ [Source de papier pour la couverture \(page 8-21\)](#)



## REMARQUE

L'utilisation du module de finition 4000 feuilles en option et de l'unité de pliage permet d'effectuer la piqûre à cheval des copies (elles sont pliées en deux et agrafées sur le pli central). Les formats de papier pris en charge sont A3, A4-R, B4, Ledger, Letter-R, Legal, Oficio II et 8K.

Type d'original	Format de l'original	Format papier
<b>Format de papier</b> Original recto, original recto verso	Tous*1	A3, A4-R, A4, A5-R, B4, B5-R, B5, Ledger, Letter-R, Letter, Legal, Oficio II et 8K
<b>Original livre</b>	A3, A4-R, A5-R, B4, B5-R, Ledger, Letter-R et 8K	

\*1 Sauf formats personnalisés.

## Reliure sur le côté gauche

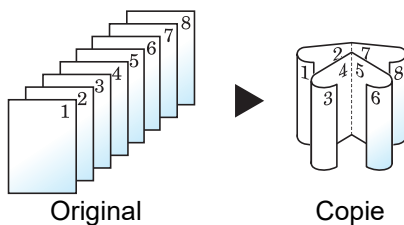

Les copies pliées peuvent être lues de gauche à droite.

## Reliure sur le côté droit

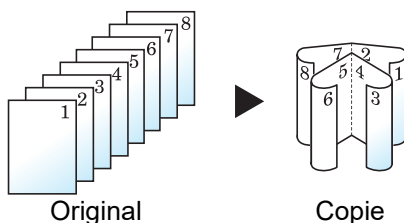

Les copies pliées peuvent être lues de droite à gauche.

## Reliure supérieure

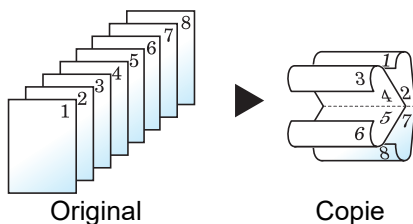

Les copies pliées peuvent être lues de haut en bas.

## Copie

Élément		Valeur	Description	
<b>Désactivé</b>				
<b>Recto &gt;&gt;Brochure</b>	<b>Reliure en finition</b>	Gauche, Droite, Haut	Sélectionner l'orientation de reliure des copies.	
	<b>Orientation original</b>	Bord sup. en haut, Bord sup. à gche, Auto* <sup>1</sup>	Sélectionner l'orientation du bord supérieur du document original pour numériser dans la direction correcte. Sélectionner <b>[Orientation original]</b> pour choisir l'orientation des originaux, <b>[Bord sup. en haut]</b> ou <b>[Bord sup. à gauche]</b> . Appuyer ensuite sur <b>[OK]</b> .	
	<b>Couverture*<sup>2</sup></b>	<b>Désactivé</b>		
		<b>Couverture : Paramètre d'impression de la couverture</b>	Pas imprimé, Avant uniquement, Arrière uniquement, Recto verso	Sélectionner si ajouter ou non la couverture. Sélectionner la méthode d'impression pour la couverture à insérer. Sélectionner <b>[Couverture]</b> , puis <b>[Couverture]</b> et spécifier le paramètre d'impression pour la couverture à insérer.
		<b>Couverture : Paramètre d'impression du dos</b>	Pas imprimé, Avant uniquement, Arrière uniquement, Recto verso	Sélectionner <b>[Pas imprimé]</b> , <b>[Arrière uniquement]</b> , <b>[Avant uniquement]</b> ou <b>[Recto verso]</b> et appuyer sur <b>[OK]</b> .
<b>Agrafage/pliage</b>	Désactivé, Pliage uniquement, Piqûre à cheval	Pour plier les copies finies en deux, sélectionner <b>[Agrafage/pliage]</b> , puis sélectionner <b>[Pliage seulement]</b> . Pour utiliser la piqûre à cheval, sélectionner <b>[Agrafage/pliage]</b> , puis sélectionner <b>[Piqûre à cheval]</b> .		

Élément		Valeur	Description	
Recto verso >>Brochure	Reliure en original	Gauche/Droite, Haut	Sélectionner le sens de reliure des originaux.	
	Reliure en finition	Gauche, Droite, Haut	Sélectionner l'orientation de reliure des copies.	
	Orientation original	Bord sup. en haut, Bord sup. à gche, Auto <sup>*1</sup>	Sélectionner l'orientation du bord supérieur du document original pour numériser dans la direction correcte. Sélectionner [ <b>Orientation original</b> ] pour choisir l'orientation des originaux, [ <b>Bord sup. en haut</b> ] ou [ <b>Bord sup. à gauche</b> ]. Appuyer ensuite sur [ <b>OK</b> ].	
	Couver- ture <sup>*2</sup>	Désactivé		
		Couverture : Paramètre d'impression de la couverture	Pas imprimé, Avant uniquement, Arrière uniquement, Recto verso	Sélectionner si ajouter ou non la couverture. Sélectionner la méthode d'impression pour la couverture à insérer. Sélectionner [ <b>Couverture</b> ], puis [ <b>Couverture</b> ] et spécifier le paramètre d'impression pour la couverture à insérer.
	Couverture : Paramètre d'impression du dos	Pas imprimé, Avant uniquement, Arrière uniquement, Recto verso	Sélectionner [ <b>Pas imprimé</b> ], [ <b>Arrière uniquement</b> ], [ <b>Avant uniquement</b> ] ou [ <b>Recto verso</b> ] et appuyer sur [ <b>OK</b> ].	
Agrafage/pliage	Désactivé, Pliage uniquement, Piqûre à cheval	Pour plier les copies finies en deux, sélectionner [ <b>Agrafage/pliage</b> ], puis sélectionner [ <b>Pliage seulement</b> ].  Pour utiliser la piqûre à cheval, sélectionner [ <b>Agrafage/pliage</b> ], puis sélectionner [ <b>Piqûre à cheval</b> ].		
Livre >>Brochure <sup>*3</sup>	Reliure en original	Gauche, Droite	Sélectionner le sens de reliure des originaux.	
	Reliure en finition	Gauche, Droite	Sélectionner l'orientation de reliure des copies.	
	Couverture	Désactivé, Activé	Sélectionner si ajouter ou non la couverture. Sélectionner [ <b>Couverture</b> ], pour sélectionner [ <b>Couverture</b> ], puis appuyer sur [ <b>OK</b> ].	
	Agrafage/pliage	Désactivé, Pliage uniquement, Piqûre à cheval	Pour plier les copies finies en deux, sélectionner [ <b>Agrafage/pliage</b> ], puis sélectionner [ <b>Pliage seulement</b> ].  Pour utiliser la piqûre à cheval, sélectionner [ <b>Agrafage/pliage</b> ], puis sélectionner [ <b>Piqûre à cheval</b> ].	

\*1 Cette fonction ne peut être utilisée que lorsque le kit d'activation de numérisation OCR est installé.

\*2 L'impression n'est pas possible lors du chargement du module d'insertion.

\*3 [**Bord sup. en haut**] est réglé pour « Orientation original ».

## Impression

Élément		Valeur	Description	
<b>Désactivé</b>				
<b>Brochure</b>	<b>Reliure</b>	Gauche, Droite, Haut	Sélectionner l'orientation de reliure des copies.	
	<b>Couverture<sup>*1</sup></b>	<b>Désactivé</b>		
		<b>Couverture : Paramètre d'impression de la couverture</b>	Pas imprimé, Avant uniquement, Arrière uniquement, Recto verso	Sélectionner si ajouter ou non la couverture. Sélectionner la méthode d'impression pour la couverture à insérer. Sélectionner [ <b>Couverture</b> ], puis [ <b>Couverture</b> ] et spécifier le paramètre d'impression pour la couverture à insérer.
		<b>Couverture : Paramètre d'impression du dos</b>	Pas imprimé, Avant uniquement, Arrière uniquement, Recto verso	Sélectionner [ <b>Pas imprimé</b> ], [ <b>Arrière uniquement</b> ], [ <b>Avant uniquement</b> ] ou [ <b>Recto verso</b> ] et appuyer sur [ <b>OK</b> ].
<b>Agrafage/pliage</b>	Désactivé, Pliage uniquement, Piqûre à cheval	Pour plier les copies finies en deux, sélectionner [ <b>Agrafage/pliage</b> ], puis sélectionner [ <b>Pliage seulement</b> ]. Pour utiliser la piqûre à cheval, sélectionner [ <b>Agrafage/pliage</b> ], puis sélectionner [ <b>Piqûre à cheval</b> ].		

\*1 L'impression n'est pas possible lors du chargement du module d'insertion.



### REMARQUE

- Le nombre de feuilles pouvant être pliées ou agrafées avec piqûre à cheval varie en fonction du grammage du papier. Pour plus de détails, se reporter à :
  - ➔ [Unité de pliage \(pour module de finition 4000 feuilles\) \(page 11-34\)](#)
  - ➔ [Unité de pliage \(pour module de finition et agrafage 100 feuilles\) \(page 11-35\)](#)
- Lors de la mise en place de l'original sur la glace d'exposition, veiller à placer les originaux dans l'ordre des pages.

## Direction de reliure et orientation de la couverture et de l'original

Lors du chargement de la couverture à partir du module d'insertion, le paramètre d'orientation de la couverture et de l'original diffère en fonction du paramètre [Reliure en finition] ou [Reliure].

1 : Couverture avant 2 : Couverture arrière

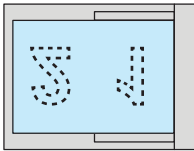
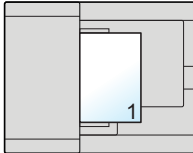
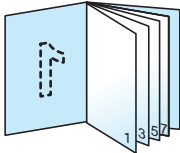
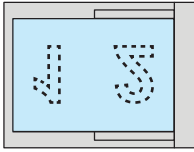
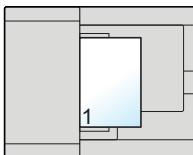
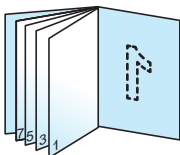
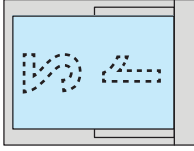
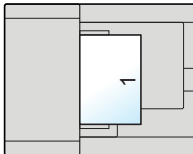
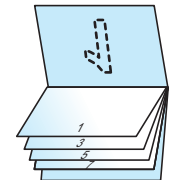
Élément	Orientation		Image
	Module d'insertion	Chargeur de documents	
Gauche			
Droite			
Haut*1			

\*1 Régler [Bord sup. à gauche] pour l'orientation de l'original.

## Recto verso



Mise en page/édition



Fonctions



Fonctions

Cette option permet d'effectuer des copies recto verso. Il est aussi possible de créer des copies recto à partir d'originaux recto verso.

Les modes suivants sont disponibles.

### Recto sur recto verso

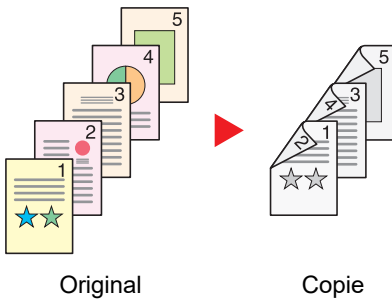

Cette option permet d'effectuer des copies recto verso à partir d'originaux recto. Si le nombre d'originaux est impair, le verso de la dernière copie sera vierge.

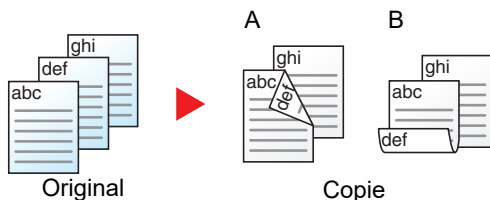

Les options de reliure suivantes sont disponibles.

- A Reliure Gauche/droite : pas de rotation des images sur le verso.
- B Reliure Haut : rotation des images de 180 degrés sur le verso. Les copies peuvent être reliées sur le bord supérieur, afin d'avoir la même orientation lorsque l'on tourne les pages.

### Recto verso sur recto

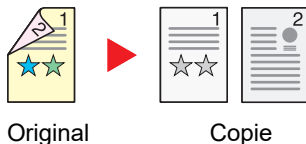

Cette option permet de copier chaque côté d'un original recto verso sur deux feuilles individuelles. Placer les originaux dans le chargeur de documents.

Les options de reliure suivantes sont disponibles.

- Reliure Gauche/droite : pas de rotation des images sur le verso.
- Reliure Haut : rotation des images de 180 degrés sur le verso.

### Recto verso sur recto verso

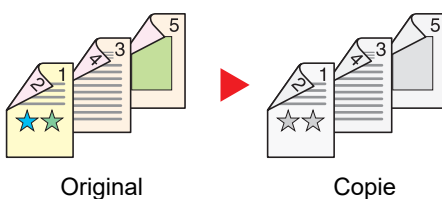

Cette option permet d'effectuer des copies recto verso à partir d'originaux recto verso. Placer les originaux dans le chargeur de documents.



#### REMARQUE

Les formats de papier pris en charge dans le mode Recto verso : A3, A4-R, A4, A5-R, A5, A6-R, B4, B5-R, B5, B6-R, 216×340 mm, SRA3, Ledger, Letter-R, Letter, Legal, Statement-R, Executive, 12×18", Oficio II, Folio, 8K, 16K-R, 16K, ISO B5, Hagaki (Carte), Oufuku hagaki (Carte réponse) et Personnalisé 1 à 4.

## Livre sur recto

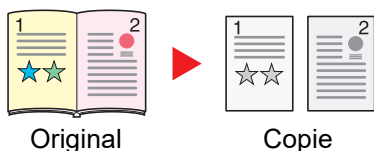

Cette option permet d'effectuer une copie recto d'un livre recto verso ou ouvert.

Les options de reliure suivantes sont disponibles.

Reliure gauche : les originaux avec des pages en vis-à-vis sont copiés de gauche à droite.

Reliure droite : les originaux avec des pages en vis-à-vis sont copiés de droite à gauche.

### REMARQUE

- Les formats d'originaux pris en charge en mode Livre sur recto : A3, A4-R, A5-R, B4, B5-R, Ledger, Letter-R et 8K
- Les formats de papier pris en charge en mode Livre sur recto : A4-R, A4, A5, B5-R, B5, Letter-R, Letter, 16K-R et 16K

## Livre sur recto verso

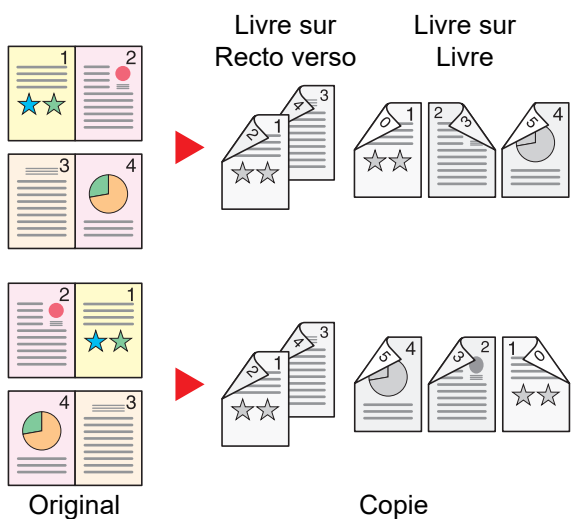

Cette option permet d'effectuer des copies recto verso à partir d'un livre ouvert avec les pages en vis à vis.

### REMARQUE

- Les formats d'originaux pris en charge en mode Livre sur recto verso : A3, A4-R, A5-R, B4, B5-R, Ledger, Letter-R et 8K
- Les formats de papier pris en charge en mode Livre sur recto verso : A4-R, A4, A5, B5-R, B5, Letter-R, Letter, 16K-R et 16K

## Copie

Imprime un recto verso d'un original recto/livre ouvert ou un recto d'un original recto verso/livre ouvert. Sélectionner l'orientation de reliure pour l'original et les documents terminés.

Élément		Valeur	Description	
Recto>>Recto		—	Désactive la fonction.	
Recto>>Recto verso	Finition	Gauche/Droite, Haut	Sélectionner l'orientation de reliure des copies.	
	Orientation original	Bord sup. haut Bord sup. à gauche, Auto <sup>*1</sup>	Sélectionner l'orientation du bord supérieur du document original pour numériser dans la direction correcte. Sélectionner <b>[Orientation original]</b> pour choisir l'orientation des originaux, <b>[Bord sup. en haut]</b> ou <b>[Bord sup. à gauche]</b> .	
Recto verso>>Recto	Original	Gauche/Droite, Haut	Sélectionner l'orientation de reliure des originaux.	
	Orientation original	Bord sup. haut Bord sup. à gauche, Auto <sup>*1</sup>	Sélectionner l'orientation du bord supérieur du document original pour numériser dans la direction correcte. Sélectionner <b>[Orientation original]</b> pour choisir l'orientation des originaux, <b>[Bord sup. en haut]</b> ou <b>[Bord sup. à gauche]</b> .	
Recto verso>>Recto verso	Original	Gauche/Droite, Haut	Sélectionner le sens de reliure des originaux.	
	Finition	Gauche/Droite, Haut	Sélectionner l'orientation de reliure des copies.	
	Orientation original	Bord sup. haut Bord sup. à gauche, Auto <sup>*1</sup>	Sélectionner l'orientation du bord supérieur du document original pour numériser dans la direction correcte. Sélectionner <b>[Orientation original]</b> pour choisir l'orientation des originaux, <b>[Bord sup. en haut]</b> ou <b>[Bord sup. à gauche]</b> .	
Livre >>-Recto <sup>*2</sup>		Original	Gauche, Droite	Sélectionner le sens de reliure des originaux.
Livre>>Recto-verso <sup>*2</sup>		Original	Gauche, Droite	Sélectionner le sens de reliure des originaux.
		Finition	Livre >> Recto verso, Livre >> Livre	Sélectionner l'option Recto verso souhaitée.

\*1 Cette fonction ne peut être utilisée que lorsque le kit d'activation de numérisation OCR est installé.

\*2 **[Bord sup. en haut]** est réglé pour « Orientation original ».

Si l'original est placé sur la glace d'exposition, mettre l'original suivant en place et appuyer sur la touche **[Départ]**.

Lorsque tous les originaux ont été lus, sélectionner **[Fin de num]** pour lancer la copie.

## Impression

Imprime un document sur des feuilles recto ou recto verso.

Élément		Valeur	Description
Recto		—	Désactive la fonction.
Recto verso	Finition	Gauche/ Droite	Imprime un document recto verso de sorte que les feuilles sont correctement alignées pour la reliure à gauche ou à droite
		Haut	Imprime un document recto verso de sorte que les feuilles sont correctement alignées pour la reliure en haut.



## Couverture



Mise en page/édition



Fonctions

Cette fonction permet d'ajouter une couverture aux documents terminés.

Elle permet d'imprimer la première et/ou la dernière page sur du papier de couleur ou du papier épais provenant d'une source de papier différente de la source normale. Les deux options suivantes sont disponibles. Le papier utilisé pour la couverture provient du bac MF. Pour utiliser du papier de couverture d'un magasin ou du module d'insertion, se reporter à la section suivante :

➔ [Source de papier pour la couverture \(page 8-21\)](#)

La méthode d'impression peut être définie pour les couvertures. Spécifier un paramètre d'impression pour chaque couverture.

Élément	Valeur	Description
<b>Désactivé</b>		
<b>Capot avant</b>	<b>Paramètre d'impression de la couverture</b> <sup>*1</sup>	Pas imprimé, Avant uniquement, Arrière uniquement <sup>*2</sup> , Recto verso <sup>*2</sup>  Un papier différent doit être inséré pour la première page du document. Sélectionner <b>[Arrêter l'impression]</b> , <b>[Avant uniquement]</b> , <b>[Arrière uniquement]</b> ou <b>[Recto verso]</b> pour le paramètre d'impression du papier inséré.
<b>1re et 4e de couverture</b>	<b>Paramètre d'impression de la couverture</b> <sup>*1</sup>	Pas imprimé, Avant uniquement, Arrière uniquement <sup>*2</sup> , Recto verso <sup>*2</sup>  Un papier différent doit être inséré pour la première page et la dernière page du document. Sélectionner <b>[Arrêter l'impression]</b> , <b>[Avant uniquement]</b> , <b>[Arrière uniquement]</b> ou <b>[Recto verso]</b> pour le paramètre d'impression du papier inséré.
	<b>Paramètre d'impression du dos</b> <sup>*1</sup>	

\*1 L'impression n'est pas possible lors du chargement du module d'insertion.

\*2 **[Arrière uniquement]** et **[Recto verso]** s'affichent lorsque la finition est réglée sur Recto verso dans « Recto verso ».

➔ [Recto verso \(page 6-58\)](#)

## Mode Filigrane



Mise en page/édition



Fonctions

Imprime le document original avec une image ou un formulaire en filigrane.

Après avoir numérisé et enregistré le filigrane, celui-ci est superposé à l'original. Il est également possible d'utiliser un filigrane déjà mémorisé dans la Boîte de document.

Placer l'original utilisé pour le filigrane au-dessus des autres originaux. Si le chargeur de documents en option est installé, la première page des originaux doit être placée dessus.

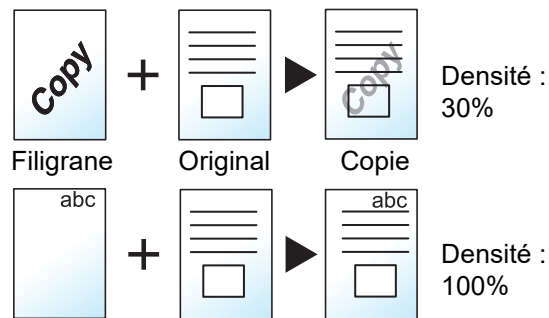

Élément		Valeur	Description	
<b>Désactivé</b>				
<b>Sélectionner form. stocké</b>	<b>Sélectionner form. stocké</b>	—	Le filigrane doit d'abord être enregistré dans la Boîte de document. ➔ <a href="#">Formulaire pour filigrane (page 5-71)</a> Sélectionner le filigrane à superposer à partir de la Boîte de document. Sélectionner <b>[Sélectionner Filigr. stocké]</b> pour afficher les boîtes de document contiennent des documents pouvant être utilisés comme filigrane. Sélectionner le filigrane désiré dans la liste et sélectionner <b>[Sélect.]</b> . Après avoir sélectionné le filigrane, sélectionner <b>[Suivant&gt;]</b> .	
	<b>Densité</b>	10% à 100%	Spécifier la densité du filigrane à superposer. Utiliser <b>[+]</b> , <b>[-]</b> ou les touches numériques pour régler la valeur.	
	<b>Image finition</b>	Transparent		Le filigrane est superposé sur le document.
		Filigrane sur image originale		Le filigrane est placé au-dessus du document.
	Image originale sur filigrane		Le filigrane est placé sous le document.	

Élément		Valeur	Description
Numériser nouv. filigrane *1	Densité	10% à 100%	Spécifier la densité du filigrane à superposer. Utiliser [+], [-] ou les touches numériques pour régler la valeur.
	Image finition	Transparent	Le filigrane est superposé sur le document.
		Filigrane sur image originale	Le filigrane est placé au-dessus du document.
		Image originale sur filigrane	Le filigrane est placé sous le document.

\*1 Cette option ne s'affiche pas lors de l'impression à partir de la boîte personnalisée.

## N° page



Mise en page/édition



Fonctions

Cette fonction permet d'ajouter des numéros de page aux documents terminés.

Les formats disponibles pour la numérotation sont [-1-], [P.1] et [1/n]. Le format [1/n] imprime le nombre total de pages à la place de « n ».

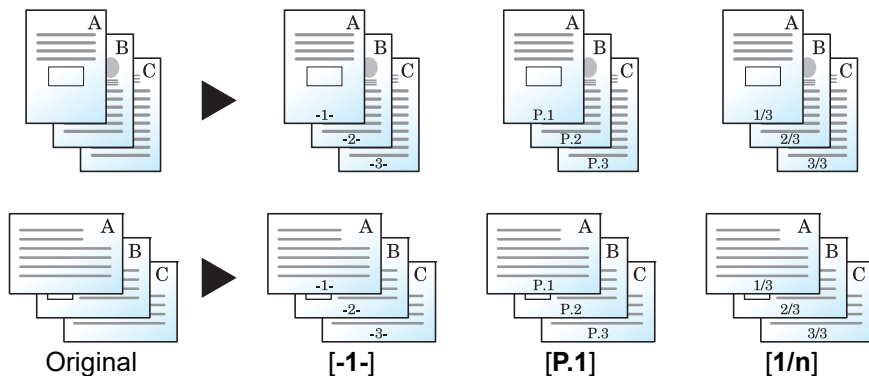

Sélectionner le format de numérotation [-1-], [P.1] ou [1/n].

Élément		Valeur	Description
<b>Désactivé</b>			
-1-, P.1, 1/n	Position	Sup. gauche, Milieu haut, En haut à droite, Gauche bas, Milieu bas, Droite bas	Sélectionner la position d'impression du numéro de page. Spécifier la position détaillée du numéro de page à l'aide de valeurs numériques et pour définir la position du numéro de page ([Identique à la page recto], [Miroir page recto]) lorsqu'un numéro de page est placé au verso du papier en impression recto verso.
	1re page	1 à 10	Pour démarrer la numérotation de page à partir d'un page différente de la premier page, utiliser [+], [-] ou les touches numériques pour spécifier la page de début.
	N° De Départ	1 à 9999	Pour démarrer la numérotation avec un numéro différent de 1, utiliser [+], [-] ou les touches numériques pour spécifier le numéro de début.

Élément		Valeur	Description	
-1-, P.1, 1/n	N° dénomin.* <sup>1</sup>	Auto, Manuel (1 à 9999)	Il est possible de modifier manuellement le nombre total de pages « n » dans le format [1/n]. Sélectionner <b>[Manuel]</b> et utiliser [+], [-] ou les touches numériques pour saisir le nombre de pages total.	
	Dernière pge	Auto, Manuel (-10 à 0)	Si la numérotation n'est pas nécessaire jusqu'à la dernière page, sélectionner <b>[Manuel]</b> . Utiliser [+], [-] ou les touches numériques pour spécifier la dernière page à numérotter (un nombre de pages négatif à partir de la dernière page). Le nombre maximum est de -10.	
	Police	Police	Courier, Letter Gothic	Définir la police du numéro de page.
		Taille	Les tailles de police enregistrées dans « Police (n° de page) » sont affichées. ➔ <a href="#">Taille police (Page #) (page 8-38)</a>	Définir la taille de police du numéro de page.
		Couleur	Noir, Blanc	Définir la couleur du numéro de page.
		Style	Aucun, Gras, Italique, Gras/Italique	Définir le style de police du numéro de page. Sélectionner un style de police en cochant la case.
		Affichage du motif	Transparent, Découpage, Surimpression	Définir la méthode d'affichage du numéro de page.
		Densité	10 à 100% (par incréments de 10%)	Définir la densité de couleur du numéro de page. Utiliser [+], [-] ou les touches numériques pour régler la valeur.
	Orientation original	Bord sup. haut Bord sup. gche, Auto <sup>2</sup>	Sélectionner l'orientation du bord supérieur du document original pour numériser dans la direction correcte. Sélectionner <b>[Orientation original]</b> pour choisir l'orientation des originaux, <b>[Bord sup. en haut]</b> ou <b>[Bord sup. à gauche]</b> .	
	Compter page blanche <sup>3</sup>	Désactivé, Activé	Lorsqu'un document numérisé contient des pages blanches, sélectionner <b>[Activé]</b> si les pages blanches doivent être numérotées. Sélectionner <b>[Désactivé]</b> pour sauter les pages blanches.	

\*1 Cet élément s'affiche lorsque [1/n] est sélectionné.

\*2 Cette fonction ne peut être utilisée que lorsque le kit d'activation de numérisation OCR en option est installé.

\*3 Cette option ne s'affiche pas lors de l'impression à partir de la boîte personnalisée.

## Page mémo



Mise en page/édition

Cette fonction permet de réaliser des copies comportant un espace pour l'ajout de notes.

Il est également possible d'imprimer deux originaux sur une même feuille comportant un espace ou d'ajouter des lignes afin d'indiquer les limites de page.

Sélectionner [**Mise en page A**] ou [**Mise en page B**], puis sélectionner la disposition dans « Mise en page ».



### REMARQUE

Les formats de papier pris en charge dans le mode Mémo : A4, A5, B5, Legal, Oficio II, 216 × 340 mm, Letter, Statement, Folio et 16K.

### Mise en page A

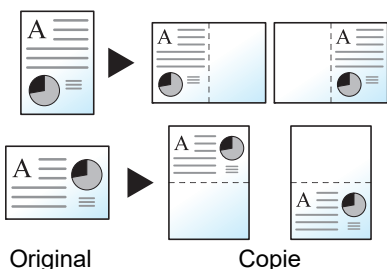

Réduit les images d'un original d'une page pour la copie sur la moitié d'une page, en laissant l'autre moitié pour les notes.

### Mise en page B

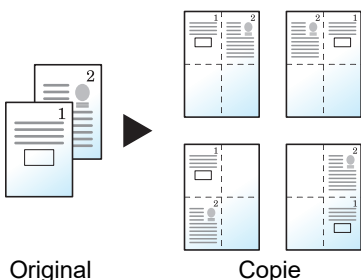

Réduit les images de deux pages d'original pour l'impression sur la moitié d'une page, en laissant l'autre moitié pour les notes.

Élément		Valeur	Description
<b>Désactivé</b>			
<b>Mise en page A</b>	<b>Mise en page</b>	Gauche/haut, Droite/bas	Sélectionner la mise en page pour les pages de l'original numérisé.
	<b>Ligne de bordure</b>	Aucune, Trait plein, Pointillés, Repère de positionnement	Sélectionner le type de ligne de bordure. Sélectionner [ <b>Ligne de bordure</b> ] pour sélectionner la ligne de bordure de la page.
	<b>Orientation original</b>	Bord sup. haut Bord sup. gche, Auto* <sup>1</sup>	Sélectionner l'orientation du bord supérieur du document original pour numériser dans la direction correcte. Sélectionner [ <b>Orientation original</b> ] pour choisir l'orientation des originaux, [ <b>Bord sup. en haut</b> ] ou [ <b>Bord sup. à gauche</b> ].

Élément		Valeur	Description
<b>Mise en page B</b>	<b>Mise en page</b>	En haut à gauche vers droite, En haut à droite vers gauche, En haut à gauche vers bas, En haut à droite vers bas	Sélectionner la mise en page pour les pages de l'original numérisé.
	<b>Ligne de bordure</b>	Aucune, Trait plein, Pointillés, Repère de positionnement	Sélectionner le type de ligne de bordure. Sélectionner [ <b>Ligne de bordure</b> ] pour sélectionner la ligne de bordure de la page.
	<b>Orientation original</b>	Bord sup. haut Bord sup. gche, Auto <sup>*1</sup>	Sélectionner l'orientation du bord supérieur du document original pour numériser dans la direction correcte. Sélectionner [ <b>Orientation original</b> ] pour choisir l'orientation des originaux, [ <b>Bord sup. en haut</b> ] ou [ <b>Bord sup. à gauche</b> ].

\*1 Cette fonction ne peut être utilisée que lorsque le kit d'activation de numérisation OCR est installé.

## Ins. interc. /chapitres



Mise en page/édition

Insérer un intercalaire ou faire de la première page du chapitre la page frontale lors de l'impression recto verso.  
Les pages configurées sont affichées sur la liste.

Élément				Valeur	Description
<b>Désactivé</b>					
<b>Activé</b>	<b>Ajouter</b>	<b>Séparateur</b>	<b>Intercalaire</b>	1 à 998 <sup>*1</sup>	Saisir les numéros de pages du document où les intercalaires sont insérés. Utiliser [+], [-] ou les touches numériques pour saisir le numéro de page.
			<b>Source papier</b>	Magasin 1 à 5, Bac MF Plateau d'insertion 1 <sup>*2*3</sup> , Plateau d'insertion 2 <sup>*2*3</sup>	Sélectionner la source du papier pour l'intercalaire.
		<b>Chapitre</b>	<b>Page de chapitre</b>	2 à 998 <sup>*1</sup>	Entrer les numéros de page du document original où les chapitres doivent être insérés. Utiliser [+], [-] ou les touches numériques pour saisir le numéro de page.
	<b>Modifier</b>			—	Modifier la configuration de la page de chapitre et de l'intercalaire. La méthode d'utilisation est la même que pour un nouvel ajout.
	<b>Supprimer</b>			—	Supprimer la page sélectionnée dans la liste.
	<b>Suivant&gt;</b>	<b>Param. interc.</b>		Pas imprimé, Avant uniquement, Arrière uniquement <sup>*4</sup> , Recto verso <sup>*4</sup>	Sélectionner [ <b>Pas imprimé</b> ], [ <b>Avant uniquement</b> ], [ <b>Arrière uniquement</b> ] ou [ <b>Recto verso</b> ] pour le paramètre d'impression du papier inséré.

\*1 Si le modèle est équipé d'un disque dur, le nombre de feuilles est de 4999.

\*2 Affiché lorsque le module d'insertion en option est installé.

\*3 L'impression n'est pas possible lors du chargement du module d'insertion.

\*4 [**Arrière uniquement**] et [**Recto verso**] s'affichent lorsque la finition est réglée sur Recto verso dans « Recto verso ».

➔ [Recto verso \(page 6-58\)](#)

# Répétition d'image

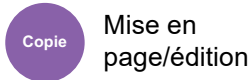

Cette option remplit la première feuille copie avec une image d'original. Il est aussi possible de spécifier la zone de l'original à répéter.

## Priorité zoom

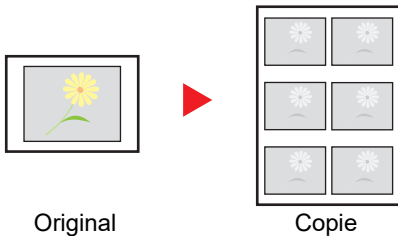

Répéter une image au taux d'agrandissement spécifié.

## Copie double

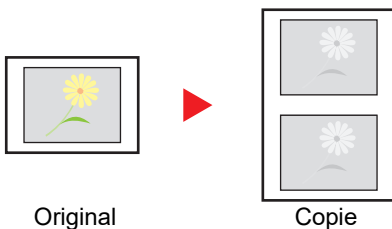

Copier deux images.

Élément	Valeur	Description			
<b>Désactivé</b>					
<b>Priorité zoom</b>	25 à 400 % (par incréments de 1 %)	Cette fonction permet de définir l'écran par défaut. Utiliser [+], [-] ou les touches numériques pour modifier l'agrandissement affiché au besoin. Pour définir la zone de l'original à répéter, sélectionner [ <b>Suivant</b> >].			
	<b>Définir la zone de répétition</b>	<b>Désactivé</b>	Pour définir la zone de l'original à répéter, sélectionner [ <b>Activé</b> ] pour « Définir zone répétition ».		
		<b>Activé</b>	Utiliser [+], [-] ou les touches numériques pour saisir la zone de l'original à répéter.		
		<table border="1"> <tr> <td><b>Départ</b></td> <td>Métrique*1 X1 : 0 à 431 mm Y1 : 0 à 296 mm Pouce X1 : 0,00 à 16,99" Y1 : 0,00 à 11,68"</td> </tr> <tr> <td><b>Zone</b></td> <td>Métrique*1 X2 : 1 à 432 mm Y2 : 1 à 297 mm Pouce X2 : 0,01 à 17,00" Y2 : 0,01 à 11,69"</td> </tr> </table>	<b>Départ</b>	Métrique*1 X1 : 0 à 431 mm Y1 : 0 à 296 mm Pouce X1 : 0,00 à 16,99" Y1 : 0,00 à 11,68"	<b>Zone</b>
<b>Départ</b>	Métrique*1 X1 : 0 à 431 mm Y1 : 0 à 296 mm Pouce X1 : 0,00 à 16,99" Y1 : 0,00 à 11,68"				
<b>Zone</b>	Métrique*1 X2 : 1 à 432 mm Y2 : 1 à 297 mm Pouce X2 : 0,01 à 17,00" Y2 : 0,01 à 11,69"				



Élément	Valeur	Description
<b>Copie double</b>	—	Cette option effectue 2 copies du même original sur une seule feuille. Par exemple, il est possible de copier en double un original A5 sur une feuille A4 qui sera ensuite coupée en deux pour réaliser 2 copies identiques à l'original.

\*1 Les unités peuvent être modifiées dans le menu Système.

➔ [Mesure \(page 8-7\)](#)

## Tampon texte



Mise en page/édition



Paramètre avancé



Fonctions



Fonctions

Permet d'ajouter un tampon texte sur les documents.

### Copie/impression



#### REMARQUE

Cette option ne peut pas être définie lorsque Tampon texte est défini dans les paramètres système.

➔ [Impressions \(page 8-82\)](#)

Élément	Valeur	Description
<b>Désactivé</b>		
<b>Activé</b>	<b>Tampon texte</b>	Toute chaîne de texte (jusqu'à 32 caractères), Modèle 1 à 8
	<b>Méthode de tampon</b>	Chaque page imprimée, Chaque page originale
	<b>Position</b>	Sup. gauche, Milieu haut, En haut à droite, Milieu gauche, Centre, Milieu droit, Gauche bas, Milieu bas, Droite bas
		<p>Sélectionner le champ de saisie et entrer la chaîne de texte à imprimer ou sélectionner un tampon texte parmi les modèles affichés. Après avoir défini le tampon, sélectionner <b>[Suivant&gt;]</b>.</p> <p> <b>REMARQUE</b> Les modèles qui ont été définis s'affichent. ➔ <a href="#">Texte (tampon texte) (page 8-38)</a></p> <p>Sélectionner la méthode de tampon. Sélectionner <b>[Méthode Tampon]</b> et définir la méthode de tampon pour le tampon texte.</p> <p>Définir la position du tampon à imprimer. Sélectionner <b>[Position]</b> et sélectionner la position du tampon texte. Spécifier la position détaillée du tampon à l'aide de valeurs numériques et pour définir la position et l'angle du tampon lorsqu'un tampon est placé au verso du papier en impression recto verso.</p>

Élément		Valeur	Description	
Activé	Police	Police	Courier, Letter Gothic	Définir la police du tampon texte.
		Taille	Les tailles de police enregistrées sont affichées.	Définir la taille de police du tampon texte. Pour plus de détails sur l'enregistrement des tailles de police, se reporter à : ➔ <a href="#">Taille police (tampon texte) (page 8-38)</a>
		Bordure caract.	Désactivé, Cercle, Rectangle, Soulignement	Définir la bordure de caractère et le soulignement.
		Couleur	Noir, Blanc	Définir la couleur du tampon texte.
		Style	Aucun, Gras, Italique, Gras/Italique	Définir le style de police du tampon texte. Sélectionner un style de police en cochant la case.
		Affichage du motif	Transparent, Découpage, Surimpression	Définir la méthode d'affichage du tampon texte.
	Densité	10 à 100% (par pas de 10%)	Définir la densité de couleur du tampon texte. Définir la valeur en utilisant [+], [-] ou les touches numériques.	
	Orientation original	Bord sup. en haut, Bord sup. à gche, Auto <sup>*1</sup>	Sélectionner l'orientation du bord supérieur du document original pour numériser dans la direction correcte. Sélectionner <b>[Orientation original]</b> pour choisir l'orientation des originaux, <b>[Bord sup. en haut]</b> ou <b>[Bord sup. à gauche]</b> .	

\*1 Cette fonction ne peut être utilisée que lorsque le kit d'activation de numérisation OCR en option est installé.

## Envoi/stockage



### REMARQUE

- Cette option ne peut pas être définie lorsque Original long est défini.  
➔ [Original long \(page 6-82\)](#)
- Cette option ne peut pas être définie lorsque Tampon texte est défini dans les paramètres système.  
➔ [Envois \(page 8-84\)](#)  
➔ [Stockages \(page 8-86\)](#)

Élément	Valeur	Description
Désactivé		

Élément		Valeur	Description	
Activé	<b>Tampon texte</b>	Toute chaîne de texte (jusqu'à 32 caractères), Modèle 1 à 8	Sélectionner le champ de saisie et entrer la chaîne de texte à imprimer ou sélectionner un tampon texte parmi les modèles affichés. Après avoir défini le tampon, sélectionner [ <b>Suivant</b> >].   <b>REMARQUE</b> Les modèles qui ont été définis s'affichent. ➔ <a href="#">Texte (tampon texte) (page 8-38)</a>	
	<b>Méthode de tampon</b>	Chaque page imprimée, Chaque page originale	Sélectionner la méthode de tampon. Sélectionner [ <b>Méthode Tampon</b> ] et définir la méthode de tampon pour le tampon texte.	
	<b>Position</b>	Sup. gauche, Milieu haut, En haut à droite, Milieu gauche, Centre, Milieu droit, Gauche bas, Milieu bas, Droite bas	Définir la position du tampon à imprimer. Sélectionner [ <b>Position</b> ] et sélectionner la position du tampon texte. Définir la position du tampon en utilisant des valeurs numériques et pour définir l'angle du tampon.	
	<b>Police</b>	<b>Police</b>	Courier, Letter Gothic	Définir la police du tampon texte.
		<b>Taille</b>	Les tailles de police enregistrées sont affichées.	Définir la taille de police du tampon texte. Pour plus de détails sur l'enregistrement des tailles de police, se reporter à : ➔ <a href="#">Taille police (tampon texte) (page 8-38)</a>
		<b>Bordure caract.</b>	Désactivé, Cercle, Rectangle, Soulignement	Définir la bordure de caractère et le soulignement.
		<b>Couleur</b>	Noir, Cyan, Magenta, Jaune, Rouge, Vert, Bleu, Blanc	Définir la couleur du tampon texte.
		<b>Style</b>	Aucun, Gras, Italique, Gras/Italique	Définir le style de police du tampon texte. Sélectionner un style de police en cochant la case.
		<b>Affichage du motif</b>	Transparent, Découpage, Surimpression	Définir la méthode d'affichage du tampon texte.
<b>Densité</b>		10 à 100% (par incréments de 10%)	Définir la densité de couleur du tampon texte. Définir la valeur en utilisant [+], [-] ou les touches numériques.	
<b>Orientation original</b>	Bord sup. haut Bord sup. gche, Auto <sup>*1</sup>	Sélectionner l'orientation du bord supérieur du document original pour numériser dans la direction correcte. Sélectionner [ <b>Orientation original</b> ] pour choisir l'orientation des originaux, [ <b>Bord sup. en haut</b> ] ou [ <b>Bord sup. à gauche</b> ].		

\*1 Cette fonction ne peut être utilisée que lorsque le kit d'activation de numérisation OCR en option est installé.

# Tampon Bates



Mise en page/édition



Paramètre avancé



Fonctions



Fonctions

Permet d'ajouter un tampon Bates sur les documents.

## Copie/impression



### REMARQUE

Cette option ne peut pas être définie lorsque Tampon texte est défini dans les paramètres système.

➔ [Impressions \(page 8-82\)](#)

Élément		Valeur	Description
<b>Désactivé</b>			
<b>Activé</b>	<b>Tampon Bates</b>	Date, Nom d'utilisateur, Numéro de série, Date, Numérotation, Texte 1, Texte 2	Définir le tampon à imprimer. Lorsque <b>[Texte 1]</b> ou <b>[Texte 2]</b> est sélectionné, sélectionner le champ de saisie et entrer la chaîne de texte. Après avoir défini le tampon, sélectionner <b>[Suivant&gt;]</b> .
	<b>Format de date</b>	MM/JJ/AAAA, JJ/MM/AAAA, AAAA/MM/JJ	Définir le format de date. Ce réglage est disponible lorsque « Date » est réglé dans « Tampon Bates ».
	<b>Position</b>	Sup. gauche, Milieu haut, En haut à droite, Milieu gauche, Centre, Milieu droit, Gauche bas, Milieu bas, Droite bas	Définir la position du tampon à imprimer. Sélectionner <b>[Position]</b> et sélectionner la position du tampon Bates. Spécifier la position détaillée du tampon à l'aide de valeurs numériques et pour définir la position du tampon lorsqu'un tampon est placé au verso du papier en impression recto verso.
	<b>Numér. par défaut</b>	1 à 9999999	Définir le numéro de début de séquence. Si <b>[Nbre chiffres fixe] &gt; [Activé]</b> est sélectionné, il est possible de définir le nombre de chiffres du numéro de série (1 à 7 chiffres). Ce réglage est disponible lorsque « Numérotation » est réglé dans « Tampon Bates ».

Élément		Valeur	Description	
Activé	Police	Police	Courier, Letter Gothic	Définir la police du tampon Bates.
		Taille	Les tailles de police enregistrées sont affichées.	Définir la taille de police du tampon Bates. Pour plus de détails sur l'enregistrement des tailles de police, se reporter à : ➔ <a href="#">Taille police (tampon Bates) (page 8-38)</a>
		Couleur	Noir, Blanc	Définir la couleur du tampon Bates.
		Style	Aucun, Gras, Italique, Gras/Italique	Définir le style de police du tampon Bates. Sélectionner un style de police en cochant la case.
		Affichage du motif	Transparent, Découpage, Surimpression	Définir la méthode d'affichage du tampon Bates.
		Densité	10 à 100% (par incréments de 10%)	Définir la densité de couleur du tampon Bates. Définir la valeur en utilisant [+], [-] ou les touches numériques.
	Orientation original	Bord sup. haut Bord sup. gche, Auto <sup>*1</sup>	Sélectionner l'orientation du bord supérieur du document original pour numériser dans la direction correcte. Sélectionner [ <b>Orientation original</b> ] pour choisir l'orientation des originaux, [ <b>Bord sup. en haut</b> ] ou [ <b>Bord sup. à gauche</b> ].	

\*1 Cette fonction ne peut être utilisée que lorsque le kit d'activation de numérisation OCR en option est installé.

## Envoi/stockage



### REMARQUE

- Cette option ne peut pas être définie lorsque Original long est défini.  
➔ [Original long \(page 6-82\)](#)
- Cette option ne peut pas être définie lorsque Tampon Bates est défini dans les paramètres système.  
➔ [Envois \(page 8-84\)](#)  
➔ [Stockages \(page 8-86\)](#)

Élément	Valeur	Description
Désactivé		

Élément		Valeur	Description	
Activé	Tampon Bates	Date, Nom d'utilisateur, Numéro de série, Date, Numérotation, Texte 1, Texte 2	Définir le tampon à imprimer. Lorsque [Texte 1] ou [Texte 2] est sélectionné, sélectionner le champ de saisie et entrer la chaîne de texte. Après avoir défini le tampon, sélectionner [Suivant>].	
	Format de date	MM/JJ/AAAA, JJ/MM/AAAA, AAAA/MM/JJ	Définir le format de date. Ce réglage est disponible lorsque « Date » est réglé dans « Tampon Bates ».	
	Numér. par défaut	1 à 9999999	Définir le numéro de début de séquence. Si [Nbre chiffres fixe] > [Activé] est sélectionné, il est possible de définir le nombre de chiffres du numéro de série (1 à 7 chiffres). Ce réglage est disponible lorsque « Numérotation » est réglé dans « Tampon Bates ».	
	Position	Sup. gauche, Milieu haut, En haut à droite, Milieu gauche, Centre, Milieu droit, Gauche bas, Milieu bas, Droite bas	Définir la position du tampon à imprimer. Sélectionner [Position] et sélectionner la position du tampon Bates. Spécifier la position du tampon à l'aide de valeurs numériques.	
	Police	Police	Courier, Letter Gothic	Définir la police du tampon Bates.
		Taille	Les tailles de police enregistrées sont affichées.	Définir la taille de police du tampon Bates. Pour plus de détails sur l'enregistrement des tailles de police, se reporter à : ➔ <a href="#">Taille police (tampon Bates) (page 8-38)</a>
		Couleur	Noir, Cyan, Magenta, Jaune, Rouge, Vert, Bleu, Blanc	Définir la couleur du tampon Bates.
		Style	Aucun, Gras, Italique, Gras/Italique	Définir le style de police du tampon Bates. Sélectionner un style de police en cochant la case.
Affichage du motif		Transparent, Découpage, Surimpression	Définir la méthode d'affichage du tampon Bates.	
Densité		10 à 100% (par incréments de 10%)	Définir la densité de couleur du tampon Bates. Définir la valeur en utilisant [+], [-] ou les touches numériques.	
Orientation original	Bord sup. haut Bord sup. gche, Auto* <sup>1</sup>	Sélectionner l'orientation du bord supérieur du document original pour numériser dans la direction correcte. Sélectionner [Orientation original] pour choisir l'orientation des originaux, [Bord sup. en haut] ou [Bord sup. à gauche].		

\*1 Cette fonction ne peut être utilisée que lorsque le kit d'activation de numérisation OCR en option est installé.

## Amélioration texte manuscrit



Paramètre avancé



Fonctions

Faites ressortir les textes manuscrits et les lignes en modifiant leur couleur avec une couleur spécifiée.

Élément	Valeur	Description
<b>Désactivé</b>		
<b>Activé</b>	Jaune, Rouge, Cyan, Magenta, Vert, Bleu, Noir, Masquer avec blanc	Définir la couleur à modifier.



### REMARQUE

Selon l'original utilisé, l'écriture manuscrite peut être mal détectée.

Exemple d'écriture manuscrite difficile à détecter :

- Chiffres manuscrits / figures / lignes de plus de 1 cm<sup>2</sup>
- Lettres écrites avec un feutre épais

Exemple de reconnaissance de certaines inscriptions non manuscrites comme écriture manuscrite :

- Police arrondie

En cas d'utilisation de cette fonction, l'envoi peut prendre du temps.

## Numérisation continue



Paramètre avancé



Paramètre avancé



Fonctions



Fonctions

Numérise un grand nombre d'originaux en lots séparés, puis produit un seul travail.

Les originaux seront numérisés en continu jusqu'à la sélection de **[Fin de num]**.

Sélectionner **[Activé]** pour utiliser la numérisation continue. Pour utiliser la création de travail, sélectionner **[Création travail]**. Les fonctions qui s'affichent sur l'écran durant la numérisation peuvent être définies.

(**Valeur** : **[Désactivé]** / **[Activé]** / **[Création travail]**)

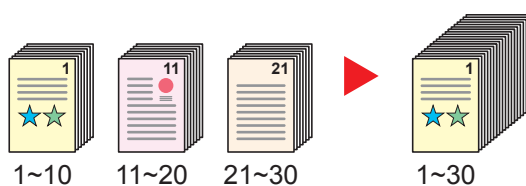

### Créat.trav.

Lorsque **[Création travail]** est sélectionné lors de la copie ou de l'impression, l'orientation de reliure pour les documents terminés peut être sélectionnée parmi **[Reliure Gauche]**, **[Reliure Droite]** ou **[Reliure Haut]**.

Les fonctions suivantes peuvent être sélectionnées durant la numérisation.

Élément	Description
<b>Copie svte : verso</b>	Lors de la copie recto verso, cette fonction imprime sur le verso si la page suivante doit être imprimée sur le recto. Sélectionner <b>[À l'arrière]</b> pour utiliser cette fonction.

Élément	Description
<b>Copie svte : recto</b>	Lors de la copie recto verso, cette fonction imprime sur le recto si la page suivante doit être imprimée sur le verso. Sélectionner [ <b>À l'avant</b> ] pour utiliser cette fonction.
<b>Insertion de feuille</b>	Insère du papier vierge pour la page suivante. Sélectionner [ <b>Insertion de feuille</b> ] pour utiliser cette fonction.

## Rotation image auto



Paramètre  
avancé

Cette fonction permet d'appliquer une rotation automatique de 90 degrés aux images lorsque l'original et le papier chargé ont un format identique mais une orientation différente.

(Valeur : [Désactivé] / [Activé])



### REMARQUE

- Il est possible de sélectionner la rotation automatique de l'image dans les paramètres par défaut.
  - ➔ [Rotation image auto \(copie\) \(page 8-39\)](#)
- Lorsque cette fonction est activée, il est possible de sélectionner comment sont pivotées les images.
  - ➔ [Action rotation image auto \(page 8-40\)](#)

## Image négative



Paramètre  
avancé

Cette fonction permet d'inverser les parties noires et blanches de l'image lors de l'impression.

(Valeur : [Désactivé] / [Activé])



### REMARQUE

Cette fonction n'est disponible que pour le mode de copie noir et blanc.

## Image inverse



Paramètre  
avancé

Cette fonction permet d'inverser l'image de l'original.

(Valeur : [Désactivé] / [Activé])



## Avis de fin du travail



Paramètre avancé



Paramètre avancé



Fonctions



Fonctions

Cette fonction permet d'envoyer un avis par e-mail à la fin d'un travail.

Il est aussi possible d'envoyer un avis lorsqu'un travail est interrompu.

Les utilisateurs peuvent être informés de la fin d'un travail alors qu'il travaille sur un autre poste, ce qui permet d'éviter de perdre du temps en attendant la fin de l'opération à côté de la machine.



### REMARQUE

- Le PC doit être préconfiguré en vue d'utiliser le courrier électronique.  
→ [Embedded Web Server RX \(page 2-62\)](#)
- L'e-mail peut être envoyé à une seule destination.
- Il sera possible de télécharger les données de numérisation sur le PC depuis l'URL mémorisée décrite dans le texte de l'e-mail de l'avis de fin de travail pour « Envoi vers dossier (SMB/FTP) » ou « Stockage de documents dans une Boîte personnalisée ». Cette fonction est utile lorsqu'il est impossible d'envoyer/recevoir une grande quantité de données de numérisation en raison de la restriction sur la taille du fichier joint à l'e-mail.

Élément	Description
<b>Désactivé</b>	
<b>Carnet d'adresses</b>	Sélectionner la destination de notification à partir du carnet d'adresses.
<b>Carnet d'adresses</b>	Sélectionner la destination de notification dans l'écran du carnet d'adresses et sélectionner <b>[OK]</b> .
<b>[...]</b> (icône d'information)	Les informations sur la destination sélectionnée peuvent être affichées.
<b>Avertir si interrompu</b>	Sélectionner <b>[Activé]</b> si une notification par e-mail doit être envoyée lorsqu'un travail est interrompu.
<b>Entrée adresse</b>	Saisir une adresse e-mail directement. Sélectionner le champ de saisie, entrer l'adresse (jusqu'à 256 caractères) et sélectionner <b>[OK]</b> .
<b>Avertir si interrompu</b>	Sélectionner <b>[Activé]</b> si une notification par e-mail doit être envoyée lorsqu'un travail est interrompu.

## Entrée du nom de fichier



Paramètre avancé



Paramètre avancé



Fonctions



Fonctions

Ajoute un nom de fichier.

Il est également possible de configurer des informations complémentaires, par exemple Date et heure et N° de travail. Elle permet de vérifier l'historique des travaux ou le statut des travaux à l'aide du nom de fichier, de la date et de l'heure ou du numéro de travail spécifiés à ce stade.

Entrer le nom du fichier (32 caractères maximum).

Pour ajouter la date et l'heure, sélectionner **[Date et heure]**. Pour ajouter un numéro de travail, sélectionner **[N° travail]**. Pour ajouter les deux, sélectionner **[N° trav]** et **[Date et heure]** ou **[Date et heure]** et **[N° trav]**.

## Annulation de priorité



Paramètre  
avancé



Fonctions



Fonctions

Suspend le travail en cours pour donner à un nouveau travail une priorité supérieure.

Le travail suspendu reprend à la fin de l'autre travail.

(Valeur : [Désactivé] / [Activé])



### REMARQUE

- Cette fonction n'est pas disponible si le travail en cours était prioritaire.
- L'annulation de priorité peut ne pas être disponible en fonction du statut du travail d'impression en cours et de l'usage de la mémoire. Dans ce cas, essayer d'interrompre la copie.

➔ [Interruption de copie \(page 5-23\)](#)

## Recommencer la copie



Paramètre  
avancé

Cette fonction permet d'effectuer des copies supplémentaires après la fin d'un travail de copie.

Pour les documents confidentiels, il est possible d'affecter un mot de passe à la fonction Recommencer la copie. Dans ce cas, le mot de passe correct doit être saisi pour exécuter Recommencer la copie.

Pour enregistrer un mot de passe, saisir un mot de passe de 4 chiffres.



### IMPORTANT

- **Les travaux Recommencer la copie sont effacés lorsque la machine est mise hors tension.**
- **En cas d'oubli du mot de passe, Recommencer la copie ne peut pas être effectué pour ce document. Il est recommandé de noter le mot de passe.**

(Valeur : [Désactivé] / [Activé])

Recommencer la copie n'est pas disponible si la fonction de sécurité des données est active.

Lorsque le nombre maximum de travaux Recommencer la copie à retenir dans la boîte de document est réglé sur 0 (zéro), cette fonction n'est pas disponible.

➔ [Stock trav pr cop répétée \(page 8-55\)](#)

Il est possible de définir la fonction Recommencer la copie comme réglage par défaut.

➔ [Recommencer la copie \(page 8-39\)](#)

L'affectation d'un nom de fichier à un travail de copie facilite l'identification des données lors de la copie.

➔ [Entrée du nom de fichier \(page 6-77\)](#)

### Recommencer la copie

Les travaux de répétition de copie sont stockés dans la Boîte des travaux. Pour imprimer les travaux de répétition de copie, se reporter à la section Sortie des travaux de répétition de copie.

➔ [Sortie des travaux de répétition de copie \(page 5-70\)](#)

## Action lecture chargeur doc.



Lorsque le chargeur de documents est utilisé, sélectionner l'opération de numérisation pour le chargeur de documents.

Élément	Description
<b>Priorité vit.</b>	Priorité donnée à la vitesse de numérisation.
<b>Priorité qualité</b>	Priorité donnée à la qualité d'image à une vitesse de numérisation légèrement inférieure.

## Détecter chargement multiple orig.



Lors de la lecture d'un document à partir du chargeur de documents, si le chargement multiple de documents est détecté, la lecture s'interrompt automatiquement.

Élément	Description
<b>Activé</b>	En cas de détection du chargement d'un original avec plusieurs feuilles, le message s'affiche et interrompt la numérisation de l'original.
<b>Désactivé</b>	Aucune détection.

**REMARQUE**  
Nécessite le chargeur de documents en option (Double numérisation avec détection de décalage et chargement multiple).

## Détecter les originaux agrafés



Lors de la lecture d'un document à partir du chargeur de documents, si un document agrafé est détecté, la lecture s'interrompt automatiquement.

Élément	Description
<b>Activé</b>	En cas de détection d'un original agrafé ou du chargement d'un original décalé, le message s'affiche et interrompt la numérisation de l'original.
<b>Désactivé</b>	Aucune détection.

**REMARQUE**  
Nécessite le chargeur de documents en option (Double numérisation avec détection de décalage et chargement multiple).

## Sauter page blanche



Paramètre  
avancé



Paramètre  
avancé



Fonctions



Fonctions

Lorsqu'un document numérisé contient des pages blanches, cette fonction permet de sauter les pages blanches et d'imprimer uniquement les pages qui ne sont pas blanches.

Les pages blanches peuvent être définies comme des pages qui incluent des lignes droites et un petit nombre de caractères.

La machine détecte les pages vierges, évitant l'impression inutile sans devoir vérifier les pages vierges dans le document.

Sélectionner [**Activé**] > [**Délect.élé.m.à sauter**], puis sélectionner [**Pages blanches + lignes droites**], [**Pages blanches uniquement**] ou [**Pages blanches+un peu de texte**].



### REMARQUE

Les originaux perforés ou les originaux imprimés sur un support couleur peuvent ne pas être reconnus comme pages vierges.

## Original R/V/livre



Format orig./  
transmis.



Fonctions



Fonctions





Sélectionner le type et l'orientation de la reliure en fonction de l'original.

Élément		Valeur	Description
<b>Recto</b>		—	"Original R/V/livre" n'est pas défini.
<b>Recto verso</b>	<b>Reliure</b>	Gauche/Droite, Haut	Sélectionner l'orientation de reliure des originaux.
	<b>Orientation original</b>	Bord sup. en haut, Bord sup. à gche, Auto <sup>*1</sup>	Sélectionner l'orientation du bord supérieur du document original pour numériser dans la direction correcte. Sélectionner [ <b>Orientation original</b> ] pour choisir l'orientation des originaux, [ <b>Bord sup. en haut</b> ] ou [ <b>Bord sup. à gauche</b> ].
<b>Livre<sup>*2</sup></b>	<b>Reliure</b>	Gauche, Droite	Sélectionner l'orientation de reliure des originaux.
	<b>Orientation original</b>	Bord sup. en haut, Bord sup. à gche, Auto <sup>*1</sup>	Sélectionner l'orientation du bord supérieur du document original pour numériser dans la direction correcte. Sélectionner [ <b>Orientation original</b> ] pour choisir l'orientation des originaux, [ <b>Bord sup. en haut</b> ] ou [ <b>Bord sup. à gauche</b> ].

\*1 Cette fonction ne peut être utilisée que lorsque le kit d'activation de numérisation OCR est installé.

\*2 [**Bord sup. en haut**] est réglé pour « Orientation original ».

## Image échantillon

Valeur		Image
Recto verso	Reliure Gauche/ droite	
	Reliure Haut	
Livre	Reliure gauche	
	Reliure droite	

## Format d'envoi

Format orig./  
transmis.

Fonctions

Sélectionner le format de l'image à envoyer.

Sélectionner [**Identique au format d'orig.**], [**Métrique**], [**Pouce**] ou [**Autres**] pour sélectionner le format d'envoi.

Élément	Valeur	Description
<b>Identique au format d'orig.</b>	—	Envoie automatiquement au même format que l'original.
<b>Métrique</b>	A3, A4, A5, A6, B4, B5, B6, Folio, 216 × 340 mm	Sélectionner l'un des formats Métrique standard.
<b>Pouce</b>	Ledger, Letter, Legal, Statement, 11" × 15", Oficio II	Sélectionner l'un des formats Pouce standard.
<b>Autres</b>	8K, 16K, Hagaki (Carte), Oufukuhagaki (Carte réponse)	Sélectionner parmi les formats standard spéciaux.

## Relations entre les options Format d'origine, Taille envoi et Zoom

Les options Format d'originaux, Taille envoi et Zoom sont liées. Pour plus de détails, voir le tableau ci-dessous.

Le format d'origine et le format d'envoi sont	identiques	différents
<a href="#">Format d'originaux (page 6-21)</a>	Spécifier le cas échéant.	Spécifier le cas échéant.
<b>Format d'expédition</b>	Sélectionner [ <b>Identique au format d'orig.</b> ].	Sélectionner le format souhaité.
<a href="#">Zoom (page 6-43)</a>	Sélectionner [ <b>100%</b> ] (ou [ <b>Auto</b> ]).	Sélectionner [ <b>Auto</b> ].



### REMARQUE

Si la taille d'envoi spécifiée est différente du format d'origine et si le zoom sélectionné est [**100%**], il est possible d'envoyer l'image à son format réel (pas de zoom).

## Original long



Format orig./  
transmis.



Fonctions

Lit les documents longs à l'aide du chargeur de documents.

(Valeur : [Désactivé] / [Activé])



### REMARQUE

- Les originaux longs sont envoyés en noir et blanc.
- Il n'est possible de numériser qu'un seul côté d'un original long. Il est possible de numériser des documents d'une longueur maximale de 1900 mm/74,8".
- Une résolution de 300 × 300 dpi ou moins peut être sélectionnée.
- Cette option ne peut pas être définie lorsque Tampon Bates est défini.

## Format de fichier

Format orig./  
transmis.

Fonctions



Fonctions

Spécifier le format du fichier image. Le niveau de qualité de l'image peut aussi être ajusté.

Sélectionner le format de fichier parmi **[PDF]**, **[TIFF]**, **[XPS]**, **[JPEG]**, **[OpenXPS]**, **[PDF haute compr.]**, **[Word]**, **[Excel]** et **[PowerPoint]**.

Si le mode couleur de numérisation sélectionné est Nuances de gris ou Couleur, régler la qualité d'image.

Si **[PDF]** ou **[PDF haute compr.]** est sélectionné, il est possible de spécifier le chiffrement ou les paramètres PDF/A.

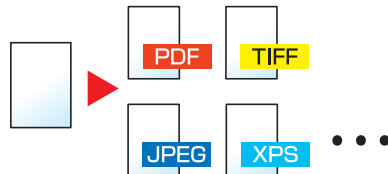

Élément	Valeur	Mode couleur
<b>Compression</b> <sup>*1*2*3*4</sup>	1 Bas. qualité (Hte comp) à 5 Hte qualité (Bas. comp)	Couleur auto (Couleur/Nuance de gris), Couleur auto (Couleur/Noir et blanc), Couleur, Nuance de gris, Noir et blanc
<b>TIFF</b>		
<b>XPS</b>		Couleur auto (Couleur/Nuance de gris), Couleur, Nuance de gris
<b>JPEG</b>		Couleur auto (Couleur/Nuance de gris), Couleur auto (Couleur/Noir et blanc), Couleur, Nuance de gris, Noir et blanc
<b>OpenXPS</b>		
<b>PDF haute compr.</b> <sup>*1*2*3*4</sup>	Priorité niveau compr., Standard, Priorité qualité	Couleur auto (Couleur/Nuance de gris), Couleur auto (Couleur/Noir et blanc), Couleur, Nuance de gris
<b>Word</b> <sup>*5</sup>	1 Bas. qualité (Hte comp) à 5 Hte qualité (Bas. comp)	Couleur auto (Couleur/Nuance de gris), Couleur, Nuance de gris
<b>Excel</b> <sup>*5</sup>		
<b>PowerPoint</b> <sup>*5</sup>		

\*1 Il est possible de créer un fichier PDF indexable en exécutant la reconnaissance de caractères (OCR) sur le document numérisé.

➔ [Reconnaissance de texte OCR \(option\) \(page 6-84\)](#)

\*2 Définir le PDF/A. (Valeur : **[Désactivé]** / **[PDF/A-1a]** / **[PDF/A-1b]** / **[PDF/A-2a]** / **[PDF/A-2b]** / **[PDF/A-2u]**).

\*3 Définir le cryptage PDF.

➔ [Fonctions de cryptage PDF \(page 6-85\)](#)

\*4 Sélectionner la signature numérique sur fichier.

➔ [Signature électronique de PDF \(page 6-88\)](#)

\*5 Les fichiers Word, Excel et PowerPoint seront enregistrés au format Microsoft Office 2007 ou ultérieur.

➔ [Fonction numériser vers Office \(page 6-87\)](#)

## Reconnaissance de texte OCR (option)

Lorsque [PDF], [PDF haute compr.] [Word], [Excel] ou [PowerPoint] est sélectionné pour le format de fichier, il est possible de créer un fichier indexable en exécutant une reconnaissance de caractères (OCR) sur le document numérisé. Sélectionner [Reconnaissance texte OCR], puis sur [Activé], sélectionner la langue du document et sélectionner [OK].

Élément	Description
Désactivé	Ne pas créer de fichier indexable.
Activé	Créer un fichier indexable. Sélectionner la langue d'extraction parmi les langues qui s'affichent sur l'écran tactile.



### REMARQUE

- Cette fonction ne peut être utilisée que lorsque le kit d'activation de numérisation OCR en option est installé.
  - ➔ [Scan Extension Kit\(A\) "Kit d'activation de numérisation OCR" \(page 11-7\)](#)
- Cette fonction ne peut pas être utilisée lors de l'envoi à partir de la Boîte personnalisée.
- Si la langue sélectionnée n'est pas correcte, la création de fichier peut prendre davantage de temps ou la création peut échouer.  
La langue par défaut peut être modifiée dans le menu système.
  - ➔ [Langue OCR principale\\*2 \(page 8-41\)](#)
- Si l'orientation de l'originale n'est pas définie correctement, le texte du document peut ne pas être reconnu en tant que caractères. En outre, la création du fichier peut prendre davantage de temps. Vérifier les éléments suivants :
  - L'orientation de l'original est-elle correcte ?
- La précision de la reconnaissance du texte dépend de la condition de l'original. La condition suivante peut causer une réduction de la précision de reconnaissance.
  - Documents copiés plusieurs fois (copies de copies)
  - Fax reçus (avec faible résolution)
  - Originaux avec un espacement de caractères trop étroit ou trop large
  - Originaux avec des lignes sur le texte
  - Originaux avec des polices spéciales
  - Partie de la reliure du livre
  - Textes manuscrits



## Fonctions de cryptage PDF

Si le format de fichier sélectionné est PDF ou PDF haute compression, il est possible de limiter le niveau d'accès pour l'affichage, l'impression et la modification du PDF en attribuant un mot de passe sécurisé.

Sélectionner **[PDF]** ou **[PDF haute compr.]** dans **[Format de fichier]**, puis sélectionner **[Cryptage]**.

Les éléments qui peuvent être définis varient en fonction du paramètre sélectionné dans **[Compatibilité]**.

### Lorsque **[Acrobat 3.0 et versions ultérieures]** est sélectionné

Élément	Valeur	Description
<b>Mot de passe pour ouvrir le document</b>	Désactivé, Activé	Entrer le mot de passe pour ouvrir le fichier PDF. Sélectionner <b>[Activé]</b> , saisir un mot de passe (256 caractères maximum). Saisir à nouveau le mot de passe pour confirmer.
<b>Mot de passe pour éditer/imprimer le document</b>	Désactivé, Activé	Entrer le mot de passe pour éditer le fichier PDF. Sélectionner <b>[Activé]</b> , saisir un mot de passe (256 caractères maximum). Saisir à nouveau le mot de passe pour confirmer. Lorsque le mot de passe pour éditer/imprimer le document est saisi, il est possible de limiter l'opération plus spécifiquement.
<b>Impression autorisée</b>	Non autorisées, Autorisées	Limite l'impression du fichier PDF.
<b>Modifications autorisées</b>	Non autorisées	Désactive la modification au fichier PDF.
	Commentaires	Possibilité d'ajouter des commentaires uniquement.
	Mise en page sauf les pages d'extraction	Possibilité de modifier la mise en pages à l'exception de l'extraction de pages du fichier PDF.
	Tout sauf les pages d'extraction	Possibilité d'effectuer toutes les opérations à l'exception de l'extraction de pages du fichier PDF.
<b>Copie de texte/d'images/autres</b>	Désactiver, Activer	Limite la copie de texte ou d'objets dans le fichier PDF.

## Lorsque [Acrobat 5.0 et versions ultérieures] est sélectionné

Élément	Valeur	Description
<b>Mot de passe pour ouvrir le document</b>	Désactivé, Activé	Entrer le mot de passe pour ouvrir le fichier PDF. Sélectionner [ <b>Activé</b> ], saisir un mot de passe (256 caractères maximum). Saisir à nouveau le mot de passe pour confirmer.
<b>Mot de passe pour éditer/imprimer le document</b>	Désactivé, Activé	Entrer le mot de passe pour éditer le fichier PDF. Sélectionner [ <b>Activé</b> ], saisir un mot de passe (256 caractères maximum). Saisir à nouveau le mot de passe pour confirmer. Lorsque le mot de passe pour éditer/imprimer le document est saisi, il est possible de limiter l'opération plus spécifiquement.
<b>Impression autorisée</b>	Non autorisées	Désactive l'impression du fichier PDF.
	Autorisées (basse résolution uniquement)	Impression du fichier PDF possible en basse résolution uniquement.
	Autorisé	Impression du fichier PDF possible avec sa résolution d'origine.
<b>Modifications autorisées</b>	Non autorisées	Désactive la modification au fichier PDF.
	Insertion/suppression/rotation de pages	Possibilité d'insérer, de supprimer et de pivoter les pages du fichier PDF.
	Commentaires	Possibilité d'ajouter des commentaires uniquement.
	Tout sauf les pages d'extraction	Possibilité d'effectuer toutes les opérations à l'exception de l'extraction de pages du fichier PDF.
<b>Copie de texte/d'images/autres</b>	Désactiver, Activer	Limite la copie de texte ou d'objets dans le fichier PDF.

## Fonction numériser vers Office

Cette machine fournit une fonction qui convertit les documents numérisés incluant du texte, des figures et des images dans un format Microsoft Office (Word, Excel and PowerPoint) 2007 ou ultérieur modifiable et interrogeable, via traitement OCR.



### REMARQUE

- Cette fonction ne peut être utilisée que lorsque le kit d'activation de numérisation OCR en option est installé.  
 ➔ [Scan Extension Kit\(A\) "Kit d'activation de numérisation OCR" \(page 11-7\)](#)
- Le résultat numérisé peut ne pas être parfait en fonction des conditions des documents.

## 1 Afficher l'écran.

- 1 Touche **[Accueil]** > **[Envoyer]** > **[Format d'original/transmission]** > **[Format de fichier]**

## 2 Configurer les paramètres.

- 1 Sélectionner **[Word]**, **[Excel]** ou **[PowerPoint]** comme format de fichier.
- 2 Sélectionner **[Reconnaissance texte OCR]** > **[Activé]**.



### REMARQUE

Si **[Désactivé]** est sélectionné, les documents sont convertis en données Microsoft Office (image numérisée).

- 3 Sélectionner la langue du document à numériser > **[OK]**.
- 4 Sélectionner **[Format de sortie OCR]** et sélectionner un mode de sortie OCR dans le tableau ci-dessous > **[OK]**.

Élément	Description
<b>Texte + Graphiques</b>	Convertit les documents numérisés au format de données Microsoft Office modifiable et interrogeable.
<b>Texte + graphique et image numérisée</b>	Convertit les documents numérisés en deux types de données : un type au format de données Microsoft Office modifiable et interrogeable et un autre type au format de données Microsoft Office avec image numérisée. Il est possible de modifier le texte et la mise en page des données modifiables en consultant l'image numérisée.
<b>Image numérisée avec texte interrogeable</b>	Convertit les documents numérisés au format de données Microsoft Office interrogeable (image numérisée).

## 3 Appuyer sur la touche **[Départ]**.

## Signature électronique de PDF

Si [PDF] ou [PDF haute compr.] est sélectionné comme format de fichier, une signature électronique peut être ajoutée au PDF à envoyer. La signature électronique peut certifier l'expéditeur d'un document et empêcher la falsification. Pour utiliser cette fonction, il est nécessaire d'enregistrer un certificat de signature à partir de Embedded Web Server RX ou NETWORK PRINT MONITOR et d'activer la signature numérique sur fichier à partir du menu système. Dans ce manuel, une procédure pour enregistrer un certificat de signature à partir de Embedded Web Server RX est décrite à titre d'exemple.



### REMARQUE

- Cette fonction apparaît lorsque [Spécifier pour chaque trav.] est sélectionné pour « Signature numérique sur fichier » dans le menu système.  
➔ [Signature numérique \(page 8-44\)](#)
- Cette fonction peut être configurée lorsque [DÉSACTIVÉ], [PDF/A-2a], [PDF/A-2b] ou [PDF/A-2u] est sélectionné dans PDF/A.
- Pour enregistrer un certificat de signature à partir de NETWORK PRINT MONITOR, se reporter au document suivant.  
➔ **NETWORK PRINT MONITOR User Guide**

## 1 Accès à Embedded Web Server RX.

- ➔ [Accès à Embedded Web Server RX \(page 2-63\)](#)

## 2 Enregistrer un certificat de signature à utiliser dans le paramètre d'ajout de signature électronique.

- 1 Cliquer sur [Paramètres communs/travail par défaut] dans le menu [Paramètres fonction].
- 2 Cliquer sur [Paramètres] dans [Paramètres par défaut du fichier] > [Certificat de signature] pour créer, importer ou acquérir un certificat de machine.  
➔ **Embedded Web Server RX User Guide**
- 3 Cliquer sur [Redémarrer/Réinitialiser] > [Redémarrer la machine] pour redémarrer la machine.

## 3 Configurer les paramètres du certificat de signature.

- 1 Touche [Accueil] > [...] > [Menu système] > [Paramètres fonction] > [Envoyer/Stocker] > [Signature sur fichier]



### REMARQUE



Si l'administration des connexions d'utilisateurs est activée, il est possible de modifier les paramètres en se connectant avec des droits d'administrateur ou en tant qu'utilisateur avec des droits pour configurer ce paramètre. Le nom d'utilisateur et le mot de passe de connexion par défaut sont les suivants.

Nom de connexion de l'ut. : 5058i : 5000, 6058i : 6000, 7058i : 7000

Mot de passe connexion : 5058i : 5000, 6058i : 6000, 7058i : 7000

**2** Configurer les paramètres d'ajout du certificat de signature.

Les éléments configurables sont les suivants.

Élément	Description
<b>Signature numérique</b>	Sélectionner si ajouter ou non une signature numérique. <b>Valeur :</b> <b>Désactivé :</b> N'ajoute pas de signature numérique. <b>Spécifier pour chaque trav. :</b> L'ajout d'une signature numérique est sélectionné à chaque envoi. <b>Activé :</b> Ajoute toujours une signature numérique lors de l'envoi.
<b>Format de signature numérique</b>	Sélectionner un algorithme utilisé pour le chiffrement de la signature numérique. <b>Valeur :</b> SHA1, SHA-256, SHA-384, SHA-512  <b>REMARQUE</b> Cette fonction s'affiche lorsque « Signature numérique » est réglé sur [Spécifier pour chaque trav.] ou [Activé].
<b>Confirmation mot de passe sur autoris. signature</b>	Sélectionner s'il faut confirmer le mot de passe lors du réglage de la signature numérique. <b>Valeur :</b> Activé, Désactivé  <b>REMARQUE</b> Cette fonction s'affiche lorsque « Signature numérique » est réglé sur [Spécifier pour chaque trav.].
<b>Mot de passe</b>	Définir un mot de passe requis pour régler la signature numérique. Saisir un mot de passe de sécurité compris entre 6 et 16 caractères alphanumériques et symboles.  <b>REMARQUE</b> Cette fonction est activée lorsque « Confirmation mot de passe sur autoris. signature » est réglé sur [Activé].

**4** Naviguer pour afficher l'écran.

Touche [Accueil] > [Envoyer] > [Format d'original/transmission] > [Format de fichier]

**5** Activer la fonction.

- 1 Sélectionner [PDF] ou [PDF haute compr.] comme format de fichier.
- 2 Dans « Signature numérique », sélectionner [Activé] > [OK] dans l'ordre.

 **REMARQUE**

Si « Confirmation mot de passe sur autoris. signature » est réglé sur [Activé], un écran de saisie du mot de passe apparaît. Saisir un mot de passe défini dans le menu système.

➔ [Mot de passe \(page 8-44\)](#)

**6** Appuyer sur la touche [Départ].

## Séparation des fichiers



Format orig./transmis.



Fonctions



Fonctions

Cette fonction permet de créer plusieurs fichiers en subdivisant les données de l'original numérisé par nombre de pages spécifié et d'envoyer les fichiers.



### REMARQUE

Un numéro séquentiel à trois chiffres du type "abc\_001.pdf, abc\_002.pdf..." est ajouté à la fin du nom des fichiers.

Élément	Valeur	Description
<b>Désactivé</b>		
<b>Activé</b>		Définir la séparation de fichier. Utiliser [+], [-] ou les touches numériques pour spécifier le nombre de pages, puis sélectionner <b>[Suivant&gt;]</b> .
<b>Joindre fich à e-mail</b>	Ts les fich. dans 1 e-mail, 1 fichier par e-mail	Sélectionner comment joindre les fichiers à l'e-mail. Sélectionner <b>[Ts les fich. dans 1 e-mail]</b> pour joindre et envoyer tous les fichiers dans un seul e-mail. Sélectionner <b>[1 fichier par e-mail]</b> pour joindre et envoyer 1 fichier par e-mail.

## Résolution de numérisation



Qualité couleur/image



- Fonctions
- Qualité couleur/image



Fonctions

Sélectionner la finesse de résolution de numérisation.

(Valeur : [600 × 600dpi] / [400 × 400dpi Ultra-fin] / [300 × 300dpi] / [200 × 400dpi Très fin] / [200 × 200dpi Fin] / [200 × 100dpi Normal])

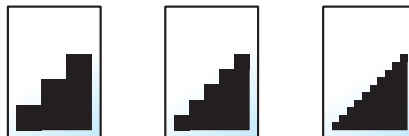

### REMARQUE

Plus le nombre est élevé, meilleure est la résolution de l'image. Toutefois, une résolution élevée signifie également des tailles de fichiers plus importantes et des délais d'envoi plus longs.

## Objet/corps de l'E-Mail



Paramètre avancé



Fonctions

Ajoute l'objet et le corps lors de l'envoi d'un document.

Sélectionner [**Objet**] / [**Corps**] pour saisir l'objet/corps de l'e-mail.

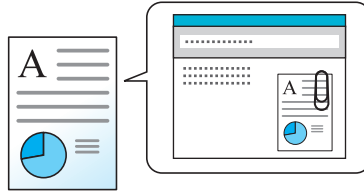

### REMARQUE

- L'objet peut contenir jusqu'à 256 caractères et le corps peut contenir jusqu'à 500 caractères.
- Sélectionner [**Corps 1**], [**Corps 2**] ou [**Corps 3**] pour entrer le texte stocké pour le texte du corps. Pour plus de détails sur l'enregistrement des modèles, se reporter à :  
➔ [Objet/corps de l'E-Mail \(page 8-42\)](#)

## Envoyer et imprimer



Paramètre avancé

Imprime une copie du document envoyé.

(Valeur : [**Désactivé**] / [**Activé**])

## Envoyer et stocker



Paramètre avancé

Stocke une copie du document envoyé dans une Boîte personnalisée.

(Valeur : [**Désactivé**] / [**Activé**])



### REMARQUE

- Pour utiliser cette fonction, un disque dur doit être installé dans la machine.  
➔ [HD-15/HD-16 « Disque dur » \(page 11-6\)](#)
- Lorsque [**Activé**] est sélectionné, sélectionner la Boîte personnalisée dans laquelle la copie doit être stockée. Si un écran de saisie de mot de passe s'affiche pour la Boîte personnalisée, saisir le mot de passe.
- Il est possible de voir les informations de la Boîte personnalisée sélectionnée en sélectionnant [] (icône d'information).



## Transmission cryptée FTP



Paramètre avancé



Fonctions

Crypte les images lors de l'envoi par FTP.

Le cryptage sécurise la transmission du document.

(Valeur : [Désactivé] / [Activé])



### REMARQUE

Cliquer sur [Paramètres de sécurité], puis sur [Sécurité réseau] dans Embedded Web Server RX. S'assurer que l'option "SSL" dans Paramètres du protocole de sécurité est réglée sur "Activé" et qu'un ou deux cryptages effectifs sont sélectionnés dans Paramètres côté client.

➔ [Embedded Web Server RX User Guide](#)

## Envoi d'e-mail chiffré



Paramètre avancé



Fonctions

Envoie un e-mail chiffré en utilisant le certificat électronique.

Le chiffrement sécurise la transmission du document.

(Valeur : [Désactivé] / [Activé])



### REMARQUE

Pour utiliser cette fonction, configurer le certificat, le protocole et la fonction e-mail dans Embedded Web Server RX.

➔ [Configuration des paramètres S/MIME dans Embedded Web Server RX \(page 6-93\)](#)

## Signature num. de l'e-mail



Paramètre avancé



Fonctions

Ajouter une signature numérique à l'e-mail en utilisant le certificat électronique.

Ajouter une signature numérique à un e-mail permet de confirmer l'identité de la destination et de détecter l'altération durant la transmission.

(Valeur : [Désactivé] / [Activé])



### REMARQUE

Pour utiliser cette fonction, configurer le certificat, le protocole et la fonction e-mail dans Embedded Web Server RX.

➔ [Configuration des paramètres S/MIME dans Embedded Web Server RX \(page 6-93\)](#)



## Configuration des paramètres S/MIME dans Embedded Web Server RX

### 1 Accéder à Embedded Web Server RX

➔ [Accès à Embedded Web Server RX \(page 2-63\)](#)

### 2 Enregistrer le certificat de la machine utilisé pour S/MIME.

- 1 Dans le menu [Paramètres de sécurité], cliquer sur [Certificats].
- 2 Cliquer sur [Paramètres] dans [Certificat de la machine] (1 à 5) pour créer ou importer le certificat de la machine.  
➔ **Embedded Web Server RX User Guide**
- 3 Cliquer sur [Redémarrer/Réinitialiser] puis [Redémarrer la machine] pour redémarrer la machine.

### 3 Configurer les paramètres du protocole

- 1 Dans le menu [Paramètres réseau], cliquer sur [Protocole].
- 2 Régler [SMTP (transmis. e-mail)] et [S/MIME] sur [Activé] dans Protocoles d'envoi.
- 3 Cliquer sur [Soumettre].

### 4 Configurer la fonction e-mail.

- 1 Dans le menu [Paramètres de fonction], cliquer sur [E-mail].
- 2 Configurer les paramètres dans « S/MIME » au besoin.  
➔ **Embedded Web Server RX User Guide**
- 3 Cliquer sur [Soumettre].

### 5 Lier l'adresse e-mail aux certificats S/MIME

- 1 Dans le menu [Carnet d'adr], cliquer sur [Carnet d'adresses machine].
- 2 Cliquer sur le [Numéro] ou le [Nom] du contact à modifier.
- 3 Cliquer sur [Paramètres] dans « Certificat S/MIME ».
- 4 Cliquer sur [Importer] sur le certificat pour l'enregistrer, puis cliquer sur [Soumettre].
- 5 Cliquer sur [OK].

## Confirmation taille de fichier



Paramètre  
avancé



Fonctions

Vérifie la taille d'un fichier avant d'envoyer l'original.

Pour modifier la taille du fichier, modifier les paramètres de chaque fonction. Lors de la sélection de [Recalculer], la taille de fichier est recalculée.

(Valeur : [Désactivé] / [Activé])

## Supprimer après impression



Fonctions

Supprime automatiquement le document de la boîte une fois l'impression terminée.

(Valeur : [Désactivé] / [Activé])

## Suppr. après transmission



Fonctions

Supprime automatiquement le document de la boîte une fois la transmission terminée.

(Valeur : [Désactivé] / [Activé])

## Taille de stockage



Fonctions



Fonctions

Sélectionnez la taille de l'image à stocker.

Sélectionner [**Identique au format d'orig.**], [**Métrique**], [**Pouce**] ou [**Autres**] pour sélectionner la taille de stockage.

Élément	Valeur	Description
<b>Identique au format d'orig.</b>	—	Envoie automatiquement au même format que l'original.
<b>Métrique</b>	A3, A4, A5, A6, B4, B5, B6, Folio, 216 × 340 mm	Sélectionner l'un des formats Métrique standard.
<b>Pouce</b>	Ledger, Letter, Legal, Statement, 11" × 15", Oficio II	Sélectionner l'un des formats Pouce standard.
<b>Autres</b>	8K, 16K, Hagaki (Carte), Oufukuhagaki (Carte réponse)	Sélectionner parmi les formats standard spéciaux.

### Relations entre les options Format d'origine, Taille stockage et Zoom

Les options Format d'originaux, Taille de stockage et Zoom sont liées. Pour plus de détails, voir le tableau ci-dessous.

Le Format d'origine et la taille de stockage sont	identiques	différents
<a href="#">Format d'originaux (page 6-21)</a>	Spécifier le cas échéant.	Spécifier le cas échéant.
<b>Taille de stockage</b>	Sélectionner [ <b>Identique au format d'orig.</b> ].	Sélectionner le format souhaité.
<a href="#">Zoom (page 6-43)</a>	Sélectionner [ <b>100%</b> ] (ou [ <b>Auto</b> ]).	Sélectionner [ <b>Auto</b> ].



#### REMARQUE

Si la taille de stockage sélectionnée est différente du format d'origine et si le zoom sélectionné est [100%], il est possible de stocker l'image à son format réel (pas de zoom).

## Mot de passe PDF crypté



Fonctions

Entrer le mot de passe préassigné pour imprimer les données PDF.

Entrer le mot de passe et sélectionner **[OK]**.



### REMARQUE

Pour plus de détails sur la saisie du mot de passe, se reporter à :

➔ [Méthode de saisie de caractères \(page 11-10\)](#)

## Impression JPEG/TIFF



Fonctions

Sélectionner la taille de l'image lors de l'impression de fichiers JPEG ou TIFF.

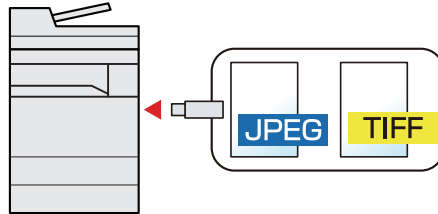

Élément	Description
<b>Format papier</b>	Ajuste la taille de l'image au format de papier sélectionné.
<b>Résolution Image</b>	Imprime à la résolution de l'image réelle.
<b>Résolution d'impr.</b>	Ajuste la taille de l'image à la résolution d'impression.

## Adapter XPS à la page



Fonctions

Réduit ou agrandit la taille de l'image pour l'ajuster au format de papier sélectionné lors de l'impression de fichiers XPS.

(Valeur : **[Désactivé]** / **[Activé]**)

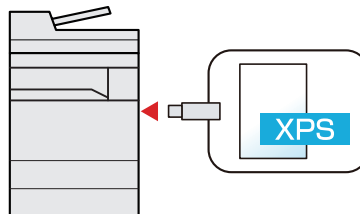

# 7 Statut/Annulation des travaux

Ce chapitre aborde les sujets suivants :

Vérification du statut des travaux .....	7-2
Contenu des écrans État .....	7-3
Consultation des informations détaillées des travaux .....	7-8
Vérification de l'historique des travaux .....	7-9
Consultation des informations détaillées des historiques .....	7-10
Envoi de l'historique .....	7-10
Opérations sur les travaux .....	7-11
Pause et reprise de travaux .....	7-11
Annulation de travaux .....	7-11
Traitement prioritaire de travaux en attente .....	7-11
Réorganisation des Impressions .....	7-12
Informations sur l'appareil .....	7-13
Vérification du niveau de toner et de papier restant (Fournitures/Papier) .....	7-15

# Vérification du statut des travaux

Vérification de l'état des travaux en cours de traitement ou en attente d'impression.

## Écrans de statut disponibles

Les statuts de traitement et d'attente des travaux sont affichés sous forme de liste sur l'écran tactile, dans quatre écrans différents : Impressions, Envois, Stockages et Planifiés.

Les écrans suivants sont disponibles.

Affichage d'état	Statuts affichés
Etat tâche impr.	<ul style="list-style-type: none"> <li>• Copie</li> <li>• Imprimante</li> <li>• Impression à partir de la Boîte de document</li> <li>• Réception FAX</li> <li>• Réception d'i-FAX</li> <li>• Réception d'e-mail</li> <li>• Impression des données depuis le lecteur USB</li> <li>• Application</li> <li>• Rapport/liste des travaux</li> </ul>
Envoy état tâche	<ul style="list-style-type: none"> <li>• E-mail</li> <li>• Transmission dossier</li> <li>• Transmission FAX</li> <li>• Transmission d'i-FAX</li> <li>• Envoi - Serveur fax</li> <li>• Application</li> <li>• Destinataires multiples</li> </ul>
État tâche stock.	<ul style="list-style-type: none"> <li>• Numérisation</li> <li>• Fax</li> <li>• i-Fax</li> <li>• Imprimante</li> <li>• Joindre doc. de la boîte</li> <li>• Copier doc. de la boîte</li> </ul>
Travail planifié	<ul style="list-style-type: none"> <li>• Envoi de fax par émission différée</li> </ul>

## Affichage des écrans État

### 1 Afficher l'écran.

Sélectionner la touche [Statut/Annul. Job].

### 2 Sélectionner le travail à vérifier.

Sélectionner [Impression], [Envois] ou [Stockages] pour vérifier l'état.

Sélectionner [Envois] > [Travail planifié] pour vérifier la transmission différée.

- ➔ [Écran Impressions \(page 7-3\)](#)
- ➔ [Écran Envois \(page 7-5\)](#)
- ➔ [Écran Stockages \(page 7-6\)](#)
- ➔ [Écran Travail planifié \(page 7-7\)](#)

## Contenu des écrans État





### REMARQUE

- Il est possible d'afficher les états des travaux de tous les utilisateurs ou seulement les états des travaux de l'utilisateur connecté.
  - ➔ [Param. état trav./journal travaux \(page 8-56\)](#)
- Ce paramètre peut aussi être modifié à partir de Embedded Web Server RX.
  - ➔ [Embedded Web Server RX User Guide](#)

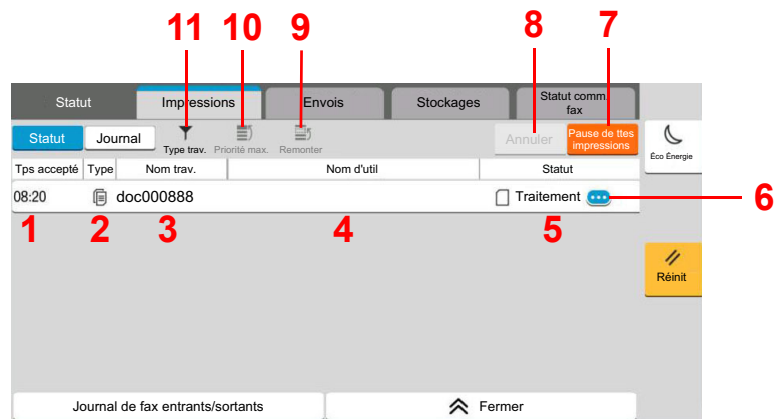
## Écran Impressions



N°	Élément	Description
1	Temps accepté	Heure d'acceptation du travail
2	Type	Icône indiquant le type de travail Travail de copie Travail d'impression Travail depuis boîte de document Réception FAX Réception d'i-FAX Réception d'e-mail Données depuis le lecteur USB Application Rapport/liste
3	Nom trav.	Nom du travail ou nom du fichier
4	Nom d'utilisateur	Nom d'utilisateur pour le travail exécuté

N°	Élément	Description
5	État	Statut du travail En cours : État avant le début de l'impression. Impression : Impression Attente : Impression en attente Pause : Impression suspendue à la suite d'une pause ou d'une erreur Annulation : Annulation du travail
6	[  ] (icône d'information)	Sélectionner l'icône du travail dont les informations détaillées doivent être vérifiées.  ➔ <a href="#">Consultation des informations détaillées des travaux (page 7-8)</a>  Il est possible de sélectionner [  ] (icône d'information) dans « Copies » dans l'écran des informations détaillées pour modifier le nombre de copies qui sont imprimées.
7	[Pause ttes Impressions]	Pause de tous les travaux d'impression. Pour reprendre l'impression, il suffit d'appuyer une deuxième fois sur cette touche.
8	[Annul.]	Sélectionner le travail à annuler dans la liste et sélectionner cette touche.
9	[Remonter]	Sélectionner le travail dont la priorité doit être modifiée dans la liste et sélectionner cette touche.  ➔ <a href="#">Réorganisation des Impressions (page 7-12)</a>
10	[Priorité max.]	Sélectionner le travail devant devenir prioritaire et sélectionner cette touche.  ➔ <a href="#">Traitement prioritaire de travaux en attente (page 7-11)</a>
11	[Type trav.]	Seul le type de travail sélectionné est affiché.







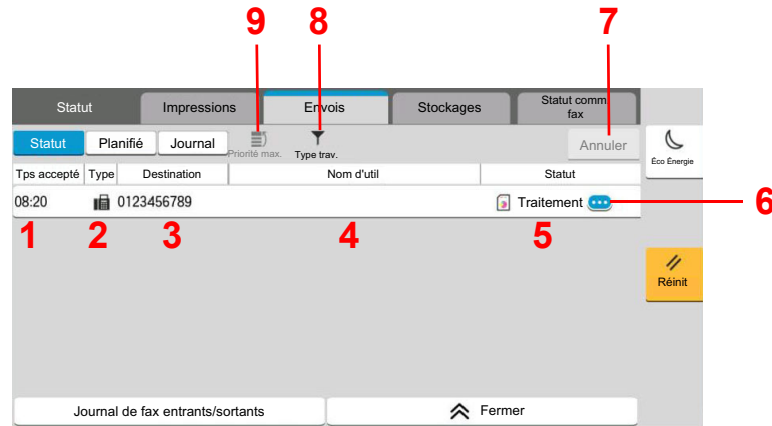

**REMARQUE**

Le nom du travail et le nom de l'utilisateur peuvent être modifiés avec d'autres informations si nécessaire.

➔ [Statut \(page 8-56\)](#)

## Écran Envois



N°	Élément	Description
1	Temps accepté	Heure d'acceptation du travail
2	Type	<p>icône indiquant le type de travail</p> <ul style="list-style-type: none"> <li> Envoi d'e-mail</li> <li> Envoi dossier</li> <li> Envoi de fax</li> <li> Envoi d'i-FAX</li> <li> Envoi - Serveur fax</li> <li> Travail d'envoi d'application</li> <li> Envoi multiple</li> </ul>
3	Destination	Destination (nom du destinataire, numéro de fax, adresse e-mail ou nom du serveur)
4	Nom d'utilisateur	Nom d'utilisateur pour le travail exécuté
5	État	<p>Statut du travail</p> <p>En cours : État avant le début de l'envoi, par exemple durant la numérisation des originaux.</p> <p>Envois : Envoi</p> <p>Attente : Attente d'envoi</p> <p>Annulation : Annulation du travail</p> <p>Pause : Travail en pause</p>
6	[  ] (icône d'information)	<p>Sélectionner l'icône du travail dont les informations détaillées doivent être vérifiées.</p> <p>➔ <a href="#">Consultation des informations détaillées des travaux (page 7-8)</a></p>
7	[Annul.]	Sélectionner le travail à annuler dans la liste et sélectionner cette touche.
8	[Type trav.]	Seul le type de travail sélectionné est affiché.
9	[Priorité max.]	Sélectionner le travail devant devenir prioritaire et sélectionner cette touche. S'affiche uniquement si le kit de FAX en option est installé.

**REMARQUE**





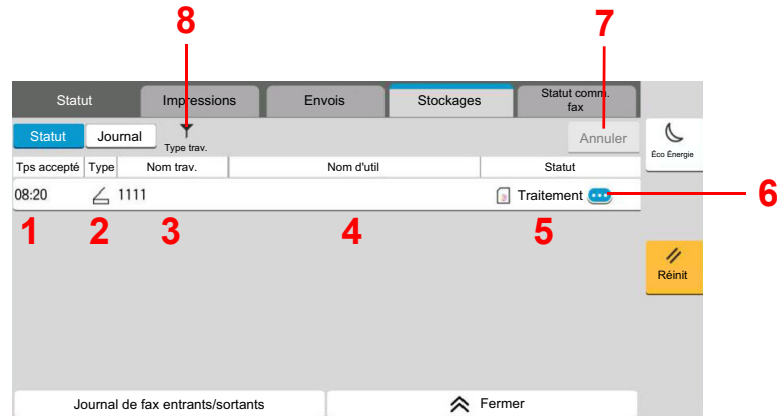

L'adresse et le nom de l'utilisateur peuvent être modifiés avec d'autres informations si nécessaire.

➔ [Statut \(page 8-56\)](#)



## Écran Stockages



N°	Élément	Description
1	Temps accepté	Heure d'acceptation du travail
2	Type	<p> Icône indiquant le type de travail</p> <ul style="list-style-type: none"> <li> Stockage travail de numérisation</li> <li> Stockage de fax</li> <li> Stockage d'i-FAX</li> <li> Stockage travail d'impression</li> <li> Joindre doc de la boîte</li> <li> Copier doc. de la boîte</li> </ul>
3	Nom trav.	Affichage du nom du travail ou du nom du fichier.
4	Nom d'utilisateur	Nom d'utilisateur pour le travail exécuté
5	État	<p>Statut du travail</p> <p>En cours : État avant le début de l'enregistrement, par exemple durant la numérisation des originaux.</p> <p>Stockage : Stockage des données</p> <p>Annulation : Annulation du travail</p> <p>Pause : Travail en pause</p>
6	[  ] (icône d'information)	<p>Sélectionner l'icône du travail dont les informations détaillées doivent être vérifiées.</p> <p>➔ <a href="#">Consultation des informations détaillées des travaux (page 7-8)</a></p>
7	[Annul.]	Sélectionner le travail à annuler dans la liste et sélectionner cette touche.
8	[Type trav.]	Seul le type de travail sélectionné est affiché.



**REMARQUE**

Le nom du travail et le nom de l'utilisateur peuvent être modifiés avec d'autres informations si nécessaire.

➔ [Statut \(page 8-56\)](#)

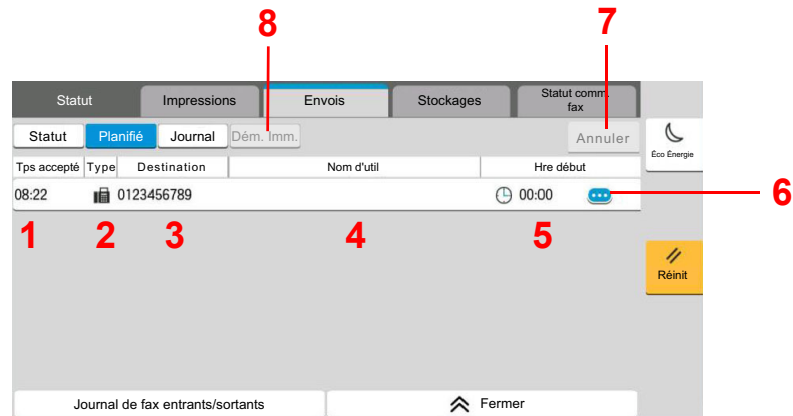
## Écran Travail planifié



N°	Élément	Description
1	Temps accepté	Heure d'acceptation du travail
2	Type	Icône indiquant le type de travail  Planification de fax
3	Destination	Destination (nom du destinataire, numéro de fax, ou nombre d'éléments diffusés)
4	Nom d'utilisateur	Nom d'utilisateur pour le travail exécuté
5	Heure de début	Heure de début du travail planifié
6	[  ]	Sélectionner l'icône du travail dont les informations détaillées doivent être vérifiées. ➔ <a href="#">Consultation des informations détaillées des travaux (page 7-8)</a>
7	[Annul.]	Sélectionner le travail à annuler dans la liste et sélectionner cette touche.
8	[Com.imm.]	Sélectionner le travail à envoyer immédiatement dans la liste et sélectionner cette touche.

## Consultation des informations détaillées des travaux

### 1 Afficher l'écran.

→ [Contenu des écrans État \(page 7-3\)](#)

### 2 Vérifier les informations.

- 1 Sélectionner [ⓘ] (icône d'information) pour le travail dont les informations détaillées doivent être affichées.

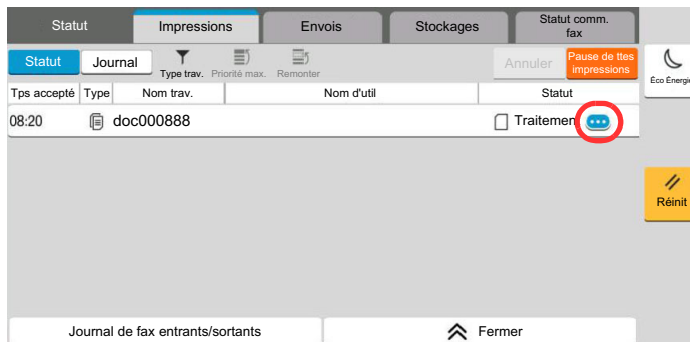

Des informations détaillées sur le travail sélectionné s'affichent.

Dans Envois, il est possible de vérifier la destination en sélectionnant [ⓘ] (icône d'information) dans « Résultat/Dest. ». Sélectionner [ⓘ] (icône d'information) pour la destination dont les informations détaillées doivent être affichées.

- 2 Pour quitter la fenêtre des informations détaillées, sélectionner [**Fermer**].

# Vérification de l'historique des travaux



## REMARQUE

- Il est également possible de consulter l'historique des travaux sur l'ordinateur, via Embedded Web Server RX ou NETWORK PRINT MONITOR.
  - ➔ **Embedded Web Server RX User Guide**
  - ➔ **NETWORK PRINT MONITOR User Guide**
- Il est possible d'afficher le journal des travaux de tous les utilisateurs ou seulement celui de l'utilisateur connecté.
  - ➔ [Param. état trav./journal travaux \(page 8-56\)](#)
- Ce paramètre peut aussi être modifié à partir de Embedded Web Server RX.
  - ➔ **Embedded Web Server RX User Guide**

## Écrans d'historique des travaux disponibles

Les historiques des travaux sont affichés dans trois écrans différents : Impressions, Envois et Stockages. Les écrans suivants sont disponibles.

Écran	Historiques affichés
Journ tâche impr	<ul style="list-style-type: none"> <li>• Copie</li> <li>• Imprimante</li> <li>• Impression à partir de la Boîte de document</li> <li>• Réception FAX</li> <li>• Réception d'i-FAX</li> <li>• Réception d'e-mail</li> <li>• Impression des données depuis le lecteur USB</li> <li>• Application</li> <li>• Rapport/liste des travaux</li> </ul>
Env journ tâches	<ul style="list-style-type: none"> <li>• E-mail</li> <li>• Dossier</li> <li>• Fax</li> <li>• i-Fax</li> <li>• Serveur fax</li> <li>• Application</li> <li>• Destinataires multiples</li> </ul>
Journ tâch stock	<ul style="list-style-type: none"> <li>• Numérisation</li> <li>• Fax</li> <li>• i-Fax</li> <li>• Imprimante</li> <li>• Joindre doc. de la boîte</li> <li>• Copier doc. de la boîte</li> </ul>

## Affichage de l'écran de l'historique des travaux

### 1 Afficher l'écran.

Sélectionner la touche [Statut/Annul. Job].

### 2 Sélectionner le travail pour vérifier les détails.

Sélectionner l'onglet [Journal] et sélectionner le travail pour vérifier les détails dans la liste.

## Consultation des informations détaillées des historiques

### 1 Afficher l'écran.

➔ [Affichage de l'écran de l'historique des travaux \(page 7-10\)](#)

### 2 Vérifier les informations.

1 Sélectionner [⋮] (icône d'information) pour le travail à vérifier.

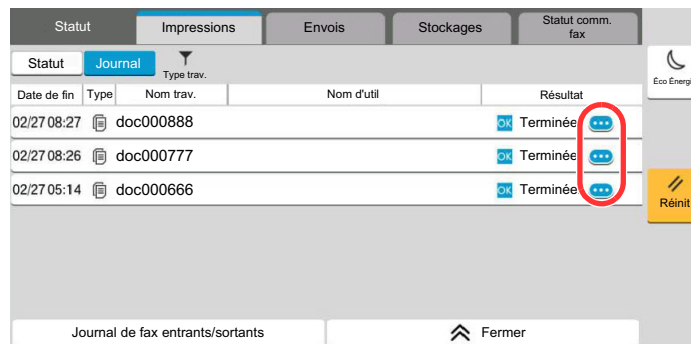

Statut	Impressions	Envois	Stockages	Statut comm. fax
Statut	Journal	Type trav.		
Date de fin	Type	Nom trav.	Nom d'util	Résultat
02/27 08:27	☒	doc000888		Terminée ⋮
02/27 08:26	☒	doc000777		Terminée ⋮
02/27 05:14	☒	doc000666		Terminée ⋮

Journal de fax entrants/sortants

Fermer

Des informations détaillées sur le travail sélectionné s'affichent.

2 Pour quitter la fenêtre des informations détaillées, sélectionner [Fermer].

## Envoi de l'historique

Il est possible d'envoyer l'historique par e-mail. L'envoi est possible manuellement selon les besoins ou automatiquement lorsqu'un nombre de travaux défini a été atteint.

➔ [Historique journal d'envoi \(page 8-32\)](#)

# Opérations sur les travaux

## Pause et reprise de travaux

Pause et reprise de tous les travaux en cours d'impression ou en attente.

### 1 Afficher l'écran.

Sélectionner la touche [Statut/Annul. Job].

### 2 Sélectionner [Pause ttes Impressions] dans l'écran d'état des travaux d'impression.

L'impression s'arrête.

Pour reprendre l'impression des travaux en pause, sélectionner [Liste de ttes les impr.].

## Annulation de travaux

Un travail ayant l'état impression/en attente peut être annulé.

### 1 Afficher l'écran.

Sélectionner la touche [Statut/Annul. Job].

### 2 Sélectionner le travail à annuler dans la liste et sélectionner [Annuler].

### 3 Sélectionner [Oui] dans l'écran de confirmation.

## Traitement prioritaire de travaux en attente

La fonction Annulation de priorité permet de suspendre le travail en cours et d'imprimer en premier un travail en attente.

### 1 Afficher l'écran.

Sélectionner la touche [Statut/Annul. Job].

### 2 Sélectionner le travail qui doit devenir prioritaire et sélectionner [Priorité max.].

### 3 Sélectionner [Imprimer] dans l'écran de confirmation.

Le travail en cours d'impression est suspendu et le travail prioritaire est imprimé.

## Réorganisation des Impressions

Cette fonction permet de sélectionner un travail d'impression en file d'attente et de modifier sa priorité.

### **1 Afficher l'écran.**

Sélectionner la touche **[Statut/Annul. Job]**.

### **2 Sélectionner le travail qui doit devenir prioritaire et sélectionner [Remonter].**

### **3 Sélectionner [Oui] dans l'écran de confirmation.**

La priorité du travail sélectionné remonte d'un niveau.

Pour affecter une priorité supérieure, sélectionner **[Remonter]** de nouveau. À chaque sélection de **[Remonter]**, la priorité augmente de 1.

# Informations sur l'appareil

Vérification du statut ou configuration des périphériques et des lignes installés ou connectés à la machine.

## 1 Afficher l'écran.

- 1 Sélectionner la touche **[Accueil]**.
- 2 Sélectionner **[Informations sur l'appareil]**.

L'écran de vérification du statut ou de configuration des périphériques s'affiche.

## 2 Vérifier les informations.

Il est possible de vérifier les éléments suivants.

### Identificat./ Réseau filaire

Permet de vérifier les informations d'ID comme le nom de modèle, le nom d'hôte et l'emplacement, ainsi que l'adresse IP du réseau filaire.

### Wi-Fi

Permet de vérifier l'état de la connexion Wi-Fi, par exemple le nom du périphérique, le nom du réseau et l'adresse IP.



#### REMARQUE

Affiché lorsque l'option Kit d'interface réseau sans fil est installée.

### Fournitures/Papier

Vous pouvez vérifier la quantité de toner et de papier restant.

➔ [Vérification du niveau de toner et de papier restant \(Fournitures/Papier\) \(page 7-15\)](#)

### Fax

Il est possible de consulter le numéro de fax local, le nom de fax local, l'ID de fax local et d'autres informations sur le fax.

➔ **Manuel d'utilisation du FAX**



#### REMARQUE

Affiché uniquement si le kit de fax en option est installé.

### USB/NFC/Bluetooth

Permet de vérifier l'état de connexion du lecteur USB, NFC (Near Field Communication) et du clavier Bluetooth.

- Sélectionner **[Formater]** pour « Lecteur USB » pour formater un support externe.



#### IMPORTANT

**Lorsque [Formater] est sélectionné, toutes les données dans le lecteur USB sont effacées.**

- Sélectionner **[Retirer]** pour « Lecteur USB » pour retirer le support externe en toute sécurité.
- Sélectionner « Bluetooth » **[Connect]** pour régler la connexion du clavier Bluetooth.

### Option/Application

Permet de vérifier les informations des options et applications qui sont utilisées.



**Capacité/Version du logiciel**

Permet de vérifier la version du logiciel et les performances.

**Sécurité**

Permet de vérifier les informations de sécurité sur la machine.

**Rapport**

Permet d'imprimer différents rapports et listes.

**État utilisation à distance**

Permet de vérifier la situation de l'utilisation à distance.

# Vérification du niveau de toner et de papier restant (Fournitures/Papier)

Vérification du niveau de toner et de papier sur l'écran tactile.

## 1 Afficher l'écran.

- 1 Sélectionner la touche [Accueil].
- 2 Sélectionner [Informations sur l'appareil].
- 3 Sélectionner [Fournitures/Papier].

## 2 Vérifier les informations.

Il est possible de vérifier les éléments suivants.

### Infos sur le toner

Affiche la quantité de toner restant par niveaux. Il est possible de vérifier le statut du bac de récupération de toner.

### État papier

Il est possible de vérifier le format, l'orientation, le type et le niveau de papier dans chaque source de papier. Affiche la quantité de papier restant par niveaux.

### Autres

Il est possible de vérifier le statut du bac de récupération des agrafes et de perforation.

# 8 Configuration et réglage (menu système)

Ce chapitre aborde les sujets suivants :

Menu système .....	8-2
Méthode d'utilisation .....	8-2
Paramètres du menu système .....	8-3
Paramètres de la machine .....	8-7
Notification/Rapport .....	8-28
Paramètres fonction .....	8-37
Paramètres réseau .....	8-58
Paramètres de sécurité .....	8-75
Compta trav./ Authentif. ....	8-88
Aj./Suppr. Application .....	8-88
Réglage/Maintenance .....	8-89

# Menu système

Configurer les paramètres concernant le fonctionnement général de la machine.

## Méthode d'utilisation

Le menu système s'utilise comme suit :

### 1 Afficher l'écran.

Sélectionner la touche [Accueil] > [...] > [Menu système].

### 2 Sélectionner une fonction.

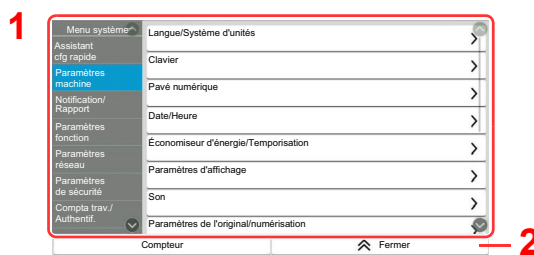

1 Affiche les éléments du menu système. Les éléments qui ne sont pas affichés peuvent être affichés en balayant l'écran vers le haut et le bas.

2 Revient à l'écran précédent.

3 Affiche les éléments de réglage. Sélectionner la touche d'une fonction pour afficher l'écran de réglage.

4 Revient à l'écran précédent.

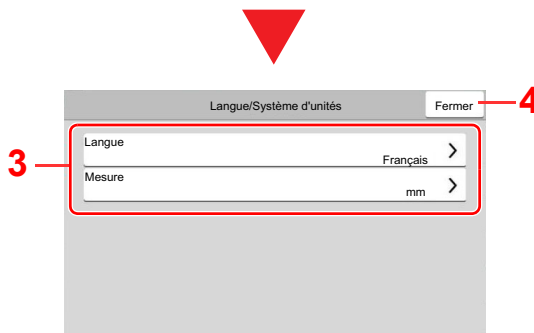

### 3 Configurer la fonction.

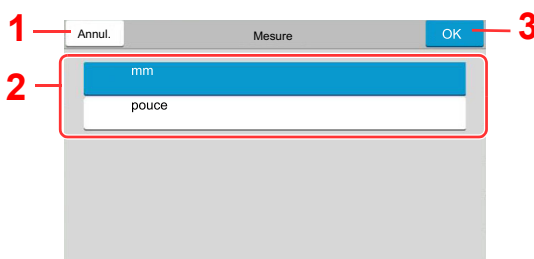

1 Revient à l'écran précédent sans effectuer aucune modification.

2 Permet de saisir un réglage en le sélectionnant puis de revenir à l'écran précédent.

3 Accepte les réglages et quitte.



#### REMARQUE

- Si l'administration des connexions d'utilisateurs est activée, il est possible de modifier les paramètres en se connectant avec des droits d'administrateur ou en tant qu'utilisateur avec des droits pour configurer ce paramètre. Le nom d'utilisateur et le mot de passe de connexion par défaut sont les suivants.

Nom de connexion de l'ut. : 5058i : 5000, 6058i : 6000, 7058i : 7000

Mot de passe connexion : 5058i : 5000, 6058i : 6000, 7058i : 7000

- Si les paramètres par défaut de la fonction ont été modifiés, la touche [Réinit] peut être sélectionnée dans chaque écran de fonction pour modifier immédiatement les paramètres.

Se reporter à la section Paramètres du menu système à la page suivante et configurer selon les besoins.

## Paramètres du menu système

Cette section explique les fonctions qui peuvent être configurées dans le menu système. Pour configurer les paramètres, sélectionner l'élément dans le menu système et sélectionner l'élément de configuration. Pour les détails de chaque fonction, voir le tableau ci-dessous.

Élément	Description	Page de référence
<b>Assistant d'installation rapide</b>	L'assistant de configuration rapide configure l'installation du fax, de l'économiseur d'énergie, du réseau, des e-mails et de la sécurité.	<a href="#">page 2-48</a>
<b>Paramètres de la machine</b>	Configurer le fonctionnement général de la machine.	<a href="#">page 8-7</a>
<b>Langue/Système d'unités</b>	Définir la langue à utiliser pour l'affichage de l'écran tactile et sélectionner des formats de papier américains ou européens.	<a href="#">page 8-7</a>
<b>Clavier</b>	Modifier la disposition du clavier de l'écran tactile utilisé pour entrer les caractères.	<a href="#">page 8-7</a>
<b>Pavé numérique</b>	Sélectionner l'affichage ou non du pavé numérique.	<a href="#">page 8-7</a>
<b>Date/Heure</b>	Configure les paramètres concernant la date et l'heure.	<a href="#">page 8-8</a>
<b>Économiseur d'énergie/ Temporisation</b>	Configurer les paramètres de l'économiseur d'énergie.	<a href="#">page 8-8</a>
<b>Paramètres d'affichage</b>	Configurer les paramètres d'affichage de l'écran tactile.	<a href="#">page 8-11</a>
<b>Son</b>	Cette fonction permet de définir les options d'alarme sonore émise par la machine en fonctionnement.	<a href="#">page 8-12</a>
<b>Paramètres de l'original/ numérisation</b>	Configurer les paramètres pour les originaux.	<a href="#">page 8-13</a>
<b>Chargeur de papier</b>	Configurer les paramètres du papier et de la source du papier.	<a href="#">page 8-14</a>
<b>Sortie papier</b>	Configurer les paramètres pour la sortie du papier.	<a href="#">page 8-23</a>
<b>Attribution de touche de fonction</b>	Attribuer une fonction à chaque touche de fonction.	<a href="#">page 8-24</a>
<b>Aide à l'utilisation</b>	Il est aussi possible de configurer les paramètres pour l'affichage de l'écran Sélection de l'orientation et la Limite prédéfinie pour le nombre de copies pouvant être effectuées en une seule fois.	<a href="#">page 8-24</a>
<b>Gestion erreurs</b>	Cette fonction permet de demander l'annulation ou la poursuite d'un travail en cas d'erreur.	<a href="#">page 8-25</a>
<b>Paramètres toner</b>	Configurer les paramètres du toner.	<a href="#">page 8-27</a>
<b>Notification/Rapport</b>	Cette fonction permet de vérifier les paramètres, l'état et l'historique de la machine. Il est également possible de configurer les paramètres pour l'impression de rapports.	<a href="#">page 8-28</a>
<b>Imprimer rapport/liste</b>	Imprimer différents rapports et listes.	<a href="#">page 8-28</a>
<b>Paramètre rapport de résult.</b>	Configurer les paramètres pour les avis d'envoi et de réception.	<a href="#">page 8-30</a>
<b>Notification de statut de périphérique</b>	Configurer les paramètres pour les avis liés au toner.	<a href="#">page 8-30</a>
<b>Param. tableau d'affichage</b>	Configurer les paramètres pour le tableau d'affichage.	<a href="#">page 8-31</a>
<b>Rapport de communication par fax</b>	Configurer les paramètres pour les avis liés aux fax.	<a href="#">page 8-31</a>

Élément	Description	Page de référence
<b>Paramètres d'historique</b>	Configurer les paramètres pour l'impression de l'historique d'utilisation de la machine.	<a href="#">page 8-32</a>
<b>Paramètres fonction</b>	Configure les paramètres pour les fonctions de copie, envoi et boîte de document.	<a href="#">page 8-37</a>
<b>Fonctions par défaut</b>	Les valeurs par défaut sont les valeurs appliquées automatiquement à la fin du préchauffage ou lors de la sélection de la touche <b>[Réinit]</b> . Cette fonction permet de définir des valeurs par défaut pour les paramètres de copie et d'envoi. La définition de valeurs utilisées régulièrement comme valeurs par défaut facilite l'exécution des travaux ultérieurs.	<a href="#">page 8-37</a>
<b>Copie/Impression</b>	Configure les paramètres pour les fonctions de copie et d'impression.	<a href="#">page 8-42</a>
<b>Envoyer/Stocker</b>	Configure les paramètres pour les fonctions d'envoi et de stockage.	<a href="#">page 8-43</a>
<b>E-mail</b>	Configurer les paramètres pour la transmission et la réception d'e-mails.	<a href="#">page 8-45</a>
<b>Envoi - Dossier</b>	Configure les paramètres pour les fonctions de dossier d'envoi.	<a href="#">page 8-46</a>
<b>FAX/i-FAX</b>	Configure les paramètres pour les fonctions du fax. ➔ <b>Manuel d'utilisation du FAX</b>	—
<b>WSD</b>	Configurer les paramètres pour la numérisation WSD et l'impression WSD.	<a href="#">page 8-46</a>
<b>Numérisation DSM</b>	Configurer les paramètres pour la numérisation DSM.	<a href="#">page 8-46</a>
<b>Carnet d'adresses</b>	Configure les paramètres du carnet d'adresses.	<a href="#">page 8-47</a>
<b>Touche unique</b>	Configure les paramètres de touche unique.	<a href="#">page 8-47</a>
<b>Envoyer et transférer</b>	Sélectionner si transférer ou non l'original à une autre destination lors de l'envoi d'images.	<a href="#">page 8-47</a>
<b>Règles de réception/transfert/Boîte de fax</b>	Configure les paramètres pour les règles de réception/renvoi et la boîte de fax.	<a href="#">page 8-51</a>
<b>Imprimante</b>	En cas d'impression à partir d'un ordinateur, les paramètres sont généralement définis au niveau de l'écran de l'application. Toutefois, les paramètres suivants sont disponibles pour configurer les valeurs par défaut de personnalisation de la machine.	<a href="#">page 8-52</a>
<b>Boîte de document</b>	Configurer les paramètres pour la boîte personnalisée.	<a href="#">page 8-54</a>
<b>Boîte travaux</b>	Configurer les paramètres pour la boîte des travaux.	<a href="#">page 8-55</a>
<b>Boîte réception mémoire fax</b>	Définir s'il faut imprimer immédiatement les fax reçus ou les enregistrer dans la boîte réception mémoire fax. ➔ <b>Manuel d'utilisation du FAX</b>	—
<b>Accueil</b>	Configurer les paramètres pour l'écran d'accueil.	<a href="#">page 8-55</a>
<b>Statut</b>	Configurer les paramètres pour l'état.	<a href="#">page 8-56</a>
<b>Navigateur Internet</b>	Configurer les paramètres concernant Internet.	<a href="#">page 8-57</a>

Élément		Description	Page de référence
	<b>Agrafage manuel</b>	Sélectionner l'utilisation ou non de l'agrafage manuel.	<a href="#">page 8-57</a>
	<b>Services à distance</b>	Configure les paramètres des services à distance.	<a href="#">page 8-57</a>
<b>Paramètres réseau</b>		Configure les paramètres réseau.	<a href="#">page 8-58</a>
	<b>Paramètres réseau</b>	Configurer les paramètres du réseau filaire et Wi-Fi.	<a href="#">page 8-58</a>
	<b>Réseau en option</b>	Configurer les paramètres pour les options Kit d'interface réseau ou Kit d'interface réseau sans fil.	<a href="#">page 8-71</a>
	<b>Connectivité</b>	Configurer les paramètres de connectivité de cette machine vers d'autres périphériques.	<a href="#">page 8-73</a>
	<b>Autres</b>	Configurer les autres paramètres concernant le réseau.	<a href="#">page 8-75</a>
<b>Paramètres de sécurité</b>		Configure les paramètres de sécurité.	<a href="#">page 8-75</a>
	<b>Configuration rapide de la sécurité</b>	Le paramètre de niveau de sécurité est une option de menu principalement utilisée par le personnel de service pour le travail de maintenance. Les clients n'ont pas besoin d'utiliser ce menu.	<a href="#">page 8-75</a>
	<b>Config. bloc d'interface</b>	Cette option vous permet de protéger cette machine en bloquant l'interface avec les périphériques externes comme les hôtes USB ou les interfaces en option.	<a href="#">page 8-76</a>
	<b>Paramètres de sécurité du périphérique</b>	Configure les paramètres de sécurité du périphérique.	<a href="#">page 8-77</a>
	<b>Tampon du système</b>	Configurer les paramètres pour l'en-tête, le pied de page et le tampon.	<a href="#">page 8-82</a>
	<b>Sécurité d'authentification</b>	Configurer les paramètres de sécurité pour l'authentification d'utilisateur.	<a href="#">page 8-87</a>
	<b>Param. utilis. inconnu</b>	Cette fonction définit le comportement pour la gestion des travaux envoyés avec des identifiants d'utilisateur ou des ID utilisateur inconnus ou non envoyés.	<a href="#">page 8-88</a>
	<b>Réseau</b>	Configurer les paramètres de sécurité sur le réseau.	<a href="#">page 8-88</a>
<b>Compta trav./ Authentif.</b>		Configure les paramètres concernant la gestion de la machine. Login utilisat.: ➔ <a href="#">Aperçu de l'administration des connexions d'utilisateurs (page 9-3)</a> Compta. travaux: ➔ <a href="#">Aperçu de la comptabilité des travaux (page 9-36)</a>	<a href="#">page 8-88</a>
<b>Aj./Suppr. Application</b>		Configurer les paramètres pour Application.	<a href="#">page 8-88</a>
	<b>Application</b>	Configurer les paramètres pour les applications facilitant le travail quotidien, comme la fonction numérisation et la fonction authentification.	<a href="#">page 5-15</a>
	<b>Fonctions en option</b>	Il est possible d'utiliser les applications optionnelles installées sur cette machine.	<a href="#">page 11-8</a>
<b>Réglage/Maintenance</b>		Cette fonction permet de régler la qualité d'impression et d'effectuer la maintenance de la machine.	<a href="#">page 8-89</a>

Élément	Description	Page de référence	
	<b>Ajustement image</b>	Effectuer l'ajustement de l'image.	<a href="#">page 8-89</a>
	<b>Ajustement de comportement</b>	Effectuer l'ajustement de comportement de la machine.	<a href="#">page 8-91</a>
	<b>Autres</b>	Autres réglages.	<a href="#">page 8-91</a>



## Paramètres de la machine

Configure le fonctionnement général de la machine.

### Langue/Système d'unités

Touche [Accueil] > [...] > [Menu système] > [Paramètres machine] > [Langue/Système d'unités]

Élément	Description
<b>Langue</b>	Définir la langue à utiliser pour l'affichage de l'écran tactile.
<b>Mesure</b>	Cette fonction permet de sélectionner des formats de papier américains ou européens. <b>Valeur</b> : mm, pouce

### Clavier

Touche [Accueil] > [...] > [Menu système] > [Paramètres machine] > [Clavier]

Élément	Description
<b>Mise en page du clavier</b>	Modifier la disposition du clavier de l'écran tactile utilisé pour entrer les caractères. <b>Valeur</b> : QWERTY, QWERTZ, AZERTY
<b>Type de clavier en option</b>	Sélectionner le type de clavier en option à utiliser. <b>Valeur</b> : US-Anglais, US-Anglais avec Euro, Français, Allemand, UK-Anglais

### Pavé numérique

Touche [Accueil] > [...] > [Menu système] > [Paramètres machine] > [Pavé numérique]

Élément	Description
<b>Affichage par défaut</b>	Sélectionner l'affichage ou non du pavé numérique. <b>Valeur</b> : Désactivé, Activé
<b>Copier/imprimer depuis boîte Application HyPAS</b>	
<b>Disposition (Application HyPAS)</b>	Sélectionner la disposition du pavé numérique HyPAS à afficher au démarrage. <b>Valeur</b> : Flottant, Horizontal, À droite



## Date/Heure



Touche [Accueil] > [...] > [Menu système] > [Paramètres machine] > [Date/Heure]

Élément	Description
<b>Date et heure</b>	<p>Définition de la date et de l'heure en fonction du lieu où la machine est utilisée. En cas d'utilisation de la fonction Envoi en E-mail, la date et l'heure définies à ce stade seront affichées dans l'en-tête.</p> <p><b>Valeur : Année (2000-2035), Mois (1 à 12), Jour (1 à 31), Heure (00 à 23), Minute (00 à 59), Seconde (00 à 59)</b></p> <p> <b>REMARQUE</b> Si la date ou l'heure sont modifiées pendant l'utilisation de la version d'essai d'une application, cette dernière ne pourra plus être utilisée.</p>
<b>Format de date</b>	<p>Cette fonction permet de sélectionner le format d'affichage de l'année, du mois et du jour. L'année est affichée en notation occidentale.</p> <p><b>Valeur : MM/JJ/AAAA, JJ/MM/AAAA, AAAA/MM/JJ</b></p>
<b>Fuseau horaire</b>	<p>Définissez le décalage horaire par rapport à l'heure GMT. Sélectionnez le fuseau horaire le plus proche. Si la région sélectionnée utilise l'heure d'été, configurer les paramètres pour l'heure d'été.</p> <p>➔ <a href="#">Configuration de la date et de l'heure (page 2-34)</a></p>

## Économiseur d'énergie/Temporisation

Touche [Accueil] > [...] > [Menu système] > [Paramètres machine] > [Économiseur d'énergie/Temporisation]

Élément	Description
<b>Réinitialisation auto du panneau</b>	<p>Si aucun travail n'est effectué durant un certain temps, cette fonction réinitialise automatiquement les paramètres et restaure les valeurs par défaut. Sélectionner l'utilisation ou non de la réinitialisation automatique du panneau.</p> <p><b>Valeur : Désactivé, Activé</b></p> <p> <b>REMARQUE</b> Pour la configuration du temps avant la réinitialisation automatique du panneau, se reporter à :</p> <p>➔ <a href="#">Temporisation de la réinitialisation du panneau (page 8-8)</a></p>
<b>Temporisation de la réinitialisation du panneau</b>	<p>Si l'option [Activé] a été sélectionnée dans Réinit.AutoPann., cette fonction permet de définir le délai d'attente avant la Réinit.AutoPann.</p> <p><b>Valeur : 5 à 495 secondes (par pas de 5 secondes)</b></p> <p> <b>REMARQUE</b> Cette fonction s'affiche lorsque [Réinit.AutoPann.] est réglé sur [Activé].</p>
<b>Temporis. faible puiss.</b>	<p>Définir le délai avant le passage au mode faible consommation.</p> <p><b>Valeur : 1 à 120 minutes (par incréments de 1 minute)</b></p> <p>➔ <a href="#">Mode faible consommation (page 2-45)</a></p>
<b>Mise en veille</b>	<p>Définir le délai avant le passage en veille.</p> <p><b>Valeur : 1 à 120 minutes (par incréments de 10 minutes)</b></p>

Élément	Description
<b>Règles de veille (modèles pour l'Europe)*<sup>1</sup></b>	<p>Sélectionner si utiliser le mode veille pour chacune des fonctions suivantes :</p> <ul style="list-style-type: none"> <li>• Lecteur de carte d'identité*<sup>2</sup></li> <li>• Application</li> </ul> <p><b>Valeur : Désactivé, Activé</b></p> <p> <b>REMARQUE</b></p> <p>Si la condition de veille n'est pas désactivée, la carte d'identité ne peut pas être reconnue.</p>
<b>Niveau de veille (modèles sauf pour l'Europe)*<sup>1</sup></b>	<p>Sélectionnez le niveau de veille.</p> <p>Régler le mode économie d'énergie pour réduire la consommation d'énergie encore davantage par rapport au mode veille.</p> <p><b>Valeur : Reprise rapide, Économiseur d'énergie</b></p>
<b>Règles de veille</b>	<p>Sélectionner l'utilisation ou non du mode économiseur d'énergie pour chacune des fonctions suivantes :</p> <ul style="list-style-type: none"> <li>• Lecteur de carte d'identité*<sup>2</sup></li> <li>• Application</li> </ul> <p><b>Valeur : Désactivé, Activé</b></p> <p> <b>REMARQUE</b></p> <p>Lorsque la machine est passée en mode veille avec le paramètre Économie d'énergie, la carte ID ne peut pas être reconnue.</p>
<b>Paramètres tempo hebdo</b>	<p>Configurer les paramètres pour faire passer la machine en mode veille et la réveiller automatiquement à une heure spécifiée pour chaque jour de la semaine.</p>
<b>Tempor. hebdomadaire</b>	<p>Sélectionner l'utilisation ou non de la temporisation hebdomadaire.</p> <p><b>Valeur : Désactivé, Activé</b></p>
<b>Planification</b>	<p>Spécifier pour chaque jour de la semaine l'heure à laquelle la machine passe en mode veille et effectue la reprise.</p>
<b>Réessayer</b>	<p>Définir le nombre de tentatives pour le passage de la machine en mode veille.</p> <p><b>Valeur : Tentatives limitées, Tentatives illimitées</b></p> <p> <b>REMARQUE</b></p> <ul style="list-style-type: none"> <li>• Si [<b>Tentatives limitées</b>] est sélectionné, définir le nombre de tentatives. La plage de réglage est comprise entre 0 et 10.</li> <li>• Si [<b>Tentatives illimitées</b>] est sélectionné, les tentatives se succèdent jusqu'à ce que la machine passe en mode veille.</li> </ul>
<b>Interv. d'essai</b>	<p>Définir l'intervalle d'essai.</p> <p>Utiliser [-] / [+] pour saisir un nombre.</p> <p><b>Valeur : 10 à 60 secondes (par pas de 10 secondes)</b></p>
<b>Temporisation d'arrêt (modèles pour l'Europe)</b>	<p>Sélectionner si mettre ou non la machine automatiquement hors tension au bout d'une période d'inactivité.</p> <p><b>Valeur : 1 heure, 2 heures, 3 heures, 4 heures, 5 heures, 6 heures, 9 heures, 12 heures, 1 Jour, 2 Jours, 3 Jours, 4 Jours, 5 Jours, 6 Jours, 1 semaine</b></p>

Élément	Description
<b>Règle d'arrêt (modèles pour l'Europe)</b>	<p>Sélectionner si la machine passe ou non en mode hors tension pour la fonction suivante. Sélectionner [<b>Activé</b>] pour définir le mode hors tension.</p> <ul style="list-style-type: none"> <li>• Réseau</li> <li>• Fax</li> <li>• Câble USB</li> <li>• Hôte USB</li> <li>• Application</li> <li>• NIC</li> <li>• Diagnostic distant</li> </ul> <p><b>Valeur</b> : Désactivé, Activé</p> <p> <b>REMARQUE</b></p> <ul style="list-style-type: none"> <li>• Même si l'une des fonctions est réglée sur [<b>Activé</b>], la machine ne passe pas en mode hors tension si [<b>Fax</b>] ou [<b>NIC</b>] est réglé sur [<b>Désactivé</b>].</li> <li>• Même si [<b>Réseau</b>] ou [<b>Câble USB</b>] est réglé sur [<b>Désactivé</b>], la machine passera en mode hors tension si elle ne communique pas avec les autres périphériques.</li> <li>• [<b>Fax</b>] s'affiche uniquement si le kit de fax en option est installé.</li> <li>• [<b>NIC</b>] s'affiche lorsque les options Kit d'interface réseau ou Kit d'interface réseau sans fil sont installées.</li> </ul>
<b>Capteur de mouvement</b>	<p>Sortir automatiquement du mode faible consommation ou mode veille lorsque quelqu'un s'approche de la machine.</p> <p><b>Valeur</b> : Désactivé, 1 (Faible), 2, 3 (Élevé)</p>
<b>Niveau de récupération économie d'énergie</b>	<p>Sélectionner la méthode de reprise du mode économie d'énergie.</p> <p><b>Valeur</b> :</p> <p><b>Reprise complète</b> : Ce mode permet l'utilisation immédiate de toutes les fonctions. Toutefois, il économise moins d'énergie.</p> <p><b>Reprise normale</b> : Dans ce mode, il est possible de sélectionner l'une des méthodes suivantes : permettre l'utilisation immédiate de toutes les fonctions ou permettre d'utiliser uniquement les fonctions désirées.</p> <p>Pour utiliser immédiatement toutes les fonctions, sélectionner la touche [Éco Énergie] pour exécuter la reprise.</p>
<b>Temp. sort. interrupt.</b>	<p>Cette option définit la période au bout de laquelle la machine revient en mode Normal lorsqu'elle a été placée en mode Interruption de copie sans être utilisée ensuite.</p> <p><b>Valeur</b> : 5 à 495 secondes (par pas de 5 secondes)</p>
<b>Dépassement de délai du ping</b>	<p>Régler le temps au bout duquel le dépassement de délai à lieu lorsque [<b>Ping</b>] est exécuté dans « Système/Réseau ».</p> <p><b>Valeur</b> : 1 à 30 secondes (par pas de 1 secondes)</p>

\*1 Cette fonction n'est pas affichée lorsque le kit d'interface réseau en option ou le contrôleur Fiery est installé.

\*2 Affiché lorsque le Card Authentication Kit en option est activé.

## Paramètres d'affichage

Touche [Accueil] > [...] > [Menu système] > [Paramètres machine] > [Paramètres d'affichage]

Élément	Description
<b>Luminosité affichage</b>	Cette fonction permet de régler la luminosité de l'écran tactile. <b>Valeur</b> : 1 (+ foncé), 2, 3, 4, 5 (+ clair)
<b>Écran par défaut</b>	Cette fonction permet de sélectionner l'écran qui s'affiche lors du démarrage (écran par défaut). <b>Valeur</b> : Accueil, Copier, Envoyer, Fax <sup>*1</sup> , Statut, Boîte personnalisée, Boîte des travaux, Lecteur USB, Boîte de FAX <sup>*1</sup> , Favoris, Accueil (accessibilité), Accessibilité avec copie, Accessibilité avec envoi, Accessibilité du fax <sup>*1</sup> , Navigateur Internet, Nom d'application <sup>*2</sup>
<b>Arrière-plan</b>	➔ <a href="#">Modification de l'écran d'accueil (page 2-18)</a>
<b>Aff.mess. mise hors tens.</b>	Définir le mode pour l'affichage d'un message de confirmation pour la mise hors tension. <b>Valeur</b> : Désactivé, Activé
<b>Enregistrement installation rapide (copie)</b>	Cette fonction permet de sélectionner les fonctions à enregistrer pour l'installation rapide. Six touches de l'écran Install. rapide sont affectées aux fonctions habituelles, mais peuvent être modifiées si besoin est. Six éléments peuvent être sélectionnés parmi les options suivantes. <b>Valeur</b> : Désactivé, Sélection papier, Zoom, Agrafe /perfo <sup>*3</sup> , Densité, Recto verso, Combiner, Assembler/Décaler, Image de l'original, Format d'origine, Orientation original, Sélection couleurs, Numérisation continue, Rég. densité arrière-plan
<b>Enregistrement installation rapide (envoi)</b>	Cette fonction permet de sélectionner les fonctions à enregistrer pour l'installation rapide. Six touches de l'écran Install. rapide sont affectées aux fonctions habituelles, mais peuvent être modifiées si besoin est. Six éléments peuvent être sélectionnés parmi les options suivantes. <b>Valeur</b> : Désactivé, Format d'origine, Original recto verso/livre, Taille envoi, Orientation original, Format de fichier, Densité, Image de l'original, Résolution de numérisation, Résol. transmission FAX <sup>*1</sup> , Sélection couleurs, Zoom, Numérisation continue, Rég. densité arrière-plan
<b>Enregistrement installation rapide (fax)</b>	➔ Manuel d'utilisation du FAX
<b>Enregistrement configuration rapide (Stockage dans boîte)</b>	Cette fonction permet de sélectionner les fonctions à enregistrer pour l'installation rapide. Six touches de l'écran Install. rapide sont affectées aux fonctions habituelles, mais peuvent être modifiées si besoin est. Six éléments peuvent être sélectionnés parmi les options suivantes. <b>Valeur</b> : Désactivé, Sélection couleurs, Taille de stockage, Densité, Original R/V/livre, Résolution numérisation, Zoom, Orientation original, Format d'origine, Image de l'original, Numérisation continue, Rég. densité arrière-plan

Élément	Description
<b>Enreg. configuration rapide (Impression dans boîte)</b>	<p>Cette fonction permet de sélectionner les fonctions à enregistrer pour l'installation rapide. Six touches de l'écran Install. rapide sont affectées aux fonctions habituelles, mais peuvent être modifiées si besoin est.</p> <p>Six éléments peuvent être sélectionnés parmi les options suivantes.</p> <p><b>Valeur : Désactivé, Sélection du papier, Assembler/Décaler, Agrafage/Perforation*<sup>3</sup>, Recto verso, Combiner, Supprimer après impression, Sélection couleurs</b></p>
<b>Enregistrement configuration rapide (Envoi depuis boîte)</b>	<p>Cette fonction permet de sélectionner les fonctions à enregistrer pour l'installation rapide. Six touches de l'écran Install. rapide sont affectées aux fonctions habituelles, mais peuvent être modifiées si besoin est.</p> <p>Six éléments peuvent être sélectionnés parmi les options suivantes.</p> <p><b>Valeur : Désactivé, Taille d'envoi, Résolution trans. FAX*<sup>1</sup>, Format de fichier, Supprimer après envoi, Sélection couleurs</b></p>

\*1 Affiché uniquement si le kit de fax en option est installé.

\*2 L'application en cours d'exécution s'affiche.

➔ [Application \(page 5-15\)](#)

\*3 S'affiche lorsque le module de finition de document en option est installé. Si aucune unité de perforation n'est installée, le nom de cet élément est "Agrafage".

## Son

Touche [Accueil] > [...] > [Menu système] > [Paramètres machine] > [Son]

Élément	Description
<b>Alarme</b>	Cette fonction permet de définir les options d'alarme sonore émise par la machine en fonctionnement.
<b>Ton</b>	<p>Définir le ton de l'alarme.</p> <p><b>Valeur : Son 1, Bip</b></p>
<b>Volume</b>	<p>Réglage du niveau sonore de l'alarme.</p> <p><b>Valeur : 0 (Muet), 1 (Minimum), 2, 3 (Moyen), 4, 5 (Maximum)</b></p>
<b>Confirmation de la clé</b>	<p>Émission d'un signal sonore lors de la sélection des touches du panneau de commande et de l'écran tactile.</p> <p><b>Valeur : Désactivé, Activé</b></p>
<b>Avis de fin du travail</b>	<p>Signal sonore annonçant la fin d'un travail d'impression.</p> <p><b>Valeur : Désactivé, Activé, Réception fax uniquement*<sup>1</sup></b></p>
<b>Prêt</b>	<p>Signal sonore annonçant la fin du préchauffage.</p> <p><b>Valeur : Désactivé, Activé</b></p>
<b>Avertissement</b>	<p>Signal sonore annonçant une erreur.</p> <p><b>Valeur : Désactivé, Activé</b></p>
<b>Clavier en option</b>	<p>Émet un son pour confirmer l'appui sur les touches.</p> <p><b>Valeur : Désactivé, Activé</b></p>
<b>Vol. haut-parl. FAX*<sup>1</sup></b>	➔ <b>Manuel d'utilisation du FAX</b>
<b>Vol. moniteur FAX*<sup>1</sup></b>	

\*1 Affiché uniquement si le kit de fax en option est installé.

## Paramètres de l'original/numérisation

Touche [Accueil] > [...] > [Menu système] > [Paramètres machine] > [Paramètres de l'original/numérisation]

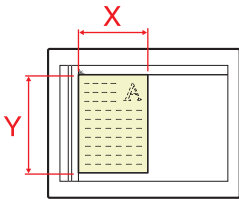
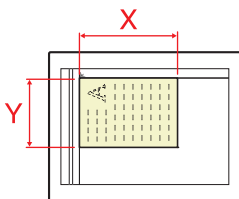
Élément	Description
<b>Détection auto original</b>	Sélectionner si détecter automatiquement ou non les originaux ayant un format spécial ou non standard.
<b>Système d'unités</b>	Sélectionner [ <b>Métrique</b> ] lors de la détection automatique des originaux aux formats métriques. Sélectionner [ <b>Pouce</b> ] lors de la détection automatique des originaux aux formats américains. <b>Valeur : Métrique, Pouce</b>
<b>A6/Hagaki*<sup>1</sup></b>	Étant donné que les formats A6 et Hagaki (Carte) sont similaires, sélectionner l'un des deux pour la détection automatique. <b>Valeur : A6, Hagaki</b>  <b>REMARQUE</b> Si [ <b>Hagaki</b> ] est défini, seuls les originaux placés sur la glace d'exposition sont détectés.
<b>Folio*<sup>1</sup></b>	Sélectionner si activer ou non la détection automatique du format Folio. <b>Valeur : Désactivé, Activé</b>
<b>11×15"*<sup>1</sup></b>	Sélectionner si activer ou non la détection automatique du format 11×15". <b>Valeur : Désactivé, Activé</b>
<b>Legal/Oficio II/216×340 mm*<sup>2</sup></b>	Définir les formats d'originaux pour que la machine les détecte automatiquement. <b>Valeur : Legal, Oficio II, 216×340 mm</b>
<b>Format de l'orig. perso</b>	Cette fonction permet de configurer les formats d'originaux utilisés régulièrement. L'option de format personnalisé s'affiche à l'écran pour permettre de sélectionner un format d'original. Sélectionner [ <b>Activé</b> ] pour « Personnalisé 1 (à 4) » et entrer le format désiré. <b>Valeur</b> <b>Métrique</b> <b>X : 50 à 432 mm (par pas de 1 mm)</b> <b>Y : 50 à 297 mm (par pas de 1 mm)</b> <b>Pouce</b> <b>X : 2,00 à 17,00" (par pas de 0,01")</b> <b>Y : 2,00 à 11,69" (par pas de 0,01")</b> <b>X=Longueur, Y=Largeur</b> Vertical  Horizontal 
<b>Éviter le reflet lumineux</b>	Éviter le reflet lumineux lors de l'utilisation de la fonction Effacer les zones ombrées. <b>Valeur : Désactivé, Activé</b>

Élément	Description
<b>Éviter le décalage de l'original</b>	Lors de la numérisation des originaux à partir du chargeur de documents, sélectionner <b>[Activé]</b> pour éviter leur décalage.
<b>Originaux de même largeur</b>	<b>Valeur : Désactivé, Activé</b>
<b>Originaux de largeur différente</b>	 <b>REMARQUE</b> Nécessite le chargeur de documents en option (Double numérisation avec détection de décalage et chargement multiple).

\*1 Cette fonction s'affiche lorsque « Système d'unités » est réglé sur **[Métrique]**.

\*2 Cette fonction s'affiche lorsque « Système d'unités » est réglé sur **[Pouce]**.

## Chargeur de papier

Touche **[Accueil]** > [...] > **[Menu système]** > **[Paramètres machine]** > **[Chargeur de papier]**

Configurer les paramètres du papier et de la source du papier.

### Paramètres magasin 1 (à 5)

Touche **[Accueil]** > [...] > **[Menu système]** > **[Paramètres machine]** > **[Chargeur de papier]** > **[Paramètres magasin 1 (à 5)]**



#### REMARQUE

Les options **[Magasins 3]** à **[Magasin 5]** sont affichées lorsque le chargeur de papier en option suivant est installé.

**[Magasin 3]** : Lorsqu'un chargeur de papier (500 feuilles x 2) ou un chargeur grande capacité (1500 feuilles x 2) est installé.

**[Magasin 4]** : Lorsqu'un chargeur de papier (500 feuilles x 2) ou un chargeur grande capacité (1500 feuilles x 2) est installé.

**[Magasin 5]** : Lorsqu'un chargeur latéral (3000 feuilles) est installé.

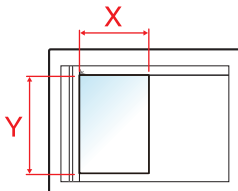
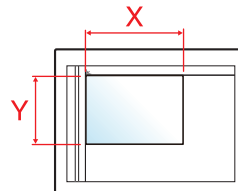

Élément	Description
<p><b>Format papier<sup>*1</sup></b></p>	<p>Sélectionner un format de papier. Le format de papier est automatiquement détecté et sélectionné lorsque [Auto (Métrique)] ou [Auto (Pouce)] est sélectionné.</p> <p><b>Valeur :</b> Auto (Métrique), Auto (Pouce), A3<sup>*2,3</sup>, A4<sup>*3</sup>, A4-R<sup>*3</sup>, A5<sup>*3</sup>, A5-R<sup>*3</sup>, A6<sup>*3</sup>, B4<sup>*2,3</sup>, B5<sup>*3</sup>, B5-R<sup>*3</sup>, B6<sup>*3</sup>, Folio<sup>*3</sup>, 216×340 mm, SRA3<sup>*2,3</sup>, Ledger, Letter, Letter-R, Legal, Statement, 12×18", Executive, Oficio II, 8K<sup>*2</sup>, 16K, 16K-R, ISO B5, Enveloppe #10, Enveloppe #9, Enveloppe #6, Enveloppe Monarch, Enveloppe DL, Enveloppe C5, Enveloppe C4<sup>*2</sup>, Hagaki<sup>*3</sup>, Oufukuhagaki, Kakugata 2<sup>*2</sup>, Youkei 4, Youkei 2, Nagagata 3, Entrée format</p> <p>Si [Entrée format] a été sélectionné, entrer le format du papier.</p> <p><b>Valeur</b></p> <p><b>Magasin 1</b></p> <p><b>Métrique</b></p> <p>X : 148 à 356 mm (par pas de 1 mm) Y : 98 à 297 mm (par pas de 1 mm)</p> <p><b>Pouce</b></p> <p>X : 5,83 à 14,02" (par pas de 0,01") Y : 3,86 à 12,60" (par pas de 0,01")</p> <p><b>Magasins 2 à 4</b></p> <p><b>Métrique</b></p> <p>X : 148 à 457 mm (par pas de 1 mm) Y : 98 à 320 mm (par pas de 1 mm)</p> <p><b>Pouce</b></p> <p>X : 5,83 à 18,00" (par pas de 0,01") Y : 3,86 à 12,60" (par pas de 0,01")</p> <p><b>X=Longueur, Y=Largeur</b></p> <div style="display: flex; justify-content: space-around; align-items: center;"> <div style="text-align: center;"> <p>Vertical</p>  </div> <div style="text-align: center;"> <p>Horizontal</p>  </div> </div>
<p><b>Type de support<sup>*4</sup></b></p>	<p>Sélectionner le type de support.</p> <p><b>Valeur :</b> Normal (60 - 105 g/m<sup>2</sup>), Rugueux, Vêlin (60 - 105 g/m<sup>2</sup>), Recyclé, Préimprimé<sup>*5</sup>, Hagaki (Carte)<sup>*6</sup>, Relié, Couleur, Perforé<sup>*5</sup>, En-tête<sup>*5</sup>, Enveloppe<sup>*6</sup>, Épais (60 - 220 g/m<sup>2</sup>), Haute qualité, Personnalisé 1 - 8</p>

\*1 Lorsque le chargeur grande capacité en option (1500 feuilles × 2) ou le chargeur latéral (3000 feuilles) est utilisé, le format de papier ne s'affiche pas.

\*2 Ne s'affiche pas dans Magasin 1.

\*3 Le format du papier est automatiquement détecté dans le magasin.

\*4 Pour sélectionner un type de support différent de "Normal".

➔ [Config. type de support \(page 8-19\)](#)

Lorsqu'un grammage qui ne peut pas être chargé dans le magasin est défini pour un type de support, ce type de support ne s'affiche pas.

\*5 Pour imprimer sur du papier pré-imprimé, perforé ou en-tête.

➔ [Action pour papier spécial \(page 8-22\)](#)

\*6 Ne s'affiche pas dans le chargeur de papier grande capacité (1500 feuilles × 2) ou le chargeur latéral (3000 feuilles).

## Configuration du by-pass

Touche [Accueil] > [...] > [Menu système] > [Paramètres machine] > [Chargeur de papier] > [Paramètres du bac MF]

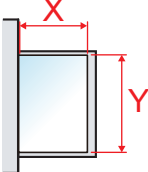
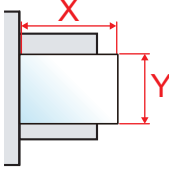
Élément	Description
<b>Format papier</b>	<p>Sélectionner un format de papier. Le format de papier est automatiquement détecté et sélectionné lorsque [Auto (Métrique)] ou [Auto (Pouce)] est sélectionné.</p> <p><b>Valeur</b> : Auto (Métrique), Auto (Pouce), A3<sup>*1</sup>, A4<sup>*1</sup>, A4-R<sup>*1</sup>, A5<sup>*1</sup>, A5-R, A6<sup>*1</sup>, B4<sup>*1</sup>, B5<sup>*1</sup>, B5-R<sup>*1</sup>, B6<sup>*1</sup>, Folio<sup>*1</sup>, 216×340 mm, SRA3<sup>*1</sup>, Ledger, Letter, Letter-R, Legal, Statement, 12×18", Executive, Oficio II, 8K, 16K, 16K-R, ISO B5, Enveloppe #10, Enveloppe #9, Enveloppe #6, Enveloppe Monarch, Enveloppe DL, Enveloppe C5, Enveloppe C4, Hagaki<sup>*1</sup>, Oufukuhagaki, Kakugata 2, Youkei 4, Youkei 2 Younaga 3, Nagagata 3, Nagagata 4, Entrée format</p> <p>Si [Entrée format] a été sélectionné, entrer le format du papier.</p> <p><b>Valeur</b></p> <p><b>Métrique</b></p> <p>X : 148 à 457 mm (par pas de 1 mm) Y : 98 à 320 mm (par pas de 1 mm)</p> <p><b>Pouce</b></p> <p>X : 5,83 à 18,00" (par pas de 0,01") Y : 3,86 à 12,60" (par pas de 0,01")</p> <p>X=Longueur, Y=Largeur</p> <div style="display: flex; justify-content: space-around; align-items: center;"> <div style="text-align: center;"> <p>Vertical</p>  </div> <div style="text-align: center;"> <p>Horizontal</p>  </div> </div>
<b>Type de support<sup>*2</sup></b>	<p>Sélectionner le type de support.</p> <p><b>Valeur</b> : Normal, Transparent, Rugueux, Vélin, Étiquettes, Recyclé, Préimprimé<sup>*3</sup>, Relié, Carte, Couleur, Perforé<sup>*3</sup>, En-tête<sup>*3</sup>, Enveloppe, Épais, Couché, Haute qualité, Séparateurs d'onglet, Personnalisé 1 à 8</p>

\*1 Le format du papier est automatiquement détecté dans le magasin.

\*2 Pour sélectionner un type de support différent de "Normal".

➔ [Config. type de support \(page 8-19\)](#)

\*3 Pour imprimer sur du papier pré-imprimé, perforé ou en-tête.

➔ [Action pour papier spécial \(page 8-22\)](#)



### REMARQUE

Si le kit de FAX optionnel est installé, les types de support disponibles pour l'impression des fax reçus sont indiqués ci-dessous.

Normal, Rugueux, Vélin, Étiquettes, Recyclé, Relié, Carte, Couleur, Enveloppe, Épais, Couché, Hte qualité et Perso 1-8

## Plateau d'insertion 1 (2)

Touche [Accueil] > [...] > [Menu système] > [Paramètres machine] > [Chargeur de papier] > [Plateau d'insertion 1 (2)]



### REMARQUE

[Plateau d'insertion 1 (2)] s'affiche lorsque le module d'insertion en option est installé.

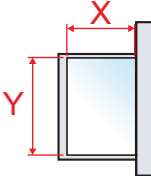
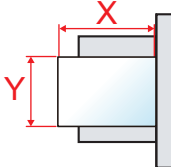
Élément	Description
<p><b>Format papier</b></p>	<p>Sélectionner le format de papier. Si [Auto (A/B)] ou [Auto (Pouce)] est sélectionné, le format de papier est automatiquement détecté et sélectionné.</p> <p><b>Valeur</b> : Auto (Métrique), Auto (Pouce), A3*<sup>1</sup>, A4*<sup>1</sup>, A4-R*<sup>1</sup>, A5-R*<sup>1</sup>, A6, B4*<sup>1</sup>, B5*<sup>1</sup>, B5-R*<sup>1</sup>, Folio*<sup>1</sup>, SRA3*<sup>1</sup>, Ledger, Letter, Letter-R, Legal, Statement, 12×18", Executive, Oficio II, 8K, 16K, 16K-R, ISO B5</p> <p>Si [Entrée format] a été sélectionné, entrer le format du papier.</p> <p><b>Valeur</b></p> <p><b>Métrique</b></p> <p>X : 210 à 457 mm (par pas de 1 mm) Y : 148 à 320 mm (par pas de 1 mm)</p> <p><b>Pouce</b></p> <p>X : 8,27 à 18,00" (par pas de 0,01") Y : 5,83 à 12,60" (par pas de 0,01")</p> <p>X=Longueur, Y=Largeur</p> <div style="display: flex; justify-content: space-around; align-items: center;"> <div style="text-align: center;"> <p>Vertical</p>  </div> <div style="text-align: center;"> <p>Horizontal</p>  </div> </div>
<p><b>Type de support*<sup>2</sup></b></p>	<p>Sélectionner le type de support.</p> <p><b>Valeur</b> : Normal, Vélin, Étiquettes, Recyclé, Préimprimé*<sup>3</sup>, Relié, Couleur, Perforé*<sup>3</sup>, En-tête*<sup>3</sup>, Épais, Haute qualité, Personnalisé 1 à 8</p>

\*1 Format de papier pouvant être automatiquement détecté par le plateau d'insertion.

\*2 Pour sélectionner un type de support différent de "Normal".

➔ [Config. type de support \(page 8-19\)](#)

\*3 Pour imprimer sur du papier pré-imprimé, perforé ou en-tête.

➔ [Action pour papier spécial \(page 8-22\)](#)

### Paramètres de papier personnalisé

Touche [Accueil] > [...] > [Menu système] > [Paramètres machine] > [Chargeur de papier] > [Paramètres de papier personnalisé]

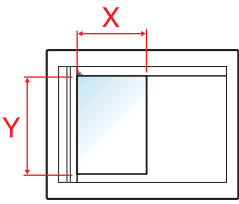
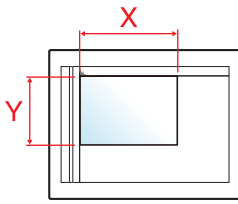
Élément	Description
<p><b>Paramètres de papier personnalisé</b></p>	<p>Cette fonction permet de configurer les formats de papier utilisés régulièrement.</p> <p>L'option de format personnalisé s'affiche à l'écran pour permettre de sélectionner le format de papier dans le bac MF.</p> <p>Pour enregistrer un format de papier personnalisé, sélectionner <b>[Activé]</b> et entrer le format souhaité. Il est possible d'enregistrer jusqu'à quatre formats de papier personnalisés.</p> <p>Sélectionner <b>[Suivant&gt;]</b> pour régler le type de support pour chaque papier personnalisé.</p> <p><b>Valeur</b></p> <p><b>Métrique</b></p> <p><b>X : 148 à 457 mm (par pas de 1 mm)</b></p> <p><b>Y : 98 à 320 mm (par pas de 1 mm)</b></p> <p><b>Pouce</b></p> <p><b>X : 5,83 à 18,00" (par pas de 0,01")</b></p> <p><b>Y : 3,86 à 12,60" (par pas de 0,01")</b></p> <p><b>X=Longueur, Y=Largeur</b></p> <div style="display: flex; justify-content: space-around; align-items: center;"> <div style="text-align: center;"> <p>Vertical</p>  </div> <div style="text-align: center;"> <p>Horizontal</p>  </div> </div> <p><b>Type de support : Normal, Transparent, Rugueux, Vêlin, Étiquettes, Recyclé, Préimprimé, Relié, Carte, Couleur, Perforé, En-tête, Épais, Enveloppe, Couché, Haute qualité, Séparateurs d'onglet, Perso 1 à 8</b></p>

**Config. type de support**

Touche [Accueil] > [...] > [Menu système] > [Paramètres machine] > [Chargeur de papier] > [Config. type de support]

Cette fonction permet de sélectionner le grammage pour chaque type de papier.

Les combinaisons suivantes de type de support et grammage du papier sont disponibles.

Grammage du papier	Grammage (g/m <sup>2</sup> )	Grammage du papier	Grammage (g/m <sup>2</sup> )
Léger	52 g/m <sup>2</sup> à 59 g/m <sup>2</sup>	Lourd 2 <sup>*1</sup>	136g/m <sup>2</sup> à 163 g/m <sup>2</sup>
Normal 1	60 g/m <sup>2</sup> à 74 g/m <sup>2</sup>	Lourd 3 <sup>*1</sup>	164 g/m <sup>2</sup> à 220 g/m <sup>2</sup>
Normal 2	75 g/m <sup>2</sup> à 90 g/m <sup>2</sup>	Lourd 4 <sup>*1</sup>	221 g/m <sup>2</sup> à 256 g/m <sup>2</sup>
Normal 3	91 g/m <sup>2</sup> à 105 g/m <sup>2</sup>	Lourd 5 <sup>*1</sup>	257 g/m <sup>2</sup> à 300 g/m <sup>2</sup>
Lourd 1 <sup>*1</sup>	106 g/m <sup>2</sup> à 135 g/m <sup>2</sup>	Très lourd <sup>*1</sup>	Transparents

\*1 La vitesse de traitement sera plus lente que la normale.

Le grammage par défaut de chaque type de support est indiqué.

Type de support	Défaut	Type de support	Défaut
Normal	Normal 2	Perforé	Normal 2
Rugueux	Normal 3	En-tête	Normal 2
Vélin	Lourd 1	Enveloppe	Lourd 3
Étiquettes	Lourd 2	Épais	Lourd 3
Recyclé	Normal 2	Hte qual.	Normal 2
Préimprimé	Normal 2	Couché	Lourd 1
Relié	Normal 3	Séparateurs d'onglet	Lourd 4
Carte	Lourd 4	Personnalisé 1 à 8	Normal 2
Couleur	Normal 3		

Pour les options Personnalisé 1 à 8, les paramètres d'impression recto verso et le nom du type de support peuvent varier.

Élément		Description
Impression recto verso	Interdire	L'impression recto verso est autorisée.
	Autoriser	L'impression recto verso n'est pas autorisée.
Nom		<p>Modifier les noms pour Perso 1-8. Les noms doivent compter 16 caractères maximum. Lors de la sélection du type de support sur le bac MF, le nom après modification s'affiche.</p> <p>➡ <a href="#">Méthode de saisie de caractères (page 11-10)</a></p>

**Aff. mess. config. papier**





Touche [Accueil] > [...] > [Menu système] > [Paramètres machine] > [Chargeur de papier] > [Aff. mess. config. papier]







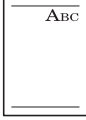

Élément	Description
<b>Aff. mess. config. papier</b>	Définir si afficher ou non l'écran de confirmation pour le paramètre du papier lorsqu'un nouveau papier est réglé pour chaque magasin.
Magasin 1 à 5	<b>Valeur</b> : Désactivé, Activé
Bac MF	 <b>REMARQUE</b>
Plateau d'insertion 1 (2)	Les options [Magasins 3] à [Magasin 5] sont affichées lorsque le chargeur de papier en option suivant est installé. <b>[Magasin 3]</b> : Lorsqu'un chargeur de papier (500 feuilles x 2) ou un chargeur grande capacité (1500 feuilles x 2) est installé. <b>[Magasin 4]</b> : Lorsqu'un chargeur de papier (500 feuilles x 2) ou un chargeur grande capacité (1500 feuilles x 2) est installé. <b>[Magasin 5]</b> : Lorsqu'un chargeur latéral (3000 feuilles) est installé. <b>[Plateau d'insertion 1]</b> : Module d'insertion <b>[Plateau d'insertion 2]</b> : Module d'insertion

**Paramètres de chargement du papier**

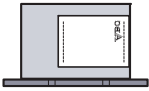
Touche [Accueil] > [...] > [Menu système] > [Paramètres machine] > [Chargeur de papier] > [Paramètres de chargement du papier]

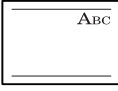
Élément	Description
<b>Source papier par défaut</b>	Sélectionner la source de papier par défaut. <b>Valeur</b> : Magasin 1 (à 5), Bac MF  <b>REMARQUE</b> Les options [Magasins 3] à [Magasin 5] sont affichées lorsque le chargeur de papier en option suivant est installé. <b>[Magasin 3]</b> : Lorsqu'un chargeur de papier (500 feuilles x 2) ou un chargeur grande capacité (1500 feuilles x 2) est installé. <b>[Magasin 4]</b> : Lorsqu'un chargeur de papier (500 feuilles x 2) ou un chargeur grande capacité (1500 feuilles x 2) est installé. <b>[Magasin 5]</b> : Lorsqu'un chargeur latéral (3000 feuilles) est installé.
<b>Sélection du papier</b>	Cette fonction permet de sélectionner le papier par défaut. <b>Valeur</b> : Auto, Source papier par défaut
<b>Sélection auto du papier</b>	Si [Auto] est sélectionné dans la fonction Sélection du papier, cette fonction permet la sélection automatique du papier lors du changement du taux de zoom. <b>Valeur</b> <b>Format le mieux adapté</b> : Sélectionne le format de papier en fonction du zoom actuel et du format de l'original. <b>Identique à l'original</b> : Sélectionne le papier correspondant au format de l'original, quel que soit le zoom.



Élément	Description		
<b>Support Mode Auto (N&amp;B)</b>	<p>Cette fonction permet de sélectionner un type de support par défaut pour la sélection automatique du papier lorsque l'option <b>[Auto]</b> est sélectionnée dans Sélection du papier. Si l'option <b>[Normal]</b> est sélectionnée, la source de papier doit être chargée en papier normal au format spécifié. Sélectionner <b>[Tous types de supports]</b> pour pouvoir charger tous les types de papier dans la source de papier au format spécifié.</p> <p><b>Valeur</b> : Tous types de supports, Normal, Transparent, Rugueux, Vélin, Étiquettes, Recyclé, Préimprimé, Relié, Carte, Couleur, Perforé, En-tête, Enveloppe, Épais, Couché, Haute qualité, Séparateurs d'onglet, Personnalisé 1 à 8</p>		
<table border="1"> <tr> <td data-bbox="180 577 470 656"><b>Source papier pour 1re de couverture</b></td> <td data-bbox="470 488 1503 1003" rowspan="2"> <p>Sélectionner la source de papier dans laquelle est placé le papier de couverture utilisé pour la fonction Couverture.</p> <p><b>Valeur</b> : Magasin 1 (à 5), Bac MF</p> <p> <b>REMARQUE</b></p> <p>Les options <b>[Magasins 3]</b> à <b>[Magasin 5]</b> sont affichées lorsque le chargeur de papier en option suivant est installé.</p> <p><b>[Magasin 3]</b> : Lorsqu'un chargeur de papier (500 feuilles x 2) ou un chargeur grande capacité (1500 feuilles x 2) est installé.</p> <p><b>[Magasin 4]</b> : Lorsqu'un chargeur de papier (500 feuilles x 2) ou un chargeur grande capacité (1500 feuilles x 2) est installé.</p> <p><b>[Magasin 5]</b> : Lorsqu'un chargeur latéral (3000 feuilles) est installé.</p> <p><b>[Plateau d'insertion 1]</b> : Module d'insertion</p> <p><b>[Plateau d'insertion 2]</b> : Module d'insertion</p> </td> </tr> <tr> <td data-bbox="180 656 470 1003"><b>Source papier pour 4e de couverture</b></td> </tr> </table>	<b>Source papier pour 1re de couverture</b>	<p>Sélectionner la source de papier dans laquelle est placé le papier de couverture utilisé pour la fonction Couverture.</p> <p><b>Valeur</b> : Magasin 1 (à 5), Bac MF</p> <p> <b>REMARQUE</b></p> <p>Les options <b>[Magasins 3]</b> à <b>[Magasin 5]</b> sont affichées lorsque le chargeur de papier en option suivant est installé.</p> <p><b>[Magasin 3]</b> : Lorsqu'un chargeur de papier (500 feuilles x 2) ou un chargeur grande capacité (1500 feuilles x 2) est installé.</p> <p><b>[Magasin 4]</b> : Lorsqu'un chargeur de papier (500 feuilles x 2) ou un chargeur grande capacité (1500 feuilles x 2) est installé.</p> <p><b>[Magasin 5]</b> : Lorsqu'un chargeur latéral (3000 feuilles) est installé.</p> <p><b>[Plateau d'insertion 1]</b> : Module d'insertion</p> <p><b>[Plateau d'insertion 2]</b> : Module d'insertion</p>	<b>Source papier pour 4e de couverture</b>
<b>Source papier pour 1re de couverture</b>	<p>Sélectionner la source de papier dans laquelle est placé le papier de couverture utilisé pour la fonction Couverture.</p> <p><b>Valeur</b> : Magasin 1 (à 5), Bac MF</p> <p> <b>REMARQUE</b></p> <p>Les options <b>[Magasins 3]</b> à <b>[Magasin 5]</b> sont affichées lorsque le chargeur de papier en option suivant est installé.</p> <p><b>[Magasin 3]</b> : Lorsqu'un chargeur de papier (500 feuilles x 2) ou un chargeur grande capacité (1500 feuilles x 2) est installé.</p> <p><b>[Magasin 4]</b> : Lorsqu'un chargeur de papier (500 feuilles x 2) ou un chargeur grande capacité (1500 feuilles x 2) est installé.</p> <p><b>[Magasin 5]</b> : Lorsqu'un chargeur latéral (3000 feuilles) est installé.</p> <p><b>[Plateau d'insertion 1]</b> : Module d'insertion</p> <p><b>[Plateau d'insertion 2]</b> : Module d'insertion</p>		
<b>Source papier pour 4e de couverture</b>			
<b>Source papier intercal.</b>	<p>Sélectionner la source du papier par défaut pour les intercalaires.</p> <p><b>Valeur</b> : Magasin 1 (à 5), Bac MF</p> <p> <b>REMARQUE</b></p> <p>Les options <b>[Magasins 3]</b> à <b>[Magasin 5]</b> sont affichées lorsque le chargeur de papier en option suivant est installé.</p> <p><b>[Magasin 3]</b> : Lorsqu'un chargeur de papier (500 feuilles x 2) ou un chargeur grande capacité (1500 feuilles x 2) est installé.</p> <p><b>[Magasin 4]</b> : Lorsqu'un chargeur de papier (500 feuilles x 2) ou un chargeur grande capacité (1500 feuilles x 2) est installé.</p> <p><b>[Magasin 5]</b> : Lorsqu'un chargeur latéral (3000 feuilles) est installé.</p> <p><b>[Plateau d'insertion 1]</b> : Module d'insertion</p> <p><b>[Plateau d'insertion 2]</b> : Module d'insertion</p>		

Élément	Description
<p><b>Action pour papier spécial</b></p>	<p>Lors de l'impression sur papier perforé, pré-imprimé et sur papier à en-tête, les perforations peuvent ne pas être alignées ou le sens d'impression peut être inversé selon le paramétrage des originaux et la combinaison des fonctions de copie. Dans ce cas, sélectionner [<b>Définir sens impression</b>] pour régler le sens d'impression. Si l'orientation du papier n'a pas d'importance, sélectionner [<b>Priorité vitesse</b>].</p> <p>Si [<b>Définir sens impression</b>] est sélectionné, charger le papier en procédant comme suit.</p> <p>Exemple : copie sur papier à en-tête</p> <div style="display: flex; justify-content: space-around; align-items: flex-end; text-align: center;"> <div style="text-align: center;">  <p>Original</p> </div> <div style="text-align: center;">  <p>Papier</p> </div> <div style="text-align: center;">  <p>Finition</p> </div> <div style="text-align: center;">  <p>Magasin</p> </div> <div style="text-align: center;">  <p>Bac MF</p> </div> </div> <div style="display: flex; justify-content: space-around; align-items: flex-end; text-align: center;"> <div style="text-align: center;">  <p>Original</p> </div> <div style="text-align: center;">  <p>Papier</p> </div> <div style="text-align: center;">  <p>Finition</p> </div> <div style="text-align: center;">  <p>Magasin</p> </div> <div style="text-align: center;">  <p>Bac MF</p> </div> </div> <p><b>Valeur : Définir sens impression, Priorité vit.</b></p>



## Sortie papier

Touche [Accueil] &gt; [...] &gt; [Menu système] &gt; [Paramètres machine] &gt; [Sortie papier]

Élément		Description
Sortie papier* <sup>1</sup>	Copie/Boîte	<p>Cette fonction permet de sélectionner un bac de sortie pour les travaux de copie, les travaux d'impression dans une Boîte de document, à partir d'un ordinateur et les données de réception de fax.</p> <p><b>Valeur :</b></p> <p><b>avec séparateur de travail en option</b></p> <ul style="list-style-type: none"> <li>• <b>Plateau interne</b> : Sortie sur le plateau interne de la machine</li> <li>• <b>Plateau séparateur travaux</b> : Sortie sur le séparateur de travaux.</li> </ul> <p><b>avec module de finition 1000 feuilles en option</b></p> <ul style="list-style-type: none"> <li>• <b>Plateau séparateur travaux</b> : Sortie sur le séparateur de travaux.</li> <li>• <b>Plateau module finition</b> : Sortie sur le plateau du module finition de document en option.</li> </ul> <p><b>avec module de finition 4000 feuilles/module de finition et agrafage 100 feuilles en option</b></p> <ul style="list-style-type: none"> <li>• <b>Plateau séparateur travaux</b> : Sortie sur le séparateur de travaux.</li> <li>• <b>Plateau A</b> : Sortie sur le plateau A du module finition de document en option</li> <li>• <b>Plateau B</b> : Sortie sur le plateau B du module finition de document en option</li> </ul> <p><b>avec boîte aux lettres en option</b></p> <ul style="list-style-type: none"> <li>• <b>Plateau séparateur travaux</b> : Sortie sur le séparateur de travaux.</li> <li>• <b>Plateau A, Plateau B, Plateau 1 à 7</b> : Sortie sur le plateau A, le plateau B et le plateau 1 à 7 (le plateau 1 est le plateau du haut) de la boîte aux lettres en option</li> </ul> <p> <b>REMARQUE</b></p> <p>La sortie des données de réception fax peut être définie lorsque le kit de fax en option est installé.</p>
	Imprimante	
	Port du FAX 1* <sup>2</sup>	
	Port du FAX 2* <sup>2</sup>	
Comportement de sortie du papier	Décaler documents par travail.	<p>Sélectionner si les documents doivent être décalés par tâche.</p> <p><b>Valeur : Désactivé, Activé</b></p> <p> <b>REMARQUE</b></p> <p>Cette fonction s'affiche lorsqu'un module finition de document en option est installé.</p>
	Décaler doc. d'une page	<p>Définir les documents d'une page sont triés ou non.</p> <p><b>Valeur : Désactivé, Activé</b></p> <p> <b>REMARQUE</b></p> <p>Cette fonction s'affiche lorsqu'un module finition de document en option est installé.</p>

\*1 Cette fonction n'est pas affichée lorsque le module de finition interne en option est installé.

\*2 Ce paramètre est affiché lorsque l'option des deux kits de fax a été installée.

## Attribution de touche de fonction

Touche [Accueil] > [...] > [Menu système] > [Paramètres Machine] > [Attribution de touche de fonction]

Élément	Description
Touches de fonction 1	Attribuer une fonction à chaque touche de fonction.
Touches de fonction 2	<b>Valeur</b> : Aucune, Copier, Envoyer, Serveur fax, Fax* <sup>1</sup> , Boîte personnalisée, Boîte des travaux, Lecteur USB, Boîte de FAX* <sup>1</sup> , Boîte Polling* <sup>1</sup> , Boîte réception mémoire fax* <sup>1</sup> ,
Touches de fonction 3	Envoi perso (E-mail), Envoi personnel dep.boîte(E-mail), Navigateur Internet, Copie carte ID, Favoris* <sup>2</sup> , Application* <sup>3</sup>
	 <b>REMARQUE</b> Sélectionner [Filtre] pour limiter pour [Tout], [Application], [Favoris] et [Autres].

\*1 Affiché uniquement si le kit de fax en option est installé.

\*2 Le favori enregistré s'affiche.

\*3 L'application en cours d'exécution s'affiche.

## Aide à l'utilisation





Touche [Accueil] > [...] > [Menu système] > [Paramètres machine] > [Aide à l'utilisation]

Élément	Description
<b>Confirmation orientation</b>	Sélectionner l'affichage ou non d'un écran pour la sélection de l'orientation des originaux à placer sur la glace lors de l'utilisation des fonctions suivantes. ➔ <a href="#">Orientation de l'original (page 6-27)</a> <ul style="list-style-type: none"> <li>• Zoom (Zoom XY)</li> <li>• Recto verso</li> <li>• Marge/Centrage</li> <li>• Effacement bordure</li> <li>• Combiner</li> <li>• Page mémo</li> <li>• N° page</li> <li>• Agrafage/perforation (en option)</li> <li>• Original R/V/livre</li> <li>• Tampon texte</li> <li>• Tampon Bates</li> </ul> <b>Valeur</b> : Désactivé, Activé
<b>Limite prédéf.</b>	Cette fonction permet de limiter le nombre de copies pouvant être effectué à un moment donné. <b>Valeur</b> : 1 à 9999 copies
<b>Effacer param. après dém. du travail</b>	Définir si réinitialiser ou non les paramètres à leurs valeurs par défaut après le démarrage du travail. <b>Valeur</b> : Effacer, Ne pas effacer

## Gestion erreurs



Touche [Accueil] > [...] > [Menu système] > [Paramètres machine] > [Gestion erreurs]

Élément	Description
<b>Erreur de papier R/V</b>	<p>Définir une action lorsque l'impression recto verso n'est pas possible pour les formats et types de papier sélectionnés.</p> <p><b>Valeur</b></p> <p><b>Recto : Impression en recto</b></p> <p><b>Affich. erreur : Un message demandant l'annulation de l'impression s'affiche.</b></p>
<b>Erreur de finition</b>	<p>Définir des actions alternatives lorsque la finition (agrafage/perforation/décalage) n'est pas disponible pour le format de papier ou le type de support sélectionnés.</p> <p><b>Valeur</b></p> <p><b>Ignorer : Impression sans tenir compte des paramètres.</b></p> <p><b>Affich. erreur : Un message demandant l'annulation de l'impression s'affiche.</b></p>
<b>Erreur agrafe vide</b>	<p>Définir une action en cas de manque d'agrafes lors de l'impression.</p> <p><b>Valeur</b></p> <p><b>Ignorer : L'impression se poursuit sans agrafage.</b></p> <p><b>Affich. erreur : Un message demandant l'annulation de l'impression s'affiche.</b></p> <p> <b>REMARQUE</b></p> <p>Nécessite le module de finition de document en option.</p>
<b>Pages maxi finition atteint</b>	<p>Définir une action en cas de dépassement de la capacité de finition (agrafage ou décalage) lors de l'impression.</p> <p><b>Valeur</b></p> <p><b>Ignorer : L'impression se poursuit sans finition.</b></p> <p><b>Affich. erreur : Un message demandant l'annulation de l'impression s'affiche.</b></p> <p> <b>REMARQUE</b></p> <p>Nécessite le module de finition de document en option.</p>
<b>Erreur bac perfo. plein</b>	<p>Définir une action lorsque le bac de récupération de perforation est plein lors de l'impression.</p> <p><b>Valeur</b></p> <p><b>Ignorer : L'impression se poursuit sans perforation.</b></p> <p><b>Affich. erreur : Un message demandant l'annulation de l'impression s'affiche.</b></p> <p> <b>REMARQUE</b></p> <p>Nécessite le module de finition de document en option et l'unité de perforation.</p>
<b>Err. papier non corresp.</b>	<p>Définir une action lorsque le format ou le type du papier sélectionné ne correspondant pas au format ou au type chargé dans la source de papier spécifiée lors de l'impression à partir de l'ordinateur en spécifiant le magasin ou le bac MF.</p> <p><b>Valeur</b></p> <p><b>Ignorer : Impression sans tenir compte des paramètres.</b></p> <p><b>Affich. erreur : Un message demandant l'annulation de l'impression s'affiche.</b></p>
<b>Mauvais form.pap. chargé</b>	<p>Définir l'action à effectuer lorsque la machine détecte que le format de papier du bac MF ne correspond pas au format de papier effectivement chargé.</p> <p><b>Valeur</b></p> <p><b>Ignorer : Impression sans tenir compte des paramètres.</b></p> <p><b>Affich. erreur : Un message demandant l'annulation de l'impression s'affiche.</b></p>

Élément	Description
<b>Bourrage avant agrafage</b>	<p>La page à partir de laquelle l'impression est reprise lorsqu'un bourrage papier se produit durant un travail avec agrafage peut être sélectionnée.</p> <p><b>Valeur</b></p> <p><b>Reprise dep. haut de page</b> : Reprendre l'impression à partir la première page du document.</p> <p><b>Reprise dep. page coincée</b> : Reprendre l'impression à partir de la page où le bourrage s'est produit.</p> <p> <b>REMARQUE</b></p> <p>Nécessite le module de finition de document en option.</p>
<b>Saut d'erreur de travail</b>	<p>Définir s'il faut sauter automatiquement, après l'écoulement d'un délai défini, un travail pour lequel une erreur "Ajoutez du papier au magasin #" ou "Ajoutez du papier au bac MF" se produit après le démarrage du travail.</p> <p><b>Valeur</b> : Désactivé, Activé</p> <p> <b>REMARQUE</b></p> <ul style="list-style-type: none"> <li>• Lorsqu'un travail est sauté, il est déplacé à la fin de la file des travaux.</li> <li>• Si [Activé] est sélectionné, définir l'heure jusqu'à laquelle le travail est sauté. La plage de réglage est comprise entre 5 et 90 secondes (par incréments de 5 secondes).</li> </ul>
<b>Correction d'erreur auto</b>	<p>En cas d'erreur lors du traitement, le traitement s'arrête et attend une action de la part de l'utilisateur. Le mode Correction d'erreur automatique permet de corriger automatiquement l'erreur après un délai prédéfini.</p> <p><b>Valeur</b> : Désactivé, Activé</p> <p> <b>REMARQUE</b></p> <p>Si l'option [Activé] a été sélectionnée dans Correction d'erreur auto, cette fonction permet de définir le délai d'attente avant l'effacement d'erreur automatique. La plage de réglage est comprise entre 5 et 495 secondes (par incréments de 5 secondes).</p>
<b>Continuer ou annuler erreur travail</b>	<p>Définir quels sont les utilisateurs pouvant annuler ou continuer les opérations pour les travaux mis en pause en raison d'une erreur.</p> <p><b>Valeur</b> : Tous les utilisateurs, Propriétaire du trav. uniq.</p> <p> <b>REMARQUE</b></p> <p>L'administrateur peut annuler tous les travaux quel que soit ce paramètre.</p>
<b>Aperçu d'image au bourrage DP</b>	<p>Définir si un aperçu du document numérisé s'affiche ou non lorsqu'un bourrage papier se produit.</p> <p><b>Valeur</b> : Désactivé, Activé</p>

## Paramètres toner

Touche [Accueil] > [...] > [Menu système] > [Paramètres machine] > [Paramètres toner]



Élément	Description
<b>Alerte toner bas</b>	<p>Définir la quantité de toner restant pour avertir l'administrateur de commander du toner lorsque le niveau toner devient bas.</p> <p>Cette notification est utilisée pour le rapport d'évènement, Status Monitor, interruption SNMP.</p> <p><b>Valeur : Désactivé, Activé</b></p> <p> <b>REMARQUE</b></p> <p>Si [Activé] est sélectionné, définir la quantité de toner restant nécessaire à déclencher l'alerte. La plage de réglage est comprise entre 5 et 100 % (par incréments de 1 %).</p>
<b>Alerte récup. toner plein</b>	<p>Avertit l'utilisateur ou l'administrateur lorsque le bac de récupération de toner est presque plein. Définir la temporisation de notification en fonction de la quantité de toner dans le bac de récupération de toner.</p>
<b>Notifier via panneau de commande</b>	<p>Avertit via le panneau de commande lorsque le bac de récupération de toner est presque plein.</p> <p><b>Valeur : Désactivé, Activé</b></p> <p> <b>REMARQUE</b></p> <p>Si [Activé] est sélectionné, définir la temporisation de notification en fonction de la quantité de toner dans le bac de récupération de toner. La plage de réglage est comprise entre 10 et 90 % (par incréments de 10 %).</p>
<b>Notif. externe (à usage admin.)</b>	<p>Avertit l'administrateur lorsque le bac de récupération de toner est presque plein. Cette notification est utilisée pour le rapport d'évènement, Status Monitor, interruption SNMP (système de gestion d'impression, etc.).</p> <p><b>Valeur : Désactivé, Activé</b></p> <p> <b>REMARQUE</b></p> <p>Si [Activé] est sélectionné, définir la temporisation de notification en fonction de la quantité de toner dans le bac de récupération de toner. La plage de réglage est comprise entre 10 et 90 % (par incréments de 10 %).</p>

## Notification/Rapport

Cette fonction permet de vérifier les paramètres, l'état et l'historique de la machine. Il est également possible de configurer les paramètres pour l'impression de rapports.

### Imprimer rapport/liste

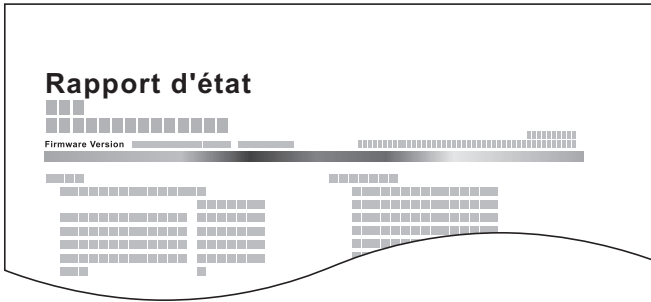
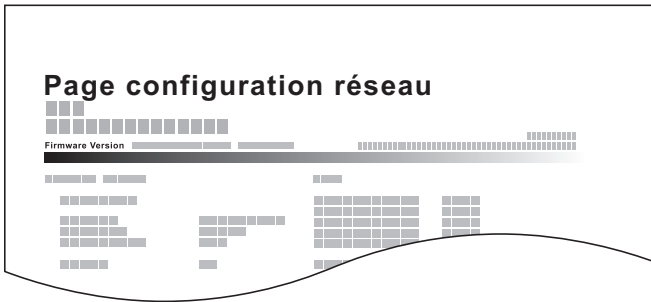
Touche [Accueil] > [...] > [Menu système] > [Notification/ Rapport] > « Imprimer rapport/Liste » [Imprimer rapport/Liste]

Élément	Description
<b>Page d'état</b>	<p>Imprime la page d'état permettant de vérifier des informations, notamment les paramètres actuels, l'espace mémoire disponible et les équipements en option installés.</p> 
<b>État du service</b>	<p>Imprime l'état du service. Permet d'imprimer des informations plus détaillées que la page d'état. Les techniciens après-vente utilisent généralement les pages d'état du service à des fins de maintenance.</p>
<b>État du réseau</b>	<p>Imprime l'état du réseau, permettant de vérifier des informations, notamment la version du micrologiciel d'interface réseau, l'adresse réseau et le protocole.</p> 
<b>Statut du réseau optionnel</b>	<p>Imprime l'état du réseau optionnel, permettant de vérifier des informations, notamment la version du micrologiciel d'interface réseau en option, l'adresse réseau et le protocole.</p> <p> <b>REMARQUE</b>            Cette fonction est affichée lorsque l'Kit d'interface réseau ou l'Kit d'interface réseau sans fil en option est installée.</p>
<b>Impr. rapport compteurs</b>	<p>Si la comptabilité des travaux est activée, il est possible d'imprimer un rapport de comptabilité contenant le total des pages comptabilisées pour tous les comptes concernés.</p>

Élément	Description
	<div data-bbox="620 219 1278 517" data-label="Image"> </div> <p data-bbox="405 544 879 573">➔ <a href="#">Impr. rapport compteurs (page 9-52)</a></p>
<p data-bbox="102 600 268 629"><b>Liste polices</b></p>	<p data-bbox="405 600 1489 658">Imprime la liste des polices, permettant de vérifier les échantillons de polices installés sur la machine.</p> <div data-bbox="632 685 1262 1070" data-label="Image"> </div>
<p data-bbox="102 1099 347 1128"><b>Rapport envoi FAX</b></p>	<p data-bbox="405 1099 799 1128">➔ <b>Manuel d'utilisation du FAX</b></p>
<p data-bbox="102 1151 368 1180"><b>Rapport récept° FAX</b></p>	<p data-bbox="405 1151 799 1180">➔ <b>Manuel d'utilisation du FAX</b></p>
<p data-bbox="102 1202 320 1232"><b>Liste FAX (Index)</b></p>	<p data-bbox="405 1202 799 1232">➔ <b>Manuel d'utilisation du FAX</b></p>
<p data-bbox="102 1254 284 1283"><b>Liste FAX (N°)</b></p>	<p data-bbox="405 1254 799 1283">➔ <b>Manuel d'utilisation du FAX</b></p>
<p data-bbox="102 1305 331 1373"><b>Liste des touches uniques (Tout)</b></p>	<p data-bbox="405 1305 1414 1373">Imprime la liste des touches uniques et permet de vérifier les destinations qui ont été enregistrées sur les touches uniques.</p>
<p data-bbox="102 1400 331 1467"><b>Liste des touches uniques (Fax)</b></p>	<p data-bbox="405 1400 799 1429">➔ <b>Manuel d'utilisation du FAX</b></p>
<p data-bbox="102 1482 336 1512"><b>Liste boîte de FAX</b></p>	<p data-bbox="405 1482 799 1512">➔ <b>Manuel d'utilisation du FAX</b></p>
<p data-bbox="102 1534 357 1563"><b>État de l'application</b></p>	<p data-bbox="405 1534 1489 1601">Imprime l'état de l'application, permettant de vérifier les informations concernant l'application installée sur la machine.</p>
<p data-bbox="102 1624 277 1691"><b>Liste de configuration</b></p>	<p data-bbox="405 1624 1074 1653">Imprime les paramètres du système sous forme de liste.</p>
<p data-bbox="102 1706 379 1774"><b>Rapport de nettoyage des données</b></p>	<p data-bbox="405 1706 951 1736">Imprime le rapport de nettoyage des données</p>

## Paramètre rapport de résultat.

Touche [Accueil] > [...] > [Menu système] > [Notification/ Rapport] > « Param rapport de résultat. »

Élément	Description
<b>Rapport résultat. d'envoi</b>	Impression automatique d'un rapport de résultats de transmission à la fin de la transmission.
<b>E-mail/Dossier</b>	Impression automatique d'un rapport de résultats de transmission à la fin de la transmission par e-mail ou SMB/FTP. <b>Valeur : Désactivé, Activé, Erreur uniquement</b>
<b>Fax<sup>*1</sup></b>	➔ Manuel d'utilisation du FAX
<b>Annulé avant l'envoi<sup>*2</sup></b>	Imprimer un rapport de résultat d'envoi lorsque le travail est annulé avant d'être envoyé. <b>Valeur : Désactivé, Activé</b>
<b>Format destinataire<sup>*2</sup></b>	Sélectionner le format destinataire pour le rapport de résultat d'envoi. <b>Valeur : Nom ou destination, Nom et destination</b>
<b>Résultat de réception<sup>*1</sup></b>	
<b>Paramètre Avis de fin de travail<sup>*1</sup></b>	➔ Manuel d'utilisation du FAX

\*1 Affiché uniquement si le kit de fax en option est installé.

\*2 Lorsque « E-mail/Dossier » et « Fax » sont réglés sur [Désactivé], cette fonction ne s'affiche pas.

## Notification de statut de périphérique

Touche [Accueil] > [...] > [Menu système] > [Notification/Rapport] > « Notification de statut de périphérique »

Élément	Description
<b>Alerte toner bas</b>	➔ <a href="#">Alerte toner bas (page 8-27)</a>
<b>Alerte récup. toner plein</b>	➔ <a href="#">Alerte récup. toner plein (page 8-27)</a>



## Param. tableau d'affichage

Touche [Accueil] > [...] > [Menu système] > [Notification/Rapport] > « Param. tableau d'affichage »

Élément	Description
<b>Tableau d'affichage</b>	Sélectionner si utiliser ou non le tableau d'affichage. <b>Valeur : Désactivé, Activé</b>
<b>Liste de messages</b>	Configurer les paramètres pour le tableau d'affichage enregistré.
<b>Ajouter</b>	Ajouter un nouveau tableau d'affichage.
<b>Titre/Corps</b>	Saisir le titre et le corps à afficher sur le tableau d'affichage. Le titre peut contenir jusqu'à 30 caractères et le corps peut contenir jusqu'à 300 caractères.
<b>Machine à afficher</b>	Sélectionner où afficher le message. <b>Valeur</b> <b>Masquer : N'affiche aucun message.</b> <b>Panneau de commande : Affiche un message sur le panneau de commande.</b> <b>Embedded Web Server : Affiche un message dans Embedded Web Server RX.</b> <b>Panneau + Web Server : Affiche un message sur le panneau de commande et Embedded Web Server RX.</b>
<b>Lieu à afficher</b>	Sélectionner si afficher ou non le message sur l'écran tactile. <b>Valeur</b> <b>Écran de connexion : Écran de connexion de l'administration des connexions d'utilisateurs</b> <b>Écran d'accueil : Écran d'accueil</b> <b>Écran de connex. + accueil : Écran de connexion et écran d'accueil de l'administration des connexions d'utilisateurs</b>
<b>Type de message</b>	Sélectionner le type de message. <b>Valeur : Normal, Alerte, Interdiction</b>
<b>Afficher en priorité</b>	Affiche le message sur le tableau d'affichage. <b>Valeur : Désactivé, Activé</b>
<b>Renforcer la priorité</b>	Augmente la priorité du tableau d'affichage sélectionné dans la liste.
<b>Prio. basse</b>	Diminue la priorité du tableau d'affichage sélectionné dans la liste.
<b>Supprimer</b>	Supprime le tableau d'affichage sélectionné dans la liste.
<b>[...] (icône d'information)</b>	Affiche les informations du tableau d'affichage sélectionné.

## Rapport de communication par fax

Touche [Accueil] > [...] > [Menu système] > [Notification/ Rapport] > « Rapport de communication par fax »

Configurer les paramètres pour le rapport d'envoi de fax et le rapport de réception de fax.

➔ **Manuel d'utilisation du FAX**

## Paramètres d'historique

Touche [Accueil] > [...] > [Menu système] > [Notification/Rapport] > « Paramètres d'historique »











### REMARQUE





Pour plus de détails sur l'historique du journal, se reporter à :

➔ [Gestion d'historique \(page 8-36\)](#)

Élément		Description
<b>Envoyer historique</b>	<b>Envoi automatique</b>	<p>Cette fonction envoie automatiquement l'historique du journal aux destinations sélectionnées lorsqu'un nombre de travaux défini a été journalisé.</p> <p><b>Valeur : Désactivé, Activé</b></p> <p> <b>REMARQUE</b></p> <p>Si [Activé] est sélectionné, spécifier le nombre d'historiques des travaux. La plage de réglage est comprise entre 1 et 1500.</p>
	<b>Destination</b>	Sélectionner la destination d'envoi des historiques du journal. Il est possible de définir uniquement une adresse e-mail.
	<b>Objet</b>	<p>Cette option définit automatiquement l'objet entré lors de l'envoi des historiques par e-mail.</p> <p><b>Valeur : 256 caractères maximum</b></p>
	<b>SSFC</b>	<p>Entrer l'objet de l'historique d'impression avec authentification par carte IC.</p> <p><b>Valeur : 256 caractères maximum</b></p>
	<b>Informations personnelles</b>	<p>Sélectionner si inclure ou non les informations personnelles dans le journal des travaux.</p> <p><b>Valeur : Inclure, Exclure</b></p>
	<b>Historique journal d'envoi</b>	Il est également possible d'envoyer manuellement l'historique du journal aux destinations spécifiées.

Élément	Description
<b>Param. hist. connexions</b>	<p><b>Historique connexion</b></p> <p>Sélectionner si enregistrer ou non l'historique des connexions.  <b>Valeur : Désactivé, Activé</b></p> <p> <b>REMARQUE</b>  Si [<b>Activé</b>] est sélectionné, définir le nombre d'historiques à enregistrer. La plage de réglage est comprise entre 1 et 1000.</p>
	<p><b>Envoi automatique</b></p> <p>Sélectionner si l'historique des connexions est envoyé ou non automatiquement à l'adresse définie lorsque le nombre d'entrées atteint le nombre défini dans "Historique connexion".  <b>Valeur : Désactivé, Activé</b></p> <p> <b>REMARQUE</b>  Cette fonction est activée lorsque « Historique connexion » est réglé sur [<b>Activé</b>].</p>
	<p><b>Destination</b></p> <p>Sélectionner la destination d'envoi des historiques des connexions. Il est possible de définir uniquement une adresse e-mail pour la destination.</p> <p> <b>REMARQUE</b>  Cette fonction est activée lorsque « Historique connexion » est réglé sur [<b>Activé</b>].</p>
	<p><b>Objet</b></p> <p>Cette option définit automatiquement l'objet entré lors de l'envoi des historiques des connexions par e-mail.  <b>Valeur : 256 caractères maximum</b></p> <p> <b>REMARQUE</b>  Cette fonction est activée lorsque « Historique connexion » est réglé sur [<b>Activé</b>].</p>
	<p><b>Réinit. journal</b></p> <p>Réinitialise les historiques des connexions enregistrés.</p>

Élément		Description
<b>Param. hist. journal machine</b>	<b>Historique journal machine</b>	<p>Sélectionner si enregistrer ou non l'historique journal machine.  <b>Valeur : Désactivé, Activé</b></p> <p> <b>REMARQUE</b>  Si [<b>Activé</b>] est sélectionné, définir le nombre d'historiques à stocker. La plage de réglage est comprise entre 1 et 1000.</p>
	<b>Envoi automatique</b>	<p>Sélectionner si l'historique journal machine est envoyé ou non automatiquement à l'adresse définie lorsque le nombre d'entrées atteint le nombre défini dans "Historique journal machine".  <b>Valeur : Désactivé, Activé</b></p> <p> <b>REMARQUE</b>  Cette fonction est activée lorsque « Historique journal machine » est réglé sur [<b>Activé</b>].</p>
	<b>Destination</b>	<p>Sélectionner la destination d'envoi des historiques du journal de la machine. Il est possible de définir uniquement une adresse e-mail pour la destination.   <b>REMARQUE</b>  Cette fonction est activée lorsque « Historique journal machine » est réglé sur [<b>Activé</b>].</p>
	<b>Objet</b>	<p>Cette option définit automatiquement l'objet entré lors de l'envoi des historiques du journal de la machine par e-mail.  <b>Valeur : 256 caractères maximum</b></p> <p> <b>REMARQUE</b>  Cette fonction est activée lorsque « Historique journal machine » est réglé sur [<b>Activé</b>].</p>

Élément		Description
Journal err. comm. sécur.	Journal err. comm. sécur.	<p>Sélectionner si enregistrer ou non l'historique du journal d'erreurs de communication sécurisée.</p> <p><b>Valeur : Désactivé, Activé</b></p> <p> <b>REMARQUE</b></p> <p>Si [<b>Activé</b>] est sélectionné, définir le nombre d'historiques à stocker. La plage de réglage est comprise entre 1 et 1000.</p>
	Envoi automatique	<p>Sélectionner si l'historique du journal d'erreurs de communication sécurisée est envoyé ou non automatiquement à l'adresse définie lorsque le nombre d'entrées atteint le nombre défini dans « Journal err. comm. sécur. ».</p> <p><b>Valeur : Désactivé, Activé</b></p> <p> <b>REMARQUE</b></p> <p>Cette fonction est activée lorsque « Historique journal err. comm. sécur. » est réglé sur [<b>Activé</b>].</p>
	Destination	<p>Sélectionner la destination d'envoi des historiques du journal d'erreurs de communication sécurisée. Il est possible de définir uniquement une adresse e-mail pour la destination.</p> <p> <b>REMARQUE</b></p> <p>Cette fonction est activée lorsque « Historique journal err. comm. sécur. » est réglé sur [<b>Activé</b>].</p>
	Objet	<p>Cette option définit automatiquement l'objet entré lors de l'envoi des historiques du journal d'erreurs de communication sécurisée par e-mail.</p> <p><b>Valeur : 256 caractères maximum</b></p> <p> <b>REMARQUE</b></p> <p>Cette fonction est activée lorsque « Historique journal err. comm. sécur. » est réglé sur [<b>Activé</b>].</p>

**Gestion d'historique**

Il est possible d'effectuer la gestion d'historique pour les journaux suivants sur cette machine.

Élément	Objet du journal	Informations du journal
<b>Journaux des travaux</b>	Achèvement des travaux de copie/fax/numérisation/envoi/impression	<ul style="list-style-type: none"> <li>• Date et heure d'occurrence de l'événement</li> <li>• Type d'événement</li> <li>• Informations sur les utilisateurs connectés (ou les utilisateurs ayant tenté de se connecter)</li> <li>• Résultats de l'événement (réussite/échec)</li> </ul>
	Vérification du statut des travaux/Modification des travaux/Annulation de travaux	
<b>Historique connexion</b>	Réussite et échec de connexion/déconnexion	
	Occurrence et annulation de verrouillage de compte utilisateur	
<b>Historique journal machine</b>	Mise sous tension	
	Mise hors tension	
	Modification des propriétés utilisateur	
	Informations sur l'utilisateur, enregistrement de mot de passe et échec de modification	
	Date et heure de modification	
	Modification des paramètres de sécurité	
	Affichage et suppression de données d'image stockées dans la boîte de document	
<b>Journal d'erreurs de communication sécurisée</b>	Échec des communications pour les communications TLS et IPSec	

**REMARQUE**

Si l'écran d'authentification utilisateur s'affiche, entrer un nom d'utilisateur et un mot de passe de connexion, puis sélectionner [**Connexion**]. Pour ce faire, il faut se connecter en tant qu'administrateur ou utilisateur avec des droits pour effectuer ce réglage. Le nom d'utilisateur et le mot de passe de connexion par défaut sont les suivants.

Nom de connexion de l'ut. : 5058i : 5000, 6058i : 6000, 7058i : 7000

Mot de passe connexion : 5058i : 5000, 6058i : 6000, 7058i : 7000

## Paramètres fonction

Configure les paramètres pour les fonctions de copie, envoi et boîte de document.

### Fonctions par défaut

Touche [Accueil] > [...] > [Menu système] > [Paramètres fonction] > [Fonctions par défaut]

#### Commun

Touche [Accueil] > [...] > [Menu système] > [Paramètres fonction] > [Fonctions par défaut] > [Commun]

Élément	Description
<b>Effacer param. après dém. du travail</b>	➔ <a href="#">Effacer param. après dém. du travail (page 8-24)</a>
<b>Entrée du nom du fichier</b>	<p>Cette fonction permet de définir un nom de travail entré automatiquement (par défaut). Il est également possible de configurer des informations complémentaires, par exemple Date et heure et N° de travail.</p> <p><b>Valeur</b></p> <p><b>Nom de fichier</b> : Jusqu'à 32 caractères peuvent être entrés.</p> <p><b>Infos suppl.</b> : Aucune, N° trav, Date et heure, N° trav et Date et heure, Date et heure et N° trav</p>
<b>Effacer bordure par déf.</b>	<p>Cette fonction permet de définir la largeur de bordure à effacer par défaut.</p> <p><b>Valeur</b></p> <p><b>Métrique</b> : 0 à 50 mm (par pas de 1 mm)</p> <p><b>Pouce</b> : 0 à 2" (par pas de 0,01")</p> <p> <b>REMARQUE</b></p> <p>Pour spécifier les largeurs d'effacement de bordure autour de l'original, définir la valeur dans "Bordure". Pour spécifier les largeurs d'effacement de bordure au milieu de l'original, définir la valeur dans "Mge interne".</p>
<b>Effacer bord. page verso</b>	<p>Cette fonction permet de sélectionner le type d'effacement de bordure sur le verso de la page.</p> <p><b>Valeur</b> : Identique à la page recto, Ne pas effacer</p>
<b>Zoom</b>	<p>Cette fonction permet de sélectionner le taux de reproduction par défaut, en cas de modification du format papier ou du format d'envoi après la mise en place des originaux.</p> <p><b>Valeur</b> : 100%, Auto</p>
<b>Tampon système (Paramètres de base)</b>	Configurer les paramètres pour les tampons.



Élément	Description
Texte (tampon texte)	Modifier la chaîne de texte pour un modèle. Jusqu'à 8 modèles peuvent être enregistrés.
Taille police (Page #)	Définir la taille de police pour les numéros de page à imprimer. <b>Valeur</b> <b>Taille 1 à 3 : 6,0 à 64,0 pt</b>
Taille police (tampon Bates)	Lorsqu'un tampon Bates est utilisé, définir les tailles de police pouvant être sélectionnées. <b>Valeur</b> <b>Taille 1 à 3 : 6,0 à 64,0 pt</b>
Taille police (tampon texte)	Définir la taille de police pour les tampons à imprimer. <b>Valeur</b> <b>Taille 1 à 3 : 6,0 à 64,0 pt</b>
Action lecture chargeur doc.	Définir l'opération lorsqu'un document est numérisé depuis le chargeur de document. <b>Valeur : Priorité vitesse, Priorité qualité</b>
Détecter chargement multiple orig.	Lors de la lecture d'un document à partir du chargeur de documents, si le chargement multiple de documents est détecté, la lecture s'interrompt automatiquement. <b>Valeur :</b> <b>Activé :</b> En cas de détection du chargement d'un original avec plusieurs feuilles, le message s'affiche et interrompt la numérisation de l'original. <b>Désactivé :</b> Aucune détection.
Détecter les originaux agrafés	Lors de la lecture d'un document à partir du chargeur de documents, si un document agrafé est détecté, la lecture s'interrompt automatiquement. <b>Valeur :</b> <b>Activé :</b> En cas de détection d'un original agrafé ou du chargement d'un original décalé, le message s'affiche et interrompt la numérisation de l'original. <b>Désactivé :</b> Aucune détection.

## Copie/Impression

Touche [Accueil] &gt; [...] &gt; [Menu système] &gt; [Paramètres fonction] &gt; [Fonctions par défaut] &gt; [Copie/ Impression]

Élément	Description
Orientation de l'original (Copie)	Définir l'orientation de l'original par défaut. <b>Valeur : Bord sup. en haut, Bord sup. à gche, Auto*<sup>1</sup></b>
Image original (Copie)	Cette fonction permet de définir le type d'original par défaut pour la copie. <b>Valeur : Texte+Photo (imprimante), Texte+Photo (magazine), Photo (imprimante), Photo (magazine), Photo (papier photo), Texte, Texte (trait fin), Graph./carte (imprimante), Graph./carte (magazine)</b>
Réglage de la densité de l'arrière-plan (copie)	Cette fonction permet de sélectionner la densité d'arrière-plan (copie) par défaut. <b>Valeur : Désactivé, Auto, Manuel (+ foncé 5)</b>
Numérisation continue (copie)	Sélectionner le paramètre par défaut pour Numérisation continue (copie). <b>Valeur : Désactivé, Activé</b>
Eviter effet copie(copie)	Définir la valeur par défaut pour éviter l'effet copie (copie). <b>Valeur : Désactivé, Activé</b>



Élément	Description
<b>Sauter page blanche (copie)</b>	Sélectionner les paramètres Sauter page blanche (copie) par défaut. <b>Valeur : Désactivé, Activé</b>
<b>EcoPrint</b>	Cette fonction permet de sélectionner le mode EcoPrint par défaut. <b>Valeur : Désactivé, Activé</b>
<b>Niveau éco toner (EcoPrint)</b>	Cette fonction permet de sélectionner le niveau d'économie de toner (EcoPrint) par défaut. <b>Valeur : 1 (Plus faible) à 5 (Plus élevé)</b>  <b>REMARQUE</b> Augmenter le niveau réduit la consommation de toner, mais diminue la qualité de l'image.
<b>Marge par défaut</b>	Cette fonction permet de sélectionner la marge par défaut. <b>Valeur</b> <b>Métrique</b> <b>Gauche/Droite</b> : -18 à 18 mm (par pas de 1 mm) <b>Haut/Bas</b> : -18 à 18 mm (par pas de 1 mm) <b>Pouce</b> <b>Gauche/Droite</b> : -0,75 à 0,75" (par pas de 0,01") <b>Haut/Bas</b> : -0,75 à 0,75" (par pas de 0,01")
<b>Effacer bordure (Copie)</b>	Définir la valeur par défaut pour Effacer bordure (Copie). <b>Valeur : Standard, Effacer bordure feuille, Effacer bordure livre, Effac. bordure individuelle</b>
<b>Assembler/Décaler</b>	Cette fonction permet de sélectionner les paramètres par défaut des options Assembler/Décaler. <b>Valeur : Désactivé, Assembl.sur, Décaler Chaque page, Décaler Chaque jeu</b>
<b>Rotation image auto (copie)</b>	Cette fonction permet de sélectionner le paramètre de rotation image automatique par défaut. <b>Valeur : Désactivé, Activé</b>
<b>Recommencer la copie</b>	Cette fonction permet de sélectionner l'option Recommencer la copie par défaut. <b>Valeur : Désactivé, Activé</b>  <b>REMARQUE</b> <ul style="list-style-type: none"> <li>• Cette fonction n'est pas affichée lorsque la fonction de sécurité des données est active.</li> <li>• Cette fonction n'est pas affichée lorsque Stock trav pr cop répétée est réglé sur 0.</li> </ul>
<b>Impression JPEG/ TIFF</b>	Sélectionner la taille de l'image (résolution) lors de l'impression de fichier JPEG ou TIFF. <b>Valeur : Ajuster au format papier, Résolution de l'image, Ajuster à la résol. impr.</b>
<b>Adapter XPS à la page</b>	Régler la valeur par défaut pour la fonction d'adaptation XPS à la page. <b>Valeur : Désactivé, Activé</b>
<b>Réserver priorité suiv.</b>	Spécifie si l'écran par défaut s'affiche ou non lorsqu'un travail de copie à suivre est réservé pendant qu'une impression est en cours. Pour afficher l'écran par défaut, sélectionner [Activé]. <b>Valeur : Désactivé, Activé</b>

Élément	Description
<b>Action rotation image auto</b>	Définir si l'image est pivotée lorsque l'orientation du document à imprimer est différente de l'orientation du papier. <b>Valeur</b> <b>Copie man. sans rotation : Si une source de papier ou un taux d'agrandissement sont spécifiés, l'image n'est pas pivotée.</b> <b>Appliquer tout : Pivote toutes les images.</b> <b>Suivre format image : L'image est pivotée si l'image pivotée s'adapte au papier.</b>
<b>Priorité % auto</b>	Lorsqu'une source de papier ayant un format différent de l'original est sélectionnée, cette fonction permet de définir l'application automatique ou non du zoom (réduction/ agrandissement). <b>Valeur</b> : Désactivé, Activé
<b>Format papier pr petit orig.</b>	Spécifier le format de papier à utiliser dans les cas où l'original est trop petit pour être détecté en mode Sélection auto du papier. <b>Valeur</b> : Source papier par défaut, A4-R, A4, A5-R, A6-R, B5-R, B5, B6-R, Letter-R, Letter, Statement-R
<b>Format original d'original non détecté</b>	Spécifier l'action lorsque le format d'origine n'est pas détecté. <b>Valeur</b> : Source papier par défaut, Afficher confirmation
<b>Effacer les zones ombrées (copie)</b>	Sélectionner le paramètre par défaut pour Effacer les zones ombrées (Copier). <b>Valeur</b> : Désactivé, Activé

\*1 Cette fonction ne peut être utilisée que lorsque le kit d'activation de numérisation OCR en option est installé.

➔ [Scan Extension Kit\(A\) "Kit d'activation de numérisation OCR" \(page 11-7\)](#)

## Envoyer/Stocker

Touche [Accueil] > [...] > [Menu système] > [Paramètres fonction] > [Fonctions par défaut] > [Envoyer/Stocker]

Élément	Description
<b>Orientation de l'original (Envoi/ Stockage)</b>	Définir l'orientation de l'original par défaut. <b>Valeur</b> : Bord sup. en haut, Bord sup. à gche, Auto* <sup>2</sup>
<b>Sélection couleur (envoi/stockage)</b>	Cette fonction permet de sélectionner le mode couleur de numérisation de documents par défaut. <b>Valeur</b> : Couleur auto (couleur/gris), Couleur auto (couleur/N&B), Couleur, Nuances de gris, Noir et blanc
<b>Type de couleur</b>	Cette option permet de définir le type de couleur lors de l'envoi de documents en couleur. <b>Valeur</b> : RGB(Profil :XXXX), sRGB
<b>Résolution de numérisation</b>	Cette fonction permet de sélectionner la résolution de numérisation par défaut. <b>Valeur</b> : 600×600dpi, 400×400dpi Ultra-fin, 300×300dpi, 200×400dpi Très fin, 200×200dpi Fin, 200×100dpi Normal
<b>Résolution de la transmission FAX*<sup>1</sup></b>	➔ Manuel d'utilisation du FAX
<b>Image orig. (Env./ Stocker)</b>	Cette fonction permet de définir le type d'original par défaut pour l'envoi/stockage. <b>Valeur</b> : Texte+Photo, Photo, Texte, Texte(trait fin), Texte (pour OCR)
<b>Réglage de la densité de l'arrière-plan (env/ enr)</b>	Définir le paramètre Dens.Arr.-plan (env/enr) par défaut. <b>Valeur</b> : Désactivé, Auto, Manuel (+ foncé 5)

Élément	Description
<b>Numérisation continue (envoi/stock.)</b>	Sélectionner le paramètre par défaut pour Numérisation continue (envoi/stock). <b>Valeur : Désactivé, Activé</b>
<b>Numérisation continue (fax)*1</b>	➔ Manuel d'utilisation du FAX
<b>Eviter effet copie(env/enr)</b>	Définir le paramètre par défaut pour éviter l'effet copie (envoi/stockage). <b>Valeur : Désactivé, Activé</b>
<b>Eff. bord./Num. complète (Envoi/Stockage)</b>	Définir les valeurs par défaut pour Eff. bord./Num. complète (Envoi/Stockage). <b>Valeur : Standard, Numérisation complète, Effacer bordure feuille, Effacer bordure livre, Effac. bordure individuelle</b>
<b>Effacement bordure/Numérisation complète (FAX)</b>	➔ Manuel d'utilisation du FAX
<b>Sauter page blanche (envoi/stockage)</b>	Sélectionner les paramètres Sauter page blanche (envoi/stockage) par défaut. <b>Valeur : Désactivé, Activé</b>
<b>Format de fichier</b>	Définir le type des fichiers par défaut. <b>Valeur : PDF, TIFF, JPEG, XPS, OpenXPS, PDF haute compr., Word, Excel, PowerPoint</b>  <b>REMARQUE</b> Si [ <b>Activé</b> ] est sélectionné dans « Signature numérique », [PDF/A-1a] et [PDF/A-1b] ne peuvent pas être sélectionnés. ➔ <b>Signature numérique sur fichier</b> ( <a href="#">page 8-44</a> )
<b>Qual. image (format fichier)</b>	Sélectionner la qualité de fichier PDF/TIFF/JPEG/XPS/OpenXPS/Word/Excel/PowerPoint par défaut. <b>Valeur : 1 Basse qualité (haute compr.) à 5 Haute qualité (basse compr.)</b>
<b>Image PDF hte compr</b>	Sélectionner le paramètre de qualité par défaut pour les fichiers PDF haute compression. <b>Valeur : Priorité niveau compr., Standard, Priorité qualité</b>
<b>Compression TIFF couleur</b>	Sélectionner la méthode de compression pour l'envoi de documents en couleur au format TIFF. <b>Valeur : TIFF V6, TTN2</b>
<b>PDF/A</b>	Cette fonction permet de sélectionner le paramètre PDF/A par défaut. <b>Valeur : Désactivé, PDF/A-1a, PDF/A-1b, PDF/A-2a, PDF/A-2b, PDF/A-2u</b>
<b>Action reconnaissance de texte OCR*2</b>	Configurer les paramètres pour l'action de reconnaissance de texte OCR. <b>Valeur : Priorité vitesse, Priorité qualité</b>
<b>Reconnaissance texte OCR*2</b>	Définir la reconnaissance de texte OCR par défaut. <b>Valeur : Désactivé, Activé</b>
<b>Langue OCR principale*2</b>	Définir la langue par défaut du texte à extraire. ([ <b>Anglais</b> ] est sélectionné par défaut.) Sélectionner la langue à extraire dans les options affichées sur l'écran tactile.
<b>Format de sortie OCR*2</b>	Définir le format de sortie OCR par défaut. <b>Valeur : Texte + graphiques, Texte + graphique et image numérisée, Image numérisée avec texte interrogeable</b>

Élément	Description
<b>Séparation des fichiers</b>	<p>Cette fonction permet de sélectionner les paramètres de séparation de fichiers par défaut.  <b>Valeur : Désactivé, Activé</b></p> <p> <b>REMARQUE</b>            Si [<b>Activé</b>] est sélectionné, définir le nombre de pages à diviser. La plage de réglage est comprise entre 1 et 2500 pages.</p>
<b>Joindre fich à e-mail</b>	<p>Sélectionner comment joindre les fichiers à l'e-mail.  <b>Valeur</b>  <b>Ts les fich. dans 1 e-mail : Joindre et envoyer tous les fichiers dans un seul e-mail.</b>  <b>1 fichier par e-mail : Joindre et envoyer 1 fichier par e-mail.</b></p>
<b>Objet/corps de l'E-Mail</b>	<p>Cette fonction permet de définir le sujet et le corps entrés automatiquement (objet et corps par défaut) lors de l'envoi des originaux numérisés par e-mail. Trois corps de message peuvent être enregistrés et le modèle initial peut être utilisé pour choisir le corps de message utilisé.  <b>Valeur</b>  <b>Objet : Jusqu'à 256 caractères peuvent être entrés.</b>  <b>Corps 1 à 3 : Jusqu'à 500 caractères peuvent être entrés.</b></p>
<b>Corps/objet de l'i-FAX<sup>*3</sup></b>	<p>Cette fonction permet de définir le sujet et le corps entrés automatiquement (objet et corps par défaut) lors de l'envoi des originaux numérisés par i-FAX.  <b>Valeur</b>  <b>Objet : Jusqu'à 256 caractères peuvent être entrés.</b>  <b>Corps : Jusqu'à 500 caractères peuvent être entrés.</b></p>
<b>Effacer les zones ombrées (envoi)</b>	<p>Sélectionner le paramètre par défaut pour Effacer les zones ombrées (Envoyer).  <b>Valeur : Désactivé, Activé</b></p>
<b>Effacer les zones ombrées (stockage)</b>	<p>Sélectionner le paramètre par défaut pour Effacer les zones ombrées (Stocker).  <b>Valeur : Désactivé, Activé</b></p>

\*1 Affiché uniquement si le kit de fax en option est installé.

\*2 Cette fonction ne peut être utilisée que lorsque le kit d'activation de numérisation OCR est installé.

➔ [Scan Extension Kit\(A\) "Kit d'activation de numérisation OCR" \(page 11-7\)](#)

\*3 S'affiche lorsque le kit de fax Internet en option est activé.

➔ [Internet FAX Kit\(A\) "Kit de fax Internet" \(page 11-7\)](#)

## Copie/Impression



Touche [Accueil] > [...] > [Menu système] > [Paramètres fonction] > [Copie/Impression]

Élément	Description
<b>Enregistrement installation rapide (copie)</b>	➔ <a href="#">Enregistrement installation rapide (copie) (page 8-11)</a>

**Envoyer/Stocker**



Touche [Accueil] &gt; [...] &gt; [Menu système] &gt; [Paramètres fonction] &gt; [Envoyer/Stocker]

Élément		Description
<b>Écran par défaut</b>		Définir l'écran par défaut affiché lors de la sélection de la touche [Envoyer]. <b>Valeur : Destination, Carnet d'adresses, Touche unique</b>
<b>Éviter l'envoi erroné des paramètres</b>	<b>Confirmer destination avant envoi</b>	Sélectionner si afficher ou non l'écran de confirmation des destinations après avoir appuyé sur la touche [Départ] lors de l'exécution des travaux d'envoi. <b>Valeur : Désactivé, Activé</b>
	<b>Contr. entrée nouv. dest.</b>	Lors de l'ajout d'une nouvelle destination, sélectionner si afficher ou non l'écran de vérification d'entrée pour vérifier la destination entrée. <b>Valeur : Désactivé, Activé</b>
	<b>Entrée nouvelle destination</b>	Sélectionner si autoriser ou non la saisie directe de la destination. <b>Valeur : Interdire, Autoriser</b>
	<b>Rappeler destination</b>	Sélectionner si autoriser ou non l'usage de [Rappeler] sur l'écran d'envoi. <b>Valeur : Interdire, Autoriser</b>
	<b>Diffuser</b>	Définir si activer ou non la diffusion. <b>Valeur : Interdire, Autoriser</b>
	<b>Historique de destination</b>	Autoriser l'utilisation de l'historique de destination. <b>Valeur : Interdire, Autoriser</b>
	<b>Supprimer historique dest.</b>	Supprimer l'historique de destination.
<b>Enregistrement installation rapide (envoi)</b>		➔ <a href="#">Enregistrement installation rapide (envoi) (page 8-11)</a>

Élément		Description
<b>Signature numérique sur fichier</b>	<b>Signature numérique</b>	<p>Sélectionner si ajouter ou non une signature numérique.</p> <p><b>Valeur :</b></p> <p><b>Désactivé :</b> N'ajoute pas de signature numérique.</p> <p><b>Spécifier pour chaque trav. :</b> L'ajout d'une signature numérique est sélectionné à chaque envoi.</p> <p><b>Activé :</b> Ajoute toujours une signature numérique lors de l'envoi.</p>
	<b>Format de signature numérique</b>	<p>Sélectionner un algorithme utilisé pour le chiffrement de la signature numérique.</p> <p><b>Valeur :</b> SHA1, SHA-256, SHA-384, SHA-512</p> <p> <b>REMARQUE</b></p> <p>Cette fonction s'affiche lorsque « Signature numérique » est réglé sur [Spécifier pour chaque trav.] ou [Activé].</p>
	<b>Confirmation mot de passe sur autoris. signature</b>	<p>Sélectionner s'il faut confirmer le mot de passe lors du réglage de la signature numérique.</p> <p><b>Valeur :</b> Activé, Désactivé</p> <p> <b>REMARQUE</b></p> <p>Cette fonction s'affiche lorsque « Signature numérique » est réglé sur [Spécifier pour chaque trav.].</p>
	<b>Mot de passe</b>	<p>Définir un mot de passe requis pour régler la signature numérique. Saisir un mot de passe de sécurité compris entre 6 et 16 caractères alphanumériques et symboles.</p> <p> <b>REMARQUE</b></p> <p>Cette fonction est activée lorsque « Confirmation mot de passe sur autoris. signature » est réglé sur [Activé].</p>

**E-mail**

Touche [Accueil] &gt; [...] &gt; [Menu système] &gt; [Paramètres fonction] &gt; [E-mail]

Élément		Description
Paramètres E-mail	SMTP (transmis. e-mail)	Sélectionner l'envoi d'e-mail ou non avec SMTP. <b>Valeur : Désactivé, Activé</b>
	Nom du serveur SMTP	Saisir le nom d'hôte ou l'adresse IP du serveur SMTP.  <b>REMARQUE</b> Jusqu'à 256 caractères peuvent être entrés.
	Numéro de port SMTP	Spécifier le numéro de port à utiliser pour SMTP. Le numéro de port par défaut est 25. <b>Valeur : 1 à 65535 (numéro du port)</b>
	Adresse de l'expéditeur	Spécifier l'adresse de l'expéditeur lorsque la machine envoie des e-mails, par exemple l'administrateur de la machine, afin que les réponses ou les rapports de non remise soient envoyés à cette personne et non à la machine. L'adresse de l'expéditeur doit être correctement saisie pour l'authentification SMTP. La longueur maximale de l'adresse de l'expéditeur est de 256 caractères.
	Auth. SMTP et adresse de l'expéditeur	Lorsque la connexion utilisateur est réglée sur Activé, le nom de connexion de l'utilisateur, le mot de passe et l'adresse e-mail de l'utilisateur connecté sont utilisés pour l'authentification SMTP et l'adresse de l'expéditeur de l'e-mail. <b>Valeur</b> <b>Util. param. système :</b> Les informations définies avec [Adresse de l'expéditeur] sont utilisées pour l'authentification SMTP et les informations d'adresse de l'expéditeur de l'e-mail. <b>Util. infos conn. utilis. :</b> Les informations de connexion utilisateur sont utilisées pour l'authentification SMTP et les informations d'adresse de l'expéditeur de l'e-mail.  <b>REMARQUE</b> Si aucune adresse e-mail n'est définie pour l'utilisateur connecté, l'adresse de l'expéditeur définie avec [Adresse de l'expéditeur] est utilisée pour les informations d'adresse de l'expéditeur de l'e-mail.
POP3	POP3	Sélectionner la réception d'e-mail ou non avec POP3. <b>Valeur : Désactivé, Activé</b>
	Impression à distance	➔ <a href="#">Impression à distance (page 8-54)</a>

## Envoi - Dossier

Touche [Accueil] > [...] > [Menu système] > [Paramètres fonction] > [Envoi - Dossier]

Élément	Description
<b>Paramètres FTP</b>	Sélectionner l'envoi ou non des documents en utilisant FTP. Pour utiliser le client FTP, régler le protocole sur [Activé] dans « Paramètres du protocole ». Le numéro de port par défaut est 21. <b>Valeur : Désactivé, Activé, 1 à 65535 (Numéro du port)</b>
<b>Paramètres SMB</b>	Sélectionner l'envoi ou non des documents en utilisant SMB. Pour utiliser le client SMB, régler le protocole sur [Activé] dans « Paramètres du protocole ». Le numéro de port par défaut est 445. <b>Valeur : Désactivé, Activé, 1 à 65535 (Numéro du port)</b>

## FAX/i-FAX

Touche [Accueil] > [...] > [Menu système] > [Paramètres fonction] > [FAX/i-FAX]

Configurer les paramètres pour le fax.

➔ [Manuel d'utilisation du FAX](#)

## WSD

Touche [Accueil] > [...] > [Menu système] > [Paramètres fonction] > [WSD]

Élément		Description
<b>Numérisation WSD</b>	<b>Paramètres du protocole</b>	Sélectionner l'utilisation ou non de la numérisation WSD.* <sup>1</sup> <b>Valeur : Désactivé, Activé</b>
	<b>Réseau disponible</b>	Définir si activer cette fonction pour chaque réseau Wi-Fi Direct, Wi-Fi et filaire. <b>Valeur : Désactiver, Activer</b>
<b>Impression WSD</b>	<b>Paramètres du protocole</b>	Sélectionner s'il faut utiliser nos services Web propriétaires. Le pilote WIA, le pilote TWAIN et le pilote de fax réseau utilisent ce service Web WSD amélioré.* <sup>1</sup> <b>Valeur : Désactivé, Activé</b>
	<b>Réseau disponible</b>	Définir si activer cette fonction pour chaque réseau Wi-Fi Direct, Wi-Fi et filaire. <b>Valeur : Désactiver, Activer</b>

\*<sup>1</sup> Le paramètre sera modifié après le redémarrage de la machine ou du réseau.

## Numérisation DSM

Touche [Accueil] > [...] > [Menu système] > [Paramètres fonction] > [Numérisation DSM]

Élément		Description
<b>Général</b>	<b>Utilisation de DSM</b>	Sélectionner l'utilisation ou non de la numérisation DSM.* <sup>1</sup> <b>Valeur : Désactivé, Activé</b>
<b>LDAP</b>		Sélectionner si utiliser ou non LDAP. <b>Valeur : Désactivé, Activé</b>

\*<sup>1</sup> Le paramètre sera modifié après le redémarrage de la machine ou du réseau.



## Carnet d'adresses

Touche [Accueil] > [...] > [Menu système] > [Paramètres fonction] > [Carnet d'adresse]

Élément		Description
<b>Ajouter/Modifier carnet d'adresses de la machine</b>		Configurer les paramètres pour le carnet d'adresses. ➔ <a href="#">Ajout d'une destination (carnet d'adresses) (page 3-37)</a>
<b>Carnet d'adresses machine</b>	<b>Tri</b>	Sélectionner le paramètre de tri par défaut pour les adresses du carnet d'adresses. <b>Valeur : N°, Nom</b>
	<b>Limitation</b>	Cette procédure peut être utilisée pour filtrer (réduire) les types de destination affichés lorsque le carnet d'adresses est affiché. <b>Valeur : Désactivé, E-mail, Dossier, FAX*1, i-FAX*2, Groupe</b>
	<b>Modifier restriction</b>	Restreindre la modification du carnet d'adresses. Si [Administrateur uniquement] est sélectionné, la modification du carnet d'adresses est possible uniquement en se connectant avec des droits d'administrateur. <b>Valeur : Désactivé, Administrateur uniquement</b>
<b>Carnet d'adresses externe</b>		➔ <b>Embedded Web Server RX User Guide</b>
<b>Type de carnet d'adresses*3</b>		Sélectionner si le carnet d'adresses de la machine ou le carnet d'adresses externe s'affiche lorsque le carnet d'adresses est affiché. <b>Valeur : Carnet d'adresses machine, Crnt d'adr.ext.</b>

\*1 Affiché uniquement si le kit de fax en option est installé.

\*2 Cette fonction est affichée lorsque le kit de fax Internet en option est activé.

\*3 Cet écran s'affiche uniquement si le carnet d'adresses externe est disponible.

## Touche unique



Touche [Accueil] > [...] > [Menu système] > [Paramètres fonction] > [Touche unique]

Élément	Description
<b>Ajouter/Modifier touche unique</b>	Configurer les paramètres pour la touche unique. ➔ <a href="#">Ajout d'une destination à une touche unique (page 3-43)</a>
<b>Modifier restriction</b>	Restreindre la modification de la touche unique. Si [Administrateur uniquement] est sélectionné, la modification de la touche unique est possible uniquement en se connectant avec des droits d'administrateur. <b>Valeur : Désactivé, Administrateur uniquement</b>

## Envoyer et transférer

Touche [Accueil] > [...] > [Menu système] > [Paramètres fonction] > [Envoyer et transmettre]

Élément	Description
<b>Param. de transfert</b>	Sélectionner si transférer ou non l'original. <b>Valeur : Désactivé, Activé</b>  <b>REMARQUE</b> Si [Activé] est sélectionné, sélectionner les règles pour le transfert depuis [E-mail], [Dossier (SMB)], [Dossier (FTP)], [FAX]*1, [i-FAX(Via serv. - Activé)]*2 et [i-FAX(Via serv. - Désactivé)]*2.

Élément		Description
<b>Destination</b>	<b>Ajouter</b>	Définir la destination de transfert de l'original. Une seule destination peut être définie. Procéder comme suit pour enregistrer la destination. <ul style="list-style-type: none"> <li>• Crnt d'adr</li> <li>• E-mail</li> <li>• SMB</li> <li>• FTP</li> </ul> ➔ <a href="#">Spécification de la destination (page 5-47)</a>
<b>Param. trav.</b>	<b>Réglage de la couleur</b>	Configurer les paramètres de couleur pour l'original transféré. <b>Valeur : Coul auto(couleur/n. de gris), Couleur auto (couleur/N&amp;B), Couleur, Nuances de gris, Noir &amp; Blanc</b>
	<b>Résolution numérisation</b>	Sélectionner la résolution pour l'original stocké. <b>Valeur : 600x600dpi, 400x400dpi Ultra-fin, 300x300dpi, 200x400dpi Très fin, 200x200dpi Fin, 200x100dpi Normal</b>
	<b>Format de fichier</b>	Sélectionner le format de fichier de l'original transféré. ➔ <a href="#">Format de fichier pour Envoyer et transférer (page 8-49)</a>
	<b>Séparation des fichiers</b>	Définir si les originaux sont divisés ou non en plusieurs fichiers avant le renvoi auto. <b>Valeur : Désactivé, Chaque page</b>
	<b>Objet de l'e-mail</b>	Entrer un maximum de 256 caractères pour l'objet de l'e-mail transféré. ➔ <a href="#">Méthode de saisie de caractères (page 11-10)</a>
	<b>Transm. FTP cryptée</b>	Définir si les originaux sont cryptés ou non avant le renvoi auto. <b>Valeur : Désactivé, Activé</b>  <b>REMARQUE</b> Cette fonction est affichée lorsque SSL est réglé sur <b>[Activé]</b> dans les paramètres de sécurité. ➔ <a href="#">Paramètres de sécurité (page 8-75)</a>
	<b>Envoi d'e-mail chiffré</b>	Envoie un e-mail chiffré en utilisant le certificat électronique. Le chiffrement sécurise la transmission du document. <b>Valeur : Désactivé, Activé</b>  <b>REMARQUE</b> Cette fonction est affichée lorsque S/MIME est configuré dans Embedded Web Server RX. ➔ <a href="#">Configuration des paramètres S/MIME dans Embedded Web Server RX (page 6-93)</a>
<b>Signature num. de l'e-mail</b>	Ajouter une signature numérique à l'e-mail en utilisant le certificat électronique. Ajouter une signature numérique à un e-mail permet de confirmer l'identité de la destination et de détecter l'altération durant la transmission. <b>Valeur : Désactivé, Activé</b>  <b>REMARQUE</b> Cette fonction est affichée lorsque S/MIME est configuré dans Embedded Web Server RX. ➔ <a href="#">Configuration des paramètres S/MIME dans Embedded Web Server RX (page 6-93)</a>	

\*1 Affiché uniquement si le kit de fax en option est installé.

\*2 Cette fonction est affichée lorsque le kit de fax Internet en option est activé.

## Format de fichier pour Envoyer et transférer

Touche [Accueil] > [...] > [Menu système] > [Paramètres fonction] > [Envoyer et transmettre] > [Param. trav.] > [Format de fichier]

Sélectionner le format de fichier pour l'original transféré.

Le tableau ci-après répertorie les formats de fichiers et leurs caractéristiques.

Format de fichier	Plage de réglage de la qualité d'image	Réglage de la couleur
<b>compression</b> <sup>*1</sup>	1 Bas. qualité (Hte comp) à 5 Hte qualité (Bas. comp)	Couleur auto (Couleur/Nuance de gris), Couleur auto (Couleur/Noir et blanc), Couleur, Nuance de gris, Noir et blanc
<b>TIFF</b>		
<b>JPEG</b>		Couleur auto (Couleur/Nuance de gris), Couleur, Nuance de gris
<b>XPS</b>		
<b>OpenXPS</b>		Couleur auto (Couleur/Nuance de gris), Couleur auto (Couleur/Noir et blanc), Couleur, Nuance de gris, Noir et blanc
<b>Haute compr. PDF</b> <sup>*1</sup>	Priorité niveau compr., Standard, Priorité qualité	Couleur auto (Couleur/Nuance de gris), Couleur auto (Couleur/Noir et blanc), Couleur, Nuance de gris

\*1 Le format de fichier peut être sélectionné. (Valeur : [Désactivé] / [PDF/A-1a] / [PDF/A-1b] / [PDF/A-2a] / [PDF/A-2b] / [PDF/A-2u])

## Fonctions de cryptage PDF

Si le format de fichier sélectionné est PDF ou PDF haute compression, il est possible de limiter le niveau d'accès pour l'affichage, l'impression et la modification du PDF en attribuant un mot de passe sécurisé.

Les éléments qui peuvent être définis varient en fonction du paramètre sélectionné dans "Compatibilité".

### Lorsque [Acrobat 3.0 et versions ultérieures] est sélectionné

Touche [Accueil] > [...] > [Menu système] > [Paramètres fonction] > [Envoyer et transmettre] > [Param. trav.] > [Cryptage]

Élément		Valeur	Description
<b>Mot de passe pour ouvrir le document</b>		Désactivé, Activé	Entrer le mot de passe pour ouvrir le fichier PDF. Sélectionner <b>[Mot de passe]</b> , entrer un mot de passe (256 caractères maximum) et sélectionner <b>[OK]</b> . Sélectionner <b>[Confirmation]</b> pour saisir à nouveau le mot de passe, puis sélectionner <b>[OK]</b> .
<b>Mot de passe pour éditer/imprimer le document</b>		Désactivé, Activé	Entrer le mot de passe pour éditer le fichier PDF. Sélectionner <b>[Mot de passe]</b> , entrer un mot de passe (256 caractères maximum) et sélectionner <b>[OK]</b> . Sélectionner <b>[Confirmation]</b> pour saisir à nouveau le mot de passe, puis sélectionner <b>[OK]</b> .  Lorsque le mot de passe pour éditer/imprimer le document est saisi, il est possible de limiter l'opération plus spécifiquement.
Détails	<b>Impression autorisée</b>	Non autorisées, Autorisées	Limite l'impression du fichier PDF.
	<b>Modifications autorisées</b>	Non autorisées	Désactive la modification au fichier PDF.
		Commentaires	Possibilité d'ajouter des commentaires uniquement.
		Mise en page sauf les pages d'extraction	Possibilité de modifier la mise en pages à l'exception de l'extraction de pages du fichier PDF.
	Tout sauf les pages d'extraction	Possibilité d'effectuer toutes les opérations à l'exception de l'extraction de pages du fichier PDF.	
<b>Copie de texte/d'images/autres</b>	Désactiver, Activer	Limite la copie de texte ou d'objets dans le fichier PDF.	

**Lorsque [Acrobat 5.0 et versions ultérieures] est sélectionné**

Touche [Accueil] > [...] > [Menu système] > [Paramètres fonction] > [Envoyer et transmettre] > [Param. trav.] > [Cryptage]

Élément		Valeur	Description
<b>Mot de passe pour ouvrir le document</b>		Désactivé, Activé	Entrer le mot de passe pour ouvrir le fichier PDF. Sélectionner [ <b>Mot de passe</b> ], entrer un mot de passe (256 caractères maximum) et sélectionner [ <b>OK</b> ]. Sélectionner [ <b>Confirmation</b> ] pour saisir à nouveau le mot de passe, puis sélectionner [ <b>OK</b> ].
<b>Mot de passe pour éditer/imprimer le document</b>		Désactivé, Activé	Entrer le mot de passe pour éditer le fichier PDF. Sélectionner [ <b>Mot de passe</b> ], entrer un mot de passe (256 caractères maximum) et sélectionner [ <b>OK</b> ]. Sélectionner [ <b>Confirmation</b> ] pour saisir à nouveau le mot de passe, puis sélectionner [ <b>OK</b> ].  Lorsque le mot de passe pour éditer/imprimer le document est saisi, il est possible de limiter l'opération plus spécifiquement.
<b>Détails</b>	<b>Impression autorisée</b>	Non autorisées	Désactive l'impression du fichier PDF.
		Autorisé (basse résolution uniquement)	Impression du fichier PDF possible en basse résolution uniquement.
		Autorisé	Impression du fichier PDF possible avec sa résolution d'origine.
	<b>Modifications autorisées</b>	Non autorisées	Désactive la modification au fichier PDF.
		Insertion/suppression/rotation de pages	Possibilité d'insérer, de supprimer et de pivoter les pages du fichier PDF.
		Commentaires	Possibilité d'ajouter des commentaires uniquement.
		Tout sauf les pages d'extraction	Possibilité d'effectuer toutes les opérations à l'exception de l'extraction de pages du fichier PDF.
	<b>Copie de texte/d'images/autres</b>	Désactiver, Activer	Limite la copie de texte ou d'objets dans le fichier PDF.

**Règles de réception/transfert/Boîte de fax**



Touche [Accueil] > [...] > [Menu système] > [Paramètres fonction] > [Règles de réception/transfert/Boîte de fax]



Configure les paramètres pour les règles de réception/renvoi et la boîte de fax.



➔ **Manuel d'utilisation du FAX**

## Imprimante

Touche [Accueil] > [...] > [Menu système] > [Paramètres fonction] > [Imprimante]

Élément	Description
Émulation	<p>Sélectionner l'émulation de la machine en cas de commande par d'autres imprimantes.</p> <p><b>Valeur</b> : PCL6, IBM Proprinter, Line Printer, EPSON LQ-850, KPDL, KPDL (Auto)</p> <p> <b>REMARQUE</b></p> <ul style="list-style-type: none"> <li>• Lorsque [KPDL(Auto)] est sélectionné, configurer également « Alt Émulation ».</li> <li>• Lorsque [KPDL] ou [KPDL(Auto)] est sélectionné, configurer également « KPDL Rapport erreur ».</li> </ul>
Rapport d'erreur KPDL	<p>En cas d'erreur durant l'impression en mode d'émulation KPDL, sélectionner si le rapport des erreurs doit être imprimé ou non.</p> <p><b>Valeur</b> : Désactivé, Activé</p>
Alt Émulation	<p>Si l'on sélectionne le mode d'émulation [KPDL(Auto)], il est possible de basculer entre le mode KPDL et une autre émulation (émulation alternative) automatiquement, en fonction des données à imprimer.</p> <p><b>Valeur</b> : PCL6</p>
EcoPrint	<p>Cette fonction permet d'activer le mode EcoPrint pour réaliser des économies de toner. Cette option est recommandée pour les copies de test où l'impression plus pâle ne constitue pas un problème.</p> <p><b>Valeur</b> : Désactivé, Activé</p>
Niveau éco toner (EcoPrint)	<p>Cette fonction permet de sélectionner le niveau d'économie de toner (EcoPrint) par défaut.</p> <p><b>Valeur</b> : 1 (Plus faible) à 5 (Plus élevé)</p> <p> <b>REMARQUE</b></p> <p>Augmenter le niveau réduit la consommation de toner, mais diminue la qualité de l'image.</p>
Annuler A4/Letter	<p>Cette fonction permet de traiter les formats A4 et Letter qui sont similaires, comme un même format lors de l'impression.</p> <p><b>Valeur</b></p> <p><b>Désactivé</b> : Les formats A4 et Letter sont considérés comme différents.</p> <p><b>Activé</b> : Les formats A4 et Letter sont considérés comme identiques. La machine utilisera n'importe quel format se trouvant dans la source de papier.</p>
Recto verso	<p>Cette fonction permet de sélectionner l'orientation de la reliure en mode recto verso.</p> <p><b>Valeur</b> : Recto, Rec.verso (brd rel. long), Rec.verso (brd rel.court)</p>
Copies	<p>Cette fonction permet de définir le nombre de copies, entre 1 et 9999.</p> <p><b>Valeur</b> : 1 à 9999 copies</p>
Orientation	<p>Définir l'orientation par défaut [Portrait] ou [Paysage].</p> <p><b>Valeur</b> : Portrait, Paysage</p>
Délai saut de page	<p>Lors de la réception de données de l'ordinateur, la machine doit parfois attendre si aucune information ne permet d'identifier le fait que la dernière page ne comporte pas de données à imprimer. Une fois le délai prédéfini écoulé, la machine sort automatiquement le papier. Le délai varie de 5 à 495 secondes.</p> <p><b>Valeur</b> : 5 à 495 secondes (par pas de 5 secondes)</p>

Élément	Description
<b>Saut de ligne</b>	Cette fonction permet de définir le saut de ligne lorsque la machine reçoit le code de saut de ligne (code caractère 0AH). <b>Valeur</b> : Saut de ligne, Saut de ligne et ret.chariot, Ignorer saut
<b>Retour chariot</b>	Cette fonction permet de définir le retour chariot lorsque la machine reçoit le code de retour (code caractère 0DH). <b>Valeur</b> : Retour chariot, Saut de ligne et ret.chariot, Ignorer retour
<b>Nom trav.</b>	Définir si le nom de travail est affiché ou non dans le pilote d'imprimante. <b>Valeur</b> : Désactivé, Activé  <b>REMARQUE</b> Si [Activé] est sélectionné, choisir le nom du travail à afficher parmi [Nom trav.], [N° travail + nom travail] ou [Nom travail + n° travail].
<b>Nom d'util</b>	Définir si le nom d'utilisateur est affiché ou non dans le pilote d'imprimante. <b>Valeur</b> : Désactivé, Activé
<b>Mode alim papier</b>	Durant l'impression à partir de l'ordinateur, sélectionner le mode d'alimentation du papier lorsque la source de papier et le type sont spécifiés. <b>Valeur</b> <b>Auto</b> : Chercher la source de papier qui correspond au format et au type de papier sélectionné. <b>Fixe</b> : Imprimer sur le papier chargé dans la source de papier spécifiée.
<b>Priorité bac MF</b>	Si le papier est placé dans le bac MF, il est possible de donner la priorité au bac MF pour le chargement du papier. <b>Valeur</b> <b>Désactivé</b> : Les paramètres du pilote d'imprimante sont suivis. <b>Alim. Auto</b> : Si Auto est sélectionné dans le pilote d'imprimante et s'il y a du papier dans le bac MF, l'alimentation du papier sera effectuée à partir du bac MF. <b>Toujours</b> : S'il y a du papier dans le bac MF, l'alimentation du papier sera effectué à partir du bac MF quel que soit le réglage du pilote d'imprimante.
<b>Chang. bac auto</b>	Sélectionner les actions suivantes lorsque le papier est terminé dans la source de papier durant l'impression. <b>Valeur</b> : Désactivé, Activé  <b>REMARQUE</b> <ul style="list-style-type: none"> <li>• Si [Désactivé] est sélectionné, la machine affiche « Ajoutez le papier suivant dans le magasin #. » (# est un numéro de magasin) ou « Ajouter le papier suivant dans le bac MF. », et interrompt l'impression.</li> <li>• Charger le papier en fonction de la source de papier affichée pour reprendre l'impression.</li> <li>• Pour imprimer à partir d'un autre magasin de papier, sélectionner [Sélection du papier]. Sélectionner la source de papier souhaitée.</li> <li>• Lorsque [Activé] est sélectionné, la machine continue automatiquement l'impression lorsque l'autre magasin contient le même papier que celui qui est actuellement dans le magasin utilisé.</li> </ul>
<b>Message impr. bannière</b>	Définir si l'écran de confirmation s'affiche ou non avant l'impression de chaque feuille lors de l'impression de plusieurs feuilles de bannière. <b>Valeur</b> : Désactivé, Activé

Élément	Description
<b>A4 étendu</b>	Activer cette option pour augmenter le nombre maximum de caractères pouvant être imprimée sur une ligne pour une page A4 (78 caractères d'une taille de 10) et au format Letter (80 caractères d'une taille de 10). Ce réglage ne fonctionne que pour l'émulation PCL6. <b>Valeur : Désactivé, Activé</b>
<b>Résolution</b>	Définir la résolution utilisée pour l'impression. <b>Valeur : 600 dpi, 1200 dpi</b>  <b>REMARQUE</b> Les paramètres qui sont reçus du pilote d'imprimante ont la priorité sur les paramètres du panneau de commande.
<b>KIR</b>	Sélectionner le paramètre KIR (lissage) par défaut. <b>Valeur : Désactivé, Activé</b>
<b>Finisseur de travaux</b>	Il est possible de sélectionner la condition qui est considérée comme une fin de travail si le travail d'impression ne peut pas être traité jusqu'à la fin en raison de l'environnement ou de toute autre motif. <b>Valeur :</b> <b>EOJ (fin du travail)</b> : La commande reconnue comme une fin des données du travail est considérée comme un travail jusqu'à sa détection. <b>Fin de session réseau</b> : Les données incluses dans une session réseau sur une connexion réseau sont considérées comme un travail. <b>UEL (langage de sortie universel)</b> : La commande UEL incluse dans la fin des données du travail est considérée comme un travail jusqu'à sa détection.
<b>Impression à distance</b>	Sélectionner si interdire ou non l'impression effectuée sans utiliser la machine. Lorsque <b>[Interdire]</b> est sélectionné, un document qui a été stocké dans la boîte de document à partir du pilote d'imprimante peut être imprimé à partir de la machine. Ceci empêcher une autre personne de voir ce document. <b>Valeur : Interdire, Autoriser</b>  <b>REMARQUE</b> Si <b>[Interdire]</b> est sélectionné, l'impression et le stockage en utilisant les fonctions Copie rapide et Vérification avant impression sont désactivés. L'impression d'un fax reçu (en option) n'est pas interdite.
<b>Impr. directe depuis web</b>	Définir si autoriser ou non l'impression directe depuis Embedded Web Server RX. <b>Valeur : Non autorisées, Autorisées</b> ➔ <b>Embedded Web Server RX</b>

## Boîte de document

Touche **[Accueil]** > [...] > **[Menu système]** > **[Paramètres fonction]** > **[Boîte de document]**



Élément	Description
<b>Boîte personnalisée - Aj./modif.</b>	➔ <a href="#">Création d'une nouvelle Boîte personnalisée (page 5-59)</a>
<b>Tps suppr. auto fichier</b>	Définir l'heure pour la suppression automatique des documents stockés.
<b>Enregistrement configuration rapide (Stockage dans boîte)</b>	➔ <a href="#">Enregistrement configuration rapide (Stockage dans boîte) (page 8-11)</a>



Élément	Description
Enreg. configuration rapide (Impression dans boîte)	➔ <a href="#">Enreg. configuration rapide (Impression dans boîte) (page 8-12)</a>
Enregistrement configuration rapide (Envoi depuis boîte)	➔ <a href="#">Enregistrement configuration rapide (Envoi depuis boîte) (page 8-12)</a>

## Boîte travaux

Touche [Accueil] > [...] > [Menu système] > [Paramètres fonction] > [Boîte des travaux]

Élément	Description
Stock trav pr cop rapide	<p>Pour économiser de l'espace disque, il est possible de configurer le nombre maximum de travaux stockés.</p> <p><b>Valeur : nombre entre 0 et 300</b></p> <p> <b>REMARQUE</b> Si 0 est sélectionné, Copie rapide ne peut pas être utilisé.</p>
Stock trav pr cop répétée	<p>Pour économiser de l'espace disque, il est possible de configurer le nombre maximum de travaux stockés.</p> <p><b>Valeur : nombre entre 0 et 50</b></p> <p> <b>REMARQUE</b></p> <ul style="list-style-type: none"> <li>• Cette fonction n'est pas affichée lorsque la fonction de sécurité des données est activée.</li> <li>• Si 0 est sélectionné, Recommencer la copie ne peut pas être utilisé.</li> </ul>
Suppr. stockage travaux	<p>Cette option spécifie que les documents (par ex. Impression privée, Copie rapide ou Vérification avant impression) sauvegardés temporairement dans la boîte de travaux sont automatiquement supprimés lorsqu'ils ont été stockés pendant une période définie.</p> <p><b>Valeur : Désactivé, 1 heure, 4 heures, 1 jour, 1 semaine</b></p> <p> <b>REMARQUE</b> Cette fonction est valide pour les documents sauvegardés après l'activation de la fonction. Les documents temporaires sont supprimés lorsque la machine est mise hors tension, sans tenir compte du réglage de cette fonction.</p>

## Boîte réception mémoire fax

Touche [Accueil] > [...] > [Menu système] > [Paramètres fonction] > [Boîte réception mémoire fax]

Définir s'il faut imprimer immédiatement les fax reçus ou les enregistrer dans la boîte réception mémoire fax.

➔ [Manuel d'utilisation du FAX](#)

## Accueil

Touche [Accueil] > [...] > [Menu système] > [Paramètres fonction] > [Accueil]

Configurer les paramètres pour l'écran d'accueil.

➔ [Modification de l'écran d'accueil \(page 2-18\)](#)

**Statut**

Touche [Accueil] &gt; [...] &gt; [Menu système] &gt; [Paramètres fonction] &gt; [Statut]

Élément	Description
<b>Paramètres d'affichage</b>	Définir les éléments qui s'affichent dans les écrans d'état pour les travaux d'impression, les travaux d'envoi et les travaux de stockage.
Colonne 1 trav. impression	<b>Valeur</b> : Nom du travail, Nom d'utilisateur, Imprimer pages x copies, Total pages imprimées, Couleur/Monochrome
Colonne 2 trav. impression	<b>Valeur</b> : Nom du travail, Nom d'utilisateur, Imprimer pages x copies, Total pages imprimées, Couleur/Monochrome
Travaux d'envoi colonne 1	<b>Valeur</b> : Nom du travail, Nom d'utilisateur, Destination, Pages original, Couleur/noir & blanc
Travaux d'envoi colonne 2	<b>Valeur</b> : Nom du travail, Nom d'utilisateur, Destination, Pages original, Couleur/noir & blanc
Trav. de stockage colonne 1	<b>Valeur</b> : Nom du travail, Nom d'utilisateur, Pages original, Couleur/noir & blanc
Trav. de stockage colonne 2	<b>Valeur</b> : Nom du travail, Nom d'utilisateur, Pages original, Couleur/noir & blanc
<b>Param. état trav./journal travaux</b>	Définir la méthode d'affichage de l'état/journal.
Afficher le détail des travaux	<b>Valeur</b> : Afficher tout, Mes travaux uniquement, Masquer tout
Afficher journal des travaux	<b>Valeur</b> : Afficher tout, Mes travaux uniquement, Masquer tout
Afficher le journal du fax <sup>*1</sup>	<b>Valeur</b> : Afficher tout, Masquer tout
Pause/reprise ts trav. d'impression	<b>Valeur</b> : Interdire, Autoriser

\*1 Affiché uniquement si le kit de fax en option est installé.

## Navigateur Internet

Touche [Accueil] > [...] > [Menu système] > [Paramètres fonction] > [Navigateur Internet]

Élément	Description
<b>Navigateur Internet</b>	Sélectionner si utiliser ou non le navigateur Internet. <b>Valeur : Désactivé, Activé</b>
<b>Environnement explorateur</b>	Cette option spécifie les préférences de l'explorateur Internet comme le paramètre de page d'accueil et la façon dont sont affichées les pages. <b>Valeur :</b> <b>Page d'accueil : (saisir l'adresse de la page d'accueil.)</b> <b>Taille du texte : Grande, Moyenne, Petite</b> <b>Mode d'affichage : Normal, Rendu adapté à la taille, Rendu intelligent</b> <b>Cookie : Accepter tout, Refuser tout, Invite avant l'acceptation</b>  <b>REMARQUE</b> Ce réglage ne s'affiche pas si [Désactivé] a été sélectionné pour « Navigateur Internet ».
<b>Proxy</b>	➔ <a href="#">Proxy (page 8-58)</a>

## Agrafage manuel

Touche [Accueil] > [...] > [Menu système] > [Paramètres fonction] > [Agrafage manuel]

 **REMARQUE**  
S'affiche uniquement si le module de finition 4000 feuilles ou le module de finition et agrafage 100 feuilles en option est installé.

Élément	Description
<b>Agrafage manuel</b>	Sélectionner l'utilisation ou non de l'agrafage manuel. <b>Valeur : Désactivé, Activé</b>  <b>REMARQUE</b> Si [Activé] est sélectionné, définir l'heure à laquelle le mode d'agrafage manuel est automatiquement annulé. La plage de réglage est comprise entre 5 et 60 secondes (par incréments de 5 secondes).
<b>Position d'agrafage</b>	Cette fonction permet de définir la position d'agrafage par défaut. <b>Valeur : A4, Letter</b>

## Services à distance

Touche [Accueil] > [...] > [Menu système] > [Paramètres fonction] > [Services à distance]

Lorsque le problème a lieu sur ce produit, il est possible d'expliquer la procédure opérationnelle et la méthode dépannage via Internet depuis notre service commercial en accédant à l'écran du panneau de commande de ce produit tout en utilisant l'écran.

 **REMARQUE**  
En cas d'utilisation des paramètres des services à distance, il est nécessaire de passer un contrat avec notre société. Contacter notre service commercial ou notre revendeur autorisé (source d'achat) pour plus de détails.

## Paramètres réseau

Configure les paramètres réseau.

### Nom d'hôte

Touche [Accueil] > [...] > [Menu système] > [Paramètres réseau] > « Paramètres réseau » [Nom d'hôte]

Élément	Description
Nom d'hôte	Vérifier le nom d'hôte de la machine. Le nom d'hôte peut être modifié à partir de Embedded Web Server RX. ➔ <a href="#">Modification des informations de la machine (page 2-65)</a>

### Proxy

Touche [Accueil] > [...] > [Menu système] > [Paramètres réseau] > « Paramètres réseau » [Proxy]

Élément		Description
Proxy	Proxy	Définir le proxy pour la connexion à Internet à partir d'une application. <b>Valeur : Désactivé, Utiliser un serveur proxy différent, Utiliser même serveur proxy pour ts les protocoles</b>
	Serveur proxy (HTTP)	Définir un serveur proxy (HTTP). <b>Valeur :</b> (entrer l'adresse du proxy et le numéro de port).
	Serveur proxy (HTTPS)	Définir un serveur proxy (HTTPS). Cette configuration est disponible lorsque « Proxy » est réglé sur [Utiliser un serveur proxy différent]. <b>Valeur :</b> (entrer l'adresse du proxy et le numéro de port).
	N'utilisez pas proxy pour les domaines suivants	Configurer les domaines qui n'utilisent pas de proxy. <b>Valeur :</b> (entrer le nom de domaine).

### Paramètres Wi-Fi Direct

Touche [Accueil] > [...] > [Menu système] > [Paramètres réseau] > « Paramètres réseau » [Paramètres Wi-Fi Direct]

Configurer Wi-Fi Direct.







#### REMARQUE

Cette fonction est affichée lorsque le kit d'interface réseau sans fil en option (IB-37 ou IB-38) est installé.

Le kit d'interface réseau sans fil est une option pour certains modèles. Contacter le revendeur ou le technicien commercial et de service pour plus de détails.

➔ [IB-37/IB-38 « Kit d'interface réseau sans fil » \(page 11-6\)](#)

Élément	Description
Wi-Fi Direct	Sélectionner si utiliser ou non Wi-Fi Direct. <b>Valeur : Désactivé, Activé</b>
Nom du périphérique	Spécifier le nom du périphérique.  <b>REMARQUE</b> <ul style="list-style-type: none"> <li>Jusqu'à 32 caractères peuvent être entrés.</li> <li>Cette fonction est activée lorsque [Wi-Fi Direct] est réglé sur [Activé].</li> </ul>

Élément	Description
<b>Adresse IP</b>	Vérifier l'adresse IP de la machine. <a href="#">➔ Configuration TCP/IP (page 8-63)</a>  <b>REMARQUE</b> Cette fonction est activée lorsque <b>[Wi-Fi Direct]</b> est réglé sur <b>[Activé]</b> .
<b>Déconnexion automatique</b>	Déconnecte automatiquement les périphériques connectés par Wi-Fi Direct. <b>Valeur : Désactivé, Activé</b>  <b>REMARQUE</b> <ul style="list-style-type: none"> <li>• Si <b>[Activé]</b> est sélectionné, définir le délai d'attente pour la déconnexion automatique.</li> <li>• Cette fonction est activée lorsque <b>[Wi-Fi Direct]</b> est réglé sur <b>[Activé]</b>.</li> </ul>
<b>Groupe persistant</b>	Définir si la connexion Wi-Fi Direct doit être un groupe persistant ou non n (les informations sur la connexion sont conservées même après la mise hors tension). <b>Valeur : Désactivé, Activé</b>  <b>REMARQUE</b> Cette fonction est activée lorsque <b>[Wi-Fi Direct]</b> est réglé sur <b>[Activé]</b> .
<b>Mot de passe</b>	Sélectionner si le mot de passe Wi-Fi Direct est généré automatiquement ou créé manuellement. Si <b>[Désactivé]</b> est sélectionné, le paramètre de Groupe persistant passe à <b>[Activé]</b> . <b>Valeur : Désactivé, Activé</b>  <b>REMARQUE</b> Si <b>[Activé]</b> est sélectionné, définir un mot de passe (8 caractères ou plus).
<b>Bande de fréquence</b>	Définir la bande de fréquence à utiliser. <b>Valeur : 2,4 GHz, 5 GHz</b>

## Paramètres Wi-Fi

Touche **[Accueil]** > [...] > **[Menu système]** > **[Paramètres réseau]** > « Paramètres réseau » **[Paramètres Wi-Fi]**

Configurer Wi-Fi.

### REMARQUE

Cette fonction est affichée lorsque le kit d'interface réseau sans fil en option (IB-37 ou IB-38) est installé.





Le kit d'interface réseau sans fil est une option pour certains modèles. Contacter le revendeur ou le technicien commercial et de service pour plus de détails.

➔ [IB-37/IB-38 « Kit d'interface réseau sans fil » \(page 11-6\)](#)





## Wi-Fi

Élément	Description
<b>Wi-Fi</b>	Sélectionner si utiliser ou non Wi-Fi. <b>Valeur : Désactivé, Activé</b>

## Paramétrage





Élément	Description												
<b>Réseau disponible</b>	Affiche les points d'accès auxquels la machine peut se connecter.												
<b>Index</b>	Sélectionner l'index clé du point d'accès. <b>Valeur : 0 à 3</b>												
<b>Bouton-poussoir</b>	Si le point d'accès prend en charge le bouton-poussoir, les paramètres sans fil peuvent être configurés en utilisant le bouton-poussoir. Ce paramètre exécute le bouton-poussoir et la connexion est démarrée en appuyant sur le bouton-poussoir du point d'accès.   <b>REMARQUE</b> La méthode du bouton-poussoir ne prend en charge que la WPS.												
<b>Méthode code PIN(produit)</b>	Démarré la connexion en utilisant le code PIN de la machine. Saisir le code PIN sur le point d'accès. Le code PIN de la machine est généré automatiquement.												
<b>Install. perso</b>	Les paramètres détaillés pour le réseau sans fil peuvent être modifiés.												
<b>Nom réseau (SSID)</b>	Définir le SSID (Service Set Identifier) du réseau sans fil auquel la machine se connecte.   <b>REMARQUE</b> Jusqu'à 32 caractères peuvent être entrés.												
<b>Authentification réseau</b>	Sélectionner un type d'authentification réseau. <b>Valeur : Ouvert, WPA2/WPA-PSK, WPA2-PSK, WPA2/WPA-EAP, WPA2-EAP</b>												
<b>Cryptage</b>	Sélectionner la méthode de cryptage. Les valeurs du paramètre varient selon le paramètre d'authentification réseau.  <table border="1"> <thead> <tr> <th>Authentification réseau</th> <th>Valeur</th> </tr> </thead> <tbody> <tr> <td>Ouvrir</td> <td><b>Valeur : Désactiver, WEP</b>   <b>REMARQUE</b> Si [WEP] est sélectionné, définir la clé WEP (26 caractères maximum) et le WEP Key Index (0 à 3).</td> </tr> <tr> <td>WPA2/WPA-PSK</td> <td><b>Valeur : AES, Auto, Clé prépartagée (64 caractères maximum)</b></td> </tr> <tr> <td>WPA2-PSK</td> <td><b>Valeur : Clé prépartagée (64 caractères maximum)</b></td> </tr> <tr> <td>WPA2/WPA-EAP</td> <td><b>Valeur : AES, Auto</b></td> </tr> <tr> <td>WPA2-EAP</td> <td>—</td> </tr> </tbody> </table>	Authentification réseau	Valeur	Ouvrir	<b>Valeur : Désactiver, WEP</b>   <b>REMARQUE</b> Si [WEP] est sélectionné, définir la clé WEP (26 caractères maximum) et le WEP Key Index (0 à 3).	WPA2/WPA-PSK	<b>Valeur : AES, Auto, Clé prépartagée (64 caractères maximum)</b>	WPA2-PSK	<b>Valeur : Clé prépartagée (64 caractères maximum)</b>	WPA2/WPA-EAP	<b>Valeur : AES, Auto</b>	WPA2-EAP	—
Authentification réseau	Valeur												
Ouvrir	<b>Valeur : Désactiver, WEP</b>   <b>REMARQUE</b> Si [WEP] est sélectionné, définir la clé WEP (26 caractères maximum) et le WEP Key Index (0 à 3).												
WPA2/WPA-PSK	<b>Valeur : AES, Auto, Clé prépartagée (64 caractères maximum)</b>												
WPA2-PSK	<b>Valeur : Clé prépartagée (64 caractères maximum)</b>												
WPA2/WPA-EAP	<b>Valeur : AES, Auto</b>												
WPA2-EAP	—												

## Configuration TCP/IP

Élément	Description
<b>TCP/IP</b>	Sélectionner si utiliser ou non le protocole TCP/IP. <b>Valeur</b> : Désactivé, Activé
<b>Paramètres IPv4</b>	Cette fonction permet de configurer TCP/IP (IPv4) pour une connexion au réseau. Ce réglage est disponible lorsque [TCP/IP] est réglé sur [Activé].
<b>DHCP</b>	Sélectionner l'utilisation ou non du serveur DHCP (IPv4). <b>Valeur</b> : Désactivé, Activé
<b>Auto-IP</b>	Sélectionner si utiliser ou non Auto-IP. <b>Valeur</b> : Désactivé, Activé
<b>Adresse IP</b>	Définir l'adresse IP. <b>Valeur</b> : ###.###.###.###  <b>REMARQUE</b> Lorsque DHCP est réglé sur [Activé], la valeur ne peut pas être saisie.
<b>Masque de sous-réseau</b>	Définir le masque de sous-réseau IP. <b>Valeur</b> : ###.###.###.###  <b>REMARQUE</b> Lorsque DHCP est réglé sur [Activé], la valeur ne peut pas être saisie.
<b>Passerelle par défaut</b>	Définir l'adresse IP de passerelle. <b>Valeur</b> : ###.###.###.###  <b>REMARQUE</b> Lorsque DHCP est réglé sur [Activé], la valeur ne peut pas être saisie.
<b>Adresse du serveur DNS</b>	Définir l'adresse IP du serveur DNS (Domain Name System). <b>Valeur</b> : Utiliser un serveur DNS depuis DHCP, Utiliser le serveur DNS suivant  <b>REMARQUE</b> Lorsque [Utiliser le serveur DNS suivant] est sélectionné, il est possible de saisir les informations du serveur DNS fixe dans les champs Principal et Secondaire prévus.
<b>DNS sur TLS</b>	Définir s'il faut se connecter ou non à un serveur DNS durant la communication protégée par TLS. <b>Valeur</b> : Désactivé, Activé, Auto

 **IMPORTANT**

- Lors de l'utilisation de Auto-IP, saisir « 0.0.0.0 » dans [Adresse IP].
- Après la modification des paramètres, redémarrer le réseau ou mettre la machine hors tension, puis à nouveau sous tension.

Élément	Description
<b>Param. IPv6</b>	Cette fonction permet de configurer TCP/IP (IPv6) pour une connexion au réseau. Ce réglage est disponible lorsque [TCP/IP] est réglé sur [Activé].
<b>IPv6</b>	Sélectionner si utiliser ou non IPv6. <b>Valeur</b> : Désactivé, Activé  <b>REMARQUE</b> Sélectionner [Activé] affiche l'adresse IP dans [Adresse IP (lien local)] après le redémarrage du réseau.
<b>Réglage manuel</b>	Spécifier manuellement l'adresse IP, la longueur du préfixe et l'adresse de passerelle pour TCP/IP (IPv6). <b>Valeur</b> <b>Adresse IP (manuelle)</b> : Une adresse 128 bit est exprimée en huit groupes composés de caractères hexadécimaux de quatre caractères. Les groupes sont séparés par deux points (:). <b>Longueur préfixe</b> : 0 à 128 <b>Passerelle déf.</b> : Une adresse 128 bit est exprimée en huit groupes composés de caractères hexadécimaux de quatre caractères. Les groupes sont séparés par deux points (:).  <b>REMARQUE</b> Cette fonction est activée lorsque [IPv6] est réglé sur [Activé]. Pour entrer « Passerelle par défaut », régler [RA(Stateless)] sur [Désactivé].
<b>RA (sans état)</b>	<b>Sélectionner si utiliser ou non RA (sans état).</b> <b>Valeur</b> : Désactivé, Activé  <b>REMARQUE</b> Cette fonction est activée lorsque [IPv6] est réglé sur [Activé]. Sélectionner [Activé] affiche l'adresse IP dans [Adresse IP (Stateless)] après le redémarrage du réseau.
<b>DHCP</b>	Sélectionner l'utilisation ou non du serveur DHCP (IPv6). <b>Valeur</b> : Désactivé, Activé  <b>REMARQUE</b> Cette fonction est activée lorsque [IPv6] est réglé sur [Activé]. Sélectionner [Activé] affiche l'adresse IP dans [Adresse IP (Stateful)] après le redémarrage du réseau.
<b>Adresse du serveur DNS</b>	Définir l'adresse IP du serveur DNS (Domain Name System). <b>Valeur</b> : Utiliser un serveur DNS depuis DHCP, Utiliser le serveur DNS suivant  <b>REMARQUE</b> Lorsque [Utiliser le serveur DNS suivant] est sélectionné, il est possible de saisir les informations du serveur DNS fixe dans les champs Principal et Secondaire prévus.
<b>DNS sur TLS</b>	Définir s'il faut se connecter ou non à un serveur DNS durant la communication protégée par TLS. <b>Valeur</b> : Désactivé, Activé, Auto

 **IMPORTANT**

Après la modification des paramètres, redémarrer le réseau ou mettre la machine hors tension, puis à nouveau sous tension.







## Param. du réseau filaire

Touche [Accueil] > [...] > [Menu système] > [Paramètres réseau] > « Paramètres réseau » [Param. du réseau filaire]







Configurer les paramètres du réseau filaire.

### Configuration TCP/IP

Élément	Description
<b>TCP/IP</b>	Sélectionner si utiliser ou non le protocole TCP/IP. <b>Valeur : Désactivé, Activé</b>
<b>Paramètres IPv4</b>	Cette fonction permet de configurer TCP/IP (IPv4) pour une connexion au réseau. Ce réglage est disponible lorsque [TCP/IP] est réglé sur [Activé].
<b>DHCP</b>	Sélectionner l'utilisation ou non du serveur DHCP (IPv4). <b>Valeur : Désactivé, Activé</b>
<b>Auto-IP</b>	Sélectionner si utiliser ou non Auto-IP. <b>Valeur : Désactivé, Activé</b>
<b>Adresse IP</b>	Définir l'adresse IP. <b>Valeur : ###.###.###.###</b>  <b>REMARQUE</b> Lorsque DHCP est réglé sur [Activé], la valeur ne peut pas être saisie.
<b>Masque de sous-réseau</b>	Définir le masque de sous-réseau IP. <b>Valeur : ###.###.###.###</b>  <b>REMARQUE</b> Lorsque DHCP est réglé sur [Activé], la valeur ne peut pas être saisie.
<b>Passerelle par défaut</b>	Définir l'adresse IP de passerelle. <b>Valeur : ###.###.###.###</b>  <b>REMARQUE</b> Lorsque DHCP est réglé sur [Activé], la valeur ne peut pas être saisie.
<b>Nom de domaine</b>	Entrer le nom de domaine.  <b>REMARQUE</b> Lorsque DHCP est réglé sur [Activé], la valeur ne peut pas être saisie.
<b>Adresse du serveur DNS</b>	Définir l'adresse IP du serveur DNS (Domain Name System). <b>Valeur : Utiliser un serveur DNS depuis DHCP, Utiliser le serveur DNS suivant</b>  <b>REMARQUE</b> Lorsque [Utiliser le serveur DNS suivant] est sélectionné, il est possible de saisir les informations du serveur DNS fixe dans les champs Principal et Secondaire prévus.
<b>DNS sur TLS</b>	Définir s'il faut se connecter ou non à un serveur DNS durant la communication protégée par TLS. <b>Valeur : Désactivé, Activé, Auto</b>

#### IMPORTANT

- Lors de l'utilisation de Auto-IP, saisir « 0.0.0.0 » dans [Adresse IP].
- Après la modification des paramètres, redémarrer le réseau ou mettre la machine hors tension, puis à nouveau sous tension.

Élément	Description
<b>Param. IPv6</b>	Cette fonction permet de configurer TCP/IP (IPv6) pour une connexion au réseau. Ce réglage est disponible lorsque [TCP/IP] est réglé sur [Activé].
<b>IPv6</b>	Sélectionner si utiliser ou non IPv6. <b>Valeur</b> : Désactivé, Activé  <b>REMARQUE</b> Sélectionner [Activé] affiche l'adresse IP dans [Adresse IP (lien local)] après le redémarrage du réseau.
<b>Réglage manuel</b>	Spécifier manuellement l'adresse IP, la longueur du préfixe et l'adresse de passerelle pour TCP/IP (IPv6). <b>Valeur</b> <b>Adresse IP (manuelle)</b> : Une adresse 128 bit est exprimée en huit groupes composés de caractères hexadécimaux de quatre caractères. Les groupes sont séparés par deux points (:). <b>Longueur préfixe</b> : 0 à 128 <b>Passerelle déf.</b> : Une adresse 128 bit est exprimée en huit groupes composés de caractères hexadécimaux de quatre caractères. Les groupes sont séparés par deux points (:).  <b>REMARQUE</b> Cette fonction est activée lorsque [IPv6] est réglé sur [Activé]. Pour entrer « Passerelle par défaut », régler [RA(Stateless)] sur [Désactivé].
<b>RA (sans état)</b>	<b>Sélectionner si utiliser ou non RA (sans état).</b> <b>Valeur</b> : Désactivé, Activé  <b>REMARQUE</b> Cette fonction est activée lorsque [IPv6] est réglé sur [Activé]. Sélectionner [Activé] affiche l'adresse IP dans [Adresse IP 1 à 5 (Stateless)] après le redémarrage du réseau.
<b>DHCP</b>	Sélectionner l'utilisation ou non du serveur DHCP (IPv6). <b>Valeur</b> : Désactivé, Activé  <b>REMARQUE</b> Cette fonction est activée lorsque [IPv6] est réglé sur [Activé]. Sélectionner [Activé] affiche l'adresse IP dans [Adresse IP (Stateful)] après le redémarrage du réseau.
<b>Nom de domaine</b>	Entrer le nom de domaine.  <b>REMARQUE</b> Lorsque DHCP est réglé sur [Activé], la valeur ne peut pas être saisie.
<b>Adresse du serveur DNS</b>	Définir l'adresse IP du serveur DNS (Domain Name System). <b>Valeur</b> : Utiliser un serveur DNS depuis DHCP, Utiliser le serveur DNS suivant  <b>REMARQUE</b> Lorsque [Utiliser le serveur DNS suivant] est sélectionné, il est possible de saisir les informations du serveur DNS fixe dans les champs Principal et Secondaire prévus.
<b>DNS sur TLS</b>	Définir s'il faut se connecter ou non à un serveur DNS durant la communication protégée par TLS. <b>Valeur</b> : Désactivé, Activé, Auto

**✔ IMPORTANT**

Après la modification des paramètres, redémarrer le réseau ou mettre la machine hors tension, puis à nouveau sous tension.

**Autres**

Élément	Description
<b>Interface LAN</b>	Spécifier les paramètres de l'interface LAN à utiliser. <b>Valeur</b> : Auto, 10BASE-T Half, 10BASE-T Full, 100BASE-TX Half, 100BASE-TX Full, 1000BASE-T

**✔ IMPORTANT**



Après la modification des paramètres, redémarrer le réseau ou mettre la machine hors tension, puis à nouveau sous tension.



**Paramètres du protocole**



Touche [Accueil] > [...] > [Menu système] > [Paramètres réseau] > « Paramètres réseau » [Paramètres du protocole]

Configurer les paramètres du protocole.

Élément	Description
<b>SMTP (transmis. e-mail)</b>	➔ <a href="#">Paramètres E-mail (page 8-45)</a>
<b>POP3 (réception e-mail)</b>	➔ <a href="#">POP3 (page 8-45)</a>
<b>FTP Client (transmission)</b>	➔ <a href="#">Paramètres FTP (page 8-46)</a>
<b>FTP Serveur (réception)</b>	<b>Paramètres du protocole</b> Sélectionner la réception ou non des documents en utilisant FTP.* <sup>1</sup> <b>Valeur</b> : Désactivé, Activé
	<b>Réseau disponible</b> Définir si activer cette fonction pour chaque réseau Wi-Fi Direct, Wi-Fi et filaire. <b>Valeur</b> : Désactiver, Activer
<b>SMB Client (transmission)</b>	➔ <a href="#">Paramètres SMB (page 8-46)</a>
<b>NetBEUI</b>	<b>Paramètres du protocole</b> Sélectionner la réception ou non des documents en utilisant NetBEUI.* <sup>1</sup> <b>Valeur</b> : Désactivé, Activé
	<b>Réseau disponible</b> Définir si activer cette fonction pour chaque réseau Wi-Fi Direct, Wi-Fi et filaire. <b>Valeur</b> : Désactiver, Activer
<b>Numérisation WSD</b>	➔ <a href="#">Numérisation WSD (page 8-46)</a>
<b>Impression WSD</b>	➔ <a href="#">Impression WSD (page 8-46)</a>
<b>i-FAX</b>	Sélectionner si utiliser ou non i-FAX. <b>Valeur</b> : Désactivé, Activé   <b>REMARQUE</b> Cette fonction est affichée lorsque le kit de fax Internet en option est activé.
<b>Numérisation DSM</b>	➔ <a href="#">Numérisation DSM (page 8-46)</a>

Élément		Description
ThinPrint	Paramètres du protocole	Sélectionner si utiliser ou non ThinPrint. Pour utiliser le protocole ThinPrint, régler le protocole sur <b>[Activé]</b> . Le numéro de port par défaut est 4000. <sup>*1*2</sup> <b>Valeur : Désactivé, Activé</b>  <b>REMARQUE</b> Cette fonction est affichée uniquement lorsque l'option ThinPrint est activée.
	Thin Print over SSL	Pour utiliser le protocole ThinPrint over SSL, régler <b>[ThinPrint over SSL]</b> et <b>[SSL]</b> sur <b>[Activé]</b> . <b>Valeur : Désactivé, Activé</b>  <b>REMARQUE</b> Lorsque <b>[Activé]</b> est sélectionné, un certificat pour SSL est également requis. Le certificat par défaut est le certificat auto-signé de la machine. <a href="#">➔ Embedded Web Server RX User Guide</a>
	Réseau disponible	Définir si activer cette fonction pour chaque réseau Wi-Fi Direct, Wi-Fi et filaire. <b>Valeur : Désactiver, Activer</b>
LPD	Paramètres du protocole	Sélectionner la réception ou non des documents en utilisant LPD. <sup>*1</sup> <b>Valeur : Désactivé, Activé</b>
	Réseau disponible	Définir si activer cette fonction pour chaque réseau Wi-Fi Direct, Wi-Fi et filaire. <b>Valeur : Désactiver, Activer</b>
Raw	Paramètres du protocole	Sélectionner la réception ou non des documents en utilisant le port Raw. <sup>*1</sup> <b>Valeur : Désactivé, Activé</b>
	Réseau disponible	Définir si activer cette fonction pour chaque réseau Wi-Fi Direct, Wi-Fi et filaire. <b>Valeur : Désactiver, Activer</b>
IPP	Paramètres du protocole	Sélectionner la réception ou non des documents en utilisant IPP. Pour utiliser le protocole IPP, régler <b>[IPP]</b> sur <b>[Activé]</b> et régler <b>[SSL]</b> sur <b>[Désactivé]</b> . En outre, sélectionner <b>[Non sécurisé (IPP&amp;IPPS)]</b> sur Sécurité IPP dans les paramètres de sécurité de Embedded Web Server RX. Le numéro de port par défaut est 631. <sup>*1</sup> <b>Valeur : Désactivé, Activé, 1 à 32767 (Numéro du port)</b>
	Réseau disponible	Définir si activer cette fonction pour chaque réseau Wi-Fi Direct, Wi-Fi et filaire. <b>Valeur : Désactiver, Activer</b>
IPP sur SSL	Paramètres du protocole	Pour utiliser le protocole IPP, régler <b>[IPP]</b> et <b>[SSL]</b> sur <b>[Activé]</b> . Le numéro de port par défaut est 443. <sup>*1*2</sup> <b>Valeur : Désactivé, Activé, 1 à 32767 (Numéro du port)</b>  <b>REMARQUE</b> Lorsque <b>[Activé]</b> est sélectionné, un certificat pour SSL est également requis. Le certificat par défaut est le certificat auto-signé de la machine. <a href="#">➔ Embedded Web Server RX User Guide</a>
	Réseau disponible	Définir si activer cette fonction pour chaque réseau Wi-Fi Direct, Wi-Fi et filaire. <b>Valeur : Désactiver, Activer</b>
HTTP	Paramètres du protocole	Sélectionner si la communication doit utiliser ou non HTTP. <sup>*1</sup> <b>Valeur : Désactivé, Activé</b>
	Réseau disponible	Définir si activer cette fonction pour chaque réseau Wi-Fi Direct, Wi-Fi et filaire. <b>Valeur : Désactiver, Activer</b>

Élément		Description
HTTPS	Paramètres du protocole	Sélectionner si la communication doit utiliser ou non HTTPS. <sup>*1*2</sup> <b>Valeur : Désactivé, Activé</b>
	Réseau disponible	Définir si activer cette fonction pour chaque réseau Wi-Fi Direct, Wi-Fi et filaire. <b>Valeur : Désactiver, Activer</b>
LDAP		Sélectionner si utiliser ou non LDAP. <b>Valeur : Désactivé, Activé</b>
SNMPv1/v2c	Paramètres du protocole	Sélectionner si la communication doit utiliser ou non SNMP. <sup>*1</sup> <b>Valeur : Désactivé, Activé</b>
	Réseau disponible	Définir si activer cette fonction pour chaque réseau Wi-Fi Direct, Wi-Fi et filaire. <b>Valeur : Désactiver, Activer</b>
SNMPv3	Paramètres du protocole	Sélectionner si la communication doit utiliser ou non SNMPv3. <sup>*1</sup> <b>Valeur : Désactivé, Activé</b>
	Réseau disponible	Définir si activer cette fonction pour chaque réseau Wi-Fi Direct, Wi-Fi et filaire. <b>Valeur : Désactiver, Activer</b>
WSD amélioré	Paramètres du protocole	Sélectionner s'il faut utiliser nos services Web propriétaires. <sup>*1</sup> <b>Valeur : Désactivé, Activé</b>   <b>REMARQUE</b> Sélectionner [Désactivé] pour désactiver la fonction des pilotes WIA, TWAIN et Network FAX.
	Réseau disponible	Définir si activer cette fonction pour chaque réseau Wi-Fi Direct, Wi-Fi et filaire. <b>Valeur : Désactiver, Activer</b>
Enhanced WSD over SSL	Paramètres du protocole	Sélectionner s'il faut utiliser nos services Web propriétaires sur SSL. <sup>*1*2</sup> <b>Valeur : Désactivé, Activé</b>   <b>REMARQUE</b> Sélectionner [Désactivé] pour désactiver la fonction des pilotes WIA, TWAIN et Network FAX.
	Réseau disponible	Définir si activer cette fonction pour chaque réseau Wi-Fi Direct, Wi-Fi et filaire. <b>Valeur : Désactiver, Activer</b>
eSCL	Paramètres du protocole	Sélectionner la réception ou non des documents numérisés en utilisant eSCL. <sup>*1</sup> <b>Valeur : Désactivé, Activé</b>
	Réseau disponible	Définir si activer cette fonction pour chaque réseau Wi-Fi Direct, Wi-Fi et filaire. <b>Valeur : Désactiver, Activer</b>
eSCL sur SSL	Paramètres du protocole	Sélectionner la réception ou non des documents numérisés en utilisant eSCL sur SSL. <sup>*1*2</sup> <b>Valeur : Désactivé, Activé</b>
	Réseau disponible	Définir si activer cette fonction pour chaque réseau Wi-Fi Direct, Wi-Fi et filaire. <b>Valeur : Désactiver, Activer</b>

Élément		Description
VNC (RFB)	Paramètres du protocole	Cette option est configurée en démarrant un VNC Viewer (par ex. RealVNC) à l'aide de l'utilisation à distance.* <sup>1</sup> Le numéro de port par défaut est 9062. <b>Valeur : Désactivé, Activé, 1 à 32767 (Numéro du port)</b>
	Réseau disponible	Définir si activer cette fonction pour chaque réseau Wi-Fi Direct, Wi-Fi et filaire. <b>Valeur : Désactiver, Activer</b>
VNC (RFB) over SSL	Paramètres du protocole	Cette option est configurée en démarrant un VNC Viewer (par ex. RealVNC) à l'aide de l'utilisation à distance protégée par SSL.* <sup>1*2</sup> Le numéro de port par défaut est 9063. <b>Valeur : Désactivé, Activé, 1 à 32767 (Numéro du port)</b>   <b>REMARQUE</b> Lorsque [ <b>Activé</b> ] est sélectionné, un certificat pour SSL est également requis. Le certificat par défaut est le certificat auto-signé de la machine. <b>➔ Embedded Web Server RX User Guide</b>
	Réseau disponible	Définir si activer cette fonction pour chaque réseau Wi-Fi Direct, Wi-Fi et filaire. <b>Valeur : Désactiver, Activer</b>
Enhanced VNC over SSL	Paramètres du protocole	Cette option est configurée en démarrant Embedded Web Server RX à l'aide de l'utilisation à distance protégée par SSL.* <sup>1*2</sup> Le numéro de port par défaut est 9061. <b>Valeur : Désactivé, Activé, 1 à 32767 (Numéro du port)</b>   <b>REMARQUE</b> <ul style="list-style-type: none"> <li>Le réglage par défaut est [<b>Activé</b>].</li> <li>Lorsque [<b>Activé</b>] est sélectionné, un certificat pour SSL est également requis. Le certificat par défaut est le certificat auto-signé de la machine.</li> </ul> <b>➔ Embedded Web Server RX User Guide</b>
	Réseau disponible	Définir si activer cette fonction pour chaque réseau Wi-Fi Direct, Wi-Fi et filaire. <b>Valeur : Désactiver, Activer</b>
REST	Paramètres du protocole	Sélectionner si la communication doit utiliser ou non REST.* <sup>1</sup> <b>Valeur : Désactivé, Activé, 1 à 32767 (Numéro du port)</b>
	Réseau disponible	Définir si activer cette fonction pour chaque réseau Wi-Fi Direct, Wi-Fi et filaire. <b>Valeur : Désactiver, Activer</b>

Élément		Description
REST over SSL	Paramètres du protocole	Sélectionner si la communication doit utiliser ou non REST over SSL. <sup>*1*2</sup> <b>Valeur : Désactivé, Activé, 1 à 32767 (Numéro du port)</b>  <b>REMARQUE</b> Lorsque [Activé] est sélectionné, un certificat pour SSL est également requis. Le certificat par défaut est le certificat auto-signé de la machine. ➔ <b>Embedded Web Server RX User Guide</b>
	Réseau disponible	Définir si activer cette fonction pour chaque réseau Wi-Fi Direct, Wi-Fi et filaire. <b>Valeur : Désactiver, Activer</b>
Paramètres RESTful API		Sélectionner si la communication doit utiliser ou non RESTful API. Pour utiliser RESTful API, régler [Paramètres du protocole] sur [REST] ou [REST over SSL] sur [Activé]. <b>Valeur : API pour services à distance, API pour services améliorés</b>

\*1 Le paramètre sera modifié après le redémarrage de la machine ou du réseau.

\*2 Régler « SSL » sur [Activé] dans Paramètres de sécurité.

➔ [SSL \(page 8-88\)](#)

### IMPORTANT

Selon le protocole, certains modèles nécessitent de redémarrer le réseau ou de mettre la machine hors tension puis à nouveau sous tension après la modification du paramètre.

## Ping

Touche [Accueil] > [...] > [Menu système] > [Paramètres réseau] > « Paramètres réseau » [Ping]

Élément	Description
Ping	Vérifie si la communication est possible avec le destinataire en saisissant le nom d'hôte ou l'adresse IP de la destination.  <b>REMARQUE</b> Si [Réseau principal (client)] est réglé sur [Autres], cet élément ne s'affiche pas. ➔ <a href="#">Réseau principal (client) (page 8-75)</a>
Dépassement de délai ping	➔ <a href="#">Dépassement de délai du ping (page 8-10)</a>

## Bonjour

Touche [Accueil] > [...] > [Menu système] > [Paramètres réseau] > « Paramètres réseau » [Bonjour]

Élément		Description
Bonjour	Paramètres du protocole	Sélectionner si utiliser ou non Bonjour. <b>Valeur : Désactivé, Activé</b>
	Réseau disponible	Définir si activer cette fonction pour chaque réseau Wi-Fi Direct, Wi-Fi et filaire. <b>Valeur : Désactiver, Activer</b>

## Filtre IP (IPv4)

Touche [Accueil] &gt; [...] &gt; [Menu système] &gt; [Paramètres réseau] &gt; « Paramètres réseau » [Filtre IP (IPv4)]

Élément	Description
<b>Filtre IP (IPv4)</b>	<p>Configurer les filtres IP. Les filtres IP limitent l'accès à la machine sur la base des adresses IP et des protocoles.</p> <p>Spécifier les adresses IP ou les adresses réseau des hôtes auxquels l'accès est accordée à partir de Embedded Web Server RX. Si rien n'est spécifié sur cette page, l'accès depuis tous les hôtes est autorisé.</p> <p><b>Valeur : Désactivé, Activé</b></p> <p>➔ <a href="#">Embedded Web Server RX User Guide</a></p>

## Filtre IP (IPv6)

Touche [Accueil] &gt; [...] &gt; [Menu système] &gt; [Paramètres réseau] &gt; « Paramètres réseau » [Filtre IP (IPv6)]

Élément	Description
<b>Filtre IP (IPv6)</b>	<p>Configurer les filtres IP. Les filtres IP limitent l'accès à la machine sur la base des adresses IP et des protocoles.</p> <p>Spécifier les adresses IP ou les adresses réseau des hôtes auxquels l'accès est accordée à partir de Embedded Web Server RX. Si rien n'est spécifié sur cette page, l'accès depuis tous les hôtes est autorisé.</p> <p><b>Valeur : Désactivé, Activé</b></p> <p>➔ <a href="#">Embedded Web Server RX User Guide</a></p>

## IPSec

Touche [Accueil] &gt; [...] &gt; [Menu système] &gt; [Paramètres réseau] &gt; « Paramètres réseau » [IPSec]

Élément	Description
<b>IPSec</b>	<p>Sélectionner si utiliser ou non IPSec.</p> <p><b>Valeur : Désactivé, Activé</b></p>

## Redémarrez le réseau.

Touche [Accueil] &gt; [...] &gt; [Menu système] &gt; [Paramètres réseau] &gt; « Paramètres réseau » [Redémarrez le réseau]

Élément	Description
<b>Redémarrer réseau</b>	Redémarre le réseau.



## Réseau en option

Touche [Accueil] > [...] > [Menu système] > [Paramètres réseau] > « Réseau en option »

Configurer les paramètres pour le kit d'interface réseau sans fil en option.



### REMARQUE

Ce menu est affiché lorsque l'option Kit d'interface réseau ou Kit d'interface réseau sans fil est installée.

### Nom d'hôte

Élément	Description
<b>Nom d'hôte</b>	Vérifier le nom d'hôte de la machine. Le nom d'hôte peut être modifié à partir de Embedded Web Server RX. <a href="#">➔ Modification des informations de la machine (page 2-65)</a>

### Réseau sans fil



Configurer les paramètres pour le Kit d'interface réseau sans fil en option.



### REMARQUE

Cette fonction est affichée lorsque le Kit d'interface réseau sans fil (IB-51) en option est installé.

Élément		Description
<b>Statut connexion</b>		Il est possible de vérifier l'état du réseau local sans fil.
<b>Paramétrage</b>	<b>Réseau disponible</b>	Sélectionner les points d'accès auxquels la machine peut être connectée, entrer la clé pré-partagée et établir une connexion.
	<b>Bouton-poussoir</b>	Si le point d'accès prend en charge le bouton-poussoir, les paramètres sans fil peuvent être configurés en utilisant le bouton-poussoir. Ce paramètre exécute le bouton-poussoir et la connexion est démarrée en appuyant sur le bouton-poussoir du point d'accès.  <b>REMARQUE</b> La méthode du bouton-poussoir ne prend en charge que la WPS.
	<b>Méthode code PIN(produit)</b>	Démarre la connexion en utilisant le code PIN de la machine. Saisir le code PIN sur le point d'accès. Le code PIN de la machine est généré automatiquement.
	<b>Méthode code PIN(terminal)</b>	Démarre la connexion en utilisant le code PIN du point d'accès. Saisir le code PIN du point d'accès.

Élément		Description
Paramétrage	Install. perso	Les paramètres détaillés pour le réseau sans fil peuvent être modifiés.
	Nom réseau (SSID)	Définir le SSID (Service Set Identifier) du réseau sans fil auquel la machine se connecte.   <b>REMARQUE</b> Jusqu'à 32 caractères peuvent être entrés.
	Mode connexion	Définir le mode de connexion. <b>Valeur : Ad hoc, Infrastructure</b>   <b>REMARQUE</b> <b>Ad hoc</b> : Communique directement avec la machine sans passer par un point d'accès. Cette méthode ne peut pas être utilisée pour connecter deux ou plusieurs machines. <b>Infrastructure</b> : Réalise la communication par l'intermédiaire d'un point d'accès.
	Canal	Définir le canal. Utiliser [+] / [-] ou les touches numériques pour saisir un numéro. <b>Valeur : 1 à 11</b>
	Authentification réseau	Sélectionner un type d'authentification réseau. Pour sélectionner d'autres options, ouvrir la page d'accueil de la machine depuis un ordinateur. <b>Valeur : Ouvert, Partagé, WPA-PSK*1, WPA2-PSK*1</b>
	Cryptage	Sélectionner la méthode de cryptage. Si une option différente de <b>[Désactiver]</b> est sélectionnée, entrer la clé WEP ou la clé prépartagée. Les valeurs du paramètre varient selon le paramètre d'authentification réseau. Sélectionner <b>[Cryptage données]</b> . <b>Lorsque Authentification réseau est réglé sur [Ouvrir] ou [Partagée] :</b> <b>Valeur : Désactiver, WEP</b> <b>Lorsque Authentification réseau est réglé sur [WPA-PSK] ou [WPA2-PSK] :</b> <b>Valeur : TKIP*2, AES, Auto*2, Clé prépartagée</b>   <b>REMARQUE</b> <ul style="list-style-type: none"> <li>• Si <b>[WEP]</b> est sélectionné, saisir la clé WEP. Jusqu'à 26 caractères peuvent être entrés.</li> <li>• Si <b>[TKIP]</b>, <b>[AES]</b> ou <b>[Auto]</b> est sélectionné, saisir la clé prépartagée. Saisir la valeur en 8 à 64 caractères.</li> </ul>
Configuration TCP/IP		Pour plus de détails sur la valeur du paramètre. ➔ <a href="#">Configuration TCP/IP (page 8-63)</a> ➔ <a href="#">Bonjour (page 8-69)</a> ➔ <a href="#">IPSec (page 8-70)</a>
Autres		Pour plus de détails sur la valeur du paramètre. ➔ <a href="#">NetWare (page 8-73)</a> ➔ <a href="#">AppleTalk (page 8-73)</a> ➔ <a href="#">Filtre d'adresse MAC (page 8-73)</a>

\*1 Ne s'affiche pas si **[Ad hoc]** est sélectionné pour « Mode connexion ».\*2 Ne s'affiche pas si **[WPA2-PSK]** est sélectionné pour « Authentification réseau ».

## Param. du réseau filaire



### REMARQUE

Ce menu est affiché lorsque l'option Kit d'interface réseau (IB-50) est installée.

Élément		Description
<b>Configuration TCP/IP</b>		Pour plus de détails sur la valeur du paramètre. ➔ <a href="#">Configuration TCP/IP (page 8-63)</a> ➔ <a href="#">Bonjour (page 8-69)</a> ➔ <a href="#">IPSec (page 8-70)</a>
<b>Autres</b>	<b>NetWare</b>	Utiliser NetWare pour recevoir les documents. ➔ Manuel d'utilisation pour le kit d'interface réseau sans fil en option <b>Valeur : Désactivé, Activé</b>
	<b>AppleTalk</b>	Sélectionner la réception ou non des documents en utilisant AppleTalk.*1 <b>Valeur : Désactivé, Activé</b>
	<b>Interface LAN</b>	Sélectionner le type d'interface réseau.*1 <b>Valeur : Auto, 10Base-Half, 10Base-Full, 100Base-Half, 100Base-Full, 1000BASE-T</b>  <b>REMARQUE</b> Cette fonction est affichée lorsque l'option Kit d'interface réseau est installée.
	<b>Filtre d'adresse MAC</b>	Sélectionner si utiliser ou non le filtre d'adresse MAC. ➔ <b>Manuel d'utilisation</b> pour l'option Kit d'interface réseau <b>Valeur : Désactivé, Activé</b>

\*1 Le paramètre sera modifié après le redémarrage de la machine ou du réseau.



## Redémarrez le réseau.

Élément	Description
<b>Redém. réseau</b>	Redémarre le réseau.

## Connectivité

Touche [Accueil] > [...] > [Menu système] > [Paramètres réseau] > « Connectivité »

Élément		Description
<b>Paramètres Bluetooth</b>	<b>Clavier Bluetooth</b>	Utiliser un clavier Bluetooth. <b>Valeur : Désactivé, Activé</b>
	<b>Périphérique</b>	Sélectionner un clavier.

Élément		Description
<b>Serveur fax</b>	<b>Serveur fax</b>	Sélectionner si utiliser le serveur fax. <b>Valeur : Activé, Désactivé</b>
	<b>Paramètres d'adresse</b>	Cette option spécifie un préfixe, suffixe et nom de domaine à ajouter à une destination.  <b>REMARQUE</b> Pour plus d'informations sur le serveur de fax, contacter l'administrateur du serveur de fax.
	<b>Format de fichier</b>	Définir le type des fichiers par défaut. <b>Valeur : PDF, TIFF, XPS</b>
	<b>Type de carnet d'adresses</b>	Cette option spécifie le carnet d'adresses externe à utiliser.  <b>REMARQUE</b> <ul style="list-style-type: none"> <li>• Ce paramètre est disponible lorsque [<b>Serveur fax</b>] est réglé sur [<b>Activé</b>].</li> <li>• Elle n'est pas affichée si le paramètre Carnet d'adresses externe n'est pas configuré.</li> </ul> <p>➔ <b>Embedded Web Server RX User Guide</b></p>
<b>NFC</b>		Utiliser NFC (Near Field Communication). <b>Valeur : Désactivé, Activé</b>
<b>Utilisation à distance</b>		Configurer les paramètres pour l'utilisation à distance. <b>Valeur : Désactivé, Activé</b> Lorsque cette option est réglée sur [ <b>Activé</b> ], définir la restriction d'utilisation. <b>Valeur : Désactivé, Utiliser mot de passe, Administrateur uniquement</b> Si [ <b>Désactivé</b> ] est sélectionné, les utilisateurs sans droits d'administrateur peuvent aussi exécuter l'utilisation à distance. Si [ <b>Utiliser mot de passe</b> ] est sélectionné, saisir le mot de passe, puis le saisir à nouveau pour confirmer. Si [ <b>Administrateur uniquement</b> ] est sélectionné, seul l'administrateur peut exécuter l'utilisation à distance.  <b>REMARQUE</b> Si [ <b>Administrateur uniquement</b> ] est sélectionné, l'utilisation à distance avec un logiciel VNC n'est pas disponible.

## Autres

Touche [Accueil] > [...] > [Menu système] > [Paramètres réseau] > « Autres »



### REMARQUE

Cette fonction est affichée lorsque le Kit d'interface réseau (IB-50) ou le Kit d'interface réseau sans fil (IB-37, IB-38 ou IB-51) en option est installé.

Le kit d'interface réseau sans fil (IB-37 ou IB-38) est une option pour certains modèles. Contacter le revendeur ou le technicien commercial et de service pour plus de détails.

➔ [IB-37/IB-38 « Kit d'interface réseau sans fil » \(page 11-6\)](#)

Élément	Description
<b>Réseau principal (client)</b>	<p>Sélectionner l'interface réseau à utiliser pour la fonction d'envoi que cette machine utilise comme client, l'authentification réseau et la connexion au carnet d'adresses externe.</p> <p><b>Valeur : Wi-Fi, Réseau filaire, Réseau en option</b></p> <ul style="list-style-type: none"> <li>• [Wi-Fi] est affiché lorsque le Kit d'interface réseau sans fil (IB-37 ou IB-38) en option est installé.</li> <li>• [Réseau en option] s'affiche lorsque le Kit d'interface réseau (IB-50) ou le Kit d'interface réseau sans fil (IB-51) en option est installé.</li> <li>• Il est possible de configurer et d'utiliser « [Réseau filaire] ou [Wi-Fi] » et « [Réseau en option] (IB-50 ou IB-51) » individuellement pour la connexion d'envoi d'e-mail.</li> </ul>
<b>Redémarrer tout le système</b>	<p>Cette fonction permet de redémarrer la machine sans mettre la machine hors tension. Elle permet de résoudre les problèmes d'instabilité. (Comme un redémarrage ordinateur.)</p>

## Paramètres de sécurité

Configure les paramètres de sécurité.

### Configuration rapide de la sécurité

Touche [Accueil] > [...] > [Menu système] > [Paramètres de sécurité] > [Configuration rapide de la sécurité]

Élément	Description
<b>Configuration rapide de la sécurité</b>	<p>Sélectionner un niveau de sécurité proche de l'environnement d'exploitation et personnaliser les fonctions de sécurité au besoin.</p> <p><b>Valeur</b></p> <p><b>Niveau 1 : Il s'agit de la valeur d'usine par défaut.</b></p> <p><b>Niveau 2 : Les fonctions de sécurité du réseau sont modifiées.</b></p> <p><b>Niveau 3 : Toutes les fonctions qui protègent la machine sont activées et les fonctions qui ne sont pas protégées sont désactivées.</b></p> <p> <b>REMARQUE</b></p> <ul style="list-style-type: none"> <li>• Cette fonction est disponible lors de la connexion en tant qu'administrateur. <ul style="list-style-type: none"> <li>➔ <a href="#">Ajout d'un utilisateur (liste d'utilisateurs locaux) (page 9-9)</a></li> </ul> </li> <li>• Les paramètres seront activés lors du redémarrage de la machine ou du réseau après avoir sélectionné le niveau. <ul style="list-style-type: none"> <li>➔ <a href="#">Redémarrer tout le système (page 8-92)</a></li> <li>➔ <a href="#">Redémarrez le réseau. (page 8-73)</a></li> </ul> </li> <li>• En cas de modification des paramètres de sécurité après avoir sélectionné le niveau de sécurité, « Perso » s'affiche sur la Configuration rapide de la sécurité.</li> </ul>

Les méthodes de configuration sont les suivantes :

## 1 Afficher l'écran.

Touche [Accueil] > [...] > [Menu système] > [Paramètres de sécurité] > [Configuration rapide de la sécurité]

### REMARQUE

Si l'écran d'authentification utilisateur s'affiche, entrer un nom d'utilisateur et un mot de passe de connexion, puis sélectionner [Connexion]. Pour ce faire, il faut se connecter en tant qu'administrateur ou utilisateur avec des droits pour effectuer ce réglage. Le nom d'utilisateur et le mot de passe de connexion par défaut sont les suivants.

Nom de connexion de l'ut. : 5058i : 5000, 6058i : 6000, 7058i : 7000

Mot de passe connexion : 5058i : 5000, 6058i : 6000, 7058i : 7000

## 2 Sélectionner un niveau de sécurité en fonction de l'environnement d'exploitation.

## 3 Configurer la fonction de sécurité au besoin.

### REMARQUE

Se reporter aux éléments suivants pour les paramètres de chaque niveau de sécurité.

➔ [Liste des fonctions de configuration rapide de la sécurité \(page 11-40\)](#)

## 4 Redémarrer la machine ou le réseau.

➔ [Redémarrer tout le système \(page 8-92\)](#)



➔ [Redémarrez le réseau. \(page 8-73\)](#)

## Config. bloc d'interface

Touche [Accueil] > [...] > [Menu système] > [Paramètres de sécurité] > « Config. bloc d'interface »

Cette option vous permet de protéger cette machine en bloquant l'interface avec les périphériques externes comme les hôtes USB ou les interfaces en option.

Élément	Description
<b>Hôte USB</b>	Cette procédure verrouille et protège le port USB (hôte USB). <b>Valeur</b> : Déverrouiller, Verrouiller
<b>Périphérique USB</b>	Cette option verrouille et protège le connecteur d'interface USB (périphérique USB). <b>Valeur</b> : Déverrouiller, Verrouiller
<b>Lecteur USB</b>	Cette option verrouille et protège le logement de mémoire USB. <b>Valeur</b> : Déverrouiller, Verrouiller   <b>REMARQUE</b> Cette fonction est disponible lorsque Hôte USB est réglé sur [Déverrouiller].

Élément	Description
<b>Interface optionnelle 1</b>	Cette option verrouille et protège les logements d'interface en option.
<b>Interface optionnelle 2</b>	<b>Valeur : Déverrouiller, Verrouiller</b>  <b>REMARQUE</b> Il est possible de régler cette fonction pour chaque logement.
<b>Redémarrer tout le système</b>	Cette fonction permet de redémarrer la machine sans mettre la machine hors tension.  <b>IMPORTANT</b> <b>Après la modification de « Config. bloc d'interface », redémarrer le réseau ou mettre la machine hors tension, puis à nouveau sous tension.</b>

## Paramètres de sécurité du périphérique

Touche [Accueil] > [...] > [Menu système] > [Paramètres de sécurité] > « Paramètres de sécurité du périphérique »





Élément	Description
<b>Temps inutilisable*1</b>	Définir une période pendant laquelle la machine n'imprime pas les fax reçus. ➔ <b>Manuel d'utilisation du FAX</b>
<b>Param. état trav./ journal travaux</b>	➔ <a href="#">Param. état trav./journal travaux (page 8-56)</a>
<b>Niveau sécurité</b>	Spécifier le niveau de sécurité. <b>Valeur</b> <b>Faible</b> : Ce mode est utilisé durant la maintenance. Ne pas l'utiliser en temps normal. <b>Élevé</b> : Paramètre de sécurité recommandé. Utiliser ce paramètre normalement. <b>Très élevé</b> : En plus du paramètre [Élevé], ce paramètre désactive les paramètres de la machine pouvant être modifiés à partir d'une commande externe.  <b>REMARQUE</b> Cette fonction est disponible lors de la connexion en tant qu'administrateur de la machine. ➔ <a href="#">Ajout d'un utilisateur (liste d'utilisateurs locaux) (page 9-9)</a>
<b>Impression à distance</b>	➔ <a href="#">Impression à distance (page 8-54)</a>
<b>Vérification du logiciel</b>	Vérifier le logiciel installé. Sélectionner [ <b>Démarrer vérification</b> ] pour lancer la vérification. Si une erreur se produit durant la vérification du logiciel, contacter votre concessionnaire ou votre représentant de service.
<b>Auth. admin. sur mise à jour du micrologiciel</b>	Demandez à un administrateur d'approuver quand mettre à jour le micrologiciel. <b>Valeur : Désactivé, Activé</b>

\*1 Affiché uniquement si le kit de fax en option est installé.

## Sécurité des données

Touche [Accueil] > [...] > [Menu système] > [Paramètres de sécurité] > « Paramètres de sécurité du périphérique » [Sécurité des données]

Configurer les paramètres pour les données stockées sur le SSD, le disque dur et dans la mémoire de la machine.

Élément	Description
Initialis. disque dur/SSD	<p>Modifier les fonctions de sécurité.</p> <p> <b>REMARQUE</b></p> <ul style="list-style-type: none"> <li>• Cette fonction est affichée lorsque la fonction de sécurité des données est active.</li> <li>• Entrer le mot de passe de sécurité pour modifier les fonctions de sécurité. Le réglage par défaut est « 000000 ».</li> </ul>
Méthode écrasem. données	<p>La méthode utilisée pour écraser les données peut être modifiée. Pour plus de détails, se reporter à :</p> <p>➔ <b>Data Encryption/Overwrite Operation Guide</b></p> <p><b>Valeur</b></p> <p><b>Écraser 1 fois</b> : La méthode écraser 1 fois écrase les zones de données inutiles (dans le cas de l'écrasement) ou toutes les zones de données (dans le cas de l'initialisation du système) avec des nombres spécifiques pour empêcher la restauration des données.</p> <p><b>Écraser 3 fois (A)</b> : La méthode écraser 3 fois est conforme à la norme DoD 5220.22-M et écrase les zones de données inutiles (dans le cas de l'écrasement) ou toutes les zones de données (dans le cas de l'initialisation du système) avec des nombres spécifiques, leurs compléments et des nombres aléatoires pour empêcher la restauration des données. La restauration des données est impossible, même avec une technique de restauration sophistiquée.</p> <p> <b>REMARQUE</b></p> <p>La méthode écraser 3 fois (A) peut prendre plus de temps que la méthode écraser 1 fois.</p>
Mot de passe de sécurité	<p>Personnaliser le mot de passe de sécurité afin que seul l'administrateur puisse utiliser la fonction Cryptage données/Écraser.</p> <p>Saisir un mot de passe de sécurité compris entre 6 et 16 caractères alphanumériques et symboles.</p> <p>Saisir à nouveau le mot de passe pour confirmer.</p> <p> <b>IMPORTANT</b></p> <p><b>Lors du choix du mot de passe de sécurité, éviter les combinaisons faciles (par exemple, 11111111 ou 12345678).</b></p>
Initialisation du système	<p>Écraser toutes les données stockées sur le disque dur/SSD lors de la mise au rebut de la machine.</p> <p> <b>IMPORTANT</b></p> <p><b>Si la machine est mise accidentellement hors tension durant l'initialisation, un incident de disque dur/SSD ou un échec de l'initialisation est possible.</b></p> <p> <b>REMARQUE</b></p> <p>Si la machine est mise accidentellement hors tension durant l'initialisation, la remettre sous tension. L'initialisation redémarre automatiquement.</p>



Élément	Description
<b>Nettoyage des données</b>	<p>Rétablir les valeurs par défaut des informations suivantes enregistrées dans la machine.</p> <ul style="list-style-type: none"><li>• Carnet d'adresses</li><li>• Favoris</li><li>• Paramètres du système</li><li>• Données de transmission et réception/transfert de fax</li><li>• Historiques de transmission</li><li>• Nom de fax local</li><li>• Numéro de fax local</li><li>• Données enregistrées dans la boîte personnalisée</li><li>• Applications en option</li></ul> <p> <b>REMARQUE</b></p> <ul style="list-style-type: none"><li>• Imprimer le rapport de nettoyage des données et vérifier que les données de sécurité sont supprimées.<ul style="list-style-type: none"><li>➔ <a href="#">Rapport de nettoyage des données (page 8-29)</a></li></ul></li><li>• Une fois lancée, l'opération ne peut plus être annulée.</li><li>• Avant d'exécuter cette fonction, déconnecter les câbles modulaires, réseau et autres.</li><li>• Avant d'exécuter cette fonction, régler tous les paramètres de blocage d'interface sur [<b>Déverrouiller</b>].<ul style="list-style-type: none"><li>➔ <a href="#">Config. bloc d'interface (page 8-76)</a></li></ul></li><li>• Ne pas mettre la machine hors tension durant le nettoyage des données. En cas de coupure de courant durant l'effacement des données, l'effacement sera exécuté automatiquement lorsque le courant sera rétabli, toutefois, l'effacement complet ne pourra pas être garanti.</li></ul>

Élément	Description
<b>Exécuter immédiatement</b>	Le nettoyage des données est exécuté.
<b>Réserver un horaire de nettoyage</b>	<p>Effacer complètement les données d'adresse et d'image enregistrées sur la machine à l'heure planifiée.</p> <p><b>Valeur : Désactivé, Activé</b></p> <p>Si <b>[Activé]</b> est sélectionné, régler la date et l'heure à laquelle le nettoyage doit être effectué. La plage de réglage est Année (2000 à 2035), Mois (1 à 12), Jour (1 à 31), Heure (0 à 23).</p>
<b>Utilisation de la machine après le nettoyage</b>	<p>Restriction d'utilisation de la machine une fois que le nettoyage des données est terminé.</p> <p>La machine ne peut pas être utilisée si <b>[Interdire]</b> est sélectionné.</p> <p><b>Valeur : Autoriser, Interdire</b></p>
<b>Méthode écrasem. données</b>	<p>Méthode écrasem. données</p> <p>La méthode utilisée pour écraser les données peut être modifiée.</p> <p>Pour plus de détails, se reporter à :</p> <p>➔ <b>Data Encryption/Overwrite Operation Guide</b></p> <p><b>Valeur :</b></p> <p><b>Écraser 3 fois (A) :</b> La méthode écraser 3 fois est conforme à la norme DoD 5220.22-M et écrase les zones de données inutiles (dans le cas de l'écrasement) ou toutes les zones de données (dans le cas de l'initialisation du système) avec des nombres spécifiques, leurs compléments et des nombres aléatoires pour empêcher la restauration des données. La restauration des données est impossible, même avec une technique de restauration sophistiquée.</p> <p><b>Méthode écras. 7 fois (A) :</b> La méthode écraser 7 fois est conforme à la norme DoD 5220.22-M et écrase les zones de données inutiles (dans le cas de l'écrasement) avec des nombres spécifiques, leurs compléments et des nombres aléatoires pour empêcher la restauration des données. La restauration des données est impossible, même avec une technique de restauration sophistiquée.</p> <p><b>Méthode écras. 7 fois (B) :</b> La méthode écraser 7 fois est conforme à la norme BSI/VSITR et écrase les zones de données inutiles (dans le cas de l'écrasement) avec des nombres spécifiques, leurs compléments et des nombres aléatoires pour empêcher la restauration des données. La restauration des données est impossible, même avec une technique de restauration sophistiquée.</p> <p> <b>REMARQUE</b></p> <p>La méthode écraser 7 fois (A) ou la méthode écraser 7 fois (B) peuvent prendre plus de temps que la méthode écraser 3 fois (A).</p>
<b>Rapport nettoyage données</b>	Imprimer le rapport de nettoyage des données

**Informations effacées**

Catégorie	Données effacées
<b>Appareils/tâches</b>	<ul style="list-style-type: none"><li>• Paramètres de travail configurés par les utilisateurs</li><li>• Paramètres réseau</li><li>• Données d'image sauvegardées dans la boîtes de document, etc.</li><li>• Données enregistrées dans les touches uniques</li><li>• Historiques de travaux</li><li>• Informations de l'utilisateur (liste d'utilisateurs, carnet d'adresses, boîte de document enregistrée par l'utilisateur, etc.)</li><li>• Informations de compte de la comptabilité des travaux</li><li>• Certificats réseau</li><li>• Écran initial sur la machine modifié par le représentant de service</li></ul>
<b>FAX (Option)</b>	<ul style="list-style-type: none"><li>• Paramètres du fax configurés par les utilisateurs</li><li>• Paramètres de restriction de communication</li><li>• Paramètres de clé de cryptage</li><li>• Historiques de transmission</li><li>• Travaux planifiés</li><li>• Paramètres de réception/transfert conditionnels</li></ul>
<b>Application/favori</b>	<ul style="list-style-type: none"><li>• Application/favori ajoutés par un utilisateur ou un représentant de service</li><li>• Fonctions d'essai</li></ul>

## Tampon du système

Touche [Accueil] > [...] > [Menu système] > [Paramètres de sécurité] > « Tampon du système »



### Impressions

Touche [Accueil] > [...] > [Menu système] > [Paramètres de sécurité] > « Tampon du système » [Impressions]

Configurer les paramètres pour les tampons lorsqu'un document est imprimé.

Après la configuration des paramètres, revenir à l'écran des fonctions de copie ou de la boîte personnalisée (impression d'un document) à partir du menu système, puis sélectionner la touche [Réinit].

Élément		Description
Tampon texte	Tampon texte	<p>Sélectionner si imprimer ou non un tampon texte sur tous les travaux d'impression.</p> <p><b>Valeur : Désactivé, Activé</b></p> <p> <b>REMARQUE</b></p> <p>Lorsque [Activé] est sélectionné, les paramètres du tampon texte ne peuvent pas être modifiés lors de l'impression.</p>
	Modifier texte	<p>Sélectionner une chaîne de texte à imprimer à partir des modèles, ou saisi un maximum de 32 caractères pour la chaîne de texte.</p> <p> <b>REMARQUE</b></p> <p>Les modèles qui ont été définis s'affichent. Pour plus de détails sur l'enregistrement des modèles, se reporter à :</p> <p>➔ <a href="#">Texte (tampon texte) (page 8-38)</a></p>
	Méthode de tampon	<p>Sélectionner la méthode de tampon pour le tampon texte.</p> <p><b>Valeur : Chaque page imprimée, Chaque page d'original</b></p>
	Position	<p>Cette fonction permet de définir la position du tampon texte.</p> <p><b>Valeur : Sup. gauche, Milieu haut, En haut à droite, Milieu gauche, Centre, Milieu droit, Gauche bas, Milieu bas, Droite bas</b></p> <p> <b>REMARQUE</b></p> <p>Spécifier la position détaillée du tampon à l'aide de valeurs numériques et pour définir la position et l'angle du tampon lorsqu'un tampon est placé au verso du papier en impression recto verso.</p>
	Police	<p>Définir la police du tampon texte.</p> <p><b>Valeur</b></p> <p><b>Police : Courier, Letter Gothic</b></p> <p><b>Format : Les tailles de police enregistrées dans Police (tampon texte) sont affichées.</b></p> <p>➔ <a href="#">Taille police (tampon texte) (page 8-38)</a></p> <p><b>Couleur : Noir, Blanc</b></p> <p><b>Style : Aucun, Gras, Italique, Gras/Italique</b></p> <p><b>Affichage du motif : Transparent, Découpage, Surimpression</b></p> <p><b>Densité : 10 à 100% (par pas de 10%)</b></p>

Élément		Description
Tampon Bates	Tampon Bates	Sélectionner si imprimer ou non un tampon Bates sur tous les travaux d'impression. <b>Valeur : Désactivé, Activé</b>  <b>REMARQUE</b> Lorsque [ <b>Activé</b> ] est sélectionné, les paramètres du tampon Bates ne peuvent pas être modifiés lors de l'impression.
	Modifier texte	Définir le tampon Bates par défaut. (Max. : 6) <b>Valeur : Date, Nom d'utilisateur, Numéro de série, Date, Numérotation, Texte 1, Texte 2</b>  <b>REMARQUE</b> Pour définir [ <b>Texte 1</b> ] ou [ <b>Texte 2</b> ], saisir un maximum de f 32 caractères pour la chaîne de texte.
	Format de date	Définir le format d'affichage de la date. <b>Valeur : MM/JJ/AAAA (Mois/Jour/Année), JJ/MM/AAAA (Jour/Mois/Année), AAAA/MM/JJ (Année/Mois/Jour)</b>
	Numér. par défaut	Définir le numéro de début de séquence. Si [ <b>Nbre chiffres fixe</b> ] > [ <b>Activé</b> ] est sélectionné, il est possible de définir le nombre de chiffres du numéro de série (1 à 7 chiffres). <b>Valeur</b> <b>N° De Départ : 1 à 9999999</b> <b>Nbre chiffres fixe : Désactivé, Activé</b>
	Position	Définir la position du tampon à imprimer. <b>Valeur : Sup. gauche, Milieu haut, En haut à droite, Milieu gauche, Centre, Milieu droit, Gauche bas, Milieu bas, Droite bas</b>  <b>REMARQUE</b> Spécifier la position détaillée du tampon à l'aide de valeurs numériques et pour définir la position du tampon lorsqu'un tampon est placé au verso du papier en impression recto verso.
	Police	Définir la police du tampon texte. <b>Valeur</b> <b>Police : Courier, Letter Gothic</b> <b>Format : Les tailles de police enregistrées dans Police (tampon texte) sont affichées.</b> ➔ <a href="#">Taille police (tampon Bates) (page 8-38)</a> <b>Bordure caract. : Désactivé, Cercle, Rectangle, Soulignement</b> <b>Couleur : Noir, Blanc</b> <b>Style : Aucun, Gras, Italique, Gras/Italique</b> <b>Affichage du motif : Transparent, Découpage, Surimpression</b> <b>Densité : 10 à 100% (par pas de 10%)</b>



## Envois

Touche [Accueil] > [...] > [Menu système] > [Paramètres de sécurité] > « Tampon du système » [Envois]

Configurer les paramètres de tampon pour l'envoi de documents.

Après la configuration des paramètres, revenir à l'écran des fonctions d'envoi ou de la boîte personnalisée (envoi d'un document) à partir du menu système, puis sélectionner la touche [Réinit].

Élément		Description
Tampon texte	Tampon texte	<p>Sélectionner si imprimer ou non un tampon texte sur tous les travaux d'envoi.  <b>Valeur : Désactivé, Activé</b></p> <p> <b>REMARQUE</b>                      Lorsque [Activé] est sélectionné, les paramètres du tampon texte ne peuvent pas être modifiés lors de l'envoi.</p>
	Modifier texte	<p>Sélectionner une chaîne de texte à imprimer à partir des modèles, ou saisi un maximum de 32 caractères pour la chaîne de texte.</p> <p> <b>REMARQUE</b>                      Les modèles qui ont été définis s'affichent. Pour plus de détails sur l'enregistrement des modèles, se reporter à :                      ➔ <a href="#">Texte (tampon texte) (page 8-38)</a></p>
	Position	<p>Cette fonction permet de définir la position du tampon texte.  <b>Valeur : Sup. gauche, Milieu haut, En haut à droite, Milieu gauche, Centre, Milieu droit, Gauche bas, Milieu bas, Droite bas</b></p> <p> <b>REMARQUE</b>                      Spécifier la position détaillée du tampon en utilisant des valeurs numériques et pour définir l'angle du tampon.</p>
	Police	<p>Définir la police du tampon texte.  <b>Valeur</b>  <b>Police : Courier, Letter Gothic</b>  <b>Format : Les tailles de police enregistrées dans Police (tampon texte) sont affichées.</b>                      ➔ <a href="#">Taille police (tampon texte) (page 8-38)</a>  <b>Bordure caract. : Désactivé, Cercle, Rectangle, Soulignement</b>  <b>Couleur : Noir, Cyan, Magenta, Jaune, Rouge, Vert, Bleu, Blanc</b>  <b>Style : Aucun, Gras, Italique, Gras/Italique</b>  <b>Affichage du motif : Transparent, Découpage, Surimpression</b>  <b>Densité : 10 à 100% (par pas de 10%)</b></p>



Élément		Description
Tampon Bates	Tampon Bates	Sélectionner si imprimer ou non un tampon Bates sur tous les travaux d'envoi. <b>Valeur</b> : Désactivé, Activé  <b>REMARQUE</b> Lorsque [Activé] est sélectionné, les paramètres du tampon Bates ne peuvent pas être modifiés lors de l'impression.
	Modifier texte	Définir le tampon Bates par défaut. (Max. : 6) <b>Valeur</b> : Date, Nom d'utilisateur, Numéro de série, Date, Numérotation, Texte 1, Texte 2  <b>REMARQUE</b> Pour définir [Texte 1] ou [Texte 2], saisir un maximum de f 32 caractères pour la chaîne de texte.
	Format de date	Définir le format d'affichage de la date. <b>Valeur</b> : MM/JJ/AAAA (Mois/Jour/Année), JJ/MM/AAAA (Jour/Mois/Année), AAAA/MM/JJ (Année/Mois/Jour)
	Numér. par défaut	Définir le numéro de début de séquence. Si [Nbre chiffres fixe] > [Activé] est sélectionné, il est possible de définir le nombre de chiffres du numéro de série (1 à 7 chiffres). <b>Valeur</b> N° De Départ : 1 à 9999999 Nbre chiffres fixe : Désactivé, Activé
	Position	Définir la position du tampon à imprimer. <b>Valeur</b> : Sup. gauche, Milieu haut, En haut à droite, Milieu gauche, Centre, Milieu droit, Gauche bas, Milieu bas, Droite bas  <b>REMARQUE</b> Spécifier la position détaillée du tampon à l'aide de valeurs numériques.
	Police	Définir la police du tampon texte. <b>Valeur</b> Police : Courier, Letter Gothic Format : Les tailles de police enregistrées dans Police (tampon texte) sont affichées. ➔ <a href="#">Taille police (tampon Bates) (page 8-38)</a> Couleur : Noir, Cyan, Magenta, Jaune, Rouge, Vert, Bleu, Blanc Style : Aucun, Gras, Italique, Gras/Italique Affichage du motif : Transparent, Découpage, Surimpression Densité : 10 à 100% (par pas de 10%)

**Stockages**



Touche [Accueil] > [...] > [Menu système] > [Paramètres de sécurité] > « Tampon du système » [Stockages]

Configurer les paramètres du tampon pour le stockage des documents sur le lecteur USB.

Après la configuration des paramètres, revenir à l'écran de la boîte personnalisée (stockage d'un document) à partir du menu système, puis sélectionner la touche [Réinit].

Élément		Description
<b>Tampon texte</b>	<b>Tampon texte</b>	<p>Sélectionner si imprimer ou non un tampon texte sur tous les travaux de stockage.</p> <p><b>Valeur : Désactivé, Activé</b></p> <p> <b>REMARQUE</b></p> <p>Lorsque [Activé] est sélectionné, les paramètres du tampon texte ne peuvent pas être modifiés lors du stockage.</p>
	<b>Modifier texte</b>	<p>Sélectionner une chaîne de texte à imprimer à partir des modèles, ou saisi un maximum de 32 caractères pour la chaîne de texte.</p> <p> <b>REMARQUE</b></p> <p>Les modèles qui ont été définis s'affichent. Pour plus de détails sur l'enregistrement des modèles, se reporter à :</p> <p>➔ <a href="#">Texte (tampon texte) (page 8-38)</a></p>
	<b>Position</b>	<p>Cette fonction permet de définir la position du tampon texte.</p> <p><b>Valeur : Sup. gauche, Milieu haut, En haut à droite, Milieu gauche, Centre, Milieu droit, Gauche bas, Milieu bas, Droite bas</b></p> <p> <b>REMARQUE</b></p> <p>Spécifier la position détaillée du tampon à l'aide de valeurs numériques.</p>
	<b>Police</b>	<p>Définir la police du tampon texte.</p> <p><b>Valeur</b></p> <p><b>Police : Courier, Letter Gothic</b></p> <p><b>Format : Les tailles de police enregistrées dans Police (tampon texte) sont affichées.</b></p> <p>➔ <a href="#">Taille police (tampon texte) (page 8-38)</a></p> <p><b>Couleur : Noir, Cyan, Magenta, Jaune, Rouge, Vert, Bleu, Blanc</b></p> <p><b>Style : Aucun, Gras, Italique, Gras/Italique</b></p> <p><b>Affichage du motif : Transparent, Découpage, Surimpression</b></p> <p><b>Densité : 10 à 100% (par pas de 10%)</b></p>



Élément		Description
<b>Tampon Bates</b>	<b>Tampon Bates</b>	Sélectionner si imprimer ou non un tampon Bates sur tous les travaux de stockage. <b>Valeur</b> : Désactivé, Activé  <b>REMARQUE</b> Lorsque [Activé] est sélectionné, les paramètres du tampon Bates ne peuvent pas être modifiés lors de le stockage.
	<b>Modifier texte</b>	Définir le tampon Bates par défaut. (Max. : 6) <b>Valeur</b> : Date, Nom d'utilisateur, Numéro de série, Date, Numérotation, Texte 1, Texte 2  <b>REMARQUE</b> Pour définir [Texte 1] ou [Texte 2], saisir un maximum de f 32 caractères pour la chaîne de texte.
	<b>Format de date</b>	Définir le format d'affichage de la date. <b>Valeur</b> : MM/JJ/AAAA (Mois/Jour/Année), JJ/MM/AAAA (Jour/Mois/Année), AAAA/MM/JJ (Année/Mois/Jour)
	<b>Numér. par défaut</b>	Définir le numéro de début de séquence. Si [Nbre chiffres fixe] > [Activé] est sélectionné, il est possible de définir le nombre de chiffres du numéro de série (1 à 7 chiffres). <b>Valeur</b> <b>N° De Départ</b> : 1 à 9999999 <b>Nbre chiffres fixe</b> : Désactivé, Activé
	<b>Position</b>	Définir la position du tampon à imprimer. <b>Valeur</b> : Sup. gauche, Milieu haut, En haut à droite, Milieu gauche, Centre, Milieu droit, Gauche bas, Milieu bas, Droite bas  <b>REMARQUE</b> Spécifier la position détaillée du tampon en utilisant des valeurs numériques et pour définir l'angle du tampon.
	<b>Police</b>	Définir la police du tampon texte. <b>Valeur</b> <b>Police</b> : Courier, Letter Gothic <b>Format</b> : Les tailles de police enregistrées dans Police (tampon texte) sont affichées. ➔ <a href="#">Taille police (tampon Bates) (page 8-38)</a> <b>Bordure caract.</b> : Désactivé, Cercle, Rectangle, Soulignement <b>Couleur</b> : Noir, Cyan, Magenta, Jaune, Rouge, Vert, Bleu, Blanc <b>Style</b> : Aucun, Gras, Italique, Gras/Italique <b>Affichage du motif</b> : Transparent, Découpage, Surimpression <b>Densité</b> : 10 à 100% (par pas de 10%)

## Sécurité d'authentification

Touche [Accueil] > [...] > [Menu système] > [Paramètres de sécurité] > « Sécurité d'authentification »

Si l'authentification d'utilisateur est activée, configurer les paramètres d'authentification d'utilisateur.

➔ [Sécurité d'authentification \(page 9-6\)](#)

## Param. utilis. inconnu

Touche [**Accueil**] > [...] > [**Menu système**] > [**Paramètres de sécurité**] > « Paramètres utilisateur inconnu »

Cette fonction définit le comportement pour la gestion des travaux envoyés avec des identifiants d'utilisateur ou des ID utilisateur inconnus ou non envoyés.



### REMARQUE

Cette fonction s'affiche si l'administration des connexions d'utilisateurs ou la comptabilité des travaux sont activées.

➔ [ID trav. inconnu \(page 9-56\)](#)

## Réseau

Touche [**Accueil**] > [...] > [**Menu système**] > [**Paramètres de sécurité**] > « Réseau »

Élément	Description
<b>SSL</b>	Sélectionner si utiliser ou non SSL pour la communication. <b>Valeur : Désactivé, Activé</b>
<b>Accès réseau</b>	Sélectionner si la communication doit utiliser ou non SNMP et IPSec. ➔ <a href="#">SNMPv1/v2c (page 8-67)</a> ➔ <a href="#">SNMPv3 (page 8-67)</a> ➔ <a href="#">IPSec (page 8-70)</a>

## Compta trav./ Authentif.

Touche [**Accueil**] > [...] > [**Menu système**] > [Compta trav./ Authentif.]

Configurer les paramètres concernant la gestion de la machine.

- ➔ [Aperçu de l'administration des connexions d'utilisateurs \(page 9-3\)](#)
- ➔ [Aperçu de la comptabilité des travaux \(page 9-36\)](#)
- ➔ [Param. utilis. inconnu \(page 9-56\)](#)

## Aj./Suppr. Application

Touche [**Accueil**] > [...] > [**Menu système**] > [Aj./Suppr. Application]

Configurer les paramètres pour Application.

- ➔ [Application \(page 5-15\)](#)
- ➔ [Applications \(page 11-8\)](#)



## Réglage/Maintenance

Cette fonction permet de régler la qualité d'impression et d'effectuer la maintenance de la machine.

### Ajustement image

Touche [Accueil] > [...] > [Menu système] > [Réglage/Maintenance] > « Ajustement image »

Élément		Description
<b>Densité</b>		Ajuster la densité.
<b>Copie</b>		Cette fonction permet de régler la densité des copies. Le réglage peut être effectué sur 7 niveaux. <b>Valeur</b> : -3 (+ clair), -2, -1, 0 (Normal), +1, +2, +3 (+ foncé)
<b>Envoi/boîte</b>		Cette fonction permet de régler la densité de numérisation pour l'envoi ou le stockage des données dans la Boîte de document. Le réglage peut être effectué sur 7 niveaux. <b>Valeur</b> : -3 (+ clair), -2, -1, 0 (Normal), +1, +2, +3 (+ foncé)
<b>Fax*1</b>		➔ Manuel d'utilisation du FAX
<b>Rég. densité arrière-plan</b>		Assombrit ou éclaircit le réglage de densité générale de l'arrière-plan.
<b>Copie (Auto)</b>		Assombrit ou éclaircit le réglage de densité générale de l'arrière-plan pendant la copie. Le réglage peut être effectué sur 7 niveaux. <b>Valeur</b> : -3 (+ clair), -2, -1, 0 (Normal), +1, +2, +3 (+ foncé)
<b>Envoi/boîte (Auto)</b>		Assombrit ou éclaircit le réglage de densité générale de l'arrière-plan pendant l'envoi d'images ou leur stockage dans la boîte de document. Le réglage peut être effectué sur 7 niveaux. <b>Valeur</b> : -3 (+ clair), -2, -1, 0 (Normal), +1, +2, +3 (+ foncé)
<b>Réglage de la netteté</b>		Permet d'ajuster la netteté du contour des images.
<b>Copie</b>	<b>Tous</b>	Rend les contours de l'image plus nets ou plus flous durant la copie. Le réglage peut être effectué sur 7 niveaux. <b>Valeur</b> : -3 (Estomper), -2, -1, 0, +1, +2, +3 (Cont. O)
	<b>Texte/ trait fin</b>	Rend le texte/trait fin plus net durant la copie. Le réglage peut être effectué sur 4 niveaux. <b>Valeur</b> : 0 (Normal), 1, 2, 3 (Cont. O)
<b>Envoi/ boîte</b>	<b>Tous</b>	Rend les contours de l'image plus nets ou plus flous durant l'envoi ou le stockage dans la boîte de document. Le réglage peut être effectué sur 7 niveaux. <b>Valeur</b> : -3 (Estomper), -2, -1, 0, +1, +2, +3 (Cont. O)
	<b>Texte/ trait fin</b>	Ajuste la netteté du texte/trait fin durant l'envoi ou le stockage dans la boîte de document. Le réglage peut être effectué sur 4 niveaux. <b>Valeur</b> : 0 (Normal), 1, 2, 3 (Cont. O)
<b>Contraste</b>		Il est possible d'augmenter ou de diminuer le contraste général.
<b>Copie</b>		Augmente ou diminue le contraste général des copies. <b>Valeur</b> : -3 (Plus faible), -2, -1, 0 (Normal), +1, +2, +3 (Élevé)
<b>Envoi/boîte</b>		Augmente ou diminue le contraste général lorsque les documents sont envoyés ou enregistrés dans une boîte de document. <b>Valeur</b> : -3 (Plus faible), -2, -1, 0 (Normal), +1, +2, +3 (Élevé)



Élément	Description
<b>Correction couleur auto</b>	<p>Cette fonction permet de régler le niveau de détection appliqué par la machine afin de déterminer si l'original est un document couleur ou noir et blanc en mode Sélection couleur auto. Une valeur faible entraîne un plus grand nombre de détections d'originaux couleur et une valeur élevée augmente le nombre de détections d'originaux noir et blanc.</p> <p><b>Valeur : 1 (Couleur), 2, 3, 4, 5 (Noir &amp; Blanc)</b></p>
<b>Correction lignes noires</b>	<p>Cette fonction permet de corriger les lignes fines (traces dues à la contamination), susceptibles d'apparaître sur l'image, lorsque le chargeur de documents est utilisé.</p> <p><b>Valeur</b></p> <p><b>Désactivé : Aucune correction n'est appliquée.</b></p> <p><b>Marche (faible) : Une correction est appliquée. La reproduction des lignes fines sur l'original peut devenir plus claire que lors de l'utilisation de l'option [Désactivé].</b></p> <p><b>Marche (fort) : Sélectionner cette option si une trace subsiste après avoir utilisé l'option [Activé (basse)]. La reproduction des lignes fines sur l'original peut devenir plus claire que lors de l'utilisation de l'option [Activé (basse)].</b></p>
<b>Cycle d'étalonnage</b>	<p>Définir le cycle de calibration.</p> <p><b>Valeur :</b></p> <p><b>Auto :</b> Définit automatiquement le cycle de calibration.</p> <p><b>Court :</b> Priorité donnée à la qualité d'image.</p> <p><b>Standard :</b> Équilibre la qualité d'image et la vitesse d'impression.</p> <p><b>Long :</b> Priorité donnée à la vitesse d'impression.</p> <p> <b>REMARQUE</b></p> <p>Si [Perso] s'affiche dans les éléments de réglage, le paramètre ne peut pas être modifié.</p>
<b>Étalonnage</b>	<p>Étalonner l'appareil pour assurer la superposition correcte du toner et la cohérence avec la tonalité de l'original.</p> <p>➔ <a href="#">Étalonnage (page 10-57)</a></p> <p> <b>REMARQUE</b></p> <p>Effectuer l'enregistrement de la couleur lorsque la superposition correcte du toner n'est pas assurée même après l'étalonnage, et effectuer l'ajustement de la courbe de tonalité si la cohérence avec la tonalité de l'original n'est pas assurée.</p>
<b>Rég. de courbe des tons</b>	<p>Après une utilisation prolongée ou en raison des effets de la température et de l'humidité ambiantes, la tonalité de l'impression peut différer de l'original. Exécuter cette fonction pour assurer l'homogénéité avec la tonalité de l'original.</p> <p>➔ <a href="#">Rég. de courbe des tons (page 10-55)</a></p>
<b>Rafraîch. développeur</b>	<p>Ajuster l'image imprimée qui est trop claire ou incomplète, même en présence de toner suffisant.</p> <p>➔ <a href="#">Rafraîch. développeur (page 10-57)</a></p> <p> <b>REMARQUE</b></p> <p>Le temps d'attente peut être plus long lors du réapprovisionnement en toner pendant le rafraîchissement du développeur.</p>

Élément	Description
<b>Rafrâich. auto tamb.</b>	<p>Cette option spécifie la durée d'exécution du rafraîchissement automatique du tambour.</p> <p><b>Valeur :</b></p> <p><b>Désactivé :</b> Le rafraîchissement automatique du tambour n'est pas effectué.</p> <p><b>Court :</b> Durée d'exécution du rafraîchissement automatique du tambour courte.</p> <p><b>Standard :</b> Durée d'exécution du rafraîchissement automatique du tambour standard.</p> <p><b>Long :</b> Durée d'exécution du rafraîchissement automatique du tambour longue.</p>
<b>Rafr. tambours</b>	<p>Supprimer le flou de l'image et les points blancs sur l'impression. Cette opération dure environ 1 minute et 20 secondes. Le temps nécessaire peut varier en fonction de l'environnement d'utilisation.</p> <p>➔ <a href="#">Rafr. tambours (page 10-56)</a></p> <p> <b>REMARQUE</b></p> <p>Cette opération n'est pas possible en cours d'impression. Elle doit être exécutée une fois l'impression terminée.</p>
<b>Nettoyage du laser</b>	<p>Éliminer les lignes blanches verticales de l'impression.</p> <p>➔ <a href="#">Rafrâich. développeur (page 10-57)</a></p>

\*1 Affiché uniquement si le kit de fax en option est installé.

## Ajustement de comportement

Touche [Accueil] > [...] > [Menu système] > [Réglage/Maintenance] > « Ajustement de comportement »

Élément	Description
<b>Mode silence</b>	<p>Définir le mode silence. Sélectionner ce mode si le fonctionnement est trop bruyant.</p> <p><b>Valeur :</b> Désactivé, Activé</p> <p> <b>REMARQUE</b></p> <p>Si [Activé] est sélectionné, le travail d'impression suivant peut prendre du temps à démarrer.</p>
<b>Chauffage tambour</b>	<p>Régler le chauffage du tambour.</p> <p><b>Valeur :</b> Désactivé, Activé</p> <p> <b>REMARQUE</b></p> <p>Ce paramètre n'apparaît pas dans certaines régions.</p>

## Autres

Touche [Accueil] > [...] > [Menu système] > [Réglage/Maintenance] > « Autres »

Élément	Description
<b>Diagnostics</b>	
<b>Diagnostic de mémoire</b>	Exécuter cette fonction pour vérifier la mémoire de la machine.
<b>Vérification du logiciel</b>	➔ <a href="#">Vérification du logiciel (page 8-77)</a>

Élément		Description
<b>Redémarrage/ Initialisation</b>	<b>Redém. réseau</b>	➔ <a href="#">Redémarrez le réseau. (page 8-70)</a>
	<b>Redémarrez le réseau (réseau en option)</b>	➔ <a href="#">Redémarrez le réseau. (page 8-73)</a>
	<b>Redémarrer tout le système</b>	➔ <a href="#">Redémarrer tout le système (page 8-75)</a>
	<b>Formater SSD</b>	Formater le SSD.
	<b>Formater carteSD</b>	Formater la carte SD. Pour utiliser une carte SD, il est nécessaire de formater la carte SD sur cette machine au préalable. Lorsque le formatage est terminé, les données peuvent être inscrites sur la carte SD.
	<b>Initialisation système</b>	➔ <a href="#">Initialisation du système (page 8-78)</a>

# 9 Authentification de l'utilisateur et comptabilité (Utilisateur, Compta. des travaux)

Ce chapitre aborde les sujets suivants :

Aperçu de l'administration des connexions d'utilisateurs .....	9-3	Utilisation de l'administration des connexions d'utilisateurs .....	9-35
Gestion du nombre de travaux à partir de l'ordinateur .....	9-3	Connexion/déconnexion .....	9-35
Gestion des utilisateurs qui utilisent TWAIN pour la numérisation .....	9-3	Aperçu de la comptabilité des travaux .....	9-36
Gestion des utilisateurs qui utilisent WIA pour la numérisation .....	9-4	Pour gérer le nom de feuilles utilisées pour les travaux imprimés à partir d'un ordinateur .....	9-36
Gestion des utilisateurs qui envoient des fax à partir d'un ordinateur .....	9-4	Gestion du nombre de travaux de numérisation en utilisant TWAIN .....	9-36
Activer l'administration des connexions d'utilisateurs .....	9-5	Gestion du nombre de travaux de numérisation en utilisant WIA .....	9-36
Réglage de l'administration des connexions d'utilisateurs .....	9-6	Gestion des travaux de fax transmis à partir d'un ordinateur .....	9-37
Sécurité d'authentification .....	9-6	Activation de la comptabilité des travaux ....	9-38
Ajout d'un utilisateur (liste d'utilisateurs locaux) .....	9-9	Compta. travaux (Local) .....	9-39
Modification des propriétés utilisateur .....	9-13	Ajout d'un compte .....	9-39
Administration des connexions d'utilisateurs pour l'impression .....	9-15	Restriction de l'utilisation de la machine .....	9-40
Gestion des utilisateurs de la numérisation à l'aide de TWAIN .....	9-16	Modification d'un compte .....	9-41
Gestion des utilisateurs de la numérisation à l'aide de WIA .....	9-17	Suppression d'un compte .....	9-42
Gestion des utilisateurs qui envoient des fax à partir d'un ordinateur .....	9-18	Comptabilité des travaux pour l'impression .....	9-43
Autorisation locale .....	9-20	Comptabilité des travaux pour la numérisation en utilisant TWAIN .....	9-44
Paramètres du serveur .....	9-21	Comptabilité des travaux pour la numérisation en utilisant WIA .....	9-45
Paramètres d'autorisation de groupe .....	9-22	Comptabilité des travaux pour les fax transmis à partir d'un ordinateur .....	9-46
Paramètres d'autorisation d'invité .....	9-25	Configuration de la comptabilité des travaux .....	9-48
Obtenir les propriétés d'utilisateur réseau .....	9-28	Limite compteur défaut .....	9-48
Param. de connexion simple .....	9-30	Nbre par format papier .....	9-49
Paramètres de carte ID .....	9-32	Comptabilité du nombre de pages imprimées .....	9-50
Connexion PIN .....	9-34	Impr. rapport compteurs .....	9-52
		Utilisation de la comptabilité des travaux ....	9-53

Connexion/déconnexion .....	9-53
Appliquer des restrict. ....	9-54
Copier/impress. ....	9-55
Param. utilis. inconnu .....	9-56
ID trav. inconnu .....	9-56
Enregistrement des informations pour un utilisateur dont l'ID est inconnu .....	9-57



## Aperçu de l'administration des connexions d'utilisateurs

Cette fonction permet de définir le mode d'administration des accès utilisateurs sur cette machine. Entrer une ID d'utilisateur et un mot de passe d'authentification utilisateur, pour la connexion.

- 1** Activer l'administration des connexions d'utilisateurs ([page 9-5](#))

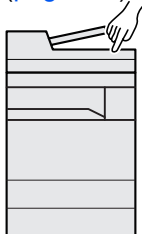

- 2** Définir l'utilisateur ([page 9-9](#))

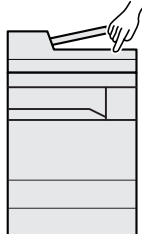

- 3** Entrer le nom d'utilisateur et un mot de passe, puis exécuter le travail ([page 9-35](#))

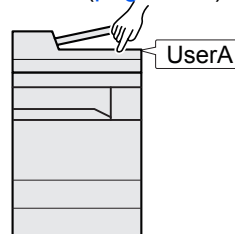

Les accès sont sur trois niveaux : « utilisateur », « administrateur » et « administrateur de la machine ». Les niveaux de sécurité peuvent être modifiés uniquement par l'administrateur de la machine.

## Gestion du nombre de travaux à partir de l'ordinateur

En plus des paramètres ci-dessus, les paramètres suivants sont nécessaires pour gérer le nombre de travaux à partir de l'ordinateur.

### Pour gérer les utilisateurs de l'impression à partir des ordinateurs

Les réglages du pilote d'imprimante sont nécessaires pour gérer les utilisateurs qui impriment sur la machine à partir des ordinateurs.

- 1** Définir l'administrateur des connexions d'utilisateur sur le pilote d'imprimante ([page 9-15](#))

- 2** Imprimer

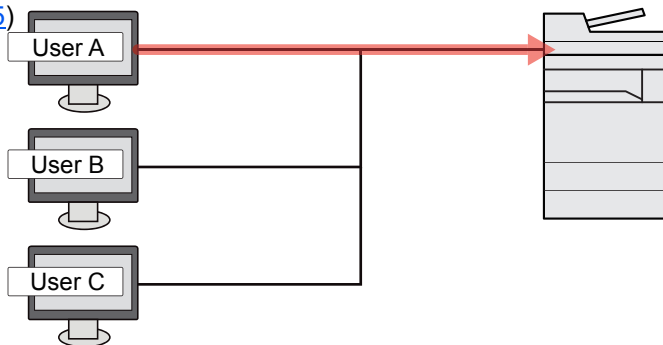

## Gestion des utilisateurs qui utilisent TWAIN pour la numérisation

Les réglages du pilote TWAIN sur l'ordinateur sont nécessaires pour gérer les utilisateurs qui utilisent TWAIN pour la numérisation.

➔ [Gestion des utilisateurs de la numérisation à l'aide de TWAIN \(page 9-16\)](#)

## **Gestion des utilisateurs qui utilisent WIA pour la numérisation**

Les réglages du pilote WIA sur l'ordinateur sont nécessaires pour gérer les utilisateurs qui utilisent WIA pour la numérisation.

➔ [Gestion des utilisateurs de la numérisation à l'aide de WIA \(page 9-17\)](#)

## **Gestion des utilisateurs qui envoient des fax à partir d'un ordinateur**

Les réglages du pilote de fax sur l'ordinateur sont nécessaires pour gérer les utilisateurs qui envoient des fax à partir d'un ordinateur.

➔ [Gestion des utilisateurs qui envoient des fax à partir d'un ordinateur \(page 9-18\)](#)

Le kit fax en option est nécessaire pour utiliser la fonction fax.

# Activer l'administration des connexions d'utilisateurs

Cette fonction permet d'activer l'administration des connexions d'utilisateurs. Sélectionner l'une des méthodes d'authentification suivantes :

Élément	Description
<b>Authentification locale</b>	Authentification utilisateur en fonction des propriétés de l'utilisateur dans la liste locale stockée sur la machine.
<b>Authentification réseau</b>	Authentification utilisateur en fonction du serveur d'authentification. Utilise les propriétés de l'utilisateur stockées sur le serveur d'authentification pour accéder à la page d'authentification réseau.

## 1 Afficher l'écran.

- 1 Touche **[Accueil]** > [...] > **[Menu système]** > **[Compta trav./ Authentif.]**

### REMARQUE

Si l'écran de saisie du nom d'utilisateur de connexion s'affiche durant les opérations, entrer un nom d'utilisateur et un mot de passe de connexion, puis sélectionner **[Connexion]**. Pour ce faire, il faut se connecter en tant qu'administrateur ou utilisateur avec des droits pour effectuer ce réglage.

Le nom d'utilisateur et le mot de passe de connexion par défaut sont les suivants.

Nom de connexion de l'ut. : 5058i : 5000, 6058i : 6000, 7058i : 7000

Mot de passe connexion : 5058i : 5000, 6058i : 6000, 7058i : 7000

- 2 Sélectionner « Param connexion utilis. » **[Connexion utilisateur]**.

## 2 Configurer les paramètres.

Sélectionner **[Authentification locale]** ou **[Authentification réseau]**.

Pour désactiver l'administration des connexions d'utilisateurs, sélectionner **[Désactivé]**

Si **[Authentification locale]** a été sélectionné, définir **[Authentification locale]**.

➔ [Autorisation locale \(page 9-20\)](#)

Si **[Authentification réseau]** a été sélectionné, définir **[Paramètres du serveur]**.

➔ [Paramètres du serveur \(page 9-21\)](#)

### REMARQUE

Si le paramétrage de la machine ne permet pas la connexion, se connecter en tant qu'administrateur enregistré dans la liste des utilisateurs locaux et corriger les paramètres.

# Réglage de l'administration des connexions d'utilisateurs

Cette option permet d'enregistrer, modifier et supprimer des utilisateurs et de configurer les paramètres pour l'administration des connexions d'utilisateurs.

## Sécurité d'authentification

Si l'authentification d'utilisateur est activée, configurer les paramètres d'authentification d'utilisateur.

### Paramètres de verrouillage du compte utilisateur

Il est possible d'interdire l'utilisation d'un compte utilisateur si un mot de passe incorrect est entré à plusieurs reprises pour se connecter à ce compte.

#### 1 Afficher l'écran.

Touche [Accueil] > [...] > [Menu système] > [Compta trav./Authentif.] > « Sécurité d'authentification » [Paramètres de verrouillage du compte utilisateur]



#### REMARQUE

Si l'écran de saisie du nom d'utilisateur de connexion s'affiche durant les opérations, entrer un nom d'utilisateur et un mot de passe de connexion, puis sélectionner [Connexion]. Pour ce faire, il faut se connecter en tant qu'administrateur ou utilisateur avec des droits pour effectuer ce réglage.

Le nom d'utilisateur et le mot de passe de connexion par défaut sont les suivants.

Nom de connexion de l'ut. : 5058i : 5000, 6058i : 6000, 7058i : 7000

Mot de passe connexion : 5058i : 5000, 6058i : 6000, 7058i : 7000

#### 2 Configurer les paramètres.

Les paramètres suivants sont disponibles.

Élément	Description
Verrou	Sélectionner s'il faut activer ou non la politique de verrouillage de compte. <b>Valeur : Désactivé, Activé</b>

Élément	Description
<b>Politique de verrou</b>	<p>Spécifier les conditions et l'étendue du verrouillage du compte.</p> <p><b>Valeur</b></p> <p><b>Nombre de tentative avant verrouillage :</b>  <b>Spécifier le nombre de tentatives de connexion admises avant le verrouillage du compte.</b>  <b>(1 à 10 fois)</b></p> <p><b>Durée verrouillage :</b> Spécifier la durée de verrouillage du compte avant le déverrouillage.  <b>(1 à 60 minutes)</b></p> <p><b>Cible verrouillage :</b> Spécifier l'étendue du verrouillage du compte. Il est possible de sélectionner <b>[Tout]</b> ou <b>[Connexion à distance uniquement]</b>. <b>Connex. dist. uniq. verrouille toutes les opérations en dehors du panneau de commande.</b></p>
<b>Liste utilis. Verrouillés</b>	<p>Affiche une liste des utilisateurs verrouillés. Il est possible déverrouiller un utilisateur en le sélectionnant dans la liste et en sélectionnant <b>[Déverrouillez]</b>.</p> <p> <b>REMARQUE</b></p> <p>Cette fonction est affichée lorsque la politique de verrouillage de compte est activée.</p>

## Param. de politique de mdp

Il est possible d'interdire la configuration et l'utilisation des mots de passe qui ne sont pas conformes à la politique de mot de passe.

Définir la politique de mot de passe rend plus difficile la découverte du mot de passe.

### 1 Afficher l'écran.

Touche **[Accueil]** > [...] > **[Menu système]** > **[Compta trav./Authentif.]** > « Sécurité d'authentification » **[Param. de politique de mdp]**



#### REMARQUE

Si l'écran de saisie du nom d'utilisateur de connexion s'affiche durant les opérations, entrer un nom d'utilisateur et un mot de passe de connexion, puis sélectionner **[Connexion]**. Pour ce faire, il faut se connecter en tant qu'administrateur ou utilisateur avec des droits pour effectuer ce réglage.

Le nom d'utilisateur et le mot de passe de connexion par défaut sont les suivants.

Nom de connexion de l'ut. : 5058i : 5000, 6058i : 6000, 7058i : 7000

Mot de passe connexion : 5058i : 5000, 6058i : 6000, 7058i : 7000

## 2 Configurer les paramètres.

Les paramètres suivants sont disponibles.

Élément	Description
<b>Politique de mot de passe</b>	Sélectionner s'il faut activer ou non la politique de mot de passe. <b>Valeur : Désactivé, Activé</b>
<b>Longueur min. de mdp</b>	Définir le nombre minimum de caractère de la longueur du mot de passe. <b>Valeur : Désactivé, Activé (1 à 64 caractères)</b>
<b>Complexité du mot de passe</b>	Définir la complexité du mot de passe. <b>Valeur</b> <b>2 caractères identiques consécutifs max. : Désactivé, Activé</b> <b>Au moins une lettre majuscule (A-Z) : Désactivé, Activé</b> <b>Au moins une lettre minuscule (a-z) : Désactivé, Activé</b> <b>Au moins un chiffre (0-9) : Désactivé, Activé</b> <b>Au moins un symbole : Désactivé, Activé</b>
<b>Âge max. du mot de passe</b>	Définir l'âge maximum du mot de passe. <b>Valeur : Désactivé, Activé (1 à 180 jours)</b>
<b>Liste utilis. violant politique</b>	Liste des utilisateurs qui ne satisfont pas les exigences de la politique de mot de passe.

## Ajout d'un utilisateur (liste d'utilisateurs locaux)

Il est possible d'ajouter 1000 utilisateurs (y compris le nom d'utilisateur de connexion par défaut).



### REMARQUE

Par défaut, un de chaque utilisateur par défaut possédant des droits d'administrateur et des privilèges d'administrateur sur la machine est déjà mémorisé.

Les propriétés de chaque utilisateur sont les suivantes :

#### Administrateur de la machine

Nom d'utilisateur : DeviceAdmin

Nom de connexion de l'ut. : 5058i : 5000, 6058i : 6000, 7058i : 7000

Mot de passe connexion : 5058i : 5000, 6058i : 6000, 7058i : 7000

Niveau d'accès : Administrateur de la machine

#### Administrateur

Nom d'utilisateur : Admin

Nom connexion util. : Admin

Mot de passe de connexion : xxxxxxxxxx (Numéro de série)

Niveau d'accès : Administrateur

➔ [Vérification du numéro de série de l'équipement \(page i\)](#)

\* Les majuscules et les minuscules sont distinguées (sensible à la casse).

Il est recommandé de modifier périodiquement le nom d'utilisateur, l'ID utilisateur et le mot de passe de connexion pour des raisons de sécurité.

## 1 Afficher l'écran.

1 Touche [Accueil] > [...] > [Menu système] > [Compta trav./ Authentif.]



### REMARQUE

Si l'écran de saisie du nom d'utilisateur de connexion s'affiche durant les opérations, entrer un nom d'utilisateur et un mot de passe de connexion, puis sélectionner [Connexion]. Pour ce faire, il faut se connecter en tant qu'administrateur ou utilisateur avec des droits pour effectuer ce réglage.

Le nom d'utilisateur et le mot de passe de connexion par défaut sont les suivants.



Nom de connexion de l'ut. : 5058i : 5000, 6058i : 6000, 7058i : 7000

Mot de passe connexion : 5058i : 5000, 6058i : 6000, 7058i : 7000

2 Sélectionner « Param connexion utilis. » [Ajouter/Modifier utilisateur local].

## 2 Entrer les informations de l'utilisateur.

[Ajouter] > Saisir les informations de l'utilisateur

Élément	Description
<b>Nom d'utilisateur</b> *1	Entrer le nom figurant dans la liste des utilisateurs (32 caractères maximum).
<b>Nom de connexion de l'ut.</b> *1	Entrer l'ID utilisateur de connexion (64 caractères maximum). Il n'est pas possible d'enregistrer le même ID utilisateur.
<b>Mot de passe de connexion</b> *1	Entrer le mot de passe de connexion (64 caractères maximum). Saisir de nouveau le mot de passe pour confirmation.
<b>Param. de niveau d'accès</b> *1	Sélectionner les droit d'accès "Utilisateur" ou "Administrateur".
<b>Niveau d'accès</b>	Sélectionner les droit d'accès <b>[Administrateur]</b> ou <b>[Utilisateur]</b> .
<b>Permissions admin système</b>	Si les droits d'accès définis dans <b>[Niveau d'accès]</b> sont <b>[Utilisateur]</b> , sélectionner les droits pouvant être défini à partir des éléments suivants. <ul style="list-style-type: none"> <li>• Config. original/papier</li> <li>• Carnet d'adresses</li> <li>• Info utilisateur/compte travail</li> <li>• Paramètres de base du réseau</li> <li>• Paramètres de base du périphérique</li> <li>• Paramètres avancés du périphérique/réseau</li> </ul>
<b>Nom de compte</b>	Ajouter un compte auquel appartient l'utilisateur. L'utilisateur ayant enregistré son nom de compte peut se connecter sans entrer d'ID de compte. <p>➔ <a href="#">Aperçu de la comptabilité des travaux (page 9-36)</a></p> <p> <b>REMARQUE</b></p> <ul style="list-style-type: none"> <li>• Rechercher par ID de compte ou nom du compte. Sélectionner <b>[Recherche(N°)]</b> ou <b>[Rech.(Nom)]</b> pour basculer entre <b>[Recherche(N°)]</b> et <b>[Rech.(Nom)]</b>.</li> <li>• Sélectionner <b>[Nom du compte]</b> ou <b>[ID de compte]</b> pour trier la liste des comptes.</li> </ul>
<b>Adresse E-mail</b>	L'utilisateur peut enregistrer son adresse E-mail. L'adresse enregistrée sera automatiquement sélectionnée lors d'opérations ultérieures nécessitant une fonction de messagerie.
<b>Infos carte ID</b>	Enregistrer les informations de carte ID. Placer la carte d'identité sur le lecteur de carte d'identité. <p> <b>REMARQUE</b></p> <p>Cette fonction est affichée lorsque ID Card Authentication Kit est activé.</p> <p>➔ <a href="#">Applications (page 11-8)</a></p>



Élément	Description
<b>Autorisation locale</b> <sup>*2</sup>	Définir l'autorité d'usage pour chaque utilisateur.
<b>Restr impr.</b>	Sélectionner si l'utilisation de la fonction d'impression de l'imprimante est interdite ou non. Les fonctions d'impression applicables sont les suivantes : <ul style="list-style-type: none"> <li>• Imprimer depuis boîte</li> <li>• Imprimer depuis lecteur USB</li> <li>• Imprimer rapport</li> <li>• Imprimer depuis ordinateur</li> </ul>
<b>Restr copie</b>	Sélectionner si l'utilisation de la fonction d'impression de copie est interdite ou non.
<b>Restriction R/V</b>	Sélectionner si seule l'impression recto verso est autorisée.
<b>Restriction combiner</b>	Spécifier si seule la fonction Combiner est autorisée.
<b>Restriction EcoPrint</b>	Spécifier si seule la fonction EcoPrint est autorisée.
<b>Limite d'envoi</b>	Sélectionner si l'utilisation de la fonction d'envoi est interdite ou non.
<b>Restriction trans. FAX</b> <sup>*3</sup>	Sélectionner si l'utilisation de la fonction d'envoi de fax est interdite ou non.
<b>Restr. stock. dans boîte</b>	Sélectionner si l'utilisation de la fonction de stockage sur boîte est interdite ou non.
<b>Lim. stock. dans USB</b>	Sélectionner si l'utilisation de la fonction de stockage sur lecteur USB est interdite ou non.
<b>Mon panneau</b>	Le choix de la langue, l'écran initial et les paramètres de raccourcis peuvent être enregistrés pour chaque utilisateur. Les paramètres enregistrés ici peuvent être appliqués simplement en se connectant.

\*1 S'assurer de saisir les éléments.

\*2 S'affiche lorsque l'autorisation locale est activée.

➔ [Autorisation locale \(page 9-20\)](#)

\*3 Affiché uniquement si le kit de fax en option est installé.



#### REMARQUE

- Pour plus de détails sur la saisie de caractères, se reporter à :

➔ [Méthode de saisie de caractères \(page 11-10\)](#)

- Si **[Envoyer]** ou **[Fax]** est sélectionné dans l'écran par défaut pour « Mon panneau », sélectionner l'écran à afficher parmi **[Destination]**, **[Carnet d'adresses machine]** ou **[Crnt d'adr ext.]**.

### 3 Sélectionner [Enregistrer].

Un nouvel utilisateur est ajouté à la liste utilisateur local.



#### REMARQUE

Si la connexion simple est activée, un écran de confirmation s'affiche lorsque le nouvel enregistrement est terminé pour demander de configurer les paramètres de connexion simple. Pour configurer les paramètres de connexion simple, sélectionner [Oui]. Si [Non] est sélectionné, l'écran de liste d'utilisateurs s'affiche à nouveau.

Pour la procédure de configuration des paramètres de connexion simple, se reporter à :

➔ [Param. de connexion simple \(page 9-30\)](#)

## Modification des propriétés utilisateur

Les types de propriétés modifiables peuvent varier en fonction des droits d'accès de l'utilisateur.

### REMARQUE

Pour modifier les informations de l'utilisateur de l'administrateur de la machine, il faut se connecter avec des privilèges d'administrateur de la machine. Seules les informations de l'utilisateur peuvent être affichées en cas de connexion en tant qu'utilisateur ordinaire.

Le nom d'utilisateur et le mot de passe de connexion par défaut sont les suivants.

Nom de connexion de l'ut. : 5058i : 5000, 6058i : 6000, 7058i : 7000

Mot de passe connexion : 5058i : 5000, 6058i : 6000, 7058i : 7000

## 1 Afficher l'écran.

- 1 Touche **[Accueil]** > [...] > **[Menu système]** > **[Compta trav./ Authentif.]**

### REMARQUE

Si l'écran de saisie du nom d'utilisateur de connexion s'affiche durant les opérations, entrer un nom d'utilisateur et un mot de passe de connexion, puis sélectionner **[Connexion]**. Pour ce faire, il faut se connecter en tant qu'administrateur ou utilisateur avec des droits pour effectuer ce réglage.

Le nom d'utilisateur et le mot de passe de connexion par défaut sont les suivants.

Nom de connexion de l'ut. : 5058i : 5000, 6058i : 6000, 7058i : 7000

Mot de passe connexion : 5058i : 5000, 6058i : 6000, 7058i : 7000

- 2 Sélectionner « Param connexion utilis. » **[Ajouter/Modifier utilisateur local]**.

## 2 Modifier les propriétés utilisateur.

### Modification des propriétés utilisateur

- 1 Sélectionner  (icône d'information) pour l'utilisateur dont les propriétés doivent être modifiées.

### REMARQUE

- Sélectionner **[Nom d'utilisateur]** ou **[Nom de connexion de l'ut.]** pour trier la liste des comptes.
- Rechercher par nom ou par nom d'utilisateur de connexion. Sélectionner **[Rech.(Conn.)]** ou **[Rech.(Nom)]** pour basculer entre **[Rech.(Conn.)]** et **[Rech.(Nom)]**.

**2** Entrer les informations de l'utilisateur.

Élément
Nom d'utilisateur
Nom connexion util.* <sup>1</sup>
Mot de passe de connexion
Param. de niveau d'accès* <sup>1</sup>
Nom du compte* <sup>1</sup>
Adresse E-mail
Informations de carte ID* <sup>1</sup>
Autorisation locale* <sup>1*2</sup>
Mon panneau

\*1 La modification est possible uniquement en cas de connexion avec des droits d'administrateur machine.

\*2 S'affiche lorsque l'autorisation locale est activée.

➔ [Autorisation locale \(page 9-20\)](#)

Pour les détails sur chaque élément, se reporter à l'étape 3 de la section « Ajout d'un utilisateur (liste utilisateur local) » pour modifier les propriétés d'un utilisateur.

➔ [Ajout d'un utilisateur \(liste d'utilisateurs locaux\) \(page 9-9\)](#)

**3** Sélectionner [**Enregistrer**].

Les informations utilisateur sont modifiées.

**Suppression d'un utilisateur**

**1** Sélectionner l'utilisateur à supprimer.

**2** [**Supprimer**] > [**Supprimer**]

L'utilisateur sélectionné est supprimé.



**REMARQUE**

Il n'est pas possible de supprimer un utilisateur possédant des droits d'administrateur de la machine.

# Administration des connexions d'utilisateurs pour l'impression

Il est possible de gérer les utilisateurs qui impriment sur cette machine à partir d'un ordinateur.

## Configuration du pilote d'imprimante

Pour gérer les utilisateurs qui impriment sur cette machine à partir d'un ordinateur, les réglages suivants sont nécessaires dans le pilote d'imprimante. Les instructions se basent sur les éléments de l'interface tels qu'ils apparaissent dans Windows 10.

### 1 Afficher l'écran.

- 1 Cliquer sur le bouton **[Démarrer]** de Windows, puis sélectionner **[Système Windows]**, **[Panneau de configuration]**, puis **[Afficher les périphériques et imprimantes]**.

#### REMARQUE

Dans Windows 8.1, sélectionner **[Paramètres]** dans les icônes sur le bureau, puis sélectionner **[Panneau de configuration]**, puis **[Périphériques et imprimantes]**.

- 2 Effectuer un clic droit sur l'icône du pilote d'imprimante de la machine, puis cliquer sur le menu **[Propriétés de l'imprimante]** du pilote d'imprimante.
- 3 Cliquer sur **[Administrateur]** dans l'onglet **[Paramètres du périphérique]**.

### 2 Configurer les paramètres.

- 1 Sélectionner **[Connexion utilisateur]** sur l'onglet **[Connexion utilisateur]**.

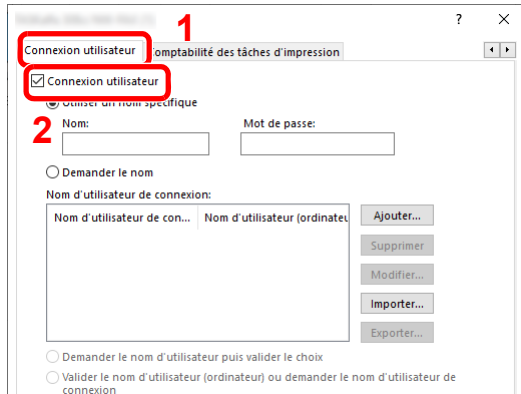

**2** Définir l'administration des connexions d'utilisateurs.

**[Utiliser un identifiant de compte spécifique]** : Cette option peut être utilisée pour spécifier un nom d'utilisateur et un mot de passe à utiliser pour la même connexion d'utilisateur pour chaque travail d'impression. Si cette option est sélectionnée, l'utilisateur n'a pas besoin de saisir le nom et le mot de passe pour chaque travail d'impression.

**[Demander l'identifiant de compte]** : Un écran pour saisir le nom d'utilisateur et le mot de passe sera affiché lors de toute tentative d'impression. Le nom d'utilisateur et le mot de passe doivent être saisis à chaque tentative d'impression.

**[Demander l'identifiant de compte et valider]** : Un écran pour saisir le nom d'utilisateur et le mot de passe sera affiché lors de toute tentative d'impression. Le nom d'utilisateur et le mot de passe mémorisé dans la liste de nom d'utilisateur de connexion doivent être saisis. Le nom d'utilisateur et le mot de passe doivent être saisis à chaque tentative d'impression.

**[Valider l'identifiant (ordinateur) ou demander l'identifiant de compte]**: Lors de l'impression, l'identifiant Windows est recherché dans les identifiants et l'impression est possible si le nom est enregistré. Si le nom n'est pas enregistré, l'impression sera annulée pour les utilisateurs ayant des droits d'utilisateur uniquement. Si l'utilisateur possède des droits d'administrateur, l'écran de saisie du nom d'utilisateur et du mot de passe s'affichera.

**3** Cliquer sur **[OK]**.



**REMARQUE**

Pour les autres paramètres de la comptabilité des travaux, se reporter à la section suivante :

➔ [Printing System Driver User Guide](#)

## Gestion des utilisateurs de la numérisation à l'aide de TWAIN

Il est possible de gérer les utilisateurs qui utilisent TWAIN.

### Configuration du pilote TWAIN

Pour gérer les utilisateurs qui numérisent avec TWAIN, les réglages suivants sont nécessaires dans le pilote TWAIN. Les instructions se basent sur les éléments de l'interface tels qu'ils apparaissent dans Windows 10.

#### **1** Afficher l'écran.

- 1** Cliquer sur la boîte de recherche dans la barre des tâches et y saisir « TWAIN Driver Setting ». Sélectionner **[TWAIN Driver Setting]** dans la liste de recherche. L'écran TWAIN Driver s'affiche.



**REMARQUE**

Dans Windows 8.1, sélectionner **[Rechercher]** dans les icônes, puis saisir « TWAIN Driver Setting » dans la boîte de recherche. Cliquer sur **[TWAIN Driver Setting]** dans la liste de recherche pour afficher l'écran TWAIN Driver Setting.

- 2 Sélectionner la machine et cliquer sur **[Modifier]**.

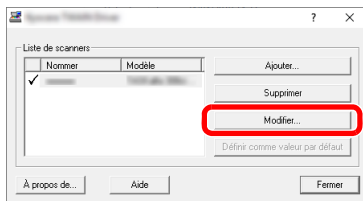

## 2 Configurer les paramètres.

- 1 Cliquer sur **[Paramètres d'authentification de l'utilisateur]**.
- 2 Cocher la case à côté d'**[Authentification]**, puis entrer le nom d'utilisateur et le mot de passe de connexion.

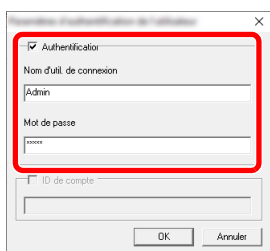

- 3 Cliquer sur **[OK]**.

# Gestion des utilisateurs de la numérisation à l'aide de WIA

Il est possible de gérer les utilisateurs qui utilisent WIA.

## Configuration du pilote WIA

Pour gérer les utilisateurs qui numérisent avec WIA, les réglages suivants sont nécessaires dans le pilote WIA. Les instructions se basent sur les éléments de l'interface tels qu'ils apparaissent dans Windows 10.

### 1 Afficher l'écran.

- 1 Cliquer sur le bouton **[Démarrer]** de Windows, puis sélectionner **[Système Windows]** et **[Panneau de configuration]**. Cliquer sur la boîte de recherche dans le panneau de configuration et y saisir « Scanner ». Sélectionner **[Afficher les scanners et les appareils photos]** dans la liste de recherche. L'écran Scanneurs et appareils photo s'affiche.

#### REMARQUE

Dans Windows 8.1, cliquer sur **[Rechercher]** dans les icônes, puis saisir « Scanner » dans la boîte de recherche. Cliquer sur **[Afficher les scanners et les appareils photo]** dans la liste de recherche pour afficher l'écran Scanneurs et appareils photo.

- 2 Sélectionner le même nom que cette machine pour les pilotes WIA et appuyer sur **[Propriétés]**.

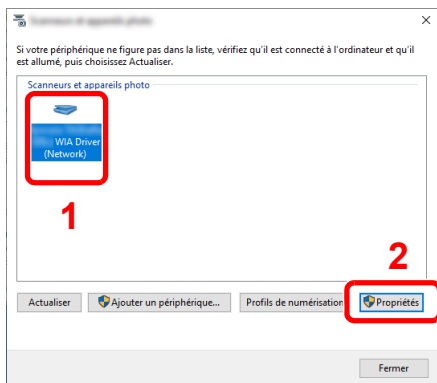

## 2 Configurer les paramètres.

- 1 Cocher la case à côté d'**[Authentification]** sur l'onglet **[Paramètres]**, puis entrer le nom d'utilisateur et le mot de passe de connexion.

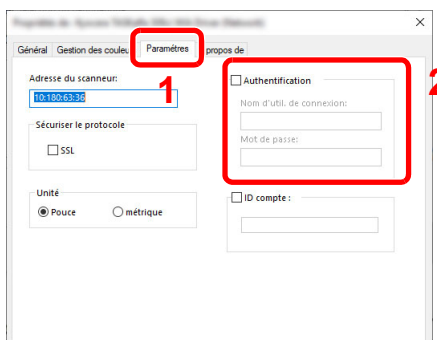

- 2 Cliquer sur **[OK]**.

## Gestion des utilisateurs qui envoient des fax à partir d'un ordinateur

Il est possible de gérer les utilisateurs qui envoient des fax à partir d'un ordinateur.

### Configuration du pilote de fax

Pour gérer les utilisateurs qui envoient des fax à partir d'un ordinateur, les réglages suivants sont nécessaires dans le pilote de fax. Les instructions se basent sur les éléments de l'interface tels qu'ils apparaissent dans Windows 10.

#### 1 Afficher l'écran.

- 1 Cliquer sur le bouton **[Démarrer]** de Windows, puis sélectionner **[Système Windows]**, **[Panneau de configuration]**, puis **[Afficher les périphériques et imprimantes]**.



#### REMARQUE

Dans Windows 8.1, sélectionner **[Paramètres]** dans les icônes sur le bureau, puis sélectionner **[Panneau de configuration]**, puis **[Périphériques et imprimantes]**.

- 2 Effectuer un clic droit sur l'icône du pilote d'imprimante de la machine, puis cliquer sur le menu **[Options d'impression]** du pilote d'imprimante.
- 3 Cliquer sur **[Paramètre FAX TX]** dans la fenêtre **[Options d'impression]**.



## 2 Configurer les paramètres.

- 1 Sélectionner **[Connexion utilisateur]** sur l'onglet **[Authentification]**.

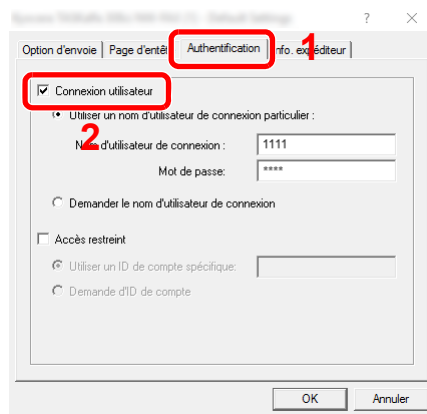

- 2 Définir l'administration des connexions d'utilisateurs.

**[Utiliser un nom d'utilisateur de connexion particulier]** : Cette option peut être utilisée pour spécifier un nom d'utilisateur et un mot de passe à utiliser pour la même connexion d'utilisateur pour chaque travail de fax. Si cette option est sélectionnée, l'utilisateur n'a pas besoin de saisir le nom et le mot de passe pour chaque travail de fax.

**[Demander le nom d'utilisateur de connexion]** : Un écran pour saisir le nom d'utilisateur et le mot de passe sera affiché lors de toute tentative de transmission. Le nom d'utilisateur et le mot de passe doivent être saisis à chaque tentative de transmission.

- 3 Cliquer sur **[OK]**.

## Autorisation locale

Sélectionner l'utilisation ou non de l'autorisation locale.

 **REMARQUE**  
Lors de l'utilisation d'Autorisation locale, le type d'authentification d'utilisateur doit être réglé sur **[Authentification locale]**.  
➔ [Activer l'administration des connexions d'utilisateurs \(page 9-5\)](#)

### 1 Afficher l'écran.

- 1 Touche **[Accueil]** > [...] > **[Menu système]** > **[Compta trav./ Authentif.]**

 **REMARQUE**  
Si l'écran de saisie du nom d'utilisateur de connexion s'affiche durant les opérations, entrer un nom d'utilisateur et un mot de passe de connexion, puis sélectionner **[Connexion]**. Pour ce faire, il faut se connecter en tant qu'administrateur ou utilisateur avec des droits pour effectuer ce réglage.  
Le nom d'utilisateur et le mot de passe de connexion par défaut sont les suivants.

Nom de connexion de l'ut. :	5058i : 5000, 6058i : 6000, 7058i : 7000
Mot de passe connexion :	5058i : 5000, 6058i : 6000, 7058i : 7000

- 2 Sélectionner « Param connexion utilis. » **[Autorisation locale]**.

### 2 Configurer les paramètres.

Sélectionner **[Désactivé]** ou **[Activé]**.

## Paramètres du serveur

Définir le type de serveur lorsque l'authentification réseau est activée.

### 1 Afficher l'écran.

- 1 Touche **[Accueil]** > [...] > **[Menu système]** > **[Compta trav./ Authentif.]**



#### REMARQUE

Si l'écran de saisie du nom d'utilisateur de connexion s'affiche durant les opérations, entrer un nom d'utilisateur et un mot de passe de connexion, puis sélectionner **[Connexion]**. Pour ce faire, il faut se connecter en tant qu'administrateur ou utilisateur avec des droits pour effectuer ce réglage.

Le nom d'utilisateur et le mot de passe de connexion par défaut sont les suivants.

Nom de connexion de l'ut. : 5058i : 5000, 6058i : 6000, 7058i : 7000

Mot de passe connexion : 5058i : 5000, 6058i : 6000, 7058i : 7000

- 2 Sélectionner « Param connexion utilis. » **[Connexion utilisateur]** > **[Authentification réseau]**

### 2 Configurer les paramètres.

- 1 Sélectionner **[NTLM]**, **[Kerberos]** ou **[Ext.]** comme type de serveur et saisir le nom d'hôte (256 caractères maximum) pour le serveur d'authentification. Lorsque **[Ext.]** est sélectionné comme type de serveur, entrer le numéro de port.



#### REMARQUE

- La sélection de **[Ajouter/Modifier/Supprimer domaine]** affiche la liste d'enregistrement des domaines. Dans l'écran de liste d'enregistrement des domaines, sélectionner **[Aj./Modif.]** et saisir le nom de domaine. Il est possible d'enregistrer jusqu'à 10 noms de domaine.
- Si deux domaines ou plus sont enregistrés, sélectionner **[Domaine par défaut]** et sélectionner le domaine par défaut.

- 2 Sélectionner **[OK]**.



#### REMARQUE

Si l'ID utilisateur et le mot de passe sont refusés, vérifier les paramètres suivants.

- Paramètres d'authentification réseau de la machine
- Propriétés utilisateur du serveur d'authentification
- Réglage de la date et de l'heure de la machine et du serveur d'authentification

## Paramètres d'autorisation de groupe

Définition des restrictions d'utilisation de la machine par chaque groupe d'individu enregistré dans le serveur d'authentification.



### REMARQUE

Pour utiliser les paramètres d'autorisation de groupe, **[Authentification réseau]** doit être sélectionné en tant que méthode d'authentification dans « Activer l'administration des connexions d'utilisateurs ». Sélectionner **[Activé]** pour « LDAP » dans « Paramètres du protocole ».

➔ [Activer l'administration des connexions d'utilisateurs \(page 9-5\)](#)

➔ [Paramètres du protocole \(page 8-65\)](#)

### Autorisation de groupe

#### 1 Afficher l'écran.

- 1 Touche **[Accueil]** > [...] > **[Menu système]** > **[Compta trav./ Authentif.]**



### REMARQUE

Si l'écran de saisie du nom d'utilisateur de connexion s'affiche durant les opérations, entrer un nom d'utilisateur et un mot de passe de connexion, puis sélectionner **[Connexion]**. Pour ce faire, il faut se connecter en tant qu'administrateur ou utilisateur avec des droits pour effectuer ce réglage.

Le nom d'utilisateur et le mot de passe de connexion par défaut sont les suivants.

Nom de connexion de l'ut. : 5058i : 5000, 6058i : 6000, 7058i : 7000

Mot de passe connexion : 5058i : 5000, 6058i : 6000, 7058i : 7000

- 2 Sélectionner « Param connexion utilis. » **[Autorisation de groupe]**.

#### 2 Configurer les paramètres.

Sélectionner **[Activé]** ou **[Désactivé]**.

## Liste de groupe (jusqu'à 20)

Enregistrer les groupes dont l'utilisation de la machine est limitée. Les autres utilisateurs et groupes appartiennent à "Autres".

### 1 Afficher l'écran.

- 1 Touche [Accueil] > [...] > [Menu système] > [Compta trav./ Authentif.]



#### REMARQUE

Si l'écran de saisie du nom d'utilisateur de connexion s'affiche durant les opérations, entrer un nom d'utilisateur et un mot de passe de connexion, puis sélectionner [Connexion]. Pour ce faire, il faut se connecter en tant qu'administrateur ou utilisateur avec des droits pour effectuer ce réglage.

Le nom d'utilisateur et le mot de passe de connexion par défaut sont les suivants.

Nom de connexion de l'ut. : 5058i : 5000, 6058i : 6000, 7058i : 7000

Mot de passe connexion : 5058i : 5000, 6058i : 6000, 7058i : 7000

- 2 Sélectionner « Param connexion utilis. » [Liste de groupe].

### 2 Configurer les paramètres.

[Ajouter] > Ajouter des informations pour chaque élément

Élément	Description
Nom de groupe	Entrer le nom figurant dans la liste des groupes (32 caractères maximum).
ID groupe* <sup>1</sup>	Entrer l'ID affiché dans la liste des groupes (entre 1 et 4 294 967 295).
Niveau d'accès	Sélectionner les droits d'accès [Administrateur] ou [Utilisateur] pour le groupe.
Restr impr.	Sélectionner s'il faut refuser l'utilisation des fonctions d'impression pour l'imprimante. Les fonctions d'impression applicables sont les suivantes : <ul style="list-style-type: none"> <li>• Impression à partir de la boîte</li> <li>• Imprimer depuis lecteur USB</li> <li>• Imprimer rapport</li> <li>• Imprimer depuis ordinateur</li> </ul>
Restr copie	Sélectionner s'il faut refuser l'utilisation des fonctions de copie.
Restriction R/V	Sélectionner si seule l'impression recto verso est autorisée.
Restriction combiner	Spécifier si seule la fonction Combiner est autorisée.
Restriction EcoPrint	Spécifier si seule la fonction EcoPrint est autorisée.
Limite d'envoi	Sélectionner s'il faut refuser l'utilisation des fonctions d'envoi.
Restriction trans. FAX* <sup>2</sup>	Sélectionner s'il faut refuser l'utilisation des transmissions de fax.
Restr. stock. dans boîte	Sélectionner s'il faut refuser l'utilisation du stockage dans les boîtes de document.
Lim. stock. dans USB	Sélectionner s'il faut refuser l'utilisation du stockage dans le lecteur USB.

- \*1 Pour "ID groupe", spécifier l'ID principale de groupe attribuée par Active Directory de Windows.
- \*2 Affiché uniquement si le kit de fax en option est installé.



#### REMARQUE

Pour plus de détails sur la saisie de caractères, se reporter à :

➔ [Méthode de saisie de caractères \(page 11-10\)](#)

### **3 Enregistrer le groupe.**

Sélectionner [**Enregistrer**].

Un nouveau groupe est ajouté à la liste des groupes.

## Paramètres d'autorisation d'invité

Lorsque l'administration des connexions d'utilisateurs est activée, définir les fonctions autorisées pour les utilisateurs invités qui ne peuvent pas se connecter à la machine.



### REMARQUE

Pour utiliser Param. autoris. invité, l'administration des connexions d'utilisateur doit être activée dans "Activer l'administration des connexions d'utilisateurs".

➔ [Activer l'administration des connexions d'utilisateurs \(page 9-5\)](#)

### Activation de l'autorisation invité

#### 1 Afficher l'écran.

- 1 Touche [Accueil] > [...] > [Menu système] > [Compta trav./ Authentif.]



### REMARQUE

Si l'écran de saisie du nom d'utilisateur de connexion s'affiche durant les opérations, entrer un nom d'utilisateur et un mot de passe de connexion, puis sélectionner [Connexion]. Pour ce faire, il faut se connecter en tant qu'administrateur ou utilisateur avec des droits pour effectuer ce réglage.

Le nom d'utilisateur et le mot de passe de connexion par défaut sont les suivants.

Nom de connexion de l'ut. : 5058i : 5000, 6058i : 6000, 7058i : 7000

Mot de passe connexion : 5058i : 5000, 6058i : 6000, 7058i : 7000

- 2 Sélectionner « Param connexion utilis. » [Param. autorisation invité].

#### 2 Configurer les paramètres.

Sélectionner [Activé] ou [Désactivé].



### REMARQUE

- Si le paramètre d'autorisation invité est activé, la touche [Déconn.] doit être sélectionnée lors de la connexion.
- Dans les paramètres par défaut de l'utilisateur invité, seule la copie en noir et blanc peut être utilisée. Pour utiliser une autre fonction, se connecter en tant qu'utilisateur ayant accès à cette fonction ou modifier les paramètres dans les propriétés invité.

## Configuration des propriétés invité

Enregistrer les informations de l'utilisateur invité et les fonctions qui sont limitées.

### 1 Afficher l'écran.

- 1 Touche [Accueil] > [...] > [Menu système] > [Compta trav./ Authentif.]



#### REMARQUE

Si l'écran de saisie du nom d'utilisateur de connexion s'affiche durant les opérations, entrer un nom d'utilisateur et un mot de passe de connexion, puis sélectionner [Connexion]. Pour ce faire, il faut se connecter en tant qu'administrateur ou utilisateur avec des droits pour effectuer ce réglage.

Le nom d'utilisateur et le mot de passe de connexion par défaut sont les suivants.

Nom de connexion de l'ut. : 5058i : 5000, 6058i : 6000, 7058i : 7000

Mot de passe connexion : 5058i : 5000, 6058i : 6000, 7058i : 7000

- 2 Sélectionner « Param connexion utilis. » [Propriété invité].

### 2 Configurer les paramètres.

Vérifier les paramètres et modifier ou ajouter les informations si nécessaire.

Élément	Description
Nom d'utilisateur	Entrer le nom figurant dans la liste des utilisateurs (32 caractères maximum). Le réglage par défaut est « GuestUser ».
Niveau d'accès	L'autorité de l'utilisateur s'affiche. Cet élément ne peut être modifié.
Nom de compte	Ajouter un compte auquel appartient l'utilisateur. Si l'utilisateur n'appartient à aucun compte, sélectionner [Autre compte].



Élément	Description
<b>Règles autorisation</b>	<p>Définir l'autorité d'usage pour chaque utilisateur. Il est possible de limiter le niveau d'accès des options suivantes.</p> <p><b>Restr impr. :</b> Sélectionner si l'utilisation de la fonction d'impression de l'imprimante est interdite ou non. Les fonctions d'impression applicables sont les suivantes :</p> <ul style="list-style-type: none"> <li>• Imprimer depuis boîte</li> <li>• Imprimer depuis lecteur USB</li> </ul> <p><b>Restr copie :</b> Sélectionner si l'utilisation de la fonction d'impression de copie est interdite ou non.</p> <p><b>Restriction recto-verso :</b> Sélectionner si seule l'impression recto verso est autorisée.</p> <p><b>Restr. combiner :</b> Spécifier si seule la fonction Combiner est autorisée.</p> <p><b>Restriction EcoPrint :</b> Spécifier si seule la fonction EcoPrint est autorisée.</p> <p><b>Limite d'envoi :</b> Sélectionner si l'utilisation de la fonction d'envoi est interdite ou non.</p> <p><b>Restriction trans. FAX :*1</b> Sélectionner si l'utilisation de la fonction d'envoi de fax est interdite ou non.</p> <p><b>Restr. stock. dans boîte :</b> Sélectionner si l'utilisation de la fonction de stockage sur boîte est interdite ou non.</p> <p><b>Lim. stock. dans USB :</b> Sélectionner si l'utilisation de la fonction de stockage sur lecteur USB est interdite ou non.</p>

\*1 Affiché uniquement si le kit de fax en option est installé.

### 3 Enregistrer les informations de l'utilisateur invité.

Sélectionner [OK].

## Obtenir les propriétés d'utilisateur réseau

Définition des informations requises pour obtenir des propriétés d'utilisateur réseau à partir du serveur LDAP. Le nom de l'utilisateur et l'adresse e-mail obtenus avec ce paramètre sont affichés dans les informations de l'utilisateur, l'écran de confirmation de statut et l'en-tête de l'e-mail.



### REMARQUE

Pour obtenir les propriétés d'utilisateur réseau à partir du serveur LDAP, **[Authentification réseau]** doit être sélectionné en tant que méthode d'authentification dans « Activer l'administration des connexions d'utilisateurs ». Sélectionner **[Activé]** pour « LDAP » dans « Paramètres du protocole ».

- ➔ [Activer l'administration des connexions d'utilisateurs \(page 9-5\)](#)  
[Paramètres du protocole \(page 8-65\)](#)

## 1 Afficher l'écran.

- 1 Touche **[Accueil]** > [...] > **[Menu système]** > **[Compta trav./ Authentif.]**



### REMARQUE

Si l'écran de saisie du nom d'utilisateur de connexion s'affiche durant les opérations, entrer un nom d'utilisateur et un mot de passe de connexion, puis sélectionner **[Connexion]**. Pour ce faire, il faut se connecter en tant qu'administrateur ou utilisateur avec des droits pour effectuer ce réglage.

Le nom d'utilisateur et le mot de passe de connexion par défaut sont les suivants.

Nom de connexion de l'ut. : 5058i : 5000, 6058i : 6000, 7058i : 7000

Mot de passe connexion : 5058i : 5000, 6058i : 6000, 7058i : 7000

- 2 Sélectionner « Param connexion utilis. » **[Obtenir propr. util réseau]**.

## 2 Configurer les paramètres.

Sélectionner **[Activé]** pour « Obtenir propr. util réseau » et ajouter les informations pour chaque élément

Élément	Description
<b>Informations serveur LDAP</b>	
<b>Nom serveur</b> <sup>*1</sup>	Saisir le nom de serveur LDAP ou l'adresse IP (64 caractères maximum). Si aucun nom de serveur n'est entré, les informations de l'utilisateur seront acquises depuis le serveur défini pour Authentification réseau.
<b>Port</b>	Numéro de port pour le serveur LDAP. Le numéro de port par défaut est 389.
<b>Acquisition des informations utilisateur</b>	
<b>Nom 1</b> <sup>*2</sup>	Saisir l'attribut LDAP pour obtenir le nom d'utilisateur à afficher à partir du serveur LDAP (32 caractères maximum).
<b>Nom 2</b> <sup>*3</sup>	Saisir l'attribut LDAP pour obtenir le nom d'utilisateur à afficher à partir du serveur LDAP (32 caractères maximum).
<b>Adresse E-mail</b> <sup>*4</sup>	Saisir l'attribut LDAP pour obtenir l'adresse e-mail à partir du serveur LDAP (256 caractères maximum).

Élément	Description
<b>Authenticat type</b> *5	Définir la méthode d'authentification. Sélectionner <b>[Simple]</b> ou <b>[SASL]</b> . Après la modification des paramètres, redémarrer le système ou mettre la machine hors tension, puis à nouveau sous tension.
<b>Recherche Délai dépas.</b>	Régler le délai d'attente en secondes avant l'expiration (de 5 à 255 secondes).
<b>Sécurité LDAP</b>	Sélectionner le type de cryptage en fonction du type de sécurité utilisé par le serveur LDAP. La valeur est <b>[Désactivé]</b> , <b>[SSL/TLS]</b> ou <b>[STARTTLS]</b> .

- \*1 En cas d'utilisation d'Active Directory de Windows, le nom du serveur peut être le même que le nom du serveur saisi dans l'authentification réseau.
- \*2 En cas d'utilisation d'Active Directory de Windows, le nom d'affichage de l'attribut peut être utilisé comme « Nom 1 ».
- \*3 "Nom 2" peut être ignoré. Lors de l'attribution du nom d'affichage dans « Nom 1 » et du département dans « Nom 2 », et si la valeur du nom d'affichage est « Mike Smith » et la valeur du département est « Ventes » dans Active Directory de Windows, le nom d'utilisateur s'affiche comme suit : "Mike Smith Ventes".
- \*4 En cas d'utilisation d'Active Directory de Windows, le courrier de l'Attribut peut être utilisé comme Adresse e-mail.
- \*5 S'affiche lorsque le type de serveur est réglé sur "Kerberos" dans "Authentification réseau".

### **3 Sélectionner [OK].**

## Param. de connexion simple

La fonction de connexion simple permet aux utilisateurs de se connecter simplement en sélectionnant un nom d'utilisateur. Les utilisateurs doivent être enregistrés auparavant pour utiliser cette fonction.



### REMARQUE

- Pour l'enregistrement d'utilisateur, se reporter à :
  - ➔ [Ajout d'un utilisateur \(liste d'utilisateurs locaux\) \(page 9-9\)](#)
- Pour utiliser Connexion simple, l'administration des connexions d'utilisateur doit être activée dans "Activer l'administration des connexions d'utilisateurs".
  - ➔ [Activer l'administration des connexions d'utilisateurs \(page 9-5\)](#)
- Lorsque le paramètre d'autorisation invité est activé, l'écran Connexion simple n'est pas affiché.

### Activation de la connexion simple

#### 1 Afficher l'écran.

- 1 Touche [Accueil] > [...] > [Menu système] > [Compta trav./ Authentif.]



### REMARQUE

Si l'écran de saisie du nom d'utilisateur de connexion s'affiche durant les opérations, entrer un nom d'utilisateur et un mot de passe de connexion, puis sélectionner [Connexion]. Pour ce faire, il faut se connecter en tant qu'administrateur ou utilisateur avec des droits pour effectuer ce réglage.

Le nom d'utilisateur et le mot de passe de connexion par défaut sont les suivants.

Nom de connexion de l'ut. : 5058i : 5000, 6058i : 6000, 7058i : 7000

Mot de passe connexion : 5058i : 5000, 6058i : 6000, 7058i : 7000

- 2 Sélectionner « Param connexion utilis. » [Connexion simple].

#### 2 Configurer les paramètres.

Sélectionner [Activé] ou [Désactivé].

### Touche de connexion simple

Enregistrer les utilisateurs pour utiliser la connexion simple. Jusqu'à 20 utilisateurs peuvent être ajoutés.

#### 1 Afficher l'écran.

- 1 Touche [Accueil] > [...] > [Menu système] > [Compta trav./ Authentif.]



### REMARQUE

Si l'écran de saisie du nom d'utilisateur de connexion s'affiche durant les opérations, entrer un nom d'utilisateur et un mot de passe de connexion, puis sélectionner [Connexion]. Pour ce faire, il faut se connecter en tant qu'administrateur ou utilisateur avec des droits pour effectuer ce réglage.

Le nom d'utilisateur et le mot de passe de connexion par défaut sont les suivants.

Nom de connexion de l'ut. : 5058i : 5000, 6058i : 6000, 7058i : 7000

Mot de passe connexion : 5058i : 5000, 6058i : 6000, 7058i : 7000

- 2 Sélectionner « Param connexion utilis. » [Touche connexion simple].

## 2 Entrer les informations de l'utilisateur.

- 1 Sélectionner la touche sur laquelle enregistrer un utilisateur.
- 2 Saisir le nom d'utilisateur à afficher.



### REMARQUE

Pour plus de détails sur la saisie de caractères, se reporter à :

➔ [Méthode de saisie de caractères \(page 11-10\)](#)

- 3 Sélectionner [**Sélectionner utilisateur**].
- 4 Pour spécifier l'utilisateur à partir des utilisateurs locaux, sélectionner [**Utilisat. local**]. Pour spécifier à partir des utilisateurs réseau, sélectionner [**Utilisateur réseau**].  
La méthode diffère selon le mode de transmission sélectionné.

### Spécification de l'utilisateur à partir des utilisateurs locaux

Sélectionner l'utilisateur à définir pour la connexion simple.



### REMARQUE

- Rechercher par nom d'utilisateur de connexion ou par nom. Sélectionner [**Rech.(Conn.)**] ou [**Rech.(Nom)**] pour basculer entre [**Rech.(Conn.)**] et [**Rech.(Nom)**].
- Sélectionner [**Nom d'utilisateur**] ou [**Nom de connex. ut.**] pour trier la liste des comptes.

### Spécification de l'utilisateur à partir des utilisateurs réseau

Sélectionner le champ de saisie pour « Nom de connex. ut. » et « Mot de passe de connexion », saisir les informations de l'utilisateur à enregistrer, puis sélectionner [**OK**].

Si l'utilisateur spécifié possède un domaine défini dans l'authentification réseau, sélectionner "Domaine" et sélectionner le domaine sur lequel l'utilisateur est enregistré.



### REMARQUE

Pour plus de détails sur la saisie de caractères, se reporter à :

➔ [Méthode de saisie de caractères \(page 11-10\)](#)

- 5 Sélectionner [**Activé**] ou [**Désactivé**] pour « Mot de passe ».
- 6 Sélectionner l'icône utilisateur à afficher.

## 3 Enregistrer l'utilisateur.

Sélectionner [**Enregistrer**].

## Paramètres de carte ID

Si l'authentification de carte ID est activée, sélectionner le type d'authentification.



### REMARQUE

Cette fonction s'affiche lorsque le Card Authentication Kit est activé.

➔ [Applications \(page 11-8\)](#)

## Login clavier

Lorsque l'authentification de carte ID est activée, sélectionner si la connexion par clavier est autorisée ou non.

### 1 Afficher l'écran.

- 1 Touche [Accueil] > [...] > [Menu système] > [Compta trav./ Authentif.]



### REMARQUE

Si l'écran de saisie du nom d'utilisateur de connexion s'affiche durant les opérations, entrer un nom d'utilisateur et un mot de passe de connexion, puis sélectionner [Connexion]. Pour ce faire, il faut se connecter en tant qu'administrateur ou utilisateur avec des droits pour effectuer ce réglage.

Le nom d'utilisateur et le mot de passe de connexion par défaut sont les suivants.

Nom de connexion de l'ut. : 5058i : 5000, 6058i : 6000, 7058i : 7000

Mot de passe connexion : 5058i : 5000, 6058i : 6000, 7058i : 7000

- 2 Sélectionner « Paramètres de carte ID » [Login clavier].

### 2 Configurer les paramètres.

Sélectionner [Autoriser] ou [Interdire].

## Authentification supplémentaire

Sélectionner si le mot de passe doit être saisi ou non après l'authentification par carte ID.



### REMARQUE

Cette fonction ne s'affiche pas lorsque le type de serveur est réglé sur [NTLM] ou [Kerberos] dans « Authentification réseau ».

### 1 Afficher l'écran.

- 1 Touche [Accueil] > [...] > [Menu système] > [Compta trav./ Authentif.]



### REMARQUE

Si l'écran de saisie du nom d'utilisateur de connexion s'affiche durant les opérations, entrer un nom d'utilisateur et un mot de passe de connexion, puis sélectionner [Connexion]. Pour ce faire, il faut se connecter en tant qu'administrateur ou utilisateur avec des droits pour effectuer ce réglage.

Le nom d'utilisateur et le mot de passe de connexion par défaut sont les suivants.

Nom de connexion de l'ut. : 5058i : 5000, 6058i : 6000, 7058i : 7000

Mot de passe connexion : 5058i : 5000, 6058i : 6000, 7058i : 7000

- 2 Sélectionner « Paramètres de carte ID » [Authentification supplémentaire].

## 2 Configurer les paramètres.

Sélectionner [Désactivé], [Utiliser mot de passe] ou [Utiliser PIN].



### REMARQUE

[Utiliser PIN] s'affiche uniquement lors de l'utilisation d'Authentification code PIN.

➔ [Connexion PIN \(page 9-34\)](#)

## Connexion PIN



### REMARQUE

Lors de l'autorisation par code PIN, l'authentification réseau doit être activée et **[Ext.]** doit être sélectionné pour le type de serveur.

➔ [Activer l'administration des connexions d'utilisateurs \(page 9-5\)](#)

➔ [Paramètres du serveur \(page 9-21\)](#)

## 1 Afficher l'écran.

- 1 Touche **[Accueil]** > [...] > **[Menu système]** > **[Compta trav./ Authentif.]**



### REMARQUE

Si l'écran de saisie du nom d'utilisateur de connexion s'affiche durant les opérations, entrer un nom d'utilisateur et un mot de passe de connexion, puis sélectionner **[Connexion]**. Pour ce faire, il faut se connecter en tant qu'administrateur ou utilisateur avec des droits pour effectuer ce réglage.

Le nom d'utilisateur et le mot de passe de connexion par défaut sont les suivants.

Nom de connexion de l'ut. :      5058i : 5000, 6058i : 6000, 7058i : 7000

Mot de passe connexion :      5058i : 5000, 6058i : 6000, 7058i : 7000

- 2 Sélectionner « Param connexion utilis. » **[Connexion PIN]**.

## 2 Configurer les paramètres.

Sélectionner **[Activé]** ou **[Désactivé]**.



# Utilisation de l'administration des connexions d'utilisateurs

Cette section explique les procédures de configuration de la comptabilité des travaux.

## Connexion/déconnexion

Si l'administration des connexions d'utilisateurs est activée, l'écran de saisie du nom d'utilisation et du mot de passe de connexion s'affiche lors de chaque utilisation de la machine.

Pour se connecter et se déconnecter, procéder comme suit.

### Connexion

Si l'écran de saisie du nom d'utilisateur de connexion s'affiche durant les opérations, se connecter en se reportant à :

➔ [Connexion \(page 2-32\)](#)

### Déconnexion

Lorsque les opérations sont terminées, sélectionner la touche **[Déconn.]** pour revenir à l'écran de saisie du nom d'utilisateur et mot de passe de connexion.

## Aperçu de la comptabilité des travaux

Cette fonction permet de gérer la comptabilité des travaux de copie/impression/numérisation/fax de chaque compte en attribuant un code d'identification à chaque compte.

- 1** Activer la comptabilité des travaux. ([page 9-38](#))
- 2** Configurer un compte. ([page 9-39](#))
- 3** Entrer l'identifiant de compte assigné lors de l'exécution du travail. ([page 9-35](#))
- 4** Compter le nombre de pages copiées, imprimées, numérisées et faxées.

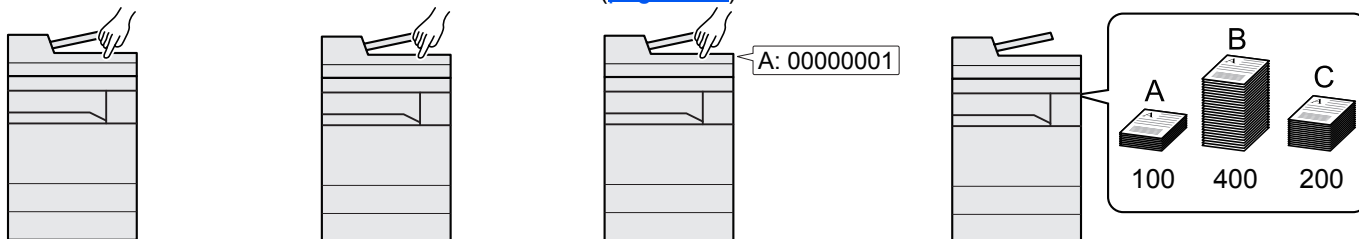

## Pour gérer le nom de feuilles utilisées pour les travaux imprimés à partir d'un ordinateur

Pour gérer le nombre de travaux à imprimer à partir de l'ordinateur sur le réseau, il faut configurer les paramètres en utilisant le pilote d'imprimante sur l'ordinateur.

- 1** Définir la comptabilité des travaux pour l'ordinateur sur le réseau en utilisant le pilote d'imprimante. ([page 9-43](#))
- 2** Exécuter l'impression.
- 3** Compter le nombre de pages imprimées.

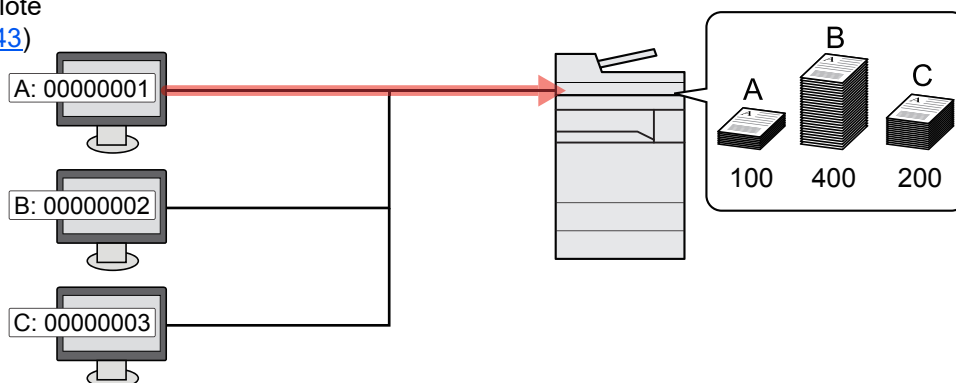

## Gestion du nombre de travaux de numérisation en utilisant TWAIN

Pour gérer le nombre de travaux de numérisation en utilisant TWAIN, il faut configurer les paramètres du pilote TWAIN sur l'ordinateur raccordé à la machine.

➔ [Comptabilité des travaux pour la numérisation en utilisant TWAIN \(page 9-44\)](#)

## Gestion du nombre de travaux de numérisation en utilisant WIA

Pour gérer le nombre de travaux de numérisation en utilisant WIA, il faut configurer les paramètres du pilote WIA sur l'ordinateur raccordé à la machine.

➔ [Comptabilité des travaux pour la numérisation en utilisant WIA \(page 9-45\)](#)

## **Gestion des travaux de fax transmis à partir d'un ordinateur**

Pour gérer le nombre de travaux de fax transmis à partir de l'ordinateur, il faut configurer les paramètres en utilisant le pilote de fax sur l'ordinateur.

➔ [Comptabilité des travaux pour les fax transmis à partir d'un ordinateur \(page 9-46\)](#)

Le kit fax en option est nécessaire pour utiliser la fonction fax.

# Activation de la comptabilité des travaux

## 1 Afficher l'écran.

- 1 Touche [Accueil] > [...] > [Menu système] > [Compta trav./ Authentif.]



### REMARQUE

Si l'écran de saisie du nom d'utilisateur de connexion s'affiche durant les opérations, entrer un nom d'utilisateur et un mot de passe de connexion, puis sélectionner [Connexion]. Pour ce faire, il faut se connecter en tant qu'administrateur ou utilisateur avec des droits pour effectuer ce réglage.

Le nom d'utilisateur et le mot de passe de connexion par défaut sont les suivants.

Nom de connexion de l'ut. :      5058i : 5000, 6058i : 6000, 7058i : 7000

Mot de passe connexion :      5058i : 5000, 6058i : 6000, 7058i : 7000

- 2 Sélectionner « Param compta. travaux » [Compta. travaux].

## 2 Configurer les paramètres.

Sélectionner [Local] ou [Réseau].

Sélectionner [Désactivé] pour désactiver la comptabilité des travaux.



### REMARQUE

Lorsque l'affichage revient à l'écran Manu Système par défaut, la déconnexion est effectuée automatiquement et l'écran de saisie d'ID de compte s'affiche. Pour continuer, entrer l'ID de compte.

# Compta. travaux (Local)

Il est possible d'ajouter, de modifier et de supprimer un compte et de définir la restriction pour chaque compte.

## Ajout d'un compte

Il est possible d'ajouter jusqu'à 1000 comptes individuels.

### 1 Afficher l'écran.

- 1 Touche [Accueil] > [...] > [Menu système] > [Compta trav./ Authentif.]

#### REMARQUE

Si l'écran de saisie du nom d'utilisateur de connexion s'affiche durant les opérations, entrer un nom d'utilisateur et un mot de passe de connexion, puis sélectionner [Connexion]. Pour ce faire, il faut se connecter en tant qu'administrateur ou utilisateur avec des droits pour effectuer ce réglage.

Le nom d'utilisateur et le mot de passe de connexion par défaut sont les suivants.

Nom de connexion de l'ut. : 5058i : 5000, 6058i : 6000, 7058i : 7000

Mot de passe connexion : 5058i : 5000, 6058i : 6000, 7058i : 7000

- 2 Sélectionner « Param compta. travaux » [Compatibilité Ajouter/Modifier travail].

### 2 Entrer les informations du compte.

- 1 [Ajouter] > Ajouter des informations pour chaque élément

Élément	Description
Nom de compte	Entrer le nom du compte (32 caractères maximum).
ID de compte	Entrer l'ID de compte sur 8 chiffres maximum (entre 0 et 99 999 999).
Restriction	Permet d'interdire l'impression ou la numérisation, ou de limiter le nombre de feuilles chargées. ➔ <a href="#">Restriction de l'utilisation de la machine (page 9-40)</a>

#### REMARQUE

- Pour plus de détails sur la saisie de caractères, se reporter à :  
➔ [Méthode de saisie de caractères \(page 11-10\)](#)
- Il n'est pas possible d'utiliser un "ID de compte" déjà enregistré. Entrer une autre ID de compte.

- 2 Sélectionner [Enregistrer].

Un nouveau compte est ajouté à la liste des comptes.

## Restriction de l'utilisation de la machine

Cette section décrit les possibilités de restriction d'utilisation de la machine en fonction du compte ou du nombre de feuilles disponibles.

Les éléments pouvant être limités diffèrent en fonction de la sélection "Individuel" ou "Total" pour "Cop/Impr. cpte".

➔ [Copier/impress. \(page 9-55\)](#)

### Options de restriction

[Individuel] est sélectionné pour « Copier/impress. »

Élément	Description
<b>Restr copie (total)</b>	Limite le nombre de feuilles utilisées pour la copie.
<b>Restr impr. (total)</b>	Limite le nombre de feuilles utilisées pour l'impression. Les fonctions d'impression applicables sont les suivantes : <ul style="list-style-type: none"> <li>• Impression à partir de la boîte</li> <li>• Imprimer depuis lecteur USB</li> <li>• Imprimer rapport</li> <li>• Imprimer depuis ordinateur</li> </ul>
<b>Restrict. num. (autres)</b>	Limite le nombre de feuilles numérisées (copie exclue).
<b>Restriction trans. FAX<sup>*1</sup></b>	Limite le nombre de feuilles envoyées par fax.
<b>Restriction port FAX</b>	Restreindre les ports utilisés pour le fax. Ce paramètre est affiché lorsque deux kits de fax en option sont installés.

\*1 Ce paramètre est affiché lorsque le kit de fax en option est installé.

[Total] est sélectionné pour Copier/impress.

Élément	Description
<b>Restr impr. (total)</b>	Limite le nombre total de feuilles utilisées pour la copie et l'impression.
<b>Restrict. num. (autres)</b>	Limite le nombre de feuilles numérisées (copie exclue).
<b>Restriction trans. FAX<sup>*1</sup></b>	Limite le nombre de feuilles envoyées par fax.
<b>Restriction port FAX</b>	Restreindre les ports utilisés pour le fax. Ce paramètre est affiché lorsque deux kits de fax en option sont installés.

\*1 Ce paramètre est affiché lorsque le kit de fax en option est installé.

#### IMPORTANT

Sélectionner [Désactivé], [Util. Port 1 uniqu.], ou [Util. Port 2 uniqu.] comme paramètre « Restriction port FAX ».

## Application de restrictions

La restriction peut être appliquée selon les modes suivants :

Élément	Description
Désactivé	Aucune restriction n'est appliquée.
Limite compteur	Limite le nombre d'impressions par compte par incréments d'une page jusqu'à 9 999 999 copies.
Refuser utilisation	La restriction est appliquée.

## Modification d'un compte

### 1 Afficher l'écran.

- 1 Touche [Accueil] > [...] > [Menu système] > [Compta trav./ Authentif.]

#### REMARQUE

Si l'écran de saisie du nom d'utilisateur de connexion s'affiche durant les opérations, entrer un nom d'utilisateur et un mot de passe de connexion, puis sélectionner [Connexion]. Pour ce faire, il faut se connecter en tant qu'administrateur ou utilisateur avec des droits pour effectuer ce réglage.

Le nom d'utilisateur et le mot de passe de connexion par défaut sont les suivants.

Nom de connexion de l'ut. : 5058i : 5000, 6058i : 6000, 7058i : 7000

Mot de passe connexion : 5058i : 5000, 6058i : 6000, 7058i : 7000

- 2 Sélectionner « Param compta. travaux » [Compatibilité Ajouter/Modifier travail].

### 2 Modifier un compte.

- 1 Sélectionner  (icône d'information) pour le nom de compte à modifier.

#### REMARQUE

- Rechercher par ID de compte ou nom du compte. Sélectionner [Rech. (ID)] ou [Rech.(Nom)] pour basculer entre [Rech. (ID.)] et [Rech.(Nom)].
- Sélectionner [Nom du compte] ou [ID de compte] pour trier la liste des comptes.

- 2 Modifier les informations du compte.

- 3 Sélectionner [Enregistrer].

Les informations du compte sont modifiées.

## Suppression d'un compte

### 1 Afficher l'écran.

- 1 Touche **[Accueil]** > [...] > **[Menu système]** > **[Compta trav./ Authentif.]**



#### REMARQUE

Si l'écran de saisie du nom d'utilisateur de connexion s'affiche durant les opérations, entrer un nom d'utilisateur et un mot de passe de connexion, puis sélectionner **[Connexion]**. Pour ce faire, il faut se connecter en tant qu'administrateur ou utilisateur avec des droits pour effectuer ce réglage.

Le nom d'utilisateur et le mot de passe de connexion par défaut sont les suivants.

Nom de connexion de l'ut. :      5058i : 5000, 6058i : 6000, 7058i : 7000

Mot de passe connexion :      5058i : 5000, 6058i : 6000, 7058i : 7000

- 2 Sélectionner « Param compta. travaux » **[Compatibilité Ajouter/Modifier travail]**.

### 2 Supprimer un compte.

- 1 Sélectionner le nom du compte à supprimer.



#### REMARQUE

- Rechercher par ID de compte ou nom du compte. Sélectionner **[Rech. (ID)]** ou **[Rech.(Nom)]** pour basculer entre **[Rech. (ID.)]** et **[Rech.(Nom)]**.
- Sélectionner **[Nom du compte]** ou **[ID de compte]** pour trier la liste des comptes.

- 2 **[Supprimer]** > **[Supprimer]**

Le compte est supprimé



## Comptabilité des travaux pour l'impression

Le nombre de travaux à imprimer à partir de l'ordinateur peut être géré par la comptabilité des travaux.

### Configuration du pilote d'imprimante

Pour gérer le nombre de travaux à imprimer à partir de l'ordinateur sur le réseau, il faut configurer les paramètres suivants en utilisant le pilote d'imprimante sur l'ordinateur. Les instructions se basent sur les éléments de l'interface tels qu'ils apparaissent dans Windows 10.

#### 1 Afficher l'écran.

- 1 Cliquer sur le bouton [Démarrer] de Windows, puis sélectionner [Système Windows], [Panneau de configuration], puis [Afficher les périphériques et imprimantes].



#### REMARQUE

Dans Windows 8.1, sélectionner [Paramètres] dans les icônes sur le bureau, puis sélectionner [Panneau de configuration], puis [Périphériques et imprimantes].

- 2 Effectuer un clic droit sur l'icône du pilote d'imprimante de la machine, puis cliquer sur le menu [Propriétés de l'imprimante] du pilote d'imprimante.
- 3 Cliquer sur [Administrateur] dans l'onglet [Paramètres du périphérique].

#### 2 Configurer les paramètres.

- 1 Sélectionner [Comptabilité des tâches d'impression] dans l'onglet [Comptabilité des tâches d'impression].

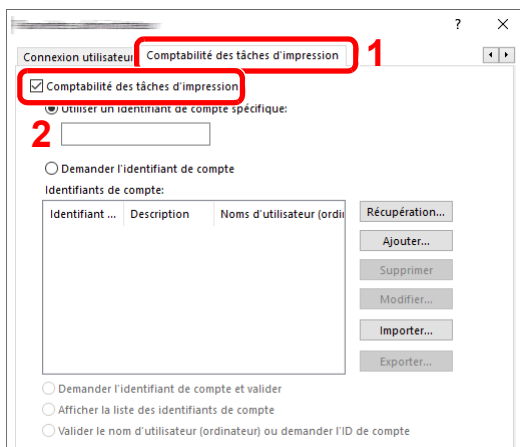

## 2 Définir l'ID de compte.

**[Utiliser un identifiant de compte spécifique]** : Entrer l'ID de compte. L'impression sera effectuée en utilisant l'ID de compte saisi. Si cette option est sélectionnée, l'utilisateur n'a pas besoin de saisir l'ID de compte pour chaque travail d'impression.

**[Demander l'identifiant de compte]** : Un écran pour saisir l'ID de compte sera affiché lors de toute tentative d'impression. L'ID de compte doit être saisi à chaque tentative d'impression.

**[Demander l'identifiant de compte et valider]** : Un écran pour saisir l'ID de compte sera affiché lors de toute tentative d'impression. L'ID de compte stocké dans la liste des ID de compte doit être saisi. L'ID de compte doit être saisi à chaque tentative d'impression.

**[Afficher la liste des identifiants de compte]** : La liste des ID de compte est affichée lors de l'impression. L'ID de compte à utiliser doit être sélectionné dans la liste.

**[Valider l'identifiant (ordinateur) ou demander l'identifiant de compte]**: Lors de l'impression, l'identifiant Windows est recherché dans les "ID de compte" et l'impression est possible si le nom est enregistré. Si l'ID de compte n'est pas enregistré, l'écran de saisie de l'ID de compte s'affiche.

## 3 Cliquer sur [OK].



### REMARQUE

Pour les autres paramètres de la comptabilité des travaux, se reporter à la section suivante :

➔ [Printing System Driver User Guide](#)

# Comptabilité des travaux pour la numérisation en utilisant TWAIN

Le nombre de travaux numérisés en utilisant TWAIN peut être géré par la comptabilité des travaux.

## Configuration du pilote TWAIN

Pour gérer le nombre de travaux numérisés en utilisant TWAIN, il faut configurer les paramètres suivants en utilisant le pilote TWAIN sur l'ordinateur. Les instructions se basent sur les éléments de l'interface tels qu'ils apparaissent dans Windows 10.

### 1 Afficher l'écran.

- 1 Cliquer sur la boîte de recherche dans la barre des tâches et y saisir « TWAIN Driver Setting ». Sélectionner **[TWAIN Driver Setting]** dans la liste de recherche. L'écran TWAIN Driver s'affiche.



### REMARQUE

Dans Windows 8.1, sélectionner **[Rechercher]** dans les icônes, puis saisir « TWAIN Driver Setting » dans la boîte de recherche. Cliquer sur **[TWAIN Driver Setting]** dans la liste de recherche pour afficher l'écran TWAIN Driver Setting.

- 2 Sélectionner la machine et cliquer sur **[Modifier]**.

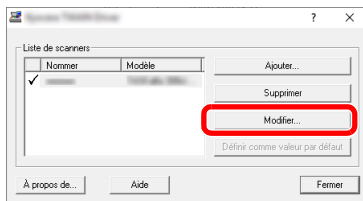

## 2 Configurer les paramètres.

- 1 Cliquer sur **[Paramètres d'authentification de l'utilisateur]**.
- 2 Cocher la case à côté de **[Compte]**, et saisir l'ID de compte.

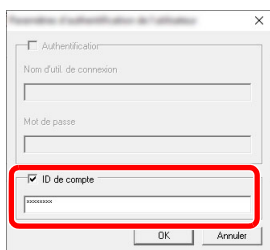

- 3 Cliquer sur **[OK]**.

# Comptabilité des travaux pour la numérisation en utilisant WIA

Le nombre de travaux numérisés en utilisant WIA peut être géré par la comptabilité des travaux.

## Configuration du pilote WIA

Pour gérer le nombre de travaux numérisés en utilisant WIA, il faut configurer les paramètres suivants en utilisant le pilote WIA sur l'ordinateur. Les instructions se basent sur les éléments de l'interface tels qu'ils apparaissent dans Windows 10.

### 1 Afficher l'écran.

- 1 Cliquer sur le bouton **[Démarrer]** de Windows, puis sélectionner **[Système Windows]** et **[Panneau de configuration]**. Cliquer sur la boîte de recherche dans le panneau de configuration et y saisir « Scanner ». Sélectionner **[Afficher les scanners et les appareils photos]** dans la liste de recherche. L'écran Scanneurs et appareils photo s'affiche.

#### REMARQUE

Dans Windows 8.1, cliquer sur **[Rechercher]** dans les icônes, puis saisir « Scanner » dans la boîte de recherche. Cliquer sur **[Afficher les scanners et les appareils photo]** dans la liste de recherche pour afficher l'écran Scanneurs et appareils photo.

- 2 Sélectionner le même nom que cette machine pour les pilotes WIA et appuyer sur **[Propriétés]**.

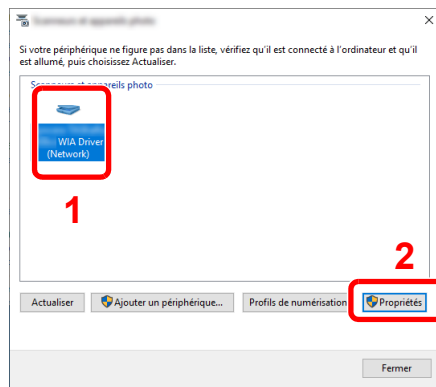

## 2 Configurer le pilote WIA.

- 1 Cocher la case à côté de **[ID de compte]** sur l'onglet **[Paramètres]**, et saisir l'ID de compte.

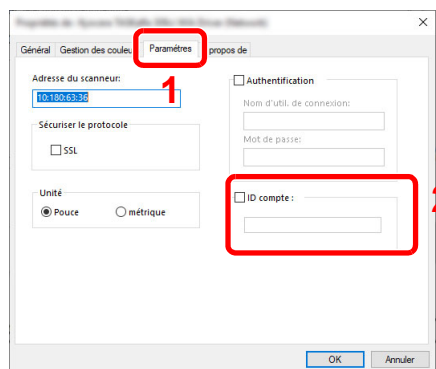

- 2 Cliquer sur **[OK]**.

## Comptabilité des travaux pour les fax transmis à partir d'un ordinateur

Le nombre de travaux de fax transmis à partir de l'ordinateur peut être géré par la comptabilité des travaux.



### REMARQUE

Les fonctions FAX sont disponibles uniquement sur les produits avec la fonction fax installée.

### Configuration du pilote de fax

Pour gérer le nombre de travaux de fax transmis à partir de l'ordinateur, il faut configurer les paramètres suivants en utilisant le pilote de fax sur l'ordinateur. Les instructions se basent sur les éléments de l'interface tels qu'ils apparaissent dans Windows 10.

## 1 Afficher l'écran.

- 1 Cliquer sur le bouton **[Démarrer]** de Windows, puis sélectionner **[Système Windows]**, **[Panneau de configuration]**, puis **[Afficher les périphériques et imprimantes]**.



### REMARQUE

Dans Windows 8.1, sélectionner **[Paramètres]** dans les icônes sur le bureau, puis sélectionner **[Panneau de configuration]**, puis **[Périphériques et imprimantes]**.

- 2 Effectuer un clic droit sur le nom de la machine à utiliser comme pilote de fax et sélectionner **[Options d'impression]** dans le menu déroulant qui s'affiche.
- 3 Cliquer sur **[Paramètre FAX TX]** dans la fenêtre **[Options d'impression]**.

## 2 Configurer les paramètres.

- 1 Sélectionner **[Compta. travaux]** sur l'onglet **[Authentification]**.

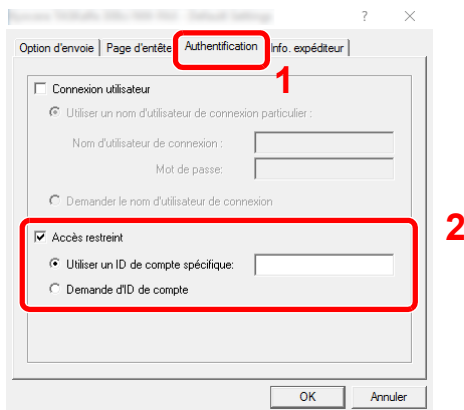

- 2 Configurer la comptabilité des travaux.

**[Utiliser un identifiant de compte spécifique]** : Cette option peut être utilisée pour spécifier un ID de compte à utiliser pour le même ID de compte pour chaque travail de fax. Si cette option est sélectionnée, l'utilisateur n'a pas besoin de saisir l'ID de compte pour chaque travail de fax.

**[Demander l'identifiant de compte]** : Un écran pour saisir l'ID de compte sera affiché lors de toute tentative de transmission. L'ID de compte doit être saisi à chaque tentative de connexion.

- 3 Cliquer sur **[OK]**.

# Configuration de la comptabilité des travaux

## Limite compteur défaut

Lors de l'ajout d'un nouveau compte, il est possible de modifier les restrictions par défaut pour le nombre de feuilles utilisées. Ce nombre peut être réglé de 1 à 9 999 999.

Les éléments pouvant être définis diffèrent en fonction de la sélection **[Individuel]** ou **[Total]** pour « Copier/impress. ».

➔ [Copier/impress. \(page 9-55\)](#)

### 1 Afficher l'écran.

1 Touche **[Accueil]** > [...] > **[Menu système]** > **[Compta trav./ Authentif.]**



#### REMARQUE

Si l'écran de saisie du nom d'utilisateur de connexion s'affiche durant les opérations, entrer un nom d'utilisateur et un mot de passe de connexion, puis sélectionner **[Connexion]**. Pour ce faire, il faut se connecter en tant qu'administrateur ou utilisateur avec des droits pour effectuer ce réglage.

Le nom d'utilisateur et le mot de passe de connexion par défaut sont les suivants.

Nom de connexion de l'ut. : 5058i : 5000, 6058i : 6000, 7058i : 7000

Mot de passe connexion : 5058i : 5000, 6058i : 6000, 7058i : 7000

2 Sélectionner « Param compta. travaux » **[Param compta. travaux]**.

### 2 Configurer les paramètres.

Sélectionner l'élément pour « Limite compteur défaut » > utiliser **[+]**, **[-]** ou les touches numériques pour saisir la restriction par défaut sur le nombre de feuilles > **[OK]**

**[Individuel]** est sélectionné pour « Copier/impress. »

Élément	Description
<b>Restr copie (total)</b>	Règle la restriction par défaut du nombre de feuilles utilisées pour la copie.
<b>Restr impr. (total)</b>	Règle la restriction par défaut du nombre de feuilles utilisées pour l'impression. Les fonctions d'impression applicables sont les suivantes : <ul style="list-style-type: none"> <li>• Impression à partir de la boîte</li> <li>• Imprimer depuis lecteur USB</li> <li>• Imprimer rapport</li> <li>• Imprimer depuis ordinateur</li> </ul>
<b>Restrict. num. (autres)</b>	Règle la restriction par défaut du nombre de feuilles utilisées pour la numérisation (copie exclue).
<b>Restriction trans. FAX<sup>*1</sup></b>	Règle la restriction par défaut du nombre de feuilles utilisées pour l'envoi de fax.

\*1 Cette fonction s'affiche uniquement lorsque le kit de fax en option est installé.

[Total] est sélectionné pour « Copier/impress. »

Élément	Description
<b>Restr impr. (total)</b>	Règle la restriction par défaut du nombre total de feuilles utilisées pour la copie et l'impression.
<b>Restrict. num. (autres)</b>	Règle la restriction par défaut du nombre de feuilles utilisées pour la numérisation (copie exclue).
<b>Restriction trans. FAX*1</b>	Règle la restriction par défaut du nombre de feuilles utilisées pour l'envoi de fax.

\*1 Cette fonction s'affiche uniquement lorsque le kit de fax en option est installé.

## Nbre par format papier

Cette fonction permet de comptabiliser le nombre de pages en fonction du format de papier (par exemple, Letter).



### REMARQUE

Le format de papier est disponible en cinq types de 1 à 5. Ces types sont spécifiées dans les rapports de comptabilité.

➔ [Impr. rapport compteurs \(page 9-52\)](#)

Outre le format de papier, il est possible de spécifier le type de support (par exemple, comptabiliser le papier couleur au format Letter utilisé). Si le type de support n'est pas spécifié, le nombre de feuilles utilisées sera compté pour le format de feuille spécifié, quel que soit le type de support.

## 1 Afficher l'écran.

- 1 Touche [Accueil] > [...] > [Menu système] > [Compta trav./ Authentif.]



### REMARQUE

Si l'écran de saisie du nom d'utilisateur de connexion s'affiche durant les opérations, entrer un nom d'utilisateur et un mot de passe de connexion, puis sélectionner [Connexion]. Pour ce faire, il faut se connecter en tant qu'administrateur ou utilisateur avec des droits pour effectuer ce réglage.

Le nom d'utilisateur et le mot de passe de connexion par défaut sont les suivants.

Nom de connexion de l'ut. : 5058i : 5000, 6058i : 6000, 7058i : 7000

Mot de passe connexion : 5058i : 5000, 6058i : 6000, 7058i : 7000

- 2 Sélectionner « Param compta. travaux » [Param compta. travaux].

## 2 Configurer les paramètres.

- 1 « Nbre par format papier » [Format papier 1 (à 5)] > [Activé]
- 2 Sélectionner [Format papier].
- 3 Sélectionner le format de papier.
- 4 Sélectionner [Type de support] pour spécifier un type de support.
- 5 Sélectionner le type de support.
- 6 Sélectionner [OK].

## Comptabilité du nombre de pages imprimées

Cette fonction permet de comptabiliser le nombre de pages imprimées. Les options sont les suivantes : Total comptabilité des travaux et Chaque comptabilité des travaux. Il est possible de démarrer une nouvelle comptabilité après réinitialisation des données de comptabilité stockées depuis un certain temps.

Le tableau suivant énumère les éléments pouvant être affichés.

Élément	Description
<b>Pages imprimées</b>	Affiche le nombre de pages utilisées dans l'impression pour chacun des éléments suivants.
<b>Compter par fonction</b>	Affiche le nombre de pages utilisées pour la copie, l'impression, le fax et leur total.
<b>Nombre par format de papier</b>	Affiche le nombre de pages utilisées dans le format de papier sélectionné ainsi que le nombre de pages utilisés dans d'autres formats de papier. ➔ <a href="#">Nbre par format papier (page 9-49)</a>
<b>Compter par recto verso</b>	Affiche le nombre de pages utilisées en mode recto verso (recto), en mode r/V (recto-verso) et le total pour les deux.
<b>Compter par combiner</b>	Affiche le nombre de pages utilisées en mode Combiner (aucun), en mode Combiner (2 en 1), en mode Combiner (4 en 1) et le total pour les trois.
<b>Pages numérisées</b>	Affiche le nombre de pages numérisées pour la copie, le fax, l'impression et les autres fonctions, ainsi que le nombre total de pages numérisées.
<b>Transm. pages par FAX</b>	Affiche le nombre de pages faxées. Cette fonction s'affiche uniquement lorsque le kit de fax en option est installé.
<b>Durée transm. par FAX</b>	Affiche la durée totale des transmissions de fax. Cette fonction s'affiche uniquement lorsque le kit de fax en option est installé.
<b>Réinit. Compteur</b>	Remet le compteur à zéro. Sélectionner <b>[Réinit.]</b> dans l'écran de confirmation.

### 1 Afficher l'écran.

- 1 Touche **[Accueil]** > [...] > **[Menu système]** > **[Compta trav./ Authentif.]**



#### REMARQUE

Si l'écran de saisie du nom d'utilisateur de connexion s'affiche durant les opérations, entrer un nom d'utilisateur et un mot de passe de connexion, puis sélectionner **[Connexion]**. Pour ce faire, il faut se connecter en tant qu'administrateur ou utilisateur avec des droits pour effectuer ce réglage.

Le nom d'utilisateur et le mot de passe de connexion par défaut sont les suivants.

Nom de connexion de l'ut. : 5058i : 5000, 6058i : 6000, 7058i : 7000

Mot de passe connexion : 5058i : 5000, 6058i : 6000, 7058i : 7000

- 2 Sélectionner « Param compta. travaux » **[Compteur de comptabilité des travaux]**.

### 2 Vérifier le nombre de pages.

#### Total Comptes

Cette fonction comptabilise le nombre de pages de tous les comptes et réinitialise la comptabilité des comptes simultanément.

- 1 Sélectionner **[Total]** pour consulter le nombre.

Sélectionner **[Réinitialiser Compteur]** pour remettre le compteur à zéro.



- 2 Confirmer le nombre et sélectionner [**Fermer**].

### **Compta ch. trav**

Cette fonction comptabilise le nombre de pages de chaque compte et réinitialise la comptabilité des comptes un par un. Lors du contrôle de Compta.pour chaque trav, sélectionner le compte pour lequel vérifier le nombre.

- 1 Sélectionner le compte.



#### **REMARQUE**

- Rechercher par ID de compte ou nom du compte. Sélectionner [**Rech. (ID)**] ou [**Rech.(Nom)**] pour basculer entre [**Rech. (ID.)**] et [**Rech.(Nom)**].
- Sélectionner [**Nom du compte**] ou [**ID de compte**] pour trier la liste des comptes.
- Pour afficher un compte différent de son propre compte, sélectionner [**Autre compte**].

- 2 Consulter le compte.

Sélectionner [**Réinitialiser Compteur**] pour remettre le compteur à zéro.

- 3 Confirmer le nombre et sélectionner [**Fermer**].

## Impr. rapport compteurs

Il est possible d'imprimer un rapport de comptabilité contenant le total des pages comptabilisées pour tous les comptes concernés.

Le format des rapports varie en fonction de l'administration de la comptabilité des copieurs et des imprimantes.

Lorsque "Individuel" est sélectionné pour la gestion du nombre de copies/impressions.

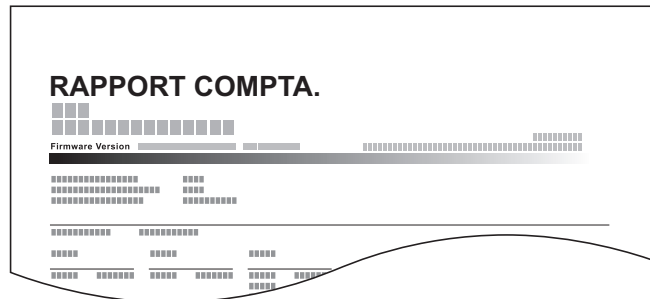

Si le comptage par format de papier est effectué, le rapport sera imprimé par format.

Pour imprimer un rapport de comptabilité des travaux, procéder comme suit.

### 1 Préparer le papier.

Vérifier que le magasin contient du papier Letter ou A4.

### 2 Afficher l'écran.

Touche [Accueil] > [...] > [Menu système] > [Compta trav./ Authentif.]



#### REMARQUE

Si l'écran de saisie du nom d'utilisateur de connexion s'affiche durant les opérations, entrer un nom d'utilisateur et un mot de passe de connexion, puis sélectionner [Connexion]. Pour ce faire, il faut se connecter en tant qu'administrateur ou utilisateur avec des droits pour effectuer ce réglage.

Le nom d'utilisateur et le mot de passe de connexion par défaut sont les suivants.

Nom de connexion de l'ut. : 5058i : 5000, 6058i : 6000, 7058i : 7000

Mot de passe connexion : 5058i : 5000, 6058i : 6000, 7058i : 7000

### 3 Imprimer le rapport.

« Param compta. travaux » [Impr. rapport compteurs] > [Imprimer]

Le rapport de comptabilité est imprimé.

# Utilisation de la comptabilité des travaux

Cette section explique les procédures de configuration de la comptabilité des travaux.

## Connexion/déconnexion

Si la comptabilité des travaux est activée, un écran de saisie de l'ID de compte s'affiche lors de chaque utilisation de la machine.

### Connexion

#### 1 Entrer l'identifiant de compte à l'aide des touches numériques > [Connexion]



##### REMARQUE

- En cas d'erreur de saisie, sélectionner [C] (effacer) et recommencer la saisie.
- Si l'ID de compte ne correspond pas à celui enregistré, un signal audio est généré et la connexion échoue. Entrer l'ID de compte correct.
- La sélection de [Vérifier le compte] permet de vérifier le nombre de pages imprimées et le nombre de pages numérisées.

##### Lorsque l'écran de saisie de l'ID utilisateur et du mot de passe s'affiche

Si l'administration des connexions d'utilisateurs est activée, l'écran de saisie de l'ID utilisateur et du mot de passe s'affiche. Saisir un nom d'utilisateur et un mot de passe de connexion valides. Si l'utilisateur a déjà enregistré les informations de compte, la saisie de l'ID de compte est ignorée.

➔ [Ajout d'un utilisateur \(liste d'utilisateurs locaux\) \(page 9-9\)](#)

#### 2 Effectuer les autres opérations.

### Déconnexion

Une fois les opérations terminées, sélectionner la touche [Déconn.] pour revenir à l'écran de saisie de l'ID de compte.

# Appliquer des restrict.

Cette fonction définit le comportement de la machine lorsque le compteur atteint la limite de restriction. Le tableau ci-après répertorie les options disponibles.

Élément	Description
<b>Immédiatement</b> *1	Le travail s'arrête lorsque le compteur atteint sa limite.
<b>Ensuite</b>	Le travail d'impression ou de numérisation se poursuit mais le travail suivant sera refusé.
<b>Avertissement seulement</b>	Le travail se poursuit et un message d'alerte s'affiche.

\*1 Le travail suivant sera interdit en envoi ou en stockage dans la boîte.

## 1 Afficher l'écran.

- 1 Touche **[Accueil]** > [...] > **[Menu système]** > **[Compta trav./ Authentif.]**

### REMARQUE

Si l'écran de saisie du nom d'utilisateur de connexion s'affiche durant les opérations, entrer un nom d'utilisateur et un mot de passe de connexion, puis sélectionner **[Connexion]**. Pour ce faire, il faut se connecter en tant qu'administrateur ou utilisateur avec des droits pour effectuer ce réglage.

Le nom d'utilisateur et le mot de passe de connexion par défaut sont les suivants.

Nom de connexion de l'ut. : 5058i : 5000, 6058i : 6000, 7058i : 7000

Mot de passe connexion : 5058i : 5000, 6058i : 6000, 7058i : 7000

- 2 « Param. compta. travaux » **[Param. compta. travaux]** > « Param. par déf. » **[Appl/restrict.]**

## 2 Configurer les paramètres.

Sélectionner **[Immédiatement]**, **[Ensuite]**, ou **[Alerte uniqu.]**.

# Copier/impress.

Il est possible de sélectionner un mode d'affichage du nombre de copies et d'impression – soit le total des deux, soit le nombre de copies et le nombre d'impressions séparément. Cette sélection peut influencer sur les restrictions relatives au nombre et à la méthode de comptage. Pour plus de détails, se reporter à :

- ➔ [Restriction de l'utilisation de la machine \(page 9-40\)](#)
- ➔ [Comptabilité du nombre de pages imprimées \(page 9-50\)](#)
- ➔ [Impr. rapport compteurs \(page 9-52\)](#)

## 1 Afficher l'écran.

- 1 Touche [Accueil] > [...] > [Menu système] > [Compta trav./ Authentif.]



### REMARQUE

Si l'écran de saisie du nom d'utilisateur de connexion s'affiche durant les opérations, entrer un nom d'utilisateur et un mot de passe de connexion, puis sélectionner [Connexion]. Pour ce faire, il faut se connecter en tant qu'administrateur ou utilisateur avec des droits pour effectuer ce réglage.

Le nom d'utilisateur et le mot de passe de connexion par défaut sont les suivants.

Nom de connexion de l'ut. : 5058i : 5000, 6058i : 6000, 7058i : 7000

Mot de passe connexion : 5058i : 5000, 6058i : 6000, 7058i : 7000

- 2 « Param compta. travaux » [Param compta. travaux] > « Param. par déf. » [Copier/impress.]

## 2 Configurer les paramètres.

Sélectionner [Total] ou [Individuel].

# Param. utilis. inconnu

## ID trav. inconnu

Cette fonction définit le comportement pour la gestion des travaux envoyés avec des identifiants d'utilisateur ou des ID utilisateur inconnus ou non envoyés. Si l'ID utilisateur est désactivé et la Comptabilité des travaux activée, procéder comme suit si l'ID de compte est inconnu.

Les éléments suivants sont disponibles.

Élément	Description
<b>Autoriser</b>	L'impression du travail est autorisée.
<b>Refuser</b>	L'impression du travail est autorisée.

### 1 Afficher l'écran.

- 1 Touche [Accueil] > [...] > [Menu système] > [Compta trav./ Authentif.]

#### REMARQUE

Si l'écran de saisie du nom d'utilisateur de connexion s'affiche durant les opérations, entrer un nom d'utilisateur et un mot de passe de connexion, puis sélectionner [Connexion]. Pour ce faire, il faut se connecter en tant qu'administrateur ou utilisateur avec des droits pour effectuer ce réglage.

Le nom d'utilisateur et le mot de passe de connexion par défaut sont les suivants.

Nom de connexion de l'ut. : 5058i : 5000, 6058i : 6000, 7058i : 7000

Mot de passe connexion : 5058i : 5000, 6058i : 6000, 7058i : 7000

- 2 Sélectionner « Paramètres utilisateur inconnu » [ID trav. inconnu].

### 2 Configurer les paramètres.

Sélectionner [Autoriser] ou [Refuser].

# Enregistrement des informations pour un utilisateur dont l'ID est inconnu

Si des informations d'utilisateur sont enregistrées pour un utilisateur dont l'ID est inconnu, il est possible de vérifier les informations sur les écrans État tâche ou Historique des travaux. De plus, il est possible de limiter les fonctions disponibles.



## REMARQUE

Cette fonction est affichée lorsque [ID trav. inconnu] est réglé sur [Autoriser].

➔ [ID trav. inconnu \(page 9-56\)](#)

## 1 Afficher l'écran.

- 1 Touche [Accueil] > [...] > [Menu système] > [Compta trav./ Authentif.]



## REMARQUE

Si l'écran de saisie du nom d'utilisateur de connexion s'affiche durant les opérations, entrer un nom d'utilisateur et un mot de passe de connexion, puis sélectionner [Connexion]. Pour ce faire, il faut se connecter en tant qu'administrateur ou utilisateur avec des droits pour effectuer ce réglage.

Le nom d'utilisateur et le mot de passe de connexion par défaut sont les suivants.

Nom de connexion de l'ut. : 5058i : 5000, 6058i : 6000, 7058i : 7000

Mot de passe connexion : 5058i : 5000, 6058i : 6000, 7058i : 7000

- 2 Sélectionner « Paramètres utilisateur inconnu » [Propriété util.].

## 2 Entrer les informations de l'utilisateur.

Entrer les informations de l'utilisateur > [OK]

Élément	Description
Nom d'utilisateur	Entrer le nom figurant dans la liste des utilisateurs (32 caractères maximum).
Nom de compte	<p>Enregistrer un compte pour un utilisateur dont l'ID est inconnu.</p> <p>➔ <a href="#">Aperçu de la comptabilité des travaux (page 9-36)</a></p> <p> <b>REMARQUE</b></p> <ul style="list-style-type: none"> <li>• Rechercher par ID de compte ou nom du compte. Sélectionner [Rech. (ID)] ou [Rech.(Nom)] pour basculer entre [Rech. (ID.)] et [Rech.(Nom)].</li> <li>• Sélectionner [Nom du compte] ou [ID de compte] pour trier la liste des comptes.</li> </ul>
Règles autorisation	<p>Définir l'autorité d'utilisation.</p> <p>Les éléments de restriction suivants sont disponibles :</p> <p><b>Restr impr. :</b></p> <p>Sélectionner si l'utilisation de la fonction d'impression de l'imprimante est interdite ou non.</p> <p>Les fonctions d'impression applicables sont les suivantes :</p> <ul style="list-style-type: none"> <li>• Imprimer depuis ordinateur</li> </ul>

# 10 Dépannage

Ce chapitre aborde les sujets suivants :

Maintenance ordinaire .....	10-3	Retirer tout papier coincé dans le magasin 5 (chargeur latéral) .....	10-74
Nettoyage .....	10-3	Retirer tout papier coincé dans le bac MF .....	10-76
Nettoyage de la glace d'exposition ...	10-3	Retirer tout papier coincé dans le capot droit 1 .....	10-77
Nettoyage de l'intérieur du chargeur de documents .....	10-3	Retirer tout papier coincé dans le capot droit 2 (500-feuilles × 2) .....	10-82
Nettoyage du verre fendu .....	10-4	Retirer tout papier coincé dans le capot droit 2 (1500-feuilles × 2) .....	10-83
Remplacement de la cartouche de toner .....	10-5	Retirer tout papier coincé dans l'unité relais .....	10-85
Remettre le bac de récupération de toner en place .....	10-8	Retirer tout papier coincé dans la boîte aux lettres .....	10-86
Chargement du papier .....	10-10	Retirer tout papier coincé dans le module de finition interne .....	10-87
Remplacement des agrafes (module de finition interne) .....	10-11	Retirer tout papier coincé dans le chargeur de documents (recto verso automatique) .....	10-88
Remplacement des agrafes (module de finition 1000 feuilles) .....	10-13	Retirer tout papier coincé dans le chargeur de documents (double numérisation) .....	10-90
Remplacement d'agrafes (module de finition 4000 feuilles) .....	10-14	Retirer tout papier coincé dans le module d'insertion .....	10-92
Remplacement des agrafes (module de finition et agrafage 100 feuilles) .	10-16	Retirer tout papier coincé dans l'unité de pliage en Z .....	10-97
Remplacement d'agrafes (unité de pliage) .....	10-17	Retirer tout papier coincé dans le module de finition 1000 feuilles .....	10-119
Vider le bac de récupération de perforation .....	10-21	Retirer tout papier coincé dans le module de finition 4000 feuilles/ module de finition et agrafage 100 feuilles (interne) .....	10-122
Dépannage .....	10-27	Retirer tout papier coincé dans le module de finition 4000 feuilles/ module de finition et agrafage 100 feuilles (plateau A) .....	10-123
Résolution des dysfonctionnements	10-27	Retirer tout papier coincé dans le module de finition 4000 feuilles/ module de finition et agrafage 100 feuilles (plateau B) .....	10-127
Dysfonctionnement de la machine ..	10-27	Retirer tout papier coincé dans l'unité de pliage (module de finition 4000 feuilles) .....	10-130
Problèmes avec l'image imprimée ..	10-32	Retirer tout papier coincé dans le plateau de pli (module de finition 4000 feuilles) .....	10-135
Utilisation à distance .....	10-35	Retirer tout papier coincé dans l'unité de pliage (module de finition et agrafage 100 feuilles) .....	10-140
Réponse aux messages .....	10-37	Retirer tout papier coincé dans le plateau de pli (module de finition et agrafage 100 feuilles) ....	10-145
Réglage/Maintenance .....	10-54		
Présentation de Réglage/ Maintenance .....	10-54		
Rég. de courbe des tons .....	10-55		
Rafr. tambours .....	10-56		
Étalonnage .....	10-57		
Nettoyage du laser .....	10-57		
Rafraîch. développeur .....	10-57		
Résolution des bourrages papier .....	10-58		
Indicateurs d'emplacement de bourrage .....	10-58		
Retirer tout papier coincé dans le magasin 1 .....	10-61		
Retirer tout papier coincé dans le magasin 2 .....	10-64		
Retirer tout papier coincé dans le magasin 3 et 4 (500-feuilles × 2) ....	10-67		
Retirer tout papier coincé dans le magasin 3 (1500-feuilles × 2) .....	10-69		
Retirer tout papier coincé dans le magasin 4 (1500-feuilles × 2) .....	10-71		



Déblocage de l'agrafeuse .....	10-150
Élimination des agrafes coincées dans le module de finition interne .	10-150
Élimination des agrafes coincées dans le module de finition 1000 feuilles .....	10-152
Élimination des agrafes coincées dans le module de finition 4000 feuilles .....	10-155
Élimination des agrafes coincées dans le module de finition et agrafage 100 feuilles .....	10-157
Élimination des agrafes coincées dans l'unité de pliage (module de finition 4000 feuilles) .....	10-160
Élimination des agrafes coincées dans l'unité de pliage (module de finition et agrafage 100 feuilles) ....	10-165

## Maintenance ordinaire

### Nettoyage

Nettoyer la machine régulièrement afin d'assurer une qualité d'impression optimale.

#### ATTENTION

Pour des raisons de sécurité, toujours retirer la fiche du cordon d'alimentation de la prise de courant avant de nettoyer la machine.

### Nettoyage de la glace d'exposition

Essuyer l'arrière du capot des originaux, l'intérieur du chargeur de documents et la glace d'exposition à l'aide d'un chiffon doux imbibé d'alcool ou de détergent doux.

#### IMPORTANT

Ne pas utiliser de diluant ou de solvants organiques.

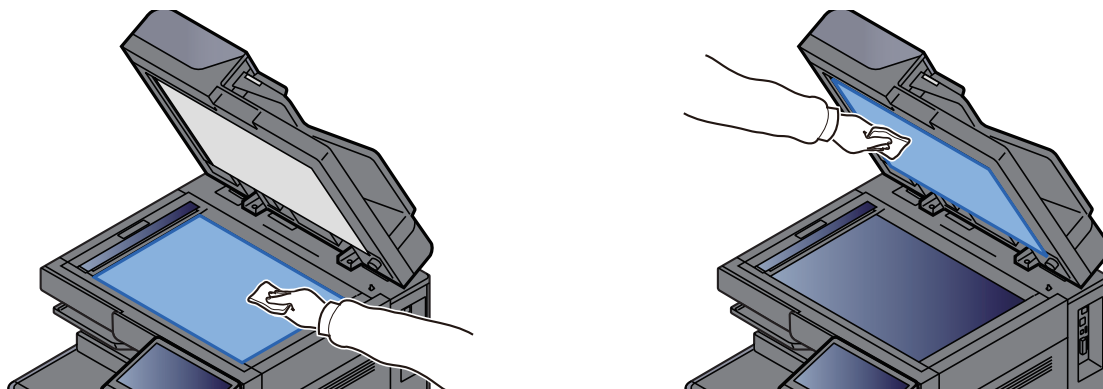

### Nettoyage de l'intérieur du chargeur de documents

Lors de l'utilisation du chargeur de document avec la fonction de double numérisation, nettoyer l'unité de double numérisation avec le chiffon de nettoyage fourni.

#### IMPORTANT

Ne pas utiliser de diluant ou de solvants organiques.

- 1 Retirer le chiffon de son logement et ouvrir le capot du chargeur de documents.**

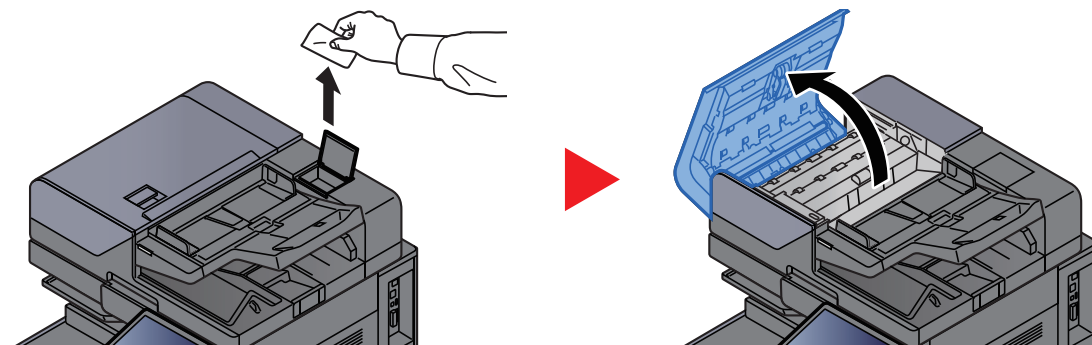

## 2 Nettoyer l'intérieur du chargeur de documents.

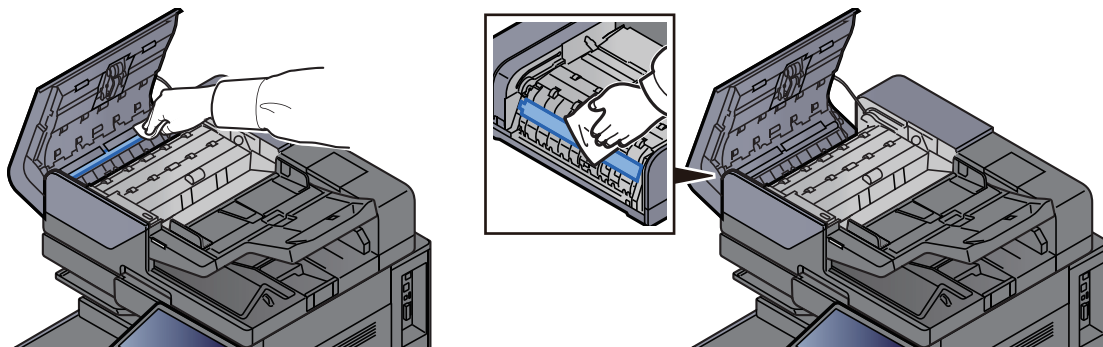

## Nettoyage du verre fendu

Lors de l'utilisation du chargeur de documents, nettoyer la surface du verre fendu et le guide de lecture à l'aide du chiffon de nettoyage fourni.

### ✔ IMPORTANT

Nettoyer la surface du verre fendu à l'aide du chiffon de nettoyage fourni.

### 🔍 REMARQUE

La saleté sur le verre fendu ou le guide de lecture peut causer l'apparition de traces noires sur les impressions.

## 1 Retirer le chiffon de nettoyage de son compartiment.

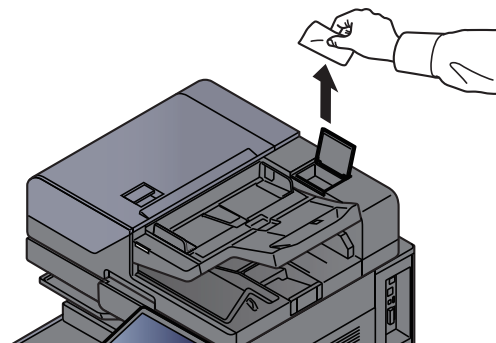

## 2 Nettoyer la surface du verre fendu et le guide de lecture.

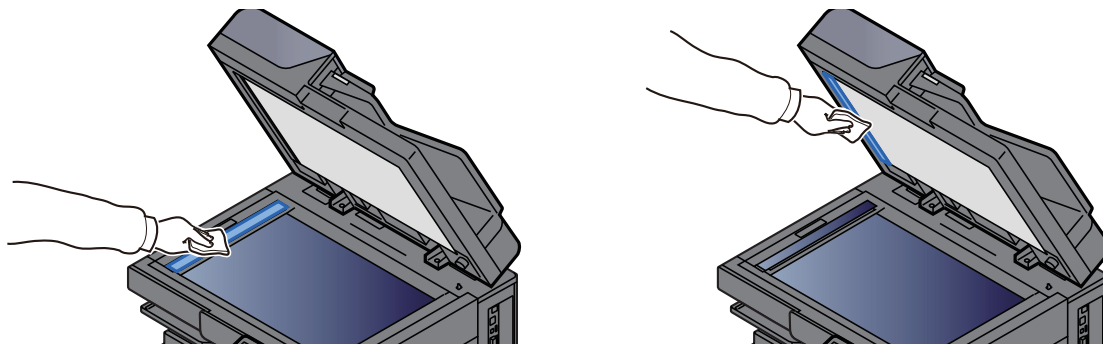

## Remplacement de la cartouche de toner

Lorsque le toner est vide, le message suivant s'affiche. Remplacer la cartouche de toner.

« Toner vide. »

Lorsque le toner est presque vide, le message suivant s'affiche. S'assurer de disposer d'une cartouche de toner neuve pour le remplacement.

« Toner bas (Remplacer une fois vide.) »



### REMARQUE

- Pour la cartouche de toner, toujours utiliser une cartouche de toner originale. L'utilisation d'une cartouche de toner non originale peut causer des défauts d'image et une panne de l'appareil.
- La puce mémoire dans la cartouche de toner de cet appareil mémorise les informations nécessaires pour améliorer la commodité pour le client, l'opération du système de recyclage pour les cartouches de toner usagées et la planification et le développement de nouveaux produits. Les informations mémorisées n'incluent aucune information permettant d'identifier les personnes et ne sont utilisées que de manière anonyme pour les buts susmentionnés.



### ATTENTION

Ne pas tenter d'incinérer les parties contenant du toner. Des étincelles dangereuses risquent de provoquer des brûlures.

## 1 Ouvrir le capot avant.

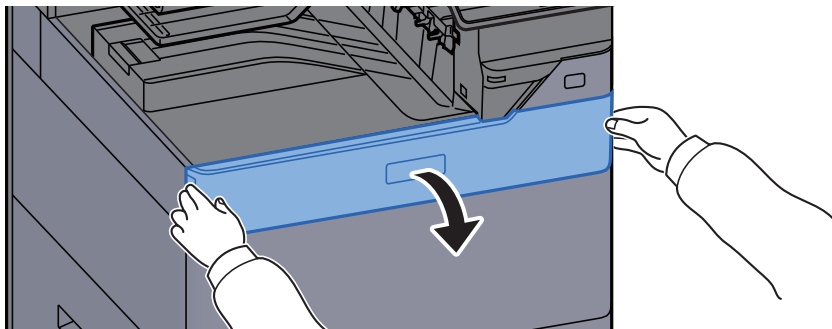

### REMARQUE

Si le capot de la cartouche de toner est refermé avant de remplacer la cartouche, sélectionner [**Ouvrez capot de cartouche de toner**].

## 2 Retirer la cartouche de toner.

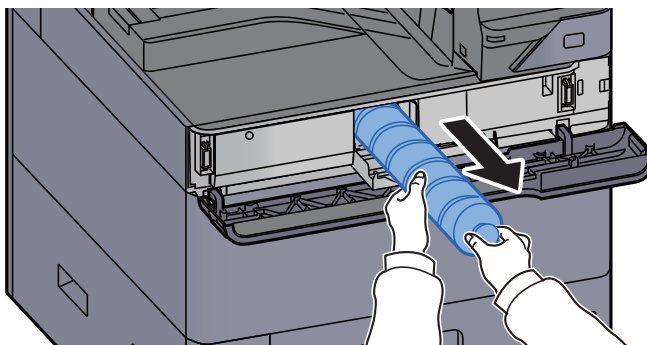

**3 Placer la cartouche de toner usée dans le sachet en plastique.**

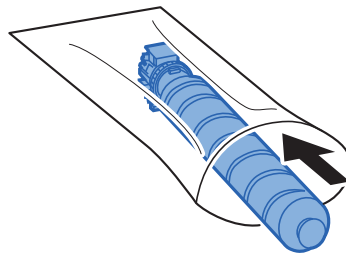

**4 Retirer la cartouche de toner neuve de la boîte.**

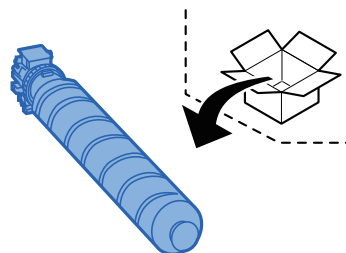

**✓ IMPORTANT**

Ne pas toucher les points indiqués ci-dessous.

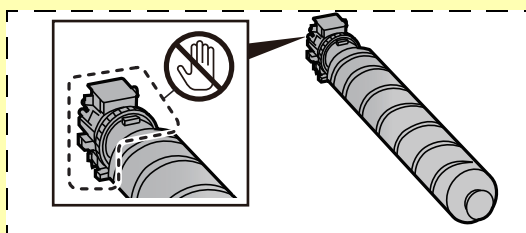

**5 Taper sur la cartouche de toner.**

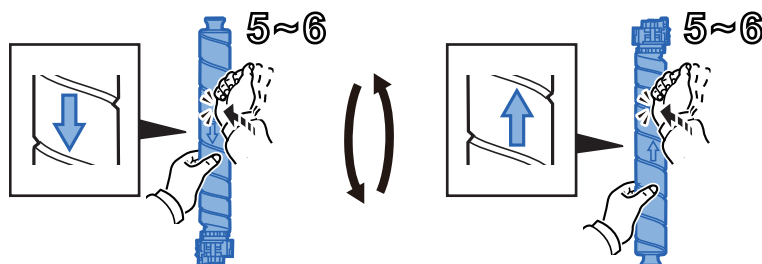

**6 Agiter la cartouche de toner.**

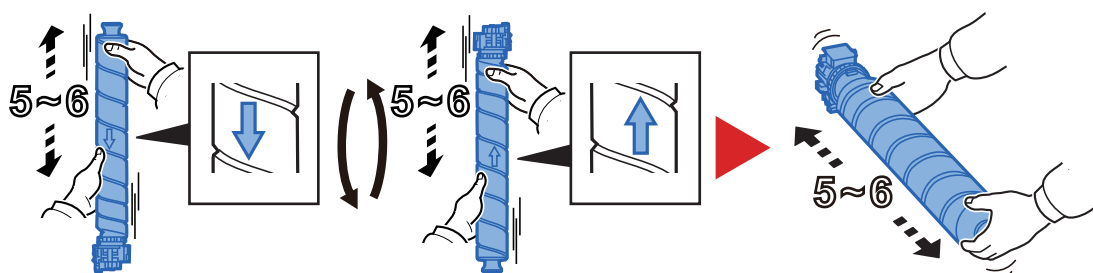

## 7 Installer la cartouche de toner.

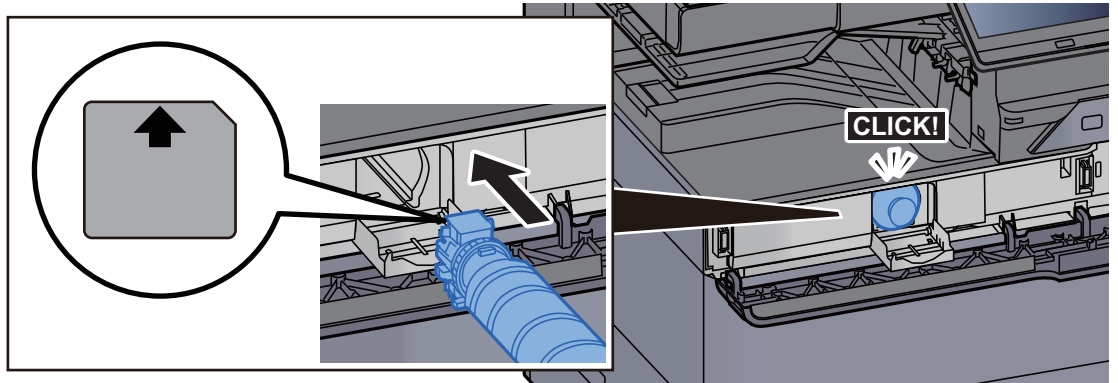

### ✔ IMPORTANT

Introduire la cartouche de toner jusqu'au fond.

## 8 Refermer le capot de la cartouche de toner.

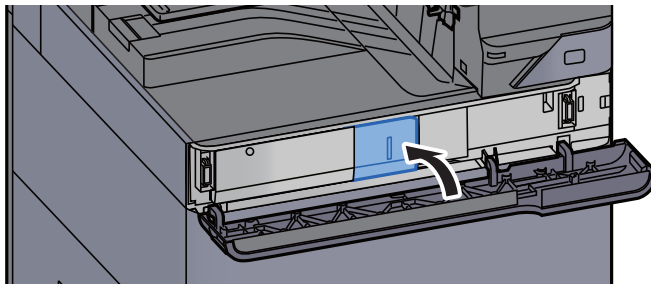

## 9 Refermer le capot avant.

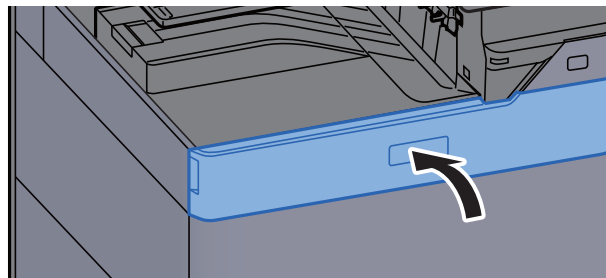

### REMARQUE

- Si le capot de la cartouche de toner ou le capot avant ne ferment pas, vérifier que la nouvelle cartouche de toner est installée correctement.
- Renvoyer la cartouche de toner usagée au concessionnaire ou au service après-vente. Les cartouches de toner seront recyclées ou détruites conformément aux réglementations locales.

## Remettre le bac de récupération de toner en place

Lorsque le bac de récupération de toner est plein, le message suivant s'affiche. Remplacer immédiatement le bac de récupération de toner.

« Remplacez le bac de récupération de toner. »

### ATTENTION

Ne pas tenter d'incinérer les parties contenant du toner. Des étincelles dangereuses risquent de provoquer des brûlures.

#### 1 Ouvrir le bac de récupération de toner.

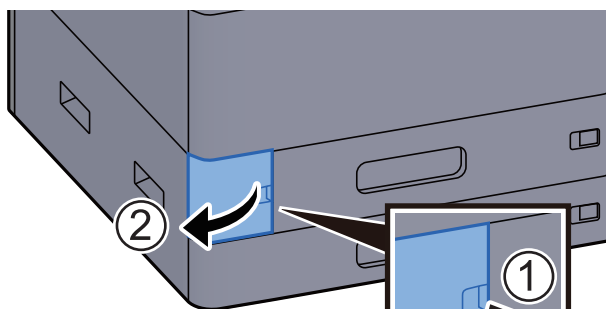

#### 2 Retirer le bac de récupération de toner.



#### 3 Placer le bac de récupération de toner utilisé dans le sachet en plastique.

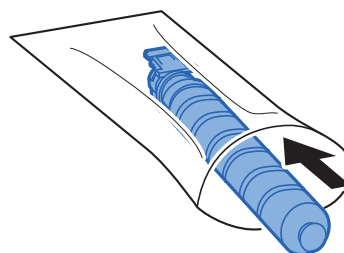

#### 4 Retirer le nouveau bac de récupération de toner.

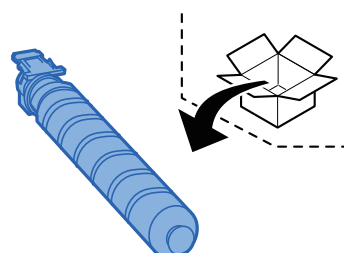

## 5 Installer le bac de récupération de toner.

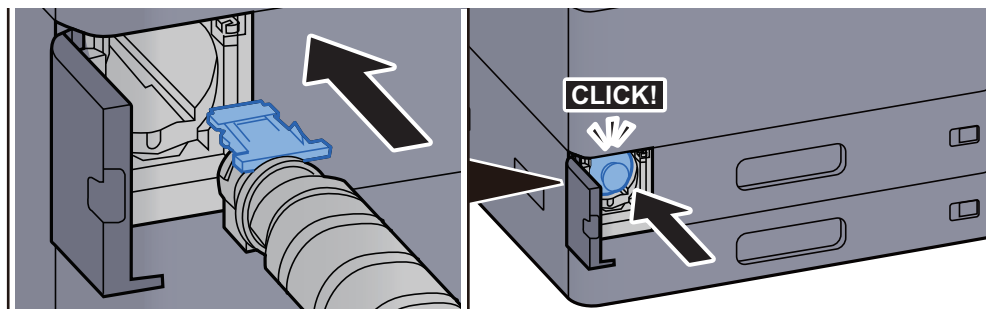

## 6 Refermer le capot du bac de récupération de toner.

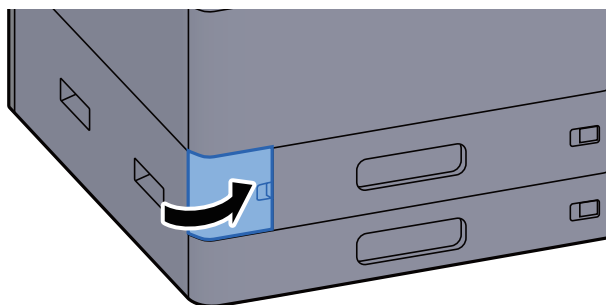

### REMARQUE

Renvoyer le bac de récupération de toner usagé au concessionnaire ou au service après-vente. Les bacs de récupération de toner seront recyclés ou détruits conformément aux réglementations locales.



## Chargement du papier

Lorsque le magasin # est vide, les messages suivants seront affichés.

« Ajoutez du papier au magasin # »

« Ajoutez du papier au by-pass. »

- ➔ [Chargement dans le magasin 1 \(page 3-4\)](#)
- ➔ [Chargement dans le magasin 2 \(page 3-7\)](#)
- ➔ [Chargement dans le chargeur grande capacité \(page 3-14\)](#)
- ➔ [Chargement dans le chargeur latéral \(page 3-16\)](#)
- ➔ [Chargement du papier dans le bac MF \(page 5-7\)](#)



### REMARQUE

Si [Aff. mess. config. papier] est réglé sur [Activé], l'écran de confirmation pour le paramètre du papier s'affichera lorsqu'un nouveau papier est réglé. En cas de changement de papier, modifier les paramètres du papier.

- ➔ [Paramètres magasin 1 \(à 5\) \(page 8-14\)](#)
- ➔ [Configuration du by-pass \(page 8-16\)](#)

## Remplacement des agrafes (module de finition interne)

Lorsque l'agrafeuse est vide, les messages suivants seront affichés. Le porte-cartouche d'agrafes doit être rempli d'agrafes.

« Agrafes absentes. »



### REMARQUE

Si l'agrafeuse n'a plus d'agrafes, contacter le représentant de service.

### 1 Ouvrir l'unité du module de finition interne.

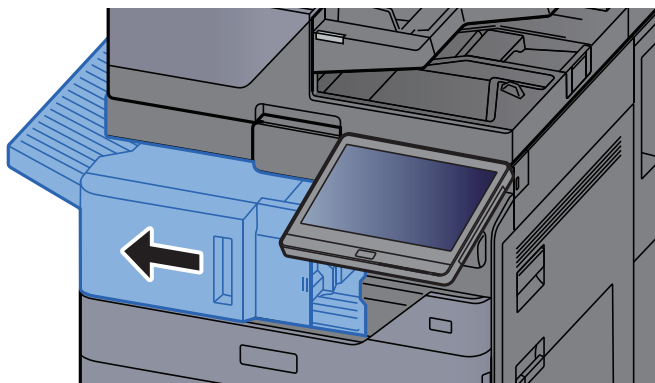

### 2 Ouvrir le capot de l'agrafeuse.

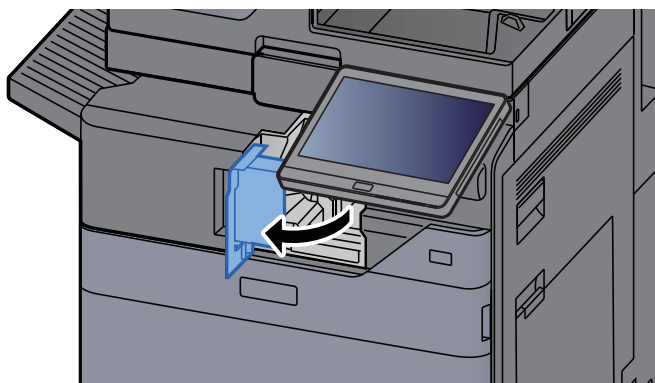

### 3 Retirer le porte-cartouche d'agrafes.

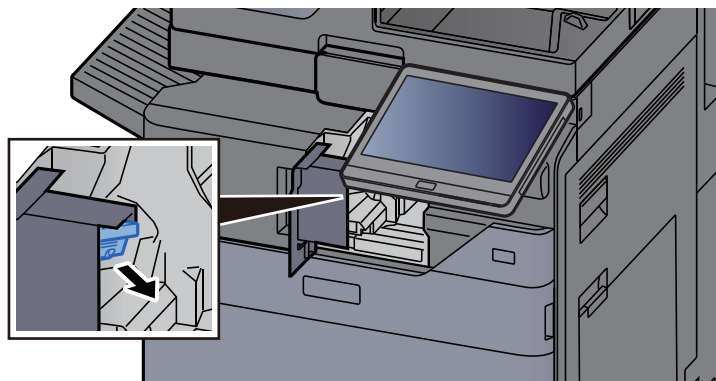

#### 4 Remettre les agrafes en place.

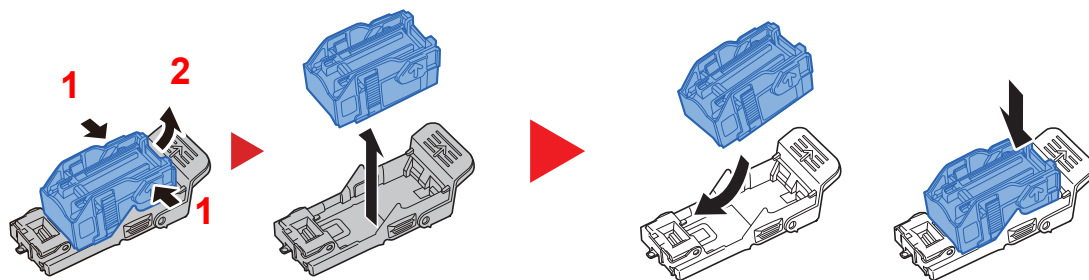

#### 5 Installer le porte-cartouche d'agrafes.

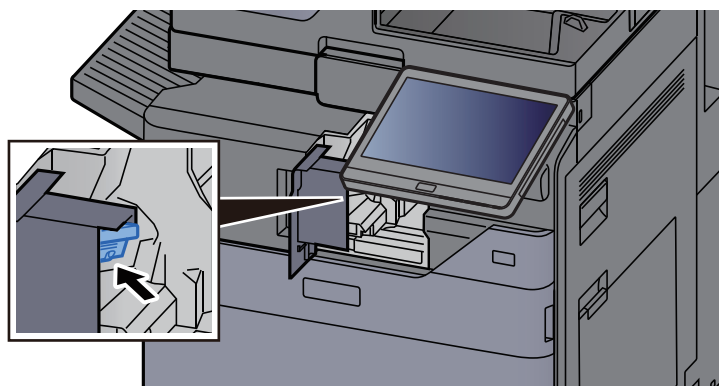

#### 6 Remettre le capot de l'agrafeuse dans sa position d'origine.

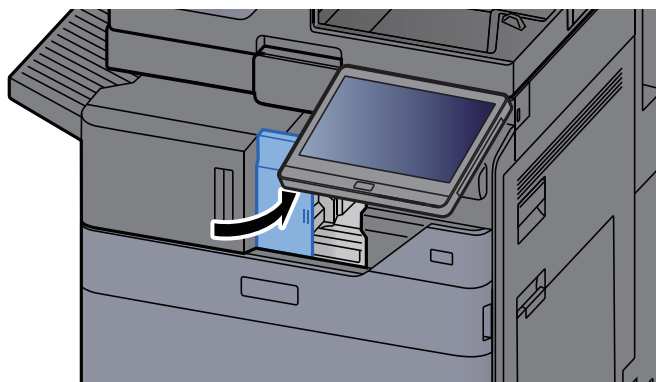

#### 7 Remettre l'unité dans sa position d'origine.

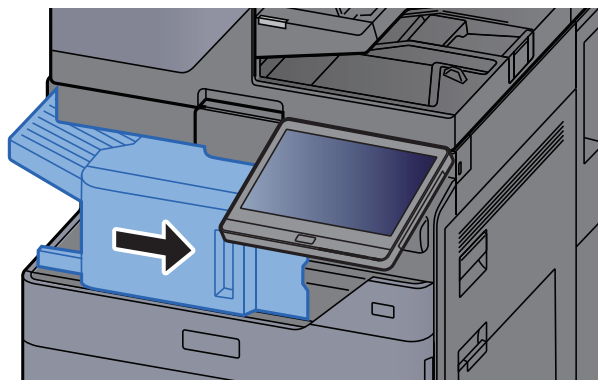

## Remplacement des agrafes (module de finition 1000 feuilles)

Lorsque l'agrafeuse est vide, les messages suivants seront affichés. Le porte-cartouche d'agrafes doit être rempli d'agrafes.

« Agrafes absentes. »



### REMARQUE

Si l'agrafeuse n'a plus d'agrafes, contacter le représentant de service.

### 1 Ouvrir le capot avant du module de finition.

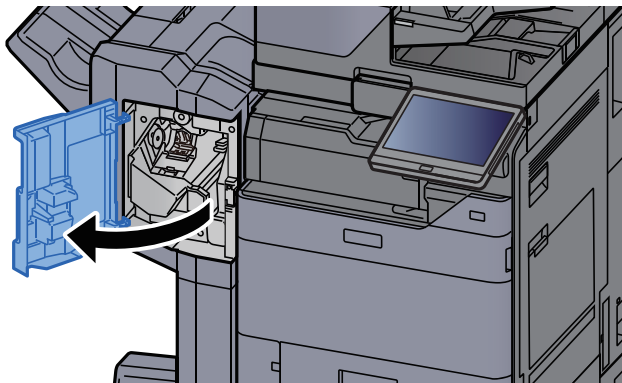

### 2 Retirer le porte-cartouche d'agrafes.

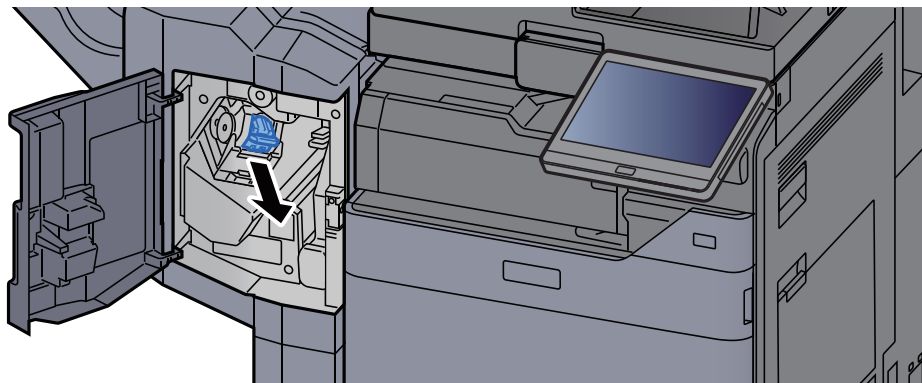

### 3 Remettre les agrafes en place.

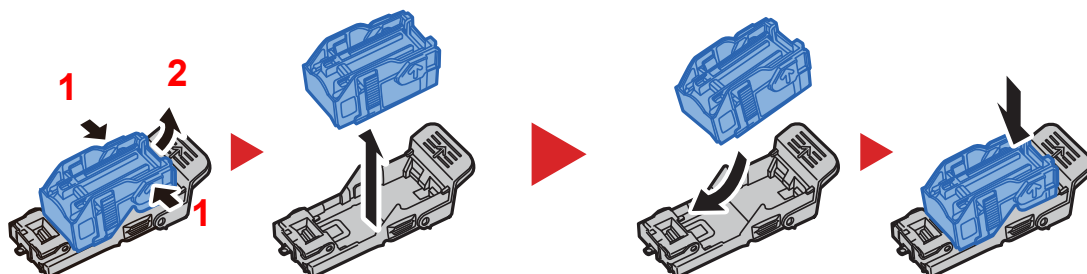

#### 4 Installer le porte-cartouche d'agrafes.



#### 5 Refermer le capot.

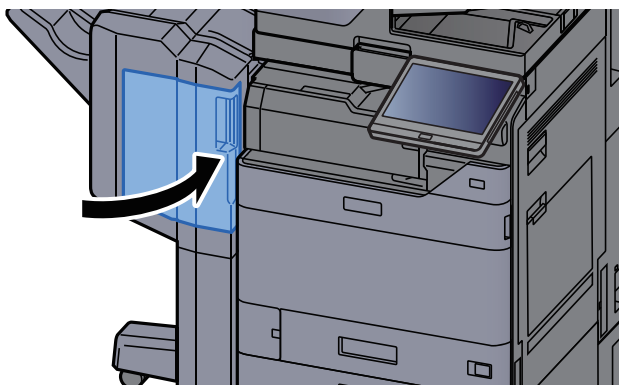

## Remplacement d'agrafes (module de finition 4000 feuilles)

Lorsque l'agrafeuse est vide, les messages suivants seront affichés. Le porte-cartouche d'agrafes doit être rempli d'agrafes.

« Agrafes absentes. »



#### REMARQUE

Si l'agrafeuse n'a plus d'agrafes, contacter le représentant de service.

#### 1 Ouvrir le capot avant 1 du module de finition.

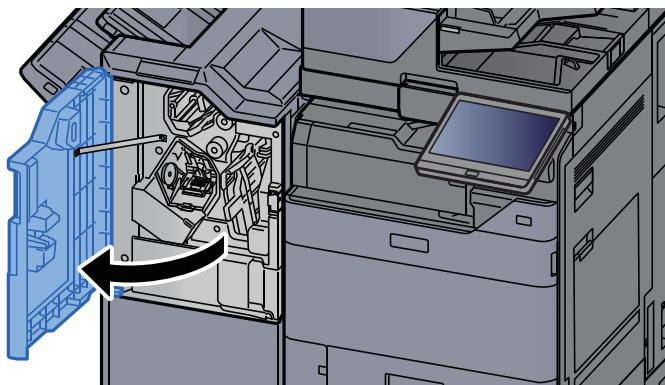

**2 Retirer le porte-cartouche d'agrafes (A).**

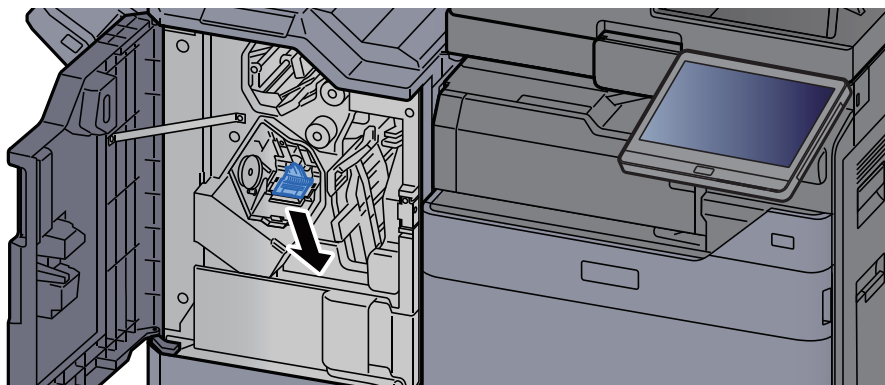

**3 Remettre les agrafes en place.**

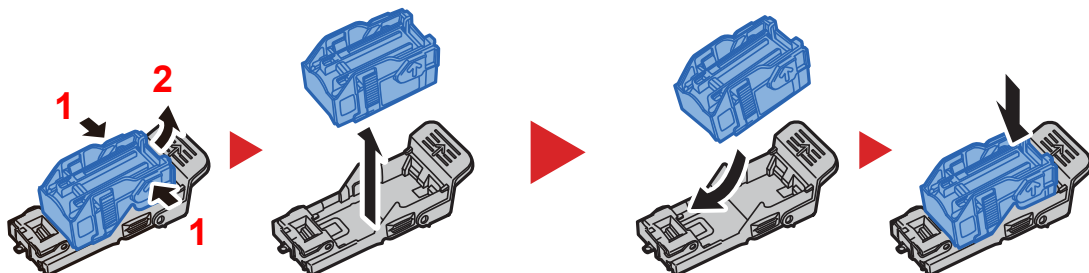

**4 Installer le porte-cartouche d'agrafes (A).**

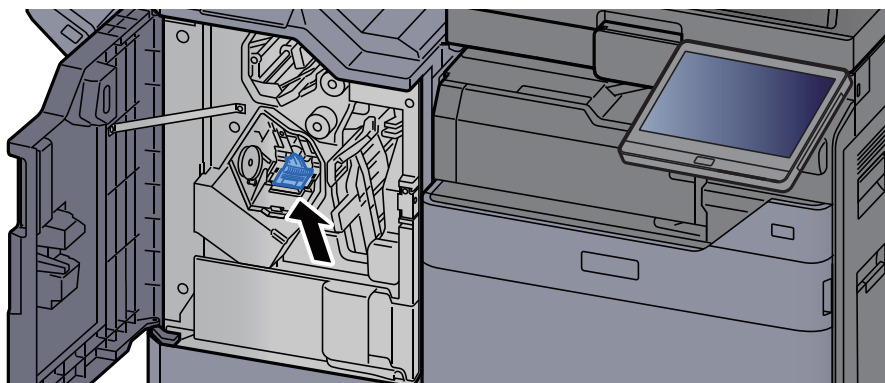

**5 Refermer le capot.**

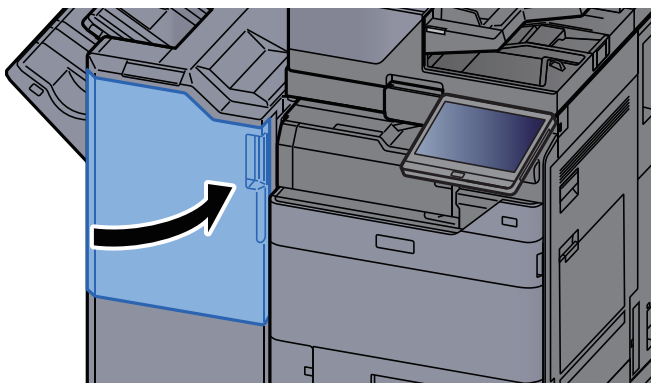

## Remplacement des agrafes (module de finition et agrafage 100 feuilles)

Lorsque l'agrafeuse est vide, les messages suivants seront affichés. Le porte-cartouche d'agrafes doit être rempli d'agrafes.

« Agrafes absentes. »



### REMARQUE

Si l'agrafeuse n'a plus d'agrafes, contacter le représentant de service.

### 1 Ouvrir le capot avant 1 du module de finition.

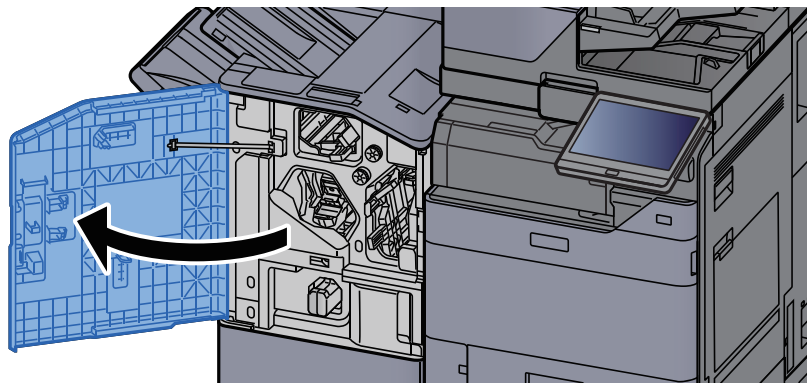

### 2 Retirer le porte-cartouche d'agrafes (A).

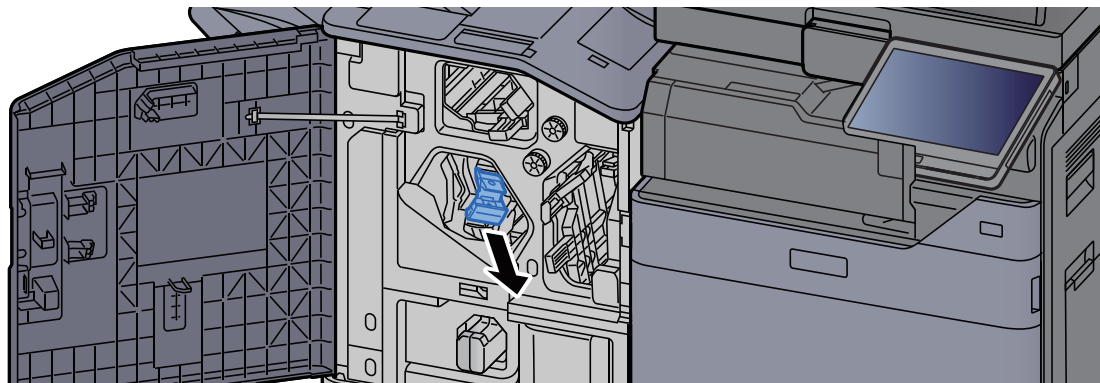

### 3 Remettre les agrafes en place.

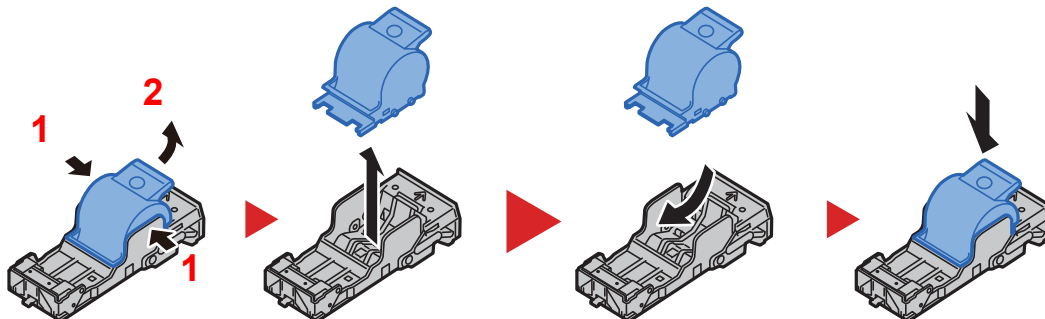



#### 4 Installer le porte-cartouche d'agrafes (A).

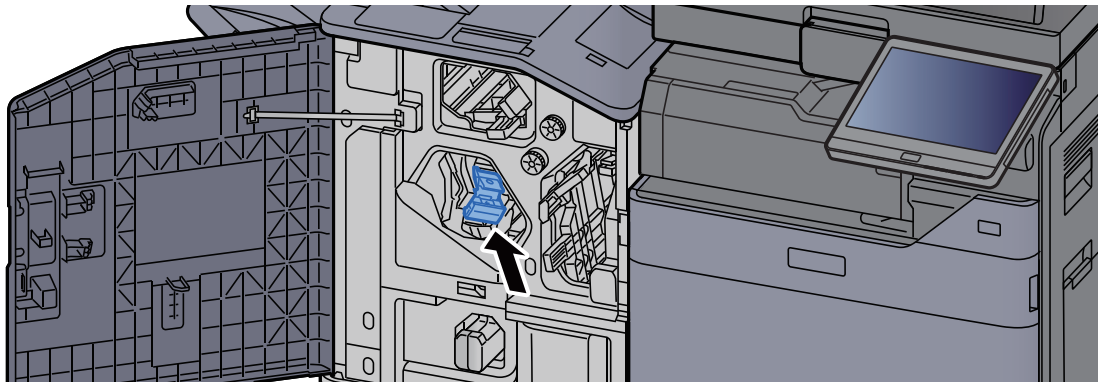

#### 5 Refermer le capot.

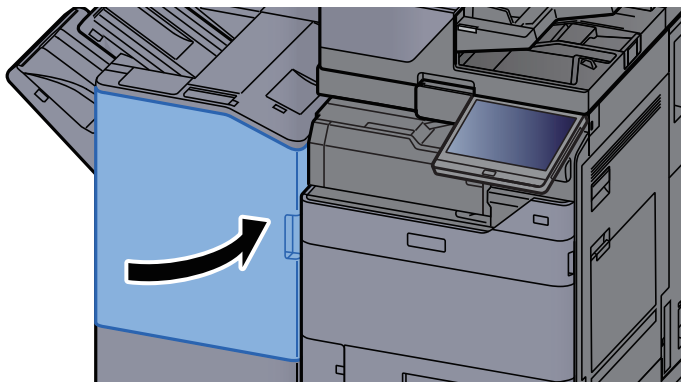

### Remplacement d'agrafes (unité de pliage)

Lorsque l'agrafeuse est vide, les messages suivants seront affichés. Le porte-cartouche d'agrafes doit être rempli d'agrafes.

« Agrafes absentes. »



#### REMARQUE

Si l'agrafeuse n'a plus d'agrafes, contacter le représentant de service.

#### 1 Ouvrir le capot avant 1 et 2 du module de finition.

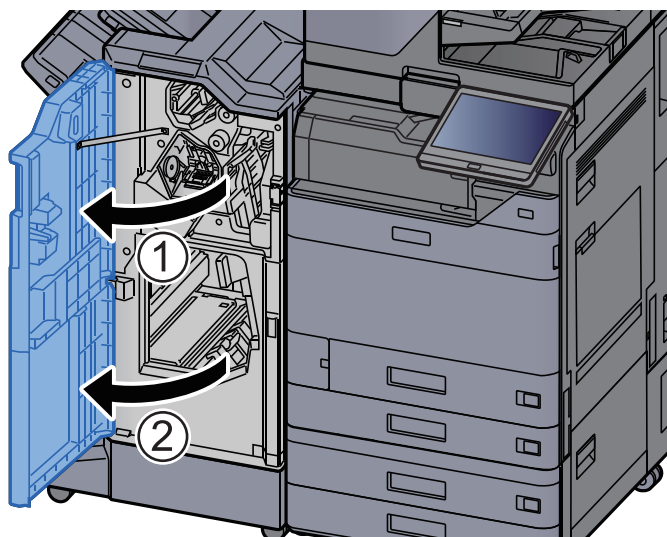



**2 Retirer le porte-cartouche d'agrafes (B) ou (C).**

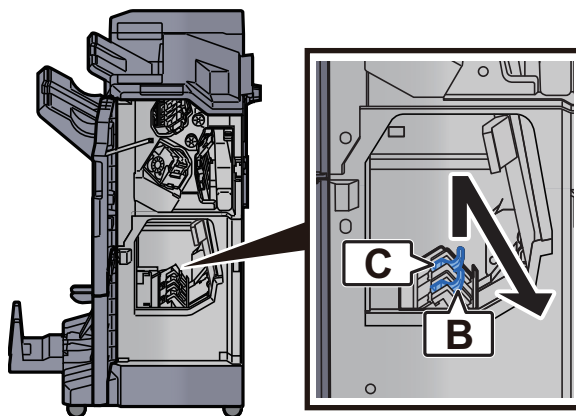

**3 Remettre les agrafes en place.**

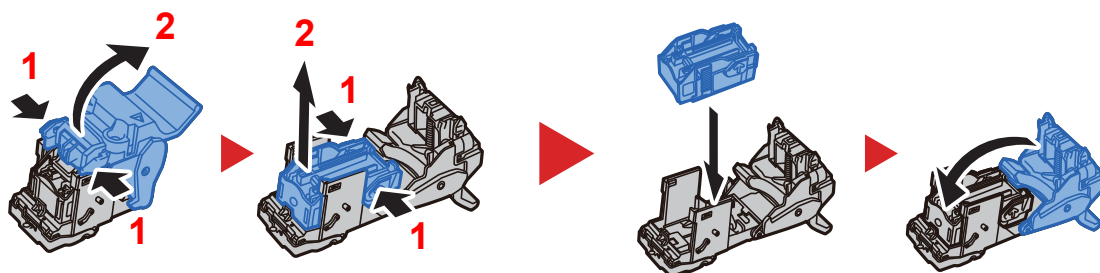

**4 Installer le porte-cartouche d'agrafes (B) ou (C).**

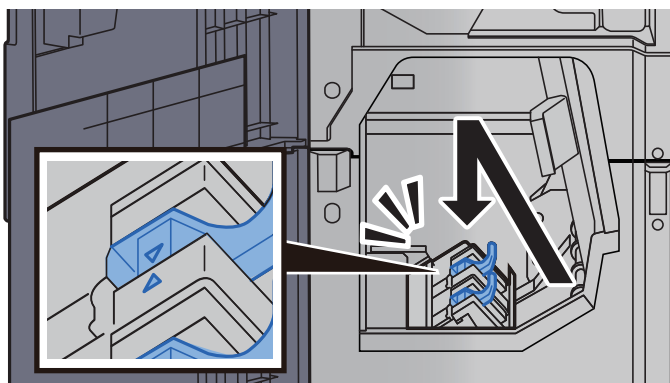

**5 Refermer les capots.**

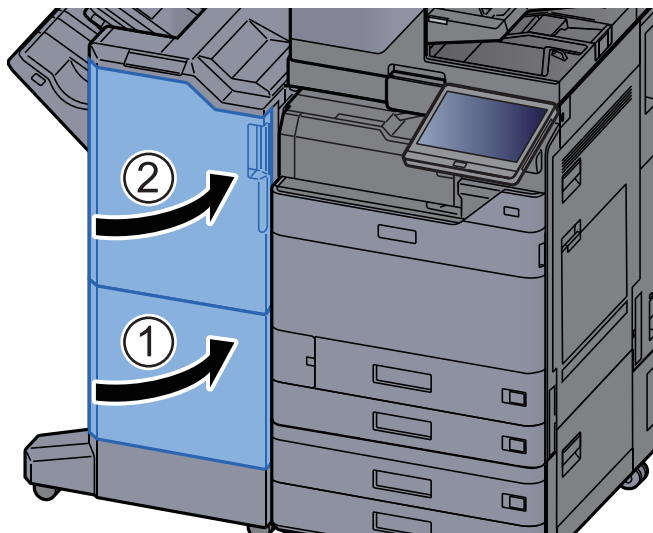

## Vider le bac de récupération d'agrafes

Lorsque le bac de récupération d'agrafes est plein, les messages suivants s'affichent. Vider le bac de récupération d'agrafes.

« Vérifiez le bac de récupération des agrafes. »

Laisser la machine sous tension (interrupteur principal sur ON) pendant cette procédure.

### 1 Ouvrir le capot avant 1 du module de finition.

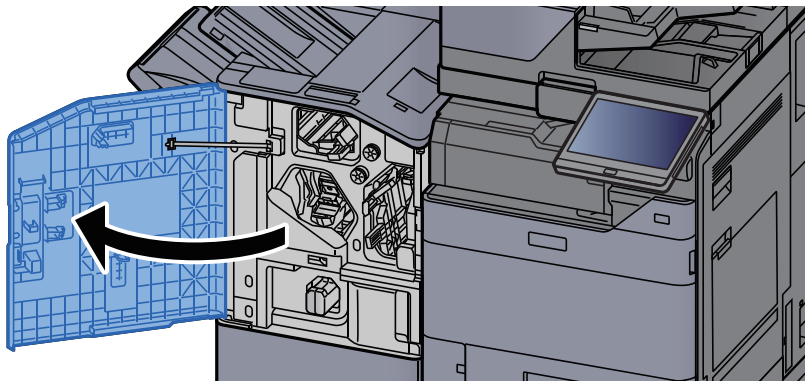

### 2 Retirer le bac de récupération d'agrafes.

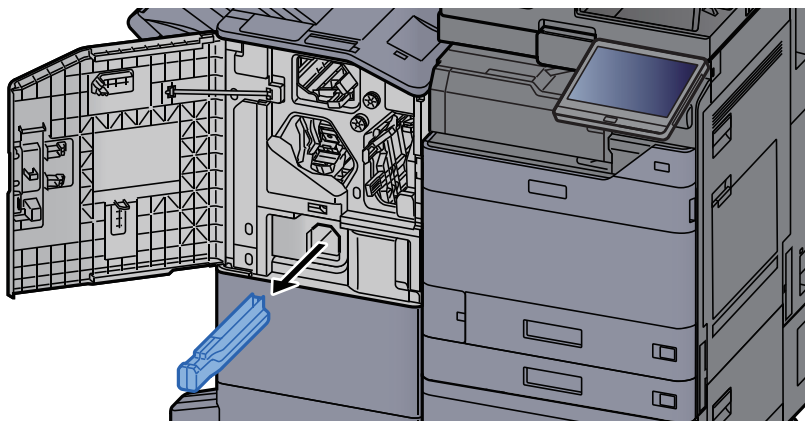

#### REMARQUE

Prendre soin à ne pas renverser les agrafes lors du retrait du bac.

### 3 Vider le bac de récupération d'agrafes.

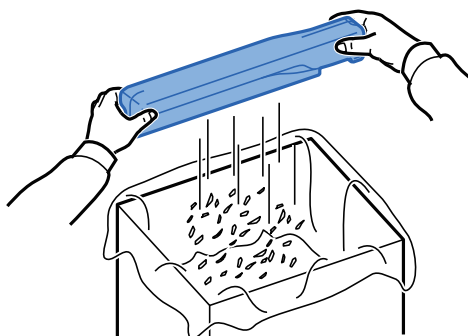

#### 4 Installer le bac de récupération d'agrafes.

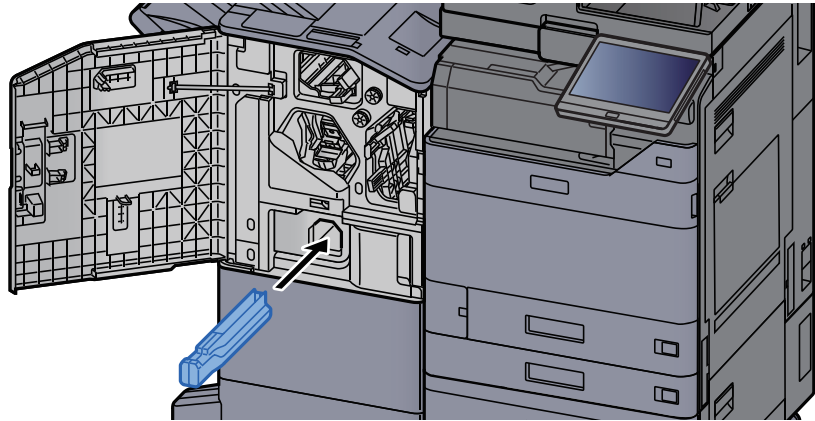

#### 5 Refermer le capot.

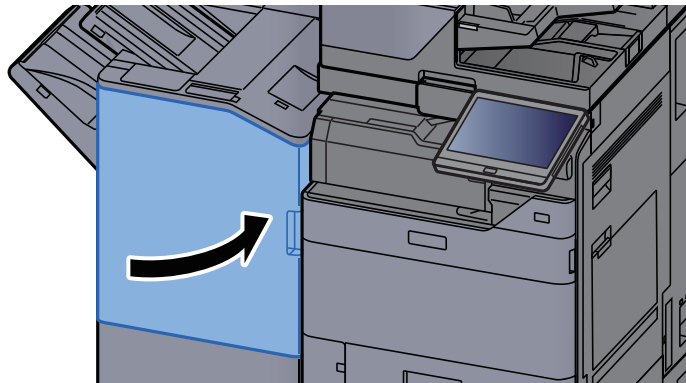

## Vider le bac de récupération de perforation

Lorsque le bac de récupération de perforation est plein, les messages suivants s'affichent. Vider le bac de récupération de perforation.

« Videz le bac de perforation. »

Laisser la machine sous tension (interrupteur principal sur ON) pendant cette procédure.

### Module de finition interne

#### 1 Ouvrir l'unité du module de finition interne.

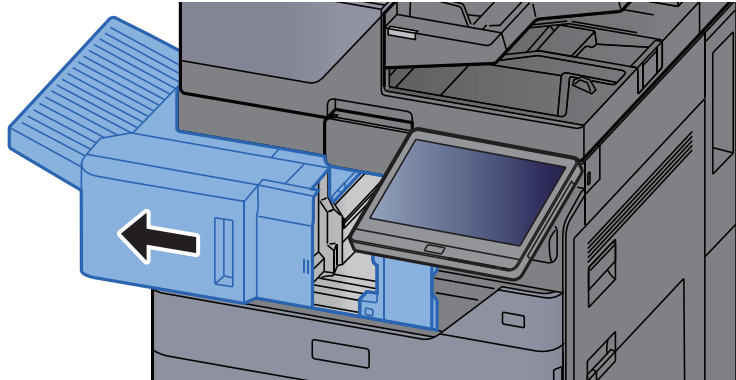

#### 2 Retirer le bac de récupération de perforation.

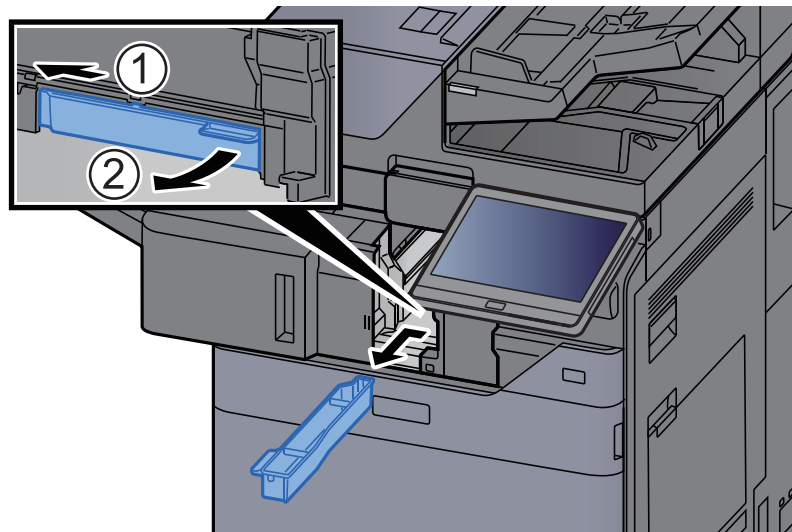

#### REMARQUE

Prendre soin à ne pas renverser les déchets du bac de récupération de perforation lors du retrait du bac.

**3 Vider le bac de récupération de perforation.**

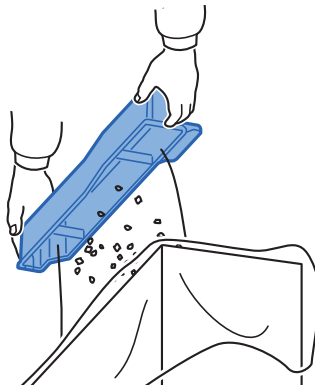

**4 Installer le bac de récupération de perforation.**

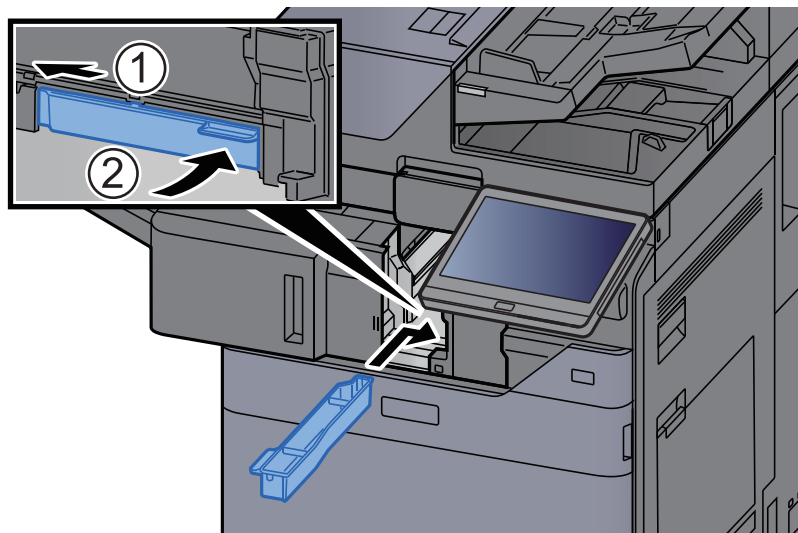

**5 Remettre l'unité dans sa position d'origine.**

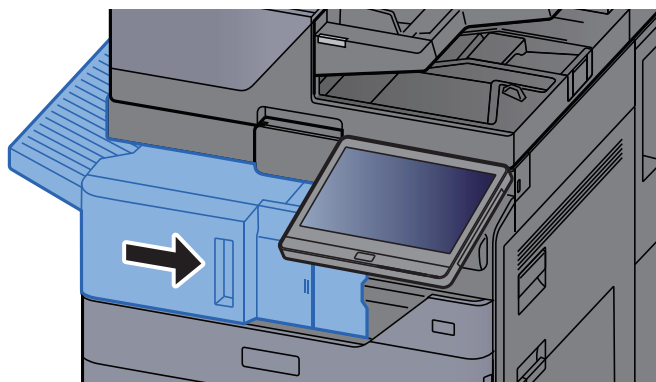

## Finisseur 1000 feuilles

### 1 Ouvrir le capot avant du module de finition.

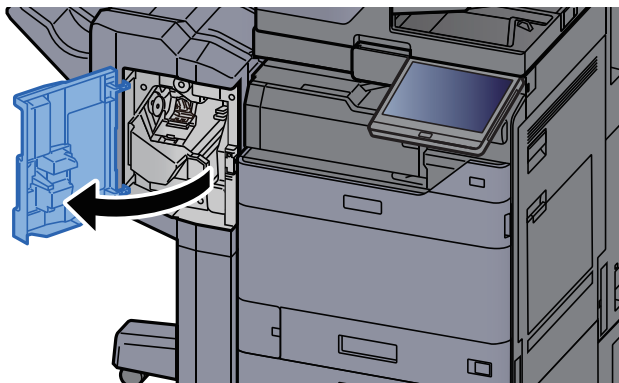

### 2 Retirer le bac de récupération de perforation.

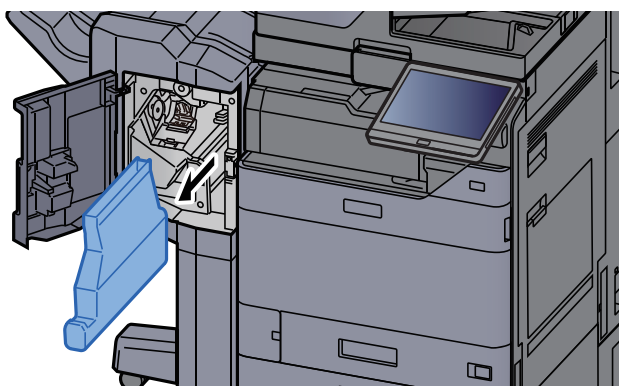

#### REMARQUE

Prendre soin à ne pas renverser les déchets du bac de récupération de perforation lors du retrait du bac.

### 3 Vider le bac de récupération de perforation.

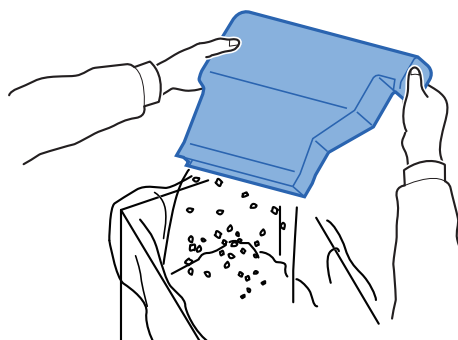

**4 Installer le bac de récupération de perforation.**

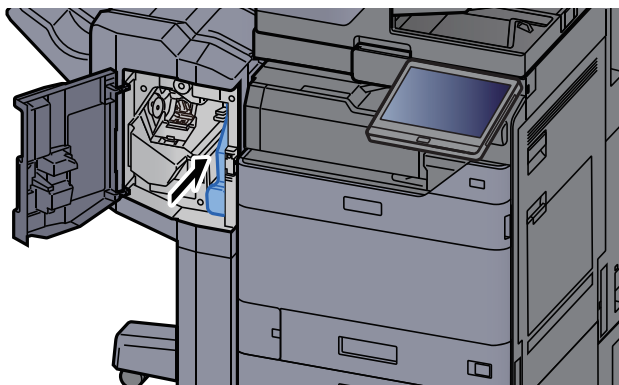

**5 Refermer le capot.**

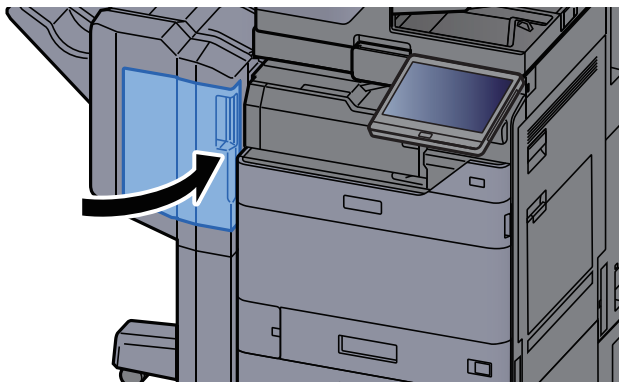

Module de finition 4000 feuilles/Module de finition et agrafage 100 feuilles

**1 Ouvrir le capot avant 1 du module de finition.**

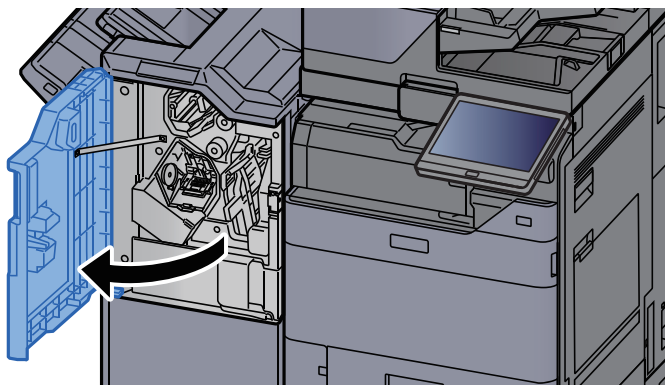

## 2 Retirer le bac de récupération de perforation.

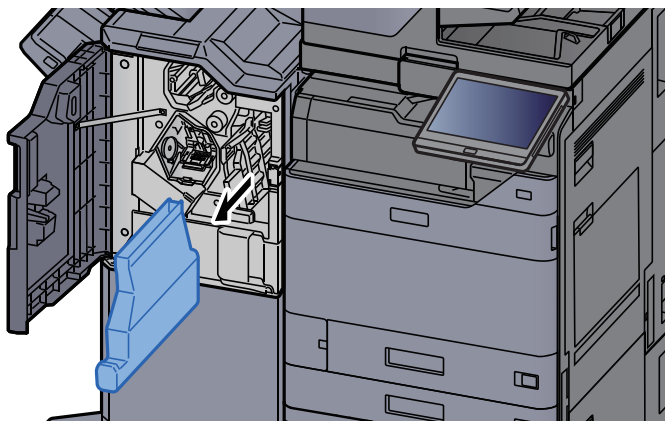

### REMARQUE

Prendre soin à ne pas renverser les déchets du bac de récupération de perforation lors du retrait du bac.

## 3 Vider le bac de récupération de perforation.

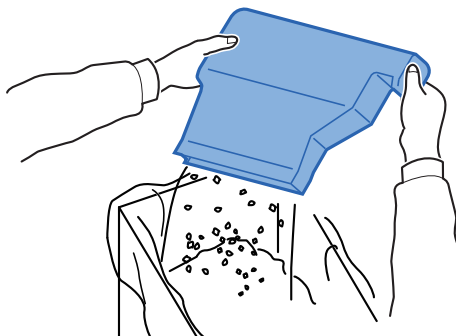

## 4 Installer le bac de récupération de perforation.

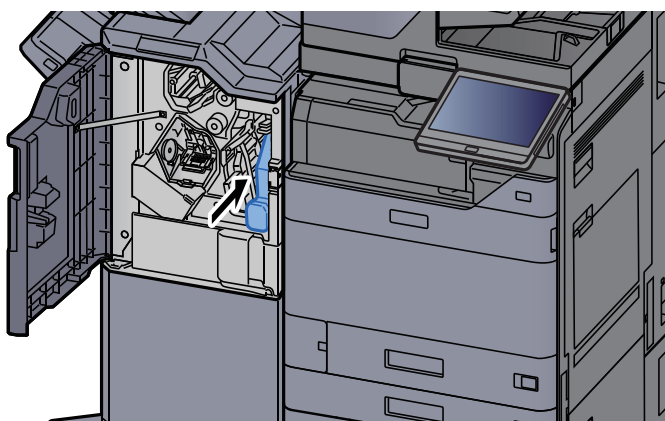



**5 Refermer le capot.**

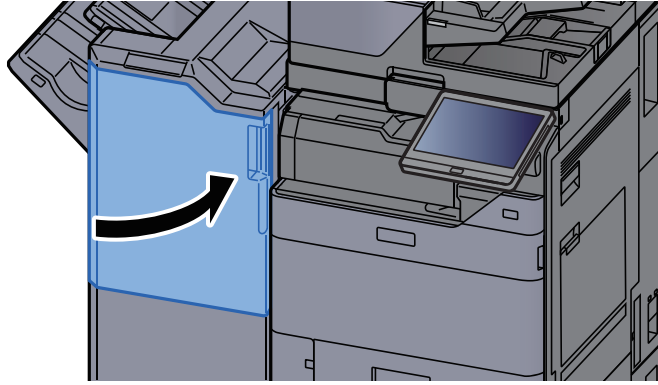

# Dépannage

## Résolution des dysfonctionnements

Le tableau ci-dessous fournit des recommandations générales de résolution des problèmes.

En cas de problème avec la machine, consulter les vérifications et effectuer les procédures décrites dans les pages suivantes. Si le problème persiste, contacter le technicien de maintenance.



### REMARQUE



Le numéro de série sera nécessaire pour nous contacter.  
Pour vérifier le numéro de série, se reporter à la section suivante :

➔ [Écran pour les informations sur l'appareil \(page 2-24\)](#)

## Dysfonctionnement de la machine

Lorsque les dysfonctionnements suivants de la machine se produisent, prendre les mesures appropriées.

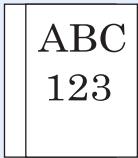
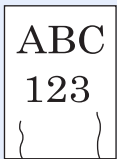
Problème	Vérifications	Actions correctives	Page de référence
Une application ne démarre pas.	Le délai de réinitialisation automatique du panneau est-il court ?	Régler le délai de réinitialisation automatique du panneau au moins à 30 secondes.	<a href="#">page 8-8</a>
L'écran ne répond pas lorsque la machine est sous tension.	La machine est-elle branchée ?	Brancher le cordon d'alimentation sur une prise de courant.	—
L'écran tactile ne répond pas ou fonctionne mal.	L'écran tactile est-il utilisé avec les mains mouillées ?	Sécher les mains pour utiliser l'écran tactile.	—
	L'utilisateur porte-t-il des gants ?	Utiliser la main nue ou un stylet pour utiliser l'écran tactile.	—
	La machine est-elle installée à proximité d'un appareil qui génère des parasites électriques (générateur, climatiseur, etc.) ?	Installer la machine loin des appareils qui génèrent des parasites électriques.	—
Aucune copie n'est produite lorsque j'appuie sur la touche <b>[Départ]</b> .	Un message s'affiche-t-il sur l'écran ?	Déterminer la réponse appropriée au message et prendre les mesures adéquates.	<a href="#">page 10-37</a>
	La machine est-elle en mode veille ?	Sélectionner une touche du panneau de commande pour faire sortir la machine du mode veille.	<a href="#">page 2-45</a>
Des feuilles vierges sont éjectées. 	Les originaux ont-ils été chargés correctement ?	Lors de la mise en place des originaux sur la glace d'exposition, les positionner face dessous et les aligner sur les plaques d'indication du format de l'original.	<a href="#">page 5-3</a>
	—	Placer les originaux face dessus dans le processeur de document.	<a href="#">page 5-4</a>
	—	Vérifier les paramètres du logiciel applicatif.	—

Problème	Vérifications	Actions correctives	Page de référence
Les bourrages papier sont fréquents.	Le papier a-t-il été chargé correctement ?	Charger le papier correctement.	<a href="#">page 3-4</a>
	—	Modifier l'orientation du papier de 180 degrés.	<a href="#">page 3-4</a>
	Le type de papier est-il pris en charge ? Le papier est-il en bon état ?	Retirer le papier, le retourner et le recharger.	<a href="#">page 3-4</a>
	Le papier est-il tuiilé, plié ou froissé ?	Remplacer le papier par du papier neuf.	<a href="#">page 3-4</a>
	Des feuilles ou des morceaux de papier sont-ils coincés dans la machine ?	Retirer le papier coincé.	<a href="#">page 10-58</a>
Au moins 2 feuilles sont superposées lors de l'éjection (alimentation multiple) 	—	Charger le papier correctement.	<a href="#">page 3-2</a>
Les impressions sont froissées. 	Le papier a-t-il été chargé correctement ?	Charger le papier correctement.	<a href="#">page 3-4</a>
	—	Modifier l'orientation du papier de 180 degrés.	<a href="#">page 3-4</a>
	Le papier est-il humide ?	Remplacer le papier par du papier neuf.	<a href="#">page 3-4</a>
Les impressions sont tuiilées. 	—	Modifier l'orientation du papier de 180 degrés.	<a href="#">page 3-4</a>
	Le papier est-il humide ?	Remplacer le papier par du papier neuf.	<a href="#">page 3-4</a>
Le pilote d'imprimante ne peut pas être installé.	Le pilote est-il installé avec le nom d'hôte alors que la fonction Wi-Fi ou Wi-Fi Direct est disponible ?	Spécifier l'adresse IP au lieu du nom d'hôte.	<a href="#">page 2-51</a>

Problème	Vérifications	Actions correctives	Page de référence
Impossible d'imprimer.	La machine est-elle branchée ?	Brancher le cordon d'alimentation sur une prise de courant.	—
	La machine est-elle sous tension ?	Mettre la machine sous tension.	<a href="#">page 2-11</a>
	Le câble USB et le câble réseau sont-ils connectés ?	Brancher le câble USB et le câble réseau correctement.	<a href="#">page 2-9</a>
	Le travail d'impression a-t-il été mis en pause ?	Reprendre l'impression.	<a href="#">page 7-11</a>
	Lorsque le réseau filaire ou Wi-Fi est configuré en utilisant la résolution de nom, est-ce que l'adresse IP (adresse privée) de l'autre réseau qui ne parvient pas à effectuer l'accès coexiste ?	Le nombre de noms d'hôte et noms de domaine pouvant être utilisés avec la machine est respectivement de un. Configurer le réseau en fonction de cette restriction.	—
		Modifier les paramètres de la résolution de nom comme NetBEUI et DNS ou les paramètres d'environnement réseau.	<b>Embedded Web Server RX User Guide</b>
		Sélectionner Wi-Fi, Réseau filaire ou Réseau en option comme réseau à utilisation illimitée sur Réseau principal (client).	<a href="#">page 8-75</a>
	Régler l'un des paramètres <b>[Réseau filaire]</b> ou <b>[Wi-Fi]</b> sur <b>[Activé]</b> et régler l'autre sur <b>[Désactivé]</b> .	<a href="#">page 8-65</a>	
Impression impossible avec le lecteur USB. Lecteur USB non reconnu.	L'hôte USB est-il verrouillé ?	Sélectionner <b>[Déverrouiller]</b> dans les paramètres de l'hôte USB.	<a href="#">page 8-76</a>
	—	Vérifier que le lecteur USB est bien branché dans la machine.	—
Lorsque « Auto-IP » est déjà réglé sur <b>[Activé]</b> , l'adresse IP n'est pas assignée automatiquement.	La valeur saisie pour l'adresse de liaison locale de TCP/IP(v4) est-elle différente de « 0.0.0.0 »?	Saisir « 0.0.0.0 » pour l'adresse IP de TCP/IP(v4).	<a href="#">page 2-35</a>

Problème	Vérifications	Actions correctives	Page de référence
Impossible d'envoyer via SMB.	Le câble réseau est-il branché ?	Brancher le câble réseau correctement.	<a href="#">page 2-9</a>
	Les paramètres réseau de l'équipement ont-ils été configurés correctement ?	Configurer les paramètres TCP/IP correctement.	<a href="#">page 8-63</a>
	Les paramètres de partage de dossier ont-ils été configurés correctement ?	Vérifier les paramètres de partage et les privilèges d'accès dans les propriétés du dossier.	<a href="#">page 3-26</a>
	L'interface est-elle sélectionnée comme réseau principal ?	Spécifier le nom d'hôte ou l'adresse IP de l'interface sélectionnée comme réseau principal ou régler l'interface pour être utilisée à nouveau.	<a href="#">page 8-75</a>
	Le protocole SMB a-t-il été réglé sur <b>[Activé]</b> ?	Régler le protocole SMB sur <b>[Activé]</b> .	<a href="#">page 8-65</a>
	Le paramètre <b>[Nom d'hôte]</b> a-t-il été entré correctement ? *1	Vérifier le nom de l'ordinateur auquel les données sont envoyées.	<a href="#">page 5-27</a>
	Le paramètre <b>[Chemin]</b> a-t-il été entré correctement ?	Vérifier le nom de partage du dossier partagé.	<a href="#">page 5-27</a>
	Le paramètre <b>[Nom de connexion de l'ut.]</b> a-t-il été entré correctement ? *1 *2	Vérifier le nom de domaine et le nom d'utilisateur de connexion.	<a href="#">page 5-27</a>
	Le même nom de domaine a-t-il été utilisé pour les paramètres <b>[Nom d'hôte]</b> et <b>[Nom de connexion de l'ut.]</b> ?	Supprimer le nom de domaine et la barre oblique arrière (« / ») du paramètre <b>[Nom de connexion de l'ut.]</b> .	<a href="#">page 5-27</a>
	Le paramètre <b>[Mot de passe de connexion]</b> a-t-il été entré correctement ?	Vérifier le mot de passe de connexion.	<a href="#">page 5-27</a>
	Les exceptions du pare-feu Windows ont-elles été configurées correctement ?	Configurer correctement les exceptions du Pare-feu Windows.	<a href="#">page 3-29</a>
	Les réglages de l'heure pour l'équipement, le serveur du domaine et l'ordinateur de destination des données diffèrent-ils ?	Régler l'équipement, le serveur du domaine et l'ordinateur de destination des données à la même heure.	—
	L'écran affiche-t-il Erreur d'envoi ?	Se reporter à la section <a href="#">Réponse à l'erreur d'envoi</a> .	<a href="#">page 10-50</a>
Envoi par e-mail impossible.	La limite de taille d'envoi par e-mail est-elle définie dans le serveur SMTP enregistré sur la machine ?	Vérifier que la valeur limite est saisie pour « Lim. taille e-mail » du paramètre <b>[E-mail]</b> dans Embedded Web Server RX et modifier la valeur si nécessaire.	<a href="#">page 2-66</a>

Problème	Vérifications	Actions correctives	Page de référence
La machine émet de la vapeur dans la zone autour de la fente d'éjection du papier.	Vérifiez si la température de la pièce est basse ou si du papier humide a été utilisé.	Selon l'environnement d'impression et les conditions du papier, la chaleur générée pendant l'impression peut entraîner l'évaporation de l'humidité du papier et la vapeur émise peut sembler de la fumée. Cela n'est pas un problème et vous pouvez continuer à imprimer. Si la vapeur vous préoccupe, augmentez la température de la pièce ou remplacez le papier par un papier neuf et sec.	—
Impossible de créer un fichier PDF indexable.	La langue correcte est-elle sélectionnée ?	Vérifier la langue à extraire.	<a href="#">page 6-84</a>
	Les textes sur l'original peuvent-ils ne pas être reconnus comme textes ou la création du PDF prend-elle du temps ?	Vérifier les éléments suivants : <ul style="list-style-type: none"> <li>L'orientation de l'original est-elle correcte ?</li> <li>Lors du placement des originaux avec une orientation mixte ensemble, <b>[Activé]</b> est sélectionné pour <b>[Rotation image auto]</b>.</li> </ul>	<a href="#">page 6-84</a>
Impossible de trouver un texte à rechercher dans le fichier PDF.	Le paramètre <b>[Reconnaissance texte OCR]</b> est-il défini dans <b>[Format de fichier]</b> ?	Définir <b>[Reconnaissance texte OCR]</b> dans <b>[Format de fichier]</b> .	<a href="#">page 6-84</a>
	Les textes de l'original numérisé sont-ils ternes ou trop clairs ?	Régler le paramètre <b>[Densité]</b> sur un niveau plus sombre.	<a href="#">page 6-38</a>
	L'arrière-plan de l'original numérisé est-il trop sombre et les textes sont-ils difficiles à reconnaître ?	Régler le paramètre <b>[Rég. densité arrière-plan]</b> sur <b>[Auto]</b> ou <b>[Manuel]</b> et ajuster manuellement la densité plus claire. Dans le cas contraire, régler le paramètre <b>[Densité]</b> sur un niveau plus sombre.	<a href="#">page 6-38</a> <a href="#">page 6-41</a>
	Le texte ou l'image au verso de l'original sont-ils visibles sur le recto ?	Régler <b>[Eviter effet copie]</b> sur <b>[Activé]</b> .	<a href="#">page 6-42</a>
Impossible de trouver la machine avec WSD.	La recherche a-t-elle été effectuée en spécifiant l'adresse IP ou le nom d'hôte de la machine ?	Pour des raisons de sécurité, le protocole <b>[HTTP]</b> est réglé sur <b>[Désactivé]</b> et par conséquent il est impossible d'effectuer la recherche par adresse IP ou nom d'hôte.	—

\*1 Il est aussi possible d'entrer un nom d'ordinateur complet comme nom d'hôte (par exemple, pc001.abcdnet.com).

\*2 Il est aussi possible d'entrer les noms de connexion d'utilisateur aux formats suivants :





Nom\_domaine/nom\_utilisateur (par exemple, abcdnet/james.smith)

Nom\_utilisateur@nom\_domaine (par exemple, james.smith@abcdnet)

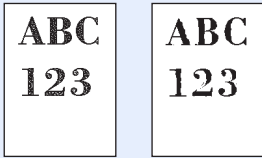
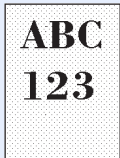
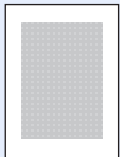
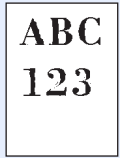

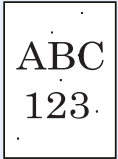
## Problèmes avec l'image imprimée

Lorsque les problèmes suivants se produisent sur l'image imprimée, prendre les mesures appropriées.

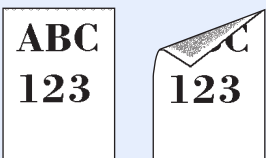
Problème	Vérifications	Actions correctives	Page de référence
Les impressions sont globalement trop claires.  	Le papier est-il humide ?	Remplacer le papier par du papier neuf.	<a href="#">page 3-2</a>
	La densité a-t-elle été modifiée ?	Sélectionner le niveau de densité approprié.	<a href="#">page 6-38</a> <a href="#">page 8-89</a>
	L'écran affiche-t-il un message pour l'ajout de toner ?	Remplacer la cartouche de toner.	<a href="#">page 10-5</a>
	Le mode EcoPrint est-il activé ?	Désactiver le mode <b>[EcoPrint]</b> .	<a href="#">page 8-39</a>
	—	Exécuter <b>[Rafraîch. développeur]</b> .	<a href="#">page 10-57</a>
	—	Exécuter <b>[Nettoyage du laser]</b> .	<a href="#">page 10-57</a>
	—	S'assurer que le paramètre de type de papier est correct pour le papier utilisé.	<a href="#">page 8-19</a>
Les parties de l'arrière-plan blanc de l'image semblent avoir une légère coloration générale.  	La densité a-t-elle été modifiée ?	Sélectionner le niveau de densité approprié.	<a href="#">page 6-38</a> <a href="#">page 8-89</a>
	—	Exécuter <b>[Étalonnage]</b> .	<a href="#">page 10-57</a>
	—	Effectuer le rafraîchissement du tambour, puis régler <b>[Chauffage tambour]</b> sur <b>[Activé]</b> .	<a href="#">page 8-91</a>
Les copies présentent un motif moiré (les points sont groupés en motifs et ne sont pas alignés uniformément).  	L'original est-il une photo imprimée ?	<b>Lors de la copie</b> Régler l'image originale sur <b>[Sortie imprimante]</b> ou <b>[Livre/Magazine]</b> dans <b>[Photo]</b> .	<a href="#">page 6-38</a>
Les textes ne sont pas clairement imprimés.  	La qualité image choisie pour l'original est-elle appropriée ?	Sélectionner la qualité de l'image appropriée.	<a href="#">page 6-38</a>

Problème	Vérifications	Actions correctives	Page de référence
Des points noirs ou de couleur apparaissent sur l'arrière-plan blanc. 	Le support de l'original ou la glace d'exposition sont-ils sales ?	Nettoyer le support de l'original ou la glace d'exposition.	<a href="#">page 10-3</a>
	—	Exécuter [ <b>Rafrâch. développeur</b> ].	<a href="#">page 10-57</a>
Les images imprimées sont confuses. Les images imprimées sont coupées. 	La machine est-elle utilisée dans un environnement à forte humidité ou dans lequel la température et l'humidité subissent de fortes variations ?	Utiliser la machine dans un lieu ayant une humidité appropriée.	—
	—	Exécuter [ <b>Rafr. tambours</b> ].	<a href="#">page 10-56</a>
Les images imprimées sont décalées. 	Les originaux ont-ils été positionnés correctement ?	Lors de la mise en place des originaux sur la glace d'exposition, les aligner sur les plaques d'indication du format de l'original.	<a href="#">page 5-3</a>
		Lors de la mise en place d'originaux dans le processeur de document, aligner les guides de largeur avant de positionner les originaux.	<a href="#">page 5-4</a>
	Le papier a-t-il été chargé correctement ?	Vérifier la position des guides de largeur du papier.	<a href="#">page 3-4</a>
Les images imprimées présentent des lignes verticales. 	Le verre fendu est-il sale ?	Nettoyez le verre fendu.	<a href="#">page 10-4</a>
	—	Exécuter [ <b>Nettoyage du laser</b> ].	<a href="#">page 10-57</a>
Saleté sur le bord supérieur ou l'arrière du papier. 	L'intérieur de la machine est-il sale ?	Ouvrir le capot droit. Si l'intérieur de la machine est sali par le toner, le nettoyer avec un chiffon doux, sec et sans peluches.	<a href="#">page 10-3</a>

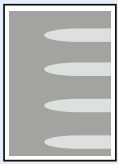

Problème	Vérifications	Actions correctives	Page de référence
Une partie de l'image est périodiquement terne ou présente des lignes blanches. 	—	Ouvrir, puis refermer le capot droit.	—
	—	Exécuter [ <b>Rafr. tambours</b> ].	<a href="#">page 10-56</a>
	—	Exécuter [ <b>Rafrâich. développeur</b> ].	<a href="#">page 10-57</a>
L'impression au verso de la feuille est visible sur le recto. 	—	Régler [ <b>Eviter effet copie</b> ] sur [ <b>Activé</b> ].	<a href="#">page 6-42</a> <a href="#">page 8-38</a>

## Utilisation à distance

Cette fonction permet à l'administrateur système d'expliquer à l'utilisateur comment utiliser le panneau et la résolution des problèmes, en accédant au panneau de commande de la machine à distance à l'aide d'un navigateur et du logiciel VNC.

### Exécution de l'utilisation à distance à partir d'un navigateur

Le navigateur pris en charge est le suivant. Nous recommandons d'utiliser la dernière version du navigateur pour l'utilisation à distance.

- Google Chrome (version 21.0 ou supérieure)
- Internet Explorer (version 9.0 ou supérieure)
- Microsoft Edge
- Mozilla Firefox (version 14.0 ou supérieure)
- Safari (version 5.0 ou supérieure)

Cette procédure explique comment exécuter l'utilisation à distance à partir de Embedded Web Server RX en utilisant Google Chrome.



#### REMARQUE

Pour exécuter l'utilisation à distance avec d'autres navigateurs, consulter :

➔ [Embedded Web Server RX User Guide](#)

### 1 Afficher l'écran.

Touche [Accueil] > [...] > [Menu système] > [Paramètres réseau] > « Paramètres réseau » [Paramètres du protocole]

### 2 Régler « Enhanced VNC over SSL » sur [Activé].

➔ [Paramètres du protocole \(page 8-65\)](#)



#### REMARQUE

Il est possible de configurer les paramètres du protocole avec Embedded Web Server RX.

➔ [Embedded Web Server RX User Guide](#)

### 3 Configurer les paramètres pour l'utilisation à distance.

1 Touche [Accueil] > [...] > [Menu système] > [Paramètres réseau] > « Connectivité » [Utilisation à distance] > [Activé]

2 Sélectionner [Désactivé], [Utiliser mot de passe] ou [Administrateur uniquement].

Si [Utiliser mot de passe] est sélectionné, saisir le mot de passe dans « Mot de passe » et « Confirmer le mot de passe », puis sélectionner [OK].

➔ [Utilisation à distance \(page 8-74\)](#)



#### REMARQUE

Il est possible de configurer les paramètres pour l'utilisation à distance avec Embedded Web Server RX

➔ [Embedded Web Server RX User Guide](#)

### 4 Redémarrer la machine.

➔ [Redémarrer tout le système \(page 8-75\)](#)

## 5 Démarrer le navigateur.

Entrer « https:// » et le nom d'hôte de la machine pour accéder à Embedded Web Server RX

➔ [Accès à Embedded Web Server RX \(page 2-63\)](#).

## 6 Sélectionner [Informations sur l'appareil/Utilisation à distance] > [Utilisation à distance].

## 7 Cliquer sur le bouton [Démarrer].



### REMARQUE

- Si l'utilisateur est connecté à la machine, l'écran de confirmation d'autorisation sera affiché sur le panneau de commande. Sélectionner [Oui].
- Si le blocage des pop-ups est actif sur le navigateur durant la connexion à l'utilisation à distance, sélectionner Toujours autoriser les pop-ups de https:// [nom d'hôte], puis cliquer sur Terminé. Effectuer l'utilisation à distance après avoir attendu au moins 1 minute.

Lorsque l'utilisation à distance est démarrée, l'écran du panneau de commande est affiché sur l'écran de l'ordinateur de l'administrateur système ou de l'utilisateur.

## Exécution de l'utilisation à distance à partir du logiciel VNC

### 1 Afficher l'écran.

Touche [Accueil] > [...] > [Menu système] > [Paramètres réseau] > « Paramètres réseau » [Paramètres du protocole]

### 2 Régler « Enhanced VNC (RFB) » sur [Activé].

➔ [Paramètres du protocole \(page 8-65\)](#)



### REMARQUE

- Lorsque « VNC (RFB) over SSL » est réglé sur [Activé], la communication est cryptée.
- Il est possible de configurer les paramètres du protocole avec Embedded Web Server RX.

➔ [Embedded Web Server RX User Guide](#)

### 3 Démarrage de l'utilisation à distance.

1 Démarrer le logiciel VNC.

2 Entrer le format suivant séparé par un deux-points pour démarrer l'utilisation à distance.

« Adresse IP: numéro de port »



### REMARQUE

Si « VNC (RFB) » est réglé sur [Activé] à l'étape 2, le numéro de port par défaut est 9062. Lorsque « VNC (RFB) over SSL » est réglé sur [Activé], le numéro de port par défaut est 9063.

➔ [Paramètres du protocole \(page 8-65\)](#)

## Réponse aux messages

Si l'un des messages suivants s'affiche sur l'écran tactile ou sur l'ordinateur, suivre la procédure correspondante.



### REMARQUE

Le numéro de série sera nécessaire pour nous contacter. Pour vérifier le numéro de série, se reporter à la section suivante :

➔ [Écran pour les informations sur l'appareil \(page 2-24\)](#)

Message	Vérifications	Actions correctives	Page de référence
<b>A</b>			
<b>Agrafage impossible à l'endroit spécifié.</b>	Est-il impossible d'agrafer à l'endroit sélectionné ?	Si le papier sélectionné n'est pas modifié et que <b>[Continuer]</b> est sélectionné, l'agrafage est libéré. Sélectionner le papier disponible. Sélectionner <b>[Continuer]</b> pour imprimer.	<a href="#">page 6-31</a>
<b>Agrafage impossible sur ce papier.*1</b>	Un type ou un format de papier ne pouvant pas être agrafé a-t-il été sélectionné ?	Si le papier sélectionné n'est pas modifié et que <b>[Continuer]</b> est sélectionné, l'agrafage est libéré. Sélectionner le papier disponible. Sélectionner <b>[Continuer]</b> pour imprimer.	<a href="#">page 6-31</a>
<b>Agrafage impossible sur ce format de papier.*1</b>			
<b>Agrafage impossible sur ce type de papier.*1</b>			
<b>Agrafes absentes. (Agrafage manuel)</b>	Le porte-cartouche d'agrafes A est-il vide ?	Ajouter des agrafes dans le porte-cartouche d'agrafes A.	<a href="#">page 10-14</a>
<b>Agrafes absentes.*1</b>	Le porte-cartouche d'agrafes est-il vide ?	En cas de manque d'agrafes, la machine s'arrête et l'emplacement est indiqué sur l'écran. Laisser la machine sous tension et suivre les instructions pour remplacer la boîte d'agrafes. Sélectionner <b>[Continuer]</b> pour imprimer sans agrafage. Sélectionner <b>[Annuler]</b> pour annuler le travail.	<a href="#">page 10-11</a> <a href="#">page 10-13</a> <a href="#">page 10-14</a> <a href="#">page 10-16</a> <a href="#">page 10-17</a>
<b>Ajoutez du papier au by-pass.</b>	Le papier contenu dans le bac MF correspond-t-il au format sélectionné ?	Charger du papier. Sélectionner le papier disponible. Sélectionner <b>[Continuer]</b> pour imprimer.	<a href="#">page 5-7</a>
<b>Ajoutez du papier au magasin #.</b>	Le magasin indiqué est-il vide ?	Charger du papier. Sélectionner le papier disponible. Sélectionner <b>[Continuer]</b> pour imprimer.	<a href="#">page 3-2</a>
	Le magasin contient-il cinq enveloppes ou moins ?	Sortir le magasin et desserrer légèrement les guides de longueur et de largeur du papier.	—
<b>Avertissement de mémoire insuffisante.</b>	—	Impossible de lancer le travail. Réessayer plus tard.	—

Message	Vérifications	Actions correctives	Page de référence
<b>Avertissement relatif à une température basse. Ajuster la température de la pièce.</b>	—	La qualité d'impression peut être détériorée. Ajuster la température et l'humidité de la pièce.	—
<b>Avertissement relatif à une température élevée. Ajuster la température de la pièce.</b>	—	La qualité d'impression peut être détériorée. Ajuster la température et l'humidité de la pièce.	—

**B**

<b>Bac de récupération toner plein.</b>	Le bac de récupération de toner est-il plein ?	Remettre le réservoir de déchets de toner en place.	<a href="#">page 10-8</a>
<b>Bac récup. toner presque plein.</b>	—	Il est bientôt temps de remplacer le bac de récupération de toner. Obtenir un nouveau bac de récupération de toner.	—
<b>Boîte introuvable.</b>	—	La boîte spécifiée ne peut pas être trouvée. Le travail est annulé. Sélectionner <b>[Fin]</b> .	—
<b>Bourrage papier.</b>	—	En cas d'incident papier, la machine s'arrête et son emplacement est indiqué sur l'écran. Laisser la machine sous tension et suivre les instructions pour éliminer le bourrage papier.	<a href="#">page 10-58</a>

**C**

<b>Ce compte utilisateur est verrouillé.</b>	—	Contactez l'administrateur. Le travail est annulé. Sélectionner <b>[Fin]</b> .	—
<b>Cette carte ID est déjà enregistrée pour un autre utilisateur.</b>	—	La carte ID a déjà été enregistrée. Changer de carte ID.	—
<b>Connexion impossible</b>	—	Ce message apparaît lorsque la connexion Wi-Fi ou Wi-Fi Direct n'a pas été complétée. Vérifier les paramètres et vérifier l'état du signal.	<a href="#">page 8-58</a> <a href="#">page 8-59</a>
<b>Connexion serveur d'authent impossible.*1</b>	—	Régler l'heure de la machine conformément à l'heure du serveur.	<a href="#">page 2-34</a>
	—	Vérifier le nom de domaine.	<a href="#">page 9-3</a>
	—	Vérifier le nom d'hôte.	<a href="#">page 9-3</a>
	—	Vérifier l'état de connexion avec le serveur.	—
<b>Connexion serveur impossible.</b>	—	Vérifier l'état de connexion avec le serveur.	—

Message	Vérifications	Actions correctives	Page de référence
---------	---------------	---------------------	-------------------

## D

<b>Décalage impossible sur ce papier.*1</b>	Un type ou un format de papier ne pouvant pas être décalé a-t-il été sélectionné ?	Si le papier sélectionné n'est pas modifié et que <b>[Continuer]</b> est sélectionné, le décalage est libéré. Sélectionner le papier disponible. Sélectionner <b>[Continuer]</b> pour imprimer.	<a href="#">page 6-30</a>
<b>Décalage impossible sur ce format de papier.*1</b>			
<b>Décalage impossible sur ce type de papier.*1</b>			
<b>Défaillance de la machine.</b>	—	Une erreur interne s'est produite. Prendre note du code d'erreur affiché sur l'écran. Appelez le service d'entretien.	—
<b>Défaillance du disque. Impossible d'utiliser cette fonction</b>	—	Appelez le service d'entretien.	—
<b>Défaillance scanner. Imp. util. fonctions suivantes. &gt;&gt; Copie, Envoi, Fax, Stockage dans boîte</b>	—	Le scanner de cette machine est tombé en panne. Contacter le service d'assistance. Il est possible d'utiliser la fonction d'impression.	—

## E

<b>Échec d'envoi par SMB.</b>	La machine et le PC auquel l'image numérisée est envoyée sont-ils connectés au réseau ?	Vérifier les paramètres réseau et SMB. <ul style="list-style-type: none"> <li>Le câble réseau est connecté.</li> <li>Le concentrateur ne fonctionne pas correctement.</li> <li>Le serveur ne fonctionne pas correctement.</li> <li>Nom d'hôte et adresse IP</li> <li>Numéro de port</li> </ul>	<a href="#">page 2-7</a>
	Les informations de compte (ID utilisateur, mot de passe) utilisées pour accéder au dossier partagé auquel l'image numérisée doit être envoyée sont-elles incorrectes ?	Vérifier les paramètres suivants sur le PC auquel l'image numérisée doit être envoyée. <ul style="list-style-type: none"> <li>Nom d'hôte</li> <li>Chemin</li> <li>Utilisateur Nom User</li> </ul>  <b>REMARQUE</b> Si l'expéditeur est un utilisateur du domaine, spécifier le nom de domaine. [ID utilisateur]@[Nom de domaine] Exemple : sa720XXXX@km <ul style="list-style-type: none"> <li>Mot de Passe de connexion</li> <li>Autorisation de partage de dossier du destinataire</li> </ul>	—

Message	Vérifications	Actions correctives	Page de référence
<b>Échec de spécification de compta.trav.*1</b>	—	Échec de spécification de comptabilité des travaux lors du traitement externe du travail. Le travail est annulé. Sélectionner <b>[Fin]</b> .	—
<b>Échec de stockage données rétention trav.</b>	—	Le travail est annulé. Sélectionner <b>[Fin]</b> .	—
<b>Échec. d'activation.</b>	—	Échec d'activation de l'application. Contacter l'administrateur.	—
	—	Authentification d'extension désactivée. Éteignez, puis rallumez l'appareil. Si l'erreur existe, contacter l'administrateur.	—
<b>Erreur d'envoi.*1</b>	—	Une erreur s'est produite lors de la transmission. Le travail est annulé. Sélectionner <b>[Fin]</b> . Se reporter à la section Réponse à l'erreur d'envoi pour connaître le code d'erreur et les actions correctives.	<a href="#">page 10-50</a>
<b>Erreur de diffusion</b>	—	Une erreur s'est produite lors de la transmission par diffusion. Le travail est annulé. Sélectionner <b>[Fin]</b> .	—
<b>Erreur de disque dur.</b>	—	<p>Une erreur s'est produite sur le disque dur. Le travail est annulé. Sélectionner <b>[Fin]</b>.</p> <p>Les codes d'erreur sont les suivants :</p> <p>01 : La quantité de données pouvant être sauvegardées simultanément a été dépassée. Redémarrer le système ou mettre la machine hors/sous tension. Si l'erreur persiste, diviser le fichier en fichiers plus petits.</p> <p>Si l'erreur se produit après la division du fichier, le disque dur est endommagé. Exécuter <b>[Initialisation du système]</b>.</p> <p>04 : Espace insuffisant sur le disque dur pour effectuer l'opération. Déplacer les données ou supprimer les données inutiles.</p>	—

Message	Vérifications	Actions correctives	Page de référence
<b>Erreur KPD.L. *1</b>	—	Une erreur PostScript s'est produite. Le travail est annulé. Sélectionner <b>[Fin]</b> .	—
<b>Erreur lecteur USB. *1</b>	L'écriture sur un lecteur USB est-elle interdite ?	Une erreur s'est produite sur le lecteur USB. Le travail est arrêté. Sélectionner <b>[Fin]</b> . Le code d'erreur est le suivant : 01 : Connecter un lecteur USB sur lequel il est possible d'écrire.	—
	—	Une erreur s'est produite sur le lecteur USB. Le travail est arrêté. Sélectionner <b>[Fin]</b> . Le code d'erreur est le suivant : 01 : La quantité de données pouvant être sauvegardées simultanément a été dépassée. Redémarrer le système ou mettre la machine hors/sous tension. Si l'erreur persiste, le lecteur USB n'est pas compatible avec la machine. Utiliser un e lecteur USB formaté par cette machine. Si le lecteur USB ne peut pas être formaté, il est endommagé. Connecter un lecteur USB compatible.	<a href="#">page 5-72</a>
<b>Erreur mot de passe PDF crypté.</b>	Le mot de passe saisi est-il correct ?	Le mot de passe n'est pas saisi ou est incorrect.	—



Message	Vérifications	Actions correctives	Page de référence
<b>Erreur SSD.</b>	—	<p>Une erreur s'est produite sur le SSD. Le travail est annulé. Sélectionner <b>[Fin]</b>.</p> <p>Les codes d'erreur sont les suivants :</p> <p>01 : La quantité de données pouvant être sauvegardées simultanément a été dépassée. Redémarrer le système ou mettre la machine hors/sous tension. Si l'erreur persiste, diviser le fichier en fichiers plus petits. Si l'erreur se produit après la division du fichier, le SSD est endommagé. Exécuter <b>[Initialisation du système]</b>.</p> <p>04 : Espace insuffisant sur le SSD pour terminer cette opération. Déplacer les données ou supprimer les données inutiles.</p> <p> <b>REMARQUE</b></p> <p>Bien noter que lorsque l'initialisation du système est effectuée, les données enregistrées sur le SSD seront effacées.</p>	—
<b>Erreur système.</b>	—	Une erreur système s'est produite. Suivre les instructions sur l'écran.	—
<b>Étalonnage...</b>	—	La machine est en cours d'ajustement pour maintenir sa qualité. Veuillez patienter.	—
<b>Exécution de la fonction de sécurité...</b>	—	Exécution de la fonction de sécurité. Veuillez patienter.	—

## I

<b>ID d'utilisateur ou mot de passe incorrect.*1</b>	—	Le nom d'utilisateur de connexion ou le mot de passe était incorrect lors du traitement externe du travail. Le travail est annulé. Sélectionner <b>[Fin]</b> .	—
<b>ID de compte incorrect.*1</b>	—	L'ID de compte était incorrect lors du traitement externe du travail. Le travail est annulé. Sélectionner <b>[Fin]</b> .	—
<b>Il reste du papier.</b>	—	Retirez le papier du module de finition.	—
	—	Retirer le papier du plateau de pliage du finisseur.	—
	—	Retirer le papier du module finition de documents.	—

Message	Vérifications	Actions correctives	Page de référence
<b>Impossible de plier ce papier.</b>	Un type ou un format de papier ne pouvant pas être plié a-t-il été sélectionné ?	Si le papier sélectionné n'est pas modifié et que <b>[Continuer]</b> est sélectionné, le pliage est libéré. Sélectionner le papier disponible. Sélectionner <b>[Continuer]</b> pour imprimer.	<a href="#">page 6-28</a>
<b>Impossible de plier ce format de papier.</b>			
<b>Impossible de plier ce type de papier.</b>			
<b>Imposs. de sortir ce papier sur le plateau.</b>	Le magasin sélectionné est-il correct ?	Sélectionner le papier disponible. Sélectionner <b>[Continuer]</b> pour imprimer.	—
<b>Impossible d'exécuter ce travail.*1</b>	—	Limité par les paramètres d'autorisation. Le travail est annulé. Sélectionner <b>[Fin]</b> .	—
	—	Limitée par la comptabilité des travaux. Le travail est annulé. Sélectionner <b>[Fin]</b> .	<a href="#">page 9-38</a>
<b>Impossible d'imprimer à distance.</b>	—	L'impression à distance est interdite. Le travail est annulé. Sélectionner <b>[Fin]</b> .	<a href="#">page 8-54</a>
<b>Impossible d'imprimer le nombre de copies spécifié.*1</b>	—	Une seule copie est disponible. Sélectionner <b>[Continuer]</b> pour continuer l'impression. Sélectionner <b>[Annuler]</b> pour annuler le travail.	—
<b>Impossible d'imprimer une bannière.</b>	—	Le tampon système est défini. L'impression de bannière ne peut pas être effectuée. Le travail est annulé. Sélectionner <b>[Fin]</b> .	—
<b>Impossible d'utiliser ##### en raison d'une panne.</b>	—	Appelez le service d'entretien.	—
<b>Impossible de lire les données de cette carte ID.</b>	—	Durant le processus d'enregistrement, les informations de carte ID n'ont pas été lues correctement. Passer à nouveau la carte ID sur la partie du lecteur de carte ID. Si le même message s'affiche à nouveau, la carte ID peut ne pas être compatible avec ce produit. Changer de carte ID.	—
<b>Incident d'agrafes.</b>	—	En cas d'incident d'agrafes, la machine s'arrête et son emplacement est indiqué sur l'écran. Laisser la machine sous tension et suivre les instructions pour éliminer les agrafes coincées.	<a href="#">page 10-150</a>

Message	Vérifications	Actions correctives	Page de référence
Installer le bac de récupération de perforation.	—	Suivre les instructions sur l'écran et installer le bac de récupération de perforation.	<a href="#">page 10-21</a>
Installer le bac de récupération de toner.	—	Le bac de récupération de toner n'est pas installé correctement. Corriger le problème.	<a href="#">page 10-8</a>

## L

La cartouche de toner n'est pas installée correctement.	—	La cartouche de toner n'est pas installée correctement ou n'est pas installée. Ouvrir le capot avant et placer correctement la cartouche de toner.	—
Le capot est ouvert.	Un capot est-il ouvert ?	Refermer le capot affiché sur l'écran.	—
Le lecteur USB n'est pas formaté.	Le lecteur USB est-il formaté par cette machine ?	Exécuter <b>[Formater]</b> sur cette machine.	—
Le mot de passe ne satisfait pas la politique.	Le mot de passe est-il expiré ?	Modifier le mot de passe de connexion. Le travail est annulé. Sélectionner <b>[Fin]</b> .	<a href="#">page 9-7</a> <a href="#">page 9-9</a>
	L'exigence de la politique de mot de passe (longueur de mot de passe ou caractères requis) a-t-elle changé ?	Vérifier les exigences de la politique de mot de passe et modifier le mot de passe de connexion. Le travail est annulé. Sélectionner <b>[Fin]</b> .	<a href="#">page 9-7</a> <a href="#">page 9-9</a>
Le périph. ne peut pas être connecté car les conn. autorisées seraient dépassées.	Y a-t-il dix périphériques portatifs connectés simultanément ?	Annuler une connexion à un périphérique portatif qui n'est pas utilisé ou régler le temps de déconnexion automatique de la machine pour interrompre les connexions des périphériques portatifs.	<a href="#">page 8-59</a>
Le plateau # est plein.	La capacité de stockage acceptable est-elle dépassée ?	Retirer le papier. L'impression reprend.	—
Le plateau de la boîte aux lettres # est plein.	La capacité de stockage acceptable est-elle dépassée ?	Retirer le papier. L'impression reprend.	—
Le plateau de pliage est plein.	La capacité de stockage acceptable est-elle dépassée ?	Retirer le papier. L'impression reprend.	—
Le plateau du module de finition est plein.	La capacité de stockage acceptable est-elle dépassée ?	Retirer le papier. L'impression reprend.	—
Le plateau du séparateur de travaux est plein.	La capacité de stockage acceptable est-elle dépassée ?	Retirer le papier et sélectionner <b>[Continuer]</b> . L'impression reprend.	—

Message	Vérifications	Actions correctives	Page de référence
<b>Le plateau interne de l'unité principale est plein.</b>	La capacité de stockage acceptable est-elle dépassée ?	Retirer le papier. L'impression reprend.	—
<b>Le point d'accès pas été détecté.</b>	—	Vérifier si le point d'accès a été configuré correctement.	—
<b>Le récepteur téléphonique est décroché.</b>	—	Raccrocher le récepteur.	—
<b>Le verre fendu doit être nettoyé.</b>	—	Nettoyer le verre fendu à l'aide du chiffon de nettoyage fourni avec le chargeur de document.	<a href="#">page 10-4</a>
<b>Lecteur USB plein.*<sup>1</sup></b>	—	Le travail est annulé. Sélectionner <b>[Fin]</b> . Espace libre insuffisant dans le lecteur USB. Supprimer les fichiers inutiles.	—
<b>Limite de boîte dépassée.*<sup>1</sup></b>	<b>[Fin]</b> s'affiche-t-il sur l'écran ?	La boîte spécifiée est pleine et il n'est plus possible de stocker des données. Le travail est annulé. Sélectionner <b>[Fin]</b> . Imprimer ou supprimer des données provenant de la boîte et relancer le travail.	—
	—	La boîte de répétition de copie est pleine et il n'est plus possible de recommencer des copies. Sélectionner <b>[Continuer]</b> pour imprimer les pages numérisées. Sélectionner <b>[Annuler]</b> pour annuler le travail.	—
<b>Limite de boîte FAX dépassée.</b>	—	Suivre les instructions à l'écran et supprimer les documents de la boîte de fax pour libérer de l'espace pour la réception de fax. Pour vérifier le travail annulé, sélectionner la touche <b>[Statut/Annul. Job]</b> puis <b>[Impressions]</b> pour vérifier le résultat de réception.	<b>Manuel d'utilisation du FAX</b>
<b>Limite de comptabilisation trav. dépassée.*<sup>1</sup></b>	Le nombre maximum d'impressions limité par la comptabilité des tâches est-il dépassé ?	Le nombre d'impressions est supérieur au nombre limité par la comptabilité des tâches. Impossible d'imprimer. Le travail est annulé. Sélectionner <b>[Fin]</b> .	—

**M**

<b>Maintenance imminente. #####</b>	—	Appelez le service d'entretien.	—
-------------------------------------	---	---------------------------------	---

Message	Vérifications	Actions correctives	Page de référence
<b>Mémoire pleine.*1</b>	—	La mémoire est pleine et le travail ne peut poursuivre. Appuyer sur <b>[Continuer]</b> pour imprimer les pages numérisées. L'impression ne peut pas être traitée totalement. Sélectionner <b>[Annuler]</b> pour annuler le travail.	—
	—	Opération impossible car la mémoire est insuffisante. Si <b>[Fin]</b> est disponible uniquement, sélectionner <b>[Fin]</b> . Le travail est annulé.  Si le problème d'insuffisance de mémoire se produit fréquemment, contacter le revendeur ou le représentant de service.	—
<b>Mémoire scanner pleine.*1</b>	—	Numérisation impossible car la mémoire du scanner est insuffisante. Suivre les instructions sur l'écran.	—
<b>Mot de passe de boîte incorrect.</b>	—	Le mot de passe de boîte était incorrect lors du traitement externe du travail. Le travail est annulé. Sélectionner <b>[Fin]</b> .	—

**N**

<b>Nombre d'agrafes acceptable dépassé.*1</b>	Le nombre de feuilles acceptable a-t-il été dépassé ?	Sélectionner <b>[Continuer]</b> pour imprimer sans utiliser l'agrafage. Sélectionner <b>[Annuler]</b> pour annuler le travail.	—
<b>Nombre maximum de pages numérisées.</b>	Le nombre de numérisations possibles est-il dépassé ?	Impossible de numériser d'autres pages. Suivre les instructions sur l'écran.	—
<b>Non reconnu.</b>	—	S'assurer que la carte ID a été enregistrée.	—

**O**

<b>Originaux de travers ou plusieurs originaux introduits en même temps.</b>	—	Voir l'avertissement apposé sur le chargeur de documents et vérifier les originaux. Si les originaux sont coincés, suivre les instructions sur l'écran pour retirer les originaux.	—
--	---	--	---

**P**

<b>Perforation impossible à l'endroit spécifié.</b>	Est-il impossible de perforer à l'endroit sélectionné ?	Si le papier sélectionné n'est pas modifié et que <b>[Continuer]</b> est sélectionné, la perforation est libérée.  Sélectionner le papier disponible. Sélectionner <b>[Continuer]</b> pour imprimer.	<a href="#">page 6-33</a>
---	---	--	---------------------------

Message	Vérifications	Actions correctives	Page de référence
<b>Perforation impossible sur ce papier.</b>	Un type ou un format de papier ne pouvant pas être perforé a-t-il été sélectionné ?	Si le papier sélectionné n'est pas modifié et que <b>[Continuer]</b> est sélectionné, la perforation est libérée. Sélectionner le papier disponible. Sélectionner <b>[Continuer]</b> pour imprimer.	<a href="#">page 6-33</a>
<b>Perforation impossible sur ce format de papier.</b>			
<b>Perforation impossible sur ce type de papier.</b>			
<b>Prêt pour impression.</b>	—	La machine est en cours d'ajustement pour maintenir sa qualité. Veuillez patienter.	—

## R

<b>Rafrâich. tamb. en cours...</b>	—	La machine est en cours d'ajustement pour maintenir sa qualité. Veuillez patienter.	—
<b>Recto verso impossible sur ce papier.*<sup>1</sup></b>	Un format/type de papier ne pouvant pas être imprimé en recto verso a-t-il été sélectionné ?	Si le papier sélectionné n'est pas modifié et que <b>[Continuer]</b> est sélectionné, le recto verso est libéré. Sélectionner le papier disponible. Sélectionner <b>[Continuer]</b> pour imprimer.	<a href="#">page 6-58</a>
<b>Impr. RV imposs. sur ce format de papier.*<sup>1</sup></b>			
<b>Impr. RV imposs. sur ce type de papier.*<sup>1</sup></b>			
<b>Réglage du scanner.</b>	—	La machine est en cours d'ajustement pour maintenir sa qualité. Veuillez patienter.	—
<b>Réglez la courbe de tons dans le menu système.</b>	Pendant les périodes d'utilisation prolongée, les effets de la température ambiante et de l'humidité peuvent causer une légère variation des teintes d'impression.	Exécuter <b>[Réglage de la courbe de tonalité]</b> .	<a href="#">page 10-55</a>
<b>Régulation de la température...</b>	—	La machine est en cours d'ajustement pour maintenir sa qualité. Veuillez patienter.	—
<b>Remplacez originaux et utilisez [Continuer].</b>	—	Retirer les originaux du chargeur de documents, les remettre dans l'ordre d'origine puis les remettre en place. Sélectionner <b>[Continuer]</b> pour reprendre l'impression. Sélectionner <b>[Annuler]</b> pour annuler le travail.	—
<b>Retirez les originaux du chargeur de doc.</b>	Des originaux ont-ils été laissés dans le chargeur de documents ?	Retirer les originaux du chargeur de documents.	—

## S

<b>Sélectionnez un autre magasin.</b>	Le magasin sélectionné est-il correct ?	Le magasin spécifié est un étage spécial pour le fax. Sélectionnez un autre magasin valide. Sélectionner <b>[Continuer]</b> pour imprimer.	—
---------------------------------------	---	---	---

Message	Vérifications	Actions correctives	Page de référence
---------	---------------	---------------------	-------------------

## T

<b>Tâches d'envoi dépassées.</b>	—	Le nombre de travaux a dépassé la limite autorisée pour les transmissions différées. Sélectionner <b>[Fin]</b> . Le travail est annulé. Attendre que la transmission différée soit effectuée ou l'annuler, puis relancer le travail.	—
<b>Toner bas (Remplacer une fois vide).</b>	—	La cartouche de toner devra être bientôt remplacée. Préparer une nouvelle cartouche de toner.	—
<b>Toner vide.</b>	—	Remplacer la cartouche de toner par une cartouche de toner spécifiée de notre marque.	<a href="#">page 10-5</a>
<b>Type de toner différent.</b>	Le type de toner disponible correspond-il au modèle ?	Installer le toner correct.	—

## U

<b>Un document confidentiel a été détecté.</b>	—	La machine détecte le motif de protection du document. Le travail est annulé. Sélectionner <b>[Fin]</b> .	—
<b>Une erreur s'est produite dans le magasin #.</b>	—	Ouvrir le magasin. Vérifier l'intérieur de la machine et retirer le papier.	—
<b>Unité de pliage retirée.</b>	—	Fermer l'unité de pliage.	—

## V

<b>Vérifier la cartouche de toner.</b>	—	Ouvrir le capot avant de l'unité principale et retirer la cartouche de toner. Agiter soigneusement et remettre en place.  <b>REMARQUE</b> Si <b>[Ouvrez capot de cartouche de toner]</b> est sélectionné, il est possible d'ouvrir le capot de cartouche de toner qui a été fermé accidentellement.	—
<b>Vérifiez le bac de récupération des agrafes.</b>	Le bac de récupération des agrafes est-il plein ?	Suivre les instructions sur l'écran et vider le bac de récupération des agrafes.	<a href="#">page 10-19</a>
	—	Le bac de récupération des agrafes n'est pas installé correctement. Corriger le problème.	<a href="#">page 10-19</a>



Message	Vérifications	Actions correctives	Page de référence
<b>Vérifiez le chargeur de documents.</b>	Le capot supérieur du chargeur de documents est-il ouvert ?	Fermer le capot du chargeur de documents.	—
	Le chargeur de documents est-il ouvert ?	Fermer le chargeur de documents.	—
<b>Vérifiez le chargeur latéral.</b>	—	Le chargeur latéral n'est pas installé correctement. Fixer le chargeur latéral.	—
<b>Vérifiez le papier dans le bac MF.</b>	—	Le format de papier est différent. Placer le papier du format sélectionné et appuyer sur <b>[Continuer]</b> .	<a href="#">page 5-7</a>
<b>Vider le bac de récupération de perforation.</b>	Le bac de récupération de perforation est-il plein ?	Suivre les instructions sur l'écran et vider le bac de récupération de perforation.	<a href="#">page 10-21</a>
<b>Vous ne pouvez pas utiliser cette boîte.</b>	—	Impossible d'utiliser la boîte spécifiée. Le travail est annulé. Sélectionner <b>[Fin]</b> .	—



\*1 Lorsque Correction d'erreur auto est réglé sur **[Activé]**, le traitement reprend automatiquement au bout d'un délai défini. Pour plus de détails sur Correction d'erreur auto, se reporter à :

➔ [Correction d'erreur auto \(page 8-26\)](#)



## Réponse à l'erreur d'envoi

Code d'erreur	Message	Actions correctives	Page de référence
1101	Échec d'envoi de l'e-mail. Échec de l'envoi de l'i-FAX.	Vérifier le nom d'hôte du serveur SMTP sur Embedded Web Server RX.	<a href="#">page 2-66</a>
	Échec d'envoi par FTP.	Vérifier le nom d'hôte du FTP.	<a href="#">page 5-30</a>
	Échec d'envoi par SMB.	Vérifier le nom d'hôte de SMB.	<a href="#">page 5-27</a>
1102	Échec d'envoi par SMB.	Vérifier les paramètres SMB. <ul style="list-style-type: none"> <li>Nom d'utilisateur et mot de passe de connexion</li> </ul>  <b>REMARQUE</b> Si l'expéditeur est un utilisateur du domaine, spécifier le nom de domaine. <ul style="list-style-type: none"> <li>Nom d'hôte</li> <li>Chemin</li> </ul>	<a href="#">page 5-27</a>
	Échec d'envoi de l'e-mail.	Vérifier les points suivants sur Embedded Web Server RX. <ul style="list-style-type: none"> <li>Nom d'utilisateur et mot de passe de connexion SMTP</li> <li>Nom d'utilisateur et mot de passe de connexion POP3</li> <li>Lim. taille e-mail</li> </ul>	<a href="#">page 2-66</a>
	Échec de l'envoi de l'i-FAX.	Vérifier les points suivants sur Embedded Web Server RX. <ul style="list-style-type: none"> <li>Nom d'utilisateur et mot de passe de connexion SMTP</li> <li>Nom d'utilisateur et mot de passe de connexion POP3</li> </ul>	Se reporter à la section <b>Manuel d'utilisation du FAX</b>
	Échec d'envoi par FTP.	Vérifier les paramètres FTP. <ul style="list-style-type: none"> <li>Nom d'utilisateur et mot de passe de connexion</li> </ul>  <b>REMARQUE</b> Si l'expéditeur est un utilisateur du domaine, spécifier le nom de domaine. <ul style="list-style-type: none"> <li>Chemin</li> <li>Autorisation de partage de dossier du destinataire</li> </ul>	<a href="#">page 5-30</a>
1103	Échec d'envoi par SMB.	Vérifier les paramètres SMB. <ul style="list-style-type: none"> <li>Nom d'utilisateur et mot de passe de connexion</li> </ul>  <b>REMARQUE</b> Si l'expéditeur est un utilisateur du domaine, spécifier le nom de domaine. <ul style="list-style-type: none"> <li>Chemin</li> <li>Autorisation de partage de dossier du destinataire</li> </ul>	<a href="#">page 5-27</a>
	Échec d'envoi par FTP.	Vérifier les paramètres FTP. <ul style="list-style-type: none"> <li>Chemin</li> <li>Autorisation de partage de dossier du destinataire</li> </ul>	<a href="#">page 5-30</a>

Code d'erreur	Message	Actions correctives	Page de référence
1104	Échec d'envoi de l'e-mail.	Vérifier l'adresse e-mail.   <b>REMARQUE</b> Si l'adresse est rejetée par le domaine, il est impossible d'envoyer l'e-mail.	<a href="#">page 5-25</a>
	Échec de l'envoi de l'i-FAX.	Vérifier l'adresse i-FAX.   <b>REMARQUE</b> Si l'adresse est rejetée par le domaine, il est impossible d'envoyer l'e-mail.	Se reporter à la section <b>Manuel d'utilisation du FAX</b>
1105	Échec d'envoi par SMB.	Vérifier les paramètres suivants. Touche <b>[Accueil]</b> > [...] > <b>[Menu système]</b> > <b>[Paramètres réseau]</b> > « Paramètres réseau » <b>[Détails du protocole]</b> > <b>[SMB Client (transmission)]</b>	<a href="#">page 8-63</a>
	Échec d'envoi de l'e-mail.	Sélectionner <b>[Activé]</b> dans les paramètres SMTP sur Embedded Web Server RX.	<a href="#">page 2-66</a>
	Échec d'envoi par FTP.	Vérifier les paramètres suivants. Touche <b>[Accueil]</b> > [...] > <b>[Menu système]</b> > <b>[Paramètres réseau]</b> > « Paramètres réseau » <b>[Détails du protocole]</b> > <b>[FTP Client (transmission)]</b>	<a href="#">page 8-63</a>
	Échec de l'envoi de l'i-FAX.	Sélectionner <b>[Activé]</b> dans les paramètres i-FAX sur Embedded Web Server RX.	Se reporter à la section <b>Manuel d'utilisation du FAX</b>
1106	Échec d'envoi de l'e-mail. Échec de l'envoi de l'i-FAX.	Vérifier l'adresse d'expéditeur pour SMTP sur Embedded Web Server RX.	<a href="#">page 2-66</a>
1131	Échec d'envoi par FTP.	Activer SSL. Touche <b>[Accueil]</b> > [...] > <b>[Menu système]</b> > <b>[Paramètres de sécurité]</b> > « Réseau » <b>[SSL]</b>	<a href="#">page 8-88</a>
1132	Échec d'envoi de l'e-mail.	Vérifier les points suivants sur le serveur SMTP. <ul style="list-style-type: none"> <li>• L'option SMTP over SSL est-elle disponible ?</li> <li>• Le cryptage est-il disponible ?</li> </ul>	Se reporter au <b>Embedded Web Server RX User Guide</b> .
	Échec d'envoi par FTP.	Vérifier les points suivants sur le serveur FTP. <ul style="list-style-type: none"> <li>• FTPS est-il disponible ?</li> <li>• Le cryptage est-il disponible ?</li> </ul>	—
1133	Le travail est annulé. Appuyer sur <b>[Fin]</b> .	Le certificat du serveur a expiré. Vérifier les paramètres réseau et FTP. <ul style="list-style-type: none"> <li>• Vérifier le réglage heure/date de la machine.</li> <li>• S'assurer que le serveur utilise un certificat valide.</li> </ul>	—

Code d'erreur	Message	Actions correctives	Page de référence
<b>1134</b>	Le travail est annulé. Appuyer sur <b>[Fin]</b> .	Vérifier le réseau et Embedded Web Server RX. <ul style="list-style-type: none"> <li>Paramètres réseau : Protocole, Client FTP (Transmission) : Hachage</li> </ul>	—
<b>2101</b>	Échec d'envoi par SMB.	Vérifier les paramètres réseau et SMB. <ul style="list-style-type: none"> <li>Le câble réseau est connecté.</li> <li>Le concentrateur ne fonctionne pas correctement.</li> <li>Le serveur ne fonctionne pas correctement.</li> <li>Nom d'hôte et adresse IP</li> <li>Numéro de port</li> </ul>	—
	Échec d'envoi par FTP.	Vérifier les paramètres réseau et FTP. <ul style="list-style-type: none"> <li>Le câble réseau est connecté.</li> <li>Le concentrateur ne fonctionne pas correctement.</li> <li>Le serveur ne fonctionne pas correctement.</li> <li>Nom d'hôte et adresse IP</li> <li>Numéro de port</li> </ul>	—
	Échec d'envoi de l'e-mail. Échec de l'envoi de l'i-FAX.	Vérifier le réseau et Embedded Web Server RX. <ul style="list-style-type: none"> <li>Le câble réseau est connecté.</li> <li>Le concentrateur ne fonctionne pas correctement.</li> <li>Le serveur ne fonctionne pas correctement.</li> <li>Nom du serveur POP3 de l'utilisateur POP3</li> <li>Nom de serveur SMTP</li> </ul>	<a href="#">page 2-66</a>
<b>2102</b> <b>2103</b>	Échec d'envoi par FTP.	Vérifier le réseau. <ul style="list-style-type: none"> <li>Le câble réseau est connecté.</li> <li>Le concentrateur ne fonctionne pas correctement.</li> <li>Le serveur ne fonctionne pas correctement.</li> </ul>	—
		Vérifier les points suivants sur le serveur FTP. <ul style="list-style-type: none"> <li>FTP est-il disponible ?</li> <li>Le serveur ne fonctionne pas correctement.</li> </ul>	—
	Échec d'envoi de l'e-mail. Échec de l'envoi de l'i-FAX.	Vérifier le réseau. <ul style="list-style-type: none"> <li>Le câble réseau est connecté.</li> <li>Le concentrateur ne fonctionne pas correctement.</li> <li>Le serveur ne fonctionne pas correctement.</li> </ul>	—
<b>2201</b> <b>2202</b> <b>2203</b> <b>2231</b>	Échec d'envoi de l'e-mail. Échec d'envoi par FTP. Échec d'envoi par SMB. Échec de l'envoi de l'i-FAX.	Vérifier le réseau. <ul style="list-style-type: none"> <li>Le câble réseau est connecté.</li> <li>Le concentrateur ne fonctionne pas correctement.</li> <li>Le serveur ne fonctionne pas correctement.</li> </ul>	—
<b>2204</b>	Échec d'envoi de l'e-mail. Échec de l'envoi de l'i-FAX.	Vérifier la limite de taille d'e-mail dans les paramètres SMTP sur Embedded Web Server RX.	<a href="#">page 2-66</a>

Code d'erreur	Message	Actions correctives	Page de référence
<b>3101</b>	Échec d'envoi de l'e-mail. Échec de l'envoi de l'i-FAX.	Vérifier les méthodes d'authentification de l'expéditeur et du destinataire.	—
	Échec d'envoi par FTP.	Vérifier le réseau. <ul style="list-style-type: none"> <li>• Le câble réseau est connecté.</li> <li>• Le concentrateur ne fonctionne pas correctement.</li> <li>• Le serveur ne fonctionne pas correctement.</li> </ul>	—
<b>3201</b>	Échec d'envoi de l'e-mail. Échec de l'envoi de l'i-FAX.	Vérifier la méthode d'authentification d'utilisateur SMTP du destinataire.	—
<b>4801</b>	Le travail est annulé. Appuyer sur <b>[Fin]</b> .	Mettre la machine hors tension, puis à nouveau sous tension. Si cette erreur se produit plusieurs fois, noter le code d'erreur affiché et contacter le représentant de service.	—
<b>4802</b>	Échec d'envoi de l'e-mail. Vérifier le certificat de chiffrement de chaque destination avec Embedded Web Server RX. Le travail est annulé. Appuyer sur <b>[Fin]</b> .	Mettre la machine hors tension, puis à nouveau sous tension. Si cette erreur se produit plusieurs fois, noter le code d'erreur affiché et contacter le représentant de service.	—
<b>4803</b>	Le travail est annulé. Appuyer sur <b>[Fin]</b> .	Le certificat du serveur a expiré. Vérifier les paramètres réseau et SMTP. <ul style="list-style-type: none"> <li>• Vérifier le réglage heure/date de la machine.</li> <li>• S'assurer que le serveur utilise un certificat valide.</li> </ul>	—
<b>4804</b>	Le travail est annulé. Appuyer sur <b>[Fin]</b> .	Vérifier le réseau et Embedded Web Server RX. <ul style="list-style-type: none"> <li>• Paramètres réseau : Protocole, SMTP (transmis. e-mail) : Hachage</li> </ul>	—
<b>0007</b> <b>4201</b> <b>4701</b> <b>5101</b> <b>5102</b> <b>5103</b> <b>5104</b> <b>7101</b> <b>7102</b> <b>7103</b> <b>720f</b>	—	Mettre la machine hors tension, puis à nouveau sous tension. Si cette erreur se produit plusieurs fois, noter le code d'erreur affiché et contacter le représentant de service.	<a href="#">page 2-11</a>
<b>9181</b>	—	L'original lu est supérieur au nombre de pages maximum de 999. Envoyer les pages supplémentaires séparément.	—

# Réglage/Maintenance

## Présentation de Réglage/Maintenance

Si un problème d'image se présente et qu'un message indiquant d'exécuter le menu réglage ou maintenance s'affiche, exécuter Réglage/Maintenance dans le menu système.

Le tableau suivant énumère les éléments pouvant être exécutés.

Élément	Description	Page de référence
<b>Rég. de courbe des tons</b>	La tonalité de l'impression peut différer de l'original. Exécuter cette fonction pour assurer l'homogénéité avec la tonalité de l'original.	<a href="#">page 10-55</a>
<b>Rafr. tambours</b>	Supprimer le flou de l'image et les points blancs sur l'impression.	<a href="#">page 10-56</a>
<b>Étalonnage</b>	Étalonner l'appareil pour assurer la superposition correcte du toner et la cohérence avec la tonalité de l'original.	<a href="#">page 10-57</a>
<b>Nettoyage du laser</b>	Éliminer les lignes blanches verticales de l'impression.	<a href="#">page 10-57</a>
<b>Rafrâchissement du développeur</b>	Ajuster l'image imprimée qui est trop claire ou incomplète, même en présence de toner suffisant.	<a href="#">page 10-57</a>

## Rég. de courbe des tons

Après une utilisation prolongée ou en raison des effets de la température et de l'humidité ambiantes, la tonalité de l'impression peut différer de l'original. Exécuter cette fonction pour assurer l'homogénéité avec la tonalité de l'original. Avant d'exécuter Rég. de courbe des tons, exécuter Étalonnage.

Si l'étalonnage n'améliore pas les tonalités, exécuter Rég. de courbe des tons.

➔ [Étalonnage \(page 10-57\)](#)

Un total de 3 pages de motif (n° 1 à 3) sont imprimées pendant l'ajustement. Les motifs imprimés sont lus en séquence pendant le réglage.

### 1 Charger du papier.

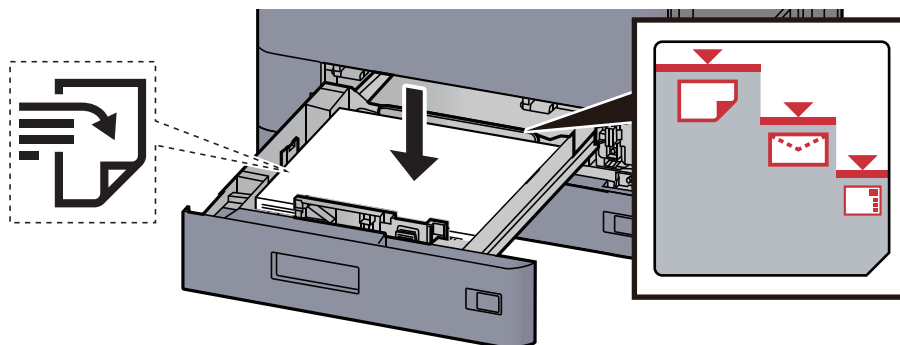

#### ✓ IMPORTANT

- Charger le papier avec la face à imprimer vers le haut.
- Après avoir retiré le papier neuf de l'emballage, déramer le papier avant de le charger dans les magasins.
- ➔ [Chargement dans le magasin 1 \(page 3-4\)](#)
- Avant de charger le papier, vérifier qu'il n'est ni tuilé ni plié. Le papier tuilé ou plié peut entraîner des bourrages.
- Vérifier que le papier chargé ne dépasse pas l'indicateur de niveau (voir la figure ci-dessus).
- Si le papier est chargé sans régler le guide de longueur du papier et le guide de largeur du papier, le papier peut se mettre de travers ou se coincer.

### 2 Afficher l'écran.

- 1 Touche [Accueil] > [...] > [Menu système] > [Réglage/Maintenance] > « Ajustement image » [Réglage de la courbe de tonalité]
- 2 Sélectionner [Copie/impression (600dpi)] ou [Impression (1200dpi)].

#### REMARQUE

Sélectionner [Impression (1200dpi)] pour ajuster la tonalité de sortie d'impression dans la résolution d'imprimante de 1200 dpi.

### 3 Ajustement la courbe de tonalité.

- 1 Sélectionner **[Départ]**. Un motif s'imprime.  
Vérifier que le numéro « 1 » est imprimé au bas du motif.
- 2 Comme illustré, placer le côté imprimé vers le bas sur la glace d'exposition avec le bord avec les flèches vers l'arrière.

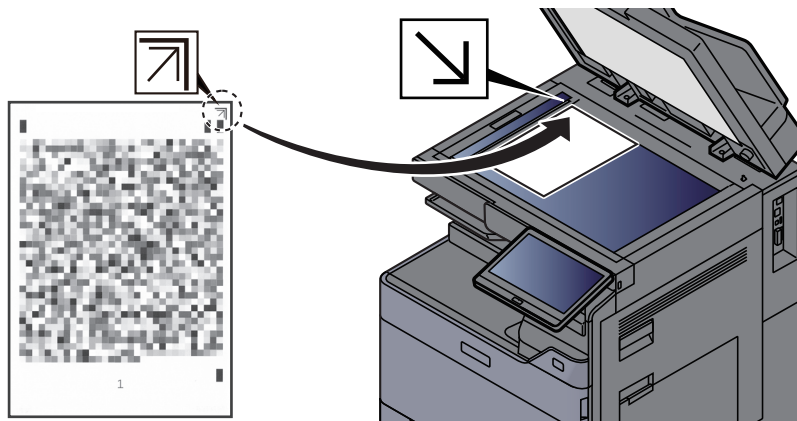

- 3 Sélectionner **[Départ]**. Le motif est lu et le réglage commence.  
Un deuxième modèle s'imprime.
- 4 Vérifier que le numéro « 2 » (à « 3 ») est imprimé au bas du motif et répéter deux fois les étapes 2 à 3 pour lire les motifs 2 et 3 en séquence.
- 5 Sélectionner **[OK]** dans l'écran de confirmation de fin de réglage.

## Rafr. tambours

Supprimer le flou de l'image et les points blancs sur l'impression.



### REMARQUE

Cette opération n'est pas possible en cours d'impression. Elle doit être exécutée une fois l'impression terminée.

### 1 Afficher l'écran.

Touche **[Accueil]** > [...] > **[Menu système]** > **[Réglage/Maintenance]** > « Ajustement image »  
**[Rafr. tambours]**

### 2 Exécuter le rafraîchissement du tambour.

Sélectionner **[Départ]**. "Rafraîch. tambour" démarre.

## Étalonnage

Étalonner l'appareil pour assurer la superposition correcte du toner et la cohérence avec la tonalité de l'original.

### 1 Afficher l'écran.

Touche [Accueil] > [...] > [Menu système] > [Réglage/Maintenance] > « Ajustement image » [Étalonnage]

### 2 Effectuer l'étalonnage.

Sélectionner [Départ]. "Étalonnage" démarre.



#### REMARQUE

Si la cohérence avec la tonalité de l'original n'est pas assurée, même après un étalonnage, se reporter à :

➔ [Rég. de courbe des tons \(page 10-55\)](#)

## Nettoyage du laser

Éliminer les lignes blanches verticales de l'impression.

### 1 Afficher l'écran.

Touche [Accueil] > [...] > [Menu système] > [Réglage/Maintenance] > « Ajustement image » [Nettoyage du laser]

### 2 Exécuter le nettoyage du laser.

Sélectionner [Départ]. "Nettoyage du laser" commence.

## Rafraîch. développeur

Ajuster l'image imprimée qui est trop claire ou incomplète, même en présence de toner suffisant.

### 1 Afficher l'écran.

Touche [Accueil] > [...] > [Menu système] > [Réglage/Maintenance] > « Ajustement image » [Rafraîch. développeur]

### 2 Exécuter le rafraîchissement du développeur.

Sélectionner [Départ]. "Rafraîch. développeur" commence.



#### REMARQUE

Le temps d'attente peut être plus long lors du réapprovisionnement en toner pendant le rafraîchissement du développeur.



# Résolution des bourrages papier

Si un bourrage papier se produit, l'impression cesse et l'emplacement auquel le bourrage papier s'est produit s'affiche sur l'écran tactile accompagné du message suivant.

"Bourrage papier"

Procéder comme suit pour éliminer le bourrage.

## Indicateurs d'emplacement de bourrage

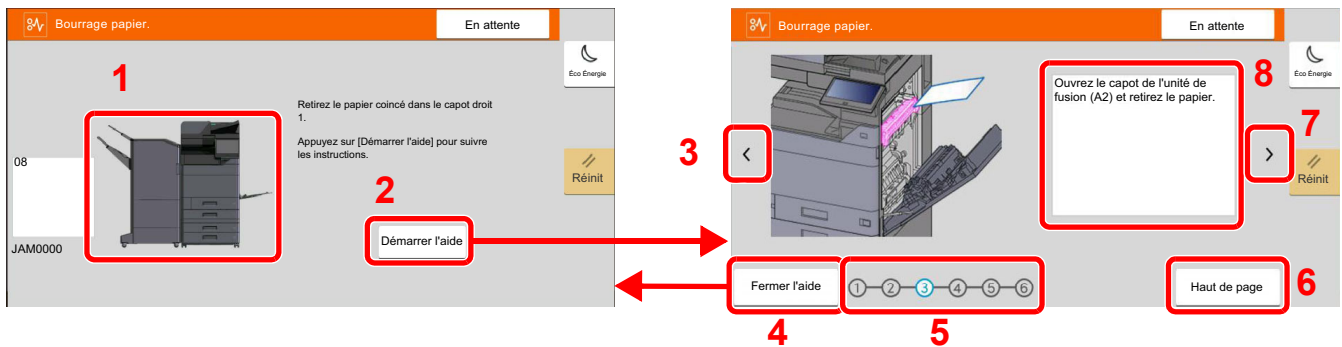

- 1 Affiche l'emplacement d'un bourrage papier.
- 2 Affiche l'écran Aide. L'écran Aide affiche la procédure pour éliminer le bourrage.
- 3 Revient à l'étape précédente.
- 4 Ferme l'écran d'aide et revient à l'écran d'origine.
- 5 Affiche l'étape sélectionnée.
- 6 Revient à l'étape 1.
- 7 Passe à l'étape suivante.
- 8 Affiche la procédure de retrait.

Si un brouillage papier se produit, l'emplacement du brouillage sera affiché sur l'écran tactile avec les instructions pour la résolution.

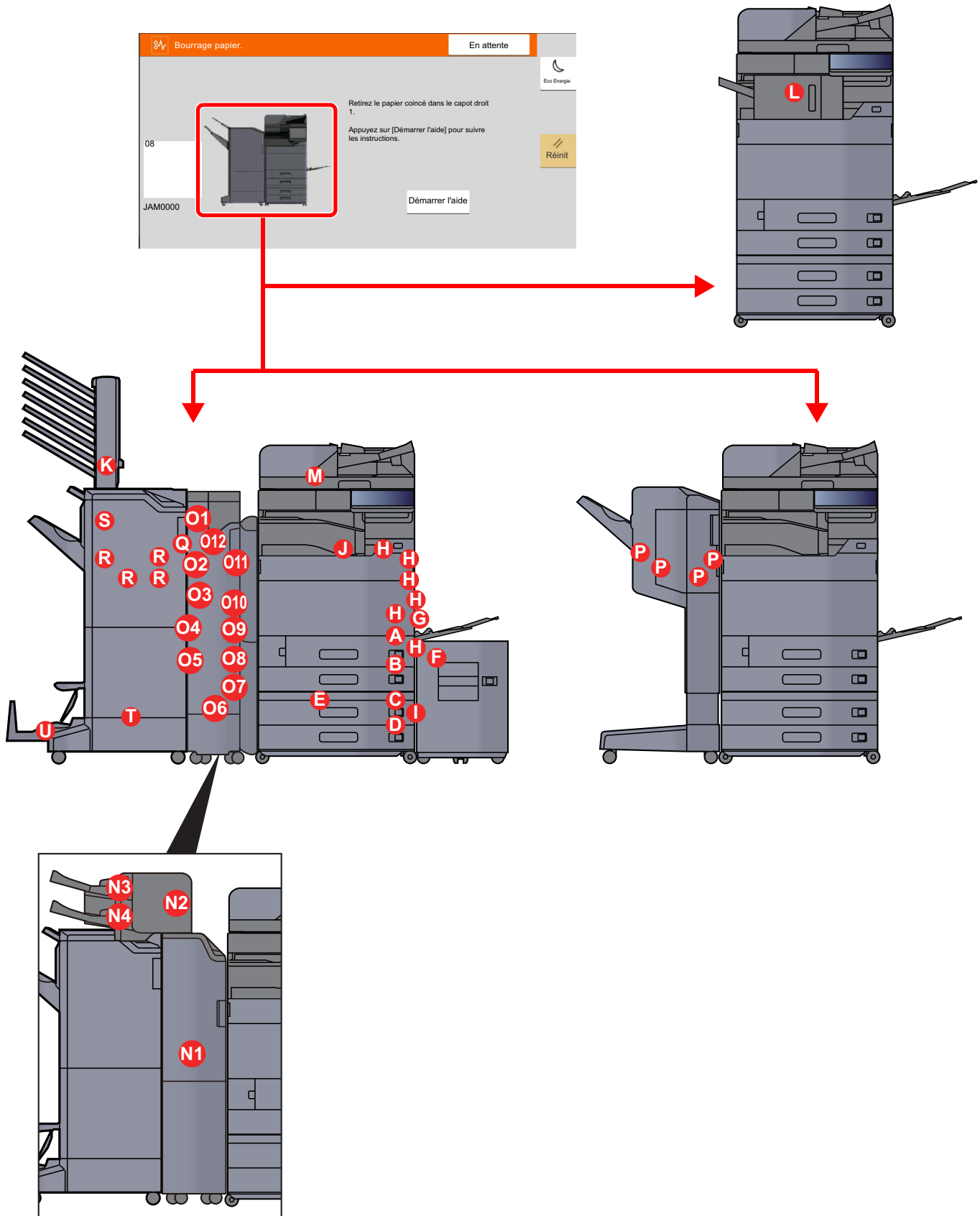

Indicateur d'emplacement de bourrage	Emplacement du bourrage papier	Page de référence
A	Magasin 1	<a href="#">page 10-61</a>
B	Magasin 2	<a href="#">page 10-64</a>
C	Magasin 3 (500 feuilles × 2)	<a href="#">page 10-67</a>
	Magasin 3 (1500 feuilles × 1)	<a href="#">page 10-69</a>
D	Magasin 4 (500 feuilles × 2)	<a href="#">page 10-67</a>
E	Magasin 4 (1500 feuilles × 2)	<a href="#">page 10-71</a>
F	Magasin 5 (chargeur latéral)	<a href="#">page 10-74</a>
G	Bac MF	<a href="#">page 10-76</a>
H	Capot droit 1	<a href="#">page 10-77</a>
I	Capot droit 2	<a href="#">page 10-82</a>
J	Unité relais	<a href="#">page 10-85</a>
K	Boîte aux lettres	<a href="#">page 10-86</a>
L	Module de finition interne	<a href="#">page 10-87</a>
M	Chargeur de documents	<a href="#">page 10-88</a>
		<a href="#">page 10-90</a>
N1	Module d'insertion	<a href="#">page 10-92</a>
N2		<a href="#">page 10-93</a>
N3		<a href="#">page 10-95</a>
N4		<a href="#">page 10-96</a>
O1	Unité de pliage en Z	<a href="#">page 10-97</a>
O2		<a href="#">page 10-99</a>
O3		<a href="#">page 10-100</a>
O4		<a href="#">page 10-102</a>
O5		<a href="#">page 10-104</a>
O6		<a href="#">page 10-106</a>
O7		<a href="#">page 10-108</a>
O8		<a href="#">page 10-110</a>
O9		<a href="#">page 10-112</a>
O10		<a href="#">page 10-113</a>
O11		<a href="#">page 10-115</a>
O12		<a href="#">page 10-117</a>
P	Finisseur 1000 feuilles	<a href="#">page 10-119</a>
Q	Module de finition 4000 feuilles/Module de finition et agrafage 100 feuilles (interne)	<a href="#">page 10-122</a>

Indicateur d'emplacement de brouillage	Emplacement du brouillage papier	Page de référence
R	Module de finition 4000 feuilles/Module de finition et agrafage 100 feuilles (plateau A)	<a href="#">page 10-123</a>
S	Module de finition 4000 feuilles/Module de finition et agrafage 100 feuilles (plateau B)	<a href="#">page 10-127</a>
T	Unité de pliage	<a href="#">page 10-130</a> <a href="#">page 10-140</a>
U	Plateau de pli	<a href="#">page 10-135</a> <a href="#">page 10-145</a>

Une fois le brouillage éliminé, la machine repasse en préchauffage et le message d'erreur est effacé. La machine redémarre à la page qui était en cours d'impression lorsque l'incident s'est produit.

## Retirer tout papier coincé dans le magasin 1

À titre d'exemple, voici l'explication pour le magasin 1.

### ATTENTION

- Ne pas réutiliser le papier récupéré après le brouillage.
- Si le papier a été déchiré pendant le retrait, veiller à retirer tous les morceaux de papier restant à l'intérieur de la machine. Ces derniers sont susceptibles de provoquer un autre incident papier.

### 1 Si le chargeur latéral en option est installé, détacher le chargeur latéral.

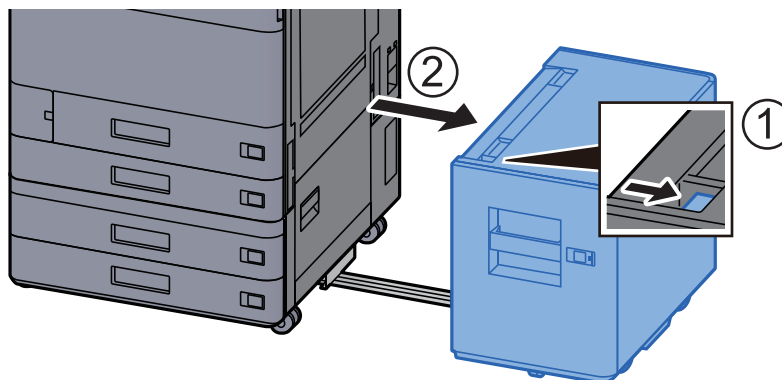

### 2 Ouvrir le capot droit 1.

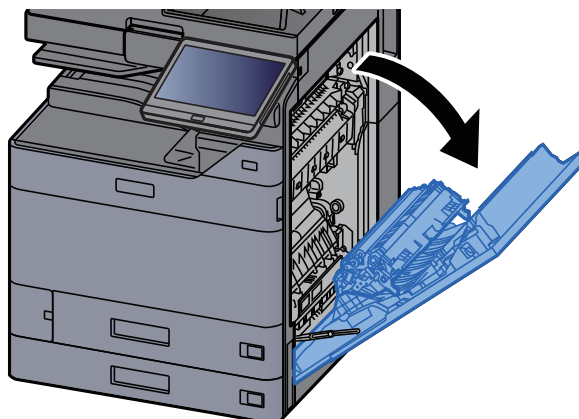

**3 Ouvrir le capot (A3).**

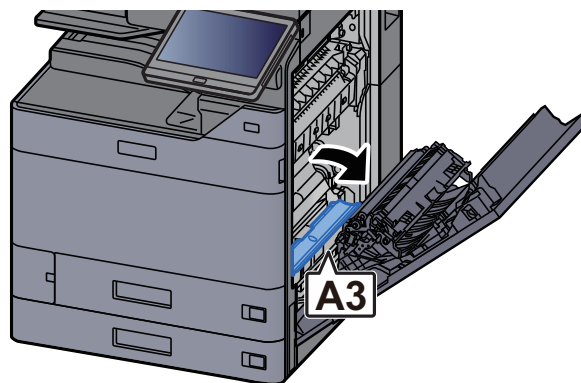

**4 Retirer le papier coincé.**

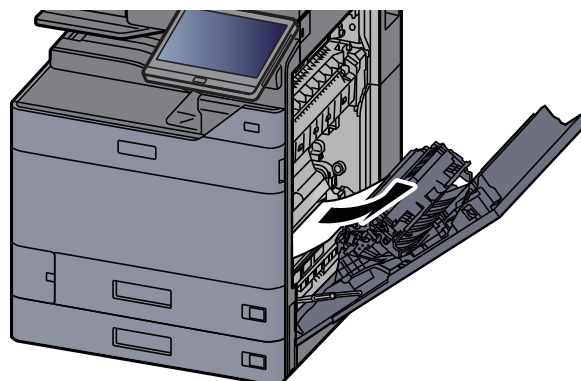

**5 Remettre le capot dans sa position d'origine.**

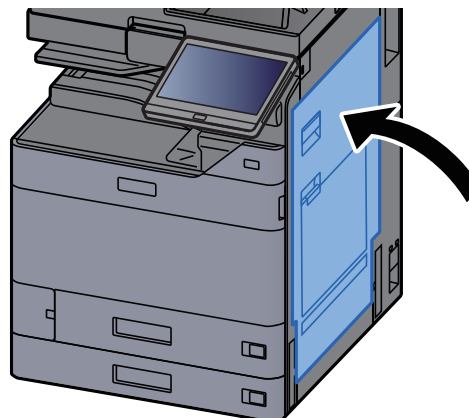

**6 Tirer le magasin 1 jusqu'à ce qu'il se bloque.**

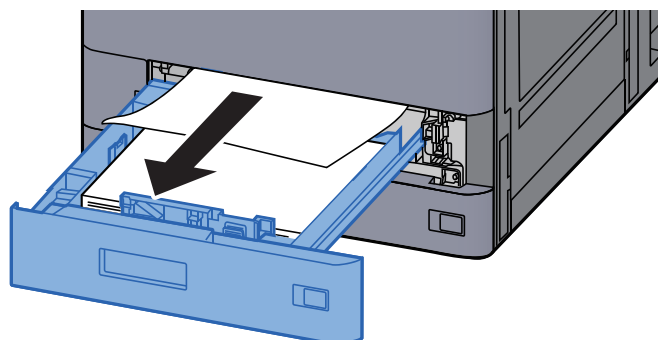

## 7 Retirer le papier coincé.

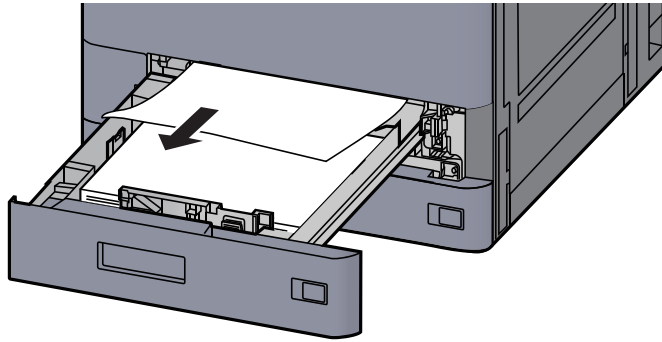

### REMARQUE

Pour retirer le papier difficile d'accès, le magasin peut être retiré.

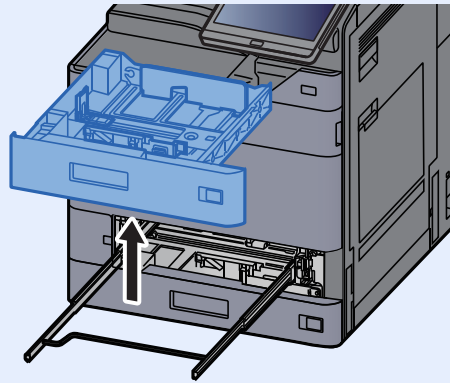

## 8 Remettre le magasin 1 en place.

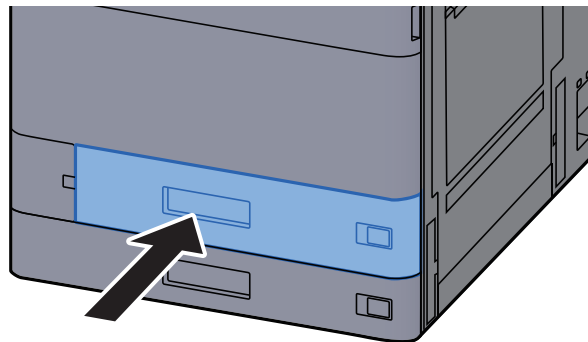

## 9 Si le chargeur latéral en option est installé, remettre le chargeur latéral dans sa position d'origine.

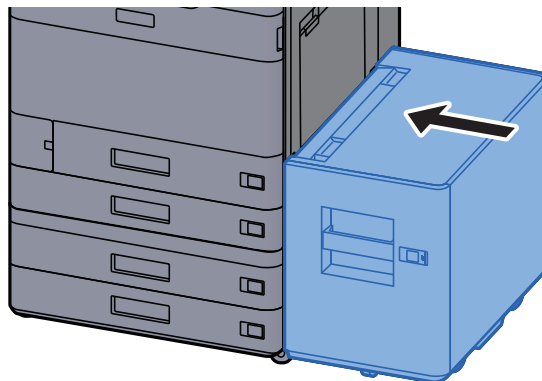

## Retirer tout papier coincé dans le magasin 2

### ATTENTION

- Ne pas réutiliser le papier récupéré après le brouillage.
- Si le papier a été déchiré pendant le retrait, veiller à retirer tous les morceaux de papier restant à l'intérieur de la machine. Ces derniers sont susceptibles de provoquer un autre incident papier.

- 1** Si le chargeur latéral en option est installé, détacher le chargeur latéral.

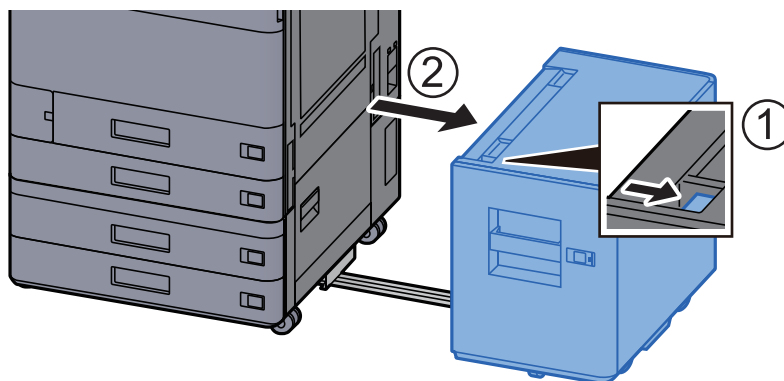

- 2** Ouvrir le capot droit 1.

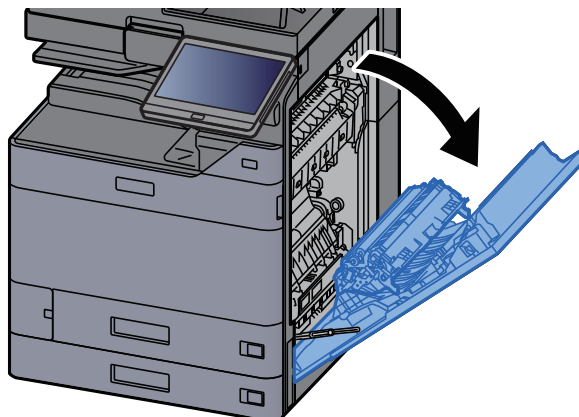

- 3** Fermer l'unité recto verso (A5).

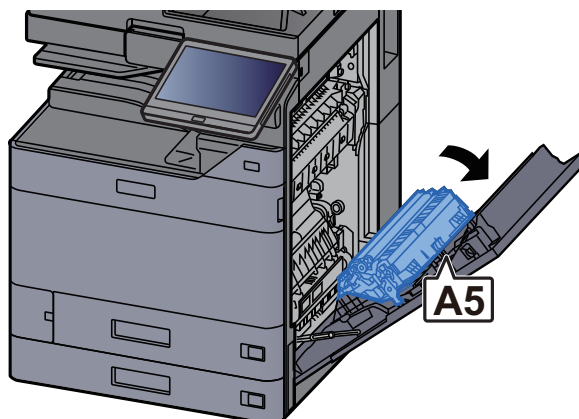

**4 Retirer le papier coincé.**

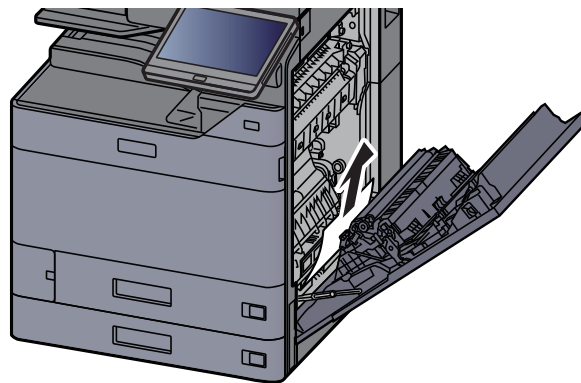

**5 Remettre le capot dans sa position d'origine.**

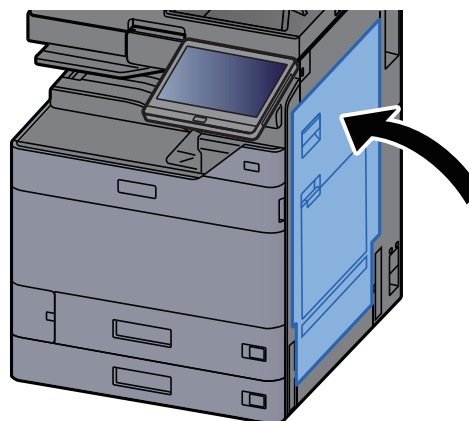

**6 Tirer le magasin 2 jusqu'à ce qu'il se bloque.**

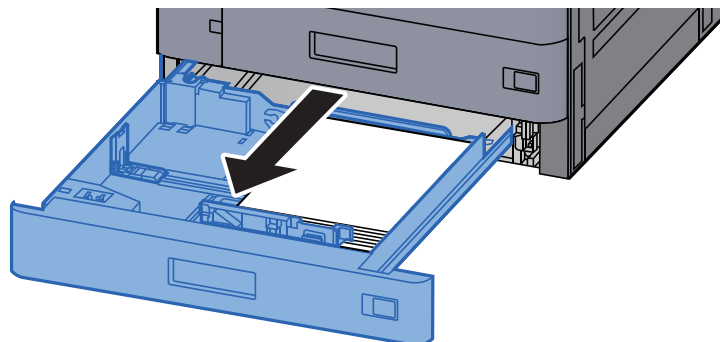

**7 Retirer le papier coincé.**

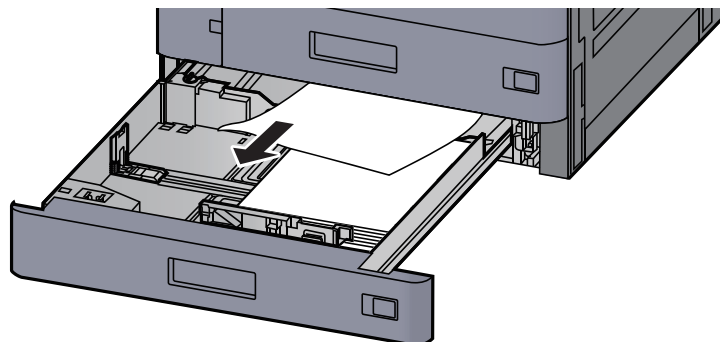





**REMARQUE**

Pour retirer le papier difficile d'accès, le magasin peut être retiré.

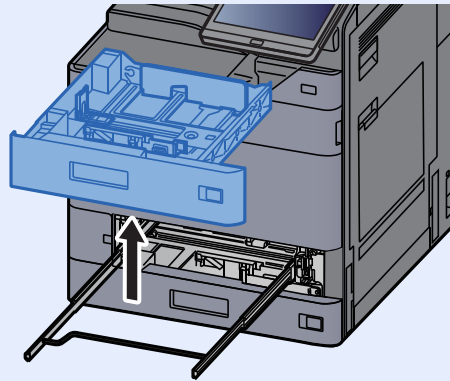

**8 Remettre le magasin 2 en place.**

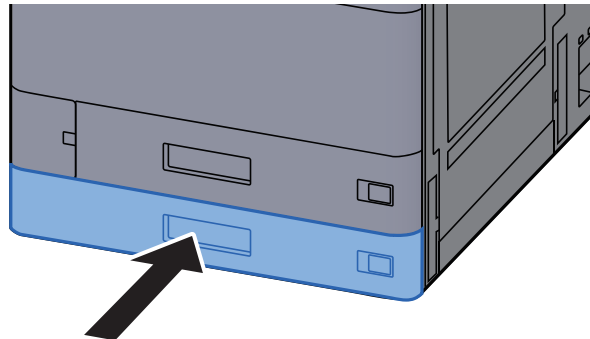

**9 Si le chargeur latéral en option est installé, remettre le chargeur latéral dans sa position d'origine.**

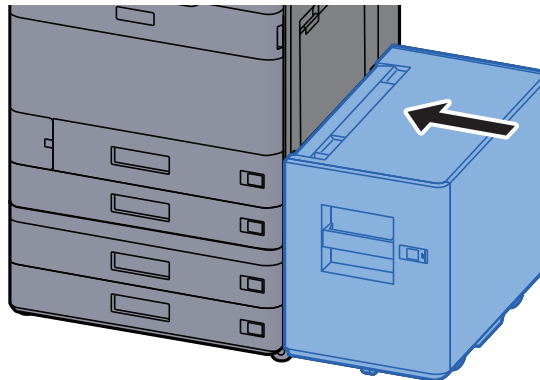

## Retirer tout papier coincé dans le magasin 3 et 4 (500-feuilles × 2)

Voir les explications pour le magasin 3 ci-dessous.

### ATTENTION

- Ne pas réutiliser le papier récupéré après le brouillage.
- Si le papier a été déchiré pendant le retrait, veiller à retirer tous les morceaux de papier restant à l'intérieur de la machine. Ces derniers sont susceptibles de provoquer un autre incident papier.

- 1** Si le chargeur latéral en option est installé, détacher le chargeur latéral.

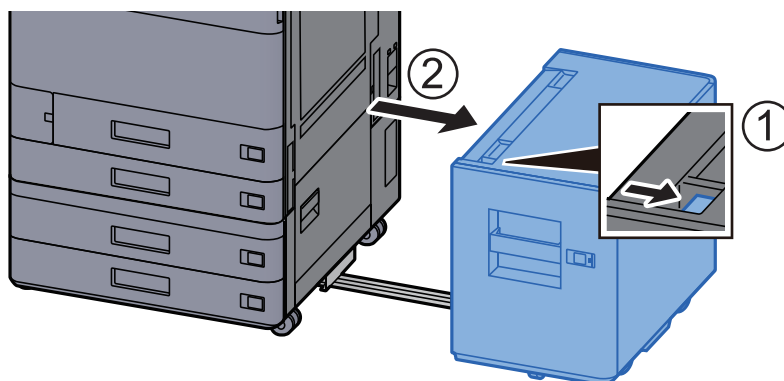

- 2** Ouvrir le capot droit 2.

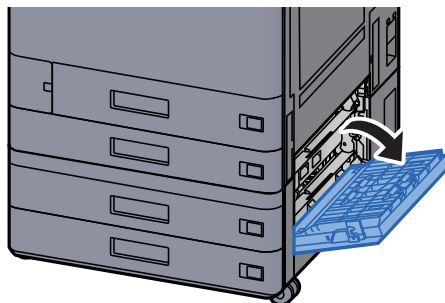

- 3** Retirer le papier coincé.

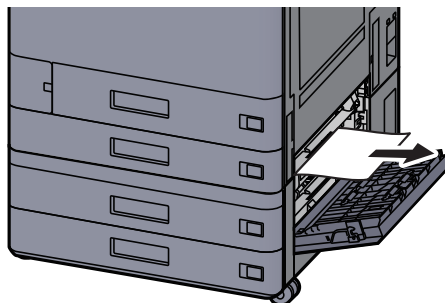

**4 Tirer le magasin 3 jusqu'à ce qu'il se bloque.**

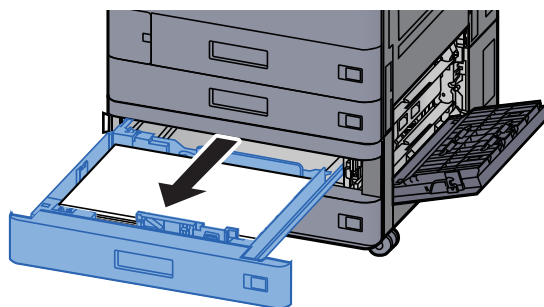

**5 Retirer le papier coincé.**

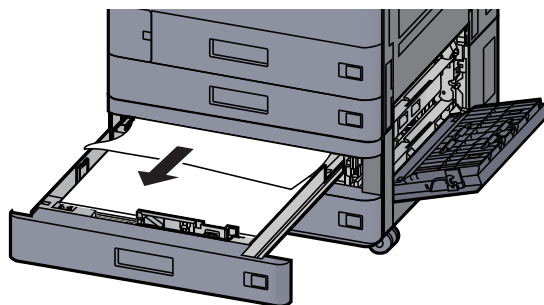

 **REMARQUE**

Pour retirer le papier difficile d'accès, le magasin peut être retiré.

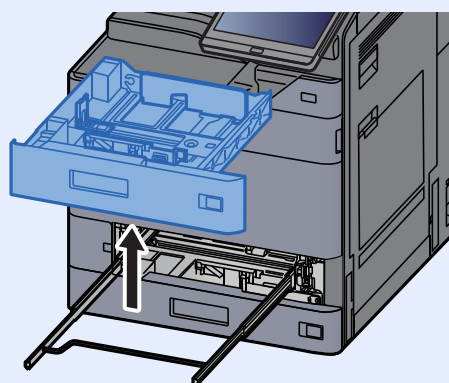

**6 Remettre le capot droit 2 et le magasin 3 en place.**

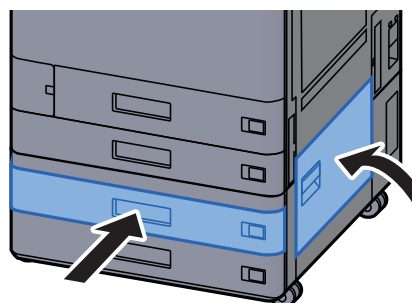

- 7** Si le chargeur latéral en option est installé, remettre le chargeur latéral dans sa position d'origine.

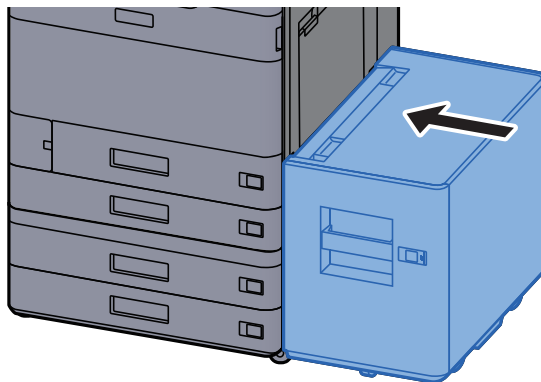

## Retirer tout papier coincé dans le magasin 3 (1500-feuilles × 2)

### ATTENTION

- Ne pas réutiliser le papier récupéré après le bourrage.
- Si le papier a été déchiré pendant le retrait, veiller à retirer tous les morceaux de papier restant à l'intérieur de la machine. Ces derniers sont susceptibles de provoquer un autre incident papier.

- 1** Si le chargeur latéral en option est installé, détacher le chargeur latéral.

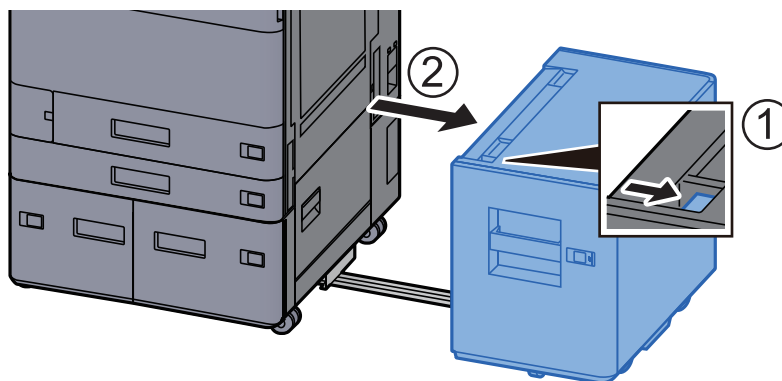

- 2** Ouvrir le capot droit 2.

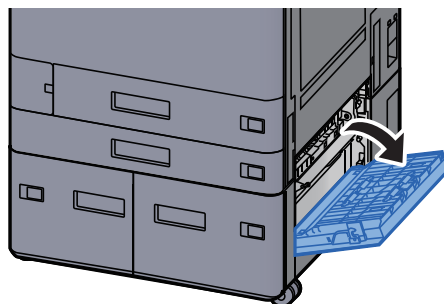

**3 Retirer le papier coincé.**

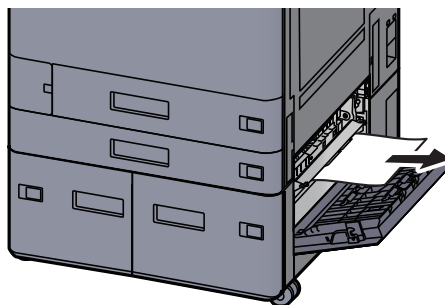

**4 Tirer le magasin 3 jusqu'à ce qu'il se bloque.**

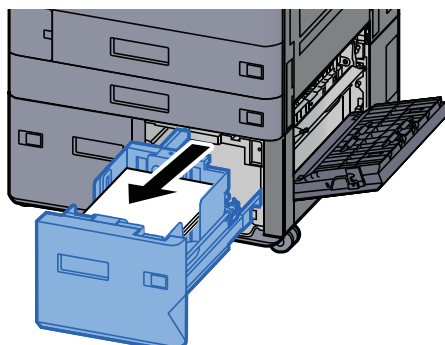

**5 Retirer le papier coincé.**

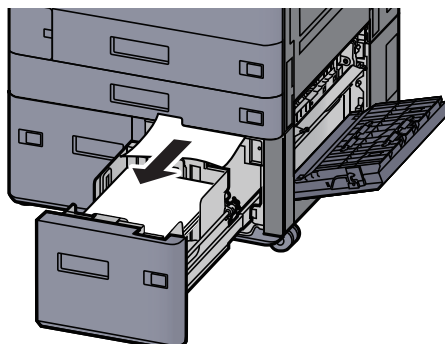

**6 Remettre le capot droit 2 et le magasin 3 en place.**

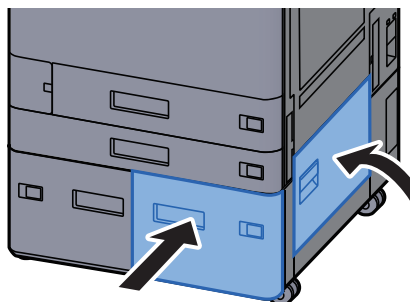

- 7** Si le chargeur latéral en option est installé, remettre le chargeur latéral dans sa position d'origine.

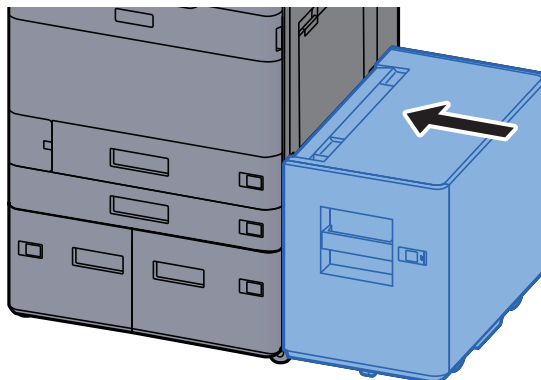

## Retirer tout papier coincé dans le magasin 4 (1500-feuilles × 2)

### ATTENTION

- Ne pas réutiliser le papier récupéré après le bourrage.
- Si le papier a été déchiré pendant le retrait, veiller à retirer tous les morceaux de papier restant à l'intérieur de la machine. Ces derniers sont susceptibles de provoquer un autre incident papier.

- 1** Si le chargeur latéral en option est installé, détacher le chargeur latéral.

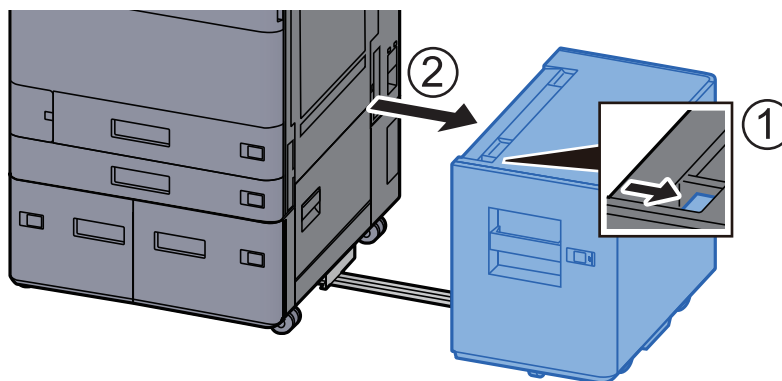

- 2** Ouvrir le capot droit 2.

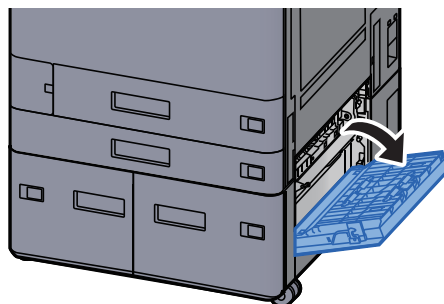

**3 Retirer le papier coincé.**

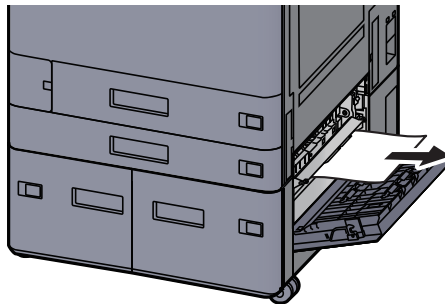

**4 Tirer le magasin 3 jusqu'à ce qu'il se bloque.**

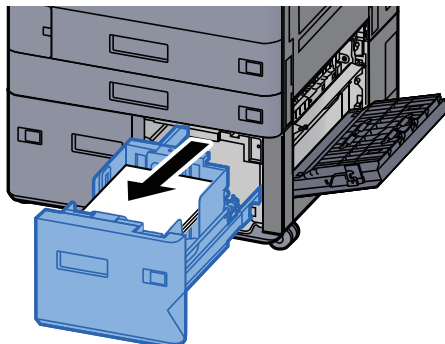

**5 Tirer le magasin 4 jusqu'à ce qu'il se bloque.**

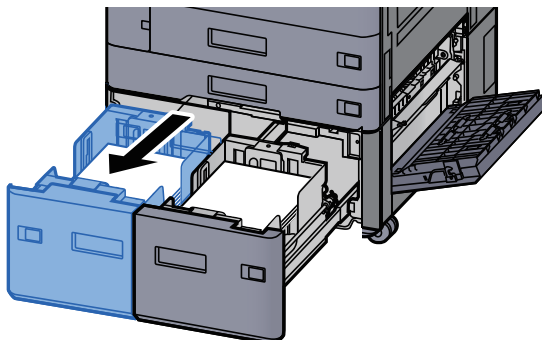

**6 Sortir le chargeur de papier (B1).**

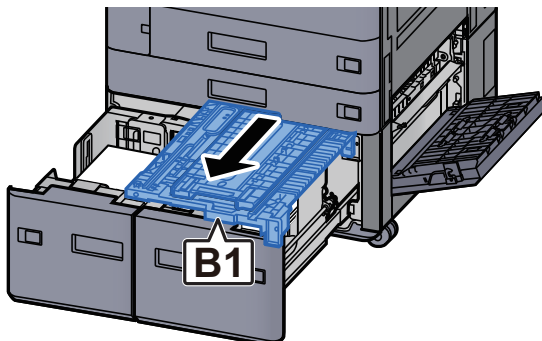

**7 Ouvrir le capot (B2).**

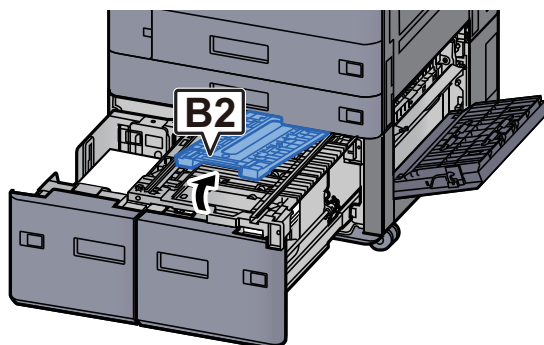

**8 Retirer le papier coincé.**

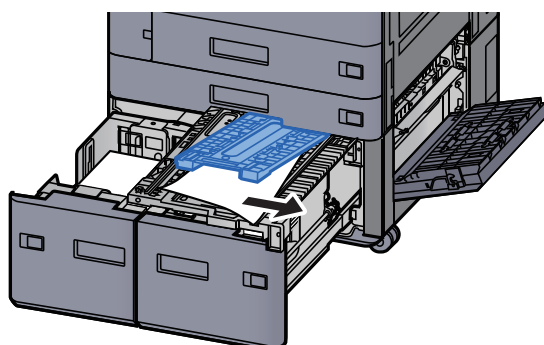

**9 Remettre le chargeur de papier, le magasin 3 et le magasin 4 en place.**

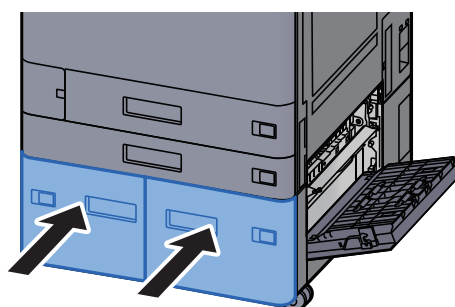

**10 Remettre le capot dans sa position d'origine.**





**11** Si le chargeur latéral en option est installé, remettre le chargeur latéral dans sa position d'origine.

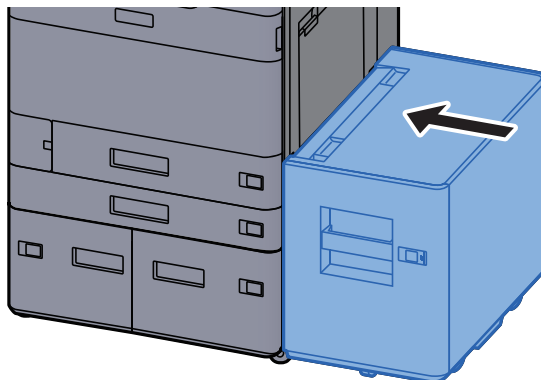

## Retirer tout papier coincé dans le magasin 5 (chargeur latéral)

**! ATTENTION**

- Ne pas réutiliser le papier récupéré après le bourrage.
- Si le papier a été déchiré pendant le retrait, veiller à retirer tous les morceaux de papier restant à l'intérieur de la machine. Ces derniers sont susceptibles de provoquer un autre incident papier.

**1** Détacher le chargeur latéral.

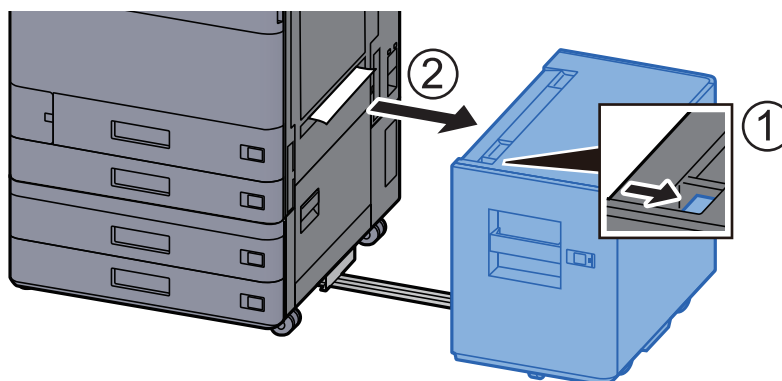

**2** Retirer le papier coincé.

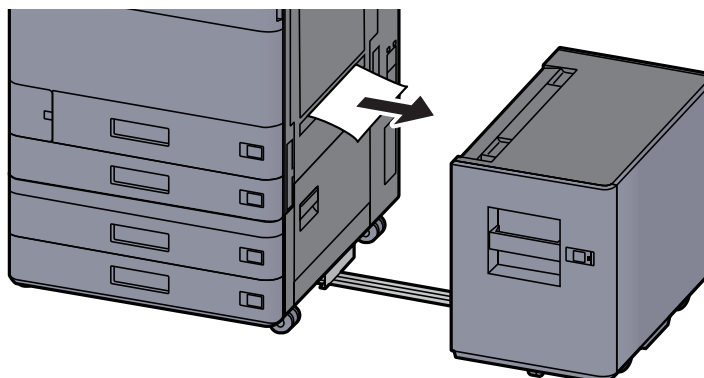

**3 Tirer le magasin 5 jusqu'à ce qu'il se bloque.**

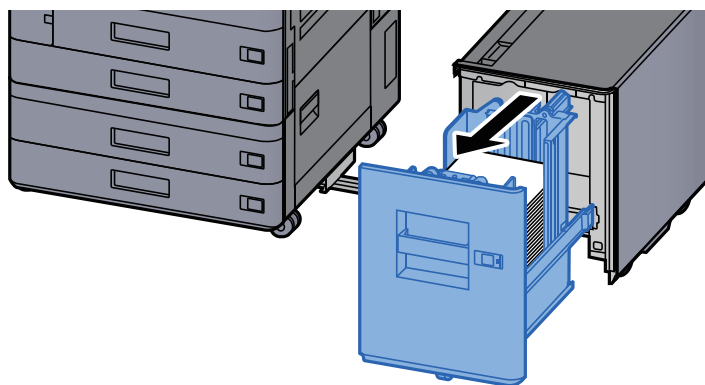

**4 Retirer le papier coincé.**

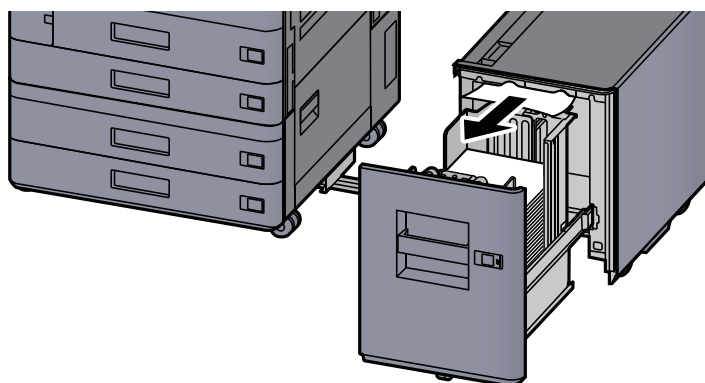

**5 Remettre le magasin 5 et le chargeur latéral dans la position d'origine.**

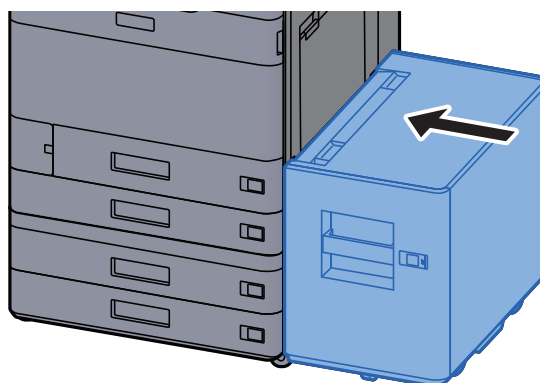

## Retirer tout papier coincé dans le bac MF

### ATTENTION

- Ne pas réutiliser le papier récupéré après le brouillage.
- Si le papier a été déchiré pendant le retrait, veiller à retirer tous les morceaux de papier restant à l'intérieur de la machine. Ces derniers sont susceptibles de provoquer un autre incident papier.

#### 1 Retirer le papier coincé.

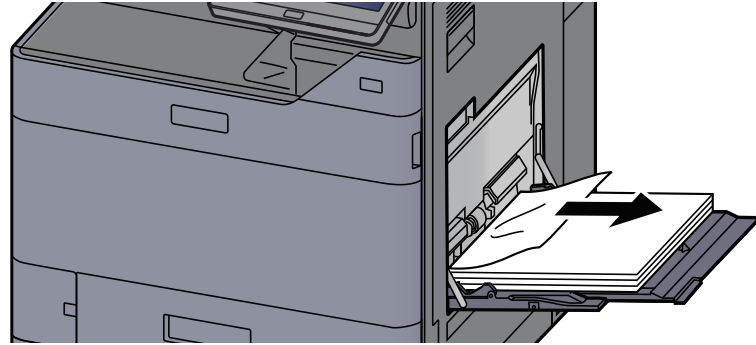

#### 2 Retirer tout le papier.



#### 3 Recharger le papier.

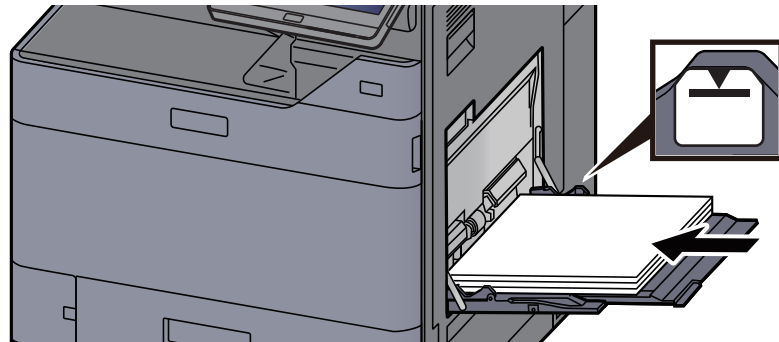

## Retirer tout papier coincé dans le capot droit 1

### ATTENTION

L'unité de fixation est très chaude. Prendre toutes les précautions nécessaires pour éviter les risques de brûlure.

- 1** Si le chargeur latéral en option est installé, détacher le chargeur latéral.

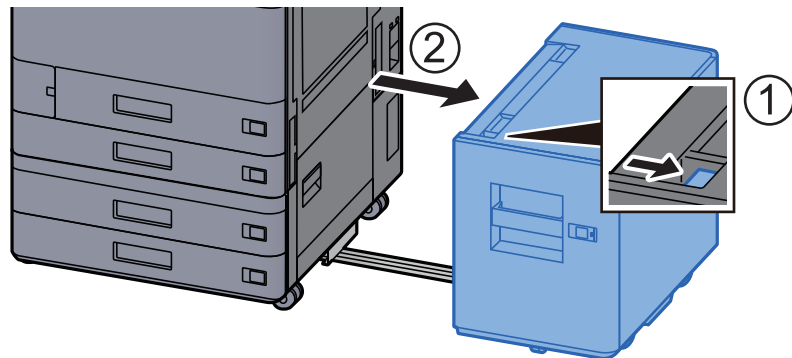

- 2** Ouvrir le capot droit 1.

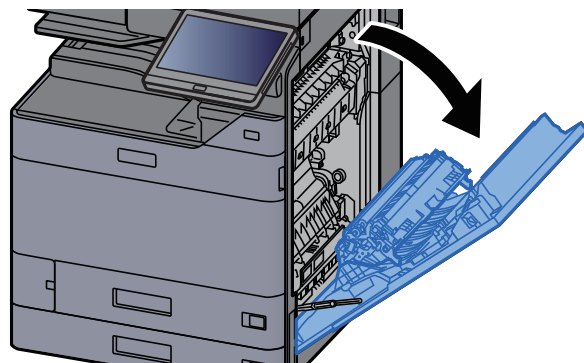

- 3** Fermer l'unité recto verso (A5).

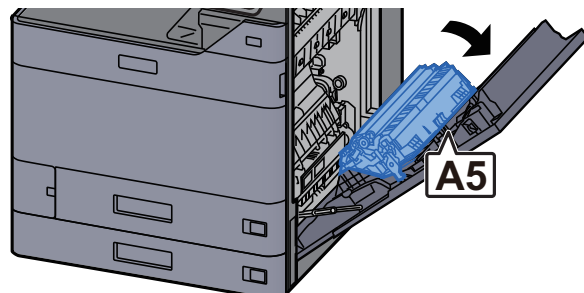

**4 Retirer le papier coincé.**

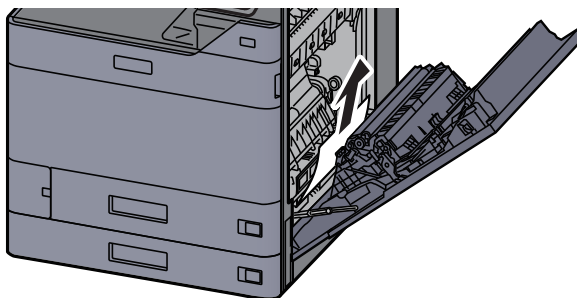

**5 Ouvrir le capot du chargeur de papier (A1).**

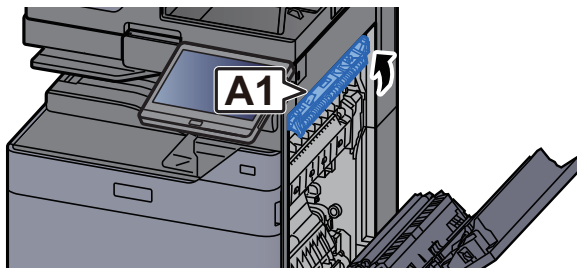

**SURFACE CHAUDE**

Attendre au moins une minute avant de toucher (A1) après avoir ouvert le capot droit.

**6 Retirer le papier coincé.**

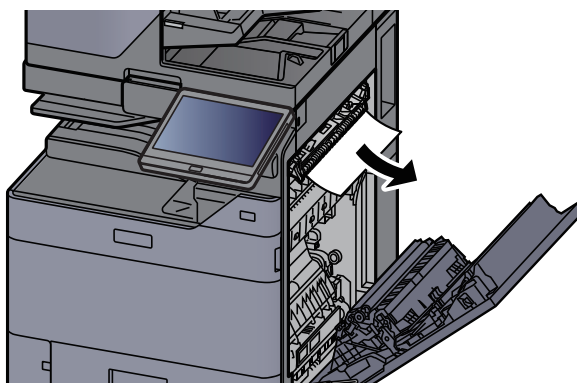

**7 Ouvrir le capot de l'unité de fusion (A2).**

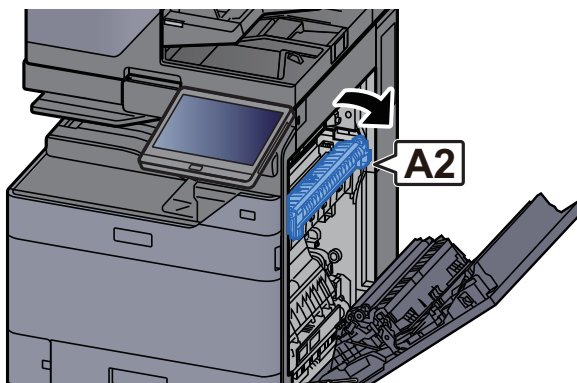

## 8 Retirer le papier coincé.

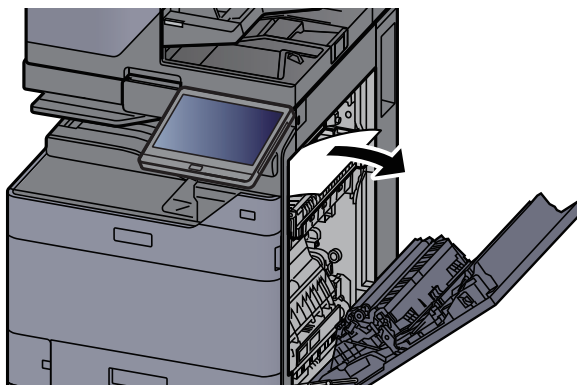

## 9 Ouvrir le capot (A3).

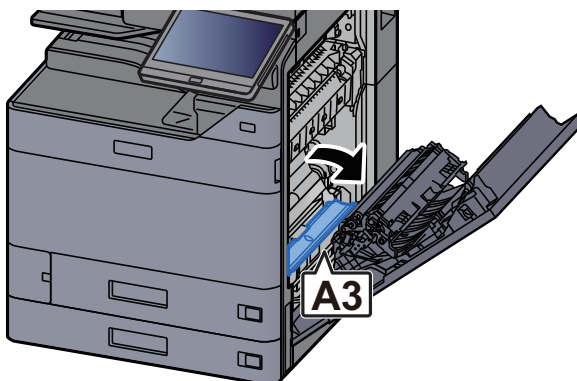

## 10 Retirer le papier coincé.

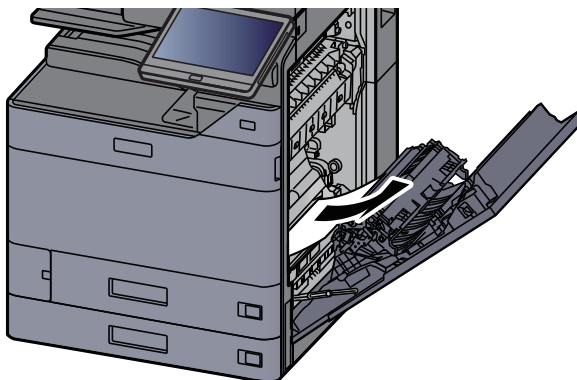

## 11 Soulever le capot (A4).

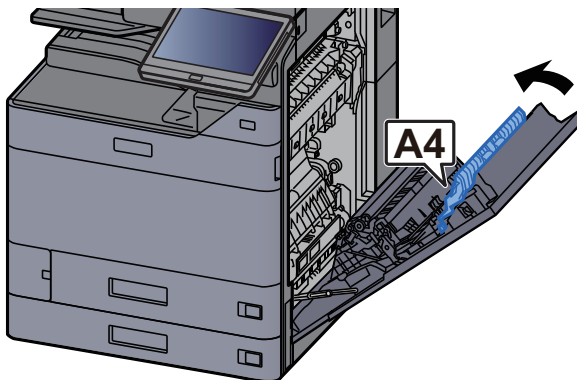

## 12 Retirer le papier coincé.

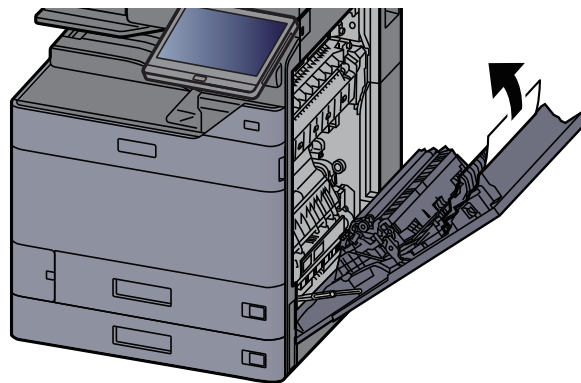

## 13 Soulever l'unité recto verso (A5).

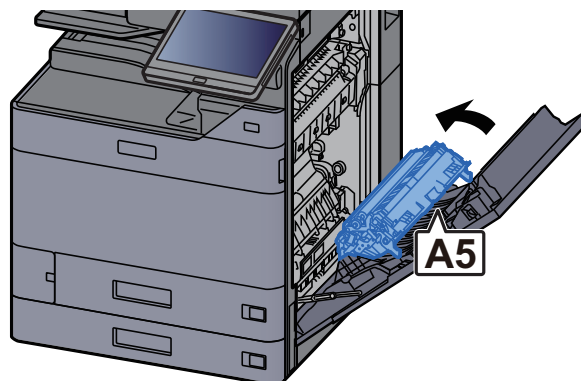

## 14 Retirer le papier coincé.

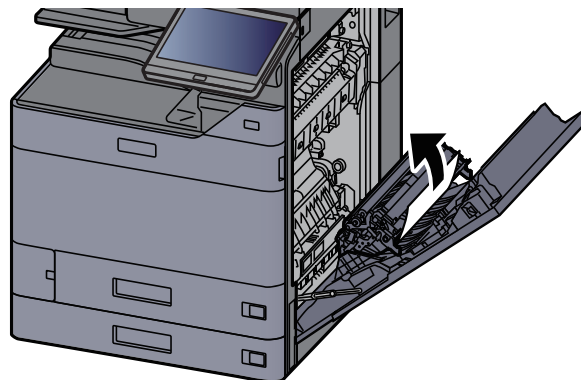

## 15 Retirer le papier de l'éjecteur de papier.

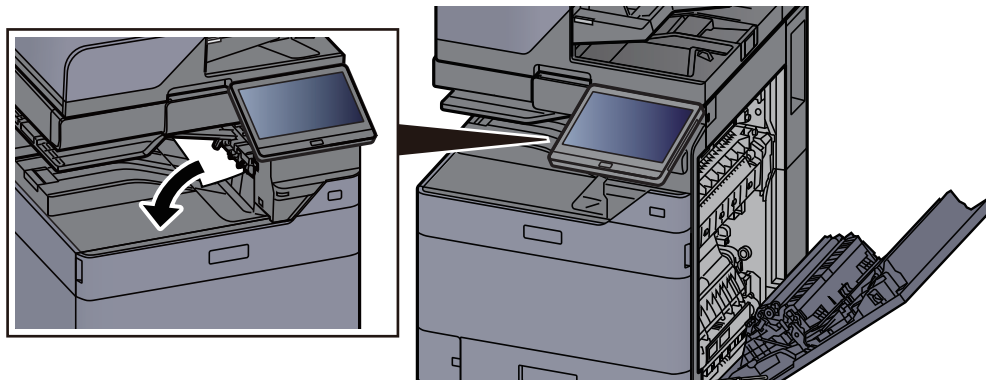

**16 Remettre le capot dans sa position d'origine.**

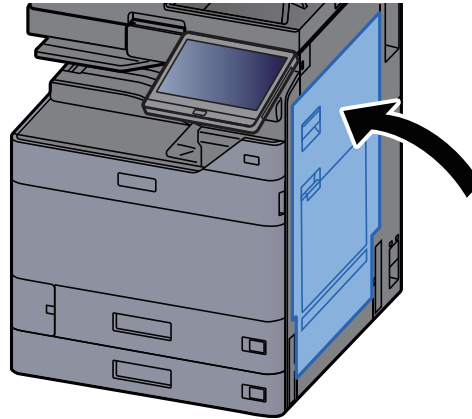

**17 Si le chargeur latéral en option est installé, remettre le chargeur latéral dans sa position d'origine.**

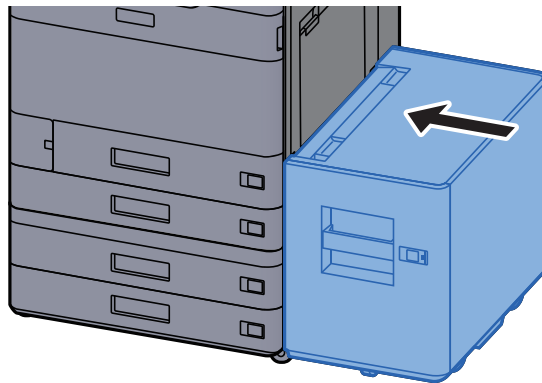



## Retirer tout papier coincé dans le capot droit 2 (500-feuilles × 2)

### ATTENTION

- Ne pas réutiliser le papier récupéré après le bourrage.
- Si le papier a été déchiré pendant le retrait, veiller à retirer tous les morceaux de papier restant à l'intérieur de la machine. Ces derniers sont susceptibles de provoquer un autre incident papier.

- 1 Si le chargeur latéral en option est installé, détacher le chargeur latéral.**

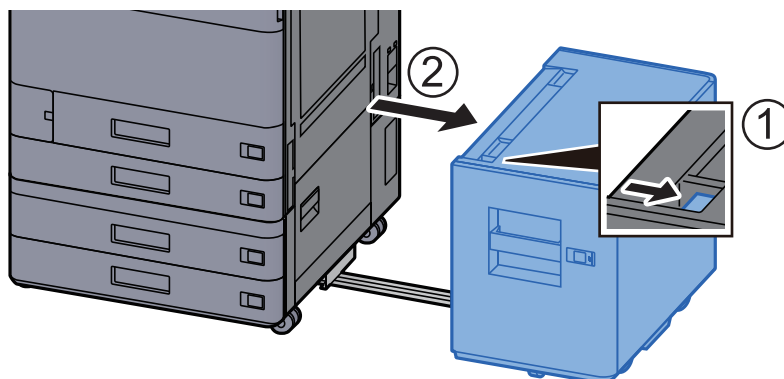

- 2 Ouvrir le capot droit 2.**

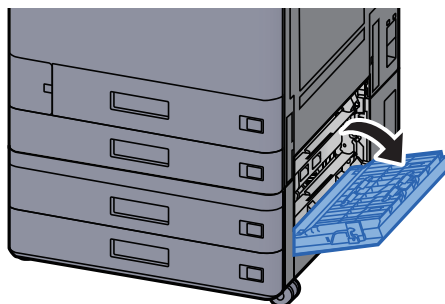

- 3 Retirer le papier coincé.**

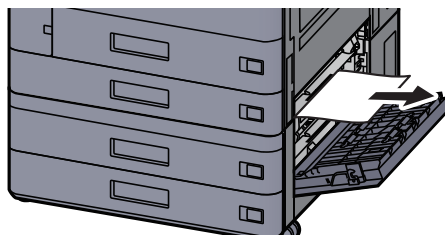

- 4 Remettre le capot dans sa position d'origine.**



- 5** Si le chargeur latéral en option est installé, remettre le chargeur latéral dans sa position d'origine.

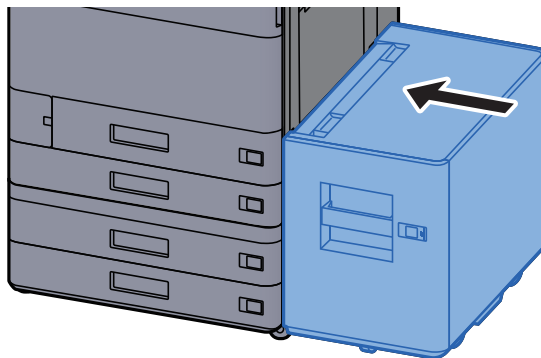

## Retirer tout papier coincé dans le capot droit 2 (1500-feuilles × 2)



### ATTENTION

- Ne pas réutiliser le papier récupéré après le brouillage.
- Si le papier a été déchiré pendant le retrait, veiller à retirer tous les morceaux de papier restant à l'intérieur de la machine. Ces derniers sont susceptibles de provoquer un autre incident papier.

- 1** Si le chargeur latéral en option est installé, détacher le chargeur latéral.

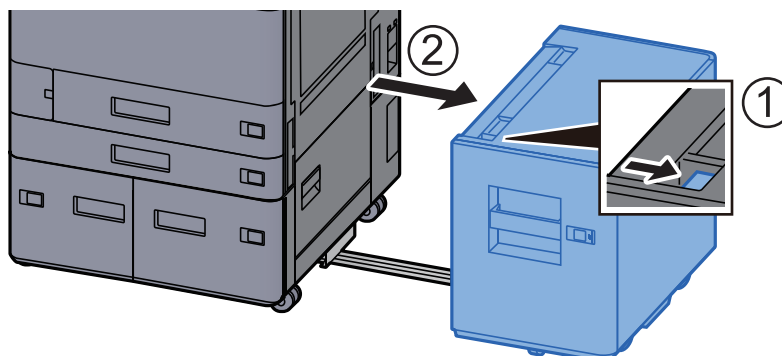

- 2** Ouvrir le capot droit 2.

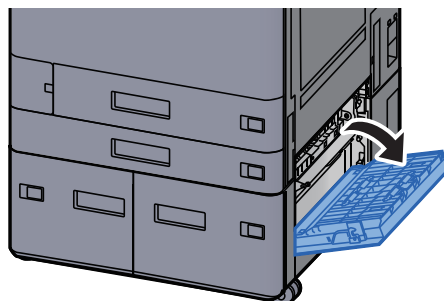

**3 Retirer le papier coincé.**

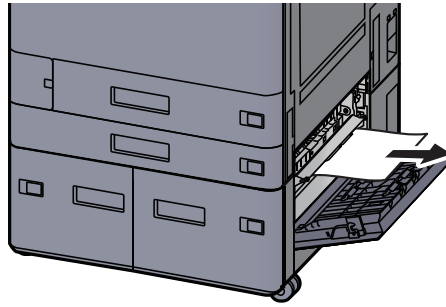

**4 Remettre le capot dans sa position d'origine.**

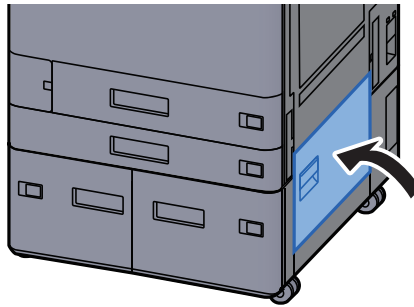

**5 Si le chargeur latéral en option est installé, remettre le chargeur latéral dans sa position d'origine.**

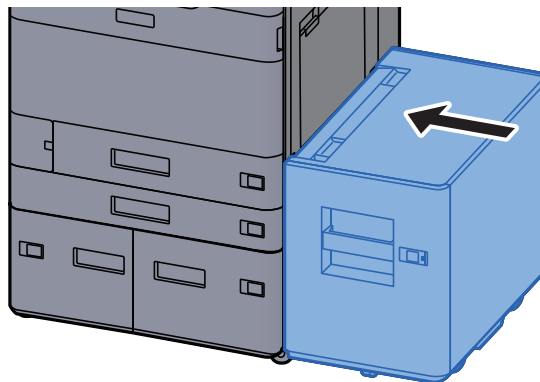

## Retirer tout papier coincé dans l'unité relais

### ATTENTION

- Ne pas réutiliser le papier récupéré après le brouillage.
- Si le papier a été déchiré pendant le retrait, veiller à retirer tous les morceaux de papier restant à l'intérieur de la machine. Ces derniers sont susceptibles de provoquer un autre incident papier.

#### 1 Ouvrir le capot de l'unité relais.

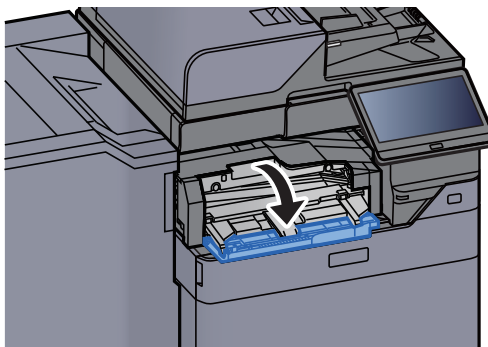

#### 2 Retirer le papier coincé.

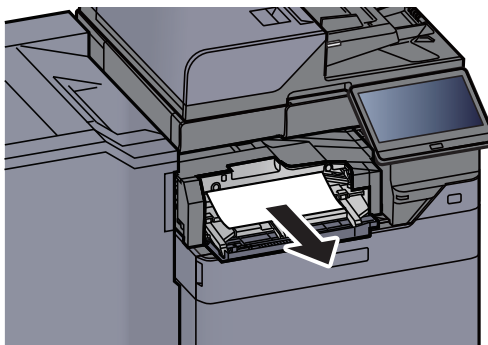

#### 3 Refermer le capot.

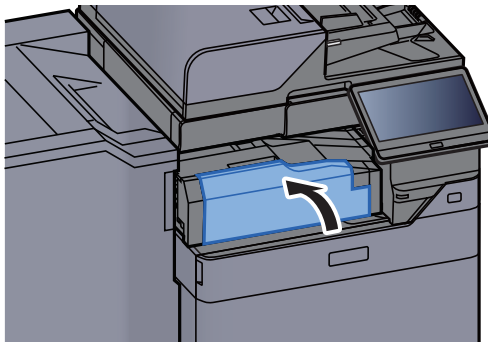

## Retirer tout papier coincé dans la boîte aux lettres

### ATTENTION

- Ne pas réutiliser le papier récupéré après le brouillage.
- Si le papier a été déchiré pendant le retrait, veiller à retirer tous les morceaux de papier restant à l'intérieur de la machine. Ces derniers sont susceptibles de provoquer un autre incident papier.

#### 1 Ouvrir le capot de la boîte aux lettres.

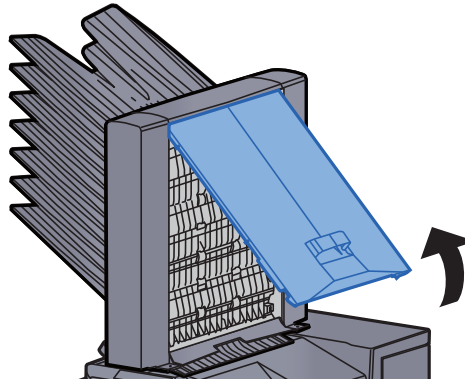

#### 2 Retirer le papier coincé.

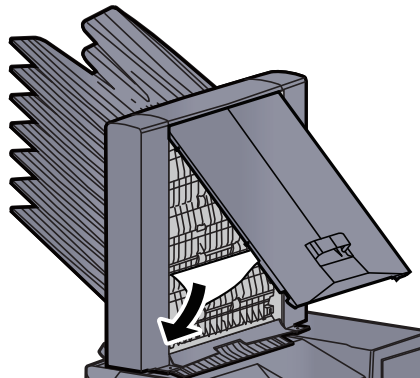

#### 3 Refermer le capot.

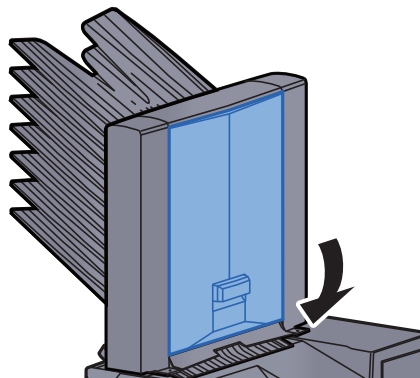

## Retirer tout papier coincé dans le module de finition interne

### ATTENTION

- Ne pas réutiliser le papier récupéré après le bourrage.
- Si le papier a été déchiré pendant le retrait, veiller à retirer tous les morceaux de papier restant à l'intérieur de la machine. Ces derniers sont susceptibles de provoquer un autre incident papier.

#### 1 Retirer le papier coincé.

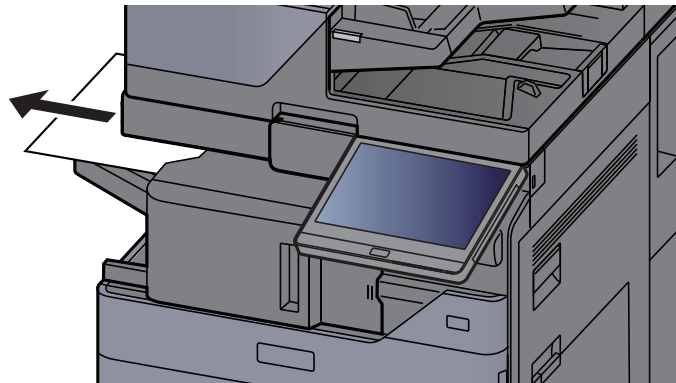

#### 2 Ouvrir l'unité du module de finition interne.

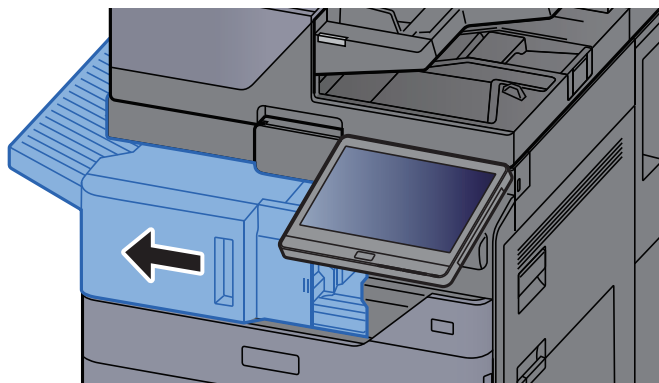

#### 3 Retirer le papier coincé.

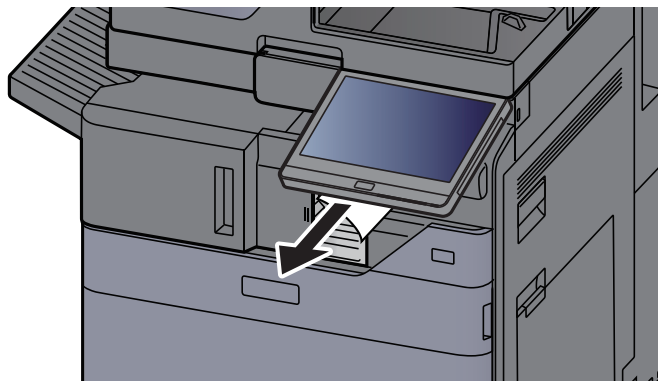

#### **4 Remettre l'unité dans sa position d'origine.**

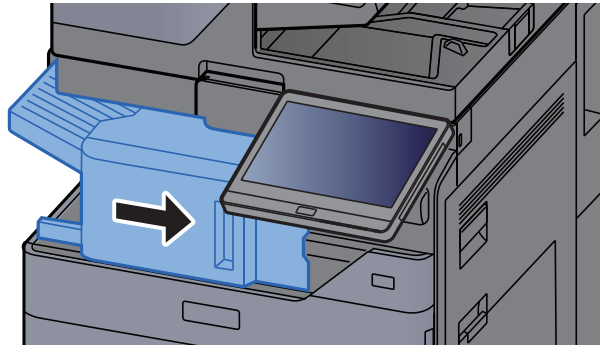

### **Retirer tout papier coincé dans le chargeur de documents (recto verso automatique)**



#### **ATTENTION**

Si le papier a été déchiré pendant le retrait, veiller à retirer tous les morceaux de papier restant à l'intérieur de la machine. Ces derniers sont susceptibles de provoquer un autre incident papier.

#### **1 Retirer les originaux du plateau des originaux.**

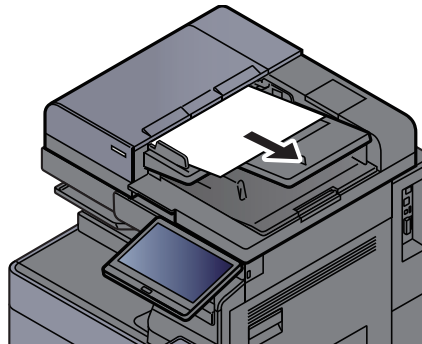

#### **2 Ouvrir le capot du chargeur de documents.**

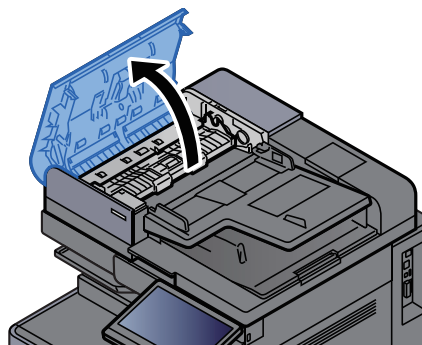

**3 Tourner le cadran (C1) pour retirer le papier coincé.**

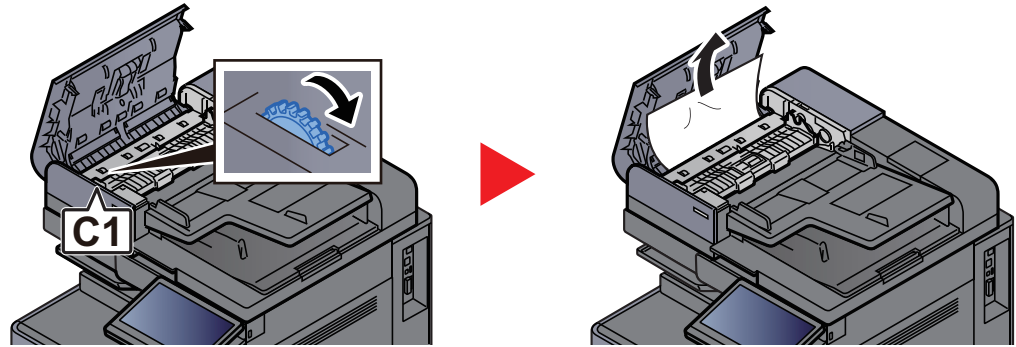

**4 Ouvrir l'unité de retournement (C2) retirer le papier coincé.**

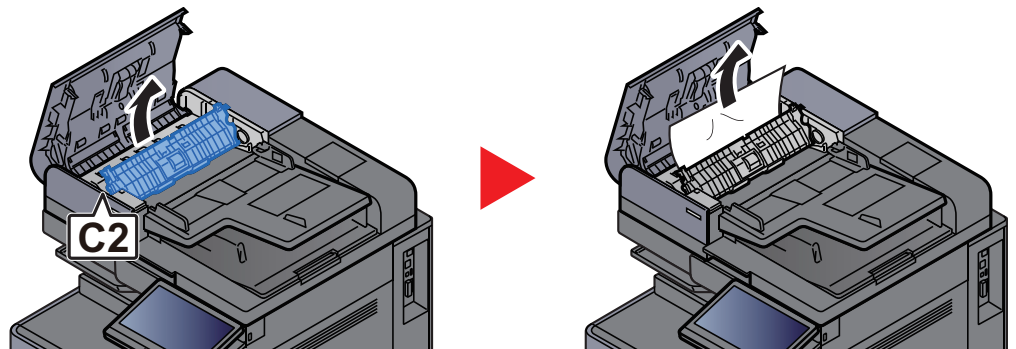

**5 Tourner le cadran (C1) pour retirer le papier coincé.**

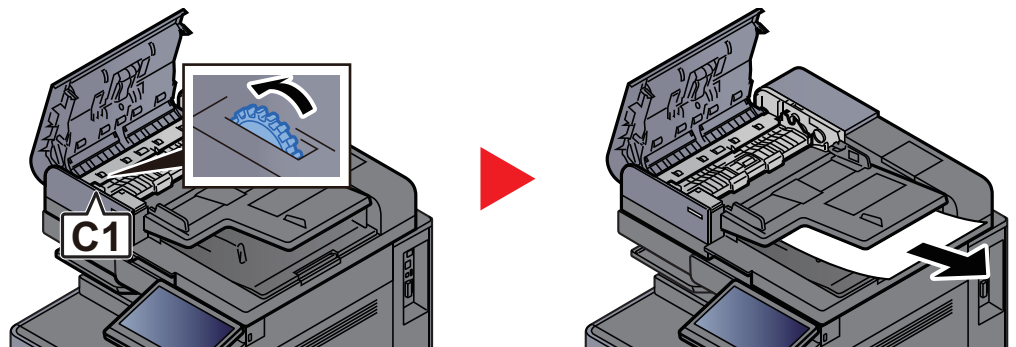

**6 Remettre le capot dans sa position d'origine.**

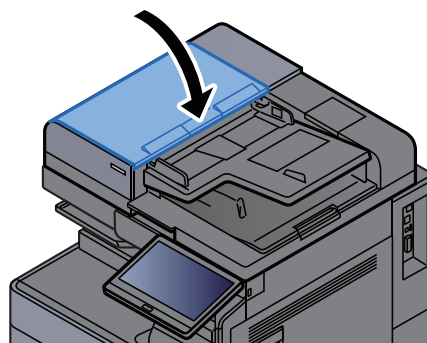



## Retirer tout papier coincé dans le chargeur de documents (double numérisation)

### ATTENTION

Si le papier a été déchiré pendant le retrait, veiller à retirer tous les morceaux de papier restant à l'intérieur de la machine. Ces derniers sont susceptibles de provoquer un autre incident papier.

#### 1 Retirer les originaux du plateau des originaux.

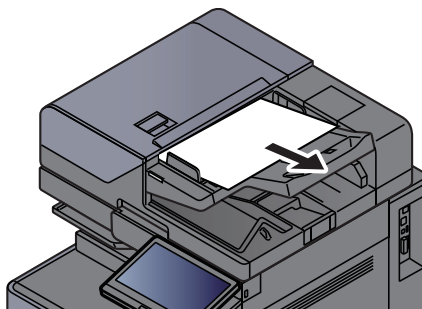

#### 2 Ouvrir le capot du chargeur de documents.

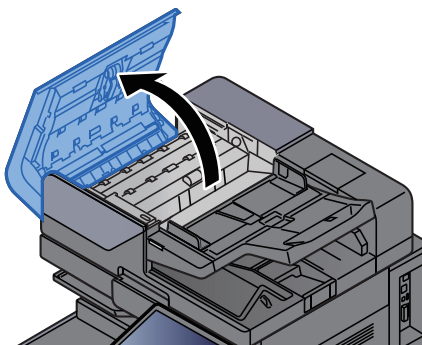

#### 3 Tourner le cadran (C) pour retirer le papier coincé.

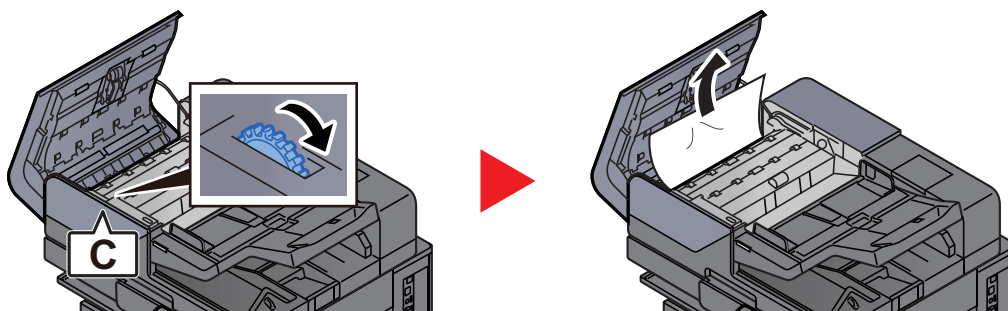

#### 4 Tourner le cadran (C) pour retirer le papier coincé.

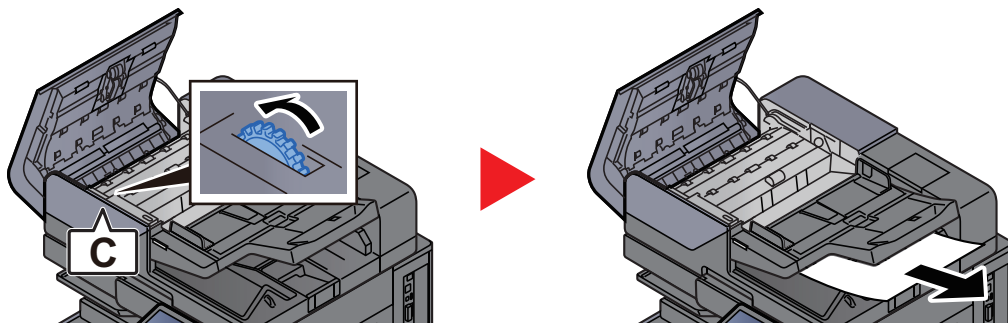

**5 Remettre le capot dans sa position d'origine.**

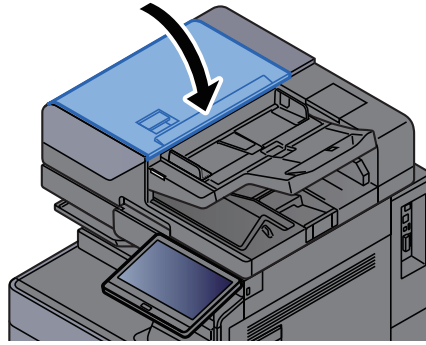

## Retirer tout papier coincé dans le module d'insertion

### ATTENTION

- Ne pas réutiliser le papier récupéré après le brouillage.
- Si le papier a été déchiré pendant le retrait, veiller à retirer tous les morceaux de papier restant à l'intérieur de la machine. Ces derniers sont susceptibles de provoquer un autre incident papier.

### Passage étroit

#### 1 Ouvrir le capot avant.

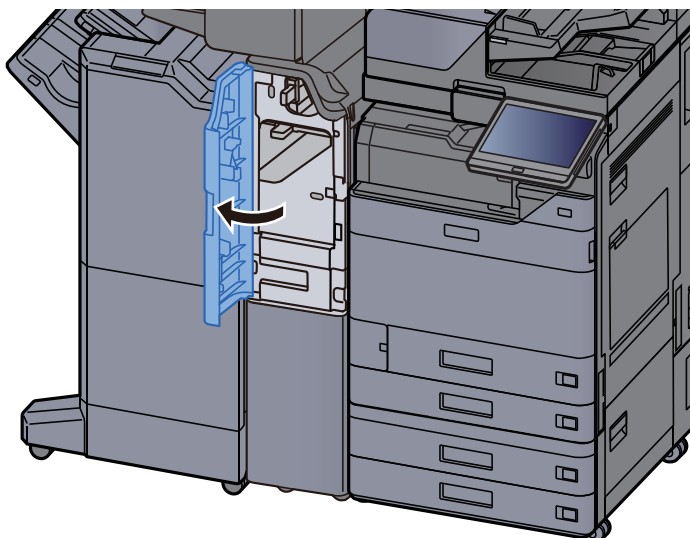

#### 2 Ouvrir le guide de transport (E1).

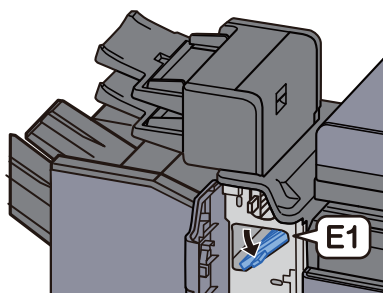

#### 3 Retirer le papier coincé.

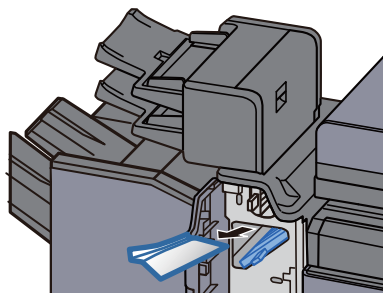

**4 Remettre le guide de transport (E1) dans sa position d'origine.**

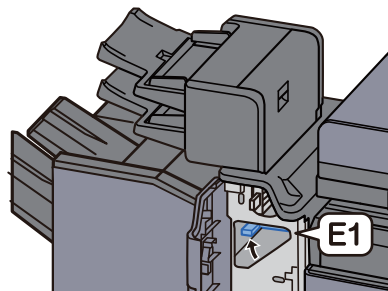

**5 Remettre le capot dans sa position d'origine.**

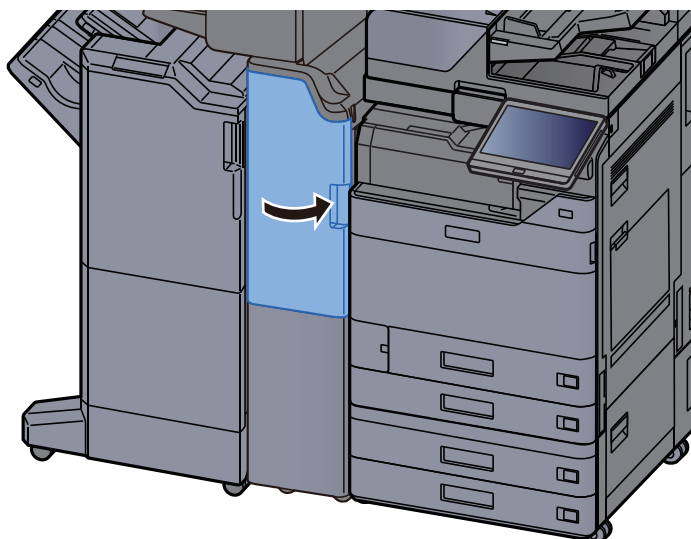

**Section de transport vertical**

**1 Ouvrir le capot avant et le capot droit.**

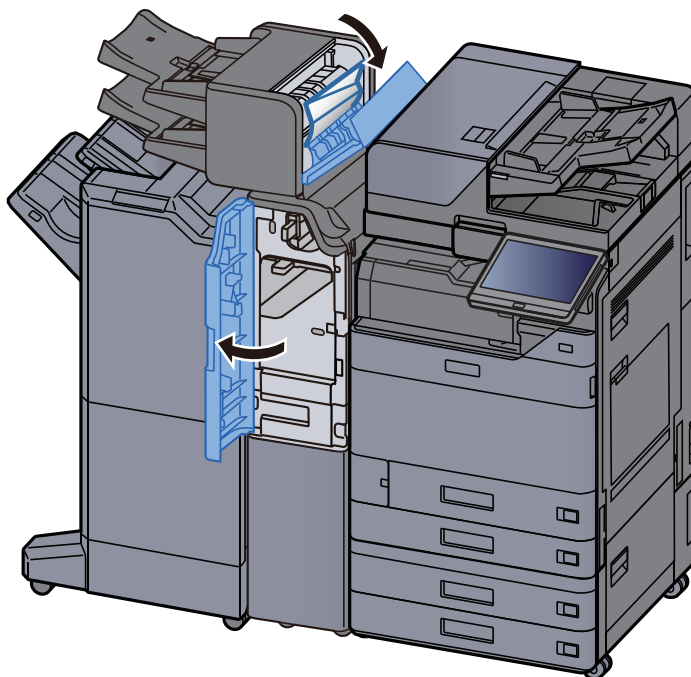

**2 Ouvrir les guides de transport (E1) et (E2).**

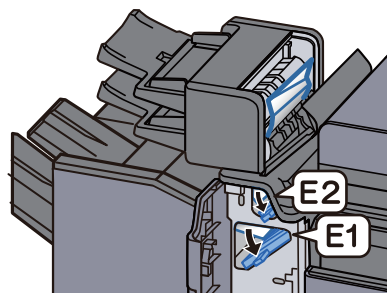

**3 Retirer le papier coincé.**

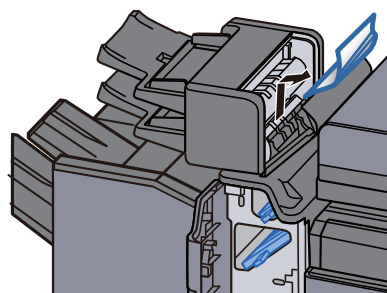
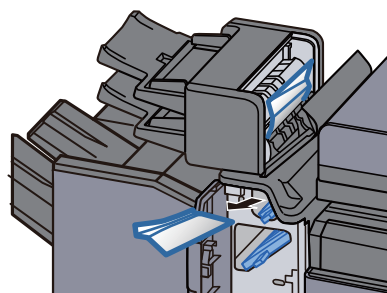

**4 Remettre les guides de transport (E1) et (E2) dans leur position d'origine.**

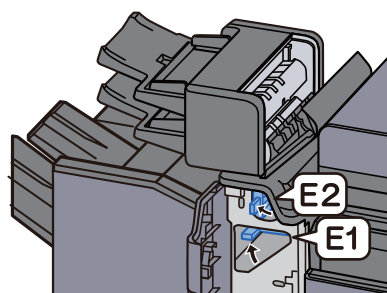

## 5 Remettre le capot dans sa position d'origine.

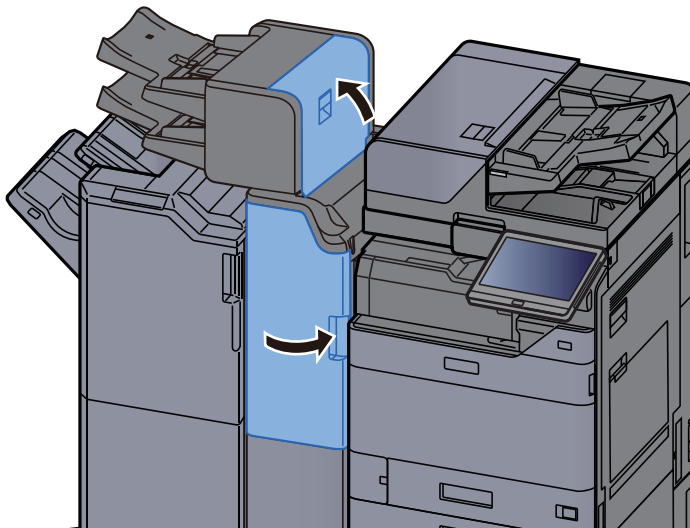

### Erreur de soulèvement plateau 1

#### 1 Charger du papier dans le plateau 1.

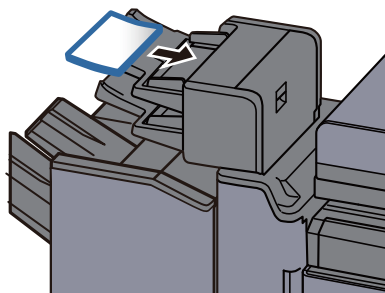

#### 2 Ouvrir le capot droit.

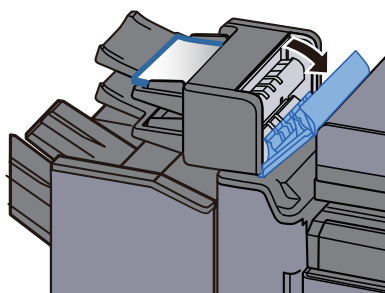

### **3 Refermer le capot droit.**

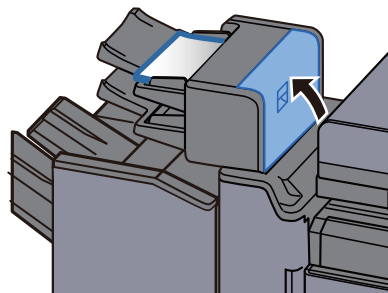

## **Erreur de soulèvement plateau 2**

### **1 Charger du papier dans le plateau 2.**

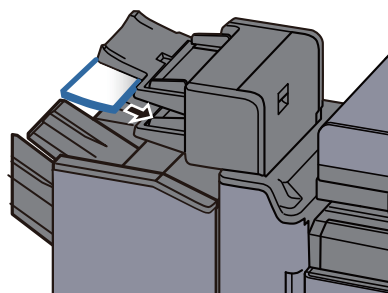

### **2 Ouvrir le capot droit.**

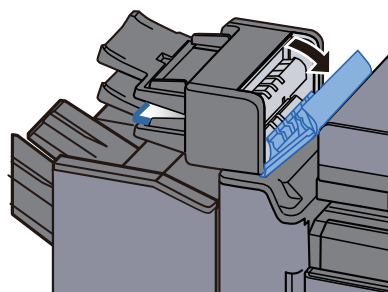

### **3 Refermer le capot droit.**

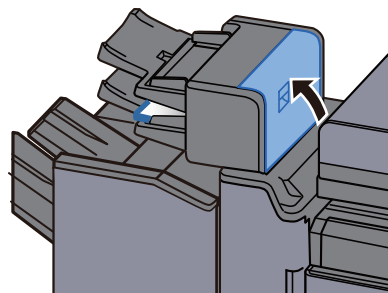

## Retirer tout papier coincé dans l'unité de pliage en Z

### ATTENTION

- Ne pas réutiliser le papier récupéré après le brouillage.
- Si le papier a été déchiré pendant le retrait, veiller à retirer tous les morceaux de papier restant à l'intérieur de la machine. Ces derniers sont susceptibles de provoquer un autre incident papier.

### Sortie plateau du module de pliage

#### 1 Ouvrir le capot avant.

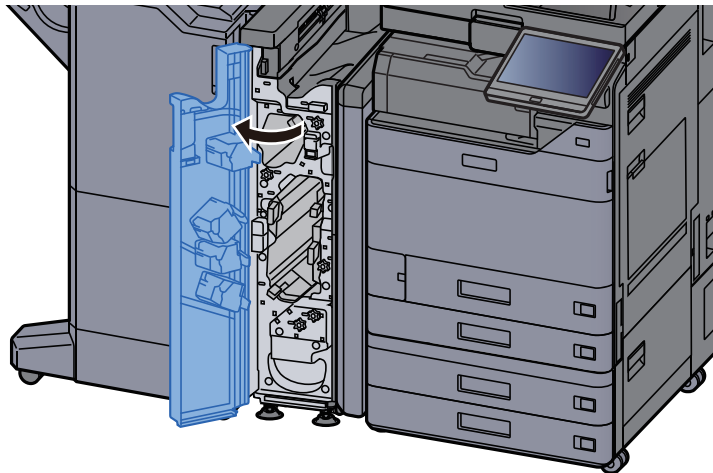

#### 2 Ouvrir le guide de transport (N12).

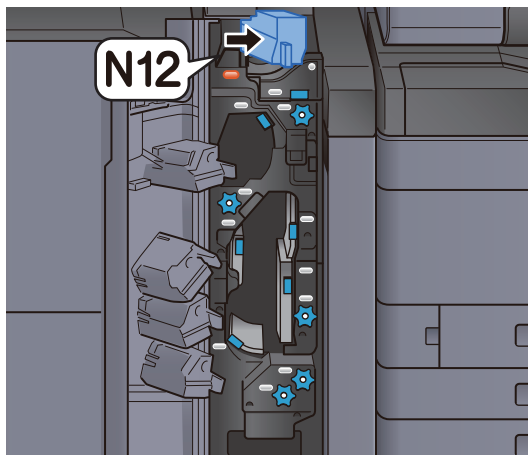



### 3 Retirer le papier coincé.

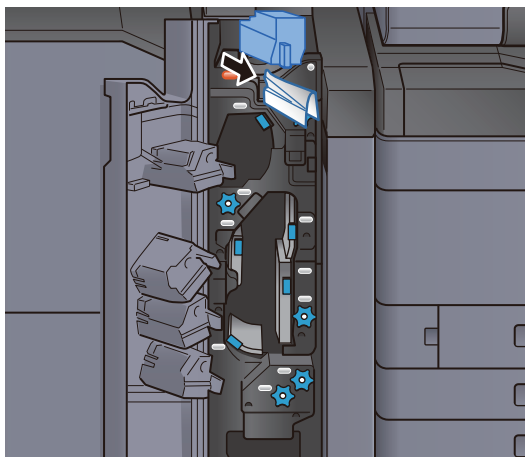

### 4 Remettre le guide de transport (N12) dans sa position d'origine.

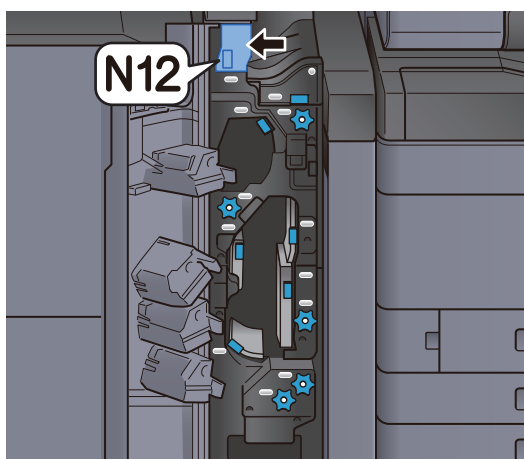

### 5 Refermer le capot avant.

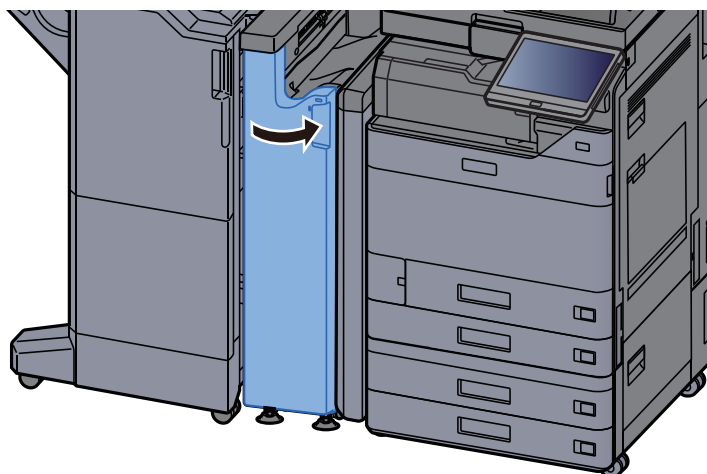

## Plaque relais du guide de transport

### 1 Ouvrir le capot avant.

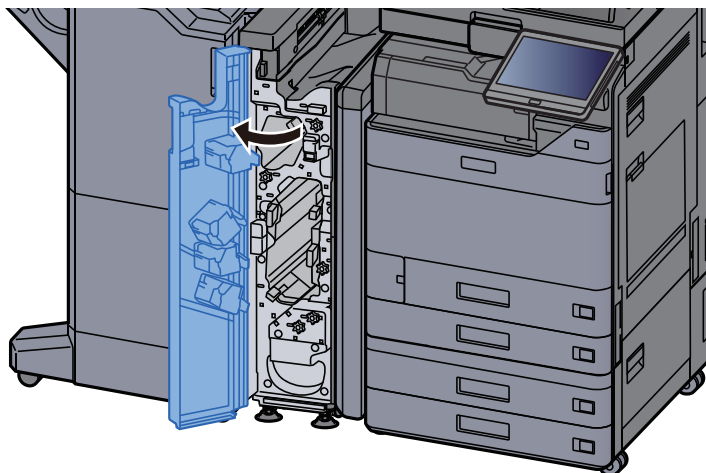

### 2 Ouvrir le guide de transport (N11).

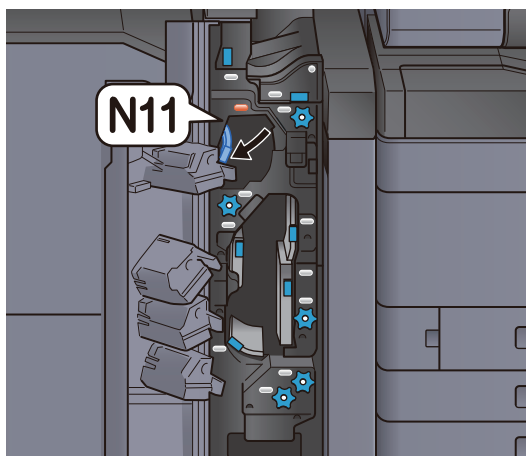

### 3 Retirer le papier coincé.

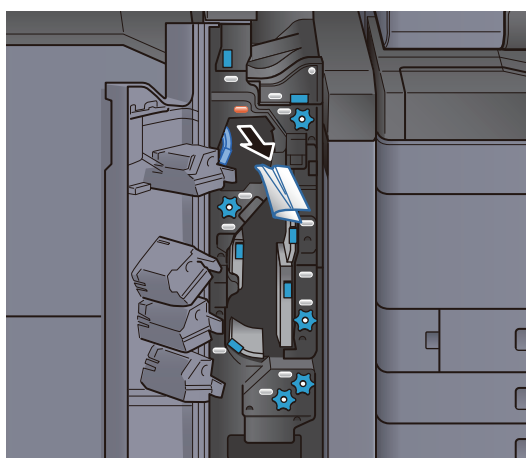

- 4 Remettre le guide de transport (N11) dans sa position d'origine.**

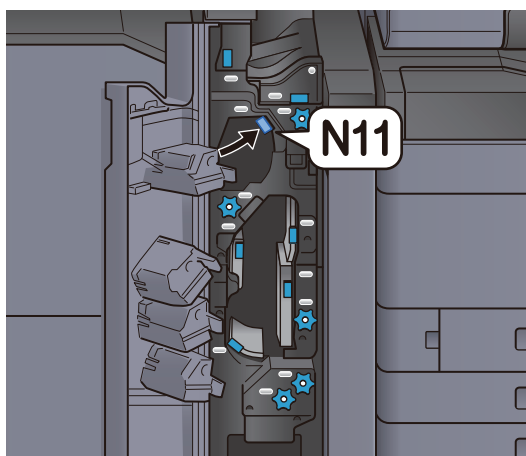

- 5 Refermer le capot avant.**

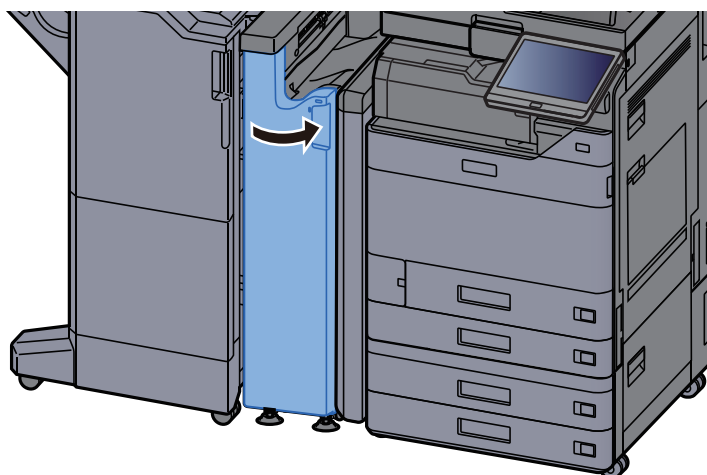

### Bouton du rouleau de transport du papier

- 1 Ouvrir le capot avant.**

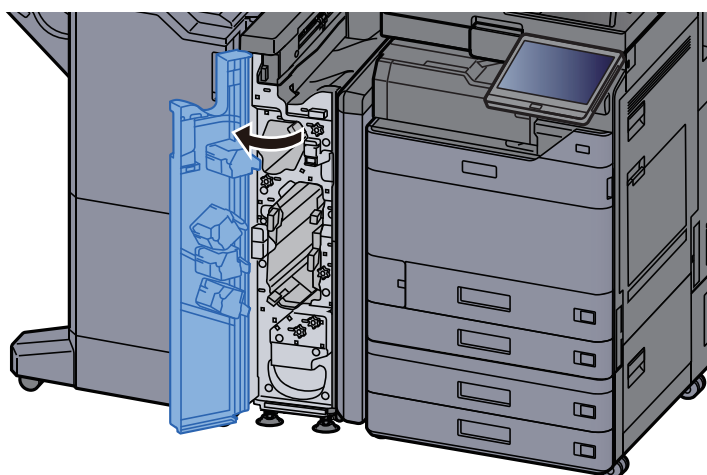

## 2 Ouvrir le guide de transport (N11).

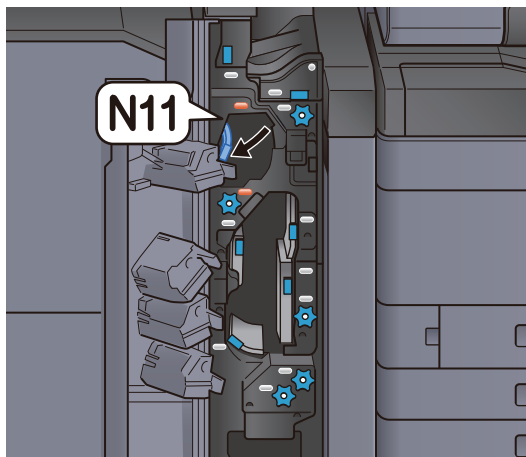

## 3 Tourner le bouton (N10).

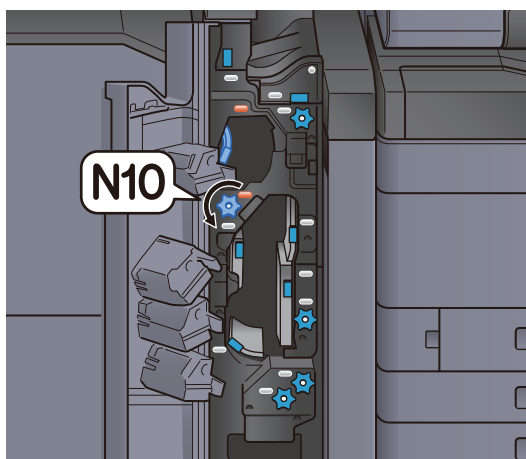

## 4 Retirer le papier coincé.

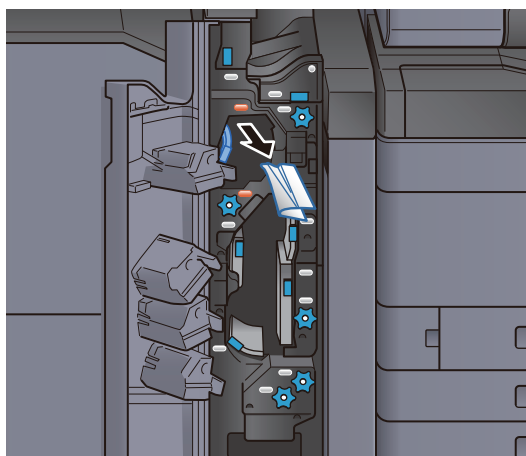

- 5 Remettre le guide de transport (N11) dans sa position d'origine.**

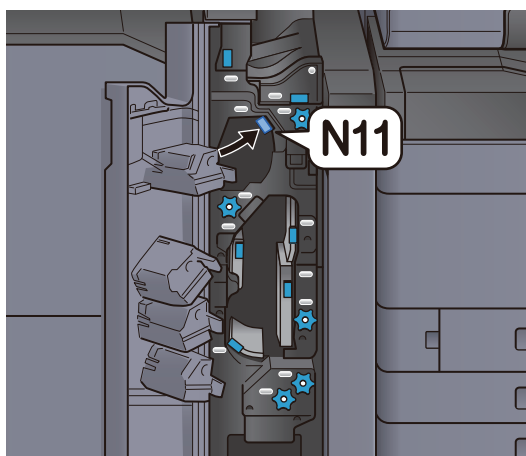

- 6 Refermer le capot avant.**

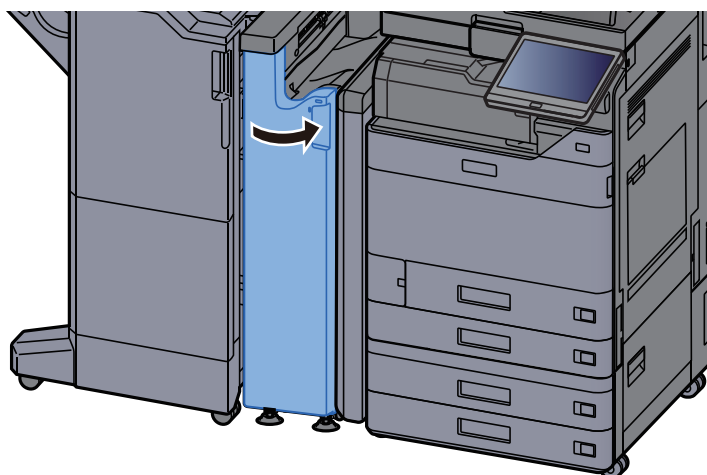

### Plaque supplémentaire du guide de pliage

- 1 Ouvrir le capot avant.**

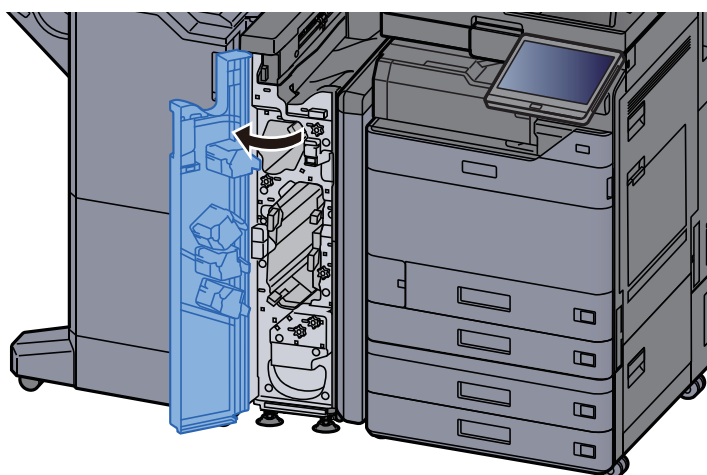

## 2 Ouvrir le guide de transport (N9).

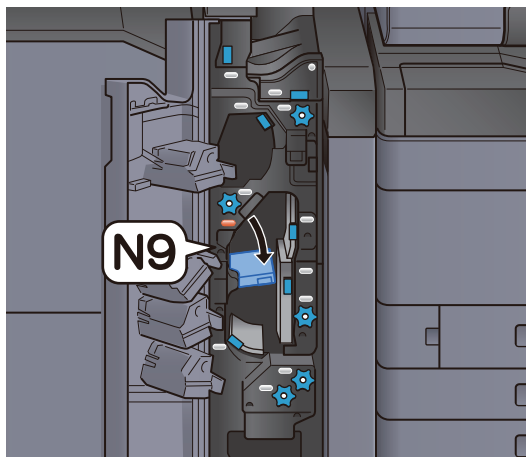

## 3 Retirer le papier coincé.

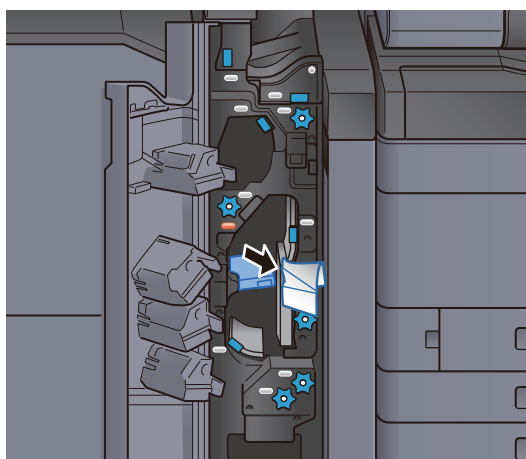

## 4 Remettre le guide de transport (N9) dans sa position d'origine.

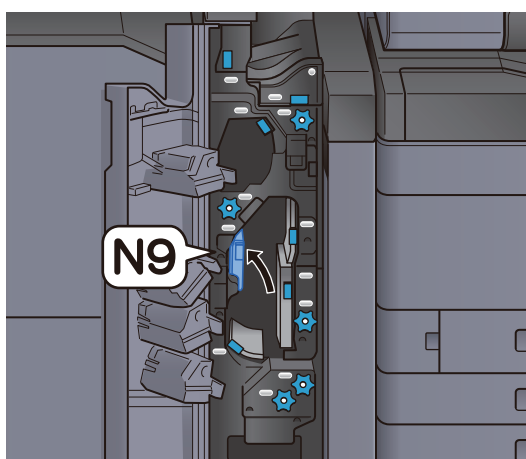

## 5 Refermer le capot avant.

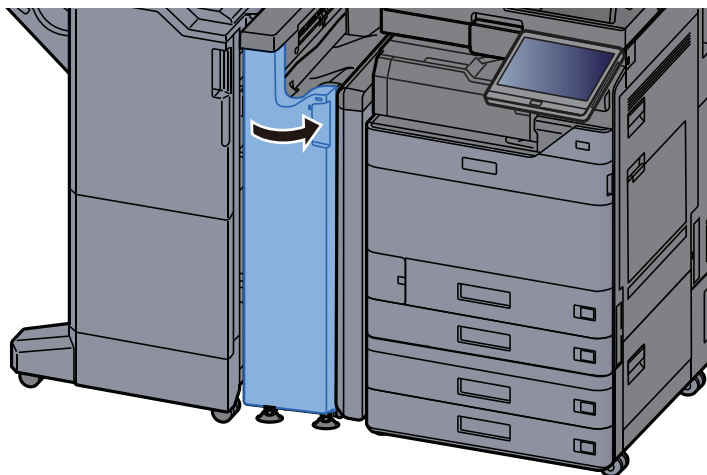

### Plaque du guide de transport après le pliage

## 1 Ouvrir le capot avant.

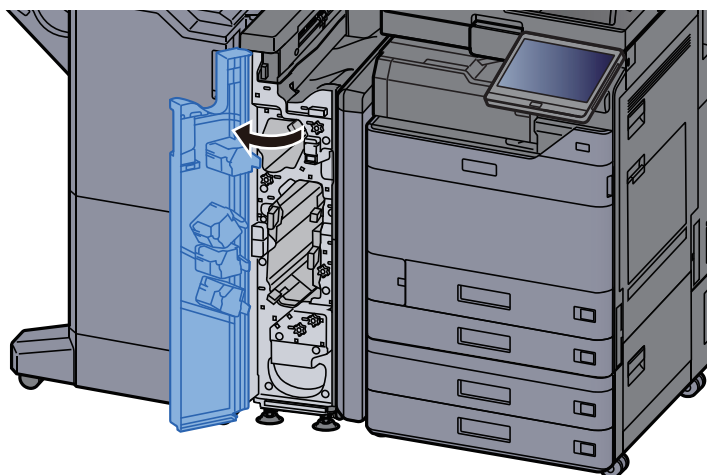

## 2 Ouvrir le guide de transport (N8).

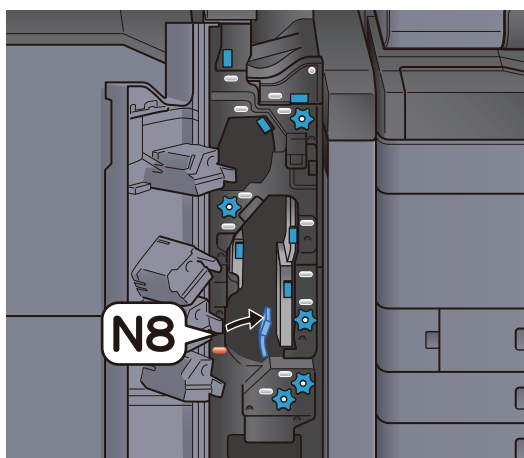

### 3 Retirer le papier coincé.

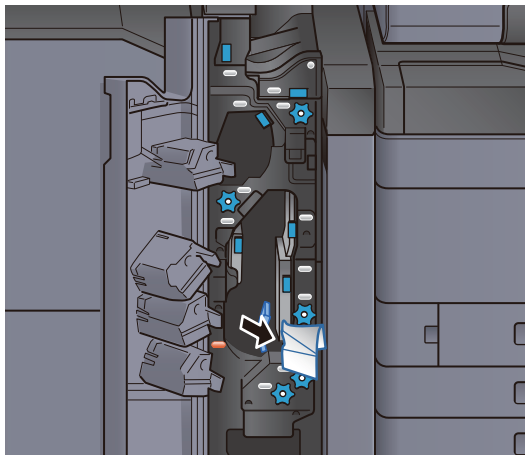

### 4 Remettre le guide de transport (N8) dans sa position d'origine.

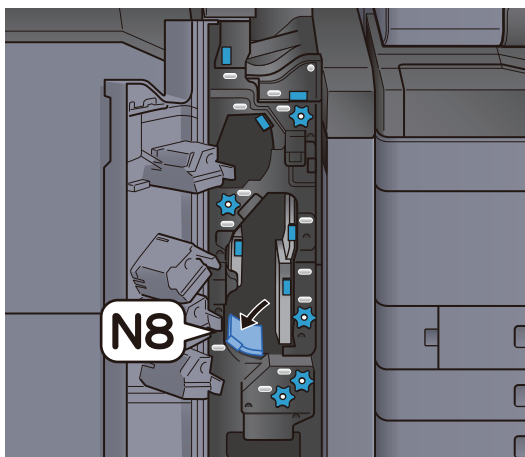

### 5 Refermer le capot avant.

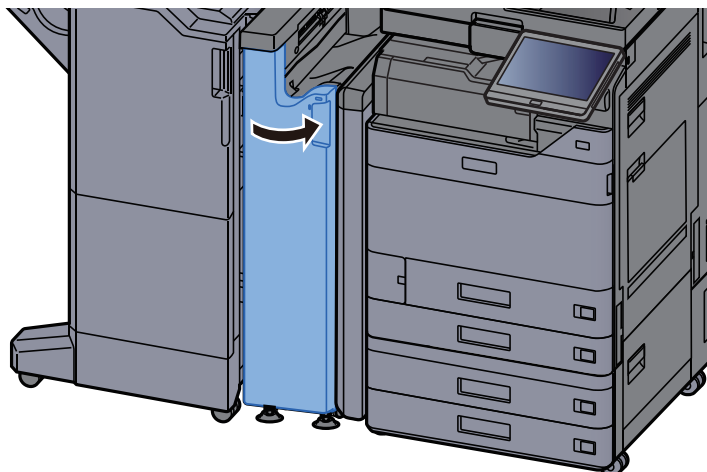



## Bouton du rouleau de pliage

### 1 Ouvrir le capot avant.

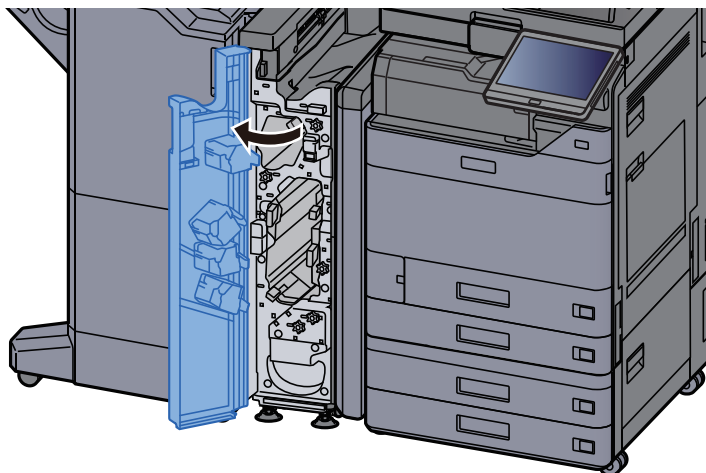

### 2 Ouvrir les guides de transport (N8).

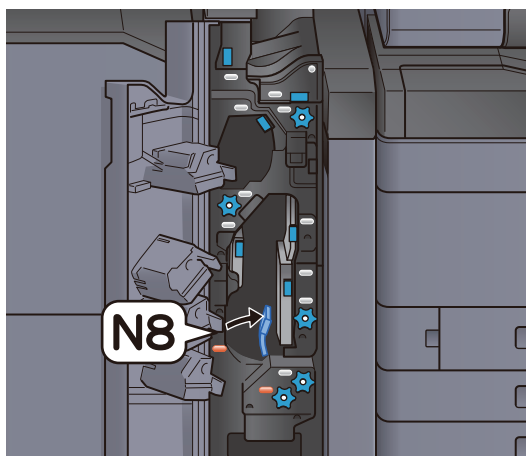

### 3 Tourner le bouton (N7).

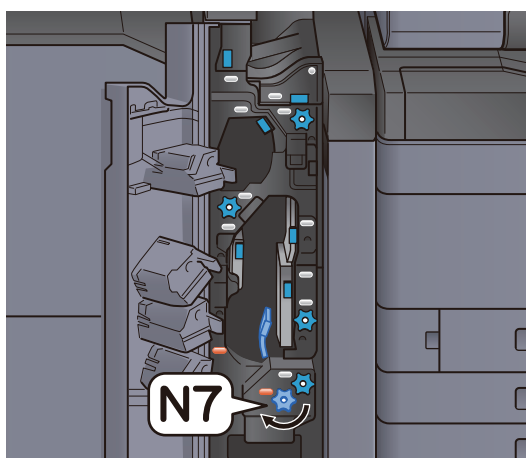

#### 4 Retirer le papier coincé.

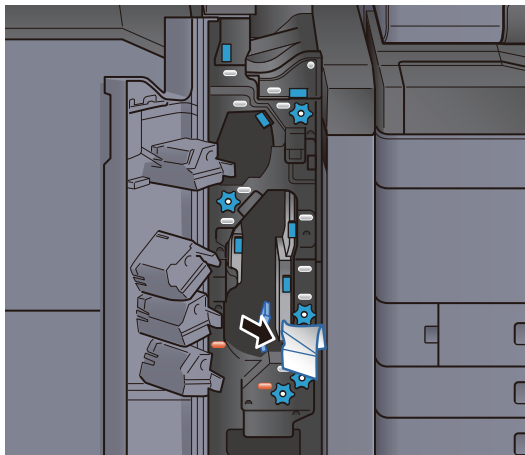

#### 5 Remettre le guide de transport (N8) dans sa position d'origine.

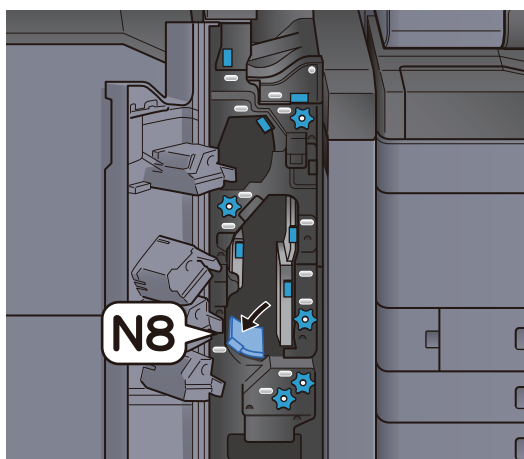

#### 6 Refermer le capot avant.

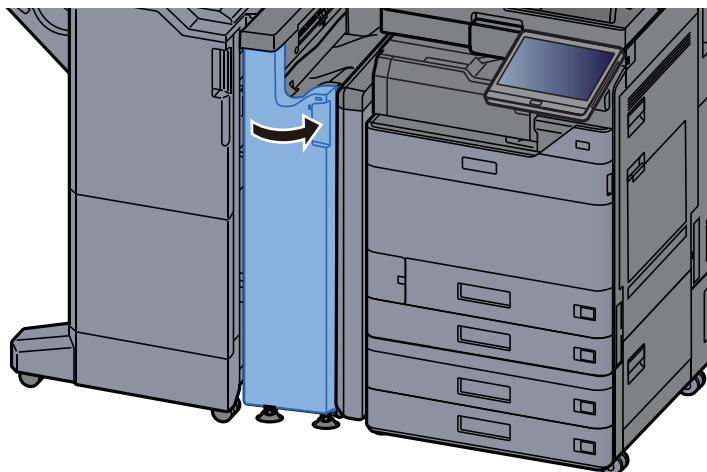

## Bouton du rouleau de réglage

- 1 Ouvrir le capot avant.

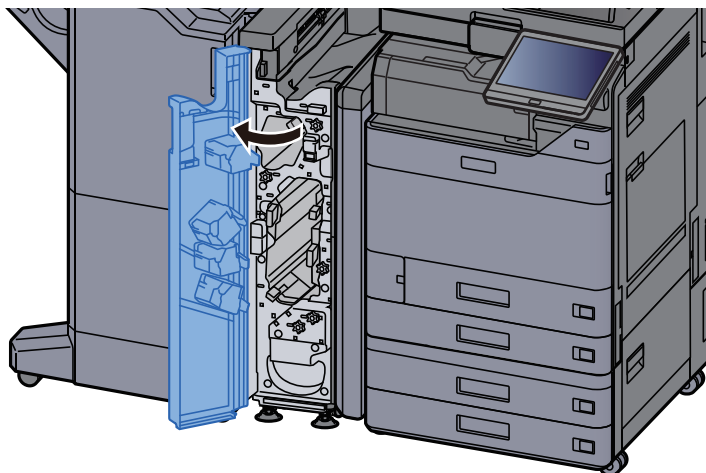

- 2 Ouvrir les guides de transport (N4).

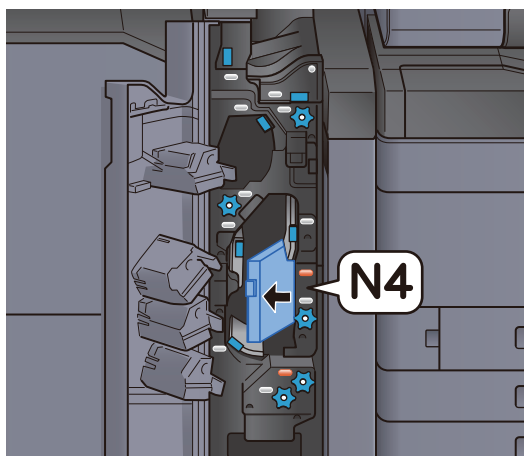

- 3 Tourner le bouton (N6).

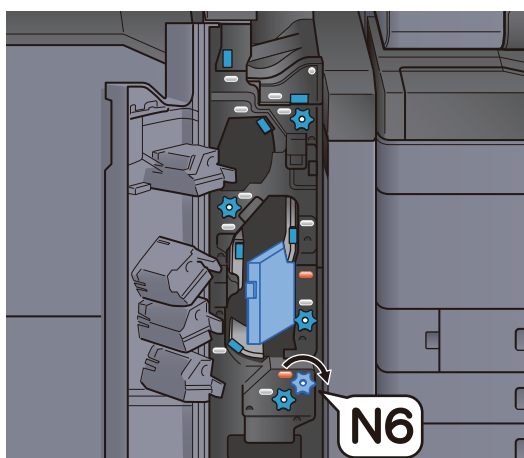

#### 4 Retirer le papier coincé.

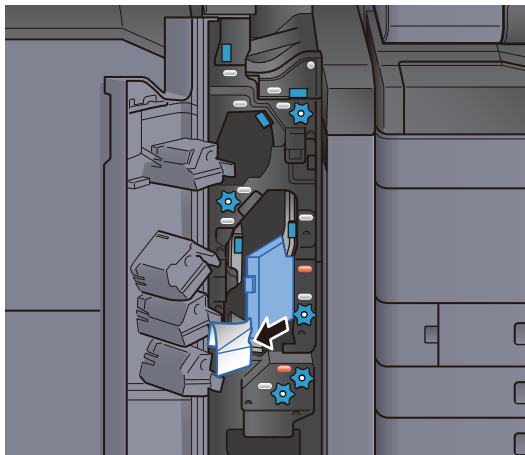

#### 5 Remettre le guide de transport (N4) dans sa position d'origine.

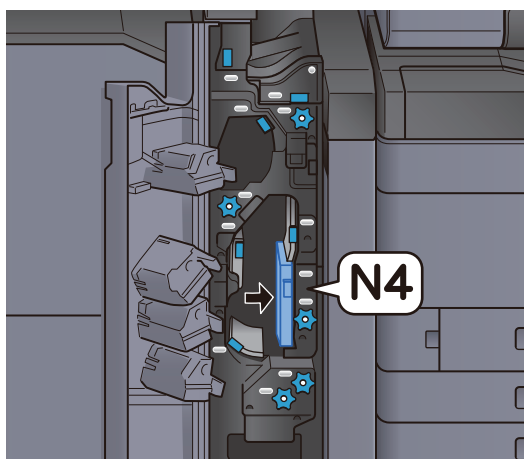

#### 6 Refermer le capot avant.

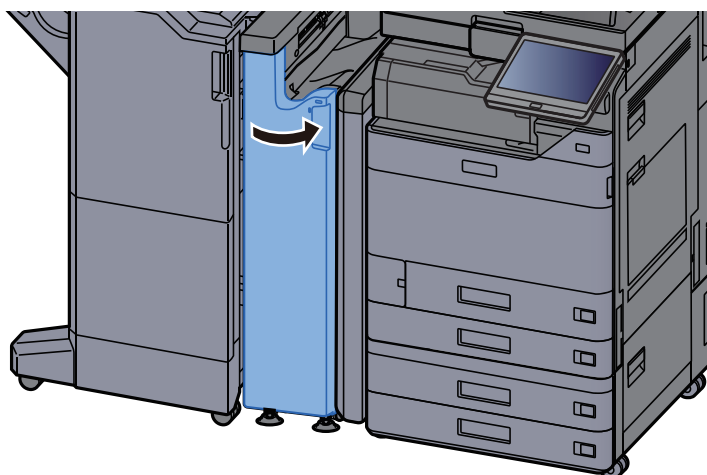

## Bouton du rouleau d'empilage du papier

### 1 Ouvrir le capot avant.

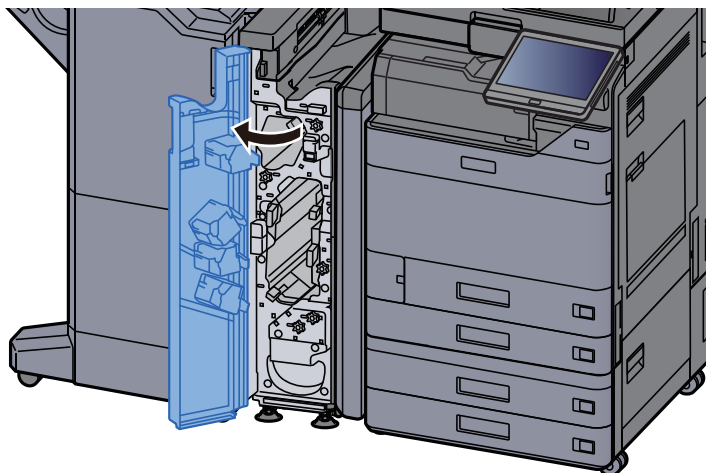

### 2 Ouvrir les guides de transport (N4).

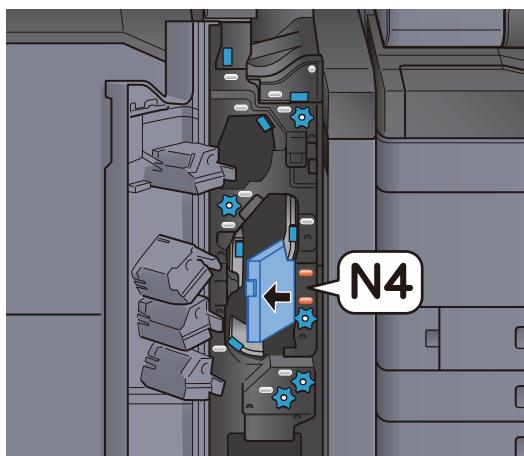

### 3 Tourner le bouton (N5).

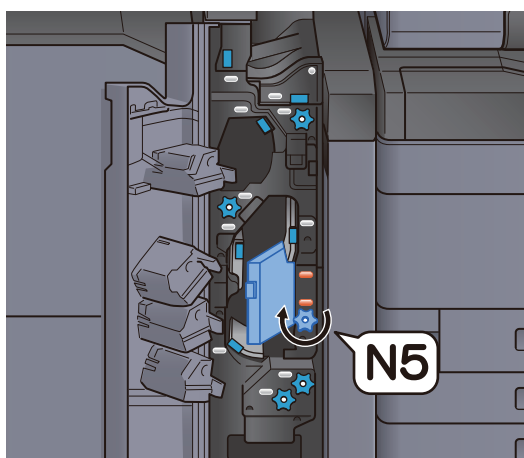

#### 4 Retirer le papier coincé.

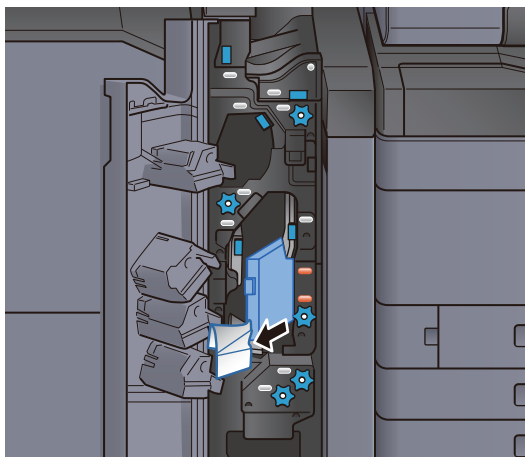

#### 5 Remettre le guide de transport (N4) dans sa position d'origine.

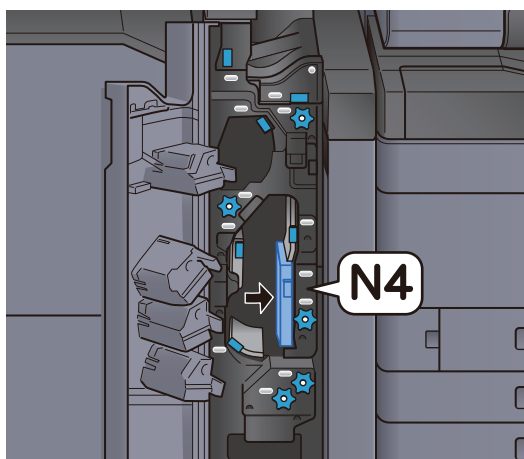

#### 6 Refermer le capot avant.

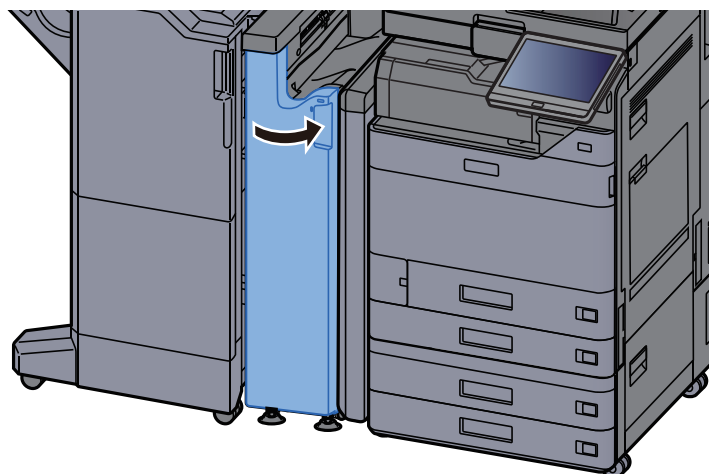

## Plaque de butée du guide de transfert

### 1 Ouvrir le capot avant.

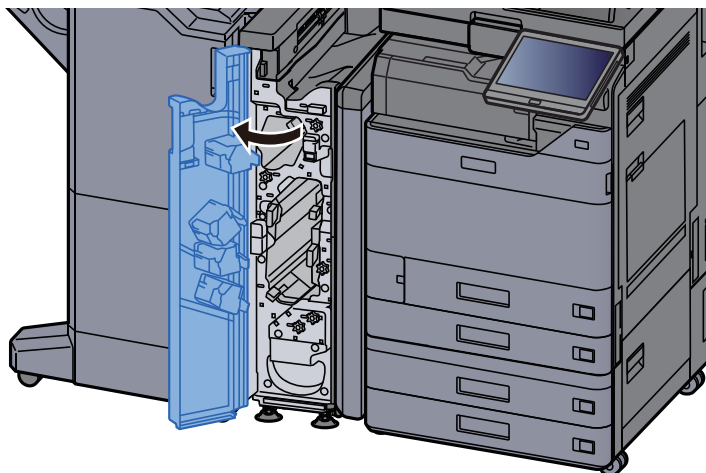

### 2 Ouvrir les guides de transport (N4).

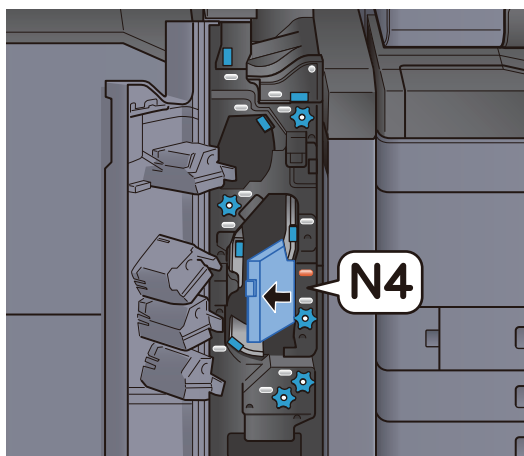

### 3 Retirer le papier coincé.

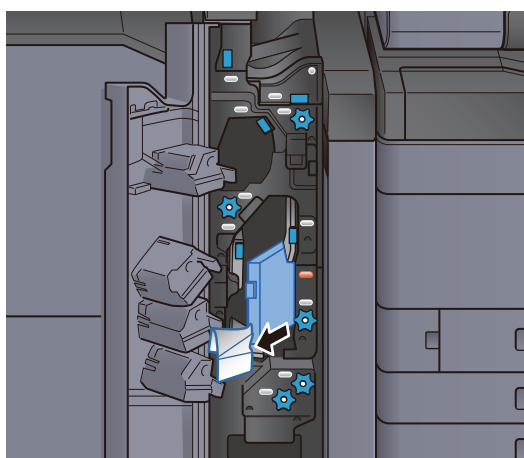

**4 Remettre le guide de transport (N4) dans sa position d'origine.**

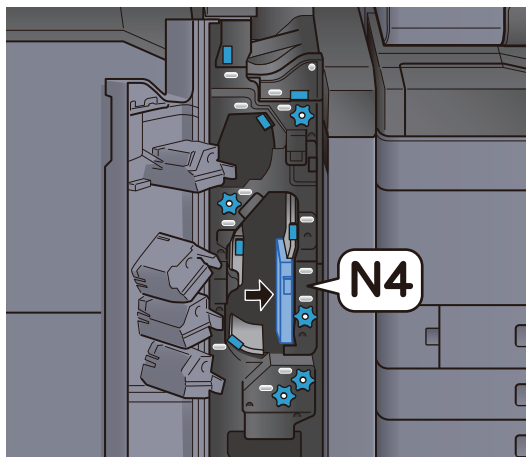

**5 Refermer le capot avant.**

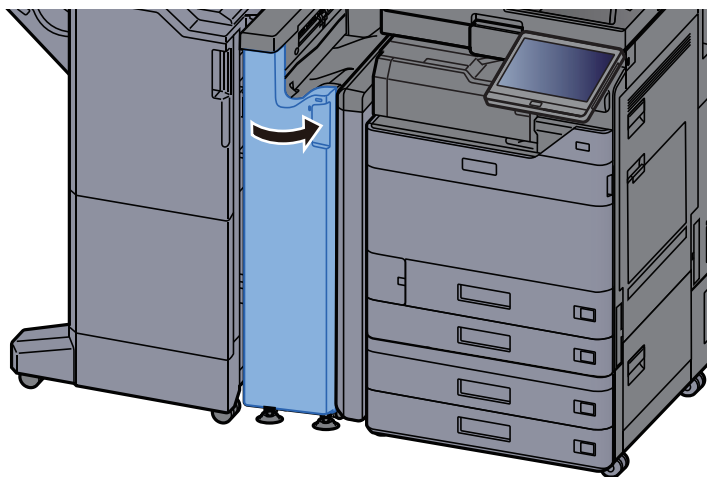

**Plaque du préreglage du guide de transport**

**1 Ouvrir le capot avant.**

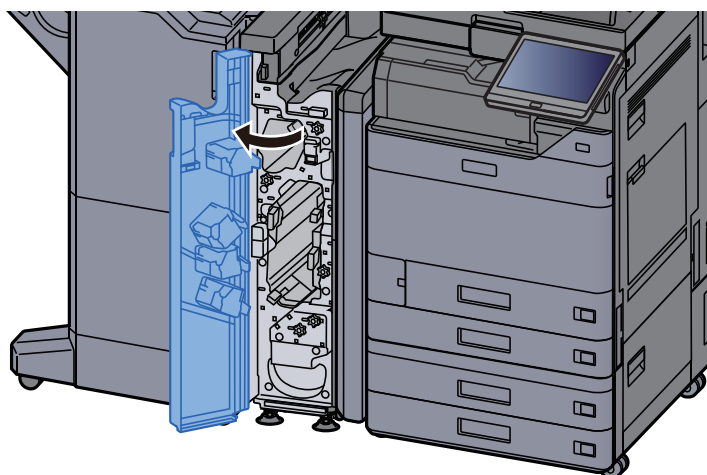



## 2 Ouvrir les guides de transport (N3).

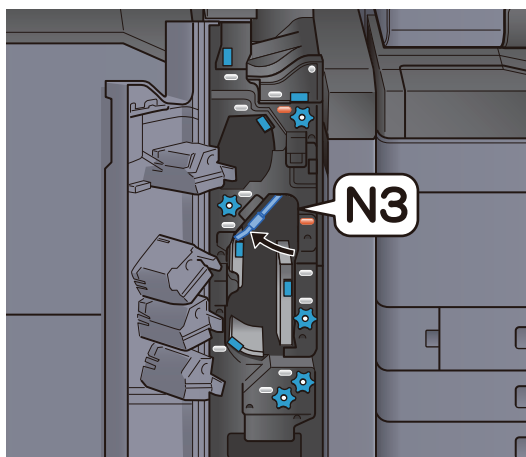

## 3 Tourner le bouton (N2).

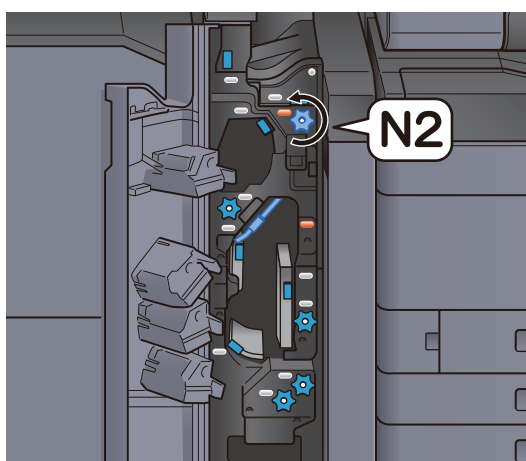

## 4 Retirer le papier coincé.

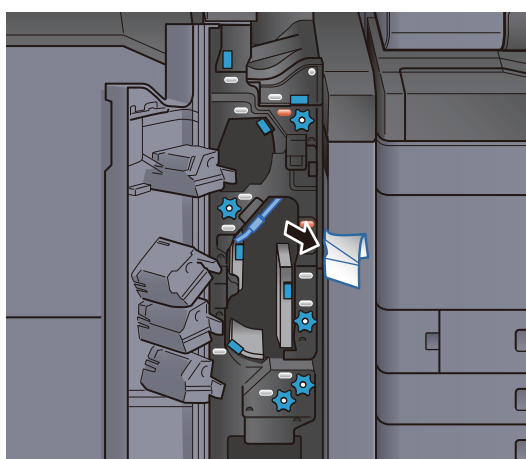

**5 Remettre le guide de transport (N3) dans sa position d'origine.**

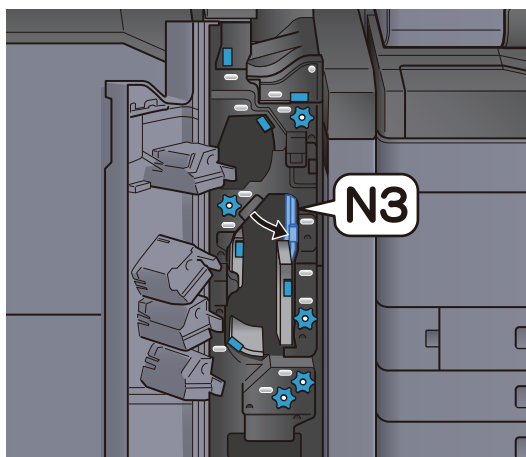

**6 Refermer le capot avant.**

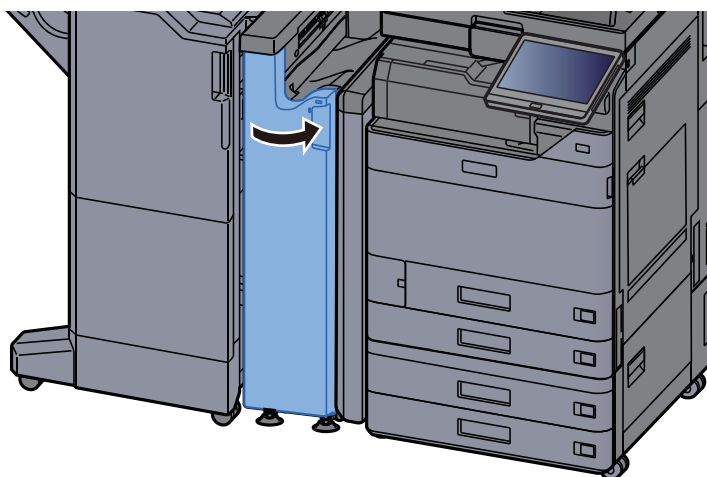

**Résolution des brouillages papier de l'unité de pliage en Z**

**1 Ouvrir le capot avant.**

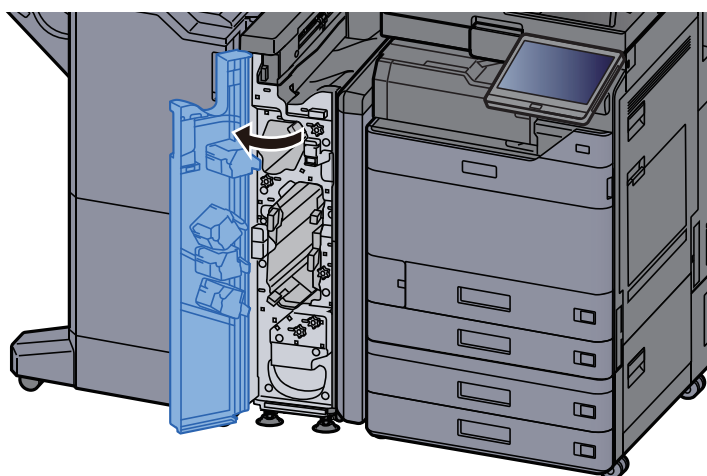

## 2 Ouvrir les guides de transport (N3).

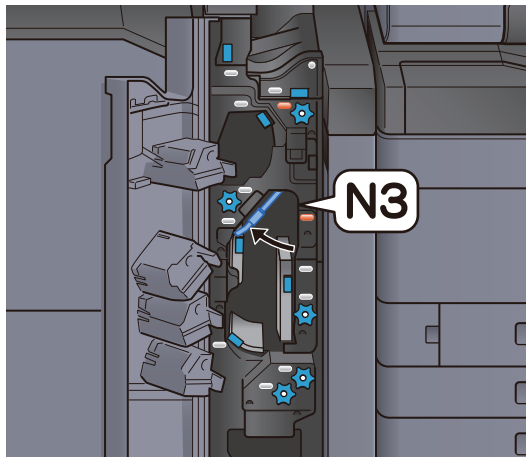

## 3 Tourner le bouton (N2).

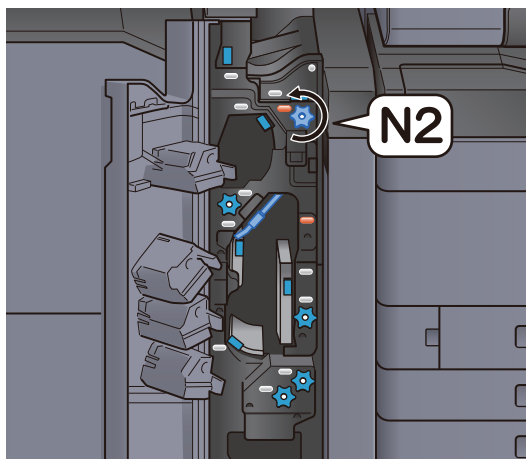

## 4 Retirer le papier coincé.

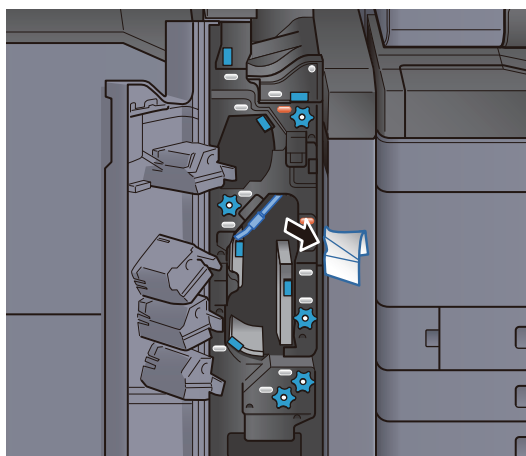

**5 Remettre le guide de transport (N3) dans sa position d'origine.**

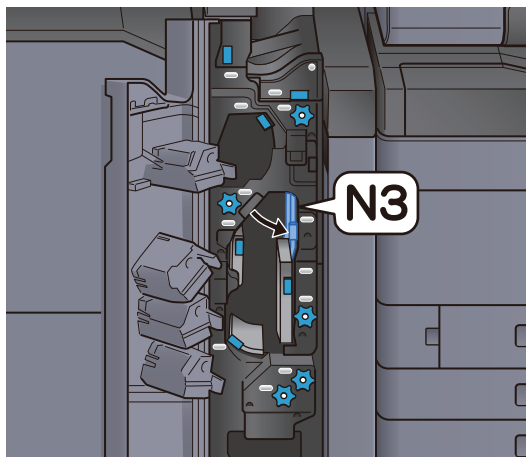

**6 Refermer le capot avant.**

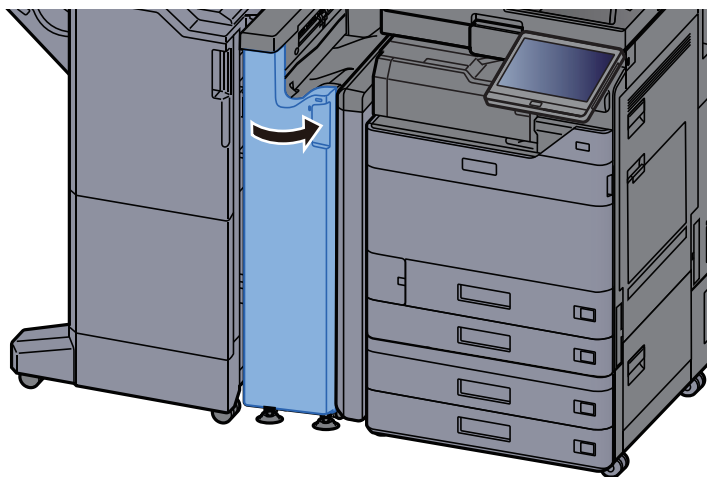

**Plaque d'entrée du guide**

**1 Ouvrir le capot avant.**

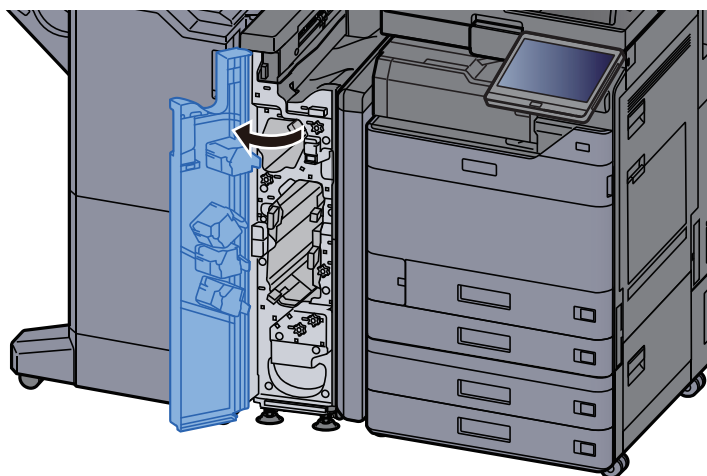

**2 Ouvrir les guides de transport (N1).**

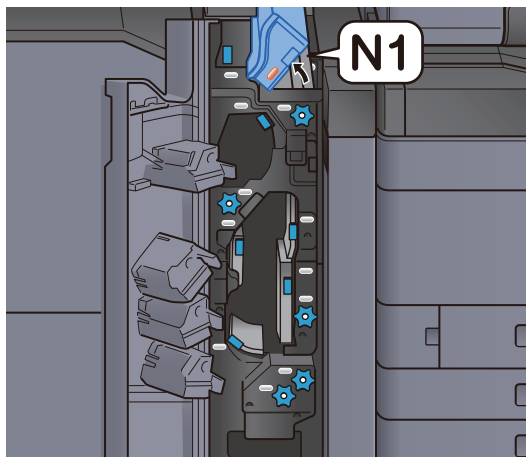

**3 Retirer le papier coincé.**

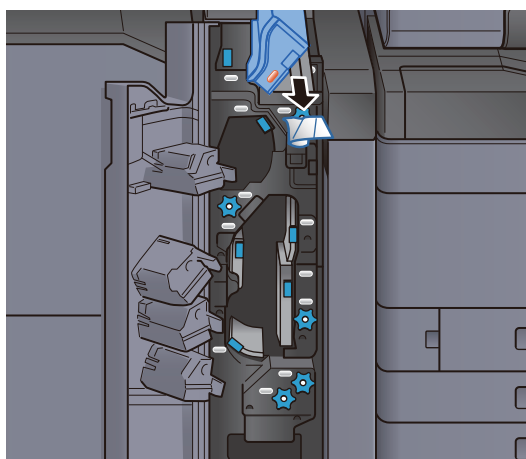

**4 Remettre le guide de transport (N1) dans sa position d'origine.**

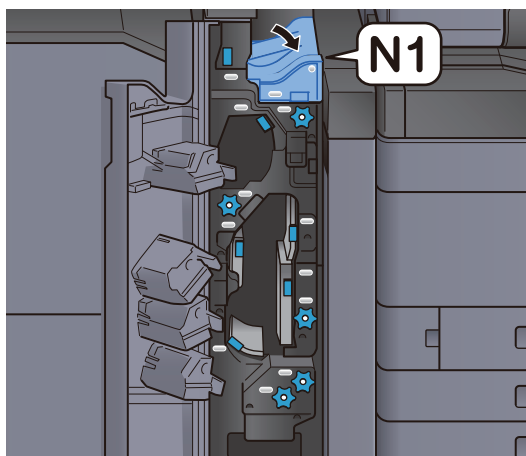

## 5 Refermer le capot avant.

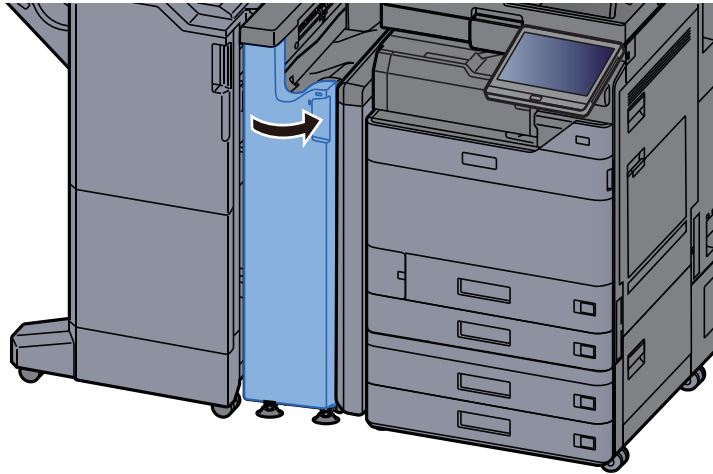

## Retirer tout papier coincé dans le module de finition 1000 feuilles



### ATTENTION

- Ne pas réutiliser le papier récupéré après le brouillage.
- Si le papier a été déchiré pendant le retrait, veiller à retirer tous les morceaux de papier restant à l'intérieur de la machine. Ces derniers sont susceptibles de provoquer un autre incident papier.

## 1 Retirer le papier coincé.

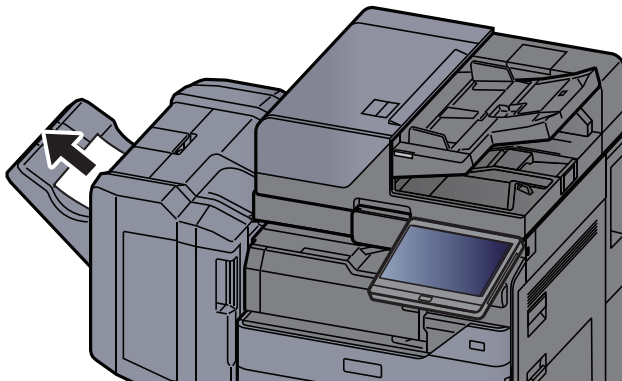

## 2 Ouvrir le capot supérieur du module de finition.

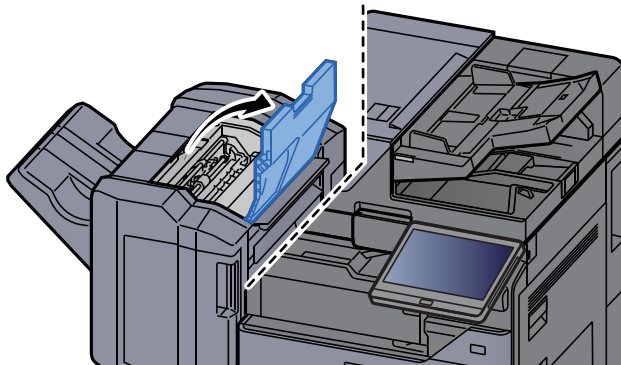

**3 Ouvrir le guide du convoyeur (D2).**

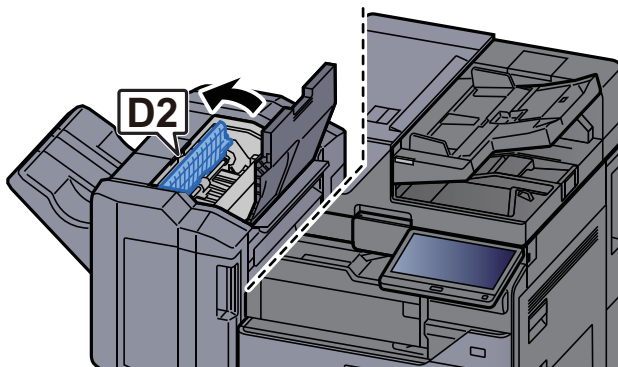

**4 Retirer le papier coincé.**

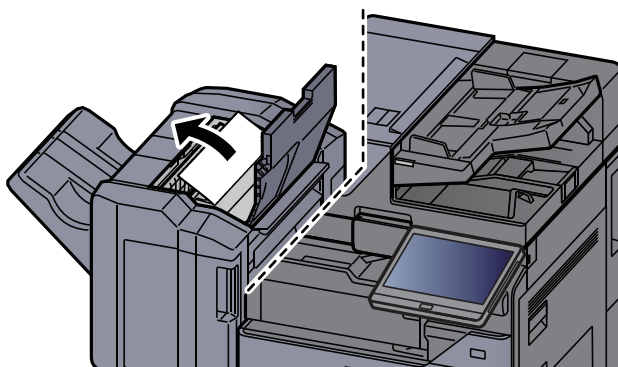

**5 Remettre le guide du convoyeur (D2) dans sa position d'origine.**

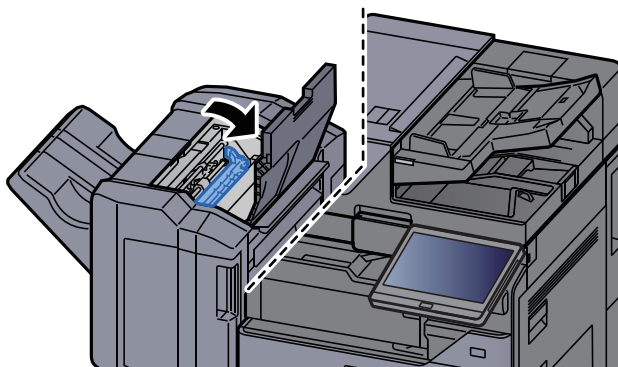

**6 Ouvrir le capot avant du module de finition.**

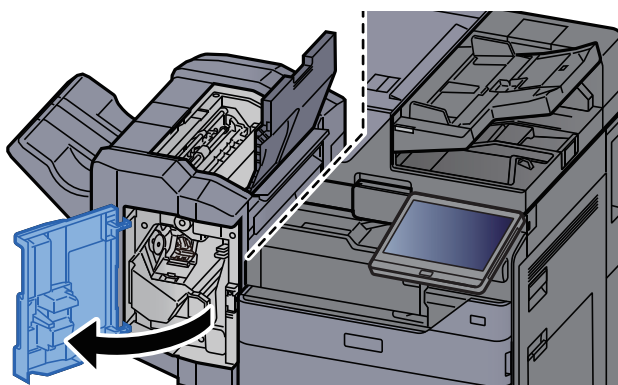

**7 Ouvrir le guide du convoyeur (D1).**

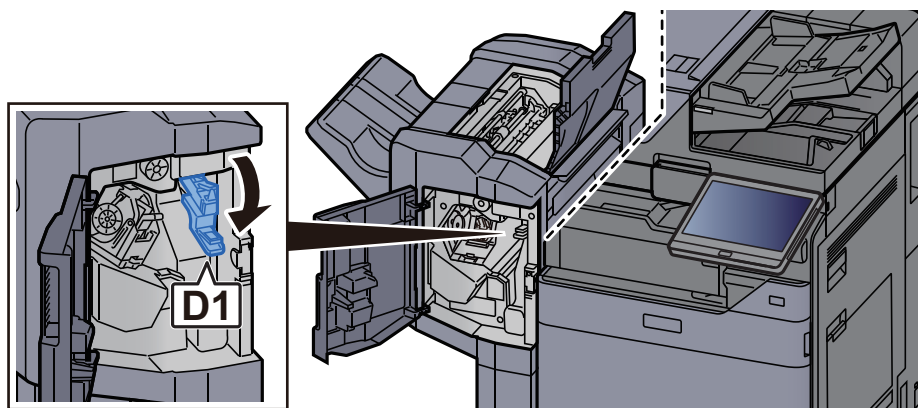

**8 Retirer le papier coincé.**

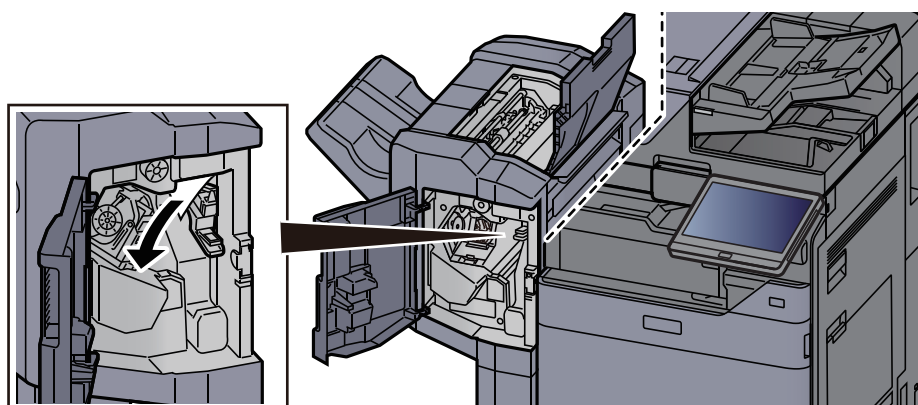

**9 Remettre le guide du convoyeur (D1) dans sa position d'origine.**

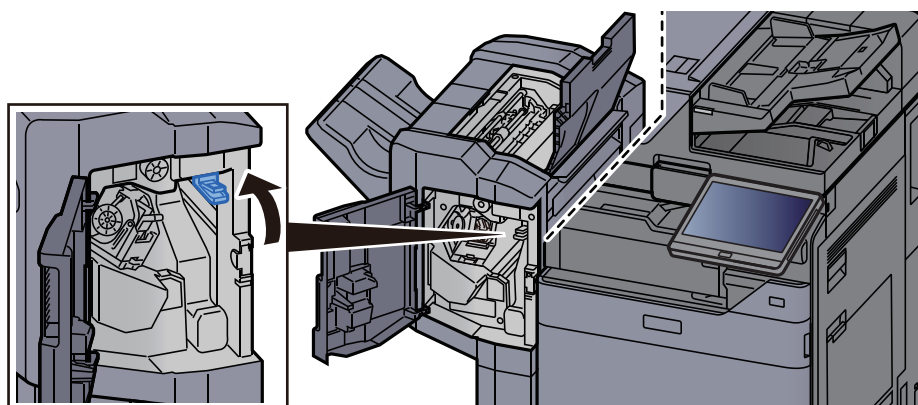

**10 Remettre les capots dans la position d'origine.**

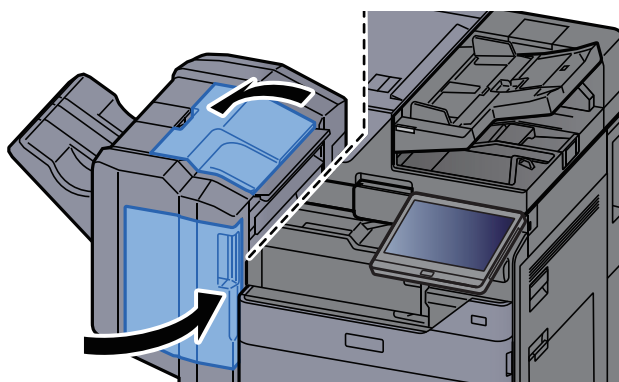



## Retirer tout papier coincé dans le module de finition 4000 feuilles/module de finition et agrafage 100 feuilles (interne)

### ATTENTION

- Ne pas réutiliser le papier récupéré après le brouillage.
- Si le papier a été déchiré pendant le retrait, veiller à retirer tous les morceaux de papier restant à l'intérieur de la machine. Ces derniers sont susceptibles de provoquer un autre incident papier.

#### 1 Ouvrir le capot avant 1 du module de finition.

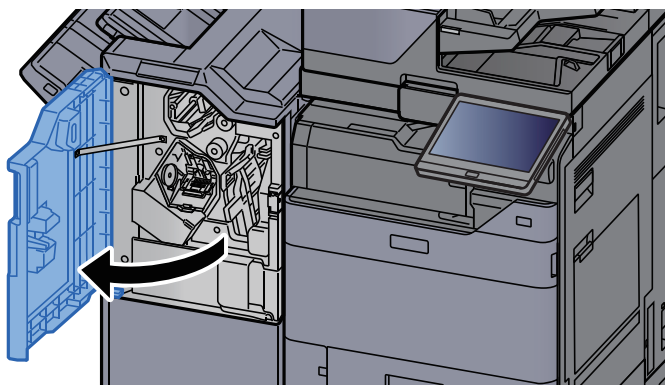

#### 2 Ouvrir le guide du convoyeur (D1).

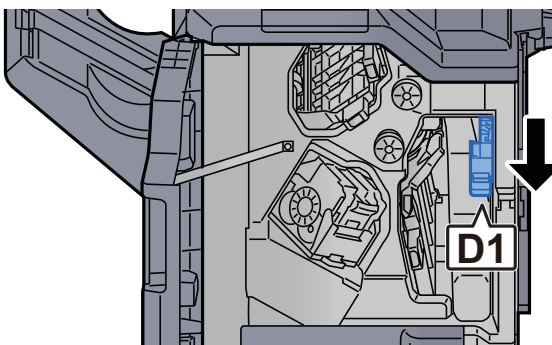

#### 3 Retirer le papier coincé.

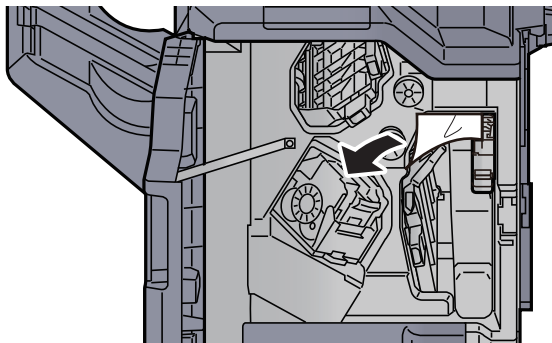

**4 Remettre le guide du convoyeur (D1) dans sa position d'origine.**

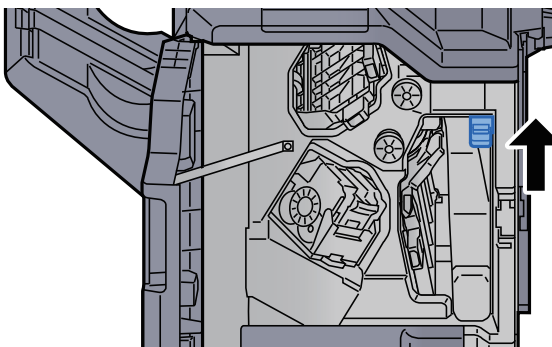

**5 Remettre le capot dans sa position d'origine.**

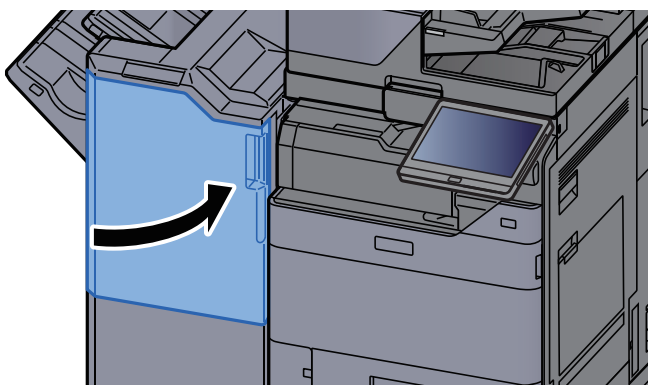

**Retirer tout papier coincé dans le module de finition  
4000 feuilles/module de finition et agrafage  
100 feuilles (plateau A)**



**ATTENTION**

- Ne pas réutiliser le papier récupéré après le brouillage.
- Si le papier a été déchiré pendant le retrait, veiller à retirer tous les morceaux de papier restant à l'intérieur de la machine. Ces derniers sont susceptibles de provoquer un autre incident papier.

**1 Retirer le papier coincé.**

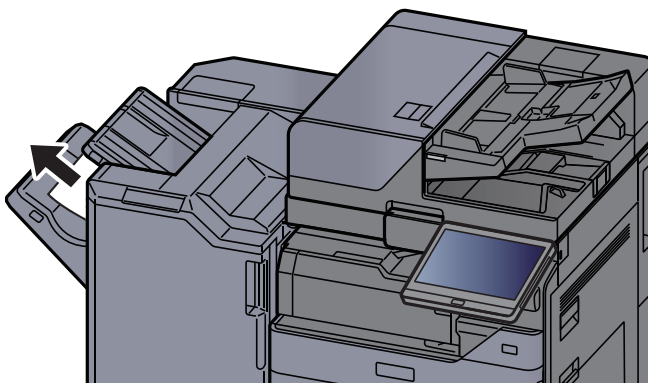

**2 Ouvrir le capot avant 1 du module de finition.**

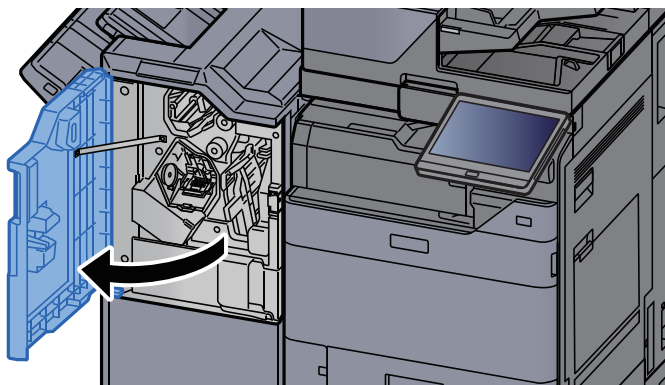

**3 Ouvrir le guide du convoyeur (D6).**

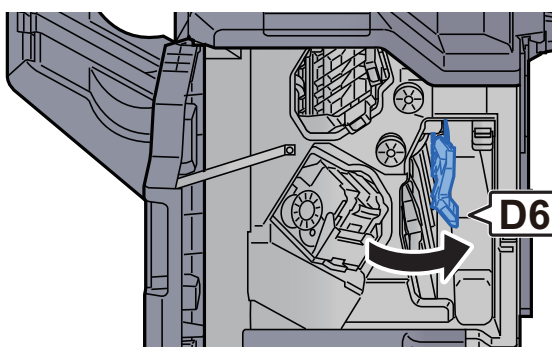

**4 Retirer le papier coincé.**

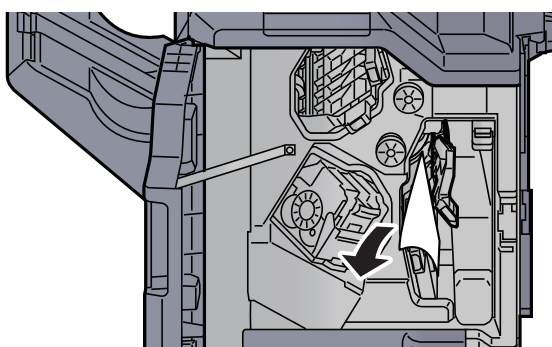

**5 Remettre le guide du convoyeur (D6) dans sa position d'origine.**

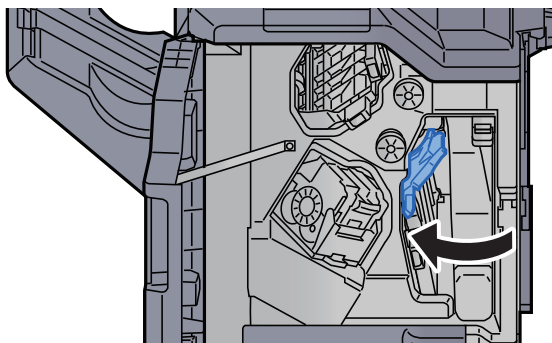

**6 Ouvrir le guide du convoyeur (D4).**

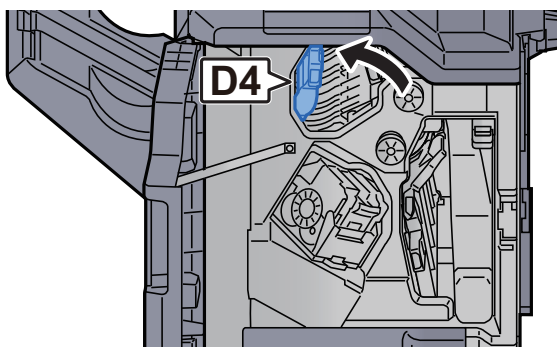

**7 Tourner le bouton (D5).**

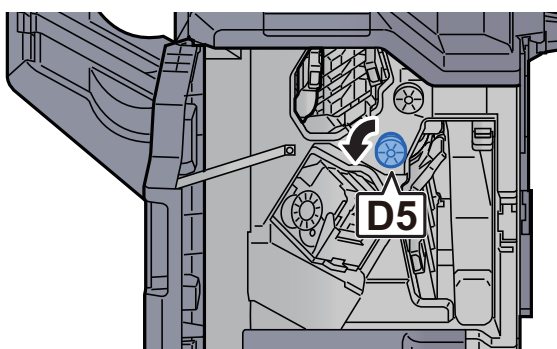

**8 Retirer le papier coincé.**

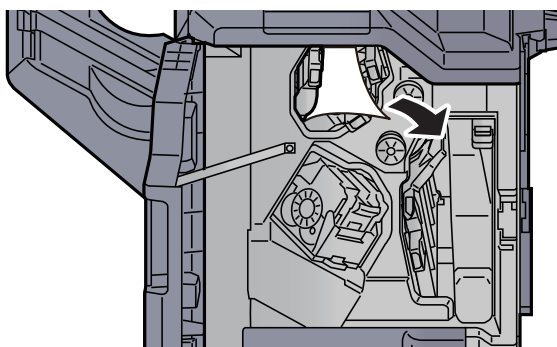

**9 Remettre le guide du convoyeur (D4) dans sa position d'origine.**

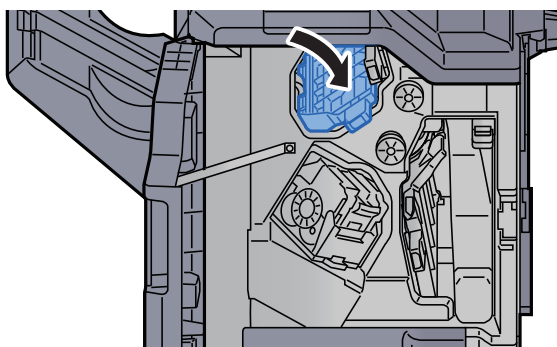

**10 Ouvrir le guide du convoyeur (D1).**

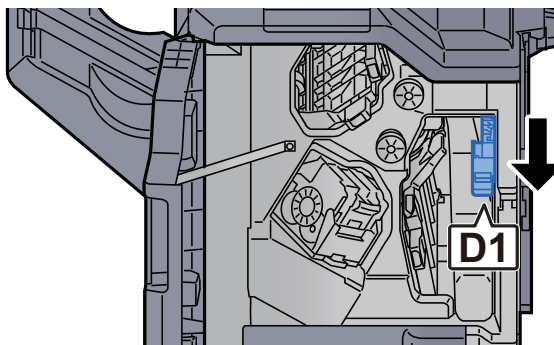

**11 Retirer le papier coincé.**

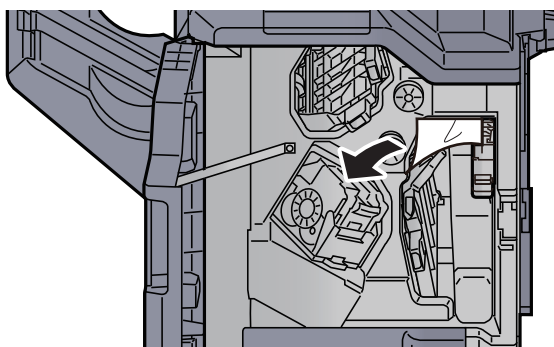

**12 Remettre le guide du convoyeur (D1) dans sa position d'origine.**

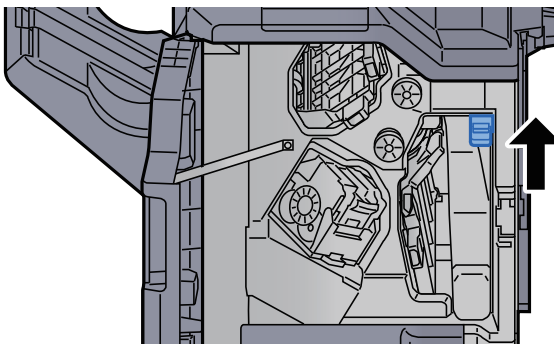

**13 Remettre le capot dans sa position d'origine.**

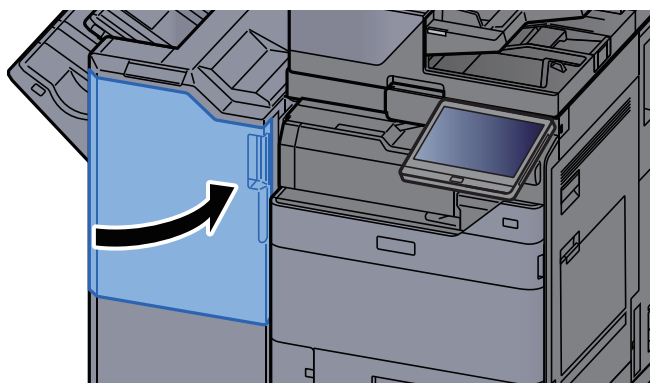

## Retirer tout papier coincé dans le module de finition 4000 feuilles/module de finition et agrafage 100 feuilles (plateau B)

### ATTENTION

- Ne pas réutiliser le papier récupéré après le brouillage.
- Si le papier a été déchiré pendant le retrait, veiller à retirer tous les morceaux de papier restant à l'intérieur de la machine. Ces derniers sont susceptibles de provoquer un autre incident papier.

#### 1 Retirer le papier coincé.

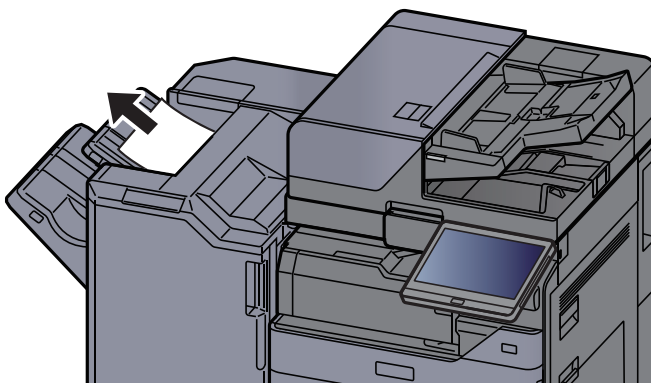

#### 2 Ouvrir le capot avant 1 du module de finition.

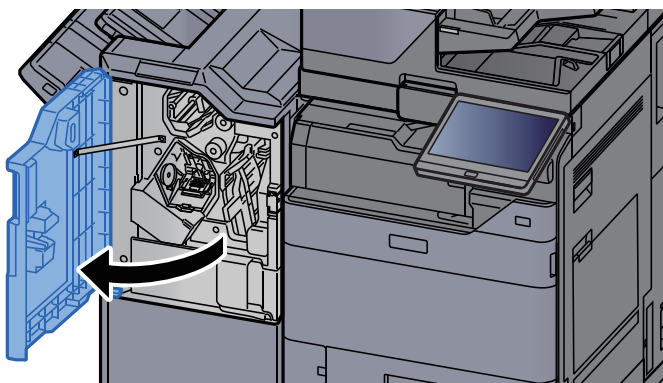

#### 3 Ouvrir le guide du convoyeur (D2).

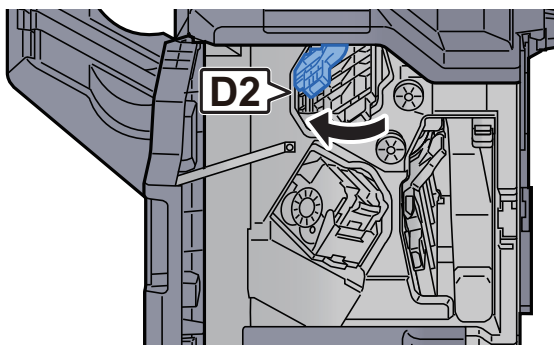

**4 Tourner le bouton (D3).**

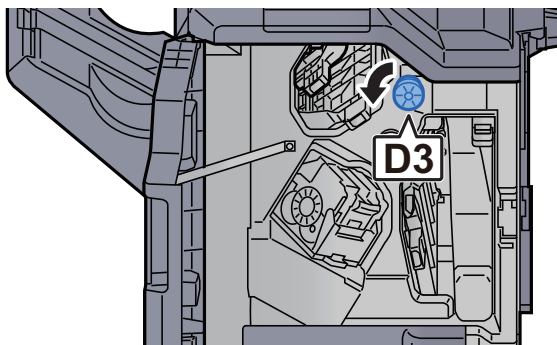

**5 Retirer le papier coincé.**

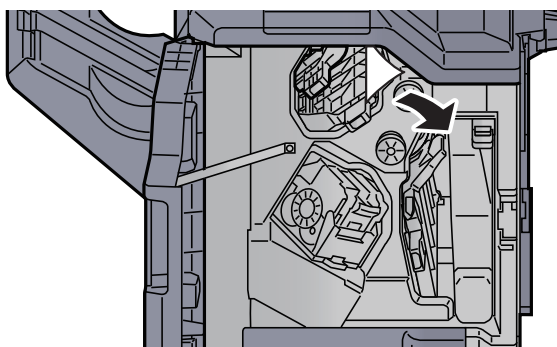

**6 Remettre le guide du convoyeur (D2) dans sa position d'origine.**

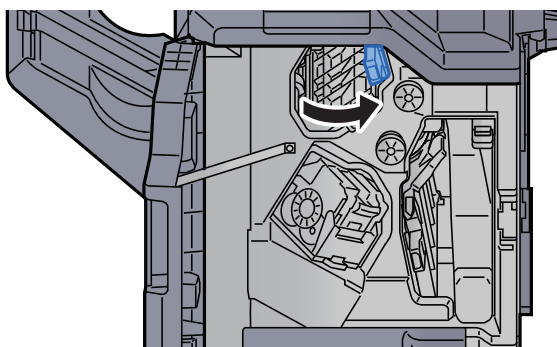

**7 Ouvrir le guide du convoyeur (D1).**

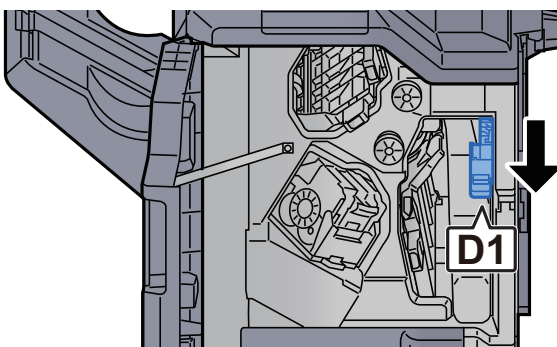

**8 Retirer le papier coincé.**

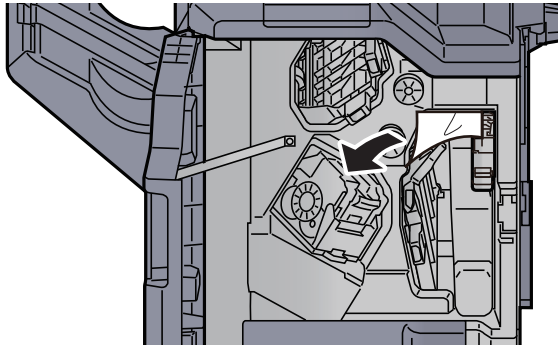

**9 Remettre le guide du convoyeur (D1) dans sa position d'origine.**

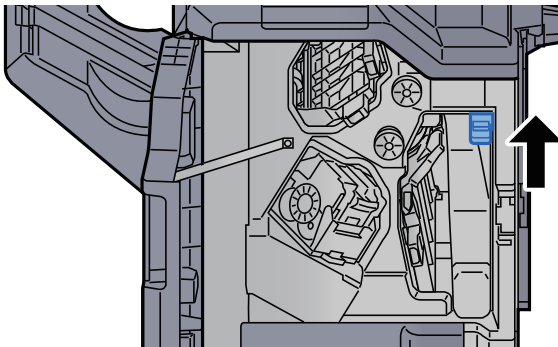

**10 Remettre le capot dans sa position d'origine.**

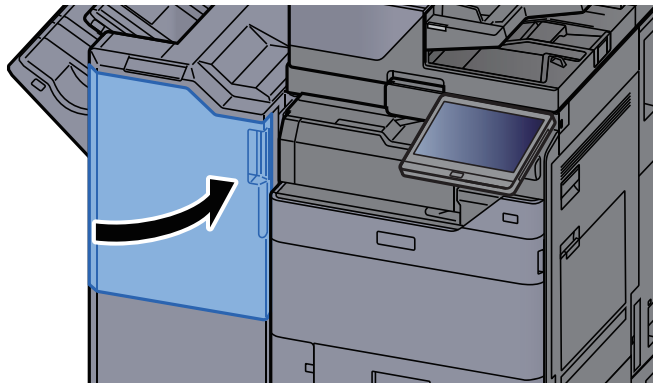



## Retirer tout papier coincé dans l'unité de pliage (module de finition 4000 feuilles)

### ATTENTION

- Ne pas réutiliser le papier récupéré après le brouillage.
- Si le papier a été déchiré pendant le retrait, veiller à retirer tous les morceaux de papier restant à l'intérieur de la machine. Ces derniers sont susceptibles de provoquer un autre incident papier.

#### 1 Ouvrir le capot avant 1 et 2 du module de finition.

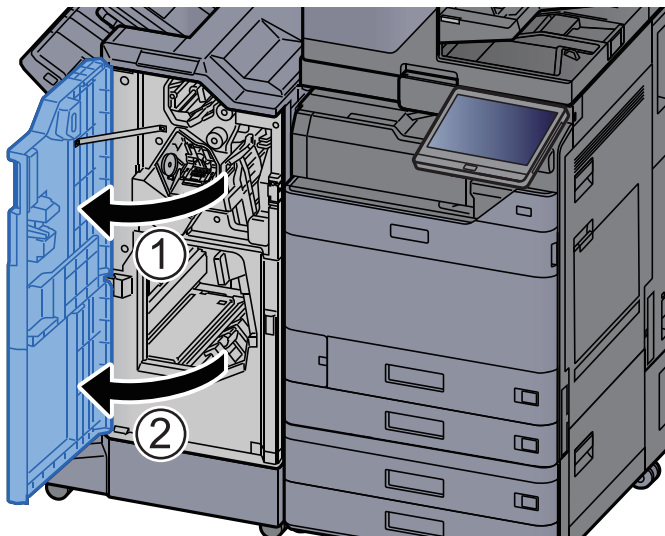

#### 2 Ouvrir le guide du convoyeur (D7).

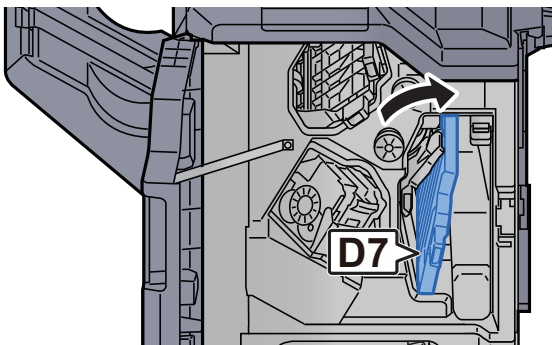

#### 3 Retirer le papier coincé.

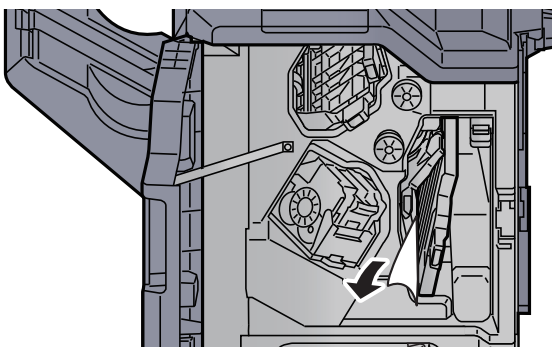

**4 Remettre le guide du convoyeur (D7) dans sa position d'origine.**

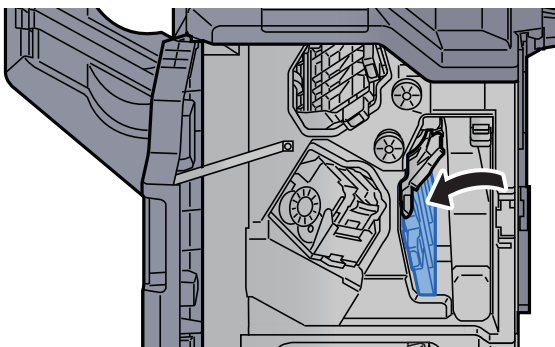

**5 Ouvrir le guide du convoyeur (D8).**

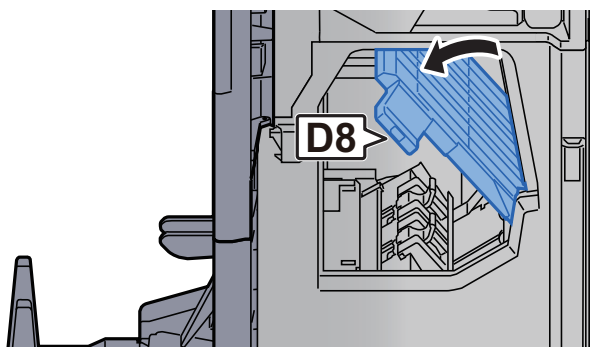

**6 Retirer le papier coincé.**

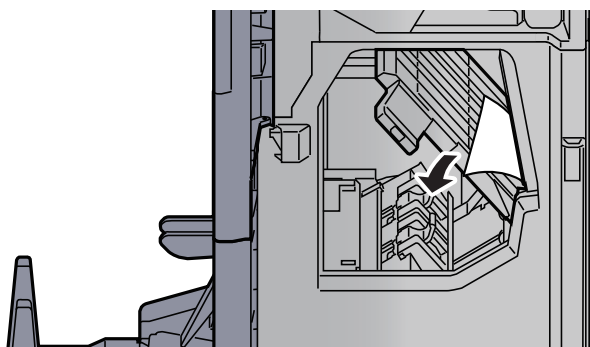

**7 Remettre le guide du convoyeur (D8) dans sa position d'origine.**

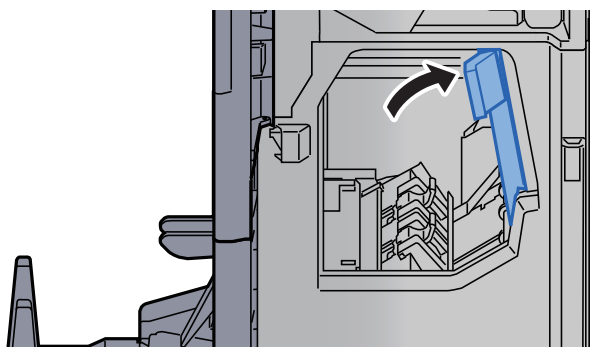

**8 Retirer le papier dans le module finition.**

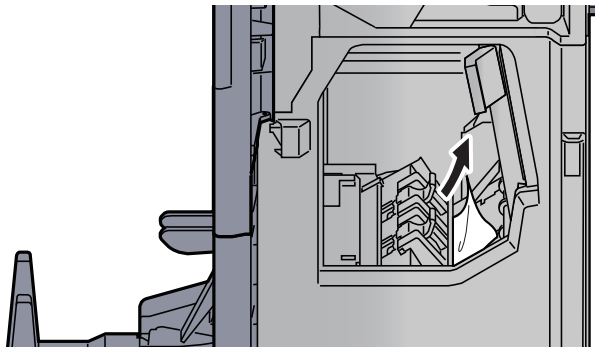

**9 Remettre les capots dans la position d'origine.**

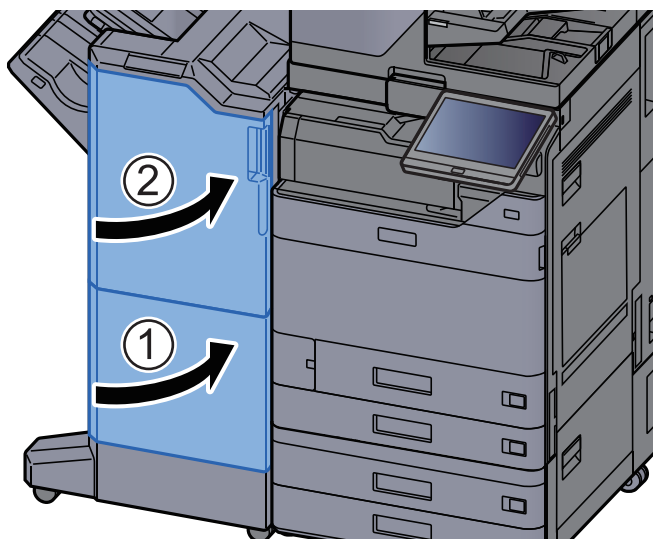

**10 Soulever le plateau de pliage.**

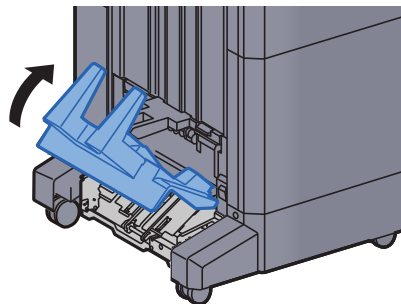

**11 Retirer le papier coincé.**

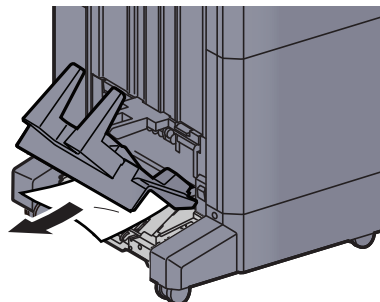

## 12 Appuyer sur le levier de libération pour sortir l'unité de pliage.

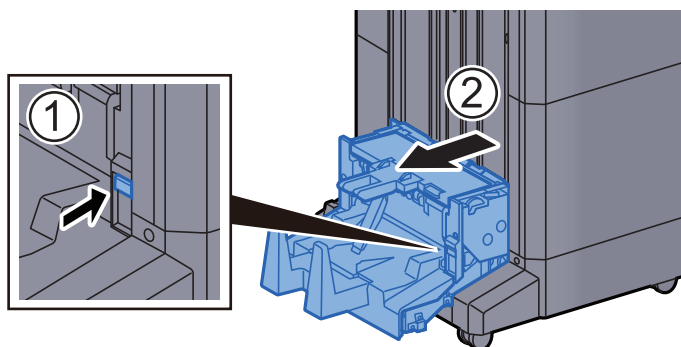

## 13 Ouvrir le capot gauche de l'unité de pliage.

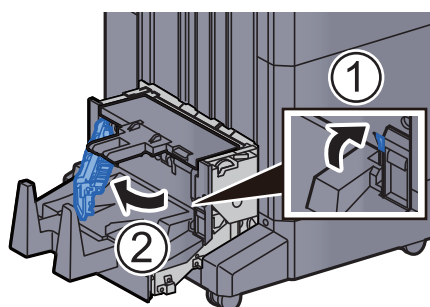

## 14 Tourner le cadran (D9).

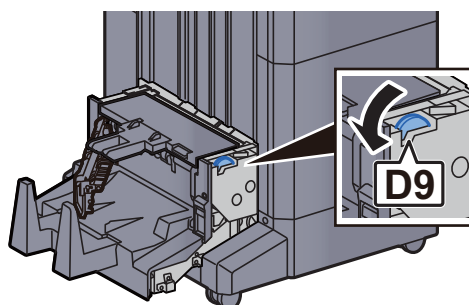

## 15 Retirer le papier coincé.

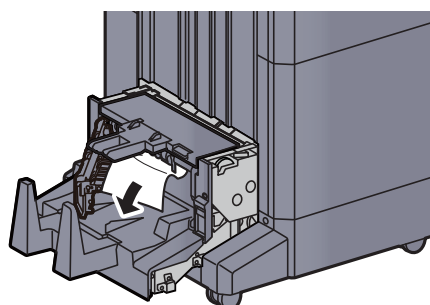

**16** Remettre le capot gauche de l'unité de pliage dans sa position d'origine.

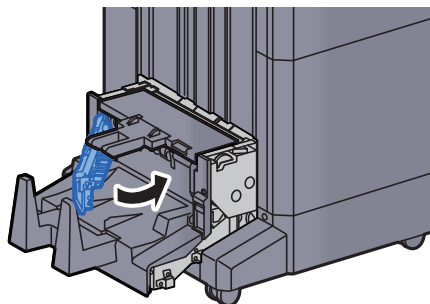

**17** Ouvrir le capot supérieur de l'unité de pliage.

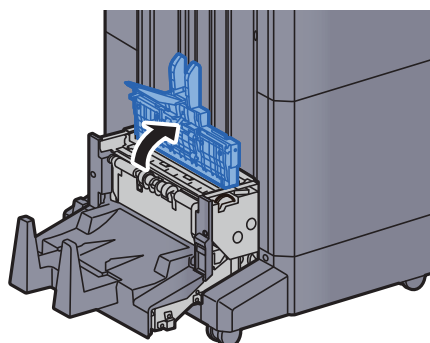

**18** Tourner le cadran (D9).

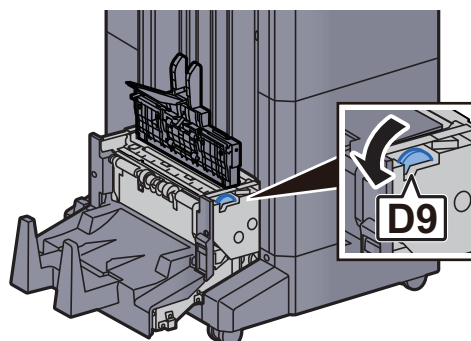

**19** Retirer le papier coincé.

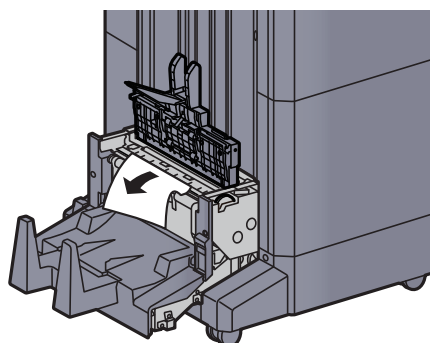

**20** Remettre le capot supérieur de l'unité de pliage dans sa position d'origine.

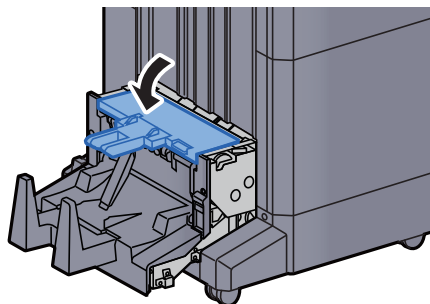

**21** Remettre l'unité de pliage dans sa position d'origine.

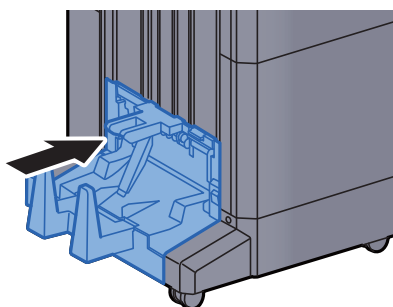

## Retirer tout papier coincé dans le plateau de pli (module de finition 4000 feuilles)

### ATTENTION

- Ne pas réutiliser le papier récupéré après le bouchage.
- Si le papier a été déchiré pendant le retrait, veiller à retirer tous les morceaux de papier restant à l'intérieur de la machine. Ces derniers sont susceptibles de provoquer un autre incident papier.

**1** Soulever le plateau de pliage.

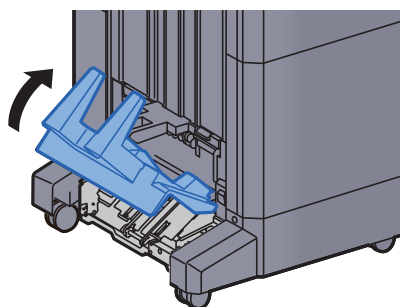

**2 Retirer le papier coincé.**

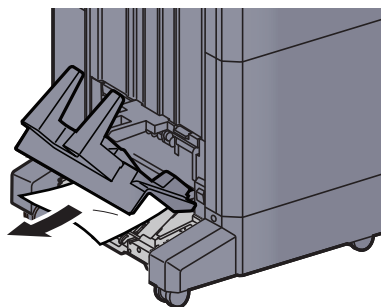

**3 Appuyer sur le levier de libération pour sortir l'unité de pliage.**

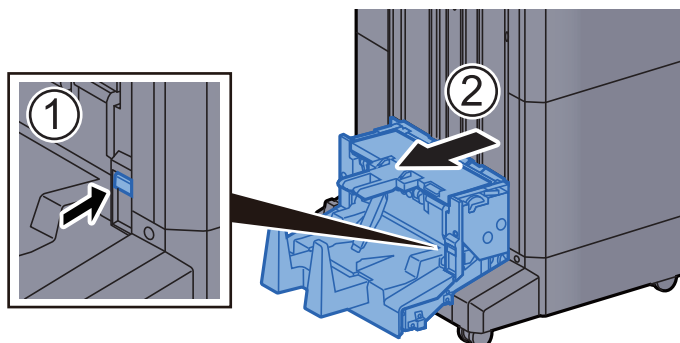

**4 Ouvrir le capot gauche de l'unité de pliage.**

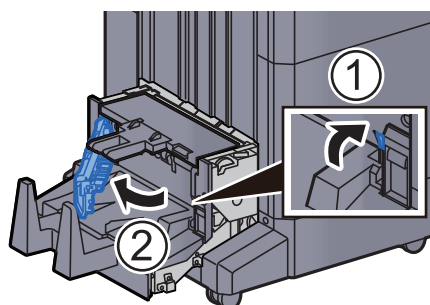

**5 Tourner le cadran (D9).**

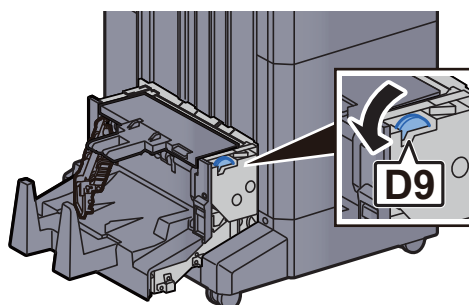

**6 Retirer le papier coincé.**

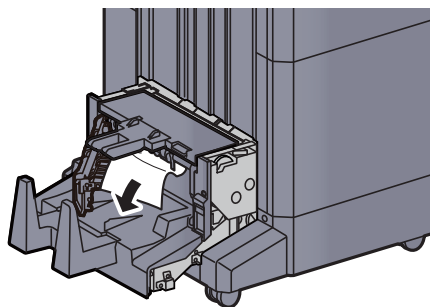

**7 Remettre le capot gauche de l'unité de pliage dans sa position d'origine.**

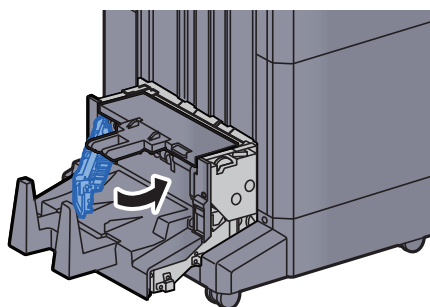

**8 Ouvrir le capot supérieur de l'unité de pliage.**

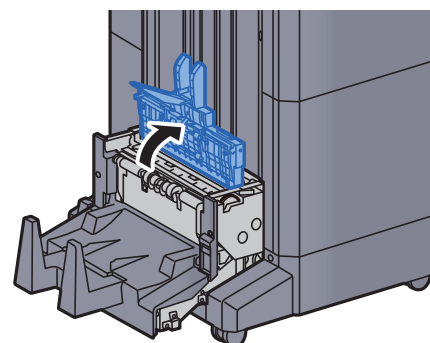

**9 Tourner le cadran (D9).**

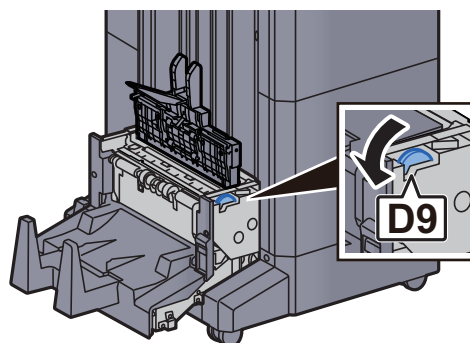



## 10 Retirer le papier coincé.

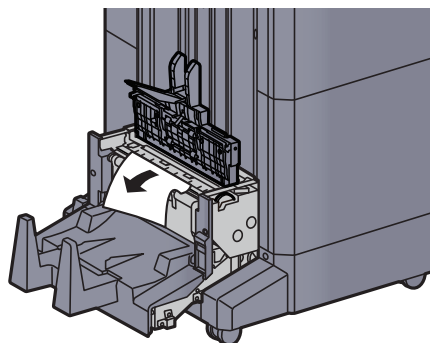

## 11 Remettre le capot supérieur de l'unité de pliage dans sa position d'origine.

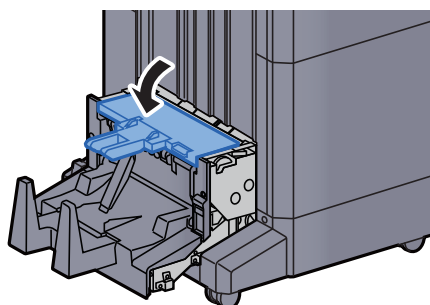

## 12 Remettre l'unité de pliage dans sa position d'origine.

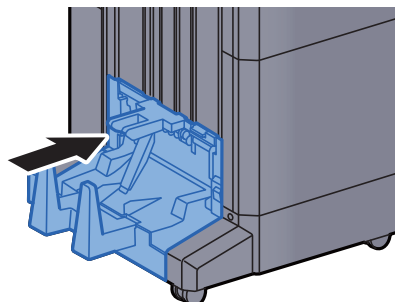

## 13 Ouvrir le capot avant 1 et 2 du module de finition.

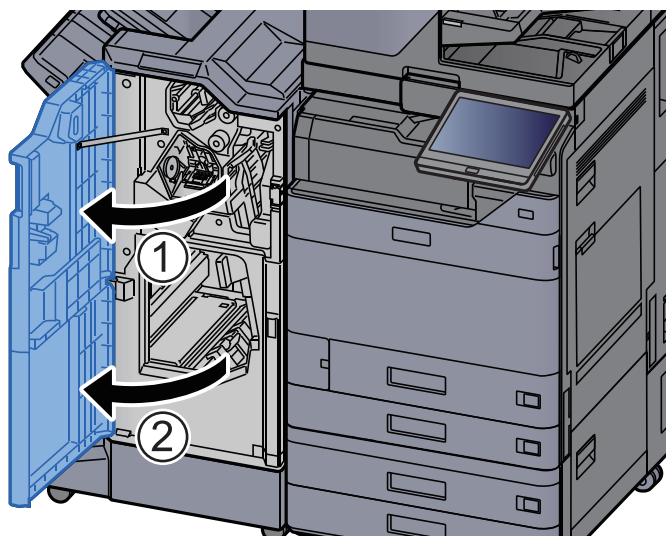

## 14 Retirer le papier dans le module finition.

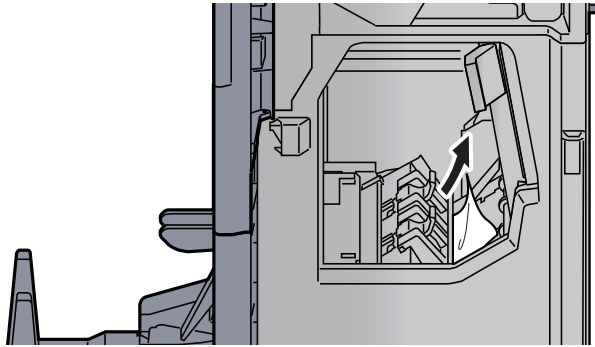

## 15 Remettre les capots dans la position d'origine.

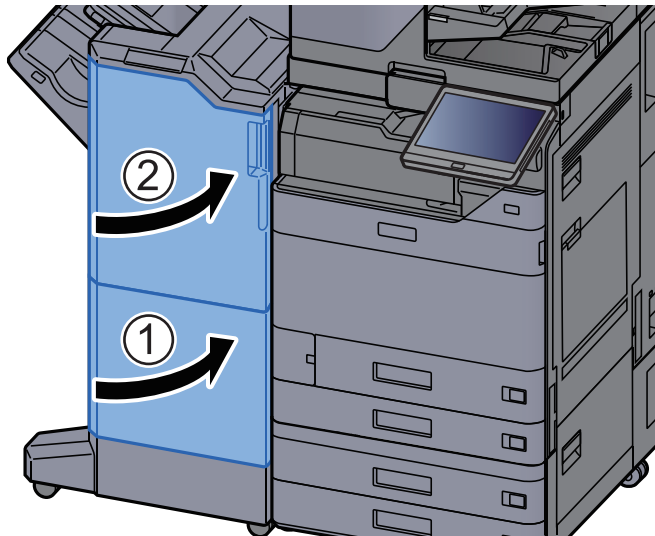

## Retirer tout papier coincé dans l'unité de pliage (module de finition et agrafage 100 feuilles)

### ATTENTION

- Ne pas réutiliser le papier récupéré après le brouillage.
- Si le papier a été déchiré pendant le retrait, veiller à retirer tous les morceaux de papier restant à l'intérieur de la machine. Ces derniers sont susceptibles de provoquer un autre incident papier.

#### 1 Ouvrir le capot avant 1 et 2 du module de finition.

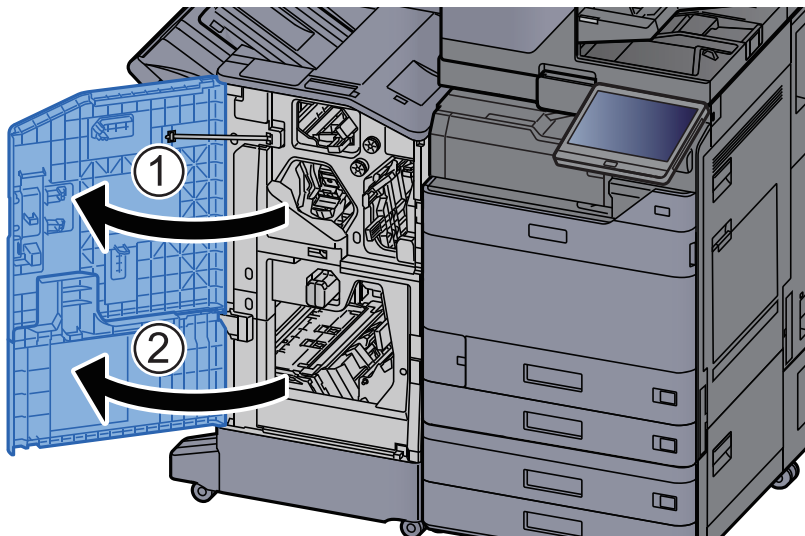

#### 2 Ouvrir le guide du convoyeur (D7).

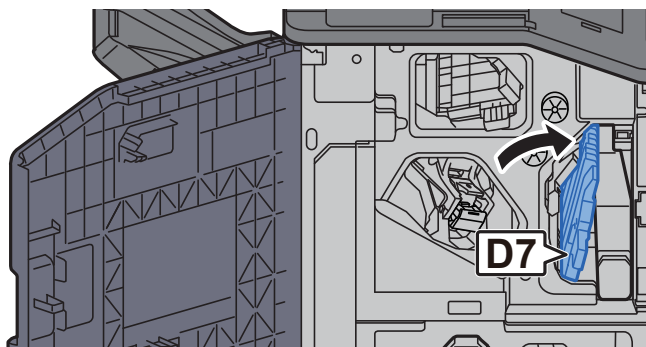

#### 3 Retirer le papier coincé.

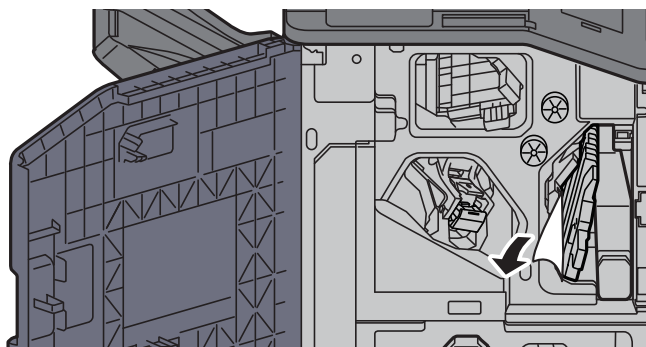

**4 Remettre le guide du convoyeur (D7) dans sa position d'origine.**

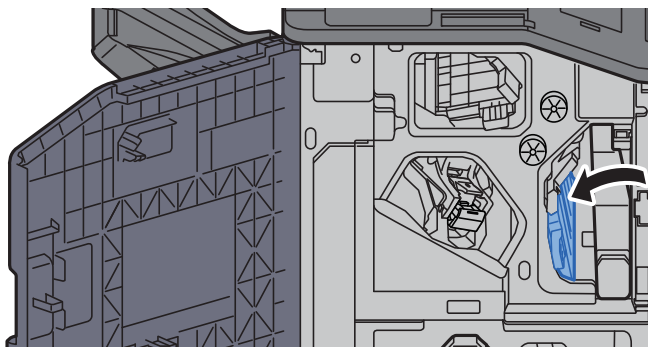

**5 Ouvrir le guide du convoyeur (D8).**

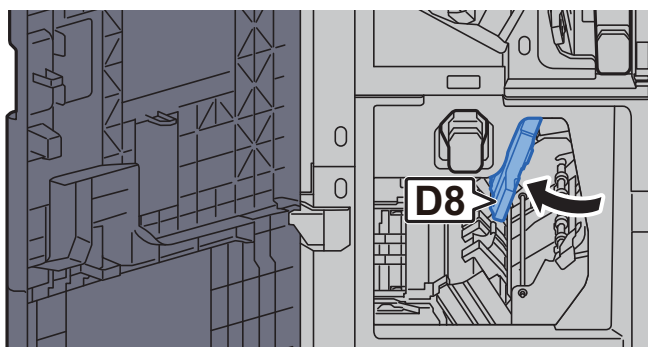

**6 Retirer le papier coincé.**

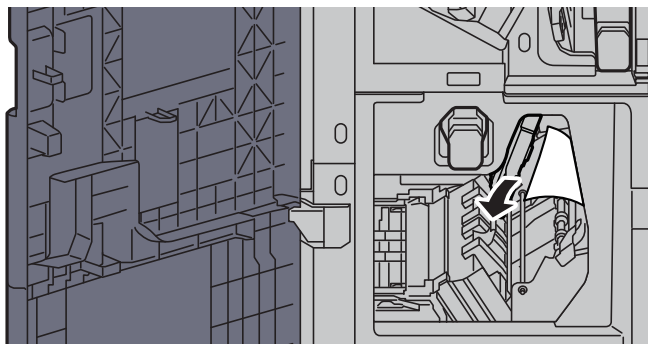

**7 Remettre le guide du convoyeur (D8) dans sa position d'origine.**

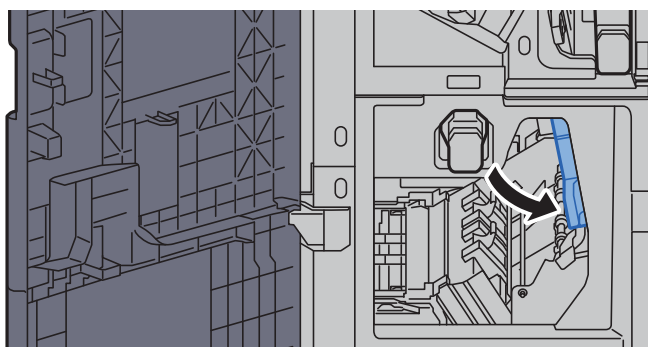

**8 Retirer le papier dans le module finition.**

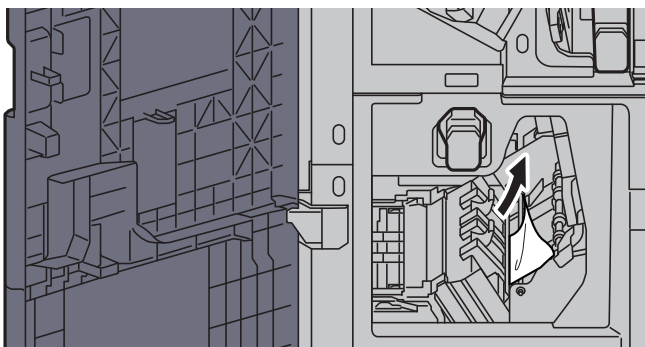

**9 Remettre les capots dans la position d'origine.**

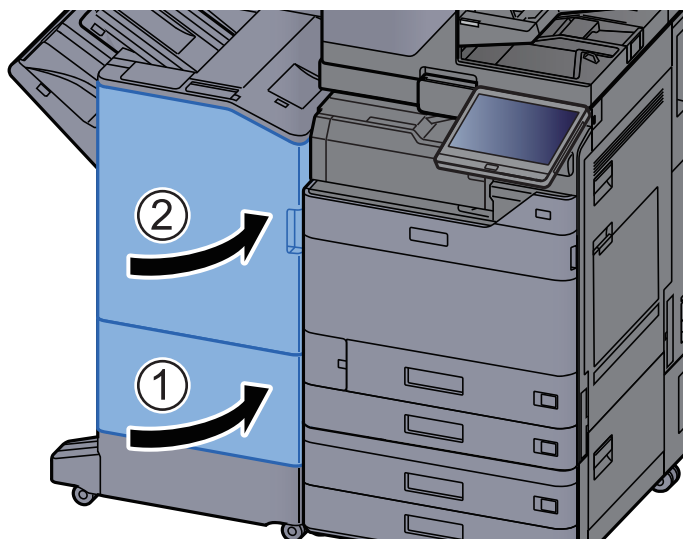

**10 Soulever le levier de libération pour sortir l'unité de pliage.**

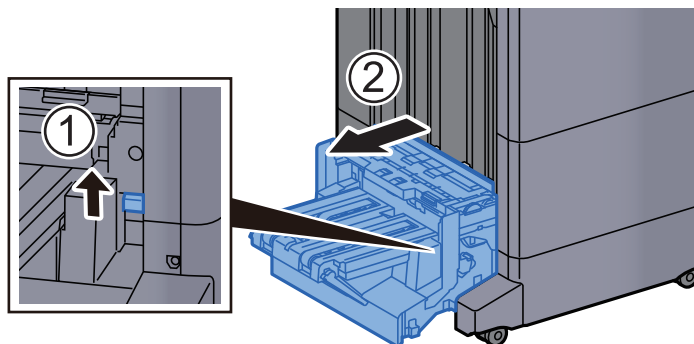

**11 Ouvrir le capot supérieur de l'unité de pliage.**

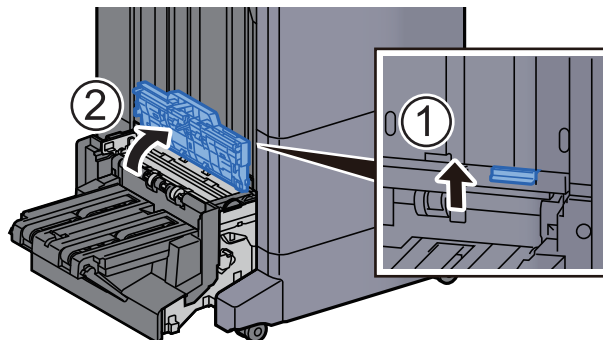

## 12 Tourner le cadran (D9).

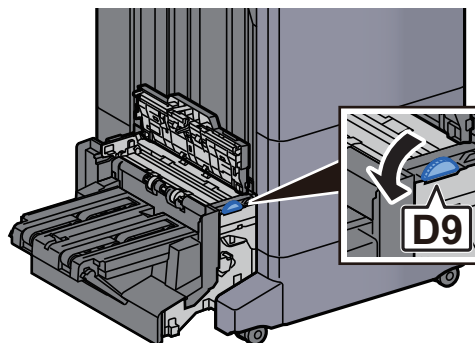

## 13 Retirer le papier coincé.

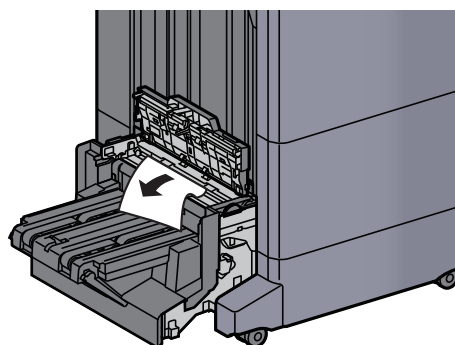

## 14 Ouvrir le guide du convoyeur de l'unité de pliage.

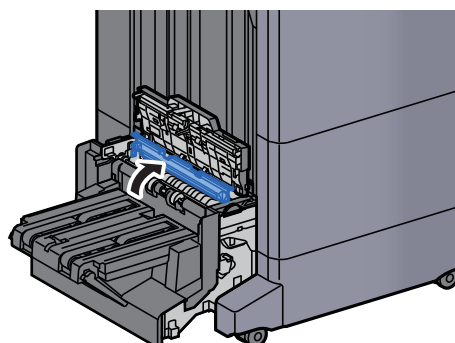

## 15 Tourner le cadran (D9).

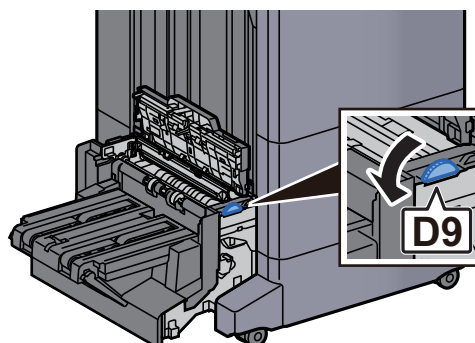

## 16 Retirer le papier coincé.

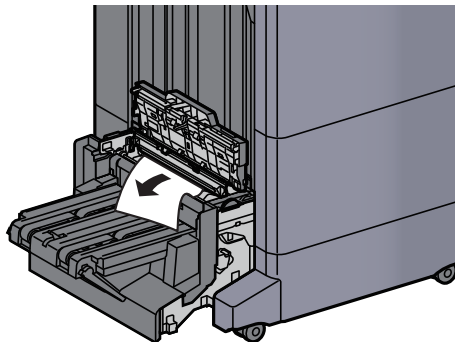

## 17 Soulever le plateau de pliage.

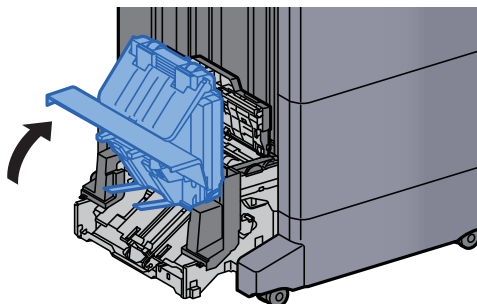

## 18 Retirer le papier coincé.

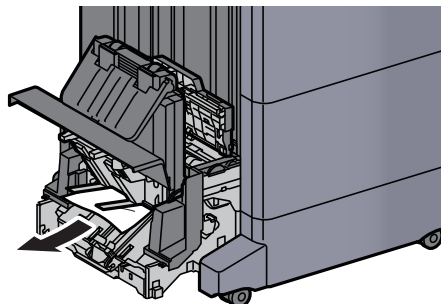

## 19 Remettre les capots dans la position d'origine.

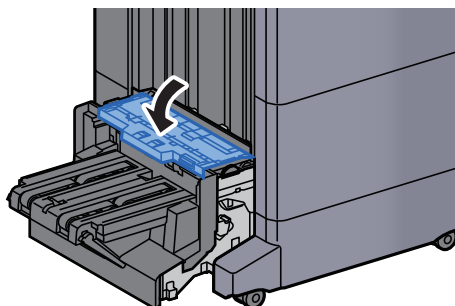

## 20 Remettre l'unité de pliage dans sa position d'origine.

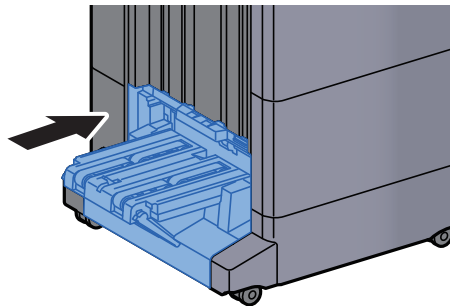

## Retirer tout papier coincé dans le plateau de pli (module de finition et agrafage 100 feuilles)

### ATTENTION

- Ne pas réutiliser le papier récupéré après le brouillage.
- Si le papier a été déchiré pendant le retrait, veiller à retirer tous les morceaux de papier restant à l'intérieur de la machine. Ces derniers sont susceptibles de provoquer un autre incident papier.

### 1 Soulever le levier de libération pour sortir l'unité de pliage.

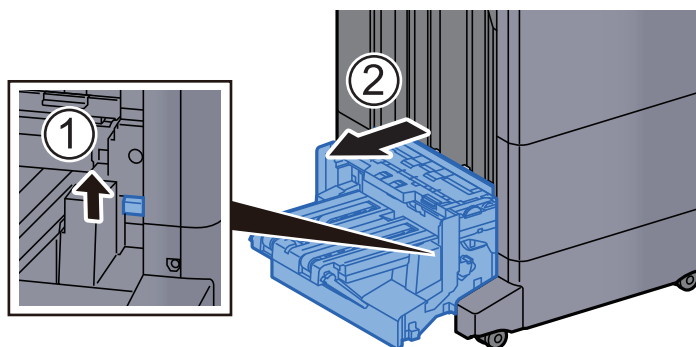

### 2 Ouvrir le capot supérieur de l'unité de pliage.

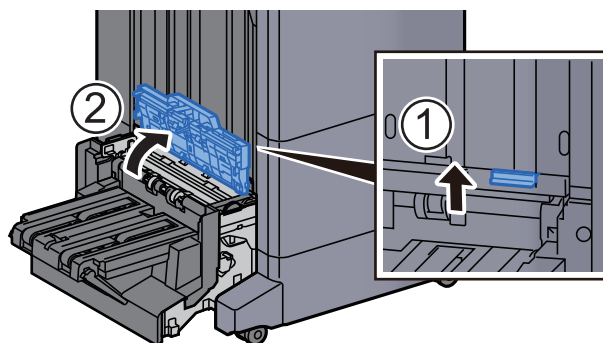



**3 Tourner le cadran (D9).**

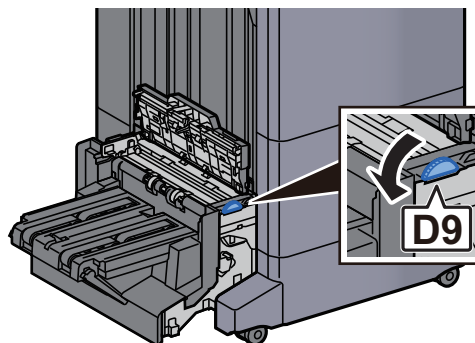

**4 Retirer le papier coincé.**

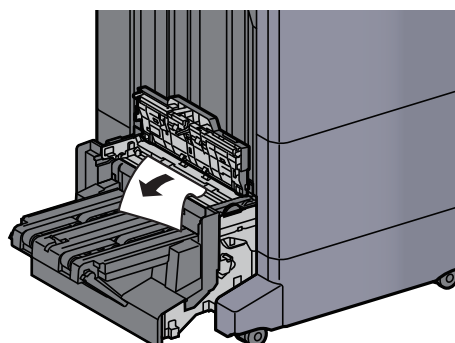

**5 Ouvrir le guide du convoyeur de l'unité de pliage.**

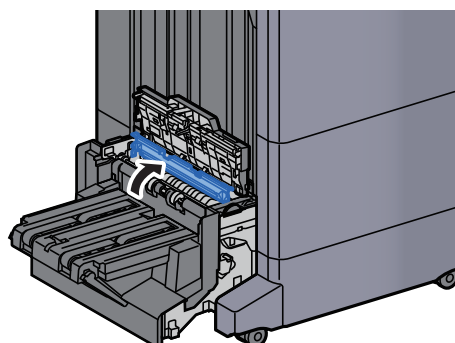

**6 Tourner le cadran (D9).**

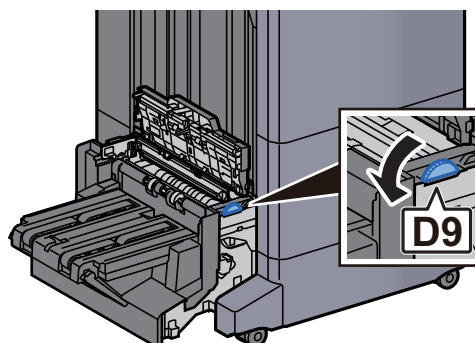

**7 Retirer le papier coincé.**

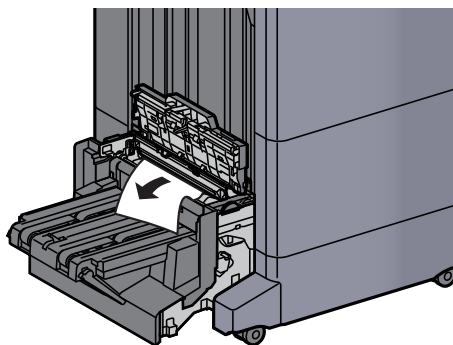

**8 Soulever le plateau de pliage.**

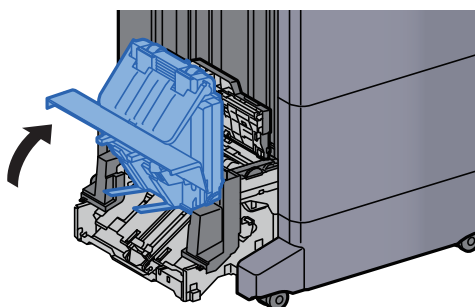

**9 Retirer le papier coincé.**

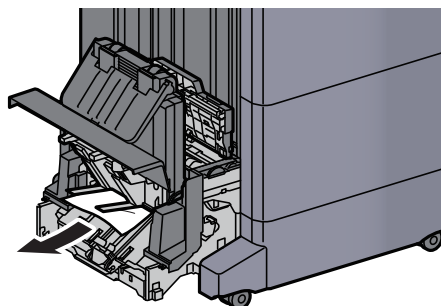

**10 Remettre les capots dans la position d'origine.**

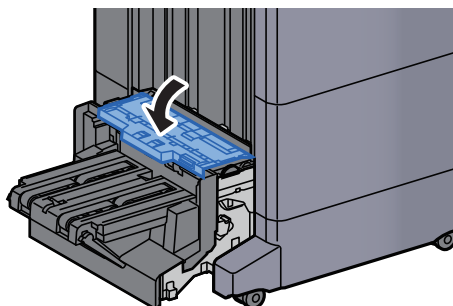

**11 Remettre l'unité de pliage dans sa position d'origine.**

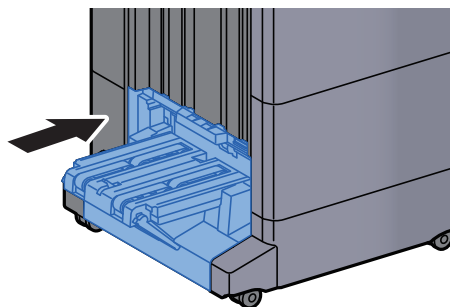

**12 Ouvrir le capot avant 1 et 2 du module de finition.**

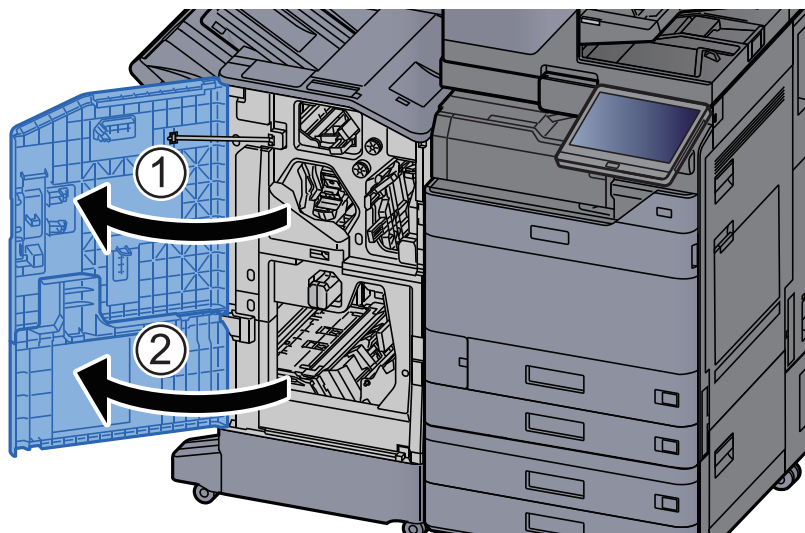

**13 Retirer le papier dans le module finition.**

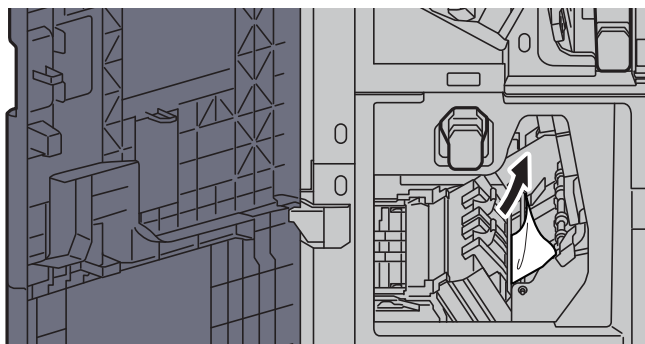

## 14 Remettre les capots dans la position d'origine.

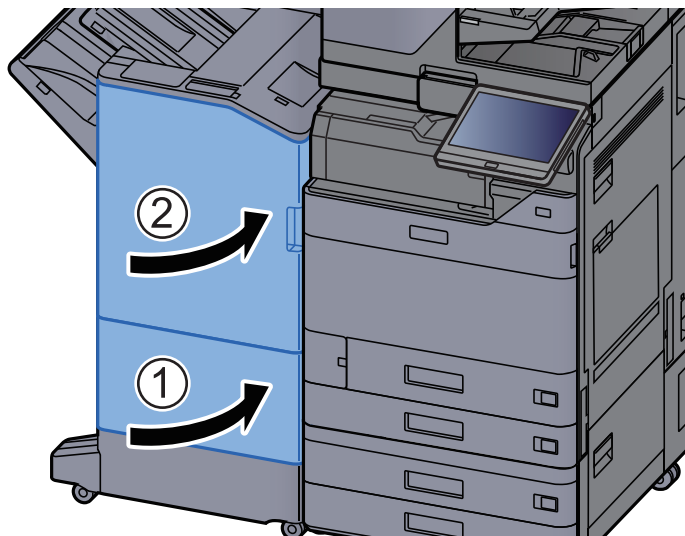

# Déblocage de l'agrafeuse

## Élimination des agrafes coincées dans le module de finition interne

- 1 Ouvrir l'unité du module de finition interne.**

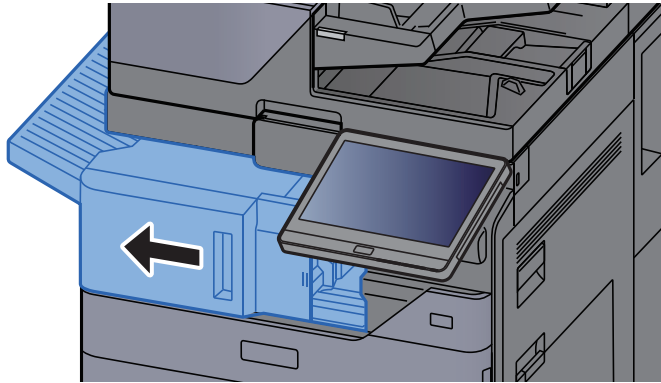

- 2 Retirer le papier coincé.**

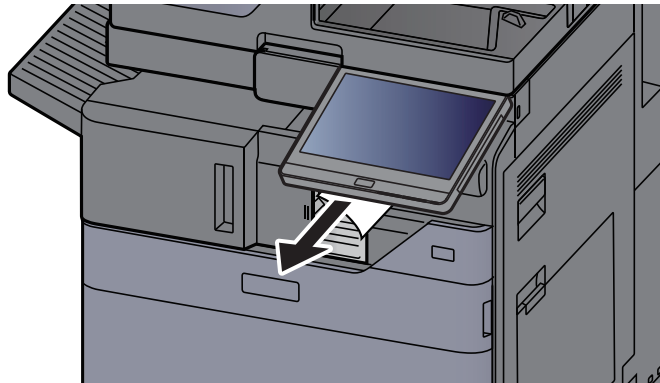

- 3 Ouvrir le capot de l'agrafeuse.**

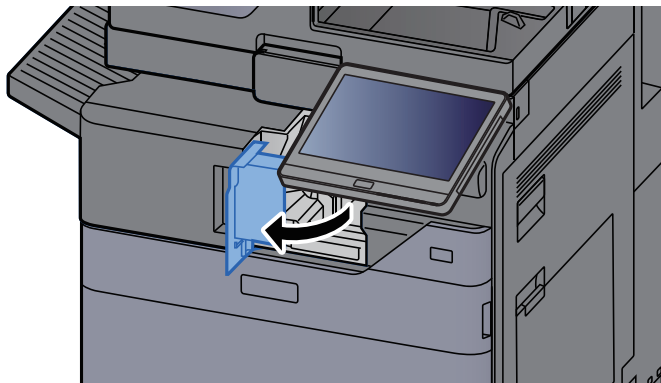

**4 Retirer le porte-cartouche d'agrafes.**

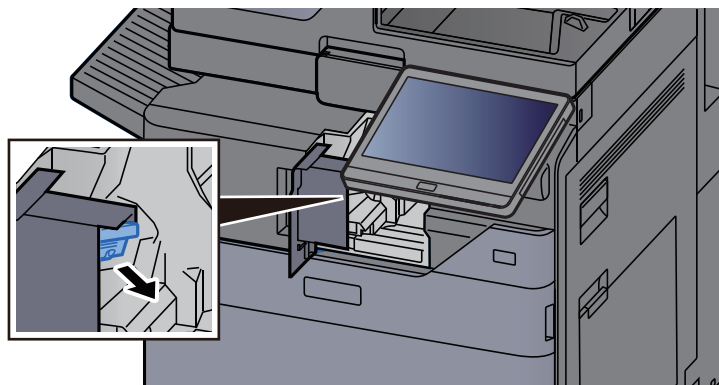

**5 Retirer l'agrafe coincée.**

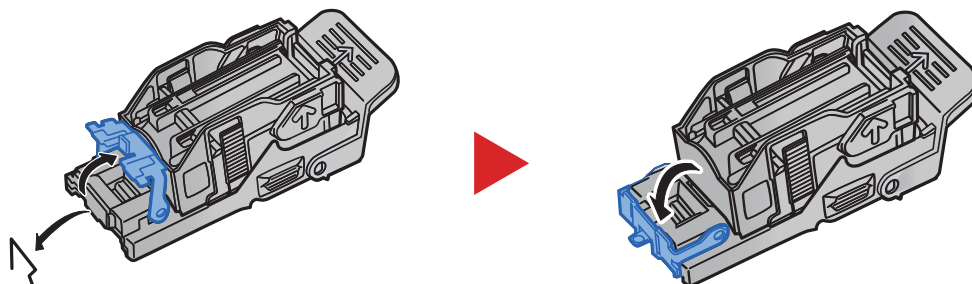

**6 Installer le porte-cartouche d'agrafes.**

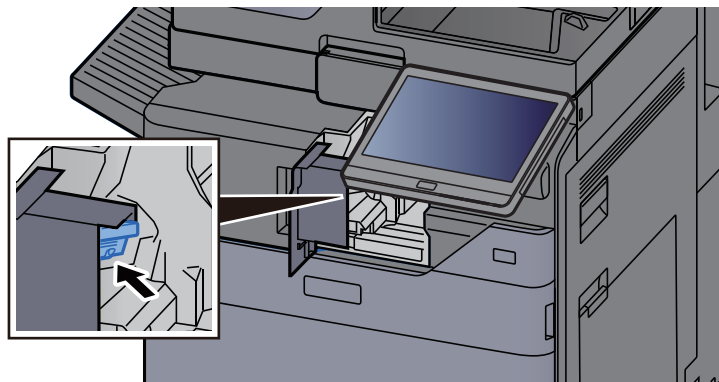

**7 Remettre le capot de l'agrafeuse dans sa position d'origine.**

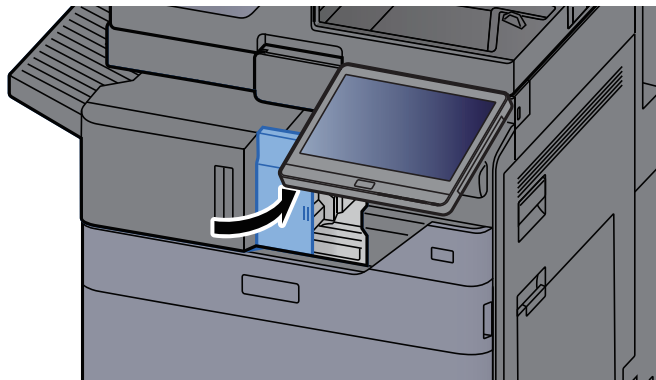

## 8 Remettre l'unité dans sa position d'origine.

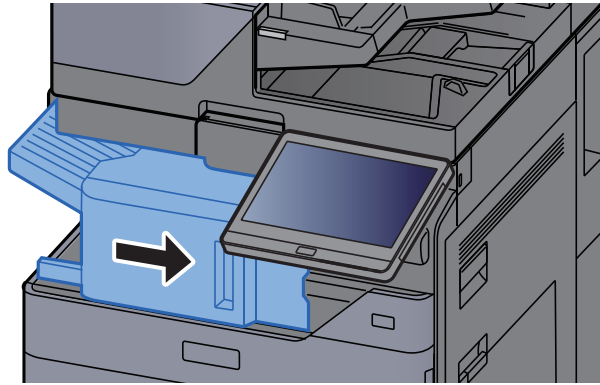

## Élimination des agrafes coincées dans le module de finition 1000 feuilles

### 1 Ouvrir le capot supérieur du module de finition.

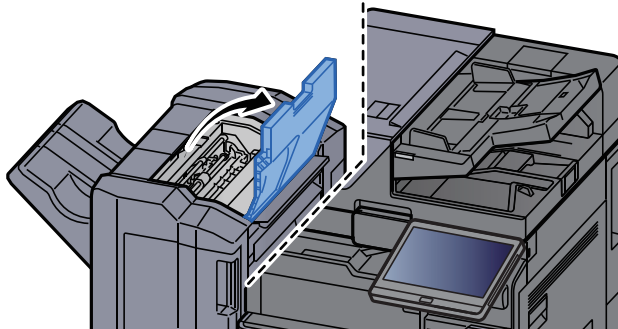

### 2 Ouvrir le guide du convoyeur (D2).

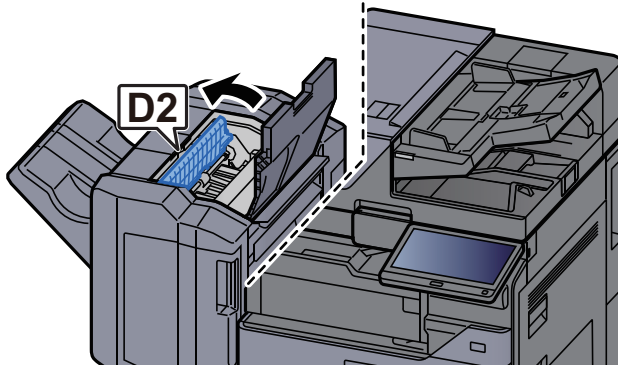

### 3 Retirer le papier coincé.

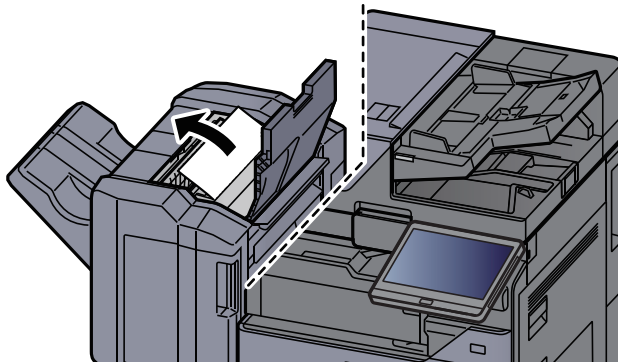

**4 Remettre le guide du convoyeur (D2) dans sa position d'origine.**

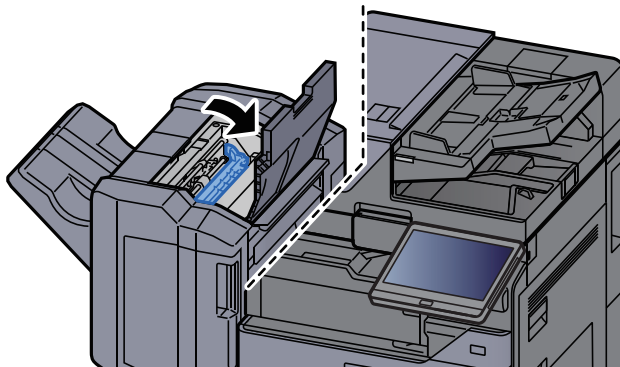

**5 Ouvrir le capot avant du module de finition.**

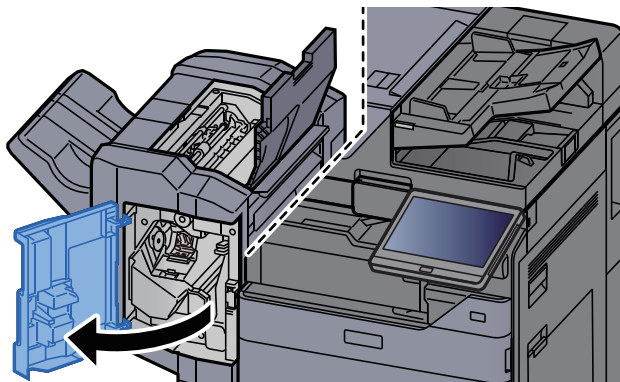

**6 Ouvrir le guide du convoyeur (D1).**

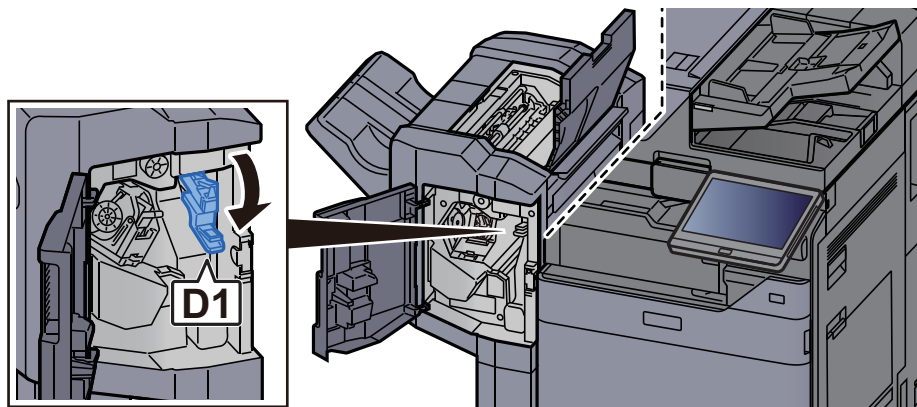

**7 Retirer le papier coincé.**

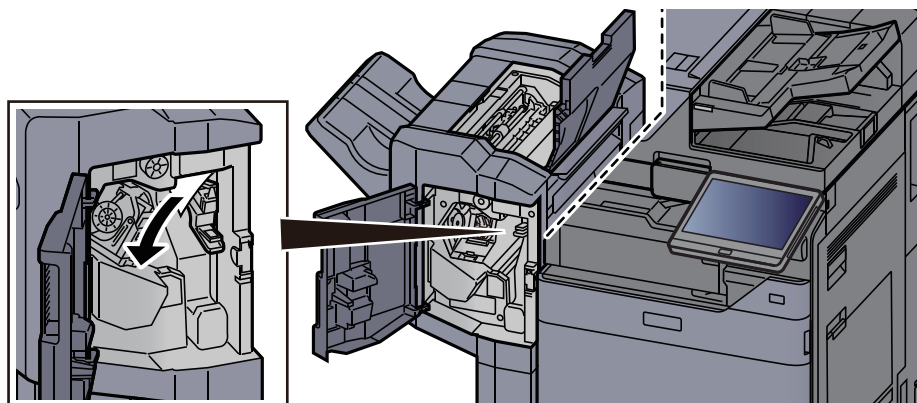



**8 Remettre le guide du convoyeur (D1) dans sa position d'origine.**

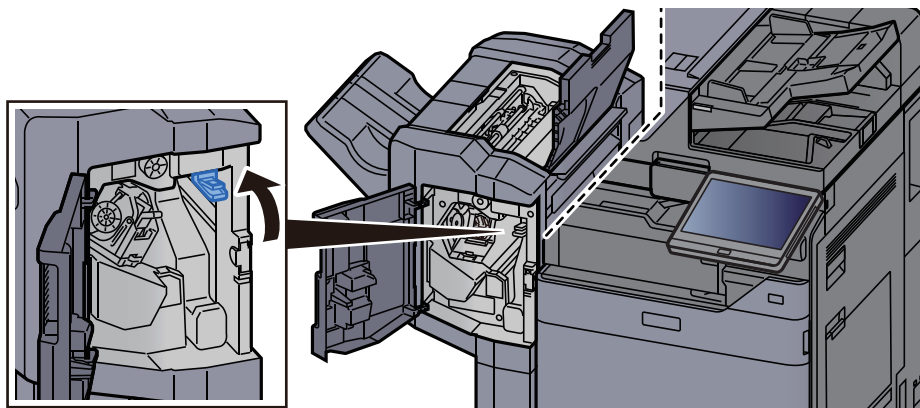

**9 Retirer le porte-cartouche d'agrafes.**

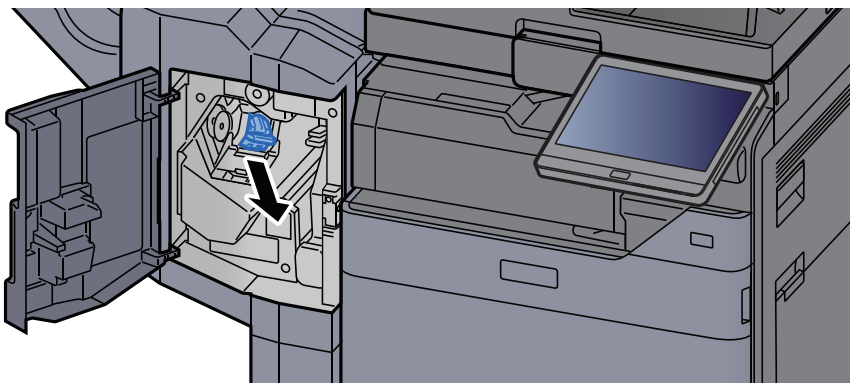

**10 Retirer l'agrafe coincée.**

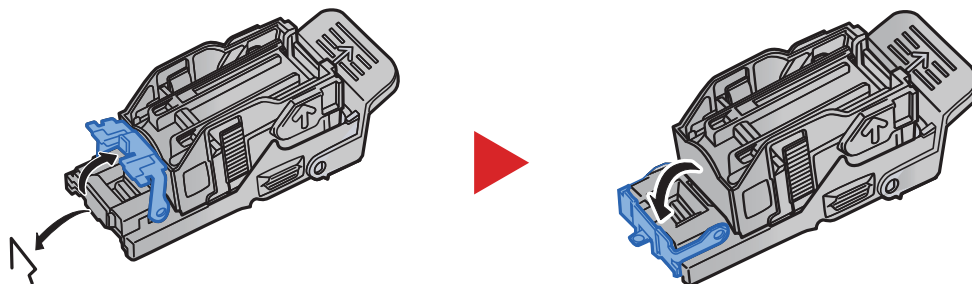

**11 Installer le porte-cartouche d'agrafes.**

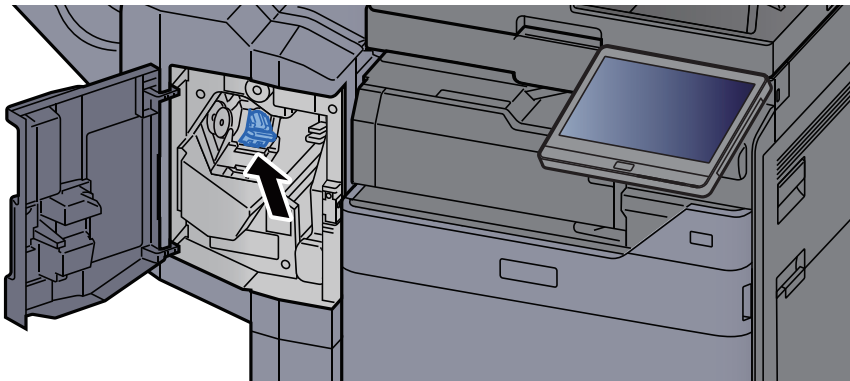

## 12 Remettre les capots dans la position d'origine.

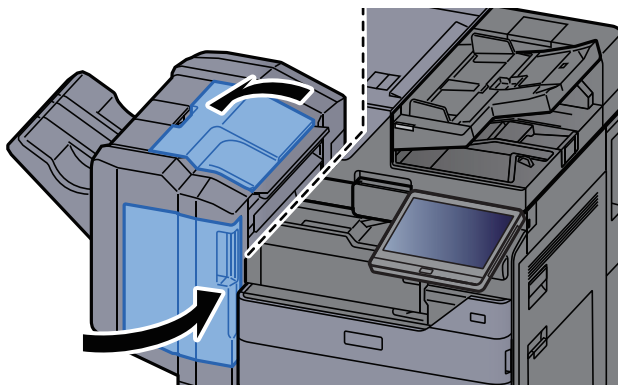

## Élimination des agrafes coincées dans le module de finition 4000 feuilles

### 1 Ouvrir le capot avant 1 du module de finition.

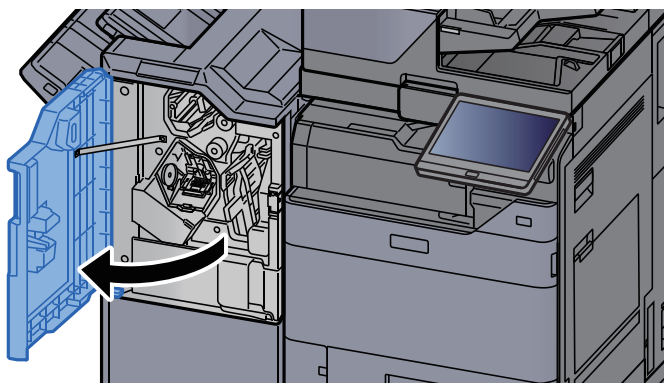

### 2 Ouvrir le guide du convoyeur (D4).

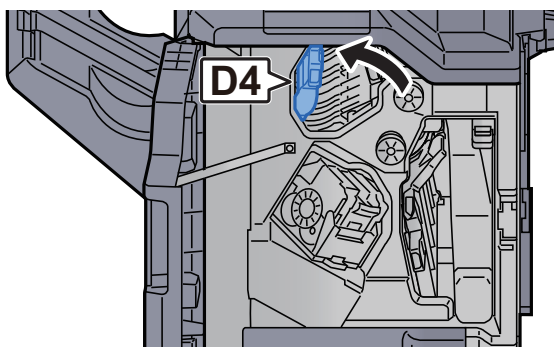

### 3 Tourner le bouton (D5).

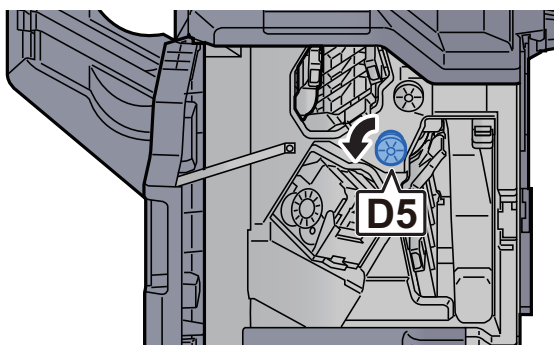

**4 Retirer le papier coincé.**

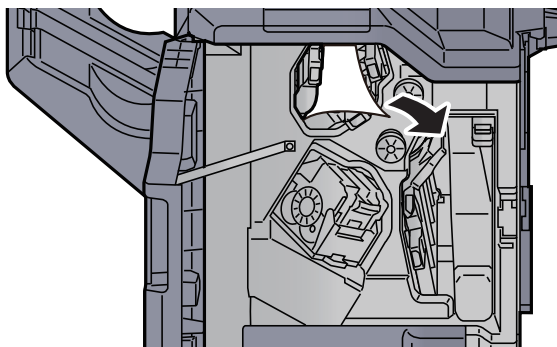

**5 Remettre le guide du convoyeur (D4) dans sa position d'origine.**

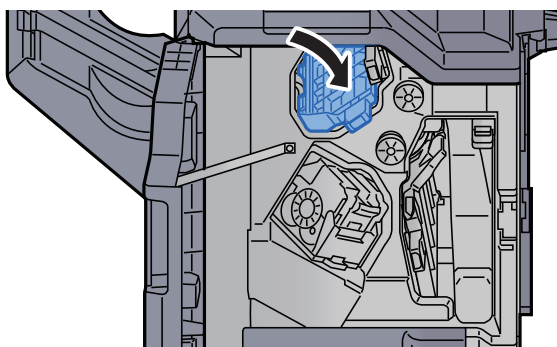

**6 Retirer le porte-cartouche d'agrafes (A).**

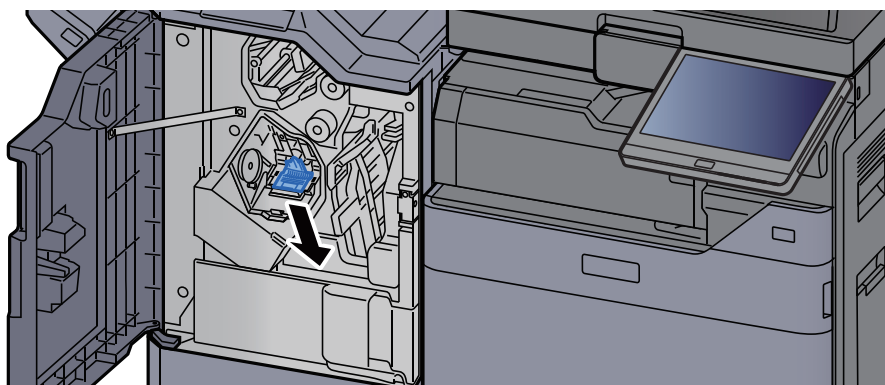

**7 Retirer l'agrafe coincée.**

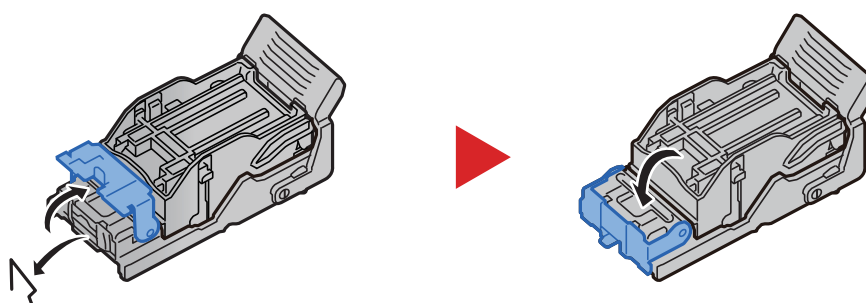

**8 Installer le porte-cartouche d'agrafes (A).**

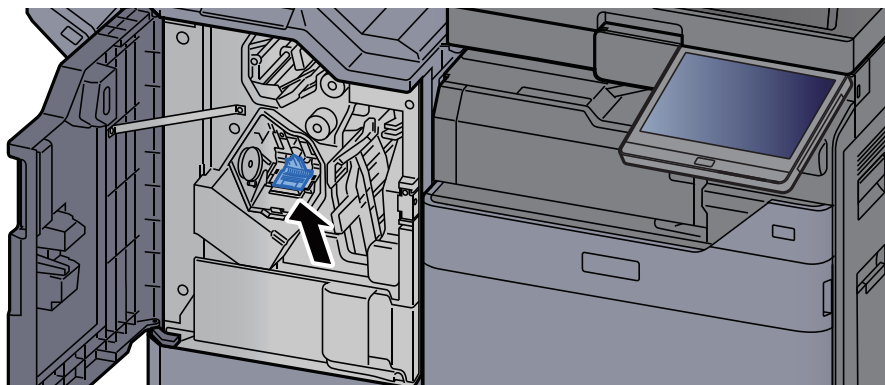

**9 Remettre le capot dans sa position d'origine.**

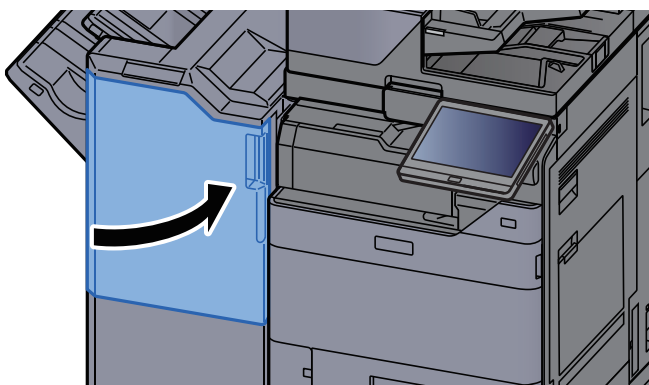

## Élimination des agrafes coincées dans le module de finition et agrafage 100 feuilles

**1 Ouvrir le capot avant 1 du module de finition.**

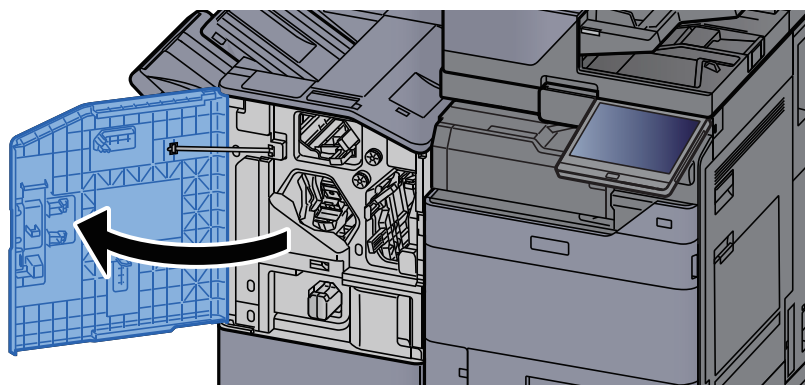

**2 Ouvrir le guide du convoyeur (D4).**

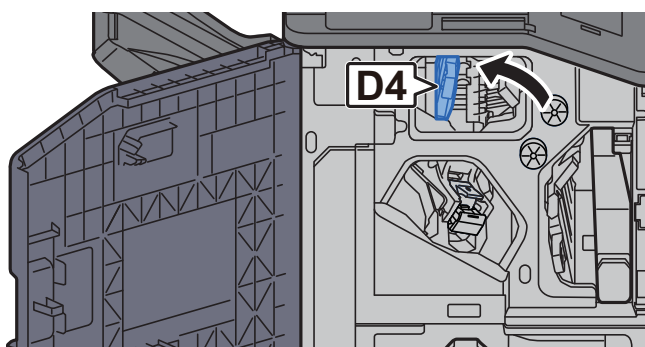

**3 Tourner le bouton (D5).**

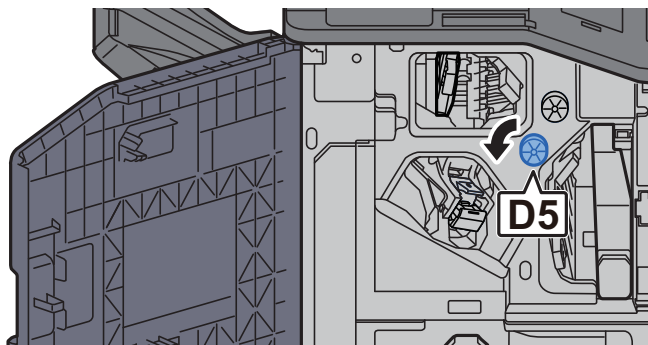

**4 Retirer le papier coincé.**

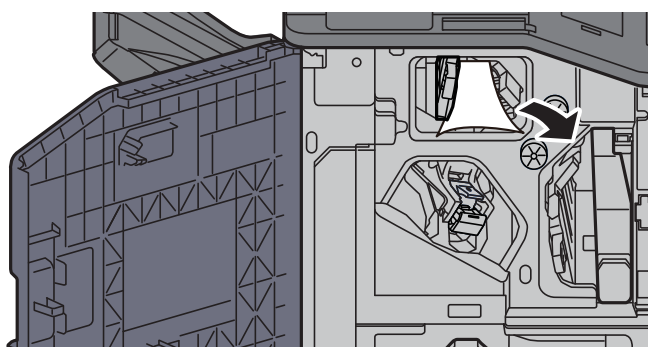

**5 Remettre le guide du convoyeur (D4) dans sa position d'origine.**

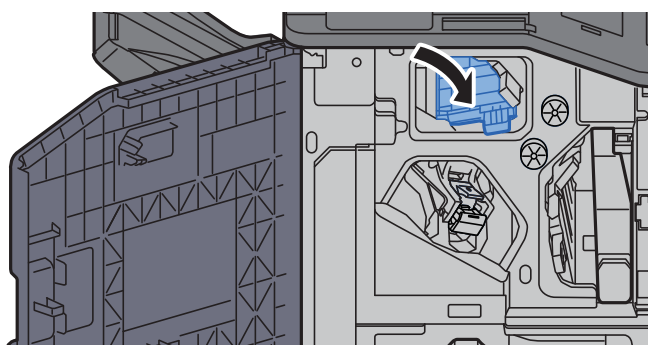

**6 Retirer le porte-cartouche d'agrafes (A).**

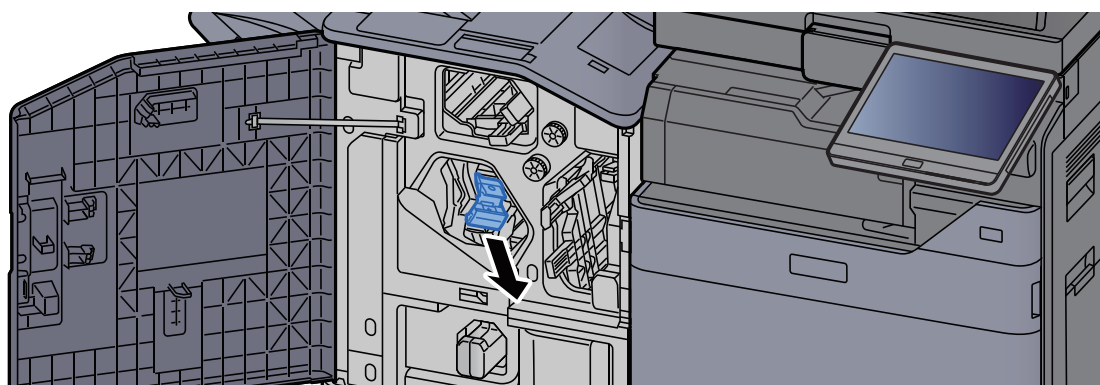

**7 Retirer l'agrafe coincée.**

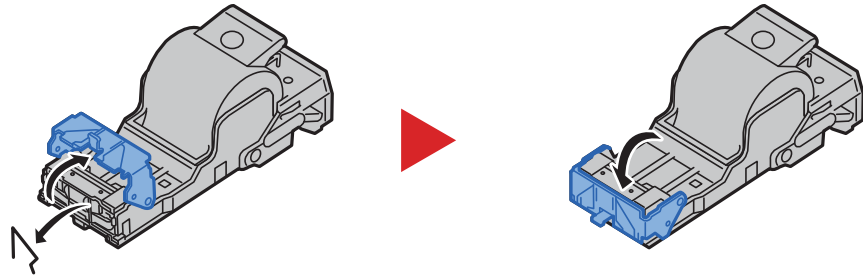

**8 Installer le porte-cartouche d'agrafes (A).**



**9 Remettre le capot dans sa position d'origine.**

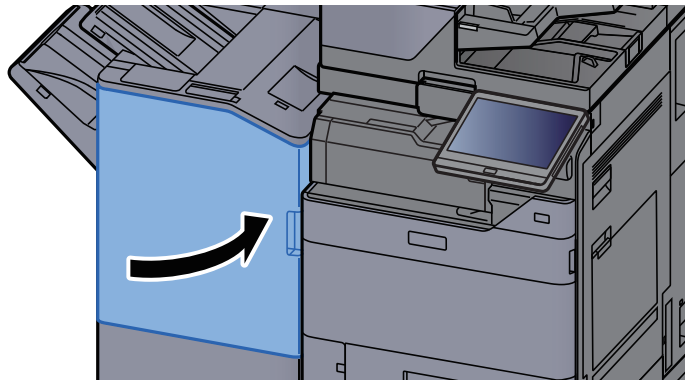



## Élimination des agrafes coincées dans l'unité de pliage (module de finition 4000 feuilles)

- 1 Ouvrir le capot avant 1 et 2 du module de finition.

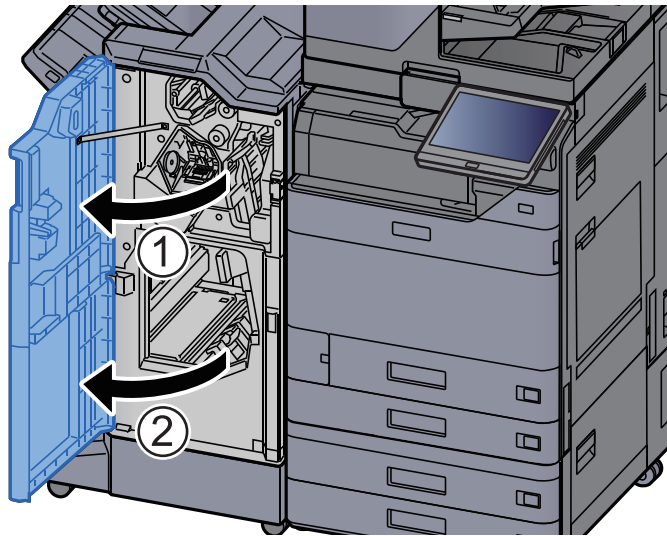

- 2 Retirer le papier dans le module finition.

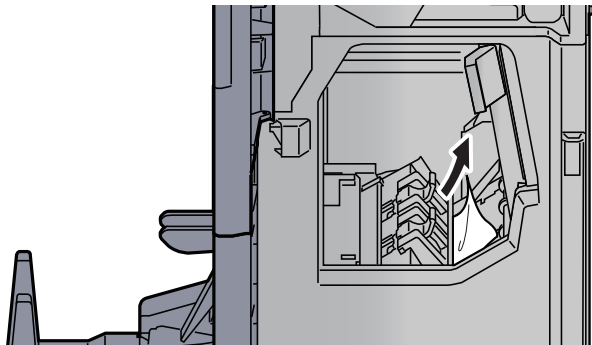

- 3 Retirer le porte-cartouche d'agrafes (B) ou (C).

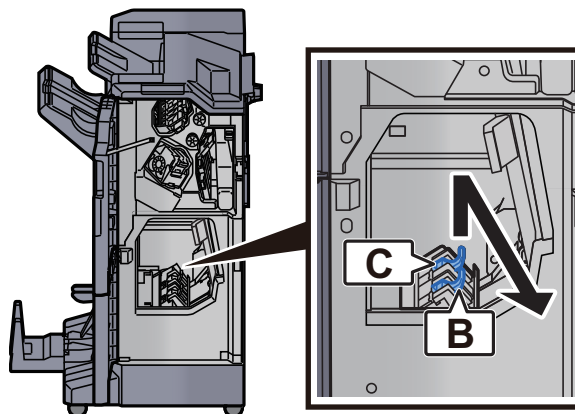

**4 Retirer l'agrafe coincée.**

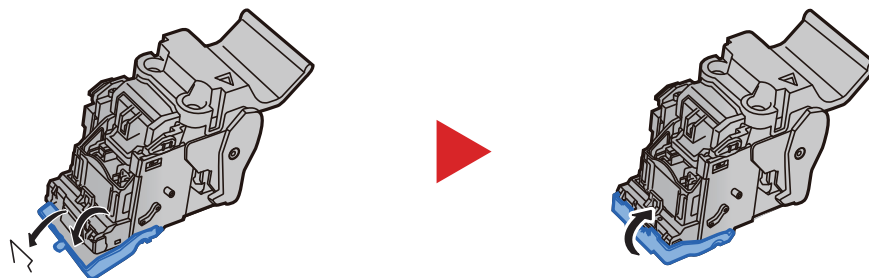

**5 Installer le porte-cartouche d'agrafes (B) ou (C).**

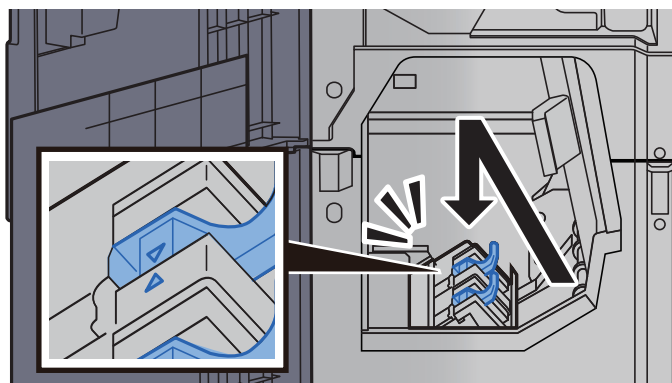

**6 Remettre les capots dans la position d'origine.**

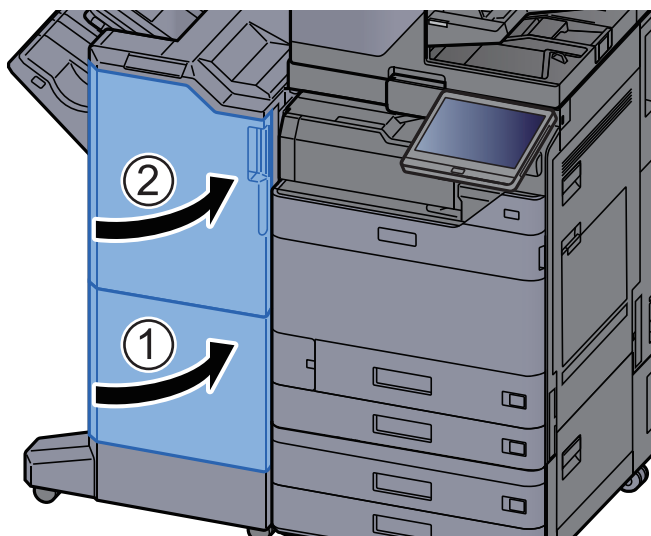

**7 Soulever le plateau de pliage.**

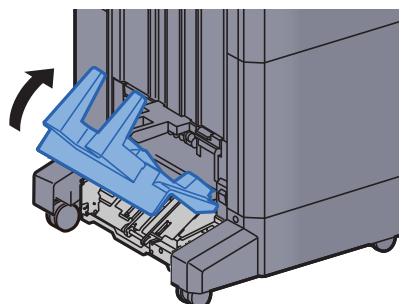



## 8 Retirer le papier coincé.

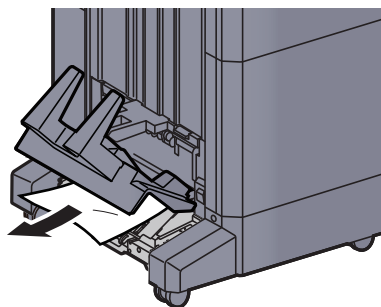

## 9 Appuyer sur le levier de libération pour sortir l'unité de pliage.

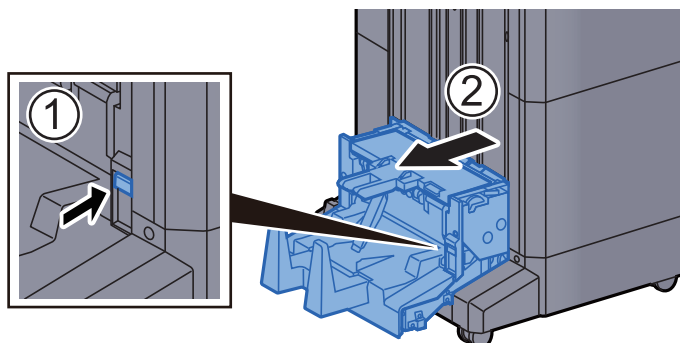

## 10 Ouvrir le capot gauche de l'unité de pliage.

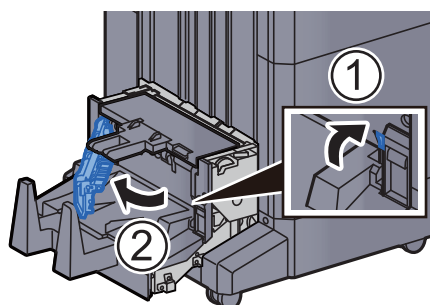

## 11 Tourner le cadran (D9).

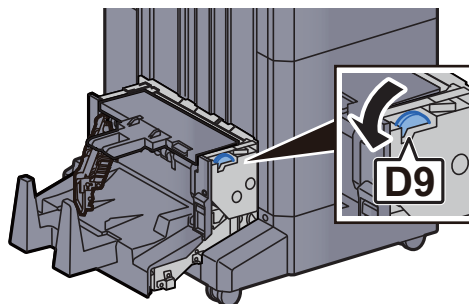

## 12 Retirer le papier coincé.

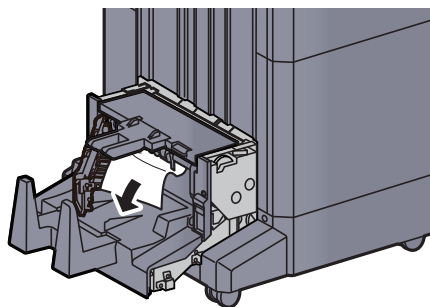

## 13 Remettre le capot gauche de l'unité de pliage dans sa position d'origine.

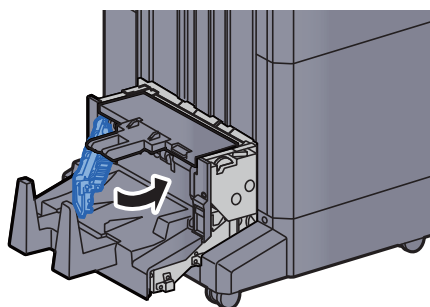

## 14 Ouvrir le capot supérieur de l'unité de pliage.

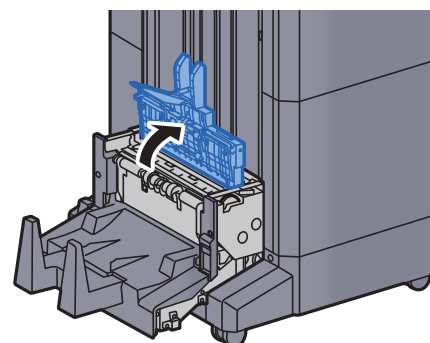

## 15 Tourner le cadran (D9).

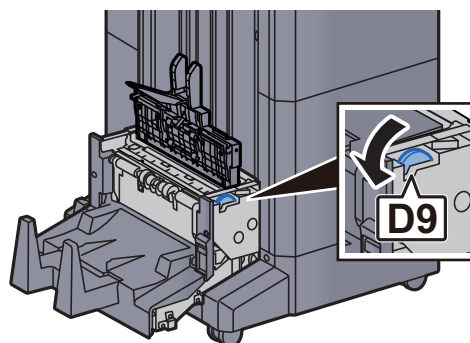

**16** Retirer le papier coincé.

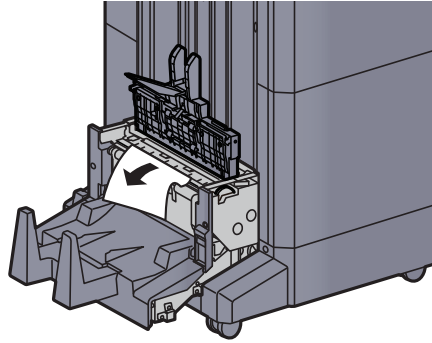

**17** Remettre le capot supérieur de l'unité de pliage dans sa position d'origine.

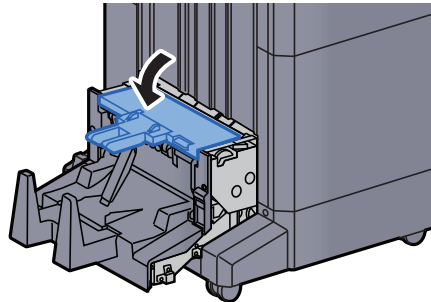

**18** Remettre l'unité de pliage dans sa position d'origine.

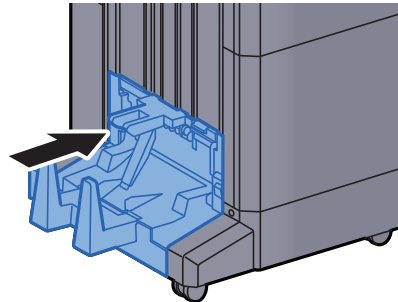

## Élimination des agrafes coincées dans l'unité de pliage (module de finition et agrafage 100 feuilles)

- 1 Ouvrir le capot avant 1 et 2 du module de finition.

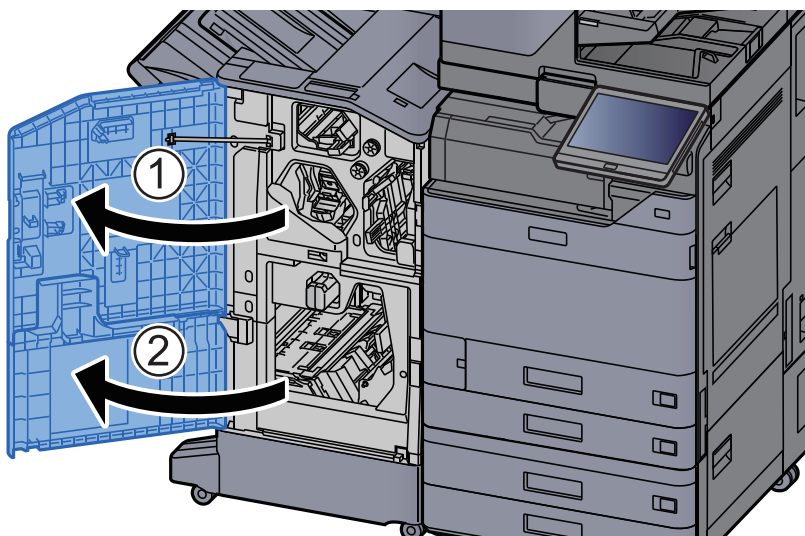

- 2 Retirer le papier dans le module finition.

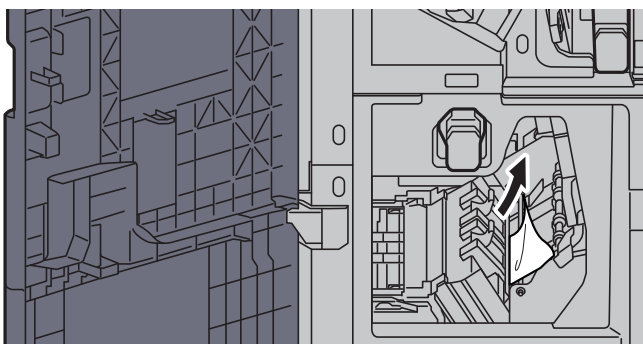

- 3 Retirer le porte-cartouche d'agrafes (B) ou (C).

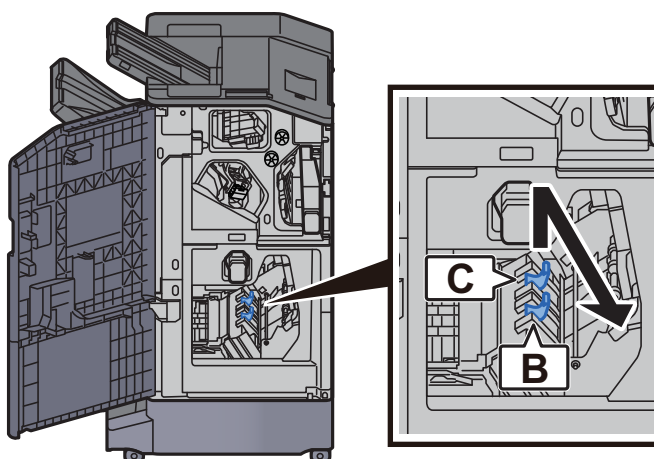

**4 Retirer l'agrafe coincée.**

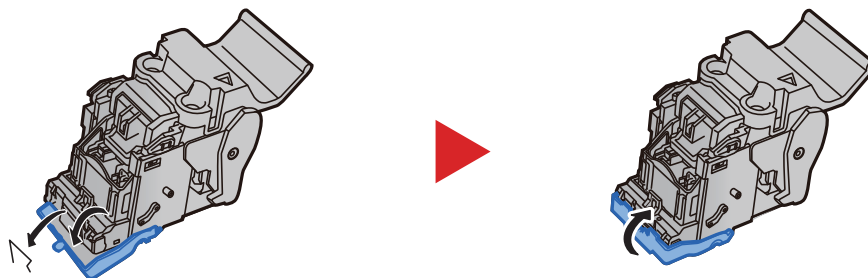

**5 Installer le porte-cartouche d'agrafes (B) ou (C).**

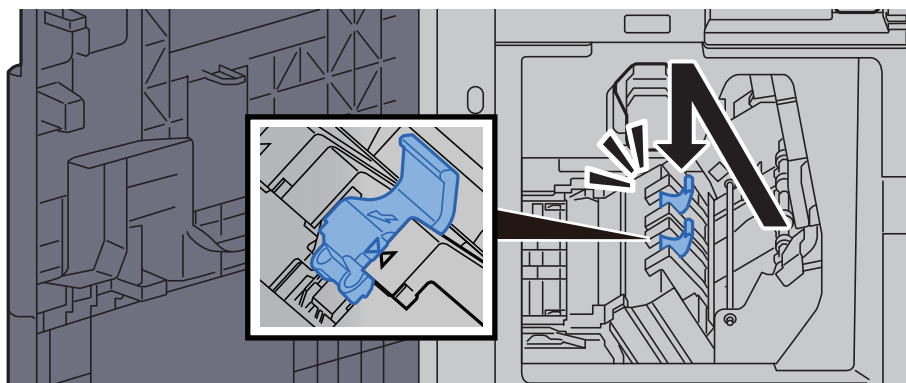

**6 Remettre les capots dans la position d'origine.**

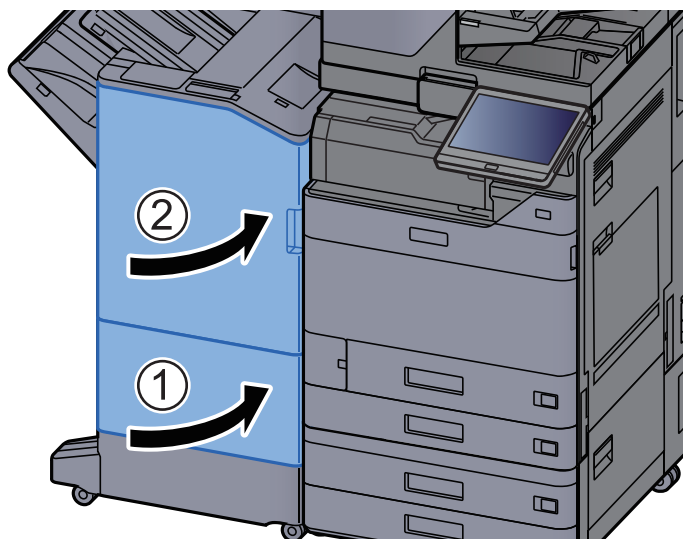

**7 Soulever le levier de libération pour sortir l'unité de pliage.**

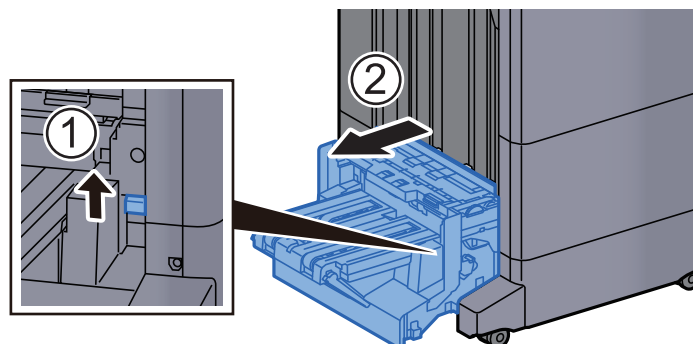

**8 Ouvrir le capot supérieur de l'unité de pliage.**

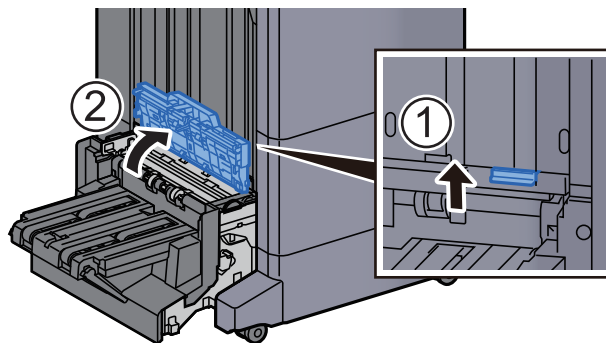

**9 Tourner le cadran (D9).**

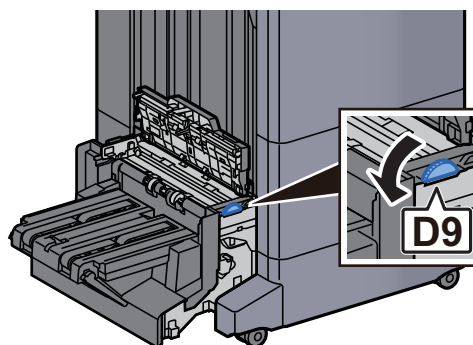

**10 Retirer le papier coincé.**

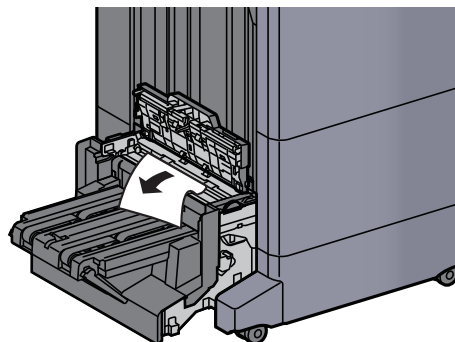

**11 Ouvrir le guide du convoyeur de l'unité de pliage.**

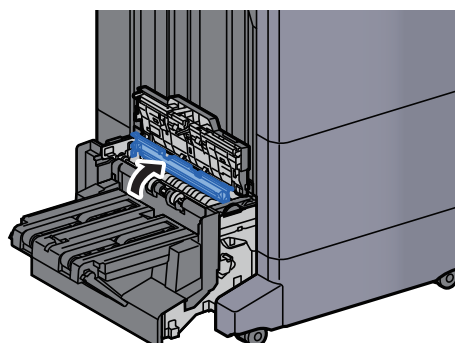

## 12 Tourner le cadran (D9).

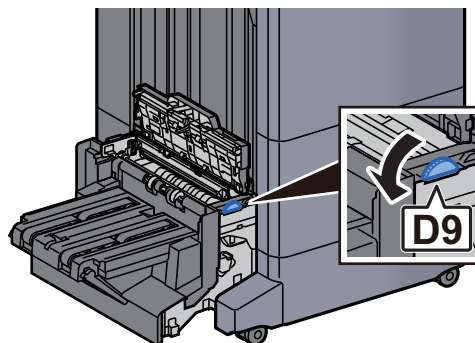

## 13 Retirer le papier coincé.

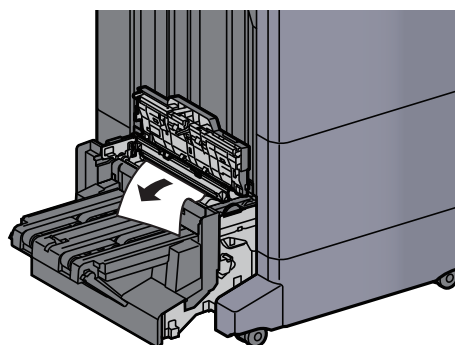

## 14 Soulever le plateau de pliage.

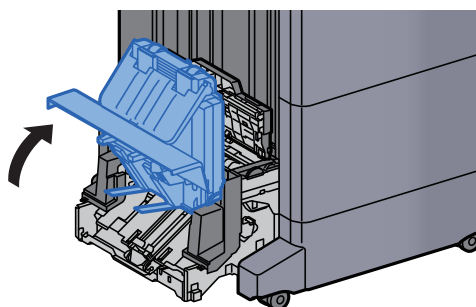

## 15 Retirer le papier coincé.

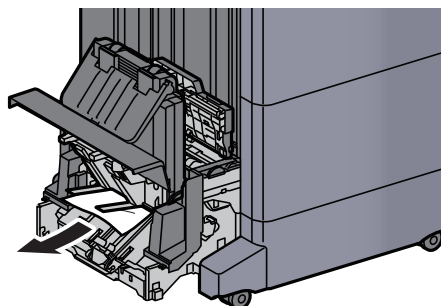

**16 Remettre les capots dans la position d'origine.**

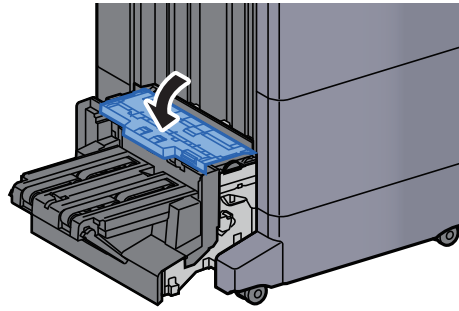

**17 Remettre l'unité de pliage dans sa position d'origine.**

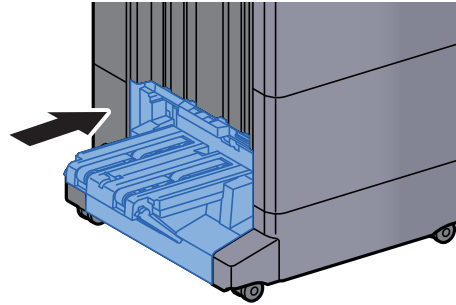



# 11 Annexe

Ce chapitre aborde les sujets suivants :

Matériel en option .....	11-2
Présentation des équipements en option .....	11-2
Applications .....	11-8
Méthode de saisie de caractères .....	11-10
Écrans de saisie .....	11-10
Saisie de caractères .....	11-12
Papier .....	11-13
Spécifications papier de base .....	11-13
Choix du papier approprié .....	11-14
Papier spécial .....	11-17
Spécifications .....	11-21
Machine .....	11-21
Fonctions de copie .....	11-24
Fonctions de l'imprimante .....	11-25
Fonctions du scanner .....	11-26
Chargeur de documents .....	11-27
Chargeur de papier (500 feuilles × 2) .....	11-27
Chargeur grande capacité (1500 feuilles × 2) .....	11-28
Chargeur latéral (3000 feuilles) .....	11-28
Module de finition interne .....	11-29
Unité de perforation (pour module de finition interne) .....	11-29
Module de finition 1000 feuilles .....	11-30
Module de finition 4000 feuilles .....	11-31
Module de finition et agrafage 100 feuilles .....	11-32
Unité de perforation (pour module de finition 1000 feuilles/4000 feuilles/module de finition et agrafage 100 feuilles) .....	11-33
Boîte aux lettres (pour module de finition 4000 feuilles) .....	11-33
Unité de pliage (pour module de finition 4000 feuilles) .....	11-34
Unité de pliage (pour module de finition et agrafage 100 feuilles) .....	11-35
Plateau du séparateur de travaux .....	11-36
Plateau de décalage interne .....	11-36
Plateau pour bannière .....	11-37
Plateau d'insertion .....	11-37
Unité de pliage en Z .....	11-38
Sauvegarde des données .....	11-39
Sauvegarde des données avec NETWORK PRINT MONITOR .....	11-39
Sauvegarde des données avec Embedded Web Server RX .....	11-39
Sauvegarde des données à l'aide du lecteur USB .....	11-39
Liste des fonctions de configuration rapide de la sécurité .....	11-40
Glossaire .....	11-45

# Matériel en option

## Présentation des équipements en option

Les équipements en option suivants sont disponibles pour cette machine.

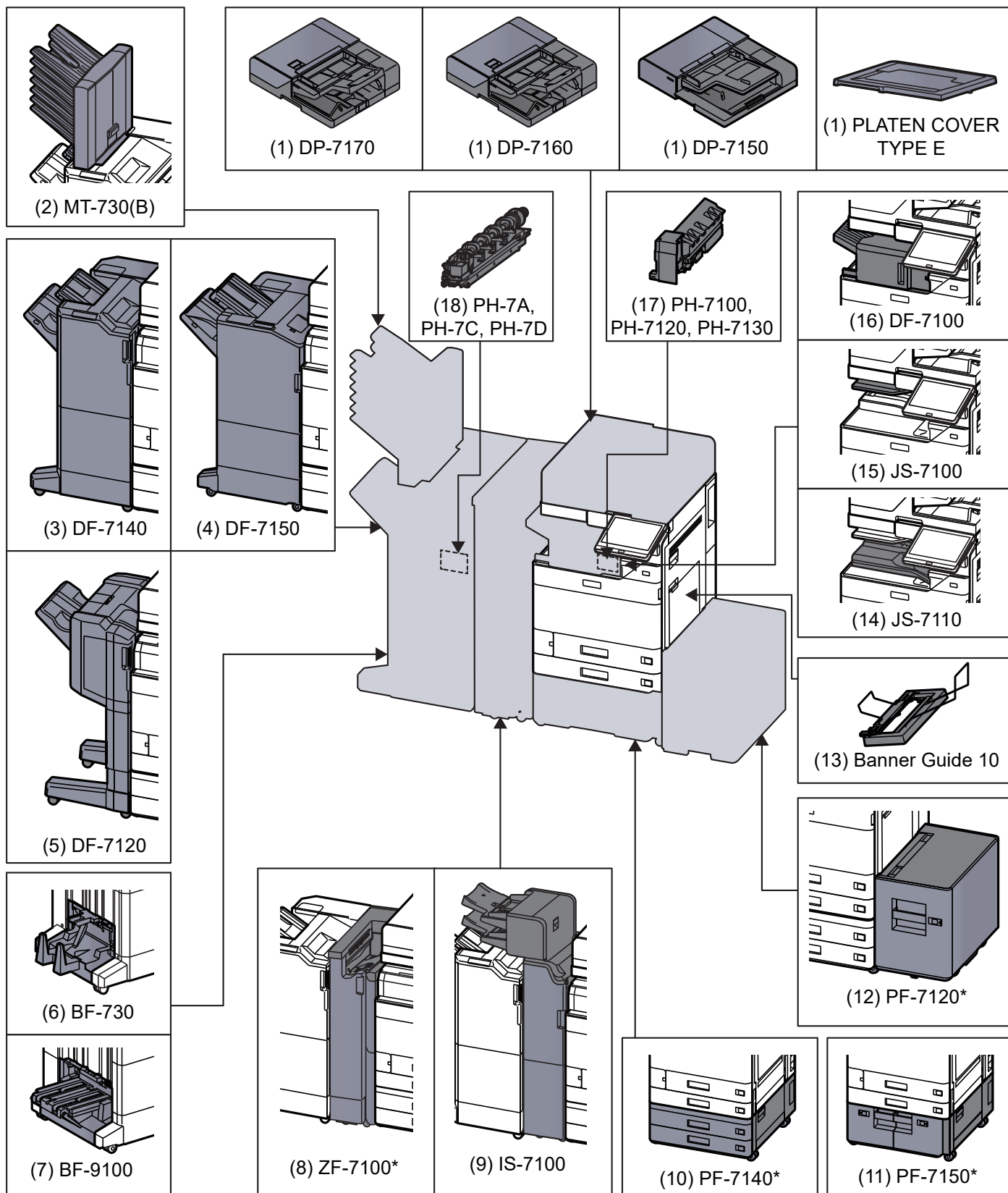

\* Si l'option suivante est installée, le kit anti-basculement doit être installé : PF-7140, PF-7150, PF-7120

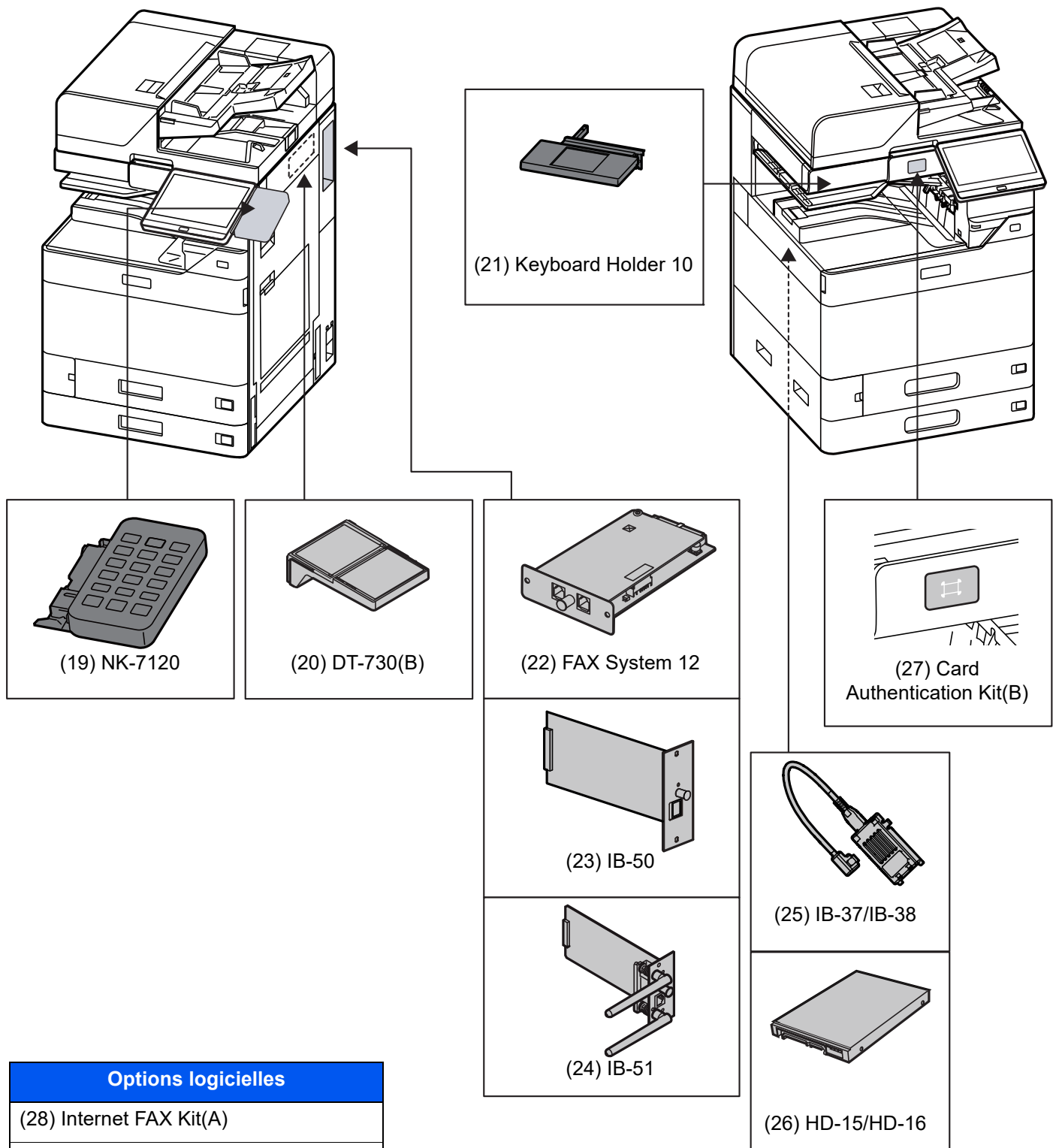

Options logicielles
(28) Internet FAX Kit(A)
(29) UG-33
(30) UG-34
(31) Scan Extension Kit(A)
(32) Data Security Kit 10

(33) USB Keyboard
-------------------

- (1) DP-7170 « Chargeur de documents (Double numérisation avec détection de décalage, chargement multiple et agrafe) »**  
**DP-7160 "Chargeur de documents (double numérisation) »**  
**DP-7150 « Chargeur de documents (recto verso automatique) »**  
**PLATEN COVER TYPE E "Capot des originaux"**

Numérise automatiquement les originaux. Vous pouvez également effectuer la copie recto verso et la copie séparée.

Pour le fonctionnement du chargeur de documents, se reporter à la section suivante :

➔ [Chargement des originaux dans le chargeur de documents \(page 5-4\)](#)

Lorsque le chargeur de documents est utilisé, veiller à utiliser le PLATEN COVER TYPE E.

## **(2) MT-730 (B) "Boîte aux lettres"**

Permet de faciliter le tri des impressions dans des plateaux séparés. L'installation de cette option ajoute 7 plateaux de sortie. Lorsque plusieurs utilisateurs d'ordinateur partagent l'imprimante, chaque utilisateur peut imprimer dans un plateau spécifié. Elle s'installe sur le finisseur 4000 feuilles.



### **REMARQUE**

Pour orienter la sortie vers la boîte aux lettres, modifier la sélection de sortie du papier sur le panneau de commande ou dans le pilote d'imprimante ou modifier les paramètres par défaut.

➔ [Sortie papier \(page 6-36\)](#)

## **(3) DF-7140 « Module de finition 4000 feuilles »**

Il s'agit d'un module de finition 4000 feuilles de grande capacité pouvant contenir les impressions de gros volume et séparer et décaler les copies multiples d'une impression en copies individuelles. Il peut égalementagrafer ou perforer (en option) les impressions groupées.

## **(4) DF-7150 « Module de finition et agrafage 100 feuilles »**

Il s'agit d'un module de finition 4000 feuilles de grande capacité pouvant contenir les impressions de gros volume et séparer et décaler les copies multiples d'une impression en copies individuelles. Il peut égalementagrafer ou perforer (en option) les impressions groupées.

## **(5) DF-7120 « Module de finition 1000 feuilles »**

Il s'agit d'un finisseur de document pouvant contenir les impressions de gros volume et séparer et décaler les copies multiples d'une impression en copies individuelles. Il peut égalementagrafer ou perforer (en option) les impressions groupées.

## **(6) BF-730 "Unité de pliage"**

Plie les impressions au centre ou en trois volets pour permettre la création de livrets simples. Elle s'installe sur le finisseur 4000 feuilles.

## **(7) BF-9100 « Unité de pliage »**

Plie les impressions au centre ou en trois volets pour permettre la création de livrets simples. Elle s'installe sur le module de finition et agrafage 100 feuilles.

## **(8) ZF-7100 « Unité de pliage en Z » (option pour 6058i/7058i)**

Ce dispositif peut plier le papier en sortie en forme de Z. Le dispositif peut être installé lorsqu'un module de finition 4000 feuilles ou un module d'agrafe 100 feuilles est installé. Il ne peut pas être utilisé lorsqu'un module d'insertion est installé.

### **(9) IS-7100 « Module d'insertion » (option pour 6058i/7058i)**

Ce dispositif peut insérer automatiquement du papier à onglet ou du papier préimprimé. Il peut être installé lorsqu'un module de finition 4000 feuilles ou un module d'agrafe 100 feuilles est installé. Il ne peut pas être utilisé lorsqu'une unité de pliage en Z ou une boîte aux lettres est installée.

### **(10) PF-7140 « Chargeur de papier (500 feuilles × 2) »**

Il est possible d'installer deux magasins supplémentaires identiques au magasin de la machine. La capacité papier et la méthode de chargement sont les mêmes que pour les magasins standard.

➔ [Chargement dans le magasin 1 \(page 3-4\)](#)

### **(11) PF-7150 « Chargeur grande capacité (1500 feuilles × 2) »**

En plus des magasins de la machine, il est aussi possible d'installer un chargeur de papier (1500 feuilles × 2) pouvant contenir jusqu'à 3000 feuilles de papier A4, B5 ou Letter.

➔ [Chargement dans le chargeur grande capacité \(page 3-14\)](#)

### **(12) PF-7120 "Chargeur latéral (3000 feuilles)"**

En plus des magasins de la machine, il est aussi possible d'installer un chargeur latéral en option (3000 feuilles) pouvant contenir jusqu'à 3000 feuilles de papier A4, B5 ou Letter.

➔ [Chargement dans le chargeur latéral \(page 3-16\)](#)

### **(13) Banner Guide 10 "Plateau pour bannière"**

Ce plateau permet un chargement continu du papier bannière. Il est possible de charger jusqu'à 10 feuilles de papier bannière. Pour installer le plateau et charger le papier, se reporter à :

➔ [Utilisation du plateau pour bannière \(option\) \(page 4-12\)](#)

### **(14) JS-7110 « Plateau de décalage interne »**

Ce dispositif peut décaler et trier chaque jeu d'impression.

### **(15) JS-7100 "Séparateur de travaux"**

Sépare le papier en fonction du bac de sortie afin de faciliter le tri. Spécifier comme bac de sortie pour les travaux de copie ou d'impression. Ou, spécifier le réceptacle de sortie par défaut pour l'impression à partir de l'écran copier ou Boîte de document, l'impression à partir du PC et l'impression des fax reçus.



#### **REMARQUE**

Pour s'assurer que le papier est fourni au séparateur de travaux, sélectionner la destination de sortie ou modifier le réglage par défaut.

➔ [Sortie papier \(page 6-36\)](#)

### **(16) DF-7100 « Module de finition interne » (Option pour 5058i/6058i)**

Il s'agit d'un finisseur de document pouvant contenir les impressions de gros volume et séparer et décaler les copies multiples d'une impression en copies individuelles. Il peut également agraffer les impressions groupées.

### **(17) PH-7100, PH-7120, PH-7130 « Unité de perforation »**

Se fixe sur le module de finition interne et permet d'effectuer des perforations.

### **(18) PH-7A, PH-7C, PH-7D « Unité de perforation »**

Se fixe sur le module de finition de document et permet d'effectuer des perforations.

### **(19) NK-7120 « Pavé numérique en option »**

Le pavé numérique est ajouté au panneau de commande. Si le pavé numérique en option est installé, les touches numériques ne s'affichent pas sur l'écran tactile.

### **(20) DT-730 (B) « Table de document »**

Placez ici l'original ou tout autre document lors de l'utilisation de la machine.

### **(21) Keyboard Holder 10 "Support pour clavier"**

Permet de placer un clavier USB raccordé à la machine.

### **(22) FAX System 12 "Kit de FAX"**

L'installation du kit de FAX active la fonction d'envoi et de réception de fax. Il est également possible d'utiliser le kit de FAX en combinaison avec un ordinateur pour bénéficier des fonctions de fax réseau. Si deux kits de fax sont installés, ils peuvent être connectés à deux lignes téléphoniques afin d'accélérer la transmission des messages vers un certain nombre de destinataires. Si l'une des lignes est réservée à la réception, il est possible de réduire le temps d'occupation de ligne.

➔ **Manuel d'utilisation du FAX**

### **(23) IB-50 "Kit d'interface réseau"**

Le kit d'interface réseau fournit une connexion haut débit à l'interface de un gigabit/seconde. Ce kit prend en charge les protocoles traditionnels comme AppleTalk, Netware, etc.

Il prend aussi en charge uniquement les fonctions minimales des utilitaires standard.

➔ **Manuel d'utilisation IB-50**

### **(24) IB-51 "Kit d'interface réseau sans fil"**

Il s'agit d'une carte d'interface réseau sans fil compatible avec les spécifications réseau sans fil IEEE802.11n (300 Mbit/s max.) et 11 g/b. Ce kit prend en charge les protocoles traditionnels comme AppleTalk, Netware, etc.

Il prend aussi en charge uniquement les fonctions minimales des utilitaires standard.

L'utilitaire de configuration IB-51 est compatible avec les systèmes d'exploitation Windows et Mac OS X.

➔ **Manuel d'utilisation IB-51**

### **(25) IB-37/IB-38 « Kit d'interface réseau sans fil »**

Il s'agit d'une carte d'interface réseau sans fil compatible avec les spécifications réseau sans fil IEEE802.11n (150 Mbit/s max.) et IEEE802.11 g/b/ac. En outre, l'impression réseau est possible sans utiliser le routeur réseau local sans fil car Wi-Fi Direct est pris en charge.

### **(26) HD-15/HD-16 « Disque dur »**

Avec un disque dur installé dans la machine, les données reçues peuvent être converties en mode point (bitmap) et stockées sur ce disque dur. Cela permet l'impression à grande vitesse de plusieurs copies en utilisant une fonction de triage électrique. Il est également possible d'utiliser les fonctions Boîte personnalisée. HD-15 est de série sur les modèles pour l'Amérique du Sud et l'Amérique du Nord.

➔ [Impression de documents dans une Boîte personnalisée \(page 5-62\)](#)

### **(27) Card Authentication Kit(B) « Kit carte d'authentification »**

L'administration des connexions utilisateurs peut être effectuée à l'aide de cartes ID. Pour ce faire, il est nécessaire d'enregistrer les informations de carte ID dans la liste d'utilisateurs locaux enregistrée auparavant. Pour plus d'informations sur la méthode d'enregistrement de ces informations, se reporter au document suivant :

➔ **Card Authentication Kit(B) Operation Guide**

### **(28) Internet FAX Kit(A) "Kit de fax Internet"**

L'activation du kit de FAX Internet (A) permet d'envoyer et de recevoir des fax par Internet sans utiliser de ligne téléphonique. Il peut également être ajouté lorsque le kit de FAX est installé.

### **(29) UG-33 "Option ThinPrint"**

Cette application permet d'impression des données directement sans pilote d'imprimante.

### **(30) UG-34 "Kit de mise à niveau de l'émulation"**

Permet l'émulation lorsque la machine fonctionne en utilisant des commandes pour d'autres imprimantes. L'installation de cette option permet l'émulation des imprimantes IBM Proprinter, Line Printer et EPSON LQ-850.

### **(31) Scan Extension Kit(A) "Kit d'activation de numérisation OCR"**

Cette option permet l'utilisation de la fonction de reconnaissance de texte OCR dans les applications de la machine.

### **(32) Data Security Kit 10 « Kit de sécurité des données »**

En cas d'utilisation du protocole IPsec (requis par le ministère américain de la Défense), il sera possible d'effectuer le chiffrement à l'aide du module de chiffrement compatible FIPS140-2.

### **(33) USB Keyboard "Clavier USB"**

Un clavier USB peut être utilisé pour entrer les informations dans les champs de texte sur le panneau de commande. Un support spécial est également disponible pour installer le clavier sur la machine. Contacter le revendeur ou le technicien de service pour plus d'information sur les claviers compatibles avec la machine avant l'achat.

# Applications

## Aperçu des applications

Les applications indiquées ci-dessous sont installées sur cette machine.

Élément	Nom d'application
Data Encryption/Overwrite	Cryptage données/Écraser
INTERNET FAXKIT(A)	Kit de fax Internet
UG-33	Option ThinPrint <sup>*1</sup>
UG-34	Kit de mise à niveau de l'émulation
Scan extension kit(A)	Kit d'activation de numérisation OCR <sup>*1</sup>
CARD AUTHENTICATIONKIT(B)	Kit carte d'authentification
Data Security Kit 10	Kit de sécurité des données

\*1 Peut être utilisée à titre d'essai pendant une durée limitée.



### ATTENTION

Lors du lancement de [Cryptage données/Écraser] et après le remplacement de la carte mère par le technicien, les fichiers de la boîte et les données de fax reçus stockés dans le SSD, le disque dur et la mémoire de la machine sont supprimés et ne peuvent pas être restaurés.



### REMARQUE

- Les restrictions comme le nombre d'utilisation de l'application pendant la période d'essai diffèrent selon les applications.
- Si la date ou l'heure sont modifiées pendant l'utilisation de la version d'essai d'une application, cette dernière ne pourra plus être utilisée.

## Lancement d'une application

### 1 Afficher l'écran.

Touche [Accueil] > [...] > [Menu système] > [Aj./Suppr. Application] > « Fonction facultative » [Liste des fonctions facultatives]



### REMARQUE

Si l'écran d'authentification utilisateur s'affiche, entrer un nom d'utilisateur et un mot de passe de connexion, puis sélectionner [Connexion]. Pour ce faire, il faut se connecter en tant qu'administrateur ou utilisateur avec des droits pour effectuer ce réglage. Le nom d'utilisateur et le mot de passe de connexion par défaut sont les suivants.

Nom de connexion de l'ut. : 5058i : 5000, 6058i : 6000, 7058i : 7000

Mot de passe connexion : 5058i : 5000, 6058i : 6000, 7058i : 7000

### 2 Sélectionner l'application souhaitée > [Activer]

Il est possible de voir les informations détaillées de l'application sélectionnée en sélectionnant [ⓘ] (icône d'information).



### 3 Entrer la clé de licence > [Officiel]

Certaines applications n'ont pas besoin de la saisie d'une clé de licence. Si l'écran de saisie de la clé de licence ne s'affiche pas, passer à l'étape 5.

Pour utiliser l'application en période d'essai, sélectionner [Essai] sans saisir de clé de licence.

### 4 Sélectionner [Oui] dans l'écran de confirmation.



#### REMARQUE

- Si les options Cryptage données/Écraser ou Thin Print ont été démarrées et que la clé de licence a été saisie, mettre la machine hors tension, puis à nouveau sous tension.
- Les icônes des applications activées s'affichent sur l'écran d'accueil.

## Vérification des détails de l'application

### 1 Afficher l'écran.

Touche [Accueil] > [...] > [Menu système] > [Aj./Suppr. Application] > « Fonction facultative » [Liste des fonctions facultatives]



#### REMARQUE

Si l'écran d'authentification utilisateur s'affiche, entrer un nom d'utilisateur et un mot de passe de connexion, puis sélectionner [Connexion]. Pour ce faire, il faut se connecter en tant qu'administrateur ou utilisateur avec des droits pour effectuer ce réglage. Le nom d'utilisateur et le mot de passe de connexion par défaut sont les suivants.

Nom de connexion de l'ut. : 5058i : 5000, 6058i : 6000, 7058i : 7000

Mot de passe connexion : 5058i : 5000, 6058i : 6000, 7058i : 7000

### 2 Sélectionner [ⓘ] (icône d'information) pour l'application dont les informations détaillées doivent être vérifiées.

Il est possible de voir les informations détaillées de l'application sélectionnée.

Le tableau suivant énumère les éléments pouvant être affichés.

Élément
Nom de la fonction
Licence
Nombre restant
Date d'expiration
État

Étendre la période d'essai.

Sélectionner [Étendre].

# Méthode de saisie de caractères

Pour entrer un nom, utiliser le clavier tactile en procédant comme suit.



## REMARQUE

### Mise en page du clavier

Des claviers "QWERTY", "QWERTZ" et "AZERTY" sont disponibles comme pour un clavier de PC. Sélectionner la touche **[Menu Système/Compteur]**, **[Paramètres machine]**, **[Clavier]** puis **[Mise en page du clavier]** pour choisir la mise en page désirée. Le clavier au format "QWERTY" est utilisé ici en guise d'exemple. Pour les autres types de clavier, procéder à l'identique.

## Écrans de saisie

### Écran de saisie en minuscules

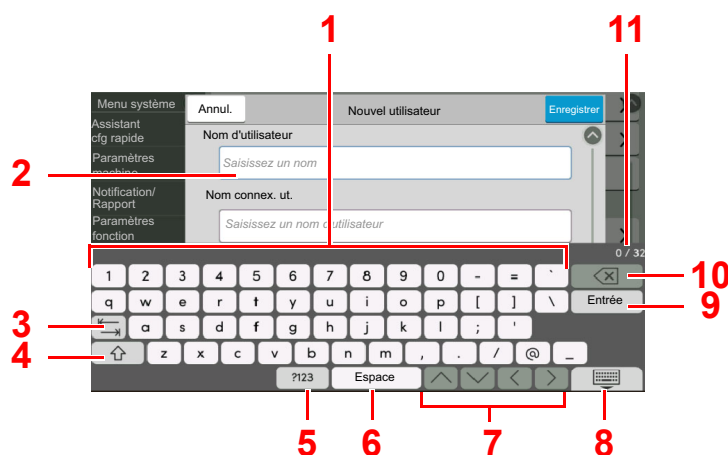

N°	Informations affichées/Touche	Description
1	Clavier	Sélectionner le caractère à saisir.
2	Case de saisie	Saisir des caractères dans la case sélectionnée.
3	Touche tabulation	Sélectionner pour passer à la case de saisie suivante.
4	Touche majuscule	Sélectionner pour passer entre les majuscules et les minuscules.
5	[?123] / [Character]	Sélectionner les caractères qui sont entrés.
6	Touche Espace	Insère un espace.
7	Touche de défilement	Déplace le curseur à l'écran.
8	Touche fermer	Sélectionner pour fermer l'écran de saisie.
9	Touche Entrée	Sélectionner pour valider la saisie et revenir à l'écran précédent.
10	Touche retour arrière	Supprime le caractère à gauche du curseur.
11	Affichage saisie/ limite	Affiche le nombre maximum de caractères et le nombre de caractères saisis.

## Écran de saisie en majuscules

Sélectionner la touche majuscule.

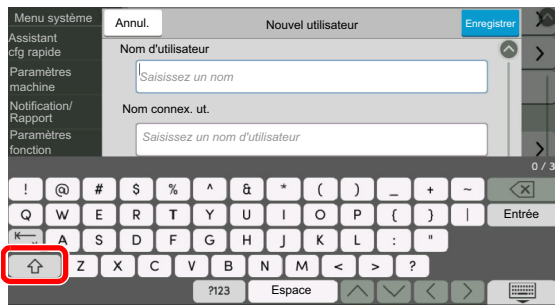

## Écran de saisie des nombres/symboles

Sélectionner [?123].

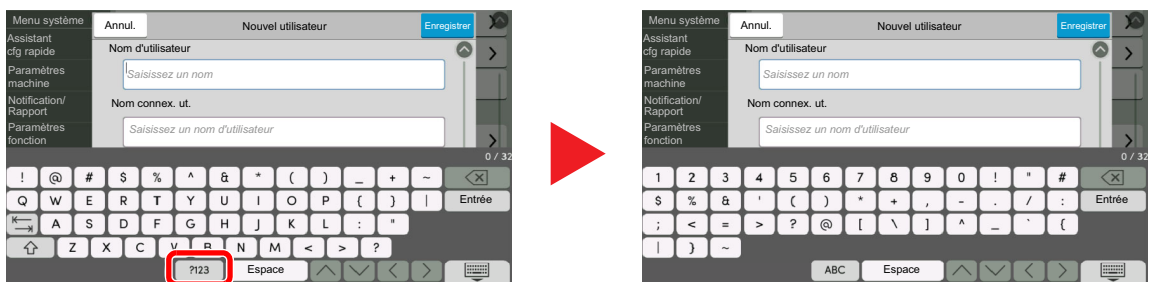

# Saisie de caractères

Procéder comme suit pour saisir « List #1 » par exemple.

## 1 Entrer "List" (espace).

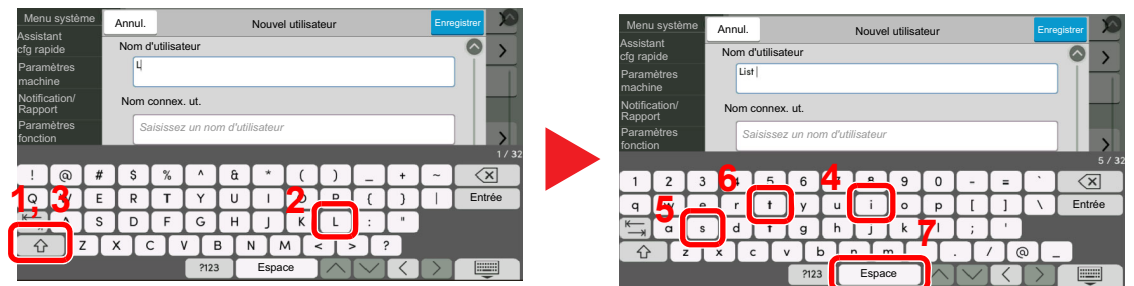

Pour passer entre les majuscules et les minuscules, sélectionner la touche majuscule.

## 2 Entrer « # » et « 1 ».

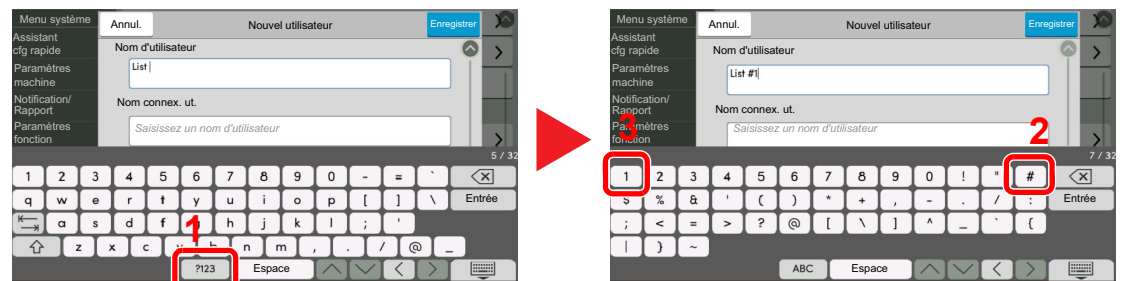

Pour saisir des numéros ou des symboles, sélectionner [#123].

## 3 Vérifier la saisie.

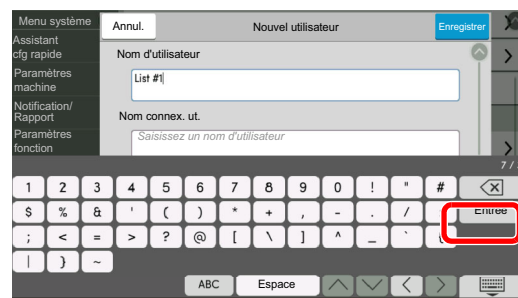

Vérifier la saisie. Sélectionner [Entrée].

# Papier

Cette section explique les formats de papier et les types pouvant être utilisés dans la source de papier.

Pour plus de détails sur les formats, les types et le nombre de feuilles de papier pouvant être chargé dans chaque plateau, se reporter à la section suivante :

➔ [Spécifications \(page 11-21\)](#)

## Spécifications papier de base

Cette machine est conçue pour imprimer sur du papier de copie standard destiné à des copieurs et à des imprimantes ordinaires (à toner sec), telles que les imprimantes laser. Elle prend également en charge un large éventail d'autres types de papiers conformes aux spécifications indiquées dans cette annexe.

Choisir le papier avec soin. Les papiers non pris en charge par cette machine sont susceptibles de provoquer des incidents papier ou de se froisser.

### Papier pris en charge

Utiliser du papier de copie standard conçu pour les copieurs ou les imprimantes laser ordinaires. La qualité d'impression est fonction de la qualité du papier. Une mauvaise qualité de papier entraînera des résultats insatisfaisants.

### Spécifications générales du papier pouvant être utilisé avec cette machine

Le tableau suivant répertorie les spécifications papier prises en charge par cette machine. Se référer aux sections suivantes pour plus d'informations.

Critères	Spécifications
Poids	Magasins : 52 à 300 g/m <sup>2</sup>
	Bac MF : 52 à 300 g/m <sup>2</sup> , 136 à 163 g/m <sup>2</sup> (Bannière)
Précision	±0,7 mm
Angles	90° ±0,2°
Degré d'humidité	4 à 6%
Teneur en pâte	80% minimum



#### REMARQUE

Certains papiers recyclés ne sont pas conformes aux spécifications de cette machine (voir le tableau Spécifications papier de base ci-dessous) en raison de leur degré d'humidité ou de leur teneur en pâte. Il est donc recommandé d'acheter une petite quantité de papier recyclé et de le tester avant de l'utiliser. Choisir du papier recyclé permettant d'obtenir des impressions de bonne qualité et contenant de faibles quantités de poussières de papier.

Nous ne pouvons en aucun cas être tenus responsables de problèmes découlant de l'utilisation de papier non conforme à ces spécifications.

## Choix du papier approprié

Cette section présente des recommandations concernant le choix du papier.

### Condition

Ne pas utiliser du papier dont les coins sont recourbés ni du papier tuilé, sale ou déchiré. Ne pas utiliser de papier dont la surface est rugueuse ou contaminée par de la poussière de papier et éviter les papiers fragiles. De tels papiers peuvent non seulement nuire à la qualité des copies, mais risquent également d'entraîner des bourrages papier et de réduire la durée de vie utile de la machine. Choisir du papier dont la surface est lisse et unie. Éviter toutefois les papiers couchés ou les papiers dont la surface est traitée car ils risquent d'endommager le tambour ou le module de fusion.

### Ingrédients

Ne pas utiliser du papier couché ou dont la surface est traitée ni du papier contenant du plastique ou du carbone. Exposés à la chaleur du processus d'impression, ces types de papiers risquent d'émettre des fumées toxiques et d'endommager le tambour.

Utiliser du papier standard dont la teneur en pulpe est d'au moins 80 %, c'est-à-dire un papier dont la teneur en coton ou autres fibres n'est pas supérieure à 20 %.

### Lissé

La surface du papier doit être lisse, mais non traitée. Un papier trop lisse peut entraîner le départ de plusieurs feuilles par accident, provoquant des bourrages papier.

### Grammage

Dans les pays utilisant le système métrique, le grammage correspond au poids en gramme d'une feuille d'un mètre carré. Aux États-Unis, le grammage correspond au poids, en livres, d'une rame (500 feuilles) de papier de format standard pour une catégorie de papier spécifique. Un grammage trop élevé ou trop faible peut entraîner des départs incorrects ou des bourrages papier, ainsi que l'usure excessive de la machine. Un grammage (c'est-à-dire une épaisseur) mixte peut provoquer le départ accidentel de plusieurs feuilles ou des problèmes d'impression floue ou autre en raison de la mauvaise fixation du toner.

### Degré d'humidité

Le degré d'humidité du papier correspond au rapport entre son humidité et sa sécheresse, exprimé en pourcentage. Le degré d'humidité a un impact sur le départ du papier, sa charge électrostatique et l'adhérence du toner.

Le degré d'humidité du papier varie en fonction de l'humidité relative ambiante. Si l'humidité relative est élevée, le papier devient humide, ses bords se dilatent et il se gondole. Si l'humidité relative est faible et que le papier perd de son humidité, ses bords se contractent, ce qui peut affecter le contraste à l'impression.

Des bords qui se gondolent ou rétrécissent peuvent provoquer des faux départs. Dans la mesure du possible, s'assurer que le degré d'humidité est compris entre 4 et 6 %.

Pour maintenir le degré d'humidité approprié, tenir compte des considérations ci-dessous.

- Conserver le papier dans un endroit frais et bien aéré.
- Conserver le papier à plat dans son emballage scellé. Une fois l'emballage ouvert, le resceller si le papier est appelé à ne pas être utilisé pendant une période prolongée.
- Conserver le papier dans l'emballage scellé et le carton d'origine. Placer le carton sur une palette pour le surélever du sol. Séparer le papier des sols en parquet ou en ciment de manière adéquate surtout par temps pluvieux.
- Avant d'utiliser du papier qui a été stocké, le conserver au degré d'humidité correct pendant 48 h au moins.
- Ne pas laisser le papier dans un endroit chaud, ensoleillé ou humide.

## Autres spécifications papier

**Porosité** : densité de la fibre de papier.

**Rigidité** : un papier doit être suffisamment rigide sans quoi il risque d'onduler dans la machine, provoquant des incidents papier.

**Tuile** : La plupart des papiers ont naturellement tendance à tiler une fois l'emballage ouvert. Lorsque le papier passe dans l'unité de fixation, il tiler légèrement vers le haut. Pour produire des impressions plates, charger le papier de telle sorte que la tuile soit orientée vers le bas du magasin.

**Électricité statique** : pendant l'impression, le papier est chargé électrostatiquement pour attirer le toner. Choisir du papier qui se décharge rapidement afin que les copies n'adhèrent pas les unes aux autres.

**Blancheur** : le contraste de l'impression varie en fonction de la blancheur du papier. Un papier plus blanc permet d'obtenir un aspect plus net, plus brillant.

**Qualité** : un format de feuille inégal, des coins dont l'angle n'est pas droit, des bords irréguliers, des feuilles mal découpées et des bords ou des coins écrasés peuvent entraîner un mauvais fonctionnement de l'appareil. Pour parer à ces problèmes, être particulièrement vigilant lors de la découpe du papier, le cas échéant.

**Conditionnement** : choisir du papier correctement emballé et conditionné dans des cartons. Idéalement, l'emballage lui-même doit avoir subi un traitement contre l'humidité.

**Papier à traitement spécial** : il est déconseillé d'utiliser les types de papiers suivants, même s'ils sont conformes aux spécifications de base. Avant de les utiliser, en acheter une petite quantité pour faire des essais.

- Papier glacé
- Papier filigrane
- Papier avec une surface inégale
- Papier perforé

## Formats de papier pouvant être utilisés avec cette machine

Cette machine prend en charge les formats suivants.

Les valeurs figurant dans ce tableau comprennent une tolérance de  $\pm 0,7$  mm en longueur et en largeur. L'angle des coins doit être de  $90^\circ \pm 0,2^\circ$ .

- A3 (297 × 420 mm) <sup>\*1</sup>
- A4 (297 × 210 mm)
- A5 (210 × 148 mm)
- A6 (148 × 105 mm)
- B4 (257 × 364 mm) <sup>\*1</sup>
- B5 (257 × 182 mm)
- B6 (182 × 128 mm)
- 216×340 mm
- SRA3 (320 × 450 mm) <sup>\*1</sup>
- Ledger <sup>\*1</sup>
- Letter
- Legal
- Statement
- Executive (7-1/4 × 10-1/2")
- 12×18" (304,8 × 457 mm) <sup>\*1</sup>
- Oficio II
- Folio (210 × 330 mm)
- 8K (273 × 394 mm) <sup>\*1</sup>
- 16K (273 × 197 mm)
- ISO B5 (176 × 250 mm)
- Enveloppe #10 (4-1/8 × 9-1/2")
- Enveloppe #9 (3-7/8 × 8-7/8")
- Enveloppe #6 3/4 (3-5/8 × 6-1/2")
- Enveloppe Monarch (3-7/8 × 7-1/2")
- Enveloppe DL (110 × 220 mm)
- Enveloppe C5 (162 × 229 mm)
- Enveloppe C4 (229 × 324 mm) <sup>\*1</sup>
- Hagaki (Carte) (100 × 148 mm)
- Oufuku hagaki (Carte réponse) (148 × 200 mm)
- Kakugata 2 (240 × 332 mm) <sup>\*1</sup>
- Youkei 4 (105 × 235 mm)
- Youkei 2 (114 × 162 mm)
- Younaga 3 (235 × 120 mm)
- Nagagata 3 (120 × 235 mm)
- Nagagata 4 (90 × 205 mm)
- Perso  
Magasin 1 : 98 × 148 à 297 × 356 mm  
Magasin 2 à 4 : 98 × 148 à 320 × 457 mm <sup>\*2</sup>  
Bac MF : 98 × 148 à 320 × 457 mm

\*1 Ce papier ne peut pas être utilisé dans le magasin 1.

\*2 Le chargeur de papier (500 feuilles × 2) ne peut être utilisé que pour les magasins 3 et 4.



## Papier spécial

Cette section décrit l'impression sur du papier et des supports d'impression spéciaux.

Les types de papiers et de supports suivants peuvent être utilisés.

- Transparents
- Papier pré-imprimé
- Papier relié
- Papier recyclé
- Papier fin
- En-tête
- Papier couleur
- Papier perforé
- Enveloppes
- Hagaki (Carte)
- Papier épais
- Étiquettes
- Couché
- Papier de haute qualité
- Séparateurs d'onglet (136 à 256 g/m<sup>2</sup>)

Lors de l'utilisation de ces papiers et supports, choisir des produits conçus spécialement pour les copieurs ou les imprimantes de page (telles que les imprimantes laser). Utiliser le bac MF pour les transparents, les cartes, les étiquettes, le papier couché et les séparateurs d'onglet.

### Choix du papier spécial

Bien que les papiers spéciaux répondant aux spécifications ci-dessous puissent être utilisés sur cette machine, la qualité des impressions varie considérablement en raison des différences de fabrication et de qualité de ces papiers. Il est donc plus courant de rencontrer des problèmes d'impression avec du papier spécial qu'avec du papier ordinaire. Avant d'acheter de gros volumes de papier spécial, faire un essai avec un échantillon pour s'assurer que la qualité d'impression est satisfaisante. Lors de l'impression sur du papier spécial, tenir compte des précautions générales d'emploi ci-dessous. Noter que nous ne pouvons en aucun cas être tenus responsables des dommages mécaniques ou blessures éventuelles provoqués par le degré d'humidité ou les caractéristiques du papier spécial.

Sélectionner un magasin ou le bac MF pour le papier spécial.

### Transparents

Les transparents doivent être capables de résister à la chaleur d'impression. Les transparents doivent satisfaire aux conditions ci-dessous.

<b>Résistance à la chaleur</b>	Doit résister à 190 °C minimum.
<b>Épaisseur</b>	0,100 à 0.110 mm
<b>Matériau</b>	Polyester
<b>Précision</b>	±0,7 mm
<b>Angles</b>	90° ±0,2°

Pour éviter tout problème, utiliser le bac MF pour les transparents et charger ceux-ci avec le bord long orienté vers la machine.

En cas d'incidents papier fréquents lors de la sortie de transparents, tirer doucement le bord avant des feuilles à leur sortie de la machine.

## Étiquettes

S'assurer de charger les étiquettes à partir du bac MF.

Choisir très soigneusement les étiquettes, afin que l'adhésif n'entre pas en contact direct avec les pièces de la machine et que les étiquettes ne puissent pas être facilement décollées de la feuille de support. Les adhésifs qui collent au tambour ou aux rouleaux et les étiquettes restant dans la machine peuvent entraîner une panne.

Lors de l'impression sur étiquettes, vous êtes responsables de la qualité d'impression et des problèmes éventuels.

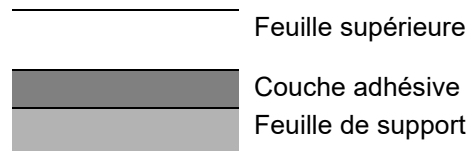

Les étiquettes sont composées de trois couches comme illustré. La couche adhésive contient des matériaux qui sont facilement affectés par la force appliquée dans la machine. La feuille de support soutient la feuille supérieure jusqu'à l'utilisation de l'étiquette. Cette composition d'étiquettes peut causer plus de problèmes.

La surface de l'étiquette doit être complètement couverte par la feuille supérieure. Les intervalles entre les étiquettes peuvent entraîner un décollement des étiquettes et entraîner une panne grave.

Certaines pages de papier à étiquettes possèdent des marges sur la feuille supérieure. Lors de l'utilisation de ce type de papier, ne pas décoller ces marges de la feuille de support avant d'avoir terminé l'impression.

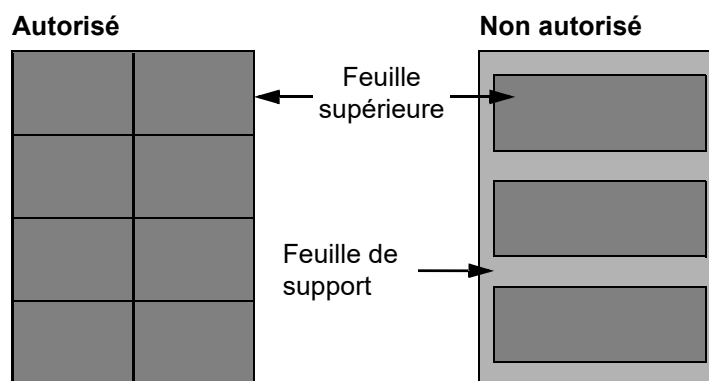

Utiliser du papier à étiquettes conforme aux spécifications suivantes.

<b>Grammage de la feuille supérieure</b>	44 à 74 g/m <sup>2</sup>
<b>Grammage (grammage du papier)</b>	104 à 151 g/m <sup>2</sup>
<b>Épaisseur de la feuille supérieure</b>	0,086 à 0,107 mm
<b>Grammage du papier</b>	0,115 à 0,145 mm
<b>Degré d'humidité</b>	4 à 6 % (composite)

## Hagaki (Carte)

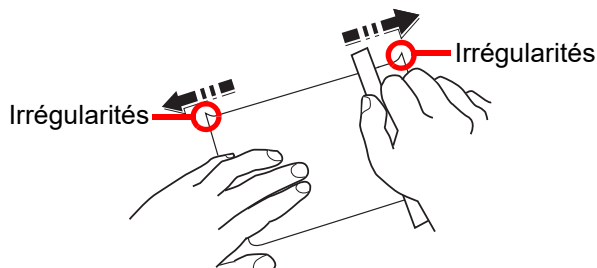

Aérer le papier Hagaki (Carte) et aligner les bords avant de le charger dans le bac MF. Si le papier est tuilé, le lisser avant de le charger. L'impression sur du papier Hagaki (Carte) tuilé peut provoquer des incidents papier.

Utiliser du papier Oufuku hagaki (carte réponse) déplié (disponible dans les bureaux de poste). Certains papiers Hagaki (Carte) peuvent présenter un bord arrière irrégulier en conséquence de la découpe. Si c'est le cas, placer le papier sur une surface plane et aplanir les bords en les frottant doucement avec une règle.

## Enveloppes

Les enveloppes doivent être chargées dans le bac MF avec la face à imprimer vers le bas ou dans le magasin et le chargeur de papier en option avec la face à imprimer vers le haut.



### REMARQUE

Ne pas charger le papier au-dessus des limites de chargement sur le guide de largeur de papier du magasin et du chargeur de papier en option.

En raison de la structure des enveloppes, il n'est pas toujours possible d'effectuer une impression uniforme sur toute la surface. Les enveloppes fines, en particulier, risquent de se froisser lors de leur passage dans la machine. Avant d'acheter de gros volumes d'enveloppes, faire un essai avec un échantillon pour s'assurer que la qualité d'impression est satisfaisante.

Des enveloppes stockées pendant une période prolongée risquent de se tuiler. Il est donc recommandé de n'ouvrir l'emballage qu'au moment de les utiliser.

Tenir compte des points suivants :

- Ne pas utiliser d'enveloppes dont la partie adhésive est à nu, ni d'enveloppes dont la partie adhésive est protégée par une bande amovible. Des dommages importants peuvent survenir si la bande recouvrant la partie adhésive se détache à l'intérieur la machine.
- Ne pas utiliser d'enveloppes avec certaines finitions spéciales, notamment les enveloppes comportant un œillet autour duquel s'enroule une ficelle permettant de fermer le rabat ou les enveloppes à fenêtre (ouverte ou dotée d'un film en plastique).
- En cas de bourrages papier, charger moins d'enveloppes.

## Papier épais

Aérer le papier épais et aligner les bords avant de le charger. Certains papiers épais peuvent présenter un bord arrière irrégulier en conséquence de la découpe. Si c'est le cas, procéder comme pour le papier Hagaki (Carte). Placer le papier sur une surface plane et aplanir les bords en passant dessus à plusieurs reprises avec une règle, sans trop appuyer toutefois. L'impression sur du papier dont les bords sont irréguliers peut provoquer des bourrages.



### REMARQUE

Si l'alimentation est incorrecte alors que le papier a été lissé de cette façon, le charger avec le bord d'attaque relevé de quelques millimètres.

## Papier couleur

Le papier couleur doit être conforme aux spécifications.

➔ [Spécifications papier de base \(page 11-13\)](#)

De plus, les pigments utilisés dans le papier doivent résister à la température du processus d'impression (jusqu'à 200 °C ou 392 °F).

## Papier pré-imprimé

Le papier pré-imprimé doit être conforme aux spécifications.

➔ [Spécifications papier de base \(page 11-13\)](#)

L'encre couleur doit être capable de résister à la chaleur de l'impression. Elle doit également être résistante à l'huile de silicone. Ne pas utiliser de papier dont la surface est traitée, comme le papier couché utilisé pour les calendriers.

## Papier recyclé

Le papier recyclé doit être conforme aux spécifications ; toutefois sa blancheur peut être considérée à part.

➔ [Spécifications papier de base \(page 11-13\)](#)



### REMARQUE

Avant d'acheter de gros volumes de papier recyclé, faire un essai avec un échantillon pour s'assurer que la qualité d'impression est satisfaisante.

## Papier couché

Le papier couché est créé en traitant la surface du papier de base avec un revêtement qui offre une qualité d'impression supérieure à celle du papier normal. Le papier couché est utilisé pour l'impression d'une qualité particulièrement élevée.

La surface du papier de qualité élevée ou moyenne est revêtue d'agents spéciaux qui améliorent l'adhérence de l'encre et rendent la surface du papier plus lisse. Ces agents sont utilisés pour recouvrir un ou les deux côtés du papier. Le côté revêtu apparaît légèrement brillant.



### IMPORTANT

**Lors de l'impression sur papier couché dans un lieu très humide, s'assurer que le papier est conservé au sec, car l'humidité peut faire coller les feuilles lorsqu'elles sont chargées dans la machine. En cas d'impression dans un lieu très humide, charger le papier couché une feuille à la fois.**

# Spécifications

## ✔ IMPORTANT

Les spécifications ci-dessous peuvent être modifiées sans préavis.

## 🔍 REMARQUE

Pour plus d'informations sur l'utilisation du fax, se reporter à :

➔ [Manuel d'utilisation du FAX](#)

## Machine

Élément		Description
<b>Type</b>		Bureau
<b>Méthode d'impression</b>		Électrophotographie par laser à semi-conducteur
<b>Grammage du papier</b>	<b>Magasin</b>	52 à 300 g/m <sup>2</sup>
	<b>Bac MF</b>	52 à 300 g/m <sup>2</sup>
<b>Type de papier</b>	<b>Magasin</b>	Normal, Rugueux, Vêlin, Recyclé, Préimprimé, Relié, Carte, Couleur, Perforé, En-tête, Enveloppe, Épais, Haute qualité, Perso 1 à 8 (Recto verso : identique à Recto)
	<b>Bac MF</b>	Normal, Transparent (film OHP), Rugueux, Vêlin, Étiquettes, Recyclé, Préimprimé, Relié, Carte, Couleur, Perforé, En-tête, Enveloppe, Épais, Haute qualité, Couché, Séparateurs d'onglet, Perso 1 à 8
<b>Format papier</b>	<b>Magasin 1</b>	A4, A5, A6, B5, B6, 216×340 mm, Letter, Legal, Statement, Executive, Oficio II, Folio, 16K, ISO B5, Enveloppe #10, Enveloppe #9, Enveloppe #6, Enveloppe Monarch, Enveloppe DL, Enveloppe C5, Hagaki (Carte), Oufuku Hagaki (Carte réponse), Youkei 4, Youkei 2, Nagagata 3, Perso (98 × 148 mm à 297 × 356 mm)
	<b>Magasin 2</b>	A3, A4, A5, A6, B4, B5, B6, 216×340 mm, SRA3, Ledger, Letter, Legal, Statement, Executive, 12×18", Oficio II, Folio, 8K, 16K, ISO B5, Enveloppe #10, Enveloppe #9, Enveloppe #6, Enveloppe Monarch, Enveloppe DL, Enveloppe C5, Enveloppe C4, Hagaki (Carte), Oufuku Hagaki (Carte réponse), Kakugata 2, Youkei 4, Youkei 2, Nagagata 3, Perso (98 × 148 mm à 320 × 457 mm)
	<b>Bac MF</b>	A3, A4, A5, A6, B4, B5, B6, 216×340 mm, SRA3, Ledger, Letter, Legal, Statement, Executive, 12×18", Oficio II, Folio, 8K, 16K, ISO B5, Enveloppe #10, Enveloppe #9, Enveloppe #6, Enveloppe Monarch, Enveloppe DL, Enveloppe C5, Enveloppe C4, Hagaki (Carte), Oufuku Hagaki (Carte réponse), Kakugata 2, Youkei 4, Youkei 2, Younaga 3, Nagagata 3, Nagagata 4, Perso (98 × 148 mm à 320 × 457 mm)  Papier pour bannière (210 × 488,1 à 304,8 × 1220 mm/8,26" × 19,22" à 12" × 48,03")
<b>Aire d'impression</b>		La marge d'impression supérieure, inférieure et sur les deux côtés est de 4 mm ou moins.

Élément		Description
<b>Temps de préchauffage (23 °C/73,4 °F, 60 %)</b>	<b>Mise sous tension</b>	17 secondes maximum
	<b>Faible consommation</b>	14,4 secondes maximum
	<b>Veille</b>	14,4 secondes maximum
<b>Capacité en papier</b>	<b>Magasin</b>	500 feuilles (80 g/m <sup>2</sup> )* <sup>1</sup>
	<b>Bac MF</b>	150 feuilles (A4/Letter maximum) (80 g/m <sup>2</sup> ), 50 feuilles (supérieur à A4/Letter) (80 g/m <sup>2</sup> ) 1 feuille (papier pour bannière (210 × 488,1 à 304,8 × 1220 mm/8,26" × 19,22" à 12" × 48,03")) (136 à 163 g/m <sup>2</sup> )
<b>Capacité du bac de sortie</b>	<b>Plateau interne</b>	500 feuilles (80 g/m <sup>2</sup> )
<b>Système d'écriture d'image</b>		Laser à semi-conducteur et électrophotographie
<b>Mémoire</b>		4,0 Go
<b>Stockage grande capacité</b>		SSD 64 Go
<b>Interface</b>	<b>Standard</b>	Connecteur d'interface USB : 1 (Super-Speed USB) Interface réseau : 1 (10 BASE-T/100 BASE-TX/1000 BASE-T (IPv6, IPv4, IPSec), 802.3a pris en charge) Port USB : 4 (Hi-Speed USB)
	<b>Option</b>	eKUIO : 2* <sup>2</sup> Fax : 2* <sup>3</sup> Réseau local sans fil : 1
<b>Environnement d'utilisation</b>	<b>Température</b>	10 à 32,5 °C/50 à 90,5 °F
	<b>Humidité</b>	10 à 80 %
	<b>Altitude</b>	3500 m/11 482 ft maximum
	<b>Luminosité</b>	1500 lux maximum
<b>Dimension (L × P × H) (sans chargeur de documents)</b>		23,71" × 26,19" × 31,11" 602 × 665 × 790 mm
<b>Poids</b>		Environ 183,0 lb/Environ 83 kg (sans cartouche de toner)
<b>Espace requis (L × P) (En utilisant le bac MF)</b>		36,23" × 26,19" 920 × 665 mm
<b>Source d'alimentation</b>		5058i/6058i/7058i : Modèle 230 V : 220 à 240 V ~ 50/60 Hz 7,2 A

Élément	Description
<b>La consommation de courant du produit en veille réseau (si tous les ports réseau sont connectés).</b>	Les informations sont disponibles sur le site web ci-dessous. <a href="https://www.triumph-adler.com/company/environment">https://www.triumph-adler.com/company/environment</a> <a href="https://www.triumph-adler.de/ta-de-de/umwelt">https://www.triumph-adler.de/ta-de-de/umwelt</a> <a href="https://www.utax.de/de-de/partner-service/umwelt">https://www.utax.de/de-de/partner-service/umwelt</a>
<b>Options</b>	➔ <a href="#">Matériel en option (page 11-2)</a>

\*1 Jusqu'à la ligne de hauteur limite supérieure dans le magasin.

\*2 Lorsque deux interfaces en option sont installées, il est impossible d'installer une ligne de fax.

\*3 Lorsque l'option IB-50 ou IB-51 est installée, une seule ligne de fax peut être installée.

## Fonctions de copie

Élément		Description	
<b>Vitesse de copie</b>	<b>5058i</b>	A4/Letter	50 feuilles/minute
		A4-R/Letter-R	35 feuilles/minute
		A3/Ledger	25 feuilles/minute
		B4	30 feuilles/minute
		Legal	30 feuilles/minute
		B5	50 feuilles/minute
		B5-R	35 feuilles/minute
		A5-R	40 feuilles/minute
		A6-R	25 feuilles/minute
<b>6058i</b>	<b>6058i</b>	A4/Letter	60 feuilles/minute
		A4-R/Letter-R	42 feuilles/minute
		A3/Ledger	30 feuilles/minute
		B4	36 feuilles/minute
		Legal	36 feuilles/minute
		B5	60 feuilles/minute
		B5-R	42 feuilles/minute
		A5-R	48 feuilles/minute
		A6-R	30 feuilles/minute
<b>7058i</b>	<b>7058i</b>	A4/Letter	70 feuilles/minute
		A4-R/Letter-R	49 feuilles/minute
		A3/Ledger	35 feuilles/minute
		B4	42 feuilles/minute
		Legal	42 feuilles/minute
		B5	70 feuilles/minute
		B5-R	49 feuilles/minute
		A5-R	48 feuilles/minute
		A6-R	30 feuilles/minute
<b>Temps de sortie de la première copie (A4, placé sur la glace d'exposition, chargé à partir du magasin)</b>		5058i 3,7 secondes maximum 6058i 3,4 secondes maximum 7058i 3,3 secondes maximum	
<b>Niveau de zoom</b>		Mode manuel : 25 à 400 %, incréments de 1 % Mode auto : Zoom prédéfini	
<b>Copie continue</b>		1 à 9999 feuilles	
<b>Résolution</b>		1200 × 1200 dpi (multi-bit)	
<b>Types d'originaux pris en charge</b>		Feuille, livre et objets tridimensionnels (format d'original maximal : A3/Ledger)	
<b>Système d'alimentation des originaux</b>		Fixe	



## Fonctions de l'imprimante

Élément		Description	
Vitesse d'impression	5058i	12×18"/SRA3	25 feuilles/minute
	6058i	12×18"/SRA3	30 feuilles/minute
	7058i	12×18"/SRA3	35 feuilles/minute
		Pour les formats autre que le format ci-dessus, les spécifications sont les mêmes que pour la vitesse de copie.	
Temps de sortie de la première impression (A4, chargé à partir du magasin)		5058i 4,3 secondes maximum 6058i 3,8 secondes maximum 7058i 3,8 secondes maximum	
Résolution		4800 dpi équivalent × 1200 dpi	
Système d'exploitation		Windows 8.1, Windows 10, Windows Server 2012/R2, Windows Server 2016, Windows Server 2019, Mac OS 10.9 et versions ultérieures	
Interface		Connecteur d'interface USB : 1 (Super-Speed USB) Interface réseau : 1 (10 BASE-T/100 BASE-TX/1000 BASE-T (IPv6, IPv4, IPSec), 802.3a pris en charge) Interface optionnelle (option) : 2 (pour l'installation de l'IB-50/IB-51) Réseau local sans fil (option) : 1 (pour l'installation de l'IB-37/38)	
Langage de description de page		PRESCRIBE	
Émulations		PCL6 (PCL-XL, PCL-5e), KPDL3 (compatible PostScript3), PDF, XPS, OpenXPS	

## Fonctions du scanner

Élément	Description
<b>Résolution</b>	600 dpi, 400 dpi, 300 dpi, 200×400 dpi, 200 dpi, 200×100 dpi
<b>Format de fichier</b>	TIFF, JPEG, XPS, Open XPS, PDF (compression MMR/JPEG), PDF haute compression, Reconnaissance de texte OCR (option), Fichier MS Office (option), OOXML (option), OOXML (OCR) (option)
<b>Vitesse de numérisation*1</b>	(A4 paysage, 300 dpi, Qualité d'image : original Texte/Photo)
<b>5058i</b>	Recto Noir et Blanc 137 images/min Couleur 137 images/min Recto-verso Noir et Blanc 274 images/min Couleur 274 images/min
<b>6058i</b>	Recto Noir et Blanc 137 images/min Couleur 137 images/min Recto-verso Noir et Blanc 274 images/min Couleur 274 images/min
<b>7058i</b>	Recto Noir et Blanc 137 images/min Couleur 137 images/min Recto-verso Noir et Blanc 274 images/min Couleur 274 images/min
<b>Interface</b>	Ethernet (1000 BASE-T/100 BASE-TX/10 BASE-T)
<b>Système de transmission</b>	SMB, SMTP, FTP, FTP sur SSL, USB, TWAIN*2, WIA*2, DFS, DSM

\*1 Lors de l'utilisation du chargeur de documents (double numérisation avec détection de décalage et de chargement multiple) (sauf numérisation TWAIN et WIA)

\*2 Système d'exploitation disponible : Windows 8.1/Windows 10/Windows Server 2012/Windows Server 2012 R2/Windows Server 2016/Windows Server 2019

## Chargeur de documents

Élément	Description	
	Chargeur de documents (Automatique recto verso)	Chargeur de documents (Chargeur de documents à double numérisation)
Type	DP-7150	DP-7160 DP-7170 (détection de décalage, chargement multiple et agrafe)
Méthode d'alimentation des originaux	Alimentation automatique	
Types d'originaux pris en charge	à partir de feuilles	
Format papier	Maximum: A3/Ledger (11,69" × 17"/297 × 432 mm) (original long 11,69" × 74,8"/297 × 1900 mm)	
	Minimum : A6-R/Statement-R 4,13" × 5,82"/105 × 148 mm	Minimum : A6-R/Statement-R 4,13" × 5,82"/105 × 148 mm
Grammage du papier	Recto : 35 à 160 g/m <sup>2</sup> Recto verso : 50 à 120 g/m <sup>2</sup>	Recto : 35 à 220 g/m <sup>2</sup> Recto verso : 50 à 220 g/m <sup>2</sup>
Capacité papier	140 feuilles (50 à 80 g/m <sup>2</sup> )*1 maximum	270 feuilles (50 à 80 g/m <sup>2</sup> )*1 maximum
Dimensions (L × P × H)	23,35" × 20,95" × 5,75" 593 × 532 × 146 mm	23,63" × 21,23" × 7,29" 600 × 539 × 185 mm
Poids	Environ 18,52 lbs./Environ 8,4 kg	Environ 29,33 lbs./Environ 13,3 kg

\*1 Jusqu'à la ligne de hauteur limite supérieure dans le chargeur de documents.

## Chargeur de papier (500 feuilles × 2)

Élément	Description
Méthode d'alimentation du papier	Alimentation par rouleau à friction (Nbre de feuilles : 500, 80 g/m <sup>2</sup> , 2 magasins)
Format papier	A3, A4, A5, A6, B4, B5, B6, 216×340 mm, SRA3, Ledger, Letter, Legal, Statement, Executive, 12×18", Oficio II, Folio, 8K, 16K, ISO B5, Enveloppe #10, Enveloppe #9, Enveloppe #6, Enveloppe Monarch, Enveloppe DL, Enveloppe C5, Enveloppe C4, Hagaki (Carte), Oufuku Hagaki (Carte réponse), Kakugata 2, Youkei 4, Youkei 2, Nagagata 3, Perso (98 × 148 mm à 320 × 457 mm)
Papier pris en charge	Grammage : 52 à 300 g/m <sup>2</sup> Types de supports : Normal, Recyclé, Papier spécial
Dimensions (L × P × H)	23,63" × 26,19" × 12,73" 600 × 665 × 323,2 mm
Poids	Environ 50,8 lbs./Environ 23 kg

## Chargeur grande capacité (1500 feuilles × 2)

Élément	Description
<b>Méthode d'alimentation du papier</b>	Alimentation par rouleau à friction (Nbre de feuilles : 1500, 80 g/m <sup>2</sup> , 2 magasins)
<b>Format papier</b>	A4, B5, Letter
<b>Papier pris en charge</b>	Grammage : 52 à 300 g/m <sup>2</sup> Types de supports : Normal, Recyclé, Papier spécial
<b>Dimensions (L × P × H)</b>	23,63" × 26,19" × 12,73" 600 × 665 × 323,2 mm
<b>Poids</b>	Environ 66,2 lbs./Environ 30 kg

## Chargeur latéral (3000 feuilles)

Élément	Description
<b>Méthode d'alimentation du papier</b>	Méthode rouleau d'alimentation et inverseur (Nbre de feuilles : 3000, 80 g/m <sup>2</sup> )
<b>Format papier</b>	A4, B5, Letter
<b>Papier pris en charge</b>	Grammage : 52 à 300 g/m <sup>2</sup> Types de supports : Normal, Recyclé, Papier spécial
<b>Dimensions (L × P × H)</b>	13,82" × 23,04" × 18,47" 351 × 585 × 469 mm
<b>Poids</b>	Environ 58,5 lbs./Environ 26,5 kg

## Module de finition interne

Élément		Description	
Nombre de plateaux		1 plateau	
Format du papier (80 g/m <sup>2</sup> ) Plateau module finition (sans agrafage)		A3, B4, 216×340 mm, SRA3, Ledger, Legal, 12×18", Oficio II, Folio, 8K, Enveloppe C4 : 250 feuilles A4-R, A4, A5-R, A5, A6, B5-R, B5, B6, Letter-R, Letter, Statement, Executive, 16K-R, 16K, ISO B5, Enveloppe #10, Enveloppe #9, Enveloppe #6 3/4, Enveloppe Monarch, Enveloppe DL, Enveloppe C5, Hagaki (Carte), Oufuku hagaki (Carte réponse), Youkei 4, Youkei 2 : 500 feuilles	
Agrafage	Nombre de feuilles	A3, B4, 216×340 mm, Ledger, Legal, Oficio II, 8K	30 feuilles (52 à 105 g/m <sup>2</sup> ) 2 feuilles de couverture uniquement (106 à 300 g/m <sup>2</sup> )
		A4-R, A4, B5, Letter-R, Letter, 16K	50 feuilles (52 à 90 g/m <sup>2</sup> ) 40 feuilles (91 à 105 g/m <sup>2</sup> ) 2 feuilles de couverture uniquement (106 à 300 g/m <sup>2</sup> )
	Types de supports	Normal, Recyclé, Perforé, Pré-imprimé, Relié, En-tête, Couleur, Couché, Épais, Haute qualité, Perso	
Dimensions (L × P × H) (Avec le plateau sorti)		26,47" × 20,99" × 10,9" 672,3 × 533,1 × 276,8 mm	
Poids		25,4 lbs. maximum/11,5 kg maximum	

## Unité de perforation (pour module de finition interne)

Élément			Description
Format papier	Pouce	2 trous	A3, A4-R, A4, A5-R, B4, B5-R, B5, Ledger, Letter-R, Letter, Legal, Statement-R, 12×18", Folio, 8K, 16K-R, 16K
		3 trous	A3, A4, Letter, Ledger, 12×18", 8K, 16K
	cm	2 trous	A3, A4-R, A4, A5-R, B4, B5-R, B5, Ledger, Letter-R, Letter, Legal, Statement-R, 12×18", Folio, 8K, 16K-R, 16K
		4 trous	A3, A4, Letter, Ledger, 12×18", 8K, 16K
Grammage du papier			52 à 300 g/m <sup>2</sup>
Types de supports			Normal, Pré-imprimé, Relié, Recyclé, En-tête, Couleur, Épais, Couché, Haute qualité, Perso 1 à 8

## Module de finition 1000 feuilles

Élément		Description	
<b>Nombre de plateaux</b>		1 plateau	
<b>Format du papier (80 g/m<sup>2</sup>)</b>	<b>Plateau module finition (sans agrafage)</b>	A3, A5-R, B4, B5-R, B6-R, 216×340 mm, SRA3, Ledger, Legal, Statement-R, Executive, 12×18", Oficio II, Folio, 8K, 16K-R : 500 feuilles A4-R, A4, B5, Letter-R, Letter, 16K : 1000 feuilles	
<b>Grammages pris en charge</b>		Agrafage : 90 g/m <sup>2</sup> maximum	
<b>Agrafage</b>	<b>Nombre de feuilles</b>	A3, B4, B5-R, 216×340 mm, Ledger, Legal, 12×18", Oficio II, 16K-R, 8K	30 feuilles (52 à 105 g/m <sup>2</sup> ) 2 feuilles de couverture uniquement (106 à 300 g/m <sup>2</sup> )
		A4-R, A4, B5, Letter-R, Letter, 16K	50 feuilles (52 à 90 g/m <sup>2</sup> ) 40 feuilles (91 à 105 g/m <sup>2</sup> ) 2 feuilles de couverture uniquement (106 à 300 g/m <sup>2</sup> )
	<b>Types de supports</b>	Normal, Recyclé, Perforé, Pré-imprimé, Relié, En-tête, Couleur, Couché, Épais, Haute qualité, Perso 1 à 8	
<b>Dimensions (L × P × H)</b>		21,58" × 24,36" × 41,34" 548 × 618,5 × 1050 mm	
<b>Poids</b>		Environ 66,2 lbs. maximum/Environ 30 kg maximum	
<b>Espace requis (L × P) (Avec le plateau sorti)</b>		26,23" × 24,36" 666 × 618,5 mm	

## Module de finition 4000 feuilles

Élément		Description	
<b>Nombre de plateaux</b>		2 plateaux	
<b>Format du papier (80 g/m<sup>2</sup>)</b>	<b>Plateau A (sans agrafage)</b>	A3, B4, B5-R, 216×340 mm, SRA3, Ledger, Legal, Executive, 12×18", Oficio II, Folio, 8K : 1500 feuilles A4-R, A4, B5, Letter-R, Letter, 16K-R, 16K : 4000 feuilles A5-R, B6-R, Statement-R : 500 feuilles	
	<b>Plateau B</b>	A3, A4-R, A4, A5-R, A6-R, B4, B5-R, B5, B6-R, 216×340 mm, SRA3, Ledger, Letter-R, Letter, Legal, Statement-R, Executive, 12×18", Oficio II, Folio, 8K, 16K-R, 16K, ISO B5, Enveloppe C4, Carte, Oufuku hagaki (Carte réponse), Youkei 4, Youkei 2 : 200 feuilles	
<b>Grammages pris en charge</b>		Agrafage : 90 g/m <sup>2</sup> maximum	
<b>Agrafage</b>	<b>Nombre maximal</b>	A3, B4, 216×340 mm, Ledger, Legal, 12×18", Oficio II, 8K	30 feuilles (52 à 105 g/m <sup>2</sup> ) 2 feuilles de couverture uniquement (106 à 300 g/m <sup>2</sup> )
		A4-R, A4, B5-R, B5, Letter-R, Letter, 16K-R, 16K	65 feuilles (52 à 90 g/m <sup>2</sup> ) 55 feuilles (91 à 105 g/m <sup>2</sup> ) 2 feuilles de couverture uniquement (106 à 300 g/m <sup>2</sup> )
	<b>Types de supports</b>	Normal, Préimprimé, Relié, Recyclé, En-tête, Couleur, Perforé, Épais, Couché, Haute qualité, Perso 1 à 8	
<b>Dimensions (L × P × H)</b>		23,91" × 26,32" × 41,79" 607,2 × 668,5 × 1061,3 mm	
<b>Poids</b>		Environ 88,2 lbs. maximum/Environ 40 kg maximum	
<b>Espace requis (L × P) (Avec le plateau sorti)</b>		28,55" × 26,32" 725 × 668,5 mm	

## Module de finition et agrafage 100 feuilles

Élément		Description	
<b>Nombre de plateaux</b>		2 plateaux	
<b>Format du papier (80 g/m<sup>2</sup>)</b>	<b>Plateau A (sans agrafage)</b>	A3, B4, B5-R, 216×340 mm, SRA3, Ledger, Legal, Executive, 12×18", Oficio II, Folio, 8K : Hauteur 227 mm (équivalent à 1500 feuilles) A4-R, A4, B5, Letter-R, Letter, 16K-R, 16K : Hauteur 512 mm (équivalent à 4000 feuilles) A5-R, B6-R, Statement-R : Hauteur 91 mm (équivalent à 500 feuilles)	
	<b>Plateau B</b>	A3, A4-R, A4, A5-R, A6-R, B4, B5-R, B5, B6-R, 216×340 mm, SRA3, Ledger, Letter-R, Letter, Legal, Statement-R, Executive, 12×18", Oficio II, Folio, 8K, 16K-R, 16K, ISO B5, Enveloppe #10, Enveloppe #9, Enveloppe #6, Enveloppe Monarch, Enveloppe DL, Enveloppe C5, Enveloppe C4, Hagaki (Carte), Oufuku Hagaki (Carte-réponse), Kakugata 2, Youkei 4, Youkei 2, Younaga 3, Nagagata 3, Nagagata 4 : Hauteur 45 mm (équivalent à 200 feuilles)	
<b>Grammages pris en charge</b>		Agrafage : 90 g/m <sup>2</sup> maximum	
<b>Agrafage</b>	<b>Nombre maximal</b>	A3, B4, 216×340 mm, Ledger, Legal, 12×18", Oficio II, 8K	50 feuilles (52 à 90 g/m <sup>2</sup> ) 35 feuilles (91 à 105 g/m <sup>2</sup> ) 2 feuilles de couverture uniquement (106 à 300 g/m <sup>2</sup> )
		A4-R, A4, B5-R, B5, Letter-R, Letter, 16K-R, 16K	100 feuilles (52 à 90 g/m <sup>2</sup> ) 70 feuilles (91 à 105 g/m <sup>2</sup> ) 2 feuilles de couverture uniquement (106 à 300 g/m <sup>2</sup> )
	<b>Types de supports</b>	Normal, Préimprimé, Relié, Recyclé, En-tête, Couleur, Perforé, Épais, Couché, Haute qualité, Perso 1 à 8	
<b>Dimensions (L × P × H) (Avec le plateau rentré)</b>		29,55" × 27,03" × 43,68" 750,5 × 686,4 × 1109,5 mm	
<b>Poids</b>		Environ 125,7 lbs. maximum/Environ 57 kg	
<b>Espace requis (L × P) (Avec le plateau sorti)</b>		34,16" × 27,03" 867,6 × 686,4 mm	



## Unité de perforation (pour module de finition 1000 feuilles/4000 feuilles/module de finition et agrafage 100 feuilles)

Élément			Description
Format papier	Pouce	2 trous	A3, A4-R, A4, A5-R, B4, B5-R, B5, Ledger, Letter-R, Letter, Legal, Statement-R, 12×18", Folio, 8K, 16K, 16K-R
		3 trous	A3, A4, Letter, Ledger, 12×18", 8K, 16K
	cm	2 trous	A3, A4-R, A4, A5-R, B4, B5-R, B5, Ledger, Letter-R, Letter, Legal, Statement-R, 12×18", Folio, 8K, 16K, 16K-R
		4 trous	A3, A4, Letter, Ledger, 12×18", 8K, 16K
Grammage du papier			45 à 300 g/m <sup>2</sup>
Types de supports			Normal, Rugueux, Préimprimé, Relié, Recyclé, En-tête, Couleur, Épais, Couché, Haute qualité, Perso 1 à 8

## Boîte aux lettres (pour module de finition 4000 feuilles)

Élément		Description
Nombre de plateaux		7 plateaux
Format papier (80 g/m <sup>2</sup> )		A3, B4, Ledger, Legal, 8K : 50 feuilles A4-R, A4, A5-R, B5-R, B5, 216×340 mm, Letter-R, Letter, Statement-R, Executive, Oficio II, Folio, 16K-R, 16K : 100 feuilles
Dimensions (L × P × H)		20,08" × 15,75" × 18,51" 510 × 400 × 470 mm
Poids		Environ 22,1 lbs./Environ 10 kg

## Unité de pliage (pour module de finition 4000 feuilles)

Élément	Description	
<b>Formats</b>	Deux volets	A3, B4, A4-R, Ledger, Legal, Letter-R, Oficio II, 8K
	Piqûre à cheval	A3, B4, A4-R, Ledger, Letter-R, Legal, Oficio II, 8K
	Trois volets	A4-R, Letter-R
<b>Nombre de feuilles</b>	Deux volets	5 feuilles (60 à 90 g/m <sup>2</sup> ) 3 feuilles (91 à 120 g/m <sup>2</sup> ) 1 feuille (121 à 256 g/m <sup>2</sup> )
	Piqûre à cheval	20 feuilles (60 à 90 g/m <sup>2</sup> ) 13 feuilles (91 à 105 g/m <sup>2</sup> ) 1 feuille de couverture uniquement (106 g/m <sup>2</sup> ou plus lourd)
	Trois volets	5 feuilles (60 à 90 g/m <sup>2</sup> ) 3 feuilles (91 à 120 g/m <sup>2</sup> )
<b>Nombre maximum pour le stockage (80 g/m<sup>2</sup>)</b>	Deux volets	5 feuilles maximum par jeu : 30 jeux
	Piqûre à cheval	5 feuilles maximum par jeu : 30 jeux 6 à 10 feuilles par jeu : 20 jeux 11 à 20 feuilles par jeu : 10 jeux
	Trois volets	1 feuille par jeu : 30 jeux 2 à 5 feuilles par jeu : 5 jeux
<b>Types de supports</b>	Deux volets	Normal, Recyclé, Préimprimé, Relié, Couleur, Perforé, En-tête, Épais, Couché, Haute qualité, Perso 1 à 8
	Piqûre à cheval	Normal, Recyclé, Préimprimé, Relié, Couleur, Perforé, En-tête, Épais, Couché, Haute qualité, Perso 1 à 8
	Trois volets	Normal, Recyclé, Préimprimé, Relié, Couleur, Perforé, En-tête, Couché, Haute qualité, Perso 1 à 8

## Unité de pliage (pour module de finition et agrafage 100 feuilles)

Élément	Description	
<b>Formats</b>	Deux volets	A3, B4, A4-R, SRA3, Ledger, Legal, Letter-R, Oficio II, 8K, 12×18"
	Piqûre à cheval	A3, B4, A4-R, SRA3, Ledger, Letter-R, Legal, Oficio II, 8K, 12×18"
	Trois volets	A4-R, Letter-R
<b>Nombre de feuilles</b>	Deux volets	5 feuilles (52 à 90 g/m <sup>2</sup> ) 3 feuilles (91 à 105 g/m <sup>2</sup> ) 1 feuille (106 à 256 g/m <sup>2</sup> )
	Piqûre à cheval	20 feuilles (52 à 90 g/m <sup>2</sup> ) 13 feuilles (91 à 105 g/m <sup>2</sup> ) 1 feuille de couverture uniquement (106 g/m <sup>2</sup> ou plus lourd)
	Trois volets	5 feuilles (52 à 90 g/m <sup>2</sup> ) 3 feuilles (91 à 105 g/m <sup>2</sup> )
<b>Nombre maximum pour le stockage (80 g/m<sup>2</sup>)</b>	Deux volets	5 feuilles maximum par jeu : 20 jeux
	Piqûre à cheval	5 feuilles maximum par jeu : 20 jeux 6 à 10 feuilles par jeu : 10 jeux 11 à 20 feuilles par jeu : 10 jeux
	Trois volets	1 feuille par jeu : 50 jeux 2 à 5 feuilles par jeu : 25 jeux
<b>Types de supports</b>	Deux volets	Normal, Recyclé, Préimprimé, Relié, Couleur, Perforé, En-tête, Épais, Couché, Haute qualité, Perso 1 à 8
	Piqûre à cheval	Normal, Recyclé, Préimprimé, Relié, Couleur, Perforé, En-tête, Épais, Couché, Haute qualité, Perso 1 à 8
	Trois volets	Normal, Recyclé, Préimprimé, Relié, Couleur, Perforé, En-tête, Couché, Haute qualité, Perso 1 à 8

## Plateau du séparateur de travaux

Élément	Description
Nombre de plateaux	1 plateau
Nbre maximal de feuilles	100 feuilles (80 g/m <sup>2</sup> )
Format papier	A3, A4-R, A4, A5-R, A5, A6-R, B4, B5-R, B5, B6-R, 216×340 mm, SRA3, Ledger, Letter-R, Letter, Legal, Statement-R, Executive, 12×18", Oficio II, Folio, 8K, 16K-R, 16K, ISO B5, Enveloppe #10, Enveloppe #9, Enveloppe #6, Enveloppe Monarch, Enveloppe DL, Enveloppe C5, Enveloppe C4, Hagaki (Carte), Oufuku hagaki (Carte réponse), Youkei 4, Youkei 2, Perso (98 × 148 à 304,8 × 1220 mm)
Type de papier	Grammage : 52 à 300 g/m <sup>2</sup> Types de supports : Normal, Recyclé, Papier spécial
Dimensions (L × P × H)	18,78" × 16,52" × 2,52" 477 × 419,6 × 64 mm
Poids	Environ 1,6 lbs./Environ 0,7 kg

## Plateau de décalage interne

Élément	Description
Nombre de plateaux	1 plateau
Nbre maximal de feuilles	250 feuilles (80 g/m <sup>2</sup> )
Format papier	A3, A4-R, A4, A5-R, A5, A6-R, B4, B5-R, B5, B6-R, 216×340 mm, SRA3, Ledger, Letter-R, Letter, Legal, Statement-R, Executive, 12×18", Oficio II, Folio, 8K, 16K-R, 16K, ISO B5, Enveloppe #10, Enveloppe #9, Enveloppe #6, Enveloppe Monarch, Enveloppe DL, Enveloppe C5, Enveloppe C4, Hagaki (Carte), Oufuku hagaki (Carte réponse), Kakugata 2, Youkei 4, Youkei 2, Nagagata 3, Nagagata 4, Younaga 3, Perso (98 × 148 à 320 × 1220 mm)
Type de papier	Grammage : 52 à 300 g/m <sup>2</sup> Types de supports : Normal, Recyclé, Papier spécial
Dimensions (L × P × H)	17,33" × 15,75" × 5,24" 440 × 400 × 133 mm
Poids	Environ 3,97 lbs./Environ 1,8 kg

## Plateau pour bannière

Élément	Description
Nombre max. de feuilles	10 feuilles (bac MF)
Longueur de papier	210 à 304,8 mm (8,26" à 12")
Largeur de papier	Max. 1220,0 mm (48,03")
Type de papier	Grammage : 136 à 163 g/m <sup>2</sup> Types de papier : Lourd 2
Dimensions (L × P × H)	15,78" × 15,67" × 7,63" 400,6 × 397,8 × 193,6 mm
Poids	Environ 1,2 lbs./Environ 0,5 kg

## Plateau d'insertion

Élément	Description
Nombre de plateaux	2 plateaux
Format papier	A3, A4-R, A4, A5-R, A6-R, B4, B5-R, B5, SRA3, Ledger, Letter-R, Letter, Legal, Statement, 12×18", Executive, Oficio II, 8K, 16K, 16K-R, ISO B5, Personnalisé 1 à 4 (148 × 210 - 320 × 457 mm)
Type de papier	Normal, Fin, Recyclé, Préimprimé, Relié, Couleur, Perforé, En-tête, Épais, Haute qualité, Personnalisé 1 à 8
Dimensions (L × P × H)	27,69" × 24,22" × 52,43" 703,2 × 615 × 1331,7 mm
Poids	Environ 68,4 lbs. /Environ 31 kg

## Unité de pliage en Z

Élément	Description	
<b>Formats</b>	Pli en Z	A3, B4, A4-R, 11×17, 8,5×14, 8,5×11R, 8K
	Deux volets	A3, B4, A4, A4-R, B5-R, 11×17, 8,5×14, 8,5×11, 8,5×11R, 8K, 12×18, 13×19, SRA3
	Piqûre à cheval	A3, A4-R, 11×17, 8,5×14, 8,5×11R
	Trois volets	A3, A4-R, B4, 11×17, 8,5×14, 8,5×11R
<b>Nombre de feuilles</b>	Pli en Z	1 feuille (106 à 256 g/m <sup>2</sup> )
	Deux volets	1 feuille (106 à 256 g/m <sup>2</sup> )
	Piqûre à cheval	64 à 74 g/m <sup>2</sup> , A4-R/8,5×11R : 3 feuilles, Autres : 1 feuille
	Trois volets	75 à 90 g/m <sup>2</sup> , A4-R/8,5×11R : 2 feuilles, Autres : 1 feuille 91 à 105 g/m <sup>2</sup> : 1 feuille
<b>Grammage du papier</b>	Pli en Z	64 à 105 g/m <sup>2</sup>
	Deux volets	
	Piqûre à cheval	
	Trois volets	
<b>Dimensions (L × P × H)</b>	8,23" × 28,75" × 38,59" 209 × 730 × 980 mm	
<b>Poids</b>	Environ 92,6 lbs. /Environ 42 kg	



### REMARQUE

Pour les types de papier recommandés, consulter le revendeur ou un technicien.

## Sauvegarde des données

Si le SSD, le disque dur ou la mémoire de cette machine installée dans la machine tombent en panne pour une raison quelconque, les fichiers dans la boîte personnalisée, les données de fax reçus et différents paramètres enregistrés à ces emplacements seront supprimés et ne pourront pas être restaurés. Pour éviter l'effacement des données, effectuer des sauvegardes régulières comme suit.

### Sauvegarde des données avec NETWORK PRINT MONITOR

Utiliser NETWORK PRINT MONITOR pour sauvegarder régulièrement sur le PC les données suivantes enregistrées dans cette machine.

- Paramètres du système
- Paramètres réseau
- Liste d'utilisateurs
- Carnet d'adresses
- Paramètres de boîte personnalisée (sauf les fichiers dans la boîte personnalisée)

➔ [Migration du carnet d'adresses \(page 2-73\)](#)

### Sauvegarde des données avec Embedded Web Server RX

Utiliser Embedded Web Server RX pour sauvegarder régulièrement sur le PC les données enregistrées dans la boîte personnalisée et la boîte de fax. Cette sous-section décrit la procédure pour la sauvegarde des données dans la boîte personnalisées. Il est possible de sauvegarder la boîte de fax en utilisant la même procédure.

#### 1 Afficher l'écran.

- 1 Lancer le navigateur Web.
- 2 Dans la barre Adresse ou Emplacement, saisir l'adresse IP ou le nom d'hôte de la machine.  
Cliquer dans l'ordre suivant pour vérifier l'adresse IP et le nom d'hôte de la machine.  
[Informations sur l'appareil] dans l'écran d'accueil > [Identificat./Réseau filaire]
- 3 Cliquer sur le numéro ou le nom de la boîte personnalisée dans laquelle est stocké le document.

#### 2 Télécharger les documents.

- 1 Sélectionner les données de document à télécharger sur l'ordinateur.  
Il n'est possible de télécharger d'une seule donnée de document à la fois.
- 2 Cliquer sur l'icône [Télécharger]. Le fichier sélectionné s'affiche dans « Fichiers sélectionnés ».
- 3 Spécifier [Sélection couleurs] et [Format de fichier] si nécessaire.
- 4 Cliquer sur [Télécharger].

### Sauvegarde des données à l'aide du lecteur USB

Il est possible de copier sur un lecteur USB les données enregistrées dans la boîte personnalisée et la boîte de fax. Il est possible de sauvegarder plusieurs données de document à la fois.

➔ [Copie de documents dans une Boîte personnalisée vers un lecteur USB \(page 5-67\)](#)

# Liste des fonctions de configuration rapide de la sécurité

Les fonctions configurées dans chaque niveau de Configuration rapide de la sécurité sont les suivantes. Après la sélection du niveau de sécurité, configurer la fonction de sécurité selon l'environnement d'exploitation.

Élément		Configuration rapide de la sécurité		
		Niveau 1	Niveau 2	Niveau 3
<b>SSL</b>		Activé	Activé	Activé
<b>Paramètres côté serveur</b> <sup>*1</sup>	<b>Version TLS</b>	TLS1.1, TLS1.2, TLS1.3	TLS1.2, TLS1.3	TLS1.2, TLS1.3
	<b>Cryptage efficace</b>	3DES, AES, AES-GCM, CHACHA20/POLY1305	AES-GCM, AES, CHACHA20/POLY1305	AES-GCM, AES, CHACHA20/POLY1305
	<b>Hash</b>	SHA1, SHA2(256/384)	SHA2(256/384)	SHA2(256/384)
	<b>Sécurité IPP</b>	Sécurisé uniquement (IPPS)	Sécurisé uniquement (IPPS)	Sécurisé uniquement (IPPS)
	<b>Sécurité HTTP</b>	Sécurisé uniquement (HTTPS)	Sécurisé uniquement (HTTPS)	Sécurisé uniquement (HTTPS)
	<b>Sécurité WSD améliorée</b>	Sécurisé uniquement (WSD amélioré sur SSL)	Sécurisé uniquement (WSD amélioré sur SSL)	Sécurisé uniquement (WSD amélioré sur SSL)
	<b>Sécurité eSCL</b>	Non sécurisé (eSCL sur SSL & eSCL)	Sécurisé uniquement (eSCL sur SSL)	Sécurisé uniquement (eSCL sur SSL)
<b>Paramètres côté client</b> <sup>*1</sup>	<b>Version TLS</b>	TLS1.1, TLS1.2, TLS1.3	TLS1.2, TLS1.3	TLS1.2, TLS1.3
	<b>Cryptage efficace</b>	3DES, AES, AES-GCM, CHACHA20/POLY1305	AES-GCM, AES, CHACHA20/POLY1305	AES-GCM, AES, CHACHA20/POLY1305
	<b>Hash</b>	SHA1, SHA2(256/384)	SHA2(256/384)	SHA2(256/384)
<b>Paramètres IPv4 (réseau filaire)</b> <sup>*1</sup>	<b>DNS sur TLS</b>	Désactivé	Auto	Activé
	<b>Vérification automatique du certificat</b>	Période de validité	Période de validité	Période de validité
	<b>Hash</b>	SHA2(256/384)	SHA2(256/384)	SHA2(256/384)
<b>Paramètres IPv4 (réseau sans fil)</b> <sup>*1</sup>	<b>DNS sur TLS</b>	Désactivé	Auto	Activé
	<b>Vérification automatique du certificat</b>	Période de validité	Période de validité	Période de validité
	<b>Hash</b>	SHA2(256/384)	SHA2(256/384)	SHA2(256/384)



Élément		Configuration rapide de la sécurité		
		Niveau 1	Niveau 2	Niveau 3
Paramètres IPv6 (réseau filaire) <sup>*1</sup>	DNS sur TLS	Désactivé	Auto	Activé
	Vérification automatique du certificat	Période de validité	Période de validité	Période de validité
	Hash	SHA2(256/384)	SHA2(256/384)	SHA2(256/384)
Paramètres IPv6 (réseau sans fil) <sup>*1</sup>	DNS sur TLS	Désactivé	Auto	Activé
	Vérification automatique du certificat	Période de validité	Période de validité	Période de validité
	Hash	SHA2(256/384)	SHA2(256/384)	SHA2(256/384)
Protocoles d'envoi : FTP Client (transmission) <sup>*1</sup>	Vérification automatique du certificat	Période de validité	Période de validité	Période de validité
	Hash	SHA2(256/384)	SHA2(256/384)	SHA2(256/384)
Autres protocoles : HTTP (Client) <sup>*1</sup>	Vérification automatique du certificat	Période de validité	Période de validité	Période de validité
	Hash	SHA2(256/384)	SHA2(256/384)	SHA2(256/384)
Autres protocoles : SOAP <sup>*1</sup>	Vérification automatique du certificat	Période de validité	Période de validité	Période de validité
	Hash	SHA2(256/384)	SHA2(256/384)	SHA2(256/384)
Autres protocoles : LDAP <sup>*1</sup>	Vérification automatique du certificat	Période de validité	Période de validité	Période de validité
	Hash	SHA2(256/384)	SHA2(256/384)	SHA2(256/384)
Protocoles d'envoi : SMTP (transmis. e-mail) <sup>*1</sup>	Vérification automatique du certificat	Période de validité	Période de validité	Période de validité
	Hash	SHA2(256/384)	SHA2(256/384)	SHA2(256/384)
E-mail : Paramètres utilisateur POP3 <sup>*1</sup>	Vérification automatique du certificat	Période de validité	Période de validité	Période de validité
	Hash	SHA2(256/384)	SHA2(256/384)	SHA2(256/384)

Élément		Configuration rapide de la sécurité		
		Niveau 1	Niveau 2	Niveau 3
Protocoles d'impression	NetBEUI	Activé	Désactivé	Désactivé
	LPD	Activé	Activé	Désactivé
	Serveur FTP (Réception)	Activé	Désactivé	Désactivé
	IPP	Activé	Désactivé	Désactivé
	IPP sur SSL	Activé	Activé	Activé
	Raw	Activé	Activé	Désactivé
	ThinPrint	Activé	Désactivé	Désactivé
	ThinPrint over SSL	Activé	Désactivé	Désactivé
	Impression WSD	Activé	Désactivé	Désactivé
	POP3 (réception e-mail)	Désactivé	Désactivé	Désactivé
Protocoles d'envoi	Client FTP (transmission)	Activé	Désactivé	Désactivé
	SMB	Activé	Activé	Désactivé
	Numérisation WSD	Activé	Désactivé	Désactivé
	Numérisation DSM	Désactivé	Désactivé	Désactivé
	eSCL	Activé	Désactivé	Désactivé
	eSCL sur SSL	Activé	Activé	Désactivé
Autres protocoles	SNMPv1/v2c	Activé	Activé	Désactivé
	SNMPv3	Désactivé	Désactivé	Désactivé
	HTTP	Activé	Désactivé	Désactivé
	HTTPS	Activé	Activé	Activé
	WSD amélioré	Activé	Désactivé	Désactivé
	WSD amélioré (SSL)	Activé	Activé	Activé
	LDAP	Désactivé	Désactivé	Désactivé
	LLTD*1	Désactivé	Désactivé	Désactivé
	REST	Activé	Désactivé	Désactivé
	REST sur SSL	Activé	Activé	Activé
	VNC (RFB)	Désactivé	Désactivé	Désactivé
	VNC (RFB) over SSL	Désactivé	Désactivé	Désactivé
	Enhanced VNC (RFB) over SSL	Activé	Désactivé	Désactivé
TCP/IP : Réglages Bonjour	Bonjour	Activé	Activé	Désactivé

Élément		Configuration rapide de la sécurité		
		Niveau 1	Niveau 2	Niveau 3
Paramètres réseau	Paramètres Wi-Fi Direct	Désactivé	Désactivé	Désactivé
Connectivité	Paramètres Bluetooth	Désactivé	Désactivé	Désactivé
	NFC	Désactivé	Désactivé	Désactivé
Blocage de l'interface	Hôte USB	Déverrouiller	Déverrouiller	Verrouiller
	Périphérique USB	Déverrouiller	Déverrouiller	Verrouiller
	Interface optionnelle 1	Déverrouiller	Déverrouiller	Verrouiller
	Interface optionnelle 2	Déverrouiller	Déverrouiller	Verrouiller
Économiseur d'énergie/ Temporisation	Réinitialisation auto du panneau	Activé	Activé	Activé
Paramètres de verrouillage du compte utilisateur	Verrou	Désactivé	Désactivé	Activé
Param. état trav./ journal travaux	Afficher le détail des travaux	Afficher tout	Afficher tout	Masquer tout (afficher uniquement pour l'administrateur)
	Afficher journal des travaux	Afficher tout	Afficher tout	Masquer tout (afficher uniquement pour l'administrateur)
	Afficher le journal du fax	Afficher tout	Afficher tout	Masquer tout (afficher uniquement pour l'administrateur)
Modifier restriction	Carnet d'adresses	Désactivé	Désactivé	Administrateur uniquement
	Touche unique	Désactivé	Désactivé	Administrateur uniquement

Élément		Configuration rapide de la sécurité		
		Niveau 1	Niveau 2	Niveau 3
Éviter l'envoi erroné des paramètres	Vérification de destination avant envoi	Désactivé	Désactivé	Activé
	Contr. entrée nouv. dest.	Désactivé	Désactivé	Activé
	Entrée nouvelle destination	Autoriser	Autoriser	Interdire
	Entrée nouvelle destination (FAX)	Autoriser	Autoriser	Interdire
	Rappeler destination	Autoriser	Autoriser	Interdire
	Diffuser	Autoriser	Autoriser	Interdire
	Historique de destination	Autoriser	Autoriser	Interdire
Paramètres d'historique	Historique connexion	Désactivé	Activé	Activé
	Historique journal machine	Désactivé	Activé	Activé
	Journal err. comm. sécur.	Désactivé	Activé	Activé
Paramètres du protocole : Paramètres RESTful API	API for Enhanced Services	Désactivé	Désactivé	Désactivé

\*1 L'élément de réglage qui peut être défini ou configuré à partir de Embedded Web Server RX.

# Glossaire

Élément	Description
<b>Accessibilité</b>	Cette machine offre une bonne accessibilité, y compris pour les personnes âgées, les handicapés physiques et les déficients visuels. L'angle de l'écran tactile est réglable.
<b>Adresse IP</b>	Une adresse de protocole Internet est un chiffre unique correspondant à un ordinateur spécifique ou à un périphérique appartenant au réseau. Une adresse IP est constituée de quatre groupes de chiffres séparés par des points, par exemple : 192.168.110.171. Chaque chiffre doit être compris entre 0 et 255.
<b>Aide</b>	Si vous n'êtes pas sûr de la façon d'utiliser la machine, si vous souhaitez plus d'informations sur ses fonctions ou si vous avez des problèmes pour faire fonctionner correctement la machine, sélectionnez [?] (Aide) pour afficher une explication détaillée sur l'écran tactile.
<b>AppleTalk</b>	AppleTalk permet le partage des fichiers et des imprimantes et l'utilisation de logiciels d'application placés sur un autre ordinateur du même réseau AppleTalk.
<b>Auto-IP</b>	Auto-IP est un module qui permet l'attribution d'adresse IPv4 dynamiques au démarrage d'un périphérique. La fonction DHCP nécessite toutefois un serveur DHCP. Auto-IP est une méthode sans serveur pour le choix d'une adresse IP. Les adresses IP entre 169.254.0.0 et 169.254.255.255 sont réservées à l'attribution automatique de la part d'Auto-IP.
<b>Bac MF</b>	Plateau d'alimentation de papier situé à l'avant de la machine. Utiliser ce bac à la place des magasins lors de l'impression sur des enveloppes, du papier Hagaki (Carte), des transparents ou des étiquettes.
<b>Boîte personnalisée</b>	La fonction Boîte personnalisée stocke les données d'impression pour chaque utilisateur et permet à l'utilisateur d'imprimer une ou plusieurs copie des données stockées par la suite à l'aide du panneau de commande de l'imprimante.
<b>Boîte travaux</b>	La fonction Boîte travaux stocke les données d'impression sur l'imprimante et permet aux utilisateurs d'imprimer une ou plusieurs copies des données stockées par la suite à l'aide du panneau de commande de l'imprimante.
<b>Bonjour</b>	Bonjour (aussi connu sous le nom de réseau sans configuration) est un service qui détecte automatiquement les ordinateurs, les périphériques et les services sur un réseau IP. Puisqu'un protocole IP standard industriel est utilisé, Bonjour permet aux périphériques de se reconnaître automatiquement sans spécifier d'adresse IP ou sans définir de serveur DNS. Bonjour envoie et reçoit également les paquets réseau sur le port UDP 5353. Si un pare-feu est activé, l'utilisateur doit vérifier que le port UDP 5353 est toujours ouvert afin que Bonjour fonctionne correctement. Certains pare-feu sont réglés pour rejeter uniquement certains paquets Bonjour. Si Bonjour ne fonctionne pas de manière stable, vérifiez les paramètres du pare-feu et assurez-vous que Bonjour est enregistré dans la liste d'exceptions et que les paquets Bonjour sont acceptés. Si vous installez Bonjour sur Windows XP Service Pack 2 ou supérieur, le pare-feu de Windows sera réglé correctement pour Bonjour.
<b>DHCP (Dynamic Host Configuration Protocol)</b>	Protocole qui résout automatiquement les adresses IP, les masques de sous-réseau et les adresses de passerelle sur un réseau TCP/IP. DHCP réduit la charge de gestion des réseaux utilisant un grand nombre d'ordinateurs clients en libérant les clients, dont les imprimantes, à partir de l'adresse IP affectée.
<b>DHCP (IPv6)</b>	Le DHCP (IPv6) est la future génération du protocole de configuration d'hôte dynamique pour Internet et il prend en charge l'IPv6. Il étend le protocole de démarrage BOOTP qui définit les protocoles utilisés pour le transfert des informations de configuration aux hôtes du réseau. Le DHCP (IPv6) permet au serveur DHCP d'utiliser ses fonctionnalités étendues pour envoyer des paramètres de configuration à un nœud IPv6. Puisque les adresses réseau qui peuvent être utilisées sont attribuées automatiquement, la charge de gestion du nœud IPv6 est réduite dans les systèmes où l'administrateur doit exercer un contrôle étroit sur l'attribution d'adresse IP.

Élément	Description
<b>Disque RAM</b>	En utilisant une partie de la mémoire de l'imprimante comme disque virtuel, il est possible de définir une quantité de mémoire quelconque de la mémoire totale de l'imprimante comme disque RAM afin d'utiliser les fonctionnalités comme le tri électronique (réduction du temps d'impression).
<b>dpi (points par pouce)</b>	Unité de résolution, représentant le nombre de points imprimés par pouce (25,4 mm).
<b>Émulation</b>	Fonction permettant d'interpréter et d'exécuter les langages de description de page d'autres imprimantes. La machine émule le fonctionnement de PCL6, KPDL3 (compatible PostScript 3).
<b>Envoi en E-mail</b>	Fonction permettant d'envoyer les données d'images stockées sur la machine sous forme de pièce jointe à un e-mail. Les adresses e-mail peuvent être sélectionnées dans une liste ou saisies manuellement.
<b>FTP (File Transfer Protocol)</b>	Protocole permettant de transférer des fichiers sur les réseaux TCP/IP tels qu'Internet ou les intranets. Tout comme les protocoles HTTP et SMTP/POP, FTP est aujourd'hui largement utilisé sur Internet.
<b>IPP</b>	IPP (Internet Printing Protocol) est une norme qui utilise les réseaux TCP/IP comme Internet pour permettre l'envoi des travaux d'impression entre les ordinateurs distants et les imprimantes. IPP est une extension du protocole HTTP utilisé pour afficher les sites Web et elle permet d'effectuer l'impression via routeur sur des imprimantes distantes. Elle prend également en charge les mécanismes d'authentification HTTP avec l'authentification client et serveur SSL, ainsi que le chiffrement.
<b>KPDL (Kyocera Page Description Language)</b>	Langage de description de page Kyocera compatible avec Adobe PostScript niveau 3.
<b>Masque de sous-réseau</b>	<p>Le masque de sous-réseau est une manière d'augmenter la section adresse réseau d'une adresse IP.</p> <p>Un masque de sous-réseau représente toutes les sections adresse réseau par un 1 et toutes les sections adresse hôte par un 0. Le nombre de bits dans le préfixe indique la longueur de l'adresse réseau. Le terme préfixe se réfère à quelque chose qui est ajouté au début et, dans ce contexte, il indique la première section de l'adresse IP. Lorsqu'une adresse IP est écrite, la longueur de l'adresse réseau est indiquée par la longueur du préfixe après une barre oblique vers l'avant (/). Par exemple, "24" dans l'adresse "133.210.2.0/24". De cette manière, "133.210.2.0/24" indique l'adresse IP "133.210.2.0" avec un préfixe de 24 bits (section réseau). Cette nouvelle section adresse réseau (faisant partie à l'origine de l'adresse hôte), rendue possible par le masque de sous-réseau, est appelée adresse de sous-réseau. Lorsque vous saisissez le masque de sous-réseau, assurez-vous que l'option "DHCP" est réglée sur "Désactivé".</p>
<b>Mode EcoPrint</b>	Mode d'impression permettant de réaliser des économies de toner. Les copies effectuées dans ce mode sont plus claires que les copies normales.
<b>NetBEUI (NetBIOS Extended User Interface)</b>	Interface développée par IBM en 1985 sous forme de mise à jour de NetBIOS. Elle offre des fonctions plus évoluées sur les petits réseaux que les autres protocoles tels que TCP/IP, etc. Elle n'est pas adaptée aux grands réseaux du fait d'un manque de capacités de routage permettant de sélectionner les chemins les mieux adaptés. NetBEUI a été adoptée par IBM pour le système OS/2 et par Microsoft pour Windows comme protocole standard de services de partage de fichiers et d'impression.
<b>Nuances de gris</b>	Expression couleur informatique. Les images affichées dans ce mode sont normalement constituées de nuances de gris, allant du noir pour l'intensité la plus faible au blanc pour l'intensité maximale, sans autres couleurs. Les nuances de gris sont affichées sous forme de niveaux numériques : c'est-à-dire, blanc et noir uniquement pour 1 bit, 256 niveaux de gris (y compris le blanc et le noir) pour 8 bits et 65 536 niveaux de gris pour 16 bits.
<b>Page d'état</b>	Page répertoriant les caractéristiques de la machine, par exemple : capacité mémoire, total des impressions et des numérisations, paramètres des sources de papier.

Élément	Description
<b>Passerelle par défaut</b>	Correspond au périphérique, par exemple ordinateur ou routeur, utilisé en entrée/sortie (passerelle) en vue d'accéder à des ordinateurs extérieurs au réseau utilisé. Si aucune passerelle spécifique n'est désignée pour une adresse IP de destination, les données sont envoyées sur l'hôte désigné comme passerelle par défaut.
<b>PDF/A</b>	Il s'agit de la norme « ISO 19005-1. Gestion de documents - Format de fichier des documents électroniques pour une conservation à long terme - Partie 1 : Utilisation du PDF (PDF/A) » et d'un format de fichier basé sur PDF 1.4. Il a été normalisé par la norme ISO 19005-1 et concerne une spécialisation du PDF, principalement utilisé pour l'impression, pour la conservation à long terme. Une nouvelle partie, ISO 19005-2 (PDF/A-2), est en cours de préparation.
<b>Pilote d'imprimante</b>	Logiciel permettant d'imprimer les données créées sur un logiciel d'application. Le pilote d'imprimante pour la machine est téléchargé à partir de notre site web. Installer le pilote sur l'ordinateur connecté à la machine.
<b>Polices contour</b>	Avec les polices contour, les contours des caractères sont représentés par des expressions numériques et les polices peuvent être agrandies ou réduites de différentes manières en modifiant les valeurs numériques de ces expressions. L'impression reste claire même si vous agrandissez les polices, les caractères étant définis avec des contours représentés par des expressions numériques. Vous pouvez indiquer le format des polices de caractères par incréments de 0,25 points en allant jusqu'à 999,75 points.
<b>POP3 (Post Office Protocol 3)</b>	Protocole standard de réception de courriers électroniques en provenance d'un serveur sur lequel le courrier est stocké sur Internet ou sur un intranet.
<b>PostScript</b>	Langage de description de page développé par Adobe Systems. Il propose des fonctionnalités souples au niveau des fontes, ainsi que des graphiques de haute qualité, assurant ainsi une impression de qualité supérieure. La première version appelée Niveau 1, a été lancée en 1985, suivie du Niveau 2 permettant l'impression couleur et les langues sur deux octets (par exemple, le Japonais) en 1990. Le Niveau 3 a été lancé en 1996 sous forme de mise à jour pour Internet et le format PDF, avec des améliorations progressives dans les technologies de mise en œuvre.
<b>PPM (impressions par minute)</b>	Correspond au nombre d'impressions A4 effectuées en une minute.
<b>RA (sans état)</b>	Le routeur IPv6 communique (transmet) les informations comme le préfixe d'adresse global en utilisant l'ICMPv6. Cette information est le Router Advertisement (RA).  ICMPv6 signifie Internet Control Message Protocol (protocole de message de contrôle sur Internet) et il s'agit d'une norme IPv6 définie dans la RFC 2463 "Internet Control Message Protocol (ICMPv6) for the Internet Protocol Version 6 (IPv6) Specification".
<b>Saut de page attente</b>	Lors de la transmission des données, la machine doit parfois attendre avant de recevoir les données suivantes. Cet état est appelé saut de page attente. Une fois le délai prédéfini écoulé, la machine sort automatiquement le papier. Si la dernière page ne contient pas de données d'impression, aucune page n'est imprimée.
<b>Sélection automatique du papier</b>	Fonction permettant de sélectionner automatiquement un papier ayant le même format que l'original lors de l'impression.
<b>SMTP (Simple Mail Transfer Protocol)</b>	Protocole assurant la transmission du courrier électronique sur Internet ou les intranets. Il permet le transfert de courrier entre les serveurs de messagerie et l'envoi de courrier aux serveurs par les clients.
<b>TCP/IP (IPv6)</b>	TCP/IP (IPv6) se base sur le protocole Internet actuel, TCP/IP (IPv4). L'IPv6 est la future génération du protocole Internet et il étend l'espace d'adresse disponible pour résoudre le problème du manque d'adresses lié à l'IPv4. Ce nouveau protocole permet également d'introduire d'autres améliorations comme une fonctionnalité de sécurité supplémentaire et la capacité de hiérarchiser la transmission de données.

Élément	Description
<b>TCP/IP (Transmission Control Protocol/ Internet Protocol)</b>	TCP/IP est un ensemble de protocoles destinés à définir le mode de communication entre les ordinateurs et les périphériques sur un réseau.
<b>TWAIN (Technology Without An Interesting Name)</b>	Spécification technique de connexion de scanners, appareils photos numériques et autres matériels d'imagerie aux ordinateurs. Les périphériques compatibles TWAIN permettent de traiter les images sur tout logiciel applicatif adapté. TWAIN a été adopté par de nombreux logiciels graphiques (par exemple, Adobe Photoshop) et logiciels OCR.
<b>USB (Universal Serial Bus) 2.0</b>	Norme d'interface USB pour la norme USB 2.0 à haut débit. La vitesse de transfert maximale est de 480 Mbps. Cette machine est équipée d'une interface USB 2.0 permettant le transfert de données à haut débit.
<b>Veille automatique</b>	Ce mode conçu pour réaliser des économies d'énergie est activé lorsque la machine est inactive ou lorsqu'il n'y a pas de transfert de données pendant une période déterminée. En mode veille, la consommation d'énergie est minimale.
<b>WIA (Windows Imaging Acquisition)</b>	Fonction prise en charge à partir de Windows Me/XP et permettant l'importation d'images à partir d'appareils photo numériques ou d'autres périphériques. Cette fonction remplace la fonction de TWAIN ; elle est fournie en standard avec les fonctions de Windows et facilite l'utilisation afin d'importer des images directement vers le Poste de travail sans utiliser d'application.
<b>WPS (Configuration Wi-Fi protégée)</b>	WPS est une norme de sécurité réseau créée par Wi-Fi Alliance afin de faciliter la connexion aux périphériques sans fil et la configuration de l'accès Wi-Fi protégé. Les services pris en charge par WPS peuvent se connecter aux points d'accès sans fil en appuyant sur un bouton ou en saisissant des mots de passe.
<b>WSD amélioré</b>	Services web propriétaires.



# Index

## A

A4 étendu 8-54  
Accessibilité 11-45  
Accueil  
    Fond d'écran 2-18  
    Personnaliser la barre des tâches 2-18  
    Personnaliser le bureau 2-18  
Action lecture DP 8-38  
Adapter XPS à la page 6-95  
    Défaut 8-39  
Administration des connexions d'utilisateurs  
    Activer l'administration des connexions d'utilisateurs 9-5  
    Ajout d'un utilisateur 9-9  
    Authentification code PIN 9-34  
    Authentification locale 9-20  
    Connexion 2-32  
    Déconnexion 2-33  
    Impression 9-15  
    Modification des propriétés utilisateur 9-13  
    Obtenir les propriétés d'utilisateur réseau 9-28  
    Param. de politique de mdp 9-7  
    Paramètre de verrouillage du compte utilisateur 9-6  
    Paramètres d'autorisation d'invité 9-25  
    Paramètres d'autorisation de groupe 9-22  
    Paramètres de carte ID 9-32  
    Paramètres de connexion simple 9-30  
    Paramètres du serveur 9-21  
    Pilote de fax 9-18  
    TWAIN 9-16  
    WIA 9-17  
Administration des connexions d'utilisateurs 9-3  
    Vue d'ensemble de l'administration des connexions d'utilisateurs 9-3  
Adresse du serveur DNS  
    Paramètres 8-61, 8-62, 8-63, 8-64  
Adresse IP 11-45  
    Paramètres 8-61, 8-63  
Aff. mess. config. papier 8-20  
Aff.mess. mise hrs tens. 8-11  
Agrafage 6-31  
Agrafage de formats mixtes 6-33  
Agrafage manuel 5-78, 8-57  
Agrafage/Perforation 6-31  
Agrandissement de l'écran 2-31  
Aide 11-45  
Aide à l'utilisation 8-24  
    Confirmation orientation 8-24  
    Effacer param. après dém. du travail 8-24  
    Limite prédéf. 8-24  
AirPrint 4-17  
Ajustement image  
    Contraste 8-89  
    Correction couleur auto 8-90  
    Correction lignes noires 8-90  
    Cycle d'étalonnage 8-90  
    Densité 8-89

    Étalonnage 8-90, 10-57  
    Nettoyage du laser 8-91, 10-57  
    Rafr. tambours 8-91, 10-56  
    Rafrâich. auto tamb. 8-91  
    Rafrâich. développeur 8-90, 10-57  
    Réglage de la courbe de tonalité 8-90, 10-55  
    Réglage de la densité d'arrière-plan 8-89  
    Réglage de la netteté 8-89  
Alerte récup. toner plein 8-27, 8-30  
Alerte toner bas 8-27  
Annulation de priorité 6-78  
Annulé avant l'envoi 8-30  
Aperçu d'image au bourrage DP 8-26  
AppleTalk 11-45  
Application 5-15  
Applications 11-8  
Assembler/Décaler 6-30  
    Défaut 8-39  
Assistant d'installation rapide 2-48  
Attribution de touche de fonction 2-22, 8-24  
Auth. SMTP et adresse de l'expéditeur 8-45  
Auto-IP 11-45  
    Paramètres 8-61, 8-63  
Autorisation locale 9-20  
Avis 1-2  
Avis de fin du travail 6-77

## B

Bac de récupération de toner 2-4  
Bac MF 2-2, 2-3, 11-45  
    Chargement du papier d'index 5-10  
Boîte aux lettres 11-4  
Boîte de document  
    Boîte des travaux 4-19, 5-54  
    Boîte Mémoire amovible 5-54  
    Boîte personnalisée 5-54  
    Utilisation de base 5-55  
Boîte des travaux 11-45  
    Boîte Épreuve 4-24  
    Boîte Impression privée 4-20  
    Boîte Travail stocké 4-22  
    Spécification de la boîte des travaux à partir d'un ordinateur et stockage du travail 4-19  
    Stock trav pr cop rapide 8-55  
    Stock trav pr cop répétée 8-55  
    Suppr. stockage travaux 8-55  
Boîte perso. 11-45  
Boîte personnalisée  
    Envoyer 5-64  
    Impression de documents 5-62  
    Modification et suppression de boîte personnalisée 5-60  
    Stockage de documents 5-61, 5-63  
    Suppression de documents 5-69  
Boîte travail  
    Boîte Copie rapide 4-23  
Boîte travaux  
    Filigrane 5-71  
    Formulaire pour filigrane 5-71  
Bonjour 11-45

- Paramètres [8-69](#)
- Bourrages papier [10-58](#)
  - Bac MF [10-76](#)
  - Boîte aux lettres [10-86](#)
  - Capot droit 1 [10-77](#)
  - Capot droit 2 (1500 feuilles×2) [10-83](#)
  - Capot droit 2 (500 feuilles×2) [10-82](#)
  - Chargeur de documents [10-88](#), [10-90](#)
  - Indicateur d'emplacement de bourrage [10-58](#)
  - Magasin 1 [10-61](#)
  - Magasin 2 [10-64](#)
  - Magasin 3 (1500 feuilles×2) [10-69](#)
  - Magasin 3 et 4 (500 feuilles×2) [10-67](#)
  - Magasin 4 (1500 feuilles×2) [10-71](#)
  - Magasin 5 (chargeur latéral) [10-74](#)
  - Module de finition 1000 feuilles [10-119](#)
  - Module de finition 4000 feuilles (interne) [10-122](#)
  - Module de finition 4000 feuilles (plateau A) [10-123](#)
  - Module de finition 4000 feuilles (plateau B) [10-127](#)
  - Module de finition et agrafage 100 feuilles (interne) [10-122](#)
  - Module de finition et agrafage 100 feuilles (plateau A) [10-123](#)
  - Module de finition et agrafage 100 feuilles (plateau B) [10-127](#)
  - Module de finition interne [10-87](#)
  - Plateau de pli (module de finition 4000 feuilles) [10-135](#)
  - Plateau de pli (module de finition et agrafage 100 feuilles) [10-145](#)
  - Unité de pliage (module de finition 4000 feuilles) [10-130](#)
  - Unité de pliage (module de finition et agrafage 100 feuilles) [10-140](#)
  - Unité relais [10-85](#)
- Brochure [6-53](#)
- Butée d'original [2-2](#)
- Butée de papier [2-2](#), [3-19](#)
- C**
- Câble LAN [2-8](#)
- Câble réseau
  - Raccordement [2-9](#)
- Câble secteur
  - Raccordement [2-10](#)
- Câble USB [2-8](#)
  - Raccordement [2-10](#)
- Câbles [2-8](#)
- Capot avant [2-2](#)
- Capot droit 1 [2-3](#)
- Capot du bac de récupération de toner [2-2](#), [2-4](#)
- Capteur de mouvement [2-2](#), [2-44](#), [8-10](#)
- Carnet d'adresses [3-37](#)
  - Ajout [3-37](#)
  - Contact [3-37](#)
  - Groupe [3-41](#)
  - Modification [3-42](#)
  - Suppression [3-42](#)
- Cartouche de toner (Black) [2-4](#)
- Centrage [6-48](#)
- Chargement des originaux
  - Chargement des originaux dans le chargeur de documents [5-4](#)
  - Mise en place des originaux sur la glace d'exposition [5-3](#)
- chargement des originaux [5-3](#)
- Chargement du papier [10-10](#)
  - Plateau d'insertion [8-17](#)
- Chargeur de documents [2-2](#)
  - Chargement des originaux [5-4](#)
  - Nomenclature [2-2](#)
  - Originaux non pris en charge par le chargeur de documents [5-4](#)
  - Originaux pris en charge par le chargeur de documents [5-4](#)
- Chargeur de documents (Double numérisation avec détection de décalage et de chargement multiple) [11-4](#)
- Chargeur de documents (double numérisation) [11-4](#)
- Chargeur de documents (recto verso automatique) [11-4](#)
- Chargeur de papier [8-14](#)
  - Aff. mess. config. papier [8-20](#)
  - Config. type de support [8-19](#)
  - Configuration du by-pass [8-16](#)
  - Paramètres de chargement du papier [8-20](#)
  - Paramètres de papier personnalisé [8-18](#)
  - Paramètres magasin 1 (à 4) [8-14](#)
- Chargeur de papier (500 feuilles×2) [11-5](#)
- Chargeur grande capacité (1500 feuilles×2) [11-5](#)
- Chargeur grande capacité (1500feuilles×2)
  - Chargement du papier [3-14](#)
- Chargeur latéral (3000 feuilles) [11-5](#)
  - Chargement du papier [3-16](#)
- Chauffage tambour [8-91](#)
- Clavier [8-7](#)
- Client SMB (transmission)
  - Paramètres du protocole [8-46](#), [8-65](#)
- Combiner [6-46](#)
- Compta trav./ Authentif.
  - Compta. travaux [9-36](#)
  - Connexion utilisateur [9-3](#)
  - Paramètres utilisateur inconnu [9-56](#)
  - Sécurité d'authentification [9-6](#)
- Compta. travaux
  - Limite compteur défaut [9-48](#)
  - Nbre par format papier [9-49](#)
- Comptabilité des travaux [9-36](#)
  - Activation de la comptabilité des travaux [9-38](#)
  - Ajout d'un compte [9-39](#)
  - Aperçu de la comptabilité des travaux [9-36](#)
  - Appliquer des restrict. [9-54](#)
  - Comptabilité du nombre de pages imprimées [9-50](#)
  - Connexion [9-53](#)
  - Déconnexion [9-53](#)
  - Impr. rapport compteurs [9-52](#)
  - Impression [9-43](#)
  - Modification d'un compte [9-41](#)
  - Nbre copies/impressions [9-55](#)
  - Pilote de fax [9-46](#)
  - Restriction de l'utilisation de la machine [9-40](#)
  - Suppression d'un compte [9-42](#)

- TWAIN [9-44](#)
    - WIA [9-45](#)
  - Comptabilité du nombre de pages imprimées
    - Compta ch. trav [9-51](#)
    - Compteur [2-59](#)
    - Impr. rapport compteurs [9-52](#)
    - Nbre par format papier [9-49](#)
    - Total comptes [9-50](#)
  - Config. type de support [8-19](#)
  - Configuration de la date et de l'heure [2-34](#)
  - Configuration du
    - pilote TWAIN [2-56](#)
  - Configuration du blocage de l'interface [8-76](#)
  - Configuration du by-pass [8-16](#)
  - Configuration rapide de la sécurité [8-75](#)
  - Confirmation de l'orientation [8-24](#)
  - Confirmation taille de fichier [6-93](#)
  - Connecteur d'interface réseau [2-4](#)
  - Connecteur d'interface USB [2-4](#)
  - Connectivité [8-73](#)
  - Connexion [2-32](#)
  - Connexion File Management Utility [5-39](#)
  - Connexion PIN [9-34](#)
  - Connexion simple [2-33](#)
  - Consommables
    - Vérification du niveau [7-15](#)
  - Contraste [6-42](#), [8-89](#)
  - Conventions en matière de sécurité [1-2](#)
  - Conventions utilisées dans ce manuel [xxiv](#)
  - Copie [5-20](#)
  - Copie carte ID [6-37](#)
  - Copie épreuve [5-22](#)
  - Correction d'erreur auto [8-26](#)
  - Couleur
    - Étalonnage [8-90](#), [10-57](#)
  - Couverture [6-61](#)
- D**
- d'utilisation [1-3](#)
  - Date/Heure [8-8](#)
    - Date/Heure [8-8](#)
    - Format de date [8-8](#)
    - Fuseau horaire [8-8](#)
  - Décaler doc. d'une page [8-23](#)
  - Décaler documents par travail. [8-23](#)
  - Déconnexion [2-33](#)
  - Déf. fuseau hor. [8-8](#)
  - Défaut
    - Action lecture chargeur doc. [8-38](#)
    - Action reconnaissance de texte OCR [8-41](#)
    - Adapter XPS à la page [8-39](#)
    - Assembler/Décaler [8-39](#)
    - Compression TIFF couleur [8-41](#)
    - Corps/objet de l'i-FAX [8-42](#)
    - Défaut effacement bordure [8-37](#)
    - EcoPrint [8-39](#)
    - Effacement bordure pour la page verso [8-37](#)
    - Effacer les zones ombrées (copie) [8-40](#)
    - Effacer les zones ombrées (envoi) [8-42](#)
    - Effacer les zones ombrées (stockage) [8-42](#)
    - Effacer param. après dém. du travail [8-37](#)
    - Entrée du nom de fichier [8-37](#)
    - Éviter effet copie (copie) [8-38](#)
    - Éviter effet copie(env/enr) [8-41](#)
    - Format de fichier [8-41](#)
    - Format de sortie OCR [8-41](#)
    - Image de l'original (copie) [8-38](#)
    - Image orig. (Env./Stocker) [8-40](#)
    - Image PDF hte compr [8-41](#)
    - Impression JPEG/TIFF [8-39](#)
    - Langue OCR principale [8-41](#)
    - Marge [8-39](#)
    - Niveau d'économie de toner (EcoPrint) [8-39](#)
    - Numérisation continue (copie) [8-38](#)
    - Numérisation continue (envoi/stock) [8-41](#)
    - Numérisation continue (fax) [8-41](#)
    - Objet/corps de l'E-Mail [8-42](#)
    - Orientation de l'original (Copie) [8-38](#)
    - Orientation de l'original (Envoi/Stockage) [8-40](#)
    - PDF/A [8-41](#)
    - Priorité % auto [8-40](#)
    - Qualité image (format fichier) [8-41](#)
    - Reconnaissance de texte OCR [8-41](#)
    - Réglage de la densité de l'arrière-plan (copie) [8-38](#)
    - Réglage de la densité de l'arrière-plan (env/enr) [8-40](#)
    - Répétition de copie [8-39](#)
    - Réserver priorité suiv. [8-39](#)
    - Résolution de la transmission FAX [8-40](#)
    - Résolution de numérisation [8-40](#)
    - Rotation image auto (copie) [8-39](#)
    - Sauter page blanche (copie) [8-39](#)
    - Sauter page blanche (envoi/stockage) [8-41](#)
    - Sélect. coul. (env/enr) [8-40](#)
    - Séparation des fichiers [8-42](#)
    - Tampon du système [8-37](#)
    - Type de couleur [8-40](#)
    - Zoom [8-37](#)
  - Densité [6-38](#), [8-89](#)
  - Dépannage [10-27](#)
  - Destination
    - Ajout d'une destination [3-37](#)
    - Carnet d'adresses [5-47](#)
    - Conf. dest. avant envoi [8-43](#)
    - Contr. entrée nouv. dest. [8-43](#)
    - Écran de confirmation des destinations [5-51](#)
    - Envoi multiple [5-42](#)
    - Limitation [8-47](#)
    - Recherche [5-48](#)
    - Touche unique [3-43](#)
    - Tri [8-47](#)
    - Type de carnet d'adresses [8-47](#)
    - Vérification et modification [5-51](#)
  - Détection auto original [8-13](#)
  - DHCP [11-45](#)
    - Paramètres [8-61](#), [8-63](#)
  - DHCP (IPv6) [11-45](#)
    - Paramètres [8-62](#), [8-64](#)
  - Diagnostic de mémoire [8-91](#)
  - Dispositif de réglage du niveau de pile [3-20](#)
  - Disque dur [11-6](#)

- Disque RAM 11-46
- DNS sur TLS 8-61, 8-62, 8-63, 8-64
- dpi 11-46
- E**
- E 8-30
- Économie des ressources - Papier 1-10
- Économiseur d'énergie/Temporisation 8-8
  - Dépassement de délai ping 8-10
  - Niveau de récupération économie d'énergie 8-10
  - Niveau de veille 8-9
  - Paramètres tempo hebdo 8-9
  - Règle d'arrêt 8-10
  - Règles de veille 8-9
  - Réinit.AutoPann. 8-8
  - Temp faible puis 8-8
  - Temp. sort. interrupt. 8-10
  - Tempo. Arrêt 8-9
  - Tempor. veille 8-8
  - Temporis. réinitialisat. 8-8
- EcoPrint 6-40, 11-46
  - Défaut 8-39
  - Imprimante 8-52
- Écran d'accueil 2-16
- Écran d'aide 2-30
- Écran par défaut 8-11
- Écran tactile 2-14
- Eff. bord./Num. complète (Envoi/Stockage) 8-41
- Effacement bordure 6-50
- Effacement bordure/Numérisation complète (FAX) 8-41
- Effacer bordure (Copie) 8-39
- Effacer couleurs 6-43
- Effacer les zones ombrées 6-52
- Effacer par. après dém. trav. 8-37
- Effacer param. après dém. du travail 8-24
- E-mail
  - POP3 8-45
  - SMTP (transmis. e-mail) 8-45
- E-mail/Dossier 8-30
- Embedded Web Server RX 2-62
- Émulation 11-46
  - Sélection 8-52
- Enhanced VNC over SSL
  - Paramètres du protocole 8-68
- Enhanced WSD over SSL
  - Paramètres du protocole 8-67
- Enreg. configuration rapide (Impression dans boîte) 8-12
- Enregistrement configuration rapide (Envoi depuis boîte) 8-12
- Enregistrement configuration rapide (Stockage dans boîte) 8-11
- Enregistrement des documents dans la mémoire USB 5-74
- Enregistrement installation rapide (copie) 8-11
- Enregistrement installation rapide (envoi) 8-11
- Entrée du nom du fichier 6-77
- Entrée nom fich. 6-77
- Entrée nom fichier
  - Défaut 8-37
- Entretien régulier
- Remplacement d'agrafes 10-11
- Remplacement de la cartouche de toner 10-5
- Vider le bac de récupération de perforation 10-21
- Enveloppes 11-19
- Envoi 5-24
  - Préparation à l'envoi d'un document vers un ordinateur 3-24
- Envoi d'e-mail chiffré 6-92
- Envoi en E-mail 5-24, 11-46
- Envoi multiple 5-42
- Envoi par serveur de fax 5-44
- envoi vers dossier (FTP) 5-24
- Envoi vers dossier (SMB) 5-24
- Envoyer et imprimer 6-91
  - Impression 6-91
  - Stockage 6-91
- Envoyer et stocker 6-91
- Envoyer et transférer
  - Fonctions de cryptage PDF 8-50
  - Format de fichier 8-49
- Envoyer/Stocker
  - Confirmer destination avant envoi 8-43
  - Contr. entrée nouv. dest. 8-43
  - Diffuser 8-43
  - Écran par défaut 8-43
  - Entrée nouvelle destination 8-43
  - Rappeler destination 8-43
- eSCL
  - Paramètres du protocole 8-67
- eSCL sur SSL
  - Paramètres du protocole 8-67
- Espace blanc 6-65
- Étalonnage 8-90, 10-57
- Étiquettes 11-18
- Éviter effet copie 6-42
  - Défaut 8-38, 8-41
- Éviter le décalage de l'original 8-14
- Éviter le reflet lumineux 8-13
- Explorateur Internet
  - Instructions d'utilisation 5-76
- F**
- Favoris 5-12
  - Enregistrement 5-13
  - Modification 5-14
  - Rappel 5-13
  - Suppression 5-14
- Fax 8-30
- Fichier
  - Format 6-83
  - PDF 6-85
  - Séparation 6-90
- Filigrane
  - Enregistrement d'un filigrane 5-71
- Filtre IP (IPv4)
  - Paramètres 8-70
- Filtre IP (IPv6)
  - Paramètres 8-70
- Finisseur 1000 feuilles 11-4
- Finisseur 3000 feuilles

- Agrafage manuel [5-78](#)
- Fonction d'impression recto-verso automatique [1-10](#)
- Fonction Économie d'énergie [1-10](#)
- Fonctions d'accessibilité [2-31](#)
- Format d'expédition [6-81](#)
- Format d'originaux [6-21](#)
- Format de date [8-8](#)
- Format de fichier [6-83](#)
  - Défaut [8-41](#)
- Format de l'orig. perso [8-13](#)
- Format de l'original [xxvi](#)
- Format destinataire [8-30](#)
- FTP [11-46](#)
- FTP Client (transmission)
  - Paramètres du protocole [8-46](#), [8-65](#)
- FTP Serveur (réception)
  - Détails du protocole [8-65](#)

## G

- Gestion [9-1](#)
- Gestion de l'alimentation [1-10](#)
- Gestion des erreurs [8-25](#)
  - Bourrage avant agrafage [8-26](#)
  - Continuer ou annuler erreur travail [8-26](#)
  - Err. papier non corresp. [8-25](#)
  - Erreur agrafe vide [8-25](#)
  - Erreur bac perfo. plein [8-25](#)
  - Erreur de finition [8-25](#)
  - Erreur de papier R/V [8-25](#)
  - Erreur papier inséré [8-25](#)
  - Pages maxi finition atteint [8-25](#)
- Gestion erreurs
  - Correction d'erreur auto [8-26](#)
  - Saut d'erreur de travail [8-26](#)
- Glace d'exposition [2-2](#)
- Glossaire [11-45](#)
- Guide d'alimentation d'enveloppe [3-10](#)
- Guide d'empilage d'enveloppe [3-19](#)
- Guide de largeur papier [2-3](#), [3-5](#), [3-8](#)
- Guide de longueur du papier [2-3](#), [3-4](#), [3-7](#)
- Guides de largeur des originaux [2-2](#)

## H

- Hagaki (Carte) [11-19](#)
- HTTP
  - Paramètres du protocole [8-66](#)
- HTTPS
  - Paramètres du protocole [8-67](#)

## I

- i-FAX
  - Paramètres du protocole [8-65](#)
- Image de l'original [6-38](#)
  - Défaut [8-38](#)
- Image inverse [6-76](#)
- Image négative [6-76](#)
- Image orig.
  - Défaut [8-40](#)
- Impr. directe depuis web [8-54](#)

- Impression à distance [8-54](#)
- Impression à partir de l'ordinateur [4-4](#)
  - Papier au format non standard [4-6](#)
  - Papier au format standard [4-4](#)
- Impression de documents stockés en mémoire USB amovible [5-72](#)
- Impression JPEG/TIFF [6-95](#)
  - Défaut [8-39](#)
- Impression universelle [4-17](#)
- Impression WSD
  - Paramètres du protocole [8-46](#), [8-65](#)
- Imprimante
  - A4 étendu [8-54](#)
  - Annuler A4/Letter [8-52](#)
  - Copies [8-52](#)
  - EcoPrint [8-52](#)
  - Émulation [8-52](#)
  - Expiration du délai saut de page [8-52](#)
  - Finisseur de travaux [8-54](#)
  - KIR [8-54](#)
  - Message impr. bannière [8-53](#)
  - Mode d'alimentation du papier [8-53](#)
  - Niveau d'économie de toner (EcoPrint) [8-52](#)
  - Nom d'utilisateur [8-53](#)
  - Nom trav. [8-53](#)
  - Orientation [8-52](#)
  - Paramètres d'impression [4-2](#)
  - Priorité bac MF [8-53](#)
  - Recto verso [8-52](#)
  - Résolution [8-54](#)
  - Retour chariot [8-53](#)
  - Saut de ligne [8-53](#)
- Imprimer rapport
  - Rapport de nettoyage des données [8-29](#)
- Imprimer rapport/liste [8-28](#)
  - État du réseau [8-28](#)
  - État du service [8-28](#)
  - Impr. rapport compteurs [8-28](#)
  - Liste polices [8-29](#)
  - Page d'état [8-28](#)
  - Statut du réseau optionnel [8-28](#)
- Incident d'agrafes [10-150](#), [10-152](#)
  - Module de finition 4000 feuilles [10-155](#)
  - Module de finition et agrafage 100 feuilles [10-157](#)
  - Unité de pliage (module de finition 4000 feuilles) [10-160](#)
  - Unité de pliage (module de finition et agrafage 100 feuilles) [10-165](#)
- Informations légales [1-8](#)
- Informations sur l'appareil [7-13](#)
- Initialis. disque dur/SSD [8-78](#)
- Initialisation du système [8-92](#)
- Ins. interc. /chapitres [6-67](#)
- Installation
  - Logiciel [2-51](#)
  - Macintosh [2-54](#)
  - Windows [2-52](#)
- Interface LAN [8-65](#)
- Interface réseau [2-8](#)
- Interface USB [2-8](#)



- Interrupteur d'alimentation 2-2
- IPP 11-46
  - Paramètres du protocole 8-66
- IPP sur SSL
  - Paramètres du protocole 8-66
- IPSec 8-70
  
- K**
- Kit carte d'authentification 11-7
- Kit d'activation de numérisation OCR 11-7
- Kit d'interface réseau sans fil 11-6
- Kit d'interface réseau 11-6
- Kit de FAX 11-6
- Kit de mise à niveau de l'émulation 11-7
- Kit fax Internet 11-7
- KPDL 11-46
  
- L**
- Langue/Système d'unités 8-7
- LDAP
  - Paramètres du protocole 8-46, 8-67
- Lecteur USB
  - Impression 5-72
  - Retirer 5-75
- Levier de capot droit 1 2-3
- Limite prédéfinie 8-24
- Liste des fonctions de configuration rapide de la sécurité 11-40
- Logement d'interface en option 2-4
- Logement mémoire USB 2-2
- LPD
  - Paramètres du protocole 8-66
- luminosité de l'affichage 8-11
  
- M**
- Magasin
  - Chargement des enveloppes ou des cartes 3-10
  - Chargement du papier 3-4, 3-7
- Magasin 1 2-2
- Magasin 2 2-2
- Magasin 3 2-5
- Magasin 4 2-5
- Magasin 5 2-5
- Maintenance ordinaire 10-3
  - Chargement du papier 10-10
  - Nettoyage 10-3
  - Remettre le bac de récupération de toner en place 10-8
- Manuels fournis avec la machine xxi
- Marge 6-48
  - Défaut 8-39
- Marge/Centrage 6-48
- Marques commerciales 1-8
- Masque de sous-réseau 11-46
  - Paramètres 8-61, 8-63
- Mémoire USB
  - Enregistrer 5-74
- Menu Système 8-2
  - Date/Heure 8-8
- Menu système
  - Aj./Suppr. Application 8-88
  - Assistant d'installation rapide 2-48
  - Compta trav./Authentif. 8-88
  - Économiseur d'énergie/Temporisation 8-8
  - Méthode d'utilisation 8-2
  - Notification/Rapport 8-28
  - Paramètres d'affichage 8-11
  - Paramètres de sécurité 8-75
  - Paramètres fonction 8-37
  - Paramètres machine 8-7
  - Paramètres réseau 8-58
  - Réglage/Maintenance 8-89
- Message impr. bannière 8-53
- Méthode de connexion 2-7
- Méthode de saisie de caractères 11-10
- Méthode écrasem. données 8-80
- Mise en page du clavier 8-7
- Mise en veille 8-8
- Mise hors tension 2-11
- Mise sous tension 2-11
- Mode d'alimentation du papier 8-53
- mode silence 8-91
- Modifier destination
  - Carnet d'adresses 3-37
  - Contact 3-37
  - Groupe 3-41
  - Touche unique 3-43
- Module de finition 1000 feuilles 10-152
- Module de finition 4000 feuilles 11-4
- Module de finition et agrafage 100 feuilles 11-4
- Module de finition interne 10-150, 11-5
- Monotype Imaging License Agreement 1-9
- Mopria 4-17
- Mot de passe 8-59
- Mot de passe PDF crypté 6-95
  
- N**
- Navigateur Internet 8-57
- NetBEUI 11-46
  - Paramètres du protocole 8-65
- Netteté 6-41
- Nettoyage 10-3
  - Chargeur de documents 10-3
  - Glace d'exposition 10-3
  - Verre fendu 10-4
- Nettoyage des données 8-79
- Nettoyage du laser 8-91, 10-57
- NetWare
  - Paramètres 8-73
- NFC
  - Impression 4-18
  - Paramètres 2-43, 8-74
- Niveau de reprise d'économie d'énergie 2-47, 8-10
- Niveau de sécurité 8-75
- Niveau de veille 8-9
  - Économiseur d'énergie 8-9
  - Reprise rapide 8-9
- N° page 6-63
- Nom d'hôte 8-58, 8-71

- nomenclature [2-2](#)
  - Notification de statut de périphérique [8-30](#)
    - Niveau d'alerte de toner bas [8-30](#)
  - Notification/Rapport [8-28](#)
    - Imprimer rapport/liste [8-28](#)
    - Notification de statut de périphérique [8-30](#)
    - Param rapport de résult. [8-30](#)
    - Param. tableau d'affichage [8-31](#)
    - Paramètres d'historique [8-32](#)
    - Rapport de communication par fax [8-31](#)
  - Nuances de gris [11-46](#)
  - Numérisation continue [6-75](#)
    - Défaut [8-38](#), [8-41](#)
  - Numérisation DSM
    - Paramètres du protocole [8-46](#), [8-65](#)
  - Numérisation WSD [5-35](#)
    - Paramètres du protocole [8-46](#), [8-65](#)
- O**
- Objet/corps de l'E-Mail [6-91](#)
    - Défaut [8-42](#)
  - Option
    - Boîte aux lettres [11-4](#)
    - Chargeur de documents (Double numérisation avec détection de décalage et chargement multiple) [11-4](#)
    - Chargeur de documents (double numérisation) [11-4](#)
    - Chargeur de documents (recto verso automatique) [11-4](#)
    - Chargeur de papier (500 feuilles×2) [11-5](#)
    - Chargeur grande capacité (1500 feuilles×2) [11-5](#)
    - Chargeur latéral (3000 feuilles) [11-5](#)
    - Disque dur [11-6](#)
    - Finisseur 1000 feuilles [11-4](#)
    - Finisseur 4000 feuilles [11-4](#)
    - Kit carte d'authentification [11-7](#)
    - Kit d'activation de numérisation OCR [11-7](#)
    - Kit d'interface réseau sans fil [11-6](#)
    - Kit d'interface réseau [11-6](#)
    - Kit de FAX [11-6](#)
    - Kit de fax Internet [11-7](#)
    - Kit de mise à niveau de l'émulation [11-7](#)
    - Module de finition et agrafage 100 feuilles [11-4](#)
    - Module de finition interne [11-5](#)
    - Option ThinPrint [11-7](#)
    - Pavé numérique en option [11-6](#)
    - Plateau pour bannière [11-5](#)
    - Séparateur de travaux [11-5](#)
    - Support pour clavier [11-6](#)
    - Table de document [11-6](#)
    - Unité de perforation [11-5](#), [11-6](#)
    - Unité de pliage [11-4](#)
    - Vue d'ensemble [11-2](#)
  - Option ThinPrint [11-7](#)
  - Orientation de l'original
    - Défaut [8-38](#), [8-40](#)
  - Orientation original [6-27](#)
  - Original
    - Détection automatique [8-13](#)
    - Format d'original personnalisé [8-13](#)
  - Original R/V/livre [6-80](#)
  - Originaux de largeur différente [8-14](#)
  - Originaux de même largeur [8-14](#)
  - Originaux mixtes [6-24](#)
    - Combinaisons [6-25](#)
    - Format de copie [6-26](#)
- P**
- Page d'état [11-46](#)
  - Page mémo [6-65](#)
  - Panneau de commande [2-2](#)
  - Papier
    - Action pour papier spécial [8-22](#)
    - Aff. mess. config. papier [8-20](#)
    - Chargement dans le chargeur grande capacité [3-14](#)
    - Chargement dans le chargeur latéral [3-16](#)
    - Chargement des cartes [3-10](#), [5-9](#)
    - Chargement des enveloppes [3-10](#), [5-9](#)
    - Chargement du papier [3-2](#)
    - Chargement du papier d'index [5-10](#)
    - Chargement du papier dans le magasin 1 [3-4](#)
    - Chargement du papier dans le magasin 2 [3-7](#)
    - Format de papier perso [8-18](#)
    - Format et type de support [11-13](#)
    - Papier approprié [11-14](#)
    - Papier spécial [11-17](#)
    - Sélection auto du papier [8-20](#)
    - Sélection du papier [8-20](#)
    - Source de papier pour la couverture [8-21](#)
    - Source papier intercal. [8-21](#)
    - Source papier par défaut [8-20](#)
    - Spécifications [11-13](#)
    - Vérification du niveau de papier restant [7-15](#)
  - Papier couché [11-20](#)
  - Papier couleur [11-20](#)
  - Papier épais [11-19](#)
  - Papier pré-imprimé [11-20](#)
  - Papier recyclé [11-20](#)
  - Param. tableau d'affichage [8-31](#)
  - Paramètre Avis de fin de travail [8-30](#)
  - Paramètres Bluetooth [8-73](#)
  - Paramètres d'affichage [8-11](#)
    - Aff.mess. mise hrs tens. [8-11](#)
    - Arrière-plan [8-11](#)
    - Écran par défaut [8-11](#)
    - Enreg. configuration rapide (Impression dans boîte) [8-12](#)
    - Enregistrement configuration rapide (Envoi depuis boîte) [8-12](#)
    - Enregistrement configuration rapide (Stockage dans boîte) [8-11](#)
    - Enregistrement installation rapide (copie) [8-11](#)
    - Enregistrement installation rapide (envoi) [8-11](#)
    - Luminosité affichage [8-11](#)
  - Paramètres d'autorisation d'invité [9-25](#)
    - Autorisation invité [9-25](#)
    - Propriété invité [9-26](#)
  - Paramètres d'autorisation de groupe [9-22](#)
    - Autorisation de groupe [9-22](#)
    - Liste de groupe [9-23](#)
  - Paramètres d'historique [8-32](#)

- Envoyer historique [8-32](#)
- Journal err. comm. sécur. [8-35](#)
- Param. hist. connexions [8-33](#)
- Param. hist. journal machine [8-34](#)
- Paramètres d'impression [4-2](#), [4-16](#)
- Paramètres de carte ID
  - Authentification supplémentaire [9-32](#)
  - Login clavier [9-32](#)
- Paramètres de chargement du papier [8-20](#)
- Paramètres de connexion simple
  - Configuration connexion simple [9-30](#)
  - Connexion simple [9-30](#)
- Paramètres de copie
  - Action rotation image auto [8-40](#)
  - Format de papier pour les originaux de petite taille [8-40](#)
  - Format original d'original non détecté [8-40](#)
- Paramètres de fonction [8-37](#)
- Paramètres de l'original/numérisation [8-13](#)
  - Détection auto original [8-13](#)
  - Éviter le reflet lumineux [8-13](#)
  - Format de l'orig. perso [8-13](#)
- Paramètres de la machine [8-7](#)
- Paramètres de papier personnalisé [8-18](#)
- Paramètres de rapport de résultat [8-30](#)
- Paramètres de sécurité [8-75](#)
  - Config. bloc d'interface [8-76](#)
  - Paramètres de sécurité du périphérique [8-77](#)
  - Paramètres utilisateur inconnu [8-88](#)
  - Réseau [8-88](#)
  - Sécurité d'authentification [8-87](#)
  - Sécurité des données [8-78](#)
  - Tampon du système [8-82](#)
- Paramètres de sécurité du périphérique [8-77](#)
  - Auth. admin. sur mise à jour du micrologiciel [8-77](#)
  - Impression à distance [8-77](#)
  - Niveau sécurité [8-77](#)
  - Param. état trav./journal travaux [8-77](#)
  - Temps inutilis. [8-77](#)
  - Vérification du logiciel [8-77](#)
- Paramètres du protocole [8-65](#)
- Paramètres e-mail [2-66](#)
- Paramètres fonction
  - Accueil [8-55](#)
  - Agrafage manuel [8-57](#)
  - Boîte de document [8-54](#)
  - Boîte des travaux [8-55](#)
  - Boîte réception mémoire fax [8-55](#)
  - Carnet d'adresses [8-47](#)
  - Copie/Impression [8-42](#)
  - E-mail [8-45](#)
  - Envoi - Dossier [8-46](#)
  - Envoyer et transmettre [8-47](#)
  - Envoyer/Stocker [8-43](#)
  - FAX/i-FAX [8-46](#)
  - Fonctions par défaut [8-37](#)
  - Imprimante [8-52](#)
  - Navigateur Internet [8-57](#)
  - Numérisation DSM [8-46](#)
  - Règles de réception/transfert/Boîte de fax [8-51](#)
- Statut [8-56](#)
- Touche unique [8-47](#)
- WSD [8-46](#)
- Paramètres machine
  - Aide à l'utilisation [8-24](#)
  - Attribution de touche de fonction [8-24](#)
  - Chargeur de papier [8-14](#)
  - Clavier [8-7](#)
  - Gestion erreurs [8-25](#)
  - Langue/Système d'unités [8-7](#)
  - Paramètres de l'original/numérisation [8-13](#)
  - Paramètres toner [8-27](#)
  - Pavé numérique [8-7](#)
  - Son [8-12](#)
  - Sortie papier [8-23](#)
- Paramètres magasin 1 (à 4) [8-14](#)
- Paramètres réseau [8-58](#)
  - Bonjour [8-69](#)
  - Filtre IP (IPv4) [8-70](#)
  - Filtre IP (IPv6) [8-70](#)
  - IPSec [8-70](#)
  - Param. du réseau filaire [8-63](#)
  - Paramètres du protocole [8-65](#)
  - Paramètres Wi-Fi [8-59](#)
  - Ping [8-69](#)
  - Proxy [8-58](#)
  - Redémarrez le réseau. [8-70](#)
  - Wi-Fi Direct [8-58](#)
- Paramètres RESTful API
  - API pour Service/Maintenance [8-69](#)
- Paramètres tempo hebdo [2-47](#), [8-9](#)
- Paramètres toner [8-27](#)
  - Alerte récup. toner plein [8-27](#)
  - Alerte toner bas [8-27](#)
- Paramètres utilisateur inconnu
  - ID trav. inconnu [9-56](#)
  - Propriété util. [9-57](#)
- Passerelle par défaut [11-47](#)
  - Paramètres [8-61](#), [8-63](#), [8-64](#)
- Pavé numérique [8-7](#)
- Pavé numérique en option [11-6](#)
- PDF/A [11-47](#)
- Perforation [6-33](#)
- Pilote d'imprimante [11-47](#)
  - Aide [4-3](#)
  - Modification des paramètres par défaut du pilote d'imprimante [4-3](#)
- Ping [8-69](#)
- Plaques d'indication du format de l'original [2-2](#)
- Plateau 1 à 7 [2-5](#)
- Plateau A [2-5](#)
- Plateau B [2-5](#)
- Plateau d'insertion [8-17](#)
- Plateau de pli [2-5](#)
- Plateau des originaux [2-2](#)
- Plateau du module de finition [2-5](#)
- Plateau du séparateur de travaux [2-2](#), [2-5](#)
- Plateau intérieur [2-2](#)
- Plateau pour bannière [11-5](#)
- Utilisation [4-12](#)



- Plier [6-28](#)
  - Poignées [2-2](#)
  - Polices contour [11-47](#)
  - POP3 [11-47](#)
  - Port USB [2-4](#)
  - PostScript [11-47](#)
  - PPM [11-47](#)
  - Précautions de sécurité lors de l'utilisation d'un réseau local sans fil [1-7](#)
  - Précautions lors de l'utilisation [1-4](#)
  - Product Library [xxii](#)
  - Programme Energy Star (ENERGY STAR®) [1-10](#)
- ## R
- RA (sans état) [11-47](#)
    - Paramètres [8-62](#), [8-64](#)
  - Raccordement
    - Câble réseau [2-9](#)
    - Câble secteur [2-10](#)
    - Câble USB [2-10](#)
  - Raccourcis
    - Ajout [5-18](#)
    - Modification et suppression de raccourcis [5-19](#)
  - Rafrâch. auto tambour... [8-91](#)
  - Rafrâchissement du développeur [8-90](#), [10-57](#)
  - rafrâchissement tambours [8-91](#), [10-56](#)
  - Rapp. résult. récp. FAX [8-30](#)
  - Rapport de communication par fax [8-31](#)
  - Rapport résult. d'envoi [8-30](#)
  - Raw
    - Paramètres du protocole [8-66](#)
  - Recto verso [6-58](#)
  - Redém. réseau [8-70](#), [8-73](#)
  - Redémarrer tout l'appareil [8-75](#), [8-77](#)
  - Rég. de courbe des tons [8-90](#), [10-55](#)
  - Réglage de la densité d'arrière-plan [6-41](#), [8-89](#)
  - Réglage de la netteté [8-89](#)
  - Réglage densité arrière-plan
    - Défaut [8-38](#), [8-40](#)
  - Réglage manuel (IPv6) [8-62](#), [8-64](#)
  - Réglage/Maintenance [8-89](#)
    - Ajustement image [8-89](#)
    - Autres [8-91](#)
  - Règle d'arrêt [8-10](#)
  - Règles de veille [8-9](#)
  - Règles de veille (modèles pour l'Europe) [2-46](#)
  - Réinitialisation auto du panneau [8-8](#)
  - Remettre le bac de récupération de toner en place [10-8](#)
  - Remplacement d'agrafes
    - Module de finition 1000 feuilles [10-13](#)
    - Module de finition 4000 feuilles [10-14](#)
    - Module de finition et agrafage 100 feuilles [10-16](#)
    - Unité de pliage [10-17](#)
  - Remplacement de la cartouche de toner [10-5](#)
  - Remplacement des agrafes
    - Module de finition interne [10-11](#)
  - Répétition d'image [6-68](#)
  - Répétition de copie
    - Défaut [8-39](#)
    - Impression [6-78](#)
    - Stock trav pr cop répétée [8-55](#)
- Réponse aux messages [10-37](#)
  - Réseau en option [8-71](#)
    - Nom d'hôte [8-71](#)
    - Param. du réseau filaire [8-73](#)
    - Redémarrez le réseau. [8-73](#)
    - Réseau sans fil [8-71](#)
  - Réseau principal (client) [8-75](#)
  - Réseau sans fil
    - Paramètres [2-37](#), [8-71](#)
  - Réserver priorité suivante [8-39](#)
  - Résolution [6-90](#), [8-54](#), [11-24](#), [11-25](#)
  - Résolution des dysfonctionnements [10-27](#)
  - Résolution numérisation [6-90](#)
    - Défaut [8-40](#)
- ## REST
- Paramètres du protocole [8-68](#)
- ## REST over SSL
- Paramètres du protocole [8-69](#)
- ## Rotation image auto
- Défaut [8-39](#)
- ## Rotation image automatique
- [6-76](#)
- ## S
- Saisie
    - Nom fichier [6-77](#)
    - Objet [6-91](#)
  - Saisie de numéros [2-28](#)
  - Saut de page attente [11-47](#)
  - Sauter page blanche [6-80](#)
    - Défaut [8-39](#), [8-41](#)
  - Sauvegarde des données [11-39](#)
  - Scan to Folder Setup Tool for SMB [3-33](#)
  - Section de commande du module de finition [2-5](#)
  - Section de plateau de support du bac MF [2-3](#)
  - Sécurité des données [8-78](#)
  - Sélection automatique du papier [11-47](#)
  - Sélection couleur [6-40](#)
    - Défaut [8-40](#)
  - Sélection du papier [6-22](#)
  - Séparateur de travaux [11-5](#)
  - Séparation des fichiers [6-90](#)
    - Défaut [8-42](#)
  - Serveur fax [8-74](#)
  - Signature num. de l'e-mail [6-92](#)
  - SMTP [11-47](#)
  - SNMPv1/v2c
    - Paramètres du protocole [8-67](#)
  - SNMPv3
    - Paramètres du protocole [8-67](#)
  - Son [8-12](#)
  - Sortie du papier [8-23](#)
  - Sortie papier
    - Décaler doc. d'une page [8-23](#)
    - Décaler documents par travail. [8-23](#)
  - Spécifications [11-21](#)
    - Boîte aux lettres (pour module de finition 4000 feuilles) [11-33](#)
    - chargeur de documents [11-27](#)
    - Chargeur de papier (500 feuilles×2) [11-27](#)

- Chargeur grande capacité (1500 feuilles×2) [11-28](#)
- chargeur latéral (3000 feuilles) [11-28](#)
- Fonctions de copie [11-24](#)
- Fonctions de l'imprimante [11-25](#)
- Fonctions du scanner [11-26](#)
- Machine [11-21](#)
- Module de finition 1000 feuilles [11-30](#)
- Module de finition 4000 feuilles [11-31](#)
- Module de finition et agrafage 100 feuilles [11-32](#)
- Module de finition interne [11-29](#)
- Plateau d'insertion [11-37](#)
- Plateau de décalage interne [11-36](#)
- Plateau du séparateur de travaux [11-36](#)
- plateau pour bannière [11-37](#)
- Unité de perforation (pour module de finition 1000 feuilles/4000 feuilles/module de finition et agrafage 100 feuilles) [11-33](#)
- Unité de perforation (pour module de finition interne) [11-29](#)
- Unité de pliage (pour module de finition 4000 feuilles) [11-34](#)
- Unité de pliage (pour module de finition et agrafage 100 feuilles) [11-35](#)
- Unité de pliage en Z [11-38](#)
- SSL
  - Paramètres de sécurité [8-88](#)
- Status Monitor [4-25](#)
  - Accès [4-25](#)
  - Paramètres de notification [4-28](#)
  - Quitter [4-25](#)
- Statut/Annulation des travaux [7-1](#)
- Support pour clavier [11-6](#)
- Supprimer après envoi [6-94](#)
- Supprimer après impression [6-94](#)
- Symboles [1-2](#)
- Système/Réseau
  - Niveau de sécurité [8-75](#)
- T**
  - Table d'éjection des originaux [2-2](#)
  - Table de document [11-6](#)
  - Taille de stockage [6-94](#)
  - Tampon Bates [6-72](#)
  - Tampon du système
    - Défaut [8-37](#)
  - Tampon système [8-82](#)
  - Taquet de réglage de largeur papier [2-3](#)
  - TCP/IP [11-48](#)
    - Paramètres [8-61](#), [8-63](#)
  - TCP/IP (IPv4)
    - Paramètres [2-35](#), [8-61](#), [8-63](#)
  - TCP/IP (IPv6) [11-45](#)
    - Paramètres [8-62](#), [8-64](#)
  - Temporis. faible puiss. [8-8](#)
  - Temporisation d'arrêt [2-47](#), [8-9](#)
  - Temporisation de la réinitialisation du panneau [8-8](#)
  - Temps de première impression [11-24](#)
  - Temps de sortie de la première impression [11-25](#)
  - Thin Print over SSL
    - Paramètres du protocole [8-66](#)
  - ThinPrint
    - Paramètres du protocole [8-66](#)
  - Ton [8-12](#)
  - Touche unique
    - Ajout [3-43](#)
    - Modification et suppression [3-44](#)
  - Transm. FTP cryptée [6-92](#)
  - Transparents [11-17](#)
  - Travail
    - Affichage de l'écran de l'historique [7-10](#)
    - Affichage des écrans État [7-2](#)
    - Annulation [7-11](#)
    - Contenu des écrans État [7-3](#)
    - Envoi de l'historique du journal [7-10](#), [8-32](#)
    - Informations détaillées [7-8](#)
    - Informations détaillées des historiques [7-10](#)
    - Pause et reprise [7-11](#)
    - Statut disponible [7-2](#)
    - Vérification de l'historique [7-9](#)
    - Vérification du statut [7-2](#)
  - TWAIN [11-48](#)
  - Type de clavier en option [8-7](#)
- U**
  - Unité de perforation [11-5](#), [11-6](#)
  - Unité de pliage [11-4](#)
  - USB [11-48](#)
  - Utilisation à distance [10-35](#)
  - Utilisation de la fonction MultiCrop Scan [5-40](#)
  - Utilisation limitée de ce produit [1-7](#)
- V**
  - Veille [2-45](#)
  - Veille automatique [2-46](#), [11-48](#)
  - Vérification du compteur [2-59](#)
  - Vérification du niveau de toner [7-15](#)
  - Verre fendu [2-2](#)
  - Vider le bac de récupération d'agrafes [10-19](#)
  - Vider le bac de récupération de perforation [10-21](#)
    - Finisseur 1000 feuilles [10-23](#)
    - Finisseur 4000 feuilles [10-24](#)
    - Module de finition et agrafage 100 feuilles [10-24](#)
    - Module de finition interne [10-21](#)
  - Vitesse d'impression [11-25](#)
  - Vitesse de copie [11-24](#)
  - VNC (RFB)
    - Paramètres du protocole [8-68](#)
  - VNC (RFB) over SSL
    - Paramètres du protocole [8-68](#)
- W**
  - WIA [11-48](#)
    - Configuration du pilote WIA [2-58](#)
  - Wi-Fi
    - Paramètres [2-37](#), [8-59](#)
  - Wi-Fi Direct
    - Impression [4-18](#)
    - Paramètres [2-41](#), [8-58](#)
  - WPS (Configuration Wi-Fi protégée) [11-48](#)

---

WSD amélioré [11-48](#)  
Paramètres du protocole [8-67](#)

## Z

Zoom [6-43](#)  
Défaut [8-37](#)

**QUALITY  
CERTIFICATE**

This machine has passed  
all quality controls and  
final inspection

