

**352ci**

**402ci**

**502ci**

# **MANUEL D'UTILISATION**

Il est recommandé de lire ce manuel avant d'utiliser la machine et de le conserver à portée de main pour consultation ultérieure.

# Préface

Merci d'avoir acheté cette machine.

Le présent Manuel d'utilisation constitue une aide destinée à permettre d'utiliser correctement la machine, d'effectuer la maintenance périodique et de prendre des mesures de dépannage simples nécessaires pour que la machine puisse être toujours utilisée dans des conditions optimales.

Il est recommandé de lire ce manuel avant d'utiliser la machine.

**Nous recommandons d'utiliser nos cartouches de toner originales, qui ont subi des essais de contrôle qualité rigoureux afin de maintenir la qualité.**

L'utilisation de cartouches de toner non originales peut causer une panne.

Nous ne sommes pas responsables des dommages causés par l'utilisation de fournitures de tiers dans cette machine.

## Vérification du numéro de série de l'équipement

Le numéro de série de l'équipement est imprimé à l'emplacement indiqué sur la figure.

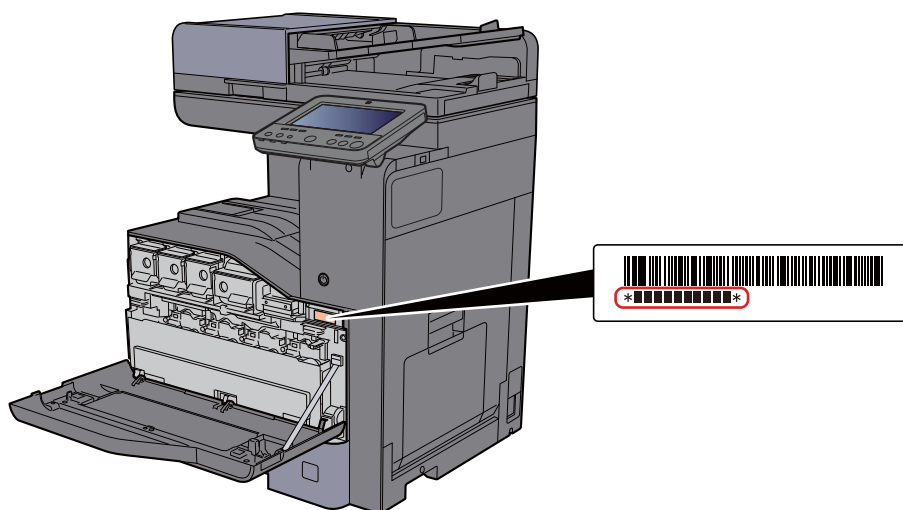

Le numéro de série de l'équipement est nécessaire pour contacter le représentant de service. Vérifier le numéro avant de contacter le représentant de service.

# Table des matières

<b>Préface</b> .....	<b>i</b>
<b>Table des matières</b> .....	<b>ii</b>
<b>Présentation</b> .....	<b>x</b>
<b>Caractéristiques de la machine</b> .....	<b>xi</b>
<b>Fonctions couleur et qualité d'image</b> .....	<b>xvii</b>
Modes couleur de base .....	xvii
Réglage de la qualité d'image et de la couleur .....	xviii
<b>Manuels fournis avec la machine</b> .....	<b>xx</b>
<b>À propos du manuel d'utilisation (ce manuel)</b> .....	<b>xxii</b>
Structure du manuel .....	xxii
Conventions utilisées dans ce manuel .....	xxiii
<b>Plan du menu</b> .....	<b>xxv</b>

<b>1</b>	<b>Informations légales et de sécurité</b> .....	<b>1-1</b>
	<b>Avis</b> .....	<b>1-2</b>
	Conventions en matière de sécurité .....	1-2
	Environnement .....	1-3
	Précautions lors de l'utilisation .....	1-4
	Sécurité laser (Europe) .....	1-5
	Conformité .....	1-6
	Restriction légale concernant la copie ou la numérisation .....	1-7
	EN ISO 7779 .....	1-7
	EK1-ITB 2000 .....	1-7
	Précautions de sécurité lors de l'utilisation d'un réseau local sans fil (le cas échéant) .....	1-8
	Utilisation limitée de ce produit (le cas échéant) .....	1-8
	Informations légales .....	1-9
	Fonction Économie d'énergie .....	1-15
	Fonction d'impression recto-verso automatique .....	1-15
	Économie des ressources - Papier .....	1-15
	Bénéfices de la « gestion de l'alimentation » pour l'environnement .....	1-15
	Programme Energy Star (ENERGY STAR®) .....	1-15
<b>2</b>	<b>Installation et préparation de la machine</b> .....	<b>2-1</b>
	<b>Nomenclature (extérieur de la machine)</b> .....	<b>2-2</b>
	<b>Nomenclature (connecteurs/intérieur)</b> .....	<b>2-4</b>
	<b>Nomenclature (avec les équipements en option installés)</b> .....	<b>2-5</b>
	<b>Raccordement de la machine et des autres périphériques</b> .....	<b>2-6</b>
	<b>Raccordement des câbles</b> .....	<b>2-8</b>
	Raccordement du câble réseau .....	2-8
	Raccordement du câble USB .....	2-9
	Raccordement du câble secteur .....	2-9
	<b>Mise sous tension et hors tension</b> .....	<b>2-10</b>
	Mise sous tension .....	2-10
	Mise hors tension .....	2-10
	<b>Utilisation du panneau de commande</b> .....	<b>2-11</b>
	Touches du panneau de commande .....	2-11
	Réglage de l'inclinaison du panneau de commande .....	2-12
	<b>Écran tactile</b> .....	<b>2-13</b>
	Utilisation de l'écran tactile .....	2-13
	Écran d'accueil .....	2-15
	Attribution des fonctions aux touches de fonction .....	2-21
	Écran pour les informations sur l'appareil .....	2-23
	Afficher l'écran de réglage .....	2-24
	Affichage des touches ne pouvant pas être réglées .....	2-25
	Aperçu de l'original .....	2-25
	Saisie de numéros .....	2-27
	Écran d'aide .....	2-29
	Fonctions d'accessibilité (agrandissement de l'affichage) .....	2-30

<b>Connexion/déconnexion</b> .....	<b>2-31</b>
Connexion .....	2-31
Déconnexion .....	2-32
<b>Paramètres par défaut de la machine</b> .....	<b>2-33</b>
Configuration de la date et de l'heure .....	2-33
<b>Configuration réseau</b> .....	<b>2-34</b>
Configuration du réseau filaire .....	2-34
Configuration du réseau sans fil .....	2-37
Configuration Wi-Fi Direct .....	2-42
Configuration NFC .....	2-44
<b>Fonction économie d'énergie</b> .....	<b>2-45</b>
Mode faible consommation .....	2-45
Veille .....	2-45
Veille automatique .....	2-46
Règles de veille (modèles pour l'Europe) .....	2-46
Niveau de veille (économie d'énergie) (modèles sauf pour l'Europe) .....	2-46
Niveau de reprise d'économie d'énergie .....	2-47
Paramètres tempo hebdo .....	2-47
Temporisation d'arrêt (modèles pour l'Europe) .....	2-47
<b>Assistant d'installation rapide</b> .....	<b>2-48</b>
<b>Installation du logiciel</b> .....	<b>2-51</b>
Logiciel sur le DVD (Windows) .....	2-51
Installation du logiciel sous Windows .....	2-52
Désinstallation du logiciel .....	2-58
Installation du logiciel sur un ordinateur Mac .....	2-59
Configuration du pilote TWAIN .....	2-61
Configuration du pilote WIA .....	2-63
<b>Vérification du compteur</b> .....	<b>2-64</b>
<b>Préparations supplémentaires pour l'administrateur</b> .....	<b>2-65</b>
Envoyer des documents à un ordinateur .....	2-65
Renforcer la sécurité .....	2-65
<b>Embedded Web Server RX</b> .....	<b>2-67</b>
Accès à Embedded Web Server RX .....	2-68
Modification des paramètres de sécurité .....	2-69
Modification des informations de la machine .....	2-70
Paramètres e-mail .....	2-71
Enregistrement des destinations .....	2-75
Création d'une nouvelle Boîte personnalisée .....	2-76
Impression d'un document stocké dans une Boîte personnalisée .....	2-77
<b>Transfert de données à partir d'autres produits</b> .....	<b>2-78</b>
Migration du carnet d'adresses .....	2-78

### **3 Préparation à l'utilisation** .....

<b>Chargement du papier</b> .....	<b>3-2</b>
Précautions pour le chargement du papier .....	3-2
Sélection des chargeurs de papier .....	3-3
Chargement dans les magasins .....	3-5
Chargement dans le chargeur grande capacité .....	3-9
<b>Butée de papier</b> .....	<b>3-11</b>
<b>Guide d'empilage d'enveloppe</b> .....	<b>3-12</b>
<b>Dispositif de réglage du niveau de pile</b> .....	<b>3-13</b>
<b>Préparation à l'envoi d'un document vers dossier partagé dans un ordinateur</b> .....	<b>3-14</b>
Prendre note du nom de l'ordinateur et du nom complet de l'ordinateur .....	3-14
Prendre note du nom de l'utilisateur et du nom de domaine .....	3-15
Créer d'un dossier partagé, prendre note d'un dossier partagé .....	3-16
Configurer le pare-feu Windows .....	3-19
Désactivation du partage protégé par mot de passe (Windows 10 uniquement) ....	3-24
Outil de configuration de numérisation vers dossier pour SMB .....	3-25
<b>Enregistrement des destinations dans le carnet d'adresses</b> .....	<b>3-30</b>
Ajout d'une destination (carnet d'adresses) .....	3-30
Ajout d'une destination à une touche unique .....	3-36

<b>4</b>	<b>Impression à partir de l'ordinateur .....</b>	<b>4-1</b>
	<b>Écran des paramètres d'impression du pilote d'imprimante .....</b>	<b>4-2</b>
	Affichage de l'aide du pilote d'imprimante .....	4-3
	Modification des paramètres par défaut du pilote d'imprimante (Windows 10) .....	4-3
	<b>Impression à partir de l'ordinateur .....</b>	<b>4-4</b>
	Impression sur du papier au format standard .....	4-4
	Impression sur du papier au format non standard .....	4-6
	Impression de bannière .....	4-9
	Annulation de l'impression depuis un ordinateur .....	4-13
	<b>Impression à partir du périphérique portatif .....</b>	<b>4-14</b>
	Impression avec AirPrint .....	4-14
	Impression avec Google Cloud Print .....	4-14
	Impression avec Mopria .....	4-14
	Impression avec Wi-Fi Direct .....	4-14
	Impression avec NFC .....	4-15
	<b>Impression des données sauvegardées sur l'imprimante .....</b>	<b>4-16</b>
	Spécification de la boîte des travaux à partir d'un ordinateur et stockage du travail .....	4-16
	Impression de documents à partir de la boîte Impression privée .....	4-17
	Suppression des documents stockés dans la boîte Impression privée .....	4-17
	Impression de document à partir de la boîte Travail stocké .....	4-18
	Suppression des documents stockés dans la boîte Travail stocké .....	4-18
	Impression de document à partir de la boîte Copie rapide .....	4-19
	Suppression des documents stockés dans la boîte Copie rapide .....	4-19
	Impression de document à partir de la boîte Épreuve .....	4-20
	Suppression des documents stockés dans la boîte Épreuve .....	4-20
	<b>Surveillance du statut de l'imprimante (Status Monitor) .....</b>	<b>4-21</b>
	Accès à Status Monitor .....	4-21
	Quitter Status Monitor .....	4-21
	Aperçu rapide de l'état .....	4-21
	Onglet Progression impression .....	4-22
	Onglet État bac à papier .....	4-22
	Onglet État cartouche .....	4-22
	Onglet Alerte .....	4-23
	Menu contextuel de Status Monitor .....	4-23
	Paramètres de notification de Status Monitor .....	4-24
<b>5</b>	<b>Opérations sur la machine .....</b>	<b>5-1</b>
	<b>Chargement des originaux .....</b>	<b>5-3</b>
	Mise en place des originaux sur la glace d'exposition .....	5-3
	Chargement des originaux dans le chargeur de documents .....	5-4
	<b>Chargement du papier dans le bac MF .....</b>	<b>5-7</b>
	<b>Favoris .....</b>	<b>5-10</b>
	Enregistrement de favoris .....	5-11
	Rappel des favoris .....	5-11
	Modification des favoris .....	5-12
	Suppression de favoris .....	5-12
	<b>Application .....</b>	<b>5-13</b>
	Installation des applications .....	5-13
	Activation des applications .....	5-14
	Désactivation des applications .....	5-15
	Désinstallation des applications .....	5-15
	<b>Enregistrement de raccourcis (copie, envoi et réglages de boîte de documents) .....</b>	<b>5-16</b>
	Ajout de raccourcis .....	5-16
	Modification de raccourcis .....	5-17
	Suppression des raccourcis .....	5-17
	<b>Copie .....</b>	<b>5-18</b>
	Utilisation de base .....	5-18
	Copie épreuve .....	5-20
	Interruption de copie .....	5-21
	Annulation de travaux .....	5-21
	<b>Méthode d'envoi fréquemment utilisée .....</b>	<b>5-22</b>
	<b>Envoi de document par e-mail .....</b>	<b>5-23</b>
	Configuration des paramètres avant l'envoi .....	5-23
	Envoi de document numérisé par e-mail .....	5-23
	<b>Envoi de document vers un dossier partagé désiré sur un ordinateur (Scan to PC) .....</b>	<b>5-25</b>

Configuration des paramètres avant l'envoi .....	5-25
Envoi de document au dossier partagé désiré sur un ordinateur .....	5-25
<b>Envoi d'un document vers un dossier sur un serveur FTP (Scan to FTP) .....</b>	<b>5-28</b>
Configuration des paramètres avant l'envoi .....	5-28
Envoi d'un document vers un dossier sur un serveur FTP .....	5-28
<b>Numérisation avec TWAIN ou WIA .....</b>	<b>5-30</b>
Configuration des paramètres avant l'envoi .....	5-30
Numérisation d'un document en utilisant une application .....	5-30
<b>Numérisation d'un document stocké dans une boîte personnalisée .....</b>	<b>5-31</b>
Configuration des paramètres avant l'envoi .....	5-31
Numérisation d'un document stocké dans une boîte .....	5-31
<b>Méthode d'envoi utile .....</b>	<b>5-32</b>
<b>Numérisation WSD .....</b>	<b>5-33</b>
Installation du pilote .....	5-33
Exécution de la numérisation WSD .....	5-34
<b>Numérisation DSM .....</b>	<b>5-36</b>
Configuration des paramètres avant l'envoi .....	5-36
Exécution de la numérisation DSM .....	5-36
<b>Numérisation avec File Management Utility .....</b>	<b>5-38</b>
Configuration des paramètres avant l'envoi .....	5-38
Utilisation de FMU Connection pour numériser un original .....	5-38
<b>Envoi vers différents types de destinataires (Envoi multiple) .....</b>	<b>5-39</b>
<b>Envoi personnel (E-mail) .....</b>	<b>5-40</b>
Configuration des paramètres avant l'envoi .....	5-40
Envoi d'un document à l'adresse e-mail de l'utilisateur connecté .....	5-40
<b>Utilisation d'un serveur de fax pour l'envoi (envoi par serveur de fax) .....</b>	<b>5-41</b>
<b>Annulation de travaux d'envoi .....</b>	<b>5-43</b>
<b>Gestion de destination .....</b>	<b>5-44</b>
Spécification de la destination .....	5-44
Sélection dans le carnet d'adresses .....	5-44
Sélection par touche unique .....	5-46
Sélection par composition rapide .....	5-46
Vérification et modification des destinations .....	5-47
Écran de confirmation des destinations .....	5-48
Rappeler .....	5-48
<b>Comment utiliser la fonction fax .....</b>	<b>5-49</b>
<b>Utilisation des boîtes de document .....</b>	<b>5-50</b>
Présentation de la Boîte personnalisée .....	5-50
Présentation de la Boîte des travaux .....	5-50
Qu'est-ce que la boîte lecteur USB ? .....	5-51
Boîte de Fax .....	5-51
Utilisation de base de la Boîte de document .....	5-52
Création d'une nouvelle Boîte personnalisée .....	5-56
Modification d'une Boîte personnalisée .....	5-57
Suppression d'une Boîte personnalisée .....	5-58
Stockage de documents dans une Boîte personnalisée .....	5-58
Impression de documents dans une Boîte personnalisée .....	5-59
Enregistrement de documents numérisés dans une Boîte personnalisée .....	5-60
Envoi de documents dans une Boîte personnalisée .....	5-61
Envoi de documents dans une Boîte personnalisée vers l'adresse e-mail de l'utilisateur connecté .....	5-62
Déplacement de documents dans une Boîte personnalisée .....	5-62
Copie de documents dans une Boîte personnalisée vers d'autres boîtes .....	5-63
Copie de documents dans une Boîte personnalisée vers un lecteur USB .....	5-64
Fusion de documents dans une Boîte personnalisée .....	5-64
Suppression de documents dans une Boîte personnalisée .....	5-65
<b>Boîte des travaux .....</b>	<b>5-66</b>
Sortie des travaux de répétition de copie .....	5-66
Formulaire pour filigrane .....	5-67
<b>Opération en utilisant le lecteur USB amovible .....</b>	<b>5-68</b>
Impression de documents stockés dans le lecteur USB amovible .....	5-68
Enregistrement du document dans le lecteur USB (numérisation vers USB) .....	5-70
Vérifier les informations du lecteur USB .....	5-71
Retrait du lecteur USB .....	5-71
<b>Utilisation de l'explorateur Internet .....</b>	<b>5-72</b>
Lancement et sortie de l'explorateur .....	5-72
Utilisation de l'écran de l'explorateur .....	5-73
<b>Agrafage manuel .....</b>	<b>5-74</b>

<b>6</b>	<b>Utilisation de différentes fonctions .....</b>	<b>6-1</b>
	<b>Fonctions disponibles sur la machine .....</b>	<b>6-2</b>
	À propos des fonctions disponibles sur la machine .....	6-2
	Copie .....	6-2
	Envoyer .....	6-6
	Boîte personnalisée (Stocker fichier, Impression, Envoyer) .....	6-10
	Lecteur USB (Stocker fichier, Impression de documents) .....	6-16
	<b>Fonctions .....</b>	<b>6-20</b>
	Format d'originaux .....	6-21
	Sélection du papier .....	6-22
	Format d'originaux différents .....	6-23
	Orientation de l'original .....	6-25
	Assembler/Décaler .....	6-26
	Agrafe/perfo .....	6-27
	Sortie papier .....	6-31
	Copie carte ID .....	6-32
	Charg. man. orig. (DP) .....	6-32
	Densité .....	6-32
	Image de l'original .....	6-33
	EcoPrint .....	6-34
	Sélection couleur .....	6-35
	Balance des couleurs .....	6-36
	Ajustement de la teinte .....	6-37
	Image rapide .....	6-38
	Netteté .....	6-40
	Rég. densité arrière-plan (Réglage de la densité d'arrière-plan) .....	6-40
	Saturation .....	6-41
	Éviter effet copie .....	6-41
	Contraste .....	6-42
	Capture .....	6-42
	Zoom .....	6-43
	Combiner .....	6-45
	Marge/Centrage, Marge, Centrage .....	6-47
	Effacement bordure, Effacement bordure/Numérisation complète .....	6-48
	Effacer les zones ombrées .....	6-50
	Recto verso .....	6-51
	Couverture .....	6-53
	Mode Filigrane .....	6-54
	N° page .....	6-55
	Page mémo .....	6-57
	Poster .....	6-59
	Ins. interc. /chapitres .....	6-60
	Répétition d'image .....	6-61
	Tampon texte .....	6-62
	Tampon Bates .....	6-65
	Numérisation continue .....	6-68
	Image négative .....	6-68
	Image inverse .....	6-68
	Avis de fin du travail .....	6-69
	Entrée du nom de fichier .....	6-69
	Annulation de priorité .....	6-70
	Recommencer la copie .....	6-70
	Feuille de doublage du rétroprojecteur .....	6-71
	Action lecture chargeur doc. ....	6-72
	Détecter chargement multiple orig. ....	6-72
	Détecter les originaux agrafés .....	6-72
	Sauter page blanche .....	6-73
	Mode silencieux .....	6-73
	Original R/V/livre .....	6-74
	Format d'envoi .....	6-75
	Original long .....	6-76
	Format de fichier .....	6-77
	Séparation des fichiers .....	6-82
	Résolution de numérisation .....	6-82
	Objet/corps de l'E-Mail .....	6-83
	Envoyer et imprimer .....	6-83
	Envoyer et stocker .....	6-84
	Transmission cryptée FTP .....	6-84

Confirmation taille de fichier .....	6-84
Supprimer après impression .....	6-85
Suppr. après transmission .....	6-85
Taille de stockage .....	6-85
Mot de passe PDF crypté .....	6-86
Impression JPEG/TIFF .....	6-86
Adapter XPS à la page .....	6-86

<b>7</b>	<b>Statut/Annulation des travaux .....</b>	<b>7-1</b>
	<b>Vérification du statut des travaux .....</b>	<b>7-2</b>
	Contenu des écrans État .....	7-3
	Consultation des informations détaillées des travaux .....	7-8
	<b>Vérification de l'historique des travaux .....</b>	<b>7-9</b>
	Consultation des informations détaillées des historiques .....	7-10
	Envoi de l'historique .....	7-10
	<b>Opérations sur les travaux .....</b>	<b>7-11</b>
	Pause et reprise de travaux .....	7-11
	Annulation de travaux .....	7-11
	Traitement prioritaire de travaux en attente .....	7-11
	Réorganisation des Impressions .....	7-12
	<b>Informations sur l'appareil .....</b>	<b>7-13</b>
	<b>Vérification du niveau de toner et de papier restant (Fournitures/Papier) .....</b>	<b>7-15</b>
<b>8</b>	<b>Configuration et réglage (menu système) .....</b>	<b>8-1</b>
	<b>Menu système .....</b>	<b>8-2</b>
	Méthode d'utilisation .....	8-2
	Paramètres du menu système .....	8-4
	Paramètres de la machine .....	8-7
	Notification/Rapport .....	8-24
	Paramètres fonction .....	8-34
	Paramètres réseau .....	8-53
	Paramètres de sécurité .....	8-70
	Compta trav./ Authentif. ....	8-81
	Aj./Suppr. Application .....	8-81
	Réglage/Maintenance .....	8-82
<b>9</b>	<b>Authentification de l'utilisateur et comptabilité (Utilisateur, Compta. des travaux) .....</b>	<b>9-1</b>
	<b>Aperçu de l'administration des connexions d'utilisateurs .....</b>	<b>9-3</b>
	Gestion du nombre de travaux à partir de l'ordinateur .....	9-3
	Gestion des utilisateurs qui utilisent TWAIN pour la numérisation .....	9-4
	Gestion des utilisateurs qui utilisent WIA pour la numérisation .....	9-4
	Gestion des utilisateurs qui envoient des fax à partir d'un ordinateur .....	9-4
	<b>Activer l'administration des connexions d'utilisateurs .....</b>	<b>9-5</b>
	<b>Réglage de l'administration des connexions d'utilisateurs .....</b>	<b>9-6</b>
	Sécurité d'authentification .....	9-6
	Ajout d'un utilisateur (liste d'utilisateurs locaux) .....	9-9
	Modification des propriétés utilisateur .....	9-13
	Administration des connexions d'utilisateurs pour l'impression .....	9-15
	Gestion des utilisateurs de la numérisation à l'aide de TWAIN .....	9-16
	Gestion des utilisateurs de la numérisation à l'aide de WIA .....	9-17
	Gestion des utilisateurs qui envoient des fax à partir d'un ordinateur .....	9-18
	Autorisation locale .....	9-20
	Paramètres du serveur .....	9-21
	Paramètres d'autorisation de groupe .....	9-22
	Paramètres d'autorisation d'invité .....	9-25
	Obtenir les propriétés d'utilisateur réseau .....	9-28
	Param. de connexion simple .....	9-30
	Paramètres de carte ID .....	9-33
	Connexion PIN .....	9-35
	<b>Utilisation de l'administration des connexions d'utilisateurs .....</b>	<b>9-36</b>
	Connexion/déconnexion .....	9-36



<b>Aperçu de la comptabilité des travaux</b> .....	<b>9-37</b>
Pour gérer le nom de feuilles utilisées pour les travaux imprimés à partir d'un ordinateur .....	9-37
Gestion du nombre de travaux de numérisation en utilisant TWAIN .....	9-38
Gestion du nombre de travaux de numérisation en utilisant WIA .....	9-38
Gestion des travaux de fax transmis à partir d'un ordinateur .....	9-38
<b>Activation de la comptabilité des travaux</b> .....	<b>9-39</b>
<b>Compta. travaux (Local)</b> .....	<b>9-40</b>
Ajout d'un compte .....	9-40
Restriction de l'utilisation de la machine .....	9-41
Modification d'un compte .....	9-43
Suppression d'un compte .....	9-44
Comptabilité des travaux pour l'impression .....	9-45
Comptabilité des travaux pour la numérisation en utilisant TWAIN .....	9-46
Comptabilité des travaux pour la numérisation en utilisant WIA .....	9-47
Comptabilité des travaux pour les fax transmis à partir d'un ordinateur .....	9-49
<b>Configuration de la comptabilité des travaux</b> .....	<b>9-51</b>
Limite compteur défaut .....	9-51
Nbre par format papier .....	9-53
Comptabilité du nombre de pages imprimées .....	9-54
Impr. rapport compteurs .....	9-56
<b>Utilisation de la comptabilité des travaux</b> .....	<b>9-57</b>
Connexion/déconnexion .....	9-57
<b>Appliquer des restrict.</b> .....	<b>9-58</b>
<b>Copier/impress.</b> .....	<b>9-59</b>
<b>Param. utilis. inconnu</b> .....	<b>9-60</b>
ID trav. inconnu .....	9-60
Enregistrement des informations pour un utilisateur dont l'ID est inconnu .....	9-61

## 10 Dépannage ..... 10-1

<b>Maintenance ordinaire</b> .....	<b>10-2</b>
Nettoyage .....	10-2
Nettoyage de la glace d'exposition .....	10-2
Nettoyage de l'intérieur du chargeur de documents .....	10-2
Nettoyage du verre fendu .....	10-3
Remplacement de la cartouche de toner .....	10-4
Remettre le bac de récupération de toner en place .....	10-7
Chargement du papier .....	10-13
Remplacement des agrafes (module de finition interne) .....	10-14
Remplacement des agrafes (module de finition 1000 feuilles) .....	10-15
Remplacement des agrafes (module de finition 3000 feuilles) .....	10-17
Vider le bac de récupération de perforation .....	10-19
<b>Dépannage</b> .....	<b>10-23</b>
Résolution des dysfonctionnements .....	10-23
Dysfonctionnement de la machine .....	10-23
Problèmes avec l'image imprimée .....	10-29
Problèmes avec l'impression couleur .....	10-33
Utilisation à distance .....	10-34
Réponse aux messages .....	10-36
<b>Réglage/Maintenance</b> .....	<b>10-52</b>
Présentation de Réglage/Maintenance .....	10-52
Procédure d'enregistrement de la couleur .....	10-53
Rég. de courbe des tons .....	10-57
Rafr. tambours .....	10-58
Étalonnage .....	10-59
Nettoyage du laser .....	10-59
Rafrâch. développeur .....	10-59
Réglage de l'altitude .....	10-60
<b>Résolution des bourrages papier</b> .....	<b>10-61</b>
Indicateurs d'emplacement de bourrage .....	10-61
Retirer tout papier coincé dans le magasin 1 et 2 .....	10-63
Retirer tout papier coincé dans le magasin 3 (500 feuilles x 2) .....	10-65
Retirer tout papier coincé dans le magasin 3 (2000 feuilles x 1) .....	10-67
Retirer tout papier coincé dans le magasin 4 (500 feuilles x 2) .....	10-69
Retirer tout papier coincé dans le bac MF .....	10-71
Retirer tout papier coincé dans le capot droit 1 .....	10-72

Retirer tout papier coincé dans le capot droit 2 .....	10-75
Retirer tout papier coincé dans le capot droit 3 (500 feuilles x 2) .....	10-76
Retirer tout papier coincé dans le capot droit 3 (2000 feuilles x 1) .....	10-77
Retirer tout papier coincé dans l'unité relais .....	10-78
Retirer tout papier coincé dans la boîte aux lettres .....	10-79
Retirer tout papier coincé dans le module de finition interne .....	10-80
Retirer tout papier coincé dans le chargeur de documents (recto verso automatique) .....	10-81
Retirer tout papier coincé dans le chargeur de documents (double numérisation) .....	10-83
Retirer tout papier coincé dans le module de finition 1000 feuilles .....	10-84
Retirer tout papier coincé dans le module de finition 3000 feuilles (plateau A) ....	10-86
Retirer tout papier coincé dans le module de finition 3000 feuilles (plateau B) ....	10-88
<b>Déblocage de l'agrafeuse .....</b>	<b>10-90</b>
Élimination des agrafes coincées dans le module de finition interne .....	10-90
Élimination des agrafes coincées dans le module de finition 1000 feuilles .....	10-92
Élimination des agrafes coincées dans le module de finition 3000 feuilles .....	10-94

<b>11</b>	<b>Annexe .....</b>	<b>11-1</b>
	<b>Matériel en option .....</b>	<b>11-2</b>
	Présentation des équipements en option .....	11-2
	Applications .....	11-7
	<b>Méthode de saisie de caractères .....</b>	<b>11-9</b>
	Écrans de saisie .....	11-9
	Saisie de caractères .....	11-11
	<b>Papier .....</b>	<b>11-12</b>
	Spécifications papier de base .....	11-12
	Choix du papier approprié .....	11-13
	Papier spécial .....	11-16
	<b>Spécifications .....</b>	<b>11-20</b>
	Machine .....	11-20
	Fonctions de copie .....	11-23
	Fonctions de l'imprimante .....	11-24
	Fonctions du scanner .....	11-24
	Chargeur de documents .....	11-25
	Chargeur de papier (500 feuilles) .....	11-25
	Chargeur de papier (500 feuilles x 2) .....	11-26
	Chargeur de papier (2000 feuilles) .....	11-26
	Module de finition interne .....	11-27
	Boîte aux lettres .....	11-28
	Séparateur de travaux .....	11-28
	Module de finition 1000 feuilles .....	11-29
	Unité de perforation (pour module de finition 1000 feuilles) .....	11-29
	Module de finition 3000 feuilles .....	11-30
	<b>Glossaire .....</b>	<b>11-31</b>
	<b>Index .....</b>	<b>Index-1</b>

# Présentation

## Données d'entrée

Original    Données électroniques    Lecteur USB    Données de fax



## Opérations depuis le PC



## Embedded Web Server RX

Il est possible de contrôler l'état et de modifier les paramètres de la machine à partir d'un navigateur Internet sur un ordinateur.

- ➔ [Embedded Web Server RX \(page 2-67\)](#)  
Embedded Web Server RX User Guide



## Fonctions boîte de document

Cette fonction est utile à de nombreux titres, y compris l'enregistrement des données dans la machine et sur un lecteur USB.

- ➔ [Impression des données sauvegardées sur l'imprimante \(page 4-16\)](#)
- ➔ [Création d'une nouvelle Boîte personnalisée \(page 5-56\)](#)

## Données de sortie

Fonctions de copie    Fonctions d'impression    Fonctions d'envoi    Lecteur USB    Fonctions de fax



- ➔ [Copie \(page 5-18\)](#)  
[Impression à partir de l'ordinateur \(page 4-1\)](#)
- ➔ [Méthode d'envoi fréquemment utilisée \(page 5-22\)](#)
- ➔ [Enregistrement du document dans le lecteur USB \(numérisation vers USB\) \(page 5-70\)](#)
- ➔ [Manuel d'utilisation du FAX](#)

## Sécurité



Les niveaux de sécurité de la machine peuvent être appliqués en fonction des besoins spécifiques.

- ➔ [Renforcer la sécurité \(page xiii\)](#)

## Application



Les fonctions de la machine peuvent être augmentées en fonction des besoins.

- ➔ [Application \(page 5-13\)](#)

## REMARQUE

- Avant d'utiliser la machine, veiller à lire la section suivante :
  - ➔ [Informations légales et de sécurité \(page 1-1\)](#)
- Pour préparer la machine à l'utilisation, y compris la configuration des connexions de câble et l'installation du logiciel.
  - ➔ [Installation et préparation de la machine \(page 2-1\)](#)
- Pour savoir comment charger le papier, définir des dossiers partagés et ajouter des adresses au carnet d'adresses, se reporter à :
  - ➔ [Préparation à l'utilisation \(page 3-1\)](#)

# Caractéristiques de la machine

La machine est dotée de nombreuses fonctions utiles.

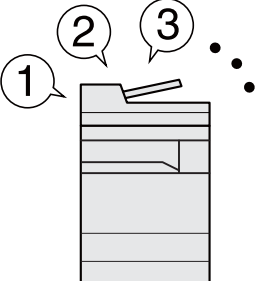
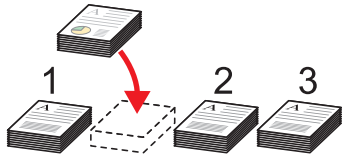
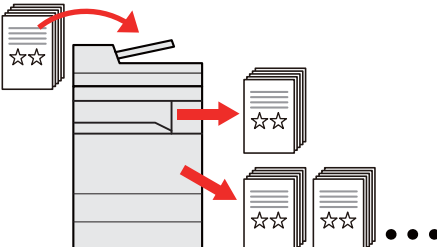

➔ [Utilisation de différentes fonctions \(page 6-1\)](#)

Voici quelques exemples.

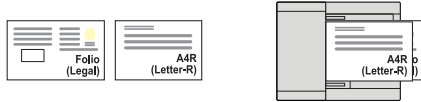
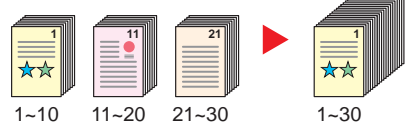
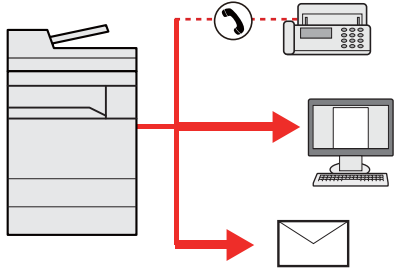
Optimiser le flux de travail au bureau		
<p><b>Accéder aux fonctions courantes d'un simple geste (Favoris)</b></p>  <p>Il est possible de prédéfinir des fonctions courantes.</p> <p>Lorsque des paramètres fréquemment utilisés sont enregistrés dans les favoris, il est possible de les rappeler facilement. L'utilisation de ce favoris apporte les mêmes résultats, même s'il est utilisé par une autre personne.</p> <p>➔ <a href="#">Favoris (page 5-10)</a></p>	<p><b>Interrompre les autres travaux en cours d'exécution et exécuter immédiatement le travail de copie (Interruption de copie)</b></p>  <p>Il est possible d'interrompre les autres travaux en cours d'exécution et d'exécuter immédiatement le travail de copie. Lorsque d'autres utilisateurs copient un grand nombre de feuilles, cette fonction permet d'interrompre ces travaux et d'effectuer des copies immédiatement.</p> <p>Lorsque l'interruption de copie se termine, la machine reprend les travaux d'impression en pause.</p> <p>➔ <a href="#">Interruption de copie (page 5-21)</a></p>	<p><b>Vérifier la finition avant de copier un grand nombre de feuilles (Copie épreuve)</b></p>  <p>Il est possible d'effectuer la copie d'une feuille avant de copier un grand nombre de feuilles. Cela permet de vérifier le contenu et la finition et de copier le nombre de feuilles désiré sans numériser à nouveau l'original si le résultat est satisfaisant. Pour effectuer des modifications, il est possible de modifier les paramètres et d'effectuer à nouveau la copie d'une seule feuille.</p> <p>➔ <a href="#">Copie épreuve (page 5-20)</a></p>

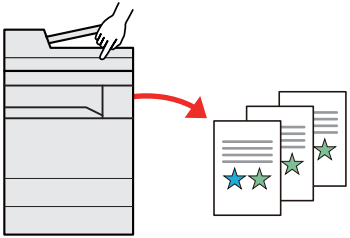
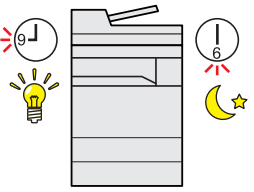
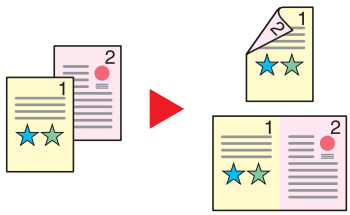
Optimiser le flux de travail au bureau		
<p><b>Numériser des originaux de formats différents en une seule fois (Originaux mixtes)</b></p>  <p>Utile lors de la préparation des matériels de conférence. Il est possible de définir des originaux de formats différents en une seule fois afin de ne pas avoir à réinitialiser les originaux quel que soit leur format.</p> <p>➔ <a href="#">Format d'originaux différents (page 6-23)</a></p>	<p><b>Numériser un grand nombre d'originaux en lots séparés et produire un seul travail (Numérisation continue)</b></p>  <p>Utile lors de la préparation de documents contenant de nombreuses pages. S'il n'est pas possible de placer un grand nombre d'originaux dans le chargeur de documents à la fois, il est possible de numériser les originaux dans des lots séparés puis de les copier ou envoyer dans un travail unique.</p> <p>➔ <a href="#">Numérisation continue (page 6-68)</a></p>	<p><b>Effectuer un seul envoi avec plusieurs options d'envoi (Envoi multiple)</b></p>  <p>Il est possible d'envoyer un même document à plusieurs destinataires en utilisant une méthode différente. Il est possible de spécifier plusieurs destinataires aux méthodes d'envoi différentes comme E-mail, SMB et fax. Le flux de travail est ainsi réduit en envoyant le travail en une seule fois.</p> <p>➔ <a href="#">Envoi vers différents types de destinataires (Envoi multiple) (page 5-39)</a></p>

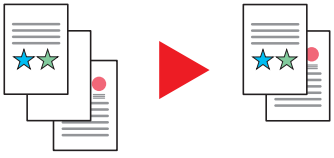
Optimiser le flux de travail au bureau	Économiser l'énergie et les coûts	
<p><b>Enregistrer des documents souvent utilisés dans la machine (Boîte personnalisée)</b></p>  <p>Le document souvent utilisé peut être enregistré dans la machine et imprimé lorsque cela est nécessaire.</p> <p>➔ <a href="#">Création d'une nouvelle Boîte personnalisée (page 5-56)</a></p>	<p><b>Économiser l'énergie en fonction des besoins (Fonction économie d'énergie)</b></p>  <p>La machine est dotée d'une fonction d'économie d'énergie qui la fait passer automatiquement en mode faible consommation ou en mode veille. Il est possible de définir le niveau de reprise d'économie d'énergie en fonction de l'utilisation. De plus, la machine peut être automatiquement mise en veille et réveillée à des horaires spécifiques pour chaque jour de la semaine.</p> <p>➔ <a href="#">Fonction économie d'énergie (page 2-45)</a></p>	<p><b>Réduire l'utilisation du papier (Impression économie de papier)</b></p>  <p>Il est possible d'imprimer sur les deux côtés du papier. Il est aussi possible d'imprimer plusieurs originaux sur une feuille.</p> <p>➔ <a href="#">Favoris (page 5-10)</a></p>

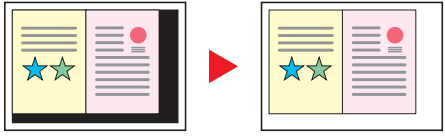
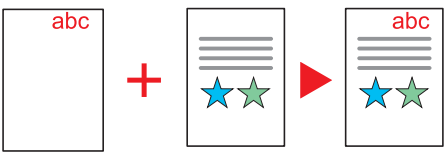
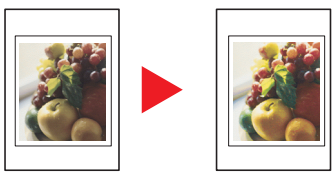
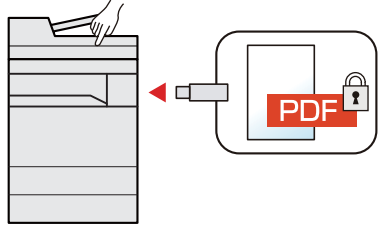
Économiser l'énergie et les coûts	Créer des documents attrayants	
<p><b>Sauter les pages blanches durant l'impression (Sauter page blanche)</b></p>  <p>Lorsqu'un document numérisé contient des pages blanches, cette fonction permet de sauter les pages blanches et d'imprimer uniquement les pages qui ne sont pas blanches.</p> <p>➔ <a href="#">Sauter page blanche (page 6-73)</a></p>	<p><b>Empêcher l'effet de copie d'image (Éviter effet copie)</b></p>  <p>Il est possible d'éviter l'effet de copie de l'image sur le verso d'une feuille lors de la numérisation d'originaux fins.</p> <p>➔ <a href="#">Éviter effet copie (page 6-41)</a></p>	<p><b>Effacer les zones ombrées supplémentaires (Effacer les zones ombrées)</b></p>  <p>Lors de la numérisation avec le chargeur de documents ouvert, effacer la zone ombrée supplémentaire.</p> <p>➔ <a href="#">Effacer les zones ombrées (page 6-50)</a></p>
Créer des documents attrayants		Renforcer la sécurité
<p><b>Imprimer un tampon sur les copies (Tampon texte/tampon Bates)</b></p>  <p>Utile lors de l'ajout de texte ou de date qui ne sont pas inclus sur les originaux.</p> <p>Il est possible d'ajouter le texte désiré et la date sous forme de tampon.</p> <p>➔ <a href="#">Tampon texte (page 6-62)</a> ➔ <a href="#">Tampon Bates (page 6-65)</a></p>	<p><b>Modifier facilement l'aspect d'une image (Image rapide)</b></p>  <p>Modifier l'aspect de l'image en utilisant des paramètres prédéfinis.</p> <p>Il est possible de modifier l'aspect de l'image de manière simple sans effectuer de réglages fins.</p> <p>➔ <a href="#">Image rapide (page 6-38)</a></p>	<p><b>Protéger un fichier PDF par mot de passe (Fonctions de cryptage PDF)</b></p>  <p>Utiliser les options de sécurité par mot de passe du format PDF pour limiter l'affichage, l'impression et la modification du document.</p> <p>➔ <a href="#">Mot de passe PDF crypté (page 6-86)</a></p>

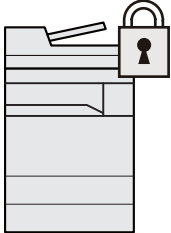
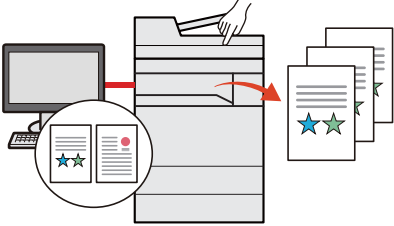
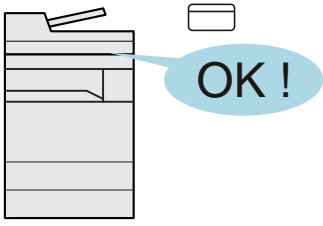
Renforcer la sécurité		
<p><b>Protéger les données sur le disque dur/SSD (Cryptage/Écrasement)</b></p>  <p>Il est possible d'écraser automatiquement les données inutiles qui restent sur le disque dur/SSD.</p> <p>Pour éviter toute fuite externe, la machine est capable de crypter les données avant de les inscrire sur le disque dur/SSD.</p> <p>➔ <a href="#">Sécurité des données (page 8-72)</a></p>	<p><b>Éviter la perte des documents finis (Impression privée)</b></p>  <p>L'enregistrement temporaire des travaux d'impression dans la boîte de document de l'unité principale et leur impression une fois devant la machine peut empêcher le prélèvement des documents par des tiers.</p> <p>➔ <a href="#">Impression des données sauvegardées sur l'imprimante (page 4-16)</a></p>	<p><b>Connexion par carte ID (Authentification de carte)</b></p>  <p>Il est possible de se connecter simplement en passant une carte ID. Il n'est pas nécessaire de saisir un nom d'utilisateur et un mot de passe.</p> <p>➔ <a href="#">Card Authentication Kit(B) « Kit carte d'authentification » (page 11-6)</a></p>

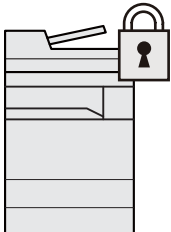
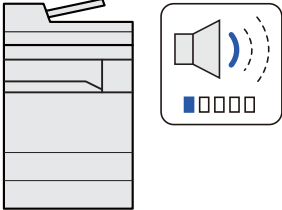
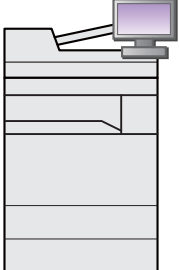
Renforcer la sécurité	Utiliser les fonctions plus efficacement	
<p><b>Renforcer la sécurité (Paramètres pour l'administrateur)</b></p>  <p>Différentes fonctions permettant de renforcer la sécurité sont disponibles pour les administrateurs.</p> <p>➔ <a href="#">Renforcer la sécurité (page 2-65)</a></p>	<p><b>Rendre la machine silencieuse (Mode silencieux)</b></p>  <p>Il est possible de rendre la machine silencieuse en réduisant son bruit de fonctionnement. Ce mode peut être configuré en fonction du travail.</p> <p>➔ <a href="#">Mode silencieux (page 6-73)</a></p>	<p><b>Étendre les fonctions en fonction des besoins (Application)</b></p>  <p>Les fonctionnalités de la machine peuvent être étendues en installation des applications.</p> <p>Des applications comme la fonction numérisation et la fonction authentification sont disponibles pour faciliter le travail quotidien.</p> <p>➔ <a href="#">Application (page 5-13)</a></p>

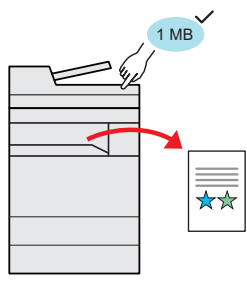
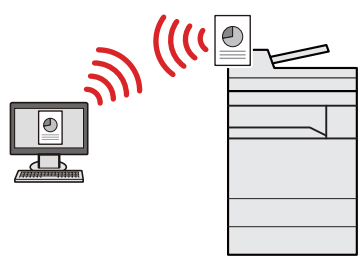
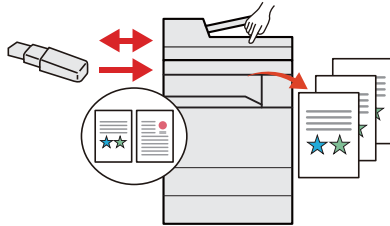
Utiliser les fonctions plus efficacement		
<p><b>Afficher la taille de fichier avant l'envoi/stockage d'un travail (Confirmation taille de fichier)</b></p>  <p>Il est possible de vérifier la taille d'un fichier avant d'envoyer/stocker le document.</p> <p>Si le serveur spécifie une limite de taille des e-mails, il est possible de vérifier et modifier la taille à l'avance.</p> <p>➔ <a href="#">Confirmation taille de fichier (page 6-84)</a></p>	<p><b>Installer la machine sans se soucier des câbles réseau (réseau sans fil)</b></p>  <p>Si un environnement de réseau sans fil est disponible, il est possible d'installer l'unité sans se préoccuper du câblage réseau. En outre, Wi-Fi Direct, etc. sont également pris en charge.</p> <p>➔ <a href="#">Configuration du réseau sans fil (page 2-37)</a></p> <p>➔ <a href="#">Configuration Wi-Fi Direct (page 2-42)</a></p> <p>➔ <a href="#">Configuration NFC (page 2-44)</a></p>	<p><b>Utiliser le lecteur USB (Lecteur USB)</b></p>  <p>Utile lorsqu'il est nécessaire d'imprimer des documents hors du bureau ou s'il n'est pas possible d'imprimer le document depuis l'ordinateur.</p> <p>Il est possible d'imprimer le document depuis le lecteur USB en le branchant directement sur la machine.</p> <p>L'original numérisé sur la machine peut également être enregistré dans le lecteur USB.</p> <p>➔ <a href="#">Impression de documents stockés dans le lecteur USB amovible (page 5-68)</a></p> <p>➔ <a href="#">Enregistrement du document dans le lecteur USB (numérisation vers USB) (page 5-70)</a></p>

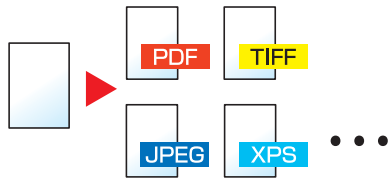
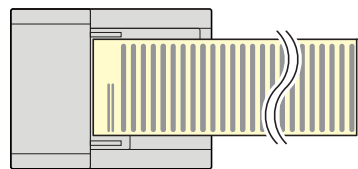
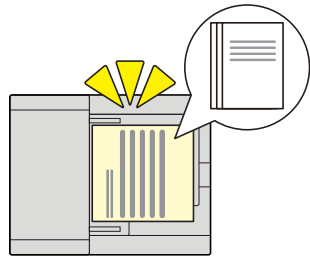
Utiliser les fonctions plus efficacement		
<p><b>Spécifier un format de fichier image (Format de fichier)</b></p>  <p>Il est possible de choisir parmi différents formats pour l'envoi/stockage d'images.</p> <p>➔ <a href="#">Format de fichier (page 6-77)</a></p>	<p><b>Numériser les originaux longs (Original long)</b></p>  <p>Il est possible de numériser les originaux longs comme les contrats et journaux de données.</p> <p>➔ <a href="#">Original long (page 6-76)</a></p>	<p><b>Détecter le chargement multiple des originaux (Détecter chargement multiple orig.)</b></p>  <p>Lors de la lecture d'un document à partir du chargeur de documents, si le chargement multiple de documents est détecté, la lecture s'interrompt automatiquement.</p> <p>➔ <a href="#">Détecter chargement multiple orig. (page 6-72)</a></p>



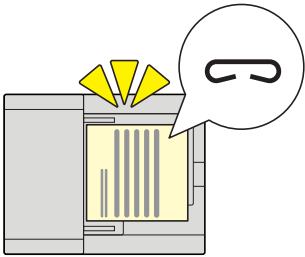
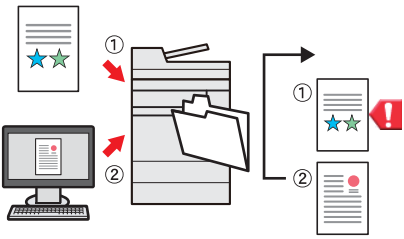
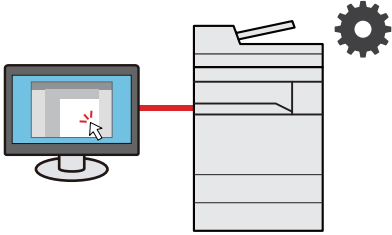





Utiliser les fonctions plus efficacement		
<p><b>Détecter les originaux agrafés</b> (Détecter les originaux agrafés)</p>  <p>Lors de la lecture d'un document à partir du chargeur de documents, si un document agrafé est détecté, la lecture s'interrompt automatiquement.</p> <p>➔ <a href="#">Détecter les originaux agrafés (page 6-72)</a></p>	<p><b>Ignorer un travail en erreur</b> (Fonctions de saut de travail)</p>  <p>Lorsqu'une erreur de papier vide se produit dans un magasin en spécifiant un format ou un type de papier spécial, la machine ignore le travail en erreur et exécute le travail suivant.</p> <p>➔ <a href="#">Saut d'erreur de travail (page 8-23)</a></p>	<p><b>Effectuer des opérations à distance</b> (Embedded Web Server RX)</p>  <p>Il est possible d'accéder à la machine à distance pour imprimer, envoyer ou télécharger des données.</p> <p>Les administrateurs peuvent configurer les paramètres de comportement ou de gestion de la machine.</p> <p>➔ <a href="#">Embedded Web Server RX (page 2-67)</a></p>

# Fonctions couleur et qualité d'image

La machine est équipée de différentes fonctions pour la couleur et la qualité d'image. Il est possible de régler l'image numérisée selon les besoins.

## Modes couleur de base

Les modes couleur de base sont les suivants.









Mode couleur	Description	Image de référence		Référence page
		Avant	Après	
<b>Couleur Auto</b>	Reconnait automatiquement si un document est en couleur ou noir et blanc lors de la numérisation.			<a href="#">page 6-35</a>
<b>Couleur</b>	Numérise un document en couleur.			<a href="#">page 6-35</a>
<b>Nuances de gris</b>	Numérise un document en nuances de gris.			<a href="#">page 6-36</a>
<b>Couleur unique</b>	Imprime dans toute couleur désirée.			<a href="#">page 6-35</a>
<b>Noir &amp; Blanc</b>	Numérise un document en noir et blanc.			<a href="#">page 6-35</a>









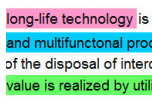









Pour plus de détails, se reporter à :

➔ [Sélection couleur \(page 6-35\)](#)

# Réglage de la qualité d'image et de la couleur

Pour régler la qualité d'image ou la couleur d'une image, utiliser les fonctions suivantes.

Je veux...	Image échantillon		Fonctions	Page
	Avant	Après		
<b>Ajuster facilement la qualité d'image en fonction de mon image.</b>				
<b>Ajuster la couleur de la peau.</b> Exemple : Créer un effet de bronzage.			Image rapide [Portrait Photo]	<a href="#">page 6-38</a>
<b>Ajuster le paysage bleu.</b> Exemple : Rendre le bleu plus vif			Image rapide [Paysage photo (bleu)]	<a href="#">page 6-39</a>
<b>Ajuster le paysage vert.</b> Exemple : Changer en jaune-vert			Image rapide [Paysage photo (vert)]	<a href="#">page 6-39</a>
<b>Produire une image globalement plus vive</b>			Image rapide [Vif]	<a href="#">page 6-38</a>
			Favoris [Copie vive]	<a href="#">page 5-10</a>
<b>Éliminer l'arrière-plan sombre ou l'effet copie d'un original de type journal.</b>			Favoris [Copie journal]	<a href="#">page 5-10</a>
<b>Reproduire clairement les lignes fines, les lignes pâles, les lignes interrompues et les autres détails fins dans les dessins de CAO ou autres.</b>			Favoris [Copie dessin]	<a href="#">page 5-10</a>
<b>Reproduire clairement le texte ou les couleurs d'un surligneur.</b>			Favoris [Copie surligneur]	<a href="#">page 5-10</a>

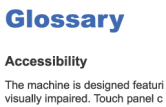
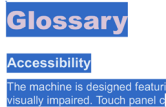
Je veux...	Image échantillon		Fonctions	Page
	Avant	Après		
<b>Ajuster précisément la couleur.</b>				
Ajuster la densité.			Densité	<a href="#">page 6-32</a>
Ajuster la couleur en renforçant les tons bleus ou rouges. Exemple : Renforcement du rouge			Balance des couleurs	<a href="#">page 6-36</a>
Changer l'image en ajustant individuellement chacune des six couleurs : rouge, bleu, vert, cyan, magenta et jaune. Exemple : Changement des tons rouges proches du jaune vers le jaune et des tons cyan proches du bleu vers le bleu.			Ajustement de la teinte	<a href="#">page 6-37</a>
Ajuster la saturation.			Saturation	<a href="#">page 6-41</a>
<b>Ajuster précisément la qualité d'image</b>				
Accentuer ou réduire la netteté du contour de l'image. Exemple : Accentuer les contours de l'image			Netteté	<a href="#">page 6-40</a>
Ajuster la différence entre les parties sombres et claires de l'image.			Contraste	<a href="#">page 6-42</a>
Assombrir ou éclaircir l'arrière-plan (la zone sans texte ni image) d'un document. Exemple : Éclaircissement de l'arrière-plan			Densité d'arrière-plan	<a href="#">page 6-40</a>
Éviter l'effet copie sur les originaux recto verso.			Éviter l'effet copie	<a href="#">page 6-41</a>
<b>Ajuster l'image numérisée</b>				
Diminuer la taille de fichier et produire des caractères clairs.			Format de fichier [PDF haute compr.]	<a href="#">page 6-77</a>
Convertir un document papier en PDF avec du texte indexable.			Format de fichier [PDF] ou [PDF haute compr.] avec [OCR]	<a href="#">page 6-77</a>

# Manuels fournis avec la machine

Les manuels ci-après sont fournis avec la machine. Se reporter à chaque manuel selon les besoins.

Le contenu de ces manuels peut faire l'objet de modifications sans préavis dans le but d'améliorer les performances de la machine.

## Manuels imprimés

### Commencer à utiliser rapidement la machine



#### Quick Guide

Explique comment utiliser les fonctions de base de la machine, comment utiliser les fonctions pratiques, comment effectuer l'entretien de routine et que faire lorsqu'un problème se produit.

### Pour une utilisation sûre de la machine



#### Manuel de Sécurité

Fournit des consignes de sécurité et des précautions pour l'environnement d'installation et l'utilisation de la machine. S'assurer de lire ce manuel avant d'utiliser la machine.

#### Manuel de Sécurité (352ci/402ci/502ci)

Indique l'espace requis pour l'installation de la machine et décrit les étiquettes de précaution et les autres informations de sécurité. S'assurer de lire ce manuel avant d'utiliser la machine.

## Manuels (PDF) sur le DVD (Product Library)

<b>Utiliser judicieusement la machine</b>	▶ <b>Manuel d'utilisation (ce manuel)</b> Explique comment charger le papier et effectuer les opérations de copie, impression et numérisation et indique les paramètres par défaut et d'autres informations.
<b>Utiliser les fonctions du fax</b>	▶ <b>Manuel d'utilisation du Fax</b> Explique comment utiliser les fonctions du fax.
<b>Utiliser la carte ID</b>	▶ <b>Card Authentication Kit (B) Operation Guide</b> Explique comment effectuer l'authentification avec la carte ID.
<b>Renforcer la sécurité</b>	▶ <b>Data Encryption/Overwrite Operation Guide</b> Explique comment introduire et utiliser la fonction Cryptage données/Écraser et comment écraser et crypter les données.
<b>Enregistrer facilement les informations de la machine et configurer les paramètres</b>	▶ <b>Embedded Web Server RX User Guide</b> Explique comment accéder à la machine depuis un ordinateur à l'aide d'un navigateur Web pour contrôler et modifier les paramètres.
<b>Imprimer des données depuis un ordinateur</b>	▶ <b>Printing System Driver User Guide</b> Explique comment installer le pilote de l'imprimante et utiliser la fonction imprimante.
<b>Imprimer directement un fichier PDF</b>	▶ <b>Network Tool for Direct Printing Operation Guide</b> Explique comment imprimer des fichiers PDF sans lancer Adobe Acrobat ou Reader.
<b>Surveiller la machine et les imprimantes sur le réseau</b>	▶ <b>NETWORK PRINT MONITOR User Guide</b> Explique comment surveiller le système d'impression réseau (la machine) avec NETWORK PRINT MONITOR.
<b>Numériser des images et les enregistrer avec des informations</b>	▶ <b>File Management Utility User Guide</b> Explique comment utiliser File Management Utility pour définir de nombreux paramètres et envoyer et enregistrer les documents numérisés.
<b>Imprimer sans utiliser le pilote d'imprimante</b>	▶ <b>PRESCRIBE Commands Command Reference</b> Décrit le langage natif de l'imprimante (commandes PRESCRIBE). ▶ <b>PRESCRIBE Commands Technical Reference</b> Décrit les fonctions de commande PRESCRIBE et le contrôle pour chaque type d'émulation.
<b>Ajuster la position d'impression ou de numérisation</b>	▶ <b>Maintenance Menu User Guide</b> Le menu maintenance fournit des explications pour la configuration des l'impression, de la numérisation et d'autres paramètres.

Installer les versions suivantes d'Adobe Reader pour afficher les manuels sur le DVD.  
Version 8.0 ou supérieure

# À propos du manuel d'utilisation (ce manuel)

## Structure du manuel

Le manuel d'utilisation contient les chapitres suivants :

Chapitre		Description
1	<b>Informations légales et de sécurité</b>	Fournit des précautions concernant l'utilisation de la machine et des informations sur les marques.
2	<b>Installation et préparation de la machine</b>	Explique les noms des pièces, les connexions des câbles, l'installation du logiciel, la connexion, la déconnexion et les autres thèmes concernant l'administration de la machine.
3	<b>Préparation à l'utilisation</b>	Explique les préparations et les paramètres nécessaires pour utiliser la machine, par exemple comment charger le papier et créer un carnet d'adresses.
4	<b>Impression à partir de l'ordinateur</b>	Explique les fonctions disponibles lorsque la machine est utilisée comme imprimante.
5	<b>Opérations sur la machine</b>	Explique les procédures de base pour l'utilisation de la machine, par exemple le placement des originaux, la réalisation de copies, l'envoi de documents et l'utilisation des boîtes de document.
6	<b>Utilisation de différentes fonctions</b>	Explique les fonctions pratiques disponibles sur la machine.
7	<b>Statut/Annulation des travaux</b>	Explique comment vérifier le statut d'un travail et l'historique des travaux et comment annuler les travaux en cours de traitement ou en attente d'impression. Explique également comment vérifier les niveaux de papier et de toner, comment vérifier le statut de la machine et comment annuler une transmission de fax.
8	<b>Configuration et réglage (menu système)</b>	Décrit le menu système et explique comment il intervient dans l'utilisation de la machine.
9	<b>Authentification de l'utilisateur et comptabilité (Utilisateur, Compta. des travaux)</b>	Explique la connexion d'utilisateur et la comptabilité des travaux.
10	<b>Dépannage</b>	Explique les actions à réaliser lorsqu'il manque du toner, lorsqu'une erreur s'affiche ou lorsqu'un bourrage papier ou un autre problème se produit.
11	<b>Annexe</b>	Décrit les options pratiques disponibles pour la machine. Fournit des informations sur les types de supports et les formats de papier, ainsi qu'un glossaire des termes. Explique la saisie de caractères et répertorie les spécifications de la machine.

## Conventions utilisées dans ce manuel

Adobe Reader XI est utilisé à titre d'exemple dans les explications ci-dessous.

Cliquer sur un élément dans la table des matières pour passer à la page correspondante.

Cliquer pour passer de la page actuelle à la dernière page affichée. Cette fonction est pratique pour revenir à la page sur laquelle se trouve le lien vers la page actuelle.

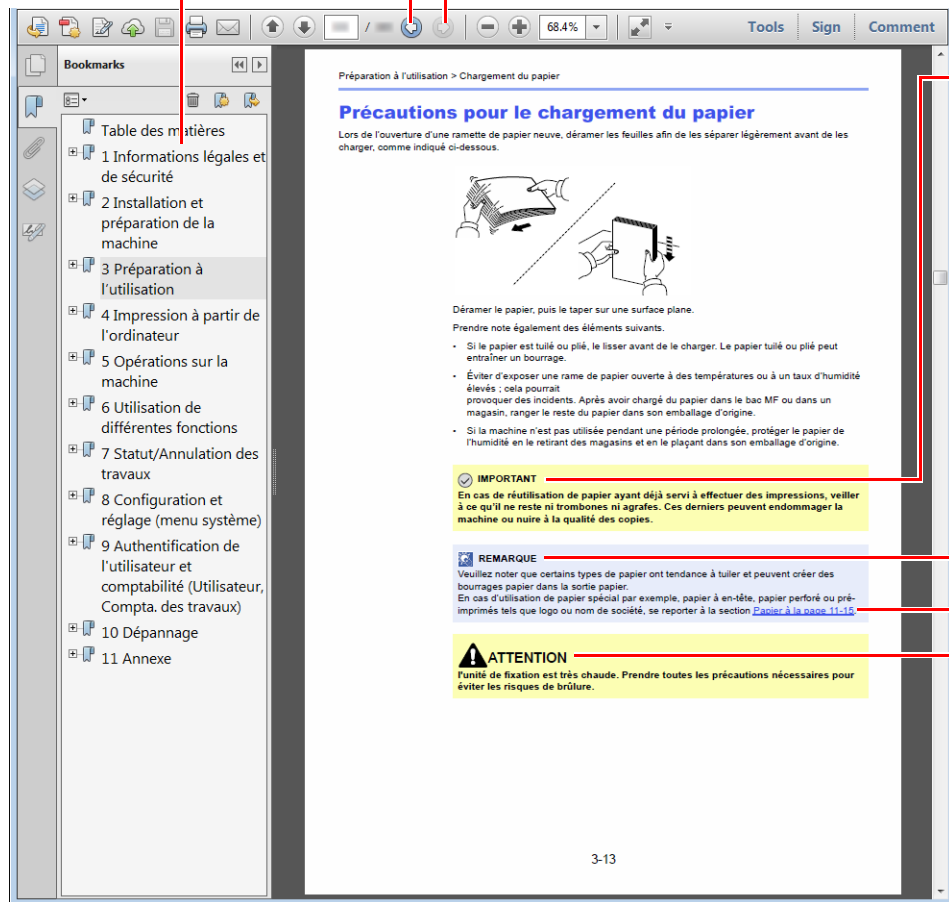

### IMPORTANT

Indique les exigences et les restrictions opérationnelles pour utiliser la machine correctement et éviter les dégâts à la machine ou autres dégâts matériels.

### REMARQUE

Indique des explications supplémentaires et des informations de référence pour les opérations.

### Se reporter à la section

Cliquer sur le texte souligné pour passer à la page correspondante.

### ATTENTION

Le non-respect de ces points ou le manque d'attention vis-à-vis de ceux-ci risque de provoquer des blessures graves ou d'occasionner des dommages mécaniques.

### REMARQUE

L'élément qui s'affiche dans Adobe Reader varie selon son utilisation. Si la table des matières ou les outils ne s'affichent pas, se reporter à l'aide d'Adobe Reader.



Certains éléments sont indiqués dans ce manuel par les conventions décrites ci-dessous.

Convention	Description
[Gras]	Indique les touches et les boutons.
« Normal »	Indique un message ou un paramètre.



## Conventions utilisées dans les procédures pour l'utilisation de cette machine

Dans ce Manuel d'utilisation, le fonctionnement des touches de l'écran tactile est le suivant :

Action	Procédure indiquée dans ce manuel
<p>Sélectionner la touche <b>[Menu Système/Compteur]</b>.</p> <p>▼</p> <p>Sélectionner <b>[Paramètres machine]</b>.</p> <p>▼</p> <p>Déplacer l'écran vers le bas (c'est-à-dire balayer)</p> <p>▼</p> <p>Sélectionner <b>[Son]</b>.</p>	<p>Touche <b>[Menu Système/Compteur]</b> &gt; <b>[Paramètres machine]</b> &gt; <b>[Son]</b></p>
<p>Sélectionner <b>[Compta trav./ Authentif.]</b>.</p>  <p>▼</p> <p>Sélectionner <b>[Compta. travaux]</b> dans « Param compta. travaux ».</p> 	<p><b>[Compta trav./ Authentif.]</b> &gt; « Param compta. travaux » <b>[Compta. travaux]</b></p>

Pour plus de détails sur le panneau de commande tactile, se reporter à :

➔ [Utilisation de l'écran tactile \(page 2-13\)](#)

# Plan du menu

Il s'agit d'une liste des menus affichés sur l'écran tactile. Selon les paramètres, certains menus peuvent ne pas s'afficher. Certains noms de menu peuvent différer des titres de référence.

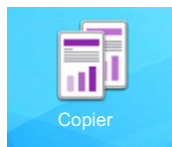

<b>Orig./Pap./Finition</b>	Format d'origine ( <a href="#">page 6-21</a> )	
	Sélection papier ( <a href="#">page 6-22</a> )	
	Originaux mixtes ( <a href="#">page 6-23</a> )	
	Orientation de l'original ( <a href="#">page 6-25</a> )	
	Assembler/Décaler ( <a href="#">page 6-26</a> )	
	<b>Agrafage/Perforation</b>	Agrafage ( <a href="#">page 6-27</a> )
		Perforation ( <a href="#">page 6-29</a> )
	Sortie du papier ( <a href="#">page 6-31</a> )	
	Copie carte ID ( <a href="#">page 6-32</a> )	
	Charg. man. orig. (DP) ( <a href="#">page 6-32</a> )	
<b>Mise en page/édition</b>	Zoom ( <a href="#">page 6-43</a> )	
	Combiner ( <a href="#">page 6-45</a> )	
	Marge/Centrage ( <a href="#">page 6-45</a> )	
	Effacement bordure ( <a href="#">page 6-48</a> )	
	Effacer les zones ombrées ( <a href="#">page 6-50</a> )	
	Recto verso ( <a href="#">page 6-51</a> )	
	Couverture ( <a href="#">page 6-53</a> )	
	Filigrane ( <a href="#">page 6-54</a> )	
	N° page ( <a href="#">page 6-55</a> )	
	Page mémo ( <a href="#">page 6-57</a> )	
	Poster ( <a href="#">page 6-59</a> )	
	Ins. interc. /chapitres ( <a href="#">page 6-60</a> )	
	Répétition d'image ( <a href="#">page 6-61</a> )	
	Tampon texte ( <a href="#">page 6-62</a> )	
	Tampon Bates ( <a href="#">page 6-65</a> )	

<b>Couleur/Qual. image</b>	Densité ( <a href="#">page 6-32</a> )
	Image de l'original ( <a href="#">page 6-33</a> )
	Sélection couleur ( <a href="#">page 6-35</a> )
	EcoPrint ( <a href="#">page 6-34</a> )
	Balance des couleurs ( <a href="#">page 6-36</a> )
	Ajustez teinte ( <a href="#">page 6-37</a> )
	Image rapide ( <a href="#">page 6-38</a> )
	Netteté ( <a href="#">page 6-40</a> )
	Rég. densité arrière-plan ( <a href="#">page 6-40</a> )
	Saturation ( <a href="#">page 6-41</a> )
	Éviter effet copie ( <a href="#">page 6-41</a> )
	Contraste ( <a href="#">page 6-42</a> )
	Capture ( <a href="#">page 6-42</a> )
	<b>Avancé Paramétrage</b>
Image négative ( <a href="#">page 6-68</a> )	
Image miroir ( <a href="#">page 6-68</a> )	
Avis de fin de travail ( <a href="#">page 6-69</a> )	
Entrée du nom du fichier ( <a href="#">page 6-69</a> )	
Annulation de priorité ( <a href="#">page 6-70</a> )	
Recommencer la copie ( <a href="#">page 6-70</a> )	
Feuille de doublage de rétroprojecteur ( <a href="#">page 6-71</a> )	
Action lecture chargeur doc. ( <a href="#">page 6-72</a> )	
Détecter chargement multiple orig. ( <a href="#">page 6-72</a> )	
Détecter les originaux agrafés ( <a href="#">page 6-72</a> )	
Sauter page blanche ( <a href="#">page 6-73</a> )	
Mode silencieux ( <a href="#">page 6-73</a> )	
<b>Favoris (<a href="#">page 5-10</a>)</b>	

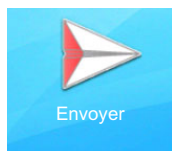

Envoyer



<b>Destination</b>	E-mail ( <a href="#">page 5-23</a> )
	SMB ( <a href="#">page 5-25</a> )
	FTP ( <a href="#">page 5-28</a> )
	FAX (se reporter au document <b>Manuel d'utilisation du FAX</b> )
	iFAX (se reporter au document <b>Manuel d'utilisation du FAX</b> )
	Serveur fax ( <a href="#">page 5-41</a> )
	Numérisation WSD ( <a href="#">page 5-33</a> )
	Num. DSM ( <a href="#">page 5-36</a> )
	Carnet d'adresses ( <a href="#">page 5-44</a> )
<b>Format orig./transmis.</b>	Format d'origine ( <a href="#">page 6-21</a> )
	Originaux mixtes ( <a href="#">page 6-23</a> )
	Original R/V/livre ( <a href="#">page 6-74</a> )
	Format d'envoi ( <a href="#">page 6-75</a> )
	Orientation de l'original ( <a href="#">page 6-25</a> )
	Original long ( <a href="#">page 6-76</a> )
	Format de fichier ( <a href="#">page 6-77</a> )
	Séparation des fichiers ( <a href="#">page 6-82</a> )
	Charg. man. orig. (DP) ( <a href="#">page 6-32</a> )
<b>Couleur/Qual. image</b>	Densité ( <a href="#">page 6-32</a> )
	Image de l'original ( <a href="#">page 6-33</a> )
	Résolution numérisation ( <a href="#">page 6-82</a> )
	Résol. transmission FAX (se reporter au document <b>Manuel d'utilisation du FAX.</b> )
	Sélection couleur ( <a href="#">page 6-35</a> )
	Netteté ( <a href="#">page 6-40</a> )
	Rég. densité arrière-plan ( <a href="#">page 6-40</a> )
	Éviter effet copie ( <a href="#">page 6-41</a> )
	Contraste ( <a href="#">page 6-42</a> )

<b>Avancé Paramétrage</b>	Effacement bordure/Numérisation complète ( <a href="#">page 6-48</a> )
	Effacer les zones ombrées ( <a href="#">page 6-50</a> )
	Zoom ( <a href="#">page 6-43</a> )
	Avis de fin de travail ( <a href="#">page 6-69</a> )
	Trans. FAX différée (se reporter au document <b>Manuel d'utilisation du FAX</b> )
	Entrée du nom du fichier ( <a href="#">page 6-69</a> )
	Numér. continue ( <a href="#">page 6-68</a> )
	Objet/corps de l'E-Mail ( <a href="#">page 6-83</a> )
	Corps/objet de l'i-FAX (se reporter au document <b>Manuel d'utilisation du FAX</b> )
	Transmission FAX directe (se reporter au document <b>Manuel d'utilisation du FAX</b> )
	Centrage ( <a href="#">page 6-45</a> )
	Réception sélective FAX (se reporter au document <b>Manuel d'utilisation du FAX</b> )
	Envoyer et imprimer ( <a href="#">page 6-83</a> )
	Envoyer et stocker ( <a href="#">page 6-84</a> )
	Transmission cryptée FTP ( <a href="#">page 6-84</a> )
	Tampon texte ( <a href="#">page 6-62</a> )
	Tampon Bates ( <a href="#">page 6-65</a> )
	Confirmation taille de fichier ( <a href="#">page 6-84</a> )
	Rapport de trans. de fax (se reporter au document <b>Manuel d'utilisation du FAX</b> )
	Détecter chargement multiple orig. ( <a href="#">page 6-72</a> )
Détecter les originaux agrafés ( <a href="#">page 6-72</a> )	
Sauter page blanche ( <a href="#">page 6-73</a> )	
Mode silencieux ( <a href="#">page 6-73</a> )	
<b>Favoris (<a href="#">page 5-10</a>)</b>	

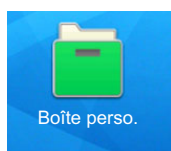

<b>Boîte personnalisée</b>	Aj./Modif. ( <a href="#">page 5-56</a> )		
	Recherche(N°) ( <a href="#">page 5-52</a> )		
	Recherche(Nom) ( <a href="#">page 5-52</a> )		
	(Ouvrir une boîte quelconque)	<b>Stock. fichier</b>	<b>Fonctions</b>
			Format d'origine ( <a href="#">page 6-21</a> )
			Originaux mixtes ( <a href="#">page 6-23</a> )
			Original R/V/livre ( <a href="#">page 6-74</a> )
			Orientation de l'original ( <a href="#">page 6-25</a> )
			Taille de stockage ( <a href="#">page 6-85</a> )
			Charg. man. orig. (DP) ( <a href="#">page 6-32</a> )
			Éviter effet copie ( <a href="#">page 6-41</a> )
			Densité ( <a href="#">page 6-32</a> )
			Image de l'original ( <a href="#">page 6-33</a> )
			Résolution numérisation ( <a href="#">page 6-82</a> )
			Sélection couleur ( <a href="#">page 6-35</a> )
Netteté ( <a href="#">page 6-40</a> )			
Rég. densité arrière-plan ( <a href="#">page 6-40</a> )			
Zoom ( <a href="#">page 6-43</a> )			
Centrage ( <a href="#">page 6-45</a> )			
Effacement bordure/Numérisation complète ( <a href="#">page 6-48</a> )			
Effacer les zones ombrées ( <a href="#">page 6-50</a> )			
Numér. continue ( <a href="#">page 6-68</a> )			
Avis de fin de travail ( <a href="#">page 6-69</a> )			
Entrée du nom du fichier ( <a href="#">page 6-69</a> )			
Détecter chargement multiple orig. ( <a href="#">page 6-72</a> )			
Détecter les originaux agrafés ( <a href="#">page 6-72</a> )			
Sauter page blanche ( <a href="#">page 6-73</a> )			
Mode silencieux ( <a href="#">page 6-73</a> )			
Contraste ( <a href="#">page 6-42</a> )			
<b>Favoris (<a href="#">page 5-10</a>)</b>			

<b>Boîte personnalisée</b>	(Ouvrir une boîte quelconque)	<b>Imprimer</b>	<b>Fonctions</b>	Sélection papier ( <a href="#">page 6-22</a> )	
				Assembler/Décaler ( <a href="#">page 6-26</a> )	
				Sortie du papier ( <a href="#">page 6-31</a> )	
				Agrafage/Perforation ( <a href="#">page 6-27</a> )	Agrafage ( <a href="#">page 6-27</a> )
					Perforation ( <a href="#">page 6-29</a> )
				Combiner ( <a href="#">page 6-45</a> )	
				Recto verso ( <a href="#">page 6-51</a> )	
				Marge/Centrage ( <a href="#">page 6-47</a> )	
				N° page ( <a href="#">page 6-55</a> )	
				Filigrane ( <a href="#">page 6-54</a> )	
				Couverture ( <a href="#">page 6-53</a> )	
				Entrée du nom du fichier ( <a href="#">page 6-69</a> )	
				Avis de fin de travail ( <a href="#">page 6-69</a> )	
				EcoPrint ( <a href="#">page 6-34</a> )	
				Annulation de priorité ( <a href="#">page 6-70</a> )	
				Suppr. après impression ( <a href="#">page 6-85</a> )	
				Zoom ( <a href="#">page 6-43</a> )	
				Tampon texte ( <a href="#">page 6-62</a> )	
				Tampon Bates ( <a href="#">page 6-65</a> )	
				Ajustez teinte ( <a href="#">page 6-37</a> )	
				Balance des couleurs ( <a href="#">page 6-36</a> )	
				Image rapide ( <a href="#">page 6-38</a> )	
				Saturation ( <a href="#">page 6-41</a> )	
				Capture ( <a href="#">page 6-42</a> )	
				Mode silencieux ( <a href="#">page 6-73</a> )	
				<b>Couleur/ Qual. image</b>	Densité ( <a href="#">page 6-32</a> )
					Image de l'original ( <a href="#">page 6-33</a> )
					Sélection couleur ( <a href="#">page 6-35</a> )
					Netteté ( <a href="#">page 6-40</a> )
					Rég. densité arrière-plan ( <a href="#">page 6-40</a> )
					Éviter effet copie ( <a href="#">page 6-41</a> )
					Contraste ( <a href="#">page 6-42</a> )
<b>Favoris (<a href="#">page 5-10</a>)</b>					

<b>Boîte personnalisée</b>	(Ouvrir une boîte quelconque)	<b>Envoyer</b>	Destination ( <a href="#">page 5-44</a> )		
			<b>Fonctions</b>	Format de fichier ( <a href="#">page 6-77</a> )	
				Format d'envoi ( <a href="#">page 6-75</a> )	
				Centrage ( <a href="#">page 6-45</a> )	
				Résol. transmission FAX (se reporter au document <b>Manuel d'utilisation du FAX</b> )	
				Avis de fin de travail ( <a href="#">page 6-69</a> )	
				Trans. FAX différée (se reporter au document <b>Manuel d'utilisation du FAX</b> )	
				Entrée du nom du fichier ( <a href="#">page 6-69</a> )	
				Objet/corps de l'E-Mail ( <a href="#">page 6-83</a> )	
				Corps/objet de l'i-FAX (se reporter au document <b>Manuel d'utilisation du FAX</b> )	
				Supprimer après envoi ( <a href="#">page 6-85</a> )	
				Transmission cryptée FTP ( <a href="#">page 6-84</a> )	
				Zoom ( <a href="#">page 6-43</a> )	
				Séparation des fichiers ( <a href="#">page 6-82</a> )	
				Tampon texte ( <a href="#">page 6-62</a> )	
				Tampon Bates ( <a href="#">page 6-65</a> )	
				Confirmation taille de fichier ( <a href="#">page 6-84</a> )	
				Rapport de trans. de fax (se reporter au document <b>Manuel d'utilisation du FAX</b> )	
				<b>Couleur/ Qual. image</b>	Densité ( <a href="#">page 6-32</a> )
					Image de l'original ( <a href="#">page 6-33</a> )
			Résolution ( <a href="#">page 6-82</a> )		
			Sélection couleur ( <a href="#">page 6-35</a> )		
			Netteté ( <a href="#">page 6-40</a> )		
Rég. densité arrière-plan ( <a href="#">page 6-40</a> )					
Éviter effet copie ( <a href="#">page 6-41</a> )					
Contraste ( <a href="#">page 6-42</a> )					
<b>Favoris (<a href="#">page 5-10</a>)</b>					



<b>Boîte personnalisée</b>	(Ouvrir une boîte quelconque)	<b>Autres</b>	Joindre ( <a href="#">page 5-67</a> )
			Déplacer/copier ( <a href="#">page 5-62</a> )
			Aperçu ( <a href="#">page 5-54</a> )
			Sélection page ( <a href="#">page 5-52</a> )
			Supprimer ( <a href="#">page 5-65</a> )
		Cherche(Nom) ( <a href="#">page 5-52</a> )	
		 ( <a href="#">page 5-52</a> )	

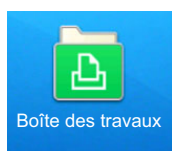

<b>Boîte des travaux</b>	Travail imprimé/stocké en privé ( <a href="#">page 4-17</a> , <a href="#">page 4-18</a> )
	Copie rapide/Epreuve ( <a href="#">page 4-19</a> , <a href="#">page 4-20</a> )
	Recommencer la copie ( <a href="#">page 6-70</a> )
	Formulaire pour filigrane ( <a href="#">page 5-67</a> )



Lecteur USB	Imprimer	Fonctions	
			Sélection papier ( <a href="#">page 6-22</a> )
			Assembler/Décaler ( <a href="#">page 6-26</a> )
			Sortie du papier ( <a href="#">page 6-31</a> )
			Agrafage/Perforation ( <a href="#">page 6-27</a> )
			Agrafage ( <a href="#">page 6-27</a> )
			Perforation ( <a href="#">page 6-29</a> )
			Recto verso ( <a href="#">page 6-51</a> )
			Marge ( <a href="#">page 6-47</a> )
			Avis de fin de travail ( <a href="#">page 6-69</a> )
			EcoPrint ( <a href="#">page 6-34</a> )
			Annulation de priorité ( <a href="#">page 6-70</a> )
			Tampon texte ( <a href="#">page 6-62</a> )
			Tampon Bates ( <a href="#">page 6-65</a> )
			Mot de passe PDF crypté ( <a href="#">page 6-86</a> )
			Impression JPEG/TIFF ( <a href="#">page 6-86</a> )
			Adapter XPS à la page ( <a href="#">page 6-86</a> )
			Mode silencieux ( <a href="#">page 6-73</a> )
		Couleur	Sélection couleur ( <a href="#">page 6-35</a> )

Lecteur USB	Stock. fichier	Fonctions	
			Format d'origine ( <a href="#">page 6-21</a> )
			Originaux mixtes ( <a href="#">page 6-23</a> )
			Original R/V/livre ( <a href="#">page 6-74</a> )
			Orientation de l'original ( <a href="#">page 6-25</a> )
			Taille de stockage ( <a href="#">page 6-85</a> )
			Charg. man. orig. (DP) ( <a href="#">page 6-32</a> )
			Éviter effet copie ( <a href="#">page 6-41</a> )
			Densité ( <a href="#">page 6-32</a> )
			Image de l'original ( <a href="#">page 6-33</a> )
			Résolution numérisation ( <a href="#">page 6-82</a> )
			Sélection couleur ( <a href="#">page 6-35</a> )
			Netteté ( <a href="#">page 6-40</a> )
			Rég. densité arrière-plan ( <a href="#">page 6-40</a> )
			Zoom ( <a href="#">page 6-43</a> )
			Centrage ( <a href="#">page 6-45</a> )
			Effacement bordure/Numérisation complète ( <a href="#">page 6-48</a> )
			Effacer les zones ombrées ( <a href="#">page 6-50</a> )
			Numér. continue ( <a href="#">page 6-68</a> )
			Entrée du nom du fichier ( <a href="#">page 6-69</a> )
			Format de fichier ( <a href="#">page 6-77</a> )
			Avis de fin de travail ( <a href="#">page 6-69</a> )
			Séparation des fichiers ( <a href="#">page 6-82</a> )
			Tampon texte ( <a href="#">page 6-62</a> )
			Tampon Bates ( <a href="#">page 6-65</a> )
			Détecter chargement multiple orig. ( <a href="#">page 6-72</a> )
			Détecter les originaux agrafés ( <a href="#">page 6-72</a> )
			Sauter page blanche ( <a href="#">page 6-73</a> )
			Contraste ( <a href="#">page 6-42</a> )
			Mode silencieux ( <a href="#">page 6-73</a> )
			Original long ( <a href="#">page 6-76</a> )
			Retirer USB ( <a href="#">page 5-71</a> )
			Infos USB ( <a href="#">page 5-71</a> )
			Supprimer ( <a href="#">page 5-53</a> )
			 ( <a href="#">page 5-53</a> )

Statut/  
Annul. Job

ou

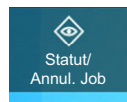

<b>Impressions (<a href="#">page 7-3</a>)</b>
<b>Envois (<a href="#">page 7-5</a>)</b>
<b>Stockages (<a href="#">page 7-6</a>)</b>
<b>Statut communication FAX (se reporter au document Manuel d'utilisation du FAX)</b>
<b>Journal de fax entrants/sortants (se reporter au document Manuel d'utilisation du FAX)</b>

Menu Système /  
Compteur



<b>Assistant d'installation rapide</b>	Configuration du fax ( <a href="#">page 2-48</a> )	
	Configuration d'économie d'énergie ( <a href="#">page 2-48</a> )	
	Configuration réseau ( <a href="#">page 2-49</a> )	
	Configuration e-mail ( <a href="#">page 2-49</a> )	
<b>Paramètres de la machine</b>	<b>Langue/Système d'unités</b>	Langue ( <a href="#">page 8-7</a> )
		Mesure ( <a href="#">page 8-7</a> )
	<b>Clavier</b>	Mise en page du clavier ( <a href="#">page 8-7</a> )
		Type de clavier en option: ( <a href="#">page 8-7</a> )
	<b>Pavé numérique</b>	Affichage par défaut ( <a href="#">page 8-7</a> )
		Disposition (app. HyPAS) ( <a href="#">page 8-7</a> )
	<b>Date/Heure</b>	Date et heure ( <a href="#">page 8-8</a> )
		Format de date ( <a href="#">page 8-8</a> )
		Définissez le fuseau horaire. ( <a href="#">page 8-8</a> )
	<b>Économiseur d'énergie/Temporisation</b>	Réinit. auto du panneau ( <a href="#">page 8-8</a> )
		Temporis. réinitialisat. ( <a href="#">page 8-8</a> )
		Temporis. faible puiss. ( <a href="#">page 8-8</a> )
		Délais de veille ( <a href="#">page 8-8</a> )
		Règles de veille (modèles pour l'Europe) ( <a href="#">page 8-9</a> )
		Niveau de veille (modèles sauf pour l'Europe) ( <a href="#">page 8-9</a> )
		Paramètres tempo hebdo ( <a href="#">page 8-9</a> )
		Temporisation d'arrêt (modèles pour l'Europe) ( <a href="#">page 8-9</a> )
		Règles d'arrêt (modèles pour l'Europe) ( <a href="#">page 8-10</a> )
		Niveau de récupération économie d'énergie ( <a href="#">page 8-10</a> )
		Temp. sort. interrupt. ( <a href="#">page 8-10</a> )
Dépassement de délai ping ( <a href="#">page 8-10</a> )		

<b>Paramètres de la machine</b>	<b>Paramètres d'affichage</b>	Luminosité affichage ( <a href="#">page 8-11</a> )	
		Écran par défaut ( <a href="#">page 8-11</a> )	
		Arrière-plan ( <a href="#">page 2-17</a> )	
		Aff.mess. mise hrs tens. ( <a href="#">page 8-11</a> )	
		Enregistrement installation rapide (copie) ( <a href="#">page 8-11</a> )	
		Enregistrement installation rapide (envoi) ( <a href="#">page 8-11</a> )	
		Enregistrement installation rapide (FAX) (se reporter au document <b>Manuel d'utilisation du FAX</b> )	
		Enregistrement configuration rapide (Stockage dans boîte) ( <a href="#">page 8-11</a> )	
		Enreg. configuration rapide (Impression dans boîte) ( <a href="#">page 8-12</a> )	
		Enregistrement configuration rapide (Envoi depuis boîte) ( <a href="#">page 8-12</a> )	
	<b>Son</b>	Alarme ( <a href="#">page 8-12</a> )	
		Volume haut-parleur FAX (se reporter au document <b>Manuel d'utilisation du FAX</b> )	
		Volume du moniteur FAX (se reporter au document <b>Manuel d'utilisation du FAX</b> )	
	<b>Paramètres de l'original/numérisation</b>	Détection auto original ( <a href="#">page 8-13</a> )	
		Format d'original personnalisé ( <a href="#">page 8-13</a> )	
		Form. orig. défaut(glace) ( <a href="#">page 8-13</a> )	
		Éviter le reflet lumineux ( <a href="#">page 8-13</a> )	
	<b>Chargeur de papier</b>	Paramètres magasin 1 ( <a href="#">page 8-14</a> )	
		Paramètres magasin 2 ( <a href="#">page 8-14</a> )	
		Paramètres magasin 3 ( <a href="#">page 8-14</a> )	
		Paramètres magasin 4 ( <a href="#">page 8-14</a> )	
		Configuration du by-pass ( <a href="#">page 8-15</a> )	
		Paramètres de papier personnalisé ( <a href="#">page 8-16</a> )	
		Config. type de support ( <a href="#">page 8-17</a> )	
		Aff. mess. config. papier ( <a href="#">page 8-18</a> )	
		<b>Paramètres de chargement du papier</b>	Source papier par défaut ( <a href="#">page 8-18</a> )
			Sélection papier ( <a href="#">page 8-18</a> )
			Sélection auto du papier ( <a href="#">page 8-18</a> )
			Sup. pour Auto (couleur) ( <a href="#">page 8-18</a> )
			Support Mode Auto (N&B) ( <a href="#">page 8-18</a> )
	Source de papier pour la couverture ( <a href="#">page 8-19</a> )		
	Source papier intercal. ( <a href="#">page 8-19</a> )		
	Action pour papier spécial ( <a href="#">page 8-19</a> )		

<b>Paramètres de la machine</b>	<b>Sortie du papier</b>	Sortie du papier ( <a href="#">page 8-20</a> )	
		<b>Comportement de sortie du papier</b>	Décaler documents par trav ( <a href="#">page 8-20</a> )
			Décaler doc. d'une page ( <a href="#">page 8-20</a> )
	Attribution de touche de fonction ( <a href="#">page 8-21</a> )		
	<b>Aide à l'utilisation</b>	Confirmation orientation ( <a href="#">page 8-21</a> )	
		Limite prédéfinie ( <a href="#">page 8-21</a> )	
	<b>Gestion des erreurs</b>	Erreur de papier R/V ( <a href="#">page 8-22</a> )	
		Erreur de finition ( <a href="#">page 8-22</a> )	
		Erreur absence agrafe ( <a href="#">page 8-22</a> )	
		Pages finies dépassées ( <a href="#">page 8-22</a> )	
		Bac de récupération de perforation plein ( <a href="#">page 8-22</a> )	
		Papier non-correspondant ( <a href="#">page 8-22</a> )	
		Mauvais format de papier chargé ( <a href="#">page 8-22</a> )	
		Bourrage papier avant agrafage ( <a href="#">page 8-23</a> )	
		Erreur saut de travail ( <a href="#">page 8-23</a> )	
Correction Erreur auto ( <a href="#">page 8-23</a> )			
Continuer ou annuler erreur travail ( <a href="#">page 8-23</a> )			
<b>Paramètres toner</b>	Action toner couleur vide ( <a href="#">page 8-24</a> )		
	Alerte toner bas ( <a href="#">page 8-24</a> )		
<b>Notification/ Rapport</b>	<b>Rapport/liste d'impression</b>	Page d'état ( <a href="#">page 8-24</a> )	
		État du service ( <a href="#">page 8-24</a> )	
		État du réseau ( <a href="#">page 8-25</a> )	
		Statut du réseau optionnel ( <a href="#">page 8-25</a> )	
		Impr. rapport compt. ( <a href="#">page 9-56</a> )	
		Liste des polices ( <a href="#">page 8-25</a> )	
		Rapport envoi FAX (se reporter au document <b>Manuel d'utilisation du FAX</b> )	
		Rapport récept° FAX (se reporter au document <b>Manuel d'utilisation du FAX</b> )	
		Liste FAX (Index) (se reporter au document <b>Manuel d'utilisation du FAX</b> )	
		Liste FAX (N°) (se reporter au document <b>Manuel d'utilisation du FAX</b> )	
		Liste des touches uniques (Tout) ( <a href="#">page 8-26</a> )	
		Liste des touches uniques (Fax) (se reporter au document <b>Manuel d'utilisation du FAX</b> )	
		Liste boîte de FAX (se reporter au document <b>Manuel d'utilisation du FAX</b> )	



<b>Notification/ Rapport</b>	<b>Imprimer rapport/ liste</b>	État de l'application ( <a href="#">page 8-26</a> )		
		Liste de configuration ( <a href="#">page 8-26</a> )		
		Rapport nettoyage données ( <a href="#">page 8-26</a> )		
	<b>Paramètres de rapport de résultat</b>	Rapport résult. d'envoi ( <a href="#">page 8-27</a> )		
		Résultat de réception (se reporter au document <b>Manuel d'utilisation du FAX</b> )		
		Config. avis fin travaux (se reporter au document <b>Manuel d'utilisation du FAX</b> )		
	<b>Notification de statut de périphérique</b>	Alerte toner bas ( <a href="#">page 8-24</a> )		
	Param. tableau d'affichage ( <a href="#">page 8-28</a> )			
	Rapport de communication par fax (se reporter au document <b>Manuel d'utilisation du FAX</b> )			
	<b>Paramètres d'historique</b>	<b>Envoi de l'historique</b>	Envoi auto ( <a href="#">page 8-29</a> )	
			Destination ( <a href="#">page 8-29</a> )	
			Objet ( <a href="#">page 8-29</a> )	
			Informations personnelles ( <a href="#">page 8-29</a> )	
Objet de l'hist. SSFC ( <a href="#">page 8-29</a> )				
Historique journal d'envoi ( <a href="#">page 8-29</a> )				
<b>Paramètres de l'historique des connexions</b>		Historique connexion ( <a href="#">page 8-30</a> )		
		Envoi auto ( <a href="#">page 8-30</a> )		
		Destination ( <a href="#">page 8-30</a> )		
		Objet ( <a href="#">page 8-30</a> )		
		Réinit. journal ( <a href="#">page 8-30</a> )		
<b>Paramètres de l'historique du journal de la machine</b>		Historique journal machine ( <a href="#">page 8-31</a> )		
		Envoi auto ( <a href="#">page 8-31</a> )		
		Destination ( <a href="#">page 8-31</a> )		
		Objet ( <a href="#">page 8-31</a> )		
<b>Journal err. comm. sécur.</b>		Journal err. comm. sécur. ( <a href="#">page 8-32</a> )		
		Envoi auto ( <a href="#">page 8-32</a> )		
		Destination ( <a href="#">page 8-32</a> )		
		Objet ( <a href="#">page 8-32</a> )		

Paramètres de fonction	Fonctions par défaut	Commun	Entrée du nom du fichier ( <a href="#">page 8-34</a> )
			Défaut effacement bordure ( <a href="#">page 8-34</a> )
			Zoom ( <a href="#">page 8-34</a> )
			Tampon système (Paramètres de base) ( <a href="#">page 8-34</a> )
			Action lecture chargeur doc. ( <a href="#">page 8-35</a> )
			Détecer chargement multiple orig. ( <a href="#">page 8-35</a> )
			Détecer les originaux agrafés ( <a href="#">page 8-35</a> )
			Mode silencieux ( <a href="#">page 8-35</a> )
		Copie/Impression	Orientation de l'original (Copie) ( <a href="#">page 8-35</a> )
			Sélection couleurs (copie) ( <a href="#">page 8-35</a> )
			Image de l'original (copie) ( <a href="#">page 8-35</a> )
			Rég. densité arrière-plan (Copie) ( <a href="#">page 8-35</a> )
			Numérisation continue (copie) ( <a href="#">page 8-35</a> )
			Eviter effet copie(copie) ( <a href="#">page 8-35</a> )
			Sauter page blanche (copie) ( <a href="#">page 8-35</a> )
			EcoPrint ( <a href="#">page 8-35</a> )
			Niveau d'économie de toner (EcoPrint) ( <a href="#">page 8-36</a> )
			Marge par défaut ( <a href="#">page 8-36</a> )
			Assembler/Décaler ( <a href="#">page 8-36</a> )
			Recommencer la copie ( <a href="#">page 8-36</a> )
			Capture ( <a href="#">page 8-36</a> )
			Impression JPEG/TIFF ( <a href="#">page 8-36</a> )
			Adapter XPS à la page ( <a href="#">page 8-36</a> )
			Réserver priorité suiv. ( <a href="#">page 8-36</a> )
			Priorité % auto ( <a href="#">page 8-36</a> )
			Effacer les zones ombrées (Copier) ( <a href="#">page 8-36</a> )

Paramètres de fonction	Fonctions par défaut	Envoyer/Stocker	
			Orientation de l'original (Envoi/Stockage) ( <a href="#">page 8-37</a> )
			Sélection couleur (envoi/stockage) ( <a href="#">page 8-37</a> )
			Type de couleur ( <a href="#">page 8-37</a> )
			Résolution numérisation ( <a href="#">page 8-37</a> )
			Résol. transmission FAX (se reporter au document <b>Manuel d'utilisation du FAX.</b> )
			Image orig. (Env./Stocker) ( <a href="#">page 8-37</a> )
			Rég. densité arrière-plan (env/enr) ( <a href="#">page 8-37</a> )
			Numérisation continue (Envoyer/Stocker) ( <a href="#">page 8-37</a> )
			Numérisation continue (fax) (se reporter au document <b>Manuel d'utilisation du FAX</b> )
			Eviter effet copie(env/enr) ( <a href="#">page 8-37</a> )
			Sauter page blanche (Envoyer/Stocker) ( <a href="#">page 8-37</a> )
			Format de fichier ( <a href="#">page 8-37</a> )
			Qualité image (format fichier) ( <a href="#">page 8-37</a> )
			Haute compr. Image PDF ( <a href="#">page 8-37</a> )
			Mode PDF haute compr. ( <a href="#">page 8-37</a> )
			Compression TIFF couleur ( <a href="#">page 8-37</a> )
			PDF/A ( <a href="#">page 8-38</a> )
			Action reconnaissance de texte OCR ( <a href="#">page 8-38</a> )
			Reconnaissance de texte OCR ( <a href="#">page 8-38</a> )
			Langue OCR principale ( <a href="#">page 8-38</a> )
			Format de sortie OCR ( <a href="#">page 8-38</a> )
			Séparation des fichiers ( <a href="#">page 8-38</a> )
			Objet/corps de l'E-Mail ( <a href="#">page 8-38</a> )
			Corps/objet de l'i-FAX ( <a href="#">page 8-38</a> )
			Effacer les zones ombrées (Envoyer) ( <a href="#">page 8-38</a> )
			Effacer les zones ombrées (stockage) ( <a href="#">page 8-38</a> )

<b>Paramètres de fonction</b>	<b>Copie/Impression</b>	Enregistrement installation rapide (copie) ( <a href="#">page 8-11</a> )		
	<b>Envoyer/Stocker</b>	Écran par défaut ( <a href="#">page 8-39</a> )		
		<b>Éviter l'envoi erroné des paramètres</b>	Confirmer destination avant envoi ( <a href="#">page 8-39</a> )	
			Contr. entrée nouv. dest. ( <a href="#">page 8-39</a> )	
			Entrée nouvelle destination ( <a href="#">page 8-39</a> )	
			Rappeler destination ( <a href="#">page 8-39</a> )	
			Diffuser ( <a href="#">page 8-39</a> )	
	Enregistrement installation rapide (envoi) ( <a href="#">page 8-11</a> )			
	<b>E-mail</b>	<b>Paramètres E-mail</b>	SMTP (transmis. e-mail) ( <a href="#">page 8-40</a> )	
			Nom du serveur SMTP ( <a href="#">page 8-40</a> )	
			Numéro de port SMTP ( <a href="#">page 8-40</a> )	
			Adresse de l'expéditeur ( <a href="#">page 8-40</a> )	
		<b>POP3</b>	POP3 ( <a href="#">page 8-40</a> )	
			Impression à distance ( <a href="#">page 8-49</a> )	
	<b>Envoi - Dossier</b>	Paramètres FTP ( <a href="#">page 8-40</a> )		
		Paramètres SMB ( <a href="#">page 8-40</a> )		
	FAX/i-FAX (se reporter au document <b>Manuel d'utilisation du FAX</b> )			
	<b>WSD</b>	Numérisation WSD ( <a href="#">page 8-41</a> )		
		Impression WSD ( <a href="#">page 8-41</a> )		
	Num. DSM ( <a href="#">page 8-41</a> )			
	<b>Carnet d'adresses</b>	Ajouter/Modifier carnet d'adresses de la machine ( <a href="#">page 8-41</a> )		
		<b>Carnet d'adresses machine</b>	Trier ( <a href="#">page 8-41</a> )	
			Limitation ( <a href="#">page 8-41</a> )	
Modifier restriction ( <a href="#">page 8-41</a> )				
Carnet d'adresses externe ( <a href="#">page 8-42</a> )				
Type de carnet d'adresses ( <a href="#">page 8-42</a> )				
<b>Touche unique</b>	Ajouter/Modifier touche unique ( <a href="#">page 8-42</a> )			
	Modifier restriction ( <a href="#">page 8-42</a> )			
Envoyer et transférer ( <a href="#">page 8-42</a> )				
Règles de réception/transfert/Boîte de fax (se reporter au document <b>Manuel d'utilisation du FAX</b> )				

<b>Paramètres de fonction</b>	<b>Imprimante</b>	Émulation ( <a href="#">page 8-46</a> )
		Réglage de la couleur ( <a href="#">page 8-46</a> )
		Mode brillant ( <a href="#">page 8-46</a> )
		EcoPrint ( <a href="#">page 8-46</a> )
		Niveau d'économie de toner (EcoPrint) ( <a href="#">page 8-46</a> )
		Annuler A4/Letter ( <a href="#">page 8-46</a> )
		Recto verso ( <a href="#">page 8-47</a> )
		Copies ( <a href="#">page 8-47</a> )
		Orientation ( <a href="#">page 8-47</a> )
		Délai saut de page ( <a href="#">page 8-47</a> )
		Saut de ligne ( <a href="#">page 8-47</a> )
		Retour chariot ( <a href="#">page 8-47</a> )
		Nom du travail ( <a href="#">page 8-47</a> )
		Nom d'utilisateur ( <a href="#">page 8-47</a> )
		Mode alim papier ( <a href="#">page 8-47</a> )
		Priorité bac MF ( <a href="#">page 8-47</a> )
		Chang. bac auto ( <a href="#">page 8-48</a> )
		Message impr. bannière ( <a href="#">page 8-48</a> )
		A4 étendu ( <a href="#">page 8-48</a> )
		Résolution ( <a href="#">page 8-48</a> )
	KIR ( <a href="#">page 8-48</a> )	
	Finisseur de travaux ( <a href="#">page 8-48</a> )	
	Impression à distance ( <a href="#">page 8-49</a> )	
	<b>Boîte de document</b>	Boîte personnalisée - Aj./modif. ( <a href="#">page 5-56</a> )
		Tps suppr. auto fichier ( <a href="#">page 8-49</a> )
		Enregistrement configuration rapide (Stockage dans boîte) ( <a href="#">page 8-11</a> )
		Enreg. configuration rapide (Impression dans boîte) ( <a href="#">page 8-12</a> )
		Enregistrement configuration rapide (Envoi depuis boîte) ( <a href="#">page 8-12</a> )
	<b>Boîte des travaux</b>	Stock trav pr cop rapide ( <a href="#">page 8-49</a> )
Stock trav pr cop répétée ( <a href="#">page 8-50</a> )		
Suppr. stockage travaux ( <a href="#">page 8-50</a> )		
Boîte réception mémoire fax (se reporter au document <b>Manuel d'utilisation du FAX</b> )		

<b>Paramètres de fonction</b>	<b>Accueil</b>	Personnalisez le bureau ( <a href="#">page 2-17</a> )	
		Personn. la barre des tâches ( <a href="#">page 2-17</a> )	
		Arrière-plan ( <a href="#">page 2-17</a> )	
	<b>État</b>	Paramètres d'affichage ( <a href="#">page 8-50</a> )	
		Afficher état/journal ( <a href="#">page 8-51</a> )	
	<b>Navigateur Internet</b>	Navigateur Internet ( <a href="#">page 8-51</a> )	
		Environnement explorateur ( <a href="#">page 8-51</a> )	
		Proxy ( <a href="#">page 8-53</a> )	
	Agrafage manuel ( <a href="#">page 8-51</a> )		
	<b>TWAIN/WIA</b>	Enhanced WSD ( <a href="#">page 8-52</a> )	
Enhanced WSD over SSL ( <a href="#">page 8-52</a> )			
<b>Paramètres réseau</b>	<b>Paramètres réseau</b>	Nom d'hôte ( <a href="#">page 8-53</a> )	
		Proxy ( <a href="#">page 8-53</a> )	
	<b>Paramètres Wi-Fi Direct</b>	Paramètres Wi-Fi Direct ( <a href="#">page 8-53</a> )	
		Nom du périphérique ( <a href="#">page 8-53</a> )	
		Adresse IP ( <a href="#">page 8-54</a> )	
		Déconnexion automatique ( <a href="#">page 8-54</a> )	
		Groupe persistant ( <a href="#">page 8-54</a> )	
	<b>Paramètres Wi-Fi</b>	Wi-Fi ( <a href="#">page 8-54</a> )	
		Paramétrage ( <a href="#">page 8-54</a> )	
		Configuration TCP/IP ( <a href="#">page 8-56</a> )	
	<b>Param. du réseau filaire</b>	Configuration TCP/IP ( <a href="#">page 8-58</a> )	
Autres ( <a href="#">page 8-60</a> )			

Paramètres réseau	Paramètres réseau	Paramètres du protocole	
			SMTP (transmis. e-mail) ( <a href="#">page 8-40</a> )
			POP3 (réception e-mail) ( <a href="#">page 8-40</a> )
			Client FTP (transmission) ( <a href="#">page 8-60</a> )
			Serveur FTP (Réception) ( <a href="#">page 8-60</a> )
			SMB Client (transmission) ( <a href="#">page 8-60</a> )
			NetBEUI ( <a href="#">page 8-60</a> )
			Numérisation WSD ( <a href="#">page 8-41</a> )
			Impression WSD ( <a href="#">page 8-41</a> )
			i-Fax ( <a href="#">page 8-60</a> )
			Num. DSM ( <a href="#">page 8-41</a> )
			ThinPrint ( <a href="#">page 8-61</a> )
			LPD ( <a href="#">page 8-61</a> )
			Raw ( <a href="#">page 8-61</a> )
			IPP ( <a href="#">page 8-61</a> )
			IPP sur SSL ( <a href="#">page 8-61</a> )
			HTTP ( <a href="#">page 8-61</a> )
			HTTPS ( <a href="#">page 8-62</a> )
			LDAP ( <a href="#">page 8-62</a> )
			SNMPv1/v2c ( <a href="#">page 8-62</a> )
			SNMPv3 ( <a href="#">page 8-62</a> )
			Enhanced WSD ( <a href="#">page 8-52</a> )
			Enhanced WSD over SSL ( <a href="#">page 8-52</a> )
			eSCL ( <a href="#">page 8-62</a> )
			eSCL over SSL ( <a href="#">page 8-62</a> )
			REST ( <a href="#">page 8-62</a> )
			REST over SSL ( <a href="#">page 8-62</a> )
			VNC (RFB) ( <a href="#">page 8-63</a> )
			VNC (RFB) over SSL ( <a href="#">page 8-63</a> )
			Enhanced VNC over SSL ( <a href="#">page 8-63</a> )

<b>Paramètres réseau</b>	<b>Paramètres réseau</b>	Ping ( <a href="#">page 8-64</a> )		
		Bonjour ( <a href="#">page 8-64</a> )		
		Filtre IP (IPv4) ( <a href="#">page 8-64</a> )		
		Filtre IP (IPv6) ( <a href="#">page 8-64</a> )		
		IPSec ( <a href="#">page 8-65</a> )		
		Redémarrez le réseau. ( <a href="#">page 8-65</a> )		
	<b>Réseau en option</b>	Nom d'hôte ( <a href="#">page 8-65</a> )		
		<b>Réseau sans fil</b>	Statut connexion ( <a href="#">page 8-66</a> )	
			Paramétrage ( <a href="#">page 8-66</a> )	
			Configuration TCP/IP ( <a href="#">page 8-67</a> )	
			Autres ( <a href="#">page 8-67</a> )	
		<b>Param. du réseau filaire</b>	Configuration TCP/IP ( <a href="#">page 8-68</a> )	
			Autres ( <a href="#">page 8-68</a> )	
		Redémarrez le réseau. ( <a href="#">page 8-68</a> )		
	<b>Connectivité</b>	Paramètres Bluetooth ( <a href="#">page 8-68</a> )		
		Serveur fax ( <a href="#">page 8-69</a> )		
		NFC ( <a href="#">page 8-69</a> )		
		Utilisation à distance ( <a href="#">page 8-69</a> )		
	<b>Autres</b>	Réseau principal (client) ( <a href="#">page 8-70</a> )		
		Redémarrer tout le système ( <a href="#">page 8-70</a> )		



<b>Paramètres de sécurité</b>	<b>Config. bloc d'interface</b>	Hôte USB ( <a href="#">page 8-70</a> )		
		Périphérique USB ( <a href="#">page 8-70</a> )		
		Lecteur USB ( <a href="#">page 8-70</a> )		
		Interface optionnelle 1 ( <a href="#">page 8-71</a> )		
		Interface optionnelle 2 ( <a href="#">page 8-71</a> )		
		Redémarrer tout le système ( <a href="#">page 8-71</a> )		
	<b>Paramètres de sécurité du périphérique</b>	Temps inutilis. (se reporter au document <b>Manuel d'utilisation du FAX</b> )		
		Afficher état/journal ( <a href="#">page 8-51</a> )		
		Niveau de sécurité ( <a href="#">page 8-71</a> )		
		Impression à distance ( <a href="#">page 8-49</a> )		
		Vérification du logiciel ( <a href="#">page 8-71</a> )		
		<b>Sécurité des données</b>	Initialisation du disque dur ( <a href="#">page 8-72</a> )	
			Nettoyage des données ( <a href="#">page 8-73</a> )	
	<b>Tampon système</b>	<b>Impressions</b>	Tampon texte ( <a href="#">page 8-75</a> )	
			Tampon Bates ( <a href="#">page 8-76</a> )	
		<b>Envois</b>	Tampon texte ( <a href="#">page 8-77</a> )	
			Tampon Bates ( <a href="#">page 8-78</a> )	
		<b>Stockages</b>	Tampon texte ( <a href="#">page 8-79</a> )	
			Tampon Bates ( <a href="#">page 8-80</a> )	
	<b>Sécurité d'authentification</b>	Paramètres de verrouillage du compte utilisateur ( <a href="#">page 9-6</a> )		
		Param. de politique de mdp ( <a href="#">page 9-7</a> )		
	Param. utilis. inconnu ( <a href="#">page 9-60</a> )			
	<b>Réseau</b>	SSL ( <a href="#">page 8-81</a> )		
		Accès réseau ( <a href="#">page 8-81</a> )		

<b>Compta trav./ Authentif.</b>	<b>Param compta. travaux</b>	Compta. travaux ( <a href="#">page 9-39</a> )		
		Compatibilité Ajouter/Modifier travail ( <a href="#">page 9-40</a> )		
		Compteur de comptabilité des travaux ( <a href="#">page 9-54</a> )		
		<b>Param compta. travaux</b>	Param. par déf. ( <a href="#">page 9-58</a> , <a href="#">page 9-59</a> )	
			Limite compteur défaut ( <a href="#">page 9-51</a> )	
			Nbre par format papier ( <a href="#">page 9-53</a> )	
	Impr. rapport compt. ( <a href="#">page 9-56</a> )			
	<b>Param connexion utilis.</b>	Connexion util. ( <a href="#">page 9-5</a> )		
		Ajouter/Modifier utilisateur local ( <a href="#">page 9-9</a> )		
		Autorisation locale ( <a href="#">page 9-20</a> )		
		Obtenir propr. util réseau ( <a href="#">page 9-28</a> )		
		Autorisation de groupe ( <a href="#">page 9-22</a> )		
		Liste de groupe ( <a href="#">page 9-23</a> )		
		Param. autoris. invité ( <a href="#">page 9-25</a> )		
		Propriété invité ( <a href="#">page 9-26</a> )		
		Connexion simple ( <a href="#">page 9-30</a> )		
		Touche de connexion simple ( <a href="#">page 9-31</a> )		
		Connexion PIN ( <a href="#">page 9-35</a> )		
	<b>Sécurité d'authentification</b>	Paramètres de verrouillage du compte utilisateur ( <a href="#">page 9-6</a> )		
		Param. de politique de mdp ( <a href="#">page 9-7</a> )		
Param. utilis. inconnu ( <a href="#">page 9-60</a> )				
<b>Paramètres de carte ID</b>	Nom de connexion clavier ( <a href="#">page 9-33</a> )			
	Authentification supplém. ( <a href="#">page 9-34</a> )			
<b>Aj./Suppr. Application</b>	Application ( <a href="#">page 5-13</a> )			
	Fonctions en option ( <a href="#">page 11-7</a> )			

<b>Réglage/ Maintenance</b>	<b>Ajustement image</b>	<b>Densité</b>	Copie ( <a href="#">page 8-82</a> )
			Envoi/Boîte ( <a href="#">page 8-82</a> )
			Fax (se reporter au document <b>Manuel d'utilisation du FAX</b> )
		<b>Rég. densité arrière-plan</b>	Copier (Auto) ( <a href="#">page 8-82</a> )
			Envoi/Boîte (Auto) ( <a href="#">page 8-82</a> )
		<b>Réglage de la netteté</b>	Copier (Auto) ( <a href="#">page 8-82</a> )
			Envoi/Boîte (Auto) ( <a href="#">page 8-82</a> )
		<b>Contraste</b>	Copie ( <a href="#">page 8-82</a> )
			Envoi/Boîte ( <a href="#">page 8-82</a> )
		Correction couleur auto ( <a href="#">page 8-83</a> )	
		Correction des lignes noires ( <a href="#">page 8-83</a> )	
		Synchronisation de la couleur - Auto ( <a href="#">page 8-83</a> )	
		Synchronisation de la couleur - Normal ( <a href="#">page 8-83</a> )	
		Cycle de calibration ( <a href="#">page 8-83</a> )	
		Étalonnage ( <a href="#">page 8-83</a> )	
		Ajustement de la courbe de tonalité ( <a href="#">page 8-83</a> )	
		Rafraîch. développeur ( <a href="#">page 8-84</a> )	
		Rafraîch. auto tamb. ( <a href="#">page 8-84</a> )	
		Rafr. tambours ( <a href="#">page 8-84</a> )	
		Nettoyage du laser ( <a href="#">page 8-84</a> )	
	<b>Autres</b>	Précision perfo. avancée ( <a href="#">page 8-84</a> )	
		Réglage de l'altitude ( <a href="#">page 8-84</a> )	
		MC ( <a href="#">page 8-84</a> )	
		<b>Diagnostics</b>	Diagnostic de mémoire ( <a href="#">page 8-84</a> )
			Vérification du logiciel ( <a href="#">page 8-71</a> )
		<b>Redémarrage/ Initialisation</b>	Redémarrez le réseau. ( <a href="#">page 8-65</a> )
			Redémarrez le réseau (réseau en option) ( <a href="#">page 8-68</a> )
			Redémarrer tout le système ( <a href="#">page 8-70</a> )
			Formater SSD ( <a href="#">page 8-85</a> )
			Formater carteSD ( <a href="#">page 8-85</a> )
Initialisation du système ( <a href="#">page 8-85</a> )			

# 1 Informations légales et de sécurité

Prendre connaissance de ces informations avant d'utiliser la machine. Ce chapitre aborde les sujets suivants :

Avis .....	1-2
Conventions en matière de sécurité .....	1-2
Environnement .....	1-3
Précautions lors de l'utilisation .....	1-4
Sécurité laser (Europe) .....	1-5
Conformité .....	1-6
Restriction légale concernant la copie ou la numérisation .....	1-7
EN ISO 7779 .....	1-7
EK1-ITB 2000 .....	1-7
Précautions de sécurité lors de l'utilisation d'un réseau local sans fil (le cas échéant) .....	1-8
Utilisation limitée de ce produit (le cas échéant) .....	1-8
Informations légales .....	1-9
Fonction Économie d'énergie .....	1-15
Fonction d'impression recto-verso automatique .....	1-15
Économie des ressources - Papier .....	1-15
Bénéfices de la « gestion de l'alimentation » pour l'environnement .....	1-15
Programme Energy Star (ENERGY STAR®) .....	1-15

# Avis

## Conventions en matière de sécurité

Les sections du présent manuel ainsi que les éléments de la machine marqués de symboles sont des avertissements de sécurité, destinés, d'une part, à assurer la protection de l'utilisateur, d'autres personnes et des objets environnants et, d'autre part, à garantir une utilisation correcte et sûre de la machine. Les symboles et leur signification figurent ci-dessous.



**AVERTISSEMENT** : le non-respect de ces points ou le manque d'attention vis-à-vis de ceux-ci risque de provoquer des blessures graves, voire la mort.



**ATTENTION** : Le non-respect de ces points ou le manque d'attention vis-à-vis de ceux-ci risque de provoquer des blessures graves ou d'occasionner des dommages mécaniques.

## Symboles

Le symbole  $\triangle$  indique que la section concernée comprend des avertissements de sécurité. Ils attirent l'attention du lecteur sur des points spécifiques.



... [Avertissement d'ordre général]



... [Avertissement relatif à une température élevée]

Le symbole  $\odot$  indique que la section concernée contient des informations sur des opérations interdites. Il précède les informations spécifiques relatives à ces opérations interdites.



... [Avertissement relatif à une opération interdite]



... [Démontage interdit]

Le symbole  $\bullet$  indique que la section concernée contient des informations sur des opérations qui doivent être exécutées. Il précède les informations spécifiques relatives à ces opérations requises.



... [Alerte relative à une action requise]



... [Retirer la fiche du cordon d'alimentation de la prise]



... [Toujours brancher la machine sur une prise raccordée à la terre]

Contactez le technicien pour demander le remplacement du présent manuel d'utilisation si les avertissements en matière de sécurité sont illisibles ou si le manuel lui-même est manquant (prestation donnant lieu à facturation).



### REMARQUE

Un original qui ressemble à un billet de banque ne peut pas être copié correctement parce que cet appareil est équipé d'un dispositif de prévention contre la contrefaçon.

## Environnement

Les conditions d'environnement d'utilisation sont les suivantes :

<b>Température</b>	50 à 90,5 °F (10 à 32,5 °C) (mais l'humidité ne doit pas dépasser 70 % lorsque la température est de 90,5 °F (32,5 °C).)
<b>Humidité</b>	10 à 80 % (mais la température ne doit pas dépasser 86 °F (30 °C) lorsque l'humidité est de 80 %).

Éviter les emplacements suivants lorsque vous sélectionnez un site d'accueil pour la machine.

- Éviter la proximité d'une fenêtre ou l'exposition directe à la lumière du soleil.
- Éviter les endroits soumis aux vibrations.
- Éviter les endroits soumis à d'importantes fluctuations de température.
- Éviter les endroits directement exposés à l'air chaud ou à l'air froid.
- Éviter les endroits mal ventilés.

Si le revêtement du sol n'est pas très résistant, il risque d'être endommagé par les roulettes lors d'un déplacement ultérieur de la machine.

De petites quantités d'ozone sont libérées pendant les opérations de copie, mais ces quantités ne représentent aucun risque pour l'être humain. Si toutefois la machine est utilisée pendant une période prolongée dans une pièce mal aérée ou en cas de tirage d'un très grand nombre de copies, l'odeur dégagée peut devenir inconfortable. Afin de conserver un environnement de travail approprié au tirage de copies, nous recommandons d'aérer correctement la pièce.

## Précautions lors de l'utilisation

### Précautions à prendre lors de la manipulation de consommables

#### ATTENTION

Ne pas tenter d'incinérer les parties contenant du toner. Des étincelles dangereuses risquent de provoquer des brûlures.

Conserver les parties contenant du toner hors de portée des enfants.

Si le toner s'écoule d'une partie contenant du toner, éviter l'inhalation, l'ingestion ainsi que le contact avec les yeux ou la peau.

- En cas d'inhalation de toner, se rendre dans un endroit aéré et se gargariser avec de grandes quantités d'eau. En cas de toux, consulter un médecin.
- En cas d'ingestion de toner, se rincer la bouche et boire 1 ou 2 verres d'eau pour diluer le produit dans l'estomac. Si nécessaire, consulter un médecin.
- En cas de contact du toner avec les yeux, rincer abondamment à l'eau courante. En cas d'inconfort persistant, consulter un médecin.
- En cas de contact du toner avec la peau, laver avec du savon et de l'eau.

Ne pas tenter de forcer l'ouverture ou de détruire les parties contenant du toner.

### Autres précautions

Renvoyer la cartouche de toner usagée et le bac de récupération de toner au concessionnaire ou au service après-vente. Les cartouches de toner et les bacs de récupération de toner seront recyclés ou détruits conformément aux réglementations locales.

Ne pas stocker la machine dans un local exposé à la lumière directe du soleil.

Stocker la machine dans un local ayant une température inférieure à 40 °C et ne risquant pas de subir des variations brutales de température ou d'humidité.

Si la machine n'est pas utilisée pendant une période prolongée, protéger le papier de l'humidité en le retirant du magasin et du bac MF et en le plaçant dans son emballage d'origine.

## Sécurité laser (Europe)

Le rayonnement laser peut être dangereux pour le corps humain. Par conséquent, le rayonnement laser émis à l'intérieur de la machine est hermétiquement enfermé dans le boîtier de protection et le capot externe. Dans des conditions normales d'utilisation de la machine, il n'y a aucune fuite du rayonnement de la machine.

Conformément à la norme IEC/EN 60825-1:2014, la machine est classée comme produit laser de Class 1.

**Attention:** l'exécution de procédures autres que celles décrites dans le présent manuel risque d'entraîner une exposition dangereuse au rayonnement laser.

Les étiquettes ci-dessous sont apposées sur l'unité laser de numérisation à l'intérieur de la machine et ne sont pas directement accessibles à l'utilisateur.

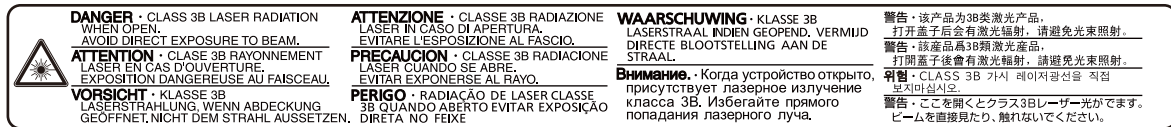

Des informations relatives aux produits laser de CLASS 1 sont fournies sur l'étiquette signalétique.

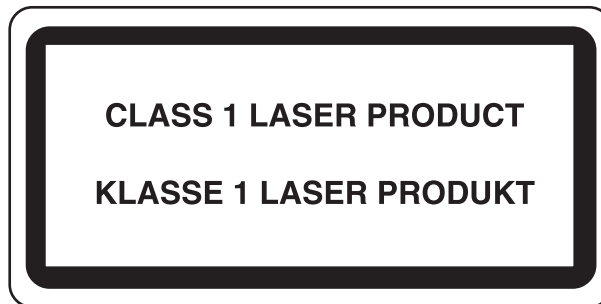



## Conformité

TA Triumph-Adler GmbH déclare par la présente que l'équipement radio type 352ci, 402ci et 502ci est conforme à la Directive 2014/53/EU.

Le texte intégral de la déclaration de conformité CE est disponible à l'adresse suivante :

<https://www.triumph-adler.com/downloads>

<https://www.triumph-adler.de/downloads>

<https://www.utax.com/downloads>

<https://www.utax.de/downloads>

Nom du module, Option	Vers. logiciel	Bande de fréquence utilisée par l'équipement radio :	Puissance de radiofréquence maximale transmise sur la bande de fréquence utilisée par l'équipement radio :
IB-51 (option)	2.2.6	2,4 GHz	100 mW
IB-35 (option)	2014.12	2,4 GHz	100 mW
Module émetteur (SRD)	2005.11	13,56 MHz	0,2 nW

## Restriction légale concernant la copie ou la numérisation

Il peut être interdit de copier et de numériser des documents protégés par des droits d'auteur sans l'autorisation préalable du propriétaire des droits d'auteur (copyright).

La copie ou la numérisation des articles suivants est interdite et peut faire l'objet de poursuites judiciaires. Cette liste n'est pas exhaustive. Ne copiez pas et ne numérisez pas volontairement les articles qui ne doivent pas être copiés ou numérisés.

- Monnaie de papier
- Billets de banque
- Actions et obligations
- Timbres
- Passeport
- Certificats

La législation et les réglementations locales peuvent interdire ou restreindre la copie et la numérisation d'articles non mentionnés ci-dessus.

## EN ISO 7779

Maschinenlärminformations-Verordnung 3. GPSGV, 06.01.2004: Der höchste Schalldruckpegel beträgt 70 dB (A) oder weniger gemäß EN ISO 7779.

## EK1-ITB 2000

Das Gerät ist nicht für die Benutzung im unmittelbaren Gesichtsfeld am Bildschirmarbeitsplatz vorgesehen. Um störende Reflexionen am Bildschirmarbeitsplatz zu vermeiden, darf dieses Produkt nicht im unmittelbaren Gesichtsfeld platziert werden.

## Précautions de sécurité lors de l'utilisation d'un réseau local sans fil (le cas échéant)

Le réseau local sans fil permet l'échange d'informations entre les points d'accès sans fil au lieu d'utiliser un câble réseau, ce qui offre l'avantage d'établir une connexion au réseau local sans fil librement au sein d'un espace dans lequel les ondes radio peuvent être transmises.

D'autre part, les problèmes suivants peuvent se produire si les paramètres de sécurité ne sont pas configurés, car les ondes radio peuvent passer à travers les obstacles (y compris les murs) et atteindre tout point au sein d'un certain espace.

### Consultation secrète du contenu de la communication

Un tiers ayant des objectifs malveillants peut intentionnellement surveiller les ondes radio et obtenir un accès non autorisé au contenu de communication suivant.

- Informations personnelles, y compris ID, mots de passe et numéros de carte de crédit
- Contenu des messages électroniques

### Intrusion illégale

Un tiers ayant des objectifs malveillants peut obtenir un accès non autorisé aux réseaux personnels ou d'entreprise et y effectuer les actions illégales suivantes.

- Extraction d'informations personnelles et confidentielles (fuite d'informations)
- Entrée dans la communication en se faisant passer pour une personne spécifique et en distribuant des informations non autorisées (spoofing)
- Modification et retransmission des communications interceptées (falsification)
- Transmission de virus informatiques et destruction des données et systèmes (destruction)

Les cartes réseau sans fil et les points d'accès sans fil contiennent des mécanismes de sécurité intégrés pour faire face à ces problèmes et réduire la possibilité que ces problèmes se produisent en configurant les paramètres de sécurité des produits réseau sans fil lorsque le produit est utilisé.

Il est recommandé aux clients de prendre leurs responsabilités et d'utiliser leur bon sens lors de la configuration des paramètres de sécurité et de s'assurer qu'ils comprennent totalement les problèmes pouvant se produire lorsque le produit est utilisé sans configurer les paramètres de sécurité.

## Utilisation limitée de ce produit (le cas échéant)

- Les ondes radio transmises par ce produit peuvent affecter l'équipement médical. Lors de l'utilisation de ce produit dans un établissement médical ou à proximité d'instruments médicaux, utiliser ce produit selon les instructions et précautions fournies par l'administrateur de l'établissement ou celles qui sont fournies sur les instruments médicaux.
- Les ondes radio transmises par ce produit peuvent affecter l'équipement de contrôle automatique, y compris les portes automatiques et les alarmes incendie. Lors de l'utilisation de ce produit à proximité d'équipement de contrôle automatique, utiliser ce produit selon les instructions et les précautions fournies sur l'équipement de contrôle automatique.
- Si ce produit est utilisé dans des appareils qui sont directement liés au service, y compris les avions, trains, navires et automobiles ou si ce produit est utilisé dans des applications exigeant une fiabilité et sécurité élevées pour fonctionner et dans des appareils qui exigent de la précision, y compris ceux qui sont utilisés dans la prévention de catastrophes et la prévention criminelle, ainsi que ceux qui sont utilisés pour différents buts de sécurité, utiliser ce produit après avoir tenu compte de la conception de sécurité de l'ensemble du système, y compris l'adoption d'une conception de sécurité intégrée et d'une conception de redondance pour le maintien de la fiabilité et de la sécurité de l'ensemble du système. Ce produit n'est pas prévu pour être utilisé dans les applications qui exigent une fiabilité et sécurité élevées, y compris les instruments aérospatiaux, l'équipement des grands axes de communication, l'équipement de contrôle de centrale nucléaire et l'équipement médical, aussi la décision d'utiliser ou non ce produit dans ces applications doit être pondérée et déterminée de manière exhaustive.

## Informations légales

La copie ou la reproduction de tout ou partie de ce manuel est interdite sans le consentement écrit préalable du propriétaire du copyright.

### Marques commerciales

- PRESCRIBE est une marque déposée de Kyocera Corporation.
- KPDL est une marque de Kyocera Corporation.
- Microsoft, Windows, Windows Server, Internet Explorer, Excel et PowerPoint sont des marques déposées ou des marques de Microsoft Corporation aux États-Unis et/ou dans d'autres pays.
- PCL est une marque déposée de Hewlett-Packard Company.
- Adobe Acrobat, Adobe Reader et PostScript sont des marques de Adobe Systems, Incorporated.
- Ethernet est une marque déposée de Xerox Corporation.
- IBM et IBM PC/AT sont des marques de International Business Machines Corporation.
- AppleTalk, Bonjour, Macintosh et Mac OS sont des marques d'Apple Inc., enregistrées aux États-Unis et dans d'autres pays.
- Toutes les polices européennes installées sur cette machine sont sous contrat de licence de Monotype Imaging Inc.
- Helvetica, Palatino et Times sont des marques déposées de Linotype GmbH.
- ITC Avant Garde Gothic, ITC Bookman, ITC ZapfChancery et ITC ZapfDingbats sont des marques déposées de International Typeface Corporation.
- ThinPrint est une marque de Cortado AG en Allemagne et dans d'autres pays.
- Les polices UFST™ MicroType® de Monotype Imaging Inc. sont installées sur cette machine.
- Cette machine contient un logiciel dont les modules ont été mis au point par le Groupe Indépendant JPEG.
- iPad, iPhone et iPod touch sont des marques d'Apple Inc., enregistrées aux États-Unis et dans d'autres pays.
- AirPrint et le logo AirPrint sont des marques déposées d'Apple Inc.
- iOS est une marque ou marque déposée de Cisco aux États-Unis et dans d'autres pays, utilisée sous licence par Apple Inc.
- Google et Google Cloud Print™ sont des marques et/ou des marques déposées de Google Inc.
- Mopria™ est une marque déposée de Mopria™ Alliance.
- Wi-Fi et Wi-Fi Direct sont des marques et/ou des marques déposées de Wi-Fi Alliance.
- Avec la technologie ABBYY FineReader.  
ABBYY et FineReader sont des marques d'ABBYY Software Ltd.
- RealVNC, VNC et RFB sont des marques déposées de RealVNC Ltd. aux États-Unis et dans d'autres pays.

Tous les autres noms de marques et de produits sont des marques ou des marques déposées appartenant à leurs propriétaires respectifs. Les symboles ™ et ® ne sont pas employés dans ce manuel d'utilisation.

## GPL/LGPL

Ce produit contient un logiciel GPL (<http://www.gnu.org/licenses/gpl.html>) et/ou LGPL (<http://www.gnu.org/licenses/lgpl.html>) composant son micrologiciel. You can get the source code, and you are permitted to copy, redistribute and modify it under the terms of GPL/LGPL.

## OpenSSL License

Copyright (c) 1998-2006 OpenSSL Project. All rights reserved.

Redistribution and use in source and binary forms, with or without modification, are permitted provided that the following conditions are met:

1. Redistributions of source code must retain the above copyright notice, this list of conditions and the following disclaimer.
2. Redistributions in binary form must reproduce the above copyright notice, this list of conditions and the following disclaimer in the documentation and/or other materials provided with the distribution.
3. All advertising materials mentioning features or use of this software must display the following acknowledgment: "This product includes software developed by the OpenSSL Project for use in the OpenSSL Toolkit. (<http://www.openssl.org/>)"
4. The names "OpenSSL Toolkit" and "OpenSSL Project" must not be used to endorse or promote products derived from this software without prior written permission. For written permission, please contact [openssl-core@openssl.org](mailto:openssl-core@openssl.org).
5. Products derived from this software may not be called "OpenSSL" nor may "OpenSSL" appear in their names without prior written permission of the OpenSSL Project.
6. Redistributions of any form whatsoever must retain the following acknowledgment: "This product includes software developed by the OpenSSL Project for use in the OpenSSL Toolkit (<http://www.openssl.org/>)"

THIS SOFTWARE IS PROVIDED BY THE OpenSSL PROJECT "AS IS" AND ANY EXPRESSED OR IMPLIED WARRANTIES, INCLUDING, BUT NOT LIMITED TO, THE IMPLIED WARRANTIES OF MERCHANTABILITY AND FITNESS FOR A PARTICULAR PURPOSE ARE DISCLAIMED. IN NO EVENT SHALL THE OpenSSL PROJECT OR ITS CONTRIBUTORS BE LIABLE FOR ANY DIRECT, INDIRECT, INCIDENTAL, SPECIAL, EXEMPLARY, OR CONSEQUENTIAL DAMAGES (INCLUDING, BUT NOT LIMITED TO, PROCUREMENT OF SUBSTITUTE GOODS OR SERVICES; LOSS OF USE, DATA, OR PROFITS; OR BUSINESS INTERRUPTION) HOWEVER CAUSED AND ON ANY THEORY OF LIABILITY, WHETHER IN CONTRACT, STRICT LIABILITY, OR TORT (INCLUDING NEGLIGENCE OR OTHERWISE) ARISING IN ANY WAY OUT OF THE USE OF THIS SOFTWARE, EVEN IF ADVISED OF THE POSSIBILITY OF SUCH DAMAGE.

## Original SSLeay License

Copyright (C) 1995-1998 Eric Young ([ey@cryptsoft.com](mailto:ey@cryptsoft.com)) Tous droits réservés.

This package is an SSL implementation written by Eric Young ([ey@cryptsoft.com](mailto:ey@cryptsoft.com)). The implementation was written so as to conform with Netscapes SSL.

This library is free for commercial and non-commercial use as long as the following conditions are adhered to. The following conditions apply to all code found in this distribution, be it the RC4, RSA, lhash, DES, etc., code; not just the SSL code. The SSL documentation included with this distribution is covered by the same copyright terms except that the holder is Tim Hudson ([tjh@cryptsoft.com](mailto:tjh@cryptsoft.com)).

Copyright remains Eric Young's, and as such any Copyright notices in the code are not to be removed.

If this package is used in a product, Eric Young should be given attribution as the author of the parts of the library used.

This can be in the form of a textual message at program startup or in documentation (online or textual) provided with the package.

Redistribution and use in source and binary forms, with or without modification, are permitted provided that the following conditions are met:

1. Redistributions of source code must retain the copyright notice, this list of conditions and the following disclaimer.
2. Redistributions in binary form must reproduce the above copyright notice, this list of conditions and the following disclaimer in the documentation and/or other materials provided with the distribution.
3. All advertising materials mentioning features or use of this software must display the following acknowledgement:  
"This product includes cryptographic software written by Eric Young (eay@cryptsoft.com)"  
The word 'cryptographic' can be left out if the routines from the library being used are not cryptographic related :-).
4. If you include any Windows specific code (or a derivative thereof) from the apps directory (application code) you must include an acknowledgement: "This product includes software written by Tim Hudson (tjh@cryptsoft.com)"

THIS SOFTWARE IS PROVIDED BY ERIC YOUNG "AS IS" AND ANY EXPRESS OR IMPLIED WARRANTIES, INCLUDING, BUT NOT LIMITED TO, THE IMPLIED WARRANTIES OF MERCHANTABILITY AND FITNESS FOR A PARTICULAR PURPOSE ARE DISCLAIMED. IN NO EVENT SHALL THE AUTHOR OR CONTRIBUTORS BE LIABLE FOR ANY DIRECT, INDIRECT, INCIDENTAL, SPECIAL, EXEMPLARY, OR CONSEQUENTIAL DAMAGES (INCLUDING, BUT NOT LIMITED TO, PROCUREMENT OF SUBSTITUTE GOODS OR SERVICES; LOSS OF USE, DATA, OR PROFITS; OR BUSINESS INTERRUPTION) HOWEVER CAUSED AND ON ANY THEORY OF LIABILITY, WHETHER IN CONTRACT, STRICT LIABILITY, OR TORT (INCLUDING NEGLIGENCE OR OTHERWISE) ARISING IN ANY WAY OUT OF THE USE OF THIS SOFTWARE, EVEN IF ADVISED OF THE POSSIBILITY OF SUCH DAMAGE.

The licence and distribution terms for any publically available version or derivative of this code cannot be changed. i.e. this code cannot simply be copied and put under another distribution licence [including the GNU Public Licence.]

### **Monotype Imaging License Agreement**

- 1 *Software* shall mean the digitally encoded, machine readable, scalable outline data as encoded in a special format as well as the UFST Software.
- 2 You agree to accept a non-exclusive license to use the Software to reproduce and display weights, styles and versions of letters, numerals, characters and symbols (*Typefaces*) solely for your own customary business or personal purposes at the address stated on the registration card you return to Monotype Imaging. Under the terms of this License Agreement, you have the right to use the Fonts on up to three printers. If you need to have access to the fonts on more than three printers, you need to acquire a multiuser license agreement which can be obtained from Monotype Imaging. Monotype Imaging retains all rights, title and interest to the Software and Typefaces and no rights are granted to you other than a License to use the Software on the terms expressly set forth in this Agreement.
- 3 To protect proprietary rights of Monotype Imaging, you agree to maintain the Software and other proprietary information concerning the Typefaces in strict confidence and to establish reasonable procedures regulating access to and use of the Software and Typefaces.
- 4 You agree not to duplicate or copy the Software or Typefaces, except that you may make one backup copy. You agree that any such copy shall contain the same proprietary notices as those appearing on the original.
- 5 This License shall continue until the last use of the Software and Typefaces, unless sooner terminated. This License may be terminated by Monotype Imaging if you fail to comply with the terms of this License and such failure is not remedied within thirty (30) days after notice from Monotype Imaging. When this License expires or is terminated, you shall either return to Monotype Imaging or destroy all copies of the Software and Typefaces and documentation as requested.
- 6 You agree that you will not modify, alter, disassemble, decrypt, reverse engineer or decompile the Software.
- 7 Monotype Imaging warrants that for ninety (90) days after delivery, the Software will perform in accordance with Monotype Imaging-published specifications, and the diskette will be free from defects in material and workmanship. Monotype Imaging does not warrant that the Software is free from all bugs, errors and omissions.  
  
The parties agree that all other warranties, expressed or implied, including warranties of fitness for a particular purpose and merchantability, are excluded.
- 8 Your exclusive remedy and the sole liability of Monotype Imaging in connection with the Software and Typefaces is repair or replacement of defective parts, upon their return to Monotype Imaging.  
  
In no event will Monotype Imaging be liable for lost profits, lost data, or any other incidental or consequential damages, or any damages caused by abuse or misapplication of the Software and Typefaces.
- 9 Massachusetts U.S.A. law governs this Agreement.

- 10 You shall not sublicense, sell, lease, or otherwise transfer the Software and/or Typefaces without the prior written consent of Monotype Imaging.
- 11 Use, duplication or disclosure by the Government is subject to restrictions as set forth in the Rights in Technical Data and Computer Software clause at FAR 252-227-7013, subdivision (b)(3)(ii) or subparagraph (c)(1)(ii), as appropriate. Further use, duplication or disclosure is subject to restrictions applicable to restricted rights software as set forth in FAR 52.227-19 (c)(2).
- 12 You acknowledge that you have read this Agreement, understand it, and agree to be bound by its terms and conditions. Neither party shall be bound by any statement or representation not contained in this Agreement. No change in this Agreement is effective unless written and signed by properly authorized representatives of each party. By opening this diskette package, you agree to accept the terms and conditions of this Agreement.

### **Knopflerfish License**

This product includes software developed by the Knopflerfish Project.

<http://www.knopflerfish.org>

Copyright 2003-2010 The Knopflerfish Project. All rights reserved.

Redistribution and use in source and binary forms, with or without modification, are permitted provided that the following conditions are met:

- Redistributions of source code must retain the above copyright notice, this list of conditions and the following disclaimer.
- Redistributions in binary form must reproduce the above copyright notice, this list of conditions and the following disclaimer in the documentation and/or other materials provided with the distribution.
- Neither the name of the KNOPFLERFISH project nor the names of its contributors may be used to endorse or promote products derived from this software without specific prior written permission.

THIS SOFTWARE IS PROVIDED BY THE COPYRIGHT HOLDERS AND CONTRIBUTORS "AS IS" AND ANY EXPRESS OR IMPLIED WARRANTIES, INCLUDING, BUT NOT LIMITED TO, THE IMPLIED WARRANTIES OF MERCHANTABILITY AND FITNESS FOR A PARTICULAR PURPOSE ARE DISCLAIMED. IN NO EVENT SHALL THE COPYRIGHT OWNER OR CONTRIBUTORS BE LIABLE FOR ANY DIRECT, INDIRECT, INCIDENTAL, SPECIAL, EXEMPLARY, OR CONSEQUENTIAL DAMAGES (INCLUDING, BUT NOT LIMITED TO, PROCUREMENT OF SUBSTITUTE GOODS OR SERVICES; LOSS OF USE, DATA, OR PROFITS; OR BUSINESS INTERRUPTION) HOWEVER CAUSED AND ON ANY THEORY OF LIABILITY, WHETHER IN CONTRACT, STRICT LIABILITY, OR TORT (INCLUDING NEGLIGENCE OR OTHERWISE) ARISING IN ANY WAY OUT OF THE USE OF THIS SOFTWARE, EVEN IF ADVISED OF THE POSSIBILITY OF SUCH DAMAGE.

### **Apache License (Version 2.0)**

Apache License  
Version 2.0, January 2004  
<http://www.apache.org/licenses/>

#### **TERMS AND CONDITIONS FOR USE, REPRODUCTION, AND DISTRIBUTION**

##### **1. Definitions.**

"License" shall mean the terms and conditions for use, reproduction, and distribution as defined by Sections 1 through 9 of this document.

"Licensor" shall mean the copyright owner or entity authorized by the copyright owner that is granting the License.

"Legal Entity" shall mean the union of the acting entity and all other entities that control, are controlled by, or are under common control with that entity. For the purposes of this definition, "control" means (i) the power, direct or indirect, to cause the direction or management of such entity, whether by contract or otherwise, or (ii) ownership of fifty percent (50%) or more of the outstanding shares, or (iii) beneficial ownership of such entity.

"You" (or "Your") shall mean an individual or Legal Entity exercising permissions granted by this License.

"Source" form shall mean the preferred form for making modifications, including but not limited to software source code, documentation source, and configuration files.

"Object" form shall mean any form resulting from mechanical transformation or translation of a Source form, including but not limited to compiled object code, generated documentation, and conversions to other media types.

"Work" shall mean the work of authorship, whether in Source or Object form, made available under the License, as indicated by a copyright notice that is included in or attached to the work (an example is provided in the Appendix below).

"Derivative Works" shall mean any work, whether in Source or Object form, that is based on (or derived from) the Work and for which the editorial revisions, annotations, elaborations, or other modifications represent, as a whole, an original work of authorship. For the purposes of this License, Derivative Works shall not include works that remain separable from, or merely link (or bind by name) to the interfaces of, the Work and Derivative Works thereof.

"Contribution" shall mean any work of authorship, including the original version of the Work and any modifications or additions to that Work or Derivative Works thereof, that is intentionally submitted to Licensor for inclusion in the Work by the copyright owner or by an individual or Legal Entity authorized to submit on behalf of the copyright owner. For the purposes of this definition, "submitted" means any form of electronic, verbal, or written communication sent to the Licensor or its representatives, including but not limited to communication on electronic mailing lists, source code control systems, and issue tracking systems that are managed by, or on behalf of, the Licensor for the purpose of discussing and improving the Work, but excluding communication that is conspicuously marked or otherwise designated in writing by the copyright owner as "Not a Contribution."

"Contributor" shall mean Licensor and any individual or Legal Entity on behalf of whom a Contribution has been received by Licensor and subsequently incorporated within the Work.

2. Grant of Copyright License. Subject to the terms and conditions of this License, each Contributor hereby grants to You a perpetual, worldwide, non-exclusive, no-charge, royalty-free, irrevocable copyright license to reproduce, prepare Derivative Works of, publicly display, publicly perform, sublicense, and distribute the Work and such Derivative Works in Source or Object form.
3. Grant of Patent License. Subject to the terms and conditions of this License, each Contributor hereby grants to You a perpetual, worldwide, non-exclusive, no-charge, royalty-free, irrevocable (except as stated in this section) patent license to make, have made, use, offer to sell, sell, import, and otherwise transfer the Work, where such license applies only to those patent claims licensable by such Contributor that are necessarily infringed by their Contribution(s) alone or by combination of their Contribution(s) with the Work to which such Contribution(s) was submitted. If You institute patent litigation against any entity (including a cross-claim or counterclaim in a lawsuit) alleging that the Work or a Contribution incorporated within the Work constitutes direct or contributory patent infringement, then any patent licenses granted to You under this License for that Work shall terminate as of the date such litigation is filed.
4. Redistribution. You may reproduce and distribute copies of the Work or Derivative Works thereof in any medium, with or without modifications, and in Source or Object form, provided that You meet the following conditions:
  - (a) You must give any other recipients of the Work or Derivative Works a copy of this License; and
  - (b) You must cause any modified files to carry prominent notices stating that You changed the files; and
  - (c) You must retain, in the Source form of any Derivative Works that You distribute, all copyright, patent, trademark, and attribution notices from the Source form of the Work, excluding those notices that do not pertain to any part of the Derivative Works; and
  - (d) If the Work includes a "NOTICE" text file as part of its distribution, then any Derivative Works that You distribute must include a readable copy of the attribution notices contained within such NOTICE file, excluding those notices that do not pertain to any part of the Derivative Works, in at least one of the following places: within a NOTICE text file distributed as part of the Derivative Works; within the Source form or documentation, if provided along with the Derivative Works; or, within a display generated by the Derivative Works, if and wherever such third-party notices normally appear. The contents of the NOTICE file are for informational purposes only and do not modify the License. You may add Your own attribution notices within Derivative Works that You distribute, alongside or as an addendum to the NOTICE text from the Work, provided that such additional attribution notices cannot be construed as modifying the License.

You may add Your own copyright statement to Your modifications and may provide additional or different license terms and conditions for use, reproduction, or distribution of Your modifications, or for any such Derivative Works as a whole, provided Your use, reproduction, and distribution of the Work otherwise complies with the conditions stated in this License.



5. Submission of Contributions. Unless You explicitly state otherwise, any Contribution intentionally submitted for inclusion in the Work by You to the Licensor shall be under the terms and conditions of this License, without any additional terms or conditions. Notwithstanding the above, nothing herein shall supersede or modify the terms of any separate license agreement you may have executed with Licensor regarding such Contributions.
6. Trademarks. This License does not grant permission to use the trade names, trademarks, service marks, or product names of the Licensor, except as required for reasonable and customary use in describing the origin of the Work and reproducing the content of the NOTICE file.
7. Disclaimer of Warranty. Unless required by applicable law or agreed to in writing, Licensor provides the Work (and each Contributor provides its Contributions) on an "AS IS" BASIS, WITHOUT WARRANTIES OR CONDITIONS OF ANY KIND, either express or implied, including, without limitation, any warranties or conditions of TITLE, NON-INFRINGEMENT, MERCHANTABILITY, or FITNESS FOR A PARTICULAR PURPOSE. You are solely responsible for determining the appropriateness of using or redistributing the Work and assume any risks associated with Your exercise of permissions under this License.
8. Limitation of Liability. In no event and under no legal theory, whether in tort (including negligence), contract, or otherwise, unless required by applicable law (such as deliberate and grossly negligent acts) or agreed to in writing, shall any Contributor be liable to You for damages, including any direct, indirect, special, incidental, or consequential damages of any character arising as a result of this License or out of the use or inability to use the Work (including but not limited to damages for loss of goodwill, work stoppage, computer failure or malfunction, or any and all other commercial damages or losses), even if such Contributor has been advised of the possibility of such damages.
9. Accepting Warranty or Additional Liability. While redistributing the Work or Derivative Works thereof, You may choose to offer, and charge a fee for, acceptance of support, warranty, indemnity, or other liability obligations and/or rights consistent with this License. However, in accepting such obligations, You may act only on Your own behalf and on Your sole responsibility, not on behalf of any other Contributor, and only if You agree to indemnify, defend, and hold each Contributor harmless for any liability incurred by, or claims asserted against, such Contributor by reason of your accepting any such warranty or additional liability.

#### END OF TERMS AND CONDITIONS

#### APPENDIX: How to apply the Apache License to your work.

To apply the Apache License to your work, attach the following boilerplate notice, with the fields enclosed by brackets "[ ]" replaced with your own identifying information. (Don't include the brackets!) The text should be enclosed in the appropriate comment syntax for the file format. We also recommend that a file or class name and description of purpose be included on the same "printed page" as the copyright notice for easier identification within third-party archives.

Copyright [yyyy] [name of copyright owner]

Licensed under the Apache License, Version 2.0 (the "License"); you may not use this file except in compliance with the License. You may obtain a copy of the License at

<http://www.apache.org/licenses/LICENSE-2.0>

Unless required by applicable law or agreed to in writing, software distributed under the License is distributed on an "AS IS" BASIS, WITHOUT WARRANTIES OR CONDITIONS OF ANY KIND, either express or implied. See the License for the specific language governing permissions and limitations under the License.

## Fonction Économie d'énergie

L'appareil est équipé d'un mode faible consommation où la consommation d'énergie reste réduite une fois qu'un certain délai s'est écoulé depuis la dernière utilisation de l'appareil, ainsi que d'un mode veille où les fonctions d'imprimante et de télécopie restent en mode attente mais la consommation d'énergie reste réduite à un minimum lorsque l'appareil n'est pas utilisé pendant un délai défini.

- ➔ [Mode faible consommation \(page 2-45\)](#)
- ➔ [Veille \(page 2-45\)](#)
- ➔ [Temporisation d'arrêt \(modèles pour l'Europe\) \(page 2-47\)](#)

## Fonction d'impression recto-verso automatique

Cet appareil inclut l'impression recto-verso comme fonction standard. Par exemple, en imprimant deux originaux recto sur une seule feuille de papier en impression recto-verso, il est possible de réduire la quantité de papier utilisé.

- ➔ [Recto verso \(page 6-51\)](#)

L'impression recto verso réduit la consommation de papier et contribue à préserver les ressources forestières. Le mode recto verso réduit également la quantité de papier devant être acheté et, par conséquent, les coûts. Il est recommandé de régler par défaut sur le mode recto verso les machines pouvant imprimer en recto verso.

## Économie des ressources - Papier

Pour préserver et utiliser de manière durable les ressources forestières, il est recommandé d'utiliser du papier recyclé et vierge certifié selon les initiatives de gérance environnementale ou disposant de labels écologiques reconnus, conformes à la norme EN 12281:2002\* ou tout équivalent.

Cette machine prend également en charge l'impression sur papier de 64 g/m<sup>2</sup>. Ce papier contient moins de matériaux bruts et peut contribuer à une économie supplémentaire des ressources forestières.

\* : EN12281:2002 « Papier d'impression et de bureau - Spécifications pour papier pour photocopie pour procédés de reproduction par toner sec »

Le revendeur et le technicien peuvent fournir des informations sur les types de papier recommandés.

## Bénéfices de la « gestion de l'alimentation » pour l'environnement

Pour réduire la consommation de courant lorsqu'elle n'est pas utilisée, cette machine est dotée d'une fonction de gestion d'alimentation qui active automatiquement le mode d'économie d'énergie au bout d'un certain temps d'inutilisation.

Bien que la machine mette quelques instants à revenir en mode PRÊT lorsqu'elle sort du mode économie d'énergie, une réduction considérable de la consommation d'énergie est possible. Il est recommandé d'utiliser la machine avec le délai d'activation du mode économie d'énergie réglé sur le paramètre par défaut.

## Programme Energy Star (ENERGY STAR®)

Nous participons au programme ENERGY STAR®.

Nous fournissons des produits conformes ENERGY STAR® au marché.

ENERGY STAR® est un programme d'efficacité énergétique ayant pour but le développement et la promotion de l'utilisation des produits ayant une grande efficacité énergétique afin d'empêcher le réchauffement global. Grâce à l'achat de produits conformes ENERGY STAR®, les clients peuvent contribuer à la réduction des émissions de gaz à effet de serre durant l'utilisation du produit et à réduire les coûts liés à l'énergie.

# 2 Installation et préparation de la machine

Ce chapitre fournit des informations pour l'administrateur de cette machine, comme la nomenclature, la connexion des câbles et l'installation du logiciel.

Nomenclature (extérieur de la machine) .....	2-2	Mode faible consommation .....	2-45
Nomenclature (connecteurs/intérieur) .....	2-4	Veille .....	2-45
Nomenclature (avec les équipements en option installés) .....	2-5	Veille automatique .....	2-46
Raccordement de la machine et des autres périphériques .....	2-6	Règles de veille (modèles pour l'Europe) .....	2-46
Raccordement des câbles .....	2-8	Niveau de veille (économie d'énergie) (modèles sauf pour l'Europe) .....	2-46
Raccordement du câble réseau .....	2-8	Niveau de reprise d'économie d'énergie .....	2-47
Raccordement du câble USB .....	2-9	Paramètres tempo hebdo .....	2-47
Raccordement du câble secteur .....	2-9	Temporisation d'arrêt (modèles pour l'Europe) .....	2-47
Mise sous tension et hors tension .....	2-10	Assistant d'installation rapide .....	2-48
Mise sous tension .....	2-10	Installation du logiciel .....	2-51
Mise hors tension .....	2-10	Logiciel sur le DVD (Windows) .....	2-51
Utilisation du panneau de commande .....	2-11	Installation du logiciel sous Windows .....	2-52
Touches du panneau de commande .....	2-11	Désinstallation du logiciel .....	2-58
Réglage de l'inclinaison du panneau de commande .....	2-12	Installation du logiciel sur un ordinateur Mac .....	2-59
Écran tactile .....	2-13	Configuration du pilote TWAIN .....	2-61
Utilisation de l'écran tactile .....	2-13	Configuration du pilote WIA .....	2-63
Écran d'accueil .....	2-15	Vérification du compteur .....	2-64
Attribution des fonctions aux touches de fonction .....	2-21	Préparations supplémentaires pour l'administrateur .....	2-65
Écran pour les informations sur l'appareil .....	2-23	Envoyer des documents à un ordinateur .....	2-65
Afficher l'écran de réglage .....	2-24	Renforcer la sécurité .....	2-65
Affichage des touches ne pouvant pas être réglées .....	2-25	Embedded Web Server RX .....	2-67
Aperçu de l'original .....	2-25	Accès à Embedded Web Server RX .....	2-68
Saisie de numéros .....	2-27	Modification des paramètres de sécurité .....	2-69
Écran d'aide .....	2-29	Modification des informations de la machine .....	2-70
Fonctions d'accessibilité (agrandissement de l'affichage) .....	2-30	Paramètres e-mail .....	2-71
Connexion/déconnexion .....	2-31	Enregistrement des destinations .....	2-75
Connexion .....	2-31	Création d'une nouvelle Boîte personnalisée .....	2-76
Déconnexion .....	2-32	Impression d'un document stocké dans une Boîte personnalisée .....	2-77
Paramètres par défaut de la machine .....	2-33	Transfert de données à partir d'autres produits .....	2-78
Configuration de la date et de l'heure .....	2-33	Migration du carnet d'adresses .....	2-78
Configuration réseau .....	2-34		
Configuration du réseau filaire .....	2-34		
Configuration du réseau sans fil .....	2-37		
Configuration Wi-Fi Direct .....	2-42		
Configuration NFC .....	2-44		
Fonction économie d'énergie .....	2-45		

## Nomenclature (extérieur de la machine)

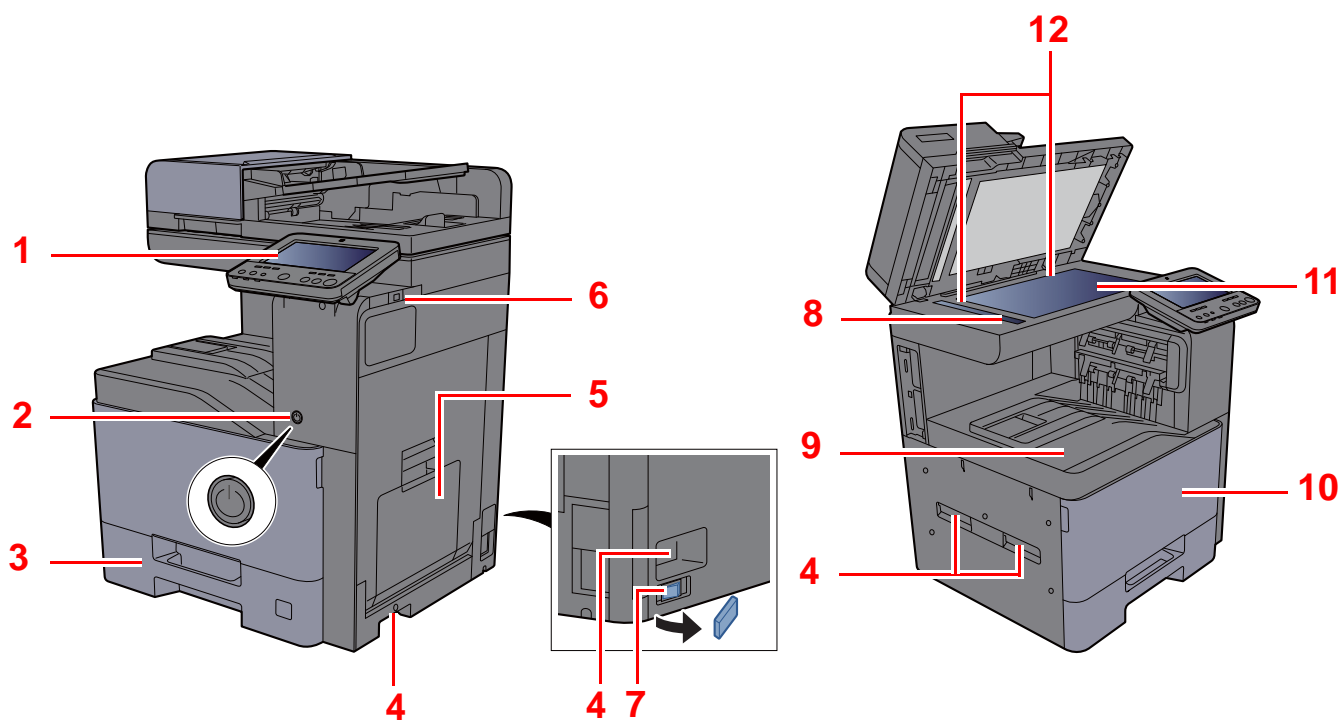

- 1 Panneau de commande
- 2 Interrupteur d'alimentation
- 3 Magasin 1
- 4 Poignées
- 5 Bac MF
- 6 Logement mémoire USB

- 7 Interrupteur de chauffage du magasin (402ci/502ci)
- 8 Verre fendu
- 9 Plateau intérieur
- 10 Capot avant
- 11 Glace d'exposition
- 12 Plaques d'indication du format de l'original

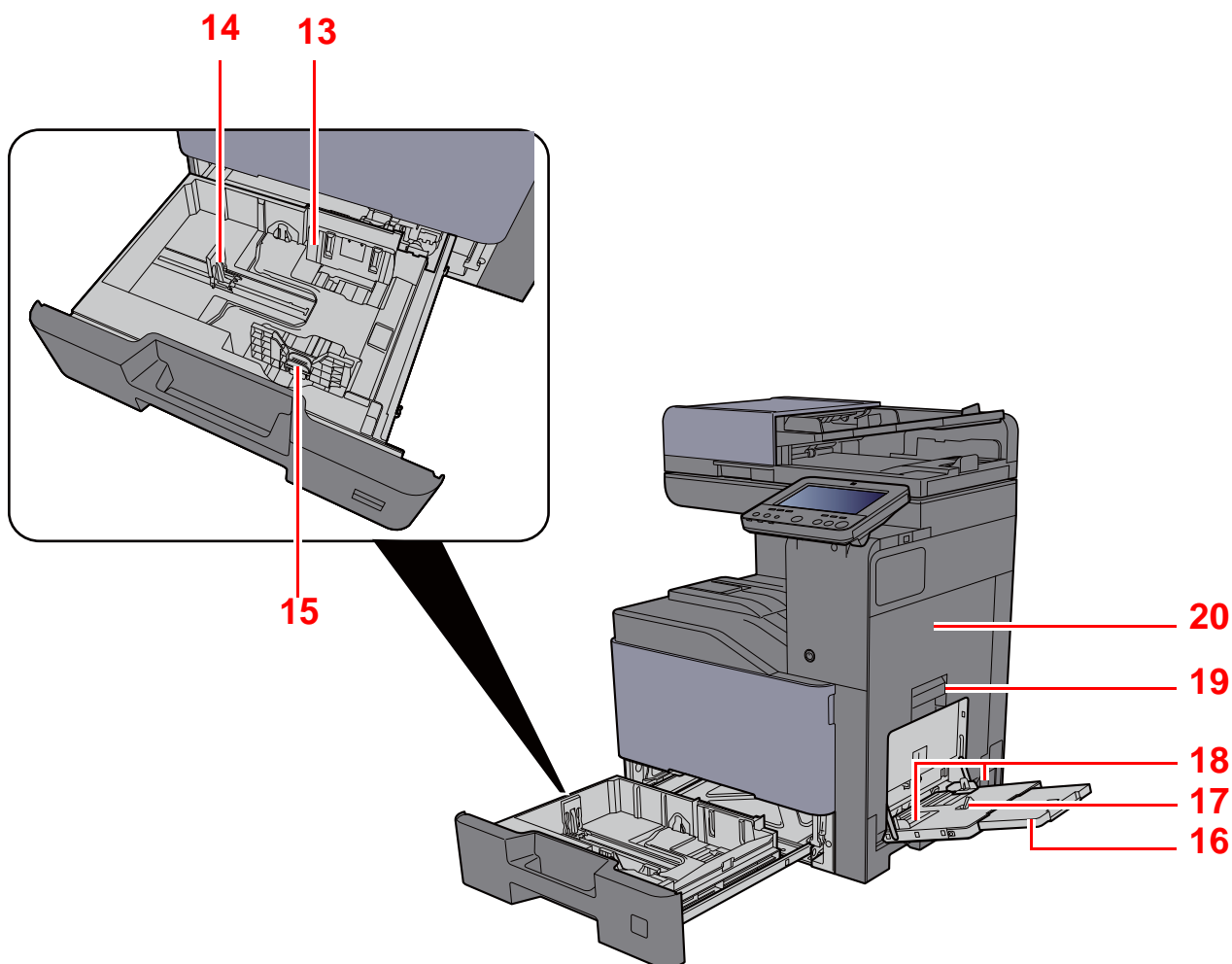

13 Guide de largeur papier

14 Guide de longueur du papier

15 Taquet de réglage de largeur papier

16 Section de plateau de support du bac MF

17 Bac MF

18 Guide de largeur papier

19 Poignée de capot droit 1

20 Capot droit 1

## Nomenclature (connecteurs/intérieur)

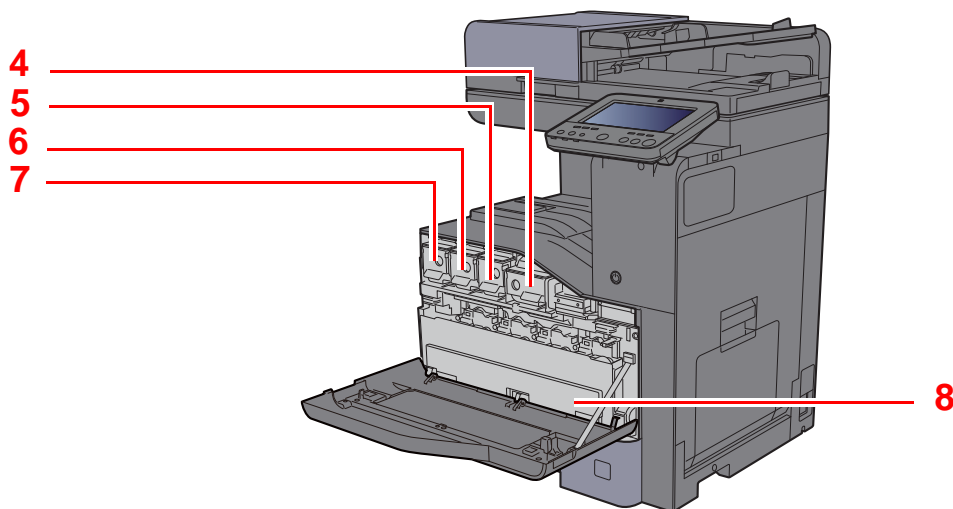
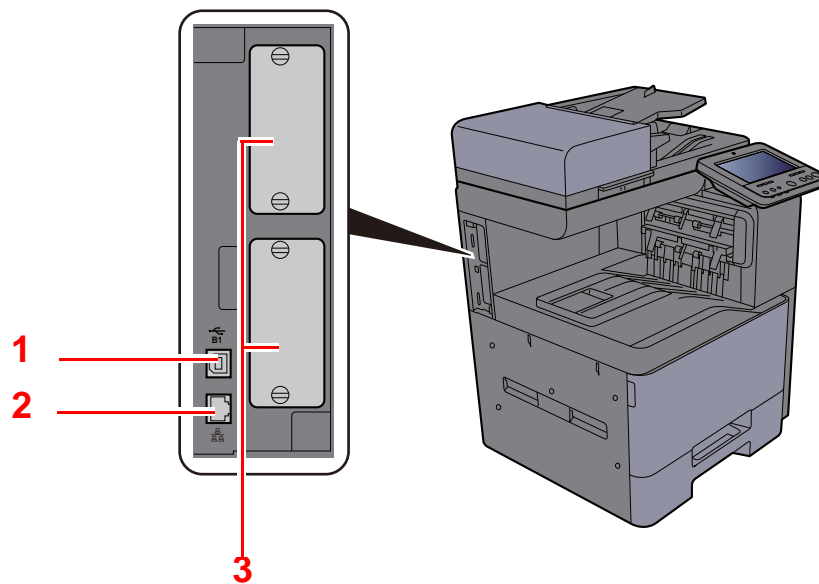

- 1 Connecteur d'interface USB (option en Europe)
- 2 Connecteur d'interface réseau
- 3 Logement d'interface en option
- 4 Cartouche de toner (Black)

- 5 Cartouche de toner (Magenta)
- 6 Cartouche de toner (Cyan)
- 7 Cartouche de toner (Yellow)
- 8 Bac de récupération de toner

# Nomenclature (avec les équipements en option installés)

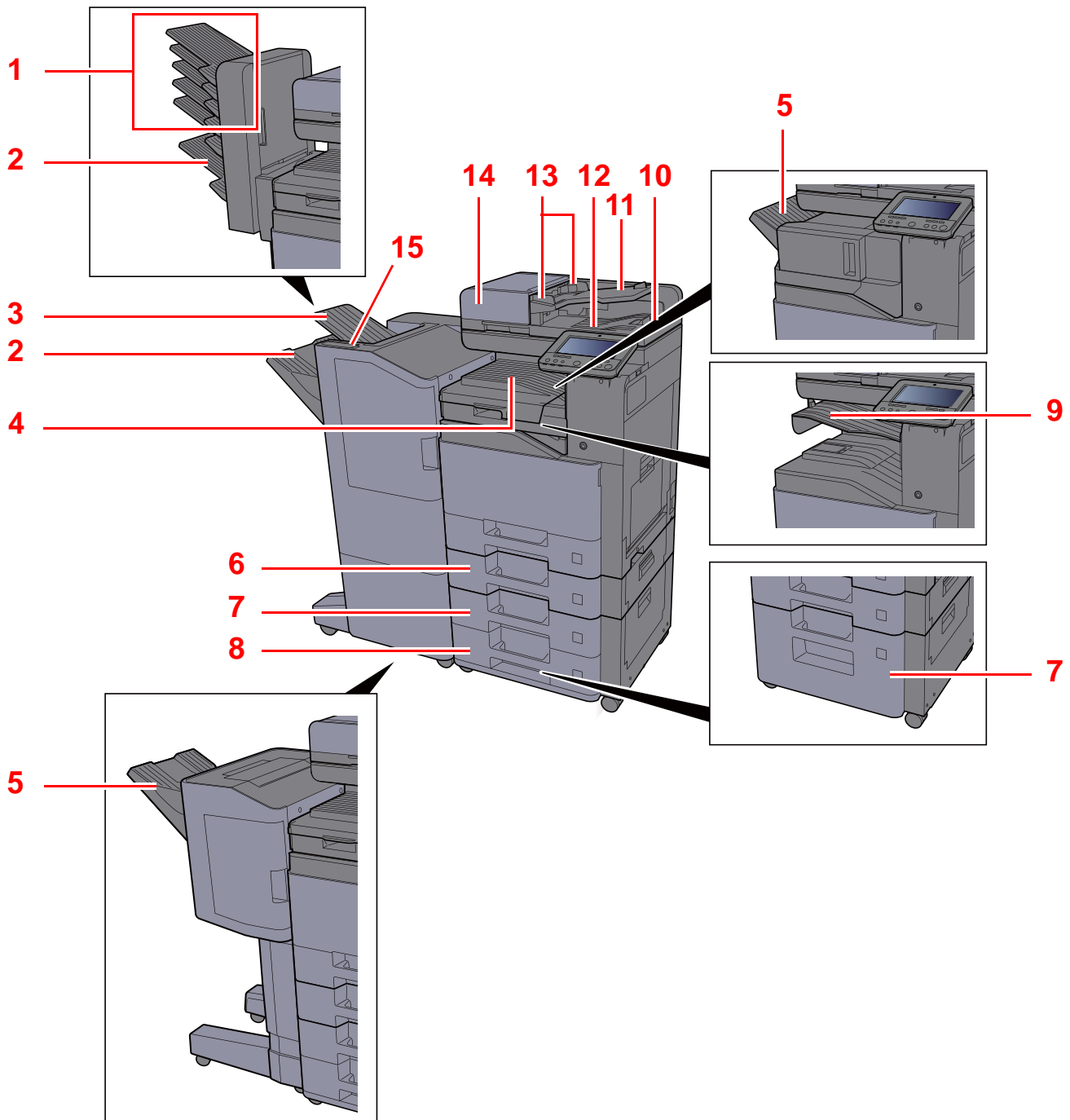

- |  |  |
|--|--|
| 1 Plateaux 1 à 5 (le plateau 1 est le plateau supérieur) | 9 Plateau du séparateur de travaux           |
| 2 Plateau A  | 10 Butée d'original                          |
| 3 Plateau B  | 11 Plateau des originaux                     |
| 4 Plateau interne  | 12 Table d'éjection des originaux            |
| 5 Plateau du module de finition                          | 13 Guides de largeur des originaux           |
| 6 Magasin 2  | 14 Chargeur de documents                     |
| 7 Magasin 3  | 15 Section de commande du module de finition |
| 8 Magasin 4  |  |

# Raccordement de la machine et des autres périphériques

Préparer les câbles nécessaires à l'environnement et à l'utilisation de la machine.

## Lors du raccordement de la machine à l'ordinateur via USB

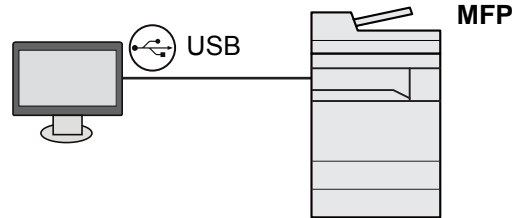

## Lors du raccordement de la machine à l'ordinateur ou à la tablette par câble réseau, Wi-Fi, ou Wi-Fi Direct

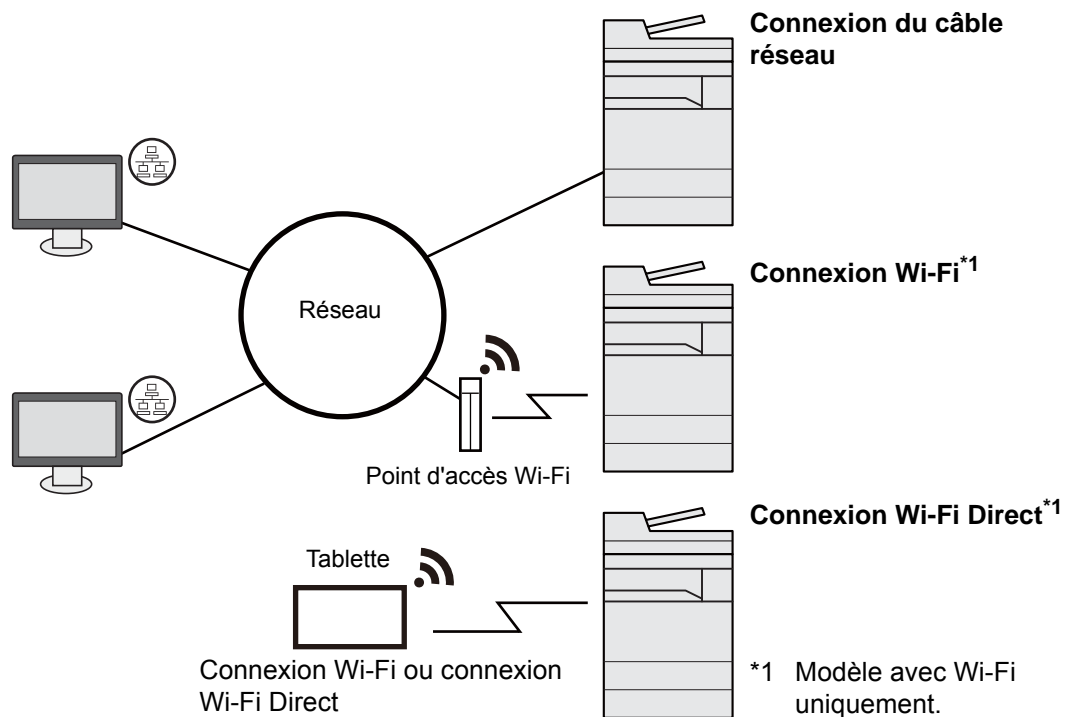

### REMARQUE

En cas d'utilisation d'un réseau local sans fil, consulter ce qui suit.

➔ [Configuration du réseau sans fil \(page 2-37\)](#)



## Câbles pouvant être utilisés

Environnement de connexion	Fonctions	Câble requis
Connecter un câble réseau à la machine.	Imprimante/Scanner/Fax réseau <sup>*1</sup>	Câble LAN (10BASE-T, 100BASE-TX, 1000BASE-T)
Connecter un câble USB à la machine.	Imprimante	Câble compatible USB 2.0 (spécification Hi-Speed USB, 5,0 m max., blindé)

\*1 Fonction disponible si le kit de fax en option est installé. Pour plus d'informations sur l'utilisation du fax réseau, se reporter au **Manuel d'utilisation du FAX**.

### IMPORTANT

L'utilisation d'un câble différent d'un câble compatible USB 2.0 peut causer une panne.

# Raccordement des câbles

## Raccordement du câble réseau

✓ **IMPORTANT**

S'assurer que la machine est hors tension.

➔ [Mise hors tension \(page 2-10\)](#)

- 1 Raccorder le câble à la machine.
  - 1 Raccorder le câble réseau au connecteur d'interface réseau.

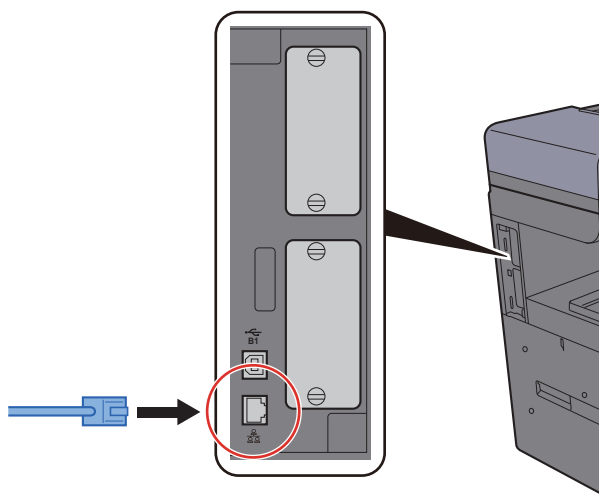

- 2 Raccorder l'autre extrémité du câble au concentrateur ou au PC.
- 2 Mettre la machine sous tension, puis configurer le réseau.  
➔ [Configuration réseau \(page 2-34\)](#)

## Raccordement du câble USB

✓ **IMPORTANT**

**S'assurer que la machine est hors tension.**

➔ [Mise hors tension \(page 2-10\)](#)

**1** Raccorder le câble à la machine.

- 1 Raccorder le câble USB au connecteur d'interface USB situé sur le côté gauche de la machine.

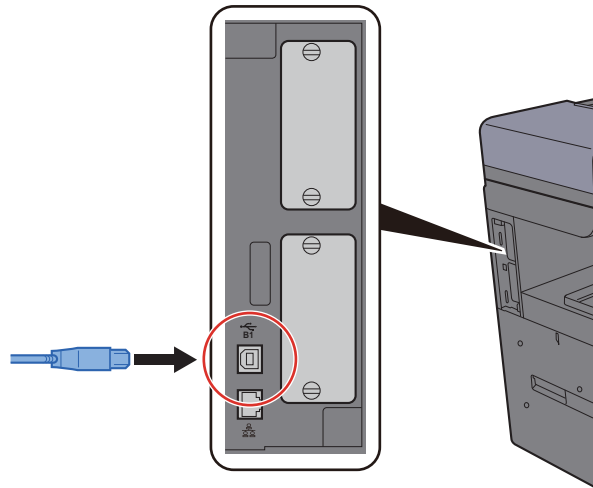

- 2 Raccorder l'autre extrémité du câble au PC.

**2** Mettez la machine sous tension.

## Raccordement du câble secteur

**1** Raccorder le câble à la machine.

Raccorder une extrémité du câble secteur fourni à la machine et l'autre extrémité à une prise secteur.

✓ **IMPORTANT**

**Utiliser uniquement le câble secteur fourni avec la machine.**

# Mise sous tension et hors tension

## Mise sous tension

- 1 Mettre la machine sous tension.

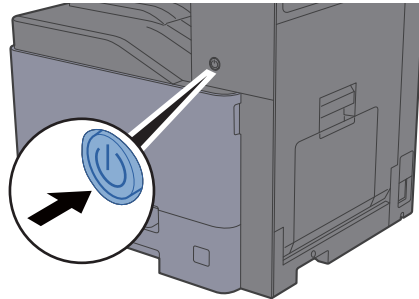

## Mise hors tension

- 1 Mettre la machine hors tension.

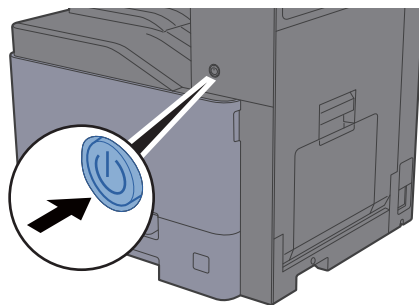

Le message de confirmation pour la mise hors tension est affiché.

→ [Aff.mess. mise hrs tens. \(page 8-11\)](#)

La mise hors tension prend plusieurs minutes.



### ATTENTION

Si la machine n'est pas utilisée pendant une longue période (par ex. la nuit), la mettre hors tension avec l'interrupteur d'alimentation. Si la machine n'est pas utilisée pour une période plus longue (par ex. vacances), retirer la fiche d'alimentation de la prise comme mesure de précaution.



### IMPORTANT

- En cas d'utilisation de produits équipés de la fonction fax, noter que la mise sous tension de la machine désactive l'émission et la réception de fax.
- Retirer le papier des magasins pour le placer dans son emballage d'origine afin de le protéger de l'humidité.

# Utilisation du panneau de commande

## Touches du panneau de commande

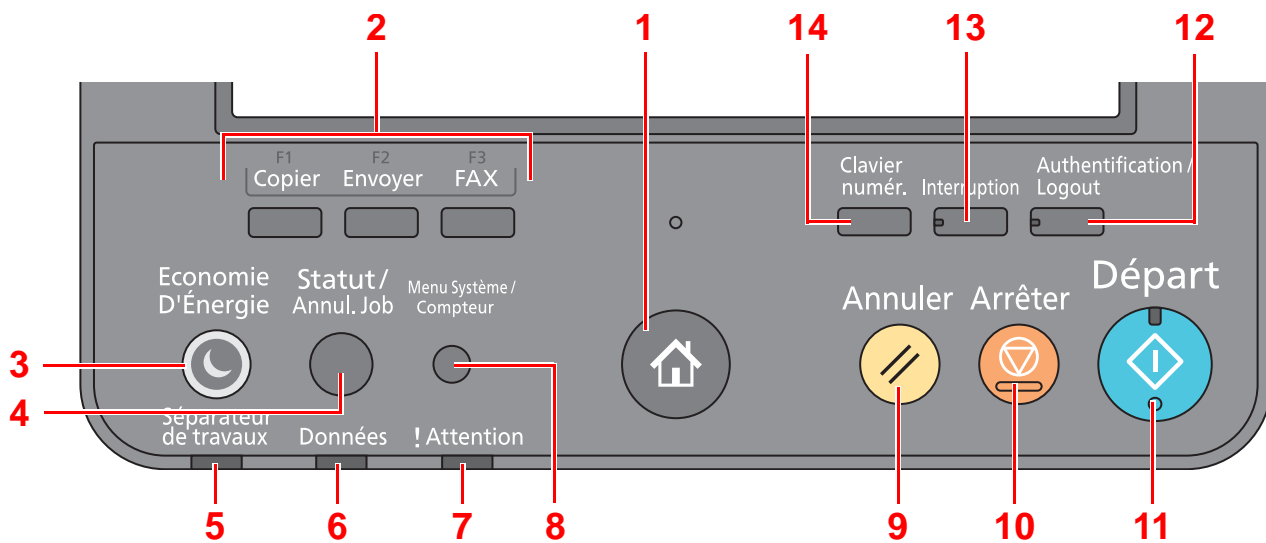

1 Touche **[Accueil]** (🏠) : Affiche l'écran d'accueil.



### REMARQUE

Appuyer de manière prolongée sur la touche **[Accueil]** (🏠) pour basculer entre l'écran standard et l'écran d'accessibilité.

- 2 Touches de fonction : Ces touches permettent d'enregistrer différentes fonctions et applications, y compris la copie et la numérisation.
- 3 Touche **[Économie d'énergie]** : Place la machine en mode veille. Sort de la veille en mode veille.
- 4 Touche **[Statut/Annul. Job]** : Affiche l'écran État/Annulation des travaux.
- 5 Voyant **[Séparateur de travaux]** : Clignote en présence de papier dans le plateau du séparateur de travaux.
- 6 Voyant **[Données]** : Clignote lorsque la machine est en impression, envoi/réception, ou accède au disque dur/SSD.
- 7 Voyant **[Attention]** : S'allume ou clignote en cas d'erreur ou d'arrêt de la tâche.
- 8 Touche **[Menu Système/Compteur]** : Affiche l'écran Menu système.
- 9 Touche **[Annuler]** : Rétablit les paramètres par défaut.
- 10 Touche **[Arrêter]** : Annule ou met en pause le travail en cours.
- 11 Touche **[Départ]** : Démarre les opérations de copie et de numérisation et le traitement des opérations de réglage.
- 12 Touche **[Authentification/Logout]** : Authentifie la bascule d'utilisateur et quitte l'opération pour l'utilisateur actuel (c'est-à-dire déconnexion).
- 13 Touche **[Interruption]** : Affiche l'écran Interrompre copie.
- 14 Touche **[Clavier numér.]** : Affiche les touches numériques sur l'écran tactile.

## Réglage de l'inclinaison du panneau de commande

L'angle du panneau de commande peut être ajusté.

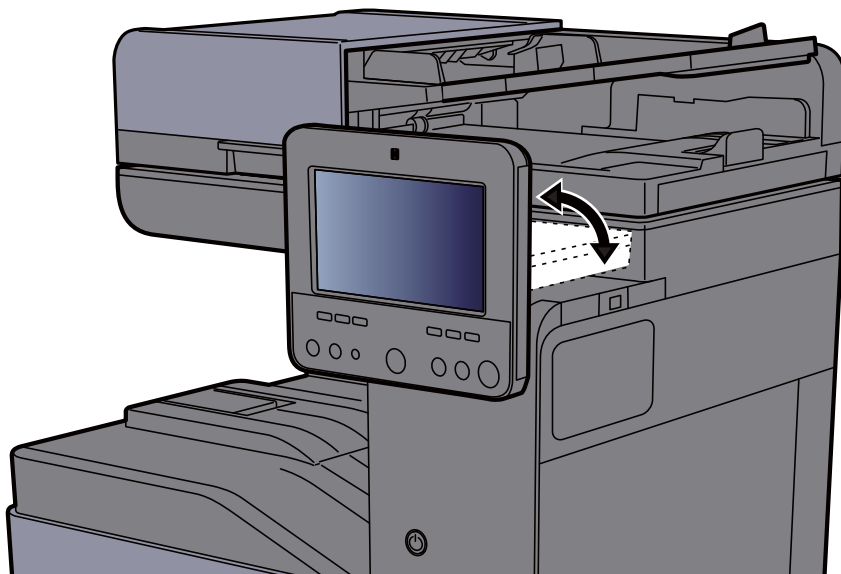

# Écran tactile

## Utilisation de l'écran tactile

Cette section explique l'utilisation de base de l'écran tactile.

### Appui

Il s'agit de l'opération utilisée pour sélectionner une icône ou une touche.

Dans ce document, l'opération d'appui est exprimée avec « sélectionner ».



### Fenêtre contextuelle

Appuyer sur les icônes et les touches pour afficher des informations détaillées sur les icônes et les menus. Une fenêtre contextuelle affiche des informations et des menus sans basculer entre les écrans.



### Balayage

Il s'agit de l'opération utilisée pour basculer entre les écrans et pour afficher des éléments qui ne sont pas affichés dans la liste.

Effectuer le mouvement dans une direction, comme pour dessiner une ligne sur l'écran.

### Exemple : Écran d'accueil

Déplacer l'écran à gauche et à droite.



**Exemple : Écran du menu système**

Déplacer l'écran en haut et en bas.

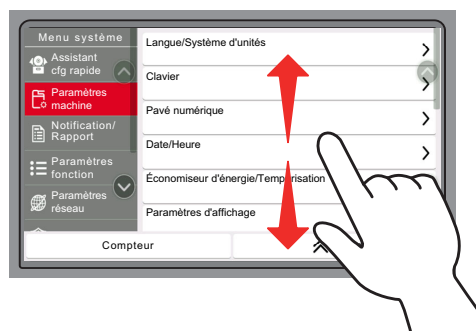



## Écran d'accueil

Cet écran s'affiche en sélectionnant la touche **[Accueil]** (🏠) sur le panneau de commande. Toucher une icône pour afficher l'écran correspondant.





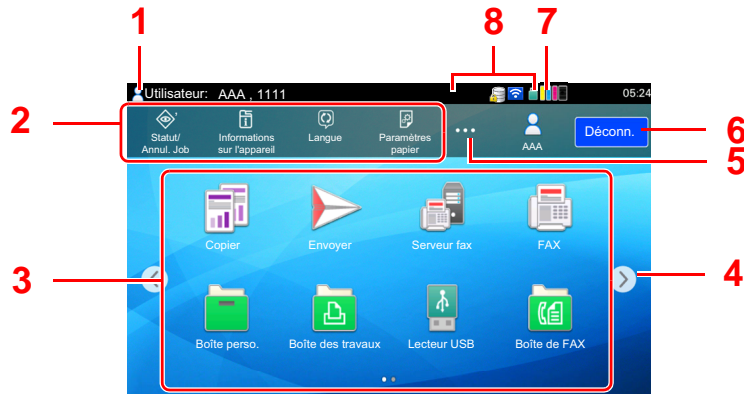





Il est possible de modifier les icônes affichées sur l'écran d'accueil, ainsi que son arrière-plan.

➔ [Modification de l'écran d'accueil \(page 2-17\)](#)



\* L'aspect peut différer de l'écran réel, selon la configuration et les paramètres optionnels.

N°	Élément	Description
1	Zone d'état	Affiche les messages et les icônes d'état pour l'état actuel. Affiche le nom de l'utilisateur connecté lorsque l'administration des connexions d'utilisateurs est activée.
2	Barre des tâches	Affiche les icônes de tâche. Si une erreur se produit, l'icône <b>[Statut/Annul. Job]</b> affichera « ! ». Lorsque l'erreur sera effacée, l'affichage redeviendra normal.
3	Bureau	Affiche les icônes de l'application. Les icônes qui ne sont pas affichées sur la première page s'afficheront en changeant de page.
4	Touche de bascule d'écran	Utiliser ces boutons pour basculer entre les pages du bureau. <b>REMARQUE</b> Il est aussi possible d'utiliser le balayage pour basculer entre les écrans. ➔ <a href="#">Utilisation de l'écran tactile (page 2-13)</a>
5	[...]	Affiche dans une fenêtre contextuelle toutes les icônes de tâche y compris les icônes affichées dans une zone de barre des tâches.
6	<b>[Connexion]</b> / <b>[Déconnexion]</b>	Permet de se connecter ou se déconnecter lorsque l'administration des connexions d'utilisateurs est activée.
7	Niveau de toner	Affiche la quantité de toner restant. Sélectionner cette icône pour afficher les détails de la quantité de toner restant dans une fenêtre contextuelle.

N°	Élément	Description
8	Sous-icônes d'état	Affiche les icônes qui indiquent l'état de la machine. 5 icônes peuvent être affichées. Sélectionner cette zone pour afficher les informations de l'icône dans une fenêtre contextuelle.
	Icône d'état (Wi-Fi)	L'icône «  » s'affiche lorsque le Wi-Fi est connecté. Si le Wi-Fi n'est pas connecté, «  » s'affiche.
	Icône d'état (Niveau de sécurité : Faible)	«  » s'affiche lorsque le niveau de sécurité est réglé sur [Faible].
	Icône d'état (Utilisation à distance)	«  » s'affiche lors de l'utilisation à distance.
	Icône d'état (Informations de sécurité)	Lorsque la fonction Cryptage données/Écraser est activée, l'icône d'information Sécurité s'affiche. «  » s'affiche lors du remplacement des données. «  » s'affiche si les données restantes sont sur le disque dur. «  » s'affiche si les données restantes ne sont pas sur le disque dur.
	Icône d'état (capacité de la boîte réception mémoire fax)	«  » s'affiche lorsque la capacité de la boîte réception mémoire fax est de 10 % ou moins.
	Icône d'état (lecteur USB)	«  » s'affiche lorsqu'un lecteur USB est connecté à la machine. Appuyer sur l'icône du lecteur USB et sélectionner <b>[Retirer USB]</b> permet de retirer le lecteur USB en toute sécurité.
	Icône d'état (mode silencieux)	«  » s'affiche lorsque la valeur initiale de la fonction Mode silencieux est [Activé].

## Modification de l'écran d'accueil

L'arrière-plan de l'écran d'accueil, ainsi que les icônes qui sont affichées peuvent être modifiés.

### 1 Afficher l'écran.

Touche **[Menu Système/Compteur]** > **[Paramètres fonction]** > **[Accueil]**



#### REMARQUE

Si l'administration des connexions d'utilisateurs est activée, il est possible de modifier les paramètres en se connectant avec des droits d'administrateur ou en tant qu'utilisateur avec des droits pour configurer ce paramètre. Le nom d'utilisateur et le mot de passe de connexion par défaut sont les suivants.

Nom du modèle	Nom connexion util.	Mot de passe d'accès
<b>352ci</b>	3500	3500
<b>402ci</b>	4000	4000
<b>502ci</b>	5000	5000













### 2 Configurer les paramètres.



Les options disponibles sont les suivantes.

Élément	Description
<b>Personnaliser le bureau</b>	<p>Spécifier les icônes de fonction à afficher sur le bureau.*<sup>1</sup></p> <p>Sélectionner <b>[Ajouter]</b> pour afficher l'écran de sélection de la fonction à afficher. Sélectionner <b>[Type de fonction]</b> pour restreindre les fonctions par applications et favoris. Sélectionner la fonction à afficher et <b>[OK]</b>.</p> <p>Sélectionner une icône et <b>[Précédent]</b> ou <b>[Suivant]</b> pour modifier la position d'affichage de l'icône sélectionnée sur le bureau.</p> <p>Pour supprimer une icône du bureau, sélectionner l'icône désirée et sélectionner <b>[Supprimer]</b>.</p>
<b>Personnaliser la barre des tâches</b>	<p>Spécifier les icônes de tâche à afficher sur la barre des tâches. Sélectionner <b>[Bouton 1 (à 4) de barre des tâches]</b>. Sélectionner la fonction à afficher et sélectionner <b>[OK]</b>. 4 icônes de tâche peuvent être affichées.</p> <p> <b>REMARQUE</b></p> <p>Les fonctions qui sont masquées peuvent être affichées en sélectionnant [...] (icône de fenêtre contextuelle) sur l'extrémité droite de la barre des tâches.</p> <p>Les boutons de la barre des tâches pour lesquels <b>[Aucune]</b> a été sélectionné ne seront pas affichés. Les autres boutons de la barre des tâches seront affichés dans l'ordre à partir de la gauche.</p>
<b>Fond d'écran</b>	<p>Configurer le fond d'écran de l'écran d'accueil.</p> <p><b>Valeur</b> : Images 1 à 8</p>

\*1 Affiche un maximum de 60 icônes de fonction incluant les applications installées et les fonctions qui peuvent être utilisées lorsque les options sont installées.

Fonctions disponibles pour l'affichage sur le bureau

Fonctions	Icône	Description	Page de référence
Copie <sup>*1</sup>		Affiche l'écran Copier.	<a href="#">page 5-18</a>
Envoyer <sup>*1</sup>		Affiche l'écran Envoyer.	<a href="#">page 5-22</a>
Serveur fax		Affiche l'écran Serveur de fax.	<a href="#">page 5-41</a>
Fax <sup>*2</sup>		Affiche l'écran FAX.	Se reporter à la section <b>Manuel d'utilisation du FAX.</b>
Boîte personnalisée <sup>*1*3</sup>		Affiche l'écran Boîte personnalisée.	<a href="#">page 5-56</a>
Boîte travaux <sup>*1</sup>		Affiche l'écran Boîte de travaux.	<a href="#">page 4-16</a>
Lecteur USB <sup>*1</sup>		Afficher l'écran du lecteur USB.	<a href="#">page 5-68</a>
Boîte de FAX <sup>*2</sup>		Affiche l'écran Boîte de FAX.	Se reporter à la section <b>Manuel d'utilisation du FAX.</b>
Boîte Polling <sup>*2</sup>		Affiche l'écran Boîte Polling.	Se reporter à la section <b>Manuel d'utilisation du FAX.</b>
Boîte réception mémoire fax <sup>*2</sup>		Affiche l'écran Boîte réception mémoire fax.	Se reporter à la section <b>Manuel d'utilisation du FAX.</b>
Navigateur Internet		Affiche l'écran Navigateur Internet.	<a href="#">page 5-72</a>
Envoi personnel (E-mail) <sup>*4</sup>		Affiche l'écran Envoyer. L'adresse e-mail de l'utilisateur connecté est définie comme destination.	<a href="#">page 5-40</a>
Envoi personnel dep.boîte(E-mail) <sup>*4</sup>		Affiche l'écran Boîte personnalisée. L'adresse e-mail de l'utilisateur connecté est définie comme destination.	<a href="#">page 5-62</a>

Fonctions	Icône	Description	Page de référence
<b>Favoris</b>		Rappelle le favori enregistré. L'icône changera selon la fonction du favori.	<a href="#">page 5-10</a>
<b>Nom d'application</b> <sup>*5</sup>		Affiche les applications sélectionnées.	<a href="#">page 5-13</a>

\*1 Sélectionné au moment de l'expédition depuis l'usine.

\*2 Affiché uniquement sur les produits avec la fonction fax installée.









\*3 Pour utiliser cette fonction, un disque dur doit être installé dans la machine.







➔ [HD-11 « Disque dur » \(Option pour 352ci\) \(page 11-5\)](#)

\*4 S'affiche lorsque l'administration des connexions d'utilisateurs est activée.

\*5 L'icône de l'application s'affiche.

### Fonctions disponibles pour l'affichage sur la barre des tâches

Fonctions	Icône	Description	Page de référence
<b>Statut/Annulation des travaux</b> <sup>*1</sup>		Affiche l'écran État/Annulation des travaux.	—
<b>Informations sur l'appareil</b> <sup>*1</sup>		Affiche l'écran Informations sur le périphérique. Consulter les informations du système et du réseau et les informations sur les options utilisées. Il est possible d'imprimer différents rapports et listes.	<a href="#">page 2-23</a>
<b>Langue</b> <sup>*1</sup>		Affiche l'écran de configuration de la langue dans le menu système.	<a href="#">page 8-7</a>
<b>Paramètres du papier</b> <sup>*1</sup>		Affiche l'écran de configuration du papier dans le menu système.	<a href="#">page 8-14</a>
<b>Wi-Fi Direct</b> <sup>*2</sup>		Wi-Fi Direct est configuré et une liste d'informations concernant la machine qui peut utiliser le réseau s'affiche.	<a href="#">page 2-42</a>
<b>Aide</b>		Affiche l'écran Aide.	<a href="#">page 2-29</a>
<b>Propriété util.</b>		Affiche l'écran Propriété util.	<a href="#">page 9-13</a>
<b>Jrnl fax entrant</b> <sup>*3</sup>		Affiche l'écran Jrnl fax entrant.	Se reporter à la section <b>Manuel d'utilisation du FAX.</b>
<b>Jrnl fax sortant</b> <sup>*3</sup>		Affiche l'écran Jrnl fax sortant.	Se reporter au <b>Manuel d'utilisation du FAX.</b>

Fonctions	Icône	Description	Page de référence
<b>Menu Système</b>		Affiche l'écran Menu système.	<a href="#">page 8-2</a>
<b>Compteur</b>		Affiche l'écran Compteur.	<a href="#">page 2-64</a>
<b>Accessibilité/ Standard</b>		Agrandit le texte et les icônes sur l'écran. Sélectionner à nouveau <b>[Accessibilité/Standard]</b> pour revenir à l'affichage précédent.	<a href="#">page 2-30</a>
<b>Tableau d'affichage</b>		Affiche l'écran Tableau d'affichage.  <b>REMARQUE</b> Pour utiliser cette fonction, régler « Tableau d'affichage » sur [Activé] dans le menu système.	<a href="#">page 8-28</a>
<b>Pavé numérique</b>		Affiche les touches numériques sur l'écran tactile.	—
<b>Favoris</b>		Affiche l'écran de liste de favoris.	<a href="#">page 5-10</a>

\*1 Sélectionné au moment de l'expédition depuis l'usine.

\*2 Affiché lorsque l'option Kit d'interface réseau sans fil est installée.

\*3 Affiché uniquement sur les produits avec la fonction fax installée.

## Attribution des fonctions aux touches de fonction

Les touches de fonction sont des touches auxquelles peuvent être attribuées différentes fonctions et applications, y compris la copie et la numérisation. Les fonctions et applications fréquemment utilisées peuvent être attribuées et l'écran peut être aisément affiché.

Pour cette machine, les fonctions suivantes sont pré-attribuées ; toutefois, d'autres fonctions peuvent être enregistrées en réattribuant ces fonctions.

- **[F1]** (touche de fonction 1) : Copie
- **[F2]** (touche de fonction 2) : Envoyer
- **[F3]** (touche de fonction 3) : FAX (Option)

### 1 Afficher l'écran.

Touche **[Menu Système/Compteur]** > **[Paramètres machine]** > **[Attribution de touche de fonction]**



#### REMARQUE

Si l'administration des connexions d'utilisateurs est activée, il est possible de modifier les paramètres en se connectant avec des droits d'administrateur ou en tant qu'utilisateur avec des droits pour configurer ce paramètre. Le nom d'utilisateur et le mot de passe de connexion par défaut sont les suivants.

Nom du modèle	Nom connexion util.	Mot de passe d'accès
<b>352ci</b>	3500	3500
<b>402ci</b>	4000	4000
<b>502ci</b>	5000	5000

### 2 Configurer les paramètres.

- 1 Sélectionner la touche de fonction à régler.
- 2 Sélectionner la fonction à attribuer.

Fonctions	Description	Page de référence
<b>Aucune</b>	Aucune fonction n'a été attribuée.	—
<b>Copie</b>	Affiche l'écran Copier.	<a href="#">page 5-18</a>
<b>Envoyer</b>	Affiche l'écran Envoyer.	<a href="#">page 5-22</a>
<b>Serveur fax</b>	Affiche l'écran Serveur fax.	<a href="#">page 5-41</a>
<b>Fax<sup>*1</sup></b>	Affiche l'écran FAX.	Se reporter à la section <b>Manuel d'utilisation du FAX</b> .
<b>Boîte personnalisée</b>	Affiche l'écran Boîte personnalisée.	<a href="#">page 5-50</a>
<b>Boîte des travaux</b>	Affiche l'écran Boîte de travaux.	<a href="#">page 4-16</a>
<b>Lecteur USB</b>	Afficher l'écran du lecteur USB.	<a href="#">page 5-68</a>

Fonctions	Description	Page de référence
<b>Boîte de FAX</b> <sup>*1</sup>	Affiche l'écran Boîte de FAX.	Se reporter à la section <b>Manuel d'utilisation du FAX</b> .
<b>Boîte Polling</b> <sup>*1</sup>	Affiche l'écran Boîte Polling.	
<b>Boîte réception mémoire fax</b> <sup>*1</sup>	Affiche l'écran Boîte réception mémoire fax.	
<b>Envoi personnel (E-mail)</b> <sup>*2</sup>	Affiche l'écran Envoyer. L'adresse e-mail de l'utilisateur connecté est définie comme destination.	<a href="#">page 5-40</a>
<b>Envoi personnel dep.boîte(E-mail)</b> <sup>*2</sup>	Affiche l'écran Boîte personnalisée. L'adresse e-mail de l'utilisateur connecté est définie comme destination.	<a href="#">page 5-62</a>
<b>Navigateur Internet</b>	Affiche l'écran Navigateur Internet.	<a href="#">page 5-72</a>
<b>Copie carte ID</b>	Affiche l'écran Copie carte ID.	<a href="#">page 6-32</a>
<b>Nom de favoris</b>	Rappelle le favori enregistré.	<a href="#">page 5-10</a>
<b>Nom d'application</b>	Affiche les applications sélectionnées.	<a href="#">page 5-13</a>

\*1 Affiché uniquement sur les produits avec la fonction fax installée.

\*2 S'affiche lorsque l'administration des connexions d'utilisateurs est activée.



## Écran pour les informations sur l'appareil

Affiche les informations sur l'appareil. Permet de vérifier l'état du système et du réseau, l'état des consommables comme le toner et le papier et la situation des options utilisées. Il est aussi possible d'imprimer différents rapports et listes.

- 1 Touche **[Accueil]** (🏠) > **[Informations sur l'appareil]**
- 2 Vérifier les informations sur l'appareil.

Onglet	Description
<b>Identificat./ Réseau filaire</b>	Permet de vérifier les informations d'ID comme le nom de modèle, le nom d'hôte et l'emplacement, ainsi que l'adresse IP du réseau filaire.
<b>Wi-Fi<sup>*1</sup></b>	Permet de vérifier l'état de la connexion Wi-Fi, par exemple le nom du périphérique, le nom du réseau et l'adresse IP.
<b>Fournitures/Papier</b>	Vous pouvez vérifier la quantité de toner et de papier restant.
<b>Fax<sup>*2</sup></b>	Il est possible de consulter le numéro de fax local, le nom de fax local, l'ID de fax local et d'autres informations sur le fax.
<b>USB/NFC/Bluetooth</b>	Permet de vérifier l'état de connexion du lecteur USB, NFC (Near Field Communication) et du clavier Bluetooth.
<b>Option/Application</b>	Permet de vérifier les informations des options et applications qui sont utilisées.
<b>Capacité/Version du logiciel</b>	Permet de vérifier la version du logiciel et les performances.
<b>Sécurité</b>	Permet de vérifier les informations de sécurité sur la machine.
<b>Rapport</b>	Permet d'imprimer différents rapports et listes.
<b>État util. à distance</b>	Permet de vérifier l'état de l'utilisation à distance.

\*1 S'affiche si le kit d'interface réseau sans fil en option est installé.

\*2 Affiché uniquement sur les produits avec la fonction fax installée.

## Afficher l'écran de réglage

La procédure suivante est un exemple de l'écran Copier.

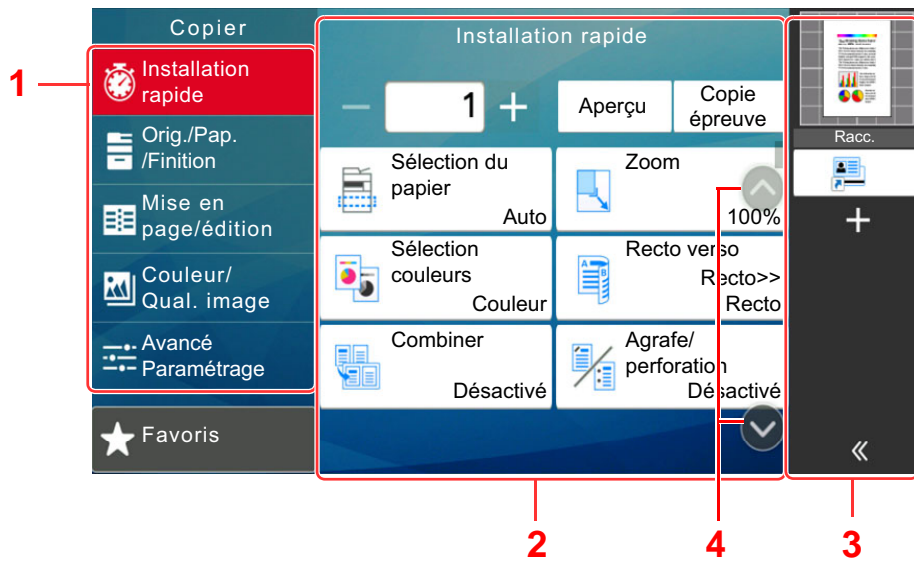

- 1 Navigation générale  
Affiche les catégories de fonction.
- 2 Corps  
Affiche chaque fonction de copie.
- 3 Zone du volet droit  
Affiche les raccourcis et les fonctions spécifiques.
- 4 Touche fléchée  
Déplace l'écran en haut ou en bas.

Sélectionner Navigation générale et configurer chaque fonction. Sélectionner la touche fléchée pour afficher les fonctions suivantes.

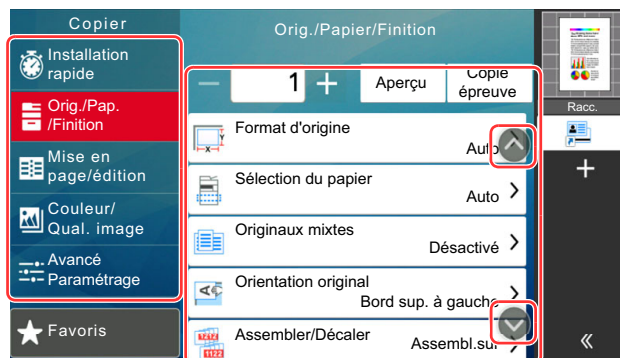

Lorsqu'un commutateur Activé/Désactivé s'affiche pour une fonction, sélectionner le commutateur pour basculer entre Activé et Désactivé.

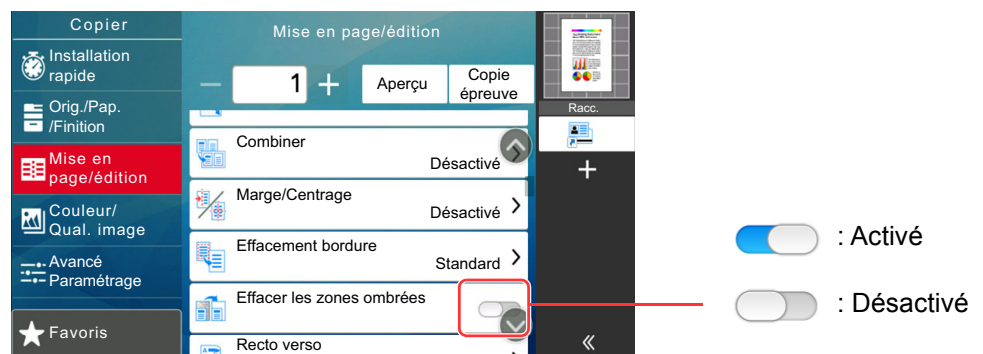

## Affichage des touches ne pouvant pas être réglées

Les touches des fonctions qui ne peuvent pas être utilisées en raison des restrictions de combinaison de fonction ou de l'absence d'installation de certaines options ne peuvent pas être sélectionnées.

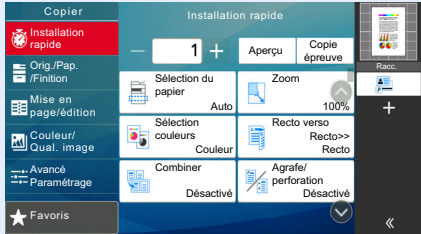
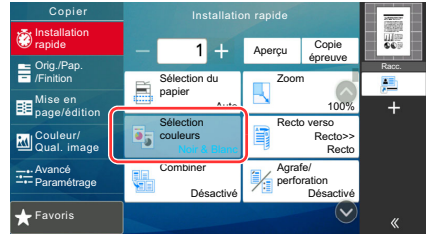
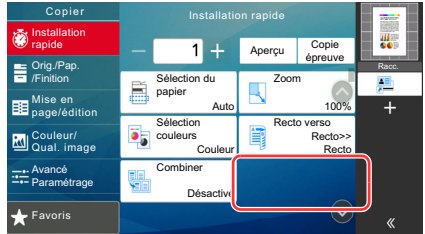
Normal	Grisée	Masquée
	 <p>Dans les cas suivants, la touche est grisée et ne peut pas être sélectionnée.</p> <ul style="list-style-type: none"> <li>• Impossible à utiliser en combinaison avec une fonction qui est déjà sélectionnée.</li> <li>• Utilisation interdite par la gestion d'utilisateur.</li> <li>• Pour les fonctions qui ne peuvent pas être modifiées lors de l'utilisation de la copie épreuve.</li> </ul>	 <p>Impossible à utiliser, car une option n'est pas installée.</p>



### REMARQUE

- Si une touche que vous souhaitez utiliser est grisée, les réglages de l'utilisateur précédents peuvent être encore actifs. Dans ce cas, sélectionner la touche **[Annuler]** et réessayer.
- Si la touche est encore grisée après avoir sélectionné la touche **[Annuler]**, il est possible que l'administration des connexions d'utilisateurs interdise d'utiliser cette fonction. Vérifier avec l'administrateur de la machine.

## Aperçu de l'original

Il est possible d'afficher un aperçu du document numérisé.



### REMARQUE

Pour afficher l'aperçu d'une image stockée dans une Boîte de document, se reporter à la section suivante :

➔ [Aperçu des documents/vérification des détails du document \(page 5-54\)](#)

La description concerne la copie d'un original d'une page.

- 1 Afficher l'écran.  
Touche **[Accueil]** (🏠) > **[Copier]**
- 2 Mettre en place les originaux.

### 3 Afficher un aperçu.

#### 1 Sélectionner [Aperçu].

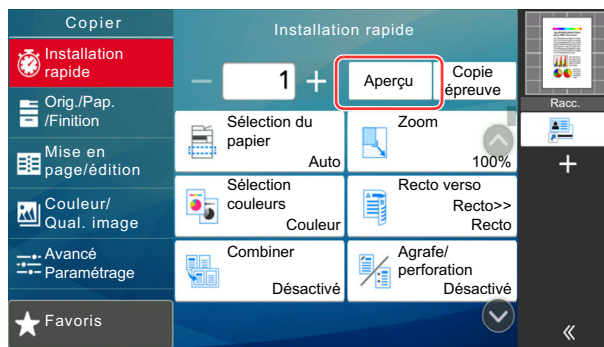

La machine numérise l'original. Une fois la numérisation terminée, l'image de l'aperçu s'affiche à l'écran.

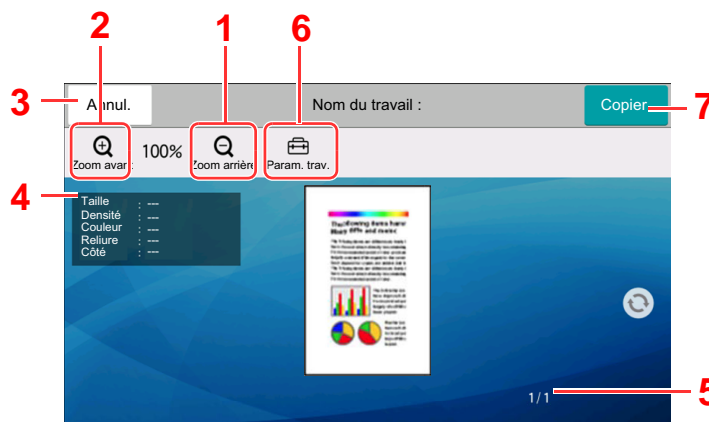

- 1 Réduction.
- 2 Agrandissement.
- 3 Annuler le travail.
- 4 Affiche les informations des données.
- 5 Affiche le numéro de la page actuelle et le nombre total de pages.
- 6 Permet de modifier les paramètres du travail.
- 7 Démarrer la copie.

#### Impression recto verso

Les paramètres pour l'impression recto verso s'affichent.

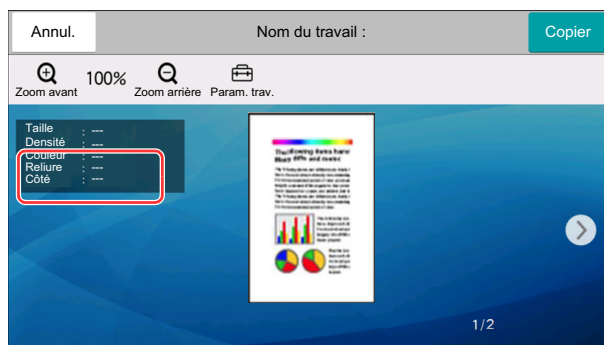

#### REMARQUE

- Pour modifier la qualité ou la mise en page, sélectionner [Annuler]. Modifier les réglages et sélectionner [Aperçu] une deuxième fois pour afficher un aperçu avec les nouveaux réglages.
- Selon la fonction utilisée, même en cas de numérisation d'un original de plusieurs pages, seule la première page peut être affichée comme aperçu.

#### 2 S'il n'y a pas de problème avec l'image de l'aperçu, sélectionner [Copier].

La copie démarre.

## Utilisation de l'écran de prévisualisation

Lorsque l'écran de prévisualisation est affiché, les actions suivantes peuvent être effectuées en déplaçant le doigt sur l'écran tactile.

Fonctions	Description
<b>Balayer</b>	Si un document avec plusieurs pages est placé sur le chargeur de documents, l'ensemble du document est lu, puis l'aperçu pour la première page est affiché. Balayer l'aperçu à gauche et à droite pour afficher un aperçu des pages dans l'ordre lu.
<b>Glisser</b>	Avec le doigt sur l'écran tactile, faire glisser le doigt pour déplacer la position de l'aperçu affiché.
<b>Pincer Écarter</b>	Avec deux doigts sur l'écran tactile, élargir ou rétrécir l'espace entre les deux doigts pour agrandir ou rétrécir l'affichage.

## Saisie de numéros

Lors de la saisie de numéros, les touches numériques s'affichent sur l'écran tactile si la zone de saisie du numéro est sélectionnée.

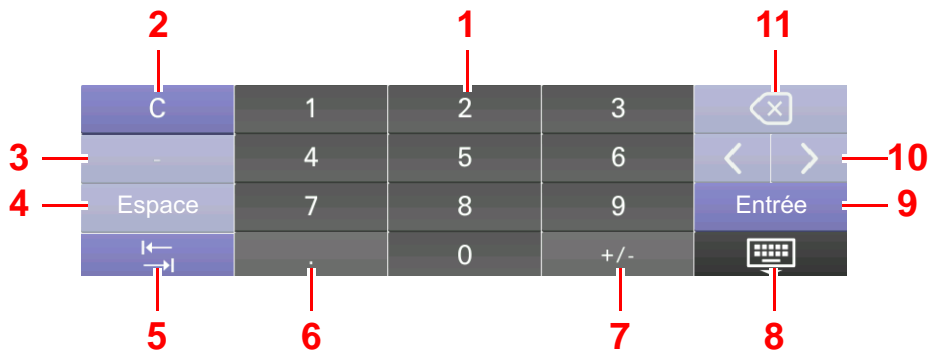

- Saisir des numéros.
- Effacer les numéros saisis.
- Saisie de [-].
- Insertion d'un espace.
- Passer à la case de saisie suivante.
- Lorsque [.] est affiché : Saisie du point décimal. Les numéros saisis après avoir sélectionné cette touche seront les numéros après le point décimal.  
Lorsque [\*] est affiché : Saisie de [\*].
- Lorsque [+/-] est affiché : Bascule entre les numéros positifs et négatifs.  
Lorsque [#] est affiché : Saisie de [#].
- Fermer le pavé numérique.
- La saisie par touches numériques est confirmée.
- Déplace le curseur.
- Supprimer une caractère à gauche du curseur.



### REMARQUE

- Sélon l'élément saisi, certaines touches différentes des touches numériques peuvent ne pas être utilisables.
- Les touches numériques n'apparaissent pas sur l'écran tactile lorsqu'un pavé numérique en option est installé.

**Exemple : Lors de la saisie du nombre de copies**

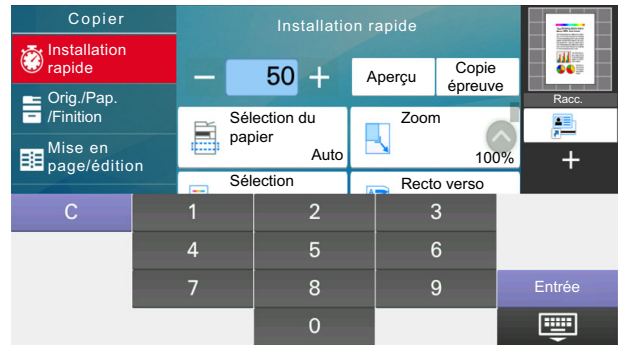
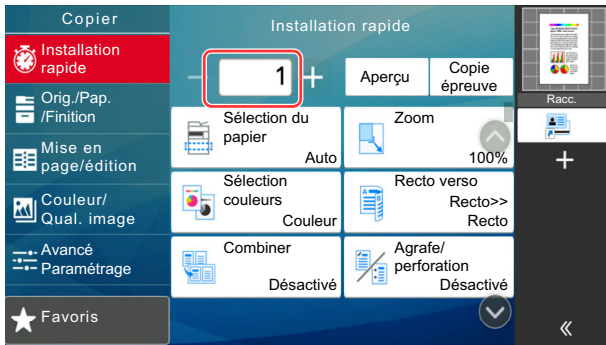

**Exemple : Lors de la saisie d'un numéro de touche unique**

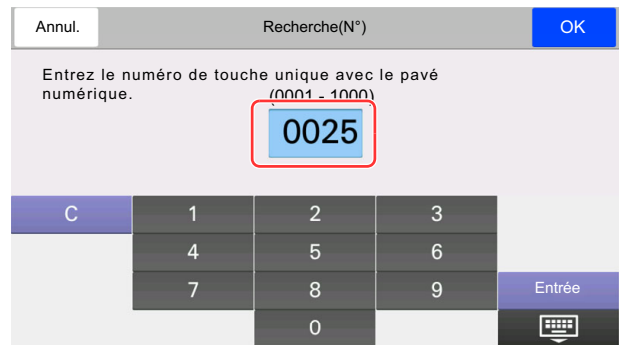

**Exemple : Recherche d'un numéro d'adresse**

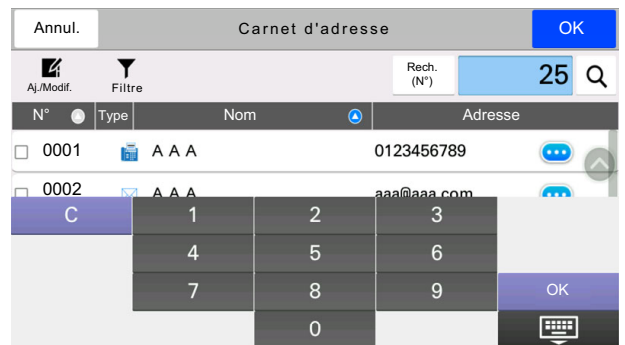
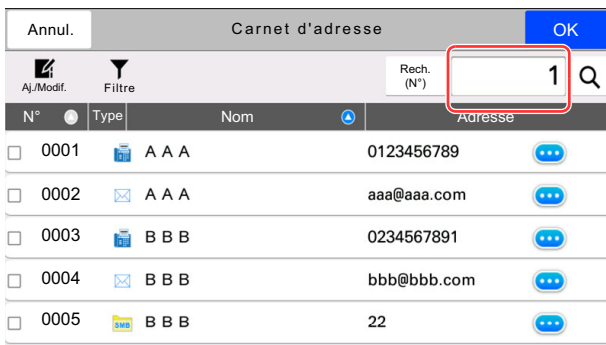

**REMARQUE**

Pour les écrans de copie et d'impression, il est possible de définir à l'avance les touches numériques à afficher. En outre, il est possible de sélectionner la disposition des touches numériques qui sont utilisées sur l'application.

➔ [Pavé numérique \(page 8-7\)](#)

## Écran d'aide

En cas de problème d'utilisation de la machine, il est possible de consulter l'aide en effleurant l'écran tactile. Sélectionner [**Aide**] sur l'écran d'accueil pour afficher la liste de l'aide.

### 1 Touche [Accueil] (🏠) > [...] > [Aide]

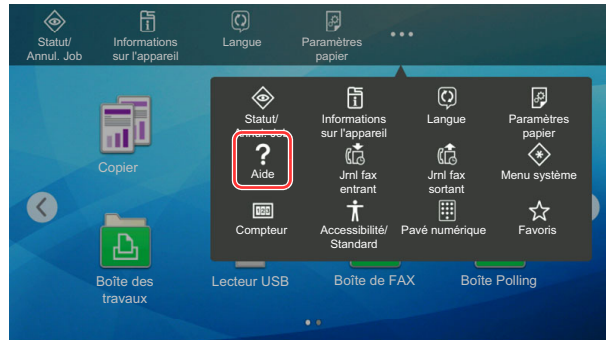

### 2 Sélectionner les éléments à vérifier dans la liste.

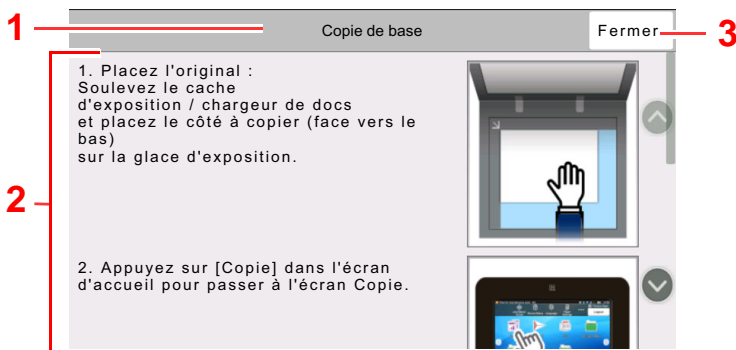
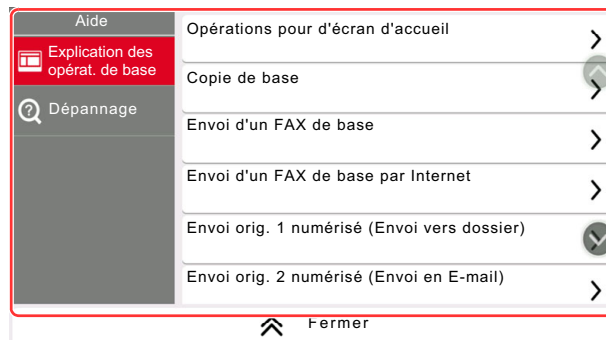

1 Titres d'aide

2 Affiche les informations concernant les fonctions et l'utilisation de la machine.

3 Ferme l'écran d'aide et revient à l'écran d'origine.

## Fonctions d'accessibilité (agrandissement de l'affichage)

Le texte et les touches affichés sur l'écran tactile peuvent être agrandis. Les éléments peuvent aussi être sélectionnés et déplacés sur l'écran suivant à l'aide des touches numériques.

Sélectionner la touche **[Accueil]** (🏠) > [...] > **[Accessibilité/Standard]**

Les touches ou le texte agrandis s'affichent sur l'écran tactile.



### REMARQUE

- Cette fonction peut être utilisée sur l'écran d'accueil et sur les fonctions qui ont été enregistrées via la configuration rapide Copier/Envoyer/FAX.
- Pour configurer les fonctions qui ne sont pas affichées sur l'écran d'accessibilité, il faut revenir à l'affichage original. Sélectionner **[Accessibilité/Standard]** une deuxième fois.
- Appuyer de manière prolongée sur la touche **[Accueil]** (🏠) pour basculer entre l'écran standard et l'écran d'accessibilité.

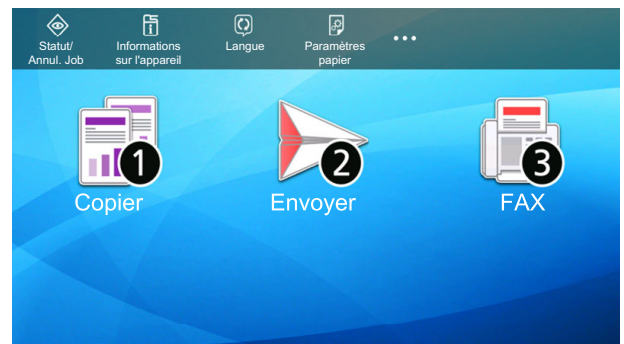
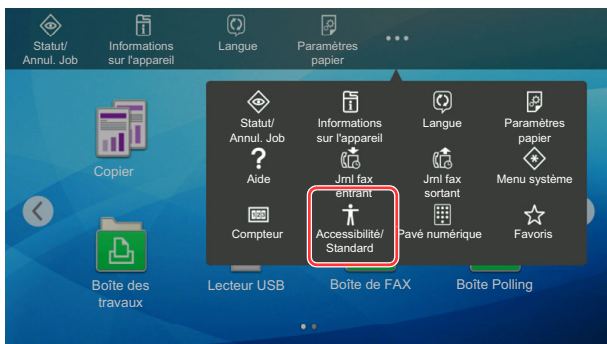

Il est aussi possible de contrôler l'écran à l'aide des touches numériques correspondant au numéro entouré. (Exemple : Sélectionner la touche [2] sur le pavé numérique pour afficher l'écran Envoyer.

Contrôler les fonctions selon l'affichage sur l'écran.



# Connexion/déconnexion

En cas de configuration d'une fonction nécessitant des droits d'administrateur ou si l'administration des connexions d'utilisateurs est activée, il faut entrer le nom d'utilisateur et le mot de passe.



## REMARQUE

Le nom d'utilisateur et le mot de passe de connexion par défaut sont les suivants.

Nom du modèle	Nom connexion util.	Mot de passe d'accès
352ci	3500	3500
402ci	4000	4000
502ci	5000	5000

Il est impossible de se connecter si le nom d'utilisateur ou le mot de passe de connexion ont été oubliés. Dans ce cas, se connecter avec les droits d'administrateur pour modifier le nom d'utilisateur ou le mot de passe de connexion.

## Connexion

### Connexion normale

- 1 Saisir le nom d'utilisateur et le mot de passe pour la connexion.  
Si cet écran s'affiche pendant les opérations, saisir le nom d'utilisateur et mot de passe de connexion.

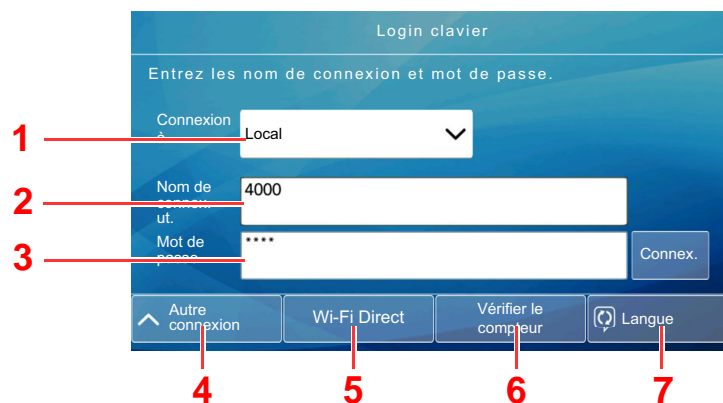

- 1 Si **[Authentification réseau]** est sélectionné comme méthode d'authentification de l'utilisateur, les destinations d'authentification sont affichée et **[Local]** ou **[Network]** peuvent être sélectionnés comme destination d'authentification.
- 2 Entrer le nom d'utilisateur.
- 3 Entrer le mot de passe de connexion.  
➔ [Méthode de saisie de caractères \(page 11-9\)](#)
- 4 Sélectionner la méthode de connexion parmi **[Connexion simple]**, **[Connexion par code PIN]** et **[Login carte ID]**.  
➔ [Authentification de l'utilisateur et comptabilité \(Utilisateur, Compta. des travaux\) \(page 9-1\)](#)
- 5 Vérifier l'environnement Wi-Fi Direct.
- 6 Consulter le nombre de pages imprimées et le nombre de pages numérisées. Affiché lorsque la comptabilité des travaux est activée.
- 7 Définir la langue à utiliser pour l'affichage de l'écran tactile.

## 2 Sélectionner [Connex.].

### Connexion simple



Si cet écran s'affiche pendant les opérations, sélectionner un utilisateur et se connecter.

#### REMARQUE

Si un mot de passe utilisateur est requis, un écran de saisie s'affiche.

➔ [Param. de connexion simple \(page 9-30\)](#)

## Déconnexion

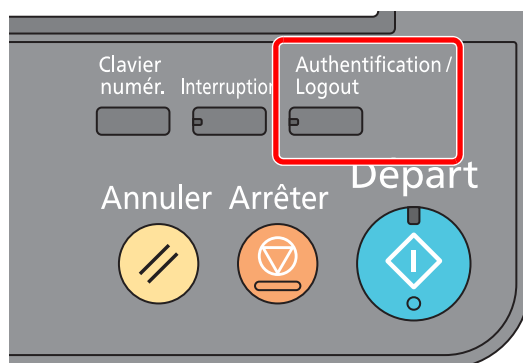

Pour se déconnecter de la machine, sélectionner la touche **[Authentification/Logout]** pour revenir à l'écran de saisie du nom d'utilisateur/mot de passe de connexion.

Les utilisateurs sont automatiquement déconnectés dans les circonstances suivantes :

- Lorsque la machine passe à l'état de veille.
- Lorsque la fonction de réinitialisation automatique du panneau est activée.

# Paramètres par défaut de la machine

Les paramètres par défaut de la machine peuvent être modifiés dans le menu système. Avant d'utiliser cette machine, configurer les paramètres de la date et de l'heure, la configuration du réseau et les fonctions d'économie d'énergie en fonction des besoins.



## REMARQUE

Pour les paramètres pouvant être configurés depuis le menu système, se reporter à la section suivante :

➔ [Configuration et réglage \(menu système\) \(page 8-1\)](#)

## Configuration de la date et de l'heure

Procéder comme suit pour configurer la date et l'heure locales.

Lors de l'envoi de courrier électronique à l'aide de la fonction de transmission, la date et l'heure seront affichées dans l'en-tête de l'e-mail. Configurer la date, l'heure et le décalage horaire de la région d'utilisation par rapport à l'heure GMT.



## REMARQUE

• Pour effectuer des modifications après cette configuration initiales, se reporter à :

➔ [Date/Heure \(page 8-8\)](#)

• L'heure correcte peut être réglée périodiquement en obtenant l'heure à partir d'un serveur de temps en réseau.

➔ [Embedded Web Server RX User Guide](#)

- 1 Afficher l'écran.  
Touche [**Menu Système/Compteur**] > [**Paramètres machine**] > [**Date/Heure**]
- 2 Configurer les paramètres.  
[**Fuseau horaire**] > [**Date/Heure**] > [**Format de date**]

Élément	Description
<b>Déf. fuseau hor.</b>	Définissez le décalage horaire par rapport à l'heure GMT. Sélectionnez le fuseau horaire le plus proche. Si la région sélectionnée utilise l'heure d'été, configurer les paramètres pour l'heure d'été.
<b>Date et heure</b>	Définition de la date et de l'heure en fonction du lieu où la machine est utilisée. En cas d'utilisation de la fonction Envoi en E-mail, la date et l'heure définies à ce stade seront affichées dans l'en-tête. <b>Valeur : Année (2000 à 2035), Mois (1 à 12), Jour (1 à 31), Heure (0 à 23), Minute (0 à 59), Seconde (0 à 59)</b>
<b>Format de date</b>	Cette fonction permet de sélectionner le format d'affichage de l'année, du mois et du jour. L'année est affichée en notation occidentale. <b>Valeur : MM/JJ/AAAA (Mois/Jour/Année), JJ/MM/AAAA (Jour/Mois/Année), AAAA/MM/JJ (Année/Mois/Jour)</b>

# Configuration réseau

## Configuration du réseau filaire

La machine est équipée d'une interface réseau, compatible avec les protocoles réseaux du type TCP/IP (IPv4), TCP/IP (IPv6), NetBEUI et IPSec. Il permet l'impression réseau sur les plates-formes Windows, Macintosh, UNIX et autres.

Cette fonction permet de configurer TCP/IP (IPv4) pour une connexion au réseau Windows.

S'assurer de brancher le câble réseau avant de configurer les paramètres.

➔ [Raccordement du câble réseau \(page 2-8\)](#)

Méthode de configuration	Description	Page de référence
<b>Configuration de la connexion à partir du panneau de commande de cette machine</b>	Utiliser Assistant config. rapide lors de la configuration du réseau dans un écran de type assistant, sans configurer individuellement dans le menu système.	<a href="#">Assistant d'installation rapide (page 2-48)</a>
	Utiliser Param. du réseau filaire ou Réseau en option pour configurer le réseau en détails à partir du Menu système.	<a href="#">Param. du réseau filaire (page 8-58)</a> <a href="#">Réseau en option (page 8-65)</a>
<b>Configuration des connexions sur la page web</b>	Pour l'interface réseau de série, la connexion peut être configurée en utilisant Embedded Web Server RX. Pour l'option IB-50, la connexion peut être configurée en utilisant la page web dédiée.	<b>Embedded Web Server RX User Guide</b> <b>Manuel d'utilisation IB-50</b>
<b>Configuration de la connexion en utilisant l'utilitaire de configuration de IB-50</b>	Il s'agit de l'outil de configuration inclus sur le CD de IB-50. Il peut être utilisé sous Windows.	<b>Manuel d'utilisation IB-50</b>



### REMARQUE

Pour passer à une interface réseau différente de l'interface filaire (par défaut) après l'installation d'un kit d'interface réseau en option (IB-50) et d'un kit d'interface réseau sans fil (IB-35 ou IB-51), sélectionner le paramètre désiré dans "Réseau principal (client)".

➔ [Réseau principal \(client\) \(page 8-70\)](#)

Pour les autres paramètres réseaux, se reporter à :

➔ [Paramètres réseau \(page 8-53\)](#)



#### REMARQUE

Si l'administration des connexions d'utilisateurs est activée, il est possible de modifier les paramètres en se connectant avec des droits d'administrateur ou en tant qu'utilisateur avec des droits pour configurer ce paramètre. Si l'administration des connexions d'utilisateurs est inactive, l'écran d'authentification utilisateur s'affiche. Saisir un nom d'utilisateur et un mot de passe de connexion, puis sélectionner **[Connexion]**.

Le nom d'utilisateur et le mot de passe de connexion par défaut sont les suivants.

Nom du modèle	Nom connexion util.	Mot de passe d'accès
352ci	3500	3500
402ci	4000	4000
502ci	5000	5000

## Paramètre IPv4

### 1 Afficher l'écran.

Touche **[Menu Système/Compteur]** > **[Paramètres réseau]** > « Paramètres réseau »  
**[Param. du réseau filaire]** > « Configuration TCP/IP » **[Paramètres IPv4]**

### 2 Configurer les paramètres.

#### En cas d'utilisation du serveur DHCP

- **[DHCP]** : Régler sur **[Activé]**.

#### En cas de configuration de l'adresse IP fixe

- **[DHCP]** : Régler sur **[Désactivé]**.
- **[Auto-IP]** : Régler sur **[Désactivé]**.
- **[Adresse IP]** : Entrer l'adresse.
- **[Masque de sous réseau]** : Entrer le masque de sous-réseau en représentation décimale (de 0 à 255).
- **[Passerelle déf.]** : Entrer l'adresse.

#### En cas d'utilisation d'Auto-IP

Saisir « 0.0.0.0 » dans **[Adresse IP]**.

#### En cas de configuration du serveur DNS

Dans les cas suivants, définir l'adresse IP du serveur DNS (Domain Name System).

- En cas d'utilisation du nom d'hôte avec le paramètre « DHCP » sur « Désactivé ».
- En cas d'utilisation du serveur DNS avec une adresse IP qui n'est pas assignée automatiquement par le DHCP.

Sélectionner **[Utiliser un serveur DNS depuis DHCP]** ou **[Utiliser le serveur DNS suivant]**. Lorsque **[Utiliser le serveur DNS suivant]** est sélectionné, il est possible de saisir les informations du serveur DNS fixe dans les champs Principal et Secondaire prévus.

 **IMPORTANT**

**Après la modification des paramètres, redémarrer le réseau à partir du menu système ou mettre la machine hors tension, puis à nouveau sous tension.**

➔ [Redémarrez le réseau. \(page 8-65\)](#)

 **REMARQUE**

Demander à l'avance l'adresse IP à l'administrateur réseau et la préparer pour la configuration de ce paramètre.

## Configuration du réseau sans fil

Lorsque le Kit d'interface réseau sans fil (IB-35 et IB-51) est installé sur la machine et que les paramètres de connexion sont configurés, il est possible d'imprimer ou d'envoyer au sein d'un environnement réseau sans fil. Les méthodes de configuration sont les suivantes :

Méthode de configuration	Description	Page de référence
Configuration de la connexion à partir du panneau de commande de cette machine	Utiliser Assistant config. rapide lors de la configuration du réseau dans un écran de type assistant, sans configurer individuellement dans le menu système.	<a href="#">Assistant d'installation rapide (page 2-48)</a>
	Utiliser Paramètres Wi-Fi ou Réseau sans fil pour configurer le réseau en détails à partir du menu système.	<a href="#">Paramètres Wi-Fi (page 8-54)</a> <a href="#">Réseau sans fil (page 8-66)</a>
Configuration de la connexion en utilisant l'outil de configuration Wi-Fi	Il s'agit de l'outil inclus dans Product Library. Il est possible de configurer la connexion en fonction des instructions fournies par l'assistant.	<a href="#">Configuration de la connexion en utilisant l'outil de configuration Wi-Fi (page 2-38)</a>
Configuration de la connexion en utilisant l'utilitaire de configuration de IB-51	Il s'agit de l'outil de configuration inclus sur le CD de IB-51. Il peut être utilisé sur Windows et Mac OS.	<b>Manuel d'utilisation IB-51</b>
Configuration des connexions sur la page web	Pour IB-35, la connexion peut être configurée à partir de Embedded Web Server RX.	<b>Embedded Web Server RX User Guide</b>
	Pour IB-51, la connexion peut être configurée sur la page web dédiée.	<b>Manuel d'utilisation IB-51</b>



### REMARQUE

- Le Kit d'interface réseau sans fil (IB-35) est une option pour certains modèles et le kit d'interface réseau sans fil (IB-51) est une option standard. Contacter le revendeur ou le technicien commercial et de service pour plus de détails.
  - ➔ [IB-35 "Kit d'interface réseau sans fil" \(page 11-5\)](#)
  - ➔ [IB-51 "Kit d'interface réseau sans fil" \(page 11-6\)](#)
- Pour passer à une interface réseau différente de l'interface filaire (par défaut) après l'installation d'un kit d'interface réseau en option (IB-50) et d'un kit d'interface réseau sans fil (IB-35 ou IB-51), sélectionner le paramètre désiré dans « Réseau principal (client) ».
  - ➔ [Réseau principal \(client\) \(page 8-70\)](#)

## Configuration de la connexion en utilisant l'outil de configuration Wi-Fi

Pour envoyer les paramètres Wi-Fi configurés dans l'outil de configuration Wi-Fi à la machine, connecter localement l'ordinateur ou le périphérique portatif à la machine. Les méthodes de connexion sont la connexion filaire par câble LAN et la connexion au réseau local sans fil (Wi-Fi Direct).

### REMARQUE

- Avant d'utiliser l'outil de configuration Wi-Fi, connecter localement l'ordinateur à cette machine avec un câble LAN ou via Wi-Fi Direct.
- Pour utiliser Wi-Fi Direct, vérifier que Wi-Fi Direct est activé (Wi-Fi Direct est réglé sur **[Activé]**) et redémarrer le réseau à partir du panneau de commande avant que l'ordinateur se connecte à cette machine avec Wi-Fi Direct.
- Pour utiliser un câble LAN directement branché à la machine, l'adresse Auto-IP (Liaison locale) sera attribuée à la machine et à l'ordinateur. Cette machine applique Auto-IP comme paramètres par défaut.
- Configurer les paramètres sur le panneau de commande si l'ordinateur prend en charge WPS.

➔ [Paramètres Wi-Fi \(page 8-54\)](#)

➔ [Réseau sans fil \(page 8-66\)](#)

## Connexion filaire en utilisant un câble LAN

### 1 Connecter la machine à un ordinateur

1 Connecter la machine à un ordinateur avec un câble LAN lorsque la machine est sous tension.

2 Mettre l'ordinateur sous tension.

L'adresse IP (adresse de liaison locale) de la machine et de l'ordinateur est générée automatiquement.

### 2 Insérer le DVD.

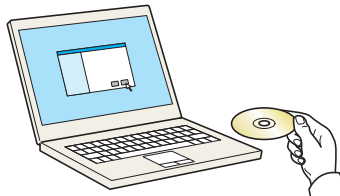

### REMARQUE

- L'installation sur Windows doit être effectuée par un utilisateur connecté avec des droits d'administrateur.
- Si la boîte de dialogue « **Assistant Ajout de nouveau matériel détecté** » s'affiche, sélectionner **[Annuler]**.
- Si l'écran d'exécution automatique s'affiche, cliquer sur **[Exécuter Setup.exe]**.
- Si la fenêtre contrôle de compte d'utilisateur s'affiche, cliquer sur **[Oui]** (**[Autoriser]**).



### 3 Afficher l'écran.

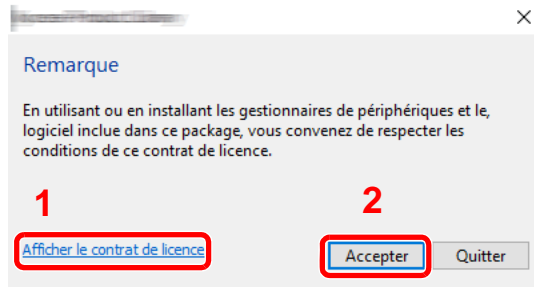

- 1 Cliquer sur [**Afficher le contrat de licence**] et lire le contrat de licence.
- 2 Cliquer sur [**Accepter**].

### 4 Sélectionner [Maintenance].

### 5 [Outil de configuration d'une connexion Wi-Fi] > [Exécuter]

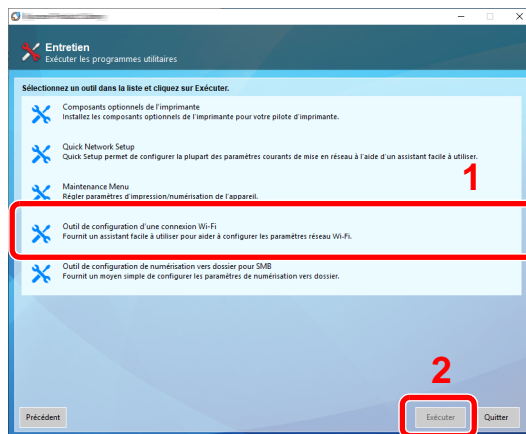

### 6 Configurer les paramètres.

- 1 [**Ne pas utiliser la configuration automatique**] > [**Suivant**] > [**Suivant**]
  - 2 [**Utiliser câble LAN**] > [**Suivant**] > [**Suivant**]
  - 3 [**Configuration simple**] > [**Suivant**]
- La machine est détectée.

#### REMARQUE

- L'outil de configuration Wi-Fi permet de rechercher une seule machine. La recherche de la machine peut prendre du temps.
- Si la machine n'est pas détectée, sélectionner [**Avancé Paramétrage**] > [**Suivant**]. Sélectionner [**Express**] ou [**Personnalisé**] comme méthode de découverte de périphérique et spécifier l'adresse IP ou le nom d'hôte pour rechercher la machine.

- 4 Sélectionner la machine > [**Suivant**]
  - 5 Sélectionner [**Utiliser les paramètres du périphérique.**] dans [**Mode d'authentification**], puis saisir le nom d'utilisateur et le mot de passe de connexion. Le nom d'utilisateur et le mot de passe de connexion sont tous deux Admin.
  - 6 Configurer les paramètres de communication > [**Suivant**]
  - 7 Modifier les paramètres du point d'accès au besoin > [**Suivant**]
- Le réseau est configuré.

## Connexion au réseau local sans fil en utilisant Wi-Fi Direct

- 1 Afficher l'écran.  
Touche **[Menu Système/Compteur]** > **[Paramètres réseau]** > « Paramètres réseau » **[Paramètres Wi-Fi Direct]**
- 2 Configurer les paramètres.  
« Wi-Fi Direct » : **[Activé]** > **[Fermer]**
- 3 Redémarrer le réseau.  
Touche **[Menu Système/Compteur]** > **[Paramètres réseau]** > « Paramètres réseau » **[Redémarrez le réseau]** > **[Redémarrer]**
- 4 Connecter un ordinateur ou un périphérique portatif à la machine.  
➔ [Configuration Wi-Fi Direct \(page 2-42\)](#)
- 5 Insérer le DVD.

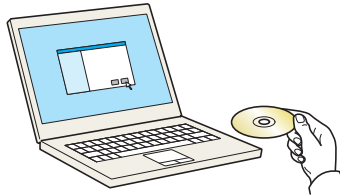

### REMARQUE

- L'installation sur Windows doit être effectuée par un utilisateur connecté avec des droits d'administrateur.
- Si la boîte de dialogue « **Assistant Ajout de nouveau matériel détecté** » s'affiche, sélectionner **[Annuler]**.
- Si l'écran d'exécution automatique s'affiche, cliquer sur **[Exécuter Setup.exe]**.
- Si la fenêtre contrôle de compte d'utilisateur s'affiche, cliquer sur **[Oui]** (**[Autoriser]**).

- 6 Afficher l'écran.

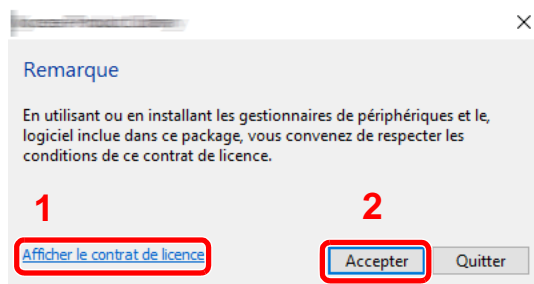

- 1 Cliquer sur **[Afficher le contrat de licence]** et lire le contrat de licence.
- 2 Cliquer sur **[Accepter]**.

- 7 Sélectionner **[Maintenance]**.

## 8 [Outil de configuration d'une connexion Wi-Fi] > [Exécuter]

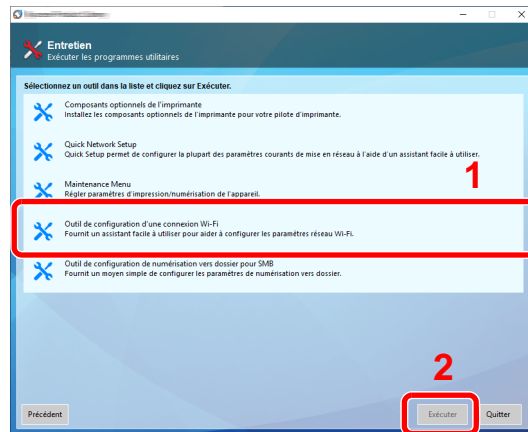

## 9 Configurer les paramètres.

1 [Ne pas utiliser la configuration automatique] > [Suivant] > [Suivant]

2 [Wi-Fi Direct] > [Suivant] > [Suivant]

3 [Avancé Paramétrage] > [Suivant]

Sélectionner [Express] ou [Personnalisé] comme méthode de découverte de périphérique et spécifier l'adresse IP ou le nom d'hôte pour rechercher la machine.

4 Sélectionner la machine > [Suivant]

5 Sélectionner [Utiliser les paramètres du périphérique.] dans [Mode d'authentification], puis saisir le nom d'utilisateur et le mot de passe de connexion. Le nom d'utilisateur et le mot de passe de connexion sont tous deux Admin.

6 Configurer les paramètres de communication > [Suivant]

7 Modifier les paramètres du point d'accès au besoin > [Suivant]

Le réseau est configuré.

## Configuration Wi-Fi Direct

La configuration de Wi-Fi Direct permet d'imprimer à partir de l'environnement Wi-Fi Direct. Les méthodes de configuration sont les suivantes :

 **REMARQUE**  
Pour utiliser Wi-Fi Direct, le Kit d'interface réseau sans fil (IB-35) doit être installé sur la machine.  
Le Kit d'interface réseau sans fil (IB-35) est une option pour certains modèles. Contacter le revendeur ou le technicien commercial et de service pour plus de détails.  
➔ [IB-35 "Kit d'interface réseau sans fil" \(page 11-5\)](#)

### Configuration de la connexion à partir du panneau de commande de cette machine

#### Connexion aux ordinateurs ou périphériques portatifs qui prennent en charge Wi-Fi Direct

- 1 Afficher l'écran.  
Touche [**Menu Système/Compteur**] > [**Paramètres réseau**] > « Paramètres réseau »  
[**Paramètres Wi-Fi Direct**]
- 2 Configurer les paramètres.  
« Wi-Fi Direct » : [**Activé**] > [**OK**]
- 3 Redémarrer le réseau.  
Touche [**Menu Système/Compteur**] > [**Paramètres réseau**] > « Paramètres réseau »  
[**Redémarrez le réseau**] > [**Redémarrer**]
- 4 Spécifier le nom de la machine à partir de l'ordinateur ou du périphérique portatif.  
Si un message de confirmation s'affiche sur le panneau de commande de la machine, sélectionner [**Oui**].  
Le réseau entre cette machine et le périphérique portatif est configuré.

#### Connexion aux ordinateurs ou périphériques portatifs qui ne prennent pas en charge Wi-Fi Direct

À titre d'exemple, voici l'explication pour la connexion aux périphériques portatifs iOS.

- 1 Afficher l'écran.  
Touche [**Menu Système/Compteur**] > [**Paramètres réseau**] > « Paramètres réseau »  
[**Paramètres Wi-Fi Direct**]
- 2 Configurer les paramètres.  
« Wi-Fi Direct » : [**Activé**] > [**OK**]
- 3 Redémarrer le réseau.  
Touche [**Menu Système/Compteur**] > [**Paramètres réseau**] > « Paramètres réseau »  
[**Redémarrez le réseau**] > [**Redémarrer**]
- 4 Touche [Accueil] (🏠) > [Informations sur l'appareil] > [Wi-Fi]
- 5 Noter le nom du réseau « Wi-Fi Direct » (SSID), l'adresse IP et le mot de passe.

## 6 Configurer le périphérique portable.

- 1 [Paramètres] > [Wi-Fi]
- 2 Sélectionner le nom du réseau (SSID) qui s'est affiché à l'étape 5 dans la liste.
- 3 Saisir le mot de passe qui a été fourni à l'étape 5 > [Connecter]  
Le réseau entre cette machine et le périphérique portable est configuré.

### Configuration de la connexion en utilisant un bouton-poussoir

Lorsque l'ordinateur ou le périphérique portable ne prend pas en charge Wi-Fi Direct, mais prend en charge WPS, il est possible de configurer le réseau en utilisant le bouton-poussoir.

- 1 Afficher l'écran.  
Touche [Menu Système/Compteur] > [Paramètres réseau] > « Paramètres réseau » [Paramètres Wi-Fi Direct]
- 2 Configurer les paramètres.  
« Wi-Fi Direct » : [Activé] > [OK]
- 3 Redémarrer le réseau.  
Touche [Menu Système/Compteur] > [Paramètres réseau] > « Paramètres réseau » [Redémarrez le réseau] > [Redémarrer]
- 4 Touche [Accueil] (🏠) > [Informations sur l'appareil] > [Wi-Fi]
- 5 Appuyer sur le bouton-poussoir sur l'ordinateur ou le périphérique portable et sélectionner « Wi-Fi Direct » [Configuration btn-poussoir] > [OK] sur l'écran du panneau de commande.  
Le réseau entre cette machine et l'ordinateur ou le périphérique portable est configuré.

#### ✔ IMPORTANT

Il est possible de connecter jusqu'à trois périphériques portatifs à la fois en utilisant la configuration Wi-Fi Direct. Lorsque les périphériques qui prennent en charge Wi-Fi Direct sont connectés, pour connecter un autre périphérique, déconnecter du réseau les périphériques déjà connectés. Les méthodes de déconnexion sont les suivantes :

- Déconnecter le réseau à partir de l'ordinateur ou du périphérique portable
- Déconnexion du réseau de tous les périphériques sur le panneau de commande  
Sélectionner la touche [Accueil] (🏠) > [Informations sur l'appareil] > [Wi-Fi] > « Wi-Fi Direct » [Machine] > [Déconnecter] > [Déconnecter]
- Configuration du temps de déconnexion automatique à partir du menu système  
➔ [Paramètres Wi-Fi Direct \(page 8-53\)](#)
- Configuration du temps de déconnexion automatique à partir de Embedded Web Server RX  
➔ [Embedded Web Server RX User Guide](#)

## Configuration NFC

NFC (Near Field Communication) est le standard interne pour la communication en champ proche dans lequel la distance de communication de données est limitée à environ 10 cm. Pour établir une communication de données, il suffit d'approcher le périphérique prenant en charge la technologie NFC de cette machine.

Les méthodes de configuration sont les suivantes :

### Configuration des connexions sur la page web

Il est possible de configurer NFC à partir de Embedded Web Server RX.

➔ [Embedded Web Server RX User Guide](#)

### Configuration de la connexion à partir du panneau de commande de cette machine

Configurer NFC à partir du menu système.

➔ [NFC \(page 8-69\)](#)

Cette section présente un exemple pour la configuration de NFC à partir du menu système.

- 1 Afficher l'écran.  
Touche **[Menu Système/Compteur]** > **[Paramètres réseau]** > « Connectivité » **[NFC]**
- 2 Configurer les paramètres.  
« NFC » : **[Activé]** > **[OK]**

# Fonction économie d'énergie

Si un certain temps s'écoule depuis la dernière utilisation de la machine, cette dernière passe automatiquement en mode faible consommation pour réduire la consommation d'énergie. Si un temps supplémentaire s'écoule sans utiliser la machine, cette dernière passe automatiquement en mode veille pour réduire la consommation d'énergie au minimum.

## Mode faible consommation

Si la machine n'est pas utilisée pendant un certain temps, l'indicateur Économie D'Énergie s'allume et l'écran s'assombrit pour réduire la consommation d'énergie. La machine est en mode faible consommation. « Faible consommation. » sera affiché sur l'écran.

Le délai avant le passage au mode faible consommation : 3 minutes (paramètre par défaut).

Si des données d'impression sont reçues alors que le mode faible consommation est activé, la machine quitte automatiquement ce mode et commence l'impression. De même, si des données de fax arrivent alors que la machine est en mode faible consommation, la machine quitte automatiquement ce mode et commence l'impression.

Pour quitter ce mode, effectuer l'une des actions suivantes.

- Sélectionner l'une des touches du panneau de commande.
- Toucher l'écran tactile.
- Placer les originaux dans le chargeur de documents.
- Ouvrir le chargeur de documents.

Le temps de reprise sur Mode faible consommation est le suivant.

- 10 secondes maximum

Veillez noter que les conditions environnementales ambiantes (par ex. ventilation) peuvent ralentir le temps de réponse de la machine.



### REMARQUE

Si la temporisation de faible consommation est égale à la temporisation de veille, le mode veille est prioritaire.

## Veille

Pour passer en mode Veille, sélectionner la touche **[Économie D'Énergie]**. L'écran tactile et tous les voyants du panneau de commande, à l'exception du voyant économie d'énergie, s'éteignent afin d'économiser au maximum l'énergie. La machine est en mode Veille.

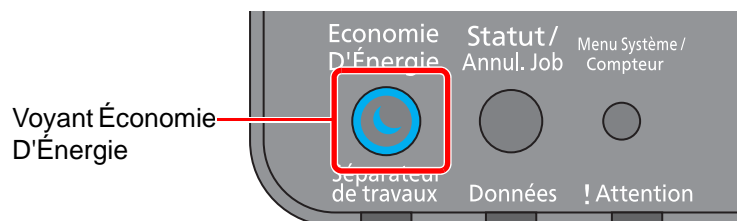

Si des données d'impression sont reçues alors que le mode veille est activé, la machine quitte automatiquement ce mode et commence l'impression. De même, si des données de fax arrivent alors que la machine est en mode veille, la machine quitte automatiquement ce mode et commence l'impression.

Pour quitter ce mode, effectuer les actions suivantes.

- Sélectionner l'une des touches du panneau de commande.
- Toucher l'écran tactile.
- Placer les originaux dans le chargeur de documents.
- Ouvrir le chargeur de documents.

Le temps de reprise sur Mode veille est le suivant.

- 19,7 secondes (352ci)
- 21,8 secondes (402ci/502ci)

Veillez noter que les conditions environnementales ambiantes (par ex. ventilation) peuvent ralentir le temps de réponse de la machine.

## Veille automatique

En mode veille automatique, la machine passe automatiquement en mode Veille si elle reste inactive pendant une durée prédéfinie.

Le délai avant le passage en veille est le suivant.

- Pour l'Europe : 20 minutes (paramètre par défaut).
- Sauf pour l'Europe : 45 minutes (paramètre par défaut).

Pour modifier la durée de veille prédéfinie, se reporter à :

➔ [Assistant d'installation rapide \(page 2-48\)](#)



### REMARQUE

Si la temporisation de faible consommation est égale à la temporisation de veille, le mode veille est prioritaire.

## Règles de veille (modèles pour l'Europe)

Il est possible de définir le fonctionnement du mode veille pour chaque fonction. Lorsque la machine passe en mode veille, la carte ID ne peut pas être reconnue.

Pour plus d'informations sur les paramètres de règles de veille, se reporter à la section suivante :

➔ [Règles de veille \(modèles pour l'Europe\) \(page 8-9\)](#)

## Niveau de veille (économie d'énergie) (modèles sauf pour l'Europe)

Ce mode réduit la consommation d'énergie encore plus que le mode veille normal et permet de définir le mode veille séparément pour chaque fonction. L'impression à partir d'un ordinateur connecté avec un câble USB n'est pas disponible lorsque la machine est dans ce mode. Le temps nécessaire pour que la machine sorte du mode d'économie d'énergie et reprenne le fonctionnement normal sera plus long que pour le mode veille normal.



### REMARQUE

Si le kit d'interface réseau en option est installé, l'économie d'énergie ne peut pas être spécifiée.

Pour plus d'informations sur les paramètres du mode niveau de veille (économie d'énergie), se reporter à la section suivante :

➔ [Assistant d'installation rapide \(page 2-48\)](#)



## Niveau de reprise d'économie d'énergie

Cette machine peut réduire la consommation d'énergie lors de la sortie du mode économie d'énergie.

Pour Niv. récup. écon. énergie, il est possible de sélectionner "Reprise complète", "Reprise normale" ou "Reprise économie d'énergie"

Le paramètre par défaut est "Reprise normale".

Pour plus d'informations sur les paramètres du mode économie d'énergie, se reporter à la section suivante :

- ➔ [Assistant d'installation rapide \(page 2-48\)](#)
- ➔ [Niveau de récupération économie d'énergie \(page 8-10\)](#)

## Paramètres tempo hebdo

Permet de faire entrer et sortir la machine du mode veille aux heures spécifiées pour chaque jour.

Pour plus d'informations sur les Paramètres tempo hebdo, se reporter à la section suivante :

- ➔ [Assistant d'installation rapide \(page 2-48\)](#)
- ➔ [Paramètres tempo hebdo \(page 8-9\)](#)

## Temporisation d'arrêt (modèles pour l'Europe)

Si la machine n'est pas utilisée lorsqu'elle est en mode veille, elle est automatiquement mise hors tension. La temporisation d'arrêt est utilisée pour définir le délai avant la mise hors tension.

Le réglage d'usine pour le délai avant la mise hors tension : 3 jours

- ➔ [Temporisation d'arrêt \(modèles pour l'Europe\) \(page 8-9\)](#)

# Assistant d'installation rapide

Les paramètres suivants peuvent être configurés dans un écran de type assistant.

<b>Configuration du fax</b>	Configure les paramètres de base du fax. Cette fonction est affichée lorsque le kit de fax en option est installé. ➔ <b>Manuel d'utilisation du FAX</b>	
	Mode composition/réception	Mode numér. (Port 1, Port 2 <sup>*1</sup> )* <sup>2</sup> Mode réception Auto (DRD)* <sup>3</sup>
	Informations fax local	Nom du FAX local (Port du FAX 1, Port du FAX 2 <sup>*1</sup> ) Numéro de FAX local (Port du FAX 1, Port du FAX 2 <sup>*1</sup> ) ID de FAX local TTI
	Volume	Volume haut-parleur FAX Volume du moniteur FAX Avis de fin du travail
	Sonneries	Sonneries(Normal)* <sup>4</sup> Sonneries(Rép. auto)* <sup>4</sup> Sonn.(FAX/TÉL)* <sup>4</sup>
	Source papier/Sortie	Paramètres de source du papier Port du FAX 1 Port du FAX 2 <sup>*1</sup>
	Renumérotation	Nombre de tentatives
	<b>Aff.mess. mise hrs tens.</b>	Aff.mess. mise hrs tens.
<b>Configuration de l'économie d'énergie</b>	Configure le mode veille et le mode faible consommation.	
	Mode Veille	Pour l'Europe Mise en veille Règles de veille Sauf pour l'Europe Mise en veille Niveau de veille
	Mode faible consommation	Temporis. faible puiss.
	Mode reprise	Niveau de rétablissement de l'économie d'énergie
	Tempor. hebdomadaire	Paramètres tempo hebdo Planification* <sup>5</sup> Réessayer* <sup>5</sup> Nombre de tentatives* <sup>5</sup> Interv. d'essai* <sup>5</sup>

<b>Paramètres réseau</b>	Configure les paramètres réseau.	
	Réseau	Sélection du réseau* <sup>6</sup> Wi-Fi* <sup>7</sup> DHCP* <sup>8</sup> Adresse IP* <sup>9</sup> Masque de sous-réseau* <sup>9</sup> Passerelle par défaut* <sup>9</sup>
<b>Configuration e-mail</b>	Définir le nom du serveur SMTP et l'adresse de l'expéditeur pour permettre l'envoi d'e-mail.	
	E-mail	SMTP (transmis. e-mail) Nom de serveur SMTP* <sup>10</sup> Numéro de port SMTP* <sup>10</sup> Adresse de l'expéditeur* <sup>10</sup>

\*1 Ce paramètre est affiché lorsque l'option des deux kits de fax a été installée.

\*2 Version américaine uniquement

\*3 Le mode de réception DRD n'est disponible que dans certains pays.

\*4 Ce paramètre n'apparaît pas dans certaines régions.

\*5 Cette fonction est activée lorsque [Tempor. hebdomadaire] est réglé sur [Activé].

\*6 Cette fonction est affichée lorsque le Kit d'interface réseau sans fil (IB-35) en option est installé.

\*7 Cette fonction est affichée lorsque [Sélection de réseau] est réglé sur [Wi-Fi].

\*8 Cette fonction est affichée lorsque [Sélection de réseau] est réglé sur [Réseau filaire].

\*9 Cette fonction est affichée lorsque [DHCP] est réglé sur [Désactivé].

\*10 Cette fonction est activée lorsque [SMTP (transmis. e-mail)] est réglé sur [Activé].



#### REMARQUE

Si l'écran d'authentification utilisateur s'affiche, entrer un nom d'utilisateur et un mot de passe de connexion, puis sélectionner [Connexion].

Le nom d'utilisateur et le mot de passe de connexion par défaut sont les suivants.

Nom du modèle	Nom connexion util.	Mot de passe d'accès
352ci	3500	3500
402ci	4000	4000
502ci	5000	5000

- 1 Afficher l'écran.  
Touche [Menu Système/Compteur] > [Assistant cfg rapide]
- 2 Sélectionner une fonction.
- 3 Configurer les paramètres.  
Démarrer l'assistant. Suivre les instructions à l'écran pour configurer les paramètres.



#### REMARQUE

En cas de problème pour la configuration des paramètres, se reporter à :

➔ [Écran d'aide \(page 2-29\)](#)

Commande	Description
<b>Fin</b>	Quitter l'assistant. Les paramètres configurés jusqu'ici sont appliqués.
<b>Précédent</b>	Revenir à l'élément précédent.
<b>Sauter</b>	Passer à l'élément suivant sans régler l'élément actuel.
<b>Suivant</b>	Passe à l'écran suivant.
<b>Retour</b>	Revient à l'écran précédent.
<b>Terminer</b>	Enregistrer les réglages et quitter l'assistant.

# Installation du logiciel

Installer le logiciel approprié sur le PC à partir du DVD fourni (Product Library), pour utiliser la fonction imprimante de la machine ou pour effectuer des transmissions TWAIN/WIA ou des transmissions fax réseau à partir du PC.

## Logiciel sur le DVD (Windows)

[**Installation rapide**] ou [**Installation personnalisée**] peuvent être sélectionnées comme méthode d'installation.

[**Installation rapide**] est la méthode d'installation standard. Pour installer des composants qui ne peuvent pas être installés avec [**Installation rapide**], utiliser [**Installation personnalisée**].

Pour plus de détails sur l'installation personnalisée, se reporter à la section suivante :

➔ [Installation personnalisée \(page 2-55\)](#)

Logiciel	Description	Installation rapide
Printing System Driver	Ce pilote permet l'impression par la machine des fichiers d'un ordinateur. Plusieurs langages de description de page (PCL XL, KPDL etc.) sont pris en charge par un seul pilote. Ce pilote d'imprimante permet de profiter au maximum des fonctionnalités de la machine. Utiliser ce pilote pour créer des fichiers PDF.	○
Printing System (XPS) Driver	Ce pilote d'imprimante prend en charge le format XPS (spécification de papier XML) développé par Microsoft Corporation.	—
KPDL mini-driver/PCL mini-driver	Il s'agit d'un mini pilote Microsoft qui prend en charge le PCL et le KPDL. L'utilisation de ce pilote entraîne certaines restrictions des fonctionnalités de la machine et des options.	—
FAX Driver	Permet d'envoyer par fax via la machine un document créé dans une application logicielle sur un ordinateur.	—
TWAIN Driver	Ce pilote permet la numérisation sur la machine à l'aide d'une application logicielle compatible TWAIN.	○
WIA Driver	WIA (acquisition d'image Windows) est une fonction de Windows qui permet la communication réciproque entre un dispositif d'imagerie, comme un scanner, et une application logicielle de traitement d'image. Une image peut être acquise en utilisant une application logicielle compatible WIA, ce qui est pratique lorsqu'aucune application logicielle compatible TWAIN n'est installée sur l'ordinateur.	—
NETWORK PRINT MONITOR	Utilitaire permettant de surveiller la machine sur le réseau.	—
Status Monitor	Utilitaire qui surveille l'état de l'imprimante et fournit une fonction de rapport permanent.	○
File Management Utility	Permet d'envoyer et de sauvegarder un document numérisé vers un dossier réseau spécifié.	—
Network Tool for Direct Printing	Permet d'imprimer un fichier PDF sans lancer Adobe Acrobat/Reader.	—
FONTS	Polices d'affichage qui permettent aux polices intégrées à la machine d'être utilisées dans une application logicielle.	○

### REMARQUE

- L'installation sur Windows doit être effectuée par un utilisateur connecté avec des droits d'administrateur.
- Le kit fax en option est nécessaire pour utiliser la fonction fax.

## Installation du logiciel sous Windows

### Installation rapide

La procédure suivante est un exemple d'installation du logiciel sous Windows 10 en utilisant [Installation rapide].

Pour plus de détails sur l'installation personnalisée, se reporter à la section suivante :

➔ [Installation personnalisée \(page 2-55\)](#)

### 1 Insérer le DVD.

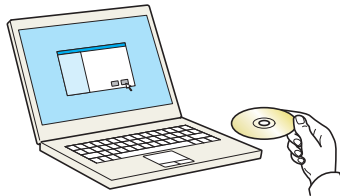

### REMARQUE

- L'installation sur Windows doit être effectuée par un utilisateur connecté avec des droits d'administrateur.
- Si la boîte de dialogue « **Assistant Ajout de nouveau matériel détecté** » s'affiche, sélectionner [Annuler].
- Si l'écran d'exécution automatique s'affiche, cliquer sur [Exécuter Setup.exe].
- Si la fenêtre contrôle de compte d'utilisateur s'affiche, cliquer sur [Oui] ([Autoriser]).

### 2 Afficher l'écran.

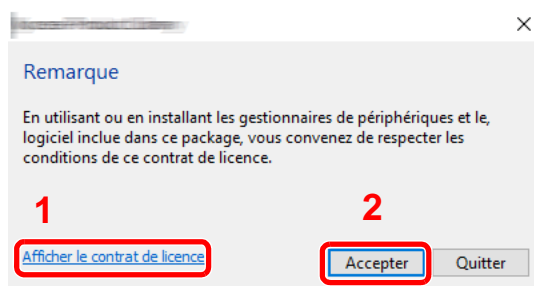

- 1 Cliquer sur [Afficher le contrat de licence] et lire le contrat de licence.
- 2 Cliquer sur [Accepter].

### 3 Sélectionner [Installation rapide].

## 4 Installer le logiciel.

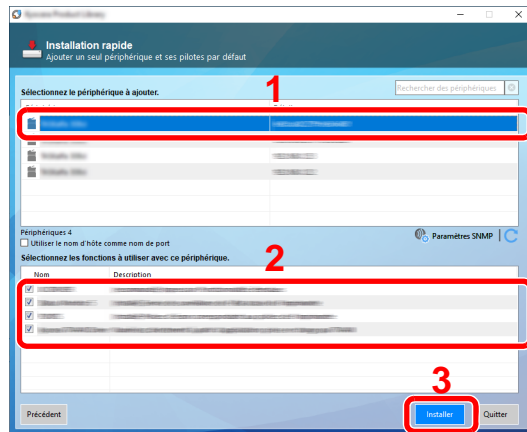

[Utiliser le nom d'hôte comme nom de port] peut aussi être sélectionné et configuré pour utiliser le nom d'hôte du port TCP/IP standard. (Une connexion USB ne peut pas être utilisée.)

Après avoir cliqué sur [Installer], un écran qui demande la coopération pour la collecte de données s'affiche. Sélectionner l'une des options de réponse et cliquer sur [OK].

### ✓ IMPORTANT

**Si Wi-Fi ou Wi-Fi Direct est activé, s'assurer de spécifier l'adresse IP pour le nom de port. L'installation peut échouer si le nom d'hôte est spécifié.**

### 💡 REMARQUE

- La machine ne peut pas être détectée si elle n'est pas sous tension. Si l'ordinateur ne détecte pas la machine, vérifier qu'elle est connectée à l'ordinateur à l'aide du réseau ou d'un câble USB et qu'elle est sous tension, puis cliquer sur **C** (Rafraîchir).
- Si la fenêtre de sécurité Windows s'affiche, cliquer sur [Installer ce pilote quand même].
- Pour installer Status Monitor sur des versions de Windows antérieures à Windows 8.1, il est nécessaire d'installer Microsoft .NET Framework 4.0 au préalable.

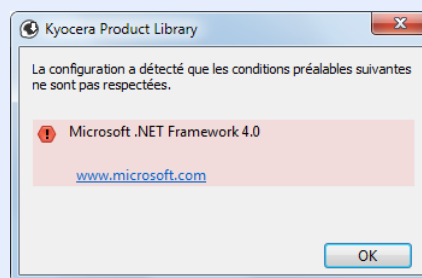

## 5 Terminer l'installation.

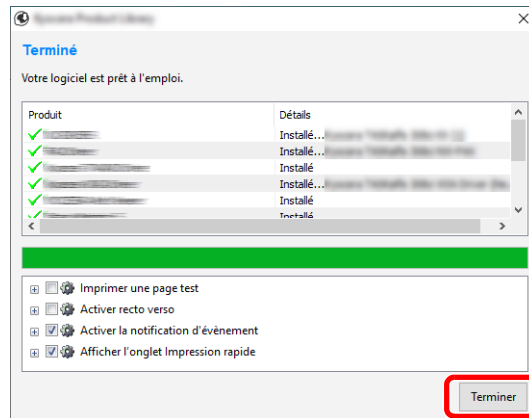

Lorsque "**Votre logiciel est prêt à l'emploi.**" s'affiche, le logiciel peut être utilisé. Pour imprimer une page de test, cliquer sur la case "**Imprimer une page test**" et sélectionner la machine.

Cliquer sur [**Terminer**] pour quitter l'assistant.

Si un message de redémarrage du système s'affiche, redémarrer l'ordinateur en suivant les indications à l'écran. Cela termine la procédure d'installation du pilote de l'imprimante.

En cas d'installation du pilote TWAIN, continuer avec la section suivante :

➔ [Configuration du pilote TWAIN \(page 2-61\)](#)



## Installation personnalisée

La procédure suivante est un exemple d'installation du logiciel sous Windows 10 en utilisant [Installation personnalisée].

### 1 Insérer le DVD.

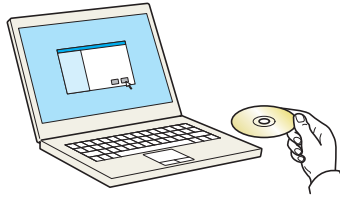

#### REMARQUE

- L'installation sur Windows doit être effectuée par un utilisateur connecté avec des droits d'administrateur.
- Si la boîte de dialogue « **Assistant Ajout de nouveau matériel détecté** » s'affiche, sélectionner [Annuler].
- Si l'écran d'exécution automatique s'affiche, cliquer sur [Exécuter Setup.exe].
- Si la fenêtre contrôle de compte d'utilisateur s'affiche, cliquer sur [Oui] ([Autoriser]).

### 2 Afficher l'écran.

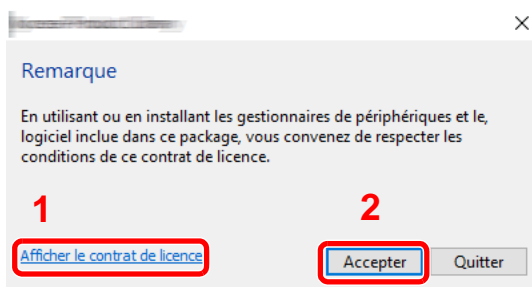

- 1 Cliquer sur [Afficher le contrat de licence] et lire le contrat de licence.
- 2 Cliquer sur [Accepter].

### 3 Sélectionner [Installation Personnalisée].

### 4 Installer le logiciel.

- 1 Sélectionner la machine à installer.

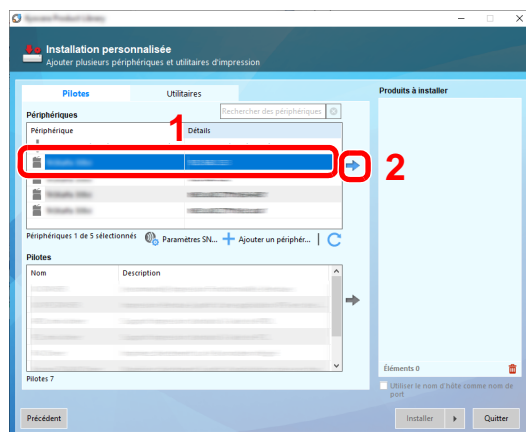

**IMPORTANT**

Si Wi-Fi ou Wi-Fi Direct est activé, s'assurer de spécifier l'adresse IP pour le nom de port. L'installation peut échouer si le nom d'hôte est spécifié.

**REMARQUE**

- La machine ne peut pas être détectée si elle n'est pas sous tension. Si l'ordinateur ne détecte pas la machine, vérifier qu'elle est connectée à l'ordinateur à l'aide du réseau ou d'un câble USB et qu'elle est sous tension, puis cliquer sur **C** (Rafraîchir).
- Si la machine désirée ne s'affiche pas, sélectionner [**Ajouter un périphérique personnalisé**] pour sélectionner directement la machine.

2 Sélectionner le pilote à installer.

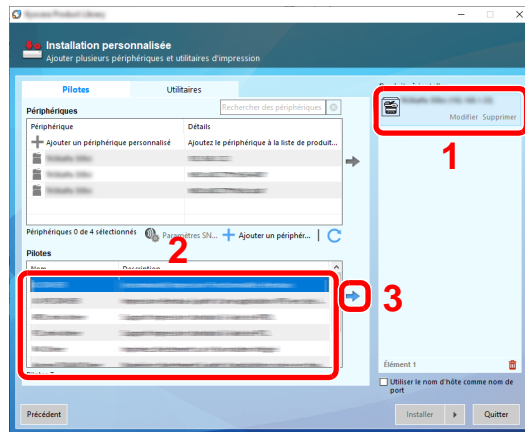

3 Cliquer sur l'onglet [**Utilitaire**] et sélectionner l'utilitaire à installer.

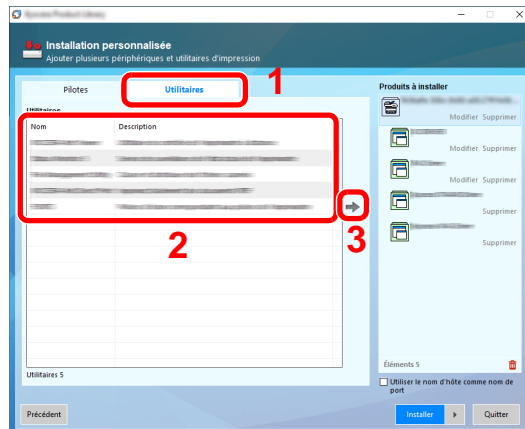

4 Cliquer sur **[Installer]**.

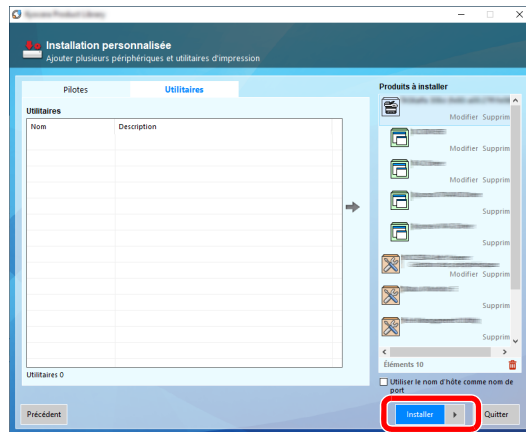

Après avoir cliqué sur **[Installer]**, un écran qui demande la coopération pour la collecte de données s'affiche. Sélectionner l'une des options de réponse et cliquer sur **[OK]**.

**REMARQUE**

Pour installer Status Monitor sur des versions de Windows antérieures à Windows 8.1, il est nécessaire d'installer Microsoft .NET Framework 4.0 au préalable.

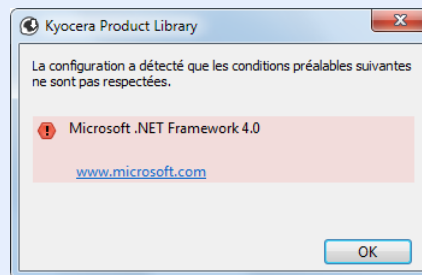

5 Terminer l'installation.

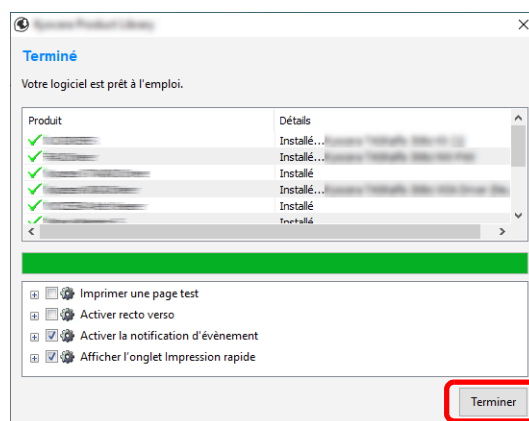

Lorsque "**Votre logiciel est prêt à l'emploi.**" s'affiche, le logiciel peut être utilisé. Pour imprimer une page de test, cliquer sur la case "**Imprimer une page test**" et sélectionner la machine.

Cliquer sur **[Terminer]** pour quitter l'assistant.

Si un message de redémarrage du système s'affiche, redémarrer l'ordinateur en suivant les indications à l'écran. Cela termine la procédure d'installation du pilote de l'imprimante.

En cas d'installation du pilote TWAIN, continuer avec la section suivante :

➔ [Configuration du pilote TWAIN \(page 2-61\)](#)

## Désinstallation du logiciel

Exécuter la procédure suivante pour supprimer le logiciel de votre ordinateur.



### REMARQUE

La désinstallation sous Windows doit être effectuée par un utilisateur connecté avec des privilèges d'administrateur.

### 1 Afficher l'écran.

Cliquer sur la boîte de recherche dans la barre des tâches et saisir « Désinstaller Product Library » dans la boîte de recherche. Sélectionner **[Désinstaller Product Library]** dans la liste de recherche.



### REMARQUE

- Dans Windows 8.1, cliquer sur **[Rechercher]** dans les icônes, puis saisir « Désinstaller Product Library » dans la boîte de recherche. Sélectionner **[Désinstaller Product Library]** dans la liste de recherche.
- Dans Windows 7, cliquer sur le bouton **[Démarrer]** de Windows et sélectionner **[Tous les programmes]**, **[(Nom de la société d'offre)]**, et **[Désinstaller Product Library]** pour afficher l'assistant de désinstallation.

### 2 Désinstaller le logiciel.

Cocher la case du logiciel à supprimer.

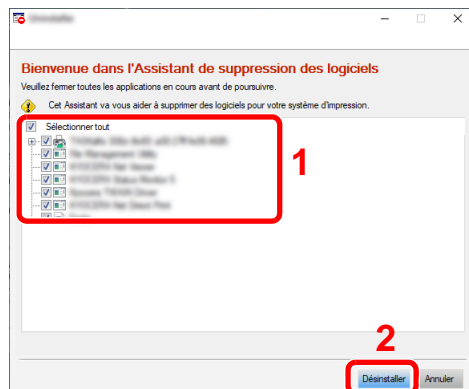

### 3 Terminer la désinstallation.

Si un message de redémarrage du système s'affiche, redémarrer l'ordinateur en suivant les indications à l'écran. Cela termine la procédure de désinstallation du logiciel.



### REMARQUE

Le logiciel peut aussi être désinstallé à l'aide de Product Library. Dans l'écran de Product Library, cliquer sur **[Désinstaller]** et suivre les instructions sur l'écran pour désinstaller le logiciel.

# Installation du logiciel sur un ordinateur Mac

La fonction imprimante de la machine peut être utilisée par un Mac.

## REMARQUE

- L'installation sous Mac OS doit être effectuée par un utilisateur connecté avec des privilèges d'administrateur.
- Lors de l'impression depuis un ordinateur Macintosh, régler l'émulation de la machine sur **[KPDL]** ou **[KPDL(Auto)]**.  
➔ [Imprimante \(page 8-46\)](#)
- En cas de connexion avec Bonjour, activer Bonjour dans les paramètres réseau de la machine.  
➔ [Bonjour \(page 8-64\)](#)
- Dans l'écran d'authentification, entrer le nom et le mot de passe utilisés pour la connexion au système d'exploitation.
- Lors de l'impression via AirPrint, il n'est pas nécessaire d'installer le logiciel.

### 1 Insérer le DVD.

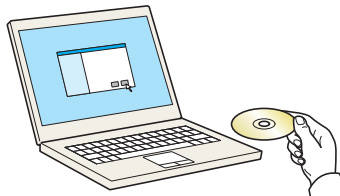

Effectuer un double-clic sur l'icône **[GEN\_LIB]**.

### 2 Afficher l'écran.

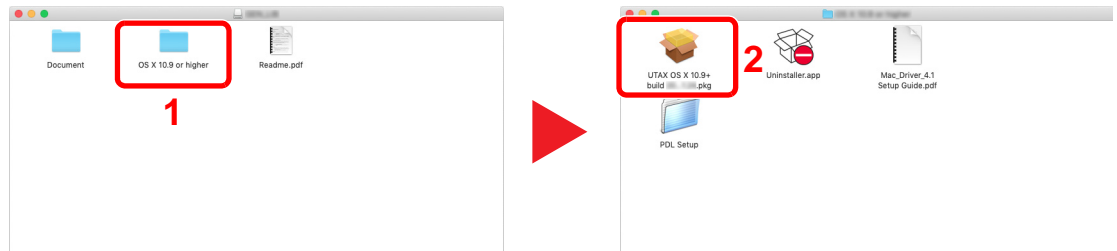

Effectuer un double-clic sur **[(Nom de marque) OS X x.x]** selon la version de Mac OS.

### 3 Installer le pilote d'imprimante.

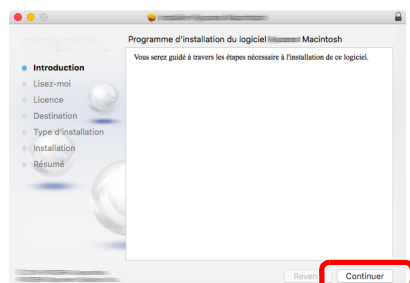

Installer le pilote d'imprimante en suivant les instructions du logiciel d'installation.

Cela termine l'installation du pilote de l'imprimante.

Si une connexion USB est utilisée, la machine est automatiquement reconnue et connectée.  
Si une connexion IP est utilisée, les paramètres ci-dessous sont nécessaires.

## 4 Configurer l'imprimante.

### 1 Ouvrir Préférences Système et ajouter l'imprimante.

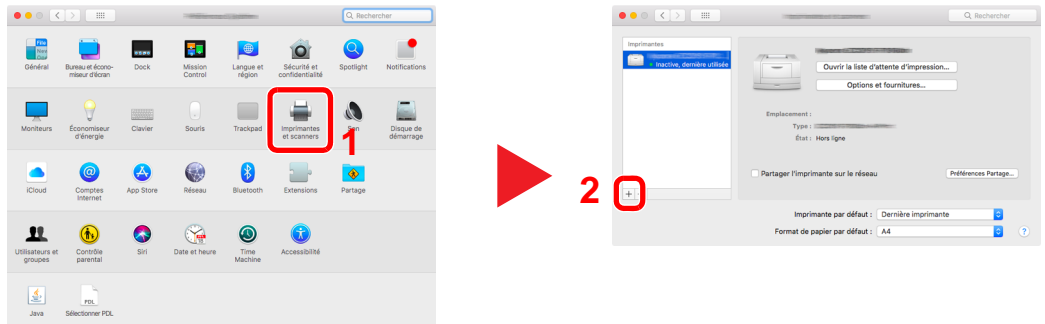

### 2 Sélectionner [Par défaut] et cliquer sur l'élément qui s'affiche dans « Nom », puis sélectionner le pilote dans « Utiliser ».

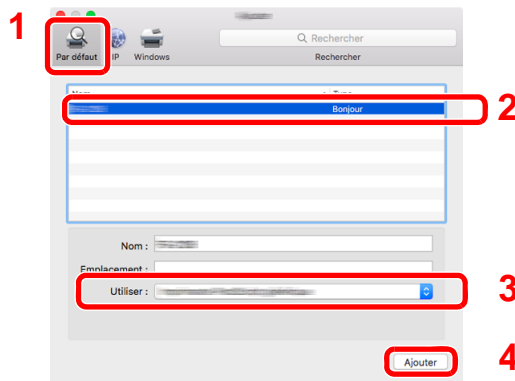

### 3 La machine sélectionnée est ajoutée.

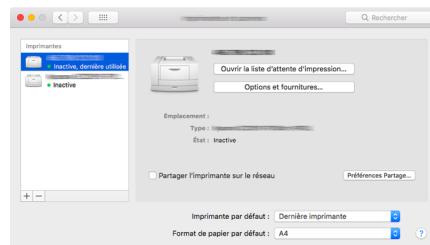

### REMARQUE

Lors de l'utilisation d'une connexion IP, cliquer sur l'icône IP pour une connexion IP, puis saisir le nom d'hôte ou l'adresse IP. Le numéro saisi dans « Adresse » s'affichera automatiquement dans « Nom ». Le modifier si nécessaire.

### 4 Sélectionner la nouvelle imprimante ajoutée et cliquer sur [Options et fournitures...] pour sélectionner les options installées avec la machine.

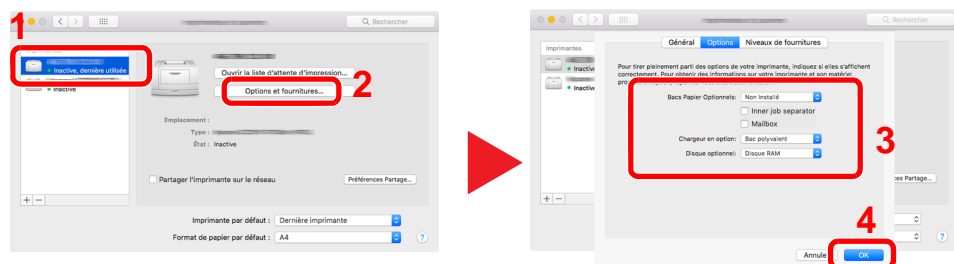

## Configuration du pilote TWAIN

Enregistrer cette machine sur le pilote TWAIN. Les instructions se basent sur les éléments de l'interface tels qu'ils apparaissent dans Windows 10.

### 1 Afficher l'écran.

- 1 Cliquer sur la boîte de recherche dans la barre des tâches et saisir « TWAIN Driver Setting » dans la boîte de recherche. Sélectionner **[TWAIN Driver Setting]** dans la liste de recherche.

#### REMARQUE

- Dans Windows 8.1, cliquer sur **[Rechercher]** dans les icônes, puis saisir « TWAIN Driver Setting » dans la boîte de recherche. Sélectionner **[TWAIN Driver Setting]** dans la liste de recherche.
- Sous Windows 7, sélectionner le bouton **[Démarrer]** de Windows, **[Tous les programmes]**, **[(Nom de marque)]** puis **[TWAIN Driver Setting]**. L'écran TWAIN Driver s'affiche.

### 2 Cliquer sur **[Ajouter]**.

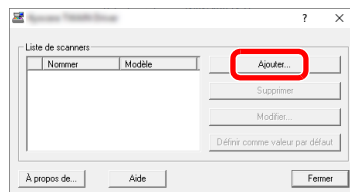

### 2 Configurer le pilote TWAIN.

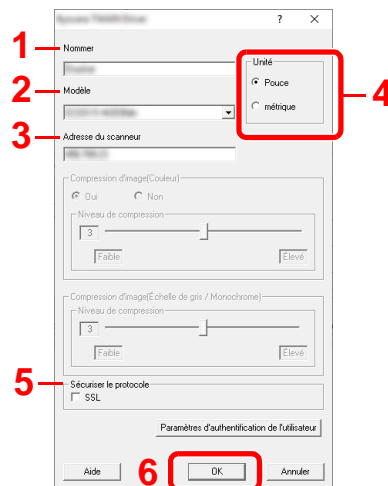

- 1 Saisir l'adresse du scanner.
- 2 Sélectionner cette machine dans la liste.
- 3 Entrer l'adresse IP ou le nom d'hôte de la machine.
- 4 Définir les unités de mesure.
- 5 Lors de l'utilisation de SSL, cocher la case à côté de SSL.
- 6 Cliquer sur **[OK]**.

#### REMARQUE

Si l'adresse IP ou le nom d'hôte de la machine sont inconnus, contacter l'administrateur.

### 3 Terminer l'enregistrement.

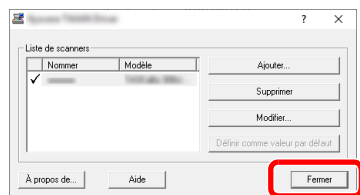

#### REMARQUE

Cliquer sur **[Supprimer]** pour supprimer la machine ajoutée. Cliquer sur **[Modifier]** pour modifier les noms.



## Configuration du pilote WIA

Enregistrer cette machine sur le pilote WIA. Les instructions se basent sur les éléments de l'interface tels qu'ils apparaissent dans Windows 10.

### 1 Afficher l'écran.

- 1 Cliquer sur la boîte de recherche dans la barre des tâches et saisir « Afficher les scanners et les appareils photo » dans la boîte de recherche. Sélectionner **[Afficher les scanners et les appareils photo]** dans la liste de recherche pour afficher l'écran Scanneurs et appareils photo.

#### REMARQUE

- Dans Windows 8.1, cliquer sur **[Rechercher]** dans les icônes, puis saisir « Afficher les scanners et les appareils photo » dans la boîte de recherche. Sélectionner **[Afficher les scanners et les appareils photo]** dans la liste de recherche pour afficher l'écran Scanneurs et appareils photo.
- Dans Windows 7, cliquer sur le bouton **[Démarrer]** de Windows et entrer **[Scanner]** dans **[Rechercher les programmes et fichiers]**. Cliquer sur **[Afficher les scanners et les appareils photo]** dans la liste de recherche pour afficher l'écran Scanneurs et appareils photo.

- 2 Sélectionner le même nom que cette machine pour les pilotes WIA et cliquer sur **[Propriétés]**.

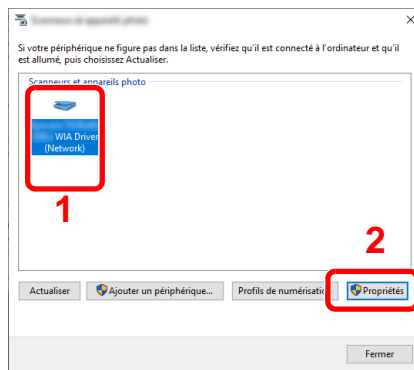

### 2 Configurer le pilote WIA.

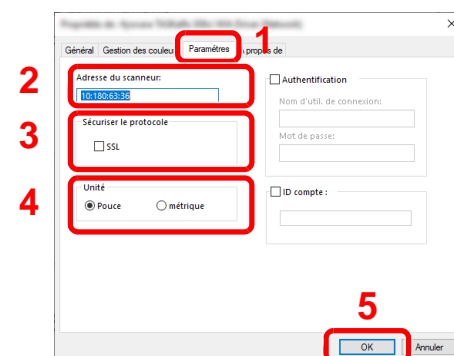

- 1 Cliquer sur l'onglet **[Paramètres]**.
- 2 Entrer les adresses IP ou le nom d'hôte de la machine.
- 3 Lors de l'utilisation de SSL, cocher la case à côté de SSL.
- 4 Définir les unités de mesure.
- 5 Cliquer sur **[OK]**.

# Vérification du compteur

Vérifier le nombre de feuilles imprimées et numérisées.

- 1 Afficher l'écran.  
Touche **[Menu Système/Compteur]** > **[Compteur]**
- 2 Vérifier le compteur.

# Préparations supplémentaires pour l'administrateur

En plus des informations fournies dans ce chapitre, l'administrateur de cette machine doit vérifier les points suivants et configurer les paramètres en fonction des besoins.

## Envoyer des documents à un ordinateur

### Pour envoyer vers un dossier partagé (Envoi vers dossier (SMB))

Pour envoyer un document qui a été chargé, il faut créer un dossier partagé pour recevoir le document sur l'ordinateur.

➔ [Préparation à l'envoi d'un document vers dossier partagé dans un ordinateur \(page 3-14\)](#)

### Pour envoyer des images numérisées par e-mail (Envoi en E-mail)

Il est possible d'envoyer l'image numérisée d'un original comme pièce jointe à un e-mail.

➔ [Paramètres e-mail \(page 2-71\)](#)

## Renforcer la sécurité

Cette machine est livrée avec deux utilisateurs par défaut enregistrés : un avec des droits d'administrateur de la machine et un autre avec des droits d'utilisateur. La connexion avec ce dernier utilisateur permet de configurer tous les paramètres, aussi veiller à modifier le nom d'utilisateur et le mot de passe de connexion.

En outre, cette machine est dotée d'une fonction d'authentification d'utilisateur qui peut être configurée pour limiter l'accès à la machine aux personnes disposant d'un nom d'utilisateur et d'un mot de passe enregistrés.

➔ [Authentification de l'utilisateur et comptabilité \(Utilisateur, Compta. des travaux\) \(page 9-1\)](#)



### REMARQUE

#### Protection des informations confidentielles par TPM

Ce produit est équipé de la puce de sécurité appelée TPM (Module de plateforme sécurisée). La clé de cryptage utilisée pour crypter les informations confidentielles sur cette machine est stockée dans une zone de stockage dédiée sur la puce TPM. Étant donné que cette zone de stockage ne peut pas être lue depuis l'extérieur du TPM, les informations confidentielles peuvent être protégées en toute sécurité.

Je veux...	Fonctions	Page de référence
<b>Limiter les utilisateurs de la machine.</b>	Connexion util.	<a href="#">page 9-3</a>
	Sécurité d'authentification	<a href="#">page 9-6</a>
	Réinitialisation auto du panneau	<a href="#">page 8-8</a>
	Paramètres de carte ID <sup>*1</sup>	<a href="#">page 9-33</a>
<b>Limiter les fonctions de base pouvant être utilisées.</b>	Autorisation locale	<a href="#">page 9-20</a>
	Param. autoris. groupe	<a href="#">page 9-22</a>
	Param. autoris. invité	<a href="#">page 9-25</a>
<b>Empêcher un autre utilisateur de manipuler les documents stockés dans la machine.</b>	Boîte personnalisée	<a href="#">page 5-50</a>

Je veux...	Fonctions	Page de référence
<b>Imprime le document stocké dans la machine lorsque l'utilisateur utilise la machine avec le panneau de commande.</b>	Impression à distance	<a href="#">page 8-49</a>
<b>Empêcher la fuite des données stockées dans la machine.</b>	Écrasement des données* <sup>2</sup>	Se reporter au <b>Data Encryption/ Overwrite Operation Guide.</b>
	Cryptage* <sup>2</sup>	
	Fonctions de cryptage PDF	<a href="#">page 6-79</a>
<b>Supprimer totalement les données sur la machine avant de la mettre au rebut.</b>	Nettoyage des données	<a href="#">page 8-73</a>
<b>Enregistrer l'historique des opérations des utilisateurs.</b>	Paramètres de l'historique des connexions	<a href="#">page 8-30</a>
	Paramètres de l'historique du journal de la machine	<a href="#">page 8-31</a>
	Journal err. comm. sécur.	<a href="#">page 8-32</a>
<b>Protéger la transmission contre les interceptions et les écoutes.</b>	IPP sur SSL	<a href="#">page 8-61</a>
	HTTPS	<a href="#">page 8-61</a>
	Sécurité LDAP	Se reporter au <b>Embedded Web Server RX User Guide.</b>
	Sécurité SMTP	<a href="#">page 8-40</a>
	Sécurité POP3	<a href="#">page 8-40</a>
	Transmission cryptée FTP	<a href="#">page 6-84</a>
	WSD amélioré (SSL)	<a href="#">page 8-62</a>
	IPSec	<a href="#">page 8-65</a>
<b>Vérifier le logiciel sur la machine.</b>	Vérification du logiciel	<a href="#">page 8-71</a>

\*1 Le Card Authentication Kit en option est requis.

\*2 Il est nécessaire d'activer la fonction de sécurité des données.

# Embedded Web Server RX

Si la machine est connectée au réseau, il est possible de configurer différents paramètres en utilisant Embedded Web Server RX.

Cette section explique comment accéder à Embedded Web Server RX et comment modifier les paramètres de sécurité et le nom d'hôte.

## ➔ Embedded Web Server RX User Guide



### REMARQUE

Pour obtenir un accès complet aux fonctions des pages de Embedded Web Server RX, saisir le nom d'utilisateur et le mot de passe, puis cliquer sur [**Connexion**]. La saisie du mot de passe administrateur prédéfini permet à l'utilisateur d'accéder à toutes les pages, y compris Boîte de document, Carnet d'adresses et Paramètres dans le menu de navigation. Le paramètre d'usine par défaut pour l'utilisateur par défaut avec des privilèges d'administrateur est indiqué ci-dessous. (Les majuscules et les minuscules sont distinguées (sensible à la casse)).

**Nom d'utilisateur:** Admin  
**Mot de passe d'accès :** Admin

Les paramètres que l'administrateur et les utilisateurs génériques peuvent configurer dans Embedded Web Server RX sont les suivants.

Paramètre	Description	Adminis- trateur	Utilisateur générique
<b>Informations sur l'appareil/Utilisation à distance</b>	Permet de vérifier la structure de la machine.	<input type="radio"/>	<input type="radio"/>
<b>État du travail</b>	Affiche toutes les informations sur la machine, y compris les travaux d'impression et de numérisation, les travaux de stockage, les travaux planifiés et l'historique du journal des travaux.	<input type="radio"/>	<input type="radio"/>
<b>Boîte de document</b>	Ajouter ou supprimer des boîtes de documents ou supprimer des documents dans une boîte de documents.	<input type="radio"/>	<input type="radio"/> *1
<b>Carnet d'adresses</b>	Créer, modifier ou supprimer des adresses et des groupes d'adresses.	<input type="radio"/>	<input type="radio"/> *1
<b>Paramètres de la machine</b>	Configurer les paramètres avancés de la machine.	<input type="radio"/>	—
<b>Paramètres de fonction</b>	Configurer les paramètres des fonctions avancées.	<input type="radio"/>	—
<b>Paramètres réseau</b>	Configurer les paramètres réseau avancés.	<input type="radio"/>	—
<b>Paramètres de sécurité</b>	Configurer les paramètres de sécurité avancés.	<input type="radio"/>	—
<b>Paramètres de gestion</b>	Configurer les paramètres de gestion avancés.	<input type="radio"/>	—

\*1 Selon les autorisations de l'utilisateur, certains paramètres ne peuvent pas être configurés par l'utilisateur connecté.



### REMARQUE

Le kit fax en option est nécessaire pour utiliser la fonction fax.  
 Ce manuel ne traite pas des réglages relatifs à la fonction FAX.

➔ Manuel d'utilisation du FAX

## Accès à Embedded Web Server RX

### 1 Afficher l'écran.

1 Lancer le navigateur Web.

2 Dans la barre Adresse ou Emplacement, saisir l'adresse IP ou le nom d'hôte de la machine.

Cliquer dans l'ordre suivant pour vérifier l'adresse IP et le nom d'hôte de la machine.

**[Informations sur l'appareil]** dans l'écran d'accueil > **[Identificat./Réseau filaire]**

Exemples : <https://10.180.81.3/> (pour une adresse IP)

<https://MFP001> (si le nom d'hôte est "MFP001")

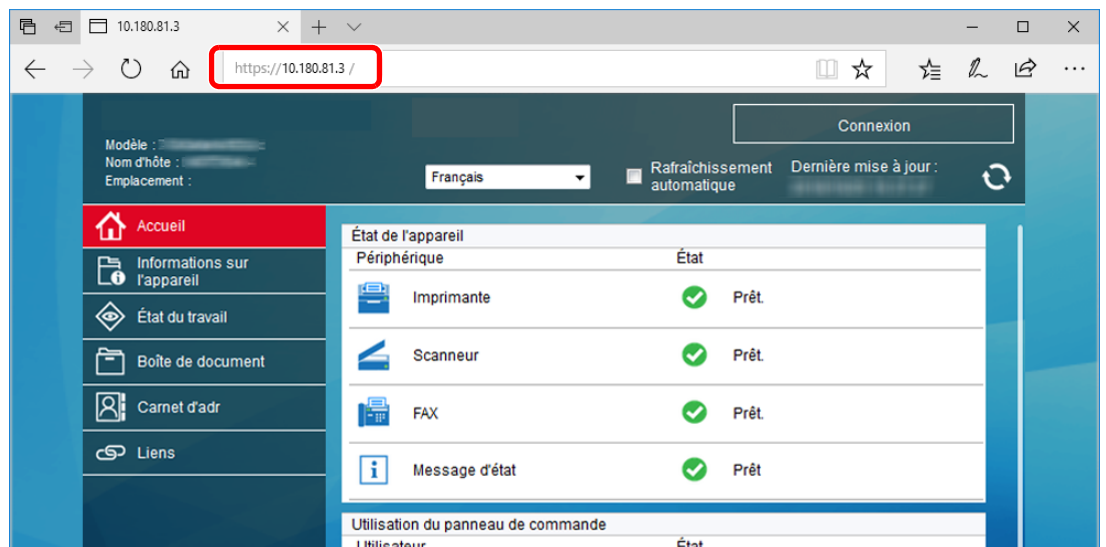

La page Web affiche les informations de base sur la machine et Embedded Web Server RX, ainsi que l'état actuel.

#### REMARQUE

Si le message « Il existe un problème avec le certificat de sécurité de ce site Web » s'affiche, configurer le certificat.

➔ **Embedded Web Server RX User Guide**

Il est également possible de continuer l'opération sans configurer le certificat.

### 2 Configurer la fonction.

Sélectionner une catégorie dans la barre de navigation à gauche de l'écran.

#### REMARQUE

Pour obtenir un accès complet aux fonctions des pages de Embedded Web Server RX, saisir le nom d'utilisateur et le mot de passe, puis cliquer sur **[Connexion]**. La saisie du mot de passe administrateur prédéfini permet à l'utilisateur d'accéder à toutes les pages, y compris Boîte de document, Carnet d'adresses et Paramètres dans le menu de navigation. Le paramètre d'usine par défaut pour l'utilisateur par défaut avec des privilèges d'administrateur est indiqué ci-dessous. (Les majuscules et les minuscules sont distinguées (sensible à la casse)).

**Nom d'utilisateur:** Admin

**Mot de passe d'accès :** Admin

## Modification des paramètres de sécurité

### 1 Afficher l'écran.

1 Lancer le navigateur Web.

2 Dans la barre Adresse ou Emplacement, saisir l'adresse IP ou le nom d'hôte de la machine.

Cliquer dans l'ordre suivant pour vérifier l'adresse IP et le nom d'hôte de la machine.

**[Informations sur l'appareil]** dans l'écran d'accueil > **[Identificat./Réseau filaire]**

3 Se connecter avec des droits administrateur.



Le paramètre d'usine par défaut pour l'utilisateur par défaut avec des privilèges d'administrateur est indiqué ci-dessous. (Les majuscules et les minuscules sont distinguées (sensible à la casse)).

Nom d'utilisateur: Admin  
Mot de passe d'accès : Admin

4 Cliquer sur **[Paramètres de sécurité]**.

### 2 Configurer les paramètres de sécurité.

Dans le menu **[Paramètres de sécurité]**, sélectionner le paramètre à configurer.



#### REMARQUE

Pour plus de détails sur les paramètres concernant les certificats, se reporter au document suivant :

➔ **Embedded Web Server RX User Guide**

## Modification des informations de la machine

### 1 Afficher l'écran.

1 Lancer le navigateur Web.

2 Dans la barre Adresse ou Emplacement, saisir l'adresse IP ou le nom d'hôte de la machine.

Cliquer dans l'ordre suivant pour vérifier l'adresse IP et le nom d'hôte de la machine.

**[Informations sur l'appareil]** dans l'écran d'accueil > **[Identificat./Réseau filaire]**

3 Se connecter avec des droits administrateur.



Le paramètre d'usine par défaut pour l'utilisateur par défaut avec des privilèges d'administrateur est indiqué ci-dessous. (Les majuscules et les minuscules sont distinguées (sensible à la casse)).

Nom d'utilisateur: Admin

Mot de passe d'accès : Admin

4 Dans le menu **[Paramètres de la machine]**, cliquer sur **[Système]**.

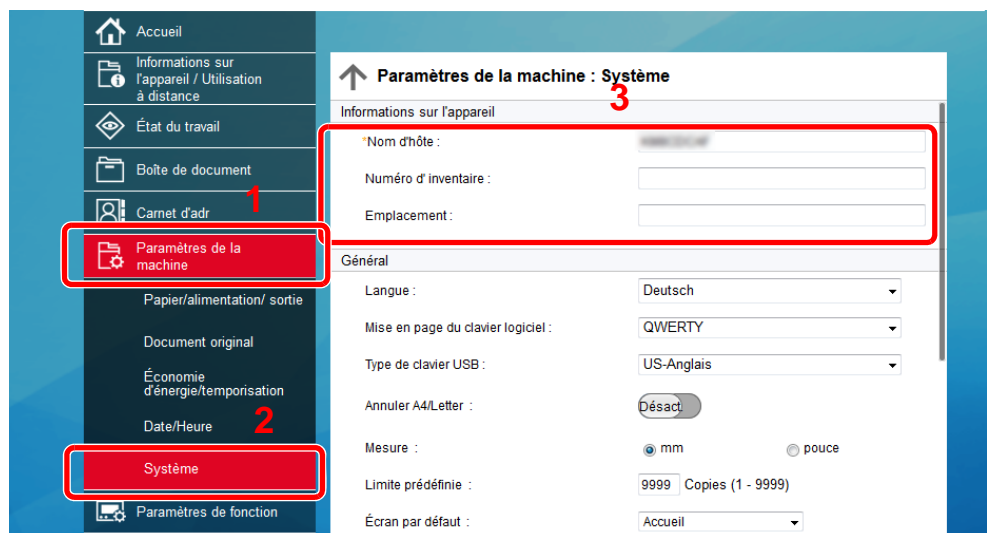

### 2 Spécifier le nom d'hôte.

Saisir les informations de la machine, puis cliquer sur **[Soumettre]**.

#### ✔ IMPORTANT

**Après la modification des paramètres, redémarrer le réseau ou mettre la machine hors tension, puis à nouveau sous tension.**

**Pour redémarrer la carte d'interface réseau, cliquer sur [Réinitialiser] dans le menu [Paramètres de gestion], puis cliquer sur [Redémarrage du réseau] dans « Redémarrer ».**



## Paramètres e-mail

En configurant les paramètres SMTP, il est possible d'envoyer les images numérisées par la machine comme pièce jointes dans un e-mail et d'envoyer des avis par e-mail lorsque les travaux sont terminés.

Afin de pouvoir utiliser cette fonction, la machine doit être connectée à un serveur de messagerie via le protocole SMTP.

Configurer également les points suivants.

- Paramètres SMTP  
Élément : « Protocole SMTP » et « Nom de serveur SMTP » dans « SMTP »
- L'adresse de l'expéditeur lorsque la machine envoie des e-mails  
Élément : « Adresse de l'expéditeur » dans « Paramètres d'envoi d'e-mail »
- Le paramètre pour limiter la taille des e-mails  
Élément : « Lim. taille e-mail » dans « Paramètres d'envoi d'e-mail »

La méthode permettant de définir les réglages SMTP est décrite ci-après.

### 1 Afficher l'écran.

Afficher l'écran du protocole SMTP.

1 Lancer le navigateur Web.

2 Dans la barre Adresse ou Emplacement, saisir l'adresse IP ou le nom d'hôte de la machine.

Cliquer dans l'ordre suivant pour vérifier l'adresse IP et le nom d'hôte de la machine.

**[Informations sur l'appareil]** dans l'écran d'accueil > **[Identificat./Réseau filaire]**

3 Se connecter avec des droits administrateur.



Le paramètre d'usine par défaut pour l'utilisateur par défaut avec des privilèges d'administrateur est indiqué ci-dessous. (Les majuscules et les minuscules sont distinguées (sensible à la casse)).

Nom d'utilisateur: Admin  
Mot de passe d'accès : Admin

4 Dans le menu **[Paramètres réseau]**, cliquer sur **[Protocole]**.

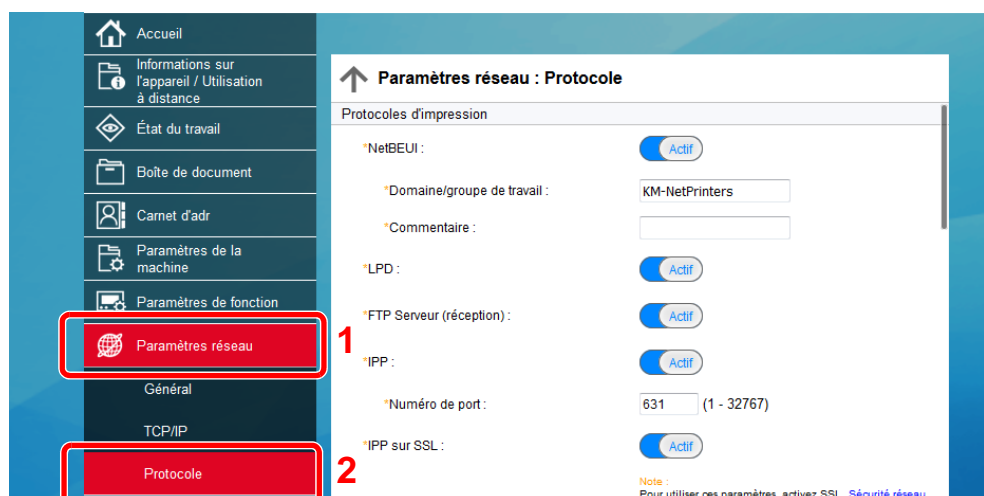

## 2 Configurer les paramètres.

Régler « SMTP (transmis. e-mail) » sur **[Activé]** dans « Protocoles d'envoi ».

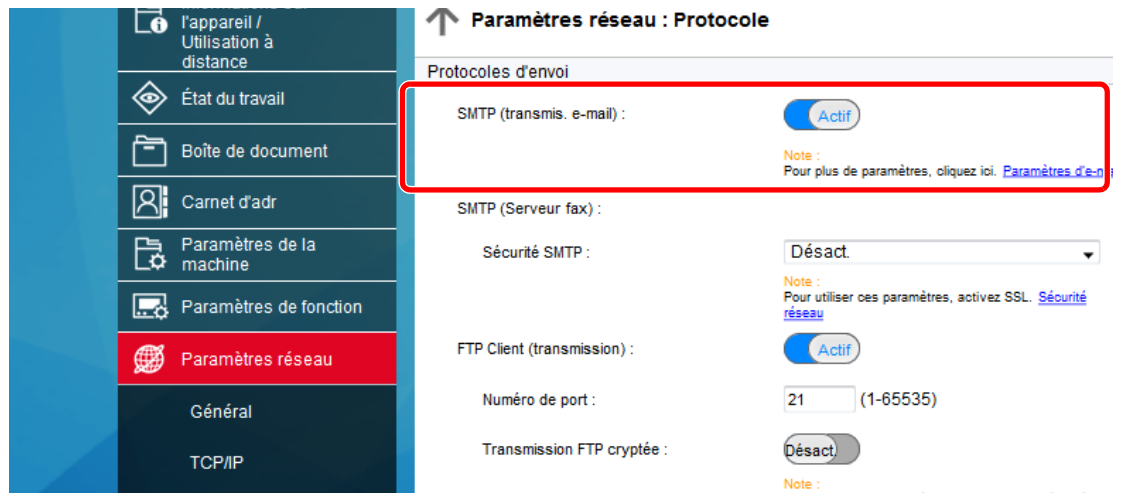

## 3 Afficher l'écran.

Afficher l'écran des paramètres d'e-mail.

Dans le menu **[Paramètres fonction]**, cliquer sur **[E-mail]**.

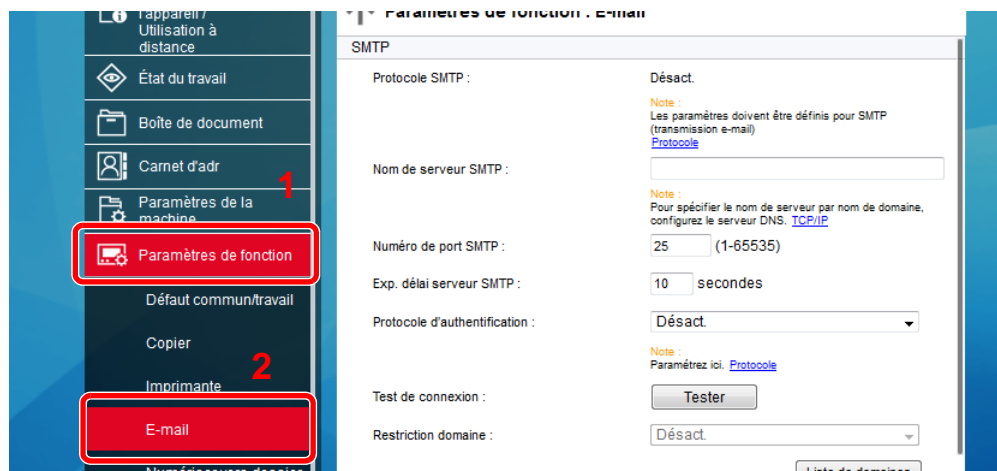

## 4 Configurer les paramètres.

Saisir les éléments « SMTP » et « Paramètres d'envoi d'e-mail ».

Paramètre	Description
<b>SMTP</b>	Configurer pour envoyer un courrier électronique à partir de la machine.
<b>Protocole SMTP</b>	Afficher les paramètres du protocole SMTP. Vérifier que « Protocole SMTP » est réglé sur [ <b>Activé</b> ]. Si le réglage est [ <b>Désactivé</b> ], cliquer sur [ <b>Protocole</b> ] et régler le protocole SMTP sur [ <b>Activé</b> ].
<b>Nom de serveur SMTP*1</b>	Saisir le nom d'hôte ou l'adresse IP du serveur SMTP.
<b>Numéro de port SMTP</b>	Spécifier le numéro de port à utiliser pour SMTP. Le numéro de port par défaut est 25.
<b>Exp. délai serveur SMTP</b>	Régler le délai d'attente en secondes avant l'expiration.
<b>Protocole d'authentification</b>	Pour utiliser l'authentification SMTP, saisir les informations de l'utilisateur pour l'authentification.
<b>Sécurité SMTP</b>	Configurer la sécurité SMTP. Activer « Sécurité SMTP » dans « SMTP (transmis. e-mail) » sur la page [ <b>Paramètres du protocole</b> ].
<b>Test de connexion</b>	Effectue un test pour vérifier que l'e-mail fonctionne selon les paramètres sans envoyer un e-mail.
<b>Restriction domaine</b>	Pour limiter les domaines, cliquer sur [ <b>Liste de domaines</b> ] et saisir les noms de domaines des adresses à autoriser ou rejeter. La limitation peut aussi être spécifiée par adresse e-mail.

Paramètre		Description
<b>POP3</b>	<b>Protocole POP3</b>	Il n'est pas nécessaire de régler les éléments suivants lors de l'activation seule de la fonction d'envoi d'e-mails à partir de la machine. Régler les éléments suivants en cas d'activation de la fonction de réception d'e-mails sur la machine.  ➔ <b>Embedded Web Server RX User Guide</b>
	<b>Intervalle de vérification</b>	
	<b>Exécuter une fois maintenant</b>	
	<b>Restriction domaine</b>	
	<b>Paramètres utilisateur POP3</b>	
<b>Paramètres d'envoi d'e-mail</b>	<b>Lim. taille e-mail</b>	Saisir la taille maximale autorisée pour les e-mails en kilo-octets. Lorsque la taille de l'e-mail est supérieure à cette valeur, un message d'erreur s'affiche et l'envoi de l'e-mail est annulé. Utiliser ce paramètre si Lim. taille e-mail a été défini pour le serveur SMTP. Dans le cas contraire, saisir une valeur nulle (0) pour activer l'envoi d'e-mail quelle que soit la limite de taille.
	<b>Adresse de l'expéditeur<sup>*1</sup></b>	Spécifier l'adresse de l'expéditeur lorsque la machine envoie des e-mails, par exemple l'administrateur de la machine, afin que les réponses ou les rapports de non remise soient envoyés à cette personne et non à la machine. L'adresse de l'expéditeur doit être correctement saisie pour l'authentification SMTP. La longueur maximale de l'adresse de l'expéditeur est de 256 caractères.
	<b>Signature</b>	Saisir la signature. Il s'agit d'un texte libre qui s'affichera à la fin du corps de l'e-mail. Cette option est souvent utilisée pour une identification supplémentaire de la machine. La longueur maximale de la signature est de 512 caractères.
	<b>Fonctions par défaut</b>	Modifier les paramètres des fonctions par défaut sur la page [ <b>Paramètres communs/travail par défaut</b> ].

\*1 S'assurer de saisir les éléments.

## 5 Cliquer sur [Soumettre].

## Enregistrement des destinations

### 1 Afficher l'écran.

1 Lancer le navigateur Web.

2 Dans la barre Adresse ou Emplacement, saisir l'adresse IP ou le nom d'hôte de la machine.

Cliquer dans l'ordre suivant pour vérifier l'adresse IP et le nom d'hôte de la machine.

**[Informations sur l'appareil]** dans l'écran d'accueil > **[Identificat./Réseau filaire]**

3 Se connecter avec des droits administrateur.



Le paramètre d'usine par défaut pour l'utilisateur par défaut avec des privilèges d'administrateur est indiqué ci-dessous. (Les majuscules et les minuscules sont distinguées (sensible à la casse)).

Nom d'utilisateur: Admin  
Mot de passe d'accès : Admin

4 Dans le menu **[Carnet d'adr]**, cliquer sur **[Carnet d'adresses machine]**.

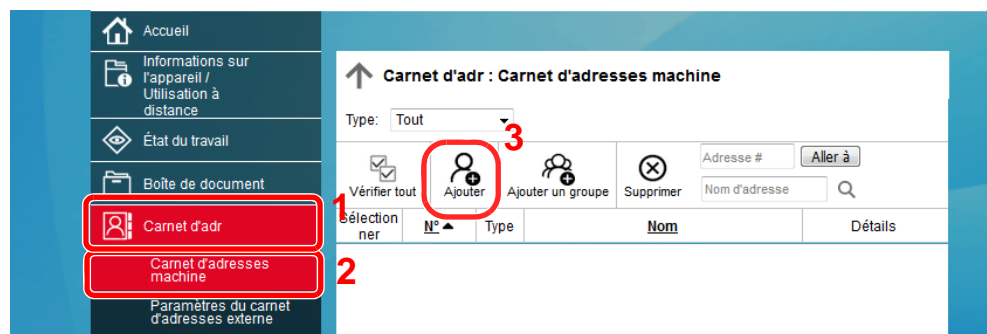

5 Cliquer sur **[Ajouter]**.

### 2 Remplir les champs.

1 Entrer les informations de la destination.

Saisir les informations pour la destination à enregistrer. Les champs à renseigner sont les mêmes que pour l'enregistrement via le panneau de commande.

➔ [Enregistrement des destinations dans le carnet d'adresses \(page 3-30\)](#)

2 Cliquer sur **[Soumettre]**.

## Création d'une nouvelle Boîte personnalisée

### 1 Afficher l'écran.

1 Lancer le navigateur Web.

2 Dans la barre Adresse ou Emplacement, saisir l'adresse IP ou le nom d'hôte de la machine.

Cliquer dans l'ordre suivant pour vérifier l'adresse IP et le nom d'hôte de la machine.

**[Informations sur l'appareil]** dans l'écran d'accueil > **[Identificat./Réseau filaire]**

3 Dans le menu **[Boîte de document]**, cliquer sur **[Boîte personnalisée]**.

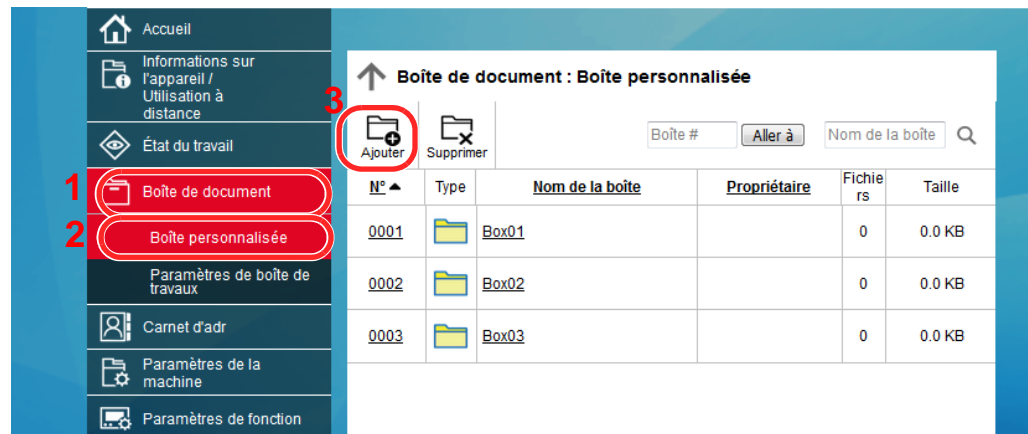

4 Cliquer sur **[Ajouter]**.

### 2 Configurer la boîte personnalisée.

1 Saisir les détails de la boîte.

Saisir les informations pour la boîte personnalisée à enregistrer. Pour plus de détails sur les champs à renseigner, se reporter au document suivant :

➔ **Embedded Web Server RX User Guide**

2 Cliquer sur **[Soumettre]**.

## Impression d'un document stocké dans une Boîte personnalisée

### 1 Afficher l'écran.

1 Lancer le navigateur Web.

2 Dans la barre Adresse ou Emplacement, saisir l'adresse IP ou le nom d'hôte de la machine.

Cliquer dans l'ordre suivant pour vérifier l'adresse IP et le nom d'hôte de la machine.

**[Informations sur l'appareil]** dans l'écran d'accueil > **[Identificat./Réseau filaire]**

3 Dans le menu **[Boîte de document]**, cliquer sur **[Boîte personnalisée]**.

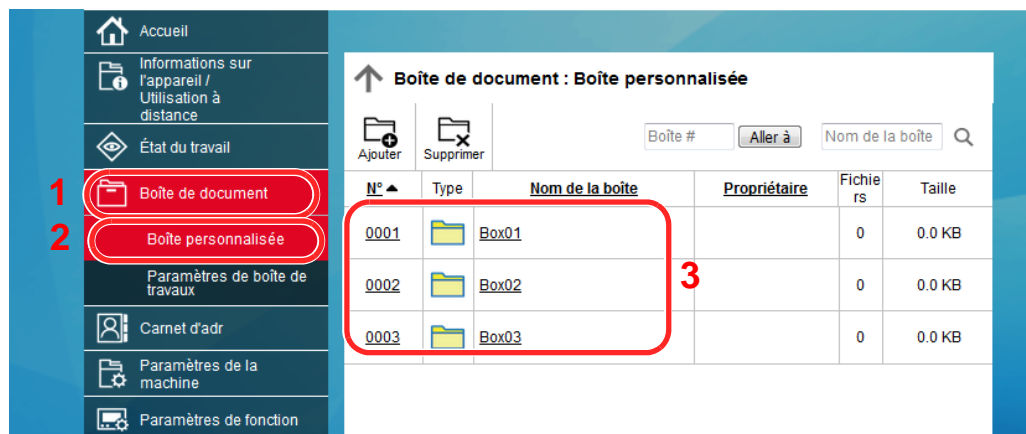

4 Cliquer sur le numéro ou le nom de la boîte personnalisée dans laquelle est stocké le document.

### 2 Imprimer le document.

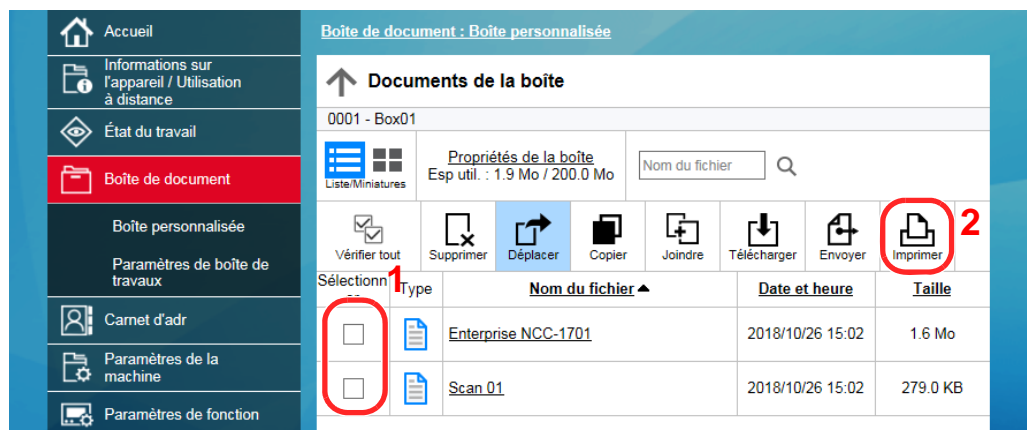

1 Sélectionner le document à imprimer.

Cocher la case du document à imprimer.

2 Cliquer sur **[Imprimer]**.

3 Configurer les paramètres pour l'impression et cliquer sur **[Imprimer]**.

# Transfert de données à partir d'autres produits

Grâce à l'utilisation de l'utilitaire de la machine, il est possible de transférer aisément les carnets d'adresses lorsque la machine doit être remplacée.

Cette section explique comment transférer les données entre les produits.

## Migration du carnet d'adresses

Le carnet d'adresses enregistré sur la machine peut être sauvegardé ou transféré en utilisant NETWORK PRINT MONITOR sur le DVD fourni.

Pour plus de détails sur le fonctionnement de NETWORK PRINT MONITOR, se reporter à :

➔ **NETWORK PRINT MONITOR User Guide**

### Sauvegarde des données du carnet d'adresses sur l'ordinateur

- 1 Lancer NETWORK PRINT MONITOR.
- 2 Créer une sauvegarde.
  - 1 Effectuer un clic droit sur le nom du modèle à partir duquel sauvegarder le carnet d'adresses, puis sélectionner **[Avancé]** - **[Paramétrage de plusieurs périphériques]**.

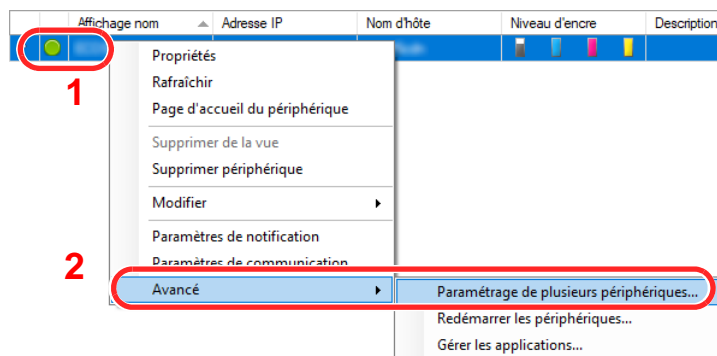

- 2 Sélectionner **[Mode personnalisé]** et cliquer sur **[Suivant]**.

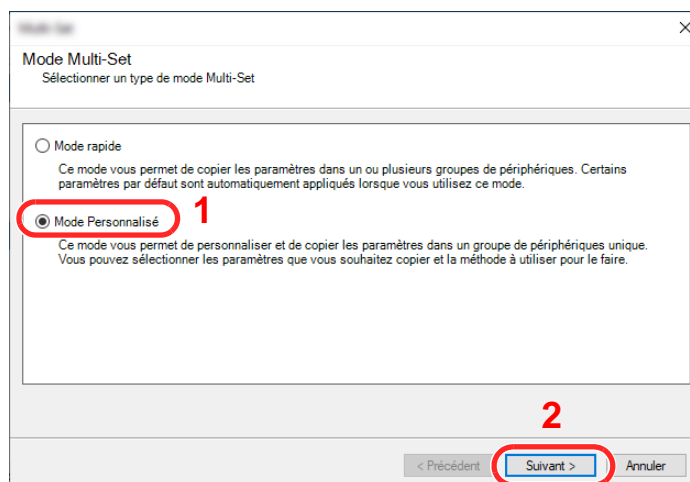



- 3 Sélectionner le groupe de périphériques de destination et cliquer sur **[Suivant]**.

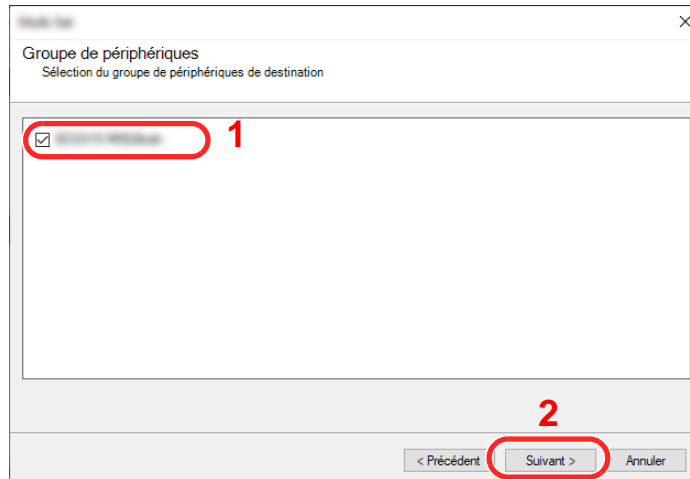

- 4 Sélectionner **[Carnet d'adresses du périphérique]** et cliquer sur **[Suivant]**.

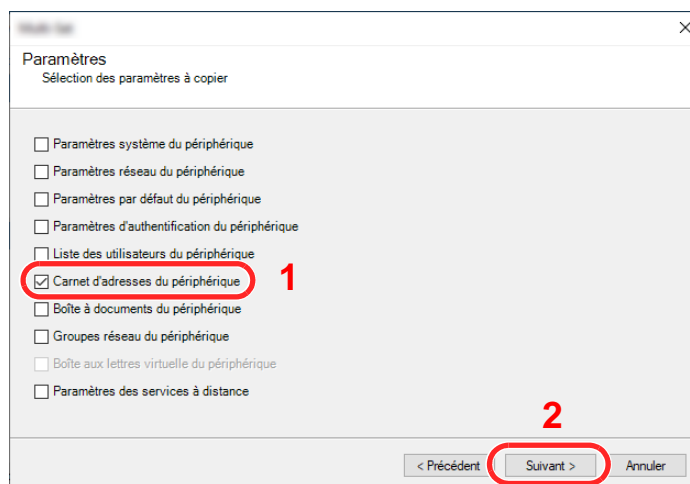

- 5 Sélectionner **[Créer à partir d'un périphérique]** et décocher **[Remplacer les paramètres du périphérique cible]**, puis cliquer sur **[Suivant]**.

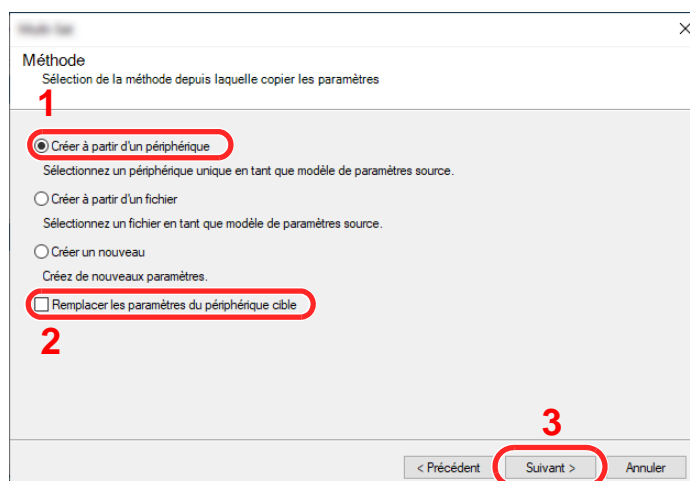

6 Sélectionner le modèle à sauvegarder et cliquer sur **[Suivant]**.

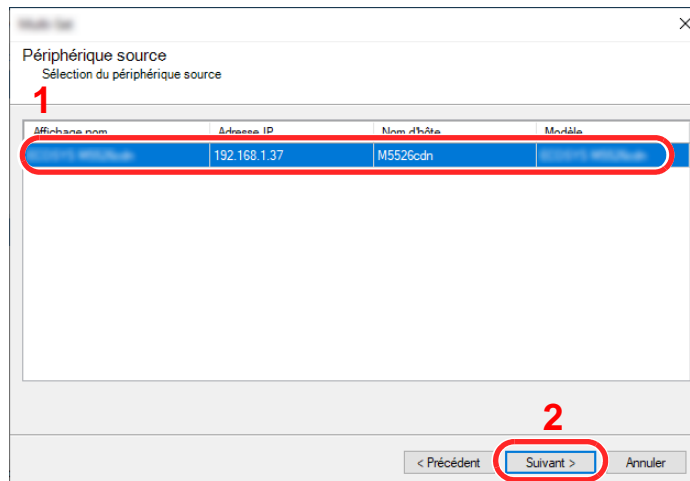

 **REMARQUE**

Si l'écran « Connexion administrateur » s'affiche, saisir le « Nom d'utilisateur de l'administrateur » et le « Mot de passe de connexion », puis cliquer sur **[OK]**. Les paramètres par défaut sont les suivants (les majuscules et les minuscules sont distinguées (sensible à la casse)).

**Nom d'utilisateur:** Admin  
**Mot de passe d'accès :** Admin

7 Cliquer sur **[Enregistrer vers fichier]**.

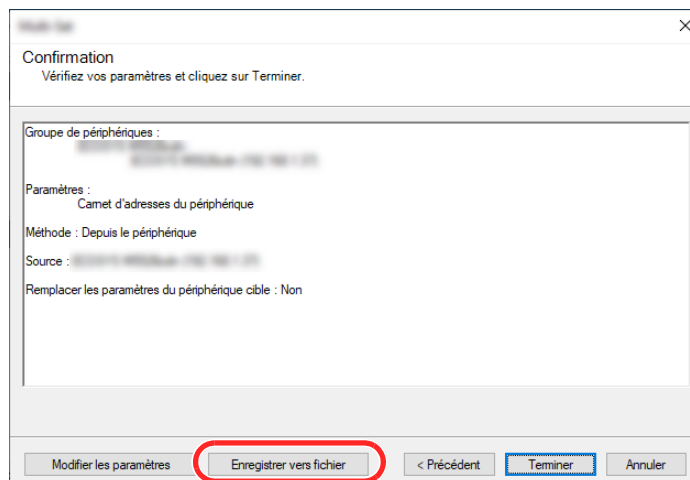

8 Spécifier l'emplacement où enregistrer le fichier, saisir le nom du fichier, puis cliquer sur **[Enregistrer]**.

Pour « Type de fichier à enregistrer », s'assurer de sélectionner « Fichier XML ».

- 9 Après l'enregistrement du fichier, toujours cliquer sur **[Annuler]** pour fermer la fenêtre.

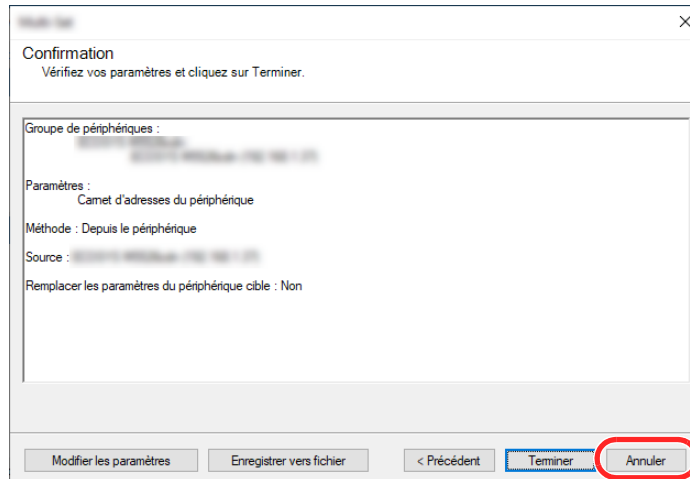

Noter que la sélection de **[Terminer]** inscrira les données dans le carnet d'adresses de la machine.

## Inscription des données du carnet d'adresses sur la machine

- 1 Lancer NETWORK PRINT MONITOR.
- 2 Charger les données du carnet d'adresses.
  - 1 Effectuer un clic droit sur le nom du modèle vers lequel transférer le carnet d'adresses, puis sélectionner **[Avancé]** - **[Paramétrage de plusieurs périphériques]**.

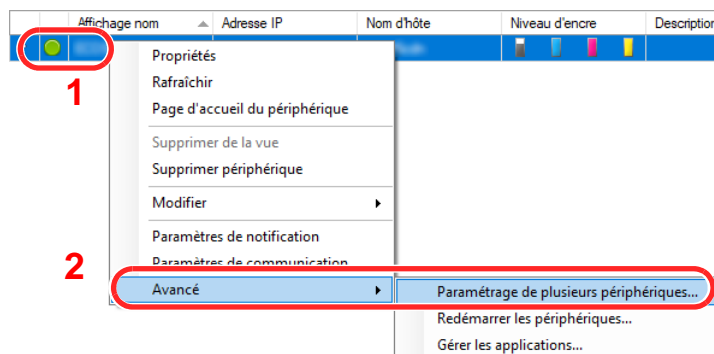

- 2 Sélectionner **[Mode personnalisé]** et cliquer sur **[Suivant]**.

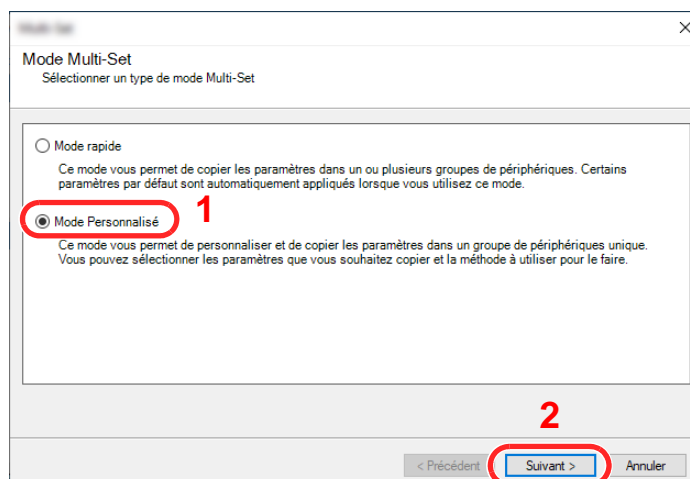

- 3 Sélectionner le groupe de périphériques de destination et cliquer sur **[Suivant]**.

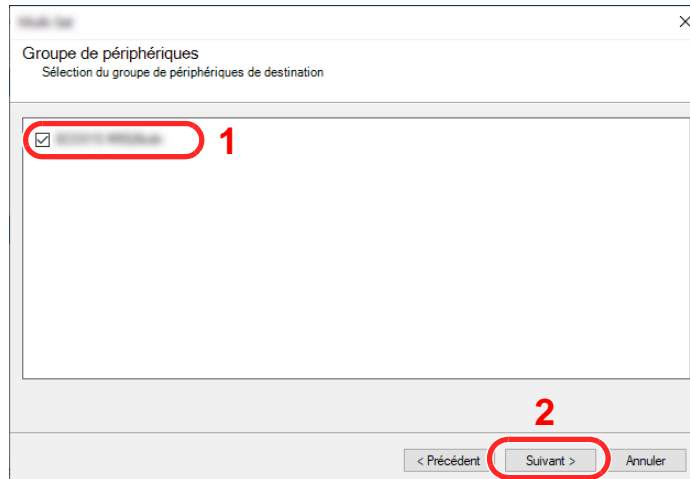

- 4 Sélectionner **[Carnet d'adresses du périphérique]** et cliquer sur **[Suivant]**.

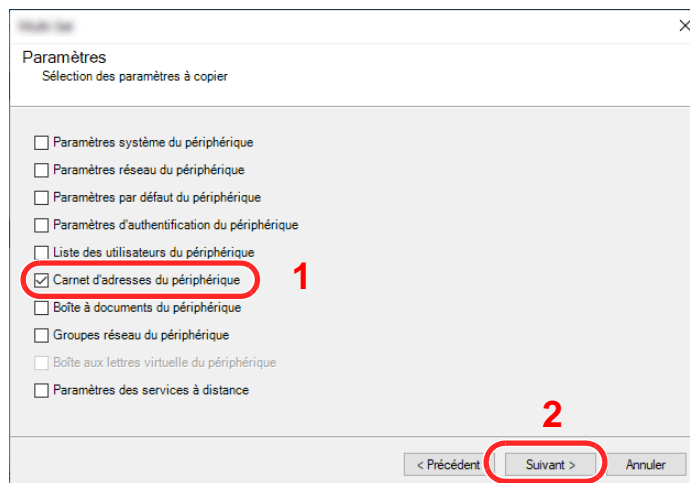

- 5 Sélectionner **[Créer à partir d'un fichier]** et décocher **[Remplacer les paramètres du périphérique cible]**, puis cliquer sur **[Suivant]**.

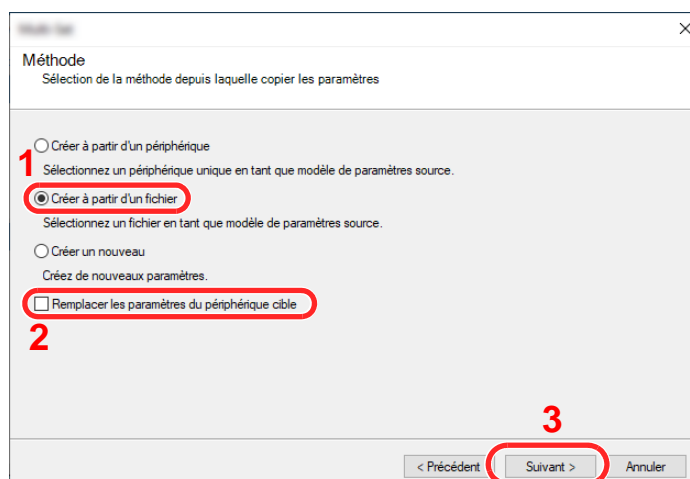

La sélection de la case à cocher **[Remplacer les paramètres du périphérique cible]** écrasera le carnet d'adresses de la machine à partir de l'entrée n° 1.

- 6 Cliquer sur **[Parcourir]** et sélectionner le fichier de carnet d'adresses, puis cliquer sur **[Suivant]**.

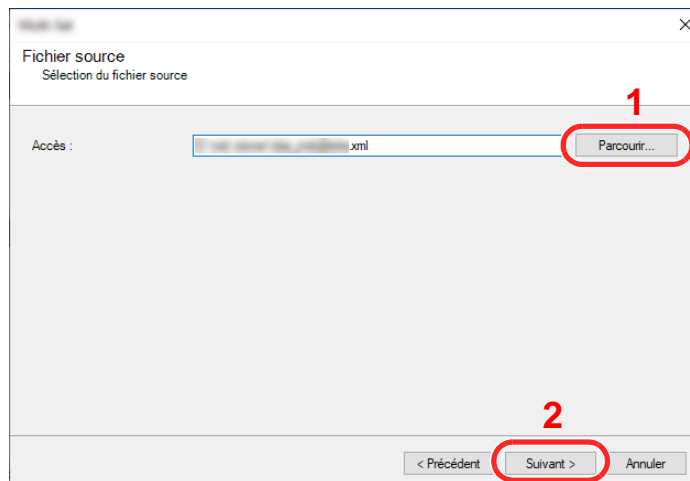

- 7 Cliquer sur **[Terminer]**.

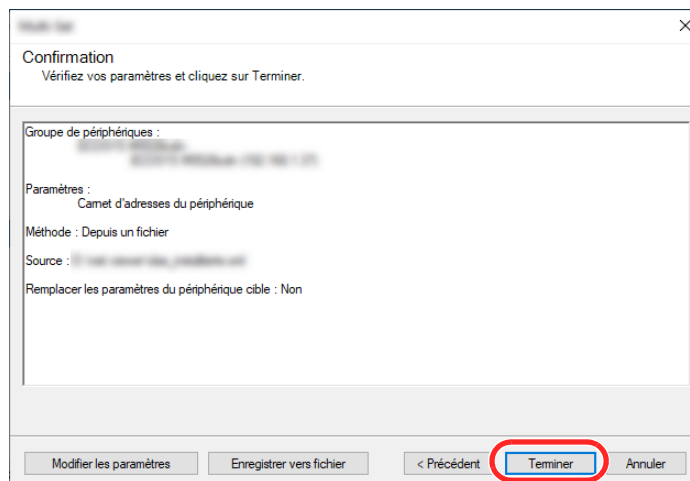

Le processus d'inscription des données du carnet d'adresses commence.

- 8 Lorsque le processus d'écriture est terminé, cliquer sur **[Fermer]**.

# 3 Préparation à l'utilisation

Ce chapitre aborde les opérations suivantes :

Chargement du papier .....	3-2
Précautions pour le chargement du papier .....	3-2
Sélection des chargeurs de papier .....	3-3
Chargement dans les magasins .....	3-5
Chargement dans le chargeur grande capacité .....	3-9
Butée de papier .....	3-11
Guide d'empilage d'enveloppe .....	3-12
Dispositif de réglage du niveau de pile .....	3-13
Préparation à l'envoi d'un document vers dossier partagé dans un ordinateur .....	3-14
Prendre note du nom de l'ordinateur et du nom complet de l'ordinateur .....	3-14
Prendre note du nom de l'utilisateur et du nom de domaine .....	3-15
Créer d'un dossier partagé, prendre note d'un dossier partagé .....	3-16
Configurer le pare-feu Windows .....	3-19
Désactivation du partage protégé par mot de passe (Windows 10 uniquement) .....	3-24
Outil de configuration de numérisation vers dossier pour SMB .....	3-25
Enregistrement des destinations dans le carnet d'adresses .....	3-30
Ajout d'une destination (carnet d'adresses) .....	3-30
Ajout d'une destination à une touche unique .....	3-36

# Chargement du papier

## Précautions pour le chargement du papier

Lors de l'ouverture d'une ramette de papier neuve, déramer les feuilles afin de les séparer légèrement avant de les charger, comme indiqué ci-dessous.

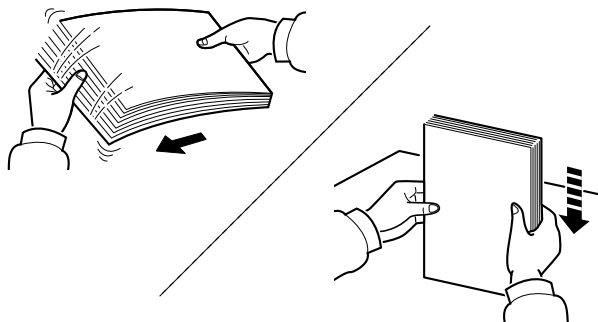

Déramer le papier, puis le taper sur une surface plane.

Prendre note également des éléments suivants.

- Si le papier est tuilé ou plié, le lisser avant de le charger. Le papier tuilé ou plié peut entraîner un bourrage.
- Éviter d'exposer une rame de papier ouverte à un taux d'humidité élevé ; cela pourrait provoquer des incidents. Après avoir chargé du papier dans le bac MF ou dans un magasin, ranger le reste du papier dans son emballage d'origine.
- Laisser le papier dans le magasin de manière prolongée peut causer une décoloration du papier en raison de la chaleur générée par le chauffage du magasin.
- Si la machine n'est pas utilisée pendant une période prolongée, protéger le papier de l'humidité en le retirant des magasins et en le plaçant dans son emballage d'origine.

### ✔ IMPORTANT

**En cas de réutilisation de papier ayant déjà servi à effectuer des impressions, veiller à ce qu'il ne reste ni trombones ni agrafes. Ces derniers peuvent endommager la machine ou nuire à la qualité des copies.**

### 💡 REMARQUE

En cas d'utilisation de papier spécial par exemple, papier à en-tête, papier perforé ou pré-imprimés tels que logo ou nom de société, se reporter à la section suivante :

➔ [Papier \(page 11-12\)](#)

## Sélection des chargeurs de papier

Sélectionner les chargeurs de papier en fonction du format et du type de papier.

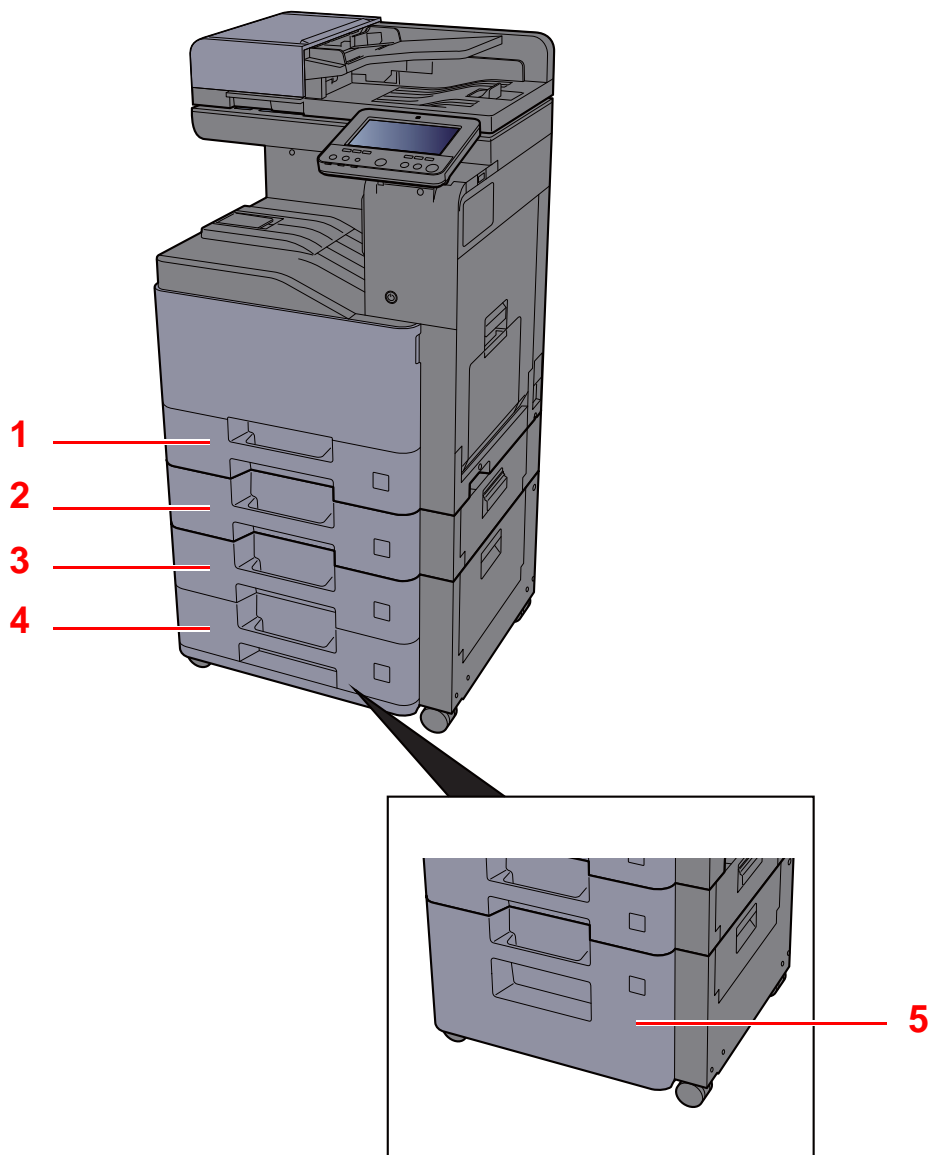

N°	Nom	Format papier	Type de papier	Capacité	Page
1	Magasin 1	A4-R, A5-R, A6-R, B5-R, B6-R, 216×340 mm, Letter-R, Legal, Statement-R, Executive, Oficio II, Folio, 16K-R, ISO B5, Enveloppe #10, Enveloppe #9, Enveloppe #6, Enveloppe Monarch, Enveloppe DL, Enveloppe C5, Youkei 4, Youkei 2, Perso 1 à 4	Normal, Rugueux, Vêlin, Recyclé, Préimprimé, Relié, Couleur, Perforé, En-tête, Enveloppe, Épais, Haute qualité, Perso 1 à 8	500 feuilles (80 g/m <sup>2</sup> )	<a href="#">page 3-5</a>
2	Magasin 2				
3	Magasin 3				
4	Magasin 4				
5	Magasin 3	A4, Letter (Fixé à un format.)	Normal, Rugueux, Vêlin, Recyclé, Préimprimé, Relié, Couleur, Perforé, En-tête, Épais, Haute qualité, Perso 1 à 8	2000 feuilles (80 g/m <sup>2</sup> )	<a href="#">page 3-9</a>





**REMARQUE**

- Le nombre de feuilles pouvant être stockées varie selon l'environnement et le type de papier.
- Ne pas utiliser de papier pour imprimante à jet d'encre ou tout papier ayant un revêtement de surface spécial. (Ce papier peut causer un bourrage ou d'autres problèmes.)
- Pour des impression couleur de meilleure qualité, utiliser le papier couleur spécial.

## Chargement dans les magasins

Charger le papier dans les magasins. Les procédures concernent ici le magasin 1.

- 1 Sortir entièrement le magasin de la machine.

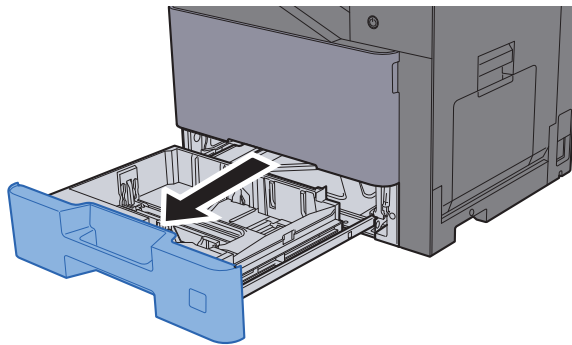

 **REMARQUE**

Ne pas sortir plus d'un magasin à la fois.

- 2 Régler le guide de la longueur du papier jusqu'au format de papier désiré.

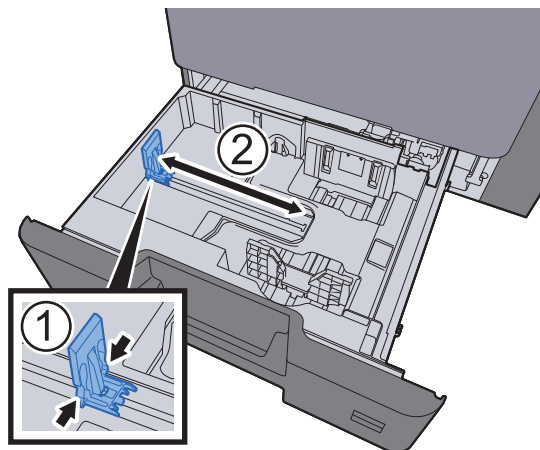

- 3 Régler la position des guides de largeur de papier situés à gauche et à droite du magasin.

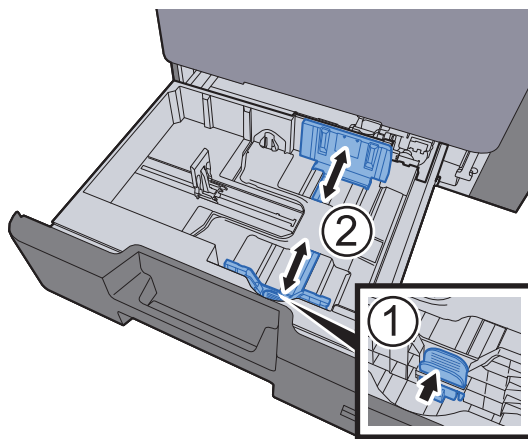

## 4 Charger du papier.

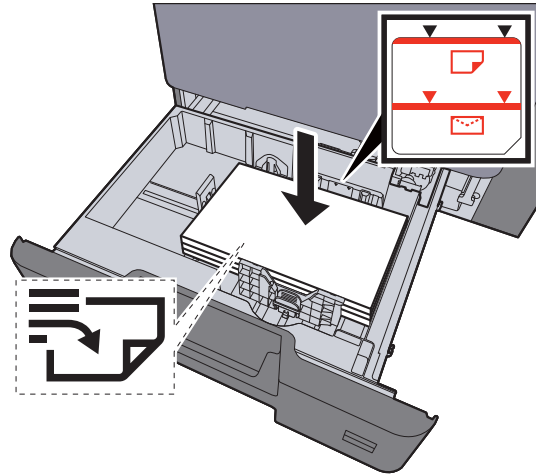

### ✓ IMPORTANT

- Charger le papier avec la face à imprimer vers le haut.
- Après avoir retiré le papier neuf de l'emballage, déramer le papier avant de le charger dans les magasins.
- ➔ [Chargement dans les magasins \(page 3-5\)](#)
- Avant de charger le papier, vérifier qu'il n'est ni tuilé ni plié. Le papier tuilé ou plié peut entraîner des bourrages.
- Vérifier que le papier chargé ne dépasse pas l'indicateur de niveau (voir la figure ci-dessus).
- Si le papier est chargé sans régler le guide de longueur du papier et le guide de largeur du papier, le papier peut se mettre de travers ou se coincer.

## 5 Vérifier que les guides de longueur et de largeur papier sont bien en appui sur le papier.

S'ils sont trop écartés, les rapprocher du papier.

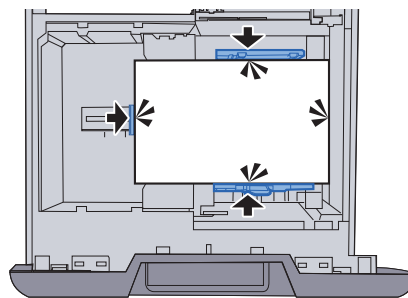

- 6 Repousser doucement le magasin à l'intérieur.

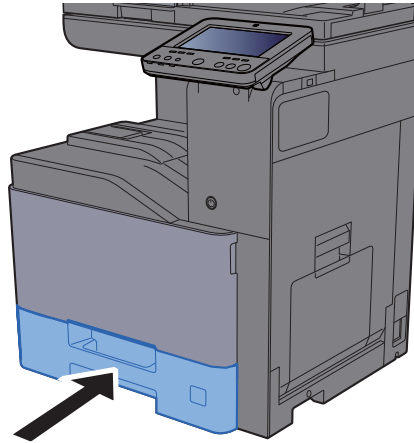

- 7 Afficher l'écran.

Touche [**Menu Système/Compteur**] > [**Paramètres machine**] > [**Chargeur de papier**] > [**Paramètres magasin 1**]

- 8 Configurer la fonction.

Sélectionner le format et le type de papier

➔ [Paramètres magasin 1 \(à 4\) \(page 8-14\)](#)



#### REMARQUE

- Si le format étiquettes est requis, contacter le revendeur ou notre représentant commercial et de service.
- Le format du papier peut être automatiquement détecté et sélectionné, se reporter à la section suivante.

➔ [Sélection du papier \(page 6-22\)](#)

➔ [Paramètres magasin 1 \(à 4\) \(page 8-14\)](#)

## Lors du chargement d'enveloppes dans les magasins

Charger les enveloppes dans les magasins. À titre d'exemple, voici l'explication pour le magasin 1.

- 1 Charger l'enveloppe avec la face à imprimer vers le haut.

Exemple : Lors de l'impression de l'adresse.

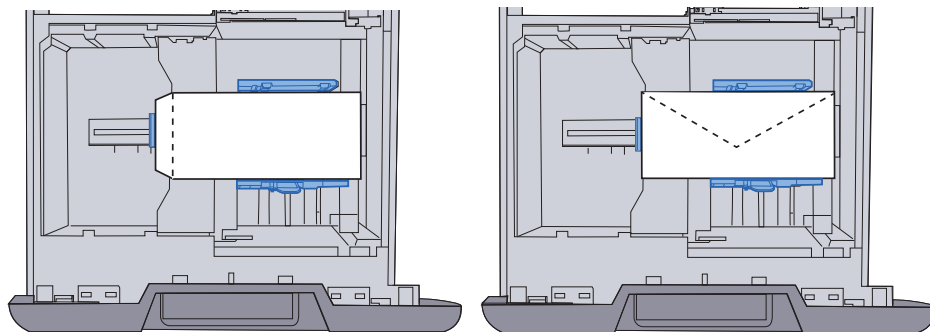

 **IMPORTANT**

- **Le mode de chargement des enveloppes (orientation et face à imprimer) dépend du type d'enveloppe. Vérifier le sens du chargement car toute erreur risque d'entraîner une impression dans le mauvais sens ou sur le mauvais côté.**
- **Vérifier que les enveloppes chargées ne dépassent pas l'indicateur de niveau.**

 **REMARQUE**

Il est possible de charger environ 50 enveloppes.

**2** Afficher l'écran.

Touche **[Menu Système/Compteur]** > **[Paramètres machine]** > **[Chargeur de papier]** > **[Paramètres magasin 1]**

**3** Configurer la fonction.

Sélectionner le format de papier et le type d'enveloppe.

➔ [Paramètres magasin 1 \(à 4\) \(page 8-14\)](#)

**4** Configurer en utilisant le pilote d'imprimante sur le PC.

Sélectionner le format de papier et le type d'enveloppe en utilisant le pilote d'imprimante sur le PC.

➔ [Impression sur du papier au format standard \(page 4-4\)](#)

➔ [Impression sur du papier au format non standard \(page 4-6\)](#)

## Chargement dans le chargeur grande capacité

Charger le papier dans le chargeur grande capacité.

- 1 Sortir entièrement le magasin de la machine.

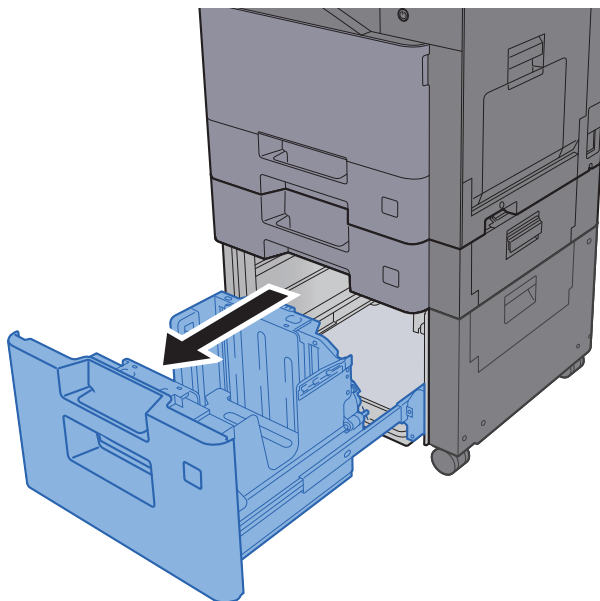

### REMARQUE

Ne pas sortir plus d'un magasin à la fois.

- 2 Charger du papier.

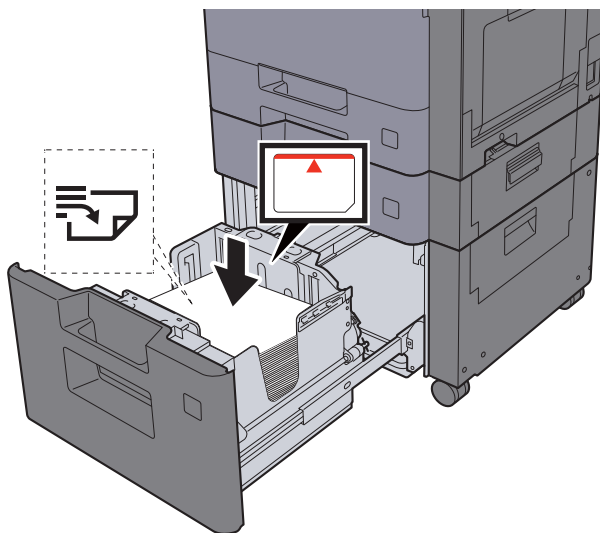

### IMPORTANT

- Charger le papier avec la face à imprimer vers le haut.
- Après avoir retiré le papier neuf de l'emballage, déramer le papier avant de le charger dans les magasins.
- ➔ [Chargement dans les magasins \(page 3-5\)](#)
- Avant de charger le papier, vérifier qu'il n'est ni tuilé ni plié. Le papier tuilé ou plié peut entraîner des bourrages.
- Vérifier que le papier chargé ne dépasse pas l'indicateur de niveau.

- 3 Repousser doucement le magasin à l'intérieur.

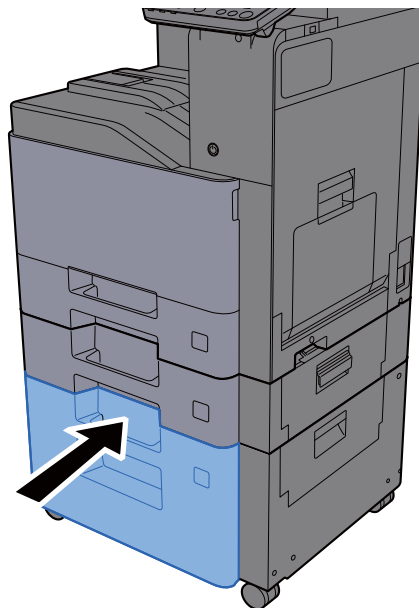

- 4 Afficher l'écran.  
Touche **[Menu Système/Compteur]** > **[Paramètres machine]** > **[Chargeur de papier]** > **[Paramètres magasin 3]**
- 5 Configurer la fonction.  
Sélectionner le type de papier  
➔ [Paramètres magasin 1 \(à 4\) \(page 8-14\)](#)

## Butée de papier

En cas d'utilisation d'un papier supérieur à A4/Letter, ouvrir la butée de papier indiquée sur la figure.

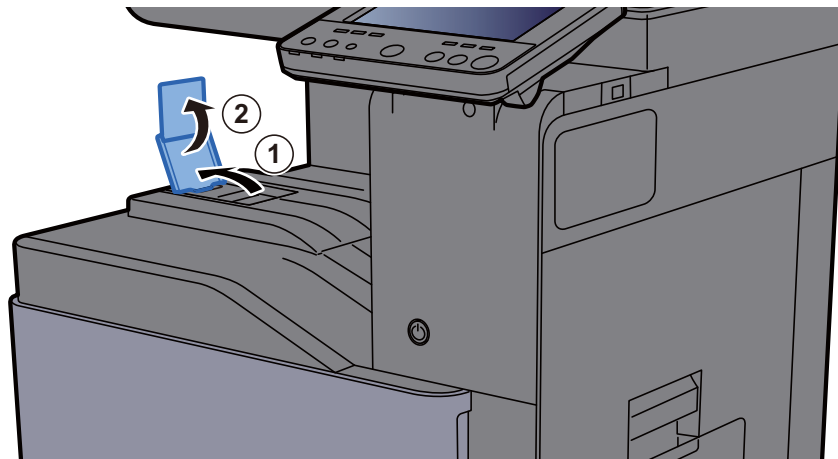

En cas d'utilisation d'un papier au format A4/Letter, régler la butée de papier comme illustré sur la figure. (402ci/502ci)

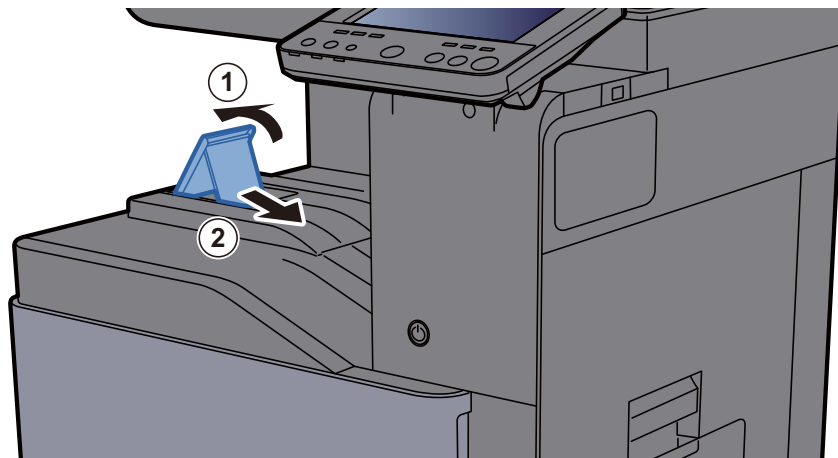



## Guide d'empilage d'enveloppe

Pour utiliser une enveloppe, ouvrir le guide d'empilage d'enveloppe comme indiqué ci-dessous.

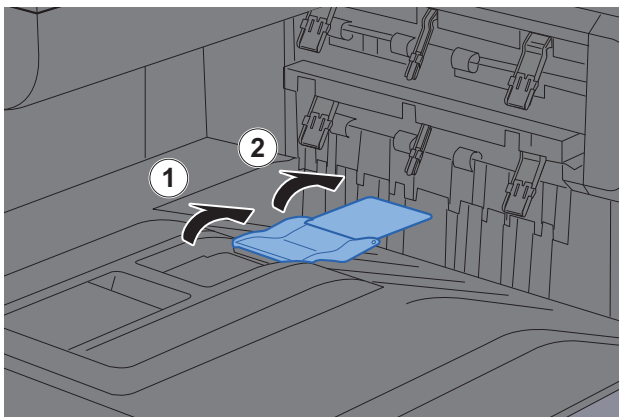

En cas d'utilisation d'un papier au format A5/B5/Statement, régler le guide d'empilage d'enveloppe comme illustré sur la figure. (402ci/502ci)

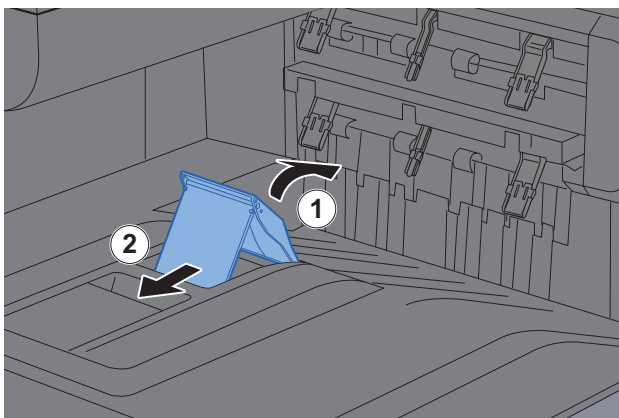

## Dispositif de réglage du niveau de pile

Si le papier en sortie se tuile considérablement, sortir le dispositif de réglage du niveau de pile comme illustré.

### Sortie du dispositif de réglage du niveau de pile

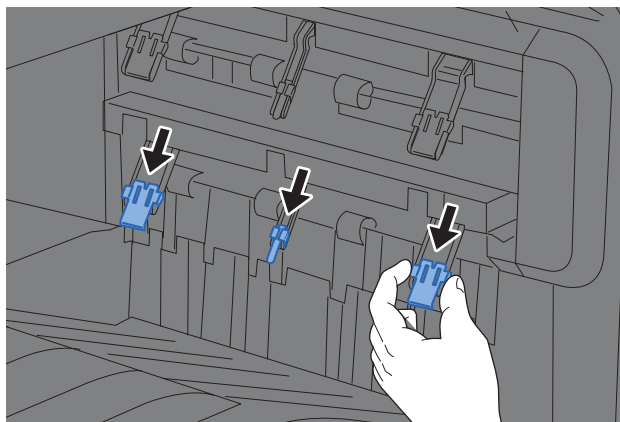

### Rentrée du dispositif de réglage du niveau de pile

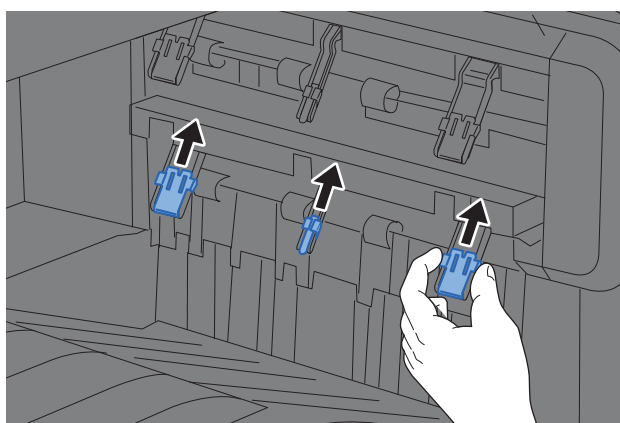

#### REMARQUE

En cas d'utilisation du séparateur de travaux pour l'impression, il est possible de sortir le dispositif de réglage du niveau de pile sur le séparateur de travaux au besoin.

# Préparation à l'envoi d'un document vers dossier partagé dans un ordinateur

Vérifier les informations devant être paramétrées sur la machine et créer un dossier de réception du document sur l'ordinateur. Les écrans de Windows 10 sont utilisés dans l'explication suivante. Les détails des écrans varient dans les autres versions de Windows.



## REMARQUE

Se connecter à Windows avec des droits d'administrateur.

## Prendre note du nom de l'ordinateur et du nom complet de l'ordinateur

Vérifier le nom de l'ordinateur et le nom complet de l'ordinateur.

### 1 Afficher l'écran.

Cliquer sur le bouton **[Démarrer]** de Windows, puis sélectionner **[Système Windows]**, **[Panneau de configuration]**, **[Système et sécurité]**, puis **[Système]**.



## REMARQUE

- Dans Windows 8.1, effectuer un clic droit sur **[Ordinateur]** dans l'écran d'accueil et sélectionner **[Propriétés]**. Il est aussi possible d'effectuer un clic droit sur l'icône Windows et de sélectionner **[Système]**.
- Dans Windows 7, à partir du bouton **[Démarrer]** de Windows, sélectionner **[Ordinateur]**, puis **[Propriétés système]**.

### 2 Vérifier le nom de l'ordinateur.

Paramètres de nom d'ordinateur, de domaine et de groupe de travail

Nom de l'ordinateur :	<input type="text" value="PC001"/>	<a href="#">Modifier les paramètres</a>
Nom complet :	<input type="text" value="PC001.abcdnet.com"/>	
Description de l'ordinateur :	<input type="text"/>	

Vérifier le nom de l'ordinateur et le nom complet de l'ordinateur

Exemple d'écran :

Nom de l'ordinateur : PC001

Nom complet : PC001.abcdnet.com

Après avoir vérifié le nom de l'ordinateur, cliquer sur le bouton  **[Fermer]** pour fermer l'écran « **Système** ».

## Prendre note du nom de l'utilisateur et du nom de domaine

Vérifier le nom de domaine et le nom d'utilisateur pour la connexion à Windows.

### 1 Afficher l'écran.

Cliquer sur le bouton **[Démarrer]** de Windows, puis sélectionner **[Système Windows]** et **[Invite de commandes]**.

Dans Windows 8.1, cliquer sur **[Rechercher]** dans les icônes, puis saisir « Invite de commandes » dans la boîte de recherche. Sélectionner **[Invite de commandes]** dans la liste de recherche.

Dans Windows 7, à partir du bouton **[Démarrer]** de Windows, sélectionner **[Tous les programmes]** (ou **[Programmes]**), **[Accessoires]**, puis **[Invite de commandes]**.

La fenêtre d'invite de commandes s'affiche.

### 2 Vérifier le nom de domaine et le nom d'utilisateur.

Dans l'invite de commandes, entrer « net config workstation », puis appuyer sur **Entrée**.

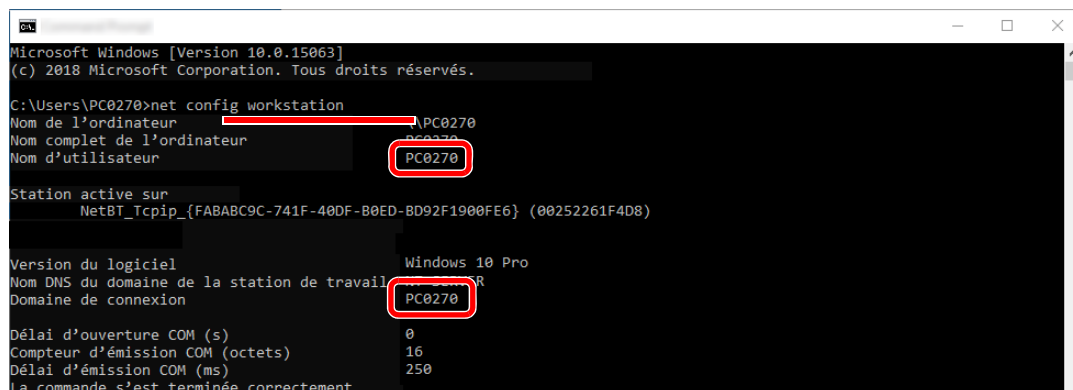

```
Microsoft Windows [Version 10.0.15063]
(c) 2018 Microsoft Corporation. Tous droits réservés.

C:\Users\PC0270>net config workstation
Nom de l'ordinateur PC0270
Nom complet de l'ordinateur PC0270
Nom d'utilisateur PC0270

Station active sur
NetBT_Tcpip_{FABABC9C-741F-40DF-B0ED-BD92F1900FE6} (00252261F4D8)

Version du logiciel Windows 10 Pro
Nom DNS du domaine de la station de travail PC0270
Domaine de connexion PC0270

Délai d'ouverture COM (s) 0
Compteur d'émission COM (octets) 16
Délai d'émission COM (ms) 250
La commande s'est terminée correctement.
```

Vérifier le nom d'utilisateur et le nom de domaine.

Exemple d'écran :

Nom d'utilisateur : PC0270

Nom de domaine : PC0270

## Créer d'un dossier partagé, prendre note d'un dossier partagé

Créer un dossier partagé pour recevoir le document sur l'ordinateur de destination.

### REMARQUE

S'il existe un groupe de travail dans Propriétés système, configurer les paramètres ci-dessous pour limiter l'accès au dossier à un utilisateur ou un groupe spécifique.

- 1 Ouvrir une fenêtre dans l'explorateur de fichiers et sélectionner [**Affichage**], [**Options**], puis [**Options des dossiers**].

Dans Windows 8.1, sélectionner [**Paramètres**] dans les icônes du bureau, puis sélectionner [**Panneau de configuration**], [**Apparence et personnalisation**], puis [**Options des dossiers**].

Dans Windows 7, à partir du bouton [**Démarrer**] de Windows, sélectionner [**Panneau de configuration**], [**Apparence et personnalisation**], puis [**Options des dossiers**].

2

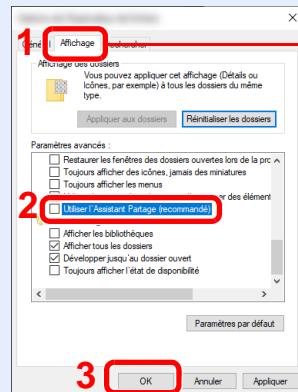

Vérifier que l'onglet [**Affichage**] est sélectionné.

Décocher [**Utiliser l'Assistant Partage (recommandé)**] dans « Paramètres avancés ».

- 1 Créer un dossier.

Créer un dossier sur l'ordinateur.

Par exemple, créer un dossier avec le nom "**scannerdata**" sur le bureau.

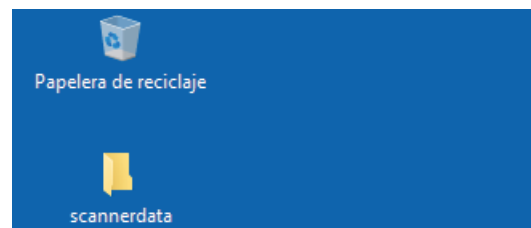

## 2 Configurer les paramètres d'autorisation.

- 1 Effectuer un clic droit sur le dossier « **scannerdata** », sélectionner **[Propriétés]** et cliquer sur **[Partage]** et **[Partage avancé]**.

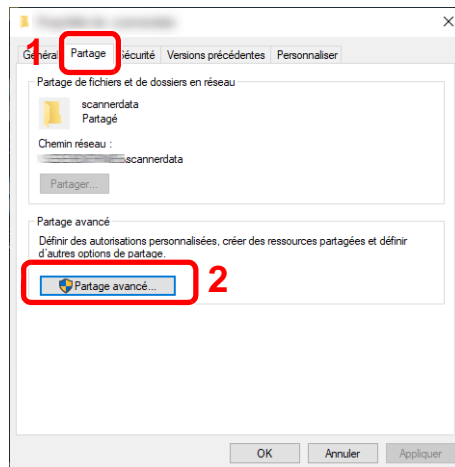

- 2 Cocher la case **[Partager ce dossier]** et cliquer sur le bouton **[Autorisations]**.

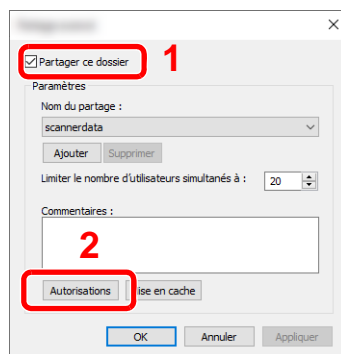

- 3 Prendre note du **[Nom du partage]**.

- 4 Cliquer sur le bouton **[Ajouter]**.

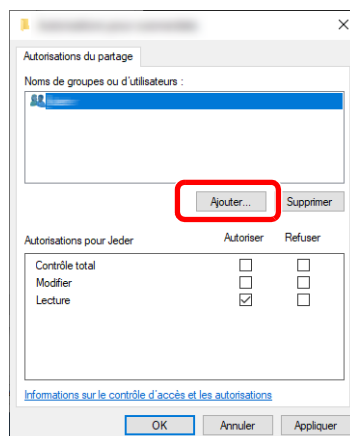

## 5 Spécifier l'emplacement.

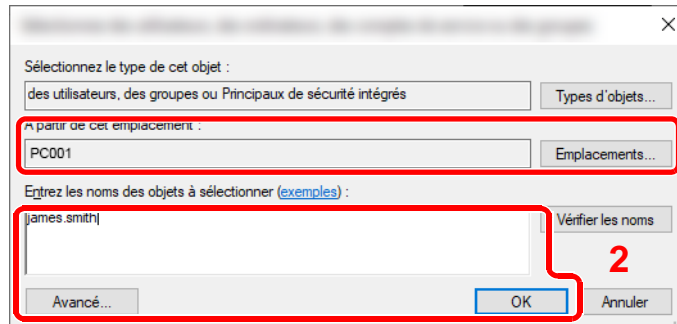

- 1 Si le nom de l'ordinateur pris en note sur la [page 3-14](#) est le même que le nom de domaine :  
Si le nom de l'ordinateur ne s'affiche pas dans "À partir de cet emplacement", cliquer sur le bouton **[Emplacements]**, sélectionner le nom de l'ordinateur et cliquer sur le bouton **[OK]**.  
Exemple : PC001  
Si le nom de l'ordinateur pris en note sur la [page 3-14](#) n'est pas le même que le nom de domaine :  
Si le texte après le premier point (.) dans le nom complet de l'ordinateur pris en note ne s'affiche pas dans « À partir de cet emplacement », cliquer sur le bouton **[Emplacements]**, sélectionner le texte après le point (.) et cliquer sur le bouton **[OK]**.  
Exemple : abcdnet.com  
➔ [Prendre note du nom de l'utilisateur et du nom de domaine \(page 3-15\)](#)
- 2 Entrer le nom de domaine pris en note sur la page dans la case de texte et cliquer sur le bouton **[OK]**.  
Le nom d'utilisateur peut aussi être défini en utilisant sur le bouton **[Avancé]** et en sélectionnant un utilisateur.

## 6 Définir l'autorisation d'accès pour l'utilisateur sélectionné.

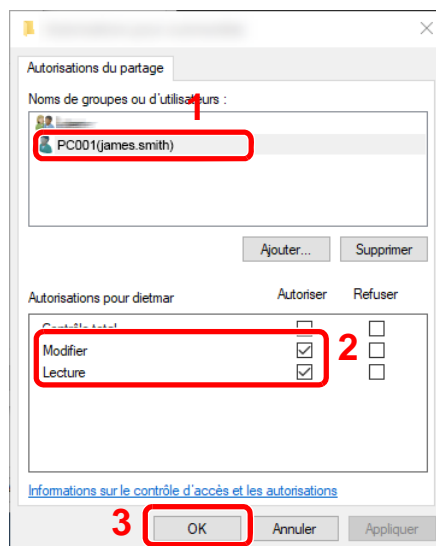

- 1 Sélectionner l'utilisateur entré.
- 2 Cocher la case **[Autoriser]** pour les autorisations « Modifier » et « Lecture ».
- 3 Appuyer sur **[OK]**.

### REMARQUE

"**Tout le monde**" donne l'autorisation de partage à toutes les personnes sur le réseau. Pour renforcer la sécurité, il est recommandé de sélectionner « **Tout le monde** » et de décocher « **Lecture** » **[Autoriser]**.

- 7 Cliquer sur le bouton **[OK]** dans l'écran « **Partage avancé** » pour fermer l'écran.

8 Vérifier les détails configurés dans l'onglet **[Sécurité]**.

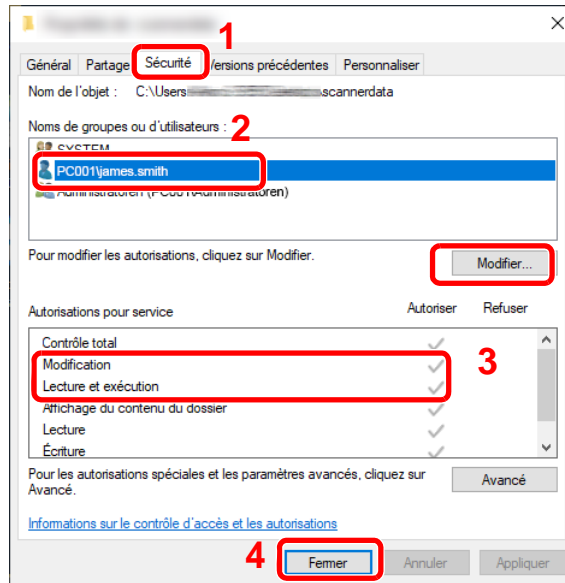

- 1 Sélectionner l'onglet **[Sécurité]**.
- 2 Sélectionner l'utilisateur entré. Si l'utilisateur ne s'affiche pas dans « Noms de groupe ou d'utilisateurs », cliquer sur le bouton **[Modifier]** pour ajouter un utilisateur de la même manière que « configurer les paramètres d'autorisation ».
- 3 Dans **[Autoriser]**, vérifier que les cases « **Modification** » et « **Lecture et exécution** » sont cochées.
- 4 Cliquer sur le bouton **[Fermer]**.

## Configurer le pare-feu Windows

Autoriser le partage de fichiers et d'imprimante et définir le port utilisé pour la transmission SMB.



### REMARQUE

Se connecter à Windows avec des droits d'administrateur.

1 Vérifier le partage de fichiers et d'imprimantes.

- 1 Cliquer sur le bouton [Démarrer] de Windows, puis sélectionner **[Système Windows]**, **[Panneau de configuration]**, **[Système et sécurité]**, puis **[Autoriser une application via le Pare-feu Windows]**.

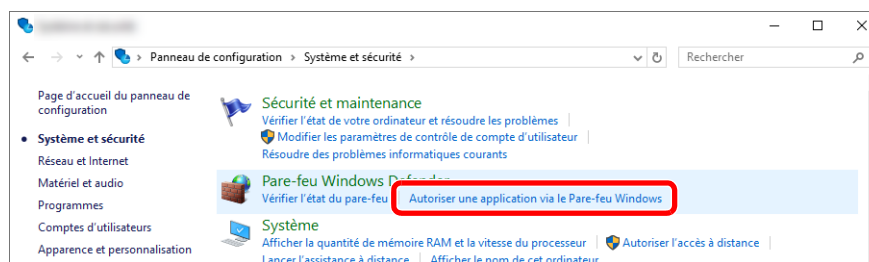

### REMARQUE

- Dans Windows 8.1, dans les icônes sur le bureau, cliquer sur **[Paramètres]**, **[Panneau de configuration]**, **[Système et sécurité]**, puis **[Pare-feu Windows]**.
- Si la boîte de dialogue Contrôle de compte utilisateur s'affiche, cliquer sur le bouton **[Continuer]**.



2 Cocher la case [Partage de fichiers et d'imprimantes].

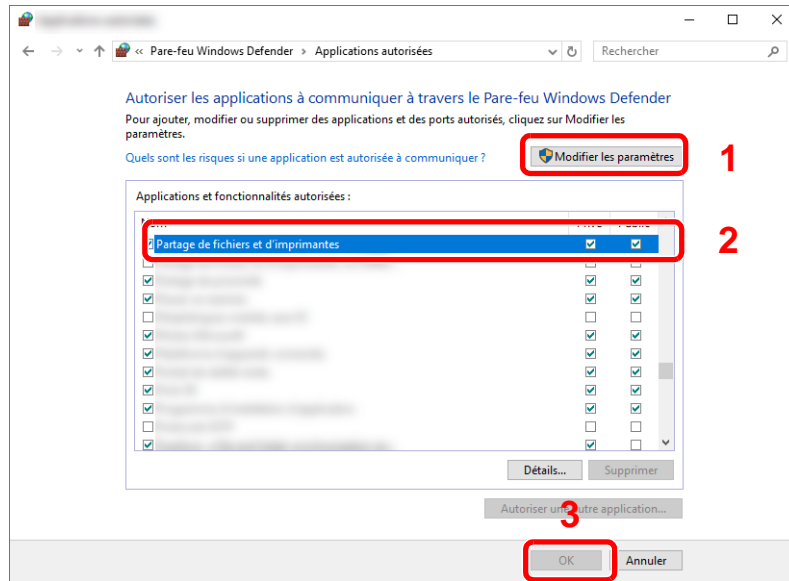

2 Ajouter un port.

- 1 Cliquer sur le bouton [Démarrer] de Windows, puis sélectionner [Système Windows], [Panneau de configuration], [Système et sécurité], puis [Vérifier l'état du pare-feu].

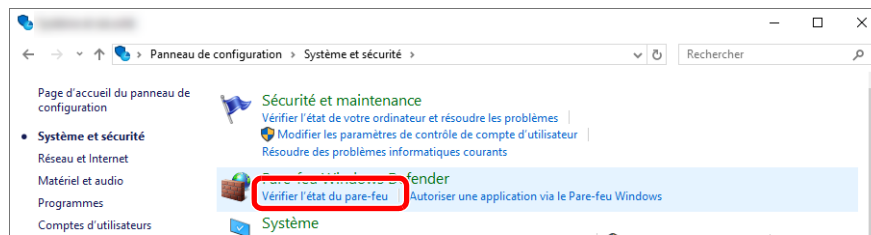

2 Sélectionner [Paramètres avancés].

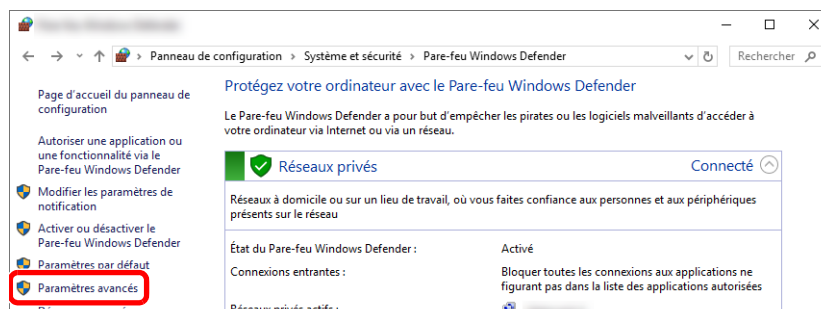

3 Sélectionner [Règles de trafic entrant].

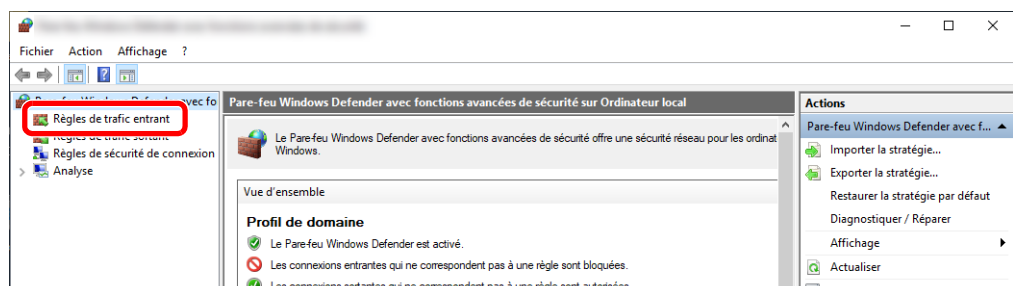

#### 4 Sélectionner [Nouvelle règle].

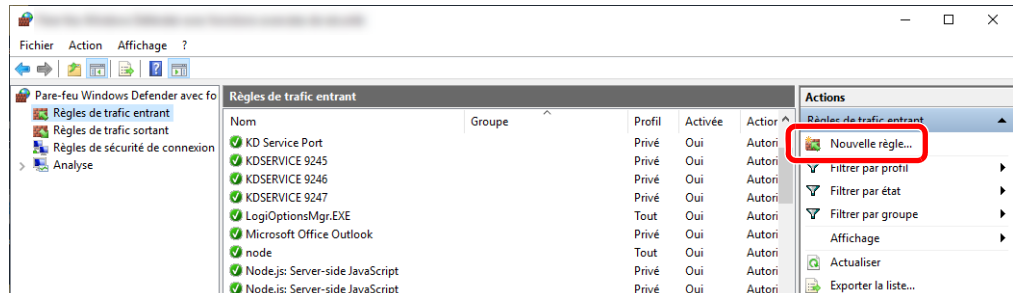

#### 5 Sélectionner [Port].

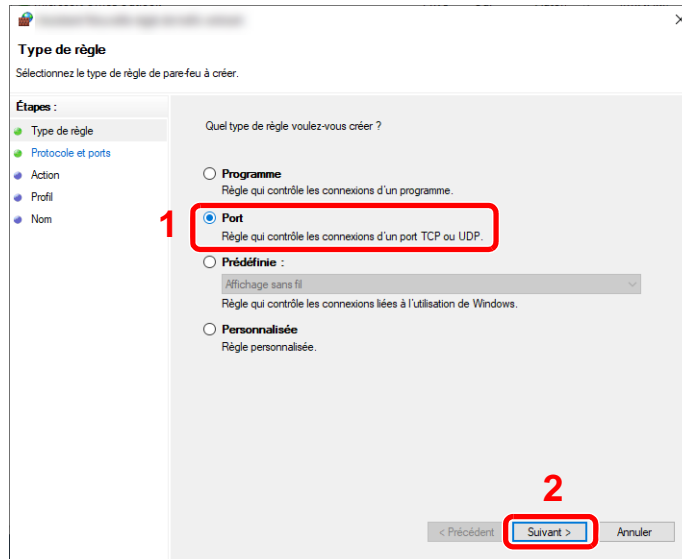

#### 6 Sélectionner [TCP] comme port auquel appliquer la règle. Sélectionner ensuite [Ports locaux spécifiques] et saisir « 445 » puis cliquer sur [Suivant].

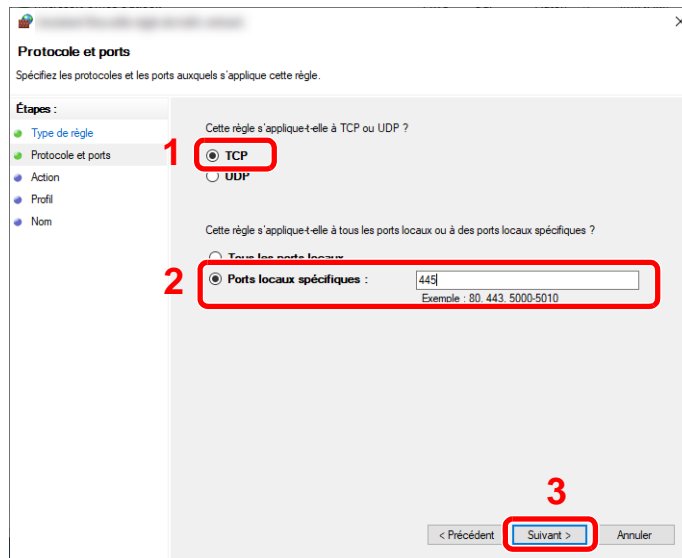

7 Sélectionner **[Autoriser la connexion]** et cliquer sur le bouton **[Suivant]**.

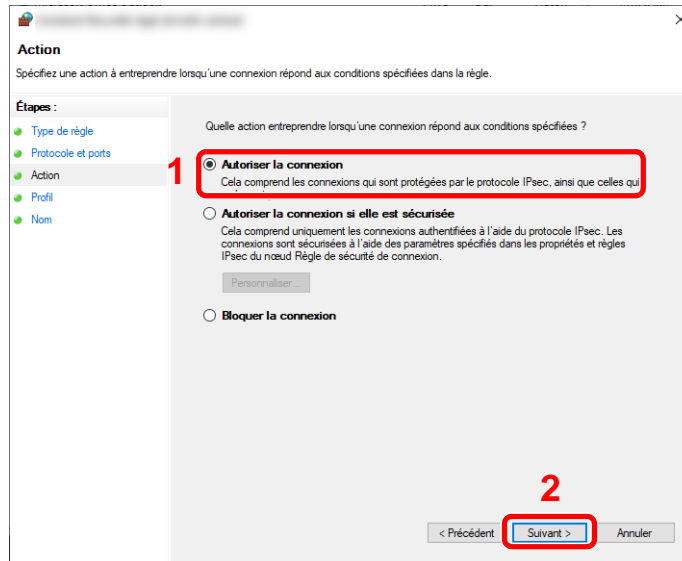

8 S'assurer que toutes les cases sont cochées et cliquer sur le bouton **[Suivant]**.

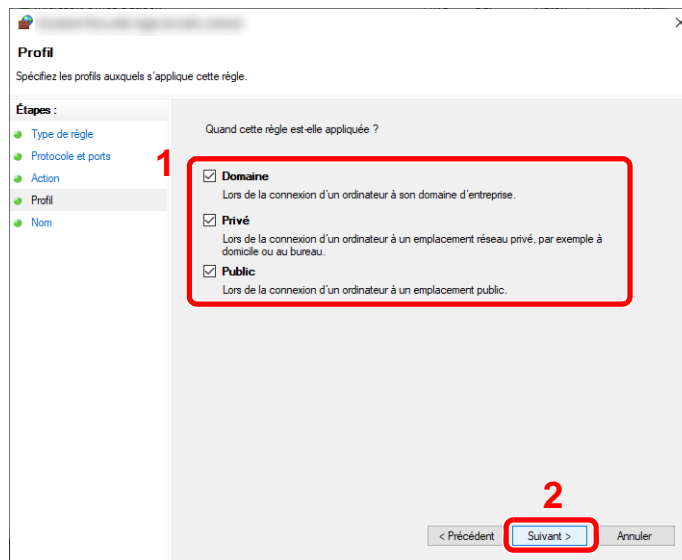

9 Entrer « **Scan to SMB (Numériser vers SMB)** » dans « **Nom** » et cliquer sur **[Terminer]**.

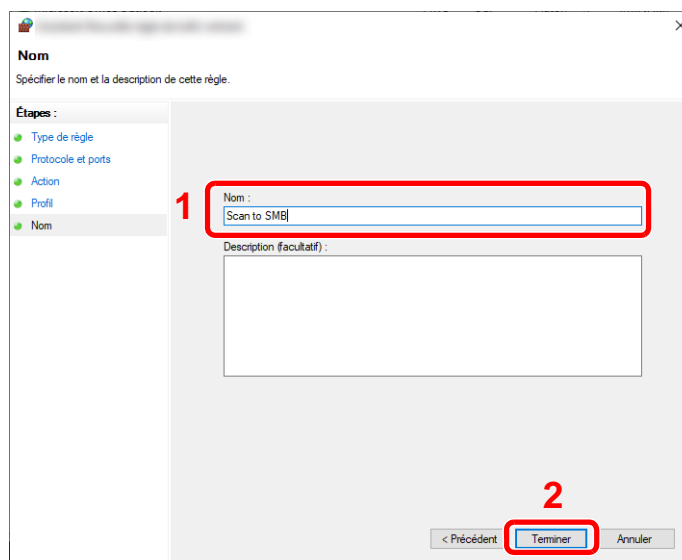

## Dans Windows 8.1

- 1 Dans Windows 8.1, sélectionner [**Paramètres**] dans les icônes du bureau, puis sélectionner [**Panneau de configuration**], [**Système et sécurité**], puis [**Pare-feu Windows**].

Si la boîte de dialogue Contrôle de compte utilisateur s'affiche, cliquer sur le bouton [**Continuer**].

- 2 Configurer les paramètres.

➔ [Configurer le pare-feu Windows \(page 3-19\)](#)

## Dans Windows 7

- 1 Dans Windows 7, à partir du bouton [**Démarrer**] de Windows, sélectionner [**Panneau de configuration**], [**Système et sécurité**], puis [**Autoriser un programme via le Pare-feu Windows**].

Si la boîte de dialogue Contrôle de compte utilisateur s'affiche, cliquer sur le bouton [**Continuer**].

- 2 Configurer les paramètres.

➔ [Configurer le pare-feu Windows \(page 3-19\)](#)

## Désactivation du partage protégé par mot de passe (Windows 10 uniquement)

S'il est impossible d'accéder au dossier partagé spécifié, les paramètres du système d'exploitation peuvent être modifiés.

Procéder comme suit pour confirmer et modifier les paramètres.

- 1 Effectuer un clic droit sur le bouton [Démarrer], puis sélectionner [Paramètres].
- 2 Sélectionner [Réseau et Internet].
- 3 Sélectionner [Options de partage].
- 4 Sélectionner [Activer la découverte de réseau] dans [Recherche du réseau].

### Modifier les options de partage pour d'autres profils réseau

Windows crée un profil réseau distinct pour chaque réseau utilisé. Vous pouvez choisir des options spécifiques pour chaque profil.

Privé ⌵

Recherche du réseau ⌵

Quand la découverte de réseau est activée, cet ordinateur peut voir les autres ordinateurs et périphériques du réseau, et peut lui-même être vu par les autres ordinateurs du réseau.

Activer la découverte de réseau  
 Activez la configuration automatique des périphériques connectés au réseau.  
 Désactiver la découverte de réseau

Partage de fichiers et d'imprimantes ⌵

Lorsque le partage de fichiers et d'imprimantes est activé, toute personne sur le réseau peut accéder aux fichiers et aux imprimantes que vous avez partagés à partir de cet ordinateur.

Activer le partage de fichiers et d'imprimantes  
 Désactiver le partage de fichiers et d'imprimantes

Invité ou public ⌵

Domaine (profil actuel) ⌵

Tous les réseaux ⌵

## 5 Sélectionner [Activer le partage de fichiers et d'imprimantes] dans [Partage de fichiers et d'imprimantes].

### Modifier les options de partage pour d'autres profils réseau

Windows crée un profil réseau distinct pour chaque réseau utilisé. Vous pouvez choisir des options spécifiques pour chaque profil.

Privé ⌵

Recherche du réseau ⌵

Quand la découverte du réseau est activée, cet ordinateur peut voir les autres ordinateurs et périphériques du réseau, et peut lui-même être vu par les autres ordinateurs du réseau.

Activer la découverte de réseau  
 Activer la configuration automatique des périphériques connectés au réseau.  
 Désactiver la découverte de réseau

Partage de fichiers et d'imprimantes ⌵

Lorsque le partage de fichiers et d'imprimantes est activé, toute personne sur le réseau peut accéder aux fichiers et aux imprimantes que vous avez partagés à partir de cet ordinateur.

Activer le partage de fichiers et d'imprimantes  
 Désactiver le partage de fichiers et d'imprimantes

Invité ou public ⌵

Domaine (profil actuel) ⌵

Tous les réseaux ⌵

## 6 Cliquer sur [⌵] dans [Tous les réseaux] et sélectionner [Désactiver le partage protégé par mot de passe] dans [Partage protégé par mot de passe].



### REMARQUE

Il est recommandé de définir un mot de passe pour le compte utilisateur. (En ce qui concerne la sécurité, demander à l'administrateur réseau).

## Outil de configuration de numérisation vers dossier pour SMB

Un environnement pour l'envoi d'un document à Windows peut être configuré facilement en utilisant l'outil de configuration de numérisation vers dossier pour SMB contenu sur le DVD fourni.

L'utilisation de l'outil de configuration de numérisation vers dossier pour SMB permet de configurer les paramètres suivants.

- Créer un dossier partagé sur un PC pour recevoir les documents.  
Un nouveau dossier peut être facilement créé sur le bureau. De même, le nouveau dossier créé est automatiquement défini comme dossier partagé.
- Définir le dossier partagé créé comme une adresse sur cette machine.  
Les informations concernant le nom de l'ordinateur et les noms partagés pour le dossier partagé peuvent être facilement enregistrées dans le carnet d'adresses de cette machine avec une séquence d'actions. Elles peuvent être aussi enregistrées sur les touches uniques.



### REMARQUE

- Se connecter à Windows avec des droits d'administrateur.
- Si l'administration des connexions d'utilisateurs est activée, se connecter avec des droits d'administrateur ou en tant qu'utilisateur avec des droits d'exécution.

## 1 Insérer le DVD.

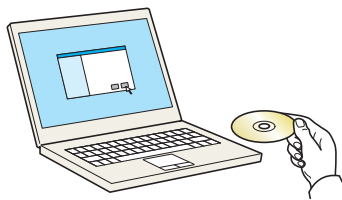

### REMARQUE

- L'installation sur Windows doit être effectuée par un utilisateur connecté avec des droits d'administrateur.
- Si la boîte de dialogue « **Assistant Ajout de nouveau matériel détecté** » s'affiche, sélectionner **[Annuler]**.
- Si l'écran d'exécution automatique s'affiche, cliquer sur **[Exécuter Setup.exe]**.
- Si la fenêtre contrôle de compte d'utilisateur s'affiche, cliquer sur **[Oui]** (**[Autoriser]**).

## 2 Afficher l'écran.

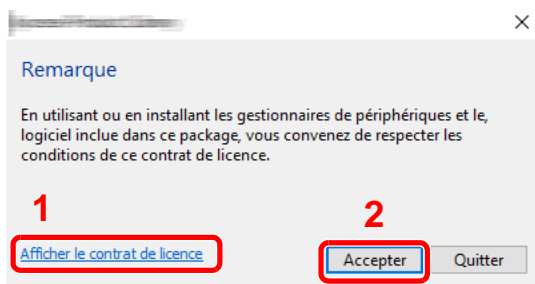

- 1 Cliquer sur **[Afficher le contrat de licence]** et lire le contrat de licence.
- 2 Cliquer sur **[Accepter]**.

Après avoir cliqué sur **[Accepter]** dans la boîte de dialogue de licence, selon la région, un message concernant la conservation des ressources et de l'énergie peut apparaître. Lire le message et cliquer sur **[OK]**.

## 3 Sélectionner [Maintenance].

## 4 [Outil de configuration de numérisation vers dossier pour SMB] > [Exécuter].

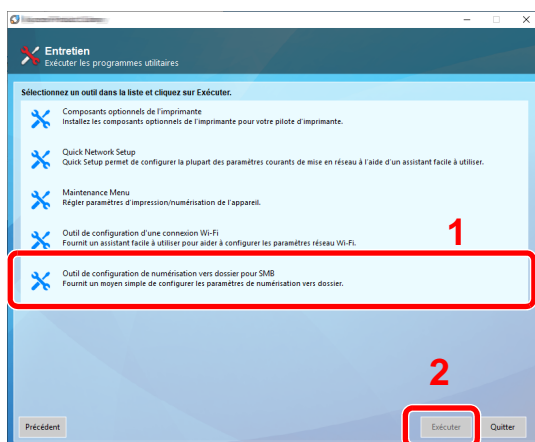

## 5 Configurer les paramètres.

- 1 Sélectionner le périphérique à utiliser et cliquer sur [**Suivant**].

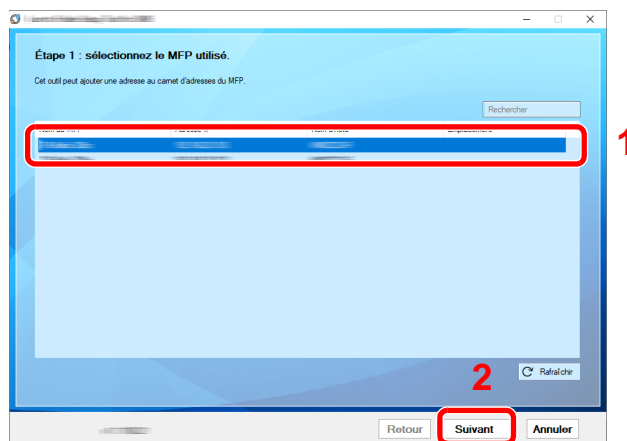

### REMARQUE

- La machine ne peut pas être détectée si elle n'est pas sous tension. Si l'ordinateur ne détecte pas la machine, vérifier qu'elle est connectée à l'ordinateur à l'aide d'un câble réseau et qu'elle est sous tension, puis cliquer sur [**C** **Rafraîchir**].
- Si l'administration des utilisateurs est valide sur cette machine, l'écran d'authentification utilisateur s'affiche. Se connecter avec des droits administrateur ou en tant qu'utilisateur avec des droits d'exécution.

Le carnet d'adresses du périphérique apparaît.

- 2 Sélectionner [**Ajouter**].

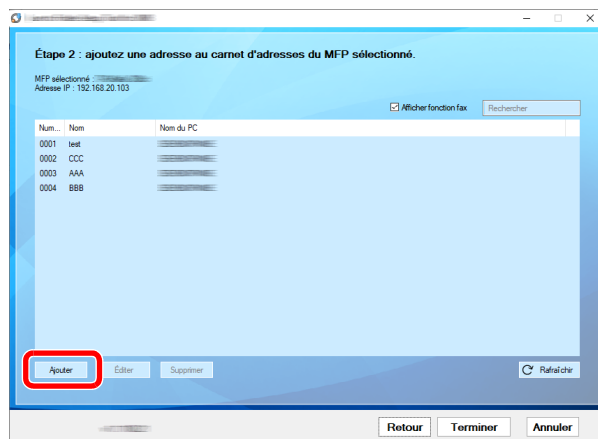

### REMARQUE

- Cliquer sur [**Éditer**] après avoir sélectionné l'adresse enregistrée permet de modifier le contenu de l'enregistrement.
- Décocher la case [**Afficher fonction compatibles fax**] pour masquer l'adresse contenant le fax.



### 3 Créer un nouveau dossier.

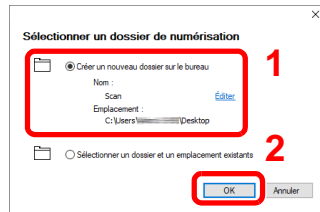

Sélectionner « Créer un nouveau dossier sur le bureau » et cliquer sur **[OK]** pour créer un nouveau dossier sur le bureau. (Le nom du dossier par défaut est « Scan ».)



#### REMARQUE

- Cliquer sur **[Modifier]** pour modifier le nom du dossier sur le bureau.
- Sélectionner **[Sélectionner un dossier et un emplacement existants]** permet de sélectionner un dossier existant déjà défini comme dossier partagé sur le PC.

### 4 Saisir les informations requises pour enregistrer l'adresse.

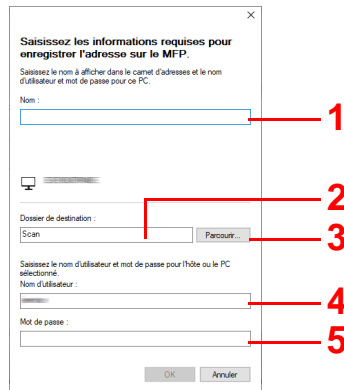

- 1 Saisir le nom d'affichage dans le carnet d'adresses.
- 2 Afficher le nom de dossier et le chemin vers le dossier partagé.
- 3 Les dossiers partagés peuvent être sélectionnés à partir d'un PC sur le réseau.
- 4 Afficher le nom d'utilisateur du PC sélectionné.
- 5 Saisir le mot de passe correspondant au nom d'utilisateur de connexion du PC sélectionné.

5 Cliquer sur **[OK]** pour enregistrer l'adresse dans le carnet d'adresses.

6 Cliquer sur **[Fermer]**.

7 Pour enregistrer l'adresse enregistrée dans une touche unique, cliquer sur **[Oui]**.

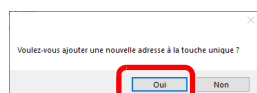

- 8 Sélectionner une touche unique ne comportant pas de destination, puis cliquer sur **[Soumettre]**.

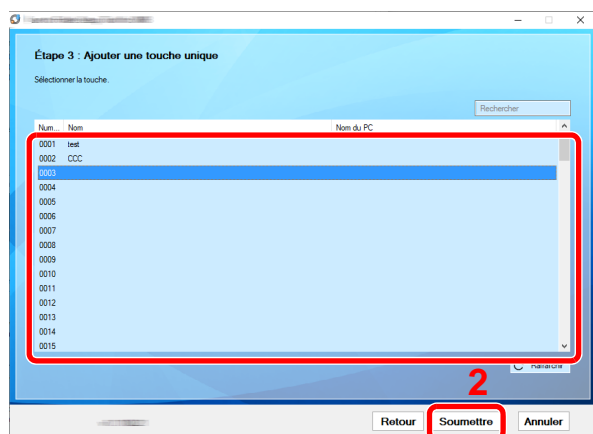

- 9 Cliquer sur **[Fermer]**.
- 10 Cliquer sur **[Fin]** pour quitter l'outil de configuration de numérisation vers dossier.

# Enregistrement des destinations dans le carnet d'adresses

Enregistrer fréquemment les destinations utilisées dans le Carnet d'adresses ou à l'aide des touches uniques. Les destinations enregistrées peuvent être modifiées. Les destinations sont disponibles dans les fonctions Envoi en E-mail, Envoi vers dossier et Transmission Fax (uniquement pour les produits avec la fonction fax installée).



## REMARQUE

- Il est aussi possible d'enregistrer et de modifier le carnet d'adresses dans Embedded Web Server RX.
  - ➔ [Enregistrement des destinations \(page 2-75\)](#)
- La modification du carnet d'adresses et des touches uniques peut être limitée aux administrateurs.
  - ➔ [Modifier restriction \(page 8-41\)](#)

## Ajout d'une destination (carnet d'adresses)

Permet d'ajouter une destination au carnet d'adresses. Il est possible d'enregistrer des contacts et des groupes. Lors de l'ajout d'un groupe, entrer le nom du groupe et sélectionner les membres du groupe dans le carnet d'adresses.



## REMARQUE

Si l'enregistrement et la modification du carnet d'adresses sont limités aux administrateurs, il est possible de modifier le carnet d'adresses en se connectant avec des droits d'administrateur.

- ➔ [Modifier restriction \(page 8-41\)](#)
- ➔ **Embedded Web Server RX User Guide**

## Enregistrement d'une adresse de contact

Il est possible d'enregistrer 2 000 adresses de contact maximum. Chaque adresse peut comporter des informations telles que le nom du destinataire, l'adresse e-mail, le chemin du dossier sur le serveur FTP, le chemin du dossier sur l'ordinateur et le numéro de fax (uniquement pour les produits avec la fonction fax installée).

- 1 Afficher l'écran.  
Touche **[Menu Système/Compteur]** > **[Paramètres fonction]** > **[Carnet d'adr]** > **[Ajouter/Modifier carnet d'adresses de la machine]** > **[Ajouter]** > **[Contact]**
- 2 Ajouter le nom.
  - 1 Saisir le nom de destination à afficher dans le carnet d'adresses.



## REMARQUE

Pour plus de détails sur la saisie de caractères, se reporter à :

- ➔ [Méthode de saisie de caractères \(page 11-9\)](#)

## 2 Saisir un numéro d'adresse.

Pour affecter automatiquement un numéro d'adresse, sélectionner **[Auto]**.

### REMARQUE

Le numéro d'adresse est un identificateur de destination. Il est possible de sélectionner un numéro parmi 2 000 pour les contacts et 500 pour les groupes.

Si le numéro d'adresse spécifié est déjà utilisé, un message d'erreur s'affiche lors de la sélection de **[Enregistrer]** et l'enregistrement est impossible. Si le numéro d'adresse est **[Auto]** (0000), l'adresse est enregistrée sous le numéro le plus faible disponible.

## 3 Ajouter l'adresse.

Sélectionner l'icône de type d'adresse.

 : Adresse E-mail

 : Adresse Dossier (SMB)

 : Adresse Dossier (FTP)

 : Fax

 : Adresse i-FAX

### REMARQUE

Pour plus de détails, se reporter à l'ajout d'adresse FAX et i-FAX.

➔ **Manuel d'utilisation du FAX**

### Adresse E-mail

Sélectionner le champ de saisie, puis saisir l'adresse e-mail.

### REMARQUE

Pour plus de détails sur la saisie de caractères, se reporter à :

➔ [Méthode de saisie de caractères \(page 11-9\)](#)

### Adresse Dossier (SMB)

- Pour rechercher un dossier sur un ordinateur du réseau, sélectionner **[Rechercher dossier à partir du réseau]** ou **[Rechercher dossier par nom d'hôte]**.

Si **[Rechercher dossier à partir du réseau]** a été sélectionné, il est possible de rechercher tous les ordinateurs sur le réseau pour une destination.

Si **[Rechercher dossier par nom d'hôte]** est sélectionné, il est possible de saisir le « Domaine/Groupe de travail » et le « Nom d'hôte » pour rechercher les ordinateurs sur le réseau pour la destination.

Il est possible d'afficher 500 adresses maximum. Sélectionner le nom d'hôte (nom d'ordinateur) à spécifier dans l'écran qui s'affiche et sélectionner **[OK]**. L'écran de saisir du nom d'utilisateur et du mot de passe de connexion s'affiche.

Après avoir saisi le nom d'utilisateur et le mot de passe de connexion de l'ordinateur de destination, les dossiers partagés s'affichent. Sélectionner le dossier à spécifier, puis sélectionner **[OK]**. L'adresse du dossier partagé sélectionné est définie.

Sélectionner le dossier dans la liste des résultats de recherche.

- Pour spécifier directement le dossier SMB, saisir le « Nom d'hôte », « Port », « Arborescence Dossier », « Nom de connex. ut. » et « Mot de passe de connexion ».

 **REMARQUE**

Pour le nom de l'ordinateur, le nom de partage, le nom de domaine et le nom d'utilisateur, saisir les informations qui ont été notées lors de la création du dossier partagé. Pour plus d'informations sur la création de dossiers partagés, se reporter à :

➔ [Préparation à l'envoi d'un document vers dossier partagé dans un ordinateur \(page 3-14\)](#)

Le tableau suivant décrit les informations à saisir.

Élément	Description
<b>Nom d'hôte</b> <sup>*1</sup>	Nom de l'ordinateur
<b>Port</b>	Numéro de port Si le numéro de port n'est pas spécifié, le numéro de port par défaut est 445.
<b>Arborescence Dossier</b>	Nom de partage Par exemple : scannerdata En cas de sauvegarde dans le dossier partagé : nom du partage\nnom du dossier dans le dossier partagé
<b>Nom connexion util.</b> <sup>*2</sup>	<ul style="list-style-type: none"> <li>• Si le nom de l'ordinateur et le nom de domaine sont les mêmes : Nom d'utilisateur Par exemple : james.smith</li> <li>• Si le nom de l'ordinateur et le nom de domaine sont différents : Nom de domaine\nNom d'utilisateur Par exemple : abcdnet\james.smith</li> </ul>
<b>Mot de passe de connexion</b>	Mot de passe de connexion Windows <b>(sensible à la casse).</b>

\*1 « Nom d'hôte » ou « Adresse IP »

Pour saisir l'adresse IPv6, mettre l'adresse entre crochets [ ].  
(Exemple : [2001:db8:a0b:12f0::10])

\*2 Lors de l'envoi d'un document par le biais d'une interface réseau en option (IB-50 ou IB-51), "\" ne peut pas être utilisé. Si le nom de l'ordinateur est différent du nom de domaine, le nom de connexion de l'utilisateur doit être saisi en utilisant "@".  
(Exemple : james.smith@abcdnet)

 **REMARQUE**

• Pour plus de détails sur la saisie de caractères, se reporter à :

➔ [Méthode de saisie de caractères \(page 11-9\)](#)

• Sélectionner [**Test de connexion**] pour vérifier la connexion au serveur sélectionné. Si la connexion échoue, vérifier la saisie.

**Adresse Dossier (FTP)**

Saisir le « Nom d'hôte », « Port », Arborescence Dossier », « Nom de connex. ut. » et « Mot de passe de connexion ».

Le tableau suivant décrit les informations à saisir.

Élément	Description
<b>Nom d'hôte</b> <sup>*1</sup>	Nom d'hôte ou adresse IP du serveur FTP.
<b>Port</b>	Numéro de port Si le numéro de port n'est pas spécifié, le numéro de port par défaut est 21.
<b>Arborescence Dossier</b> <sup>*2</sup>	Chemin du fichier à stocker. Par exemple : User\ScanData Si aucun chemin n'est indiqué, le fichier est stocké dans le répertoire de base.
<b>Nom connexion util.</b>	Nom utilisateur de connexion au serveur FTP
<b>Mot de passe de connexion</b>	Mot de passe de connexion au serveur FTP

\*1 « Nom d'hôte » ou « Adresse IP »

Pour saisir l'adresse IPv6, mettre l'adresse entre crochets [ ].  
(Exemple : [2001:db8:a0b:12f0::10])

\*2 Lorsque le serveur FTP est basé sur Linux/UNIX, le chemin incluant le sous-dossier est combiné avec un « / » au lieu d'un « \ ».

**REMARQUE**

- Pour plus de détails sur la saisie de caractères, se reporter à :  
➔ [Méthode de saisie de caractères \(page 11-9\)](#)
- Sélectionner [**Test de connexion**] ou [**Test de connexion (Trans. cryptée)**] pour vérifier la connexion au serveur FTP sélectionné. Si la connexion échoue, vérifier la saisie.

## 4 Vérifier que l'entrée de destination est correcte > [Enregistrer]

La destination est alors ajoutée au carnet d'adresses.

Pour ajouter une nouvelle adresse à la touche unique, sélectionner [**Enregistrer**] et suivre les instructions à l'écran pour saisir les informations nécessaires.

**REMARQUE**

Pour l'enregistrement de touche unique, se reporter à :

- ➔ [Ajout d'une destination à une touche unique \(page 3-36\)](#)

## Ajouter le groupe

Compiler deux contacts ou plus dans un groupe. Les désignations du groupe peuvent être ajoutées en même temps. Lors de l'ajout d'un groupe, il est possible d'ajouter 500 groupes maximum au carnet d'adresses.

 **REMARQUE**  
Pour ajouter un groupe, il faut ajouter des destinations individuelles. Enregistrer une ou plusieurs destinations individuelles si nécessaire avant de continuer. Il est possible d'enregistrer dans un groupe 100 destinations en e-mail, 500 destinations en fax, 100 destinations en i-FAX et un total de 10 destinations en FTP et SMB.

### 1 Afficher l'écran.

Touche **[Menu Système/Compteur]** > **[Paramètres fonction]** > **[Carnet d'adr]** > **[Ajouter/Modifier carnet d'adresses de la machine]** > **[Ajouter]** > **[Groupe]**

### 2 Ajouter le nom.

#### 1 Saisir un numéro d'adresse.

Pour affecter automatiquement un numéro d'adresse, sélectionner **[Auto]**.

 **REMARQUE**

- Le numéro d'adresse est un identificateur de groupe. Il est possible de sélectionner un numéro parmi 2 000 pour les contacts et 500 pour les groupes.
- Si le numéro d'adresse spécifié est déjà utilisé, un message d'erreur s'affiche lors de la sélection de **[Enregistrer]** et l'enregistrement est impossible. Si le numéro d'adresse est **[Auto]** (0000), l'adresse est enregistrée sous le numéro le plus faible disponible.

#### 2 Saisir le nom de groupe affiché dans le carnet d'adresses.

 **REMARQUE**  
Pour plus de détails sur la saisie de caractères, se reporter à :  
➔ [Méthode de saisie de caractères \(page 11-9\)](#)

### 3 Sélectionner les destinations.

Sélectionner les destinations (contacts) à ajouter au groupe. Cocher la case pour sélectionner un élément et décocher la case pour annuler la sélection.

 **REMARQUE**  
Il est possible de trier ou de rechercher les destinations par nom ou par numéro d'adresse.  
➔ [Vérification et modification des destinations \(page 5-47\)](#)

### 4 Vérifier que l'entrée de groupe est correcte > [Enregistrer]

Le groupe est alors ajouté au carnet d'adresses.

Pour ajouter une nouvelle adresse à la touche unique, sélectionner **[Enregistrer]** et suivre les instructions à l'écran pour saisir les informations nécessaires.

 **REMARQUE**  
Pour l'enregistrement de touche unique, se reporter à :  
➔ [Ajout d'une destination à une touche unique \(page 3-36\)](#)

## Modification des entrées du carnet d'adresses

Modifier les destinations (contacts) ajoutées au carnet d'adresses.

### 1 Afficher l'écran.

- 1 Touche [**Menu Système/Compteur**] > [**Paramètres fonction**] > [**Carnet d'adr**] > [**Ajouter/Modifier carnet d'adresses de la machine**]
- 2 Sélectionner [] (icône d'information) pour la destination ou le groupe à modifier.



#### REMARQUE

Il est possible de trier ou de rechercher les destinations par nom ou par numéro d'adresse.

➔ [Recherche de destinataire \(page 5-45\)](#)

### 2 Modifier la destination.

#### Modification d'un contact

- 1 Modifier les paramètres "Nom", "Numéro d'adresse" et le type de destination et l'adresse.  
➔ [Ajout d'une destination \(carnet d'adresses\) \(page 3-30\)](#)
- 2 [**Enregistrer**] > [**OK**]

Enregistrer la destination modifiée.

#### Modifier une destination d'un groupe

- 1 Modifier les paramètres "Nom" et "Numéro d'adresse".  
➔ [Ajouter le groupe \(page 3-34\)](#)
- 2 Modifier la destination. Cocher la case pour sélectionner un élément et décocher la case pour annuler la sélection.
- 3 [**Enregistrer**] > [**OK**]

Enregistrer la destination modifiée.

## Suppression des entrées du carnet d'adresses

Supprimer les destinations (contacts) ajoutées au carnet d'adresses.

### 1 Afficher l'écran.

- 1 Touche [**Menu Système/Compteur**] > [**Paramètres fonction**] > [**Carnet d'adr**] > [**Ajouter/Modifier carnet d'adresses de la machine**]
- 2 Sélectionner une destination ou un groupe à supprimer.



#### REMARQUE

Il est possible de trier ou de rechercher les destinations par nom ou par numéro d'adresse.

➔ [Recherche de destinataire \(page 5-45\)](#)

### 2 [Supprimer] > [Supprimer]

Supprimer le contact ou le groupe.



## Ajout d'une destination à une touche unique

Assigner une nouvelle destination (contact ou groupe) à une touche unique.

### REMARQUE

- Pour plus d'informations sur l'utilisation des touches uniques, se reporter à :
  - ➔ [Spécification de la destination \(page 5-44\)](#)
- Il est possible d'ajouter des touches uniques et de modifier leurs paramètres sur Embedded Web Server RX.
  - ➔ [Enregistrement des destinations \(page 2-75\)](#)
- Si l'enregistrement et la modification des touches uniques sont limités aux administrateurs, il est possible de modifier les touches uniques en se connectant avec des droits d'administrateur.
  - ➔ [Modifier restriction \(page 8-42\)](#)
  - ➔ **Embedded Web Server RX User Guide**

### 1 Afficher l'écran.

Touche [**Menu Système/Compteur**] > [**Paramètres fonction**] > [**Touche unique**] > [**Ajouter/Modifier touche unique**]

### 2 Ajouter des touches uniques.

#### 1 Sélectionner un numéro de touche unique pour la destination > [**Aj./Modif.**]

Saisir un numéro dans « Recherche(N°) » et sélectionner [**Q**] (icône de recherche) pour afficher cette touche unique.

Sélectionner une touche unique ne comportant pas de destination.

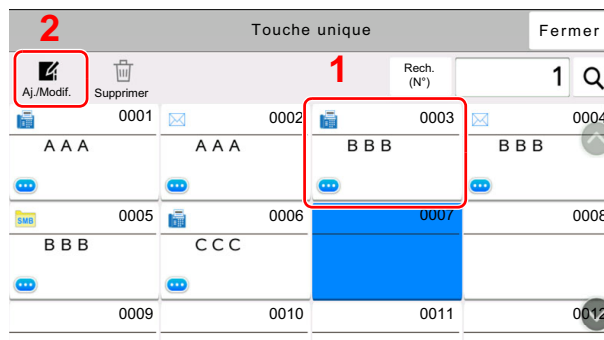

#### 2 Entrer le nom de la touche unique affiché dans l'écran d'envoi de base.

### REMARQUE

Pour plus de détails sur la saisie de caractères, se reporter à :

➔ [Méthode de saisie de caractères \(page 11-9\)](#)

#### 3 Sélectionner [**Destination**].

Le carnet d'adresses s'affiche.

- 4 Sélectionner une destination (contact ou groupe) à ajouter au numéro de touche unique > **[OK]**.

Sélectionner  (icône d'information) pour afficher les informations détaillées de la destination sélectionnée.

 **REMARQUE**

Il est possible de trier ou de rechercher les destinations par nom ou par numéro d'adresse.

➔ [Recherche de destinataire \(page 5-45\)](#)

- 5 Sélectionner **[OK]**.  
La destination est ajoutée à la touche unique.

## Modification d'une touche unique

### 1 Afficher l'écran.

- 1 Touche **[Menu Système/Compteur]** > **[Paramètres fonction]** > **[Touche unique]** > **[Ajouter/Modifier touche unique]**

- 2 Sélectionner un numéro de touche unique à modifier.

Saisir un numéro dans « Recherche(N°) » et sélectionner **[Q]** (icône de recherche) pour afficher cette touche unique.

 **REMARQUE**

Sélectionner  (icône d'information) pour la touche unique pour afficher les informations enregistrées dans la touche unique.

### 2 Modifier les informations enregistrées.

- 1 Modifier « Afficher le nom ».

 **REMARQUE**

Pour plus de détails sur la saisie de caractères, se reporter à :

➔ [Méthode de saisie de caractères \(page 11-9\)](#)

- 2 Sélectionner **[Destination]**, puis sélectionner une nouvelle destination (contact ou groupe). Sélectionner  (icône d'information) pour afficher les informations détaillées de la destination sélectionnée.

 **REMARQUE**

Il est possible de trier ou de rechercher les destinations par nom ou par numéro d'adresse.

➔ [Recherche de destinataire \(page 5-45\)](#)

- 3 **[OK]** > **[OK]**  
Ajouter la destination à la touche unique.

## Suppression de la destination de la touche unique

- 1 Afficher l'écran.
  - 1 Touche **[Menu Système/Compteur]** > **[Paramètres fonction]** > **[Touche unique]** > **[Ajouter/Modifier touche unique]**
  - 2 Sélectionner un numéro de touche unique à supprimer.

Saisir un numéro dans « Recherche(N°) » et sélectionner **[Q]** (icône de recherche) pour afficher cette touche unique.
- 2 Supprimer les informations enregistrées.

**[Supprimer]** > **[Supprimer]**

Les données enregistrées sur la touche unique sont supprimées.

# 4 Impression à partir de l'ordinateur

Ce chapitre aborde les sujets suivants :

Écran des paramètres d'impression du pilote d'imprimante .....	4-2
Affichage de l'aide du pilote d'imprimante .....	4-3
Modification des paramètres par défaut du pilote d'imprimante (Windows 10) .....	4-3
Impression à partir de l'ordinateur .....	4-4
Impression sur du papier au format standard .....	4-4
Impression sur du papier au format non standard .....	4-6
Impression de bannière .....	4-9
Annulation de l'impression depuis un ordinateur .....	4-13
Impression à partir du périphérique portable .....	4-14
Impression avec AirPrint .....	4-14
Impression avec Google Cloud Print .....	4-14
Impression avec Mopria .....	4-14
Impression avec Wi-Fi Direct .....	4-14
Impression avec NFC .....	4-15
Impression des données sauvegardées sur l'imprimante .....	4-16
Spécification de la boîte des travaux à partir d'un ordinateur et stockage du travail .....	4-16
Impression de documents à partir de la boîte Impression privée .....	4-17
Suppression des documents stockés dans la boîte Impression privée .....	4-17
Impression de document à partir de la boîte Travail stocké .....	4-18
Suppression des documents stockés dans la boîte Travail stocké .....	4-18
Impression de document à partir de la boîte Copie rapide .....	4-19
Suppression des documents stockés dans la boîte Copie rapide .....	4-19
Impression de document à partir de la boîte Épreuve .....	4-20
Suppression des documents stockés dans la boîte Épreuve .....	4-20
Surveillance du statut de l'imprimante (Status Monitor) .....	4-21
Accès à Status Monitor .....	4-21
Quitter Status Monitor .....	4-21
Aperçu rapide de l'état .....	4-21
Onglet Progression impression .....	4-22
Onglet État bac à papier .....	4-22
Onglet État cartouche .....	4-22
Onglet Alerte .....	4-23
Menu contextuel de Status Monitor .....	4-23
Paramètres de notification de Status Monitor .....	4-24

# Écran des paramètres d'impression du pilote d'imprimante

L'écran des paramètres d'impression du pilote d'imprimante permet de configurer de nombreux paramètres liés à l'impression.

➔ **Printing System Driver User Guide**

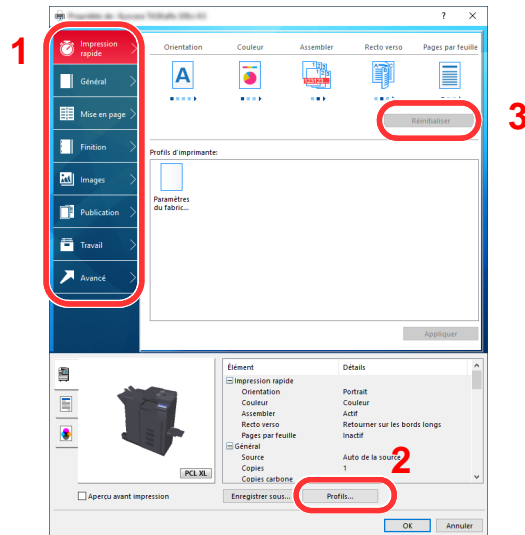

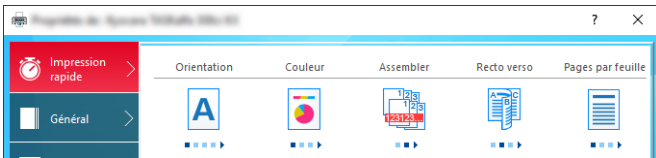
N°	Description
1	<p><b>Onglet [Impression rapide]</b></p> <p>Fourni des icônes pouvant être utilisées pour configurer facilement les fonctions courantes. Chaque clic sur une icône permet d'afficher une image ressemblant aux résultats d'impression et applique les paramètres.</p>  <p><b>Onglet [Général]</b></p> <p>Cet onglet regroupe les fonctions de base fréquemment utilisées. Il est possible de l'utiliser pour configurer le format du papier, la destination, et l'impression recto verso.</p> <p><b>Onglet [Mise en page]</b></p> <p>Cet onglet permet de configurer les paramètres des différentes mises en page d'impression, y compris l'impression de livret, le mode combiner, l'impression de poster et la mise à l'échelle.</p> <p><b>Onglet [Finition]</b></p> <p>Cet onglet permet de configurer les paramètres liés à la finition du support imprimé, y compris le reliage et l'agrafage.</p> <p><b>Onglet [Images]</b></p> <p>Cet onglet permet de configurer les paramètres concernant la qualité du résultat d'impression.</p> <p><b>Onglet [Publication]</b></p> <p>Cet onglet permet de créer des couvertures et des inserts pour les travaux d'impressions et de placer les inserts entre les feuilles de film OHP.</p> <p><b>Onglet [Travail]</b></p> <p>Cet onglet permet de configurer les paramètres pour l'enregistrement des données d'impression de l'ordinateur vers la machine. Les documents régulièrement utilisés et les autres données peuvent être enregistrés sur la machine pour faciliter l'impression par la suite. Puisque les documents enregistrés peuvent être imprimés directement à partir de la machine, cette fonction est également pratique pour imprimer un document ne devant pas être vu par d'autres personnes.</p> <p><b>Onglet [Avancé]</b></p> <p>Cet onglet permet de configurer les paramètres pour l'ajout de pages de texte ou de filigranes aux données d'impression.</p>

N°	Description
2	<p><b>[Profils]</b></p> <p>Les paramètres du pilote de l'imprimante peuvent être enregistrés dans un profil. Les profils enregistrés peuvent être rappelés à tout moment ; aussi, il est pratique d'enregistrer les paramètres fréquemment utilisés.</p>
3	<p><b>[Réinitialiser]</b></p> <p>Cliquer pour rétablir les valeurs initiales des paramètres.</p>

## Affichage de l'aide du pilote d'imprimante

Le pilote d'imprimante inclut une aide. Pour en savoir plus sur les paramètres d'impression, ouvrir l'écran des paramètres d'impression du pilote d'imprimante et afficher l'aide comme indiqué ci-dessous.

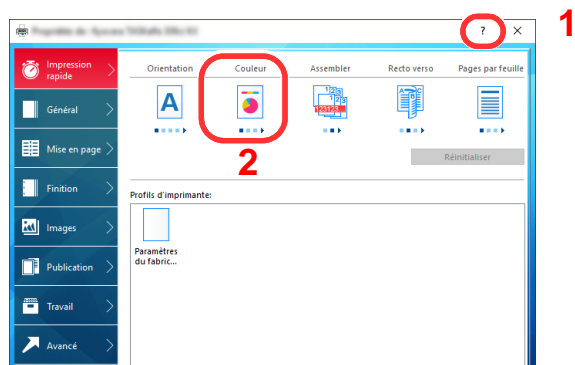

- 1 Cliquer sur le bouton [?] en haut à droite de l'écran.
- 2 Cliquer sur l'élément pour lequel obtenir des informations.



### REMARQUE

L'Aide s'affiche en cliquant sur l'élément pour lequel obtenir des informations ou en appuyant sur la touche [F1] du clavier.

## Modification des paramètres par défaut du pilote d'imprimante (Windows 10)

Les paramètres par défaut du pilote d'imprimante peuvent être modifiés. En sélectionnant les paramètres fréquemment utilisés, il est possible de passer des étapes durant l'impression. Pour les paramètres, se reporter à la section suivante :

### ➔ Printing System Driver User Guide

- 1 Cliquer sur le bouton [Démarrer] de Windows, puis sélectionner [Système Windows], [Panneau de configuration], puis [Périphériques et imprimantes].
- 2 Effectuer un clic droit sur l'icône du pilote d'imprimante de la machine, puis cliquer sur le menu [Propriétés de l'imprimante] du pilote d'imprimante.
- 3 Cliquer sur le bouton [Général] dans l'onglet [Général].
- 4 Sélectionner les paramètres par défaut et cliquer sur le bouton [OK].

# Impression à partir de l'ordinateur

Cette section fournit la méthode d'impression à l'aide de Printing System Driver.

## REMARQUE

- Pour imprimer le document à partir d'applications, installer le pilote d'imprimante sur l'ordinateur à l'aide du DVD (Product Library) fourni.
- Dans certains environnements, les paramètres actuels sont affichés au bas du pilote d'imprimante.

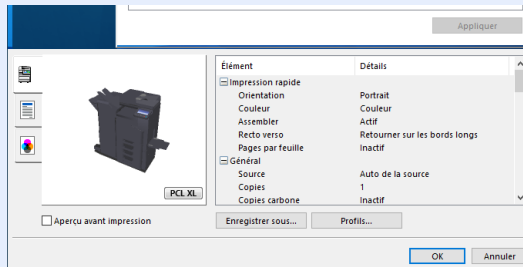

- Lors de l'impression sur carte ou enveloppes, charger la carte ou les enveloppes dans le bac MF avant d'effectuer la procédure suivante.

➔ [Chargement du papier dans le bac MF \(page 5-7\)](#)

## Impression sur du papier au format standard

En cas de chargement d'un format de papier qui est inclut dans les formats d'impression de la machine, sélectionner le format de papier dans l'onglet **[Général]** de l'écran des paramètres d'impression du pilote d'imprimante.

## REMARQUE

Spécifier le format de papier et le type de support pour l'impression à partir du panneau de commande.

➔ [Chargeur de papier \(page 8-14\)](#)

- 1 Afficher l'écran.  
Cliquer sur **[Fichier]** et sélectionner **[Imprimer]** dans l'application.
- 2 Configurer les paramètres.
  - 1 Sélectionner la machine dans le menu « Imprimante » et cliquer sur le bouton **[Propriétés]**.

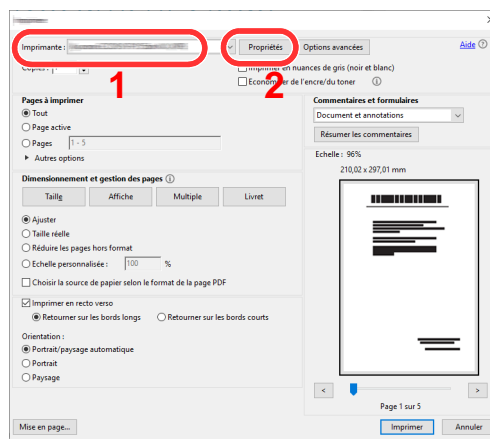

- 2 Sélectionner l'onglet **[Général]**.

- 3 Cliquer sur le menu "Taille d'impression" et sélectionner le format de papier à utiliser pour l'impression.

Pour charger le papier d'un format qui n'est pas inclus dans les formats d'impression de la machine (par exemple carte ou enveloppes), le format de papier doit être enregistré.

➔ [Impression sur du papier au format non standard \(page 4-6\)](#)

Pour imprimer sur des papiers spéciaux, par exemple papier épais ou transparents, cliquer sur le menu "Type de support" et sélectionner le type de support.

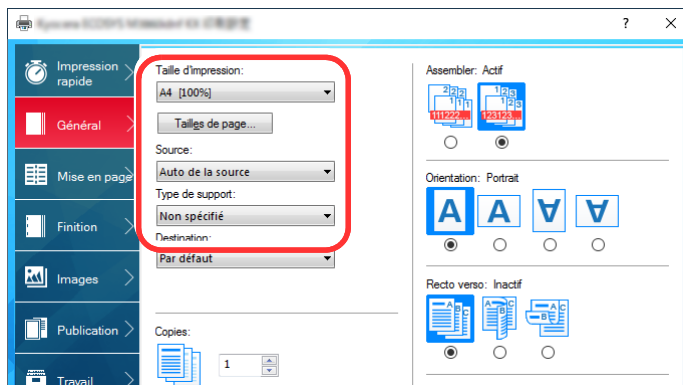

- 4 Cliquer sur le bouton [OK] pour revenir à la boîte de dialogue Imprimer.

### 3 Lancer l'impression

Cliquer sur le bouton [OK].



## Impression sur du papier au format non standard

En cas de chargement d'un format de papier qui n'est pas inclus dans les formats d'impression de la machine, enregistrer le format de papier dans l'onglet **[Général]** de l'écran des paramètres d'impression du pilote d'imprimante.

Le format enregistré peut être sélectionné dans le menu "Taille d'impression".

### REMARQUE

Pour exécuter l'impression sur la machine, définir le format et le type à la section suivante :

➔ [Chargeur de papier \(page 8-14\)](#)

## 1 Afficher l'écran.

- 1 Cliquer sur le bouton **[Démarrer]** de Windows, puis sélectionner **[Système Windows]**, **[Panneau de configuration]**, puis **[Afficher les périphériques et imprimantes]**.

### REMARQUE

- Dans Windows 8.1, dans les icônes sur le bureau, cliquer sur **[Paramètres]**, **[Panneau de configuration]**, puis **[Périphériques et imprimantes]**.
- Dans Windows 7, cliquer sur le bouton **[Démarrer]** de Windows, puis sur **[Périphériques et imprimantes]**.

- 2 Effectuer un clic droit sur l'icône du pilote d'imprimante de la machine, puis cliquer sur le menu **[Propriétés de l'imprimante]** du pilote d'imprimante.
- 3 Cliquer sur le bouton **[Préférences]** dans l'onglet **[Général]**.

## 2 Enregistrer le format de papier.

- 1 Cliquer sur l'onglet **[Général]**.

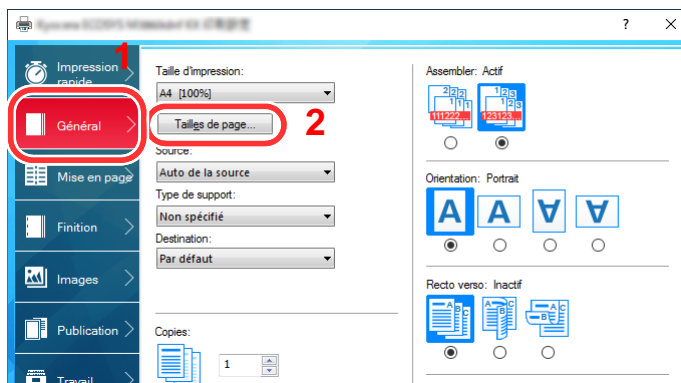

- 2 Cliquer sur le bouton **[Tailles de page...]**.

3 Cliquer sur le bouton **[Nouveau]**.

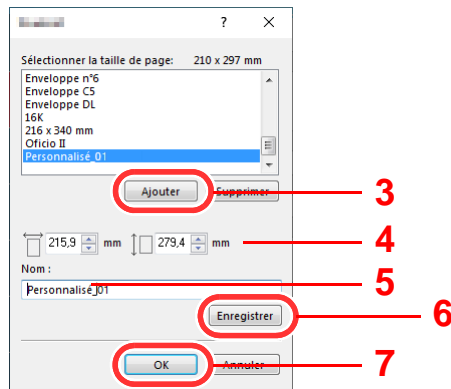

4 Saisir le format du papier.

5 Saisir le nom du papier.

6 Cliquer sur le bouton **[Enregistrer]**.

7 Cliquer sur le bouton **[OK]**.

8 Cliquer sur le bouton **[OK]**.

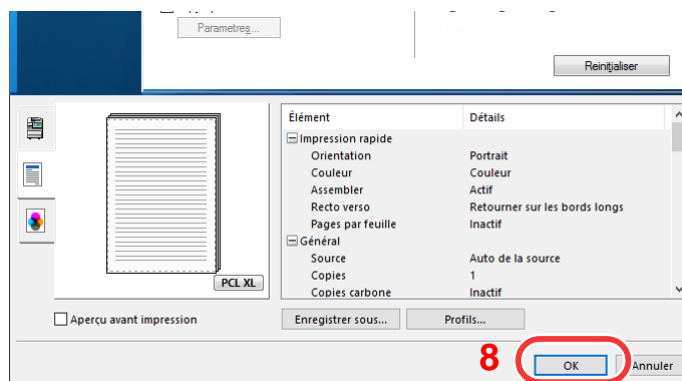

3 Afficher l'écran des paramètres d'impression

Cliquer sur **[Fichier]** et sélectionner **[Imprimer]** dans l'application.

4 Sélectionner le format de papier et le type de papier au format non standard.

1 Sélectionner la machine dans le menu « Imprimante » et cliquer sur le bouton **[Propriétés]**.

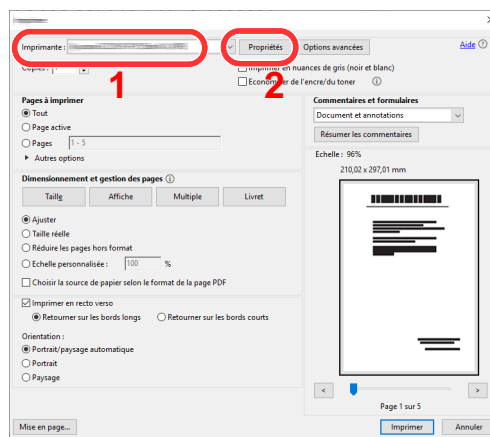

- 2 Sélectionner l'onglet [**Général**].
- 3 Cliquer sur le menu « Taille d'impression » et sélectionner le format de papier enregistré à l'étape 2.

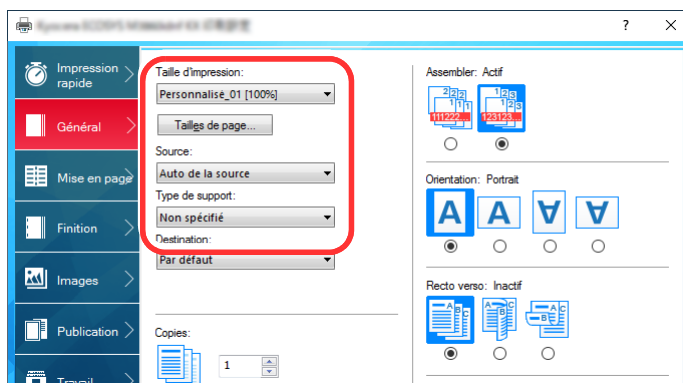

Pour imprimer sur des papiers spéciaux, par exemple papier épais ou transparents, cliquer sur le menu "Type de support" et sélectionner le type de support.

#### **REMARQUE**

En cas de chargement de carte ou d'enveloppe, sélectionner [**Carte**] ou [**Enveloppe**] dans le menu « Type de support ».

- 4 Sélectionner la source du papier dans le menu "Source".
  - 5 Cliquer sur le bouton [**OK**] pour revenir à la boîte de dialogue Imprimer.
- 5 Lancer l'impression  
Cliquer sur le bouton [**OK**].

## Impression de bannière

Lorsqu'une longueur de document de 470,1 mm (18,5") à un maximum de 1220,0 mm (48") est spécifiée pour l'impression, le travail d'impression est traité comme impression de bannière.

<b>Nombre max. de feuilles</b>	1 feuille (chargement manuel)
<b>Largeur de papier</b>	210 ou 216 mm (8,5")
<b>Longueur de papier</b>	470,1 (18,5") à 1220 mm (48")
<b>Grammage</b>	129 à 163 g/m <sup>2</sup>
<b>Type de support</b>	Lourd 2 ou Lourd 3

Suivre les étapes ci-dessous pour définir le papier bannière dans le pilote d'impression.

- 1 Afficher l'écran.  
Cliquez sur [**Fichier**] et sélectionnez [**Imprimer**] dans l'application.
- 2 Configurer les paramètres.
  - 1 Sélectionner la machine dans le menu « Nom » et cliquer sur le bouton [**Propriétés**].

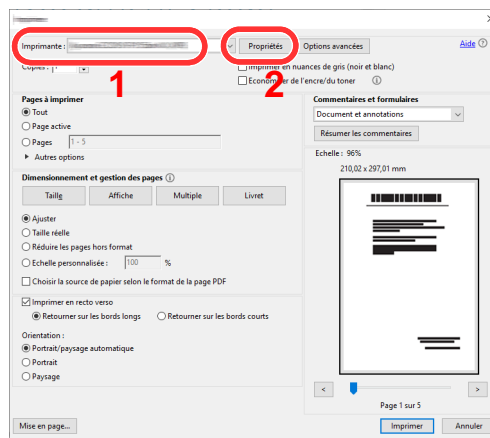

- 2 Sélectionner l'onglet [**Général**].

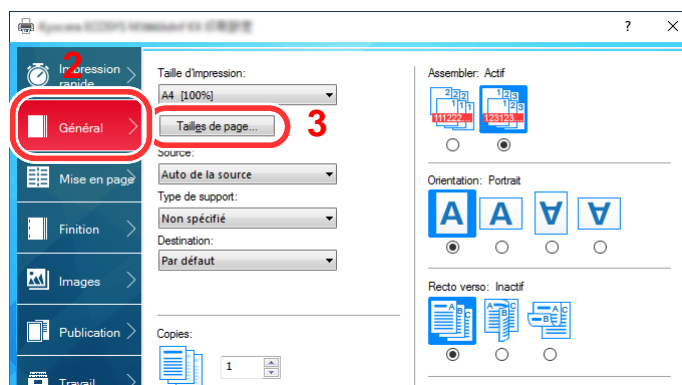

- 3 Cliquez sur le bouton [**Tailles de page...**].

### 3 Enregistrer le format de papier.

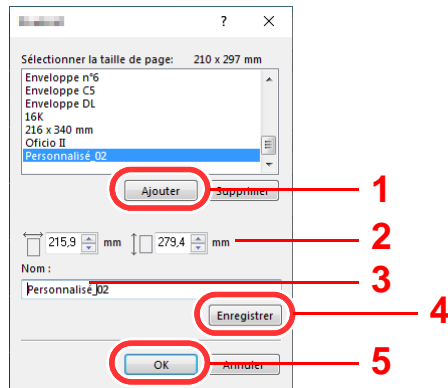

- 1 Cliquer sur le bouton **[Nouveau]**.
- 2 Saisir la longueur (470,1 mm (18,51") ou plus) et la largeur du format de papier personnalisé à enregistrer.
- 3 Saisir le nom du papier.
- 4 Cliquer sur le bouton **[Enregistrer]**.
- 5 Cliquer sur le bouton **[OK]**.

### 4 Configurer le format de papier d'impression.

- 1 Cliquer sur le menu « Taille d'impression » et sélectionner le format de papier enregistré à l'étape 3.

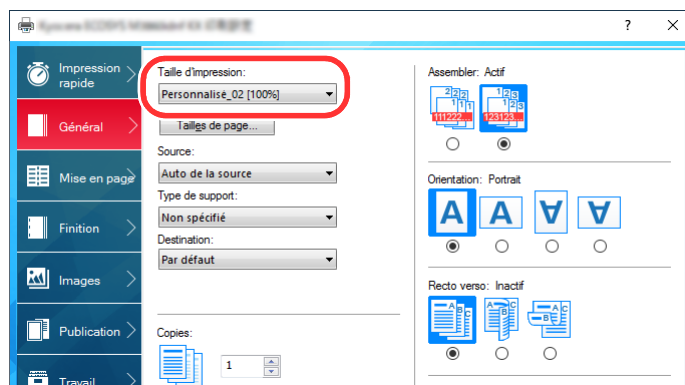

- 2 Cliquer sur le menu « Source » et sélectionner **[By-pass]**.
- 3 Cliquer sur le menu « Type de support » et sélectionner **[Normal]**.
- 4 Cliquer sur le bouton **[OK]**.



#### REMARQUE

Lors de l'impression de bannière, une résolution de 600 dpi est définie.

## 5 Charger du papier.

- 1 Ouvrir le bac MF et allonger la section du plateau de support du bac MF.

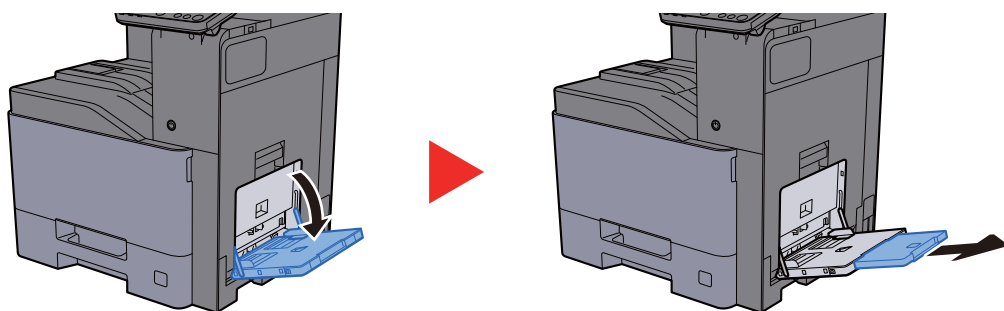

- 2 Retirer les guides de bannière.

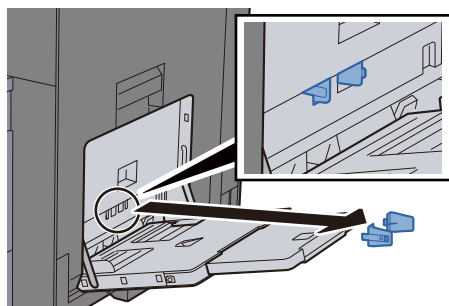

- 3 Charger du papier.

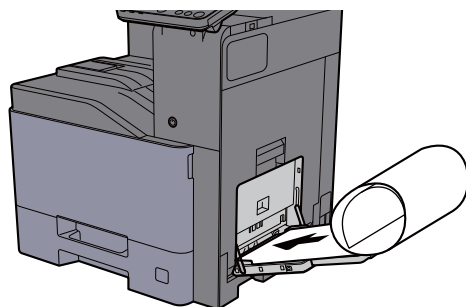

- 4 Installer les guides de bannière sur le bac MF en fonction de la largeur du papier.

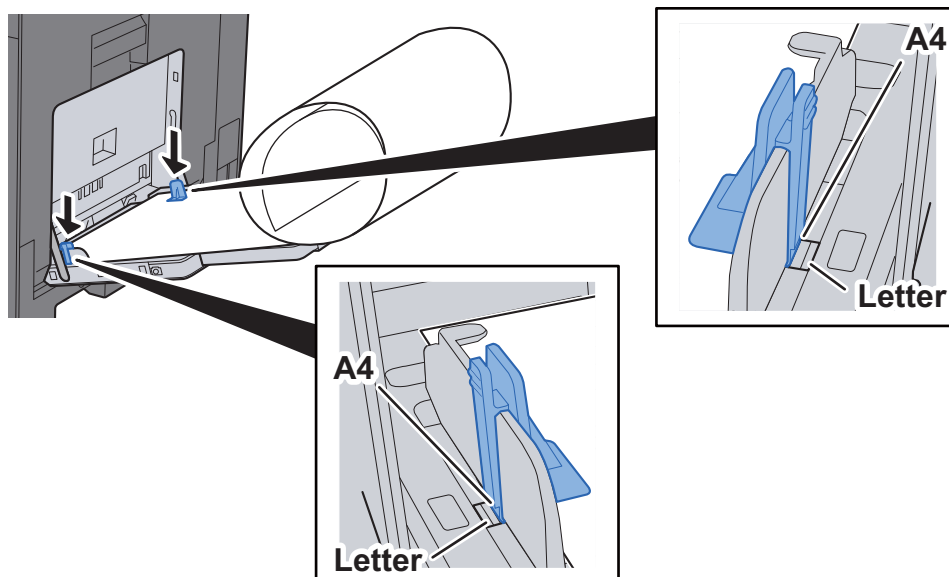

## 6 Lancer l'impression

Cliquer sur le bouton **[OK]**.

Lorsque l'impression est exécutée dans ce cas, un message s'affiche sur le panneau de commande de la machine. Placer le papier dans le bac MF, continuer à le soutenir pour qu'il ne tombe pas et sélectionner **[Continuer]**. Pour annuler l'impression, sélectionner **[Annuler]**.

### ✔ IMPORTANT

**Si un plateau de sortie qui ne peut pas être utilisé pour l'impression d'une bannière, tel que la boîte aux lettres (option), est sélectionné dans le pilote d'imprimante, le plateau de sortie est automatiquement remplacé par un plateau pouvant être utilisé.**

**Après avoir appuyé sur [Continuer], soutenir le papier des deux mains pour qu'il soit chargé correctement.**

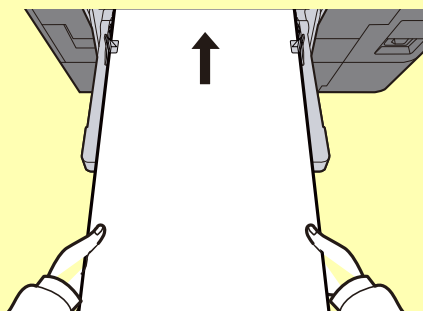

**Après le début de l'impression, saisir le papier lorsqu'il sort afin qu'il ne tombe pas. Lors de l'utilisation du plateau interne comme emplacement de sortie, ne pas relever la butée.**

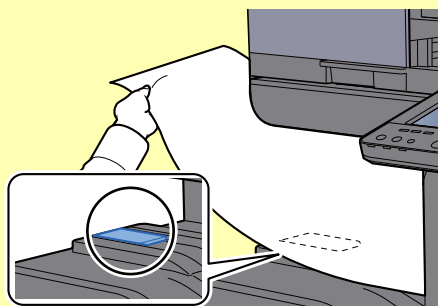

Définir si l'écran de confirmation s'affiche ou non avant l'impression de chaque feuille lors de l'impression de plusieurs feuilles de bannière.

➔ [Message impr. bannière \(page 8-48\)](#)

## 7 Remettre le guide de bannière dans sa position d'origine.

## Annulation de l'impression depuis un ordinateur

Pour annuler un travail d'impression exécuté depuis le pilote d'impression avant que l'imprimante commence l'impression, procéder comme suit :



### REMARQUE

Lors de l'annulation de l'impression à partir de cette machine, se reporter à la section suivante :

➔ [Annulation de travaux \(page 5-21\)](#)

- 1 Effectuer un double clic sur l'icône de l'imprimante () affichée dans la barre des tâches du bureau Windows pour afficher une boîte de dialogue pour l'imprimante.
- 2 Cliquer sur le fichier pour lequel annuler l'impression et sélectionner [Annuler] depuis le menu « Document ».



# Impression à partir du périphérique portable

Cette machine prend en charge AirPrint, Google Cloud Print et Mopria. Selon le système d'exploitation pris en charge et l'application, il est possible d'imprimer le travail à partir de tout périphérique portable ou ordinateur sans installer un pilote d'imprimante.

## Impression avec AirPrint

AirPrint est une fonction d'impression incluse dans iOS 4.2 et les produits plus récents, ainsi que sur Mac OS X 10.7 et les produits plus récents.

Pour utiliser AirPrint, s'assurer que le paramètre AirPrint est activé dans Embedded Web Server RX.

➔ [Embedded Web Server RX User Guide](#)



## Impression avec Google Cloud Print

Google Cloud Print est un service d'impression fourni par Google. Ce service permet à un utilisateur disposant d'un compte Google d'imprimer à partir d'une machine connectée à Internet.

La machine peut être configurée dans Embedded Web Server RX.

➔ [Embedded Web Server RX User Guide](#)



### REMARQUE

Un compte Google est nécessaire pour utiliser Google Cloud Print. Le cas échéant, obtenir un compte Google. Il est également nécessaire d'enregistrer à l'avance la machine avec le service Google Cloud Print. La machine peut être enregistrée à partir d'un ordinateur connecté au même réseau.

## Impression avec Mopria

Mopria est une fonction d'impression standard incluse sur les produits avec la version Android 4.4 ou supérieure.

Le service d'impression Mopria doit être installé et activé à l'avance.

Pour les détails sur l'utilisation, se reporter à un site web de Mopria Alliance.



## Impression avec Wi-Fi Direct

Wi-Fi Direct est une norme de réseau local sans fil établie par Wi-Fi Alliance. Il s'agit d'une des fonctions du réseau local sans fil, sans un point d'accès au réseau local sans fil ou routeur pour réseau local sans fil, entre les périphériques pour communiquer directement sur une base de pair à pair.

La procédure d'impression avec Wi-Fi Direct est identique à celle pour les périphériques portatifs ordinaires.

Lors de l'utilisation d'un nom d'imprimante ou d'un nom Bonjour sur les paramètres du port des propriétés de l'imprimante, il est possible d'imprimer le travail en spécifiant le nom lors de la connexion Wi-Fi Direct.

Lors de l'utilisation d'une adresse IP pour le port, spécifier l'adresse IP de cette machine.

## Impression avec NFC

Lorsque Wi-Fi et Wi-Fi Direct ont été configurés à l'avance, le réseau entre cette machine et le périphérique portable sera configuré en touchant simplement une étiquette NFC.

- ➔ [Configuration du réseau sans fil \(page 2-37\)](#)
- ➔ [Configuration Wi-Fi Direct \(page 2-42\)](#)

# Impression des données sauvegardées sur l'imprimante

Il est possible d'enregistrer le travail d'impression dans la boîte des travaux de cette machine et de l'imprimer lorsque nécessaire.

Si des paramètres sont configurés dans l'onglet [**Travail**] du pilote d'imprimante, le travail d'impression sera enregistré dans la Boîte de travaux (mémoire) et l'impression peut être exécutée sur la machine.

Suivre la procédure ci-dessous lors de l'utilisation de la boîte des travaux.

Spécification de la boîte des travaux à partir d'un ordinateur et envoi du travail d'impression. ([page 4-16](#))



Utilisation du panneau de commande pour spécifier un fichier dans une boîte et l'imprimer.

Il est possible d'imprimer les documents à partir des boîtes suivantes.

- ➔ [Impression de documents à partir de la boîte Impression privée \(page 4-17\)](#)
- ➔ [Impression de document à partir de la boîte Travail stocké \(page 4-18\)](#)
- ➔ [Impression de document à partir de la boîte Copie rapide \(page 4-19\)](#)
- ➔ [Impression de document à partir de la boîte Épreuve \(page 4-20\)](#)

## Spécification de la boîte des travaux à partir d'un ordinateur et stockage du travail

- 1 Cliquer sur [Fichier] et sélectionner [Imprimer] dans l'application. La boîte de dialogue Imprimer s'affiche.
- 2 Sélectionner la machine dans le menu « Nom ».
- 3 Cliquer sur le bouton [Propriétés]. La boîte de dialogue Propriétés s'affiche.
- 4 Cliquer sur l'onglet [Travail] et cocher la case [Mise en mémoire des travaux (e-MPS)] pour définir la fonction.



### REMARQUE

Pour plus d'information sur l'utilisation du logiciel du pilote d'imprimante, se reporter au document suivant :

- ➔ **Printing System Driver User Guide**

## Impression de documents à partir de la boîte Impression privée

L'option Travail privé permet de configurer un travail afin qu'il ne soit pas imprimé avant l'utilisation de la machine. Lors de l'envoi du travail à partir de l'application, spécifier un mot de passe dans le pilote d'imprimante. Pour lancer le travail, il est nécessaire de saisir ce mot de passe sur le panneau de commande, ce qui assure la confidentialité de l'impression. Les données seront supprimées à la fin de l'impression ou lors de la mise hors tension de la machine.

### 1 Afficher l'écran.

- 1 Touche **[Accueil]** (🏠) > **[Boîte des travaux]**
- 2 Sélectionner **[Travail impression/stocké privé]**.
- 3 Sélectionner l'auteur du document.

### 2 Imprimer le document.

- 1 Sélectionner le document à imprimer > **[Imprimer]**
- 2 Entrer le mot de passe.
- 3 Indiquer le nombre d'exemplaires souhaité.
- 4 Sélectionner **[Dém. impr.]**.

L'impression démarre.

À la fin de l'impression, le Travail privé est automatiquement supprimé.

## Suppression des documents stockés dans la boîte Impression privée

### 1 Afficher l'écran.

- 1 Touche **[Accueil]** (🏠) > **[Boîte des travaux]**
- 2 Sélectionner **[Travail impression/stocké privé]**.
- 3 Sélectionner l'auteur du document.

### 2 Supprimer le document.

- 1 Sélectionner le document à supprimer > **[Supprimer]**

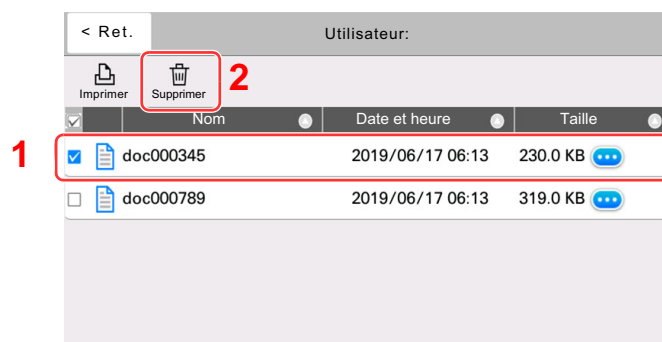

- 2 Si le document est protégé par un mot de passe, saisir le mot de passe.  
Le document est supprimé.

## Impression de document à partir de la boîte Travail stocké

L'option Travail stocké permet d'enregistrer sur la machine les données d'impression envoyées depuis l'application. Il est possible de définir un mot de passe si nécessaire. Si un mot de passe est défini, saisir le mot de passe lors de l'impression. Les données d'impression seront stockées dans la boîte Travail stocké après l'impression. Cela permet d'imprimer plusieurs fois les données d'impression.

- 1 Afficher l'écran.
  - 1 Touche **[Accueil]** (🏠) > **[Boîte des travaux]**
  - 2 Sélectionner **[Travail impression/stocké privé]**.
  - 3 Sélectionner l'auteur du document.
  
- 2 Imprimer le document.
  - 1 Sélectionner le document à imprimer > **[Imprimer]**
  - 2 Entrer le mot de passe.
  - 3 Indiquer le nombre d'exemplaires souhaité.
  - 4 Sélectionner **[Dém. impr.]**.  
L'impression démarre.



### REMARQUE

Si le document est protégé par un mot de passe, l'écran de saisie du mot de passe s'affiche. Entrer le mot de passe.

## Suppression des documents stockés dans la boîte Travail stocké

- 1 Afficher l'écran.
  - 1 Touche **[Accueil]** (🏠) > **[Boîte des travaux]**
  - 2 Sélectionner **[Travail impression/stocké privé]**.
  - 3 Sélectionner l'auteur du document.
  
- 2 Supprimer le document.
  - 1 Sélectionner le document à supprimer > **[Supprimer]**
  - 2 Si le document est protégé par un mot de passe, saisir le mot de passe.  
Le document est supprimé.

## Impression de document à partir de la boîte Copie rapide

La fonction Copie rapide permet d'imprimer des exemplaires supplémentaires d'un document déjà imprimé. L'activation de l'option Copie rapide et l'impression d'un document via le pilote d'imprimante permet de stocker les données d'impression dans la Boîte des travaux Copie rapide. Si des impressions supplémentaires sont requises, il est possible de réimprimer à partir de l'écran tactile. Par défaut, 32 documents peuvent être stockés au maximum. Si la machine est mise hors tension, tous les travaux stockés sont supprimés.



### REMARQUE

- Lorsque le nombre de travaux atteint la limite, le travail le plus ancien sera écrasé par le nouveau travail.
- Pour économiser de l'espace dans la boîte, il est possible de configurer le nombre maximum de travaux stockés.

➔ [Stock trav pr cop rapide \(page 8-49\)](#)

- 1 Afficher l'écran.
  - 1 Touche [**Accueil**] (🏠) > [**Boîte des travaux**]
  - 2 Sélectionner [**Copie rapide/Vérification avant impression**].
  - 3 Sélectionner l'auteur du document.
- 2 Imprimer le document.
  - 1 Sélectionner le document à imprimer > [**Imprimer**]
  - 2 Indiquer le nombre d'exemplaires souhaité.
  - 3 Sélectionner [**Dém. impr.**].  
L'impression démarre.

## Suppression des documents stockés dans la boîte Copie rapide

- 1 Afficher l'écran.
  - 1 Touche [**Accueil**] (🏠) > [**Boîte des travaux**]
  - 2 Sélectionner [**Copie rapide/Vérification avant impression**].
  - 3 Sélectionner l'auteur du document.
- 2 Supprimer le document.  
Sélectionner le document à supprimer > [**Supprimer**] > [**Supprimer**]  
Le document est supprimé.

## Impression de document à partir de la boîte Épreuve

La fonction Vérification avant impression permet de générer une épreuve unique de plusieurs travaux d'impression et de mettre en attente l'impression des exemplaires suivants. L'impression multiple avec l'option Vérification avant impression via le pilote d'imprimante permet de n'imprimer qu'un seul exemplaire et de conserver le document dans la Boîte des travaux. Pour imprimer les exemplaires suivants, utiliser l'écran tactile. Il est possible de modifier le nombre d'exemplaires à imprimer.

- 1 Afficher l'écran.
  - 1 Touche [**Accueil**] (🏠) > [**Boîte des travaux**]
  - 2 Sélectionner [**Copie rapide/Vérification avant impression**].
  - 3 Sélectionner l'auteur du document.
  
- 2 Imprimer le document.
  - 1 Sélectionner le document à imprimer > [**Imprimer**]
  - 2 Indiquer le nombre d'exemplaires souhaité.
  - 3 Sélectionner [**Dém. impr.**].  
L'impression démarre.

## Suppression des documents stockés dans la boîte Épreuve

- 1 Afficher l'écran.
  - 1 Touche [**Accueil**] (🏠) > [**Boîte des travaux**]
  - 2 Sélectionner [**Copie rapide/Vérification avant impression**].
  - 3 Sélectionner l'auteur du document.
  
- 2 Supprimer le document.  
Sélectionner le document à supprimer > [**Supprimer**] > [**Supprimer**]  
Le document est supprimé.

# Surveillance du statut de l'imprimante (Status Monitor)

Status Monitor surveille l'état de l'imprimante et fournit une fonction de création de rapport continue.



## REMARQUE

Lors de l'activation de Status Monitor, vérifier l'état ci-dessous.

- Printing System Driver est installé.
  - **[Enhanced WSD]** ou **[Enhanced WSD(SSL)]** est activé.
- ➔ [Paramètres réseau \(page 8-53\)](#)

## Accès à Status Monitor

Status Monitor démarre également lorsqu'une impression est lancée.

## Quitter Status Monitor

Utilisez l'une des méthodes indiquées ci-dessous pour quitter Status Monitor.

- Quitter manuellement :  
Cliquer sur l'icône des paramètres et sélectionner Quitter dans le menu pour quitter Status Monitor.
- Quitter automatiquement :  
Status Monitor se ferme automatiquement au bout de 7 minutes d'inactivité.

## Aperçu rapide de l'état

L'état de l'imprimante est affiché à l'aide des icônes. Cliquer sur le bouton Développer pour afficher les informations détaillées.

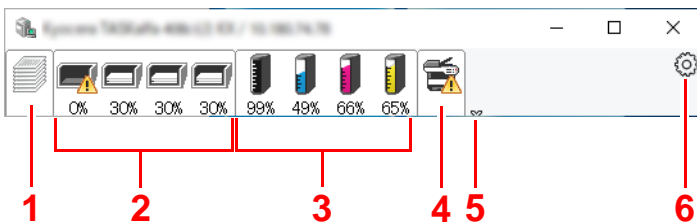

- 1 Onglet Progression impression
- 2 Onglet État bac à papier
- 3 Onglet État cartouche
- 4 Onglet Alerte
- 5 Bouton Développer
- 6 Icône Paramètres

Cliquer sur chaque onglet icône pour afficher les informations détaillées.



## Onglet Progression impression

Affiche l'état des travaux d'impression.

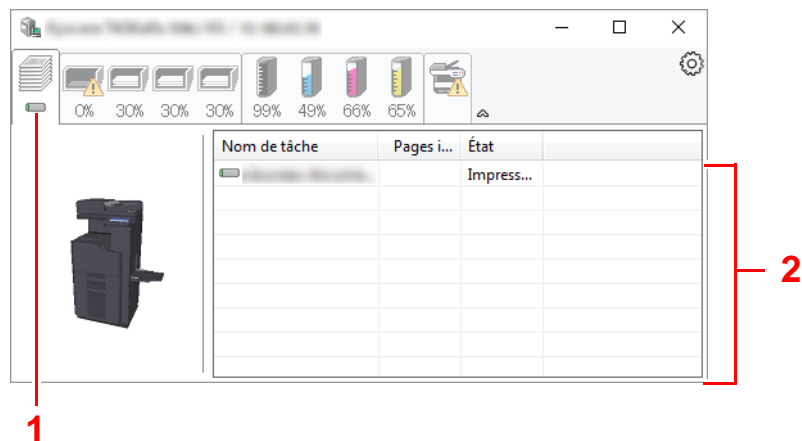

- 1 Icône d'état
- 2 Liste des travaux

Sélectionner un travail dans la liste. Il peut être annulé en utilisant le menu affiché avec un clic droit.

## Onglet État bac à papier

Affiche les informations sur le papier dans l'imprimante et sur la quantité de papier restant.

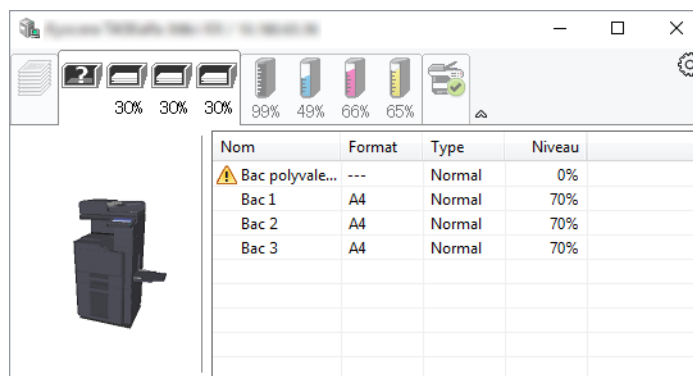

## Onglet État cartouche

Affiche la quantité de toner restant.

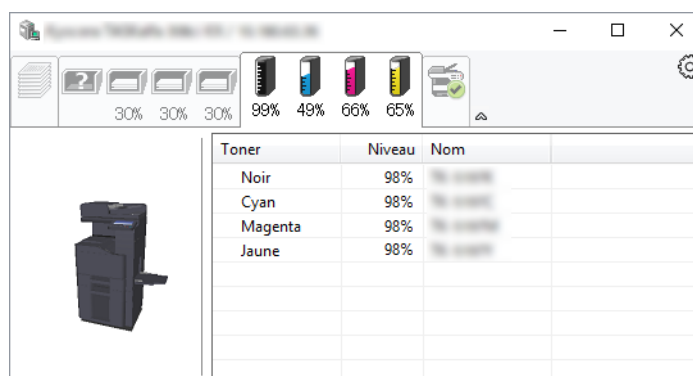

## Onglet Alerte

Si une erreur se produit, un avis est affiché avec une image en 3D et un message.

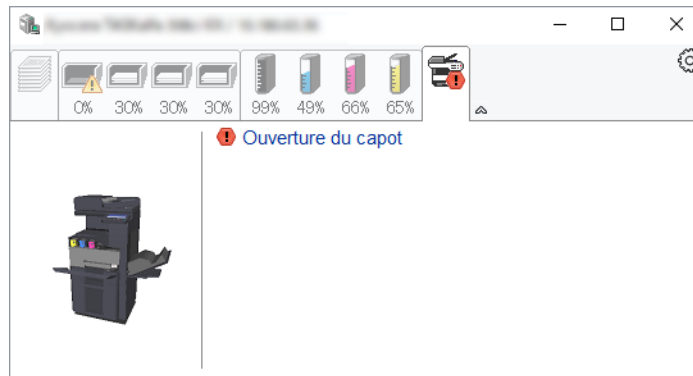

## Menu contextuel de Status Monitor

Le menu suivant s'affiche en cliquant sur l'icône Paramètres.

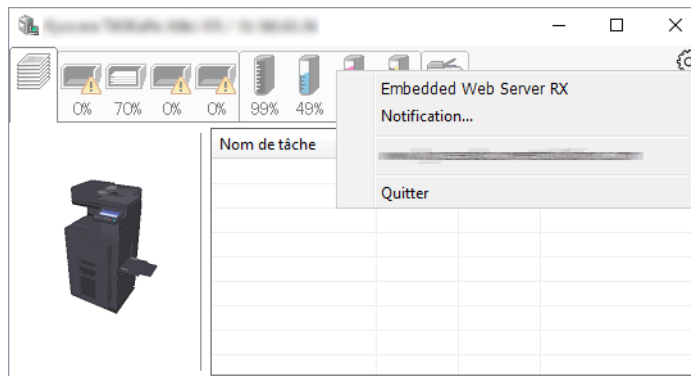

- **Embedded Web Server RX**  
Si l'imprimante est connectée à un réseau TCP/IP et possède sa propre adresse IP, utiliser un navigateur Web pour accéder à Embedded Web Server RX et modifier ou vérifier les paramètres du réseau. Ce menu ne s'affiche lors de l'utilisation d'une connexion USB.  
➔ **Embedded Web Server RX User Guide**
- **Notification...**  
Permet de régler l'affichage de Status Monitor.  
➔ [Paramètres de notification de Status Monitor \(page 4-24\)](#)
- **Quitter**  
Quitter Status Monitor.

## Paramètres de notification de Status Monitor

Les paramètres et les détails de la liste d'évènements de Status Monitor sont affichés.

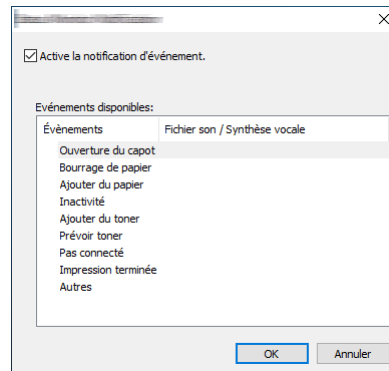

Sélectionner si la notification est effectuée lorsqu'une erreur dans la liste d'évènements se produit.

- 1 Sélectionner Active la notification d'événement.  
Si ce paramètre est réglé sur Désactivé, Status Monitor ne démarre pas même si l'impression est exécutée.
- 2 Sélectionner un événement à utiliser avec la fonction de synthèse vocale dans les Événements disponibles.
- 3 Cliquer sur la colonne Fichier son / Synthèse vocale.  
Cliquez sur le bouton Parcourir (...) pour obtenir une notification avec un fichier son.

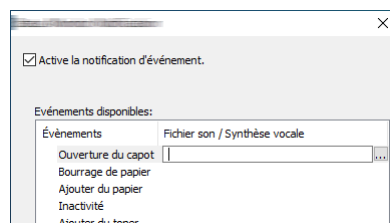

### REMARQUE

Le format de fichier disponible est WAV.

Lors de la personnalisation des textes du message à lire sur l'écran avec la synthèse vocale, saisir les textes dans la case de texte.

# 5 Opérations sur la machine

Ce chapitre aborde les sujets suivants :

Chargement des originaux .....	5-3	Numérisation d'un document stocké dans une boîte personnalisée .....	5-31
Mise en place des originaux sur la glace d'exposition .....	5-3	Configuration des paramètres avant l'envoi .....	5-31
Chargement des originaux dans le chargeur de documents .....	5-4	Numérisation d'un document stocké dans une boîte .....	5-31
Chargement du papier dans le bac MF .....	5-7	Méthode d'envoi utile .....	5-32
Favoris .....	5-10	Numérisation WSD .....	5-33
Enregistrement de favoris .....	5-11	Installation du pilote .....	5-33
Rappel des favoris .....	5-11	Exécution de la numérisation WSD .....	5-34
Modification des favoris .....	5-12	Numérisation DSM .....	5-36
Suppression de favoris .....	5-12	Configuration des paramètres avant l'envoi .....	5-36
Application .....	5-13	Exécution de la numérisation DSM .....	5-36
Installation des applications .....	5-13	Numérisation avec File Management Utility .....	5-38
Activation des applications .....	5-14	Configuration des paramètres avant l'envoi .....	5-38
Désactivation des applications .....	5-15	Utilisation de FMU Connection pour numériser un original .....	5-38
Désinstallation des applications .....	5-15	Envoi vers différents types de destinataires (Envoi multiple) .....	5-39
Enregistrement de raccourcis (copie, envoi et réglages de boîte de documents) .....	5-16	Envoi personnel (E-mail) .....	5-40
Ajout de raccourcis .....	5-16	Configuration des paramètres avant l'envoi .....	5-40
Modification de raccourcis .....	5-17	Envoi d'un document à l'adresse e-mail de l'utilisateur connecté .....	5-40
Suppression des raccourcis .....	5-17	Utilisation d'un serveur de fax pour l'envoi (envoi par serveur de fax) .....	5-41
Copie .....	5-18	Annulation de travaux d'envoi .....	5-43
Utilisation de base .....	5-18	Gestion de destination .....	5-44
Copie épreuve .....	5-20	Spécification de la destination .....	5-44
Interruption de copie .....	5-21	Sélection dans le carnet d'adresses .....	5-44
Annulation de travaux .....	5-21	Sélection par touche unique .....	5-46
Méthode d'envoi fréquemment utilisée .....	5-22	Sélection par composition rapide .....	5-46
Envoi de document par e-mail .....	5-23	Vérification et modification des destinations .....	5-47
Configuration des paramètres avant l'envoi .....	5-23	Écran de confirmation des destinations .....	5-48
Envoi de document numérisé par e-mail .....	5-23	Rappeler .....	5-48
Envoi de document vers un dossier partagé désiré sur un ordinateur (Scan to PC) .....	5-25	Comment utiliser la fonction fax .....	5-49
Configuration des paramètres avant l'envoi .....	5-25	Utilisation des boîtes de document .....	5-50
Envoi de document au dossier partagé désiré sur un ordinateur .....	5-25	Présentation de la Boîte personnalisée .....	5-50
Envoi d'un document vers un dossier sur un serveur FTP (Scan to FTP) .....	5-28	Présentation de la Boîte des travaux .....	5-50
Configuration des paramètres avant l'envoi .....	5-28	Qu'est-ce que la boîte lecteur USB ? .....	5-51
Envoi d'un document vers un dossier sur un serveur FTP .....	5-28	Boîte de Fax .....	5-51
Numérisation avec TWAIN ou WIA .....	5-30	Utilisation de base de la Boîte de document .....	5-52
Configuration des paramètres avant l'envoi .....	5-30	Création d'une nouvelle Boîte personnalisée .....	5-56
Numérisation d'un document en utilisant une application .....	5-30	Modification d'une Boîte personnalisée .....	5-57
		Suppression d'une Boîte personnalisée .....	5-58

Stockage de documents dans une Boîte personnalisée .....	5-58
Impression de documents dans une Boîte personnalisée .....	5-59
Enregistrement de documents numérisés dans une Boîte personnalisée .....	5-60
Envoi de documents dans une Boîte personnalisée .....	5-61
Envoi de documents dans une Boîte personnalisée vers l'adresse e-mail de l'utilisateur connecté .....	5-62
Déplacement de documents dans une Boîte personnalisée .....	5-62
Copie de documents dans une Boîte personnalisée vers d'autres boîtes .....	5-63
Copie de documents dans une Boîte personnalisée vers un lecteur USB .....	5-64
Fusion de documents dans une Boîte personnalisée .....	5-64
Suppression de documents dans une Boîte personnalisée .....	5-65
Boîte des travaux .....	5-66
Sortie des travaux de répétition de copie ....	5-66
Formulaire pour filigrane .....	5-67
Opération en utilisant le lecteur USB amovible ....	5-68
Impression de documents stockés dans le lecteur USB amovible .....	5-68
Enregistrement du document dans le lecteur USB (numérisation vers USB) .....	5-70
Vérifier les informations du lecteur USB ....	5-71
Retrait du lecteur USB .....	5-71
Utilisation de l'explorateur Internet .....	5-72
Lancement et sortie de l'explorateur .....	5-72
Utilisation de l'écran de l'explorateur .....	5-73
Agrafage manuel .....	5-74

## Chargement des originaux

Charger les originaux sur la glace d'exposition ou le chargeur de documents, selon le format d'original, le type, le volume et la fonction.

- Glace d'exposition : Placer la feuille, le livre, les cartes postales et les enveloppes.
- Chargeur de documents : Placer les originaux multiples. Il est aussi possible de placer les originaux recto verso.

### Mise en place des originaux sur la glace d'exposition

Il est possible de placer des livres ou des magazines sur la glace en tant qu'originaux en plus des feuilles habituelles.

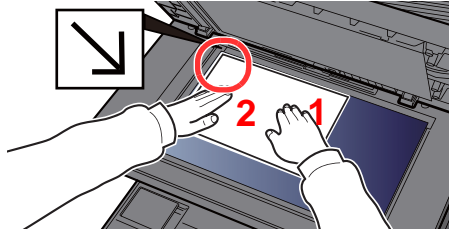

- 1 Placer la face à numériser vers le bas.
- 2 Aligner contre les plaques d'indication du format de l'original avec le coin arrière gauche comme point de repère.



#### REMARQUE

Pour plus de détails sur l'orientation des originaux, se reporter à :

➔ [Orientation de l'original \(page 6-25\)](#)

#### Lors du placement des enveloppes ou cartes sur la glace d'exposition

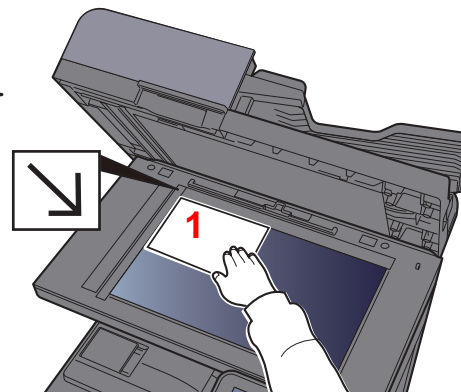
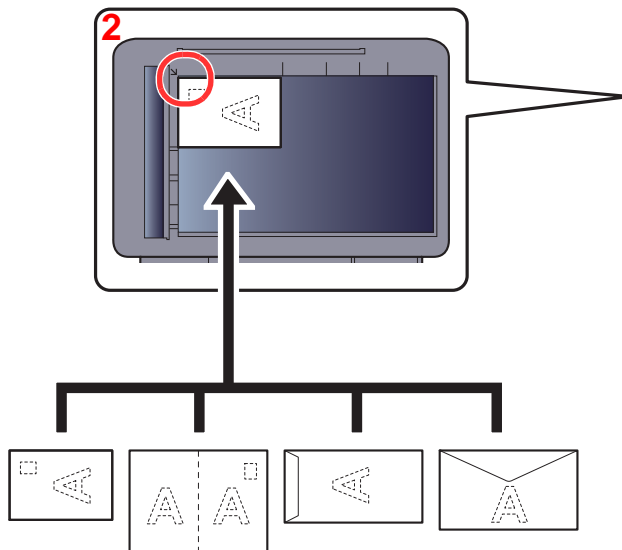

- 1 Placer la face à numériser vers le bas.
- 2 Aligner contre les plaques d'indication du format de l'original avec le coin arrière gauche comme point de repère.



#### REMARQUE

Pour la procédure de chargement des enveloppes ou des cartes, se reporter à :

➔ [Lors du chargement d'enveloppes ou de carte dans le bac MF \(page 5-9\)](#)



#### ATTENTION

afin d'éviter tout risque de blessure, ne pas laisser le processeur de document ouvert.

**✔ IMPORTANT**

- **Ne pas forcer sur le processeur de document lors de sa fermeture. Une pression excessive risquerait de briser la glace d'exposition.**
- **Lors du placement de livres ou de magazines sur la machine, relever le chargeur de document en position ouverte.**

## Chargement des originaux dans le chargeur de documents

Le processeur de document numérise automatiquement chaque feuille de plusieurs originaux. Les deux côtés des originaux recto verso sont numérisés.

Le chargeur de documents prend en charge les types d'originaux suivants.

Détails	Chargeur de documents (recto verso automatique)	Chargeur de documents (Chargeur de documents à double numérisation)	Chargeur de documents (Double numérisation avec détection de décalage et de chargement multiple)
<b>Type</b>	DP-5100	DP-5120	DP-5130
<b>Poids</b>	50 à 120 g/m <sup>2</sup> (recto verso : 50 à 120 g/m <sup>2</sup> )		35 à 220 g/m <sup>2</sup> (recto verso : 50 à 220 g/m <sup>2</sup> )
<b>Formats</b>	Maximum 216 x 356 mm (format long 216 x 1900 mm) à Minimum 105 x 148 mm		
<b>Nombre de feuilles</b>	Papier normal (80 g/m <sup>2</sup> ), papier recyclé, papier vélin : 75 feuilles (mélange de formats d'originaux : 75 feuilles) Papier épais (120 g/m <sup>2</sup> ) : 50 feuilles Papier surglacé : 1 feuille	Papier normal (80 g/m <sup>2</sup> ), papier recyclé, papier vélin : 100 feuilles (mélange de formats d'originaux : 100 feuilles) Papier épais (120 g/m <sup>2</sup> ) : 50 feuilles Papier surglacé : 1 feuille	Papier normal (80 g/m <sup>2</sup> ), papier recyclé, papier vélin : 270 feuilles (mélange de formats d'originaux : 30 feuilles) Papier épais (120 g/m <sup>2</sup> ) : 180 feuilles Papier surglacé : 1 feuille

Le chargeur de documents ne prend pas en charge les types d'originaux suivants. Sinon, les originaux peuvent se coincer ou le chargeur de documents peut se salir.

- Originaux comportant des trombones ou des agrafes (retirer les trombones ou les agrafes et lisser les plis éventuels avant le chargement. Dans le cas contraire, les originaux peuvent se coincer).
- Originaux avec ruban adhésif ou colle
- Originaux découpés
- Original tuilé
- Originaux avec des plis (redresser les plis avant le chargement. Dans le cas contraire, les originaux peuvent se coincer).
- Papier carbone
- Papier froissé

**✔ IMPORTANT**

- **Avant de charger des originaux, vérifier qu'il n'y a aucun original dans la table d'éjection des originaux. Si des originaux sont laissés sur la table d'éjection, des bourrages papier risquent de se produire lors du chargement d'autres originaux.**
- **Ne pas donner de coup sur le capot supérieur du chargeur de documents, par exemple en alignant les originaux sur le capot supérieur. Cela peut provoquer une erreur du chargeur de documents.**

## 1 Régler les guides de largeur de papier.

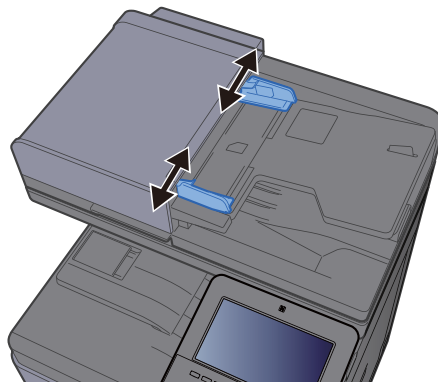

## 2 Mettre en place les originaux.

- 1 Placer le côté à numériser (ou le premier côté des originaux recto verso) vers le haut. Glisser le plus possible le bord d'attaque dans le processeur de document.

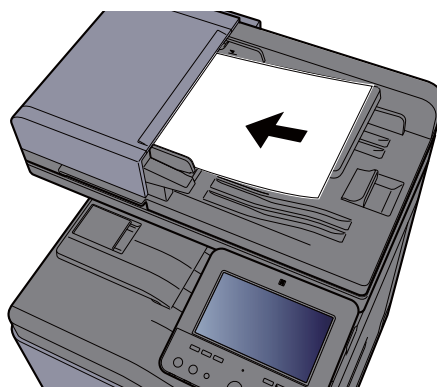

### REMARQUE

Pour plus de détails sur l'orientation des originaux, se reporter à :

➔ [Orientation de l'original \(page 6-25\)](#)

### IMPORTANT

- Vérifier que les guides de largeur de l'original sont en contact avec l'original. S'il y a un interstice, ajuster à nouveau les guides de largeur de l'original. L'interstice peut causer un bouchage.

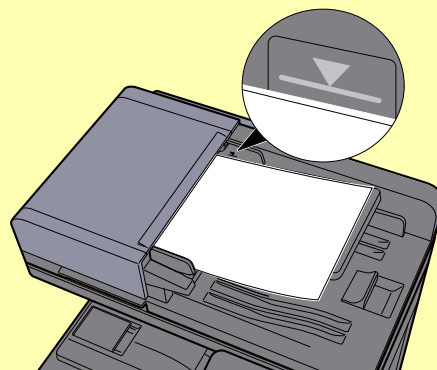

- Vérifier que les originaux ne dépassent pas l'indicateur de niveau. S'ils dépassent le niveau maximum, ils risquent de provoquer un bouchage.
- Les originaux perforés ou comportant des traits de prédécoupage doivent être chargés de manière à ce que les perforations ou les pointillés de coupe soient lus en dernier (pas en premier).



- 2 Ouvrir la butée d'original pour adapter le format d'original défini.

**Chargeur de documents (recto verso automatique)/Chargeur de documents (double numérisation)**

(Format de l'original : B5, A4, Letter, Folio ou Legal)

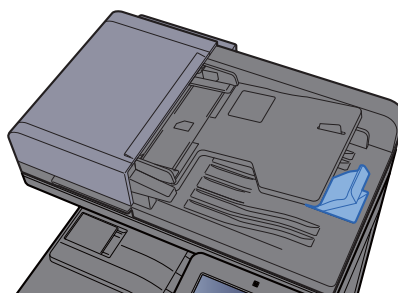

**Chargeur de documents (Double numérisation avec détection de décalage et de chargement multiple)**

(Format de l'original : Folio ou Legal)

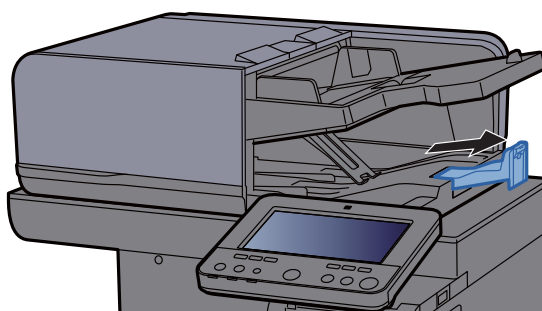

(Lorsque l'original contient un grand nombre de feuilles)

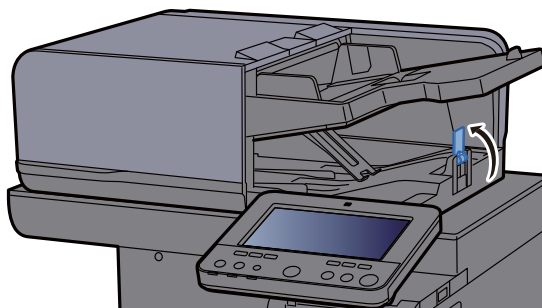

# Chargement du papier dans le bac MF

Le bac MF contient jusqu'à 100 feuilles de papier normal (80 g/m<sup>2</sup>).

Pour plus de détails sur les formats de papier pris en charge, se reporter à la section suivante :

➔ [Choix du papier approprié \(page 11-13\)](#)

Pour le réglage du type de papier, se reporter à la section suivante :

➔ [Config. type de support \(page 8-17\)](#)

S'assurer d'utiliser le bac MF lors de l'impression sur papier spécial.

## ✔ IMPORTANT

- En cas d'utilisation d'un grammage de 106 g/m<sup>2</sup> ou plus, régler le type de support sur Épais et régler le grammage du papier utilisé.
- Retirer chaque transparent du plateau interne au fur et à mesure qu'il est imprimé. Laisser les transparents dans le plateau interne pourrait causer un bouchage papier.

La capacité du bac MF est la suivante.

- Papier normal (80 g/m<sup>2</sup>), papier recycle ou papier couleur : 100 feuilles
- Papier épais (209 g/m<sup>2</sup>) : 10 feuilles
- Papier épais (157 g/m<sup>2</sup>) : 10 feuilles
- Papier épais (104,7 g/m<sup>2</sup>) : 25 feuilles
- Hagaki (Carte) : 20 feuilles
- Enveloppe DL, Enveloppe C5, Envelop. #10, Enveloppe #9, Enveloppe #6 3/4, Enveloppe Monarch, Youkei 4, Youkei 2 : 5 feuilles
- Transparents : 1 feuille
- Couché : 30 feuilles

## 💡 REMARQUE

- Lors du chargement de formats personnalisés, entrer le format du papier conformément à la section suivante :  
➔ [Chargeur de papier \(page 8-14\)](#)
- Lors de l'utilisation de papier spécial comme les transparents ou le papier épais, sélectionner le type de support en se reportant à la section suivante :  
➔ [Configuration du by-pass \(page 8-15\)](#)
- Le format du papier peut être automatiquement détecté et sélectionné, se reporter à la section suivante :  
➔ [Sélection du papier \(page 6-22\)](#)  
➔ [Configuration du by-pass \(page 8-15\)](#)

## 1 Ouvrir le bac MF.

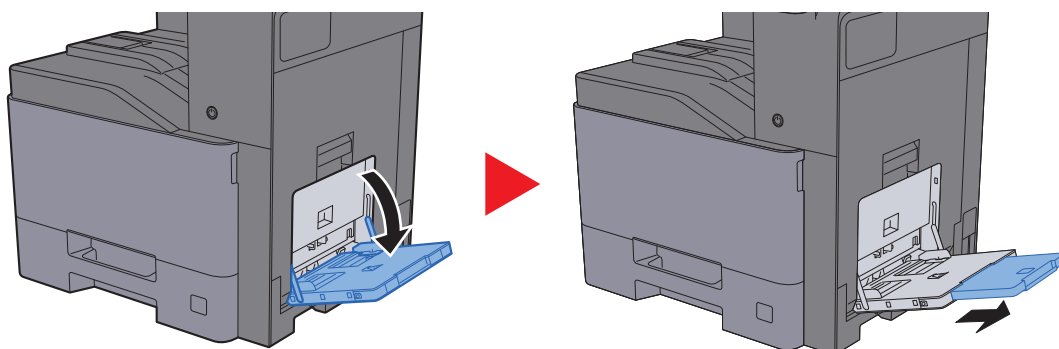

## 2 Régler le format du bac MF.

Les formats de papier sont indiqués sur le bac MF.

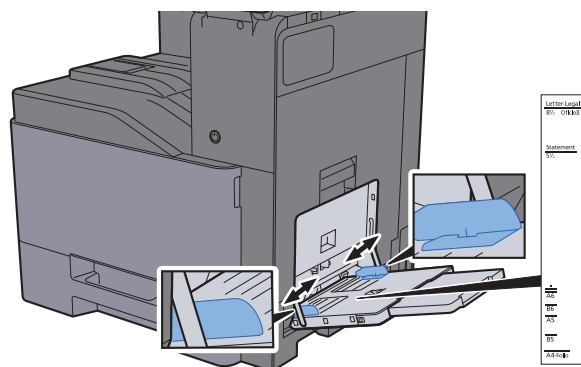

## 3 Charger du papier.

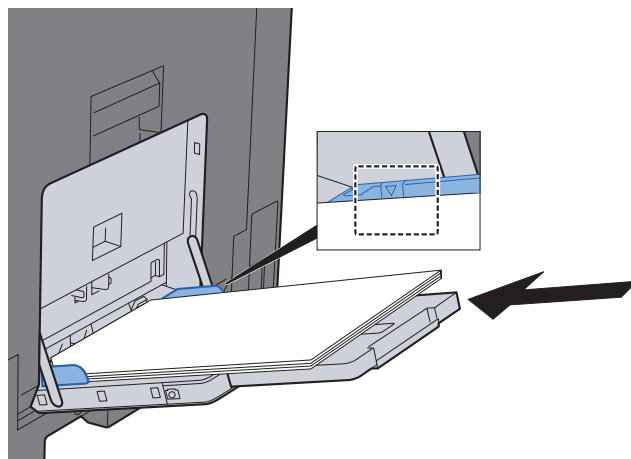

Insérer le papier dans le bac le long des guides jusqu'à ce qu'il se bloque.

Après avoir retiré le papier neuf de l'emballage, déramer le papier avant de le charger dans le bac MF.

➔ [Précautions pour le chargement du papier \(page 3-2\)](#)

### ✔ IMPORTANT

- Lors du chargement du papier, tenir la face à imprimer vers le bas.
- Le papier tuilé doit être redressé avant l'utilisation.
- Lors du chargement du papier dans le bac MF, vérifier qu'il ne reste pas de papier d'un travail précédant dans le bac avant de charger le papier. Si reste une petite quantité de papier dans le bac MF et que l'on souhaite en ajouter, retirer d'abord le papier restant du bac et l'ajouter au nouveau papier avant de recharger le papier dans le bac.
- S'il y a un intervalle entre le papier et les guides de largeur de papier, régler les guides en fonction du papier afin d'éviter une alimentation de travers et des bourrages papier.
- Vérifier que le papier chargé ne dépasse pas les limites de chargement.

## 4 Spécifier le type de papier chargé dans le bac MF à l'aide du panneau de commande.

➔ [Configuration du by-pass \(page 8-15\)](#)

## Lors du chargement d'enveloppes ou de carte dans le bac MF

Charger le papier avec la face à imprimer vers le bas. Pour la procédure d'impression, se reporter au document suivant :

➔ **Printing System Driver User Guide**

Exemple : Lors de l'impression de l'adresse.

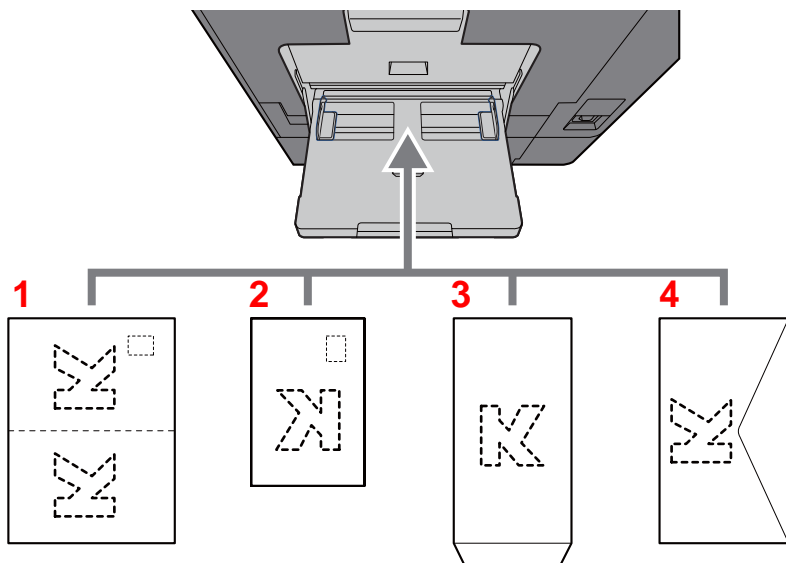

- 1 Oufukuhagaki (Carte réponse)
- 2 Hagaki (Carte)
- 3 Portrait à partir d'enveloppes (ouvrir le rabat)
- 4 Paysage à partir d'enveloppes (fermer le rabat)

### ✔ IMPORTANT

- Utiliser du papier Oufuku hagaki (carte réponse) déplié.
- Le mode de chargement des enveloppes (orientation et face à imprimer) dépend du type d'enveloppe. Vérifier le sens du chargement car toute erreur risque d'entraîner une impression dans le mauvais sens ou sur le mauvais côté.

### 🧠 REMARQUE

- Lors de chargement d'enveloppes dans le bac MF, sélectionner le type d'enveloppe conformément à la section suivante :  
➔ [Configuration du by-pass \(page 8-15\)](#)
- Lors de chargement de cartes dans le bac MF, ouvrir la butée comme illustré ci-dessous.

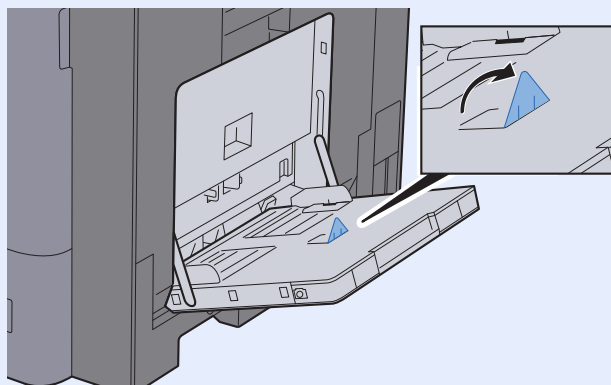

## Favoris

Après avoir ajouté les fonctions les plus utilisées, il est possible de les rappeler rapidement et facilement. Il est également possible d'attribuer un nom aux favoris pour les identifier plus facilement lors d'un rappel.

Les favoris ci-dessous ont été préenregistrés. Les contenus enregistrés peuvent être à nouveau enregistrés pour faciliter l'utilisation dans votre environnement.

Nom du favori	Description	Enregistrement par défaut
ID Card Copy	Cette fonction permet de copier un permis de conduire ou une carte d'assurance. Lors de la numérisation du recto et du verso de la carte, les deux côtés seront combinés et copiés sur une seule feuille.	Fonctions de copie Couleur : [Noir & Blanc] Format d'origine : [A5]/[Statement] Sélection du papier : Magasin 1 Zoom : [100%] Effacer les zones ombrées : [Activé]
Eco Copy	Cette fonction permet de réaliser des économies de toner durant l'impression. Elle modifie l'impression couleur en impression noir et blanc avec une densité plus légère de sorte que la consommation de toner soit réduite.	Fonctions de copie Couleur : [Noir & Blanc] EcoPrint : [Activé] (Niveau [5])
Newspaper Copy	Cette fonction permet de copier un article de journal ou d'autres originaux imprimés sur un support en couleur. Elle ajuste la qualité de l'image de sorte que la couleur du support ou du texte au verso ne s'affiche pas sur la copie.	Fonctions de copie Couleur : [Noir & Blanc] Éviter effet copie : [Activé] Rég. densité arrière-plan : [Auto]
Technical Drawing Copy	Cette fonction permet de copier un dessin contenant des formes dessinées avec des lignes, ainsi que des graphiques. Elle permet également de copier des lignes de couleur en noir et blanc.	Fonctions de copie Couleur : [Noir & Blanc] Image de l'original : [Texte] Netteté (tout) : [+3] Rég. densité arrière-plan : [Auto]
Confidential Stamp	Cette fonction permet d'afficher l'inscription "Confidentiel" translucide au centre du document.	Fonctions de copie Couleur : [Noir & Blanc] Éviter effet copie : [Activé] Tampon : Confidential Taille de police : moyenne Couleur de police : [Noir] Position du tampon : [Centre] Affichage du motif : [Transparent]
Highlighter Copy	Cette fonction permet d'imprimer clairement la couleur du texte et les lignes écrites/dessinées par un feutre surligneur, dont la copie est habituellement difficile.	Fonctions de copie Couleur : [Couleur] Image de l'original : [Texte+Photo] [Livre/Magazine] Amélioration surligneur : [Activé (Brillant)]
Vivid Copy	Cette fonction permet d'effectuer une copie avec un aspect globalement plus vif.	Fonctions de copie Couleur : [Couleur] Image de l'original : [Texte+Photo] [Livre/Magazine] Image rapide : [Vif]



### REMARQUE

- Il est possible d'enregistrer jusqu'à 50 fonctions combinées de copie et d'envoi dans les favoris.
- Si l'administration des connexions d'utilisateurs est activée, seul l'administrateur peut enregistrer des fonctions.

## Enregistrement de favoris

La procédure suivante est un exemple d'enregistrement de la fonction de copie.

- 1 Afficher l'écran.
  - 1 Touche **[Accueil]** (🏠) > **[Copier]**
  - 2 Sélectionner **[Favoris]** après l'accès au mode Copier.
- 2 Enregistrer le favori.
  - 1 **[Aj./Modif.]** > Sélectionner un numéro (01 à 50) pour le numéro de favori



### REMARQUE

Si le numéro de favori est déjà enregistré, supprimer le favori enregistré avant l'enregistrement.

- 2 Saisir le nom du nouveau favori > **[Enregistrer]**  
Le favori est enregistré.  
Pour afficher un favori enregistré sur l'écran d'accueil, sélectionner **[Ajouter]** sur l'écran de confirmation qui s'affiche, puis passer à l'étape 2-3.
- 3 Spécifier la position à laquelle afficher l'icône du favori enregistré.
- 4 Sélectionner **[OK]**.

## Rappel des favoris

- 1 Rappeler le favori.
  - 1 Touche **[Accueil]** (🏠) > [...] > **[Favoris]** ou sélectionner l'icône d'un favori.  
Si l'icône d'un favori a été sélectionnée, ce favori sera rappelé. Si **[Favoris]** a été sélectionné, passer à l'étape 1-2.
  - 2 Sélectionner le numéro de favori à rappeler.  
Sélectionner **[Rechercher]** pour saisir le numéro de favori (01 à 50) directement pour le rappel.



### REMARQUE

S'il n'est pas possible de rappeler le favori, cela signifie que la Boîte de document ou le filigrane spécifié dans le favori ont peut-être été supprimés. Vérifier la Boîte de document.

- 2 Exécuter le favori.  
Placer les originaux > touche **[Départ]**



### REMARQUE

**[Favoris]** peut être sélectionné dans chaque fonction pour rappeler le favori enregistré pour la fonction.

## Modification des favoris

Il est possible de modifier le numéro ou le nom d'un favori.

- 1 Afficher l'écran.
  - 1 Touche [**Accueil**] (🏠) > [...] > [**Favoris**]
  - 2 Sélectionner [**Aj./Modif.**].
- 2 Modifier le favori.
  - 1 Sélectionner le numéro de favori correspondant (01 à 50) à modifier.
  - 2 Sélectionner [**Modifier**] pour modifier le numéro et le nom du favori.  
➔ [Enregistrement de favoris \(page 5-11\)](#)
  - 3 [**OK**] > [**OK**]

## Suppression de favoris

- 1 Afficher l'écran.
  - 1 Touche [**Accueil**] (🏠) > [...] > [**Favoris**]
  - 2 Sélectionner [**Aj./Modif.**].
- 2 Supprimer le favori.
  - 1 Sélectionner le numéro de favori correspondant (01 à 50) à supprimer.
  - 2 [**Supprimer**] > [**Supprimer**]

# Application

Les fonctionnalités de la machine peuvent être étendues en installation des applications.

Des applications comme la fonction numérisation et la fonction authentification sont disponibles pour faciliter le travail quotidien.

Pour plus de détails, consulter un technicien de service ou un revendeur.

## Installation des applications

Pour utiliser les applications, installer d'abord l'application sur la machine, puis activer l'application.



### REMARQUE

Il est possible d'installer des applications et des certificats sur la machine. Le nombre d'applications pouvant être exécutées peut varier en fonction du type d'application.

## 1 Afficher l'écran.

Touche **[Menu Système/Compteur]** > **[Aj./Suppr. Application]** > « Application » **[Aj./Suppr. Application]**



### REMARQUE

- Si l'écran d'authentification utilisateur s'affiche, entrer un nom d'utilisateur et un mot de passe de connexion, puis sélectionner **[Connexion]**. Pour ce faire, il faut se connecter en tant qu'administrateur ou utilisateur avec des droits pour effectuer ce réglage. Le nom d'utilisateur et le mot de passe de connexion par défaut sont les suivants.

Nom du modèle	Nom connexion util.	Mot de passe d'accès
<b>352ci</b>	3500	3500
<b>402ci</b>	4000	4000
<b>502ci</b>	5000	5000

- Sélectionner **[Imprimer le rapport]** pour imprimer un rapport d'application.

## 2 Installer l'application.

1 **[Ajouter]** > **[OK]**

2 Insérer le lecteur USB contenant l'application à installer dans le logement pour mémoire USB.



### REMARQUE

Lorsque le message « Lecteur USB reconnu. Affichage des fichiers » s'affiche, sélectionner **[Annuler]**.

3 Sélectionner l'application à installer > **[Installer]**

Il est possible de voir les informations détaillées de l'application sélectionnée en sélectionnant **[...]** (icône d'information).



4 Sélectionner **[Oui]**.

L'installation de l'application commence. Selon l'application, l'installation peut prendre un certain temps.

Une fois l'installation terminée, l'écran initial s'affiche à nouveau.

**REMARQUE**

- Pour installer une autre application, répéter les étapes 2-3 et 2-4.
- Pour retirer le lecteur USB, sélectionner **[Retirer USB]** et attendre que le message « Le lecteur USB peut être retiré en toute sécurité. » apparaisse. Retirer ensuite le lecteur USB.

## Activation des applications

## 1 Afficher l'écran.

Touche **[Menu Système/Compteur]** > **[Aj./Suppr. Application]** > « Application » **[Aj./Suppr. Application]**

**REMARQUE**

Si l'écran d'authentification utilisateur s'affiche, entrer un nom d'utilisateur et un mot de passe de connexion, puis sélectionner **[Connexion]**. Pour ce faire, il faut se connecter en tant qu'administrateur ou utilisateur avec des droits pour effectuer ce réglage. Le nom d'utilisateur et le mot de passe de connexion par défaut sont les suivants.

Nom du modèle	Nom connexion util.	Mot de passe d'accès
<b>352ci</b>	3500	3500
<b>402ci</b>	4000	4000
<b>502ci</b>	5000	5000

## 2 Activer/désactiver l'application.

1 Sélectionner l'application souhaitée > **[Activer]**

Il est possible de voir les informations détaillées de l'application sélectionnée en sélectionnant **[...]** (icône d'information).

2 Entrer la clé de licence > **[Officiel]**

Certaines applications n'ont pas besoin de la saisie d'une clé de licence. Si l'écran de saisie de la clé de licence ne s'affiche pas, passer à l'étape 2-3. Pour utiliser l'application en période d'essai, sélectionner **[Essai]** sans saisir de clé de licence.

3 Sélectionner **[Oui]**.**IMPORTANT**

- **Si la date ou l'heure sont modifiées pendant l'utilisation de la version d'essai d'une application, cette dernière ne pourra plus être utilisée.**
- **Les icônes des applications activées s'affichent sur l'écran d'accueil.**

## 4 Sélectionner l'icône de l'application sur l'écran d'accueil.

Sélectionner l'icône de l'application.

L'application démarre.

## Désactivation des applications

### 1 Afficher l'écran.

Touche [**Menu Système/Compteur**] > [**Aj./Suppr. Application**] > « Application » [**Aj./Suppr. Application**]



#### REMARQUE

Si l'écran d'authentification utilisateur s'affiche, entrer un nom d'utilisateur et un mot de passe de connexion, puis sélectionner [**Connexion**]. Pour ce faire, il faut se connecter en tant qu'administrateur ou utilisateur avec des droits pour effectuer ce réglage. Le nom d'utilisateur et le mot de passe de connexion par défaut sont les suivants.

Nom du modèle	Nom connexion util.	Mot de passe d'accès
<b>352ci</b>	3500	3500
<b>402ci</b>	4000	4000
<b>502ci</b>	5000	5000

### 2 Désactiver l'application.

Sélectionner l'application souhaitée à quitter > [**Désactiver**]



#### REMARQUE

- Sélectionner [**x**] sur l'écran pour quitter l'application déjà activée.
- La procédure de sortie de certaines applications peut être différente.

## Désinstallation des applications

### 1 Afficher l'écran.

Touche [**Menu Système/Compteur**] > [**Aj./Suppr. Application**] > « Application » [**Aj./Suppr. Application**]



#### REMARQUE

Si l'écran d'authentification utilisateur s'affiche, entrer un nom d'utilisateur et un mot de passe de connexion, puis sélectionner [**Connexion**]. Pour ce faire, il faut se connecter en tant qu'administrateur ou utilisateur avec des droits pour effectuer ce réglage. Le nom d'utilisateur et le mot de passe de connexion par défaut sont les suivants.

Nom du modèle	Nom connexion util.	Mot de passe d'accès
<b>352ci</b>	3500	3500
<b>402ci</b>	4000	4000
<b>502ci</b>	5000	5000

### 2 Désactiver l'application.

#### 1 Sélectionner l'application à supprimer > [**Supprimer**]

Il est possible de voir les informations détaillées de l'application sélectionnée en sélectionnant [**⋮**] (icône d'information).

#### 2 Sélectionner [**Oui**].

# Enregistrement de raccourcis (copie, envoi et réglages de boîte de documents)

Cette fonction permet d'enregistrer des raccourcis, afin de faciliter l'accès aux fonctions les plus utilisées. Le nom de la fonction associée au raccourci enregistrée peut être modifié à tout moment.

## Ajout de raccourcis

L'enregistrement des raccourcis s'effectue dans l'écran général de chaque fonction.

- 1 Afficher l'écran général à enregistrer.
- 2 Enregistrer les raccourcis.
  - 1 Sélectionner [«] pour « Racc. ».  
Afficher le menu raccourci.
  - 2 Sélectionner [+].

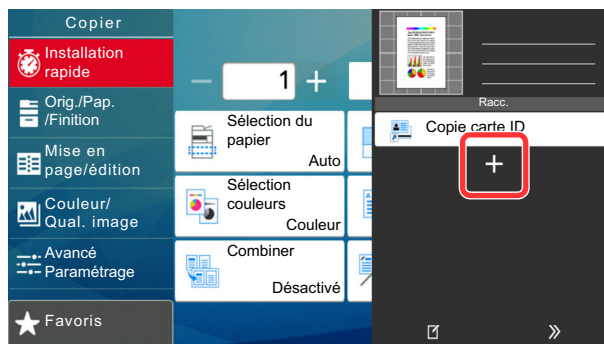

- 3 Sélectionner les paramètres à ajouter > [Suivant>]
- 4 Saisir le nom du raccourci > [Suivant>].

### REMARQUE

Le nom de la fonction sera affiché si aucune touche de raccourci n'est saisie.

- 5 Confirmer l'entrée.  
Sélectionner [Nom du raccourci], [Fonction] ou [Autorisation] pour modifier les paramètres.

### REMARQUE

[Autorisation] s'affiche lorsque l'administration des connexions d'utilisateurs est activée.

## 6 Sélectionner **[Fin]**.

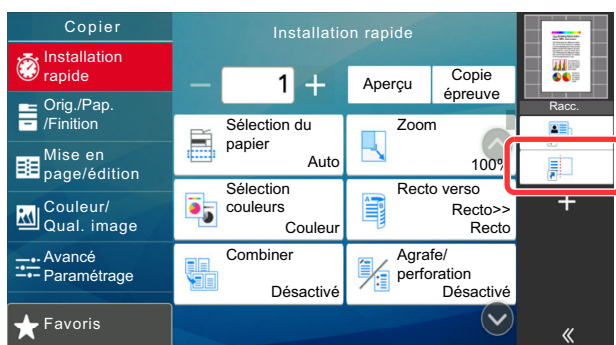

Le raccourci est enregistré.

## Modification de raccourcis

- 1 Afficher l'écran.
  - 1 Sélectionner [**«**] pour « Racc. ».  
Afficher le menu raccourci.
  - 2 Sélectionner [**✎**] (icône de modification).
- 2 Modifier le raccourci.
  - 1 Sélectionner la touche du raccourci à modifier.
  - 2 Sélectionner [**Modifier**].
  - 3 Sélectionner [**Nom du raccourci**] ou [**Fonction**] > Modifier les paramètres > [**OK**].
  - 4 [**Fin**] > [**Mise à jour**]

## Suppression des raccourcis

- 1 Afficher l'écran.
  - 1 Sélectionner [**«**] pour « Racc. ».  
Afficher le menu raccourci.
  - 2 Sélectionner [**✎**] (icône de modification).
- 2 Supprimer le raccourci.

Sélectionner la touche de raccourci à supprimer > [**Supprimer**] > [**Supprimer**]

# Copie

Les procédures suivantes représentent l'opération de copie de base et la méthode d'annulation de copie.

## Utilisation de base

- 1 Touche [Accueil] (🏠) > [Copier]
- 2 Mettre en place les originaux.

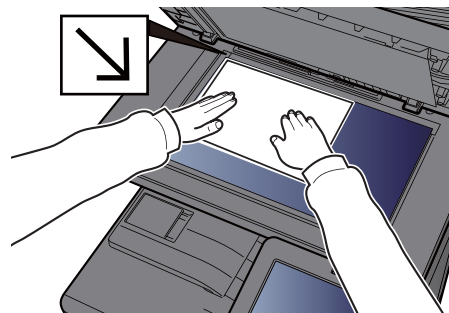
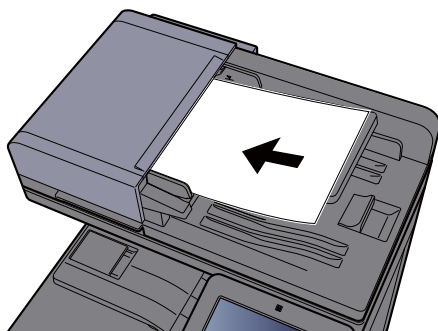

➔ [Chargement des originaux \(page 5-3\)](#)

- 3 Sélectionner les fonctions.

Pour configurer les paramètres des fonctions, sélectionner la navigation générale.

➔ [À propos des fonctions disponibles sur la machine \(page 6-2\)](#)

- 4 Entrer le nombre de copies à l'aide des touches numériques.

Sélectionner la zone de saisir du nombre de feuilles pour afficher le pavé numérique. Il est aussi possible d'utiliser [+] ou [-] pour saisir le nombre de feuilles. Le nombre maximum est de 9999.

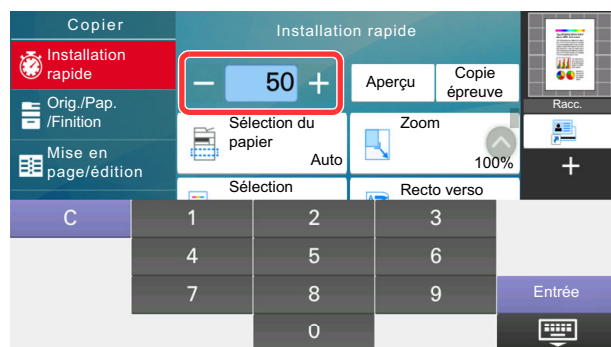

## 5 Vérifier l'aperçu.

Pour afficher un aperçu, sélectionner **[Aperçu]**.

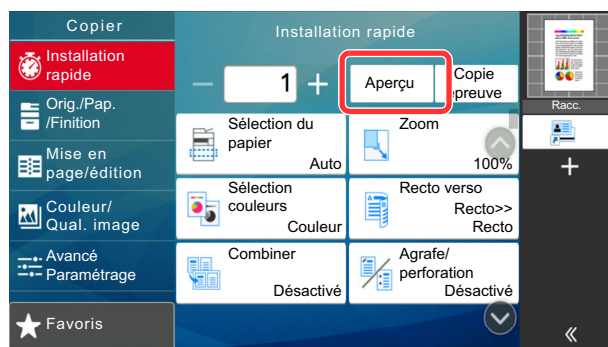

➔ [Aperçu de l'original \(page 2-25\)](#)

## 6 Appuyer sur la touche [Départ].

La copie commence.

### REMARQUE

Cette fonction permet de réserver le travail de copie suivant pendant l'impression. En utilisant cette fonction, l'original sera numérisé pendant que la machine imprime. Lorsque le travail d'impression en cours se termine, la copie réservée est imprimée. Si « Réserver priorité suiv. » est sur **[Désactivé]**, **[Réserv. suiv.]** s'affiche. Sélectionner **[Réserv. suiv.]** et configurer les paramètres nécessaires pour le travail de copie.

➔ [Réserver priorité suiv. \(page 8-36\)](#)

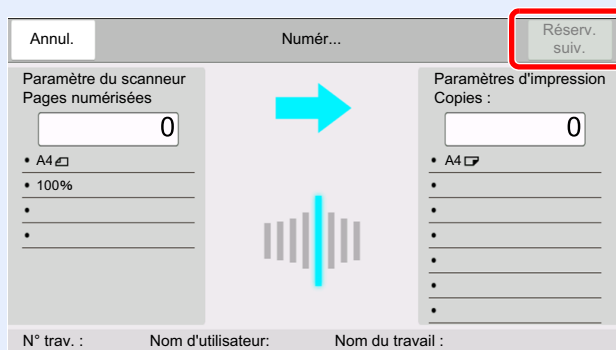

## Copie épreuve

Il est possible d'effectuer la copie d'une feuille avant de copier un grand nombre de feuilles. Cela permet de vérifier le contenu et la finition et de copier le nombre de feuilles désiré sans numériser l'original si le résultat est satisfaisant. Pour effectuer des modifications, il est possible de modifier les paramètres et d'effectuer à nouveau la copie d'une seule feuille.

### 1 Configurer les paramètres.

Placer les originaux dans la machine et configurer les paramètres de copie.

### 2 Sélectionner [Copie épreuve].

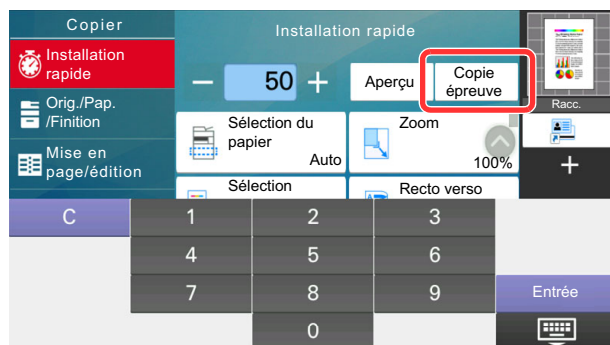

Une copie de confirmation est imprimée.

### 3 Vérifier.

Vérifier le contenu et la finition.

Modifier les paramètres de copie en fonction des résultats. Toutes les fonctions peuvent être corrigées à l'exception des fonctions dont les touches sont grisées sur l'écran tactile.

Pour effectuer une nouvelle copie épreuve, sélectionner [**Copie épreuve**].

### 4 Appuyer sur la touche [Départ].

Les feuilles restantes sont copiées.

## Interruption de copie

Cette fonction permet de mettre en pause les travaux en cours en cas de besoin d'effectuer des copies immédiatement. Lorsque l'interruption de copie se termine, la machine reprend les travaux d'impression en pause.



### REMARQUE

- Si la machine demeure inactive pendant 60 secondes en mode interruption de copie, l'interruption de copie s'annule automatiquement et l'impression reprend. Il est possible de modifier le délai avant l'annulation de l'interruption de copie. Modifier le délai en fonction des besoins.  
→ [Temp. sort. interrupt. \(page 8-10\)](#)
- La fonction d'interruption de copie peut ne pas être disponible selon le statut de l'utilisation du finisseur de document. Dans ce cas, essayer d'annuler la priorité.  
→ [Annulation de priorité \(page 6-70\)](#)

- 1 Configurer les paramètres.
  - 1 Sélectionner la touche **[Interruption]**.  
Le travail d'impression en cours est temporairement interrompu.
  - 2 Placer les originaux dans la machine pour l'interruption de copie et configurer les paramètres de copie.
- 2 Appuyer sur la touche **[Départ]**.  
L'interruption de copie commence.
- 3 Lorsque l'interruption de copie se termine, sélectionner la touche **[Interruption]**.  
La machine reprend les travaux d'impression en pause.

## Annulation de travaux

- 1 Sélectionner la touche **[Arrêter]** lorsque l'écran de copie est affiché.
- 2 Annuler un travail.

### Lorsqu'un travail est en cours de numérisation

Le travail de copie est annulé.

### Lorsqu'un travail est en cours d'impression ou en attente

L'écran Annulation de travail s'affiche. Le travail d'impression en cours est temporairement interrompu.

Sélectionner le travail à annuler > **[Annuler]** > **[Oui]**



### REMARQUE

Si « Réserver priorité suiv. » est réglé sur **[Désactivé]**, l'écran de copie s'affiche sur l'écran tactile. Dans ce cas, sélectionner la touche **[Arrêter]** ou **[Annuler]** pour annuler le travail d'impression en cours.

→ [Réserver priorité suiv. \(page 8-36\)](#)



## Méthode d'envoi fréquemment utilisée

Cette machine permet d'envoyer une image numérisée comme pièce jointe à un e-mail ou vers un PC en réseau. Pour ce faire, il est nécessaire d'enregistrer l'adresse de l'émetteur et du destinataire sur le réseau.

Un environnement réseau permettant de connecter la machine à un serveur de messagerie est requis pour envoyer un e-mail. Il est recommandé d'utiliser un réseau local (LAN) afin d'éviter les problèmes de sécurité et de vitesse de transmission.

Procéder comme suit pour effectuer les fonctions d'envoi de base. Les cinq options suivantes sont disponibles.

- Envoi en E-mail (Entrée Adr. e-mail) : Cette option permet d'envoyer l'image numérisée d'un original comme pièce jointe à un e-mail.

➔ [Envoi de document par e-mail \(page 5-23\)](#)

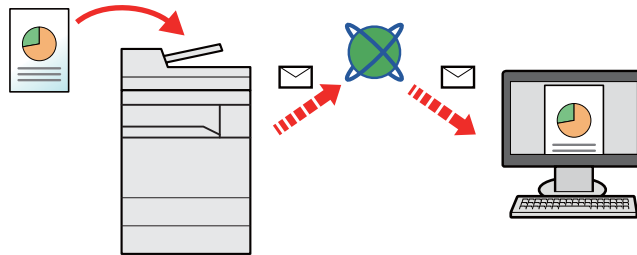

- Envoi vers dossier (SMB) : Stocke l'image numérisée d'un original dans un dossier partagé sur un PC.

➔ [Envoi de document vers un dossier partagé désiré sur un ordinateur \(Scan to PC\) \(page 5-25\)](#)

- Envoi vers dossier (FTP) : Cette option permet de stocker l'image numérisée d'un original dans un dossier sur un serveur FTP.

➔ [Envoi d'un document vers un dossier sur un serveur FTP \(Scan to FTP\) \(page 5-28\)](#)

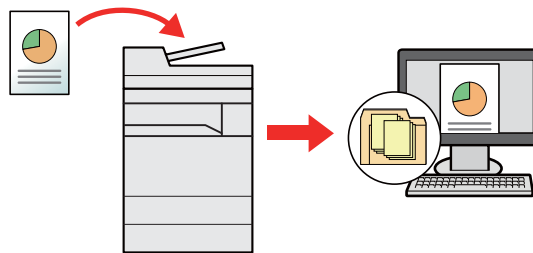

- Numérisation d'images à l'aide de TWAIN/WIA : Numériser le document en utilisant un programme compatible TWAIN ou WIA.

➔ [Numérisation avec TWAIN ou WIA \(page 5-30\)](#)



### REMARQUE

- Il est possible de combiner plusieurs options d'envoi.

➔ [Envoi vers différents types de destinataires \(Envoi multiple\) \(page 5-39\)](#)

- La fonction fax ne peut être utilisée que sur les produits équipés de fonction fax.

➔ **Manuel d'utilisation du FAX**

## Envoi de document par e-mail

Lors de la transmission en utilisant le réseau local sans fil, sélectionner à l'avance l'interface dédiée à la fonction d'envoi.

➔ [Réseau principal \(client\) \(page 8-70\)](#)

## Configuration des paramètres avant l'envoi

Avant l'envoi d'un e-mail, configurer les paramètres SMTP et E-mail en utilisant Embedded Web Server RX.

➔ [Paramètres e-mail \(page 2-71\)](#)

## Envoi de document numérisé par e-mail

- 1 Touche [Accueil] (🏠) > [Envoyer]
- 2 Mettre en place les originaux.

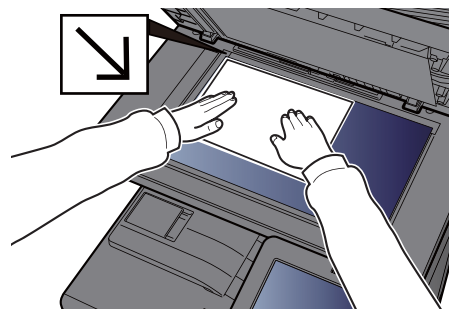
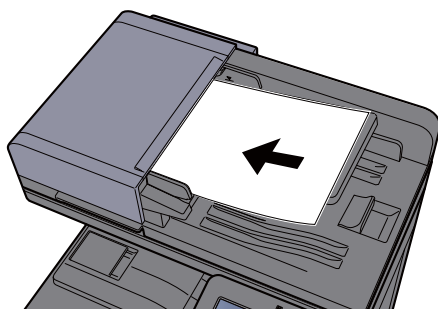

➔ [Chargement des originaux \(page 5-3\)](#)

- 3 Dans l'écran de destination pour l'envoi, sélectionner [+] > [E-mail]
- 4 Entrer l'adresse e-mail de destination > [OK]

Jusqu'à 256 caractères peuvent être entrés.

➔ [Méthode de saisie de caractères \(page 11-9\)](#)

Pour entrer plusieurs destinations, sélectionner [**Destination suivante**] et entrer la destination suivante. Il est possible de spécifier 100 adresses E-mail au maximum.

Il est possible d'enregistrer l'adresse e-mail entrée dans le carnet d'adresses en sélectionnant [**Ajouter au carnet d'adresses**]. Il est aussi possible de remplacer les informations pour une destination déjà enregistrée.

Les destinations peuvent être modifiées par la suite.

➔ [Écran de confirmation des destinations \(page 5-48\)](#)



### REMARQUE

Si « Diffuser » est réglé sur [**Interdire**], il est impossible d'entrer plusieurs destinations.

➔ [Diffuser \(page 8-39\)](#)

- 5 Sélectionner les fonctions.  
Sélectionner la navigation générale pour afficher d'autres fonctions.  
▶ [Envoyer \(page 6-6\)](#)
  
- 6 Appuyer sur la touche [Départ].  
L'envoi commence.

# Envoi de document vers un dossier partagé désiré sur un ordinateur (Scan to PC)

Il est possible de stocker le document numérisé dans le dossier partagé désiré sur un ordinateur.

## Configuration des paramètres avant l'envoi

Avant d'envoyer un document, configurer les paramètres suivants.

- Prendre note du nom de l'ordinateur et du nom complet de l'ordinateur  
➔ [Prendre note du nom de l'ordinateur et du nom complet de l'ordinateur \(page 3-14\)](#)
- Prendre note du nom de l'utilisateur et du nom de domaine  
➔ [Prendre note du nom de l'utilisateur et du nom de domaine \(page 3-15\)](#)
- Créer d'un dossier partagé et prendre note d'un dossier partagé  
➔ [Créer d'un dossier partagé, prendre note d'un dossier partagé \(page 3-16\)](#)
- Configurer le pare-feu Windows  
➔ [Configurer le pare-feu Windows \(page 3-19\)](#)

## Envoi de document au dossier partagé désiré sur un ordinateur

Lors de la transmission en utilisant le réseau local sans fil, sélectionner à l'avance l'interface dédiée à la fonction d'envoi.

- ➔ [Réseau principal \(client\) \(page 8-70\)](#)

- 1 Touche [Accueil] (🏠) > [Envoyer]
- 2 Mettre en place les originaux.

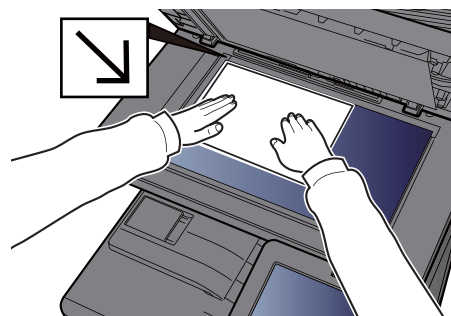
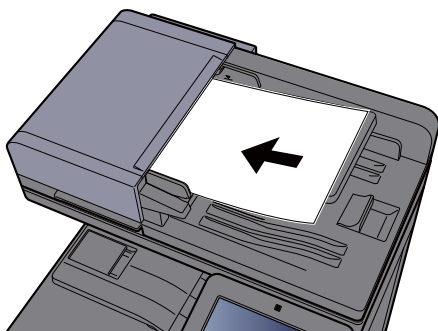

- ➔ [Chargement des originaux \(page 5-3\)](#)

- 3 Dans l'écran de destination pour l'envoi, sélectionner [+] > [SMB]
- 4 Entrer les informations de la destination.
  - Pour rechercher un dossier sur un ordinateur du réseau, sélectionner [**Rechercher dossier à partir du réseau**] ou [**Rechercher dossier par nom d'hôte**].

Si [**Rechercher dossier à partir du réseau**] a été sélectionné, il est possible de rechercher tous les ordinateurs sur le réseau pour une destination.

Si [**Rechercher dossier par nom d'hôte**] est sélectionné, il est possible de saisir le « Domaine/Groupe de travail » et le « Nom d'hôte » pour rechercher les ordinateurs sur le réseau pour la destination.

Jusqu'à 500 adresses peuvent être affichées. Sélectionner le nom d'hôte (nom d'ordinateur) à spécifier dans l'écran qui s'affiche et sélectionner [OK]. L'écran de saisir du nom d'utilisateur et du mot de passe de connexion s'affiche.

Après avoir saisi le nom d'utilisateur et le mot de passe de connexion de l'ordinateur de destination, les dossiers partagés s'affichent. Sélectionner le dossier à spécifier, puis sélectionner [OK]. L'adresse du dossier partagé sélectionné est définie.

Sélectionner le dossier dans la liste des résultats de recherche.

- Pour spécifier directement le dossier SMB, sélectionner [**Entrée chemin accès**] et entrer chaque élément.

➔ [Méthode de saisie de caractères \(page 11-9\)](#)

Le tableau suivant énumère les éléments à définir.

Élément	Description	Nombre de caractères max.
<b>Nom d'hôte</b> <sup>*1</sup>	Nom de l'ordinateur	256 caractères maximum
<b>Port</b>	Numéro de port Si le numéro de port n'est pas spécifié, le numéro de port par défaut est 445.	—
<b>Arborescence Dossier</b>	Nom de partage Par exemple : scannerdata En cas de sauvegarde dans le dossier partagé : nom du partage\nom du dossier dans le dossier partagé	260 caractères maximum
<b>Nom connexion util.</b> <sup>*2</sup>	<ul style="list-style-type: none"> <li>• Si le nom de l'ordinateur et le nom de domaine sont les mêmes : Nom d'utilisateur Par exemple : james.smith</li> <li>• Si le nom de l'ordinateur et le nom de domaine sont différents :</li> </ul>	64 caractères maximum
<b>Mot de passe de connexion</b>	Mot de passe de connexion Windows <b>(sensible à la casse).</b>	128 caractères maximum

\*1 Saisir le nom d'hôte ou l'adresse IP.  
Pour saisir l'adresse IPv6, mettre l'adresse entre crochets [ ].  
(Exemple : [2001:db8:a0b:12f0::10])

\*2 Nom de domaine\Nom d'utilisateur  
Par exemple : abcdnet\james.smith  
Lors de l'envoi d'un document par le biais d'une interface réseau en option (IB-50 ou IB-51), "\" ne peut pas être utilisé. Si le nom de l'ordinateur est différent du nom de domaine, le nom de connexion de l'utilisateur doit être saisi en utilisant "@".  
(Exemple : james.smith@abcdnet)

## 5 Vérifier l'état.

- 1 Vérifier les informations.

Modifier le délai en fonction des besoins.

- 2 Sélectionner [**Test de connexion**] pour vérifier la connexion.

Le message "Connecté" s'affiche si la connexion avec le destinataire est établie correctement. Si le message "Connexion impossible" s'affiche, vérifier la saisie.

Pour entrer plusieurs destinations, sélectionner [**Destination suivante**] et entrer la destination suivante.

Il est possible d'enregistrer les informations entrées dans le carnet d'adresses en sélectionnant [**Ajouter au carnet d'adresses**].



**REMARQUE**

Si « Diffuser » est réglé sur [**Interdire**], il est impossible d'entrer plusieurs destinations.

➔ [Diffuser \(page 8-39\)](#)

- 6 Sélectionner [OK].

Les destinations peuvent être modifiées par la suite.

➔ [Écran de confirmation des destinations \(page 5-48\)](#)

- 7 Sélectionner les fonctions.

Sélectionner la navigation générale pour afficher d'autres fonctions.

➔ [Envoyer \(page 6-6\)](#)

- 8 Appuyer sur la touche [Départ].

L'envoi commence.

# Envoi d'un document vers un dossier sur un serveur FTP (Scan to FTP)

## Configuration des paramètres avant l'envoi

Avant d'envoyer un document, configurer le client FTP (Transmission).

➔ [Paramètres du protocole \(page 8-60\)](#)

## Envoi d'un document vers un dossier sur un serveur FTP

Lors de la transmission en utilisant le réseau local sans fil, sélectionner à l'avance l'interface dédiée à la fonction d'envoi.

➔ [Réseau principal \(client\) \(page 8-70\)](#)

- 1 Touche [Accueil] (🏠) > [Envoyer]
- 2 Mettre en place les originaux.

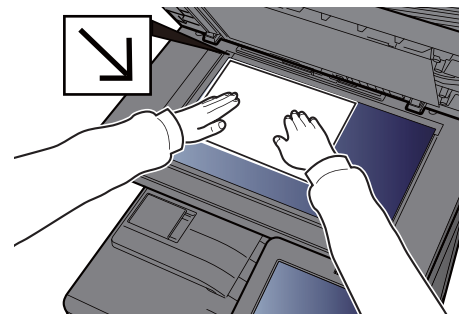
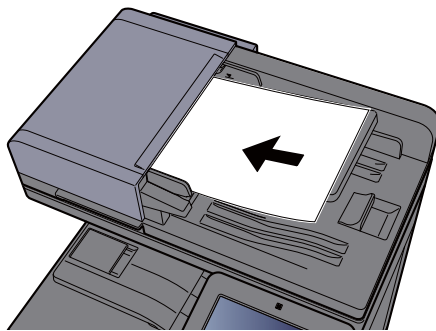

➔ [Chargement des originaux \(page 5-3\)](#)

- 3 Dans l'écran de destination pour l'envoi, sélectionner [+] > [FTP]
- 4 Entrer les informations de la destination.

➔ [Méthode de saisie de caractères \(page 11-9\)](#)

Le tableau suivant énumère les éléments à définir.

Élément	Description	Nombre de caractères max.
Nom d'hôte <sup>*1</sup>	Nom d'hôte ou adresse IP du serveur FTP.	64 caractères maximum
Port	Numéro de port Si le numéro de port n'est pas spécifié, le numéro de port par défaut est 21.	—
Arborescence Dossier <sup>*2</sup>	Chemin du fichier à stocker. Par exemple : User\ScanData Si aucun chemin n'est indiqué, le fichier est stocké dans le répertoire de base.	128 caractères maximum

Élément	Description	Nombre de caractères max.
<b>Nom connexion util.</b>	Nom utilisateur de connexion au serveur FTP	64 caractères maximum
<b>Mot de passe de connexion</b>	Mot de passe de connexion au serveur FTP	64 caractères maximum

\*1 Pour saisir l'adresse IPv6, mettre l'adresse entre crochets [ ].  
(Exemple : [2001:db8:a0b:12f0::10])

\*2 Lorsque le serveur FTP est basé sur Linux/UNIX, le chemin incluant le sous-dossier est combiné avec un « / » au lieu d'un « \ ».

## 5 Vérifier l'état.

### 1 Vérifier les informations.

Modifier le délai en fonction des besoins.

### 2 Sélectionner [**Test de connexion**] pour vérifier la connexion.

Le message "Connecté" s'affiche si la connexion avec le destinataire est établie correctement. Si le message "Connexion impossible" s'affiche, vérifier la saisie.

Pour entrer plusieurs destinations, sélectionner [**Destination suivante**] et entrer la destination suivante.

Il est possible d'enregistrer les informations entrées dans le carnet d'adresses en sélectionnant [**Ajouter au carnet d'adresses**].



#### REMARQUE

Si « Diffuser » est réglé sur [**Interdire**], il est impossible d'entrer plusieurs destinations.

➔ [Diffuser \(page 8-39\)](#)

## 6 Sélectionner [OK].

Les destinations peuvent être modifiées par la suite.

➔ [Écran de confirmation des destinations \(page 5-48\)](#)

## 7 Sélectionner les fonctions.

Sélectionner la navigation générale pour afficher d'autres fonctions.

➔ [Envoyer \(page 6-6\)](#)

## 8 Appuyer sur la touche [Départ].

L'envoi commence.



# Numérisation avec TWAIN ou WIA

Lors de la transmission en utilisant le réseau local sans fil, sélectionner à l'avance l'interface dédiée à la fonction d'envoi.

➔ [Réseau principal \(client\) \(page 8-70\)](#)

## Configuration des paramètres avant l'envoi

Avant d'envoyer un document, vérifier que le pilote TWAIN/WIA est installé sur un ordinateur et que les paramètres sont configurés.

➔ [Configuration du pilote TWAIN \(page 2-61\)](#)

➔ [Configuration du pilote WIA \(page 2-63\)](#)

## Numérisation d'un document en utilisant une application

Cette sous-section décrit comment numériser un original en utilisant TWAIN. Le pilote WIA s'utilise de la même manière.

- 1 Afficher l'écran.
  - 1 Lancer l'application compatible TWAIN.
  - 2 Sélectionner la machine dans l'application et afficher la boîte de dialogue.



### REMARQUE

Pour sélectionner la machine, se reporter au Manuel d'utilisation ou à l'Aide du logiciel utilisé.

- 2 Configurer les paramètres de numérisation.

Sélectionner les paramètres de numérisation dans la boîte de dialogue qui s'affiche.



### REMARQUE

Pour les paramètres, se reporter à l'aide dans la boîte de dialogue.

- 3 Mettre en place les originaux.

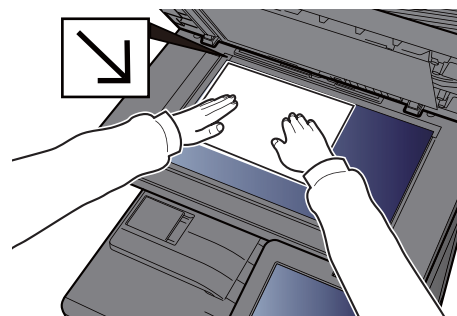
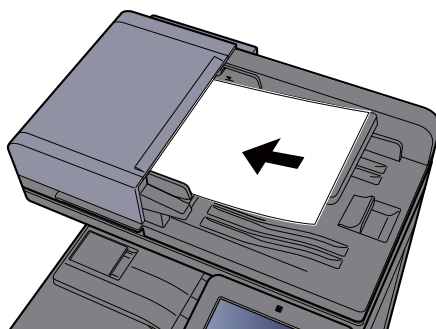

➔ [Chargement des originaux \(page 5-3\)](#)

- 4 Numériser les originaux.

Cliquer sur le bouton **[Numériser]**. Les données sont numérisées.

# Numérisation d'un document stocké dans une boîte personnalisée

Suivre les étapes ci-dessous pour la numérisation d'un document stocké dans une boîte personnalisée en utilisant le pilote TWAIN.

Lors de la transmission en utilisant le réseau local sans fil, sélectionner à l'avance l'interface dédiée à la fonction d'envoi.

➔ [Réseau principal \(client\) \(page 8-70\)](#)

## Configuration des paramètres avant l'envoi

Avant d'envoyer un document, vérifier que le pilote TWAIN est installé sur un ordinateur et que les paramètres sont configurés.

➔ [Configuration du pilote TWAIN \(page 2-61\)](#)

## Numérisation d'un document stocké dans une boîte

Cette sous-section décrit comment numériser un original en utilisant une application compatible avec TWAIN.



### REMARQUE

Pour charger un document enregistré dans la boîte personnalisée, sélectionner le nom de modèle avec (Boîte) dans « Modèle » sur l'écran de configuration du pilote TWAIN.

- 1 Afficher l'écran.
  - 1 Lancer l'application compatible TWAIN.
  - 2 Sélectionner la machine dans l'application et afficher la boîte de dialogue.



### REMARQUE

Pour sélectionner la machine, se reporter au Manuel d'utilisation ou à l'Aide du logiciel utilisé.

- 2 Afficher les listes de documents.
  - 1 Sélectionner une boîte personnalisée dans laquelle est stocké un document. Si la boîte est protégée par un mot de passe, l'écran de saisie du mot de passe s'affiche. Saisir le mot de passe et cliquer sur le bouton **[OK]**. Lors de la sélection d'une boîte, les fichiers contenus dans la Boîte personnalisée s'affichent dans le champ "Liste de documents".
  - 2 Paramétrer l'affichage des données. Cliquer sur le bouton **[Configuration]** pour sélectionner les différents éléments.



### REMARQUE

Pour les paramètres, se reporter à l'aide dans la boîte de dialogue.

- 3 Cliquer sur le bouton **[OK]**.

### 3 Numériser les originaux.

- 1 Sélectionner les données à numériser dans le champ [**Liste des documents**].

Entrer le nom du document dans le champ Rechercher (Nom) pour rechercher les données ayant le même nom de document ou le même en-tête dans le nom de document.

Cliquer sur le bouton [**Détail**] pour afficher les données du document sélectionné. Si le document comporte plusieurs pages, activer la case à cocher à côté de la page à numériser. Les pages sélectionnées sont numérisées.



#### REMARQUE

Dans ce cas, la page numérisée ou les données du document sélectionné ne seront pas supprimés de la boîte personnalisée.

- 2 Cliquer sur le bouton [**Acquérir**].

Les données sont numérisées.

## Méthode d'envoi utile

Il est possible de spécifier les méthodes de numérisation (envoi) utiles suivantes.

- Numérisation WSD : Enregistre les images des originaux numérisés sur cette machine sous forme de fichiers sur un ordinateur compatible WSD.  
➔ [Numérisation WSD \(page 5-33\)](#)
- Numérisation DSM : Un document numérisé peut être automatiquement sauvegardé dans n'importe quel format ou envoyé à n'importe quelle destination en lisant un processus de numérisation à partir d'Active Directory.  
➔ [Numérisation DSM \(page 5-36\)](#)
- Numérisation avec File Management Utility : Numérise un document en utilisant les paramètres de File Management Utility et l'enregistre dans un dossier réseau ou un ordinateur spécifié.  
➔ [Numérisation avec File Management Utility \(page 5-38\)](#)
- Numérisation avec le serveur de fax : Un original numérisé est envoyé via un serveur de fax.  
➔ [Utilisation d'un serveur de fax pour l'envoi \(envoi par serveur de fax\) \(page 5-41\)](#)
- Envoi vers différents types de destinataires (Envoi multiple) : Envoie vers différents types de destinataires (adresses e-mail, dossiers, etc.) en une seule opération.  
➔ [Envoi vers différents types de destinataires \(Envoi multiple\) \(page 5-39\)](#)
- Envoi personnel (E-mail) : Envoie à l'adresse e-mail de l'utilisateur connecté lorsque la connexion d'utilisateur est activée.  
➔ [Envoi personnel \(E-mail\) \(page 5-40\)](#)

# Numérisation WSD

La numérisation WSD enregistre les images des originaux numérisés sur cette machine sous forme de fichiers sur un ordinateur compatible WSD.



## REMARQUE

- Pour utiliser la numérisation WSD, vérifier que l'ordinateur utilisé pour la numérisation WSD et la machine sont reliés au réseau et que « Numérisation WSD » est réglé sur **[Activé]** dans les paramètres réseau.  
➔ [Numérisation WSD \(page 8-60\)](#)
- Pour plus d'informations sur l'utilisation de l'ordinateur, consultez l'aide de l'ordinateur ou le manuel d'utilisation de votre logiciel.

Lors de la transmission en utilisant le réseau local sans fil, sélectionner à l'avance l'interface dédiée à la fonction d'envoi.

➔ [Réseau principal \(client\) \(page 8-70\)](#)

## Installation du pilote

### Pour Windows 10

- 1 Effectuer un clic droit sur le bouton [Démarrer] de Windows, puis sélectionner [Panneau de configuration], puis [Afficher les périphériques et imprimantes].
- 2 Installer le pilote.  
Cliquez sur **[Ajouter un périphérique]**. Sélectionner l'icône de la machine puis cliquer sur **[Suivant]**.  
Lorsque l'icône de la machine est affichée dans « **Imprimantes** » sur l'écran **[Périphériques et imprimantes]**, l'installation est terminée.

### Pour Windows 8.1 et Microsoft Windows Server 2012

- 1 Cliquer sur [Rechercher] dans les icônes, [Panneau de configuration], puis [Afficher les périphériques et imprimantes].
- 2 Installer le pilote.  
Cliquez sur **[Ajouter un périphérique]**. Sélectionner l'icône de la machine puis cliquer sur **[Suivant]**.  
Lorsque l'icône de la machine est affichée dans « **Imprimantes** » sur l'écran **[Périphériques et imprimantes]**, l'installation est terminée.

## Pour Windows 7

- 1 Afficher [Réseau] dans le menu Démarrer.

Cliquer sur le bouton [Démarrer] de Windows, puis sélectionner [Réseau].

### REMARQUE

Si [Réseau] ne s'affiche pas dans le menu Démarrer, procéder comme suit.

- 1 Effectuer un clic droit sur [Démarrer] et cliquer sur [Propriétés] dans le menu qui s'affiche.
- 2 Sélectionner l'onglet [Menu [Démarrer]] dans l'écran « **Propriétés de la barre des tâches et du menu [Démarrer]** », puis cliquer sur [Personnaliser].
- 3 Lorsque l'écran « **Personnaliser le menu [Démarrer]** » s'affiche, cocher la case « **Réseau** » et cliquer sur [OK].

- 2 Installer le pilote.

Effectuer un clic droit sur l'icône de la machine, puis cliquer sur [Installer].

### REMARQUE

Si la fenêtre « **Contrôle de compte utilisateur** » s'affiche, cliquer sur [Continuer].  
Si la fenêtre « **Nouveau matériel détecté** » s'affiche, cliquer sur [Annuler].

Pendant l'installation, effectuer un double clic sur l'icône dans la barre des tâches pour afficher l'écran "**Installation du logiciel pilote**". Lorsque « **Votre périphérique est prêt pour l'utilisation** » s'affiche sur l'écran [Installation du logiciel pilote], l'installation est terminée.

## Exécution de la numérisation WSD

- 1 Touche [Accueil] () > [Envoyer]
- 2 Mettre en place les originaux.

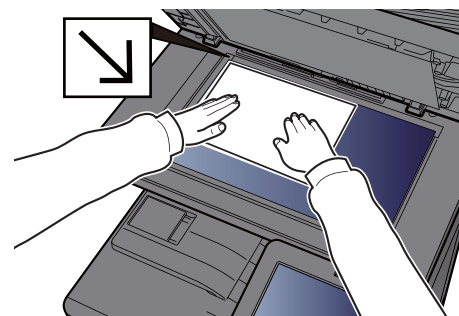
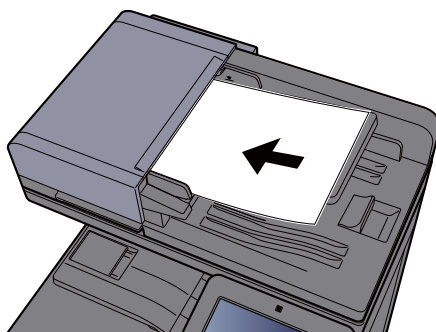

➔ [Chargement des originaux \(page 5-3\)](#)

- 3 Afficher l'écran.  
Dans l'écran de destination pour l'envoi, sélectionner [+] > [Numérisation WSD]
- 4 Numériser les originaux.

**Procédure en utilisant cette machine**

- 1 [Depuis panneau de commande] > [Suivant]

- 2 Sélectionner l'ordinateur de destination > **[OK]**  
Sélectionner **[Recharg.]** pour actualiser la liste des ordinateurs.  
Il est possible de voir les informations de l'ordinateur sélectionné en sélectionnant **[...]** (icône d'information).
- 3 Le cas échéant, régler le type d'original, le format de fichier, etc.
- 4 Appuyer sur la touche **[Départ]**.  
L'envoi commence et le logiciel installé sur l'ordinateur est activé.

**Procédure depuis votre ordinateur**

- 1 **[Depuis ordinat.] > [Démarrer]**
- 2 Utiliser le logiciel installé sur l'ordinateur pour envoyer les images.

# Numérisation DSM

Un document numérisé peut être automatiquement sauvegardé dans n'importe quel format ou envoyé à n'importe quelle destination en lisant un processus de numérisation à partir d'Active Directory. Cette fonction est compatible uniquement avec les ordinateurs sur lesquels Windows Server 2008 R2 ou Windows Server 2012 est installé.

Lors de la transmission en utilisant le réseau local sans fil, sélectionner à l'avance l'interface dédiée à la fonction d'envoi.

➔ [Réseau principal \(client\) \(page 8-70\)](#)

## Configuration des paramètres avant l'envoi

Si une numérisation DSM est effectuée, contrôler les éléments ci-dessous.

- La machine est connectée à un Active Directory sur le réseau auquel le processus de numérisation peut se référer.
- « Numérisation DSM », « LDAP » et « HTTP » sont réglés sur **[Activé]** dans Réseau.  
➔ [Paramètres du protocole \(page 8-60\)](#)
- « Réseau » **[SSL]** est réglé sur **[Activé]** dans Paramètres de sécurité.  
➔ [SSL \(page 8-81\)](#)
- **[Authentification réseau]** est réglé dans.  
➔ [Activer l'administration des connexions d'utilisateurs \(page 9-5\)](#)



### REMARQUE

Si l'Active Directory auquel le processus de numérisation peut se référer ne se trouve pas sur le serveur d'authentification du réseau, DSM doit être réglé sur Embedded Web Server RX.

➔ [Embedded Web Server RX User Guide](#)

## Exécution de la numérisation DSM

- 1 Touche [Accueil] (🏠) > [Envoyer]



### REMARQUE

En fonction des paramètres, l'écran du carnet d'adresses peut s'afficher. Dans ce cas, sélectionner **[Annuler]** pour afficher l'écran de destination pour l'envoi.

- 2 Mettre en place les originaux.

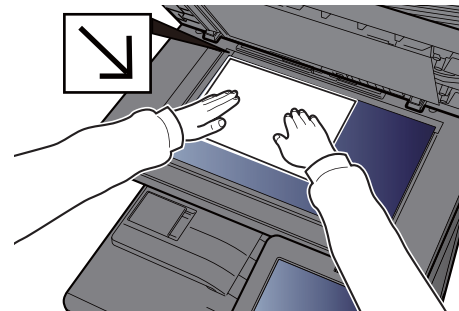
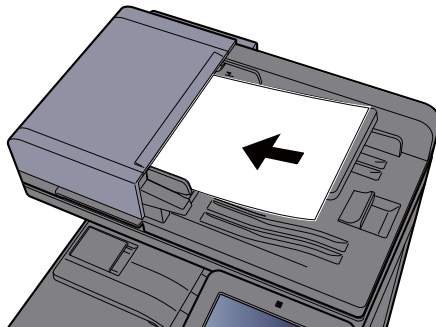

➔ [Chargement des originaux \(page 5-3\)](#)

- 3 Afficher l'écran.

Dans l'écran de destination pour l'envoi, sélectionner **[+]** > **[Numérisation DSM]**

- 4 Sélectionner le processus de numérisation à utiliser > [OK].  
Sélectionner [**Recharg.**] pour actualiser la liste des ordinateurs.  
Pour vérifier les paramètres, sélectionner [] (icône d'information).
- 5 Modifier les paramètres et ajouter des destinations si nécessaire.  
Seules les adresses e-mail peuvent être ajoutées comme destinations.  
Dans l'écran de destination d'envoi, sélectionner [**Détail/Edit**], [**Destination**], puis [**Carnet d'adr**] ou [**Entrée adresse E-mail**], et ajouter une destination.  
Dans certains processus de numérisation, il peut être impossible de modifier les paramètres ou d'ajouter des destinations.
- 6 Appuyer sur la touche [Départ].  
L'envoi commence.



# Numérisation avec File Management Utility

"FMU Connection" est installé sur la machine comme application standard.

FMU Connection peut être utilisé pour numériser un original selon les paramètres configurés avec "File Management Utility" sur le DVD fourni et enregistrer les données d'image et les informations de numérisation sur un serveur spécifié ou un dossier spécifié. Contrairement aux fonctions de transmission habituelles, cette application permet d'utiliser les métadonnées telles que la date et l'heure de numérisation et le format de données.

## Configuration des paramètres avant l'envoi

Lors de la première utilisation de FMU Connection, il faut l'activer dans le menu système.

➔ [Aj./Suppr. Application \(page 8-81\)](#)

Pour utiliser cette fonction, il faut installer File Management Utility sur l'ordinateur et configurer les paramètres pour la machine multifonctions à utiliser, les conditions de numérisation et l'emplacement d'enregistrement des fichiers. Pour installer File Management Utility, se reporter à la section suivante.

➔ [Installation du logiciel \(page 2-51\)](#)



### REMARQUE

Pour plus d'informations sur l'utilisation de File Management Utility, se reporter à :

➔ **File Management Utility User Guide**

## Utilisation de FMU Connection pour numériser un original

- 1 S'assurer que File Management Utility est lancé sur l'ordinateur (ou le serveur) sur lequel File Management Utility est installé.
- 2 Mettre l'original en place.
- 3 Sélectionner [FMU Connection].  
FMU Connection démarre.
- 4 Suivre les instructions sur l'écran pour entrer les informations nécessaire, puis sélectionner [Suivant].
- 5 Lorsque l'écran des paramètres de numérisation s'affiche, sélectionner chaque élément et configurer les paramètres nécessaires.  
Les fonctions pouvant être configurées dépendent de File Management Utility.
- 6 Appuyer sur la touche [Départ].  
L'envoi commence.

## Envoi vers différents types de destinataires (Envoi multiple)

Il est possible de spécifier des destinataires qui combinent adresses e-mail, dossiers (SMB ou FTP), numéros de fax et i-FAX. Cette fonction est appelée Envoi multiple. Cela est utile pour l'envoi vers différents types de destinataires (adresses e-mail, dossiers, etc.) en une seule opération.

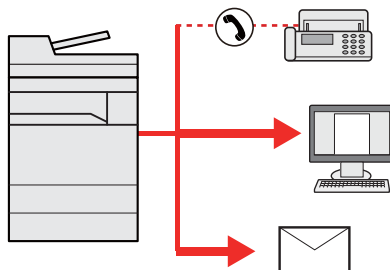

Nombre d'éléments de diffusion : Jusqu'à 500

Le nombre d'éléments est toutefois limité pour les options d'envoi suivantes.

- E-mail : Jusqu'à 100
- Dossiers (SMB, FTP) : 10 SMB et FTP au total
- i-FAX : Jusqu'à 100

Selon les réglages, il est également possible d'envoyer et d'imprimer simultanément.

Les procédures sont les mêmes que celles utilisées pour spécifier les destinataires de chaque type. Il suffit d'ajouter l'adresse E-mail ou le chemin d'accès du dossier pour les afficher dans la liste de destinations. Appuyer sur la touche **[Départ]** pour lancer la transmission simultanément vers tous les destinataires.



### REMARQUE

- Si les destinations incluent un fax, les images envoyées à toutes les destinations seront en noir et blanc.
- Si « Diffuser » est réglé sur **[Interdire]**, il est impossible de spécifier plusieurs destinations.

➔ [Diffuser \(page 8-39\)](#)

## Envoi personnel (E-mail)

Lorsque la connexion utilisateur est activée, le document est envoyé à l'adresse e-mail de l'utilisateur connecté.

### Configuration des paramètres avant l'envoi

Pour utiliser cette fonction, configurer les paramètres suivants.

- Pour utiliser cette fonction, l'icône de fonction doit être affichée dans l'écran d'accueil.
  - ➔ [Modification de l'écran d'accueil \(page 2-17\)](#)
- Une adresse e-mail doit être définie dans la connexion utilisateur pour l'utilisateur qui se connecte.
  - ➔ [Ajout d'un utilisateur \(liste d'utilisateurs locaux\) \(page 9-9\)](#)

### Envoi d'un document à l'adresse e-mail de l'utilisateur connecté

- 1 Sélectionner la touche [Accueil] (🏠).
- 2 Sélectionner [Envoi personnel (E-mail)].

# Utilisation d'un serveur de fax pour l'envoi (envoi par serveur de fax)

Il est possible d'envoyer un document numérisé via un serveur de fax.

## REMARQUE

- Un serveur de fax est requis pour utiliser cette fonction. Pour plus d'informations sur le serveur de fax, contacter l'administrateur applicable.
- Les paramètres du serveur de fax doivent être configurés pour l'envoi d'un fax.
  - ➔ **Embedded Web Server RX User Guide**
  - ➔ [Serveur fax \(page 8-69\)](#)

- 1 Touche [Accueil] () > [Envoyer]
- 2 Mettre en place les originaux.

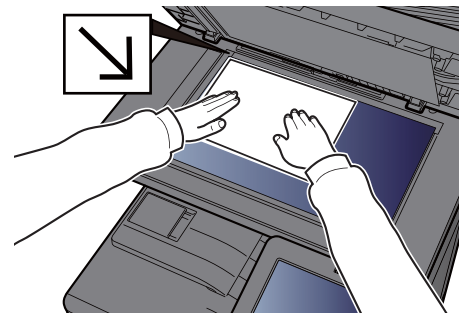
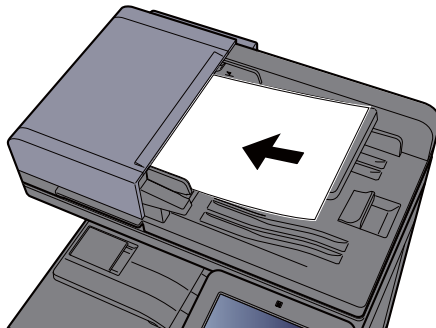

➔ [Chargement des originaux \(page 5-3\)](#)

- 3 Afficher l'écran.  
Dans l'écran de destination pour l'envoi, sélectionner [+ ] > [Serveur fax]
- 4 Entrer les informations du destinataire.

### Saisie directe des informations

- 1 Sélectionner [Entrée N° de FAX].
- 2 Entrer le numéro de fax > [OK]

## REMARQUE

Composition du numéro à l'aide des touches numériques.

Les destinations peuvent être modifiées par la suite.

➔ [Vérification et modification des destinations \(page 5-47\)](#)

### Sélection dans le carnet d'adresses

- 1 Sélectionner [Carnet d'adr].
  - 2 Spécifier la destination > [OK]
    - ➔ [Sélection dans le carnet d'adresses \(page 5-44\)](#)
- Les destinations peuvent être modifiées par la suite.
- ➔ [Vérification et modification des destinations \(page 5-47\)](#)

### Sélection dans un carnet d'adresses externe

- 1 Sélectionner [**Crnt d'adr ext.**].
- 2 Spécifier la destination > [**OK**]  
➔ [Sélection dans le carnet d'adresses \(page 5-44\)](#)  
Les destinations peuvent être modifiées par la suite.

➔ [Vérification et modification des destinations \(page 5-47\)](#)



#### REMARQUE

Pour plus d'informations sur le carnet d'adresses externe, se reporter à :

➔ **Embedded Web Server RX User Guide**

- 5 Sélectionner les fonctions.  
Sélectionner la navigation générale pour afficher d'autres fonctions.  
➔ [Envoyer \(page 6-6\)](#)
- 6 Appuyer sur la touche [Départ].  
L'envoi commence.

## Annulation de travaux d'envoi

- 1 Sélectionner la touche [Arrêter] lorsque l'écran d'envoi est affiché.
- 2 Annuler un travail.

### **Lorsqu'un travail est en cours de numérisation**

Annulation de travail s'affiche.

### **Lorsqu'un travail est en cours d'envoi ou en attente**

L'écran Annulation de travail s'affiche.

Sélectionner le travail à annuler > [Annuler] > [Oui]



#### **REMARQUE**

La sélection de la touche [Arrêter] n'arrête pas temporairement un travail dont l'envoi a déjà été commencé.

# Gestion de destination

Cette section explique comment sélectionner et confirmer la destination.

## Spécification de la destination

Sélectionner la destination en utilisant l'une des méthodes suivantes, à l'exception de la saisie directe de l'adresse :

- Sélection dans le carnet d'adresses
  - ➔ [Sélection dans le carnet d'adresses \(page 5-44\)](#)
- Sélection dans le carnet d'adresses externe
- Pour plus d'informations sur le carnet d'adresses externe, se reporter à :
  - ➔ **Embedded Web Server RX User Guide**
- Sélection par touche unique
  - ➔ [Sélection par touche unique \(page 5-46\)](#)
- Sélection par composition rapide
  - ➔ [Sélection par composition rapide \(page 5-46\)](#)
- Sélection dans le fax
  - ➔ **Manuel d'utilisation du FAX**



### REMARQUE

- Il est possible de configurer la machine afin que l'écran du carnet d'adresses s'affiche lorsque l'on sélectionne la touche **[Envoyer]**.
  - ➔ [Écran par défaut \(page 8-39\)](#)
- Si des produits équipés de la fonction fax sont utilisés, il est possible de spécifier la destination du fax. Entrer le numéro du correspondant à l'aide du pavé numérique.

## Sélection dans le carnet d'adresses

Pour plus d'informations sur la méthode d'enregistrement des destinations dans le carnet d'adresses, se reporter à :

- ➔ [Enregistrement des destinations dans le carnet d'adresses \(page 3-30\)](#)

- 1 Dans l'écran de destination pour l'envoi, sélectionner  (icône de carnet d'adresses).



### REMARQUE

Pour plus d'informations sur le carnet d'adresses externe, se reporter à :

- ➔ **Embedded Web Server RX User Guide**

- 2 Sélectionner les destinations.

Cocher la case pour sélectionner le destinataire désiré dans la liste. Les destinataires sélectionnés sont signalés par une coche dans la case à cocher. Pour utiliser un carnet d'adresses sur le serveur LDAP, sélectionner **[Sélection]** > **[Carnet d'adr]** > **[Crnt d'adr ext.]**.

Il est possible de modifier l'ordre dans lequel les destinations sont énumérées en sélectionnant **[Nom]** ou **[N°]**.

**REMARQUE**

- Pour désélectionner, sélectionner une deuxième fois la case pour supprimer la coche.
- Si « Diffuser » est réglé sur **[Interdire]**, il est impossible de sélectionner plusieurs destinations. Cela s'applique également à un groupe dans lequel plusieurs destinations sont enregistrées.

➔ [Diffuser \(page 8-39\)](#)

**Recherche de destinataire**

Il est possible d'effectuer une recherche sur les destinataires enregistrés dans le carnet d'adresses. Une recherche avancée par type ou par lettre initiale est également possible.

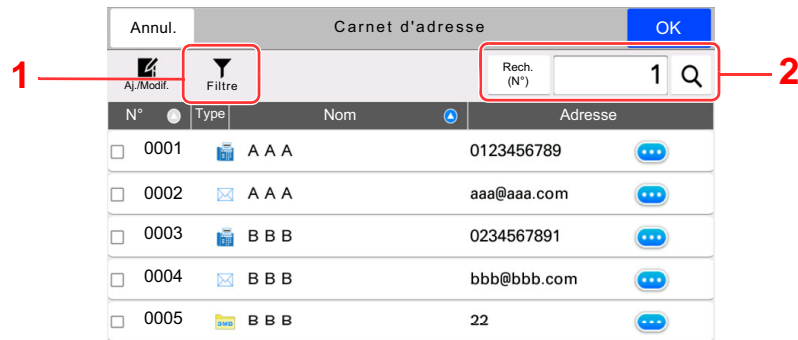

Touches utilisées	Type de recherche	Sujets de la recherche
1	Filtre	Recherche avancée par type de destinataire enregistré (E-mail, Dossier, FAX, i-FAX ou Groupe). (FAX : uniquement si le kit de fax en option est installé. i-FAX : uniquement si le kit de fax Internet en option est activé). Il est possible de configurer cette fonction afin que les types de destinataires soient sélectionnés lorsque le carnet d'adresses s'affiche. Pour plus de détails, se reporter à : ➔ <a href="#">Limitation (page 8-41)</a>
2	Recherche(N°) Rech.(Nom)	Recherche par numéro d'adresse ou par nom enregistré. Sélectionner <b>[Recherche(N°)]</b> ou <b>[Rech.(Nom)]</b> pour basculer entre <b>[Recherche(N°)]</b> et <b>[Rech.(Nom)]</b> .

**3** Accepter la destination > [OK]

Les destinations peuvent être modifiées par la suite.

➔ [Vérification et modification des destinations \(page 5-47\)](#)

**REMARQUE**

- Pour supprimer la destination, sélectionner [ ✓ ] > [🗑️] (icône de suppression) pour la destination à supprimer > **[Supprimer]**
- Il est possible de régler le paramètre de tri par défaut pour les adresses du carnet d'adresses.

➔ [Tri \(page 8-41\)](#)



## Sélection par touche unique

Dans l'écran de destination de la fonction d'envoi, sélectionner la touche unique sur laquelle le destinataire est enregistré.

### REMARQUE

Si la touche unique pour la destination souhaitée est masquée sur l'écran tactile, sélectionner **[Autres]** pour afficher toutes les touches uniques. Cette méthode suppose que des touches uniques sont déjà enregistrées. Pour plus d'informations sur l'ajout de touches uniques, se reporter à :

➔ [Ajout d'une destination à une touche unique \(page 3-36\)](#)

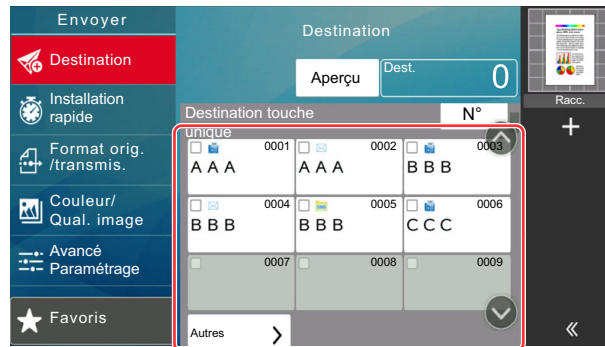

## Sélection par composition rapide

Sélectionner le destinataire à l'aide d'un numéro de touche unique à quatre chiffres de 0001 à 1000 (numérotation abrégée).

Dans l'écran de destination pour l'envoi, sélectionner **[N°]** pour afficher l'écran de saisie numérique. Sélectionner le champ de saisie et utiliser les touches numérique pour saisir le numéro de composition rapide.

### REMARQUE

Si le numéro rapide est composé de 1 à 3 chiffres, sélectionner **[OK]**.



## Vérification et modification des destinations

### 1 Afficher l'écran.

Sélectionner la destination.

➔ [Spécification de la destination \(page 5-44\)](#)

### 2 Vérifier et modifier la destination.

Sélectionner [ √ ] pour afficher une liste des destinations.

- Sélectionner [ ⓘ ] (icône d'information) pour vérifier la destination.
- Sélectionner [ ✕ ] (icône de suppression) pour retirer la destination de la liste.



#### REMARQUE

- Si [**Activé**] est sélectionné pour Contrôle de l'entrée de la nouvelle destination, l'écran de confirmation s'affiche. Entrer la destination une deuxième fois et sélectionner [**OK**].  
➔ [Contr. entrée nouv. dest. \(page 8-39\)](#)
- Si [**Activé**] est sélectionné pour Vérification de destination avant envoi, l'écran de confirmation s'affiche après avoir appuyé sur la touche [**Départ**].  
➔ [Confirmer destination avant envoi \(page 8-39\)](#)  
➔ [Écran de confirmation des destinations \(page 5-48\)](#)

## Écran de confirmation des destinations

Si **[Activé]** est sélectionné pour Vérification de destination avant envoi, l'écran de confirmation des destinations s'affiche après avoir appuyé sur la touche **[Départ]**.

➔ [Confirmer destination avant envoi \(page 8-39\)](#)

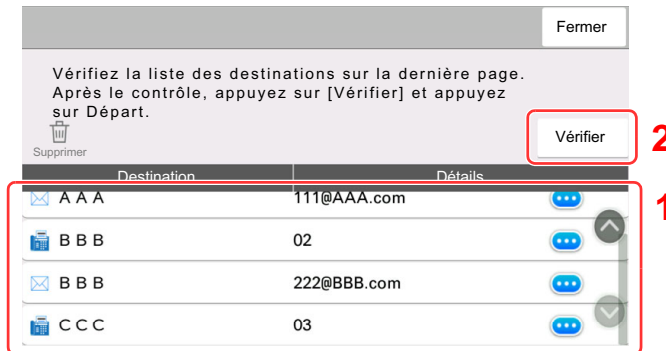

1 Déplacer l'écran en bas et confirmer toutes les destinations.

Sélectionner **[...]** (icône d'information) pour afficher les informations détaillées de la destination.

Pour supprimer la destination, sélectionner la destination à supprimer > **[Supprimer]** > **[Supprimer]**

Pour ajouter la destination, sélectionner **[Fermer]**, puis revenir à l'écran de destination.

2 Sélectionner **[Vérifier]**.

### REMARQUE

S'assurer de confirmer toutes les destinations en les affichant sur l'écran tactile. Il n'est pas possible de sélectionner **[Vérifier]** avant d'avoir confirmé chaque destination.

## Rappeler

La fonction de rappel permet le renvoi à la dernière destination saisie. Pour envoyer l'image à la même destination, sélectionner **[Rappeler]** pour appeler la destination d'envoi figurant dans la liste des destinations.

1 Sélectionner **[Rapp.]**.

La destination d'envoi s'affiche dans la liste des destinations.

### REMARQUE

Si le dernier envoi incluait des fax, dossiers et e-mails, ces éléments sont également affichés. Si besoin est, ajouter ou supprimer la destination.

2 Appuyer sur la touche **[Départ]**.

L'envoi commence.

### REMARQUE

• Lorsque **[Activé]** est sélectionné dans « Conf. dest. avant envoi », un écran de confirmation de la destination s'affiche lorsque la touche **[Départ]** est enfoncée.

➔ [Écran de confirmation des destinations \(page 5-48\)](#)

• Les informations de rappel sont annulées dans les cas suivants :

- Mise hors tension
- Envoi de l'image suivante (de nouvelles informations de rappel sont enregistrées)
- Déconnexion

## Comment utiliser la fonction fax

Sur les produits avec une fonction fax, il est également possible d'utiliser la fonction fax. Le kit fax en option est nécessaire pour utiliser la fonction fax.

➔ **Manuel d'utilisation du FAX**

# Utilisation des boîtes de document

La boîte de document est une fonction pour l'enregistrement de données d'impression à partir d'un ordinateur et le partage de ces données avec plusieurs utilisateurs.

Les boîtes de document disponibles sont les suivantes : Boîte personnalisée, Boîte des travaux, Boîte lecteur USB et Boîte de fax.

## Présentation de la Boîte personnalisée

La Boîte personnalisée est une boîte secondaire que l'utilisateur peut créer à l'intérieur de la Boîte de document en vue de stocker des documents pour une utilisation ultérieure. Il est possible de créer ou de supprimer une boîte personnalisée.

Les opérations suivantes sont possibles :

- Création d'une nouvelle Boîte personnalisée
- Impression d'un document dans une Boîte personnalisée
- Enregistrement de documents numérisés dans une Boîte personnalisée
- Envoi de documents dans une Boîte personnalisée
- Modification de documents dans une Boîte personnalisée
- Suppression de documents dans une Boîte personnalisée



### REMARQUE

- Pour utiliser une boîte personnalisée, un disque dur doit être installé dans la machine. Le disque dur est une option pour certains modèles. Contacter le revendeur ou le technicien commercial et de service pour plus de détails.  
➔ [HD-11 « Disque dur » \(Option pour 352ci\) \(page 11-5\)](#)
- Les opérations effectuées sur la boîte personnalisée à partir du panneau de commande peuvent aussi être effectuées en utilisant Embedded Web Server RX.  
➔ [Embedded Web Server RX User Guide](#)

## Présentation de la Boîte des travaux

La Boîte des travaux est un nom générique pour la "Boîte Travail impression/stocké privé", la "Boîte Copie rapide/Vérification avant impression", la "Boîte Recommencer la copie" et la "Boîte Filigrane". Ces boîtes ne peuvent pas être créées ni supprimées par l'utilisateur.



### REMARQUE

- Il est possible de configurer la machine afin que les documents temporaires dans les boîtes de travail soient automatiquement supprimés.  
➔ [Suppr. stockage travaux \(page 8-50\)](#)
- Pour plus de détails sur le fonctionnement de la boîte des travaux, se reporter à la section suivante :  
➔ [Impression des données sauvegardées sur l'imprimante \(page 4-16\)](#)

## Boîte Recommencer la copie

La fonction Recommencer la copie permet de stocker le document original copié dans la Boîte des travaux et d'imprimer des exemplaires supplémentaires ultérieurement. Par défaut, 32 documents peuvent être stockés au maximum. Si la machine est mise hors tension, tous les travaux stockés sont supprimés.

➔ [Sortie des travaux de répétition de copie \(page 5-66\)](#)



### REMARQUE

La fonction Recommencer la copie n'est pas disponible si la fonction de sécurité des données est active.

## Boîte Filigrane

La fonction Formulaire pour filigrane permet de copier le document original avec une image ou un formulaire en filigrane. Cette Boîte de travaux permet de stocker les formulaires ou les images utilisés comme filigranes.

➔ [Formulaire pour filigrane \(page 5-67\)](#)



### REMARQUE

Pour utiliser une boîte Filigrane, un disque dur doit être installé dans la machine.

Le disque dur est une option pour certains modèles. Contacter le revendeur ou le technicien commercial et de service pour plus de détails.

➔ [HD-11 « Disque dur » \(Option pour 352ci\) \(page 11-5\)](#)

## Qu'est-ce que la boîte lecteur USB ?

Un lecteur USB peut être branché dans le logement pour mémoire USB de la machine pour imprimer un fichier sauvegardé. Il est possible d'imprimer directement les données du lecteur USB sans utiliser de PC. Les images numérisées avec cette machine peuvent également être sauvegardées dans le lecteur USB au format PDF, TIFF, JPEG, XPS, OpenXPS, PDF haute compression, Word, Excel ou PowerPoint (numérisation vers USB).



### REMARQUE

Les fichiers Word, Excel et PowerPoint seront enregistrés au format Microsoft Office 2007 ou ultérieur.

## Boîte de Fax

La Boîte de Fax stocke les données de télécopie. Le kit fax en option est nécessaire pour utiliser la fonction fax.

➔ **Manuel d'utilisation du FAX**

## Utilisation de base de la Boîte de document

Cette section explique les opérations de base pour les boîtes de document en prenant des exemples où les tâches sont effectuées avec des boîtes personnalisées.



### REMARQUE

Dans les paragraphes suivants, on suppose que l'administration des connexions d'utilisateurs est activée. Pour plus de détails sur les droits de connexion utilisateur, se reporter à :

➔ [Modification d'une Boîte personnalisée \(page 5-57\)](#)

### Liste des boîtes

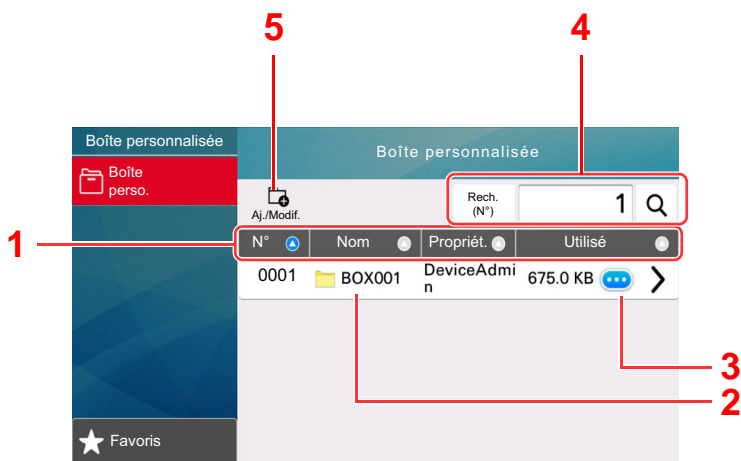

- 1 Trie le numéro de boîte, nom de boîte, nom du propriétaire et taille des données enregistrées dans la boîte dans l'ordre croissant/décroissant.
- 2 Il s'agit d'une boîte personnalisée. La sélectionner pour l'ouvrir.
- 3 Affiche les détails pour la boîte sélectionnée.
- 4 Il est possible de rechercher une boîte par numéro ou par nom de boîte. Sélectionner [Rech(N°)] ou [Rech.(Nom)] pour basculer entre [Rech(N°)] et [Rech.(Nom)].
- 5 Enregistre de nouvelles boîtes et vérifie, modifie ou supprime les informations de boîte.

## Liste des documents

La liste des documents répertorie les documents stockés dans une Boîte personnalisée. Les documents peuvent être répertoriés par nom ou bien sous forme de miniatures. La liste peut être utilisée comme suit.

### Liste

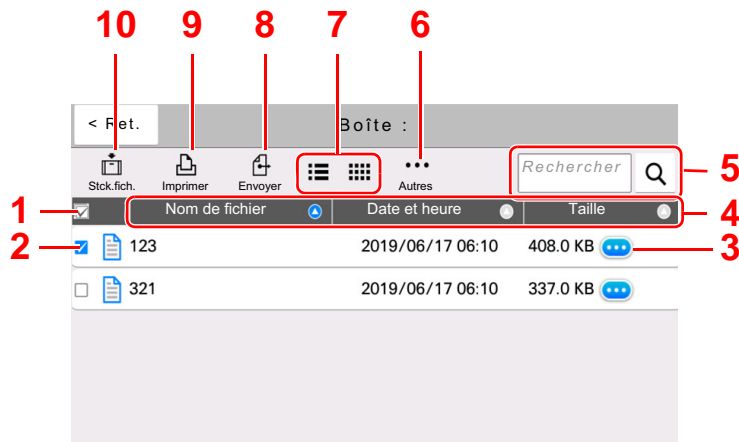

- 1 Sélection de plusieurs documents à la fois.
- 2 Sélection de documents par activation de cases à cocher.
- 3 Afficher les détails pour le document sélectionné.
- 4 Trie le nom de fichier, date et heure et taille des données dans l'ordre croissant/décroissant.
- 5 Il est possible de rechercher un document par nom.
- 6 Le menu pour les opérations avec le document s'affichera.
- 7 Commute entre l'affichage de la liste et l'affichage des miniatures.
- 8 Envoie les documents sélectionnés.
- 9 Imprime les documents sélectionnés.
- 10 Sauvegarde le document dans la boîte ouverte.

### Miniature

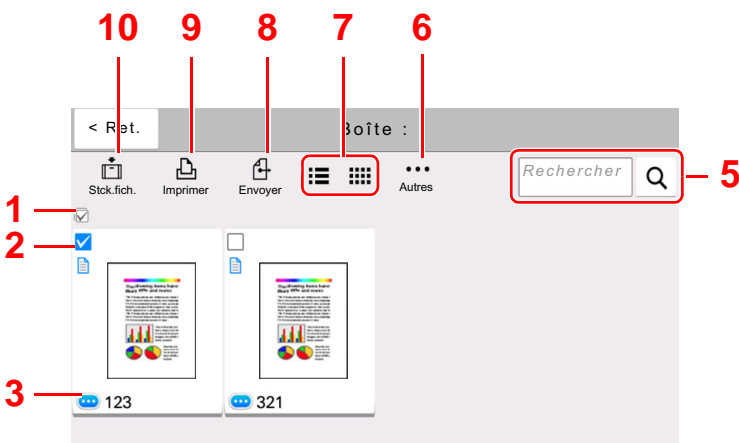

#### REMARQUE

Il est possible de sélectionner plusieurs documents en appuyant sur les cases à cocher respectives des documents. Toutefois, il est impossible de sélectionner plusieurs documents lors de l'envoi de documents.

## Visualisation du contenu d'une boîte

- 1 Sélectionner [🗨️] (icône d'information) pour la boîte dont les détails doivent être vérifiés dans l'écran liste des boîtes.



#### REMARQUE

Si une boîte personnalisée est protégée par mot de passe, entrer le mot de passe correct.

- 2 Vérifier les détails de la boîte.
- 3 Sélectionner [Fermer].  
L'écran Boîte de document par défaut réapparaît.



## Modification du contenu d'une boîte

- 1 Sélectionner [Aj./Modif.] dans l'écran de liste des boîtes.
- 2 Sélectionner la boîte dont les détails doivent être modifiés et sélectionner [Modifier].



### REMARQUE

Si une boîte personnalisée est protégée par mot de passe, entrer le mot de passe correct.

- 3 Modifier les détails de la boîte.  
Saisir les nouveaux détails.
- 4 Si les détails ont été modifiés, sélectionner [OK] puis sélectionner [OK] dans l'écran de confirmation.  
Si les détails sont inchangés, sélectionner [Annuler].
- 5 Sélectionner [Fermer].  
L'écran Boîte de document par défaut réapparaît.

## Aperçu des documents/vérification des détails du document

- 1 Sélectionner un document pour l'aperçu puis sélectionner [Autres] > [Aperçu].
- 2 Afficher un aperçu du document ou vérifier les détails du document.

Les opérations disponibles sur l'écran d'aperçu sont les suivants.

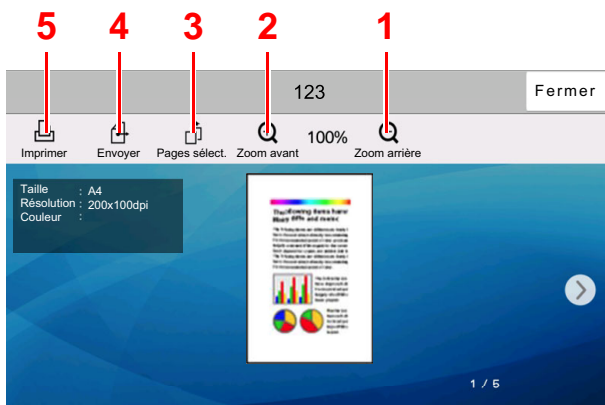

- 1 Réduction.
- 2 Agrandissement.
- 3 Sélectionner pour sélectionner un page du document ouvert et l'imprimer, l'envoyer ou la copier vers le lecteur USB.  
➔ [Sélection d'une page \(page 5-55\)](#)
- 4 Envoie les documents sélectionnés.
- 5 Imprime les documents sélectionnés.



### REMARQUE

L'écran de prévisualisation peut être contrôlé en déplaçant les doigts sur l'écran tactile.

➔ [Aperçu de l'original \(page 2-25\)](#)

- 3 Confirmer le document et sélectionner [Fermer].

## Sélection d'une page

Lors de l'impression, de l'envoi ou de la copie d'un document au sein d'une Boîte personnalisée, il est possible de spécifier les pages désirées.

Sélectionner [**Autres**] > [**Sélection page**] dans l'écran liste des documents de la boîte personnalisée, ou [**Sélection page**] dans l'écran d'aperçu, pour afficher l'écran de sélection de page.

Sélectionner les pages sur lesquelles travailler et sélectionner [**Imprimer**], [**Envoyer**] ou [**Copie > USB**].

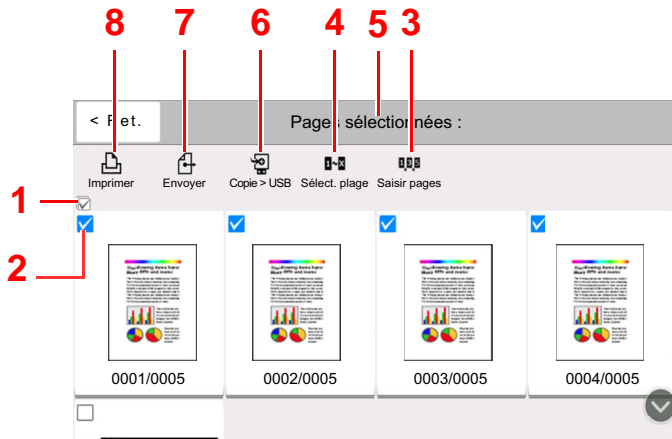

- 1 Sélection de plusieurs documents à la fois.
- 2 Sélection de documents par activation de cases à cocher.
- 3 Utiliser une « , » (virgule) pour séparer les numéros lorsque les pages spécifiées ne sont pas consécutives.
- 4 Spécifier une plage de pages consécutives.
- 5 Affichage du nombre de pages sélectionnées.
- 6 Les pages sélectionnées peuvent être copiées vers un lecteur USB.
- 7 Les pages sélectionnées peuvent être envoyées.
- 8 Les pages sélectionnées peuvent être imprimées.

- ➔ [Impression de documents dans une Boîte personnalisée \(page 5-59\)](#)
- ➔ [Envoi de documents dans une Boîte personnalisée \(page 5-61\)](#)
- ➔ [Déplacement de documents dans une Boîte personnalisée \(page 5-62\)](#)

## Création d'une nouvelle Boîte personnalisée



### REMARQUE

- Pour utiliser une boîte personnalisée, un disque dur doit être installé dans la machine. Le disque dur est une option pour certains modèles. Contacter le revendeur ou le technicien commercial et de service pour plus de détails.
- Si l'administration des connexions d'utilisateurs est activée, il est possible de modifier les paramètres en se connectant avec des droits d'administrateur ou en tant qu'utilisateur avec des droits pour configurer ce paramètre. Le nom d'utilisateur et le mot de passe de connexion par défaut sont les suivants.

Nom du modèle	Nom connexion util.	Mot de passe d'accès
352ci	3500	3500
402ci	4000	4000
502ci	5000	5000

- Si l'administration des connexions d'utilisateurs est activée, se connecter avec des privilèges d'administrateur pour effectuer les opérations suivantes. Ces opérations ne peuvent pas être effectuées avec des privilèges d'utilisateur.
  - Création d'une boîte
  - Suppression d'une boîte dont le propriétaire est un autre utilisateur.

### 1 Afficher l'écran.

Touche **[Accueil]** (🏠) > **[Boîte personnalisée]** > **[Aj./Modif.]**

### 2 Enregistrer la boîte personnalisée.

1 **[Ajouter]** > Saisir les informations pour chaque élément

Le tableau suivant énumère les éléments à définir.

Élément	Description
<b>Nom de la boîte</b>	Entrer le nom de la boîte sur 32 caractères maximum. ➔ <a href="#">Méthode de saisie de caractères (page 11-9)</a>
<b>Boîte N°</b>	Entrer un numéro de boîte à l'aide des touches <b>[+]</b> , <b>[-]</b> ou des touches numériques. Le numéro de boîte peut être compris entre 0001 et 1000. Une boîte personnalisée doit avoir un numéro unique. Si <b>[Auto]</b> 0000 est sélectionné, le plus petit numéro disponible sera automatiquement attribué.
<b>Propriétaire*1</b>	Définir le propriétaire de la boîte. Sélectionner le propriétaire dans la liste des utilisateurs qui s'affiche.
<b>Autorisation*2</b>	Sélectionner l'option de partage de la boîte.
<b>Mot de passe de la boîte</b>	Il est possible de limiter l'accès utilisateur à la boîte en spécifiant un mot de passe pour cette boîte. Il n'est pas obligatoire d'enregistrer un mot de passe. Saisir le même mot de passe de 16 caractères maximum dans « Mot de passe de la boîte » et « Confirmation ». Ce réglage est possible si <b>[Partagé]</b> est sélectionné dans Autorisation.
<b>Restriction d'utilis</b>	L'utilisation d'une boîte peut être limitée. Pour activer une restriction de capacité, entrer une valeur de capacité de stockage en méga-octets pour la Boîte personnalisée à l'aide des touches <b>[-]</b> , <b>[+]</b> ou des touches numériques. Il est possible de sélectionner une limitation entre 1 et 30 000 (Mo).

Élément	Description
<b>Suppression auto fichier</b>	Supprime automatique des documents stockés au bout d'une période définie. Sélectionner <b>[Activé]</b> pour activer la suppression automatique, puis utiliser <b>[+]</b> ou <b>[-]</b> ou les touches numériques pour entrer le nombre de jours pour le stockage des documents. Ce nombre peut être compris entre 1 et 31 (jour(s)). Pour désactiver la suppression automatique de fichiers, sélectionner <b>[Désactivé]</b> .
<b>Espace libre</b>	Affiche l'espace libre sur la boîte.
<b>Remplacer configuration</b>	Spécifie si les anciens documents stockés sont écrasés ou non lorsque de nouveaux documents sont stockés. Pour écraser les anciens documents, sélectionner <b>[Autoriser]</b> . Pour conserver les anciens documents, sélectionner <b>[Interdire]</b> .
<b>Supprimer après impression</b>	Supprime automatiquement le document de la boîte une fois l'impression terminée. Pour supprimer le document, sélectionner <b>[Activé]</b> . Pour conserver le document, sélectionner <b>[Désactivé]</b> .

\*1 Affiché lorsque l'administration des connexions d'utilisateurs est activée

\*2 Ne s'affiche pas lorsque « Propriétaire » est réglé sur **[Aucun propriétaire]**.

2 Sélectionner **[OK]**.

La Boîte personnalisée est créée.

## Modification d'une Boîte personnalisée

1 Afficher l'écran.

Touche **[Accueil]** (↑) > **[Boîte personnalisée]** > **[Aj./Modif.]**

2 Modifier la boîte personnalisée.

Sélectionner la boîte > **[Modifier]** > Entrer les informations pour chaque élément > **[OK]**



### REMARQUE

- En cas de connexion en tant qu'utilisateur, il n'est possible de modifier qu'une boîte dont l'utilisateur est le propriétaire.
- En cas de connexion en tant qu'administrateur, il est possible de modifier toutes les boîtes.

Lorsque l'administration des connexions d'utilisateurs est activée, les paramètres pouvant être modifiés varient en fonction des privilèges de l'utilisateur connecté.

Privilèges	Paramètres pouvant être modifiés
<b>Administrateur</b>	Nom de la boîte
	Boîte N°
	Propriétaire
	Autorisation
	Mot de passe de la boîte
	Restriction d'utilis
	Suppression auto fichier
	Remplacer configuration
Supprimer après impression	

Privilèges	Paramètres pouvant être modifiés
Utilisateur	Nom de la boîte
	Mot de passe de la boîte
	Autorisation
	Suppression auto fichier
	Remplacer configuration
	Supprimer après impression

Pour plus de détails sur chaque élément, se reporter à :

➔ [Création d'une nouvelle Boîte personnalisée \(page 5-56\)](#)

### 3 [OK] > [Fermer]

L'écran Boîte de document par défaut réapparaît.

## Suppression d'une Boîte personnalisée

### 1 Afficher l'écran.

Touche **[Accueil]** (🏠) > **[Boîte personnalisée]** > **[Aj./Modif.]**

### 2 Supprimer la boîte personnalisée.

Sélectionner la boîte > **[Supprimer]** > **[Supprimer]**



#### REMARQUE

- En cas de connexion en tant qu'utilisateur, il n'est possible de supprimer qu'une boîte dont l'utilisateur est le propriétaire.
- En cas de connexion en tant qu'administrateur, il est possible de modifier toutes les boîtes.

## Stockage de documents dans une Boîte personnalisée

La boîte personnalisée stocke les données d'impression qui sont envoyées à partir d'un ordinateur. Pour l'opération d'impression à partir de l'ordinateur, se reporter à la section suivante :

➔ **Printing System Driver User Guide**

## Impression de documents dans une Boîte personnalisée

### 1 Afficher l'écran.

- 1 Touche **[Accueil]** (🏠) > **[Boîte personnalisée]**
- 2 Sélectionner la boîte contenant le document à imprimer.



#### REMARQUE

Si une boîte personnalisée est protégée par mot de passe, entrer le mot de passe correct.

### 2 Imprimer le document.

- 1 Sélectionner dans la liste le document à imprimer en cochant la case.  
Le document est signalé par une coche.



#### REMARQUE

Pour désélectionner, sélectionner une deuxième fois la case pour supprimer la coche.

- 2 Sélectionner **[Imprimer]**.
- 3 Le cas échéant, définir le type de papier, l'impression recto verso, etc.

Pour les fonctions pouvant être sélectionnées, se reporter à :

➔ [Boîte personnalisée \(Stocker fichier, Impression, Envoyer\) \(page 6-10\)](#)



#### REMARQUE

Sélectionner **[Favoris]** lors de l'enregistrement ou du rappel des favoris.

➔ [Enregistrement de favoris \(page 5-11\)](#)

➔ [Rappel des favoris \(page 5-11\)](#)

Si un document stocké à partir d'un ordinateur est sélectionné, l'écran de sélection des paramètres d'impression s'affiche.

Pour utiliser les paramètres utilisés lors de l'impression (lorsque le document a été enregistré), sélectionner **[Imprimer Tel quel]**. Sélectionner **[Dém. impr.]** pour lancer l'impression.

Pour modifier les paramètres d'impression, sélectionner **[Impr. après modif. param. (Utiliser param. fichier)]** ou **[Impr. après modif. param. (Ne pas util. param. fich.)]** et modifier les paramètres d'impression.

Après la sélection d'un document sauvegardé dans la machine, **[Utiliser param. fichier]** peut s'afficher dans l'écran de paramètre pour la fonction à utiliser.

Pour utiliser les paramètres sauvegardés avec le document, sélectionner **[Utiliser param. fichier]**.

S'il est nécessaire de modifier les paramètres d'impression, sélectionner la fonction désirée.

- 4 Appuyer sur la touche **[Départ]**.  
L'impression du document sélectionné débute.

## Enregistrement de documents numérisés dans une Boîte personnalisée

- 1 Afficher l'écran.  
Touche **[Accueil]** (🏠) > **[Boîte personnalisée]**

- 2 Mettre en place les originaux.

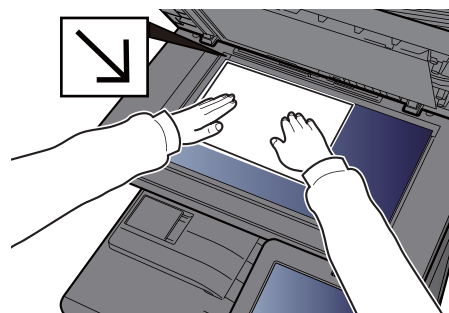
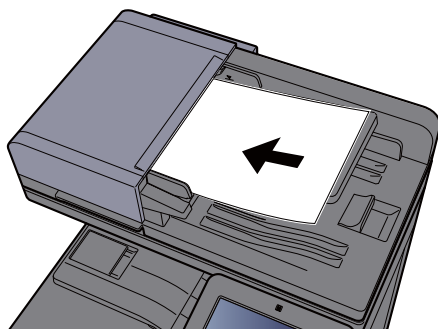

➔ [Chargement des originaux \(page 5-3\)](#)

- 3 Stocker le document.

- 1 Sélectionner la boîte > **[Stockage fichier]**
- 2 Le cas échéant, régler le type d'original, le format de fichier, etc.

Pour les fonctions pouvant être sélectionnées, se reporter à :

➔ [Boîte personnalisée \(Stocker fichier, Impression, Envoyer\) \(page 6-10\)](#)

### REMARQUE

- Entrer le nom de fichier sur 32 caractères maximum.
- Sélectionner **[Favoris]** lors de l'enregistrement ou du rappel des favoris.

➔ [Enregistrement de favoris \(page 5-11\)](#)

➔ [Rappel des favoris \(page 5-11\)](#)

- 3 Appuyer sur la touche **[Départ]**.

L'original est numérisé et les données sont stockées dans la Boîte de document spécifiée.

## Envoi de documents dans une Boîte personnalisée

Lors de la transmission en utilisant le réseau local sans fil, sélectionner à l'avance l'interface dédiée à la fonction d'envoi.

➔ [Réseau principal \(client\) \(page 8-70\)](#)

### 1 Afficher l'écran.

Touche **[Accueil]** (🏠) > **[Boîte personnalisée]** > Sélectionner la boîte



#### REMARQUE

Si une boîte personnalisée est protégée par mot de passe, entrer le mot de passe correct.

### 2 Envoyer le document.

#### 1 Sélectionner le document à envoyer dans la liste en cochant la case correspondante.

Le document est signalé par une coche.



#### REMARQUE

- Il n'est pas possible de sélectionner et d'envoyer plusieurs documents.
- Pour désélectionner, sélectionner une deuxième fois la case pour supprimer la coche.

#### 2 Sélectionner **[Envoyer]**.



#### REMARQUE

En fonction des paramètres, l'écran du carnet d'adresses peut s'afficher.

#### 3 Définir la destination.

Pour plus d'informations sur la sélection des destinations, se reporter à :

➔ [Spécification de la destination \(page 5-44\)](#)

#### 4 Configurer la taille d'envoi, l'image de l'original, etc. comme souhaité.

Pour les fonctions pouvant être définies, se reporter à :

➔ [Boîte personnalisée \(Stocker fichier, Impression, Envoyer\) \(page 6-10\)](#)



#### REMARQUE

Sélectionner **[Favoris]** lors de l'enregistrement ou du rappel des favoris.

➔ [Enregistrement de favoris \(page 5-11\)](#)

➔ [Rappel des favoris \(page 5-11\)](#)

#### 5 Appuyer sur la touche **[Départ]**.

L'envoi du document sélectionné débute.



## Envoi de documents dans une Boîte personnalisée vers l'adresse e-mail de l'utilisateur connecté

Lorsque la connexion utilisateur est activée, les documents dans la boîte personnalisée sont envoyés à l'adresse e-mail de l'utilisateur connecté.

### Réglage avant l'envoi

Avant d'utiliser cette fonction, les éléments suivants sont nécessaires.

- L'icône de fonction doit être affichée dans l'écran d'accueil.  
➔ [Modification de l'écran d'accueil \(page 2-17\)](#)
- Une adresse e-mail doit être définie dans la connexion utilisateur pour l'utilisateur qui se connecte.  
➔ [Ajout d'un utilisateur \(liste d'utilisateurs locaux\) \(page 9-9\)](#)

### Envoi vers l'adresse e-mail de l'utilisateur connecté.

Lorsque la connexion utilisateur est activée, les documents dans la boîte personnalisée sont envoyés à l'adresse e-mail de l'utilisateur connecté.

Envoyer vers l'adresse e-mail de l'utilisateur connecté. La procédure est la suivante.

- 1 Sélectionner la touche [Accueil] (🏠).
- 2 Sélectionner [Envoi personnel (E-mail)].



#### REMARQUE

Lorsque cette fonction est utilisée, seules les fonctions de transmissions peuvent être utilisées.

## Déplacement de documents dans une Boîte personnalisée

- 1 Afficher l'écran.  
Touche [Accueil] (🏠) > [Boîte personnalisée] > Sélectionner la boîte



#### REMARQUE

Si une boîte personnalisée est protégée par mot de passe, entrer le mot de passe correct.

- 2 Déplacer les documents.
  - 1 Sélectionner dans la liste le document à déplacer en cochant la case.  
Le document est signalé par une coche.



#### REMARQUE

Pour désélectionner, sélectionner une deuxième fois la case pour supprimer la coche.

- 2 [Autres] > [Dépl./cop.] > [Déplacer vers boîte perso] > sélectionner la destination du déplacement > [Déplacer] > [Déplacer]

Le document sélectionné est déplacé.



#### REMARQUE

Si la boîte vers laquelle le document doit être déplacé est protégée par mot de passe, entrer le mot de passe correct.

## Copie de documents dans une Boîte personnalisée vers d'autres boîtes

- 1 Afficher l'écran.

Touche [Accueil] (🏠) > [Boîte personnalisée] > Sélectionner la boîte



#### REMARQUE

Si une boîte personnalisée est protégée par mot de passe, entrer le mot de passe correct.

- 2 Copier les documents.

- 1 Sélectionner dans la liste le document à copier en cochant la case.

Le document est signalé par une coche.



#### REMARQUE

Pour désélectionner, sélectionner une deuxième fois la case pour supprimer la coche.

- 2 [Autres] > [Dépl./cop.] > [Copier dans la boîte personnalisée] > sélectionner la destination de la copie > [Copier] > [Copier]

Le document sélectionné est copié.



#### REMARQUE

Si la boîte vers laquelle le document doit être copié est protégée par mot de passe, entrer le mot de passe correct.

## Copie de documents dans une Boîte personnalisée vers un lecteur USB

### 1 Afficher l'écran.

Touche **[Accueil]** (🏠) > **[Boîte personnalisée]** > Sélectionner la boîte



#### REMARQUE

Si une boîte personnalisée est protégée par mot de passe, entrer le mot de passe correct.

### 2 Copier les documents.

#### 1 Sélectionner dans la liste le document à copier en cochant la case.

Le document est signalé par une coche.



#### REMARQUE

Pour désélectionner, sélectionner une deuxième fois la case pour supprimer la coche.

#### 2 **[Autres]** > **[Dépl./cop.]** > **[Copier vers lecteur USB]** > sélectionner la destination de la copie > **[Suivant]** > **[Copier]** > **[Copier]**

Le document sélectionné est copié.

## Fusion de documents dans une Boîte personnalisée

Il est possible de fusionner les documents au sein d'une boîte personnalisée en un seul fichier.



#### REMARQUE

Il est possible uniquement de fusionner un document avec d'autres documents dans la même boîte personnalisée. Si nécessaire, déplacer les documents à fusionner auparavant.

### 1 Afficher l'écran.

Touche **[Accueil]** (🏠) > **[Boîte personnalisée]** > Sélectionner la boîte



#### REMARQUE

Si une boîte personnalisée est protégée par mot de passe, entrer le mot de passe correct.

### 2 Fusionner le document.

#### 1 Sélectionner dans la liste les documents à fusionner en cochant la case.

Le document est signalé par une coche.

Il est possible de fusionner jusqu'à 10 documents.



#### REMARQUE

Pour désélectionner, sélectionner une deuxième fois la case pour supprimer la coche.

#### 2 **[Autres]** > **[Joindre]**.

#### 3 Disposer les documents dans l'ordre dans lequel ils doivent être fusionnés.

Sélectionner le document à disposer et sélectionner **[Haut]** ou **[Bas]** pour le déplacer dans l'ordre correct dans la séquence.

- 4 [Suivant] > Saisir le nom de fichier pour le document fusionné



**REMARQUE**

Entrer le nom de fichier sur 64 caractères maximum.

- 5 [Joindre] > [Joindre].

Les documents sont fusionnés.



**REMARQUE**

Après la fusion, les documents originaux demeurent inchangés. Les supprimer s'ils ne sont plus utiles.

## Suppression de documents dans une Boîte personnalisée

- 1 Afficher l'écran.

- 1 Touche [Accueil] (🏠) > [Boîte personnalisée]
- 2 Sélectionner la boîte contenant le document.



**REMARQUE**

Si une boîte personnalisée est protégée par mot de passe, entrer le mot de passe correct.

- 2 Supprimer le document.

- 1 Sélectionner dans la liste le document à supprimer en cochant la case.  
Le document est signalé par une coche.



**REMARQUE**

- L'option [Supprimer] est désactivée tant qu'aucun document n'est sélectionné.
- Pour désélectionner, sélectionner une deuxième fois la case pour supprimer la coche.

- 2 [Autres] > [Supprimer] > [Supprimer]

Le document est supprimé.

## Boîte des travaux

Cette section décrit la Boîte Recommencer la copie et la Boîte Filigrane. Pour la Boîte Travail impression/stocké privé et la Boîte Copie rapide/Vérification avant impression, se reporter à la section suivante :

➔ [Impression des données sauvegardées sur l'imprimante \(page 4-16\)](#)

## Sortie des travaux de répétition de copie

La fonction Recommencer la copie permet de stocker le document original copié dans la Boîte des travaux et d'imprimer des exemplaires supplémentaires ultérieurement. Par défaut, 32 documents peuvent être stockés au maximum. Si la machine est mise hors tension, tous les travaux stockés sont supprimés. Cette section explique comment imprimer des documents enregistrés par la fonction Recommencer la copie.

➔ [Recommencer la copie \(page 6-70\)](#)

### 1 Afficher l'écran.

Touche [**Accueil**] (🏠) > [**Boîte des travaux**] > [**Recommencer la copie**]

### 2 Imprimer le document.

#### 1 Sélectionner le document à imprimer > [**Imprimer**]

Si le document est protégé par mot de passe, entrer le mot de passe à l'aide des touches numériques.

#### 2 Spécifier le nombre de copies à imprimer > [**Dém. impr.**]

L'impression débute.

Les travaux de la Boîte Recommencer la copie sont supprimés lorsque la machine est mise hors tension.

## Formulaire pour filigrane

La fonction Formulaire pour filigrane permet de copier le document original avec une image ou un formulaire en filigrane. Cette Boîte de travaux permet de stocker les formulaires ou les images utilisés comme filigranes.

 **REMARQUE**  
Pour utiliser une boîte Filigrane, un disque dur doit être installé dans la machine.  
Le disque dur est une option pour certains modèles. Contacter le revendeur ou le technicien commercial et de service pour plus de détails.  
➔ [HD-11 « Disque dur » \(Option pour 352ci\) \(page 11-5\)](#)

### Enregistrement d'un filigrane

Il est possible d'enregistrer des formulaires qui seront utilisés pour le filigrane dans la boîte de travaux. Une page peut être enregistrée dans un formulaire.

- 1 Mettre l'original en place.
- 2 Afficher l'écran.  
Touche **[Accueil]** (🏠) > **[Boîte des travaux]** > **[Formulaire pour Filigrane]**
- 3 Enregistrer les filigranes.
  - 1 Sélectionner **[Stockage fichier]**.
  - 2 Le cas échéant, régler la qualité d'image de l'original, la densité de numérisation, etc., avant de numériser l'original.
  - 3 Appuyer sur la touche **[Départ]**.  
L'original est numérisé et stocké dans la boîte **[Formulaire pour Filigrane]**.

### Suppression d'un filigrane enregistré

Il est possible de supprimer le filigrane stocké dans la boîte de travaux.

- 1 Afficher l'écran.  
Touche **[Accueil]** (🏠) > **[Boîte des travaux]** > **[Formulaire pour Filigrane]**
- 2 Supprimer les filigranes.  
Sélectionner le filigrane à supprimer > **[Supprimer]** > **[Supprimer]**  
Le filigrane est supprimé.

# Opération en utilisant le lecteur USB amovible

Brancher le lecteur USB directement dans la machine pour imprimer rapidement et facilement les fichiers stockés dans le lecteur USB sans avoir besoin d'utiliser un ordinateur.

Les types de fichiers suivants peuvent être imprimés :

- Fichier PDF (Version 1.7 ou supérieure)
- Fichier TIFF (format TIFF V6/TTN2)
- Fichier JPEG
- Fichier XPS
- Fichier OpenXPS
- Fichier PDF crypté

En outre, il est possible de stocker des fichiers images numérisés dans le lecteur USB connecté à la machine.

Les types de fichiers suivants peuvent être stockés :

- Format de fichier PDF
- Format de fichier TIFF
- Format de fichier JPEG
- Format de fichier XPS
- Format de fichier OpenXPS
- Format de fichier PDF haute compression
- Format de fichier Word
- Format de fichier Excel
- Format de fichier PowerPoint



## REMARQUE

Les fichiers Word, Excel et PowerPoint seront enregistrés au format Microsoft Office 2007 ou ultérieur.

# Impression de documents stockés dans le lecteur USB amovible



## REMARQUE

- Les fichiers PDF à imprimer doivent comporter une extension (.pdf).
- Le lecteur USB utilisé doit être formaté par cette machine.
- Brancher le lecteur USB directement dans le logement de mémoire USB.

## 1 Brancher le lecteur USB.

- 1 Brancher le lecteur USB dans le logement de mémoire USB.

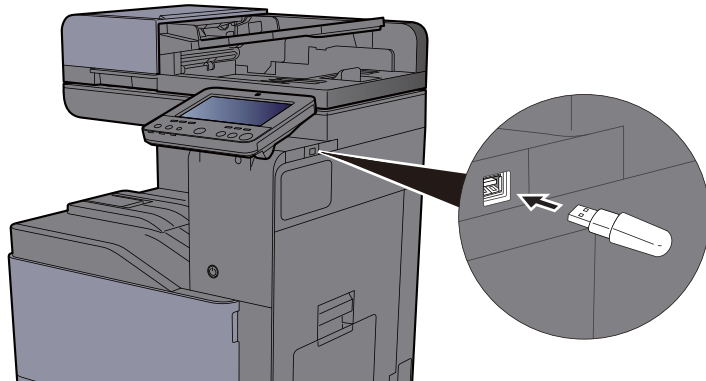

- 2 Lorsque la machine lit le lecteur USB, le message « Lecteur USB reconnu. Affichage des fichiers ». peut s'afficher. Sélectionner [**Continuer**].

Afficher l'écran du lecteur USB.



### REMARQUE

Si le message ne s'affiche pas, sélectionner [**Lecteur USB**] sur l'écran d'accueil.

## 2 Imprimer le document.

- 1 Sélectionner le dossier contenant le fichier à imprimer.



### REMARQUE

- 1000 documents peuvent être affichés.
- Pour revenir à un niveau de dossier supérieur, sélectionner [**Haut**].

- 2 Sélectionner le fichier à imprimer > [**Imprimer**]
- 3 Le cas échéant, modifier le nombre de copies, l'impression recto verso, etc.

Pour les fonctions pouvant être sélectionnées, se reporter à :

➔ [Lecteur USB \(Stocker fichier, Impression de documents\) \(page 6-16\)](#)



### REMARQUE

Après la sélection d'un document sauvegardé dans la machine, [**Utiliser param. fichier**] peut s'afficher dans l'écran de paramètre pour la fonction à utiliser.

- Pour utiliser les paramètres sauvegardés avec le document, sélectionner [**Utiliser param. fichier**].
- S'il est nécessaire de modifier les paramètres d'impression, sélectionner la fonction désirée.

- 4 Appuyer sur la touche [**Départ**].

L'impression du fichier sélectionné débute.



## Enregistrement du document dans le lecteur USB (numérisation vers USB)

Il est possible de stocker des documents numérisés sur un lecteur USB amovible.



### REMARQUE

Le nombre maximum de fichiers pouvant être stockés est de 1000.

### 1 Mettre en place les originaux.

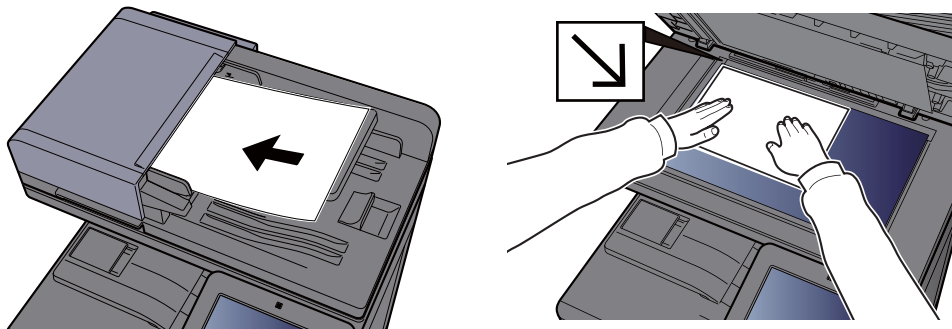

➔ [Chargement des originaux \(page 5-3\)](#)

### 2 Brancher le lecteur USB.

- 1 Brancher le lecteur USB dans le logement de mémoire USB.

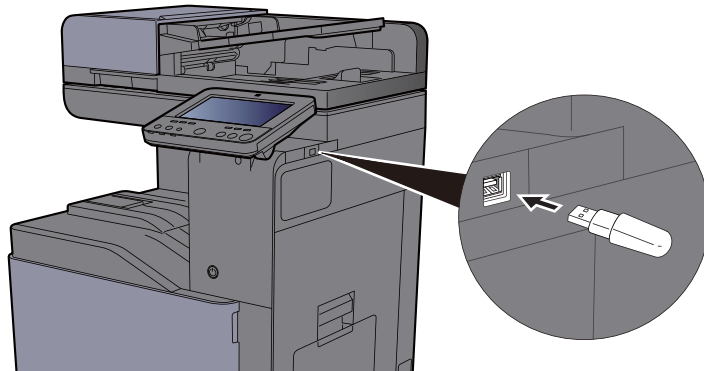

- 2 Lorsque la machine lit la mémoire USB, le message « Lecteur USB reconnu. Affichage des fichiers ». peut s'afficher. Sélectionner [**Continuer**].

Afficher l'écran du lecteur USB.



### REMARQUE

Si le message ne s'affiche pas, sélectionner [**Lecteur USB**] sur l'écran d'accueil.

### 3 Stocker le document.

- 1 Sélectionner le dossier où le fichier sera stocké.
- 2 Sélectionner [**Stockage fichier**].
- 3 Le cas échéant, régler le type d'original, le format de fichier, etc.

Pour les fonctions pouvant être définies, se reporter à :

➔ [Lecteur USB \(Stocker fichier, Impression de documents\) \(page 6-16\)](#)

- 4 Vérifier le stockage d'image.

- 5 Appuyer sur la touche **[Départ]**.

L'original est numérisé et les données sont stockées dans le lecteur USB.

## Vérifier les informations du lecteur USB

- 1 Dans l'écran Lecteur USB, sélectionner **[Infos USB]**.
- 2 Après avoir vérifié les informations, sélectionner **[Fermer]**.

## Retrait du lecteur USB

### **IMPORTANT**

**Respecter la bonne procédure afin d'éviter d'endommager les données ou le lecteur USB.**

- 1 Afficher l'écran.  
Touche **[Accueil]** (🏠) > **[Lecteur USB]**
- 2 Sélectionner **[Retirer USB]**.  
Sélectionner **[OK]**, et retirer le lecteur USB après l'affichage du message « Le lecteur USB peut être retiré en toute sécurité. ».

### **REMARQUE**

Le lecteur USB peut aussi être retiré après avoir vérifié les informations sur l'appareil.

➔ [Informations sur l'appareil \(page 7-13\)](#)

Appuyer sur l'icône du lecteur USB affichée au haut de l'écran tactile et sélectionner **[Retirer USB]** permet de retirer le lecteur USB en toute sécurité.

➔ [Écran d'accueil \(page 2-15\)](#)

# Utilisation de l'explorateur Internet

Si la machine est connectée au réseau, il est possible de naviguer sur Internet à partir de l'écran tactile.



## REMARQUE

Pour utiliser le navigateur Internet, « Navigateur Internet » doit être réglé sur **[Activé]** dans Paramètres fonction.

➔ [Navigateur Internet \(page 8-51\)](#)

## Lancement et sortie de l'explorateur

Afficher l'écran.

- 1 Touche **[Accueil]** (🏠) > **[Navigateur Internet]**

L'explorateur Internet se lance.

- 2 Utiliser l'écran de l'explorateur pour parcourir les pages Web.

Pour plus d'information sur l'utilisation de l'écran de l'explorateur, se reporter à la section suivante :

➔ [Utilisation de l'écran de l'explorateur \(page 5-73\)](#)

- 3 Pour quitter le navigateur, sélectionner **[X]** (Fermer), puis **[OK]** dans l'écran de confirmation de sortie.



## REMARQUE

Il est possible de spécifier les préférences comme le mode d'affichage de l'écran de l'explorateur Internet.

➔ [Environnement explorateur \(page 8-51\)](#)

## Utilisation de l'écran de l'explorateur

Les opérations disponibles sur l'écran de l'explorateur Internet sont les suivants.



- 1 **Barre de titre** : Affiche le titre de la page.
- 2 **Case de texte** : L'appui sur la case de texte affiche un clavier qui permet de saisir du texte.
- 3 **Fermer** : Ferme l'explorateur Internet et affiche à nouveau l'écran de liste d'applications.
- 4 **Barre de défilement** : Elles permettent de faire défiler la page affichée vers le haut, le bas, la gauche et la droite en sélectionnant [^], [v], [<] ou [>] ou en déplaçant l'une des barres de défilement avec le doigt.
- 5 **Précédente/Suivante** : Affiche la page précédente ou la page suivante.
- 6 **Actualiser** : Actualise la page.
- 7 **Page d'accueil** : Affiche la page d'accueil spécifiée.  
Il est possible de définir la page d'accueil à la section [Environnement explorateur \(page 8-51\)](#).
- 8 **Entrer l'URL** : Utiliser cette touche pour afficher une page Web en saisissant l'adresse de cette page.
- 9 **Rechercher (Recherche sur Internet/dans la page)** : Affiche un menu de recherche qui permet de sélectionner "Recherche dans la page" ou un site de recherche sur Internet.  
**Recherche sur Internet** : Utiliser le site de recherche sélectionné pour effectuer une recherche avec le mot clé saisi.  
**Recherche dans la page** : Effectuer la recherche du mot clé saisi dans la page actuellement affichée. Il est possible de poursuivre la recherche en sélectionnant [Rech. haut] ou [Rech. bas].
- 10 **Menu** : Affiche le menu de configuration de l'explorateur. Ce menu permet de spécifier l'agrandissement de l'affichage de l'explorateur, de définir le codage du texte et de vérifier le certificat du serveur.
- 11 **Barre de chargement/progression** : Affiche l'état du chargement de la page. Lorsque l'explorateur charge une page Web, la barre de chargement s'anime.
- 12  **Icône de verrouillage de sécurité** : Elle s'affiche lorsqu'une page protégée est affichée.

# Agrafage manuel

Il est possible d'agrafer le papier copié manuellement sans aucune opération d'impression. Cette fonction est utile lorsque l'on a oublié de définir le mode de tri d'agrafe avant le début de la copie ou pour agraffer les originaux.

**REMARQUE**

- Cette fonction nécessite le module de finition de document en option :  
 ➔ [Module de finition 3000 feuilles \(page 11-30\)](#)
- S'il n'y a pas d'agrafe lorsque l'agrafage manuel est effectué, les voyants de position d'agrafage et les voyants de la touche de position d'agrafage clignotent. Ajouter des agrafes.  
 ➔ [Remplacement des agrafes \(module de finition 3000 feuilles\) \(page 10-17\)](#)
- L'agrafage manuel ne peut être exécuté lorsque la machine est en cours d'utilisation.

## Nombre maximum de feuilles disponible pour l'agrafage manuel

Format papier	Grammage
	52 - 105 g/m <sup>2</sup> (14,0 - 28,0 lb. Relié)
Legal, Folio, Oficio II, 8K	30 feuilles
A4, B5, Letter, 16K	50 feuilles

Utiliser les touches sur la section de contrôle du finisseur (en option) pour l'agrafage manuel.

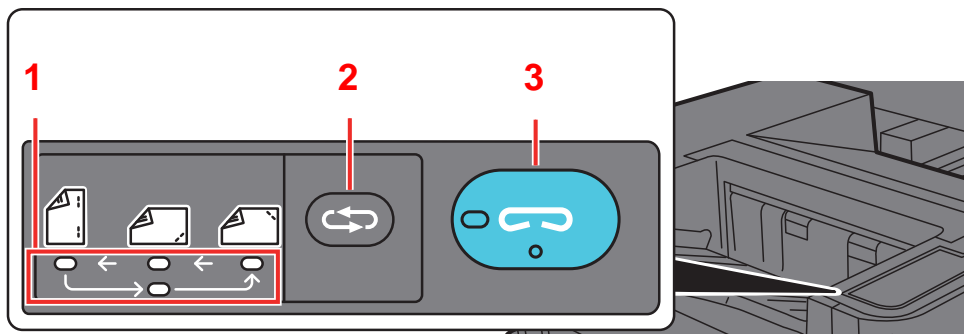

- 1 Voyants de position d'agrafage
- 2 Touche de position d'agrafage
- 3 Touche/voyant d'agrafage

- 1 Appuyer sur la touche de position d'agrafage de la section de contrôle d'agrafage.

L'obturateur de la zone de sortie de papier est ouvert et cet équipement passe en mode d'agrafage manuel.

- 2 Définir la position d'agrafage.

Appuyer sur la touche de position d'agrafage pour sélectionner la position d'agrafage. (Arrière / Avant / 2 points ).

L'opération n'est pas possible lorsque les voyants de position d'agrafage clignotent. Attendre que les voyants restent fixes.

### 3 Charger le papier.

Bien lisser les bords du papier et placer la face avant du papier vers le bas dans l'ouverture de l'obturateur de l'unité de sortie.

Si le côté proche du papier (  ) sera agrafé, placer le papier contre le guide avant (A).

Si le côté éloigné du papier (  ) sera agrafé, placer le papier contre le guide arrière (B).

Si le bord du papier (  ) sera agrafé en deux points, placer le papier avec le centre aligné par rapport au point central entre les deux guides latéraux (A et B).

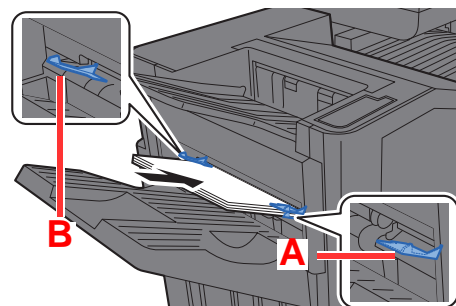

#### ATTENTION

Ne pas introduire la main dans l'obturateur ouvert.

#### REMARQUE

- Appuyer sur la touche de position d'agrafage avant de placer le papier. Lorsque le papier est placé, la touche de position d'agrafage ne peut pas être utilisée.
- Le voyant d'agrafage s'allume lorsque le papier est placé correctement. S'il ne s'allume pas, remettre le papier en place.

### 4 Agrafer le papier.

Laisser partir le papier, puis appuyer sur la touche d'agrafage.

L'agrafage démarre. L'agrafage se termine et l'impression est sortie sur le plateau.

#### ATTENTION

S'assurer de tenir les mains éloignées du papier pendant l'agrafage.

## Fin du mode agrafage manuel

Appuyer plusieurs fois sur la touche de position d'agrafage jusqu'à ce que les voyants de position d'agrafage s'éteignent. L'obturateur de la zone de sortie du papier se ferme. Cela signifie que l'agrafage manuel est terminé. Si aucune opération n'est effectuée pendant environ 10 secondes, le mode d'agrafage manuel est automatiquement terminé.

#### REMARQUE

Le délai au bout duquel le mode d'agrafage manuel est automatiquement terminé peut être modifié.

➔ [Agrafage manuel \(page 8-51\)](#)

# 6 Utilisation de différentes fonctions

Ce chapitre aborde les sujets suivants :

Fonctions disponibles sur la machine .....	6-2	Ins. interc. /chapitres .....	6-60
À propos des fonctions disponibles sur la machine .....	6-2	Répétition d'image .....	6-61
Copie .....	6-2	Tampon texte .....	6-62
Envoyer .....	6-6	Tampon Bates .....	6-65
Boîte personnalisée (Stocker fichier, Impression, Envoyer) .....	6-10	Numérisation continue .....	6-68
Lecteur USB (Stocker fichier, Impression de documents) .....	6-16	Image négative .....	6-68
Fonctions .....	6-20	Image inverse .....	6-68
Format d'originaux .....	6-21	Avis de fin du travail .....	6-69
Sélection du papier .....	6-22	Entrée du nom de fichier .....	6-69
Format d'originaux différents .....	6-23	Annulation de priorité .....	6-70
Orientation de l'original .....	6-25	Recommencer la copie .....	6-70
Assembler/Décaler .....	6-26	Feuille de doublage du rétroprojecteur .....	6-71
Agrafe/perfo .....	6-27	Action lecture chargeur doc. ....	6-72
Sortie papier .....	6-31	Détecter chargement multiple orig. ...	6-72
Copie carte ID .....	6-32	Détecter les originaux agrafés .....	6-72
Charg. man. orig. (DP) .....	6-32	Sauter page blanche .....	6-73
Densité .....	6-32	Mode silencieux .....	6-73
Image de l'original .....	6-33	Original R/V/livre .....	6-74
EcoPrint .....	6-34	Format d'envoi .....	6-75
Sélection couleur .....	6-35	Original long .....	6-76
Balance des couleurs .....	6-36	Format de fichier .....	6-77
Ajustement de la teinte .....	6-37	Séparation des fichiers .....	6-82
Image rapide .....	6-38	Résolution de numérisation .....	6-82
Netteté .....	6-40	Objet/corps de l'E-Mail .....	6-83
Rég. densité arrière-plan (Réglage de la densité d'arrière-plan) .....	6-40	Envoyer et imprimer .....	6-83
Saturation .....	6-41	Envoyer et stocker .....	6-84
Éviter effet copie .....	6-41	Transmission cryptée FTP .....	6-84
Contraste .....	6-42	Confirmation taille de fichier .....	6-84
Capture .....	6-42	Supprimer après impression .....	6-85
Zoom .....	6-43	Suppr. après transmission .....	6-85
Combiner .....	6-45	Taille de stockage .....	6-85
Marge/Centrage, Marge, Centrage ...	6-47	Mot de passe PDF crypté .....	6-86
Effacement bordure, Effacement bordure/Numérisation complète .....	6-48	Impression JPEG/TIFF .....	6-86
Effacer les zones ombrées .....	6-50	Adapter XPS à la page .....	6-86
Recto verso .....	6-51		
Couverture .....	6-53		
Mode Filigrane .....	6-54		
N° page .....	6-55		
Page mémo .....	6-57		
Poster .....	6-59		

# Fonctions disponibles sur la machine

## À propos des fonctions disponibles sur la machine

Cette machine fournit les différentes fonctions disponibles.

### Copie

Chaque fonction est affichée dans le corps lorsque la navigation générale est sélectionnée.

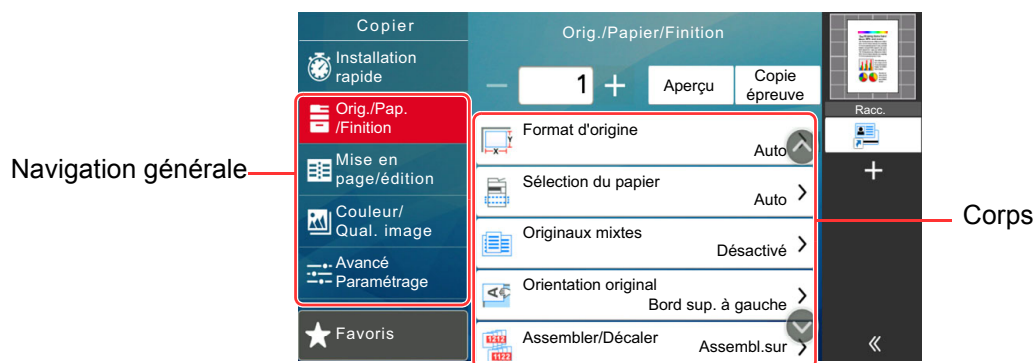

Pour les détails de chaque fonction, voir le tableau ci-dessous.

Navigation générale	Fonctions	Description	Page de référence
<b>Orig./Pap./Finition</b> Configurer les paramètres pour les originaux, le papier et la finition comme l'assemblage et l'agrafage.	<b>Format d'originaux</b>	Spécifier le format d'origine à numériser.	<a href="#">page 6-21</a>
	<b>Sélection du papier</b>	Sélectionner le magasin ou le bac MF contenant le format de papier requis.	<a href="#">page 6-22</a>
	<b>Format d'originaux différents</b>	Numériser en une seule fois tous les documents de différents formats qui sont placés dans le chargeur de documents.	<a href="#">page 6-23</a>
	<b>Orientation de l'original</b>	Sélectionner l'orientation du bord supérieur du document original pour numériser dans la direction correcte.	<a href="#">page 6-25</a>
	<b>Assembler/Décaler</b>	Décale la sortie par page ou jeu.	<a href="#">page 6-26</a>
	<b>Agrafe/perfo</b>	Agrafe ou perfore les documents imprimés.	<a href="#">page 6-27</a>
	<b>Sortie papier</b>	Spécifier le bac de sortie.	<a href="#">page 6-31</a>
	<b>Copie carte ID</b>	Cette fonction permet de copier un permis de conduire ou une carte d'assurance. Lors de la numérisation du recto et du verso de la carte, les deux côtés seront combinés et copiés sur une seule feuille.	<a href="#">page 6-32</a>
	<b>Charg. man. orig. (DP)</b>	Les documents avec plusieurs feuilles tels que les bordereaux peuvent être lus sur le chargeur de documents alors qu'ils sont encore reliés. Lors du placement d'un document sur le chargeur de documents, placer une copie à la fois.	<a href="#">page 6-32</a>



Navigation générale	Fonctions	Description	Page de référence
<p><b>Mise en page/ édition</b> Configurer les paramètres pour l'impression recto verso et le tampon.</p> 	<b>Zoom</b>	Ajuster le zoom pour réduire ou agrandir l'image.	<a href="#">page 6-43</a>
	<b>Combiner</b>	Combine 2 ou 4 feuilles de l'original sur 1 page imprimée.	<a href="#">page 6-45</a>
	<b>Marge/Centrage</b>	<p>Marge : Ajoutez des marges (espace blanc). Il est également possible de définir la largeur de la marge et la marge sur le verso.</p> <p>Centrage : Centre l'image de l'original sur la papier lors de la copie sur un papier différent du format de l'original.</p>	<a href="#">page 6-47</a>
	<b>Effacement bordure</b>	Efface la bordure noire qui se forme autour de l'image.	<a href="#">page 6-48</a>
	<b>Effacer les zones ombrées</b>	Lors de la numérisation avec le chargeur de documents ouvert, effacer la zone ombrée supplémentaire.	<a href="#">page 6-50</a>
	<b>Recto verso</b>	Cette option permet d'effectuer des copies recto verso. Il est aussi possible de créer des copies recto à partir d'originaux recto verso.	<a href="#">page 6-51</a>
	<b>Couverture</b>	Cette fonction permet d'ajouter une couverture aux documents terminés.	<a href="#">page 6-53</a>
	<b>Mode Filigrane</b>	Imprime le document original avec une image ou un formulaire en filigrane.	<a href="#">page 6-54</a>
	<b>N° page</b>	Cette fonction permet d'ajouter des numéros de page aux documents terminés.	<a href="#">page 6-55</a>
	<b>Page mémo</b>	Cette fonction permet de réaliser des copies comportant un espace pour l'ajout de notes.	<a href="#">page 6-57</a>
	<b>Poster</b>	Sépare et copie une image agrandie sur plusieurs pages pour effectuer des copies plus grande que le format de papier maximum.	<a href="#">page 6-59</a>
	<b>Ins. interc. / chapitres</b>	Insérer un intercalaire ou faire de la première page du chapitre la page frontale lors de l'impression recto verso.	<a href="#">page 6-60</a>
	<b>Répétition d'image</b>	Crée une mosaïque de l'image originale sur une feuille de papier.	<a href="#">page 6-61</a>
	<b>Tampon texte</b>	Permet d'ajouter un tampon texte sur les documents.	<a href="#">page 6-62</a>
	<b>Tampon Bates</b>	Permet d'ajouter un tampon Bates sur les documents.	<a href="#">page 6-65</a>

Navigation générale	Fonctions	Description	Page de référence
<p><b>Couleur/Qual. image</b> Configurer les paramètres pour la densité, la qualité des copies et la balance des couleurs.</p> 	<b>Densité</b>	Ajuster la densité.	<a href="#">page 6-32</a>
	<b>Image de l'original</b>	Sélectionner le type d'image d'origine pour les meilleurs résultats.	<a href="#">page 6-33</a>
	<b>Sélection couleur</b>	Sélectionner le mode couleurs.	<a href="#">page 6-35</a>
	<b>EcoPrint</b>	EcoPrint permet d'économiser le toner durant l'impression.	<a href="#">page 6-34</a>
	<b>Balance des couleurs</b>	Cette option ajuste la force du cyan, du magenta, du jaune et du noir.	<a href="#">page 6-36</a>
	<b>Ajustement de la teinte</b>	Cette option ajuste la couleur (teinte) des images.	<a href="#">page 6-37</a>
	<b>Image rapide</b>	Cette option ajuste les images selon les besoins pour obtenir des images plus vives [ <b>Vif</b> ] ou ternes [ <b>Terne</b> ].	<a href="#">page 6-38</a>
	<b>Netteté</b>	Cette fonction permet d'ajuster la netteté des contours de l'image.	<a href="#">page 6-40</a>
	<b>Rég. densité arrière-plan</b>	Retire l'arrière-plan noir des originaux tels que les journaux.	<a href="#">page 6-40</a>
	<b>Saturation</b>	Ajuster la saturation des couleurs de l'image.	<a href="#">page 6-41</a>
	<b>Éviter effet copie</b>	Masque les couleurs d'arrière-plan et l'effet copie de l'image lors de la numérisation d'originaux fins.	<a href="#">page 6-41</a>
	<b>Contraste</b>	Ce paramètre permet d'ajuster le contraste entre les zones claires et sombres de l'image.	<a href="#">page 6-42</a>
	<b>Capture</b>	Éliminer les zones vides si les caractères et le contour de l'image en noir possède des zones vides à cause du décalage des couleurs.	<a href="#">page 6-42</a>

Navigation générale	Fonctions	Description	Page de référence
<b>Avancé Paramétrage</b> Configurer les paramètres pour la numérisation continue, les copies d'image inverse et la fonction de saut des pages blanches.	<b>Numérisation continue</b>	Numérise un grand nombre d'originaux en lots séparés, puis produit un seul travail.	<a href="#">page 6-68</a>
	<b>Image négative</b>	Cette fonction permet d'inverser les parties noires et blanches de l'image lors de l'impression.	<a href="#">page 6-68</a>
	<b>Image inverse</b>	Cette fonction permet d'inverser l'image de l'original.	<a href="#">page 6-68</a>
	<b>Avis de fin du travail</b>	Cette fonction permet d'envoyer un avis par e-mail à la fin d'un travail.	<a href="#">page 6-69</a>
	<b>Entrée du nom de fichier</b>	Ajoute un nom de fichier.	<a href="#">page 6-69</a>
	<b>Annulation de priorité</b>	Suspend le travail en cours pour donner à un nouveau travail une priorité supérieure.	<a href="#">page 6-70</a>
	<b>Recommencer la copie</b>	Cette fonction permet d'effectuer des copies supplémentaires après la fin d'un travail de copie.	<a href="#">page 6-70</a>
	<b>Feuille de doublage du rétroprojecteur</b>	Lors de l'impression sur des transparents, cette fonction insère automatiquement une feuille entre les transparents.	<a href="#">page 6-71</a>
	<b>Action lecture chargeur doc.</b>	Lorsque le chargeur de documents est utilisé, sélectionner l'opération de numérisation pour le chargeur de documents.	<a href="#">page 6-72</a>
	<b>Détecter chargement multiple orig.</b>	Lors de la lecture d'un document à partir du chargeur de documents, si le chargement multiple de documents est détecté, la lecture s'interrompt automatiquement.	<a href="#">page 6-72</a>
	<b>Détecter les originaux agrafés</b>	Lors de la lecture d'un document à partir du chargeur de documents, si le chargement multiple de documents est détecté, la lecture s'interrompt automatiquement.	<a href="#">page 6-72</a>
	<b>Sauter page blanche</b>	Lorsqu'un document numérisé contient des pages blanches, cette fonction permet de sauter les pages blanches et d'imprimer uniquement les pages qui ne sont pas blanches.	<a href="#">page 6-73</a>
	<b>Mode silencieux</b>	Vitesse d'impression et de numérisation réduite pour un traitement silencieux.	<a href="#">page 6-73</a>

## Envoyer

Chaque fonction est affichée dans le corps lorsque la navigation générale est sélectionnée.

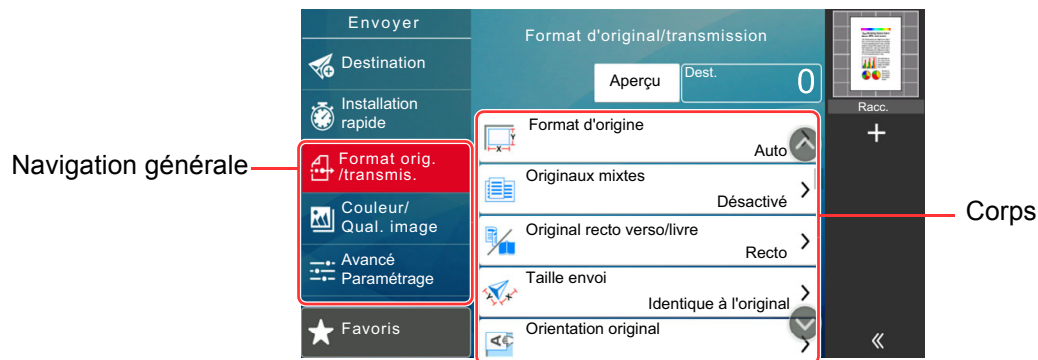

Pour les détails de chaque fonction, voir le tableau ci-dessous.

Navigation générale	Fonctions	Description	Page de référence
<b>Format orig./transmis.</b> Configurer les paramètres pour le type d'original et le format de fichier.	<b>Format d'originaux</b>	Spécifier le format d'origine à numériser.	<a href="#">page 6-21</a>
	<b>Format d'originaux différents</b>	Numériser en une seule fois tous les documents de différents formats qui sont placés dans le chargeur de documents.	<a href="#">page 6-23</a>
	<b>Original R/V/livre</b>	Sélectionner le type et l'orientation de la reliure en fonction de l'original.	<a href="#">page 6-74</a>
	<b>Format d'envoi</b>	Sélectionner le format de l'image à envoyer.	<a href="#">page 6-75</a>
	<b>Orientation de l'original</b>	Sélectionner l'orientation du bord supérieur du document original pour numériser dans la direction correcte.	<a href="#">page 6-25</a>
	<b>Original long</b>	Lit les documents longs à l'aide du chargeur de documents.	<a href="#">page 6-76</a>
	<b>Format de fichier</b>	Spécifier le format du fichier image. Le niveau de qualité de l'image peut aussi être ajusté.	<a href="#">page 6-77</a>
	<b>Séparation des fichiers</b>	Cette fonction permet de créer plusieurs fichiers en subdivisant les données de l'original numérisé par nombre de pages spécifié et d'envoyer les fichiers.	<a href="#">page 6-82</a>
	<b>Charg. man. orig. (DP)</b>	Les documents avec plusieurs feuilles tels que les bordereaux peuvent être lus sur le chargeur de documents alors qu'ils sont encore reliés. Lors du placement d'un document sur le chargeur de documents, placer une copie à la fois.	<a href="#">page 6-32</a>

Navigation générale	Fonctions	Description	Page de référence
<p><b>Couleur/Qual. image</b> Configurer les paramètres pour la densité, la qualité des copies et la balance des couleurs.</p> 	<b>Densité</b>	Ajuster la densité.	<a href="#">page 6-32</a>
	<b>Image de l'original</b>	Sélectionner le type d'image d'origine pour les meilleurs résultats.	<a href="#">page 6-33</a>
	<b>Résolution de numérisation</b>	Sélectionner la finesse de résolution de numérisation.	<a href="#">page 6-82</a>
	<b>Résol. transmission FAX</b>	Sélectionner la finesse des images lors de l'envoi de fax.	Se reporter à la section <b>Manuel d'utilisation du FAX.</b>
	<b>Sélection couleur</b>	Sélectionner le mode couleurs.	<a href="#">page 6-35</a>
	<b>Netteté</b>	Cette fonction permet d'ajuster la netteté des contours de l'image.	<a href="#">page 6-40</a>
	<b>Rég. densité arrière-plan</b>	Retire l'arrière-plan noir des originaux tels que les journaux.	<a href="#">page 6-40</a>
	<b>Éviter effet copie</b>	Masque les couleurs d'arrière-plan et l'effet copie de l'image lors de la numérisation d'originaux fins.	<a href="#">page 6-41</a>
<b>Contraste</b>	Ce paramètre permet d'ajuster le contraste entre les zones claires et sombres de l'image.	<a href="#">page 6-42</a>	

Navigation générale	Fonctions	Description	Page de référence
<p><b>Avancé Paramétrage</b> Configurer les paramètres pour la copie de transmission, la transmission cryptée et la vérification de taille du fichier.</p> 	<b>Effacement bordure/ Numérisation complète</b>	Efface la bordure noire qui se forme autour de l'image.	<a href="#">page 6-48</a>
	<b>Effacer les zones ombrées</b>	Lors de la numérisation avec le chargeur de documents ouvert, effacer la zone ombrée supplémentaire.	<a href="#">page 6-50</a>
	<b>Zoom</b>	Ajuster le zoom pour réduire ou agrandir l'image.	<a href="#">page 6-43</a>
	<b>Avis de fin du travail</b>	Cette fonction permet d'envoyer un avis par e-mail à la fin d'un travail.	<a href="#">page 6-69</a>
	<b>Trans. FAX différée</b>	Définir une heure d'envoi.	Se reporter à la section <b>Manuel d'utilisation du FAX.</b>
	<b>Entrée du nom de fichier</b>	Ajoute un nom de fichier.	<a href="#">page 6-69</a>
	<b>Numérisation continue</b>	Numérise un grand nombre d'originaux en lots séparés, puis produit un seul travail.	<a href="#">page 6-68</a>
	<b>Objet/corps de l'E-Mail</b>	Ajoute l'objet et le corps lors de l'envoi d'un document.	<a href="#">page 6-83</a>
	<b>Corps/objet de l'i-FAX</b>	Ajoute l'objet et le corps lors de l'envoi d'un document par i-FAX.	Se reporter à la section <b>Manuel d'utilisation du FAX.</b>
	<b>Transmission FAX directe</b>	Envoie un fax directement sans lire les données de l'original en mémoire.	Se reporter à la section <b>Manuel d'utilisation du FAX.</b>
	<b>Centrage</b>	Centre l'image de l'original sur le papier lors de l'envoi sur un papier différent du format de l'original.	<a href="#">page 6-47</a>
	<b>Réception sélective FAX</b>	Composer la destination et recevoir les documents pour la transmission sélective stockés dans la boîte Polling.	Se reporter à la section <b>Manuel d'utilisation du FAX.</b>
	<b>Envoyer et imprimer</b>	Imprime une copie du document envoyé.	<a href="#">page 6-83</a>
	<b>Envoyer et stocker</b>	Stocke une copie du document envoyé dans une Boîte personnalisée.	<a href="#">page 6-84</a>
	<b>Transmission cryptée FTP</b>	Crypte les images lors de l'envoi par FTP.	<a href="#">page 6-84</a>

Navigation générale	Fonctions	Description	Page de référence
<p><b>Avancé Paramétrage</b> Configurer les paramètres pour la copie de transmission, la transmission cryptée et la vérification de taille du fichier.</p>	<b>Tampon texte</b>	Permet d'ajouter un tampon texte sur les documents.	<a href="#">page 6-62</a>
	<b>Tampon Bates</b>	Permet d'ajouter un tampon Bates sur les documents.	<a href="#">page 6-65</a>
	<b>Confirmation taille de fichier</b>	Vérifie la taille d'un fichier avant d'envoyer l'original.	<a href="#">page 6-84</a>
	<b>Rapport de trans. de fax</b>	Imprimer un rapport des résultats de transmission de fax.	Se reporter à la section <b>Manuel d'utilisation du FAX.</b>
	<b>Détecter chargement multiple orig.</b>	Lors de la lecture d'un document à partir du chargeur de documents, si le chargement multiple de documents est détecté, la lecture s'interrompt automatiquement.	<a href="#">page 6-72</a>
	<b>Détecter les originaux agrafés</b>	Lors de la lecture d'un document à partir du chargeur de documents, si le chargement multiple de documents est détecté, la lecture s'interrompt automatiquement.	<a href="#">page 6-72</a>
	<b>Sauter page blanche</b>	Lorsqu'un document numérisé contient des pages blanches, cette fonction permet de sauter les pages blanches et d'imprimer uniquement les pages qui ne sont pas blanches.	<a href="#">page 6-73</a>
	<b>Mode silencieux</b>	Vitesse d'impression et de numérisation réduite pour un traitement silencieux.	<a href="#">page 6-73</a>

## Boîte personnalisée (Stocker fichier, Impression, Envoyer)

Chaque fonction est affichée dans le corps lorsque la navigation générale est sélectionnée.

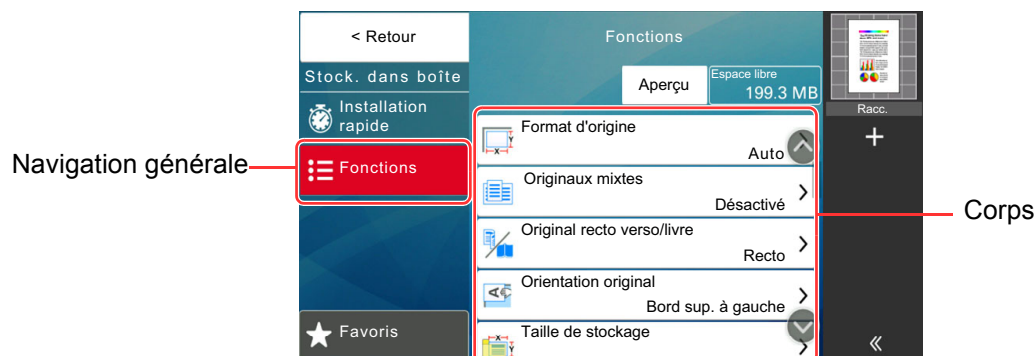

Pour les détails de chaque fonction, voir le tableau ci-dessous.

### Stock. fichier

Navigation générale	Fonctions	Description	Page de référence
<b>Fonctions</b> Configurer les paramètres lors du stockage du document dans une Boîte personnalisée.	<b>Format d'originaux</b>	Spécifier le format d'origine à numériser.	<a href="#">page 6-21</a>
	<b>Format d'originaux différents</b>	Numériser en une seule fois tous les documents de différents formats qui sont placés dans le chargeur de documents.	<a href="#">page 6-23</a>
	<b>Original R/V/livre</b>	Sélectionner le type et l'orientation de la reliure en fonction de l'original.	<a href="#">page 6-74</a>
	<b>Orientation de l'original</b>	Sélectionner l'orientation du bord supérieur du document original pour numériser dans la direction correcte.	<a href="#">page 6-25</a>
	<b>Taille de stockage</b>	Sélectionnez la taille de l'image à stocker.	<a href="#">page 6-85</a>
	<b>Charg. man. orig. (DP)</b>	Les documents avec plusieurs feuilles tels que les bordereaux peuvent être lus sur le chargeur de documents alors qu'ils sont encore reliés. Lors du placement d'un document sur le chargeur de documents, placer une copie à la fois.	<a href="#">page 6-32</a>
	<b>Éviter effet copie</b>	Masque les couleurs d'arrière-plan et l'effet copie de l'image lors de la numérisation d'originaux fins.	<a href="#">page 6-41</a>
	<b>Densité</b>	Ajuster la densité.	<a href="#">page 6-32</a>
	<b>Image de l'original</b>	Sélectionner le type d'image d'origine pour les meilleurs résultats.	<a href="#">page 6-33</a>
	<b>Résolution de numérisation</b>	Sélectionner la finesse de résolution de numérisation.	<a href="#">page 6-82</a>
	<b>Sélection couleur</b>	Sélectionner le mode couleurs.	<a href="#">page 6-35</a>



Navigation générale	Fonctions	Description	Page de référence
<p><b>Fonctions</b> Configurer les paramètres lors du stockage du document dans une Boîte personnalisée.</p> 	<b>Netteté</b>	Cette fonction permet d'ajuster la netteté des contours de l'image.	<a href="#">page 6-40</a>
	<b>Rég. densité arrière-plan</b>	Retire l'arrière-plan noir des originaux tels que les journaux.	<a href="#">page 6-40</a>
	<b>Zoom</b>	Ajuster le zoom pour réduire ou agrandir l'image.	<a href="#">page 6-43</a>
	<b>Centrage</b>	Centre l'image de l'original sur le papier lors du stockage sur un papier différent du format de l'original.	<a href="#">page 6-47</a>
	<b>Effacement bordure/ Numérisation complète</b>	Efface la bordure noire qui se forme autour de l'image.	<a href="#">page 6-48</a>
	<b>Effacer les zones ombrées</b>	Lors de la numérisation avec le chargeur de documents ouvert, effacer la zone ombrée supplémentaire.	<a href="#">page 6-50</a>
	<b>Numérisation continue</b>	Numérise un grand nombre d'originaux en lots séparés, puis produit un seul travail.	<a href="#">page 6-68</a>
	<b>Avis de fin du travail</b>	Cette fonction permet d'envoyer un avis par e-mail à la fin d'un travail.	<a href="#">page 6-69</a>
	<b>Entrée du nom de fichier</b>	Ajoute un nom de fichier.	<a href="#">page 6-69</a>
	<b>Détecter chargement multiple orig.</b>	Lors de la lecture d'un document à partir du chargeur de documents, si le chargement multiple de documents est détecté, la lecture s'interrompt automatiquement.	<a href="#">page 6-72</a>
	<b>Détecter les originaux agrafés</b>	Lors de la lecture d'un document à partir du chargeur de documents, si le chargement multiple de documents est détecté, la lecture s'interrompt automatiquement.	<a href="#">page 6-72</a>
	<b>Sauter page blanche</b>	Lors de la lecture d'un document à partir du chargeur de documents, si le chargement multiple de documents est détecté, la lecture s'interrompt automatiquement.	<a href="#">page 6-73</a>
	<b>Mode silencieux</b>	Vitesse d'impression et de numérisation réduite pour un traitement silencieux.	<a href="#">page 6-73</a>
	<b>Contraste</b>	Ce paramètre permet d'ajuster le contraste entre les zones claires et sombres de l'image.	<a href="#">page 6-42</a>

## Imprimer

Navigation générale	Fonctions	Description	Page de référence
<p><b>Fonctions</b> Configurer les paramètres pour la sélection du papier et l'impression recto verso lors de l'impression à partir de la Boîte personnalisée.</p> 	<b>Sélection du papier</b>	Sélectionner le magasin ou le bac MF contenant le format de papier requis.	<a href="#">page 6-22</a>
	<b>Assembler/ Décaler</b>	Décale la sortie par page ou jeu.	<a href="#">page 6-26</a>
	<b>Sortie papier</b>	Spécifier le bac de sortie.	<a href="#">page 6-31</a>
	<b>Agrafe/perfo</b>	Agrafe ou perfore les documents imprimés.	<a href="#">page 6-27</a>
	<b>Combiner</b>	Combine 2 ou 4 feuilles de l'original sur 1 page imprimée.	<a href="#">page 6-45</a>
	<b>Recto verso</b>	Imprime des originaux recto ou livre ouvert en recto verso ou des originaux recto verso ou livre ouvert en recto.	<a href="#">page 6-51</a>
	<b>Marge/Centrage</b>	<p>Marge : Ajoutez des marges (espace blanc). Il est également possible de définir la largeur de la marge et la marge sur le verso.</p> <p>Centrage : Centre l'image de l'original sur la papier lors de la copie sur un papier différent du format de l'original.</p>	<a href="#">page 6-47</a>
	<b>N° page</b>	Cette fonction permet d'ajouter des numéros de page aux documents terminés.	<a href="#">page 6-55</a>
	<b>Mode Filigrane</b>	Imprime le document original avec une image ou un formulaire en filigrane.	<a href="#">page 6-54</a>
	<b>Couverture</b>	Cette fonction permet d'ajouter une couverture aux documents terminés.	<a href="#">page 6-53</a>
	<b>Entrée du nom de fichier</b>	Ajoute un nom de fichier.	<a href="#">page 6-69</a>
	<b>Avis de fin du travail</b>	Cette fonction permet d'envoyer un avis par e-mail à la fin d'un travail.	<a href="#">page 6-69</a>
	<b>EcoPrint</b>	EcoPrint permet d'économiser le toner durant l'impression.	<a href="#">page 6-34</a>
	<b>Annulation de priorité</b>	Suspend le travail en cours pour donner à un nouveau travail une priorité supérieure.	<a href="#">page 6-70</a>
<b>Supprimer après impression</b>	Supprime automatiquement le document de la boîte une fois l'impression terminée.	<a href="#">page 6-85</a>	
<b>Zoom</b>	Ajuster le zoom pour réduire ou agrandir l'image.	<a href="#">page 6-43</a>	

Navigation générale	Fonctions	Description	Page de référence
<p><b>Fonctions</b> Configurer les paramètres pour la sélection du papier et l'impression recto verso lors de l'impression à partir de la Boîte personnalisée.</p>	<b>Tampon texte</b>	Permet d'ajouter un tampon texte sur les documents.	<a href="#">page 6-62</a>
	<b>Tampon Bates</b>	Permet d'ajouter un tampon Bates sur les documents.	<a href="#">page 6-65</a>
	<b>Ajustement de la teinte</b>	Cette option ajuste la couleur (teinte) des images.	<a href="#">page 6-37</a>
	<b>Balance des couleurs</b>	Cette option ajuste la force du cyan, du magenta, du jaune et du noir.	<a href="#">page 6-36</a>
	<b>Image rapide</b>	Cette option ajuste les images selon les besoins pour obtenir des images plus vives [ <b>Vif</b> ] ou ternes [ <b>Terne</b> ].	<a href="#">page 6-38</a>
	<b>Saturation</b>	Ajuster la saturation des couleurs de l'image.	<a href="#">page 6-41</a>
	<b>Capture</b>	Éliminer les zones vides si les caractères et le contour de l'image en noir possède des zones vides à cause du décalage des couleurs.	<a href="#">page 6-42</a>
	<b>Mode silencieux</b>	Vitesse d'impression et de numérisation réduite pour un traitement silencieux.	<a href="#">page 6-73</a>
<p><b>Couleur/Qual. image</b> Configurer les paramètres pour la densité, la qualité des copies et la balance des couleurs.</p>	<b>Densité</b>	Ajuster la densité.	<a href="#">page 6-32</a>
	<b>Image de l'original</b>	Sélectionner le type d'image d'origine pour les meilleurs résultats.	<a href="#">page 6-33</a>
	<b>Sélection couleur</b>	Sélectionner le mode couleurs.	<a href="#">page 6-35</a>
	<b>Netteté</b>	Cette fonction permet d'ajuster la netteté des contours de l'image.	<a href="#">page 6-40</a>
	<b>Rég. densité arrière-plan</b>	Retire l'arrière-plan noir des originaux tels que les journaux.	<a href="#">page 6-40</a>
	<b>Éviter effet copie</b>	Masque les couleurs d'arrière-plan et l'effet copie de l'image lors de la numérisation d'originaux fins.	<a href="#">page 6-41</a>
	<b>Contraste</b>	Ce paramètre permet d'ajuster le contraste entre les zones claires et sombres de l'image.	<a href="#">page 6-42</a>

## Envoyer

Navigation générale	Fonctions	Description	Page de référence
<p><b>Fonctions</b> Configurer les paramètres pour le format de fichier et la transmission par fax lors de l'envoi à partir de la Boîte personnalisée.</p>	<b>Format de fichier</b>	Spécifier le format du fichier image. Le niveau de qualité de l'image peut aussi être ajusté.	<a href="#">page 6-77</a>
	<b>Format d'envoi</b>	Sélectionner le format de l'image à envoyer.	<a href="#">page 6-75</a>
	<b>Centrage</b>	Centre l'image de l'original sur le papier lors de l'envoi sur un papier différent du format de l'original.	<a href="#">page 6-47</a>
	<b>Résol. transmission FAX</b>	Sélectionner la finesse des images lors de l'envoi de fax.	Se reporter à la section <b>Manuel d'utilisation du FAX.</b>
	<b>Avis de fin du travail</b>	Cette fonction permet d'envoyer un avis par e-mail à la fin d'un travail.	<a href="#">page 6-69</a>
	<b>Trans. FAX différée</b>	Définir une heure d'envoi.	Se reporter à la section <b>Manuel d'utilisation du FAX.</b>
	<b>Entrée du nom de fichier</b>	Ajoute un nom de fichier.	<a href="#">page 6-69</a>
	<b>Objet/corps de l'E-Mail</b>	Ajoute l'objet et le corps lors de l'envoi d'un document.	<a href="#">page 6-83</a>
	<b>Corps/objet de l'i-FAX</b>	Ajoute l'objet et le corps lors de l'envoi d'un document par i-FAX.	Se reporter à la section <b>Manuel d'utilisation du FAX.</b>
	<b>Suppr. après transmission</b>	Supprime automatiquement le document de la boîte une fois la transmission terminée.	<a href="#">page 6-85</a>
	<b>Transmission cryptée FTP</b>	Crypte les images lors de l'envoi par FTP.	<a href="#">page 6-84</a>
	<b>Zoom</b>	Ajuster le zoom pour réduire ou agrandir l'image.	<a href="#">page 6-43</a>
	<b>Séparation des fichiers</b>	Cette fonction permet de créer plusieurs fichiers en subdivisant les données de l'original numérisé par nombre de pages spécifié et d'envoyer les fichiers.	<a href="#">page 6-82</a>
<b>Tampon texte</b>	Permet d'ajouter un tampon texte sur les documents.	<a href="#">page 6-62</a>	
<b>Tampon Bates</b>	Permet d'ajouter un tampon Bates sur les documents.	<a href="#">page 6-65</a>	

Navigation générale	Fonctions	Description	Page de référence
<p><b>Fonctions</b> Configurer les paramètres pour le format de fichier et la transmission par fax lors de l'envoi à partir de la Boîte personnalisée.</p>	<p><b>Confirmation taille de fichier</b></p>	<p>Vérifie la taille d'un fichier avant d'envoyer/ stocker le document.</p>	<p><a href="#">page 6-84</a></p>
	<p><b>Rapport de trans. de fax</b></p>	<p>Imprimer un rapport des résultats de transmission de fax.</p>	<p>Se reporter à la section <b>Manuel d'utilisation du FAX.</b></p>
<p><b>Couleur/Qual. image</b> Configurer les paramètres pour la densité, la qualité des copies et la balance des couleurs.</p>	<p><b>Densité</b></p>	<p>Ajuster la densité.</p>	<p><a href="#">page 6-32</a></p>
	<p><b>Image de l'original</b></p>	<p>Sélectionner le type d'image d'origine pour les meilleurs résultats.</p>	<p><a href="#">page 6-33</a></p>
	<p><b>Résolution</b></p>	<p>Sélectionner la finesse de résolution de numérisation.</p>	<p><a href="#">page 6-82</a></p>
	<p><b>Sélection couleur</b></p>	<p>Sélectionner le mode couleurs.</p>	<p><a href="#">page 6-35</a></p>
	<p><b>Netteté</b></p>	<p>Cette fonction permet d'ajuster la netteté des contours de l'image.</p>	<p><a href="#">page 6-40</a></p>
	<p><b>Rég. densité arrière-plan</b></p>	<p>Retire l'arrière-plan noir des originaux tels que les journaux.</p>	<p><a href="#">page 6-40</a></p>
	<p><b>Éviter effet copie</b></p>	<p>Masque les couleurs d'arrière-plan et l'effet copie de l'image lors de la numérisation d'originaux fins.</p>	<p><a href="#">page 6-41</a></p>
	<p><b>Contraste</b></p>	<p>Ce paramètre permet d'ajuster le contraste entre les zones claires et sombres de l'image.</p>	<p><a href="#">page 6-42</a></p>

## Lecteur USB (Stocker fichier, Impression de documents)

Chaque fonction est affichée dans le corps lorsque la navigation générale est sélectionnée.

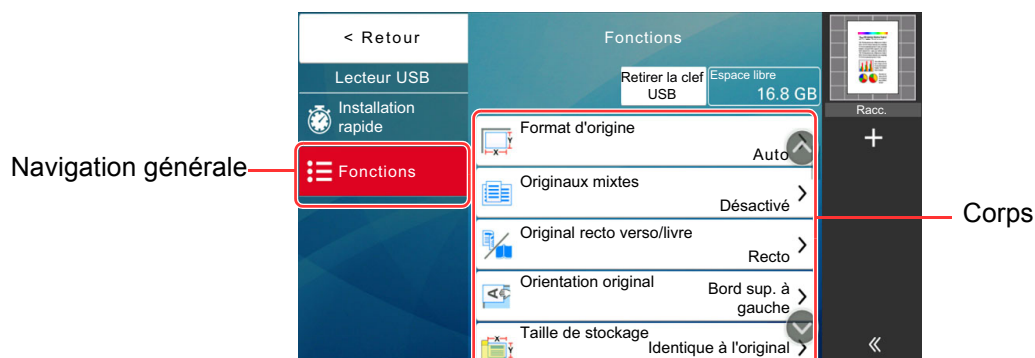

Pour les détails de chaque fonction, voir le tableau ci-dessous.

### Stock. fichier

Navigation générale	Fonctions	Description	Page de référence
<b>Fonctions</b> Configurer les paramètres pour la sélection de couleur et le nom du document lors du stockage du document dans le lecteur USB.	<b>Format d'originaux</b>	Spécifier le format d'origine à numériser.	<a href="#">page 6-21</a>
	<b>Format d'originaux différents</b>	Numériser en une seule fois tous les documents de différents formats qui sont placés dans le chargeur de documents.	<a href="#">page 6-23</a>
	<b>Original R/V/livre</b>	Sélectionner le type et l'orientation de la reliure en fonction de l'original.	<a href="#">page 6-74</a>
	<b>Orientation de l'original</b>	Sélectionner l'orientation du bord supérieur du document original pour numériser dans la direction correcte.	<a href="#">page 6-25</a>
	<b>Taille de stockage</b>	Sélectionnez la taille de l'image à stocker.	<a href="#">page 6-85</a>
	<b>Charg. man. orig. (DP)</b>	Les documents avec plusieurs feuilles tels que les bordereaux peuvent être lus sur le chargeur de documents alors qu'ils sont encore reliés. Lors du placement d'un document sur le chargeur de documents, placer une copie à la fois.	<a href="#">page 6-32</a>
	<b>Éviter effet copie</b>	Masque les couleurs d'arrière-plan et l'effet copie de l'image lors de la numérisation d'originaux fins.	<a href="#">page 6-41</a>
	<b>Densité</b>	Ajuster la densité.	<a href="#">page 6-32</a>
	<b>Image de l'original</b>	Sélectionner le type d'image d'origine pour les meilleurs résultats.	<a href="#">page 6-33</a>
	<b>Résolution de numérisation</b>	Sélectionner la finesse de résolution de numérisation.	<a href="#">page 6-82</a>
	<b>Sélection couleur</b>	Sélectionner le mode couleurs.	<a href="#">page 6-35</a>
	<b>Netteté</b>	Cette fonction permet d'ajuster la netteté des contours de l'image.	<a href="#">page 6-40</a>

Navigation générale	Fonctions	Description	Page de référence
<p><b>Fonctions</b> Configurer les paramètres pour la sélection de couleur et le nom du document lors du stockage du document dans le lecteur USB.</p>	<b>Rég. densité arrière-plan</b>	Retire l'arrière-plan noir des originaux tels que les journaux.	<a href="#">page 6-40</a>
	<b>Zoom</b>	Ajuster le zoom pour réduire ou agrandir l'image.	<a href="#">page 6-43</a>
	<b>Centrage</b>	Centre l'image de l'original sur le papier lors du stockage sur un papier différent du format de l'original.	<a href="#">page 6-47</a>
	<b>Effacement bordure/ Numérisation complète</b>	Efface la bordure noire qui se forme autour de l'image.	<a href="#">page 6-48</a>
	<b>Effacer les zones ombrées</b>	Lors de la numérisation avec le chargeur de documents ouvert, effacer la zone ombrée supplémentaire.	<a href="#">page 6-50</a>
	<b>Numérisation continue</b>	Numérise un grand nombre d'originaux en lots séparés, puis produit un seul travail.	<a href="#">page 6-68</a>
	<b>Entrée du nom de fichier</b>	Ajoute un nom de fichier.	<a href="#">page 6-69</a>
	<b>Format de fichier</b>	Spécifier le format du fichier image. Le niveau de qualité de l'image peut aussi être ajusté.	<a href="#">page 6-77</a>
	<b>Avis de fin du travail</b>	Cette fonction permet d'envoyer un avis par e-mail à la fin d'un travail.	<a href="#">page 6-69</a>
	<b>Séparation des fichiers</b>	Cette fonction permet de créer plusieurs fichiers en subdivisant les données de l'original numérisé par nombre de pages spécifié et d'envoyer les fichiers.	<a href="#">page 6-82</a>
	<b>Tampon texte</b>	Permet d'ajouter un tampon texte sur les documents.	<a href="#">page 6-62</a>
	<b>Tampon Bates</b>	Permet d'ajouter un tampon Bates sur les documents.	<a href="#">page 6-65</a>
<b>Détecter chargement multiple orig.</b>	Lors de la lecture d'un document à partir du chargeur de documents, si le chargement multiple de documents est détecté, la lecture s'interrompt automatiquement.	<a href="#">page 6-72</a>	

Navigation générale	Fonctions	Description	Page de référence
<p><b>Fonctions</b> Configurer les paramètres pour la sélection de couleur et le nom du document lors du stockage du document dans le lecteur USB.</p>	<p><b>Détecter les originaux agrafés</b></p>	<p>Lors de la lecture d'un document à partir du chargeur de documents, si le chargement multiple de documents est détecté, la lecture s'interrompt automatiquement.</p>	<p><a href="#">page 6-72</a></p>
	<p><b>Sauter page blanche</b></p>	<p>Lors de la lecture d'un document à partir du chargeur de documents, si le chargement multiple de documents est détecté, la lecture s'interrompt automatiquement.</p>	<p><a href="#">page 6-73</a></p>
	<p><b>Contraste</b></p>	<p>Ce paramètre permet d'ajuster le contraste entre les zones claires et sombres de l'image.</p>	<p><a href="#">page 6-42</a></p>
	<p><b>Mode silencieux</b></p>	<p>Vitesse d'impression et de numérisation réduite pour un traitement silencieux.</p>	<p><a href="#">page 6-73</a></p>
	<p><b>Original long</b></p>	<p>Lit les documents longs à l'aide du chargeur de documents.</p>	<p><a href="#">page 6-76</a></p>







## Imprimer

Navigation générale	Touche de fonction	Description	Page de référence
<b>Fonctions</b> Configurer les paramètres pour la sélection du papier et l'impression recto verso lors de l'impression à partir du lecteur USB.	<b>Sélection du papier</b>	Sélectionner le magasin ou le bac MF contenant le format de papier requis.	<a href="#">page 6-22</a>
	<b>Assembler/ Décaler</b>	Décale la sortie par page ou jeu.	<a href="#">page 6-26</a>
	<b>Sortie papier</b>	Spécifier le bac de sortie.	<a href="#">page 6-31</a>
	<b>Agrafe/perfo</b>	Agrafe ou perfore les documents imprimés.	<a href="#">page 6-27</a>
	<b>Recto verso</b>	Imprime un document sur des feuilles recto ou recto verso.	<a href="#">page 6-51</a>
	<b>Marge</b>	Ajouter des marges (espace blanc). Il est également possible de définir la largeur de la marge et la marge sur le verso.	<a href="#">page 6-47</a>
	<b>Avis de fin du travail</b>	Cette fonction permet d'envoyer un avis par e-mail à la fin d'un travail.	<a href="#">page 6-69</a>
	<b>EcoPrint</b>	EcoPrint permet d'économiser le toner durant l'impression.	<a href="#">page 6-34</a>
	<b>Annulation de priorité</b>	Suspend le travail en cours pour donner à un nouveau travail une priorité supérieure.	<a href="#">page 6-70</a>
	<b>Tampon texte</b>	Permet d'ajouter un tampon texte sur les documents.	<a href="#">page 6-62</a>
	<b>Tampon Bates</b>	Permet d'ajouter un tampon Bates sur les documents.	<a href="#">page 6-65</a>
	<b>Mot de passe PDF crypté</b>	Entrer le mot de passe préassigné pour imprimer les données PDF.	<a href="#">page 6-86</a>
	<b>Impression JPEG/ TIFF</b>	Sélectionner la taille de l'image lors de l'impression de fichiers JPEG ou TIFF.	<a href="#">page 6-86</a>
<b>Adapter XPS à la page</b>	Réduit ou agrandit la taille de l'image pour l'ajuster au format de papier sélectionné lors de l'impression de fichiers XPS.	<a href="#">page 6-86</a>	
<b>Mode silencieux</b>	Vitesse d'impression et de numérisation réduite pour un traitement silencieux.	<a href="#">page 6-73</a>	
<b>Couleur</b> Configurer les paramètres du mode couleur.	<b>Sélection couleur</b>	Sélectionner le mode couleurs.	<a href="#">page 6-35</a>

# Fonctions

Sur les pages qui expliquent une fonction pratique, les modes dans lesquels cette fonction peut être utilisée sont indiqués par des icônes.

Icône	Description
 Orig./Pap. /Finition	L'accès à la fonction est indiqué par des icônes. Exemple : Sélectionner [ <b>Orig./Pap./Finition</b> ] dans l'écran de copie pour utiliser la fonction.
 Format orig./ transmis.	L'accès à la fonction est indiqué par des icônes. Exemple : Sélectionner [ <b>Format orig./transmis.</b> ] dans l'écran d'envoi pour utiliser la fonction.
 Fonctions	L'accès à la fonction est indiqué par des icônes. Exemple : Sélectionner [ <b>Fonctions</b> ] dans l'écran de boîte personnalisée pour utiliser la fonction.
 Fonctions	L'accès à la fonction est indiqué par des icônes. Exemple : Sélectionner [ <b>Fonctions</b> ] dans l'écran du lecteur USB pour utiliser la fonction.

## Format d'originaux

Orig./Pap.  
/FinitionFormat orig./  
transmis.

Fonctions



Fonctions

Spécifier le format d'origine à numériser.

Sélectionner [**Auto (Chargeur doc.)**], [**Métrique**], [**Pouce**], [**Autres**] ou [**Entrée format**] pour sélectionner le format de l'original.

Élément	Valeur	Description
<b>Auto (Chargeur doc.)</b>	—	Le format de l'original est détecté automatiquement.
<b>Métrique</b>	A4, A5, A6, B5, B6, Folio, 216 x 340 mm	Sélectionner l'un des formats Métrique standard.
<b>Pouce</b>	Letter, Legal, Statement, Executive, Oficio II	Sélectionner l'un des formats Pouce standard.
<b>Autres</b>	16K, ISO B5, Enveloppe #10, Enveloppe #9, Enveloppe #6, Enveloppe Monarch, Enveloppe DL, Enveloppe C5, Hagaki (Carte), Oufukuhagaki (Carte réponse), Youkei 4, Youkei 2, Perso 1-4 <sup>*1</sup>	Sélectionner l'un des formats standard spéciaux et personnalisés*.
<b>Entr. format</b>	Métrique X : 50 à 356 mm (par pas de 1 mm) Y : 50 à 216 mm (par pas de 1 mm)  Pouce X : 1,97 à 14,02" (par pas de 0,01") Y : 1,97 à 8,50" (par pas de 0,01")	Entrer un format différent des formats standard. <sup>*2</sup> Si l'on sélectionne [ <b>Entrée format</b> ], sélectionner [ <b>+</b> ] ou [ <b>-</b> ] pour définir les formats « X » (horizontal) et « Y » (vertical). Sélectionner le champ de saisie pour utiliser les touches numériques pour la saisie.

\*1 Pour plus d'information sur la spécification du format personnalisé d'original, se reporter à :

➔ [Format de l'orig. perso \(page 8-13\)](#)

\*2 Les unités peuvent être modifiées dans le menu Système. Pour plus de détails, se reporter à :

➔ [Mesure \(page 8-7\)](#)



### REMARQUE

Veiller à bien spécifier le format d'origine en cas d'utilisation d'un original au format personnalisé.

## Sélection du papier

Orig./Pap.  
/Finition

Fonctions



Fonctions

Sélectionner le magasin ou le bac MF contenant le format de papier requis.

Sélectionner de [1] (Magasin 1) à [4] (Magasin 4) pour utiliser le papier dans ce magasin.

Si **[Auto]** est sélectionné, le papier correspondant au format de l'original est sélectionné automatiquement.



### REMARQUE

- Spécifier au départ le format et le type de papier chargé dans le magasin.  
→ [Chargeur de papier \(page 8-14\)](#)
- Les magasins après le Magasin 2 sont affichés lorsque le chargeur de papier en option est installé.

En cas de changement de format de papier et de type de support du bac MF, sélectionner **[Changer les paramètres du bac MF]** et changer Format papier et Type de support. Les formats et les types de papier disponibles sont répertoriés dans le tableau suivant.

Élément		Valeur	Description
Format papier	Métrique	A4 <sup>*1*2</sup> , A5 <sup>*1*2</sup> , A6 <sup>*1*2</sup> , B5 <sup>*1*2</sup> , B6 <sup>*1*2</sup> , Folio <sup>*1*2</sup> , 216 x 340mm	Sélectionner l'un des formats Métrique standard.
	Pouce	Letter <sup>*1*2</sup> , Legal <sup>*1*2</sup> , Statement <sup>*1*2</sup> , Executive, Oficio II	Sélectionner l'un des formats Pouce standard.
	Autres	16K, ISO B5, Enveloppe #10, Enveloppe #9, Enveloppe #6, Enveloppe Monarch, Enveloppe DL, Enveloppe C5, Hagaki (Carte) <sup>*2</sup> , Oufukuhagaki (Carte réponse), Youkei 4, Youkei 2, Perso 1-4 <sup>*3</sup>	Sélectionner l'un des formats standard spéciaux et personnalisés.
	Entr. format	Métrique X : 148 à 470 mm (par pas de 1 mm) Y : 70 à 216 mm (par pas de 1 mm)	Entrer un format différent du format standard. <sup>*4</sup> Si l'on sélectionne <b>[Entrée format]</b> , utiliser <b>[+]/[-]</b> ou les touches numériques pour définir les formats « X » (horizontal) et « Y » (vertical).
Pouce X : 5,83 à 18,50" (par pas de 0,01") Y : 2,76 à 8,50" (par pas de 0,01")		Sélectionner le champ de saisie pour utiliser les touches numériques pour la saisie.	
Type de support		Normal, Transparent, Rugueux, Vélin, Étiquettes, Recyclé, Préimprimé <sup>*5</sup> , Relié, Carte, Couleur, Perforé <sup>*5</sup> , En-tête <sup>*5</sup> , Épais, Enveloppe, Couché, Haute qualité, Perso 1 à 8 <sup>*6</sup>	

\*1 Le format du papier est automatiquement détecté dans le magasin.

\*2 Le format du papier est automatiquement détecté dans le bac MF.

\*3 Pour plus d'information sur la spécification d'un format de papier personnalisé, se reporter à la section suivante :

→ [Paramètres de papier personnalisé \(page 8-16\)](#)

\*4 Les unités peuvent être modifiées dans le menu Système. Pour plus de détails, se reporter à :

→ [Mesure \(page 8-7\)](#)

\*5 Pour imprimer sur du papier pré-imprimé, perforé ou en-tête, se reporter à la section suivante :

→ [Action pour papier spécial \(page 8-19\)](#)

\*6 Pour plus d'information sur la spécification des types de papier personnalisés 1 à 8, se reporter à la section suivante :

→ [Config. type de support \(page 8-17\)](#)

**REMARQUE**

- Il peut être utile de présélectionner le type et le format de papier le plus utilisé et de les enregistrer par défaut.  
➔ [Configuration du by-pass \(page 8-15\)](#)
- Si le format de papier spécifié n'est pas chargé dans le magasin de source du papier ou dans le bac MF, un écran de confirmation s'affiche. Charger le papier souhaité dans le bac MF et sélectionner [**Continuer**] pour lancer la copie.

## Format d'originaux différents

Orig./Pap.  
/FinitionFormat orig./  
transmis.

Fonctions



Fonctions

Numériser en une seule fois tous les documents de différents formats qui sont placés dans le chargeur de documents.

Cette fonction ne peut pas être utilisée si la glace d'exposition est utilisée. Largeur différente n'est pas affichée sur les modèles américains.

### Copie

Élément	Description
<b>Désactivé</b>	
<b>Copies mixtes</b>	Le format de chaque original est détecté et la copie est effectuée sur le même format de papier.
<b>Copies une taille</b>	Sélectionner l'orientation de la première page de l'original.

### Envoi/stockage

Élément	Description
<b>Désactivé</b>	
<b>Larg. ident.</b>	Numérise et envoie plusieurs feuilles de même largeur en utilisant le chargeur de documents.

## Mélanges d'originaux pris en charge

### Larg. ident.

Legal et Letter (Folio et A4)

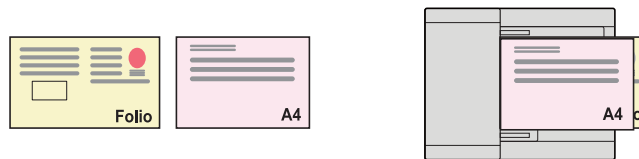

### REMARQUE

Lors du mélange des formats d'originaux en utilisant la combinaison suivante : Folio et A4, s'assurer de régler « Détection auto original » sur [**Métrique**] pour « Folio ».

➔ [Détection auto original \(page 8-13\)](#)

## Sélection du mode de copie

Définir le format du papier (format de copie) lors de l'impression de documents numérisés. Cette fonction permet d'effectuer des copies sur des formats de papier différents en fonction du format des originaux ou d'effectuer toutes les copies sur le même format de papier.

### Copies mixtes

Le format de chaque original est détecté et la copie est effectuée sur le même format de papier.



### Copies une taille

Tous les originaux sont copiés sur le même format de papier.



## Orientation de l'original



Orig./Pap.  
/Finition



Format orig./  
transmis.



Fonctions



Fonctions

Sélectionner l'orientation du bord supérieur du document original pour numériser dans la direction correcte.

Pour utiliser l'une des fonctions suivantes, l'orientation du document original doit être définie.

- Zoom
- Recto verso
- Marge/Centrage
- Effacement bordure, Effacement bordure/Numérisation complète
- Combiner
- Page mémo
- N° page
- Agrafage/perforation (en option)
- Original R/V/livre
- Tampon texte
- Tampon Bates



### REMARQUE

Si **[Activé]** est sélectionné pour Orientation original dans le menu système, la sélection de l'une des fonctions ci-dessus affiche l'écran de sélection de l'orientation de l'original.

➔ [Confirmation orientation \(page 8-21\)](#)

Sélectionner l'orientation de l'original parmi **[Bord sup. en haut]**, **[Bord sup. à gauche]** ou **[Auto]**.

Élément	Image
<b>Bord sup. haut</b>	<p>Original</p> <p>Orientation de l'original</p>
<b>Bord sup. gche</b>	<p>Original</p> <p>Orientation de l'original</p>
<b>Auto</b> <sup>*1</sup>	

\*1 Cette fonction ne peut être utilisée que lorsque le kit d'activation de numérisation OCR en option est installé.



### REMARQUE

Le paramètre par défaut pour Orientation de l'original peut être modifié.

➔ [Orientation de l'original \(Copie\) \(page 8-35\)](#)

# Assembler/Décaler

Orig./Pap.  
/Finition

Fonctions



Fonctions

Décale la sortie par page ou jeu.

Élément	Image	Description
<b>Désactivé</b>		
<b>Assembl.sur</b>		Cette option permet de numériser plusieurs originaux et de produire des jeux de copies complets triés dans l'ordre des pages.
<b>Décaler chaque page</b>		Les copies imprimées sont assemblées et sorties en tant que pages individuelles séparément. <b>REMARQUE</b> Cette fonction nécessite le module de finition de document en option : <ul style="list-style-type: none"> <li>➔ <a href="#">Module de finition interne (page 11-27)</a></li> <li>➔ <a href="#">Module de finition 1000 feuilles (page 11-29)</a></li> <li>➔ <a href="#">Module de finition 3000 feuilles (page 11-30)</a></li> </ul>
<b>Décaler chaque jeu</b>		Les copies imprimées sont assemblées et sorties en tant que jeux individuels séparément. <b>REMARQUE</b> Cette fonction nécessite le module de finition de document en option : <ul style="list-style-type: none"> <li>➔ <a href="#">Module de finition interne (page 11-27)</a></li> <li>➔ <a href="#">Module de finition 1000 feuilles (page 11-29)</a></li> <li>➔ <a href="#">Module de finition 3000 feuilles (page 11-30)</a></li> </ul>

**REMARQUE**

Les formats de papier pris en charge dans Décaler sont Legal, Oficio II, Letter, A4, 216 × 340 mm et 16K.



# Agrafe/perfo

Orig./Pap.  
/Finition

Fonctions



Fonctions

## Agrafage

Agrafe les documents terminés. La position d'agrafage peut être sélectionnée.



### REMARQUE

Cette fonction nécessite le module de finition de document en option :

- ➔ [Module de finition interne \(page 11-27\)](#)
- ➔ [Module de finition 1000 feuilles \(page 11-29\)](#)
- ➔ [Module de finition 3000 feuilles \(page 11-30\)](#)

Élément	Valeur	Description
<b>Agrafage</b>	Désactivé	
	Sup. gauche	Sélectionner la position d'agrafage, puis sélectionner [ <b>Suivant</b> >]. Pour plus de détails sur l'orientation des originaux et la position d'agrafage, se reporter à la section suivante : ➔ <a href="#">Orientation de l'original et position de perforation (page 6-30)</a>
	En haut à droite	
	2 agrafes Gauche	
	2 agrafes Haut	
	2 agrafes Droite	
<b>Orientation original</b>	Bord sup. en haut, Bord sup. à gche, Auto <sup>*1</sup>	Sélectionner l'orientation du bord supérieur du document original pour numériser dans la direction correcte. Sélectionner [ <b>Orientation original</b> ] pour choisir l'orientation des originaux, [ <b>Bord sup. en haut</b> ] ou [ <b>Bord sup. à gauche</b> ].

\*1 Cette fonction ne peut être utilisée que lorsque le kit d'activation de numérisation OCR en option est installé.

**Orientation de l'original et position d'agrafage**

Finisseur 1000 feuilles, Finisseur 3000 feuilles

Image		Orientation original	
Original	Résultats d'impression		
		Bord sup. haut	
		Bord sup. gche	

Module de finition interne

Image		Orientation original	
Original	Résultats d'impression		
		Bord sup. haut	
		Bord sup. gche	

**REMARQUE**

- L'agrafage à deux positions n'est pas disponibles pour l'orientation de papier bord long.
- L'agrafage à deux positions n'est pas disponibles pour le papier B5.

## Agrafage de formats mixtes

Même avec des formats de papier mixtes, si les formats ont la même largeur comme illustré dans les combinaisons ci-dessous, l'impression peut être agrafée. Le format des feuilles pouvant être agrafées ensemble est Letter ou Legal. Il est possible d'agrafer jusqu'à 30 feuilles.



### REMARQUE

Lors de l'agrafage de formats mixtes, se reporter à la section suivante :

➔ [Format d'originaux différents \(page 6-23\)](#)

## Perforation

Cette fonction réalise des trous dans les jeux de documents terminés.









### REMARQUE

- Le module de finition 1000 feuilles en option et l'unité de perforation ou le module de finition 3000 feuilles en option sont requis.
- Pour plus de détails sur les formats de papier pouvant être perforés, se reporter à la section suivante :
  - ➔ [Module de finition 1000 feuilles \(page 11-29\)](#)
  - ➔ [Module de finition 3000 feuilles \(page 11-30\)](#)
  - ➔ [Unité de perforation \(pour module de finition 1000 feuilles\) \(page 11-29\)](#)
- Le modèle en pouce permet la perforation à deux et trois trous. Le modèle métrique permet la perforation à deux et quatre trous.

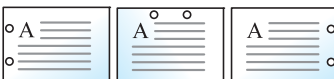
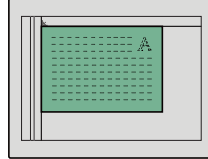
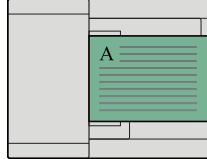
Élément	Valeur	Description
<b>Perforation</b>	<b>Désactivé</b>	
	2 trous Gauche	Sélectionner la position des trous de perforation, puis sélectionner <b>[Suivant&gt;]</b> . Pour plus de détails sur l'orientation des originaux et la position des trous de perforation, se reporter à la section suivante : ➔ <a href="#">Orientation de l'original et position de perforation (page 6-30)</a>
	2 trous Haut	
	2 trous Droite	
	3 trous Gauche	
	3 trous Haut	
	3 trous Droite	
	4 trous Gauche	
	4 trous Haut	
4 trous Droite		
<b>Orientation original</b>	Bord sup. en haut, Bord sup. à gche, Auto <sup>*1</sup>	Sélectionner l'orientation du bord supérieur du document original pour numériser dans la direction correcte. Sélectionner <b>[Orientation original]</b> pour choisir l'orientation des originaux, <b>[Bord sup. en haut]</b> ou <b>[Bord sup. à gauche]</b> .

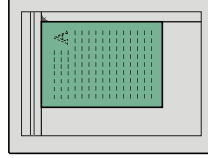
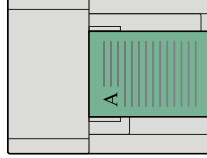
\*1 Cette fonction ne peut être utilisée que lorsque le kit d'activation de numérisation OCR en option est installé.

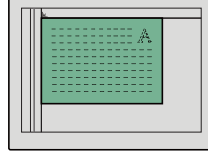
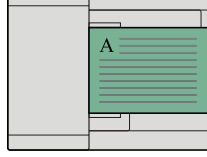
**Orientation de l'original et position de perforation**

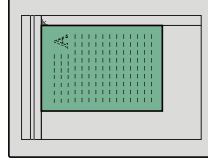
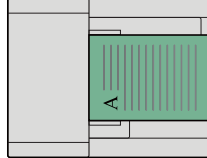
Image		Orientation de l'original	
Original	Résultats d'impression	Glace d'exposition	Chargeur de documents
			
			
			
			



**REMARQUE**

Le modèle en pouce permet la perforation à deux et trois trous. Le modèle métrique permet la perforation à deux et quatre trous.

## Sortie papier

Orig./Pap.  
/Finition

Fonctions



Fonctions

Spécifier le bac de sortie.

### avec séparateur de travaux en option

Élément	Description
Plateau interne	Sortie sur le plateau interne de la machine.
Plateau du séparateur de travaux	Sortie sur le séparateur de travaux interne.

### avec module de finition 1000 feuilles en option

Élément	Description
Plateau interne	Sortie sur le plateau interne de la machine.
Plateau du module de finition	Sortie sur le plateau du module finition de document en option.

### avec module de finition 3000 feuilles en option

Élément	Description
Plateau interne	Sortie sur le plateau interne de la machine.
Plateau A	Sortie sur le plateau A du module finition de document en option.
Plateau B	Sortie sur le plateau B du module finition de document en option. Lorsque [Epais 1] à [Epais 3] (106 g/m <sup>2</sup> -220 g/m <sup>2</sup> ) est réglé pour Epaisseur supp. et que le plateau B est réglé comme destination de sortie, la destination de sortie est automatiquement changée sur le plateau A.

### avec boîte aux lettres en option

Élément	Description
Plateau interne	Sortie sur le plateau interne de la machine.
Plateau A, Plateau 1 à 5	Sortie sur le plateau A, le plateau 1 à 5 (le plateau 1 est le plateau du haut) de la boîte aux lettres en option. Lorsque [Epais 3] (164 g/m <sup>2</sup> - ) ou plus est réglé pour Epaisseur supp. et que la boîte à lettres (option) est réglée comme destination de sortie, la destination de sortie est automatiquement changée sur le plateau A.



#### REMARQUE

Le paramètre par défaut pour Sortie papier peut être modifié.

➔ [Sortie papier \(page 8-20\)](#)

## Copie carte ID

**Copie** Orig./Pap.  
/Finition

Cette fonction permet de copier un permis de conduire ou une carte d'assurance. Lors de la numérisation du recto et du verso de la carte, les deux côtés seront combinés et copiés sur une seule feuille.

(Valeur : [Désactivé] / [Activé])



## Charg. man. orig. (DP)

**Copie** Orig./Pap.  
/Finition

**Envoi** Format orig./  
transmis.

**Boîte personnalisée** Fonctions

**Lecteur USB** Fonctions

Les documents avec plusieurs feuilles tels que les bordereaux peuvent être lus sur le chargeur de documents alors qu'ils sont encore reliés. Lors du placement d'un document sur le chargeur de documents, placer une copie à la fois.

(Valeur : [Désactivé] / [Activé])

### REMARQUE

- Nécessite le chargeur de documents en option (Double numérisation avec détection de décalage et chargement multiple).
- Les documents peuvent être placés si l'épaisseur totale du document avec plusieurs feuilles est de 220 g/m<sup>2</sup> ou moins.

## Densité

**Copie** Couleur/  
Qual. image

**Envoi** Couleur/  
Qual. image

**Boîte personnalisée** • Fonctions  
• Couleur/Qual.  
image

**Lecteur USB** • Fonctions  
• Couleur

Ajuster la densité.

Pour régler la densité, sélectionner [-4] (+ clair) à [+4] (+ foncé).



## Image de l'original



Couleur/  
Qual. image



Couleur/  
Qual. image



• Fonctions  
• Couleur/Qual.  
image



• Fonctions  
• Couleur

Sélectionner le type d'image d'origine pour les meilleurs résultats.

### Copie

Élément		Valeur	Description
Texte+Photo <sup>*1</sup>	Type d'original	Sortie imprimante	Idéal pour les documents mixtes texte et photo imprimés à partir de cette machine à l'origine.
		Livre/magazine	Idéal pour les documents mixtes texte et photos imprimés dans les magazines, etc.
	Amélioration surligneur	Désactivé, Allumé (Normal), Allumé (Brillant)	Sélectionné [ <b>Allumé (Normal)</b> ] pour reproduire la couleur du texte et les marquages effectués avec un surligneur. Si les couleurs ne sont pas assez vives, sélectionner [ <b>Allumé (Brillant)</b> ].
Photo	Type d'original	Sortie imprimante	Idéal pour les photos imprimées à partir de cette machine.
		Livre/magazine	Idéal pour les photos imprimées dans un magazine, etc.
		Papier photo	Idéal pour les photos prises avec un appareil photo.
Texte	Texte léger/trait fin	Désactivé	Idéal pour les documents qui contiennent surtout du texte et ont été imprimés à partir de cette machine à l'origine.
		Activé	Rendu optimal texte et fines lignes.
	Amélioration surligneur	Désactivé, Allumé (Normal), Allumé (Brillant)	Sélectionné [ <b>Allumé (Normal)</b> ] pour reproduire la couleur du texte et les marquages effectués avec un surligneur. Si les couleurs ne sont pas assez vives, sélectionner [ <b>Allumé (Brillant)</b> ].
Graphique/ Carte	Type d'original	Sortie imprimante	Idéal pour les cartes et les diagrammes imprimés à partir de cette machine à l'origine.
		Livre/magazine	Idéal pour les cartes et les diagrammes imprimés dans un magazine.
	Amélioration surligneur	Désactivé, Allumé (Normal), Allumé (Brillant)	Sélectionné [ <b>Allumé (Normal)</b> ] pour reproduire la couleur du texte et les marquages effectués avec un surligneur. Si les couleurs ne sont pas assez vives, sélectionner [ <b>Allumé (Brillant)</b> ].

\*1 Si le texte gris n'est pas imprimé complètement en utilisant [**Texte + Photo**], la sélection de [**Texte**] peut améliorer le résultat.

## Envoi/impression/stockage

Élément		Valeur	Description
<b>Texte+Photo</b>			Idéal pour les documents mixtes contenant du texte et des photos.
	<b>Amélioration surligneur</b>	<b>Désactivé, Allumé (Normal), Allumé (Brillant)</b>	Sélectionné [ <b>Allumé (Normal)</b> ] pour reproduire la couleur du texte et les marquages effectués avec un surligneur. Si les couleurs ne sont pas assez vives, sélectionner [ <b>Allumé (Brillant)</b> ].
<b>Photo</b>			Idéal pour les photos prises avec un appareil photo.
<b>Texte</b>	<b>Texte léger/trait fin</b>	Désactivé	Idéal pour les documents qui contiennent surtout du texte et ont été imprimés à partir de cette machine à l'origine.
		Activé	Rendu optimal texte et fines lignes.
	<b>Amélioration surligneur</b>	<b>Désactivé, Allumé (Normal), Allumé (Brillant)</b>	Sélectionné [ <b>Allumé (Normal)</b> ] pour reproduire la couleur du texte et les marquages effectués avec un surligneur. Si les couleurs ne sont pas assez vives, sélectionner [ <b>Allumé (Brillant)</b> ].
<b>Texte (pour OCR)</b>			La numérisation produit une image qui convient pour l'OCR. Cette fonction n'est disponible que lorsque Sélection couleur est réglé sur Noir et blanc. ➔ <a href="#">Sélection couleur (page 6-35)</a>

## EcoPrint

Couleur/  
Qual. image

Fonctions



Fonctions

EcoPrint permet d'économiser le toner durant l'impression.

Utiliser cette fonction pour les tests d'impression ou toute autre impression ne nécessitant pas une qualité optimale.

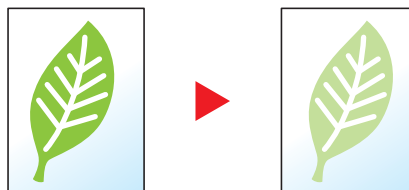

Élément		Valeur	Description
<b>Désactivé</b>			
<b>Activé</b>	<b>Niveau éco toner</b>	[1] (Faible) à [5] (Élevé)	Ajuster le paramètre Niveau éco de toner.



## Sélection couleur



Couleur/  
Qual. image



Couleur/  
Qual. image



• Fonctions  
• Couleur/Qual.  
image



• Fonctions  
• Couleur

Sélectionner le mode couleurs.

### Copie

Élément		Description
<b>Couleur Auto</b>		Reconnaît automatiquement si les documents numérisés sont en couleur ou noir et blanc.
<b>Couleur</b>		Imprime les documents en couleur.
<b>Noir &amp; Blanc</b>		Imprime les documents en noir et blanc.
<b>Couleur unique</b>	<b>Cyan</b>	Spécifier l'une des couleurs pour réaliser des copies dans cette couleur, quel que soit le type d'original.
	<b>Magenta</b>	
	<b>Jaune</b>	
	<b>Rouge</b>	
	<b>Vert</b>	
	<b>Bleu</b>	

### Impression

Élément	Description
<b>Coul auto(couleur/n. de gris)<sup>*1</sup></b>	La couleur du document stocké est détectée automatiquement. Un document en couleur est imprimé en couleur et un document en noir et blanc est imprimé en nuances de gris.
<b>Couleur auto (Couleur/N&amp;B)<sup>*1</sup></b>	La couleur du document stocké est détectée automatiquement. Un document en couleur est imprimé en couleur et un document en noir et blanc est imprimé en noir et blanc.
<b>Couleur</b>	Imprime les documents en couleur.
<b>Nuances de gris<sup>*1</sup></b>	Imprime les documents en nuances de gris.
<b>Noir &amp; Blanc</b>	Imprime les documents en noir et blanc.

\*1 Cette option ne s'affiche pas lors de l'impression à partir du lecteur USB.

## Envoi/stockage

Élément	Description
<b>Auto (Color/Grayscale)</b>	Détecte automatiquement si le document est en couleur ou en noir et blanc et numérise les documents couleurs en Couleur et les documents noir et blanc en Nuance de gris.
<b>Auto (Couleur/N&amp;B)</b>	Détecte automatiquement si le document est en couleur ou en noir et blanc et numérise les documents couleurs en Couleur et les documents noir et blanc en Noir et blanc.
<b>Couleur</b>	Numérise le document en couleur.
<b>Nuances de gris</b>	Numérise le document en nuances de gris. Produit une image lisse et détaillée.
<b>Noir &amp; Blanc</b>	Numérise le document en noir et blanc.

## Balance des couleurs



Couleur/  
Qual. image



Fonctions

Cette option ajuste la force du cyan, du magenta, du jaune et du noir.

Exemple :

Moins magenta



Original



Plus magenta

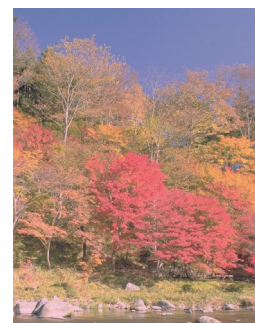

Élément		Valeur	Description
<b>Désactivé</b>			
<b>Activé</b>	<b>Cyan</b>	[-5] à [+5]	Déplacer le curseur pour régler chaque couleur (Cyan, Magenta, Jaune, Noir).
	<b>Magenta</b>		
	<b>Jaune</b>		
	<b>Noir</b>		



### REMARQUE

Cette fonction est utilisée avec la copie couleur et couleur auto.

# Ajustement de la teinte



Couleur/  
Qual. image



Fonctions

Cette option ajuste la couleur (teinte) des images.

Effectuer des ajustements comme le réglage du rouge sur un rouge-jaune fort ou du jaune sur un vert-jaune fort pour obtenir des copies plus créatives.



Ajustement du jaune plus vert et du bleu plus magenta (partie ▼)

Original



Ajustement du jaune-rouge plus jaune et du bleu-cyan plus bleu (partie ▼)

Les paramètres suivants peuvent être définis.

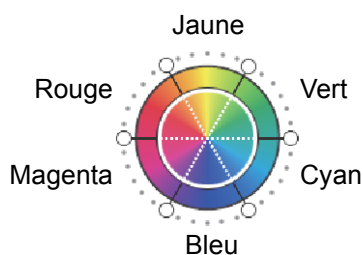

Élément	Description
<b>Désactivé</b>	
<b>Tous</b>	Ajuste la teinte pour toutes les couleurs. Sélectionner [↻] ou [C] pour ajuster la teinte.
<b>Individuel</b>	Sélectionner les couleurs individuelles pour ajuster la teinte. Sélectionner [Rouge], [Magenta], [Bleu], [Jaune], [Vert] ou [Cyan], puis sélectionner [↻] ou [C] pour ajuster la teinte.



## REMARQUE

- Cette fonction est utilisée avec la copie couleur et couleur auto.
- Ces réglages sont particulièrement utiles sur les images riches en couleurs.

## Image rapide



Couleur/  
Qual. image



Fonctions

Cette option ajuste les images selon les besoins pour obtenir des images plus vives **[Vif]** ou ternes **[Terne]**.













### REMARQUE

Cette fonction peut être utilisée avec les options couleur et couleur auto.

Les paramètres suivants peuvent être définis.

Après avoir sélectionné **[Portrait Photo]**, **[Paysage Photo (bleu)]** ou **[Paysage Photo (vert)]**, sélectionner parmi les 3 couleurs.

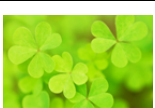
Élément		Avant	Après	Description
<b>Désactivé</b>				
<b>[Vif]</b>				Augmente la saturation pour un effet plus vif.
<b>[Terne]</b>				Réduit la saturation pour un effet plus terne.
<b>[Plus net]</b>				Augmente le contraste pour une image plus prononcée.
<b>[Lisse]</b>				Réduit le contraste pour une image plus douce.
<b>[Léger]</b>				Rend les couleurs d'ensemble plus claires et moins vives pour un aspect brillant et léger.
<b>[Foncé]</b>				Rend les couleurs d'ensemble plus sombre pour un aspect plus marqué.
<b>[Portrait Photo]</b>	<b>[Portrait 1]</b>			Donne à la teinte de la peau un aspect plus chaud et rose.
	<b>[Portrait 2]</b>			Donne à la teinte de la peau un aspect plus bronzé.
	<b>[Portrait 3]</b>			Donne à la teinte de la peau un aspect plus blanc.

Élément		Avant	Après	Description
[Paysage Photo (bleu)]	[Bleu 1]			Rend le bleu plus vif.
	[Bleu 2]			Rend le bleu plus réaliste, sans vert.
	[Bleu 3]			Donne au bleu une teinte verdâtre (vert émeraude).
[Paysage Photo (vert)]	[Vert 1]			Rend le vert plus vif.
	[Vert 2]			Donne au vert une teinte jaune-verte.
	[Vert 3]			Donne au vert une teinte légèrement bleuâtre.



**REMARQUE**

Sélectionner de un à 9 types de réglage Image rapide. Les sélections multiples ne sont pas possibles.

## Netteté



Couleur/  
Qual. image



Couleur/  
Qual. image



• Fonctions  
• Couleur/Qual.  
image



Fonctions

Cette fonction permet d'ajuster la netteté des contours de l'image.

Lors de la copie d'originaux écrits au stylo avec des lignes grossières ou interrompues, des copies claires peuvent être effectuées en réglant ajustant la netteté sur "Contour O". Lors de la copie d'images constituées de motifs de points comme les photos des magazines (qui présentent des motifs moirés<sup>\*1</sup>), le lissage des bords et l'atténuation de l'effet de moiré peuvent être obtenus en réglant la netteté sur « Netteté N ».

Lorsque **[Tout]** est sélectionné, sélectionner **[-3] à [3]** (Estomper - Netteté) pour ajuster la netteté.

Lorsque **[Texte/trait fin]** est sélectionné, sélectionner **[0] à [3]** (Normal - Netteté) pour ajuster la netteté.

Moins net



Original



Plus net



Élément	Valeur	Description
Tous	<b>[+1] à [+3] (Netteté)</b>	Accentue le contour de l'image.
	<b>[-1] à [-3] (Estomper)</b>	Réduit la netteté du contour de l'image. Peut atténuer un effet de moiré <sup>*1</sup> .
Texte/trait fin	<b>[0] à [3] (Normal - Contour O)</b>	Les lettres et les traits sont plus nets. Seul le texte et les traits fins sont accentués.

\*1 Motifs qui sont créés par une distribution irrégulière des points de demi-teinte.

## Rég. densité arrière-plan (Réglage de la densité d'arrière-plan)



Couleur/  
Qual. image



Couleur/  
Qual. image



• Fonctions  
• Couleur/Qual.  
image



Fonctions

Retire l'arrière-plan noir des originaux tels que les journaux.

Si la couleur d'arrière-plan est trop en évidence, sélectionner **[Auto]**. Si **[Auto]** ne supprime pas la couleur d'arrière-plan, sélectionner **[Manuel]** et ajuster la densité de la couleur d'arrière-plan.

Élément	Description
<b>Désactivé</b>	N'ajuste pas la couleur de l'arrière-plan.
<b>Auto</b>	Ajuste automatiquement la densité de l'arrière-plan en fonction de l'original.
<b>Manuel</b>	Sélectionner <b>[1] à [5]</b> (+ clair - + foncé) pour ajuster la densité d'arrière-plan manuellement.

# Saturation



Couleur/  
Qual. image



Fonctions

Ajuster la saturation des couleurs de l'image.

**Gris**



Entraîne des couleurs plus pâles.

**Original**



**Vif**



Entraîne des couleurs plus vives.



## REMARQUE

Cette fonction est utilisée avec couleur et couleur auto. L'option Saturation est désactivée si Couleur auto détecte des originaux en noir et blanc.

Élément	Description
<b>[-1] à [-3] (Gris)</b>	Entraîne des couleurs plus pâles.
<b>[+1] à [+3] (Vif)</b>	Entraîne des couleurs plus vives.

# Éviter effet copie



Couleur/  
Qual. image



Couleur/  
Qual. image



• Fonctions  
• Couleur/Qual. image



Fonctions

Masque les couleurs d'arrière-plan et l'effet copie de l'image lors de la numérisation d'originaux fins.

(Valeur : [Désactivé] / [Activé])

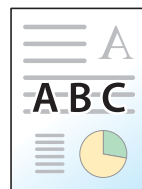

## Contraste



Couleur/  
Qual. image



Couleur/  
Qual. image



• Fonctions  
• Couleur/Qual.  
image



Fonctions

Ce paramètre permet d'ajuster le contraste entre les zones claires et sombres de l'image.

Plus faible



Original



Plus élevé



Élément	Description
[+1] à [+4] (Plus élevé)	Augmente la netteté des couleurs.
[-1] à [-4] (Plus faible)	Crée des couleurs plus douces.

## Capture



Couleur/  
Qual. image



Fonctions

Éliminer les zones vides si les caractères et le contour de l'image en noir possède des zones vides à cause du décalage des couleurs.

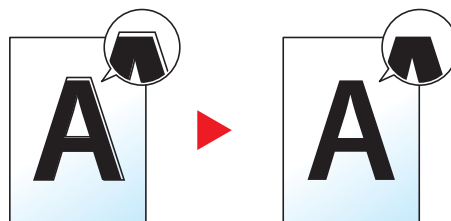

### ✓ IMPORTANT

- Avant de régler la capture, exécuter l'étalonnage. Régler la capture uniquement si les zones vides ne sont pas améliorées.  
→ [Étalonnage \(page 10-59\)](#)
- Si la capture est définie, le contour peut être mis en surbrillance.

Élément	Valeur	Description
Désactivé		
Activé	Niveau de capture	Léger, Moyen, Élevé
		Définir le niveau de capteur. Un niveau supérieur élimine davantage de zones vides.



# Zoom



Mise en page/édition



Avancé Paramétrage



Fonctions



Fonctions

Ajuster le zoom pour réduire ou agrandir l'image.

## Copie

Les options de zoom suivantes sont disponibles.

### Auto

Ajuste l'image au format du papier.

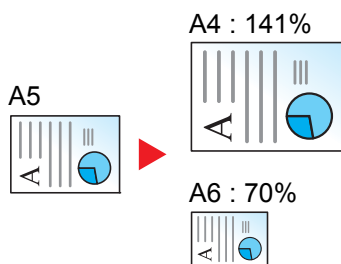

### Zoom standard

Réduction ou agrandissement selon des taux prédéfinis.

Modèle	Niveau de zoom (original - copie)		Modèle	Niveau de zoom (original - copie)	
Modèles européens	400% Max.	90% Folio>>A4	Modèles américains	400% Max.	78% Legal>>Letter
	200%	75%		200%	77%
	141% A5 >> A4	70% A4>>A5		154%	64% Letter>>STMT
	127%	50%		STMT>>Legal	50%
	106%	25% Min.		129%	25% Min.
	100%			STMT>>Letter	
			121%		
			100%		

### Autres

Réduit ou agrandi à des taux différents de ceux du zoom standard.

Modèle	Niveau de zoom (original - copie)	Modèle	Niveau de zoom (original - copie)
Modèles européens	115% B5>>A4	Modèles américains	141% A5>>A4
	86% A4>>B5		115% B5>>A4
	129% Statement>>Letter		90% Folio>>A4
	78% Legal>>Letter		86% A4>>B5
	64% Letter>>Statement		70% A4>>A5

**Entrée zoom**

Réduction ou agrandissement manuel de l'image de l'original par pas de 1 %, entre 25 et 400 %. Utiliser les touches numériques ou sélectionner [+] ou [-] pour entrer l'agrandissement.

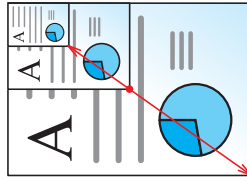
**Impression/Envoi/stockage**

Élément	Description
100%	Reproduit le format d'origine.
Auto	Réduit ou agrandit l'original au format d'envoi/stockage.

**REMARQUE**

- Pour réduire ou agrandir l'image, sélectionner le format de papier, le format d'envoi ou le format de stockage.
  - ➔ [Sélection du papier \(page 6-22\)](#)
  - ➔ [Format d'envoi \(page 6-75\)](#)
  - ➔ [Taille de stockage \(page 6-85\)](#)
- Certaines combinaisons de format d'original et de format de papier ou de format d'envoi peuvent entraîner le positionnement de l'image sur le bord du papier. Pour centrer l'original verticalement et horizontalement sur la page, utiliser la fonction de centrage.
  - ➔ [Marge/Centrage, Marge, Centrage \(page 6-47\)](#)

# Combiner



Mise en page/édition



Fonctions

Combine 2 ou 4 feuilles de l'original sur 1 page imprimée.

Vous pouvez sélectionner la disposition de la page et le type des lignes de démarcation autour des pages.

Les types de limites de page suivants sont disponibles.



Aucune



Trait plein

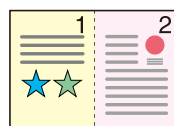

Pointillés



Repère de positionnement

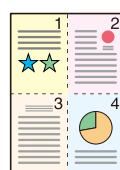

Élément		Valeur	Description
<b>Désactivé</b>			
<b>2 en 1</b>	<b>Mise en page</b>	2 en 1 (Gauche à droite/Haut en bas), 2 en 1 (Droite à gauche/Bas en haut)	Sélectionner la mise en page des originaux numérisés.
	<b>Ligne de bordure</b>	Aucune, Trait plein, Pointillés, Repère de positionnement	Sélectionner le type de ligne de bordure. Sélectionner [ <b>Ligne de bordure</b> ] pour sélectionner la ligne de bordure de la page.
	<b>Orientation original</b>	Bord sup. en haut, Bord sup. à gche, Auto <sup>*1</sup>	Sélectionner l'orientation du bord supérieur du document original pour numériser dans la direction correcte. Sélectionner [ <b>Orientation original</b> ] pour choisir l'orientation des originaux, [ <b>Bord sup. en haut</b> ] ou [ <b>Bord sup. à gauche</b> ].
<b>4 en 1</b>	<b>Mise en page</b>	4 en 1 (droite puis bas), 4 en 1 (gauche puis bas), 4 en 1 (bas puis droite), 4 en 1 (bas puis gauche)	Sélectionner la mise en page des originaux numérisés.
	<b>Ligne de bordure</b>	Aucune, Trait plein, Pointillés, Repère de positionnement	Sélectionner le type de ligne de bordure. Sélectionner [ <b>Ligne de bordure</b> ] pour sélectionner la ligne de bordure de la page.
	<b>Orientation original</b>	Bord sup. en haut, Bord sup. à gche, Auto <sup>*1</sup>	Sélectionner l'orientation du bord supérieur du document original pour numériser dans la direction correcte. Sélectionner [ <b>Orientation original</b> ] pour choisir l'orientation des originaux, [ <b>Bord sup. en haut</b> ] ou [ <b>Bord sup. à gauche</b> ].

\*1 Cette fonction ne peut être utilisée que lorsque le kit d'activation de numérisation OCR est installé.

## Mise en page de l'image

Élément		Image
2 en 1	G à D/H en B	
	D à G/B en H	
4 en 1	Droite, puis bas	
	Gauche, puis bas	
	Bas, puis droite	
	Bas, puis gauche	



### REMARQUE

- Les formats de papier pris en charge en mode Combiner sont : A4, A5, B5, Folio, 216 × 340 mm, Letter, Legal, Statement, Oficio II et 16K.
- Lors de la mise en place de l'original sur la glace d'exposition, veiller à copier les originaux dans l'ordre des pages.

# Marge/Centrage, Marge, Centrage



Mise en page/édition



Avancé Paramétrage



Fonctions



Fonctions

## Copie/impression

Ajoutez des marges (espace blanc). Il est également possible de définir la largeur de la marge et la marge sur le verso.

Centrage : Centre l'image de l'original sur le papier lors de la copie sur un papier différent du format de l'original.



### REMARQUE

Le paramètre par défaut pour la largeur de marge peut être modifié.

➔ [Marge par défaut \(page 8-36\)](#)

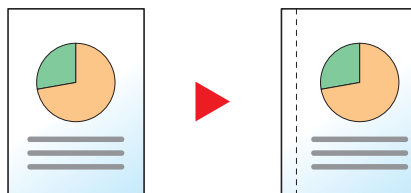

Élément		Valeur	Description
<b>Désactivé</b>			
<b>Marge</b>	<b>Marge</b>	Métrique : -18 mm à +18 mm (par incréments de 1 mm) Pouce : -0,75 à 0,75" (par incréments de 0,01")	Définir la largeur de marge.*1 Utiliser [+], [-] ou les touches numériques pour saisir les marches pour « Gauche/Droite » et « Haut/bas ».
	<b>Page verso</b>	Auto, Manuel	En mode Recto verso, sélectionner [ <b>Page verso</b> ] et sélectionner [ <b>Auto</b> ] ou [ <b>Manuel</b> ]. Si l'option [ <b>Auto</b> ] est sélectionnée, la marge appliquée au verso correspond automatiquement à celle définie pour le verso et à l'orientation de reliure. Si l'option [ <b>Manuel</b> ] est sélectionnée, il est possible de définir une marge différente pour le recto et le verso. Définir la marche sur l'écran qui s'affiche. Les sélections des paramètres sont les mêmes que pour le recto.
	<b>Orientation original</b>	Bord sup. haut Bord sup. à gauche, Auto*2	Sélectionner l'orientation du bord supérieur du document original pour numériser dans la direction correcte. Sélectionner [ <b>Orientation original</b> ] pour choisir l'orientation des originaux, [ <b>Bord sup. en haut</b> ] ou [ <b>Bord sup. à gauche</b> ].
<b>Centrage</b> *3	<b>Orientation original</b>	Bord sup. haut Bord sup. à gauche, Auto*2	Sélectionner l'orientation du bord supérieur du document original pour numériser dans la direction correcte. Sélectionner [ <b>Orientation original</b> ] pour choisir l'orientation des originaux, [ <b>Bord sup. en haut</b> ] ou [ <b>Bord sup. à gauche</b> ].

\*1 Les unités peuvent être modifiées dans le menu Système.

➔ [Mesure \(page 8-7\)](#)

\*2 Cette fonction ne peut être utilisée que lorsque le kit d'activation de numérisation OCR est installé.

\*3 Cette option ne s'affiche pas lors de l'impression à partir du lecteur USB.

## Envoi/stockage

Une fois l'original envoyé/stocké après avoir spécifié le format d'origine et le format d'envoi, et en fonction de ces formats, une marge est créée en bas, sur la gauche ou sur la droite du papier. En utilisant la fonction Centrage, l'image est placée avec une marge égale pour tous les bords.

(Valeur : [Désactivé] / [Activé])

## Effacement bordure, Effacement bordure/ Numérisation complète



Mise en page/édition



Avancé Paramétrage



Fonctions



Fonctions

Efface la bordure noire qui se forme autour de l'image.

### Standard

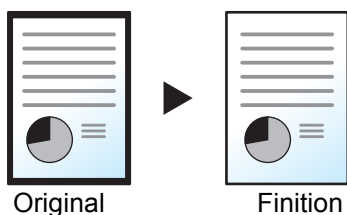

Effacer le cadre noir créé dans l'original. La largeur d'effacement est fixe.

### Numéris. complète

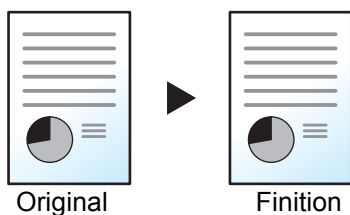

Numérisez les originaux sans marges blanches. Aucun effacement de bordure.

### Effac. bord. feuille

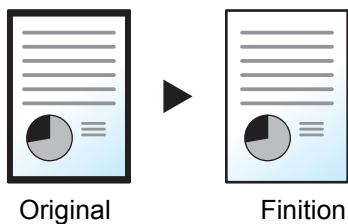

Effacer le cadre noir créé dans l'original. La largeur d'effacement peut être ajustée.

### Effac. bord. livre

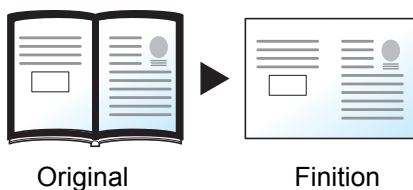

Permet d'effacer les bordures noires sur les bords et au centre d'un original tel qu'un livre épais. Spécifier si besoin est chaque largeur pour effacer les bordures qui entourent les bords et le centre du livre.

## Effac. bord. individuelle

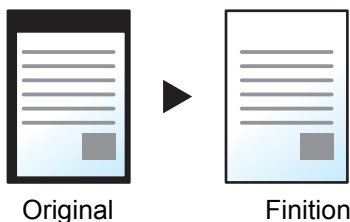

Il est possible de définir la largeur d'effacement des bordures sur tous les côtés.



### REMARQUE

- [Numérisation complète] ne s'affiche pas lors de la copie.
- Le paramètre par défaut pour la largeur d'effacement de bordure peut être modifié.
  - ➔ [Effacer bordure par déf. \(page 8-34\)](#)
- La largeur par défaut pour la page verso peut être modifiée.
  - ➔ [Effacer bord. page verso \(page 8-34\)](#)

Élément		Valeur	Description
<b>Standard</b>		Numériser les originaux avec le mode standard.	
<b>Numéris. complète<sup>*1</sup></b>		Numériser les originaux sans marges blanches.	
<b>Effac. bord. feuille</b>	<b>Bordure</b>	Métrique : 0 mm à 50 mm (par incréments de 1 mm) Pouce : 0,00 à 2,00" (par incréments de 0,01")	Définir la largeur d'effacement de bordure. <sup>*2</sup> Utiliser [+], [-] ou les touches numériques pour régler la valeur.
	<b>Page verso</b>	Identique à la page recto, Ne pas effacer	Pour les originaux recto verso, sélectionner [ <b>Page verso</b> ], puis [ <b>Identique à la page recto</b> ] ou [ <b>Ne pas effacer</b> ].
<b>Effac. bord. livre</b>	<b>Bordure</b>	Métrique : 0 mm à 50 mm (par incréments de 1 mm) Pouce : 0,00 à 2,00" (par incréments de 0,01")	Définir la largeur d'effacement de bordure autour des bords et au centre du livre. <sup>*2</sup> Utiliser [+], [-] ou les touches numériques pour régler la valeur.
	<b>Page verso</b>	Identique à la page recto, Ne pas effacer	Pour les originaux recto verso, sélectionner [ <b>Page verso</b> ], puis [ <b>Identique à la page recto</b> ] ou [ <b>Ne pas effacer</b> ].

Élément		Valeur	Description
<b>Effac. bord. individuelle</b>	<b>Bordure</b>	Métrique : 0 mm à 50 mm (par incréments de 1 mm) Pouce : 0,00 à 2,00" (par incréments de 0,01")	Définir la largeur d'effacement de bordure individuellement pour tous les bords. <sup>*2</sup> Utiliser [+], [-] ou les touches numériques pour régler la valeur.
	<b>Page verso</b>	Identique à la page recto, Ne pas effacer	Pour les originaux recto verso, sélectionner [ <b>Page verso</b> ], puis [ <b>Identique à la page recto</b> ] ou [ <b>Ne pas effacer</b> ].
	<b>Orientation original</b>	Bord sup. en haut, Bord sup. à gche, Auto <sup>*3</sup>	Sélectionner l'orientation du bord supérieur du document original pour numériser dans la direction correcte. Sélectionner [ <b>Orientation original</b> ] pour choisir l'orientation des originaux, [ <b>Bord sup. en haut</b> ] ou [ <b>Bord sup. à gauche</b> ].

\*1 Ne s'affiche pas lors de la copie.

\*2 Les unités peuvent être modifiées dans le menu Système.

➔ [Mesure \(page 8-7\)](#)

\*3 Cette fonction ne peut être utilisée que lorsque le kit d'activation de numérisation OCR en option est installé.

## Effacer les zones ombrées



Mise en page/édition



Avancé Paramétrage



Fonctions



Fonctions

Lors de la numérisation avec le chargeur de documents ouvert, effacer la zone ombrée supplémentaire.

(Valeur : [**Désactivé**] / [**Activé**])

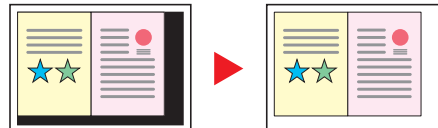

### REMARQUE

Si le chargeur de documents ou le capot des originaux ne sont pas suffisamment ouverts, il peut être impossible d'effacer les zones ombrées.

➔ [Éviter le reflet lumineux \(page 8-13\)](#)



## Recto verso



Mise en page/édition



Fonctions



Fonctions

Cette option permet d'effectuer des copies recto verso. Il est aussi possible de créer des copies recto à partir d'originaux recto verso.

Les modes suivants sont disponibles.

### Recto sur recto verso

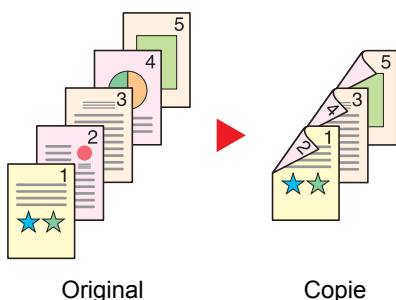

Cette option permet d'effectuer des copies recto verso à partir d'originaux recto. Si le nombre d'originaux est impair, le verso de la dernière copie sera vierge.

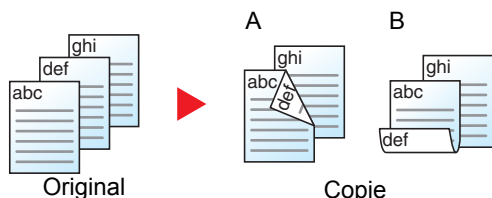

Les options de reliure suivantes sont disponibles.

- A Reliure Gauche/droite : pas de rotation des images sur le verso.
- B Reliure Haut : rotation des images de 180 degrés sur le verso. Les copies peuvent être reliées sur le bord supérieur, afin d'avoir la même orientation lorsque l'on tourne les pages.

### Recto verso sur recto

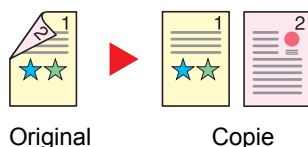

Cette option permet de copier chaque côté d'un original recto verso sur deux feuilles individuelles. Placer les originaux dans le chargeur de documents.

Les options de reliure suivantes sont disponibles.

- Reliure Gauche/droite : pas de rotation des images sur le verso.
- Reliure Haut : rotation des images de 180 degrés sur le verso.

### Recto verso sur recto verso

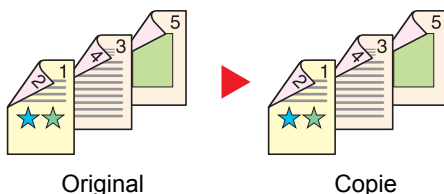

Cette option permet d'effectuer des copies recto verso à partir d'originaux recto verso. Placer les originaux dans le chargeur de documents.



#### REMARQUE

Les formats de papier pris en charge en mode recto verso sont A4, B5, A5, Folio, Legal, Letter, Statement, Oficio II, Executive, 216 × 340 mm et 16K.

## Copie

Imprime un recto verso d'un original recto/livre ouvert ou un recto d'un original recto verso/livre ouvert. Sélectionner l'orientation de reliure pour l'original et les documents terminés.

Élément		Valeur	Description
<b>Recto&gt;&gt;Recto</b>		—	Désactive la fonction.
<b>Recto&gt;&gt;Recto verso</b>	<b>Finition</b>	Gauche/Droite, Haut	Sélectionner l'orientation de reliure des copies.
	<b>Orientation original</b>	Bord sup. haut Bord sup. à gauche, Auto <sup>*1</sup>	Sélectionner l'orientation du bord supérieur du document original pour numériser dans la direction correcte. Sélectionner [ <b>Orientation original</b> ] pour choisir l'orientation des originaux, [ <b>Bord sup. en haut</b> ] ou [ <b>Bord sup. à gauche</b> ].
<b>Recto verso&gt;&gt;Recto</b>	<b>Original</b>	Gauche/Droite, Haut	Sélectionner l'orientation de reliure des originaux.
	<b>Orientation original</b>	Bord sup. haut Bord sup. à gauche, Auto <sup>*1</sup>	Sélectionner l'orientation du bord supérieur du document original pour numériser dans la direction correcte. Sélectionner [ <b>Orientation original</b> ] pour choisir l'orientation des originaux, [ <b>Bord sup. en haut</b> ] ou [ <b>Bord sup. à gauche</b> ].
<b>Recto verso&gt;&gt;Recto verso</b>	<b>Original</b>	Gauche/Droite, Haut	Sélectionner le sens de reliure des originaux.
	<b>Finition</b>	Gauche/Droite, Haut	Sélectionner l'orientation de reliure des copies.
	<b>Orientation original</b>	Bord sup. haut Bord sup. à gauche, Auto <sup>*1</sup>	Sélectionner l'orientation du bord supérieur du document original pour numériser dans la direction correcte. Sélectionner [ <b>Orientation original</b> ] pour choisir l'orientation des originaux, [ <b>Bord sup. en haut</b> ] ou [ <b>Bord sup. à gauche</b> ].

\*1 Cette fonction ne peut être utilisée que lorsque le kit d'activation de numérisation OCR est installé.

Si l'original est placé sur la glace d'exposition, mettre l'original suivant en place et appuyer sur la touche [**Départ**].

Lorsque tous les originaux ont été lus, sélectionner [**Fin de num**] pour lancer la copie.

## Impression

Imprime un document sur des feuilles recto ou recto verso.

Élément		Valeur	Description
Recto		—	Désactive la fonction.
Recto verso	Finition	Gauche/ Droite	Imprime un document recto verso de sorte que les feuilles sont correctement alignées pour la reliure à gauche ou à droite
		Haut	Imprime un document recto verso de sorte que les feuilles sont correctement alignées pour la reliure en haut.

## Couverture



Mise en page/édition



Fonctions

Cette fonction permet d'ajouter une couverture aux documents terminés.

Elle permet d'imprimer la première et/ou la dernière page sur du papier de couleur ou du papier épais provenant d'une source de papier différente de la source normale. Les deux options suivantes sont disponibles. Le papier utilisé pour la couverture provient du bac MF. Pour utiliser du papier de couverture d'un magasin, se reporter à la section suivante :

➔ [Source de papier pour la couverture \(page 8-19\)](#)

La méthode d'impression peut être définie pour les couvertures. Spécifier un paramètre d'impression pour chaque couverture.

Élément		Valeur	Description
<b>Désactivé</b>			
Capot avant	Paramètre d'impression de la couverture	Pas imprimé, Avant uniquement, Arrière uniquement <sup>*1</sup> , Recto verso <sup>*1</sup>	Un papier différent doit être inséré pour la première page du document. Sélectionner <b>[Arrêter l'impression]</b> , <b>[Avant uniquement]</b> , <b>[Arrière uniquement]</b> ou <b>[Recto verso]</b> pour le paramètre d'impression du papier inséré.
1re et 4e de couverture	Paramètre d'impression de la couverture	Pas imprimé, Avant uniquement, Arrière uniquement <sup>*1</sup> , Recto verso <sup>*1</sup>	Un papier différent doit être inséré pour la première page et la dernière page du document. Sélectionner <b>[Arrêter l'impression]</b> , <b>[Avant uniquement]</b> , <b>[Arrière uniquement]</b> ou <b>[Recto verso]</b> pour le paramètre d'impression du papier inséré.
	Paramètre d'impression du dos	Pas imprimé, Avant uniquement, Arrière uniquement <sup>*1</sup> , Recto verso <sup>*1</sup>	

\*1 **[Arrière uniquement]** et **[Recto verso]** s'affichent lorsque la finition est réglée sur Recto verso dans « Recto verso ».

➔ [Recto verso \(page 6-51\)](#)

## Mode Filigrane



Mise en page/édition



Fonctions

Imprime le document original avec une image ou un formulaire en filigrane.

Après avoir numérisé et enregistré le filigrane, celui-ci est superposé à l'original. Il est également possible d'utiliser un filigrane déjà mémorisé dans la Boîte de document.

Placer l'original utilisé pour le filigrane au-dessus des autres originaux. Si le chargeur de documents en option est installé, la première page des originaux doit être placée dessus.

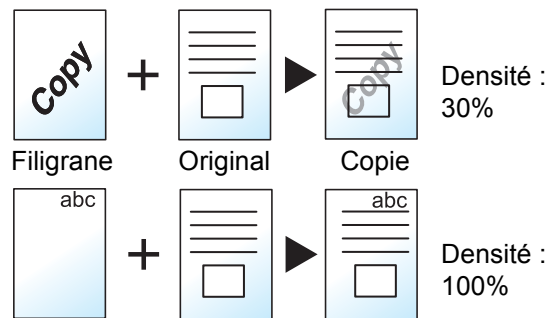

Élément		Valeur	Description	
<b>Désactivé</b>				
<b>Sélectionner form. stocké</b>	<b>Sélectionner form. stocké</b>	—	Le filigrane doit d'abord être enregistré dans la Boîte de document. ➔ <a href="#">Formulaire pour filigrane (page 5-67)</a> Sélectionner le filigrane à superposer à partir de la Boîte de document. Sélectionner <b>[Sélectionner Filigr. stocké]</b> pour afficher les boîtes de document contiennent des documents pouvant être utilisés comme filigrane. Sélectionner le filigrane désiré dans la liste et sélectionner <b>[Sélect.]</b> . Après avoir sélectionné le filigrane, sélectionner <b>[Suivant&gt;]</b> .	
	<b>Densité</b>	10% à 100%	Spécifier la densité du filigrane à superposer. Utiliser <b>[+]</b> , <b>[-]</b> ou les touches numériques pour régler la valeur.	
	<b>Image finition</b>	Transparent		Le filigrane est superposé sur le document.
		Filigrane sur image originale		Le filigrane est placé au-dessus du document.
	Image originale sur filigrane		Le filigrane est placé sous le document.	

Élément		Valeur	Description
Numériser nouv. filigrane *1	Densité	10% à 100%	Spécifier la densité du filigrane à superposer. Utiliser [+], [-] ou les touches numériques pour régler la valeur.
	Image finition	Transparent	Le filigrane est superposé sur le document.
		Filigrane sur image originale	Le filigrane est placé au-dessus du document.
	Image originale sur filigrane	Le filigrane est placé sous le document.	

\*1 Cette option ne s'affiche pas lors de l'impression à partir de la boîte personnalisée.

## N° page



Mise en page/édition



Fonctions

Cette fonction permet d'ajouter des numéros de page aux documents terminés.

Les formats disponibles pour la numérotation sont [-1-], [P.1] et [1/n]. Le format [1/n] imprime le nombre total de pages à la place de « n ».



Sélectionner le format de numérotation [-1-], [P.1] ou [1/n].

Élément		Valeur	Description	
<b>Désactivé</b>				
<b>-1-, P.1, 1/n</b>	<b>Position</b>	Sup. gauche, Milieu haut, En haut à droite, Gauche bas, Milieu bas, Droite bas	Sélectionner la position d'impression du numéro de page. Spécifier la position détaillée du numéro de page à l'aide de valeurs numériques et pour définir la position du numéro de page ( <b>[Identique à la page recto]</b> , <b>[Miroir page recto]</b> ) lorsqu'un numéro de page est placé au verso du papier en impression recto verso.	
	<b>1re page</b>	1 à 10	Pour démarrer la numérotation de page à partir d'un page différente de la premier page, utiliser <b>[+]</b> , <b>[-]</b> ou les touches numériques pour spécifier la page de début.	
	<b>N° De Départ</b>	1 à 999	Pour démarrer la numérotation avec un numéro différent de 1, utiliser <b>[+]</b> , <b>[-]</b> ou les touches numériques pour spécifier le numéro de début.	
	<b>N° dénomin.*1</b>	Auto, Manuel (1 à 999)	Il est possible de modifier manuellement le nombre total de pages « n » dans le format <b>[1/n]</b> . Sélectionner <b>[Manuel]</b> et utiliser <b>[+]</b> , <b>[-]</b> ou les touches numériques pour saisir le nombre de pages total.	
	<b>Dernière pge</b>	Auto, Manuel (-10 à 0)	Si la numérotation n'est pas nécessaire jusqu'à la dernière page, sélectionner <b>[Manuel]</b> . Utiliser <b>[+]</b> , <b>[-]</b> ou les touches numériques pour spécifier la dernière page à numéroter (un nombre de pages négatif à partir de la dernière page). Le nombre maximum est de -10.	
	<b>Police</b>	<b>Police</b>	Courier, Letter Gothic	Définir la police du numéro de page.
		<b>Taille</b>	Les tailles de police enregistrées dans « Police (n° de page) » sont affichées. <a href="#">► Police (n° de page) (page 8-34)</a>	Définir la taille de police du numéro de page.
		<b>Couleur</b>	Noir, Cyan, Magenta, Jaune, Rouge, Vert, Bleu, Blanc	Définir la couleur du numéro de page.
		<b>Style</b>	Aucun, Gras, Italique, Gras/Italique	Définir le style de police du numéro de page. Sélectionner un style de police en cochant la case.
		<b>Affichage du motif</b>	Transparent, Découpage, Surimpression	Définir la méthode d'affichage du numéro de page.
<b>Densité</b>		10 à 100% (par incréments de 10%)	Définir la densité de couleur du numéro de page. Utiliser <b>[+]</b> , <b>[-]</b> ou les touches numériques pour régler la valeur.	
<b>Orientation original</b>	Bord sup. haut Bord sup. gche, Auto*2	Sélectionner l'orientation du bord supérieur du document original pour numériser dans la direction correcte. Sélectionner <b>[Orientation original]</b> pour choisir l'orientation des originaux, <b>[Bord sup. en haut]</b> ou <b>[Bord sup. à gauche]</b> .		

Élément		Valeur	Description
-1-, P.1, 1/n	Compter page blanche <sup>*3</sup>	Désactivé, Activé	Lorsqu'un document numérisé contient des pages blanches, sélectionner <b>[Activé]</b> si les pages blanches doivent être numérotées. Sélectionner <b>[Désactivé]</b> pour sauter les pages blanches.

\*1 Cet élément s'affiche lorsque [1/n] est sélectionné.

\*2 Cette fonction ne peut être utilisée que lorsque le kit d'activation de numérisation OCR en option est installé.

\*3 Cette option ne s'affiche pas lors de l'impression à partir de la boîte personnalisée.

## Page mémo



Mise en page/édition

Cette fonction permet de réaliser des copies comportant un espace pour l'ajout de notes.

Il est également possible d'imprimer deux originaux sur une même feuille comportant un espace ou d'ajouter des lignes afin d'indiquer les limites de page.

Sélectionner **[Mise en page A]** ou **[Mise en page B]**, puis sélectionner la disposition dans « Mise en page ».



### REMARQUE

Les formats de papier pris en charge dans le mode Mémo : A4, A5, B5, Legal, Oficio II, 216 × 340 mm, Letter, Statement, Folio et 16K.

### Mise en page A

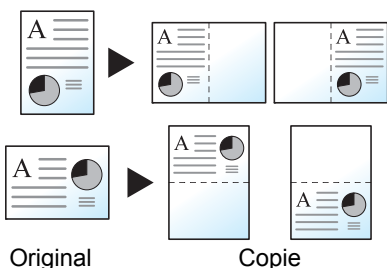

Réduit les images d'un original d'une page pour la copie sur la moitié d'une page, en laissant l'autre moitié pour les notes.

### Mise en page B

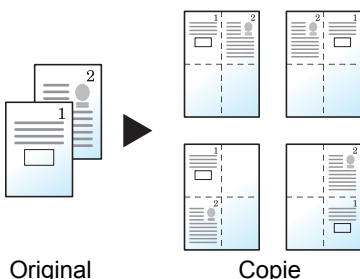

Réduit les images de deux pages d'original pour l'impression sur la moitié d'une page, en laissant l'autre moitié pour les notes.

Élément		Valeur	Description
<b>Désactivé</b>			
<b>Mise en page A</b>	<b>Mise en page</b>	Gauche/haut, Droite/bas	Sélectionner la mise en page pour les pages de l'original numérisé.
	<b>Ligne de bordure</b>	Aucune, Trait plein, Pointillés, Repère de positionnement	Sélectionner le type de ligne de bordure. Sélectionner [ <b>Ligne de bordure</b> ] pour sélectionner la ligne de bordure de la page.
	<b>Orientation original</b>	Bord sup. haut Bord sup. gche, Auto <sup>*1</sup>	Sélectionner l'orientation du bord supérieur du document original pour numériser dans la direction correcte. Sélectionner [ <b>Orientation original</b> ] pour choisir l'orientation des originaux, [ <b>Bord sup. en haut</b> ] ou [ <b>Bord sup. à gauche</b> ].
<b>Mise en page B</b>	<b>Mise en page</b>	En haut à gauche vers droite, En haut à droite vers gauche, En haut à gauche vers bas, En haut à droite vers bas	Sélectionner la mise en page pour les pages de l'original numérisé.
	<b>Ligne de bordure</b>	Aucune, Trait plein, Pointillés, Repère de positionnement	Sélectionner le type de ligne de bordure. Sélectionner [ <b>Ligne de bordure</b> ] pour sélectionner la ligne de bordure de la page.
	<b>Orientation original</b>	Bord sup. haut Bord sup. gche, Auto <sup>*1</sup>	Sélectionner l'orientation du bord supérieur du document original pour numériser dans la direction correcte. Sélectionner [ <b>Orientation original</b> ] pour choisir l'orientation des originaux, [ <b>Bord sup. en haut</b> ] ou [ <b>Bord sup. à gauche</b> ].

\*1 Cette fonction ne peut être utilisée que lorsque le kit d'activation de numérisation OCR est installé.



## Poster



Mise en page/édition

Cette option sert à utiliser l'appareil pour réaliser des copies plus grandes que le format de papier maximum. Utiliser le mode Poster pour diviser et copier une image agrandie sur plusieurs pages.

Les copies terminées possèdent des zones qui se recouvrent. Une grande page unique peut être créée en collant ces zones ensemble.

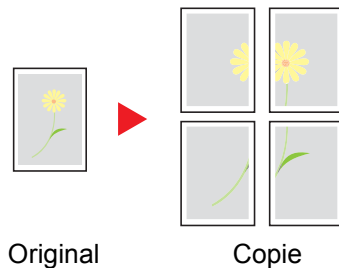

Choisir l'un des 3 paramètres d'agrandissement suivants :

Élément	Valeur	Description
<b>Désactivé</b>		
<b>Format de copie</b>	Métrique :A0, A1, A2, A3 Pouce :34 × 44", 22 × 34", 17 × 22", 11 × 17"	Métrique : Sélectionner A0, A1, A2 ou A3 pour le format de finition. La copie est agrandie en fonction du format de papier sélectionné. Pouce : Sélectionner 34 × 44", 22 × 34", 17 × 22" ou 11 × 17" pour le format de finition. La copie est agrandie en fonction du format de papier sélectionné.
<b>Priorité zoom</b>	100 à 400 % (par incréments de 1 %)	L'image sera imprimée sur le nombre de copies nécessaire pour la taille d'agrandissement spécifiée. Utiliser [+], [-] ou les touches numériques pour modifier l'agrandissement affiché au besoin.
<b>Nombre de feuilles</b>	2 Feuilles, 4 Feuilles, 8 Feuilles, 16 Feuilles	La copie est agrandie en fonction du nombre de feuilles spécifié.

## Ins. interc. /chapitres



Mise en page/édition

Insérer un intercalaire ou faire de la première page du chapitre la page frontale lors de l'impression recto verso. Les pages configurées sont affichées sur la liste.

Élément				Valeur	Description
<b>Désactivé</b>					
<b>Activé</b>	<b>Ajouter</b>	<b>Séparateur</b>	<b>Intercalaire</b>	1 à 998	Saisir les numéros de pages du document où les intercalaires sont insérés. Utiliser [+], [-] ou les touches numériques pour saisir le numéro de page.
			<b>Source papier</b>	Magasin 1 à 4, Bac MF	Sélectionner la source du papier pour l'intercalaire.
		<b>Chapitre</b>	<b>Page de chapitre</b>	2 à 998	Entrer les numéros de page du document original où les chapitres doivent être insérés. Utiliser [+], [-] ou les touches numériques pour saisir le numéro de page.
	<b>Modifier</b>			—	Modifier la configuration de la page de chapitre et de l'intercalaire. La méthode d'utilisation est la même que pour un nouvel ajout.
	<b>Supprimer</b>			—	Supprimer la page sélectionnée dans la liste.
<b>Suivant&gt;</b>	<b>Param. interc.</b>		Pas imprimé, Avant uniquement, Arrière uniquement <sup>*1</sup> , Recto verso <sup>*1</sup>	Sélectionner [ <b>Pas imprimé</b> ], [ <b>Avant uniquement</b> ], [ <b>Arrière uniquement</b> ] ou [ <b>Recto verso</b> ] pour le paramètre d'impression du papier inséré.	

\*1 [**Arrière uniquement**] et [**Recto verso**] s'affichent lorsque la finition est réglée sur Recto verso dans « Recto verso ».

➔ [Recto verso \(page 6-51\)](#)

## Répétition d'image



Mise en page/édition

Cette option remplit la première feuille copie avec une image d'original. Il est aussi possible de spécifier la zone de l'original à répéter.

### Priorité zoom

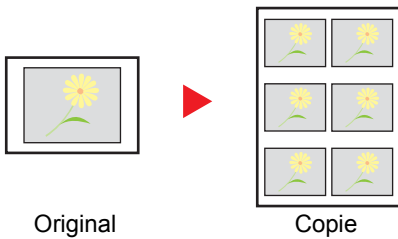

Répéter une image au taux d'agrandissement spécifié.

### Copie double

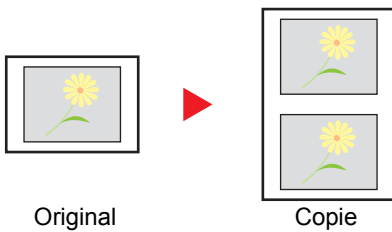

Copier deux images.

Élément	Valeur	Description			
<b>Désactivé</b>					
<b>Priorité zoom</b>	25 à 400 % (par incréments de 1 %)	Cette fonction permet de définir l'écran par défaut. Utiliser [+], [-] ou les touches numériques pour modifier l'agrandissement affiché au besoin. Pour définir la zone de l'original à répéter, sélectionner <b>[Suivant&gt;]</b> .			
	<b>Définir la zone de répétition</b>	<b>Désactivé</b>	Pour définir la zone de l'original à répéter, sélectionner <b>[Activé]</b> pour « Définir zone répétition ».		
		<b>Activé</b>	Utiliser [+], [-] ou les touches numériques pour saisir la zone de l'original à répéter.		
		<table border="1"> <tr> <td><b>Départ</b></td> <td>Métrique*<sup>1</sup> X1 : 0 à 355 mm Y1 : 0 à 215 mm Pouce X1 : 0,00 à 14,01" Y1 : 0,00 à 8,49"</td> </tr> <tr> <td><b>Zone</b></td> <td>Métrique*<sup>1</sup> X2 : 1 à 356 mm Y2 : 1 à 216 mm Pouce X2 : 0,01 à 14,02" Y2 : 0,01 à 8,50"</td> </tr> </table>	<b>Départ</b>	Métrique* <sup>1</sup> X1 : 0 à 355 mm Y1 : 0 à 215 mm Pouce X1 : 0,00 à 14,01" Y1 : 0,00 à 8,49"	<b>Zone</b>
<b>Départ</b>	Métrique* <sup>1</sup> X1 : 0 à 355 mm Y1 : 0 à 215 mm Pouce X1 : 0,00 à 14,01" Y1 : 0,00 à 8,49"				
<b>Zone</b>	Métrique* <sup>1</sup> X2 : 1 à 356 mm Y2 : 1 à 216 mm Pouce X2 : 0,01 à 14,02" Y2 : 0,01 à 8,50"				

Élément	Valeur	Description
<b>Copie double</b>	—	Cette option effectue 2 copies du même original sur une seule feuille. Par exemple, il est possible de copier en double un original A5 sur une feuille A4 qui sera ensuite coupée en deux pour réaliser 2 copies identiques à l'original.

\*1 Les unités peuvent être modifiées dans le menu Système.

➔ [Mesure \(page 8-7\)](#)

## Tampon texte



Mise en page/édition



Avancé Paramétrage



Fonctions



Fonctions

Permet d'ajouter un tampon texte sur les documents.

### Copie/impression



#### REMARQUE

Cette option ne peut pas être définie lorsque Tampon texte est défini dans les paramètres système.

➔ [Impressions \(page 8-75\)](#)

Élément	Valeur	Description
<b>Désactivé</b>		
<b>Activé</b>	<b>Tampon texte</b>	Toute chaîne de texte (jusqu'à 32 caractères), Modèle 1 à 8  Sélectionner le champ de saisie et entrer la chaîne de texte à imprimer ou sélectionner un tampon texte parmi les modèles affichés. Après avoir défini le tampon, sélectionner <b>[Suivant&gt;]</b> .  <b>REMARQUE</b> Les modèles qui ont été définis s'affichent. ➔ <a href="#">Texte (tampon texte) (page 8-34)</a>
	<b>Méthode de tampon</b>	Chaque page imprimée, Chaque page originale  Sélectionner la méthode de tampon. Sélectionner <b>[Méthode Tampon]</b> et définir la méthode de tampon pour le tampon texte.
	<b>Position</b>	Sup. gauche, Milieu haut, En haut à droite, Milieu gauche, Centre, Milieu droit, Gauche bas, Milieu bas, Droite bas  Définir la position du tampon à imprimer. Sélectionner <b>[Position]</b> et sélectionner la position du tampon texte. Spécifier la position détaillée du tampon à l'aide de valeurs numériques et pour définir la position et l'angle du tampon lorsqu'un tampon est placé au verso du papier en impression recto verso.

Élément		Valeur	Description	
Activé	Police	Police	Courier, Letter Gothic	Définir la police du tampon texte.
		Taille	Les tailles de police enregistrées sont affichées.	Définir la taille de police du tampon texte. Pour plus de détails sur l'enregistrement des tailles de police, se reporter à : ► <a href="#">Police (tampon texte) (page 8-34)</a>
		Bordure caract.	Désactivé, Cercle, Rectangle, Soulignement	Définir la bordure de caractère et le soulignement.
		Couleur	Noir, Cyan, Magenta, Jaune, Rouge, Vert, Bleu, Blanc	Définir la couleur du tampon texte.
		Style	Aucun, Gras, Italique, Gras/Italique	Définir le style de police du tampon texte. Sélectionner un style de police en cochant la case.
		Affichage du motif	Transparent, Découpage, Surimpression	Définir la méthode d'affichage du tampon texte.
		Densité	10 à 100% (par pas de 10%)	Définir la densité de couleur du tampon texte. Définir la valeur en utilisant [+], [-] ou les touches numériques.
	Orientation original	Bord sup. en haut, Bord sup. à gche, Auto <sup>*1</sup>	Sélectionner l'orientation du bord supérieur du document original pour numériser dans la direction correcte. Sélectionner [ <b>Orientation original</b> ] pour choisir l'orientation des originaux, [ <b>Bord sup. en haut</b> ] ou [ <b>Bord sup. à gauche</b> ].	

\*1 Cette fonction ne peut être utilisée que lorsque le kit d'activation de numérisation OCR en option est installé.

## Envoi/stockage

**REMARQUE**

- Cette option ne peut pas être définie lorsque Original long est défini.  
➔ [Original long \(page 6-76\)](#)
- Cette option ne peut pas être définie lorsque Tampon texte est défini dans les paramètres système.  
➔ [Envois \(page 8-77\)](#)  
➔ [Stockages \(page 8-79\)](#)

Élément		Valeur	Description	
<b>Désactivé</b>				
<b>Activé</b>	<b>Tampon texte</b>	Toute chaîne de texte (jusqu'à 32 caractères), Modèle 1 à 8	Sélectionner le champ de saisie et entrer la chaîne de texte à imprimer ou sélectionner un tampon texte parmi les modèles affichés. Après avoir défini le tampon, sélectionner <b>[Suivant&gt;]</b> .  <b>REMARQUE</b> Les modèles qui ont été définis s'affichent. ➔ <a href="#">Texte (tampon texte) (page 8-34)</a>	
	<b>Méthode de tampon</b>	Chaque page imprimée, Chaque page originale	Sélectionner la méthode de tampon. Sélectionner <b>[Méthode Tampon]</b> et définir la méthode de tampon pour le tampon texte.	
	<b>Position</b>	Sup. gauche, Milieu haut, En haut à droite, Milieu gauche, Centre, Milieu droit, Gauche bas, Milieu bas, Droite bas	Définir la position du tampon à imprimer. Sélectionner <b>[Position]</b> et sélectionner la position du tampon texte. Définir la position du tampon en utilisant des valeurs numériques et pour définir l'angle du tampon.	
	<b>Police</b>	<b>Police</b>	Courier, Letter Gothic	Définir la police du tampon texte.
		<b>Taille</b>	Les tailles de police enregistrées sont affichées.	Définir la taille de police du tampon texte. Pour plus de détails sur l'enregistrement des tailles de police, se reporter à : ➔ <a href="#">Police (tampon texte) (page 8-34)</a>
		<b>Bordure caract.</b>	Désactivé, Cercle, Rectangle, Soulignement	Définir la bordure de caractère et le soulignement.
		<b>Couleur</b>	Noir, Cyan, Magenta, Jaune, Rouge, Vert, Bleu, Blanc	Définir la couleur du tampon texte.
		<b>Style</b>	Aucun, Gras, Italique, Gras/Italique	Définir le style de police du tampon texte. Sélectionner un style de police en cochant la case.
		<b>Affichage du motif</b>	Transparent, Découpage, Surimpression	Définir la méthode d'affichage du tampon texte.
		<b>Densité</b>	10 à 100% (par incréments de 10%)	Définir la densité de couleur du tampon texte. Définir la valeur en utilisant <b>[+]</b> , <b>[-]</b> ou les touches numériques.

Élément		Valeur	Description
Activé	Orientation original	Bord sup. haut Bord sup. gche, Auto <sup>*1</sup>	Sélectionner l'orientation du bord supérieur du document original pour numériser dans la direction correcte. Sélectionner <b>[Orientation original]</b> pour choisir l'orientation des originaux, <b>[Bord sup. en haut]</b> ou <b>[Bord sup. à gauche]</b> .

\*1 Cette fonction ne peut être utilisée que lorsque le kit d'activation de numérisation OCR en option est installé.

## Tampon Bates



Mise en page/édition



Avancé Paramétrage



Fonctions



Fonctions

Permet d'ajouter un tampon Bates sur les documents.

### Copie/impression



#### REMARQUE

Cette option ne peut pas être définie lorsque Tampon texte est défini dans les paramètres système.

➔ [Impressions \(page 8-75\)](#)

Élément		Valeur	Description
Désactivé			
Activé	Tampon Bates	Date, Nom d'utilisateur, Numéro de série, Date, Numérotation, Texte 1, Texte 2	Définir le tampon à imprimer. Lorsque <b>[Texte 1]</b> ou <b>[Texte 2]</b> est sélectionné, sélectionner le champ de saisie et entrer la chaîne de texte. Après avoir défini le tampon, sélectionner <b>[Suivant&gt;]</b> .
	Format de date	MM/JJ/AAAA, JJ/MM/AAAA, AAAA/MM/JJ	Définir le format de date. Ce réglage est disponible lorsque « Date » est réglé dans « Tampon Bates ».
	Numér. par défaut	1 à 9999999	Définir le numéro de début de séquence. Si <b>[Nbre chiffres fixe] &gt; [Activé]</b> est sélectionné, il est possible de définir le nombre de chiffres du numéro de série (1 à 7 chiffres). Ce réglage est disponible lorsque « Numérotation » est réglé dans « Tampon Bates ».
	Position	Sup. gauche, Milieu haut, En haut à droite, Milieu gauche, Centre, Milieu droit, Gauche bas, Milieu bas, Droite bas	Définir la position du tampon à imprimer. Sélectionner <b>[Position]</b> et sélectionner la position du tampon Bates. Spécifier la position détaillée du tampon à l'aide de valeurs numériques et pour définir la position du tampon lorsqu'un tampon est placé au verso du papier en impression recto verso.

Élément		Valeur	Description	
Activé	Police	Police	Courier, Letter Gothic	Définir la police du tampon Bates.
		Taille	Les tailles de police enregistrées sont affichées.	Définir la taille de police du tampon Bates. Pour plus de détails sur l'enregistrement des tailles de police, se reporter à : ➔ <a href="#">Police (tampon Bates) (page 8-34)</a>
		Couleur	Noir, Cyan, Magenta, Jaune, Rouge, Vert, Bleu, Blanc	Définir la couleur du tampon Bates.
		Style	Aucun, Gras, Italique, Gras/Italique	Définir le style de police du tampon Bates. Sélectionner un style de police en cochant la case.
		Affichage du motif	Transparent, Découpage, Surimpression	Définir la méthode d'affichage du tampon Bates.
	Densité	10 à 100% (par incréments de 10%)	Définir la densité de couleur du tampon Bates. Définir la valeur en utilisant [+], [-] ou les touches numériques.	
	Orientation original	Bord sup. haut Bord sup. gche, Auto <sup>*1</sup>	Sélectionner l'orientation du bord supérieur du document original pour numériser dans la direction correcte. Sélectionner [ <b>Orientation original</b> ] pour choisir l'orientation des originaux, [ <b>Bord sup. en haut</b> ] ou [ <b>Bord sup. à gauche</b> ].	

\*1 Cette fonction ne peut être utilisée que lorsque le kit d'activation de numérisation OCR en option est installé.

## Envoi/stockage



### REMARQUE

- Cette option ne peut pas être définie lorsque Original long est défini.  
➔ [Original long \(page 6-76\)](#)
- Cette option ne peut pas être définie lorsque Tampon Bates est défini dans les paramètres système.  
➔ [Envois \(page 8-77\)](#)  
➔ [Stockages \(page 8-79\)](#)

Élément		Valeur	Description
Désactivé			
Activé	Tampon Bates	Date, Nom d'utilisateur, Numéro de série, Date, Numérotation, Texte 1, Texte 2	Définir le tampon à imprimer. Lorsque [ <b>Texte 1</b> ] ou [ <b>Texte 2</b> ] est sélectionné, sélectionner le champ de saisie et entrer la chaîne de texte. Après avoir défini le tampon, sélectionner [ <b>Suivant</b> >].
	Format de date	MM/JJ/AAAA, JJ/MM/AAAA, AAAA/MM/JJ	Définir le format de date. Ce réglage est disponible lorsque « Date » est réglé dans « Tampon Bates ».



Élément		Valeur	Description	
Activé	Numér. par défaut	1 à 9999999	Définir le numéro de début de séquence. Si [ <b>Nbre chiffres fixe</b> ] > [ <b>Activé</b> ] est sélectionné, il est possible de définir le nombre de chiffres du numéro de série (1 à 7 chiffres). Ce réglage est disponible lorsque « Numérotation » est réglé dans « Tampon Bates ».	
	Position	Sup. gauche, Milieu haut, En haut à droite, Milieu gauche, Centre, Milieu droit, Gauche bas, Milieu bas, Droite bas	Définir la position du tampon à imprimer. Sélectionner [ <b>Position</b> ] et sélectionner la position du tampon Bates. Spécifier la position du tampon à l'aide de valeurs numériques.	
	Police	Police	Courier, Letter Gothic	Définir la police du tampon Bates.
		Taille	Les tailles de police enregistrées sont affichées.	Définir la taille de police du tampon Bates. Pour plus de détails sur l'enregistrement des tailles de police, se reporter à : ➔ <a href="#">Police (tampon Bates) (page 8-34)</a>
		Couleur	Noir, Cyan, Magenta, Jaune, Rouge, Vert, Bleu, Blanc	Définir la couleur du tampon Bates.
		Style	Aucun, Gras, Italique, Gras/Italique	Définir le style de police du tampon Bates. Sélectionner un style de police en cochant la case.
		Affichage du motif	Transparent, Découpage, Surimpression	Définir la méthode d'affichage du tampon Bates.
		Densité	10 à 100% (par incréments de 10%)	Définir la densité de couleur du tampon Bates. Définir la valeur en utilisant [+], [-] ou les touches numériques.
Orientation original	Bord sup. haut Bord sup. gche, Auto* <sup>1</sup>	Sélectionner l'orientation du bord supérieur du document original pour numériser dans la direction correcte. Sélectionner [ <b>Orientation original</b> ] pour choisir l'orientation des originaux, [ <b>Bord sup. en haut</b> ] ou [ <b>Bord sup. à gauche</b> ].		

\*1 Cette fonction ne peut être utilisée que lorsque le kit d'activation de numérisation OCR en option est installé.

## Numérisation continue



Avancé  
Paramétrage



Avancé  
Paramétrage



Fonctions



Fonctions

Numérise un grand nombre d'originaux en lots séparés, puis produit un seul travail.

Les originaux seront numérisés en continu jusqu'à la sélection de **[Fin de num]**.

Sélectionner **[Activé]** pour utiliser la numérisation continue. Pour utiliser la création de travail, sélectionner **[Création travail]**. Les fonctions qui s'affichent sur l'écran durant la numérisation peuvent être définies.

(Valeur : **[Désactivé]** / **[Activé]** / **[Création travail]**)

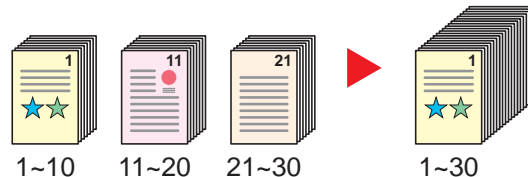

### Créat.trav.

Lorsque **[Création travail]** est sélectionné lors de la copie ou de l'impression, l'orientation de reliure pour les documents terminés peut être sélectionnée parmi **[Reliure Gauche]**, **[Reliure Droite]** ou **[Reliure Haut]**.

Les fonctions suivantes peuvent être sélectionnées durant la numérisation.

Élément	Description
<b>Copie svte : verso</b>	Lors de la copie recto verso, cette fonction imprime sur le verso si la page suivante doit être imprimée sur le recto. Sélectionner <b>[À l'arrière]</b> pour utiliser cette fonction.
<b>Copie svte : recto</b>	Lors de la copie recto verso, cette fonction imprime sur le recto si la page suivante doit être imprimée sur le verso. Sélectionner <b>[À l'avant]</b> pour utiliser cette fonction.
<b>Insertion de feuille</b>	Insère du papier vierge pour la page suivante. Sélectionner <b>[Insertion de feuille]</b> pour utiliser cette fonction.

## Image négative



Avancé  
Paramétrage

Cette fonction permet d'inverser les parties noires et blanches de l'image lors de l'impression.

(Valeur : **[Désactivé]** / **[Activé]**)



### REMARQUE

Cette fonction n'est disponible que pour le mode de copie noir et blanc.

## Image inverse



Avancé  
Paramétrage

Cette fonction permet d'inverser l'image de l'original.

(Valeur : **[Désactivé]** / **[Activé]**)

## Avis de fin du travail



Avancé  
Paramétrage



Avancé  
Paramétrage



Fonctions



Fonctions

Cette fonction permet d'envoyer un avis par e-mail à la fin d'un travail.

Il est aussi possible d'envoyer un avis lorsqu'un travail est interrompu.

Les utilisateurs peuvent être informés de la fin d'un travail alors qu'il travaille sur un autre poste, ce qui permet d'éviter de perdre du temps en attendant la fin de l'opération à côté de la machine.



### REMARQUE

- Le PC doit être préconfiguré en vue d'utiliser le courrier électronique.
  - ➔ [Embedded Web Server RX \(page 2-67\)](#)
- L'e-mail peut être envoyé à une seule destination.
- Il sera possible de télécharger les données de numérisation sur le PC depuis l'URL mémorisée décrite dans le texte de l'e-mail de l'avis de fin de travail pour « Envoi vers dossier (SMB/FTP) » ou « Stockage de documents dans une Boîte personnalisée ». Cette fonction est utile lorsqu'il est impossible d'envoyer/recevoir une grande quantité de données de numérisation en raison de la restriction sur la taille du fichier joint à l'e-mail.

Élément	Description
<b>Désactivé</b>	
<b>Carnet d'adresses</b>	Sélectionner la destination de notification à partir du carnet d'adresses.
<b>Carnet d'adresses</b>	Sélectionner la destination de notification dans l'écran du carnet d'adresses et sélectionner <b>[OK]</b> .
<b>[...]</b> (icône d'information)	Les informations sur la destination sélectionnée peuvent être affichées.
<b>Avertir si interrompu</b>	Sélectionner <b>[Activé]</b> si une notification par e-mail doit être envoyée lorsqu'un travail est interrompu.
<b>Entrée adresse</b>	Saisir une adresse e-mail directement. Sélectionner le champ de saisie, entrer l'adresse (jusqu'à 256 caractères) et sélectionner <b>[OK]</b> .
<b>Avertir si interrompu</b>	Sélectionner <b>[Activé]</b> si une notification par e-mail doit être envoyée lorsqu'un travail est interrompu.

## Entrée du nom de fichier



Avancé  
Paramétrage



Avancé  
Paramétrage



Fonctions



Fonctions

Ajoute un nom de fichier.

Il est également possible de configurer des informations complémentaires, par exemple Date et heure et N° de travail. Elle permet de vérifier l'historique des travaux ou le statut des travaux à l'aide du nom de fichier, de la date et de l'heure ou du numéro de travail spécifiés à ce stade.

Entrer le nom du fichier (32 caractères maximum).

Pour ajouter la date et l'heure, sélectionner **[Date et heure]**. Pour ajouter un numéro de travail, sélectionner **[N° travail]**. Pour ajouter les deux, sélectionner **[N° trav]** et **[Date et heure]** ou **[Date et heure]** et **[N° trav]**.

## Annulation de priorité



Avancé  
Paramétrage



Fonctions



Fonctions

Suspend le travail en cours pour donner à un nouveau travail une priorité supérieure.

Le travail suspendu reprend à la fin de l'autre travail.

(Valeur : [Désactivé] / [Activé])



### REMARQUE

- Cette fonction n'est pas disponible si le travail en cours était prioritaire.
- L'annulation de priorité peut ne pas être disponible en fonction du statut du travail d'impression en cours et de l'usage de la mémoire. Dans ce cas, essayer d'interrompre la copie.

➔ [Interruption de copie \(page 5-21\)](#)

## Recommencer la copie



Avancé  
Paramétrage

Cette fonction permet d'effectuer des copies supplémentaires après la fin d'un travail de copie.

Pour les documents confidentiels, il est possible d'affecter un mot de passe à la fonction Recommencer la copie. Dans ce cas, le mot de passe correct doit être saisi pour exécuter Recommencer la copie.

Pour enregistrer un mot de passe, saisir un mot de passe de 4 chiffres.



### IMPORTANT

- **Les travaux Recommencer la copie sont effacés lorsque la machine est mise hors tension.**
- **En cas d'oubli du mot de passe, Recommencer la copie ne peut pas être effectué pour ce document. Il est recommandé de noter le mot de passe.**

(Valeur : [Désactivé] / [Activé])

Recommencer la copie n'est pas disponible si la fonction de sécurité des données est active.

Lorsque le nombre maximum de travaux Recommencer la copie à retenir dans la boîte de document est réglé sur 0 (zéro), cette fonction n'est pas disponible.

➔ [Stock trav pr cop répétée \(page 8-50\)](#)

Il est possible de définir la fonction Recommencer la copie comme réglage par défaut.

➔ [Recommencer la copie \(page 8-36\)](#)

L'affectation d'un nom de fichier à un travail de copie facilite l'identification des données lors de la copie.

➔ [Entrée du nom de fichier \(page 6-69\)](#)

### Recommencer la copie

Les travaux de répétition de copie sont stockés dans la Boîte des travaux. Pour imprimer les travaux de répétition de copie, se reporter à la section Sortie des travaux de répétition de copie.

➔ [Sortie des travaux de répétition de copie \(page 5-66\)](#)

# Feuille de doublage du rétroprojecteur



Avancé  
Paramétrage

Lorsque deux ou trois transparents OHP sont empilés les uns sur les autres, l'électricité statique peut rendre difficile leur manipulation. Lors de l'utilisation d'une feuille de doublage du rétroprojecteur, une feuille de papier est automatiquement insérée entre chaque transparent pour faciliter leur manipulation. La même page d'original peut également être imprimée comme doublure pour l'impression sur plusieurs pages.



## REMARQUE

- Pour le film transparent pouvant être utilisé, se reporter à la section suivante :  
➔ [Transparents \(page 11-16\)](#)
- Ne jamais charger de transparents OHP dans les bacs ou les magasins différents du bac MF.
- Lorsque le mode doublure OHP est activé, le format de papier du bac MF est automatiquement réglé sur "Transparent".
- Si le finisseur 1000 feuilles ou le finisseur 3000 feuilles en option est installé, il est possible de spécifier la destination de sortie pour les copies terminées.  
➔ [Sortie papier \(page 6-31\)](#)

## Feuille vierge

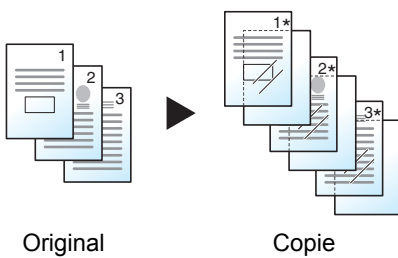

Cette option imprime une feuille de doublure après l'impression sur un transparent. (\* indique un transparent.)

## Feuille copiée

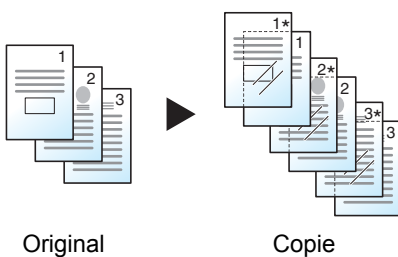

Après l'impression sur un transparent, cette option copie la même image d'original sur la doublure. (\* indique un transparent.)



## IMPORTANT

- **Aérer les transparents avant le chargement.**
- **Il est possible de charger 1 transparent à la fois.**
- **S'assurer que le papier du même format et de la même orientation que les transparents est chargé dans le magasin.**

Élément		Valeur	Description
<b>Désactivé</b>			
<b>Feuille vierge, Feuille copiée</b>	<b>Source papier</b>	Auto, Magasin 1 (à 4)	Sélectionner le support à charger. Si <b>[Auto]</b> est sélectionné, la machine sélectionne automatiquement le support qui correspond au format de l'original.

## Action lecture chargeur doc.



Avancé  
Paramétrage

Lorsque le chargeur de documents est utilisé, sélectionner l'opération de numérisation pour le chargeur de documents.

Élément	Description
<b>Priorité vit.</b>	Priorité donnée à la vitesse de numérisation.
<b>Priorité qualité</b>	Priorité donnée à la qualité d'image à une vitesse de numérisation légèrement inférieure.

## Détecter chargement multiple orig.



Avancé  
Paramétrage



Avancé  
Paramétrage



Fonctions



Fonctions

Lors de la lecture d'un document à partir du chargeur de documents, si le chargement multiple de documents est détecté, la lecture s'interrompt automatiquement.

Élément	Description
<b>Activé</b>	En cas de détection du chargement d'un original avec plusieurs feuilles, le message s'affiche et interrompt la numérisation de l'original.
<b>Désactivé</b>	Aucune détection.



### REMARQUE

Nécessite le chargeur de documents en option (Double numérisation avec détection de décalage et chargement multiple).

## Détecter les originaux agrafés



Avancé  
Paramétrage



Avancé  
Paramétrage



Fonctions



Fonctions

Lors de la lecture d'un document à partir du chargeur de documents, si un document agrafé est détecté, la lecture s'interrompt automatiquement.

Élément	Description
<b>Activé</b>	En cas de détection d'un original agrafé ou du chargement d'un original décalé, le message s'affiche et interrompt la numérisation de l'original.
<b>Désactivé</b>	Aucune détection.

## REMARQUE

Nécessite le chargeur de documents en option (Double numérisation avec détection de décalage et chargement multiple).

## Sauter page blanche



Avancé  
Paramétrage



Avancé  
Paramétrage



Fonctions



Fonctions

Lorsqu'un document numérisé contient des pages blanches, cette fonction permet de sauter les pages blanches et d'imprimer uniquement les pages qui ne sont pas blanches.

Les pages blanches peuvent être définies comme des pages qui incluent des lignes droites et un petit nombre de caractères.

La machine détecte les pages vides, évitant l'impression inutile sans devoir vérifier les pages vides dans le document.

Sélectionner [**Activé**] > [**Délect.élém.à sauter**], puis sélectionner [**Pages blanches + lignes droites**], [**Pages blanches uniquement**] ou [**Pages blanches+un peu de texte**].

## REMARQUE

Les originaux perforés ou les originaux imprimés sur un support couleur peuvent ne pas être reconnus comme pages vides.

## Mode silencieux



Avancé  
Paramétrage



Avancé  
Paramétrage



Fonctions



Fonctions

Vitesse d'impression et de numérisation réduite pour un traitement silencieux.

Sélectionner ce mode si le fonctionnement est trop bruyant.

Il est possible de définir l'utilisation du mode silencieux pour chaque fonction, comme la copie et l'envoi.

(**Valeur** : [**Désactivé**] / [**Activé**])

## REMARQUE

- La vitesse de traitement sera plus lente que la normale en mode silencieux.
- Cette fonction ne peut pas être utilisée lorsque [**Interdire**] est réglé pour « Spécifier pour chaque travail ».

➔ [Spécifier pour chaque trav. \(page 8-35\)](#)

## Original R/V/livre

Format orig./  
transmis.

Fonctions



Fonctions

Sélectionner le type et l'orientation de la reliure en fonction de l'original.

Élément		Valeur	Description
<b>Recto</b>		—	"Original R/V/livre" n'est pas défini.
<b>Recto verso</b>	<b>Reliure</b>	Reliure Gauche/ Droite, Reliure Haut	Sélectionner l'orientation de reliure des originaux.
	<b>Orientation original</b>	Bord sup. en haut, Bord sup. à gche, Auto <sup>*1</sup>	Sélectionner l'orientation du bord supérieur du document original pour numériser dans la direction correcte. Sélectionner [ <b>Orientation original</b> ] pour choisir l'orientation des originaux, [ <b>Bord sup. en haut</b> ] ou [ <b>Bord sup. à gauche</b> ].
<b>Livre<sup>*2</sup></b>	<b>Reliure</b>	Reliure gauche, Reliure droite	Sélectionner l'orientation de reliure des originaux.
	<b>Orientation original</b>	Bord sup. en haut, Bord sup. à gche, Auto <sup>*1</sup>	Sélectionner l'orientation du bord supérieur du document original pour numériser dans la direction correcte. Sélectionner [ <b>Orientation original</b> ] pour choisir l'orientation des originaux, [ <b>Bord sup. en haut</b> ] ou [ <b>Bord sup. à gauche</b> ].

\*1 Cette fonction ne peut être utilisée que lorsque le kit d'activation de numérisation OCR est installé.

\*2 [**Bord sup. en haut**] est réglé pour « Orientation original ».

## Image échantillon

Valeur		Image
<b>Recto verso</b>	<b>Reliure Gauche/ droite</b>	
	<b>Reliure Haut</b>	
<b>Livre</b>	<b>Reliure gauche</b>	
	<b>Reliure droite</b>	



## Format d'envoi

Format orig./  
transmis.

Fonctions

Sélectionner le format de l'image à envoyer.

Sélectionner [**Identique au format d'orig.**], [**Métrique**], [**Pouce**] ou [**Autres**] pour sélectionner le format d'envoi.

Élément	Valeur	Description
<b>Identique au format d'orig.</b>	—	Envoie automatiquement au même format que l'original.
<b>Métrique</b>	A4, A5, A6, B5, B6, Folio, 216 × 340 mm	Sélectionner l'un des formats Métrique standard.
<b>Pouce</b>	Letter, Legal, Statement, Executive, Oficio II	Sélectionner l'un des formats Pouce standard.
<b>Autres</b>	16K, ISO B5, Enveloppe #10, Enveloppe #9, Enveloppe #6, Enveloppe Monarch, Enveloppe DL, Enveloppe C5, Hagaki (Carte), Oufukuhagaki (Carte réponse), Youkei 4, Youkei 2	Sélectionner parmi les formats standard spéciaux.

### Relations entre les options Format d'origine, Taille envoi et Zoom

Les options Format d'originaux, Taille envoi et Zoom sont liées. Pour plus de détails, voir le tableau ci-dessous.

Le format d'origine et le format d'envoi sont	identiques	différents
<a href="#">Format d'originaux (page 6-21)</a>	Spécifier le cas échéant.	Spécifier le cas échéant.
<b>Format d'expédition</b>	Sélectionner [ <b>Identique au format d'orig.</b> ].	Sélectionner le format souhaité.
<a href="#">Zoom (page 6-43)</a>	Sélectionner [ <b>100%</b> ] (ou [ <b>Auto</b> ]).	Sélectionner [ <b>Auto</b> ].



#### REMARQUE

Si la taille d'envoi spécifiée est différente du format d'origine et si le zoom sélectionné est [**100%**], il est possible d'envoyer l'image à son format réel (pas de zoom).

## Original long



Format orig./  
transmis.



Fonctions

Lit les documents longs à l'aide du chargeur de documents.

(Valeur : [Désactivé] / [Activé])



### REMARQUE

- Les originaux longs sont envoyés en noir et blanc.
- Il n'est possible de numériser qu'un seul côté d'un original long. Il est possible de numériser des documents d'une longueur maximale de 1900 mm/74,8"<sup>\*1</sup>.
- Une résolution de 300 × 300 dpi ou moins peut être sélectionnée.
- Cette option ne peut pas être définie lorsque Tampon Bates est défini.

\*1 1600 mm/63" si les fonctions de fax sont utilisées.

## Format de fichier

Format orig./  
transmis.

Fonctions



Fonctions

Spécifier le format du fichier image. Le niveau de qualité de l'image peut aussi être ajusté.

Sélectionner le format de fichier parmi **[PDF]**, **[TIFF]**, **[XPS]**, **[JPEG]**, **[OpenXPS]**, **[PDF haute compr.]**, **[Word]**, **[Excel]** et **[PowerPoint]**.

Si le mode couleur de numérisation sélectionné est Nuances de gris ou Couleur, régler la qualité d'image.

Si **[PDF]** ou **[PDF haute compr.]** a été sélectionné, il est possible de spécifier le cryptage ou les paramètres PDF/A.

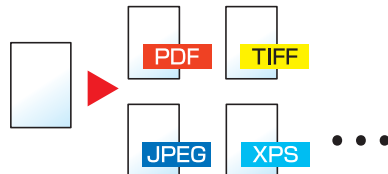

Élément	Valeur	Mode couleur
<b>PDF</b> <sup>*1*2*3</sup>	1 Bas. qualité (Hte comp) à 5 Hte qualité (Bas. comp)	Couleur auto (Couleur/Nuance de gris), Couleur auto (Couleur/Noir et blanc), Couleur, Nuance de gris, Noir et blanc
<b>TIFF</b>		
<b>JPEG</b>		Couleur auto (Couleur/Nuance de gris), Couleur, Nuance de gris
<b>XPS</b>		Couleur auto (Couleur/Nuance de gris), Couleur auto (Couleur/Noir et blanc), Couleur, Nuance de gris, Noir et blanc
<b>OpenXPS</b>		
<b>PDF haute compr.</b> <sup>*1*2*3</sup>	Priorité niveau compr., Standard, Priorité qualité	Couleur auto (Couleur/Nuance de gris), Couleur auto (Couleur/Noir et blanc), Couleur, Nuance de gris
<b>Word</b> <sup>*4</sup>	1 Bas. qualité (Hte comp) à 5 Hte qualité (Bas. comp)	Couleur auto (Couleur/Nuance de gris), Couleur, Nuance de gris
<b>Excel</b> <sup>*4</sup>		
<b>PowerPoint</b> <sup>*4</sup>		

\*1 Il est possible de créer un fichier PDF indexable en exécutant la reconnaissance de caractères (OCR) sur le document numérisé.

➔ [Reconnaissance de texte OCR \(option\) \(page 6-78\)](#)

\*2 Définir le PDF/A. (Valeur : **[Désactivé]** / **[PDF/A-1a]** / **[PDF/A-1b]** / **[PDF/A-2a]** / **[PDF/A-2b]** / **[PDF/A-2u]**).

\*3 Définir le cryptage PDF.

➔ [Fonctions de cryptage PDF \(page 6-79\)](#)

\*4 Les fichiers Word, Excel et PowerPoint seront enregistrés au format Microsoft Office 2007 ou ultérieur.

➔ [Fonction numériser vers Office \(page 6-81\)](#)

## Reconnaissance de texte OCR (option)

Lorsque [PDF], [PDF haute compr.] [Word], [Excel] ou [PowerPoint] est sélectionné pour le format de fichier, il est possible de créer un fichier indexable en exécutant une reconnaissance de caractères (OCR) sur le document numérisé. Sélectionner [Reconnaissance texte OCR], puis sur [Activé], sélectionner la langue du document et sélectionner [OK].

Élément	Description
Désactivé	Ne pas créer de fichier indexable.
Activé	Créer un fichier indexable. Sélectionner la langue d'extraction parmi les langues qui s'affichent sur l'écran tactile.



### REMARQUE

- Cette fonction ne peut être utilisée que lorsque le kit d'activation de numérisation OCR en option est installé.
  - ➔ [Scan extension kit\(A\) "Kit d'activation de numérisation OCR" \(page 11-6\)](#)
- Cette fonction ne peut pas être utilisée lors de l'envoi à partir de la Boîte personnalisée.
- Si la langue sélectionnée n'est pas correcte, la création de fichier peut prendre davantage de temps ou la création peut échouer.  
La langue par défaut peut être modifiée dans le menu système.
  - ➔ [Langue OCR principale\\*2 \(page 8-38\)](#)
- Si l'orientation de l'originale n'est pas définie correctement, le texte du document peut ne pas être reconnu en tant que caractères. En outre, la création du fichier peut prendre davantage de temps. Vérifier les éléments suivants :
  - L'orientation de l'original est-elle correcte ?
- La précision de la reconnaissance du texte dépend de la condition de l'original. La condition suivante peut causer une réduction de la précision de reconnaissance.
  - Documents copiés plusieurs fois (copies de copies)
  - Fax reçus (avec faible résolution)
  - Originiaux avec un espacement de caractères trop étroit ou trop large
  - Originiaux avec des lignes sur le texte
  - Originiaux avec des polices spéciales
  - Partie de la reliure du livre
  - Textes manuscrits

## Fonctions de cryptage PDF

Si le format de fichier sélectionné est PDF ou PDF haute compression, il est possible de limiter le niveau d'accès pour l'affichage, l'impression et la modification du PDF en attribuant un mot de passe sécurisé.

Sélectionner **[PDF]** ou **[PDF haute compr.]** dans **[Format de fichier]**, puis sélectionner **[Cryptage]**.

Les éléments qui peuvent être définis varient en fonction du paramètre sélectionné dans **[Compatibilité]**.

Lorsque **[Acrobat 3.0 et versions ultérieures]** est sélectionné

Élément	Valeur	Description
<b>Mot de passe pour ouvrir le document</b>	Désactivé, Activé	Entrer le mot de passe pour ouvrir le fichier PDF. Sélectionner <b>[Activé]</b> , saisir un mot de passe (256 caractères maximum). Saisir à nouveau le mot de passe pour confirmer.
<b>Mot de passe pour éditer/imprimer le document</b>	Désactivé, Activé	Entrer le mot de passe pour éditer le fichier PDF. Sélectionner <b>[Activé]</b> , saisir un mot de passe (256 caractères maximum). Saisir à nouveau le mot de passe pour confirmer. Lorsque le mot de passe pour éditer/imprimer le document est saisi, il est possible de limiter l'opération plus spécifiquement.
<b>Impression autorisée</b>	Non autorisées, Autorisées	Limite l'impression du fichier PDF.
<b>Modifications autorisées</b>	Non autorisées	Désactive la modification au fichier PDF.
	Commentaires	Possibilité d'ajouter des commentaires uniquement.
	Mise en page sauf les pages d'extraction	Possibilité de modifier la mise en pages à l'exception de l'extraction de pages du fichier PDF.
	Tout sauf les pages d'extraction	Possibilité d'effectuer toutes les opérations à l'exception de l'extraction de pages du fichier PDF.
<b>Copie de texte/d'images/autres</b>	Désactiver, Activer	Limite la copie de texte ou d'objets dans le fichier PDF.

## Lorsque [Acrobat 5.0 et versions ultérieures] est sélectionné

Élément	Valeur	Description
<b>Mot de passe pour ouvrir le document</b>	Désactivé, Activé	Entrer le mot de passe pour ouvrir le fichier PDF. Sélectionner [ <b>Activé</b> ], saisir un mot de passe (256 caractères maximum). Saisir à nouveau le mot de passe pour confirmer.
<b>Mot de passe pour éditer/imprimer le document</b>	Désactivé, Activé	Entrer le mot de passe pour éditer le fichier PDF. Sélectionner [ <b>Activé</b> ], saisir un mot de passe (256 caractères maximum). Saisir à nouveau le mot de passe pour confirmer. Lorsque le mot de passe pour éditer/imprimer le document est saisi, il est possible de limiter l'opération plus spécifiquement.
<b>Impression autorisée</b>	Non autorisées	Désactive l'impression du fichier PDF.
	Autorisées (basse résolution uniquement)	Impression du fichier PDF possible en basse résolution uniquement.
	Autorisé	Impression du fichier PDF possible avec sa résolution d'origine.
<b>Modifications autorisées</b>	Non autorisées	Désactive la modification au fichier PDF.
	Insertion/suppression/rotation de pages	Possibilité d'insérer, de supprimer et de pivoter les pages du fichier PDF.
	Commentaires	Possibilité d'ajouter des commentaires uniquement.
	Tout sauf les pages d'extraction	Possibilité d'effectuer toutes les opérations à l'exception de l'extraction de pages du fichier PDF.
<b>Copie de texte/d'images/autres</b>	Désactiver, Activer	Limite la copie de texte ou d'objets dans le fichier PDF.

## Fonction numériser vers Office

Cette machine fournit une fonction qui convertit les documents numérisés incluant du texte, des figures et des images dans un format Microsoft Office (Word, Excel and PowerPoint) 2007 ou ultérieur modifiable et interrogeable, via traitement OCR.



### REMARQUE

- Cette fonction ne peut être utilisée que lorsque le kit d'activation de numérisation OCR en option est installé.  
 ➔ [Scan extension kit\(A\) "Kit d'activation de numérisation OCR" \(page 11-6\)](#)
- Le résultat numérisé peut ne pas être parfait en fonction des conditions des documents.

## 1 Afficher l'écran.

- 1 Touche **[Accueil]** (↑) > **[Envoyer]** > **[Format d'original/transmission]** > **[Format de fichier]**

## 2 Configurer les paramètres.

- 1 Sélectionner **[Word]**, **[Excel]** ou **[PowerPoint]** comme format de fichier.
- 2 Sélectionner **[Reconnaissance texte OCR]** > **[Activé]**.



### REMARQUE

Si **[Désactivé]** est sélectionné, les documents sont convertis en données Microsoft Office (image numérisée).

- 3 Sélectionner la langue du document à numériser > **[OK]**.
- 4 Sélectionner **[Format de sortie OCR]** et sélectionner un mode de sortie OCR dans le tableau ci-dessous > **[OK]**.

Élément	Description
<b>Texte + Graphiques</b>	Convertit les documents numérisés au format de données Microsoft Office modifiable et interrogeable.
<b>Texte + graphique et image numérisée</b>	Convertit les documents numérisés en deux types de données : un type au format de données Microsoft Office modifiable et interrogeable et un autre type au format de données Microsoft Office avec image numérisée. Il est possible de modifier le texte et la mise en page des données modifiables en consultant l'image numérisée.
<b>Image numérisée avec texte interrogeable</b>	Convertit les documents numérisés au format de données Microsoft Office interrogeable (image numérisée).

## 3 Appuyer sur la touche [Départ].

## Séparation des fichiers



Format orig./  
transmis.



Fonctions



Fonctions

Cette fonction permet de créer plusieurs fichiers en subdivisant les données de l'original numérisé par nombre de pages spécifié et d'envoyer les fichiers.



### REMARQUE

Un numéro séquentiel à trois chiffres du type "abc\_001.pdf, abc\_002.pdf..." est ajouté à la fin du nom des fichiers.

Élément	Valeur	Description
<b>Désactivé</b>		
<b>Activé</b>		Définir la séparation de fichier. Utiliser [+], [-] ou les touches numériques pour spécifier le nombre de pages, puis sélectionner <b>[Suivant&gt;]</b> .
<b>Joindre fich à e-mail</b>	Ts les fich. dans 1 e-mail, 1 fichier par e-mail	Sélectionner comment joindre les fichiers à l'e-mail. Sélectionner <b>[Ts les fich. dans 1 e-mail]</b> pour joindre et envoyer tous les fichiers dans un seul e-mail. Sélectionner <b>[1 fichier par e-mail]</b> pour joindre et envoyer 1 fichier par e-mail.

## Résolution de numérisation



Couleur/  
Qual. image



• Fonctions  
• Couleur/Qual.  
image



Fonctions

Sélectionner la finesse de résolution de numérisation.

(**Valeur** : [600 × 600dpi] / [400 × 400dpi Ultra-fin] / [300 × 300dpi] / [200 × 400dpi Très fin] / [200 × 200dpi Fin] / [200 × 100dpi Normal])

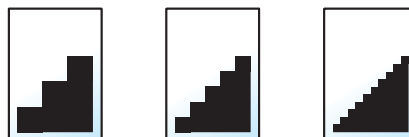

### REMARQUE

Plus le nombre est élevé, meilleure est la résolution de l'image. Toutefois, une résolution élevée signifie également des tailles de fichiers plus importantes et des délais d'envoi plus longs.



## Objet/corps de l'E-Mail



Avancé  
Paramétrage



Fonctions

Ajoute l'objet et le corps lors de l'envoi d'un document.

Sélectionner [**Objet**] / [**Corps**] pour saisir l'objet/corps de l'e-mail.

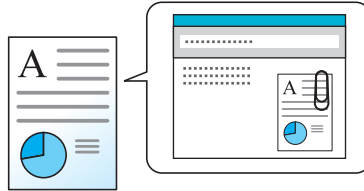

### REMARQUE

- L'objet peut contenir jusqu'à 256 caractères et le corps peut contenir jusqu'à 500 caractères.
- Sélectionner [**Corps 1**], [**Corps 2**] ou [**Corps 3**] pour entrer le texte stocké pour le texte du corps. Pour plus de détails sur l'enregistrement des modèles, se reporter à :

➔ [Objet/corps de l'E-Mail \(page 8-38\)](#)

## Envoyer et imprimer



Avancé  
Paramétrage

Imprime une copie du document envoyé.

(**Valeur** : [**Désactivé**] / [**Activé**])

## Envoyer et stocker

**Envoi** Avancé  
Paramétrage

Stocke une copie du document envoyé dans une Boîte personnalisée.

(Valeur : [Désactivé] / [Activé])

### REMARQUE

- Pour utiliser cette fonction, un disque dur doit être installé dans la machine.  
➔ [HD-11 « Disque dur » \(Option pour 352ci\) \(page 11-5\)](#)
- Lorsque [Activé] est sélectionné, sélectionner la Boîte personnalisée dans laquelle la copie doit être stockée. Si un écran de saisie de mot de passe s'affiche pour la Boîte personnalisée, saisir le mot de passe.
- Il est possible de voir les informations de la Boîte personnalisée sélectionnée en sélectionnant [⋮] (icône d'information).

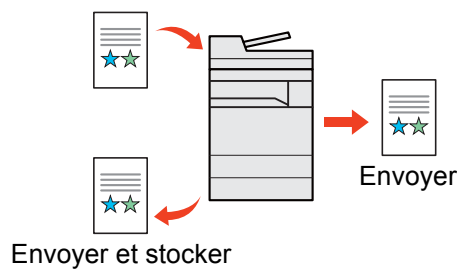

## Transmission cryptée FTP

**Envoi** Avancé  
Paramétrage

**Boîte personnalisée** Fonctions

Crypte les images lors de l'envoi par FTP.

Le cryptage sécurise la transmission du document.

(Valeur : [Désactivé] / [Activé])

### REMARQUE

Cliquer sur [Paramètres de sécurité], puis sur [Sécurité réseau] dans Embedded Web Server RX. S'assurer que l'option "SSL" dans Paramètres du protocole de sécurité est réglée sur "Activé" et qu'un ou deux cryptages effectifs sont sélectionnés dans Paramètres côté client.

➔ [Embedded Web Server RX User Guide](#)

## Confirmation taille de fichier

**Envoi** Avancé  
Paramétrage

**Boîte personnalisée** Fonctions

Vérifie la taille d'un fichier avant d'envoyer l'original.

Pour modifier la taille du fichier, modifier les paramètres de chaque fonction. Lors de la sélection de [Recalculer], la taille de fichier est recalculée.

(Valeur : [Désactivé] / [Activé])

## Supprimer après impression



Fonctions

Supprime automatiquement le document de la boîte une fois l'impression terminée.

(Valeur : [Désactivé] / [Activé])

## Suppr. après transmission



Fonctions

Supprime automatiquement le document de la boîte une fois la transmission terminée.

(Valeur : [Désactivé] / [Activé])

## Taille de stockage



Fonctions



Fonctions

Sélectionnez la taille de l'image à stocker.

Sélectionner [Identique au format d'orig.], [Métrique], [Pouce] ou [Autres] pour sélectionner la taille de stockage.

Élément	Valeur	Description
<b>Identique au format d'orig.</b>	—	Envoie automatiquement au même format que l'original.
<b>Métrique</b>	A4, A5, A6, B5, B6, Folio, 216 × 340 mm	Sélectionner l'un des formats Métrique standard.
<b>Pouce</b>	Letter, Legal, Statement, Executive, Oficio II	Sélectionner l'un des formats Pouce standard.
<b>Autres</b>	16K, ISO B5, Enveloppe #10, Enveloppe #9, Enveloppe #6, Enveloppe Monarch, Enveloppe DL, Enveloppe C5, Hagaki (Carte), Oufukuhagaki (Carte réponse), Youkei 4, Youkei 2	Sélectionner parmi les formats standard spéciaux.

### Relations entre les options Format d'origine, Taille stockage et Zoom

Les options Format d'originaux, Taille de stockage et Zoom sont liées. Pour plus de détails, voir le tableau ci-dessous.

Le Format d'origine et la taille de stockage sont	identiques	différents
<a href="#">Format d'originaux (page 6-21)</a>	Spécifier le cas échéant.	Spécifier le cas échéant.
<b>Taille de stockage</b>	Sélectionner [ <b>Identique au format d'orig.</b> ].	Sélectionner le format souhaité.
<a href="#">Zoom (page 6-43)</a>	Sélectionner [ <b>100%</b> ] (ou [ <b>Auto</b> ]).	Sélectionner [ <b>Auto</b> ].



#### REMARQUE

Si la taille de stockage sélectionnée est différente du format d'origine et si le zoom sélectionné est [100%], il est possible de stocker l'image à son format réel (pas de zoom).

## Mot de passe PDF crypté



Fonctions

Entrer le mot de passe préassigné pour imprimer les données PDF.

Entrer le mot de passe et sélectionner **[OK]**.



### REMARQUE

Pour plus de détails sur la saisie du mot de passe, se reporter à :

➔ [Méthode de saisie de caractères \(page 11-9\)](#)

## Impression JPEG/TIFF



Fonctions

Sélectionner la taille de l'image lors de l'impression de fichiers JPEG ou TIFF.

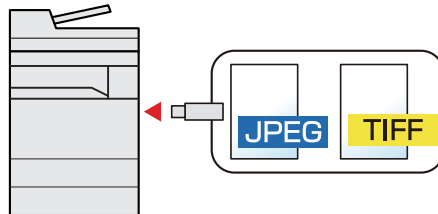

Élément	Description
<b>Format papier</b>	Ajuste la taille de l'image au format de papier sélectionné.
<b>Résolution Image</b>	Imprime à la résolution de l'image réelle.
<b>Résolution d'impr.</b>	Ajuste la taille de l'image à la résolution d'impression.

## Adapter XPS à la page



Fonctions

Réduit ou agrandit la taille de l'image pour l'ajuster au format de papier sélectionné lors de l'impression de fichiers XPS.

(Valeur : **[Désactivé]** / **[Activé]**)

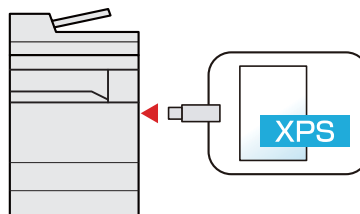

# 7 Statut/Annulation des travaux

Ce chapitre aborde les sujets suivants :

Vérification du statut des travaux .....	7-2
Contenu des écrans État .....	7-3
Consultation des informations détaillées des travaux .....	7-8
Vérification de l'historique des travaux .....	7-9
Consultation des informations détaillées des historiques .....	7-10
Envoi de l'historique .....	7-10
Opérations sur les travaux .....	7-11
Pause et reprise de travaux .....	7-11
Annulation de travaux .....	7-11
Traitement prioritaire de travaux en attente .....	7-11
Réorganisation des Impressions .....	7-12
Informations sur l'appareil .....	7-13
Vérification du niveau de toner et de papier restant (Fournitures/Papier) .....	7-15

# Vérification du statut des travaux

Vérification de l'état des travaux en cours de traitement ou en attente d'impression.

## Écrans de statut disponibles

Les statuts de traitement et d'attente des travaux sont affichés sous forme de liste sur l'écran tactile, dans quatre écrans différents : Impressions, Envois, Stockages et Planifiés.

Les écrans suivants sont disponibles.

Affichage d'état	Statuts affichés
Etat tâche impr.	<ul style="list-style-type: none"> <li>• Copie</li> <li>• Imprimante</li> <li>• Impression à partir de la Boîte de document</li> <li>• Réception FAX</li> <li>• Réception d'i-FAX</li> <li>• Réception d'e-mail</li> <li>• Impression des données depuis le lecteur USB</li> <li>• Application</li> <li>• Rapport/liste des travaux</li> </ul>
Envoy état tâche	<ul style="list-style-type: none"> <li>• E-mail</li> <li>• Transmission dossier</li> <li>• Transmission FAX</li> <li>• Transmission d'i-FAX</li> <li>• Envoi - Serveur fax</li> <li>• Application</li> <li>• Destinataires multiples</li> </ul>
État tâche stock.	<ul style="list-style-type: none"> <li>• Numérisation</li> <li>• Fax</li> <li>• i-Fax</li> <li>• Imprimante</li> <li>• Joindre doc. de la boîte</li> <li>• Copier doc. de la boîte</li> </ul>
Travail planifié	<ul style="list-style-type: none"> <li>• Envoi de fax par émission différée</li> </ul>

## Affichage des écrans État

- 1 Afficher l'écran.  
Sélectionner la touche **Statut/Annul. Job**.
  - 2 Sélectionner le travail à vérifier.  
Sélectionner [**Impression**], [**Envois**] ou [**Stockages**] pour vérifier l'état.  
Sélectionner [**Envois**] > [**Travail planifié**] pour vérifier la transmission différée.
- ➔ [Écran Impressions \(page 7-3\)](#)  
[Écran Envois \(page 7-5\)](#)  
[Écran Stockages \(page 7-6\)](#)  
[Écran Travail planifié \(page 7-7\)](#)

## Contenu des écrans État

### REMARQUE

- Il est possible d'afficher les états des travaux de tous les utilisateurs ou seulement les états des travaux de l'utilisateur connecté.







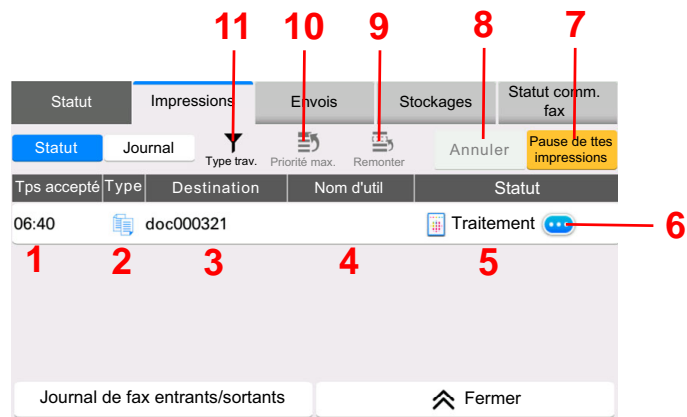

➔ [Afficher état/journal \(page 8-51\)](#)



- Ce paramètre peut aussi être modifié à partir de Embedded Web Server RX.

➔ [Embedded Web Server RX User Guide](#)

## Écran Impressions



N°	Élément	Description
1	Temps accepté	Heure d'acceptation du travail
2	Type	Icône indiquant le type de travail  Travail de copie  Travail d'impression  Travail depuis boîte de document  Réception FAX  Réception d'i-FAX  Réception d'e-mail  Données depuis le lecteur USB  Application  Rapport/liste
3	Nom trav.	Nom du travail ou nom du fichier
4	Nom d'utilisateur	Nom d'utilisateur pour le travail exécuté

N°	Élément	Description
5	État	Statut du travail En cours : État avant le début de l'impression. Impression : Impression Attente : Impression en attente Pause : Impression suspendue à la suite d'une pause ou d'une erreur Annulation : Annulation du travail
6	[  ] (icône d'information)	Sélectionner l'icône du travail dont les informations détaillées doivent être vérifiées.  ➔ <a href="#">Consultation des informations détaillées des travaux (page 7-8)</a>  Il est possible de sélectionner [  ] (icône d'information) dans « Copies » dans l'écran des informations détaillées pour modifier le nombre de copies qui sont imprimées.
7	[Pause de ttes Impressions]	Pause de tous les travaux d'impression. Pour reprendre l'impression, il suffit d'appuyer une deuxième fois sur cette touche.
8	[Annuler]	Sélectionner le travail à annuler dans la liste et sélectionner cette touche.
9	[Remonter]	Sélectionner le travail dont la priorité doit être modifiée dans la liste et sélectionner cette touche.  ➔ <a href="#">Réorganisation des Impressions (page 7-12)</a>
10	[Priorité max.]	Sélectionner le travail devant devenir prioritaire et sélectionner cette touche.  ➔ <a href="#">Traitement prioritaire de travaux en attente (page 7-11)</a>
11	[Type trav.]	Seul le type de travail sélectionné est affiché.

**REMARQUE**







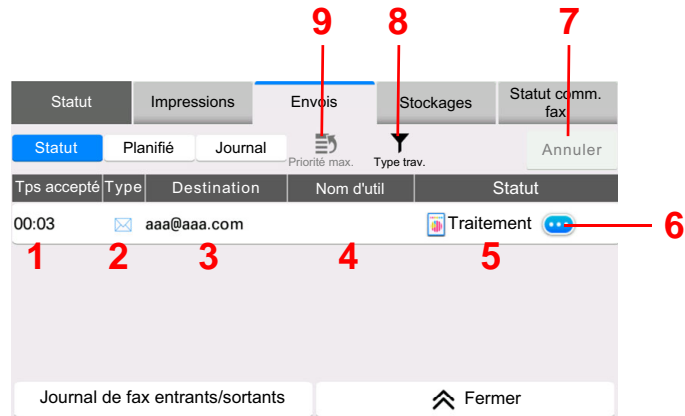

Le nom du travail et le nom de l'utilisateur peuvent être modifiés avec d'autres informations si nécessaire.

➔ [Statut \(page 8-50\)](#)



## Écran Envois









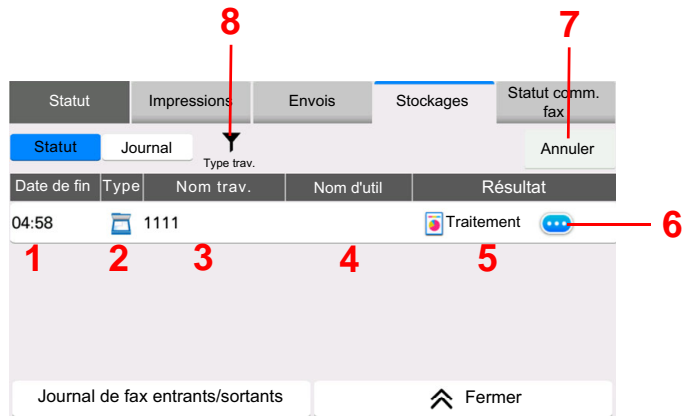

N°	Élément	Description
1	Temps accepté	Heure d'acceptation du travail
2	Type	Icône indiquant le type de travail  Envoi d'e-mail  Envoi dossier  Envoi de fax  Envoi d'i-FAX  Envoi - Serveur fax  Travail d'envoi d'application  Envoi multiple
3	Destination	Destination (nom du destinataire, numéro de fax, adresse e-mail ou nom du serveur)
4	Nom d'utilisateur	Nom d'utilisateur pour le travail exécuté
5	État	Statut du travail En cours : État avant le début de l'envoi, par exemple durant la numérisation des originaux. Envois : Envoi Attente : Attente d'envoi Annulation : Annulation du travail Pause : Travail en pause
6	[  ] (icône d'information)	Sélectionner l'icône du travail dont les informations détaillées doivent être vérifiées. <a href="#">➔ Consultation des informations détaillées des travaux (page 7-8)</a>
7	[Annuler]	Sélectionner le travail à annuler dans la liste et sélectionner cette touche.
8	[Type trav.]	Seul le type de travail sélectionné est affiché.
9	[Priorité max.]	Sélectionner le travail devant devenir prioritaire et sélectionner cette touche. S'affiche uniquement si le kit de FAX en option est installé.

**REMARQUE**

L'adresse et le nom de l'utilisateur peuvent être modifiés avec d'autres informations si nécessaire.

➔ [Statut \(page 8-50\)](#)

**Écran Stockages**



N°	Élément	Description
1	Temps accepté	Heure d'acceptation du travail
2	Type	<p>Icône indiquant le type de travail</p> <ul style="list-style-type: none"> <li> Stockage travail de numérisation</li> <li> Stockage de fax</li> <li> Stockage d'i-FAX</li> <li> Stockage travail d'impression</li> <li> Joindre doc de la boîte</li> <li> Copier doc. de la boîte</li> </ul>
3	Nom trav.	Affichage du nom du travail ou du nom du fichier.
4	Nom d'utilisateur	Nom d'utilisateur pour le travail exécuté
5	État	<p>Statut du travail</p> <p>En cours : État avant le début de l'enregistrement, par exemple durant la numérisation des originaux.</p> <p>Stockage : Stockage des données</p> <p>Annulation : Annulation du travail</p> <p>Pause : Travail en pause</p>
6	[  ] (icône d'information)	<p>Sélectionner l'icône du travail dont les informations détaillées doivent être vérifiées.</p> <p>➔ <a href="#">Consultation des informations détaillées des travaux (page 7-8)</a></p>
7	[Annuler]	Sélectionner le travail à annuler dans la liste et sélectionner cette touche.
8	[Type trav.]	Seul le type de travail sélectionné est affiché.

**REMARQUE**

Le nom du travail et le nom de l'utilisateur peuvent être modifiés avec d'autres informations si nécessaire.

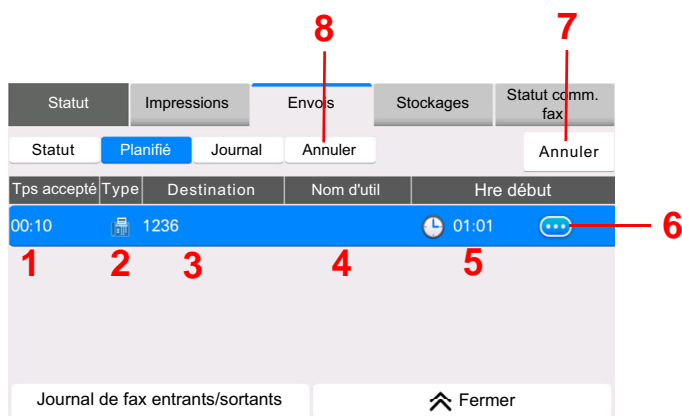
➔ [Statut \(page 8-50\)](#)

**Écran Travail planifié**

N°	Élément	Description
1	Temps accepté	Heure d'acceptation du travail
2	Type	Icône indiquant le type de travail  Planification de fax
3	Destination	Destination (nom du destinataire, numéro de fax, ou nombre d'éléments diffusés)
4	Nom d'utilisateur	Nom d'utilisateur pour le travail exécuté
5	Heure de début	Heure de début du travail planifié
6	[  ] (icône d'information)	Sélectionner l'icône du travail dont les informations détaillées doivent être vérifiées.  ➔ <a href="#">Consultation des informations détaillées des travaux (page 7-8)</a>
7	[Annuler]	Sélectionner le travail à annuler dans la liste et sélectionner cette touche.
8	[Com.imm.]	Sélectionner le travail à envoyer immédiatement dans la liste et sélectionner cette touche.

## Consultation des informations détaillées des travaux

1 Afficher l'écran.

➔ [Contenu des écrans État \(page 7-3\)](#)

2 Vérifier les informations.

1 Sélectionner [ⓘ] (icône d'information) pour le travail dont les informations détaillées doivent être affichées.

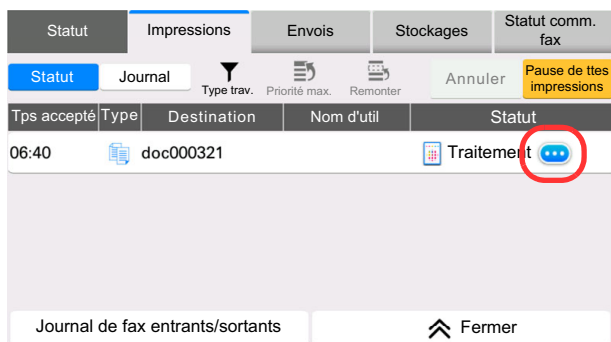

Des informations détaillées sur le travail sélectionné s'affichent.

Dans Envois, il est possible de vérifier la destination en sélectionnant [ⓘ] (icône d'information) dans « Résultat/Dest. ». Sélectionner [ⓘ] (icône d'information) pour la destination dont les informations détaillées doivent être affichées.

2 Pour quitter la fenêtre des informations détaillées, sélectionner **[Fermer]**.

# Vérification de l'historique des travaux



## REMARQUE

- Il est également possible de consulter l'historique des travaux sur l'ordinateur, via Embedded Web Server RX ou NETWORK PRINT MONITOR.
  - ➔ **Embedded Web Server RX User Guide**
  - ➔ **NETWORK PRINT MONITOR User Guide**
- Il est possible d'afficher le journal des travaux de tous les utilisateurs ou seulement celui de l'utilisateur connecté.
  - ➔ [Afficher état/journal \(page 8-51\)](#)
- Ce paramètre peut aussi être modifié à partir de Embedded Web Server RX.
  - ➔ **Embedded Web Server RX User Guide**

## Écrans d'historique des travaux disponibles

Les historiques des travaux sont affichés dans trois écrans différents : Impressions, Envois et Stockages. Les écrans suivants sont disponibles.

Écran	Historiques affichés
Journ tâche impr	<ul style="list-style-type: none"> <li>• Copie</li> <li>• Imprimante</li> <li>• Impression à partir de la Boîte de document</li> <li>• Réception FAX</li> <li>• Réception d'i-FAX</li> <li>• Réception d'e-mail</li> <li>• Impression des données depuis le lecteur USB</li> <li>• Application</li> <li>• Rapport/liste des travaux</li> </ul>
Env journ tâches	<ul style="list-style-type: none"> <li>• E-mail</li> <li>• Dossier</li> <li>• Fax</li> <li>• i-Fax</li> <li>• Serveur fax</li> <li>• Application</li> <li>• Destinataires multiples</li> </ul>
Journ tâch stock	<ul style="list-style-type: none"> <li>• Numérisation</li> <li>• Fax</li> <li>• i-Fax</li> <li>• Imprimante</li> <li>• Joindre doc. de la boîte</li> <li>• Copier doc. de la boîte</li> </ul>

## Affichage de l'écran de l'historique des travaux

- 1 Afficher l'écran.  
Sélectionner la touche **Statut/Annul. Job**.
- 2 Sélectionner le travail pour vérifier les détails.  
Sélectionner l'onglet **[Journal]** et sélectionner le travail pour vérifier les détails dans la liste.

## Consultation des informations détaillées des historiques

- 1 Afficher l'écran.  
➔ [Affichage de l'écran de l'historique des travaux \(page 7-10\)](#)
- 2 Vérifier les informations.
  - 1 Sélectionner **[...]** (icône d'information) pour le travail à vérifier.

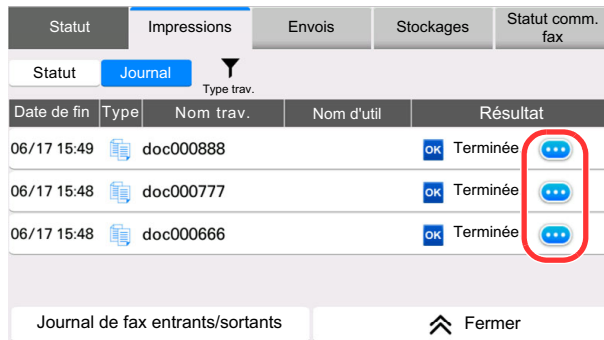

Statut					Impressions	Envois	Stockages	Statut comm. fax
Statut		Journal			Type trav.			
Date de fin	Type	Nom trav.	Nom d'util	Résultat				
06/17 15:49	📄	doc000888		OK Terminée	⋮			
06/17 15:48	📄	doc000777		OK Terminée	⋮			
06/17 15:48	📄	doc000666		OK Terminée	⋮			

Journal de fax entrants/sortants ⏴ Fermer

Des informations détaillées sur le travail sélectionné s'affichent.

- 2 Pour quitter la fenêtre des informations détaillées, sélectionner **[Fermer]**.

## Envoi de l'historique

Il est possible d'envoyer l'historique par e-mail. L'envoi est possible manuellement selon les besoins ou automatiquement lorsqu'un nombre de travaux défini a été atteint.

➔ [Historique journal d'envoi \(page 8-29\)](#)

# Opérations sur les travaux

## Pause et reprise de travaux

Pause et reprise de tous les travaux en cours d'impression ou en attente.

- 1 Afficher l'écran.  
Sélectionner la touche **Statut/Annul. Job**.
- 2 Sélectionner [Pause de ttes Impressions] dans l'écran d'état des travaux d'impression.  
L'impression s'arrête.  
Pour reprendre l'impression des travaux en pause, sélectionner [**Liste de ttes les impr.**].

## Annulation de travaux

Un travail ayant l'état impression/en attente peut être annulé.

- 1 Afficher l'écran.  
Sélectionner la touche **Statut/Annul. Job**.
- 2 Sélectionner le travail à annuler dans la liste et sélectionner [Annuler].
- 3 Sélectionner [Oui] dans l'écran de confirmation.

## Traitement prioritaire de travaux en attente

La fonction Annulation de priorité permet de suspendre le travail en cours et d'imprimer en premier un travail en attente.

- 1 Afficher l'écran.  
Sélectionner la touche **Statut/Annul. Job**.
- 2 Sélectionner le travail qui doit devenir prioritaire et sélectionner [Priorité max.].
- 3 Sélectionner [Imprimer] dans l'écran de confirmation.  
Le travail en cours d'impression est suspendu et le travail prioritaire est imprimé.

## Réorganisation des Impressions

Cette fonction permet de sélectionner un travail d'impression en file d'attente et de modifier sa priorité.

- 1 Afficher l'écran.  
Sélectionner la touche **Statut/Annul. Job**.
- 2 Sélectionner le travail qui doit devenir prioritaire et sélectionner [Remonter].
- 3 Sélectionner [Oui] dans l'écran de confirmation.  
La priorité du travail sélectionné remonte d'un niveau.  
Pour affecter une priorité supérieure, sélectionner [**Remonter**] de nouveau. À chaque sélection de [**Remonter**], la priorité augmente de 1.



# Informations sur l'appareil

Vérification du statut ou configuration des périphériques et des lignes installés ou connectés à la machine.

## 1 Afficher l'écran.

1 Sélectionner la touche **[Accueil]** (🏠).

2 Sélectionner **[Informations sur l'appareil]**.

L'écran de vérification du statut ou de configuration des périphériques s'affiche.

## 2 Vérifier les informations.

Il est possible de vérifier les éléments suivants.

### Identificat./ Réseau filaire

Permet de vérifier les informations d'ID comme le nom de modèle, le nom d'hôte et l'emplacement, ainsi que l'adresse IP du réseau filaire.

### Wi-Fi

Permet de vérifier l'état de la connexion Wi-Fi, par exemple le nom du périphérique, le nom du réseau et l'adresse IP.



#### REMARQUE

Affiché lorsque l'option Kit d'interface réseau sans fil est installée.

### Fournitures/Papier

Vous pouvez vérifier la quantité de toner et de papier restant.

➔ [Vérification du niveau de toner et de papier restant \(Fournitures/Papier\) \(page 7-15\)](#)

### Fax

Il est possible de consulter le numéro de fax local, le nom de fax local, l'ID de fax local et d'autres informations sur le fax.

➔ **Manuel d'utilisation du FAX**

### USB/NFC/Bluetooth

Permet de vérifier l'état de connexion du lecteur USB, NFC (Near Field Communication) et du clavier Bluetooth.

- Sélectionner **[Formater]** pour « Lecteur USB » pour formater un support externe.



#### IMPORTANT

**Lorsque [Formater] est sélectionné, toutes les données dans le lecteur USB sont effacées.**

- Sélectionner **[Retirer]** pour « Lecteur USB » pour retirer le support externe en toute sécurité.
- Sélectionner « Bluetooth » **[Connect]** pour régler la connexion du clavier Bluetooth.

### Option/Application

Permet de vérifier les informations des options et applications qui sont utilisées.

### Capacité/Version du logiciel

Permet de vérifier la version du logiciel et les performances.

**Sécurité**

Permet de vérifier les informations de sécurité sur la machine.

**Rapport**

Permet d'imprimer différents rapports et listes.

**État utilisation à distance**

Permet de vérifier la situation de l'utilisation à distance.

# Vérification du niveau de toner et de papier restant (Fournitures/Papier)

Vérification du niveau de toner et de papier sur l'écran tactile.

- 1 Afficher l'écran.
  - 1 Sélectionner la touche [Accueil] (🏠).
  - 2 Sélectionner [Informations sur l'appareil].
  - 3 Sélectionner [Fournitures/Papier].

## 2 Vérifier les informations.

Il est possible de vérifier les éléments suivants.

### **Infos sur le toner**

Affiche la quantité de toner restant par niveaux. Il est possible de vérifier le statut du bac de récupération de toner.

### **État papier**

Il est possible de vérifier le format, l'orientation, le type et le niveau de papier dans chaque source de papier. Affiche la quantité de papier restant par niveaux.

### **Autres**

Il est possible de vérifier le statut du bac de récupération des agrafes et de perforation.

# 8 Configuration et réglage (menu système)

Ce chapitre aborde les sujets suivants :

Menu système .....	8-2
Méthode d'utilisation .....	8-2
Paramètres du menu système .....	8-4
Paramètres de la machine .....	8-7
Notification/Rapport .....	8-24
Paramètres fonction .....	8-34
Paramètres réseau .....	8-53
Paramètres de sécurité .....	8-70
Compta trav./ Authentif. ....	8-81
Aj./Suppr. Application .....	8-81
Réglage/Maintenance .....	8-82

# Menu système

Configurer les paramètres concernant le fonctionnement général de la machine.

## Méthode d'utilisation

Le menu système s'utilise comme suit :

- 1 Afficher l'écran.  
Sélectionner la touche **[Menu Système/Compteur]**.
- 2 Sélectionner une fonction.

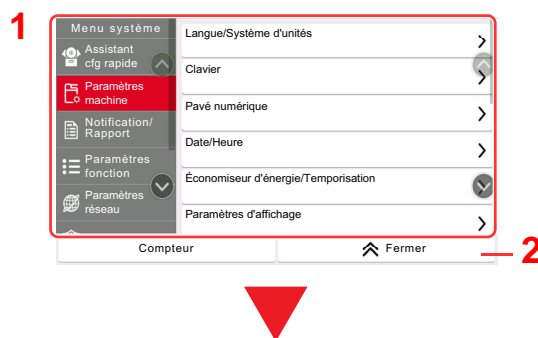

- 1 Affiche les éléments du menu système. Les éléments qui ne sont pas affichés peuvent être affichés en balayant l'écran vers le haut et le bas.
- 2 Revient à l'écran précédent.
- 3 Affiche les éléments de réglage. Sélectionner la touche d'une fonction pour afficher l'écran de réglage.
- 4 Revient à l'écran précédent.

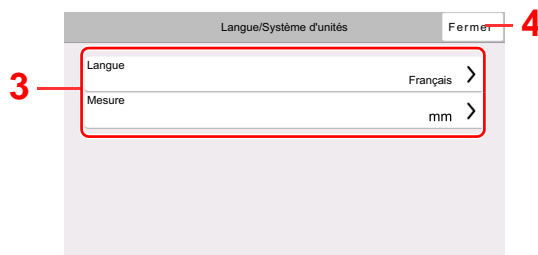

- 3 Configurer la fonction.

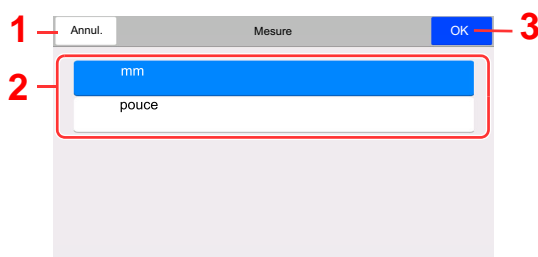

- 1 Revient à l'écran précédent sans effectuer aucune modification.
- 2 Permet de saisir un réglage en le sélectionnant puis de revenir à l'écran précédent.
- 3 Accepte les réglages et quitte.

 **REMARQUE**

- Si l'administration des connexions d'utilisateurs est activée, il est possible de modifier les paramètres en se connectant avec des droits d'administrateur ou en tant qu'utilisateur avec des droits pour configurer ce paramètre. Le nom d'utilisateur et le mot de passe de connexion par défaut sont les suivants.

Nom du modèle	Nom connexion util.	Mot de passe d'accès
<b>352ci</b>	3500	3500
<b>402ci</b>	4000	4000
<b>502ci</b>	5000	5000

- Si les paramètres par défaut de la fonction ont été modifiés, la touche **[Annuler]** peut être sélectionnée dans chaque écran de fonction pour modifier immédiatement les paramètres.

Se reporter à la section Paramètres du menu système à la page suivante et configurer selon les besoins.

## Paramètres du menu système

Cette section explique les fonctions qui peuvent être configurées dans le menu système. Pour configurer les paramètres, sélectionner l'élément dans le menu système et sélectionner l'élément de configuration. Pour les détails de chaque fonction, voir le tableau ci-dessous.

Élément	Description	Page de référence
<b>Assistant d'installation rapide</b>	L'assistant de configuration rapide configure les paramètres du fax, du réseau et de l'économiseur d'énergie.	<a href="#">page 2-48</a>
<b>Paramètres de la machine</b>	Configurer le fonctionnement général de la machine.	<a href="#">page 8-7</a>
<b>Langue/Système d'unités</b>	Définir la langue à utiliser pour l'affichage de l'écran tactile et sélectionner des formats de papier américains ou européens.	<a href="#">page 8-7</a>
<b>Clavier</b>	Modifier la disposition du clavier de l'écran tactile utilisé pour entrer les caractères.	<a href="#">page 8-7</a>
<b>Pavé numérique</b>	Sélectionner l'affichage ou non du pavé numérique.	<a href="#">page 8-7</a>
<b>Date/Heure</b>	Configure les paramètres concernant la date et l'heure.	<a href="#">page 8-8</a>
<b>Économiseur d'énergie/ Temporisation</b>	Configurer les paramètres de l'économiseur d'énergie.	<a href="#">page 8-8</a>
<b>Paramètres d'affichage</b>	Configurer les paramètres d'affichage de l'écran tactile.	<a href="#">page 8-11</a>
<b>Son</b>	Cette fonction permet de définir les options d'alarme sonore émise par la machine en fonctionnement.	<a href="#">page 8-12</a>
<b>Paramètres de l'original/ numérisation</b>	Configurer les paramètres pour les originaux.	<a href="#">page 8-13</a>
<b>Chargeur de papier</b>	Configurer les paramètres du papier et de la source du papier.	<a href="#">page 8-14</a>
<b>Sortie papier</b>	Configurer les paramètres pour la sortie du papier.	<a href="#">page 8-20</a>
<b>Attribution de touche de fonction</b>	Attribuer une fonction à chaque touche de fonction.	<a href="#">page 8-21</a>
<b>Aide à l'utilisation</b>	Il est aussi possible de configurer les paramètres pour l'affichage de l'écran Sélection de l'orientation et la Limite prédéfinie pour le nombre de copies pouvant être effectuées en une seule fois.	<a href="#">page 8-21</a>
<b>Gestion erreurs</b>	Cette fonction permet de demander l'annulation ou la poursuite d'un travail en cas d'erreur.	<a href="#">page 8-22</a>
<b>Paramètres toner</b>	Configurer les paramètres du toner.	<a href="#">page 8-24</a>
<b>Notification/Rapport</b>	Cette fonction permet de vérifier les paramètres, l'état et l'historique de la machine. Il est également possible de configurer les paramètres pour l'impression de rapports.	<a href="#">page 8-24</a>
<b>Imprimer rapport/liste</b>	Imprimer différents rapports et listes.	<a href="#">page 8-24</a>
<b>Paramètre rapport de résult.</b>	Configurer les paramètres pour les avis d'envoi et de réception.	<a href="#">page 8-27</a>
<b>Notification de statut de périphérique</b>	Configurer les paramètres pour les avis liés au toner.	<a href="#">page 8-27</a>
<b>Param. tableau d'affichage</b>	Configurer les paramètres pour le tableau d'affichage.	<a href="#">page 8-28</a>
<b>Rapport de communication par fax</b>	Configurer les paramètres pour les avis liés aux fax.	<a href="#">page 8-28</a>

Élément	Description	Page de référence
<b>Paramètres d'historique</b>	Configurer les paramètres pour l'impression de l'historique d'utilisation de la machine.	<a href="#">page 8-29</a>
<b>Paramètres fonction</b>	Configure les paramètres pour les fonctions de copie, envoi et boîte de document.	<a href="#">page 8-34</a>
<b>Fonctions par défaut</b>	Les valeurs par défaut sont les valeurs appliquées automatiquement à la fin du préchauffage ou lors de la sélection de la touche <b>[Annuler]</b> . Cette fonction permet de définir des valeurs par défaut pour les paramètres de copie et d'envoi. La définition de valeurs utilisées régulièrement comme valeurs par défaut facilite l'exécution des travaux ultérieurs.	<a href="#">page 8-34</a>
<b>Copie/Impression</b>	Configure les paramètres pour les fonctions de copie et d'impression.	<a href="#">page 8-39</a>
<b>Envoyer/Stocker</b>	Configure les paramètres pour les fonctions d'envoi et de stockage.	<a href="#">page 8-39</a>
<b>E-mail</b>	Configurer les paramètres pour la transmission et la réception d'e-mails.	<a href="#">page 8-40</a>
<b>Envoi - Dossier</b>	Configure les paramètres pour les fonctions de dossier d'envoi.	<a href="#">page 8-40</a>
<b>FAX/i-FAX</b>	Configure les paramètres pour les fonctions du fax. ➔ <b>Manuel d'utilisation du FAX</b>	—
<b>WSD</b>	Configurer les paramètres pour la numérisation WSD et l'impression WSD.	<a href="#">page 8-41</a>
<b>Numérisation DSM</b>	Configurer les paramètres pour la numérisation DSM.	<a href="#">page 8-41</a>
<b>Carnet d'adresses</b>	Configure les paramètres du carnet d'adresses.	<a href="#">page 8-41</a>
<b>Touche unique</b>	Configure les paramètres de touche unique.	<a href="#">page 8-42</a>
<b>Envoyer et transférer</b>	Sélectionner si transférer ou non l'original à une autre destination lors de l'envoi d'images.	<a href="#">page 8-42</a>
<b>Règles de réception/transfert/Boîte de fax</b>	Configure les paramètres pour les règles de réception/renvoi et la boîte de fax.	<a href="#">page 8-45</a>
<b>Imprimante</b>	En cas d'impression à partir d'un ordinateur, les paramètres sont généralement définis au niveau de l'écran de l'application. Toutefois, les paramètres suivants sont disponibles pour configurer les valeurs par défaut de personnalisation de la machine.	<a href="#">page 8-46</a>
<b>Impression à distance</b>	Configurer les paramètres pour l'impression à distance.	<a href="#">page 8-49</a>
<b>Boîte de document</b>	Configurer les paramètres pour la boîte personnalisée.	<a href="#">page 8-49</a>
<b>Boîte travaux</b>	Configurer les paramètres pour la boîte des travaux.	<a href="#">page 8-49</a>
<b>Boîte réception mémoire fax</b>	Définir s'il faut imprimer immédiatement les fax reçus ou les enregistrer dans la boîte réception mémoire fax. ➔ <b>Manuel d'utilisation du FAX</b>	—
<b>Accueil</b>	Configurer les paramètres pour l'écran d'accueil.	<a href="#">page 8-50</a>
<b>Statut</b>	Configurer les paramètres pour l'état.	<a href="#">page 8-50</a>
<b>Navigateur Internet</b>	Configurer les paramètres concernant Internet.	<a href="#">page 8-51</a>



Élément		Description	Page de référence
	<b>Agrafage manuel</b>	Sélectionner l'utilisation ou non de l'agrafage manuel.	<a href="#">page 8-51</a>
	<b>TWAIN/WIA</b>	Sélectionner s'il faut utiliser nos services Web propriétaires.	<a href="#">page 8-52</a>
<b>Paramètres réseau</b>		Configure les paramètres réseau.	<a href="#">page 8-53</a>
	<b>Paramètres réseau</b>	Configurer les paramètres du réseau filaire et Wi-Fi.	<a href="#">page 8-53</a>
	<b>Réseau en option</b>	Configurer les paramètres pour les options Kit d'interface réseau ou Kit d'interface réseau sans fil.	<a href="#">page 8-65</a>
	<b>Connectivité</b>	Configurer les paramètres de connectivité de cette machine vers d'autres périphériques.	<a href="#">page 8-68</a>
	<b>Autres</b>	Configurer les autres paramètres concernant le réseau.	<a href="#">page 8-70</a>
<b>Paramètres de sécurité</b>		Configure les paramètres de sécurité.	<a href="#">page 8-70</a>
	<b>Config. bloc d'interface</b>	Cette option vous permet de protéger cette machine en bloquant l'interface avec les périphériques externes comme les hôtes USB ou les interfaces en option.	<a href="#">page 8-70</a>
	<b>Paramètres de sécurité du périphérique</b>	Configure les paramètres de sécurité du périphérique.	<a href="#">page 8-71</a>
	<b>Tampon du système</b>	Configurer les paramètres pour l'en-tête, le pied de page et le tampon.	<a href="#">page 8-75</a>
	<b>Sécurité d'authentification</b>	Configurer les paramètres de sécurité pour l'authentification d'utilisateur.	<a href="#">page 8-80</a>
	<b>Param. utilis. inconnu</b>	Cette fonction définit le comportement pour la gestion des travaux envoyés avec des identifiants d'utilisateur ou des ID utilisateur inconnus ou non envoyés.	<a href="#">page 8-81</a>
	<b>Réseau</b>	Configurer les paramètres de sécurité sur le réseau.	<a href="#">page 8-81</a>
<b>Compta trav./ Authentif.</b>		Configure les paramètres concernant la gestion de la machine. Login utilisat.: ➔ <a href="#">Aperçu de l'administration des connexions d'utilisateurs (page 9-3)</a> Compta. travaux: ➔ <a href="#">Aperçu de la comptabilité des travaux (page 9-37)</a>	<a href="#">page 8-81</a>
<b>Aj./Suppr. Application</b>		Configurer les paramètres pour Application.	<a href="#">page 8-81</a>
	<b>Application</b>	Configurer les paramètres pour les applications facilitant le travail quotidien, comme la fonction numérisation et la fonction authentification.	<a href="#">page 5-13</a>
	<b>Fonctions en option</b>	Il est possible d'utiliser les applications optionnelles installées sur cette machine.	<a href="#">page 11-7</a>
<b>Réglage/Maintenance</b>		Cette fonction permet de régler la qualité d'impression et d'effectuer la maintenance de la machine.	<a href="#">page 8-82</a>
	<b>Ajustement image</b>	Effectuer l'ajustement de l'image.	<a href="#">page 8-82</a>
	<b>Autres</b>	Autres réglages.	<a href="#">page 8-84</a>

## Paramètres de la machine

Configure le fonctionnement général de la machine.

### Langue/Système d'unités

Touche [Menu Système/Compteur] > [Paramètres machine] > [Langue/Système d'unités]

Élément	Description
<b>Langue</b>	Définir la langue à utiliser pour l'affichage de l'écran tactile.
<b>Mesure</b>	Cette fonction permet de sélectionner des formats de papier américains ou européens. <b>Valeur</b> : mm, pouce

### Clavier

Touche [Menu Système/Compteur] > [Paramètres machine] > [Clavier]

Élément	Description
<b>Mise en page du clavier</b>	Modifier la disposition du clavier de l'écran tactile utilisé pour entrer les caractères. <b>Valeur</b> : QWERTY, QWERTZ, AZERTY
<b>Type de clavier en option</b>	Sélectionner le type de clavier en option à utiliser. <b>Valeur</b> : US-Anglais, US-Anglais avec Euro, Français, Allemand, UK-Anglais

### Pavé numérique

Touche [Menu Système/Compteur] > [Paramètres machine] > [Pavé numérique]

Élément	Description
<b>Affichage par défaut</b>	Sélectionner l'affichage ou non du pavé numérique. <b>Valeur</b> : Désactivé, Activé
<b>Copier/imprimer depuis boîte Application HyPAS</b>	
<b>Disposition (Application HyPAS)</b>	Sélectionner la disposition du pavé numérique HyPAS à afficher au démarrage. <b>Valeur</b> : Flottant, Horizontal, À droite



## Date/Heure



Touche [Menu Système/Compteur] > [Paramètres machine] > [Date/Heure]

Élément	Description
<b>Date et heure</b>	<p>Définition de la date et de l'heure en fonction du lieu où la machine est utilisée. En cas d'utilisation de la fonction Envoi en E-mail, la date et l'heure définies à ce stade seront affichées dans l'en-tête.</p> <p><b>Valeur : Année (2000-2035), Mois (1 à 12), Jour (1 à 31), Heure (00 à 23), Minute (00 à 59), Seconde (00 à 59)</b></p> <p> <b>REMARQUE</b> Si la date ou l'heure sont modifiées pendant l'utilisation de la version d'essai d'une application, cette dernière ne pourra plus être utilisée.</p>
<b>Format de date</b>	<p>Cette fonction permet de sélectionner le format d'affichage de l'année, du mois et du jour. L'année est affichée en notation occidentale.</p> <p><b>Valeur : MM/JJ/AAAA, JJ/MM/AAAA, AAAA/MM/JJ</b></p>
<b>Fuseau horaire</b>	<p>Définissez le décalage horaire par rapport à l'heure GMT. Sélectionnez le fuseau horaire le plus proche. Si la région sélectionnée utilise l'heure d'été, configurer les paramètres pour l'heure d'été.</p> <p>➔ <a href="#">Configuration de la date et de l'heure (page 2-33)</a></p>

## Économiseur d'énergie/Temporisation

Touche [Menu Système/Compteur] > [Paramètres machine] > [Économiseur d'énergie/Temporisation]

Élément	Description
<b>Réinitialisation auto du panneau</b>	<p>Si aucun travail n'est effectué durant un certain temps, cette fonction réinitialise automatiquement les paramètres et restaure les valeurs par défaut. Sélectionner l'utilisation ou non de la réinitialisation automatique du panneau.</p> <p><b>Valeur : Désactivé, Activé</b></p> <p> <b>REMARQUE</b> Pour la configuration du temps avant la réinitialisation automatique du panneau, se reporter à :</p> <p>➔ <a href="#">Temporisation de la réinitialisation du panneau (page 8-8)</a></p>
<b>Temporisation de la réinitialisation du panneau</b>	<p>Si l'option [Activé] a été sélectionnée dans Réinit.AutoPann., cette fonction permet de définir le délai d'attente avant la Réinit.AutoPann.</p> <p><b>Valeur : 5 à 495 secondes (par pas de 5 secondes)</b></p> <p> <b>REMARQUE</b> Cette fonction s'affiche lorsque [Réinit.AutoPann.] est réglé sur [Activé].</p>
<b>Temporis. faible puiss.</b>	<p>Définir le délai avant le passage au mode faible consommation.</p> <p><b>Valeur : 1 à 120 minutes (par incréments de 1 minute)</b></p> <p>➔ <a href="#">Mode faible consommation (page 2-45)</a></p>
<b>Mise en veille</b>	<p>Définir le délai avant le passage en veille.</p> <p><b>Valeur : 1 à 120 minutes (par incréments de 10 minutes)</b></p>

Élément	Description
<b>Règles de veille (modèles pour l'Europe)*<sup>1</sup></b>	<p>Sélectionner si utiliser le mode veille pour chacune des fonctions suivantes :</p> <ul style="list-style-type: none"> <li>• Lecteur de carte d'identité*<sup>2</sup></li> <li>• Application</li> </ul> <p><b>Valeur : Désactivé, Activé</b></p> <p> <b>REMARQUE</b></p> <p>Si la condition de veille n'est pas désactivée, la carte d'identité ne peut pas être reconnue.</p>
<b>Niveau de veille (modèles sauf pour l'Europe)*<sup>1</sup></b>	<p>Sélectionnez le niveau de veille.</p> <p>Régler le mode économie d'énergie pour réduire la consommation d'énergie encore davantage par rapport au mode veille.</p> <p><b>Valeur : Reprise rapide, Économiseur d'énergie</b></p>
<b>Règles de veille</b>	<p>Sélectionner l'utilisation ou non du mode économiseur d'énergie pour chacune des fonctions suivantes :</p> <ul style="list-style-type: none"> <li>• Lecteur de carte d'identité*<sup>2</sup></li> <li>• Application</li> </ul> <p><b>Valeur : Désactivé, Activé</b></p> <p> <b>REMARQUE</b></p> <p>Lorsque la machine est passée en mode veille avec le paramètre Économie d'énergie, la carte ID ne peut pas être reconnue.</p>
<b>Paramètres tempo hebdo</b>	<p>Configurer les paramètres pour faire passer la machine en mode veille et la réveiller automatiquement à une heure spécifiée pour chaque jour de la semaine.</p>
<b>Tempor. hebdomadaire</b>	<p>Sélectionner l'utilisation ou non de la temporisation hebdomadaire.</p> <p><b>Valeur : Désactivé, Activé</b></p>
<b>Planification</b>	<p>Spécifier pour chaque jour de la semaine l'heure à laquelle la machine passe en mode veille et effectue la reprise.</p>
<b>Réessayer</b>	<p>Définir le nombre de tentatives pour le passage de la machine en mode veille.</p> <p><b>Valeur : Tentatives limitées, Tentatives illimitées</b></p> <p> <b>REMARQUE</b></p> <ul style="list-style-type: none"> <li>• Si [<b>Tentatives limitées</b>] est sélectionné, définir le nombre de tentatives. La plage de réglage est comprise entre 0 et 10.</li> <li>• Si [<b>Tentatives illimitées</b>] est sélectionné, les tentatives se succèdent jusqu'à ce que la machine passe en mode veille.</li> </ul>
<b>Interv. d'essai</b>	<p>Définir l'intervalle d'essai.</p> <p>Utiliser [-] / [+] pour saisir un nombre.</p> <p><b>Valeur : 10 à 60 secondes (par pas de 10 secondes)</b></p>
<b>Temporisation d'arrêt (modèles pour l'Europe)</b>	<p>Sélectionner si mettre ou non la machine automatiquement hors tension au bout d'une période d'inactivité.</p> <p><b>Valeur : 1 heure, 2 heures, 3 heures, 4 heures, 5 heures, 6 heures, 9 heures, 12 heures, 1 Jour, 2 Jours, 3 Jours, 4 Jours, 5 Jours, 6 Jours, 1 semaine</b></p>

Élément	Description
<b>Règle d'arrêt (modèles pour l'Europe)</b>	<p>Sélectionner si la machine passe ou non en mode hors tension pour la fonction suivante. Sélectionner [<b>Activé</b>] pour définir le mode hors tension.</p> <ul style="list-style-type: none"> <li>• Réseau</li> <li>• Fax</li> <li>• Câble USB</li> <li>• Hôte USB</li> <li>• Application</li> <li>• NIC</li> <li>• Diagnostic distant</li> </ul> <p><b>Valeur</b> : Désactivé, Activé</p> <p> <b>REMARQUE</b></p> <ul style="list-style-type: none"> <li>• Même si l'une des fonctions est réglée sur [<b>Activé</b>], la machine ne passe pas en mode hors tension si [<b>Fax</b>] ou [<b>NIC</b>] est réglé sur [<b>Désactivé</b>].</li> <li>• Même si [<b>Réseau</b>] ou [<b>Câble USB</b>] est réglé sur [<b>Désactivé</b>], la machine passera en mode hors tension si elle ne communique pas avec les autres périphériques.</li> <li>• [<b>Fax</b>] s'affiche uniquement si le kit de fax en option est installé.</li> <li>• [<b>NIC</b>] s'affiche lorsque les options Kit d'interface réseau ou Kit d'interface réseau sans fil sont installées.</li> </ul>
<b>Niveau de récupération économie d'énergie</b>	<p>Sélectionner la méthode de reprise du mode économie d'énergie.</p> <p><b>Valeur</b> :</p> <p><b>Reprise complète</b> : Ce mode permet l'utilisation immédiate de toutes les fonctions. Toutefois, il économise moins d'énergie.</p> <p><b>Reprise normale</b> : Dans ce mode, il est possible de sélectionner l'une des méthodes suivantes : permettre l'utilisation immédiate de toutes les fonctions ou permettre d'utiliser uniquement les fonctions désirées.</p> <p>Pour utiliser immédiatement toutes les fonctions, sélectionner la touche [Économie D'Énergie] pour exécuter la reprise.</p> <p><b>Reprise économie d'énergie</b> : Ce mode permet uniquement l'utilisation des fonctions désirées. Il économise l'énergie de manière plus efficace.</p>
<b>Temp. sort. interrupt.</b>	<p>Cette option définit la période au bout de laquelle la machine revient en mode Normal lorsqu'elle a été placée en mode Interruption de copie sans être utilisée ensuite.</p> <p><b>Valeur</b> : 5 à 495 secondes (par pas de 5 secondes)</p>
<b>Dépassement de délai du ping</b>	<p>Régler le temps au bout duquel le dépassement de délai à lieu lorsque [<b>Ping</b>] est exécuté dans « Système/Réseau ».</p> <p><b>Valeur</b> : 1 à 30 secondes (par pas de 1 secondes)</p>

\*1 Cette fonction n'est pas affichée lorsque le kit d'interface réseau en option ou le contrôleur Fiery est installé.

\*2 Affiché lorsque le Card Authentication Kit en option est activé.

## Paramètres d'affichage

Touche [Menu Système/Compteur] > [Paramètres machine] > [Paramètres d'affichage]

Élément	Description
<b>Luminosité affichage</b>	Cette fonction permet de régler la luminosité de l'écran tactile. <b>Valeur</b> : 1 (+ foncé), 2, 3, 4, 5 (+ clair)
<b>Écran par défaut</b>	Cette fonction permet de sélectionner l'écran qui s'affiche lors du démarrage (écran par défaut). <b>Valeur</b> : Accueil, Copier, Envoyer, Fax <sup>*1</sup> , Statut, Boîte personnalisée, Boîte des travaux, Lecteur USB, Boîte de FAX <sup>*1</sup> , Favoris, Accueil (accessibilité), Accessibilité avec copie, Accessibilité avec envoi, Accessibilité du fax <sup>*1</sup> , Nom d'application <sup>*2</sup>
<b>Arrière-plan</b>	➔ <a href="#">Modification de l'écran d'accueil (page 2-17)</a>
<b>Aff.mess. mise hors tens.</b>	Définir le mode pour l'affichage d'un message de confirmation pour la mise hors tension. <b>Valeur</b> : Désactivé, Activé
<b>Enregistrement installation rapide (copie)</b>	Cette fonction permet de sélectionner les fonctions à enregistrer pour l'installation rapide. Six touches de l'écran Install. rapide sont affectées aux fonctions habituelles, mais peuvent être modifiées si besoin est. Six éléments peuvent être sélectionnés parmi les options suivantes. <b>Valeur</b> : Désactivé, Sélection papier, Zoom, Agrafe /perfo <sup>*3</sup> , Densité, Recto verso, Combiner, Assembler/Décaler, Image de l'original, Format d'origine, Orientation original, Sélection couleurs, Numérisation continue, Rég. densité arrière-plan, Mode silencieux
<b>Enregistrement installation rapide (envoi)</b>	Cette fonction permet de sélectionner les fonctions à enregistrer pour l'installation rapide. Six touches de l'écran Install. rapide sont affectées aux fonctions habituelles, mais peuvent être modifiées si besoin est. Six éléments peuvent être sélectionnés parmi les options suivantes. <b>Valeur</b> : Désactivé, Format d'origine, Original recto verso/livre, Taille envoi, Orientation original, Format de fichier, Densité, Image de l'original, Résolution de numérisation, Résol. transmission FAX <sup>*1</sup> , Sélection couleurs, Zoom, Numérisation continue, Rég. densité arrière-plan, Mode silencieux
<b>Enregistrement installation rapide (fax)</b>	➔ Manuel d'utilisation du FAX
<b>Enregistrement configuration rapide (Stockage dans boîte)</b>	Cette fonction permet de sélectionner les fonctions à enregistrer pour l'installation rapide. Six touches de l'écran Install. rapide sont affectées aux fonctions habituelles, mais peuvent être modifiées si besoin est. Six éléments peuvent être sélectionnés parmi les options suivantes. <b>Valeur</b> : Désactivé, Sélection couleurs, Taille de stockage, Densité, Original recto verso/livre, Résolution de numérisation, Zoom, Orientation original, Format d'origine, Image de l'original, Numérisation continue, Rég. densité arrière-plan, Mode silencieux

Élément	Description
<b>Enreg. configuration rapide (Impression dans boîte)</b>	<p>Cette fonction permet de sélectionner les fonctions à enregistrer pour l'installation rapide. Six touches de l'écran Install. rapide sont affectées aux fonctions habituelles, mais peuvent être modifiées si besoin est.</p> <p>Six éléments peuvent être sélectionnés parmi les options suivantes.</p> <p><b>Valeur : Désactivé, Sélection du papier, Assembler/Décaler, Agrafage/Perforation<sup>*3</sup>, Recto verso, Combiner, Supprimer après impression, Sélection couleurs, Mode silencieux</b></p>
<b>Enregistrement configuration rapide (Envoi depuis boîte)</b>	<p>Cette fonction permet de sélectionner les fonctions à enregistrer pour l'installation rapide. Six touches de l'écran Install. rapide sont affectées aux fonctions habituelles, mais peuvent être modifiées si besoin est.</p> <p>Six éléments peuvent être sélectionnés parmi les options suivantes.</p> <p><b>Valeur : Désactivé, Taille d'envoi, Résolution trans. FAX<sup>*1</sup>, Format de fichier, Supprimer après envoi, Sélection couleurs</b></p>

\*1 Affiché uniquement si le kit de fax en option est installé.

\*2 L'application en cours d'exécution s'affiche.

➔ [Application \(page 5-13\)](#)

\*3 S'affiche lorsque le module de finition de document en option est installé. Si aucune unité de perforation n'est installée, le nom de cet élément est "Agrafage".

## Son

Touche [Menu Système/Compteur] > [Paramètres machine] > [Son]

Élément	Description
<b>Alarme</b>	Cette fonction permet de définir les options d'alarme sonore émise par la machine en fonctionnement.
<b>Volume</b>	<p>Réglage du niveau sonore de l'alarme.</p> <p><b>Valeur : 0 (Muet), 1 (Minimum), 2, 3 (Moyen), 4, 5 (Maximum)</b></p>
<b>Confirmation de la clé</b>	<p>Émission d'un signal sonore lors de la sélection des touches du panneau de commande et de l'écran tactile.</p> <p><b>Valeur : Désactivé, Activé</b></p>
<b>Avis de fin du travail</b>	<p>Signal sonore annonçant la fin d'un travail d'impression.</p> <p><b>Valeur : Désactivé, Activé, Réception fax uniquement<sup>*1</sup></b></p>
<b>Prêt</b>	<p>Signal sonore annonçant la fin du préchauffage.</p> <p><b>Valeur : Désactivé, Activé</b></p>
<b>Avertissement</b>	<p>Signal sonore annonçant une erreur.</p> <p><b>Valeur : Désactivé, Activé</b></p>
<b>Clavier en option</b>	<p>Émet un son pour confirmer l'appui sur les touches.</p> <p><b>Valeur : Désactivé, Activé</b></p>
<b>Vol. haut-parl. FAX<sup>*1</sup></b>	➔ <b>Manuel d'utilisation du FAX</b>
<b>Vol. moniteur FAX<sup>*1</sup></b>	

\*1 Affiché uniquement si le kit de fax en option est installé.

## Paramètres de l'original/numérisation

Touche [Menu Système/Compteur] > [Paramètres machine] > [Paramètres de l'original/numérisation]

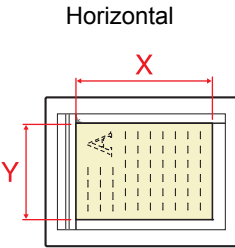
Élément	Description
<b>Détection auto original</b>	Sélectionner si détecter automatiquement ou non les originaux ayant un format spécial ou non standard.
<b>Système d'unités</b>	Sélectionner [ <b>Métrique</b> ] lors de la détection automatique des originaux aux formats métriques. Sélectionner [ <b>Pouce</b> ] lors de la détection automatique des originaux aux formats américains. <b>Valeur</b> : Métrique, Pouce
<b>Legal/Oficio II/216x340 mm<sup>*1</sup></b>	Définir les formats d'originaux pour que la machine les détecte automatiquement. <b>Valeur</b> : Legal, Oficio II, 216x340 mm
<b>Format de l'orig. perso</b>	Cette fonction permet de configurer les formats d'originaux utilisés régulièrement. L'option de format personnalisé s'affiche à l'écran pour permettre de sélectionner un format d'original. Sélectionner [ <b>Activé</b> ] pour « Personnalisé 1 (à 4) » et entrer le format désiré. <b>Valeur</b> <b>Métrique</b> X : 50 à 356 mm (par pas de 1 mm) Y : 50 à 216 mm (par pas de 1 mm) <b>Pouce</b> X : 1,97 à 14,02" (par pas de 0,01") Y : 1,97 à 8,50" (par pas de 0,01") X=Longueur, Y=Largeur 
<b>Form. orig. défaut(glace)</b>	Sélectionner un format par défaut pour les originaux placés sur la glace d'exposition. Si [ <b>Désactivé</b> ] est sélectionné, une confirmation sera affichée avant de traiter chaque travail. <b>Valeur</b> <b>Désactivé</b> <b>Métrique</b> : A4, A5, A6, B5, B6, Folio, 216 x 340 mm <b>Pouce</b> : Letter, Legal, Statement, Executive, OficioII <b>Autres</b> : 16K, ISOB5, Enveloppe #10, Enveloppe #9, Enveloppe #6, Enveloppe Monarch, Enveloppe DL, Enveloppe C5, Hagaki (Carte), Oufukuhagaki (Carte réponse), Youkei 4, Youkei 2
<b>Éviter le reflet lumineux</b>	Éviter le reflet lumineux lors de l'utilisation de la fonction Effacer les zones ombrées. <b>Valeur</b> : Désactivé, Activé

\*1 Cette fonction s'affiche lorsque « Système d'unités » est réglé sur [**Pouce**].



## Chargeur de papier

Touche [Menu Système/Compteur] > [Paramètres machine] > [Chargeur de papier]

Configurer les paramètres du papier et de la source du papier.

### Paramètres magasin 1 (à 4)

Touche [Menu Système/Compteur] > [Paramètres machine] > [Chargeur de papier] > [Paramètres magasin 1 (à 4)]



#### REMARQUE

Les options [Magasins 2] à [Magasin 4] sont affichées lorsque le chargeur de papier en option suivant est installé.

[Magasin 2] : Lorsqu'un chargeur de papier (500 feuilles) est installé.

[Magasin 3] : Lorsqu'un chargeur de papier (500 feuilles x 2) ou un chargeur grande capacité (2000 feuilles) est installé

[Magasin 4] : Lorsqu'un chargeur de papier (500 feuilles x 2) est installé.

Élément	Description
Format papier <sup>*1</sup>	<p>Sélectionner un format de papier. Le format de papier est automatiquement détecté et sélectionné lorsque [Auto (Métrique)] ou [Auto (Pouce)] est sélectionné.</p> <p><b>Valeur</b> : Auto (Métrique), Auto (Pouce), A4<sup>*2</sup>, A5<sup>*2</sup>, A6<sup>*2</sup>, B5<sup>*2</sup>, B6<sup>*2</sup>, Letter<sup>*2</sup>, Legal<sup>*2</sup>, Statement<sup>*2</sup>, Executive, Oficio II, Folio<sup>*2</sup>, 216x340 mm, 16K, ISO B5, Enveloppe #10, Enveloppe #9, Enveloppe #6, Enveloppe Monarch, Enveloppe DL, Enveloppe C5, Youkei 4, Youkei 2, Entrée format</p> <p>Si [Entrée format] a été sélectionné, entrer le format du papier.</p> <p><b>Valeur</b></p> <p><b>Métrique</b></p> <p>X : 148 à 356 mm (par pas de 1 mm) Y : 92 à 216 mm (par pas de 1 mm)</p> <p><b>Pouce</b></p> <p>X : 5,83 à 14,02" (par pas de 0,01") Y : 3,62 à 8,50" (par pas de 0,01")</p> <p>X=Longueur, Y=Largeur</p> <div style="text-align: center;"> <p>Horizontal</p> </div>
Type de support <sup>*3</sup>	<p>Sélectionner le type de support.</p> <p><b>Valeur</b> : Normal (60 - 105 g/m<sup>2</sup>), Rugueux, Vélin (60 - 105 g/m<sup>2</sup>), Recyclé, Préimprimé<sup>*4</sup>, Relié, Couleur, Perforé<sup>*4</sup>, En-tête<sup>*4</sup>, Enveloppe, Épais (60 - 220 g/m<sup>2</sup>), Haute qualité, Personnalisé 1 - 8</p>

\*1 Il n'est possible de spécifier que les formats A4 et Letter lorsque le chargeur grande capacité (2000 feuilles) est utilisé.

\*2 Le format du papier est automatiquement détecté dans le magasin.

\*3 Pour sélectionner un type de support différent de "Normal".

➔ [Config. type de support \(page 8-17\)](#)

Lorsqu'un grammage qui ne peut pas être chargé dans le magasin est défini pour un type de support, ce type de support ne s'affiche pas.

\*4 Pour imprimer sur du papier pré-imprimé, perforé ou en-tête.

➔ [Action pour papier spécial \(page 8-19\)](#)

## Configuration du by-pass

Touche [Menu Système/Compteur] > [Paramètres machine] > [Chargeur de papier] > [Config. by-pass]

Élément	Description
<p><b>Format papier</b></p>	<p>Sélectionner un format de papier. Le format de papier est automatiquement détecté et sélectionné lorsque [Auto (Métrique)] ou [Auto (Pouce)] est sélectionné.</p> <p><b>Valeur</b> : Auto (Métrique), Auto (Pouce), A4*1, A5*1, A6*1, B5*1, B6*1, Letter*1, Legal*1, Statement*1, Executive, Oficio II, Folio*1, 216x340 mm, 16K, ISO B5, Enveloppe #10, Enveloppe #9, Enveloppe #6, Enveloppe Monarch, Enveloppe DL, Enveloppe C5, Hagaki (Carte), Oufukuhagaki (Carte réponse), Youkei 4, Youkei 2, Entrée format</p> <p>Si [Entrée format] a été sélectionné, entrer le format du papier.</p> <p><b>Valeur</b></p> <p><b>Métrique</b></p> <p>X : 148 à 470 mm (par pas de 1 mm)  Y : 70 à 216 mm (par pas de 1 mm)</p> <p><b>Pouce</b></p> <p>X : 5,83 à 18,50" (par pas de 0,01")  Y : 2,76 à 8,50" (par pas de 0,01")</p> <p>X=Longueur, Y=Largeur</p> <div data-bbox="900 891 1078 1070" style="text-align: center;"> <p>Horizontal</p> </div>
<p><b>Type de support*2</b></p>	<p>Sélectionner le type de support.</p> <p><b>Valeur</b> : Normal, Transparent, Rugueux, Vélín, Étiquettes, Recyclé, Préimprimé*3, Relié, Carte, Couleur, Perforé*3, En-tête*3, Enveloppe, Épais, Couché, Haute qualité, Perso 1 - 8</p>

\*1 Le format du papier est automatiquement détecté dans le magasin.

\*2 Pour sélectionner un type de support différent de "Normal".

➔ [Config. type de support \(page 8-17\)](#)

\*3 Pour imprimer sur du papier pré-imprimé, perforé ou en-tête.

➔ [Action pour papier spécial \(page 8-19\)](#)



### REMARQUE

Si le kit de FAX optionnel est installé, les types de support disponibles pour l'impression des fax reçus sont indiqués ci-dessous.

Normal, Rugueux, Vélín, Étiquettes, Recyclé, Relié, Carte, Couleur, Enveloppe, Épais, Couché, Hte qualité et Perso 1-8

**Paramètres de papier personnalisé**

Touche [Menu Système/Compteur] > [Paramètres machine] > [Chargeur de papier] > [Paramètres de papier personnalisé]

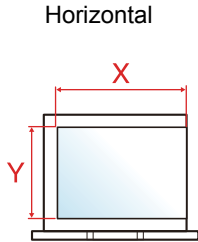
Élément	Description
<p><b>Paramètres de papier personnalisé</b></p>	<p>Cette fonction permet de configurer les formats de papier utilisés régulièrement.</p> <p>L'option de format personnalisé s'affiche à l'écran pour permettre de sélectionner le format de papier dans le bac MF.</p> <p>Pour enregistrer un format de papier personnalisé, sélectionner [Activé] et entrer le format souhaité. Il est possible d'enregistrer jusqu'à quatre formats de papier personnalisés.</p> <p>Sélectionner [Suivant&gt;] pour régler le type de support pour chaque papier personnalisé.</p> <p><b>Valeur</b></p> <p><b>Métrique</b>  <b>X : 148 à 470 mm (par pas de 1 mm)</b>  <b>Y : 70 à 216 mm (par pas de 1 mm)</b></p> <p><b>Pouce</b>  <b>X : 5,83 à 18,50" (par pas de 0,01")</b>  <b>Y : 2,76 à 8,50" (par pas de 0,01")</b></p> <p><b>X=Longueur, Y=Largeur</b></p> <div style="text-align: center;"> <p>Horizontal</p>  </div> <p><b>Type de support : Normal, Transparent, Rugueux, Vêlin, Étiquettes, Recyclé, Préimprimé, Relié, Carte, Couleur, Perforé, En-tête, Épais, Enveloppe, Couché, Haute qualité, Perso 1 à 8</b></p>

**Config. type de support**

Touche [**Menu Système/Compteur**] > [**Paramètres machine**] > [**Chargeur de papier**] > [**Config. type de support**]

Cette fonction permet de sélectionner le grammage pour chaque type de papier.

Les combinaisons suivantes de type de support et grammage du papier sont disponibles.

Grammage du papier	Grammage (g/m <sup>2</sup> )	Grammage du papier	Grammage (g/m <sup>2</sup> )
<b>Léger</b>	52 g/m <sup>2</sup> à 59 g/m <sup>2</sup>	<b>Lourd 1</b> <sup>*1</sup>	106 g/m <sup>2</sup> à 135 g/m <sup>2</sup>
<b>Normal 1</b>	60 g/m <sup>2</sup> à 74 g/m <sup>2</sup>	<b>Lourd 2</b> <sup>*1</sup>	136 g/m <sup>2</sup> à 163 g/m <sup>2</sup>
<b>Normal 2</b>	75 g/m <sup>2</sup> à 90 g/m <sup>2</sup>	<b>Lourd 3</b> <sup>*1</sup>	164 g/m <sup>2</sup> à 220 g/m <sup>2</sup>
<b>Normal 3</b>	91 g/m <sup>2</sup> à 105 g/m <sup>2</sup>	<b>Très lourd</b> <sup>*1</sup>	Transparents

\*1 La vitesse de traitement sera plus lente que la normale.

Le grammage par défaut de chaque type de support est indiqué.

Type de support	Défaut	Type de support	Défaut
<b>Normal</b>	Normal 2	<b>Couleur</b>	Normal 3
<b>Rugueux</b>	Normal 3	<b>Perforé</b>	Normal 2
<b>Vélin</b>	Lourd 1	<b>En-tête</b>	Normal 2
<b>Étiquettes</b>	Lourd 2	<b>Enveloppe</b>	Lourd 2
<b>Recyclé</b>	Normal 2	<b>Épais</b>	Lourd 2
<b>Préimprimé</b>	Normal 2	<b>Couché</b>	Lourd 1
<b>Relié</b>	Normal 3	<b>Hte qual.</b>	Normal 2
<b>Carte</b>	Lourd 3	<b>Personnalisé 1 à 8</b>	Normal 2

Pour les options Personnalisé 1 à 8, les paramètres d'impression recto verso et le nom du type de support peuvent varier.









Élément		Description
<b>Impression recto verso</b>	<b>Interdire</b>	L'impression recto verso est autorisée.
	<b>Autoriser</b>	L'impression recto verso n'est pas autorisée.
<b>Nom</b>		Modifier les noms pour Perso 1-8. Les noms doivent compter 16 caractères maximum. Lors de la sélection du type de support sur le bac MF, le nom après modification s'affiche. ➔ <a href="#">Méthode de saisie de caractères (page 11-9)</a>

**Aff. mess. config. papier**Touche [**Menu Système/Compteur**] > [**Paramètres machine**] > [**Chargeur de papier**] > [**Aff. mess. config. papier**]

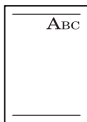
Élément	Description
<b>Aff. mess. config. papier</b>	Définir si afficher ou non l'écran de confirmation pour le paramètre du papier lorsqu'un nouveau papier est réglé pour chaque magasin.
Magasin 1 à 4	<b>Valeur</b> : Désactivé, Activé
Bac MF	 <b>REMARQUE</b> Les options [ <b>Magasins 2</b> ] à [ <b>Magasin 4</b> ] sont affichées lorsque le chargeur de papier en option suivant est installé. <b>[Magasin 2]</b> : Lorsqu'un chargeur de papier (500 feuilles) est installé. <b>[Magasin 3]</b> : Lorsqu'un chargeur de papier (500 feuilles x 2) ou un chargeur grande capacité (2000 feuilles) est installé <b>[Magasin 4]</b> : Lorsqu'un chargeur de papier (500 feuilles x 2) est installé.

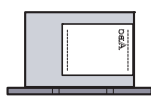

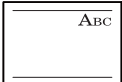
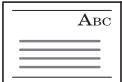
**Paramètres de chargement du papier**Touche [**Menu Système/Compteur**] > [**Paramètres machine**] > [**Chargeur de papier**] > [**Paramètres de chargement du papier**]

Élément	Description
<b>Source papier par défaut</b>	Sélectionner la source de papier par défaut. <b>Valeur</b> : Magasin 1 (à 4), Bac MF  <b>REMARQUE</b> Les options [ <b>Magasins 2</b> ] à [ <b>Magasin 4</b> ] sont affichées lorsque le chargeur de papier en option suivant est installé. <b>[Magasin 2]</b> : Lorsqu'un chargeur de papier (500 feuilles) est installé. <b>[Magasin 3]</b> : Lorsqu'un chargeur de papier (500 feuilles x 2) ou un chargeur grande capacité (2000 feuilles) est installé <b>[Magasin 4]</b> : Lorsqu'un chargeur de papier (500 feuilles x 2) est installé.
<b>Sélection du papier</b>	Cette fonction permet de sélectionner le papier par défaut. <b>Valeur</b> : Auto, Source papier par défaut
<b>Sélection auto du papier</b>	Si [ <b>Auto</b> ] est sélectionné dans la fonction Sélection du papier, cette fonction permet la sélection automatique du papier lors du changement du taux de zoom. <b>Valeur</b> <b>Format le mieux adapté</b> : Sélectionne le format de papier en fonction du zoom actuel et du format de l'original. <b>Identique à l'original</b> : Sélectionne le papier correspondant au format de l'original, quel que soit le zoom.
<b>Sup. pour Auto (couleur)</b>	Cette fonction permet de sélectionner un type de support par défaut pour la sélection automatique du papier lorsque l'option [ <b>Auto</b> ] est sélectionnée dans Sélection du papier. Si l'option [ <b>Normal</b> ] est sélectionnée, la source de papier doit être chargée en papier normal au format spécifié. Sélectionner [ <b>Tous types de supports</b> ] pour pouvoir charger tous les types de papier dans la source de papier au format spécifié. <b>Valeur</b> : Tous types de supports, Normal, Transparent, Rugueux, Vêlin, Étiquettes, Recyclé, Préimprimé, Relié, Carte, Couleur, Perforé, En-tête, Enveloppe, Épais, Couché, Hte qualité, Personnalisé 1 à 8
<b>Support Mode Auto (N&amp;B)</b>	

Élément	Description
<p><b>Source de papier pour la couverture</b></p>	<p>Sélectionner la source de papier dans laquelle est placé le papier de couverture utilisé pour la fonction Couverture.</p> <p><b>Valeur : Magasin 1 (à 4), Bac MF</b></p> <p> <b>REMARQUE</b></p> <p>Les options [Magasins 2] à [Magasin 4] sont affichées lorsque le chargeur de papier en option suivant est installé.</p> <p>[Magasin 2] : Lorsqu'un chargeur de papier (500 feuilles) est installé.                      [Magasin 3] : Lorsqu'un chargeur de papier (500 feuilles x 2) ou un chargeur grande capacité (2000 feuilles) est installé                      [Magasin 4] : Lorsqu'un chargeur de papier (500 feuilles x 2) est installé.</p>
<p><b>Source papier intercal.</b></p>	<p>Sélectionner la source du papier par défaut pour les intercalaires.</p> <p><b>Valeur : Magasin 1 (à 4), Bac MF</b></p> <p> <b>REMARQUE</b></p> <p>Les options [Magasins 2] à [Magasin 4] sont affichées lorsque le chargeur de papier en option suivant est installé.</p> <p>[Magasin 2] : Lorsqu'un chargeur de papier (500 feuilles) est installé.                      [Magasin 3] : Lorsqu'un chargeur de papier (500 feuilles x 2) ou un chargeur grande capacité (2000 feuilles) est installé                      [Magasin 4] : Lorsqu'un chargeur de papier (500 feuilles x 2) est installé.</p>
<p><b>Action pour papier spécial</b></p>	<p>Lors de l'impression sur papier perforé, pré-imprimé et sur papier à en-tête, les perforations peuvent ne pas être alignées ou le sens d'impression peut être inversé selon le paramétrage des originaux et la combinaison des fonctions de copie. Dans ce cas, sélectionner [<b>Définir sens impression</b>] pour régler le sens d'impression. Si l'orientation du papier n'a pas d'importance, sélectionner [<b>Priorité vitesse</b>].</p> <p>Si [<b>Définir sens impression</b>] est sélectionné, charger le papier en procédant comme suit.</p> <p>Exemple : copie sur papier à en-tête</p> <div style="display: flex; justify-content: space-around; align-items: flex-end; margin: 10px 0;"> <div style="text-align: center;">  Original                 </div> <div style="text-align: center;">  Papier                 </div> <div style="text-align: center;">  Finition                 </div> <div style="text-align: center;">  Magasin                 </div> <div style="text-align: center;">  Bac MF                 </div> </div> <div style="display: flex; justify-content: space-around; align-items: flex-end; margin: 10px 0;"> <div style="text-align: center;">  Original                 </div> <div style="text-align: center;">  Papier                 </div> <div style="text-align: center;">  Finition                 </div> <div style="text-align: center;">  Magasin                 </div> <div style="text-align: center;">  Bac MF                 </div> </div> <p><b>Valeur : Définir sens impression, Priorité vit.</b></p>

## Sortie papier

Touche [Menu Système/Compteur] &gt; [Paramètres machine] &gt; [Sortie papier]

Élément		Description
Sortie du papier	Copie/Boîte	Cette fonction permet de sélectionner un bac de sortie pour les travaux de copie, les travaux d'impression dans une Boîte de document, à partir d'un ordinateur et les données de réception de fax.
	Imprimante	
	Port du FAX 1	<b>Valeur :</b>
	Port du FAX 2	<p><b>avec séparateur de travail en option</b></p> <ul style="list-style-type: none"> <li>• <b>Plateau interne</b> : Sortie sur le plateau interne de la machine</li> <li>• <b>Plateau séparateur travaux</b> : Sortie sur le séparateur de travaux.</li> </ul> <p><b>avec module de finition 1000 feuilles en option</b></p> <ul style="list-style-type: none"> <li>• <b>Plateau interne</b> : Sortie sur le plateau interne de la machine</li> <li>• <b>Plateau module finition</b> : Sortie sur le plateau du module finition de document en option.</li> </ul> <p><b>avec module de finition 3000 feuilles en option</b></p> <ul style="list-style-type: none"> <li>• <b>Plateau interne</b> : Sortie sur le plateau interne de la machine</li> <li>• <b>Plateau A</b> : Sortie sur le plateau A du module finition de document en option</li> <li>• <b>Plateau B</b> : Sortie sur le plateau B du module finition de document en option</li> </ul> <p><b>avec boîte aux lettres en option</b></p> <ul style="list-style-type: none"> <li>• <b>Plateau interne</b> : Sortie sur le plateau interne de la machine</li> <li>• <b>Plateau A, Plateau 1 à 5</b> : Sortie sur le plateau A, le plateau 1 à 5 (le plateau 1 est le plateau du haut) de la boîte aux lettres en option</li> </ul> <p> <b>REMARQUE</b> La sortie des données de réception fax peut être définie lorsque le kit de fax en option est installé.</p>
Comportement de sortie du papier	Décaler documents par travail.	<p>Sélectionner si les documents doivent être décalés par tâche.</p> <p><b>Valeur : Désactivé, Activé</b></p> <p> <b>REMARQUE</b> Cette fonction s'affiche lorsqu'un module finition de document en option est installé.</p>
	Décaler doc. d'une page	<p>Définir si les documents d'une page sont triés ou non.</p> <p><b>Valeur : Désactivé, Activé</b></p> <p> <b>REMARQUE</b> Cette fonction s'affiche lorsqu'un module finition de document en option est installé.</p>

## Attribution de touche de fonction

Touche [Menu Système/Compteur] > [Paramètres machine] > [Attribution de touche de fonction]

Élément	Description
Touches de fonction 1	Attribuer une fonction à chaque touche de fonction.
Touches de fonction 2	<b>Valeur</b> : Aucune, Copier, Envoyer, Serveur fax, Fax <sup>*1</sup> , Boîte personnalisée, Boîte des travaux, Lecteur USB, Boîte de FAX <sup>*1</sup> , Boîte Polling <sup>*1</sup> , Boîte réception mémoire fax <sup>*1</sup> , Envoi perso (E-mail), Envoi personnel dep.boîte(E-mail), Navigateur Internet, Copie carte ID, Favoris <sup>*2</sup> , Application <sup>*3</sup>
Touches de fonction 3	 <b>REMARQUE</b> Sélectionner [Filtre] pour limiter pour [Tout], [Application], [Favoris] et [Autres].

\*1 Affiché uniquement si le kit de fax en option est installé.

\*2 Le favori enregistré s'affiche.

\*3 L'application en cours d'exécution s'affiche.

## Aide à l'utilisation

Touche [Menu Système/Compteur] > [Paramètres machine] > [Aide à l'utilisation]





Élément	Description
Confirmation orientation	<p>Sélectionner l'affichage ou non d'un écran pour la sélection de l'orientation des originaux à placer sur la glace lors de l'utilisation des fonctions suivantes.</p> <p>➔ <a href="#">Orientation de l'original (page 6-25)</a></p> <ul style="list-style-type: none"> <li>• Zoom (Zoom XY)</li> <li>• Recto verso</li> <li>• Marge/Centrage</li> <li>• Effacement bordure</li> <li>• Combiner</li> <li>• Page mémo</li> <li>• N° page</li> <li>• Agrafage/perforation (en option)</li> <li>• Original R/V/livre</li> <li>• Tampon texte</li> <li>• Tampon Bates</li> </ul> <p><b>Valeur</b> : Désactivé, Activé</p>
Limite prédéf.	<p>Cette fonction permet de limiter le nombre de copies pouvant être effectué à un moment donné.</p> <p><b>Valeur</b> : 1 à 9999 copies</p>



## Gestion erreurs



Touche [Menu Système/Compteur] > [Paramètres machine] > [Gestion erreurs]

Élément	Description
<b>Erreur de papier R/V</b>	<p>Définir une action lorsque l'impression recto verso n'est pas possible pour les formats et types de papier sélectionnés.</p> <p><b>Valeur</b></p> <p><b>Recto : Impression en recto</b></p> <p><b>Affich. erreur : Un message demandant l'annulation de l'impression s'affiche.</b></p>
<b>Erreur de finition</b>	<p>Définir des actions alternatives lorsque la finition (agrafage/perforation/décalage) n'est pas disponible pour le format de papier ou le type de support sélectionnés.</p> <p><b>Valeur</b></p> <p><b>Ignorer : Impression sans tenir compte des paramètres.</b></p> <p><b>Affich. erreur : Un message demandant l'annulation de l'impression s'affiche.</b></p>
<b>Erreur agrafe vide</b>	<p>Définir une action en cas de manque d'agrafes lors de l'impression.</p> <p><b>Valeur</b></p> <p><b>Ignorer : L'impression se poursuit sans agrafage.</b></p> <p><b>Affich. erreur : Un message demandant l'annulation de l'impression s'affiche.</b></p> <p> <b>REMARQUE</b></p> <p>Nécessite le module de finition de document en option.</p>
<b>Pages maxi finition atteint</b>	<p>Définir une action en cas de dépassement de la capacité de finition (agrafage ou décalage) lors de l'impression.</p> <p><b>Valeur</b></p> <p><b>Ignorer : L'impression se poursuit sans finition.</b></p> <p><b>Affich. erreur : Un message demandant l'annulation de l'impression s'affiche.</b></p> <p> <b>REMARQUE</b></p> <p>Nécessite le module de finition de document en option.</p>
<b>Erreur bac perfo. plein</b>	<p>Définir une action lorsque le bac de récupération de perforation est plein lors de l'impression.</p> <p><b>Valeur</b></p> <p><b>Ignorer : L'impression se poursuit sans perforation.</b></p> <p><b>Affich. erreur : Un message demandant l'annulation de l'impression s'affiche.</b></p> <p> <b>REMARQUE</b></p> <p>Nécessite le module de finition de document en option et l'unité de perforation.</p>
<b>Err. papier non corresp.</b>	<p>Définir une action lorsque le format ou le type du papier sélectionné ne correspondant pas au format ou au type chargé dans la source de papier spécifiée lors de l'impression à partir de l'ordinateur en spécifiant le magasin ou le bac MF.</p> <p><b>Valeur</b></p> <p><b>Ignorer : Impression sans tenir compte des paramètres.</b></p> <p><b>Affich. erreur : Un message demandant l'annulation de l'impression s'affiche.</b></p>
<b>Mauvais form.pap. chargé</b>	<p>Définir l'action à effectuer lorsque la machine détecte que le format de papier du bac MF ne correspond pas au format de papier effectivement chargé.</p> <p><b>Valeur</b></p> <p><b>Ignorer : Impression sans tenir compte des paramètres.</b></p> <p><b>Affich. erreur : Un message demandant l'annulation de l'impression s'affiche.</b></p>

Élément	Description
<b>Bourrage avant agrafage</b>	<p>La page à partir de laquelle l'impression est reprise lorsqu'un bourrage papier se produit durant un travail avec agrafage peut être sélectionnée.</p> <p><b>Valeur</b></p> <p><b>Reprise dep. haut de page</b> : Reprendre l'impression à partir la première page du document.</p> <p><b>Reprise dep. page coincée</b> : Reprendre l'impression à partir de la page où le bourrage s'est produit.</p> <p> <b>REMARQUE</b></p> <p>Nécessite le module de finition de document en option.</p>
<b>Saut d'erreur de travail</b>	<p>Définir s'il faut sauter automatiquement, après l'écoulement d'un délai défini, un travail pour lequel une erreur "Ajoutez du papier au magasin #" ou "Ajoutez du papier au bac MF" se produit après le démarrage du travail.</p> <p><b>Valeur</b> : Désactivé, Activé</p> <p> <b>REMARQUE</b></p> <ul style="list-style-type: none"> <li>• Lorsqu'un travail est sauté, il est déplacé à la fin de la file des travaux.</li> <li>• Si [Activé] est sélectionné, définir l'heure jusqu'à laquelle le travail est sauté. La plage de réglage est comprise entre 5 et 90 secondes (par incréments de 5 secondes).</li> </ul>
<b>Correction d'erreur auto</b>	<p>En cas d'erreur lors du traitement, le traitement s'arrête et attend une action de la part de l'utilisateur. Le mode Correction d'erreur automatique permet de corriger automatiquement l'erreur après un délai prédéfini.</p> <p><b>Valeur</b> : Désactivé, Activé</p> <p> <b>REMARQUE</b></p> <p>Si l'option [Activé] a été sélectionnée dans Correction d'erreur auto, cette fonction permet de définir le délai d'attente avant l'effacement d'erreur automatique. La plage de réglage est comprise entre 5 et 495 secondes (par incréments de 5 secondes).</p>
<b>Continuer ou annuler erreur travail</b>	<p>Définir quels sont les utilisateurs pouvant annuler ou continuer les opérations pour les travaux mis en pause en raison d'une erreur.</p> <p><b>Valeur</b> : Tous les utilisateurs, Propriétaire du trav. uniq.</p> <p> <b>REMARQUE</b></p> <p>L'administrateur peut annuler tous les travaux quel que soit ce paramètre.</p>

## Paramètres toner

Touche [Menu Système/Compteur] > [Paramètres machine] > [Paramètres toner]

Élément	Description
<b>Action toner couleur vide</b>	<p>Choisir entre l'interdiction de l'impression ou l'utilisation du réglage noir et blanc pour l'impression lorsque le toner couleur est vide.</p> <p><b>Valeur : Arrêter l'impression, Imprimer en N&amp;B.</b></p> <p> <b>REMARQUE</b> Ce paramètre n'est pas valide lorsque le contrôleur Fiery en option est installé.</p>
<b>Alerte toner bas</b>	<p>Définir la quantité de toner restant pour avertir l'administrateur de commander du toner lorsque le niveau toner devient bas.</p> <p>Cette notification est utilisée pour le rapport d'évènement, Status Monitor, interruption SNMP.</p> <p><b>Valeur : Désactivé, Activé</b></p> <p> <b>REMARQUE</b> Si [Activé] est sélectionné, définir la quantité de toner restant nécessaire à déclencher l'alerte. La plage de réglage est comprise entre 5 et 100 % (par incréments de 1 %).</p>



## Notification/Rapport

Cette fonction permet de vérifier les paramètres, l'état et l'historique de la machine. Il est également possible de configurer les paramètres pour l'impression de rapports.

### Imprimer rapport/liste

Touche [Menu Système/Compteur] > [Notification/Rapport] > « Imprimer rapport/liste » [Imprimer rapport/liste]

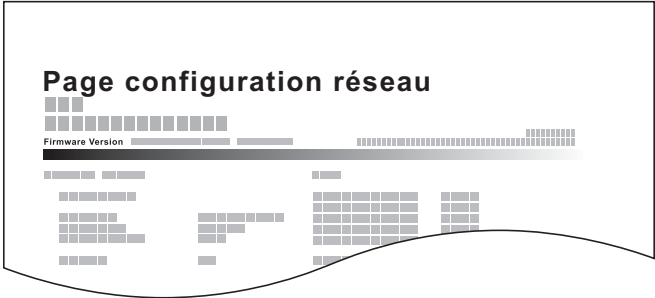
Élément	Description
<b>Rapport d'état</b>	<p>Imprime la page d'état permettant de vérifier des informations, notamment les paramètres actuels, l'espace mémoire disponible et les équipements en option installés.</p> <div data-bbox="619 1384 1276 1680" data-label="Image"> </div>
<b>État du service</b>	<p>Imprime l'état du service. Permet d'imprimer des informations plus détaillées que la page d'état. Les techniciens après-vente utilisent généralement les pages d'état du service à des fins de maintenance.</p>

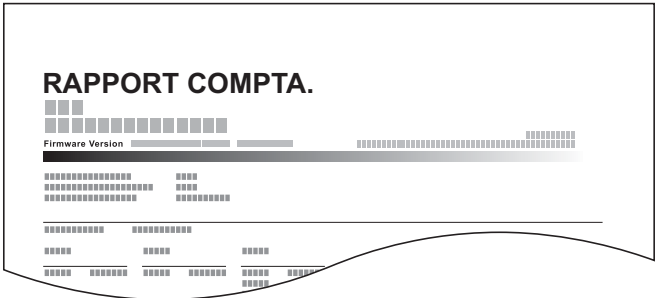
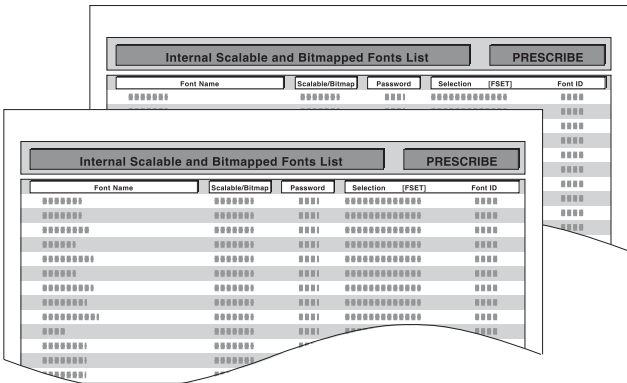
Élément	Description
<p><b>État du réseau</b></p>	<p>Imprime l'état du réseau, permettant de vérifier des informations, notamment la version du micrologiciel d'interface réseau, l'adresse réseau et le protocole.</p> 
<p><b>Statut du réseau optionnel</b></p>	<p>Imprime l'état du réseau optionnel, permettant de vérifier des informations, notamment la version du micrologiciel d'interface réseau en option, l'adresse réseau et le protocole.</p> <p> <b>REMARQUE</b></p> <p>Cette fonction est affichée lorsque l'Kit d'interface réseau ou l'Kit d'interface réseau sans fil en option est installée.</p>
<p><b>Impr. rapport compteurs</b></p>	<p>Si la comptabilité des travaux est activée, il est possible d'imprimer un rapport de comptabilité contenant le total des pages comptabilisées pour tous les comptes concernés.</p>  <p>➔ <a href="#">Impr. rapport compteurs (page 9-56)</a></p>
<p><b>Liste polices</b></p>	<p>Imprime la liste des polices, permettant de vérifier les échantillons de polices installés sur la machine.</p> 
<p><b>Rapport envoi FAX</b></p>	<p>➔ Manuel d'utilisation du FAX</p>
<p><b>Rapport récept° FAX</b></p>	<p>➔ Manuel d'utilisation du FAX</p>
<p><b>Liste FAX (Index)</b></p>	<p>➔ Manuel d'utilisation du FAX</p>
<p><b>Liste FAX (N°)</b></p>	<p>➔ Manuel d'utilisation du FAX</p>

Élément	Description
<b>Liste des touches uniques (Tout)</b>	Imprime la liste des touches uniques et permet de vérifier les destinations qui ont été enregistrées sur les touches uniques.
<b>Liste des touches uniques (Fax)</b>	➔ <b>Manuel d'utilisation du FAX</b>
<b>Liste boîte de FAX</b>	➔ <b>Manuel d'utilisation du FAX</b>
<b>État de l'application</b>	Imprime l'état de l'application, permettant de vérifier les informations concernant l'application installée sur la machine.
<b>Liste de configuration</b>	Imprime les paramètres du système sous forme de liste.
<b>Rapport de nettoyage des données</b>	Imprime le rapport de nettoyage des données

**Paramètre rapport de résultat.**Touche [**Menu Système/Compteur**] > [**Notification/Rapport**] > « Param rapport de résultat. »

Élément	Description
<b>Rapport résult. d'envoi</b>	Impression automatique d'un rapport de résultats de transmission à la fin de la transmission.
<b>E-mail/Dossier</b>	Impression automatique d'un rapport de résultats de transmission à la fin de la transmission par e-mail ou SMB/FTP. <b>Valeur : Désactivé, Activé, Erreur uniquement</b>
<b>Fax<sup>*1</sup></b>	➔ <b>Manuel d'utilisation du FAX</b>
<b>Annulé avant l'envoi<sup>*2</sup></b>	Imprimer un rapport de résultat d'envoi lorsque le travail est annulé avant d'être envoyé. <b>Valeur : Désactivé, Activé</b>
<b>Format destinataire<sup>*2</sup></b>	Sélectionner le format destinataire pour le rapport de résultat d'envoi. <b>Valeur : Nom ou destination, Nom et destination</b>
<b>Résultat de réception<sup>*1</sup></b>	
<b>Paramètre Avis de fin de travail<sup>*1</sup></b>	➔ <b>Manuel d'utilisation du FAX</b>

\*1 Affiché uniquement si le kit de fax en option est installé.

\*2 Lorsque « E-mail/Dossier » et « Fax » sont réglés sur [**Désactivé**], cette fonction ne s'affiche pas.**Notification de statut de périphérique**Touche [**Menu Système/Compteur**] > [**Notification/Rapport**] > « Notification de statut de périphérique »

Élément	Description
<b>Alerte toner bas</b>	➔ <a href="#">Alerte toner bas (page 8-24)</a>

## Param. tableau d'affichage

Touche [Menu Système/Compteur] > [Notification/Rapport] > « Param. tableau d'affichage »

Élément	Description
<b>Tableau d'affichage</b>	Sélectionner si utiliser ou non le tableau d'affichage. <b>Valeur : Désactivé, Activé</b>
<b>Liste de messages</b>	Configurer les paramètres pour le tableau d'affichage enregistré.
<b>Ajouter</b>	Ajouter un nouveau tableau d'affichage.
<b>Titre/Corps</b>	Saisir le titre et le corps à afficher sur le tableau d'affichage. Le titre peut contenir jusqu'à 30 caractères et le corps peut contenir jusqu'à 300 caractères.
<b>Machine à afficher</b>	Sélectionner où afficher le message. <b>Valeur</b> <b>Masquer : N'affiche aucun message.</b> <b>Panneau de commande : Affiche un message sur le panneau de commande.</b> <b>Embedded Web Server : Affiche un message dans Embedded Web Server RX.</b> <b>Panneau + Web Server : Affiche un message sur le panneau de commande et Embedded Web Server RX.</b>
<b>Lieu à afficher</b>	Sélectionner si afficher ou non le message sur l'écran tactile. <b>Valeur</b> <b>Écran de connexion : Écran de connexion de l'administration des connexions d'utilisateurs</b> <b>Écran d'accueil : Écran d'accueil</b> <b>Écran de connex. + accueil : Écran de connexion et écran d'accueil de l'administration des connexions d'utilisateurs</b>
<b>Type de message</b>	Sélectionner le type de message. <b>Valeur : Normal, Alerte, Interdiction</b>
<b>Afficher en priorité</b>	Affiche le message sur le tableau d'affichage. <b>Valeur : Désactivé, Activé</b>
<b>Renforcer la priorité</b>	Augmente la priorité du tableau d'affichage sélectionné dans la liste.
<b>Prio. basse</b>	Diminue la priorité du tableau d'affichage sélectionné dans la liste.
<b>Supprimer</b>	Supprime le tableau d'affichage sélectionné dans la liste.
<b>[... ] (icône d'information)</b>	Affiche les informations du tableau d'affichage sélectionné.

## Rapport de communication par fax

Touche [Menu Système/Compteur] > [Notification/Rapport] > « Rapport de communication par fax »

Configurer les paramètres pour le rapport d'envoi de fax et le rapport de réception de fax.

➔ Manuel d'utilisation du FAX

## Paramètres d'historique

Touche [**Menu Système/Compteur**] > [**Notification/Rapport**] > « Paramètres d'historique »







### REMARQUE





Pour plus de détails sur l'historique du journal, se reporter à :





➔ [Gestion d'historique \(page 8-33\)](#)

Élément		Description
Envoyer historique	Envoi automatique	Cette fonction envoie automatiquement l'historique du journal aux destinations sélectionnées lorsqu'un nombre de travaux défini a été journalisé. <b>Valeur : Désactivé, Activé</b>
		<b>REMARQUE</b> Si [ <b>Activé</b> ] est sélectionné, spécifier le nombre d'historiques des travaux. La plage de réglage est comprise entre 1 et 1500.
	Destination	Sélectionner la destination d'envoi des historiques du journal. Il est possible de définir uniquement une adresse e-mail.
	Objet	Cette option définit automatiquement l'objet entré lors de l'envoi des historiques par e-mail. <b>Valeur : 256 caractères maximum</b>
	Informations personnelles	Sélectionner si inclure ou non les informations personnelles dans le journal des travaux. <b>Valeur : Inclure, Exclure</b>
	Objet de l'hist. SSFC	Entrer l'objet de l'historique d'impression avec authentification par carte IC. <b>Valeur : 60 caractères maximum</b>
	Historique journal d'envoi	Il est également possible d'envoyer manuellement l'historique du journal aux destinations spécifiées.



Élément	Description
<b>Param. hist. connexions</b>	<p><b>Historique connexion</b></p> <p>Sélectionner si enregistrer ou non l'historique des connexions.  <b>Valeur : Désactivé, Activé</b></p> <p> <b>REMARQUE</b>  Si [<b>Activé</b>] est sélectionné, définir le nombre d'historiques à enregistrer. La plage de réglage est comprise entre 1 et 1000.</p>
	<p><b>Envoi automatique</b></p> <p>Sélectionner si l'historique des connexions est envoyé ou non automatiquement à l'adresse définie lorsque le nombre d'entrées atteint le nombre défini dans "Historique connexion".  <b>Valeur : Désactivé, Activé</b></p> <p> <b>REMARQUE</b>  Cette fonction est activée lorsque « Historique connexion » est réglé sur [<b>Activé</b>].</p>
	<p><b>Destination</b></p> <p>Sélectionner la destination d'envoi des historiques des connexions. Il est possible de définir uniquement une adresse e-mail pour la destination.</p> <p> <b>REMARQUE</b>  Cette fonction est activée lorsque « Historique connexion » est réglé sur [<b>Activé</b>].</p>
	<p><b>Objet</b></p> <p>Cette option définit automatiquement l'objet entré lors de l'envoi des historiques des connexions par e-mail.  <b>Valeur : 256 caractères maximum</b></p> <p> <b>REMARQUE</b>  Cette fonction est activée lorsque « Historique connexion » est réglé sur [<b>Activé</b>].</p>
	<p><b>Réinit. journal</b></p> <p>Réinitialise les historiques des connexions enregistrés.</p>

Élément		Description
<b>Param. hist. journal machine</b>	<b>Historique journal machine</b>	<p>Sélectionner si enregistrer ou non l'historique journal machine.  <b>Valeur : Désactivé, Activé</b></p> <p> <b>REMARQUE</b>  Si [<b>Activé</b>] est sélectionné, définir le nombre d'historiques à stocker. La plage de réglage est comprise entre 1 et 1000.</p>
	<b>Envoi automatique</b>	<p>Sélectionner si l'historique journal machine est envoyé ou non automatiquement à l'adresse définie lorsque le nombre d'entrées atteint le nombre défini dans "Historique journal machine".  <b>Valeur : Désactivé, Activé</b></p> <p> <b>REMARQUE</b>  Cette fonction est activée lorsque « Historique journal machine » est réglé sur [<b>Activé</b>].</p>
	<b>Destination</b>	<p>Sélectionner la destination d'envoi des historiques du journal de la machine. Il est possible de définir uniquement une adresse e-mail pour la destination.</p> <p> <b>REMARQUE</b>  Cette fonction est activée lorsque « Historique journal machine » est réglé sur [<b>Activé</b>].</p>
	<b>Objet</b>	<p>Cette option définit automatiquement l'objet entré lors de l'envoi des historiques du journal de la machine par e-mail.  <b>Valeur : 256 caractères maximum</b></p> <p> <b>REMARQUE</b>  Cette fonction est activée lorsque « Historique journal machine » est réglé sur [<b>Activé</b>].</p>

Élément		Description
<b>Journal err. comm. sécur.</b>	<b>Journal err. comm. sécur.</b>	<p>Sélectionner si enregistrer ou non l'historique du journal d'erreurs de communication sécurisée.</p> <p><b>Valeur : Désactivé, Activé</b></p> <p> <b>REMARQUE</b></p> <p>Si [<b>Activé</b>] est sélectionné, définir le nombre d'historiques à stocker. La plage de réglage est comprise entre 1 et 1000.</p>
	<b>Envoi automatique</b>	<p>Sélectionner si l'historique du journal d'erreurs de communication sécurisée est envoyé ou non automatiquement à l'adresse définie lorsque le nombre d'entrées atteint le nombre défini dans « Journal err. comm. sécur. ».</p> <p><b>Valeur : Désactivé, Activé</b></p> <p> <b>REMARQUE</b></p> <p>Cette fonction est activée lorsque « Historique journal err. comm. sécur. » est réglé sur [<b>Activé</b>].</p>
	<b>Destination</b>	<p>Sélectionner la destination d'envoi des historiques du journal d'erreurs de communication sécurisée. Il est possible de définir uniquement une adresse e-mail pour la destination.</p> <p> <b>REMARQUE</b></p> <p>Cette fonction est activée lorsque « Historique journal err. comm. sécur. » est réglé sur [<b>Activé</b>].</p>
	<b>Objet</b>	<p>Cette option définit automatiquement l'objet entré lors de l'envoi des historiques du journal d'erreurs de communication sécurisée par e-mail.</p> <p><b>Valeur : 256 caractères maximum</b></p> <p> <b>REMARQUE</b></p> <p>Cette fonction est activée lorsque « Historique journal err. comm. sécur. » est réglé sur [<b>Activé</b>].</p>

**Gestion d'historique**

Il est possible d'effectuer la gestion d'historique pour les journaux suivants sur cette machine.

Élément	Objet du journal	Informations du journal
<b>Journaux des travaux</b>	Achèvement des travaux de copie/fax/numérisation/envoi/impression	<ul style="list-style-type: none"> <li>• Date et heure d'occurrence de l'événement</li> <li>• Type d'événement</li> <li>• Informations sur les utilisateurs connectés (ou les utilisateurs ayant tenté de se connecter)</li> <li>• Résultats de l'événement (réussite/échec)</li> </ul>
	Vérification du statut des travaux/Modification des travaux/Annulation de travaux	
<b>Historique connexion</b>	Réussite et échec de connexion/déconnexion	
	Occurrence et annulation de verrouillage de compte utilisateur	
<b>Historique journal machine</b>	Mise sous tension	
	Mise hors tension	
	Modification des propriétés utilisateur	
	Informations sur l'utilisateur, enregistrement de mot de passe et échec de modification	
	Date et heure de modification	
	Modification des paramètres de sécurité	
	Affichage et suppression de données d'image stockées dans la boîte de document	
<b>Journal d'erreurs de communication sécurisée</b>	Échec des communications pour les communications TLS et IPsec	

**REMARQUE**

Si l'écran d'authentification utilisateur s'affiche, entrer un nom d'utilisateur et un mot de passe de connexion, puis sélectionner [**Connexion**]. Pour ce faire, il faut se connecter en tant qu'administrateur ou utilisateur avec des droits pour effectuer ce réglage. Le nom d'utilisateur et le mot de passe de connexion par défaut sont les suivants.

Nom du modèle	Nom connexion util.	Mot de passe d'accès
<b>352ci</b>	3500	3500
<b>402ci</b>	4000	4000
<b>502ci</b>	5000	5000

## Paramètres fonction

Configure les paramètres pour les fonctions de copie, envoi et boîte de document.

### Fonctions par défaut

Touche [Menu Système/Compteur] > [Paramètres fonction] > [Fonctions par défaut]

#### Commun

Touche [Menu Système/Compteur] > [Paramètres fonction] > [Fonctions par défaut] > [Commun]



Élément	Description
<b>Entrée du nom du fichier</b>	<p>Cette fonction permet de définir un nom de travail entré automatiquement (par défaut). Il est également possible de configurer des informations complémentaires, par exemple Date et heure et N° de travail.</p> <p><b>Valeur</b></p> <p><b>Nom de fichier</b> : Jusqu'à 32 caractères peuvent être entrés.</p> <p><b>Infos suppl.</b> : Aucune, Date et heure, N° trav, N° trav &amp; Date et heure, Date et heure &amp; N° trav</p>
<b>Effacer bordure par déf.</b>	<p>Cette fonction permet de définir la largeur de bordure à effacer par défaut.</p> <p><b>Valeur</b></p> <p><b>Métrique</b> : 0 à 50 mm (par pas de 1 mm)</p> <p><b>Pouce</b> : 0 à 2" (par pas de 0,01")</p> <p> <b>REMARQUE</b></p> <p>Pour spécifier les largeurs d'effacement de bordure autour de l'original, définir la valeur dans "Bordure". Pour spécifier les largeurs d'effacement de bordure au milieu de l'original, définir la valeur dans "Mge interne".</p>
<b>Effacer bord. page verso</b>	<p>Cette fonction permet de sélectionner le type d'effacement de bordure sur le verso de la page.</p> <p><b>Valeur</b> : Identique à la page recto, Ne pas effacer</p>
<b>Zoom</b>	<p>Cette fonction permet de sélectionner le taux de reproduction par défaut, en cas de modification du format papier ou du format d'envoi après la mise en place des originaux.</p> <p><b>Valeur</b> : 100%, Auto</p>
<b>Tampon système (Paramètres de base)</b>	<p>Configurer les paramètres pour les tampons.</p>
<b>Texte (tampon texte)</b>	<p>Modifier la chaîne de texte pour un modèle. Jusqu'à 8 modèles peuvent être enregistrés.</p>
<b>Police (n° de page)</b>	<p>Définir la taille de police pour les numéros de page à imprimer.</p> <p><b>Valeur</b></p> <p><b>Taille 1 à 3</b> : 6,0 à 64,0 pt</p>
<b>Police (tampon Bates)</b>	<p>Lorsqu'un tampon Bates est utilisé, définir les tailles de police pouvant être sélectionnées.</p> <p><b>Valeur</b></p> <p><b>Taille 1 à 3</b> : 6,0 à 64,0 pt</p>
<b>Police (tampon texte)</b>	<p>Définir la taille de police pour les tampons à imprimer.</p> <p><b>Valeur</b></p> <p><b>Taille 1 à 3</b> : 6,0 à 64,0 pt</p>

Élément	Description
<b>Action lecture chargeur doc.</b>	Définir l'opération lorsqu'un document est numérisé depuis le chargeur de document. <b>Valeur : Priorité vitesse, Priorité qualité</b>
<b>Détecter chargement multiple orig.</b>	Lors de la lecture d'un document à partir du chargeur de documents, si le chargement multiple de documents est détecté, la lecture s'interrompt automatiquement. <b>Valeur :</b> <b>Activé :</b> En cas de détection du chargement d'un original avec plusieurs feuilles, le message s'affiche et interrompt la numérisation de l'original. <b>Désactivé :</b> Aucune détection.
<b>Détecter les originaux agrafés</b>	Lors de la lecture d'un document à partir du chargeur de documents, si un document agrafé est détecté, la lecture s'interrompt automatiquement. <b>Valeur :</b> <b>Activé :</b> En cas de détection d'un original agrafé ou du chargement d'un original décalé, le message s'affiche et interrompt la numérisation de l'original. <b>Désactivé :</b> Aucune détection.
<b>Mode silencieux</b>	Vitesse d'impression et de numérisation réduite pour un traitement silencieux.
<b>Mode silencieux</b>	Définir le mode silencieux. Sélectionner ce mode si le fonctionnement est trop bruyant. <b>Valeur : Désactivé, Activé</b>
<b>Spécifier pour chaque trav.</b>	Il est possible de définir l'utilisation du mode silencieux pour chaque travail, comme la copie et l'envoi. Définir si autoriser ou non le paramètre pour chaque travail. <b>Valeur : Interdire, Autoriser</b>

### Copie/Impression

Touche [Menu Système/Compteur] > [Paramètres fonction] > [Fonctions par défaut] > [Copie/Impression]

Élément	Description
<b>Orientation de l'original (Copie)</b>	Définir l'orientation de l'original par défaut. <b>Valeur : Bord sup. en haut, Bord sup. à gche, Auto *1</b>
<b>Sélect. couleur (copie)</b>	Cette fonction permet de définir le mode couleur de copie par défaut. <b>Valeur : Couleur Auto, Couleur, Noir &amp; Blanc</b>
<b>Image original (Copie)</b>	Cette fonction permet de définir le type d'original par défaut pour la copie. <b>Valeur : Texte+Photo (imprimante), Texte+Photo (magazine), Photo (imprimante), Photo (magazine), Photo (papier photo), Texte, Texte (trait fin), Graph./carte (imprimante), Graph./carte (magazine)</b>
<b>Réglage de la densité de l'arrière-plan (copie)</b>	Cette fonction permet de sélectionner la densité d'arrière-plan (copie) par défaut. <b>Valeur : Désactivé, Auto, Manuel (+ foncé 5)</b>
<b>Numérisation continue (copie)</b>	Sélectionner le paramètre par défaut pour Numérisation continue (copie). <b>Valeur : Désactivé, Activé</b>
<b>Eviter effet copie(copie)</b>	Définir la valeur par défaut pour éviter l'effet copie (copie). <b>Valeur : Désactivé, Activé</b>
<b>Sauter page blanche (copie)</b>	Sélectionner les paramètres Sauter page blanche (copie) par défaut. <b>Valeur : Désactivé, Activé</b>
<b>EcoPrint</b>	Cette fonction permet de sélectionner le mode EcoPrint par défaut. <b>Valeur : Désactivé, Activé</b>

Élément	Description
<b>Niveau éco toner (EcoPrint)</b>	Cette fonction permet de sélectionner le niveau d'économie de toner (EcoPrint) par défaut. <b>Valeur : 1 (basse) à 5 (haute)</b>  <b>REMARQUE</b> Augmenter le niveau réduit la consommation de toner, mais diminue la qualité de l'image.
<b>Marge par défaut</b>	Cette fonction permet de sélectionner la marge par défaut. <b>Valeur</b> <b>Métrique</b> <b>Gauche/Droite</b> : -18 à 18 mm (par pas de 1 mm) <b>Haut/Bas</b> : -18 à 18 mm (par pas de 1 mm) <b>Pouce</b> <b>Gauche/Droite</b> : -0,75 à 0,75" (par pas de 0,01") <b>Haut/Bas</b> : -0,75 à 0,75" (par pas de 0,01")
<b>Assembler/Décaler</b>	Cette fonction permet de sélectionner les paramètres par défaut des options Assembler/Décaler. <b>Valeur : Désactivé, Assembl.sur, Décaler Chaque page, Décaler Chaque jeu</b>
<b>Recommencer la copie</b>	Cette fonction permet de sélectionner l'option Recommencer la copie par défaut. <b>Valeur : Désactivé, Activé</b>  <b>REMARQUE</b> <ul style="list-style-type: none"> <li>• Cette fonction n'est pas affichée lorsque la fonction de sécurité des données est active.</li> <li>• Cette fonction n'est pas affichée lorsque Stock trav pr cop répétée est réglé sur 0.</li> </ul>
<b>Capture</b>	Sélectionner le niveau de capture par défaut. <b>Valeur : Désactivé, Léger, Moyen, Élevé</b>
<b>Impression JPEG/ TIFF</b>	Sélectionner la taille de l'image (résolution) lors de l'impression de fichier JPEG ou TIFF. <b>Valeur : Ajuster au format papier, Résolution de l'image, Ajuster à la résol. impr.</b>
<b>Adapter XPS à la page</b>	Régler la valeur par défaut pour la fonction d'adaptation XPS à la page. <b>Valeur : Désactivé, Activé</b>
<b>Réserver priorité suiv.</b>	Spécifie si l'écran par défaut s'affiche ou non lorsqu'un travail de copie à suivre est réservé pendant qu'une impression est en cours. Pour afficher l'écran par défaut, sélectionner [Activé]. <b>Valeur : Désactivé, Activé</b>
<b>Priorité % auto</b>	Lorsqu'une source de papier ayant un format différent de l'original est sélectionnée, cette fonction permet de définir l'application automatique ou non du zoom (réduction/ agrandissement). <b>Valeur : Désactivé, Activé</b>
<b>Effacer les zones ombrées (copie)</b>	Sélectionner le paramètre par défaut pour Effacer les zones ombrées (Copier). <b>Valeur : Désactivé, Activé</b>

\*1 Cette fonction ne peut être utilisée que lorsque le kit d'activation de numérisation OCR en option est installé.

➔ [Scan extension kit\(A\) "Kit d'activation de numérisation OCR" \(page 11-6\)](#)

## Envoyer/Stocker

Touche [Menu Système/Compteur] &gt; [Paramètres fonction] &gt; [Fonctions par défaut] &gt; [Envoyer/Stocker]

Élément	Description
Orientation de l'original (Envoi/Stockage)	Définir l'orientation de l'original par défaut. <b>Valeur</b> : Bord sup. en haut, Bord sup. à gche, Auto* <sup>2</sup>
Sélection couleur (envoi/stockage)	Cette fonction permet de sélectionner le mode couleur de numérisation de documents par défaut. <b>Valeur</b> : Couleur auto (couleur/gris), Couleur auto (couleur/N&B), Couleur, Nuances de gris, Noir et blanc
Type de couleur	Cette option permet de définir le type de couleur lors de l'envoi de documents en couleur. <b>Valeur</b> : RGB(Profil :XXXX), sRGB
Résolution de numérisation	Cette fonction permet de sélectionner la résolution de numérisation par défaut. <b>Valeur</b> : 600×600dpi, 400×400dpi Ultra-fin, 300×300dpi, 200×400dpi Très fin, 200×200dpi Fin, 200×100dpi Normal
Résolution de la transmission FAX* <sup>1</sup>	➔ Manuel d'utilisation du FAX
Image orig. (Env./Stocker)	Cette fonction permet de définir le type d'original par défaut pour l'envoi/stockage. <b>Valeur</b> : Texte+Photo, Photo, Texte, Texte(trait fin), Texte (pour OCR)
Réglage de la densité de l'arrière-plan (env/enr)	Définir le paramètre Dens.Arr.-plan (env/enr) par défaut. <b>Valeur</b> : Désactivé, Auto, Manuel (+ foncé 5)
Numérisation continue (envoi/stock.)	Sélectionner le paramètre par défaut pour Numérisation continue (envoi/stock). <b>Valeur</b> : Désactivé, Activé
Numérisation continue (fax)* <sup>1</sup>	➔ Manuel d'utilisation du FAX
Eviter effet copie(env/enr)	Définir le paramètre par défaut pour éviter l'effet copie (envoi/stockage). <b>Valeur</b> : Désactivé, Activé
Sauter page blanche (envoi/stockage)	Sélectionner les paramètres Sauter page blanche (envoi/stockage) par défaut. <b>Valeur</b> : Désactivé, Activé
Format de fichier	Définir le type des fichiers par défaut. <b>Valeur</b> : PDF, TIFF, JPEG, XPS, OpenXPS, PDF haute compr., Word, Excel, PowerPoint
Qual. image (format fichier)	Sélectionner la qualité de fichier PDF/TIFF/JPEG/XPS/OpenXPS/Word/Excel/PowerPoint par défaut. <b>Valeur</b> : 1 Basse qualité (haute compr.) à 5 Haute qualité (basse compr.)
Image PDF hte compr	Sélectionner le paramètre de qualité par défaut pour les fichiers PDF haute compression. <b>Valeur</b> : Priorité niveau compr., Standard, Priorité qualité
Mode PDF haute compr.	Sélectionner la méthode de compression pour l'envoi de PDF haute compression. <b>Valeur</b> : Priorité texte, Priorité taille de fichier
Compression TIFF couleur	Sélectionner la méthode de compression pour l'envoi de documents en couleur au format TIFF. <b>Valeur</b> : TIFF V6, TTN2



Élément	Description
PDF/A	Cette fonction permet de sélectionner le paramètre PDF/A par défaut. <b>Valeur</b> : Désactivé, PDF/A-1a, PDF/A-1b, PDF/A-2a, PDF/A-2b, PDF/A-2u
Action reconnaissance de texte OCR* <sup>2</sup>	Configurer les paramètres pour l'action de reconnaissance de texte OCR. <b>Valeur</b> : Priorité vitesse, Priorité qualité
Reconnaissance texte OCR* <sup>2</sup>	Définir la reconnaissance de texte OCR par défaut. <b>Valeur</b> : Désactivé, Activé
Langue OCR principale* <sup>2</sup>	Définir la langue par défaut du texte à extraire. ([Anglais] est sélectionné par défaut.) Sélectionner la langue à extraire dans les options affichées sur l'écran tactile.
Format de sortie OCR* <sup>2</sup>	Définir le format de sortie OCR par défaut. <b>Valeur</b> : Texte + graphiques, Texte + graphique et image numérisée, Image numérisée avec texte interrogeable
Séparation des fichiers	Cette fonction permet de sélectionner les paramètres de séparation de fichiers par défaut. <b>Valeur</b> : Désactivé, Activé  <b>REMARQUE</b> Si [Activé] est sélectionné, définir le nombre de pages à diviser. La plage de réglage est comprise entre 1 et 500 pages.
Joindre fich à e-mail	Sélectionner comment joindre les fichiers à l'e-mail. <b>Valeur</b> <b>Ts les fich. dans 1 e-mail : Joindre et envoyer tous les fichiers dans un seul e-mail.</b> <b>1 fichier par e-mail : Joindre et envoyer 1 fichier par e-mail.</b>
Objet/corps de l'E-Mail	Cette fonction permet de définir le sujet et le corps entrés automatiquement (objet et corps par défaut) lors de l'envoi des originaux numérisés par e-mail. Trois corps de message peuvent être enregistrés et le modèle initial peut être utilisé pour choisir le corps de message utilisé. <b>Valeur</b> <b>Objet : Jusqu'à 256 caractères peuvent être entrés.</b> <b>Corps 1 à 3 : Jusqu'à 500 caractères peuvent être entrés.</b>
Corps/objet de l'i-FAX* <sup>3</sup>	Cette fonction permet de définir le sujet et le corps entrés automatiquement (objet et corps par défaut) lors de l'envoi des originaux numérisés par i-FAX. <b>Valeur</b> <b>Objet : Jusqu'à 256 caractères peuvent être entrés.</b> <b>Corps : Jusqu'à 500 caractères peuvent être entrés.</b>
Effacer les zones ombrées (envoi)	Sélectionner le paramètre par défaut pour Effacer les zones ombrées (Envoyer). <b>Valeur</b> : Désactivé, Activé
Effacer les zones ombrées (stockage)	Sélectionner le paramètre par défaut pour Effacer les zones ombrées (Stocker). <b>Valeur</b> : Désactivé, Activé

\*1 Affiché uniquement si le kit de fax en option est installé.

\*2 Cette fonction ne peut être utilisée que lorsque le kit d'activation de numérisation OCR est installé.

➔ [Scan extension kit\(A\) "Kit d'activation de numérisation OCR" \(page 11-6\)](#)

\*3 S'affiche lorsque le kit de fax Internet en option est activé.

➔ [Internet FAX Kit\(A\) "Kit de fax Internet" \(page 11-6\)](#)

## Copie/Impression

Touche [Menu Système/Compteur] > [Paramètres fonction] > [Copie/Impression]

Élément	Description
Enregistrement installation rapide (copie)	➔ <a href="#">Enregistrement installation rapide (copie) (page 8-11)</a>

## Envoyer/Stocker

Touche [Menu Système/Compteur] > [Paramètres fonction] > [Envoyer/Stocker]

Élément	Description
Écran par défaut	Définir l'écran par défaut affiché lors de la sélection de la touche [Envoyer]. <b>Valeur : Destination, Carnet d'adresses</b>
Éviter l'envoi erroné des paramètres	<b>Confirmer destination avant envoi</b> Sélectionner si afficher ou non l'écran de confirmation des destinations après avoir appuyé sur la touche [Départ] lors de l'exécution des travaux d'envoi. <b>Valeur : Désactivé, Activé</b>
	<b>Contr. entrée nouv. dest.</b> Lors de l'ajout d'une nouvelle destination, sélectionner si afficher ou non l'écran de vérification d'entrée pour vérifier la destination entrée. <b>Valeur : Désactivé, Activé</b>
	<b>Entrée nouvelle destination</b> Sélectionner si autoriser ou non la saisie directe de la destination. <b>Valeur : Interdire, Autoriser</b>
	<b>Rappeler destination</b> Sélectionner si autoriser ou non l'usage de [Rappeler] sur l'écran d'envoi. <b>Valeur : Interdire, Autoriser</b>
	<b>Diffuser</b> Définir si activer ou non la diffusion. <b>Valeur : Interdire, Autoriser</b>
Enregistrement installation rapide (envoi)	➔ <a href="#">Enregistrement installation rapide (envoi) (page 8-11)</a>

## E-mail

Touche [Menu Système/Compteur] > [Paramètres fonction] > [E-mail]

Élément		Description
Paramètres E-mail	SMTP (transmis. e-mail)	Sélectionner l'envoi d'e-mail ou non avec SMTP. <b>Valeur : Désactivé, Activé</b>
	Nom du serveur SMTP	Saisir le nom d'hôte ou l'adresse IP du serveur SMTP.  <b>REMARQUE</b> Jusqu'à 256 caractères peuvent être entrés.
	Numéro de port SMTP	Spécifier le numéro de port à utiliser pour SMTP. Le numéro de port par défaut est 25. <b>Valeur : 1 à 65535 (numéro du port)</b>
	Adresse de l'expéditeur	Spécifier l'adresse de l'expéditeur lorsque la machine envoie des e-mails, par exemple l'administrateur de la machine, afin que les réponses ou les rapports de non remise soient envoyés à cette personne et non à la machine. L'adresse de l'expéditeur doit être correctement saisie pour l'authentification SMTP. La longueur maximale de l'adresse de l'expéditeur est de 256 caractères.
POP3	POP3	Sélectionner la réception d'e-mail ou non avec POP3. <b>Valeur : Désactivé, Activé</b>
	Impression à distance	➔ <a href="#">Impression à distance (page 8-49)</a>

## Envoi - Dossier

Touche [Menu Système/Compteur] > [Paramètres fonction] > [Envoi - Dossier]

Élément	Description
Paramètres FTP	Sélectionner l'envoi ou non des documents en utilisant FTP. Pour utiliser le client FTP, régler le protocole sur [Activé] dans « Paramètres du protocole ». Le numéro de port par défaut est 21. <b>Valeur : Désactivé, Activé, 1 à 65535 (Numéro du port)</b>
Paramètres SMB	Sélectionner l'envoi ou non des documents en utilisant SMB. Pour utiliser le client SMB, régler le protocole sur [Activé] dans « Paramètres du protocole ». Le numéro de port par défaut est 445. <b>Valeur : Désactivé, Activé, 1 à 65535 (Numéro du port)</b>

## FAX/i-FAX

Touche [Menu Système/Compteur] > [Paramètres fonction] > [FAX/i-FAX]

Configurer les paramètres pour le fax.

➔ [Manuel d'utilisation du FAX](#)

## WSD

Touche [Menu Système/Compteur] > [Paramètres fonction] > [WSD]

Élément		Description
Numérisation WSD	Paramètres du protocole	Sélectionner l'utilisation ou non de la numérisation WSD.* <sup>1</sup> <b>Valeur : Désactivé, Activé</b>
	Réseau disponible	Définir si activer cette fonction pour chaque réseau parmi Wi-Fi Direct, Wi-Fi et filaire. <b>Valeur : Désactiver, Activer</b>
Impression WSD	Paramètres du protocole	Sélectionner s'il faut utiliser nos services Web propriétaires. Le pilote WIA, le pilote TWAIN et le pilote de fax réseau utilisent ce service Web WSD amélioré.* <sup>1</sup> <b>Valeur : Désactivé, Activé</b>
	Réseau disponible	Définir si activer cette fonction pour chaque réseau Wi-Fi Direct, Wi-Fi et filaire. <b>Valeur : Désactiver, Activer</b>

\*1 Le paramètre sera modifié après le redémarrage de la machine ou du réseau.

## Numérisation DSM

Touche [Menu Système/Compteur] > [Paramètres fonction] > [Numérisation DSM]

Élément		Description
Général	Utilisation de DSM	Sélectionner l'utilisation ou non de la numérisation DSM.* <sup>1</sup> <b>Valeur : Désactivé, Activé</b>
LDAP		Sélectionner si utiliser ou non LDAP. <b>Valeur : Désactivé, Activé</b>

\*1 Le paramètre sera modifié après le redémarrage de la machine ou du réseau.

## Carnet d'adresses

Touche [Menu Système/Compteur] > [Paramètres fonction] > [Carnet d'adresses]

Élément		Description
Ajouter/Modifier carnet d'adresses de la machine		Configurer les paramètres pour le carnet d'adresses. ➔ <a href="#">Ajout d'une destination (carnet d'adresses) (page 3-30)</a>
Carnet d'adresses machine	Tri	Sélectionner le paramètre de tri par défaut pour les adresses du carnet d'adresses. <b>Valeur : N°, Nom</b>
	Limitation	Cette procédure peut être utilisée pour filtrer (réduire) les types de destination affichés lorsque le carnet d'adresses est affiché. <b>Valeur : Désactivé, E-mail, Dossier, FAX*<sup>1</sup>, i-FAX*<sup>2</sup>, Groupe</b>
	Modifier restriction	Restreindre la modification du carnet d'adresses. Si [Administrateur uniquement] est sélectionné, la modification du carnet d'adresses est possible uniquement en se connectant avec des droits d'administrateur. <b>Valeur : Désactivé, Administrateur uniquement</b>

Élément	Description
Carnet d'adresses externe	➔ <b>Embedded Web Server RX User Guide</b>
Type de carnet d'adresses <sup>*3</sup>	Sélectionner si le carnet d'adresses de la machine ou le carnet d'adresses externe s'affiche lorsque le carnet d'adresses est affiché. <b>Valeur : Carnet d'adresses machine, Crnt d'adr.ext.</b>

\*1 Affiché uniquement si le kit de fax en option est installé.

\*2 Cette fonction est affichée lorsque le kit de fax Internet en option est activé.

\*3 Cet écran s'affiche uniquement si le carnet d'adresses externe est disponible.

## Touche unique

Touche [Menu Système/Compteur] > [Paramètres fonction] > [Touche unique]

Élément	Description
Ajouter/Modifier touche unique	Configurer les paramètres pour la touche unique. ➔ <a href="#">Ajout d'une destination à une touche unique (page 3-36)</a>
Modifier restriction	Restreindre la modification de la touche unique. Si [Administrateur uniquement] est sélectionné, la modification de la touche unique est possible uniquement en se connectant avec des droits d'administrateur. <b>Valeur : Désactivé, Administrateur uniquement</b>

## Envoyer et transférer

Touche [Menu Système/Compteur] > [Paramètres fonction] > [Envoyer et transmettre]

Élément	Description
Param. de transfert	Sélectionner si transférer ou non l'original. <b>Valeur : Désactivé, Activé</b>  <b>REMARQUE</b> Si [Activé] est sélectionné, sélectionner les règles pour le transfert depuis [E-mail], [Dossier (SMB)], [Dossier (FTP)], [FAX] <sup>*1</sup> , [i-FAX(Via serv. - Activé)] <sup>*2</sup> et [i-FAX(Via serv. - Désactivé)] <sup>*2</sup> .
Destination	Ajouter
	Définir la destination de transfert de l'original. Une seule destination peut être définie. Procéder comme suit pour enregistrer la destination. <ul style="list-style-type: none"> <li>• Crnt d'adr</li> <li>• E-mail</li> <li>• SMB</li> <li>• FTP</li> </ul> ➔ <a href="#">Spécification de la destination (page 5-44)</a>

Élément		Description
Param. trav.	Réglage de la couleur	Configurer les paramètres de couleur pour l'original transféré. <b>Valeur</b> : Couleur auto(couleur/n. de gris), Couleur auto (couleur/N&B), Couleur, Nuances de gris, Noir & Blanc
	Résolution numérisation	Sélectionner la résolution pour l'original stocké. <b>Valeur</b> : 600x600dpi, 400x400dpi Ultra-fin, 300x300dpi, 200x400dpi Très fin, 200x200dpi Fin, 200x100dpi Normal
	Format de fichier	Sélectionner le format de fichier de l'original transféré. ➔ <a href="#">Format de fichier pour Envoyer et transférer (page 8-43)</a>
	Séparation des fichiers	Définir si les originaux sont divisés ou non en plusieurs fichiers avant le renvoi auto. <b>Valeur</b> : Désactivé, Chaque page
	Objet de l'e-mail	Entrer un maximum de 256 caractères pour l'objet de l'e-mail transféré. ➔ <a href="#">Méthode de saisie de caractères (page 11-9)</a>
	Transmission cryptée FTP	Définir si les originaux sont cryptés ou non avant le renvoi auto. <b>Valeur</b> : Désactivé, Activé  <b>REMARQUE</b> Cette fonction est affichée lorsque SSL est réglé sur [Activé] dans les paramètres de sécurité. ➔ <a href="#">Paramètres de sécurité (page 8-70)</a>

\*1 Affiché uniquement si le kit de fax en option est installé.

\*2 Cette fonction est affichée lorsque le kit de fax Internet en option est activé.

## Format de fichier pour Envoyer et transférer

Touche [Menu Système/Compteur] > [Paramètres fonction] > [Envoyer et transmettre] > [Param. trav.] > [Format de fichier]

Sélectionner le format de fichier pour l'original transféré.

Le tableau ci-après répertorie les formats de fichiers et leurs caractéristiques.

Format de fichier	Plage de réglage de la qualité d'image	Réglage de la couleur
PDF*1	1 Bas. qualité (Hte comp) à 5 Hte qualité (Bas. comp)	Couleur auto (Couleur/Nuance de gris), Couleur auto (Couleur/Noir et blanc), Couleur, Nuance de gris, Noir et blanc
TIFF		
JPEG		Couleur auto (Couleur/Nuance de gris), Couleur, Nuance de gris
XPS		
OpenXPS		Couleur auto (Couleur/Nuance de gris), Couleur auto (Couleur/Noir et blanc), Couleur, Nuance de gris, Noir et blanc
Haute compr. PDF*1	Priorité niveau compr., Standard, Priorité qualité	Couleur auto (Couleur/Nuance de gris), Couleur auto (Couleur/Noir et blanc), Couleur, Nuance de gris

\*1 Le format de fichier peut être sélectionné. (**Valeur** : [Désactivé] / [PDF/A-1a] / [PDF/A-1b] / [PDF/A-2a] / [PDF/A-2b] / [PDF/A-2u])

## Fonctions de cryptage PDF

Si le format de fichier sélectionné est PDF ou PDF haute compression, il est possible de limiter le niveau d'accès pour l'affichage, l'impression et la modification du PDF en attribuant un mot de passe sécurisé.

Les éléments qui peuvent être définis varient en fonction du paramètre sélectionné dans "Compatibilité".

### Lorsque [Acrobat 3.0 et versions ultérieures] est sélectionné

Touche [Menu Système/Compteur] > [Paramètres fonction] > [Envoyer et transmettre] > [Param. trav.] > [Cryptage]

Élément		Valeur	Description
<b>Mot de passe pour ouvrir le document</b>		Désactivé, Activé	Entrer le mot de passe pour ouvrir le fichier PDF. Sélectionner [ <b>Mot de passe</b> ], entrer un mot de passe (256 caractères maximum) et sélectionner [ <b>OK</b> ]. Sélectionner [ <b>Confirmation</b> ] pour saisir à nouveau le mot de passe, puis sélectionner [ <b>OK</b> ].
<b>Mot de passe pour éditer/imprimer le document</b>		Désactivé, Activé	Entrer le mot de passe pour éditer le fichier PDF. Sélectionner [ <b>Mot de passe</b> ], entrer un mot de passe (256 caractères maximum) et sélectionner [ <b>OK</b> ]. Sélectionner [ <b>Confirmation</b> ] pour saisir à nouveau le mot de passe, puis sélectionner [ <b>OK</b> ].  Lorsque le mot de passe pour éditer/imprimer le document est saisi, il est possible de limiter l'opération plus spécifiquement.
Détails	<b>Impression autorisée</b>	Non autorisées, Autorisées	Limite l'impression du fichier PDF.
	<b>Modifications autorisées</b>	Non autorisées	Désactive la modification au fichier PDF.
		Commentaires	Possibilité d'ajouter des commentaires uniquement.
		Mise en page sauf les pages d'extraction	Possibilité de modifier la mise en pages à l'exception de l'extraction de pages du fichier PDF.
	Tout sauf les pages d'extraction	Possibilité d'effectuer toutes les opérations à l'exception de l'extraction de pages du fichier PDF.	
<b>Copie de texte/d'images/autres</b>	Désactiver, Activer	Limite la copie de texte ou d'objets dans le fichier PDF.	

**Lorsque [Acrobat 5.0 et versions ultérieures] est sélectionné**

Touche [Menu Système/Compteur] > [Paramètres fonction] > [Envoyer et transmettre] > [Param. trav.] > [Cryptage]

Élément		Valeur	Description
<b>Mot de passe pour ouvrir le document</b>		Désactivé, Activé	Entrer le mot de passe pour ouvrir le fichier PDF. Sélectionner [ <b>Mot de passe</b> ], entrer un mot de passe (256 caractères maximum) et sélectionner [ <b>OK</b> ]. Sélectionner [ <b>Confirmation</b> ] pour saisir à nouveau le mot de passe, puis sélectionner [ <b>OK</b> ].
<b>Mot de passe pour éditer/imprimer le document</b>		Désactivé, Activé	Entrer le mot de passe pour éditer le fichier PDF. Sélectionner [ <b>Mot de passe</b> ], entrer un mot de passe (256 caractères maximum) et sélectionner [ <b>OK</b> ]. Sélectionner [ <b>Confirmation</b> ] pour saisir à nouveau le mot de passe, puis sélectionner [ <b>OK</b> ]. Lorsque le mot de passe pour éditer/imprimer le document est saisi, il est possible de limiter l'opération plus spécifiquement.
<b>Détails</b>	<b>Impression autorisée</b>	Non autorisées	Désactive l'impression du fichier PDF.
		Autorisé (basse résolution uniquement)	Impression du fichier PDF possible en basse résolution uniquement.
		Autorisé	Impression du fichier PDF possible avec sa résolution d'origine.
	<b>Modifications autorisées</b>	Non autorisées	Désactive la modification au fichier PDF.
		Insertion/suppression/rotation de pages	Possibilité d'insérer, de supprimer et de pivoter les pages du fichier PDF.
		Commentaires	Possibilité d'ajouter des commentaires uniquement.
		Tout sauf les pages d'extraction	Possibilité d'effectuer toutes les opérations à l'exception de l'extraction de pages du fichier PDF.
	<b>Copie de texte/d'images/autres</b>	Désactiver, Activer	Limite la copie de texte ou d'objets dans le fichier PDF.

**Règles de réception/transfert/Boîte de fax**

Touche [Menu Système/Compteur] > [Paramètres fonction] > [Règles de réception/transfert/Boîte de fax]



Configure les paramètres pour les règles de réception/renvoi et la boîte de fax.

➔ Manuel d'utilisation du FAX





## Imprimante

Touche [Menu Système/Compteur] > [Paramètres fonction] > [Imprimante]

Élément	Description
<b>Émulation</b>	<p>Sélectionner l'émulation de la machine en cas de commande par d'autres imprimantes.</p> <p><b>Valeur</b> : PCL6, KPDL, KPDL(Auto)</p> <p> <b>REMARQUE</b></p> <ul style="list-style-type: none"> <li>• Lorsque [KPDL(Auto)] est sélectionné, configurer également « Alt Émulation ».</li> <li>• Lorsque [KPDL] ou [KPDL(Auto)] est sélectionné, configurer également « KPDL Rapport erreur ».</li> </ul>
<b>Rapport d'erreur KPDL</b>	<p>En cas d'erreur durant l'impression en mode d'émulation KPDL, sélectionner si le rapport des erreurs doit être imprimé ou non.</p> <p><b>Valeur</b> : Désactivé, Activé</p>
<b>Alt Émulation</b>	<p>Si l'on sélectionne le mode d'émulation [KPDL(Auto)], il est possible de basculer entre le mode KPDL et une autre émulation (émulation alternative) automatiquement, en fonction des données à imprimer.</p> <p><b>Valeur</b> : PCL6</p>
<b>Mode couleurs</b>	<p>Il est possible de choisir si les rapports sont imprimés en couleur ou en noir et blanc.</p> <p><b>Valeur</b> : Couleur, Monochrome</p>
<b>Mode brillant</b>	<p>Le mode brillant augmente l'effet de brillance de l'impression. Toutefois, l'impression peut prendre plus de temps.</p> <p><b>Valeur</b> : Désactivé, Activé</p> <p> <b>IMPORTANT</b></p> <p><b>Cette fonction n'est pas disponible lorsque [Étiquettes] ou [Transparent] sont sélectionnés comme paramètre du type de papier.</b></p> <p>➔ <a href="#">Chargeur de papier (page 8-14)</a></p> <p>Selon le papier utilisé, l'impression en mode brillant peut tuer le papier. Pour réduire le tuilage, essayer d'utiliser du papier épais.</p>
<b>EcoPrint</b>	<p>Cette fonction permet d'activer le mode EcoPrint pour réaliser des économies de toner. Cette option est recommandée pour les copies de test où l'impression plus pâle ne constitue pas un problème.</p> <p><b>Valeur</b> : Désactivé, Activé</p>
<b>Niveau éco toner (EcoPrint)</b>	<p>Cette fonction permet de sélectionner le niveau d'économie de toner (EcoPrint) par défaut.</p> <p><b>Valeur</b> : 1 (Plus faible) à 5 (Plus élevé)</p> <p> <b>REMARQUE</b></p> <p>Augmenter le niveau réduit la consommation de toner, mais diminue la qualité de l'image.</p>
<b>Annuler A4/Letter</b>	<p>Cette fonction permet de traiter les formats A4 et Letter qui sont similaires, comme un même format lors de l'impression.</p> <p><b>Valeur</b></p> <p><b>Désactivé</b> : Les formats A4 et Letter sont considérés comme différents.</p> <p><b>Activé</b> : Les formats A4 et Letter sont considérés comme identiques. La machine utilisera n'importe quel format se trouvant dans la source de papier.</p>

Élément	Description
<b>Recto verso</b>	Cette fonction permet de sélectionner l'orientation de la reliure en mode recto verso. <b>Valeur : Recto, Rec.verso (brd rel. long), Rec.verso (brd rel.court)</b>
<b>Copies</b>	Cette fonction permet de définir le nombre de copies, entre 1 et 9999. <b>Valeur : 1 à 9999 copies</b>
<b>Orientation</b>	Définir l'orientation par défaut [ <b>Portrait</b> ] ou [ <b>Paysage</b> ]. <b>Valeur : Portrait, Paysage</b>
<b>Délai saut de page</b>	Lors de la réception de données de l'ordinateur, la machine doit parfois attendre si aucune information ne permet d'identifier le fait que la dernière page ne comporte pas de données à imprimer. Une fois le délai prédéfini écoulé, la machine sort automatiquement le papier. Le délai varie de 5 à 495 secondes. <b>Valeur : 5 à 495 secondes (par pas de 5 secondes)</b>
<b>Saut de ligne</b>	Cette fonction permet de définir le saut de ligne lorsque la machine reçoit le code de saut de ligne (code caractère 0AH). <b>Valeur : Saut de ligne, Saut de ligne et ret.chariot, Ignorer saut</b>
<b>Retour chariot</b>	Cette fonction permet de définir le retour chariot lorsque la machine reçoit le code de retour (code caractère 0DH). <b>Valeur : Retour chariot, Saut de ligne et ret.chariot, Ignorer retour</b>
<b>Nom trav.</b>	Définir si le nom de travail est affiché ou non dans le pilote d'imprimante. <b>Valeur : Désactivé, Activé</b>  <b>REMARQUE</b> Si [ <b>Activé</b> ] est sélectionné, choisir le nom du travail à afficher parmi [ <b>Nom trav.</b> ], [ <b>N° travail + nom travail</b> ] ou [ <b>Nom travail + n° travail</b> ].
<b>Nom d'util</b>	Définir si le nom d'utilisateur est affiché ou non dans le pilote d'imprimante. <b>Valeur : Désactivé, Activé</b>
<b>Mode alim papier</b>	Durant l'impression à partir de l'ordinateur, sélectionner le mode d'alimentation du papier lorsque la source de papier et le type sont spécifiés. <b>Valeur</b> <b>Auto : Chercher la source de papier qui correspond au format et au type de papier sélectionné.</b> <b>Fixe : Imprimer sur le papier chargé dans la source de papier spécifiée.</b>
<b>Priorité bac MF</b>	Si le papier est placé dans le bac MF, il est possible de donner la priorité au bac MF pour le chargement du papier. <b>Valeur</b> <b>Désactivé : Les paramètres du pilote d'imprimante sont suivis.</b> <b>Alim. Auto : Si Auto est sélectionné dans le pilote d'imprimante et s'il y a du papier dans le bac MF, l'alimentation du papier sera effectuée à partir du bac MF.</b> <b>Toujours : S'il y a du papier dans le bac MF, l'alimentation du papier sera effectué à partir du bac MF quel que soit le réglage du pilote d'imprimante.</b>

Élément	Description
<b>Chang. bac auto</b>	<p>Sélectionner les actions suivantes lorsque le papier est terminé dans la source de papier durant l'impression.</p> <p><b>Valeur : Désactivé, Activé</b></p> <p> <b>REMARQUE</b></p> <ul style="list-style-type: none"> <li>• Si [<b>Désactivé</b>] est sélectionné, la machine affiche "Ajoutez le papier suivant dans le magasin #." (# est un numéro de magasin) ou "Ajouter le papier suivant dans le bac MF.", et interrompt l'impression.</li> <li>• Charger le papier en fonction de la source de papier affichée pour reprendre l'impression.</li> <li>• Pour imprimer à partir d'un autre magasin de papier, sélectionner [<b>Sélection du papier</b>]. Sélectionner la source de papier souhaitée.</li> <li>• Lorsque [<b>Activé</b>] est sélectionné, la machine continue automatiquement l'impression lorsque l'autre magasin contient le même papier que celui qui est actuellement dans le magasin utilisé.</li> </ul>
<b>Message impr. bannière</b>	<p>Définir si l'écran de confirmation s'affiche ou non avant l'impression de chaque feuille lors de l'impression de plusieurs feuilles de bannière.</p> <p><b>Valeur : Désactivé, Activé</b></p>
<b>A4 étendu</b>	<p>Activer cette option pour augmenter le nombre maximum de caractères pouvant être imprimée sur une ligne pour une page A4 (78 caractères d'une taille de 10) et au format Letter (80 caractères d'une taille de 10). Ce réglage ne fonctionne que pour l'émulation PCL6.</p> <p><b>Valeur : Désactivé, Activé</b></p>
<b>Résolution</b>	<p>Définir la résolution utilisée pour l'impression.</p> <p><b>Valeur : 600 dpi, 1200 dpi</b></p> <p> <b>REMARQUE</b></p> <p>Les paramètres qui sont reçus du pilote d'imprimante ont la priorité sur les paramètres du panneau de commande.</p>
<b>KIR</b>	<p>Sélectionner le paramètre KIR (lissage) par défaut.</p> <p><b>Valeur : Désactivé, Activé</b></p>
<b>Finisseur de travaux</b>	<p>Il est possible de sélectionner la condition qui est considérée comme une fin de travail si le travail d'impression ne peut pas être traité jusqu'à la fin en raison de l'environnement ou de toute autre motif.</p> <p><b>Valeur :</b></p> <p><b>EOJ (fin du travail)</b> : La commande reconnue comme une fin des données du travail est considérée comme un travail jusqu'à sa détection.</p> <p><b>Fin de session réseau</b> : Les données incluses dans une session réseau sur une connexion réseau sont considérées comme un travail.</p> <p><b>UEL (langage de sortie universel)</b> : La commande UEL incluse dans la fin des données du travail est considérée comme un travail jusqu'à sa détection.</p>

## Impression à distance

Touche [Menu Système/Compteur] > [Paramètres fonction] > [Impression à distance]

Élément	Description
<b>Impression à distance</b>	<p>Sélectionner si interdire ou non l'impression effectuée sans utiliser la machine. Lorsque [Interdire] est sélectionné, un document qui a été stocké dans la boîte de document à partir du pilote d'imprimante peut être imprimé à partir de la machine. Ceci empêcher une autre personne de voir ce document.</p> <p><b>Valeur : Interdire, Autoriser</b></p> <p> <b>REMARQUE</b></p> <p>Si [Interdire] est sélectionné, l'impression et le stockage en utilisant les fonctions Copie rapide et Vérification avant impression sont désactivés. L'impression d'un fax reçu (en option) n'est pas interdite.</p>

## Boîte de document



Touche [Menu Système/Compteur] > [Paramètres fonction] > [Boîte de document]

Élément	Description
<b>Boîte personnalisée - Aj./modif.</b>	➔ <a href="#">Création d'une nouvelle Boîte personnalisée (page 5-56)</a>
<b>Tps suppr. auto fichier</b>	Définir l'heure pour la suppression automatique des documents stockés.
<b>Enregistrement configuration rapide (Stockage dans boîte)</b>	➔ <a href="#">Enregistrement configuration rapide (Stockage dans boîte) (page 8-11)</a>
<b>Enreg. configuration rapide (Impression dans boîte)</b>	➔ <a href="#">Enreg. configuration rapide (Impression dans boîte) (page 8-12)</a>
<b>Enregistrement configuration rapide (Envoi depuis boîte)</b>	➔ <a href="#">Enregistrement configuration rapide (Envoi depuis boîte) (page 8-12)</a>

## Boîte travaux

Touche [Menu Système/Compteur] > [Paramètres fonction] > [Boîte des travaux]

Élément	Description
<b>Stock trav pr cop rapide</b>	<p>Pour économiser de l'espace disque, il est possible de configurer le nombre maximum de travaux stockés.</p> <p><b>Valeur : nombre entre 0 et 300</b></p> <p> <b>REMARQUE</b></p> <p>Si 0 est sélectionné, Copie rapide ne peut pas être utilisé.</p>

Élément	Description
<b>Stock trav pr cop répétée</b>	<p>Pour économiser de l'espace disque, il est possible de configurer le nombre maximum de travaux stockés.</p> <p><b>Valeur : nombre entre 0 et 50</b></p> <p> <b>REMARQUE</b></p> <ul style="list-style-type: none"> <li>• Cette fonction n'est pas affichée lorsque le Data Security Kit en option est activé.</li> <li>• Si 0 est sélectionné, Recommencer la copie ne peut pas être utilisé.</li> </ul>
<b>Suppr. stockage travaux</b>	<p>Cette option spécifie que les documents (par ex. Impression privée, Copie rapide ou Vérification avant impression) sauvegardés temporairement dans la boîte de travaux sont automatiquement supprimés lorsqu'ils ont été stockés pendant une période définie.</p> <p><b>Valeur : Désactivé, 1 heure, 4 heures, 1 jour, 1 semaine</b></p> <p> <b>REMARQUE</b></p> <p>Cette fonction est valide pour les documents sauvegardés après l'activation de la fonction. Les documents temporaires sont supprimés lorsque la machine est mise hors tension, sans tenir compte du réglage de cette fonction.</p>

## Boîte réception mémoire fax

Touche [Menu Système/Compteur] > [Paramètres fonction] > [Boîte réception mémoire fax]

Définir s'il faut imprimer immédiatement les fax reçus ou les enregistrer dans la boîte réception mémoire fax.

➔ [Manuel d'utilisation du FAX](#)

## Accueil

Touche [Menu Système/Compteur] > [Paramètres fonction] > [Accueil]

Configurer les paramètres pour l'écran d'accueil.

➔ [Modification de l'écran d'accueil \(page 2-17\)](#)

## Statut

Touche [Menu Système/Compteur] > [Paramètres fonction] > [Statut]

Élément	Description
<b>Paramètres d'affichage</b>	Définir les éléments qui s'affichent dans les écrans d'état pour les travaux d'impression, les travaux d'envoi et les travaux de stockage.
Colonne 1 trav. impression	<b>Valeur : Nom du travail, Nom d'utilisateur, Imprimer pages x copies, Total pages imprimées, Couleur/Monochrome</b>
Colonne 2 trav. impression	<b>Valeur : Nom du travail, Nom d'utilisateur, Imprimer pages x copies, Total pages imprimées, Couleur/Monochrome</b>
Travaux d'envoi colonne 1	<b>Valeur : Nom du travail, Nom d'utilisateur, Destination, Pages original, Couleur/noir &amp; blanc</b>
Travaux d'envoi colonne 2	<b>Valeur : Nom du travail, Nom d'utilisateur, Destination, Pages original, Couleur/noir &amp; blanc</b>
Trav. de stockage colonne 1	<b>Valeur : Nom du travail, Nom d'utilisateur, Pages original, Couleur/noir &amp; blanc</b>
Trav. de stockage colonne 2	<b>Valeur : Nom du travail, Nom d'utilisateur, Pages original, Couleur/noir &amp; blanc</b>

Élément	Description
<b>Afficher état/journal</b>	Définir la méthode d'affichage de l'état/journal.
<b>Afficher le détail des travaux</b>	<b>Valeur : Afficher tout, Mes travaux uniquement, Masquer tout</b>
<b>Afficher journal des travaux</b>	<b>Valeur : Afficher tout, Mes travaux uniquement, Masquer tout</b>
<b>Afficher le journal du fax<sup>*1</sup></b>	<b>Valeur : Afficher tout, Masquer tout</b>

\*1 Affiché uniquement si le kit de fax en option est installé.

## Navigateur Internet

Touche [**Menu Système/Compteur**] > [**Paramètres fonction**] > [**Navigateur Internet**]

Élément	Description
<b>Navigateur Internet</b>	Sélectionner si utiliser ou non le navigateur Internet. <b>Valeur : Désactivé, Activé</b>
<b>Environnement explorateur</b>	Cette option spécifie les préférences de l'explorateur Internet comme le paramètre de page d'accueil et la façon dont sont affichées les pages. <b>Valeur :</b> <b>Page d'accueil : (saisir l'adresse de la page d'accueil.)</b> <b>Taille du texte : Grande, Moyenne, Petite</b> <b>Mode d'affichage : Normal, Rendu adapté à la taille, Rendu intelligent</b> <b>Cookie : Accepter tout, Refuser tout, Invite avant l'acceptation</b>  <b>REMARQUE</b> Ce réglage ne s'affiche pas si [ <b>Désactivé</b> ] a été sélectionné pour « Navigateur Internet ».
<b>Proxy</b>	➔ <a href="#">Proxy (page 8-53)</a>

## Agrafage manuel

Touche [**Menu Système/Compteur**] > [**Paramètres fonction**] > [**Agrafage manuel**]



### REMARQUE

S'affiche uniquement si le module de finition 3000-feuilles en option est installé.

Élément	Description
<b>Agrafage manuel</b>	Sélectionner l'utilisation ou non de l'agrafage manuel. <b>Valeur : Désactivé, Activé</b>  <b>REMARQUE</b> Si [ <b>Activé</b> ] est sélectionné, définir l'heure à laquelle le mode d'agrafage manuel est automatiquement annulé. La plage de réglage est comprise entre 5 et 60 secondes (par incréments de 5 secondes).
<b>Position d'agrafage</b>	Cette fonction permet de définir la position d'agrafage par défaut. <b>Valeur : A4, Letter</b>

**TWAIN/WIA**

Touche [Menu Système/Compteur] &gt; [Paramètres fonction] &gt; [TWAIN/WIA]

Élément		Description
<b>Enhanced WSD</b>	<b>Paramètres du protocole</b>	Sélectionner s'il faut utiliser nos services Web propriétaires.* <sup>1</sup> <b>Valeur : Désactivé, Activé</b>  <b>REMARQUE</b> Sélectionner [ <b>Désactivé</b> ] pour désactiver la fonction des pilotes WIA, TWAIN et Network FAX.
	<b>Réseau disponible</b>	Définir si activer cette fonction pour chaque réseau Wi-Fi Direct, Wi-Fi et filaire. <b>Valeur : Désactiver, Activer</b>
<b>Enhanced WSD over SSL</b>	<b>Paramètres du protocole</b>	Sélectionner s'il faut utiliser nos services Web propriétaires sur SSL.* <sup>1*2</sup> <b>Valeur : Désactivé, Activé</b>  <b>REMARQUE</b> Sélectionner [ <b>Désactivé</b> ] pour désactiver la fonction des pilotes WIA, TWAIN et Network FAX.
	<b>Réseau disponible</b>	Définir si activer cette fonction pour chaque réseau Wi-Fi Direct, Wi-Fi et filaire. <b>Valeur : Désactiver, Activer</b>

\*1 Le paramètre sera modifié après le redémarrage de la machine ou du réseau.

\*2 Régler « SSL » sur [**Activé**] dans Paramètres de sécurité.➔ [SSL \(page 8-81\)](#)

## Paramètres réseau

Configure les paramètres réseau.

### Nom d'hôte

Touche [**Menu Système/Compteur**] > [**Paramètres réseau**] > « Paramètres réseau » [**Nom d'hôte**]

Élément	Description
<b>Nom d'hôte</b>	Vérifier le nom d'hôte de la machine. Le nom d'hôte peut être modifié à partir de Embedded Web Server RX. ➔ <a href="#">Modification des informations de la machine (page 2-70)</a>

### Proxy

Touche [**Menu Système/Compteur**] > [**Paramètres réseau**] > « Paramètres réseau » [**Proxy**]

Élément	Description
<b>Proxy</b>	Définir le proxy pour la connexion à Internet à partir d'une application. <b>Valeur : Désactivé, Utiliser un serveur proxy différent, Utiliser même serveur proxy pour ts les protocoles</b>
<b>Serveur proxy (HTTP)</b>	Définir un serveur proxy (HTTP). <b>Valeur :</b> (entrer l'adresse du proxy et le numéro de port).
<b>Serveur proxy (HTTPS)</b>	Définir un serveur proxy (HTTPS). Cette configuration est disponible lorsque « Proxy » est réglé sur [ <b>Utiliser un serveur proxy différent</b> ]. <b>Valeur :</b> (entrer l'adresse du proxy et le numéro de port).
<b>N'utilisez pas proxy pour les domaines suivants</b>	Configurer les domaines qui n'utilisent pas de proxy. <b>Valeur :</b> (entrer le nom de domaine).

### Paramètres Wi-Fi Direct

Touche [**Menu Système/Compteur**] > [**Paramètres réseau**] > « Paramètres réseau » [**Paramètres Wi-Fi Direct**]

Configurer Wi-Fi Direct.



#### REMARQUE



Cette fonction est affichée lorsque le kit d'interface réseau sans fil en option (IB-35) est installé.

Le kit d'interface réseau sans fil est une option pour certains modèles. Contacter le revendeur ou le technicien commercial et de service pour plus de détails.

➔ [IB-35 "Kit d'interface réseau sans fil" \(page 11-5\)](#)

Élément	Description
<b>Wi-Fi Direct</b>	Sélectionner si utiliser ou non Wi-Fi Direct. <b>Valeur : Désactivé, Activé</b>
<b>Nom du périphérique</b>	Spécifier le nom du périphérique. <b>REMARQUE</b> <ul style="list-style-type: none"> <li>Jusqu'à 32 caractères peuvent être entrés.</li> <li>Cette fonction est activée lorsque [<b>Wi-Fi Direct</b>] est réglé sur [<b>Activé</b>].</li> </ul>



Élément	Description
<b>Adresse IP</b>	Vérifier l'adresse IP de la machine. <a href="#">➔ Configuration TCP/IP (page 8-58)</a>  <b>REMARQUE</b> Cette fonction est activée lorsque <b>[Wi-Fi Direct]</b> est réglé sur <b>[Activé]</b> .
<b>Déconnexion automatique</b>	Déconnecte automatiquement les périphériques connectés par Wi-Fi Direct. <b>Valeur : Désactivé, Activé</b>  <b>REMARQUE</b> <ul style="list-style-type: none"> <li>• Si <b>[Activé]</b> est sélectionné, définir le délai d'attente pour la déconnexion automatique.</li> <li>• Cette fonction est activée lorsque <b>[Wi-Fi Direct]</b> est réglé sur <b>[Activé]</b>.</li> </ul>
<b>Groupe persistant</b>	Définir si la connexion Wi-Fi Direct doit être un groupe persistant ou non n (les informations sur la connexion sont conservées même après la mise hors tension). <b>Valeur : Désactivé, Activé</b>  <b>REMARQUE</b> Cette fonction est activée lorsque <b>[Wi-Fi Direct]</b> est réglé sur <b>[Activé]</b> .

## Paramètres Wi-Fi

Touche **[Menu Système/Compteur]** > **[Paramètres réseau]** > « Paramètres réseau » **[Paramètres Wi-Fi]**

Configurer Wi-Fi.



### REMARQUE

Cette fonction est affichée lorsque le kit d'interface réseau sans fil en option (IB-35) est installé.

Le kit d'interface réseau sans fil est une option pour certains modèles. Contacter le revendeur ou le technicien commercial et de service pour plus de détails.

➔ [IB-35 "Kit d'interface réseau sans fil" \(page 11-5\)](#)

## Wi-Fi





Élément	Description
<b>Wi-Fi</b>	Sélectionner si utiliser ou non Wi-Fi. <b>Valeur : Désactivé, Activé</b>

## Paramétrage

Élément	Description
<b>Réseau disponible</b>	Affiche les points d'accès auxquels la machine peut se connecter.
<b>Clef WEP Index</b>	Sélectionner l'index clé du point d'accès. <b>Valeur : 0 à 3</b>
<b>Bouton-poussoir</b>	Si le point d'accès prend en charge le bouton-poussoir, les paramètres sans fil peuvent être configurés en utilisant le bouton-poussoir. Ce paramètre exécute le bouton-poussoir et la connexion est démarrée en appuyant sur le bouton-poussoir du point d'accès.  <b>REMARQUE</b> La méthode du bouton-poussoir ne prend en charge que la WPS.





Élément	Description																				
<b>Méthode code PIN(produit)</b>	Démarre la connexion en utilisant le code PIN de la machine. Saisir le code PIN sur le point d'accès. Le code PIN de la machine est généré automatiquement.																				
<b>Install. perso</b>	Les paramètres détaillés pour le réseau sans fil peuvent être modifiés.																				
<b>Nom réseau (SSID)</b>	Définir le SSID (Service Set Identifier) du réseau sans fil auquel la machine se connecte.  <b>REMARQUE</b> Jusqu'à 32 caractères peuvent être entrés.																				
<b>Authentification réseau</b>	Sélectionner un type d'authentification réseau. <b>Valeur : Ouvert, WPA2/WPA-PSK, WPA2-PSK, WPA2/WPA-EAP, WPA2-EAP</b>																				
<b>Cryptage</b>	Sélectionner la méthode de cryptage. Les valeurs du paramètre varient selon le paramètre d'authentification réseau. <table border="1" style="margin-left: 20px; border-collapse: collapse; width: 100%;"> <thead> <tr> <th style="background-color: #0070C0; color: white;">Authentification réseau</th> <th colspan="2" style="background-color: #0070C0; color: white;">Cryptage</th> </tr> </thead> <tbody> <tr> <td rowspan="2">Ouvrir</td> <td>Désactiver</td> <td>—</td> </tr> <tr> <td>WEP</td> <td>Clé WEP : 26 caractères maximum Clef WEP Index : 0 à 3</td> </tr> <tr> <td>WPA2/WPA-PSK</td> <td colspan="2">Cryptage données : AES, Auto Clé prépartagée : 64 caractères maximum</td> </tr> <tr> <td>WPA2-PSK</td> <td colspan="2">Cryptage données : AES Clé prépartagée : 64 caractères maximum</td> </tr> <tr> <td>WPA2/WPA-EAP</td> <td colspan="2">Cryptage données : AES, Auto</td> </tr> <tr> <td>WPA2-EAP</td> <td colspan="2">Cryptage données : AES</td> </tr> </tbody> </table>	Authentification réseau	Cryptage		Ouvrir	Désactiver	—	WEP	Clé WEP : 26 caractères maximum Clef WEP Index : 0 à 3	WPA2/WPA-PSK	Cryptage données : AES, Auto Clé prépartagée : 64 caractères maximum		WPA2-PSK	Cryptage données : AES Clé prépartagée : 64 caractères maximum		WPA2/WPA-EAP	Cryptage données : AES, Auto		WPA2-EAP	Cryptage données : AES	
Authentification réseau	Cryptage																				
Ouvrir	Désactiver	—																			
	WEP	Clé WEP : 26 caractères maximum Clef WEP Index : 0 à 3																			
WPA2/WPA-PSK	Cryptage données : AES, Auto Clé prépartagée : 64 caractères maximum																				
WPA2-PSK	Cryptage données : AES Clé prépartagée : 64 caractères maximum																				
WPA2/WPA-EAP	Cryptage données : AES, Auto																				
WPA2-EAP	Cryptage données : AES																				

## Configuration TCP/IP

Élément	Description
<b>TCP/IP</b>	Sélectionner si utiliser ou non le protocole TCP/IP. <b>Valeur</b> : Désactivé, Activé
<b>Paramètres IPv4</b>	Cette fonction permet de configurer TCP/IP (IPv4) pour une connexion au réseau. Ce réglage est disponible lorsque [TCP/IP] est réglé sur [Activé].
<b>DHCP</b>	Sélectionner l'utilisation ou non du serveur DHCP (IPv4). <b>Valeur</b> : Désactivé, Activé
<b>Auto-IP</b>	Sélectionner si utiliser ou non Auto-IP. <b>Valeur</b> : Désactivé, Activé
<b>Adresse IP</b>	Définir l'adresse IP. <b>Valeur</b> : ###.###.###.###  <b>REMARQUE</b> Lorsque DHCP est réglé sur [Activé], la valeur ne peut pas être saisie.
<b>Masque de sous-réseau</b>	Définir le masque de sous-réseau IP. <b>Valeur</b> : ###.###.###.###  <b>REMARQUE</b> Lorsque DHCP est réglé sur [Activé], la valeur ne peut pas être saisie.
<b>Passerelle par défaut</b>	Définir l'adresse IP de passerelle. <b>Valeur</b> : ###.###.###.###  <b>REMARQUE</b> Lorsque DHCP est réglé sur [Activé], la valeur ne peut pas être saisie.
<b>Adresse du serveur DNS</b>	Définir l'adresse IP du serveur DNS (Domain Name System). <b>Valeur</b> : Utiliser un serveur DNS depuis DHCP, Utiliser le serveur DNS suivant  <b>REMARQUE</b> Lorsque [Utiliser le serveur DNS suivant] est sélectionné, il est possible de saisir les informations du serveur DNS fixe dans les champs Principal et Secondaire prévus.

 **IMPORTANT**

- Lors de l'utilisation de Auto-IP, saisir « 0.0.0.0 » dans [Adresse IP].
- Après la modification des paramètres, redémarrer le réseau ou mettre la machine hors tension, puis à nouveau sous tension.

Élément	Description
<b>Param. IPv6</b>	Cette fonction permet de configurer TCP/IP (IPv6) pour une connexion au réseau. Ce réglage est disponible lorsque [TCP/IP] est réglé sur [Activé].
<b>IPv6</b>	Sélectionner si utiliser ou non IPv6. <b>Valeur</b> : Désactivé, Activé  <b>REMARQUE</b> Sélectionner [Activé] affiche l'adresse IP dans [Adresse IP (lien local)] après le redémarrage du réseau.
<b>Réglage manuel</b>	Spécifier manuellement l'adresse IP, la longueur du préfixe et l'adresse de passerelle pour TCP/IP (IPv6). <b>Valeur</b> <b>Adresse IP (manuelle)</b> : Une adresse 128 bit est exprimée en huit groupes composés de caractères hexadécimaux de quatre caractères. Les groupes sont séparés par deux points (:). <b>Longueur préfixe</b> : 0 à 128 <b>Passerelle déf.</b> : Une adresse 128 bit est exprimée en huit groupes composés de caractères hexadécimaux de quatre caractères. Les groupes sont séparés par deux points (:).  <b>REMARQUE</b> Cette fonction est activée lorsque [IPv6] est réglé sur [Activé]. Pour entrer « Passerelle par défaut », régler [RA(Stateless)] sur [Désactivé].
<b>RA (sans état)</b>	<b>Sélectionner si utiliser ou non RA (sans état).</b> <b>Valeur</b> : Désactivé, Activé  <b>REMARQUE</b> Cette fonction est activée lorsque [IPv6] est réglé sur [Activé]. Sélectionner [Activé] affiche l'adresse IP dans [Adresse IP (Stateless)] après le redémarrage du réseau.
<b>DHCP</b>	Sélectionner l'utilisation ou non du serveur DHCP (IPv6). <b>Valeur</b> : Désactivé, Activé  <b>REMARQUE</b> Cette fonction est activée lorsque [IPv6] est réglé sur [Activé]. Sélectionner [Activé] affiche l'adresse IP dans [Adresse IP (Stateful)] après le redémarrage du réseau.
<b>Adresse du serveur DNS</b>	Définir l'adresse IP du serveur DNS (Domain Name System). <b>Valeur</b> : Utiliser un serveur DNS depuis DHCP, Utiliser le serveur DNS suivant  <b>REMARQUE</b> Lorsque [Utiliser le serveur DNS suivant] est sélectionné, il est possible de saisir les informations du serveur DNS fixe dans les champs Principal et Secondaire prévus.

 **IMPORTANT**





Après la modification des paramètres, redémarrer le réseau ou mettre la machine hors tension, puis à nouveau sous tension.

## Param. du réseau filaire

Touche [**Menu Système/Compteur**] > [**Paramètres réseau**] > « Paramètres réseau » [**Param. du réseau filaire**]





Configurer les paramètres du réseau filaire.

### Configuration TCP/IP

Élément	Description
<b>TCP/IP</b>	Sélectionner si utiliser ou non le protocole TCP/IP. <b>Valeur : Désactivé, Activé</b>
<b>Paramètres IPv4</b>	Cette fonction permet de configurer TCP/IP (IPv4) pour une connexion au réseau. Ce réglage est disponible lorsque [TCP/IP] est réglé sur [Activé].
<b>DHCP</b>	Sélectionner l'utilisation ou non du serveur DHCP (IPv4). <b>Valeur : Désactivé, Activé</b>
<b>Auto-IP</b>	Sélectionner si utiliser ou non Auto-IP. <b>Valeur : Désactivé, Activé</b>
<b>Adresse IP</b>	Définir l'adresse IP. <b>Valeur : ###.###.###.###</b>  <b>REMARQUE</b> Lorsque DHCP est réglé sur [Activé], la valeur ne peut pas être saisie.
<b>Masque de sous-réseau</b>	Définir le masque de sous-réseau IP. <b>Valeur : ###.###.###.###</b>  <b>REMARQUE</b> Lorsque DHCP est réglé sur [Activé], la valeur ne peut pas être saisie.
<b>Passerelle par défaut</b>	Définir l'adresse IP de passerelle. <b>Valeur : ###.###.###.###</b>  <b>REMARQUE</b> Lorsque DHCP est réglé sur [Activé], la valeur ne peut pas être saisie.
<b>Adresse du serveur DNS</b>	Définir l'adresse IP du serveur DNS (Domain Name System). <b>Valeur : Utiliser un serveur DNS depuis DHCP, Utiliser le serveur DNS suivant</b>  <b>REMARQUE</b> Lorsque [Utiliser le serveur DNS suivant] est sélectionné, il est possible de saisir les informations du serveur DNS fixe dans les champs Principal et Secondaire prévus.

#### IMPORTANT

- Lors de l'utilisation de Auto-IP, saisir « 0.0.0.0 » dans [Adresse IP].
- Après la modification des paramètres, redémarrer le réseau ou mettre la machine hors tension, puis à nouveau sous tension.

Élément	Description
<b>Param. IPv6</b>	Cette fonction permet de configurer TCP/IP (IPv6) pour une connexion au réseau. Ce réglage est disponible lorsque [TCP/IP] est réglé sur [Activé].
<b>IPv6</b>	Sélectionner si utiliser ou non IPv6. <b>Valeur</b> : Désactivé, Activé  <b>REMARQUE</b> Sélectionner [Activé] affiche l'adresse IP dans [Adresse IP (lien local)] après le redémarrage du réseau.
<b>Réglage manuel</b>	Spécifier manuellement l'adresse IP, la longueur du préfixe et l'adresse de passerelle pour TCP/IP (IPv6). <b>Valeur</b> <b>Adresse IP (manuelle)</b> : Une adresse 128 bit est exprimée en huit groupes composés de caractères hexadécimaux de quatre caractères. Les groupes sont séparés par deux points (:). <b>Longueur préfixe</b> : 0 à 128 <b>Passerelle déf.</b> : Une adresse 128 bit est exprimée en huit groupes composés de caractères hexadécimaux de quatre caractères. Les groupes sont séparés par deux points (:).  <b>REMARQUE</b> Cette fonction est activée lorsque [IPv6] est réglé sur [Activé]. Pour entrer « Passerelle par défaut », régler [RA(Stateless)] sur [Désactivé].
<b>RA (sans état)</b>	<b>Sélectionner si utiliser ou non RA (sans état).</b> <b>Valeur</b> : Désactivé, Activé  <b>REMARQUE</b> Cette fonction est activée lorsque [IPv6] est réglé sur [Activé]. Sélectionner [Activé] affiche l'adresse IP dans [Adresse IP 1 à 5 (Stateless)] après le redémarrage du réseau.
<b>DHCP</b>	Sélectionner l'utilisation ou non du serveur DHCP (IPv6). <b>Valeur</b> : Désactivé, Activé  <b>REMARQUE</b> Cette fonction est activée lorsque [IPv6] est réglé sur [Activé]. Sélectionner [Activé] affiche l'adresse IP dans [Adresse IP (Stateful)] après le redémarrage du réseau.
<b>Adresse du serveur DNS</b>	Définir l'adresse IP du serveur DNS (Domain Name System). <b>Valeur</b> : Utiliser un serveur DNS depuis DHCP, Utiliser le serveur DNS suivant  <b>REMARQUE</b> Lorsque [Utiliser le serveur DNS suivant] est sélectionné, il est possible de saisir les informations du serveur DNS fixe dans les champs Principal et Secondaire prévus.

 **IMPORTANT**

Après la modification des paramètres, redémarrer le réseau ou mettre la machine hors tension, puis à nouveau sous tension.

## Autres

Élément	Description
Interface LAN	Spécifier les paramètres de l'interface LAN à utiliser. <b>Valeur</b> : Auto, 10BASE-T Half, 10BASE-T Full, 100BASE-TX Half, 100BASE-TX Full, 1000BASE-T

**IMPORTANT**



Après la modification des paramètres, redémarrer le réseau ou mettre la machine hors tension, puis à nouveau sous tension.

## Paramètres du protocole

Touche [**Menu Système/Compteur**] > [**Paramètres réseau**] > « Paramètres réseau » [**Paramètres du protocole**]



Configurer les paramètres du protocole.

Élément	Description
SMTP (transmis. e-mail)	➔ <a href="#">Paramètres E-mail (page 8-40)</a>
POP3 (réception e-mail)	➔ <a href="#">POP3 (page 8-40)</a>
FTP Client (transmission)	➔ <a href="#">Paramètres FTP (page 8-40)</a>
FTP Serveur (réception)	<b>Paramètres du protocole</b> Sélectionner la réception ou non des documents en utilisant FTP.*1 <b>Valeur</b> : Désactivé, Activé
	<b>Réseau disponible</b> Définir si activer cette fonction pour chaque réseau Wi-Fi Direct, Wi-Fi et filaire. <b>Valeur</b> : Désactiver, Activer
SMB Client (transmission)	➔ <a href="#">Paramètres SMB (page 8-40)</a>
NetBEUI	<b>Paramètres du protocole</b> Sélectionner la réception ou non des documents en utilisant NetBEUI.*1 <b>Valeur</b> : Désactivé, Activé
	<b>Réseau disponible</b> Définir si activer cette fonction pour chaque réseau Wi-Fi Direct, Wi-Fi et filaire. <b>Valeur</b> : Désactiver, Activer
Numérisation WSD	➔ <a href="#">Numérisation WSD (page 8-41)</a>
Impression WSD	➔ <a href="#">Impression WSD (page 8-41)</a>
i-FAX	Sélectionner si utiliser ou non i-FAX. <b>Valeur</b> : Désactivé, Activé   <b>REMARQUE</b> Cette fonction est affichée lorsque le kit de fax Internet en option est activé.
Numérisation DSM	➔ <a href="#">Numérisation DSM (page 8-41)</a>

Élément		Description
ThinPrint	Paramètres du protocole	Sélectionner si utiliser ou non ThinPrint. Pour utiliser le protocole ThinPrint, régler le protocole sur [Activé]. Le numéro de port par défaut est 4000. <sup>*1*2</sup> <b>Valeur : Désactivé, Activé</b>  <b>REMARQUE</b> Cette fonction est affichée uniquement lorsque l'option ThinPrint est activée.
	Thin Print over SSL	Pour utiliser le protocole ThinPrint over SSL, régler [ThinPrint over SSL] et [SSL] sur [Activé]. <b>Valeur : Désactivé, Activé</b>  <b>REMARQUE</b> Lorsque [Activé] est sélectionné, un certificat pour SSL est également requis. Le certificat par défaut est le certificat auto-signé de la machine. ➔ <b>Embedded Web Server RX User Guide</b>
	Réseau disponible	Définir si activer cette fonction pour chaque réseau Wi-Fi Direct, Wi-Fi et filaire. <b>Valeur : Désactiver, Activer</b>
LPD	Paramètres du protocole	Sélectionner la réception ou non des documents en utilisant LPD. <sup>*1</sup> <b>Valeur : Désactivé, Activé</b>
	Réseau disponible	Définir si activer cette fonction pour chaque réseau Wi-Fi Direct, Wi-Fi et filaire. <b>Valeur : Désactiver, Activer</b>
Raw	Paramètres du protocole	Sélectionner la réception ou non des documents en utilisant le port Raw. <sup>*1</sup> <b>Valeur : Désactivé, Activé</b>
	Réseau disponible	Définir si activer cette fonction pour chaque réseau Wi-Fi Direct, Wi-Fi et filaire. <b>Valeur : Désactiver, Activer</b>
IPP	Paramètres du protocole	Sélectionner la réception ou non des documents en utilisant IPP. Pour utiliser le protocole IPP, régler [IPP] sur [Activé] et régler [SSL] sur [Désactivé]. En outre, sélectionner [Non sécurisé (IPP&IPPS)] sur Sécurité IPP dans les paramètres de sécurité de Embedded Web Server RX. Le numéro de port par défaut est 631. <sup>*1</sup> <b>Valeur : Désactivé, Activé, 1 à 32767 (Numéro du port)</b>
	Réseau disponible	Définir si activer cette fonction pour chaque réseau Wi-Fi Direct, Wi-Fi et filaire. <b>Valeur : Désactiver, Activer</b>
IPP sur SSL	Paramètres du protocole	Pour utiliser le protocole IPP, régler [IPP] et [SSL] sur [Activé]. Le numéro de port par défaut est 443. <sup>*1*2</sup> <b>Valeur : Désactivé, Activé, 1 à 32767 (Numéro du port)</b>  <b>REMARQUE</b> Lorsque [Activé] est sélectionné, un certificat pour SSL est également requis. Le certificat par défaut est le certificat auto-signé de la machine. ➔ <b>Embedded Web Server RX User Guide</b>
	Réseau disponible	Définir si activer cette fonction pour chaque réseau Wi-Fi Direct, Wi-Fi et filaire. <b>Valeur : Désactiver, Activer</b>
HTTP	Paramètres du protocole	Sélectionner si la communication doit utiliser ou non HTTP. <sup>*1</sup> <b>Valeur : Désactivé, Activé</b>
	Réseau disponible	Définir si activer cette fonction pour chaque réseau Wi-Fi Direct, Wi-Fi et filaire. <b>Valeur : Désactiver, Activer</b>



Élément		Description
HTTPS	Paramètres du protocole	Sélectionner si la communication doit utiliser ou non HTTPS. <sup>*1*2</sup> <b>Valeur : Désactivé, Activé</b>
	Réseau disponible	Définir si activer cette fonction pour chaque réseau Wi-Fi Direct, Wi-Fi et filaire. <b>Valeur : Désactiver, Activer</b>
LDAP		Sélectionner si utiliser ou non LDAP. <b>Valeur : Désactivé, Activé</b>
SNMPv1/v2c	Paramètres du protocole	Sélectionner si la communication doit utiliser ou non SNMP. <sup>*1</sup> <b>Valeur : Désactivé, Activé</b>
	Réseau disponible	Définir si activer cette fonction pour chaque réseau Wi-Fi Direct, Wi-Fi et filaire. <b>Valeur : Désactiver, Activer</b>
SNMPv3	Paramètres du protocole	Sélectionner si la communication doit utiliser ou non SNMPv3. <sup>*1</sup> <b>Valeur : Désactivé, Activé</b>
	Réseau disponible	Définir si activer cette fonction pour chaque réseau Wi-Fi Direct, Wi-Fi et filaire. <b>Valeur : Désactiver, Activer</b>
WSD amélioré		➔ <a href="#">Enhanced WSD (page 8-52)</a>
Enhanced WSD over SSL		➔ <a href="#">Enhanced WSD over SSL (page 8-52)</a>
eSCL	Paramètres du protocole	Sélectionner la réception ou non des documents numérisés en utilisant eSCL. <sup>*1</sup> <b>Valeur : Désactivé, Activé</b>
	Réseau disponible	Définir si activer cette fonction pour chaque réseau Wi-Fi Direct, Wi-Fi et filaire. <b>Valeur : Désactiver, Activer</b>
eSCL sur SSL	Paramètres du protocole	Sélectionner la réception ou non des documents numérisés en utilisant eSCL sur SSL. <sup>*1*2</sup> <b>Valeur : Désactivé, Activé</b>
	Réseau disponible	Définir si activer cette fonction pour chaque réseau Wi-Fi Direct, Wi-Fi et filaire. <b>Valeur : Désactiver, Activer</b>
REST	Paramètres du protocole	Sélectionner si la communication doit utiliser ou non REST. <sup>*1</sup> <b>Valeur : Désactivé, Activé, 1 à 32767 (Numéro du port)</b>
	Réseau disponible	Définir si activer cette fonction pour chaque réseau Wi-Fi Direct, Wi-Fi et filaire. <b>Valeur : Désactiver, Activer</b>
REST over SSL	Paramètres du protocole	Sélectionner si la communication doit utiliser ou non REST over SSL. <sup>*1*2</sup> <b>Valeur : Désactivé, Activé, 1 à 32767 (Numéro du port)</b>   <b>REMARQUE</b> Lorsque [Activé] est sélectionné, un certificat pour SSL est également requis. Le certificat par défaut est le certificat auto-signé de la machine. ➔ <b>Embedded Web Server RX User Guide</b>
	Réseau disponible	Définir si activer cette fonction pour chaque réseau Wi-Fi Direct, Wi-Fi et filaire. <b>Valeur : Désactiver, Activer</b>

Élément		Description
VNC (RFB)	Paramètres du protocole	Cette option est configurée en démarrant un VNC Viewer (par ex. RealVNC) à l'aide de l'utilisation à distance.* <sup>1</sup> Le numéro de port par défaut est 9062. <b>Valeur : Désactivé, Activé, 1 à 32767 (Numéro du port)</b>
	Réseau disponible	Définir si activer cette fonction pour chaque réseau Wi-Fi Direct, Wi-Fi et filaire. <b>Valeur : Désactiver, Activer</b>
VNC (RFB) over SSL	Paramètres du protocole	Cette option est configurée en démarrant un VNC Viewer (par ex. RealVNC) à l'aide de l'utilisation à distance protégée par SSL.* <sup>1*2</sup> Le numéro de port par défaut est 9063. <b>Valeur : Désactivé, Activé, 1 à 32767 (Numéro du port)</b>   <b>REMARQUE</b> Lorsque [Activé] est sélectionné, un certificat pour SSL est également requis. Le certificat par défaut est le certificat auto-signé de la machine. ➔ <b>Embedded Web Server RX User Guide</b>
	Réseau disponible	Définir si activer cette fonction pour chaque réseau Wi-Fi Direct, Wi-Fi et filaire. <b>Valeur : Désactiver, Activer</b>
Enhanced VNC over SSL	Paramètres du protocole	Cette option est configurée en démarrant Embedded Web Server RX à l'aide de l'utilisation à distance protégée par SSL.* <sup>1*2</sup> Le numéro de port par défaut est 9061. <b>Valeur : Désactivé, Activé, 1 à 32767 (Numéro du port)</b>   <b>REMARQUE</b> <ul style="list-style-type: none"> <li>Le réglage par défaut est [Activé].</li> <li>Lorsque [Activé] est sélectionné, un certificat pour SSL est également requis. Le certificat par défaut est le certificat auto-signé de la machine.</li> </ul> ➔ <b>Embedded Web Server RX User Guide</b>
	Réseau disponible	Définir si activer cette fonction pour chaque réseau Wi-Fi Direct, Wi-Fi et filaire. <b>Valeur : Désactiver, Activer</b>

\*1 Le paramètre sera modifié après le redémarrage de la machine ou du réseau.

\*2 Régler « SSL » sur [Activé] dans Paramètres de sécurité.

➔ [SSL \(page 8-81\)](#)



#### IMPORTANT

Selon le protocole, certains modèles nécessitent de redémarrer le réseau ou de mettre la machine hors tension puis à nouveau sous tension après la modification du paramètre.

## Ping

Touche [Menu Système/Compteur] > [Paramètres réseau] > « Paramètres réseau » [Ping]

Élément	Description
<b>Ping</b>	Vérifie si la communication est possible avec le destinataire en saisissant le nom d'hôte ou l'adresse IP de la destination.   <b>REMARQUE</b> Si [Réseau principal (client)] est réglé sur [Autres], cet élément ne s'affiche pas. ➔ <a href="#">Réseau principal (client) (page 8-70)</a>
<b>Dépassement de délai ping</b>	➔ <a href="#">Dépassement de délai du ping (page 8-10)</a>

## Bonjour

Touche [Menu Système/Compteur] > [Paramètres réseau] > « Paramètres réseau » [Bonjour]

Élément	Description
<b>Bonjour</b>	Sélectionner si utiliser ou non Bonjour. <b>Valeur : Désactivé, Activé</b>
<b>Réseau disponible</b>	Définir si activer cette fonction pour chaque réseau Wi-Fi Direct, Wi-Fi et filaire. <b>Valeur : Désactiver, Activer</b>

## Filtre IP (IPv4)

Touche [Menu Système/Compteur] > [Paramètres réseau] > « Paramètres réseau » [Filtre IP (IPv4)]

Élément	Description
<b>Filtre IP (IPv4)</b>	Configurer les filtres IP. Les filtres IP limitent l'accès à la machine sur la base des adresses IP et des protocoles. Spécifier les adresses IP ou les adresses réseau des hôtes auxquels l'accès est accordé à partir de Embedded Web Server RX. Si rien n'est spécifié sur cette page, l'accès depuis tous les hôtes est autorisé. <b>Valeur : Désactivé, Activé</b> ➔ <b>Embedded Web Server RX User Guide</b>

## Filtre IP (IPv6)

Touche [Menu Système/Compteur] > [Paramètres réseau] > « Paramètres réseau » [Filtre IP (IPv6)]

Élément	Description
<b>Filtre IP (IPv6)</b>	Configurer les filtres IP. Les filtres IP limitent l'accès à la machine sur la base des adresses IP et des protocoles. Spécifier les adresses IP ou les adresses réseau des hôtes auxquels l'accès est accordé à partir de Embedded Web Server RX. Si rien n'est spécifié sur cette page, l'accès depuis tous les hôtes est autorisé. <b>Valeur : Désactivé, Activé</b> ➔ <b>Embedded Web Server RX User Guide</b>

## IPSec

Touche [**Menu Système/Compteur**] > [**Paramètres réseau**] > « Paramètres réseau » [**IPSec**]

Élément	Description
<b>IPSec</b>	Sélectionner si utiliser ou non IPSec. <b>Valeur</b> : Désactivé, Activé

## Redémarrez le réseau.

Touche [**Menu Système/Compteur**] > [**Paramètres réseau**] > « Paramètres réseau » [**Redémarrez le réseau**]

Élément	Description
<b>Redémarrer réseau</b>	Redémarre le réseau.

## Réseau en option

Touche [**Menu Système/Compteur**] > [**Paramètres réseau**] > « Réseau en option »

Configurer les paramètres pour le kit d'interface réseau sans fil en option.



### REMARQUE

Ce menu est affiché lorsque l'option Kit d'interface réseau ou Kit d'interface réseau sans fil est installée.

## Nom d'hôte

Élément	Description
<b>Nom d'hôte</b>	Vérifier le nom d'hôte de la machine. Le nom d'hôte peut être modifié à partir de Embedded Web Server RX. ➔ <a href="#">Modification des informations de la machine (page 2-70)</a>



**Réseau sans fil**

Configurer les paramètres pour le Kit d'interface réseau sans fil en option.

**REMARQUE**

Cette fonction est affichée lorsque le Kit d'interface réseau sans fil (IB-51) en option est installé.

Élément		Description
<b>Statut connexion</b>		Il est possible de vérifier l'état du réseau local sans fil.
<b>Paramétrage</b>	<b>Réseau disponible</b>	Sélectionner les points d'accès auxquels la machine peut être connectée, entrer la clé pré-partagée et établir une connexion.
	<b>Bouton-poussoir</b>	Si le point d'accès prend en charge le bouton-poussoir, les paramètres sans fil peuvent être configurés en utilisant le bouton-poussoir. Ce paramètre exécute le bouton-poussoir et la connexion est démarrée en appuyant sur le bouton-poussoir du point d'accès.   <b>REMARQUE</b> La méthode du bouton-poussoir ne prend en charge que la WPS.
	<b>Méthode code PIN(produit)</b>	Démarre la connexion en utilisant le code PIN de la machine. Saisir le code PIN sur le point d'accès. Le code PIN de la machine est généré automatiquement.
	<b>Méthode code PIN(terminal)</b>	Démarre la connexion en utilisant le code PIN du point d'accès. Saisir le code PIN du point d'accès.

Élément		Description
Paramétrage	Install. perso	Les paramètres détaillés pour le réseau sans fil peuvent être modifiés.
	Nom réseau (SSID)	Définir le SSID (Service Set Identifier) du réseau sans fil auquel la machine se connecte.  <b>REMARQUE</b> Jusqu'à 32 caractères peuvent être entrés.
	Mode connexion	Définir le mode de connexion. <b>Valeur : Ad hoc, Infrastructure</b>  <b>REMARQUE</b> <b>Ad hoc</b> : Communique directement avec la machine sans passer par un point d'accès. Cette méthode ne peut pas être utilisée pour connecter deux ou plusieurs machines. <b>Infrastructure</b> : Réalise la communication par l'intermédiaire d'un point d'accès.
	Canal	Définir le canal. Utiliser [+] / [-] ou les touches numériques pour saisir un numéro. <b>Valeur : 1 à 11</b>
	Authentification réseau	Sélectionner un type d'authentification réseau. Pour sélectionner d'autres options, ouvrir la page d'accueil de la machine depuis un ordinateur. <b>Valeur : Ouvert, Partagé, WPA-PSK*1, WPA2-PSK*1</b>
	Cryptage	Sélectionner la méthode de cryptage. Si une option différente de [Désactiver] est sélectionnée, entrer la clé WEP ou la clé prépartagée. Les valeurs du paramètre varient selon le paramètre d'authentification réseau. Sélectionner [Cryptage données]. <b>Lorsque Authentification réseau est réglé sur [Ouvrir] ou [Partagée] :</b> <b>Valeur : Désactiver, WEP</b> <b>Lorsque Authentification réseau est réglé sur [WPA-PSK] ou [WPA2-PSK] :</b> <b>Valeur : TKIP*2, AES, Auto*2, Clé prépartagée</b>  <b>REMARQUE</b> <ul style="list-style-type: none"> <li>• Si [WEP] est sélectionné, saisir la clé WEP. Jusqu'à 26 caractères peuvent être entrés.</li> <li>• Si [TKIP], [AES] ou [Auto] est sélectionné, saisir la clé prépartagée. Saisir la valeur en 8 à 64 caractères.</li> </ul>
Configuration TCP/IP		Pour plus de détails sur la valeur du paramètre. ➔ <a href="#">Configuration TCP/IP (page 8-58)</a> ➔ <a href="#">Bonjour (page 8-64)</a> ➔ <a href="#">IPSec (page 8-65)</a>
Autres		Pour plus de détails sur la valeur du paramètre. ➔ <a href="#">NetWare (page 8-68)</a> ➔ <a href="#">AppleTalk (page 8-68)</a> ➔ <a href="#">Filtre d'adresse MAC (page 8-68)</a>

\*1 Ne s'affiche pas si [Ad hoc] est sélectionné pour « Mode connexion ».

\*2 Ne s'affiche pas si [WPA2-PSK] est sélectionné pour « Authentification réseau ».

## Param. du réseau filaire

**REMARQUE**

Ce menu est affiché lorsque l'option Kit d'interface réseau (IB-50) est installée.

Élément		Description
<b>Configuration TCP/IP</b>		Pour plus de détails sur la valeur du paramètre. ➔ <a href="#">Configuration TCP/IP (page 8-58)</a> ➔ <a href="#">Bonjour (page 8-64)</a> ➔ <a href="#">IPSec (page 8-65)</a>
<b>Autres</b>	<b>NetWare</b>	Utiliser NetWare pour recevoir les documents. ➔ Manuel d'utilisation pour le kit d'interface réseau sans fil en option <b>Valeur : Désactivé, Activé</b>
	<b>AppleTalk</b>	Sélectionner la réception ou non des documents en utilisant AppleTalk.*1 <b>Valeur : Désactivé, Activé</b>
	<b>Interface LAN</b>	Sélectionner le type d'interface réseau.*1 <b>Valeur : Auto, 10Base-Half, 10Base-Full, 100Base-Half, 100Base-Full, 1000BASE-T</b>  <b>REMARQUE</b> Cette fonction est affichée lorsque l'option Kit d'interface réseau est installée.
	<b>Filtre d'adresse MAC</b>	Sélectionner si utiliser ou non le filtre d'adresse MAC. ➔ <b>Manuel d'utilisation</b> pour l'option Kit d'interface réseau <b>Valeur : Désactivé, Activé</b>

\*1 Le paramètre sera modifié après le redémarrage de la machine ou du réseau.



## Redémarrez le réseau.

Élément	Description
<b>Redém. réseau</b>	Redémarre le réseau.

## Connectivité

Touche [**Menu Système/Compteur**] > [**Paramètres réseau**] > « Connectivité »

Élément		Description
<b>Paramètres Bluetooth</b>	<b>Clavier Bluetooth</b>	Utiliser un clavier Bluetooth. <b>Valeur : Désactivé, Activé</b>
	<b>Périphérique</b>	Sélectionner un clavier.

Élément		Description
<b>Serveur fax</b>	<b>Serveur fax</b>	Sélectionner si utiliser le serveur fax. <b>Valeur : Activé, Désactivé</b>
	<b>Paramètres d'adresse</b>	Cette option spécifie un préfixe, suffixe et nom de domaine à ajouter à une destination.  <b>REMARQUE</b> Pour plus d'informations sur le serveur de fax, contacter l'administrateur du serveur de fax.
	<b>Format de fichier</b>	Définir le type des fichiers par défaut. <b>Valeur : PDF, TIFF, XPS</b>
<b>NFC</b>		Utiliser NFC (Near Field Communication). <b>Valeur : Désactivé, Activé</b>
<b>Utilisation à distance</b>		Configurer les paramètres pour l'utilisation à distance. <b>Valeur : Désactivé, Activé</b> Lorsque cette option est réglée sur <b>[Activé]</b> , définir la restriction d'utilisation. <b>Valeur : Désactivé, Utiliser mot de passe, Administrateur uniquement</b> Si <b>[Désactivé]</b> est sélectionné, les utilisateurs sans droits d'administrateur peuvent aussi exécuter l'utilisation à distance. Si <b>[Utiliser mot de passe]</b> est sélectionné, saisir le mot de passe, puis le saisir à nouveau pour confirmer. Si <b>[Administrateur uniquement]</b> est sélectionné, seul l'administrateur peut exécuter l'utilisation à distance.  <b>REMARQUE</b> Si <b>[Administrateur uniquement]</b> est sélectionné, l'utilisation à distance avec un logiciel VNC n'est pas disponible.



## Autres

Touche [**Menu Système/Compteur**] > [**Paramètres réseau**] > « Autres »



### REMARQUE

Cette fonction est affichée lorsque le Kit d'interface réseau (IB-50) ou le Kit d'interface réseau sans fil (IB-51 ou IB-35) en option est installé.

Le kit d'interface réseau sans fil (IB-35) est une option pour certains modèles. Contacter le revendeur ou le technicien commercial et de service pour plus de détails.

[IB-35 "Kit d'interface réseau sans fil" \(page 11-5\)](#)

Élément	Description
<b>Réseau principal (client)</b>	<p>Sélectionner l'interface réseau à utiliser pour la fonction d'envoi que cette machine utilise comme client, l'authentification réseau et la connexion au carnet d'adresses externe.</p> <p><b>Valeur : Wi-Fi, Réseau filaire, Réseau en option</b></p> <ul style="list-style-type: none"> <li>• <b>[Wi-Fi]</b> s'affiche lorsque le Kit d'interface réseau sans fil (IB-35) en option est installé.</li> <li>• <b>[Réseau en option]</b> s'affiche lorsque le Kit d'interface réseau (IB-50) ou le Kit d'interface réseau sans fil (IB-51) en option est installé.</li> <li>• Il est possible de configurer et d'utiliser « <b>[Réseau filaire]</b> ou <b>[Wi-Fi]</b> » et « <b>[Réseau en option]</b> (IB-50 ou IB-51) » individuellement pour la connexion d'envoi d'e-mail.</li> </ul>
<b>Redémarrer tout le système</b>	<p>Cette fonction permet de redémarrer la machine sans mettre la machine hors tension. Elle permet de résoudre les problèmes d'instabilité. (Comme un redémarrage ordinateur.)</p>

## Paramètres de sécurité



Configure les paramètres de sécurité.

### Config. bloc d'interface

Touche [**Menu Système/Compteur**] > [**Paramètres de sécurité**] > « Config. bloc d'interface »

Cette option vous permet de protéger cette machine en bloquant l'interface avec les périphériques externes comme les hôtes USB ou les interfaces en option.

Élément	Description
<b>Hôte USB</b>	<p>Cette procédure verrouille et protège le port USB (hôte USB).</p> <p><b>Valeur : Déverrouiller, Verrouiller</b></p>
<b>Périphérique USB</b>	<p>Cette option verrouille et protège le connecteur d'interface USB (périphérique USB).</p> <p><b>Valeur : Déverrouiller, Verrouiller</b></p>
<b>Lecteur USB</b>	<p>Cette option verrouille et protège le logement de mémoire USB.</p> <p><b>Valeur : Déverrouiller, Verrouiller</b></p> <p> <b>REMARQUE</b>            Cette fonction est disponible lorsque Hôte USB est réglé sur <b>[Déverrouiller]</b>.</p>

Élément	Description
<b>Interface optionnelle 1</b>	Cette option verrouille et protège les logements d'interface en option. <b>Valeur : Déverrouiller, Verrouiller</b>
<b>Interface optionnelle 2</b>	 <b>REMARQUE</b> Il est possible de régler cette fonction pour chaque logement.
<b>Redémarrer tout le système</b>	Cette fonction permet de redémarrer la machine sans mettre la machine hors tension.  <b>IMPORTANT</b> <b>Après la modification de « Config. bloc d'interface », redémarrer le réseau ou mettre la machine hors tension, puis à nouveau sous tension.</b>

## Paramètres de sécurité du périphérique

Touche [Menu Système/Compteur] > [Paramètres de sécurité] > « Paramètres de sécurité du périphérique »





Élément	Description
<b>Temps inutilisable*1</b>	Définir une période pendant laquelle la machine n'imprime pas les fax reçus. ➔ <b>Manuel d'utilisation du FAX</b>
<b>Afficher état/journal</b>	➔ <a href="#">Afficher état/journal (page 8-51)</a>
<b>Niveau sécurité</b>	Spécifier le niveau de sécurité. <b>Valeur</b> <b>Faible</b> : Ce mode est utilisé durant la maintenance. Ne pas l'utiliser en temps normal. <b>Élevé</b> : Paramètre de sécurité recommandé. Utiliser ce paramètre normalement. <b>Très élevé</b> : En plus du paramètre [Élevé], ce paramètre désactive les paramètres de la machine pouvant être modifiés à partir d'une commande externe.  <b>REMARQUE</b> Cette fonction est disponible lors de la connexion en tant qu'administrateur de la machine. ➔ <a href="#">Ajout d'un utilisateur (liste d'utilisateurs locaux) (page 9-9)</a>
<b>Impression à distance</b>	➔ <a href="#">Impression à distance (page 8-49)</a>
<b>Vérification du logiciel</b>	Vérifier le logiciel installé. Sélectionner [Départ] pour lancer la vérification. Si une erreur se produit durant la vérification du logiciel, contacter votre concessionnaire ou votre représentant de service.

\*1 Affiché uniquement si le kit de fax en option est installé.

## Sécurité des données

Touche [**Menu Système/Compteur**] > [**Paramètres de sécurité**] > « Paramètres de sécurité du périphérique »  
**[Sécurité des données]**

Configurer les paramètres pour les données stockées sur le SSD, le disque dur et dans la mémoire de la machine.

Élément	Description
<b>Initialisation du disque dur</b>	<p>Modifier les fonctions de sécurité.</p> <p> <b>REMARQUE</b></p> <ul style="list-style-type: none"> <li>• Cette fonction est affichée lorsque la fonction de sécurité des données est active.</li> <li>• Entrer le mot de passe de sécurité pour modifier les fonctions de sécurité. Le réglage par défaut est « 000000 ».</li> </ul>
<b>Méthode écrasem. données</b>	<p>La méthode utilisée pour écraser les données peut être modifiée.            Pour plus de détails, se reporter à :</p> <p>➔ <b>Data Encryption/Overwrite Operation Guide</b></p> <p><b>Valeur</b></p> <p><b>Écraser 1 fois</b> : La méthode écraser 1 fois écrase les zones de données inutiles (dans le cas de l'écrasement) ou toutes les zones de données (dans le cas de l'initialisation du système) avec des nombres spécifiques pour empêcher la restauration des données.</p> <p><b>Écraser 3 fois (A)</b> : La méthode écraser 3 fois est conforme à la norme DoD 5220.22-M et écrase les zones de données inutiles (dans le cas de l'écrasement) ou toutes les zones de données (dans le cas de l'initialisation du système) avec des nombres spécifiques, leurs compléments et des nombres aléatoires pour empêcher la restauration des données. La restauration des données est impossible, même avec une technique de restauration sophistiquée.</p> <p> <b>REMARQUE</b></p> <p>La méthode écraser 3 fois (A) peut prendre plus de temps que la méthode écraser 1 fois.</p>
<b>mot de passe de sécurité</b>	<p>Personnaliser le mot de passe de sécurité afin que seul l'administrateur puisse utiliser la fonction Cryptage données/Écraser.</p> <p>Saisir un mot de passe de sécurité compris entre 6 et 16 caractères alphanumériques et symboles.</p> <p>Saisir à nouveau le mot de passe pour confirmer.</p> <p> <b>IMPORTANT</b></p> <p><b>Lors du choix du mot de passe de sécurité, éviter les combinaisons faciles (par exemple, 11111111 ou 12345678).</b></p>
<b>Initialisation du système</b>	<p>Écraser toutes les données stockées sur le disque dur/SSD lors de la mise au rebut de la machine.</p> <p> <b>IMPORTANT</b></p> <p><b>Si la machine est mise accidentellement hors tension durant l'initialisation, un incident de disque dur/SSD ou un échec de l'initialisation est possible.</b></p> <p> <b>REMARQUE</b></p> <p>Si la machine est mise accidentellement hors tension durant l'initialisation, la remettre sous tension. L'initialisation redémarre automatiquement.</p>

Élément	Description
<b>Nettoyage des données</b>	<p>Rétablir les valeurs par défaut des informations suivantes enregistrées dans la machine.</p> <ul style="list-style-type: none"> <li>• Carnet d'adresses</li> <li>• Favoris</li> <li>• Paramètres du système</li> <li>• Données de transmission et réception/transfert de fax</li> <li>• Historiques de transmission</li> <li>• Nom de fax local</li> <li>• Numéro de fax local</li> <li>• Données enregistrées dans la boîte personnalisée</li> <li>• Applications en option</li> </ul> <p> <b>REMARQUE</b></p> <ul style="list-style-type: none"> <li>• Imprimer le rapport de nettoyage des données et vérifier que les données de sécurité sont supprimées. <ul style="list-style-type: none"> <li>➔ <a href="#">Rapport de nettoyage des données (page 8-26)</a></li> </ul> </li> <li>• Une fois lancée, l'opération ne peut plus être annulée.</li> <li>• Avant d'exécuter cette fonction, déconnecter les câbles modulaires, réseau et autres.</li> <li>• Avant d'exécuter cette fonction, régler tous les paramètres de blocage d'interface sur [<b>Déverrouiller</b>]. <ul style="list-style-type: none"> <li>➔ <a href="#">Config. bloc d'interface (page 8-70)</a></li> </ul> </li> <li>• Ne pas mettre la machine hors tension durant le nettoyage des données. En cas de coupure de courant durant l'effacement des données, l'effacement sera exécuté automatiquement lorsque le courant sera rétabli, toutefois, l'effacement complet ne pourra pas être garanti.</li> </ul>
<b>Exécuter immédiatement</b>	Le nettoyage des données est exécuté.
<b>Réserver un horaire de nettoyage</b>	<p>Effacer complètement les données d'adresse et d'image enregistrées sur la machine à l'heure planifiée.</p> <p><b>Valeur : Désactivé, Activé</b></p> <p>Si [<b>Activé</b>] est sélectionné, régler la date et l'heure à laquelle le nettoyage doit être effectué. La plage de réglage est Année (2000 à 2035), Mois (1 à 12), Jour (1 à 31), Heure (0 à 23).</p>
<b>Utilisation de la machine après le nettoyage</b>	<p>Restriction d'utilisation de la machine une fois que le nettoyage des données est terminé.</p> <p>La machine ne peut pas être utilisée si [<b>Interdire</b>] est sélectionné.</p> <p><b>Valeur : Autoriser, Interdire</b></p>
<b>Rapport nettoyage données</b>	Imprimer le rapport de nettoyage des données

**Informations effacées**

Catégorie	Données effacées
<b>Appareils/tâches</b>	<ul style="list-style-type: none"><li>• Paramètres de travail configurés par les utilisateurs</li><li>• Paramètres réseau</li><li>• Données d'image sauvegardées dans la boîte de document, etc.</li><li>• Données enregistrées dans les touches uniques</li><li>• Historiques de travaux</li><li>• Informations de l'utilisateur (liste d'utilisateurs, carnet d'adresses, boîte de document enregistrée par l'utilisateur, etc.)</li><li>• Informations de compte de la comptabilité des travaux</li><li>• Certificats réseau</li><li>• Écran initial sur la machine modifié par le représentant de service</li></ul>
<b>FAX (Option)</b>	<ul style="list-style-type: none"><li>• Paramètres du fax configurés par les utilisateurs</li><li>• Paramètres de restriction de communication</li><li>• Paramètres de clé de cryptage</li><li>• Historiques de transmission</li><li>• Travaux planifiés</li><li>• Paramètres de réception/transfert conditionnels</li></ul>
<b>Application/favori</b>	<ul style="list-style-type: none"><li>• Application/favori ajoutés par un utilisateur ou un représentant de service</li><li>• Fonctions d'essai</li></ul>

## Tampon du système



Touche [**Menu Système/Compteur**] > [**Paramètres de sécurité**] > « Tampon du système »



### Impressions

Touche [**Menu Système/Compteur**] > [**Paramètres de sécurité**] > « Tampon du système » [**Impressions**]

Configurer les paramètres pour les tampons lorsqu'un document est imprimé.

Après la configuration des paramètres, revenir à l'écran des fonctions de copie ou de la boîte personnalisée (impression d'un document) à partir du menu système, puis sélectionner la touche [**Annuler**].

Élément		Description
Tampon texte	Tampon texte	<p>Sélectionner si imprimer ou non un tampon texte sur tous les travaux d'impression.</p> <p><b>Valeur : Désactivé, Activé</b></p> <p> <b>REMARQUE</b></p> <p>Lorsque [<b>Activé</b>] est sélectionné, les paramètres du tampon texte ne peuvent pas être modifiés lors de l'impression.</p>
	Modifier texte	<p>Sélectionner une chaîne de texte à imprimer à partir des modèles, ou saisi un maximum de 32 caractères pour la chaîne de texte.</p> <p> <b>REMARQUE</b></p> <p>Les modèles qui ont été définis s'affichent. Pour plus de détails sur l'enregistrement des modèles, se reporter à :</p> <p>➔ <a href="#">Texte (tampon texte) (page 8-34)</a></p>
	Méthode de tampon	<p>Sélectionner la méthode de tampon pour le tampon texte.</p> <p><b>Valeur : Chaque page imprimée, Chaque page d'original</b></p>
	Position	<p>Cette fonction permet de définir la position du tampon texte.</p> <p><b>Valeur : Sup. gauche, Milieu haut, En haut à droite, Milieu gauche, Centre, Milieu droit, Gauche bas, Milieu bas, Droite bas</b></p> <p> <b>REMARQUE</b></p> <p>Spécifier la position détaillée du tampon à l'aide de valeurs numériques et pour définir la position et l'angle du tampon lorsqu'un tampon est placé au verso du papier en impression recto verso.</p>
	Police	<p>Définir la police du tampon texte.</p> <p><b>Valeur</b></p> <p><b>Police : Courier, Letter Gothic</b></p> <p><b>Format : Les tailles de police enregistrées dans Police (tampon texte) sont affichées.</b></p> <p>➔ <a href="#">Police (tampon texte) (page 8-34)</a></p> <p><b>Couleur : Noir, Cyan, Magenta, Jaune, Rouge, Vert, Bleu, Blanc</b></p> <p><b>Style : Aucun, Gras, Italique, Gras/Italique</b></p> <p><b>Affichage du motif : Transparent, Découpage, Surimpression</b></p> <p><b>Densité : 10 à 100% (par pas de 10%)</b></p>

Élément		Description
Tampon Bates	Tampon Bates	<p>Sélectionner si imprimer ou non un tampon Bates sur tous les travaux d'impression.</p> <p><b>Valeur : Désactivé, Activé</b></p> <p> <b>REMARQUE</b></p> <p>Lorsque [<b>Activé</b>] est sélectionné, les paramètres du tampon Bates ne peuvent pas être modifiés lors de l'impression.</p>
	Modifier texte	<p>Définir le tampon Bates par défaut. (Max. : 6)</p> <p><b>Valeur : Date, Nom d'utilisateur, Numéro de série, Date, Numérotation, Texte 1, Texte 2</b></p> <p> <b>REMARQUE</b></p> <p>Pour définir [<b>Texte 1</b>] ou [<b>Texte 2</b>], saisir un maximum de f 32 caractères pour la chaîne de texte.</p>
	Format de date	<p>Définir le format d'affichage de la date.</p> <p><b>Valeur : MM/JJ/AAAA (Mois/Jour/Année), JJ/MM/AAAA (Jour/Mois/Année), AAAA/MM/JJ (Année/Mois/Jour)</b></p>
	Numér. par défaut	<p>Définir le numéro de début de séquence. Si [<b>Nbre chiffres fixe</b>] &gt; [<b>Activé</b>] est sélectionné, il est possible de définir le nombre de chiffres du numéro de série (1 à 7 chiffres).</p> <p><b>Valeur</b></p> <p><b>N° De Départ : 1 à 9999999</b></p> <p><b>Nbre chiffres fixe : Désactivé, Activé</b></p>
	Position	<p>Définir la position du tampon à imprimer.</p> <p><b>Valeur : Sup. gauche, Milieu haut, En haut à droite, Milieu gauche, Centre, Milieu droit, Gauche bas, Milieu bas, Droite bas</b></p> <p> <b>REMARQUE</b></p> <p>Spécifier la position détaillée du tampon à l'aide de valeurs numériques et pour définir la position du tampon lorsqu'un tampon est placé au verso du papier en impression recto verso.</p>
	Police	<p>Définir la police du tampon texte.</p> <p><b>Valeur</b></p> <p><b>Police : Courier, Letter Gothic</b></p> <p><b>Format : Les tailles de police enregistrées dans Police (tampon texte) sont affichées.</b></p> <p>➔ <a href="#">Police (tampon Bates) (page 8-34)</a></p> <p><b>Bordure caract. : Désactivé, Cercle, Rectangle, Soulignement</b></p> <p><b>Couleur : Noir, Cyan, Magenta, Jaune, Rouge, Vert, Bleu, Blanc</b></p> <p><b>Style : Aucun, Gras, Italique, Gras/Italique</b></p> <p><b>Affichage du motif : Transparent, Découpage, Surimpression</b></p> <p><b>Densité : 10 à 100% (par pas de 10%)</b></p>

## Envois



Touche [**Menu Système/Compteur**] > [**Paramètres de sécurité**] > « Tampon du système » [**Envois**]

Configurer les paramètres de tampon pour l'envoi de documents.

Après la configuration des paramètres, revenir à l'écran des fonctions d'envoi ou de la boîte personnalisée (envoi d'un document) à partir du menu système, puis sélectionner la touche [**Annuler**].

Élément		Description
Tampon texte	Tampon texte	<p>Sélectionner si imprimer ou non un tampon texte sur tous les travaux d'envoi.  <b>Valeur : Désactivé, Activé</b></p> <p> <b>REMARQUE</b>                      Lorsque [<b>Activé</b>] est sélectionné, les paramètres du tampon texte ne peuvent pas être modifiés lors de l'envoi.</p>
	Modifier texte	<p>Sélectionner une chaîne de texte à imprimer à partir des modèles, ou saisi un maximum de 32 caractères pour la chaîne de texte.</p> <p> <b>REMARQUE</b>                      Les modèles qui ont été définis s'affichent. Pour plus de détails sur l'enregistrement des modèles, se reporter à :                      ➔ <a href="#">Texte (tampon texte) (page 8-34)</a></p>
	Position	<p>Cette fonction permet de définir la position du tampon texte.  <b>Valeur : Sup. gauche, Milieu haut, En haut à droite, Milieu gauche, Centre, Milieu droit, Gauche bas, Milieu bas, Droite bas</b></p> <p> <b>REMARQUE</b>                      Spécifier la position détaillée du tampon en utilisant des valeurs numériques et pour définir l'angle du tampon.</p>
	Police	<p>Définir la police du tampon texte.  <b>Valeur</b>  <b>Police : Courier, Letter Gothic</b>  <b>Format : Les tailles de police enregistrées dans Police (tampon texte) sont affichées.</b>                      ➔ <a href="#">Police (tampon texte) (page 8-34)</a>  <b>Bordure caract. : Désactivé, Cercle, Rectangle, Soulignement</b>  <b>Couleur : Noir, Cyan, Magenta, Jaune, Rouge, Vert, Bleu, Blanc</b>  <b>Style : Aucun, Gras, Italique, Gras/Italique</b>  <b>Affichage du motif : Transparent, Découpage, Surimpression</b>  <b>Densité : 10 à 100% (par pas de 10%)</b></p>



Élément		Description
Tampon Bates	Tampon Bates	Sélectionner si imprimer ou non un tampon Bates sur tous les travaux d'envoi. <b>Valeur</b> : Désactivé, Activé  <b>REMARQUE</b> Lorsque [Activé] est sélectionné, les paramètres du tampon Bates ne peuvent pas être modifiés lors de l'impression.
	Modifier texte	Définir le tampon Bates par défaut. (Max. : 6) <b>Valeur</b> : Date, Nom d'utilisateur, Numéro de série, Date, Numérotation, Texte 1, Texte 2  <b>REMARQUE</b> Pour définir [Texte 1] ou [Texte 2], saisir un maximum de f 32 caractères pour la chaîne de texte.
	Format de date	Définir le format d'affichage de la date. <b>Valeur</b> : MM/JJ/AAAA (Mois/Jour/Année), JJ/MM/AAAA (Jour/Mois/Année), AAAA/MM/JJ (Année/Mois/Jour)
	Numér. par défaut	Définir le numéro de début de séquence. Si [Nbre chiffres fixe] > [Activé] est sélectionné, il est possible de définir le nombre de chiffres du numéro de série (1 à 7 chiffres). <b>Valeur</b> N° De Départ : 1 à 9999999 Nbre chiffres fixe : Désactivé, Activé
	Position	Définir la position du tampon à imprimer. <b>Valeur</b> : Sup. gauche, Milieu haut, En haut à droite, Milieu gauche, Centre, Milieu droit, Gauche bas, Milieu bas, Droite bas  <b>REMARQUE</b> Spécifier la position détaillée du tampon à l'aide de valeurs numériques.
	Police	Définir la police du tampon texte. <b>Valeur</b> <b>Police</b> : Courier, Letter Gothic <b>Format</b> : Les tailles de police enregistrées dans Police (tampon texte) sont affichées. → <a href="#">Police (tampon Bates) (page 8-34)</a> <b>Couleur</b> : Noir, Cyan, Magenta, Jaune, Rouge, Vert, Bleu, Blanc <b>Style</b> : Aucun, Gras, Italique, Gras/Italique <b>Affichage du motif</b> : Transparent, Découpage, Surimpression <b>Densité</b> : 10 à 100% (par pas de 10%)



## Stockages

Touche [**Menu Système/Compteur**] > [**Paramètres de sécurité**] > « Tampon du système » [**Stockages**]

Configurer les paramètres du tampon pour le stockage des documents sur le lecteur USB.

Après la configuration des paramètres, revenir à l'écran de la boîte personnalisée (stockage d'un document) à partir du menu système, puis sélectionner la touche [**Annuler**].

Élément		Description
Tampon texte	Tampon texte	<p>Sélectionner si imprimer ou non un tampon texte sur tous les travaux de stockage.</p> <p><b>Valeur</b> : Désactivé, Activé</p> <p> <b>REMARQUE</b></p> <p>Lorsque [<b>Activé</b>] est sélectionné, les paramètres du tampon texte ne peuvent pas être modifiés lors du stockage.</p>
	Modifier texte	<p>Sélectionner une chaîne de texte à imprimer à partir des modèles, ou saisi un maximum de 32 caractères pour la chaîne de texte.</p> <p> <b>REMARQUE</b></p> <p>Les modèles qui ont été définis s'affichent. Pour plus de détails sur l'enregistrement des modèles, se reporter à :</p> <p>➔ <a href="#">Texte (tampon texte) (page 8-34)</a></p>
	Position	<p>Cette fonction permet de définir la position du tampon texte.</p> <p><b>Valeur</b> : Sup. gauche, Milieu haut, En haut à droite, Milieu gauche, Centre, Milieu droit, Gauche bas, Milieu bas, Droite bas</p> <p> <b>REMARQUE</b></p> <p>Spécifier la position détaillée du tampon à l'aide de valeurs numériques.</p>
	Police	<p>Définir la police du tampon texte.</p> <p><b>Valeur</b></p> <p><b>Police</b> : Courier, Letter Gothic</p> <p><b>Format</b> : Les tailles de police enregistrées dans Police (tampon texte) sont affichées.</p> <p>➔ <a href="#">Police (tampon texte) (page 8-34)</a></p> <p><b>Couleur</b> : Noir, Cyan, Magenta, Jaune, Rouge, Vert, Bleu, Blanc</p> <p><b>Style</b> : Aucun, Gras, Italique, Gras/Italique</p> <p><b>Affichage du motif</b> : Transparent, Découpage, Surimpression</p> <p><b>Densité</b> : 10 à 100% (par pas de 10%)</p>

Élément		Description
Tampon Bates	Tampon Bates	<p>Sélectionner si imprimer ou non un tampon Bates sur tous les travaux de stockage.</p> <p><b>Valeur</b> : Désactivé, Activé</p> <p> <b>REMARQUE</b></p> <p>Lorsque [Activé] est sélectionné, les paramètres du tampon Bates ne peuvent pas être modifiés lors de le stockage.</p>
	Modifier texte	<p>Définir le tampon Bates par défaut. (Max. : 6)</p> <p><b>Valeur</b> : Date, Nom d'utilisateur, Numéro de série, Date, Numérotation, Texte 1, Texte 2</p> <p> <b>REMARQUE</b></p> <p>Pour définir [Texte 1] ou [Texte 2], saisir un maximum de f 32 caractères pour la chaîne de texte.</p>
	Format de date	<p>Définir le format d'affichage de la date.</p> <p><b>Valeur</b> : MM/JJ/AAAA (Mois/Jour/Année), JJ/MM/AAAA (Jour/Mois/Année), AAAA/MM/JJ (Année/Mois/Jour)</p>
	Numér. par défaut	<p>Définir le numéro de début de séquence. Si [Nbre chiffres fixe] &gt; [Activé] est sélectionné, il est possible de définir le nombre de chiffres du numéro de série (1 à 7 chiffres).</p> <p><b>Valeur</b></p> <p><b>N° De Départ</b> : 1 à 9999999</p> <p><b>Nbre chiffres fixe</b> : Désactivé, Activé</p>
	Position	<p>Définir la position du tampon à imprimer.</p> <p><b>Valeur</b> : Sup. gauche, Milieu haut, En haut à droite, Milieu gauche, Centre, Milieu droit, Gauche bas, Milieu bas, Droite bas</p> <p> <b>REMARQUE</b></p> <p>Spécifier la position détaillée du tampon en utilisant des valeurs numériques et pour définir l'angle du tampon.</p>
	Police	<p>Définir la police du tampon texte.</p> <p><b>Valeur</b></p> <p><b>Police</b> : Courier, Letter Gothic</p> <p><b>Format</b> : Les tailles de police enregistrées dans Police (tampon texte) sont affichées.</p> <p>➔ <a href="#">Police (tampon Bates) (page 8-34)</a></p> <p><b>Bordure caract.</b> : Désactivé, Cercle, Rectangle, Soulignement</p> <p><b>Couleur</b> : Noir, Cyan, Magenta, Jaune, Rouge, Vert, Bleu, Blanc</p> <p><b>Style</b> : Aucun, Gras, Italique, Gras/Italique</p> <p><b>Affichage du motif</b> : Transparent, Découpage, Surimpression</p> <p><b>Densité</b> : 10 à 100% (par pas de 10%)</p>

## Sécurité d'authentification

Touche [Menu Système/Compteur] > [Paramètres de sécurité] > « Sécurité d'authentification »

Si l'authentification d'utilisateur est activée, configurer les paramètres d'authentification d'utilisateur.

➔ [Sécurité d'authentification \(page 9-6\)](#)

## Param. utilis. inconnu

Touche [**Menu Système/Compteur**] > [**Paramètres de sécurité**] > « Paramètres utilisateur inconnu »

Cette fonction définit le comportement pour la gestion des travaux envoyés avec des identifiants d'utilisateur ou des ID utilisateur inconnus ou non envoyés.



### REMARQUE

Cette fonction s'affiche si l'administration des connexions d'utilisateurs ou la comptabilité des travaux sont activées.

➔ [ID trav. inconnu \(page 9-60\)](#)

## Réseau

Touche [**Menu Système/Compteur**] > [**Paramètres de sécurité**] > « Réseau »

Élément	Description
<b>SSL</b>	Sélectionner si utiliser ou non SSL pour la communication. <b>Valeur : Désactivé, Activé</b>
<b>Accès réseau</b>	Sélectionner si la communication doit utiliser ou non SNMP et IPSec. ➔ <a href="#">SNMPv1/v2c (page 8-62)</a> ➔ <a href="#">SNMPv3 (page 8-62)</a> ➔ <a href="#">IPSec (page 8-65)</a>

## Compta trav./ Authentif.

Touche [**Menu Système/Compteur**] > [Compta trav./ Authentif.]

Configurer les paramètres concernant la gestion de la machine.

- ➔ [Aperçu de l'administration des connexions d'utilisateurs \(page 9-3\)](#)
- ➔ [Aperçu de la comptabilité des travaux \(page 9-37\)](#)
- ➔ [Param. utilis. inconnu \(page 9-60\)](#)

## Aj./Suppr. Application

Touche [**Menu Système/Compteur**] > [Aj./Suppr. Application]

Configurer les paramètres pour Application.

- ➔ [Application \(page 5-13\)](#)
- ➔ [Applications \(page 11-7\)](#)



## Réglage/Maintenance



Cette fonction permet de régler la qualité d'impression et d'effectuer la maintenance de la machine.

### Ajustement image

Touche [**Menu Système/Compteur**] > [**Réglage/Maintenance**] > « Ajustement image »

Élément		Description
<b>Densité</b>		Ajuster la densité.
<b>Copie</b>		Cette fonction permet de régler la densité des copies. Le réglage peut être effectué sur 7 niveaux. <b>Valeur</b> : -3 (+ clair), -2, -1, 0 (Normal), +1, +2, +3 (+ foncé)
<b>Envoi/boîte</b>		Cette fonction permet de régler la densité de numérisation pour l'envoi ou le stockage des données dans la Boîte de document. Le réglage peut être effectué sur 7 niveaux. <b>Valeur</b> : -3 (+ clair), -2, -1, 0 (Normal), +1, +2, +3 (+ foncé)
<b>Fax*1</b>		➔ Manuel d'utilisation du FAX
<b>Rég. densité arrière-plan</b>		Assombrit ou éclaircit le réglage de densité générale de l'arrière-plan.
<b>Copie (Auto)</b>		Assombrit ou éclaircit le réglage de densité générale de l'arrière-plan pendant la copie. Le réglage peut être effectué sur 7 niveaux. <b>Valeur</b> : -3 (+ clair), -2, -1, 0 (Normal), +1, +2, +3 (+ foncé)
<b>Envoi/boîte (Auto)</b>		Assombrit ou éclaircit le réglage de densité générale de l'arrière-plan pendant l'envoi d'images ou leur stockage dans la boîte de document. Le réglage peut être effectué sur 7 niveaux. <b>Valeur</b> : -3 (+ clair), -2, -1, 0 (Normal), +1, +2, +3 (+ foncé)
<b>Réglage de la netteté</b>		Permet d'ajuster la netteté du contour des images.
<b>Copie (Auto)</b>	<b>Tous</b>	Rend les contours de l'image plus nets ou plus flous durant la copie. Le réglage peut être effectué sur 7 niveaux. <b>Valeur</b> : -3 (Estomper), -2, -1, 0, +1, +2, +3 (Cont. O)
	<b>Texte/ trait fin</b>	Rend le texte/trait fin plus net durant la copie. Le réglage peut être effectué sur 4 niveaux. <b>Valeur</b> : 0 (Normal), 1, 2, 3 (Cont. O)
<b>Envoi/ boîte (Auto)</b>	<b>Tous</b>	Rend les contours de l'image plus nets ou plus flous durant l'envoi ou le stockage dans la boîte de document. Le réglage peut être effectué sur 7 niveaux. <b>Valeur</b> : -3 (Estomper), -2, -1, 0, +1, +2, +3 (Cont. O)
	<b>Texte/ trait fin</b>	Ajuste la netteté du texte/trait fin durant l'envoi ou le stockage dans la boîte de document. Le réglage peut être effectué sur 4 niveaux. <b>Valeur</b> : 0 (Normal), 1, 2, 3 (Cont. O)
<b>Contraste</b>		Il est possible d'augmenter ou de diminuer le contraste général.
<b>Copie</b>		Augmente ou diminue le contraste général des copies. <b>Valeur</b> : -3 (Plus faible), -2, -1, 0 (Normal), +1, +2, +3 (Élevé)
<b>Envoi/boîte</b>		Augmente ou diminue le contraste général lorsque les documents sont envoyés ou enregistrés dans une boîte de document. <b>Valeur</b> : -3 (Plus faible), -2, -1, 0 (Normal), +1, +2, +3 (Élevé)

Élément	Description
<b>Correction couleur auto</b>	<p>Cette fonction permet de régler le niveau de détection appliqué par la machine afin de déterminer si l'original est un document couleur ou noir et blanc en mode Sélection couleur auto. Une valeur faible entraîne un plus grand nombre de détections d'originaux couleur et une valeur élevée augmente le nombre de détections d'originaux noir et blanc.</p> <p><b>Valeur : 1 (Couleur), 2, 3, 4, 5 (Noir &amp; Blanc)</b></p>
<b>Correction lignes noires</b>	<p>Cette fonction permet de corriger les lignes fines (traces dues à la contamination), susceptibles d'apparaître sur l'image, lorsque le chargeur de documents est utilisé.</p> <p><b>Valeur</b></p> <p><b>Désactivé : Aucune correction n'est appliquée.</b></p> <p><b>Marche (faible) : Une correction est appliquée. La reproduction des lignes fines sur l'original peut devenir plus claire que lors de l'utilisation de l'option [Désactivé].</b></p> <p><b>Marche (fort) : Sélectionner cette option si une trace subsiste après avoir utilisé l'option [Activé (basse)]. La reproduction des lignes fines sur l'original peut devenir plus claire que lors de l'utilisation de l'option [Activé (basse)].</b></p>
<b>Synchronisation de la couleur - Auto</b>	<p>Lors de la première installation de la machine ou lors du changement d'emplacement, un décalage des couleurs peut se produire. Utiliser cette fonction pour corriger la position des couleurs cyan, magenta et jaune afin de résoudre le décalage de couleur.</p> <p>➔ <a href="#">Procédure d'enregistrement de la couleur (page 10-53)</a></p>
<b>Synchronisation de la couleur - Normal</b>	
<b>Cycle d'étalonnage</b>	<p>Définir le cycle de calibration.</p> <p><b>Valeur :</b></p> <p><b>Auto :</b> Définit automatiquement le cycle de calibration.</p> <p><b>Court :</b> Priorité donnée à la qualité d'image.</p> <p><b>Standard :</b> Équilibre la qualité d'image et la vitesse d'impression.</p> <p><b>Long :</b> Priorité donnée à la vitesse d'impression.</p> <p> <b>REMARQUE</b></p> <p>Si [Perso] s'affiche dans les éléments de réglage, le paramètre ne peut pas être modifié.</p>
<b>Étalonnage</b>	<p>Étalonner l'appareil pour assurer la superposition correcte du toner et la cohérence avec la tonalité de l'original.</p> <p>➔ <a href="#">Étalonnage (page 10-59)</a></p> <p> <b>REMARQUE</b></p> <p>Effectuer l'enregistrement de la couleur lorsque la superposition correcte du toner n'est pas assurée même après l'étalonnage, et effectuer l'ajustement de la courbe de tonalité si la cohérence avec la tonalité de l'original n'est pas assurée.</p>
<b>Rég. de courbe des tons</b>	<p>Après une utilisation prolongée ou en raison des effets de la température et de l'humidité ambiantes, la tonalité de l'impression peut différer de l'original. Exécuter cette fonction pour assurer l'homogénéité avec la tonalité de l'original.</p> <p>➔ <a href="#">Rég. de courbe des tons (page 10-57)</a></p>

Élément	Description
<b>Rafrâich. développeur</b>	<p>Ajuster l'image imprimée qui est trop claire ou incomplète, même en présence de toner suffisant.</p> <p>➔ <a href="#">Rafrâich. développeur (page 10-59)</a></p> <p> <b>REMARQUE</b></p> <p>Le temps d'attente peut être plus long lors du réapprovisionnement en toner pendant le rafraîchissement du développeur.</p>
<b>Rafrâich. auto tamb.</b>	<p>Cette option spécifie la durée d'exécution du rafraîchissement automatique du tambour.</p> <p><b>Valeur :</b></p> <p><b>Désactivé :</b> Le rafraîchissement automatique du tambour n'est pas effectué.</p> <p><b>Court :</b> Durée d'exécution du rafraîchissement automatique du tambour courte.</p> <p><b>Standard :</b> Durée d'exécution du rafraîchissement automatique du tambour standard.</p> <p><b>Long :</b> Durée d'exécution du rafraîchissement automatique du tambour longue.</p>
<b>Rafr. tambours</b>	<p>Supprimer le flou de l'image et les points blancs sur l'impression. Cette opération dure environ 1 minute et 20 secondes. Le temps nécessaire peut varier en fonction de l'environnement d'utilisation.</p> <p>➔ <a href="#">Rafr. tambours (page 10-58)</a></p> <p> <b>REMARQUE</b></p> <p>Cette opération n'est pas possible en cours d'impression. Elle doit être exécutée une fois l'impression terminée.</p>
<b>Nettoyage du laser</b>	<p>Éliminer les lignes blanches verticales de l'impression.</p> <p>➔ <a href="#">Rafrâich. développeur (page 10-59)</a></p>

\*1 Affiché uniquement si le kit de fax en option est installé.

## Autres

Touche [Menu Système/Compteur] > [Réglage/Maintenance] > « Autres »

Élément	Description	
<b>Précision perfo. avancée</b>	<p>Améliore le positionnement de la perforation.</p> <p><b>Valeur :</b> Désactivé, Activé</p>	
<b>Réglage de l'altitude</b>	<p>Ajuste l'altitude. (352ci)</p> <p><b>Valeur :</b> Normal, 1001 à 2000m, 2001 à 3000m, 3001 à 3500m</p>	
<b>MC</b>	<p>Définir le MC. (352ci)</p> <p><b>Valeur :</b> 1, 2, 3, 4, 5, 6, 7</p>	
<b>Diagnostics</b>	<b>Diagnostic de mémoire</b>	Exécuter cette fonction pour vérifier la mémoire de la machine.
	<b>Vérification du logiciel</b>	➔ <a href="#">Vérification du logiciel (page 8-71)</a>

Élément		Description
Redémarrage/ Initialisation	Redém. réseau	➔ <a href="#">Redémarrez le réseau. (page 8-65)</a>
	Redémarrez le réseau (réseau en option)	➔ <a href="#">Redémarrez le réseau. (page 8-68)</a>
	Redémarrer tout l'appareil	➔ <a href="#">Redémarrer tout le système (page 8-70)</a>
	Formater SSD	Formater le SSD.
	Formater carteSD	Formater la carte SD. Pour utiliser une carte SD, il est nécessaire de formater la carte SD sur cette machine au préalable. Lorsque le formatage est terminé, les données peuvent être inscrites sur la carte SD.
	Initialisation système	➔ <a href="#">Initialisation du système (page 8-72)</a>



# 9 Authentification de l'utilisateur et comptabilité (Utilisateur, Compta. des travaux)

Ce chapitre aborde les sujets suivants :

Aperçu de l'administration des connexions d'utilisateurs .....	9-3	Utilisation de l'administration des connexions d'utilisateurs .....	9-36
Gestion du nombre de travaux à partir de l'ordinateur .....	9-3	Connexion/déconnexion .....	9-36
Gestion des utilisateurs qui utilisent TWAIN pour la numérisation .....	9-4	Aperçu de la comptabilité des travaux .....	9-37
Gestion des utilisateurs qui utilisent WIA pour la numérisation .....	9-4	Pour gérer le nom de feuilles utilisées pour les travaux imprimés à partir d'un ordinateur .....	9-37
Gestion des utilisateurs qui envoient des fax à partir d'un ordinateur .....	9-4	Gestion du nombre de travaux de numérisation en utilisant TWAIN .....	9-38
Activer l'administration des connexions d'utilisateurs .....	9-5	Gestion du nombre de travaux de numérisation en utilisant WIA .....	9-38
Réglage de l'administration des connexions d'utilisateurs .....	9-6	Gestion des travaux de fax transmis à partir d'un ordinateur .....	9-38
Sécurité d'authentification .....	9-6	Activation de la comptabilité des travaux ....	9-39
Ajout d'un utilisateur (liste d'utilisateurs locaux) .....	9-9	Compta. travaux (Local) .....	9-40
Modification des propriétés utilisateur .....	9-13	Ajout d'un compte .....	9-40
Administration des connexions d'utilisateurs pour l'impression .....	9-15	Restriction de l'utilisation de la machine .....	9-41
Gestion des utilisateurs de la numérisation à l'aide de TWAIN .....	9-16	Modification d'un compte .....	9-43
Gestion des utilisateurs de la numérisation à l'aide de WIA .....	9-17	Suppression d'un compte .....	9-44
Gestion des utilisateurs qui envoient des fax à partir d'un ordinateur .....	9-18	Comptabilité des travaux pour l'impression .....	9-45
Autorisation locale .....	9-20	Comptabilité des travaux pour la numérisation en utilisant TWAIN .....	9-46
Paramètres du serveur .....	9-21	Comptabilité des travaux pour la numérisation en utilisant WIA .....	9-47
Paramètres d'autorisation de groupe .....	9-22	Comptabilité des travaux pour les fax transmis à partir d'un ordinateur .....	9-49
Paramètres d'autorisation d'invité .....	9-25	Configuration de la comptabilité des travaux .....	9-51
Obtenir les propriétés d'utilisateur réseau .....	9-28	Limite compteur défaut .....	9-51
Param. de connexion simple .....	9-30	Nbre par format papier .....	9-53
Paramètres de carte ID .....	9-33	Comptabilité du nombre de pages imprimées .....	9-54
Connexion PIN .....	9-35	Impr. rapport compteurs .....	9-56
		Utilisation de la comptabilité des travaux ....	9-57
		Connexion/déconnexion .....	9-57

Appliquer des restrict. ....	9-58
Copier/impress. ....	9-59
Param. utilis. inconnu ....	9-60
ID trav. inconnu ....	9-60
Enregistrement des informations pour un utilisateur dont l'ID est inconnu ....	9-61

# Aperçu de l'administration des connexions d'utilisateurs

Cette fonction permet de définir le mode d'administration des accès utilisateurs sur cette machine. Entrer une ID d'utilisateur et un mot de passe d'authentification utilisateur, pour la connexion.

- 1** Activer l'administration des connexions d'utilisateurs ([page 9-5](#))

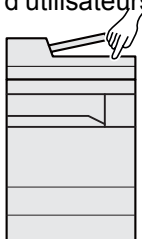

- 2** Définir l'utilisateur ([page 9-9](#))

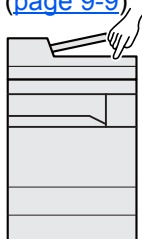

- 3** Entrer le nom d'utilisateur et un mot de passe, puis exécuter le travail ([page 9-36](#))

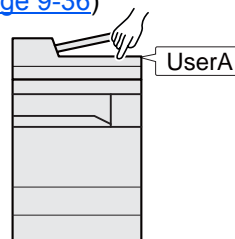

Les accès sont sur trois niveaux : « utilisateur », « administrateur » et « administrateur de la machine ». Les niveaux de sécurité peuvent être modifiés uniquement par l'administrateur de la machine.

## Gestion du nombre de travaux à partir de l'ordinateur

En plus des paramètres ci-dessus, les paramètres suivants sont nécessaires pour gérer le nombre de travaux à partir de l'ordinateur.

### Pour gérer les utilisateurs de l'impression à partir des ordinateurs

Les réglages du pilote d'imprimante sont nécessaires pour gérer les utilisateurs qui impriment sur la machine à partir des ordinateurs.

- 1** Définir l'administrateur des connexions d'utilisateur sur le pilote d'imprimante ([page 9-15](#))

- 2** Imprimer

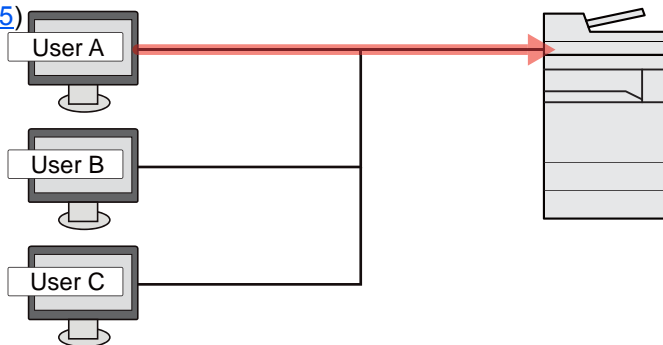

## Gestion des utilisateurs qui utilisent TWAIN pour la numérisation

Les réglages du pilote TWAIN sur l'ordinateur sont nécessaires pour gérer les utilisateurs qui utilisent TWAIN pour la numérisation.

➔ [Gestion des utilisateurs de la numérisation à l'aide de TWAIN \(page 9-16\)](#)

## Gestion des utilisateurs qui utilisent WIA pour la numérisation

Les réglages du pilote WIA sur l'ordinateur sont nécessaires pour gérer les utilisateurs qui utilisent WIA pour la numérisation.

➔ [Gestion des utilisateurs de la numérisation à l'aide de WIA \(page 9-17\)](#)

## Gestion des utilisateurs qui envoient des fax à partir d'un ordinateur

Les réglages du pilote de fax sur l'ordinateur sont nécessaires pour gérer les utilisateurs qui envoient des fax à partir d'un ordinateur.

➔ [Gestion des utilisateurs qui envoient des fax à partir d'un ordinateur \(page 9-18\)](#)

Le kit fax en option est nécessaire pour utiliser la fonction fax.

# Activer l'administration des connexions d'utilisateurs

Cette fonction permet d'activer l'administration des connexions d'utilisateurs. Sélectionner l'une des méthodes d'authentification suivantes :

Élément	Description
<b>Authentification locale</b>	Authentification utilisateur en fonction des propriétés de l'utilisateur dans la liste locale stockée sur la machine.
<b>Authentification réseau</b>	Authentification utilisateur en fonction du serveur d'authentification. Utilise les propriétés de l'utilisateur stockées sur le serveur d'authentification pour accéder à la page d'authentification réseau.

## 1 Afficher l'écran.

- 1 Touche **[Menu Système/Compteur]** > **[Compta trav./ Authentif.]**

### REMARQUE

Si l'écran de saisie du nom d'utilisateur de connexion s'affiche durant les opérations, entrer un nom d'utilisateur et un mot de passe de connexion, puis sélectionner **[Connexion]**. Pour ce faire, il faut se connecter en tant qu'administrateur ou utilisateur avec des droits pour effectuer ce réglage.

Le nom d'utilisateur et le mot de passe de connexion par défaut sont les suivants.

Nom du modèle	Nom connexion util.	Mot de passe d'accès
<b>352ci</b>	3500	3500
<b>402ci</b>	4000	4000
<b>502ci</b>	5000	5000

- 2 Sélectionner « Param connexion utilis. » **[Connexion utilisateur]**.

## 2 Configurer les paramètres.

Sélectionner **[Authentification locale]** ou **[Authentification réseau]**.

Pour désactiver l'administration des connexions d'utilisateurs, sélectionner **[Désactivé]**

Si **[Authentification locale]** a été sélectionné, définir **[Authentification locale]**.

➔ [Autorisation locale \(page 9-20\)](#)

Si **[Authentification réseau]** a été sélectionné, définir **[Paramètres du serveur]**.

➔ [Paramètres du serveur \(page 9-21\)](#)

### REMARQUE

Si le paramétrage de la machine ne permet pas la connexion, se connecter en tant qu'administrateur enregistré dans la liste des utilisateurs locaux et corriger les paramètres.

# Réglage de l'administration des connexions d'utilisateurs

Cette option permet d'enregistrer, modifier et supprimer des utilisateurs et de configurer les paramètres pour l'administration des connexions d'utilisateurs.

## Sécurité d'authentification

Si l'authentification d'utilisateur est activée, configurer les paramètres d'authentification d'utilisateur.

### Paramètres de verrouillage du compte utilisateur

Il est possible d'interdire l'utilisation d'un compte utilisateur si un mot de passe incorrect est entré à plusieurs reprises pour se connecter à ce compte.

#### 1 Afficher l'écran.

Touche [**Menu Système/Compteur**] > [**Compta trav./ Authentif.**] > « Sécurité d'authentification » [**Paramètres de verrouillage du compte utilisateur**]



#### REMARQUE

Si l'écran de saisie du nom d'utilisateur de connexion s'affiche durant les opérations, entrer un nom d'utilisateur et un mot de passe de connexion, puis sélectionner [**Connexion**]. Pour ce faire, il faut se connecter en tant qu'administrateur ou utilisateur avec des droits pour effectuer ce réglage.

Le nom d'utilisateur et le mot de passe de connexion par défaut sont les suivants.

Nom du modèle	Nom connexion util.	Mot de passe d'accès
<b>352ci</b>	3500	3500
<b>402ci</b>	4000	4000
<b>502ci</b>	5000	5000

#### 2 Configurer les paramètres.

Les paramètres suivants sont disponibles.

Élément	Description
<b>Verrou</b>	Sélectionner s'il faut activer ou non la politique de verrouillage de compte. <b>Valeur : Désactivé, Activé</b>
<b>Politique de verrou</b>	Spécifier les conditions et l'étendue du verrouillage du compte. <b>Valeur</b> <b>Nombre de tentative avant verrouillage :</b> Spécifier le nombre de tentatives de connexion admises avant le verrouillage du compte. (1 à 10 fois) <b>Durée verrouillage :</b> Spécifier la durée de verrouillage du compte avant le déverrouillage. (1 à 60 minutes) <b>Cible verrouillage :</b> Spécifier l'étendue du verrouillage du compte. Il est possible de sélectionner [Tout] ou [Connexion à distance uniquement]. Connex. dist. uniq. verrouille toutes les opérations en dehors du panneau de commande.
<b>Liste utilis. Verrouillés</b>	Affiche une liste des utilisateurs verrouillés. Il est possible déverrouiller un utilisateur en le sélectionnant dans la liste et en sélectionnant [Déverrouillez].  <b>REMARQUE</b> Cette fonction est affichée lorsque la politique de verrouillage de compte est activée.

## Param. de politique de mdp

Il est possible d'interdire la configuration et l'utilisation des mots de passe qui ne sont pas conformes à la politique de mot de passe.

Définir la politique de mot de passe rend plus difficile la découverte du mot de passe.

### 1 Afficher l'écran.

Touche [Menu Système/Compteur] > [Compta trav./ Authentif.] > « Sécurité d'authentification » [Param. de politique de mdp]



#### REMARQUE

Si l'écran de saisie du nom d'utilisateur de connexion s'affiche durant les opérations, entrer un nom d'utilisateur et un mot de passe de connexion, puis sélectionner [Connexion]. Pour ce faire, il faut se connecter en tant qu'administrateur ou utilisateur avec des droits pour effectuer ce réglage.

Le nom d'utilisateur et le mot de passe de connexion par défaut sont les suivants.

Nom du modèle	Nom connexion util.	Mot de passe d'accès
<b>352ci</b>	3500	3500
<b>402ci</b>	4000	4000
<b>502ci</b>	5000	5000

## 2 Configurer les paramètres.

Les paramètres suivants sont disponibles.

Élément	Description
<b>Politique de mot de passe</b>	Sélectionner s'il faut activer ou non la politique de mot de passe. <b>Valeur : Désactivé, Activé</b>
<b>Longueur min. de mdp</b>	Définir le nombre minimum de caractère de la longueur du mot de passe. <b>Valeur : Désactivé, Activé (1 à 64 caractères)</b>
<b>Complexité du mot de passe</b>	Définir la complexité du mot de passe. <b>Valeur</b> <b>2 caractères identiques consécutifs max. : Désactivé, Activé</b> <b>Au moins une lettre majuscule (A-Z) : Désactivé, Activé</b> <b>Au moins une lettre minuscule (a-z) : Désactivé, Activé</b> <b>Au moins un chiffre (0-9) : Désactivé, Activé</b> <b>Au moins un symbole : Désactivé, Activé</b>
<b>Âge max. du mot de passe</b>	Définir l'âge maximum du mot de passe. <b>Valeur : Désactivé, Activé (1 à 180 jours)</b>
<b>Liste utilis. violant politique</b>	Liste des utilisateurs qui ne satisfont pas les exigences de la politique de mot de passe.



## Ajout d'un utilisateur (liste d'utilisateurs locaux)

Il est possible d'ajouter 1000 utilisateurs (y compris le nom d'utilisateur de connexion par défaut).



### REMARQUE

Par défaut, un de chaque utilisateur par défaut possédant des droits d'administrateur et des privilèges d'administrateur sur la machine est déjà mémorisé.

Les propriétés de chaque utilisateur sont les suivantes :

#### Administrateur de la machine

Nom d'utilisateur : DeviceAdmin

**Nom de connexion de l'ut. :** 352ci : 3500, 402ci : 4000, 502ci : 5000

**Mot de passe connexion :** 352ci : 3500, 402ci : 4000, 502ci : 5000

Niveau d'accès : Administrateur de la machine

#### Administrateur

Nom d'utilisateur : Admin

Nom connexion util. :Admin

Mot de passe conn. :Admin

Niveau d'accès : Administrateur

\* Les majuscules et les minuscules sont distinguées (sensible à la casse).

Il est recommandé de modifier périodiquement le nom d'utilisateur, l'ID utilisateur et le mot de passe de connexion pour des raisons de sécurité.

## 1 Afficher l'écran.

- 1 Touche **[Menu Système/Compteur]** > **[Compta trav./ Authentif.]**



### REMARQUE

Si l'écran de saisie du nom d'utilisateur de connexion s'affiche durant les opérations, entrer un nom d'utilisateur et un mot de passe de connexion, puis sélectionner **[Connexion]**. Pour ce faire, il faut se connecter en tant qu'administrateur ou utilisateur avec des droits pour effectuer ce réglage.

Le nom d'utilisateur et le mot de passe de connexion par défaut sont les suivants.



Nom du modèle	Nom connexion util.	Mot de passe d'accès
<b>352ci</b>	3500	3500
<b>402ci</b>	4000	4000
<b>502ci</b>	5000	5000

- 2 Sélectionner « Param connexion utilis. » **[Ajouter/Modifier utilisateur local]**.

## 2 Entrer les informations de l'utilisateur.

**[Ajouter]** > Saisir les informations de l'utilisateur

Élément	Description
<b>Nom d'utilisateur</b> *1	Entrer le nom figurant dans la liste des utilisateurs (32 caractères maximum).
<b>Nom de connexion de l'ut.</b> *1	Entrer l'ID utilisateur de connexion (64 caractères maximum). Il n'est pas possible d'enregistrer le même ID utilisateur.

Élément	Description
<b>Mot de passe de connexion</b> <sup>*1</sup>	Entrer le mot de passe de connexion (64 caractères maximum). Saisir de nouveau le mot de passe pour confirmation.
<b>Niveau d'accès</b> <sup>*1</sup>	Sélectionner les droit d'accès "Utilisateur" ou "Administrateur".
<b>Nom de compte</b>	<p>Ajouter un compte auquel appartient l'utilisateur. L'utilisateur ayant enregistré son nom de compte peut se connecter sans entrer d'ID de compte.</p> <p>➔ <a href="#">Aperçu de la comptabilité des travaux (page 9-37)</a></p> <p> <b>REMARQUE</b></p> <ul style="list-style-type: none"> <li>• Rechercher par ID de compte ou nom du compte. Sélectionner [Recherche(N°)] ou [Rech.(Nom)] pour basculer entre [Recherche(N°)] et [Rech.(Nom)].</li> <li>• Sélectionner [Nom du compte] ou [ID de compte] pour trier la liste des comptes.</li> </ul>
<b>Adresse E-mail</b>	L'utilisateur peut enregistrer son adresse E-mail. L'adresse enregistrée sera automatiquement sélectionnée lors d'opérations ultérieures nécessitant une fonction de messagerie.
<b>Infos carte ID</b>	<p>Enregistrer les informations de carte ID. Placer la carte d'identité sur le lecteur de carte d'identité.</p> <p> <b>REMARQUE</b></p> <p>Cette fonction est affichée lorsque ID Card Authentication Kit est activé.</p> <p>➔ <a href="#">Applications (page 11-7)</a></p>

Élément	Description
<b>Autorisation locale</b> <sup>*2</sup>	Définir l'autorité d'usage pour chaque utilisateur.
<b>Restr impr.</b>	Sélectionner si l'utilisation de la fonction d'impression de l'imprimante est interdite ou non. Les fonctions d'impression applicables sont les suivantes : <ul style="list-style-type: none"> <li>• Imprimer depuis boîte</li> <li>• Imprimer depuis lecteur USB</li> <li>• Imprimer rapport</li> <li>• Imprimer depuis ordinateur</li> </ul>
<b>Restr impr. (couleur) :</b>	Sélectionner si l'utilisation de la fonction d'impression (couleur) de l'imprimante est interdite ou non. Les fonctions d'impression applicables sont les suivantes : <ul style="list-style-type: none"> <li>• Imprimer depuis boîte</li> <li>• Imprimer depuis lecteur USB</li> <li>• Imprimer rapport</li> <li>• Imprimer depuis ordinateur</li> </ul>
<b>Restr copie</b>	Sélectionner si l'utilisation de la fonction d'impression de copie est interdite ou non.
<b>Restr cop (couleur)</b>	Sélectionner si l'utilisation de la fonction d'impression (couleur) de copie est interdite ou non.
<b>Restr. copie (Couleur)</b>	Sélectionner si l'utilisation de la fonction d'impression (couleur) de copie est interdite ou non.
<b>Restriction R/V</b>	Sélectionner si seule l'impression recto verso est autorisée.
<b>Restriction combiner</b>	Spécifier si seule la fonction Combiner est autorisée.
<b>Restriction EcoPrint</b>	Spécifier si seule la fonction EcoPrint est autorisée.
<b>Limite d'envoi</b>	Sélectionner si l'utilisation de la fonction d'envoi est interdite ou non.
<b>Restriction trans. FAX</b> <sup>*3</sup>	Sélectionner si l'utilisation de la fonction d'envoi de fax est interdite ou non.
<b>Restr. stock. dans boîte</b>	Sélectionner si l'utilisation de la fonction de stockage sur boîte est interdite ou non.
<b>Lim. stock. dans USB</b>	Sélectionner si l'utilisation de la fonction de stockage sur lecteur USB est interdite ou non.
<b>Mon panneau</b>	Le choix de la langue, l'écran initial et les paramètres de raccourcis peuvent être enregistrés pour chaque utilisateur. Les paramètres enregistrés ici peuvent être appliqués simplement en se connectant.

\*1 S'assurer de saisir les éléments.

\*2 S'affiche lorsque l'autorisation locale est activée.

➔ [Autorisation locale \(page 9-20\)](#)

\*3 Affiché uniquement si le kit de fax en option est installé.



#### REMARQUE

- Pour plus de détails sur la saisie de caractères, se reporter à :  
➔ [Méthode de saisie de caractères \(page 11-9\)](#)
- Si **[Envoyer]** ou **[Fax]** est sélectionné dans l'écran par défaut pour « Mon panneau », sélectionner l'écran à afficher parmi **[Destination]**, **[Carnet d'adresses machine]** ou **[Crnt d'adr ext.]**.

### 3 Sélectionner [Enregistrer].

Un nouvel utilisateur est ajouté à la liste utilisateur local.



#### REMARQUE

Si la connexion simple est activée, un écran de confirmation s'affiche lorsque le nouvel enregistrement est terminé pour demander de configurer les paramètres de connexion simple. Pour configurer les paramètres de connexion simple, sélectionner **[Oui]**. Si **[Non]** est sélectionné, l'écran de liste d'utilisateurs s'affiche à nouveau.

Pour la procédure de configuration des paramètres de connexion simple, se reporter à :

➔ [Param. de connexion simple \(page 9-30\)](#)

## Modification des propriétés utilisateur

Les types de propriétés modifiables peuvent varier en fonction des droits d'accès de l'utilisateur.



### REMARQUE

Pour modifier les informations de l'utilisateur de l'administrateur de la machine, il faut se connecter avec des privilèges d'administrateur de la machine. Seules les informations de l'utilisateur peuvent être affichées en cas de connexion en tant qu'utilisateur ordinaire.

Le nom d'utilisateur et le mot de passe de connexion par défaut sont les suivants.

Nom du modèle	Nom connexion util.	Mot de passe d'accès
352ci	3500	3500
402ci	4000	4000
502ci	5000	5000

## 1 Afficher l'écran.

- 1 Touche **[Menu Système/Compteur]** > **[Compta trav./ Authentif.]**



### REMARQUE

Si l'écran de saisie du nom d'utilisateur de connexion s'affiche durant les opérations, entrer un nom d'utilisateur et un mot de passe de connexion, puis sélectionner **[Connexion]**. Pour ce faire, il faut se connecter en tant qu'administrateur ou utilisateur avec des droits pour effectuer ce réglage.

Le nom d'utilisateur et le mot de passe de connexion par défaut sont les suivants.

Nom du modèle	Nom connexion util.	Mot de passe d'accès
352ci	3500	3500
402ci	4000	4000
502ci	5000	5000

- 2 Sélectionner « Param connexion utilis. » **[Ajouter/Modifier utilisateur local]**.

## 2 Modifier les propriétés utilisateur.

### Modification des propriétés utilisateur

- 1 Sélectionner **[i]** (icône d'information) pour l'utilisateur dont les propriétés doivent être modifiées.



### REMARQUE

- Sélectionner **[Nom d'utilisateur]** ou **[Nom de connexion de l'ut.]** pour trier la liste des comptes.
- Rechercher par nom ou par nom d'utilisateur de connexion. Sélectionner **[Rech.(Conn.)]** ou **[Rech.(Nom)]** pour basculer entre **[Rech.(Conn.)]** et **[Rech.(Nom)]**.

2 Entrer les informations de l'utilisateur.

Élément
Nom d'utilisateur
Nom connexion util.* <sup>1</sup>
Mot de passe de connexion
Niveau d'accès* <sup>1</sup>
Nom du compte* <sup>1</sup>
Adresse E-mail
Informations de carte ID* <sup>1</sup>
Autorisation locale* <sup>1*2</sup>
Mon panneau

\*1 La modification est possible uniquement en cas de connexion avec des droits d'administrateur machine.

\*2 S'affiche lorsque l'autorisation locale est activée.

➔ [Autorisation locale \(page 9-20\)](#)

Pour les détails sur chaque élément, se reporter à l'étape 3 de la section « Ajout d'un utilisateur (liste utilisateur local) » pour modifier les propriétés d'un utilisateur.

➔ [Ajout d'un utilisateur \(liste d'utilisateurs locaux\) \(page 9-9\)](#)

3 Sélectionner [**Enregistrer**].

Les informations utilisateur sont modifiées.

**Suppression d'un utilisateur**

1 Sélectionner l'utilisateur à supprimer.

2 [**Supprimer**] > [**Supprimer**]

L'utilisateur sélectionné est supprimé.



**REMARQUE**

Il n'est pas possible de supprimer un utilisateur possédant des droits d'administrateur de la machine.

# Administration des connexions d'utilisateurs pour l'impression

Il est possible de gérer les utilisateurs qui impriment sur cette machine à partir d'un ordinateur.

## Configuration du pilote d'imprimante

Pour gérer les utilisateurs qui impriment sur cette machine à partir d'un ordinateur, les réglages suivants sont nécessaires dans le pilote d'imprimante. Les instructions se basent sur les éléments de l'interface tels qu'ils apparaissent dans Windows 10.

### 1 Afficher l'écran.

- 1 Cliquer sur le bouton **[Démarrer]** de Windows, puis sélectionner **[Système Windows]**, **[Panneau de configuration]**, puis **[Afficher les périphériques et imprimantes]**.

#### REMARQUE

- Dans Windows 8.1, sélectionner **[Paramètres]** dans les icônes sur le bureau, puis sélectionner **[Panneau de configuration]**, puis **[Périphériques et imprimantes]**.
- Dans Windows 7, cliquer sur le bouton **[Départ]** de Windows, puis sur **[Périphériques et imprimantes]**.

- 2 Effectuer un clic droit sur l'icône du pilote d'imprimante de la machine, puis cliquer sur le menu **[Propriétés de l'imprimante]** du pilote d'imprimante.
- 3 Cliquer sur **[Administrateur]** dans l'onglet **[Paramètres du périphérique]**.

### 2 Configurer les paramètres.

- 1 Sélectionner **[Connexion utilisateur]** sur l'onglet **[Connexion utilisateur]**.

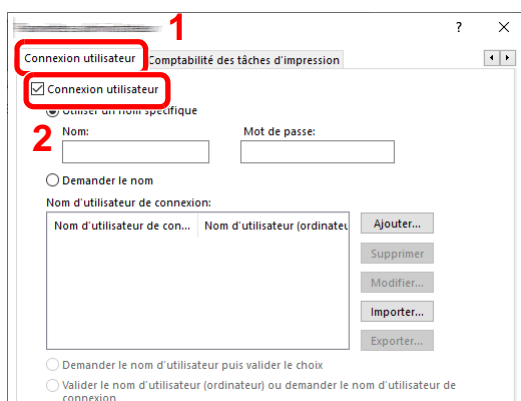

## 2 Définir l'administration des connexions d'utilisateurs.

**[Utiliser un identifiant de compte spécifique]** : Cette option peut être utilisée pour spécifier un nom d'utilisateur et un mot de passe à utiliser pour la même connexion d'utilisateur pour chaque travail d'impression. Si cette option est sélectionnée, l'utilisateur n'a pas besoin de saisir le nom et le mot de passe pour chaque travail d'impression.

**[Demander l'identifiant de compte]** : Un écran pour saisir le nom d'utilisateur et le mot de passe sera affiché lors de toute tentative d'impression. Le nom d'utilisateur et le mot de passe doivent être saisis à chaque tentative d'impression.

**[Demander l'identifiant de compte et valider]** : Un écran pour saisir le nom d'utilisateur et le mot de passe sera affiché lors de toute tentative d'impression. Le nom d'utilisateur et le mot de passe mémorisé dans la liste de nom d'utilisateur de connexion doivent être saisis. Le nom d'utilisateur et le mot de passe doivent être saisis à chaque tentative d'impression.

**[Valider l'identifiant (ordinateur) ou demander l'identifiant de compte]**: Lors de l'impression, l'identifiant Windows est recherché dans les identifiants et l'impression est possible si le nom est enregistré. Si le nom n'est pas enregistré, l'impression sera annulée pour les utilisateurs ayant des droits d'utilisateur uniquement. Si l'utilisateur possède des droits d'administrateur, l'écran de saisie du nom d'utilisateur et du mot de passe s'affichera.

## 3 Cliquer sur [OK].



### REMARQUE

Pour les autres paramètres de la comptabilité des travaux, se reporter à la section suivante :

➔ [Printing System Driver User Guide](#)

# Gestion des utilisateurs de la numérisation à l'aide de TWAIN

Il est possible de gérer les utilisateurs qui utilisent TWAIN.

## Configuration du pilote TWAIN

Pour gérer les utilisateurs qui numérisent avec TWAIN, les réglages suivants sont nécessaires dans le pilote TWAIN. Les instructions se basent sur les éléments de l'interface tels qu'ils apparaissent dans Windows 10.

## 1 Afficher l'écran.

- 1 Cliquer sur la boîte de recherche dans la barre des tâches et y saisir « TWAIN Driver Setting ». Sélectionner **[TWAIN Driver Setting]** dans la liste de recherche. L'écran TWAIN Driver s'affiche.



### REMARQUE

- Dans Windows 8.1, sélectionner **[Rechercher]** dans les icônes, puis saisir « TWAIN Driver Setting » dans la boîte de recherche. Cliquer sur **[TWAIN Driver Setting]** dans la liste de recherche pour afficher l'écran Paramètres du pilote TWAIN.
- Sous Windows 7, sélectionner le bouton **[Démarrer]** de Windows, **[Tous les programmes]**, **[(Nom de marque)]** puis **[TWAIN Driver Setting]**.



- 2 Sélectionner la machine et cliquer sur **[Modifier]**.

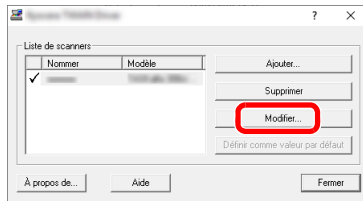

## 2 Configurer les paramètres.

- 1 Cliquer sur **[Paramètres d'authentification de l'utilisateur]**.
- 2 Cocher la case à côté d'**[Authentification]**, puis entrer le nom d'utilisateur et le mot de passe de connexion.

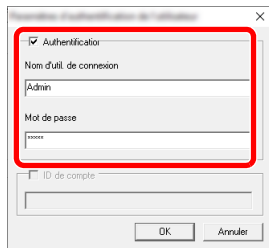

- 3 Cliquer sur **[OK]**.

# Gestion des utilisateurs de la numérisation à l'aide de WIA

Il est possible de gérer les utilisateurs qui utilisent WIA.

## Configuration du pilote WIA

Pour gérer les utilisateurs qui numérisent avec WIA, les réglages suivants sont nécessaires dans le pilote WIA. Les instructions se basent sur les éléments de l'interface tels qu'ils apparaissent dans Windows 10.

- 1 Afficher l'écran.
  - 1 Cliquer sur le bouton **[Démarrer]** de Windows, puis sélectionner **[Système Windows]** et **[Panneau de configuration]**. Cliquer sur la boîte de recherche dans le panneau de configuration et y saisir « Scanner ». Sélectionner **[Afficher les scanners et les appareils photos]** dans la liste de recherche. L'écran **Scanneurs et appareils photo** s'affiche.

### REMARQUE

Dans Windows 8.1, cliquer sur **[Rechercher]** dans les icônes, puis saisir « Scanner » dans la boîte de recherche. Cliquer sur **[Afficher les scanners et les appareils photo]** dans la liste de recherche pour afficher l'écran **Scanneurs et appareils photo**.

Dans Windows 7, cliquer sur le bouton **[Démarrer]** de Windows et entrer **[Scanner]** dans **[Rechercher les programmes et fichiers]**. Cliquer sur **[Afficher les scanners et les appareils photo]** dans la liste de recherche pour afficher l'écran **Scanneurs et appareils photo**.

- 2 Sélectionner le même nom que cette machine pour les pilotes WIA et appuyer sur **[Propriétés]**.

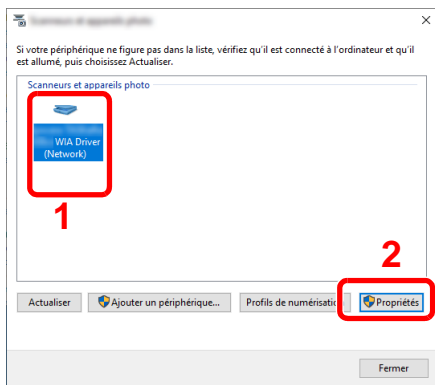

## 2 Configurer les paramètres.

- 1 Cocher la case à côté d'**[Authentification]** sur l'onglet **[Paramètres]**, puis entrer le nom d'utilisateur et le mot de passe de connexion.

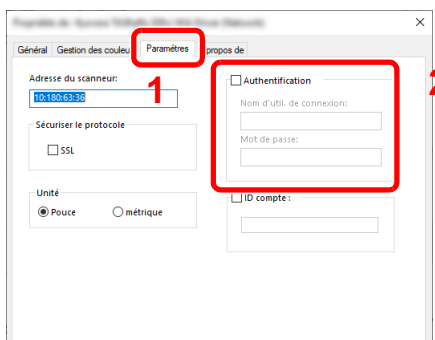

- 2 Cliquer sur **[OK]**.

## Gestion des utilisateurs qui envoient des fax à partir d'un ordinateur

Il est possible de gérer les utilisateurs qui envoient des fax à partir d'un ordinateur.

### Configuration du pilote de fax

Pour gérer les utilisateurs qui envoient des fax à partir d'un ordinateur, les réglages suivants sont nécessaires dans le pilote de fax. Les instructions se basent sur les éléments de l'interface tels qu'ils apparaissent dans Windows 10.

- 1 Afficher l'écran.
  - 1 Cliquer sur le bouton **[Démarrer]** de Windows, puis sélectionner **[Système Windows]**, **[Panneau de configuration]**, puis **[Afficher les périphériques et imprimantes]**.

#### REMARQUE

- Dans Windows 8.1, sélectionner **[Paramètres]** dans les icônes sur le bureau, puis sélectionner **[Panneau de configuration]**, puis **[Périphériques et imprimantes]**.
- Dans Windows 7, cliquer sur le bouton **[Départ]** de Windows, puis sur **[Périphériques et imprimantes]**.

- 2 Effectuer un clic droit sur l'icône du pilote d'imprimante de la machine, puis cliquer sur le menu **[Options d'impression]** du pilote d'imprimante.

- 3 Cliquer sur [**Paramètre FAX TX**] dans la fenêtre [**Options d'impression**].

## 2 Configurer les paramètres.

- 1 Sélectionner [**Connexion utilisateur**] sur l'onglet [**Authentification**].

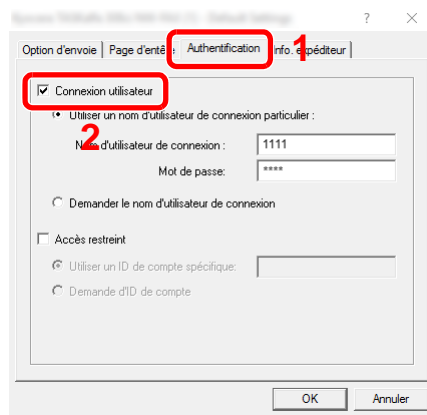

- 2 Définir l'administration des connexions d'utilisateurs.

**[Utiliser un nom d'utilisateur de connexion particulier]** : Cette option peut être utilisée pour spécifier un nom d'utilisateur et un mot de passe à utiliser pour la même connexion d'utilisateur pour chaque travail de fax. Si cette option est sélectionnée, l'utilisateur n'a pas besoin de saisir le nom et le mot de passe pour chaque travail de fax.

**[Demander le nom d'utilisateur de connexion]** : Un écran pour saisir le nom d'utilisateur et le mot de passe sera affiché lors de toute tentative de transmission. Le nom d'utilisateur et le mot de passe doivent être saisis à chaque tentative de transmission.

- 3 Cliquer sur [**OK**].

## Autorisation locale

Sélectionner l'utilisation ou non de l'autorisation locale.

### REMARQUE

Lors de l'utilisation d'Autorisation locale, le type d'authentification d'utilisateur doit être réglé sur **[Authentification locale]**.

➔ [Activer l'administration des connexions d'utilisateurs \(page 9-5\)](#)

## 1 Afficher l'écran.

- 1 Touche **[Menu Système/Compteur]** > **[Compta trav./ Authentif.]**

### REMARQUE

Si l'écran de saisie du nom d'utilisateur de connexion s'affiche durant les opérations, entrer un nom d'utilisateur et un mot de passe de connexion, puis sélectionner **[Connexion]**. Pour ce faire, il faut se connecter en tant qu'administrateur ou utilisateur avec des droits pour effectuer ce réglage.

Le nom d'utilisateur et le mot de passe de connexion par défaut sont les suivants.

Nom du modèle	Nom connexion util.	Mot de passe d'accès
<b>352ci</b>	3500	3500
<b>402ci</b>	4000	4000
<b>502ci</b>	5000	5000

- 2 Sélectionner « Param connexion utilis. » **[Autorisation locale]**.

## 2 Configurer les paramètres.

Sélectionner **[Désactivé]** ou **[Activé]**.

## Paramètres du serveur

Définir le type de serveur lorsque l'authentification réseau est activée.

### 1 Afficher l'écran.

- 1 Touche **[Menu Système/Compteur]** > **[Compta trav./ Authentif.]**

#### REMARQUE

Si l'écran de saisie du nom d'utilisateur de connexion s'affiche durant les opérations, entrer un nom d'utilisateur et un mot de passe de connexion, puis sélectionner **[Connexion]**. Pour ce faire, il faut se connecter en tant qu'administrateur ou utilisateur avec des droits pour effectuer ce réglage.

Le nom d'utilisateur et le mot de passe de connexion par défaut sont les suivants.

Nom du modèle	Nom connexion util.	Mot de passe d'accès
<b>352ci</b>	3500	3500
<b>402ci</b>	4000	4000
<b>502ci</b>	5000	5000

- 2 Sélectionner « Param connexion utilis. » **[Connexion utilisateur]** > **[Authentification réseau]**

### 2 Configurer les paramètres.

- 1 Sélectionner **[NTLM]**, **[Kerberos]** ou **[Ext.]** comme type de serveur et saisir le nom d'hôte (256 caractères maximum) pour le serveur d'authentification.  
Lorsque **[Ext.]** est sélectionné comme type de serveur, entrer le numéro de port.

#### REMARQUE

- La sélection de **[Ajouter/Modifier/Supprimer domaine]** affiche la liste d'enregistrement des domaines. Dans l'écran de liste d'enregistrement des domaines, sélectionner **[Aj./Modif.]** et saisir le nom de domaine. Il est possible d'enregistrer jusqu'à 10 noms de domaine.
- Si deux domaines ou plus sont enregistrés, sélectionner **[Domaine par défaut]** et sélectionner le domaine par défaut.

- 2 Sélectionner **[OK]**.

#### REMARQUE

Si l'ID utilisateur et le mot de passe sont refusés, vérifier les paramètres suivants.

- Paramètres d'authentification réseau de la machine
- Propriétés utilisateur du serveur d'authentification
- Réglage de la date et de l'heure de la machine et du serveur d'authentification

## Paramètres d'autorisation de groupe

Définition des restrictions d'utilisation de la machine par chaque groupe d'individu enregistré dans le serveur d'authentification.

 **REMARQUE**

Pour utiliser les paramètres d'autorisation de groupe, **[Authentification réseau]** doit être sélectionné en tant que méthode d'authentification dans « Activer l'administration des connexions d'utilisateurs ». Sélectionner **[Activé]** pour « LDAP » dans « Paramètres du protocole ».

➔ [Activer l'administration des connexions d'utilisateurs \(page 9-5\)](#)

➔ [Paramètres du protocole \(page 8-60\)](#)

### Autorisation de groupe

#### 1 Afficher l'écran.

- 1 Touche **[Menu Système/Compteur]** > **[Compta trav./ Authentif.]**

 **REMARQUE**

Si l'écran de saisie du nom d'utilisateur de connexion s'affiche durant les opérations, entrer un nom d'utilisateur et un mot de passe de connexion, puis sélectionner **[Connexion]**. Pour ce faire, il faut se connecter en tant qu'administrateur ou utilisateur avec des droits pour effectuer ce réglage.

Le nom d'utilisateur et le mot de passe de connexion par défaut sont les suivants.

Nom du modèle	Nom connexion util.	Mot de passe d'accès
<b>352ci</b>	3500	3500
<b>402ci</b>	4000	4000
<b>502ci</b>	5000	5000

- 2 Sélectionner « Param connexion utilis. » **[Autorisation de groupe]**.

#### 2 Configurer les paramètres.

- Sélectionner **[Activé]** ou **[Désactivé]**.

## Liste de groupe (jusqu'à 20)

Enregistrer les groupes dont l'utilisation de la machine est limitée. Les autres utilisateurs et groupes appartiennent à "Autres".

### 1 Afficher l'écran.

- 1 Touche **[Menu Système/Compteur]** > **[Compta trav./ Authentif.]**



#### REMARQUE

Si l'écran de saisie du nom d'utilisateur de connexion s'affiche durant les opérations, entrer un nom d'utilisateur et un mot de passe de connexion, puis sélectionner **[Connexion]**. Pour ce faire, il faut se connecter en tant qu'administrateur ou utilisateur avec des droits pour effectuer ce réglage.

Le nom d'utilisateur et le mot de passe de connexion par défaut sont les suivants.

Nom du modèle	Nom connexion util.	Mot de passe d'accès
<b>352ci</b>	3500	3500
<b>402ci</b>	4000	4000
<b>502ci</b>	5000	5000

- 2 Sélectionner « Param connexion utilis. » **[Liste de groupe]**.

### 2 Configurer les paramètres.

**[Ajouter]** > Ajouter des informations pour chaque élément

Élément	Description
<b>Nom de groupe</b>	Entrer le nom figurant dans la liste des groupes (32 caractères maximum).
<b>ID groupe</b> *1	Entrer l'ID affiché dans la liste des groupes (entre 1 et 4 294 967 295).
<b>Niveau d'accès</b>	Sélectionner les droits d'accès <b>[Administrateur]</b> ou <b>[Utilisateur]</b> pour le groupe.
<b>Restr impr.</b>	Sélectionner s'il faut refuser l'utilisation des fonctions d'impression pour l'imprimante. Les fonctions d'impression applicables sont les suivantes : <ul style="list-style-type: none"> <li>• Impression à partir de la boîte</li> <li>• Imprimer depuis lecteur USB</li> <li>• Imprimer rapport</li> <li>• Imprimer depuis ordinateur</li> </ul>
<b>Restr impr. (couleur) :</b>	Sélectionner s'il faut refuser l'utilisation des fonctions d'impression couleur pour l'imprimante. Les fonctions d'impression applicables sont les suivantes : <ul style="list-style-type: none"> <li>• Impression à partir de la boîte</li> <li>• Imprimer depuis lecteur USB</li> <li>• Imprimer rapport</li> <li>• Imprimer depuis ordinateur</li> </ul>
<b>Restr copie</b>	Sélectionner s'il faut refuser l'utilisation des fonctions de copie.

Élément	Description
<b>Restr cop (couleur)</b>	Sélectionner s'il faut refuser l'utilisation des fonctions de copie couleur.
<b>Restr copie (couleur)</b>	Sélectionner s'il faut refuser uniquement l'utilisation des fonctions d'impression couleur pour les copies.
<b>Restriction R/V</b>	Sélectionner si seule l'impression recto verso est autorisée.
<b>Restriction combiner</b>	Spécifier si seule la fonction Combiner est autorisée.
<b>Restriction EcoPrint</b>	Spécifier si seule la fonction EcoPrint est autorisée.
<b>Limite d'envoi</b>	Sélectionner s'il faut refuser l'utilisation des fonctions d'envoi.
<b>Restriction trans. FAX<sup>*2</sup></b>	Sélectionner s'il faut refuser l'utilisation des transmissions de fax.
<b>Restr. stock. dans boîte</b>	Sélectionner s'il faut refuser l'utilisation du stockage dans les boîtes de document.
<b>Lim. stock. dans USB</b>	Sélectionner s'il faut refuser l'utilisation du stockage dans le lecteur USB.

\*1 Pour "ID groupe", spécifier l'ID principale de groupe attribuée par Active Directory de Windows. En cas d'utilisation de Windows Server 2008, vérifier l'onglet Éditeur d'attribut des propriétés de l'utilisateur. En cas d'utilisation de Windows Server 2000/2003, vérifier ADSIEdit. ADSIEdit est un outil de support inclus sur le DVD d'installation pour le système d'exploitation Windows Server (sous \SUPPORT\TOOLS).

\*2 Affiché uniquement si le kit de fax en option est installé.



#### REMARQUE

Pour plus de détails sur la saisie de caractères, se reporter à :

➔ [Méthode de saisie de caractères \(page 11-9\)](#)

### 3 Enregistrer le groupe.

Sélectionner **[Enregistrer]**.

Un nouveau groupe est ajouté à la liste des groupes.l.



## Paramètres d'autorisation d'invité

Lorsque l'administration des connexions d'utilisateurs est activée, définir les fonctions autorisées pour les utilisateurs invités qui ne peuvent pas se connecter à la machine.



### REMARQUE

Pour utiliser Param. autoris. invité, l'administration des connexions d'utilisateur doit être activée dans "Activer l'administration des connexions d'utilisateurs".

➔ [Activer l'administration des connexions d'utilisateurs \(page 9-5\)](#)

### Activation de l'autorisation invité

#### 1 Afficher l'écran.

1 Touche **[Menu Système/Compteur]** > **[Compta trav./ Authentif.]**



### REMARQUE

Si l'écran de saisie du nom d'utilisateur de connexion s'affiche durant les opérations, entrer un nom d'utilisateur et un mot de passe de connexion, puis sélectionner **[Connexion]**. Pour ce faire, il faut se connecter en tant qu'administrateur ou utilisateur avec des droits pour effectuer ce réglage.

Le nom d'utilisateur et le mot de passe de connexion par défaut sont les suivants.

Nom du modèle	Nom connexion util.	Mot de passe d'accès
<b>352ci</b>	3500	3500
<b>402ci</b>	4000	4000
<b>502ci</b>	5000	5000

2 Sélectionner « Param connexion utilis. » **[Param. autorisation invité]**.

#### 2 Configurer les paramètres.

Sélectionner **[Activé]** ou **[Désactivé]**.



### REMARQUE

- Si le paramètre d'autorisation invité est activé, la touche **[Authentification/Logout]** doit être sélectionnée lors de la connexion.
- Dans les paramètres par défaut de l'utilisateur invité, seule la copie en noir et blanc peut être utilisée. Pour utiliser une autre fonction, se connecter en tant qu'utilisateur ayant accès à cette fonction ou modifier les paramètres dans les propriétés invité.

## Configuration des propriétés invité

Enregistrer les informations de l'utilisateur invité et les fonctions qui sont limitées.

### 1 Afficher l'écran.

- 1 Touche **[Menu Système/Compteur]** > **[Compta trav./ Authentif.]**



#### REMARQUE

Si l'écran de saisie du nom d'utilisateur de connexion s'affiche durant les opérations, entrer un nom d'utilisateur et un mot de passe de connexion, puis sélectionner **[Connexion]**. Pour ce faire, il faut se connecter en tant qu'administrateur ou utilisateur avec des droits pour effectuer ce réglage.

Le nom d'utilisateur et le mot de passe de connexion par défaut sont les suivants.

Nom du modèle	Nom connexion util.	Mot de passe d'accès
<b>352ci</b>	3500	3500
<b>402ci</b>	4000	4000
<b>502ci</b>	5000	5000

- 2 Sélectionner « Param connexion utilis. » **[Propriété invité]**.

### 2 Configurer les paramètres.

Vérifier les paramètres et modifier ou ajouter les informations si nécessaire.

Élément	Description
<b>Nom d'utilisateur</b>	Entrer le nom figurant dans la liste des utilisateurs (32 caractères maximum). Le réglage par défaut est « GuestUser ».
<b>Niveau d'accès</b>	L'autorité de l'utilisateur s'affiche. Cet élément ne peut être modifié.
<b>Nom de compte</b>	Ajouter un compte auquel appartient l'utilisateur. Si l'utilisateur n'appartient à aucun compte, sélectionner <b>[Autre compte]</b> .

Élément	Description
<b>Règles autorisation</b>	<p>Définir l'autorité d'usage pour chaque utilisateur. Il est possible de limiter le niveau d'accès des options suivantes.</p> <p><b>Restr impr. :</b> Sélectionner si l'utilisation de la fonction d'impression de l'imprimante est interdite ou non. Les fonctions d'impression applicables sont les suivantes :</p> <ul style="list-style-type: none"> <li>• Imprimer depuis boîte</li> <li>• Imprimer depuis lecteur USB</li> </ul> <p><b>Restr impr. (couleur) :</b> Sélectionner si l'utilisation de la fonction d'impression (couleur) de l'imprimante est interdite ou non. Les fonctions d'impression applicables sont les suivantes :</p> <ul style="list-style-type: none"> <li>• Imprimer depuis boîte</li> <li>• Imprimer depuis lecteur USB</li> </ul> <p><b>Restr copie :</b> Sélectionner si l'utilisation de la fonction d'impression de copie est interdite ou non.</p> <p><b>Restr cop (couleur) :</b> Sélectionner si l'utilisation de la fonction d'impression (couleur) de copie est interdite ou non.</p> <p><b>Restr copie (couleur) :</b> Sélectionner si l'utilisation de la fonction d'impression (couleur) de copie est interdite ou non.</p> <p><b>Restriction recto-verso :</b> Sélectionner si seule l'impression recto verso est autorisée.</p> <p><b>Restr. combiner :</b> Spécifier si seule la fonction Combiner est autorisée.</p> <p><b>Restriction EcoPrint :</b> Spécifier si seule la fonction EcoPrint est autorisée.</p> <p><b>Limite d'envoi :</b> Sélectionner si l'utilisation de la fonction d'envoi est interdite ou non.</p> <p><b>Restriction trans. FAX : *1</b> Sélectionner si l'utilisation de la fonction d'envoi de fax est interdite ou non.</p> <p><b>Restr. stock. dans boîte :</b> Sélectionner si l'utilisation de la fonction de stockage sur boîte est interdite ou non.</p> <p><b>Lim. stock. dans USB :</b> Sélectionner si l'utilisation de la fonction de stockage sur lecteur USB est interdite ou non.</p>

\*1 Affiché uniquement si le kit de fax en option est installé.

- 3** Enregistrer les informations de l'utilisateur invité.  
Sélectionner **[OK]**.

## Obtenir les propriétés d'utilisateur réseau

Définition des informations requises pour obtenir des propriétés d'utilisateur réseau à partir du serveur LDAP. Le nom de l'utilisateur et l'adresse e-mail obtenus avec ce paramètre sont affichés dans les informations de l'utilisateur, l'écran de confirmation de statut et l'en-tête de l'e-mail.



### REMARQUE

Pour obtenir les propriétés d'utilisateur réseau à partir du serveur LDAP, **[Authentification réseau]** doit être sélectionné en tant que méthode d'authentification dans « Activer l'administration des connexions d'utilisateurs ». Sélectionner **[Activé]** pour « LDAP » dans « Paramètres du protocole ».

- ➔ [Activer l'administration des connexions d'utilisateurs \(page 9-5\)](#)  
[Paramètres du protocole \(page 8-60\)](#)

## 1 Afficher l'écran.

- 1 Touche **[Menu Système/Compteur]** > **[Compta trav./ Authentif.]**



### REMARQUE

Si l'écran de saisie du nom d'utilisateur de connexion s'affiche durant les opérations, entrer un nom d'utilisateur et un mot de passe de connexion, puis sélectionner **[Connexion]**. Pour ce faire, il faut se connecter en tant qu'administrateur ou utilisateur avec des droits pour effectuer ce réglage.

Le nom d'utilisateur et le mot de passe de connexion par défaut sont les suivants.

Nom du modèle	Nom connexion util.	Mot de passe d'accès
<b>352ci</b>	3500	3500
<b>402ci</b>	4000	4000
<b>502ci</b>	5000	5000

- 2 Sélectionner « Param connexion utilis. » **[Obtenir propr. util réseau]**.

## 2 Configurer les paramètres.

Sélectionner **[Activé]** pour « Obtenir propr. util réseau » et ajouter les informations pour chaque élément

Élément	Description
<b>Informations serveur LDAP</b>	
<b>Nom serveur</b> <sup>*1</sup>	Saisir le nom de serveur LDAP ou l'adresse IP (64 caractères maximum). Si aucun nom de serveur n'est entré, les informations de l'utilisateur seront acquises depuis le serveur défini pour Authentification réseau.
<b>Port</b>	Numéro de port pour le serveur LDAP. Le numéro de port par défaut est 389.

Élément	Description
<b>Acquisition des informations utilisateur</b>	
<b>Nom 1</b> <sup>*2</sup>	Saisir l'attribut LDAP pour obtenir le nom d'utilisateur à afficher à partir du serveur LDAP (32 caractères maximum).
<b>Nom 2</b> <sup>*3</sup>	Saisir l'attribut LDAP pour obtenir le nom d'utilisateur à afficher à partir du serveur LDAP (32 caractères maximum).
<b>Adresse E-mail</b> <sup>*4</sup>	Saisir l'attribut LDAP pour obtenir l'adresse e-mail à partir du serveur LDAP (256 caractères maximum).
<b>Authenticat type</b> <sup>*5</sup>	Définir la méthode d'authentification. Sélectionner <b>[Simple]</b> ou <b>[SASL]</b> . Après la modification des paramètres, redémarrer le système ou mettre la machine hors tension, puis à nouveau sous tension.
<b>Recherche Délai dépas.</b>	Régler le délai d'attente en secondes avant l'expiration (de 5 à 255 secondes).
<b>Sécurité LDAP</b>	Sélectionner le type de cryptage en fonction du type de sécurité utilisé par le serveur LDAP. La valeur est <b>[Désactivé]</b> , <b>[SSL/TLS]</b> ou <b>[STARTTLS]</b> .

- \*1 En cas d'utilisation d'Active Directory de Windows, le nom du serveur peut être le même que le nom du serveur saisi dans l'authentification réseau.
- \*2 En cas d'utilisation d'Active Directory de Windows, le nom d'affichage de l'attribut peut être utilisé comme « Nom 1 ».
- \*3 "Nom 2" peut être ignoré. Lors de l'attribution du nom d'affichage dans « Nom 1 » et du département dans « Nom 2 », et si la valeur du nom d'affichage est « Mike Smith » et la valeur du département est « Ventes » dans Active Directory de Windows, le nom d'utilisateur s'affiche comme suit : "Mike Smith Ventes".
- \*4 En cas d'utilisation d'Active Directory de Windows, le courrier de l'Attribut peut être utilisé comme Adresse e-mail.
- \*5 S'affiche lorsque le type de serveur est réglé sur "Kerberos" dans "Authentification réseau".

### 3 Sélectionner [OK].

## Param. de connexion simple

La fonction de connexion simple permet aux utilisateurs de se connecter simplement en sélectionnant un nom d'utilisateur. Les utilisateurs doivent être enregistrés auparavant pour utiliser cette fonction.



### REMARQUE

- Pour l'enregistrement d'utilisateur, se reporter à :
  - ➔ [Ajout d'un utilisateur \(liste d'utilisateurs locaux\) \(page 9-9\)](#)
- Pour utiliser Connexion simple, l'administration des connexions d'utilisateur doit être activée dans "Activer l'administration des connexions d'utilisateurs".
  - ➔ [Activer l'administration des connexions d'utilisateurs \(page 9-5\)](#)
- Lorsque le paramètre d'autorisation invité est activé, l'écran Connexion simple n'est pas affiché.

### Activation de la connexion simple

#### 1 Afficher l'écran.

- 1 Touche **[Menu Système/Compteur]** > **[Compta trav./ Authentif.]**



### REMARQUE

Si l'écran de saisie du nom d'utilisateur de connexion s'affiche durant les opérations, entrer un nom d'utilisateur et un mot de passe de connexion, puis sélectionner **[Connexion]**. Pour ce faire, il faut se connecter en tant qu'administrateur ou utilisateur avec des droits pour effectuer ce réglage.

Le nom d'utilisateur et le mot de passe de connexion par défaut sont les suivants.

Nom du modèle	Nom connexion util.	Mot de passe d'accès
<b>352ci</b>	3500	3500
<b>402ci</b>	4000	4000
<b>502ci</b>	5000	5000

- 2 Sélectionner « Param connexion utilis. » **[Connexion simple]**.

#### 2 Configurer les paramètres.

- Sélectionner **[Activé]** ou **[Désactivé]**.

## Touche de connexion simple

Enregistrer les utilisateurs pour utiliser la connexion simple. Jusqu'à 20 utilisateurs peuvent être ajoutés.

### 1 Afficher l'écran.

- 1 Touche [**Menu Système/Compteur**] > [**Compta trav./ Authentif.**]

#### REMARQUE

Si l'écran de saisie du nom d'utilisateur de connexion s'affiche durant les opérations, entrer un nom d'utilisateur et un mot de passe de connexion, puis sélectionner [**Connexion**]. Pour ce faire, il faut se connecter en tant qu'administrateur ou utilisateur avec des droits pour effectuer ce réglage.

Le nom d'utilisateur et le mot de passe de connexion par défaut sont les suivants.

Nom du modèle	Nom connexion util.	Mot de passe d'accès
<b>352ci</b>	3500	3500
<b>402ci</b>	4000	4000
<b>502ci</b>	5000	5000

- 2 Sélectionner « Param connexion utilis. » [**Touche connexion simple**].

### 2 Entrer les informations de l'utilisateur.

- 1 Sélectionner la touche sur laquelle enregistrer un utilisateur.
- 2 Saisir le nom d'utilisateur à afficher.

#### REMARQUE

Pour plus de détails sur la saisie de caractères, se reporter à :

➔ [Méthode de saisie de caractères \(page 11-9\)](#)

- 3 Sélectionner [**Sélectionner utilisateur**].
- 4 Pour spécifier l'utilisateur à partir des utilisateurs locaux, sélectionner [**Utilisat. local**]. Pour spécifier à partir des utilisateurs réseau, sélectionner [**Utilisateur réseau**].

La méthode diffère selon le mode de transmission sélectionné.

#### Spécification de l'utilisateur à partir des utilisateurs locaux

Sélectionner l'utilisateur à définir pour la connexion simple.

#### REMARQUE

- Rechercher par nom d'utilisateur de connexion ou par nom. Sélectionner [**Rech.(Conn.)**] ou [**Rech.(Nom)**] pour basculer entre [**Rech.(Conn.)**] et [**Rech.(Nom)**].
- Sélectionner [**Nom d'utilisateur**] ou [**Nom de connex. ut.**] pour trier la liste des comptes.

### Spécification de l'utilisateur à partir des utilisateurs réseau

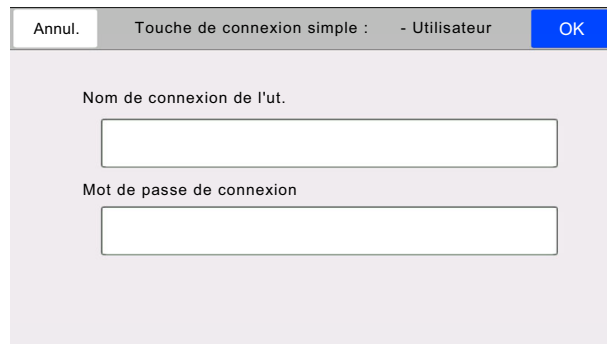

Annul. Touche de connexion simple : - Utilisateur OK

Nom de connexion de l'ut.

Mot de passe de connexion

Sélectionner le champ de saisie pour « Nom de connexion de l'ut. » et « Mot de passe de connexion », saisir les informations de l'utilisateur à enregistrer, puis sélectionner **[OK]**.

Si l'utilisateur spécifié possède un domaine défini dans l'authentification réseau, sélectionner "Domaine" et sélectionner le domaine sur lequel l'utilisateur est enregistré.



#### REMARQUE

Pour plus de détails sur la saisie de caractères, se reporter à :

➔ [Méthode de saisie de caractères \(page 11-9\)](#)

5 Sélectionner **[Activé]** ou **[Désactivé]** pour « Mot de passe ».

6 Sélectionner l'icône utilisateur à afficher.

### 3 Enregistrer l'utilisateur.

Sélectionner **[Enregistrer]**.



## Paramètres de carte ID

Si l'authentification de carte ID est activée, sélectionner le type d'authentification.

### REMARQUE

Cette fonction s'affiche lorsque le Card Authentication Kit est activé.

➔ [Applications \(page 11-7\)](#)

### Login clavier

Lorsque l'authentification de carte ID est activée, sélectionner si la connexion par clavier est autorisée ou non.

#### 1 Afficher l'écran.

- 1 Touche **[Menu Système/Compteur]** > **[Compta trav./ Authentif.]**

### REMARQUE

Si l'écran de saisie du nom d'utilisateur de connexion s'affiche durant les opérations, entrer un nom d'utilisateur et un mot de passe de connexion, puis sélectionner **[Connexion]**. Pour ce faire, il faut se connecter en tant qu'administrateur ou utilisateur avec des droits pour effectuer ce réglage.

Le nom d'utilisateur et le mot de passe de connexion par défaut sont les suivants.

Nom du modèle	Nom connexion util.	Mot de passe d'accès
<b>352ci</b>	3500	3500
<b>402ci</b>	4000	4000
<b>502ci</b>	5000	5000

- 2 Sélectionner « Paramètres de carte ID » **[Login clavier]**.

#### 2 Configurer les paramètres.

Sélectionner **[Autoriser]** ou **[Interdire]**.

## Authentification supplémentaire

Sélectionner si le mot de passe doit être saisi ou non après l'authentification par carte ID.

### REMARQUE

Cette fonction ne s'affiche pas lorsque le type de serveur est réglé sur **[NTLM]** ou **[Kerberos]** dans « Authentification réseau ».

## 1 Afficher l'écran.

- 1 Touche **[Menu Système/Compteur]** > **[Compta trav./ Authentif.]**

### REMARQUE

Si l'écran de saisie du nom d'utilisateur de connexion s'affiche durant les opérations, entrer un nom d'utilisateur et un mot de passe de connexion, puis sélectionner **[Connexion]**. Pour ce faire, il faut se connecter en tant qu'administrateur ou utilisateur avec des droits pour effectuer ce réglage.

Le nom d'utilisateur et le mot de passe de connexion par défaut sont les suivants.

Nom du modèle	Nom connexion util.	Mot de passe d'accès
<b>352ci</b>	3500	3500
<b>402ci</b>	4000	4000
<b>502ci</b>	5000	5000

- 2 Sélectionner « Paramètres de carte ID » **[Authentification supplémentaire]**.

## 2 Configurer les paramètres.

Sélectionner **[Désactivé]**, **[Utiliser mot de passe]** ou **[Utiliser PIN]**.

### REMARQUE

**[Utiliser PIN]** s'affiche uniquement lors de l'utilisation d'Authentification code PIN.

➔ [Connexion PIN \(page 9-35\)](#)

## Connexion PIN

### REMARQUE

Lors de l'autorisation par code PIN, l'authentification réseau doit être activée et **[Ext.]** doit être sélectionné pour le type de serveur.

➔ [Activer l'administration des connexions d'utilisateurs \(page 9-5\)](#)

➔ [Paramètres du serveur \(page 9-21\)](#)

## 1 Afficher l'écran.

1 Touche **[Menu Système/Compteur]** > **[Compta trav./ Authentif.]**

### REMARQUE

Si l'écran de saisie du nom d'utilisateur de connexion s'affiche durant les opérations, entrer un nom d'utilisateur et un mot de passe de connexion, puis sélectionner **[Connexion]**. Pour ce faire, il faut se connecter en tant qu'administrateur ou utilisateur avec des droits pour effectuer ce réglage.

Le nom d'utilisateur et le mot de passe de connexion par défaut sont les suivants.

Nom du modèle	Nom connexion util.	Mot de passe d'accès
<b>352ci</b>	3500	3500
<b>402ci</b>	4000	4000
<b>502ci</b>	5000	5000

2 Sélectionner « Param connexion utilis. » **[Connexion PIN]**.

## 2 Configurer les paramètres.

Sélectionner **[Activé]** ou **[Désactivé]**.

# Utilisation de l'administration des connexions d'utilisateurs

Cette section explique les procédures de configuration de la comptabilité des travaux.

## Connexion/déconnexion

Si l'administration des connexions d'utilisateurs est activée, l'écran de saisie du nom d'utilisation et du mot de passe de connexion s'affiche lors de chaque utilisation de la machine.

Pour se connecter et se déconnecter, procéder comme suit.

### Connexion

Si l'écran de saisie du nom d'utilisateur de connexion s'affiche durant les opérations, se connecter en se reportant à :

➔ [Connexion \(page 2-31\)](#)

### Déconnexion

Lorsque les opérations sont terminées, sélectionner la touche **[Authentication/Logout]** pour revenir à l'écran de saisie du nom d'utilisateur et mot de passe de connexion.

## Aperçu de la comptabilité des travaux

Cette fonction permet de gérer la comptabilité des travaux de copie/impression/numérisation/fax de chaque compte en attribuant un code d'identification à chaque compte.

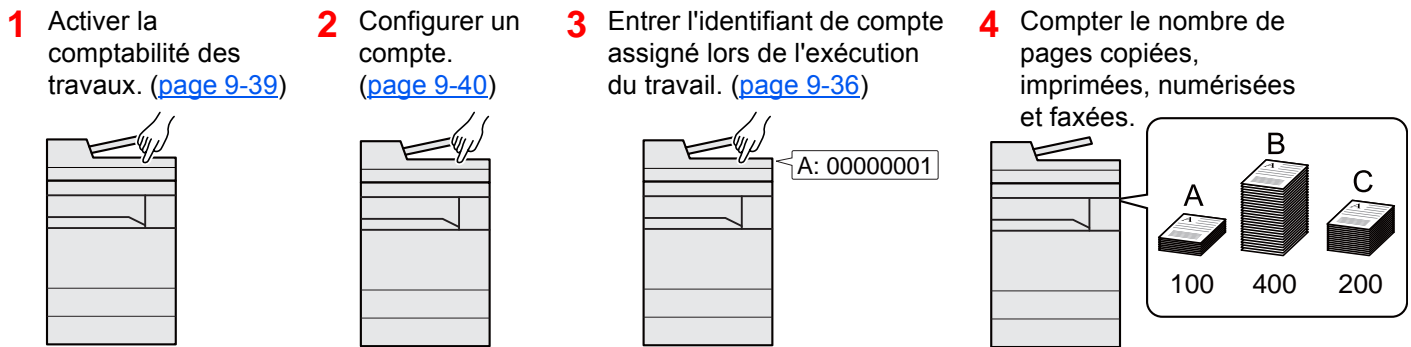

## Pour gérer le nom de feuilles utilisées pour les travaux imprimés à partir d'un ordinateur

Pour gérer le nombre de travaux à imprimer à partir de l'ordinateur sur le réseau, il faut configurer les paramètres en utilisant le pilote d'imprimante sur l'ordinateur.

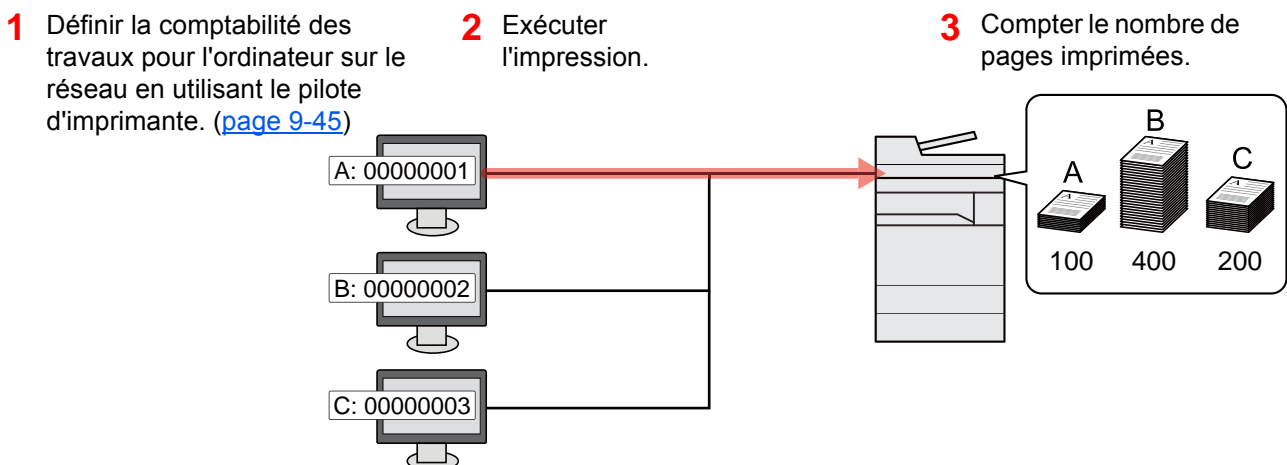

## Gestion du nombre de travaux de numérisation en utilisant TWAIN

Pour gérer le nombre de travaux de numérisation en utilisant TWAIN, il faut configurer les paramètres du pilote TWAIN sur l'ordinateur raccordé à la machine.

➔ [Comptabilité des travaux pour la numérisation en utilisant TWAIN \(page 9-46\)](#)

## Gestion du nombre de travaux de numérisation en utilisant WIA

Pour gérer le nombre de travaux de numérisation en utilisant WIA, il faut configurer les paramètres du pilote WIA sur l'ordinateur raccordé à la machine.

➔ [Comptabilité des travaux pour la numérisation en utilisant WIA \(page 9-47\)](#)

## Gestion des travaux de fax transmis à partir d'un ordinateur

Pour gérer le nombre de travaux de fax transmis à partir de l'ordinateur, il faut configurer les paramètres en utilisant le pilote de fax sur l'ordinateur.

➔ [Comptabilité des travaux pour les fax transmis à partir d'un ordinateur \(page 9-49\)](#)

Le kit fax en option est nécessaire pour utiliser la fonction fax.

# Activation de la comptabilité des travaux

## 1 Afficher l'écran.

- 1 Touche [**Menu Système/Compteur**] > [**Compta trav./ Authentif.**]

### REMARQUE

Si l'écran de saisie du nom d'utilisateur de connexion s'affiche durant les opérations, entrer un nom d'utilisateur et un mot de passe de connexion, puis sélectionner [**Connexion**]. Pour ce faire, il faut se connecter en tant qu'administrateur ou utilisateur avec des droits pour effectuer ce réglage.

Le nom d'utilisateur et le mot de passe de connexion par défaut sont les suivants.

Nom du modèle	Nom connexion util.	Mot de passe d'accès
<b>352ci</b>	3500	3500
<b>402ci</b>	4000	4000
<b>502ci</b>	5000	5000

- 2 Sélectionner « Param compta. travaux » [**Compta. travaux**].

## 2 Configurer les paramètres.

Sélectionner [**Local**] ou [**Réseau**].

Sélectionner [**Désactivé**] pour désactiver la comptabilité des travaux.

### REMARQUE

Lorsque l'affichage revient à l'écran Manu Système par défaut, la déconnexion est effectuée automatiquement et l'écran de saisie d'ID de compte s'affiche. Pour continuer, entrer l'ID de compte.

# Compta. travaux (Local)

Il est possible d'ajouter, de modifier et de supprimer un compte et de définir la restriction pour chaque compte.

## Ajout d'un compte

Il est possible d'ajouter jusqu'à 1000 comptes individuels.

### 1 Afficher l'écran.

- 1 Touche [**Menu Système/Compteur**] > [**Compta trav./ Authentif.**]

#### REMARQUE

Si l'écran de saisie du nom d'utilisateur de connexion s'affiche durant les opérations, entrer un nom d'utilisateur et un mot de passe de connexion, puis sélectionner [**Connexion**]. Pour ce faire, il faut se connecter en tant qu'administrateur ou utilisateur avec des droits pour effectuer ce réglage.

Le nom d'utilisateur et le mot de passe de connexion par défaut sont les suivants.

Nom du modèle	Nom connexion util.	Mot de passe d'accès
<b>352ci</b>	3500	3500
<b>402ci</b>	4000	4000
<b>502ci</b>	5000	5000

- 2 Sélectionner « Param compta. travaux » [**Compatibilité Ajouter/Modifier travail**].

### 2 Entrer les informations du compte.

- 1 [**Ajouter**] > Ajouter des informations pour chaque élément

Élément	Description
<b>Nom de compte</b>	Entrer le nom du compte (32 caractères maximum).
<b>ID de compte</b>	Entrer l'ID de compte sur 8 chiffres maximum (entre 0 et 99 999 999).
<b>Restriction</b>	Permet d'interdire l'impression ou la numérisation, ou de limiter le nombre de feuilles chargées. ➔ <a href="#">Restriction de l'utilisation de la machine (page 9-41)</a>

#### REMARQUE

- Pour plus de détails sur la saisie de caractères, se reporter à :  
➔ [Méthode de saisie de caractères \(page 11-9\)](#)
- Il n'est pas possible d'utiliser un "ID de compte" déjà enregistré. Entrer un autre ID de compte.

- 2 Sélectionner [**Enregistrer**].

Un nouveau compte est ajouté à la liste des comptes.



## Restriction de l'utilisation de la machine

Cette section décrit les possibilités de restriction d'utilisation de la machine en fonction du compte ou du nombre de feuilles disponibles.

Les éléments pouvant être limités diffèrent en fonction de la sélection "Individuel" ou "Total" pour "Cop/Impr. cpte".

➔ [Copier/impress. \(page 9-59\)](#)

### Options de restriction

[Individuel] est sélectionné pour « Copier/impress. »

Élément	Description
<b>Restr copie (total)</b>	Limite le nombre de feuilles utilisées pour la copie.
<b>Restr copie (couleur)</b>	Limite le nombre de pages pour la copie couleur.
<b>Restriction copie (monochrome)</b>	Limite le nombre de pages pour la copie monochrome.
<b>Restr impr. (total)</b>	Limite le nombre de feuilles utilisées pour l'impression. Les fonctions d'impression applicables sont les suivantes : <ul style="list-style-type: none"> <li>• Impression à partir de la boîte</li> <li>• Imprimer depuis lecteur USB</li> <li>• Imprimer rapport</li> <li>• Imprimer depuis ordinateur</li> </ul>
<b>Restr impr. (Couleur)</b>	Limite le nombre de pages pour l'impression couleur. Les fonctions d'impression applicables sont les suivantes : <ul style="list-style-type: none"> <li>• Impression à partir de la boîte</li> <li>• Imprimer depuis lecteur USB</li> <li>• Imprimer rapport</li> <li>• Imprimer depuis ordinateur</li> </ul>
<b>Restrict. num. (autres)</b>	Limite le nombre de feuilles numérisées (copie exclue).
<b>Restriction trans. FAX<sup>*1</sup></b>	Limite le nombre de feuilles envoyées par fax.
<b>Restriction port FAX</b>	Restreindre les ports utilisés pour le fax. Ce paramètre est affiché lorsque deux kits de fax en option sont installés.

\*1 Ce paramètre est affiché lorsque le kit de fax en option est installé.

[Total] est sélectionné pour Copier/impress.

Élément	Description
<b>Restr impr. (total)</b>	Limite le nombre total de feuilles utilisées pour la copie et l'impression.
<b>Restr impr. (Couleur)</b>	Limite le nombre de pages pour l'impression couleur.
<b>Restr. impr. (coul uni)</b>	Limite le nombre de feuilles utilisées pour l'impression monochrome.
<b>Restrict. num. (autres)</b>	Limite le nombre de feuilles numérisées (copie exclue).
<b>Restriction trans. FAX<sup>*1</sup></b>	Limite le nombre de feuilles envoyées par fax.
<b>Restriction port FAX</b>	Restreindre les ports utilisés pour le fax. Ce paramètre est affiché lorsque deux kits de fax en option sont installés.

\*1 Ce paramètre est affiché lorsque le kit de fax en option est installé.

 **IMPORTANT**

Sélectionner [Désactivé], [Util. Port 1 uniqu.], ou [Util. Port 2 uniqu.] comme paramètre « Restriction port FAX ».

## Application de restrictions

La restriction peut être appliquée selon les modes suivants :

Élément	Description
<b>Désactivé</b>	Aucune restriction n'est appliquée.
<b>Limite compteur</b>	Limite le nombre d'impressions par compte par incréments d'une page jusqu'à 9 999 999 copies.
<b>Refuser utilisation</b>	La restriction est appliquée.

## Modification d'un compte

### 1 Afficher l'écran.

- 1 Touche [**Menu Système/Compteur**] > [**Compta trav./ Authentif.**]



#### REMARQUE

Si l'écran de saisie du nom d'utilisateur de connexion s'affiche durant les opérations, entrer un nom d'utilisateur et un mot de passe de connexion, puis sélectionner [**Connexion**]. Pour ce faire, il faut se connecter en tant qu'administrateur ou utilisateur avec des droits pour effectuer ce réglage.

Le nom d'utilisateur et le mot de passe de connexion par défaut sont les suivants.

Nom du modèle	Nom connexion util.	Mot de passe d'accès
<b>352ci</b>	3500	3500
<b>402ci</b>	4000	4000
<b>502ci</b>	5000	5000

- 2 Sélectionner « Param compta. travaux » [**Compatibilité Ajouter/Modifier travail**].

### 2 Modifier un compte.

- 1 Sélectionner [] (icône d'information) pour le nom de compte à modifier.



#### REMARQUE

- Rechercher par ID de compte ou nom du compte. Sélectionner [**Rech. (ID)**] ou [**Rech.(Nom)**] pour basculer entre [**Rech. (ID.)**] et [**Rech.(Nom)**].
- Sélectionner [**Nom du compte**] ou [**ID de compte**] pour trier la liste des comptes.

- 2 Modifier les informations du compte.

- 3 Sélectionner [**Enregistrer**].

Les informations du compte sont modifiées.

## Suppression d'un compte

### 1 Afficher l'écran.

- 1 Touche **[Menu Système/Compteur]** > **[Compta trav./ Authentif.]**



#### REMARQUE

Si l'écran de saisie du nom d'utilisateur de connexion s'affiche durant les opérations, entrer un nom d'utilisateur et un mot de passe de connexion, puis sélectionner **[Connexion]**. Pour ce faire, il faut se connecter en tant qu'administrateur ou utilisateur avec des droits pour effectuer ce réglage.

Le nom d'utilisateur et le mot de passe de connexion par défaut sont les suivants.

Nom du modèle	Nom connexion util.	Mot de passe d'accès
<b>352ci</b>	3500	3500
<b>402ci</b>	4000	4000
<b>502ci</b>	5000	5000

- 2 Sélectionner « Param compta. travaux » **[Compatibilité Ajouter/Modifier travail]**.

### 2 Supprimer un compte.

- 1 Sélectionner le nom du compte à supprimer.



#### REMARQUE

- Rechercher par ID de compte ou nom du compte. Sélectionner **[Rech. (ID)]** ou **[Rech.(Nom)]** pour basculer entre **[Rech. (ID.)]** et **[Rech.(Nom)]**.
- Sélectionner **[Nom du compte]** ou **[ID de compte]** pour trier la liste des comptes.

- 2 **[Supprimer]** > **[Supprimer]**

Le compte est supprimé

## Comptabilité des travaux pour l'impression

Le nombre de travaux à imprimer à partir de l'ordinateur peut être géré par la comptabilité des travaux.

### Configuration du pilote d'imprimante

Pour gérer le nombre de travaux à imprimer à partir de l'ordinateur sur le réseau, il faut configurer les paramètres suivants en utilisant le pilote d'imprimante sur l'ordinateur. Les instructions se basent sur les éléments de l'interface tels qu'ils apparaissent dans Windows 10.

#### 1 Afficher l'écran.

- 1 Cliquer sur le bouton **[Démarrer]** de Windows, puis sélectionner **[Système Windows]**, **[Panneau de configuration]**, puis **[Afficher les périphériques et imprimantes]**.

#### REMARQUE

Dans Windows 8.1, sélectionner **[Paramètres]** dans les icônes sur le bureau, puis sélectionner **[Panneau de configuration]**, puis **[Périphériques et imprimantes]**.

Dans Windows 7, cliquer sur le bouton **[Départ]** de Windows, puis sur **[Périphériques et imprimantes]**.

- 2 Effectuer un clic droit sur l'icône du pilote d'imprimante de la machine, puis cliquer sur le menu **[Propriétés de l'imprimante]** du pilote d'imprimante.
- 3 Cliquer sur **[Administrateur]** dans l'onglet **[Paramètres du périphérique]**.

#### 2 Configurer les paramètres.

- 1 Sélectionner **[Compta. travaux]** dans l'onglet **[Compta. travaux]**.

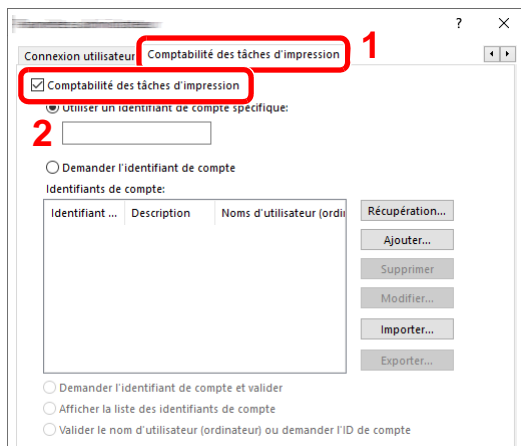

2 Définir l'ID de compte.

**[Utiliser un identifiant de compte spécifique]** : Entrer l'ID de compte. L'impression sera effectuée en utilisant l'ID de compte saisi. Si cette option est sélectionnée, l'utilisateur n'a pas besoin de saisir l'ID de compte pour chaque travail d'impression.

**[Demander l'identifiant de compte]** : Un écran pour saisir l'ID de compte sera affiché lors de toute tentative d'impression. L'ID de compte doit être saisi à chaque tentative d'impression.

**[Demander l'identifiant de compte et valider]** : Un écran pour saisir l'ID de compte sera affiché lors de toute tentative d'impression. L'ID de compte stocké dans la liste des ID de compte doit être saisi. L'ID de compte doit être saisi à chaque tentative d'impression.

**[Afficher la liste des identifiants de compte]** : La liste des ID de compte est affichée lors de l'impression. L'ID de compte à utiliser doit être sélectionné dans la liste.

**[Valider l'identifiant (ordinateur) ou demander l'identifiant de compte]**: Lors de l'impression, l'identifiant Windows est recherché dans les "ID de compte" et l'impression est possible si le nom est enregistré. Si l'ID de compte n'est pas enregistré, l'écran de saisie de l'ID de compte s'affiche.

3 Cliquer sur [OK].



**REMARQUE**

Pour les autres paramètres de la comptabilité des travaux, se reporter à la section suivante :

➔ [Printing System Driver User Guide](#)

## Comptabilité des travaux pour la numérisation en utilisant TWAIN

Le nombre de travaux numérisés en utilisant TWAIN peut être géré par la comptabilité des travaux.

### Configuration du pilote TWAIN

Pour gérer le nombre de travaux numérisés en utilisant TWAIN, il faut configurer les paramètres suivants en utilisant le pilote TWAIN sur l'ordinateur. Les instructions se basent sur les éléments de l'interface tels qu'ils apparaissent dans Windows 10.

1 Afficher l'écran.

- 1 Cliquer sur la boîte de recherche dans la barre des tâches et y saisir « TWAIN Driver Setting ». Sélectionner **[TWAIN Driver Setting]** dans la liste de recherche. L'écran TWAIN Driver s'affiche.



**REMARQUE**

Dans Windows 8.1, sélectionner **[Rechercher]** dans les icônes, puis saisir « TWAIN Driver Setting » dans la boîte de recherche. Cliquer sur **[TWAIN Driver Setting]** dans la liste de recherche pour afficher l'écran Paramètres du pilote TWAIN.

Sous Windows 7, sélectionner le bouton **[Démarrer]** de Windows, **[Tous les programmes]**, **[(Nom de marque)]** puis **[TWAIN Driver Setting]**.

- 2 Sélectionner la machine et cliquer sur **[Modifier]**.

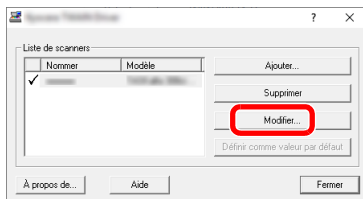

- 2 Configurer les paramètres.

- 1 Cliquer sur **[Paramètres d'authentification de l'utilisateur]**.
- 2 Cocher la case à côté de **[Compte]**, et saisir l'ID de compte.

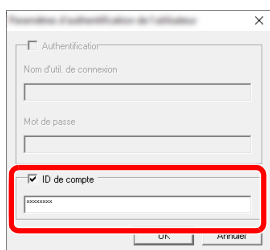

- 3 Cliquer sur **[OK]**.

## Comptabilité des travaux pour la numérisation en utilisant WIA

Le nombre de travaux numérisés en utilisant WIA peut être géré par la comptabilité des travaux.

### Configuration du pilote WIA

Pour gérer le nombre de travaux numérisés en utilisant WIA, il faut configurer les paramètres suivants en utilisant le pilote WIA sur l'ordinateur. Les instructions se basent sur les éléments de l'interface tels qu'ils apparaissent dans Windows 10.

- 1 Afficher l'écran.
  - 1 Cliquer sur le bouton **[Démarrer]** de Windows, puis sélectionner **[Système Windows]** et **[Panneau de configuration]**. Cliquer sur la boîte de recherche dans le panneau de configuration et y saisir « Scanner ». Sélectionner **[Afficher les scanners et les appareils photos]** dans la liste de recherche. L'écran Scanneurs et appareils photo s'affiche.

#### REMARQUE

Dans Windows 8.1, cliquer sur **[Rechercher]** dans les icônes, puis saisir « Scanner » dans la boîte de recherche. Cliquer sur **[Afficher les scanners et les appareils photo]** dans la liste de recherche pour afficher l'écran Scanneurs et appareils photo.

Dans Windows 7, cliquer sur le bouton **[Démarrer]** de Windows et entrer **[Scanner]** dans **[Rechercher les programmes et fichiers]**. Cliquer sur **[Afficher les scanners et les appareils photo]** dans la liste de recherche pour afficher l'écran Scanneurs et appareils photo.

- 2 Sélectionner le même nom que cette machine pour les pilotes WIA et appuyer sur **[Propriétés]**.

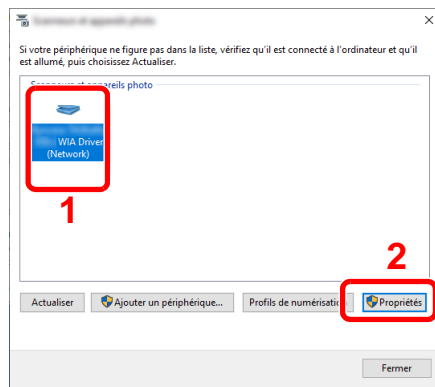

## 2 Configurer le pilote WIA.

- 1 Cocher la case à côté de **[ID de compte]** sur l'onglet **[Paramètres]**, et saisir l'ID de compte.

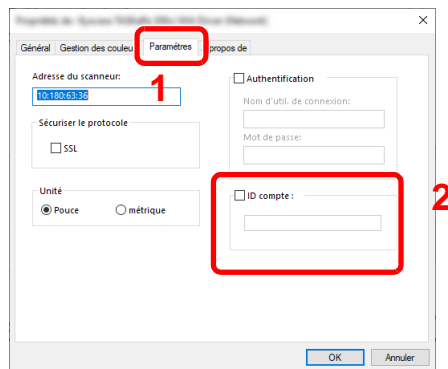

- 2 Cliquer sur **[OK]**.



## Comptabilité des travaux pour les fax transmis à partir d'un ordinateur

Le nombre de travaux de fax transmis à partir de l'ordinateur peut être géré par la comptabilité des travaux.



### REMARQUE

Les fonctions FAX sont disponibles uniquement sur les produits avec la fonction fax installée.

### Configuration du pilote de fax

Pour gérer le nombre de travaux de fax transmis à partir de l'ordinateur, il faut configurer les paramètres suivants en utilisant le pilote de fax sur l'ordinateur. Les instructions se basent sur les éléments de l'interface tels qu'ils apparaissent dans Windows 10.

- 1 Afficher l'écran.
  - 1 Cliquer sur le bouton **[Démarrer]** de Windows, puis sélectionner **[Système Windows]**, **[Panneau de configuration]**, puis **[Afficher les périphériques et imprimantes]**.



### REMARQUE

Dans Windows 8.1, sélectionner **[Paramètres]** dans les icônes sur le bureau, puis sélectionner **[Panneau de configuration]**, puis **[Périphériques et imprimantes]**.

Dans Windows 7, cliquer sur le bouton **[Départ]** de Windows, puis sur **[Périphériques et imprimantes]**.

- 2 Effectuer un clic droit sur le nom de la machine à utiliser comme pilote de fax et sélectionner **[Options d'impression]** dans le menu déroulant qui s'affiche.
- 3 Cliquer sur **[Paramètre FAX TX]** dans la fenêtre **[Options d'impression]**.

## 2 Configurer les paramètres.

- 1 Sélectionner **[Compta. travaux]** sur l'onglet **[Authentification]**.

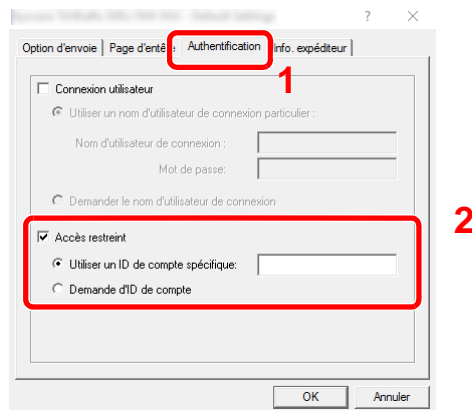

- 2 Configurer la comptabilité des travaux.

**[Utiliser un identifiant de compte spécifique]** : Cette option peut être utilisée pour spécifier un ID de compte à utiliser pour le même ID de compte pour chaque travail de fax. Si cette option est sélectionnée, l'utilisateur n'a pas besoin de saisir l'ID de compte pour chaque travail de fax.

**[Demander l'identifiant de compte]** : Un écran pour saisir l'ID de compte sera affiché lors de toute tentative de transmission. L'ID de compte doit être saisi à chaque tentative de connexion.

- 3 Cliquer sur **[OK]**.

# Configuration de la comptabilité des travaux

## Limite compteur défaut

Lors de l'ajout d'un nouveau compte, il est possible de modifier les restrictions par défaut pour le nombre de feuilles utilisées. Ce nombre peut être réglé de 1 à 9 999 999.

Les éléments pouvant être définis diffèrent en fonction de la sélection [**Individuel**] ou [**Total**] pour « Copier/impress. ».

➔ [Copier/impress. \(page 9-59\)](#)

### 1 Afficher l'écran.

- 1 Touche [**Menu Système/Compteur**] > [**Compta trav./ Authentif.**]



#### REMARQUE

Si l'écran de saisie du nom d'utilisateur de connexion s'affiche durant les opérations, entrer un nom d'utilisateur et un mot de passe de connexion, puis sélectionner [**Connexion**]. Pour ce faire, il faut se connecter en tant qu'administrateur ou utilisateur avec des droits pour effectuer ce réglage.

Le nom d'utilisateur et le mot de passe de connexion par défaut sont les suivants.

Nom du modèle	Nom connexion util.	Mot de passe d'accès
<b>352ci</b>	3500	3500
<b>402ci</b>	4000	4000
<b>502ci</b>	5000	5000

- 2 Sélectionner « Param compta. travaux » [**Param compta. travaux**].

### 2 Configurer les paramètres.

Sélectionner l'élément pour « Limite compteur défaut » > utiliser [+], [-] ou les touches numériques pour saisir la restriction par défaut sur le nombre de feuilles > [**OK**]

[**Individuel**] est sélectionné pour « Copier/impress. »

Élément	Description
<b>Restr copie (total)</b>	Règle la restriction par défaut du nombre de feuilles utilisées pour la copie.
<b>Restr copie (couleur)</b>	Règle la restriction par défaut du nombre de feuilles utilisées pour la copie couleur.
<b>Restriction copie (monochrome)</b>	Règle la restriction par défaut du nombre de feuilles utilisées pour la copie monochrome.
<b>Restr impr. (total)</b>	Règle la restriction par défaut du nombre de feuilles utilisées pour l'impression. Les fonctions d'impression applicables sont les suivantes : <ul style="list-style-type: none"> <li>• Impression à partir de la boîte</li> <li>• Imprimer depuis lecteur USB</li> <li>• Imprimer rapport</li> <li>• Imprimer depuis ordinateur</li> </ul>

Élément	Description
<b>Restr impr. (Couleur)</b>	Règle la restriction par défaut du nombre de feuilles utilisées pour l'impression couleur. Les fonctions d'impression applicables sont les suivantes : <ul style="list-style-type: none"> <li>• Impression à partir de la boîte</li> <li>• Imprimer depuis lecteur USB</li> <li>• Imprimer rapport</li> <li>• Imprimer depuis ordinateur</li> </ul>
<b>Restrict. num. (autres)</b>	Règle la restriction par défaut du nombre de feuilles utilisées pour la numérisation (copie exclue).
<b>Restriction trans. FAX<sup>*1</sup></b>	Règle la restriction par défaut du nombre de feuilles utilisées pour l'envoi de fax.

\*1 Cette fonction s'affiche uniquement lorsque le kit de fax en option est installé.

[Total] est sélectionné pour « Copier/impress. »

Élément	Description
<b>Restr impr. (total)</b>	Règle la restriction par défaut du nombre total de feuilles utilisées pour la copie et l'impression.
<b>Restr impr. (Couleur)</b>	Règle la restriction par défaut du nombre de feuilles utilisées pour l'impression couleur.
<b>Restr. impr. (coul uni)</b>	Règle la restriction par défaut du nombre de feuilles utilisées pour l'impression monochrome.
<b>Restrict. num. (autres)</b>	Règle la restriction par défaut du nombre de feuilles utilisées pour la numérisation (copie exclue).
<b>Restriction trans. FAX<sup>*1</sup></b>	Règle la restriction par défaut du nombre de feuilles utilisées pour l'envoi de fax.

\*1 Cette fonction s'affiche uniquement lorsque le kit de fax en option est installé.

## Nbre par format papier

Cette fonction permet de comptabiliser le nombre de pages en fonction du format de papier (par exemple, Letter).



### REMARQUE

Le format de papier est disponible en quatre types de 1 à 4. Ces types sont spécifiées dans les rapports de comptabilité.

➔ [Impr. rapport compteurs \(page 9-56\)](#)

Outre le format de papier, il est possible de spécifier le type de support (par exemple, comptabiliser le papier couleur au format Letter utilisé). Si le type de support n'est pas spécifié, le nombre de feuilles utilisées sera compté pour le format de feuille spécifié, quel que soit le type de support.

## 1 Afficher l'écran.

- 1 Touche [**Menu Système/Compteur**] > [**Compta trav./ Authentif.**]



### REMARQUE

Si l'écran de saisie du nom d'utilisateur de connexion s'affiche durant les opérations, entrer un nom d'utilisateur et un mot de passe de connexion, puis sélectionner [**Connexion**]. Pour ce faire, il faut se connecter en tant qu'administrateur ou utilisateur avec des droits pour effectuer ce réglage.

Le nom d'utilisateur et le mot de passe de connexion par défaut sont les suivants.

Nom du modèle	Nom connexion util.	Mot de passe d'accès
<b>352ci</b>	3500	3500
<b>402ci</b>	4000	4000
<b>502ci</b>	5000	5000

- 2 Sélectionner « Param compta. travaux » [**Param compta. travaux**].

## 2 Configurer les paramètres.

- 1 « Nbre par format papier » [**Format papier 1 (à 4)**] > [**Activé**]
- 2 Sélectionner [**Format papier**].
- 3 Sélectionner le format de papier.
- 4 Sélectionner [**Type de support**] pour spécifier un type de support.
- 5 Sélectionner le type de support.
- 6 Sélectionner [**OK**].

## Comptabilité du nombre de pages imprimées

Cette fonction permet de comptabiliser le nombre de pages imprimées. Les options sont les suivantes : Total comptabilité des travaux et Chaque comptabilité des travaux. Il est possible de démarrer une nouvelle comptabilité après réinitialisation des données de comptabilité stockées depuis un certain temps.

Le tableau suivant énumère les éléments pouvant être affichés.

Élément	Description
<b>Pages imprimées</b>	Affiche le nombre de pages utilisées dans l'impression pour chacun des éléments suivants.
<b>Compter par fonction</b>	Affiche le nombre de pages utilisées pour la copie, l'impression, le fax et leur total, pour chaque mode couleur.
<b>Nombre par format de papier</b>	Affiche le nombre de pages utilisées dans le format de papier sélectionné ainsi que le nombre de pages utilisés dans d'autres formats de papier. ➔ <a href="#">Nbre par format papier (page 9-53)</a>
<b>Compter par recto verso</b>	Affiche le nombre de pages utilisées en mode recto verso (recto), en mode r/V (recto-verso) et le total pour les deux.
<b>Compter par combiner</b>	Affiche le nombre de pages utilisées en mode Combiner (aucun), en mode Combiner (2 en 1), en mode Combiner (4 en 1) et le total pour les trois.
<b>Pages numérisées</b>	Affiche le nombre de pages numérisées pour la copie, le fax, l'impression et les autres fonctions, ainsi que le nombre total de pages numérisées.
<b>Transm. pages par FAX</b>	Affiche le nombre de pages faxées. Cette fonction s'affiche uniquement lorsque le kit de fax en option est installé.
<b>Durée transm. par FAX</b>	Affiche la durée totale des transmissions de fax. Cette fonction s'affiche uniquement lorsque le kit de fax en option est installé.
<b>Réinit. Compteur</b>	Remet le compteur à zéro. Sélectionner <b>[Réinit.]</b> dans l'écran de confirmation.

### 1 Afficher l'écran.

- 1 Touche **[Menu Système/Compteur]** > **[Compta trav./ Authentif.]**

#### REMARQUE

Si l'écran de saisie du nom d'utilisateur de connexion s'affiche durant les opérations, entrer un nom d'utilisateur et un mot de passe de connexion, puis sélectionner **[Connexion]**. Pour ce faire, il faut se connecter en tant qu'administrateur ou utilisateur avec des droits pour effectuer ce réglage.

Le nom d'utilisateur et le mot de passe de connexion par défaut sont les suivants.

Nom du modèle	Nom connexion util.	Mot de passe d'accès
<b>352ci</b>	3500	3500
<b>402ci</b>	4000	4000
<b>502ci</b>	5000	5000

- 2 Sélectionner « Param compta. travaux » **[Compteur de comptabilité des travaux]**.

## 2 Vérifier le nombre de pages.

### Total Comptes

Cette fonction comptabilise le nombre de pages de tous les comptes et réinitialise la comptabilité des comptes simultanément.

- 1 Sélectionner [**Total**] pour consulter le nombre.  
Sélectionner [**Réinitialiser Compteur**] pour remettre le compteur à zéro.
- 2 Confirmer le nombre et sélectionner [**Fermer**].

### Compta ch. trav

Cette fonction comptabilise le nombre de pages de chaque compte et réinitialise la comptabilité des comptes un par un. Lors du contrôle de Compta.pour chaque trav, sélectionner le compte pour lequel vérifier le nombre.

- 1 Sélectionner le compte.



#### REMARQUE

- Rechercher par ID de compte ou nom du compte. Sélectionner [**Rech. (ID)**] ou [**Rech.(Nom)**] pour basculer entre [**Rech. (ID.)**] et [**Rech.(Nom)**].
- Sélectionner [**Nom du compte**] ou [**ID de compte**] pour trier la liste des comptes.
- Pour afficher un compte différent de son propre compte, sélectionner [**Autre compte**].

- 2 Consulter le compte.  
Sélectionner [**Réinitialiser Compteur**] pour remettre le compteur à zéro.
- 3 Confirmer le nombre et sélectionner [**Fermer**].

## Impr. rapport compteurs

Il est possible d'imprimer un rapport de comptabilité contenant le total des pages comptabilisées pour tous les comptes concernés.

Le format des rapports varie en fonction de l'administration de la comptabilité des copieurs et des imprimantes.

**Lorsque "Individuel" est sélectionné pour la gestion du nombre de copies/impressions.**

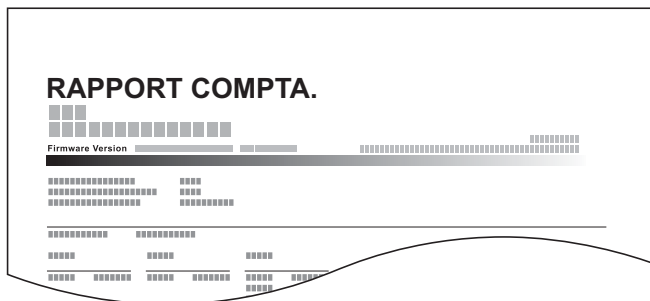

Si le comptage par format de papier est effectué, le rapport sera imprimé par format.

Pour imprimer un rapport de comptabilité des travaux, procéder comme suit.

- 1 Préparer le papier.  
Vérifier que le magasin contient du papier Letter ou A4.
- 2 Afficher l'écran.  
Touche [**Menu Système/Compteur**] > [**Compta trav./ Authentif.**]



### REMARQUE

Si l'écran de saisie du nom d'utilisateur de connexion s'affiche durant les opérations, entrer un nom d'utilisateur et un mot de passe de connexion, puis sélectionner [**Connexion**]. Pour ce faire, il faut se connecter en tant qu'administrateur ou utilisateur avec des droits pour effectuer ce réglage.

Le nom d'utilisateur et le mot de passe de connexion par défaut sont les suivants.

Nom du modèle	Nom connexion util.	Mot de passe d'accès
<b>352ci</b>	3500	3500
<b>402ci</b>	4000	4000
<b>502ci</b>	5000	5000

- 3 Imprimer le rapport.  
« Param compta. travaux » [**Impr. rapport compteurs**] > [**Imprimer**]  
Le rapport de comptabilité est imprimé.



# Utilisation de la comptabilité des travaux

Cette section explique les procédures de configuration de la comptabilité des travaux.

## Connexion/déconnexion

Si la comptabilité des travaux est activée, un écran de saisie de l'ID de compte s'affiche lors de chaque utilisation de la machine.

### Connexion

- 1 Entrer l'identifiant de compte à l'aide des touches numériques > [Connexion]



#### REMARQUE

- En cas d'erreur de saisie, sélectionner [C] (effacer) et recommencer la saisie.
- Si l'ID de compte ne correspond pas à celui enregistré, un signal audio est généré et la connexion échoue. Entrer l'ID de compte correct.
- La sélection de [Vérifier le compte] permet de vérifier le nombre de pages imprimées et le nombre de pages numérisées.

#### Lorsque l'écran de saisie de l'ID utilisateur et du mot de passe s'affiche

Si l'administration des connexions d'utilisateurs est activée, l'écran de saisie de l'ID utilisateur et du mot de passe s'affiche. Saisir un nom d'utilisateur et un mot de passe de connexion valides. Si l'utilisateur a déjà enregistré les informations de compte, la saisie de l'ID de compte est ignorée.

➔ [Ajout d'un utilisateur \(liste d'utilisateurs locaux\) \(page 9-9\)](#)

- 2 Effectuer les autres opérations.

### Déconnexion

Une fois les opérations terminées, sélectionner la touche [Authentification/Logout] pour revenir à l'écran de saisie de l'ID de compte.

# Appliquer des restrict.

Cette fonction définit le comportement de la machine lorsque le compteur atteint la limite de restriction. Le tableau ci-après répertorie les options disponibles.

Élément	Description
<b>Immédiatement</b> *1	Le travail s'arrête lorsque le compteur atteint sa limite.
<b>Ensuite</b>	Le travail d'impression ou de numérisation se poursuit mais le travail suivant sera refusé.
<b>Avertissement seulement</b>	Le travail se poursuit et un message d'alerte s'affiche.

\*1 Le travail suivant sera interdit en envoi ou en stockage dans la boîte.

## 1 Afficher l'écran.

- 1 Touche **[Menu Système/Compteur]** > **[Compta trav./ Authentif.]**



### REMARQUE

Si l'écran de saisie du nom d'utilisateur de connexion s'affiche durant les opérations, entrer un nom d'utilisateur et un mot de passe de connexion, puis sélectionner **[Connexion]**. Pour ce faire, il faut se connecter en tant qu'administrateur ou utilisateur avec des droits pour effectuer ce réglage.

Le nom d'utilisateur et le mot de passe de connexion par défaut sont les suivants.

Nom du modèle	Nom connexion util.	Mot de passe d'accès
<b>352ci</b>	3500	3500
<b>402ci</b>	4000	4000
<b>502ci</b>	5000	5000

- 2 « Param. travaux » **[Param. compt. travaux]** > « Param. par déf. » **[Appl/restrict.]**

## 2 Configurer les paramètres.

Sélectionner **[Immédiatement]**, **[Ensuite]**, ou **[Alerte uniqu.]**.

# Copier/impress.

Il est possible de sélectionner un mode d'affichage du nombre de copies et d'impression – soit le total des deux, soit le nombre de copies et le nombre d'impressions séparément. Cette sélection peut influencer sur les restrictions relatives au nombre et à la méthode de comptage. Pour plus de détails, se reporter à :

- ➔ [Restriction de l'utilisation de la machine \(page 9-41\)](#)
- ➔ [Comptabilité du nombre de pages imprimées \(page 9-54\)](#)
- ➔ [Impr. rapport compteurs \(page 9-56\)](#)

## 1 Afficher l'écran.

- 1 Touche **[Menu Système/Compteur]** > **[Compta trav./ Authentif.]**

### REMARQUE

Si l'écran de saisie du nom d'utilisateur de connexion s'affiche durant les opérations, entrer un nom d'utilisateur et un mot de passe de connexion, puis sélectionner **[Connexion]**. Pour ce faire, il faut se connecter en tant qu'administrateur ou utilisateur avec des droits pour effectuer ce réglage.

Le nom d'utilisateur et le mot de passe de connexion par défaut sont les suivants.

Nom du modèle	Nom connexion util.	Mot de passe d'accès
<b>352ci</b>	3500	3500
<b>402ci</b>	4000	4000
<b>502ci</b>	5000	5000

- 2 « Param compta. travaux » **[Param compta. travaux]** > « Param. par déf. » **[Copier/impress.]**

## 2 Configurer les paramètres.

Sélectionner **[Total]** ou **[Individuel]**.

# Param. utilis. inconnu

## ID trav. inconnu

Cette fonction définit le comportement pour la gestion des travaux envoyés avec des identifiants d'utilisateur ou des ID utilisateur inconnus ou non envoyés. Si l'ID utilisateur est désactivé et la Comptabilité des travaux activée, procéder comme suit si l'ID de compte est inconnu.

Les éléments suivants sont disponibles.

Élément	Description
<b>Autoriser</b>	L'impression du travail est autorisée.
<b>Refuser</b>	L'impression du travail est autorisée.

### 1 Afficher l'écran.

- 1 Touche [**Menu Système/Compteur**] > [**Compta trav./ Authentif.**]

#### REMARQUE

Si l'écran de saisie du nom d'utilisateur de connexion s'affiche durant les opérations, entrer un nom d'utilisateur et un mot de passe de connexion, puis sélectionner [**Connexion**]. Pour ce faire, il faut se connecter en tant qu'administrateur ou utilisateur avec des droits pour effectuer ce réglage.

Le nom d'utilisateur et le mot de passe de connexion par défaut sont les suivants.

Nom du modèle	Nom connexion util.	Mot de passe d'accès
<b>352ci</b>	3500	3500
<b>402ci</b>	4000	4000
<b>502ci</b>	5000	5000

- 2 Sélectionner « Paramètres utilisateur inconnu » [**ID trav. inconnu**].

### 2 Configurer les paramètres.

Sélectionner [**Autoriser**] ou [**Refuser**].

## Enregistrement des informations pour un utilisateur dont l'ID est inconnu

Si des informations d'utilisateur sont enregistrées pour un utilisateur dont l'ID est inconnu, il est possible de vérifier les informations sur les écrans État tâche ou Historique des travaux. De plus, il est possible de limiter les fonctions disponibles.



### REMARQUE

Cette fonction est affichée lorsque [ID trav. inconnu] est réglé sur [Autoriser].

➔ [ID trav. inconnu \(page 9-60\)](#)

## 1 Afficher l'écran.

- 1 Touche [Menu Système/Compteur] > [Compta trav./ Authentif.]



### REMARQUE

Si l'écran de saisie du nom d'utilisateur de connexion s'affiche durant les opérations, entrer un nom d'utilisateur et un mot de passe de connexion, puis sélectionner [Connexion]. Pour ce faire, il faut se connecter en tant qu'administrateur ou utilisateur avec des droits pour effectuer ce réglage.

Le nom d'utilisateur et le mot de passe de connexion par défaut sont les suivants.

Nom du modèle	Nom connexion util.	Mot de passe d'accès
352ci	3500	3500
402ci	4000	4000
502ci	5000	5000

- 2 Sélectionner « Paramètres utilisateur inconnu » [Propriété util.].

## 2 Entrer les informations de l'utilisateur.

Entrer les informations de l'utilisateur > [OK]

Élément	Description
Nom d'utilisateur	Entrer le nom figurant dans la liste des utilisateurs (32 caractères maximum).

Élément	Description
<b>Nom de compte</b>	<p>Enregistrer un compte pour un utilisateur dont l'ID est inconnu.</p> <p>➔ <a href="#">Aperçu de la comptabilité des travaux (page 9-37)</a></p> <p> <b>REMARQUE</b></p> <ul style="list-style-type: none"><li>• Rechercher par ID de compte ou nom du compte. Sélectionner <b>[Rech. (ID)]</b> ou <b>[Rech.(Nom)]</b> pour basculer entre <b>[Rech. (ID.)]</b> et <b>[Rech.(Nom)]</b>.</li><li>• Sélectionner <b>[Nom du compte]</b> ou <b>[ID de compte]</b> pour trier la liste des comptes.</li></ul>
<b>Règles autorisation</b>	<p>Définir l'autorité d'utilisation.</p> <p>Les éléments de restriction suivants sont disponibles :</p> <p><b>Restr impr. :</b> Sélectionner si l'utilisation de la fonction d'impression de l'imprimante est interdite ou non. Les fonctions d'impression applicables sont les suivantes :</p> <ul style="list-style-type: none"><li>• Imprimer depuis ordinateur</li></ul> <p><b>Restr impr. (couleur) :</b> Sélectionner si l'utilisation de la fonction d'impression (couleur) de l'imprimante est interdite ou non. Les fonctions d'impression applicables sont les suivantes :</p> <ul style="list-style-type: none"><li>• Imprimer depuis ordinateur</li></ul>

# 10 Dépannage

Ce chapitre aborde les sujets suivants :

Maintenance ordinaire .....	10-2	Retirer tout papier coincé dans le bac MF .....	10-71
Nettoyage .....	10-2	Retirer tout papier coincé dans le capot droit 1 .....	10-72
Nettoyage de la glace d'exposition ...	10-2	Retirer tout papier coincé dans le capot droit 2 .....	10-75
Nettoyage de l'intérieur du chargeur de documents .....	10-2	Retirer tout papier coincé dans le capot droit 3 (500 feuilles x 2) .....	10-76
Nettoyage du verre fendu .....	10-3	Retirer tout papier coincé dans le capot droit 3 (2000 feuilles x 1) .....	10-77
Remplacement de la cartouche de toner .....	10-4	Retirer tout papier coincé dans l'unité relais .....	10-78
Remettre le bac de récupération de toner en place .....	10-7	Retirer tout papier coincé dans la boîte aux lettres .....	10-79
Chargement du papier .....	10-13	Retirer tout papier coincé dans le module de finition interne .....	10-80
Remplacement des agrafes (module de finition interne) .....	10-14	Retirer tout papier coincé dans le chargeur de documents (recto verso automatique) .....	10-81
Remplacement des agrafes (module de finition 1000 feuilles) .....	10-15	Retirer tout papier coincé dans le chargeur de documents (double numérisation) .....	10-83
Remplacement des agrafes (module de finition 3000 feuilles) .....	10-17	Retirer tout papier coincé dans le module de finition 1000 feuilles .....	10-84
Vider le bac de récupération de perforation .....	10-19	Retirer tout papier coincé dans le module de finition 3000 feuilles (plateau A) .....	10-86
Dépannage .....	10-23	Retirer tout papier coincé dans le module de finition 3000 feuilles (plateau B) .....	10-88
Résolution des dysfonctionnements	10-23	Déblocage de l'agrafeuse .....	10-90
Dysfonctionnement de la machine ..	10-23	Élimination des agrafes coincées dans le module de finition interne ...	10-90
Problèmes avec l'image imprimée ..	10-29	Élimination des agrafes coincées dans le module de finition 1000 feuilles .....	10-92
Problèmes avec l'impression couleur .....	10-33	Élimination des agrafes coincées dans le module de finition 3000 feuilles .....	10-94
Utilisation à distance .....	10-34		
Réponse aux messages .....	10-36		
Réglage/Maintenance .....	10-52		
Présentation de Réglage/ Maintenance .....	10-52		
Procédure d'enregistrement de la couleur .....	10-53		
Rég. de courbe des tons .....	10-57		
Rafr. tambours .....	10-58		
Étalonnage .....	10-59		
Nettoyage du laser .....	10-59		
Rafrâch. développeur .....	10-59		
Réglage de l'altitude .....	10-60		
Résolution des bourrages papier .....	10-61		
Indicateurs d'emplacement de bourrage .....	10-61		
Retirer tout papier coincé dans le magasin 1 et 2 .....	10-63		
Retirer tout papier coincé dans le magasin 3 (500 feuilles x 2) .....	10-65		
Retirer tout papier coincé dans le magasin 3 (2000 feuilles x 1) .....	10-67		
Retirer tout papier coincé dans le magasin 4 (500 feuilles x 2) .....	10-69		

# Maintenance ordinaire

## Nettoyage

Nettoyer la machine régulièrement afin d'assurer une qualité d'impression optimale.

### **ATTENTION**

**Pour des raisons de sécurité, toujours retirer la fiche du cordon d'alimentation de la prise de courant avant de nettoyer la machine.**

## Nettoyage de la glace d'exposition

Essuyer la glace d'exposition à l'aide d'un chiffon doux imbibé d'alcool ou de détergent doux.

### **IMPORTANT**

**Ne pas utiliser de diluant ou de solvants organiques.**

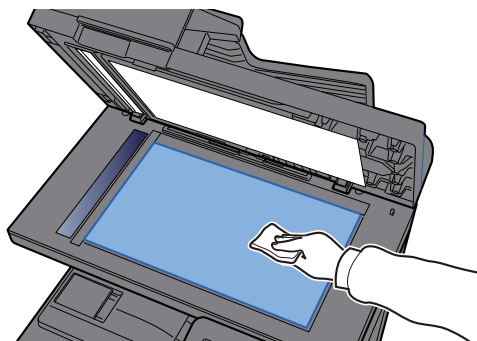

## Nettoyage de l'intérieur du chargeur de documents

Essuyer l'intérieur du chargeur de documents à l'aide d'un chiffon doux imbibé d'alcool ou de détergent doux.

### **IMPORTANT**

**Ne pas utiliser de diluant ou de solvants organiques.**

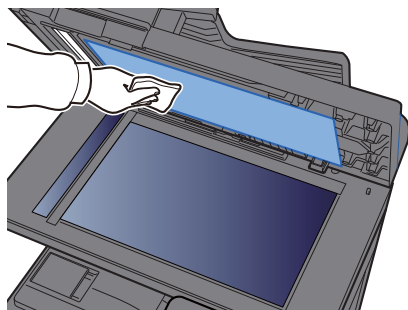



## Zone de double numérisation

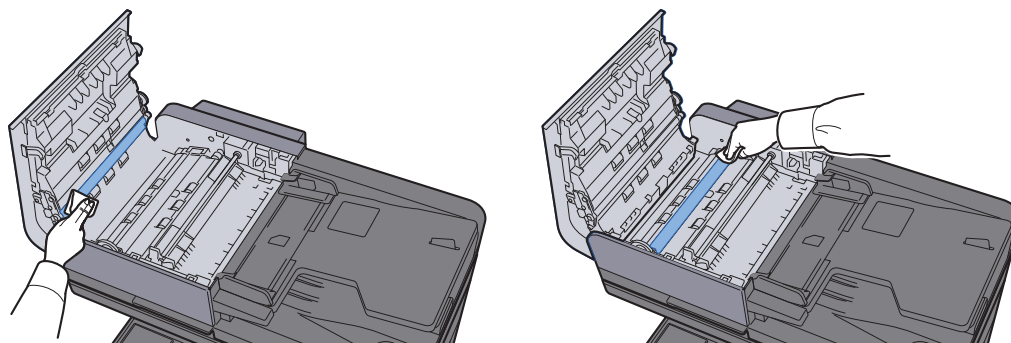

## Nettoyage du verre fendu

Lors de l'utilisation du chargeur de documents, nettoyer la surface du verre fendu et le guide de lecture à l'aide du chiffon sec.

 **IMPORTANT**

**Ne pas utiliser d'eau, de savon ou de solvants pour le nettoyage.**

 **REMARQUE**

La saleté sur le verre fendu ou le guide de lecture peut causer l'apparition de traces noires sur les impressions.

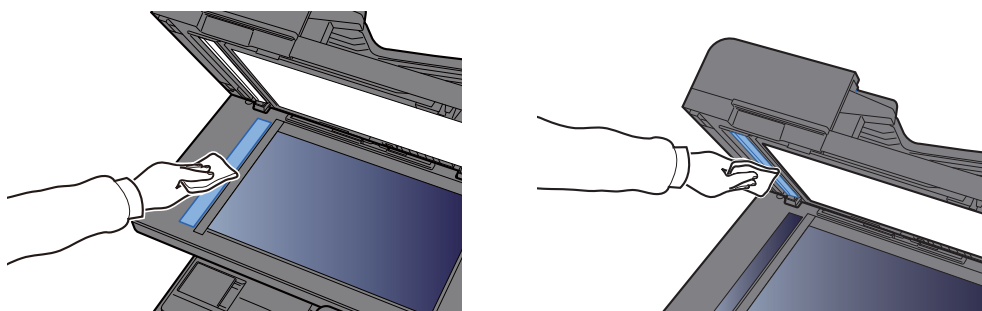

## Remplacement de la cartouche de toner

Lorsque le toner est vide, le message suivant s'affiche. Remplacer la cartouche de toner.

« Toner [C][M][Y][K] vide. »

Lorsque le toner est presque vide, le message suivant s'affiche. S'assurer de disposer d'une cartouche de toner neuve pour le remplacement.

« Toner [C][M][Y][K] bas (Remplacer une fois vide.) »



### REMARQUE

- Pour la cartouche de toner, toujours utiliser une cartouche de toner originale. L'utilisation d'une cartouche de toner non originale peut causer des défauts d'image et une panne de l'appareil.
- La puce mémoire dans la cartouche de toner de cet appareil mémorise les informations nécessaires pour améliorer la commodité pour le client, l'opération du système de recyclage pour les cartouches de toner usagées et la planification et le développement de nouveaux produits. Les informations mémorisées n'incluent aucune information permettant d'identifier les personnes et ne sont utilisées que de manière anonyme pour les buts susmentionnés.



### ATTENTION

**Ne pas tenter d'incinérer les parties contenant du toner. Des étincelles dangereuses risquent de provoquer des brûlures.**

Les procédures d'installation de la cartouche de toner sont identiques pour chaque couleur. À titre d'exemple, voici l'explication des procédures pour la cartouche de toner jaune.

- 1 Ouvrir le capot avant.

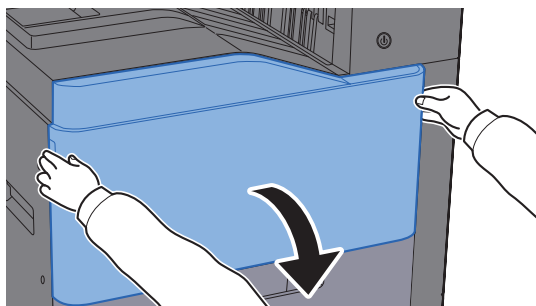

- 2 Déverrouiller la cartouche de toner.

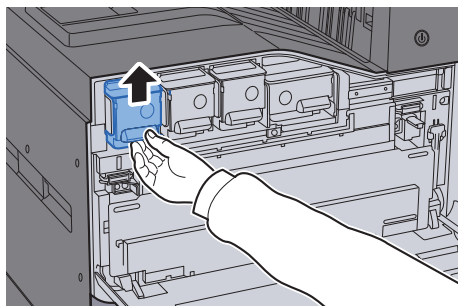

3 Retirer la cartouche de toner.

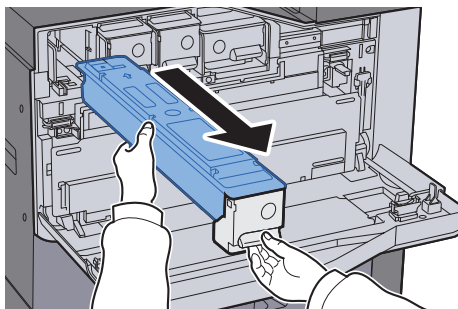

4 Placer la cartouche de toner usée dans le sachet en plastique.

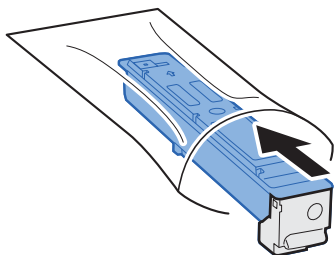

5 Retirer la cartouche de toner neuve de la boîte.

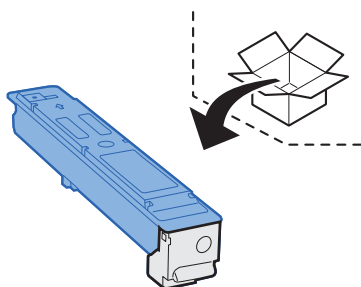

✔ **IMPORTANT**

Ne pas toucher les points indiqués ci-dessous.

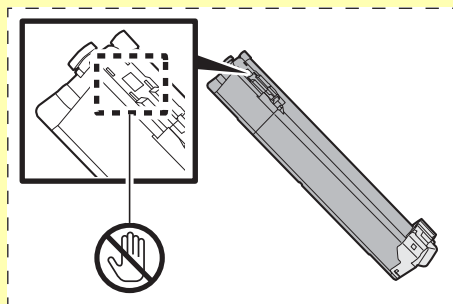

6 Agiter la cartouche de toner.

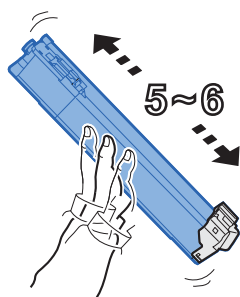

7 Installer la cartouche de toner.

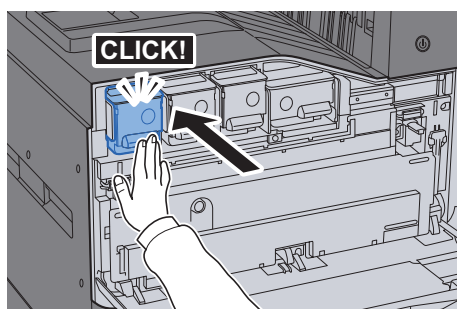

8 Refermer le capot avant.

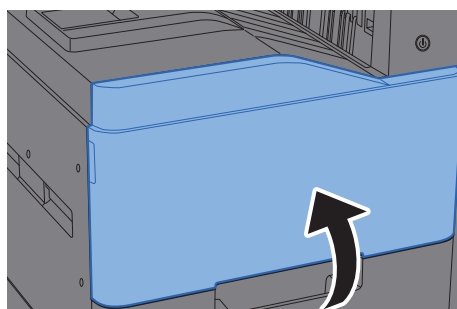

 **REMARQUE**

- Si le capot avant ne ferme pas, vérifier que la nouvelle cartouche de toner est installée correctement.
- Renvoyer la cartouche de toner usagée au concessionnaire ou au service après-vente. Les cartouches de toner seront recyclées ou détruites conformément aux réglementations locales.

## Remettre le bac de récupération de toner en place

Lorsque le bac de récupération de toner est plein, le message suivant s'affiche. Remplacer immédiatement le bac de récupération de toner.

« Bac de récupération toner plein. »



### ATTENTION

Ne pas tenter d'incinérer les parties contenant du toner. Des étincelles dangereuses risquent de provoquer des brûlures.

352ci

- 1 Ouvrir le capot avant.

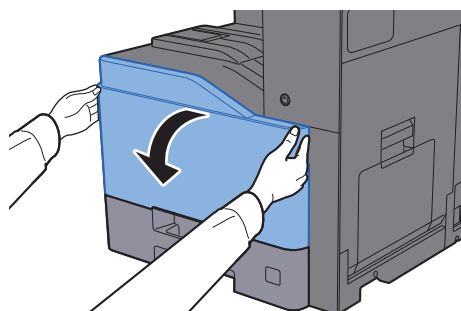

- 2 Retirer le bac de récupération de toner et le placer sur une surface plane.

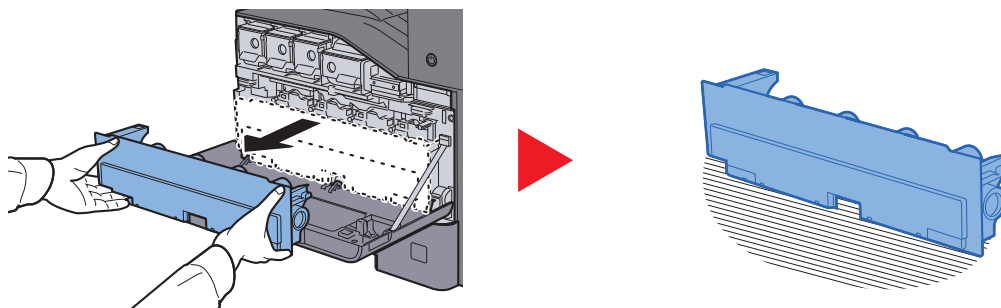

- 3 Déballer les capuchons dans la boîte en carton.

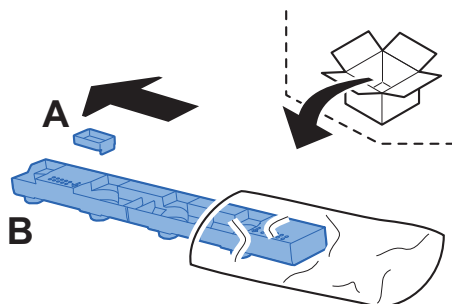

- 4 Modifier la direction du bac de récupération de toner utilisé comme illustré ci-dessous.

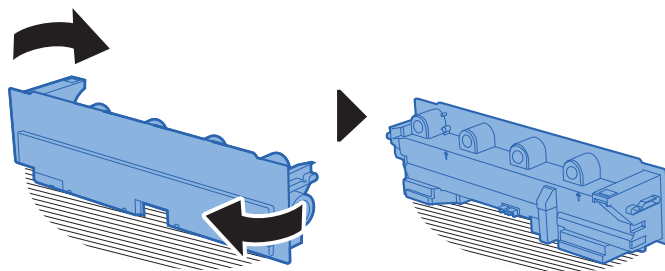

- 5 Installer le capuchon A.

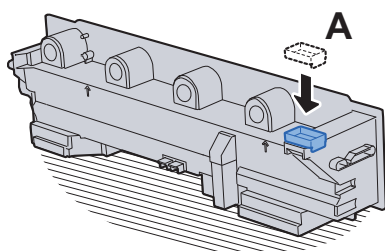

- 6 Modifier la direction du bac de récupération de toner utilisé comme illustré ci-dessous.

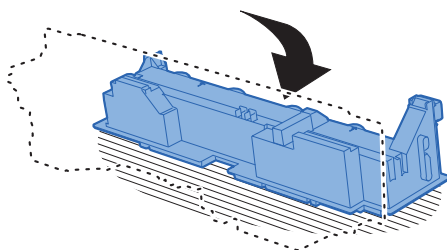

- 7 Installer le capuchon B.

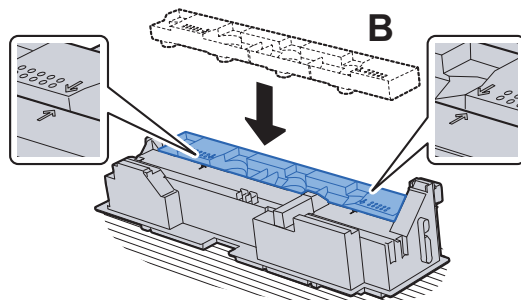

- 8 Placer le bac de récupération de toner usé dans le sachet en plastique.

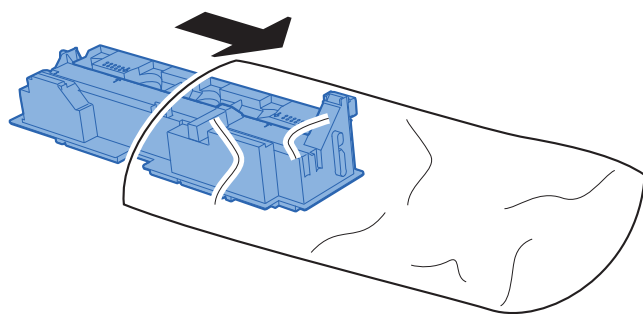

- 9 Déballer le nouveau bac de récupération de toner.

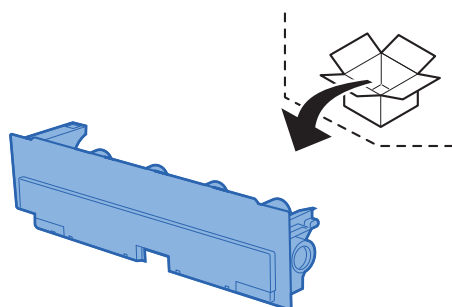

- 10 Installer le nouveau bac de récupération de toner.

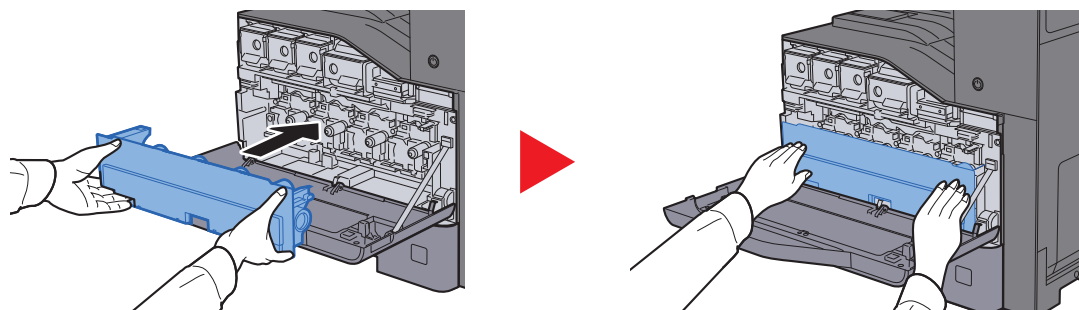

- 11 Refermer le capot avant.

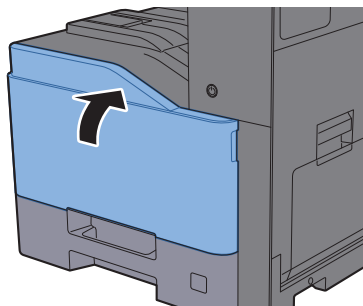

 **REMARQUE**

Renvoyer le bac de récupération de toner usagé au concessionnaire ou au service après-vente. Les bacs de récupération de toner seront recyclés ou détruits conformément aux réglementations locales.

**402ci/502ci**

- 1 Ouvrir le capot avant.

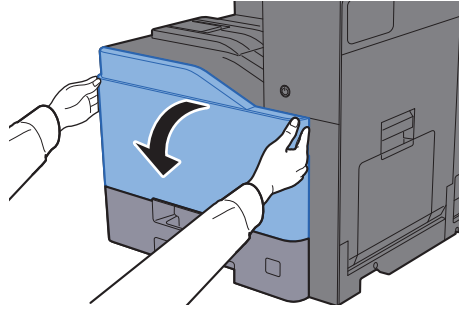

- 2 Retirer le bac de récupération de toner et le placer sur une surface plane.

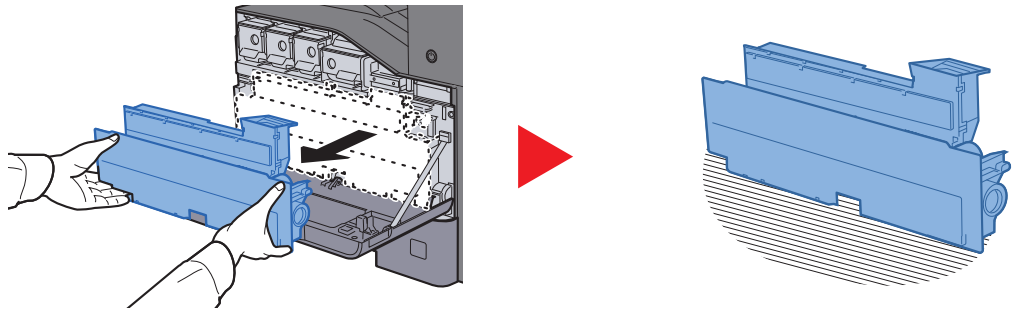

- 3 Retirer les capuchons à l'intérieur.

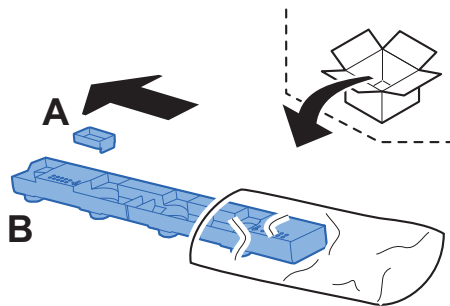



- 4 Modifier la direction du bac de récupération de toner utilisé comme illustré ci-dessous.

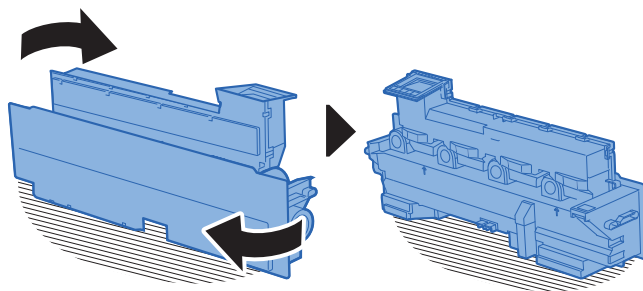

- 5 Installer le capuchon A.

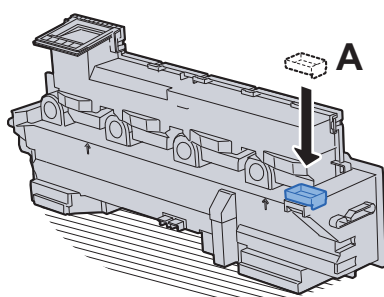

- 6 Modifier la direction du bac de récupération de toner utilisé comme illustré ci-dessous.

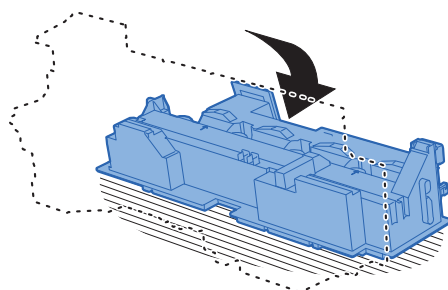

- 7 Installer le capuchon B.

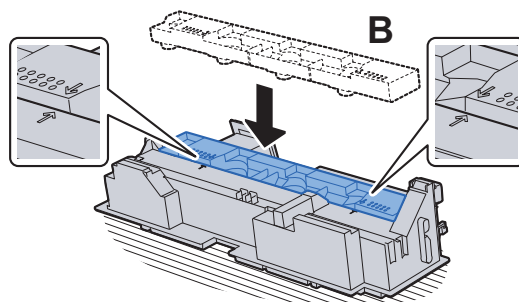

- 8 Placer le bac de récupération de toner usé dans le sachet en plastique.

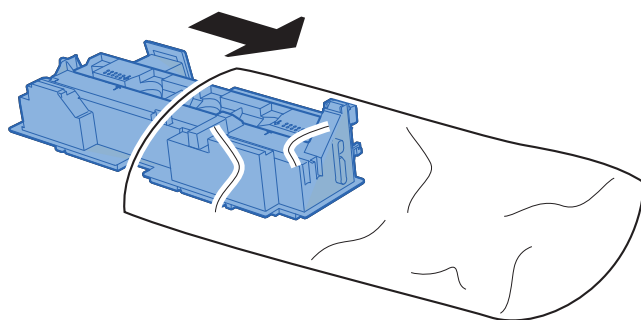

- 9 Déballer le nouveau bac de récupération de toner.

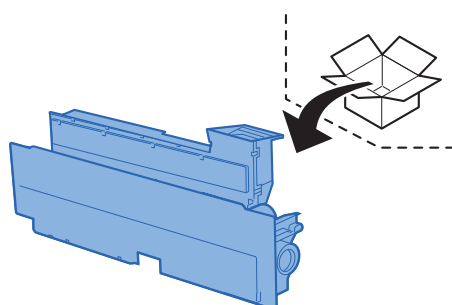

- 10 Installer le nouveau bac de récupération de toner.

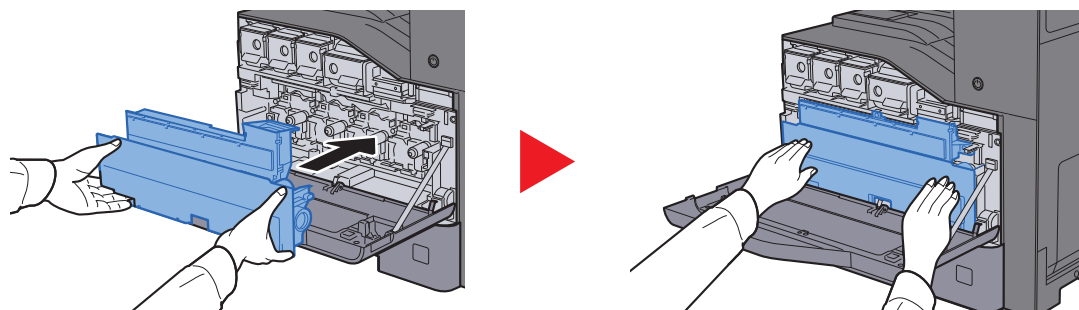

- 11 Refermer le capot avant.

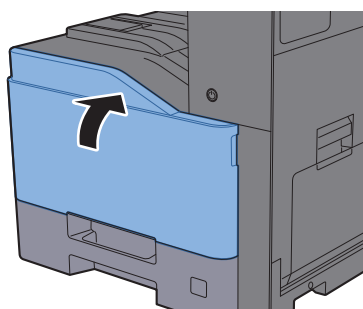

 **REMARQUE**

Renvoyer le bac de récupération de toner usagé au concessionnaire ou au service après-vente. Les bacs de récupération de toner seront recyclés ou détruits conformément aux réglementations locales.

## Chargement du papier

Lorsque le magasin # est vide, les messages suivants seront affichés.

"Ajoutez du papier au magasin #."

« Ajoutez du papier au by-pass. »

- ➔ [Chargement dans les magasins \(page 3-5\)](#)
- ➔ [Chargement dans le chargeur grande capacité \(page 3-9\)](#)
- ➔ [Chargement du papier dans le bac MF \(page 5-7\)](#)



### REMARQUE

Si [Aff. mess. config. papier] est réglé sur [Activé], l'écran de confirmation pour le paramètre du papier s'affichera lorsqu'un nouveau papier est réglé. En cas de changement de papier, modifier les paramètres du papier.

- ➔ [Paramètres magasin 1 \(à 4\) \(page 8-14\)](#)
- ➔ [Configuration du by-pass \(page 8-15\)](#)

## Remplacement des agrafes (module de finition interne)

Lorsque l'agrafeuse est vide, les messages suivants seront affichés. Le porte-cartouche d'agrafes doit être rempli d'agrafes.

« Agrafes absentes. »



### REMARQUE

Si l'agrafeuse n'a plus d'agrafes, contacter le représentant de service.

- 1 Ouvrir l'unité du module de finition interne.

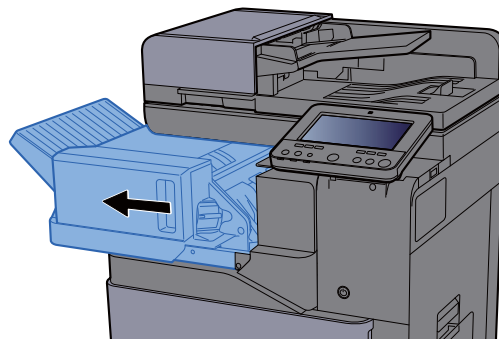

- 2 Retirer le porte-cartouche d'agrafes.

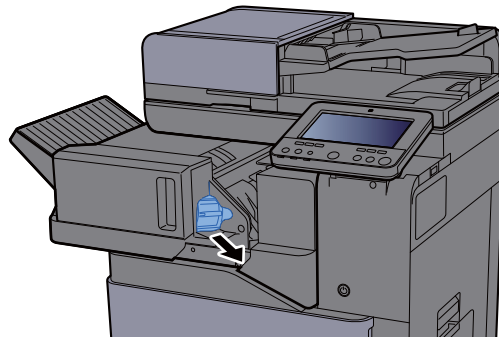

- 3 Remettre les agrafes en place.

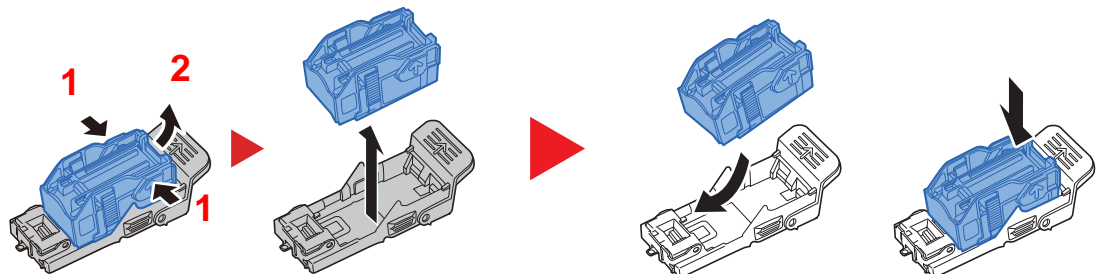

#### 4 Installer le porte-cartouche d'agrafes

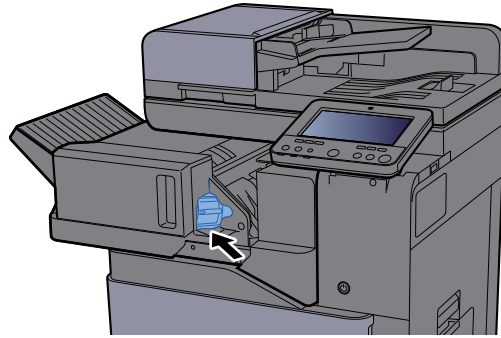

#### 5 Remettre l'unité dans sa position d'origine

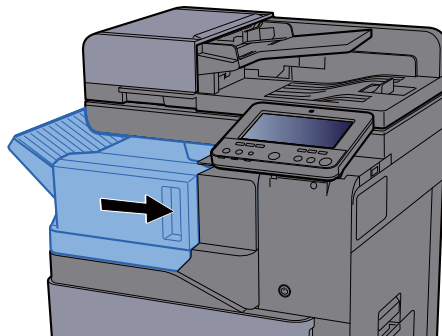

## Remplacement des agrafes (module de finition 1000 feuilles)

Lorsque l'agrafeuse est vide, les messages suivants seront affichés. Le porte-cartouche d'agrafes doit être rempli d'agrafes.

« Agrafes absentes. »



### REMARQUE

Si l'agrafeuse n'a plus d'agrafes, contacter le représentant de service.

#### 1 Ouvrir le module de finition 1000 feuilles.

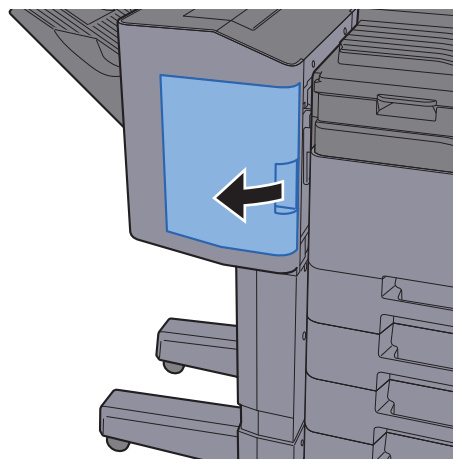

2 Retirer le porte-cartouche d'agrafes.

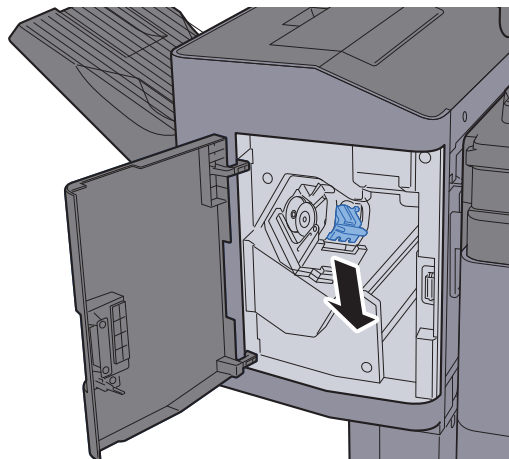

3 Remettre les agrafes en place.

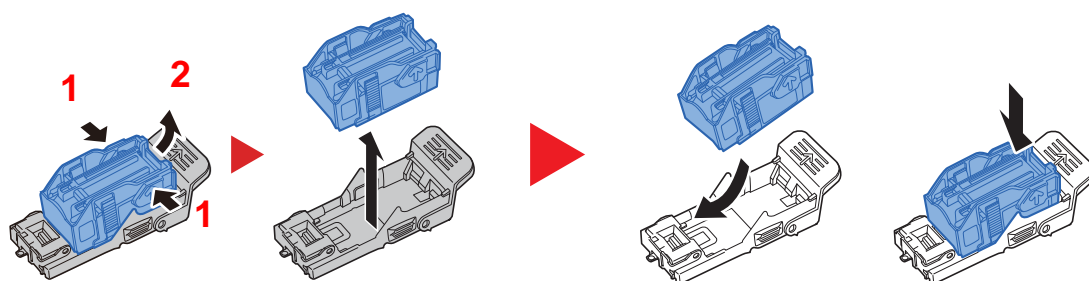

4 Installer le porte-cartouche d'agrafes.

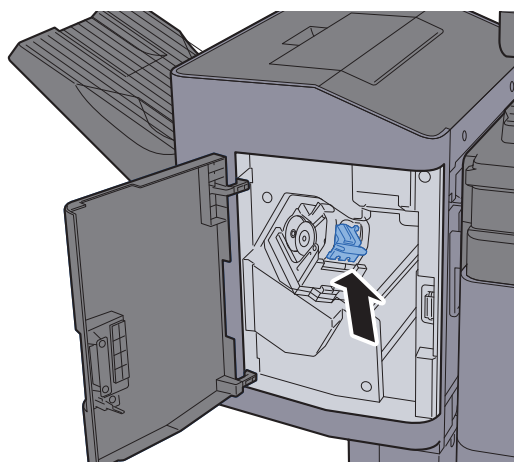

5 Refermer le capot.

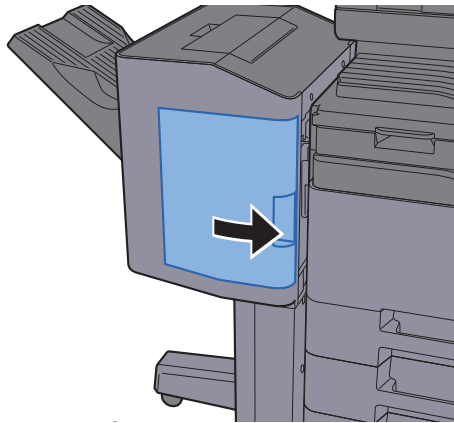

## Remplacement des agrafes (module de finition 3000 feuilles)

Lorsque l'agrafeuse est vide, les messages suivants seront affichés. Le porte-cartouche d'agrafes doit être rempli d'agrafes.

« Agrafes absentes. »



**REMARQUE**

Si l'agrafeuse n'a plus d'agrafes, contacter le représentant de service.

1 Ouvrir le module de finition 3000 feuilles.

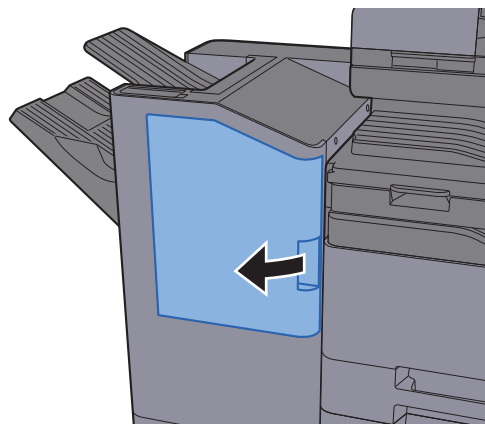

2 Retirer le porte-cartouche d'agrafes.

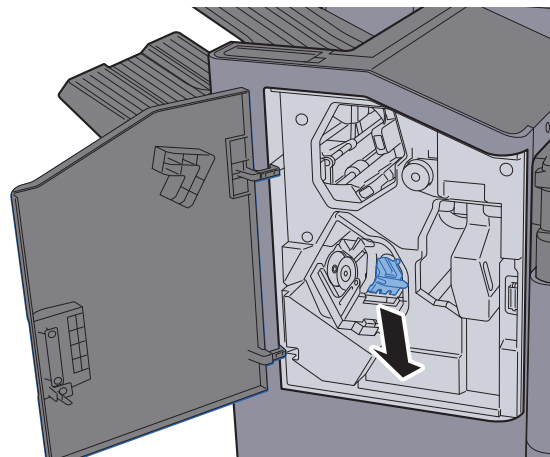

3 Remettre les agrafes en place.

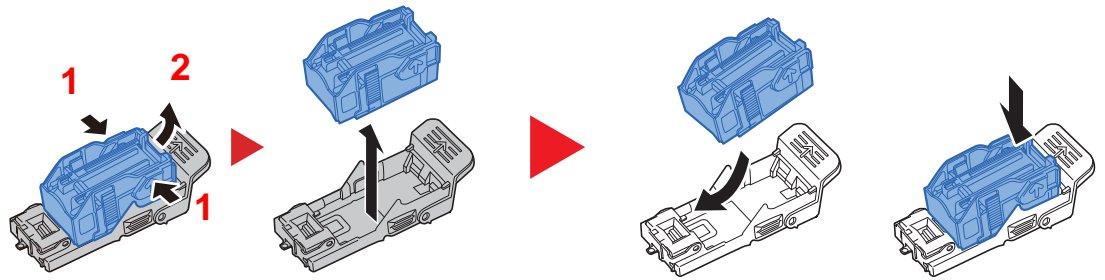

4 Installer le porte-cartouche d'agrafes.

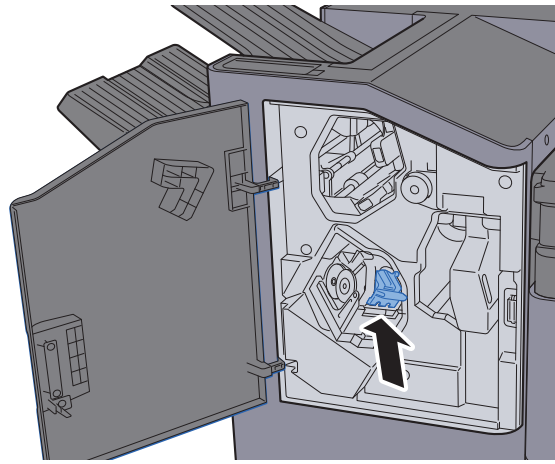

5 Refermer le capot.

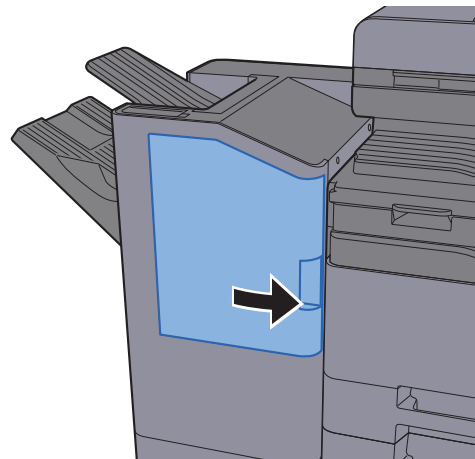



## Vider le bac de récupération de perforation

Lorsque le bac de récupération de perforation est plein, les messages suivants s'affichent. Vider le bac de récupération de perforation.

"Vider le bac de récupération de perforation."

Laisser la machine sous tension (interrupteur principal sur ON) pendant cette procédure.

### Module de finition 1000 feuilles

- 1 Ouvrir le module de finition 1000 feuilles.

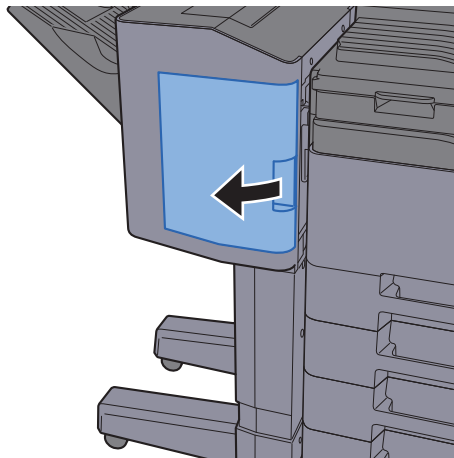

- 2 Retirer le bac de récupération de perforation.

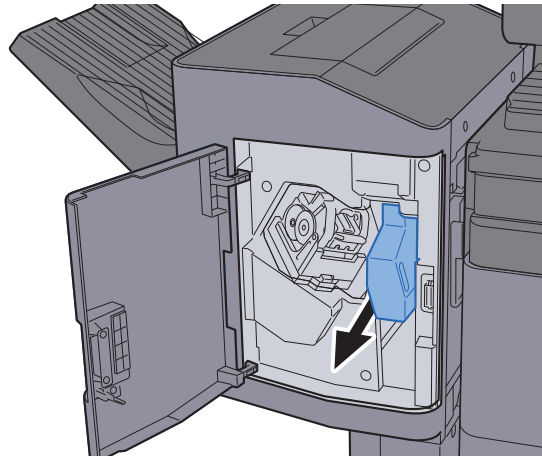

#### REMARQUE

Prendre soin à ne pas renverser les déchets du bac de récupération de perforation lors du retrait du bac.

- 3 Vider le bac de récupération de perforation.

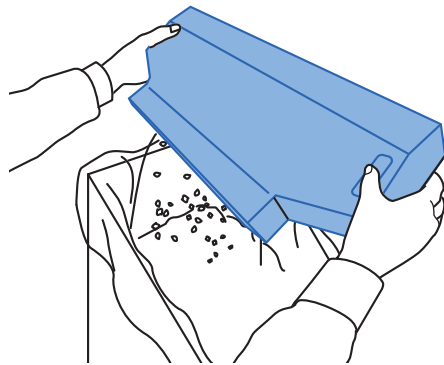

- 4 Installer le bac de récupération de perforation.

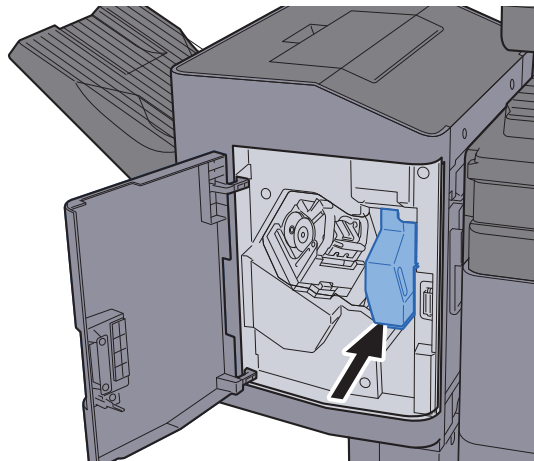

- 5 Refermer le capot.

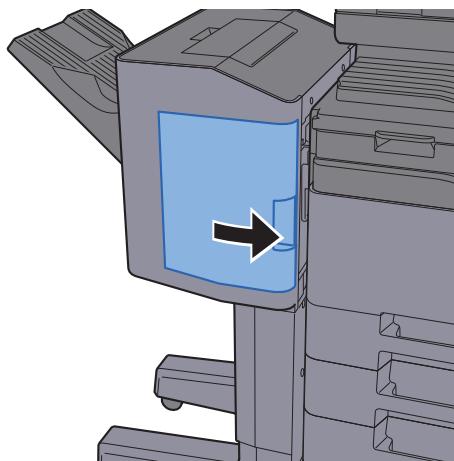

## Module de finition 3000 feuilles

- 1 Ouvrir le module de finition 3000 feuilles.

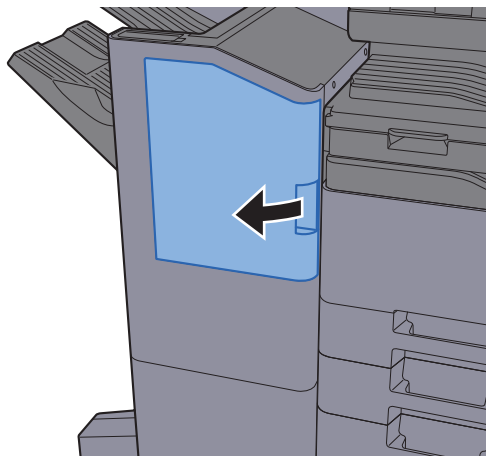

- 2 Retirer le bac de récupération de perforation.

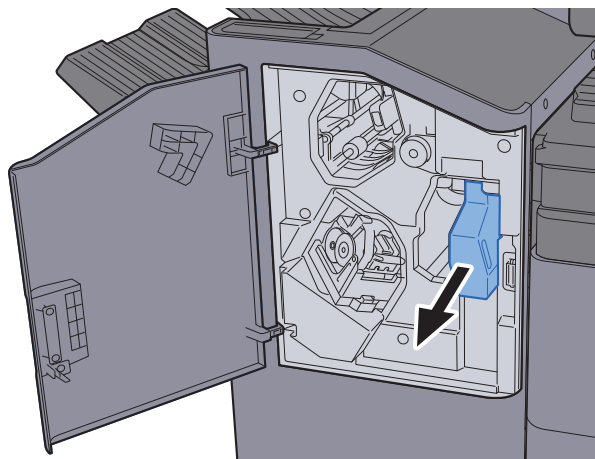

### REMARQUE

Prendre soin à ne pas renverser les déchets du bac de récupération de perforation lors du retrait du bac.

- 3 Vider le bac de récupération de perforation.

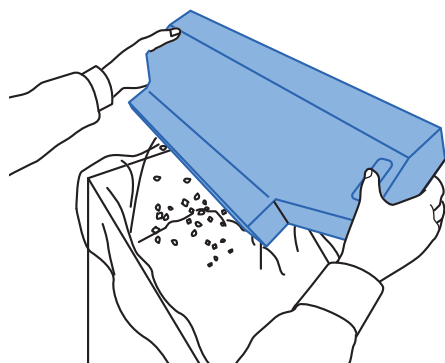

- 4 Installer le bac de récupération de perforation.

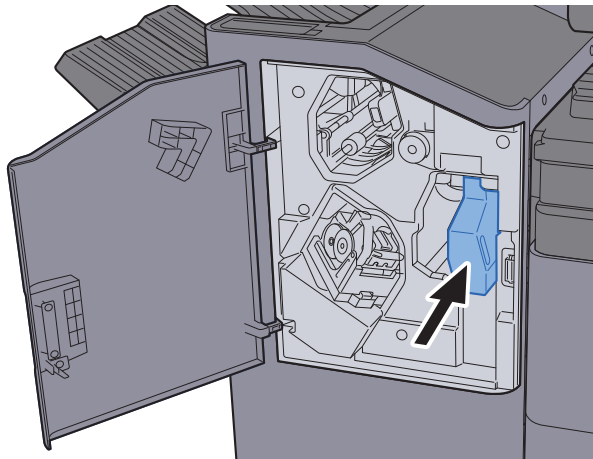

- 5 Refermer le capot.

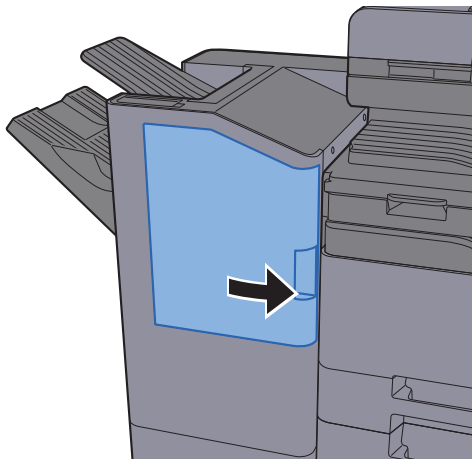

# Dépannage

## Résolution des dysfonctionnements

Le tableau ci-dessous fournit des recommandations générales de résolution des problèmes.

En cas de problème avec la machine, consulter les vérifications et effectuer les procédures décrites dans les pages suivantes. Si le problème persiste, contacter le technicien de maintenance.



### REMARQUE



Le numéro de série sera nécessaire pour nous contacter.  
Pour vérifier le numéro de série, se reporter à la section suivante :



➔ [Écran pour les informations sur l'appareil \(page 2-23\)](#)

## Dysfonctionnement de la machine

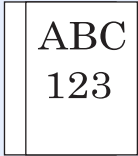
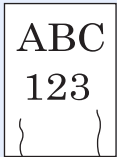
Lorsque les dysfonctionnements suivants de la machine se produisent, prendre les mesures appropriées.

Problème	Vérifications	Actions correctives	Page de référence
Une application ne démarre pas.	Le délai de réinitialisation automatique du panneau est-il court ?	Régler le délai de réinitialisation automatique du panneau au moins à 30 secondes.	<a href="#">page 8-8</a>
L'écran ne répond pas lorsque la machine est sous tension.	La machine est-elle branchée ?	Brancher le cordon d'alimentation sur une prise de courant.	—
	La machine est-elle sous tension ?	Mettre la machine sous tension.	<a href="#">page 2-2</a>
Aucune copie n'est produite lorsque j'appuie sur la touche [Départ].	Un message s'affiche-t-il sur l'écran ?	Déterminer la réponse appropriée au message et prendre les mesures adéquates.	<a href="#">page 10-36</a>
	La machine est-elle en mode veille ?	Sélectionner une touche du panneau de commande pour faire sortir la machine du mode veille.	<a href="#">page 2-45</a>
Des feuilles vierges sont éjectées. 	Les originaux ont-ils été chargés correctement ?	Lors de la mise en place des originaux sur la glace d'exposition, les positionner face dessous et les aligner sur les plaques d'indication du format de l'original.	<a href="#">page 5-3</a>
		Placer les originaux face dessus dans le processeur de document.	<a href="#">page 5-4</a>
	—	Vérifier les paramètres du logiciel applicatif.	—

Problème	Vérifications	Actions correctives	Page de référence
Les bourrages papier sont fréquents.	Le papier a-t-il été chargé correctement ?	Charger le papier correctement.	<a href="#">page 3-5</a>
	—	Modifier l'orientation du papier de 180 degrés.	<a href="#">page 3-5</a>
	Le type de papier est-il pris en charge ? Le papier est-il en bon état ?	Retirer le papier, le retourner et le recharger.	<a href="#">page 3-5</a>
	Le papier est-il tuiilé, plié ou froissé ?	Remplacer le papier par du papier neuf.	<a href="#">page 3-5</a>
	Des feuilles ou des morceaux de papier sont-ils coincés dans la machine ?	Retirer le papier coincé.	<a href="#">page 10-61</a>
	Le papier est-il humide ?	Remplacer le papier par du papier neuf.	<a href="#">page 3-5</a>
		402ci/502ci : Si le problème est récurrent, activer l'interrupteur de chauffage du magasin.	<a href="#">page 2-2</a>
Au moins 2 feuilles sont superposées lors de l'éjection (alimentation multiple) 	—	Charger le papier correctement.	<a href="#">page 3-2</a>
Les impressions sont froissées. 	Le papier a-t-il été chargé correctement ?	Charger le papier correctement.	<a href="#">page 3-5</a>
	—	Modifier l'orientation du papier de 180 degrés.	<a href="#">page 3-5</a>
	Le papier est-il humide ?	Remplacer le papier par du papier neuf.	<a href="#">page 3-5</a>
		402ci/502ci : Si le problème est récurrent, activer l'interrupteur de chauffage du magasin.	<a href="#">page 2-2</a>
Les impressions sont tuiilées. 	Le papier est-il humide ?	Remplacer le papier par du papier neuf.	<a href="#">page 3-5</a>
		402ci/502ci : Si le problème est récurrent, activer l'interrupteur de chauffage du magasin.	<a href="#">page 2-2</a>

Problème	Vérifications	Actions correctives	Page de référence
<p>Les impressions sur papier épais sont tuilées.</p> 	<p>—</p>	<p>402ci/502ci :</p> <p>Sélectionner la touche <b>[Menu Système/Compteur]</b> &gt; <b>[Paramètres machine]</b> &gt; <b>[Chargeur de papier]</b> &gt; <b>[Config. type de support]</b> &gt; <b>[Personnalisé 6]</b>.</p> <p>Régler <b>[Epaisseur supp.]</b> sur <b>[Epais 2]</b> ou <b>[Epais 3]</b> selon le papier utilisé.</p> <p>Régler le type de papier pour le magasin correspondant ou le bac MF sur <b>[Personnalisé 6]</b>.</p> <p> <b>REMARQUE</b></p> <p>S'il n'y a aucune amélioration, effectuer le réglage <b>[Personnalisé 7]</b> suivant.</p> <hr/> <p>Sélectionner la touche <b>[Menu Système/Compteur]</b> &gt; <b>[Paramètres machine]</b> &gt; <b>[Chargeur de papier]</b> &gt; <b>[Config. type de support]</b> &gt; <b>[Personnalisé 7]</b> et régler <b>[Epaisseur supp.]</b> sur <b>[Epais 3]</b>.</p> <p>Lors de l'utilisation de ce paramètre, charger le papier dans les magasins avec la face à imprimer vers le bas ou charger le papier dans le bac MF avec la face à imprimer vers le haut.</p> <p> <b>REMARQUE</b></p> <p>La vitesse de copie ou d'impression diminue.</p>	<p><a href="#">page 8-17</a>  <a href="#">page 8-14</a>  <a href="#">page 8-15</a></p> <hr/> <p><a href="#">page 8-17</a>  <a href="#">page 8-14</a>  <a href="#">page 8-15</a></p>
<p>Le pilote d'imprimante ne peut pas être installé.</p>	<p>Le pilote est-il installé avec le nom d'hôte alors que la fonction Wi-Fi ou Wi-Fi Direct est disponible ?</p>	<p>Spécifier l'adresse IP au lieu du nom d'hôte.</p>	<p><a href="#">page 2-53</a></p>

Problème	Vérifications	Actions correctives	Page de référence
Impossible d'imprimer.	La machine est-elle branchée ?	Brancher le cordon d'alimentation sur une prise de courant.	—
	La machine est-elle sous tension ?	Mettre la machine sous tension.	<a href="#">page 2-10</a>
	Le câble USB et le câble réseau sont-ils connectés ?	Brancher le câble USB et le câble réseau correctement.	<a href="#">page 2-8</a>
	Le travail d'impression a-t-il été mis en pause ?	Reprendre l'impression.	<a href="#">page 7-11</a>
	Lorsque le réseau filaire ou Wi-Fi est configuré en utilisant la résolution de nom, est-ce que l'adresse IP (adresse privée) de l'autre réseau qui ne parvient pas à effectuer l'accès coexiste ?	Le nombre de noms d'hôte et noms de domaine pouvant être utilisés avec la machine est respectivement de un. Configurer le réseau en fonction de cette restriction.	—
		Modifier les paramètres de la résolution de nom comme NetBEUI et DNS ou les paramètres d'environnement réseau.	<b>Embedded Web Server RX User Guide</b>
		Sélectionner Wi-Fi, Réseau filaire ou Réseau en option comme réseau à utilisation illimitée sur Réseau principal (client).	<a href="#">page 8-70</a>
	Régler l'un des paramètres [ <b>Réseau filaire</b> ] ou [ <b>Wi-Fi</b> ] sur [ <b>Activé</b> ] et régler l'autre sur [ <b>Désactivé</b> ].	<a href="#">page 8-60</a>	
Impression impossible avec le lecteur USB. Lecteur USB non reconnu.	L'hôte USB est-il verrouillé ?	Sélectionner [ <b>Déverrouiller</b> ] dans les paramètres de l'hôte USB.	<a href="#">page 8-70</a>
	—	Vérifier que le lecteur USB est bien branché dans la machine.	—
Lorsque « Auto-IP » est déjà réglé sur [ <b>Activé</b> ], l'adresse IP n'est pas assignée automatiquement.	La valeur saisie pour l'adresse de liaison locale de TCP/IP(v4) est-elle différente de « 0.0.0.0 »?	Saisir « 0.0.0.0 » pour l'adresse IP de TCP/IP(v4).	<a href="#">page 2-34</a>



Problème	Vérifications	Actions correctives	Page de référence
Impossible d'envoyer via SMB.	Le câble réseau est-il branché ?	Brancher le câble réseau correctement.	<a href="#">page 2-8</a>
	Les paramètres réseau de l'équipement ont-ils été configurés correctement ?	Configurer les paramètres TCP/IP correctement.	<a href="#">page 8-58</a>
	Les paramètres de partage de dossier ont-ils été configurés correctement ?	Vérifier les paramètres de partage et les privilèges d'accès dans les propriétés du dossier.	<a href="#">page 3-16</a>
	L'interface est-elle sélectionnée comme réseau principal ?	Spécifier le nom d'hôte ou l'adresse IP de l'interface sélectionnée comme réseau principal ou régler l'interface pour être utilisée à nouveau.	<a href="#">page 8-70</a>
	Le protocole SMB a-t-il été réglé sur <b>[Activé]</b> ?	Régler le protocole SMB sur <b>[Activé]</b> .	<a href="#">page 8-60</a>
	Le paramètre <b>[Nom d'hôte]</b> a-t-il été entré correctement ? *1	Vérifier le nom de l'ordinateur auquel les données sont envoyées.	<a href="#">page 5-25</a>
	Le paramètre <b>[Chemin]</b> a-t-il été entré correctement ?	Vérifier le nom de partage du dossier partagé.	<a href="#">page 5-25</a>
	Le paramètre <b>[Nom de connexion de l'ut.]</b> a-t-il été entré correctement ? *1 *2	Vérifier le nom de domaine et le nom d'utilisateur de connexion.	<a href="#">page 5-25</a>
	Le même nom de domaine a-t-il été utilisé pour les paramètres <b>[Nom d'hôte]</b> et <b>[Nom de connexion de l'ut.]</b> ?	Supprimer le nom de domaine et la barre oblique arrière (« / ») du paramètre <b>[Nom de connexion de l'ut.]</b> .	<a href="#">page 5-25</a>
	Le paramètre <b>[Mot de passe de connexion]</b> a-t-il été entré correctement ?	Vérifier le mot de passe de connexion.	<a href="#">page 5-25</a>
	Les exceptions du pare-feu Windows ont-elles été configurées correctement ?	Configurer correctement les exceptions du Pare-feu Windows.	<a href="#">page 3-19</a>
	Les réglages de l'heure pour l'équipement, le serveur du domaine et l'ordinateur de destination des données diffèrent-ils ?	Régler l'équipement, le serveur du domaine et l'ordinateur de destination des données à la même heure.	—
	L'écran affiche-t-il Erreur d'envoi ?	Se reporter à la section <a href="#">Réponse à l'erreur d'envoi</a> .	<a href="#">page 10-48</a>
Envoi par e-mail impossible.	La limite de taille d'envoi par e-mail est-elle définie dans le serveur SMTP enregistré sur la machine ?	Vérifier que la valeur limite est saisie pour « Lim. taille e-mail » du paramètre <b>[E-mail]</b> dans Embedded Web Server RX et modifier la valeur si nécessaire.	<a href="#">page 2-71</a>

Problème	Vérifications	Actions correctives	Page de référence
La machine émet de la vapeur dans la zone autour de la fente d'éjection du papier.	Vérifiez si la température de la pièce est basse ou si du papier humide a été utilisé.	Selon l'environnement d'impression et les conditions du papier, la chaleur générée pendant l'impression peut entraîner l'évaporation de l'humidité du papier et la vapeur émise peut sembler de la fumée. Cela n'est pas un problème et vous pouvez continuer à imprimer. Si la vapeur vous préoccupe, augmentez la température de la pièce ou remplacez le papier par un papier neuf et sec.	—
Impossible de créer un fichier PDF indexable.	La langue correcte est-elle sélectionnée ?	Vérifier la langue à extraire.	<a href="#">page 6-78</a>
	Les textes sur l'original peuvent-ils ne pas être reconnus comme textes ou la création du PDF prend-elle du temps ?	Vérifier les éléments suivants : <ul style="list-style-type: none"> <li>L'orientation de l'original est-elle correcte ?</li> </ul>	<a href="#">page 6-78</a>
Impossible de trouver un texte à rechercher dans le fichier PDF.	Le paramètre <b>[Reconnaissance texte OCR]</b> est-il défini dans <b>[Format de fichier]</b> ?	Définir <b>[Reconnaissance texte OCR]</b> dans <b>[Format de fichier]</b> .	<a href="#">page 6-78</a>
	Les textes de l'original numérisé sont-ils ternes ou trop clairs ?	Régler le paramètre <b>[Densité]</b> sur un niveau plus sombre.	<a href="#">page 6-32</a>
	L'arrière-plan de l'original numérisé est-il trop sombre et les textes sont-ils difficiles à reconnaître ?	Régler le paramètre <b>[Rég. densité arrière-plan]</b> sur <b>[Auto]</b> ou <b>[Manuel]</b> et ajuster manuellement la densité plus claire. Dans le cas contraire, régler le paramètre <b>[Densité]</b> sur un niveau plus sombre.	<a href="#">page 6-32</a> <a href="#">page 6-40</a>
	Le texte ou l'image au verso de l'original sont-ils visibles sur le recto ?	Régler <b>[Eviter effet copie]</b> sur <b>[Activé]</b> .	<a href="#">page 6-41</a>
Impossible de trouver la machine avec WSD.	La recherche a-t-elle été effectuée en spécifiant l'adresse IP ou le nom d'hôte de la machine ?	Pour des raisons de sécurité, le protocole <b>[HTTP]</b> est réglé sur <b>[Désactivé]</b> et par conséquent il est impossible d'effectuer la recherche par adresse IP ou nom d'hôte.	—

\*1 Il est aussi possible d'entrer un nom d'ordinateur complet comme nom d'hôte (par exemple, pc001.abcdnet.com).

\*2 Il est aussi possible d'entrer les noms de connexion d'utilisateur aux formats suivants :



Nom\_domaine/nom\_utilisateur (par exemple, abcdnet/james.smith)



Nom\_utilisateur@nom\_domaine (par exemple, james.smith@abcdnet)

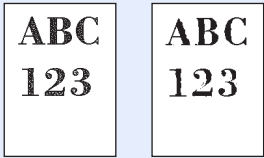
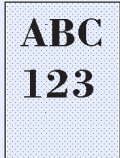
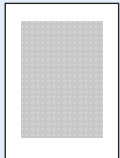

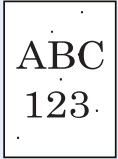
## Problèmes avec l'image imprimée

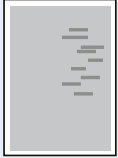
Lorsque les problèmes suivants se produisent sur l'image imprimée, prendre les mesures appropriées.

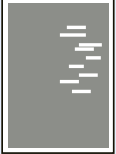
Problème	Vérifications	Actions correctives	Page de référence
Les impressions sont globalement trop claires.  	Le papier est-il humide ?	Remplacer le papier par du papier neuf.	<a href="#">page 3-2</a>
		402ci/502ci : Si le problème est récurrent, activer l'interrupteur de chauffage du magasin.	<a href="#">page 2-2</a>
	La densité a-t-elle été modifiée ?	Sélectionner le niveau de densité approprié. Pour ajuster la densité générale, utiliser <b>[Réglage/Maintenance]</b> dans le menu Système et ajuster la densité selon les besoins.	<a href="#">page 6-32</a> <a href="#">page 8-82</a>
	Le toner est-il réparti uniformément dans la cartouche de toner ?	Secouer plusieurs fois la cartouche de toner horizontalement.	<a href="#">page 10-4</a>
	L'écran affiche-t-il un message pour l'ajout de toner ?	Remplacer la cartouche de toner.	<a href="#">page 10-4</a>
	Le mode EcoPrint est-il activé ?	Désactiver le mode <b>[EcoPrint]</b> .	<a href="#">page 8-35</a>
	—	Exécuter <b>[Rafraîch. développeur]</b> .	<a href="#">page 10-59</a>
	—	Exécuter <b>[Nettoyage du laser]</b> .	<a href="#">page 10-59</a>
Les parties de l'arrière-plan blanc de l'image semblent avoir une légère coloration générale.  	La densité a-t-elle été modifiée ?	Sélectionner le niveau de densité approprié.	<a href="#">page 6-32</a> <a href="#">page 8-82</a>
	—	Exécuter <b>[Étalonnage]</b> .	<a href="#">page 10-59</a>
Les copies présentent un motif moiré (les points sont groupés en motifs et ne sont pas alignés uniformément).  	L'original est-il une photo imprimée ?	<b>Lors de la copie</b> Régler l'image originale sur <b>[Sortie imprimante]</b> ou <b>[Livre/Magazine]</b> dans <b>[Photo]</b> .	<a href="#">page 6-33</a>
	—	<b>Lors de la copie</b> Sélectionner <b>[-1]</b> à <b>[-3]</b> dans <b>[Netteté]</b> .	<a href="#">page 6-40</a>

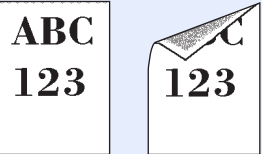
Problème	Vérifications	Actions correctives	Page de référence
Les textes ne sont pas clairement imprimés. 	La qualité image choisie pour l'original est-elle appropriée ?	Sélectionner la qualité de l'image appropriée.	<a href="#">page 6-33</a>
	—	<b>Lors de la copie</b> Sélectionner [-1] à [-3] dans <b>[Netteté]</b> .	<a href="#">page 6-40</a>
Des points noirs ou de couleur apparaissent sur l'arrière-plan blanc. 	Le support de l'original ou la glace d'exposition sont-ils sales ?	Nettoyer le support de l'original ou la glace d'exposition.	<a href="#">page 10-2</a>
	—	Exécuter <b>[Rafr. tambours]</b> .	<a href="#">page 10-58</a>
	—	Exécuter <b>[Rafrâich. développeur]</b> .	<a href="#">page 10-59</a>
Les images imprimées sont confuses. Les images imprimées sont coupées. 	La machine est-elle utilisée dans un environnement à forte humidité ou dans lequel la température et l'humidité subissent de fortes variations ?	Utiliser la machine dans un lieu ayant une humidité appropriée.	—
		402ci/502ci : Si le problème est récurrent, activer l'interrupteur de chauffage du magasin.	<a href="#">page 2-2</a>
	—	Exécuter <b>[Rafr. tambours]</b> .	<a href="#">page 10-58</a>
Les images imprimées sont décalées. 	Les originaux ont-ils été positionnés correctement ?	Lors de la mise en place des originaux sur la glace d'exposition, les aligner sur les plaques d'indication du format de l'original.	<a href="#">page 5-3</a>
		Lors de la mise en place d'originaux dans le processeur de document, aligner les guides de largeur avant de positionner les originaux.	<a href="#">page 5-4</a>
	Le papier a-t-il été chargé correctement ?	Vérifier la position des guides de largeur du papier.	<a href="#">page 3-5</a>
Des lignes horizontales irrégulières apparaissent sur l'image. 	—	352ci : Sélectionner la touche <b>[Menu Système/Compteur] &gt; [Réglage/Maintenance] &gt; « Autres » [MC]</b> et augmenter la valeur de réglage. Augmentez la valeur d'ajustement de 1 niveau à la fois à partir de la valeur actuelle. Si aucune amélioration n'est constatée après l'augmentation de 1 niveau, augmenter à nouveau de 1 niveau. S'il n'y a toujours aucune amélioration, remettre le paramètre à sa valeur d'origine. 402ci : Contacter le service d'assistance.	—

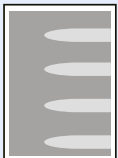
Problème	Vérifications	Actions correctives	Page de référence
<p>L'altitude est supérieure ou égale à 1000 m et des lignes blanches horizontales irrégulières apparaissent sur l'image.</p> 	—	<p>352ci :</p> <p>Sélectionner la touche <b>[Menu Système/Compteur] &gt; [Réglage/Maintenance] &gt; « Autres » [Réglage de l'altitude]</b>, et régler à un niveau d'altitude supérieur au réglage actuel.</p>	—
<p>L'altitude est supérieure ou égale à 1000 m et des points apparaissent sur l'image.</p> 	—	<p>352ci :</p> <p>Sélectionner la touche <b>[Menu Système/Compteur] &gt; [Réglage/Maintenance] &gt; « Autres » [Réglage de l'altitude]</b>, et régler à un niveau d'altitude supérieur au réglage actuel.</p>	—
<p>Les images imprimées présentent des lignes verticales.</p> 	Le verre fendu est-il sale ?	Nettoyez le verre fendu.	<a href="#">page 10-3</a>
	—	Exécuter <b>[Nettoyage du laser]</b> .	<a href="#">page 10-59</a>
<p>Saleté sur le bord supérieur ou l'arrière du papier.</p> 	L'intérieur de la machine est-il sale ?	Ouvrir le capot droit. Si l'intérieur de la machine est sali par le toner, le nettoyer avec un chiffon doux, sec et sans peluches.	<a href="#">page 10-2</a>

Problème	Vérifications	Actions correctives	Page de référence
Une partie de l'image est périodiquement terne ou présente des lignes blanches. 	—	Ouvrir, puis refermer le capot droit.	—
	—	352ci : Sélectionner la touche <b>[Menu Système/Compteur]</b> > <b>[Réglage/Maintenance]</b> > « Autres » <b>[MC]</b> et augmenter la valeur de réglage. Augmentez la valeur d'ajustement de 1 niveau à la fois à partir de la valeur actuelle. Si aucune amélioration n'est constatée après l'augmentation de 1 niveau, augmenter à nouveau de 1 niveau. S'il n'y a toujours aucune amélioration, remettre le paramètre à sa valeur d'origine.	—
	—	Exécuter <b>[Rafr. tambours]</b> .	<a href="#">page 10-58</a>
	—	Exécuter <b>[Rafrâich. développeur]</b> .	<a href="#">page 10-59</a>
	—	402ci/502ci : Si le problème est récurrent, activer l'interrupteur de chauffage du magasin.	<a href="#">page 2-2</a>
L'impression au verso de la feuille est visible sur le recto. 	—	Régler <b>[Eviter effet copie]</b> sur <b>[Activé]</b> .	<a href="#">page 6-41</a> <a href="#">page 8-35</a>
L'image précédente reste et se retrouve légèrement sur l'impression. 	—	352ci : Sélectionner la touche <b>[Menu Système/Compteur]</b> > <b>[Réglage/Maintenance]</b> > « Autres » <b>[MC]</b> et augmenter la valeur de réglage. Augmentez la valeur d'ajustement de 1 niveau à la fois à partir de la valeur actuelle. Si aucune amélioration n'est constatée après l'augmentation de 1 niveau, augmenter à nouveau de 1 niveau. S'il n'y a toujours aucune amélioration, remettre le paramètre à sa valeur d'origine. 402ci : Contacter le service d'assistance.	—

## Problèmes avec l'impression couleur

Lorsque les problèmes suivants se produisent avec l'impression couleur, prendre les mesures appropriées.

Problème	Vérifications	Actions correctives	Page de référence
Impression avec couleurs de travers. 	—	Exécuter [ <b>Étalonnage</b> ].	<a href="#">page 10-59</a>
	—	Exécuter [ <b>Synchronisation de la couleur</b> ].	<a href="#">page 10-53</a>
Les couleurs semblent différentes de ce qui était prévu.	La qualité image choisie pour l'original est-elle appropriée ?	Sélectionner la qualité de l'image appropriée.	<a href="#">page 6-33</a>
	Du papier couleur est-il chargé dans le magasin ?	Charger du papier couleur dans le magasin.	—
	—	Exécuter [ <b>Étalonnage</b> ].	<a href="#">page 10-59</a>
	—	Exécuter [ <b>Réglage de la courbe de tonalité</b> ].	<a href="#">page 10-57</a>
	—	<b>Lors de la copie</b> Régler la balance des couleurs.	<a href="#">page 6-36</a>
	—	<b>Lors de l'impression depuis un ordinateur</b> Régler la couleur en utilisant le pilote de l'imprimante.	—
Réglez la courbe de tons dans le menu système. s'affiche.	Pendant les périodes d'utilisation prolongée, les effets de la température ambiante et de l'humidité peuvent causer une légère variation des teintes d'impression.	Exécuter [ <b>Réglage de la courbe de tonalité</b> ]	<a href="#">page 10-57</a>
Le toner couleur est vide.	Souhaitez-vous poursuivre l'impression en noir et blanc ?	Si le toner noir est suffisant, la machine poursuit l'impression en noir et blanc en sélectionnant [ <b>Imprimer en noir et blanc</b> ] dans [ <b>Action toner couleur vide</b> ].	<a href="#">page 8-24</a>

## Utilisation à distance

Cette fonction permet à l'administrateur système d'expliquer à l'utilisateur comment utiliser le panneau et la résolution des problèmes, en accédant au panneau de commande de la machine à distance à l'aide d'un navigateur et du logiciel VNC.

### Exécution de l'utilisation à distance à partir d'un navigateur

Le navigateur pris en charge est le suivant. Nous recommandons d'utiliser la dernière version du navigateur pour l'utilisation à distance.

- Google Chrome (version 21.0 ou supérieure)
- Internet Explorer (version 9.0 ou supérieure)
- Microsoft Edge
- Mozilla Firefox (version 14.0 ou supérieure)
- Safari (version 5.0 ou supérieure)

Cette procédure explique comment exécuter l'utilisation à distance à partir de Embedded Web Server RX en utilisant Google Chrome.



#### REMARQUE

Pour exécuter l'utilisation à distance avec d'autres navigateurs, consulter :

➔ [Embedded Web Server RX User Guide](#)

1 Afficher l'écran.  
Touche **[Menu Système/Compteur]** > **[Paramètres réseau]** > « Paramètres réseau »  
**[Paramètres du protocole]**

2 Régler « Enhanced VNC over SSL » sur **[Activé]**.

➔ [Paramètres du protocole \(page 8-60\)](#)



#### REMARQUE

Il est possible de configurer les paramètres du protocole avec Embedded Web Server RX.

➔ [Embedded Web Server RX User Guide](#)

3 Configurer les paramètres pour l'utilisation à distance.

1 Touche **[Menu Système/Compteur]** > **[Paramètres réseau]** > « Connectivité »  
**[Utilisation à distance]** > **[Activé]**

2 Sélectionner **[Désactivé]**, **[Utiliser mot de passe]** ou **[Administrateur uniquement]**.

Si **[Utiliser mot de passe]** est sélectionné, saisir le mot de passe dans « Mot de passe » et « Confirmer le mot de passe », puis sélectionner **[OK]**.

➔ [Utilisation à distance \(page 8-69\)](#)



#### REMARQUE

Il est possible de configurer les paramètres pour l'utilisation à distance avec Embedded Web Server RX

➔ [Embedded Web Server RX User Guide](#)

4 Redémarrer la machine.

➔ [Redémarrer tout le système \(page 8-70\)](#)



- 5 Démarrer le navigateur.  
Entrer « https:// » et le nom d'hôte de la machine pour accéder à Embedded Web Server RX  
➔ [Accès à Embedded Web Server RX \(page 2-68\)](#).
- 6 Sélectionner [Informations sur l'appareil/Utilisation à distance]  
> [Utilisation à distance].
- 7 Cliquer sur le bouton [Démarrer].

 **REMARQUE**

- Si l'utilisateur est connecté à la machine, l'écran de confirmation d'autorisation sera affiché sur le panneau de commande. Sélectionner **[Oui]**.
- Si le blocage des pop-ups est actif sur le navigateur durant la connexion à l'utilisation à distance, sélectionner Toujours autoriser les pop-ups de https:// [nom d'hôte], puis cliquer sur Terminé. Effectuer l'utilisation à distance après avoir attendu au moins 1 minute.

Lorsque l'utilisation à distance est démarrée, l'écran du panneau de commande est affiché sur l'écran de l'ordinateur de l'administrateur système ou de l'utilisateur.

## Exécution de l'utilisation à distance à partir du logiciel VNC

- 1 Afficher l'écran.  
Touche **[Menu Système/Compteur]** > **[Paramètres réseau]** > « Paramètres réseau »  
**[Paramètres du protocole]**
- 2 Régler « Enhanced VNC (RFB) » sur [Activé].  
➔ [Paramètres du protocole \(page 8-60\)](#)

 **REMARQUE**

- Lorsque « VNC (RFB) over SSL » est réglé sur **[Activé]**, la communication est cryptée.
- Il est possible de configurer les paramètres du protocole avec Embedded Web Server RX.  
➔ **Embedded Web Server RX User Guide**

- 3 Démarrage de l'utilisation à distance.
  - 1 Démarrer le logiciel VNC.
  - 2 Entrer le format suivant séparé par un deux-points pour démarrer l'utilisation à distance.  
« Adresse IP: numéro de port »

 **REMARQUE**

Si « VNC (RFB) » est réglé sur **[Activé]** à l'étape 2, le numéro de port par défaut est 9062. Lorsque « VNC (RFB) over SSL » est réglé sur **[Activé]**, le numéro de port par défaut est 9063.

➔ [Paramètres du protocole \(page 8-60\)](#)

## Réponse aux messages

Si l'un des messages suivants s'affiche sur l'écran tactile ou sur l'ordinateur, suivre la procédure correspondante.



### REMARQUE

Le numéro de série sera nécessaire pour nous contacter. Pour vérifier le numéro de série, se reporter à la section suivante :

➔ [Écran pour les informations sur l'appareil \(page 2-23\)](#)

Message	Vérifications	Actions correctives	Page de référence
<b>A</b>			
<b>Agiter la cartouche de toner.</b>	—	Ouvrir le capot avant de l'unité principale et retirer la cartouche de toner. Agiter soigneusement et remettre en place.	<a href="#">page 10-4</a>
<b>Agrafage impossible à l'endroit spécifié.</b>	Est-il impossible d'agrafer à l'endroit sélectionné ?	Si le papier sélectionné n'est pas modifié et que <b>[Continuer]</b> est sélectionné, l'agrafage est libéré. Sélectionner le papier disponible. Sélectionner <b>[Continuer]</b> pour imprimer.	<a href="#">page 6-27</a>
<b>Agrafage impossible sur ce papier.*<sup>1</sup></b>	Un type ou un format de papier ne pouvant pas être agrafé a-t-il été sélectionné ?	Si le papier sélectionné n'est pas modifié et que <b>[Continuer]</b> est sélectionné, l'agrafage est libéré. Sélectionner le papier disponible. Sélectionner <b>[Continuer]</b> pour imprimer.	<a href="#">page 6-27</a>
<b>Agrafes absentes.*<sup>1</sup></b>	Le porte-cartouche d'agrafes est-il vide ?	En cas de manque d'agrafes, la machine s'arrête et l'emplacement est indiqué sur l'écran. Laisser la machine sous tension et suivre les instructions pour remplacer la boîte d'agrafes. Sélectionner <b>[Continuer]</b> pour imprimer sans agrafage. Sélectionner <b>[Annuler]</b> pour annuler le travail.	<a href="#">page 10-14</a> <a href="#">page 10-15</a> <a href="#">page 10-17</a>
<b>Ajoutez du papier au by-pass.</b>	Le papier contenu dans le bac MF correspond-t-il au format sélectionné ?	Charger du papier. Sélectionner le papier disponible. Sélectionner <b>[Continuer]</b> pour imprimer.	<a href="#">page 5-7</a>
<b>Ajoutez du papier au magasin #.</b>	Le magasin indiqué est-il vide ?	Charger du papier. Sélectionner le papier disponible. Sélectionner <b>[Continuer]</b> pour imprimer.	<a href="#">page 3-2</a>
<b>Avertissement de mémoire insuffisante.</b>	—	Impossible de lancer le travail. Réessayer plus tard.	—

Message	Vérifications	Actions correctives	Page de référence
<b>Avertissement relatif à une température basse. Ajuster la température de la pièce.</b>	—	La qualité d'impression peut être détériorée. Ajuster la température et l'humidité de la pièce.	—
<b>Avertissement relatif à une température élevée. Ajuster la température de la pièce.</b>	—	La qualité d'impression peut être détériorée. Ajuster la température et l'humidité de la pièce.	—

**B**

<b>Boîte introuvable.</b>	—	La boîte spécifiée ne peut pas être trouvée. Le travail est annulé. Sélectionner <b>[Fin]</b> .	—
<b>Bourrage papier.</b>	—	En cas d'incident papier, la machine s'arrête et son emplacement est indiqué sur l'écran. Laisser la machine sous tension et suivre les instructions pour éliminer le bourrage papier.	<a href="#">page 10-61</a>

**C**

<b>Ce compte utilisateur est verrouillé.</b>	—	Contactez l'administrateur. Le travail est annulé. Sélectionner <b>[Fin]</b> .	—
<b>Connexion impossible</b>	—	Ce message apparaît lorsque la connexion Wi-Fi ou Wi-Fi Direct n'a pas été complétée. Vérifier les paramètres et vérifier l'état du signal.	<a href="#">page 8-53</a> <a href="#">page 8-54</a>
<b>Connexion serveur d'authent impossible.*1</b>	—	Réglez l'heure de la machine conformément à l'heure du serveur.	<a href="#">page 2-33</a>
	—	Vérifier le nom de domaine.	<a href="#">page 9-3</a>
	—	Vérifier le nom d'hôte.	<a href="#">page 9-3</a>
	—	Vérifier l'état de connexion avec le serveur.	—
<b>Connexion serveur impossible.</b>	—	Vérifier l'état de connexion avec le serveur.	—
<b>Conso. marque inconnue instal. PC [C][M][Y][K]</b>	Les spécifications régionales de la cartouche de toner installée correspondent-elles à celles de la machine ?	Installer la cartouche spécifiée.	—
<b>Consommable non original installé.</b>	La cartouche de toner installée est-elle de notre marque ?	Nous ne sommes pas responsables des dommages causés par l'utilisation de fournitures de tiers dans cette machine.	—

Message	Vérifications	Actions correctives	Page de référence
---------	---------------	---------------------	-------------------

## D

<b>Décalage impossible sur ce papier.*<sup>1</sup></b>	Un type ou un format de papier ne pouvant pas être décalé a-t-il été sélectionné ?	Si le papier sélectionné n'est pas modifié et que [ <b>Continuer</b> ] est sélectionné, le décalage est libéré. Sélectionner le papier disponible. Sélectionner [ <b>Continuer</b> ] pour imprimer.	<a href="#">page 6-26</a>
<b>Défaillance de la machine.</b>	—	Une erreur interne s'est produite. Prendre note du code d'erreur affiché sur l'écran. Appelez le service d'entretien.	—

## E

<b>Échec de spécification de compta.trav.*<sup>1</sup></b>	—	Échec de spécification de comptabilité des travaux lors du traitement externe du travail. Le travail est annulé. Sélectionner [ <b>Fin</b> ].	—
<b>Échec de stockage données rétention trav.</b>	—	Le travail est annulé. Sélectionner [ <b>Fin</b> ].	—
<b>Erreur d'activation.</b>	—	Échec d'activation de l'application. Contacter l'administrateur.	—
	—	Authentification d'extension désactivée. Éteignez, puis rallumez l'appareil. Si l'erreur existe, contacter l'administrateur.	—
<b>Erreur d'envoi.*<sup>1</sup></b>	—	Une erreur s'est produite lors de la transmission. Le travail est annulé. Sélectionner [ <b>Fin</b> ]. Se reporter à la section Réponse à l'erreur d'envoi pour connaître le code d'erreur et les actions correctives.	<a href="#">page 10-48</a>

Message	Vérifications	Actions correctives	Page de référence
<b>Erreur de disque dur.</b>	—	<p>Une erreur s'est produite sur le disque dur. Le travail est annulé. Sélectionner <b>[Fin]</b>.</p> <p>Les codes d'erreur possibles et leur signification sont les suivants.</p> <p>01 : La quantité de données pouvant être sauvegardées simultanément a été dépassée. Redémarrer le système ou mettre la machine hors/sous tension. Si l'erreur persiste, diviser le fichier en fichiers plus petits.</p> <p>Si l'erreur se produit après la division du fichier, le disque dur est endommagé. Exécuter <b>[Initialisation du système]</b>.</p> <p>04 : Espace insuffisant sur le disque dur pour effectuer l'opération. Déplacer les données ou supprimer les données inutiles.</p>	—

Message	Vérifications	Actions correctives	Page de référence
<b>Erreur KPDL.*1</b>	—	Une erreur PostScript s'est produite. Le travail est annulé. Sélectionner <b>[Fin]</b> .	—
<b>Erreur lecteur USB.*1</b>	L'écriture est-elle effectuée sur une mémoire amovible interdite ?	<p>Une erreur s'est produite sur la mémoire amovible. Le travail est arrêté. Sélectionner <b>[Fin]</b>.</p> <p>Les codes d'erreur possibles et leur signification sont les suivants.</p> <p>01 : Connecter une mémoire amovible sur laquelle il est possible d'écrire.</p>	—
	—	<p>Une erreur s'est produite sur la mémoire amovible. Le travail est arrêté. Sélectionner <b>[Fin]</b>.</p> <p>Les codes d'erreur possibles et leur signification sont les suivants.</p> <p>01 : La quantité de données pouvant être sauvegardées simultanément a été dépassée. Redémarrer le système ou mettre la machine hors/sous tension. Si l'erreur persiste, diviser le fichier en fichiers plus petits.</p> <p>Si l'erreur persiste, la mémoire amovible n'est pas compatible avec la machine. Utiliser la mémoire amovible formatée par cette machine.</p> <p>Si la mémoire amovible ne peut pas être formatée, elle est endommagée. Connecter une mémoire amovible compatible.</p>	<a href="#">page 5-68</a>

Message	Vérifications	Actions correctives	Page de référence
<b>Erreur SSD.</b>	—	<p>Une erreur s'est produite sur le SSD. Le travail est annulé. Sélectionner <b>[Fin]</b>.</p> <p>Les codes d'erreur sont les suivants :</p> <p>01 : La quantité de données pouvant être sauvegardées simultanément a été dépassée. Redémarrer le système ou mettre la machine hors/sous tension. Si l'erreur persiste, diviser le fichier en fichiers plus petits. Si l'erreur se produit après la division du fichier, le SSD est endommagé. Exécuter <b>[Initialisation du système]</b>.</p> <p>04 : Espace insuffisant sur le SSD pour terminer cette opération. Déplacer les données ou supprimer les données inutiles.</p> <p> <b>REMARQUE</b></p> <p>Bien noter que lorsque l'initialisation du système est effectuée, les données enregistrées sur le SSD seront effacées.</p>	—
<b>Erreur système.</b>	—	Une erreur système s'est produite. Suivre les instructions sur l'écran.	—
<b>Étalonnage...</b>	—	La machine est en cours d'ajustement pour maintenir sa qualité. Veuillez patienter.	—
<b>Exécution de la fonction de sécurité...</b>	—	Exécution de la fonction de sécurité. Veuillez patienter.	—

## I

<b>ID d'utilisateur ou mot de passe incorrect.*<sup>1</sup></b>	—	Le nom d'utilisateur de connexion ou le mot de passe était incorrect lors du traitement externe du travail. Le travail est annulé. Sélectionner <b>[Fin]</b> .	—
<b>ID de compte incorrect.*<sup>1</sup></b>	—	L'ID de compte était incorrect lors du traitement externe du travail. Le travail est annulé. Sélectionner <b>[Fin]</b> .	—
<b>Il reste du papier.</b>	—	Retirer le papier du module finition de documents.	—
<b>Impossible d'exécuter ce travail.*<sup>1</sup></b>	—	Limité par les paramètres d'autorisation. Le travail est annulé. Sélectionner <b>[Fin]</b> .	—
	—	Limitée par la comptabilité des travaux. Le travail est annulé. Sélectionner <b>[Fin]</b> .	<a href="#">page 9-39</a>

Message	Vérifications	Actions correctives	Page de référence
Impossible d'imprimer à distance.	—	L'impression à distance est interdite. Le travail est annulé. Sélectionner <b>[Fin]</b> .	<a href="#">page 8-49</a>
Impossible d'imprimer le nombre de copies spécifié.*1	—	Une seule copie est disponible. Sélectionner <b>[Continuer]</b> pour continuer l'impression. Sélectionner <b>[Annuler]</b> pour annuler le travail.	—
Impossible d'imprimer une bannière.	—	Le tampon système est défini. L'impression de bannière ne peut pas être effectuée. Le travail est annulé. Sélectionner <b>[Fin]</b> .	—
Impossible d'utiliser ##### en raison d'une panne.	—	Appeler technicien.	—
Impossible de lire les données de cette carte ID.	—	Durant le processus d'enregistrement, les informations de carte ID n'ont pas été lues correctement. Passer à nouveau la carte ID sur la partie du lecteur de carte ID. Si le même message s'affiche à nouveau, la carte ID peut ne pas être compatible avec ce produit. Changer de carte ID.	—
Incident d'agrafes.	—	En cas d'incident d'agrafes, la machine s'arrête et son emplacement est indiqué sur l'écran. Laisser la machine sous tension et suivre les instructions pour éliminer les agrafes coincées.	<a href="#">page 10-90</a>
Installer le bac de récupération de perforation.	—	Suivre les instructions sur l'écran et installer le bac de récupération de perforation.	<a href="#">page 10-19</a>
Installer le bac de récupération de toner.	—	Le bac de récupération de toner n'est pas installé correctement. Corriger le problème.	<a href="#">page 10-7</a>

## L

Le capot est ouvert.	Un capot est-il ouvert ?	Refermer le capot affiché sur l'écran.	—
Le lecteur USB n'est pas formaté.	Le lecteur USB est-il formaté par cette machine ?	Exécuter <b>[Formater]</b> sur cette machine.	—



Message	Vérifications	Actions correctives	Page de référence
<b>Le mot de passe ne satisfait pas la politique.</b>	Le mot de passe est-il expiré ?	Modifier le mot de passe de connexion. Le travail est annulé. Sélectionner <b>[Fin]</b> .	<a href="#">page 9-7</a> <a href="#">page 9-9</a>
	L'exigence de la politique de mot de passe (longueur de mot de passe ou caractères requis) a-t-elle changé ?	Vérifier les exigences de la politique de mot de passe et modifier le mot de passe de connexion. Le travail est annulé. Sélectionner <b>[Fin]</b> .	<a href="#">page 9-7</a> <a href="#">page 9-9</a>
<b>Le périph. ne peut pas être connecté car les conn. autorisées seraient dépassées.</b>	Y a-t-il trois périphériques portatifs connectés simultanément ?	Annuler une connexion à un périphérique portatif qui n'est pas utilisé ou régler le temps de déconnexion automatique de la machine pour interrompre les connexions des périphériques portatifs.	<a href="#">page 8-54</a>
<b>Le plateau # est plein.</b>	La capacité de stockage acceptable est-elle dépassée ?	Retirer le papier. L'impression reprend.	—
<b>Le plateau de la boîte aux lettres est plein.</b>	La capacité de stockage acceptable est-elle dépassée ?	Retirer le papier. L'impression reprend.	—
<b>Le plateau du module de finition est plein.</b>	La capacité de stockage acceptable est-elle dépassée ?	Retirer le papier. L'impression reprend.	—
<b>Le plateau du séparateur de travaux est plein.</b>	La capacité de stockage acceptable est-elle dépassée ?	Retirer le papier. L'impression reprend.	—
<b>Le plateau interne de l'unité principale est plein.</b>	La capacité de stockage acceptable est-elle dépassée ?	Retirer le papier. L'impression reprend.	—
<b>Le point d'accès pas été détecté.</b>	—	Vérifier si le point d'accès a été configuré correctement.	—
<b>Le verre fendu doit être nettoyé.</b>	—	Nettoyez le verre fendu.	<a href="#">page 10-3</a>
<b>Lecteur USB plein. *1</b>	—	Le travail est annulé. Sélectionner <b>[Fin]</b> . Espace libre insuffisant dans le lecteur USB. Supprimer les fichiers inutiles.	—

Message	Vérifications	Actions correctives	Page de référence
<b>Limite de boîte dépassée.*1</b>	[Fin] s'affiche-t-il sur l'écran ?	La boîte spécifiée est pleine et il n'est plus possible de stocker des données. Le travail est annulé. Sélectionner [Fin]. Imprimer ou supprimer des données provenant de la boîte et relancer le travail.	—
	—	La boîte de répétition de copie est pleine et il n'est plus possible de recommencer des copies. Sélectionner [Continuer] pour imprimer les pages numérisées. Sélectionner [Annuler] pour annuler le travail.	—
<b>Limite de comptabilisation trav. dépassée.*1</b>	Le nombre maximum d'impressions limité par la comptabilité des tâches est-il dépassé ?	Le nombre d'impressions est supérieur au nombre limité par la comptabilité des tâches. Impossible d'imprimer. Le travail est annulé. Sélectionner [Fin].	—

**M**

<b>Mémoire pleine.*1</b>	—	La mémoire est pleine et le travail ne peut poursuivre. Sélectionner [Continuer] pour imprimer les pages chargées. L'impression ne peut pas être traitée totalement. Sélectionner [Annuler] pour annuler le travail.	—
	—	Opération impossible car la mémoire est insuffisante. Si [Fin] est disponible uniquement, sélectionner [Fin]. Le travail est annulé.  Si le problème d'insuffisance de mémoire se produit fréquemment, contacter le revendeur ou le représentant de service.	—
<b>Mémoire scanner pleine.*1</b>	—	Numérisation impossible car la mémoire du scanner est insuffisante. Suivre les instructions sur l'écran.	—
<b>Mot de passe de boîte incorrect.</b>	—	Le mot de passe de boîte était incorrect lors du traitement externe du travail. Le travail est annulé. Sélectionner [Fin].	—

**N**

<b>Nombre d'agrafes acceptable dépassé.*1</b>	Le nombre de feuilles acceptable a-t-il été dépassé ?	Sélectionner [Continuer] pour imprimer sans utiliser l'agrafage. Sélectionner [Annuler] pour annuler le travail.	—
---	---	--	---

Message	Vérifications	Actions correctives	Page de référence
<b>Nombre maximum de pages numérisées.</b>	Le nombre de numérisations possibles est-il dépassé ?	Impossible de numériser d'autres pages. Suivre les instructions sur l'écran.	—

## O

<b>Ordinateur de destination introuvable. Vérifier l'ordinateur.</b>	La machine et le PC auquel l'image numérisée est envoyée sont-ils connectés au réseau ?	Vérifier les paramètres réseau et SMB. <ul style="list-style-type: none"> <li>Le câble réseau est connecté.</li> <li>Le concentrateur ne fonctionne pas correctement.</li> <li>Le serveur ne fonctionne pas correctement.</li> <li>Nom d'hôte et adresse IP</li> <li>Numéro de port</li> </ul>	<a href="#">page 2-6</a>
	Les informations de compte (ID utilisateur, mot de passe) utilisées pour accéder au dossier partagé auquel l'image numérisée doit être envoyée sont-elles incorrectes ?	Vérifier les paramètres suivants sur le PC auquel l'image numérisée doit être envoyée. <ul style="list-style-type: none"> <li>Nom d'hôte</li> <li>Chemin</li> <li>Utilisateur Nom User</li> </ul>  <b>REMARQUE</b> Si l'expéditeur est un utilisateur du domaine, spécifier le nom de domaine. [ID utilisateur]@[Nom de domaine] Exemple : sa720XXXX@km <ul style="list-style-type: none"> <li>Mot de Passe de connexion</li> <li>Autorisation de partage de dossier du destinataire</li> </ul>	—
<b>Originaux agrafés ou originaux décalés.</b>	—	Voir l'avertissement apposé sur le chargeur de documents et vérifier les originaux. Si les originaux sont coincés, suivre les instructions sur l'écran pour retirer les originaux.	<a href="#">page 10-81</a> <a href="#">page 10-83</a>

## P

<b>Perforation impossible à l'endroit spécifié.</b>	Est-il impossible de perforer à l'endroit sélectionné ?	Si le papier sélectionné n'est pas modifié et que <b>[Continuer]</b> est sélectionné, la perforation est libérée.  Sélectionner le papier disponible. Sélectionner <b>[Continuer]</b> pour imprimer.	<a href="#">page 6-29</a>
---	---	--	---------------------------

Message	Vérifications	Actions correctives	Page de référence
<b>Perforation impossible sur ce papier.</b>	Un type ou un format de papier ne pouvant pas être perforé a-t-il été sélectionné ?	Si le papier sélectionné n'est pas modifié et que <b>[Continuer]</b> est sélectionné, la perforation est libérée. Sélectionner le papier disponible. Sélectionner <b>[Continuer]</b> pour imprimer.	<a href="#">page 6-29</a>
<b>Plusieurs originaux chargés en même temps.</b>	—	Voir l'avertissement apposé sur le chargeur de documents et vérifier les originaux. Si les originaux sont coincés, suivre les instructions sur l'écran pour retirer les originaux.	<a href="#">page 10-81</a> <a href="#">page 10-83</a>
<b>Prêt pour impression.</b>	—	La machine est en cours d'ajustement pour maintenir sa qualité. Veuillez patienter.	—

## R

<b>Rafrâch. tamb. en cours...</b>	—	La machine est en cours d'ajustement pour maintenir sa qualité. Veuillez patienter.	—
<b>Recto verso impossible sur ce papier.*1</b>	Un format/type de papier ne pouvant pas être imprimé en recto verso a-t-il été sélectionné ?	Si le papier sélectionné n'est pas modifié et que <b>[Continuer]</b> est sélectionné, le recto verso est libéré. Sélectionner le papier disponible. Sélectionner <b>[Continuer]</b> pour imprimer.	<a href="#">page 6-51</a>
<b>Réglage du scanner.</b>	—	La machine est en cours d'ajustement pour maintenir sa qualité. Veuillez patienter.	—
<b>Réglez la courbe de tons dans le menu système.</b>	Pendant les périodes d'utilisation prolongée, les effets de la température ambiante et de l'humidité peuvent causer une légère variation des teintes d'impression.	Exécuter <b>[Réglage de la courbe de tonalité]</b> .	<a href="#">page 10-57</a>
<b>Régulation de la température...</b>	—	La machine est en cours d'ajustement pour maintenir sa qualité. Veuillez patienter.	—
<b>Remplacez originaux et utilisez [Continuer].</b>	—	Retirer les originaux du chargeur de documents, les remettre dans l'ordre d'origine puis les remettre en place. Sélectionner <b>[Continuer]</b> pour reprendre l'impression. Sélectionner <b>[Annuler]</b> pour annuler le travail.	—
<b>Retirez les originaux du chargeur de doc.</b>	Des originaux ont-ils été laissés dans le chargeur de documents ?	Retirer les originaux du chargeur de documents.	—

Message	Vérifications	Actions correctives	Page de référence
---------	---------------	---------------------	-------------------

## T

Toner [C][M][Y][K] bas (Remplacer une fois vide).	—	La cartouche de toner devra être bientôt remplacée. Préparer une nouvelle cartouche de toner.	—
Toner [C][M][Y][K] vide.	—	Remplacer la cartouche de toner par une cartouche de toner spécifiée de notre marque.  <b>REMARQUE</b> Si le toner couleur est vide, mais que le toner noir est suffisant, la machine poursuit l'impression en noir et blanc en sélectionnant <b>[Imprimer en noir et blanc]</b> dans Action toner couleur vide.	<a href="#">page 10-4</a>

## U

Une erreur s'est produite dans le magasin #.	—	Ouvrir le magasin. Vérifier l'intérieur de la machine et retirer le papier.	—
--	---	---	---



## V



Vérification bac de récupération de toner.	Le bac de récupération de toner est-il plein ?	Remettre le réservoir de déchets de toner en place.	<a href="#">page 10-7</a>
Vérifiez le chargeur de documents.	Le capot supérieur du chargeur de documents est-il ouvert ?	Fermer le capot du chargeur de documents.	—
	Le chargeur de documents est-il ouvert ?	Fermer le chargeur de documents.	—
Vérifiez le papier dans le bac MF.	—	Le format de papier est différent. Placer le papier du format sélectionné et appuyer sur <b>[Continuer]</b> .	<a href="#">page 5-7</a>
Vous ne pouvez pas utiliser cette boîte.	—	Impossible d'utiliser la boîte spécifiée. Le travail est annulé. Sélectionner <b>[Fin]</b> .	—

\*1 Lorsque Correction d'erreur auto est réglé sur **[Activé]**, le traitement reprend automatiquement au bout d'un délai défini. Pour plus de détails sur Correction d'erreur auto, se reporter à :

➔ [Correction d'erreur auto \(page 8-23\)](#)

## Réponse à l'erreur d'envoi

Code d'erreur	Message	Actions correctives	Page de référence
1101	Échec d'envoi de l'e-mail. Échec de l'envoi de l'i-FAX.	Vérifier le nom d'hôte du serveur SMTP sur Embedded Web Server RX.	<a href="#">page 2-71</a>
	Échec d'envoi par FTP.	Vérifier le nom d'hôte du FTP.	<a href="#">page 5-28</a>
	Échec d'envoi par SMB.	Vérifier le nom d'hôte de SMB.	<a href="#">page 5-25</a>
1102	Échec d'envoi par SMB.	Vérifier les paramètres SMB. <ul style="list-style-type: none"> <li>Nom d'utilisateur et mot de passe de connexion</li> </ul>  <b>REMARQUE</b> Si l'expéditeur est un utilisateur du domaine, spécifier le nom de domaine. <ul style="list-style-type: none"> <li>Nom d'hôte</li> <li>Chemin</li> </ul>	<a href="#">page 5-25</a>
	Échec d'envoi de l'e-mail.	Vérifier les points suivants sur Embedded Web Server RX. <ul style="list-style-type: none"> <li>Nom d'utilisateur et mot de passe de connexion SMTP</li> <li>Nom d'utilisateur et mot de passe de connexion POP3</li> <li>Lim. taille e-mail</li> </ul>	<a href="#">page 2-71</a>
	Échec de l'envoi de l'i-FAX.	Vérifier les points suivants sur Embedded Web Server RX. <ul style="list-style-type: none"> <li>Nom d'utilisateur et mot de passe de connexion SMTP</li> <li>Nom d'utilisateur et mot de passe de connexion POP3</li> </ul>	Se reporter à la section <b>Manuel d'utilisation du FAX</b>
	Échec d'envoi par FTP.	Vérifier les paramètres FTP. <ul style="list-style-type: none"> <li>Nom d'utilisateur et mot de passe de connexion</li> </ul>  <b>REMARQUE</b> Si l'expéditeur est un utilisateur du domaine, spécifier le nom de domaine. <ul style="list-style-type: none"> <li>Chemin</li> <li>Autorisation de partage de dossier du destinataire</li> </ul>	<a href="#">page 5-28</a>
	Échec d'envoi par SMB.	Vérifier les paramètres SMB. <ul style="list-style-type: none"> <li>Nom d'utilisateur et mot de passe de connexion</li> </ul>  <b>REMARQUE</b> Si l'expéditeur est un utilisateur du domaine, spécifier le nom de domaine. <ul style="list-style-type: none"> <li>Chemin</li> <li>Autorisation de partage de dossier du destinataire</li> </ul>	<a href="#">page 5-25</a>
1103	Échec d'envoi par FTP.	Vérifier les paramètres FTP. <ul style="list-style-type: none"> <li>Chemin</li> <li>Autorisation de partage de dossier du destinataire</li> </ul>	<a href="#">page 5-28</a>

Code d'erreur	Message	Actions correctives	Page de référence
1104	Échec d'envoi de l'e-mail.	Vérifier l'adresse e-mail.  <b>REMARQUE</b> Si l'adresse est rejetée par le domaine, il est impossible d'envoyer l'e-mail.	<a href="#">page 5-23</a>
	Échec de l'envoi de l'i-FAX.	Vérifier l'adresse i-FAX.  <b>REMARQUE</b> Si l'adresse est rejetée par le domaine, il est impossible d'envoyer l'e-mail.	Se reporter à la section <b>Manuel d'utilisation du FAX</b>
1105	Échec d'envoi par SMB.	Vérifier les paramètres suivants. Touche [ <b>Menu Système/Compteur</b> ] > [ <b>Paramètres réseau</b> ] > « Paramètres réseau » [ <b>Détails du protocole</b> ] [ <b>SMB Client (transmission)</b> ]	<a href="#">page 8-58</a>
	Échec d'envoi de l'e-mail.	Sélectionner [ <b>Activé</b> ] dans les paramètres SMTP sur Embedded Web Server RX.	<a href="#">page 2-71</a>
	Échec d'envoi par FTP.	Vérifier les paramètres suivants. Touche [ <b>Menu Système/Compteur</b> ] > [ <b>Paramètres réseau</b> ] > « Paramètres réseau » [ <b>Détails du protocole</b> ] [ <b>FTP Client (transmission)</b> ]	<a href="#">page 8-58</a>
	Échec de l'envoi de l'i-FAX.	Sélectionner [ <b>Activé</b> ] dans les paramètres i-FAX sur Embedded Web Server RX.	Se reporter à la section <b>Manuel d'utilisation du FAX</b>
1106	Échec d'envoi de l'e-mail. Échec de l'envoi de l'i-FAX.	Vérifier l'adresse d'expéditeur pour SMTP sur Embedded Web Server RX.	<a href="#">page 2-71</a>
1131	Échec d'envoi par FTP.	Activer SSL. Touche [ <b>Menu Système/Compteur</b> ] > [ <b>Paramètres de sécurité</b> ] > « Réseau » [ <b>SSL</b> ]	<a href="#">page 8-81</a>
1132	Échec d'envoi de l'e-mail.	Vérifier les points suivants sur le serveur SMTP. <ul style="list-style-type: none"> <li>• L'option SMTP over SSL est-elle disponible ?</li> <li>• Le cryptage est-il disponible ?</li> </ul>	Se reporter au <b>Embedded Web Server RX User Guide</b> .
	Échec d'envoi par FTP.	Vérifier les points suivants sur le serveur FTP. <ul style="list-style-type: none"> <li>• FTPS est-il disponible ?</li> <li>• Le cryptage est-il disponible ?</li> </ul>	—

Code d'erreur	Message	Actions correctives	Page de référence
<b>2101</b>	Échec d'envoi par SMB.	Vérifier les paramètres réseau et SMB. <ul style="list-style-type: none"> <li>Le câble réseau est connecté.</li> <li>Le concentrateur ne fonctionne pas correctement.</li> <li>Le serveur ne fonctionne pas correctement.</li> <li>Nom d'hôte et adresse IP</li> <li>Numéro de port</li> </ul>	—
	Échec d'envoi par FTP.	Vérifier les paramètres réseau et FTP. <ul style="list-style-type: none"> <li>Le câble réseau est connecté.</li> <li>Le concentrateur ne fonctionne pas correctement.</li> <li>Le serveur ne fonctionne pas correctement.</li> <li>Nom d'hôte et adresse IP</li> <li>Numéro de port</li> </ul>	—
	Échec d'envoi de l'e-mail. Échec de l'envoi de l'i-FAX.	Vérifier le réseau et Embedded Web Server RX. <ul style="list-style-type: none"> <li>Le câble réseau est connecté.</li> <li>Le concentrateur ne fonctionne pas correctement.</li> <li>Le serveur ne fonctionne pas correctement.</li> <li>Nom du serveur POP3 de l'utilisateur POP3</li> <li>Nom de serveur SMTP</li> </ul>	<a href="#">page 2-71</a>
<b>2102</b> <b>2103</b>	Échec d'envoi par FTP.	Vérifier le réseau. <ul style="list-style-type: none"> <li>Le câble réseau est connecté.</li> <li>Le concentrateur ne fonctionne pas correctement.</li> <li>Le serveur ne fonctionne pas correctement.</li> </ul>	—
		Vérifier les points suivants sur le serveur FTP. <ul style="list-style-type: none"> <li>FTP est-il disponible ?</li> <li>Le serveur ne fonctionne pas correctement.</li> </ul>	—
	Échec d'envoi de l'e-mail. Échec de l'envoi de l'i-FAX.	Vérifier le réseau. <ul style="list-style-type: none"> <li>Le câble réseau est connecté.</li> <li>Le concentrateur ne fonctionne pas correctement.</li> <li>Le serveur ne fonctionne pas correctement.</li> </ul>	—
<b>2201</b> <b>2202</b> <b>2203</b> <b>2231</b>	Échec d'envoi de l'e-mail. Échec d'envoi par FTP. Échec d'envoi par SMB. Échec de l'envoi de l'i-FAX.	Vérifier le réseau. <ul style="list-style-type: none"> <li>Le câble réseau est connecté.</li> <li>Le concentrateur ne fonctionne pas correctement.</li> <li>Le serveur ne fonctionne pas correctement.</li> </ul>	—
<b>2204</b>	Échec d'envoi de l'e-mail. Échec de l'envoi de l'i-FAX.	Vérifier la limite de taille d'e-mail dans les paramètres SMTP sur Embedded Web Server RX.	<a href="#">page 2-71</a>
<b>3101</b>	Échec d'envoi de l'e-mail. Échec de l'envoi de l'i-FAX.	Vérifier les méthodes d'authentification de l'expéditeur et du destinataire.	—
	Échec d'envoi par FTP.	Vérifier le réseau. <ul style="list-style-type: none"> <li>Le câble réseau est connecté.</li> <li>Le concentrateur ne fonctionne pas correctement.</li> <li>Le serveur ne fonctionne pas correctement.</li> </ul>	—
<b>3201</b>	Échec d'envoi de l'e-mail. Échec de l'envoi de l'i-FAX.	Vérifier la méthode d'authentification d'utilisateur SMTP du destinataire.	—



Code d'erreur	Message	Actions correctives	Page de référence
<b>0007</b> <b>4201</b> <b>4701</b> <b>5101</b> <b>5102</b> <b>5103</b> <b>5104</b> <b>7101</b> <b>7102</b> <b>7103</b> <b>720f</b>	—	Mettre la machine hors tension, puis à nouveau sous tension. Si cette erreur se produit plusieurs fois, noter le code d'erreur affiché et contacter le représentant de service.	<a href="#">page 2-10</a>
<b>9181</b>	—	L'original lu est supérieur au nombre de pages maximum de 999. Envoyer les pages supplémentaires séparément.	—

# Réglage/Maintenance

## Présentation de Réglage/Maintenance

Si un problème d'image se présente et qu'un message indiquant d'exécuter le menu réglage ou maintenance s'affiche, exécuter Réglage/Maintenance dans le menu système.

Le tableau suivant énumère les éléments pouvant être exécutés.

Élément	Description	Page de référence
<b>Procédure d'enregistrement de la couleur</b>	Corriger la position des couleurs pour résoudre le décalage des couleurs.	<a href="#">page 10-53</a>
<b>Rég. de courbe des tons</b>	La tonalité de l'impression peut différer de l'original. Exécuter cette fonction pour assurer l'homogénéité avec la tonalité de l'original.	<a href="#">page 10-57</a>
<b>Rafr. tambours</b>	Supprimer le flou de l'image et les points blancs sur l'impression.	<a href="#">page 10-58</a>
<b>Étalonnage</b>	Étalonner l'appareil pour assurer la superposition correcte du toner et la cohérence avec la tonalité de l'original.	<a href="#">page 10-59</a>
<b>Nettoyage du laser</b>	Éliminer les lignes blanches verticales de l'impression.	<a href="#">page 10-59</a>
<b>Rafrâchissement du développeur</b>	Ajuster l'image imprimée qui est trop claire ou incomplète, même en présence de toner suffisant.	<a href="#">page 10-59</a>
<b>Réglage de l'altitude</b>	Ajuste l'altitude. (352ci)	<a href="#">page 10-59</a>

## Procédure d'enregistrement de la couleur

Lors de la première installation de la machine ou lors du changement d'emplacement, un décalage des couleurs peut se produire. Utiliser cette fonction pour corriger la position des couleurs cyan, magenta et jaune afin de résoudre le décalage de couleur.

L'enregistrement auto et l'enregistrement manuel sont disponibles pour l'enregistrement de la couleur. Le décalage des couleurs peut être corrigé en grande partie avec un enregistrement auto. Toutefois, si le problème n'est pas résolu ou pour effectuer des réglages plus détaillés, utiliser l'enregistrement manuel.

### ✔ IMPORTANT

Avant d'effectuer le réglage des couleurs, s'assurer d'effectuer la Calibration. Si un décalage des couleurs persiste, effectuer le réglage des couleurs. Si le réglage des couleurs est effectué sans calibration, le décalage des couleurs sera résolu une fois, mais de graves décalages de couleur peuvent se produire plus tard.

➔ [Étalonnage à la page 10-59](#)

### Correction auto

#### 1 Charger du papier.

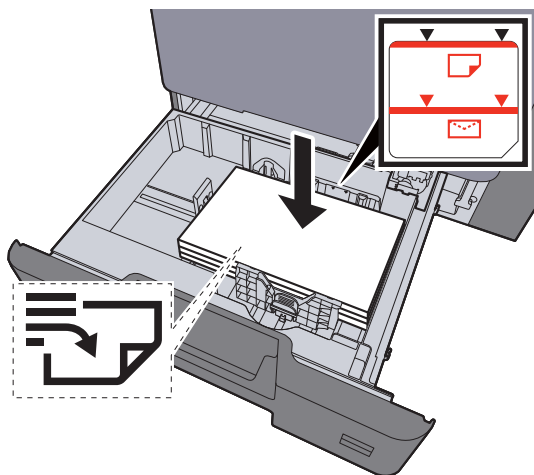

### ✔ IMPORTANT

- Charger le papier avec la face à imprimer vers le haut.
- Après avoir retiré le papier neuf de l'emballage, déramer le papier avant de le charger dans les magasins.
  - ➔ [Chargement dans les magasins \(page 3-5\)](#)
- Avant de charger le papier, vérifier qu'il n'est ni tuilé ni plié. Le papier tuilé ou plié peut entraîner des bourrages.
- Vérifier que le papier chargé ne dépasse pas l'indicateur de niveau (voir la figure ci-dessus).
- Si le papier est chargé sans régler le guide de longueur du papier et le guide de largeur du papier, le papier peut se mettre de travers ou se coincer.

#### 2 Afficher l'écran.

Touche [Menu Système/Compteur] > [Réglage/Maintenance] > « Ajustement image »  
[Synchronisation de la couleur - Auto]

### 3 Imprimer le graphique.

Sélectionner **[Départ]**.

Un graphique s'imprime.

**Exemple de graphique :**

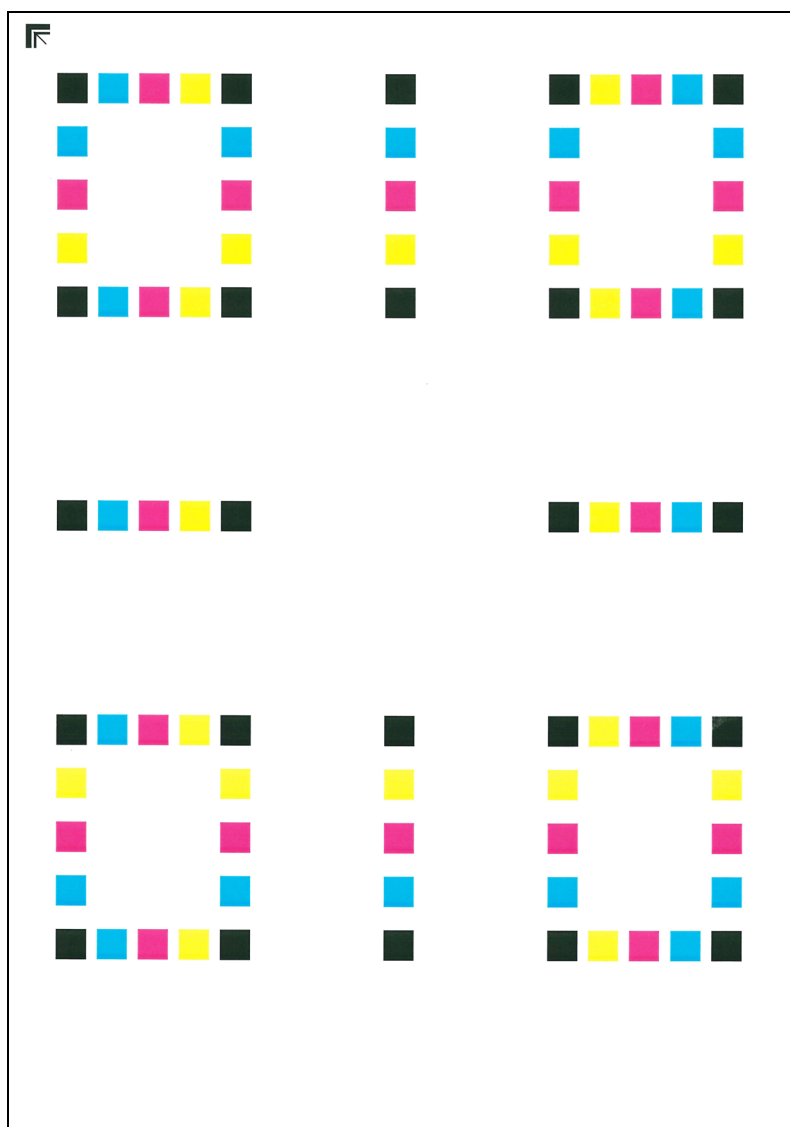

## 4 Exécuter l'enregistrement de la couleur.

- 1 Comme illustré, placer le côté imprimé vers le bas sur la glace d'exposition avec le bord avec les flèches vers l'arrière.

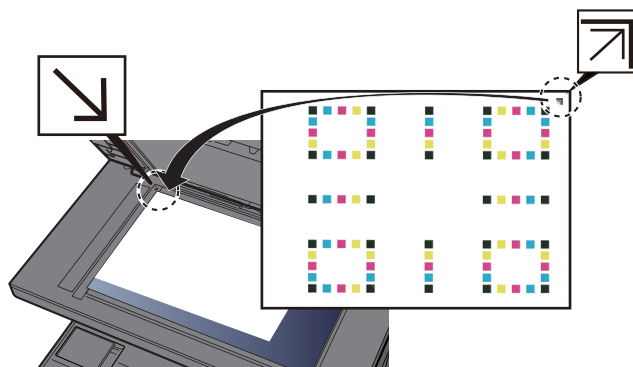

- 2 Sélectionner [**Départ**] pour numériser le graphique.  
Lorsque la numérisation est terminée, la correction de position d'impression couleur démarre.
- 3 Lorsque la correction de position d'impression couleur est terminée, sélectionner [**OK**].

## Correction manuelle

- 1 Charger du papier.

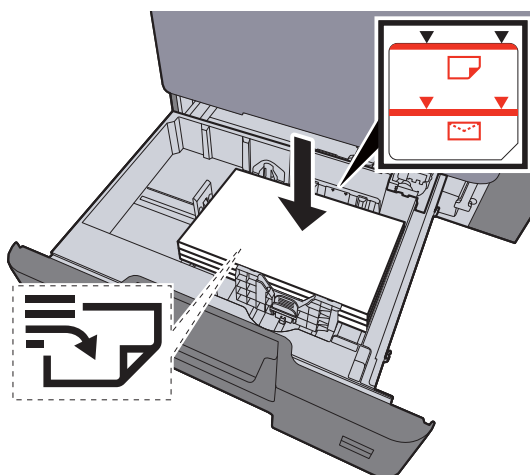

### ✔ IMPORTANT

- Charger le papier avec la face à imprimer vers le haut.
- Après avoir retiré le papier neuf de l'emballage, déramer le papier avant de le charger dans les magasins.  
➔ [Chargement dans les magasins \(page 3-5\)](#)
- Avant de charger le papier, vérifier qu'il n'est ni tuilé ni plié. Le papier tuilé ou plié peut entraîner des bouchages.
- Vérifier que le papier chargé ne dépasse pas l'indicateur de niveau (voir la figure ci-dessus).
- Si le papier est chargé sans régler le guide de longueur du papier et le guide de largeur du papier, le papier peut se mettre de travers ou se coincer.

## 2 Afficher l'écran.

Touche **[Menu Système/Compteur]** > **[Réglage/Maintenance]** > « Ajustement image »  
**[Synchronisation de la couleur - Normal]**

## 3 Imprimer le graphique.

Sélectionner **[Impr. mire]**.

Un graphique s'imprime. Sur le graphique, des mires sont imprimées pour H-1 à 5 et V-1 à 5 pour les couleurs M (magenta), C (cyan) et Y (jaune).

**Exemple de graphique :**

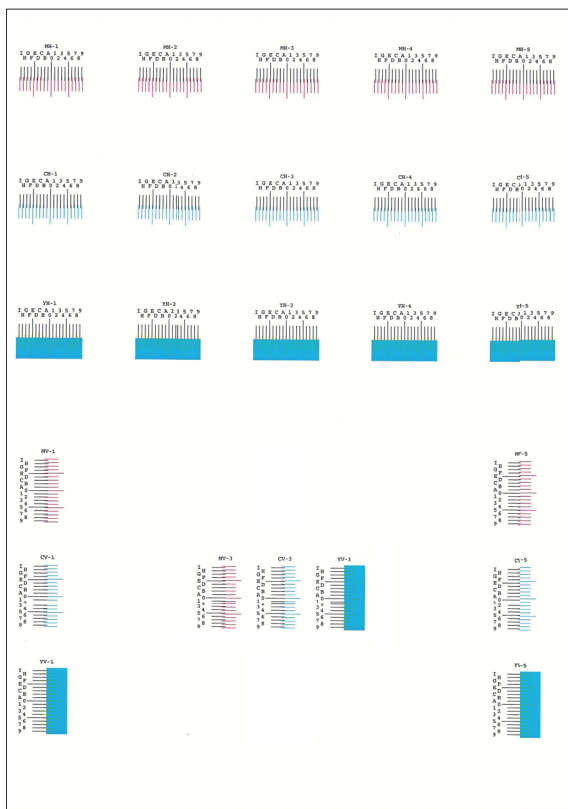

## 4 Saisir la valeur appropriée.

1 Repérer sur chaque graphique le point où 2 lignes correspondent le plus. S'il s'agit de la position 0, le réglage de cette couleur n'est pas nécessaire. Pour l'illustration, B est la valeur correcte.

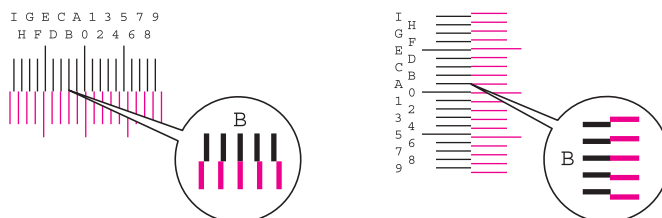

À partir des graphiques H-1 à H-5, lire les valeurs de H-1 à H-5.

À partir des graphiques V-1 à V-5, ne lire que les valeurs à partir de V-3 (centre).

2 Sélectionner **[Enregistrement]**.

3 Sélectionner le graphique à corriger.

4 Sélectionner les valeurs lues sur le graphique.

- 5 Répéter les étapes 3 et 4 pour entrer les valeurs d'enregistrement de chaque graphique.
- 6 Sélectionner **[Départ]** lorsque toutes les valeurs sont entrées. L'enregistrement de la couleur commence.
- 7 Sélectionner **[OK]** lorsque l'enregistrement de la couleur est terminé.

## Rég. de courbe des tons

Après une utilisation prolongée ou en raison des effets de la température et de l'humidité ambiantes, la tonalité de l'impression peut différer de l'original. Exécuter cette fonction pour assurer l'homogénéité avec la tonalité de l'original. Avant d'exécuter Rég. de courbe des tons, exécuter Étalonnage.

Si l'étalonnage n'améliore pas les tonalités, exécuter Rég. de courbe des tons.

➔ [Étalonnage \(page 10-59\)](#)

Un total de 3 pages de motif (n° 1 à 3) sont imprimées pendant l'ajustement. Les motifs imprimés sont lus en séquence pendant le réglage.

### 1 Charger du papier.

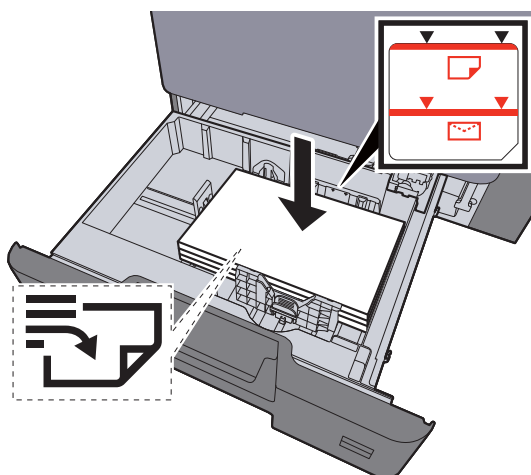

#### ✔ IMPORTANT

- Charger le papier avec la face à imprimer vers le haut.
- Après avoir retiré le papier neuf de l'emballage, déramer le papier avant de le charger dans les magasins.
- ➔ [Chargement dans les magasins \(page 3-5\)](#)
- Avant de charger le papier, vérifier qu'il n'est ni tuilé ni plié. Le papier tuilé ou plié peut entraîner des bourrages.
- Vérifier que le papier chargé ne dépasse pas l'indicateur de niveau (voir la figure ci-dessus).
- Si le papier est chargé sans régler le guide de longueur du papier et le guide de largeur du papier, le papier peut se mettre de travers ou se coincer.

### 2 Afficher l'écran.

- 1 Touche **[Menu Système/Compteur]** > **[Réglage/Maintenance]** > « Ajustement image » **[Réglage de la courbe de tonalité]**

- 2 Sélectionner [**Copie/impression (600dpi)**] ou [**Impression (1200dpi)**].



#### REMARQUE

Sélectionner [**Impression (1200dpi)**] pour ajuster la tonalité de sortie d'impression dans la résolution d'imprimante de 1200 dpi.

### 3 Ajustement la courbe de tonalité.

- 1 Sélectionner [**Départ**]. Un motif s'imprime.  
Vérifier que le numéro « 1 » est imprimé au bas du motif.
- 2 Comme illustré, placer le côté imprimé vers le bas sur la glace d'exposition avec le bord avec les flèches vers l'arrière.

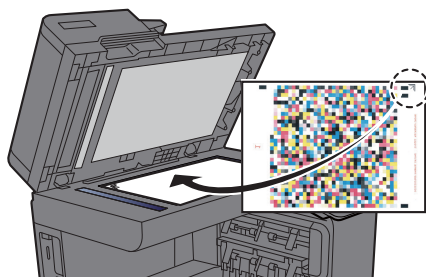

- 3 Sélectionner [**Départ**]. Le motif est lu et le réglage commence.  
Un deuxième modèle s'imprime.
- 4 Vérifier que le numéro « 2 » (à « 3 ») est imprimé au bas du motif et répéter deux fois les étapes 2 à 3 pour lire les motifs 2 et 3 en séquence.
- 5 Sélectionner [**OK**] dans l'écran de confirmation de fin de réglage.

## Rafr. tambours

Supprimer le flou de l'image et les points blancs sur l'impression.



#### REMARQUE

Cette opération n'est pas possible en cours d'impression. Elle doit être exécutée une fois l'impression terminée.

- 1 Afficher l'écran.  
Touche [**Menu Système/Compteur**] > [**Réglage/Maintenance**] > « Ajustement image » [**Rafr. tambours**]
- 2 Exécuter le rafraîchissement du tambour.  
Sélectionner [**Départ**]. "Rafraîch. tambour" démarre.



## Étalonnage

Étalonner l'appareil pour assurer la superposition correcte du toner et la cohérence avec la tonalité de l'original.

- 1 Afficher l'écran.  
Touche [**Menu Système/Compteur**] > [**Réglage/Maintenance**] > « Ajustement image » [**Étalonnage**]
- 2 Effectuer l'étalonnage.  
Sélectionner [**Départ**]. "Étalonnage" démarre.



### REMARQUE

Si la superposition correcte du toner n'est pas assurée, même après un étalonnage, se reporter à :

➔ [Procédure d'enregistrement de la couleur \(page 10-53\)](#)

Si la cohérence avec la tonalité de l'original n'est pas assurée, même après un étalonnage, se reporter à :

➔ [Rég. de courbe des tons \(page 10-57\)](#)

## Nettoyage du laser

Éliminer les lignes blanches verticales de l'impression.

- 1 Afficher l'écran.  
Touche [**Menu Système/Compteur**] > [**Réglage/Maintenance**] > « Ajustement image » [**Nettoyage du laser**]
- 2 Exécuter le nettoyage du laser.  
Sélectionner [**Départ**]. "Nettoyage du laser" commence.

## Rafraîch. développeur

Ajuster l'image imprimée qui est trop claire ou incomplète, même en présence de toner suffisant.

- 1 Afficher l'écran.  
Touche [**Menu Système/Compteur**] > [**Réglage/Maintenance**] > « Ajustement image » [**Rafraîch. développeur**]
- 2 Exécuter le rafraîchissement du développeur.  
Sélectionner [**Départ**]. "Rafraîch. développeur" commence.



### REMARQUE

Le temps d'attente peut être plus long lors du réapprovisionnement en toner pendant le rafraîchissement du développeur.

## Réglage de l'altitude

Ajuste l'altitude. (352ci)

- 1 Afficher l'écran.  
Touche [**Menu Système/Compteur**] > [**Réglage/Maintenance**] > « Autres » [**Réglage de l'altitude**]
- 2 Régler l'altitude.  
Sélectionner l'altitude.

# Résolution des bourrages papier

Si un bourrage papier se produit, l'impression cesse et l'emplacement auquel le bourrage papier s'est produit s'affiche sur l'écran tactile accompagné du message suivant.

« Bourrage papier. »

Procéder comme suit pour éliminer le bourrage.

## Indicateurs d'emplacement de bourrage

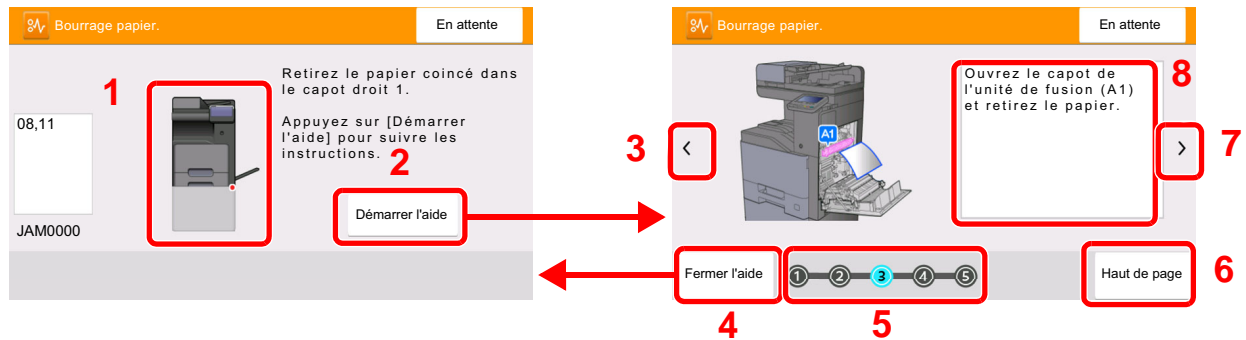

- 1 Affiche l'emplacement d'un bourrage papier.
- 2 Affiche l'écran Aide. L'écran Aide affiche la procédure pour éliminer le bourrage.
- 3 Revient à l'étape précédente.
- 4 Ferme l'écran d'aide et revient à l'écran d'origine.
- 5 Affiche l'étape sélectionnée.
- 6 Revient à l'étape 1.
- 7 Passe à l'étape suivante.
- 8 Affiche la procédure de retrait.

Si un bourrage papier se produit, l'emplacement du bourrage sera affiché sur l'écran tactile avec les instructions pour la résolution.

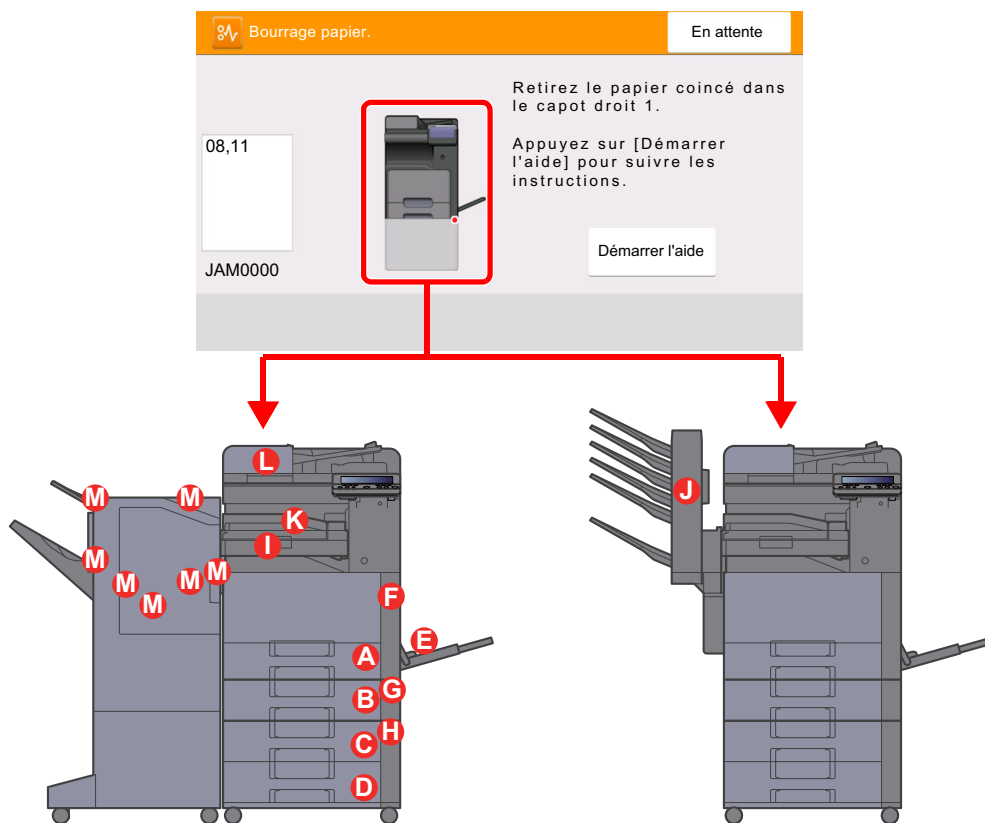

Indicateur d'emplacement de bourrage	Emplacement du bourrage papier	Page de référence
A	Magasin 1	<a href="#">page 10-63</a>
B	Magasin 2	<a href="#">page 10-63</a>
C	Magasin 3 (500 feuilles × 2)	<a href="#">page 10-65</a>
	Magasin 3 (2000 feuilles × 1)	<a href="#">page 10-67</a>
D	Magasin 4 (500 feuilles × 2)	<a href="#">page 10-69</a>
E	Bac MF	<a href="#">page 10-71</a>
F	Capot droit 1	<a href="#">page 10-72</a>
G	Capot droit 2	<a href="#">page 10-75</a>
H	Capot droit 3	<a href="#">page 10-76</a> <a href="#">page 10-77</a>
I	Unité relais	<a href="#">page 10-78</a>
J	Boîte aux lettres	<a href="#">page 10-79</a>
K	Module de finition interne	<a href="#">page 10-80</a>
L	Chargeur de documents	<a href="#">page 10-81</a>
M	Module de finition 1000 feuilles	<a href="#">page 10-84</a>
	Module de finition 3000 feuilles (Plateau A)	<a href="#">page 10-86</a>
	Module de finition 3000 feuilles (Plateau B)	<a href="#">page 10-88</a>

Une fois le brouillage éliminé, la machine repasse en préchauffage et le message d'erreur est effacé. La machine redémarre à la page qui était en cours d'impression lorsque l'incident s'est produit.

## Retirer tout papier coincé dans le magasin 1 et 2

À titre d'exemple, voici l'explication pour le magasin 1.

### ATTENTION

- Ne pas réutiliser le papier récupéré après le brouillage.
- Si le papier a été déchiré pendant le retrait, veiller à retirer tous les morceaux de papier restant à l'intérieur de la machine. Ces derniers sont susceptibles de provoquer un autre incident papier.

- 1 Tirer le magasin 1 jusqu'à ce qu'il se bloque.

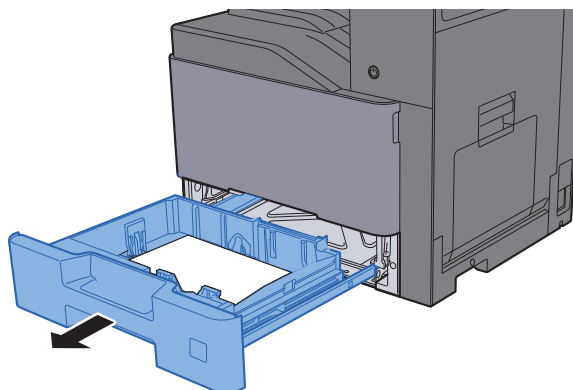

- 2 Retirer le papier coincé.

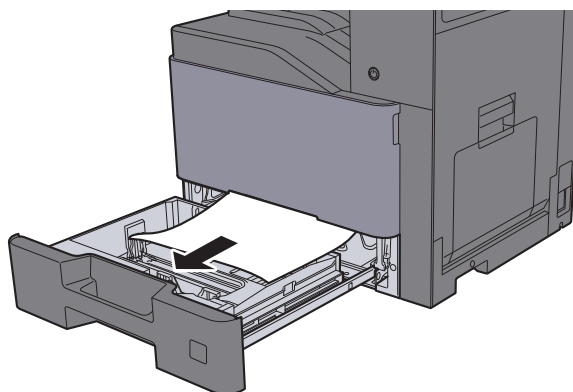



**REMARQUE**

Pour retirer le papier difficile d'accès, le magasin peut être retiré.

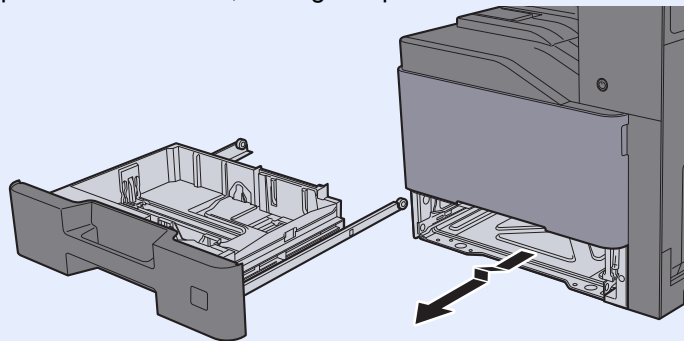

- 3 Remettre le magasin 1 en place.

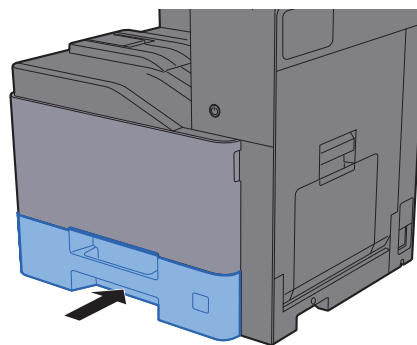

## Retirer tout papier coincé dans le magasin 3 (500 feuilles × 2)

### ATTENTION

- Ne pas réutiliser le papier récupéré après le brouillage.
- Si le papier a été déchiré pendant le retrait, veiller à retirer tous les morceaux de papier restant à l'intérieur de la machine. Ces derniers sont susceptibles de provoquer un autre incident papier.

1 Ouvrir le capot droit 2.

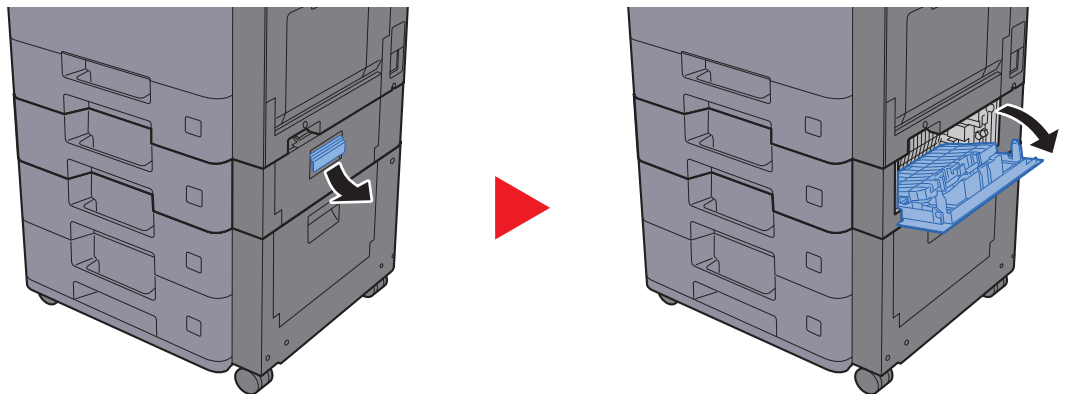

2 Retirer le papier coincé.

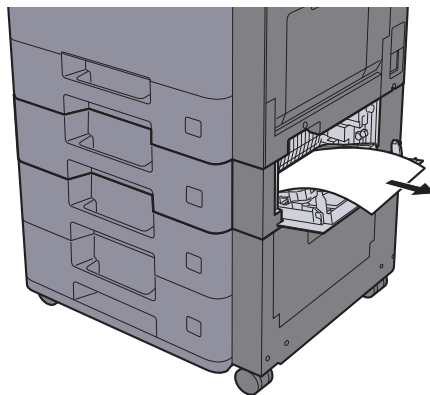

3 Tirer le magasin 3 jusqu'à ce qu'il se bloque.

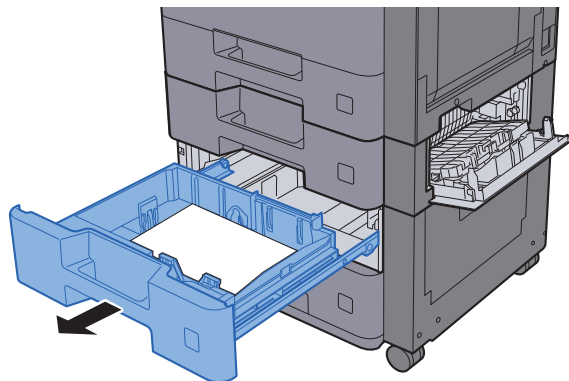

4 Retirer le papier coincé.

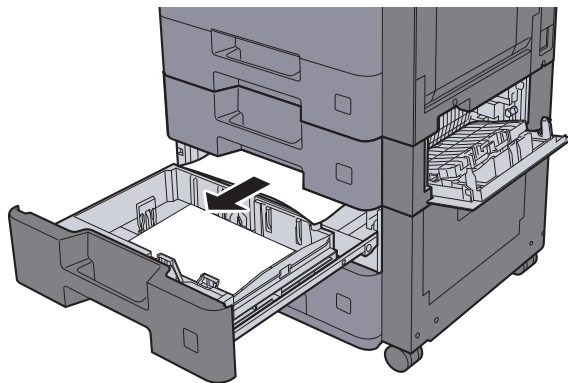

 **REMARQUE**

Pour retirer le papier difficile d'accès, le magasin peut être retiré.

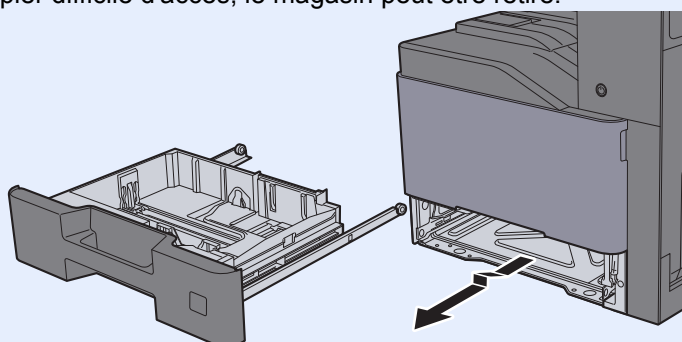

5 Remettre le capot droit 2 et le magasin 3 en place.

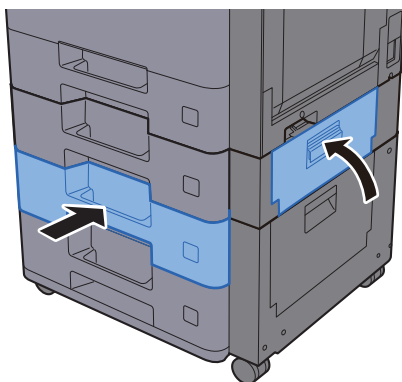



## Retirer tout papier coincé dans le magasin 3 (2000 feuilles x 1)

### ATTENTION

- Ne pas réutiliser le papier récupéré après le brouillage.
- Si le papier a été déchiré pendant le retrait, veiller à retirer tous les morceaux de papier restant à l'intérieur de la machine. Ces derniers sont susceptibles de provoquer un autre incident papier.

1 Ouvrir le capot droit 2.

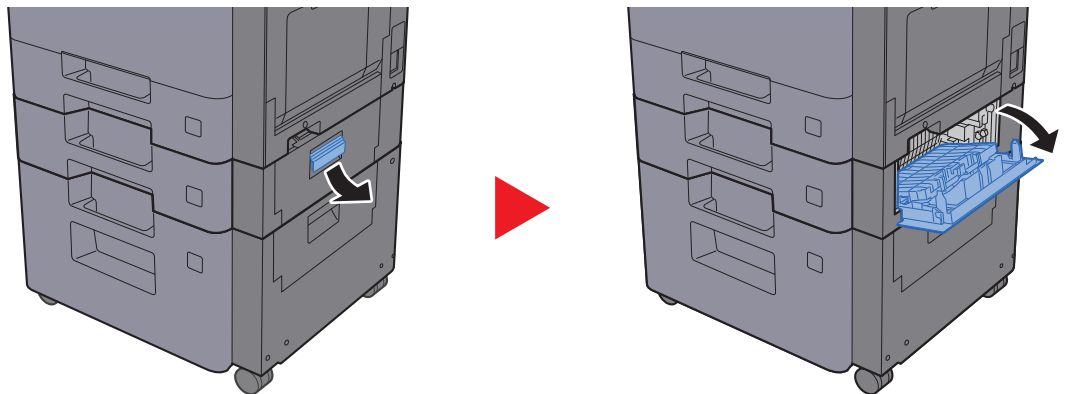

2 Retirer le papier coincé.

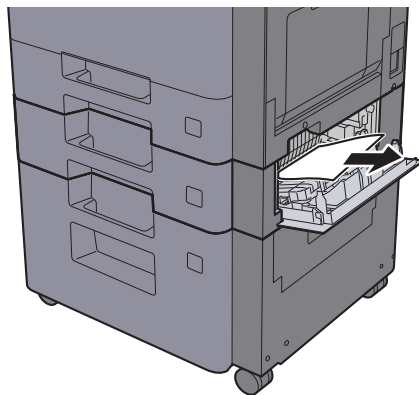

3 Tirer le magasin 3 jusqu'à ce qu'il se bloque.

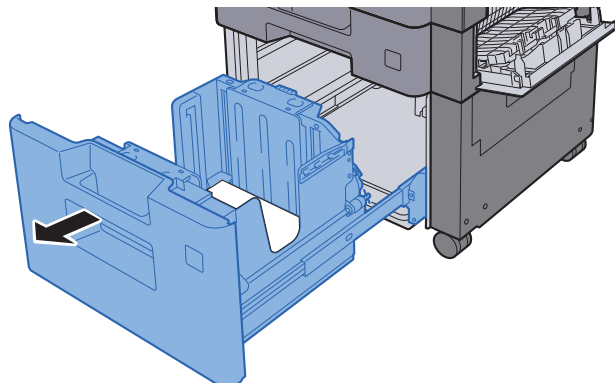

4 Retirer le papier coincé.

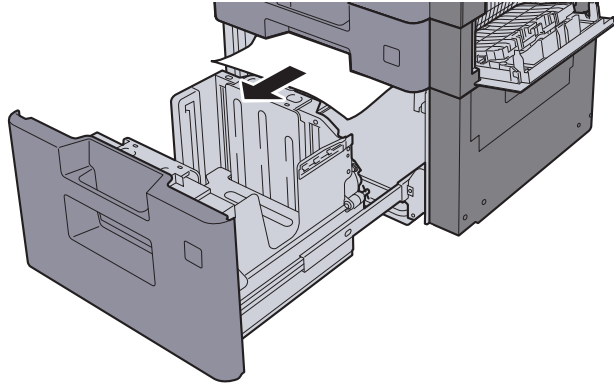

5 Remettre le capot droit 2 et le magasin 3 en place.

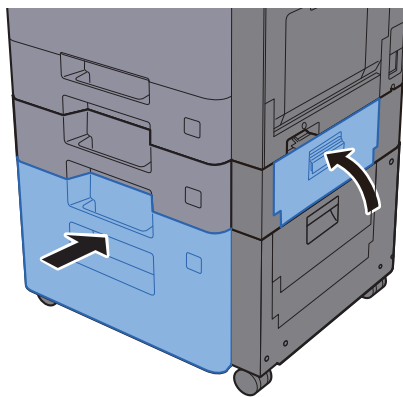

## Retirer tout papier coincé dans le magasin 4 (500 feuilles × 2)

### ATTENTION

- Ne pas réutiliser le papier récupéré après le brouillage.
- Si le papier a été déchiré pendant le retrait, veiller à retirer tous les morceaux de papier restant à l'intérieur de la machine. Ces derniers sont susceptibles de provoquer un autre incident papier.

1 Ouvrir le capot droit 3.

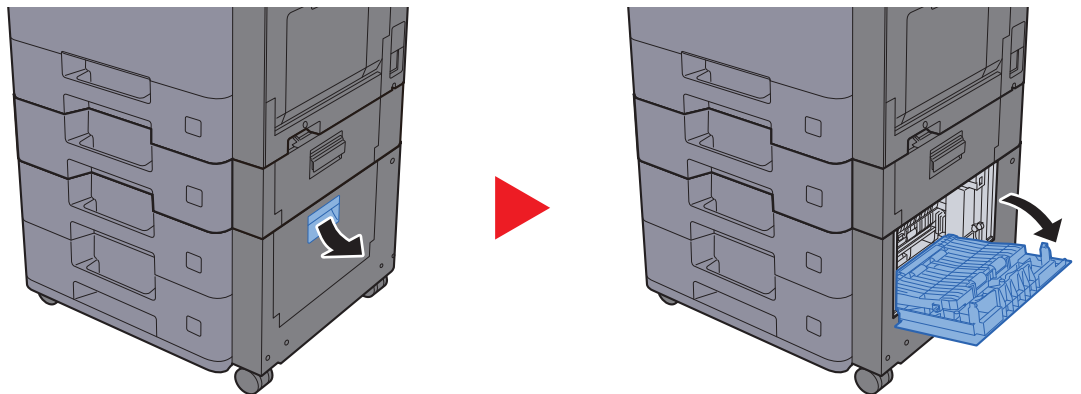

2 Retirer le papier coincé.

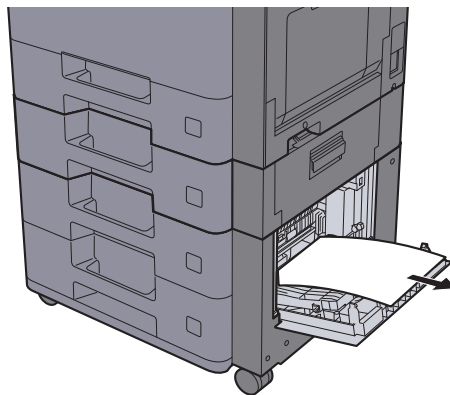

3 Tirer le magasin 4 jusqu'à ce qu'il se bloque.

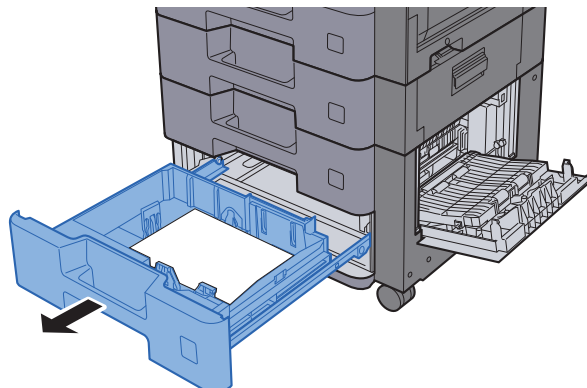

4 Retirer le papier coincé.

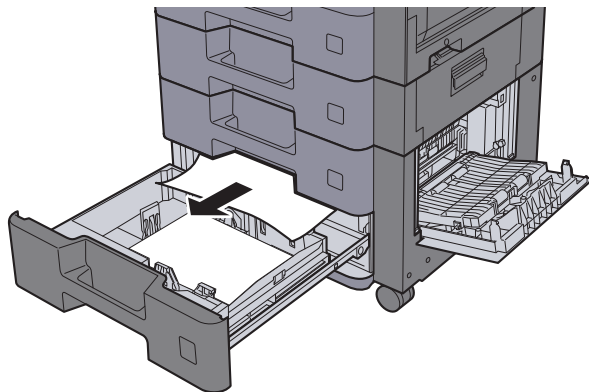

 **REMARQUE**

Pour retirer le papier difficile d'accès, le magasin peut être retiré.

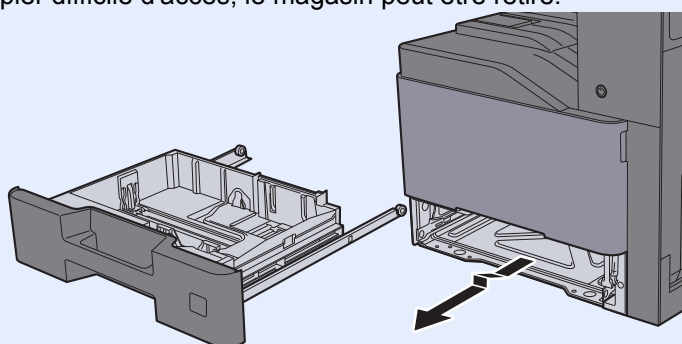

5 Remettre le capot droit 3 et le magasin 4 en place.

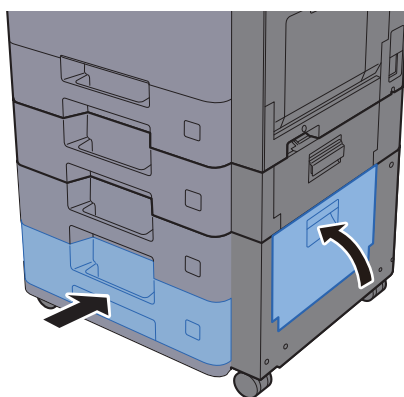

## Retirer tout papier coincé dans le bac MF

### ATTENTION

- Ne pas réutiliser le papier récupéré après le brouillage.
- Si le papier a été déchiré pendant le retrait, veiller à retirer tous les morceaux de papier restant à l'intérieur de la machine. Ces derniers sont susceptibles de provoquer un autre incident papier.

- 1 Retirer le papier coincé.

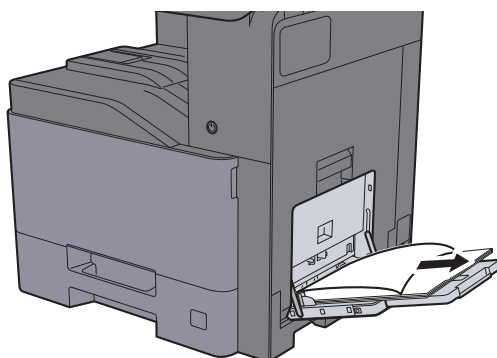

- 2 Retirer tout le papier.

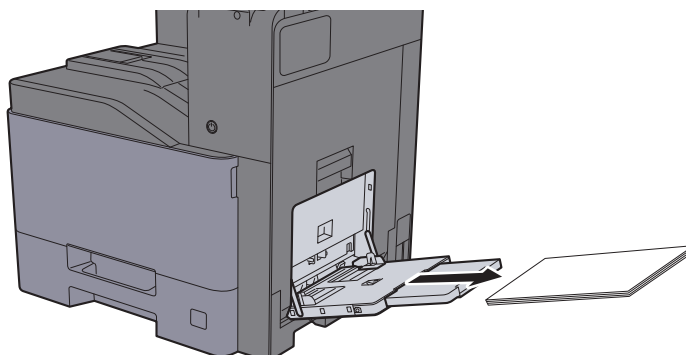

- 3 Recharger le papier.

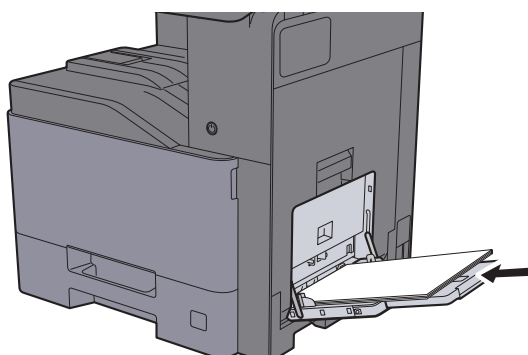

## Retirer tout papier coincé dans le capot droit 1

### ATTENTION

L'unité de fixation est très chaude. Prendre toutes les précautions nécessaires pour éviter les risques de brûlure.

- 1 Ouvrir le capot droit 1.

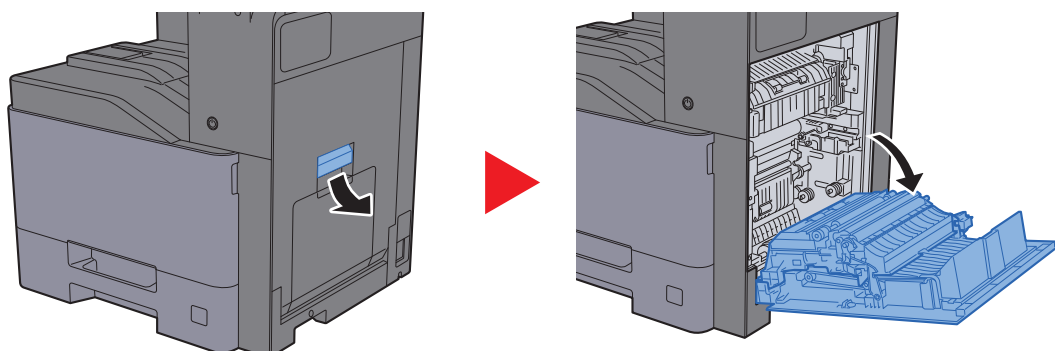

- 2 Retirer le papier coincé.

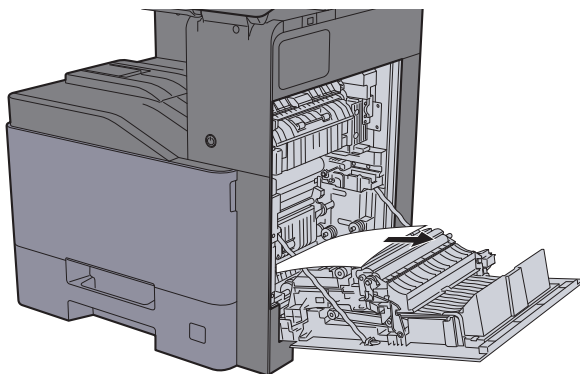

- 3 Ouvrir le capot (A1).

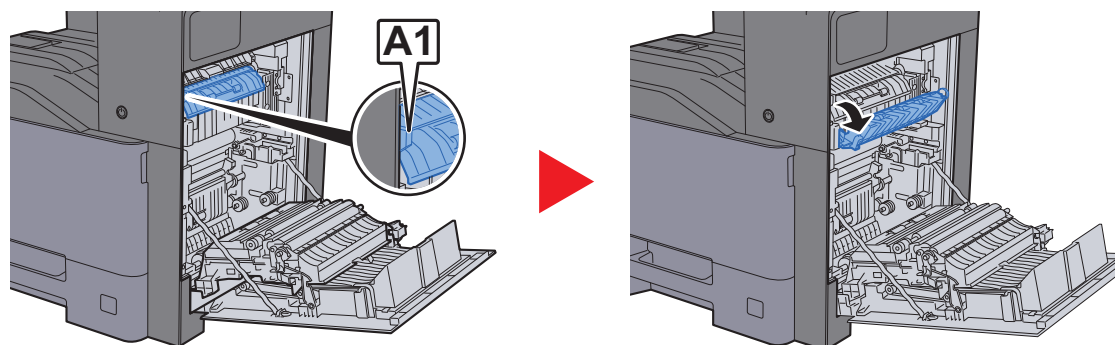

4 Retirer le papier coincé.

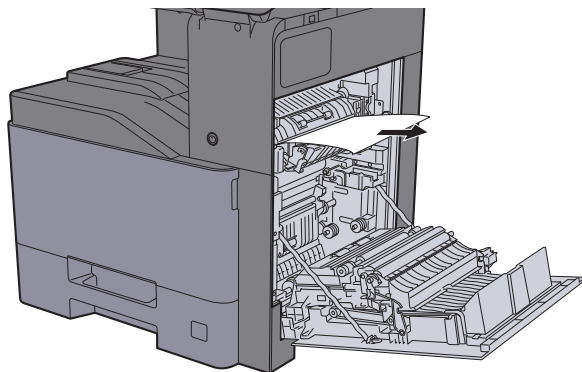

5 Ouvrir le capot (A2).

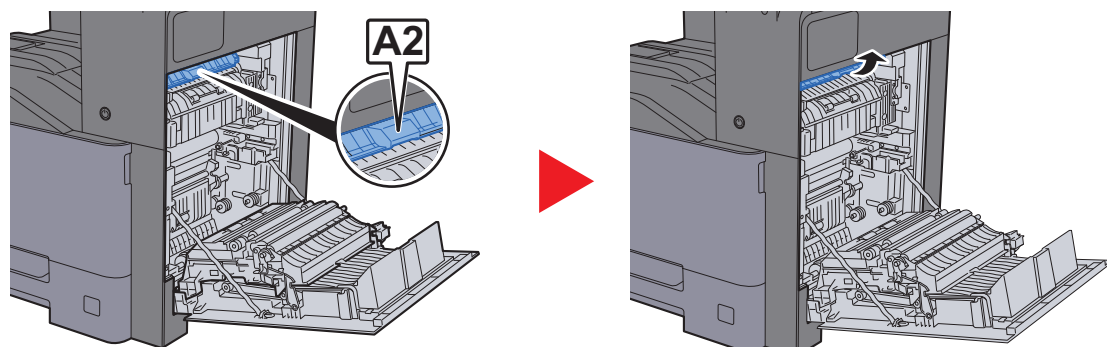

6 Retirer le papier coincé.

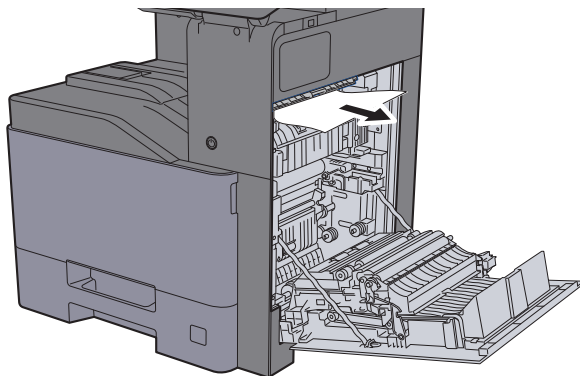

7 Ouvrir l'unité recto verso (A3).

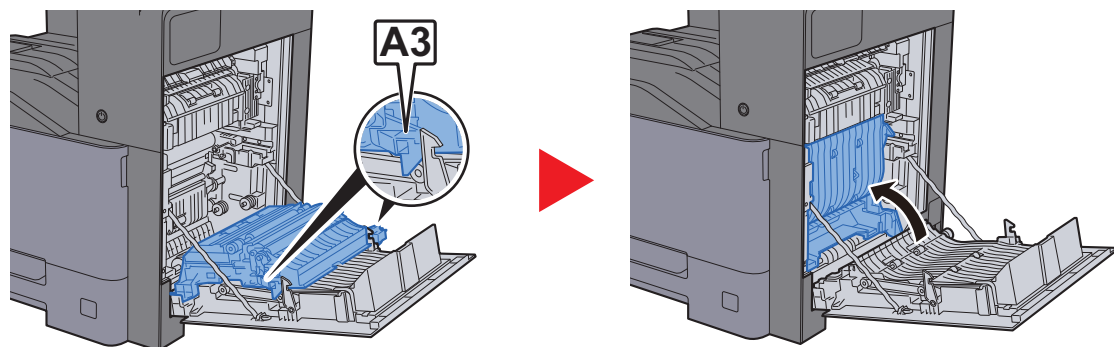

8 Retirer le papier coincé.

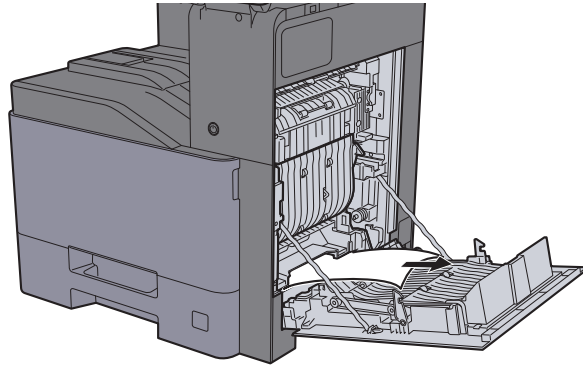

9 Pousser le capot droit 1.

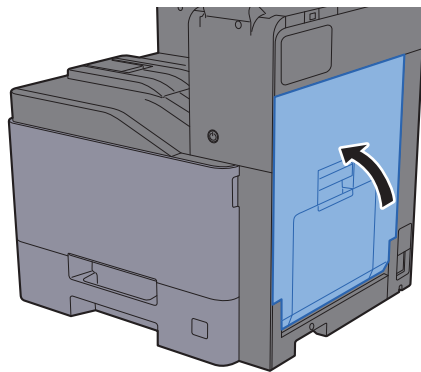



## Retirer tout papier coincé dans le capot droit 2

### ATTENTION

- Ne pas réutiliser le papier récupéré après le bourrage.
- Si le papier a été déchiré pendant le retrait, veiller à retirer tous les morceaux de papier restant à l'intérieur de la machine. Ces derniers sont susceptibles de provoquer un autre incident papier.

- 1 Ouvrir le capot droit 2.

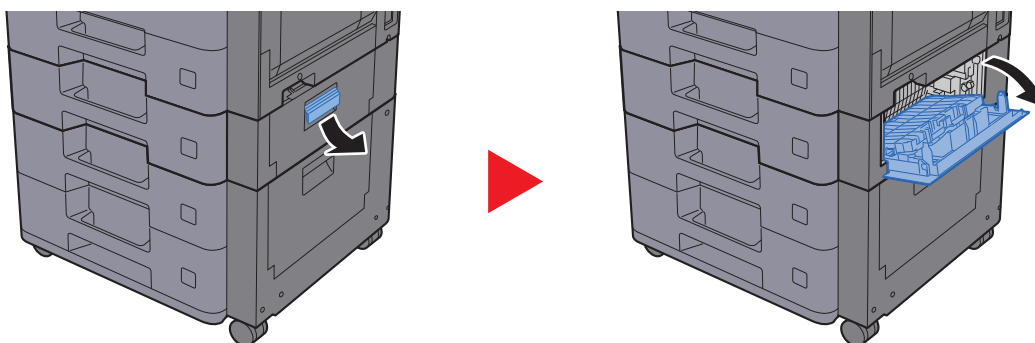

- 2 Retirer le papier coincé.

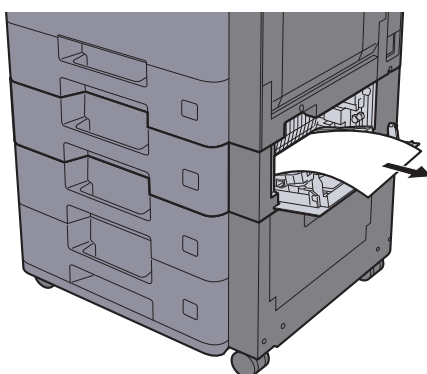

- 3 Pousser le capot droit 2.

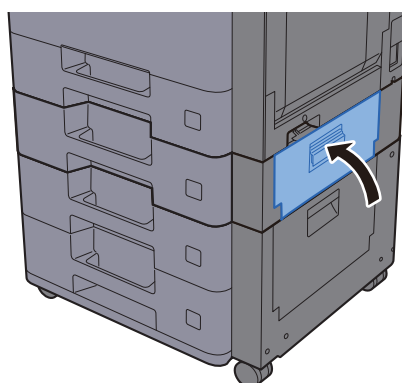

## Retirer tout papier coincé dans le capot droit 3 (500 feuilles x 2)

### ATTENTION

- Ne pas réutiliser le papier récupéré après le brouillage.
- Si le papier a été déchiré pendant le retrait, veiller à retirer tous les morceaux de papier restant à l'intérieur de la machine. Ces derniers sont susceptibles de provoquer un autre incident papier.

1 Ouvrir le capot droit 3.

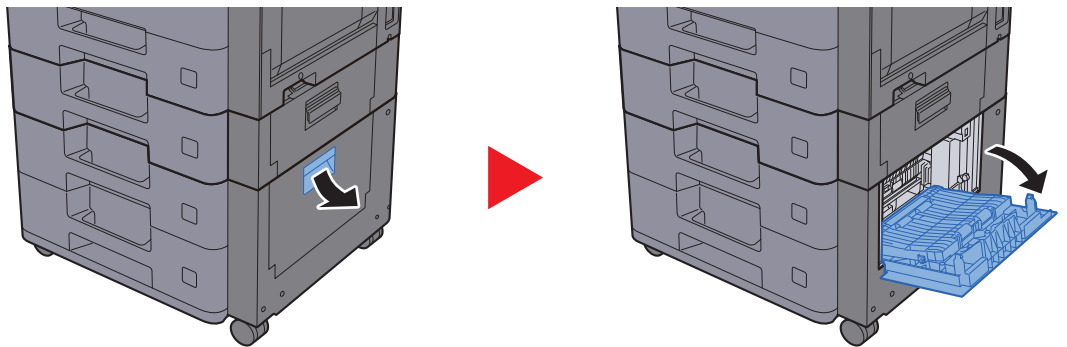

2 Retirer le papier coincé.

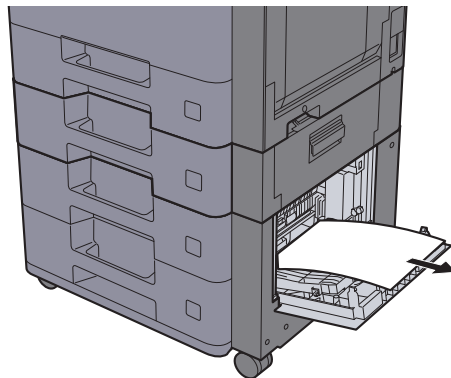

3 Pousser le capot droit 3.

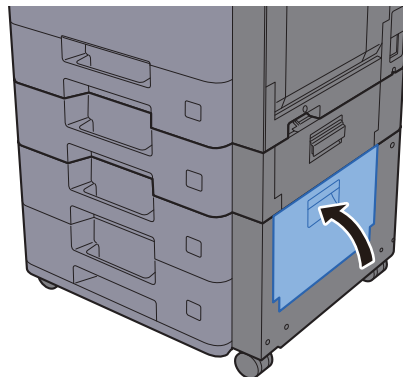

## Retirer tout papier coincé dans le capot droit 3 (2000 feuilles × 1)

### ATTENTION

- Ne pas réutiliser le papier récupéré après le bourrage.
- Si le papier a été déchiré pendant le retrait, veiller à retirer tous les morceaux de papier restant à l'intérieur de la machine. Ces derniers sont susceptibles de provoquer un autre incident papier.

1 Ouvrir le capot droit 3.

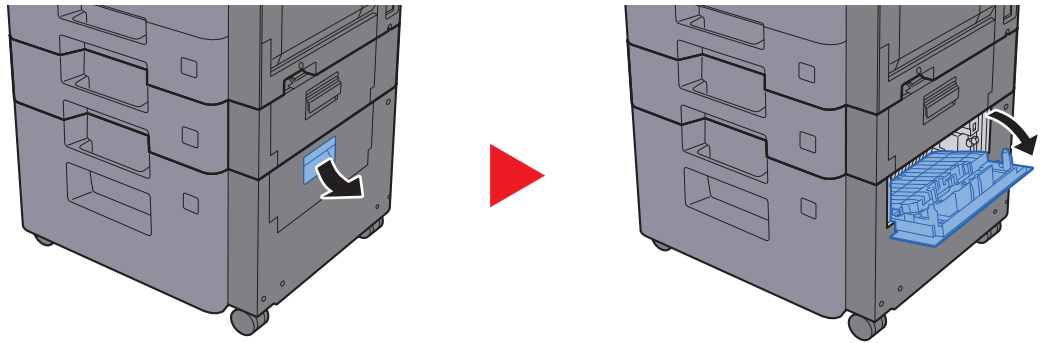

2 Retirer le papier coincé.

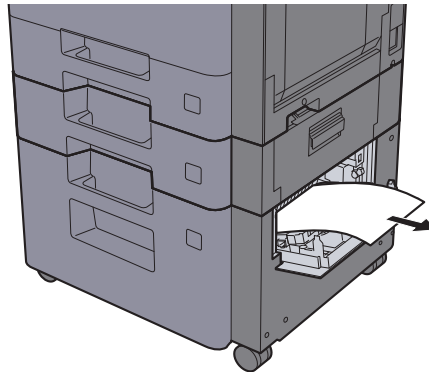

3 Pousser le capot droit 3.

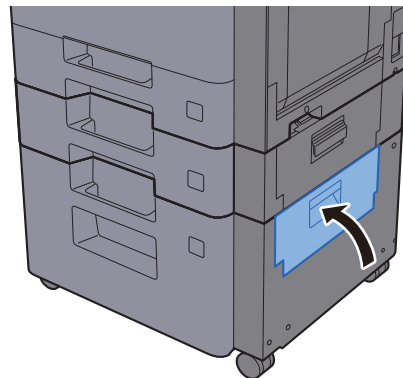

## Retirer tout papier coincé dans l'unité relais

### ATTENTION

- Ne pas réutiliser le papier récupéré après le brouillage.
- Si le papier a été déchiré pendant le retrait, veiller à retirer tous les morceaux de papier restant à l'intérieur de la machine. Ces derniers sont susceptibles de provoquer un autre incident papier.

1 Ouvrir le capot.

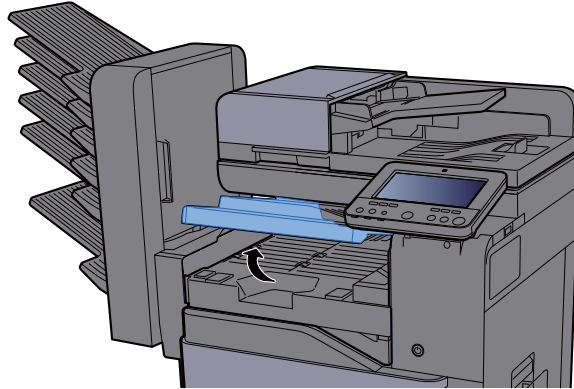

2 Retirer le papier coincé.

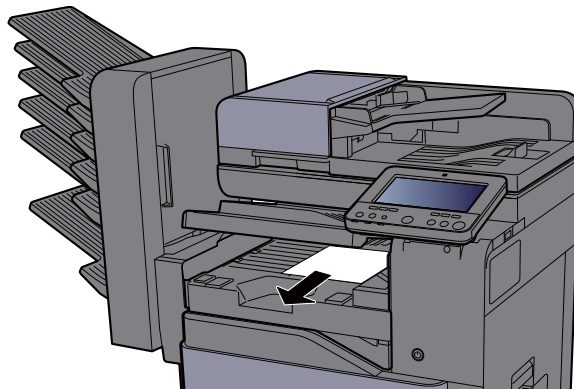

3 Refermer le capot.

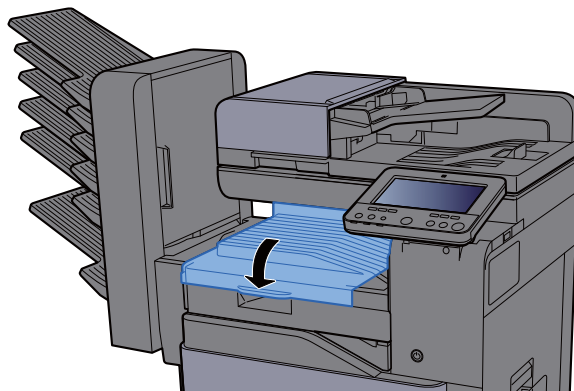

## Retirer tout papier coincé dans la boîte aux lettres

### ATTENTION

- Ne pas réutiliser le papier récupéré après le brouillage.
- Si le papier a été déchiré pendant le retrait, veiller à retirer tous les morceaux de papier restant à l'intérieur de la machine. Ces derniers sont susceptibles de provoquer un autre incident papier.

1 Ouvrir le capot.

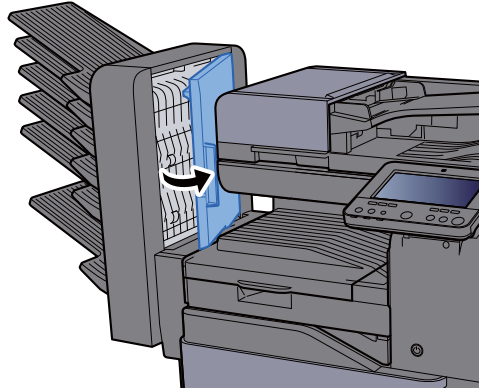

2 Retirer le papier coincé.

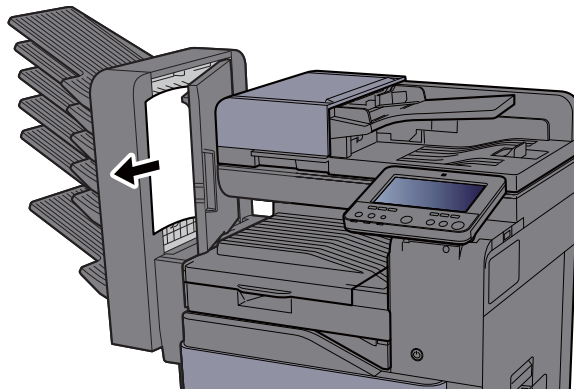

3 Refermer le capot.

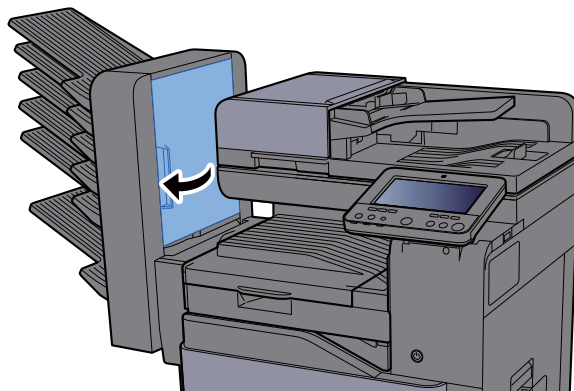

## Retirer tout papier coincé dans le module de finition interne

### ATTENTION

- Ne pas réutiliser le papier récupéré après le brouillage.
- Si le papier a été déchiré pendant le retrait, veiller à retirer tous les morceaux de papier restant à l'intérieur de la machine. Ces derniers sont susceptibles de provoquer un autre incident papier.

- 1 Ouvrir l'unité du module de finition interne.

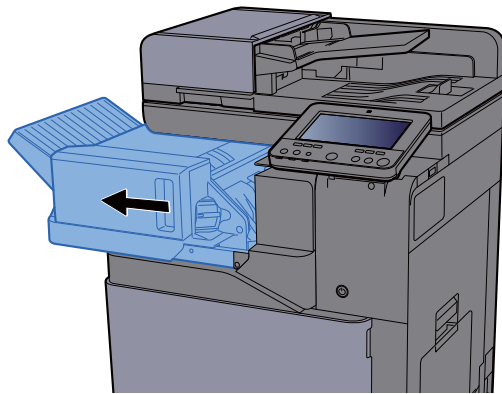

- 2 Retirer le papier coincé.

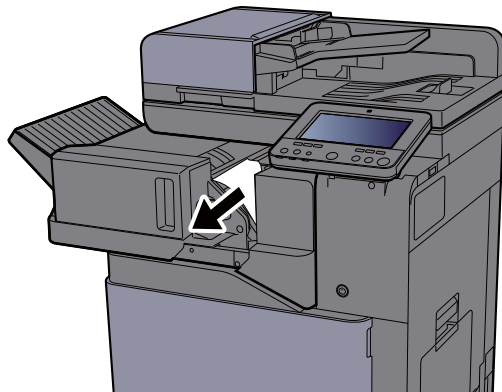

- 3 Remettre l'unité dans sa position d'origine.

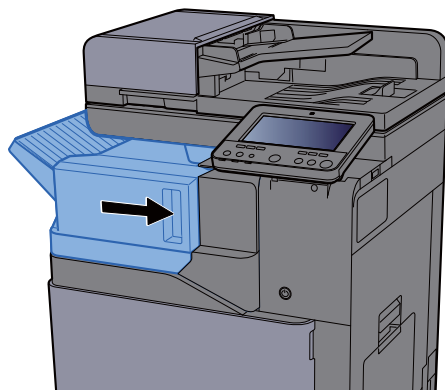

## Retirer tout papier coincé dans le chargeur de documents (recto verso automatique)

### ATTENTION

Si le papier a été déchiré pendant le retrait, veiller à retirer tous les morceaux de papier restant à l'intérieur de la machine. Ces derniers sont susceptibles de provoquer un autre incident papier.

- 1 Retirer les originaux du plateau des originaux.

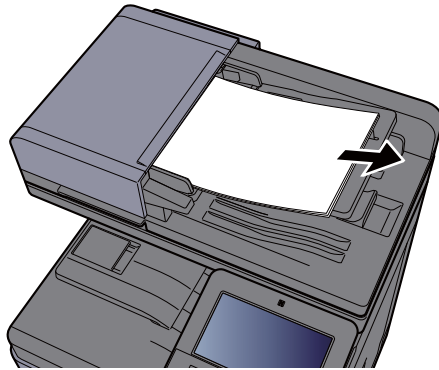

- 2 Ouvrir le capot avant et retirer le papier coincé.

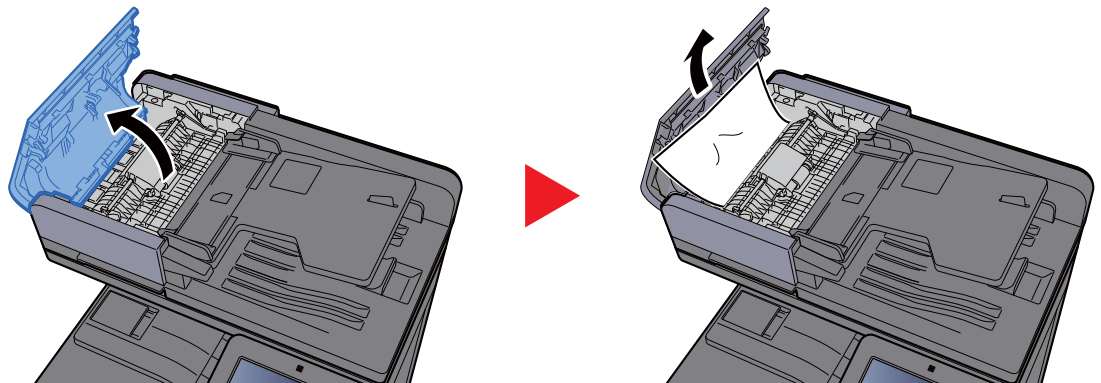

- 3 Ouvrir l'unité de retournement (F) et retirer le papier coincé de la table d'éjection des originaux.

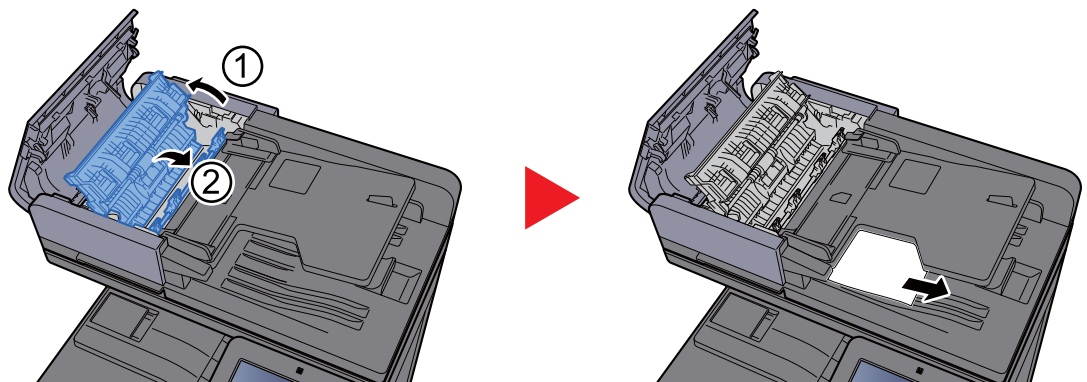

- 4 Retirer les originaux de l'unité de retournement.

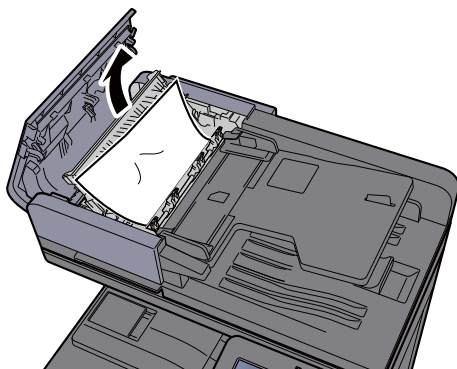

- 5 Retirer les originaux à l'intérieur du chargeur de documents.

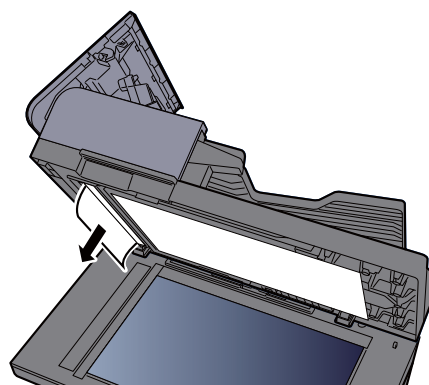
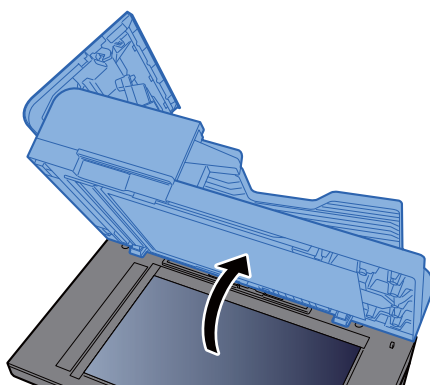

- 6 Pousser le couvercle.

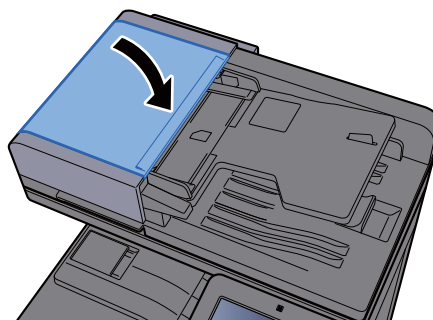
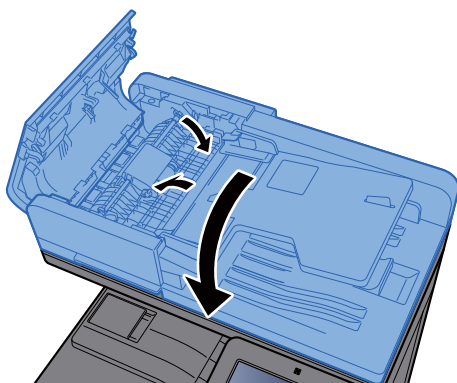



## Retirer tout papier coincé dans le chargeur de documents (double numérisation)

### ATTENTION

Si le papier a été déchiré pendant le retrait, veiller à retirer tous les morceaux de papier restant à l'intérieur de la machine. Ces derniers sont susceptibles de provoquer un autre incident papier.

- 1 Retirer les originaux du plateau des originaux.

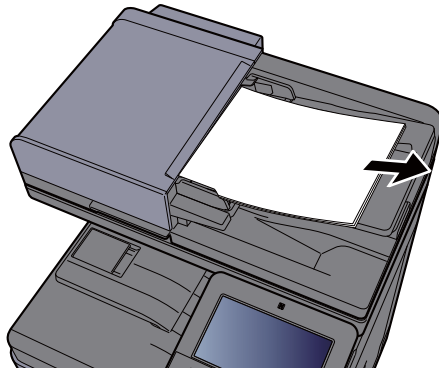

- 2 Ouvrir le capot avant et retirer le papier coincé.

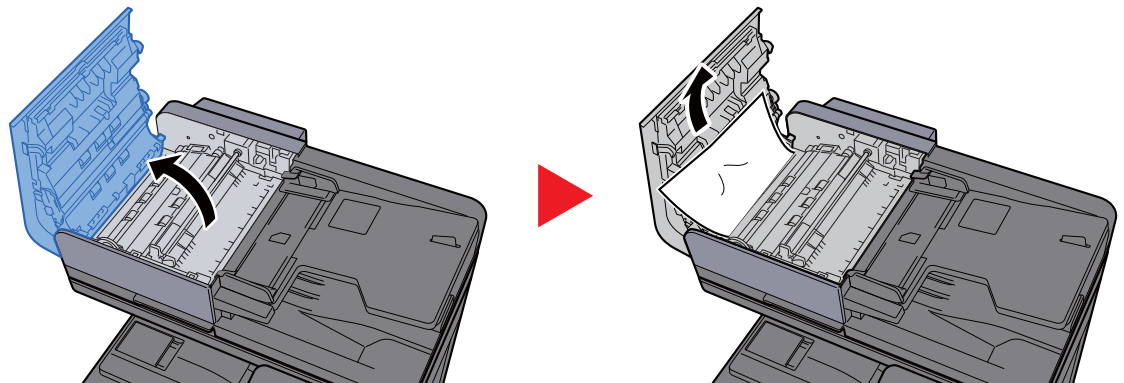

- 3 Tourner le cadran (C) vers la droite et retirer les originaux coincés.

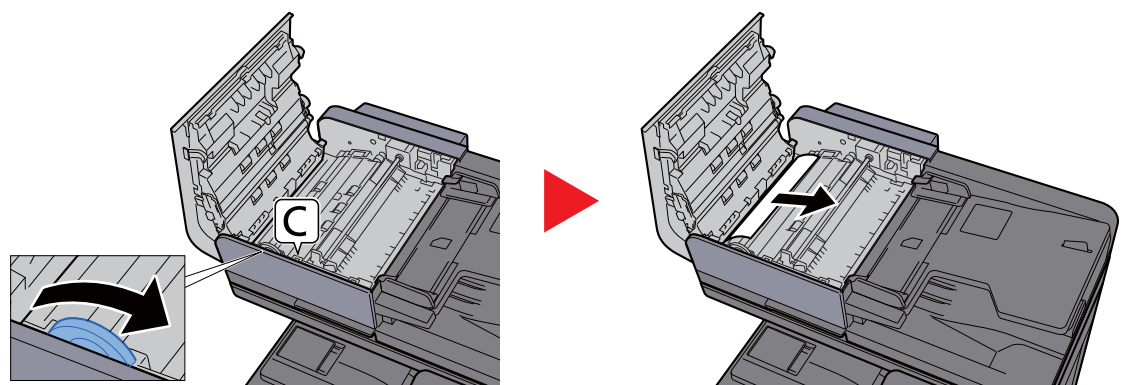

4 Pousser le couvercle.

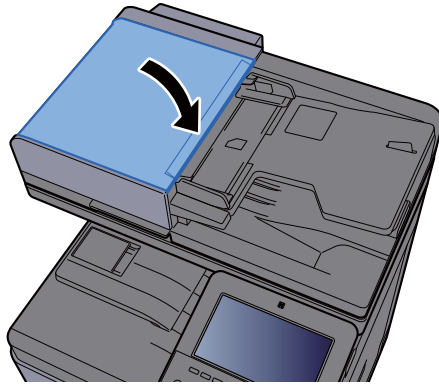

## Retirer tout papier coincé dans le module de finition 1000 feuilles



### ATTENTION

- Ne pas réutiliser le papier récupéré après le brouillage.
- Si le papier a été déchiré pendant le retrait, veiller à retirer tous les morceaux de papier restant à l'intérieur de la machine. Ces derniers sont susceptibles de provoquer un autre incident papier.

1 Retirer le papier coincé.

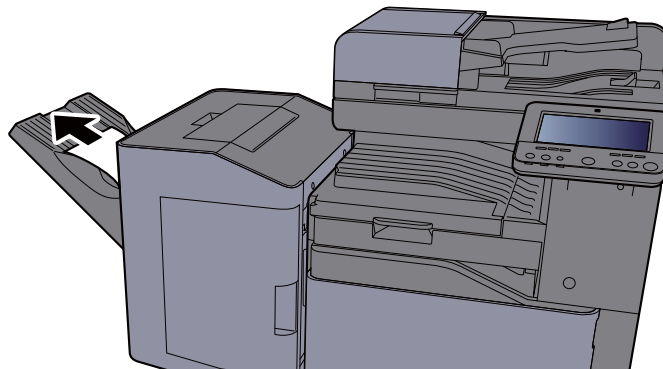

2 Ouvrir le capot supérieur.

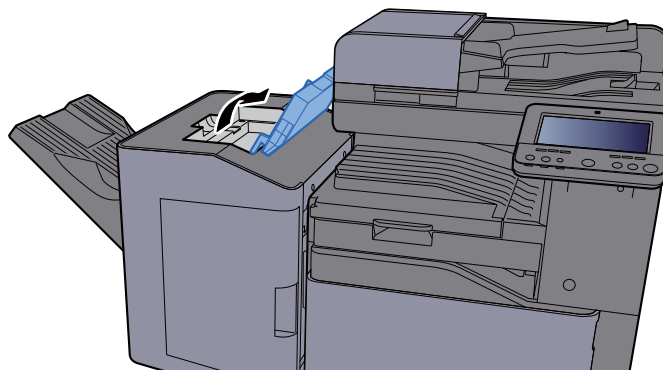

- 3 Ouvrir le guide du convoyeur (D).

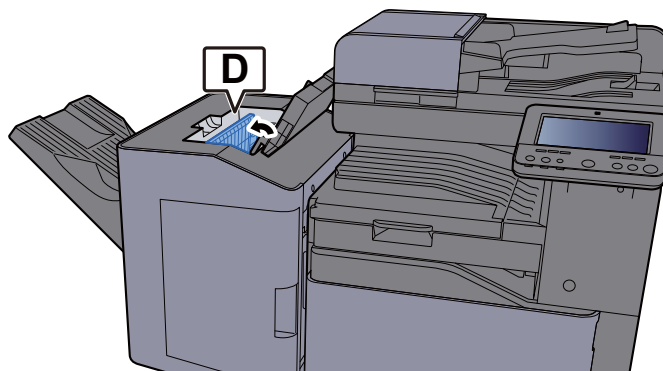

- 4 Retirer le papier coincé.

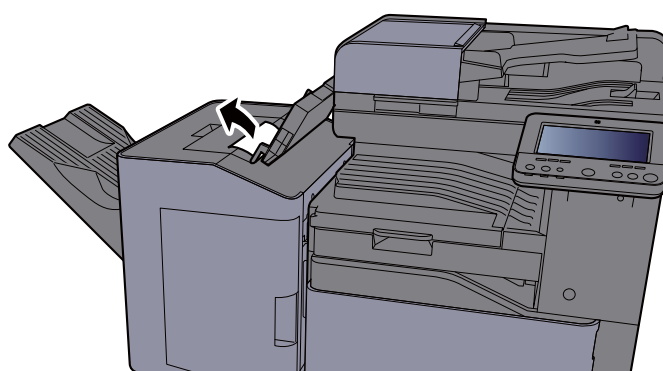

- 5 Remettre le guide du convoyeur (D) dans sa position d'origine.

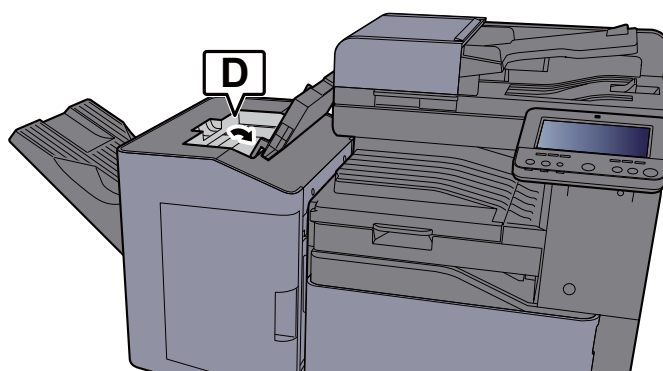

- 6 Pousser le capot supérieur.

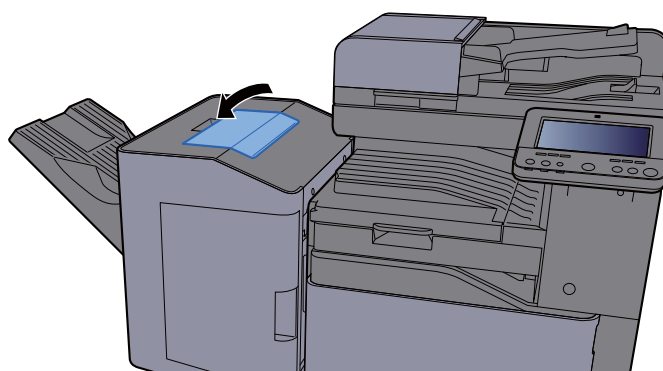

## Retirer tout papier coincé dans le module de finition 3000 feuilles (plateau A)

### ATTENTION

- Ne pas réutiliser le papier récupéré après le brouillage.
- Si le papier a été déchiré pendant le retrait, veiller à retirer tous les morceaux de papier restant à l'intérieur de la machine. Ces derniers sont susceptibles de provoquer un autre incident papier.

1 Retirer le papier coincé.

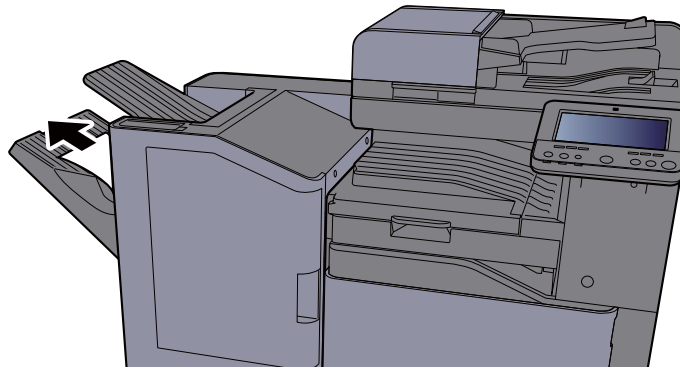

2 Ouvrir le capot avant.

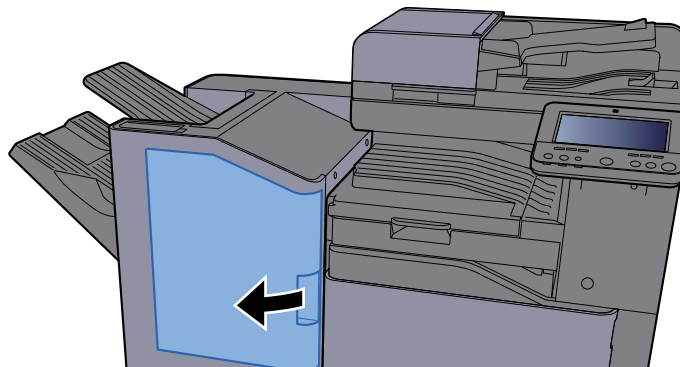

3 Ouvrir le guide du convoyeur (D2).

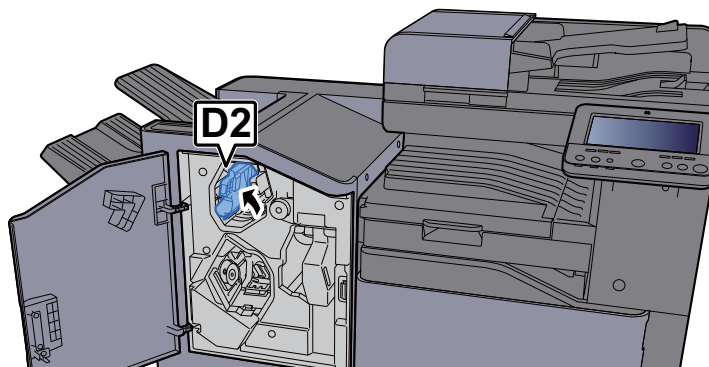

- 4 Tourner le bouton du convoyeur (D3) vers la droite.

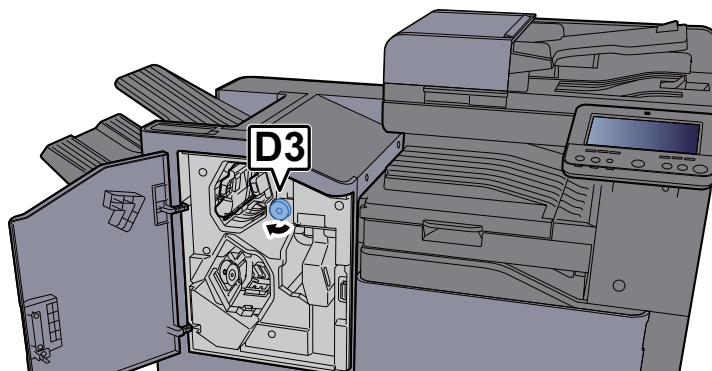

- 5 Retirer le papier coincé.

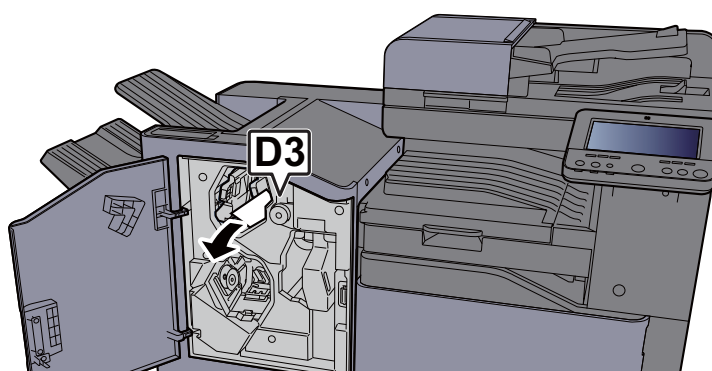

- 6 Remettre le guide du convoyeur (D2) dans sa position d'origine.

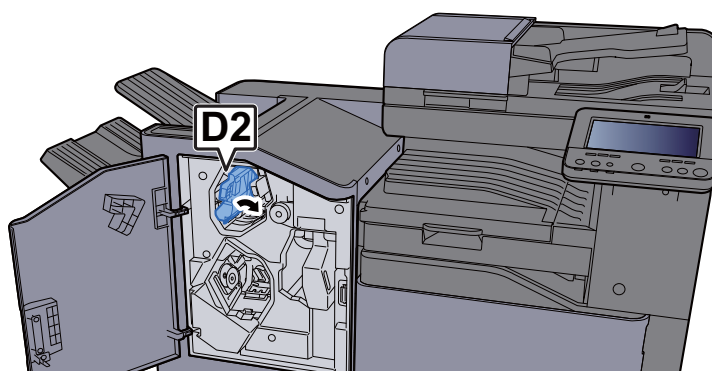

- 7 Refermer le capot avant.

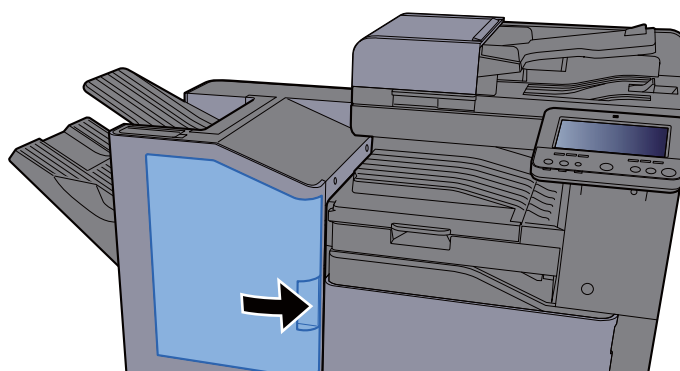

## Retirer tout papier coincé dans le module de finition 3000 feuilles (plateau B)

### ATTENTION

- Ne pas réutiliser le papier récupéré après le brouillage.
- Si le papier a été déchiré pendant le retrait, veiller à retirer tous les morceaux de papier restant à l'intérieur de la machine. Ces derniers sont susceptibles de provoquer un autre incident papier.

1 Retirer le papier coincé.

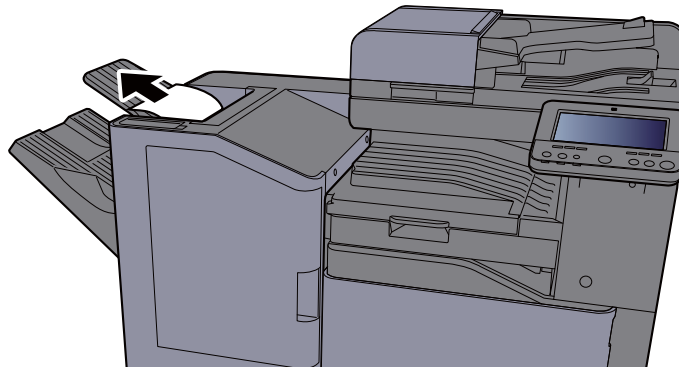

2 Ouvrir le capot avant.

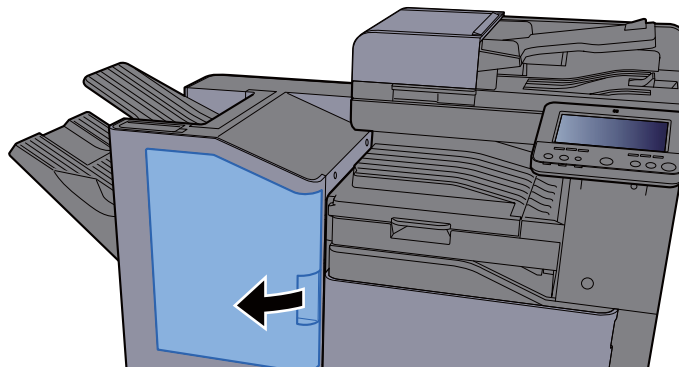

3 Ouvrir le guide du convoyeur (D1).

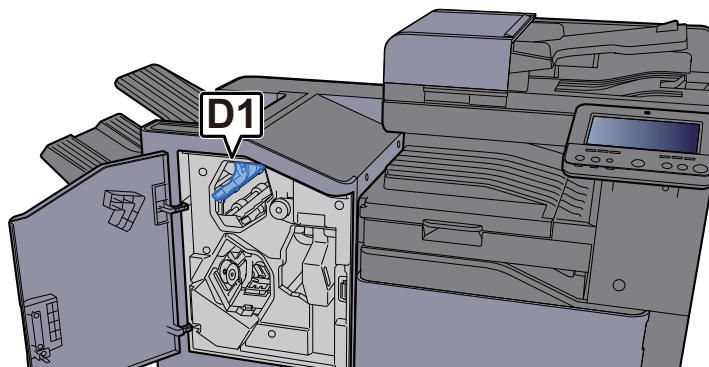

- 4 Tourner le bouton du convoyeur (D3) vers la droite.

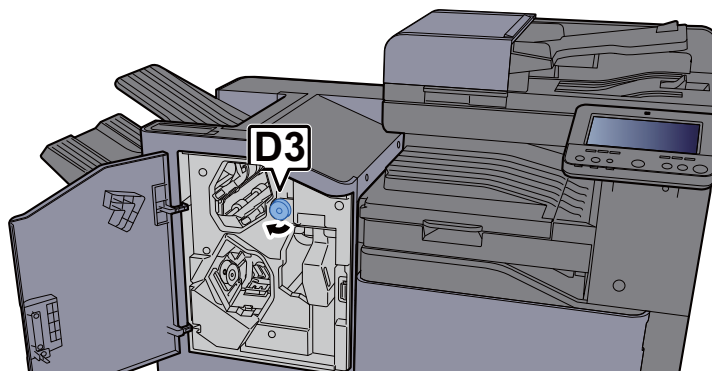

- 5 Retirer le papier coincé.

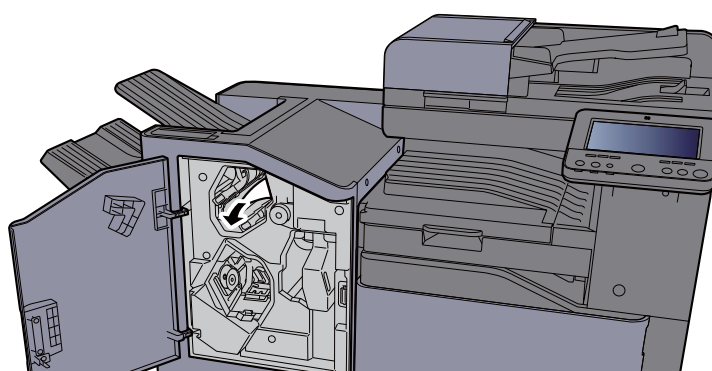

- 6 Remettre le guide du convoyeur (D1) dans sa position d'origine.

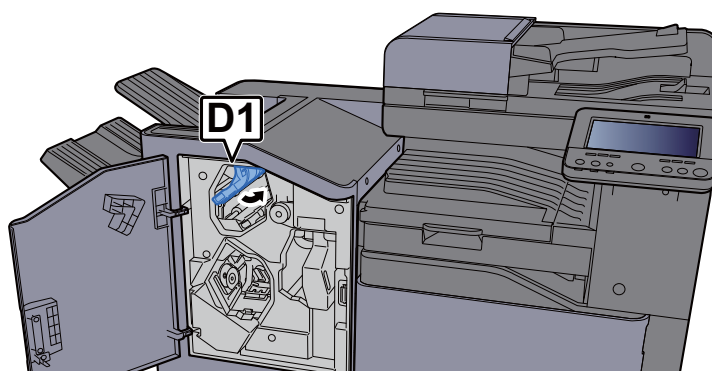

- 7 Refermer le capot avant.

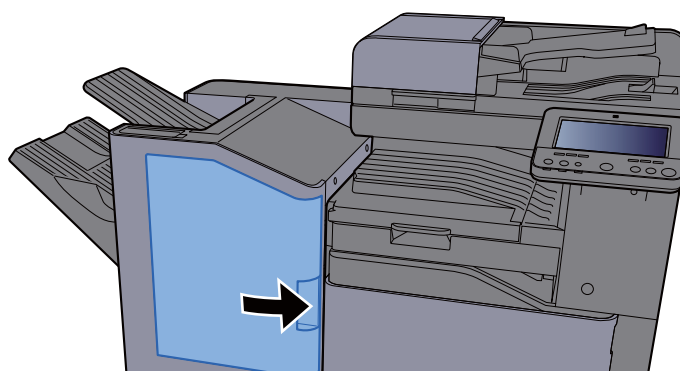

# Déblocage de l'agrafeuse

## Élimination des agrafes coincées dans le module de finition interne

- 1 Ouvrir l'unité du module de finition interne.

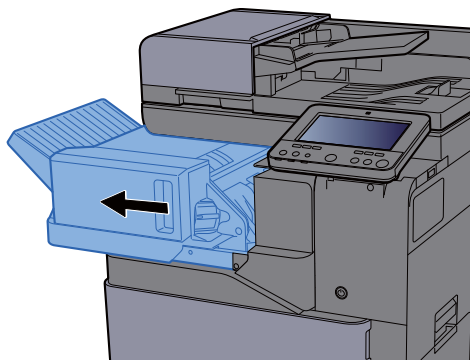

- 2 Retirer le porte-cartouche d'agrafes.

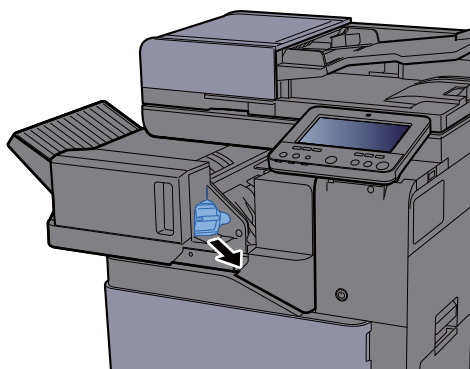

- 3 Retirer l'agrafe coincée.

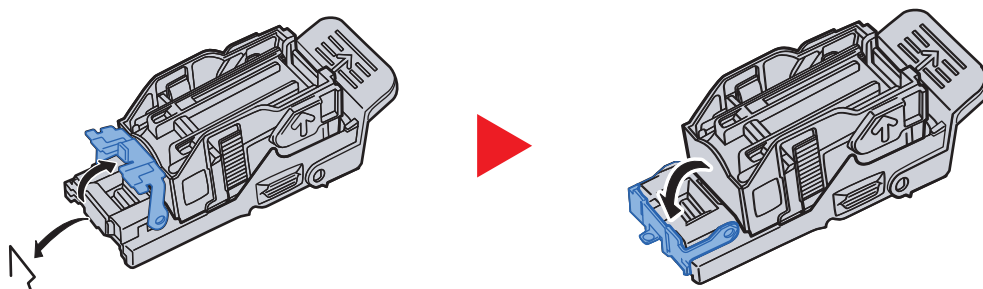



- 4 Installer le porte-cartouche d'agrafes.

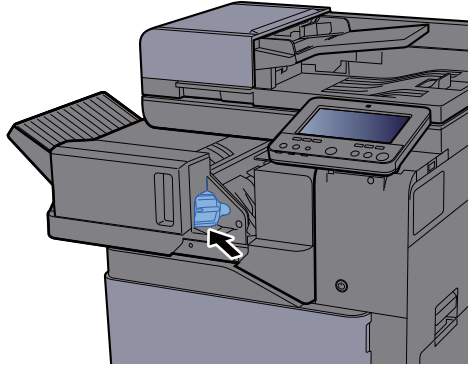

- 5 Remettre l'unité dans sa position d'origine.

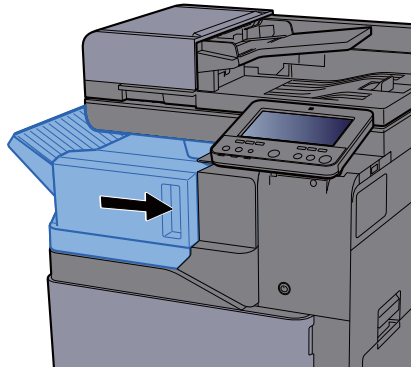

## Élimination des agrafes coincées dans le module de finition 1000 feuilles

- 1 Ouvrir le capot avant.

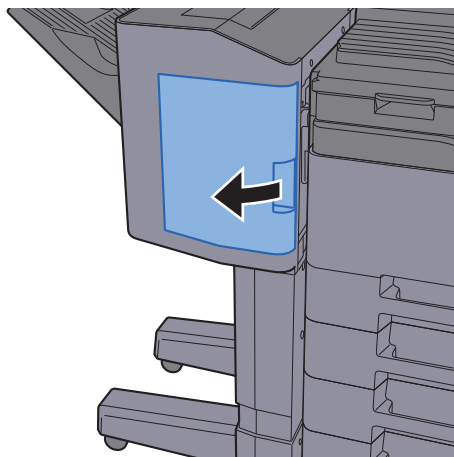

- 2 Retirer le porte-cartouche d'agrafes.

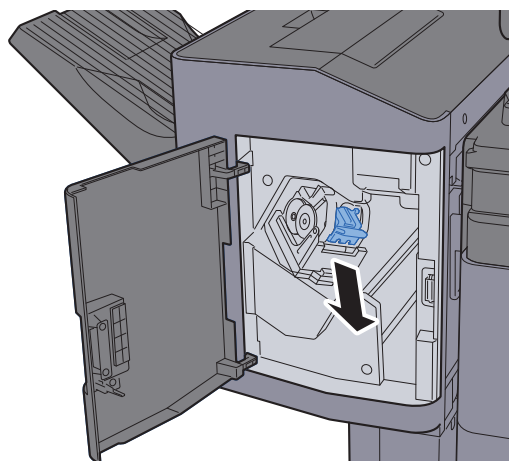

- 3 Retirer l'agrafe coincée.

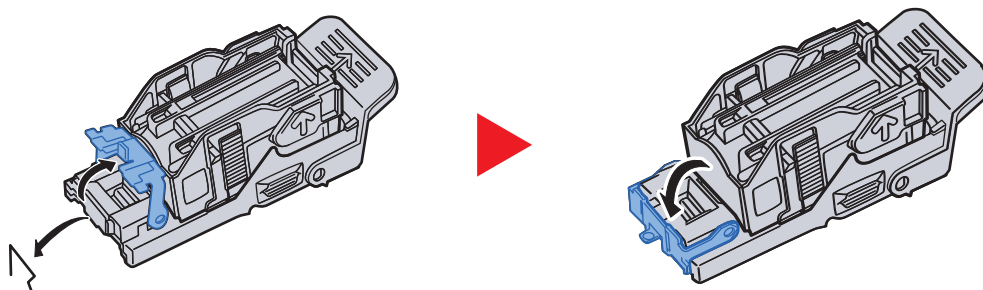

- 4 Installer le porte-cartouche d'agrafes.

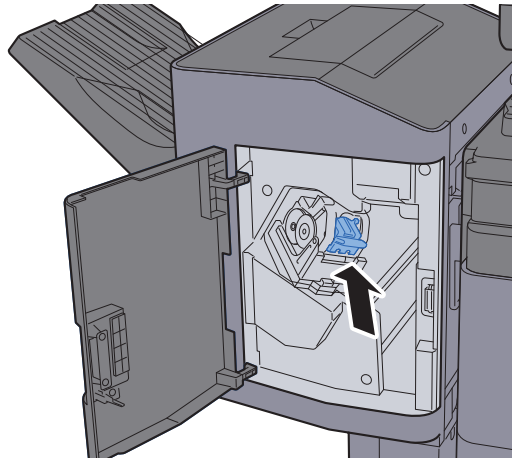

- 5 Refermer le capot avant.

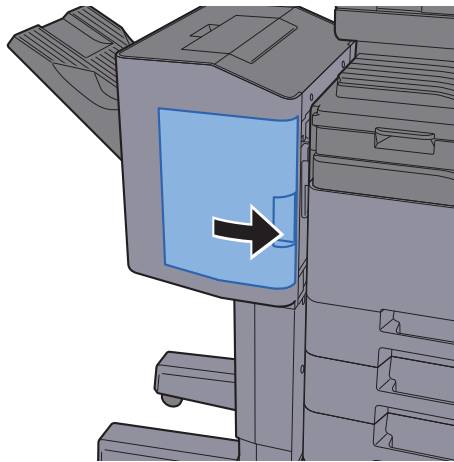

## Élimination des agrafes coincées dans le module de finition 3000 feuilles

- 1 Ouvrir le capot avant.

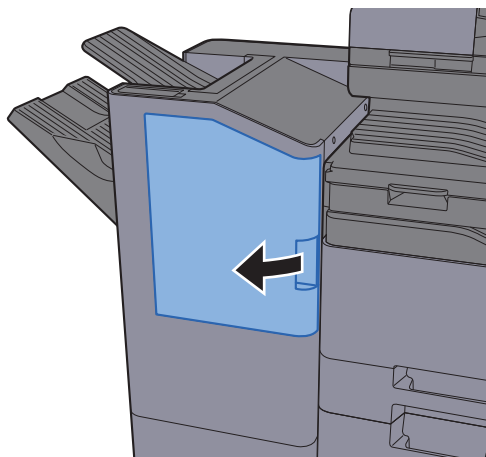

- 2 Retirer le porte-cartouche d'agrafes.

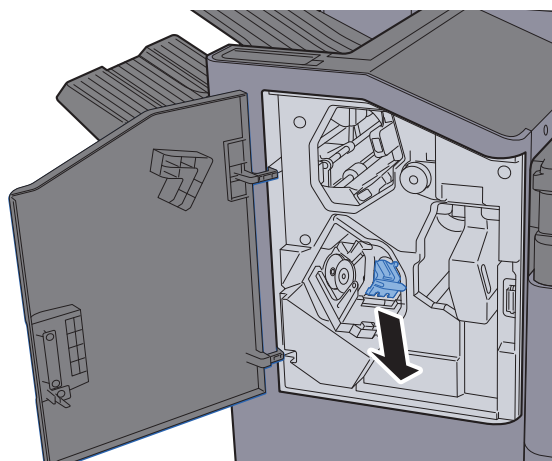

- 3 Retirer l'agrafe coincée.

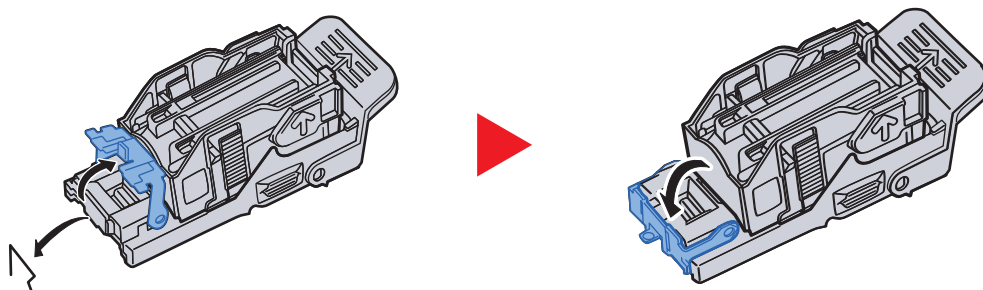

- 4 Installer le porte-cartouche d'agrafes.

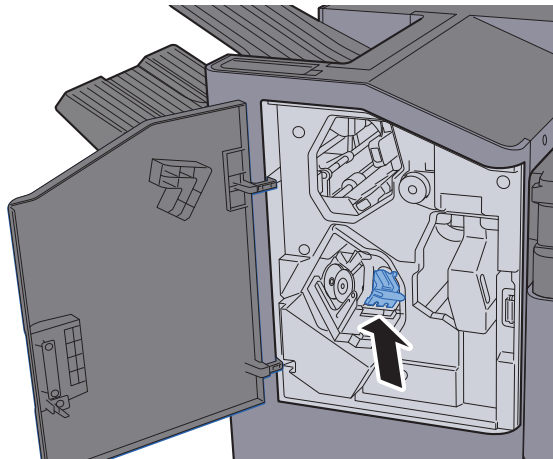

- 5 Refermer le capot avant.

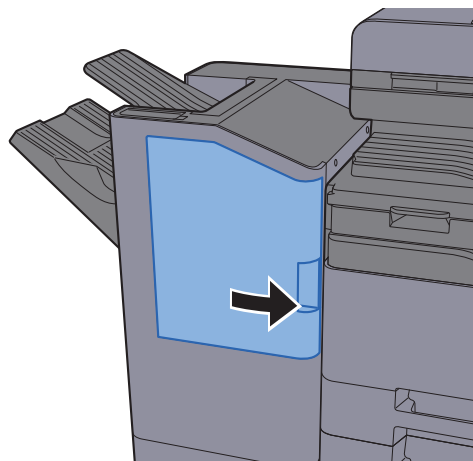

# 11 Annexe

Ce chapitre aborde les sujets suivants :

Matériel en option .....	11-2
Présentation des équipements en option .....	11-2
Applications .....	11-7
Méthode de saisie de caractères .....	11-9
Écrans de saisie .....	11-9
Saisie de caractères .....	11-11
Papier .....	11-12
Spécifications papier de base .....	11-12
Choix du papier approprié .....	11-13
Papier spécial .....	11-16
Spécifications .....	11-20
Machine .....	11-20
Fonctions de copie .....	11-23
Fonctions de l'imprimante .....	11-24
Fonctions du scanner .....	11-24
Chargeur de documents .....	11-25
Chargeur de papier (500 feuilles) .....	11-25
Chargeur de papier (500 feuilles × 2) .....	11-26
Chargeur de papier (2000 feuilles) .....	11-26
Module de finition interne .....	11-27
Boîte aux lettres .....	11-28
Séparateur de travaux .....	11-28
Module de finition 1000 feuilles .....	11-29
Unité de perforation (pour module de finition 1000 feuilles) .....	11-29
Module de finition 3000 feuilles .....	11-30
Glossaire .....	11-31

# Matériel en option

## Présentation des équipements en option

Les équipements en option suivants sont disponibles pour cette machine.

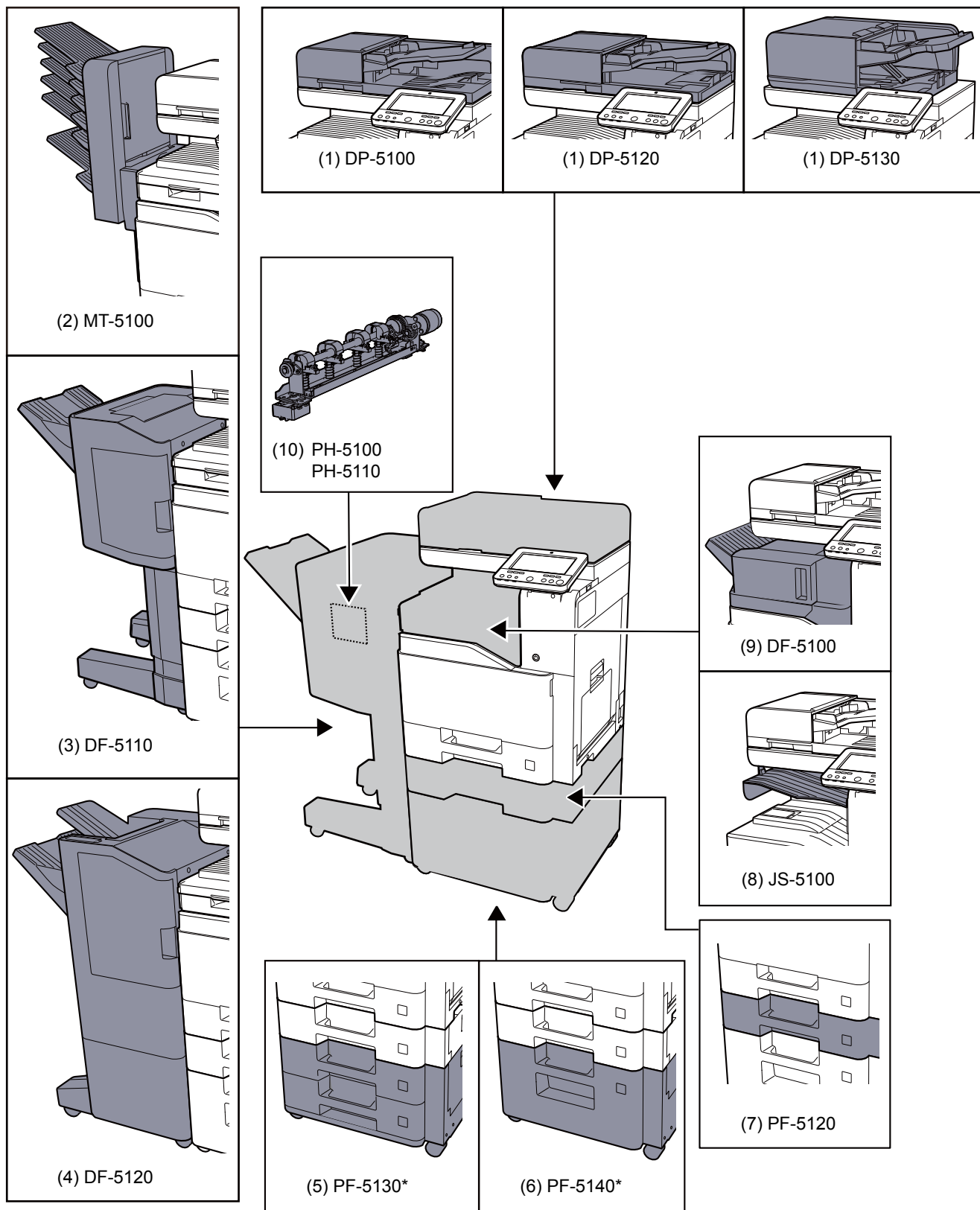

\* Si PF-5130 ou PF-5140 est installé, le kit anti-basculement doit être installé.

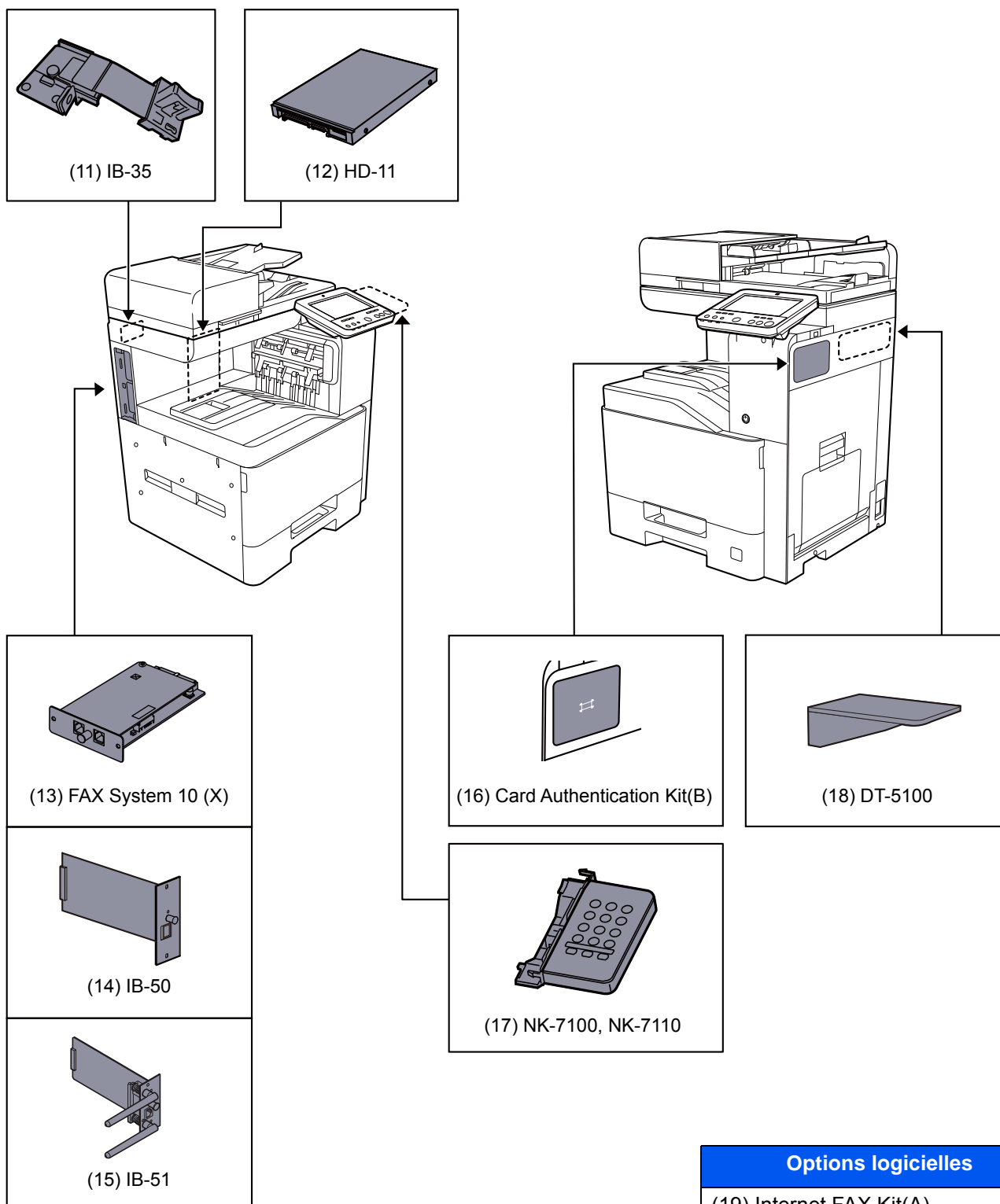

Options logicielles
(19) Internet FAX Kit(A)
(20) UG-33
(21) UG-34
(22) Scan extension kit(A)

(23) USB Keyboard
(24) SD/SDHC Memory Card



- (1) DP-5100 « Chargeur de documents (recto verso automatique) »**
- DP-5120 « Chargeur de documents (double numérisation) »**
- DP-5130 « Chargeur de documents (Double numérisation avec détection de décalage et de chargement multiple) »**

Numérise automatiquement les originaux. Vous pouvez également effectuer la copie recto verso et la copie séparée.

Pour le fonctionnement du chargeur de documents, se reporter à la section suivante :

➔ [Chargement des originaux dans le chargeur de documents \(page 5-4\)](#)

Lorsque le chargeur de documents est utilisé, veiller à utiliser le PLATEN COVER TYPE E.

- (2) MT-5100 « Boîte aux lettres »**

Permet de faciliter le tri des impressions dans des plateaux séparés. L'installation de cette option ajoute 6 plateaux de sortie. Lorsque plusieurs utilisateurs d'ordinateur partagent l'imprimante, chaque utilisateur peut imprimer dans un plateau spécifié.



#### REMARQUE

Pour orienter la sortie vers la boîte aux lettres, modifier la sélection de sortie du papier sur le panneau de commande ou dans le pilote d'imprimante ou modifier les paramètres par défaut.

➔ [Sortie papier \(page 6-31\)](#)

- (3) DF-5110 « Module de finition 1000 feuilles »**

Il s'agit d'un finisseur de document pouvant contenir les impressions de gros volume et séparer et décaler les copies multiples d'une impression en copies individuelles. Il peut également agraffer ou perforer (en option) les impressions groupées.

- (4) DF-5120 « Module de finition 3000 feuilles »**

Il s'agit d'un module de finition 3000 feuilles de grande capacité pouvant contenir les impressions de gros volume et séparer et décaler les copies multiples d'une impression en copies individuelles. Il peut également agraffer ou perforer les impressions groupées.

- (5) PF-5130 « Chargeur de papier (500 feuilles x 2) »**

Il est possible d'installer deux magasins supplémentaires identiques au magasin de l'imprimante. La capacité papier et la méthode de chargement sont les mêmes que pour les magasins standard.

➔ [Chargement dans les magasins \(page 3-5\)](#)

- (6) PF-5140 « Chargeur grande capacité (2000 feuilles) »**

En plus des magasins de l'imprimante, vous pouvez également installer un chargeur grande capacité en option (2000 feuilles) pouvant contenir jusqu'à 2000 feuilles de papier A4, B5 ou Letter.

➔ [Chargement dans le chargeur grande capacité \(page 3-9\)](#)

- (7) PF-5120 « Chargeur de papier (500 feuilles) »**

Il est possible d'installer un magasin supplémentaire identique au magasin de l'imprimante. La capacité papier et la méthode de chargement sont les mêmes que pour les magasins standard.

➔ [Chargement dans les magasins \(page 3-5\)](#)

## **(8) JS-5100 « Séparateur de travaux »**

Sépare le papier en fonction du bac de sortie afin de faciliter le tri. Spécifier comme bac de sortie pour les travaux de copie ou d'impression. Ou, spécifier le réceptacle de sortie par défaut pour l'impression à partir de l'écran copier ou Boîte de document, l'impression à partir du PC et l'impression des fax reçus.



### **REMARQUE**

Pour s'assurer que le papier est fourni au séparateur de travaux, sélectionner la destination de sortie ou modifier le réglage par défaut.

➔ [Sortie papier \(page 6-31\)](#)

## **(9) DF-5100 « Module de finition »**

Il s'agit d'un finisseur de document pouvant contenir les impressions de gros volume et séparer et décaler les copies multiples d'une impression en copies individuelles. Il peut également agraffer les impressions groupées.

## **(10) PH-5100, 5110 « Unité de perforation »**

Se fixe sur le module de finition 1000 feuilles et permet d'effectuer des perforations.

## **(11) IB-35 "Kit d'interface réseau sans fil"**

Il s'agit d'une carte d'interface réseau sans fil compatible avec les spécifications réseau sans fil IEEE802.11n (65 Mbit/s max.) et IEEE802.11 g/b. En outre, l'impression réseau est possible sans utiliser le routeur réseau local sans fil car Wi-Fi Direct est pris en charge.

## **(12) HD-11 « Disque dur » (Option pour 352ci)**

Avec un disque dur installé dans la machine, les données reçues peuvent être converties en mode point (bitmap) et stockées sur ce disque dur. Cela permet l'impression à grande vitesse de plusieurs copies en utilisant une fonction de triage électrique. Il est également possible d'utiliser les fonctions Boîte personnalisée. HD-11 est de série sur les modèles pour l'Amérique du Sud et l'Amérique du Nord.

➔ [Impression de documents dans une Boîte personnalisée \(page 5-59\)](#)

## **(13) FAX System 10 (X) « Kit de fax »**

L'installation du kit de FAX active la fonction d'envoi et de réception de fax. Il est également possible d'utiliser le kit de FAX en combinaison avec un ordinateur pour bénéficier des fonctions de fax réseau. Si deux kits de fax sont installés, ils peuvent être connectés à deux lignes téléphoniques afin d'accélérer la transmission des messages vers un certain nombre de destinataires. Si l'une des lignes est réservée à la réception, il est possible de réduire le temps d'occupation de ligne.

➔ **Manuel d'utilisation du FAX**

## **(14) IB-50 "Kit d'interface réseau"**

Le kit d'interface réseau fournit une connexion haut débit à l'interface de un gigabit/seconde. Ce kit prend en charge les protocoles traditionnels comme AppleTalk, Netware, etc.

Il prend aussi en charge uniquement les fonctions minimales des utilitaires standard.

➔ **Manuel d'utilisation IB-50**

### **(15) IB-51 "Kit d'interface réseau sans fil"**

Il s'agit d'une carte d'interface réseau sans fil compatible avec les spécifications réseau sans fil IEEE802.11n (300 Mbit/s max.) et 11 g/b. Ce kit prend en charge les protocoles traditionnels comme AppleTalk, Netware, etc.

Il prend aussi en charge uniquement les fonctions minimales des utilitaires standard.

L'utilitaire de configuration IB-51 est compatible avec les systèmes d'exploitation Windows et Mac OS X.

➔ **Manuel d'utilisation IB-51**

### **(16) Card Authentication Kit(B) « Kit carte d'authentification »**

L'administration des connexions utilisateurs peut être effectuée à l'aide de cartes ID. Pour ce faire, il est nécessaire d'enregistrer les informations de carte ID dans la liste d'utilisateurs locaux enregistrée auparavant. Pour plus d'informations sur la méthode d'enregistrement de ces informations, se reporter au document suivant :

➔ **Card Authentication Kit(B) Operation Guide**

### **(17) NK-7100, NK-7110 « Pavé numérique en option »**

Le pavé numérique est ajouté au panneau de commande. Si le pavé numérique en option est installé, les touches numériques ne s'affichent pas sur l'écran tactile.

### **(18) DT-5100 « Table de document »**

Placez ici l'original ou tout autre document lors de l'utilisation de la machine.

### **(19) Internet FAX Kit(A) "Kit de fax Internet"**

L'activation du kit de FAX Internet (A) permet d'envoyer et de recevoir des fax par Internet sans utiliser de ligne téléphonique. Il peut également être ajouté lorsque le kit de FAX est installé.

### **(20) UG-33 "Option ThinPrint"**

Cette application permet d'impression des données directement sans pilote d'imprimante.

### **(21) UG-34 "Kit de mise à niveau de l'émulation"**

Permet l'émulation lorsque la machine fonctionne en utilisant des commandes pour d'autres imprimantes. L'installation de cette option permet l'émulation des imprimantes IBM Proprinter, Line Printer et EPSON LQ-850.

### **(22) Scan extension kit(A) "Kit d'activation de numérisation OCR"**

Cette option permet l'utilisation de la fonction de reconnaissance de texte OCR dans les applications de la machine.

### **(23) USB Keyboard « Clavier USB »**

Un clavier USB peut être utilisé pour entrer les informations dans les champs de texte sur le panneau de commande. Un support spécial est également disponible pour installer le clavier sur la machine. Contacter le revendeur ou le technicien de service pour plus d'information sur les claviers compatibles avec la machine avant l'achat.

### **(24) « Carte mémoire SD/SDHC »**

Une carte mémoire SD/SDHC est utile pour le stockage des polices de caractères, des macros et des filigranes. La machine est équipée d'un logement pour une carte mémoire SDHC d'une taille maximum de 32 Go et une carte mémoire SD d'une taille maximum de 2 Go.

# Applications

## Aperçu des applications

Les applications indiquées ci-dessous sont installées sur cette machine.

Application
Cryptage données/Écraser
Internet FAX Kit
Card Authentication Kit
Option ThinPrint* <sup>1</sup>
Emulation Upgrade Kit
OCR Scan Activation Kit* <sup>1</sup>

\*1 Peut être utilisée à titre d'essai pendant une durée limitée.



### REMARQUE

- Les restrictions comme le nombre d'utilisation de l'application pendant la période d'essai diffèrent selon les applications.
- Si la date ou l'heure sont modifiées pendant l'utilisation de la version d'essai d'une application, cette dernière ne pourra plus être utilisée.

## Lancement d'une application

### 1 Afficher l'écran.

Touche **[Menu Système/Compteur]** > **[Aj./Suppr. Application]** > « Fonction facultative » **[Liste des fonctions facultatives]**



### REMARQUE

Si l'écran d'authentification utilisateur s'affiche, entrer un nom d'utilisateur et un mot de passe de connexion, puis sélectionner **[Connexion]**. Pour ce faire, il faut se connecter en tant qu'administrateur ou utilisateur avec des droits pour effectuer ce réglage. Le nom d'utilisateur et le mot de passe de connexion par défaut sont les suivants.

Nom du modèle	Nom connexion util.	Mot de passe d'accès
<b>352ci</b>	3500	3500
<b>402ci</b>	4000	4000
<b>502ci</b>	5000	5000

### 2 Sélectionner l'application souhaitée > [Activer]

Il est possible de voir les informations détaillées de l'application sélectionnée en sélectionnant **[...]** (icône d'information).

### 3 Entrer la clé de licence > [Officiel]

Certaines applications n'ont pas besoin de la saisie d'une clé de licence. Si l'écran de saisie de la clé de licence ne s'affiche pas, passer à l'étape 5.

Pour utiliser l'application en période d'essai, sélectionner [Essai] sans saisir de clé de licence.

### 4 Sélectionner [Oui] dans l'écran de confirmation.



#### REMARQUE

- Si les options Cryptage données/Écraser ou Thin Print ont été démarrées et que la clé de licence a été saisie, mettre la machine hors tension, puis à nouveau sous tension.
- Les icônes des applications activées s'affichent sur l'écran d'accueil.

## Vérification des détails de l'application

### 1 Afficher l'écran.

Touche [Menu Système/Compteur] > [Aj./Suppr. Application] > « Fonction facultative » [Liste des fonctions facultatives]



#### REMARQUE

Si l'écran d'authentification utilisateur s'affiche, entrer un nom d'utilisateur et un mot de passe de connexion, puis sélectionner [Connexion]. Pour ce faire, il faut se connecter en tant qu'administrateur ou utilisateur avec des droits pour effectuer ce réglage. Le nom d'utilisateur et le mot de passe de connexion par défaut sont les suivants.

Nom du modèle	Nom connexion util.	Mot de passe d'accès
352ci	3500	3500
402ci	4000	4000
502ci	5000	5000

### 2 Sélectionner [ⓘ] (icône d'information) pour l'application dont les informations détaillées doivent être vérifiées.

Il est possible de voir les informations détaillées de l'application sélectionnée.

Le tableau suivant énumère les éléments pouvant être affichés.

Élément
Nom de la fonction
Licence
Nombre restant
Date d'expiration
État

#### Étendre la période d'essai.

Sélectionner [Étendre].

# Méthode de saisie de caractères

Pour entrer un nom, utiliser le clavier tactile en procédant comme suit.

## REMARQUE

### Mise en page du clavier

Des claviers "QWERTY", "QWERTZ" et "AZERTY" sont disponibles comme pour un clavier de PC. Sélectionner la touche **[Menu Système/Compteur]**, **[Paramètres machine]**, **[Clavier]** puis **[Mise en page du clavier]** pour choisir la mise en page désirée. Le clavier au format "QWERTY" est utilisé ici en guise d'exemple. Pour les autres types de clavier, procéder à l'identique.

## Écrans de saisie

### Écran de saisie en minuscules

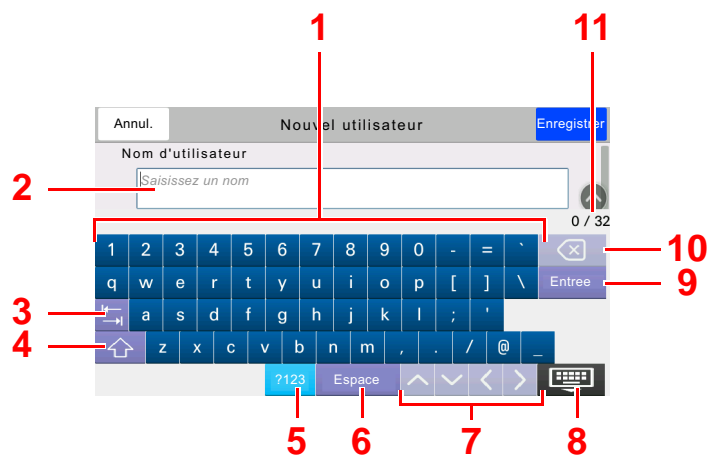

N°	Informations affichées/Touche	Description
1	Clavier	Sélectionner le caractère à saisir.
2	Case de saisie	Saisir des caractères dans la case sélectionnée.
3	Touche tabulation	Sélectionner pour passer à la case de saisie suivante.
4	Touche majuscule	Sélectionner pour passer entre les majuscules et les minuscules.
5	[?123] / [Character]	Sélectionner les caractères qui sont entrés.
6	Touche Espace	Insère un espace.
7	Touche de défilement	Déplace le curseur à l'écran.
8	Touche fermer	Sélectionner pour fermer l'écran de saisie.
9	Touche Entrée	Sélectionner pour valider la saisie et revenir à l'écran précédent.
10	Touche retour arrière	Supprime le caractère à gauche du curseur.
8	Affichage saisie/ limite	Affiche le nombre maximum de caractères et le nombre de caractères saisis.

## Écran de saisie en majuscules

Sélectionner la touche majuscule.



## Écran de saisie des nombres/symboles

Sélectionner [?123].

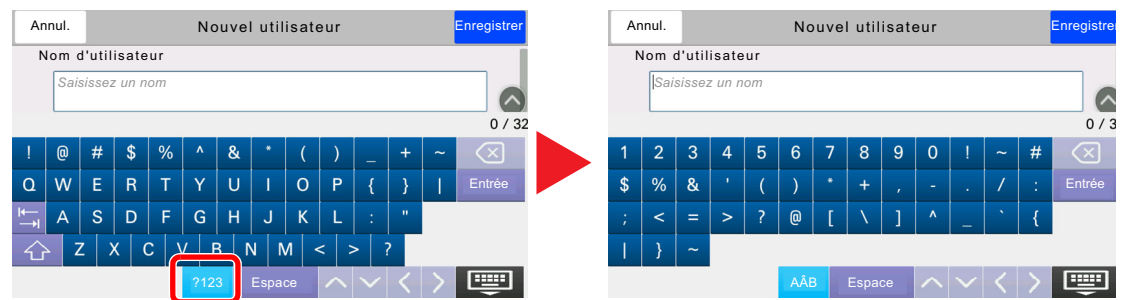

## Saisie de caractères

Procéder comme suit pour saisir « List #1 » par exemple.

### 1 Entrer "List" (espace).

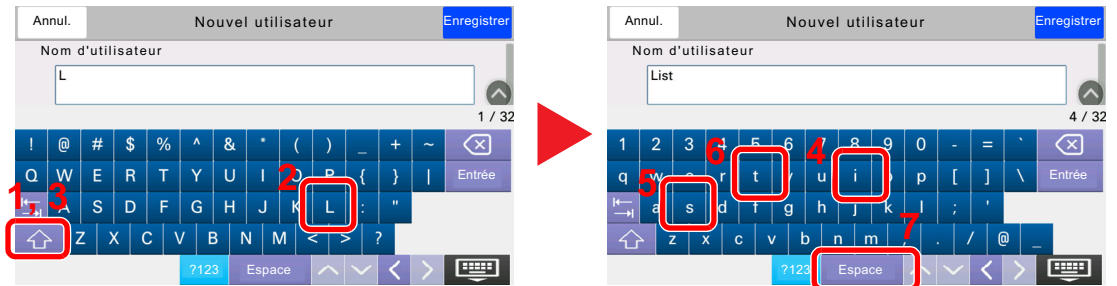

Pour passer entre les majuscules et les minuscules, sélectionner la touche majuscule.

### 2 Entrer « # » et « 1 ».

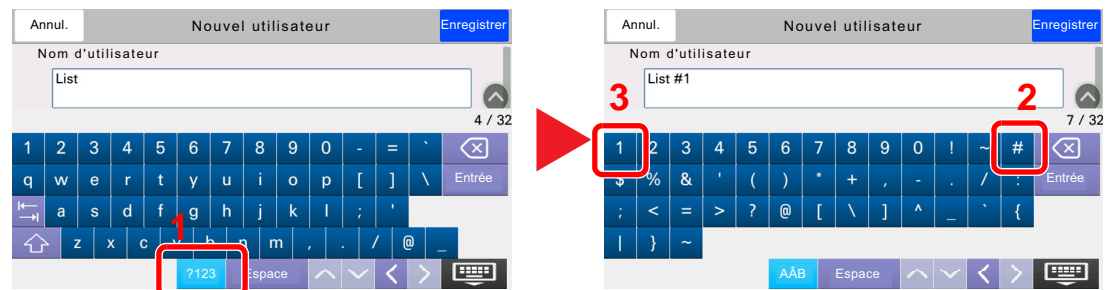

Pour saisir des numéros ou des symboles, sélectionner [#123].

### 3 Vérifier la saisie.



Vérifier la saisie. Sélectionner [Entrée].



# Papier

Cette section explique les formats de papier et les types pouvant être utilisés dans la source de papier.

Pour plus de détails sur les formats, les types et le nombre de feuilles de papier pouvant être chargé dans chaque plateau, se reporter à la section suivante :

➔ [Spécifications \(page 11-20\)](#)

## Spécifications papier de base

Cette machine est conçue pour imprimer sur du papier de copie standard destiné à des copieurs et à des imprimantes ordinaires (à toner sec), telles que les imprimantes laser. Elle prend également en charge un large éventail d'autres types de papiers conformes aux spécifications indiquées dans cette annexe.

Choisir le papier avec soin. Les papiers non pris en charge par cette machine sont susceptibles de provoquer des incidents papier ou de se froisser.

### Papier pris en charge

Utiliser du papier de copie standard conçu pour les copieurs ou les imprimantes laser ordinaires. La qualité d'impression est fonction de la qualité du papier. Une mauvaise qualité de papier entraînera des résultats insatisfaisants.

### Spécifications générales du papier pouvant être utilisé avec cette machine

Le tableau suivant répertorie les spécifications papier prises en charge par cette machine. Se référer aux sections suivantes pour plus d'informations.

Critères	Spécifications
Poids	Magasins : 60 à 220 g/m <sup>2</sup>
	Bac MF : 60 à 220 g/m <sup>2</sup> , 129 à 163 g/m <sup>2</sup> (Bannière)
Précision	±0,7 mm
Angles	90° ±0,2°
Degré d'humidité	4 à 6%
Teneur en pâte	80% minimum



#### REMARQUE

Certains papiers recyclés ne sont pas conformes aux spécifications de cette machine (voir le tableau Spécifications papier de base ci-dessous) en raison de leur degré d'humidité ou de leur teneur en pâte. Il est donc recommandé d'acheter une petite quantité de papier recyclé et de le tester avant de l'utiliser. Choisir du papier recyclé permettant d'obtenir des impressions de bonne qualité et contenant de faibles quantités de poussières de papier.

Nous ne pouvons en aucun cas être tenus responsables de problèmes découlant de l'utilisation de papier non conforme à ces spécifications.

## Choix du papier approprié

Cette section présente des recommandations concernant le choix du papier.

### Condition

Ne pas utiliser du papier dont les coins sont recourbés ni du papier tuilé, sale ou déchiré. Ne pas utiliser de papier dont la surface est rugueuse ou contaminée par de la poussière de papier et éviter les papiers fragiles. De tels papiers peuvent non seulement nuire à la qualité des copies, mais risquent également d'entraîner des bourrages papier et de réduire la durée de vie utile de la machine. Choisir du papier dont la surface est lisse et unie. Éviter toutefois les papiers couchés ou les papiers dont la surface est traitée car ils risquent d'endommager le tambour ou le module de fusion.

### Ingrédients

Ne pas utiliser du papier couché ou dont la surface est traitée ni du papier contenant du plastique ou du carbone. Exposés à la chaleur du processus d'impression, ces types de papiers risquent d'émettre des fumées toxiques et d'endommager le tambour.

Utiliser du papier standard dont la teneur en pulpe est d'au moins 80 %, c'est-à-dire un papier dont la teneur en coton ou autres fibres n'est pas supérieure à 20 %.

### Lissé

La surface du papier doit être lisse, mais non traitée. Un papier trop lisse peut entraîner le départ de plusieurs feuilles par accident, provoquant des bourrages papier.

### Grammage

Dans les pays utilisant le système métrique, le grammage correspond au poids en gramme d'une feuille d'un mètre carré. Aux États-Unis, le grammage correspond au poids, en livres, d'une rame (500 feuilles) de papier de format standard pour une catégorie de papier spécifique. Un grammage trop élevé ou trop faible peut entraîner des départs incorrects ou des bourrages papier, ainsi que l'usure excessive de la machine. Un grammage (c'est-à-dire une épaisseur) mixte peut provoquer le départ accidentel de plusieurs feuilles ou des problèmes d'impression floue ou autre en raison de la mauvaise fixation du toner.

### Degré d'humidité

Le degré d'humidité du papier correspond au rapport entre son humidité et sa sécheresse, exprimé en pourcentage. Le degré d'humidité a un impact sur le départ du papier, sa charge électrostatique et l'adhérence du toner.

Le degré d'humidité du papier varie en fonction de l'humidité relative ambiante. Si l'humidité relative est élevée, le papier devient humide, ses bords se dilatent et il se gondole. Si l'humidité relative est faible et que le papier perd de son humidité, ses bords se contractent, ce qui peut affecter le contraste à l'impression.

Des bords qui se gondolent ou rétrécissent peuvent provoquer des faux départs. Dans la mesure du possible, s'assurer que le degré d'humidité est compris entre 4 et 6 %.

Pour maintenir le degré d'humidité approprié, tenir compte des considérations ci-dessous.

- Conserver le papier dans un endroit frais et bien aéré.
- Conserver le papier à plat dans son emballage scellé. Une fois l'emballage ouvert, le resceller si le papier est appelé à ne pas être utilisé pendant une période prolongée.
- Conserver le papier dans l'emballage scellé et le carton d'origine. Placer le carton sur une palette pour le surélever du sol. Séparer le papier des sols en parquet ou en ciment de manière adéquate surtout par temps pluvieux.
- Avant d'utiliser du papier qui a été stocké, le conserver au degré d'humidité correct pendant 48 h au moins.
- Ne pas laisser le papier dans un endroit chaud, ensoleillé ou humide.

## Autres spécifications papier

**Porosité** : densité de la fibre de papier.

**Rigidité** : un papier doit être suffisamment rigide sans quoi il risque d'onduler dans la machine, provoquant des incidents papier.

**Tuile** : la plupart des papiers ont naturellement tendance à tuiler une fois l'emballage ouvert. Lorsque le papier passe dans l'unité de fixation, il tuile légèrement vers le haut. Pour produire des impressions plates, charger le papier de telle sorte que la tuile soit orientée vers le bas du magasin.

**Électricité statique** : pendant l'impression, le papier est chargé électrostatiquement pour attirer le toner. Choisir du papier qui se décharge rapidement afin que les copies n'adhèrent pas les unes aux autres.

**Blancheur** : le contraste de l'impression varie en fonction de la blancheur du papier. Un papier plus blanc permet d'obtenir un aspect plus net, plus brillant.

**Qualité** : un format de feuille inégal, des coins dont l'angle n'est pas droit, des bords irréguliers, des feuilles mal découpées et des bords ou des coins écrasés peuvent entraîner un mauvais fonctionnement de l'appareil. Pour parer à ces problèmes, être particulièrement vigilant lors de la découpe du papier, le cas échéant.

**Conditionnement** : choisir du papier correctement emballé et conditionné dans des cartons. Idéalement, l'emballage lui-même doit avoir subi un traitement contre l'humidité.

**Papier à traitement spécial** : il est déconseillé d'utiliser les types de papiers suivants, même s'ils sont conformes aux spécifications de base. Avant de les utiliser, en acheter une petite quantité pour faire des essais.

- Papier glacé
- Papier filigrane
- Papier avec une surface inégale
- Papier perforé

## Formats de papier pouvant être utilisés avec cette machine

Cette machine prend en charge les formats suivants.

Les valeurs figurant dans ce tableau comprennent une tolérance de  $\pm 0,7$  mm en longueur et en largeur. L'angle des coins doit être de  $90^\circ \pm 0,2^\circ$ .

- Enveloppe Monarch (3-7/8 × 7-1/2")
- Envelop. #10 (4-1/8 × 9-1/2")
- Enveloppe DL (110 × 220 mm)
- Enveloppe C5 (162 × 229 mm)
- Executive (7-1/4 × 10-1/2")
- Letter
- Legal
- A4 (297 × 210 mm)
- B5 (257 × 182 mm)
- A5 (210 × 148 mm)
- A6 (148 × 105 mm)
- B6 (182 × 128 mm)
- Enveloppe #9 (3-7/8 × 8-7/8")
- Enveloppe #6 (3-5/8 × 6-1/2")
- ISO B5 (176 × 250 mm)
- Hagaki (Carte) (100 × 148 mm)<sup>\*1</sup>
- Oufuku hagaki (Carte réponse) (148 × 200 mm)<sup>\*1</sup>
- Oficio II
- 216 × 340 mm
- 16K (273 × 197 mm)
- Statement
- Folio (210 × 330 mm)
- Youkei 4 (105 × 235 mm)
- Youkei 2 (114 × 162 mm)
- Perso (Magasin : 92 × 148 à 216 × 356 mm, Bac MF : 70 × 148 à 216 × 1220 mm)

<sup>1</sup> Ce papier ne peut pas être utilisé dans le magasin.

## Papier spécial

Cette section décrit l'impression sur du papier et des supports d'impression spéciaux.

Les types de papiers et de supports suivants peuvent être utilisés.

- Transparents
- Papier pré-imprimé
- Papier relié
- Papier recyclé
- Papier fin
- En-tête
- Papier couleur
- Papier perforé
- Enveloppes
- Hagaki (Carte)
- Papier épais
- Étiquettes
- Couché
- Papier de haute qualité

Lors de l'utilisation de ces papiers et supports, choisir des produits conçus spécialement pour les copieurs ou les imprimantes de page (telles que les imprimantes laser). Utiliser le bac MF pour les transparents, les cartes, les étiquettes et le papier couché.

### Choix du papier spécial

Bien que les papiers spéciaux répondant aux spécifications ci-dessous puissent être utilisés sur cette machine, la qualité des impressions varie considérablement en raison des différences de fabrication et de qualité de ces papiers. Il est donc plus courant de rencontrer des problèmes d'impression avec du papier spécial qu'avec du papier ordinaire. Avant d'acheter de gros volumes de papier spécial, faire un essai avec un échantillon pour s'assurer que la qualité d'impression est satisfaisante. Lors de l'impression sur du papier spécial, tenir compte des précautions générales d'emploi ci-dessous. Noter que nous ne pouvons en aucun cas être tenus responsables des dommages mécaniques ou blessures éventuelles provoqués par le degré d'humidité ou les caractéristiques du papier spécial.

Sélectionner un magasin ou le bac MF pour le papier spécial.

### Transparents

Les transparents doivent être capables de résister à la chaleur d'impression. Les transparents doivent satisfaire aux conditions ci-dessous.

<b>Résistance à la chaleur</b>	Doit résister à 190 °C minimum.
<b>Épaisseur</b>	0,100 à 0.110 mm
<b>Matériau</b>	Polyester
<b>Précision</b>	±0,7 mm
<b>Angles</b>	90° ±0,2°

Pour éviter tout problème, utiliser le bac MF pour les transparents et charger ceux-ci avec le bord long orienté vers la machine.

En cas d'incidents papier fréquents lors de la sortie de transparents, tirer doucement le bord avant des feuilles à leur sortie de la machine.

## Étiquettes

S'assurer de charger les étiquettes à partir du bac MF.

Choisir très soigneusement les étiquettes, afin que l'adhésif n'entre pas en contact direct avec les pièces de la machine et que les étiquettes ne puissent pas être facilement décollées de la feuille de support. Les adhésifs qui collent au tambour ou aux rouleaux et les étiquettes restant dans la machine peuvent entraîner une panne.

Lors de l'impression sur étiquettes, vous êtes responsables de la qualité d'impression et des problèmes éventuels.

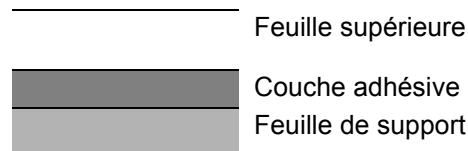

Les étiquettes sont composées de trois couches comme illustré. La couche adhésive contient des matériaux qui sont facilement affectés par la force appliquée dans la machine. La feuille de support soutient la feuille supérieure jusqu'à l'utilisation de l'étiquette. Cette composition d'étiquettes peut causer plus de problèmes.

La surface de l'étiquette doit être complètement couverte par la feuille supérieure. Les intervalles entre les étiquettes peuvent entraîner un décollement des étiquettes et entraîner une panne grave.

Certaines pages de papier à étiquettes possèdent des marges sur la feuille supérieure. Lors de l'utilisation de ce type de papier, ne pas décoller ces marges de la feuille de support avant d'avoir terminé l'impression.

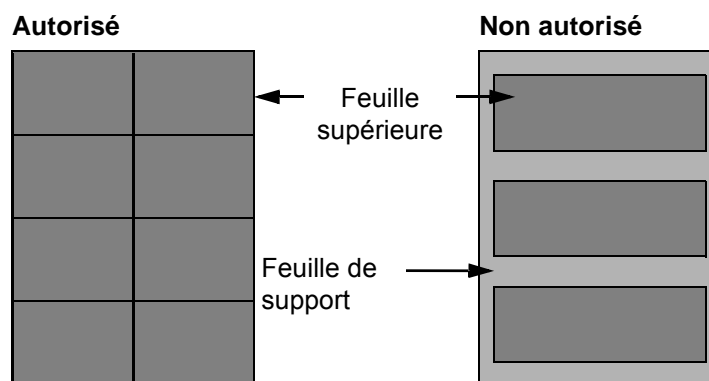

Utiliser du papier à étiquettes conforme aux spécifications suivantes.

<b>Grammage de la feuille supérieure</b>	44 à 74 g/m <sup>2</sup>
<b>Grammage (grammage du papier)</b>	104 à 151 g/m <sup>2</sup>
<b>Épaisseur de la feuille supérieure</b>	0,086 à 0,107 mm
<b>Grammage du papier</b>	0,115 à 0,145 mm
<b>Degré d'humidité</b>	4 à 6 % (composite)

## Hagaki (Carte)

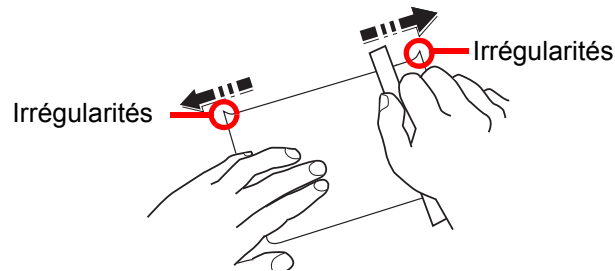

Aérer le papier Hagaki (Carte) et aligner les bords avant de le charger dans le bac MF. Si le papier est tuilé, le lisser avant de le charger. L'impression sur du papier Hagaki (Carte) tuilé peut provoquer des incidents papier.

Utiliser du papier Oufuku hagaki (carte réponse) déplié (disponible dans les bureaux de poste). Certains papiers Hagaki (Carte) peuvent présenter un bord arrière irrégulier en conséquence de la découpe. Si c'est le cas, placer le papier sur une surface plane et aplanir les bords en les frottant doucement avec une règle.

## Enveloppes

Les enveloppes doivent être chargées dans le bac MF avec la face à imprimer vers le bas ou dans le magasin et le chargeur de papier en option avec la face à imprimer vers le haut.



### REMARQUE

Ne pas charger le papier au-dessus des limites de chargement sur le guide de largeur de papier du magasin et du chargeur de papier en option.

En raison de la structure des enveloppes, il n'est pas toujours possible d'effectuer une impression uniforme sur toute la surface. Les enveloppes fines, en particulier, risquent de se froisser lors de leur passage dans la machine. Avant d'acheter de gros volumes d'enveloppes, faire un essai avec un échantillon pour s'assurer que la qualité d'impression est satisfaisante.

Des enveloppes stockées pendant une période prolongée risquent de se tuiler. Il est donc recommandé de n'ouvrir l'emballage qu'au moment de les utiliser.

Tenir compte des points suivants :

- Ne pas utiliser d'enveloppes dont la partie adhésive est à nu, ni d'enveloppes dont la partie adhésive est protégée par une bande amovible. Des dommages importants peuvent survenir si la bande recouvrant la partie adhésive se détache à l'intérieur la machine.
- Ne pas utiliser d'enveloppes avec certaines finitions spéciales, notamment les enveloppes comportant un œillet autour duquel s'enroule une ficelle permettant de fermer le rabat ou les enveloppes à fenêtre (ouverte ou dotée d'un film en plastique).
- En cas de bourrages papier, charger moins d'enveloppes.

## Papier épais

Aérer le papier épais et aligner les bords avant de le charger. Certains papiers épais peuvent présenter un bord arrière irrégulier en conséquence de la découpe. Si c'est le cas, procéder comme pour le papier Hagaki (Carte). Placer le papier sur une surface plane et aplanir les bords en passant dessus à plusieurs reprises avec une règle, sans trop appuyer toutefois. L'impression sur du papier dont les bords sont irréguliers peut provoquer des bourrages.



### REMARQUE

Si l'alimentation est incorrecte alors que le papier a été lissé de cette façon, le charger avec le bord d'attaque relevé de quelques millimètres.

## Papier couleur

Le papier couleur doit être conforme aux spécifications.

➔ [Spécifications papier de base \(page 11-12\)](#)

De plus, les pigments utilisés dans le papier doivent résister à la température du processus d'impression (jusqu'à 200 °C ou 392 °F).

## Papier pré-imprimé

Le papier pré-imprimé doit être conforme aux spécifications.

➔ [Spécifications papier de base \(page 11-12\)](#)

L'encre couleur doit être capable de résister à la chaleur de l'impression. Elle doit également être résistante à l'huile de silicone. Ne pas utiliser de papier dont la surface est traitée, comme le papier couché utilisé pour les calendriers.

## Papier recyclé

Le papier recyclé doit être conforme aux spécifications ; toutefois sa blancheur peut être considérée à part.

➔ [Spécifications papier de base \(page 11-12\)](#)



### REMARQUE

Avant d'acheter de gros volumes de papier recyclé, faire un essai avec un échantillon pour s'assurer que la qualité d'impression est satisfaisante.

## Papier couché

Le papier couché est créé en traitant la surface du papier de base avec un revêtement qui offre une qualité d'impression supérieure à celle du papier normal. Le papier couché est utilisé pour l'impression d'une qualité particulièrement élevée.

La surface du papier de qualité élevée ou moyenne est revêtue d'agents spéciaux qui améliorent l'adhérence de l'encre et rendent la surface du papier plus lisse. Ces agents sont utilisés pour recouvrir un ou les deux côtés du papier. Le côté revêtu apparaît légèrement brillant.



### IMPORTANT

Lors de l'impression sur papier couché dans un lieu très humide, s'assurer que le papier est conservé au sec, car l'humidité peut faire coller les feuilles lorsqu'elles sont chargées dans la machine. En cas d'impression dans un lieu très humide, charger le papier couché une feuille à la fois.



# Spécifications

## ✔ IMPORTANT

Les spécifications ci-dessous peuvent être modifiées sans préavis.

## 🔍 REMARQUE

Pour plus d'informations sur l'utilisation du fax, se reporter à :

➔ [Manuel d'utilisation du FAX](#)

## Machine

Élément		Description
<b>Type</b>		Bureau
<b>Méthode d'impression</b>		Électrophotographie par laser à semi-conducteur
<b>Grammage du papier</b>	<b>Magasin</b>	60 à 220 g/m <sup>2</sup>
	<b>Bac MF</b>	60 à 220 g/m <sup>2</sup> , 129 à 163 g/m <sup>2</sup> (Bannière)
<b>Type de papier</b>	<b>Magasin</b>	Normal, Rugueux, Vélin, Recyclé, Préimprimé, Relié, Couleur, Perforé, En-tête, Enveloppe, Épais, Haute qualité, Perso 1 à 8 (Recto verso : identique à Recto)
	<b>Bac MF</b>	Normal, Transparent (film OHP), Rugueux, Vélin, Étiquettes, Recyclé, Préimprimé, Relié, Carte, Couleur, Perforé, En-tête, Enveloppe, Épais, Couché, Haute qualité, Personnalisé 1 à 8
<b>Format papier</b>	<b>Magasin</b>	A4, A5, A6, B5, B6, Folio, 216 × 340 mm, Letter, Legal, Statement, Executive, Oficio II, 16K, ISO B5, Enveloppe #10, Enveloppe #9, Enveloppe #6, Enveloppe Monarch, Enveloppe DL, Enveloppe C5, Youkei 4, Youkei 2, Personnalisé (92 × 148 mm à 216 × 356 mm)
	<b>Bac MF</b>	A4, A5, A6, B5, B6, Folio, 216 × 340 mm, Letter, Legal, Statement, Executive, Oficio II, 16K, ISO B5, Enveloppe #10, Enveloppe #9, Enveloppe #6, Enveloppe Monarch, Enveloppe DL, Enveloppe C5, Hagaki (Carte), Oufukuhagaki (Carte réponse), Youkei 4, Youkei 2, Personnalisé (70 × 148 mm à 216 × 1220 mm)
<b>Aire d'impression</b>		La marge d'impression supérieure, inférieure et sur les deux côtés est de 4 mm
<b>Temps de préchauffage (23 °C/73,4 °F, 60%)</b>	<b>Mise sous tension</b>	352ci 20 secondes maximum 402ci 20 secondes maximum 502ci 20 secondes maximum
	<b>Faible consommation</b>	352ci 10 secondes maximum 402ci 10 secondes maximum 502ci 10 secondes maximum
	<b>Veille</b>	352ci 19,7 secondes maximum 402ci 21,8 secondes maximum 502ci 21,8 secondes maximum

Élément		Description
Capacité en papier	Magasin	500 feuilles (80 g/m <sup>2</sup> )*1
	Bac MF	100 feuilles (A4/Letter maximum) (80 g/m <sup>2</sup> ) 25 feuilles (supérieur à A4/Letter) (80 g/m <sup>2</sup> ) 1 feuille (papier pour bannière (210 × 470,1 à 210 × 1220 mm)) (129 à 163 g/m <sup>2</sup> )
Capacité du bac de sortie	Plateau interne	500 feuilles (80 g/m <sup>2</sup> )
Système d'écriture d'image		Laser à semi-conducteur et électrophotographie
Mémoire		4,0 Go
Stockage grande capacité		352ci SSD 16 Go 402ci SSD 8 Go/Disque dur 320 Go 502ci SSD 8 Go/Disque dur 320 Go
Interface	Standard	Connecteur d'interface USB : 1 (Hi-Speed USB) Interface réseau : 1 (10 BASE-T/100 BASE-TX/1000 BASE-T) Port USB : 3 (Hi-Speed USB)
	Option	eKUIO : 2*2 Fax : 2*3 Réseau local sans fil : 1
Environnement d'utilisation	Température	10 à 32,5 °C/50 à 90,5 °F
	Humidité	10 à 80 %
	Altitude	3500 m/11 482 ft maximum
	Luminosité	1500 lux maximum
Dimensions (L) × (P) × (H)	352ci	21,66" × 20" × 24,13" 550 × 508 × 612,8 mm (sans chargeur de documents)
	402ci 502ci	21,66" × 21,66" × 24,13" 550 × 550 × 612,8 mm (sans chargeur de documents)
Poids	352ci	Environ 104,5 lbs./Environ 47,4 kg (sans cartouche de toner, chargeur de documents)
	402ci 502ci	Environ 108,7 lbs./Environ 49,3 kg (sans cartouche de toner, chargeur de documents)
Espace requis (L) × (P) (En utilisant le bac MF)		31,82" × 21,66" 808 × 550 mm
Source d'alimentation	352ci	Modèle 120 V : 120 V ~ 60 Hz 8,9 A Modèle 230 V : 220 à 240 V ~ 50/60 Hz 5,4 A
	402ci	Modèle 120 V : 120 V ~ 60 Hz 10,2 A Modèle 230 V : 220 à 240 V ~ 50/60 Hz 5,4 A
	502ci	Modèle 120 V : 120 V ~ 60 Hz 10,5 A Modèle 230 V : 220 à 240 V ~ 50/60 Hz 5,4 A

Élément	Description
<b>La consommation de courant du produit en veille réseau (si tous les ports réseau sont connectés).</b>	Les informations sont disponibles sur le site web ci-dessous. <a href="https://www.triumph-adler.com/C125713A00471CCE/direct/environnement">https://www.triumph-adler.com/C125713A00471CCE/direct/environnement</a> <a href="https://www.triumph-adler.de/C125713A00471CCE/direct/umwelt">https://www.triumph-adler.de/C125713A00471CCE/direct/umwelt</a> <a href="https://www.utax.de/C12571260052E282/direct/umwelt-energieverbrauch-sicherheit">https://www.utax.de/C12571260052E282/direct/umwelt-energieverbrauch-sicherheit</a> <a href="https://www.utax.de/C12571260052E282/direct/environnement">https://www.utax.de/C12571260052E282/direct/environnement</a>
<b>Options</b>	➔ <a href="#">Matériel en option (page 11-2)</a>

\*1 Jusqu'à la ligne de hauteur limite supérieure dans le magasin.

\*2 Lorsque deux interfaces en option sont installées, il est impossible d'installer une ligne de fax.

\*3 Lorsqu'une interface réseau est installée, une seule ligne de fax peut être installée.

## Fonctions de copie

Élément		Description		
<b>Vitesse de copie</b>	<b>352ci</b>		Copie noir et blanc	Copie couleur
		A4	35 feuilles/min	35 feuilles/min
		Letter	37 feuilles/min	37 feuilles/min
		Legal	30 feuilles/min	30 feuilles/min
		B5	35 feuilles/min	35 feuilles/min
		A5	35 feuilles/min	35 feuilles/min
	A6	35 feuilles/min	35 feuilles/min	
	<b>402ci</b>		Copie noir et blanc	Copie couleur
		A4	40 feuilles/min	40 feuilles/min
		Letter	42 feuilles/min	42 feuilles/min
		Legal	34 feuilles/min	34 feuilles/min
		B5	40 feuilles/min	40 feuilles/min
		A5	40 feuilles/min	40 feuilles/min
	A6	40 feuilles/min	40 feuilles/min	
	<b>502ci</b>		Copie noir et blanc	Copie couleur
		A4	50 feuilles/min	50 feuilles/min
		Letter	52 feuilles/min	52 feuilles/min
		Legal	42 feuilles/min	42 feuilles/min
B5		50 feuilles/min	50 feuilles/min	
A5		50 feuilles/min	50 feuilles/min	
A6	50 feuilles/min	50 feuilles/min		
<b>Temps de première impression (A4, placé sur la glace d'exposition, chargé à partir du magasin)</b>	<b>Noir et blanc</b>	352ci 7,0 secondes maximum 402ci 7,0 secondes maximum 502ci 7,0 secondes maximum		
	<b>Couleur</b>	352ci 8,0 secondes maximum 402ci 8,0 secondes maximum 502ci 8,0 secondes maximum		
<b>Niveau de zoom</b>		Mode manuel : 25 à 400 %, incréments de 1 % Mode auto : Zoom prédéfini		
<b>Copie continue</b>		1 à 9999 feuilles		
<b>Résolution</b>		600 × 600 dpi		
<b>Types d'originaux pris en charge</b>		Feuille, Livre, objets tridimensionnels (format d'original maximum : Legal/Folio)		
<b>Système d'alimentation des originaux</b>		Fixe		

## Fonctions de l'imprimante

Élément		Description
<b>Vitesse d'impression</b>		Identique à Vitesse de copie.
<b>Temps de sortie de la première impression (A4, chargé à partir du magasin)</b>	<b>Noir et blanc</b>	352ci 7,0 secondes maximum 402ci 7,0 secondes maximum 502ci 7,0 secondes maximum
	<b>Couleur</b>	352ci 8,0 secondes maximum 402ci 8,0 secondes maximum 502ci 8,0 secondes maximum
<b>Résolution</b>		1200 x 1200 dpi, 600 x 600 dpi
<b>Système d'exploitation</b>		Windows 7, Windows 8.1, Windows 10, Windows Server 2008/R2, Windows Server 2012/R2, Windows Server 2016, Mac OS 10.9 et versions ultérieures
<b>Interface</b>		Connecteur d'interface USB : 1 (Hi-Speed USB) Interface réseau : 1 (10 BASE-T/100 BASE-TX/1000 BASE-T) Interface optionnelle (option) : 2 (pour l'installation de l'IB-50/IB-51) Réseau local sans fil (option) : 1 (pour l'installation de l'IB-35)
<b>Langage de description de page</b>		PRESCRIBE
<b>Émulations</b>		PCL6 (PCL-XL, PCL5c), KPDL3 (compatible PostScript3), PDF, XPS, OpenXPS

## Fonctions du scanner

Élément	Description
<b>Résolution</b>	600 dpi, 400 dpi, 300 dpi, 200x400 dpi, 200 dpi, 200x100 dpi
<b>Format de fichier</b>	TIFF, JPEG, XPS, Open XPS, PDF (compression MMR/JPEG), PDF haute compression, Reconnaissance de texte OCR (option), Fichier MS Office (option), OOXML (option), OOXML (OCR) (option)
<b>Vitesse de numérisation</b> <sup>*1</sup>	Recto      Noir et Blanc 85 images/min Couleur 65 images/min Recto-verso    Noir et Blanc 170 images/min Couleur 130 images/min (A4 paysage, 300 dpi, Qualité d'image : original Texte/Photo)
<b>Interface</b>	Ethernet (10 BASE-T/100 BASE-TX/1000 BASE-T), USB
<b>Système de transmission</b>	SMB, SMTP, FTP, FTP over SSL, USB, TWAIN <sup>*2</sup> , WIA <sup>*2</sup> , WSD

\*1 Lors de l'utilisation du chargeur de documents (double numérisation avec détection de décalage et de chargement multiple) (sauf numérisation TWAIN et WIA)

\*2 Système d'exploitation disponible : Windows Server 2008/Windows Server 2008 R2/Windows 7/Windows 8.1/Windows 10/Windows Server 2012/Windows Server 2012 R2/Windows Server 2016

## Chargeur de documents

Élément	Description		
	Chargeur de documents (Automatique recto verso)	Chargeur de documents (Chargeur de documents à double numérisation)	Chargeur de documents (Chargeur de documents à double numérisation)
Type	DP-5100	DP-5120	DP-5130
Méthode d'alimentation des originaux	Alimentation automatique		
Types d'originaux pris en charge	À partir de feuilles		
Format papier	Maximum : 8,5" × 14,01"/216 × 356 mm (original long 8,5" × 74,8"/216 × 1900 mm)		
	Minimum : 4,13" × 5,82"/105 mm × 148 mm		
Grammage du papier	Recto : 50 à 120 g/m <sup>2</sup> Recto verso : 50 à 120 g/m <sup>2</sup>	Recto : 50 à 120 g/m <sup>2</sup> Recto verso : 50 à 120 g/m <sup>2</sup>	Recto : 35 à 220 g/m <sup>2</sup> Recto verso : 50 à 220 g/m <sup>2</sup>
Capacité papier	75 feuilles (50 à 80 g/m <sup>2</sup> )* <sup>1</sup> maximum	100 feuilles (50 à 80 g/m <sup>2</sup> )* <sup>1</sup> maximum	270 feuilles (50 à 80 g/m <sup>2</sup> )* <sup>1</sup> maximum
Dimensions (L) × (P) × (H)	21,58" × 13,65" × 5,16" 548 × 346,5 × 131 mm	21,58" × 13,65" × 5,16" 548 × 346,5 × 131 mm	20,8" × 15,7" × 6,8" 528 × 397 × 172 mm
Poids	Environ 8,4 lbs./ Environ 3,8 kg	Environ 10,0 lbs./ Environ 4,5 kg	Environ 17,5 lbs./ Environ 7,9 kg

\*1 Jusqu'à la ligne de hauteur limite supérieure dans le chargeur de documents.

## Chargeur de papier (500 feuilles)

Élément	Description
Méthode d'alimentation du papier	Alimentation par rouleau à friction (Nbre de feuilles : 550, 64 g/m <sup>2</sup> , 1 magasin/Nbre de feuilles : 500, 80 g/m <sup>2</sup> , 1 magasin)
Format papier	A4, A5, A6, B5, B6, Folio, 216 × 340 mm, Letter, Legal, Statement, Executive, Oficio II, 16K, ISO B5, Enveloppe #10, Enveloppe #9, Enveloppe #6, Enveloppe Monarch, Enveloppe DL, Enveloppe C5, Youkei 4, Youkei 2, Personnalisé (105 × 148 à 216 × 356 mm)
Papier pris en charge	Grammage : 60 à 220 g/m <sup>2</sup> Types de supports : Normal, Recyclé, Papier spécial
Dimensions (L) × (P) × (H)	21,66" × 19,97" × 6,19" 550 × 507 × 157 mm
Poids	Environ 21,0 lbs./Environ 9,5 kg

## Chargeur de papier (500 feuilles × 2)

Élément	Description
<b>Méthode d'alimentation du papier</b>	Alimentation par rouleau à friction (Nbre de feuilles : 550, 64 g/m <sup>2</sup> , 2 magasins/Nbre de feuilles : 500, 80 g/m <sup>2</sup> , 2 magasins)
<b>Format papier</b>	A4, A5, A6, B5, B6, Folio, 216 × 340 mm, Letter, Legal, Statement, Executive, Oficio II, 16K, ISO B5, Enveloppe #10, Enveloppe #9, Enveloppe #6, Enveloppe Monarch, Enveloppe DL, Enveloppe C5, Youkei 4, Youkei 2, Personnalisé (105 × 148 à 216 × 356 mm)
<b>Papier pris en charge</b>	Grammage : 60 à 220 g/m <sup>2</sup> Types de supports : Normal, Recyclé, Papier spécial
<b>Dimensions (L) × (P) × (H)</b>	21,66" × 19,97" × 13,51" 550 × 507 × 343 mm
<b>Poids</b>	Environ 39,7 lbs./Environ 18 kg

## Chargeur de papier (2000 feuilles)

Élément	Description
<b>Méthode d'alimentation du papier</b>	Alimentation par rouleau à friction (Nbre de feuilles : 2200, 64 g/m <sup>2</sup> /Nbre de feuilles : 2000, 80 g/m <sup>2</sup> )
<b>Format papier</b>	A4, Letter
<b>Papier pris en charge</b>	Grammage : 60 à 220 g/m <sup>2</sup> Types de supports : Normal, Recyclé, Papier spécial
<b>Dimensions (L) × (P) × (H)</b>	21,66" × 19,97" × 13,51" 550 × 507 × 343 mm
<b>Poids</b>	Environ 44,1 lbs./Environ 20 kg

## Module de finition interne

Élément		Description	
<b>Nombre de plateaux</b>		1 plateau	
<b>Format papier (80 g/m<sup>2</sup>) Plateau du module de finition (sans agrafage)</b>	<b>Plateau A (sans agrafage)</b>	Folio, 216 × 340 mm, Legal, Personnalisé (70 × 298 à 210 × 1020 mm) : 250 feuilles équivalentes ou 42 mm de hauteur (Épais : 20 feuilles (129 à 220 g/m <sup>2</sup> )) A4, A5, A6, B5, B6, Letter, Statement, Executive, Oficio II, 16K, ISO B5, Enveloppe #10, Enveloppe #9, Enveloppe #6, Enveloppe Monarch, Enveloppe DL, Enveloppe C5, Hagaki (Cartestock), Oufukuhagaki (Carte réponse), Youkei 4, Youkei 2, Personnalisé (70 × 148 à 210 × 297 mm) : 300 feuilles équivalentes ou 42 mm de hauteur (Épais : 20 feuilles (129 à 220 g/m <sup>2</sup> ))	
<b>Agrafage</b>	<b>Nombre de feuilles</b>	216 × 340 mm, Legal, Oficio II	30 feuilles (60 à 90 g/m <sup>2</sup> ) 20 feuilles (91 à 105 g/m <sup>2</sup> ) 2 feuilles de couverture uniquement (106 g/m <sup>2</sup> à 128 g/m <sup>2</sup> )
		A4, B5, Letter, 16K	50 feuilles (60 à 90 g/m <sup>2</sup> ) 40 feuilles (91 à 105 g/m <sup>2</sup> ) 2 feuilles de couverture uniquement (106 g/m <sup>2</sup> à 128 g/m <sup>2</sup> )
	<b>Types de supports</b>	Normal, Recyclé, Préimprimé, Relié, Couleur, Perforé, En-tête, Épais, Couché, Haute qualité, Perso	
<b>Dimensions (L) × (P) × (H) (En utilisant le bac MF)</b>		25,08" × 15,60" × 6,23" 637 × 396 × 158 mm	
<b>Poids</b>		Environ 20,3 lbs. maximum/Environ 9,2 kg maximum	



## Boîte aux lettres

Élément	Description
<b>Nombre de plateaux</b>	6 plateaux
<b>Format papier (80 g/m<sup>2</sup>)</b>	<p><b>Plateau 1 (à 5)</b> Folio, 216 × 340 mm, Legal, Oficio II, Foolscap (8,5 × 13,5") : 50 feuilles A4, A5, B5, Letter, Statement, Executive, 16K : 100 feuilles</p> <p><b>Plateau A</b> Folio, 216 × 340 mm, Legal, Oficio II, Foolscap (8,5 × 13,5"), Personnalisé (70 × 298 à 210 × 1220 mm) : 250 feuilles A4, A5, A6, B5, B6, Letter, Statement, Executive, 16K, ISO B5, Hagaki (Carte), Oufukuhagaki (Carte réponse), Personnalisé (70 × 148 à 210 × 297 mm) : 500 feuilles</p>
<b>Dimensions (L) × (P) × (H)</b>	16,3" × 14,18" × 29,93" 414 × 360 × 760 mm
<b>Poids</b>	Environ 13,7 lbs./Environ 6,2 kg

## Séparateur de travaux

Élément	Description
<b>Nombre de plateaux</b>	1 plateau
<b>Nbre maximal de feuilles</b>	100 feuilles (80 g/m <sup>2</sup> )
<b>Format papier</b>	A4, A5, A6, B5, B6, Folio, 216 × 340 mm, Letter, Legal, Statement, Executive, Oficio II, 16K, ISO B5, Enveloppe #10, Enveloppe #9, Enveloppe #6, Enveloppe Monarch, Enveloppe DL, Enveloppe C5, Hagaki (Carte), Oufukuhagaki (Carte réponse), Youkei 4, Youkei 2, Personnalisé (70 × 148 à 210 × 1220 mm)
<b>Type de papier</b>	Grammage : 60 à 220 g/m <sup>2</sup> Types de supports : Normal, Recyclé, Papier spécial
<b>Dimensions (L) × (P) × (H)</b>	14,18" × 12,56" × 6,07" 360 × 319 × 154 mm
<b>Poids</b>	Environ 0,9 lbs./Environ 0,4 kg

## Module de finition 1000 feuilles

Élément		Description	
<b>Nombre de plateaux</b>		1 plateau	
<b>Format papier (80 g/m<sup>2</sup>)</b>	<b>Plateau (sans agrafage)</b>	Folio, 216 × 340 mm, Legal, Oficio II, Personnalisé (magasin : 92 × 148 mm à 216 × 356 mm / Bac MF : 70 × 148 mm à 216 × 356 mm) : 500 feuilles équivalentes ou 91 mm de hauteur A4, A5, B5, Letter, Statement, Executive, 16K : 1000 feuilles équivalentes ou 162 mm de hauteur	
<b>Agrafage</b>	<b>Nombre de feuilles</b>	216 × 340 mm, Legal, Oficio II	30 feuilles (52 à 90 g/m <sup>2</sup> ) 20 feuilles (91 à 105 g/m <sup>2</sup> ) 2 feuilles de couverture uniquement (106 g/m <sup>2</sup> à 128 g/m <sup>2</sup> )
		A4, B5, Letter, 16K	50 feuilles (52 à 90 g/m <sup>2</sup> ) 40 feuilles (91 à 105 g/m <sup>2</sup> ) 2 feuilles de couverture uniquement (106 g/m <sup>2</sup> à 128 g/m <sup>2</sup> )
	<b>Types de supports</b>	Normal, Recyclé, Préimprimé, Relié, Couleur, Perforé, En-tête, Épais, Couché, Haute qualité, Rugueux, Personnalisé 1 à 8	
<b>Dimensions (L) × (P) × (H)</b>		23,27" × 20,36" × 39,58" 591 × 517 × 1005,3 mm	
<b>Poids</b>		50,8 lbs. maximum/23 kg maximum	

## Unité de perforation (pour module de finition 1000 feuilles)

Élément			Description
<b>Format papier</b>	<b>Pouce</b>	<b>2 trous</b>	A4, A5, B5, Folio, Letter, Legal, Statement, 16K
		<b>3 trous</b>	A4, Letter, 16K
	<b>cm</b>	<b>2 trous</b>	A4, A5, B5, Folio, Letter, Legal, Statement, 16K
		<b>4 trous</b>	A4
<b>Grammage du papier</b>			60 à 220 g/m <sup>2</sup>
<b>Types de support</b>			Normal, Recyclé, Préimprimé, Relié, Couleur, En-tête, Épais, Couché, Haute qualité, Perso 1 à 8

## Module de finition 3000 feuilles

Élément			Description	
<b>Nombre de plateaux</b>			2 plateaux	
<b>Format papier (80 g/m<sup>2</sup>)</b>	<b>Plateau A (sans agrafage)</b>		Folio, 216 × 340 mm, Legal, Oficio II, Personnalisé (magasin : 92 × 148 mm à 216 × 356 mm / Bac MF : 70 × 148 mm à 216 × 356 mm) : 1500 feuilles équivalentes ou 227 mm de hauteur A4, A5, B5, Letter, Statement, Executive, 16K : 3000 feuilles équivalentes ou 412 mm de hauteur	
	<b>Plateau B</b>		Folio, 216 × 340 mm, Legal, Oficio II, Personnalisé (magasin : 92 × 148 mm à 216 × 356 mm / Bac MF : 70 × 148 mm à 216 × 356 mm) : 100 feuilles équivalentes ou 14 mm de hauteur A4, A5, A6, B5, B6, Letter, Statement, Executive, 16K, ISO B5, Hagaki (Carte), Oufukuhagaki (Carte réponse) : 200 feuilles équivalentes ou 28 mm de hauteur	
<b>Agrafage</b>	<b>Nombre maximal</b>		216 × 340 mm, Legal, Oficio II 30 feuilles (52 à 90 g/m <sup>2</sup> ) 20 feuilles (91 à 105 g/m <sup>2</sup> ) 2 feuilles de couverture uniquement (106 g/m <sup>2</sup> à 128 g/m <sup>2</sup> )	
			A4, B5, Letter, 16K 50 feuilles (52 à 90 g/m <sup>2</sup> ) 40 feuilles (91 à 105 g/m <sup>2</sup> ) 2 feuilles de couverture uniquement (106 g/m <sup>2</sup> à 128 g/m <sup>2</sup> )	
	<b>Types de supports</b>		Normal, Recyclé, Préimprimé, Relié, Couleur, Perforé, En-tête, Épais, Couché, Haute qualité, Perso 1 à 8	
<b>Unité de perforation</b>	<b>Format papier</b>	<b>Pouce</b>	<b>2 trous</b>	A4, A5, B5, Folio, Letter, Legal, Statement, 16K
			<b>3 trous</b>	A4, Letter, 16K
		<b>cm</b>	<b>2 trous</b>	A4, A5, B5, Folio, Letter, Legal, Statement, 16K
			<b>4 trous</b>	A4
	<b>Grammage du papier</b>		60 à 220 g/m <sup>2</sup>	
	<b>Types de supports</b>		Normal, Recyclé, Préimprimé, Relié, Couleur, En-tête, Épais, Couché, Haute qualité, Perso 1 à 8	
<b>Dimensions (L) × (P) × (H)</b>			25,6" × 20,95" × 42,36" 650 × 532 × 1075,8 mm	
<b>Poids</b>			68,4 lbs. maximum/31 kg maximum	

**REMARQUE**

Pour les types de papier recommandés, consulter le revendeur ou un technicien.

# Glossaire

Élément	Description
<b>Accessibilité</b>	Cette machine offre une bonne accessibilité, y compris pour les personnes âgées, les handicapés physiques et les déficients visuels. L'angle de l'écran tactile est réglable.
<b>Adresse IP</b>	Une adresse de protocole Internet est un chiffre unique correspondant à un ordinateur spécifique ou à un périphérique appartenant au réseau. Une adresse IP est constituée de quatre groupes de chiffres séparés par des points, par exemple : 192.168.110.171. Chaque chiffre doit être compris entre 0 et 255.
<b>Aide</b>	Si vous n'êtes pas sûr de la façon d'utiliser la machine, si vous souhaitez plus d'informations sur ses fonctions ou si vous avez des problèmes pour faire fonctionner correctement la machine, sélectionnez la touche [?] (Aide) pour afficher une explication détaillée sur l'écran tactile.
<b>AppleTalk</b>	AppleTalk permet le partage des fichiers et des imprimantes et l'utilisation de logiciels d'application placés sur un autre ordinateur du même réseau AppleTalk.
<b>Auto-IP</b>	Auto-IP est un module qui permet l'attribution d'adresse IPv4 dynamiques au démarrage d'un périphérique. La fonction DHCP nécessite toutefois un serveur DHCP. Auto-IP est une méthode sans serveur pour le choix d'une adresse IP. Les adresses IP entre 169.254.0.0 et 169.254.255.255 sont réservées à l'attribution automatique de la part d'Auto-IP.
<b>Bac MF</b>	Plateau d'alimentation de papier situé à l'avant de la machine. Utiliser ce bac à la place des magasins lors de l'impression sur des enveloppes, du papier Hagaki (Carte), des transparents ou des étiquettes.
<b>Boîte personnalisée</b>	La fonction Boîte personnalisée stocke les données d'impression pour chaque utilisateur et permet à l'utilisateur d'imprimer une ou plusieurs copie des données stockées par la suite à l'aide du panneau de commande de l'imprimante.
<b>Boîte travaux</b>	La fonction Boîte travaux stocke les données d'impression sur l'imprimante et permet aux utilisateurs d'imprimer une ou plusieurs copies des données stockées par la suite à l'aide du panneau de commande de l'imprimante.
<b>Bonjour</b>	Bonjour (aussi connu sous le nom de réseau sans configuration) est un service qui détecte automatiquement les ordinateurs, les périphériques et les services sur un réseau IP. Puisqu'un protocole IP standard industriel est utilisé, Bonjour permet aux périphériques de se reconnaître automatiquement sans spécifier d'adresse IP ou sans définir de serveur DNS. Bonjour envoie et reçoit également les paquets réseau sur le port UDP 5353. Si un pare-feu est activé, l'utilisateur doit vérifier que le port UDP 5353 est toujours ouvert afin que Bonjour fonctionne correctement. Certains pare-feux sont réglés pour rejeter uniquement certains paquets Bonjour. Si Bonjour ne fonctionne pas de manière stable, vérifiez les paramètres du pare-feu et assurez-vous que Bonjour est enregistré dans la liste d'exceptions et que les paquets Bonjour sont acceptés. Si vous installez Bonjour sur Windows XP Service Pack 2 ou supérieur, le pare-feu de Windows sera réglé correctement pour Bonjour.
<b>DHCP (Dynamic Host Configuration Protocol)</b>	Protocole qui résout automatiquement les adresses IP, les masques de sous-réseau et les adresses de passerelle sur un réseau TCP/IP. DHCP réduit la charge de gestion des réseaux utilisant un grand nombre d'ordinateurs clients en libérant les clients, dont les imprimantes, à partir de l'adresse IP affectée.

Élément	Description
<b>DHCP (IPv6)</b>	Le DHCP (IPv6) est la future génération du protocole de configuration d'hôte dynamique pour Internet et il prend en charge l'IPv6. Il étend le protocole de démarrage BOOTP qui définit les protocoles utilisés pour le transfert des informations de configuration aux hôtes du réseau. Le DHCPv6 permet au serveur DHCP d'utiliser ses fonctionnalités étendues pour envoyer des paramètres de configuration à un nœud IPv6. Puisque les adresses réseau qui peuvent être utilisées sont attribuées automatiquement, la charge de gestion du nœud IPv6 est réduite dans les systèmes où l'administrateur doit exercer un contrôle étroit sur l'attribution d'adresse IP.
<b>Disque RAM</b>	En utilisant une partie de la mémoire de l'imprimante comme disque virtuel, il est possible de définir une quantité de mémoire quelconque de la mémoire totale de l'imprimante comme disque RAM afin d'utiliser les fonctionnalités comme le tri électronique (réduction du temps d'impression).
<b>dpi (points par pouce)</b>	Unité de résolution, représentant le nombre de points imprimés par pouce (25,4 mm).
<b>Émulation</b>	Fonction permettant d'interpréter et d'exécuter les langages de description de page d'autres imprimantes. La machine émule le fonctionnement de PCL6, KPDL3 (compatible PostScript 3).
<b>Envoi en E-mail</b>	Fonction permettant d'envoyer les données d'images stockées sur la machine sous forme de pièce jointe à un e-mail. Les adresses e-mail peuvent être sélectionnées dans une liste ou saisies manuellement.
<b>FTP (File Transfer Protocol)</b>	Protocole permettant de transférer des fichiers sur les réseaux TCP/IP tels qu'Internet ou les intranets. Tout comme les protocoles HTTP et SMTP/POP, FTP est aujourd'hui largement utilisé sur Internet.
<b>IPP</b>	IPP (Internet Printing Protocol) est une norme qui utilise les réseaux TCP/IP comme Internet pour permettre l'envoi des travaux d'impression entre les ordinateurs distants et les imprimantes. IPP est une extension du protocole HTTP utilisé pour afficher les sites Web et elle permet d'effectuer l'impression via routeur sur des imprimantes distantes. Elle prend également en charge les mécanismes d'authentification HTTP avec l'authentification client et serveur SSL, ainsi que le chiffrement.
<b>KPDL (Kyocera Page Description Language)</b>	Langage de description de page Kyocera compatible avec Adobe PostScript niveau 3.
<b>Masque de sous-réseau</b>	<p>Le masque de sous-réseau est une manière d'augmenter la section adresse réseau d'une adresse IP.</p> <p>Un masque de sous-réseau représente toutes les sections adresse réseau par un 1 et toutes les sections adresse hôte par un 0. Le nombre de bits dans le préfix indique la longueur de l'adresse réseau. Le terme préfixe se réfère à quelque chose qui est ajouté au début et, dans ce contexte, il indique la première section de l'adresse IP. Lorsqu'une adresse IP est écrite, la longueur de l'adresse réseau est indiquée par la longueur du préfixe après une barre oblique vers l'avant (/). Par exemple, "24" dans l'adresse "133.210.2.0/24". De cette manière, "133.210.2.0/24" indique l'adresse IP "133.210.2.0" avec un préfixe de 24 bits (section réseau). Cette nouvelle section adresse réseau (faisant partie à l'origine de l'adresse hôte), rendue possible par le masque de sous-réseau, est appelée adresse de sous-réseau. Lorsque vous saisissez le masque de sous-réseau, assurez-vous que l'option "DHCP" est réglée sur "Désactivé".</p>
<b>Mode EcoPrint</b>	Mode d'impression permettant de réaliser des économies de toner. Les copies effectuées dans ce mode sont plus claires que les copies normales.
<b>NetBEUI (NetBIOS Extended User Interface)</b>	Interface développée par IBM en 1985 sous forme de mise à jour de NetBIOS. Elle offre des fonctions plus évoluées sur les petits réseaux que les autres protocoles tels que TCP/IP, etc. Elle n'est pas adaptée aux grands réseaux du fait d'un manque de capacités de routage permettant de sélectionner les chemins les mieux adaptés. NetBEUI a été adoptée par IBM pour le système OS/2 et par Microsoft pour Windows comme protocole standard de services de partage de fichiers et d'impression.

Élément	Description
<b>Nuances de gris</b>	Expression couleur informatique. Les images affichées dans ce mode sont normalement constituées de nuances de gris, allant du noir pour l'intensité la plus faible au blanc pour l'intensité maximale, sans autres couleurs. Les nuances de gris sont affichées sous forme de niveaux numériques : c'est-à-dire, blanc et noir uniquement pour 1 bit, 256 niveaux de gris (y compris le blanc et le noir) pour 8 bits et 65 536 niveaux de gris pour 16 bits.
<b>Page d'état</b>	Page répertoriant les caractéristiques de la machine, par exemple : capacité mémoire, total des impressions et des numérisations, paramètres des sources de papier.
<b>Passerelle par défaut</b>	Correspond au périphérique, par exemple ordinateur ou routeur, utilisé en entrée/sortie (passerelle) en vue d'accéder à des ordinateurs extérieurs au réseau utilisé. Si aucune passerelle spécifique n'est désignée pour une adresse IP de destination, les données sont envoyées sur l'hôte désigné comme passerelle par défaut.
<b>PDF/A</b>	Il s'agit de la norme « ISO 19005-1. Gestion de documents - Format de fichier des documents électroniques pour une conservation à long terme - Partie 1: Utilisation du PDF 1.4 (PDF/A-1) » et d'un format de fichier basé sur PDF 1.4. Il a été normalisé par la norme ISO 19005-1 et concerne une spécialisation du PDF, principalement utilisé pour l'impression, pour la conservation à long terme. Une nouvelle partie, ISO 19005-2 (PDF/A-2), est en cours de préparation.
<b>Pilote d'imprimante</b>	Logiciel permettant d'imprimer les données créées sur un logiciel d'application. Le pilote d'imprimante de la machine figure sur le DVD d'accompagnement. Installer le pilote sur l'ordinateur connecté à la machine.
<b>Polices contour</b>	Avec les polices contour, les contours des caractères sont représentés par des expressions numériques et les polices peuvent être agrandies ou réduites de différentes manières en modifiant les valeurs numériques de ces expressions. L'impression reste claire même si vous agrandissez les polices, les caractères étant définis avec des contours représentés par des expressions numériques. Vous pouvez indiquer le format des polices de caractères par incréments de 0,25 points en allant jusqu'à 999,75 points.
<b>POP3 (Post Office Protocol 3)</b>	Protocole standard de réception de courriers électroniques en provenance d'un serveur sur lequel le courrier est stocké sur Internet ou sur un intranet.
<b>PostScript</b>	Langage de description de page développé par Adobe Systems. Il propose des fonctionnalités souples au niveau des fontes, ainsi que des graphiques de haute qualité, assurant ainsi une impression de qualité supérieure. La première version appelée Niveau 1, a été lancée en 1985, suivie du Niveau 2 permettant l'impression couleur et les langues sur deux octets (par exemple, le Japonais) en 1990. Le Niveau 3 a été lancé en 1996 sous forme de mise à jour pour Internet et le format PDF, avec des améliorations progressives dans les technologies de mise en œuvre.
<b>PPM (impressions par minute)</b>	Correspond au nombre d'impressions A4 effectuées en une minute.
<b>RA (sans état)</b>	Le routeur IPv6 communique (transmet) les informations comme le préfixe d'adresse global en utilisant l'ICMPv6. Cette information est le Router Advertisement (RA).  ICMPv6 signifie Internet Control Message Protocol (protocole de message de contrôle sur Internet) et il s'agit d'une norme IPv6 définie dans la RFC 2463 "Internet Control Message Protocol (ICMPv6) for the Internet Protocol Version 6 (IPv6) Specification".
<b>Saut de page attente</b>	Lors de la transmission des données, la machine doit parfois attendre avant de recevoir les données suivantes. Cet état est appelé saut de page attente. Une fois le délai prédéfini écoulé, la machine sort automatiquement le papier. Si la dernière page ne contient pas de données d'impression, aucune page n'est imprimée.
<b>Sélection automatique du papier</b>	Fonction permettant de sélectionner automatiquement un papier ayant le même format que l'original lors de l'impression.

Élément	Description
<b>SMTP (Simple Mail Transfer Protocol)</b>	Protocole assurant la transmission du courrier électronique sur Internet ou les intranets. Il permet le transfert de courrier entre les serveurs de messagerie et l'envoi de courrier aux serveurs par les clients.
<b>TCP/IP (IPv6)</b>	TCP/IP (IPv6) se base sur le protocole Internet actuel, TCP/IP (IPv4). L'IPv6 est la future génération du protocole Internet et il étend l'espace d'adresse disponible pour résoudre le problème du manque d'adresses lié à l'IPv4. Ce nouveau protocole permet également d'introduire d'autres améliorations comme une fonctionnalité de sécurité supplémentaire et la capacité de hiérarchiser la transmission de données.
<b>TCP/IP (Transmission Control Protocol/Internet Protocol)</b>	TCP/IP est un ensemble de protocoles destinés à définir le mode de communication entre les ordinateurs et les périphériques sur un réseau.
<b>TWAIN (Technology Without An Interesting Name)</b>	Spécification technique de connexion de scanners, appareils photos numériques et autres matériels d'imagerie aux ordinateurs. Les périphériques compatibles TWAIN permettent de traiter les images sur tout logiciel applicatif adapté. TWAIN a été adopté par de nombreux logiciels graphiques (par exemple, Adobe Photoshop) et logiciels OCR.
<b>USB (Universal Serial Bus) 2.0</b>	Norme d'interface USB pour la norme USB 2.0 à haut débit. La vitesse de transfert maximale est de 480 Mbps. Cette machine est équipée d'une interface USB 2.0 permettant le transfert de données à haut débit.
<b>Veille automatique</b>	Ce mode conçu pour réaliser des économies d'énergie est activé lorsque la machine est inactive ou lorsqu'il n'y a pas de transfert de données pendant une période déterminée. En mode veille, la consommation d'énergie est minimale.
<b>WIA (Windows Imaging Acquisition)</b>	Fonction prise en charge à partir de Windows Me/XP et permettant l'importation d'images à partir d'appareils photo numériques ou d'autres périphériques. Cette fonction remplace la fonction de TWAIN ; elle est fournie en standard avec les fonctions de Windows et facilite l'utilisation afin d'importer des images directement vers le Poste de travail sans utiliser d'application.
<b>WPS (Configuration Wi-Fi protégée)</b>	WPS est une norme de sécurité réseau créée par Wi-Fi Alliance afin de faciliter la connexion aux périphériques sans fil et la configuration de l'accès Wi-Fi protégé. Les services pris en charge par WPS peuvent se connecter aux points d'accès sans fil en appuyant sur un bouton ou en saisissant des mots de passe.
<b>WSD amélioré</b>	Services Web propriétaires.

# Index

## A

A4 étendu 8-48  
Accessibilité 11-31  
Accueil  
    Fond d'écran 2-17  
    Personnaliser la barre des tâches 2-17  
    Personnaliser le bureau 2-17  
Action lecture chargeur doc. 8-35  
Action toner couleur vide 8-24  
Adapter XPS à la page 6-86  
    Défaut 8-36  
Administration des connexions d'utilisateurs  
    Activer l'administration des connexions d'utilisateurs 9-5  
    Ajout d'un utilisateur 9-9  
    Authentification code PIN 9-35  
    Authentification locale 9-20  
    Connexion 2-31  
    Déconnexion 2-32  
    Impression 9-15  
    Modification des propriétés utilisateur 9-13  
    Obtenir les propriétés d'utilisateur réseau 9-28  
    Param. de politique de mdp 9-7  
    Paramètre de verrouillage du compte utilisateur 9-6  
    Paramètres d'autorisation d'invité 9-25  
    Paramètres d'autorisation de groupe 9-22  
    Paramètres de carte ID 9-33  
    Paramètres de connexion simple 9-30  
    Paramètres du serveur 9-21  
    Pilote de fax 9-18  
    TWAIN 9-16  
    WIA 9-17  
Administration des connexions d'utilisateurs 9-3  
    Vue d'ensemble de l'administration des connexions d'utilisateurs 9-3  
Adresse du serveur DNS  
    Paramètres 8-56, 8-57, 8-58, 8-59  
Adresse IP 11-31  
    Paramètres 8-56, 8-58  
Aff. mess. config. papier 8-18  
Aff.mess. mise hrs tens. 8-11  
Agrafage 6-27  
Agrafage de formats mixtes 6-29  
Agrafage manuel 5-74, 8-51  
Agrafage/Perforation 6-27  
Agrandissement de l'écran 2-30  
Aide 11-31  
Aide à l'utilisation 8-21  
    Confirmation orientation 8-21  
    Limite prédéf. 8-21  
AirPrint 4-14  
Ajustement de comportement  
    Mode silencieux 8-35  
Ajustement de la teinte 6-37  
Ajustement image  
    Contraste 8-82  
    Correction couleur auto 8-83

Correction lignes noires 8-83  
Cycle d'étalonnage 8-83  
Densité 8-82  
Étalonnage 8-83, 10-59  
Nettoyage du laser 8-84, 10-59  
Rafr. tambours 8-84, 10-58  
Rafraîch. auto tamb. 8-84  
Rafraîch. développeur 8-84, 10-59  
Réglage de la courbe de tonalité 8-83, 10-57  
Réglage de la densité d'arrière-plan 8-82  
Réglage de la netteté 8-82  
Synchronisation de la couleur - Auto 8-83, 10-53  
Synchronisation de la couleur - Normal 8-83, 10-55  
Alerte toner bas 8-24  
Annulation de priorité 6-70  
Apache License (Version 2.0) 1-12  
AppleTalk 11-31  
Application 5-13  
Applications 11-7  
Assembler/Décaler 6-26  
    Défaut 8-36  
Assistant d'installation rapide 2-48  
Attribution de touche de fonction 2-21, 8-21  
Auto-IP 11-31  
    Paramètres 8-56, 8-58  
Autorisation locale 9-20  
Avis 1-2  
Avis de fin du travail 6-69

## B

Bac de récupération de toner 2-4  
Bac MF 2-2, 2-3, 11-31  
Balance des couleurs 6-36  
Boîte aux lettres 11-4  
Boîte de document  
    Boîte des travaux 4-16, 5-50  
    Boîte Mémoire amovible 5-51  
    Boîte personnalisée 5-50  
    Utilisation de base 5-52  
Boîte des travaux 11-31  
    Boîte Épreuve 4-20  
    Boîte Impression privée 4-17  
    Boîte Travail stocké 4-18  
    Spécification de la boîte des travaux à partir d'un ordinateur et stockage du travail 4-16  
    Stock trav pr cop rapide 8-49  
    Stock trav pr cop répétée 8-50  
    Suppr. stockage travaux 8-50  
Boîte perso. 11-31  
Boîte personnalisée  
    Envoyer 5-61  
    Impression de documents 5-59  
    Modification et suppression de boîte personnalisée 5-57  
    Stockage de documents 5-58, 5-60  
    Suppression de documents 5-65  
Boîte travail  
    Boîte Copie rapide 4-19  
Boîte travaux  
    Filigrane 5-67



- Formulaire pour filigrane [5-67](#)
  - Bonjour [11-31](#)
    - Paramètres [8-64](#)
  - Bourrages papier [10-61](#)
    - Bac MF [10-71](#)
    - Boîte aux lettres [10-79](#)
    - Capot droit 1 [10-72](#)
    - Capot droit 2 [10-75](#)
    - Capot droit 3 (2000 feuilles × 1) [10-77](#)
    - Capot droit 3 (500 feuilles×2) [10-76](#)
    - Chargeur de documents [10-81](#), [10-83](#)
    - Indicateur d'emplacement de bourrage [10-61](#)
    - Magasin 1 et 2 [10-63](#)
    - Magasin 3 (2000 feuilles × 1) [10-67](#)
    - Magasin 3 (500 feuilles × 2) [10-65](#)
    - Magasin 4 (500 feuilles × 2) [10-69](#)
    - Module de finition 1000 feuilles [10-84](#)
    - Module de finition 3000 feuilles (plateau A) [10-86](#)
    - Module de finition 3000 feuilles (plateau B) [10-88](#)
    - Module de finition interne [10-80](#)
    - Unité relais [10-78](#)
  - Butée d'original [2-5](#)
  - Butée de papier [3-11](#)
- C**
- Câble LAN [2-7](#)
  - Câble réseau
    - Raccordement [2-8](#)
  - Câble secteur
    - Raccordement [2-9](#)
  - Câble USB [2-7](#)
    - Raccordement [2-9](#)
  - Câbles [2-7](#)
  - Capot avant [2-2](#)
  - Capot droit 1 [2-3](#)
  - Capture [6-42](#)
    - Défaut [8-36](#)
  - Carnet d'adresses [3-30](#)
    - Ajout [3-30](#)
    - Contact [3-30](#)
    - Groupe [3-34](#)
    - Modification [3-35](#)
    - Suppression [3-35](#)
  - Carte mémoire SD/SDHC [11-6](#)
  - Cartouche de toner (Black) [2-4](#)
  - Cartouche de toner (Cyan) [2-4](#)
  - Cartouche de toner (Magenta) [2-4](#)
  - Cartouche de toner (Yellow) [2-4](#)
  - Centrage [6-47](#)
  - Chargement des originaux
    - Chargement des originaux dans le chargeur de documents [5-4](#)
    - Mise en place des originaux sur la glace d'exposition [5-3](#)
  - chargement des originaux [5-3](#)
  - Chargement du papier [10-13](#)
  - Chargeur de documents [2-5](#), [11-4](#)
    - Chargement des originaux [5-4](#)
    - Nomenclature [2-2](#)
    - Originaux non pris en charge par le chargeur de documents [5-4](#)
    - Originaux pris en charge par le chargeur de documents [5-4](#)
  - Chargeur de papier [8-14](#)
    - Aff. mess. config. papier [8-18](#)
    - Config. type de support [8-17](#)
    - Configuration du by-pass [8-15](#)
    - Paramètres de chargement du papier [8-18](#)
    - Paramètres de papier personnalisé [8-16](#)
    - Paramètres magasin 1 (à 4) [8-14](#)
  - Chargeur de papier (500 feuilles) [11-4](#)
  - Chargeur de papier (500 feuilles×2) [11-4](#)
  - Chargeur grande capacité (2000 feuilles) [11-4](#)
  - Clavier [8-7](#)
  - Client SMB (transmission)
    - Paramètres du protocole [8-40](#), [8-60](#)
  - Combiner [6-45](#)
  - Compta trav./ Authentif.
    - Compta. travaux [9-37](#)
    - Connexion utilisateur [9-3](#)
    - Paramètres utilisateur inconnu [9-60](#)
    - Sécurité d'authentification [9-6](#)
  - Compta. travaux
    - Limite compteur défaut [9-51](#)
    - Nbre par format papier [9-53](#)
  - Comptabilité des travaux [9-37](#)
    - Activation de la comptabilité des travaux [9-39](#)
    - Ajout d'un compte [9-40](#)
    - Aperçu de la comptabilité des travaux [9-37](#)
    - Appliquer des restrict. [9-58](#)
    - Comptabilité du nombre de pages imprimées [9-54](#)
    - Connexion [9-57](#)
    - Déconnexion [9-57](#)
    - Impr. rapport compteurs [9-56](#)
    - Impression [9-45](#)
    - Modification d'un compte [9-43](#)
    - Nbre copies/impressions [9-59](#)
    - Pilote de fax [9-49](#)
    - Restriction de l'utilisation de la machine [9-41](#)
    - Suppression d'un compte [9-44](#)
    - TWAIN [9-46](#)
    - WIA [9-47](#)
  - Comptabilité du nombre de pages imprimées
    - Compta ch. trav [9-55](#)
    - Compteur [2-64](#)
    - Impr. rapport compteurs [9-56](#)
    - Nbre par format papier [9-53](#)
    - Total comptes [9-55](#)
  - Config. type de support [8-17](#)
  - Configuration de la date et de l'heure [2-33](#)
  - Configuration du pilote TWAIN [2-61](#)
  - Configuration du blocage de l'interface [8-70](#)
  - Configuration du by-pass [8-15](#)
  - Confirmation de l'orientation [8-21](#)
  - Confirmation taille de fichier [6-84](#)
  - Connecteur d'interface réseau [2-4](#)
  - Connecteur d'interface USB [2-4](#)
  - Connectivité [8-68](#)
  - Connexion [2-31](#)

- Connexion File Management Utility [5-38](#)
  - Connexion PIN [9-35](#)
  - Connexion simple [2-32](#)
  - Consommables
    - Vérification du niveau [7-15](#)
  - Contraste [6-42](#), [8-82](#)
  - Conventions en matière de sécurité [1-2](#)
  - Conventions utilisées dans ce manuel [xxiii](#)
  - Copie [5-18](#)
  - Copie carte ID [6-32](#)
  - Copie épreuve [5-20](#)
  - Correction d'erreur auto [8-23](#)
  - Couleur
    - Balance des couleurs [6-36](#)
    - Étalonnage [8-83](#), [10-59](#)
    - Image rapide [6-38](#)
    - Saturation [6-41](#)
  - Couverture [6-53](#)
- D**
- d'utilisation [1-3](#)
  - Date/Heure [8-8](#)
    - Date/Heure [8-8](#)
    - Format de date [8-8](#)
    - Fuseau horaire [8-8](#)
  - Décaler doc. d'une page [8-20](#)
  - Décaler documents par trav [8-20](#)
  - Déconnexion [2-32](#)
  - Déf. fuseau hor. [8-8](#)
  - Défaut
    - Action lecture chargeur doc. [8-35](#)
    - Action reconnaissance de texte OCR [8-38](#)
    - Adapter XPS à la page [8-36](#)
    - Assembler/Décaler [8-36](#)
    - Capture [8-36](#)
    - Compression TIFF couleur [8-37](#)
    - Corps/objet de l'i-FAX [8-38](#)
    - Défaut effacement bordure [8-34](#)
    - EcoPrint [8-35](#)
    - Effacement bordure pour la page verso [8-34](#)
    - Effacer les zones ombrées (copie) [8-36](#)
    - Effacer les zones ombrées (envoi) [8-38](#)
    - Effacer les zones ombrées (stockage) [8-38](#)
    - Entrée du nom de fichier [8-34](#)
    - Éviter effet copie (copie) [8-35](#)
    - Éviter effet copie(env/enr) [8-37](#)
    - Format de fichier [8-37](#)
    - Format de sortie OCR [8-38](#)
    - Image de l'original (copie) [8-35](#)
    - Image original (envoyer/stocker) [8-37](#)
    - Image PDF hte compr [8-37](#)
    - Impression JPEG/TIFF [8-36](#)
    - Langue OCR principale [8-38](#)
    - Marge [8-36](#)
    - Mode PDF haute compr. [8-37](#)
    - Niveau d'économie de toner (EcoPrint) [8-36](#)
    - Numérisation continue (copie) [8-35](#)
    - Numérisation continue (envoi/stock) [8-37](#)
    - Numérisation continue (fax) [8-37](#)
    - Objet/corps de l'E-Mail [8-38](#)
    - Orientation de l'original (Copie) [8-35](#)
    - Orientation de l'original (Envoi/Stockage) [8-37](#)
    - PDF/A [8-38](#)
    - Priorité % auto [8-36](#)
    - Qualité image (format fichier) [8-37](#)
    - Reconnaissance de texte OCR [8-38](#)
    - Réglage de la densité de l'arrière-plan (copie) [8-35](#)
    - Réglage de la densité de l'arrière-plan (env/enr) [8-37](#)
    - Répétition de copie [8-36](#)
    - Réserver priorité suiv. [8-36](#)
    - Résolution de la transmission FAX [8-37](#)
    - Résolution de numérisation [8-37](#)
    - Sauter page blanche (copie) [8-35](#)
    - Sauter page blanche (envoi/stockage) [8-37](#)
    - Sélect. coul. (env/enr) [8-37](#)
    - Sélection couleurs (copie) [8-35](#)
    - Séparation des fichiers [8-38](#)
    - Tampon du système [8-34](#)
    - Type de couleur [8-37](#)
    - Zoom [8-34](#)
  - Densité [6-32](#), [8-82](#)
  - Dépannage [10-23](#)
  - Destination
    - Ajout d'une destination [3-30](#)
    - Carnet d'adresses [5-44](#)
    - Conf. dest. avant envoi [8-39](#)
    - Contr. entrée nouv. dest. [8-39](#)
    - Écran de confirmation des destinations [5-48](#)
    - Envoi multiple [5-39](#)
    - Limitation [8-41](#)
    - Recherche [5-45](#)
    - Touche unique [3-36](#)
    - Tri [8-41](#)
    - Type de carnet d'adresses [8-42](#)
    - Vérification et modification [5-48](#)
  - Détection auto original [8-13](#)
  - DHCP [11-31](#)
    - Paramètres [8-56](#), [8-58](#)
  - DHCP (IPv6) [11-32](#)
    - Paramètres [8-57](#), [8-59](#)
  - Diagnostic de mémoire [8-84](#)
  - Dispositif de réglage du niveau de pile [3-13](#)
  - Disque dur [11-5](#)
  - Disque RAM [11-32](#)
  - dpi [11-32](#)
- E**
- Économie des ressources - Papier [1-15](#)
  - Économiseur d'énergie/Temporisation [8-8](#)
    - Dépassement de délai ping [8-10](#)
    - Niveau de récupération économie d'énergie [8-10](#)
    - Niveau de veille [8-9](#)
    - Paramètres tempo hebdo [8-9](#)
    - Règle d'arrêt [8-10](#)
    - Règles de veille [8-9](#)
    - Réinit.AutoPann. [8-8](#)
    - Temp faible puis [8-8](#)
    - Temp. sort. interrupt. [8-10](#)
    - Tempo. Arrêt [8-9](#)
    - Tempor. veille [8-8](#)

- Temporis. réinitialisé. [8-8](#)
  - EcoPrint [6-34](#), [11-32](#)
    - Défaut [8-35](#)
    - Imprimante [8-46](#)
  - Écran d'accueil [2-15](#)
  - Écran d'aide [2-29](#)
  - Écran par défaut [8-11](#)
  - Écran tactile [2-13](#)
  - Effacement bordure [6-48](#)
  - Effacer les zones ombrées [6-50](#)
  - E-mail
    - POP3 [8-40](#)
    - SMTP (transmis. e-mail) [8-40](#)
  - Embedded Web Server RX [2-67](#)
  - Émulation [11-32](#)
    - Sélection [8-46](#)
  - Enhanced VNC over SSL
    - Paramètres du protocole [8-63](#)
  - Enhanced WSD over SSL
    - Paramètres du protocole [8-52](#), [8-62](#)
  - Enreg. configuration rapide (Impression dans boîte) [8-12](#)
  - Enregistrement configuration rapide (Envoi depuis boîte) [8-12](#)
  - Enregistrement configuration rapide (Stockage dans boîte) [8-11](#)
  - Enregistrement des documents dans la mémoire USB [5-70](#)
  - Enregistrement installation rapide (copie) [8-11](#)
  - Enregistrement installation rapide (envoi) [8-11](#)
  - Entrée nom fich. [6-69](#)
  - Entrée nom fichier [6-69](#)
    - Défaut [8-34](#)
  - Entretien régulier
    - Remplacement d'agrafes [10-14](#)
    - Remplacement de la cartouche de toner [10-4](#)
    - Vider le bac de récupération de perforation [10-19](#)
  - Enveloppes [11-18](#)
  - Envoi [5-22](#)
    - Préparation à l'envoi d'un document vers un ordinateur [3-14](#)
  - Envoi en E-mail [5-22](#), [11-32](#)
  - Envoi multiple [5-39](#)
  - Envoi par serveur de fax [5-41](#)
  - envoi vers dossier (FTP) [5-22](#)
  - Envoi vers dossier (SMB) [5-22](#)
  - Envoyer et imprimer [6-83](#)
    - Impression [6-83](#)
    - Stockage [6-84](#)
  - Envoyer et stocker [6-84](#)
  - Envoyer et transférer
    - Fonctions de cryptage PDF [8-44](#)
    - Format de fichier [8-43](#)
  - Envoyer/Stocker
    - Confirmer destination avant envoi [8-39](#)
    - Contr. entrée nouv. dest. [8-39](#)
    - Diffuser [8-39](#)
    - Écran par défaut [8-39](#)
    - Entrée nouvelle destination [8-39](#)
    - Rappeler destination [8-39](#)
  - eSCL
    - Paramètres du protocole [8-62](#)
- F**
- Favoris [5-10](#)
    - Enregistrement [5-11](#)
    - Modification [5-12](#)
    - Rappel [5-11](#)
    - Suppression [5-12](#)
  - Feuille de doublage du rétroprojecteur [6-71](#)
  - Fichier
    - Format [6-77](#)
    - PDF [6-79](#)
    - Séparation [6-82](#)
  - Filigrane
    - Enregistrement d'un filigrane [5-67](#)
  - Filtre IP (IPv4)
    - Paramètres [8-64](#)
  - Filtre IP (IPv6)
    - Paramètres [8-64](#)
  - Finisseur 3000 feuilles
    - Agrafage manuel [5-74](#)
  - Fonction d'impression recto-verso automatique [1-15](#)
  - Fonction Économie d'énergie [1-15](#)
  - Fonctions d'accessibilité [2-30](#)
  - Form. orig. défaut(glace) [8-13](#)
  - Format d'expédition [6-75](#)
  - Format d'originaux [6-21](#)
  - Format de date [8-8](#)
  - Format de fichier [6-77](#)
    - Défaut [8-37](#)
  - Format de l'orig. perso [8-13](#)
  - FTP [11-32](#)
  - FTP Client (transmission)
    - Paramètres du protocole [8-40](#), [8-60](#)
  - FTP Serveur (réception)
    - Détails du protocole [8-60](#)
- G**
- Gestion [9-1](#)
  - Gestion de l'alimentation [1-15](#)
  - Gestion des erreurs [8-22](#)
    - Bourrage avant agrafage [8-23](#)
    - Continuer ou annuler erreur travail [8-23](#)
    - Err. papier non corresp. [8-22](#)
    - Erreur agrafe vide [8-22](#)
    - Erreur bac perfo. plein [8-22](#)
    - Erreur de finition [8-22](#)
    - Erreur de papier R/V [8-22](#)
    - Erreur papier inséré [8-22](#)
    - Pages maxi finition atteint [8-22](#)

- Gestion erreurs
    - Correction d'erreur auto 8-23
    - Saut d'erreur de travail 8-23
  - Glace d'exposition 2-2
  - Glossaire 11-31
  - Google Cloud Print 4-14
  - GPL/LGPL 1-10
  - Guide de largeur papier 2-3
  - Guide de longueur du papier 2-3, 3-5
  - Guides de largeur des originaux 2-5
  - Guides de largeur papier 3-5
- H**
- Hagaki (Carte) 11-18
  - HTTP
    - Paramètres du protocole 8-61
  - HTTPS
    - Paramètres du protocole 8-62
- I**
- i-FAX
    - Paramètres du protocole 8-60
  - Image de l'original 6-33
    - Défaut 8-35
  - Image inverse 6-68
  - Image négative 6-68
  - Image orig.
    - Défaut 8-37
  - Impression à partir de l'ordinateur 4-4
    - Papier au format non standard 4-6
    - Papier au format standard 4-4
  - Impression de documents stockés en mémoire USB amovible 5-68
  - Impression JPEG/TIFF 6-86
    - Défaut 8-36
  - Impression WSD
    - Paramètres du protocole 8-41, 8-60
  - Imprimante
    - A4 étendu 8-48
    - Annuler A4/Letter 8-46
    - Copies 8-47
    - EcoPrint 8-46
    - Émulation 8-46
    - Expiration du délai saut de page 8-47
    - Finisseur de travaux 8-48
    - KIR 8-48
    - Message impr. bannière 8-48
    - Mode brillant 8-46
    - Mode d'alimentation du papier 8-47
    - Niveau d'économie de toner (EcoPrint) 8-46
    - Nom d'utilisateur 8-47
    - Nom trav. 8-47
    - Orientation 8-47
    - Paramètres d'impression 4-2
    - Priorité bac MF 8-47
    - Recto verso 8-47
    - Réglage de la couleur 8-46
    - Résolution 8-48
    - Retour chariot 8-47
    - Saut de ligne 8-47
  - Imprimer rapport
    - Rapport de nettoyage des données 8-26
  - Imprimer rapport/liste 8-24
    - État du réseau 8-25
    - État du service 8-24
    - Impr. rapport compteurs 8-25
    - Liste polices 8-25
    - Page d'état 8-24
    - Statut du réseau optionnel 8-25
  - Incident d'agrafes 10-90, 10-92, 10-94
  - Informations légales 1-9
  - Informations sur l'appareil 7-13
  - Initialisation du disque dur 8-72
  - Initialisation du système 8-85
  - Ins. interc. /chapitres 6-60
  - Installation
    - Logiciel 2-51
    - Macintosh 2-59
    - Windows 2-52
  - Interface LAN 8-60
  - Interface réseau 2-7
  - Interface USB 2-7
  - Internet FAX Kit 11-6
  - Interrupteur d'alimentation 2-2
  - IPP 11-32
    - Paramètres du protocole 8-61
  - IPP sur SSL
    - Paramètres du protocole 8-61
  - IPSec 8-65
- K**
- Kit carte d'authentification 11-6
  - Kit d'activation de numérisation OCR 11-6
  - Kit d'interface réseau sans fil 11-5, 11-6
  - Kit d'interface réseau 11-5
  - Kit de FAX 11-5
  - Kit de mise à niveau de l'émulation 11-6
  - Knopflerfish License 1-12
  - KPDL 11-32
- L**
- Langue/Système d'unités 8-7
  - LDAP
    - Paramètres du protocole 8-41, 8-62
  - Lecteur USB
    - Impression 5-68
    - Retirer 5-71
  - Levier de capot droit 1 2-3
  - Limite prédéfinie 8-21
  - Logement d'interface en option 2-4
  - Logement mémoire USB 2-2
  - LPD
    - Paramètres du protocole 8-61
  - luminosité de l'affichage 8-11
- M**
- Magasin
    - Chargement du papier 3-5
  - Magasin 1 2-2

- Magasin 2 2-5
  - Magasin 3 2-5
  - Magasin 4 2-5
  - Maintenance ordinaire 10-2
    - Chargement du papier 10-13
    - Nettoyage 10-2
    - Remettre le bac de récupération de toner en place 10-7
  - Manuels fournis avec la machine xx
  - Marge 6-47
    - Défaut 8-36
  - Marge/Centrage 6-47
  - Marques commerciales 1-9
  - Masque de sous-réseau 11-32
    - Paramètres 8-56, 8-58
  - Mémoire USB
    - Enregistrer 5-70
  - Menu Système 8-2
    - Date/Heure 8-8
  - Menu système
    - Aj./Suppr. Application 8-81
    - Assistant d'installation rapide 2-48
    - Compta trav./ Authentif. 8-81
    - Économiseur d'énergie/Temporisation 8-8
    - Méthode d'utilisation 8-2
    - Notification/Rapport 8-24
    - Paramètres d'affichage 8-11
    - Paramètres de sécurité 8-70
    - Paramètres fonction 8-34
    - Paramètres machine 8-7
    - Paramètres réseau 8-53
    - Réglage/Maintenance 8-82
  - Message impr. bannière 8-48
  - Méthode de connexion 2-6
  - Méthode de saisie de caractères 11-9
  - Mise en page du clavier 8-7
  - Mise en veille 8-8
  - Mise hors tension 2-10
  - Mise sous tension 2-10
  - Mode d'alimentation du papier 8-47
  - mode silence 8-35
  - Mode silencieux 6-73
  - Modifier destination
    - Carnet d'adresses 3-30
    - Contact 3-30
    - Groupe 3-34
    - Touche unique 3-36
  - Module de finition 1000 feuilles 10-92, 11-4
  - Module de finition 3000 feuilles 10-94, 11-4
  - Module de finition interne 10-90, 11-5
  - Monotype Imaging License Agreement 1-11
  - Mopria 4-14
  - Mot de passe PDF crypté 6-86
- N**
- Navigateur Internet 8-51
  - NetBEUI 11-32
    - Paramètres du protocole 8-60
  - Nettété 6-40
  - Nettoyage 10-2
    - Chargeur de documents 10-2, 10-3
    - Glace d'exposition 10-2
    - Verre fendu 10-3
  - Nettoyage des données 8-73
  - Nettoyage du laser 8-84, 10-59
  - NetWare
    - Paramètres 8-68
  - NFC
    - Impression 4-15
    - Paramètres 2-44, 8-69
  - Niveau de reprise d'économie d'énergie 2-47, 8-10
  - Niveau de veille 8-9
    - Économiseur d'énergie 8-9
    - Reprise rapide 8-9
  - N° page 6-55
  - Nom d'hôte 8-53, 8-65
  - nomenclature 2-2
  - Notification de statut de périphérique 8-27
    - Niveau d'alerte de toner bas 8-27
  - Notification/Rapport 8-24
    - Imprimer rapport/liste 8-24
    - Notification de statut de périphérique 8-27
    - Param rapport de résult. 8-27
    - Param. tableau d'affichage 8-28
    - Paramètres d'historique 8-29
    - Rapport de communication par fax 8-28
  - Nuances de gris 11-33
  - Numérisation continue 6-68
    - Défaut 8-35, 8-37
  - Numérisation DSM
    - Paramètres du protocole 8-41, 8-60
  - Numérisation WSD 5-33
    - Paramètres du protocole 8-41, 8-60
- O**
- Objet/corps de l'E-Mail 6-83
    - Défaut 8-38
  - OpenSSL License 1-10
  - Option
    - Boîte aux lettres 11-4
    - Carte mémoire SD/SDHC 11-6
    - Chargeur de documents 11-4
    - Chargeur de papier (500 feuilles) 11-4
    - Chargeur de papier (500 feuilles×2) 11-4
    - Chargeur grande capacité (2000 feuilles) 11-4
    - Clavier USB 11-6
    - Disque dur 11-5
    - Kit carte d'authentification 11-6
    - Kit d'activation de numérisation OCR 11-6
    - Kit d'interface réseau sans fil 11-5, 11-6
    - Kit d'interface réseau 11-5
    - Kit de FAX 11-5
    - Kit de fax Internet 11-6
    - Kit de mise à niveau de l'émulation 11-6
    - Module de finition 1000 feuilles 11-4
    - Module de finition 3000 feuilles 11-4
    - Module de finition interne 11-5
    - Option ThinPrint 11-6
    - Pavé numérique en option 11-6
    - Séparateur de travaux 11-5

- Table de document [11-6](#)
- Unité de perforation [11-5](#)
- Vue d'ensemble [11-2](#)
- Option ThinPrint [11-6](#)
- Orientation de l'original
  - Défaut [8-35](#), [8-37](#)
- Orientation original [6-25](#)
- Original
  - Détection automatique [8-13](#)
  - Form. orig. défaut(glace) [8-13](#)
  - Format d'original personnalisé [8-13](#)
- Original R/V/livre [6-74](#)
- Original SSLeay License [1-10](#)
- Originaux mixtes [6-23](#)
  - Combinaisons [6-24](#)
  - Format de copie [6-24](#)
- Outil de configuration de Numériser vers dossier pour SMB [3-25](#)

## P

- page d'état [11-33](#)
- Page mémo [6-57](#)
- Panneau de commande [2-2](#)
- Papier
  - Action pour papier spécial [8-19](#)
  - Aff. mess. config. papier [8-18](#)
  - Chargement des cartes [5-9](#)
  - Chargement des enveloppes [5-9](#)
  - Chargement du papier [3-2](#)
  - Chargement du papier dans les magasins [3-5](#)
  - Format de papier perso [8-16](#)
  - Format et type de support [11-12](#)
  - Papier approprié [11-13](#)
  - Papier spécial [11-16](#)
  - Précautions pour le chargement du papier [3-5](#)
  - Sélection auto du papier [8-18](#)
  - Sélection du papier [8-18](#)
  - Source de papier pour la couverture [8-19](#)
  - Source papier intercal. [8-19](#)
  - Source papier par défaut [8-18](#)
  - Spécifications [11-12](#)
  - Support Mode Auto [8-18](#)
  - Vérification du niveau de papier restant [7-15](#)
- Papier couché [11-19](#)
- Papier couleur [11-19](#)
- Papier épais [11-18](#)
- Papier pré-imprimé [11-19](#)
- Papier recyclé [11-19](#)
- Param. tableau d'affichage [8-28](#)
- Paramètre Avis de fin de travail [8-27](#)
- Paramètres Bluetooth [8-68](#)
- Paramètres d'affichage [8-11](#)
  - Aff.mess. mise hrs tens. [8-11](#)
  - Arrière-plan [8-11](#)
  - Écran par défaut [8-11](#)
  - Enreg. configuration rapide (Impression dans boîte) [8-12](#)
  - Enregistrement configuration rapide (Envoi depuis boîte) [8-12](#)
  - Enregistrement configuration rapide (Stockage dans

- boîte) [8-11](#)
- Enregistrement installation rapide (copie) [8-11](#)
- Enregistrement installation rapide (envoi) [8-11](#)
- Luminosité affichage [8-11](#)
- Paramètres d'autorisation d'invité [9-25](#)
  - Autorisation invité [9-25](#)
  - Propriété invité [9-26](#)
- Paramètres d'autorisation de groupe [9-22](#)
  - Autorisation de groupe [9-22](#)
  - Liste de groupe [9-23](#)
- Paramètres d'historique [8-29](#)
  - Envoyer historique [8-29](#)
  - Journal err. comm. sécur. [8-32](#)
  - Param. hist. connexions [8-30](#)
  - Param. hist. journal machine [8-31](#)
- Paramètres d'impression [4-2](#), [4-13](#)
- Paramètres de carte ID
  - Authentification supplémentaire [9-34](#)
  - Login clavier [9-33](#)
- Paramètres de chargement du papier [8-18](#)
- Paramètres de connexion simple
  - Configuration connexion simple [9-31](#)
  - Connexion simple [9-30](#)
- Paramètres de fonction [8-34](#)
- Paramètres de l'original/numérisation [8-13](#)
  - Détection auto original [8-13](#)
  - Éviter le reflet lumineux [8-13](#)
  - Format de l'orig. perso [8-13](#)
  - Format orig. défaut(glace) [8-13](#)
- Paramètres de la machine [8-7](#)
- Paramètres de papier personnalisé [8-16](#)
- Paramètres de rapport de résultat [8-27](#)
- Paramètres de sécurité [8-70](#)
  - Config. bloc d'interface [8-70](#)
  - Niveau sécurité [8-71](#)
  - Paramètres de sécurité du périphérique [8-71](#)
  - Paramètres utilisateur inconnu [8-81](#)
  - Réseau [8-81](#)
  - Sécurité d'authentification [8-80](#)
  - Sécurité des données [8-72](#)
  - Tampon du système [8-75](#)
- Paramètres de sécurité du périphérique [8-71](#)
  - Temps inutilis. [8-71](#)
- Paramètres du protocole [8-60](#)
- Paramètres e-mail [2-71](#)
- Paramètres fonction
  - Accueil [8-50](#)
  - Agrafage manuel [8-51](#)
  - Boîte de document [8-49](#)
  - Boîte des travaux [8-49](#)
  - Boîte réception mémoire fax [8-50](#)
  - Carnet d'adresses [8-41](#)
  - Copie/Impression [8-39](#)
  - E-mail [8-40](#)
  - Envoi - Dossier [8-40](#)
  - Envoyer et transmettre [8-42](#)
  - Envoyer/Stocker [8-39](#)
  - FAX/i-FAX [8-40](#)
  - Fonctions par défaut [8-34](#)
  - Imprimante [8-46](#), [8-49](#)

- Navigateur Internet [8-51](#)
  - Numérisation DSM [8-41](#)
  - Règles de réception/transfert/Boîte de fax [8-45](#)
  - Statut [8-50](#)
  - Touche unique [8-42](#)
  - TWAIN/WIA [8-52](#)
  - WSD [8-41](#)
  - Paramètres machine
    - Aide à l'utilisation [8-21](#)
    - Attribution de touche de fonction [8-21](#)
    - Chargeur de papier [8-14](#)
    - Clavier [8-7](#)
    - Gestion erreurs [8-22](#)
    - Langue/Système d'unités [8-7](#)
    - Paramètres de l'original/numérisation [8-13](#)
    - Paramètres toner [8-24](#)
    - Pavé numérique [8-7](#)
    - Son [8-12](#)
    - Sortie papier [8-20](#)
  - Paramètres magasin 1 (à 4) [8-14](#)
  - Paramètres réseau [8-53](#)
    - Bonjour [8-64](#)
    - Filtre IP (IPv4) [8-64](#)
    - Filtre IP (IPv6) [8-64](#)
    - IPSec [8-65](#)
    - Param. du réseau filaire [8-58](#)
    - Paramètres du protocole [8-60](#)
    - Paramètres Wi-Fi [8-54](#)
    - Ping [8-64](#)
    - Proxy [8-53](#)
    - Redémarrez le réseau. [8-65](#)
    - Wi-Fi Direct [8-53](#)
  - Paramètres tempo hebdo [2-47](#), [8-9](#)
  - Paramètres toner [8-24](#)
    - Action toner couleur vide [8-24](#)
    - Alerte toner bas [8-24](#)
  - Paramètres utilisateur inconnu
    - ID trav. inconnu [9-60](#)
    - Propriété util. [9-61](#)
  - Passerelle par défaut [11-33](#)
    - Paramètres [8-56](#), [8-58](#)
  - Pavé numérique [8-7](#)
  - Pavé numérique en option [11-6](#)
  - PDF/A [11-33](#)
  - Perforation [6-29](#)
  - Pilote d'imprimante [11-33](#)
    - Aide [4-3](#)
    - Modification des paramètres par défaut du pilote d'imprimante [4-3](#)
  - Ping [8-64](#)
  - Plaques d'indication du format de l'original [2-2](#)
  - Plateau 1 à 5 [2-5](#)
  - Plateau A [2-5](#)
  - Plateau B [2-5](#)
  - Plateau des originaux [2-5](#)
  - Plateau du module de finition [2-5](#)
  - Plateau du séparateur de travaux [2-5](#)
  - Plateau intérieur [2-2](#), [2-5](#)
  - Poignées [2-2](#)
  - Polices contour [11-33](#)
  - POP3 [11-33](#)
  - Poster [6-59](#)
  - PostScript [11-33](#)
  - PPM [11-33](#)
  - Précautions de sécurité lors de l'utilisation d'un réseau local sans fil [1-8](#)
  - Précautions lors de l'utilisation [1-4](#)
  - Précautions pour le chargement du papier [3-5](#)
  - Product Library [xxi](#)
  - Programme Energy Star (ENERGY STAR®) [1-15](#)
- ## R
- RA (sans état) [11-33](#)
    - Paramètres [8-57](#), [8-59](#)
  - Raccordement
    - Câble réseau [2-8](#)
    - Câble secteur [2-9](#)
    - Câble USB [2-9](#)
  - Raccourcis
    - Ajout [5-16](#)
    - Modification et suppression de raccourcis [5-17](#)
  - Rafraîch. auto tambour... [8-84](#)
  - Rafraîchissement du développeur [8-84](#), [10-59](#)
  - rafraîchissement tambours [8-84](#), [10-58](#)
  - Rapp. résult. récp. FAX [8-27](#)
  - Rapport de communication par fax [8-28](#)
  - Rapport résult. d'envoi [8-27](#)
  - Raw
    - Paramètres du protocole [8-61](#)
  - Recto verso [6-51](#)
  - Redém. réseau [8-65](#), [8-68](#)
  - Redémarrer tout l'appareil [8-70](#), [8-71](#)
  - Rég. de courbe des tons [8-83](#), [10-57](#)
  - Réglage de l'altitude [8-84](#), [10-60](#)
  - Réglage de la densité d'arrière-plan [6-40](#), [8-82](#)
  - Réglage de la netteté [8-82](#)
  - Réglage densité arrière-plan
    - Défaut [8-35](#), [8-37](#)
  - Réglage manuel (IPv6) [8-57](#), [8-59](#)
  - Réglage/Maintenance [8-82](#)
    - Ajustement image [8-82](#)
    - Autres [8-84](#)
  - Règle d'arrêt [8-10](#)
  - Règles de veille [8-9](#)
  - Règles de veille (modèles pour l'Europe) [2-46](#)
  - Réinitialisation auto du panneau [8-8](#)
  - Remettre le bac de récupération de toner en place [10-7](#)
  - Remplacement d'agrafes
    - Module de finition 1000 feuilles [10-15](#)
  - Remplacement de la cartouche de toner [10-4](#)
  - Remplacement des agrafes
    - Module de finition 3000 feuilles [10-17](#)
    - Module de finition interne [10-14](#)
  - Répétition d'image [6-61](#)
  - Répétition de copie
    - Défaut [8-36](#)
    - Impression [6-70](#)
    - Stock trav pr cop répétée [8-50](#)
  - Réponse aux messages [10-36](#)
  - Réseau en option [8-65](#)

- Nom d'hôte [8-65](#)
  - Param. du réseau filaire [8-68](#)
  - Redémarrez le réseau. [8-68](#)
  - Réseau sans fil [8-66](#)
  - Réseau principal (client) [8-70](#)
  - Réseau sans fil
    - Paramètres [2-37](#), [8-66](#)
  - Réserver priorité suivante [8-36](#)
  - Résolution [6-82](#), [8-48](#), [11-23](#), [11-24](#)
  - Résolution des dysfonctionnements [10-23](#)
  - Résolution numérisation [6-82](#)
    - Défaut [8-37](#)
  - REST
    - Paramètres du protocole [8-62](#)
  - REST over SSL
    - Paramètres du protocole [8-62](#)
- S**
- Saisie
    - Nom fichier [6-69](#)
    - Objet [6-83](#)
  - Saisie de numéros [2-27](#)
  - Saturation [6-41](#)
  - Saut de page attente [11-33](#)
  - Sauter page blanche [6-73](#)
    - Défaut [8-35](#), [8-37](#)
  - Section de commande du module de finition [2-5](#)
  - Section de plateau de support du bac MF [2-3](#)
  - Sécurité des données [8-72](#)
  - Sélection automatique du papier [11-33](#)
  - Sélection couleur [6-35](#)
    - Défaut [8-35](#), [8-37](#)
  - Sélection du papier [6-22](#)
  - Séparateur de travaux [11-5](#)
  - Séparation des fichiers [6-82](#)
    - Défaut [8-38](#)
  - Serveur fax [8-69](#)
  - SMTP [11-34](#)
  - SNMPv1/v2c
    - Paramètres du protocole [8-62](#)
  - SNMPv3
    - Paramètres du protocole [8-62](#)
  - Son [8-12](#)
  - Sortie du papier [8-20](#)
  - Sortie papier
    - Décaler doc. d'une page [8-20](#)
    - Décaler documents par travail. [8-20](#)
  - Spécifications [11-20](#)
    - boîte aux lettres [11-28](#)
    - chargeur de documents [11-25](#)
    - Chargeur de papier (2000 feuilles) [11-26](#)
    - Chargeur de papier (500 feuilles) [11-25](#)
    - Chargeur de papier (500 feuilles×2) [11-26](#)
    - finisseur 3000 feuilles [11-30](#)
    - Fonctions de copie [11-23](#)
    - Fonctions de l'imprimante [11-24](#)
    - Fonctions du scanner [11-24](#)
    - Machine [11-20](#)
    - Module de finition 1000 feuilles [11-29](#)
    - Module de finition interne [11-27](#)
  - Séparateur de travaux [11-28](#)
  - Unité de perforation (pour module de finition 1000 feuilles) [11-29](#)
  - SSL
    - Paramètres de sécurité [8-81](#)
  - Status Monitor [4-21](#)
    - Accès [4-21](#)
    - Paramètres de notification [4-24](#)
    - Quitter [4-21](#)
  - Statut/Annulation des travaux [7-1](#)
  - Supprimer après envoi [6-85](#)
  - Supprimer après impression [6-85](#)
  - Symboles [1-2](#)
  - Synchronisation de la couleur - Auto [8-83](#), [10-53](#)
  - Synchronisation de la couleur - Normal [8-83](#), [10-55](#)
- T**
- Table d'éjection des originaux [2-5](#)
  - Taille de stockage [6-85](#)
  - Tampon Bates [6-65](#)
  - Tampon du système
    - Défaut [8-34](#)
  - Tampon système [8-75](#)
  - Taquet de réglage de largeur papier [2-3](#)
  - TCP/IP [11-34](#)
    - Paramètres [8-56](#), [8-58](#)
  - TCP/IP (IPv4)
    - Paramètres [2-34](#), [8-56](#), [8-58](#)
  - TCP/IP (IPv6) [11-32](#)
    - Paramètres [8-57](#), [8-59](#)
  - Temporis. faible puiss. [8-8](#)
  - Temporisation d'arrêt [2-47](#), [8-9](#)
  - Temporisation de la réinitialisation du panneau [8-8](#)
  - Temps de première impression [11-23](#)
  - Temps de sortie de la première impression [11-24](#)
  - Thin Print over SSL
    - Paramètres du protocole [8-61](#)
  - ThinPrint
    - Paramètres du protocole [8-61](#)
  - Touche unique
    - Ajout [3-36](#)
    - Modification et suppression [3-37](#)
  - Transmission cryptée FTP [6-84](#)
  - Transparents [11-16](#)
  - Travail
    - Affichage de l'écran de l'historique [7-10](#)
    - Affichage des écrans État [7-2](#)
    - Annulation [7-11](#)
    - Contenu des écrans État [7-3](#)
    - Envoi de l'historique du journal [7-10](#), [8-29](#)
    - Informations détaillées [7-8](#)
    - Informations détaillées des historiques [7-10](#)
    - Pause et reprise [7-11](#)
    - Statut disponible [7-2](#)
    - Vérification de l'historique [7-9](#)
    - Vérification du statut [7-2](#)
  - TWAIN [11-34](#)
  - Type de clavier en option [8-7](#)



---

## U

- Unité de perforation [11-5](#)
- USB [11-34](#)
- Utilisation à distance [10-34](#)
- Utilisation limitée de ce produit [1-8](#)

## V

- Veille [2-45](#)
- Veille automatique [2-46](#), [11-34](#)
- Vérification du compteur [2-64](#)
- Vérification du logiciel [8-71](#)
- Vérification du niveau de toner [7-15](#)
- Verre fendu [2-2](#)
- Vider le bac de récupération de perforation [10-19](#)
  - Module de finition 1000 feuilles [10-19](#)
  - Module de finition 3000 feuilles [10-21](#)
- Vitesse d'impression [11-24](#)
- Vitesse de copie [11-23](#)
- VNC (RFB)
  - Paramètres du protocole [8-63](#)
- VNC (RFB) over SSL
  - Paramètres du protocole [8-63](#)

## W

- WIA [11-34](#)
  - Configuration du pilote WIA [2-63](#)
- Wi-Fi
  - Paramètres [2-37](#), [8-54](#)
- Wi-Fi Direct
  - Impression [4-14](#)
  - Paramètres [2-42](#), [8-53](#)
- WPS (Configuration Wi-Fi protégée) [11-34](#)
- WSD amélioré [11-34](#)
  - Paramètres du protocole [8-52](#), [8-62](#)

## Z

- Zoom [6-43](#)
  - Défaut [8-34](#)

**QUALITY  
CERTIFICATE**

This machine has passed  
all quality controls and  
final inspection

