

352ci
402ci
502ci

GEBRUIKERSHANDLEIDING

Lees deze gebruikershandleiding aandachtig voor u het apparaat in gebruik neemt. Bewaar de handleiding in de buurt van het apparaat zodat u deze snel kunt raadplegen.

Inleiding

Hartelijk dank voor de aankoop van deze machine.

Deze gebruikershandleiding is bedoeld om u te helpen het apparaat correct te bedienen, routine-onderhoud uit te voeren en storingen te voorkomen zodat het apparaat steeds in de optimale condities kan worden benut.

Gelieve deze gebruikershandleiding aandachtig door te nemen alvorens het apparaat in gebruik te nemen.

Met het oog op de waarborging van het kwaliteitsbehoud is het raadzaam originele tonercontainers te gebruiken die zijn onderworpen aan strenge kwaliteitscontroles en inspectieprocedures.

Het gebruik van niet-originele toners kan tot storingen leiden.

Wij zijn niet aansprakelijk voor schade als gevolg van het gebruik van niet-originele artikelen voor dit apparaat.

Serienummer van het apparaat controleren

Het serienummer van het apparaat staat gedrukt op de plek aangegeven in de afbeelding.

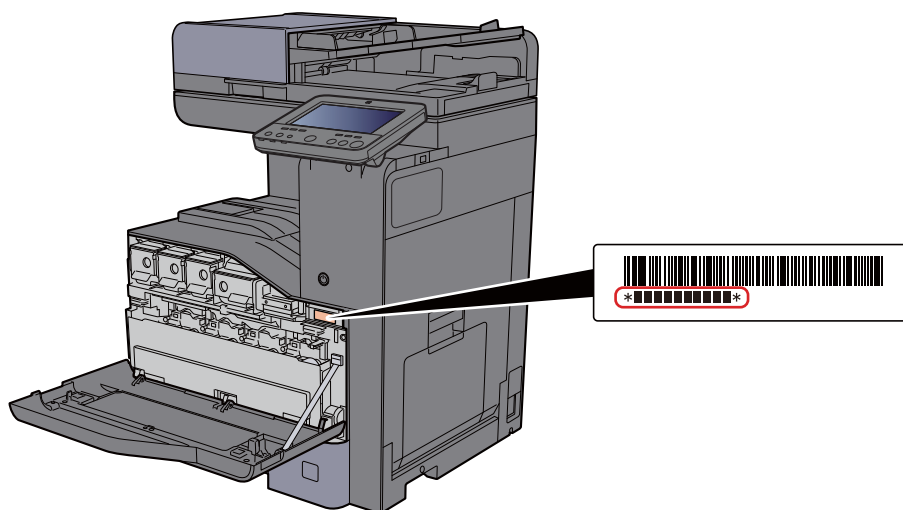

U heeft het serienummer van het apparaat nodig als u contact opneemt met uw servicevertegenwoordiger. Controleer het nummer voor u contact opneemt met uw servicevertegenwoordiger.

Inhoud

| | |
|---|--------------|
| Inleiding | i |
| Inhoud | ii |
| Overzicht | vii |
| Apparaatspecificaties | viii |
| Funcities kleur en beeldkwaliteit | xiii |
| Basis kleurstanden | xiii |
| Beeldkwaliteit en kleur aanpassen | xiv |
| Handleidingen meegeleverd met het apparaat | xvi |
| Over de gebruikershandleiding (deze handleiding) | xviii |
| Overzicht van de handleiding | xviii |
| Vormgevingselementen in deze handleiding | xix |
| Menudiagram | xxi |

1 Wettelijke kennisgevingen en veiligheidsinformatie 1-1

| | |
|---|------------|
| Mededeling | 1-2 |
| Veiligheidsaanduidingen in deze handleiding | 1-2 |
| Bedrijfsomgeving | 1-3 |
| Vorzorgsmaatregelen voor gebruik | 1-4 |
| Veiligheid van de laserstraal (Europa) | 1-5 |
| Compliance and Conformity | 1-6 |
| Wettelijke beperkingen betreffende kopiëren/scannen | 1-6 |
| EN ISO 7779 | 1-6 |
| EK1-ITB 2000 | 1-6 |
| Vorzorgsmaatregelen bij het gebruik van draadloze LAN (indien aanwezig) | 1-7 |
| Beperkt gebruik van dit product (indien aanwezig) | 1-7 |
| Wettelijke kennisgevingen | 1-8 |
| Energiebesparingsfunctie | 1-14 |
| Functie automatisch dubbelzijdig afdrukken | 1-14 |
| Energiezuinigheid - Papier | 1-14 |
| Milieuvoordelen van "Energiebeheer" | 1-14 |
| Energy Star-programma (ENERGY STAR®) | 1-14 |

2 Het apparaat installeren en configureren 2-1

| | |
|--|-------------|
| Onderdeelnamen (buitenzijde apparaat) | 2-2 |
| Onderdeelnamen (aansluitingen/binnenzijde) | 2-4 |
| Onderdeelnamen (met verbonden optionele apparatuur) | 2-5 |
| De machine en andere apparatuur aansluiten | 2-6 |
| Kabels aansluiten | 2-7 |
| LAN-kabel aansluiten | 2-7 |
| USB-kabel aansluiten | 2-8 |
| Netvoedingskabel aansluiten | 2-8 |
| Aan- en uitzetten | 2-9 |
| Aanzetten | 2-9 |
| Uitzetten | 2-9 |
| Gebruik van het bedieningspaneel | 2-10 |
| Werking paneeltoetsen | 2-10 |
| De hoek van het bedieningspaneel aanpassen | 2-11 |
| Aanraakscherm | 2-12 |
| Gebruik van het aanraakscherm | 2-12 |
| Home scherm | 2-14 |
| Functietoetsen toewijzen | 2-20 |
| Scherm voor machinegegevens | 2-22 |
| Instellingenschermb oproepen | 2-23 |
| Weergave van gedeactiveerde toetsen | 2-24 |
| Voorbeeld van origineel | 2-24 |
| Getallen invoeren | 2-26 |
| Hulpscherm | 2-28 |
| Toegankelijkheidsfuncties (weergave vergroten) | 2-29 |

| | |
|---|--|
| Aanmelden/afmelden | 2-30 |
| Aanmelden | 2-30 |
| Afmelden | 2-31 |
| Standaardinstellingen van het apparaat | 2-32 |
| Datum en tijd instellen | 2-32 |
| Netwerkconfiguratie | 2-33 |
| Het bekabelde netwerk configureren | 2-33 |
| Het draadloze netwerk configureren | 2-35 |
| Energiebesparende functie | 2-37 |
| Energiebesparende stand | 2-37 |
| Slaapstand | 2-37 |
| Automatische slaapstand | 2-38 |
| Regels slaapstand (modellen voor Europa) | 2-38 |
| Slaapstandniveau (Energiebesparende stand) (modellen uitgezonderd voor Europa) | 2-38 |
| Slaapstandniveau | 2-38 |
| Wekelijkse timerinstellingen | 2-39 |
| Uitschakeltimer (modellen voor Europa) | 2-39 |
| Versnelde installatie-wizard | 2-40 |
| Software installeren | 2-43 |
| Software op DVD (Windows) | 2-43 |
| Software in Windows installeren | 2-44 |
| Software verwijderen | 2-50 |
| Software installeren op Mac-computers | 2-51 |
| TWAIN-stuurprogramma instellen | 2-53 |
| WIA-stuurprogramma instellen | 2-55 |
| De teller controleren | 2-56 |
| Embedded Web Server RX | 2-57 |
| Embedded Web Server RX openen | 2-58 |
| Beveiligingsinstellingen wijzigen | 2-59 |
| Apparaatgegevens wijzigen | 2-60 |
| | |
| 3 | Vorbereitung voor het gebruik |
| | 3-1 |
| Papier plaatsen | 3-2 |
| Voorzorgen voor papier plaatsen | 3-2 |
| Papierinvoereenheden selecteren | 3-3 |
| Papier in de cassettes plaatsen | 3-5 |
| Papier in de extra grote papierinvoer plaatsen | 3-9 |
| Papierstopper | 3-11 |
| Geleider envelopstapel | 3-12 |
| Versteller stapelniveau | 3-13 |
| Vorbereitung voor het verzenden van een document naar een gedeelde map op een PC | 3-14 |
| De computernaam en de volledige computernaam noteren | 3-14 |
| De gebruikersnaam en de domeinnaam noteren | 3-15 |
| Een gedeelde map aanmaken, een gedeelde map noteren | 3-16 |
| Windows Firewall configureren | 3-19 |
| Met wachtwoord beveiligd delen uitschakelen (alleen Windows 10) | 3-23 |
| | |
| 4 | Afdrukken vanaf PC |
| | 4-1 |
| Venster afdrukinstellingen van het printerstuurprogramma | 4-2 |
| Het helpmenu van het printerstuurprogramma oproepen | 4-3 |
| De standaardinstellingen van het printerstuurprogramma wijzigen (Windows 10) | 4-3 |
| Afdrukken vanaf PC | 4-4 |
| Afdrukken op standaard papierformaten | 4-4 |
| Afdrukken op niet-standaard papierformaten | 4-6 |
| Een afdruktaak vanaf de computer annuleren | 4-9 |
| Afdrukken vanaf een elektronisch handapparaat | 4-10 |
| Afdrukken met AirPrint | 4-10 |
| Afdrukken met Google Cloud Print | 4-10 |
| Afdrukken met Mopria | 4-10 |
| Afdrukken met Wi-Fi Direct | 4-11 |
| Afdrukken met NFC | 4-11 |

| | | |
|----------|--|-------------|
| | De printerstatus bewaken (Status Monitor) | 4-12 |
| | Toegang tot de Status Monitor | 4-12 |
| | Verlaten van de Status Monitor | 4-12 |
| | Sneloverzicht printerstatus | 4-12 |
| | Tabblad voortgang afdrukken | 4-13 |
| | Tabblad status papierlade | 4-13 |
| | Tabblad tonerstatus | 4-13 |
| | Tabblad waarschuwing | 4-14 |
| | Status Monitor snelmenu | 4-14 |
| | Status Monitor instellingen kennisgeving | 4-15 |
| 5 | Bediening van het apparaat | 5-1 |
| | Originelen plaatsen | 5-2 |
| | Originelen op de glasplaat plaatsen | 5-2 |
| | Originelen in de documenttoevoer plaatsen | 5-3 |
| | Papier in de multifunctionele lade plaatsen | 5-6 |
| | Favorieten | 5-9 |
| | Favorieten registreren | 5-10 |
| | Favorieten oproepen | 5-10 |
| | Favorieten bewerken | 5-11 |
| | Favorieten verwijderen | 5-11 |
| | Sneltoetsen registreren (Kopieer-, verzend- en documentboxinstellingen) | 5-12 |
| | Sneltoetsen toevoegen | 5-12 |
| | Sneltoetsen bewerken | 5-13 |
| | Sneltoetsen verwijderen | 5-13 |
| | Kopiëren | 5-14 |
| | Basisbediening | 5-14 |
| | Kopiëren tijdens onderbreking | 5-16 |
| | Taken annuleren | 5-16 |
| | Vaakgebruikte verzendmethode | 5-17 |
| | Document via e-mail verzenden | 5-18 |
| | Instellingen configureren voor het verzenden | 5-18 |
| | Gescand document via e-mail verzenden | 5-18 |
| | Documenten verzenden naar de gewenste gedeelde map op een computer | |
| | (Scannen naar PC) | 5-20 |
| | Instellingen configureren voor het verzenden | 5-20 |
| | Documenten verzenden naar de gewenste gedeelde map op een computer | 5-20 |
| | Scannen met TWAIN of WIA | 5-23 |
| | Instellingen configureren voor het verzenden | 5-23 |
| | Documenten scannen met de toepassing | 5-23 |
| | Handige verzendmethode | 5-24 |
| | Verzenden naar verschillende soorten bestemmingen (Multi-versturen) | 5-25 |
| | Aan mij verzenden (e-mail) | 5-26 |
| | Instellingen configureren voor het verzenden | 5-26 |
| | Een document verzenden naar het e-mailadres van de aangemelde gebruiker | 5-26 |
| | Verzendtaken annuleren | 5-27 |
| | De bestemming beheren | 5-28 |
| | De bestemming opgeven | 5-28 |
| | Kiezen uit het adresboek | 5-28 |
| | Kiezen met snelkiestoets | 5-30 |
| | Kiezen met snelkiesnummer | 5-30 |
| | Bestemmingen controleren en bewerken | 5-31 |
| | Bevestigingsscherm voor bestemmingen | 5-32 |
| | Kies opnieuw | 5-33 |
| | Gebruik van de FAX-functie | 5-34 |
| 6 | Gebruik van de verschillende functies | 6-1 |
| | Op de machine beschikbare functies | 6-2 |
| | Over de functies waarmee het apparaat is voorzien | 6-2 |
| | Kopiëren | 6-2 |
| | Verzenden | 6-6 |
| | Custom Box (Bestand opslaan, afdrukken, verzenden) | 6-10 |
| | USB-station (Bestand opslaan, documenten afdrukken) | 6-16 |

| | |
|--------------------------------|-------------|
| Functies | 6-20 |
| Origineel formaat | 6-21 |
| Papiersselectie | 6-22 |
| Afdrukrichting origineel | 6-23 |
| Samenvoegen/verschuiven | 6-24 |
| Nieten/perforeren | 6-25 |
| Uitvoerlande | 6-29 |
| ID-kaart kopie | 6-30 |
| Dichtheid | 6-30 |
| Origineel beeld | 6-30 |
| EcoPrint | 6-32 |
| Kleurselectie | 6-33 |
| Zoomen | 6-34 |
| Duplex | 6-36 |
| Continu scannen | 6-38 |
| Blanco pagina overslaan | 6-38 |
| Stille modus | 6-39 |
| 2-zijdig/boek origineel | 6-39 |
| Bestandsindeling | 6-41 |
| Bestanden scheiden | 6-42 |
| Scanresolutie | 6-42 |
| Onderwerp/tekst E-mail | 6-43 |
| Verwijderen na afdrucken | 6-43 |

7 Problemen oplossen **7-1**

| | |
|--|-------------|
| Regulier onderhoud | 7-2 |
| Reinigen | 7-2 |
| Reinigen van de glasplaat | 7-2 |
| Reinigen van de binnenzijde van de documenttoevoer | 7-2 |
| Reinigen van het sleufglas | 7-3 |
| Vervangen van de tonercontainer | 7-4 |
| De tonerafvalbak vervangen | 7-7 |
| Papier plaatsen | 7-13 |
| Nietjes vervangen (Interne finisher) | 7-14 |
| Nietjes vervangen (1000-vel finisher) | 7-15 |
| Nietjes vervangen (3000-vel finisher) | 7-17 |
| Perforatorafval verwijderen | 7-19 |
| Problemen oplossen | 7-23 |
| Storingen oplossen | 7-23 |
| Problemen bij bediening machine | 7-23 |
| Problemen met afgedrukte afbeeldingen | 7-29 |
| Problemen met kleur afdrucken | 7-33 |
| Externe bediening | 7-34 |
| Reageren op foutmeldingen | 7-36 |
| Instellen/onderhoud | 7-49 |
| Overzicht van Instellen/onderhoud | 7-49 |
| Procedure voor kleurregistratie | 7-50 |
| Tintverloop aanpassen | 7-54 |
| Drum reinigen | 7-55 |
| Kalibratie | 7-55 |
| Laserscanner reinigen | 7-56 |
| Ontwikkelaar reinigen | 7-56 |
| Aanpassen hoogte | 7-56 |
| Papierstoringen oplossen | 7-57 |
| Lampjes voor storingslocaties | 7-57 |
| Vastgelopen papier in cassette 1 en 2 verwijderen | 7-59 |
| Vastgelopen papier in cassette 3 (500 vel × 2) verwijderen | 7-61 |
| Vastgelopen papier in cassette 3 (2000 vel × 1) verwijderen | 7-63 |
| Vastgelopen papier in cassette 4 (500 vel × 2) verwijderen | 7-65 |
| Vastgelopen papier in de multifunctionele lade verwijderen | 7-67 |
| Vastgelopen papier in rechterklep 1 verwijderen | 7-68 |
| Vastgelopen papier in rechterklep 2 verwijderen | 7-71 |
| Vastgelopen papier in rechterklep 3 (500 vel × 2) verwijderen | 7-72 |
| Vastgelopen papier in rechterklep 3 (2000 vel × 1) verwijderen | 7-73 |
| Vastgelopen papier in de bridge unit verwijderen | 7-74 |
| Vastgelopen papier in de mailbox verwijderen | 7-75 |

| | |
|---|-------------|
| Vastgelopen papier in de interne finisher verwijderen | 7-76 |
| Vastgelopen papier in de documenttoevoer (met automatische omkeerfunctie) verwijderen | 7-77 |
| Vastgelopen papier in de documenttoevoer (dubbelzijdig scannen) verwijderen ... | 7-79 |
| Vastgelopen papier in de 1000-vel finisher verwijderen | 7-80 |
| Vastgelopen papier in de 3000-vel finisher (Lade A) verwijderen | 7-82 |
| Vastgelopen papier in de 3000-vel finisher (Lade B) verwijderen | 7-84 |
| Nietstoringen oplossen | 7-86 |
| Vastgelopen nietjes verwijderen uit de interne finisher | 7-86 |
| Vastgelopen nietjes verwijderen uit de 1000-vel finisher | 7-88 |
| Vastgelopen nietjes verwijderen uit de 3000-vel finisher | 7-90 |

| | | |
|----------|---|----------------|
| 8 | Appendix | 8-1 |
| | Optionele apparatuur | 8-2 |
| | Overzicht optionele apparatuur | 8-2 |
| | Invoermethode voor tekens | 8-4 |
| | Invoerschermen | 8-4 |
| | Specificaties | 8-5 |
| | Apparaat | 8-5 |
| | Kopieerfuncties | 8-7 |
| | Printerfuncties | 8-8 |
| | Scannerfuncties | 8-8 |
| | Documenttoevoer | 8-9 |
| | Papierinvoer (500 vel) | 8-9 |
| | Papierinvoer (500 vel x 2) | 8-10 |
| | Papierinvoer (2000 vel) | 8-10 |
| | Interne finisher | 8-11 |
| | Mailbox | 8-12 |
| | Takenscheider | 8-12 |
| | 1000-vel finisher | 8-13 |
| | Perforator (Voor 1000-vel finisher) | 8-13 |
| | 3000-vel finisher | 8-14 |
| | Index | Index-1 |

Overzicht

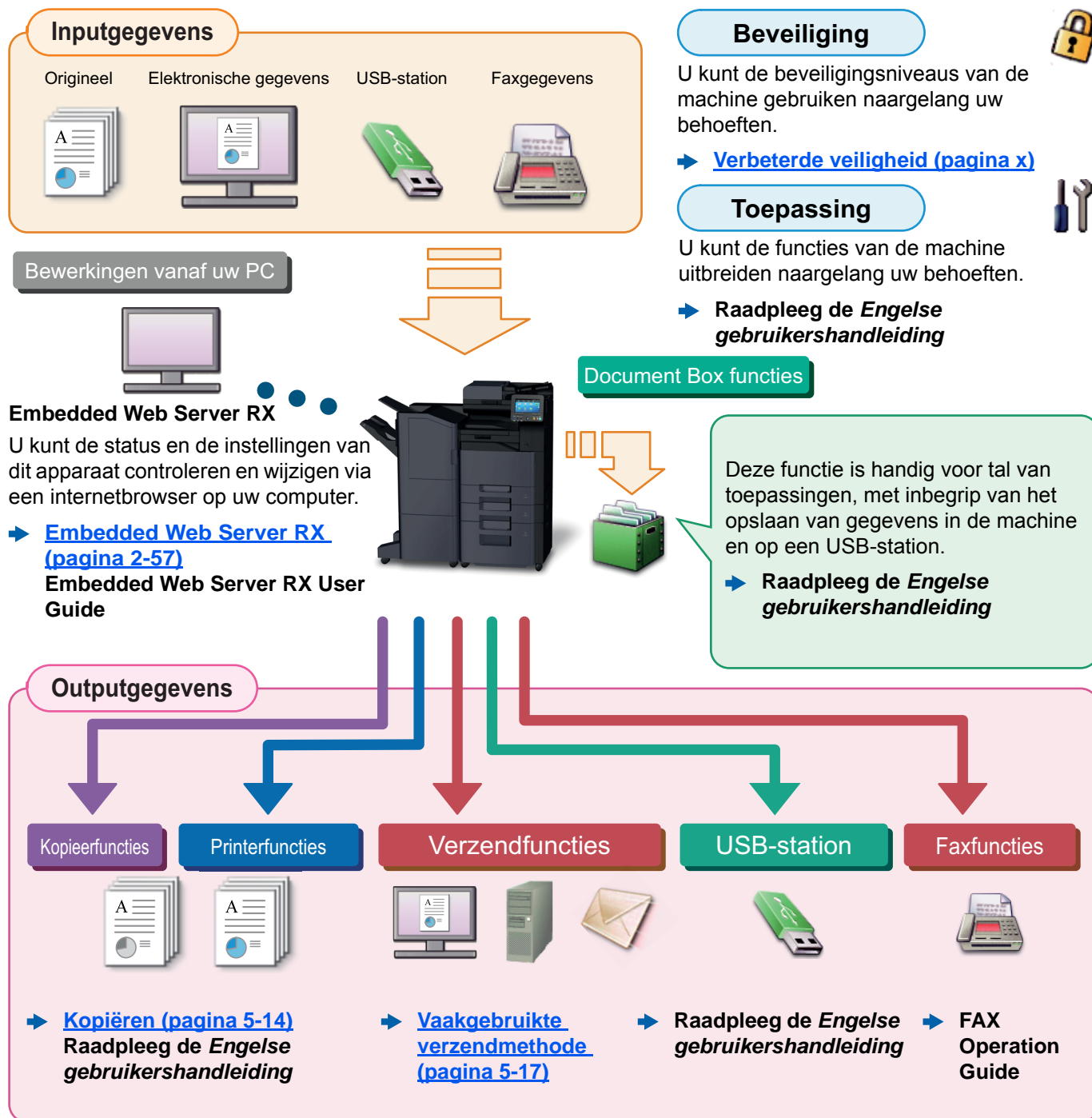

OPMERKING

- Alvorens dit apparaat in gebruik te nemen, dient u het volgende te lezen:
 - ➔ [Wettelijke kennisgevingen en veiligheidsinformatie \(pagina 1-1\)](#)
- Voor de voorbereidingen voor het gebruik van het apparaat, zoals de kabelverbindingen en het installeren van software.
 - ➔ [Het apparaat installeren en configureren \(pagina 2-1\)](#)
- Voor instructies over het plaatsen van papier, het aanmaken van gedeelde mappen en het toevoegen van adressen aan het adresboek, raadpleeg:
 - ➔ [Vorbereiding voor het gebruik \(pagina 3-1\)](#)

Apparaatspecificaties



Dit apparaat is uitgerust met vele handige functies.

➔ [Gebruik van de verschillende functies \(pagina 6-1\)](#)

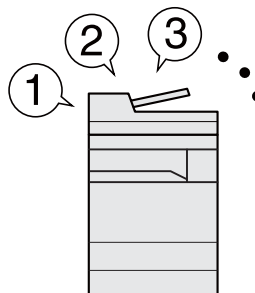
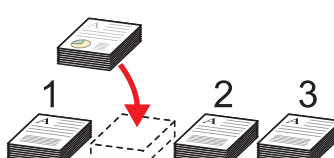
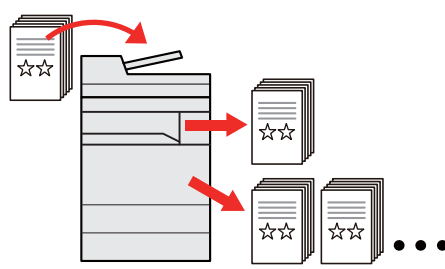
Hier volgen enkele voorbeelden.

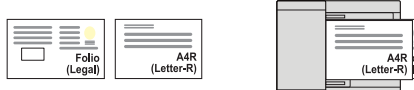
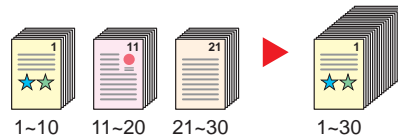
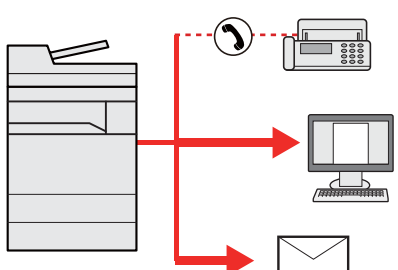
| Optimaliseer uw workflow op kantoor | | |
|--|--|--|
| <p>Toegang tot vaak gebruikte functies met een druk op toets (favorieten)</p>  <p>U kunt veelgebruikte functies programmeren.</p> <p>Door veelgebruikte instellingen als favorieten te registreren, kunt u de instellingen gemakkelijk oproepen. Het gebruik van deze favorieten levert ook dezelfde resultaten indien bediend door een andere persoon.</p> <p>➔ Favorieten (pagina 5-9)</p> | <p>Andere actieve taken onderbreken en direct uw kopieertaak uitvoeren (Onderbreken kopiëren)</p>  <p>U kunt andere lopende taken onderbreken en uw kopieertaak onmiddellijk uitvoeren. Wanneer andere gebruikers bezig zijn met het kopiëren van een groot aantal vellen, kunt u met deze functie deze taken onderbreken en uw kopieën onmiddellijk maken.</p> <p>Na afloop van de onderbreking voor het kopiëren, gaat het apparaat verder met het afdrucken van de onderbroken taak.</p> <p>➔ Kopiëren tijdens onderbreking (pagina 5-16)</p> | <p>De afwerking controleren voor het kopiëren van een groot aantal vellen (Proefafdruk)</p>  <p>U kunt één vel kopiëren voor het kopiëren van een groot aantal vellen. Zo kunt u de inhoud en afwerking controleren en het gewenste aantal vellen kopiëren zonder het origineel opnieuw te hoeven scannen als u tevreden bent met het resultaat. Om wijzigingen aan te brengen, kunt u de instellingen wijzigen en slechts één vel opnieuw kopiëren.</p> <p>➔ Raadpleeg de <i>Engelse gebruikershandleiding</i></p> |

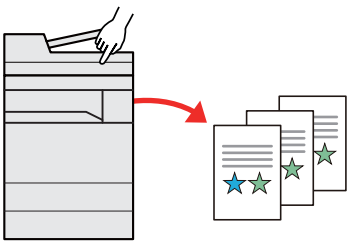
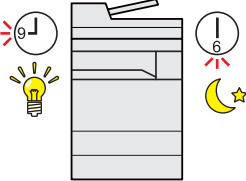
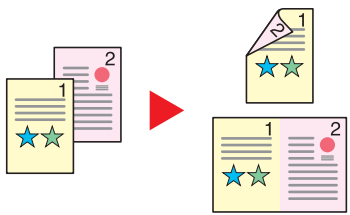
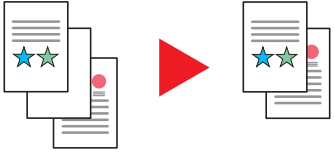

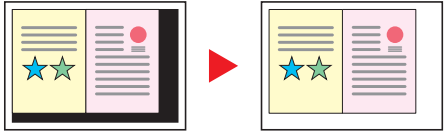
| Optimaliseer uw workflow op kantoor | | |
|--|---|---|
| <p>Originelen met verschillende formaten tegelijk scannen (Originelen met verschillende formaten)</p>  <p>Dit is handig bij het voorbereiden van conferentiemateriaal.</p> <p>U kunt de originelen met verschillende formaten in één keer instellen, zodat u de originelen niet telkens opnieuw hoeft in te stellen, ongeacht het formaat.</p> <p>➔ Raadpleeg de <i>Engelse gebruikershandleiding</i></p> | <p>Een groot aantal originelen in verschillende batches scannen en produceren als een taak (Continu scannen)</p>  <p>Dit is handig bij het voorbereiden van een groot aantal folders.</p> <p>Wanneer een groot aantal originelen niet in de documenttoevoer tegelijk kan worden geplaatst, kunnen de originelen in afzonderlijke batches worden gescand en vervolgens worden gekopieerd of verzonden als een taak.</p> <p>➔ Continu scannen (pagina 6-38)</p> | <p>Eenmalig verzenden met meerdere verzendopties (Multi-versturen)</p>  <p>U kunt een zelfde document naar de verschillende bestemmingen verzenden m.b.v. een andere methode. U kunt meerdere bestemmingen met verschillende verzendmethoden opgeven, zoals e-mail, SMB en fax. U kunt uw workflow reduceren door taken een voor een te versturen.</p> <p>➔ Verzenden naar verschillende soorten bestemmingen (Multi-versturen) (pagina 5-25)</p> |

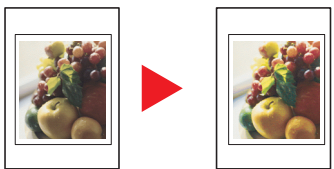
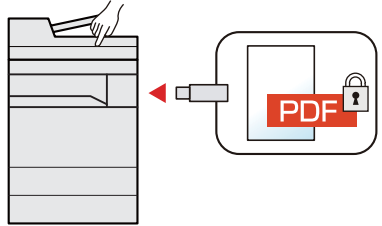
| Optimaliseer uw workflow op kantoor | Bespaar energie en kosten | |
|---|--|--|
| <p>Veelgebruikte documenten in de machine opslaan (custom box)</p>  <p>U kunt veelgebruikte documenten in het apparaat opslaan en afdrucken wanneer nodig.</p> <p>➔ Raadpleeg de <i>Engelse gebruikershandleiding</i></p> | <p>Bespaar de nodige energie (Energiebesparingsfunctie)</p>  <p>Dit apparaat is uitgerust met een energiebesparingsfunctie die automatisch de spaarstand of de slaapstand inschakelt. U kunt de geschikte inschakeldrempel van de energiebesparingsfunctie instellen, afhankelijk van de werking.</p> <p>Daarnaast kan het apparaat automatisch worden geschakeld in de slaapstand en terug worden ingeschakeld op een bepaald tijdstip voor elke dag van de week.</p> <p>➔ Energiebesparende functie (pagina 2-37)</p> | <p>Papierverbruik verminderen (Kopiëren op beide zijden van het papier)</p>  <p>U kunt originelen afdrucken op beide zijden van het papier. U kunt ook meerdere originelen op een vel afdrucken.</p> <p>➔ Favorieten (pagina 5-9)</p> |
| Bespaar energie en kosten | Maak aantrekkelijke documenten | |
| <p>Blanco pagina's overslaan tijdens het afdrucken (Blanco pagina overslaan)</p>  <p>Wanneer er blanco pagina's in een gescand document aanwezig zijn, slaat deze functie de blanco pagina's over en drukt alleen de niet-blanco pagina's af.</p> <p>➔ Blanco pagina overslaan (pagina 6-38)</p> | <p>Doorschijnend beeld voorkomen (Doorschijnen voorkomen)</p>  <p>U kunt voorkomen dat beelden op de achterzijde doorschijnen bij het scannen van dunne originelen.</p> <p>➔ Raadpleeg de <i>Engelse gebruikershandleiding</i></p> | <p>De extra schaduwzone wissen (Schaduwzones wissen)</p>  <p>Bij het scannen met open documenttoevoer, de extra schaduwzone wissen.</p> <p>➔ Raadpleeg de <i>Engelse gebruikershandleiding</i></p> |

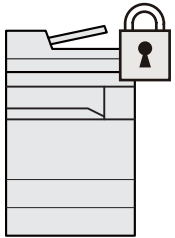
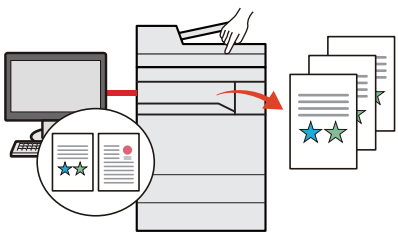
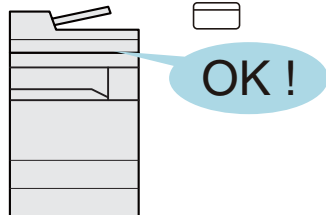
| Maak aantrekkelijke documenten | | Verbeterde veiligheid |
|--|---|---|
| <p>Een stempel op kopieën afdrucken (Tekststempel / Stempel)</p>  <p>Dit is handig bij het toevoegen van tekst of datum die niet is opgenomen in de originelen.</p> <p>U kunt de gewenste tekst en datum toevoegen als een stempel.</p> <p>➔ Raadpleeg de <i>Engelse gebruikershandleiding</i></p> | <p>De weergave van de afbeelding eenvoudig wijzigen (Sneltoets afbeelding aanpassen)</p>  <p>De weergave van de afbeelding wijzigen met de voorgeprogrammeerde instellingen.</p> <p>U kunt de weergave van het beeld op eenvoudige manier aanpassen zonder fijnafstelling.</p> <p>➔ Raadpleeg de <i>Engelse gebruikershandleiding</i></p> | <p>Een PDF-bestand met wachtwoord beveiligen (PDF-encryptie functies)</p>  <p>Gebruik het wachtwoord voor PDF-formaten om de weergave, het afdrucken en het bewerken van een document te beperken.</p> <p>➔ Raadpleeg de <i>Engelse gebruikershandleiding</i></p> |

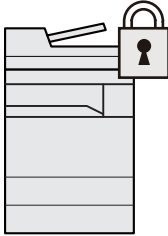
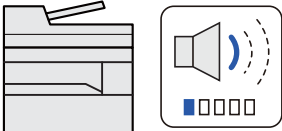
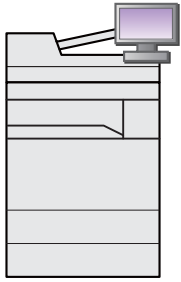
| Verbeterde veiligheid | | |
|--|---|---|
| <p>Gegevens op de harde schijf/SSD beschermen (Encryptie/ overschrijven)</p>  <p>U kunt onnodige gegevens overschrijven die automatisch op de harde schijf /SSD blijven.</p> <p>Om de gegevens vertrouwelijk te houden, kan de machine de gegevens coderen voordat ze op de harde schijf/SSD worden opgeslagen.</p> <p>➔ Raadpleeg de <i>Engelse gebruikershandleiding</i></p> | <p>Verlies van afgewerkte documenten voorkomen (Privé-afdruk/opgeslagen taak)</p>  <p>Afdruktaken tijdelijk opslaan in de documentbox van de hoofdunit en ze nadien verwerken, om zo te voorkomen dat ze vanaf de bedieningsplaats van het apparaat door anderen kunnen worden meegenomen.</p> <p>➔ Raadpleeg de <i>Engelse gebruikershandleiding</i></p> | <p>Inloggen met ID-kaart (Kaartaauthenticatie)</p>  <p>U kunt inloggen door gewoon een ID-kaart aan te raken. U hoeft uw gebruikersnaam en wachtwoord niet in te voeren.</p> <p>➔ Raadpleeg de <i>Engelse gebruikershandleiding</i></p> |

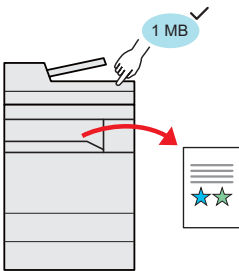
| Verbeterde veiligheid | Functies efficiënter gebruiken | |
|--|---|---|
| <p>Verbeterde veiligheid (Instellingen voor de beheerder)</p>  <p>Voor meer veiligheid zijn voor beheerders diverse functies beschikbaar.</p> <p>➔ Raadpleeg de Engelse gebruikershandleiding</p> | <p>Het apparaat stiller doen werken (Stille modus)</p>  <p>U kunt het apparaat stiller doen werken door het loopgeluid ervan te reduceren. U kunt deze modus per taak configureren.</p> <p>➔ Stille modus (pagina 6-39)</p> | <p>Functies naar behoeven uitbreiden (Toepassing)</p>  <p>De functionaliteit van het apparaat kan worden vergroot door toepassingen te installeren. Toepassingen die u kunnen helpen met het efficiënter uitvoeren van van dagelijkse werkzaamheden, zoals een scanfunctie en bevoegdheidsfunctie, zijn beschikbaar.</p> <p>➔ Raadpleeg de Engelse gebruikershandleiding</p> |

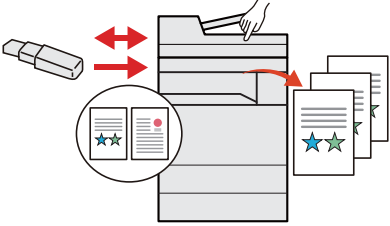
| Functies efficiënter gebruiken | | |
|--|--|--|
| <p>Bestands grootte weergeven voor het verzenden/opslaan van een taak (Bestands grootte bevestigen)</p>  <p>U kunt de bestands grootte controleren alvorens het document te verzenden/op te slaan. Als uw server een maximale e-mailgrootte heeft, dan kunt u de grootte vooraf controleren en aanpassen.</p> <p>➔ Raadpleeg de Engelse gebruikershandleiding</p> | <p>Het apparaat installeren zonder netwerkkabels (Draadloos netwerk)</p>  <p>Bij een draadloze LAN-omgeving is het mogelijk om het toestel te installeren zonder te moeten zorgen voor netwerkbekabeling. Daarnaast worden ook Wi-Fi Direct enz. ondersteund.</p> <p>➔ Het draadloze netwerk configureren (pagina 2-35)</p> <p>➔ Raadpleeg de Engelse gebruikershandleiding</p> | <p>USB-station gebruiken (USB-station)</p>  <p>Dit is handig wanneer u documenten buiten uw kantoor moet afdrucken of als u documenten niet vanaf uw pc kunt afdrucken. U kunt het document afdrucken vanaf het USB-station door het rechtstreeks op het apparaat aan te sluiten. Ook originelen gescand op de machine kunnen worden opgeslagen op het USB-station.</p> <p>➔ Raadpleeg de Engelse gebruikershandleiding</p> |

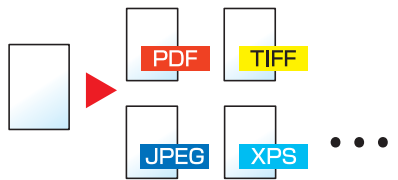
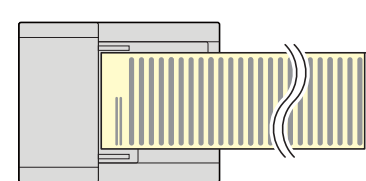
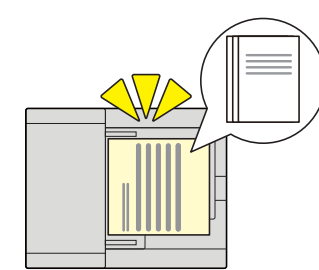
| Functies efficiënter gebruiken | | |
|--|--|---|
| <p>Bestandsindeling afbeelding opgeven (Bestandsindeling)</p>  <p>U kunt verschillende bestandsindelingen selecteren bij het verzenden/opslaan van afbeeldingen.</p> <p>➔ Bestandsindeling (pagina 6-41)</p> | <p>Lange originelen scannen (Lang origineel)</p>  <p>U kunt lange originelen scannen zoals Contract en Data log.</p> <p>➔ Raadpleeg de <i>Engelse gebruikershandleiding</i></p> | <p>Meervoudige invoer van originelen detecteren (Meervoudig ingevoerde originelen detecteren)</p>  <p>Als bij het lezen van een document uit de documenttoevoer de meervoudige invoer van documenten wordt gedetecteerd, stopt het lezen automatisch.</p> <p>➔ Raadpleeg de <i>Engelse gebruikershandleiding</i></p> |

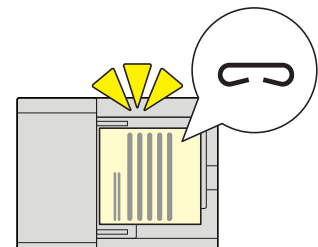
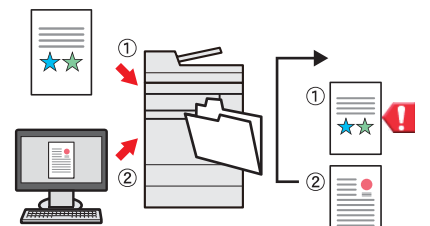
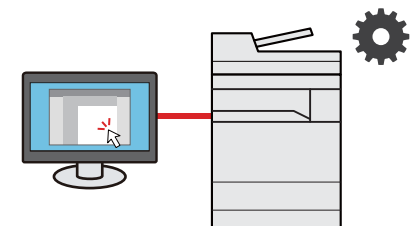





| Functies efficiënter gebruiken | | |
|--|--|--|
| <p>Originelen die met nietjes zijn bevestigd detecteren (Geniete originelen detecteren)</p>  <p>Als bij het lezen van een document uit de documenttoevoer een geniet document wordt gedetecteerd, stopt het lezen automatisch.</p> <p>➔ Raadpleeg de <i>Engelse gebruikershandleiding</i></p> | <p>Foute taak overslaan (Functies taak overslaan)</p>  <p>Wanneer de fout papier in de cassette leeg optreedt bij het opgeven van het speciale papierformaat of type, slaat het apparaat de foute taak over en wordt de volgende taak uitgevoerd.</p> <p>➔ Raadpleeg de <i>Engelse gebruikershandleiding</i></p> | <p>Werking op afstand (Embedded Web Server RX)</p>  <p>U kunt toegang op afstand krijgen tot het apparaat voor het afdrukken, verzenden of downloaden van gegevens. Beheerders kunnen het gedrag van het apparaat of de instellingen configureren.</p> <p>➔ Embedded Web Server RX (pagina 2-57)</p> |

Functies kleur en beeldkwaliteit

Het apparaat is uitgerust met diverse functies voor kleur- en beeldkwaliteit. U kunt de gescande afbeelding naar believen aanpassen.

Basis kleurstanden

De volgende basiskleurstanden zijn beschikbaar.











| Kleurstand | Beschrijving | Referentiebeeld | | Referentiepagina |
|--------------------|--|---|---|-----------------------------|
| | | Voor | Na | |
| Auto kleur | Herkent automatisch of het gescande document in kleur of zwart-wit is. |  |  | pagina 6-33 |
| Kleur | Scant het document in full color. | |  | pagina 6-33 |
| Grijstinten | Scant het document in grijstinten. | |  | pagina 6-33 |
| Mono kleur | Drukt af in elke gewenste kleur. | |  | pagina 6-33 |
| Zwart-wit | Scant het document in zwart-wit. | |  | pagina 6-33 |









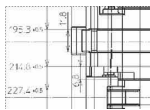
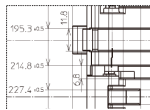
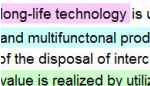
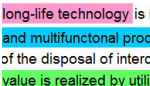







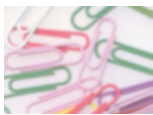

Voor meer informatie, raadpleeg:

➔ [Kleurselectie \(pagina 6-33\)](#)

Beeldkwaliteit en kleur aanpassen

Om de beeldkwaliteit of de kleur van een beeld aan te passen, gebruik de volgende functies.

| Ik wil... | Voorbeeldafbeelding | | Functie | Pagina |
|--|---|--|--|----------------------------|
| | Voor | Na | | |
| De beeldkwaliteit eenvoudig naar eigen smaak aanpassen | | | | |
| De huidskleur aanpassen. Voorbeeld: Een bruine tint bekomen. |  |  | Snelle beeldaanpassing [Portretfoto] | — |
| Het blauwe landschap aanpassen. Voorbeeld: Blauwe tinten levendiger maken |  |  | Snelle beeldaanpassing [Landschapsfoto (Blauw)] | — |
| Het groene landschap aanpassen. Voorbeeld: Tinten veranderen in geel-groen |  |  | Snelle beeldaanpassing [Landschapsfoto (Groen)] | — |
| De helderheid van de afbeelding verhogen |  |  | Snelle beeldaanpassing [Levendig] | — |
| | | | Favorieten [Levendig kopiëren] | pagina 5-9 |
| De donkere achtergrond of de doordruk van het origineel verwijderen, zoals bijvoorbeeld bij een krant. |  |  | Favorieten [Krant kopiëren] | pagina 5-9 |
| Fijne lijnen, vage lijnen, gebroken lijnen en overige fijne details duidelijk weergeven in een CAD of in andere tekeningen. |  |  | Favorieten [Tekening kopiëren] | pagina 5-9 |
| De tekst of de kleuren van een marker duidelijk weergeven. |  |  | Favorieten [Marker kopiëren] | pagina 5-9 |

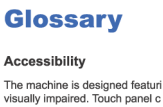
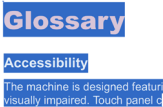
| Ik wil... | Voorbeeldafbeelding | | Functie | Pagina |
|---|---|--|--|-----------------------------|
| | Voor | Na | | |
| De beeldkwaliteit nauwkeurig aanpassen. | | | | |
| De dichtheid aanpassen. |  |  | Dichtheid | pagina 6-30 |
| De kleur aanpassen door de blauwe of rode tinten te accentueren. Voorbeeld: Accentuering van rood |  |  | Kleurbalans | — |
| Het beeld wijzigen door elk van de zes kleuren afzonderlijk aan te passen: rood, blauw, groen, cyaan, magenta en geel. Voorbeeld: Rode tinten dichtbij geel naar geel en cyaan tinten dichtbij blauw naar blauw veranderen |  |  | Aanpassen Tint | — |
| De verzadiging aanpassen |  |  | Verzadiging | — |
| De beeldkwaliteit nauwkeurig aanpassen | | | | |
| De beeldomlijning vervagen of accentueren. Voorbeeld: De beeldomlijning accentueren. |  |  | Scherpte | — |
| Het verschil tussen donkere en lichte delen van het beeld aanpassen. |  |  | Contrast | — |
| De achtergrond van een document donkerder of lichter maken (het gebied zonder tekst of afbeeldingen). Voorbeeld: De achtergrond lichter maken |  |  | Dichtheid achtergrond | — |
| Doorschijnen voorkomen bij dubbelzijdige originelen. |  |  | Doorschijnen voorkomen | — |
| De gescande afbeelding aanpassen | | | | |
| De bestandsgrootte reduceren en de tekens duidelijk weergeven |  |  | Bestandsindeling [Hoge comp. PDF] | pagina 6-41 |
| Een papieren document omzetten in PDF met doorzoekbare tekst. |  |  | Bestandsindeling [PDF] of [Hoge comp. PDF] met [OCR] | pagina 6-41 |

Handleidingen meegeleverd met het apparaat

Bij dit apparaat worden de volgende handleidingen geleverd. Raadpleeg elke handleiding wanneer nodig.

De inhoud van deze handleidingen kan zonder nadere kennisgeving worden aangepast wanneer de prestaties van het apparaat worden verbeterd.

Gedrukte handleidingen

Voor een snel gebruik van dit apparaat



Quick Guide

Bevat de basisfuncties van de machine, instructies voor optimaal gebruik van de functies, instructies voor routineonderhoud en instructies voor het oplossen van storingen.

Voor een veilig gebruik van dit apparaat















Safety Guide

Bevat informatie over veiligheid en waarschuwingen over installatieomgeving en gebruik van dit apparaat. Lees deze handleiding voor u het apparaat in gebruik neemt.

Safety Guide (352ci/402ci/502ci)

Omvat de benodigde installatieruimte, de waarschuwingsetiketten en andere veiligheidsinformatie. Lees deze handleiding voor u het apparaat in gebruik neemt.

Handleidingen (PDF) op de DVD (Product Library)

| | |
|--|---|
| Verantwoord gebruik van het apparaat |  Gebruikershandleiding (deze handleiding) Bevat instructies voor het laden van papier en het kopiëren, printen en scannen alsook de standaardinstellingen en overige informatie. |
| Gebruik van de faxfuncties |  FAX Operation Guide Bevat instructies voor het gebruik van de faxfunctie. |
| Gebruik van de ID-kaart |  Card Authentication Kit (B) Operation Guide Bevat instructies over de authenticatie met behulp van de ID-kaart. |
| Verbeterde veiligheid |  Data Encryption/Overwrite Operation Guide Bevat instructies voor de invoer en het gebruik van de functie Gegevensencryptie/Overschrijven en over hoe gegevens overschreven en gecodeerd worden. |
| Machine-informatie eenvoudig registreren en instellingen configureren |  Embedded Web Server RX User Guide Bevat instructies over toegang tot de machine vanaf een webbrowser op uw computer om de instellingen te controleren en te wijzigen. |
| Gegevens vanaf een computer afdrukken |  Printing System Driver User Guide Bevat instructies over de installatie van de printerdriver en het gebruik van de printerfunctie. |
| Direct afdrukken van een PDF-bestand |  Network Tool for Direct Printing Operation Guide Bevat instructies over het afdrukken van PDF-bestanden zonder Adobe Acrobat of Reader te moeten lanceren. |
| Toezicht houden op het apparaat en printers van het netwerk |  NETWORK PRINT MONITOR User Guide Bevat instructies over het toezicht op uw netwerkprinter systeem (het apparaat) met NETWORK PRINT MONITOR. |
| Afbeeldingen scannen en opslaan met informatie |  File Management Utility User Guide Bevat instructies over het gebruik van de File Management Utility om diverse parameters in te stellen en om gescande documenten op te slaan en te verzenden. |
| Afdrukken zonder de printerdriver te gebruiken |  PRESCRIBE Commands Command Reference Geeft uitleg over de beschrijvingstaal van het apparaat (PRESCRIBE-commando's). |
| |  PRESCRIBE Commands Technical Reference Geeft uitleg over de PRESCRIBE-commando functies en de bediening voor elk emulatietype. |
| De afdruk- of scanpositie aanpassen |  Maintenance Menu User Guide Het onderhoudsmenu geeft uitleg over het configureren van de afdruk-, scan- en andere instellingen. |

Installeer de volgende versies van Adobe Reader om de handleidingen op de DVD te bekijken.
Versie 8.0 of hoger

Over de gebruikershandleiding (deze handleiding)

Overzicht van de handleiding

Deze gebruikershandleiding bestaat uit de volgende hoofdstukken.

| Hoofdstuk | | Inhoud |
|-----------|---|--|
| 1 | Wettelijke kennisgevingen en veiligheidsinformatie | Bevat voorzorgsmaatregelen met betrekking tot het gebruik van het apparaat en informatie over handelsmerken. |
| 2 | Het apparaat installeren en configureren | Beschrijft de onderdeelnamen, kabelaansluitingen, installatie van de software, aanmelden, afmelden, en andere zaken met betrekking tot het beheer van het apparaat. |
| 3 | Vorbereiding voor het gebruik | Beschrijft de nodige voorbereidingen en instellingen voor gebruik van de machine, zoals papier laden en een adresboek aanmaken. |
| 4 | Afdrukken vanaf PC | Beschrijft de functies die beschikbaar zijn wanneer het apparaat als printer wordt gebruikt. |
| 5 | Bediening van het apparaat | Beschrijft de basisinstructies voor gebruik van het apparaat, zoals het plaatsen van originelen, het maken van kopieën, het verzenden van documenten, en het gebruik van documentboxen. |
| 6 | Gebruik van de verschillende functies | Beschrijft handige functies die beschikbaar zijn op het apparaat. |
| 7 | Problemen oplossen | Geeft instructies over wat te doen wanneer de toner op is, er een fout wordt weergegeven, of als het papier vastloopt of een ander probleem optreedt. |
| 8 | Appendix | Beschrijft handige opties die beschikbaar zijn voor het apparaat. Biedt informatie over mediatypen en papierformaten, en bevat een verklarende woordenlijst. Bevat uitleg over het invoeren van tekens en een overzicht van de specificaties van het apparaat. |

Vormgevingselementen in deze handleiding

Adobe Reader XI wordt als voorbeeld genomen in de onderstaande uitleg.

Klik op een item in de inhoudsopgave om naar de bijbehorende pagina te gaan.

Klik om van de huidige pagina naar de vorige pagina te gaan. Dit is handig als u wilt terugkeren naar de pagina van waaruit u naar de huidige pagina bent gegaan.

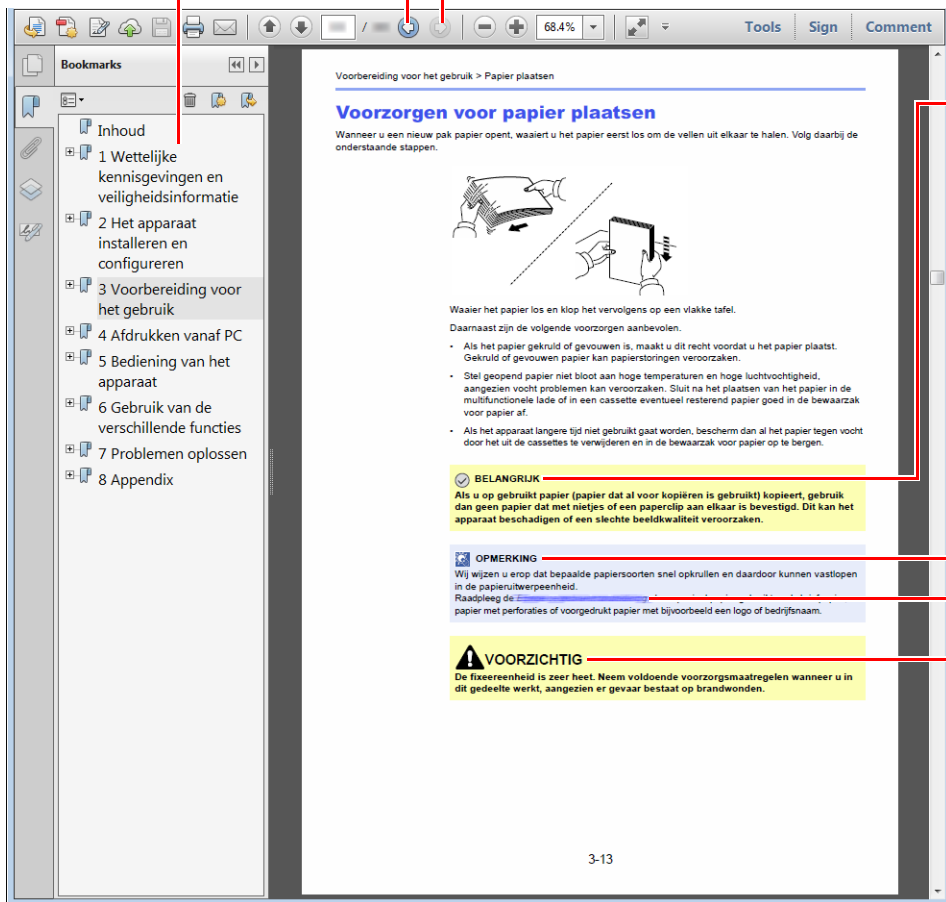

BELANGRIJK

Geeft de operationele eisen en beperkingen aan om de machine correct te doen werken en om schade aan het apparaat of andere apparatuur te voorkomen.

OPMERKING

Geeft bijkomende verklaringen en referentie-informatie voor bewerkingen.

Raadpleeg

Klik op de onderstreepte tekst om naar de bijbehorende pagina te gaan.

VOORZICHTIG

Dit geeft aan dat wanneer u onvoldoende aandacht besteedt aan of u zich niet op de juiste wijze houdt aan de betreffende punten, dit kan leiden tot lichamelijk letsel of mechanische beschadiging.

OPMERKING

De items die worden weergegeven in Adobe Reader variëren, afhankelijk van de gebruikswijze. Als de inhoudsopgave of de gereedschappen niet worden weergegeven, raadpleeg Adobe Reader Help.

Bepaalde items zijn in deze handleiding aangegeven met de onderstaande vormgevingselementen.

| Vormgevingselement | Beschrijving |
|--------------------|--------------------------------------|
| [Vet] | Geeft toetsen en knoppen aan. |
| "Standaard" | Geeft een bericht of instelling aan. |

Vormgevingselementen bij procedures voor bediening van het apparaat

In deze gebruikershandleiding worden opeenvolgende bedieningsstappen als volgt aangegeven:

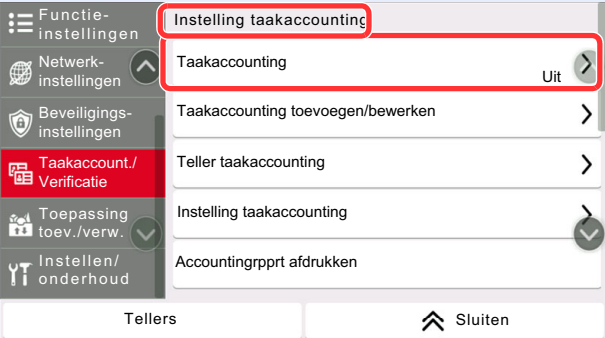
| Bedieningsprocedure | Procedure aangegeven in deze handleiding |
|---|---|
| <p>Selecteer de toets [Systeemmenu/Tellers].</p> <p>▼</p> <p>Selecteer [Machine-instellingen].</p> <p>▼</p> <p>Beweeg het scherm naar beneden (d.w.z. vegen)</p> <p>▼</p> <p>Druk op [Geluid].</p> | <p>Toets [Systeemmenu/Tellers] > [Machine-instellingen] > [Geluid]</p> |
| <p>Selecteer [Taakaccount./Verificatie].</p>  <p>▼</p> <p>Selecteer [Taakaccounting] of "Instelling taakaccounting".</p>  | <p>[Taakaccount./Verificatie] > "Instelling taakaccounting" [Taakaccounting]</p> |

Voor meer informatie over het aanraakscherm, zie:

➔ [Gebruik van het aanraakscherm \(pagina 2-12\)](#)

Menudiagram

Hier volgt een lijst met menu's die op het aanraakscherm worden weergegeven. Afhankelijk van de instellingen, kunnen sommige menu's niet worden weergegeven. Sommige menu-namen kunnen verschillen van de benaming van hun verwijzingen.

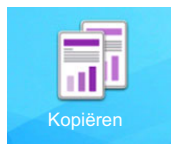

Kopiëren



| | | |
|-----------------------------|--|--|
| Orig./pap./voltooien | Origineel formaat (pagina 6-21) | |
| | Papierselectie (pagina 6-22) | |
| | Originelen met verschillende formaten (Raadpleeg de <i>Engelse gebruikershandleiding</i>) | |
| | Afdr.richting origineel (pagina 6-23) | |
| | Samenvoegen/verschuiven (pagina 6-24) | |
| | Nieten/perforeren | Nieten (pagina 6-25) |
| | | Perforeren (pagina 6-27) |
| | Papieruitvoer (pagina 6-29) | |
| | ID-kaart kopie (pagina 6-30) | |
| | Handm. invoer orig. (DP) (Raadpleeg de <i>Engelse gebruikershandleiding</i>) | |
| Indelen/bewerken | Zoomen (pagina 6-34) | |
| | Combineren (Raadpleeg de <i>Engelse gebruikershandleiding</i>) | |
| | Marge/centreren (Raadpleeg de <i>Engelse gebruikershandleiding</i>) | |
| | Kader wissen (Raadpleeg de <i>Engelse gebruikershandleiding</i>) | |
| | Schaduwzones wissen (Raadpleeg de <i>Engelse gebruikershandleiding</i>) | |
| | Duplex (pagina 6-36) | |
| | Kaft (Raadpleeg de <i>Engelse gebruikershandleiding</i>) | |
| | Paginasjabloon (Raadpleeg de <i>Engelse gebruikershandleiding</i>) | |
| | Paginanr. (Raadpleeg de <i>Engelse gebruikershandleiding</i>) | |
| | Memopagina (Raadpleeg de <i>Engelse gebruikershandleiding</i>) | |
| | Poster (Raadpleeg de <i>Engelse gebruikershandleiding</i>) | |
| | Vellen/hoofdstukken invoegen (Raadpleeg de <i>Engelse gebruikershandleiding</i>) | |
| | Beeld herhaling (Raadpleeg de <i>Engelse gebruikershandleiding</i>) | |
| | Tekststemp. (Raadpleeg de <i>Engelse gebruikershandleiding</i>) | |
| | Stempel (Raadpleeg de <i>Engelse gebruikershandleiding</i>) | |

| | |
|--|--|
| Kleur/beeldkwal. | Dichtheid (pagina 6-30) |
| | Orig. afbeelding (pagina 6-30) |
| | Kleurselectie (pagina 6-33) |
| | EcoPrint (pagina 6-32) |
| | Kleurbalans (Raadpleeg de <i>Engelse gebruikershandleiding</i>) |
| | Aanpassen Tint (Raadpleeg de <i>Engelse gebruikershandleiding</i>) |
| | Snelle beeldaanpassing (Raadpleeg de <i>Engelse gebruikershandleiding</i>) |
| | Scherpte (Raadpleeg de <i>Engelse gebruikershandleiding</i>) |
| | Pas dichth. achtergr. aan (Raadpleeg de <i>Engelse gebruikershandleiding</i>) |
| | Verzadiging (Raadpleeg de <i>Engelse gebruikershandleiding</i>) |
| | Belet doorschijnen (Raadpleeg de <i>Engelse gebruikershandleiding</i>) |
| | Contrast (Raadpleeg de <i>Engelse gebruikershandleiding</i>) |
| | Trapping (Raadpleeg de <i>Engelse gebruikershandleiding</i>) |
| | Geavanc. instellingen |
| Negatief beeld (Raadpleeg de <i>Engelse gebruikershandleiding</i>) | |
| Spiegelbeeld (Raadpleeg de <i>Engelse gebruikershandleiding</i>) | |
| Melding taak voltooid (Raadpleeg de <i>Engelse gebruikershandleiding</i>) | |
| Bestandsnaam invoeren (Raadpleeg de <i>Engelse gebruikershandleiding</i>) | |
| Prioriteit onderdrukken (Raadpleeg de <i>Engelse gebruikershandleiding</i>) | |
| Herhalingskopie (Raadpleeg de <i>Engelse gebruikershandleiding</i>) | |
| OHP-achterblad (Raadpleeg de <i>Engelse gebruikershandleiding</i>) | |
| DP-leesactie (Raadpleeg de <i>Engelse gebruikershandleiding</i>) | |
| Meervoudig ingevoerde originelen detecteren (Raadpleeg de <i>Engelse gebruikershandleiding</i>) | |
| Geniete originelen detecteren (Raadpleeg de <i>Engelse gebruikershandleiding</i>) | |
| Blanco pagina overslaan (pagina 6-38) | |
| Stille Modus (pagina 6-39) | |
| Favorieten (pagina 5-9) | |

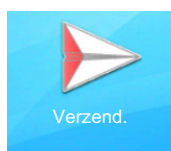

Verzend.



| | |
|--------------------------------|--|
| Bestemming | E-mail (pagina 5-18) |
| | SMB (pagina 5-20) |
| | FTP (Raadpleeg de <i>Engelse gebruikershandleiding</i>) |
| | FAX (Raadpleeg FAX Operation Guide) |
| | iFAX (Raadpleeg FAX Operation Guide) |
| | Fax Server (Raadpleeg de <i>Engelse gebruikershandleiding</i>) |
| | WSD-scan (Raadpleeg de <i>Engelse gebruikershandleiding</i>) |
| | DSM-scan (Raadpleeg de <i>Engelse gebruikershandleiding</i>) |
| | Adresboek (pagina 5-28) |
| Orig./Verz. geg.formaat | Origineel formaat (pagina 6-21) |
| | Originelen met verschillende formaten (Raadpleeg de <i>Engelse gebruikershandleiding</i>) |
| | 2-zijdig/boek origineel (pagina 6-39) |
| | Verzendgrootte (Raadpleeg de <i>Engelse gebruikershandleiding</i>) |
| | Afdr.richting origineel (pagina 6-23) |
| | Lang origineel (Raadpleeg de <i>Engelse gebruikershandleiding</i>) |
| | Bestandsindeling (pagina 6-41) |
| | Bestanden scheiden (pagina 6-42) |
| | Handm. invoer orig. (DP) (Raadpleeg de <i>Engelse gebruikershandleiding</i>) |
| Kleur/beeldkwal. | Dichtheid (pagina 6-30) |
| | Orig. afbeelding (pagina 6-30) |
| | Scanresolutie (pagina 6-42) |
| | Fax TX-resolutie (Raadpleeg FAX Operation Guide) |
| | Kleurselectie (pagina 6-33) |
| | Scherpte (Raadpleeg de <i>Engelse gebruikershandleiding</i>) |
| | Pas dichth. achtergr. aan (Raadpleeg de <i>Engelse gebruikershandleiding</i>) |
| | Belet doorschijnen (Raadpleeg de <i>Engelse gebruikershandleiding</i>) |
| | Contrast (Raadpleeg de <i>Engelse gebruikershandleiding</i>) |

| | |
|--|--|
| Geavanc. instellingen | Kader wissen/volledig scannen (Raadpleeg de <i>Engelse gebruikershandleiding</i>) |
| | Schaduwzones wissen (Raadpleeg de <i>Engelse gebruikershandleiding</i>) |
| | Zoomen (pagina 6-34) |
| | Melding taak voltooid (Raadpleeg de <i>Engelse gebruikershandleiding</i>) |
| | Uitgestelde faxverzending (Raadpleeg FAX Operation Guide) |
| | Bestandsnaam invoeren (Raadpleeg de <i>Engelse gebruikershandleiding</i>) |
| | Continu scannen (pagina 6-38) |
| | Onderwerp/tekst E-mail (pagina 6-43) |
| | i-FAX Betreft/Tekst (Raadpleeg FAX Operation Guide) |
| | Directe faxverzending (Raadpleeg FAX Operation Guide) |
| | Centreren (Raadpleeg de <i>Engelse gebruikershandleiding</i>) |
| | FAX Polling RX (Raadpleeg FAX Operation Guide) |
| | Verzenden en afdrukken (Raadpleeg de <i>Engelse gebruikershandleiding</i>) |
| | Verzenden en opslaan (Raadpleeg de <i>Engelse gebruikershandleiding</i>) |
| | FTP encryptie TX (Raadpleeg de <i>Engelse gebruikershandleiding</i>) |
| | Tekststemp. (Raadpleeg de <i>Engelse gebruikershandleiding</i>) |
| | Stempel (Raadpleeg de <i>Engelse gebruikershandleiding</i>) |
| | Bevestiging bestand grootte (Raadpleeg de <i>Engelse gebruikershandleiding</i>) |
| | FAX TX-rapport (Raadpleeg FAX Operation Guide) |
| | Meervoudig ingevoerde originelen detecteren (Raadpleeg de <i>Engelse gebruikershandleiding</i>) |
| Geniete originelen detecteren (Raadpleeg de <i>Engelse gebruikershandleiding</i>) | |
| Blanco pagina overslaan (pagina 6-38) | |
| Stille Modus (pagina 6-39) | |
| Favorieten (pagina 5-9) | |

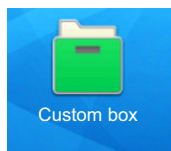

| | | | | |
|--|--|------------------------|-----------------|--|
| Custom box | Toev./Bew. (Raadpleeg de <i>Engelse gebruikershandleiding</i>) | | | |
| | Zoeken (nr.) (Raadpleeg de <i>Engelse gebruikershandleiding</i>) | | | |
| | Zoeken (naam) (Raadpleeg de <i>Engelse gebruikershandleiding</i>) | | | |
| | (Open een box) | Bestand opslaan | Functies | Origineel formaat (pagina 6-21) |
| | | | | Originelen met verschillende formaten (Raadpleeg de <i>Engelse gebruikershandleiding</i>) |
| | | | | 2-zijdig/boek origineel (pagina 6-39) |
| | | | | Afdr. richting origineel (pagina 6-23) |
| | | | | Opslagformaat (Raadpleeg de <i>Engelse gebruikershandleiding</i>) |
| | | | | Handm. invoer orig. (DP) (Raadpleeg de <i>Engelse gebruikershandleiding</i>) |
| | | | | Belet doorschijnen (Raadpleeg de <i>Engelse gebruikershandleiding</i>) |
| | | | | Dichtheid (pagina 6-30) |
| | | | | Orig. afbeelding (pagina 6-30) |
| | | | | Scanresolutie (pagina 6-42) |
| | | | | Kleurselectie (pagina 6-33) |
| | | | | Scherpte (Raadpleeg de <i>Engelse gebruikershandleiding</i>) |
| Pas dichth. achtergr. aan (Raadpleeg de <i>Engelse gebruikershandleiding</i>) | | | | |
| Zoomen (pagina 6-34) | | | | |
| Centreren (Raadpleeg de <i>Engelse gebruikershandleiding</i>) | | | | |
| Kader wissen/volledig scannen (Raadpleeg de <i>Engelse gebruikershandleiding</i>) | | | | |
| Schaduwzones wissen (Raadpleeg de <i>Engelse gebruikershandleiding</i>) | | | | |

| | | | | | | |
|--|--|------------------------|------------------|--|---|--|
| Custom box | (Open een box) | Bestand opslaan | Functies | Continu scannen (pagina 6-38) | | |
| | | | | Melding taak voltooid (Raadpleeg de <i>Engelse gebruikershandleiding</i>) | | |
| | | | | Bestandsnaam invoeren (Raadpleeg de <i>Engelse gebruikershandleiding</i>) | | |
| | | | | Meervoudig ingevoerde originelen detecteren (Raadpleeg de <i>Engelse gebruikershandleiding</i>) | | |
| | | | | Geniete originelen detecteren (Raadpleeg de <i>Engelse gebruikershandleiding</i>) | | |
| | | | | Blanco pagina overslaan (pagina 6-38) | | |
| | | | | Stille Modus (pagina 6-39) | | |
| | | | | Contrast (Raadpleeg de <i>Engelse gebruikershandleiding</i>) | | |
| | Favorieten (pagina 5-9) | | | | | |
| | | | Afdrukken | Functies | Papierselectie (pagina 6-22) | |
| | | | | | Samenvoegen/verschuiven (pagina 6-24) | |
| | | | | | Papieruitvoer (pagina 6-29) | |
| | | | | | Nieten/perforeren (pagina 6-25) | Nieten (pagina 6-25) |
| | | | | | | Perforeren (pagina 6-27) |
| | | | | | Combineren (Raadpleeg de <i>Engelse gebruikershandleiding</i>) | |
| Duplex (pagina 6-36) | | | | | | |
| Marge/centreren (Raadpleeg de <i>Engelse gebruikershandleiding</i>) | | | | | | |
| Paginanr. (Raadpleeg de <i>Engelse gebruikershandleiding</i>) | | | | | | |
| Paginasjabloon (Raadpleeg de <i>Engelse gebruikershandleiding</i>) | | | | | | |
| Kaft (Raadpleeg de <i>Engelse gebruikershandleiding</i>) | | | | | | |
| Bestandsnaam invoeren (Raadpleeg de <i>Engelse gebruikershandleiding</i>) | | | | | | |
| Melding taak voltooid (Raadpleeg de <i>Engelse gebruikershandleiding</i>) | | | | | | |

| | | | | |
|-------------------|----------------|------------------|--|--|
| Custom box | (Open een box) | Afdrukken | Functies | EcoPrint (pagina 6-32) |
| | | | | Prioriteit onderdrukken (Raadpleeg de <i>Engelse gebruikershandleiding</i>) |
| | | | | Verwijderen na afdrukken (pagina 6-43) |
| | | | | Zoomen (pagina 6-34) |
| | | | | Tekststemp. (Raadpleeg de <i>Engelse gebruikershandleiding</i>) |
| | | | | Stempel (Raadpleeg de <i>Engelse gebruikershandleiding</i>) |
| | | | | Aanpassen Tint (Raadpleeg de <i>Engelse gebruikershandleiding</i>) |
| | | | | Kleurbalans (Raadpleeg de <i>Engelse gebruikershandleiding</i>) |
| | | | | Snelle beeldaanpassing (Raadpleeg de <i>Engelse gebruikershandleiding</i>) |
| | | | | Verzadiging (Raadpleeg de <i>Engelse gebruikershandleiding</i>) |
| | | | | Trapping (Raadpleeg de <i>Engelse gebruikershandleiding</i>) |
| | | | | Stille Modus (pagina 6-39) |
| | | | | Kleur/ beeldkwal. |
| | | | Orig. afbeelding (pagina 6-30) | |
| | | | Kleurselectie (pagina 6-33) | |
| | | | Scherpte (Raadpleeg de <i>Engelse gebruikershandleiding</i>) | |
| | | | Pas dichth. achtergr. aan (Raadpleeg de <i>Engelse gebruikershandleiding</i>) | |
| | | | Belet doorschijnen (Raadpleeg de <i>Engelse gebruikershandleiding</i>) | |
| | | | Contrast (Raadpleeg de <i>Engelse gebruikershandleiding</i>) | |
| | | | Favorieten (pagina 5-9) | |

| | | | | |
|--|----------------|------------------|--|--|
| Custom box | (Open een box) | Verzenden | Bestemming (pagina 5-28) | |
| | | | Functies | Bestandsindeling (pagina 6-41) |
| | | | | Verzendgrootte (Raadpleeg de <i>Engelse gebruikershandleiding</i>) |
| | | | | Centreren (Raadpleeg de <i>Engelse gebruikershandleiding</i>) |
| | | | | FAX TX-resolutie (Raadpleeg FAX Operation Guide) |
| | | | | Melding taak voltooid (Raadpleeg de <i>Engelse gebruikershandleiding</i>) |
| | | | | Uitgestelde faxverzending (Raadpleeg FAX Operation Guide) |
| | | | | Bestandsnaam invoeren (Raadpleeg de <i>Engelse gebruikershandleiding</i>) |
| | | | | Onderwerp/tekst E-mail (pagina 6-43) |
| | | | | iFAX Betreft/Tekst (Raadpleeg FAX Operation Guide) |
| | | | | Verwijderen na verzending (Raadpleeg de <i>Engelse gebruikershandleiding</i>) |
| | | | | FTP encryptie TX (Raadpleeg de <i>Engelse gebruikershandleiding</i>) |
| | | | | Zoomen (pagina 6-34) |
| | | | | Bestanden scheiden (pagina 6-42) |
| | | | | Tekststemp. (Raadpleeg de <i>Engelse gebruikershandleiding</i>) |
| | | | | Stempel (Raadpleeg de <i>Engelse gebruikershandleiding</i>) |
| Bevestiging bestand grootte (Raadpleeg de <i>Engelse gebruikershandleiding</i>) | | | | |
| FAX TX-rapport (Raadpleeg FAX Operation Guide) | | | | |

| | | | | |
|--|----------------|---|---|--|
| Custom box | (Open een box) | Verzenden | Kleur/ beeldkwal. | Dichtheid (pagina 6-30) |
| | | | | Orig. afbeelding (pagina 6-30) |
| | | | | Resolutie (pagina 6-42) |
| | | | | Kleurselectie (pagina 6-33) |
| | | | | Scherpte (Raadpleeg de <i>Engelse gebruikershandleiding</i>) |
| | | | | Pas dichth. achtergr. aan (Raadpleeg de <i>Engelse gebruikershandleiding</i>) |
| | | | | Belet doorschijnen (Raadpleeg de <i>Engelse gebruikershandleiding</i>) |
| | | | | Contrast (Raadpleeg de <i>Engelse gebruikershandleiding</i>) |
| | | Favorieten (pagina 5-9) | | |
| | | Overige | Samenvoegen (Raadpleeg de <i>Engelse gebruikershandleiding</i>) | |
| | | | Verplaatsen/kopieren (Raadpleeg de <i>Engelse gebruikershandleiding</i>) | |
| | | | Voorbeeld (Raadpleeg de <i>Engelse gebruikershandleiding</i>) | |
| | | | Paginaselectie (Raadpleeg de <i>Engelse gebruikershandleiding</i>) | |
| | | | Verwijderen (Raadpleeg de <i>Engelse gebruikershandleiding</i>) | |
| | | Zoeken(naam) (Raadpleeg de <i>Engelse gebruikershandleiding</i>) | | |
|  (Raadpleeg de <i>Engelse gebruikershandleiding</i>) | | | | |

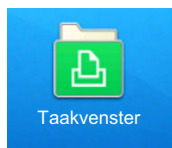

| | |
|--------------------|---|
| Taakvenster | Privé-afdruk/opgeslagen taak (Raadpleeg de <i>Engelse gebruikershandleiding</i>) |
| | Snelkopie/testen (Raadpleeg de <i>Engelse gebruikershandleiding</i>) |
| | Herhalingskopie (Raadpleeg de <i>Engelse gebruikershandleiding</i>) |
| | Formulier voor formuliersjabloon (Raadpleeg de <i>Engelse gebruikershandleiding</i>) |

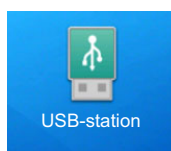

| USB-station | Afdrukken | Functies | |
|-------------|-----------|----------|--|
| | | | Papierselectie (pagina 6-22) |
| | | | Samenvoegen/verschuiven (pagina 6-24) |
| | | | Papieruitvoer (pagina 6-29) |
| | | | Nieten/perforeren (pagina 6-25) |
| | | | Nieten (pagina 6-25) |
| | | | Perforeren (pagina 6-27) |
| | | | Duplex (pagina 6-36) |
| | | | Marge (Raadpleeg de <i>Engelse gebruikershandleiding</i>) |
| | | | Melding taak voltooid (Raadpleeg de <i>Engelse gebruikershandleiding</i>) |
| | | | EcoPrint (pagina 6-32) |
| | | | Prioriteit onderdrukken (Raadpleeg de <i>Engelse gebruikershandleiding</i>) |
| | | | Tekststemp. (Raadpleeg de <i>Engelse gebruikershandleiding</i>) |
| | | | Stempel (Raadpleeg de <i>Engelse gebruikershandleiding</i>) |
| | | | PDF Encryptie -wachtwoord (Raadpleeg de <i>Engelse gebruikershandleiding</i>) |
| | | | JPEG/TIFF-afdruk (Raadpleeg de <i>Engelse gebruikershandleiding</i>) |
| | | | XPS aanpassen aan pagina (Raadpleeg de <i>Engelse gebruikershandleiding</i>) |
| | | | Stille Modus (pagina 6-39) |
| | | Kleur | Kleurselectie (pagina 6-33) |

| USB-station | Bestand opslaan | Functies | |
|-------------|-----------------|----------|--|
| | | | Origineel formaat (pagina 6-21) |
| | | | Originelen met verschillende formaten (Raadpleeg de <i>Engelse gebruikershandleiding</i>) |
| | | | 2-zijdig/boek origineel (pagina 6-39) |
| | | | Afdr.richting origineel (pagina 6-23) |
| | | | Opslagformaat (Raadpleeg de <i>Engelse gebruikershandleiding</i>) |
| | | | Handm. invoer orig. (DP) (Raadpleeg de <i>Engelse gebruikershandleiding</i>) |
| | | | Belet doorschijnen (Raadpleeg de <i>Engelse gebruikershandleiding</i>) |
| | | | Dichtheid (pagina 6-30) |
| | | | Orig. afbeelding (pagina 6-30) |
| | | | Scanresolutie (pagina 6-42) |
| | | | Kleurselectie (pagina 6-33) |
| | | | Scherpte (Raadpleeg de <i>Engelse gebruikershandleiding</i>) |
| | | | Pas dichth. achtergr. aan (Raadpleeg de <i>Engelse gebruikershandleiding</i>) |
| | | | Zoomen (pagina 6-34) |
| | | | Centreren (Raadpleeg de <i>Engelse gebruikershandleiding</i>) |
| | | | Kader wissen/volledig scannen (Raadpleeg de <i>Engelse gebruikershandleiding</i>) |
| | | | Schaduwzones wissen (Raadpleeg de <i>Engelse gebruikershandleiding</i>) |
| | | | Continu scannen (pagina 6-38) |
| | | | Bestandsnaam invoeren (Raadpleeg de <i>Engelse gebruikershandleiding</i>) |
| | | | Bestandsindeling (pagina 6-41) |
| | | | Melding taak voltooid (Raadpleeg de <i>Engelse gebruikershandleiding</i>) |

| USB-station | Bestand opslaan | Functies | |
|-------------|-----------------|----------|--|
| | | | Bestanden scheiden (pagina 6-42) |
| | | | Tekststemp. (Raadpleeg de <i>Engelse gebruikershandleiding</i>) |
| | | | Stempel (Raadpleeg de <i>Engelse gebruikershandleiding</i>) |
| | | | Meervoudig ingevoerde originelen detecteren (Raadpleeg de <i>Engelse gebruikershandleiding</i>) |
| | | | Geniete originelen detecteren (Raadpleeg de <i>Engelse gebruikershandleiding</i>) |
| | | | Blanco pagina overslaan (pagina 6-38) |
| | | | Contrast (Raadpleeg de <i>Engelse gebruikershandleiding</i>) |
| | | | Stille Modus (pagina 6-39) |
| | | | Lang origineel (Raadpleeg de <i>Engelse gebruikershandleiding</i>) |
| | | | Verwijd. USB (Raadpleeg de <i>Engelse gebruikershandleiding</i>) |
| | | | USB-info (Raadpleeg de <i>Engelse gebruikershandleiding</i>) |
| | | | Verwijderen (Raadpleeg de <i>Engelse gebruikershandleiding</i>) |
| | | |  (Raadpleeg de <i>Engelse gebruikershandleiding</i>) |

Status/
Taak annuleren

of

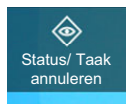

| |
|---|
| Taken afdrucken (Raadpleeg de <i>Engelse gebruikershandleiding</i>) |
| Taken versturen (Raadpleeg de <i>Engelse gebruikershandleiding</i>) |
| Taken opslaan (Raadpleeg de <i>Engelse gebruikershandleiding</i>) |
| Faxcommunicatiestatus (Raadpleeg FAX Operation Guide) |
| Inkomend / uitgaand logbestand faxen (Raadpleeg FAX Operation Guide) |

Systeemmenu /
Tellers



| | | |
|--|--|---|
| Versnelde installatie-wizard | FAX setup (pagina 2-40) | |
| | Instelling energiebesparende stand (pagina 2-40) | |
| | Netwerkconfiguratie (pagina 2-41) | |
| | E-mail instellen (pagina 2-41) | |
| Machine-instellingen | Taal/Meeteenheid | Taal (Raadpleeg de <i>Engelse gebruikershandleiding</i>) |
| | | Maateenheid (Raadpleeg de <i>Engelse gebruikershandleiding</i>) |
| | Toetsenbord | Toetsenbordlay-out (Raadpleeg de <i>Engelse gebruikershandleiding</i>) |
| | | Type opt. toetsenbord (Raadpleeg de <i>Engelse gebruikershandleiding</i>) |
| | Numeriek toetsenbord | Standaardscherm (Raadpleeg de <i>Engelse gebruikershandleiding</i>) |
| | | Indeling (HyPAS toep.) (Raadpleeg de <i>Engelse gebruikershandleiding</i>) |
| | Datum/tijd | Datum en tijd (Raadpleeg de <i>Engelse gebruikershandleiding</i>) |
| | | Datumnotatie (Raadpleeg de <i>Engelse gebruikershandleiding</i>) |
| | | Tijdzone (Raadpleeg de <i>Engelse gebruikershandleiding</i>) |
| | Energiebesparende stand/Timer | Inst. autom. herstellen (Raadpleeg de <i>Engelse gebruikershandleiding</i>) |
| | | Timer scherm reset (Raadpleeg de <i>Engelse gebruikershandleiding</i>) |
| | | Standby Timer (Raadpleeg de <i>Engelse gebruikershandleiding</i>) |
| | | Timer voor slaapstand (Raadpleeg de <i>Engelse gebruikershandleiding</i>) |
| | | Regels slaapstand (modellen voor Europa) (Raadpleeg de <i>Engelse gebruikershandleiding</i>) |
| | | Slaapstandniveau (modellen uitgezonderd voor Europa) (Raadpleeg de <i>Engelse gebruikershandleiding</i>) |
| | | Wekelijkse timerinstellingen (Raadpleeg de <i>Engelse gebruikershandleiding</i>) |
| | | Uitschakeltimer (modellen voor Europa) (Raadpleeg de <i>Engelse gebruikershandleiding</i>) |
| | | Uitschakelvoorw. (modellen voor Europa) (Raadpleeg de <i>Engelse gebruikershandleiding</i>) |
| | | Slaapstandniveau (Raadpleeg de <i>Engelse gebruikershandleiding</i>) |
| | | Timer onderbreking wissen (Raadpleeg de <i>Engelse gebruikershandleiding</i>) |
| Ping Time-out (Raadpleeg de <i>Engelse gebruikershandleiding</i>) | | |

| | | |
|----------------------------------|---|--|
| Machine- instellingen | Display- instellingen | Helderheid (Raadpleeg de <i>Engelse gebruikershandleiding</i>) |
| | | Standaardscherm (Raadpleeg de <i>Engelse gebruikershandleiding</i>) |
| | | Achtergrond (pagina 2-16) |
| | | Toon bericht uitschakelen (Raadpleeg de <i>Engelse gebruikershandleiding</i>) |
| | | Registratie snelle instellingen (kopie) (Raadpleeg de <i>Engelse gebruikershandleiding</i>) |
| | | Registratie snelle instellingen (verzenden) (Raadpleeg de <i>Engelse gebruikershandleiding</i>) |
| | | Registratie snelle instellingen (FAX) (Raadpleeg FAX Operation Guide) |
| | | Registratie snelle instellingen (opslaan in box) (Raadpleeg de <i>Engelse gebruikershandleiding</i>) |
| | | Registratie snelle instellingen (afdrukken uit box) (Raadpleeg de <i>Engelse gebruikershandleiding</i>) |
| | | Registratie snelle instellingen (verzenden uit box) (Raadpleeg de <i>Engelse gebruikershandleiding</i>) |
| | Geluid | Alarm (Raadpleeg de <i>Engelse gebruikershandleiding</i>) |
| | | Volume faxluidspreker (Raadpleeg FAX Operation Guide) |
| | | Volume faxmonitor (Raadpleeg FAX Operation Guide) |
| | Origineel-/ scaninstellingen | Auto-detectie origineel (Raadpleeg de <i>Engelse gebruikershandleiding</i>) |
| | | Custom formaat origineel (Raadpleeg de <i>Engelse gebruikershandleiding</i>) |
| | | Stand.orig.form.(glasplaat) (Raadpleeg de <i>Engelse gebruikershandleiding</i>) |
| | | Lichtreflectie voorkomen (Raadpleeg de <i>Engelse gebruikershandleiding</i>) |

| | | | |
|--|---|--|--|
| Machine- instellingen | Papierinvoer | Instellingen cassette 1 (Raadpleeg de <i>Engelse gebruikershandleiding</i>) | |
| | | Instellingen cassette 2 (Raadpleeg de <i>Engelse gebruikershandleiding</i>) | |
| | | Instellingen cassette 3 (Raadpleeg de <i>Engelse gebruikershandleiding</i>) | |
| | | Instellingen cassette 4 (Raadpleeg de <i>Engelse gebruikershandleiding</i>) | |
| | | Instelling MF-cassette (Raadpleeg de <i>Engelse gebruikershandleiding</i>) | |
| | | Aangepaste papierinstellingen (Raadpleeg de <i>Engelse gebruikershandleiding</i>) | |
| | | Instelling mediatype (Raadpleeg de <i>Engelse gebruikershandleiding</i>) | |
| | | Toon bericht papierinst. (Raadpleeg de <i>Engelse gebruikershandleiding</i>) | |
| | Instellingen voor papierinvoer | Standaardpapierbron (Raadpleeg de <i>Engelse gebruikershandleiding</i>) | |
| | | Papierselectie (Raadpleeg de <i>Engelse gebruikershandleiding</i>) | |
| | | Auto-papierselectie (Raadpleeg de <i>Engelse gebruikershandleiding</i>) | |
| | | Media voor Auto (Kleur) (Raadpleeg de <i>Engelse gebruikershandleiding</i>) | |
| | | Media Auto (zwart-wit) (Raadpleeg de <i>Engelse gebruikershandleiding</i>) | |
| | | Papierbron voor voorblad (Raadpleeg de <i>Engelse gebruikershandleiding</i>) | |
| | | Papierbron tussenvel (Raadpleeg de <i>Engelse gebruikershandleiding</i>) | |
| Actie speciaal papier (Raadpleeg de <i>Engelse gebruikershandleiding</i>) | | | |

| | | | |
|----------------------------------|---|---|---|
| Machine- instellingen | Uitvoerlade | Papieruitvoer (Raadpleeg de <i>Engelse gebruikershandleiding</i>) | |
| | | Gedrag voor papieruitvoer | Verschuiving documenten per taak (Raadpleeg de <i>Engelse gebruikershandleiding</i>) |
| | | | Doc. van 1 pag. verschuiven (Raadpleeg de <i>Engelse gebruikershandleiding</i>) |
| | Gebruik van functietoetsen (Raadpleeg de <i>Engelse gebruikershandleiding</i>) | | |
| | Bedienings-assist | Bevestiging oriëntatie (Raadpleeg de <i>Engelse gebruikershandleiding</i>) | |
| | | Vooraf ingestelde limiet (Raadpleeg de <i>Engelse gebruikershandleiding</i>) | |
| | Foutafhandeling | Fout dubbelzijdig afdruk (Raadpleeg de <i>Engelse gebruikershandleiding</i>) | |
| | | Fout bij finishen (Raadpleeg de <i>Engelse gebruikershandleiding</i>) | |
| | | Geen nietjes (Raadpleeg de <i>Engelse gebruikershandleiding</i>) | |
| | | Te veel pagina's afwerking (Raadpleeg de <i>Engelse gebruikershandleiding</i>) | |
| | | Perforatorcontainer vol (Raadpleeg de <i>Engelse gebruikershandleiding</i>) | |
| | | Fout met papiertype (Raadpleeg de <i>Engelse gebruikershandleiding</i>) | |
| | | Verkeerd papierformaat geplaatst (Raadpleeg de <i>Engelse gebruikershandleiding</i>) | |
| | | Papierstoring voor nieten (Raadpleeg de <i>Engelse gebruikershandleiding</i>) | |
| | | Foutmelding negeren (Raadpleeg de <i>Engelse gebruikershandleiding</i>) | |
| | | Fouten automatisch wissen (Raadpleeg de <i>Engelse gebruikershandleiding</i>) | |
| | | Doorgaan of fouttaak annuleren (Raadpleeg de <i>Engelse gebruikershandleiding</i>) | |
| Toner-instellingen | Kleurentoner leeg Actie (Raadpleeg de <i>Engelse gebruikershandleiding</i>) | | |
| | Toneralarm (Raadpleeg de <i>Engelse gebruikershandleiding</i>) | | |

| | | |
|---|--|--|
| Melding/ Rapport | Rapport/Lijst afdrukken | Statuspagina (Raadpleeg de <i>Engelse gebruikershandleiding</i>) |
| | | Servicestatus (Raadpleeg de <i>Engelse gebruikershandleiding</i>) |
| | | Netwerkstatus (Raadpleeg de <i>Engelse gebruikershandleiding</i>) |
| | | Optionele netwerkstatus (Raadpleeg de <i>Engelse gebruikershandleiding</i>) |
| | | Accountingprprt afdrukken (Raadpleeg de <i>Engelse gebruikershandleiding</i>) |
| | | Lettertypen (Raadpleeg de <i>Engelse gebruikershandleiding</i>) |
| | | Rapport uitg. faxen (Raadpleeg FAX Operation Guide) |
| | | Rapport ink. faxen (Raadpleeg FAX Operation Guide) |
| | | Faxlijst (index) (Raadpleeg FAX Operation Guide) |
| | | Faxlijst (nr.) (Raadpleeg FAX Operation Guide) |
| | | Snelkieslijst (Alles) (Raadpleeg de <i>Engelse gebruikershandleiding</i>) |
| | | Snelkieslijst (Fax) (Raadpleeg FAX Operation Guide) |
| | | Lijst met faxboxen (Raadpleeg FAX Operation Guide) |
| | | Toepassingsstatus (Raadpleeg de <i>Engelse gebruikershandleiding</i>) |
| | | Configuratielijst (Raadpleeg de <i>Engelse gebruikershandleiding</i>) |
| | Rapport data def.verwijd. (Raadpleeg de <i>Engelse gebruikershandleiding</i>) | |
| | Instelling resul- tatenrapport | Rapport verzendresultaten (Raadpleeg de <i>Engelse gebruikershandleiding</i>) |
| | | Ontvangstresultaten (Raadpleeg FAX Operation Guide) |
| | | Berichtinstelling taakeind (Raadpleeg FAX Operation Guide) |
| | Melding van Machinestatus | Toneralarm (Raadpleeg de <i>Engelse gebruikershandleiding</i>) |
| Instellingen berichtenbord (Raadpleeg de <i>Engelse gebruikershandleiding</i>) | | |
| | Rapport faxcommunicatie (Raadpleeg FAX Operation Guide) | |

| | | | |
|-----------------------------|-----------------------------------|--|---|
| Melding/ Rapport | Historie- instellingen | Verzenden loggeschiedenis | Automatisch verzenden (Raadpleeg de <i>Engelse gebruikershandleiding</i>) |
| | | | Bestemming (Raadpleeg de <i>Engelse gebruikershandleiding</i>) |
| | | | Onderwerp (Raadpleeg de <i>Engelse gebruikershandleiding</i>) |
| | | | Persoonlijke informatie (Raadpleeg de <i>Engelse gebruikershandleiding</i>) |
| | | | SSFC Log Subject (Raadpleeg de <i>Engelse gebruikershandleiding</i>) |
| | | | Verzenden loggeschiedenis (Raadpleeg de <i>Engelse gebruikershandleiding</i>) |
| | | Instellingen inloghistorie | Inloghistorie (Raadpleeg de <i>Engelse gebruikershandleiding</i>) |
| | | | Automatisch verzenden (Raadpleeg de <i>Engelse gebruikershandleiding</i>) |
| | | | Bestemming (Raadpleeg de <i>Engelse gebruikershandleiding</i>) |
| | | | Onderwerp (Raadpleeg de <i>Engelse gebruikershandleiding</i>) |
| | | | Resetten log (Raadpleeg de <i>Engelse gebruikershandleiding</i>) |
| | | Instell. loghistorie apparaat | Loghistorie apparaat (Raadpleeg de <i>Engelse gebruikershandleiding</i>) |
| | | | Automatisch verzenden (Raadpleeg de <i>Engelse gebruikershandleiding</i>) |
| | | | Bestemming (Raadpleeg de <i>Engelse gebruikershandleiding</i>) |
| | | | Onderwerp (Raadpleeg de <i>Engelse gebruikershandleiding</i>) |
| | | Foutenlog beveiligde comm. | Foutenlog beveiligde Foutenlog (Raadpleeg de <i>Engelse gebruikershandleiding</i>) |
| | | | Automatisch verzenden (Raadpleeg de <i>Engelse gebruikershandleiding</i>) |
| | | | Bestemming (Raadpleeg de <i>Engelse gebruikershandleiding</i>) |
| | | | Onderwerp (Raadpleeg de <i>Engelse gebruikershandleiding</i>) |

| Functie-instellingen | Standaardinst. functies | Algemeen | Bestandsnaam invoeren (Raadpleeg de <i>Engelse gebruikershandleiding</i>) |
|----------------------|-------------------------|--------------------|--|
| | | | St.dinst. kader wissen (Raadpleeg de <i>Engelse gebruikershandleiding</i>) |
| | | | Zoomen (Raadpleeg de <i>Engelse gebruikershandleiding</i>) |
| | | | Systeemstempel (Basisinstellingen) (Raadpleeg de <i>Engelse gebruikershandleiding</i>) |
| | | | DP-leesactie (Raadpleeg de <i>Engelse gebruikershandleiding</i>) |
| | | | Meervoudig ingevoerde originelen detecteren (Raadpleeg de <i>Engelse gebruikershandleiding</i>) |
| | | | Geniete originelen detecteren (Raadpleeg de <i>Engelse gebruikershandleiding</i>) |
| | | | Stille Modus (Raadpleeg de <i>Engelse gebruikershandleiding</i>) |
| | | Kopiëren/afdrukken | Aldr. richting origineel (Kopie) (Raadpleeg de <i>Engelse gebruikershandleiding</i>) |
| | | | Kleurselectie (kopie) (Raadpleeg de <i>Engelse gebruikershandleiding</i>) |
| | | | Originele afbeelding(kopie) (Raadpleeg de <i>Engelse gebruikershandleiding</i>) |
| | | | Pas dichth. achtergr. aan (Kopiëren) (Raadpleeg de <i>Engelse gebruikershandleiding</i>) |
| | | | Continu scannen (Kopie) (Raadpleeg de <i>Engelse gebruikershandleiding</i>) |
| | | | Doorschijnen voorkomen (kopie) (Raadpleeg de <i>Engelse gebruikershandleiding</i>) |
| | | | Blanco pagina overslaan (Kopie) (Raadpleeg de <i>Engelse gebruikershandleiding</i>) |
| | | | EcoPrint (Raadpleeg de <i>Engelse gebruikershandleiding</i>) |

| Functie-instellingen | Standaardinst. functies | Kopiëren/afdrukken | Tonerbesp.niv. (EcoPrint)(Raadpleeg de <i>Engelse gebruikershandleiding</i>) |
|----------------------|-------------------------|--------------------|--|
| | | | Standaardmarge (Raadpleeg de <i>Engelse gebruikershandleiding</i>) |
| | | | Samenvoegen/verschuiven (Raadpleeg de <i>Engelse gebruikershandleiding</i>) |
| | | | Herhalingskopie (Raadpleeg de <i>Engelse gebruikershandleiding</i>) |
| | | | Trapping (Raadpleeg de <i>Engelse gebruikershandleiding</i>) |
| | | | JPEG/TIFF-afdruk (Raadpleeg de <i>Engelse gebruikershandleiding</i>) |
| | | | XPS aanpassen aan pagina (Raadpleeg de <i>Engelse gebruikershandleiding</i>) |
| | | | Volg. prioriteit behouden (Raadpleeg de <i>Engelse gebruikershandleiding</i>) |
| | | | Aut. prioriteit % (Raadpleeg de <i>Engelse gebruikershandleiding</i>) |
| | | | Schaduwzones wissen (kopiëren) (Raadpleeg de <i>Engelse gebruikershandleiding</i>) |
| | | Verzenden/ Opslaan | Afdr. richting origineel (Verz/opsl.) (Raadpleeg de <i>Engelse gebruikershandleiding</i>) |
| | | | Kleurselectie (verzenden/opslaan) (Raadpleeg de <i>Engelse gebruikershandleiding</i>) |
| | | | Kleurtype (Raadpleeg de <i>Engelse gebruikershandleiding</i>) |
| | | | Scanresolutie (Raadpleeg de <i>Engelse gebruikershandleiding</i>) |
| | | | FAX TX-resolutie (Raadpleeg FAX Operation Guide) |
| | | | Orig. Origineelbeeld (Verz/Oppl) (Raadpleeg de <i>Engelse gebruikershandleiding</i>) |

| Functie-instellingen | Standaardinst. functies | Verzenden/ Opslaan | |
|----------------------|-------------------------|--------------------|--|
| | | | Dichtheid achtergrond aanpassen (verz./opsl.) (Raadpleeg de <i>Engelse gebruikershandleiding</i>) |
| | | | Continu scannen (Verz/Opsl) (Raadpleeg de <i>Engelse gebruikershandleiding</i>) |
| | | | Continu scannen (Fax) (Raadpleeg FAX Operation Guide) |
| | | | Doorschijnen voorkomen(verz./opsl.) (Raadpleeg de <i>Engelse gebruikershandleiding</i>) |
| | | | Blanco pagina overslaan (verz./opsl.) (Raadpleeg de <i>Engelse gebruikershandleiding</i>) |
| | | | Bestandsindeling (Raadpleeg de <i>Engelse gebruikershandleiding</i>) |
| | | | Beeldkwal. (Bestandsindel.) (Raadpleeg de <i>Engelse gebruikershandleiding</i>) |
| | | | PDF met hoge compressie (Raadpleeg de <i>Engelse gebruikershandleiding</i>) |
| | | | Modus hoge compressie PDF (Raadpleeg de <i>Engelse gebruikershandleiding</i>) |
| | | | TIFF-compressie (kleur) (Raadpleeg de <i>Engelse gebruikershandleiding</i>) |
| | | | PDF/A (Raadpleeg de <i>Engelse gebruikershandleiding</i>) |
| | | | Actie OCR-tekstherkenning (Raadpleeg de <i>Engelse gebruikershandleiding</i>) |
| | | | OCR-tekstherkenning (Raadpleeg de <i>Engelse gebruikershandleiding</i>) |
| | | | Primaire taal voor OCR (Raadpleeg de <i>Engelse gebruikershandleiding</i>) |
| | | | OCR uitvoerformaat (Raadpleeg de <i>Engelse gebruikershandleiding</i>) |
| | | | Bestanden scheiden (Raadpleeg de <i>Engelse gebruikershandleiding</i>) |
| | | | Onderwerp/tekst E-mail (Raadpleeg de <i>Engelse gebruikershandleiding</i>) |
| | | | i-FAX Betreft/Tekst (Raadpleeg de <i>Engelse gebruikershandleiding</i>) |
| | | | Schaduwzones wissen (verzenden) (Raadpleeg de <i>Engelse gebruikershandleiding</i>) |
| | | | Schaduwzones wissen (opslaan) (Raadpleeg de <i>Engelse gebruikershandleiding</i>) |

| | | | | |
|---|--|--|---|--|
| Functie- instellingen | Kopiëren/ afdrukken | Registratie snelle instellingen (kopie) (Raadpleeg de <i>Engelse gebruikershandleiding</i>) | | |
| | Verzenden/ Opslaan | Standaardscherm (Raadpleeg de <i>Engelse gebruikershandleiding</i>) | | |
| | | Instellingen ter voorkoming van foutieve verzendingen | Bestemming bevestigen voor verzenden (Raadpleeg de <i>Engelse gebruikershandleiding</i>) | |
| | | | Contr.nieuwe bestemming (Raadpleeg de <i>Engelse gebruikershandleiding</i>) | |
| | | | Nieuwe best. invoeren (Raadpleeg de <i>Engelse gebruikershandleiding</i>) | |
| | | | Nummerherhaling bestemm. (Raadpleeg de <i>Engelse gebruikershandleiding</i>) | |
| | | | Overdracht (Raadpleeg de <i>Engelse gebruikershandleiding</i>) | |
| | Registratie snelle instellingen (verzenden) (Raadpleeg de <i>Engelse gebruikershandleiding</i>) | | | |
| | E-mail | E-mailinstellingen | SMTP (E-mail TX) (Raadpleeg de <i>Engelse gebruikershandleiding</i>) | |
| | | | SMTP-servernaam (Raadpleeg de <i>Engelse gebruikershandleiding</i>) | |
| | | | SMTP-poortnummer (Raadpleeg de <i>Engelse gebruikershandleiding</i>) | |
| | | | Adres afzender (Raadpleeg de <i>Engelse gebruikershandleiding</i>) | |
| | | POP3 | POP3 (Raadpleeg de <i>Engelse gebruikershandleiding</i>) | |
| | | | Afdrukken op afstand (Raadpleeg de <i>Engelse gebruikershandleiding</i>) | |
| | | | | |
| | Taak verzenden - Map | FTP-instellingen (Raadpleeg de <i>Engelse gebruikershandleiding</i>) | | |
| | | SMB-instellingen (Raadpleeg de <i>Engelse gebruikershandleiding</i>) | | |
| FAX/i-FAX (Raadpleeg FAX Operation Guide) | | | | |
| WSD | WSD-scan (Raadpleeg de <i>Engelse gebruikershandleiding</i>) | | | |
| | WSD-afdruk (Raadpleeg de <i>Engelse gebruikershandleiding</i>) | | | |
| DSM-scan (Raadpleeg de <i>Engelse gebruikershandleiding</i>) | | | | |

| | | | |
|---|---|---|--|
| Functie-instellingen | Adresboek | Adresboek printer toevoegen/bewerken (Raadpleeg de <i>Engelse gebruikershandleiding</i>) | |
| | | Adresboek apparaat | Sorteren (Raadpleeg de <i>Engelse gebruikershandleiding</i>) |
| | | | Beperken (Raadpleeg de <i>Engelse gebruikershandleiding</i>) |
| | | | Bewerkbeperking (Raadpleeg de <i>Engelse gebruikershandleiding</i>) |
| | | Extern adresboek (Raadpleeg de <i>Engelse gebruikershandleiding</i>) | |
| | | Adresboektype (Raadpleeg de <i>Engelse gebruikershandleiding</i>) | |
| | Snelkiestoets | Sneltoets toevoegen/bewerken (Raadpleeg de <i>Engelse gebruikershandleiding</i>) | |
| | | Bewerkbeperking (Raadpleeg de <i>Engelse gebruikershandleiding</i>) | |
| | Verzenden en doorsturen (Raadpleeg de <i>Engelse gebruikershandleiding</i>) | | |
| | Ontvangst/Doorstuurvoorschriften/Faxbox (Raadpleeg FAX Operation Guide) | | |
| | Printer | Emulatie (Raadpleeg de <i>Engelse gebruikershandleiding</i>) | |
| | | Kleurinstelling (Raadpleeg de <i>Engelse gebruikershandleiding</i>) | |
| | | Glans mode (Raadpleeg de <i>Engelse gebruikershandleiding</i>) | |
| | | EcoPrint (Raadpleeg de <i>Engelse gebruikershandleiding</i>) | |
| | | Tonerbesp.niv. (EcoPrint) (Raadpleeg de <i>Engelse gebruikershandleiding</i>) | |
| | | A4/Letter onderdrukken (Raadpleeg de <i>Engelse gebruikershandleiding</i>) | |
| | | Duplex (Raadpleeg de <i>Engelse gebruikershandleiding</i>) | |
| | | Exemplaren (Raadpleeg de <i>Engelse gebruikershandleiding</i>) | |
| | | Afdrukrichting (Raadpleeg de <i>Engelse gebruikershandleiding</i>) | |
| | | Time-out doorvoer (Raadpleeg de <i>Engelse gebruikershandleiding</i>) | |
| LF-actie (Raadpleeg de <i>Engelse gebruikershandleiding</i>) | | | |

| | | |
|---|--|--|
| Functie-instellingen | Printer | CR-actie (Raadpleeg de <i>Engelse gebruikershandleiding</i>) |
| | | Taaknaam (Raadpleeg de <i>Engelse gebruikershandleiding</i>) |
| | | Gebruikersnaam (Raadpleeg de <i>Engelse gebruikershandleiding</i>) |
| | | Papierinvoer (Raadpleeg de <i>Engelse gebruikershandleiding</i>) |
| | | Priorit. MP-bak (Raadpleeg de <i>Engelse gebruikershandleiding</i>) |
| | | Autom. cas. verw (Raadpleeg de <i>Engelse gebruikershandleiding</i>) |
| | | Bericht bij afdrucken banner (Raadpleeg de <i>Engelse gebruikershandleiding</i>) |
| | | Brede A4 (Raadpleeg de <i>Engelse gebruikershandleiding</i>) |
| | | Resolutie (Raadpleeg de <i>Engelse gebruikershandleiding</i>) |
| | | KIR (Raadpleeg de <i>Engelse gebruikershandleiding</i>) |
| | | Afsluiter afdruktaak (Raadpleeg de <i>Engelse gebruikershandleiding</i>) |
| | Afdrukken op afstand (Raadpleeg de <i>Engelse gebruikershandleiding</i>) | |
| | Documentbox | Custom box - toev./bewerken (Raadpleeg de <i>Engelse gebruikershandleiding</i>) |
| | | Tijd auto. verw. best. (Raadpleeg de <i>Engelse gebruikershandleiding</i>) |
| | | Registratie snelle instellingen (opslaan in box) (Raadpleeg de <i>Engelse gebruikershandleiding</i>) |
| | | Registratie snelle instellingen (afdrukken uit box) (Raadpleeg de <i>Engelse gebruikershandleiding</i>) |
| | | Registratie snelle instellingen (verzenden uit box) (Raadpleeg de <i>Engelse gebruikershandleiding</i>) |
| | Taakvenster | Snelkopieën opslaan (Raadpleeg de <i>Engelse gebruikershandleiding</i>) |
| | | Herhalingskopieën opslaan (Raadpleeg de <i>Engelse gebruikershandleiding</i>) |
| | | Taakbehoud wissen (Raadpleeg de <i>Engelse gebruikershandleiding</i>) |
| | Ontvangstbox FAX-geheugen (Raadpleeg FAX Operation Guide) | |
| | Home | Bureaublad aanpassen (pagina 2-16) |
| | | Taakbalk aanpassen (pagina 2-16) |
| | | Achtergrond (pagina 2-16) |
| | Status | Display-instellingen (Raadpleeg de <i>Engelse gebruikershandleiding</i>) |
| | | Status/Log weergeven (Raadpleeg de <i>Engelse gebruikershandleiding</i>) |
| | Webbrowser | Webbrowser (Raadpleeg de <i>Engelse gebruikershandleiding</i>) |
| Browseromgeving (Raadpleeg de <i>Engelse gebruikershandleiding</i>) | | |
| Proxy (Raadpleeg de <i>Engelse gebruikershandleiding</i>) | | |
| Handmatig nieten (Raadpleeg de <i>Engelse gebruikershandleiding</i>) | | |
| TWAIN/WIA | Enhanced WSD (Raadpleeg de <i>Engelse gebruikershandleiding</i>) | |
| | Enhanced WSD over SSL (Raadpleeg de <i>Engelse gebruikershandleiding</i>) | |

| | | | | |
|----------------------------|----------------------------|---|--|--|
| Netwerkinstellingen | Netwerkinstellingen | Hostnaam (Raadpleeg de <i>Engelse gebruikershandleiding</i>) | | |
| | | Proxy (Raadpleeg de <i>Engelse gebruikershandleiding</i>) | | |
| | | Wi-Fi Direct instellingen | Wi-Fi Direct (Raadpleeg de <i>Engelse gebruikershandleiding</i>) | |
| | | | Naam apparaat (Raadpleeg de <i>Engelse gebruikershandleiding</i>) | |
| | | | IP-adres (Raadpleeg de <i>Engelse gebruikershandleiding</i>) | |
| | | | Auto afkoppelen (Raadpleeg de <i>Engelse gebruikershandleiding</i>) | |
| | | | Persistente groep (Raadpleeg de <i>Engelse gebruikershandleiding</i>) | |
| | | Wi-Fi instellingen | Wi-Fi (Raadpleeg de <i>Engelse gebruikershandleiding</i>) | |
| | | | Instellingen (Raadpleeg de <i>Engelse gebruikershandleiding</i>) | |
| | | | TCP/IP-instelling (Raadpleeg de <i>Engelse gebruikershandleiding</i>) | |
| | | Instel. bedraad netwerk | TCP/IP-instelling (Raadpleeg de <i>Engelse gebruikershandleiding</i>) | |
| | | | Overige (Raadpleeg de <i>Engelse gebruikershandleiding</i>) | |

| Netwerkinstellingen | Netwerkinstellingen | Protocolinstellingen | |
|---------------------|---------------------|----------------------|---|
| | | | SMTP (E-mail TX) (Raadpleeg de <i>Engelse gebruikershandleiding</i>) |
| | | | POP3 (E-mail RX) (Raadpleeg de <i>Engelse gebruikershandleiding</i>) |
| | | | FTP klant (Verzending) (Raadpleeg de <i>Engelse gebruikershandleiding</i>) |
| | | | FTP server (Ontvangst) (Raadpleeg de <i>Engelse gebruikershandleiding</i>) |
| | | | SMB klant (Verzending) (Raadpleeg de <i>Engelse gebruikershandleiding</i>) |
| | | | NetBEUI (Raadpleeg de <i>Engelse gebruikershandleiding</i>) |
| | | | WSD-scan (Raadpleeg de <i>Engelse gebruikershandleiding</i>) |
| | | | WSD-afdruk (Raadpleeg de <i>Engelse gebruikershandleiding</i>) |
| | | | iFAX (Raadpleeg de <i>Engelse gebruikershandleiding</i>) |
| | | | DSM-scan (Raadpleeg de <i>Engelse gebruikershandleiding</i>) |
| | | | ThinPrint (Raadpleeg de <i>Engelse gebruikershandleiding</i>) |
| | | | LDP (Raadpleeg de <i>Engelse gebruikershandleiding</i>) |
| | | | Raw (Raadpleeg de <i>Engelse gebruikershandleiding</i>) |
| | | | IPP (Raadpleeg de <i>Engelse gebruikershandleiding</i>) |
| | | | IPP via SSL (Raadpleeg de <i>Engelse gebruikershandleiding</i>) |
| | | | HTTP (Raadpleeg de <i>Engelse gebruikershandleiding</i>) |
| | | | HTTPS (Raadpleeg de <i>Engelse gebruikershandleiding</i>) |
| | | | LDAP (Raadpleeg de <i>Engelse gebruikershandleiding</i>) |
| | | | SNMPv1/v2c (Raadpleeg de <i>Engelse gebruikershandleiding</i>) |
| | | | SNMPv3 (Raadpleeg de <i>Engelse gebruikershandleiding</i>) |
| | | | Enhanced WSD (Raadpleeg de <i>Engelse gebruikershandleiding</i>) |
| | | | Enhanced WSD over SSL (Raadpleeg de <i>Engelse gebruikershandleiding</i>) |
| | | | eSCL (Raadpleeg de <i>Engelse gebruikershandleiding</i>) |
| | | | eSCL over SSL (Raadpleeg de <i>Engelse gebruikershandleiding</i>) |

| | | | |
|----------------------------|--|---|--|
| Netwerkinstellingen | Netwerkinstellingen | Protocolinstellingen | REST (Raadpleeg de <i>Engelse gebruikershandleiding</i>) |
| | | | REST over SSL (Raadpleeg de <i>Engelse gebruikershandleiding</i>) |
| | | | VNC (RFB) (Raadpleeg de <i>Engelse gebruikershandleiding</i>) |
| | | | VNC (RFB) over SSL (Raadpleeg de <i>Engelse gebruikershandleiding</i>) |
| | | | Enhanced VNC over SSL (Raadpleeg de <i>Engelse gebruikershandleiding</i>) |
| | | Ping (Raadpleeg de <i>Engelse gebruikershandleiding</i>) | |
| | | Bonjour (Raadpleeg de <i>Engelse gebruikershandleiding</i>) | |
| | | IP-filter (IPv4) (Raadpleeg de <i>Engelse gebruikershandleiding</i>) | |
| | | IP-filter (IPv6) (Raadpleeg de <i>Engelse gebruikershandleiding</i>) | |
| | | IPSec (Raadpleeg de <i>Engelse gebruikershandleiding</i>) | |
| | | Netwerk opnieuw opstarten (Raadpleeg de <i>Engelse gebruikershandleiding</i>) | |
| | | Optioneel netwerk | Hostnaam (Raadpleeg de <i>Engelse gebruikershandleiding</i>) |
| | | Draadloos netw. | Status verbinding (Raadpleeg de <i>Engelse gebruikershandleiding</i>) |
| | Instellingen (Raadpleeg de <i>Engelse gebruikershandleiding</i>) | | |
| | TCP/IP-instelling (Raadpleeg de <i>Engelse gebruikershandleiding</i>) | | |
| | Overige (Raadpleeg de <i>Engelse gebruikershandleiding</i>) | | |
| | Instel. bedraad netwerk | TCP/IP-instelling (Raadpleeg de <i>Engelse gebruikershandleiding</i>) | |
| | | Overige (Raadpleeg de <i>Engelse gebruikershandleiding</i>) | |
| | Netwerk opnieuw opstarten (Raadpleeg de <i>Engelse gebruikershandleiding</i>) | | |
| | Connectiviteit | Bluetooth instellingen (Raadpleeg de <i>Engelse gebruikershandleiding</i>) | |
| | | Fax Server (Raadpleeg de <i>Engelse gebruikershandleiding</i>) | |
| | | NFC (Raadpleeg de <i>Engelse gebruikershandleiding</i>) | |
| | | Externe bediening (Raadpleeg de <i>Engelse gebruikershandleiding</i>) | |
| | Overige | Primair netwerk (Client) (Raadpleeg de <i>Engelse gebruikershandleiding</i>) | |
| | | Hele systeem opn.opstarten (Raadpleeg de <i>Engelse gebruikershandleiding</i>) | |

| | | | | |
|--|---|---|--|--|
| Beveiligingsinstellingen | Instelling vergrendeling interface | USB-host (Raadpleeg de <i>Engelse gebruikershandleiding</i>) | | |
| | | USB-apparaat (Raadpleeg de <i>Engelse gebruikershandleiding</i>) | | |
| | | USB-station (Raadpleeg de <i>Engelse gebruikershandleiding</i>) | | |
| | | Optionele interface 1 (Raadpleeg de <i>Engelse gebruikershandleiding</i>) | | |
| | | Optionele interface 2 (Raadpleeg de <i>Engelse gebruikershandleiding</i>) | | |
| | | Hele systeem opn.opstarten (Raadpleeg de <i>Engelse gebruikershandleiding</i>) | | |
| | Machinebeveiligingsinstellingen | Onbruikbare Tijd (Raadpleeg FAX Operation Guide) | | |
| | | Status/Log weergeven (Raadpleeg de <i>Engelse gebruikershandleiding</i>) | | |
| | | Beveiligingsniv. (Raadpleeg de <i>Engelse gebruikershandleiding</i>) | | |
| | | Afdrukken op afstand (Raadpleeg de <i>Engelse gebruikershandleiding</i>) | | |
| | | Softwareverificatie (Raadpleeg de <i>Engelse gebruikershandleiding</i>) | | |
| | | Data beveiliging | Initialiseren harde schijf (Raadpleeg de <i>Engelse gebruikershandleiding</i>) | |
| | | | Data definitief verwijderen (Raadpleeg de <i>Engelse gebruikershandleiding</i>) | |
| | Systeemstempel | Taken afdrukken | Tekststemp. (Raadpleeg de <i>Engelse gebruikershandleiding</i>) | |
| | | | Stempel (Raadpleeg de <i>Engelse gebruikershandleiding</i>) | |
| | | Verzendtaken | Tekststemp. (Raadpleeg de <i>Engelse gebruikershandleiding</i>) | |
| | | | Stempel (Raadpleeg de <i>Engelse gebruikershandleiding</i>) | |
| | | Opslagtaken | Tekststemp. (Raadpleeg de <i>Engelse gebruikershandleiding</i>) | |
| | | | Stempel (Raadpleeg de <i>Engelse gebruikershandleiding</i>) | |
| | Beveiliging authenticatie | Vergrendelingsinstellingen Gebruikersaccount (Raadpleeg de <i>Engelse gebruikershandleiding</i>) | | |
| | | Instellingen wachtw.-beleid (Raadpleeg de <i>Engelse gebruikershandleiding</i>) | | |
| | Onbekende gebruikersinstellingen (Raadpleeg de <i>Engelse gebruikershandleiding</i>) | | | |
| | Netwerk | SSL (Raadpleeg de <i>Engelse gebruikershandleiding</i>) | | |
| Netwerktogang (Raadpleeg de <i>Engelse gebruikershandleiding</i>) | | | | |

| | | | | |
|---|---|---|---|--|
| Taakaccounting/ Verificatie | Instelling taakaccounting | Taakaccounting (Raadpleeg de <i>Engelse gebruikershandleiding</i>) | | |
| | | Taakaccounting toevoegen/bewerken (Raadpleeg de <i>Engelse gebruikershandleiding</i>) | | |
| | | Teller taakaccounting (Raadpleeg de <i>Engelse gebruikershandleiding</i>) | | |
| | | Instelling taakaccounting | Standaardinstelling (Raadpleeg de <i>Engelse gebruikershandleiding</i>) | |
| | | | Standaard tellerlimiet (Raadpleeg de <i>Engelse gebruikershandleiding</i>) | |
| | | | Tellen per papierformaat (Raadpleeg de <i>Engelse gebruikershandleiding</i>) | |
| | | Accountingrpprt afdrukken (Raadpleeg de <i>Engelse gebruikershandleiding</i>) | | |
| | Instelling gebruikersaan- melding | Aanmelding gebruiker (Raadpleeg de <i>Engelse gebruikershandleiding</i>) | | |
| | | Lokale gebruiker toevoegen/bewerken (Raadpleeg de <i>Engelse gebruikershandleiding</i>) | | |
| | | Lokale autorisatie (Raadpleeg de <i>Engelse gebruikershandleiding</i>) | | |
| | | Netw.gebr.eigensch. verkr (Raadpleeg de <i>Engelse gebruikershandleiding</i>) | | |
| | | Groepsautorisatie (Raadpleeg de <i>Engelse gebruikershandleiding</i>) | | |
| | | Groepslijst (Raadpleeg de <i>Engelse gebruikershandleiding</i>) | | |
| | | Gastautorisatie-instellingen (Raadpleeg de <i>Engelse gebruikershandleiding</i>) | | |
| | | Gasteigenschappen (Raadpleeg de <i>Engelse gebruikershandleiding</i>) | | |
| | | Eenvoudige aanmelding (Raadpleeg de <i>Engelse gebruikershandleiding</i>) | | |
| | | Toets snelle aanmelding (Raadpleeg de <i>Engelse gebruikershandleiding</i>) | | |
| | | Login PIN (Raadpleeg de <i>Engelse gebruikershandleiding</i>) | | |
| | Beveiliging authenticatie | Vergrendelingsinstellingen Gebruikersaccount (Raadpleeg de <i>Engelse gebruikershandleiding</i>) | | |
| | | Instellingen wachtw.-beleid (Raadpleeg de <i>Engelse gebruikershandleiding</i>) | | |
| Onbekende gebruikersinstellingen (Raadpleeg de <i>Engelse gebruikershandleiding</i>) | | | | |
| Instellingen ID-kaart | Toetsenb. aanmeld. (Raadpleeg de <i>Engelse gebruikershandleiding</i>) | | | |
| | Extra verificatie (Raadpleeg de <i>Engelse gebruikershandleiding</i>) | | | |
| Toepassing toevoegen/ verwijderen | Toepassing (Raadpleeg de <i>Engelse gebruikershandleiding</i>) | | | |
| | Optionele functie (Raadpleeg de <i>Engelse gebruikershandleiding</i>) | | | |

| | | | | |
|--|---------------------------------|---|--|--|
| Instellen/ onderhoud | Aanpassen afbeelding | Dichtheid | Kopiëren (Raadpleeg de <i>Engelse gebruikershandleiding</i>) | |
| | | | Zend/Box (Raadpleeg de <i>Engelse gebruikershandleiding</i>) | |
| | | | FAX (Raadpleeg FAX Operation Guide) | |
| | | Pas dichth. achtergr. aan | Kopiëren(Auto) (Raadpleeg de <i>Engelse gebruikershandleiding</i>) | |
| | | | Zend/Box (Auto) (Raadpleeg de <i>Engelse gebruikershandleiding</i>) | |
| | | Scherpte instellen | Kopiëren(Auto) (Raadpleeg de <i>Engelse gebruikershandleiding</i>) | |
| | | | Zend/Box (Auto) (Raadpleeg de <i>Engelse gebruikershandleiding</i>) | |
| | | Contrast | Kopiëren (Raadpleeg de <i>Engelse gebruikershandleiding</i>) | |
| | | | Zend/Box (Raadpleeg de <i>Engelse gebruikershandleiding</i>) | |
| | | Auto kleurcorrectie (Raadpleeg de <i>Engelse gebruikershandleiding</i>) | | |
| | | Correctie zwarte lijnen (Raadpleeg de <i>Engelse gebruikershandleiding</i>) | | |
| | | Kleurregistratie - Auto (Raadpleeg de <i>Engelse gebruikershandleiding</i>) | | |
| | | Kleurregistratie - Handmatig (Raadpleeg de <i>Engelse gebruikershandleiding</i>) | | |
| | | Kalibratiecyclus (Raadpleeg de <i>Engelse gebruikershandleiding</i>) | | |
| | | Kalibratie (Raadpleeg de <i>Engelse gebruikershandleiding</i>) | | |
| | | Aanpassen tintverloop (Raadpleeg de <i>Engelse gebruikershandleiding</i>) | | |
| | | Ontwikkelaar reinigen (Raadpleeg de <i>Engelse gebruikershandleiding</i>) | | |
| Automatische Drum Refresh (Raadpleeg de <i>Engelse gebruikershandleiding</i>) | | | | |
| Drum reinigen (Raadpleeg de <i>Engelse gebruikershandleiding</i>) | | | | |
| Reinigen laserscan (Raadpleeg de <i>Engelse gebruikershandleiding</i>) | | | | |

| | | | |
|---------------------------------|---|--|--|
| Instellen/ onderhoud | Overige | Geav.perforatie precisie (Raadpleeg de <i>Engelse gebruikershandleiding</i>) | |
| | | Aanpassen hoogte (Raadpleeg de <i>Engelse gebruikershandleiding</i>) | |
| | | MC (Raadpleeg de <i>Engelse gebruikershandleiding</i>) | |
| | Diagnose | Diagnostiek geheugen (Raadpleeg de <i>Engelse gebruikershandleiding</i>) | |
| | | Softwareverificatie (Raadpleeg de <i>Engelse gebruikershandleiding</i>) | |
| | Opnieuw starten/ initialiseren | Netwerk opnieuw opstarten (Raadpleeg de <i>Engelse gebruikershandleiding</i>) | |
| | | Netwerk opnieuw opstarten (Optioneel netwerk) (Raadpleeg de <i>Engelse gebruikershandleiding</i>) | |
| | | Hele systeem opn.opstarten (Raadpleeg de <i>Engelse gebruikershandleiding</i>) | |
| | | SSD formatteren (Raadpleeg de <i>Engelse gebruikershandleiding</i>) | |
| | | SD-kaart formatteren (Raadpleeg de <i>Engelse gebruikershandleiding</i>) | |
| | | Systeem initialiseren (Raadpleeg de <i>Engelse gebruikershandleiding</i>) | |

1 Wettelijke kennisgevingen en veiligheidsinformatie



Lees deze informatie voor u het apparaat in gebruik neemt. Dit hoofdstuk bevat informatie over de volgende onderwerpen.

| | |
|---|------|
| Mededeling | 1-2 |
| Veiligheidsaanduidingen in deze handleiding | 1-2 |
| Bedrijfsomgeving | 1-3 |
| Vorzorgsmaatregelen voor gebruik | 1-4 |
| Veiligheid van de laserstraal (Europa) | 1-5 |
| Compliance and Conformity | 1-6 |
| Wettelijke beperkingen betreffende kopiëren/scannen | 1-6 |
| EN ISO 7779 | 1-6 |
| EK1-ITB 2000 | 1-6 |
| Vorzorgsmaatregelen bij het gebruik van draadloze LAN (indien aanwezig) | 1-7 |
| Beperkt gebruik van dit product (indien aanwezig) | 1-7 |
| Wettelijke kennisgevingen | 1-8 |
| Energiebesparingsfunctie | 1-14 |
| Functie automatisch dubbelzijdig afdrukken | 1-14 |
| Energiezuinigheid - Papier | 1-14 |
| Milieuvoordelen van "Energiebeheer" | 1-14 |
| Energy Star-programma (ENERGY STAR®) | 1-14 |

Mededeling



Veiligheidsaanduidingen in deze handleiding

De delen van deze handleiding en onderdelen van het apparaat die zijn aangeduid met symbolen, bevatten veiligheidswaarschuwingen ter bescherming van de gebruiker, andere personen en voorwerpen in de buurt. Ze zijn ook bedoeld voor een correct en veilig gebruik van het apparaat. De symbolen met hun betekenis worden hieronder beschreven.



-  **WAARSCHUWING:** Dit geeft aan dat wanneer u onvoldoende aandacht besteedt aan of u zich niet op de juiste wijze houdt aan de betreffende punten, dit kan leiden tot ernstig letsel of zelfs levensgevaar.
-  **VOORZICHTIG:** Dit geeft aan dat wanneer u onvoldoende aandacht besteedt aan of u zich niet op de juiste wijze houdt aan de betreffende punten, dit kan leiden tot lichamelijk letsel of mechanische beschadiging.

Symbolen



Het symbool  geeft aan dat het betreffende deel veiligheidswaarschuwingen bevat. Specifieke aandachtspunten worden binnenin het symbool aangegeven.

-  ... [Algemene waarschuwing]
-  ... [Waarschuwing voor hoge temperatuur]

Het symbool  geeft aan dat het betreffende deel informatie bevat over niet-toegestane handelingen. Specifieke informatie over de niet-toegestane handeling wordt binnenin het symbool aangegeven.

-  ... [Waarschuwing voor niet-toegestane handeling]
-  ... [Demontage verboden]

Het symbool  geeft aan dat het betreffende deel informatie bevat over handelingen die moeten worden uitgevoerd. Specifieke informatie over de vereiste handeling wordt binnenin het symbool aangegeven.

-  ... [Waarschuwing voor vereiste handeling]
-  ... [Haal de stekker uit het stopcontact]
-  ... [Sluit het apparaat altijd aan op een geaard stopcontact]

Neem contact op met uw servicevertegenwoordiger om één of meerdere vervangingsexemplaren te bestellen als de veiligheidswaarschuwingen in deze gebruikershandleiding onleesbaar zijn of als de handleiding zelf ontbreekt (tegen betaling).

 **OPMERKING**
Originele documenten die heel erg op een bankbiljet lijken kunnen mogelijk niet goed gekopieerd worden omdat dit apparaat voorzien is van een functie die valsmunterij voorkomt.

Bedrijfsomgeving

De geschikte bedrijfsomgeving voor het apparaat is:

| | |
|--------------------|--|
| Temperatuur | 10 tot 32,5 °C (De vochtigheid moet echter 70% of minder bedragen bij een temperatuur van 32,5°C) |
| Vochtigheid | 10 tot 80% (De temperatuur moet echter 30°C of minder bedragen bij een vochtigheid van 80%.) |

Vermijd de volgende plaatsen als installatieplaats voor het apparaat.

- Vermijd plaatsen in de buurt van een raam of direct in het zonlicht.
- Vermijd plaatsen met trillingen.
- Vermijd plaatsen met sterke temperatuurschommelingen.
- Vermijd plaatsen met directe blootstelling aan warme of koude lucht.
- Vermijd slecht geventileerde plaatsen.

Als de vloer niet bestand is tegen zwenkwieltjes, is het mogelijk dat de vloer beschadigd raakt wanneer het apparaat na de installatie wordt verplaatst.

Tijdens het kopiëren komen er kleine hoeveelheden ozon vrij, maar deze hoeveelheden vormen geen gezondheidsrisico. Als het apparaat echter langere tijd in een slecht geventileerde ruimte wordt gebruikt of wanneer er een zeer groot aantal kopieën wordt gemaakt, kan de geur onaangenaam worden. Een geschikte omgeving voor kopieerwerk moet goed geventileerd zijn.

Voorzorgsmaatregelen voor gebruik

Waarschuwingen bij het gebruik van verbruiksartikelen

VOORZICHTIG

Probeer geen delen die toner bevatten te verbranden. De vonken kunnen brandwonden veroorzaken.

Houd onderdelen die toner bevatten buiten het bereik van kinderen.

Als er onverhoopt lekkage plaatsvindt uit delen die toner bevatten, voorkom dan inademing en inslikken en voorkom contact met uw ogen en huid.

- Als u toch toner inademt, gaat u naar een plaats met frisse lucht en gorgelt u met veel water. Neem bij opkomende hoest contact op met een arts.
- Als u toner binnenkrijgt, spoelt u uw mond met water en drinkt u 1 of 2 glazen water om de inhoud van uw maag te verdunnen. Neem indien nodig contact op met een arts.
- Als u toner in uw ogen krijgt, spoelt u ze grondig met water. Neem contact op met een arts als de irritatie of pijn blijft aanhouden.
- Als u toner op de huid krijgt, wast u uw huid met water en zeep.

Probeer geen onderdelen die toner bevatten open te breken of te vernietigen.

Overige voorzorgsmaatregelen

Lever de lege tonercontainer en de tonerafvalbak in bij uw dealer of servicevertegenwoordiger. De ingezamelde tonercontainer en tonerafvalbak worden gerecycled of verwijderd volgens de betreffende voorschriften.

Bewaar het apparaat op een plaats die niet is blootgesteld aan direct zonlicht.

Bewaar het apparaat op een plaats waar de temperatuur niet hoger wordt dan 40 °C en waar zich geen sterke schommelingen in temperatuur of vochtigheid voordoen.

Als het apparaat langere tijd niet wordt gebruikt, verwijder dan het papier uit de cassette en de multifunctionele (MF) lade, leg het terug in de oorspronkelijke verpakking en maak deze weer dicht.

Veiligheid van de laserstraal (Europa)

Laserstralen kunnen gevaarlijk zijn voor het menselijk lichaam. Om deze reden is de laserstraal in het apparaat hermetisch afgesloten binnen een beschermende behuizing en achter een externe afdekking. Bij normale bediening van het product door de gebruiker kan er geen straling uit het apparaat ontsnappen.

Dit apparaat is geclassificeerd als een Class 1 laserproduct volgens IEC/EN 60825-1:2014.

Caution: Het uitvoeren van andere procedures dan in deze handleiding beschreven, kan leiden tot blootstelling aan gevaarlijke straling.

Deze etiketten zijn aangebracht op de laserscaneenheid in het apparaat en bevinden zich niet op een plaats die toegankelijk is voor de gebruiker.

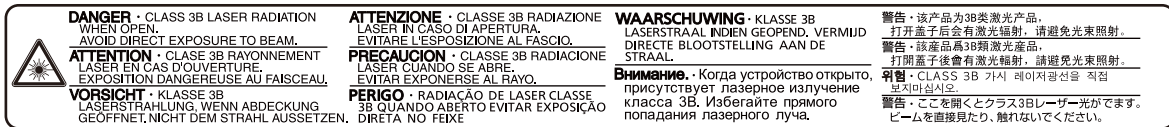

Voor wat betreft CLASS 1 laserproducten, wordt informatie op het typeplaatje verstrekt.

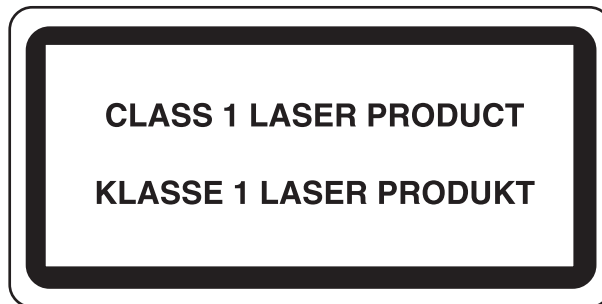

Compliance and Conformity

TA Triumph-Adler GmbH verklaart hierbij dat de radioapparatuur van het type 352ci, 402ci en 502ci conform is met Richtlijn 2014/53/EU.

De volledige tekst van de EU-conformiteitsverklaring kan worden geraadpleegd op het volgende internetadres:

<https://www.triumph-adler.com/downloads>

<https://www.triumph-adler.de/downloads>

<https://www.utax.com/downloads>

<https://www.utax.de/downloads>

| Naam module, Optie: | Softwareversie | Frequentiebanden waarin de radioapparatuur werkt: | Maximum radiofrequentievermogen uitgezonden over de frequentiebanden waarbinnen de radioapparatuur werkt: |
|---------------------|----------------|---|---|
| IB-51 (optie) | 2.2.6 | 2,4 GHz | 100 mW |
| IB-35 (optie) | 2014.12 | 2,4 GHz | 100 mW |
| Zendermodule (SRD) | 2005.11 | 13,56 MHz | 0,2 nW |

Wettelijke beperkingen betreffende kopiëren/scannen

Het kan verboden zijn auteursrechtelijk beschermd materiaal te kopiëren/scannen zonder de toestemming van de houder van het auteursrecht.

Het kopiëren/scannen van de volgende voorwerpen is verboden en kan beboet worden. Dit sluit andere voorwerpen niet uit. Maak niet bewust een kopie/scan van voorwerpen die niet gekopieerd/gescand mogen worden.

- Papiergeld
- Bankbiljetten
- Waardepapieren
- Stempel
- Paspoorten
- Certificaten

Plaatselijke wetten en bepalingen kunnen mogelijk het kopiëren/scannen van ander materiaal dan hierboven is vermeld verbieden of beperken.

EN ISO 7779

Maschinenlärminformations-Verordnung 3. GPSGV, 06.01.2004: Der höchste Schalldruckpegel beträgt 70 dB (A) oder weniger gemäß EN ISO 7779.

EK1-ITB 2000

Das Gerät ist nicht für die Benutzung im unmittelbaren Gesichtsfeld am Bildschirmarbeitsplatz vorgesehen. Um störende Reflexionen am Bildschirmarbeitsplatz zu vermeiden, darf dieses Produkt nicht im unmittelbaren Gesichtsfeld platziert werden.

Vorzorgsmaatregelen bij het gebruik van draadloze LAN (indien aanwezig)

Bij draadloze LAN kan informatie worden uitgewisseld tussen draadloze toegangspunten in plaats van via een netwerkkabel, wat het voordeel biedt dat een volledig vrije WLAN-verbinding mogelijk is in een ruimte waarin radiogolven kunnen worden overgedragen.

Anderzijds kunnen de volgende problemen optreden als de beveiligingsinstellingen niet zijn geconfigureerd, omdat radiogolven door obstakels heen gaan (met inbegrip van de muren) en overal binnen een bepaald gebied komen.

Communicatie-inhoud in het geheim bekijken

Een persoon met kwalijke bedoelingen kan opzettelijk radiogolven controleren en onbevoegd toegang krijgen tot de volgende communicatie-inhoud.

- Persoonlijke informatie met inbegrip van ID, wachtwoorden en creditcard nummers
- Inhoud van e-mailberichten

Illegale gegevensinbraak

Een persoon met kwalijke bedoelingen kan onbevoegde toegang krijgen tot persoonlijke of bedrijfsnetwerken en de volgende illegale handelingen verrichten.

- Persoonlijke en vertrouwelijke informatie inzamelen (informatielek)
- Communicatie aangaan en zich daarbij voordoen als een bepaalde persoon en het distribueren van ongeoorloofde informatie (spoofing)
- Onderschepte communicatie aanpassen en doorsturen (vervalsing)
- Computervirussen doorgeven en gegevens en systemen vernietigen (vernietiging)

Draadloze LAN-kaarten en draadloze toegangspunten bevatten ingebouwde beveiligingsmechanismen die deze problemen aanpakken en die de kans op het optreden van deze problemen reduceren door het configureren van de beveiligingsinstellingen van de draadloze LAN-producten wanneer het product wordt gebruikt.

Het is raadzaam dat klanten hun verantwoordelijkheid nemen en hun verstand gebruiken bij het configureren van de beveiligingsinstellingen en dat ze zich ten volle bewust zijn van de problemen die kunnen optreden wanneer het product wordt gebruikt zonder het configureren van de beveiligingsinstellingen.

Beperkt gebruik van dit product (indien aanwezig)

- De radiogolven die dit product uitstraalt kunnen de werking van elektrische medische apparatuur beïnvloeden. Wanneer u dit product in een medische instelling of in de nabijheid van medische apparatuur gebruikt, gebruik dit product dan volgens de instructies en voorzorgsmaatregelen die zijn geleverd door de beheerder van deze instelling of die op de medische apparatuur.
- De radiogolven die dit product uitstraalt kunnen de werking van automatische regelapparatuur beïnvloeden, met inbegrip van automatische deuren en brandalarmen. Wanneer u dit product gebruikt in de nabijheid van de automatische regelapparatuur, gebruik dit product dan volgens de instructies en voorzorgsmaatregelen die zijn aangegeven op de automatische regelapparatuur.
- Als dit product wordt gebruikt in apparaten die direct verband houden met diensten, met inbegrip van vliegtuigen, treinen, schepen, auto's of als dit product wordt gebruikt in toepassingen waarbij hoge betrouwbaarheid en functionele veiligheid zijn vereist en in apparaten die nauwkeurigheid vereisen, met inbegrip van die welke worden gebruikt voor rampenpreventie en criminaliteitspreventie en die worden gebruikt voor verschillende veiligheidsdoeleinden. Gebruik dit product dan na bestudering van het veiligheidsontwerp van het gehele systeem, met inbegrip van vaststelling van een storingsbestendig ontwerp en redundante werking voor betrouwbaarheid en veiligheidsbehoud van het gehele systeem. Dit product is niet bedoeld voor gebruik in toepassingen die een hoge betrouwbaarheid en veiligheid vereisen, met inbegrip van lucht- en ruimtevaartinstrumenten, kofferbak communicatieapparatuur, controleapparatuur voor nucleaire energie en medische apparatuur. Het besluit om dit product te gebruiken in deze toepassingen dient derhalve goed te worden overwogen en bepaald.

Wettelijke kennisgevingen

Het kopiëren of op een andere manier reproduceren van de gehele handleiding of een deel daarvan zonder de voorafgaande schriftelijke toestemming van de copyright-eigenaar is verboden.

Wat betreft handelsnamen

- PRESCRIBE is een gedeponeerd handelsmerk van Kyocera Corporation.
- KPDL is een handelsmerk van Kyocera Corporation.
- Microsoft, Windows, Windows Server, Internet Explorer, Excel en PowerPoint zijn geregistreerde handelsmerken of handelsmerken van Microsoft Corporation in de Verenigde Staten en/of andere landen.
- PCL is een handelsmerk van Hewlett-Packard Company.
- Adobe Acrobat, Adobe Reader en PostScript zijn handelsmerken van Adobe Systems, Incorporated.
- Ethernet is een geregistreerd handelsmerk van Xerox Corporation.
- IBM en IBM PC/AT zijn handelsmerken van International Business Machines Corporation.
- AppleTalk, Bonjour, Macintosh en Mac OS zijn handelsmerken van Apple Inc., geregistreerd in de V.S. en andere landen.
- Alle Europese lettertypen die in dit apparaat zijn geïnstalleerd, worden gebruikt onder licentieovereenkomst met Monotype Imaging Inc.
- Helvetica, Palatino en Times zijn geregistreerde handelsmerken van Linotype GmbH.
- ITC Avant Garde Gothic, ITC Bookman, ITC ZapfChancery en ITC ZapfDingbats zijn geregistreerde handelsmerken van International Typeface Corporation.
- ThinPrint is een handelsmerk van Cortado AG in Duitsland en andere landen.
- UFST™ MicroType® lettertypen van Monotype Imaging Inc. zijn geïnstalleerd in dit apparaat.
- Dit apparaat bevat software met modules die zijn ontwikkeld door de Independent JPEG Group.
- iPad, iPhone en iPod zijn handelsmerken van Apple Inc., geregistreerd in de VS en andere landen.
- AirPrint en het AirPrint logo zijn handelsmerken van Apple Inc.
- iOS is een handelsmerk of geregistreerd handelsmerk van Cisco in de V.S. en andere landen en wordt onder licentie door Apple Inc. gebruikt
- Google en Google Cloud Print™ zijn handelsmerken en/of geregistreerde handelsmerken van Google Inc.
- Mopria™ is een geregistreerd handelsmerk van Mopria™ Alliance.
- Wi-Fi en Wi-Fi Direct zijn handelsmerken en/of geregistreerde handelsmerken van Wi-Fi Alliance.
- Aangestuurd door ABBYY FineReader.
ABBYY en FineReader zijn handelsmerken van ABBYY Software Ltd.
- RealVNC, VNC en RFB zijn geregistreerde handelsmerken van RealVNC Ltd. in de VS en in andere landen.

Alle overige merk- en productnamen zijn geregistreerde handelsmerken of handelsmerken van de respectieve bedrijven. De symbolen ™ en ® worden niet gebruikt in deze gebruikershandleiding.

GPL/LGPL

Dit product is voorzien van GPL- (<http://www.gnu.org/licenses/gpl.html>) en/of LGPL- (<http://www.gnu.org/licenses/lgpl.html>) software als onderdeel van de firmware. U kunt de broncode verkrijgen en het is toegestaan het te kopiëren, te verspreiden en te wijzigen conform de voorwaarden van GPL/LGPL.

OpenSSL License

Copyright (c) 1998-2006 The OpenSSL Project. All rights reserved.

Redistribution and use in source and binary forms, with or without modification, are permitted provided that the following conditions are met:

1. Redistributions of source code must retain the above copyright notice, this list of conditions and the following disclaimer.
2. Redistributions in binary form must reproduce the above copyright notice, this list of conditions and the following disclaimer in the documentation and/or other materials provided with the distribution.
3. All advertising materials mentioning features or use of this software must display the following acknowledgment: "This product includes software developed by the OpenSSL Project for use in the OpenSSL Toolkit. (<http://www.openssl.org/>)"
4. The names "OpenSSL Toolkit" and "OpenSSL Project" must not be used to endorse or promote products derived from this software without prior written permission. For written permission, please contact openssl-core@openssl.org.
5. Products derived from this software may not be called "OpenSSL" nor may "OpenSSL" appear in their names without prior written permission of the OpenSSL Project.
6. Redistributions of any form whatsoever must retain the following acknowledgment: "This product includes software developed by the OpenSSL Project for use in the OpenSSL Toolkit (<http://www.openssl.org/>)"

THIS SOFTWARE IS PROVIDED BY THE OpenSSL PROJECT "AS IS" AND ANY EXPRESSED OR IMPLIED WARRANTIES, INCLUDING, BUT NOT LIMITED TO, THE IMPLIED WARRANTIES OF MERCHANTABILITY AND FITNESS FOR A PARTICULAR PURPOSE ARE DISCLAIMED. IN NO EVENT SHALL THE OpenSSL PROJECT OR ITS CONTRIBUTORS BE LIABLE FOR ANY DIRECT, INDIRECT, INCIDENTAL, SPECIAL, EXEMPLARY, OR CONSEQUENTIAL DAMAGES (INCLUDING, BUT NOT LIMITED TO, PROCUREMENT OF SUBSTITUTE GOODS OR SERVICES; LOSS OF USE, DATA, OR PROFITS; OR BUSINESS INTERRUPTION) HOWEVER CAUSED AND ON ANY THEORY OF LIABILITY, WHETHER IN CONTRACT, STRICT LIABILITY, OR TORT (INCLUDING NEGLIGENCE OR OTHERWISE) ARISING IN ANY WAY OUT OF THE USE OF THIS SOFTWARE, EVEN IF ADVISED OF THE POSSIBILITY OF SUCH DAMAGE.

Original SSLeay License

Copyright (C) 1995-1998 Eric Young (ey@cryptsoft.com) All rights reserved.

This package is an SSL implementation written by Eric Young (ey@cryptsoft.com). The implementation was written so as to conform with Netscapes SSL.

This library is free for commercial and non-commercial use as long as the following conditions are adhered to. The following conditions apply to all code found in this distribution, be it the RC4, RSA, lhash, DES, etc., code; not just the SSL code. The SSL documentation included with this distribution is covered by the same copyright terms except that the holder is Tim Hudson (tjh@cryptsoft.com).

Copyright remains Eric Young's, and as such any Copyright notices in the code are not to be removed.

If this package is used in a product, Eric Young should be given attribution as the author of the parts of the library used.

This can be in the form of a textual message at program startup or in documentation (online or textual) provided with the package.

Redistribution and use in source and binary forms, with or without modification, are permitted provided that the following conditions are met:

1. Redistributions of source code must retain the copyright notice, this list of conditions and the following disclaimer.
2. Redistributions in binary form must reproduce the above copyright notice, this list of conditions and the following disclaimer in the documentation and/or other materials provided with the distribution.
3. All advertising materials mentioning features or use of this software must display the following acknowledgement:
"This product includes cryptographic software written by Eric Young (eay@cryptsoft.com)"
The word 'cryptographic' can be left out if the routines from the library being used are not cryptographic related :-).
4. If you include any Windows specific code (or a derivative thereof) from the apps directory (application code) you must include an acknowledgement: "This product includes software written by Tim Hudson (tjh@cryptsoft.com)"

THIS SOFTWARE IS PROVIDED BY ERIC YOUNG "AS IS" AND ANY EXPRESS OR IMPLIED WARRANTIES, INCLUDING, BUT NOT LIMITED TO, THE IMPLIED WARRANTIES OF MERCHANTABILITY AND FITNESS FOR A PARTICULAR PURPOSE ARE DISCLAIMED. IN NO EVENT SHALL THE AUTHOR OR CONTRIBUTORS BE LIABLE FOR ANY DIRECT, INDIRECT, INCIDENTAL, SPECIAL, EXEMPLARY, OR CONSEQUENTIAL DAMAGES (INCLUDING, BUT NOT LIMITED TO, PROCUREMENT OF SUBSTITUTE GOODS OR SERVICES; LOSS OF USE, DATA, OR PROFITS; OR BUSINESS INTERRUPTION) HOWEVER CAUSED AND ON ANY THEORY OF LIABILITY, WHETHER IN CONTRACT, STRICT LIABILITY, OR TORT (INCLUDING NEGLIGENCE OR OTHERWISE) ARISING IN ANY WAY OUT OF THE USE OF THIS SOFTWARE, EVEN IF ADVISED OF THE POSSIBILITY OF SUCH DAMAGE.

The licence and distribution terms for any publically available version or derivative of this code cannot be changed. i.e. this code cannot simply be copied and put under another distribution licence [including the GNU Public Licence.]

Monotype Imaging License Agreement

- 1 *Software* shall mean the digitally encoded, machine readable, scalable outline data as encoded in a special format as well as the UFST Software.
- 2 You agree to accept a non-exclusive license to use the Software to reproduce and display weights, styles and versions of letters, numerals, characters and symbols (*Typefaces*) solely for your own customary business or personal purposes at the address stated on the registration card you return to Monotype Imaging. Under the terms of this License Agreement, you have the right to use the Fonts on up to three printers. If you need to have access to the fonts on more than three printers, you need to acquire a multiuser license agreement which can be obtained from Monotype Imaging. Monotype Imaging retains all rights, title and interest to the Software and Typefaces and no rights are granted to you other than a License to use the Software on the terms expressly set forth in this Agreement.
- 3 To protect proprietary rights of Monotype Imaging, you agree to maintain the Software and other proprietary information concerning the Typefaces in strict confidence and to establish reasonable procedures regulating access to and use of the Software and Typefaces.
- 4 You agree not to duplicate or copy the Software or Typefaces, except that you may make one backup copy. You agree that any such copy shall contain the same proprietary notices as those appearing on the original.
- 5 This License shall continue until the last use of the Software and Typefaces, unless sooner terminated. This License may be terminated by Monotype Imaging if you fail to comply with the terms of this License and such failure is not remedied within thirty (30) days after notice from Monotype Imaging. When this License expires or is terminated, you shall either return to Monotype Imaging or destroy all copies of the Software and Typefaces and documentation as requested.
- 6 You agree that you will not modify, alter, disassemble, decrypt, reverse engineer or decompile the Software.
- 7 Monotype Imaging warrants that for ninety (90) days after delivery, the Software will perform in accordance with Monotype Imaging-published specifications, and the diskette will be free from defects in material and workmanship. Monotype Imaging does not warrant that the Software is free from all bugs, errors and omissions.

The parties agree that all other warranties, expressed or implied, including warranties of fitness for a particular purpose and merchantability, are excluded.
- 8 Your exclusive remedy and the sole liability of Monotype Imaging in connection with the Software and Typefaces is repair or replacement of defective parts, upon their return to Monotype Imaging.

In no event will Monotype Imaging be liable for lost profits, lost data, or any other incidental or consequential damages, or any damages caused by abuse or misapplication of the Software and Typefaces.
- 9 Massachusetts U.S.A. law governs this Agreement.

- 10 You shall not sublicense, sell, lease, or otherwise transfer the Software and/or Typefaces without the prior written consent of Monotype Imaging.
- 11 Use, duplication or disclosure by the Government is subject to restrictions as set forth in the Rights in Technical Data and Computer Software clause at FAR 252-227-7013, subdivision (b)(3)(ii) or subparagraph (c)(1)(ii), as appropriate. Further use, duplication or disclosure is subject to restrictions applicable to restricted rights software as set forth in FAR 52.227-19 (c)(2).
- 12 You acknowledge that you have read this Agreement, understand it, and agree to be bound by its terms and conditions. Neither party shall be bound by any statement or representation not contained in this Agreement. No change in this Agreement is effective unless written and signed by properly authorized representatives of each party. By opening this diskette package, you agree to accept the terms and conditions of this Agreement.

Knopflerfish License

This product includes software developed by the Knopflerfish Project.

<http://www.knopflerfish.org>

Copyright 2003-2010 The Knopflerfish Project. All rights reserved.

Redistribution and use in source and binary forms, with or without modification, are permitted provided that the following conditions are met:

- Redistributions of source code must retain the above copyright notice, this list of conditions and the following disclaimer.
- Redistributions in binary form must reproduce the above copyright notice, this list of conditions and the following disclaimer in the documentation and/or other materials provided with the distribution.
- Neither the name of the KNOPFLERFISH project nor the names of its contributors may be used to endorse or promote products derived from this software without specific prior written permission.

THIS SOFTWARE IS PROVIDED BY THE COPYRIGHT HOLDERS AND CONTRIBUTORS "AS IS" AND ANY EXPRESS OR IMPLIED WARRANTIES, INCLUDING, BUT NOT LIMITED TO, THE IMPLIED WARRANTIES OF MERCHANTABILITY AND FITNESS FOR A PARTICULAR PURPOSE ARE DISCLAIMED. IN NO EVENT SHALL THE COPYRIGHT OWNER OR CONTRIBUTORS BE LIABLE FOR ANY DIRECT, INDIRECT, INCIDENTAL, SPECIAL, EXEMPLARY, OR CONSEQUENTIAL DAMAGES (INCLUDING, BUT NOT LIMITED TO, PROCUREMENT OF SUBSTITUTE GOODS OR SERVICES; LOSS OF USE, DATA, OR PROFITS; OR BUSINESS INTERRUPTION) HOWEVER CAUSED AND ON ANY THEORY OF LIABILITY, WHETHER IN CONTRACT, STRICT LIABILITY, OR TORT (INCLUDING NEGLIGENCE OR OTHERWISE) ARISING IN ANY WAY OUT OF THE USE OF THIS SOFTWARE, EVEN IF ADVISED OF THE POSSIBILITY OF SUCH DAMAGE.

Apache License (Version 2.0)

Apache License
Version 2.0, January 2004
<http://www.apache.org/licenses/>

TERMS AND CONDITIONS FOR USE, REPRODUCTION, AND DISTRIBUTION

1. Definitions.

"License" shall mean the terms and conditions for use, reproduction, and distribution as defined by Sections 1 through 9 of this document.

"Licensor" shall mean the copyright owner or entity authorized by the copyright owner that is granting the License.

"Legal Entity" shall mean the union of the acting entity and all other entities that control, are controlled by, or are under common control with that entity. For the purposes of this definition, "control" means (i) the power, direct or indirect, to cause the direction or management of such entity, whether by contract or otherwise, or (ii) ownership of fifty percent (50%) or more of the outstanding shares, or (iii) beneficial ownership of such entity.

"You" (or "Your") shall mean an individual or Legal Entity exercising permissions granted by this License.

"Source" form shall mean the preferred form for making modifications, including but not limited to software source code, documentation source, and configuration files.

"Object" form shall mean any form resulting from mechanical transformation or translation of a Source form, including but not limited to compiled object code, generated documentation, and conversions to other media types.

"Work" shall mean the work of authorship, whether in Source or Object form, made available under the License, as indicated by a copyright notice that is included in or attached to the work (an example is provided in the Appendix below).

"Derivative Works" shall mean any work, whether in Source or Object form, that is based on (or derived from) the Work and for which the editorial revisions, annotations, elaborations, or other modifications represent, as a whole, an original work of authorship. For the purposes of this License, Derivative Works shall not include works that remain separable from, or merely link (or bind by name) to the interfaces of, the Work and Derivative Works thereof.

"Contribution" shall mean any work of authorship, including the original version of the Work and any modifications or additions to that Work or Derivative Works thereof, that is intentionally submitted to Licensor for inclusion in the Work by the copyright owner or by an individual or Legal Entity authorized to submit on behalf of the copyright owner. For the purposes of this definition, "submitted" means any form of electronic, verbal, or written communication sent to the Licensor or its representatives, including but not limited to communication on electronic mailing lists, source code control systems, and issue tracking systems that are managed by, or on behalf of, the Licensor for the purpose of discussing and improving the Work, but excluding communication that is conspicuously marked or otherwise designated in writing by the copyright owner as "Not a Contribution."

"Contributor" shall mean Licensor and any individual or Legal Entity on behalf of whom a Contribution has been received by Licensor and subsequently incorporated within the Work.

2. Grant of Copyright License. Subject to the terms and conditions of this License, each Contributor hereby grants to You a perpetual, worldwide, non-exclusive, no-charge, royalty-free, irrevocable copyright license to reproduce, prepare Derivative Works of, publicly display, publicly perform, sublicense, and distribute the Work and such Derivative Works in Source or Object form.
3. Grant of Patent License. Subject to the terms and conditions of this License, each Contributor hereby grants to You a perpetual, worldwide, non-exclusive, no-charge, royalty-free, irrevocable (except as stated in this section) patent license to make, have made, use, offer to sell, sell, import, and otherwise transfer the Work, where such license applies only to those patent claims licensable by such Contributor that are necessarily infringed by their Contribution(s) alone or by combination of their Contribution(s) with the Work to which such Contribution(s) was submitted. If You institute patent litigation against any entity (including a cross-claim or counterclaim in a lawsuit) alleging that the Work or a Contribution incorporated within the Work constitutes direct or contributory patent infringement, then any patent licenses granted to You under this License for that Work shall terminate as of the date such litigation is filed.
4. Redistribution. You may reproduce and distribute copies of the Work or Derivative Works thereof in any medium, with or without modifications, and in Source or Object form, provided that You meet the following conditions:
 - (a) You must give any other recipients of the Work or Derivative Works a copy of this License; and
 - (b) You must cause any modified files to carry prominent notices stating that You changed the files; and
 - (c) You must retain, in the Source form of any Derivative Works that You distribute, all copyright, patent, trademark, and attribution notices from the Source form of the Work, excluding those notices that do not pertain to any part of the Derivative Works; and
 - (d) If the Work includes a "NOTICE" text file as part of its distribution, then any Derivative Works that You distribute must include a readable copy of the attribution notices contained within such NOTICE file, excluding those notices that do not pertain to any part of the Derivative Works, in at least one of the following places: within a NOTICE text file distributed as part of the Derivative Works; within the Source form or documentation, if provided along with the Derivative Works; or, within a display generated by the Derivative Works, if and wherever such third-party notices normally appear. The contents of the NOTICE file are for informational purposes only and do not modify the License. You may add Your own attribution notices within Derivative Works that You distribute, alongside or as an addendum to the NOTICE text from the Work, provided that such additional attribution notices cannot be construed as modifying the License.

You may add Your own copyright statement to Your modifications and may provide additional or different license terms and conditions for use, reproduction, or distribution of Your modifications, or for any such Derivative Works as a whole, provided Your use, reproduction, and distribution of the Work otherwise complies with the conditions stated in this License.

5. Submission of Contributions. Unless You explicitly state otherwise, any Contribution intentionally submitted for inclusion in the Work by You to the Licensor shall be under the terms and conditions of this License, without any additional terms or conditions. Notwithstanding the above, nothing herein shall supersede or modify the terms of any separate license agreement you may have executed with Licensor regarding such Contributions.
6. Trademarks. This License does not grant permission to use the trade names, trademarks, service marks, or product names of the Licensor, except as required for reasonable and customary use in describing the origin of the Work and reproducing the content of the NOTICE file.
7. Disclaimer of Warranty. Unless required by applicable law or agreed to in writing, Licensor provides the Work (and each Contributor provides its Contributions) on an "AS IS" BASIS, WITHOUT WARRANTIES OR CONDITIONS OF ANY KIND, either express or implied, including, without limitation, any warranties or conditions of TITLE, NON-INFRINGEMENT, MERCHANTABILITY, or FITNESS FOR A PARTICULAR PURPOSE. You are solely responsible for determining the appropriateness of using or redistributing the Work and assume any risks associated with Your exercise of permissions under this License.
8. Limitation of Liability. In no event and under no legal theory, whether in tort (including negligence), contract, or otherwise, unless required by applicable law (such as deliberate and grossly negligent acts) or agreed to in writing, shall any Contributor be liable to You for damages, including any direct, indirect, special, incidental, or consequential damages of any character arising as a result of this License or out of the use or inability to use the Work (including but not limited to damages for loss of goodwill, work stoppage, computer failure or malfunction, or any and all other commercial damages or losses), even if such Contributor has been advised of the possibility of such damages.
9. Accepting Warranty or Additional Liability. While redistributing the Work or Derivative Works thereof, You may choose to offer, and charge a fee for, acceptance of support, warranty, indemnity, or other liability obligations and/or rights consistent with this License. However, in accepting such obligations, You may act only on Your own behalf and on Your sole responsibility, not on behalf of any other Contributor, and only if You agree to indemnify, defend, and hold each Contributor harmless for any liability incurred by, or claims asserted against, such Contributor by reason of your accepting any such warranty or additional liability.

END OF TERMS AND CONDITIONS

APPENDIX: How to apply the Apache License to your work.

To apply the Apache License to your work, attach the following boilerplate notice, with the fields enclosed by brackets "[]" replaced with your own identifying information. (Don't include the brackets!) The text should be enclosed in the appropriate comment syntax for the file format. We also recommend that a file or class name and description of purpose be included on the same "printed page" as the copyright notice for easier identification within third-party archives.

Copyright [yyyy] [name of copyright owner]

Licensed under the Apache License, Version 2.0 (the "License"); you may not use this file except in compliance with the License. You may obtain a copy of the License at

<http://www.apache.org/licenses/LICENSE-2.0>

Unless required by applicable law or agreed to in writing, software distributed under the License is distributed on an "AS IS" BASIS, WITHOUT WARRANTIES OR CONDITIONS OF ANY KIND, either express or implied. See the License for the specific language governing permissions and limitations under the License.

Energiebesparingsfunctie

Het apparaat is uitgerust met een energiebesparende stand, waarbij het energieverbruik wordt beperkt na het verstrijken van een bepaalde tijdsperiode nadat het apparaat het laatst werd gebruikt, en met een slaapstand, waarbij de printer- en faxfuncties in een wachtstand komen te staan, maar het energieverbruik tot een minimum wordt beperkt wanneer er gedurende een bepaalde tijdsperiode geen activiteiten hebben plaatsgevonden op het apparaat.

- ➔ [Energiebesparende stand \(pagina 2-37\)](#)
- ➔ [Slaapstand \(pagina 2-37\)](#)
- ➔ [Uitschakeltimer \(modellen voor Europa\) \(pagina 2-39\)](#)

Functie automatisch dubbelzijdig afdrukken

Dit apparaat heeft dubbelzijdig afdrukken als standaardfunctie. Bijvoorbeeld bij het afdrukken van twee originelen op een vel papier als dubbelzijdige afdruk, is het mogelijk om papierverbruik te verminderen.

- ➔ [Duplex \(pagina 6-36\)](#)

Afdrukken in de duplexmodus vermindert papierverbruik en draagt bij aan het behoud van bossen. Duplexmodus vermindert tevens de hoeveelheid papier die ingekocht moet worden en vermindert daardoor de kosten. Het is daarom aan te bevelen dat machines die dubbelzijdig kunnen afdrukken, standaard worden ingesteld in de duplexmodus.

Energiezuinigheid - Papier

Voor het behoud en duurzaam gebruik van de bossen wordt aanbevolen om gerecycled en nieuw papier te gebruiken dat op de meest milieuvriendelijke manier wordt geproduceerd of voorzien is van erkende milieukeurmerken, en die voldoen aan EN 12281:2002* of een vergelijkbare kwaliteitsstandaard.

Deze apparatuur ondersteunt ook printen op papier van 64 g/m². Wanneer dergelijk papier, dat minder ruwe grondstoffen bevat, gebruikt wordt, leidt dit tot meer besparingen van natuurlijke bronnen.

* : EN12281:2002 "Papier voor drukwerk en kantoor - Eisen aan kopieerpapier voor kopieerprocessen met droge toner"

Uw verkoop- of servicevertegenwoordiger kan informatie geven over aanbevolen papiersoorten.

Milieuvoordelen van "Energiebeheer"

Om het stroomverbruik te beperken, is dit apparaat voorzien van een functie voor energiebeheer die automatisch de energiebesparende stand inschakelt wanneer het apparaat gedurende een bepaalde tijd niet actief is.

Hoewel het de apparatuur enige tijd vergt weer terug te keren naar modus KLAAR vanuit de spaarstand, is een belangrijke vermindering in energieverbruik mogelijk. Het wordt aanbevolen de machine te gebruiken met deactiveringstijd voor de spaarstand in de standaardinstelling.

Energy Star-programma (ENERGY STAR®)

Wij nemen deel aan het ENERGY STAR® -programma.

Wij leveren producten die voldoen aan ENERGY STAR® aabn de mark.

ENERGY STAR® is een vrijwillig programma voor energie-efficiëntie met als doel het ontwikkelen en promoten van producten met een hoge energie-efficiëntie om zo het broeikas effect te helpen voorkomen. Door ENERGY STAR®-gekwalificeerde producten aan te schaffen kunnen klanten helpen de emissies van broeikasgassen te verminderen tijdens gebruik van het product en te besparen op de energierelateerde kosten.

2 Het apparaat installeren en configureren

Dit hoofdstuk bevat informatie voor de beheerder van dit apparaat, zoals de onderdeelnamen, het aansluiten van kabels en het installeren van software.

| | | | |
|---|------|--|------|
| Onderdeelnamen (buitenzijde apparaat) | 2-2 | Regels slaapstand (modellen voor Europa) | 2-38 |
| Onderdeelnamen (aansluitingen/ binnenzijde) | 2-4 | Slaapstandniveau (Energiebesparende stand) (modellen uitgezonderd voor Europa) | 2-38 |
| Onderdeelnamen (met verbonden optionele apparatuur) | 2-5 | Slaapstandniveau | 2-38 |
| De machine en andere apparatuur aansluiten ... | 2-6 | Wekelijkse timerinstellingen | 2-39 |
| Kabels aansluiten | 2-7 | Uitschakeltimer (modellen voor Europa) | 2-39 |
| LAN-kabel aansluiten | 2-7 | Versnelde installatie-wizard | 2-40 |
| USB-kabel aansluiten | 2-8 | Software installeren | 2-43 |
| Netvoedingskabel aansluiten | 2-8 | Software op DVD (Windows) | 2-43 |
| Aan- en uitzetten | 2-9 | Software in Windows installeren | 2-44 |
| Aanzetten | 2-9 | Software verwijderen | 2-50 |
| Uitzetten | 2-9 | Software installeren op Mac-computers | 2-51 |
| Gebruik van het bedieningspaneel | 2-10 | TWAIN-stuurprogramma instellen | 2-53 |
| Werking paneeltoetsen | 2-10 | WIA-stuurprogramma instellen | 2-55 |
| De hoek van het bedieningspaneel aanpassen | 2-11 | De teller controleren | 2-56 |
| Aanraakscherm | 2-12 | Embedded Web Server RX | 2-57 |
| Gebruik van het aanraakscherm | 2-12 | Embedded Web Server RX openen .. | 2-58 |
| Home scherm | 2-14 | Beveiligingsinstellingen wijzigen | 2-59 |
| Functietoetsen toewijzen | 2-20 | Apparaatgegevens wijzigen | 2-60 |
| Scherm voor machinegegevens | 2-22 | | |
| Instellingscherm oproepen | 2-23 | | |
| Weergave van gedeactiveerde toetsen | 2-24 | | |
| Voorbeeld van origineel | 2-24 | | |
| Getallen invoeren | 2-26 | | |
| Hulpscherm | 2-28 | | |
| Toegankelijkheidsfuncties (weergave vergroten) | 2-29 | | |
| Aanmelden/afmelden | 2-30 | | |
| Aanmelden | 2-30 | | |
| Afmelden | 2-31 | | |
| Standaardinstellingen van het apparaat | 2-32 | | |
| Datum en tijd instellen | 2-32 | | |
| Netwerkconfiguratie | 2-33 | | |
| Het bekabelde netwerk configureren | 2-33 | | |
| Het draadloze netwerk configureren .. | 2-35 | | |
| Energiebesparende functie | 2-37 | | |
| Energiebesparende stand | 2-37 | | |
| Slaapstand | 2-37 | | |
| Automatische slaapstand | 2-38 | | |

Onderdeelnamen (buitenzijde apparaat)

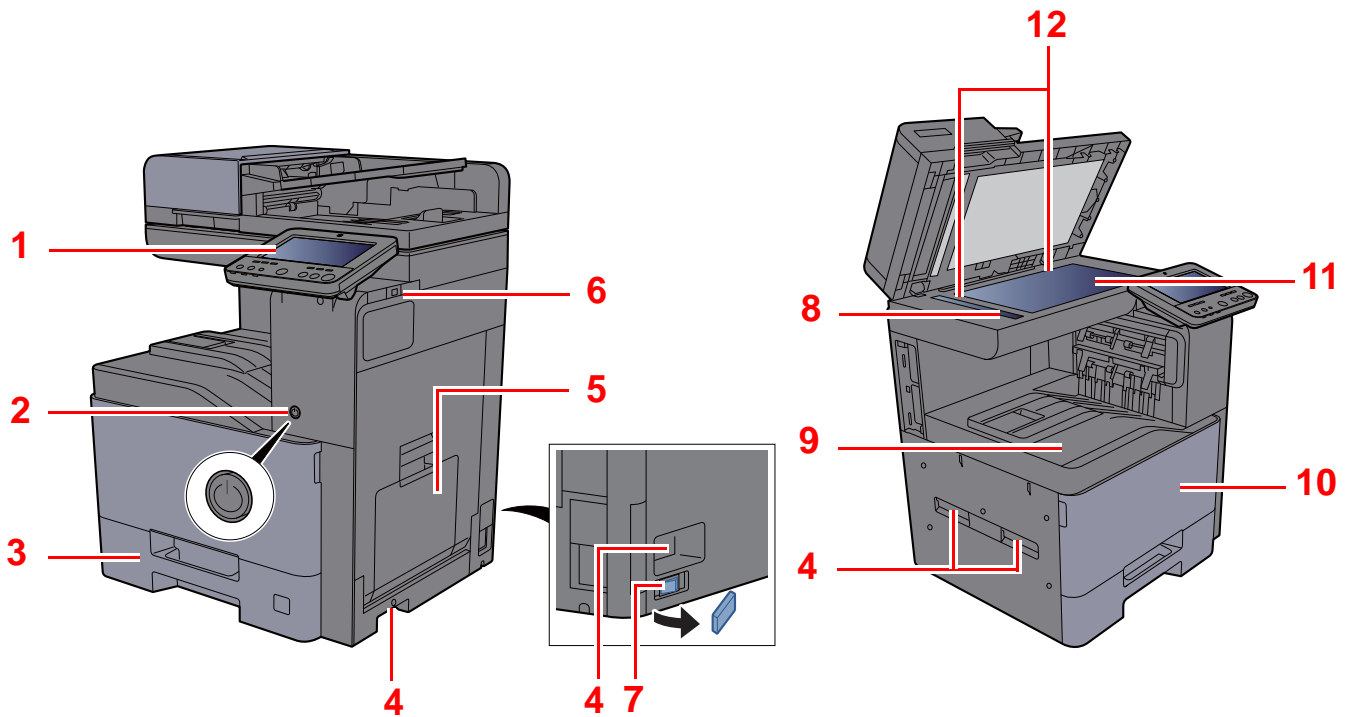

- 1 Bedieningspaneel
- 2 Hoofdschakelaar
- 3 Cassette 1
- 4 Hendels
- 5 Multifunctionele lade
- 6 USB-geheugenslot

- 7 Hitteschakelaar cassette (402ci/502ci)
- 8 Sleufglas
- 9 Binnenlade
- 10 Voorklep
- 11 Glasplaat
- 12 Aanduidingen origineelformaat

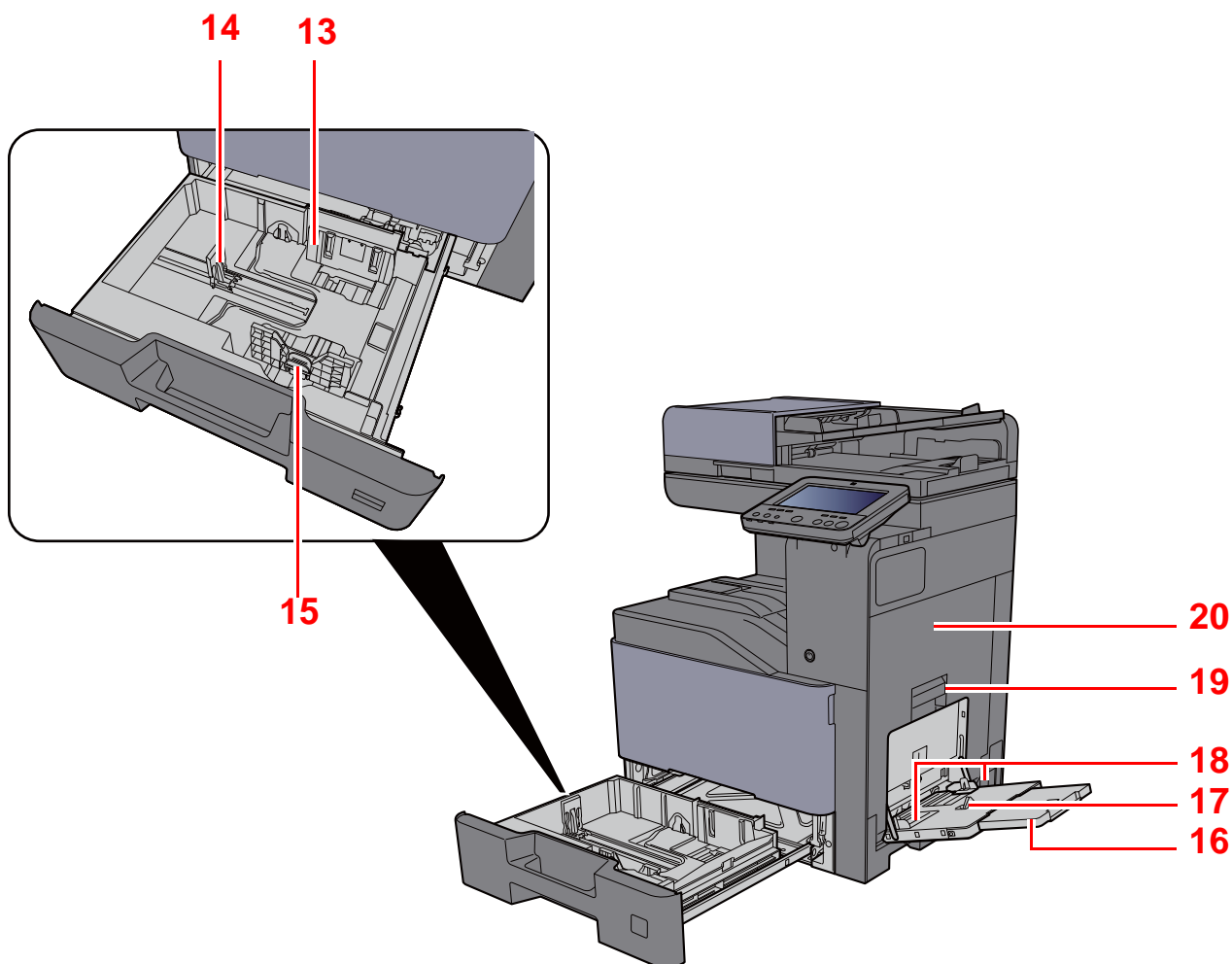

13 Papierbreedtegeleider

14 Papierlengtegeleider

15 Instelmechanisme voor papierbreedte

16 Verlengstuk van de multifunctionele lade

17 Multifunctionele lade

18 Papierbreedtegeleider

19 Hendel rechterklep 1

20 Rechterklep 1

Onderdeelnamen (aansluitingen/binnenzijde)

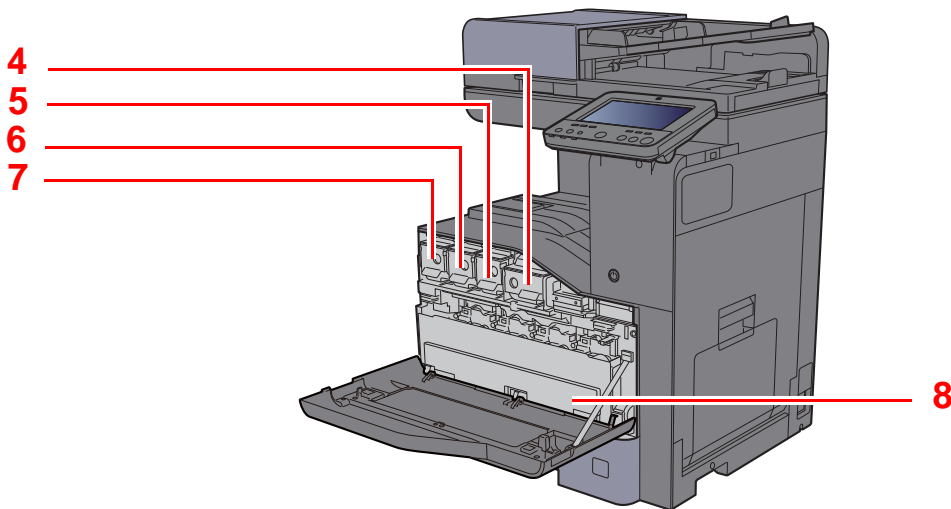
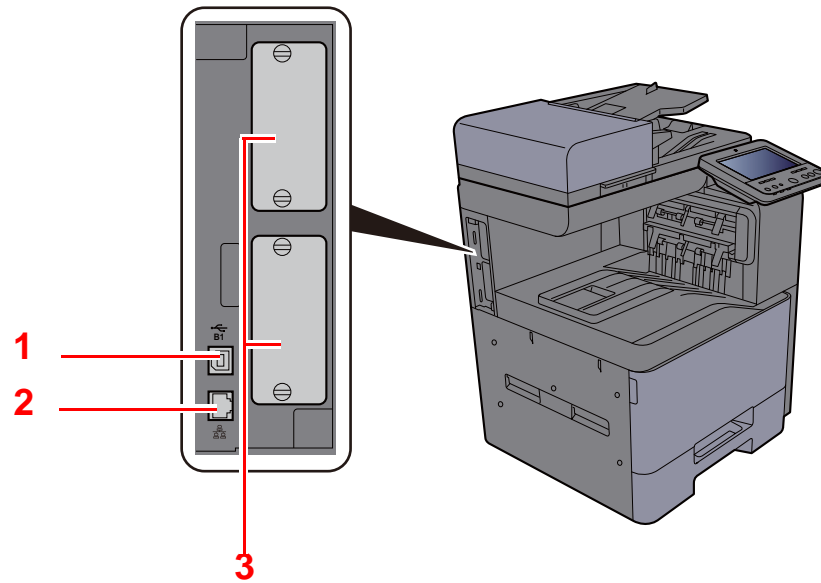

- 1 USB-interface-aansluiting (Optie in Europa)
- 2 Netwerkinterface-aansluiting
- 3 Optionele interface-aansluiting
- 4 Tonercontainer (Zwart)

- 5 Tonercontainer (Magenta)
- 6 Tonercontainer (Cyan)
- 7 Tonercontainer (Geel)
- 8 Tonerafvalbak

Onderdeelnamen (met verbonden optionele apparatuur)

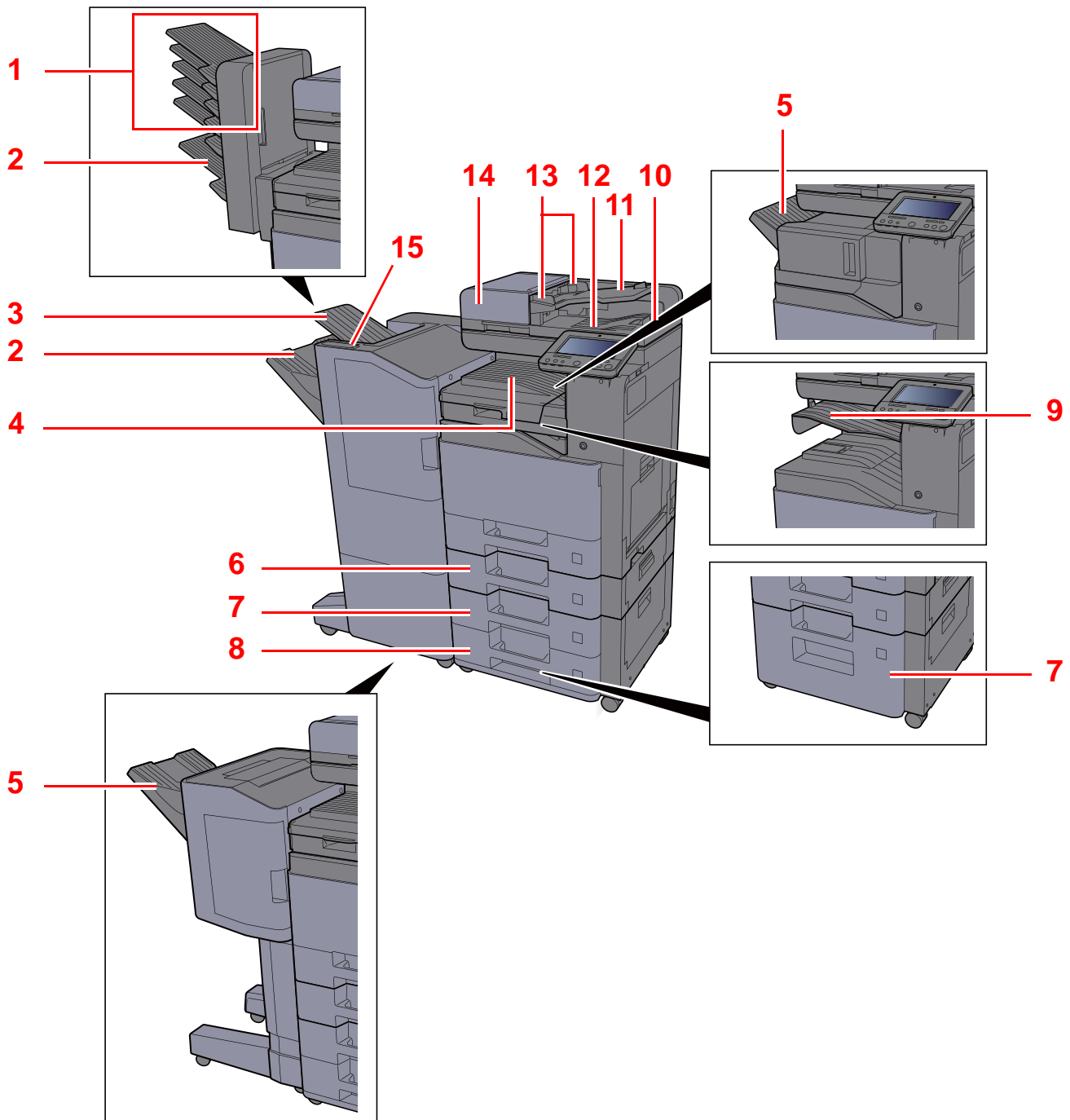

- 1 Lade 1 tot 5 (lade 1 is de bovenlade)
- 2 Lade A
- 3 Lade B
- 4 Binnenlade
- 5 Lade finisher
- 6 Cassette 2
- 7 Cassette 3
- 8 Cassette 4

- 9 Lade takscheider
- 10 Originelenstopper
- 11 Origineleninvoer
- 12 Originelenuitvoer
- 13 Breedtegeleiders voor originelen
- 14 Documenttoevoer
- 15 Besturingspaneel van de finisher

De machine en andere apparatuur aansluiten

Bereid de geschikte kabels voor de omgeving en het gebruiksdoel van het apparaat voor.

Het apparaat aansluiten op de pc via USB

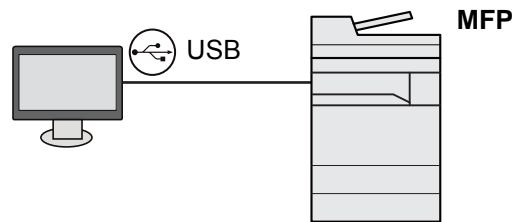

Het apparaat aansluiten op de pc of tablet via netwerkkabel, Wi-Fi of Wi-Fi Direct

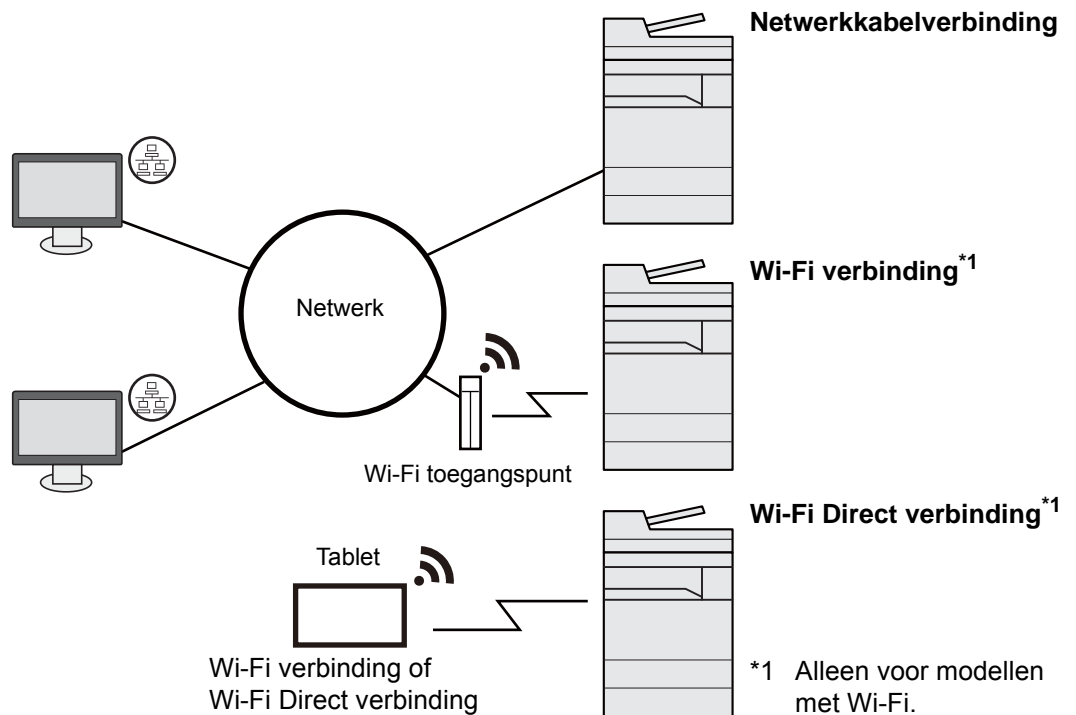

OPMERKING

Als u gebruik maakt van draadloos LAN, raadpleeg dan het volgende.

➔ [Het draadloze netwerk configureren \(pagina 2-35\)](#)

Te gebruiken kabels

| Verbindingsomgeving | Functie | Benodigde kabel |
|--|------------------------------|---|
| Sluit een LAN-kabel aan op het apparaat. | Printer/scanner/netwerkfax*1 | LAN-kabel (10BASE-T, 100BASE-TX, 1000BASE-T) |
| Sluit een USB-kabel aan op het apparaat. | Printer | Met USB 2.0-compatibele kabel (ondersteuning van Hi-Speed USB, max. 5,0 m, beschermd) |

*1 Functie beschikbaar bij gebruik van optionele faxkit. Voor meer informatie over het gebruik van de netwerkfaxfunctie, raadpleeg **FAX Operation Guide**.

BELANGRIJK

Het gebruik van een andere dan een USB 2.0-compatibele kabel kan storingen veroorzaken.

Kabels aansluiten

LAN-kabel aansluiten

✓ **BELANGRIJK**

Zorg ervoor dat de machine is losgekoppeld van de stroomtoevoer.

➔ [Uitzetten \(pagina 2-9\)](#)

1 Sluit de kabel op het apparaat aan.

1 Sluit de LAN-kabel aan op de netwerkpoort.

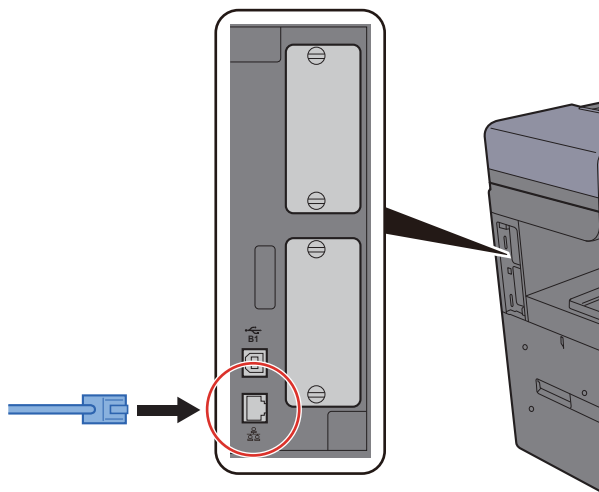

2 Sluit het andere uiteinde van de kabel aan op de hub of de PC.

2 Schakel het apparaat in en configureer het netwerk.

➔ [Netwerkconfiguratie \(pagina 2-33\)](#)

USB-kabel aansluiten

✓ **BELANGRIJK**

Zorg ervoor dat de machine is losgekoppeld van de stroomtoevoer.

➔ [Uitzetten \(pagina 2-9\)](#)

1 Sluit de kabel op het apparaat aan.

- 1 Sluit de USB-kabel aan op de USB-interface-aansluiting, die zich aan de linkerzijde van het apparaat bevindt.

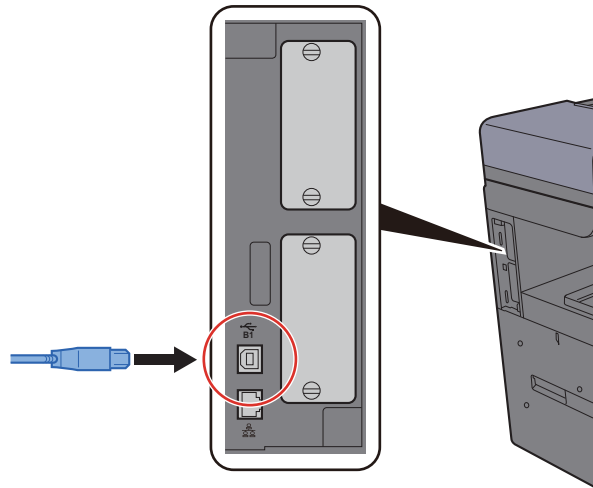

- 2 Sluit het andere uiteinde van de kabel aan op de PC.

2 Zet het apparaat aan.

Netvoedingskabel aansluiten

1 Sluit de kabel op het apparaat aan.

Sluit een uiteinde van de meegeleverde stroomkabel aan op het apparaat en het andere uiteinde op een stopcontact.

✓ **BELANGRIJK**

Gebruik uitsluitend de netvoedingskabel die bij het apparaat wordt geleverd.

Aan- en uitzetten

Aanzetten

- 1 Zet de hoofdschakelaar aan.

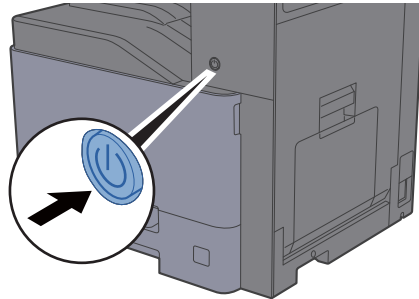

Uitzetten

- 1 Zet de hoofdschakelaar uit.

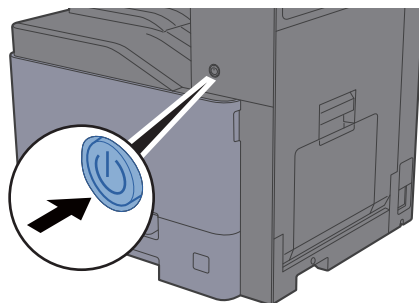

Het bevestigingsbericht voor stroomtoevoer uitgeschakeld wordt weergegeven.

➔ Raadpleeg de *Engelse gebruikershandleiding*

Het uitschakelen duurt enkele minuten.

VOORZICHTIG

Als u dit apparaat gedurende langere tijd niet gebruikt (bijvoorbeeld 's nachts), zet het dan uit met de hoofdschakelaar. Als u het apparaat nog langer niet gebruikt (bijvoorbeeld tijdens de vakantie), haal dan om veiligheidsredenen de stekker uit het stopcontact.

BELANGRIJK

- Bij gebruik van producten uitgerust met de faxfunctie, wordt bij het uitschakelen van het apparaat vanaf de hoofdschakelaar het verzenden en ontvangen van faxen uitgeschakeld.
- Verwijder het papier uit de cassettes en berg het op in de afgesloten bewaarzak voor papier om het tegen vocht te beschermen.

Gebruik van het bedieningspaneel

Werking paneeltoetsen

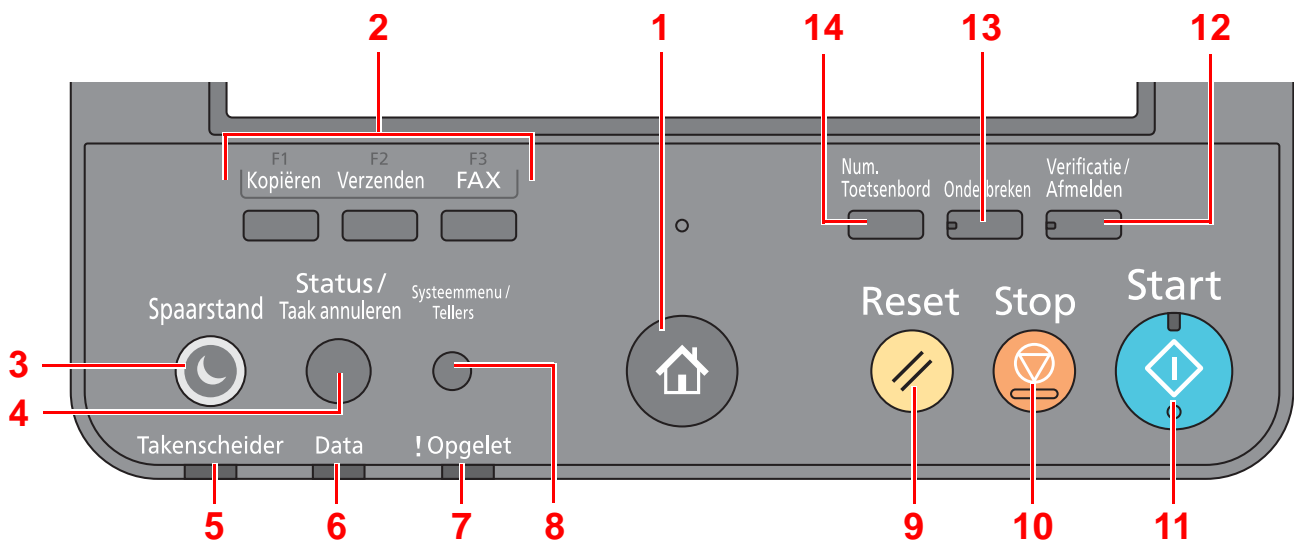

1 Toets **[Home]** (🏠): Geeft het scherm Home weer.

OPMERKING

Druk lang op de toets **[Home]** (🏠) om te schakelen tussen het standaardscherm en het scherm Toegankelijkheid.

- 2 Functietoetsen: Met deze toetsen kunt u verschillende functies en toepassingen registreren, waaronder kopiëren en scannen.
- 3 Toets **[Slaapstand]**: Zet het apparaat in de slaapstand. Schakelt de slaapstand uit.
- 4 Toets **[Status/Taak annuleren]**: Geeft het scherm Status/Taak annuleren weer.
- 5 Lampje **[Takenscheider]**: Knippert als er zich papier in de takenscheiderlade bevindt.
- 6 Lampje **[Data]**: Knippert terwijl de machine aan het afdrukken of verzenden/ontvangen is of toegang heeft tot de harde schijf/SSD.
- 7 Lampje **[Opgelet]**: Brandt of knippert wanneer een fout optreedt en een taak wordt afgebroken.
- 8 Toets **[Systeemmenu/Tellers]**: Geeft het scherm Systeemmenu weer.
- 9 Toets **[Reset]**: Zet de instellingen terug in hun oorspronkelijke stand.
- 10 Toets **[Stop]**: Annuleert of onderbreekt de lopende taak.
- 11 Toets **[Start]**: Start het kopiëren en scannen en het verwerken van instellingen.
- 12 Toets **[Verificatie/Afmelden]**: Schakelt tussen verificatie gebruiker en verlaat de taak voor de huidige gebruiker (bv. afmelden).
- 13 Toets **[Onderbreken]**: Geeft het scherm Kopiëren tijdens onderbreking weer.
- 14 Toets **[Num. Toetsenbord]**: Geeft de numerieke toetsen op het aanraakscherm weer.

De hoek van het bedieningspaneel aanpassen

De hoek van het bedieningspaneel kan worden ingesteld.

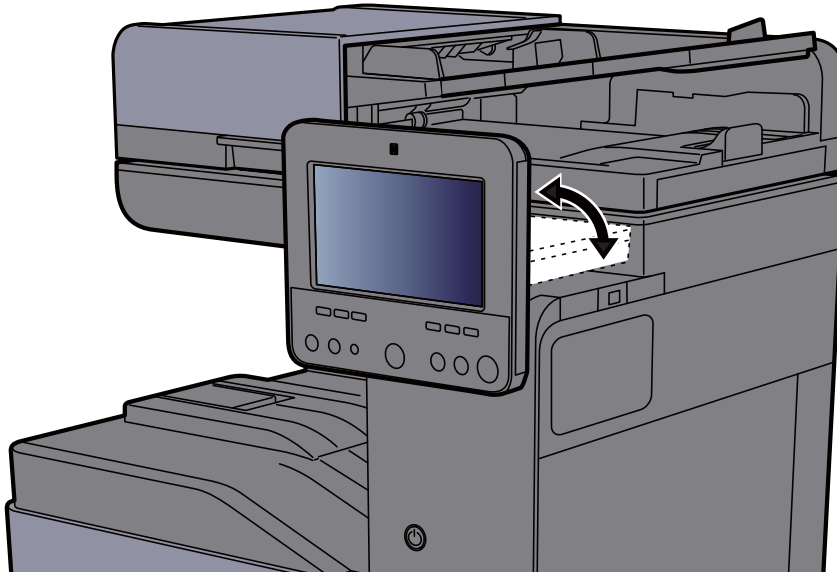

Aanraakscherm

Gebruik van het aanraakscherm

In dit gedeelte wordt de basisbediening van het aanraakscherm uitgelegd.

Tikken

Deze bewerking wordt gebruikt om een pictogram of toets te selecteren.

In deze handleiding wordt deze bewerking aangegeven als "selecteer."



Popover

Tik op de pictogrammen en toetsen om gedetailleerde informatie over de pictogrammen en menu's weer te geven. Een popover geeft informatie en menu's weer zonder tussen de schermen te wisselen.

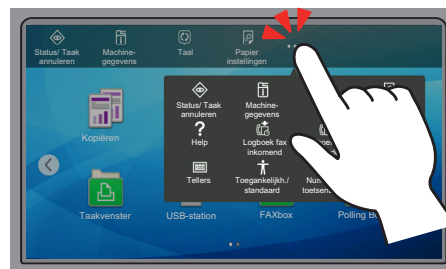

Vegen

Deze bewerking wordt gebruikt om tussen schermen te wisselen en om items weer te geven die niet in de lijst verschijnen.

Beweeg uw vinger in één richting alsof u een streep trekt op het scherm.

Voorbeeld: Home-scherm

Verplaats het scherm naar links en rechts.



Voorbeeld: Scherm Systeemmenu

Verplaats het scherm omhoog en omlaag.

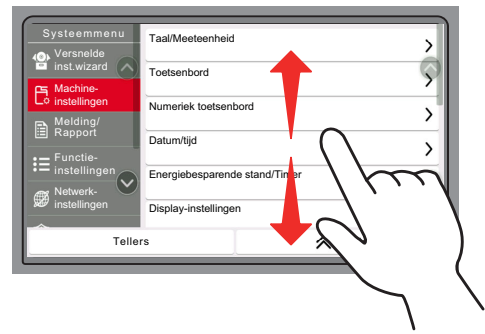

Home scherm

Dit scherm wordt weergegeven door te drukken op de **[Home]** (🏠) toets op het bedieningspaneel. Raak een pictogram aan om het bijbehorende scherm weer te geven.





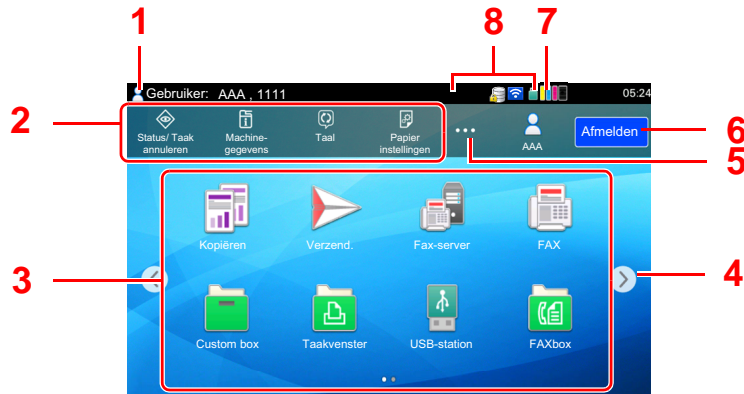





U kunt de pictogrammen op het scherm Home en de achtergrond wijzigen.

➔ [Het Home-scherm bewerken. \(pagina 2-16\)](#)



* De weergave kan verschillen van uw scherm, afhankelijk van uw configuratie en optie-instellingen.

| Nr. | Item | Beschrijving |
|-----|---|---|
| 1 | Statusgebied | Weergave van de berichten en statuspictogrammen voor de huidige status. Geeft de ingelogde gebruikersnaam weer wanneer het gebruikersaanmeldingsbeheer is ingeschakeld. |
| 2 | Taakbalk | Toont de taakpictogrammen. Als er een fout optreedt, toont het pictogram [Status/ Taak annuleren] "!". Als de fout verdwijnt, keert het display terug naar de normale weergave. |
| 3 | Bureaublad | Geeft de pictogrammen van de toepassingen weer. Pictogrammen die niet op de eerste pagina worden weergegeven, kunnen worden weergegeven door van pagina te veranderen. |
| 4 | Toetsen voor veranderen scherm | Gebruik deze toetsen om door de bureaublad pagina's te bladeren. OPMERKING U kunt ook vegen om tussen schermen te wisselen. ➔ Gebruik van het aanraakscherm (pagina 2-12) |
| 5 | [...] | Weergave van elk taakpictogram met inbegrip van de pictogrammen in een taakbalkgebied in een popover. |
| 6 | [Aanmelding] / [Afmelden] | Meldt aan of af wanneer het gebruikersaanmeldingsbeheer is ingeschakeld |
| 7 | Resterende tonerhoeveelheid | Geeft de resterende hoeveelheid toner weer. Selecteer dit pictogram om details van de resterende tonerhoeveelheid in een popover weer te geven. |

| Nr. | Item | Beschrijving |
|-----|--|--|
| 8 | Sub-statuspictogrammen | Weergave van de pictogrammen die de status van het apparaat aangeven. Er kunnen 5 pictogrammen worden weergegeven. Selecteer dit gebied om de pictograminformatie in een popover weer te geven. |
| | Statuspictogram (Wi-Fi) | Het pictogram  wordt weergegeven wanneer verbinding met Wi-Fi gemaakt is. Wanneer Wi-Fi niet is verbonden, wordt  weergegeven. |
| | Statuspictogram (Beveiligingsniveau: Laag) | "  " wordt weergegeven wanneer het beveiligingsniveau is ingesteld op [Laag]. |
| | Statuspictogram (Externe bediening) | "  " wordt weergegeven wanneer de externe bediening wordt gebruikt. |
| | Statuspictogram (Veiligheidsinformatie) | Als u de functie Gegevensencryptie/Overschrijven activeert, wordt het pictogram voor veiligheidsinformatie weergegeven. "  " wordt weergegeven terwijl de gegevens worden overschreven. "  " wordt weergegeven als de resterende gegevens in HDD zijn opgeslagen. "  " wordt weergegeven als de resterende gegevens niet in HDD zijn opgeslagen. |
| | Statuspictogram (capaciteit Ontvangstbox FAX-geheugen) | "  " wordt weergegeven wanneer de capaciteit van de Ontvangstbox FAX-geheugen 10% of minder is. |
| | Statuspictogram (USB-station) | "  " wordt weergegeven wanneer een USB-station op dit apparaat is aangesloten. Als u op het pictogram van het USB-station tikt en [Verwijd. USB] selecteert, kunt u het USB-station veilig verwijderen. |
| | Statuspictogram (Stille modus) | "  " wordt weergegeven wanneer de beginwaarde van de functie Stille modus op [AAN] staat. |

Het Home-scherm bewerken.

U kunt de achtergrond van het Home scherm alsook de pictogrammen die worden weergegeven wijzigen.

1 Roep het scherm op.

Toets [**Systeemmenu/Tellers**] > [**Functie-instellingen**] > [**Home**]



OPMERKING

Als gebruikersaanmeldingbeheer is ingeschakeld, dan kunt u alleen de instellingen wijzigen door u aan te melden met beheerdersbevoegdheden of als een gebruiker met bevoegdheden om deze instelling te configureren. De standaard gebruikersnaam en het wachtwoord, zoals ingesteld in de fabriek, worden hieronder getoond.

| Modelnaam | Login gebruikersnaam | Aanmeldingswachtwoord |
|--------------|----------------------|-----------------------|
| 352ci | 3500 | 3500 |
| 402ci | 4000 | 4000 |
| 502ci | 5000 | 5000 |













2 Configureer de instellingen.

De beschikbare instellingen worden hieronder weergegeven.

| Item | Beschrijving |
|-----------------------------|---|
| Bureaublad aanpassen | <p>Selecteer de functie-pictogrammen die op het bureaublad moeten worden weergegeven.*¹</p> <p>Druk op [Toevoegen] om het selectiescherm voor de te tonen functie weer te geven. Selecteer [Functietype] om de functies tot toepassingen en favorieten te beperken. Selecteer de weer te geven functie en druk op [OK].</p> <p>Selecteer een pictogram en druk op [Vorige] of [Volgende] om de weergavepositie van het geselecteerde pictogram op het bureaublad te wijzigen.</p> <p>Om een pictogram van het bureaublad te verwijderen, het te wissen pictogram selecteren en op [Verwijderen] drukken.</p> |
| Taakbalk aanpassen | <p>Selecteer de taak pictogrammen op die op de taakbalk moeten worden weergegeven. Selecteer [Taakbalkknop 1 (tot 4)]. Selecteer de weer te geven functie en druk op [OK]. Er kunnen 4 taakpictogrammen worden weergegeven.</p> <p> OPMERKING</p> <p>Functies die verborgen zijn kunnen worden weergegeven door drukken op [...] (popover pictogram) rechts van de taakbalk.</p> <p>Taakbalkknoppen waarvoor [Geen] is geselecteerd, worden niet weergegeven. Andere taakbalkknoppen worden op volgorde vanaf links weergegeven.</p> |
| Achtergrond | <p>Configureer de achtergrond van het Home scherm.</p> <p>Instelling: Beelden 1 tot 8</p> |

*1 Toont een maximum van 60 functie-pictogrammen, met inbegrip van de geïnstalleerde toepassingen en de functies die kunnen worden gebruikt wanneer opties zijn geïnstalleerd.

Beschikbare functies voor weergave op het bureaublad

| Functie | Pictogram | Beschrijving | Referentiepagina |
|--|---|--|--|
| Kopiëren ^{*1} |  | Geeft het scherm Kopiëren weer. | pagina 5-14 |
| Verzenden ^{*1} |  | Geeft het scherm Verzenden weer. | pagina 5-17 |
| Fax-server |  | Geeft het scherm Fax-server weer. | — |
| Fax ^{*2} |  | Geeft het scherm Fax weer. | Raadpleeg FAX Operation Guide . |
| Custom Box ^{*1*3} |  | Geeft het scherm Custom Box weer. | — |
| Taakvenster ^{*1} |  | Geeft het scherm Taakvenster weer. | — |
| USB-station ^{*1} |  | Geeft het USB-station-scherm weer. | — |
| Faxbox ^{*2} |  | Geeft het scherm Faxbox weer. | Raadpleeg FAX Operation Guide . |
| Polling Box ^{*2} |  | Geeft het scherm Polling Box weer. | Raadpleeg FAX Operation Guide . |
| Ontvangstbox FAX-geheugen ^{*2} |  | Geeft het scherm Ontvangstbox Fax-geheugen weer. | Raadpleeg FAX Operation Guide . |
| Webbrowser |  | Geeft het scherm Webbrowser weer. | — |
| Aan mij verzenden (e-mail) ^{*4} |  | Geeft het scherm Verzenden weer. Het e-mailadres van de aangemelde gebruiker is ingesteld als bestemming. | pagina 5-26 |
| Aan mij verzenden vanuit box (e-mail) ^{*4} |  | Geeft het scherm Custom Box weer. Het e-mailadres van de aangemelde gebruiker is ingesteld als bestemming. | — |

| Functie | Pictogram | Beschrijving | Referentiepagina |
|-------------------------------------|---|--|----------------------------|
| Favorieten |  | Roept de geregistreerde favoriet op. Het pictogram verandert afhankelijk van de functie van de favoriet. | pagina 5-9 |
| Toepassingsnaam^{*5} |  | Geeft de geselecteerde toepassingen weer. | — |

*1 Geselecteerd op het moment van verzending van het product af fabriek.

*2 Dit wordt alleen weergegeven bij apparaten waarop de faxfunctie geïnstalleerd is.









*3 Om deze functie te gebruiken, moet er een harde schijf in het apparaat geïnstalleerd zijn.







➔ Raadpleeg de *Engelse gebruikershandleiding*

*4 Wordt weergegeven als het gebruikersaanmeldingsbeheer ingeschakeld is.

*5 Het pictogram van de applicatie verschijnt.

Beschikbare functies voor weergave op de taakbalk

| Functie | Pictogram | Beschrijving | Referentiepagina |
|---|---|---|---------------------------------------|
| Status/Taak annuleren^{*1} |  | Geeft het scherm Status/Taak annuleren weer. | — |
| Machinegegevens^{*1} |  | Geeft het scherm Apparaatinformatie weer. Controleer de systeem- en netwerkinformatie, en de informatie over de gebruikte opties. U kunt diverse rapporten en lijsten afdrukken. | pagina 2-22 |
| Taal^{*1} |  | Toont het scherm taalinstelling in systeemmenu. | — |
| Papierinstellingen^{*1} |  | Toont het scherm voor papierinstelling in het systeemmenu. | — |
| Wi-Fi Direct^{*2} |  | Wi-Fi Direct is ingesteld en een lijst met informatie over de machine die het netwerk kan benutten verschijnt. | — |
| Help |  | Geeft het scherm Help weer. | pagina 2-28 |
| Gebruikerseigenschappen |  | Geeft het scherm Gebruikerseigenschappen weer. | — |
| Logb.ink.faxen^{*3} |  | Geeft het scherm Logb.ink.faxen weer. | Raadpleeg FAX Operation Guide. |
| Logb.verz.faxen^{*3} |  | Geeft het scherm Logb.verz.faxen weer. | Raadpleeg FAX Operation Guide. |

| Functie | Pictogram | Beschrijving | Referentie-pagina |
|--|---|---|-----------------------------|
| Systeemmenu |  | Geeft het scherm Systeemmenu weer. | — |
| Tellers |  | Geeft het scherm Tellers weer. | pagina 2-56 |
| Toegankelijkheid/ Standaard |  | Vergroot de tekst en symbolen op het scherm. Selecteer opnieuw [Toegankelijkheid/standaard] om terug te keren naar de vorige weergave. | pagina 2-29 |
| Berichtenbord |  | Geeft het scherm Berichtenbord weer.  OPMERKING Om deze functie te gebruiken, stelt u "Berichtenbord" in op [AAN] in Systeemmenu. | — |
| Numeriek toetsenbord |  | Geeft de numerieke toetsen op het aanraakscherm weer. | — |
| Favorieten |  | Geeft het scherm met de favorietenlijst weer. | pagina 5-9 |

*1 Geselecteerd op het moment van verzending van het product af fabriek.

*2 Dit wordt weergegeven als de optionele Draadloos netwerkinterface kit is geïnstalleerd.

*3 Dit wordt alleen weergegeven bij apparaten waarop de faxfunctie geïnstalleerd is.

Functietoetsen toewijzen

Met functietoetsen kunt u verschillende functies en toepassingen toewijzen, waaronder kopiëren en scannen. Veelgebruikte functies en toepassingen kunnen worden toegewezen en het scherm kan eenvoudig worden opgeroepen.

Voor deze machine zijn de volgende functies standaard toegewezen. Er kunnen echter alternatieve functies worden geregistreerd door deze functies opnieuw toe te kennen.

- **[F1]** (Functietoets 1): Kopiëren
- **[F2]** (Functietoets 2): Verzenden
- **[F3]** (Functietoets 3): FAX (optioneel)

1 Roep het scherm op.

Toets **[Systeemmenu/Tellers]** > **[Machine-instellingen]** > **[Gebruik van functietoetsen]**



OPMERKING

Als gebruikersaanmeldingbeheer is ingeschakeld, dan kunt u alleen de instellingen wijzigen door u aan te melden met beheerdersbevoegdheden of als een gebruiker met bevoegdheden om deze instelling te configureren. De standaard gebruikersnaam en het wachtwoord, zoals ingesteld in de fabriek, worden hieronder getoond.

| Modelnaam | Login gebruikersnaam | Aanmeldingswachtwoord |
|--------------|----------------------|-----------------------|
| 352ci | 3500 | 3500 |
| 402ci | 4000 | 4000 |
| 502ci | 5000 | 5000 |

2 Configureer de instellingen.

- 1 Selecteer de functietoets die u wilt instellen.
- 2 Selecteer de functie die u wilt toewijzen.

| Functie | Beschrijving | Referentiepagina |
|---|--|--|
| Geen | Geen functie toegewezen. | — |
| Kopiëren | Geeft het scherm Kopiëren weer. | pagina 5-14 |
| Verzenden | Geeft het scherm Verzenden weer. | pagina 5-17 |
| Fax-server | Geeft het scherm Fax-server weer. | — |
| Fax^{*1} | Geeft het scherm Fax weer. | Raadpleeg FAX Operation Guide . |
| Custom Box | Geeft het scherm Custom Box weer. | — |
| Taakvenster | Geeft het scherm Taakvenster weer. | — |
| USB-station | Geeft het USB-station-scherm weer. | — |
| Faxbox^{*1} | Geeft het scherm Faxbox weer. | Raadpleeg FAX Operation Guide . |
| Polling Box^{*1} | Geeft het scherm Polling Box weer. | |
| Ontvangstbox Fax-geheugen^{*1} | Geeft het scherm Ontvangstbox Fax-geheugen weer. | |

| Functie | Beschrijving | Referentie-pagina |
|--|--|-----------------------------|
| Aan mij verzenden (e-mail) ^{*2} | Geeft het scherm Verzenden weer. Het e-mailadres van de aangemelde gebruiker is ingesteld als bestemming. | pagina 5-26 |
| Aan mij verzenden vanuit box (e-mail) ^{*2} | Geeft het scherm Custom Box weer. Het e-mailadres van de aangemelde gebruiker is ingesteld als bestemming. | — |
| Webbrowser | Geeft het scherm Webbrowser weer. | — |
| ID-kaart kopie | Geeft het scherm ID-kaart kopie weer. | pagina 6-30 |
| Favorietnaam | Roept de geregistreerde favoriet op. | pagina 5-9 |
| Toepassingsnaam | Geeft de geselecteerde toepassingen weer. | — |

*1 Dit wordt alleen weergegeven bij apparaten waarop de faxfunctie geïnstalleerd is.

*2 Wordt weergegeven als het gebruikersaanmeldingsbeheer ingeschakeld is.

Scherm voor machinegegevens

Toont informatie over het apparaat. Het is mogelijk de status van het systeem en het netwerk, de status van verbruiksartikelen zoals toner en papier en de situatie van de gebruikte opties te controleren. Ook kunt u diverse rapporten en lijsten afdrukken.

- 1 Toets [**Home**] (🏠) > [**Machinegegevens**]
- 2 Controleer de informatie over het apparaat.

| Tabblad | Beschrijving |
|-------------------------------------|--|
| Identificatie/ Bedraad netw. | U kunt ID-informatie van het bedrade netwerk controleren zoals modelnaam, serienummer, hostnaam en -lokatie en het IP-adres. |
| Wi-Fi^{*1} | U kunt de status van de Wi-Fi-verbinding controleren, zoals de apparaatnaam, de netwerknaam en het IP-adres. |
| Onderdelen/ Papier | U kunt de resterende hoeveelheid toner en papier controleren. |
| Fax^{*2} | U kunt het lokale faxnummer, lokale faxnaam, lokale fax-ID en andere faxinformatie controleren. |
| USB/NFC/Bluetooth | U kunt de verbindingstatus van het USB-station, NFC (Near Field Communication) en Bluetooth-toetsenbord controleren. |
| Optie/Toepassing | U kunt informatie over de gebruikte opties en toepassingen controleren. |
| Fuctional./ Softwareversie | U kunt de softwareversie en de performance controleren. |
| Beveiliging | U kunt de beveiligingsinformatie over het apparaat controleren |
| Rapport | U kunt diverse rapporten en lijsten afdrukken. |
| Afstandsbed. Status | U kunt de status van de afstandsbediening controleren. |

*1 Weergegeven wanneer de Draadloze Netwerkit is geïnstalleerd.

*2 Dit wordt alleen weergegeven bij apparaten waarop de faxfunctie geïnstalleerd is.

Instellingenschermb oproepen

De volgende procedure is een voorbeeld van het scherm Kopiëren.

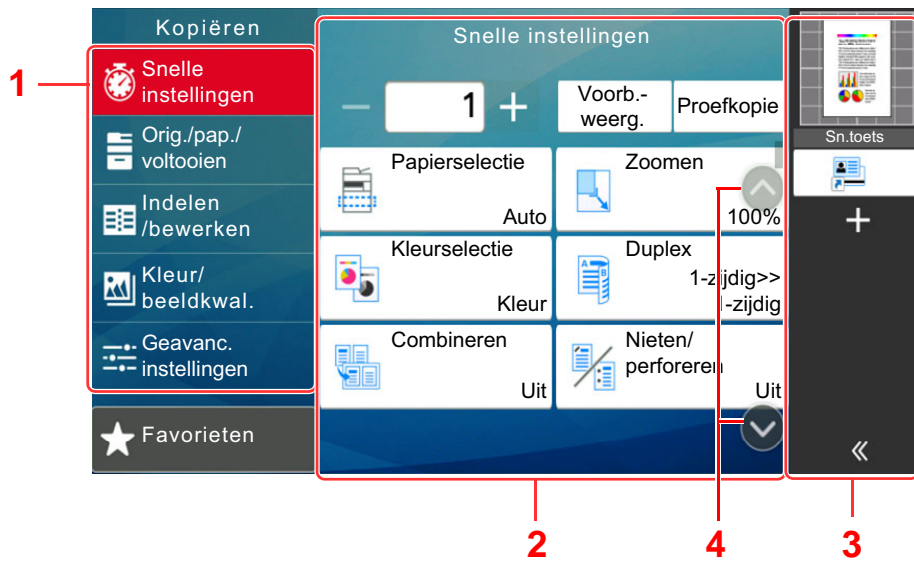

- 1 Globale navigatie
Geeft de functiecategorieën weer.
- 2 Hoofdvenster
Geeft elke kopieerfunctie weer.
- 3 Rechter deelvenster
Geeft sneltoetsen en specifieke functies weer.
- 4 Pijltjestoets
Verplaatst het scherm omhoog of omlaag.

Selecteer het globale navigatievenster en configureer elke functie. Selecteer de pijltjestoets om de volgende functies weer te geven.



Wanneer een aan/uit-wisselchakelaar wordt weergegeven voor een functie, selecteer dan de schakelaar om te wisselen tussen AAN en UIT.



Weergave van gedeactiveerde toetsen

De toetsen van functies die niet kunnen worden gebruikt vanwege onbeschikbare functiecombinaties of niet-aanwezige opties zijn gedeactiveerd.

| Normaal | Gedimd | Onzichtbaar |
|---|--|---|
|  |  <p>In de volgende gevallen wordt een toets gedimd en kan deze niet worden geselecteerd.</p> <ul style="list-style-type: none"> • Niet beschikbaar in combinatie met de reeds gekozen functie. • Gebruik geblokkeerd door gebruikersbeheer. • Voor functies die niet kunnen worden gewijzigd bij gebruik van proefafdruk. |  <p>Kan niet worden gebruikt omdat een bepaalde optie niet is geïnstalleerd.</p> |

OPMERKING

- Als een toets die u wilt gebruiken gedimd is, dan zijn wellicht de instellingen van de vorige gebruiker nog geactiveerd. Druk in dit geval op de **[Reset]**-toets en probeer opnieuw.
- Als de toets nog steeds gedimd is nadat u op de **[Reset]**-toets heeft gedrukt, dan kan het zijn dat de functie voor u geblokkeerd is door het gebruikersaanmeldingsbeheer. Vraag na bij de beheerder van het apparaat.

Voorbeeld van origineel

U kunt een voorbeeldafbeelding van het gescande document weergeven op het scherm.

OPMERKING

Raadpleeg om een voorbeeld weer te geven van een beeld dat is opgeslagen in een custom box:

► *Engelse gebruikershandleiding*

De hier beschreven procedure is voor het kopiëren van een origineel van één pagina.

- 1 Roep het scherm op.
Toets **[Home]** (🏠) > **[Kopiëren]**
- 2 Plaats de originelen.

3 Roep een voorbeeldweergave op

- 1 Druk op [**Voorb.weerg.**].

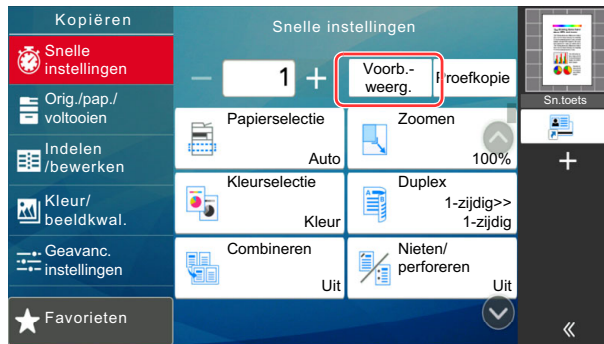

Het apparaat begint het origineel te scannen. Wanneer het scannen is voltooid, verschijnt de voorbeeldafbeelding op het scherm.

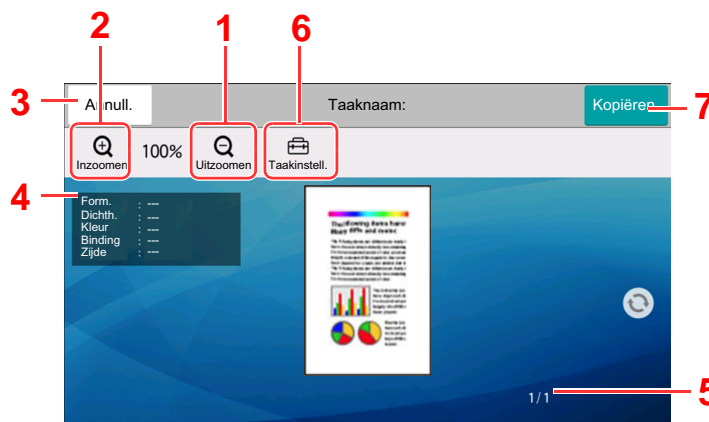

- 1 Uitzoomen.
- 2 Inzoomen.
- 3 Annuleert de taak.
- 4 Geeft de gegevensinformatie weer.
- 5 Geeft het huidige paginanummer en het totale aantal pagina's weer.
- 6 U kunt de taakinstellingen wijzigen.
- 7 Start het kopiëren.

Duplex afdrukken

Instellingen voor duplex afdrukken verschijnen.

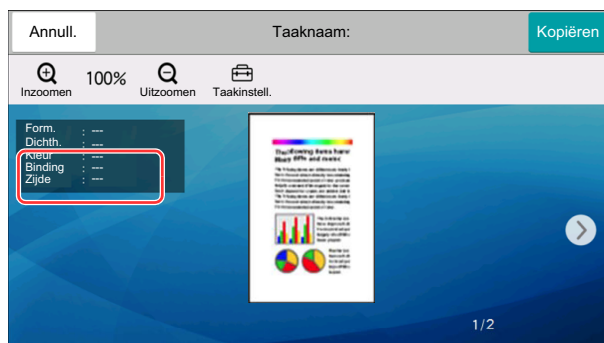

OPMERKING

- Selecteer [**Annuleren**] als u de kwaliteit of de lay-out wilt wijzigen. Wijzig de instellingen en druk nogmaals op [**Voorb.-weerg.**] om een voorbeeldafbeelding te bekijken met de nieuwe instellingen.
- Afhankelijk van de functie die u gebruikt, ook bij het scannen van een origineel met meerdere pagina's, kan alleen de eerste pagina worden bekeken.

- 2 Als het voorbeeld naar wens is, selecteer dan [**Kopiëren**].
Kopiëren start.

Gebruik van het voorbeeldscherm

Wanneer het voorbeeldscherm wordt weergegeven, kunt u het volgende doen door met de vinger op het aanraakscherm te bewegen.

| Functie | Beschrijving |
|-------------------------------|---|
| Vegen | Als een document met meerdere pagina's op de documenttoevoer wordt geplaatst, wordt het hele document gelezen en wordt het voorbeeld van de eerste pagina weergegeven. Veeg het voorbeeld naar links en rechts om een voorbeeld van de pagina's in de gelezen volgorde weer te geven. |
| Slepen | Verschuif de vinger op het aanraakscherm om de positie van het weergegeven voorbeeld te verplaatsen. |
| Inzoomen Uitzoomen | Met twee vingers op het aanraakscherm kunt u de ruimte tussen beide vingers groter of kleiner maken om in en uit te zoomen op de voorbeeldweergave. |

Getallen invoeren

Wanneer u getallen invoert, worden numerieke toetsen op het aanraakscherm weergegeven door de zone waarin het nummer wordt ingevoerd te selecteren.

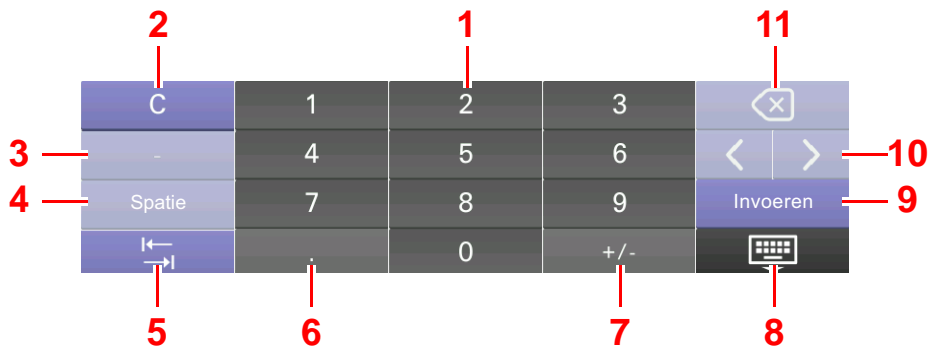

- 1 Om cijfers in te voeren.
- 2 Om ingevoerde cijfers te wissen.
- 3 Voert [-] in.
- 4 Om een spatie in te voeren.
- 5 Om naar het volgende invoerveld te gaan.
- 6 Wanneer [.] wordt weergegeven: Voert de decimale punt in. De getallen die na het selecteren van deze toets worden ingevoerd, zijn de getallen achter de decimale punt.
Wanneer [*] wordt weergegeven: Voert [*] in.
- 7 Wanneer [+/-] wordt weergegeven: Schakelt tussen positieve en negatieve getallen.
Wanneer [#] wordt weergegeven: Voert [#] in.
- 8 Om het toetsenblok te sluiten.
- 9 Om de invoer met numerieke toetsen te bevestigen.
- 10 Verplaatst de cursor.
- 11 Verwijdert een teken links van de cursor.

OPMERKING

- Afhankelijk van het item dat wordt ingevoerd, is het mogelijk dat sommige van de andere toetsen dan de cijfertoeetsen niet bruikbaar zijn.
- Er verschijnen geen numerieke toetsen op het aanraakscherm als een optioneel numeriek toetsenblok is geïnstalleerd.

Voorbeeld: Bij het invoeren van het aantal exemplaren

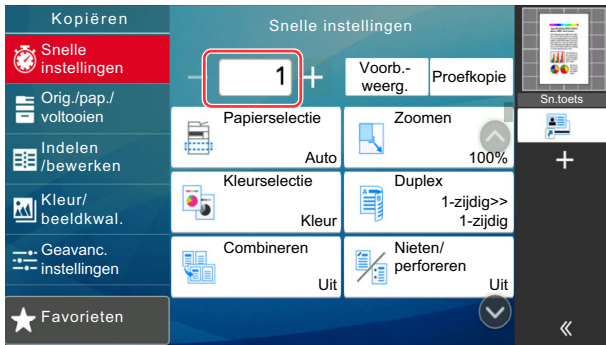

Voorbeeld: Bij het invoeren van een snelkiesstoets nummer



Voorbeeld: Bij het zoeken naar een adresnummer

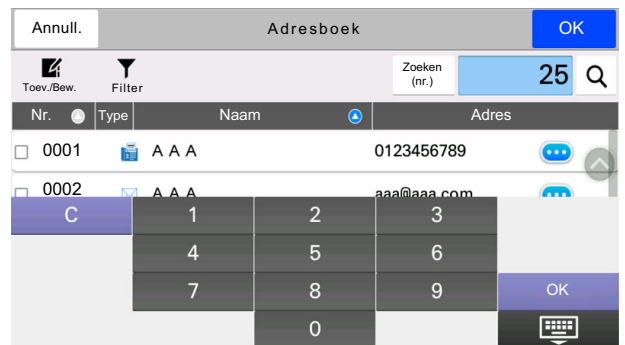
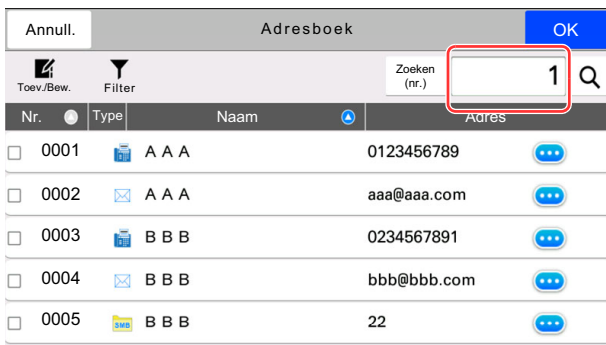

OPMERKING

Voor de schermen kopiëren en afdrukken kunt u de weergegeven numerieke toetsen vooraf instellen. Daarnaast kunt u de lay-out selecteren voor de numerieke toetsen die op de toepassing worden gebruikt.

➔ Raadpleeg de *Engelse gebruikershandleiding*

Hulpscherm

Als u problemen ondervindt bij het bedienen van het apparaat, dan kunt u de bediening nakijken via het aanraakscherm. Selecteer **[Help]** op het Home-scherm om de Help-lijst weer te geven.

1 Toets [Home] (🏠) > [...] > [Help]

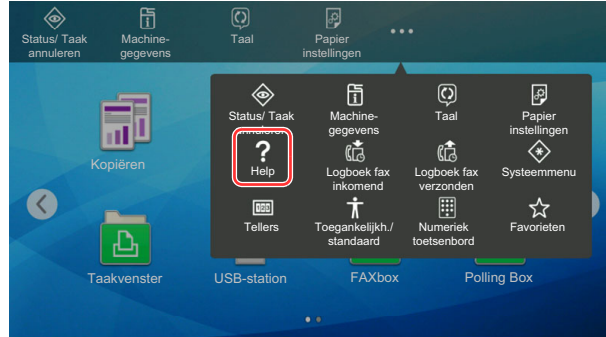

2 Selecteer de te controleren items in de lijst.

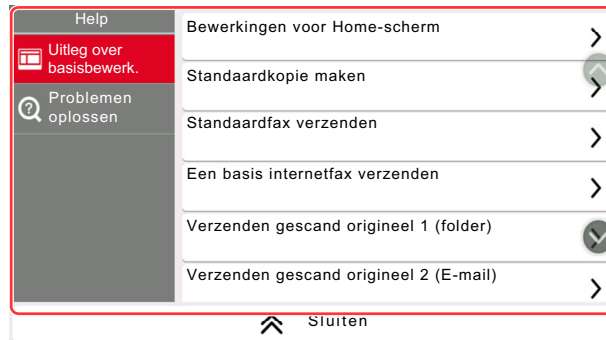

1 Hulponderwerpen

2 Geeft informatie weer over het bedienen van de functies en het apparaat.

3 Sluit het hulpscherm en keert terug naar het oorspronkelijke scherm.

Toegankelijkheidsfuncties (weergave vergroten)

U kunt de weergegeven tekst en toetsen op het aanraakscherm vergroten. U kunt ook items selecteren en naar het volgende scherm gaan met behulp van de numerieke toetsen.

Selecteer de toets **[Home]** (🏠) > [...] > **[Toegankelijkheid/standaard]**

Op het aanraakscherm verschijnen grote toetsen en tekst.

 **OPMERKING**

- Deze functie kan worden gebruikt op het Home scherm en op de functies die werden geregistreerd via kopiëren/versturen/faxen Quick Setup.
- Om alle functies die niet worden weergegeven op het Scherm Toegankelijkheid te configureren, moet u terugkeren naar het oorspronkelijke scherm. Selecteer opnieuw **[Toegankelijkheid/standaard]**.
- Druk lang op de toets **[Home]** (🏠) om te schakelen tussen het standaard scherm en het scherm Toegankelijkheid.

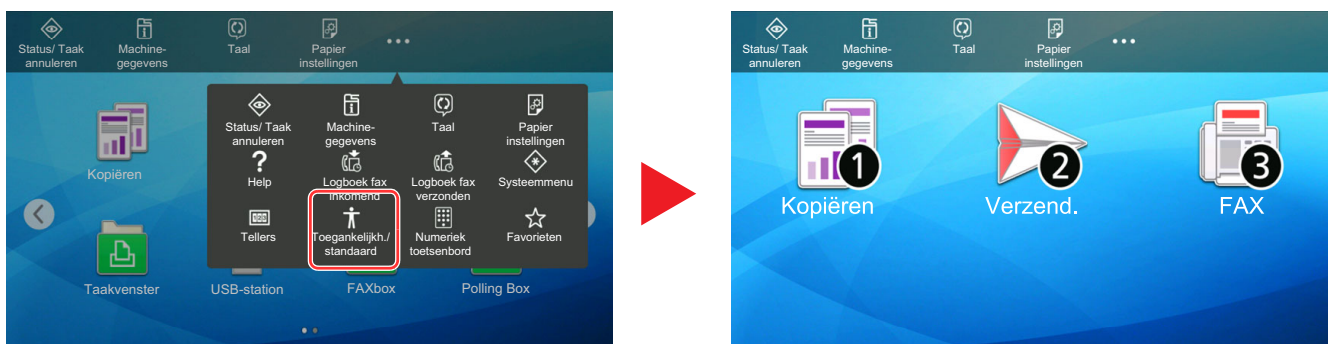

U kunt het scherm ook regelen met behulp van de numerieke toets met het betreffende omcirkelde nummer. (Bijvoorbeeld: Selecteer de [2] toets op het numerieke toetsenbord om het scherm Verzenden weer te geven.

Bedien de functies zoals weergegeven op het scherm.

Aanmelden/afmelden

Wanneer u een functie instelt die systeembeheerrechten vereist of wanneer verificatie voor aanmelden door gebruikers is ingeschakeld, dient u uw login gebruikersnaam en login wachtwoord in te voeren.

OPMERKING

De standaard gebruikersnaam en het wachtwoord die in de fabriek zijn ingesteld, worden hieronder getoond.

| Modelnaam | Login gebruikersnaam | Aanmeldingswachtwoord |
|-----------|----------------------|-----------------------|
| 352ci | 3500 | 3500 |
| 402ci | 4000 | 4000 |
| 502ci | 5000 | 5000 |

Aanmelden is niet mogelijk als u uw aanmeldingsgebruikersnaam en -wachtwoord vergeten bent. Meld u zich in dit geval aan met de toegangsrechten van de beheerder en wijzig uw aanmeldingsgebruikersnaam en -wachtwoord.

Aanmelden

Normale aanmelding

- 1 Voer de aanmeldingsgebruikersnaam en het aanmeldingswachtwoord in om in te loggen.

Als dit scherm verschijnt tijdens de bediening, aanmeldingsgebruikersnaam en -wachtwoord invoeren.



- 1 Als **[Netwerkverificatie]** geselecteerd is als gebruikersverificatiemethode, dan kan zowel **[Lokaal]** als **[Netwerk]** geselecteerd worden als verificatietype.
- 2 Voer de aanmeldingsgebruikersnaam in.
- 3 Voer het aanmeldingswachtwoord in.
 - ➔ [Invoermethode voor tekens \(pagina 8-4\)](#)
- 4 Selecteer de aanmeldingsmethode uit **[Eenvoudige aanmelding]**, **[Login PIN-code]** en **[ID-kaartaanm.]**.
 - ➔ Raadpleeg de *Engelse gebruikershandleiding*
- 5 Controleer de Wi-Fi Direct-omgeving.
- 6 Raadpleeg het aantal afgedrukte pagina's en het aantal gescande pagina's. Wordt weergegeven wanneer taakaccounting is ingeschakeld.
- 7 Om de weergavetaal van het aanraakpaneel in te stellen.

2 Druk op [Login].

Snelle aanmelding



Als dit scherm verschijnt tijdens de bediening, selecteer dan een gebruiker en meld aan.



OPMERKING

Als een gebruikerswachtwoord vereist is, dan wordt een invoerscherm weergegeven.

➔ Raadpleeg de *Engelse gebruikershandleiding*

Afmelden

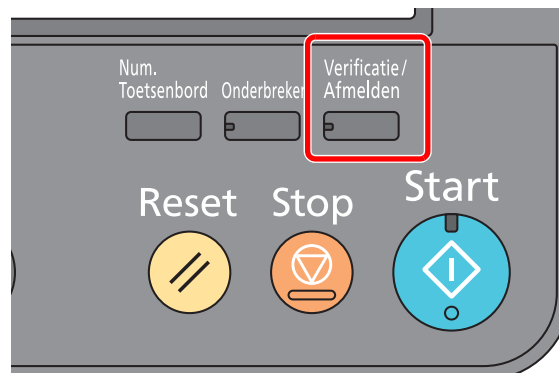

U kunt zich afmelden bij het apparaat door op de toets **[Verificatie/Afmelden]** te drukken. Het invoerscherm voor de aanmeldingsgebruikersnaam en het aanmeldingswachtwoord verschijnt opnieuw.

Gebruikers worden automatisch afgemeld in de volgende situaties:

- Als het apparaat overschakelt naar de slaapstand.
- Als de automatische bedieningspaneel-reset wordt geactiveerd.

Standaardinstellingen van het apparaat

De standaardinstellingen van het apparaat kunnen worden gewijzigd vanaf Systeemmenu. Alvorens dit apparaat in gebruik te nemen, configureert u de instellingen zoals datum en tijd, netwerkconfiguratie en energiebesparende functies naargelang de behoeften.



OPMERKING

Voor instellingen die configureerbaar zijn vanaf het Systeemmenu, raadpleeg:

➔ [Engelse gebruikershandleiding](#)

Datum en tijd instellen

Volg de onderstaande stappen om de lokale datum en tijd op de plaats van installatie in te stellen.

Wanneer u een e-mail verzendt met de verzendfunctie, zullen de hier ingestelde datum en tijd in de kop van het e-mailbericht worden toegevoegd. Stel de datum, de tijd en het tijdsverschil met GMT in van de regio waar het apparaat wordt gebruikt.



OPMERKING

- Om wijzigen door te voeren na deze initiële configuratie, raadpleeg:
 - ➔ [Engelse gebruikershandleiding](#)
- De juiste tijd kan periodiek worden ingesteld door te synchroniseren met de tijd vanaf het netwerktime server.
 - ➔ [Embedded Web Server RX User Guide](#)

- 1 Roep het scherm op.
Toets **[Systeemmenu/Tellers]** > **[Machine-instellingen]** > **[Datum/tijd]**
- 2 Configureer de instellingen.
[Tijdzone] > **[Datum/tijd]** > **[Datumnotatie]**

| Item | Beschrijving |
|----------------------|--|
| Tijdzone | Stel het tijdsverschil met GMT in. Kies de dichtstbijzijnde locatie uit de lijst. Als u een tijdzone hebt geselecteerd die automatisch wordt aangepast aan zomer- en wintertijd, dan moet u de tijdzonegegevens instellen. |
| Datum en tijd | Stel de datum en tijd in voor de locatie waar u het apparaat gebruikt. Als u Verzenden als e-mail uitvoert, zullen de datum en de tijd van deze instelling aan de kop van het e-mailbericht worden toegevoegd. Instelling: Jaar (2000 tot 2035), Maand (1 tot 12), Dag (1 tot 31), Uur (0-23), Minuut (0-59), Seconde (0-59) |
| Datumnotatie | Selecteer de weer te geven datumnotatie van dag, maand en jaar. Het jaar wordt weergegeven in het Westerse notatiesysteem. Instelling: MM/DD/JJJJ (Maand/Dag/Jaar), DD/MM/JJJJ (Dag/Maand/Jaar), JJJJ/MM/DD (Jaar/Maand/Dag) |

Netwerkconfiguratie

Het bekabelde netwerk configureren

Het apparaat is uitgerust met een netwerkinterface, die compatibel is met netwerkprotocollen zoals TCP/IP (IPv4), TCP/IP (IPv6), NetBEUI, en IPSec. Het maakt afdrucken via het netwerk op Windows, Macintosh, UNIX en andere platformen mogelijk.

Stel TCP/IP (IPv4) in om verbinding te maken met het Windows-netwerk.

Zorg ervoor dat de netwerkkabel is aangesloten voordat u de instellingen configureert.

➔ [LAN-kabel aansluiten \(pagina 2-7\)](#)

| Configuratiemethode | Beschrijving | Referentiepagina |
|---|---|--|
| Configureer de verbinding vanaf het bedieningspaneel op dit apparaat | Gebruik de Versnelde installatie-wizard bij het configureren van het netwerk in een wizard-stijl beeldscherm, zonder afzonderlijk in het systeemmenu te configureren. | Versnelde installatie-wizard (pagina 2-40) |
| | Gebruik Instel. bedraad netwerk of Optioneel netwerk voor het nauwkeurig configureren van het netwerk via het systeemmenu. | Raadpleeg de <i>Engelse gebruikershandleiding</i> |
| Verbindingen op de webpagina configureren | Voor het uitgeruste netwerkinterface kan de verbinding worden ingesteld met behulp van Embedded Web Server RX. Voor de optionele IB-50 kan de verbinding worden ingesteld met behulp van de speciale Webpagina. | Embedded Web Server RX User Guide Gebruikershandleiding IB-50 |
| De verbinding instellen met het Installatieprogramma van IB-50 | Dit is het installatieprogramma in de CD van IB-50. U kunt het gebruiken op Windows. | Gebruikershandleiding IB-50 |



OPMERKING

Wanneer u wilt overschakelen naar een andere netwerkinterface dan Wired (standaard) na het installeren van een optionele Netwerkinterface-kit (IB-50) en een Draadloze Netwerkinterface-kit (IB-35 of IB-51), selecteert u de gewenste instelling op "Primair netwerk (Klant)".

➔ Raadpleeg de *Engelse gebruikershandleiding*

Voor informatie over de overige netwerkinstellingen, raadpleeg:

➔ *Engelse gebruikershandleiding*



OPMERKING

Als gebruikersaanmeldingsbeheer is ingeschakeld, dan kunt u alleen de instellingen wijzigen door u aan te melden met beheerdersbevoegdheden of als een gebruiker met bevoegdheden om deze instelling te configureren.

Als het gebruikersaanmeldingsbeheer uitgeschakeld is, dan verschijnt het gebruikersverificatiescherm. Voer een aanmeldingsgebruikersnaam en wachtwoord in en druk op **[Aanmelden]**.

De standaard gebruikersnaam en het wachtwoord die in de fabriek zijn ingesteld, worden hieronder getoond.

| Modelnaam | Login gebruikersnaam | Aanmeldingswachtwoord |
|--------------|----------------------|-----------------------|
| 352ci | 3500 | 3500 |
| 402ci | 4000 | 4000 |
| 502ci | 5000 | 5000 |

IPv4 instellingen

1 Roep het scherm op.

Toets [**Systeemmenu/Tellers**] > [**Netwerkinstellingen**] > "Netwerkinstellingen" [**Instel. bedraad netwerk**] > "TCP/IP-instelling" [**IPv4 instellingen**]

2 Configureer de instellingen.

Bij gebruik van DHCP server

- [**DHCP**]: Druk op [**Aan**].

Bij het instellen van het statische IP-adres

- [**DHCP**]: Druk op [**Uit**].
- [**Auto-IP**]: Druk op [**Uit**].
- [**IP-adres**]: Voer het adres in.
- [**Subnetmasker**]: Geef het subnetmasker op in decimale weergave (0 tot 255).
- [**Default Gateway**]: Voer het adres in.

Bij gebruik van de Auto-IP

Voer "0.0.0.0" in [**IP-adres**] in.

Bij het instellen van de DNS-server

In de volgende gevallen moet het IP-adres van de DNS-server (Domain Name System) worden ingesteld.

- Bij gebruik van de hostnaam met "DHCP" instelling op "Uit".
- Bij gebruik van de DNS-server met IP-adres dat niet automatisch wordt toegewezen door DHCP.

Selecteer [**Gebruik DNS-server van DHCP**] of [**Gebruik de volgende DNS-server**]. Wanneer [**Gebruik de volgende DNS-server**] is geselecteerd, kunt u statische DNS-serverinformatie invoeren in de beschikbare primaire en secundaire velden.



BELANGRIJK

Start, na het wijzigen van de instelling, het netwerk opnieuw op via het Systeemmenu of zet het apparaat UIT en vervolgens weer AAN.

➔ Raadpleeg de *Engelse gebruikershandleiding*



OPMERKING

Vraag vooraf het IP-adres aan uw netwerkbeheerder en houd dit bij de hand wanneer u deze instelling wenst te configureren.

Het draadloze netwerk configureren

Als de Draadloos netwerkinterface kit (IB-35 en IB-51) is geïnstalleerd op het apparaat en de verbindinginstellingen zijn geconfigureerd, is het mogelijk om af te drukken in een draadloos netwerk (draadloze LAN)-omgeving. De configuratiemethodes zijn de volgende:

| Configuratiemethode | Beschrijving | Referentiepagina |
|---|---|---|
| De verbinding configureren vanaf het bedieningspaneel op dit apparaat | Gebruik de Versnelde installatie-wizard bij het configureren van het netwerk in een wizard-stijl beeldscherm, zonder afzonderlijk in het systeemmenu te configureren. | Versnelde installatie-wizard (pagina 2-40) |
| | Gebruik Wi-Fi instellingen of Draadloos netwerk voor het nauwkeurig configureren van het netwerk via het systeemmenu. | Raadpleeg de <i>Engelse gebruikershandleiding</i> |
| De verbinding instellen met behulp van het Wi-Fi-installatieprogramma | Dit is het programma in de Product Library. U kunt de verbinding configureren volgens de instructies van de wizard. | De verbinding instellen met behulp van het Wi-Fi-installatieprogramma (pagina 2-36) |
| De verbinding instellen met het Installatieprogramma van IB-51 | Dit is het installatieprogramma in de CD van IB-51. U kunt het zowel op Windows als op Mac OS gebruiken. | Gebruikershandleiding IB-51 |
| Verbindingen op de webpagina configureren | Voor de IB-35, kan de verbinding worden ingesteld via het Embedded Web Server RX. | Embedded Web Server RX User Guide |
| | Voor de optionele IB-51 kan de verbinding worden ingesteld op de speciale Webpagina. | Gebruikershandleiding IB-51 |



OPMERKING

- De Draadloos netwerkinterface kit (IB-35) is een optie voor sommige modellen en de Draadloze Netwerkinterface-kit (IB-51) is een standaard optie. Neem contact op met uw dealer of onze verkoop- of servicevertegenwoordiger voor meer informatie.
 - ➔ Raadpleeg de *Engelse gebruikershandleiding*
- Wanneer u wilt overschakelen naar een andere netwerkinterface dan Wired (standaard) na het installeren van een optionele Netwerkinterface-kit (IB-50) en een Draadloze Netwerkinterface-kit (IB-35 of IB-51), selecteert u de gewenste instelling op "Primair netwerk (Klant)".
 - ➔ Raadpleeg de *Engelse gebruikershandleiding*

De verbinding instellen met behulp van het Wi-Fi-installatieprogramma

Als u de Wi-Fi-instellingen die in het Wi-Fi-installatieprogramma zijn geconfigureerd naar het apparaat wilt verzenden, sluit u de computer of het handapparaat lokaal aan op het apparaat. De verbindingmethoden zijn bekabelde verbinding via LAN-kabel en draadloze LAN-verbinding (Wi-Fi Direct).



OPMERKING

- Voordat u het Wi-Fi-installatieprogramma gebruikt, sluit u uw computer lokaal aan op dit apparaat met een bekabelde LAN-kabel of Wi-Fi Direct.
- Om Wi-Fi Direct te gebruiken controleert u of Wi-Fi Direct is ingeschakeld (Wi-Fi Direct is ingesteld op **[AAN]**) en start u het netwerk opnieuw op vanaf het bedieningspaneel, voordat uw computer met dit apparaat wordt verbonden via Wi-Fi Direct.
- Om een bekabelde LAN-kabel te gebruiken die rechtstreeks op het apparaat is aangesloten, wordt het Auto-IP-adres (Link-local) toegewezen aan het apparaat en de computer. Deze machine past Auto-IP als standaardinstellingen toe.
- Configureer de instellingen op het bedieningspaneel als uw computer WPS ondersteunt.

➔ Raadpleeg de *Engelse gebruikershandleiding*

Energiebesparende functie

Als een bepaalde periode verstrijkt nadat het apparaat voor het laatst is gebruikt, treedt het automatisch in de energiebesparende stand om het stroomverbruik te beperken. Als er nog meer tijd verstrijkt zonder dat het apparaat wordt gebruikt, treedt het automatisch in de slaapstand die het stroomverbruik tot een minimum beperkt.

Energiebesparende stand

Als de machine niet wordt gebruikt voor een bepaalde tijd, gaat het spaarstand lampje branden en wordt het scherm donker om het energieverbruik te verminderen. Deze stand heet de energiebesparende stand. Op het scherm wordt "Energiebesparende stand" weergegeven.

Resterende tijd voor activering van de energiebesparende stand: 3 minuten (standaardinstelling).

Als er afdrukgegevens ontvangen worden tijdens de energiebesparende stand, dan wordt het apparaat automatisch geactiveerd en begint het af te drukken. Ook als in de energiebesparende stand faxgegevens binnenkomen, ontwaakt het apparaat automatisch en begint het met afdrukken.

Voer een van de volgende handelingen uit om het apparaat weer te bedienen.

- Selecteer een willekeurige toets van het bedieningspaneel.
- Raak het aanraakscherm aan.
- Plaats de originelen in de documenttoevoer.
- Open de documenttoevoer.

Hier volgt de ontwakings tijd uit de energiebesparende stand.

- 10 seconden of minder

Wij wijzen u erop dat door omgevingsfactoren, zoals ventilatie, het apparaat langzamer kan reageren.



OPMERKING

Als de Standby timer gelijk is aan de Timer slaapstand, dan wordt een slaapstand voorafgegaan.

Slaapstand

Om de slaapstand te activeren, drukt u op de [**Spaarstand**] toets. Het aanraakscherm en alle lampjes op het bedieningspaneel gaan uit om zoveel mogelijk energie te besparen, alleen het Spaarstand lampje blijft branden. Deze stand heet de slaapstand.

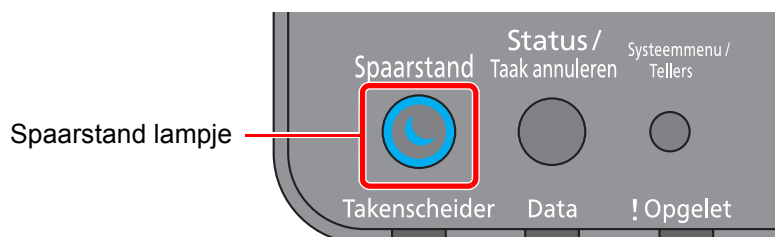

Als tijdens de slaapstand afdrukgegevens worden ontvangen, dan ontwaakt het apparaat automatisch en begint het met afdrukken. Ook als in de slaapstand faxgegevens binnenkomen, ontwaakt het apparaat automatisch en begint het met afdrukken.

Ga als volgt te werk om verder te gaan.

- Selecteer een willekeurige toets van het bedieningspaneel.
- Raak het aanraakscherm aan.
- Plaats de originelen in de documenttoevoer.
- Open de documenttoevoer.

Hier volgt de ontwakings tijd uit de slaapstand.

- 19,7 seconden (352ci)
- 21,8 seconden (402ci/502ci)

Wij wijzen u erop dat door omgevingsfactoren, zoals ventilatie, het apparaat langzamer kan reageren.

Automatische slaapstand

De automatische slaapstand schakelt het apparaat automatisch naar slaapstand als het een vooraf ingestelde tijd niet actief is geweest.

Resterende tijd voor activering van de slaapstand:

- Voor Europa: 20 minuten (standaardinstelling)
- Uitgezonderd voor Europa: 45 minuten (standaardinstelling)

Om de ingestelde tijdsduur van de slaapstand te wijzigen, raadpleeg:

➔ [Versnelde installatie-wizard \(pagina 2-40\)](#)



OPMERKING

Als de Standby timer gelijk is aan de Timer slaapstand, dan wordt een slaapstand voorafgegaan.

Regels slaapstand (modellen voor Europa)

U kunt de slaapstand voor elke functie instellen. Als het apparaat in de slaapstand inschakelt, kan de ID-kaart niet worden herkend.

Raadpleeg voor meer informatie over de slaapstand regeling:

➔ [Engelse gebruikershandleiding](#)

Slaapstandniveau (Energiebesparende stand) (modellen uitgezonderd voor Europa)

In deze stand wordt het energieverbruik nog meer teruggebracht dan in de normale slaapstand en kan de slaapstand afzonderlijk ingesteld worden voor elke functie. Afdrukken vanaf een computer die is aangesloten via een USB-kabel, is niet mogelijk als het apparaat in de slaapstand staat. De tijd die nodig is voor het apparaat om vanuit de energiebesparende stand naar de normale bedieningsstand te schakelen is langer dan vanuit de normale slaapstand.



OPMERKING

Als de optionele netwerkinterface kit is geïnstalleerd, kan de energiebesparingsstand niet worden ingesteld.

Raadpleeg voor meer informatie over het instellen van het Slaapstandniveau (Energiebesparende stand):

➔ [Versnelde installatie-wizard \(pagina 2-40\)](#)

Slaapstandniveau

Deze machine kan het stroomverbruik reduceren bij het herstellen van de energiebesparende stand.

Onder herstellniveau energiebesparende stand kan "Volledig herstel", "Normaal herstel" of "Herstel energiebesparing" worden geselecteerd.

De fabrieksinstelling is "Normaal herstel".

Raadpleeg voor meer informatie over het instellen van de energiebesparende stand:

➔ [Versnelde installatie-wizard \(pagina 2-40\)](#)

➔ [Engelse gebruikershandleiding](#)

Wekelijkse timerinstellingen

Stelt het apparaat automatisch in de slaapstand en in werking op de tijden die voor elke dag zijn vastgesteld.

Raadpleeg voor meer informatie over de Weektimer instellingen:

- ➔ [Versnelde installatie-wizard \(pagina 2-40\)](#)
- ➔ *Engelse gebruikershandleiding*

Uitschakeltimer (modellen voor Europa)

Als het apparaat niet wordt gebruikt in de slaapstand, dan wordt de stroom automatisch uitgeschakeld. De uitschakeltimer wordt gebruikt om de tijd voor het uitschakelen van de stroom in te stellen.

De fabrieksinstelling voor de tijd voor de stroom wordt uitgeschakeld: 3 dagen

- ➔ Raadpleeg de *Engelse gebruikershandleiding*

Versnelde installatie-wizard

De volgende instellingen kunnen worden geconfigureerd in een wizard-stijl beeldscherm.

| | | |
|-------------------------------|--|--|
| Fax setup | Stelt de basisfaxinstellingen in. Deze functie wordt weergegeven als de optionele faxkit geïnstalleerd is. | |
| | ➔ FAX Operation Guide | |
| | Bellen/RX-modus | Kiesmodus (Poort 1, Poort 2 ^{*1}) ² Ontvangstmethode Auto (DRD) ^{*3} |
| | Lokale faxinformatie | Lokale faxnaam (Faxpoort 1, Faxpoort 2 ^{*1}) Lokaal faxnummer (Faxpoort 1, Faxpoort 2 ^{*1}) Lokale fax-ID TTI |
| | Volume | Volume faxluidspreker Volume faxmonitor Taak voltooid |
| | Belsignalen | Belsignalen (Normaal) ^{*4} Belsignalen (TAD) ^{*4} Belsign. (fx/tel.) ^{*4} |
| | Papierbron/Uitvoer | Papierbroninstellingen Faxpoort 1 Faxpoort 2 ^{*1} |
| | Opnieuw bellen | Aantal keren opn. bellen |
| Toon uitschakelmelding | Toon uitschakelmelding | — |
| Energiebesparing setup | Stelt de slaapstand en de energiebesparende stand in. | |
| | Slaapstand | Voor Europa Timer voor slaapstand Regels slaapstand Uitgezonderd voor Europa Timer voor slaapstand Slaapstandniveau |
| | Energiebesparende stand | Standby timer |
| | Herstelmodus | Slaapstandniveau |
| | Wekelijkse timer | Wekelijkse timerinstellingen Planning ^{*5} Opn. proberen ^{*5} Aantal keren opn. bellen ^{*5} Tussentijd opn. ^{*5} |

| | | |
|----------------------------|--|---|
| Netwerkconfiguratie | Stelt de netwerkinstellingen in. | |
| | Netwerk | Netwerkselectie* ⁶ Wi-Fi* ⁷ DHCP* ⁸ IP-adres* ⁹ Subnetmasker* ⁹ Default Gateway* ⁹ |
| E-mail instellen | Stelt SMTP-servernaam en afzenderadres in om het verzenden van e-mail mogelijk te maken. | |
| | E-mail | SMTP (E-mail TX) SMTP-servernaam* ¹⁰ SMTP-poortnummer* ¹⁰ Adres afzender* ¹⁰ |

*1 Dit wordt weergegeven als de optie van twee FAX Kits is geïnstalleerd.

*2 Alleen inch versie.

*3 DRD-ontvangst is enkel in bepaalde landen beschikbaar.

*4 Deze instelling wordt niet weergegeven in sommige regio's.

*5 Deze functie verschijnt als **[Wekelijkse timer]** is ingesteld op **[Aan]**.

*6 Deze functie verschijnt als de Draadloos netwerkinterface kit (IB-35) geïnstalleerd is.

*7 Deze functie verschijnt als **[Netwerkselectie]** is ingesteld op **[Wi-Fi]**.

*8 Deze functie verschijnt als **[Netwerkselectie]** is ingesteld op **[Bedraad netwerk]**.

*9 Deze functie verschijnt als **[DHCP]** is ingesteld op **[Uit]**.

*10 Deze functie verschijnt als **[SMTP (E-mail TX)]** is ingesteld op **[Aan]**.

 **OPMERKING**

Voer, wanneer het scherm voor gebruikersverificatie verschijnt, uw login gebruikersnaam en wachtwoord in en druk op **[Aanmelden]**.

De standaard gebruikersnaam en het wachtwoord, zoals ingesteld in de fabriek, worden hieronder getoond.

| Modelnaam | Login gebruikersnaam | Aanmeldingswachtwoord |
|--------------|----------------------|-----------------------|
| 352ci | 3500 | 3500 |
| 402ci | 4000 | 4000 |
| 502ci | 5000 | 5000 |

1 Roep het scherm op.

Toets **[Systeemmenu/Tellers]** > **[Versnelde installatie-wizard]**

2 Selecteer een functie.

3 Configureer de instellingen.

Start de wizard. Volg de instructies op het scherm om de instellingen te configureren.

 **OPMERKING**

Als u problemen ondervindt bij het configureren van de instellingen, raadpleeg:

➔ [Hulpscherm \(pagina 2-28\)](#)

| Bediening | Beschrijving |
|------------------|--|
| Afsluiten | Sluit de wizard af. De tot nu toe geconfigureerde instellingen worden toegepast. |
| Vorige | Terug naar het vorige item. |
| Overslaan | Vooruit naar het volgende item zonder het huidige item in te stellen. |
| Volgende | Naar het volgende scherm. |
| Terug | Terug naar het vorige scherm. |
| Voltooid | Registreer de instellingen en sluit de wizard af. |

Software installeren

Installeer de benodigde software op uw pc van de bijgeleverde DVD (Product Library) als u de printerfunctie van dit apparaat wilt gebruiken of als u TWAIN/WIA-verzending of netwerkfaxverzending wilt gebruiken op uw pc.

Software op DVD (Windows)

U kunt een van de installatiemethoden [**Snel installeren**] of [**Aangepast installeren**] selecteren. [**Snel installeren**] is de standaard installatiemethode. Gebruik, om componenten te installeren die niet geïnstalleerd kunnen worden met [**Snel installeren**], [**Aangepast installeren**].

Voor meer informatie over Aangepast installeren, raadpleeg:

➔ [Aangepast installeren \(pagina 2-47\)](#)

| Software | Beschrijving | Snel installeren |
|----------------------------------|--|------------------|
| Printing System Driver | Dit printerstuurprogramma maakt het afdrucken van documenten vanaf een computer mogelijk. Door één enkel printerstuurprogramma worden meerdere talen voor pagina-omschrijvingen (PCL XL, KPDL, etc.) ondersteund. Dit printerstuurprogramma biedt u de mogelijkheid om van alle functies van het apparaat gebruik te maken. Gebruik deze driver om PDF-bestanden aan te maken. | ○ |
| Printing System (XPS) Driver | Dit printerstuurprogramma ondersteunt het XPS-(XML papierspecificatie) formaat zoals ontwikkeld door de Microsoft Corporation. | — |
| KPDL mini-driver/PCL mini-driver | Dit is een Microsoft MiniDriver die PCL en KPDL ondersteunt. Er zijn enkele beperkingen in de functies en optionele functies van het systeem die met dit stuurprogramma gebruikt kunnen worden. | — |
| FAX Driver | Dit maakt het mogelijk een document dat in een PC-softwaretoepassing gecreëerd is, als fax via het systeem te versturen. | — |
| TWAIN Driver | Dit stuurprogramma maakt scannen met het systeem mogelijk via een TWAIN-compliance softwaretoepassing. | ○ |
| WIA Driver | WIA (Windows Imaging Acquisition) is een functie in Windows die tweerichtingscommunicatie tussen een afbeeldingsapparaat zoals een scanner en een softwaretoepassing voor afbeeldingsverwerking mogelijk maakt. Er kan een afbeelding verworven worden met een WIA-compliance softwaretoepassing, wat handig is wanneer er geen TWAIN-compliance softwaretoepassing op de PC geïnstalleerd is. | — |
| NETWORK PRINT MONITOR | Dit is een hulpmiddel waarmee het mogelijk is het systeem in het netwerk te monitoren. | — |
| Status Monitor | Dit is een hulpprogramma dat de status van de printer controleert en voorziet in een doorlopende rapportfunctie. | ○ |
| File Management Utility | Maakt het mogelijk een gescand document te verzenden en op te slaan in een specifieke netwerkmap. | — |
| Network Tool for Direct Printing | Dit maakt het mogelijk een PDF-bestand af te drukken zonder Adobe Acrobat/Reader te starten. | — |
| FONTS | Dit zijn de lettertypen die het mogelijk maken de in het systeem ingebouwde lettertypen te gebruiken in een softwaretoepassing. | ○ |

OPMERKING

- Installatie op Windows moet gebeuren door een gebruiker die met beheerdersbevoegdheden is aangemeld.
- Om gebruik te maken van de faxfuncties is de optionele faxkit vereist.

Software in Windows installeren

Snel installeren

De onderstaande procedure is een voorbeeld voor het installeren van de software onder Windows 10 met [**Snel installeren**].

Voor meer informatie over Aangepast installeren, raadpleeg:

➔ [Aangepast installeren \(pagina 2-47\)](#)

1 Plaats de DVD.

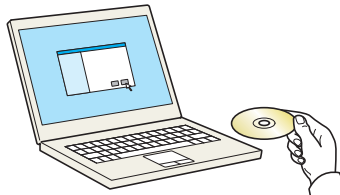

OPMERKING

- Installatie op Windows moet gebeuren door een gebruiker die met beheerdersbevoegdheden is aangemeld.
- Als het dialoogvenster "**Wizard Nieuwe hardware gevonden**" verschijnt, selecteer dan [**Annuleren**].
- Als het venster Automatisch afspelen verschijnt, klikt u op [**Setup.exe uitvoeren**].
- Als het venster gebruikersaccountbeheer verschijnt, klikt u op [**Ja**] ([**Toestaan**]).

2 Roep het scherm op.



1 Klik op [**Licentieovereenkomst weergeven**] en lees de licentieovereenkomst.

2 Klik op [**Accepteren**].

3 Selecteer [**Snel installeren**].

4 Installeer de software

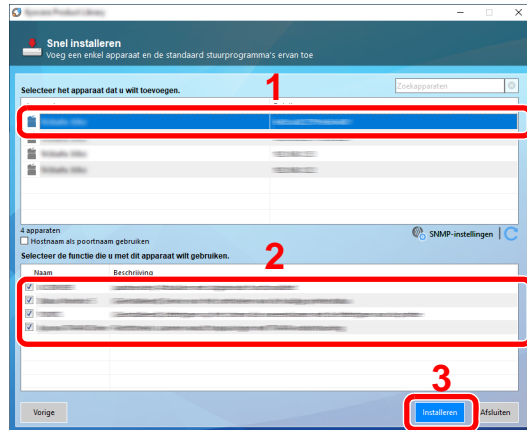

U kunt ook [Hostnaam als poortnaam gebruiken] kiezen en de hostnaam van de standaard TCP/IP-poort instellen. (Een USB-verbinding kan niet worden gebruikt.)

Wanneer u op [Installeren] klikt, verschijnt er een scherm waarin uw medewerking wordt gevraagd voor gegevensverzameling. Selecteer een van de mogelijke antwoorden en klik op [OK].



BELANGRIJK

Als Wi-Fi of Wi-Fi Direct is ingeschakeld, moet u het IP-adres voor de poortnaam opgeven. De installatie kan mislukken als de hostnaam is opgegeven.



OPMERKING

- Het apparaat kan niet worden gedetecteerd, tenzij het is ingeschakeld. Als de computer er niet in slaagt om het apparaat te detecteren, controleer dan of het is aangesloten op de computer via een netwerk of USB-kabel en dat deze is ingeschakeld en klik op  (Vernieuwen).
- Als venster Windows Beveiliging verschijnt, kies dan voor [Deze software toch installeren].
- Om Status Monitor te installeren op Windows-versies ouder dan Windows 8.1, is het noodzakelijk om Microsoft .NET Framework 4.0 vooraf te hebben geïnstalleerd.

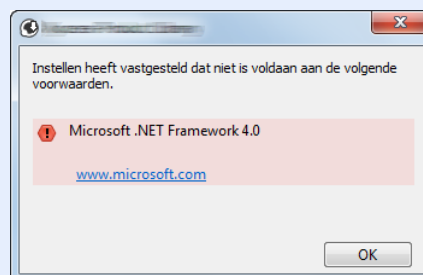

5 Voltooi de installatie.

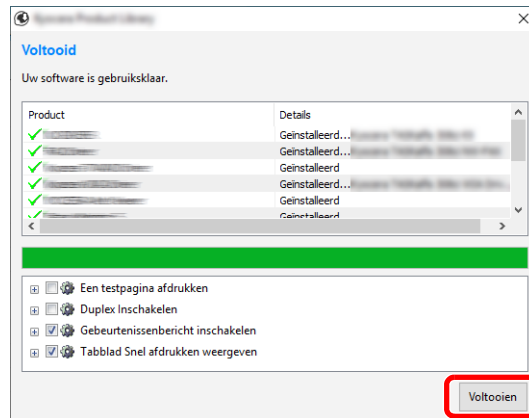

Als "**Uw software is gebruiksklaar.**" verschijnt, dan kunt u de software gebruiken. Om een testpagina af te drukken, vink het selectievakje "**Een testpagina afdrukken**" aan en selecteer het apparaat.

Klik op [**Voltoeien**] om de wizard af te sluiten.

Als het bericht systeem herstarten verschijnt, herstart dan de computer door de aanwijzingen op het scherm op te volgen. Zo wordt de installatie van het printerstuurprogramma voltooid.

Als u het TWAIN-stuurprogramma installeert, gaat u verder met het configureren van het volgende:

➔ [TWAIN-stuurprogramma instellen \(pagina 2-53\)](#)

Aangepast installeren

De onderstaande procedure is een voorbeeld voor het installeren van de software onder Windows 10 met [Aangepast installeren].

- 1 Plaats de DVD.

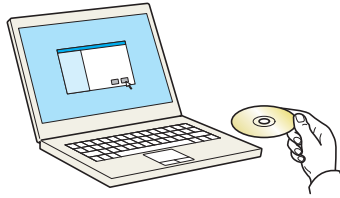

OPMERKING

- Installatie op Windows moet gebeuren door een gebruiker die met beheerdersbevoegdheden is aangemeld.
- Als het dialoogvenster “**Wizard Nieuwe hardware gevonden**” verschijnt, selecteer dan [Annuleren].
- Als het venster Automatisch afspelen verschijnt, klikt u op [Setup.exe uitvoeren].
- Als het venster gebruikersaccountbeheer verschijnt, klikt u op [Ja] ([Toestaan]).

- 2 Roep het scherm op.



- 1 Klik op [Licentieovereenkomst weergeven] en lees de licentieovereenkomst.
- 2 Klik op [Accepteren].

- 3 Selecteer [Aangepast installeren].

- 4 Installeer de software

- 1 Selecteer het te installeren apparaat.

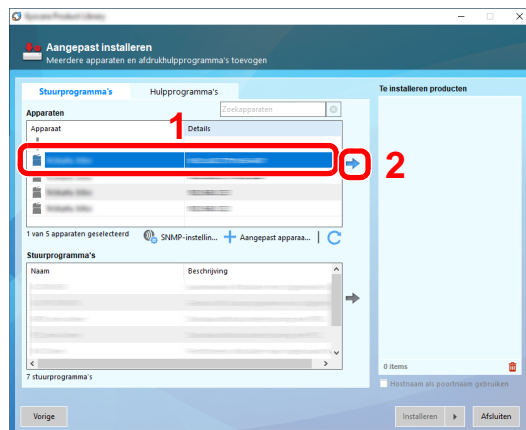

BELANGRIJK

Als Wi-Fi of Wi-Fi Direct is ingeschakeld, moet u het IP-adres voor de poortnaam opgeven. De installatie kan mislukken als de hostnaam is opgegeven.

OPMERKING

- Het apparaat kan niet worden gedetecteerd, tenzij het is ingeschakeld. Als de computer er niet in slaagt om het apparaat te detecteren, controleer dan of het is aangesloten op de computer via een netwerk of USB-kabel en dat deze is ingeschakeld en klik op **C** (Vernieuwen).
- Als het gewenste apparaat niet wordt weergegeven, druk dan op **[Aangepast apparaat toevoegen]** om het apparaat rechtstreeks te selecteren.

2 Selecteer het te installeren stuurprogramma.

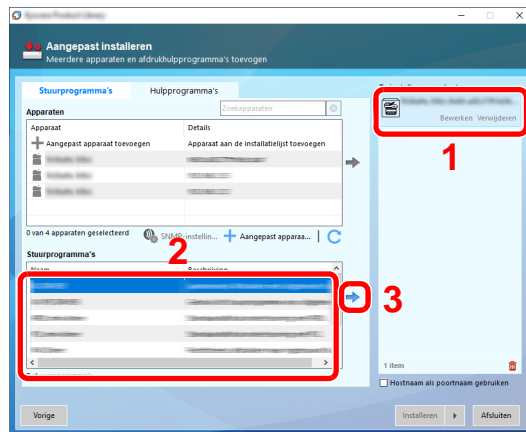

3 Klik op tabblad [Hulpprogramma's] en kies het te installeren hulpprogramma.

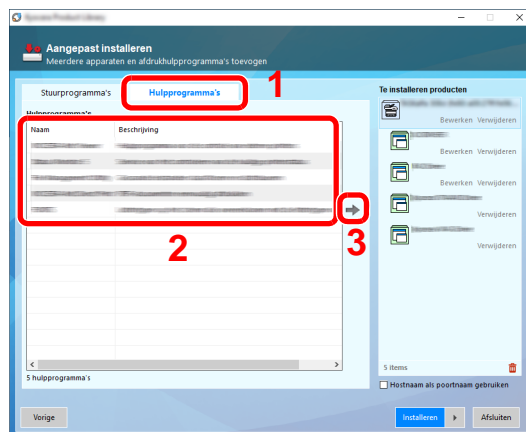

4 Klik op **[Installeren]**.

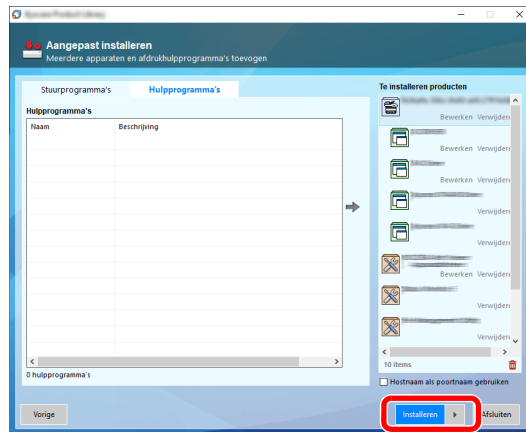

Wanneer u op **[Installeren]** klikt, verschijnt er een scherm waarin uw medewerking wordt gevraagd voor gegevensverzameling. Selecteer een van de mogelijke antwoorden en klik op **[OK]**.

OPMERKING

Om Status Monitor te installeren op Windows-versies ouder dan Windows 8.1, is het noodzakelijk om Microsoft .NET Framework 4.0 vooraf te hebben geïnstalleerd.

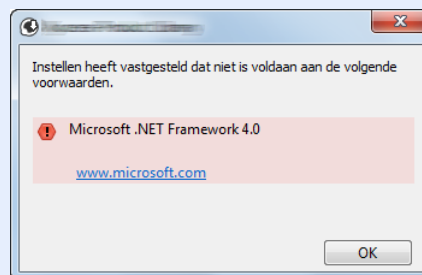

5 Voltooi de installatie.

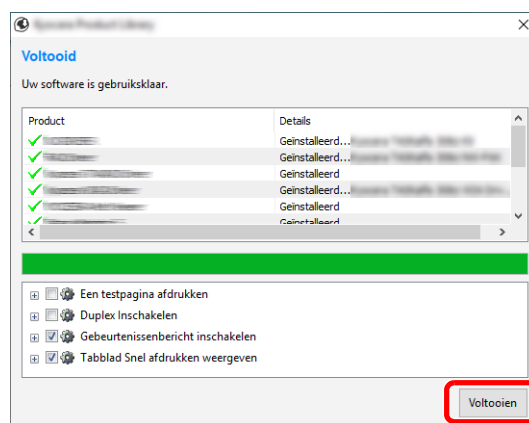

Als "**Uw software is gebruiksklaar.**" verschijnt, dan kunt u de software gebruiken. Om een testpagina af te drukken, vink het selectievakje "**Een testpagina afdrukken**" aan en selecteer het apparaat.

Klik op **[Voltoeien]** om de wizard af te sluiten.

Als het bericht systeem herstarten verschijnt, herstart dan de computer door de aanwijzingen op het scherm op te volgen. Zo wordt de installatie van het printerstuurprogramma voltooid.

Als u het TWAIN-stuurprogramma installeert, gaat u verder met het configureren van het volgende:

➔ [TWAIN-stuurprogramma instellen \(pagina 2-53\)](#)

Software verwijderen

Voer de volgende procedure uit om de software van uw computer te verwijderen.

OPMERKING

Verwijdering van Windows moet gebeuren door een gebruiker die met beheerdersbevoegdheden is aangemeld.

1 Roep het scherm op.

Klik op het zoekvak in de taakbalk en voer daar "Verwijder Product Library" in. Kies [**Verwijder Product Library**] uit de zoeklijst.

OPMERKING

- In Windows 8.1: klik op [**Zoeken**] in charms, en voer "Verwijder Product Library" in het zoekvak in. Kies [**Verwijder Product Library**] uit de zoeklijst.
- In Windows 7: klik op de knop [**Start**] in Windows en selecteer vervolgens [**Alle programma's**], [**(Naam van softwarebedrijf)**] en [**Verwijder Product Library**] om de wizard voor verwijderen te starten.

2 Verwijder de software.

Plaats een vinkje in het vakje van de software die moet worden verwijderd.

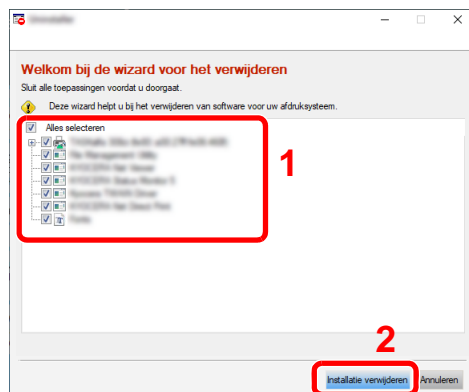

3 Verwijderen voltooien.

Als het bericht systeem herstarten verschijnt, herstart dan de computer door de aanwijzingen op het scherm op te volgen. Hiermee is de procedure voor het verwijderen van de software voltooid.

OPMERKING

De software kan ook worden verwijderd met de Product Library. In het scherm Product Library, klik op [**Installatie verwijderen**] en volg de instructies op het scherm op om de software te verwijderen.

Software installeren op Mac-computers

De afdrufunctie van het apparaat kan worden benut door een Mac-computer.



OPMERKING

- Het installeren onder Mac OS moet worden gedaan door een gebruiker die zich heeft aangemeld met beheerdersbevoegdheden.
- Wanneer u afdrukt vanaf een Macintosh-computer, moet de emulatiemodus het apparaat worden ingesteld op **[KPDL]** of **[KPDL (Auto)]**.
 - ➔ Raadpleeg de *Engelse gebruikershandleiding*
- Bij verbinding via Bonjour, activeer Bonjour via de netwerkinstellingen van het apparaat.
 - ➔ Raadpleeg de *Engelse gebruikershandleiding*
- Geef in het scherm Identiteitscontrole de naam en het wachtwoord op die werden gebruikt om in te loggen op het besturingssysteem.
- Bij het afdrucken via AirPrint hoeft u de software niet te installeren.

1 Plaats de DVD.

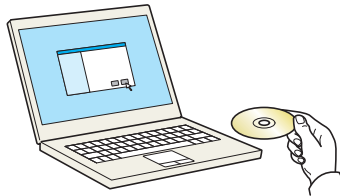

Dubbelklik op het pictogram **[GEN_LIB]**.

2 Roep het scherm op.

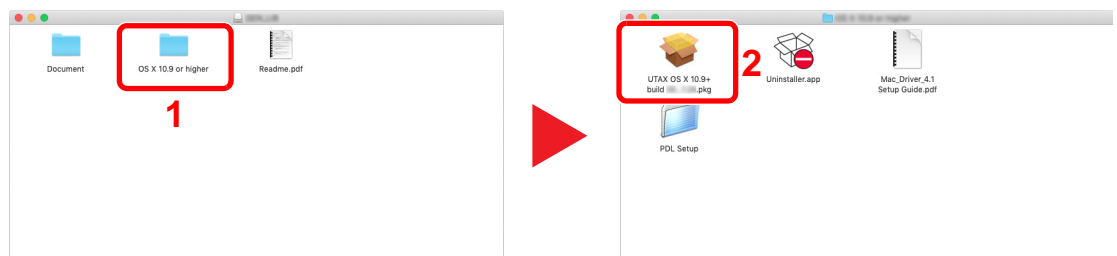

Dubbelklik op **[(Merknaam) OS X x.x]** afhankelijk van uw Mac OS-versie.

3 Installeer het printerstuurprogramma.

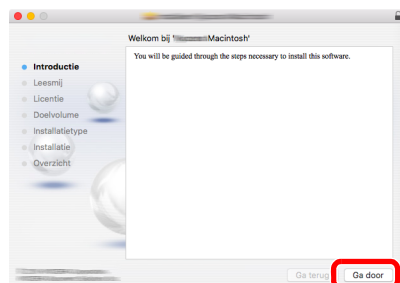

Installeer het printerstuurprogramma zoals aangegeven door de instructies in de installatiesoftware.

Hiermee is de installatie van het printerstuurprogramma voltooid.

Bij gebruik van een USB-aansluiting, wordt het apparaat automatisch herkend en verbonden. Indien een IP-verbinding wordt gebruikt, zijn de onderstaande instellingen vereist.

4 Configureer de printer.

- 1 Open Systemvoorkeuren en voeg de printer toe.

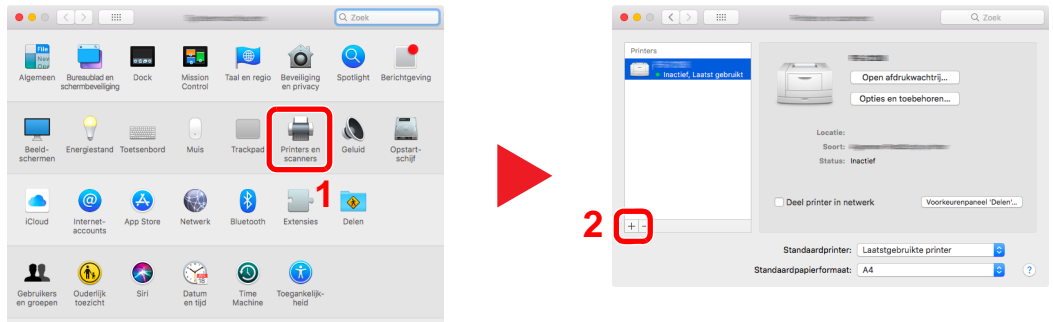

- 2 Selecteer **[Standaard]**, klik op het item dat in "Naam" verschijnt en selecteer vervolgens de driver in "Gebruik".

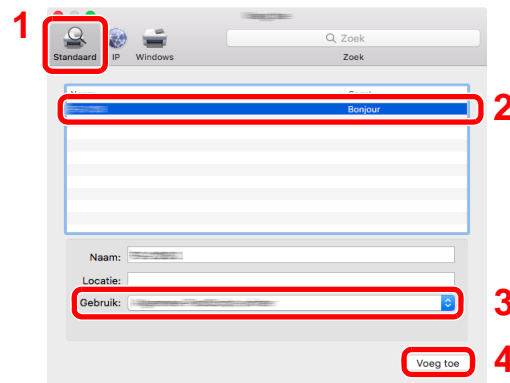

- 3 Het geselecteerde apparaat is toegevoegd.

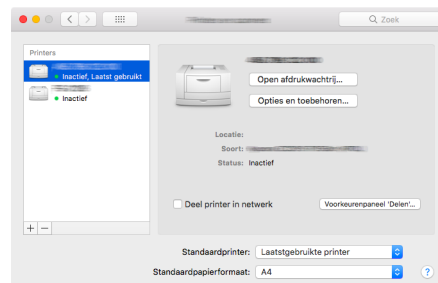

OPMERKING

Bij gebruik van een IP-verbinding, klik op het IP-icoon voor een IP-verbinding en voer vervolgens de hostnaam of het IP-adres in. De ingevoerde "Locatie" verschijnt automatisch in het veld "Naam". Wijzig deze waarde indien nodig.

- 4 Selecteer de nieuw toegevoegde printer en klik op de [Opties en toebehoren...] om de opties te selecteren waarmee het apparaat is uitgerust.

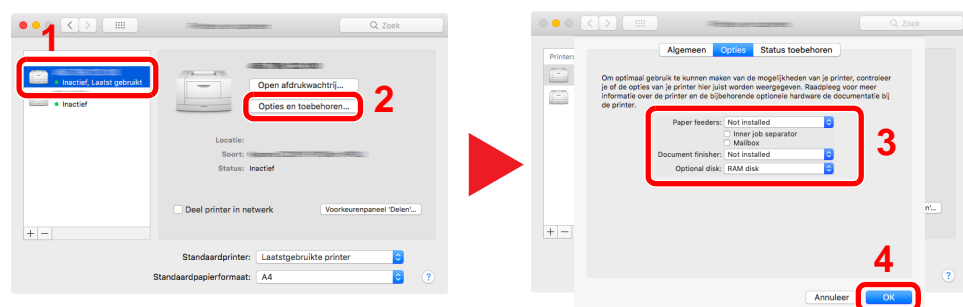

TWAIN-stuurprogramma instellen

Registreer deze machine bij het TWAIN-stuurprogramma. De instructies zijn gebaseerd op interface-elementen zoals deze in Windows 10 voorkomen.

1 Roep het scherm op.

- 1 Klik op het zoekvak in de taakbalk en voer daar "TWAIN Driver Setting" in. Selecteer **[TWAIN Driver Setting]** in de zoeklijst.

OPMERKING

- In Windows 8.1: klik op **[Zoeken]** in charms en voer "TWAIN Driver Setting" in het zoekvak in. Selecteer **[TWAIN Driver Setting]** in de zoeklijst.
- In Windows 7: selecteer **[Start]** van de Windows-interface, **[Alle programma's]**, **[(Merknaam)]** en vervolgens **[TWAIN Driver Setting]**. Het scherm TWAIN Driver verschijnt.

2 Klik op **[Voeg toe]**.

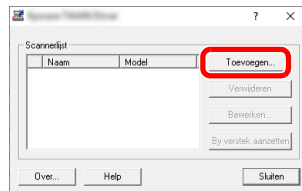

2 Configureer TWAIN Driver.

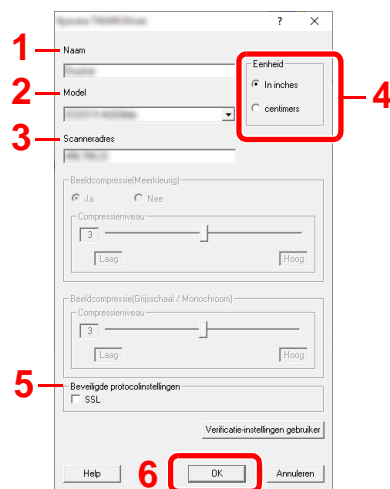

- 1 Voer de apparaatnaam in.
- 2 Selecteer dit apparaat uit de lijst.
- 3 Voer het IP-adres of de hostnaam van het apparaat in.
- 4 Stel de meeteenheden in.
- 5 Wanneer u SSL gebruikt, selecteert u het selectievakje naast SSL.
- 6 Klik op **[OK]**.

OPMERKING

Wanneer u het IP-adres of hostnaam van het apparaat niet kent, neemt u contact op met de netwerkbeheerder.

3 Maak de registratie af.

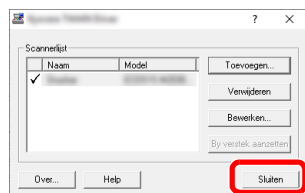

OPMERKING

Klik op [**Verwijderen**] om het toegevoegde apparaat te verwijderen. Klik op de [**Bewerken**] om de namen te wijzigen.

WIA-stuurprogramma instellen

Registreer dit apparaat bij het WIA-stuurprogramma. De instructies zijn gebaseerd op interface-elementen zoals deze in Windows 10 voorkomen.

1 Roep het scherm op.

- 1 Klik op het zoekvak in de taakbalk en voer daar "Scanners en camera's weergeven" in. Selecteer [**Scanners en camera's weergeven**] in de zoeklijst en vervolgens verschijnt het scherm Scanners en camera's.

OPMERKING

- In Windows 8.1: klik op [**Zoeken**] in charms en voer "Scanners en camera's weergeven" in het zoekvak in. Selecteer [**Scanners en camera's weergeven**] in de zoeklijst en het scherm Scanners en camera's.
- In Windows 7: klik op de knop [**Start**] in Windows en voer [**Scanner**] in [**Programma en bestand zoeken**] in. Klik op [**Scanners en camera's weergeven**] in de zoeklijst en vervolgens verschijnt scherm Scanners en camera's.

- 2 Selecteer de naam van dit apparaat bij WIA-stuurprogramma's en klik op [**Eigenschappen**].

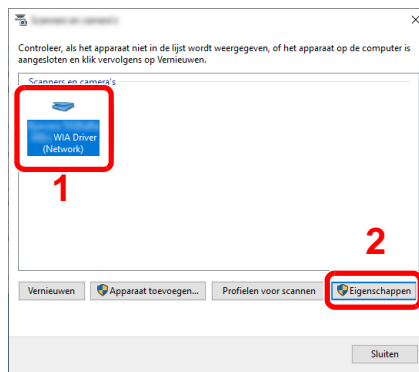

2 Configureer WIA Driver.

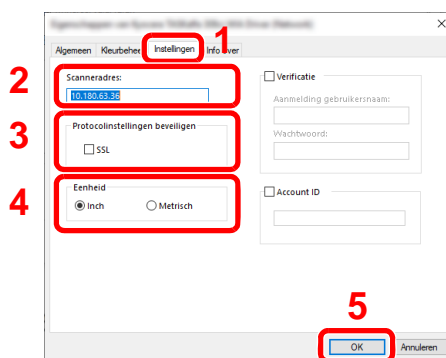

- 1 Klik op het tabblad [**Instellingen**].
- 2 Voer de IP-adressen of de hostnaam van het apparaat in.
- 3 Wanneer u SSL gebruikt, selecteert u het selectievakje naast SSL.
- 4 Stel de meeteenheden in.
- 5 Klik op [**OK**].

De teller controleren

Controleer het aantal afgedrukte en gescande vellen.

- 1 Roep het scherm op.
Toets [**Systeemmenu/Tellers**] > [**Tellers**]
- 2 Controleer de teller

Embedded Web Server RX

Als het apparaat is aangesloten op het netwerk, kunt u verschillende instellingen configureren met Embedded Web Server RX.

In dit gedeelte wordt uitgelegd hoe u toegang krijgt tot Embedded Web Server RX en hoe u de beveiligingsinstellingen en de hostnaam kunt wijzigen.

➔ Embedded Web Server RX User Guide

OPMERKING

Om toegang te krijgen tot alle functies van de Embedded Web Server RX pagina's, voer de gebruikersnaam en het wachtwoord in en klik op [**Aanmelden**]. Door het vooraf ingestelde wachtwoord van de systeembeheerder in te voeren, kan de gebruiker alle pagina's openen, inclusief Documentbox, Adresboek en Instellingen in het navigatiemenu. De standaard fabrieksinstelling voor de standaardgebruiker met de bevoegdheden voor systeembeheerder wordt hieronder getoond. (Er wordt onderscheid gemaakt tussen hoofdletters en kleine letters (hoofdlettergevoelig).)

Gebruikersnaam: Admin
Wachtwoord: Admin

Instellingen die de beheerder en algemene gebruikers kunnen configureren in Embedded Web Server RX.

| Instelling | Beschrijving | Beheerder | Standaard gebruiker |
|--|---|-----------------------|--------------------------|
| Machinegegevens/Externe bediening | De basisinformatie van het apparaat kan worden opgevraagd. | <input type="radio"/> | <input type="radio"/> |
| Taakstatus | Toont alle informatie over het apparaat, met inbegrip van afdruk- en scantaken, het opslaan van taken, geplande taken, en takenlogboek. | <input type="radio"/> | <input type="radio"/> |
| Documentbox | Document boxen toevoegen of verwijderen, of documenten uit een document box verwijderen. | <input type="radio"/> | <input type="radio"/> *1 |
| Adresboek | Adressen en adresgroepen aanmaken, bewerken of verwijderen. | <input type="radio"/> | <input type="radio"/> *1 |
| Machine-instellingen | Configureer de geavanceerde instellingen van het apparaat | <input type="radio"/> | — |
| Functie-instellingen | Configureer de geavanceerde functie-instellingen. | <input type="radio"/> | — |
| Netwerk-instellingen | Configureer de geavanceerde instellingen van het netwerk. | <input type="radio"/> | — |
| Beveiligings-instellingen | Configureer de geavanceerde instellingen van de beveiliging. | <input type="radio"/> | — |
| Beheer-instellingen | Configureer de geavanceerde beheerinstellingen. | <input type="radio"/> | — |

*1 De aangemelde gebruiker kan mogelijk niet bevoegd zijn om een aantal instellingen te configureren, afhankelijk van de machtigingen van de gebruiker.

OPMERKING

Om gebruik te maken van de faxfuncties is de optionele faxkit vereist. Hieronder is de informatie over de faxinstellingen weggelaten.

➔ FAX Operation Guide

Embedded Web Server RX openen

1 Roep het scherm op.

1 Start uw internetbrowser.

2 Voer het IP-adres of de hostnaam van het apparaat in de adres- of locatiebalk in.

Klik in de aangegeven volgende op de volgende toetsen om het IP-adres van het apparaat en de hostnaam te controleren.

[Machinegegevens] in het Home-scherm > **[Identificatie/Bedraad netw.]**

Voorbeelden: <https://10.180.81.3/> (voor IP-adres)

<https://MFP001> (als de hostnaam "MFP001" is)

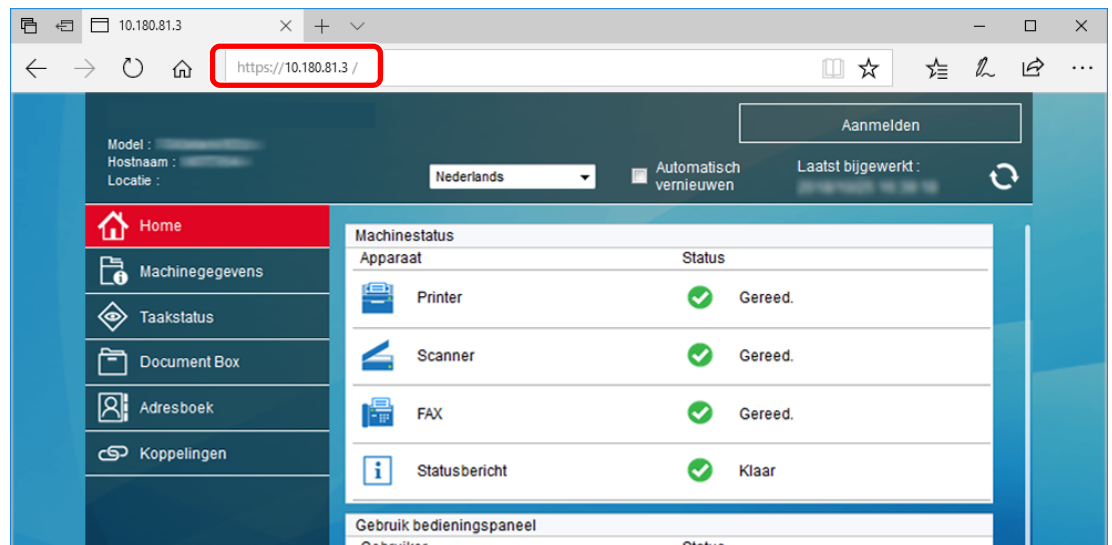

De internetpagina geeft basisinformatie over het apparaat en het Embedded Web Server RX weer, evenals hun huidige status.

OPMERKING

Als het bericht "Er is een probleem met het beveiligingscertificaat van deze website." verschijnt, dan moet het certificaat geconfigureerd worden.

➔ **Embedded Web Server RX User Guide**

U kunt ook de handeling voortzetten zonder het certificaat te configureren.

2 Configureer de functie.

Selecteer een categorie in de navigatiebalk links op het scherm.

OPMERKING

Om toegang te krijgen tot alle functies van de Embedded Web Server RX pagina's, voer de gebruikersnaam en het wachtwoord in en klik op **[Aanmelden]**. Door het vooraf ingestelde wachtwoord van de systeembeheerder in te voeren, kan de gebruiker alle pagina's openen, inclusief Documentbox, Adresboek en Instellingen in het navigatiemenu. De standaard fabrieksinstelling voor de standaardgebruiker met de bevoegdheden voor systeembeheerder wordt hieronder getoond. (Er wordt onderscheid gemaakt tussen hoofdletters en kleine letters (hoofdlettergevoelig).)

Gebruikersnaam: Admin

Wachtwoord: Admin

Beveiligingsinstellingen wijzigen

1 Roep het scherm op.

1 Start uw internetbrowser.

2 Voer het IP-adres of de hostnaam van het apparaat in de adres- of locatiebalk in.

Klik in de aangegeven volgende op de volgende toetsen om het IP-adres van het apparaat en de hostnaam te controleren.

[Machinegegevens] in het Home-scherf > **[Identificatie/Bedraad netw.]**

3 Meld u aan met beheerdersbevoegdheden.

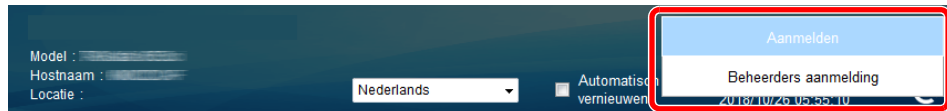

De standaard fabrieksinstelling voor de standaardgebruiker met de bevoegdheden voor systeembeheerder wordt hieronder getoond. (Er wordt onderscheid gemaakt tussen hoofdletters en kleine letters (hoofdlettergevoelig).)

Gebruikersnaam: Admin

Wachtwoord: Admin

4 Klik op **[Beveiligingsinstellingen]**.

2 Configureer de beveiligingsinstellingen.

Vanaf de menu **[Beveiligingsinstellingen]**, selecteert u de instelling die u wilt configureren.



OPMERKING

Voor meer informatie over het instellen van certificaten, raadpleeg:

➔ **Embedded Web Server RX User Guide**

Apparaatgegevens wijzigen

1 Roep het scherm op.

1 Start uw internetbrowser.

2 Voer het IP-adres of de hostnaam van het apparaat in de adres- of locatiebalk in.

Klik in de aangegeven volgende op de volgende toetsen om het IP-adres van het apparaat en de hostnaam te controleren.

[Machinegegevens] in het Home-scherf > [Identificatie/Bedraad netw.]

3 Meld u aan met beheerdersbevoegdheden.

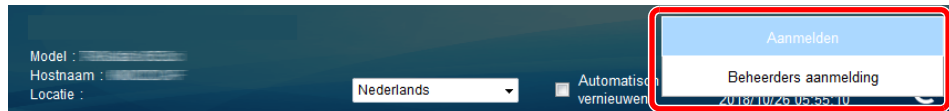

De standaard fabrieksinstelling voor de standaardgebruiker met de bevoegdheden voor systeembeheerder wordt hieronder getoond. (Er wordt onderscheid gemaakt tussen hoofdletters en kleine letters (hoofdlettergevoelig).)

Gebruikersnaam: Admin

Wachtwoord: Admin

4 Kies vanaf de menu [Apparaatinstellingen] de optie [Systeem].

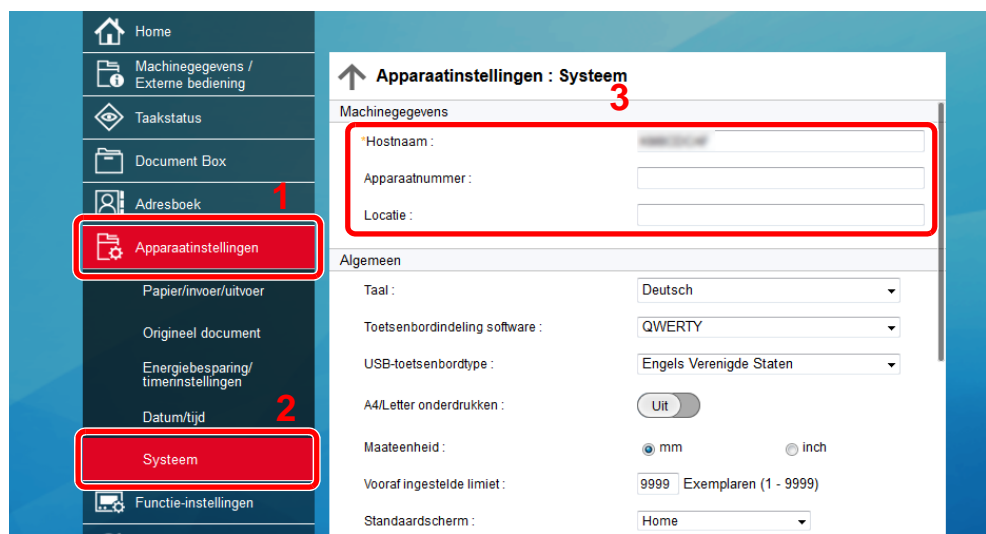

2 Geef de hostnaam op.

Voer de gegevens van het apparaat in en klik vervolgens op [Verzenden].

✓ BELANGRIJK

Start, na het wijzigen van de instelling, het netwerk opnieuw op of zet het apparaat UIT en vervolgens weer AAN.

Om de netwerkkaart opnieuw op te starten, klik op [Resetten] in de menu [Beheerinstellingen], en klik vervolgens op [Netwerk opnieuw opstarten] in "Herstarten".

3 Voorbereiding voor het gebruik

In dit hoofdstuk worden de volgende bedieningshandelingen uitgelegd.

| | |
|--|------|
| Papier plaatsen | 3-2 |
| Voorzorgen voor papier plaatsen | 3-2 |
| Papierinvoereenheden selecteren | 3-3 |
| Papier in de cassettes plaatsen | 3-5 |
| Papier in de extra grote papierinvoer plaatsen | 3-9 |
| Papierstopper | 3-11 |
| Geleider envelopstapel | 3-12 |
| Versteller stapelniveau | 3-13 |
| Vorbereiding voor het verzenden van een document naar een gedeelde map op een PC | 3-14 |
| De computernaam en de volledige computernaam noteren | 3-14 |
| De gebruikersnaam en de domeinnaam noteren | 3-15 |
| Een gedeelde map aanmaken, een gedeelde map noteren | 3-16 |
| Windows Firewall configureren | 3-19 |
| Met wachtwoord beveiligd delen uitschakelen (alleen Windows 10) | 3-23 |

Papier plaatsen

Voorzorgen voor papier plaatsen

Wanneer u een nieuw pak papier opent, waaiert u het papier eerst los om de vellen uit elkaar te halen. Volg daarbij de onderstaande stappen.

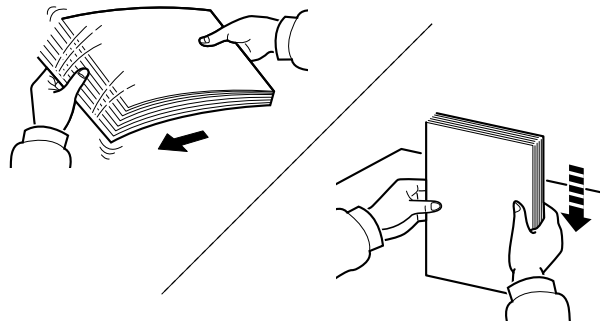

Waaier het papier los en klop de stapel recht op een vlakke ondergrond.

Daarnaast zijn de volgende voorzorgen aanbevolen.

- Als het papier gekruld of gevouwen is, maakt u dit recht voordat u het papier plaatst. Gekruld of gevouwen papier kan papierstoringen veroorzaken.
- Stel geopend papier niet bloot aan hoge luchtvochtigheid. Vocht kan immers kopieerproblemen veroorzaken. Sluit na het plaatsen van het papier in de multifunctionele lade of in een cassette eventueel resterend papier goed in de bewaarzak voor papier af.
- Als u het papier te lang in de cassette laat liggen, kan verkleuring van het papier optreden door warmte uit de cassette.
- Als het apparaat langere tijd niet gebruikt gaat worden, bescherm dan al het papier tegen vocht door het uit de cassettes te verwijderen en in de bewaarzak voor papier op te bergen.

✓ BELANGRIJK

Als u op gebruikt papier (papier dat al voor kopiëren is gebruikt) kopieert, gebruik dan geen papier dat met nietjes of een paperclip aan elkaar is bevestigd. Dit kan het apparaat beschadigen of een slechte beeldkwaliteit veroorzaken.

💡 OPMERKING

Raadpleeg voor gebruik van speciaal papier zoals briefpapier, geperforeerd papier of voorbedrukt papier met bijvoorbeeld een logo of bedrijfsnaam:

➔ *Engelse gebruikershandleiding*

Papierinvoereenheden selecteren

Selecteer de papierinvoereenheden naargelang het formaat en het type papier.

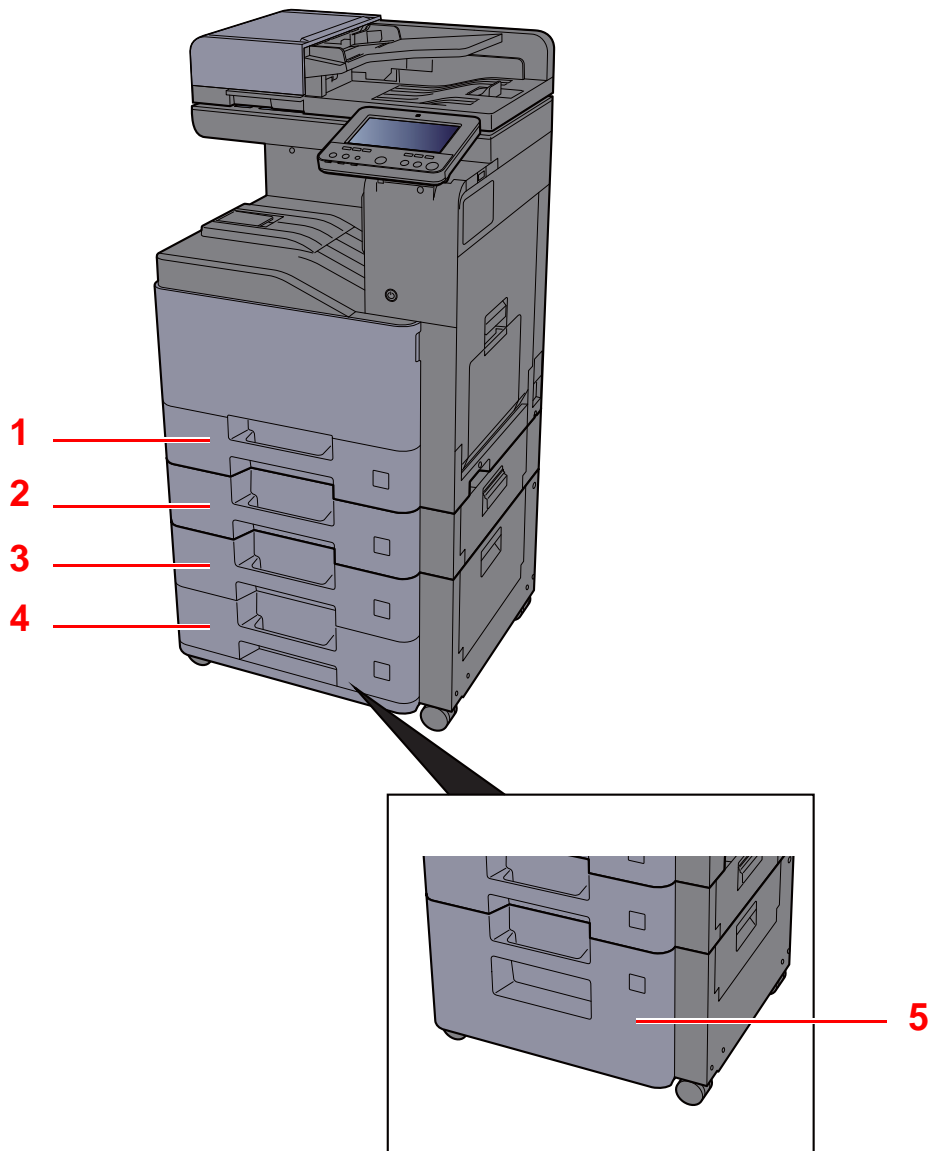

| Nr. | Naam | Papierformaat | Papiersort | Capaciteit | Pagina |
|-----|------------|--|---|---------------------------------|----------------------------|
| 1 | Cassette 1 | A4-R, A5-R, A6-R, B5-R, B6-R, 216×340 mm, Letter-R, Legal, Statement-R, Executive, Oficio II, Folio, 16K-R, ISO B5, Envelop #10, Envelop #9, Envelop #6, Envelop Monarch, Envelop DL, Envelop C5, Youkei 4, Youkei 2, Custom 1 tot 4 | Normaal, Ruw, Velijn, Gerecycled, Voorbedrukt, Dik papier, Kleur, Geperforeerd, Briefpapier, Envelop, Dik, Hoge kwaliteit, Custom 1 tot 8 | 500 vel (80 g/m ²) | pagina 3-5 |
| 2 | Cassette 2 | | | | |
| 3 | Cassette 3 | | | | |
| 4 | Cassette 4 | | | | |
| 5 | Cassette 3 | A4, Letter (Vast ingesteld op een van de formaten.) | Normaal, Ruw, Velijn, Gerecycled, Voorbedrukt, Bond, Kleur, Geperforeerd, Briefpapier, Dik, Hoge kwaliteit, Custom 1 tot 8 | 2000 vel (80 g/m ²) | pagina 3-9 |



OPMERKING

- Het aantal vellen dat geplaatst kan worden verschilt afhankelijk van uw gebruiksomgeving en papiersoort.
- Gebruik geen inkjetprinterpapier of ander papier met een speciale bovenlaag. (Dergelijk papier kan papierstoringen of andere defecten veroorzaken.)
- Gebruik speciaal gekleurd papier voor kleurendrukken van hoge kwaliteit.

Papier in die Cassettes einsetzen

Einsetzen des Papiers in die Cassettes. Hierunter wird die Vorgehensweise für die Casette 1 beschrieben.

- 1 Ziehen Sie die Casette vollständig aus der Maschine.

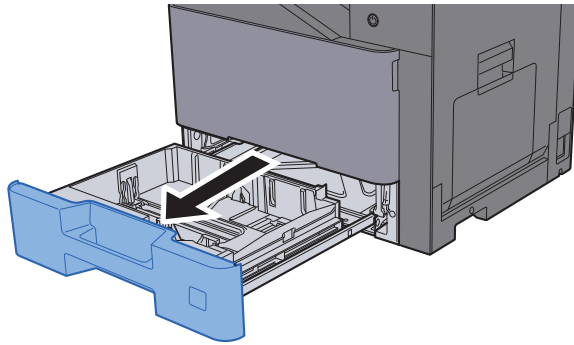

OPMERKING

Trek niet meer dan één cassette tegelijkertijd uit.

- 2 Stellen Sie die Länge der Papierlängtegeleider ein, abhängig vom gewünschten Papierformat.

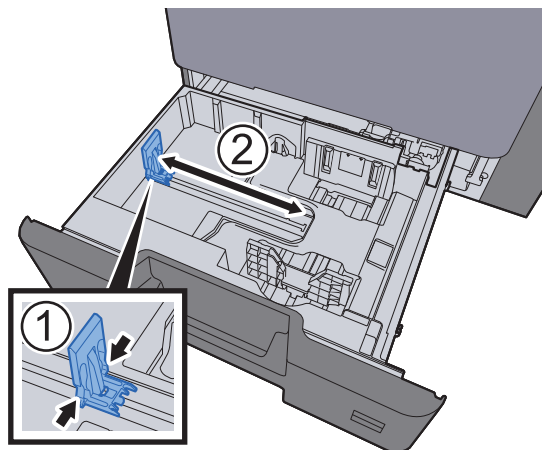

- 3 Stellen Sie die Position der Papierbreitengeleiter an der linken und rechten Seite der Casette ein.

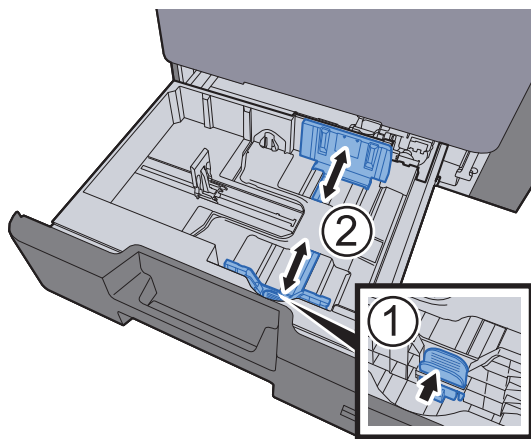

4 Plaats papier.

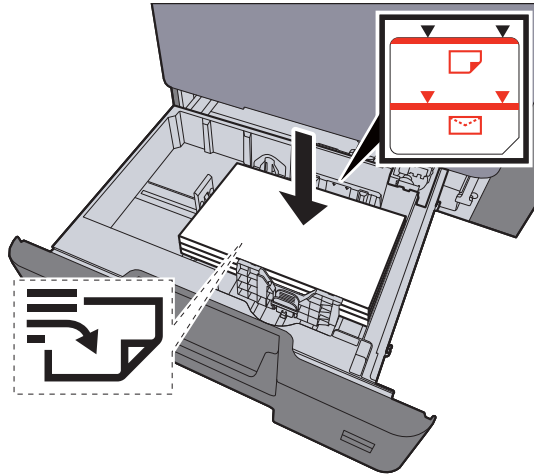

✓ BELANGRIJK

- Plaats het papier met de te bedrukken zijde naar boven.
- Als u nieuw papier uit de verpakking haalt, waaiert het papier eerst los voor u het in de cassettes plaatst.
- ➔ [Papier in de cassettes plaatsen \(pagina 3-5\)](#)
- Controleer voor het plaatsen van het papier of het niet gekruld of gevouwen is. Gekruld of gevouwen papier kan papierstoringen veroorzaken.
- Zorg dat het papier niet boven de niveauaanduiding uitkomt (zie bovenstaande afbeelding).
- Als papier is geplaatst zonder de lengte- en breedtegeleiders te hebben versteld, dan kan het papier scheef of vast komen te zitten.

5 Zorg ervoor dat de lengte- en breedtegeleiders stevig tegen het papier geklemd zitten.

Als er nog ruimte is, past u de geleiders opnieuw aan het papier aan.

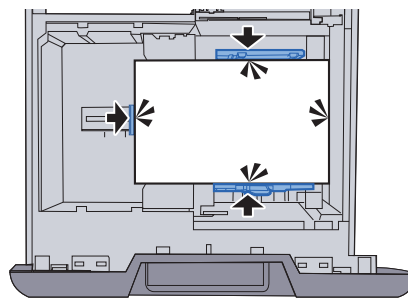

- 6 Duw de cassette voorzichtig terug.

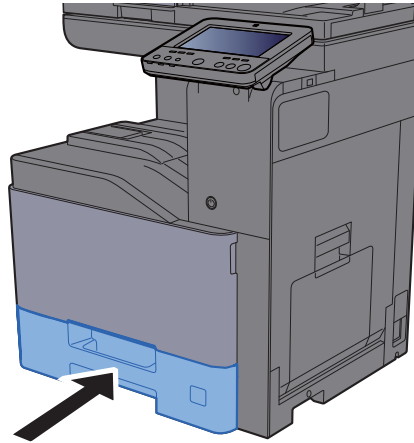

- 7 Roep het scherm op.

Toets [**Systeemmenu/Tellers**] > [**Machine-instellingen**] > [**Papierinvoer**] > [**Instellingen cassette 1**]

- 8 Configureer de functie.

Selecteer het papierformaat en de papiersoort.

➔ Raadpleeg de *Engelse gebruikershandleiding*



OPMERKING

- Als het formaatetiket is vereist, neem dan contact op met uw dealer of onze verkoop- en servicevertegenwoordiger.
- Papierformaat kan automatisch worden gedetecteerd en geselecteerd, raadpleeg het volgende.

➔ [Papierselectie \(pagina 6-22\)](#)

➔ *Engelse gebruikershandleiding*

Wanneer u enveloppen laadt in de cassettes

Plaats enveloppen in de cassettes. In dit voorbeeld wordt uitgegaan van de werkwijze voor cassette 1.

- 1 Plaats de envelop met de te bedrukken zijde naar boven.

Voorbeeld: Bij het afdrucken van een adres.

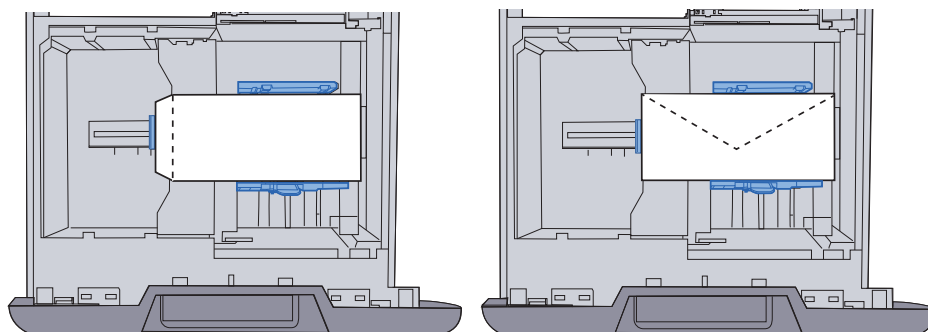

 **BELANGRIJK**

- Hoe u de enveloppen precies moet plaatsen (richting en kant) hangt af van het soort envelop. Zorg dat u ze op de juiste manier plaatst. Anders kunnen ze in de verkeerde richting of op de verkeerde kant worden bedrukt.
- Zorg ervoor dat de geplaatste envelop niet boven de niveauaanduiding uitkomt.

 **OPMERKING**

Er kunnen circa 50 enveloppen geplaatst worden.

- 2 Roep het scherm op.
Toets [**Systeemmenu/Tellers**] > [**Machine-instellingen**] > [**Papierinvoer**] > [**Instellingen cassette 1**]
- 3 Configureer de functie.
Selecteer het formaat en het type envelop.
➔ Raadpleeg de *Engelse gebruikershandleiding*
- 4 Stel in met behulp van het printerstuurprogramma op de PC.
Selecteer het formaat en het type envelop vanaf het printerstuurprogramma op de PC.
➔ [Afdrukken op standaard papierformaten \(pagina 4-4\)](#)
➔ [Afdrukken op niet-standaard papierformaten \(pagina 4-6\)](#)

Papier in die extra große Papierzufuhr einsetzen

Einsetzen des Papiers in die extra große Papierzufuhr.

- 1 Ziehen Sie die Kassette vollständig aus der Maschine.

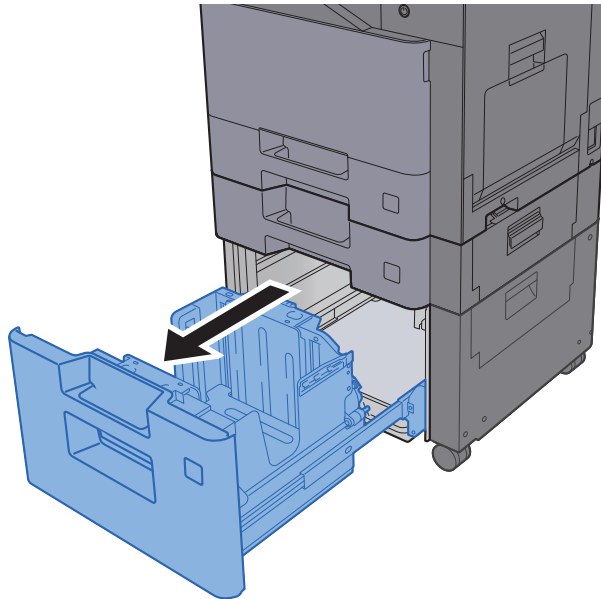

OPMERKING

Ziehen Sie nicht mehr als eine Kassette gleichzeitig aus.

- 2 Einsetzen des Papiers.

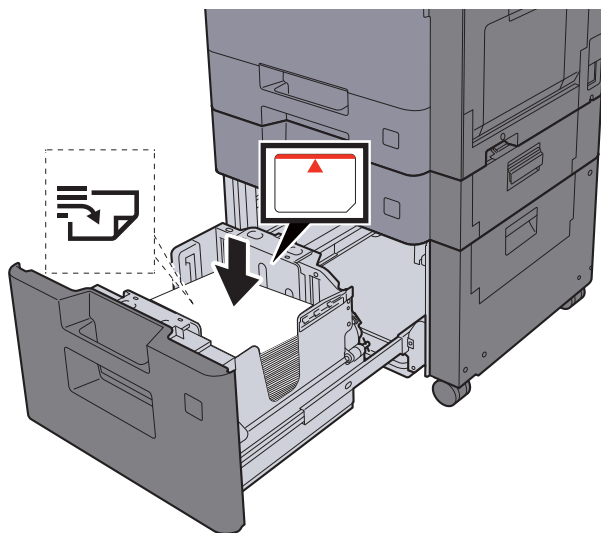

BELANGRIJK

- Einsetzen des Papiers mit der zu bedruckten Seite nach oben.
- Wenn Sie neues Papier aus der Verpackung nehmen, lassen Sie das Papier zuerst los, bevor Sie es in die Kassette einsetzen.
- ➔ [Papier in die Kassette einsetzen \(Seite 3-5\)](#)
- Überprüfen Sie beim Einsetzen des Papiers, ob es nicht gekrümmt oder gefaltet ist. Gekrümmt oder gefaltetes Papier kann Papierstaus verursachen.
- Achten Sie darauf, dass das Papier nicht über die Höhenangabe hinausragt.

- 3 Duw de cassette voorzichtig terug.

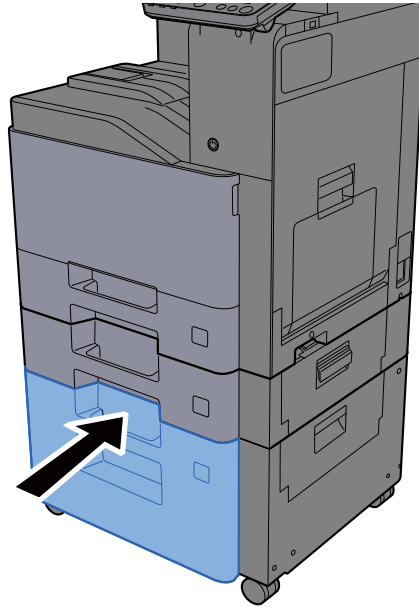

- 4 Roep het scherm op.
Toets [**Systeemmenu/Tellers**] > [**Machine-instellingen**] > [**Papierinvoer**] > [**Instellingen cassette 3**]
- 5 Configureer de functie.
Selecteer het papiertype.
➔ Raadpleeg de *Engelse gebruikershandleiding*

Papierstopper

Bij gebruik van papier groter dan A4/letter, open de papierstopper zoals getoond in de figuur.

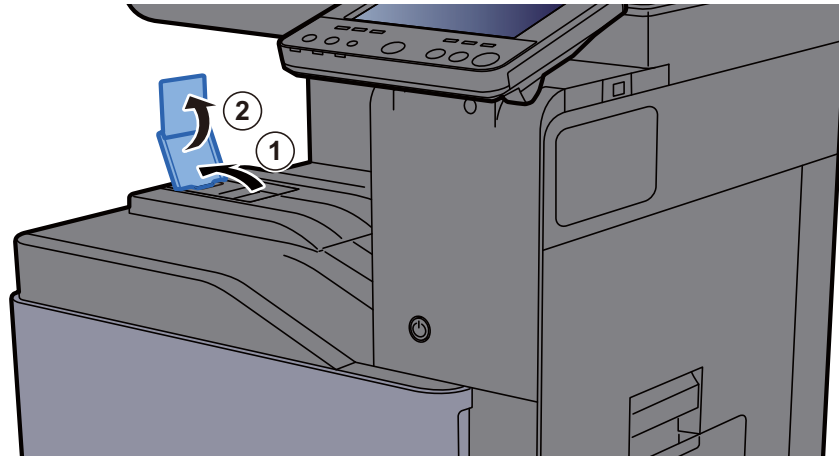

Als u papier van formaat A4/letter gebruikt, stelt u de papierstop in zoals aangegeven in de figuur. (402ci/502ci)

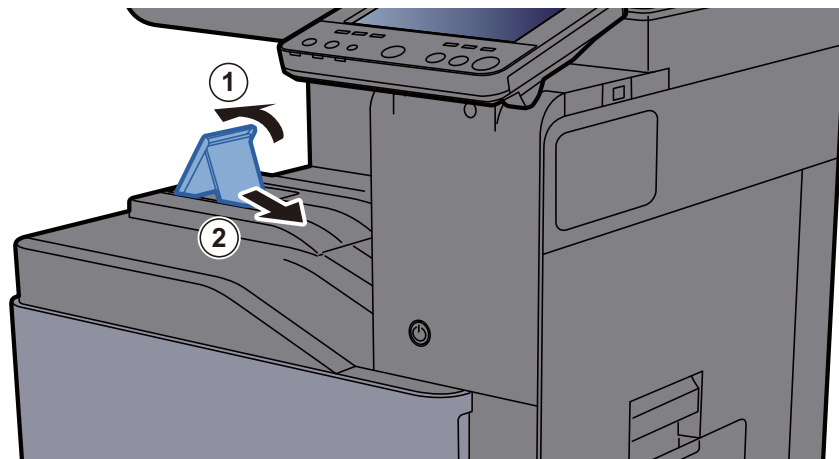

Geleider envelopstapel

Om een envelop te gebruiken, open de geleider envelopstapel zoals hieronder afgebeeld.

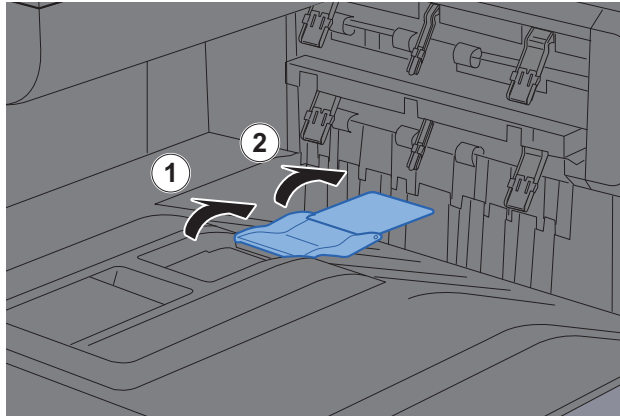

Als u papier van formaat A5/B5/Statement gebruikt, stelt u de geleider envelopstapel in zoals aangegeven in de figuur. (402ci/502ci)

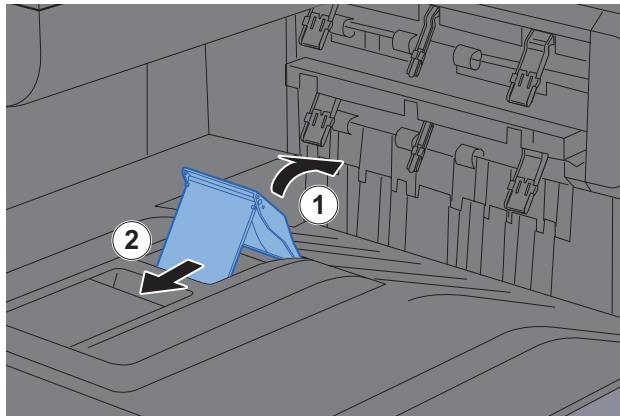

Versteller stapelniveau

Als het uitvoerpapier merkbaar krult, verlengt u de versteller stapelniveau zoals afgebeeld.

Versteller stapelniveau uitschuiven

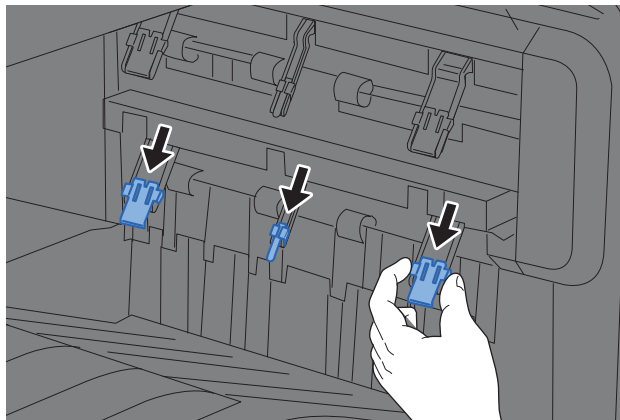

Versteller stapelniveau terugplaatsen

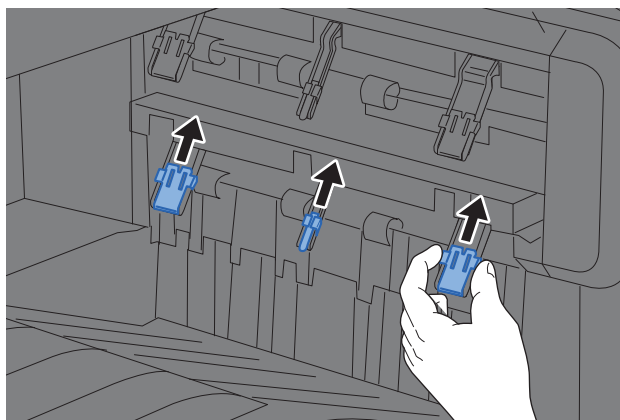

OPMERKING

Bij gebruik van de takenscheider voor de uitvoer, kunt u zo nodig de versteller stapelniveau op de takenscheider uitschuiven.

Vorbereitung für den Versand eines Dokuments an einen geteilten Ordner auf einem PC

Überprüfen Sie die Informationen, die auf dem Gerät eingestellt werden müssen, und erstellen Sie einen Ordner, um das Dokument auf Ihrer Computer zu empfangen. In den folgenden Schritten werden die Screenshots von Windows 10 verwendet. Bestimmte Details in den Screenshots können sich in anderen Windows-Versionen unterscheiden.

OPMERKING

Melden Sie sich bei Windows mit Administratorrechten an.

Den Computernamen und den vollständigen Computernamen notieren

Überprüfen Sie den Computernamen und den vollständigen Computernamen.

1 Rufen Sie das Fenster auf.

Klicken Sie auf die Schaltfläche **[Start]** von Windows und wählen Sie anschließend **[Windows-systemeinstellungen]**, **[Systemsteuerung]**, **[System und Sicherheit]** und **[System]**.

OPMERKING

- In Windows 8.1: Klicken Sie mit der rechten Maustaste auf **[PC]** im Start-Fenster und wählen Sie **[Eigenschaften]**. Oder klicken Sie mit der rechten Maustaste auf das Windows-Symbol und wählen Sie **[System]**.
- In Windows 7: Wählen Sie von der Schaltfläche **[Start]** in Windows **[Computer]** und anschließend **[Systemeigenschaften]**.

2 Überprüfen Sie den Computernamen.

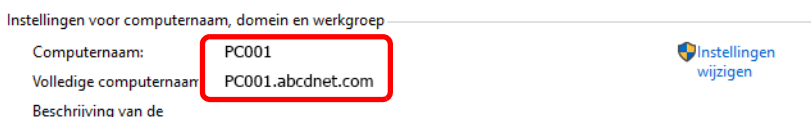

Überprüfen Sie den Computernamen und den vollständigen Computernamen.

Beispielschirm:

Computernamen: PC001

Vollständiger Computernamen: PC001.abcdnet.com

Nach dem Überprüfen des Computernamens klicken Sie auf die Schaltfläche  **[Schließen]**, um das Fenster **"System"** zu schließen.

De gebruikersnaam en de domeinnaam noteren

Controleer de domeinnaam en de gebruikersnaam voor het aanmelden bij Windows.

1 Roep het scherm op.

Klik op de knop **[Start]** in Windows en selecteer vervolgens **[Windows-systeem]** en **[Opdrachtprompt]**.

In Windows 8.1: klik op **[Zoeken]** in charms en voer "Opdrachtprompt" in het zoekvak in. Selecteer **[Opdrachtprompt]** in de zoeklijst.

In Windows 7: selecteer vanaf de knop **[Start]** in Windows **[Alle programma's]** (of **[Programma's]**), **[Accessoires]** en vervolgens **[Opdrachtprompt]**.

Het scherm Opdrachtprompt verschijnt.

2 Controleer de domeinnaam en de gebruikersnaam.

Voer in de Opdrachtprompt "net config workstation" in en druk op **[Enter]**.

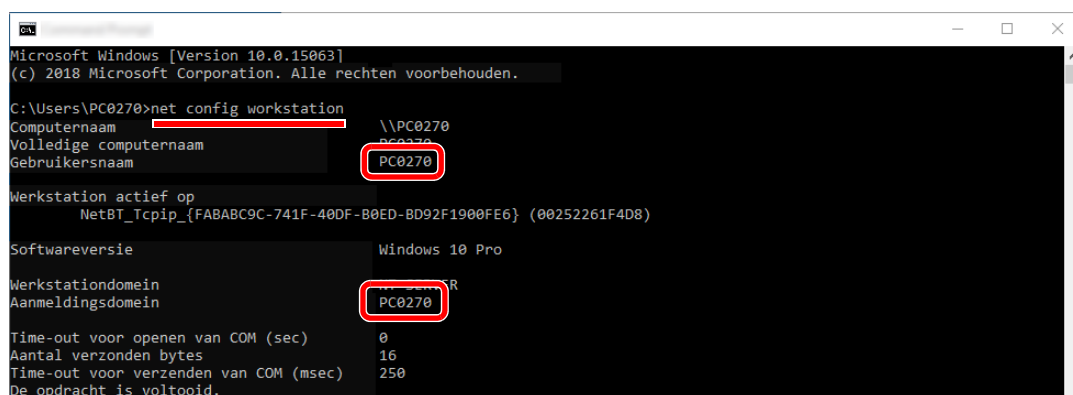

```
Microsoft Windows [Version 10.0.15063]
(c) 2018 Microsoft Corporation. Alle rechten voorbehouden.

C:\Users\PC0270>net config workstation
Computernaam          \\PC0270
Volledige computernaam  PC0270
Gebruikersnaam        PC0270

Werkstation actief op
NetBT_Tcpip_{FABABC9C-741F-40DF-B0ED-BD92F1900FE6} (00252261F4D8)

Softwareversie       Windows 10 Pro
Werkstationdomein    PC0270
Aanmeldingsdomein   PC0270

Time-out voor openen van COM (sec)  0
Aantal verzonden bytes             16
Time-out voor verzenden van COM (msec) 250
De opdracht is voltooid.
```

Controleer de gebruikersnaam en het domeinnaam.

Schermvoorbeeld:

Gebruikersnaam: PC0270
Domeinnaam: PC0270

Een gedeelde map aanmaken, een gedeelde map noteren

Maak een gedeelde map aan waarin het document op de bestemmingscomputer moet worden ontvangen.

OPMERKING

Als er een werkgroep in Systeemeigenschappen is, configureer dan de onderstaande instellingen om de toegang tot de map voor een specifieke gebruiker of groep te beperken.

- 1 Open een venster in Bestandenverkenner en selecteer [**Weergave**], [**Opties**] en vervolgens [**Mapopties**].

In Windows 8.1: selecteer [**Instellingen**] in charms op het Bureaublad en selecteer [**Configuratiescherm**], [**Vormgeving en persoonlijke instellingen**] en vervolgens [**Mapopties**].

In Windows 7: selecteer vanaf de knop [**Start**] in Windows [**Configuratiescherm**], [**Vormgeving en persoonlijke instellingen**] en vervolgens [**Mapopties**].

2

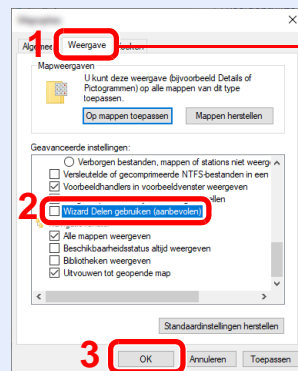

Controleer of het tabblad [**Weergave**] is geselecteerd.

Verwijder het vinkje bij **Wizard Delen gebruiken (aanbevolen)** onder "Geavanceerde instellingen".

- 1 Maak een map aan.

Maak een map aan op uw computer.

Maak een map aan met bijvoorbeeld de naam "**scannerdata**" op het bureaublad.

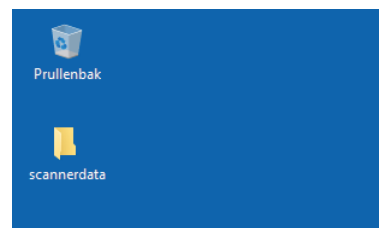

2 Configureer de instellingen voor machtigingen.

- 1 Klik met de rechter muisknop op de map "**scannerdata**", selecteer [**Eigenschappen**] en klik op [**Delen**] > [**Geavanceerd delen**].

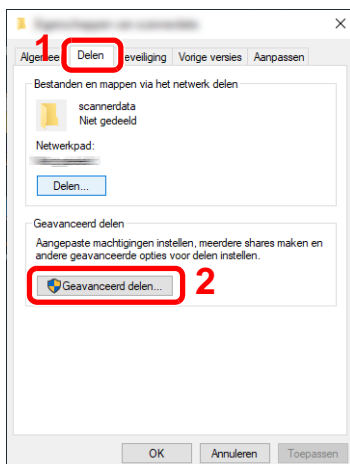

- 2 Vink het vakje [**Deze map delen**] aan en klik op de knop [**Machtigingen**].

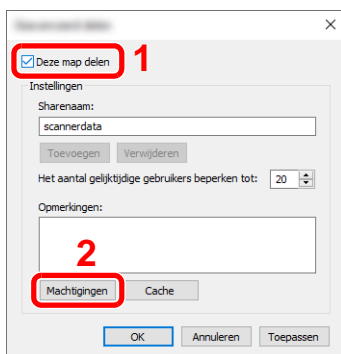

- 3 Noteer de [**Sharename**].

- 4 Klik op de knop [**Toevoegen**].

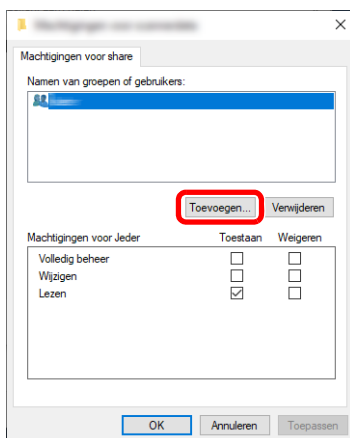

5 Geef de locatie op.

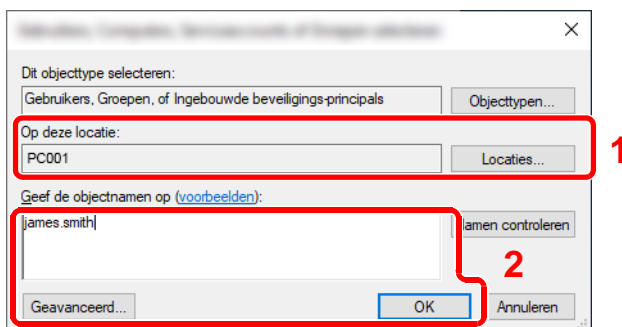

- 1 Als de computernaam die u heeft genoteerd op [pagina 3-14](#) dezelfde is als de domeinnaam:
 Als de computernaam niet wordt weergegeven in "Op deze locatie", klik dan op de knop [**Locaties**], selecteer de computernaam en klik op de knop [**OK**].
 Voorbeeld: PC001
 Als de computernaam die u heeft genoteerd op [pagina 3-14](#) niet dezelfde is als de domeinnaam:
 Als de tekst na de eerste punt (.) in de volledige computernaam die u heeft genoteerd niet verschijnt in "Op deze locatie", klik dan op de knop [**Locaties**], selecteer de tekst na de punt (.) en klik op de knop [**OK**].
 Voorbeeld: abcdnet.com
 ➔ [De gebruikersnaam en de domeinnaam noteren \(pagina 3-15\)](#)
- 2 Voer de gebruikersnaam die u heeft genoteerd in het tekstveld in en klik op de knop [**OK**]. Ook de gebruikersnaam kan worden aangemaakt door te klikken op de knop [**Geavanceerd**] en een gebruiker te selecteren.

6 Stel de toegangsrechten voor de geselecteerde gebruiker in.

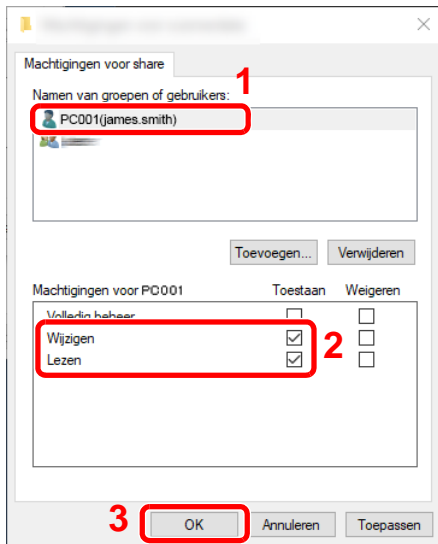

- 1 Selecteer de gebruiker die u hebt ingevoerd.
- 2 Selecteer het selectievakje [**Toestaan**] voor de machtigingen "Wijzigen" en "Lezen".
- 3 Druk op [**OK**].

OPMERKING

"Iedereen" geeft iedereen op het netwerk de mogelijkheid om te delen. Voor een betere beveiliging adviseren wij u "Iedereen" te selecteren en het vinkje bij [**Toestaan**] voor "Lezen" te verwijderen.

7 Klik op de knop [**OK**] in het scherm "**Geavanceerd delen**" om het scherm te sluiten.

8 Controleer de ingestelde gegevens op het tabblad **[Beveiliging]**.

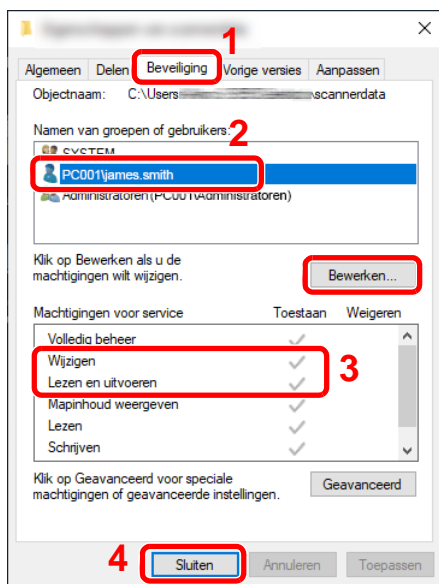

- 1 Selecteer het tabblad **[Beveiliging]**.
- 2 Selecteer de gebruiker die u hebt ingevoerd. Als de gebruiker niet onder "Namen van groepen of gebruikers" staat, klik dan op de knop **[Bewerken]** om een gebruiker toe te voegen op soortgelijke wijze als bij "configuratie van instellingen voor machtigingen".
- 3 Zorg ervoor dat het vakje **[Toestaan]** is aangevinkt voor de machtigingen **"Wijzigen"** en **"Lezen en uitvoeren"**.
- 4 Klik op de knop **[Sluiten]**.

Windows Firewall configureren

Sta het delen van bestanden en printers toe en stel de poort in voor SMB-verzending.

OPMERKING

Meld u aan bij Windows met beheerdersbevoegdheden.

1 Bestands- en printerdeling controleren.

- 1 Klik op de knop [Start] van Windows en selecteer vervolgens **[Windows-systeem]**, **[Configuratiescherm]**, **[Systeem en beveiliging]** en **[Een app via Windows Firewall toestaan]**.

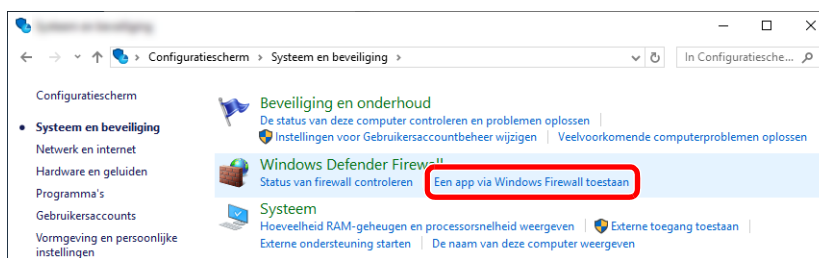

OPMERKING

- In Windows 8.1: klik in charms op het Bureaublad op **[Instellingen]**, **[Configuratiescherm]**, **[Systeem en beveiliging]** en dan op **[Windows Firewall]**.
- Als het dialoogvenster Gebruikersaccountbeheer verschijnt, klik dan op de knop **[Doorgaan]**.

2 Vink het vakje **[Bestands- en printerdeling]** aan.

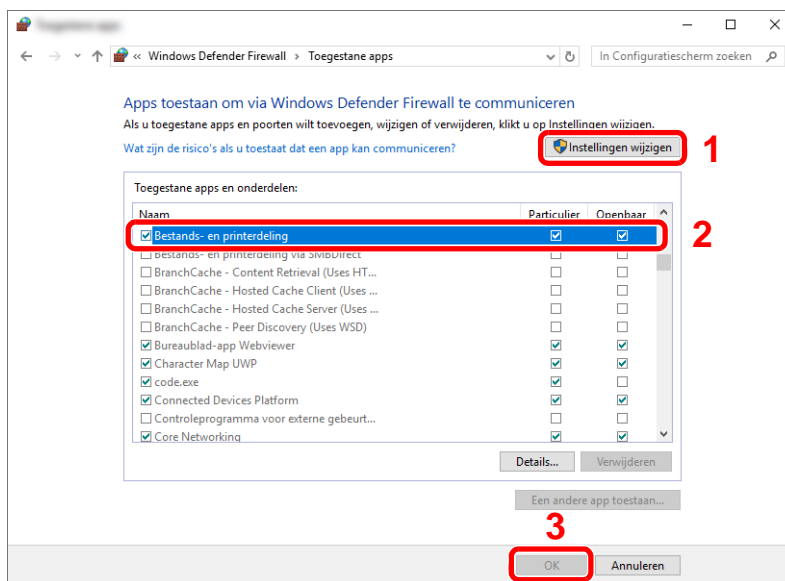

2 Voeg een poort toe.

- 1 Klik op de knop **[Start]** van Windows en selecteer vervolgens **[Windows-systeem]**, **[Configuratiescherm]**, **[Systeem en beveiliging]** en **[Status van firewall controleren]**.

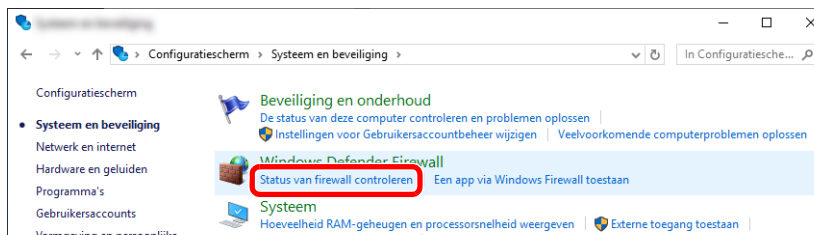

2 Selecteer **[Geavanceerde instellingen]**.

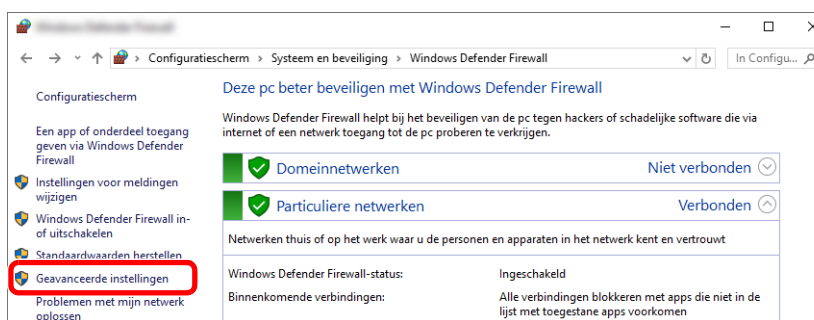

3 Selecteer **[Regels voor binnenkomende verbindingen]**.



4 Selecteer [Nieuwe regels].

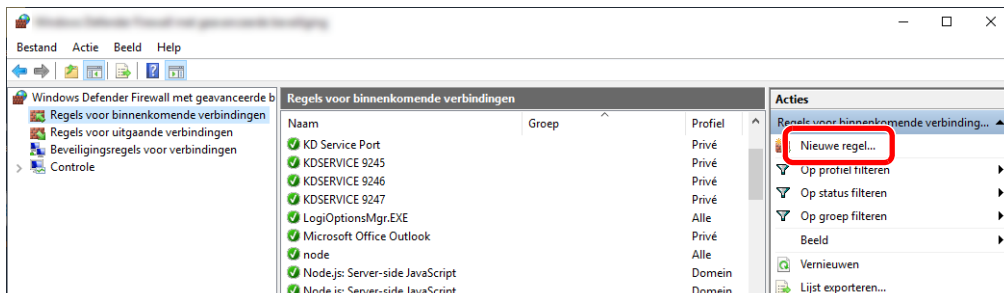

5 Selecteer [Poort].

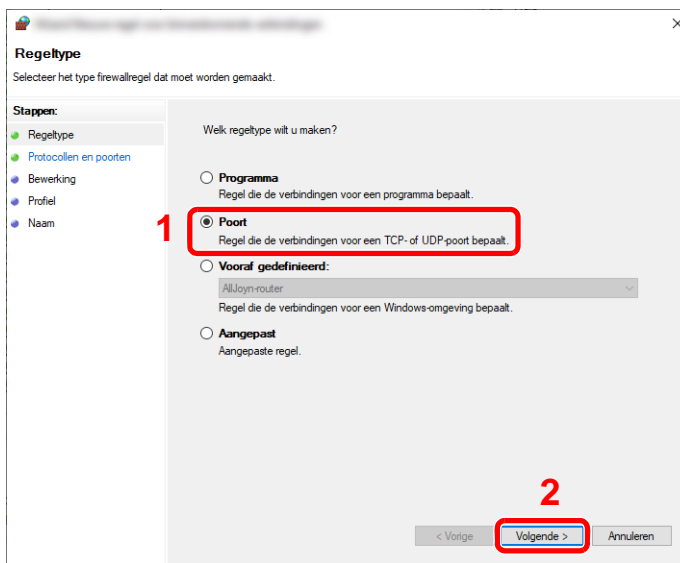

6 Selecteer [TCP] als de poort waarvoor de regel geldt. Selecteer vervolgens [Specifieke lokale poorten], voer "445" in en klik vervolgens op [Volgende].

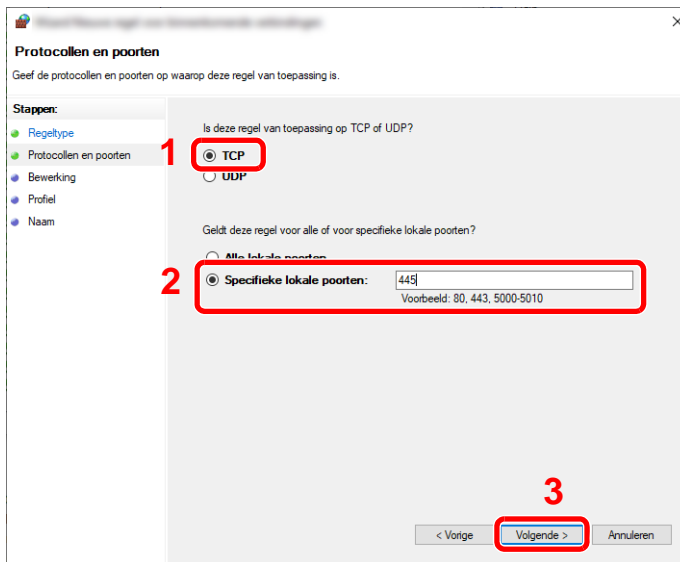

7 Selecteer [De verbinding toestaan] en klik op [Volgende].

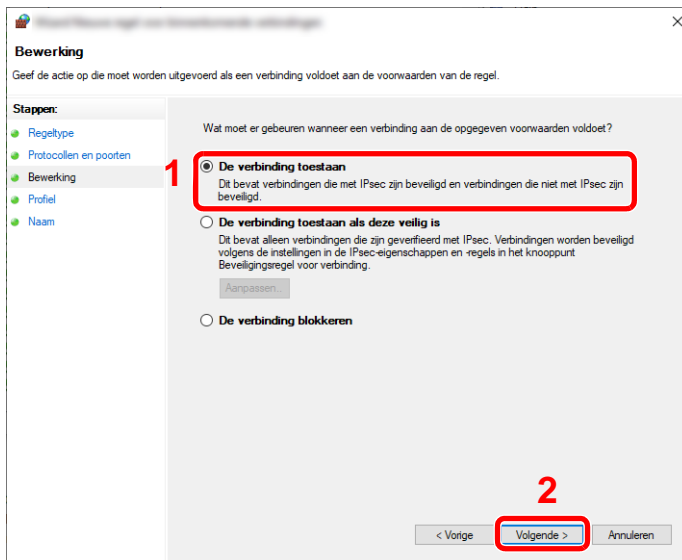

8 Zorg ervoor dat alle vakjes aangevinkt zijn en klik op de knop [Volgende].

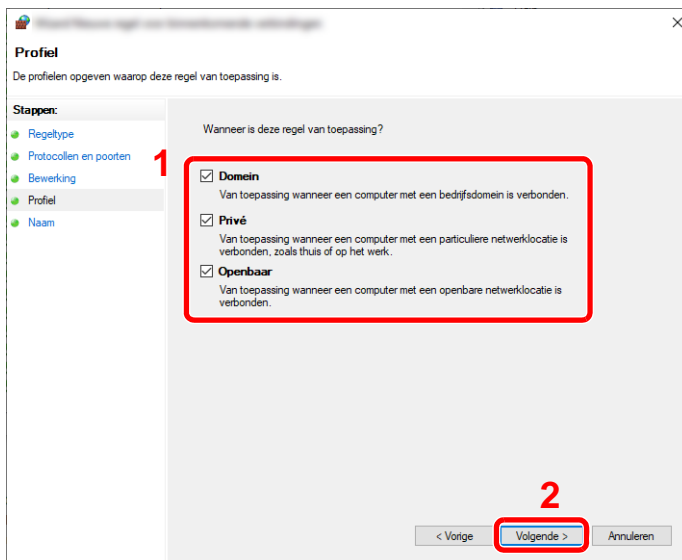

9 Voer "Scan to SMB" in bij "Naam" en klik op [Voltoeien].

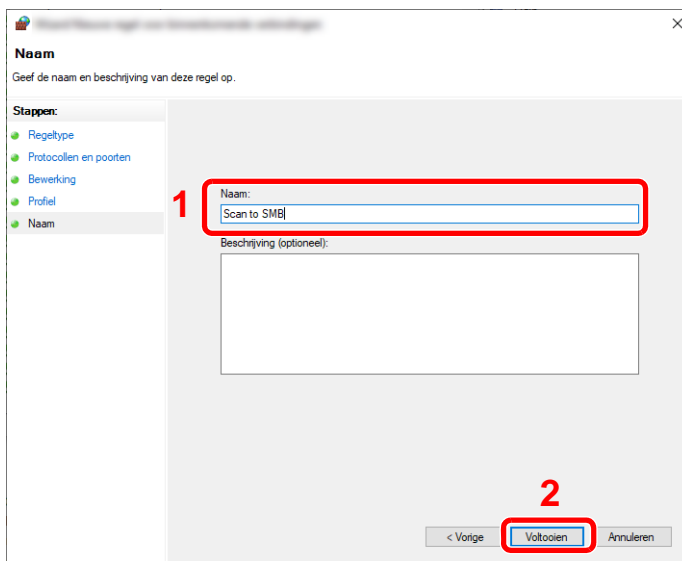

In Windows 8.1

- 1 In Windows 8.1: wählen Sie **[Einstellungen]** in den Charms auf dem Desktop und wählen Sie **[Konfigurationsschirm]**, **[System und Sicherheit]** und schließlich **[Windows Firewall]**.
Wenn das Dialogfenster Benutzerkontensteuerung erscheint, klicken Sie auf die Schaltfläche **[Weiter]**.
- 2 Konfigurieren Sie die Einstellungen.
➔ [Windows Firewall konfigurieren \(Seite 3-19\)](#)

In Windows 7

- 1 In Windows 7: wählen Sie von der Schaltfläche **[Start]** in Windows **[Konfigurationsschirm]**, **[System und Sicherheit]** und schließlich **[Ein Programm über Windows Firewall zulassen]**.
Wenn das Dialogfenster Benutzerkontensteuerung erscheint, klicken Sie auf die Schaltfläche **[Weiter]**.
- 2 Konfigurieren Sie die Einstellungen.
➔ [Windows Firewall konfigurieren \(Seite 3-19\)](#)

Met wachtwoord beveiligd delen uitschakelen (alleen Windows 10)

Als es nicht möglich ist, Zugriff zu erhalten, können die Einstellungen für das Betriebssystem geändert werden.

Folgen Sie den nachfolgenden Schritten, um die Einstellungen zu bestätigen und zu ändern.

- 1 Klicken Sie mit der Maus auf **[Start]** und wählen Sie **[Einstellungen]**.
- 2 Wählen Sie **[Netzwerk und Internet]**.
- 3 Wählen Sie **[Deelopties]**.
- 4 Wählen Sie **[Netzwerkdetectie inschakelen]** in **[Netzwerkdetectie]**.

Opties voor delen van verschillende netwerkprofielen wijzigen

In Windows wordt een apart netwerkprofiel gemaakt voor elk netwerk dat u gebruikt. Voor elk profiel kunt u specifieke opties selecteren.

Particulier netwerk ⌵

Netwerkdetectie ⌵

Als Netwerkdetectie is ingeschakeld, kan deze computer andere computers en apparaten in het netwerk zien, en kan deze computer worden gedetecteerd door andere netwerkcomputers.

Netwerkdetectie inschakelen
 Schakel het automatisch instellen in van apparaten die met een netwerk zijn verbonden.
 Netwerkdetectie uitschakelen

Bestands- en printerdeling ⌵

Als Bestands- en printerdeling is ingeschakeld, zijn bestanden en printers die op deze computer worden gedeeld toegankelijk voor personen in het netwerk.

Bestands- en printerdeling inschakelen
 Bestands- en printerdeling uitschakelen

Gast of Openbaar ⌵

Domein (huidig profiel) ⌵

Alle netwerken ⌵

5 Selecteer [Bestands- en printerdeling inschakelen] in [Bestands- en printerdeling].

Opties voor delen van verschillende netwerkprofielen wijzigen

In Windows wordt een apart netwerkprofiel gemaakt voor elk netwerk dat u gebruikt. Voor elk profiel kunt u specifieke opties selecteren.

Particulier netwerk ⌵

Netwerkdetectie ⌵

Als Netwerkdetectie is ingeschakeld, kan deze computer andere computers en apparaten in het netwerk zien, en kan deze computer worden gedetecteerd door andere netwerkcomputers.

Netwerkdetectie inschakelen
 Schakel het automatisch instellen in van apparaten die met een netwerk zijn verbonden.
 Netwerkdetectie uitschakelen

Bestands- en printerdeling ⌵

Als Bestands- en printerdeling is ingeschakeld, zijn bestanden en printers die op deze computer worden gedeeld toegankelijk voor personen in het netwerk.

Bestands- en printerdeling inschakelen
 Bestands- en printerdeling uitschakelen

Gast of Openbaar ⌵

Domein (huidig profiel) ⌵

Alle netwerken ⌵

6 Klik op [⌵] van [Alle netwerken] en selecteer [Met wachtwoord beveiligd delen uitschakelen] in [Met wachtwoord beveiligd delen].



OPMERKING

Het wordt aanbevolen om een wachtwoord in te stellen voor de gebruikersaccount. (Vraag uw netwerkbeheerder voor kwesties omtrent beveiliging.)

4 Afdrukken vanaf PC

In dit hoofdstuk worden de volgende onderwerpen uitgelegd:

| | |
|--|------|
| Venster afdrukinstellingen van het printerstuurprogramma | 4-2 |
| Het helpmenu van het printerstuurprogramma oproepen | 4-3 |
| De standaardinstellingen van het printerstuurprogramma wijzigen (Windows 10) | 4-3 |
| Afdrukken vanaf PC | 4-4 |
| Afdrukken op standaard papierformaten | 4-4 |
| Afdrukken op niet-standaard papierformaten | 4-6 |
| Een afdruktaak vanaf de computer annuleren | 4-9 |
| Afdrukken vanaf een elektronisch handapparaat | 4-10 |
| Afdrukken met AirPrint | 4-10 |
| Afdrukken met Google Cloud Print | 4-10 |
| Afdrukken met Mopria | 4-10 |
| Afdrukken met Wi-Fi Direct | 4-11 |
| Afdrukken met NFC | 4-11 |
| De printerstatus bewaken (Status Monitor) | 4-12 |
| Toegang tot de Status Monitor | 4-12 |
| Verlaten van de Status Monitor | 4-12 |
| Sneloverzicht printerstatus | 4-12 |
| Tabblad voortgang afdrukken | 4-13 |
| Tabblad status papierlade | 4-13 |
| Tabblad tonerstatus | 4-13 |
| Tabblad waarschuwing | 4-14 |
| Status Monitor snelmenu | 4-14 |
| Status Monitor instellingen kennisgeving | 4-15 |

Venster afdrukinstellingen van het printerstuurprogramma

Op het scherm afdrukinstellingen van het printerstuurprogramma kunt u tal van instellingen voor het afdrukken configureren.

➔ **Printing System Driver User Guide**

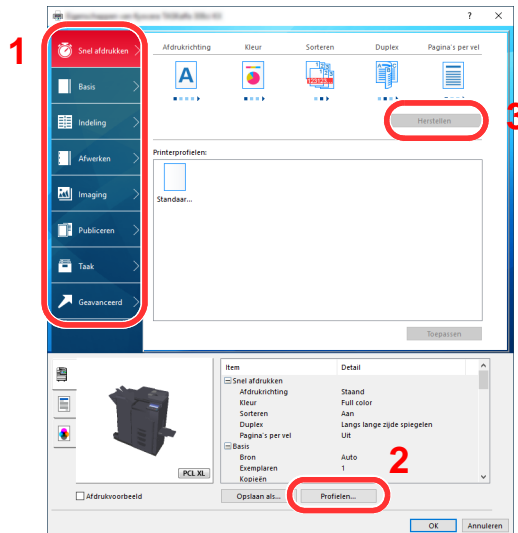

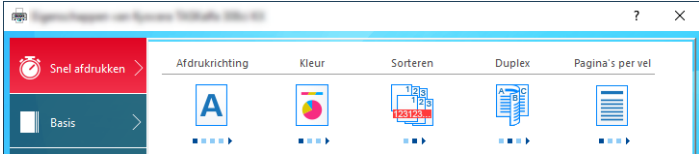
| Nr. | Beschrijving |
|-----|--|
| 1 | <p>Tabblad [Snel afdrukken] Bevat pictogrammen die kunnen worden gebruikt om veelgebruikte functies eenvoudig te configureren. Elke keer dat u op een pictogram klikt, verandert deze in een beeld dat op de afdrukresultaten lijkt en worden de instellingen toegepast.</p>  <p>Tabblad [Basis] Dit tabblad bevat basisfuncties die veel gebruikt worden. Het kan gebruikt worden om afdrukformaat, bestemming en dubbelzijdig afdrukken te configureren.</p> <p>Tabblad [Indeling] In dit tabblad kunt u de instellingen configureren voor het afdrukken van verschillende lay-outs, waaronder brochures afdrukken, modus combineren, poster afdrukken, en schaalverdeling.</p> <p>Tabblad [Afwerken] In dit tabblad kunt u de instellingen met betrekking tot de afwerking van gedrukte media configureren, zoals het inbinden en nieten.</p> <p>Tabblad [Imaging] In dit tabblad kunt u de instellingen met betrekking tot de afdrukkwaliteit configureren.</p> <p>Tabblad [Publiceren] In dit tabblad kunt u covers en inserts voor afdruktaken maken en inzetstukken tussen de vellen van OHP-folies plaatsen.</p> <p>Tabblad [Taak] In dit tabblad kunt u de instellingen configureren voor het opslaan van afdrukgegevens van de computer naar het apparaat. Vaak gebruikte documenten en andere gegevens kunnen worden opgeslagen op het apparaat voor later gebruik. Aangezien opgeslagen documenten direct vanaf het apparaat kunnen worden afgedrukt, is deze functie ook handig als u een document wilt afdrukken waarvan u niet wilt dat anderen het zien.</p> <p>Tabblad [Geavanceerd] In dit tabblad kunt u de instellingen configureren voor het toevoegen van tekstpagina's of watermerken aan afdrukgegevens.</p> |

| Nr. | Beschrijving |
|-----|---|
| 2 | [Profielen] De instellingen van het printerstuurprogramma kunnen worden opgeslagen als een profiel. Opgeslagen profielen kunnen op naar believen op elk moment worden opgeroepen, dus het is handig om vaak gebruikte instellingen op te slaan. |
| 3 | [Reset] Klik hier om de instellingen naar hun oorspronkelijke standaardwaarden terug te zetten. |

Het helpmenu van het printerstuurprogramma oproepen

Het printerstuurprogramma heeft een helpmenu. Voor meer informatie over de afdrukinstellingen, open het scherm afdrukinstellingen printerstuurprogramma en roep de helpmenu op zoals hieronder is uitgelegd.

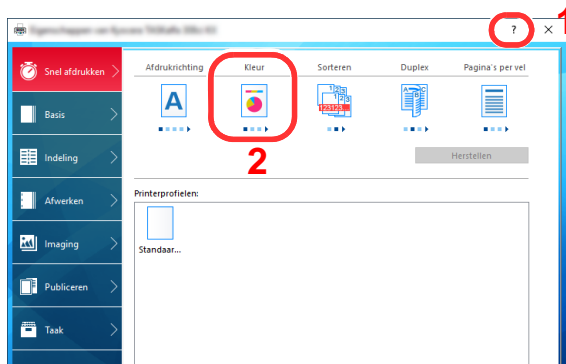

- 1 Klik op de knop [?] in de rechterbovenhoek van het scherm.
- 2 Klik op het item waarover u meer wenst te weten.



OPMERKING

Help verschijnt, ook wanneer u klikt op het item waarover u meer wilt weten en op de [F1]-toets op uw toetsenbord drukt.

De standaardinstellingen van het printerstuurprogramma wijzigen (Windows 10)

De standaardinstellingen van het printerstuurprogramma kunnen worden gewijzigd. Door veelgebruikte instellingen te selecteren, kunt u stappen overslaan bij het afdrukken. Voor meer informatie over de instellingen, raadpleeg:

➔ Printing System Driver User Guide

- 1 Klik op de knop [Start] in Windows en selecteer vervolgens [Windows-systeem], [Configuratiescherm] en [Apparaten en printers].
- 2 Klik met de rechtermuisknop op het pictogram printerstuurprogramma van het apparaat, en klik op het menu [Eigenschappen van printer] van het printerstuurprogramma.
- 3 Klik op de knop [Basis] op het tabblad [Algemeen].
- 4 Selecteer de standaardinstellingen en klik op de knop [OK].

Afdrukken vanaf PC

In dit hoofdstuk wordt de afdrukmethode met de Printing System Driver beschreven.

OPMERKING

- Om documenten af te drukken vanuit een toepassing, moet u het printerstuurprogramma op uw computer installeren vanaf de bijgeleverde DVD (Product Library).
- In sommige omgevingen worden de huidige instellingen weergegeven aan de onderzijde van het printerstuurprogramma.

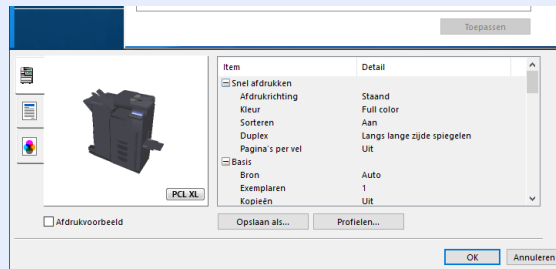

- Bij het afdrukken van karton of enveloppen, plaats het karton of enveloppen in de multifunctionele lade alvorens de volgende procedure te verrichten.

➔ [Papier in de multifunctionele lade plaatsen \(pagina 5-6\)](#)

Afdrukken op standaard papierformaten

Als u een papierformaat plaatst dat is opgenomen in de afdrukformaten van het apparaat, kies dan het papierformaat in het tabblad **[Basis]** van het scherm afdrুকinstellingen van het printerstuurprogramma.

OPMERKING

Geef het af te drukken papierformaat en mediatype op via het bedieningspaneel.

➔ Raadpleeg de *Engelse gebruikershandleiding*

- 1 Roep het scherm op.
Klik op **[Bestand]** en selecteer **[Afdrukken]** in de toepassing.
- 2 Configureer de instellingen.
 - 1 Selecteer het apparaat in het menu "Printer" en klik op de knop **[Eigenschappen]**.

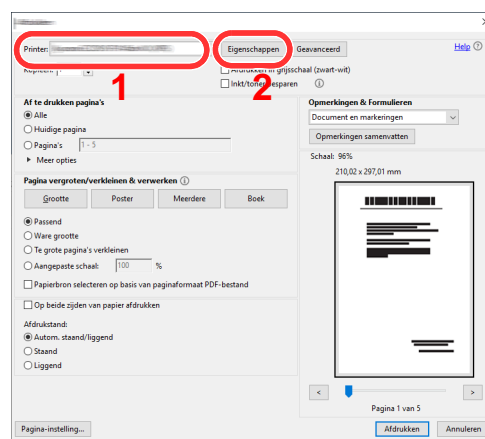

- 2 Selecteer tabblad **[Basis]**.

- 3 Klik op het menu "Afdrukformaat" en selecteer het papierformaat voor het afdrukken.

Om papier van formaat dat niet is opgenomen in de afdrukformaten van het apparaat te laden, zoals karton of enveloppen, moet het papierformaat worden geregistreerd.

➔ [Afdrukken op niet-standaard papierformaten \(pagina 4-6\)](#)

Om op speciale papiersoorten af te drukken zoals dik papier of transparanten, klikt u op het menu "Afdrukmediaaaltpe" en selecteert u het mediatype.

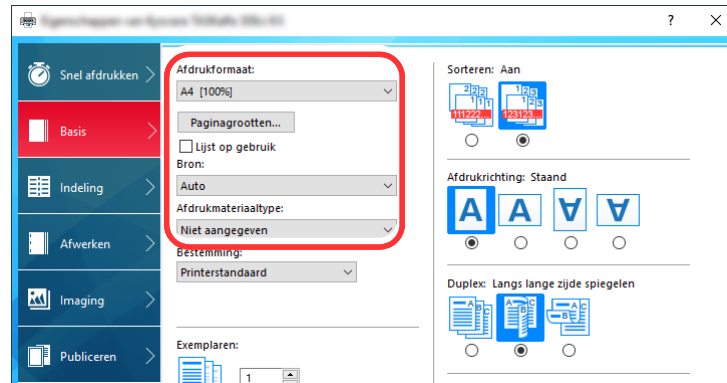

- 4 Klik op de knop [OK] om terug te keren naar het dialoogvenster Afdrukken.

- 3 Start het afdrukken.

Klik op de [OK] knop.

Afdrukken op niet-standaard papierformaten

Als u een papierformaat plaatst dat niet is opgenomen in de afdrukformaten van het apparaat, registreer dan het papierformaat in het tabblad **[Basis]** van het scherm afdrukinstellingen van het printerstuurprogramma.

De geregistreerde grootte kan worden geselecteerd uit het menu "Afdrukformaat".

OPMERKING

Om af te drukken met het apparaat, stel het papierformaat en -type in, zie:

- ➔ Raadpleeg de *Engelse gebruikershandleiding*

1 Roep het scherm op.

- 1 Klik op de knop **[Start]** in Windows en selecteer vervolgens **[Windows-systeem]**, **[Configuratiescherm]** en **[Apparaten en printers]**.

OPMERKING

- In Windows 8.1, in charms op het bureaublad, klik op **[Instellingen]**, **[Configuratiescherm]** en vervolgens op **[Apparaten en printers]**.
- Klik op de knop **[Start]** in Windows 7 en vervolgens op **[Apparaten en printers]**.

- 2 Klik met de rechtermuisknop op het pictogram printerstuurprogramma van het apparaat, en klik op het menu **[Eigenschappen van printer]** van het printerstuurprogramma.

- 3 Klik op de knop **[Voorkeuren]** op het tabblad **[Algemeen]**.

2 Registreer het papierformaat.

- 1 Klik op tabblad **[Basis]**.

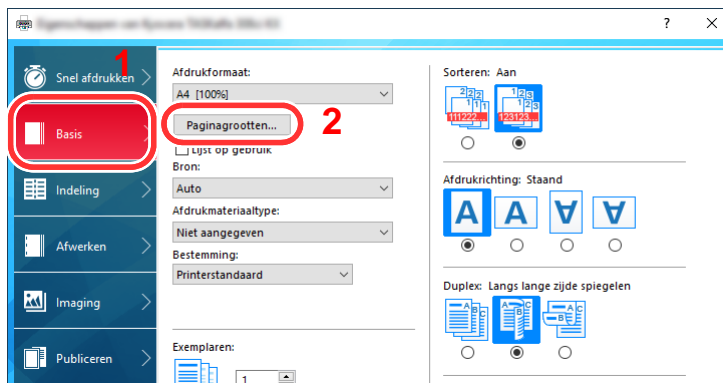

- 2 Klik op de toets **[Paginagrootten...]**.

- 3 Klik op de knop **[Nieuw]**.

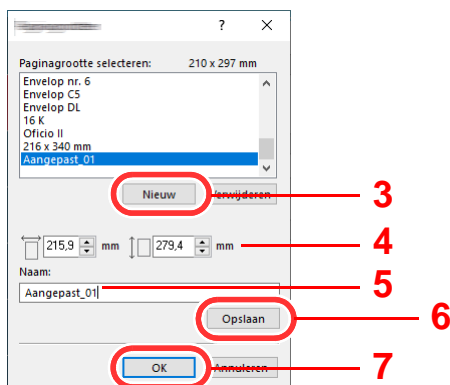

- 4 Voer het papierformaat in.
- 5 Voer de benaming van het papier in.
- 6 Klik op de knop **[Opslaan]**.
- 7 Klik op de **[OK]** knop.
- 8 Klik op de **[OK]** knop.

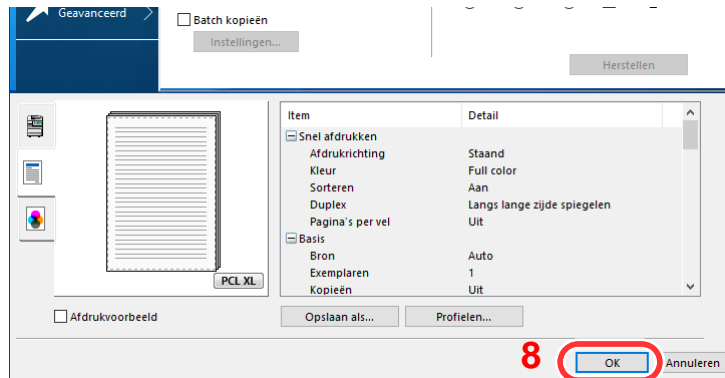

- 3 Roep het scherm afdrukinstellingen op.
Klik op **[Bestand]** en selecteer **[Afdrukken]** in de toepassing.
- 4 Selecteer het formaat en het type niet-standaard papier.
 - 1 Selecteer het apparaat in het menu "Printer" en klik op de knop **[Eigenschappen]**.

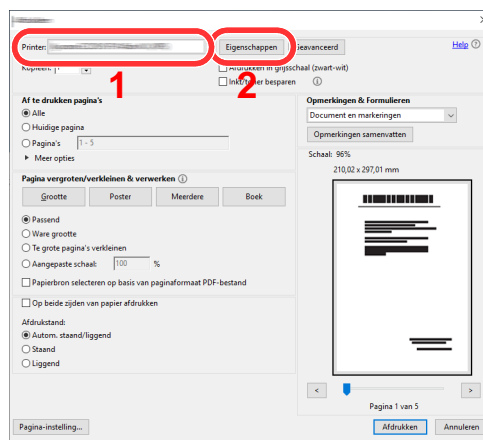

- 2 Selecteer tabblad **[Basis]**.

- 3 Klik op het menu "Afdrukformaat" en selecteer het papierformaat die in stap 2 is geregistreerd.

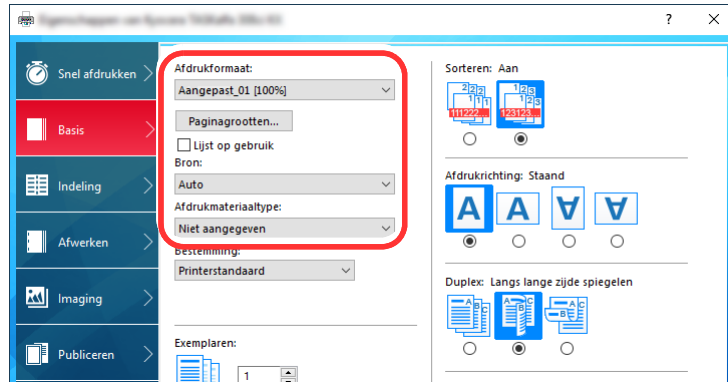

Om op speciale papiersoorten af te drukken zoals dik papier of transparanten, klikt u op het menu "Afdrukmediaaltype" en selecteert u het mediatype.



OPMERKING

Als u een Ansichtkaart of envelop hebt geplaatst, selecteert u dan **[Karton]** of **[Envelop]** in het menu "Afdrukmediaaltype".

- 4 Selecteert u de papierbron in het menu "Bron".
 - 5 Klik op de knop **[OK]** om terug te keren naar het dialoogvenster Afdrukken.
- 5 Start het afdrukken.
Klik op de **[OK]** knop.

Een afdruktaak vanaf de computer annuleren

Om een lopende afdruktaak te annuleren vanaf het printerstuurprogramma voordat de printer begint af te drukken, ga als volgt te werk:



OPMERKING

Als afdrukken vanaf dit apparaat worden geannuleerd, raadpleeg:

➔ [Taken annuleren \(pagina 5-16\)](#)

- 1 Dubbelklik op het printerpictogram () in de taakbalk rechts onderin het Windows-bureaublad om een dialoogvenster voor de printer te openen.
- 2 Klik op het bestand waarvan u het afdrukken wilt annuleren en selecteer [Annuleren] in het menu "Document".

Afdrukken vanaf een elektronisch handapparaat

Dit apparaat ondersteunt AirPrint, Google Cloud Print en Mopria. Afhankelijk van de ondersteunde besturingssystemen en toepassingen, kunt u de taak afdrukken vanaf elk elektronisch handapparaat of computer zonder een printerstuurprogramma te hoeven installeren.

Afdrukken met AirPrint

AirPrint is een afdrukfunctie die standaard is opgenomen in iOS 4.2 en recentere producten, en Mac OS X 10.7 en recentere producten.

Om AirPrint te gebruiken, zorg ervoor dat de AirPrint instelling is ingeschakeld in de Embedded Web Server RX.

➔ **Embedded Web Server RX User Guide**



Afdrukken met Google Cloud Print

Google Cloud Print is een afdrukservice van Google. Hiermee kan elke gebruiker met een Google-account afdrukken vanaf een apparaat dat is aangesloten op het internet.

Het apparaat kan worden geconfigureerd in de Embedded Web Server RX.

➔ **Embedded Web Server RX User Guide**



OPMERKING

Om Google Cloud Print te kunnen gebruiken is een Google-account vereist. Open een Google-account als u er nog geen hebt.

Het apparaat dient ook vooraf te worden geregistreerd met de Google Cloud Print service. Het apparaat kan worden geregistreerd vanaf een PC die is aangesloten op hetzelfde netwerk.

Afdrukken met Mopria

Mopria is een afdrukfunctie die standaard is opgenomen in Android 4.4 of recentere producten.

Mopria Print Service moet vooraf worden geïnstalleerd en ingeschakeld.

Voor meer informatie over het gebruik, raadpleeg een website van Mopria Alliance.



Afdrukken met Wi-Fi Direct

Wi-Fi Direct is een draadloze LAN-standaard die door Wi-Fi Alliance is gelanceerd. Dit is één van de functies van de draadloze LAN, zonder een draadloos LAN-toegangspunt of draadloze LAN-router, waarmee apparaten onderling rechtstreeks kunnen communiceren via een peer-to-peer-verbinding.

De afdrukprocedure via Wi-Fi Direct is dezelfde als die voor normale handapparaten.

Wanneer u een printernaam of Bonjour-naam gebruikt op de poortinstellingen van de printereigenschap, kunt u de taak afdrukken door de naam van de Wi-Fi Direct-verbinding op te geven.

Bij gebruik van een IP-adres voor de poort, geef het IP-adres van deze machine op.

Afdrukken met NFC

Als de Wi-Fi en Wi-Fi Direct vooraf zijn geconfigureerd, dan wordt het netwerk tussen deze machine en het elektronisch handapparaat geconfigureerd door simpelweg een NFC-code in te voeren.

- ➔ [Het draadloze netwerk configureren \(pagina 2-35\)](#)
- ➔ Raadpleeg de *Engelse gebruikershandleiding*

De printerstatus bewaken (Status Monitor)

De Status Monitor bewaakt de status van de printer en voorziet in een doorlopende rapportfunctie.

OPMERKING

Wanneer u de Status Monitor activeert, controleer dan de onderstaande status.

- Printing System Driver is geïnstalleerd.
 - **[Enhanced WSD]** of **[Enhanced WSD(SSL)]** is ingeschakeld.
- ➔ Raadpleeg de *Engelse gebruikershandleiding*

Toegang tot de Status Monitor

De Status Monitor start ook op wanneer het afdrukken wordt gestart.

Verlaten van de Status Monitor

Gebruik een van onderstaande methodes voor het verlaten van de Status Monitor.

- Handmatig verlaten:
Klik op het pictogram instellingen en kies Afsluiten in het menu, om de Status Monitor te verlaten.
- Automatisch verlaten:
De Status Monitor sluit automatisch na 7 minuten als deze niet wordt gebruikt.

Sneloverzicht printerstatus

De status van de printer wordt met pictogrammen weergegeven. Gedetailleerde informatie wordt weergegeven door te klikken op de knop Uitbreiden.

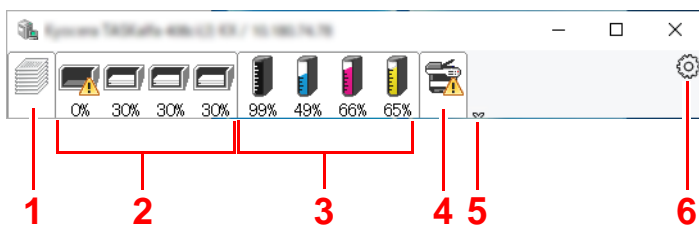

- 1 Tabblad voortgang afdrukken
- 2 Tabblad status papierlade
- 3 Tabblad tonerstatus
- 4 Tabblad waarschuwing
- 5 Knop uitbreiden
- 6 Pictogram instellingen

Gedetailleerde informatie wordt weergegeven door te klikken op elk tabblad pictogram.

Tabblad voortgang afdrukken

De status van de afdruktaken wordt weergegeven.

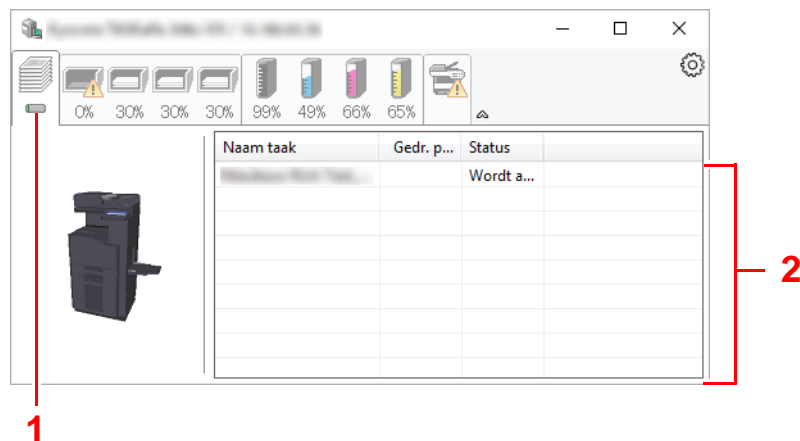

- 1 Statuspictogram
- 2 Takenlijst

Selecteer een taak uit de lijst via het weergegeven menu en klik met de rechtermuisknop om te annuleren.

Tabblad status papierlade

Informatie over het papier in de printer en de hoeveelheid resterend papier wordt getoond.

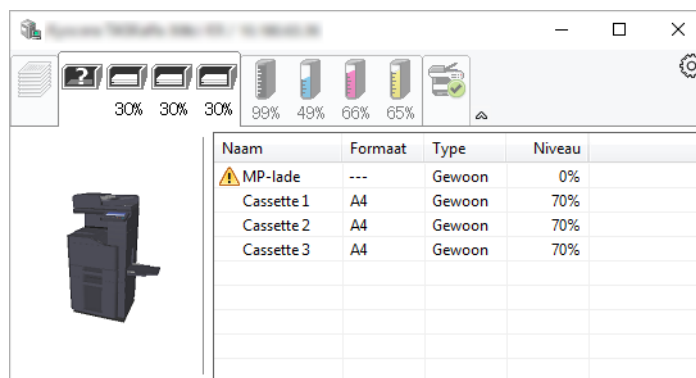

Tabblad tonerstatus

De resterende hoeveelheid toner wordt weergegeven.

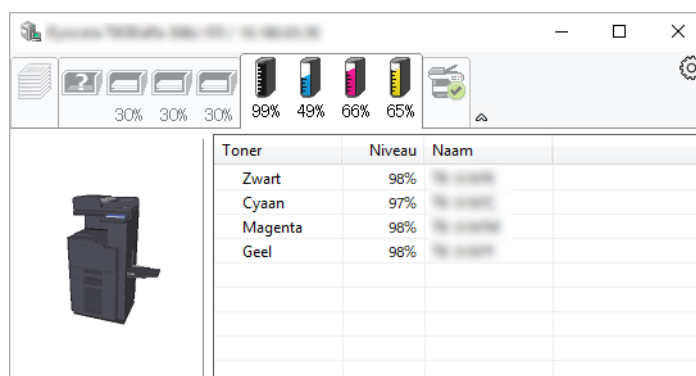

Tabblad waarschuwing

Als een fout optreedt, wordt een bericht weergegeven met een 3D-beeldweergave en een bericht.

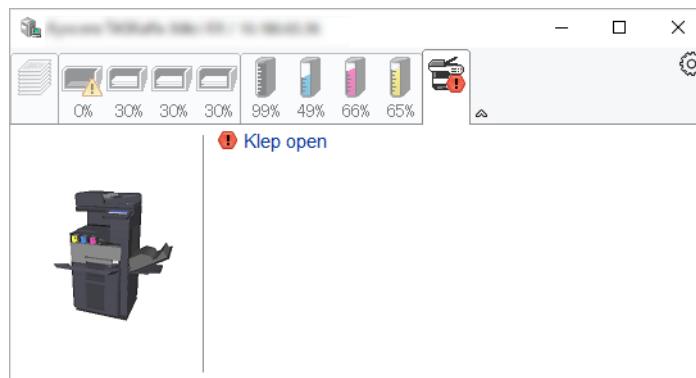

Status Monitor snelmenu

Het volgende menu wordt weergegeven als op de pictogram instellingen wordt geklikt.

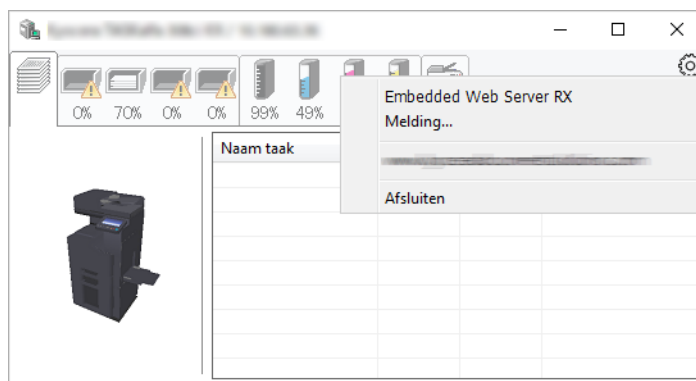

- **Embedded Web Server RX**
Als de printer met een TCP/IP-netwerk is verbonden en een eigen IP-adres heeft, gebruikt u een webbrowser om naar het Embedded Web Server RX te gaan om de netwerkinstellingen te wijzigen of bevestigen. Dit menu wordt niet weergegeven bij gebruik van een USB-verbinding.
➔ **Embedded Web Server RX User Guide**
- **Melding...**
Hiermee kan de weergave van de Status Monitor worden ingesteld.
➔ [Status Monitor instellingen kennisgeving \(pagina 4-15\)](#)
- **Afsluiten**
Hiermee verlaat u de Status Monitor.

Status Monitor instellingen kennisgeving

De Status Monitor instellingen en gedetailleerde lijst gebeurtenissen worden weergegeven.

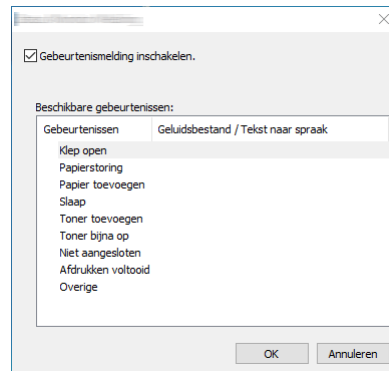

Selecteer of kennisgeving al dan niet moet worden uitgevoerd als er een fout in de lijst gebeurtenissen optreedt.

- 1 Kies Gebeurtenismelding inschakelen.
Als deze instelling is ingesteld op Uit, dan wordt de Status Monitor niet gestart, ook niet als het afdrukken wordt uitgevoerd.
- 2 Selecteer een gebeurtenis die gebruikt moet worden met de optie tekst naar spraak in Beschikbare gebeurtenissen.
- 3 Klik op de kolom Geluidsbestand / Tekst naar spraak.
Klik op de knop Bladeren (...) om de gebeurtenis te melden met een geluidsbestand.

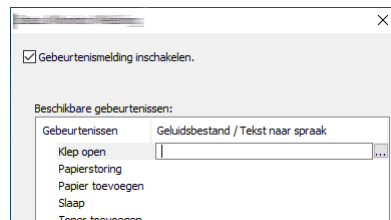

OPMERKING

Het beschikbare bestandsformaat is WAV.

Bij het aanpassen van het luidop voor te lezen bericht op het scherm, moet u de tekst in het tekstvak typen.

5 Bediening van het apparaat

In dit hoofdstuk worden de volgende onderwerpen uitgelegd:

| | |
|--|------|
| Originelen plaatsen | 5-2 |
| Originelen op de glasplaat plaatsen | 5-2 |
| Originelen in de documenttoevoer plaatsen | 5-3 |
| Papier in de multifunctionele lade plaatsen | 5-6 |
| Favorieten | 5-9 |
| Favorieten registreren | 5-10 |
| Favorieten oproepen | 5-10 |
| Favorieten bewerken | 5-11 |
| Favorieten verwijderen | 5-11 |
| Sneltoetsen registreren (Kopieer-, verzend- en documentboxinstellingen) | 5-12 |
| Sneltoetsen toevoegen | 5-12 |
| Sneltoetsen bewerken | 5-13 |
| Sneltoetsen verwijderen | 5-13 |
| Kopiëren | 5-14 |
| Basisbediening | 5-14 |
| Kopiëren tijdens onderbreking | 5-16 |
| Taken annuleren | 5-16 |
| Vaakgebruikte verzendmethode | 5-17 |
| Document via e-mail verzenden | 5-18 |
| Instellingen configureren voor het verzenden | 5-18 |
| Gescand document via e-mail verzenden | 5-18 |
| Documenten verzenden naar de gewenste gedeelde map op een computer (Scannen naar PC) | 5-20 |
| Instellingen configureren voor het verzenden | 5-20 |
| Documenten verzenden naar de gewenste gedeelde map op een computer | 5-20 |
| Scannen met TWAIN of WIA | 5-23 |
| Instellingen configureren voor het verzenden | 5-23 |
| Documenten scannen met de toepassing | 5-23 |
| Handige verzendmethode | 5-24 |
| Aan mij verzenden (e-mail) | 5-26 |
| Instellingen configureren voor het verzenden | 5-26 |
| Een document verzenden naar het e-mailadres van de aangemelde gebruiker | 5-26 |
| Verzendtaken annuleren | 5-27 |
| De bestemming beheren | 5-28 |
| De bestemming opgeven | 5-28 |
| Kiezen uit het adresboek | 5-28 |
| Kiezen met snelkiestoets | 5-30 |
| Kiezen met snelkiesnummer | 5-30 |
| Bestemmingen controleren en bewerken | 5-31 |
| Bevestigingsscherm voor bestemmingen | 5-32 |
| Kies opnieuw | 5-33 |
| Gebruik van de FAX-functie | 5-34 |

Originelen plaatsen

Plaats de originelen op de glasplaat of documenttoevoer, afhankelijk van het origineel formaat, type, volume en functie.

- Glasplaat: Plaats het vel, boek, briefkaarten en enveloppen.
- Documenttoevoer: Plaats de meerdere originelen. U kunt ook tweezijdige originelen plaatsen.

Originelen op de glasplaat plaatsen

Naast gewone vellen kunt u als origineel ook boeken of tijdschriften op de glasplaat plaatsen.

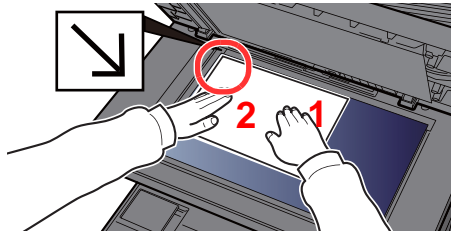

- 1 Plaats de te scannen zijde met het beeld omlaag.
- 2 Lijn ze strak uit tegen de aanduidingsplaten voor het origineelformaat met de linkerachterhoek als referentiepunt.



OPMERKING

Voor meer informatie over de richting van het origineel, raadpleeg:

➔ [Afdrukrichting origineel \(pagina 6-23\)](#)

Wanneer u enveloppen of karton op de plaat legt

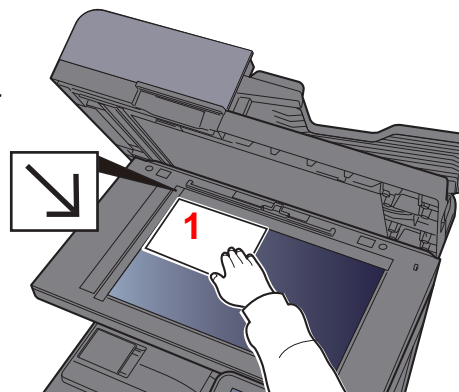
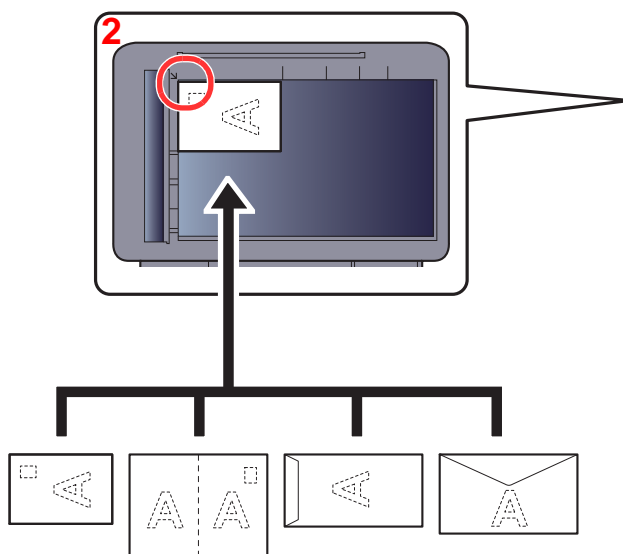

- 1 Plaats de te scannen zijde met het beeld omlaag.
- 2 Lijn ze strak uit tegen de aanduidingsplaten voor het origineelformaat met de linkerachterhoek als referentiepunt.



OPMERKING

Zie voor de procedure voor het invoeren van enveloppen of karton:

➔ [Als u enveloppen of karton in de multifunctionele lade plaatst \(pagina 5-8\)](#)



VOORZICHTIG

Laat de documenttoevoer niet openstaan, want dan bestaat er gevaar voor lichamelijk letsel.



BELANGRIJK

- Duw de documenttoevoer bij het sluiten niet met kracht omlaag. Te veel druk kan ervoor zorgen dat de glasplaat breekt.
- Als u boeken of tijdschriften op het apparaat plaatst, doe dit dan met de documenttoevoer open.

Originelen in de documenttoevoer plaatsen

De documenttoevoer scant automatisch elk vel van meerdere originelen. Beide zijden van dubbelzijdige originelen worden gescand.

De documenttoevoer is geschikt voor de volgende typen originelen.

| Details | Documenttoevoer (automatisch 2-zijdig) | Documenttoevoer (Dubbelzijdig scannen) | Documenttoevoer (Dubbele scan met scheve- en meervoudige invoerdetectie) |
|---------------|---|---|---|
| Type | DP-5100 | DP-5120 | DP-5130 |
| Gewicht | 50 tot 120 g/m ² (dubbelzijdig: 50 tot 120 g/m ²) | | 35 tot 220 g/m ² (dubbelzijdig: 50 tot 220 g/m ²) |
| Formaten | Maximaal 216 x 356 mm (Lang formaat 216 x 1900 mm) tot Minimaal 105 x 148 mm | | |
| Aantal vellen | Normaal papier (80 g/m ²), gerecycled papier, velijn papier: 75 vel (originelen van verschillende formaten: 75 vel) Dik papier (120 g/m ²): 50 vel Kunstdrukpapier: 1 vel | Normaal papier (80 g/m ²), gerecycled papier, velijn papier: 100 vel (originelen van verschillende formaten: 100 vel) Dik papier (120 g/m ²): 50 vel Kunstdrukpapier: 1 vel | Normaal papier (80 g/m ²), gerecycled papier, velijn papier: 270 vel (originelen van verschillende formaten: 30 vel) Dik papier (120 g/m ²): 180 vel Kunstdrukpapier: 1 vel |

Gebruik de documenttoevoer niet voor de volgende soorten originelen. Zoniet kunnen de originelen vastlopen of kan de documenttoevoer vervuild worden.

- Originelen met paperclips of nietjes (Verwijder paperclips of nietjes en strijk eventuele golvingen, plooiën of kreuken glad. Als u dit niet doet, kan een papierstoring optreden.)
- Originelen met plakband of lijm
- Originelen met uitsparingen
- Gekrulde originelen
- Originelen met vouwen (Strijk de vouwen glad voor plaatsing. Als u dit niet doet, kan een papierstoring optreden.)
- Carbonpapier
- Gekreukt papier

✓ BELANGRIJK

- **Zorg ervoor, voor u originelen plaatst, dat er geen originelen in de originelenuitvoer zijn achtergebleven. Op de originelenuitvoer achtergebleven originelen kunnen de nieuwe originelen doen vastlopen.**
- **Plaats geen druk op de bovenklep van de documenttoevoer door bijvoorbeeld de originelen op de bovenklep uit te lijnen. Dit kan leiden tot een fout in de documentinvoer.**

- 1 Pas de breedtegeleiders voor de originelen aan.

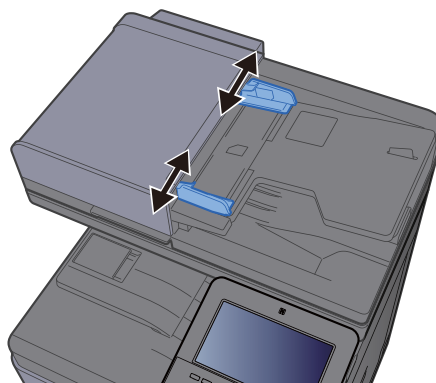

2 Plaats de originelen.

- 1 Plaats de te scannen zijde (of de eerste zijde van dubbelzijdige originelen) naar boven. Schuif de voorrand zo ver mogelijk in de documenttoevoer.

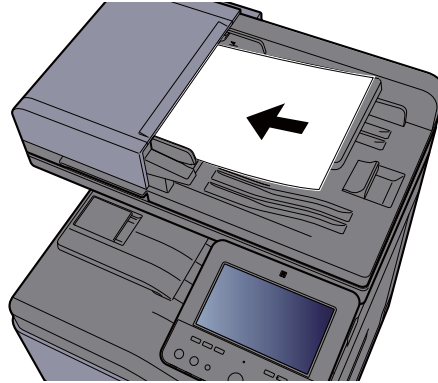

OPMERKING

Voor meer informatie over de richting van het origineel, raadpleeg:

➔ [Afdrukrichting origineel \(pagina 6-23\)](#)

BELANGRIJK

- Kijk of de breedtegeleiders voor originelen perfect op de originelen aansluiten. Als er nog ruimte is, past u de breedtegeleiders opnieuw aan. Als u dit niet doet, kan dit leiden tot een papierstoring.

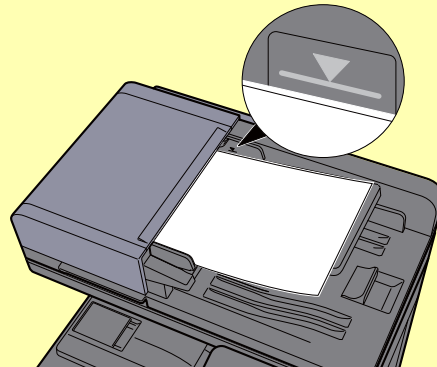

- Zorg ervoor dat de geplaatste originelen niet boven de niveauaanduiding uitkomen. Als de maximum niveauaanduiding wordt overschreden, kan dit leiden tot een papierstoring.
- Originelen die voorgeboord of geperforeerd zijn, plaatst u zo dat de gaten of perforaties als laatste (en niet als eerste) worden gescand.

- 2 Open de originelenstopper aangepast aan het formaat van het ingestelde origineel.

Documenttoevoer (Automatisch omkeren)/Documenttoevoer (Dubbele scan)

(Origineel formaat: B5, A4, Letter, Folio of Legal)

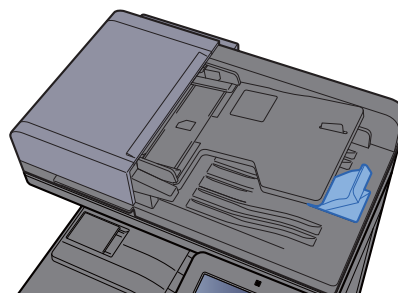

Documenttoevoer (Dubbele scan met scheve- en meervoudige invoerdetectie)

(Origineel formaat: Folio of Legal)

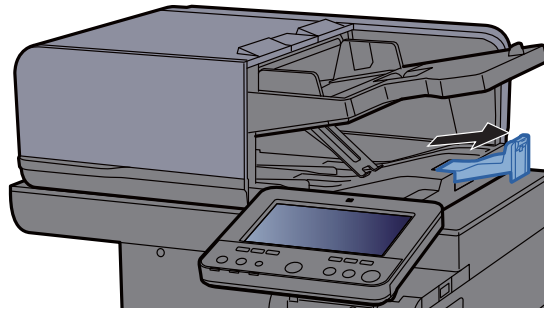

(Als er een groot aantal vellen van het origineel is)

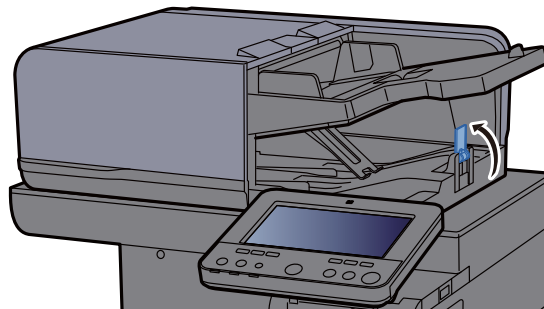

Papier in de multifunctionele lade plaatsen

In de multifunctionele lade passen tot 100 vel normaal papier (80 g/m²).

Voor meer informatie over de ondersteunde papierformaten, raadpleeg:

➔ *Engelse gebruikershandleiding*

Voor meer informatie over de instelling van het papiersoort, raadpleeg:

➔ *Engelse gebruikershandleiding*

Gebruik voor speciaal papier steeds de multifunctionele lade.

✓ BELANGRIJK

- Als u papier gebruikt met een gewicht van 106 g/m² of meer, stel dan het mediatype in om de dikte en het gewicht van het papier in te stellen dat u gebruikt.
- Verwijder transparanten uit de binnenlade bij het afdrucken. Het laten zitten van transparanten in de binnenlade kan papierstoringen veroorzaken.

De capaciteit van de multifunctionele lade is als volgt.

- Normaal papier (80 g/m²), gerecycled papier of gekleurd papier: 100 vel
- Dik papier (209 g/m²): 10 vel
- Dik papier (157 g/m²): 10 vel
- Dik papier (104,7 g/m²): 25 vel
- Hagaki (Karton): 20 vel
- Envelop DL, Envelop C5, Envelop #10, Envelop #9, Envelop #6 3/4, Envelop Monarch, Youkei 4, Youkei 2: 5 vel
- OHP-folies: 1 vel
- Gecoat: 30 vel

💡 OPMERKING

- Wanneer u papier met een aangepast formaat plaatst, geeft u het papierformaat op zoals beschreven in:
➔ *Engelse gebruikershandleiding*
- Wanneer u speciaal papier gebruikt zoals transparanten of dik papier, selecteert u het mediatype zoals beschreven in:
➔ *Engelse gebruikershandleiding*
- Papierformaat kan automatisch worden gedetecteerd en geselecteerd, zie:
➔ [Papierselectie \(pagina 6-22\)](#)
➔ *Engelse gebruikershandleiding*

1 Open de multifunctionele lade

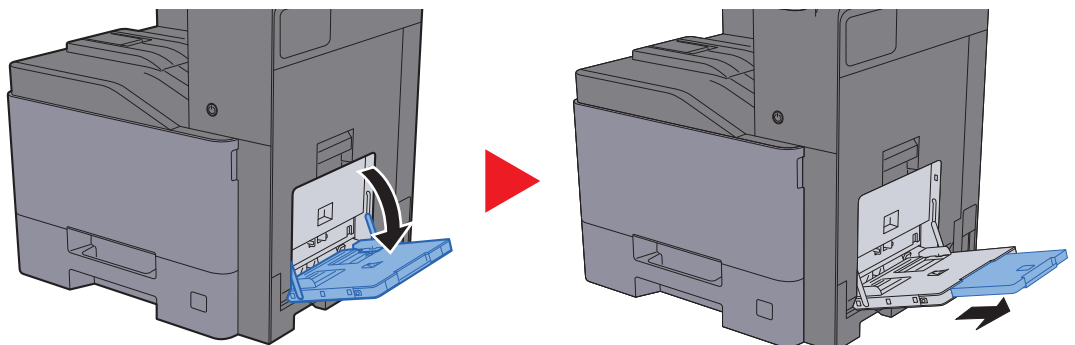

2 Stel het formaat van de multifunctionele lade in.

De papierformaten staan op de multifunctionele lade vermeld.

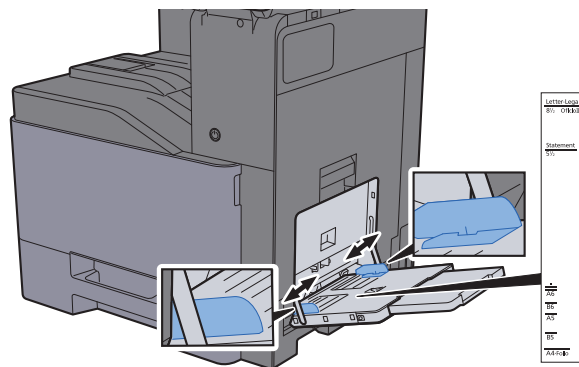

3 Plaats papier.

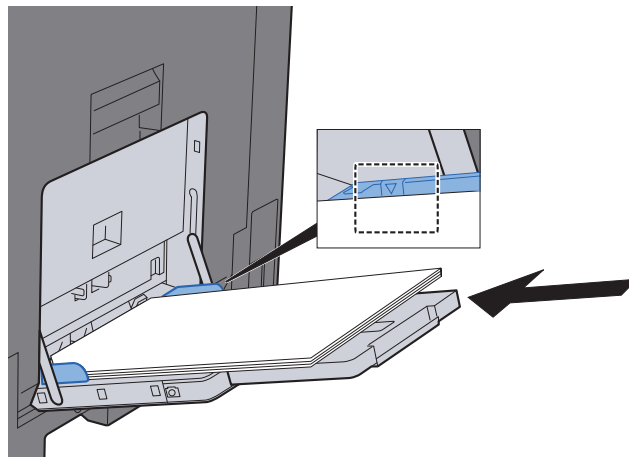

Plaats het papier langs de papierbreedtegeleiders in de lade, totdat het niet verder kan.

Als u nieuw papier uit de verpakking haalt, waaiert het papier dan eerst los voor u het in de MF-cassette plaatst.

➔ [Voorzorgen voor papier plaatsen \(pagina 3-2\)](#)

✓ **BELANGRIJK**

- Plaats het papier met de afdrukzijde naar onderen.
- Gekruld papier moet u recht maken voor gebruik.
- Wanneer u papier in de multifunctionele lade plaatst, controleer dan eerst of er geen papier achtergebleven is van een vorig gebruik voor u het papier plaatst. Als er slechts een kleine hoeveelheid papier overblijft in de multifunctionele lade en u wil het aanvullen, verwijder dan eerst het overgebleven papier uit de lade en voeg het bij het nieuwe papier voor u het papier terug in de lade plaatst.
- Als er nog ruimte is tussen het papier en de papierbreedtegeleiders, pas de papierbreedtegeleiders dan opnieuw aan het papier om te voorkomen dat het scheef ingevoerd wordt of vastloopt.
- Plaats niet meer papier dan onder de beladingslimiet past.

4 Geef het papiertype op dat in de multifunctionele lade is geplaatst via het bedieningspaneel.

➔ Raadpleeg de *Engelse gebruikershandleiding*

Als u enveloppen of karton in de multifunctionele lade plaatst

Plaats het papier met de te bedrukken zijde naar beneden. Voor de procedure voor het afdrukken, raadpleeg:

➔ **Printing System Driver User Guide**

Voorbeeld: Bij het afdrukken van een adres.

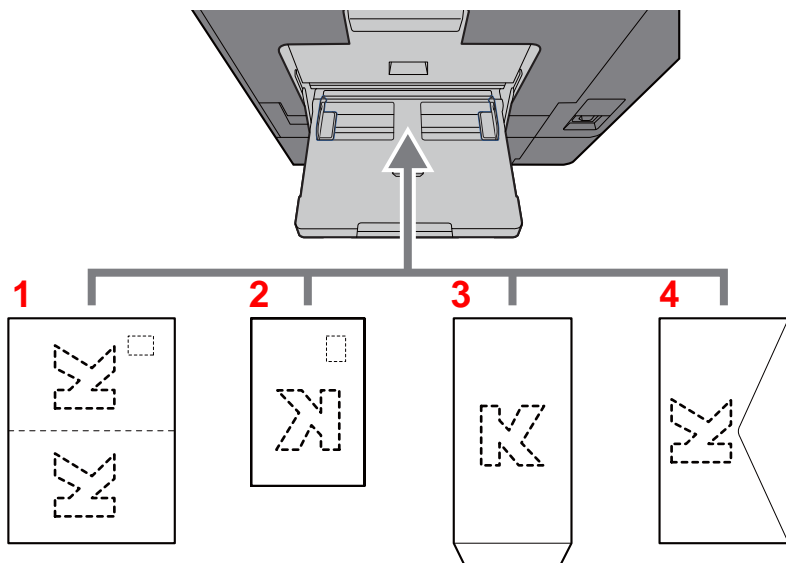

- 1 Oufukuhagaki (antwoordbriefkaart)
- 2 Hagaki (Karton)
- 3 Enveloppen met een staand formaat (Open de flap)
- 4 Enveloppen met een liggend formaat (Sluit de flap)

✓ BELANGRIJK

- Gebruik ongevouwen Oufuku hagaki (antwoordbriefkaart)
- Hoe u de enveloppen precies moet plaatsen (richting en kant) hangt af van het soort envelop. Zorg dat u ze op de juiste manier plaatst. Anders kunnen ze in de verkeerde richting of op de verkeerde kant worden bedrukt.

👁️ OPMERKING

- Wanneer u enveloppen in de multifunctionele lade plaatst, kies dan de envelopsoort zoals beschreven in:
 - ➔ *Engelse gebruikershandleiding*
- Wanneer u karton plaatst in de multifunctionele lade, open dan de stopper zoals hieronder aangegeven.

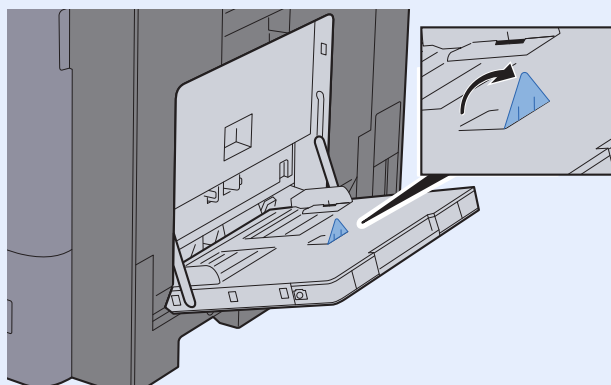

Favorieten

Nadat u veelgebruikte functies aan de favorieten hebt toegevoegd, kunt u deze snel en eenvoudig oproepen. U kunt de favorieten ook een naam geven om ze makkelijker te herkennen bij het oproepen.

De onderstaande favorieten zijn van tevoren geregistreerd. De geregistreerde inhoud kan opnieuw worden geregistreerd voor meer gebruiksgemak in uw gebruiksomgeving.

| Favorietnaam | Beschrijving | Standaardregistratie |
|------------------------|---|---|
| ID Card Copy | Gebruik dit als u een rijbewijs of een verzekeringskaart wilt kopiëren. Wanneer u de voor- en achterkant van de kaart scant, worden beide zijden gecombineerd en gekopieerd op een enkel vel. | Kopieerfuncties Kleur: [Zwart-wit] Origineel formaat: [A5]/[Statement] Papiertype selectie: Cassette 1 Zoom: [100%] Schaduwzones wissen: [Aan] |
| Eco Copy | Gebruik dit om het tonerverbruik te reduceren bij het afdrukken. Dit verandert afdrukken in kleur naar zwart-wit met een lagere dichtheid, zodat het tonerverbruik kan worden gereduceerd. | Kopieerfuncties Kleur: [Zwart-wit] EcoPrint: [Aan] (Niveau [5]) |
| Newspaper Copy | Gebruik dit als u een krantenartikel of andere originelen gedrukt op een gekleurde ondergrond wilt kopiëren. Hiermee past u de beeldkwaliteit aan, zodat de kleur van de ondergrond of de tekst op de achterzijde niet op de kopie verschijnt. | Kopieerfuncties Kleur: [Zwart-wit] Doorschijnen voorkomen: [Aan] Dichtheid achtergrond: [Auto] |
| Technical Drawing Copy | Gebruik dit als u een illustratie met getekende lijnen en afbeeldingen wilt kopiëren. Gebruik dit ook als u gekleurde lijnen in zwart-wit wilt kopiëren. | Kopieerfuncties Kleur: [Zwart-wit] Origineel beeld: [Tekst] Scherpheid (Alle): [+3] Dichtheid achtergrond: [Auto] |
| Confidential Stamp | Hiermee kunt u een doorschijnende tekst "Vertrouwelijk" in het midden van het document opnemen. | Kopieerfuncties Kleur: [Zwart-wit] Doorschijnen voorkomen: [Aan] Stempel: Vertrouwelijk Lettergrootte: middelmatig Lettertypekleur: [Zwart] Stempelpositie: [Midden] Displaypatroon: [Transparent] |
| Highlighter Copy | Gebruik dit als u de kleur van tekst en lijnen geschreven/ getrokken met een markeerstift, die doorgaans moeilijk te kopiëren zijn, duidelijk wilt afdrukken. | Kopieerfuncties Kleur: [Kleur] Origineel beeld: [Tekst+Foto] [Boek/Tijdschrift] Marker verbetering: [Aan (Helder)] |
| Vivid Copy | Gebruik dit als u een kopie wilt maken met een globale levendige uitstraling. | Kopieerfuncties Kleur: [Kleur] Origineel beeld: [Tekst+Foto] [Boek/Tijdschrift] Sneltoets beeld aanpassen: [Levendig] |



OPMERKING

- Er kunnen tot 50 gecombineerde kopieer- en verzendfuncties in de favorieten geregistreerd worden.
- Als het gebruikersaanmeldingsbeheer ingeschakeld is, dan kunt u de functies enkel registreren door aan te melden met beheerdersrechten.

Favorieten registreren

De volgende procedure is een voorbeeld van het registreren van kopieerfuncties.

1 Roep het scherm op.

- 1 Toets **[Home]** (🏠) > **[Kopiëren]**
- 2 Selecteert **[Favorieten]** terwijl u in modus kopiëren bent.

2 Registreer de favoriet.

- 1 **[Toev./Bew.]** > Kies een nummer (01 tot 50) voor het favorietnummer



OPMERKING

Als u registreert onder een favorietnummer dat al geregistreerd is, verwijder dan de huidige geregistreerde favoriet voordat u registreert.

- 2 Voer de nieuwe favorietnaam in > **[Registreren]**
De favoriet is geregistreerd.
Om een geregistreerde favoriet op het Home scherm weer te geven, selecteert u **[Toevoegen]** op het bevestigingsscherm dat verschijnt en gaat u door met stap 2-3.
- 3 Geef de positie op waar u het pictogram van de geregistreerde favoriet wilt weergeven.
- 4 Selecteer **[OK]**.

Favorieten oproepen

1 Roep de favoriet op.

- 1 Toets **[Home]** (🏠) > [...] > **[Favorieten]** of selecteer het pictogram van een favoriet.
Als u het pictogram van een favoriet hebt geselecteerd, wordt die favoriet opgeroepen. Als u **[Favorieten]** hebt geselecteerd, gaat u door met stap 1-2.
- 2 Selecteer het favorietnummer dat u wilt oproepen.
Selecteer **[Zoeken]** om het op te roepen favorietnummer (01 tot 50) rechtstreeks in te voeren.



OPMERKING

Als de favoriet niet opgeroepen kan worden, dan kan het zijn dat de in de favoriet opgegeven documentbox of paginasjabloon gewist is. Controleer de documentbox.

2 Voer de favoriet uit.

Plaats de originelen > **[Start]** toets



OPMERKING

[Favorieten] kan bij elke functie worden geselecteerd om de geregistreerde favoriet voor de betreffende functie op te roepen.

Favorieten bewerken

U kunt het nummer of de naam van een favoriet wijzigen.

- 1 Roep het scherm op.
 - 1 Toets [**Home**] (🏠) > [...] > [**Favorieten**]
 - 2 Selecteer [**Toevoegen/Bewerken**].
- 2 Bewerk de favoriet.
 - 1 Selecteer het te wijzigen favorietnummer (01 tot 50).
 - 2 Druk op [**Bewerken**] om het favorietnummer en de naam van de favoriet te wijzigen.
➔ [Favorieten registreren \(pagina 5-10\)](#)
 - 3 [**OK**] > [**OK**]

Favorieten verwijderen

- 1 Roep het scherm op.
 - 1 Toets [**Home**] (🏠) > [...] > [**Favorieten**]
 - 2 Selecteer [**Toevoegen/Bewerken**].
- 2 Verwijder de favoriet.
 - 1 Selecteer het te verwijderen favorietnummer (01 tot 50).
 - 2 [**Verwijderen**] > [**Verwijderen**]

Sneltoetsen registreren (Kopieer-, verzend- en documentboxinstellingen)

U kunt sneltoetsen registreren om snel toegang te hebben tot veelgebruikte functies. De functienaam die bij een geregistreerde sneltoets hoort, kan indien nodig gewijzigd worden.

Sneltoetsen toevoegen

Het registreren van sneltoetsen gebeurt in het basisscherm van elk van de functies.

- 1 Geef het basisscherm weer dat u wilt registreren.
- 2 Registreer de sneltoetsen.
 - 1 Selecteer [⏪] voor "Sn.toets".
Geef het sneltoetsmenu weer.
 - 2 Selecteer [+].

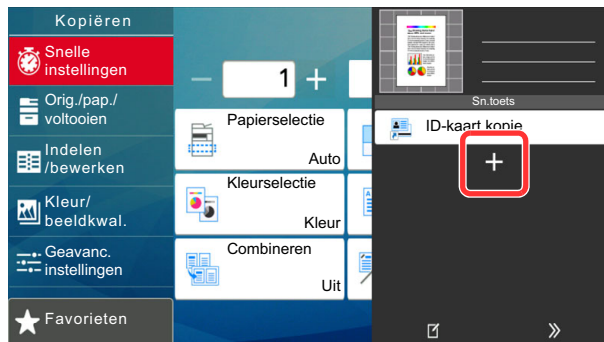

- 3 Selecteer de instellingen die u wilt toevoegen > **[Volgende]**.
- 4 Voer de naam van de sneltoets in > **[Volgende]**.

OPMERKING

De functienaam wordt weergegeven als u geen sneltoets invoert.

- 5 Bevestig de invoer.
Selecteer **[Sneltoets naam]**, **[Functie]** of **[Machtiging]** om de instellingen te wijzigen.

OPMERKING

[Machtiging] wordt weergegeven als het gebruikersaanmeldingsbeheer ingeschakeld is.

- 6 Selecteer **[Voltooi]**.

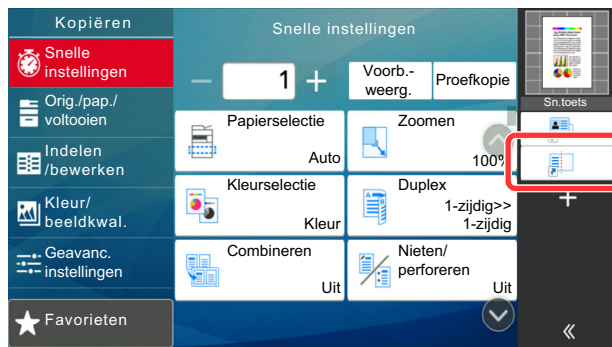

De sneltoets is geregistreerd.

Sneltoetsen bewerken

- 1 Roep het scherm op.
 - 1 Selecteer [◀◀] voor "Sn.toets".
Geef het sneltoetsmenu weer.
 - 2 Selecteer [✎] (bewerkingspictogram).
- 2 Bewerk de sneltoets.
 - 1 Druk op de sneltoets die u wilt bewerken.
 - 2 Druk op [**Bewerken**].
 - 3 Selecteer [**Sneltoets naam**] of [**Functie**] > Wijzig de instellingen > [**OK**].
 - 4 [**Voltooi**] > [**Update**]

Sneltoetsen verwijderen

- 1 Roep het scherm op.
 - 1 Selecteer [◀◀] voor "Sn.toets".
Geef het sneltoetsmenu weer.
 - 2 Selecteer [✎] (bewerkingspictogram).
- 2 Verwijder de sneltoets.

Kies de sneltoets die u wilt verwijderen > [**Verwijderen**] > [**Verwijderen**]

Kopiëren

De onderstaande procedures beschrijven de basisbediening voor kopiëren en hoe een kopie te annuleren.

Basisbediening

- 1 Toets [Home] (🏠) > [Kopiëren]
- 2 Plaats de originelen.

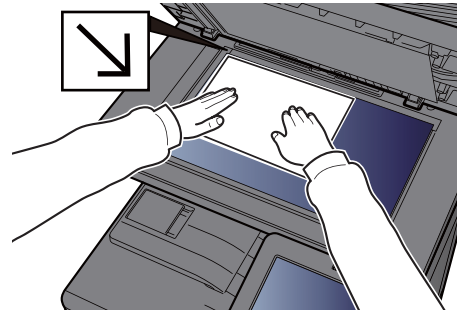
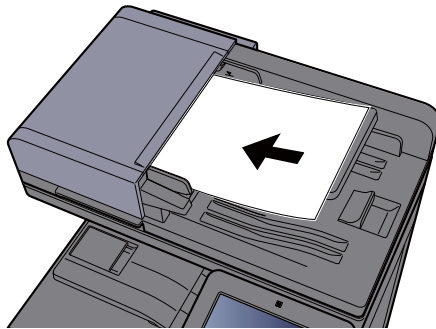

➔ [Originelen plaatsen \(pagina 5-2\)](#)

- 3 Selecteer de functies.

Om de instellingen van de functies te configureren, selecteert u de globale navigatie.

➔ [Over de functies waarmee het apparaat is voorzien \(pagina 6-2\)](#)

- 4 Gebruik de cijfertoetsen om de hoeveelheid kopieën in te voeren.

Selecteer de zone voor het invoeren van het aantal vellen om het numerieke toetsenbord weer te geven. Of gebruik [+] of [-] om het aantal vellen op te geven. Geef het gewenste aantal tot 9999 op.



5 Controleer de voorbeeldafbeelding.

Druk op [**Vorb.-weerg.**] om een voorbeeldafbeelding weer te geven.

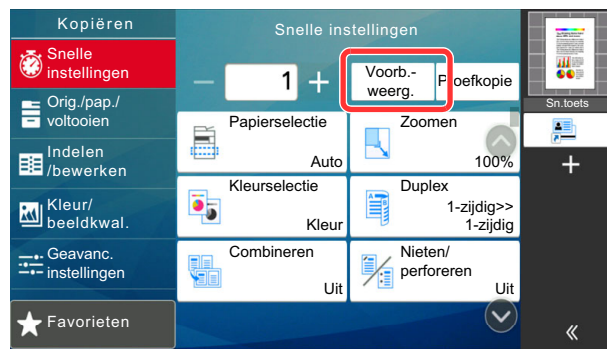

➔ [Voorbeeld van origineel \(pagina 2-24\)](#)

6 Druk op de [Start]-toets.

Het kopiëren begint.

OPMERKING

Met deze functie kunt u tijdens het afdrukken de volgende taak reserveren. Als u deze functie gebruikt, dan wordt het origineel gescand terwijl het apparaat aan het afdrukken is. Als de huidige afdruktaak klaar is, dan wordt de gereserveerde kopieertaak afgedrukt. Als "Volg. prioriteit behouden" is ingesteld op [**Uit**], dan verschijnt [**Res. volgende**]. Druk op [**Res. volgende**] en stel de benodigde instellingen in voor de kopieertaak.

➔ Raadpleeg de *Engelse gebruikershandleiding*



Kopiëren tijdens onderbreking

Met deze functie kunt u de huidige, lopende taak onderbreken als u meteen kopieën wilt maken.

Na afloop van de onderbreking voor het kopiëren, gaat het apparaat verder met het afdrukken van de onderbroken taak.

OPMERKING

- Als geen bediening plaatsvindt op het apparaat gedurende 60 seconden, wordt het onderbreken van het kopiëren automatisch geannuleerd en wordt het afdrukken hervat.
U kunt de tijdsduur waarna de onderbreking om te kopiëren wordt geannuleerd wijzigen. Stel de tijdsduur naar wens in.
➔ Raadpleeg de *Engelse gebruikershandleiding*
- De functie onderbreken voor kopiëren is mogelijk niet beschikbaar afhankelijk van de status van het gebruik van de document finisher. Probeer in dit geval prioriteit onderdrukken.
➔ Raadpleeg de *Engelse gebruikershandleiding*

- 1 Configureer de instellingen.
 - 1 Druk op de [**Onderbreken**]-toets.
De huidige afdruktaak wordt tijdelijk onderbroken.
 - 2 Plaats de originelen voor het kopiëren tijdens de onderbreking op het apparaat en kies de kopieerinstellingen.
- 2 Druk op de [**Start**]-toets.
Kopiëren tijdens onderbreking begint.
- 3 Als u klaar bent met kopiëren tijdens de onderbreking, druk dan op [**Onderbreken**]-toets.
Het apparaat gaat verder met het afdrukken van de onderbroken taak.

Taken annuleren

- 1 Druk op de [**Stop**]-toets terwijl het kopieerscherm wordt weergegeven.
- 2 Annuleer een taak.
Als een scantaak bezig is
De kopieertaak wordt geannuleerd.
Als een afdruktaak bezig is of in de wacht staat
Het scherm Taak annuleren verschijnt. De huidige afdruktaak wordt tijdelijk onderbroken.
Kies de taak die u wilt annuleren > [**Annuleren**] > [**Ja**]

OPMERKING

Als Volg. prioriteit behouden is ingesteld op [**Uit**], dan verschijnt het kopieerscherm op het aanraakscherm. In dat geval wordt de huidige afdruktaak geannuleerd door te drukken op de [**Stop**]-toets of op [**Annuleren**].

- ➔ Raadpleeg de *Engelse gebruikershandleiding*

Vaakgebruikte verzendmethode

Dit apparaat kan een gescand beeld verzenden als bijlage bij een e-mailbericht of naar een pc die is verbonden met het netwerk. Hiervoor moet het adres van de afzender en van de bestemming (ontvanger) worden geregistreerd in het netwerk.

Er is een netwerkomgeving vereist waarin het apparaat verbinding kan maken met een mailserver om een e-mail te kunnen verzenden. Er wordt aanbevolen een lokaal netwerk (LAN) te gebruiken om problemen met de verzendsnelheid en de beveiliging te verhelpen.

Volg de onderstaande stappen voor de basishandelingen bij het verzenden. De volgende vier opties zijn beschikbaar:

- Verzenden als e-mail (E-mailadres invoeren): Verzendt een gescand origineelbeeld als bijlage van een e-mailbericht.
➔ [Document via e-mail verzenden \(pagina 5-18\)](#)

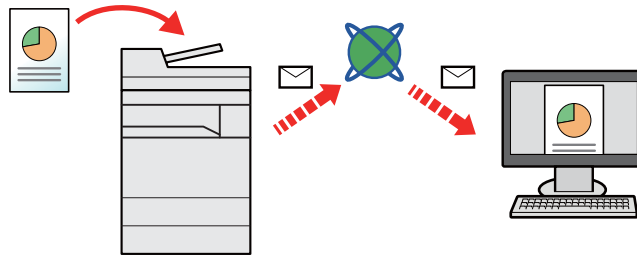

- Verzenden naar map (SMB): Slaat een gescand origineelbeeld op in een gedeelde map van eender welke pc.
➔ [Documenten verzenden naar de gewenste gedeelde map op een computer \(Scannen naar PC\) \(pagina 5-20\)](#)
- Verzenden naar map (FTP): Slaat een gescand origineelbeeld op in een map van een FTP-server.
➔ Raadpleeg de *Engelse gebruikershandleiding*

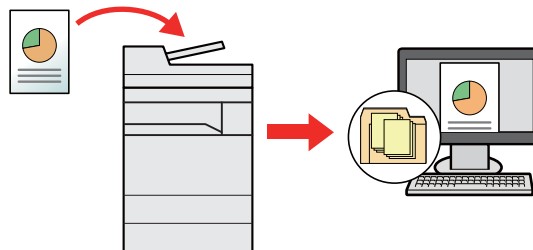

- Afbeeldingsgegevens scannen met TWAIN/WIA: Scant het document met behulp van een TWAIN- of WIA-compatibel programma.
➔ [Scannen met TWAIN of WIA \(pagina 5-23\)](#)



OPMERKING

- Verschillende verzendopties kunnen gecombineerd worden opgegeven.
➔ [Verzenden naar verschillende soorten bestemmingen \(Multi-versturen\) \(pagina 5-25\)](#)
- De fax-functie kan worden gebruikt op producten voorzien van faxfunctie.
➔ **FAX Operation Guide**

Document via e-mail verzenden

Bij het verzenden via draadloze LAN, selecteer vooraf de interface voor de functie verzenden.

➔ Raadpleeg de *Engelse gebruikershandleiding*

Instellingen configureren voor het verzenden

Alvorens een e-mail te verzenden, configureer de SMTP- en e-mail instellingen via Embedded Web Server RX.

➔ Raadpleeg de *Engelse gebruikershandleiding*

Gescand document via e-mail verzenden

- 1 Toets [Home] (🏠) > [Verzenden]
- 2 Plaats de originelen.

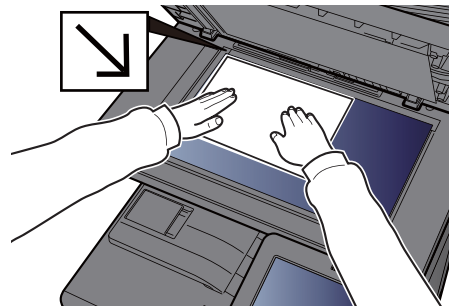
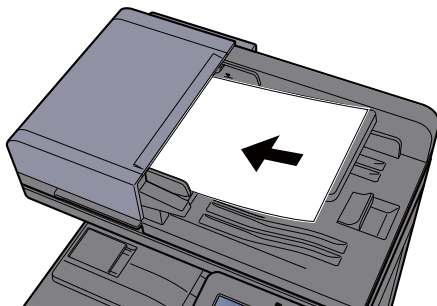

➔ [Originelen plaatsen \(pagina 5-2\)](#)

- 3 Selecteer [+] > [E-mail] in het bestemmings scherm voor verzenden
- 4 Voer het e-mailadres van de bestemming in > [OK]

Er kunnen tot 256 karakters worden ingevoerd.

➔ [Invoermethode voor tekens \(pagina 8-4\)](#)

Om meerdere bestemmingen in te geven, druk op [**Volgende bestemming**] en geef de volgende bestemming in. U kunt tot 100 e-mailadressen opgeven.

U kunt het opgegeven e-mailadres in het adresboek registreren door op [**Toevoegen aan adresboek**] te drukken. Het is ook mogelijk de informatie voor een eerder vastgelegde bestemming te vervangen.

Bestemmingen kunnen op een later moment worden gewijzigd.

➔ [Bevestigingsscherm voor bestemmingen \(pagina 5-32\)](#)



OPMERKING

Als [**Verbieden**] is ingesteld op "Overdracht", dan is het niet mogelijk om meerdere bestemmingen in te voeren.

➔ Raadpleeg de *Engelse gebruikershandleiding*

- 5 Selecteer de functies.
Druk op de Globale navigatie om de overige functies weer te geven.
➔ [Verzenden \(pagina 6-6\)](#)

- 6 Druk op de [Start]-toets.
Verzenden wordt gestart.

Documenten verzenden naar de gewenste gedeelde map op een computer (Scannen naar PC)

U kunt het gescande document in de gewenste gedeelde map op een computer opslaan.

Instellingen configureren voor het verzenden

Configureer de volgende instellingen alvorens een document te verzenden.

- Noteer de computernaam en de volledige computernaam
➔ [De computernaam en de volledige computernaam noteren \(pagina 3-14\)](#)
- Noteer de gebruikersnaam en de domeinnaam
➔ [De gebruikersnaam en de domeinnaam noteren \(pagina 3-15\)](#)
- Maak een gedeelde map aan en noteer een gedeelde map
➔ [Een gedeelde map aanmaken, een gedeelde map noteren \(pagina 3-16\)](#)
- Configureer Windows Firewall
➔ [Windows Firewall configureren \(pagina 3-19\)](#)

Documenten verzenden naar de gewenste gedeelde map op een computer

Bij het verzenden via draadloze LAN, selecteer vooraf de interface voor de functie verzenden.

➔ Raadpleeg de *Engelse gebruikershandleiding*

- 1 Toets [Home] (🏠) > [Verzenden]
- 2 Plaats de originelen.

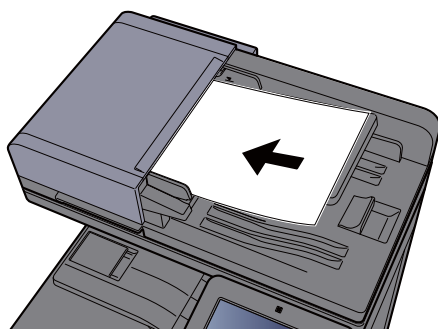

➔ [Originelen plaatsen \(pagina 5-2\)](#)

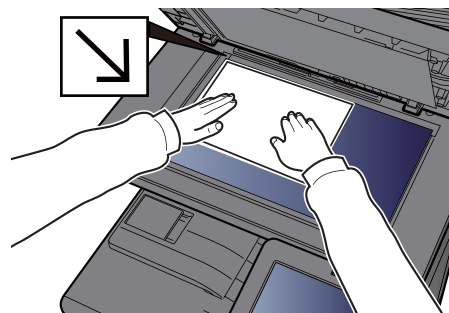

- 3 Selecteer [+] > [SMB] in het bestemmings scherm voor verzenden
- 4 Voer de bestemmingsgegevens in.

- Om te zoeken naar een map op een pc op het netwerk, selecteert u **[Map zoeken in het netwerk]** of **[Map zoeken op hostnaam]**.

Als u **[Map zoeken in het netwerk]** geselecteerd heeft, kunt u op alle pc's in het netwerk een bestemming zoeken.

Als u [**Map zoeken op hostnaam**] hebt geselecteerd, kunt u de "Domein/Werkgroep" en "Hostnaam" invoeren om op de pc's in het netwerk naar een bestemming te zoeken.

Er kunnen maximaal 500 adressen worden weergegeven. Selecteer de hostnaam (PC-naam) die u wilt opgeven in het scherm dat verschijnt, en druk op [**OK**]. Het scherm voor het invoeren van de aanmeldingsgebruikersnaam en het aanmeldingswachtwoord verschijnt.

Nadat u de gebruikersnaam en het wachtwoord voor inloggen heeft ingevoerd, verschijnen de gedeelde mappen. Selecteer de map die u wilt opgeven en druk op [**OK**]. Het adres van de geselecteerde gedeelde map is ingesteld.

Selecteer de map in de lijst Resultaat zoekopdracht.

- Om direct de SMB-map op te geven, selecteert u [**Pad voor map invoeren**] en voert u elk item in.

➔ [Invoermethode voor tekens \(pagina 8-4\)](#)

In de onderstaande tabel staan de instellingen.

| Item | Beschrijving | Max. aantal karakters |
|---|--|-----------------------|
| Hostnaam ^{*1} | PC-naam | Tot 256 tekens |
| Poort | Poortnummer Als er geen poortnummer ingevuld wordt, dan wordt het standaard poortnummer 445 gekozen. | — |
| Pad voor map | Sharenaam Bijvoorbeeld: scannerdata Bij het opslaan in een map in de gedeelde map: sharenaam\mapnaam in gedeelde map | Tot 260 tekens |
| Login gebruikersnaam ^{*2} | <ul style="list-style-type: none"> • Als de PC-naam en domeinnaam hetzelfde zijn: Gebruikersnaam Bijvoorbeeld: james.smith • Als de PC-naam en domeinnaam verschillen: | Tot 64 tekens |
| Aanmeldingswachtwoord | Windows aanmeldingswachtwoord (Hoofdlettergevoelig) | Tot 128 tekens |

*1 Voer de hostnaam of het IP-adres in.
Zet het IPv6-adres bij het invoeren tussen rechte haakjes [].
(Bijvoorbeeld: [2001:db8:a0b:12f0::10])

*2 Domeinnaam\Gebruikersnaam
Bijvoorbeeld: abcdnet\james.smith
Wanneer u een document verzendt via een optionele netwerkinterface (IB-50 of IB-51), kan "\" niet worden gebruikt. Als de naam van de computer afwijkt van die van de domeinnaam, dan moet u de aanmeldgebruikersnaam invoeren met het "@"-teken.
(Voorbeeld: james.smith@abcdnet)

5 Controleer de status

- 1 Controleer de gegevens.

Stel de tijdsduur naar wens in.

- 2 Druk op [**Verbindingstesten**] om de verbinding te testen.

"Verbonden" verschijnt wanneer de verbinding met de bestemming correct tot stand is gebracht. Als "Kan geen verbinding maken" verschijnt, controleer dan de ingevoerde gegevens.

Om meerdere bestemmingen in te geven, druk op [**Volgende bestemming**] en geef de volgende bestemming in.

U kunt de opgegeven informatie in het Adresboek registreren door op [**Toevoegen aan adresboek**].



OPMERKING

Als [**Verbieden**] is ingesteld op "Overdracht", dan is het niet mogelijk om meerdere bestemmingen in te voeren.

➔ Raadpleeg de *Engelse gebruikershandleiding*

- 6 Selecteer [OK].

Bestemmingen kunnen op een later moment worden gewijzigd.

➔ [Bevestigingsscherm voor bestemmingen \(pagina 5-32\)](#)

- 7 Selecteer de functies.

Druk op de Globale navigatie om de overige functies weer te geven.

➔ [Verzenden \(pagina 6-6\)](#)

- 8 Druk op de [Start]-toets.

Verzenden wordt gestart.

Scannen met TWAIN of WIA

Bij het verzenden via draadloze LAN, selecteer vooraf de interface voor de functie verzenden.

➔ Raadpleeg de *Engelse gebruikershandleiding*

Instellingen configureren voor het verzenden

Alvorens een document te verzenden, bevestig dat de TWAIN/WIA-driver is geïnstalleerd op een computer en de instellingen zijn geconfigureerd.

➔ [TWAIN-stuurprogramma instellen \(pagina 2-53\)](#)

➔ [WIA-stuurprogramma instellen \(pagina 2-55\)](#)

Documenten scannen met de toepassing

In deze paragraaf wordt beschreven hoe u een origineel met TWAIN kunt scannen. Het WIA-stuurprogramma wordt gebruikt op dezelfde manier.

1 Roep het scherm op.

- 1 Activeer de TWAIN-compatibele toepassing.
- 2 Selecteer het apparaat dat de applicatie gebruikt en geef het dialoogvenster weer.



OPMERKING

Voor het kiezen van het apparaat, raadpleeg de Gebruikershandleiding of de Help sectie van elke toepassingssoftware.

2 Configureer de scaninstellingen.

Selecteer scaninstellingen in het dialoogvenster dat wordt geopend.



OPMERKING

Voor meer informatie over de instellingen, raadpleeg Hulp in het dialoogvenster.

3 Plaats de originelen.

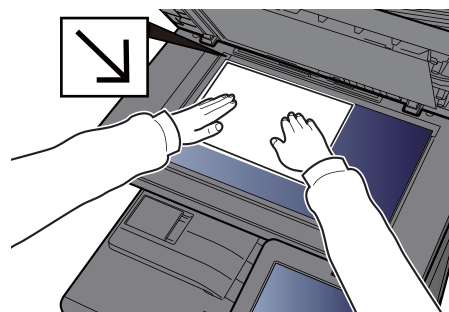
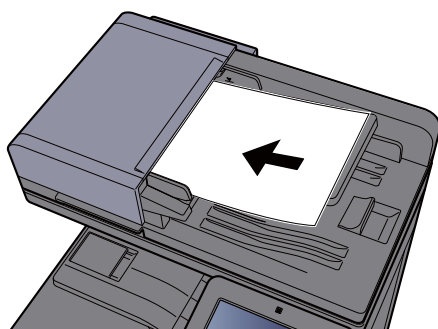

➔ [Originelen plaatsen \(pagina 5-2\)](#)

4 Scan de originelen.

Klik op de knop [**Scannen**]. De documentgegevens zijn gescand.

Handige verzendmethode

U kunt de volgende handige methodes voor scannen (verzenden) opgeven.

- WSD-Scan: Slaat beelden van op dit apparaat gescande originelen op als bestanden op een WSD-compatibele computer.
➔ Raadpleeg de *Engelse gebruikershandleiding*
- DSM-Scan: Een gescand document kan automatisch worden opgeslagen in eender welk formaat of naar eender welke bestemming worden verzonden door een scanproces te lezen vanuit Active Directory.
➔ Raadpleeg de *Engelse gebruikershandleiding*
- Scannen met File Management Utility: Scant een document met behulp van de instellingen van File Management Utility en slaat het op in een opgegeven netwerkmap of pc.
➔ Raadpleeg de *Engelse gebruikershandleiding*
- Scannen met de fax-server: Een gescand origineel wordt verzonden via een fax-server.
➔ Raadpleeg de *Engelse gebruikershandleiding*
- Verzenden naar verschillende soorten bestemmingen (Multi-versturen) Om te verzenden met één bedieningshandeling naar verschillende soorten bestemmingen (e-mailadressen, mappen enzovoort).
➔ [Verzenden naar verschillende soorten bestemmingen \(Multi-versturen\) \(pagina 5-25\)](#)
- Aan mij verzenden (e-mail): Verzendt naar het e-mailadres van de ingelogde gebruiker wanneer de gebruikersaanmelding is ingeschakeld.
➔ [Aan mij verzenden \(e-mail\) \(pagina 5-26\)](#)

Verzenden naar verschillende soorten bestemmingen (Multi-versturen)

U kunt verschillende soorten bestemmingen zoals e-mailadressen, mappen (SMB of FTP), faxnummers en i-FAX met elkaar combineren. Dit wordt Multi-versturen genoemd. Dit is handig als u met één bedieningshandeling naar verschillende soorten bestemmingen wilt verzenden (e-mailadressen, mappen enzovoort).

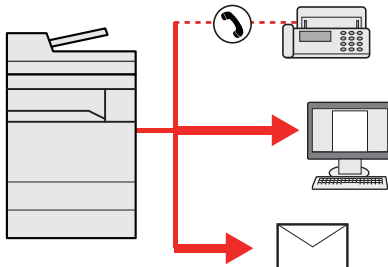

Aantal verzenditems: Max. 500

Het aantal items is echter beperkt voor de volgende verzendopties.

- E-mail: Max. 100
- Mappen (SMB, FTP): Max. 10 SMB en FTP
- i-Fax: Max. 100

U kunt ook, afhankelijk van de instellingen, tegelijkertijd verzenden en afdrukken.

De procedures zijn net dezelfde als die bij het opgeven van de bestemmingen voor de verschillende verzendingstypes. Ga verder om het e-mailadres of het pad van de map op te geven zodat ze in de lijst met bestemmingen verschijnen. Druk op de **[Start]**-toets om de verzending naar alle bestemmingen tegelijkertijd te starten.



OPMERKING

- Als een van de bestemmingen een fax is, dan worden naar alle bestemmingen de beelden in zwart-wit verstuurd.
 - Als **[Verbieden]** is ingesteld op "Overdracht", dan is het niet mogelijk om meerdere bestemmingen te kiezen.
- ➔ Raadpleeg de *Engelse gebruikershandleiding*

Aan mij verzenden (e-mail)

Wanneer de gebruikersaanmelding is geactiveerd, wordt het document naar het e-mailadres van de aangemelde gebruiker gestuurd.

Instellingen configureren voor het verzenden

Configureer de volgende instellingen om deze functie te gebruiken.

- Om deze functie te gebruiken, moet het functiepictogram op het Home scherm worden weergegeven.
➔ [Het Home-scherm bewerken. \(pagina 2-16\)](#)
- Er moet een e-mailadres zijn ingesteld in de gebruikersaanmelding voor de gebruiker die zich aanmeldt.
➔ Raadpleeg de *Engelse gebruikershandleiding*

Een document verzenden naar het e-mailadres van de aangemelde gebruiker

- 1 Selecteer de toets [Home] (.
- 2 Selecteer [Aan mij verz. (e-mail)].

Verzendtaken annuleren

- 1 Druk op de [Stop]-toets terwijl het verzendscherm wordt weergegeven.
- 2 Annuleer een taak.

Als een scantaak bezig is

Taak annuleren verschijnt.

Als er een verzendtaak bezig of in stand-by is

Het scherm Taak annuleren verschijnt.

Kies de taak die u wilt annuleren > **[Annuleren]** > **[Ja]**



OPMERKING

Een taak die reeds verzonden is, wordt niet tijdelijk onderbroken als u op de **[Stop]**-toets drukt.

De bestemming beheren

In dit gedeelte wordt beschreven hoe de bestemming te selecteren en te bevestigen.

De bestemming opgeven

Selecteer de bestemming met behulp van één van de volgende methodes, uitgezonderd het rechtstreeks invoeren van het adres:

- Kiezen uit het adresboek
 - ➔ [Kiezen uit het adresboek \(pagina 5-28\)](#)
- Kiezen uit het extern adresboek
- Voor meer informatie over het externe adresboek, raadpleeg:
 - ➔ **Embedded Web Server RX User Guide**
- Kiezen via snelkiesstoets.
 - ➔ [Kiezen met snelkiesstoets \(pagina 5-30\)](#)
- Kiezen met snelkiesnummer
 - ➔ [Kiezen met snelkiesnummer \(pagina 5-30\)](#)
- Kiezen uit de fax
 - ➔ **FAX Operation Guide**



OPMERKING

- U kunt op het apparaat instellen dat het adresboekscherm verschijnt wanneer op de toets **[Verzenden]** wordt gedrukt.
 - ➔ Raadpleeg de *Engelse gebruikershandleiding*
- Als u apparaten voorzien van de faxfunctie gebruikt, dan kunt u de faxbestemming opgeven. Voer het nummer van de ontvangende partij in met de cijfertoetsen.

Kiezen uit het adresboek

Voor meer informatie over hoe u bestemmingen in het adresboek registreert, raadpleeg:

- ➔ *Engelse gebruikershandleiding*

- 1 Selecteer in het bestemmings scherm voor verzenden op [] (pictogram adresboek).



OPMERKING

- Voor meer informatie over het externe adresboek, raadpleeg:
- ➔ **Embedded Web Server RX User Guide**

- 2 Selecteer de bestemmingen.

Vink het vakje aan om de gewenste bestemming uit de lijst te kiezen. De geselecteerde bestemmingen worden aangegeven door een vinkje in het selectievakje. Om een adresboek op de LDAP-server te gebruiken, selecteert u **[Selectie] > [Adresboek] > [Extern adresboek]**.

U kunt de volgorde waarin de bestemmingen weergegeven worden wijzigen door **[Naam]** of **[Nr.]** te selecteren.

 **OPMERKING**

- Druk om het selecteren ongedaan te maken opnieuw op het selectievakje en verwijder het vinkje.
 - Als [Verbieden] is ingesteld op "Overdracht", dan is het niet mogelijk om meerdere bestemmingen te kiezen. Dit geldt ook voor een groep waarin meerdere bestemmingen zijn geregistreerd.
- ➔ Raadpleeg de *Engelse gebruikershandleiding*

Bestemming zoeken

Bestemmingen die in het adresboek zijn geregistreerd, kunnen worden opgezocht. Ook een geavanceerde zoekopdracht volgens soort of beginletter is mogelijk.

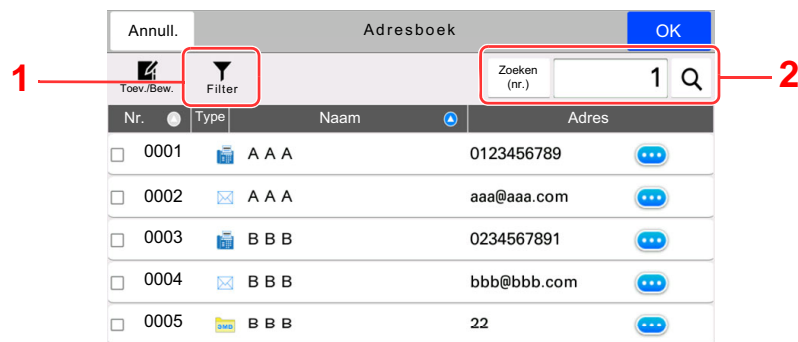

| Gebruikte toetsen | Soort zoekopdracht | Opgezochte onderwerpen |
|-------------------|------------------------------|--|
| 1 | Filter | Geavanceerd zoeken volgens type geregistreerde bestemming (e-mail, map, fax, iFax of groep). (Fax: Alleen wanneer de optionele FAX Kit is geïnstalleerd. iFax: Alleen wanneer de optionele internet FAX Kit is geïnstalleerd). U kunt deze functie zo instellen dat de bestemmingstypes geselecteerd worden als het adresboek wordt weergegeven. Voor meer informatie, raadpleeg: ➔ <i>Engelse gebruikershandleiding</i> |
| 2 | Zoeken (nr.) Zoeken(naam) | Zoeken op geregistreerd adresnummer of naam. Selecteer [Zoeken (nr.)] of [Zoeken(naam)] om te wisselen tussen[Zoeken (nr.)] en [Zoeken(naam)]. |

3 Accepteer de bestemming > [OK]

Bestemmingen kunnen op een later moment worden gewijzigd.

➔ [Bestemmingen controleren en bewerken \(pagina 5-31\)](#)

 **OPMERKING**

- Om de bestemming te verwijderen, selecteert u [✓] > [🗑️] (pictogram voor verwijderen) voor de bestemming die u wilt verwijderen > [Verwijderen].
 - U kunt de standaard sorteerinstelling van het adres voor het adresboek instellen.
- ➔ Raadpleeg de *Engelse gebruikershandleiding*

Kiezen met snelkiestoets

Druk in het bestemmings scherm voor verzenden op de snelkiestoets waaronder de bestemming is geregistreerd.

OPMERKING

Als de snelkiestoets voor de gewenste bestemming niet zichtbaar is op het aanraakscherm, druk dan op **[Meer]** om alle snelkiestoetsen weer te geven. Bij deze procedure wordt ervan uitgegaan dat reeds snelkiestoetsen zijn geregistreerd.

Raadpleeg voor meer informatie over het toevoegen van snelkiestoetsen:

➔ *Engelse gebruikershandleiding*



Kiezen met snelkiesnummer

Roep de bestemming op door de 4 cijfers van een snelkiestoets (0001 tot 1000) in te voeren (snelkiezen).

Selecteer in het bestemmings scherm voor verzenden **[Nr.]** om het numerieke invoerscherm weer te geven. Selecteer het invoerveld en gebruik de cijfertoetsen om het snelkiesnummer in te voeren.

OPMERKING

Als u snelkiezen ingevoerd heeft met 1 tot 3 cijfers, druk dan op **[OK]**.

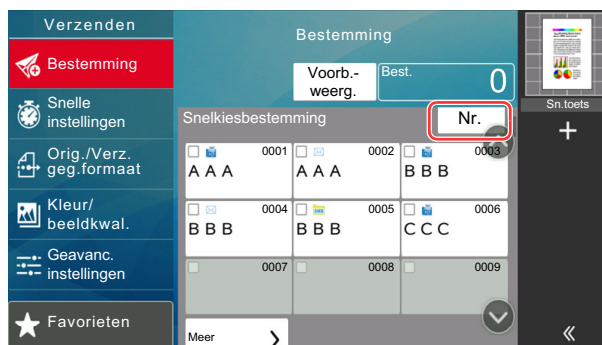

Bestemmingen controleren en bewerken

1 Roep het scherm op.

Geef de bestemming op.

➔ [De bestemming opgeven \(pagina 5-28\)](#)

2 Controleer en bewerk de bestemming.

Selecteer [√] om een lijst met bestemmingen weer te geven.

- Selecteer [ⓘ] (informatiepictogram) om de bestemming te controleren.
- Selecteer [✕] (pictogram voor verwijderen) om de bestemming uit de lijst te verwijderen.



OPMERKING

- Wanneer u [**Aan**] selecteert voor het Controleren van een nieuwe bestemming, dan verschijnt het bevestigingsscherm. Voer opnieuw dezelfde bestemming in en selecteer [**OK**].
 - ➔ Raadpleeg de *Engelse gebruikershandleiding*
- Wanneer u [**Aan**] selecteert voor het Controleren van de bestemming voor verzenden, dan verschijnt het bevestigingsscherm nadat u op de [**Start**]-toets gedrukt heeft.
 - ➔ Raadpleeg de *Engelse gebruikershandleiding*
 - ➔ [Bevestigingsscherm voor bestemmingen \(pagina 5-32\)](#)

Bevestigingsscherm voor bestemmingen

Wanneer u **[Aan]** selecteert voor het Controleren van de bestemming voor verzenden, dan verschijnt het bevestigingsscherm voor bestemmingen nadat u op de **[Start]**-toets gedrukt heeft.

➔ Raadpleeg de *Engelse gebruikershandleiding*

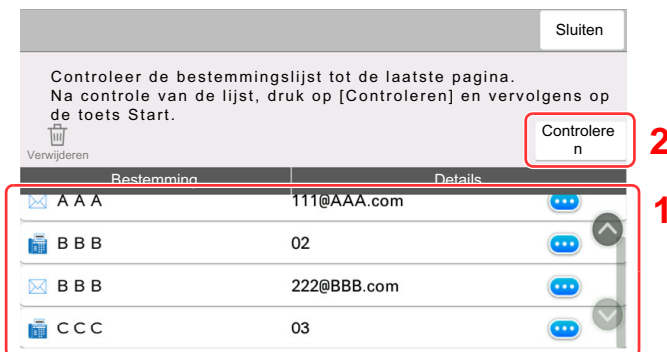

- 1 Verplaats het scherm naar beneden en bevestig alle bestemmingen.

Door selecteren van [**⋮**] (informatiepictogram) wordt de gedetailleerde informatie van de bestemming weergegeven.

Om de bestemming te verwijderen, selecteer de bestemming die u wilt verwijderen > **[Verwijderen]** > **[Verwijderen]**

Om de bestemming toe te voegen, selecteer **[Sluiten]** en keer vervolgens terug naar het bestemmingscherm.

- 2 Druk op **[Controleren]**.



OPMERKING

Zorg ervoor dat u elke bestemming bevestigt door deze weer te geven op het aanraakscherm. U kunt pas op **[Controleren]** drukken als u elke bestemming bevestigd heeft.

Kies opnieuw

Kies opnieuw is een functie om nogmaals naar de laatst ingevoerde bestemming te verzenden. Als u de afbeelding wilt verzenden naar dezelfde bestemming, druk op [**Kies opnieuw**] om te bellen naar de bestemming die u op de lijst bestemming heeft verzonden.

1 Druk op [Kies opnieuw].

De bestemming die u hebt verzonden wordt weergegeven op de lijst met bestemmingen.



OPMERKING

Als de laatste verzending fax, mappen en e-mail bestemmingen omvatten, dan worden ook deze weergegeven. Voeg of verwijder de bestemming zo nodig (toe).

2 Druk op de [Start]-toets.

Verzenden wordt gestart.



OPMERKING

- Als [**On**] is geselecteerd in "Bevestigen bestemming", wordt een bevestigingsscherm bestemming weergegeven als u op de [**Start**]-toets drukt.
→ [Bevestigingsscherm voor bestemmingen \(pagina 5-32\)](#)
- De gegevens m.b.t. nummerherhaling worden gewist in de volgende omstandigheden.
 - Als u het toestel uitschakelt
 - Als u een volgende afbeelding verstuurt (nieuwe gegevens m.b.t. nummerherhaling worden geregistreerd)
 - Als u zich afmeldt

Gebruik van de FAX-functie

Bij producten met een faxfunctie kan de faxfunctie worden gebruikt. Om gebruik te maken van de faxfuncties is de optionele FAX-kit vereist.

➔ **FAX Operation Guide**

6 Gebruik van de verschillende functies

In dit hoofdstuk worden de volgende onderwerpen uitgelegd:

| | |
|---|------|
| Op de machine beschikbare functies | 6-2 |
| Over de functies waarmee het apparaat is voorzien | 6-2 |
| Kopiëren | 6-2 |
| Verzenden | 6-6 |
| Custom Box (Bestand opslaan, afdrukken, verzenden) | 6-10 |
| USB-station (Bestand opslaan, documenten afdrukken) | 6-16 |
| Functies | 6-20 |
| Origineel formaat | 6-21 |
| Papiersselectie | 6-22 |
| Afdrukrichting origineel | 6-23 |
| Samenvoegen/verschuiven | 6-24 |
| Nieten/perforeren | 6-25 |
| Uitvoerlade | 6-29 |
| ID-kaart kopie | 6-30 |
| Dichtheid | 6-30 |
| Origineel beeld | 6-30 |
| EcoPrint | 6-32 |
| Kleurselectie | 6-33 |
| Zoomen | 6-34 |
| Duplex | 6-36 |
| Continu scannen | 6-38 |
| Blanco pagina overslaan | 6-38 |
| Stille modus | 6-39 |
| 2-zijdig/boek origineel | 6-39 |
| Bestandsindeling | 6-41 |
| Bestanden scheiden | 6-42 |
| Scanresolutie | 6-42 |
| Onderwerp/tekst E-mail | 6-43 |
| Verwijderen na afdrukken | 6-43 |

Op de machine beschikbare functies

Over de functies waarmee het apparaat is voorzien

Dit apparaat is voorzien van verschillende functies.

Kopiëren

Elke functie wordt in het hoofdvenster weergegeven wanneer het globale navigatievenster wordt geselecteerd.

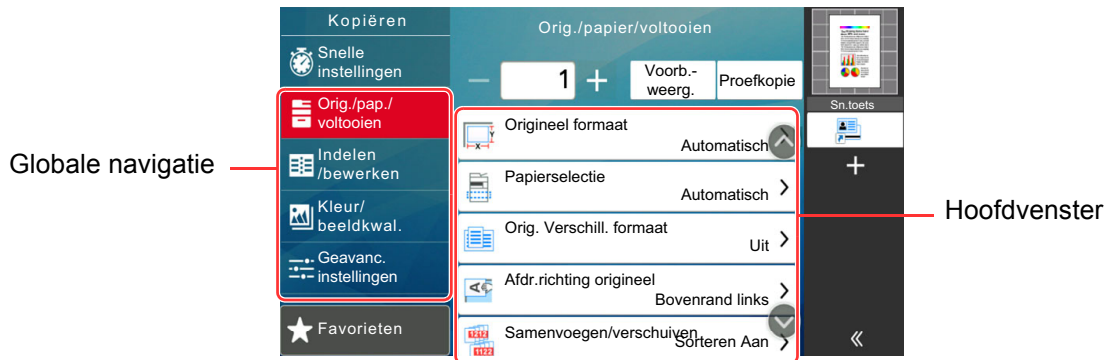

Zie voor meer informatie over elke functie, de onderstaande tabel.

| Globale navigatie | Functie | Beschrijving | Referentiepagina |
|---|---------------------------------|--|-----------------------------|
| Orig./pap./voltooien Configureert de instellingen voor originelen, papier en voltooien zoals samenvoegen en nieten. | Origineel formaat | Geef het formaat van het origineel op dat gescand moet worden. | pagina 6-21 |
| | Papierselectie | Selecteer de cassette of de multifunctionele lade met het benodigde papierformaat. | pagina 6-22 |
| | Orig. met versch.form. | Scant documenten van verschillende grootte die zijn ingesteld in de documenttoevoer allemaal tegelijk. | — |
| | Afdrukrichting origineel | Selecteer de richting van de bovenrand van het originele document om in de juiste richting te scannen. | pagina 6-23 |
| | Samenvoegen/verschuiven | Sorteert de uitgevoerde documenten per pagina of per set. | pagina 6-24 |
| | Nieten/perforeren | Niet of perforereert de afgedrukte documenten. | pagina 6-25 |
| | Uitvoerlade | Geef de uitvoerlade op. | pagina 6-29 |
| | ID-kaart kopie | Gebruik dit als u een rijbewijs of een verzekeringskaart wilt kopiëren. Wanneer u de voor- en achterkant van de kaart scant, worden beide zijden gecombineerd en gekopieerd op een enkel vel. | pagina 6-30 |
| | Handm. invoer orig. (DP) | Documenten die uit meerdere vellen bestaan, zoals stroken, kunnen op de documenttoevoer worden gelezen terwijl ze nog steeds aan elkaar zijn gebonden. Wanneer u een document op de documenttoevoer plaatst, plaatst u één kopie per keer. | — |

| Globale navigatie | Functie | Beschrijving | Referentie-pagina |
|---|-------------------------------|--|-----------------------------|
| Indelen/bewerken Configureert de instellingen voor dubbelzijdig afdrucken en stempelen. | Zoomen | Past de zoomfactor aan om de afbeelding te verkleinen of te vergroten. | pagina 6-34 |
| | Combineren | Combineert 2 of 4 originele bladen in 1 afgedrukte pagina. | — |
| | Marge/centreren | Marge: Marges (witruimte) toevoegen. U kunt bovendien de margebreedte en de marge van de achterpagina instellen. Centreren: Centreert de originele afbeelding op het papier wanneer gekopieerd wordt op papier met een andere dan de originele grootte. | — |
| | Kader wissen | Wist het zwarte kader rondom de afbeelding. | — |
| | Schaduwzones wissen | Bij het scannen met open documenttoevoer, de extra schaduwzone wissen. | — |
| | Duplex | Maakt dubbelzijdige kopieën. U kunt ook enkelzijdige kopieën van dubbelzijdige originelen maken. | pagina 6-36 |
| | Kaft | Voegt een kaft aan de voltooide documenten toe. | — |
| | Paginasjabloon | Drukt het originele document af met een formulier of afbeelding eroverheen. | — |
| | Paginanr. | Voegt een kaft aan de voltooide documenten toe. | — |
| | Memopagina | Produceert kopieën met ruimte voor het toevoegen van aantekeningen. | — |
| | Poster | Scheidt en kopieert een vergrote afbeelding op meerdere pagina's om kopieën te maken die groter zijn dan de maximale papiergrootte. | — |
| | Voeg ts.vel /hfdst. in | Plaats een tussenvel, of maak van de eerste pagina van het hoofdstuk de voorpagina bij duplex afdrucken. | — |
| | Herhaling afbeelding | Herhaalt de originele afbeelding op één blad papier. | — |
| | Tekststempel | U kunt een tekststempel aan de documenten toevoegen. | — |
| | Stempel | U kunt een stempel aan de documenten toevoegen. | — |

| Globale navigatie | Functie | Beschrijving | Referentie-pagina |
|---|--|--|-----------------------------|
| Kleur/beeldkwal. Configureert de instellingen voor dichtheid, kwaliteit van de kopieën en de kleurbalans. | Dichtheid | De dichtheid instellen. | pagina 6-30 |
| | Origineel beeld | Selecteer het beeldtype van het origineel voor een optimaal resultaat. | pagina 6-30 |
| | Kleurselectie | Selecteert de kleurinstelling. | pagina 6-33 |
| | EcoPrint | EcoPrint bespaart toner bij het afdrukken. | pagina 6-32 |
| | Kleurbalans | Regelt de sterkte van cyan, magenta, geel en zwart. | — |
| | Aanpassen Tint | Past de kleur (tint) van beelden aan. | — |
| | Snelle beeldinstelling | Past afbeeldingen naar wens aan met [Levendig] of [Ingetogen] . | — |
| | Scherpte | Past de scherpte van de beeldontrekken aan. | — |
| | Dichtheid achtergrond aanpassen | Verwijdert donkere achtergronden van een origineel, bijvoorbeeld bij kranten. | — |
| | Verzadiging | Past de kleurverzadiging van het beeld aan. | — |
| | Belet doorschijnen | Werkt achtergrondkleuren en beelden die doorschijnen weg bij het scannen van een dun origineel. | — |
| | Contrast | U kunt het contrast tussen lichte en donkere gebieden van de afbeelding aanpassen. | — |
| | Trapping | Verwijdert blanco zones als karakters en de zwarte beeldomlijning blanco zones hebben door kleurafwijkingen. | — |

| Globale navigatie | Functie | Beschrijving | Referentie-pagina |
|--|--|---|-----------------------------|
| <p>Geavanceerde instellingen</p> <p>Configureert de instellingen voor continu scannen, spiegelbeeldkopieën en de functie Blanco pagina overslaan.</p> | Continu scannen | Scant een groot aantal originelen in afzonderlijke partijen en produceert ze vervolgens als één taak. | pagina 6-38 |
| | Negatief beeld | Keert de witte en zwarte gedeelten van de afbeelding tijdens het afdrukken om. | — |
| | Spiegelbeeld | Kopieert het spiegelbeeld van het origineel. | — |
| | Melding taak voltooid | Verzendt een e-mailbericht wanneer een taak is voltooid. | — |
| | Bestandsnaam invoeren | Voegt een bestandsnaam toe. | — |
| | Prioriteit onderdrukken | Onderbreekt de huidige taak en geeft voorrang aan een andere taak. | — |
| | Herhalingskopie | Produceert aanvullende kopieën in de gewenste hoeveelheid nadat een kopieertaak is voltooid. | — |
| | OHP-tussenblad | Wanneer afgedrukt wordt op doorzichtige bladen, wordt automatisch een blad papier tussengevoegd. | — |
| | DP-leesactie | Kiest de scanbewerking voor de documenttoevoer wanneer deze wordt gebruikt. | — |
| | Meervoudig ingevoerde originelen detecteren | Als bij het lezen van een document uit de documenttoevoer de meervoudige invoer van documenten wordt gedetecteerd, stopt het lezen automatisch. | — |
| | Geniete originelen detecteren | Als bij het lezen van een document uit de documenttoevoer een geniet document wordt gedetecteerd, stopt het lezen automatisch. | — |
| | Blanco pagina overslaan | Als er blanco pagina's in een gescand document zijn, worden met deze functie de blanco pagina's overgeslagen en worden alleen de bedrukte pagina's afgedrukt. | pagina 6-38 |
| | Stille modus | Lagere afdruk- en scansnelheid voor stille verwerking. | pagina 6-39 |

Verzenden

Elke functie wordt in het hoofdvenster weergegeven wanneer het globale navigatievenster wordt geselecteerd.

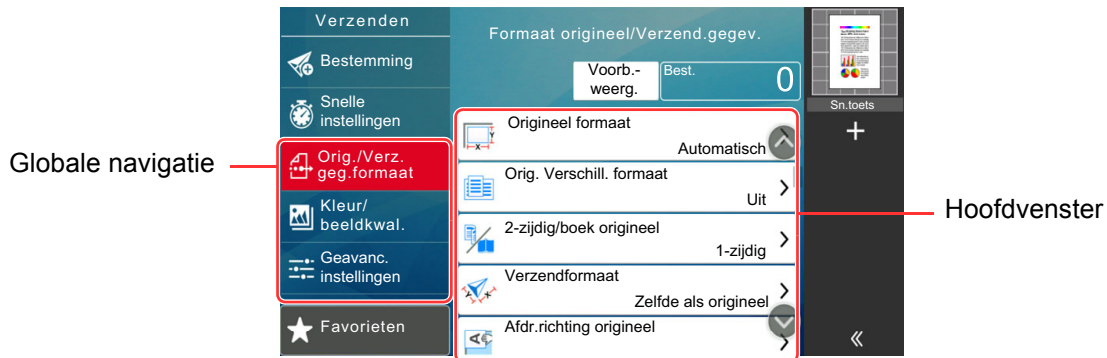

Zie voor meer informatie over elke functie, de onderstaande tabel.

| Globale navigatie | Functie | Beschrijving | Referentie-pagina |
|---|--|---|-----------------------------|
| Orig./Verz. geg. formaat Configureert de instellingen voor origineeltype en bestandsindeling. | Origineel formaat | Geef het formaat van het origineel op dat gescand moet worden. | pagina 6-21 |
| | Orig. met versch. form. | Scant documenten van verschillende grootte die zijn ingesteld in de documenttoevoer allemaal tegelijk. | — |
| | 2-zijdig/boek origineel | Selecteer het type en de richting van de binding op basis van het origineel.. | pagina 6-39 |
| | Verzendformaat | Selecteert het formaat van de te verzenden afbeelding. | — |
| | Afdrukrichting origineel | Selecteer de richting van de bovenrand van het originele document om in de juiste richting te scannen. | pagina 6-23 |
| | Lang origineel | Leest lange originele documenten met behulp van een documenttoevoer. | — |
| | Bestandsindeling | Geeft de bestandsindeling van het beeld op. Het niveau van de beeldkwaliteit kan ook aangepast worden. | pagina 6-41 |
| | Bestanden scheiden | Creëert verschillende bestanden door de gegevens van het gescande origineel per opgegeven aantal pagina's te scheiden alvorens de bestanden te verzenden. | pagina 6-42 |
| Handm. invoer orig. (DP) | Documenten die uit meerdere vellen bestaan, zoals stroken, kunnen op de documenttoevoer worden gelezen terwijl ze nog steeds aan elkaar zijn gebonden. Wanneer u een document op de documenttoevoer plaatst, plaatst u één kopie per keer. | — | |

| Globale navigatie | Functie | Beschrijving | Referentie-pagina |
|---|--|---|--|
| Kleur/beeldkwal. Configureert de instellingen voor dichtheid, kwaliteit van de kopieën en de kleurbalans. | Dichtheid | De dichtheid instellen. | pagina 6-30 |
| | Origineel beeld | Selecteer het beeldtype van het origineel voor een optimaal resultaat. | pagina 6-30 |
| | Scanresolutie | Selecteert de dichtheid van de scanresolutie. | pagina 6-42 |
| | Fax TX-resolutie | Selecteert de dichtheid van de beelden bij het verzenden van een fax. | Raadpleeg FAX Operation Guide . |
| | Kleurselectie | Selecteert de kleurinstelling. | pagina 6-33 |
| | Scherpte | Past de scherpste van de beeldonttrekken aan. | — |
| | Dichtheid achtergrond aanpassen | Verwijdert donkere achtergronden van een origineel, bijvoorbeeld bij kranten. | — |
| | Belet doorschijnen | Werkt achtergrondkleuren en beelden die doorschijnen weg bij het scannen van een dun origineel. | — |
| | Contrast | U kunt het contrast tussen lichte en donkere gebieden van de afbeelding aanpassen. | — |

| Globale navigatie | Functie | Beschrijving | Referentie-pagina |
|---|---------------------------------------|--|--|
| Geavanc. instellingen Configureert de instellingen voor verzendkopie, gecodeerde verzending en bevestiging bestandsgrootte. | Kader wissen/ Volledig scannen | Wist het zwarte kader rondom de afbeelding. | — |
| | Schaduwzones wissen | Bij het scannen met open documenttoevoer, de extra schaduwzone wissen. | — |
| | Zoomen | Past de zoomfactor aan om de afbeelding te verkleinen of te vergroten. | pagina 6-34 |
| | Melding taak voltooid | Verzendt een e-mailbericht wanneer een taak is voltooid. | — |
| | Uitgestelde faxverzending | Stelt een verzendtijdstip in. | Raadpleeg FAX Operation Guide . |
| | Bestandsnaam invoeren | Voegt een bestandsnaam toe. | — |
| | Continu scannen | Scant een groot aantal originelen in afzonderlijke partijen en produceert ze vervolgens als één taak. | pagina 6-38 |
| | Onderwerp/tekst E-mail | Voegt een onderwerp en tekstkader toe wanneer een document wordt verzonden. | pagina 6-43 |
| | iFax Betreft/Tekst | Voegt een onderwerp en tekst toe wanneer een document wordt verzonden met i-FAX. | Raadpleeg FAX Operation Guide . |
| | Directe faxverzending | Verzendt de fax onmiddellijk zonder de gegevens van het origineel in het geheugen te lezen. | Raadpleeg FAX Operation Guide . |
| | Centreren | Centreert de originele afbeelding op het papier wanneer verzonden wordt op papier met een andere dan de originele grootte. | — |
| | FAX Polling RX | Geef de bestemming in en ontvang documenten voor polling-verzending die zijn opgeslagen in de polling. | Raadpleeg FAX Operation Guide . |

| Globale navigatie | Functie | Beschrijving | Referentie-pagina |
|--|--|---|--|
| Geavanc. instellingen Configureert de instellingen voor verzendkopie, gecodeerde verzending en bevestiging bestandgrootte. | Verzenden en afdrukken | Maakt een afdruk van een kopie van het document dat verzonden wordt. | — |
| | Verzenden en opslaan | Slaat een kopie op van het document dat verzonden wordt in een Custom Box.. | — |
| | FTP TX-Encryptie | Versleutelt afbeeldingen wanneer via FTP verzonden wordt. | — |
| | Tekststempel | U kunt een tekststempel aan de documenten toevoegen. | — |
| | Stempel | U kunt een stempel aan de documenten toevoegen. | — |
| | Bevestiging bestand grootte | Controleert de bestandgrootte alvorens het origineel te verzenden/op te slaan. | — |
| | Fax TX-rapport | Druk een rapport van fax verzendresultaatrapport af. | Raadpleeg FAX Operation Guide . |
| | Meervoudig ingevoerde originelen detecteren | Als bij het lezen van een document uit de documenttoevoer de meervoudige invoer van documenten wordt gedetecteerd, stopt het lezen automatisch. | — |
| | Geniete originelen detecteren | Als bij het lezen van een document uit de documenttoevoer een geniet document wordt gedetecteerd, stopt het lezen automatisch. | — |
| | Blanco pagina overslaan | Als er blanco pagina's in een gescand document zijn, kunt u met deze functie de blanco pagina's overslaan om zo alleen de bedrukte pagina's te verzenden. | pagina 6-38 |
| Stille modus | Lagere afdruk- en scansnelheid voor stille verwerking. | pagina 6-39 | |

Custom Box (Bestand opslaan, afdrukken, verzenden)

Elke functie wordt in het hoofdvenster weergegeven wanneer het globale navigatievenster wordt geselecteerd.

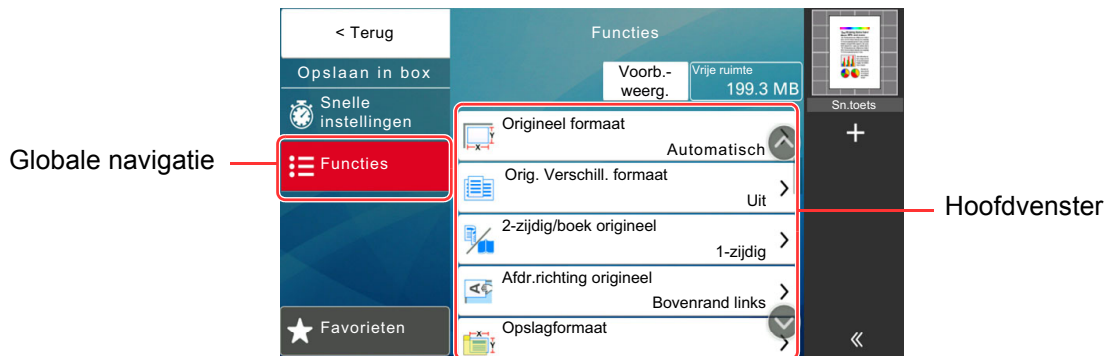

Zie voor meer informatie over elke functie, de onderstaande tabel.

Bestand opslaan

| Globale navigatie | Functie | Beschrijving | Referentie-pagina |
|--|---------------------------------|--|-----------------------------|
| Functies Configureer de instellingen wanneer het document in de Custom Box wordt opgeslagen. | Origineel formaat | Geef het formaat van het origineel op dat gescand moet worden. | pagina 6-21 |
| | Orig. met versch.form. | Scant documenten van verschillende grootte die zijn ingesteld in de documenttoevoer allemaal tegelijk. | — |
| | 2-zijdig/boek origineel | Selecteer het type en de richting van de binding op basis van het origineel.. | pagina 6-39 |
| | Afdrukrichting origineel | Selecteer de richting van de bovenrand van het originele document om in de juiste richting te scannen. | pagina 6-23 |
| | Opslagformaat | Selecteert het formaat van de afbeelding die opgeslagen moet worden. | — |
| | Handm. invoer orig. (DP) | Documenten die uit meerdere vellen bestaan, zoals stroken, kunnen op de documenttoevoer worden gelezen terwijl ze nog steeds aan elkaar zijn gebonden. Wanneer u een document op de documenttoevoer plaatst, plaatst u één kopie per keer. | — |
| | Belet doorschijnen | Werkt achtergrondkleuren en beelden die doorschijnen weg bij het scannen van een dun origineel. | — |
| | Dichtheid | De dichtheid instellen. | pagina 6-30 |
| | Origineel beeld | Selecteer het beeldtype van het origineel voor een optimaal resultaat. | pagina 6-30 |
| | Scanresolutie | Selecteert de dichtheid van de scanresolutie. | pagina 6-42 |
| | Kleurselectie | Selecteert de kleurinstelling. | pagina 6-33 |

| Globale navigatie | Functie | Beschrijving | Referentie-pagina |
|--|--|--|-----------------------------|
| Functies Configureer de instellingen wanneer het document in de Custom Box wordt opgeslagen. | Scherpte | Past de scherpte van de beeldontrekken aan. | — |
| | Dichtheid achtergrond aanpassen | Verwijdert donkere achtergronden van een origineel, bijvoorbeeld bij kranten. | — |
| | Zoomen | Past de zoomfactor aan om de afbeelding te verkleinen of te vergroten. | pagina 6-34 |
| | Centreren | Centreert de originele afbeelding op het papier wanneer verzonden wordt op papier met een andere dan de originele grootte. | — |
| | Kader wissen/ Volledig scannen | Wist het zwarte kader rondom de afbeelding. | — |
| | Schaduwzones wissen | Bij het scannen met open documenttoevoer, de extra schaduwzone wissen. | — |
| | Continu scannen | Scant een groot aantal originelen in afzonderlijke partijen en produceert ze vervolgens als één taak. | pagina 6-38 |
| | Melding taak voltooid | Verzendt een e-mailbericht wanneer een taak is voltooid. | — |
| | Bestandsnaam invoeren | Voegt een bestandsnaam toe. | — |
| | Meervoudig ingevoerde originelen detecteren | Als bij het lezen van een document uit de documenttoevoer de meervoudige invoer van documenten wordt gedetecteerd, stopt het lezen automatisch. | — |
| | Geniete originelen detecteren | Als bij het lezen van een document uit de documenttoevoer een geniet document wordt gedetecteerd, stopt het lezen automatisch. | — |
| | Blanco pagina overslaan | Als er blanco pagina's in een gescand document zijn, kunt u met deze functie de blanco pagina's overslaan om zo alleen de bedrukte pagina's op te slaan. | pagina 6-38 |
| | Stille modus | Lagere afdruk- en scansnelheid voor stille verwerking. | pagina 6-39 |
| | Contrast | U kunt het contrast tussen lichte en donkere gebieden van de afbeelding aanpassen. | — |

Afdrukken

| Globale navigatie | Functie | Beschrijving | Referentie-pagina |
|---|---|--|-----------------------------|
| Functies Configureert de instellingen voor papierselectie en dubbelzijdig afdrukken wanneer vanuit de Custom Box wordt afgedrukt. | Papierselectie | Selecteer de cassette of de multifunctionele lade met het benodigde papierformaat. | pagina 6-22 |
| | Samenvoegen/verschuiven | Sorteert de uitgevoerde documenten per pagina of per set. | pagina 6-24 |
| | Uitvoerlade | Geef de uitvoerlade op. | pagina 6-29 |
| | Nieten/perforeren | Niet of perforereert de afgedrukte documenten. | pagina 6-25 |
| | Combineren | Combineert 2 of 4 originele bladen in 1 afgedrukte pagina. | — |
| | Duplex | Drukt eenzijdige of open-boek-originele tweezijdig af of tweezijdige of open-boek-originele eenzijdig af. | pagina 6-36 |
| | Marge/centreren | Marge: Marges (witruimte) toevoegen. U kunt bovendien de margebreedte en de marge van de achterpagina instellen. Centreren: Centreert de originele afbeelding op het papier wanneer gekopieerd wordt op papier met een andere dan de originele grootte. | — |
| | Paginanr. | Voegt een kaft aan de voltooide documenten toe. | — |
| | Paginasjabloon | Drukt het originele document af met een formulier of afbeelding eroverheen. | — |
| | Kaft | Voegt een kaft aan de voltooide documenten toe. | — |
| | Bestandsnaam invoeren | Voegt een bestandsnaam toe. | — |
| | Melding taak voltooid | Verzendt een e-mailbericht wanneer een taak is voltooid. | — |
| | EcoPrint | EcoPrint bespaart toner bij het afdrukken. | pagina 6-32 |
| | Prioriteit onderdrukken | Onderbreekt de huidige taak en geeft voorrang aan een andere taak. | — |
| Verwijderen na afdrukken | Verwijdert automatisch een document uit de box nadat het afdrukken is voltooid. | pagina 6-43 | |
| Zoomen | Past de zoomfactor aan om de afbeelding te verkleinen of te vergroten. | pagina 6-34 | |

| Globale navigatie |
|--|
| <p>Functies Configureert de instellingen voor papierselectie en dubbelzijdig afdrukken wanneer vanuit de Custom Box wordt afgedrukt.</p> |



| Functie | Beschrijving | Referentie-pagina |
|-------------------------------|--|-----------------------------|
| Tekststempel | U kunt een tekststempel aan de documenten toevoegen. | — |
| Stempel | U kunt een stempel aan de documenten toevoegen. | — |
| Aanpassen Tint | Past de kleur (tint) van beelden aan. | — |
| Kleurbalans | Regelt de sterkte van cyan, magenta, geel en zwart. | — |
| Snelle beeldinstelling | Past afbeeldingen naar wens aan met [Levendig] of [Ingetogen] . | — |
| Verzadiging | Past de kleurverzadiging van het beeld aan. | — |
| Trapping | Verwijdert blanco zones als karakters en de zwarte beeldomlijning blanco zones hebben door kleurafwijkingen. | — |
| Stille modus | Lagere afdruk- en scansnelheid voor stille verwerking. | pagina 6-39 |

| |
|--|
| <p>Kleur/beeldkwal. Configureert de instellingen voor dichtheid, kwaliteit van de kopieën en de kleurbalans.</p> |
|--|



| | | |
|--|---|-----------------------------|
| Dichtheid | De dichtheid instellen. | pagina 6-30 |
| Origineel beeld | Selecteer het beeldtype van het origineel voor een optimaal resultaat. | pagina 6-30 |
| Kleurselectie | Selecteert de kleurinstelling. | pagina 6-33 |
| Scherpte | Past de scherpte van de beeldomtrekken aan. | — |
| Dichtheid achtergrond aanpassen | Verwijdert donkere achtergronden van een origineel, bijvoorbeeld bij kranten. | — |
| Belet doorschijnen | Werkt achtergrondkleuren en beelden die doorschijnen weg bij het scannen van een dun origineel. | — |
| Contrast | U kunt het contrast tussen lichte en donkere gebieden van de afbeelding aanpassen. | — |

Verzenden

| Globale navigatie | Functie | Beschrijving | Referentie-pagina |
|---|---|--|--|
| Functies Configureert de instellingen voor bestandsformaat en faxverzending wanneer vanuit de Custom Box wordt afgedrukt. | Bestandsindeling | Geeft de bestandsindeling van het beeld op. Het niveau van de beeldkwaliteit kan ook aangepast worden. | pagina 6-41 |
| | Verzendformaat | Selecteert het formaat van de te verzenden afbeelding. | — |
| | Centreren | Centreert de originele afbeelding op het papier wanneer verzonden wordt op papier met een andere dan de originele grootte. | — |
| | Fax TX-resolutie | Selecteert de dichtheid van de beelden bij het verzenden van een fax. | Raadpleeg FAX Operation Guide . |
| | Melding taak voltooid | Verzendt een e-mailbericht wanneer een taak is voltooid. | — |
| | Uitgestelde faxverzending | Stelt een verzendtijdstip in. | Raadpleeg FAX Operation Guide . |
| | Bestandsnaam invoeren | Voegt een bestandsnaam toe. | — |
| | Onderwerp/tekst E-mail | Voegt een onderwerp en tekstkader toe wanneer een document wordt verzonden. | pagina 6-43 |
| | iFax Betreft/Tekst | Voegt een onderwerp en tekst toe wanneer een document wordt verzonden met i-FAX. | Raadpleeg FAX Operation Guide . |
| | Verwijderen na verzending | Verwijdert automatisch een document uit de box nadat de verzending is voltooid. | — |
| FTP TX-Encryptie | Versleutelt afbeeldingen wanneer via FTP verzonden wordt. | — | |

| Globale navigatie | Functie | Beschrijving | Referentie-pagina |
|---|--|---|--|
| Functies Configureert de instellingen voor bestandsformaat en faxverzending wanneer vanuit de Custom Box wordt afgedrukt. | Zoomen | Past de zoomfactor aan om de afbeelding te verkleinen of te vergroten. | pagina 6-34 |
| | Bestanden scheiden | Creëert verschillende bestanden door de gegevens van het gescande origineel per opgegeven aantal pagina's te scheiden alvorens de bestanden te verzenden. | pagina 6-42 |
| | Tekststempel | U kunt een tekststempel aan de documenten toevoegen. | — |
| | Stempel | U kunt een stempel aan de documenten toevoegen. | — |
| | Bevestiging bestand grootte | Controleert de bestandsgrootte alvorens het origineel te verzenden/op te slaan. | — |
| | Fax TX-rapport | Druk een rapport van fax verzendresultaatrapport af. | Raadpleeg FAX Operation Guide . |
| Kleur/beeldkwal. Configureert de instellingen voor dichtheid, kwaliteit van de kopieën en de kleurbalans. | Dichtheid | De dichtheid instellen. | pagina 6-30 |
| | Origineel beeld | Selecteer het beeldtype van het origineel voor een optimaal resultaat. | pagina 6-30 |
| | Resolutie | Selecteert de dichtheid van de scanresolutie. | — |
| | Kleurselectie | Selecteert de kleurinstelling. | pagina 6-33 |
| | Scherpte | Past de scherpte van de beeldomtrekken aan. | — |
| | Dichtheid achtergrond aanpassen | Verwijdert donkere achtergronden van een origineel, bijvoorbeeld bij kranten. | — |
| | Belet doorschijnen | Werkt achtergrondkleuren en beelden die doorschijnen weg bij het scannen van een dun origineel. | — |
| | Contrast | U kunt het contrast tussen lichte en donkere gebieden van de afbeelding aanpassen. | — |

USB-station (Bestand opslaan, documenten afdrukken)

Elke functie wordt in het hoofdvenster weergegeven wanneer het globale navigatievenster wordt geselecteerd.

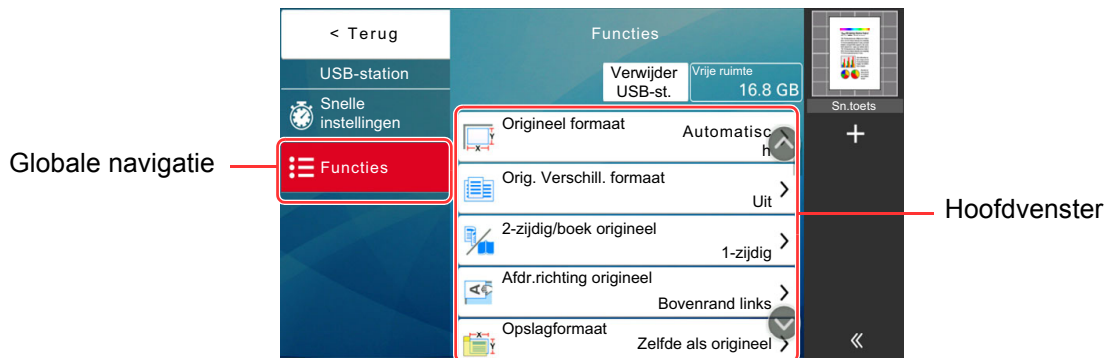

Zie voor meer informatie over elke functie, de onderstaande tabel.

Bestand opslaan

| Globale navigatie | Functie | Beschrijving | Referentiepagina |
|--|---------------------------------|--|-----------------------------|
| Functies Configureert de instellingen voor kleurselectie en documentnaam wanneer het document in het USB-station wordt opgeslagen. | Origineel formaat | Geef het formaat van het origineel op dat gescand moet worden. | pagina 6-21 |
| | Orig. met versch.form. | Scant documenten van verschillende grootte die zijn ingesteld in de documenttoevoer allemaal tegelijk. | — |
| | 2-zijdig/boek origineel | Selecteer het type en de richting van de binding op basis van het origineel.. | pagina 6-39 |
| | Afdrukrichting origineel | Selecteer de richting van de bovenrand van het originele document om in de juiste richting te scannen. | pagina 6-23 |
| | Opslagformaat | Selecteert het formaat van de afbeelding die opgeslagen moet worden. | — |
| | Handm. invoer orig. (DP) | Documenten die uit meerdere vellen bestaan, zoals stroken, kunnen op de documenttoevoer worden gelezen terwijl ze nog steeds aan elkaar zijn gebonden. Wanneer u een document op de documenttoevoer plaatst, plaatst u één kopie per keer. | — |
| | Belet doorschijnen | Werkt achtergrondkleuren en beelden die doorschijnen weg bij het scannen van een dun origineel. | — |
| | Dichtheid | De dichtheid instellen. | pagina 6-30 |
| | Origineel beeld | Selecteer het beeldtype van het origineel voor een optimaal resultaat. | pagina 6-30 |
| | Scanresolutie | Selecteert de dichtheid van de scanresolutie. | pagina 6-42 |
| Kleurselectie | Selecteert de kleurinstelling. | pagina 6-33 | |

| Globale navigatie | Functie | Beschrijving | Referentie-pagina |
|--|---|---|-----------------------------|
| Functies Configureert de instellingen voor kleurselectie en documentnaam wanneer het document in het USB-station wordt opgeslagen. | Scherpte | Past de scherpte van de beeldonttrekken aan. | — |
| | Dichtheid achtergrond aanpassen | Verwijdert donkere achtergronden van een origineel, bijvoorbeeld bij kranten. | — |
| | Zoomen | Past de zoomfactor aan om de afbeelding te verkleinen of te vergroten. | pagina 6-34 |
| | Centreren | Centreert de originele afbeelding op het papier wanneer verzonden wordt op papier met een andere dan de originele grootte. | — |
| | Kader wissen/ Volledig scannen | Wist het zwarte kader rondom de afbeelding. | — |
| | Schaduwzones wissen | Bij het scannen met open documenttoevoer, de extra schaduwzone wissen. | — |
| | Continu scannen | Scant een groot aantal originelen in afzonderlijke partijen en produceert ze vervolgens als één taak. | pagina 6-38 |
| | Bestandsnaam invoeren | Voegt een bestandsnaam toe. | — |
| | Bestandsindeling | Geeft de bestandsindeling van het beeld op. Het niveau van de beeldkwaliteit kan ook aangepast worden. | pagina 6-41 |
| | Melding taak voltooid | Verzendt een e-mailbericht wanneer een taak is voltooid. | — |
| | Bestanden scheiden | Creëert verschillende bestanden door de gegevens van het gescande origineel per opgegeven aantal pagina's te scheiden alvorens de bestanden te verzenden. | pagina 6-42 |
| | Tekststempel | U kunt een tekststempel aan de documenten toevoegen. | — |
| | Stempel | U kunt een stempel aan de documenten toevoegen. | — |





| Globale navigatie | Functie | Beschrijving | Referentie-pagina |
|--|--|--|-----------------------------|
| Functies Configureert de instellingen voor kleurselectie en documentnaam wanneer het document in het USB-station wordt opgeslagen. | Meervoudig ingevoerde originelen detecteren | Als bij het lezen van een document uit de documenttoevoer de meervoudige invoer van documenten wordt gedetecteerd, stopt het lezen automatisch. | — |
| | Geniete originelen detecteren | Als bij het lezen van een document uit de documenttoevoer een geniet document wordt gedetecteerd, stopt het lezen automatisch. | — |
| | Blanco pagina overslaan | Als er blanco pagina's in een gescand document zijn, kunt u met deze functie de blanco pagina's overslaan om zo alleen de bedrukte pagina's op te slaan. | pagina 6-38 |
| | Contrast | U kunt het contrast tussen lichte en donkere gebieden van de afbeelding aanpassen. | — |
| | Stille modus | Lagere afdruk- en scansnelheid voor stille verwerking. | pagina 6-39 |
| | Lang origineel | Leest lange originele documenten met behulp van een documenttoevoer. | — |

Afdrukken

| Globale navigatie | Functietoets | Beschrijving | Referentie-pagina |
|---|--|---|-----------------------------|
| Functies Configureert de instellingen voor papierselectie en dubbelzijdig afdrukken wanneer vanuit het USB-station wordt afgedrukt. | Papierselectie | Selecteer de cassette of de multifunctionele lade met het benodigde papierformaat. | pagina 6-22 |
| | Samenvoegen/verschuiven | Sorteert de uitgevoerde documenten per pagina of per set. | pagina 6-24 |
| | Uitvoerlade | Geef de uitvoerlade op. | pagina 6-29 |
| | Nieten/perforeren | Niet of perforereert de afgedrukte documenten. | pagina 6-25 |
| | Duplex | Drukt een document op eenzijdige o tweezijdige bladen af. | pagina 6-36 |
| | Marge | Marges (witruimte) toevoegen. U kunt bovendien de margebreedte en de marge van de achterpagina instellen. | — |
| | Melding taak voltooid | Verzendt een e-mailbericht wanneer een taak is voltooid. | — |
| | EcoPrint | EcoPrint bespaart toner bij het afdrukken. | pagina 6-32 |
| | Prioriteit onderdrukken | Onderbreekt de huidige taak en geeft voorrang aan een andere taak. | — |
| | Tekststempel | U kunt een tekststempel aan de documenten toevoegen. | — |
| | Stempel | U kunt een stempel aan de documenten toevoegen. | — |
| | PDF encryptie - wachtwoord | Voert het vooraf toegewezen wachtwoord in om de PDF-gegevens af te drukken. | — |
| | JPEG-/TIFF-afdruk | Selecteert de beeldgrootte wanneer JPEG- of TIFF-bestanden worden afgedrukt.. | — |
| XPS aanpassen aan pagina | Vergroot of verkleint de beeldgrootte om deze aan het geselecteerde papierformaat aan te passen wanneer een XPS-bestand wordt afgedrukt. | — | |
| Stille modus | Lagere afdruk- en scansnelheid voor stille verwerking. | pagina 6-39 | |
| Kleur Configureert de kleumodusinstellingen. | Kleurselectie | Selecteert de kleurinstelling. | pagina 6-33 |

Functies

Op pagina's die een handige functie uitleggen, worden de manieren waarop die functie kan worden gebruikt aangegeven door pictogrammen.

| Pictogram | Beschrijving |
|--|---|
|  Orig./pap. /voltooien | Toegang tot de functie wordt aangegeven door iconen. Voorbeeld: Druk op [Orig./pap./voltooien] op het scherm Kopiëren om de functie te gebruiken. |
|  Orig./Verz. geg.formaat | Toegang tot de functie wordt aangegeven door iconen. Voorbeeld: Druk op [Orig./Verz. geg.formaat] op het scherm Verzenden om de functie te gebruiken. |
|  Functies | Toegang tot de functie wordt aangegeven door iconen. Voorbeeld: Druk op [Functies] op het scherm Custom Box om de functie te gebruiken. |
|  Functies | Toegang tot de functie wordt aangegeven door iconen. Voorbeeld: Druk op [Functies] op het scherm USB-station om de functie te gebruiken. |

Origineel formaat

Orig./pap.
/voltooienOrig./Verz.
geg.formaat

Functies



Functies

Geef het formaat van het origineel op dat gescand moet worden.

Druk op **[Auto (Documenttoevoer)]**, **[Metrisch]**, **[Inch]**, **[Overige]** of **[Formaat invoer]** om het originele formaat te selecteren.

| Item | Instelling | Beschrijving |
|-------------------------------|---|---|
| Auto (Documenttoevoer) | — | Formaat van het origineel automatisch detecteren. |
| Metrisch | A4, A5, A6, B5, B6, Folio, 216 x 340 mm | Selecteer uit de standaardformaten van de metrische serie. |
| Inch | Letter, Legal, Statement, Executive, Oficio II | Selecteer uit de standaardformaten van de inch-serie. |
| Overige | 16K, ISO B5, Envelop #10, Envelop #9, Envelop #6, Envelop Monarch, Envelop DL, Envelop C5, Hagaki (Karton), Oufukuhagaki (Antwoordbriefkaart), Youkei 4, Youkei 2, Custom 1-4* ¹ | Kies uit de speciale standaardformaten en aangepaste formaten. |
| Formaat invoer | Metrisch X: 50-356 mm (in stappen van 1 mm) Y: 50-216mm (in stappen van 1mm) Inch X: 1,97-14,02" (in stappen van 0,01") Y: 1,97-8,50" (in stappen van 0,01") | Voer het formaat in dat niet tot de standaardformaten behoort.* ² Wanneer u [Formaat invoer] heeft geselecteerd, drukt u op [+] of [-] om de afmetingen van "X" (horizontaal) en "Y" (verticaal) in te stellen. Selecteer het invoerveld om de cijfertoetsen voor het invoeren te gebruiken. |

*1 Voor instructies over het opgeven van aangepaste origineelformaten, raadpleeg:

➔ *Engelse gebruikershandleiding*

*2 De invoereenheden kunnen gewijzigd worden in het Systemmenu. Voor meer informatie, raadpleeg:

➔ *Engelse gebruikershandleiding*



OPMERKING

Zorg ervoor dat u altijd het originele formaat opgeeft bij gebruik van een aangepast origineel formaat.

Papierselectie



Selecteer de cassette of de multifunctionele lade met het benodigde papierformaat.

Kies uit [1] (Cassette 1) tot [4] (Cassette 4) om het papier in die cassette te gebruiken.

Als [**Auto**] is geselecteerd, dan wordt automatisch het papier gekozen dat overeenkomt met het formaat van het origineel.

OPMERKING

- Geef van tevoren het formaat en de soort op van het papier dat in de cassette is geplaatst.
 - ➔ Raadpleeg de *Engelse gebruikershandleiding*
- Cassettes na cassette 2 worden weergegeven als de optionele papierinvoer is geïnstalleerd.

Als u het papierformaat en het mediatype in de multifunctionele lade wilt wijzigen, selecteert u [**Instell. Multifunct. lade wijzigen**] en wijzigt u het papierformaat en het mediatype. De beschikbare papierformaten en mediatypes worden in onderstaande tabel vermeld.

| Item | | Instelling | Beschrijving |
|---------------|---------------|--|--|
| Papierformaat | Metrisch | A4 ^{*1} , A5 ^{*1} , A6 ^{*1} , B5 ^{*1} , B6 ^{*1} , Folio ^{*1} , 216 x 340mm | Selecteer uit de metrische standaardformaten. |
| | Inch | Letter ^{*1} , Legal ^{*1} , Statement ^{*1} , Executive, Oficio II | Selecteer uit de inch-standaardformaten. |
| | Overige | 16K, ISO B5, Envelop #10, Envelop #9, Envelop #6, Envelop Monarch, Envelop DL, Envelop C5, Hagaki (Karton) ^{*2} , Oufukuhagaki (Antwoordbriefkaart), Youkei 4, Youkei 2, Custom 1-4 ^{*3} | Kies uit de speciale standaardformaten en aangepaste formaten. |
| | Formaatinvoer | Metrisch X: 148 tot 470 mm (in stappen van 1 mm) Y: 70-216 mm (in stappen van 1 mm) Inch X: 5,83 tot 18,50" (in stappen van 0,01") Y: 2,76-8,50" (in stappen van 0,01") | Voer het formaat in dat niet tot de standaardformaten behoort. ^{*4} Als u [Formaat invoer] hebt geselecteerd, gebruik dan [+]/[-] of de cijfertoetsen om de maten van "X" (horizontaal) en "Y" (verticaal) in te stellen. Selecteer het invoerveld om de cijfertoetsen voor het invoeren te gebruiken. |
| Mediatype | | Normaal, Transparant, Ruw, Velijn, Etiketten, Recycled, Voorbedrukt ^{*5} , Dik papier, Karton, Kleur, Geperforeerd ^{*5} , Briefpapier ^{*5} , Dik, Envelop, Gecoat, Hoge kwaliteit, Custom 1-8 ^{*6} | |

*1 Papierformaat dat automatisch in de cassette wordt gedetecteerd.

*2 Papierformaat dat automatisch in de multifunctionele lade wordt gedetecteerd.

*3 Voor instructies over het opgeven van aangepaste papierformaten, raadpleeg:

➔ *Engelse gebruikershandleiding*

*4 De invoereenheden kunnen gewijzigd worden in het Systeemmenu. Voor meer informatie, raadpleeg:

➔ *Engelse gebruikershandleiding*

*5 Om af te drukken op voorbedrukt of geperforeerd papier of op briefpapier, raadpleeg:

➔ *Engelse gebruikershandleiding*

*6 Voor instructies over hoe u de aangepaste papiertypes 1 t/m 8 kunt invoeren, raadpleeg:

➔ *Engelse gebruikershandleiding*

OPMERKING

- U kunt eenvoudig vooraf de grootte en het type te gebruiken papier selecteren en het als standaard instellen.
➔ Raadpleeg de *Engelse gebruikershandleiding*
- Als het opgegeven papierformaat niet in de papierbronnecassette of de MF-lade is geplaatst, verschijnt een bevestigingsscherm. Plaats het vereiste papier in de MF-lade en selecteer [**Doorgaan**] om met kopiëren te beginnen.

Afdrukrichting origineel



Orig./pap.
/voltooien



Orig./Verz.
geg.formaat



Functies



Functies

Selecteer de richting van de bovenrand van het originele document om in de juiste richting te scannen.

De richting van het originele document moet opgegeven zijn om de volgende functies te kunnen gebruiken.

- Zoomen
- Duplex
- Marge/centreren
- Kader wissen, Kader wissen/Volledig scannen
- Combineren
- Memopagina
- Paginanr.
- Nieten/perforeren (optionele functie)
- 2-zijdig/boek origineel
- Tekststempel
- Stempel

OPMERKING

Als [**Aan**] is geselecteerd in de instelling voor Origineelrichting in Systeemmenu, dan verschijnt het selectiescherm voor de richting van het origineel wanneer u een van de bovenstaande functies selecteert.

➔ Raadpleeg de *Engelse gebruikershandleiding*

Selecteer richting van het origineel uit [**Bovenrand boven**], [**Bovenrand links**] of [**Auto**].

| Item | Afbeelding |
|---------------------------|--|
| Bovenrand boven | <p>Origineel</p> <p>Afdrukrichting origineel</p> |
| Bovenrand links | <p>Origineel</p> <p>Afdrukrichting origineel</p> |
| Auto ^{*1} | |

*1 Deze functie kan alleen worden gebruikt als de optionele OCR Scan Activation Kit is geïnstalleerd.

OPMERKING

De standaard instelling voor afdrukrichting origineel kan worden veranderd.

➔ Raadpleeg de *Engelse gebruikershandleiding*





Samenvoegen/verschuiven

 Orig./pap.
/voltooien

 Functies

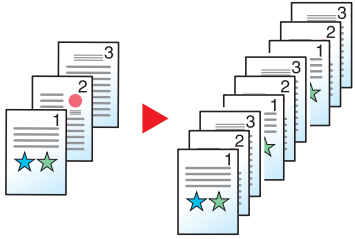
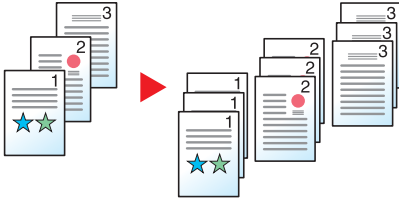
 Functies

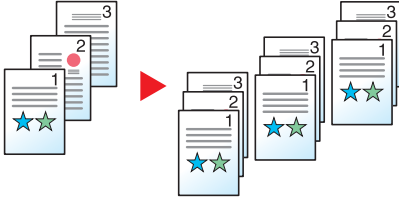
Sorteert de uitgevoerde documenten per pagina of per set.

| Item | Afbeelding | Beschrijving |
|------------------------------|---|---|
| Uit | | |
| Sorteren Aan |  | Scant meerdere originelen en produceert volledige sets kopieën die afhankelijk van het aantal pagina's worden afgeleverd. |
| Verschuif elke pagina |  | Afgedrukte kopieën worden samengevoegd en uitgevoerd als afzonderlijke pagina's.  OPMERKING Voor deze functie is de optionele documentfinisher vereist: ➔ Interne finisher (pagina 8-11) ➔ 1000-vel finisher (pagina 8-13) ➔ 3000-vel finisher (pagina 8-14) |
| Verschuif elke set |  | Afgedrukte kopieën worden samengevoegd en uitgevoerd als afzonderlijke sets.  OPMERKING Voor deze functie is de optionele documentfinisher vereist: ➔ Interne finisher (pagina 8-11) ➔ 1000-vel finisher (pagina 8-13) ➔ 3000-vel finisher (pagina 8-14) |

 **OPMERKING**

De ondersteunde papierformaten in Verschuiven zijn Legal, Oficio II, Letter, A4, 216 × 340 mm en 16K.

Nieten/perforeren



Nieten

Niet de voltooide documenten. De nietpositie kan gekozen worden.

OPMERKING

Voor deze functie is de optionele documentfinisher vereist:





- ➔ [Interne finisher \(pagina 8-11\)](#)
- ➔ [1000-vel finisher \(pagina 8-13\)](#)
- ➔ [3000-vel finisher \(pagina 8-14\)](#)

| Item | Instelling | Beschrijving |
|--------------------------------|---|---|
| Nieten | Uit | |
| | Bovenkant links | Selecteer de nietpositie en selecteer vervolgens [Volgende] . Zie voor meer informatie over de richting van het origineel en de nietpositie: ➔ Afdrukrichting origineel en perforatiepositie (pagina 6-28) |
| | Bovenkant rechts | |
| | 2 nietjes links | |
| | 2 nietjes bovenkant | |
| | 2 nietjes rechts | |
| Afdr.richting origineel | Bovenrand bovenaan, bovenrand links, Auto ^{*1} | Selecteer de richting van de bovenrand van het originele document om in de juiste richting te scannen. Druk op [Afdr.richting origineel] om de richting van het origineel te selecteren, namelijk [Bovenrand boven] of [Bovenrand links] . |



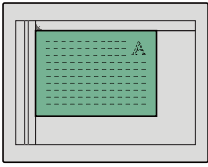
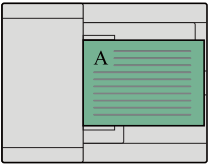

*1 Deze functie kan alleen worden gebruikt als de optionele OCR Scan Activation Kit is geïnstalleerd.

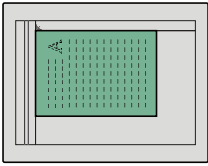
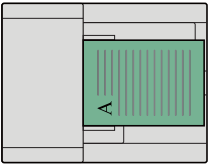
Afdrukrichting origineel en nietpositie

1000-vel finisher, 3000-vel finisher

| Afbeelding | | Afdr.richting origineel | |
|---|---|-------------------------|---|
| Origineel | Afdrukresultaten | | |
|  |  | Bovenrand boven |   |
|  |  | Bovenrand links |   |

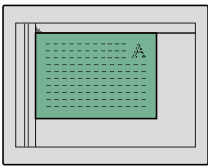
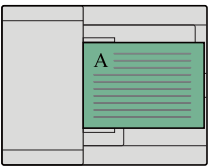
Interne finisher

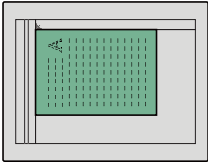
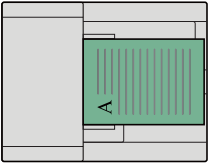
| Afbeelding | | Afdr.richting origineel | |
|---|---|-------------------------|---|
| Origineel | Afdrukresultaten | | |
|  |  | Bovenrand boven |   |
|  |  | Bovenrand links |   |



OPMERKING

- Twee nietposities is niet beschikbaar voor papierrichting lange zijde.
- Twee nietposities is niet beschikbaar voor B5 papier.

Verschillende formaten nieten

Ook bij verschillende papierformaten kan de uitvoer worden geniet, op voorwaarde dat de breedte van het papier gelijk is zoals weergegeven in de onderstaande combinaties. Het formaat van de bladen die aan elkaar kunnen worden geniet is Letter en Legal. Maximaal 30 bladen kunnen geniet worden.



OPMERKING

Raadpleeg voor het nieten van verschillende formaten:

➔ *Engelse gebruikershandleiding*

Perforeren

Maakt perforaties in sets voltooide documenten.









OPMERKING

- De optionele 1000-vel finisher en de perforator of de optionele 3000-vel finisher zijn vereist.
- Voor meer informatie over de formaten papier die geperforeerd kunnen worden, raadpleeg:
 - ➔ [1000-vel finisher \(pagina 8-13\)](#)
 - ➔ [3000-vel finisher \(pagina 8-14\)](#)
 - ➔ [Perforator \(Voor 1000-vel finisher\) \(pagina 8-13\)](#)
- Bij het inch-model zijn tweegaats of driegaats perforaties mogelijk. Bij het metrisch model zijn tweegaats of viergaats perforaties mogelijk.

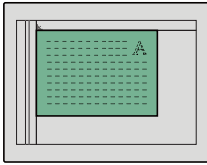
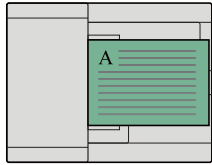
| Item | Instelling | Beschrijving |
|--------------------------------|---|--|
| Perforeren | Uit | Selecteer de positie van de perforaties en selecteer vervolgens [Volgende >] . Voor meer informatie over de richting van het origineel en de perforatiepositie, raadpleeg: ➔ Afdrukrichting origineel en perforatiepositie (pagina 6-28) |
| | 2 perforaties links | |
| | 2 perforaties boven | |
| | 2 perforaties rechts | |
| | 3 perforaties links | |
| | 3 perforaties boven | |
| | 3 perforaties rechts | |
| | 4 perforaties links | |
| | 4 perforaties boven | |
| 4 perforaties rechts | | |
| Afdr.richting origineel | Bovenrand bovenaan, bovenrand links, Auto ^{*1} | Selecteer de richting van de bovenrand van het originele document om in de juiste richting te scannen. Druk op [Afdr.richting origineel] om de richting van het origineel te selecteren, namelijk [Bovenrand boven] of [Bovenrand links] . |

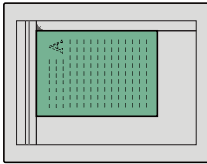
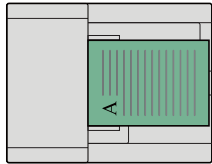
*1 Deze functie kan alleen worden gebruikt als de optionele OCR Scan Activation Kit is geïnstalleerd.

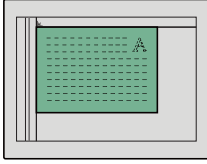
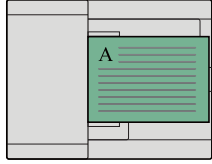
Afdrukrichting origineel en perforatiepositie

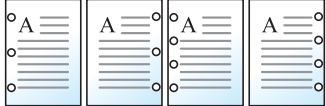
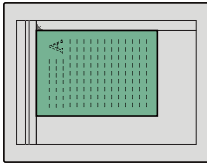
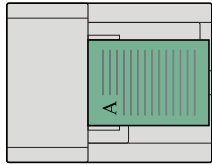
| Afbeelding | | Afdrukrichting origineel | |
|--|--|---|--|
| Origineel | Afdrukresultaten | Glasplaat | Documenttoevoer |
|  |  |  |  |
|  |  |  |  |
|  |  |  |  |
|  |  |  |  |

 **OPMERKING**

Bij het inch-model zijn tweegaats of drie-gaats perforaties mogelijk. Bij het metrisch model zijn tweegaats of viergaats perforaties mogelijk.

Uitvoerlade

Orig./pap.
/voltooien

Functies



Functies

Geef de uitvoerlade op.

met optionele takenscheider

| Item | Beschrijving |
|--------------------------|---|
| Binnenlade | De afdrukken worden opgevangen in de binnenlade van het apparaat. |
| Takenscheiderlade | De afdrukken komen uit de binnenste takenscheider. |

met optionele 1000-vel finisher

| Item | Beschrijving |
|----------------------|---|
| Binnenlade | De afdrukken worden opgevangen in de binnenlade van het apparaat. |
| Lade finisher | Uitvoer in de uitvoerlade finisher van de optionele documentfinisher. |

met optionele 3000-vel finisher

| Item | Beschrijving |
|-------------------|---|
| Binnenlade | De afdrukken worden opgevangen in de binnenlade van het apparaat. |
| Lade A | De afdrukken worden opgevangen in de lade A van de optionele documentfinisher. |
| Lade B | De afdrukken worden opgevangen in de lade B van de optionele documentfinisher. Als [Zwaar 1] tot [Zwaar 3] (106 g/m ² -220 g/m ²) in Papiergewicht en lade B is ingesteld als bestemming, dan wordt de uitvoerbestemming automatisch ingesteld op lade A. |

met optionele mailbox

| Item | Beschrijving |
|-----------------------------|--|
| Binnenlade | De afdrukken worden opgevangen in de binnenlade van het apparaat. |
| Lade A, Lade 1 tot 5 | Afdrukken worden opgevangen in lade A, lade 1 tot 5 (lade 1 is de bovenste lade) van de optionele mailbox. Als [Zwaar 3] (164 g/m ² -) of hoger in Papiergewicht en Mailbox (optie) is ingesteld als bestemming, dan wordt de uitvoerbestemming automatisch ingesteld op lade A. |



OPMERKING

De standaard instelling voor papieruitvoer kan worden veranderd.

➔ Raadpleeg de *Engelse gebruikershandleiding*

ID-kaart kopie

Kopiëren Orig./pap.
/voltooien

Gebruik dit als u een rijbewijs of een verzekeringskaart wilt kopiëren. Wanneer u de voor-en achterkant van de kaart scant, worden beide zijden gecombineerd en gekopieerd op een enkel vel.

(**Instelling:** [Uit] / [Aan])



Dichtheid

Kopiëren Kleur/
beeldkwal.

Verzenden Kleur/
beeldkwal.

Custom box • Functies
• Kleur/beeldkwal.

USB-station • Functies
• Kleur

De dichtheid instellen.

Stel de dichtheid in door te drukken op [-4] (Lichter) tot [+4] (Donkerder).



Origineel beeld

Kopiëren Kleur/
beeldkwal.

Verzenden Kleur/
beeldkwal.

Custom box • Functies
• Kleur/beeldkwal.

USB-station • Functies
• Kleur

Selecteer het beeldtype van het origineel voor een optimaal resultaat.

Kopiëren

| Item | Instelling | Beschrijving |
|----------------------|---|---|
| Tekst+Foto *1 | Origineeltype Printeruitvoer | Voor oorspronkelijk op dit apparaat afgedrukte documenten met een combinatie van tekst en foto's. |
| | Boek/Tijdschrift | Voor een combinatie van tekst en foto's in een tijdschrift, enz. |
| | Marker verbetering Uit, Aan (Normaal), Aan (Helder) | Selecteer [Aan (Normaal)] om de kleur van de tekst en markeringen met markeerstift weer te geven. Als de kleuren niet helder genoeg zijn, selecteert u [Aan (Helder)]. |
| Foto | Origineeltype Printeruitvoer | Voor oorspronkelijk op dit apparaat afgedrukte foto's. |
| | Boek/Tijdschrift | Voor fotoafdrucken in tijdschriften, enz. |
| | Fotopapier | Voor foto's gemaakt met een camera. |

| Item | | Instelling | Beschrijving |
|----------------|-------------------------------|----------------------------------|---|
| Tekst | Lichte tekst/ Fijne lijnen | Uit | Voor documenten met hoofdzakelijk tekst en oorspronkelijk afgedrukt op dit apparaat. |
| | | Aan | Voor een scherpe weergave van tekst in potlood en fijne lijnen. |
| | Marker verbetering | Uit, Aan (Normaal), Aan (Helder) | Selecteer [Aan (Normaal)] om de kleur van de tekst en markeringen met markeerstift weer te geven. Als de kleuren niet helder genoeg zijn, selecteert u [Aan (Helder)]. |
| Grafiek /Kaart | Origineeltype | Printeruitvoer | Voor oorspronkelijk op dit apparaat afgedrukte kaarten en diagrammen. |
| | | Boek/Tijdschrift | Voor kaarten en diagrammen in een tijdschrift. |
| | Marker verbetering | Uit, Aan (Normaal), Aan (Helder) | Selecteer [Aan (Normaal)] om de kleur van de tekst en markeringen met markeerstift weer te geven. Als de kleuren niet helder genoeg zijn, selecteert u [Aan (Helder)]. |

*1 Als grijze tekst niet duidelijk wordt afgedrukt bij **[Tekst + foto]**, dan kan het resultaat worden verbeterd door **[Tekst]** te selecteren.

Verzenden/afdrukken/opslaan

| Item | | Instelling | Beschrijving |
|------------------|-------------------------------|----------------------------------|---|
| Tekst+Foto | | | Voor documenten met een combinatie van tekst en foto's. |
| | Marker verbetering | Uit, Aan (Normaal), Aan (Helder) | Selecteer [Aan (Normaal)] om de kleur van de tekst en markeringen met markeerstift weer te geven. Als de kleuren niet helder genoeg zijn, selecteert u [Aan (Helder)]. |
| Foto | | | Voor foto's gemaakt met een camera. |
| Tekst | Lichte tekst/ Fijne lijnen | Uit | Voor documenten met hoofdzakelijk tekst en oorspronkelijk afgedrukt op dit apparaat. |
| | | Aan | Voor een scherpe weergave van tekst in potlood en fijne lijnen. |
| | Marker verbetering | Uit, Aan (Normaal), Aan (Helder) | Selecteer [Aan (Normaal)] om de kleur van de tekst en markeringen met markeerstift weer te geven. Als de kleuren niet helder genoeg zijn, selecteert u [Aan (Helder)]. |
| Tekst (voor OCR) | | | Het scannen levert een beeld op dat geschikt is voor OCR. Deze functie is alleen beschikbaar wanneer Kleurselectie op Zwart en Wit is ingesteld. ➔ Kleurselectie (pagina 6-33) |

EcoPrint



Kleur/
beeldkwal.



Functies



Functies

EcoPrint bespaart toner bij het afdrukken.

Gebruik deze functie voor proefafdrukken of bij andere gelegenheden waarbij geen hoogwaardige afdrukkwaliteit is vereist.

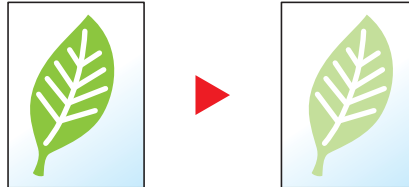

| Item | | Instelling | Beschrijving |
|------------|-----------------------|---------------------------|------------------------------------|
| Uit | | | |
| Aan | Tonerbesp.niv. | [1] (Laag) tot [5] (Hoog) | Pas het tonerbesparingsniveau aan. |

Kleurselectie



Kleur/
beeldkwal.



Kleur/
beeldkwal.



• Functies
• Kleur/beeldkwal.



• Functies
• Kleur

Selecteert de kleurinstelling.

Kopiëren

| Item | | Beschrijving |
|------------|---------|--|
| Auto kleur | | Herkent automatisch of het document in kleur of zwart-wit is. |
| Kleur | | Drukt de documenten in kleur af. |
| Zwart-Wit | | Drukt de documenten in zwart-wit af. |
| Mono kleur | Cyaan | Geef één van de kleuren op voor het maken van kopieën in die kleur, ongeacht de origineeltype. |
| | Magenta | |
| | Geel | |
| | Rood | |
| | Groen | |
| | Blauw | |

Afdrukken

| Item | Beschrijving |
|--|---|
| Auto kleur (Kleur/ Grijsschaal) ^{*1} | De kleur van het opgeslagen document wordt automatisch gedetecteerd. Een kleur document wordt afgedrukt in kleur, en een zwart-wit document wordt afgedrukt in grijstinten. |
| Autokleur(Kleur/Z-W) ^{*1} | De kleur van het opgeslagen document wordt automatisch gedetecteerd. Een kleur document wordt afgedrukt in kleur, en een zwart-wit document wordt afgedrukt in zwart-wit. |
| Kleur | Drukt de documenten in kleur af. |
| Grijstint ^{*1} | Drukt documenten in grijstinten af. |
| Zwart-wit | Drukt de documenten in zwart-wit af. |

*1 Wordt niet weergegeven bij het afdrukken vanuit USB-station.

Verzenden/opslaan

| Item | Beschrijving |
|--------------------------|--|
| Auto (Kleur/Grijsschaal) | Herkent automatisch of het document in kleur of zwart-wit is, en scant gekleurde documenten in kleur en zwart-wit documenten in grijstinten. |
| Auto(Kleur/Z-W) | Herkent automatisch of het document in kleur of zwart-wit is, en scant gekleurde documenten in kleur en zwart-wit documenten in zwart-wit. |
| Kleur | Scant het document in kleur. |
| Grijstinten | Scant het document in grijstinten. Produceert een gelijkmatig, gedetailleerd beeld. |
| Zwart-Wit | Scant het document in zwart-wit. |

Zoomen



Indelen/
bewerken



Geavanceerde
instellingen



Functies



Functies

Past de zoomfactor aan om de afbeelding te verkleinen of te vergroten.

Kopiëren

De volgende zoomopties zijn beschikbaar:

Auto

Past het beeld aan zodat het op het papierformaat past.

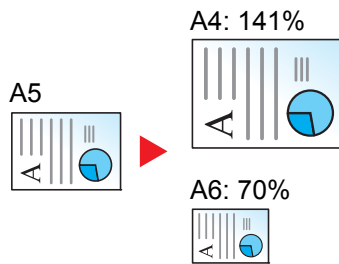

Standaard Zoomen

Hiermee kan met een vooraf ingestelde vergrotingsfactor verkleind of vergroot worden.

| Maateenheid | Zoomfactor (Origineel Kopie) | | Maateenheid | Zoomfactor (Origineel Kopie) | |
|-------------|------------------------------|---------------|-------------|------------------------------|-------------------|
| Metrisch | 400% Max. | 90% Folio>>A4 | Inch | 400% Max. | 78% Legal>>Letter |
| | 200% | 75% | | 200% | 77% |
| | 141% A5 >> A4 | 70% A4>>A5 | | 154% | 64% Letter>>STMT |
| | 127% | 50% | | STMT>>Legal | 50% |
| | 106% | 25% Min. | | 129% | 25% Min. |
| | 100% | | | STMT>>Letter | |
| | | | 121% | | |
| | | | 100% | | |

Overige

Verkleint of vergroot bij andere vergrotingen dan de standaard zoom.

| Maateenheid | Zoomfactor (Origineel Kopie) | Maateenheid | Zoomfactor (Origineel Kopie) |
|-------------|------------------------------|-------------|------------------------------|
| Metrisch | 115% B5>>A4 | Inch | 141% A5>>A4 |
| | 86% A4>>B5 | | 115% B5>>A4 |
| | 129% Statement>>Letter | | 90% Folio>>A4 |
| | 78% Legal>>Letter | | 86% A4>>B5 |
| | 64% Letter>>Statement | | 70% A4>>A5 |

Zoomfactor invoeren

Hiermee kan het origineelbeeld in stappen van 1% tussen 25% en 400% handmatig worden vergroot of verkleind. Gebruik de cijfertoetsen of druk op [+] of [-] om de gewenste vergroting in te voeren.

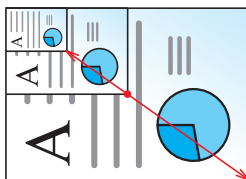
**Afdrukken/Verzenden/opslaan**

| Item | Beschrijving |
|------|---|
| 100% | Het origineel formaat blijft behouden. |
| Auto | Vergroot of verkleint het origineel tot het formaat voor verzenden/opslaan. |

**OPMERKING**

- Selecteer, om het beeld te verkleinen of te vergroten, het papierformaat, verzendformaat of opslagformaat.
 - ➔ [Papiersselectie \(pagina 6-22\)](#)
 - ➔ Raadpleeg de *Engelse gebruikershandleiding*
- Sommige combinaties van origineel formaat en papierformaat en verzendformaat kunnen het beeld aan de rand van het papier plaatsen. Gebruik de functie Centreren om het origineel verticaal en horizontaal op de pagina te centreren.
 - ➔ Raadpleeg de *Engelse gebruikershandleiding*

Duplex



Maakt dubbelzijdige kopieën. U kunt ook enkelzijdige kopieën van dubbelzijdige originelen maken.

De volgende mogelijkheden zijn beschikbaar:

Enkelzijdig naar dubbelzijdig

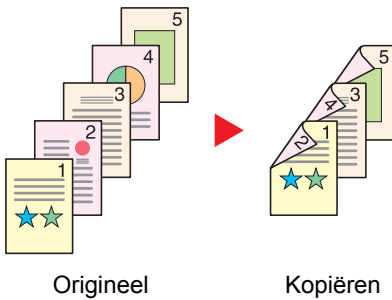

Hiermee kunnen dubbelzijdige kopieën van enkelzijdige originelen worden gemaakt. Bij een oneven aantal originelen zal de achterzijde van de laatst gekopieerde pagina blanco zijn.

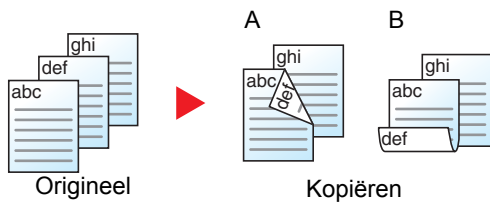

De volgende bindopties zijn beschikbaar.

- A Binding links/rechts: Beelden op de achterzijde worden niet gedraaid.
- B Binding boven: Beelden op de achterzijde worden 180 graden gedraaid. De kopieën kunnen aan de bovenzijde worden ingebonden en staan dan in dezelfde richting bij het omslaan van de pagina's.

Dubbelzijdig naar enkelzijdig



Hiermee kan elke zijde van een tweezijdig origineel op een afzonderlijk vel worden gekopieerd. Plaats de originelen in de documenttoevoer.

De volgende bindopties zijn beschikbaar.

- Binding links/rechts: Beelden op de achterzijde worden niet gedraaid.
- Binding boven: Beelden op de achterzijde worden 180 graden gedraaid.

Dubbelzijdig naar dubbelzijdig

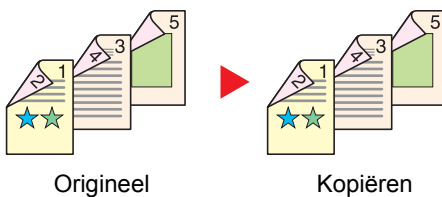

Hiermee kunnen dubbelzijdige kopieën van dubbelzijdige originelen worden gemaakt. Plaats de originelen in de documenttoevoer.

OPMERKING

De ondersteunde papierformaten in duplexmodus zijn A4, B5, A5, Folio, Legal, Letter, Statement, Oficio II, Executive, 216 × 340 mm en 16K.

Kopiëren

Drukt een 1-zijdig origineel of een opengeslagen boek 2-zijdig af of drukt een 2-zijdig origineel of opengeslagen boek 1-zijdig af. Selecteert de bindrichting voor origineel en voltooide documenten.

| Item | | Instelling | Beschrijving |
|--------------------|-------------------------|--|---|
| 1-zijdig>>1-zijdig | | — | Schakelt de functie uit. |
| 1-zijdig>>2-zijdig | Afwerking | Links/rechts, boven | Selecteert de bindrichting van kopieën. |
| | Afdr.richting origineel | Bovenrand boven, Bovenrand links, Auto ^{*1} | Selecteer de richting van de bovenrand van het originele document om in de juiste richting te scannen. Druk op [Afdr.richting origineel] om de richting van het origineel te selecteren, namelijk [Bovenrand boven] of [Bovenrand links] . |
| 2-zijdig>>1-zijdig | Origineel | Links/rechts, boven | Selecteert de bindrichting van originelen. |
| | Afdr.richting origineel | Bovenrand boven, Bovenrand links, Auto ^{*1} | Selecteer de richting van de bovenrand van het originele document om in de juiste richting te scannen. Druk op [Afdr.richting origineel] om de richting van het origineel te selecteren, namelijk [Bovenrand boven] of [Bovenrand links] . |
| 2-zijdig>>2-zijdig | Origineel | Links/rechts, boven | Selecteert de bindrichting van originelen. |
| | Afwerking | Links/rechts, boven | Selecteert de bindrichting van kopieën. |
| | Afdr.richting origineel | Bovenrand boven, Bovenrand links, Auto ^{*1} | Selecteer de richting van de bovenrand van het originele document om in de juiste richting te scannen. Druk op [Afdr.richting origineel] om de richting van het origineel te selecteren, namelijk [Bovenrand boven] of [Bovenrand links] . |

*1 Deze functie kan alleen worden gebruikt als de optionele OCR Scan Activation Kit is geïnstalleerd.

Wanneer u het origineel op de plaat legt, herplaatst u vervolgens elk origineel en drukt u op de **[Start]**-toets.

Nadat u alle originelen hebt gescand, drukt u op **[Scan volt.]** om het kopiëren te starten.

Afdrukken

Drukt een document op eenzijdige of tweezijdige bladen af.

| Item | | Instelling | Beschrijving |
|----------|-----------|--------------|---|
| 1-zijdig | | — | Schakelt de functie uit. |
| 2-zijdig | Afwerking | Links/rechts | Drukt een 2-zijdig document zodanig af dat de bladen correct zijn uitgelijnd om links of rechts gebonden te worden. |
| | | Boven | Drukt een 2-zijdig document zodanig af dat de bladen correct zijn uitgelijnd om bovenaan gebonden te worden. |

Continu scannen

Geavanc.
instellingenGeavanc.
instellingen

Functies



Functies

Scant een groot aantal originelen in afzonderlijke partijen en produceert ze vervolgens als één taak.

Originelen worden continu gescand tot u op **[Scan volt.]** drukt.

Druk op **[Aan]** om continu scannen te gebruiken. Om Taak opbouwen te gebruiken, drukt u op **[Taak opbouwen]**. U kunt de functies die op het scherm verschijnen tijdens het scannen instellen.

(**Instelling:** [Uit] / [Aan] / [Taak opbouwen])

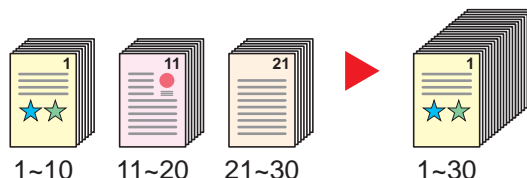

Taak opbouwen

Wanneer **[Taak opbouwen]** wordt geselecteerd bij kopiëren of afdrukken, kan de bindrichting voor voltooide documenten worden geselecteerd via **[Binding links]**, **[Binding rechts]** of **[Binding boven]**.

De volgende functies kunnen tijdens het scannen worden geselecteerd.

| Item | Beschrijving |
|--|--|
| Volgende kopie: Op achterkant | Bij duplex kopiëren wordt op de achterkant afgedrukt als de volgende pagina op de voorkant moet worden afgedrukt. Selecteer [Op achterkant] om deze functie te gebruiken. |
| Volgende kopie: Op voorkant | Bij duplex kopiëren wordt op de voorkant afgedrukt als de volgende pagina op de achterkant moet worden afgedrukt. Selecteer [Op voorkant] om deze functie te gebruiken. |
| Blad invoegen | Voegt een blanco blad in voor de volgende pagina. Druk op [Blad invoegen] om deze functie te gebruiken. |

Blanco pagina overslaan

Geavanc.
instellingenGeavanc.
instellingen

Functies



Functies

Als er blanco pagina's in een gescand document zijn, worden met deze functie de blanco pagina's overgeslagen en worden alleen de bedrukte pagina's afgedrukt.

Blanco pagina's kunnen worden ingesteld als pagina's met lijnen en een klein aantal tekens.

Het apparaat detecteert blanco pagina's om onnodige afdrukken te voorkomen zonder te moeten controleren of er lege pagina's in het document zijn.

Selecteer **[Aan]** > **[Detec. over te sl. itemsp]** en selecteer **[Blanco pag's+ Gelijk. cont.]**, **[Alleen blanco pag's]** of **[Blanco pag's+ Wat tekst]**.



OPMERKING

Geperforeerde originelen of originelen gedrukt op een gekleurde ondergrond worden mogelijk niet herkend als blanco pagina's.

Stille modus

Geavanc.
instellingenGeavanc.
instellingen

Functies



Functies

Lagere afdruk- en scansnelheid voor stille verwerking.

Selecteer deze modus als het voorgebrachte geluid storend is.

Het is mogelijk om voor elke functie het gebruik van de stille modus in te stellen, zoals voor het kopiëren en verzenden.

(**Instelling:** [Uit] / [Aan])



OPMERKING

- In de Stille modus zal verwerking langzamer zijn dan normaal.
 - Dit kan niet worden gebruikt als **[Verbieden]** is ingesteld voor "Aangeven voor elke taak".
- ➔ Raadpleeg de *Engelse gebruikershandleiding*

2-zijdig/boek origineel

Orig./Verz.
geg.formaat

Functies



Functies





Selecteer het type en de richting van de binding op basis van het origineel..

| Item | | Instelling | Beschrijving |
|--------------------------|------------------------------------|--|---|
| 1-zijdig | | — | "2-zijdig/boek origineel" wordt niet ingesteld. |
| 2-zijdig | Binding | Binding links/ rechts, binding boven | Selecteert de bindrichting van originelen. |
| | Afdr.richting origineel | Bovenrand bovenaan, bovenrand links, Auto ^{*1} | Selecteer de richting van de bovenrand van het originele document om in de juiste richting te scannen. Druk op [Afdr.richting origineel] om de richting van het origineel te selecteren, namelijk [Bovenrand boven] of [Bovenrand links] . |
| Boek^{*2} | Binding | Binding links, Binding rechts | Selecteert de bindrichting van originelen. |
| | Afdr.richting origineel | Bovenrand bovenaan, bovenrand links, Auto ^{*1} | Selecteer de richting van de bovenrand van het originele document om in de juiste richting te scannen. Druk op [Afdr.richting origineel] om de richting van het origineel te selecteren, namelijk [Bovenrand boven] of [Bovenrand links] . |

*1 Deze functie kan alleen worden gebruikt als de optionele OCR Scan Activation Kit is geïnstalleerd.

*2 **[Bovenrand boven]** is ingesteld voor "Afdr.richting origineel".

Voorbeeldafbeelding

| Instelling | | Afbeelding |
|------------|----------------|---|
| 2-zijdig | Binding L/R |  |
| | Binding B |  |
| Boek | Binding links |  |
| | Binding rechts |  |

Bestandsindeling

Verzenden Orig./Verz. geg. formaat

Custom box Functies

USB-station Functies

Geeft de bestandsindeling van het beeld op. Het niveau van de beeldkwaliteit kan ook aangepast worden.

Selecteer het bestandsformaat uit **[PDF]**, **[TIFF]**, **[XPS]**, **[JPEG]**, **[OpenXPS]**, **[Hoge compr. PDF]**, **[Word]**, **[Excel]** en **[PowerPoint]**.

Wanneer de kleurstand bij scannen geselecteerd is voor Grijstinten of Kleur, stel dan de beeldkwaliteit in.

Als u **[PDF]** of **[Hoge comp. PDF]** heeft geselecteerd, kunt u de encryptie of PDF/A-instellingen opgeven.

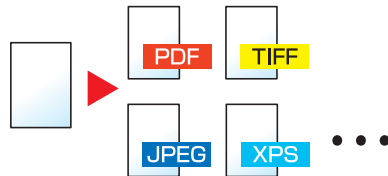

| Item | Instelling | Kleurstand |
|---|---|--|
| PDF ^{*1*2*3} | 1 Lage kwal. (hoge comp.) tot 5 Hoge kwal. (lage comp) | Auto kleur (Kleur/Grijstinten), Auto kleur (Kleur/ Zwart-Wit), Full Color, Grijstinten, Zwart-wit |
| TIFF | | |
| JPEG | | Auto kleur (Kleur/Grijstinten), Kleur, Grijstinten |
| XPS | | Auto kleur (Kleur/Grijstinten), Auto kleur (Kleur/ Zwart-Wit), Kleur, Grijstinten, Zwart-Wit |
| OpenXPS | | |
| Hoge comp. PDF ^{*1*2*3} | Priorit. comp.-verhouding, Standaard, Kwaliteitsprioriteit | Auto kleur (Kleur/Grijstinten), Auto kleur (Kleur/ Zwart-Wit), Full Color, Grijstinten |
| Word ^{*4} | 1 Lage kwal. (hoge comp.) tot 5 Hoge kwal. (lage comp) | Auto kleur (Kleur/Grijstinten), Kleur, Grijstinten |
| Excel ^{*4} | | |
| PowerPoint ^{*4} | | |

*1 U kunt een Doorzoekbaar PDF-bestand creëren door OCR op het gescande document te laten uitvoeren.

➔ Raadpleeg de *Engelse gebruikershandleiding*

*2 Stel PDF/A in. (*Instelling*: **[Uit]** / **[PDF/A-1a]** / **[PDF/A-1b]** / **[PDF/A-2a]** / **[PDF/A-2b]** / **[PDF/A-2u]**).

*3 Stel PDF-encryptie in

➔ Raadpleeg de *Engelse gebruikershandleiding*

*4 Word, Excel en PowerPoint zullen opgeslagen worden in een Microsoft Office 2007 of later bestandsformaat.

➔ Raadpleeg de *Engelse gebruikershandleiding*

Bestanden scheiden

Orig./Verz.
geg.formaat

Functies



Functies

Creëert verschillende bestanden door de gegevens van het gescande origineel per opgegeven aantal pagina's te scheiden alvorens de bestanden te verzenden.



OPMERKING

Een driecijferig volgnummer zoals "abc_001.pdf, abc_002.pdf..." wordt achter de bestandsnaam toegevoegd.

| Item | Instelling | Beschrijving |
|---------------------------------|--|---|
| Uit | | |
| Aan | | |
| | | Stel bestanden scheiden in. Gebruik [+], [-] of de cijferstoetsen om het aantal pagina's op te geven en selecteer vervolgens [Volgende >]. |
| Bestand aan e-mail toev. | Alle bestanden in 1 e-mail, 1 bestand per e-mail | Selecteer hoe de bestanden aan het e-mailbericht toe te voegen. Kies [Alle bestanden in 1 e-mail] om alle bestanden aan één enkel e-mailbericht toe te voegen. Kies [1 bestand per e-mail] om 1 bestand per e-mailbericht toe te voegen. |

Scanresolutie

Kleur/
beeldkwal.• Functies
• Kleur/beeldkwal.

Functies

Selecteert de dichtheid van de scanresolutie.

(**Instelling:** [600 × 600dpi] / [400 × 400dpi Ultra fine] / [300 × 300dpi] / [200 × 400dpi Super fine] / [200 × 200dpi Fine] / [200 × 100dpi normaal])

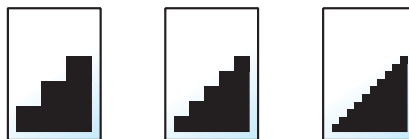

OPMERKING

Hoe hoger het getal, hoe beter de beeldresolutie. Een betere resolutie betekent echter ook grotere bestanden en langere verzendtijden.

Onderwerp/tekst E-mail



Geavanceerde instellingen



Functies

Voegt een onderwerp en tekstkader toe wanneer een document wordt verzonden.

Selecteer op **[Onderwerp]** / **[Tekst]** om het onderwerp/tekst van het e-mailbericht in te voeren.

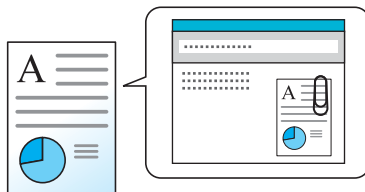

OPMERKING

- Het onderwerp kan maximaal 256 tekens beslaan en de tekst kan uit maximaal 500 tekens bestaan.
- Druk op **[Tekst 1]**, **[Tekst 2]** of **[Tekst 3]** om opgeslagen tekst in te voeren. Voor meer informatie over het registreren van sjablonen, zie:

➔ [Engelse gebruikershandleiding](#)

Verwijderen na afdrukken



Functies

Verwijdert automatisch een document uit de box nadat het afdrukken is voltooid.

(**Instelling:** **[Uit]** / **[Aan]**)

7 Problemen oplossen

In dit hoofdstuk worden de volgende onderwerpen uitgelegd:

| | | | |
|--|------|---|------|
| Regulier onderhoud | 7-2 | Vastgelopen papier in rechterklep 3 (2000 vel × 1) verwijderen | 7-73 |
| Reinigen | 7-2 | Vastgelopen papier in de bridge unit verwijderen | 7-74 |
| Reinigen van de glasplaat | 7-2 | Vastgelopen papier in de mailbox verwijderen | 7-75 |
| Reinigen van de binnenzijde van de documenttoevoer | 7-2 | Vastgelopen papier in de interne finisher verwijderen | 7-76 |
| Reinigen van het sleufglas | 7-3 | Vastgelopen papier in de documenttoevoer (met automatische omkeerfunctie) verwijderen | 7-77 |
| Vervangen van de tonercontainer | 7-4 | Vastgelopen papier in de documenttoevoer (dubbelzijdig scannen) verwijderen | 7-79 |
| De tonerafvalbak vervangen | 7-7 | Vastgelopen papier in de 1000-vel finisher verwijderen | 7-80 |
| Papier plaatsen | 7-13 | Vastgelopen papier in de 3000-vel finisher (Lade A) verwijderen | 7-82 |
| Nietjes vervangen (Interne finisher) .. | 7-14 | Vastgelopen papier in de 3000-vel finisher (Lade B) verwijderen | 7-84 |
| Nietjes vervangen (1000-vel finisher) | 7-15 | Nietstoringen oplossen | 7-86 |
| Nietjes vervangen (3000-vel finisher) | 7-17 | Vastgelopen nietjes verwijderen uit de interne finisher | 7-86 |
| Perforatorafval verwijderen | 7-19 | Vastgelopen nietjes verwijderen uit de 1000-vel finisher | 7-88 |
| Problemen oplossen | 7-23 | Vastgelopen nietjes verwijderen uit de 3000-vel finisher | 7-90 |
| Storingen oplossen | 7-23 | | |
| Problemen bij bediening machine | 7-23 | | |
| Problemen met afgedrukte afbeeldingen | 7-29 | | |
| Problemen met kleur afdrucken | 7-33 | | |
| Externe bediening | 7-34 | | |
| Reageren op foutmeldingen | 7-36 | | |
| Instellen/onderhoud | 7-49 | | |
| Overzicht van Instellen/onderhoud ... | 7-49 | | |
| Procedure voor kleurregistratie | 7-50 | | |
| Tintverloop aanpassen | 7-54 | | |
| Drum reinigen | 7-55 | | |
| Kalibratie | 7-55 | | |
| Laserscanner reinigen | 7-56 | | |
| Ontwikkelaar reinigen | 7-56 | | |
| Aanpassen hoogte | 7-56 | | |
| Papierstoringen oplossen | 7-57 | | |
| Lampjes voor storingslocaties | 7-57 | | |
| Vastgelopen papier in cassette 1 en 2 verwijderen | 7-59 | | |
| Vastgelopen papier in cassette 3 (500 vel × 2) verwijderen | 7-61 | | |
| Vastgelopen papier in cassette 3 (2000 vel × 1) verwijderen | 7-63 | | |
| Vastgelopen papier in cassette 4 (500 vel × 2) verwijderen | 7-65 | | |
| Vastgelopen papier in de multifunctionele lade verwijderen | 7-67 | | |
| Vastgelopen papier in rechterklep 1 verwijderen | 7-68 | | |
| Vastgelopen papier in rechterklep 2 verwijderen | 7-71 | | |
| Vastgelopen papier in rechterklep 3 (500 vel × 2) verwijderen | 7-72 | | |

Regulier onderhoud

Reinigen

Reinig het apparaat regelmatig om een optimale afdrukkwaliteit te garanderen.



VOORZICHTIG

Haal voor de veiligheid altijd de stekker uit het stopcontact voordat u het apparaat gaat reinigen.

Reinigen van de glasplaat

Veeg de glasplaat schoon met een zachte doek bevochtigd met alcohol of een zacht schoonmaakmiddel.



BELANGRIJK

Gebruik geen verdunners of andere organische oplosmiddelen.

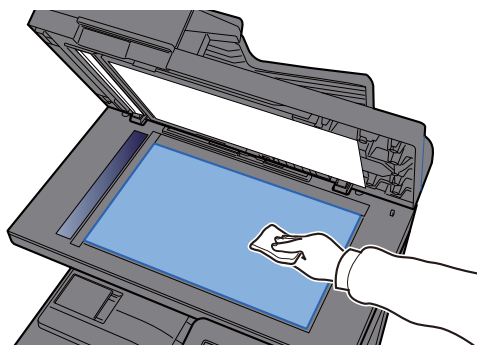

Reinigen van de binnenzijde van de documenttoevoer

Veeg de binnenkant van de documenttoevoer schoon met een zachte doek bevochtigd met alcohol of een zacht schoonmaakmiddel.



BELANGRIJK

Gebruik geen verdunners of andere organische oplosmiddelen.

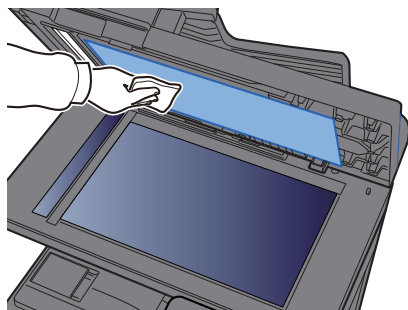

Gedeelte Dubbelzijdig scannen

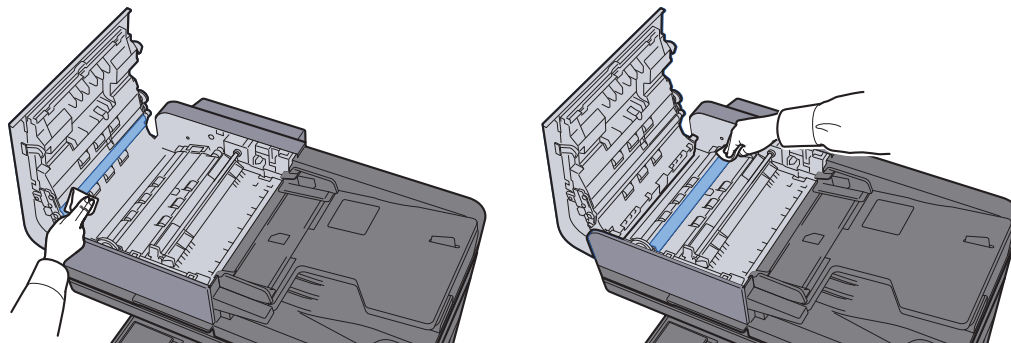

Reinigen van het sleufglas

Reinig het sleufglas en de leesgeleider bij gebruik van de documenttoevoer met de droge doek.

 **BELANGRIJK**

Gebruik geen water, zeep of oplosmiddel om schoon te maken.

 **OPMERKING**

Vuil op het sleufglas of de leesgeleider kan leiden tot zwarte strepen op de afdrucken.

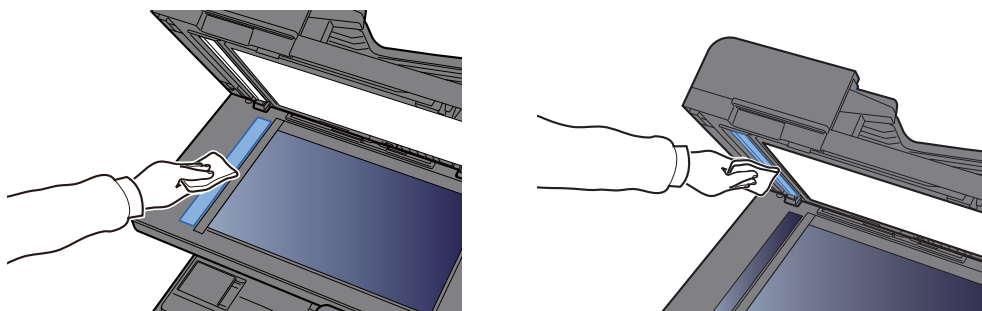

Vervangen van de tonercontainer

Wanneer de toner leeg is, wordt het volgende bericht weergegeven. Vervang de tonercontainer.

"De toner [C][M][Y][K] is leeg."

Wanneer de toner opraakt, wordt het volgende bericht weergegeven. Zorg ervoor dat u een nieuwe tonercontainer klaar heeft liggen om te vervangen.

"Toner [C][M][Y][K] bijna leeg. (Vervangen wanneer leeg.)"

OPMERKING

- Gebruik voor de tonercontainer altijd een origineel exemplaar. Het gebruik van een niet originele tonercontainer kan beelddefecten en storingen aan het product veroorzaken.
- De geheugenchip in de tonercontainer van dit apparaat slaat informatie op die dient voor het verbeteren van het gebruiksgemak, het recyclingsysteem van gebruikte tonercontainers en de planning en ontwikkeling van nieuwe producten. De opgeslagen informatie bevat geen persoonlijke of individuele gegevens en wordt volledig anoniem gebruikt voor de bovenstaande doeleinden.

VOORZICHTIG

Probeer geen delen die toner bevatten te verbranden. De vonken kunnen brandwonden veroorzaken.

De installatieprocedure van de tonercontainer is voor elke kleur hetzelfde. In dit voorbeeld wordt uitgegaan van de gele tonercartridge.

- 1 Open de voorklep.

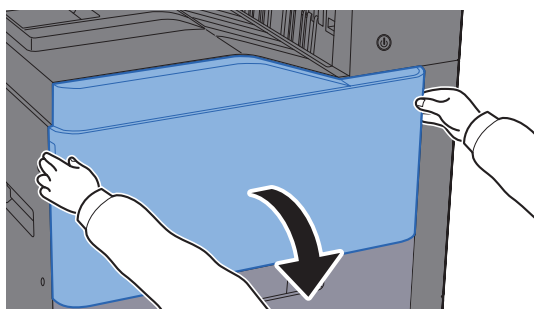

- 2 Ontgrendel de tonercontainer.

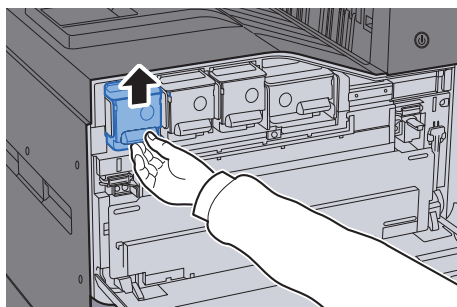

3 Verwijder de tonercontainer.

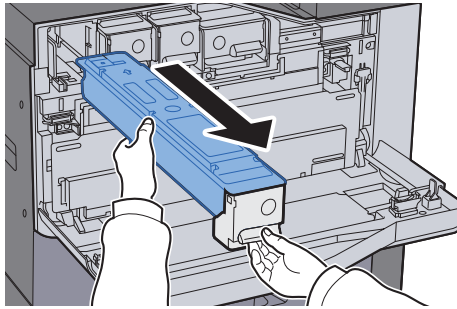

4 Doe de gebruikte tonercontainer in een plastic afvalzak.

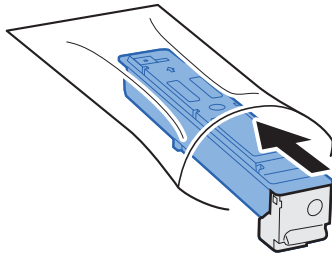

5 Haal de nieuwe tonercontainer uit de doos.

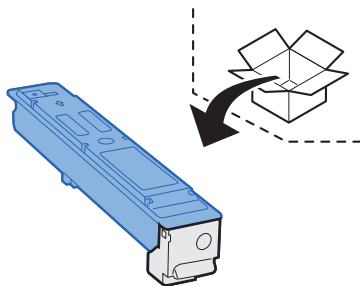

✓ **BELANGRIJK**

Raak de hieronder getoonde punten niet aan.

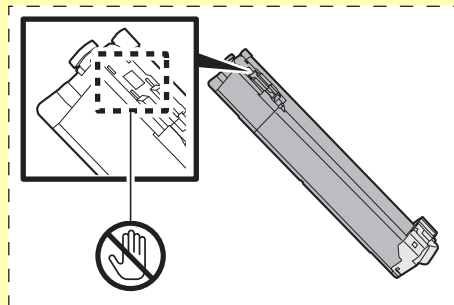

6 Schud de tonercontainer.

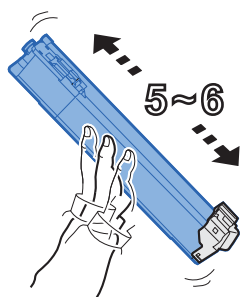

7 Installeer de tonercontainer.

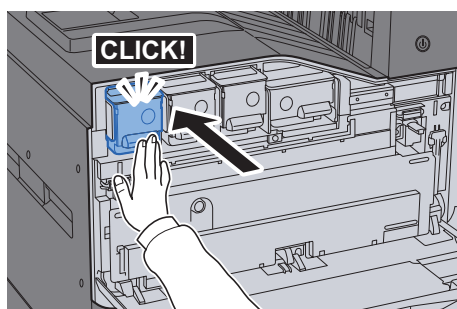

8 Sluit de voorklep.

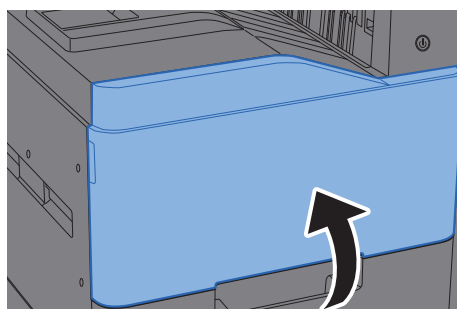

 **OPMERKING**

- Als de voorklep niet sluit, controleer dan of de nieuwe tonercartridge goed is geïnstalleerd.
- Lever de lege tonercontainer in bij uw dealer of servicevertegenwoordiger. De ingezamelde tonercontainers worden gerecycled of verwijderd conform de betreffende voorschriften.

De tonerafvalbak vervangen

Wanneer de tonerafvalbak leeg is, wordt het volgende bericht weergegeven. Vervang onmiddellijk de tonerafvalbak.
“Vervang de tonerafvalbak.”



VOORZICHTIG

Probeer geen delen die toner bevatten te verbranden. De vonken kunnen brandwonden veroorzaken.

352ci

- 1 Open de voorklep.

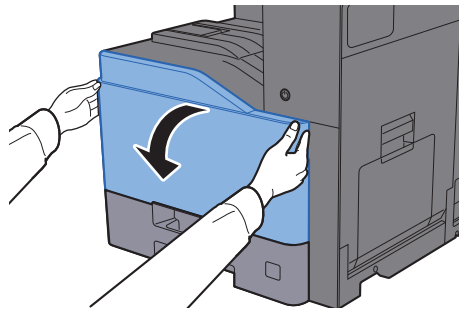

- 2 Verwijder de tonerafvalbak en plaats hem op een horizontaal oppervlak.

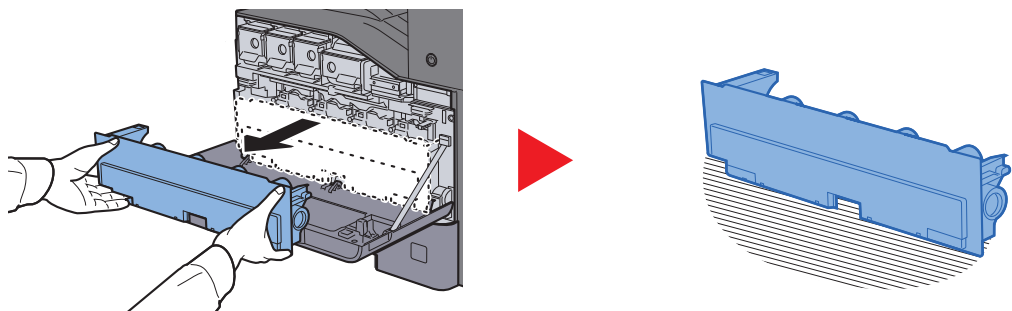

- 3 Pak de doppen in de kartonnen doos uit.

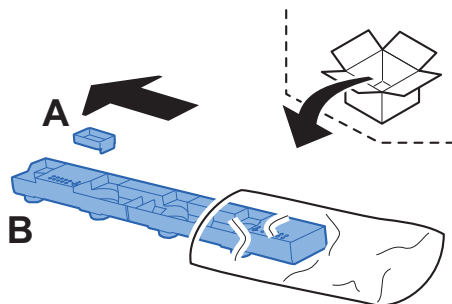

- 4 Verander de richting van de gebruikte tonerafvalbak, zoals hieronder getoond.

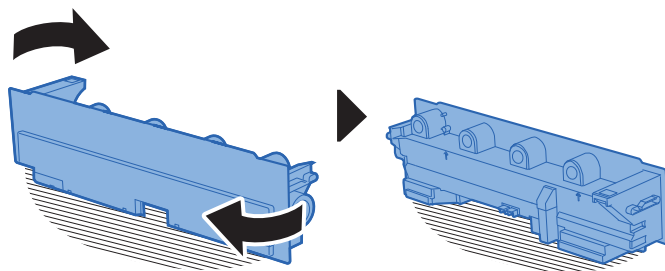

- 5 Bevestig de dop A.

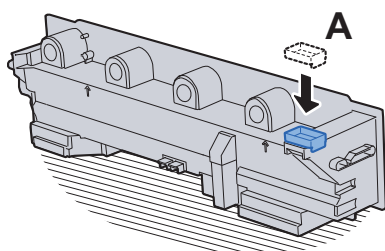

- 6 Verander de richting van de gebruikte tonerafvalbak, zoals hieronder getoond.

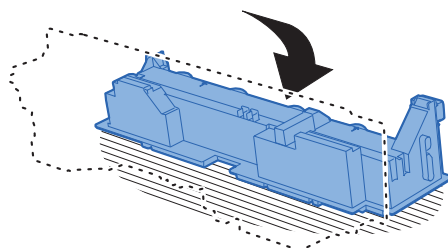

- 7 Bevestig de dop B.

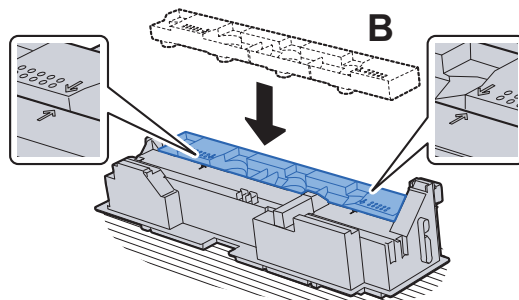

- 8 Doe de oude tonercontainer in een plastic afvalzak.

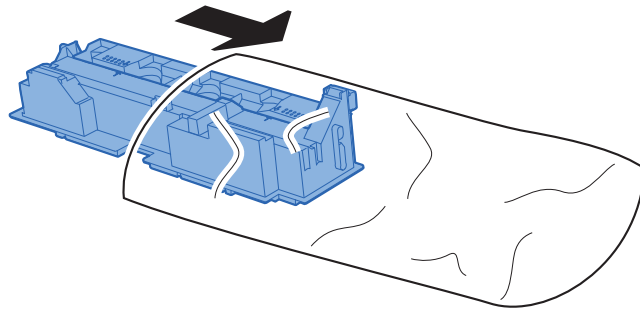

- 9 Pak de nieuwe tonerafvalbak uit.

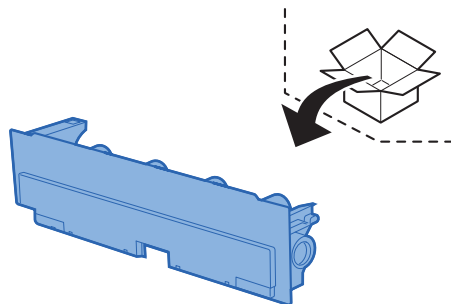

- 10 Plaats de nieuwe tonerafvalbak.

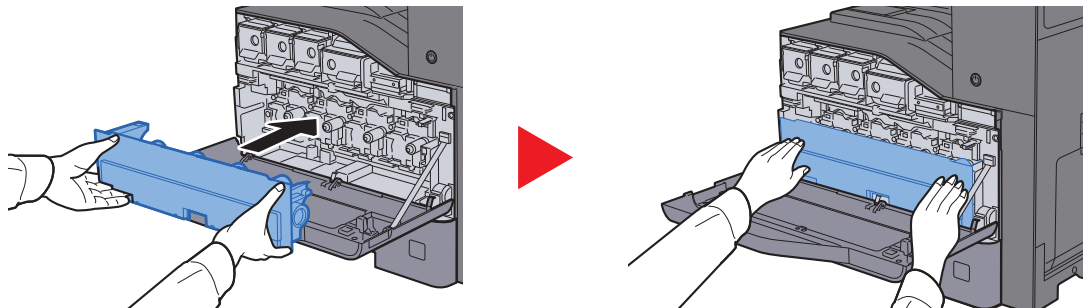

- 11 Sluit de voorklep.

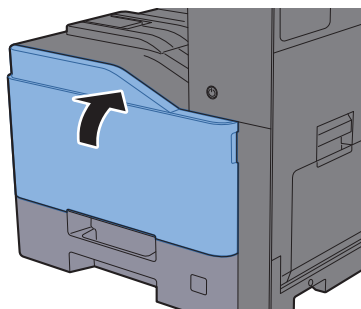

OPMERKING

Lever de volle tonerafvalbak bij uw dealer of servicevertegenwoordiger. De ingezamelde tonerafvalbakken worden gerecycled of verwijderd conform de betreffende voorschriften.

402ci/502ci

- 1 Open de voorklep.

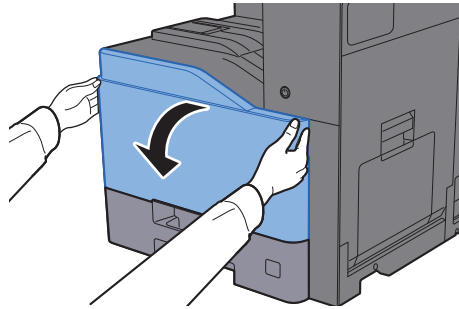

- 2 Verwijder de tonerafvalbak en plaats hem op een horizontaal oppervlak.

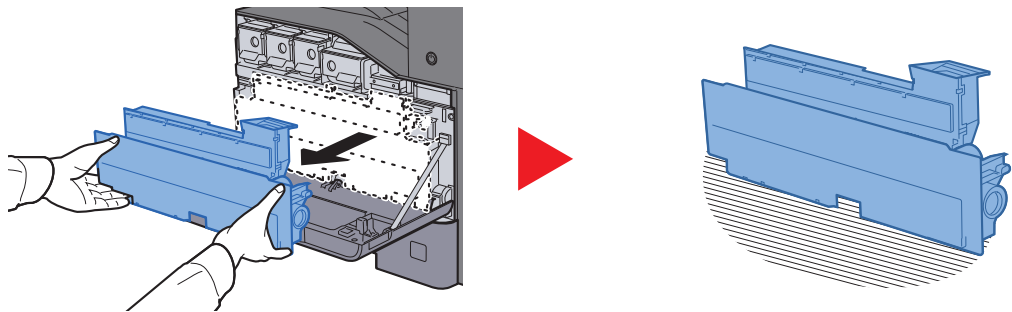

- 3 Verwijder de interne doppen.

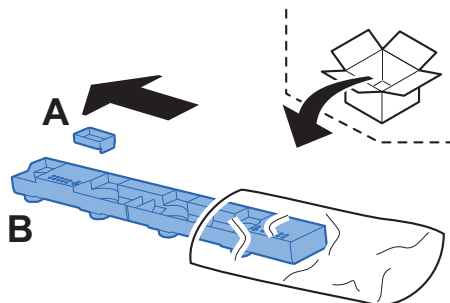

- 4 Verander de richting van de gebruikte tonerafvalbak, zoals hieronder getoond.

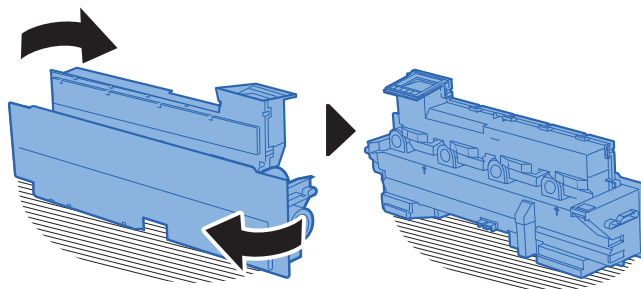

5 Bevestig de dop A.

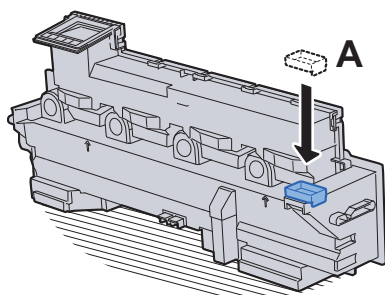

6 Verander de richting van de gebruikte tonerafvalbak, zoals hieronder getoond.

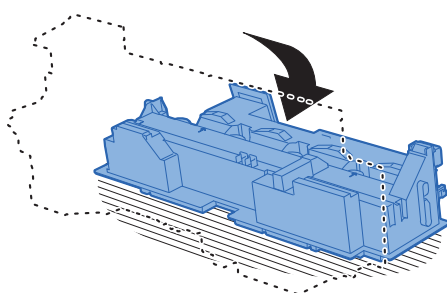

7 Bevestig de dop B.

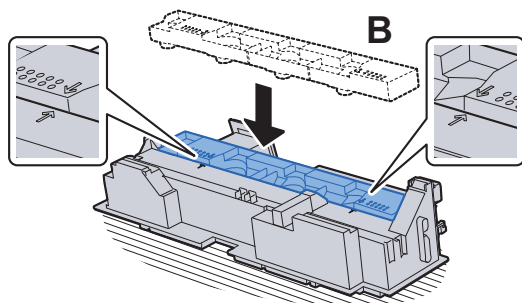

8 Doe de oude tonercontainer in een plastic afvalzak.

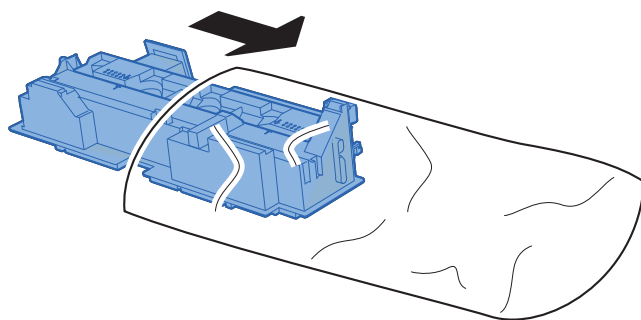

9 Pak de nieuwe tonerafvalbak uit.

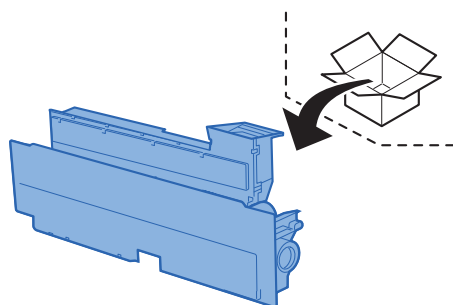

10 Plaats de nieuwe tonerafvalbak.

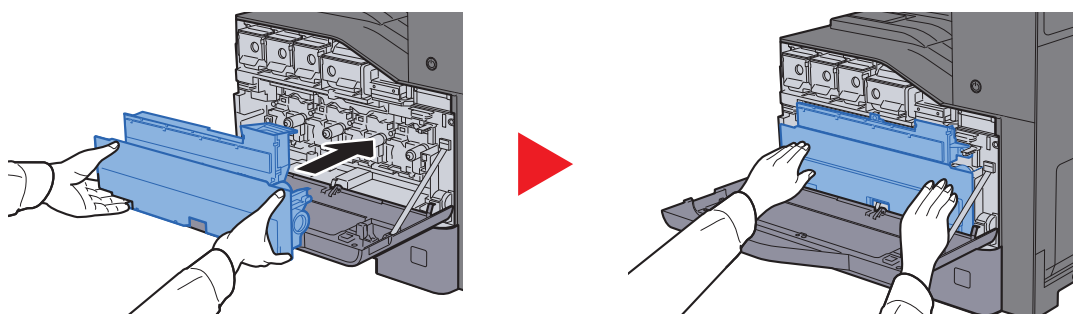

11 Sluit de voorklep.

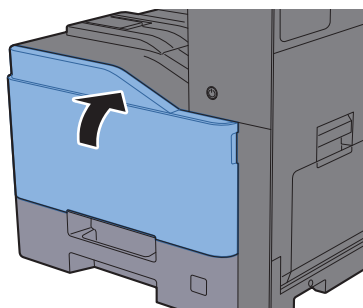

 **OPMERKING**
Lever de volle tonerafvalbak bij uw dealer of servicevertegenwoordiger. De ingezamelde tonerafvalbakken worden gerecycled of verwijderd conform de betreffende voorschriften.

Papier plaatsen

Wanneer het papier in cassette # opraakt, verschijnen de volgende berichten.

"Plaats papier in papercassette #."

"Plaats papier in de MF-lade."

- ➔ [Papier in de cassettes plaatsen \(pagina 3-5\)](#)
- ➔ [Papier in de extra grote papierinvoer plaatsen \(pagina 3-9\)](#)
- ➔ [Papier in de multifunctionele lade plaatsen \(pagina 5-6\)](#)



OPMERKING

Als [**Toon bericht papierinst.**] is ingesteld op [**Aan**], dan wordt het bevestigingsscherm voor de papierinstelling weergegeven wanneer nieuw papier wordt ingesteld. Als de papiersoort wordt gewijzigd, pas dan de instellingen van het papier aan.

- ➔ Raadpleeg de *Engelse gebruikershandleiding*

Nietjes vervangen (Interne finisher)

Wanneer de nietjes in de niteenheid op zijn, dan verschijnen de volgende berichten. De nietpatroonhouder moeten worden bijgevuld met nietjes.

“Nieter is leeg.”



OPMERKING

Als de nietjes in de niteenheid op zijn, neem dan contact op met uw servicevertegenwoordiger.

- 1 Open de interne finisher eenheid.

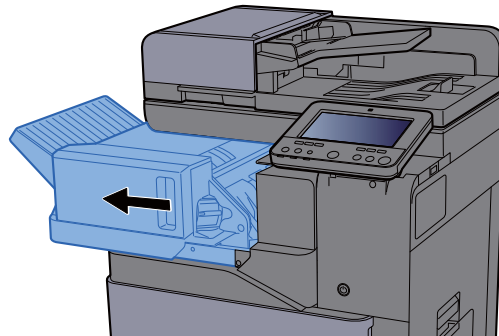

- 2 Verwijder de nietpatroonhouder.

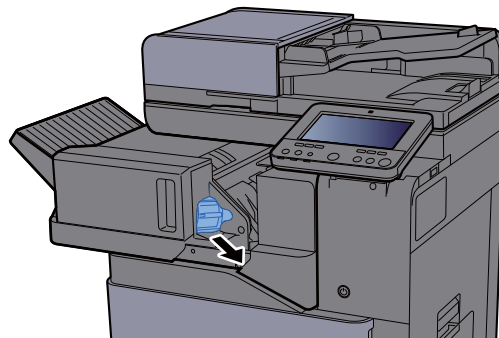

- 3 Vervang de nietjes.

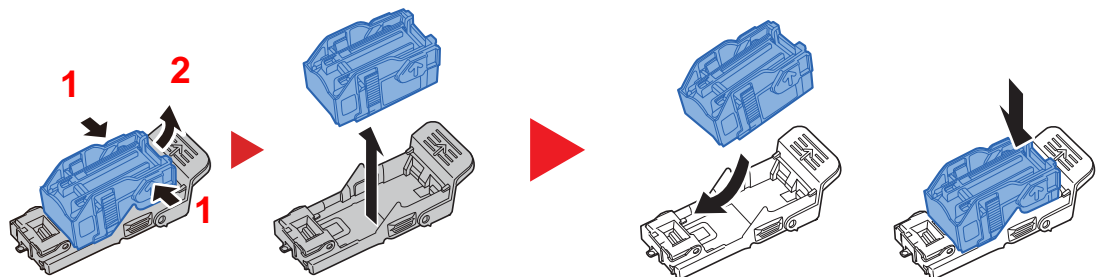

4 Plaats de nietpatroonhouder

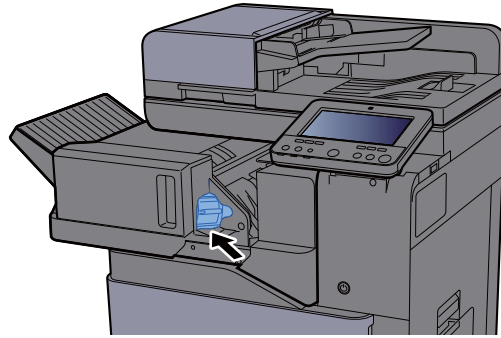

5 Zet de eenheid terug in de oorspronkelijke positie.

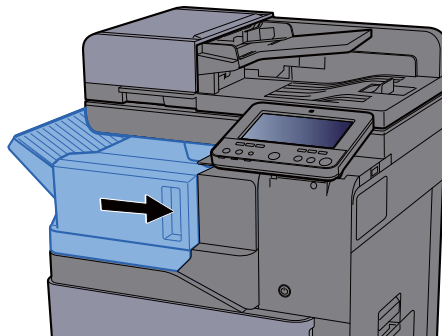

Nietjes vervangen (1000-vel finisher)

Wanneer de nietjes in de nietenheid op zijn, dan verschijnen de volgende berichten. De nietpatroonhouder moeten worden bijgevuld met nietjes.

“Nieter is leeg.”



OPMERKING

Als de nietjes in de nietenheid op zijn, neem dan contact op met uw servicevertegenwoordiger.

1 Open de 1000-vel finisher.

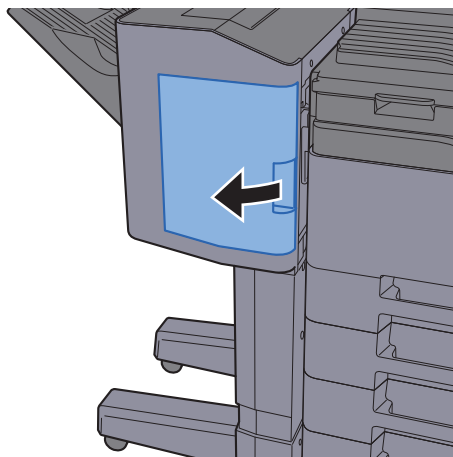

2 Verwijder de nietpatroonhouder.

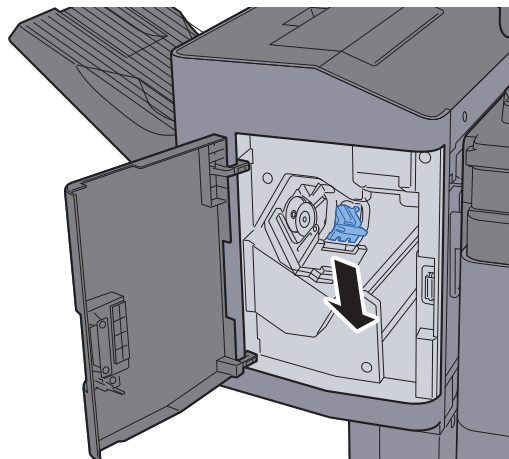

3 Vervang de nietjes.

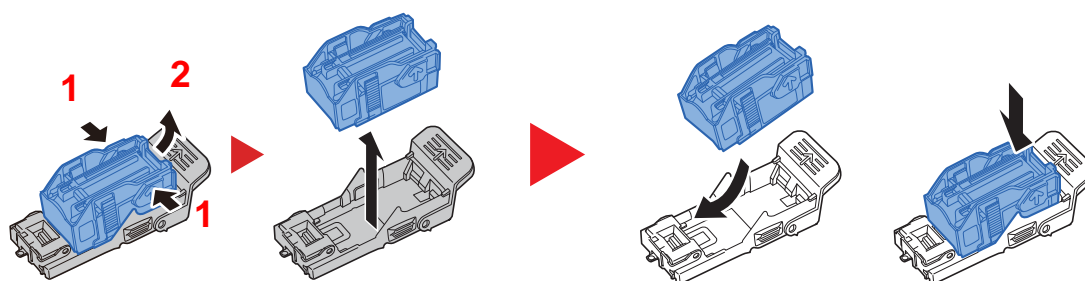

4 Plaats de nietpatroonhouder.

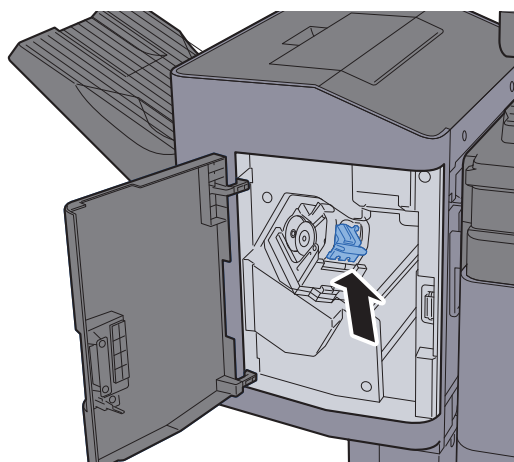

5 Sluit de klep.

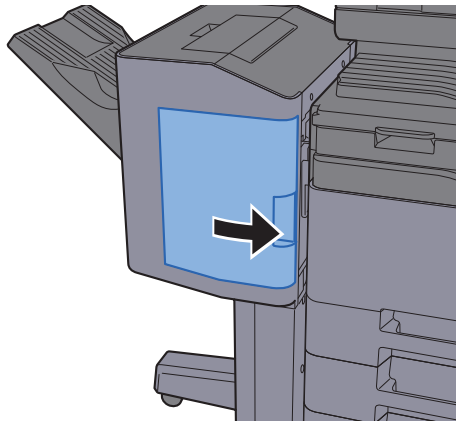

Nietjes vervangen (3000-vel finisher)

Wanneer de nietjes in de nieteenheid op zijn, dan verschijnen de volgende berichten. De nietpatroonhouder moeten worden bijgevuld met nietjes.

“Nieter is leeg.”



OPMERKING

Als de nietjes in de nieteenheid op zijn, neem dan contact op met uw servicevertegenwoordiger.

1 Open de 3000-vel finisher.

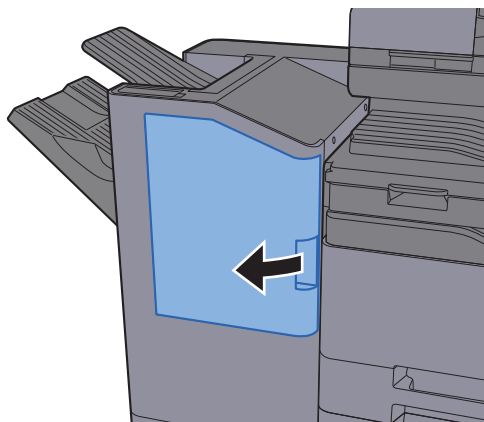

2 Verwijder de nietpatroonhouder.

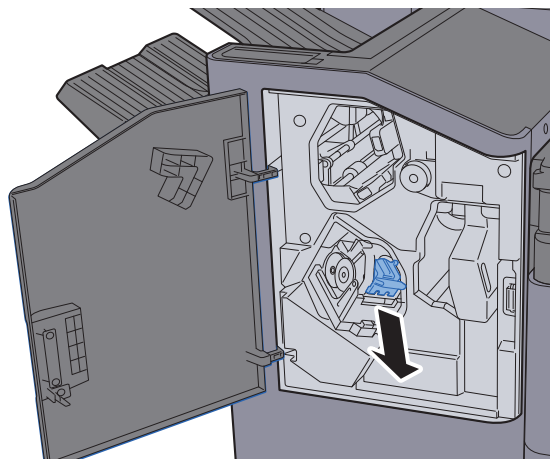

3 Vervang de nietjes.

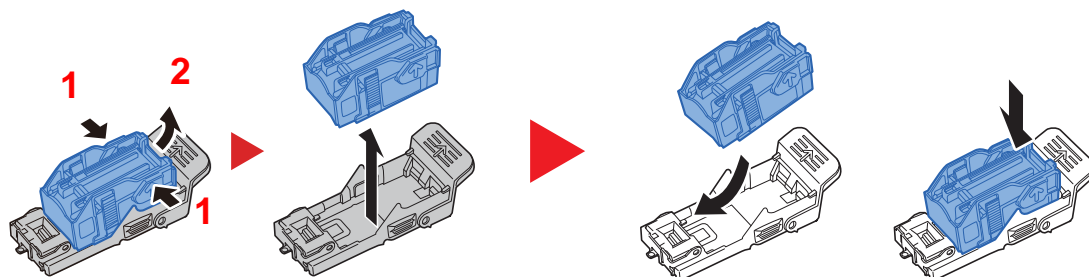

4 Plaats de nietpatroonhouder.

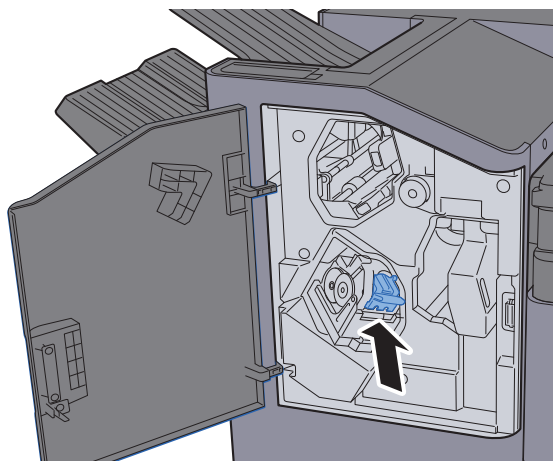

5 Sluit de klep.

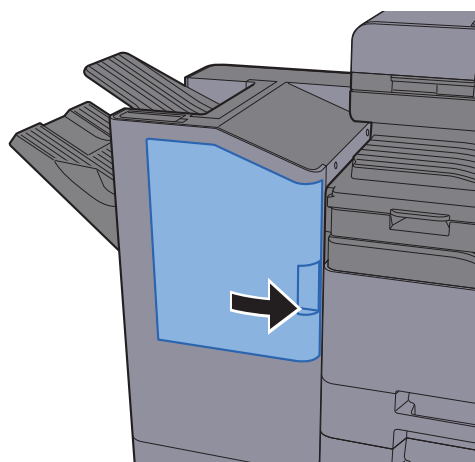

Perforatorafval verwijderen

Wanneer de perforatorafvalbak vol is, wordt het volgende bericht weergegeven. Leeg de afvalbak van de perforator.

"Leeg de afvalbak van de perforator."

Laat de hoofdschakelaar van het apparaat in de stand AAN staan terwijl u dit doet.

1000-vel finisher

- 1 Open de 1000-vel finisher.

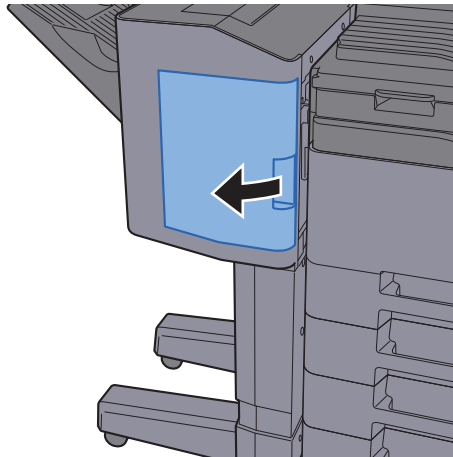

- 2 Verwijder de perforatorafvalbak.

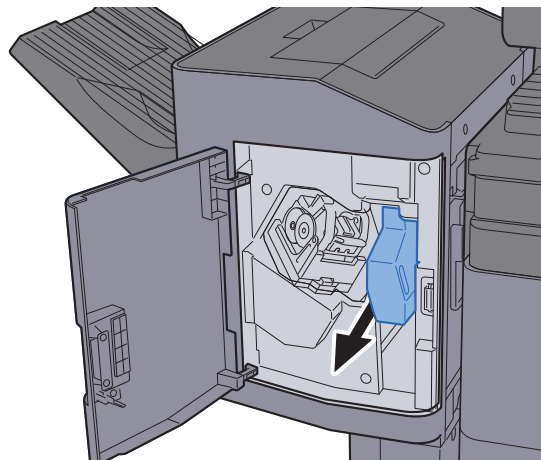

OPMERKING

Let erop dat er geen perforatorsnippers uit de afvalbak vallen als u deze verwijdert.

- 3 Leeg de afvalbak van de perforator.

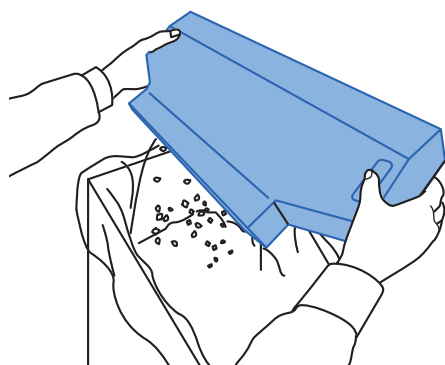

- 4 Plaats de perforatorafvalbak.

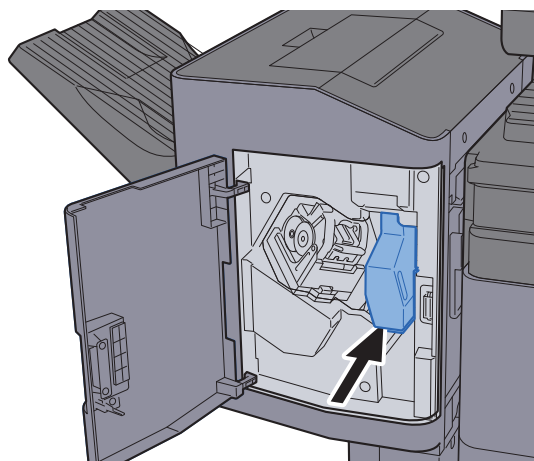

- 5 Sluit de klep.

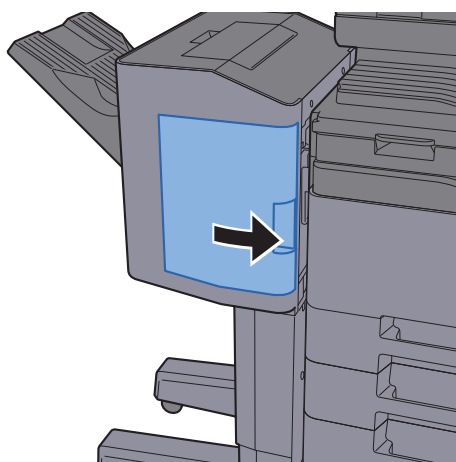

3000-vel finisher

- 1 Open de 3000-vel finisher.

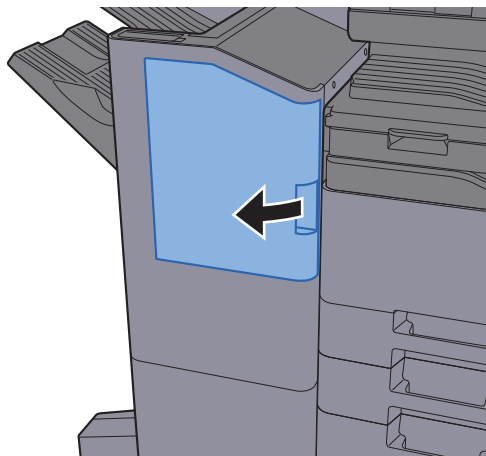

- 2 Verwijder de perforatorafvalbak.

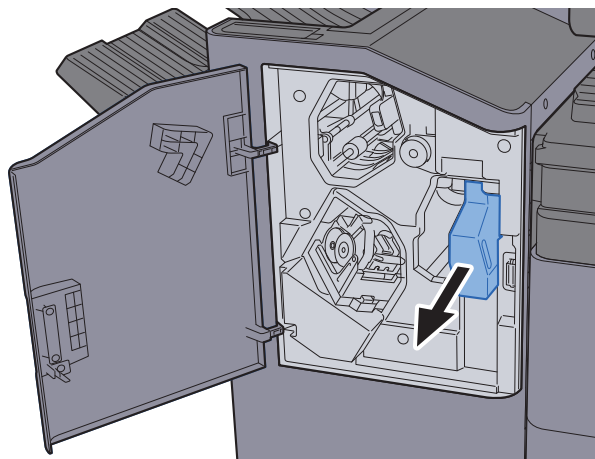

OPMERKING

Let erop dat er geen perforatorsnippen uit de afvalbak vallen als u deze verwijdert.

- 3 Leeg de afvalbak van de perforator.

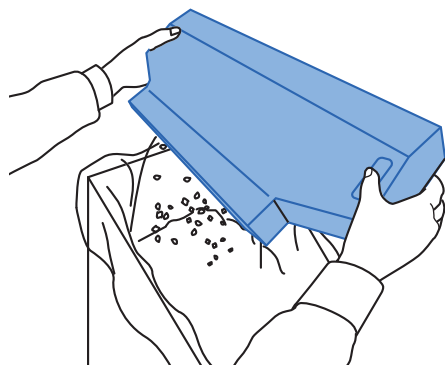

4 Plaats de perforatorafvalbak.

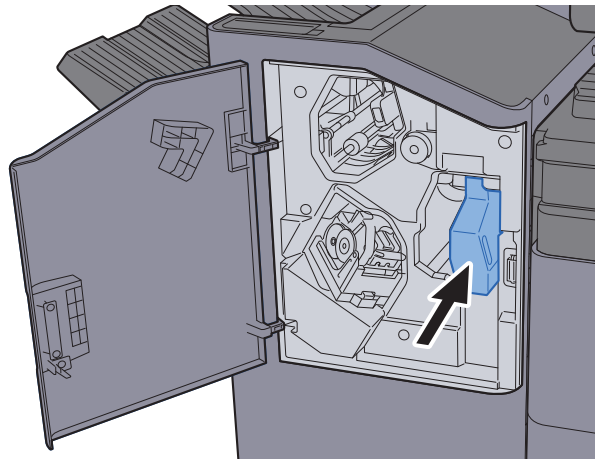

5 Sluit de klep.

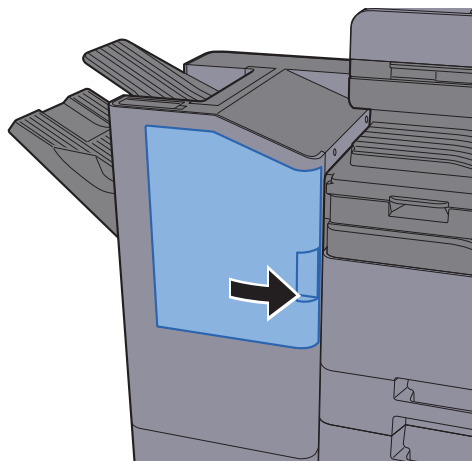

Problemen oplossen

Storingen oplossen

In de onderstaande tabel vindt u de algemene richtlijnen voor het oplossen van problemen.

Als er zich een probleem voordoet met uw apparaat, lees dan de controlepunten door en voer de procedures op de aangegeven pagina's uit. Als het probleem aanhoudt, neem dan contact op met uw servicevertegenwoordiger.



OPMERKING

Wanneer u contact met ons opneemt, zal het serienummer nodig zijn. Raadpleeg voor controle van het serienummer:

➔ [Scherm voor machinegegevens \(pagina 2-22\)](#)



Problemen bij bediening machine

Wanneer de volgende problemen bij bediening van de machine optreden, voer dan de volgende geschikte procedures uit.

| Probleem | Controlepunten | Mogelijke oplossing | Referentiepagina |
|---|---|---|-----------------------------|
| Een van de toepassingen wil niet starten. | Is de tijd voor de automatische bedieningspaneel-reset te kort? | Stel de tijd voor de automatische bedieningspaneel-reset in op 30 seconden of langer. | — |
| Het scherm werkt niet wanneer het apparaat is ingeschakeld. | Zit de stekker van het apparaat in het stopcontact? | Stop de stekker van het netsnoer in een stopcontact. | — |
| | Staat het apparaat aan? | Zet de hoofdschakelaar aan. | pagina 2-2 |
| Er worden geen kopieën gemaakt wanneer ik op [Start] druk. | Staat er een bericht op het scherm? | Bepaal de gepaste reactie op het bericht en voer de bijbehorende actie uit. | pagina 7-36 |
| | Staat het apparaat in de slaapstand? | Druk op een willekeurige toets op het bedieningspaneel om de slaapstand uit te schakelen. | pagina 2-37 |
| Er worden blanco vellen papier uitgevoerd.  | Zijn de originelen goed geplaatst? | Wanneer u de originelen op de glasplaat legt, plaats ze dan met de beeldzijde omlaag en lijn ze uit tegen de aanduidingsplaten voor het origineelformaat. | pagina 5-2 |
| | — | Als u de originelen in de documenttoevoer plaatst, plaats ze dan met de beeldzijde omhoog. | pagina 5-3 |
| | — | Controleer de instellingen van de applicatiesoftware. | — |

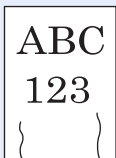
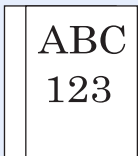
| Probleem | Controlepunten | Mogelijke oplossing | Referentie-pagina |
|--|--|--|--|
| Er treden vaak papierstoringen op. | Is het papier goed geplaatst? | Plaats het papier op de juiste manier. | pagina 3-5 |
| | — | Draai het papier 180 graden ten opzichte van hoe het papier werd gepositioneerd. | pagina 3-5 |
| | Is de papiersoort geschikt? Is het papier in goede staat? | Haal het papier uit, draai het om en plaats het opnieuw. | pagina 3-5 |
| | Is het papier gekruld, gevouwen of gekreukt? | Vervang het papier. | pagina 3-5 |
| | Zitten er losse stukjes papier of zit er vastgelopen papier in het apparaat? | Verwijder alle vastgelopen vellen en stukjes papier. | pagina 7-57 |
| | Is het papier vochtig? | Vervang het papier. 402ci/502ci: Als het probleem vaak optreedt, schakel dan de hitteschakelaar cassette in. | pagina 3-5 pagina 2-2 |
| 2 of meer vellen tonen overlappingen tijdens het uitwerpen. (multi feed) | — | Plaats het papier op de juiste manier. | pagina 3-2 |
| De afdrukken zijn gekreukt. | Is het papier goed geplaatst? | Plaats het papier op de juiste manier. | pagina 3-5 |
| | — | Draai het papier 180 graden ten opzichte van hoe het papier werd gepositioneerd. | pagina 3-5 |
| | Is het papier vochtig? | Vervang het papier. 402ci/502ci: Als het probleem vaak optreedt, schakel dan de hitteschakelaar cassette in. | pagina 3-5 pagina 2-2 |
| De afdrukken zijn gekruld. | Is het papier vochtig? | Vervang het papier. | pagina 3-5 |
| | | 402ci/502ci: Als het probleem vaak optreedt, schakel dan de hitteschakelaar cassette in. | pagina 2-2 |



| Probleem | Controlepunten | Mogelijke oplossing | Referentiepagina |
|--|---|--|------------------------------------|
| <p>Dikke afdrukken zijn gekruld.</p>  | <p>—</p> | <p>402ci/502ci:</p> <p>Selecteer de toets [Systeemmenu/ Tellers] > [Apparaatinstellingen] > [Papierinvoer] > [Instelling mediatype] > [Aangepast 6].</p> <p>Stel het [Papiergewicht] in op [Zwaar 2] of [Zwaar 3] afhankelijk van het gebruikte papier.</p> <p>Stel de papiersoort voor de corresponderende cassette of multifunctionele lade in op [Aangepast 6].</p> <p> OPMERKING</p> <p>Als er geen verbetering is, voert u de volgende [Aangepast 7] instellingen uit.</p> <hr/> <p>Druk op de toets [Systemmenu/ Tellers] > [Apparaatinstellingen] > [Papierinvoer] > [Instelling mediatype] > [Aangepast 7] en stel [Papiergewicht] in op [Zwaar 3].</p> <p>Bij gebruik van deze instelling, laad het papier in de cassettes met de te bedrukken zijde naar onderen of laad het papier in de multifunctionele lade met de te bedrukken zijde naar boven.</p> <p> OPMERKING</p> <p>De kopieer- of printsnelheid neemt af.</p> | <p>—</p> <hr/> <p>—</p> |
| <p>Printerstuurprogramma kan niet worden geïnstalleerd.</p> | <p>Is het stuurprogramma geïnstalleerd met de hostnaam, terwijl Wi-Fi of Wi-Fi Direct-functie beschikbaar is?</p> | <p>Geef het IP-adres in plaats van de hostnaam op.</p> | <p>pagina 2-45</p> |

| Probleem | Controlepunten | Mogelijke oplossing | Referentie-pagina |
|--|---|--|--|
| Afdrukken lukt niet. | Zit de stekker van het apparaat in het stopcontact? | Stop de stekker van het netsnoer in een stopcontact. | — |
| | Staat het apparaat aan? | Zet de hoofdschakelaar aan. | pagina 2-9 |
| | Zijn de USB-kabel en netwerkkabel aangesloten? | Sluit de juiste USB-kabel en netwerkkabel goed aan. | pagina 2-7 |
| | Is de afdruktaak onderbroken? | Hervat het afdrukken. | — |
| | Wanneer de bekabelde of Wi-Fi-netwerk is geconfigureerd met de naamomzetting, kan het IP-adres (privé-adres) van het andere netwerk zonder toegang dan coëxisteren? | Het aantal hostnamen en domeinnamen dat kan worden gebruikt met de machine is respectievelijk één. Configureer het netwerk onder deze beperking. | — |
| | | Wijzig de instellingen voor naamomzetting zoals NetBEUI en DNS of de netwerk omgevingsinstellingen. | Embedded Web Server RX User Guide |
| Afdrukken vanaf het USB-station lukt niet. Het USB-station wordt niet herkend. | Is de USB-host geblokkeerd? | Selecteer [Ontgrendelen] in de USB-host-instellingen. | — |
| | — | Controleer of het USB-station goed aangesloten is op het apparaat. | — |
| Als "Auto-IP" al is ingesteld op [Aan], dan wordt het IP-adres niet automatisch toegewezen. | Is een waarde anders dan "0.0.0.0" ingevoerd voor het linkLocal-adres van de TCP/IP(v4)? | Voer "0.0.0.0" in voor het IP-adres van de TCP/IP(v4). | pagina 2-33 |

| Probleem | Controlepunten | Mogelijke oplossing | Referentie-pagina |
|---|--|---|-----------------------------|
| Verzenden via SMB niet mogelijk. | Is de netwerkkabel aangesloten? | Sluit de juiste netwerkkabel goed aan. | pagina 2-7 |
| | Zijn de netwerkinstellingen voor het apparaat goed geconfigureerd? | Configureer de TCP/IP-instellingen op de juiste manier. | — |
| | Zijn de mapdelingsinstellingen goed geconfigureerd? | Controleer de deelinstellingen en toegangsrechten bij de mapeigenschappen. | pagina 3-16 |
| | Is de geselecteerde interface gekozen als het primaire netwerk? | Geef de hostnaam of het IP-adres van de interface op die is geselecteerd als het primaire netwerk of stel de interface in die opnieuw moet worden gebruikt. | — |
| | Is het SMB-protocol ingesteld op [Aan] ? | Stel de SMB-protocolinstelling in op [Aan] . | — |
| | Is de [Hostnaam] goed ingevoerd? *1 | Controleer de naam van de computer waar de gegevens heen worden gestuurd. | pagina 5-20 |
| | Is het [Pad] goed ingevoerd? | Controleer de delingsnaam van de gedeelde map. | pagina 5-20 |
| | Is de [Gebruikersnaam voor aanmelding] goed ingevoerd? *1 *2 | Controleer de domeinnaam en de aanmeldingsgebruikersnaam. | pagina 5-20 |
| | Is dezelfde domeinnaam gebruikt voor de [Hostnaam] en [Gebruikersnaam voor aanmelding] ? | Verwijder de domeinnaam en backslash ("") vanaf [Login gebruikersnaam] . | pagina 5-20 |
| | Is het [Aanmeldingswachtwoord] goed ingevoerd? | Controleer het aanmeldingswachtwoord. | pagina 5-20 |
| | Zijn de uitzonderingen voor Windows Firewall correct geconfigureerd? | Configureer de uitzonderingen voor Windows Firewall op de juiste manier. | pagina 3-19 |
| | Verschillen de tijdsinstellingen van het apparaat, de domeinserver en de gegevensbestemmingscomputer? | Stel dezelfde tijd in op het apparaat, de domeinserver en de gegevensbestemmingscomputer. | — |
| | Toont het scherm Fout bij verzenden? | Raadpleeg Reageren op Fout bij verzenden . | pagina 7-45 |
| Er kan niet via de e-mail verzonden worden. | Is de groottebeperking voor het verzenden van de e-mail ingesteld in de SMTP-server in de machine geregistreerd? | Controleer of de limietwaarde ingevoerd is in "Groottebeperking voor e-mails" van de [E-mail] instelling in Embedded Web Server RX en wijzig deze eventueel. | — |

| Probleem | Controlepunten | Mogelijke oplossing | Referentie-pagina |
|---|---|--|----------------------------------|
| Er komt stoom uit het apparaat in de zone van de papieruitwerpsleuf. | Controleer of de kamertemperatuur erg laag is of dat er vochtig papier werd gebruikt. | Afhankelijk van de afdrumgeving en de toestand van het papier, zal de hitte die ontstaat tijdens het afdrummen het vocht in het papier doen verdampen en de stoom die daarbij vrijkomt kan eruit zien als rook. Dit is geen probleem en u kunt gewoon doorgaan met afdrummen. Als u bezorgd bent om de stoom, verhoog dan de kamertemperatuur of vervang het papier door nieuwer, droger papier. | — |
| Er kan geen doorzoekbaar PDF-bestand gecreëerd worden | Is de juiste taal gekozen? | Controleer de te extraheren taal. | — |
| | Kunnen de teksten op het origineel niet als teksten herkend worden of is de PDF-creatietijd verstreken? | Controleer het volgende: <ul style="list-style-type: none"> De afdrumrichting van het origineel is correct. | — |
| Er kan geen tekst worden gevonden die u in het PDF-bestand wilt zoeken. | Heeft u [OCR-tekstherkenning] ingesteld in [Bestandsindeling] ? | Stel [OCR-tekstherkenning] in [Bestandsformaat] in. | — |
| | Zijn de teksten van het gescande origineel te vaag of te licht? | Stel [Dichtheid] op een donkerder niveau in. | pagina 6-30 |
| | Is de achtergrond van het gescande origineel te donker en zijn de teksten moeilijk te herkennen? | Stel [Dichtheid achtergrond aanpassen] in op [Auto] of [Handmatig] en pas de dichtheid handmatig lichter aan. Zoniet, stel [Dichtheid] op een donkerder niveau in. | pagina 6-30 — |
| | Is de tekst of afbeelding op de achterkant van het origineel zichtbaar op de voorkant? | Stel [Doorschijnen voorkomen] in op [Aan] . | — |
| Kan niet het apparaat met WSD vinden. | Hebt u gezocht door het IP-adres of de hostnaam van het apparaat op te geven? | Om veiligheidsredenen is het [HTTP] protocol ingesteld op [Uit] en daarom kunt u niet zoeken op IP-adres of hostnaam. | — |

*1 U kunt ook een volledige computernaam als hostnaam invoeren (bijvoorbeeld pc001.abcdnet.com).

*2 U kunt aanmeldingsgebruikersnamen ook in de volgende formaten invoeren:



Domeinnaam/gebruikersnaam (bijvoorbeeld abcdnet/james.smith)



Gebruikersnaam@domeinnaam (bijvoorbeeld james.smith@abcdnet)

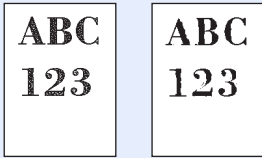
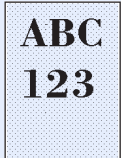
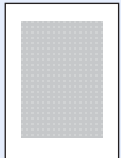

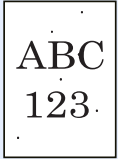
Problemen met afgedrukte afbeeldingen

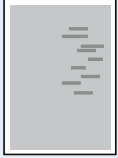
Wanneer de volgende problemen bij afgedrukte afbeeldingen optreden, voer dan de volgende geschikte procedures uit.

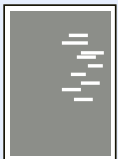
| Probleem | Controlepunten | Mogelijke oplossing | Referentiepagina |
|---|--|--|--|
| De afdrukken zijn veel te licht.  | Is het papier vochtig? | Vervang het papier. 402ci/502ci: Als het probleem vaak optreedt, schakel dan de hitteschakelaar cassette in. | pagina 3-2 pagina 2-2 |
| | Heeft u de dichtheid gewijzigd? | Selecteer een geschikt dichtheidsniveau. Om de totale dichtheid aan te passen, gebruik [Instellen/onderhoud] in het Systeemmenu en stel de dichtheid in zoals vereist. | pagina 6-30 — |
| | Is de toner gelijkmatig verdeeld in de tonercontainer? | Schud de tonercontainer een aantal keren heen en weer. | pagina 7-4 |
| | Versijnt er een bericht op het scherm over het toevoegen van de toner? | Vervang de tonercontainer. | pagina 7-4 |
| | Is de EcoPrint-functie ingeschakeld? | Schakel de [EcoPrint] -functie uit. | — |
| | — | Start [Ontwikkelaar reinigen] . | pagina 7-56 |
| | — | Start [Reinigen laserscanner] . | pagina 7-56 |
| | — | Zorg ervoor dat de papiersoortinstelling klopt voor het gebruikte papier. | — |
| Witte achtergrondgedeelten van het beeld zijn in hun geheel licht verkleurd.  | Heeft u de dichtheid gewijzigd? | Selecteer een geschikt dichtheidsniveau. | pagina 6-30 — |
| | — | Start [Kalibratie] . | pagina 7-55 |
| De kopieën hebben een gevlamd patroon (groepjes stippen in een patroon en niet gelijk uitgelijnd).  | Is het origineel een fotoafdruk? | Bij het maken van kopieën Stel de originele afbeelding in op [Printer uitvoer] of [Boek/Tijdschrift] in [Foto] . | pagina 6-30 |
| | — | Bij het maken van kopieën Kies [-1] tot [-3] in [Scherpte] . | — |

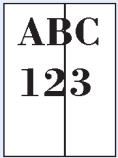
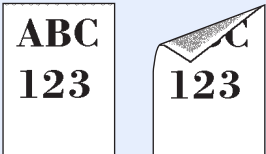
| Probleem | Controlepunten | Mogelijke oplossing | Referentie-pagina |
|--|--|---|-----------------------------|
| Teksten worden niet duidelijk afgedrukt.  | Heeft u de juiste beeldkwaliteit voor het origineel gekozen? | Selecteer de juiste beeldkwaliteit. | pagina 6-30 |
| | — | Bij het maken van kopieën Kies [-1] tot [-3] in [Scherpte]. | — |
| Er verschijnen zwarte of gekleurde stippen op de witte achtergrond.  | Is de origineelhouder of de glasplaat vuil? | Reinig de origineelhouder of glasplaat. | pagina 7-2 |
| | — | Start [Drum reinigen]. | pagina 7-55 |
| | — | Start [Ontwikkelaar reinigen]. | pagina 7-56 |
| Afgedrukte afbeeldingen zijn vaag. Afgedrukte afbeeldingen zijn afgesneden.  | Wordt het apparaat gebruikt in een omgeving met een hoge vochtigheidsgraad of waar de temperatuur of vochtigheid plotseling verandert? | Gebruik het in een omgeving met een geschikte vochtigheid. | — |
| | | 402ci/502ci: Als het probleem vaak optreedt, schakel dan de hitteschakelaar cassette in. | pagina 2-2 |
| | — | Start [Drum reinigen]. | pagina 7-55 |
| Afgedrukte afbeeldingen zijn scheef.  | Zijn de originelen goed geplaatst? | Wanneer u originelen op de glasplaat legt, lijn ze dan uit tegen de aanduidingsplaten voor het origineelformaat. | pagina 5-2 |
| | | Wanneer er originelen in de documenttoevoer worden geplaatst, moeten de breedtegeleiders van de originelen goed worden uitgelijnd voordat u de originelen plaatst. | pagina 5-3 |
| | Is het papier goed geplaatst? | Controleer de positie van de papierbreedtegeleiders. | pagina 3-5 |
| Er verschijnen onregelmatige horizontale lijnen op de afdruk.  | — | 352ci: Druk op de toets [Systeemmenu/ Tellers] > [Instellen/onderhoud] > "Overige" [MC] en stel vervolgens de instelwaarde hoger in. Zet de instelwaarde 1 stap hoger in dan de huidige waarde. Als er geen verbetering is nadat de waarde 1 stap hoger is ingesteld, stel dan nog 1 stap hoger in. Is er nog steeds geen verbetering, keer dan terug naar de oorspronkelijke waarde. 402ci: Neem contact op met uw servicevertegenwoordiger. | — |

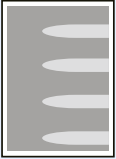
| Probleem | Controlepunten | Mogelijke oplossing | Referentie-pagina |
|--|---|--|-----------------------------|
| <p>De hoogte is 1000 m of hoger en er verschijnen onregelmatige horizontale lijnen op de afdruk.</p>  | — | <p>352ci: Druk op de toets [Systeemmenu/Tellers] > [Instellen/onderhoud] > “Overige” [Aanpassen hoogte] en stel vervolgens een niveau hoger dan de huidige waarde in.</p> | — |
| <p>De hoogte is 1000 m of hoger en er verschijnen stippen op de afdruk.</p>  | — | <p>352ci: Druk op de toets [Systeemmenu/Tellers] > [Instellen/onderhoud] > “Overige” [Aanpassen hoogte] en stel vervolgens een niveau hoger dan de huidige waarde in.</p> | — |
| <p>Afgedrukte afbeeldingen hebben verticale lijnen.</p>  | Is het sleufglas vuil? | Maak het sleufglas schoon. | pagina 7-3 |
| | — | Start [Reinigen laserscanner] . | pagina 7-56 |
| <p>Vuil op de bovenrand of achterkant van het papier.</p>  | Is de binnenkant van het apparaat vuil? | Open de rechterklep. Als de binnenkant van de machine met toner is bevuild, moet deze gereinigd worden met een zachte, droge en pluisvrije doek. | pagina 7-2 |

| Probleem | Controlepunten | Mogelijke oplossing | Referentiepagina |
|---|--|---|---|
| <p>Een deel van het beeld is tijdelijk onduidelijk of vertoont witte strepen.</p>  | <p>—</p> <p>—</p> <p>—</p> <p>—</p> <p>—</p> | <p>Open en sluit de rechterklep.</p> <p>352ci: Druk op de toets [Systeemmenu/Tellers] > [Instellen/onderhoud] > “Overige” [MC] en stel vervolgens de instelwaarde hoger in. Zet de instelwaarde 1 stap hoger in dan de huidige waarde. Als er geen verbetering is nadat de waarde 1 stap hoger is ingesteld, stel dan nog 1 stap hoger in. Is er nog steeds geen verbetering, keer dan terug naar de oorspronkelijke waarde.</p> <p>Start [Drum reinigen].</p> <p>Start [Ontwikkelaar reinigen].</p> <p>402ci/502ci: Als het probleem vaak optreedt, schakel dan de hitteschakelaar cassette in.</p> | <p>—</p> <p>—</p> <p>pagina 7-55</p> <p>pagina 7-56</p> <p>pagina 2-2</p> |
| <p>De afdruk op de achterkant van het papier is zichtbaar aan de voorkant.</p>  | <p>—</p> | <p>Stel [Doorschijnen voorkomen] in op [Aan].</p> | <p>—</p> |
| <p>De voorgaande afbeelding blijft aanwezig en wordt licht afgedrukt.</p>  | <p>—</p> | <p>352ci: Druk op de toets [Systeemmenu/Tellers] > [Instellen/onderhoud] > “Overige” [MC] en stel vervolgens de instelwaarde hoger in. Zet de instelwaarde 1 stap hoger in dan de huidige waarde. Als er geen verbetering is nadat de waarde 1 stap hoger is ingesteld, stel dan nog 1 stap hoger in. Is er nog steeds geen verbetering, keer dan terug naar de oorspronkelijke waarde.</p> <p>402ci: Neem contact op met uw servicevertegenwoordiger.</p> | <p>—</p> |

Problemen met kleur afdrukken

Wanneer de volgende problemen bij kleur afdrukken optreden, voer dan de volgende geschikte procedures uit.

| Probleem | Controlepunten | Mogelijke oplossing | Referentie-pagina |
|--|--|--|-----------------------------|
| Afdrukken met niet goed aansluitende kleuren.  | — | Start [Kalibratie] . | pagina 7-55 |
| | — | Start [Kleuregistratie] . | pagina 7-50 |
| De kleuren zijn anders dan verwacht. | Heeft u de juiste beeldkwaliteit voor het origineel gekozen? | Selecteer de juiste beeldkwaliteit. | pagina 6-30 |
| | Heeft u gekleurd kopieerpapier in de papierlade geplaatst? | Plaats gekleurd kopieerpapier in de papierlade. | — |
| | — | Start [Kalibratie] . | pagina 7-55 |
| | — | Start [Aanpassen tintverloop] . | pagina 7-54 |
| | — | Bij het maken van kopieën Stel de kleurbalans in. | — |
| | — | Bij het afdrukken vanaf een computer Stel de kleur in met behulp van het printerstuurprogramma. | — |
| Voer Aanpassen tintverloop uit via het systeemmenu. wordt weergegeven. | Bij langdurig gebruik kunnen de afgedrukte kleurtinten onder invloed van de omgevingstemperatuur en -vochtigheid licht afwijken. | Start [Aanpassen tintverloop] | pagina 7-54 |
| De kleurentoner is op. | Wilt u doorgaan met het afdrukken in zwart-wit. | Indien de zwarte toner nog niet leeg is, gaat het apparaat door met het afdrukken in zwart-wit als bij [Kleurentoner leeg Actie] gekozen wordt voor [Afdrukken in zwart-wit] . | — |

Externe bediening

Met deze functie kan de systeembeheerder aan de gebruiker uitleggen hoe het paneel bediend moet worden en hoe problemen opgelost moeten worden, door middel van toegang op afstand tot het bedieningspaneel van het apparaat via de browser en VNC-software.

Uitvoering van Externe bediening via browser

De ondersteunde browser is als volgt. Wij adviseren de nieuwste versie van de browser om Externe bediening te gebruiken.

- Google Chrome (versie 21.0 of hoger)
- Internet Explorer (versie 9.0 of hoger)
- Microsoft Edge
- Mozilla Firefox (versie 14.0 of hoger)
- Safari (versie 5.0 of hoger)

Deze procedure legt uit hoe externe bediening wordt uitgevoerd vanaf Embedded Web Server RX met behulp van Google Chrome.



OPMERKING

Om de Externe bediening via andere browsers uit te voeren, wordt naar het volgende verwezen:

➔ [Embedded Web Server RX User Guide](#)

1 Roep het scherm op.
Toets [**Systeemmenu/Tellers**] > [**Netwerkinstellingen**] > "Netwerkinstellingen"
[**Protocolinstellingen**]

2 Stel "Enhanced VNC over SSL" op [Aan] in.

➔ Raadpleeg de *Engelse gebruikershandleiding*



OPMERKING

U kunt de protocolinstellingen configureren met Embedded Web Server RX.

➔ [Embedded Web Server RX User Guide](#)

3 Instellingen configureren voor externe bediening.

1 Toets [**Systeemmenu/Tellers**] > [**Netwerkinstellingen**] > "Aansluitingen" [**Externe bediening**] > [Aan]

2 Selecteer [**Uit**], [**Gebruik wachtwoord**] of [**Enkel beheerder**].

Wanneer u [**Gebruik wachtwoord**] selecteert, voert u het wachtwoord in "Wachtwoord" in en selecteert u "Wachtwoord bevestigen" en vervolgens [**OK**].

➔ Raadpleeg de *Engelse gebruikershandleiding*



OPMERKING

U kunt de instellingen voor externe bediening configureren met behulp van Embedded Web Server RX

➔ [Embedded Web Server RX User Guide](#)

4 Herstart de machine.

➔ Raadpleeg de *Engelse gebruikershandleiding*

5 Start de browser.

Voer "https: //" en de hostnaam van het apparaat in voor toegang tot het Embedded Web Server RX.

➔ [Embedded Web Server RX openen \(pagina 2-58\)](#).

6 Selecteer [Machinegegevens/Externe bediening] > [Externe bediening].

7 Klik op de [Start]-knop.



OPMERKING

- Als de gebruiker is ingelogd op het apparaat, wordt het toestemmingsbevestigingsscherm weergegeven op het bedieningspaneel. Selecteer [**Ja**].
- Als de pop-upblokkering van de browser optreedt tijdens de verbinding van de Externe bediening, selecteert u Altijd pop-ups toestaan van https: // [hostnaam] en klikt u op Gereed. Voer de Externe bediening uit na 1 minuut of langer gewacht te hebben.

Wanneer de Externe bediening wordt opgestart, wordt het scherm van het bedieningspaneel weergegeven op het computerscherm van de systeembeheerder of gebruiker.

Uitvoering van Externe bediening via VNC-software

1 Roep het scherm op.

Toets [**Systeemmenu/Tellers**] > [**Netwerkinstellingen**] > "Netwerkinstellingen" [**Protocolinstellingen**]

2 Stel "Enhanced VNC (RFB)" op [Aan] in.

➔ Raadpleeg de *Engelse gebruikershandleiding*



OPMERKING

- Bij het instellen van "VNC (RFB) over SSL" op [**Aan**], wordt de communicatie gecodeerd.
- U kunt de protocolinstellingen configureren met Embedded Web Server RX.

➔ [Embedded Web Server RX User Guide](#)

3 Start de externe bediening.

1 Start de VNC-software

2 Voer het volgende formaat in, gescheiden door een dubbele punt, om de externe bediening te starten.

"IP-adres: poortnummer"



OPMERKING

Bij het instellen van "VNC (RFB)" op [**Aan**] in stap 2, is het standaard poortnummer 9062. Bij het instellen van "VNC (RFB) over SSL" op [**Aan**], is het standaard poortnummer 9063.

➔ Raadpleeg de *Engelse gebruikershandleiding*

Reageren op foutmeldingen

Als het aanraakscherm of het computerscherm een van de volgende foutmeldingen weergeeft, voer dan de bijbehorende procedure uit.

OPMERKING

Wanneer u contact met ons opneemt, zal het serienummer nodig zijn. Raadpleeg voor controle van het serienummer:

➔ [Scherm voor machinegegevens \(pagina 2-22\)](#)

| Foutmelding | Controlepunten | Mogelijke oplossing | Referentiepagina |
|-------------|----------------|---------------------|------------------|
|-------------|----------------|---------------------|------------------|

A

| | | | |
|------------------------|---|---|---|
| Achtergebleven papier. | — | Haal het papier uit de documentfinisher. | — |
| Activatiefout. | — | Activeren van de toepassing mislukt. Neem contact op met de beheerder. | — |
| | — | Expansie-verificatie is uitgeschakeld. Schakel de stroom uit en weer aan. Als de fout aanhoudt, neem dan contact op met de beheerder. | — |

B

| | | | |
|---|--|--|----------------------------|
| Beperking taakaccounting overschreden.*1 | Is de toegestane afdrukhoeveelheid beperkt door taakaccounting overschreden? | De toegestane afdrukhoeveelheid beperkt door taakaccounting is overschreden. Er kan niet meer afgedrukt worden. De taak is geannuleerd. Druk op [Einde] . | — |
| Bezig met afstellen van de scanner. | — | Het apparaat wordt aangepast om de kwaliteit te handhaven. Een ogenblikje a.u.b. | — |
| Bezig met controleren toner-afvalcontainer. | Is de toner-afvalbak vol? | Vervang de toner-afvalbak. | pagina 7-7 |
| Bezig met kalibreren... | — | Het apparaat wordt aangepast om de kwaliteit te handhaven. Een ogenblikje a.u.b. | — |
| Binnenlade van de hoofdunit zit vol met papier. | Is de maximale opslagcapaciteit overschreden? | Verwijder het papier. Het afdrucken wordt hervat. | — |
| Box niet gevonden. | — | De opgegeven box kan niet worden gevonden. De taak is geannuleerd. Druk op [Einde] . | — |

C

| | | | |
|--------------------------------|---|---------------------------------------|---|
| Controleer de documenttoevoer. | Staat de bovenklep van de documenttoevoer open? | Sluit de klep van de documenttoevoer. | — |
| | Staat de documenttoevoer open? | Sluit de documenttoevoer. | — |

| Foutmelding | Controlepunten | Mogelijke oplossing | Referentiepagina |
|--|----------------|---|----------------------------|
| Controleer het papier in de multifunctionele lade. | — | Het papierformaat verschilt. Stel het geselecteerde papierformaat in en druk op [Doorgaan] . | pagina 5-6 |

D

| | | | |
|--|--|---|----------------------------|
| De klep is open. | Staat er een klep open? | Sluit de klep die weergegeven wordt op het scherm. | — |
| De limiet voor de box is overschreden.*1 | Wordt [Einde] op het aanraakscherm weergegeven? | De opgegeven documentbox is vol en er is geen opslagcapaciteit meer. De taak is geannuleerd. Druk op [Einde] . Probeer de taak opnieuw uit te voeren na het afdrucken of verwijderen van gegevens uit de box. | — |
| | — | De box Herhalingskopie is vol en de functie Herhalingskopie is niet meer beschikbaar. Druk op [Doorgaan] om de gescande pagina's af te drukken. Druk op [Annuleren] om de taak te annuleren. | — |
| De takenscheider zit vol met papier. | Is de maximale opslagcapaciteit overschreden? | Verwijder het papier. Het afdrucken wordt hervat. | — |
| De toners [C][M][Y][K] zijn leeg. | — | Vervang de tonercontainer door de door ons aanbevolen toner.  OPMERKING Indien de kleurentoner leeg is en de zwarte toner nog niet, blijft het apparaat doorgaan met afdrucken in zwart-wit door bij Kleurentoner leeg Actie [Afdrukken in Zwart-Wit] te selecteren. | pagina 7-4 |
| De uitvoerlade van de finisher zit vol. | Is de maximale opslagcapaciteit overschreden? | Verwijder het papier. Het afdrucken wordt hervat. | — |
| De uitvoerlade van de mailbox zit vol. | Is de maximale opslagcapaciteit overschreden? | Verwijder het papier. Het afdrucken wordt hervat. | — |
| Deze gebruikersaccount is vergrendeld. | — | Neem contact op met de beheerder. De taak is geannuleerd. Druk op [Einde] . | — |
| Drum reinigen wordt uitgevoerd... | — | Het apparaat wordt aangepast om de kwaliteit te handhaven. Een ogenblikje a.u.b. | — |

E

| | | | |
|--|---|--|---|
| Er is geen taakaccounting opgegeven.*1 | — | Er is geen taakaccounting opgegeven bij het extern verwerken van de taak. De taak is geannuleerd. Druk op [Einde] . | — |
| Er is geen toegangspunt gedetecteerd. | — | Controleer als het toegangspunt correct is ingesteld. | — |

| Foutmelding | Controlepunten | Mogelijke oplossing | Referentie-pagina |
|---------------------------------------|---|---|-----------------------------|
| F | | | |
| Fout bij verzenden.*1 | — | Er is een fout opgetreden tijdens het verzenden. De taak is geannuleerd. Druk op [Einde]. Raadpleeg Reageren op Fout bij verzenden voor de foutcode en de oplossing. | pagina 7-45 |
| Fout harde schijf. | — | <p>Er is een fout opgetreden op de harde schijf. De taak is geannuleerd. Druk op [Einde].</p> <p>De mogelijke foutcodes en hun beschrijvingen zijn de volgende:</p> <p>01: De hoeveelheid gegevens die tegelijk kan worden opgeslagen is overschreden. Start het systeem opnieuw op of zet het apparaat UIT en weer AAN. Als de fout aanhoudt, splits het bestand dan op in kleinere bestanden.</p> <p>Als de fout aanhoudt na het opsplitsen van het bestand, dan is de harde schijf beschadigd. Voer [Systeem initialiseren] uit.</p> <p>04: Onvoldoende ruimte op de harde schijf om deze bewerking te voltooien. Verplaats gegevens of verwijder overbodige gegevens.</p> | — |
| Fout op USB-station.*1 | Is het wegschrijven naar een verwisselbaar geheugen verboden? | Er is een fout opgetreden in het verwisselbaar geheugen. De taak is beëindigd. Druk op [Einde]. De mogelijke foutcodes en hun beschrijvingen zijn de volgende: <p>01: Sluit een verwisselbaar geheugen aan waarheen weggeschreven kan worden.</p> | — |
| | — | Er is een fout opgetreden in het verwisselbaar geheugen. De taak is beëindigd. Druk op [Einde]. De mogelijke foutcodes en hun beschrijvingen zijn de volgende: <p>01: De hoeveelheid gegevens die tegelijk kan worden opgeslagen is overschreden. Start het systeem opnieuw op of zet het apparaat UIT en weer AAN. Als de fout aanhoudt, splits het bestand dan op in kleinere bestanden.</p> <p>Als de fout aanhoudt, dan is het verwisselbaar geheugen niet compatibel met het apparaat. Gebruik het verwisselbare geheugen geformatteerd op dit apparaat.</p> <p>Als het verwisselbaar geheugen niet kan worden geformatteerd, dan is het beschadigd. Sluit een compatibel verwisselbaar geheugen aan.</p> | — |
| Fout opgetreden in cassette #. | — | Open de cassette. Controleer de binnenkant van het apparaat en verwijder het papier. | — |

| Foutmelding | Controlepunten | Mogelijke oplossing | Referentiepagina |
|-------------|----------------|---------------------|------------------|
|-------------|----------------|---------------------|------------------|

G

| | | | |
|--|--|---|--|
| Geen aansluiting mogelijk, omdat het aantal toegestane verbinding. wordt overschreden | Zijn er drie elektronische handapparaten tegelijk aangesloten? | Annuleer een verbinding naar een draagbaar apparaat dat niet wordt gebruikt, of stel de automatische tijdregeling in van de machine voor het onderbreken van de verbindingen met draagbare apparaten. | — |
| Geniete originelen of scheve originelen. | — | Zie de waarschuwing aangebracht op de documenttoevoer en controleer de originelen. Als de originelen zijn vastgelopen, volg dan de instructies op het scherm om de originelen te verwijderen. | pagina 7-77 pagina 7-79 |

H

| | | | |
|--|---|---|----------------------------|
| Herplaats originelen in de documenttoevoer. | Zitten er nog originelen in de documenttoevoer? | Verwijder de originelen uit de documenttoevoer. | — |
| Het geheugen is vol.*1 | — | Het geheugen is vol en de taak kan niet worden voltooid. Druk op [Doorgaan] om de geplaatste pagina's af te drukken. De afdruktaak kan niet volledig worden verwerkt. Druk op [Annuleren] om de taak te annuleren. | — |
| | — | Het proces kan niet worden uitgevoerd omdat er te weinig geheugen is. Als alleen [Einde] beschikbaar is, druk dan op [Einde] . De taak wordt geannuleerd. Wanneer de melding voor onvoldoende geheugen vaak optreedt, neem contact op met uw leverancier of servicevertegenwoordiger. | — |
| Het scannergeheugen is vol.*1 | — | Het scannen kan niet worden uitgevoerd omdat er te weinig scannergeheugen is. Volg de instructies op het scherm. | — |
| Het slit glas moet gereinigd worden. | — | Maak het sleufglas schoon. | pagina 7-3 |
| Het USB-station is niet geformatteerd. | Is het USB-station geformatteerd door dit apparaat? | Voer [Formatteren] uit op dit apparaat. | — |
| Het wachtwoord voldoet niet aan het beleid. | Is het wachtwoord verlopen? | Wijzig het aanmeldingswachtwoord. De taak is geannuleerd. Druk op [Einde] . | — |
| | Is een vereiste van het wachtwoordbeleid (zoals bijv. de wachtwoordlengte of de vereiste tekens) gewijzigd? | Bevestig de vereisten van het wachtwoordbeleid en wijzig het aanmeldingswachtwoord. De taak is geannuleerd. Druk op [Einde] . | — |

K

| | | | |
|---|---|---------------------------|---|
| Kan ##### niet gebruiken door een storing. | — | Bel de technische dienst. | — |
|---|---|---------------------------|---|

| Foutmelding | Controlepunten | Mogelijke oplossing | Referentie-pagina |
|--|---|---|-----------------------------|
| Kan afdrukken op afstand niet uitvoeren. | — | Remote afdrukken is verhinderd. De taak is geannuleerd. Druk op [Einde] . | — |
| Kan banner afdrukken niet uitvoeren. | — | Systeemstempel is ingesteld. Banner printen kan niet worden uitgevoerd. De taak is geannuleerd. Druk op [Einde] . | — |
| Kan bestemmings-computer niet vinden. Controleer de computer. | Zijn het apparaat en de PC waarnaar het gescande beeld verzonden wordt, aangesloten op het netwerk? | Controleer de netwerk- en SMB-instellingen. <ul style="list-style-type: none"> • De netwerkkabel is aangesloten. • De hub werkt niet goed. • De server werkt niet goed. • Hostnaam en IP-adres • Poortnummer | pagina 2-6 |
| | Is de accountinformatie (gebruikers-ID, wachtwoord) voor toegang tot de gedeelde map waar het gescande beeld heen moet worden gestuurd juist? | Controleer de volgende instellingen van de PC waarnaar het gescande beeld wordt verzonden. <ul style="list-style-type: none"> • Hostnaam • Pad • Gebruikersnaam voor aanmelding  OPMERKING Als de afzender een domeingebruiker is, geef dan de domeinnaam op. [Gebrowsers-ID]@[Domeinnaam] Voorbeeld: sa720XXXX@km <ul style="list-style-type: none"> • Aanmeldingswachtwoord • Mapdeelrechten van de ontvanger | — |
| Kan de taakdata niet opslaan. | — | De taak is geannuleerd. Druk op [Einde] . | — |
| Kan deze papiersoort niet nieten.* ¹ | Hebt u een papierformaat of -type geselecteerd dat niet geniet kan worden? | Als het geselecteerde papier niet gewijzigd is en u drukt op [Doorgaan] , dan wordt nieten ingeschakeld. Selecteer het beschikbare papier. Druk op [Doorgaan] om af te drukken. | pagina 6-25 |
| Kan deze taak niet uitvoeren.* ¹ | — | Beperkingen door Taakaccounting. De taak is geannuleerd. Druk op [Einde] . | — |
| | — | Beperkt door autorisatie-instellingen. De taak is geannuleerd. Druk op [Einde] . | — |
| Kan dit papiertype niet perforeren. | Hebt u een papierformaat of -soort geselecteerd die niet kan worden geperforeerd? | Als het geselecteerde papier niet gewijzigd is en u drukt op [Doorgaan] , dan wordt perforeren ingeschakeld. Selecteer het beschikbare papier. Druk op [Doorgaan] om af te drukken. | pagina 6-27 |
| Kan dit papiertype niet verschuiven.* ¹ | Hebt u een papierformaat of -soort geselecteerd die niet verschoven kan worden? | Als het geselecteerde papier niet gewijzigd is en u drukt op [Doorgaan] , dan wordt verschuiven ingeschakeld. Selecteer het beschikbare papier. Druk op [Doorgaan] om af te drukken. | pagina 6-24 |

| Foutmelding | Controlepunten | Mogelijke oplossing | Referentiepagina |
|--|--|--|-----------------------------|
| Kan geen verbinding maken met server. | — | Controleer de verbindingstatus met de server. | — |
| Kan geen verbinding maken. | — | Dit wordt weergegeven als de Wi-Fi of Wi-Fi Direct-verbinding niet is voltooid. Controleer de instellingen en de signaalcondities. | — |
| Kan gegevens op deze ID-kaart niet lezen. | — | Tijdens het registratieproces werden de ID-kaart gegevens niet goed gelezen. Houd de ID-kaart opnieuw boven de ID-kaart lezer. Als hetzelfde bericht nog steeds verschijnt, is de ID-kaart mogelijk niet compatibel met dit product. Gebruik een andere ID-kaart. | — |
| Kan het opgegeven aantal niet afdrukken.* ¹ | — | Er is slechts één kopie beschikbaar. Druk op [Doorgaan] om door te gaan met afdrukken. Druk op [Annuleren] om de taak te annuleren. | — |
| Kan niet 2-zijdig afdruk. op dit papiertype.* ¹ | Hebt u een papierformaat of -soort geselecteerd waarop niet dubbelzijdig kan worden afgedrukt? | Als het geselecteerde papier niet gewijzigd is en u drukt op [Doorgaan] , dan wordt Duplex ingeschakeld. Selecteer het beschikbare papier. Druk op [Doorgaan] om af te drukken. | pagina 6-36 |
| Kan niet verbinden met verif.server.* ¹ | — | Stel op het apparaat dezelfde tijd in als op de server. | pagina 2-32 |
| | — | Controleer de domeinnaam. | — |
| | — | Controleer de hostnaam. | — |
| | — | Controleer de verbindingstatus met de server. | — |
| KPDL-fout.* ¹ | — | Er is een PostScript-fout opgetreden. De taak is geannuleerd. Druk op [Einde] . | — |

M

| | | | |
|---|--|---|--|
| Machinefout. | — | Er is een interne fout opgetreden. Schrijf de foutcode op die op het scherm wordt weergegeven. Bel de technische dienst. | — |
| Maximaal aantal nietjes overschreden.* ¹ | Is het toegestane aantal vellen overschreden? | Druk op [Doorgaan] om af te drukken zonder de functie nieten te gebruiken. Druk op [Annuleren] om de taak te annuleren. | — |
| Maximumaantal gescande pagina's. | Werd de toegestane scanhoeveelheid overschreden? | Er kunnen geen pagina's meer worden gescand. Volg de instructies op het scherm. | — |
| Meerdere originelen tegelijk ingevoerd. | — | Zie de waarschuwing aangebracht op de documenttoevoer en controleer de originelen. Als de originelen zijn vastgelopen, volg dan de instructies op het scherm om de originelen te verwijderen. | pagina 7-77 pagina 7-79 |

N

| | | | |
|-------------------------------------|--|--|---|
| Niet-originele toner geïnstalleerd. | Is de geïnstalleerde toner van ons eigen merk? | Wij zijn niet aansprakelijk voor schade als gevolg van het gebruik van artikelen van andere fabrikanten in dit apparaat. | — |
|-------------------------------------|--|--|---|

| Foutmelding | Controlepunten | Mogelijke oplossing | Referentiepagina |
|---|---|---|---|
| Nieten onmogelijk op aangegeven positie. | Hebt u een positie geselecteerd waar nieten niet mogelijk is? | Als het geselecteerde papier niet gewijzigd is en u drukt op [Doorgaan] , dan wordt nieten ingeschakeld. Selecteer het beschikbare papier. Druk op [Doorgaan] om af te drukken. | pagina 6-25 |
| Nieter is leeg. *1 | Zijn de nietjes in de nietpatroonhouder op? | Als de nietjes op zijn, wordt het apparaat stopgezet en wordt op het scherm weergegeven waar de nietjes op zijn. Laat het apparaat aanstaan en volg de instructies om het nietpatroon te vervangen. Druk op [Doorgaan] om af te drukken zonder nieten. Druk op [Annuleren] om de taak te annuleren. | pagina 7-14 pagina 7-15 pagina 7-17 |

O

| | | | |
|---|--|---|---|
| Onbekende toner geïnstalleerd. PC [C][M][Y][K] | Komt de regio-specificatie van de tonercontainer overeen met die van het apparaat? | Installeer de gespecificeerde tonercontainer. | — |
| Onjuist boxwachtwoord. | — | Het boxwachtwoord was onjuist bij het extern verwerken van de taak. De taak is geannuleerd. Druk op [Einde] . | — |
| Onjuiste aanmeldingsnaam of wachtwoord. *1 | — | De aanmeldingsgebruikersnaam of wachtwoord was onjuist bij het extern verwerken van de taak. De taak is geannuleerd. Druk op [Einde] . | — |
| Onjuiste account-ID. *1 | — | De account-ID was onjuist bij het extern verwerken van de taak. De taak is geannuleerd. Druk op [Einde] . | — |

P

| | | | |
|--|---|--|-----------------------------|
| Papiercassette # zit vol met papier. | Is de maximale opslagcapaciteit overschreden? | Verwijder het papier. Het afdrukken wordt hervat. | — |
| Papierstoring. | — | Als zich een papierstoring voordoet, wordt het apparaat stopgezet en wordt de plek met de papierstoring op het scherm weergegeven. Laat het apparaat aanstaan en volg de instructies om het vastgelopen papier te verwijderen. | pagina 7-57 |
| Perforeren op de gewenste plek niet mogelijk. | Hebt u een positie geselecteerd waar perforeren niet mogelijk is? | Als het geselecteerde papier niet gewijzigd is en u drukt op [Doorgaan] , dan wordt perforeren ingeschakeld. Selecteer het beschikbare papier. Druk op [Doorgaan] om af te drukken. | pagina 6-27 |
| Plaats de perforatorafvalbak. | — | Volg de instructies op het scherm en plaats de perforatorafvalbak. | pagina 7-19 |
| Plaats de tonerafvalbak. | — | De tonerafvalbak is niet correct geplaatst. Plaats de bak op de juiste manier. | pagina 7-7 |

| Foutmelding | Controlepunten | Mogelijke oplossing | Referentie-pagina |
|--|--|---|----------------------------|
| Plaats papier in de MF-lade. | Is in de multifunctionele lade papier van het geselecteerde formaat geplaatst? | Plaats papier. Selecteer het beschikbare papier. Druk op [Doorgaan] om af te drukken. | pagina 5-6 |
| Plaats papier in papercassette #. | Is het papier in de aangegeven papercassette op? | Plaats papier. Selecteer het beschikbare papier. Druk op [Doorgaan] om af te drukken. | pagina 3-2 |

S

| | | | |
|---------------------------------|---|---|-----------------------------|
| Schud de tonercontainer. | — | Open de voorklep van de hoofdunit en verwijder de tonercontainer. Schud voorzichtig en vervang. | pagina 7-4 |
| SSD-fout. | — | Er is een fout opgetreden op de SSD. De taak is geannuleerd. Druk op [Einde] . De foutcodes zijn de volgende. 01: De hoeveelheid gegevens die tegelijk kan worden opgeslagen is overschreden. Start het systeem opnieuw op of zet het apparaat UIT en weer AAN. Als de fout aanhoudt, splits het bestand dan op in kleinere bestanden. Als de fout aanhoudt na het opsplitsen van het bestand, dan is de SSD beschadigd. Voer [Systeem initialiseren] uit. 04: Onvoldoende ruimte op de SSD om deze bewerking te voltooien. Verplaats gegevens of verwijder overbodige gegevens.  OPMERKING Houd er rekening mee dat wanneer u de initialisatie van het systeem uitvoert, de op de SSD opgeslagen gegevens gewist zullen worden. | — |
| Storing in nietapparaat. | — | Als de nietjes vastlopen, dan wordt het apparaat stopgezet en wordt de plek van de storing op het scherm weergegeven. Laat het apparaat aanstaan en volg de instructies om het vastgelopen nietje te verwijderen. | pagina 7-86 |
| Systeemfout. | — | Er is een systeemfout opgetreden. Volg de instructies op het scherm. | — |

T

| | | | |
|--|---|--|---|
| Temperatuur regelen... | — | Het apparaat wordt aangepast om de kwaliteit te handhaven. Een ogenblikje a.u.b. | — |
| Toner [C][M][Y][K] is bijna leeg. (Vervangen wanneer leeg.) | — | Het is bijna tijd om de tonercontainer te vervangen. Houd een nieuwe tonercontainer klaar. | — |

U

| | | | |
|--|---|--|---|
| U kunt deze box niet gebruiken. | — | U kunt de opgegeven box niet gebruiken. De taak is geannuleerd. Druk op [Einde] . | — |
|--|---|--|---|

| Foutmelding | Controlepunten | Mogelijke oplossing | Referentiepagina |
|--|----------------|--|------------------|
| USB-station is vol. ^{*1} | — | De taak is geannuleerd. Druk op [Einde] . Onvoldoende vrije ruimte in het USB-station. Verwijder overbodige bestanden. | — |

V

| | | | |
|--|--|---|-----------------------------|
| Veiligheidsfunctie uitvoeren... | — | Veiligheidsfunctie uitvoeren. Een ogenblikje a.u.b. | — |
| Vervang originelen en druk op [Doorgaan]. | — | Haal de originelen uit de documenttoevoer, leg ze in de oorspronkelijke volgorde en plaats ze opnieuw. Druk op [Doorgaan] om door te gaan met afdrukken. Druk op [Annuleren] om de taak te annuleren. | — |
| Voer Tintverloop aanpassen uit via het Systeemmenu. | Bij langdurig gebruik kunnen de afgedrukte kleurtinten onder invloed van de omgevingstemperatuur en -vochtigheid licht afwijken. | Start [Aanpassen tintverloop] . | pagina 7-54 |
| Vorbereiden voor afdrukken. | — | Het apparaat wordt aangepast om de kwaliteit te handhaven. Een ogenblikje a.u.b. | — |



W



| | | | |
|---|---|--|---|
| Waarschuwing te hoge temperatuur. Pas de kamertemperatuur aan. | — | Afdrukkwaliteit kan verslechterd zijn. Pas de temperatuur en de vochtigheid in de kamer aan. | — |
| Waarschuwing te lage temperatuur. Pas de kamertemperatuur aan. | — | Afdrukkwaliteit kan verslechterd zijn. Pas de temperatuur en de vochtigheid in de kamer aan. | — |
| Waarschuwing: geheugen is bijna vol. | — | De taak kan niet worden gestart. Probeer later opnieuw. | — |

*1 Als Fouten automatisch wissen ingesteld staat op **[Aan]**, dan wordt het verwerken automatisch hervat nadat een ingestelde tijdsduur verstreken is. Voor meer informatie over Fouten automatisch wissen, raadpleeg:

➔ *Engelse gebruikershandleiding*

Reageren op Fout bij verzenden

| Foutcode | Foutmelding | Mogelijke oplossing | Referentiepagina |
|----------|---|--|--------------------------------------|
| 1101 | Het verzenden van de e-mail is mislukt. Het verzenden van de i-Fax is mislukt. | Controleer de hostnaam van de SMTP-server in het Embedded Web Server RX. | — |
| | Het verzenden via FTP is mislukt. | Controleer de hostnaam van de FTP. | — |
| | Het verzenden via SMB is mislukt. | Controleer de hostnaam van de SMB. | pagina 5-20 |
| 1102 | Het verzenden via SMB is mislukt. | Controleer de SMB-instellingen. <ul style="list-style-type: none"> Aanmeldingsgebruikersnaam en aanmeldingswachtwoord  OPMERKING Als de afzender een domeingebruiker is, geef dan de domeinnaam op. <ul style="list-style-type: none"> Hostnaam Pad | pagina 5-20 |
| | Het verzenden van de e-mail is mislukt. | Controleer het volgende in het Embedded Web Server RX. <ul style="list-style-type: none"> SMTP-aanmeldingsgebruikersnaam en aanmeldingswachtwoord POP3-aanmeldingsgebruikersnaam en aanmeldingswachtwoord Groottebeperking e-mail | — |
| | Het verzenden van de i-Fax is mislukt. | Controleer het volgende in het Embedded Web Server RX. <ul style="list-style-type: none"> SMTP-aanmeldingsgebruikersnaam en aanmeldingswachtwoord POP3-aanmeldingsgebruikersnaam en aanmeldingswachtwoord | Raadpleeg FAX Operation Guide |
| | Het verzenden via FTP is mislukt. | Controleer de FTP-instellingen. <ul style="list-style-type: none"> Aanmeldingsgebruikersnaam en aanmeldingswachtwoord  OPMERKING Als de afzender een domeingebruiker is, geef dan de domeinnaam op. <ul style="list-style-type: none"> Pad Mapdeelrechten van de ontvanger | — |

| Foutcode | Foutmelding | Mogelijke oplossing | Referentiepagina |
|----------|--|--|--------------------------------------|
| 1103 | Het verzenden via SMB is mislukt. | <p>Controleer de SMB-instellingen.</p> <ul style="list-style-type: none"> Aanmeldingsgebruikersnaam en aanmeldingswachtwoord <p> OPMERKING</p> <p>Als de afzender een domeingebruiker is, geef dan de domeinnaam op.</p> <ul style="list-style-type: none"> Pad Mapdeelrechten van de ontvanger | pagina 5-20 |
| | Het verzenden via FTP is mislukt. | <p>Controleer de FTP-instellingen.</p> <ul style="list-style-type: none"> Pad Mapdeelrechten van de ontvanger | — |
| 1104 | Het verzenden van de e-mail is mislukt. | <p>Controleer het e-mailadres.</p> <p> OPMERKING</p> <p>Als het adres afgewezen wordt door het domein, kunt u de e-mail niet versturen.</p> | pagina 5-18 |
| | Het verzenden van de i-Fax is mislukt. | <p>Controleer het i-Faxadres.</p> <p> OPMERKING</p> <p>Als het adres afgewezen wordt door het domein, kunt u de e-mail niet versturen.</p> | Raadpleeg FAX Operation Guide |
| 1105 | Het verzenden via SMB is mislukt. | <p>Controleer de volgende instellingen.</p> <p>Toets [Systeemmenu/Tellers] > [Netwerkinstellingen] > "Netwerkinstellingen" [Protocoldetail] > [SMB klant (Verzending)]</p> | — |
| | Het verzenden van de e-mail is mislukt. | <p>Selecteer [Aan] bij de SMTP-instellingen in het Embedded Web Server RX.</p> | — |
| | Het verzenden via FTP is mislukt. | <p>Controleer de volgende instellingen.</p> <p>Toets [Systeemmenu/Tellers] > [Netwerkinstellingen] > "Netwerkinstellingen" [Protocoldetail] > [FTP klant (Verzending)]</p> | — |
| | Het verzenden van de i-Fax is mislukt. | <p>Selecteer [Aan] bij de i-Faxinstellingen in het Embedded Web Server RX.</p> | Raadpleeg FAX Operation Guide |
| 1106 | <p>Het verzenden van de e-mail is mislukt.</p> <p>Het verzenden van de i-Fax is mislukt.</p> | <p>Controleer het afzenderadres bij SMTP in het Embedded Web Server RX.</p> | — |
| 1131 | Het verzenden via FTP is mislukt. | <p>Schakel SSL in.</p> <p>Toets [Systeemmenu/Tellers] > [Beveiligingsinstellingen] > "Netwerk" [SSL]</p> | — |

| Foutcode | Foutmelding | Mogelijke oplossing | Referentie-pagina |
|----------------------------|---|--|---|
| 1132 | Het verzenden van de e-mail is mislukt. | Controleer het volgende bij de SMTP-server. <ul style="list-style-type: none"> • Is SMTP over SSL beschikbaar? • Is de codering beschikbaar? | Raadpleeg de Embedded Web Server RX User Guide . |
| | Het verzenden via FTP is mislukt. | Controleer het volgende op de FTP-server. <ul style="list-style-type: none"> • Is FTPS beschikbaar? • Is de codering beschikbaar? | — |
| 2101 | Het verzenden via SMB is mislukt. | Controleer de netwerk- en SMB-instellingen. <ul style="list-style-type: none"> • De netwerkkabel is aangesloten. • De hub werkt niet goed. • De server werkt niet goed. • Hostnaam en IP-adres • Poortnummer | — |
| | Het verzenden via FTP is mislukt. | Controleer de netwerk- en FTP-instellingen. <ul style="list-style-type: none"> • De netwerkkabel is aangesloten. • De hub werkt niet goed. • De server werkt niet goed. • Hostnaam en IP-adres • Poortnummer | — |
| | Het verzenden van de e-mail is mislukt. Het verzenden van de i-Fax is mislukt. | Controleer het netwerk en het Embedded Web Server RX. <ul style="list-style-type: none"> • De netwerkkabel is aangesloten. • De hub werkt niet goed. • De server werkt niet goed. • POP3-servernaam van de POP3-gebruiker • SMTP-servernaam | — |
| 2102 2103 | Het verzenden via FTP is mislukt. | Controleer het netwerk. <ul style="list-style-type: none"> • De netwerkkabel is aangesloten. • De hub werkt niet goed. • De server werkt niet goed. | — |
| | | Controleer het volgende op de FTP-server. <ul style="list-style-type: none"> • Is FTP beschikbaar? • De server werkt niet goed. | — |
| | Het verzenden van de e-mail is mislukt. Het verzenden van de i-Fax is mislukt. | Controleer het netwerk. <ul style="list-style-type: none"> • De netwerkkabel is aangesloten. • De hub werkt niet goed. • De server werkt niet goed. | — |

| Foutcode | Foutmelding | Mogelijke oplossing | Referentie-pagina |
|---|---|--|----------------------------|
| 2201 2202 2203 2231 | Het verzenden van de e-mail is mislukt. Het verzenden via FTP is mislukt. Het verzenden via SMB is mislukt. Het verzenden van de i-Fax is mislukt. | Controleer het netwerk. <ul style="list-style-type: none"> • De netwerkkabel is aangesloten. • De hub werkt niet goed. • De server werkt niet goed. | — |
| 2204 | Het verzenden van de e-mail is mislukt. Het verzenden van de i-Fax is mislukt. | Controleer de groottebeperking voor e-mail bij de SMTP-instellingen in het Embedded Web Server RX. | — |
| 3101 | Het verzenden van de e-mail is mislukt. Het verzenden van de i-Fax is mislukt. | Controleer de verificatiemethodes van zowel de afzender als de ontvanger. | — |
| | Het verzenden via FTP is mislukt. | Controleer het netwerk. <ul style="list-style-type: none"> • De netwerkkabel is aangesloten. • De hub werkt niet goed. • De server werkt niet goed. | — |
| 3201 | Het verzenden van de e-mail is mislukt. Het verzenden van de i-Fax is mislukt. | Controleer de SMTP-gebruikersverificatiemethode van de ontvanger. | — |
| 0007 4201 4701 5101 5102 5103 5104 7101 7102 7103 720f | — | Schakel de hoofdschakelaar uit en weer aan. Als deze fout zich herhaalt, noteer dan de weergegeven foutcode en neem contact op met uw servicevertegenwoordiger. | pagina 2-9 |
| 9181 | — | Het gescande origineel overschrijdt de toegestane hoeveelheid pagina's van 999. Verzend de overige pagina's afzonderlijk. | — |

Instellen/onderhoud

Overzicht van Instellen/onderhoud

Als er een beeldprobleem is en er een bericht voor het uitvoeren van een aanpassing of het onderhoudsmenu verschijnt, start dan Aanpassing/onderhoud in het Systeemmenu.

In de onderstaande tabel staat de item die u kunt uitvoeren.

| Item | Beschrijving | Referentiepagina |
|--|---|-----------------------------|
| Procedure voor kleurregistratie | Pas de kleurstand aan om de kleurafwijking op te lossen. | pagina 7-50 |
| Tintverloop aanpassen | De afdruktoon kan afwijken van het origineel. Voer deze functie uit om samenhang met de originele tinten te garanderen. | pagina 7-54 |
| Drum reinigen | Verwijder beeldervaging en witte stippen van de afdruk. | pagina 7-55 |
| Kalibratie | Kalibreer het apparaat om de juiste toneroverlapping en samenhang met de originele grijsschaal te garanderen. | pagina 7-55 |
| Laserscanner reinigen | Verwijder de witte verticale lijnen van de afdruk. | pagina 7-56 |
| Ontwikkelaar reinigen | Pas de afgedrukte afbeelding die te licht of incompleet is aan, ook al is voldoende toner. | pagina 7-56 |
| Aanpassen hoogte | Past de hoogte aan. (352ci) | pagina 7-56 |

Procedure voor kleurregistratie

Wanneer het apparaat voor het eerst geïnstalleerd wordt of naar een nieuwe plek wordt verplaatst, kunnen kleurafwijkingen tijdens het afdrukken optreden. Gebruik deze functie om de kleurpositie van cyan, magenta en geel te corrigeren om de kleurafwijking op te lossen.

Voor Kleurregistratie zijn automatische en handmatige registratie beschikbaar. Met automatische registratie kunnen kleurafwijkingen in grote mate gecorrigeerd worden. Als deze echter niet opgelost worden of meer gedetailleerde instellingen zijn vereist, wordt handmatige registratie aanbevolen.

✓ BELANGRIJK

Alvorens de kleurregistratie uit te voeren, voer eerst kalibratie uit. Als er kleurafwijkingen blijven bestaan, voer dan de kleurregistratie uit. Als kleurregistratie wordt uitgevoerd zonder kalibratie uit te voeren, zal de kleurafwijking onmiddellijk opgelost worden, maar kan later ernstige kleurafwijking ontstaan.

➔ [Kalibratie op pagina 7-55](#)

Automatische correctie

1 Plaats papier.

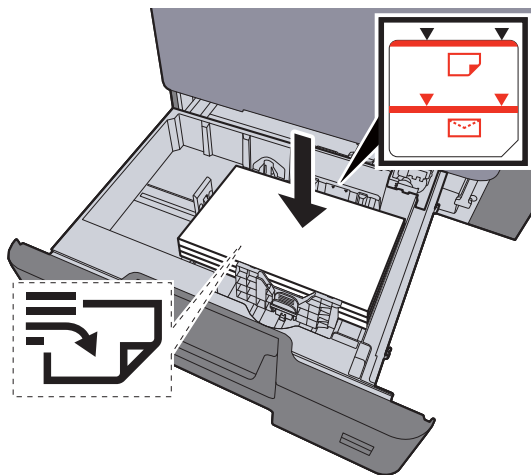

✓ BELANGRIJK

- Plaats het papier met de te bedrukken zijde naar boven.
- Als u nieuw papier uit de verpakking haalt, waaier het papier dan eerst los voor u het in de cassettes plaatst.
- ➔ [Papier in de cassettes plaatsen \(pagina 3-5\)](#)
- Controleer voor het plaatsen van het papier of het niet gekruld of gevouwen is. Gekruld of gevouwen papier kan papierstoringen veroorzaken.
- Zorg dat het papier niet boven de niveauaanduiding uitkomt (zie bovenstaande afbeelding).
- Als papier is geplaatst zonder de lengte- en breedtegeleiders te hebben versteld, dan kan het papier scheef of vast komen te zitten.

2 Roep het scherm op.

Toets [Systeemmenu/Tellers] > [Instellen/onderhoud] > "Aanpassen afbeelding"
[Kleurregistratie - Auto]

3 Druk de grafiek af.

Selecteer [Start].

Er wordt een registratieafdruk gemaakt.

Voorbeeld grafiek

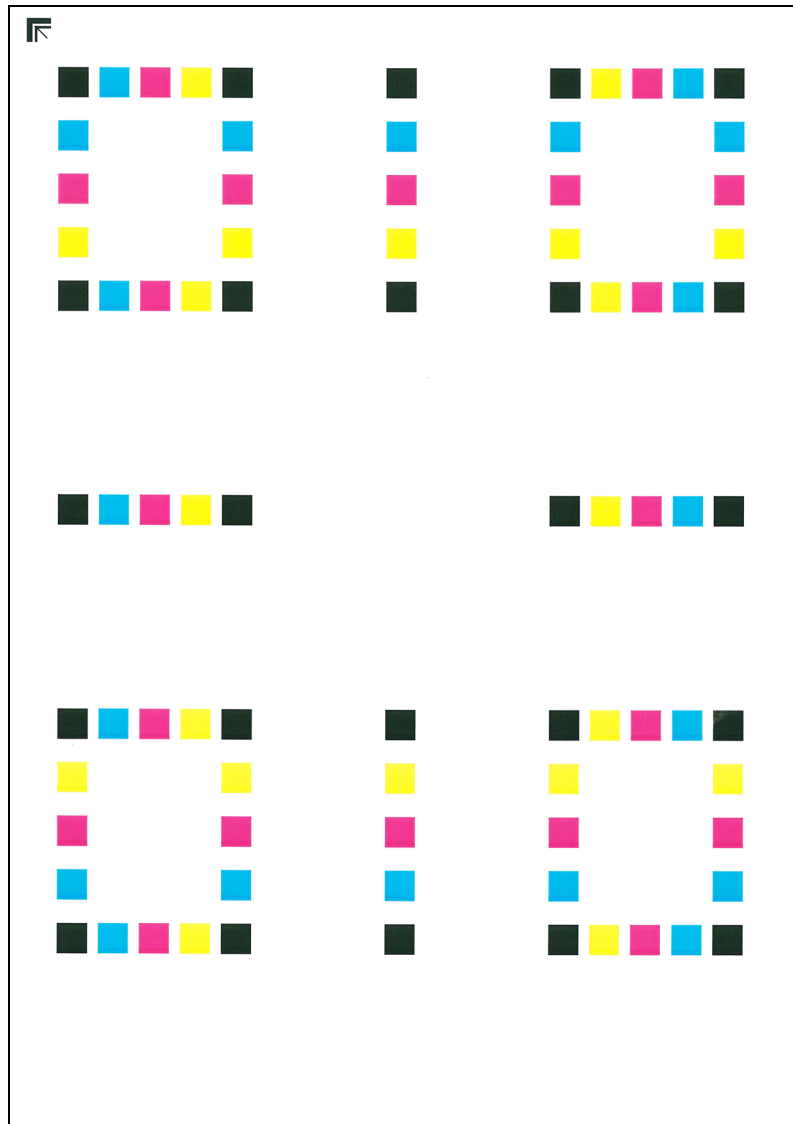

4 Voer de kleurregistratie uit.

- 1 Plaats, zoals de afbeelding toont, de afgedrukte zijde neer op de plaat met de rand met de pijlen naar achteren gericht.

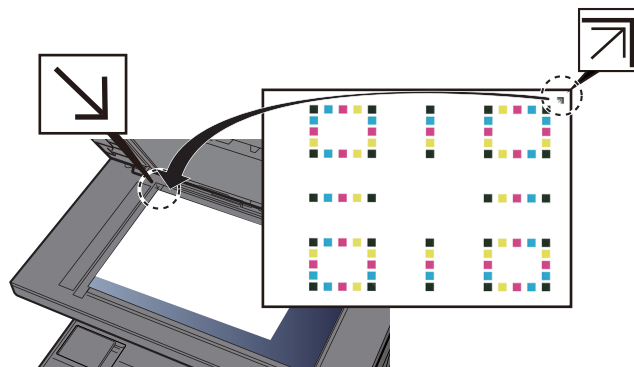

- 2 Druk op [**Start**] om de grafiek te scannen.
Na het scannen start de correctie van de kleurafdrukpositie.
- 3 Druk op [**OK**] als de correctie van de kleurafdrukpositie is beëindigd.

Handmatige correctie

1 Plaats papier.

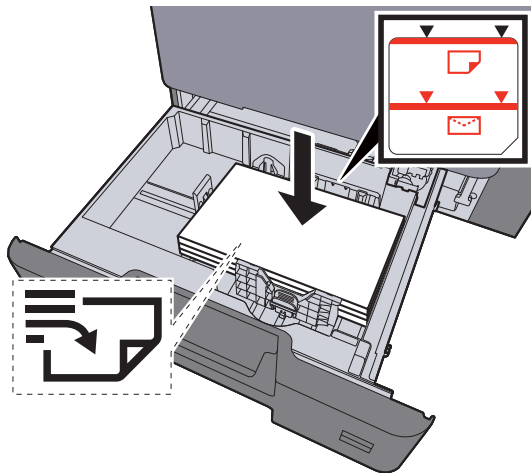

✓ BELANGRIJK

- Plaats het papier met de te bedrukken zijde naar boven.
- Als u nieuw papier uit de verpakking haalt, waaier het papier dan eerst los voor u het in de cassettes plaatst.
- ➔ [Papier in de cassettes plaatsen \(pagina 3-5\)](#)
- Controleer voor het plaatsen van het papier of het niet gekruld of gevouwen is. Gekruld of gevouwen papier kan papierstoringen veroorzaken.
- Zorg dat het papier niet boven de niveauaanduiding uitkomt (zie bovenstaande afbeelding).
- Als papier is geplaatst zonder de lengte-en breedtegeleiders te hebben versteld, dan kan het papier scheef of vast komen te zitten.

2 Roep het scherm op.

Toets [**Systeemmenu/Tellers**] > [**Instellen/onderhoud**] > "Aanpassen afbeelding"
[**Kleurregistratie - Handmatig**]

3 Druk de grafiek af.

Selecteer [**Print tabel**].

Er wordt een registratieafdruk gemaakt. Op de grafiek wordt voor elke M (magenta), C (cyaan) en Y (geel), grafieken voor H-1 tot 5 en V-1 tot 5 afgedrukt.

Voorbeeld grafiek

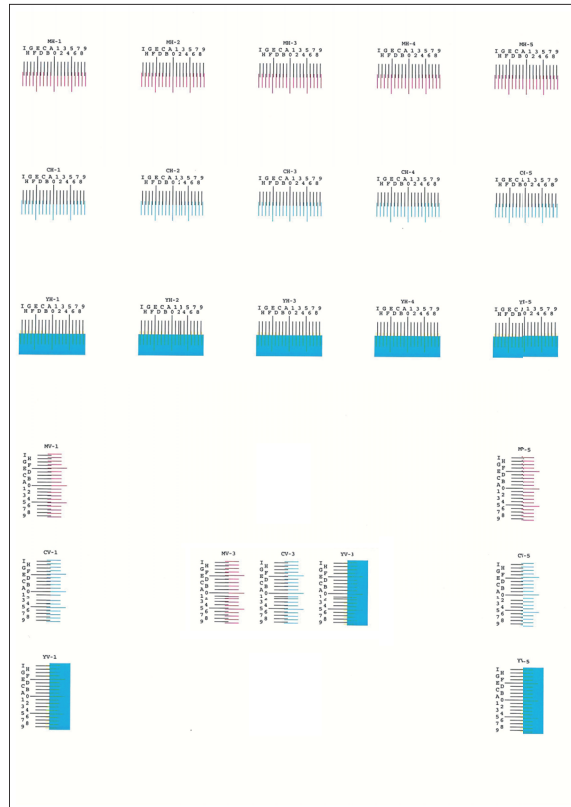

4 Voer de juiste waarde in.

- 1 Zoek op elke grafiek de stand waar 2 lijnen het meest overeenkomen. Als dit stand 0 is, dan is de afstelling voor die kleur niet vereist. In de afbeelding is B de juiste waarde.

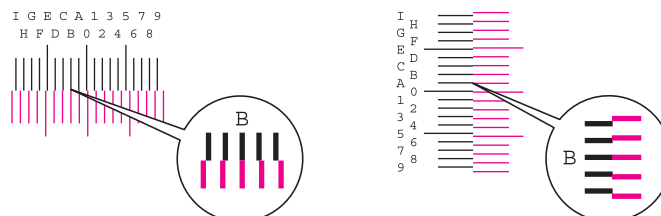

Uit grafieken H-1 tot H-5, lees de waarden van H-1 tot H-5.

Uit grafieken V-1 tot V-5, lees alleen de waarden vanaf V-3 (midden).

- 2 Selecteer [**Registratie**].
- 3 Selecteer de te corrigeren grafiek.
- 4 Selecteer de waarden die uit de grafiek worden gelezen.
- 5 Herhaal de stappen 3 en 4 om de registratiewaarden voor elke grafiek in te voeren.
- 6 Druk op [**Start**] nadat alle waarden zijn ingevoerd. Nu begin de kleurregistratie.
- 7 Druk op [**OK**] nadat de kleurregistratie is voltooid.

Tintverloop aanpassen

Na langdurig gebruik of door de gevolgen van de omgevingstemperatuur of -vochtigheid, kunnen de afgedrukte kleurtinten van het origineel verschillen. Voer deze functie uit om samenhang met de originele tinten te garanderen. Voer, alvorens Aanpassen tintverloop uit te voeren, de kalibratie uit.

Als de kalibratie niet de tinten verbetert, voer dan Aanpassen tintverloop uit.

➔ [Kalibratie \(pagina 7-55\)](#)

Er worden in totaal 3 patroonpagina's afgedrukt (Nr. 1 tot 3) tijdens de aanpassing. De afgedrukte patronen worden achter elkaar gelezen tijdens de aanpassing.

1 Plaats papier.

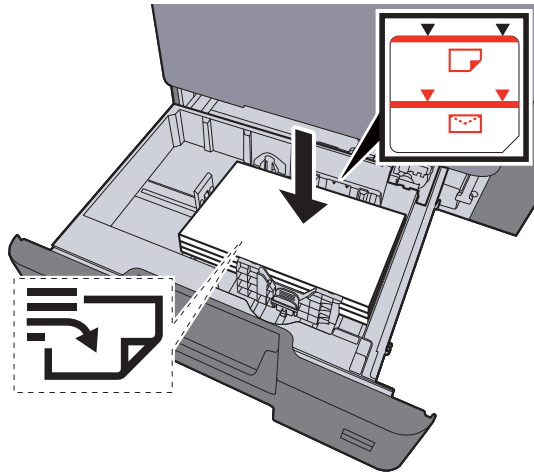

✓ BELANGRIJK

- Plaats het papier met de te bedrukken zijde naar boven.
- Als u nieuw papier uit de verpakking haalt, waaiert het papier dan eerst los voor u het in de cassettes plaatst.
- ➔ [Papier in de cassettes plaatsen \(pagina 3-5\)](#)
- Controleer voor het plaatsen van het papier of het niet gekruld of gevouwen is. Gekruld of gevouwen papier kan papierstoringen veroorzaken.
- Zorg dat het papier niet boven de niveauaanduiding uitkomt (zie bovenstaande afbeelding).
- Als papier is geplaatst zonder de lengte-en breedtegeleiders te hebben veresteld, dan kan het papier scheef of vast komen te zitten.

2 Roep het scherm op.

- 1 Toets [**Systeemmenu/Tellers**] > [**Instellen/onderhoud**] > "Aanpassen afbeelding" [**Tintverloop aanpassen**]
- 2 Selecteer [**Kopiëren/afdr. (600dpi)**] of [**Afdrukken (1200dpi)**].

📌 OPMERKING

Selecteer [**Afdrukken (1200dpi)**] als u de afdruktoon in afdrukresolutie 1200 dpi wilt instellen.

3 Pas het toonverloop aan.

- 1 Selecteer [**Start**]. Er wordt een patroon afgedrukt.
Controleer of het nummer "1" aan de onderkant van het patroon wordt afgedrukt.

- 2 Plaats, zoals de afbeelding toont, de afgedrukte zijde neer op de plaat met de rand met de pijlen naar achteren gericht.

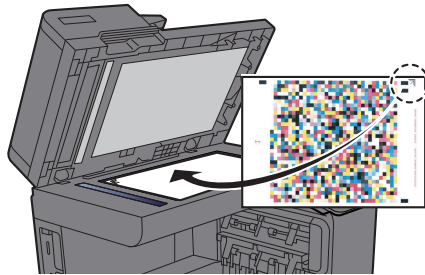

- 3 Selecteer [**Start**]. Het patroon wordt gelezen en de aanpassing begint.
Het tweede patroon wordt afgegeven.
- 4 Controleer of het nummer "2" (tot "3") aan de onderkant van het patroon wordt afgedrukt en herhaal de stappen 2 en 3 twee maal om de patronen 2 en 3 achter elkaar te lezen.
- 5 Druk op [**OK**] op het aanpassings- en bevestigingsscherm.

Drum reinigen

Verwijder beeldvervalsing en witte stippen van de afdruk.



OPMERKING

Drum reinigen kan niet tijdens het afdrukken worden uitgevoerd. Voer Drum reinigen na het afdrukken uit.

- 1 Roep het scherm op.
Toets [**Systeemmenu/Tellers**] > [**Instellen/onderhoud**] > "Aanpassen afbeelding" [**Drum reinigen**]
- 2 Voer Drum reinigen uit.
Druk op [**Start**]. "Drum reinigen" start.

Kalibratie

Kalibreer het apparaat om de juiste toneroverlapping en samenhang met de originele grijschaal te garanderen.

- 1 Roep het scherm op.
Toets [**Systeemmenu/Tellers**] > [**Instellen/onderhoud**] > "Aanpassen afbeelding" [**Drum reinigen**]
- 2 Voer de kalibratie uit.
Druk op [**Start**]. "Kalibratie" start.



OPMERKING

Als ook na het kalibreren geen juiste overlapping van de kleuren wordt bekomen, raadpleeg dan:

➔ [Procedure voor kleurregistratie \(pagina 7-50\)](#)

Als ook na het kalibreren geen samenhang met de originele kleur wordt bekomen, raadpleeg dan:

➔ [Tintverloop aanpassen \(pagina 7-54\)](#)

Laserscanner reinigen

Verwijder de witte verticale lijnen van de afdruk.

- 1 Roep het scherm op.
Toets [**Systeemmenu/Tellers**] > [**Instellen/onderhoud**] > "Aanpassen afbeelding"
[**Laserscanner reinigen**]
- 2 Voer Laserscanner reinigen uit
Selecteer [**Start**]. "Laserscanner reinigen" start.

Ontwikkelaar reinigen

Pas de afgedrukte afbeelding die te licht of incompleet is aan, ook al is voldoende toner.

- 1 Roep het scherm op.
Toets [**Systeemmenu/Tellers**] > [**Instellen/onderhoud**] > "Aanpassen afbeelding"
[**Ontwikkelaar reinigen**]
- 2 Voer reinigen ontwikkelaar uit.
Druk op [**Start**]. "Ontwikkelaar reinigen" begint.



OPMERKING

De wachttijd kan langer zijn wanneer de toner wordt bijgevuld tijdens Ontwikkelaar reinigen.

Aanpassen hoogte

Past de hoogte aan. (352ci)

- 1 Roep het scherm op.
Toets [**Systeemmenu/Tellers**] > [**Instellen/onderhoud**] > "Overige" [**Aanpassen hoogte**]
- 2 Pas de hoogte aan.
Kies de hoogte.

Papierstoringen oplossen

Als een papierstoring optreedt, dan wordt het afdrukken gestaakt en worden de plaats waar de papierstoring is opgetreden en het volgende bericht op het aanraakscherm weergegeven.

"Papierstoring."

Raadpleeg de volgende procedures om het vastgelopen papier te verwijderen.

Lampjes voor storingslocaties

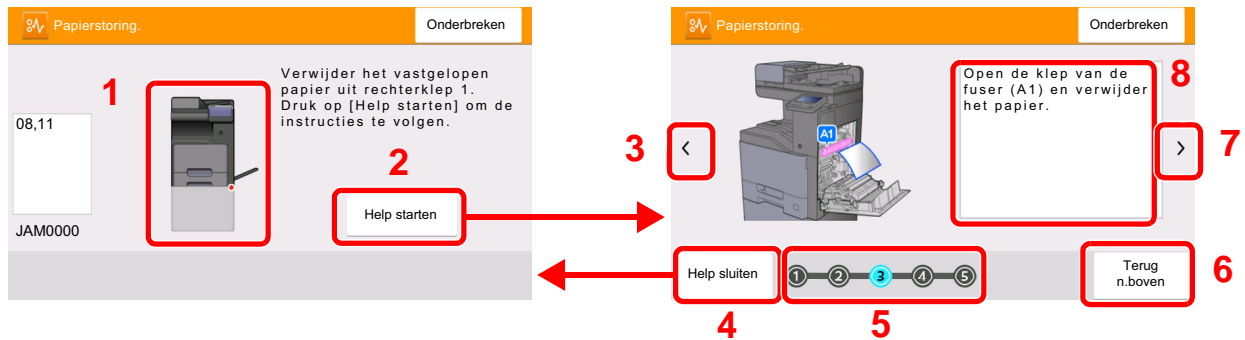

- 1 Toont de plaats van de papierstoring.
- 2 Geeft het Helpschermbaar. Het Helpschermbaar toont de procedure om de storing te verhelpen.
- 3 Keert terug naar de vorige stap.
- 4 Sluit het hulpschermbaar en keert terug naar het oorspronkelijke scherm.
- 5 Toont de geselecteerde stap.
- 6 Gaat terug naar stap 1.
- 7 Gaat naar de volgende stap.
- 8 Toont de procedure voor verwijdering.

Als zich een papierstoring voordoet, worden de locatie van de papierstoring en de aanwijzingen voor verwijdering getoond.

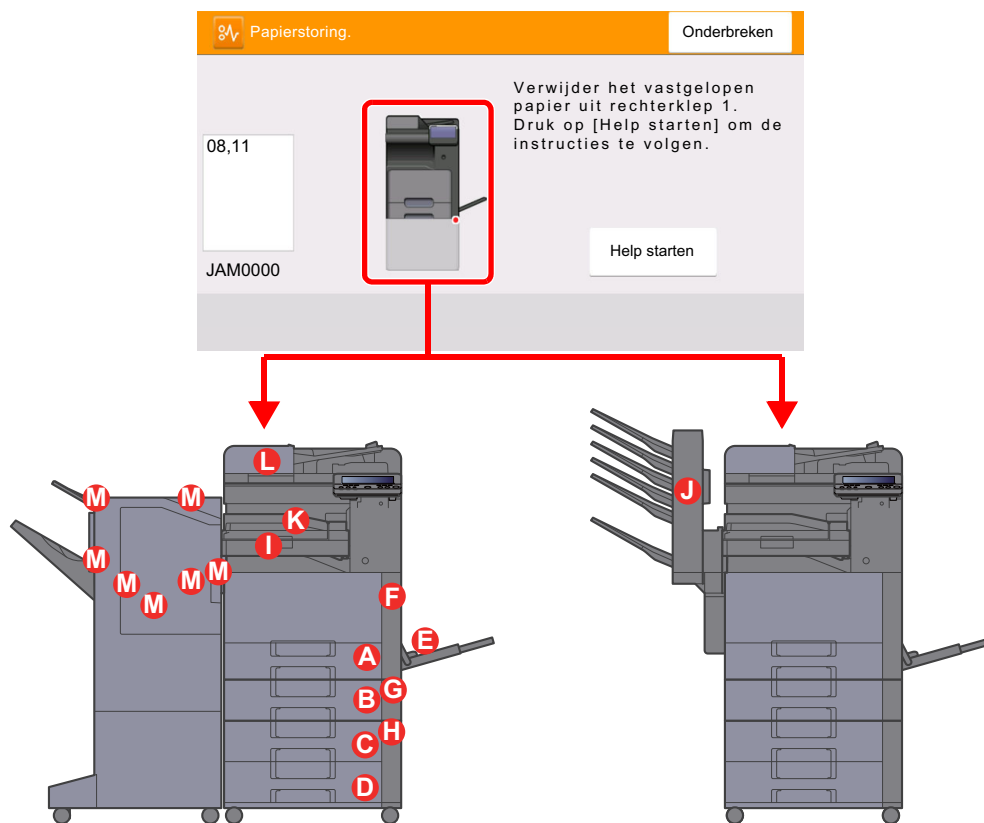

| Lampjes voor storingslocaties | Plaats van de papierstoring | Referentiepagina |
|-------------------------------|-----------------------------|-----------------------------|
| A | Cassette 1 | pagina 7-59 |
| B | Cassette 2 | pagina 7-59 |
| C | Cassette 3 (500 vel × 2) | pagina 7-61 |
| | Cassette 3 (2000 vel × 1) | pagina 7-63 |
| D | Cassette 4 (500 vel × 2) | pagina 7-65 |
| E | Multifunctionele lade | pagina 7-67 |
| F | Rechterklep 1 | pagina 7-68 |
| G | Rechterklep 2 | pagina 7-71 |
| H | Rechterklep 3 | pagina 7-72 |
| | | pagina 7-73 |
| I | Bridge unit | pagina 7-74 |
| J | Mailbox | pagina 7-75 |
| K | Interne finisher | pagina 7-76 |
| L | Documenttoevoer | pagina 7-77 |
| | 1000-vel finisher | pagina 7-80 |
| | 3000-vel finisher (Lade A) | pagina 7-82 |
| M | 3000-vel finisher (Lade B) | pagina 7-84 |

Als u de storing hebt opgelost, dan warmt het apparaat weer op en verdwijnt de foutmelding. Het apparaat gaat verder vanaf de pagina die werd afgedrukt op het moment van de papierstoring.

Vastgelopen papier in cassette 1 en 2 verwijderen

In dit voorbeeld wordt uitgegaan van de werkwijze voor cassette 1.

VOORZICHTIG

- Gebruik vastgelopen papier niet opnieuw.
- Als het papier tijdens het verwijderen scheurt, dan moet u alle losse stukjes papier uit het apparaat halen. Stukjes papier die in het apparaat achterblijven, kunnen nieuwe papierstoringen veroorzaken.

- 1 Trek cassette 1 naar u toe, totdat deze stopt.

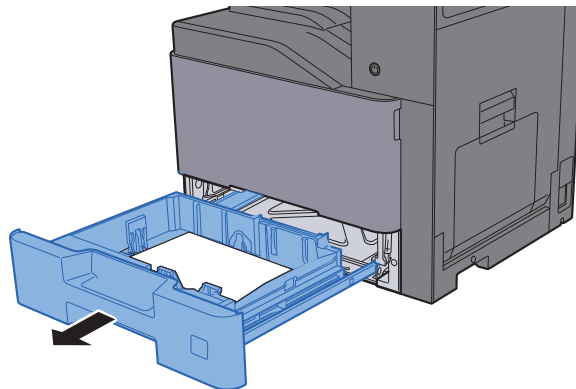

- 2 Verwijder alle vastgelopen vellen en stukjes papier.

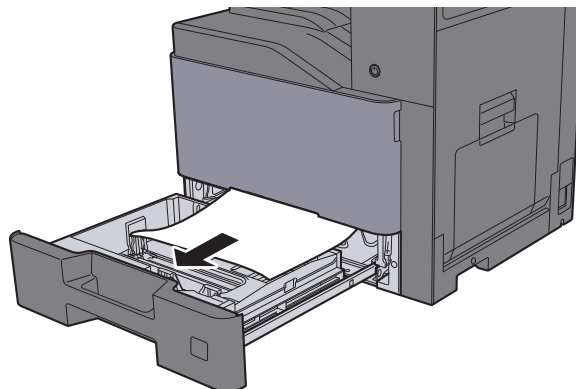



OPMERKING

Om papier te verwijderen waartoe moeilijk toegang kan worden verkregen, kan de cassette verwijderd worden.

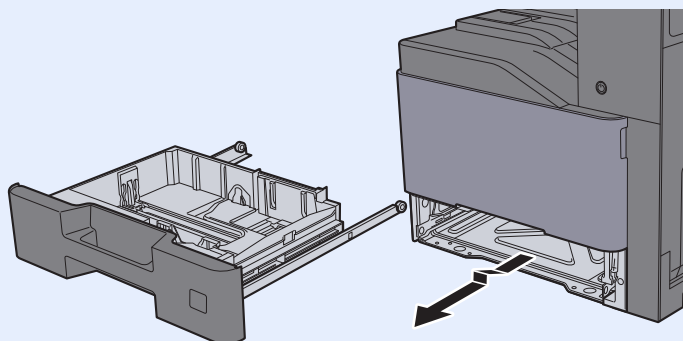

- 3 Zet cassette 1 terug op zijn plaats.

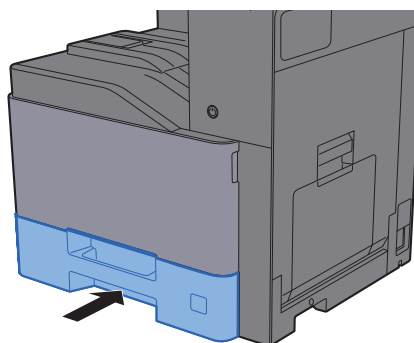

Vastgelopen papier in cassette 3 (500 vel × 2) verwijderen

VOORZICHTIG

- Gebruik vastgelopen papier niet opnieuw.
- Als het papier tijdens het verwijderen scheurt, dan moet u alle losse stukjes papier uit het apparaat halen. Stukjes papier die in het apparaat achterblijven, kunnen nieuwe papierstoringen veroorzaken.

1 Open rechterklep 2.

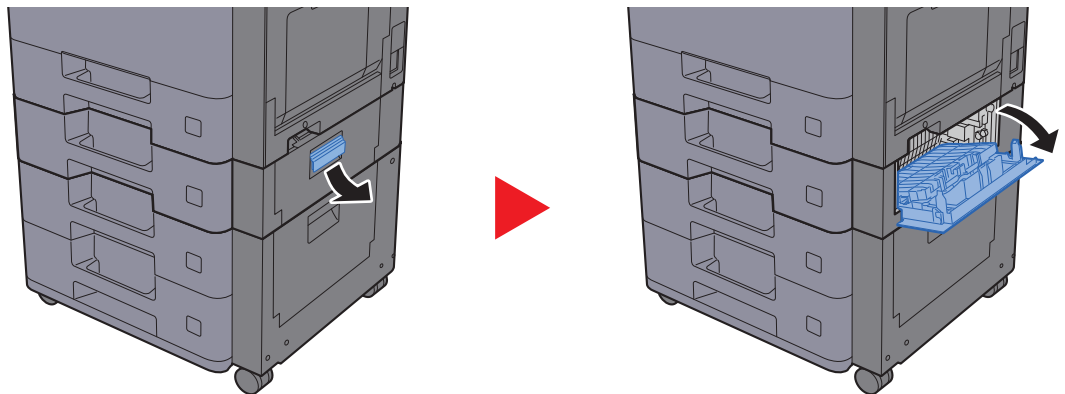

2 Verwijder alle vastgelopen vellen en stukjes papier.

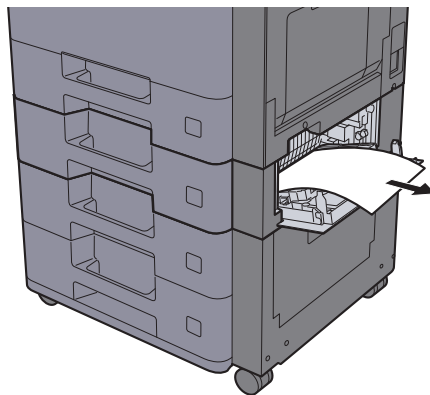

3 Trek cassette 3 naar u toe, totdat deze stopt.

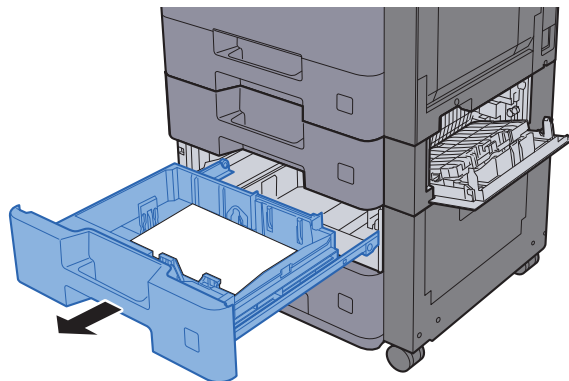

- 4 Verwijder alle vastgelopen vellen en stukjes papier.

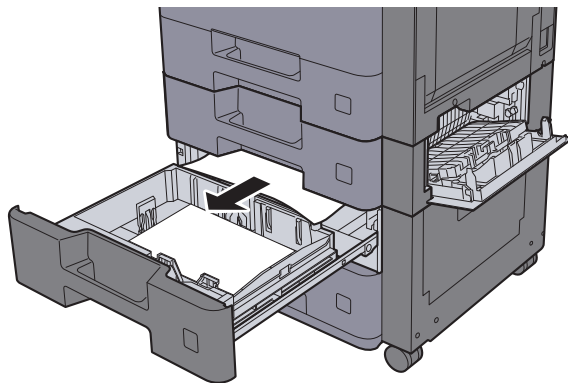

OPMERKING

Om papier te verwijderen waartoe moeilijk toegang kan worden verkregen, kan de cassette verwijderd worden.

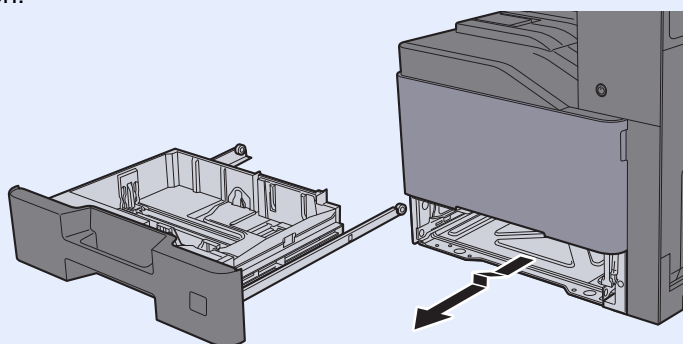

- 5 Zet de rechterklep 2 en cassette 3 terug op hun plaats.

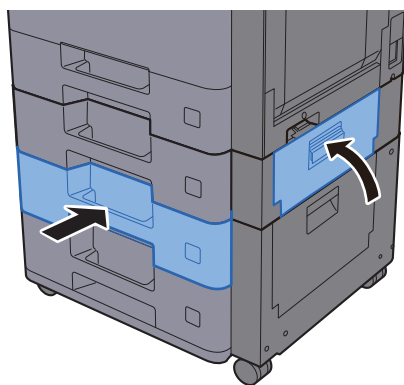

Vastgelopen papier in cassette 3 (2000 vel × 1) verwijderen

VOORZICHTIG

- Gebruik vastgelopen papier niet opnieuw.
- Als het papier tijdens het verwijderen scheurt, dan moet u alle losse stukjes papier uit het apparaat halen. Stukjes papier die in het apparaat achterblijven, kunnen nieuwe papierstoringen veroorzaken.

1 Open rechterklep 2.

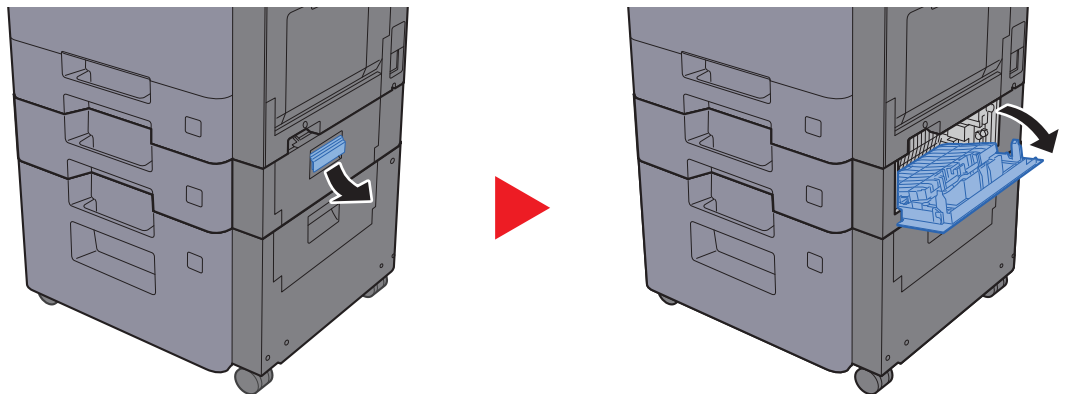

2 Verwijder alle vastgelopen vellen en stukjes papier.

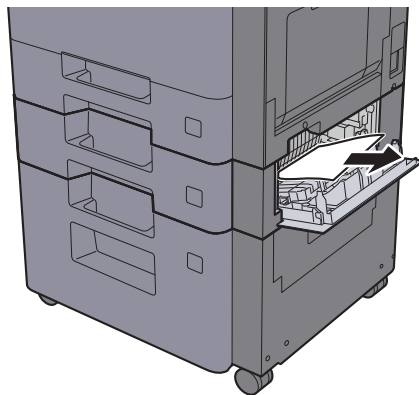

3 Trek cassette 3 naar u toe, totdat deze stopt.

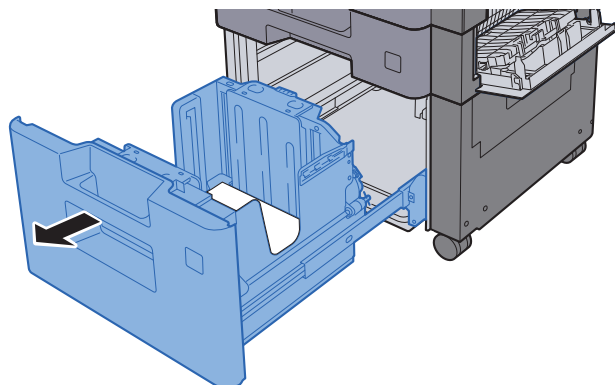

- 4 Verwijder alle vastgelopen vellen en stukjes papier.

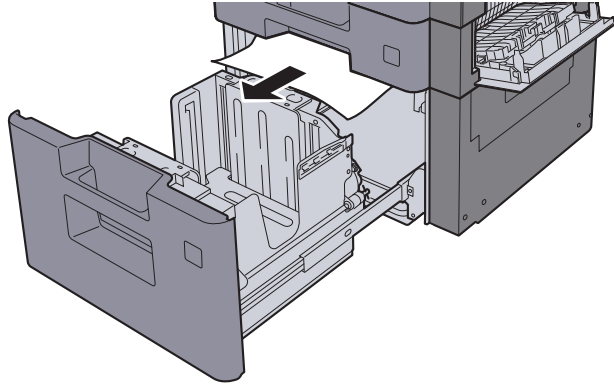

- 5 Zet de rechterklep 2 en cassette 3 terug op hun plaats.

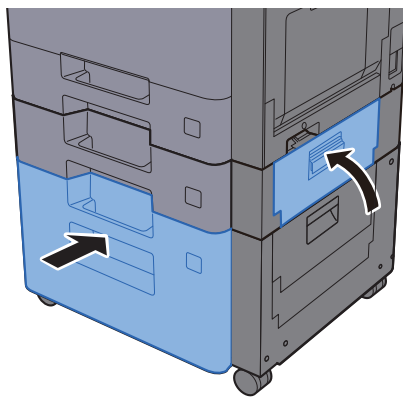

Vastgelopen papier in cassette 4 (500 vel × 2) verwijderen

VOORZICHTIG

- Gebruik vastgelopen papier niet opnieuw.
- Als het papier tijdens het verwijderen scheurt, dan moet u alle losse stukjes papier uit het apparaat halen. Stukjes papier die in het apparaat achterblijven, kunnen nieuwe papierstoringen veroorzaken.

1 Open rechterklep 3.

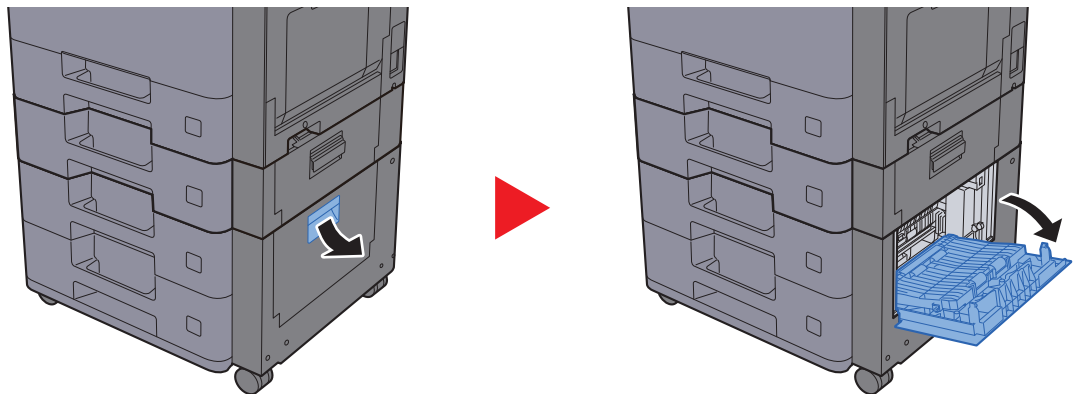

2 Verwijder alle vastgelopen vellen en stukjes papier.

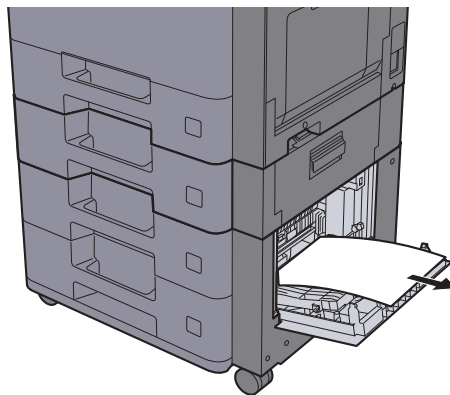

3 Trek cassette 4 naar u toe, totdat deze stopt.

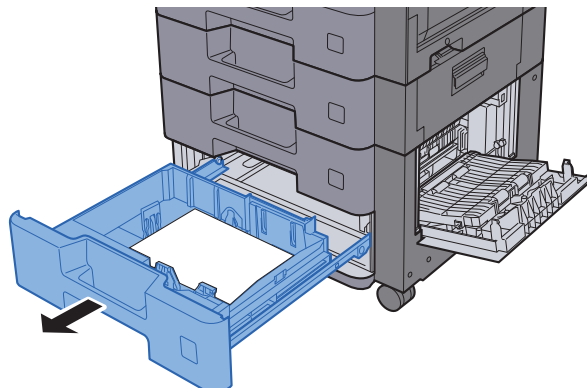

- 4 Verwijder alle vastgelopen vellen en stukjes papier.

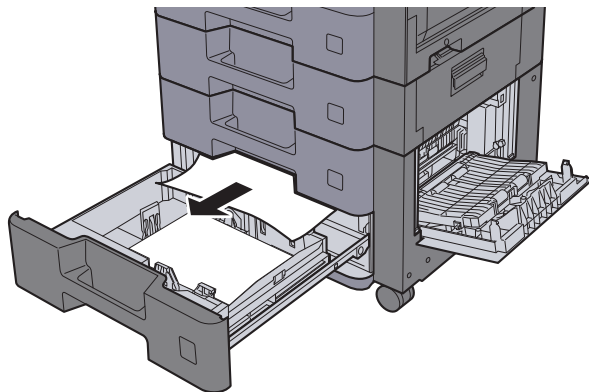

OPMERKING

Om papier te verwijderen waartoe moeilijk toegang kan worden verkregen, kan de cassette verwijderd worden.

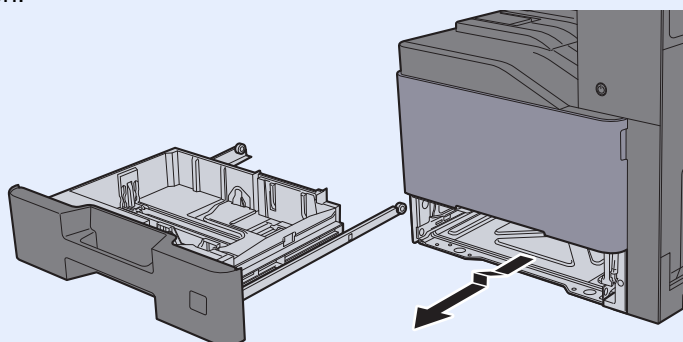

- 5 Zet de rechterklep 3 en cassette 4 terug op hun plaats.

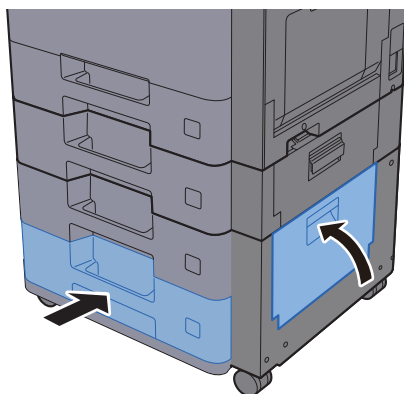

Vastgelopen papier in de multifunctionele lade verwijderen

VOORZICHTIG

- Gebruik vastgelopen papier niet opnieuw.
- Als het papier tijdens het verwijderen scheurt, dan moet u alle losse stukjes papier uit het apparaat halen. Stukjes papier die in het apparaat achterblijven, kunnen nieuwe papierstoringen veroorzaken.

- 1 Verwijder alle vastgelopen vellen en stukjes papier.

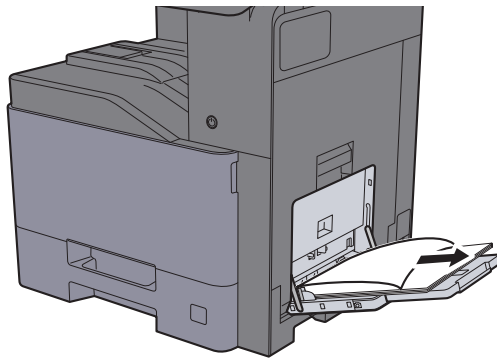

- 2 Verwijder al het papier.

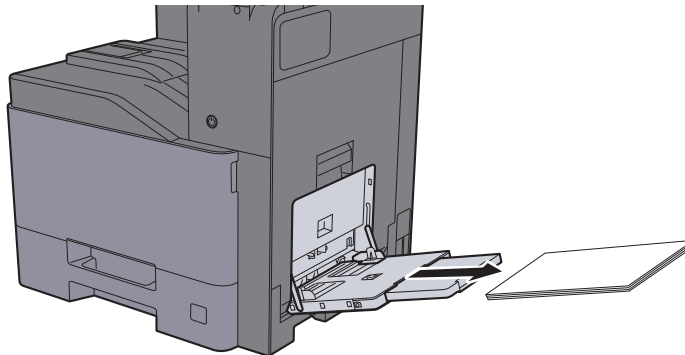

- 3 Plaats het papier opnieuw.

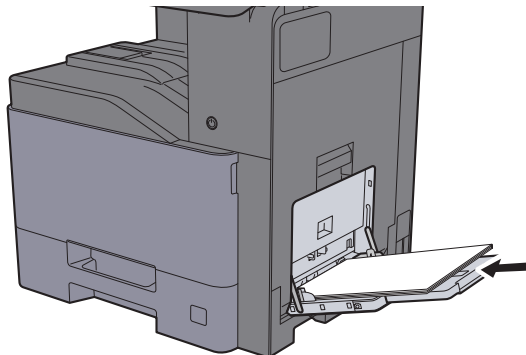

Vastgelopen papier in rechterklep 1 verwijderen

VOORZICHTIG

De fixeereenheid is zeer heet. Neem voldoende voorzorgsmaatregelen wanneer u in dit gedeelte werkt, aangezien er gevaar bestaat op brandwonden.

- 1 Open rechterklep 1.

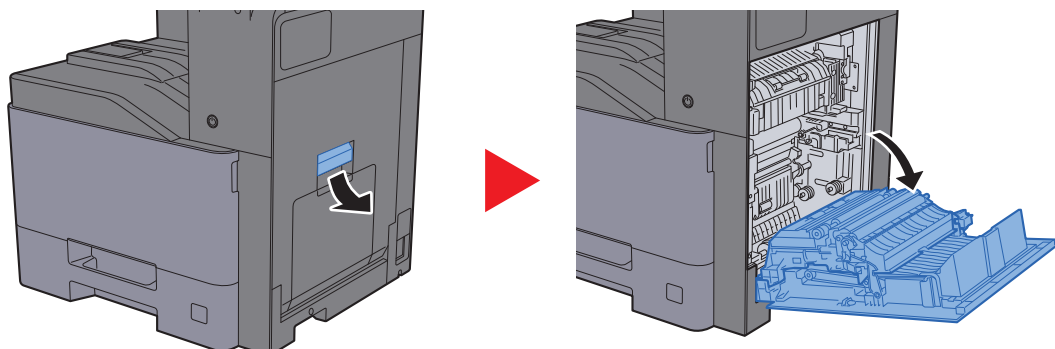

- 2 Verwijder alle vastgelopen vellen en stukjes papier.

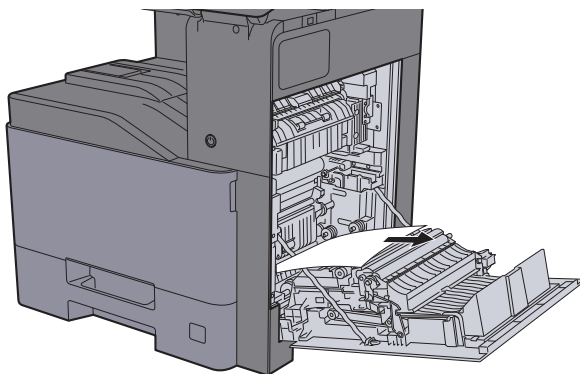

- 3 Open de klep (A1).

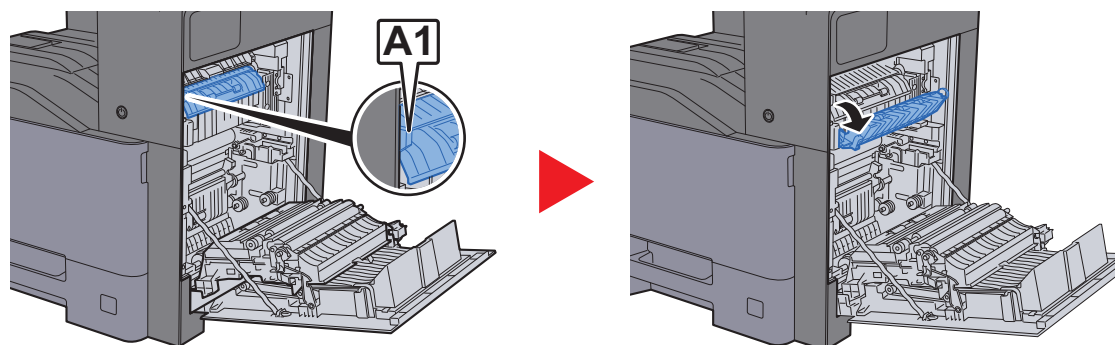

- 4 Verwijder alle vastgelopen vellen en stukjes papier.

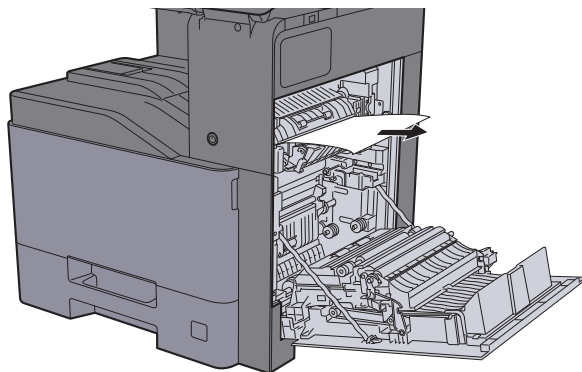

- 5 Open de klep (A2).

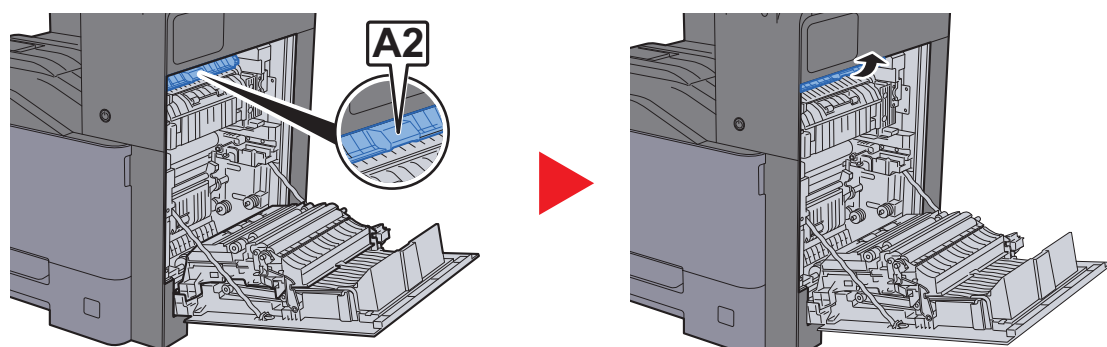

- 6 Verwijder alle vastgelopen vellen en stukjes papier.

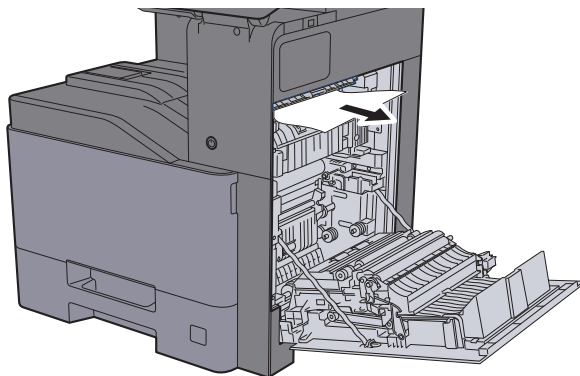

- 7 Open de duplex-eenheid (A3).

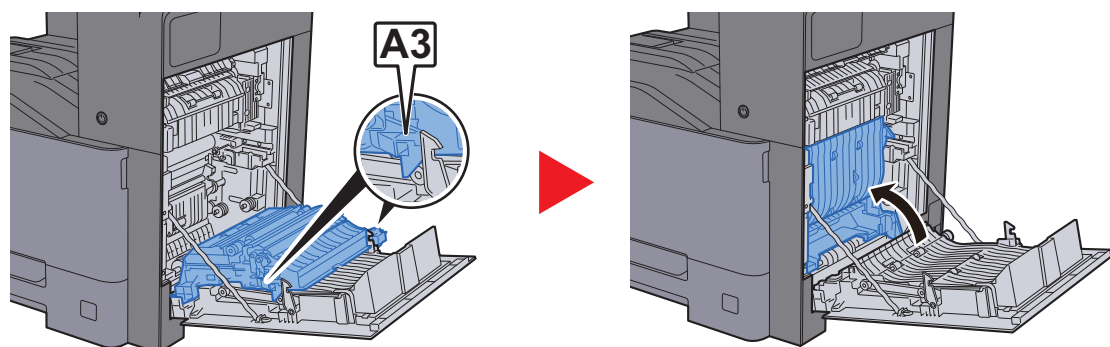

- 8 Verwijder alle vastgelopen vellen en stukjes papier.

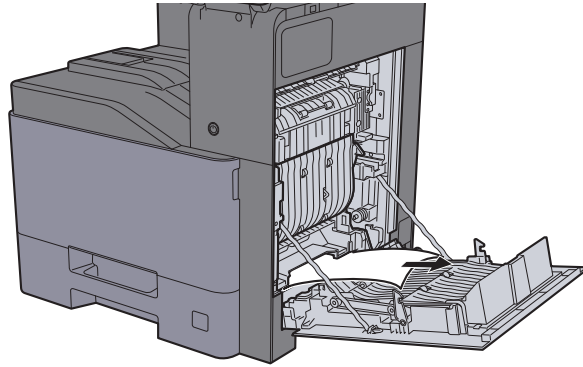

- 9 Druk op de rechterklep 1.

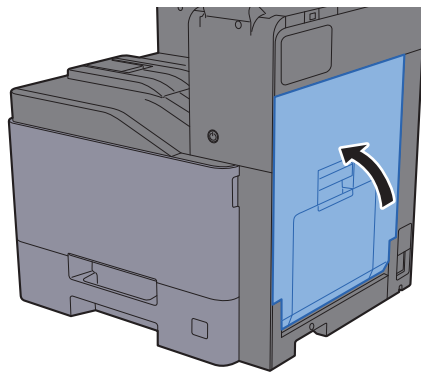

Vastgelopen papier in rechterklep 2 verwijderen

VOORZICHTIG

- Gebruik vastgelopen papier niet opnieuw.
- Als het papier tijdens het verwijderen scheurt, dan moet u alle losse stukjes papier uit het apparaat halen. Stukjes papier die in het apparaat achterblijven, kunnen nieuwe papierstoringen veroorzaken.

- 1 Open rechterklep 2.

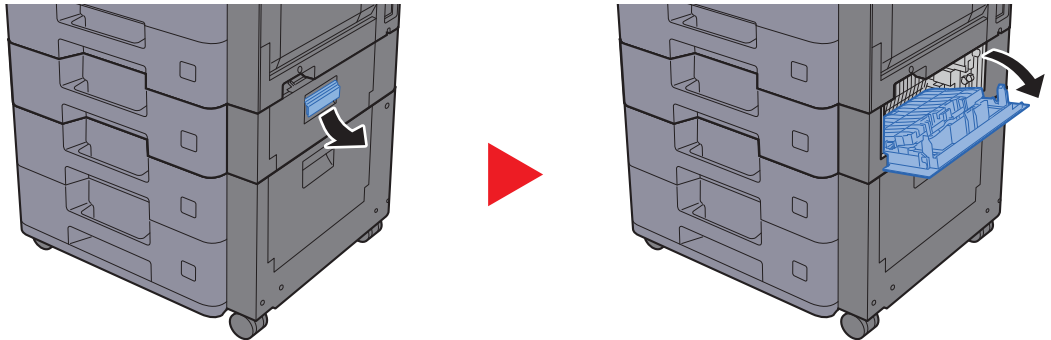

- 2 Verwijder alle vastgelopen vellen en stukjes papier.

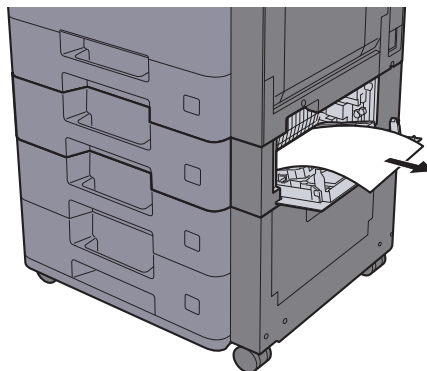

- 3 Druk op de rechterklep 2.

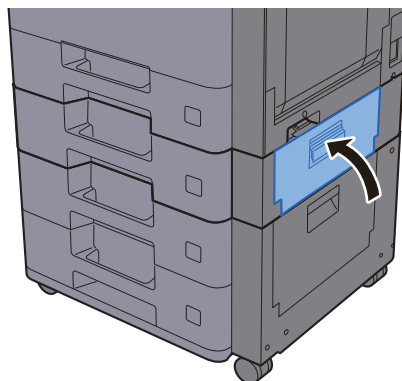

Vastgelopen papier in rechterklep 3 (500 vel x 2) verwijderen

VOORZICHTIG

- Gebruik vastgelopen papier niet opnieuw.
- Als het papier tijdens het verwijderen scheurt, dan moet u alle losse stukjes papier uit het apparaat halen. Stukjes papier die in het apparaat achterblijven, kunnen nieuwe papierstoringen veroorzaken.

1 Open rechterklep 3.

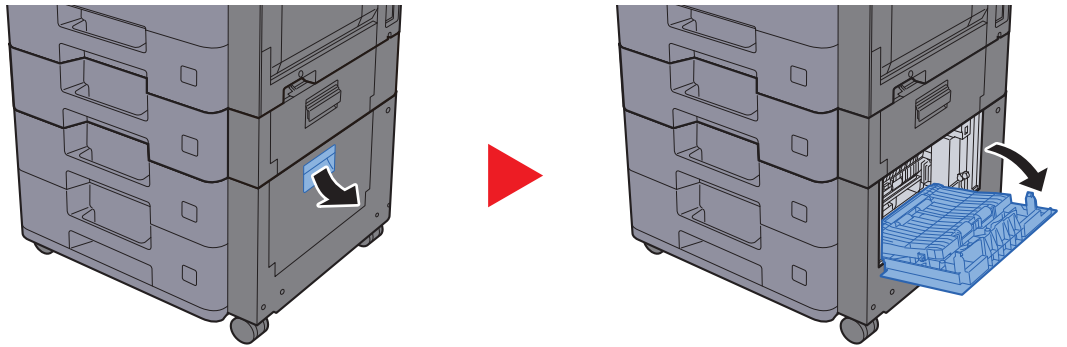

2 Verwijder alle vastgelopen vellen en stukjes papier.

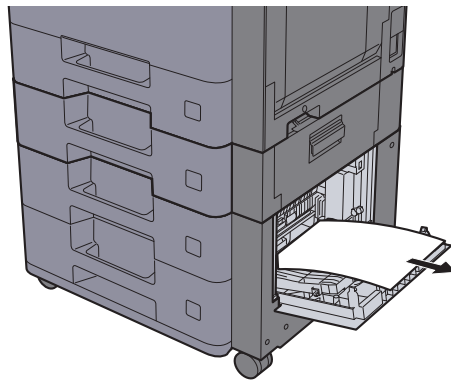

3 Druk op de rechterklep 3.

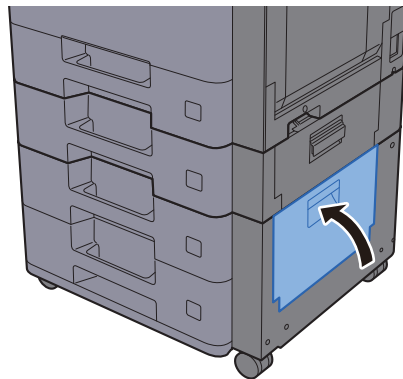

Vastgelopen papier in rechterklep 3 (2000 vel x 1) verwijderen

VOORZICHTIG

- Gebruik vastgelopen papier niet opnieuw.
- Als het papier tijdens het verwijderen scheurt, dan moet u alle losse stukjes papier uit het apparaat halen. Stukjes papier die in het apparaat achterblijven, kunnen nieuwe papierstoringen veroorzaken.

1 Open rechterklep 3.

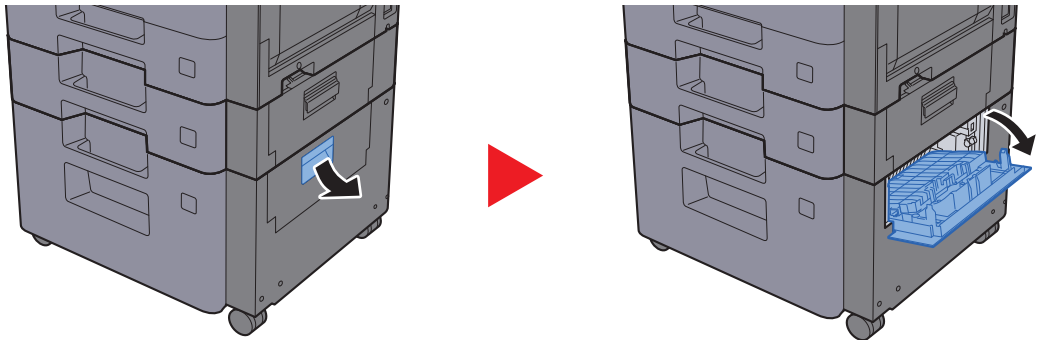

2 Verwijder alle vastgelopen vellen en stukjes papier.

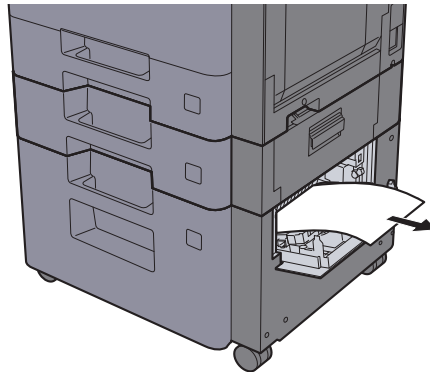

3 Druk op de rechterklep 3.

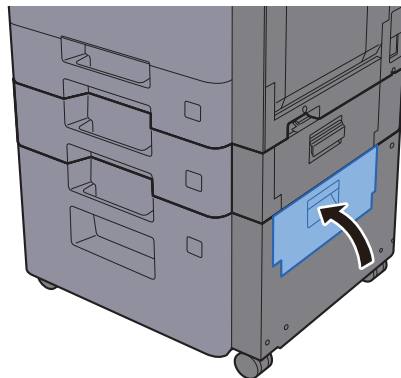

Vastgelopen papier in de bridge unit verwijderen

VOORZICHTIG

- Gebruik vastgelopen papier niet opnieuw.
- Als het papier tijdens het verwijderen scheurt, dan moet u alle losse stukjes papier uit het apparaat halen. Stukjes papier die in het apparaat achterblijven, kunnen nieuwe papierstoringen veroorzaken.

1 Open de klep.

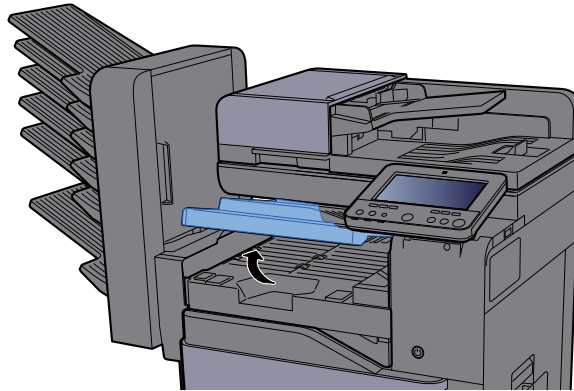

2 Verwijder alle vastgelopen vellen en stukjes papier.

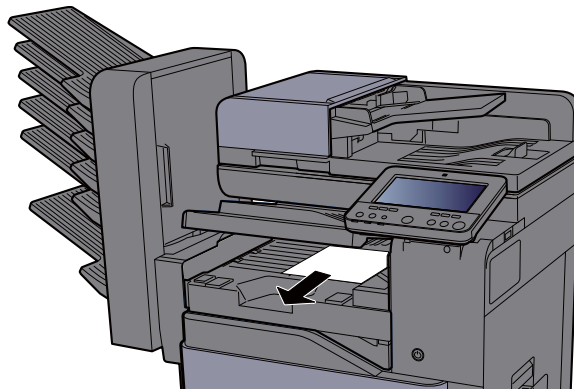

3 Sluit de klep.

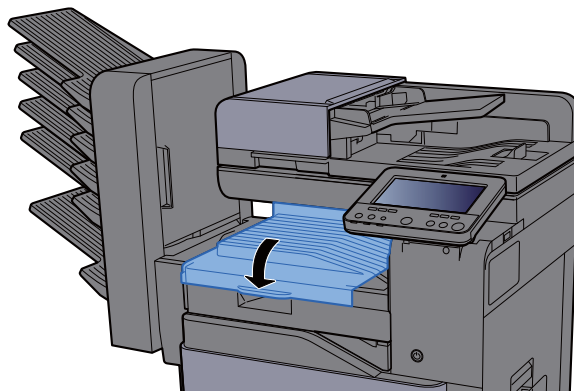

Vastgelopen papier in de mailbox verwijderen

VOORZICHTIG

- Gebruik vastgelopen papier niet opnieuw.
- Als het papier tijdens het verwijderen scheurt, dan moet u alle losse stukjes papier uit het apparaat halen. Stukjes papier die in het apparaat achterblijven, kunnen nieuwe papierstoringen veroorzaken.

1 Open de klep.

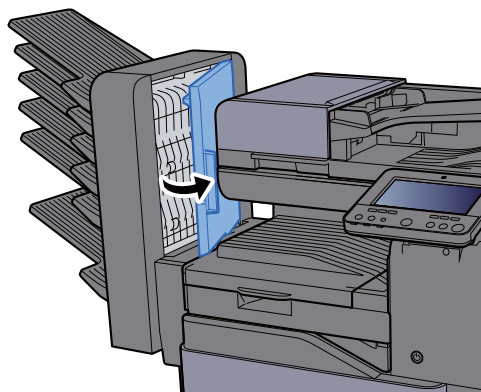

2 Verwijder alle vastgelopen vellen en stukjes papier.

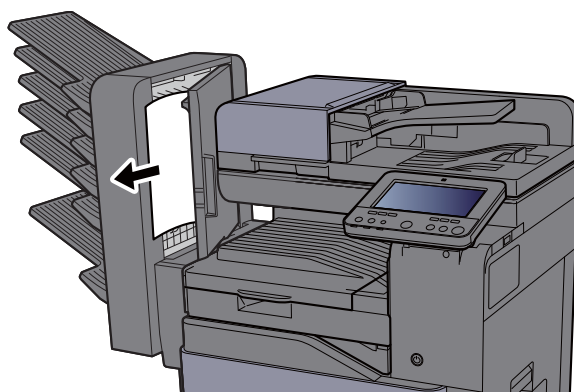

3 Sluit de klep.

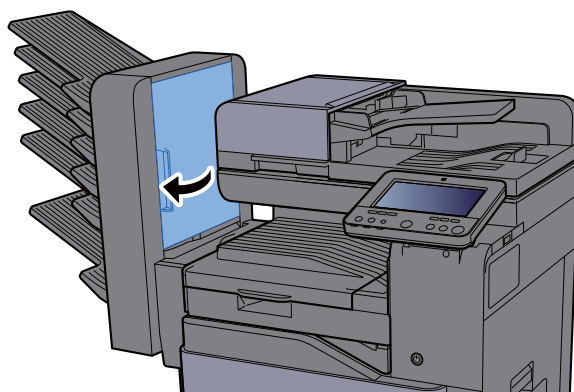

Vastgelopen papier in de interne finisher verwijderen

VOORZICHTIG

- Gebruik vastgelopen papier niet opnieuw.
- Als het papier tijdens het verwijderen scheurt, dan moet u alle losse stukjes papier uit het apparaat halen. Stukjes papier die in het apparaat achterblijven, kunnen nieuwe papierstoringen veroorzaken.

- 1 Open de interne finisher eenheid.

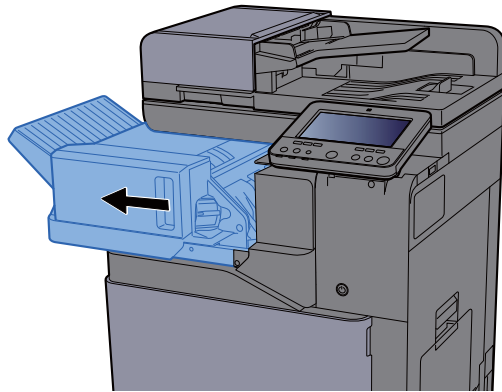

- 2 Verwijder alle vastgelopen vellen en stukjes papier.

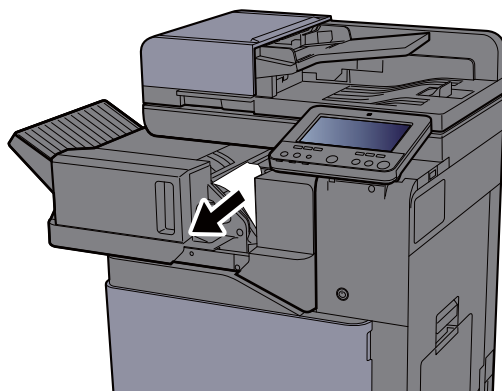

- 3 Zet de eenheid terug in de oorspronkelijke positie.

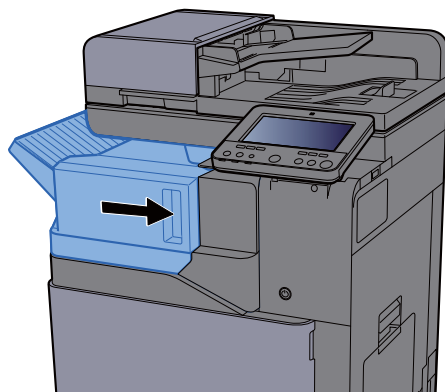

Vastgelopen papier in de documenttoevoer (met automatische omkeerfunctie) verwijderen

VOORZICHTIG

Als het papier tijdens het verwijderen scheurt, dan moet u alle losse stukjes papier uit het apparaat halen. Stukjes papier die in het apparaat achterblijven, kunnen nieuwe papierstoringen veroorzaken.

- 1 Verwijder de originelen uit de origineleninvoer.

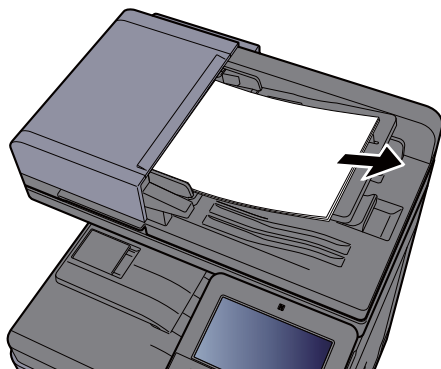

- 2 Open de voorklep en verwijder het vastgelopen papier.

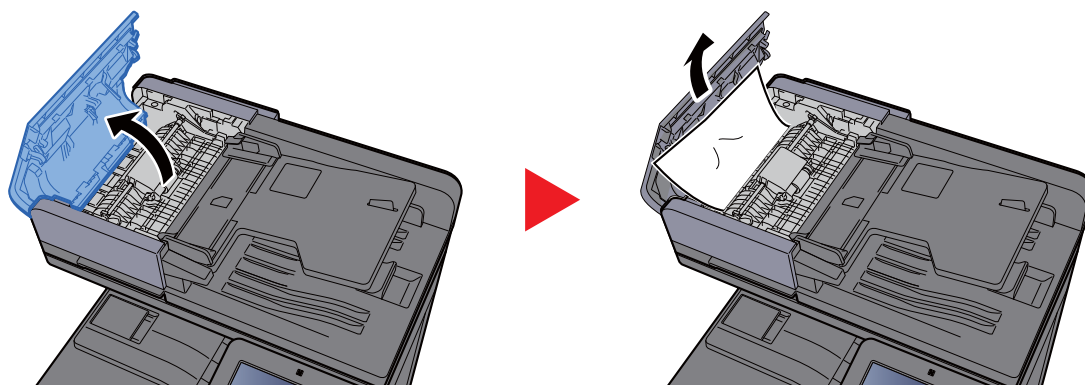

- 3 Open de omkeereenheid (F) en verwijder het vastgelopen papier uit de originelenuitvoer.

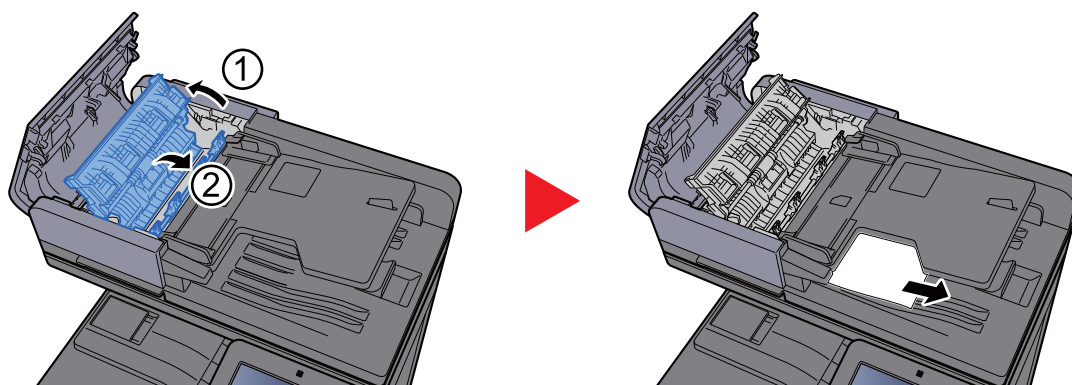

- 4 Verwijder de originelen uit de originelenuitvoer.

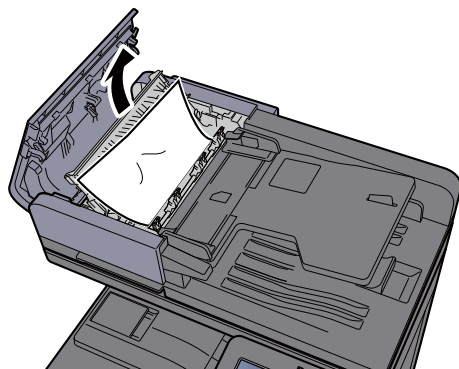

- 5 Verwijder de originelen uit de documenttoevoer.

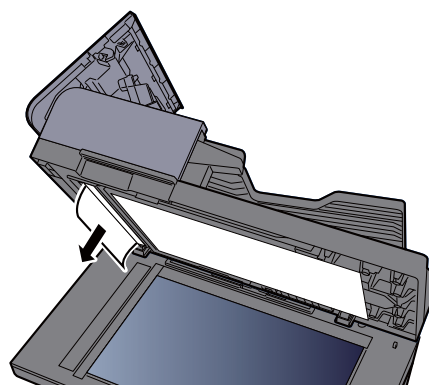
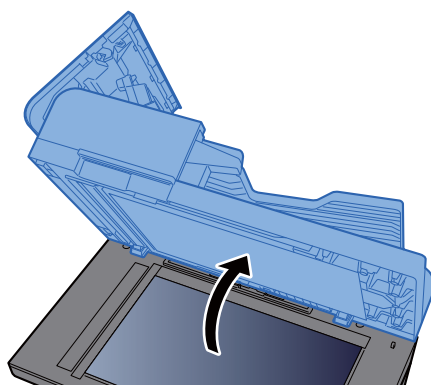

- 6 Druk op het deksel.

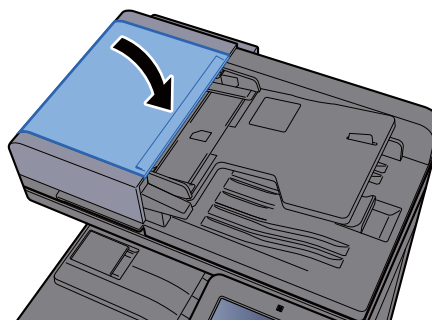
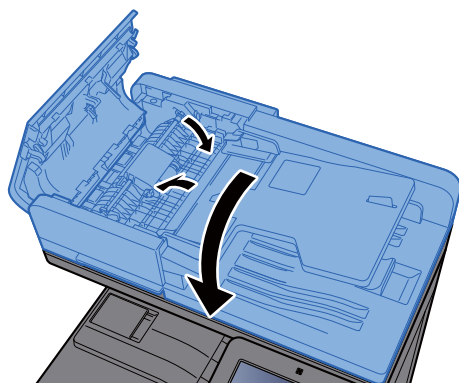

Vastgelopen papier in de documenttoevoer (dubbelzijdig scannen) verwijderen

VOORZICHTIG

Als het papier tijdens het verwijderen scheurt, dan moet u alle losse stukjes papier uit het apparaat halen. Stukjes papier die in het apparaat achterblijven, kunnen nieuwe papierstoringen veroorzaken.

- 1 Verwijder de originelen uit de origineleninvoer.

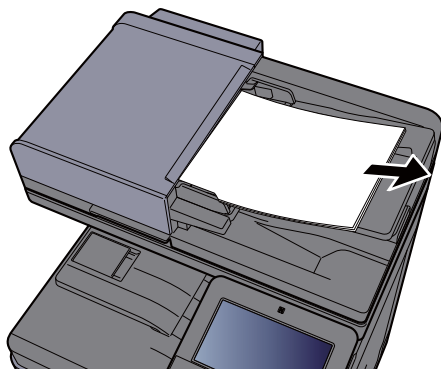

- 2 Open de voorklep en verwijder het vastgelopen papier.

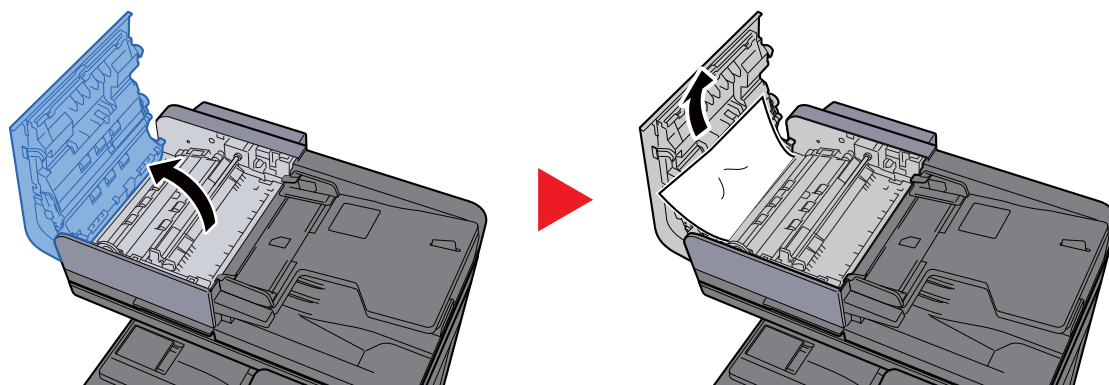

- 3 Draai knop (C) rechtsom en verwijder alle vastgelopen originelen.

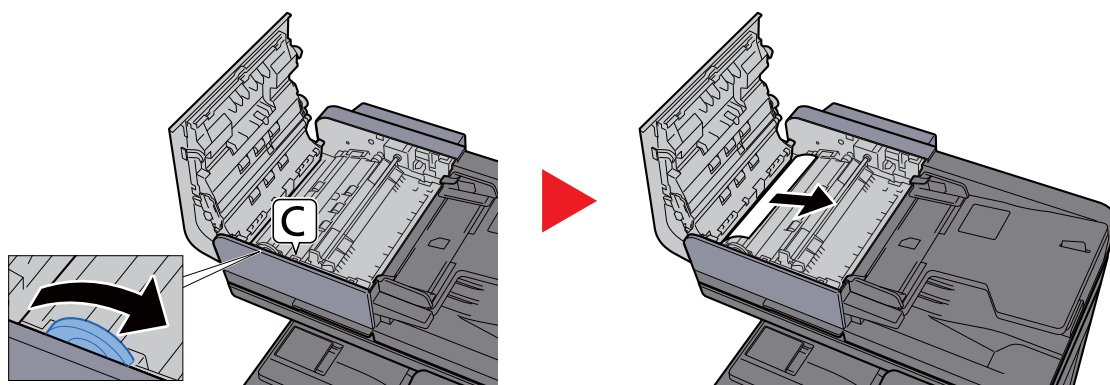

- 4 Druk op het deksel.

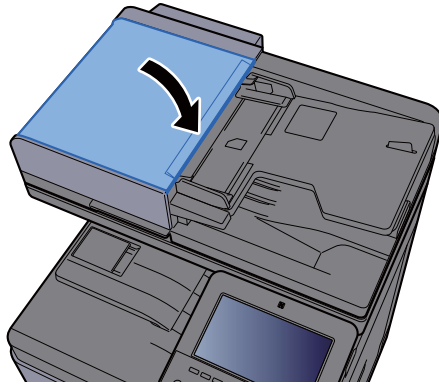

Vastgelopen papier in de 1000-vel finisher verwijderen

VOORZICHTIG

- Gebruik vastgelopen papier niet opnieuw.
- Als het papier tijdens het verwijderen scheurt, dan moet u alle losse stukjes papier uit het apparaat halen. Stukjes papier die in het apparaat achterblijven, kunnen nieuwe papierstoringen veroorzaken.

- 1 Verwijder alle vastgelopen vellen en stukjes papier.

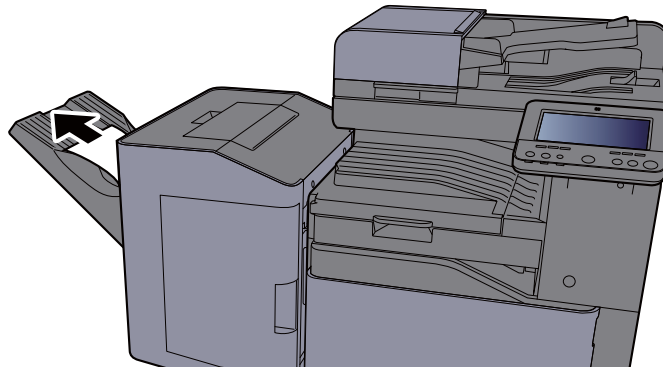

- 2 Open de bovenklep.

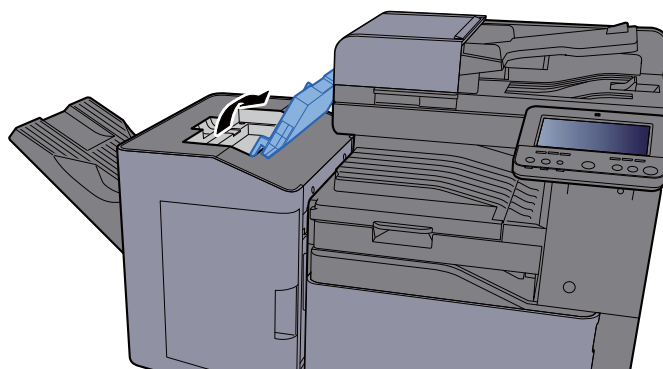

- 3 Open de transportgeleider (D).

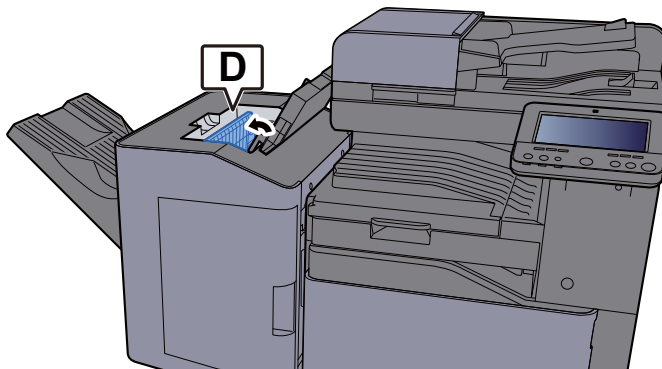

- 4 Verwijder alle vastgelopen vellen en stukjes papier.

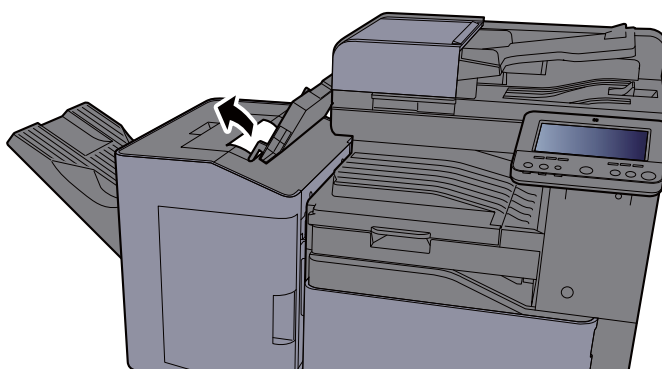

- 5 Zet de transportgeleider (D) terug in de oorspronkelijke positie.

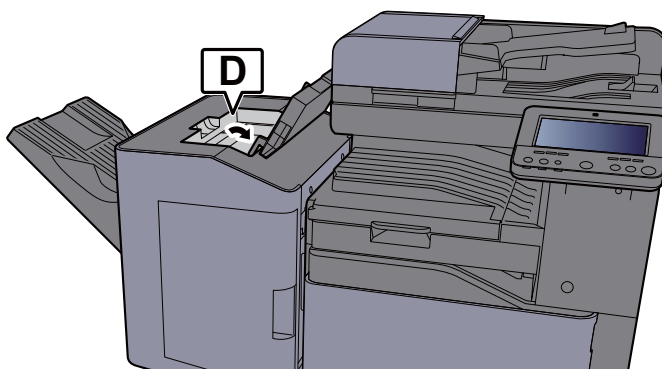

- 6 Druk op de bovenklep.

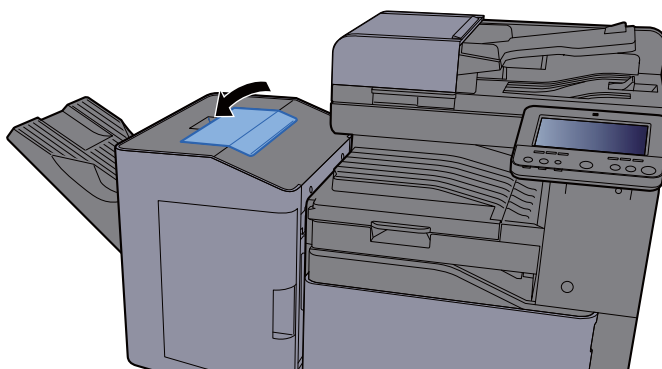

Vastgelopen papier in de 3000-vel finisher (Lade A) verwijderen

VOORZICHTIG

- Gebruik vastgelopen papier niet opnieuw.
- Als het papier tijdens het verwijderen scheurt, dan moet u alle losse stukjes papier uit het apparaat halen. Stukjes papier die in het apparaat achterblijven, kunnen nieuwe papierstoringen veroorzaken.

- 1 Verwijder alle vastgelopen vellen en stukjes papier.

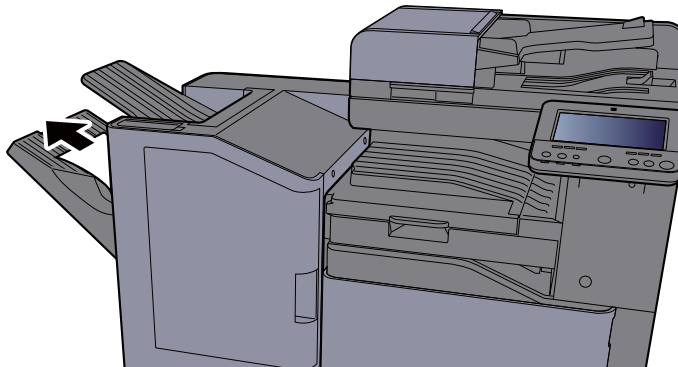

- 2 Open de voorklep.

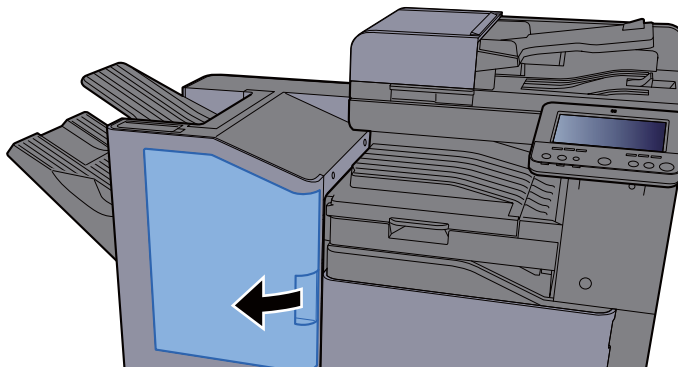

- 3 Open de transportgeleider (D2).

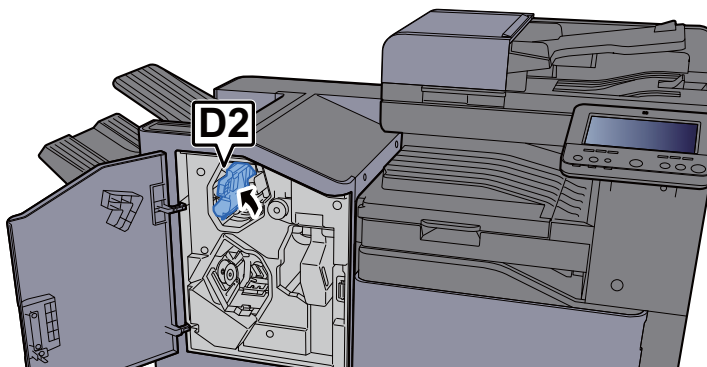

- 4 Draai de transportknop (D3) rechtsom.

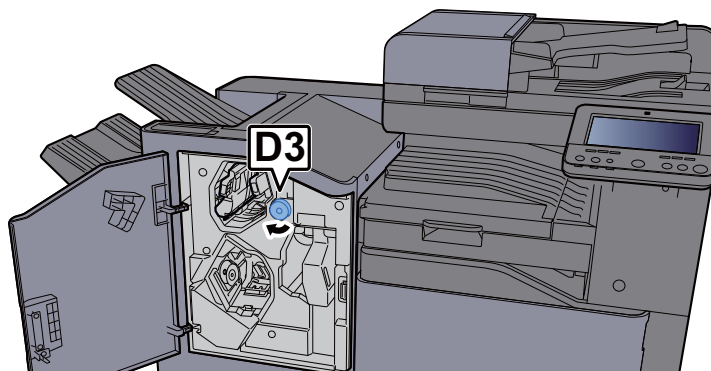

- 5 Verwijder alle vastgelopen vellen en stukjes papier.

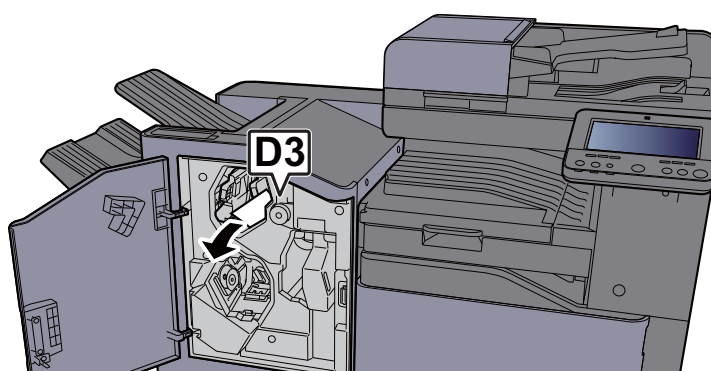

- 6 Zet de transportgeleider (D2) terug in de oorspronkelijke positie.

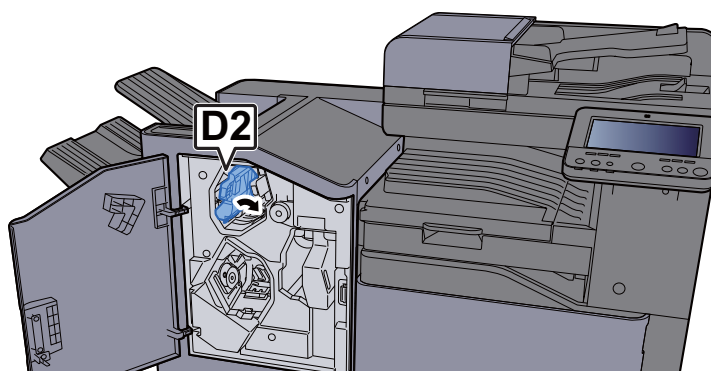

- 7 Sluit de voorklep.

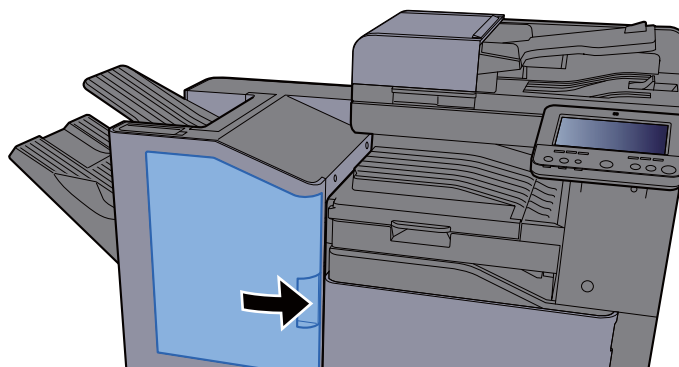

Vastgelopen papier in de 3000-vel finisher (Lade B) verwijderen

VOORZICHTIG

- Gebruik vastgelopen papier niet opnieuw.
- Als het papier tijdens het verwijderen scheurt, dan moet u alle losse stukjes papier uit het apparaat halen. Stukjes papier die in het apparaat achterblijven, kunnen nieuwe papierstoringen veroorzaken.

- 1 Verwijder alle vastgelopen vellen en stukjes papier.

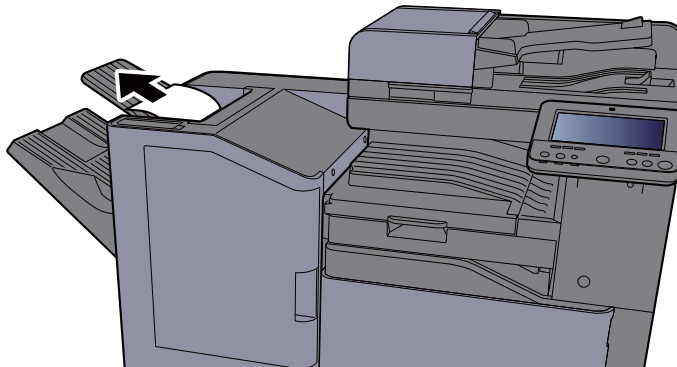

- 2 Open de voorklep.

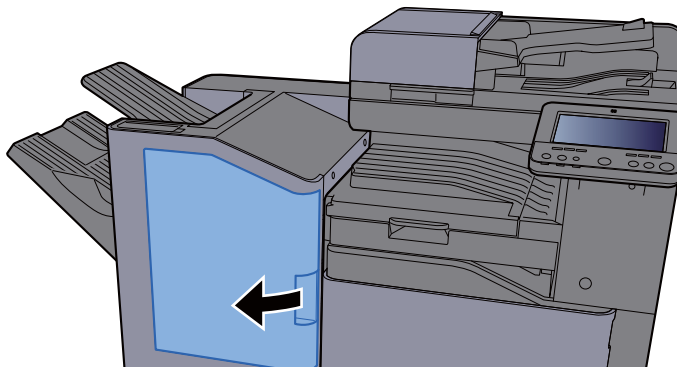

- 3 Open de transportgeleider (D1).

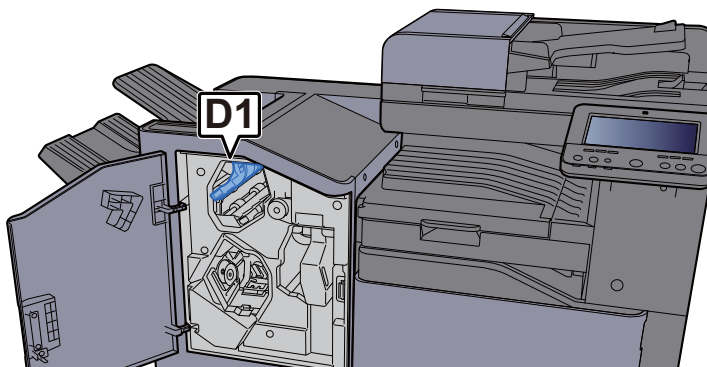

- 4 Draai de transportknop (D3) rechtsom.

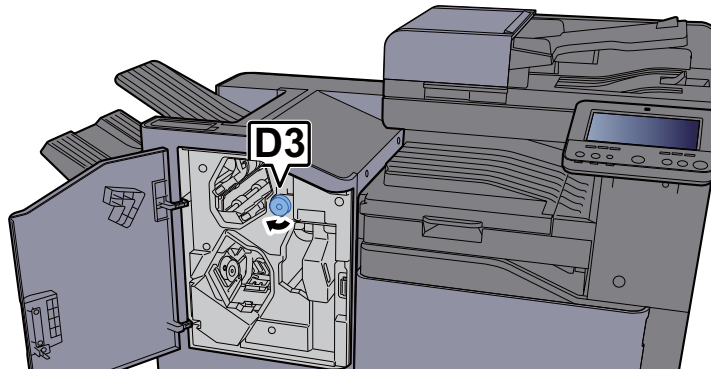

- 5 Verwijder alle vastgelopen vellen en stukjes papier.

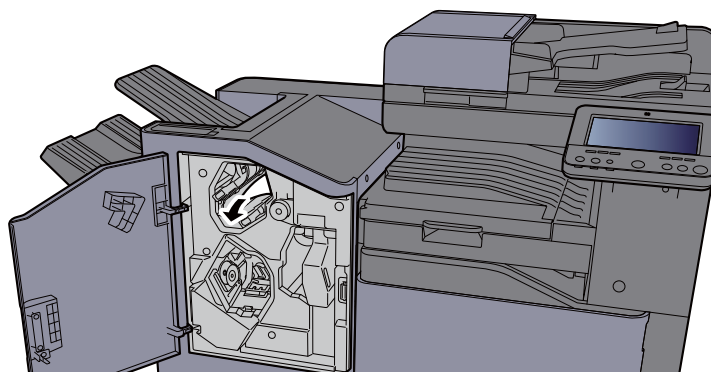

- 6 Zet de transportgeleider (D1) terug in de oorspronkelijke positie.

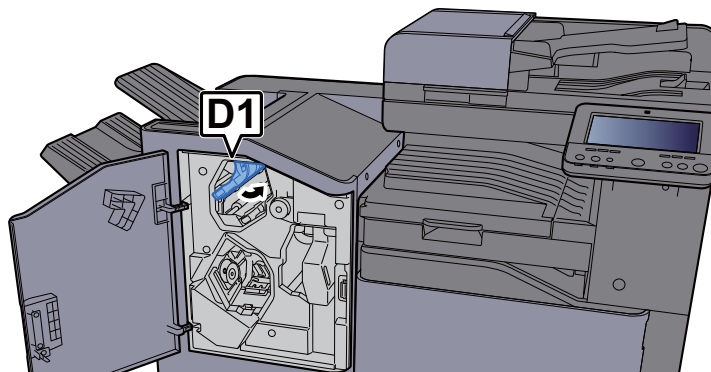

- 7 Sluit de voorklep.

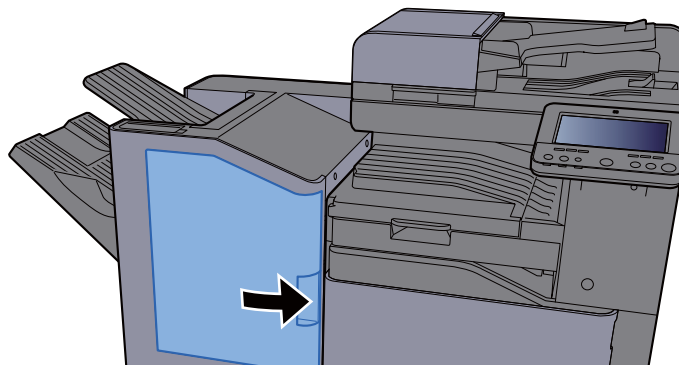

Nietstoringen oplossen

Vastgelopen nietjes verwijderen uit de interne finisher

- 1 Open de interne finisher eenheid.

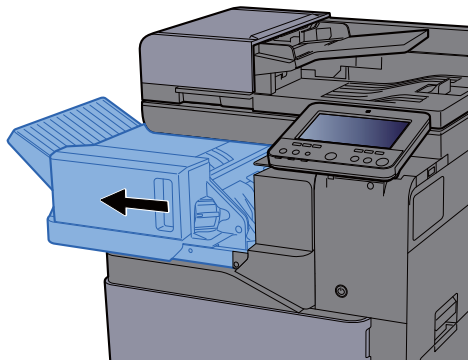

- 2 Verwijder de nietpatroonhouder.

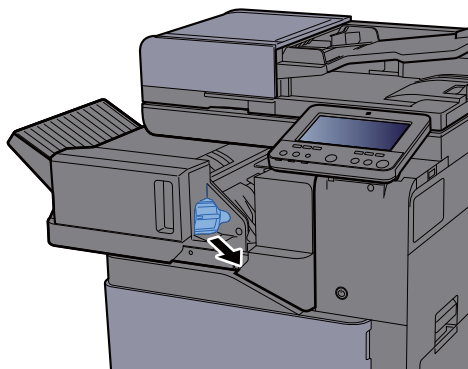

- 3 Verwijder het vastgelopen nietje.

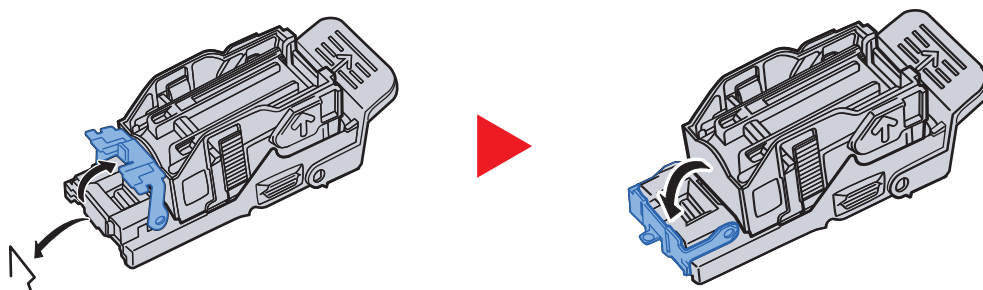

4 Plaats de nietpatroonhouder.

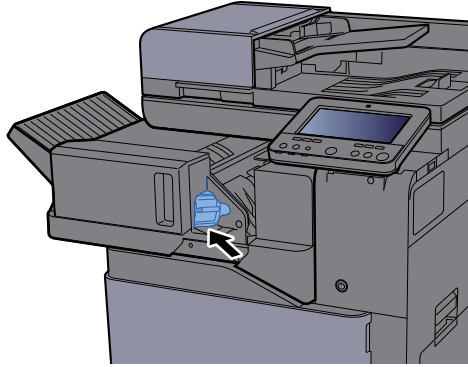

5 Zet de eenheid terug in de oorspronkelijke positie.

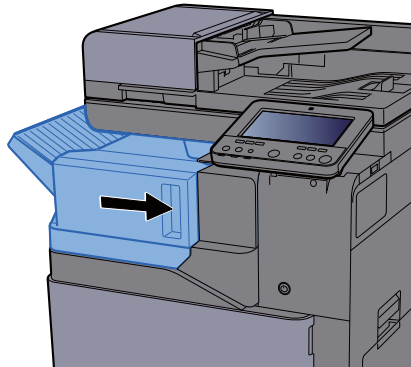

Vastgelopen nietjes verwijderen uit de 1000-vel finisher

- 1 Open de voorklep.

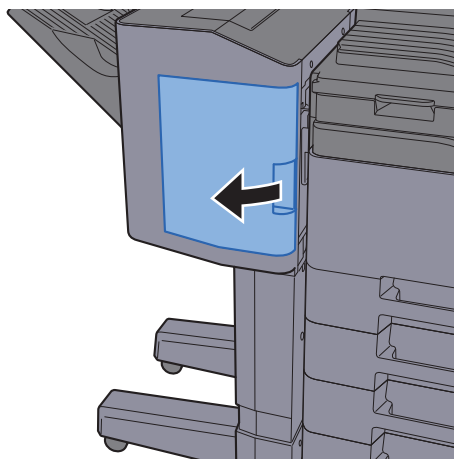

- 2 Verwijder de nietpatroonhouder.

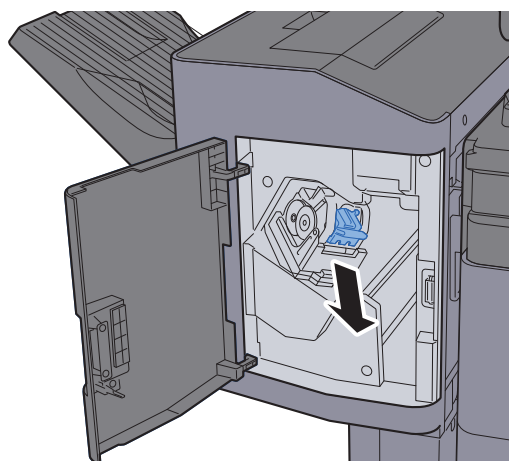

- 3 Verwijder het vastgelopen nietje.

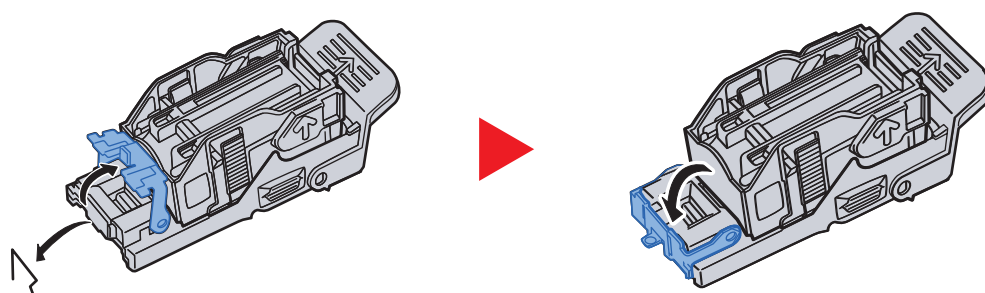

4 Plaats de nietpatroonhouder.

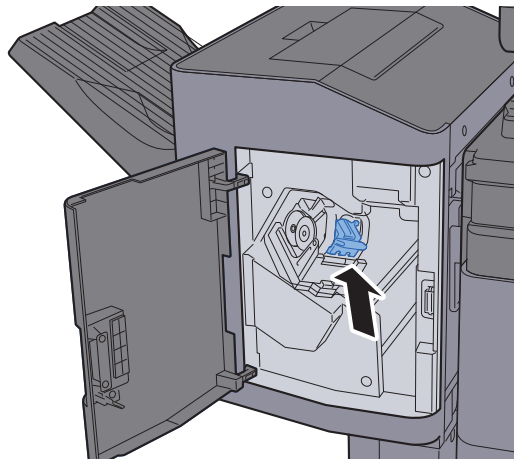

5 Sluit de voorklep.

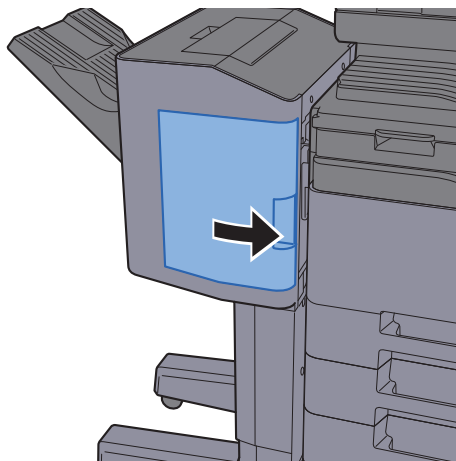

Vastgelopen nietjes verwijderen uit de 3000-vel finisher

- 1 Open de voorklep.

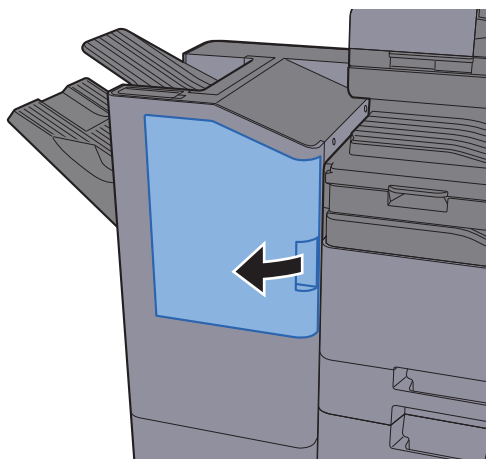

- 2 Verwijder de nietpatroonhouder.

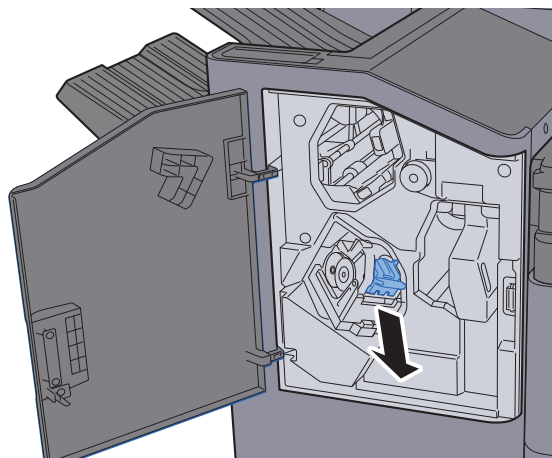

- 3 Verwijder het vastgelopen nietje.

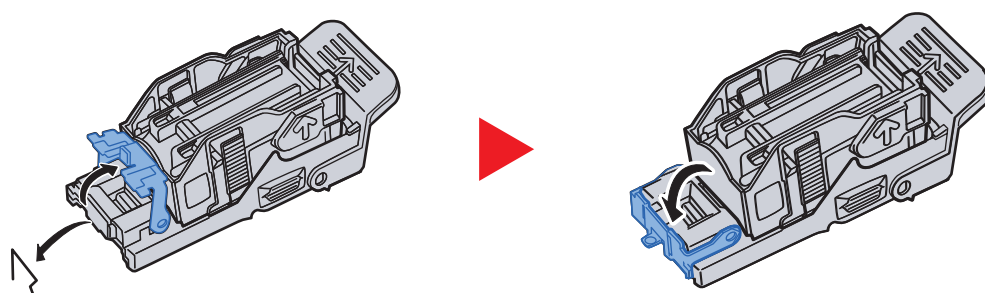

4 Plaats de nietpatroonhouder.

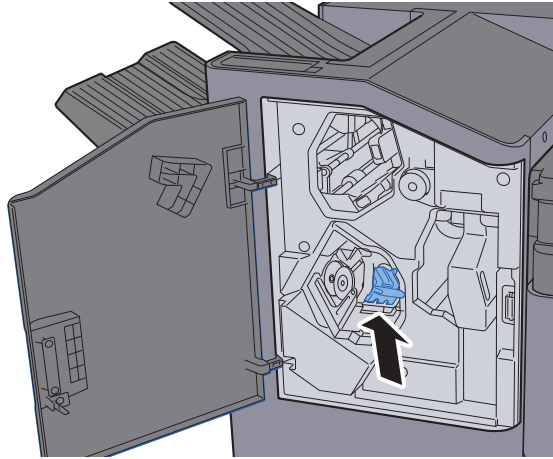

5 Sluit de voorklep.

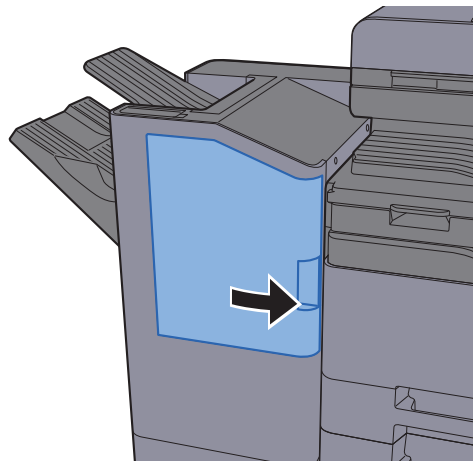

8 Appendix

In dit hoofdstuk worden de volgende onderwerpen uitgelegd:

| | |
|---|------|
| Optionele apparatuur | 8-2 |
| Overzicht optionele apparatuur | 8-2 |
| Invoermethode voor tekens | 8-4 |
| Invoerschermen | 8-4 |
| Specificaties | 8-5 |
| Apparaat | 8-5 |
| Kopieerfuncties | 8-7 |
| Printerfuncties | 8-8 |
| Scannerfuncties | 8-8 |
| Documenttoevoer | 8-9 |
| Papierinvoer (500 vel) | 8-9 |
| Papierinvoer (500 vel x 2) | 8-10 |
| Papierinvoer (2000 vel) | 8-10 |
| Interne finisher | 8-11 |
| Mailbox | 8-12 |
| Takenscheider | 8-12 |
| 1000-vel finisher | 8-13 |
| Perforator (Voor 1000-vel finisher) | 8-13 |
| 3000-vel finisher | 8-14 |

Optionele apparatuur

Overzicht optionele apparatuur

De volgende optionele apparatuur is beschikbaar voor het apparaat.

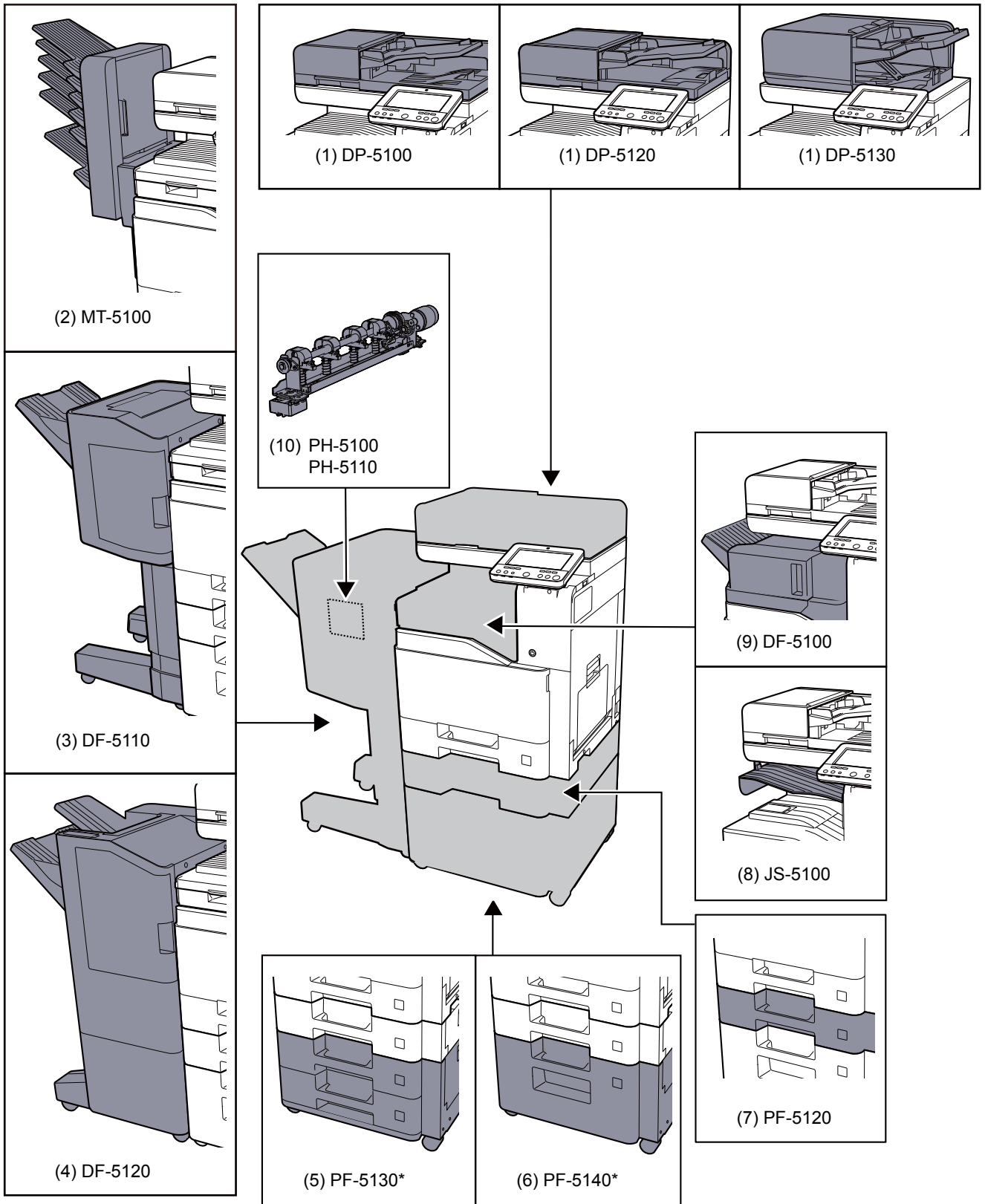

* Als PF-5130 of PF-5140 is geïnstalleerd, dan moet de beveiligingskit tegen omkantelen worden geïnstalleerd.

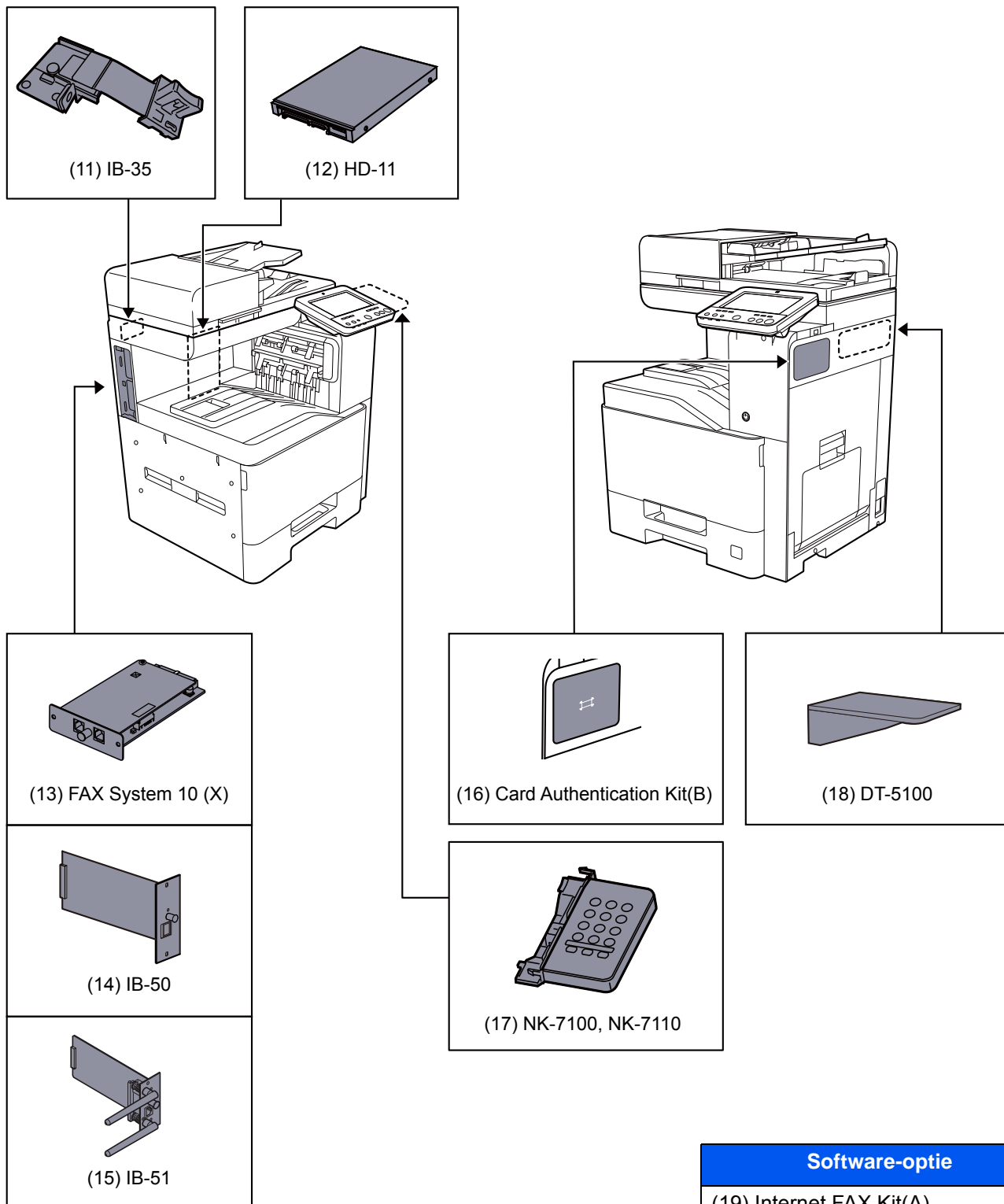

| Software-optie |
|-----------------------------|
| (19) Internet FAX Kit(A) |
| (20) UG-33 |
| (21) UG-34 |
| (22) Scan extension kit (A) |

| |
|--------------------------|
| (23) USB Keyboard |
| (24) SD/SDHC Memory Card |

Invoermethode voor tekens

Om karakters in te voeren voor een naam, gebruikt u het toetsenbord op het aanraakscherm en volgt u de onderstaande stappen.



OPMERKING

Toetsenbordlay-out

Als toetsenbordlay-out hebt u de keuze tussen "QWERTY", "QWERTZ" en "AZERTY", net als voor het toetsenbord van een pc. Selecteer de toets **[Systeemmenu/Tellers]**, **[Machine-instellingen]**, **[Toetsenbord]** en vervolgens **[Toetsenbordlay-out]** om de gewenste lay-out te kiezen. In dit voorbeeld wordt "QWERTY" gebruikt. U kunt met dezelfde stappen een andere lay-out selecteren.

Invoerschermen

Invoerscherm voor kleine letters



| Nr. | Weergave/toets | Beschrijving |
|-----|--------------------------|--|
| 1 | Toetsenbord | Druk op een teken om het in te voeren. |
| 2 | Invoerveld | Voer tekens in het geselecteerde veld. |
| 3 | Tab-toets | Druk op deze toets om naar het volgende invoerveld te gaan. |
| 4 | Shift-toets | Druk op deze toets om te wisselen tussen hoofdletters en kleine letters. |
| 5 | [?123] / [Character] | Om te selecteren welke soort karakters ingevoerd worden. |
| 6 | Spatietoets | Druk op deze toets om een spatie in te voeren. |
| 7 | Pijltoetsen | Druk op deze toetsen om de cursor in het display te verplaatsen. |
| 8 | Sluiten-toets | Druk op deze toets om het invoerscherm te sluiten. |
| 9 | Enter-toets | Druk op deze toets om een invoer te bevestigen en terug te keren naar het scherm voor de invoer. |
| 10 | Backspace-toets | Druk op deze toets om het karakter links van de cursor te verwijderen. |
| 8 | Weergave Invoer / Limiet | Geeft het maximaal aantal karakters en het aantal ingevoerde karakters weer. |

Specificaties

BELANGRIJK

Wijzigingen van specificaties voorbehouden zonder voorafgaande kennisgeving.

OPMERKING

Raadpleeg voor meer informatie over het gebruik van de fax:

➔ [FAX Operation Guide](#)

Apparaat

| Item | | Beschrijving |
|-------------------------------|--------------------------------|--|
| Type | | Bureaublad |
| Afdrukmethode | | Elektrofotografie door halfgeleiderlaser |
| Papiergewicht | Cassette | 60 tot 220 g/m ² |
| | Multifunctionele lade | 60 tot 220 g/m ² , 129 tot 163 g/m ² (Voorblad) |
| Papiersort | Cassette | Normaal, Ruw, Velijn, Gerecycled, Voorbedrukt, Bond, Kleur, Geperforeerd, Briefpapier, Envelop, Dik, Hoge kwaliteit, Custom 1 tot 8 (Duplex: gelijk aan enkelzijdig) |
| | Multifunctionele lade | Normaal, Transparant. (OHP-folies), Ruw, Velijn, Etiketten, Recycle, Afgedrukt, Dik papier, Karton, Kleur, Geperforeerd, Briefpapier, Envelop, Dik, Gecoat, Hoge kwaliteit, Custom 1 tot 8 |
| Papierformaat | Cassette | A4, A5, A6, B5, B6, Folio, 216 × 340 mm, Letter, Legal, Statement, Executive, Oficio II, 16K, ISO B5, Envelop #10, Envelop #9, Envelop #6, Envelop Monarch, Envelop DL, Envelop C5, Youkei 4, Youkei 2, Custom (92 × 148 mm tot 216 × 356 mm) |
| | Multifunctionele lade | A4, A5, A6, B5, B6, Folio, 216 × 340 mm, Letter, Legal, Statement, Executive, Oficio II, 16K, ISO B5, Envelop #10, Envelop #9, Envelop #6, Envelop Monarch, Envelop DL, Envelop C5, Hagaki (Karton), Oufukuhagaki (Antwoordbriefkaart), Youkei 4, Youkei 2, Custom (70 × 148 mm tot 216 × 1220 mm) |
| Afdrukbare gebied | | De printmarge boven, onder en aan beide zijden is 4 mm |
| Opwarmtijd (23°C, 60%) | Inschakelen | 352ci 20 seconden of minder 402ci 20 seconden of minder 502ci 20 seconden of minder |
| | Energiebesparende stand | 352ci 10 seconden of minder 402ci 10 seconden of minder 502ci 10 seconden of minder |
| | Slaapstand | 352ci 19,7 seconden of minder 402ci 21,8 seconden of minder 502ci 21,8 seconden of minder |

| Item | | Beschrijving |
|--|-----------------------|---|
| Invoercapaciteit | Cassette | 500 vel (80 g/m ²)* ¹ |
| | Multifunctionele lade | 100 vel (A4/Letter of kleiner) (80 g/m ²), 25 vel (groter dan A4/Letter) (80 g/m ²) 1 vel (Voorblad (210 × 470,1 tot 210 × 1220 mm)) (129 tot 163 g/m ²) |
| Capaciteit opvangbak | Binnenlade | 500 vel (80 g/m ²) |
| Beeldschrijfsysteem | | Halfgeleiderlaser en elektrofotografie |
| Geheugen | | 4,0 GB |
| Extra grote papierinvoer | | 352ci SSD 16GB 402ci SSD 8GB/Hard Disk 320GB 502ci SSD 8GB/Hard Disk 320GB |
| Interface | Standaard | USB-interface-aansluiting: 1 (Hi-Speed USB) Netwerkiterface: 1 (10 BASE-T/100 BASE-TX/1000 BASE-T) USB-poort: 3 (Hi-Speed USB) |
| | Optie | eKUIO: 2* ² Fax: 2* ³ Draadloos LAN: 1 |
| Bedrijfs-omgeving | Temperatuur | 10 tot 32,5 °C |
| | Vochtigheid | 10 tot 80% |
| | Hoogte | Maximaal 3500 m |
| | Verlichting | Maximaal 1500 lux |
| Afmetingen (B x D x H) | 352ci | 550 × 508 × 612,8 mm (zonder documenttoevoer) |
| | 402ci 502ci | 550 × 550 × 612,8 mm (zonder documenttoevoer) |
| Gewicht | 352ci | Ongeveer 47,4 kg (zonder tonercontainer, documenttoevoer) |
| | 402ci 502ci | Ongeveer 49,3 kg (zonder tonercontainer, documenttoevoer) |
| Vereiste ruimte (B x D) (met multifunctionele lade) | | 808 × 550 mm |
| Voedingsbron | | 230 V Specificatie model: 220 tot 240 V ~ 50/60 Hz 5,4 A |
| Het stroomverbruik van het product in netwerk stand-by (als alle netwerkpoorten zijn aangesloten.) | | Deze informatie is beschikbaar op onderstaande website. https://www.triumph-adler.com/C125713A00471CCE/direct/environment https://www.triumph-adler.de/C125713A00471CCE/direct/umwelt https://www.utax.de/C12571260052E282/direct/umwelt-energieverbrauch-sicherheit https://www.utax.de/C12571260052E282/direct/environment |
| Opties | | ➔ Optionele apparatuur (pagina 8-2) |

*1 Tot aan de bovenste grenslijn in de cassette.

*2 Als er twee optionele interfaces zijn geïnstalleerd, kan geen faxlijn worden geïnstalleerd.

*3 Als er een netwerkiterface is geïnstalleerd, kan slechts één faxlijn worden geïnstalleerd.

Kopieerfuncties

| Item | | Beschrijving | | |
|---|------------------|--|-----------------------|-------------------|
| Kopieersnelheid | 352ci | | Kopiëren in zwart-wit | Kopiëren in kleur |
| | | A4 | 35 vel/min | 35 vel/min |
| | | Letter | 37 vel/min | 37 vel/min |
| | | Legal | 30 vel/min | 30 vel/min |
| | | B5 | 35 vel/min | 35 vel/min |
| | | A5 | 35 vel/min | 35 vel/min |
| | A6 | 35 vel/min | 35 vel/min | |
| | 402ci | | Kopiëren in zwart-wit | Kopiëren in kleur |
| | | A4 | 40 vel/min | 40 vel/min |
| | | Letter | 42 vel/min | 42 vel/min |
| | | Legal | 34 vel/min | 34 vel/min |
| | | B5 | 40 vel/min | 40 vel/min |
| | | A5 | 40 vel/min | 40 vel/min |
| | A6 | 40 vel/min | 40 vel/min | |
| | 502ci | | Kopiëren in zwart-wit | Kopiëren in kleur |
| | | A4 | 50 vel/min | 50 vel/min |
| | | Letter | 52 vel/min | 52 vel/min |
| | | Legal | 42 vel/min | 42 vel/min |
| B5 | | 50 vel/min | 50 vel/min | |
| A5 | | 50 vel/min | 50 vel/min | |
| A6 | 50 vel/min | 50 vel/min | | |
| Tijd tot eerste kopie (A4, plaats op de glasplaat, toevoer uit cassette) | Zwart-wit | 352ci 7,0 seconden of minder 402ci 7,0 seconden of minder 502ci 7,0 seconden of minder | | |
| | Kleur | 352ci 8,0 seconden of minder 402ci 8,0 seconden of minder 502ci 8,0 seconden of minder | | |
| Zoombereik | | Handmatig: 25 tot 400%, stappen van 1% Automatisch: Vooraf ingestelde zoom | | |
| Continu kopiëren | | 1 tot 9999 vellen | | |
| Resolutie | | 600 × 600 dpi | | |
| Ondersteunde origineelsoorten | | Vellen, Boek, 3-dimensionale objecten (maximaal origineelformaat: Legal/Folio) | | |
| Invoersysteem originelen | | Vast | | |

Printerfuncties

| Item | | Beschrijving |
|--|------------------|--|
| Afdruksnelheid | | Zelfde als kopieersnelheid. |
| Tijd tot eerste afdruk (A4, invoer vanuit cassette) | Zwart-wit | 352ci 7,0 seconden of minder 402ci 7,0 seconden of minder 502ci 7,0 seconden of minder |
| | Kleur | 352ci 8,0 seconden of minder 402ci 8,0 seconden of minder 502ci 8,0 seconden of minder |
| Resolutie | | 1200 × 1200 dpi, 600 × 600 dpi |
| Besturingssysteem | | Windows 7, Windows 8.1, Windows 10, Windows Server 2008/R2, Windows Server 2012/R2, Windows Server 2016, Mac OS 10.9 of hoger |
| Interface | | USB-interface-aansluiting: 1 (Hi-Speed USB) Netwerkitinterface: 1 (10 BASE-T/100 BASE-TX/1000 BASE-T) Optionele interface (Optie): 2 (Voor IB-50/IB-51 montage) Draadloze LAN (Optie): 1 (Voor IB-35 montage) |
| Paginabeschrijvingstaal | | PRESCRIBE |
| Emulaties | | PCL6 (PCL-XL, PCL5c), KPDL3 (PostScript3 compatibel), PDF, XPS, OpenXPS |

Scannerfuncties

| Item | Beschrijving |
|----------------------------------|---|
| Resolutie | 600 dpi, 400 dpi, 300 dpi, 200×400 dpi, 200 dpi, 200×100 dpi |
| Bestandsindeling | TIFF, JPEG, XPS, Open XPS, PDF (MMR/JPEG compressie), Hoge compressie PDF, OCR tekstherkenning (Optie), MS Office file (Optie), OOXML (Optie), OOXML (OCR) (Optie) |
| Scansnelheid*¹ | 1-zijdig Z/W 85 beelden/min Kleur 65 beelden/min 2-zijdig Z/W 170 beelden/min Kleur 130 beelden/min (A4 liggend, 300 dpi, beeldkwaliteit: origineel Tekst/Foto) |
| Interface | Ethernet (10 BASE-T/100 BASE-TX/1000 BASE-T), USB |
| Transmissiesysteem | SMB, SMTP, FTP, FTP over SSL, USB, TWAIN* ² , WIA* ² , WSD |

*1 Bij gebruik van de documenttoevoer (Dubbele scan met scheve- en meervoudige invoerdetectie) (behalve TWAIN- en WIA-scannen)

*2 Beschikbare besturingssystemen: Windows Server 2008/Windows Server 2008 R2/Windows 7/Windows 8.1/Windows 10/Windows Server 2012/Windows Server 2012 R2/Windows Server 2016

Documenttoevoer

| Item | Beschrijving | | |
|--------------------------------------|---|--|--|
| | Documenttoevoer (Automatisch 2-zijdig) | Documenttoevoer (Dubbelzijdig scannen) | Documenttoevoer (Dubbelzijdig scannen) |
| Type | DP-5100 | DP-5120 | DP-5130 |
| Invoermethode originelen | Automatische invoer | | |
| Ondersteunde origineelsoorten | Losse vellen | | |
| Papierformaat | Maximaal: 216 × 356 mm (Lang formaat 216 × 1900 mm) Minimum: 105 mm × 148 mm | | |
| Papiergewicht | 1-zijdig: 50 tot 120 g/m ² 2-zijdig: 50 tot 120 g/m ² | 1-zijdig: 50 tot 120 g/m ² 2-zijdig: 50 tot 120 g/m ² | 1-zijdig: 35 tot 220 g/m ² 2-zijdig: 50 tot 220 g/m ² |
| Laadcapaciteit | Maximaal 75 vel (50 tot 80 g/m ²)* ¹ | Maximaal 100 vel (50 tot 80 g/m ²)* ¹ | Maximaal 270 vel (50 tot 80 g/m ²)* ¹ |
| Afmetingen (B) × (D) × (H) | 548 × 346,5 × 131 mm | 548 × 346,5 × 131 mm | 528 × 397 × 172 mm |
| Gewicht | Ongeveer 3,8 kg | Ongeveer 4,5 kg | Ongeveer 7,9 kg |

*1 Tot aan de bovenste grenslijn in de documenttoevoer.

Papierinvoer (500 vel)

| Item | Beschrijving |
|-----------------------------------|---|
| Invoermethode papier | Frictie-invoerrollen (Aantal vellen: 550, 64 g/m ² , 1 cassette/Aantal vellen: 500, 80 g/m ² , 1 cassette) |
| Papierformaat | A4, A5, A6, B5, B6, Folio, 216 × 340 mm, Letter, Legal, Statement, Executive, Oficio II, 16K, ISO B5, Envelop #10, Envelop #9, Envelop #6, Envelop Monarch, Envelop DL, Envelop C5, Youkei 4, Youkei 2, Custom (105 × 148 tot 216 × 356 mm) |
| Geschikt papier | Papiergewicht: 60 tot 220 g/m ² Mediatypes: Normaal, Recycle, Materiaal |
| Afmetingen (B) × (D) × (H) | 550 × 507 × 157 mm |
| Gewicht | Ongeveer 9,5 kg |

Papierinvoer (500 vel x 2)

| Item | Beschrijving |
|-----------------------------------|---|
| Invoermethode papier | Fricctie-invoerrollen (Aantal vellen: 550, 64 g/m ² , 2 cassettes/Aantal vellen: 500, 80 g/m ² , 2 cassettes) |
| Papierformaat | A4, A5, A6, B5, B6, Folio, 216 × 340 mm, Letter, Legal, Statement, Executive, Oficio II, 16K, ISO B5, Envelop #10, Envelop #9, Envelop #6, Envelop Monarch, Envelop DL, Envelop C5, Youkei 4, Youkei 2, Custom (105 × 148 tot 216 × 356 mm) |
| Geschikt papier | Papiergewicht: 60 tot 220 g/m ² Mediatypes: Normaal, Recycle, Materiaal |
| Afmetingen (B) × (D) × (H) | 550 × 507 × 343 mm |
| Gewicht | Ongeveer 18 kg |

Papierinvoer (2000 vel)

| Item | Beschrijving |
|-----------------------------------|--|
| Invoermethode papier | Fricctie-invoerrollen (Aantal vellen: 2200, 64 g/m ² /Aantal vellen: 2000, 80 g/m ²) |
| Papierformaat | A4, Letter |
| Geschikt papier | Papiergewicht: 60 tot 220 g/m ² Mediatypes: Normaal, Recycle, Materiaal |
| Afmetingen (B) × (D) × (H) | 550 × 507 × 343 mm |
| Gewicht | Ongeveer 20 kg |

Interne finisher

| Item | | Beschrijving | |
|---|-----------------------------|---|---|
| Aantal laden | | 1 lade | |
| Papierformaat (80 g/m²) Lade finisher (zonder nieten) | Lade A (Niet-nieten) | Folio, 216 × 340 mm, Legal, Custom (70 × 298 tot 210 × 1020 mm): 250 gelijke vellen of 42 mm hoogte (Dik: 20 vel (129 tot 220 g/m ²)) A4, A5, A6, B5, B6, Letter, Statement, Executive, Oficio II, 16K, ISO B5, Envelop #10, Envelop #9, Envelop #6, Envelop Monarch, Envelop DL, Envelop C5, Hagaki (Karton), Oufukuhagaki (Antwoordbriefkaart), Youkei 4, Youkei 2, Custom (70 × 148 tot 210 × 297 mm): 300 gelijke vellen of 42 mm hoogte (Dik: 20 vel (129 tot 220 g/m ²)) | |
| Nieten | Aantal vellen | 216 × 340 mm, Legal, Oficio II | 30 vel (60 tot 90 g/m ²) 20 vel (91 tot 105 g/m ²) alleen 2 voorbladen (106 g/m ² tot 128 g/m ²) |
| | | A4, B5, Letter, 16K | 50 vel (60 tot 90 g/m ²) 40 vel (91 tot 105 g/m ²) alleen 2 voorbladen (106 g/m ² tot 128 g/m ²) |
| | Mediatypes | Normaal, Recycle, Afgedrukt, Dik papier, Kleur, Geperforeerd, Briefpapier, Dik, Gecoat, Hoge kwaliteit, Custom | |
| Afmetingen (B) × (D) × (H) (met multifunctionele lade) | | 637 × 396 × 158 mm | |
| Gewicht | | Ongeveer 9,2 kg of minder | |

Mailbox

| Item | Beschrijving |
|---|---|
| Aantal laden | 6 laden |
| Papierformaat (80 g/m ²) | <p>Lade 1 (tot 5) Folio, 216 × 340 mm, Legal, Oficio II, Foolscap (8,5 × 13,5"): 50 vel A4, A5, B5, Letter, Statement, Executive, 16K: 100 vel</p> <p>Lade A Folio, 216 × 340 mm, Legal, Oficio II, Foolscap (8,5 × 13,5"), Custom (70 × 298 tot 210 × 1220 mm): 250 vel A4, A5, A6, B5, B6, Letter, Statement, Executive, 16K, ISO B5, Hagaki (Karton), Oufukuhagaki (Antwoordbriefkaart), Custom (70 × 148 tot 210 × 297 mm): 500 vel</p> |
| Afmetingen (B) × (D) × (H) | 414 × 360 × 760 mm |
| Gewicht | Ongeveer 6,2 kg |

Takenscheider

| Item | Beschrijving |
|----------------------------|---|
| Aantal laden | 1 lade |
| Max. aantal vellen | 100 vellen (80 g/m ²) |
| Papierformaat | A4, A5, A6, B5, B6, Folio, 216 × 340 mm, Letter, Legal, Statement, Executive, Oficio II, 16K, ISO B5, Envelop #10, Envelop #9, Envelop #6, Envelop Monarch, Envelop DL, Envelop C5, Hagaki (Karton), Oufukuhagaki (Antwoordbriefkaart), Youkei 4, Youkei 2, Custom (70 × 148 tot 216 × 1220 mm) |
| Papiersort | Papiergewicht: 60 tot 220 g/m ² Mediatypes: Normaal, Recycle, Materiaal |
| Afmetingen (B) × (D) × (H) | 360 × 319 × 154 mm |
| Gewicht | Ongeveer 0,4 kg |

1000-vel finisher

| Item | | Beschrijving | |
|---|---------------------------|---|---|
| Aantal laden | | 1 lade | |
| Papierformaat (80 g/m²) | Lade (Niet nieten) | Folio, 216 × 340 mm, Legal, Oficio II, Custom (Cassette: 92 × 148 mm tot 216 × 356 mm/Multifunctionele lade: 70 × 148 mm tot 216 × 356 mm): 500 gelijke vellen of 91 mm hoogte A4, A5, B5, Letter, Statement, Executive, 16K: 1000 gelijke vellen of 162 mm hoogte | |
| Nieten | Aantal vellen | 216 × 340 mm, Legal, Oficio II | 30 vel (52 tot 90 g/m ²) 20 vel (91 tot 105 g/m ²) alleen 2 voorbladen (106 g/m ² tot 128 g/m ²) |
| | | A4, B5, Letter, 16K | 50 vel (52 tot 90 g/m ²) 40 vel (91 tot 105 g/m ²) alleen 2 voorbladen (106 g/m ² tot 128 g/m ²) |
| | Mediatypes | Normaal, Recycle, Afgedrukt, Dik papier, Kleur, Geperforeerd, Briefpapier, Dik, Gecoat, Hoge kwaliteit, Ruw, Custom 1 tot 8 | |
| Afmetingen (B) × (D) × (H) | | 591 × 517 × 1005,3 mm | |
| Gewicht | | 23 kg of minder | |

Perforator (Voor 1000-vel finisher)

| Item | | | Beschrijving |
|----------------------|-------------|------------------|--|
| Papierformaat | Inch | 2 gaatjes | A4, A5, B5, Folio, Letter, Legal, Statement, 16K |
| | | 3 gaatjes | A4, Letter, 16K |
| | cm | 2 gaatjes | A4, A5, B5, Folio, Letter, Legal, Statement, 16K |
| | | 4 gaatjes | A4 |
| Papiergewicht | | | 60 tot 220 g/m ² |
| Mediatypes | | | Normaal, Recycle, Afgedrukt, Dik papier, Kleur, Briefpapier, Dik, Gecoat, Hoge kwaliteit, Custom 1 tot 8 |

3000-vel finisher

| Item | | | Beschrijving | |
|---|-----------------------------|-------------|---|---|
| Aantal laden | | | 2 laden | |
| Papierformaat (80 g/m²) | Lade A (Niet nieten) | | Folio, 216 × 340 mm, Legal, Oficio II, Custom (Cassette: 92 × 148 mm tot 216 × 356 mm/Multifunctionele lade: 70 × 148 mm tot 216 × 356 mm): 1500 gelijke vellen of 227 mm hoogte A4, A5, B5, Letter, Statement, Executive, 16K: 3000 gelijke vellen of 412 mm hoogte | |
| | Lade B | | Folio, 216 × 340 mm, Legal, Oficio II, Custom (Cassette: 92 × 148 mm tot 216 × 356 mm/Multifunctionele lade: 70 × 148 mm tot 216 × 356 mm): 100 gelijke vellen of 14 mm hoogte A4, A5, A6, B5, B6, Letter, Statement, Executive, 16K, ISO B5, Hagaki (Karton), Oufukuhagaki (Antwoordbriefkaart): 200 gelijke vellen of 28 mm hoogte | |
| Nieten | Maximum aantal | | 216 × 340 mm, Legal, Oficio II | 30 vel (52 tot 90 g/m ²) 20 vel (91 tot 105 g/m ²) alleen 2 voorbladen (106 g/m ² tot 128 g/m ²) |
| | | | A4, B5, Letter, 16K | 50 vel (52 tot 90 g/m ²) 40 vel (91 tot 105 g/m ²) alleen 2 voorbladen (106 g/m ² tot 128 g/m ²) |
| | Mediatypes | | Normaal, Recycle, Afgedrukt, Dik papier, Kleur, Geperforeerd, Briefpapier, Dik, Gecoat, Hoge kwaliteit, Custom 1 tot 8 | |
| Perforator | Papierformaat | Inch | 2 gaatjes | A4, A5, B5, Folio, Letter, Legal, Statement, 16K |
| | | | 3 gaatjes | A4, Letter, 16K |
| | | cm | 2 gaatjes | A4, A5, B5, Folio, Letter, Legal, Statement, 16K |
| | | | 4 gaatjes | A4 |
| | Papiergewicht | | 60 tot 220 g/m ² | |
| | Mediatypes | | Normaal, Recycle, Afgedrukt, Dik papier, Kleur, Briefpapier, Dik, Gecoat, Hoge kwaliteit, Custom 1 tot 8 | |
| Afmetingen (B) × (D) × (H) | | | 650 × 532 × 1075,8 mm | |
| Gewicht | | | 31 kg of minder | |

**OPMERKING**

Raadpleeg uw dealer of uw servicevertegenwoordiger voor de aanbevolen papersoorten.

Index

Cijfers

- 1000-vel finisher 7-88
- 2-zijdig/boek origineel 6-39
- 3000-vel finisher 7-90

A

- Aanduidingen origineelformaat 2-2
- Aanmelden 2-30
- Aanpassen afbeelding
 - Drum reinigen 7-55
 - Kalibratie 7-55
 - Kleurregistratie - Auto 7-50
 - Kleurregistratie - Handmatig 7-52
 - Laserscanner reinigen 7-56
 - Ontwikkelaar reinigen 7-56
 - Tintverloop aanpassen 7-54
- Aanpassen hoogte 7-56
- Aanraakscherm 2-12
- Aansluiten
 - Netvoedingskabel 2-8
 - USB-kabel 2-8
- Aansluiting
 - LAN-kabel 2-7
- Aanzetten 2-9
- Administratie gebruikersaanmelding
 - Aanmelden 2-30
- Afdr.richting origineel 6-23
- Afdrukinstellingen 4-2, 4-9
- Afdrukken vanaf PC 4-4
 - Niet-standaard papierformaten 4-6
 - Standaard papierformaten 4-4
- Afdruksnelheid 8-8
- Afmelden 2-31
- AirPrint 4-10
- Apache License (Version 2.0) 1-11
- Automatische slaapstand 2-38

B

- Bedieningspaneel 2-2
- Beperkt gebruik van dit product 1-7
- Bestand
 - Formaat 6-41
 - Scheiden 6-42
- Bestanden scheiden 6-42
- Bestandsformaat 6-41
- Bestemming
 - Adresboek 5-28
 - Bevestigingsscherm voor bestemmingen 5-32
 - Controleren en bewerken 5-32
 - Multi-versturen 5-25
 - zoeken 5-29
- Besturingspaneel van de finisher 2-5
- Binnenlade 2-2, 2-5
- Blanco pagina overslaan 6-38
- Breedtegeleiders voor originelen 2-5

C

- Cassette
 - Papier plaatsen 3-5
- Cassette 1 2-2
- Cassette 2 2-5
- Cassette 3 2-5
- Cassette 4 2-5
- Continu scannen 6-38

D

- Datum en tijd instellen 2-32
- De teller controleren 2-56
- De tonerafvalbak vervangen 7-7
- Dichtheid 6-30
- Documenttoevoer 2-5
 - Onderdeelnamen 2-2
 - Originelen geschikt voor de documenttoevoer 5-3
 - Originelen niet geschikt voor de documenttoevoer 5-3
 - Originelen plaatsen 5-3
- Draadloos netwerk
 - Instellingen 2-35
- Drum reinigen 7-55
- Duplex 6-36

E

- EcoPrint 6-32
- Embedded Web Server RX 2-57
- Energiebeheer 1-14
- Energiebesparingsfunctie 1-14
- Energiezuinigheid - papier 1-14
- Energy Star-programma (ENERGY STAR®) 1-14
- Externe bediening 7-34

F

- Favorieten 5-9
 - Bewerken 5-11
 - Oproepen 5-10
 - Registreren 5-10
 - Verwijderen 5-11
- Functie automatisch dubbelzijdig afdrukken 1-14

G

- Gebruik van functietoetsen 2-20
- Gebruikersaanmeldingsbeheer
 - Afmelden 2-31
- Getallen invoeren 2-26
- Glasplaat 2-2
- Google Cloud Print 4-10
- GPL/LGPL 1-9

H

- Handleidingen meegeleverd met het apparaat xvi
- Hendel rechterklep 1 2-3
- Hendels 2-2
- Home
 - Achtergrond 2-16
 - Bureaublad aanpassen 2-16
 - Taakbalk aanpassen 2-16

Home scherm [2-14](#)
Hoofdschakelaar [2-2](#)
Hulpscherm [2-28](#)

I

ID-kaart kopie [6-30](#)
Installeer
 Windows [2-44](#)
Installeren
 Macintosh [2-51](#)
Instelmechanisme voor papierbreedte [2-3](#)
Interne finisher [7-86](#)
Invoeren
 Onderwerp [6-43](#)
Invoermethode voor tekens [8-4](#)

K

Kabels [2-6](#)
Kalibratie [7-55](#)
Kleur
 Kalibratie [7-55](#)
Kleurregistratie - Auto [7-50](#)
Kleurregistratie - Handmatig [7-52](#)
Kleurselectie [6-33](#)
Knopfisher License [1-11](#)
Kopieersnelheid [8-7](#)
Kopiëren [5-14](#)

L

Lade 1 tot 5 [2-5](#)
Lade A [2-5](#)
Lade B [2-5](#)
Lade finisher [2-5](#)
LAN-kabel [2-6](#)
 aansluiten [2-7](#)
Laserscanner reinigen [7-56](#)

M

Mededeling [1-2](#)
Monotype Imaging License Agreement [1-10](#)
Mopria [4-10](#)
Multifunctionele lade [2-2](#), [2-3](#)
Multi-versturen [5-25](#)

N

Netvoedingskabel
 aansluiten [2-8](#)
Netwerkinterface [2-6](#)
Netwerkinterface-aansluiting [2-4](#)
NFC
 Afdrukken [4-11](#)
Nieten [6-25](#)
Nieten/perforeren [6-25](#)
Nietjes vervangen
 1000-vel finisher [7-15](#)
 3000-vel finisher [7-17](#)
 Interne finisher [7-14](#)
Nietstoringen [7-86](#), [7-88](#), [7-90](#)

O

Omgeving [1-3](#)
Onderdeelnamen [2-2](#)
Onderwerp/tekst E-mailbericht [6-43](#)
Ontwikkelaar reinigen [7-56](#)
OpenSSL License [1-9](#)
Optioneel
 Overzicht [8-2](#)
Optionele interface-aansluiting [2-4](#)
Original SSLeay License [1-9](#)
Origineel beeld [6-30](#)
Origineel formaat [6-21](#)
Originelen plaatsen [5-2](#)
 Originelen in de documenttoevoer plaatsen [5-3](#)
 Originelen op de glasplaat plaatsen [5-2](#)
Origineleninvoer [2-5](#)
Originelenstopper [2-5](#)
Originelenuitvoer [2-5](#)

P

Papier
 Enveloppen plaatsen [5-8](#)
 Karton plaatsen [5-8](#)
 Papier in de cassettes plaatsen [3-5](#)
 Papier plaatsen [3-2](#)
 Voorzorgen voor papier plaatsen [3-5](#)
Papier plaatsen [7-13](#)
Papierbreedtegeleider [2-3](#)
Papierbreedtegeleiders [3-5](#)
Papierlengtegeleider [2-3](#), [3-5](#)
Papierselectie [6-22](#)
Papierstopper [3-11](#)
Papierstoringen [7-57](#)
 1000-vel finisher [7-80](#)
 3000-vel finisher (Lade A) [7-82](#)
 3000-vel finisher (Lade B) [7-84](#)
 Bridge Unit [7-74](#)
 Cassette 1 en 2 [7-59](#)
 Cassette 3 (2000 vel x 1) [7-63](#)
 Cassette 3 (500 vel x 2) [7-61](#)
 Cassette 4 (500 vel x 2) [7-65](#)
 Documenttoevoer [7-77](#), [7-79](#)
 Interne finisher [7-76](#)
 Lampjes voor storingslocaties [7-57](#)
 Mailbox [7-75](#)
 Multifunctionele lade [7-67](#)
 Rechterklep 1 [7-68](#)
 Rechterklep 2 [7-71](#)
 Rechterklep 3 (2000 vel x 1) [7-73](#)
 Rechterklep 3 (500 vel x 2) [7-72](#)
Perforatorafval verwijderen [7-19](#)
 1000-vel finisher [7-19](#)
 3000-vel finisher [7-21](#)
Perforeren [6-27](#)
Printer
 Afdrukinstellingen [4-2](#)
Printerstuurprogramma
 De standaardinstellingen van het
 printerstuurprogramma wijzigen [4-3](#)
 Helpmenu [4-3](#)

Problemen oplossen 7-23

Product Library xvii

R

Reageren op foutmeldingen 7-36

Rechterklep 1 2-3

Regels slaapstand (modellen voor Europa) 2-38

Regulier Onderhoud

Perforatorafval verwijderen 7-19

Regulier onderhoud 7-2

De tonerafvalbak vervangen 7-7

Nietjes vervangen 7-14

Papier plaatsen 7-13

Reinigen 7-2

Vervangen van de tonercontainer 7-4

Reinigen 7-2

Documenttoevoer 7-3

Glasplaat 7-2

Reiniging

Documenttoevoer 7-2

Scanglas 7-3

Resolutie 6-42, 8-7, 8-8

S

Samenvoegen/verschuiven 6-24

Scanresolutie 6-42

Slaapstand 2-37

Slaapstandniveau 2-38

Sleufglas 2-2

Snelle aanmelding 2-31

Sneltoetsen

Sneltoetsen bewerken en verwijderen 5-13

Toevoegen 5-12

Software

installeren 2-43

Specificaties 8-5

1000-vel finisher 8-13

3000-vel finisher 8-14

Apparaat 8-5

Documenttoevoer 8-9

Interne finisher 8-11

Kopieerfuncties 8-7

Mailbox 8-12

Papierinvoer (2000 vel) 8-10

Papierinvoer (500 vel x 2) 8-10

Papierinvoer (500 vel) 8-9

Perforator (Voor 1000-vel finisher) 8-13

Printerfuncties 8-8

Scannerfuncties 8-8

Takenscheider 8-12

Status Monitor 4-12

Instellingen kennisgeving 4-15

Toegang 4-12

Verlaten 4-12

Stille modus 6-39

Storingen oplossen 7-23

Symbolen 1-2

Systeemmenu

Versnelde installatie-wizard 2-40

T

Takenscheiderlade 2-5

TCP/IP (IPv4)

Instellingen 2-33

Telling van het aantal afgedrukte pagina's

Teller 2-56

Tijd tot eerste afdruk 8-8

Tijd tot eerste kopie 8-7

Tintverloop aanpassen 7-54

Toegankelijkheidsfuncties 2-29

Tonerafvalbak 2-4

Tonercontainer (Cyan) 2-4

Tonercontainer (Geel) 2-4

Tonercontainer (Magenta) 2-4

Tonercontainer (Zwart) 2-4

TWAIN

TWAIN-stuurprogramma instellen 2-53

U

Uitschakeltimer 2-39

Uitzetten 2-9

USB-geheugenslot 2-2

USB-interface 2-6

USB-kabel 2-6

Aansluiten 2-8

USB-poort 2-4

V

Veiligheidsaanduidingen in deze handleiding 1-2

Verbindingsmethode 2-6

Vergrote weergave 2-29

Verlengstuk van de multifunctionele lade 2-3

Verschillende formaten nieten 6-26

Versnelde installatie-wizard 2-40

Versteller stapelniveau 3-13

Vervangen van de tonercontainer 7-4

Verwijderen na afdrukken 6-43

Verzenden 5-17

Vorbereiding voor het verzenden van een document
naar een pc 3-14

Verzenden als e-mail 5-17

Verzenden naar map (FTP) 5-17

Verzenden naar map (SMB) 5-17

Voorklep 2-2

Voorzorgen voor papier plaatsen 3-5

Voorzorgsmaatregelen bij het gebruik van draadloze

LAN 1-7

Voorzorgsmaatregelen voor gebruik 1-4

Vormgevingselementen in deze handleiding xix

W

Wat betreft handelsnamen 1-8

Wekelijkse timerinstellingen 2-39

Wettelijke kennisgevingen 1-8

WIA

WIA-stuurprogramma instellen 2-55

Wi-Fi

Instellingen 2-35

Wi-Fi Direct

Afdrukken 4-11

Z

Zoomen 6-34

**QUALITY
CERTIFICATE**

This machine has passed
all quality controls and
final inspection

