

**352ci**  
**402ci**  
**502ci**

# **HASZNÁLATI ÚTMUTATÓ**

Kérjük, a gép használatának megkezdése előtt olvassa el ezt a használati útmutatót, és tartsa azt a gép közelében a könnyű ozzáférhetőség érdekében.

# Előszó

Köszönjük, hogy ezt a készüléket vásárolta.

Ez a használati útmutató segít Önnek a gép helyes beüzemelésében, a gyakori karbantartási feladatok elvégzésében, valamint szükség esetén a hibakeresésben, hogy a készüléket mindig megfelelő körülmények között működtethesse.

Kérjük, hogy a készülék használata előtt olvassa el a használati útmutatót.

## **Javasoljuk, hogy a kiváló minőség érdekében használjon eredeti tonertartályt, amely a szigorú minőségellenőrzéseken megfelelt.**

A nem eredeti tonertartály használatával a rendszer meghibásodását okozhatja.

Nem vállalunk semmilyen felelősséget azokért a károkért, amelyeket harmadik féltől vásárolt kellékeknek a készülékben történő alkalmazása okozhat.

## **A készülék sorozatszámának ellenőrzése**

A berendezés sorozatszáma az ábrán látható helyre lett nyomtatva.

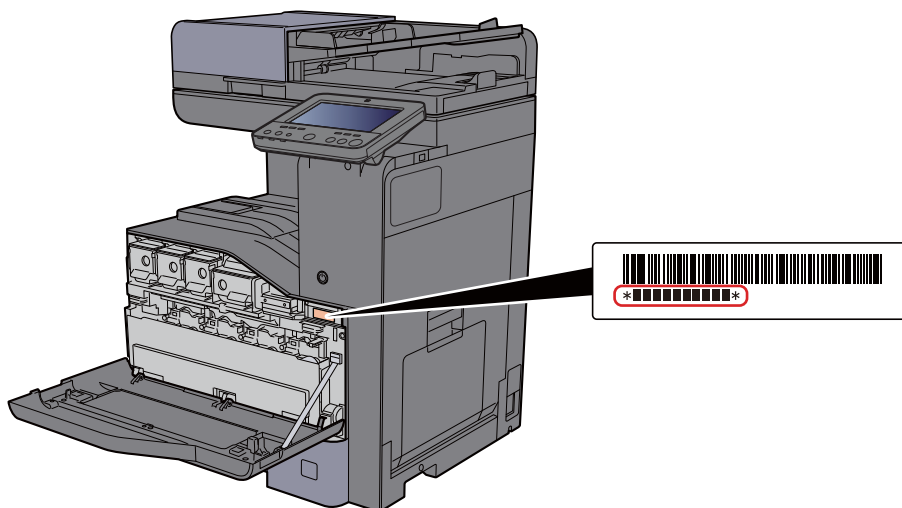

A berendezés sorozatszámára akkor lesz szüksége, ha a szervizképviselethez fordul. Ellenőrizze a számot, mielőtt a szervizképviselethez fordul.

# Tartalom

Előszó .....	i
Tartalom .....	ii
Áttekintés .....	vii
A készülék funkciói .....	viii
Szín- és képminőség funkciók .....	xiii
Alap szín üzemmódok .....	xiii
A képminőség és a szín beállítása .....	xiv
A készülékhez kapott útmutatók .....	xvi
A használati útmutatóról (ez az útmutató) .....	xviii
Az útmutató felépítése .....	xviii
Az útmutatóban használt jelölések .....	xix
Menüterkép .....	xxi

<b>1</b>	<b>Jogi és biztonsági információk .....</b>	<b>1-1</b>
	<b>Megjegyzés .....</b>	<b>1-2</b>
	Az útmutató biztonsági jelölései .....	1-2
	Környezet .....	1-3
	A használatra vonatkozó óvintézkedések .....	1-4
	Lézerbiztonság (Európa) .....	1-5
	Megfelelőségi nyilatkozat .....	1-6
	A másolásra és beolvasásra vonatkozó jogi korlátozások .....	1-6
	EN ISO 7779 .....	1-6
	EK1-ITB 2000 .....	1-6
	Biztonsági óvintézkedések a vezeték nélküli LAN (ha van) használata során .....	1-7
	A termék használatának korlátozása (ha van) .....	1-7
	Jogi információk .....	1-8
	Energiatakarékosság-szabályozási funkció .....	1-14
	Automatikus kétoldalas nyomtatás funkció .....	1-14
	Erőforrás megtakarítás - Papír .....	1-14
	Az "Energiagazdálkodás" környezeti előnyei .....	1-14
	Energy Star (ENERGY STAR®) Program .....	1-14
<b>2</b>	<b>A készülék telepítése és beállítása .....</b>	<b>2-1</b>
	Alkatrésznevek (a készülék külseje) .....	2-2
	A készülék részei (csatlakozások/belső) .....	2-4
	A készülék részei (felszerelt kiegészítő berendezésekkel) .....	2-5
	A készülék és más eszközök csatlakoztatása .....	2-6
	Kábelek csatlakoztatása .....	2-7
	LAN-kábel csatlakoztatása .....	2-7
	Az USB-kábel csatlakoztatása .....	2-8
	A tápkábel csatlakoztatása .....	2-8
	Ki- és bekapcsolás .....	2-9
	Bekapcsolás .....	2-9
	Kikapcsolás .....	2-9
	A kezelőpanel használata .....	2-10
	Kezelőpanel gombjai .....	2-10
	A kezelőpanel szögének beállítása .....	2-11
	Érintőpanel .....	2-12
	Az érintőpanel használata .....	2-12
	Kezdőképernyő .....	2-14
	Funkciók hozzárendelése a funkciógombokhoz .....	2-20
	Eszközinformációk kijelző .....	2-22
	A beállítás képernyő megjelenítése .....	2-23
	A be nem állítható gombok megjelenítése .....	2-24
	Eredeti előnézet .....	2-24
	Számok beírása .....	2-26
	Súgó képernyő .....	2-28
	Egyszerűsített funkciók (A nézet nagyítása) .....	2-29

<b>Bejelentkezés/kijelentkezés</b> .....	<b>2-30</b>
Bejelentkezés .....	2-31
Kijelentkezés .....	2-32
<b>A készülék alapértelmezett beállításai</b> .....	<b>2-33</b>
A dátum és az idő beállítása .....	2-33
<b>Hálózat beállítása</b> .....	<b>2-34</b>
A vezetékes hálózat konfigurálása .....	2-34
A vezetékes hálózat konfigurálása .....	2-36
<b>Energiatakarékos üzem</b> .....	<b>2-37</b>
Alacsony fogyasztású mód .....	2-37
Alvó mód .....	2-37
Automatikus alvó mód .....	2-38
Alvás szabályok (Európai modellek) .....	2-38
Alvó szint (Energiatakarékos) (Európán kívüli modellek) .....	2-38
Energiatakarékos visszaállítási szint .....	2-38
Heti időzítő beállítások .....	2-39
Kikapcsolás időzítő (Európai modellek) .....	2-39
<b>Gyorsbeállítás varázsló</b> .....	<b>2-40</b>
<b>Szoftver telepítése</b> .....	<b>2-43</b>
DVD-n lévő szoftver (Windows) .....	2-43
A szoftver telepítése Windows alatt .....	2-44
A szoftver eltávolítása .....	2-50
A szoftver telepítése Mac számítógépen .....	2-51
A TWAIN illesztőprogram beállítása .....	2-53
A WIA illesztőprogram beállítása .....	2-55
<b>A számláló ellenőrzése</b> .....	<b>2-56</b>
<b>Embedded Web Server RX</b> .....	<b>2-57</b>
Az Embedded Web Server RX elérése .....	2-58
A biztonsági beállítások módosítása .....	2-59
Az eszközinformációk módosítása .....	2-60
<b>3 Felkészülés a használatra</b> .....	<b>3-1</b>
<b>Papír betöltése</b> .....	<b>3-2</b>
A papír betöltésével kapcsolatos óvintézkedések .....	3-2
Papíradagoló egységek kiválasztása .....	3-3
Papír betöltése a kazettákba .....	3-5
A nagy kapacitású adagoló feltöltése .....	3-9
<b>Papírrögzítő</b> .....	<b>3-11</b>
<b>Boríték kötegelő vezető</b> .....	<b>3-12</b>
<b>Köteg szint beállító</b> .....	<b>3-13</b>
<b>Előkészületek dokumentum számítógépen lévő megosztott mappába küldéséhez</b> ..	<b>3-14</b>
A számítógép nevének és a számítógép teljes nevének feljegyzése .....	3-14
A felhasználónév és a tartománynév feljegyzése .....	3-15
Megosztott mappa létrehozása, és a megosztott mappa nevének feljegyzése .....	3-16
A Windows tűzfal konfigurálása .....	3-19
Jelszóval védett megosztás kikapcsolása (csak Windows 10 esetén) .....	3-24
<b>4 Nyomtatás számítógépről</b> .....	<b>4-1</b>
<b>Nyomtató illesztőprogram nyomtatási beállítás képernyő</b> .....	<b>4-2</b>
A nyomtató illesztőprogram súgójának megjelenítése .....	4-3
Az alapértelmezett nyomtató illesztőprogram beállítások módosítása (Windows 10) ..	4-3
<b>Nyomtatás számítógépről</b> .....	<b>4-4</b>
Nyomtatás normál méretű papírra .....	4-4
Nyomtatás nem szabványos méretű papírra .....	4-6
Számítógépről történő nyomtatás visszavonása .....	4-9
<b>Nyomtatás mobil eszközről</b> .....	<b>4-10</b>
Nyomtatás AirPrint használatával .....	4-10
Nyomtatás Google Cloud Print szolgáltatás használatával .....	4-10
Nyomtatás Mopria funkcióval .....	4-10
Nyomtatás Wi-Fi Direct funkcióval .....	4-11
Nyomtatás NFC funkcióval .....	4-11

	<b>A nyomtató állapotának figyelése (Status Monitor) .....</b>	<b>4-12</b>
	A Status Monitor elérése .....	4-12
	Kilépés a Status Monitorból .....	4-12
	Gyors állapotnézet .....	4-12
	Nyomtatás folyamatban fül .....	4-13
	Papírtálca állapot fül .....	4-13
	Tonerszint fül .....	4-13
	Figyelmeztetés fül .....	4-14
	Status Monitor helyi menü .....	4-14
	Status Monitor értesítés beállítások .....	4-15
<b>5</b>	<b>Műveletek a készüléken .....</b>	<b>5-1</b>
	<b>Eredetik betöltése .....</b>	<b>5-2</b>
	Eredetik elhelyezése az üveglapon .....	5-2
	Eredetik betöltése a dokumentumadagolóba .....	5-3
	<b>Papír betöltése a kézi adagolóba .....</b>	<b>5-6</b>
	<b>Kedvencek .....</b>	<b>5-9</b>
	Kedvencek regisztrálása .....	5-10
	Kedvencek előhívása .....	5-10
	Kedvencek szerkesztése .....	5-11
	Kedvencek törlése .....	5-11
	<b>Billentyűparancsok regisztrálása</b>	
	<b>(Másolás, Küldés és Dokumentumfiók beállításai) .....</b>	<b>5-12</b>
	Billentyűparancsok hozzáadása .....	5-12
	Billentyűparancs szerkesztése .....	5-13
	Billentyűparancsok törlése .....	5-13
	<b>Másolás .....</b>	<b>5-14</b>
	A készülék alapvető funkciói .....	5-14
	Soron kívüli másolás .....	5-16
	Feladatok megszakítása .....	5-16
	<b>Gyakran használt küldési módszer .....</b>	<b>5-17</b>
	<b>Dokumentum küldése e-mailben .....</b>	<b>5-18</b>
	Beállítások konfigurálása küldés előtt .....	5-18
	Beszkennelt dokumentum küldése e-mailben .....	5-18
	<b>Dokumentum elküldése egy számítógépen lévő megosztott mappába</b>	
	<b>(Beolvasás PC-re) .....</b>	<b>5-20</b>
	Beállítások konfigurálása küldés előtt .....	5-20
	Dokumentum elküldése egy számítógépen lévő megosztott mappába .....	5-20
	<b>Szkennelés TWAIN vagy WIA használatával .....</b>	<b>5-23</b>
	Beállítások konfigurálása küldés előtt .....	5-23
	Dokumentum szkennelése alkalmazás használatával .....	5-23
	<b>Hasznos küldési módszer .....</b>	<b>5-24</b>
	<b>Küldés különböző típusú célhelyekre (Több küldése) .....</b>	<b>5-25</b>
	<b>Küldés nekem (e-mail) .....</b>	<b>5-26</b>
	Beállítások konfigurálása küldés előtt .....	5-26
	Dokumentum küldése a bejelentkezett felhasználó e-mail címére .....	5-26
	<b>Küldési feladatok megszakítása .....</b>	<b>5-27</b>
	<b>Célállomás kezelése .....</b>	<b>5-28</b>
	Célállomás meghatározása .....	5-28
	Kiválasztás a címjegyzékből .....	5-28
	Kiválasztás gyorsgomb használatával .....	5-30
	Kiválasztás a Gyorstárcsázás funkcióval .....	5-30
	Célhelyek ellenőrzése és szerkesztése .....	5-31
	Célhelyek megerősítési képernyője .....	5-32
	Visszahívás .....	5-33
	<b>A fax funkciók használata .....</b>	<b>5-34</b>
<b>6</b>	<b>A különböző funkciók használata .....</b>	<b>6-1</b>
	<b>A készüléken rendelkezésre álló funkciók .....</b>	<b>6-2</b>
	A készüléken rendelkezésre álló funkciók .....	6-2
	Másolás .....	6-2
	Küldés .....	6-6
	Egyéni fiók (fájl tárolása, nyomtatás, küldés) .....	6-10
	USB-meghajtó (fájltárolása, dokumentumok nyomtatása) .....	6-16

<b>Funkciók</b> .....	<b>6-19</b>
Eredeti mérete .....	6-20
Papír kiválasztása .....	6-21
Eredeti tájolása .....	6-22
Rendezés/Leválogatás .....	6-23
Tűzés/Lyukasztás .....	6-24
Papírkimenet .....	6-28
Azonosító kártya másolás .....	6-29
Fényerő .....	6-29
Kép-optimalizálás .....	6-29
EcoPrint .....	6-31
Színmélység .....	6-32
Nagyítás .....	6-33
Duplex .....	6-35
Folytonos beolvasás .....	6-37
Üres oldal kihagyása .....	6-37
Csendes üzemmód .....	6-38
2-oldalas/Könyv eredeti .....	6-38
Fájlformátum .....	6-40
Különválasztás .....	6-41
Beolvasási felbontás .....	6-41
E-mail tárgy/törzs .....	6-42
Törlés nyomtatás után .....	6-42

## **7 Hibaelhárítás .....** **7-1**

<b>Rendszeres karbantartás</b> .....	<b>7-2</b>
Tisztítás .....	7-2
Az üveglap tisztítása .....	7-2
A dokumentumadagoló belsejének tisztítása .....	7-2
Az üvegcsík tisztítása .....	7-3
A tonertartály cseréje .....	7-4
Az elhasznált tonertartály cseréje .....	7-7
Papír betöltése .....	7-13
Tűzőkapcsok cseréje (belső finisher) .....	7-14
Tűzőkapcsok cseréje (1 000 lapos finisher) .....	7-15
Tűzőkapcsok cseréje (3 000 lapos finisher) .....	7-17
A lyukasztási hulladék kiürítése .....	7-19
<b>Hibaelhárítás</b> .....	<b>7-23</b>
Hibák elhárítása .....	7-23
A készülék működési problémái .....	7-23
Problémák a nyomtatott képekkel .....	7-29
Problémák a színes nyomtatással .....	7-33
Távoli művelet .....	7-34
Hibaüzenetek értelmezése .....	7-36
<b>Beállítás/ Karbantartás</b> .....	<b>7-51</b>
A beállítás és karbantartás áttekintése .....	7-51
Színpozicionálás művelete .....	7-52
Tónusgörbe beállítás .....	7-56
Dobfrissítés .....	7-57
Kalibrálás .....	7-57
Lézeregység tisztítása .....	7-58
Előhívófrissítés .....	7-58
Magasság beállítás .....	7-58
<b>Papírelakadás megszüntetése</b> .....	<b>7-59</b>
Az elakadás helyére utaló jelzőfények .....	7-59
Távolítsa el az 1. és a 2. kazettában elakadt papírt .....	7-61
Távolítsa el a 3. kazettában elakadt papírt (500 lap x 2) .....	7-62
Távolítsa el a 3. kazettában elakadt papírt (2 000 lap x 1) .....	7-65
Távolítsa el a 4. kazettában elakadt papírt (500 lap x 2) .....	7-67
Távolítsa el a kézi adagolóban elakadt papírt .....	7-69
Távolítsa el az 1. jobb oldali fedélben elakadt papírt .....	7-70
Távolítsa el a 2. jobb oldali fedélben elakadt papírt .....	7-73
Távolítsa el a 3. jobb oldali fedélben elakadt papírt (500 lap x 2) .....	7-74
Távolítsa el a 3. jobb oldali fedélben elakadt papírt (2 000 lap x 1) .....	7-75
Távolítsa el az áthidaló egységben elakadt papírt .....	7-76
Távolítsa el a postafiókban elakadt papírt .....	7-77

Távolítsa el a belső finisherben elakadt papírt .....	7-78
Távolítsa el a dokumentumadagolóban elakadt papírt (Automatikus fordítás) .....	7-79
Távolítsa el a dokumentumadagolóban elakadt papírt (Egyutas beolvasás) .....	7-81
Távolítsa el az 1 000 lapos finisherben elakadt papírt .....	7-82
Távolítsa el a 3 000 lapos finisherben (A tálca) elakadt papírt .....	7-84
Távolítsa el a 3 000 lapos finisherben (B tálca) elakadt papírt .....	7-86
<b>Tűzőkapocs elakadás megszüntetése .....</b>	<b>7-88</b>
Az elakadt tűzőkapcsok eltávolítása a belső finisherből .....	7-88
Az elakadt tűzőkapcsok eltávolítása az 1 000 lapos finisherből .....	7-90
Az elakadt tűzőkapcsok eltávolítása a 3 000 lapos finisherből .....	7-92

<b>8</b>	<b>Függelék .....</b>	<b>8-1</b>
	<b>Kiegészítő berendezések .....</b>	<b>8-2</b>
	A kiegészítő berendezések áttekintése .....	8-2
	<b>Karakterbeviteli mód .....</b>	<b>8-4</b>
	Beviteli képernyők .....	8-4
	<b>Műszaki adatok .....</b>	<b>8-5</b>
	Készülék .....	8-5
	Másolási funkciók .....	8-8
	Nyomtató funkciók .....	8-9
	Lapbeolvasó funkciók .....	8-9
	Dokumentumadagoló .....	8-10
	Papíradagoló (500 lap) .....	8-10
	Papíradagoló (500 lap x 2) .....	8-11
	Papíradagoló (2 000 lap) .....	8-11
	Belső finisher .....	8-12
	Postafiók .....	8-13
	Feladatszétválasztó .....	8-13
	1 000 lapos finisher .....	8-14
	Lyukasztó egység (1 000 lapos finisherhez) .....	8-14
	3 000 lapos finisher .....	8-15
	<b>Tárgymutató .....</b>	<b>Tárgymutató-1</b>

# Áttekintés

## Bemeneti adat

Eredeti Elektronikus adat USB-meghajtó Fax adat



## Számítógépes műveletek



### Embedded Web Server RX

A készülék állapotát tekintheti meg, és a számítógép beállításait módosíthatja a webböngészőjének használatával.

➔ [Embedded Web Server RX \(2-57. oldal\)](#)

Embedded Web Server RX User Guide



## Dokumentumfiók funkciók

Ez a funkció különféle funkciók használatához hasznos, beleértve a készüléken és az USB-meghajtón lévő adatok mentését.

➔ [Lásd az angol nyelvű használati útmutatót](#)

## Kimeneti adat

### Másolási funkciók

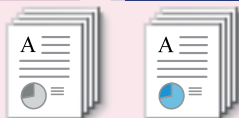

➔ [Másolás \(5-14. oldal\)](#)  
Lásd az *angol nyelvű használati útmutatót*

### Nyomtató funkciók



### Küldési funkciók



➔ [Gyakran használt küldési módszer \(5-17. oldal\)](#)

### USB-meghajtó



➔ [Lásd az angol nyelvű használati útmutatót](#)

### Fax funkciók



➔ [FAX Operation Guide](#)

## Biztonság



A készülék különféle biztonsági szintjei igény szerint alkalmazhatók.

➔ [Növelje a biztonságot \(x. oldal\)](#)

## Alkalmazás



A készülék funkciói igény szerint bővíthetők.

➔ [Lásd az angol nyelvű használati útmutatót](#)

## MEGJEGYZÉS

• Mielőtt a készüléket használatba veszi, olvassa el az alábbiakat:

➔ [Jogi és biztonsági információk \(1-1. oldal\)](#)

• A készülék felkészítése a használatra, beleértve a kábelcsatlakozások létrehozását és a szoftverek telepítését.

➔ [A készülék telepítése és beállítása \(2-1. oldal\)](#)

• A papír betöltésére, a megosztott mappák beállítására, és a címek címjegyzékhez történő hozzáadására vonatkozó információkért lásd:

➔ [Felkészülés a használatra \(3-1. oldal\)](#)





# A készülék funkciói

A készülék számos hasznos funkcióval rendelkezik.

➔ [A különböző funkciók használata \(6-1. oldal\)](#)

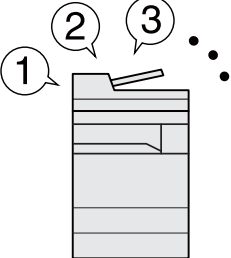
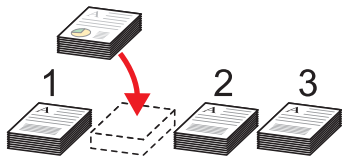
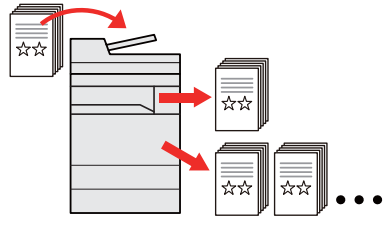
Íme néhány példa.

Optimalizálja az irodai munkafolyamatait		
<p><b>Férjen hozzá a gyakran használt funkciókhoz egy érintéssel (Kedvencek)</b></p>  <p>A gyakran használt funkciók előre beállíthatók.</p> <p>Miután a gyakran használt beállításait regisztrálta kedvencként, ezeket a beállításokat egyszerűen előhívhatja. A kedvencek használatával ugyanazok az eredmények érhetők el akkor is, ha egy másik személy kezeli a készüléket.</p> <p>➔ <a href="#">Kedvencek (5-9. oldal)</a></p>	<p><b>Szakítsa meg a folyamatban lévő feladatokat, és hajtsa végre azonnal saját másolási feladatát (másolás megszakítása)</b></p>  <p>Megszakíthatja a folyamatban lévő feladatokat, és végrehajthatja azonnal saját másolási feladatát (másolás megszakítása). Ha más felhasználók nagy mennyiségű másolatot készítenek, ez a funkció lehetővé teszi azoknak a feladatoknak a megszakítását, és a saját másolatainak azonnali elkészítését.</p> <p>A soron kívüli másolás befejeztével a készülék folytatja a be nem fejezett nyomtatási feladatokat.</p> <p>➔ <a href="#">Soron kívüli másolás (5-16. oldal)</a></p>	<p><b>Ellenőrizze az eredményt, mielőtt nagy mennyiséget másol (próbanyomat)</b></p>  <p>Lehetőség van egy lap másolására, mielőtt nagyobb mennyiséget másol. Ez lehetővé teszi, hogy ellenőrizze a tartalmakat és az eredményt, és az eredeti beszkenyelése nélkül másolja a kívánt példányszámot, ha elégedett az eredménnyel. Ha módosításokat szeretne végrehajtani, módosíthatja a beállításokat és másolhat újra csak egy lapot.</p> <p>➔ <a href="#">Lásd az angol nyelvű használati útmutatót</a></p>

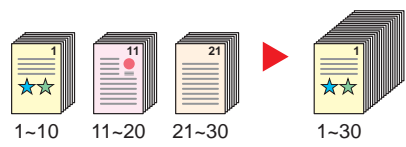
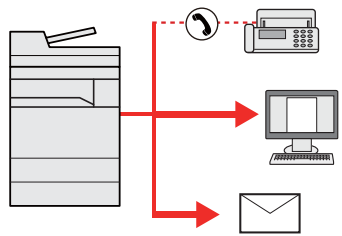
Optimalizálja az irodai munkafolyamatait		
<p><b>Szkenneljen egyszerre eltérő méretű eredetiket (Vegyes méretű eredetiek)</b></p>  <p>Ez konferencia anyagok készítésekor hasznos.</p> <p>Egyszerre szkennelhet elérő méretű eredetiket, így nem szükséges külön beállítani az eredetiek méreteit.</p> <p>➔ <a href="#">Lásd az angol nyelvű használati útmutatót</a></p>	<p><b>Olvasson be nagy számú eredetiket külön-külön adagokban, majd kezelje egy feladatként (Folytonos beolvasás)</b></p>  <p>Ez többoldalas kiosztandó anyagok készítésekor hasznos.</p> <p>Ha a dokumentumadagolóba egyszerre nem lehet nagy mennyiségű eredetit behelyezni, az eredetiek különálló kötegekben olvashatók be, majd egy feladatként másolhatók és küldhetők el.</p> <p>➔ <a href="#">Folytonos beolvasás (6-37. oldal)</a></p>	<p><b>Küldjön egyszerre többféle küldési opcióval (Több küldése)</b></p>  <p>Ugyanazt a dokumentumot több célállomásra is elküldheti különféle módszerek használatával.</p> <p>A különféle küldési módszerek célállomásai meghatározhatók e-mailként, SMB-ként és faxként.</p> <p>A feladat egyszerre történő elküldésével csökkentheti a munkafolyamat összetettségét.</p> <p>➔ <a href="#">Küldés különböző típusú célhelyekre (Több küldése) (5-25. oldal)</a></p>

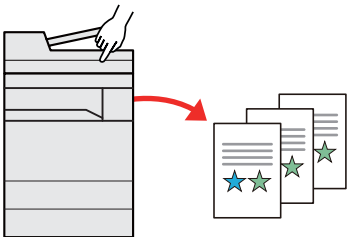
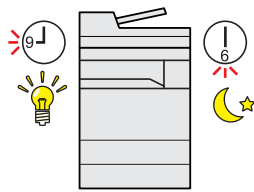
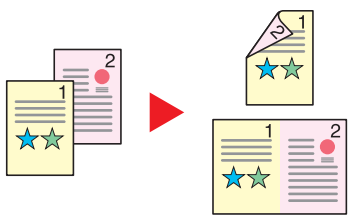
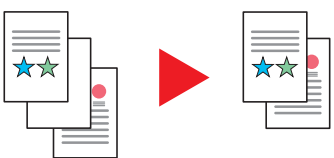
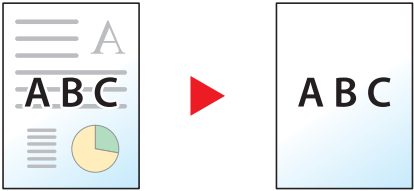
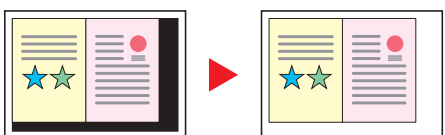
Optimalizálja az irodai munkafolyamatait	Csökkentse energiafelhasználását és költségeit	
<p><b>Mentse el a gyakran használt dokumentumait a készüléken (Egyéni fiók)</b></p>  <p>A gyakran használt dokumentumait elmentheti a készüléken, és kinyomtathatja azokat, amikor szükség van rájuk.</p> <p>➔ <b>Lásd az angol nyelvű használati útmutatót</b></p>	<p><b>Igény szerint csökkentse az energiafelhasználást (Energiatakarékos funkció)</b></p>  <p>Ez a készülék egy olyan energiatakarékosági funkcióval rendelkezik, amely automatikusan alacsony fogyasztású módba vagy alvó módba kapcsol. A készülék használatától függően beállíthatja a megfelelő energiatakarékos visszaállítási szintet.</p> <p>Ezenfelül a készülék a hét adott napjain és időpontjaiban automatikusan alvó módba kapcsolható.</p> <p>➔ <b><a href="#">Energiatakarékos üzem (2-37. oldal)</a></b></p>	<p><b>Csökkentse a papírhasználatot (Papírtakarékos nyomtatás)</b></p>  <p>A papír mindkét oldalára nyomtathat eredetit. Nyomtathat több eredetit is egy lapra.</p> <p>➔ <b><a href="#">Kedvencek (5-9. oldal)</a></b></p>
Csökkentse energiafelhasználását és költségeit	Készítsen látványos dokumentumokat	
<p><b>Üres oldalak kihagyása nyomtatáskor (Üres oldalak kihagyása)</b></p>  <p>Ha a beolvasott dokumentumban üres oldalak vannak, ezzel a funkcióval kihagyhatók, és az üres oldalak nem kerülnek nyomtatásra.</p> <p>➔ <b><a href="#">Üres oldal kihagyása (6-37. oldal)</a></b></p>	<p><b>Akadályozza meg a kép átvilágítását (Átvilágítás-védelem)</b></p>  <p>Akadályozza meg a beolvasott vékony eredetik hátsó oldaláról áttetsző képek megjelenését.</p> <p>➔ <b>Lásd az angol nyelvű használati útmutatót</b></p>	<p><b>Törölje az árnyékos területeket (árnyékolások törlése)</b></p>  <p>Ha nyitott dokumentumadagolóval szkennel, törölje a sötét területeket.</p> <p>➔ <b>Lásd az angol nyelvű használati útmutatót</b></p>

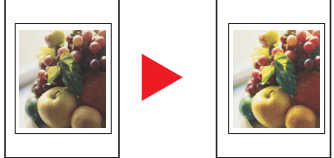
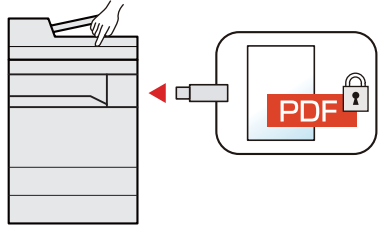
Készítsen látványos dokumentumokat		Növelje a biztonságot
<p><b>Nyomtasson bélyegzőket az oldalakra (Szövegbélyegzők / Számozás)</b></p>  <p>Ez akkor hasznos, ha olyan szöveget vagy dátumot szeretne az oldalakhoz adni, amely nem szerepel az eredetiben. Bélyegzőként hozzáadhat tetszőleges szöveget vagy dátumot.</p> <p>➔ <b>Lásd az angol nyelvű használati útmutatót</b></p>	<p><b>Módosítsa könnyedén a kép megjelenését (Egyérintéses képbeállítás)</b></p>  <p>A képek megjelenése az előre beállított értékek használatával módosítható. A kép megjelenése egy egyszerű művelettel módosítható aprólékos módosítások nélkül.</p> <p>➔ <b>Lásd az angol nyelvű használati útmutatót</b></p>	<p><b>Jelszavas védelemmel ellátott PDF fájl (PDF titkosítási funkciók)</b></p>  <p>Használja a PDF formátumok jelszavas biztonsági opcióját a dokumentum megtekintésének, nyomtatásának és szerkesztésének korlátozására.</p> <p>➔ <b>Lásd az angol nyelvű használati útmutatót</b></p>

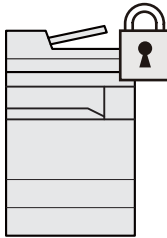
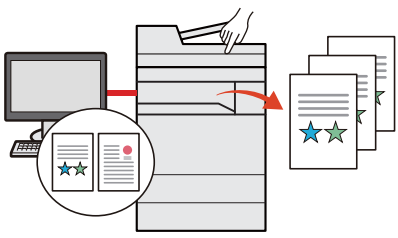
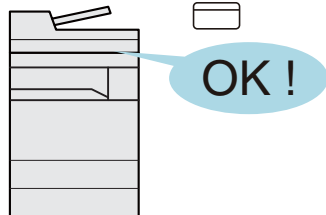
Növelje a biztonságot		
<p><b>Védje adatait a merevlemez-meghajtón/SSD-n (Titkosítás / Felülírás)</b></p>  <p>A merevlemez-meghajtón/SSD-n maradt felesleges adatok automatikusan felülírhatók. Az adatkiszivárgás megakadályozása érdekében a készülék képes titkosítani az adatokat, mielőtt a merevlemez-meghajtóra/SSD-re írja.</p> <p>➔ <b>Lásd az angol nyelvű használati útmutatót</b></p>	<p><b>Akadályozza meg a kész dokumentumok elvesztését (Privát nyomtatás)</b></p>  <p>Azáltal, hogy a nyomtatási feladatokat átmenetileg a fő egység dokumentumfiókjában tárolja és a készülék mellett állva nyomtatja ki, megakadályozhatja, hogy a dokumentumokat mások elvigyék.</p> <p>➔ <b>Lásd az angol nyelvű használati útmutatót</b></p>	<p><b>Bejelentkezés azonosító kártyával (Kártyahitelesítés)</b></p>  <p>Bejelentkezhet egy azonosító kártya érintésével. Nincs szükség felhasználónév és jelszó megadására</p> <p>➔ <b>Lásd az angol nyelvű használati útmutatót</b></p>

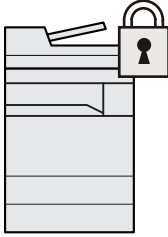
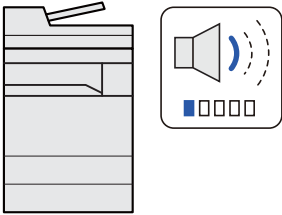
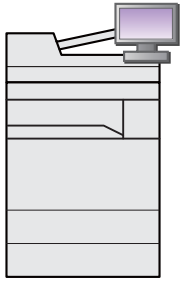
Növelje a biztonságot	Használja hatékonyabban a funkciókat	
<p><b>Növelje a biztonságot (Beállítások a rendszergazda számára)</b></p>  <p>A rendszergazdák számára számos funkció létezik a biztonság növelése érdekében.</p> <p>➔ <b>Lásd az angol nyelvű használati útmutatót</b></p>	<p><b>Halkítsa le a készüléket (Csendes mód)</b></p>  <p>A készülék halkabbá tehető az üzemi zajszintjének csökkentésével. Ezt az üzemmódot feladatonként konfigurálhatja.</p> <p>➔ <a href="#">Csendes üzemmód (6-38. oldal)</a></p>	<p><b>Bővítse igény szerint a funkciókat (Alkalmazás)</b></p>  <p>A készülék funkciói alkalmazások telepítésével bővíthetők. Ezek az alkalmazások segítséget nyújtanak a napi feladatok hatékonyabb ellátásában, mint a beolvasási funkciók és hitelesítési funkciók.</p> <p>➔ <b>Lásd az angol nyelvű használati útmutatót</b></p>

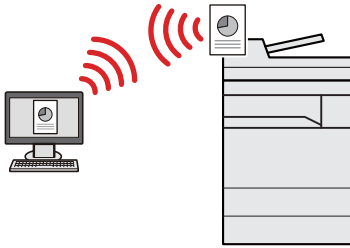
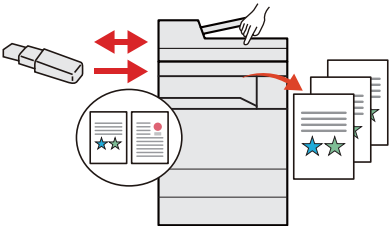
Használja hatékonyabban a funkciókat		
<p><b>Jelenítse meg a fájl méretet a feladat küldése vagy tárolása előtt (Fájl méret megerősítés)</b></p>  <p>Ellenőrizheti a fájl méretet, mielőtt elküldi vagy tárolja a dokumentumot. Ha a kiszolgáló korlátozza az e-mail méretét, ellenőrizheti és módosíthatja a méretet.</p> <p>➔ <b>Lásd az angol nyelvű használati útmutatót</b></p>	<p><b>Állítsa üzembe a készüléket a hálózati kábelek csatlakoztatása nélkül (Vezeték nélküli hálózat)</b></p>  <p>Ha rendelkezésre áll vezeték nélküli LAN környezet, lehetőség van a készülék telepítésére a vezetékes hálózat használata nélkül. Ezenfelül támogatott a Wi-Fi Direct stb.</p> <p>➔ <a href="#">A vezetékes hálózat konfigurálása (2-36. oldal)</a></p> <p>➔ <b>Lásd az angol nyelvű használati útmutatót</b></p>	<p><b>USB-meghajtó használata (USB-meghajtó)</b></p>  <p>Ez akkor hasznos, ha a munkahelyén kívül kell dokumentumokat nyomtatnia, vagy nem tudja a dokumentumokat a számítógépéről nyomtatni. A készülékre közvetlenül csatlakoztatott USB-meghajtóról kinyomtathatók a dokumentumok. A készüléken beolvasott eredetiek is elmenthetők az USB-meghajtóra.</p> <p>➔ <b>Lásd az angol nyelvű használati útmutatót</b></p>

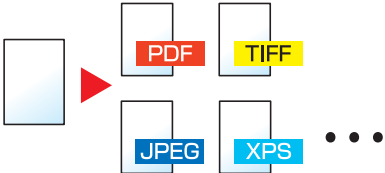
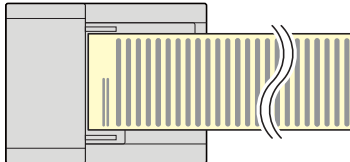
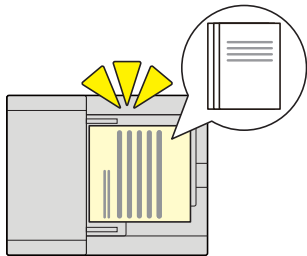
Használja hatékonyabban a funkciókat		
<p><b>Adja meg a képfájl formátumát (Fájlformátum)</b></p>  <p>A képek bolvasásakor/tárolásakor különféle fájlformátumok közül választhat.</p> <p>➔ <a href="#">Fájlformátum (6-40. oldal)</a></p>	<p><b>Olvassa be a hosszú eredetiket (Hosszú eredeti)</b></p>  <p>Olyan hosszú eredetiek olvashatók be, mint a szerződések és az adatnaplók.</p> <p>➔ <b>Lásd az <i>angol nyelvű használati útmutatót</i></b></p>	<p><b>Észlelje a több eredeti behúzását (Több eredeti behúzásának észlelése)</b></p>  <p>Amikor a készülék a dokumentumadagolóból olvassa be a dokumentumokat és több dokumentum behúzását észleli, a beolvasás automatikusan leáll.</p> <p>➔ <b>Lásd az <i>angol nyelvű használati útmutatót</i></b></p>

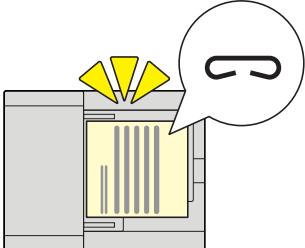
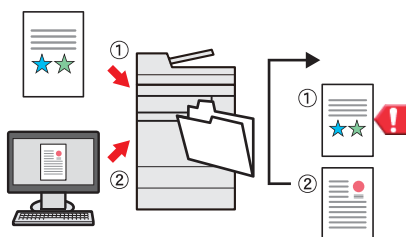
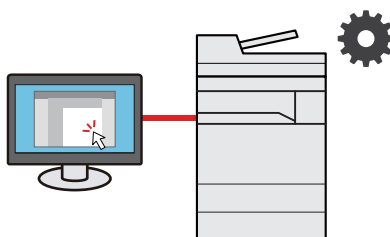





Használja hatékonyabban a funkciókat		
<p><b>Észlelje a tűzött eredetiket (Tűzött eredeti észlelése)</b></p>  <p>Amikor a készülék a dokumentumadagolóból olvassa be a dokumentumokat és tűzött dokumentum behúzását észleli, a beolvasás automatikusan leáll.</p> <p>➔ <b>Lásd az <i>angol nyelvű használati útmutatót</i></b></p>	<p><b>Hagyja ki a hibás feladatot (Feladat kihagyása funkció)</b></p>  <p>Ha a papírméret vagy papírtípus megadása miatt a kazettánál üres papír hiba történik, a készülék kihagyja a hibás feladatot, és végrehajtja a következőt.</p> <p>➔ <b>Lásd az <i>angol nyelvű használati útmutatót</i></b></p>	<p><b>Hajtson végre távoli műveleteket (Embedded Web Server RX)</b></p>  <p>A készülék távolról is elérhető adatok nyomtatásához, küldéséhez vagy letöltéséhez.</p> <p>A rendszergazda konfigurálhatja a készülék viselkedését vagy kezelési beállításait.</p> <p>➔ <a href="#">Embedded Web Server RX (2-57. oldal)</a></p>

# Szín- és képminőség funkciók

A készülék különféle szín- és képminőségi funkcióval rendelkezik. A beszkenelt kép kívánság szerint beállítható.

## Alap szín üzemmódok

Az alap szín üzemmódok az alábbiak.











Szín üzemmód	Leírás	Referencia kép		Referencia oldal
		Előtte	Utána	
<b>Automatikus szín</b>	A készülék automatikusan felismeri, hogy a beolvasandó dokumentum színes vagy fekete-fehér.			<a href="#">6-32. oldal</a>
<b>Színes</b>	A dokumentumok beolvasása színes beállítással.			<a href="#">6-32. oldal</a>
<b>Szürkeárnyalatos</b>	A dokumentumok beolvasása szürkeárnyalatos beállítással.			<a href="#">6-33. oldal</a>
<b>Egyszínű</b>	A készülék a kívánt színben nyomtat.			<a href="#">6-32. oldal</a>
<b>Fekete-fehér</b>	A dokumentumot fekete-fehérben olvassa be.			<a href="#">6-32. oldal</a>









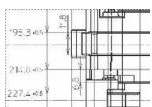
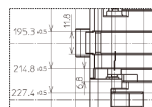
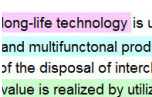
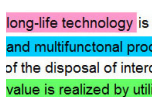









Részleteket lásd:

➔ [Színmélység \(6-32. oldal\)](#)

## A képminőség és a szín beállítása

Egy kép képminőségének és színeinek beállításához használja az alábbi funkciókat.

Teendő...	Minta kép		Funkció	Oldal
	Előtte	Utána		
<b>A képminőség könnyen beállítható az eredeti képnek megfelelően</b>				
<b>A bőr színének beállítása.</b> Példa: Napbarnította hatás.			Egyérintéses képbeállítás [Álló fénykép]	—
<b>A tájkép kék színének beállítása.</b> Példa: Élénkebb kék szín			Egyérintéses képbeállítás [Fekvő fénykép (Kék)]	—
<b>A tájkép zöld beállítása.</b> Példa: Módosítás sárgászöldre			Egyérintéses képbeállítás [Fekvő fénykép (zöld)]	—
<b>A teljes kép színélénkségének növelése.</b>			Egyérintéses képbeállítás [Élénk]	—
			Kedvencek [Élénk másolás]	<a href="#">5-9. oldal</a>
<b>A háttér vagy az átvilágítás eltávolítása az eredetiről, mint például az újságokról.</b>			Kedvencek [Újság másolás]	<a href="#">5-9. oldal</a>
<b>A vékony, halvány vagy szaggatott vonalak, illetve egyéb finom részletek tiszta reprodukálása CAD vagy más tervrajzok esetén.</b>			Kedvencek [Rajz másolás]	<a href="#">5-9. oldal</a>
<b>Kiemelővel írt szöveg vagy szín tiszta reprodukálása.</b>			Kedvencek [Kiemelő másolás]	<a href="#">5-9. oldal</a>

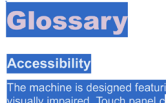
Teendő...	Minta kép		Funkció	Oldal
	Előtte	Utána		
<b>A szín tökéletes beállítása.</b>				
<b>A fényerő beállítása.</b>			Fényerő	<a href="#">6-29. oldal</a>
<b>A színek beállítása a kék és a vörös tónusok kiemelésével. Példa: Vörös kiemelése</b>			Színegyensúly	—
<b>A kép módosítása a hat szín külön történő beállításával: vörös, kék, zöld, cián, bíbor és sárga. Példa: A sárgához közel álló vörös tónus sárgává, és a kékhez közel álló cián tónus kéké változtatása</b>			Színárnyalat beállítása	—
<b>A színtelítettség beállítása.</b>			Színtelítettség	—
<b>A képminőség tökéletes beállítása</b>				
<b>A kép kontúrjának kiemelése vagy elmosása. Példa: A kép kontúrjának kiemelése.</b>			Élesség	—
<b>A kép sötét és világos részei közötti különbség beállítása.</b>			Kontraszt	—
<b>A háttér (a szöveget vagy képet nem tartalmazó terület) sötétítése vagy világosítása. Példa: A háttér világosítása</b>			Háttér fényerő	—
<b>Átvilágítás-védelem kétoldalas eredetiqué.</b>			Átvilágítás-védelem	—
<b>A beszkennt kép beállítása</b>				
<b>A fájl méret csökkentése és a karakterek világos megjelenítése.</b>			Fájlformátum [Nagy tömörítésű PDF]	<a href="#">6-40. oldal</a>
<b>Papír dokumentum átalakítása PDF fájlra kereshető szöveggel.</b>			Fájlformátum [PDF] vagy [Nagy tömörítésű PDF] [OCR]-rel	<a href="#">6-40. oldal</a>



# A készülékhez kapott útmutatók

A készülékhez az alábbi útmutatók tartoznak. Szükség esetén olvassa el az adott útmutatót.

Ezeknek a használati útmutatóknak a tartalma a készülék teljesítmények javítása érdekében értesítés nélkül módosítható.

## Nyomtatott útmutatók

### A készülék gyors használatbavétele



#### Quick Guide

Ez az útmutató ismerteti a készülék alapfunkcióit, a kényelmi funkciók használatát, a rutin karbantartás elvégzését, valamint a felmerülő problémák megoldását.

### A készülék biztonságos használata



#### Safety Guide

A készülék üzembe helyezési környezetével és használatával kapcsolatos óvintézkedéseket ismerteti. A készülék használatbavétele előtt feltétlenül olvassa el ezt az útmutatót.

#### Safety Guide (352ci/402ci/502ci)

A készülék üzembe helyezéséhez szükséges helyigényt ismerteti, valamint a figyelmeztető címkéket és egyéb biztonsági információkat tartalmazza. A készülék használatbavétele előtt feltétlenül olvassa el ezt az útmutatót.

## A DVD-n lévő útmutatók (PDF) (Product Library)

<b>A készüléket körültekintéssel használja</b>	<b>▶</b> <b>Használati útmutató (ez az útmutató)</b> Ismerteti a papíradagolás módját, a másolási, nyomtatási és beolvasási műveletek elvégzését, valamint az alapértelmezett beállításokat és egyéb információkat tartalmazza.
<b>Használja a fax funkciókat</b>	<b>▶</b> <b>FAX Operation Guide</b> A fax funkciók használatát ismerteti.
<b>Használja az azonosítókártyát</b>	<b>▶</b> <b>Card Authentication Kit (B) Operation Guide</b> Az azonosítókártya használatával történő hitelesítést ismerteti.
<b>Növelje a biztonságot</b>	<b>▶</b> <b>Data Encryption/Overwrite Operation Guide</b> Az Adat titkosítás/felülírás funkció használatát, valamint az adatok felülírásának és titkosításának módját ismerteti.
<b>Regisztrálja könnyen készülékét és konfigurálja beállításait</b>	<b>▶</b> <b>Embedded Web Server RX User Guide</b> A gép webböngészővel történő elérésének a módját ismerteti a beállítások ellenőrzéséhez és a beállítások módosításához.
<b>Nyomtasson adatokat a számítógépről</b>	<b>▶</b> <b>Printing System Driver User Guide</b> A nyomtató illesztőprogram telepítésének a módját és a nyomtató használatát ismerteti.
<b>Nyomtasson közvetlenül PDF fájlt</b>	<b>▶</b> <b>Network Tool for Direct Printing Operation Guide</b> PDF fájlok nyomtatásának az Adobe Acrobat vagy Reader alkalmazás elindítása nélküli módját ismerteti.
<b>Felügyelje a készüléket és a nyomtatókat a hálózaton keresztül</b>	<b>▶</b> <b>NETWORK PRINT MONITOR User Guide</b> A hálózati nyomtatórendszer (a készülék) NETWORK PRINT MONITOR használatával történő felügyeletét ismerteti.
<b>Olvasson be képeket és mentse el azokat kiegészítő információkkal</b>	<b>▶</b> <b>File Management Utility User Guide</b> A File Management Utility használatát ismerteti, amelynek segítségével különféle paraméterek állíthatók be, valamint elmenthetők a beszkenelt dokumentumok.
<b>Nyomtasson nyomtató-illesztőprogram használata nélkül</b>	<b>▶</b> <b>PRESCRIBE Commands Command Reference</b> A nyomtató natív nyelvét ismerteti (PRESCRIBE utasítások). <b>▶</b> <b>PRESCRIBE Commands Technical Reference</b> A PRESCRIBE utasítások használatát és az egyes emulációk vezérlésének a módját ismerteti.
<b>Állítsa be a nyomtatási vagy a beolvasás pozícióját</b>	<b>▶</b> <b>Maintenance Menu User Guide</b> A karbantartás menü ismerteti a nyomtatási, beolvasási, illetve egyéb beállítások konfigurálását.

A DVD-n lévő kézikönyvek megtekintéséhez telepítse az alábbi Adobe Reader verziót.  
Version 8.0 vagy frissebb

# A használati útmutatóról (ez az útmutató)

## Az útmutató felépítése

A használati útmutató az alábbi fejezeteket tartalmazza.

Fejezet		Tartalom
1	<b>Jogi és biztonsági információk</b>	A készülék használatával kapcsolatos óvintézkedéseket, valamint a védjegyekkel kapcsolatos információkat ismerteti.
2	<b>A készülék telepítése és beállítása</b>	Az alkatrészneveket, a kábelcsatlakozásokat, a szoftverek telepítését, a bejelentkezést, kijelentkezést, és a készülék kezelésével kapcsolatos egyéb műveleteket ismerteti.
3	<b>Felkészülés a használatra</b>	A készülék használatához szükséges előkészületeket és beállításokat ismerteti, mint pl. a papír betöltése, valamint a címjegyzék létrehozása.
4	<b>Nyomtatás számítógépről</b>	Azokat a funkciókat ismerteti, amelyek a nyomtatóként használt készüléken állnak rendelkezésre.
5	<b>Műveletek a készüléken</b>	A készülék alapvető használatának műveleteit ismerteti, mint az eredetik elhelyezése, a másolás, a dokumentumok elküldése és a dokumentumfiókok használata.
6	<b>A különböző funkciók használata</b>	A készüléken rendelkezésre álló kényelmi funkciókat ismerteti.
7	<b>Hibaelhárítás</b>	A toner kifogyása, hibaüzenet megjelenése, papírelakadás vagy egyéb hiba előfordulásának esetén teendő lépéseket ismerteti.
8	<b>Függelék</b>	A készüléken rendelkezésre álló kényelmi opciókat ismerteti. A papírtípusokat és papírméreteket ismerteti, valamint egy szójegyzéket tartalmaz. Ismerteti a karakterek bevitelének a módját, és felsorolja a készülék műszaki adatait.

## Az útmutatóban használt jelölések

Az alábbi ismertetőben Adobe Reader XI szoftvert használunk példaként.

A Tartalomjegyzék kívánt tételére kattintva ugorhat a megfelelő oldalra.

Erre kattintva az aktuális oldal előtti oldalt jelenítheti meg. Ez akkor hasznos, ha arra az oldalra szeretne visszaugrani, ahonnan az aktuális oldalra érkezett.

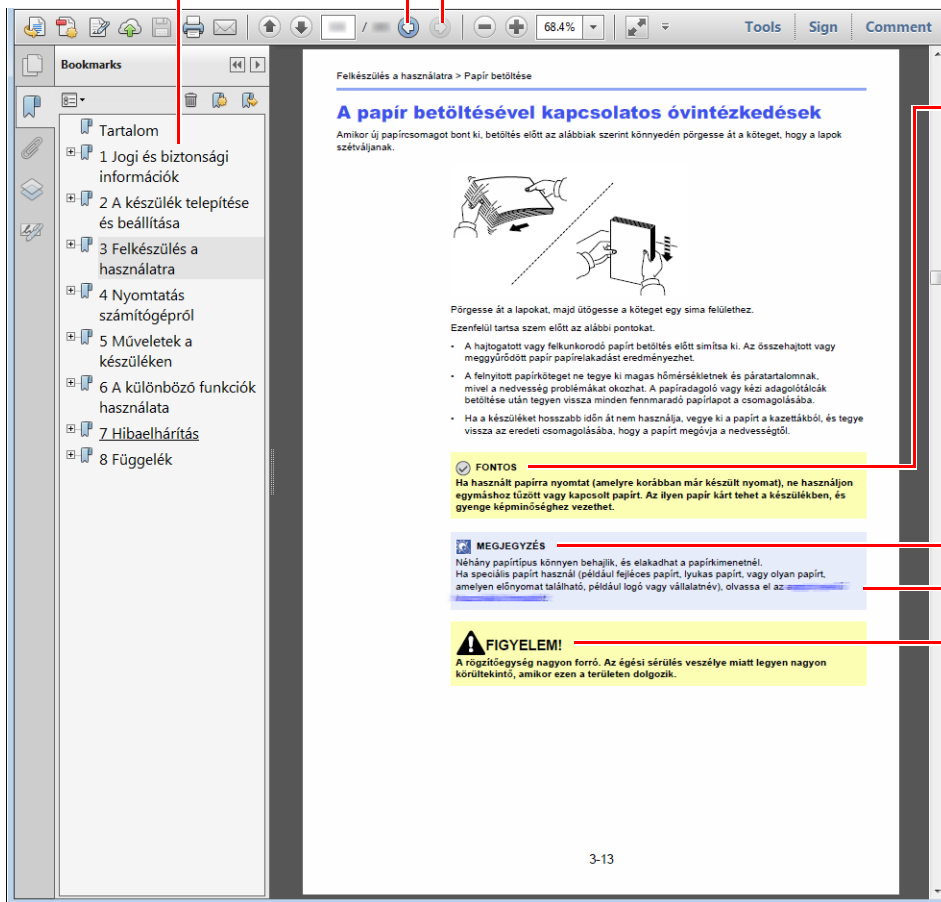

### FONTOS

A készülék megfelelő üzemeltetéséhez és a készülék, illetve egyéb vagyontárgyak károsodásának elkerüléséhez szükséges követelményeket és korlátozásokat jelzi.

### MEGJEGYZÉS

Kiegészítő magyarázatokat és információs hivatkozásokat jelez.

### Lásd:

Az aláhúzással jelölt szövegre kattintva ugorhat a megfelelő oldalra.

### FIGYELEM!

Azokat az eseteket jelzi, amikor a vonatkozó előírások be nem tartása vagy a figyelmetlenség testi sérüléshez vagy a készülék károsodásához vezethet.

### MEGJEGYZÉS

Az Adobe Reader programban megjelenő tételek annak használatától függően változnak. Ha a Tartalomjegyzék vagy az eszközök nem jelennek meg, olvassa el az Adobe Reader súgóját.

Az útmutatóban egyes tételeket az alább ismertetett jelölések jeleznek.

Jelölés	Leírás
[Félkövér]	A billentyűket és a gombokat jelzi.
"Normál"	Az üzeneteket és a beállításokat jelzi.

## A készülék üzemeltetése során használt jelölések

A használati útmutatóban az érintőpanel gombjainak folyamatos kiosztása a következő:

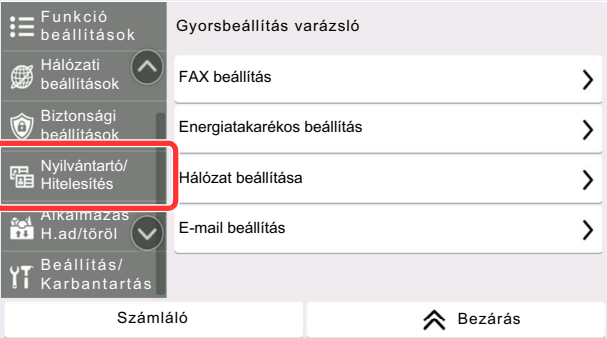
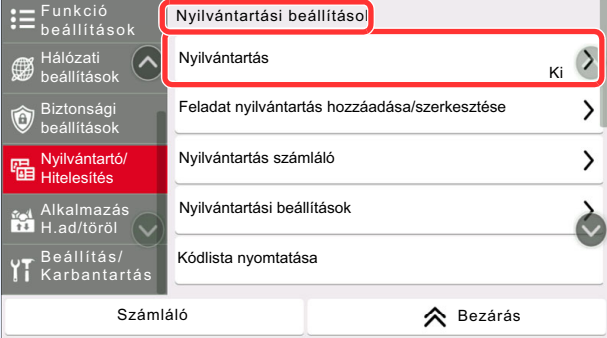
Aktuális folyamat	Az útmutatóban jelzett műveletek
<p>Nyomja meg a <b>[System Menu/Counter]</b> gombot.</p> <p>▼</p> <p>Válassza az <b>[Eszköz beállítások]</b> lehetőséget.</p> <p>▼</p> <p>A képernyőt mozgassa lefelé (azaz húzza el az ujját)</p> <p>▼</p> <p>Válassza a <b>[Hang]</b> lehetőséget.</p>	<p><b>[System Menu/Counter]</b> gomb &gt; <b>[Eszköz beállítások]</b> &gt; <b>[Hang]</b></p>
<p>Válassza a <b>[Nyilvántartó/ Hitelesítés]</b> lehetőséget.</p>  <p>▼</p> <p>A „Nyilvántartási beállítások” számára válassza a <b>[Nyilvántartás]</b> opciót.</p> 	<p><b>[Nyilvántartó/ Hitelesítés]</b> &gt; „Nyilvántartási beállítások” <b>[Nyilvántartás]</b></p>

Az érintőpanel műveleteire vonatkozó részletekért lásd:

➔ [Az érintőpanel használata \(2-12. oldal\)](#)

# Menüterkép

Ez az érintőpanelen megjelenő menük listája. A beállításoktól függően egyes menük nem biztos, hogy megjelennek. Egyes menük nevei eltérhetnek az itt megjelenítettektől.

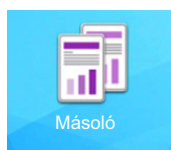

<b>Ered./Papír/utómunka</b>	Eredeti mérete ( <a href="#">6-20. oldal</a> )	
	Papír kiválasztása ( <a href="#">6-21. oldal</a> )	
	Vegyes méretű eredetiek (Lásd az <i>angol nyelvű használati útmutatót</i> )	
	Eredeti tájolása ( <a href="#">6-22. oldal</a> )	
	Rendezés/Leválogatás ( <a href="#">6-23. oldal</a> )	
	<b>Tűzés/Lyukasztás</b>	Tűzés ( <a href="#">6-24. oldal</a> )
		Lyukasztás ( <a href="#">6-26. oldal</a> )
	Kimeneti tálca ( <a href="#">6-28. oldal</a> )	
	Azon.kárty.másolás ( <a href="#">6-29. oldal</a> )	
	Ered. kézi adagoló (DP) (Lásd az <i>angol nyelvű használati útmutatót</i> )	
<b>Elrendezés/Szerk.</b>	Nagyítás ( <a href="#">6-33. oldal</a> )	
	Összevonás (Lásd az <i>angol nyelvű használati útmutatót</i> )	
	Margó/Középre igazítás (Lásd az <i>angol nyelvű használati útmutatót</i> )	
	Szegély törlése (Lásd az <i>angol nyelvű használati útmutatót</i> )	
	Árnyékolások törlése (Lásd az <i>angol nyelvű használati útmutatót</i> )	
	Duplex ( <a href="#">6-35. oldal</a> )	
	Fedőlap (Lásd az <i>angol nyelvű használati útmutatót</i> )	
	Úrlapháttér (Lásd az <i>angol nyelvű használati útmutatót</i> )	
	Oldalszám (Lásd az <i>angol nyelvű használati útmutatót</i> )	
	Jegyzetlapok (Lásd az <i>angol nyelvű használati útmutatót</i> )	
	Poszter (Lásd az <i>angol nyelvű használati útmutatót</i> )	
	Lap/Fejezet beszúrása (Lásd az <i>angol nyelvű használati útmutatót</i> )	
	Képismétlés (Lásd az <i>angol nyelvű használati útmutatót</i> )	
	Szövegbély. (Lásd az <i>angol nyelvű használati útmutatót</i> )	
	További info. bélyegző (Lásd az <i>angol nyelvű használati útmutatót</i> )	

<b>Szín-/Képminőség</b>	Fényerő ( <a href="#">6-29. oldal</a> )
	Kép-optimalizálás ( <a href="#">6-29. oldal</a> )
	Színmélység ( <a href="#">6-32. oldal</a> )
	EcoPrint ( <a href="#">6-31. oldal</a> )
	Színegyensúly (Lásd az <i>angol nyelvű használati útmutatót</i> )
	Színárnyalat beáll. (Lásd az <i>angol nyelvű használati útmutatót</i> )
	Gyors kép (Lásd az <i>angol nyelvű használati útmutatót</i> )
	Élesség (Lásd az <i>angol nyelvű használati útmutatót</i> )
	Háttér-erősség beállítása (Lásd az <i>angol nyelvű használati útmutatót</i> )
	Telítettség (Lásd az <i>angol nyelvű használati útmutatót</i> )
	Átvilágítás-védelem (Lásd az <i>angol nyelvű használati útmutatót</i> )
	Kontraszt (Lásd az <i>angol nyelvű használati útmutatót</i> )
	Alátöltés (Lásd az <i>angol nyelvű használati útmutatót</i> )
<b>Speciális Beállítás</b>	Folytonos beolvasás ( <a href="#">6-37. oldal</a> )
	Negatív kép (Lásd az <i>angol nyelvű használati útmutatót</i> )
	Tükörkép (Lásd az <i>angol nyelvű használati útmutatót</i> )
	Feladat vége értesítés (Lásd az <i>angol nyelvű használati útmutatót</i> )
	Fájlnév megadása (Lásd az <i>angol nyelvű használati útmutatót</i> )
	Azonnali feldolgozás (Lásd az <i>angol nyelvű használati útmutatót</i> )
	Másolat újranyomtatása (Lásd az <i>angol nyelvű használati útmutatót</i> )
	Fólia-hátlap (Lásd az <i>angol nyelvű használati útmutatót</i> )
	DP olvasási művelet (Lásd az <i>angol nyelvű használati útmutatót</i> )
	Több eredeti behúzásának észlelése (Lásd az <i>angol nyelvű használati útmutatót</i> )
	Tűzött eredeti észlelése (Lásd az <i>angol nyelvű használati útmutatót</i> )
	Üres oldal kihagyása ( <a href="#">6-37. oldal</a> )
	Csendes mód ( <a href="#">6-38. oldal</a> )
<b>Kedvencek (<a href="#">5-9. oldal</a>)</b>	

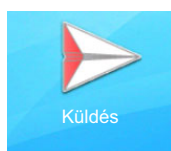

Küldés



<b>Célállomás</b>	E-mail ( <a href="#">5-18. oldal</a> )
	SMB ( <a href="#">5-20. oldal</a> )
	FTP (Lásd az <i>angol nyelvű használati útmutatót</i> )
	Fax (lásd: <b>FAX Operation Guide</b> )
	iFax (lásd: <b>FAX Operation Guide</b> )
	Fax kiszolg (Lásd az <i>angol nyelvű használati útmutatót</i> )
	WSD beolvasás (Lásd az <i>angol nyelvű használati útmutatót</i> )
	DSM beolvasás (Lásd az <i>angol nyelvű használati útmutatót</i> )
	Címjegyzék ( <a href="#">5-28. oldal</a> )
<b>Ered./küld adatform.</b>	Eredeti mérete ( <a href="#">6-20. oldal</a> )
	Vegyes méretű eredetik (Lásd az <i>angol nyelvű használati útmutatót</i> )
	2-oldalas/Könyv eredeti ( <a href="#">6-38. oldal</a> )
	Küldési méret (Lásd az <i>angol nyelvű használati útmutatót</i> )
	Eredeti tájolása ( <a href="#">6-22. oldal</a> )
	Hosszú eredeti (Lásd az <i>angol nyelvű használati útmutatót</i> )
	Fájlformátum ( <a href="#">6-40. oldal</a> )
	Különválasztás ( <a href="#">6-41. oldal</a> )
	Ered. kézi adagoló (DP) (Lásd az <i>angol nyelvű használati útmutatót</i> )
<b>Szín-/Képminőség</b>	Fényerő ( <a href="#">6-29. oldal</a> )
	Kép-optimalizálás ( <a href="#">6-29. oldal</a> )
	Beolvasási felbontás ( <a href="#">6-41. oldal</a> )
	FAX átvit. felbontása (Lásd: <b>FAX Operation Guide</b> )
	Színmélység ( <a href="#">6-32. oldal</a> )
	Élesség (Lásd az <i>angol nyelvű használati útmutatót</i> )
	Háttér-erősség beállítása (Lásd az <i>angol nyelvű használati útmutatót</i> )
	Átvilágítás-védelem (Lásd az <i>angol nyelvű használati útmutatót</i> )
	Kontraszt (Lásd az <i>angol nyelvű használati útmutatót</i> )



<b>Speciális Beállítás</b>	Szegély törlése/Teljes beolvasás (Lásd az <i>angol nyelvű használati útmutatót</i> )
	Árnyékolások törlése (Lásd az <i>angol nyelvű használati útmutatót</i> )
	Nagyítás ( <a href="#">6-33. oldal</a> )
	Feladat vége értesítés (Lásd az <i>angol nyelvű használati útmutatót</i> )
	FAX késleltetett átvitel (Lásd: <b>FAX Operation Guide</b> )
	Fájlnév megadása (Lásd az <i>angol nyelvű használati útmutatót</i> )
	Folytonos beolvasás ( <a href="#">6-37. oldal</a> )
	E-mail tárgy/törzs ( <a href="#">6-42. oldal</a> )
	i-FAX tárgy/törzs (Lásd: <b>FAX Operation Guide</b> )
	FAX közvetlen átvitel (Lásd: <b>FAX Operation Guide</b> )
	Köz. igazít (Lásd az <i>angol nyelvű használati útmutatót</i> )
	FAX lekérdezés fogadása (Lásd: <b>FAX Operation Guide</b> )
	Küldés és nyomtatás (Lásd az <i>angol nyelvű használati útmutatót</i> )
	Küldés és tárolás (Lásd az <i>angol nyelvű használati útmutatót</i> )
	FTP titkosított átv. (Lásd az <i>angol nyelvű használati útmutatót</i> )
	Szövegbély. (Lásd az <i>angol nyelvű használati útmutatót</i> )
	További info. bélyegző (Lásd az <i>angol nyelvű használati útmutatót</i> )
	Fájlméret megerősítés (Lásd az <i>angol nyelvű használati útmutatót</i> )
	FAX TX jelentés (Lásd: <b>FAX Operation Guide</b> )
	Több eredeti behúzásának észlelése (Lásd az <i>angol nyelvű használati útmutatót</i> )
Tűzött eredeti észlelése (Lásd az <i>angol nyelvű használati útmutatót</i> )	
Üres oldal kihagyása ( <a href="#">6-37. oldal</a> )	
Csendes mód ( <a href="#">6-38. oldal</a> )	
<b>Kedvencek (<a href="#">5-9. oldal</a>)</b>	

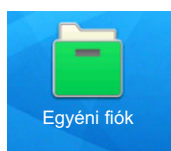

Egyéni fiók



<b>Egyéni fiók</b>	Hozzáad./Szerk. (Lásd az <i>angol nyelvű használati útmutatót</i> )			
	Keresés (Szám) (Lásd az <i>angol nyelvű használati útmutatót</i> )			
	Keresés(Név) (Lásd az <i>angol nyelvű használati útmutatót</i> )			
	(Bármelyik fiók megnyitása)	<b>Fájl tárolása</b>	<b>Funkciók</b>	Eredeti mérete ( <a href="#">6-20. oldal</a> )
				Vegyes méretű eredetiek (Lásd az <i>angol nyelvű használati útmutatót</i> )
				2-oldalas/Könyv eredeti ( <a href="#">6-38. oldal</a> )
				Eredeti tájolása ( <a href="#">6-22. oldal</a> )
				Tárolási méret (Lásd az <i>angol nyelvű használati útmutatót</i> )
				Ered. kézi adagoló (DP) (Lásd az <i>angol nyelvű használati útmutatót</i> )
				Átvilágítás-védelem (Lásd az <i>angol nyelvű használati útmutatót</i> )
				Fényerő ( <a href="#">6-29. oldal</a> )
				Kép-optimalizálás ( <a href="#">6-29. oldal</a> )
				Beolvasási felbontás ( <a href="#">6-41. oldal</a> )
				Színmélység ( <a href="#">6-32. oldal</a> )
				Élesség (Lásd az <i>angol nyelvű használati útmutatót</i> )
Háttér-erősség beállítása (Lásd az <i>angol nyelvű használati útmutatót</i> )				
Nagyítás ( <a href="#">6-33. oldal</a> )				
Köz. igazít (Lásd az <i>angol nyelvű használati útmutatót</i> )				
Szegély törlése/Teljes beolvasás (Lásd az <i>angol nyelvű használati útmutatót</i> )				
Árnyékolások törlése (Lásd az <i>angol nyelvű használati útmutatót</i> )				

<b>Egyéni fiók</b>	(Bármelyik fiók megnyitása)	<b>Fájl tárolása</b>	<b>Funkciók</b>	Folytonos beolvasás ( <a href="#">6-37. oldal</a> )	
				Feladat vége értesítés (Lásd az <i>angol nyelvű használati útmutatót</i> )	
				Fájlnév megadása (Lásd az <i>angol nyelvű használati útmutatót</i> )	
				Több eredeti behúzásának észlelése (Lásd az <i>angol nyelvű használati útmutatót</i> )	
				Tűzött eredeti észlelése (Lásd az <i>angol nyelvű használati útmutatót</i> )	
				Üres oldal kihagyása ( <a href="#">6-37. oldal</a> )	
				Csendes mód ( <a href="#">6-38. oldal</a> )	
				Kontraszt (Lásd az <i>angol nyelvű használati útmutatót</i> )	
	<b>Kedvencek (<a href="#">5-9. oldal</a>)</b>				
	<b>Nyomtatás</b>	<b>Funkciók</b>	Papír kiválasztása ( <a href="#">6-21. oldal</a> )		
			Rendezés/Leválogatás ( <a href="#">6-23. oldal</a> )		
			Kimeneti tálca ( <a href="#">6-28. oldal</a> )		
			Tűzés/Lyukasztás ( <a href="#">6-24. oldal</a> )	Tűzés ( <a href="#">6-24. oldal</a> )	
				Lyukasztás ( <a href="#">6-26. oldal</a> )	
			Összevonás (Lásd az <i>angol nyelvű használati útmutatót</i> )		
Duplex ( <a href="#">6-35. oldal</a> )					
Margó/Középre igazítás (Lásd az <i>angol nyelvű használati útmutatót</i> )					
Oldalszám (Lásd az <i>angol nyelvű használati útmutatót</i> )					
Úrlapháttér (Lásd az <i>angol nyelvű használati útmutatót</i> )					
Fedőlap (Lásd az <i>angol nyelvű használati útmutatót</i> )					
Fájlnév megadása (Lásd az <i>angol nyelvű használati útmutatót</i> )					
Feladat vége értesítés (Lásd az <i>angol nyelvű használati útmutatót</i> )					

<b>Egyéni fiók</b>	(Bármelyik fiók megnyitása)	<b>Nyomtatás</b>	<b>Funkciók</b>	EcoPrint ( <a href="#">6-31. oldal</a> )
				Azonnali feldolgozás (Lásd az <i>angol nyelvű használati útmutatót</i> )
				Törlés nyomtatás után ( <a href="#">6-42. oldal</a> )
				Nagyítás ( <a href="#">6-33. oldal</a> )
				Szövegbély. (Lásd az <i>angol nyelvű használati útmutatót</i> )
				További info. bélyegző (Lásd az <i>angol nyelvű használati útmutatót</i> )
				Színárnyalat beáll. (Lásd az <i>angol nyelvű használati útmutatót</i> )
				Színegyensúly (lásd az <i>angol nyelvű használati útmutatót</i> )
				Gyors kép (Lásd az <i>angol nyelvű használati útmutatót</i> )
				Telítettség (Lásd az <i>angol nyelvű használati útmutatót</i> )
				Alátöltés (Lásd az <i>angol nyelvű használati útmutatót</i> )
				Csendes mód ( <a href="#">6-38. oldal</a> )
				<b>Szín-/ Képminőség</b>
			Kép-optimalizálás ( <a href="#">6-29. oldal</a> )	
			Színmélység ( <a href="#">6-32. oldal</a> )	
			Élesség (Lásd az <i>angol nyelvű használati útmutatót</i> )	
			Háttér-erősség beállítása (Lásd az <i>angol nyelvű használati útmutatót</i> )	
			Átvilágítás-védelem (Lásd az <i>angol nyelvű használati útmutatót</i> )	
			Kontraszt (Lásd az <i>angol nyelvű használati útmutatót</i> )	
			<b>Kedvencek (<a href="#">5-9. oldal</a>)</b>	

<b>Egyéni fiók</b>	(Bármelyik fiók megnyitása)	<b>Küldés</b>	Célállomás ( <a href="#">5-28. oldal</a> )	
			<b>Funkciók</b>	Fájlformátum ( <a href="#">6-40. oldal</a> )
				Küldési méret (Lásd az <i>angol nyelvű használati útmutatót</i> )
				Köz. igazít (Lásd az <i>angol nyelvű használati útmutatót</i> )
				FAX átvit. felbontása (Lásd: <b>FAX Operation Guide</b> )
				Feladat vége értesítés (Lásd az <i>angol nyelvű használati útmutatót</i> )
				FAX késleltetett átvitel (Lásd: <b>FAX Operation Guide</b> )
				Fájlnév megadása (Lásd az <i>angol nyelvű használati útmutatót</i> )
				E-mail tárgy/törzs ( <a href="#">6-42. oldal</a> )
				i-FAX tárgy/törzs (Lásd: <b>FAX Operation Guide</b> )
				Törlés átvitel után (Lásd az <i>angol nyelvű használati útmutatót</i> )
				FTP titkosított átv. (Lásd az <i>angol nyelvű használati útmutatót</i> )
				Nagyítás ( <a href="#">6-33. oldal</a> )
				Különválasztás ( <a href="#">6-41. oldal</a> )
				Szövegbély. (Lásd az <i>angol nyelvű használati útmutatót</i> )
További info. bélyegző (Lásd az <i>angol nyelvű használati útmutatót</i> )				
Fájlméret megerősítés (Lásd az <i>angol nyelvű használati útmutatót</i> )				
FAX TX jelentés (Lásd: <b>FAX Operation Guide</b> )				

<b>Egyéni fiók</b>	(Bármelyik fiók megnyitása)	<b>Küldés</b>	<b>Szín-/ Képmínőség</b>	Fényerő ( <a href="#">6-29. oldal</a> )
				Kép-optimalizálás ( <a href="#">6-29. oldal</a> )
				Felbontás ( <a href="#">6-41. oldal</a> )
				Színmélység ( <a href="#">6-32. oldal</a> )
				Élesség (Lásd az <i>angol nyelvű használati útmutatót</i> )
				Háttér-erősség beállítása (Lásd az <i>angol nyelvű használati útmutatót</i> )
				Átvilágítás-védelem (Lásd az <i>angol nyelvű használati útmutatót</i> )
				Kontraszt (Lásd az <i>angol nyelvű használati útmutatót</i> )
		<b>Kedvencek (<a href="#">5-9. oldal</a>)</b>		
		<b>Egyéb</b>	Egyesítés (Lásd az <i>angol nyelvű használati útmutatót</i> )	
			Áthelyezés/másolás (Lásd az <i>angol nyelvű használati útmutatót</i> )	
			Megtekintés (Lásd az <i>angol nyelvű használati útmutatót</i> )	
			Oldalválasztás (Lásd az <i>angol nyelvű használati útmutatót</i> )	
			Törlés (Lásd az <i>angol nyelvű használati útmutatót</i> )	
		Keresés(Név) (Lásd az <i>angol nyelvű használati útmutatót</i> )		
		 (Lásd az <i>angol nyelvű használati útmutatót</i> )		

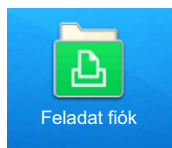

<b>Feladatfiók</b>	Saját nyomtatás/Tárolt feladat (Lásd az <i>angol nyelvű használati útmutatót</i> )
	Gyorsmásolat/Próbanyomat (Lásd az <i>angol nyelvű használati útmutatót</i> )
	Másolat újranyomtatása (Lásd az <i>angol nyelvű használati útmutatót</i> )
	Űrlap űrlapmintához (Lásd az <i>angol nyelvű használati útmutatót</i> )

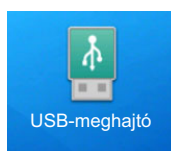

USB-meghajtó	Nyomtatás	Funkciók	
			Papír kiválasztása ( <a href="#">6-21. oldal</a> )
			Rendezés/Leválogatás ( <a href="#">6-23. oldal</a> )
			Kimeneti tálca ( <a href="#">6-28. oldal</a> )
			Tűzés/Lyukasztás ( <a href="#">6-24. oldal</a> )
			Tűzés ( <a href="#">6-24. oldal</a> )
			Lyukasztás ( <a href="#">6-26. oldal</a> )
			Duplex ( <a href="#">6-35. oldal</a> )
			Margó (Lásd az <i>angol nyelvű használati útmutatót</i> )
			Feladat vége értesítés (Lásd az <i>angol nyelvű használati útmutatót</i> )
			EcoPrint ( <a href="#">6-31. oldal</a> )
			Azonnali feldolgozás (Lásd az <i>angol nyelvű használati útmutatót</i> )
			Szövegbély. (Lásd az <i>angol nyelvű használati útmutatót</i> )
			További info. bélyegző (Lásd az <i>angol nyelvű használati útmutatót</i> )
			Titkosított PDF jelszó (Lásd az <i>angol nyelvű használati útmutatót</i> )
			JPEG/TIFF nyomtatása (Lásd az <i>angol nyelvű használati útmutatót</i> )
			XPS lapméretre (Lásd az <i>angol nyelvű használati útmutatót</i> )
			Csendes mód ( <a href="#">6-38. oldal</a> )
		<b>Színes</b>	Színmélység ( <a href="#">6-32. oldal</a> )



USB-meghajtó	Fájl tárolása	Funkciók	Eredeti mérete ( <a href="#">6-20. oldal</a> )
			Vegyes méretű eredetiek (Lásd az <i>angol nyelvű használati útmutatót</i> )
			2-oldalas/Könyv eredeti ( <a href="#">6-38. oldal</a> )
			Eredeti tájolása ( <a href="#">6-22. oldal</a> )
			Tárolási méret (Lásd az <i>angol nyelvű használati útmutatót</i> )
			Ered. kézi adagoló (DP) (Lásd az <i>angol nyelvű használati útmutatót</i> )
			Átvilágítás-védelem (Lásd az <i>angol nyelvű használati útmutatót</i> )
			Fényerő ( <a href="#">6-29. oldal</a> )
			Kép-optimalizálás ( <a href="#">6-29. oldal</a> )
			Beolvasási felbontás ( <a href="#">6-41. oldal</a> )
			Színmélység ( <a href="#">6-32. oldal</a> )
			Élesség (Lásd az <i>angol nyelvű használati útmutatót</i> )
			Háttér-erősség beállítása (Lásd az <i>angol nyelvű használati útmutatót</i> )
			Nagyítás ( <a href="#">6-33. oldal</a> )
			Köz. igazít (Lásd az <i>angol nyelvű használati útmutatót</i> )
			Szegély törlése/Teljes beolvasás (Lásd az <i>angol nyelvű használati útmutatót</i> )
			Árnyékolások törlése (Lásd az <i>angol nyelvű használati útmutatót</i> )
			Folytonos beolvasás ( <a href="#">6-37. oldal</a> )
			Fájlnév megadása (Lásd az <i>angol nyelvű használati útmutatót</i> )
			Fájlformátum ( <a href="#">6-40. oldal</a> )
			Feladat vége értesítés (Lásd az <i>angol nyelvű használati útmutatót</i> )

USB-meghajtó	Fájl tárolása	Funkciók	
			Különválasztás ( <a href="#">6-41. oldal</a> )
			Szövegbély. (Lásd az <i>angol nyelvű használati útmutatót</i> )
			További info. bélyegző (Lásd az <i>angol nyelvű használati útmutatót</i> )
			Több eredeti behúzásának észlelése (Lásd az <i>angol nyelvű használati útmutatót</i> )
			Tűzött eredeti észlelése (Lásd az <i>angol nyelvű használati útmutatót</i> )
			Üres oldal kihagyása ( <a href="#">6-37. oldal</a> )
			Kontraszt (Lásd az <i>angol nyelvű használati útmutatót</i> )
			Csendes mód ( <a href="#">6-38. oldal</a> )
			Hosszú eredeti (Lásd az <i>angol nyelvű használati útmutatót</i> )
			USB eltávol. (Lásd az <i>angol nyelvű használati útmutatót</i> )
			USB infó (Lásd az <i>angol nyelvű használati útmutatót</i> )
			Törlés (Lásd az <i>angol nyelvű használati útmutatót</i> )
			 (Lásd az <i>angol nyelvű használati útmutatót</i> )

Status /  
Job Cancel



vagy

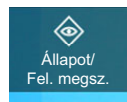

<b>Nyomatási feladatok (Lásd az angol nyelvű használati útmutatót)</b>
<b>Küldési feladatok (Lásd az angol nyelvű használati útmutatót)</b>
<b>Tárolási feladatok (Lásd az angol nyelvű használati útmutatót)</b>
<b>Fax kommunikációs állapot (Lásd: FAX Operation Guide)</b>
<b>Fax bejövő/kimenő napló (Lásd: FAX Operation Guide)</b>

System Menu /  
Counter



<b>Gyorsbeállítás varázsló</b>	FAX beállítás ( <a href="#">2-40. oldal</a> )	
	Energiatakarékos beállítás ( <a href="#">2-40. oldal</a> )	
	Hálózat beállítása ( <a href="#">2-41. oldal</a> )	
	E-mail beállítás ( <a href="#">2-41. oldal</a> )	
<b>Eszköz beállítások</b>	<b>Nyelv/Mértékegységek</b>	Nyelv (Lásd az <i>angol nyelvű használati útmutatót</i> )
		Mértékegység (Lásd az <i>angol nyelvű használati útmutatót</i> )
	<b>Billentyűzet</b>	Billentyűzetkiosztás (Lásd az <i>angol nyelvű használati útmutatót</i> )
		Billentyűzet típusa (Lásd az <i>angol nyelvű használati útmutatót</i> )
	<b>Számbillentyűzet</b>	Alap kijelző (Lásd az <i>angol nyelvű használati útmutatót</i> )
		Elrendezés (HyPAS alkalm) (Lásd az <i>angol nyelvű használati útmutatót</i> )
	<b>Dátum/Idő</b>	Dátum és idő (Lásd az <i>angol nyelvű használati útmutatót</i> )
		Dátumformátum (Lásd az <i>angol nyelvű használati útmutatót</i> )
		Időzóna (Lásd az <i>angol nyelvű használati útmutatót</i> )
	<b>Energia-takarékos/Időzítő</b>	Auto panelvisszaállítás (Lásd az <i>angol nyelvű használati útmutatót</i> )
		Visszaállítási időzítő (Lásd az <i>angol nyelvű használati útmutatót</i> )
		Energiatakarékos időzítő (Lásd az <i>angol nyelvű használati útmutatót</i> )
		Alvási időzítő (Lásd az <i>angol nyelvű használati útmutatót</i> )
		Alvás szabályok (európai modellekhez) (Lásd az <i>angol nyelvű használati útmutatót</i> )
		Alvás szabályok (nem európai modellekhez) (Lásd az <i>angol nyelvű használati útmutatót</i> )
		Heti időzítő beállítások (Lásd az <i>angol nyelvű használati útmutatót</i> )
		Kikapcs. időzítő (európai modellekhez) (Lásd az <i>angol nyelvű használati útmutatót</i> )
		Kikapcs. szabály (európai modellekhez) (Lásd az <i>angol nyelvű használati útmutatót</i> )
		Energiatak. visszaáll. szint (Lásd az <i>angol nyelvű használati útmutatót</i> )
		Megszak. törlése időzítő (Lásd az <i>angol nyelvű használati útmutatót</i> )
Ping időtúllépés (Lásd az <i>angol nyelvű használati útmutatót</i> )		

<b>Eszköz beállítások</b>	<b>Kijelző-beállítások</b>	Kijelző fényerő (Lásd az <i>angol nyelvű használati útmutatót</i> )
		Alapértelmezett képernyő (Lásd az <i>angol nyelvű használati útmutatót</i> )
		Háttérkép ( <a href="#">2-16. oldal</a> )
		Kikapcs. üzenet megjel. (Lásd az <i>angol nyelvű használati útmutatót</i> )
		Gyorsbeállítás regisztrálása (másolás) (Lásd az <i>angol nyelvű használati útmutatót</i> )
		Gyorsbeállítás regisztrálása (küldés) (Lásd az <i>angol nyelvű használati útmutatót</i> )
		Gyorsbeállítás regisztrálása (FAX) (Lásd: <b>FAX Operation Guide</b> )
		Gyorsbeállítás regisztrálása (tárolás fiókban) (Lásd az <i>angol nyelvű használati útmutatót</i> )
		Gyorsbeállítás regisztrálása (fiók nyomtatás) (Lásd az <i>angol nyelvű használati útmutatót</i> )
		Gyorsbeállítás regisztrálása (küldés fiókból) (Lásd az <i>angol nyelvű használati útmutatót</i> )
		<b>Hang</b>
	FAX hangsz. hangerő (Lásd: <b>FAX Operation Guide</b> )	
	FAX monitor hangerő (Lásd: <b>FAX Operation Guide</b> )	
	<b>Eredeti/Beolvasási beállítások</b>	Eredeti auto észlelése (Lásd az <i>angol nyelvű használati útmutatót</i> )
		Egyéni lapméret (Lásd az <i>angol nyelvű használati útmutatót</i> )
		Alap. ered. méret (Üveglap) (Lásd az <i>angol nyelvű használati útmutatót</i> )
		Fényvisszaverődés védelem (Lásd az <i>angol nyelvű használati útmutatót</i> )

<b>Eszköz beállítások</b>	<b>Papíradagoló</b>	1. kazetta beállításai (Lásd az <i>angol nyelvű használati útmutatót</i> )
		2. kazetta beállításai (Lásd az <i>angol nyelvű használati útmutatót</i> )
		3. kazetta beállításai (Lásd az <i>angol nyelvű használati útmutatót</i> )
		4. kazetta beállításai (Lásd az <i>angol nyelvű használati útmutatót</i> )
		Kézi adagoló beállítások (Lásd az <i>angol nyelvű használati útmutatót</i> )
		Egyéni papírbeállítások (Lásd az <i>angol nyelvű használati útmutatót</i> )
		Adathordozó-típus beáll. (Lásd az <i>angol nyelvű használati útmutatót</i> )
		Papírbeáll. üz. megjelen. (Lásd az <i>angol nyelvű használati útmutatót</i> )
	<b>Papíradagoló beállítások</b>	Alapért. papírforrás (Lásd az <i>angol nyelvű használati útmutatót</i> )
		Papír kiválasztása (Lásd az <i>angol nyelvű használati útmutatót</i> )
		Auto papírválasztás (Lásd az <i>angol nyelvű használati útmutatót</i> )
		Aut. papírtípus (színes) (Lásd az <i>angol nyelvű használati útmutatót</i> )
		Aut. papírtípus (fek-feh) (Lásd az <i>angol nyelvű használati útmutatót</i> )
		Papírforrás fedőlaphoz (Lásd az <i>angol nyelvű használati útmutatót</i> )
	Elválasztó papírforrás (Lásd az <i>angol nyelvű használati útmutatót</i> )	
	Művelet speciális papírra (Lásd az <i>angol nyelvű használati útmutatót</i> )	

<b>Eszköz beállítások</b>	<b>Kimeneti tálca</b>	Kimeneti tálca (Lásd az <i>angol nyelvű használati útmutatót</i> )	
		<b>Kimeneti tálca viselkedése</b>	Dok. levál. feladat szerint (Lásd az <i>angol nyelvű használati útmutatót</i> )
			Egyoldalás dok. leválogatása (Lásd az <i>angol nyelvű használati útmutatót</i> )
	Funkciógomb hozzárendelés (Lásd az <i>angol nyelvű használati útmutatót</i> )		
	<b>Kezelősegéd</b>	Tájéltás jóváhagyása (Lásd az <i>angol nyelvű használati útmutatót</i> )	
		Példányszám korlát (Lásd az <i>angol nyelvű használati útmutatót</i> )	
	<b>Hibakezelés</b>	Duplex papírhiba (Lásd az <i>angol nyelvű használati útmutatót</i> )	
		Utómunka hiba (Lásd az <i>angol nyelvű használati útmutatót</i> )	
		Nincs tűzőkapocs hiba (Lásd az <i>angol nyelvű használati útmutatót</i> )	
		Finisher oldalszám túllépve (Lásd az <i>angol nyelvű használati útmutatót</i> )	
		Lyukhull. gyűjtő megtelt (Lásd az <i>angol nyelvű használati útmutatót</i> )	
		Nem egyező papír hiba (Lásd az <i>angol nyelvű használati útmutatót</i> )	
		Helytelen papírméret betöltve (Lásd az <i>angol nyelvű használati útmutatót</i> )	
		Elakadás tűzés előtt (Lásd az <i>angol nyelvű használati útmutatót</i> )	
		Hibás feladat kihagyása (Lásd az <i>angol nyelvű használati útmutatót</i> )	
Auto hibatörlés (Lásd az <i>angol nyelvű használati útmutatót</i> )			
Hibás feladat folytatása/megszakítása (Lásd az <i>angol nyelvű használati útmutatót</i> )			
<b>Toner beállítások</b>	Színes toner üres, teendő (Lásd az <i>angol nyelvű használati útmutatót</i> )		
	Kevés toner riasztás (Lásd az <i>angol nyelvű használati útmutatót</i> )		

Értesítések/ Jelentés	Nyomtatási jelentés/Lista	
		Állapotoldal (Lásd az <i>angol nyelvű használati útmutatót</i> )
		Szerviz állapotoldal (Lásd az <i>angol nyelvű használati útmutatót</i> )
		Hálózati állapotoldal (Lásd az <i>angol nyelvű használati útmutatót</i> )
		Opcionális hálózat állapota (Lásd az <i>angol nyelvű használati útmutatót</i> )
		Kódlista nyomtatása (Lásd az <i>angol nyelvű használati útmutatót</i> )
		Fontkészletek (Lásd az <i>angol nyelvű használati útmutatót</i> )
		Kimenő FAX-jelentés (Lásd: <b>FAX Operation Guide</b> )
		Bejövő FAX-jelentés (Lásd: <b>FAX Operation Guide</b> )
		FAX lista (Index) (Lásd: <b>FAX Operation Guide</b> )
		FAX lista (Sz.) (Lásd: <b>FAX Operation Guide</b> )
		Gyorsgomb lista (Összes) (Lásd az <i>angol nyelvű használati útmutatót</i> )
		Gyorsgomb lista (Fax) (Lásd: <b>FAX Operation Guide</b> )
		Faxfiók lista (Lásd: <b>FAX Operation Guide</b> )
		Alkalmazás-állapot (Lásd az <i>angol nyelvű használati útmutatót</i> )
		Konfigurációs lista (Lásd az <i>angol nyelvű használati útmutatót</i> )
		Adatmegsemmisítés jelentés (Lásd az <i>angol nyelvű használati útmutatót</i> )



<b>Értesítések/ Jelentés</b>	<b>Visszaigazoló jelentések</b>	Visszaigazolás küldéskor (Lásd az <i>angol nyelvű használati útmutatót</i> )		
		Fogadási eredmény (Lásd: <b>FAX Operation Guide</b> )		
		Feladat vége ért. beáll. (Lásd: <b>FAX Operation Guide</b> )		
	<b>Eszközállapot értesítés</b>	Kevés toner riasztás (Lásd az <i>angol nyelvű használati útmutatót</i> )		
	Üzenettábla beállítások (Lásd az <i>angol nyelvű használati útmutatót</i> )			
	FAX kommunikációs jelentés (Lásd: <b>FAX Operation Guide</b> )			
	<b>Előzmény beállítások</b>	<b>Feladatnapló küldése</b>	Automatikus küldés (Lásd az <i>angol nyelvű használati útmutatót</i> )	
			Célhely (Lásd az <i>angol nyelvű használati útmutatót</i> )	
			Tárgy (Lásd az <i>angol nyelvű használati útmutatót</i> )	
			Személyes adatok (Lásd az <i>angol nyelvű használati útmutatót</i> )	
			SSFC Log Subject (Lásd az <i>angol nyelvű használati útmutatót</i> )	
			Feladatnapló küldése (Lásd az <i>angol nyelvű használati útmutatót</i> )	
		<b>Bejelentk. előzmény beállít.</b>	Bejelentkezési előzmények (Lásd az <i>angol nyelvű használati útmutatót</i> )	
			Automatikus küldés (Lásd az <i>angol nyelvű használati útmutatót</i> )	
			Célhely (Lásd az <i>angol nyelvű használati útmutatót</i> )	
Tárgy (Lásd az <i>angol nyelvű használati útmutatót</i> )				
Naplótörlés (Lásd az <i>angol nyelvű használati útmutatót</i> )				
<b>Eszköznapló előzmény beáll.</b>		Eszköznapló előzmények (Lásd az <i>angol nyelvű használati útmutatót</i> )		
	Automatikus küldés (Lásd az <i>angol nyelvű használati útmutatót</i> )			
	Célhely (Lásd az <i>angol nyelvű használati útmutatót</i> )			
	Tárgy (Lásd az <i>angol nyelvű használati útmutatót</i> )			
<b>Bizt. komm. hibanapló</b>	Bizt. komm. hibanapló (Lásd az <i>angol nyelvű használati útmutatót</i> )			
	Automatikus küldés (Lásd az <i>angol nyelvű használati útmutatót</i> )			
	Célhely (Lásd az <i>angol nyelvű használati útmutatót</i> )			
	Tárgy (Lásd az <i>angol nyelvű használati útmutatót</i> )			

Funkció beállítások	Funkciók alapértelmezése	Általános	Fájlnev megadása (Lásd az <i>angol nyelvű használati útmutatót</i> )
			Kerettörítés alapért. (Lásd az <i>angol nyelvű használati útmutatót</i> )
			Nagyítás (Lásd az <i>angol nyelvű használati útmutatót</i> )
			Rendszer bélyegző (Alapbeállítások) (Lásd az <i>angol nyelvű használati útmutatót</i> )
			DP olvasási művelet (Lásd az <i>angol nyelvű használati útmutatót</i> )
			Több eredeti behúzásának észlelése (Lásd az <i>angol nyelvű használati útmutatót</i> )
			Tűzött eredeti észlelése (Lásd az <i>angol nyelvű használati útmutatót</i> )
			Csendes mód (Lásd az <i>angol nyelvű használati útmutatót</i> )
		Másolás/ Nyomtatás	Eredeti tájolása (Másolás) (Lásd az <i>angol nyelvű használati útmutatót</i> )
			Színmélység (másolás) (Lásd az <i>angol nyelvű használati útmutatót</i> )
			Kép-optimalizálás (Másolás) (Lásd az <i>angol nyelvű használati útmutatót</i> )
			Háttér-erősség beállítása (Másolás) (Lásd az <i>angol nyelvű használati útmutatót</i> )
			Folytonos beolvasás (Másolás) (Lásd az <i>angol nyelvű használati útmutatót</i> )
			Átvilágítás-védelem(másolás) (Lásd az <i>angol nyelvű használati útmutatót</i> )
			Üres old. kihagy. (Másolás) (Lásd az <i>angol nyelvű használati útmutatót</i> )
			EcoPrint (Lásd az <i>angol nyelvű használati útmutatót</i> )

Funkció beállítások	Funkciók alapértelmezése	Másolás/ Nyomtatás	Festéktakarékos. (EcoPrint) (Lásd az angol nyelvű használati útmutatót)
			Margó alapért. (Lásd az angol nyelvű használati útmutatót)
			Rendezés/Leválogatás (Lásd az angol nyelvű használati útmutatót)
			Másolat újranyomtatása (Lásd az angol nyelvű használati útmutatót)
			Alátöltés (Lásd az angol nyelvű használati útmutatót)
			JPEG/TIFF nyomtatása (Lásd az angol nyelvű használati útmutatót)
			XPS lapméretre (Lásd az angol nyelvű használati útmutatót)
			Köv. lefogl. Elsőbbséggel (Lásd az angol nyelvű használati útmutatót)
			Automatikus nagyítás (Lásd az angol nyelvű használati útmutatót)
			Árnyékolások törlése (Másolás) (Lásd az angol nyelvű használati útmutatót)
		Küldés/Tárolás	Eredeti tájolása (Küldés/Tárolás) (Lásd az angol nyelvű használati útmutatót)
			Színmélység (küldés/tárolás) (Lásd az angol nyelvű használati útmutatót)
			Színtípus (Lásd az angol nyelvű használati útmutatót)
			Beolvasási felbontás (Lásd az angol nyelvű használati útmutatót)
			FAX átvit. felbontása (Lásd: <b>FAX Operation Guide</b> )
			Kép- opt. (Küldés/Tárolás) (Lásd az angol nyelvű használati útmutatót)

Funkció beállítások	Funkciók alapértelmezése	Küldés/Tárolás	Háttér-erősség beállítása (Küldés/Tárolás) (Lásd az <i>angol nyelvű használati útmutatót</i> )
			Folytonos beolvasás (Küld/Tárol) (Lásd az <i>angol nyelvű használati útmutatót</i> )
			Folyamatos szken. (FAX) (Lásd: <b>FAX Operation Guide</b> )
			Átvilágítás-védelem(Küld/Tár) (Lásd az <i>angol nyelvű használati útmutatót</i> )
			Üres o. kih. (Küld/Tárol) (Lásd az <i>angol nyelvű használati útmutatót</i> )
			Fájlformátum (Lásd az <i>angol nyelvű használati útmutatót</i> )
			Képmínőség (Fájlformátum) (Lásd az <i>angol nyelvű használati útmutatót</i> )
			Nagyfőmörítésű PDF kép (Lásd az <i>angol nyelvű használati útmutatót</i> )
			Magas főmörítésű PDF mód (Lásd az <i>angol nyelvű használati útmutatót</i> )
			Színes TIFF főmörítés (Lásd az <i>angol nyelvű használati útmutatót</i> )
			PDF/A (Lásd az <i>angol nyelvű használati útmutatót</i> )
			OCR szövegfelismerés művelet (Lásd az <i>angol nyelvű használati útmutatót</i> )
			OCR szövegfelismerés (Lásd az <i>angol nyelvű használati útmutatót</i> )
			Elsődleges OCR nyelv (Lásd az <i>angol nyelvű használati útmutatót</i> )
			OCR kimenet formátum (Lásd az <i>angol nyelvű használati útmutatót</i> )
			Különválasztás (Lásd az <i>angol nyelvű használati útmutatót</i> )
			E-mail tárgy/törzs (Lásd az <i>angol nyelvű használati útmutatót</i> )
			i-FAX tárgy/törzs (Lásd az <i>angol nyelvű használati útmutatót</i> )
			Árnyékolások törlése (Küldés) (Lásd az <i>angol nyelvű használati útmutatót</i> )
			Árnyékolások törlése (Tárolás) (Lásd az <i>angol nyelvű használati útmutatót</i> )

<b>Funkció beállítások</b>	<b>Másolás/ Nyomtatás</b>	Gyorsbeállítás regisztrálása (másolás) (Lásd az <i>angol nyelvű használati útmutatót</i> )		
	<b>Küldés/Tárolás</b>	Alapértelmezett képernyő (Lásd az <i>angol nyelvű használati útmutatót</i> )		
		<b>Félreküldés megelőzésének beállításai</b>	Célhely ellenőrzése küldés előtt (Lásd az <i>angol nyelvű használati útmutatót</i> )	
			Új célhely ellenőrzése (Lásd az <i>angol nyelvű használati útmutatót</i> )	
			Új célhely megadása (Lásd az <i>angol nyelvű használati útmutatót</i> )	
			Célállomás újrahrívása (Lásd az <i>angol nyelvű használati útmutatót</i> )	
			Közvetítés (Lásd az <i>angol nyelvű használati útmutatót</i> )	
	Gyorsbeállítás regisztrálása (küldés) (Lásd az <i>angol nyelvű használati útmutatót</i> )			
	<b>E-mail</b>	<b>E-mail beállítások</b>	SMTP (E-mail küldés) (Lásd az <i>angol nyelvű használati útmutatót</i> )	
			SMTP kiszolgáló neve (Lásd az <i>angol nyelvű használati útmutatót</i> )	
			SMTP portszám (Lásd az <i>angol nyelvű használati útmutatót</i> )	
			Küldő címe (Lásd az <i>angol nyelvű használati útmutatót</i> )	
		<b>POP3</b>	POP3 (Lásd az <i>angol nyelvű használati útmutatót</i> )	
			Távoli nyomtatás (Lásd az <i>angol nyelvű használati útmutatót</i> )	
	<b>Küldési feladat - Mappa</b>	FTP beállítások (Lásd az <i>angol nyelvű használati útmutatót</i> )		
		SMB beállítások (Lásd az <i>angol nyelvű használati útmutatót</i> )		
FAX/i-FAX (Lásd: <b>FAX Operation Guide</b> )				
<b>WSD</b>	WSD beolvasás (Lásd az <i>angol nyelvű használati útmutatót</i> )			
	WSD nyomtatás (Lásd az <i>angol nyelvű használati útmutatót</i> )			
DSM beolvasás (Lásd az <i>angol nyelvű használati útmutatót</i> )				

<b>Funkció beállítások</b>	<b>Címjegyzék</b>	Készülék címjegyzékének hozzáadása/szerkesztése (Lásd az <i>angol nyelvű használati útmutatót</i> )	
		<b>A készülék címjegyzéke</b>	Szort. (Lásd az <i>angol nyelvű használati útmutatót</i> )
			Szűkítés (Lásd az <i>angol nyelvű használati útmutatót</i> )
			Korlátozás szerkesztése (Lásd az <i>angol nyelvű használati útmutatót</i> )
		Külső címjegyzék (Lásd az <i>angol nyelvű használati útmutatót</i> )	
	Címjegyzék típusa (Lásd az <i>angol nyelvű használati útmutatót</i> )		
	<b>Gyorsgomb</b>	Gyorsgomb hozzáadása/szerkesztése (Lásd az <i>angol nyelvű használati útmutatót</i> )	
		Korlátozás szerkesztése (Lásd az <i>angol nyelvű használati útmutatót</i> )	
	Küldés és továbbítás (Lásd az <i>angol nyelvű használati útmutatót</i> )		
	Fogadás/Továbbítási szabály/Fax fiók (Lásd: <b>FAX Operation Guide</b> )		
	<b>Nyomtató</b>	Emuláció (Lásd az <i>angol nyelvű használati útmutatót</i> )	
		Színbeállítás (Lásd az <i>angol nyelvű használati útmutatót</i> )	
		Fényes mód (Lásd az <i>angol nyelvű használati útmutatót</i> )	
		EcoPrint (Lásd az <i>angol nyelvű használati útmutatót</i> )	
		Festéktakarékos. (EcoPrint) (Lásd az <i>angol nyelvű használati útmutatót</i> )	
		A4/Letter felülbírállása (Lásd az <i>angol nyelvű használati útmutatót</i> )	
		Duplex (Lásd az <i>angol nyelvű használati útmutatót</i> )	
		Példányszám (Lásd az <i>angol nyelvű használati útmutatót</i> )	
		Tájolás (Lásd az <i>angol nyelvű használati útmutatót</i> )	
		Lapdobási időtúllépés (Lásd az <i>angol nyelvű használati útmutatót</i> )	
Soremelés művelet (Lásd az <i>angol nyelvű használati útmutatót</i> )			

<b>Funkció beállítások</b>	<b>Nyomtató</b>	Kocsi vissza művelet (Lásd az <i>angol nyelvű használati útmutatót</i> )
		Feladatnév (Lásd az <i>angol nyelvű használati útmutatót</i> )
		Felhasználónév (Lásd az <i>angol nyelvű használati útmutatót</i> )
		Papíradagolási mód (Lásd az <i>angol nyelvű használati útmutatót</i> )
		MP tálcá prior. (Lásd az <i>angol nyelvű használati útmutatót</i> )
		Auto. kazettacs. (Lásd az <i>angol nyelvű használati útmutatót</i> )
		Banner nyomtatási üzenet (Lásd az <i>angol nyelvű használati útmutatót</i> )
		Széles A4 (Lásd az <i>angol nyelvű használati útmutatót</i> )
		Felbontás (Lásd az <i>angol nyelvű használati útmutatót</i> )
		KIR (Lásd az <i>angol nyelvű használati útmutatót</i> )
		Nyomtatási feladat törlő (Lásd az <i>angol nyelvű használati útmutatót</i> )
	Távoli nyomtatás (Lásd az <i>angol nyelvű használati útmutatót</i> )	
	<b>Dokumentumfiók</b>	Egyéni fiók - Hozzáad/Szerkeszt (Lásd az <i>angol nyelvű használati útmutatót</i> )
		Aut. fájl törlés ideje (Lásd az <i>angol nyelvű használati útmutatót</i> )
		Gyorsbeállítás regisztrálása (tárolás fiókban) (Lásd az <i>angol nyelvű használati útmutatót</i> )
		Gyorsbeállítás regisztrálása (fiók nyomtatás) (Lásd az <i>angol nyelvű használati útmutatót</i> )
		Gyorsbeállítás regisztrálása (küldés fiókból) (Lásd az <i>angol nyelvű használati útmutatót</i> )
	<b>Feladatfiók</b>	Gyorsmás. feladatmegőrzés (Lásd az <i>angol nyelvű használati útmutatót</i> )
		Más. ism. feladatmegőrzés (Lásd az <i>angol nyelvű használati útmutatót</i> )
		Feladatmegőrzés törlése (Lásd az <i>angol nyelvű használati útmutatót</i> )
FAX memória fogadó fiók (Lásd: <b>FAX Operation Guide</b> )		

<b>Funkció beállítások</b>	<b>Kezdőoldal</b>	Asztal testre szabása ( <a href="#">2-16. oldal</a> )	
		Feladattár testre szabása ( <a href="#">2-16. oldal</a> )	
		Háttérkép ( <a href="#">2-16. oldal</a> )	
	<b>Állapot</b>	Kijelzőbeállítások (Lásd az <i>angol nyelvű használati útmutatót</i> )	
		Állapot/Napló megjelenít. (Lásd az <i>angol nyelvű használati útmutatót</i> )	
	<b>Internet-böngésző</b>	Internetböngésző (Lásd az <i>angol nyelvű használati útmutatót</i> )	
		Böngésző környezete (Lásd az <i>angol nyelvű használati útmutatót</i> )	
		Proxy (Lásd az <i>angol nyelvű használati útmutatót</i> )	
	Kézi tűzés (Lásd az <i>angol nyelvű használati útmutatót</i> )		
	<b>TWAIN/WIA</b>	Enhanced WSD (Lásd az <i>angol nyelvű használati útmutatót</i> )	
Enhanced WSD over SSL (Lásd az <i>angol nyelvű használati útmutatót</i> )			
<b>Hálózati beállítások</b>	<b>Hálózati beállítások</b>	Állomásnév (Lásd az <i>angol nyelvű használati útmutatót</i> )	
		Proxy (Lásd az <i>angol nyelvű használati útmutatót</i> )	
	<b>Wi-Fi Direct beállítások</b>	Wi-Fi Direct (Lásd az <i>angol nyelvű használati útmutatót</i> )	
		Eszköznév (Lásd az <i>angol nyelvű használati útmutatót</i> )	
		IP-cím (Lásd az <i>angol nyelvű használati útmutatót</i> )	
		Auto. Lecsatlakoztatás (Lásd az <i>angol nyelvű használati útmutatót</i> )	
		Állandó csoport (Lásd az <i>angol nyelvű használati útmutatót</i> )	
	<b>Wi-Fi beállítások</b>	Wi-Fi (Lásd az <i>angol nyelvű használati útmutatót</i> )	
		Beállítás (Lásd az <i>angol nyelvű használati útmutatót</i> )	
		TCP/IP beállítás (Lásd az <i>angol nyelvű használati útmutatót</i> )	
	<b>Vezeték nélküli hálózat beállításai</b>	TCP/IP beállítás (Lásd az <i>angol nyelvű használati útmutatót</i> )	
		Egyéb (Lásd az <i>angol nyelvű használati útmutatót</i> )	



Hálózati beállítások	Hálózati beállítások	Protokoll beállítások	
			SMTP (E-mail küldés) (Lásd az <i>angol nyelvű használati útmutatót</i> )
			POP3 (E-mail fogadás) (Lásd az <i>angol nyelvű használati útmutatót</i> )
			FTP Kliens (átvitel) (Lásd az <i>angol nyelvű használati útmutatót</i> )
			FTP szerver (Fogadás) (Lásd az <i>angol nyelvű használati útmutatót</i> )
			SMB kliens (átvitel) (Lásd az <i>angol nyelvű használati útmutatót</i> )
			NetBEUI (Lásd az <i>angol nyelvű használati útmutatót</i> )
			WSD beolvasás (Lásd az <i>angol nyelvű használati útmutatót</i> )
			WSD nyomtatás (Lásd az <i>angol nyelvű használati útmutatót</i> )
			i-FAX (Lásd az <i>angol nyelvű használati útmutatót</i> )
			DSM beolvasás (Lásd az <i>angol nyelvű használati útmutatót</i> )
			ThinPrint (Lásd az <i>angol nyelvű használati útmutatót</i> )
			LPD (Lásd az <i>angol nyelvű használati útmutatót</i> )
			Raw (Lásd az <i>angol nyelvű használati útmutatót</i> )
			IPP (Lásd az <i>angol nyelvű használati útmutatót</i> )
			IPP SSL-en (Lásd az <i>angol nyelvű használati útmutatót</i> )
			HTTP (Lásd az <i>angol nyelvű használati útmutatót</i> )
			HTTPS (Lásd az <i>angol nyelvű használati útmutatót</i> )
			LDAP (Lásd az <i>angol nyelvű használati útmutatót</i> )
			SNMPv1/v2c (Lásd az <i>angol nyelvű használati útmutatót</i> )
			SNMPv3 (Lásd az <i>angol nyelvű használati útmutatót</i> )
			Enhanced WSD (Lásd az <i>angol nyelvű használati útmutatót</i> )
			Enhanced WSD over SSL (Lásd az <i>angol nyelvű használati útmutatót</i> )
			eSCL (Lásd az <i>angol nyelvű használati útmutatót</i> )
			eSCL over SSL (Lásd az <i>angol nyelvű használati útmutatót</i> )

<b>Hálózati beállítások</b>	<b>Hálózati beállítások</b>	<b>Protokoll beállítások</b>	REST (Lásd az <i>angol nyelvű használati útmutatót</i> )
			REST SSL-en (Lásd az <i>angol nyelvű használati útmutatót</i> )
			VNC (RFB) (Lásd az <i>angol nyelvű használati útmutatót</i> )
			VNC (RFB) over SSL (Lásd az <i>angol nyelvű használati útmutatót</i> )
			Enhanced VNC over SSL (Lásd az <i>angol nyelvű használati útmutatót</i> )
		Ping (Lásd az <i>angol nyelvű használati útmutatót</i> )	
		Bonjour (Lásd az <i>angol nyelvű használati útmutatót</i> )	
		IP szűrő (IPv4) (Lásd az <i>angol nyelvű használati útmutatót</i> )	
		IP szűrő (IPv6) (Lásd az <i>angol nyelvű használati útmutatót</i> )	
		IPSec (Lásd az <i>angol nyelvű használati útmutatót</i> )	
		Hálózat újraindítása (Lásd az <i>angol nyelvű használati útmutatót</i> )	
	<b>Opcionális hálózat</b>	<b>Vezeték nélküli hálózat</b>	Kapcsolat állapota (Lásd az <i>angol nyelvű használati útmutatót</i> )
			Beállítás (Lásd az <i>angol nyelvű használati útmutatót</i> )
			TCP/IP beállítás (Lásd az <i>angol nyelvű használati útmutatót</i> )
			Egyéb (Lásd az <i>angol nyelvű használati útmutatót</i> )
		<b>Vezeték nélküli hálózat beállításai</b>	TCP/IP beállítás (Lásd az <i>angol nyelvű használati útmutatót</i> )
			Egyéb (Lásd az <i>angol nyelvű használati útmutatót</i> )
		Hálózat újraindítása (Lásd az <i>angol nyelvű használati útmutatót</i> )	
		<b>Csatlakozás</b>	Bluetooth beállítások (Lásd az <i>angol nyelvű használati útmutatót</i> )
			Fax kiszolg (Lásd az <i>angol nyelvű használati útmutatót</i> )
			NFC (Lásd az <i>angol nyelvű használati útmutatót</i> )
	Távoli művelet (Lásd az <i>angol nyelvű használati útmutatót</i> )		
	<b>Egyéb</b>	Elsőd. hálózat (kliens) (Lásd az <i>angol nyelvű használati útmutatót</i> )	
		Indítsa újra a készüléket (Lásd az <i>angol nyelvű használati útmutatót</i> )	

<b>Biztonsági beállítások</b>	<b>Interfészblokk beállítás</b>	USB gazdaállomás (Lásd az <i>angol nyelvű használati útmutatót</i> )		
		USB eszköz (Lásd az <i>angol nyelvű használati útmutatót</i> )		
		USB-meghajtó (Lásd az <i>angol nyelvű használati útmutatót</i> )		
		1. bővítőfoglat (Lásd az <i>angol nyelvű használati útmutatót</i> )		
		2. bővítőfoglat (Lásd az <i>angol nyelvű használati útmutatót</i> )		
		Indítsa újra a készüléket (Lásd az <i>angol nyelvű használati útmutatót</i> )		
	<b>Eszközbiztonsági beállítások</b>	Nem haszn. idő (Lásd: <b>FAX Operation Guide</b> )		
		Állapot/Napló megjelenít. (Lásd az <i>angol nyelvű használati útmutatót</i> )		
		Biztonsági szint (Lásd az <i>angol nyelvű használati útmutatót</i> )		
		Távoli nyomtatás (Lásd az <i>angol nyelvű használati útmutatót</i> )		
		Szoftver ellenőrzés (Lásd az <i>angol nyelvű használati útmutatót</i> )		
		<b>Adatbiztonság</b>	Merevlemez inicializálás (Lásd az <i>angol nyelvű használati útmutatót</i> )	
			Adatmegsemmisítés (Lásd az <i>angol nyelvű használati útmutatót</i> )	
	<b>Rendszer bélyegző</b>	<b>Nyomatási feladatok</b>	Szövegbély. (Lásd az <i>angol nyelvű használati útmutatót</i> )	
			További info. bélyegző (Lásd az <i>angol nyelvű használati útmutatót</i> )	
		<b>Küldési feladatok</b>	Szövegbély. (Lásd az <i>angol nyelvű használati útmutatót</i> )	
			További info. bélyegző (Lásd az <i>angol nyelvű használati útmutatót</i> )	
		<b>Tárolási feladatok</b>	Szövegbély. (Lásd az <i>angol nyelvű használati útmutatót</i> )	
			További info. bélyegző (Lásd az <i>angol nyelvű használati útmutatót</i> )	
	<b>Hitelesítési biztonság</b>	Felhasználói fiók zárolási beállítások (Lásd az <i>angol nyelvű használati útmutatót</i> )		
		Jelszóirányelv beállítások (Lásd az <i>angol nyelvű használati útmutatót</i> )		
	Ismeretlen felhasználói beállítás (Lásd az <i>angol nyelvű használati útmutatót</i> )			
	<b>Hálózat</b>	SSL (Lásd az <i>angol nyelvű használati útmutatót</i> )		
Hálózati hozzáférés (Lásd az <i>angol nyelvű használati útmutatót</i> )				

<b>Nyilvántartó/ Hitelesítés</b>	<b>Nyilvántartási beállítások</b>	Nyilvántartás (Lásd az <i>angol nyelvű használati útmutatót</i> )		
		Feladat nyilvántartás hozzáadása/szerkesztése (Lásd az <i>angol nyelvű használati útmutatót</i> )		
		Nyilvántartás számláló (Lásd az <i>angol nyelvű használati útmutatót</i> )		
		<b>Nyilvántartási beállítások</b>	Alapértelmezések (Lásd az <i>angol nyelvű használati útmutatót</i> )	
			Alapértelmezett korlát (Lásd az <i>angol nyelvű használati útmutatót</i> )	
			Száml. papírméret szerint (Lásd az <i>angol nyelvű használati útmutatót</i> )	
	Kódlista nyomtatása (Lásd az <i>angol nyelvű használati útmutatót</i> )			
	<b>Bejelentkezés beállítása</b>	Felhasználói bejel. (Lásd az <i>angol nyelvű használati útmutatót</i> )		
		Helyi felhasználó hozzáadása/szerkesztése (Lásd az <i>angol nyelvű használati útmutatót</i> )		
		Helyi hitelesítés (Lásd az <i>angol nyelvű használati útmutatót</i> )		
		Hálóz. felh. jogok lekér. (Lásd az <i>angol nyelvű használati útmutatót</i> )		
		Csoporthitelesítés (Lásd az <i>angol nyelvű használati útmutatót</i> )		
		Csoportlista (Lásd az <i>angol nyelvű használati útmutatót</i> )		
		Vendég engedélyezés beáll. (Lásd az <i>angol nyelvű használati útmutatót</i> )		
		Vendég tulajdonságok (Lásd az <i>angol nyelvű használati útmutatót</i> )		
		Egyszerű bejelentkezés (Lásd az <i>angol nyelvű használati útmutatót</i> )		
		Egyszerű bejelentk. gomb (Lásd az <i>angol nyelvű használati útmutatót</i> )		
		PIN bejelentkezés (Lásd az <i>angol nyelvű használati útmutatót</i> )		
	<b>Hitelesítési biztonság</b>	Felhasználói fiók zárolási beállítások (Lásd az <i>angol nyelvű használati útmutatót</i> )		
		Jelszóirányelv beállítások (Lásd az <i>angol nyelvű használati útmutatót</i> )		
Ismeretlen felhasználói beállítás (Lásd az <i>angol nyelvű használati útmutatót</i> )				
<b>Chipkártya beállításai</b>	Bejelent. billentyűzetről (Lásd az <i>angol nyelvű használati útmutatót</i> )			
	További hitelesítés (Lásd az <i>angol nyelvű használati útmutatót</i> )			
<b>Alkalmazás hozzáadása/ törlése</b>	Alkalmazás (Lásd az <i>angol nyelvű használati útmutatót</i> )			
	Kiegészítő funkció (Lásd az <i>angol nyelvű használati útmutatót</i> )			

<b>Beállítás/ Karbantartás</b>	<b>Képbeállítás</b>	<b>Fényerő</b>	Másolás (Lásd az <i>angol nyelvű használati útmutatót</i> )	
			Küldés/fiók (Lásd az <i>angol nyelvű használati útmutatót</i> )	
			FAX (Lásd: <b>FAX Operation Guide</b> )	
		<b>Háttér-erősség beállítása</b>	Másolás (Auto) (Lásd az <i>angol nyelvű használati útmutatót</i> )	
			Küldés/fiók (Auto) (Lásd az <i>angol nyelvű használati útmutatót</i> )	
		<b>Élesség beállítás</b>	Másolás (Auto) (Lásd az <i>angol nyelvű használati útmutatót</i> )	
			Küldés/fiók (Auto) (Lásd az <i>angol nyelvű használati útmutatót</i> )	
		<b>Kontraszt</b>	Másolás (Lásd az <i>angol nyelvű használati útmutatót</i> )	
			Küldés/fiók (Lásd az <i>angol nyelvű használati útmutatót</i> )	
		Automatikus színjavítás (Lásd az <i>angol nyelvű használati útmutatót</i> )		
		Fekete vonal korrigálása (Lásd az <i>angol nyelvű használati útmutatót</i> )		
		Szín regisztrálás - Automatikus (Lásd az <i>angol nyelvű használati útmutatót</i> )		
		Szín regisztrálás - Kézi (Lásd az <i>angol nyelvű használati útmutatót</i> )		
		Kalibrációs ciklus (Lásd az <i>angol nyelvű használati útmutatót</i> )		
		Kalibráció (Lásd az <i>angol nyelvű használati útmutatót</i> )		
		Tónusgörbe beállítás (Lásd az <i>angol nyelvű használati útmutatót</i> )		
		Előhívófrissítés (Lásd az <i>angol nyelvű használati útmutatót</i> )		
Automatikus dobfrissítés (Lásd az <i>angol nyelvű használati útmutatót</i> )				
Dobfrissítés (Lásd az <i>angol nyelvű használati útmutatót</i> )				
Lézeregység tisztítása (Lásd az <i>angol nyelvű használati útmutatót</i> )				

<b>Beállítás/ Karbantartás</b>	<b>Egyéb</b>	Speciális lyukasztás (Lásd az <i>angol nyelvű használati útmutatót</i> )		
		Magasság beállítás (Lásd az <i>angol nyelvű használati útmutatót</i> )		
		MC (Lásd az <i>angol nyelvű használati útmutatót</i> )		
		<b>Diagnosztika</b>	Memória diagnosztika (Lásd az <i>angol nyelvű használati útmutatót</i> )	
			Szoftver ellenőrzés (Lásd az <i>angol nyelvű használati útmutatót</i> )	
		<b>Újraindítás/ Inicializálás</b>	Hálózat újraindítása (Lásd az <i>angol nyelvű használati útmutatót</i> )	
			Indítsa újra a hálózatot (Opcionális hálózat) (Lásd az <i>angol nyelvű használati útmutatót</i> )	
			Indítsa újra a készüléket (Lásd az <i>angol nyelvű használati útmutatót</i> )	
			SSD formázása (Lásd az <i>angol nyelvű használati útmutatót</i> )	
			SD-kártya formáz (Lásd az <i>angol nyelvű használati útmutatót</i> )	
Rendszerinicializálás (Lásd az <i>angol nyelvű használati útmutatót</i> )				

# 1 Jogi és biztonsági információk

Kérjük, hogy a készülék használatának megkezdése előtt olvassa el ezeket az információkat. Ez a fejezet az alábbi témaköröket tartalmazza:

Megjegyzés .....	1-2
Az útmutató biztonsági jelölései .....	1-2
Környezet .....	1-3
A használatra vonatkozó óvintézkedések .....	1-4
Lézerbiztonság (Európa) .....	1-5
Megfelelőségi nyilatkozat .....	1-6
A másolásra és beolvasásra vonatkozó jogi korlátozások .....	1-6
EN ISO 7779 .....	1-6
EK1-ITB 2000 .....	1-6
Biztonsági óvintézkedések a vezeték nélküli LAN (ha van) használata során .....	1-7
A termék használatának korlátozása (ha van) .....	1-7
Jogi információk .....	1-8
Energiatakarékosság-szabályozási funkció .....	1-14
Automatikus kétoldalas nyomtatás funkció .....	1-14
Erőforrás megtakarítás - Papír .....	1-14
Az "Energiagazdálkodás" környezeti előnyei .....	1-14
Energy Star (ENERGY STAR®) Program .....	1-14

# Megjegyzés

## Az útmutató biztonsági jelölései

Az útmutató fejezeteiben és a gép egyes részein a felhasználó, más személyek, valamint a készülék közelében lévő tárgyak védelme, továbbá a készülék helyes és biztonságos használata érdekében biztonsági jelölések találhatók. Az útmutatóban használt jelzések és azok jelentése:



**FIGYELMEZTETÉS:** Azokat az eseteket jelzi, amikor a vonatkozó előírások be nem tartása vagy a figyelmetlenség esetleg komoly sérüléshez vagy akár halálhoz is vezethet.



**FIGYELEM:** Azokat az eseteket jelzi, amikor a vonatkozó előírások be nem tartása vagy a figyelmetlenség testi sérüléshez vagy a készülék károsodásához vezethet.

### Jelölések

A  $\triangle$  szimbólum azt jelzi, hogy az adott szakasz biztonsági figyelmeztetést tartalmaz. A jelzésen belül külön ábra jelzi, hogy mire kell figyelni.



... [Általános figyelmeztetés]



... [Magas hőmérsékletre vonatkozó figyelmeztetés]

A  $\otimes$  szimbólum azt jelzi, hogy az adott szakasz tiltott műveletekre vonatkozó figyelmeztetéseket tartalmaz. A tiltott műveletekre vonatkozó részleteket a szimbólumon belüli ábra jelzi.



... [Tiltott műveletre vonatkozó figyelmeztetés]



... [A készülék szétszerelésére vonatkozó tiltás]

A  $\bullet$  szimbólum azt jelzi, hogy az adott szakasz kötelezően elvégzendő műveleteket tartalmaz. Az elvégzendő műveletekre vonatkozó részleteket a szimbólumon belüli ábra jelzi.



... [Elvégzendő műveletre vonatkozó figyelemfelhívás]



... [Húzza ki a tápkábelt az aljzatból]



... [A készüléket kizárólag földelt aljzathoz csatlakoztassa]

Ha a Használati útmutatóban szereplő biztonsági figyelmeztetések nehezen olvashatók, illetve ha maga az útmutató hiányzik, a készülék viszonteladójától igényeljen másik útmutatót (ennek díját meg kell fizetni).



### MEGJEGYZÉS

Bankjegyre nagyon hasonlító eredetű másolása bizonyos esetekben sikertelen lehet, mert a készülék hamisításgátló funkcióval van ellátva.



## Környezet

A készülék környezetére vonatkozó működési feltételek:

<b>Hőmérséklet</b>	10–32,5 °C (De 32,5 °C hőmérséklet mellett a páratartalom legfeljebb 70% lehet.)
<b>Páratartalom</b>	10–80 % (De 80% páratartalom mellett a hőmérséklet legfeljebb 30 °C lehet.)

A készülék helyének kiválasztása során kerülje az alábbi helyeket:

- Ablakhoz közeli, közvetlen napfénynek kitett helyek.
- Rezgés hatásnak kitett helyek.
- Nagy hőmérséklet-ingadozásnak kitett helyek.
- Közvetlen forró vagy hideg levegőnek kitett helyek.
- Rossz szellőzésű helyek.

Ha a padló érzékeny a görgőlábakra, akkor az megsérülhet, ha a készüléket elmozgatja az üzembe helyezés után.

A másolás során keletkezhet valamennyi ózon, de ez a mennyiség nem ártalmas az egészségre. Ha azonban a készüléket hosszabb időn keresztül használja, rossz szellőzésű szobában vagy különösen nagy példányszám esetén a szag kellemetlenné válhat. A másolási munkának megfelelő környezet biztosításához ajánlott jól szellőző helyiséget választani a készülék számára.

## A használatra vonatkozó óvintézkedések

### Fogyóeszközök kezelésére vonatkozó óvintézkedések

#### FIGYELEM

A tonert tartalmazó alkatrészeket ne próbálja meg elégetni, mert a szikrák égési sérüléseket okozhatnak.

A tonertartályt tartalmazó alkatrészeket tartsa gyermekektől távol.

A tonertartályt tartalmazó alkatrészekből esetlegesen kiszűrődő tonert ne lélegezze be, ne nyelje le, és ügyeljen arra is, hogy az ne kerüljön a szemébe vagy a bőrére.

- Ha véletlenül mégis belélegzi a tonert, menjen szabad levegőre, és öblögessen sok vízzel. Ha köhögni kezd, forduljon orvoshoz.
- Ha véletlenül lenyeli a tonert, öblítse ki száját, és igyon 1–2 pohár vizet a gyomor tartalmának felhígítása érdekében. Szükség esetén forduljon orvoshoz.
- Ha a toner a szemébe kerül, öblítse ki alaposan vízzel. Ha szeme érzékeny marad, forduljon orvoshoz.
- Ha a toner a bőréhez ér, mossa meg szappannal és vízzel.

A tonertartályt tartalmazó alkatrészeket tilos erővel felnyitni vagy megsemmisíteni.

### Egyéb óvintézkedések

Az elhasznált tonertartályt és festéktartályt juttassa vissza a viszonteladóhoz vagy a szerviz képviselőjéhez. Az összegyűjtött tonertartályt és festéktartályt újrahasznosítják, vagy a hatályos rendelkezések szerint ártalmatlanítják.

Úgy tárolja a készüléket, hogy ne érje közvetlen napfény.

Olyan helyen tárolja a készüléket, ahol a hőmérséklet 40 °C alatt van, és a hőmérséklet és a páratartalom nem változik nagyon hirtelen.

Ha a készüléket hosszabb időn át nem akarja használni, vegye ki a papírt a kazettából és a kézi adagolóból, és tegye vissza az eredeti csomagolásba.

## Lézerbiztonság (Európa)

A lézersugárzás káros lehet az emberi szervezetre. Éppen ezért a gép belsejében keletkező lézersugárzást védőburkolatok és külső fedelek zárják el a külvilágtól. Az előírászerű használat során nem juthat ki sugárzás a berendezésből.

Az IEC/EN 60825-1:2014 szabvány értelmében a készülék 1. osztályú (Class 1) lézerterméknek minősül.

**Figyelem:** Az eljárásoknak a használati útmutatóban leírtaktól eltérő végrehajtása következtében a felhasználót káros sugárzás érheti.

Ezeket a címkéket a készülék belsejében levő lézeres beolvasóegységre, nem pedig a felhasználó által elérhető területre ragasztották.

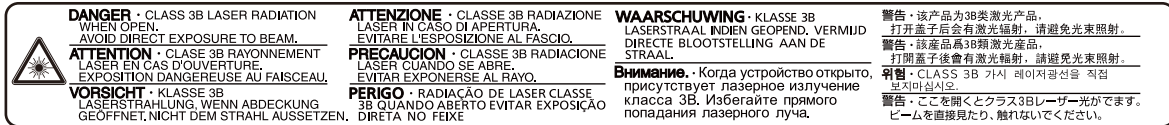

A CLASS 1 lézertermékekre vonatkozó információk az értékelési címkén található.

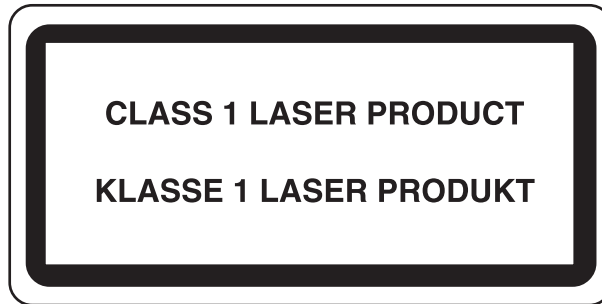

## Megfelelési nyilatkozat

A TA Triumph-Adler GmbH kijelenti, hogy a 352ci, 402ci és a 502ci típusú rádióberendezés megfelel a 2014/53/EU irányelv rendelkezéseinek.

Az EU megfelelési nyilatkozat teljes szövege az alábbi internetes címen áll rendelkezésre:

<https://www.triumph-adler.com/downloads>

<https://www.triumph-adler.de/downloads>

<https://www.utax.com/downloads>

<https://www.utax.de/downloads>

Modul neve, Opció	Szoftververzió	A frekvenciasáv, amelyen a rádióberendezés működik:	A rádióberendezés működési frekvenciasávjában maximálisan kibocsátott rádiófrekvenciás teljesítmény:
IB-51 (opció)	2.2.6	2,4 GHz	100 mW
IB-35 (opció)	2014.12	2,4 GHz	100 mW
Adóvevő modul (SRD)	2005.11	13,56 MHz	0,2 nW

## A másolásra és beolvasásra vonatkozó jogi korlátozások

Előfordulhat, hogy a szerzői jog tulajdonosa tiltja a szerzői joggal védett anyagok engedély nélküli másolását és beolvasását.

A következő tartalmak másolása/beolvasása tilos és törvényileg büntethető. A korlátozás nem csak ezekre az elemekre vonatkozhat. Tudatosan ne másoljon/olvasson be olyan tartalmakat, amelyek másolása/beolvasása nem engedélyezett.

- Papírpénz
- Bankjegy
- Értékpapírok
- Bélyegző
- Útlevél
- Okirat

A helyi törvények és rendeletek a fent említetteken kívül más elemek másolását is tilthatják vagy korlátozhatják.

## EN ISO 7779

Maschinenlärminformations-Verordnung 3. GPSGV, 06.01.2004: Der höchste Schalldruckpegel beträgt 70 dB (A) oder weniger gemäß EN ISO 7779.

## EK1-ITB 2000

Das Gerät ist nicht für die Benutzung im unmittelbaren Gesichtsfeld am Bildschirmarbeitsplatz vorgesehen. Um störende Reflexionen am Bildschirmarbeitsplatz zu vermeiden, darf dieses Produkt nicht im unmittelbaren Gesichtsfeld platziert werden.

## Biztonsági óvintézkedések a vezeték nélküli LAN (ha van) használata során

A vezeték nélküli LAN hálózati kábel használata helyett vezeték nélküli hozzáférési pontokon keresztül biztosítja az információcserét. Ez azzal az előnnyel jár, hogy a WLAN kapcsolat szabadon létesíthető egy adott területen belül, ahol a rádióhullámok közvetíthetők.

Másrészről viszont problémák merülhetnek fel, ha a biztonsági funkciók nincsenek konfigurálva, mivel a rádióhullámok akadálytalanul (falakon keresztül) közlekednek, és az adott területen belül mindenhol foghatók.

### A kommunikációs tartalmak titkos megfigyelése

Rossz szándékú kívülállók szándékosan megfigyelhetik ezeket a rádióhullámokat, és jogosulatlanul hozzáférhetnek az alábbi kommunikációs tartalmakhoz.

- Személyes információk, beleértve az azonosítókat, jelszavakat és hitelkártyaszámokat
- E-mail üzenetek tartalmai

### Jogosulatlan hozzáférés

Rossz szándékú kívülállók jogosulatlan hozzáféréshez juthatnak a személyes vagy vállalati hálózatokhoz, és az alábbi törvénytelen tevékenységeket folytathatják.

- Személyes és bizalmas információk megszerzése (információ szivárgás)
- Egy adott személy személyi adataival visszaélve kommunikáció folytatása és jogosulatlan információk terjesztése (csalás)
- Elfogott kommunikációk módosítása és továbbítása (hamisítás)
- Számítógépes vírusok továbbítása, illetve adatok és rendszerek károsítása (károkozás)

A vezeték nélküli LAN kártyák és vezeték nélküli hozzáférési pontok beépített biztonsági mechanizmusokkal rendelkeznek ezeknek a problémáknak a kezelése és a problémák megelőzése érdekében azért, hogy konfigurálják a vezeték nélküli LAN termékeket, amikor azok használatban vannak.

Javasoljuk, hogy a felhasználók felelősségteljesen konfigurálják a biztonsági beállításokat, és gondoskodjanak arról, hogy teljes mértékben megértették a problémákat, amelyek a biztonsági beállítások konfigurálása nélkül felmerülhetnek.

## A termék használatának korlátozása (ha van)

- A termék által kibocsátott rádióhullámok zavarhatják az orvosi berendezéseket. Ha a terméket egészségügyi intézményben vagy orvosi berendezések közelében használja, a terméket használja a létesítmény rendszergazdája vagy az orvosi berendezés utasításai által meghatározott előírásoknak és óvintézkedéseknek megfelelően.
- A termék által kibocsátott rádióhullámok zavarhatják az automatikus vezérlőberendezéseket, beleértve az automatikus ajtókat vagy tűzriasztókat. Ha a terméket automatikus vezérlőberendezés közelében használja, a terméket az automatikus vezérlőberendezés utasításai által meghatározott előírásoknak és óvintézkedéseknek megfelelően használja.
- Ha a terméket olyan szolgáltató eszközökön használja, mint a repülőgépek, vonatok, hajók vagy gépjárművek, illetve, ha a terméket fokozott megbízhatóságú és biztonságú alkalmazásban, vagy olyan eszközökön használja, amelyek nagy pontosságot igényelnek, mint a katasztrófa megelőzés, bűnmegelőzés vagy különféle biztonsági műveletek, a termék használata előtt vegye figyelembe a teljes rendszer biztonsági funkcióit, beleértve a hibatűrés és redundancia kialakításokat, a rendszer megbízhatóságának és biztonságosságának megőrzése érdekében. Ezt a terméket nem olyan alkalmazásokra tervezték, amelyek kiemelkedő megbízhatóságot vagy biztonsági funkciókat igényelnek, mint a katonai kommunikációs berendezések, nukleáris vezérlőberendezések vagy orvosi berendezések; ezért a termék ilyen jellegű használatára vonatkozó döntést alaposan meg kell fontolni.

## Jogi információk

Jelen útmutató teljes vagy részleges másolása, illetve bármilyen módon történő szerzői jog tulajdonosának előzetes írásbeli engedélye nélkül tilos.

### Védjeggyel ellátott nevek

- A PRESCRIBE a Kyocera Corporation bejegyzett védjegye.
- A KPDL a Kyocera Corporation védjegye.
- A Microsoft, a Windows, a Windows Server, az Internet Explorer, az Excel és a PowerPoint a Microsoft Corporation védjegyei vagy az Amerikai Egyesült Államokban és/vagy más országokban bejegyzett védjegyei.
- A PCL a Hewlett-Packard Company védjegye.
- Az Adobe Acrobat, az Adobe Reader és a PostScript az Adobe Systems, Incorporated védjegye.
- Az Ethernet a Xerox Corporation bejegyzett védjegye.
- Az IBM és az IBM PC/AT az International Business Machines Corporation védjegye.
- Az AppleTalk, a Bonjour, a Macintosh, valamint a Mac OS az Apple Inc., bejegyzett védjegye az Egyesült Államokban és más országokban.
- A készülékre telepített összes európai nyelvű betűtípus a Monotype Imaging Inc. vállalattal kötött licencszerződés keretében kerül felhasználásra.
- A Helvetica, a Palatino és a Times a Linotype GmbH bejegyzett védjegye.
- Az ITC Avant Garde Gothic, az ITC Bookman, az ITC ZapfChancery és az ITC ZapfDingbats az International Typeface Corporation bejegyzett védjegye.
- A ThinPrint a Cortado AG védjegye Németországban és más államokban.
- A készülékre a Monotype Imaging Inc. által készített UFST™ MicroType® betűkészletek vannak telepítve.
- A készülék tartalmaz olyan szoftvert, amelynek egyes moduljait az Independent JPEG Group fejlesztette ki.
- Az iPad, az iPhone és az iPod az Apple Inc., bejegyzett védjegye az Egyesült Államokban és más országokban.
- Az AirPrint és az AirPrint embléma az Apple Inc. védjegyei.
- Az iOS a Cisco Egyesült Államokban bejegyzett védjegye, és az Apple Inc licence alapján használja.
- A Google és a Google Cloud Print™ Google Inc. védjegyei és/vagy bejegyzett védjegyei.
- A Mopria™ a Mopria™ Alliance bejegyzett védjegye.
- A Wi-Fi és a Wi-Fi Direct a Wi-Fi Alliance védjegyei és/vagy bejegyzett védjegyei.
- Powered by ABBYY FineReader.  
Az ABBYY és a FineReader az ABBYY Software Ltd. védjegye.
- A RealVNC, a VNC és az RFB a RealVNC Ltd. Amerikai Egyesült Államokban és más országokban bejegyzett védjegyei.

Az összes többi márka- és terméknév a megfelelő tulajdonosok védjegye vagy bejegyzett védjegye. A jelen használati útmutatóban a ™ és az ® jelölés nem szerepel.

## GPL/LGPL

Ez a termék a firmware részeként GPL (<http://www.gnu.org/licenses/gpl.html>) és/vagy LGPL (<http://www.gnu.org/licenses/lgpl.html>) szoftvert tartalmaz. A forráskódot a GPL/LGPL feltételei szerint megkaphatja, lemásolhatja, továbbterjesztheti és módosíthatja.

## OpenSSL License

Copyright (c) 1998-2006 The OpenSSL Project. All rights reserved.

Redistribution and use in source and binary forms, with or without modification, are permitted provided that the following conditions are met:

1. Redistributions of source code must retain the above copyright notice, this list of conditions and the following disclaimer.
2. Redistributions in binary form must reproduce the above copyright notice, this list of conditions and the following disclaimer in the documentation and/or other materials provided with the distribution.
3. All advertising materials mentioning features or use of this software must display the following acknowledgment: "This product includes software developed by the OpenSSL Project for use in the OpenSSL Toolkit. (<http://www.openssl.org/>)"
4. The names "OpenSSL Toolkit" and "OpenSSL Project" must not be used to endorse or promote products derived from this software without prior written permission. For written permission, please contact [openssl-core@openssl.org](mailto:openssl-core@openssl.org).
5. Products derived from this software may not be called "OpenSSL" nor may "OpenSSL" appear in their names without prior written permission of the OpenSSL Project.
6. Redistributions of any form whatsoever must retain the following acknowledgment: "This product includes software developed by the OpenSSL Project for use in the OpenSSL Toolkit (<http://www.openssl.org/>)"

THIS SOFTWARE IS PROVIDED BY THE OpenSSL PROJECT "AS IS" AND ANY EXPRESSED OR IMPLIED WARRANTIES, INCLUDING, BUT NOT LIMITED TO, THE IMPLIED WARRANTIES OF MERCHANTABILITY AND FITNESS FOR A PARTICULAR PURPOSE ARE DISCLAIMED. IN NO EVENT SHALL THE OpenSSL PROJECT OR ITS CONTRIBUTORS BE LIABLE FOR ANY DIRECT, INDIRECT, INCIDENTAL, SPECIAL, EXEMPLARY, OR CONSEQUENTIAL DAMAGES (INCLUDING, BUT NOT LIMITED TO, PROCUREMENT OF SUBSTITUTE GOODS OR SERVICES; LOSS OF USE, DATA, OR PROFITS; OR BUSINESS INTERRUPTION) HOWEVER CAUSED AND ON ANY THEORY OF LIABILITY, WHETHER IN CONTRACT, STRICT LIABILITY, OR TORT (INCLUDING NEGLIGENCE OR OTHERWISE) ARISING IN ANY WAY OUT OF THE USE OF THIS SOFTWARE, EVEN IF ADVISED OF THE POSSIBILITY OF SUCH DAMAGE.

## Original SSLeay License

Copyright (C) 1995-1998 Eric Young ([ey@cryptsoft.com](mailto:ey@cryptsoft.com)) All rights reserved.

This package is an SSL implementation written by Eric Young ([ey@cryptsoft.com](mailto:ey@cryptsoft.com)). The implementation was written so as to conform with Netscapes SSL.

This library is free for commercial and non-commercial use as long as the following conditions are adhered to. The following conditions apply to all code found in this distribution, be it the RC4, RSA, lhash, DES, etc., code; not just the SSL code. The SSL documentation included with this distribution is covered by the same copyright terms except that the holder is Tim Hudson ([tjh@cryptsoft.com](mailto:tjh@cryptsoft.com)).

Copyright remains Eric Young's, and as such any Copyright notices in the code are not to be removed.

If this package is used in a product, Eric Young should be given attribution as the author of the parts of the library used.

This can be in the form of a textual message at program startup or in documentation (online or textual) provided with the package.

Redistribution and use in source and binary forms, with or without modification, are permitted provided that the following conditions are met:

1. Redistributions of source code must retain the copyright notice, this list of conditions and the following disclaimer.
2. Redistributions in binary form must reproduce the above copyright notice, this list of conditions and the following disclaimer in the documentation and/or other materials provided with the distribution.
3. All advertising materials mentioning features or use of this software must display the following acknowledgement:  
"This product includes cryptographic software written by Eric Young (eay@cryptsoft.com)"  
The word 'cryptographic' can be left out if the routines from the library being used are not cryptographic related :-).
4. If you include any Windows specific code (or a derivative thereof) from the apps directory (application code) you must include an acknowledgement: "This product includes software written by Tim Hudson (tjh@cryptsoft.com)"

THIS SOFTWARE IS PROVIDED BY ERIC YOUNG "AS IS" AND ANY EXPRESS OR IMPLIED WARRANTIES, INCLUDING, BUT NOT LIMITED TO, THE IMPLIED WARRANTIES OF MERCHANTABILITY AND FITNESS FOR A PARTICULAR PURPOSE ARE DISCLAIMED. IN NO EVENT SHALL THE AUTHOR OR CONTRIBUTORS BE LIABLE FOR ANY DIRECT, INDIRECT, INCIDENTAL, SPECIAL, EXEMPLARY, OR CONSEQUENTIAL DAMAGES (INCLUDING, BUT NOT LIMITED TO, PROCUREMENT OF SUBSTITUTE GOODS OR SERVICES; LOSS OF USE, DATA, OR PROFITS; OR BUSINESS INTERRUPTION) HOWEVER CAUSED AND ON ANY THEORY OF LIABILITY, WHETHER IN CONTRACT, STRICT LIABILITY, OR TORT (INCLUDING NEGLIGENCE OR OTHERWISE) ARISING IN ANY WAY OUT OF THE USE OF THIS SOFTWARE, EVEN IF ADVISED OF THE POSSIBILITY OF SUCH DAMAGE.

The licence and distribution terms for any publically available version or derivative of this code cannot be changed. i.e. this code cannot simply be copied and put under another distribution licence [including the GNU Public Licence.]

### Monotype Imaging License Agreement

- 1 *Software* shall mean the digitally encoded, machine readable, scalable outline data as encoded in a special format as well as the UFST Software.
- 2 You agree to accept a non-exclusive license to use the Software to reproduce and display weights, styles and versions of letters, numerals, characters and symbols (*Typefaces*) solely for your own customary business or personal purposes at the address stated on the registration card you return to Monotype Imaging. Under the terms of this License Agreement, you have the right to use the Fonts on up to three printers. If you need to have access to the fonts on more than three printers, you need to acquire a multiuser license agreement which can be obtained from Monotype Imaging. Monotype Imaging retains all rights, title and interest to the Software and Typefaces and no rights are granted to you other than a License to use the Software on the terms expressly set forth in this Agreement.
- 3 To protect proprietary rights of Monotype Imaging, you agree to maintain the Software and other proprietary information concerning the Typefaces in strict confidence and to establish reasonable procedures regulating access to and use of the Software and Typefaces.
- 4 You agree not to duplicate or copy the Software or Typefaces, except that you may make one backup copy. You agree that any such copy shall contain the same proprietary notices as those appearing on the original.
- 5 This License shall continue until the last use of the Software and Typefaces, unless sooner terminated. This License may be terminated by Monotype Imaging if you fail to comply with the terms of this License and such failure is not remedied within thirty (30) days after notice from Monotype Imaging. When this License expires or is terminated, you shall either return to Monotype Imaging or destroy all copies of the Software and Typefaces and documentation as requested.
- 6 You agree that you will not modify, alter, disassemble, decrypt, reverse engineer or decompile the Software.
- 7 Monotype Imaging warrants that for ninety (90) days after delivery, the Software will perform in accordance with Monotype Imaging-published specifications, and the diskette will be free from defects in material and workmanship. Monotype Imaging does not warrant that the Software is free from all bugs, errors and omissions.  
  
The parties agree that all other warranties, expressed or implied, including warranties of fitness for a particular purpose and merchantability, are excluded.
- 8 Your exclusive remedy and the sole liability of Monotype Imaging in connection with the Software and Typefaces is repair or replacement of defective parts, upon their return to Monotype Imaging.  
  
In no event will Monotype Imaging be liable for lost profits, lost data, or any other incidental or consequential damages, or any damages caused by abuse or misapplication of the Software and Typefaces.
- 9 Massachusetts U.S.A. law governs this Agreement.



- 10 You shall not sublicense, sell, lease, or otherwise transfer the Software and/or Typefaces without the prior written consent of Monotype Imaging.
- 11 Use, duplication or disclosure by the Government is subject to restrictions as set forth in the Rights in Technical Data and Computer Software clause at FAR 252-227-7013, subdivision (b)(3)(ii) or subparagraph (c)(1)(ii), as appropriate. Further use, duplication or disclosure is subject to restrictions applicable to restricted rights software as set forth in FAR 52.227-19 (c)(2).
- 12 You acknowledge that you have read this Agreement, understand it, and agree to be bound by its terms and conditions. Neither party shall be bound by any statement or representation not contained in this Agreement. No change in this Agreement is effective unless written and signed by properly authorized representatives of each party. By opening this diskette package, you agree to accept the terms and conditions of this Agreement.

### **Knopflerfish License**

This product includes software developed by the Knopflerfish Project.

<http://www.knopflerfish.org>

Copyright 2003-2010 The Knopflerfish Project. All rights reserved.

Redistribution and use in source and binary forms, with or without modification, are permitted provided that the following conditions are met:

- Redistributions of source code must retain the above copyright notice, this list of conditions and the following disclaimer.
- Redistributions in binary form must reproduce the above copyright notice, this list of conditions and the following disclaimer in the documentation and/or other materials provided with the distribution.
- Neither the name of the KNOPFLERFISH project nor the names of its contributors may be used to endorse or promote products derived from this software without specific prior written permission.

THIS SOFTWARE IS PROVIDED BY THE COPYRIGHT HOLDERS AND CONTRIBUTORS "AS IS" AND ANY EXPRESS OR IMPLIED WARRANTIES, INCLUDING, BUT NOT LIMITED TO, THE IMPLIED WARRANTIES OF MERCHANTABILITY AND FITNESS FOR A PARTICULAR PURPOSE ARE DISCLAIMED. IN NO EVENT SHALL THE COPYRIGHT OWNER OR CONTRIBUTORS BE LIABLE FOR ANY DIRECT, INDIRECT, INCIDENTAL, SPECIAL, EXEMPLARY, OR CONSEQUENTIAL DAMAGES (INCLUDING, BUT NOT LIMITED TO, PROCUREMENT OF SUBSTITUTE GOODS OR SERVICES; LOSS OF USE, DATA, OR PROFITS; OR BUSINESS INTERRUPTION) HOWEVER CAUSED AND ON ANY THEORY OF LIABILITY, WHETHER IN CONTRACT, STRICT LIABILITY, OR TORT (INCLUDING NEGLIGENCE OR OTHERWISE) ARISING IN ANY WAY OUT OF THE USE OF THIS SOFTWARE, EVEN IF ADVISED OF THE POSSIBILITY OF SUCH DAMAGE.

### **Apache License (Version 2.0)**

Apache License  
Version 2.0, January 2004  
<http://www.apache.org/licenses/>

#### **TERMS AND CONDITIONS FOR USE, REPRODUCTION, AND DISTRIBUTION**

##### **1. Definitions.**

"License" shall mean the terms and conditions for use, reproduction, and distribution as defined by Sections 1 through 9 of this document.

"Licensor" shall mean the copyright owner or entity authorized by the copyright owner that is granting the License.

"Legal Entity" shall mean the union of the acting entity and all other entities that control, are controlled by, or are under common control with that entity. For the purposes of this definition, "control" means (i) the power, direct or indirect, to cause the direction or management of such entity, whether by contract or otherwise, or (ii) ownership of fifty percent (50%) or more of the outstanding shares, or (iii) beneficial ownership of such entity.

"You" (or "Your") shall mean an individual or Legal Entity exercising permissions granted by this License.

"Source" form shall mean the preferred form for making modifications, including but not limited to software source code, documentation source, and configuration files.

"Object" form shall mean any form resulting from mechanical transformation or translation of a Source form, including but not limited to compiled object code, generated documentation, and conversions to other media types.

"Work" shall mean the work of authorship, whether in Source or Object form, made available under the License, as indicated by a copyright notice that is included in or attached to the work (an example is provided in the Appendix below).

"Derivative Works" shall mean any work, whether in Source or Object form, that is based on (or derived from) the Work and for which the editorial revisions, annotations, elaborations, or other modifications represent, as a whole, an original work of authorship. For the purposes of this License, Derivative Works shall not include works that remain separable from, or merely link (or bind by name) to the interfaces of, the Work and Derivative Works thereof.

"Contribution" shall mean any work of authorship, including the original version of the Work and any modifications or additions to that Work or Derivative Works thereof, that is intentionally submitted to Licensor for inclusion in the Work by the copyright owner or by an individual or Legal Entity authorized to submit on behalf of the copyright owner. For the purposes of this definition, "submitted" means any form of electronic, verbal, or written communication sent to the Licensor or its representatives, including but not limited to communication on electronic mailing lists, source code control systems, and issue tracking systems that are managed by, or on behalf of, the Licensor for the purpose of discussing and improving the Work, but excluding communication that is conspicuously marked or otherwise designated in writing by the copyright owner as "Not a Contribution."

"Contributor" shall mean Licensor and any individual or Legal Entity on behalf of whom a Contribution has been received by Licensor and subsequently incorporated within the Work.

2. Grant of Copyright License. Subject to the terms and conditions of this License, each Contributor hereby grants to You a perpetual, worldwide, non-exclusive, no-charge, royalty-free, irrevocable copyright license to reproduce, prepare Derivative Works of, publicly display, publicly perform, sublicense, and distribute the Work and such Derivative Works in Source or Object form.
3. Grant of Patent License. Subject to the terms and conditions of this License, each Contributor hereby grants to You a perpetual, worldwide, non-exclusive, no-charge, royalty-free, irrevocable (except as stated in this section) patent license to make, have made, use, offer to sell, sell, import, and otherwise transfer the Work, where such license applies only to those patent claims licensable by such Contributor that are necessarily infringed by their Contribution(s) alone or by combination of their Contribution(s) with the Work to which such Contribution(s) was submitted. If You institute patent litigation against any entity (including a cross-claim or counterclaim in a lawsuit) alleging that the Work or a Contribution incorporated within the Work constitutes direct or contributory patent infringement, then any patent licenses granted to You under this License for that Work shall terminate as of the date such litigation is filed.
4. Redistribution. You may reproduce and distribute copies of the Work or Derivative Works thereof in any medium, with or without modifications, and in Source or Object form, provided that You meet the following conditions:
  - (a) You must give any other recipients of the Work or Derivative Works a copy of this License; and
  - (b) You must cause any modified files to carry prominent notices stating that You changed the files; and
  - (c) You must retain, in the Source form of any Derivative Works that You distribute, all copyright, patent, trademark, and attribution notices from the Source form of the Work, excluding those notices that do not pertain to any part of the Derivative Works; and
  - (d) If the Work includes a "NOTICE" text file as part of its distribution, then any Derivative Works that You distribute must include a readable copy of the attribution notices contained within such NOTICE file, excluding those notices that do not pertain to any part of the Derivative Works, in at least one of the following places: within a NOTICE text file distributed as part of the Derivative Works; within the Source form or documentation, if provided along with the Derivative Works; or, within a display generated by the Derivative Works, if and wherever such third-party notices normally appear. The contents of the NOTICE file are for informational purposes only and do not modify the License. You may add Your own attribution notices within Derivative Works that You distribute, alongside or as an addendum to the NOTICE text from the Work, provided that such additional attribution notices cannot be construed as modifying the License.

You may add Your own copyright statement to Your modifications and may provide additional or different license terms and conditions for use, reproduction, or distribution of Your modifications, or for any such Derivative Works as a whole, provided Your use, reproduction, and distribution of the Work otherwise complies with the conditions stated in this License.

5. Submission of Contributions. Unless You explicitly state otherwise, any Contribution intentionally submitted for inclusion in the Work by You to the Licensor shall be under the terms and conditions of this License, without any additional terms or conditions. Notwithstanding the above, nothing herein shall supersede or modify the terms of any separate license agreement you may have executed with Licensor regarding such Contributions.
6. Trademarks. This License does not grant permission to use the trade names, trademarks, service marks, or product names of the Licensor, except as required for reasonable and customary use in describing the origin of the Work and reproducing the content of the NOTICE file.
7. Disclaimer of Warranty. Unless required by applicable law or agreed to in writing, Licensor provides the Work (and each Contributor provides its Contributions) on an "AS IS" BASIS, WITHOUT WARRANTIES OR CONDITIONS OF ANY KIND, either express or implied, including, without limitation, any warranties or conditions of TITLE, NON-INFRINGEMENT, MERCHANTABILITY, or FITNESS FOR A PARTICULAR PURPOSE. You are solely responsible for determining the appropriateness of using or redistributing the Work and assume any risks associated with Your exercise of permissions under this License.
8. Limitation of Liability. In no event and under no legal theory, whether in tort (including negligence), contract, or otherwise, unless required by applicable law (such as deliberate and grossly negligent acts) or agreed to in writing, shall any Contributor be liable to You for damages, including any direct, indirect, special, incidental, or consequential damages of any character arising as a result of this License or out of the use or inability to use the Work (including but not limited to damages for loss of goodwill, work stoppage, computer failure or malfunction, or any and all other commercial damages or losses), even if such Contributor has been advised of the possibility of such damages.
9. Accepting Warranty or Additional Liability. While redistributing the Work or Derivative Works thereof, You may choose to offer, and charge a fee for, acceptance of support, warranty, indemnity, or other liability obligations and/or rights consistent with this License. However, in accepting such obligations, You may act only on Your own behalf and on Your sole responsibility, not on behalf of any other Contributor, and only if You agree to indemnify, defend, and hold each Contributor harmless for any liability incurred by, or claims asserted against, such Contributor by reason of your accepting any such warranty or additional liability.

#### END OF TERMS AND CONDITIONS

#### APPENDIX: How to apply the Apache License to your work.

To apply the Apache License to your work, attach the following boilerplate notice, with the fields enclosed by brackets "[ ]" replaced with your own identifying information. (Don't include the brackets!) The text should be enclosed in the appropriate comment syntax for the file format. We also recommend that a file or class name and description of purpose be included on the same "printed page" as the copyright notice for easier identification within third-party archives.

Copyright [yyyy] [name of copyright owner]

Licensed under the Apache License, Version 2.0 (the "License"); you may not use this file except in compliance with the License. You may obtain a copy of the License at

<http://www.apache.org/licenses/LICENSE-2.0>

Unless required by applicable law or agreed to in writing, software distributed under the License is distributed on an "AS IS" BASIS, WITHOUT WARRANTIES OR CONDITIONS OF ANY KIND, either express or implied. See the License for the specific language governing permissions and limitations under the License.

## Energiatakarékosság-szabályozási funkció

Az Alacsony fogyasztású mód egy bizonyos idő elteltével lecsökkenti az energiahasználatot, az Alvó mód pedig a nyomtatási és faxolási funkciókat várakozó állapotba helyezi, és ha a készüléken a legutolsó használatától kezdve a megadott ideig nem végeznek műveletet, az energia-felvételt minimálisra csökkenti.

- ➔ [Alacsony fogyasztású mód \(2-37. oldal\)](#)
- ➔ [Alvó mód \(2-37. oldal\)](#)
- ➔ [Kikapcsolás időzítő \(Európai modellek\) \(2-39. oldal\)](#)

## Automatikus kétoldalas nyomtatás funkció

A készülék alapszolgáltatásai között megtalálható a kétoldalas nyomtatás. Ha például két egyoldalas eredetit kétoldalas nyomatként egyetlen lapra nyomtat, csökkentheti a felhasznált papír mennyiségét.

- ➔ [Duplex \(6-35. oldal\)](#)

A duplex üzemmódban történő nyomtatás csökkenti a papírhasználatot és segít az erdők megóvásában. A duplex üzemmód használata esetén kisebb mennyiségű papírt kell vásárolni, ezért csökkenti a költségeket. Javasoljuk, hogy a duplex funkcióval ellátott készülékeket alapértelmezett beállításként állítsa duplex üzemmódra.

## Erőforrás megtakarítás - Papír

Az erdők által biztosított erőforrások megőrzése és fenntarthatósága érdekében javasoljuk újrahasznosított papír, valamint a környezetvédelmi kezdeményezések és erőfeszítések által tanúsított és ökocímkével ellátott szűzpapír használatát, amely eleget tesz az EN 12281:2002\* vagy ezzel egyenértékű minőségügyi szabványnak.

Ez a készülék a 64 g/m<sup>2</sup> vastagságú papírra történő nyomtatást is támogatja. Ennek a papírtípusnak a használatával csökken a nyersanyag-felhasználás és az erdőket is óvjuk.

\* : EN12281:2002 "Nyomtató és irodai papír - A száraz toneres képalkotáshoz használatos másolópapírra vonatkozó követelmények"

Az ajánlott papírtípusokkal kapcsolatban kérje a viszonteladó vagy a szervizképviselő segítségét.

## Az "Energiagazdálkodás" környezeti előnyei

A készenléti állapot energia-fogyasztásának csökkentése érdekében ez a készülék egy energiagazdálkodási funkcióval rendelkezik, amely automatikusan aktiválja az energiatakarékos üzemmódot, amikor a készülék egy bizonyos idő eltelté után nincs használatban.

Annak ellenére, hogy a készüléknek egy rövid idő szükséges ahhoz, hogy készenléti állapotba váltsön, ennek a funkciónak a használatával jelentős energia-megtakarítás nyerhető. Javasoljuk, hogy a készülék alapértelmezett energiatakarékossági üzemmódját használja.

## Energy Star (ENERGY STAR®) Program

Részt veszünk az ENERGY STAR® Programban.

Az ENERGY STAR® minősítésnek megfelelő termékeket forgalmazunk a piacon.

Az ENERGY STAR® egy energia-hatékonysági program azzal a céllal, hogy a globális felmelegedés megelőzése érdekében energiahatékony termékeket fejlesszünk ki és népszerűsítsünk. Az ENERGY STAR® minősítéssel ellátott termékek vásárlásával Ön is segíthet csökkenteni az üvegházhatást okozó gázok kibocsátásának mennyiségét a termék használata során, valamint ezzel csökkenti az energiára fordított költségeit.

# 2 A készülék telepítése és beállítása

Ez a fejezet olyan információkat tartalmaz a rendszergazdák számára, mint a készülék részei, a kábelcsatlakozások, valamint a szoftver telepítése.

Alkatrésznevek (a készülék külseje) .....	2-2	Kikapcsolás időzítő (Európai modellek) .....	2-39
A készülék részei (csatlakozások/belső) .....	2-4	Gyorsbeállítás varázsló .....	2-40
A készülék részei (felszerelt kiegészítő berendezésekkel) .....	2-5	Szoftver telepítése .....	2-43
A készülék és más eszközök csatlakoztatása ...	2-6	DVD-n lévő szoftver (Windows) .....	2-43
Kábelek csatlakoztatása .....	2-7	A szoftver telepítése Windows alatt ..	2-44
LAN-kábel csatlakoztatása .....	2-7	A szoftver eltávolítása .....	2-50
Az USB-kábel csatlakoztatása .....	2-8	A szoftver telepítése Mac számítógépen .....	2-51
A tápkábel csatlakoztatása .....	2-8	A TWAIN illesztőprogram beállítása ..	2-53
Ki- és bekapcsolás .....	2-9	A WIA illesztőprogram beállítása .....	2-55
Bekapcsolás .....	2-9	A számláló ellenőrzése .....	2-56
Kikapcsolás .....	2-9	Embedded Web Server RX .....	2-57
A kezelőpanel használata .....	2-10	Az Embedded Web Server RX elérése .....	2-58
Kezelőpanel gombjai .....	2-10	A biztonsági beállítások módosítása ..	2-59
A kezelőpanel szögének beállítása .....	2-11	Az eszközinformációk módosítása ...	2-60
Érintőpanel .....	2-12		
Az érintőpanel használata .....	2-12		
Kezdőképernyő .....	2-14		
Funkciók hozzárendelése a funkciógombokhoz .....	2-20		
Eszközinformációk kijelző .....	2-22		
A beállítás képernyő megjelenítése ..	2-23		
A be nem állítható gombok megjelenítése .....	2-24		
Eredeti előnézet .....	2-24		
Számok beírása .....	2-26		
Súgó képernyő .....	2-28		
Egyszerűsített funkciók (A nézet nagyítása) .....	2-29		
Bejelentkezés/kijelentkezés .....	2-30		
Bejelentkezés .....	2-31		
Kijelentkezés .....	2-32		
A készülék alapértelmezett beállításai .....	2-33		
A dátum és az idő beállítása .....	2-33		
Hálózat beállítása .....	2-34		
A vezetékes hálózat konfigurálása ...	2-34		
A vezetékes hálózat konfigurálása ...	2-36		
Energiatakarékos üzem .....	2-37		
Alacsony fogyasztású mód .....	2-37		
Alvó mód .....	2-37		
Automatikus alvó mód .....	2-38		
Alvás szabályok (Európai modellek) ..	2-38		
Alvó szint (Energiatakarékos) (Európán kívüli modellek) .....	2-38		
Energiatakarékos visszaállítási szint ..	2-38		
Heti időzítő beállítások .....	2-39		

## Alkatrésznevek (a készülék külseje)

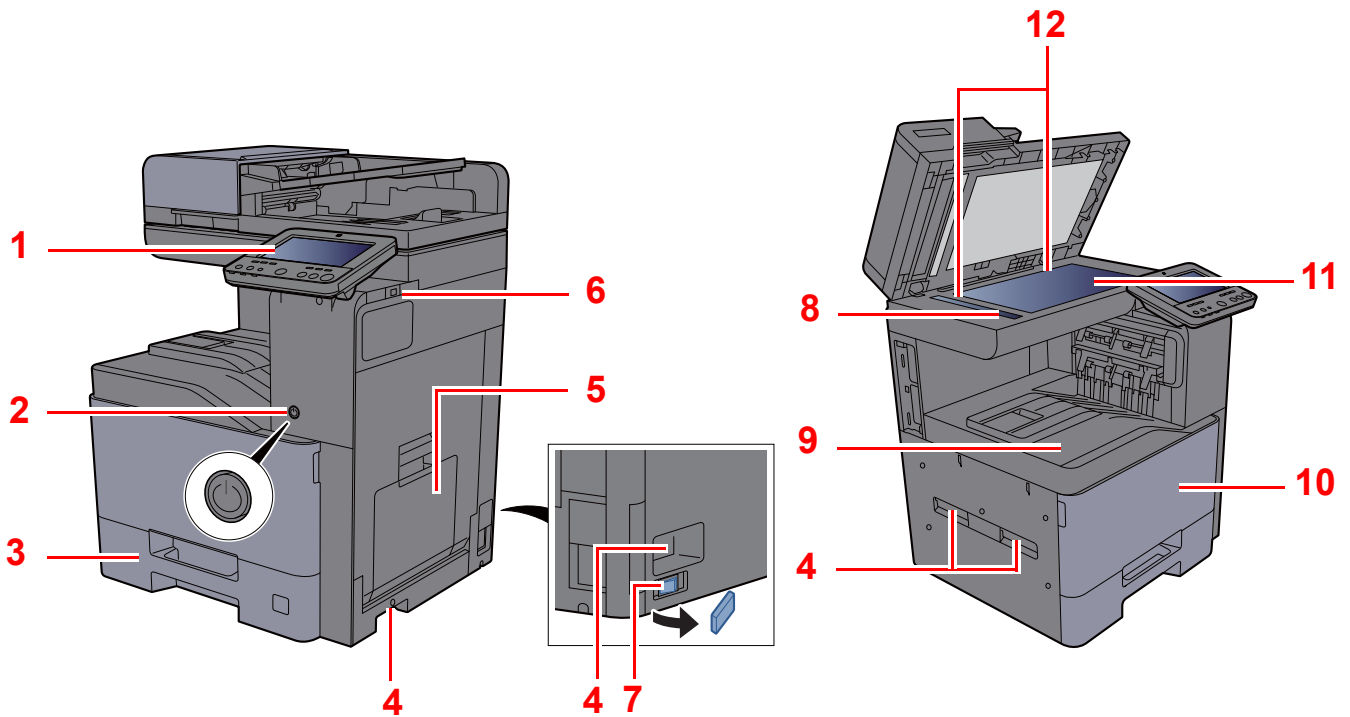

1 Kezelőpanel

2 Főkapcsoló

3 1. kazetta

4 Fogantyúk

5 Kézi adagoló

6 USB-memória csatlakozója

7 Kazetta fűtő kapcsoló (402ci/502ci)

8 Üvegcsík

9 Belső tálca

10 Elülső fedél

11 Üveglap

12 Eredeti méretét jelző szegélylapok

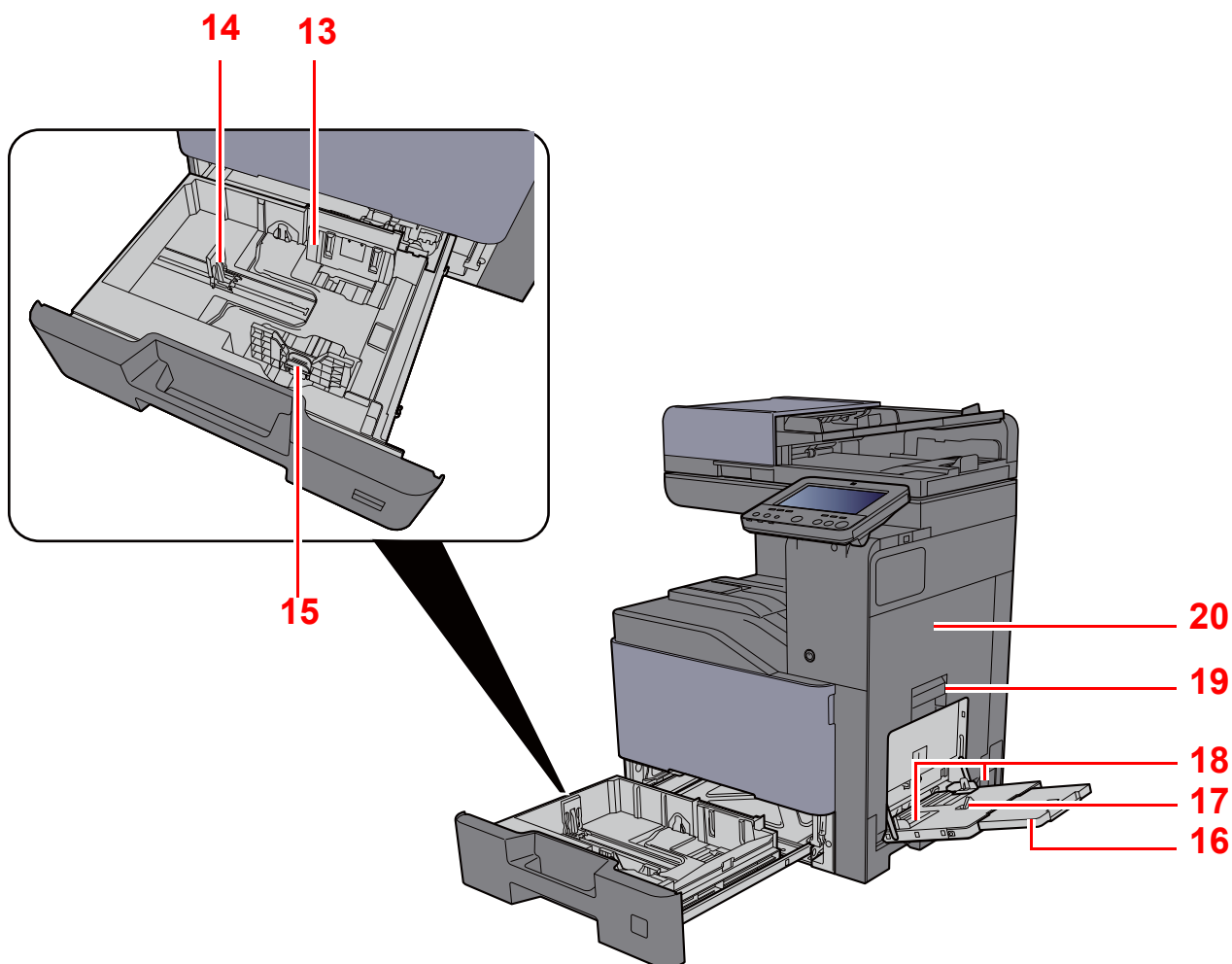

13 Papírszélesség-vezető

14 Papírhosszúság-vezető

15 Papírszélesség-beállító fül

16 A kézi adagoló támasztótálca része

17 Kézi adagoló tálca

18 Papírszélesség-vezető

19 1. jobb oldali fedél karja

20 1. jobb oldali fedél

## A készülék részei (csatlakozások/belső)

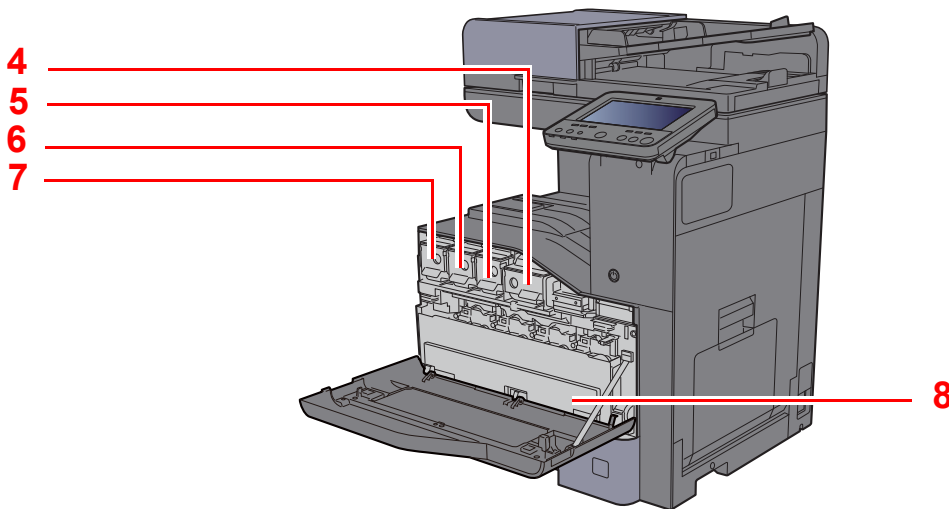
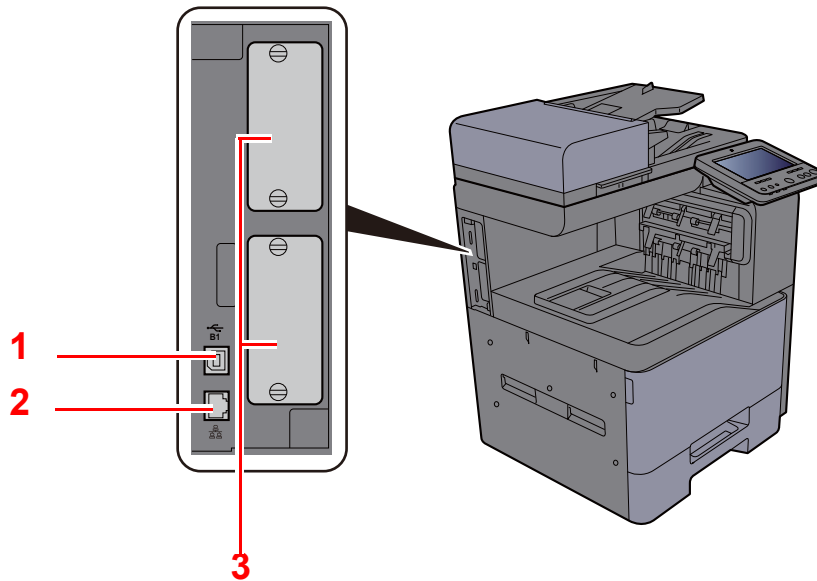

- 1 USB-csatoló csatlakozója (Európában opcionális)
- 2 Hálózati csatlakozó
- 3 Opcionális csatlakozó
- 4 Tonertartály (Black)

- 5 Tonertartály (Magenta)
- 6 Tonertartály (Cyan)
- 7 Tonertartály (Yellow)
- 8 Elhasznált festéket tartalmazó tartály



## A készülék részei (felszerelt kiegészítő berendezésekkel)

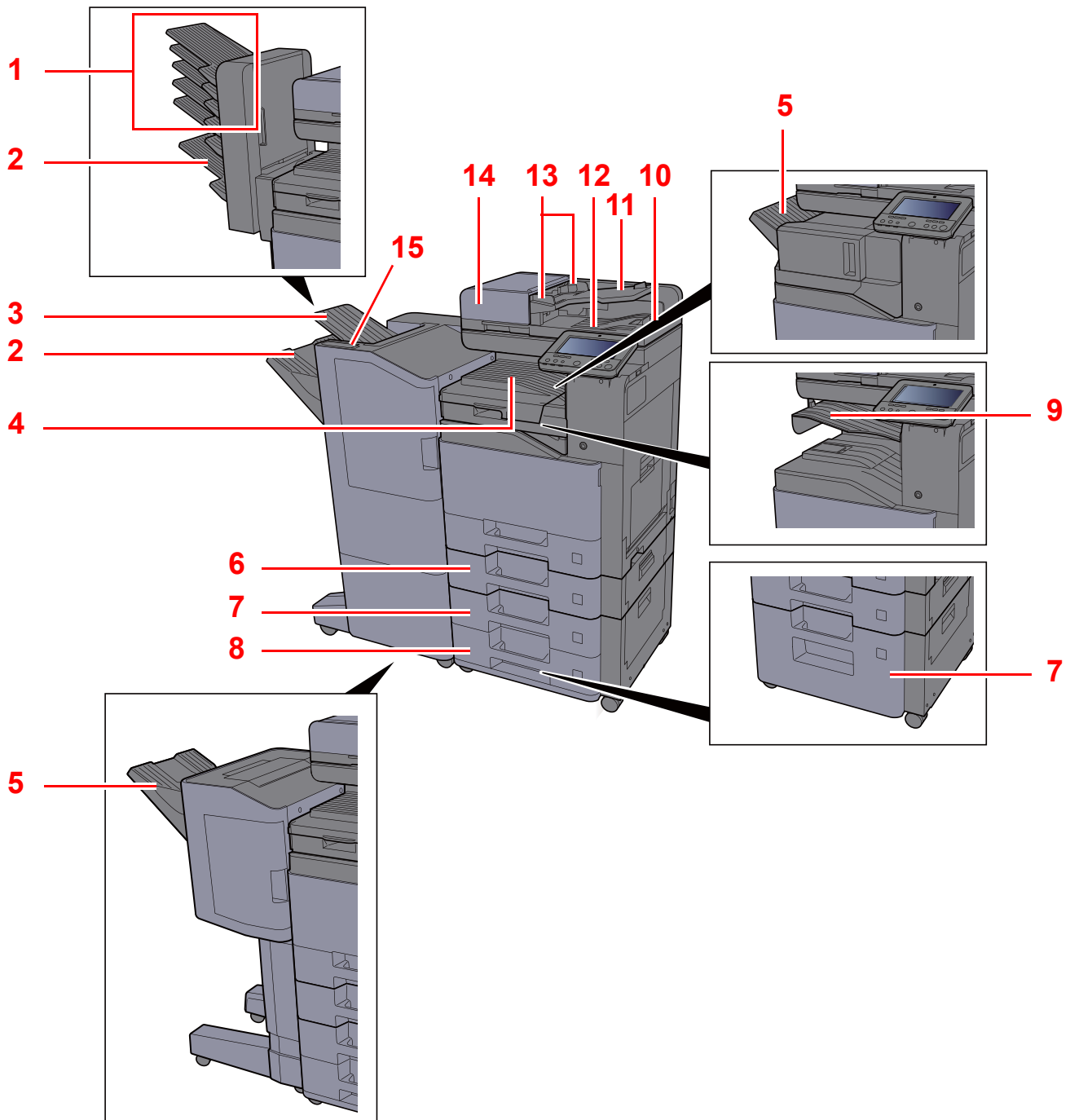

1 1 – 5. tálca (az 1. tálca a felső tálca)

2 A tálca

3 B tálca

4 Belső tálca

5 Finisher tálca

6 2. kazetta

7 3. kazetta

8 4. kazetta

9 Feladat-szétválasztó tálca

10 Eredetük ütközője

11 Eredetük tálcája

12 Eredeti kimeneti tálcája

13 Eredeti papírvezetői

14 Dokumentumadagoló

15 A finisher vezérlő része

# A készülék és más eszközök csatlakoztatása

Készítse elő a környezethez és a használandó készülékekhez megfelelő kábeleket.

## A készülék csatlakoztatása számítógépre USB használatával

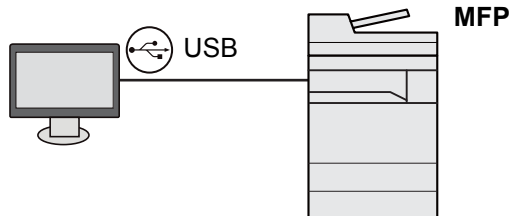

## A készülék csatlakoztatása számítógépre vagy táblaszámítógépre hálózati kábellel, Wi-Fi vagy Wi-Fi Direct kapcsolaton keresztül

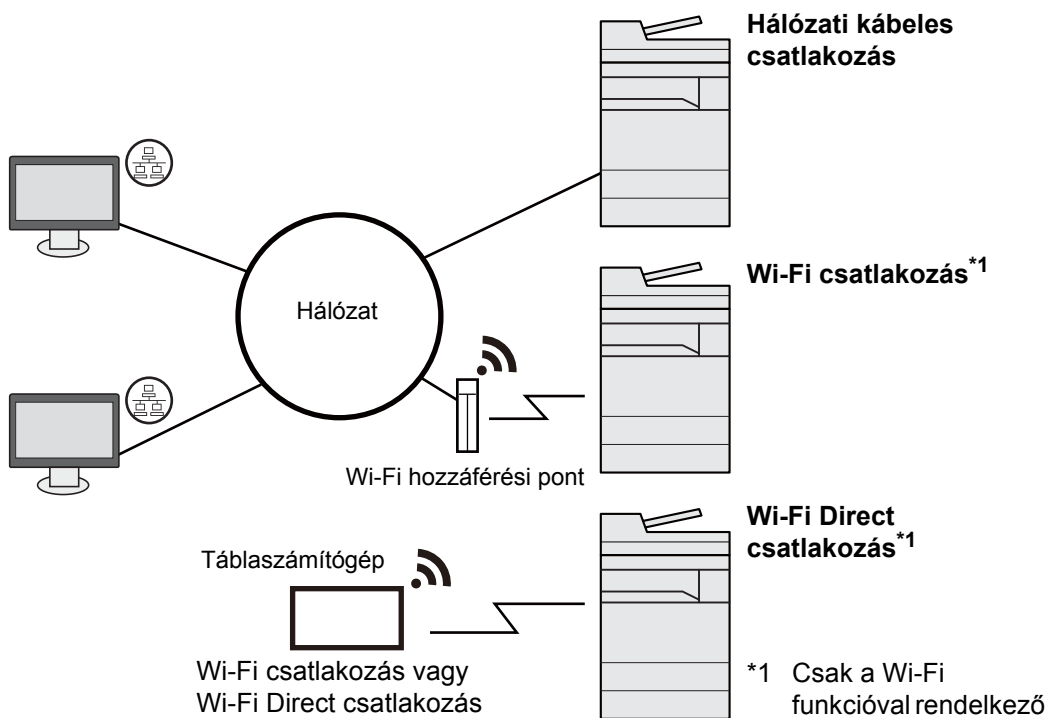

### MEGJEGYZÉS

Ha vezeték nélküli LAN funkciót használ, lásd:

➔ [A vezetékes hálózat konfigurálása \(2-36. oldal\)](#)

## A használható kábelek

Kapcsolódási környezet	Funkció	Szükséges kábel
Csatlakoztasson egy LAN-kábelt a készülékre.	Nyomtató/Lapolvasó/Hálózati fax* <sup>1</sup>	LAN kábel (10BASE-T, 100BASE-TX, 1000BASE-T)
Csatlakoztasson egy USB-kábelt a géphez.	Nyomtató	USB 2.0 kompatibilis kábel (nagysebességű USB-vel kompatibilis, maximum 5,0 m, árnyékolt)

\*1 Ez a funkció csak opcionális FAX készlet használata esetén érhető el. A hálózati fax használatával kapcsolatos bővebb információért lásd: **FAX Operation Guide**.

### ✓ FONTOS

Nem USB 2.0 kompatibilis kábel használata meghibásodást okozhat.

# Kábelek csatlakoztatása

## LAN-kábel csatlakoztatása

### ✓ FONTOS

Gondoskodjon arról, hogy a készülék ki legyen kapcsolva.

➔ [Kikapcsolás \(2-9. oldal\)](#)

### 1 A kábelt csatlakoztassa a készülékre.

1 A LAN-kábelt csatlakoztassa a hálózati csatlóóra.

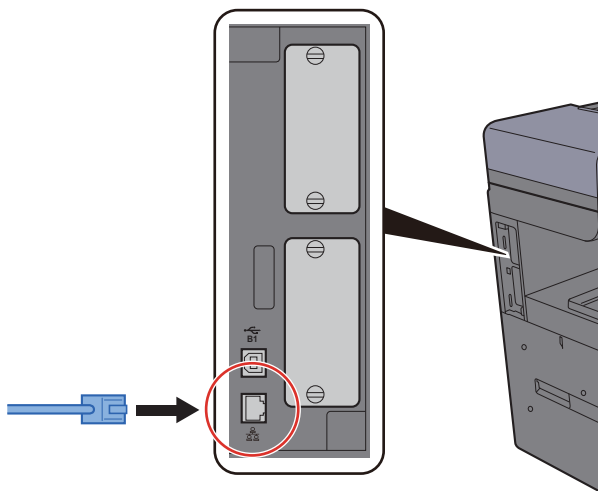

2 A kábel másik végét csatlakoztassa az elosztóra vagy a számítógépre.

### 2 Kapcsolja be a készüléket, majd konfigurálja a hálózatot.

➔ [Hálózat beállítása \(2-34. oldal\)](#)

## Az USB-kábel csatlakoztatása

✓ **FONTOS**

Gondoskodjon arról, hogy a készülék ki legyen kapcsolva.

➔ [Kikapcsolás \(2-9. oldal\)](#)

### 1 A kábelt csatlakoztassa a készülékre.

- 1 Csatlakoztassa az USB-kábelt a készülék bal oldalán található USB csatlóhoz.

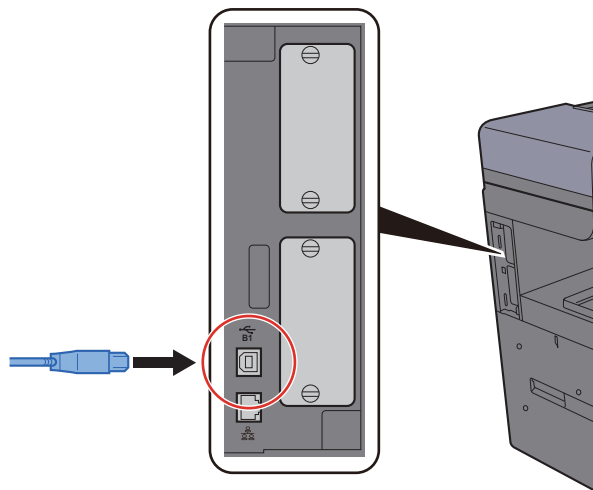

- 2 A kábel másik végét csatlakoztassa a számítógépre.

### 2 Kapcsolja be a készüléket.

## A tápkábel csatlakoztatása

### 1 A kábelt csatlakoztassa a készülékre.

A mellékelt tápkábel egyik végét csatlakoztassa a készülékre, a másik végét pedig a fali csatlakozóra.

✓ **FONTOS**

Csak a készülékkel együtt forgalmazott tápkábelt használja.

# Ki- és bekapcsolás

## Bekapcsolás

### 1 Kapcsolja be a főkapcsolót.

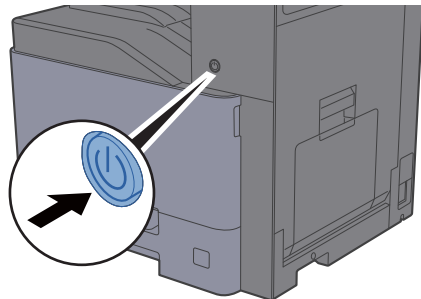

## Kikapcsolás

### 1 Kapcsolja ki a főkapcsolót.

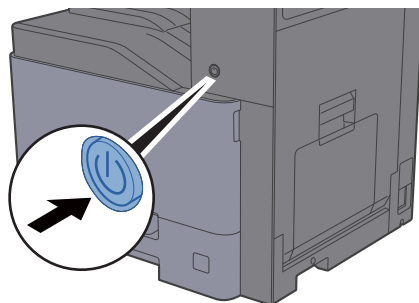

A kikapcsolást megerősítő üzenet jelenik meg.

➔ Lásd az *angol nyelvű használati útmutatót*

A kikapcsolás néhány percet vesz igénybe.

### FIGYELEM!

Ha a készüléket hosszabb ideig nem használják (pl. egész éjszaka), kapcsolja ki a főkapcsolót. Ha a készüléket ennél is hosszabb ideig nem használják (pl. nyaralás alatt), biztonsági okokból húzza ki a tápkábelt a fali aljzatból.

### FONTOS

- Ha fax funkcióval felszerelt termékeket használ, ne felejtse el, hogy a főkapcsoló kikapcsolása esetén a fax küldési és fogadási funkciója sem használható.
- A papirkazettákból távolítsa el a papírt, és tegye vissza az eredeti csomagolásába, hogy a papírt megóvja a nedvességtől.

# A kezelőpanel használata

## Kezelőpanel gombjai

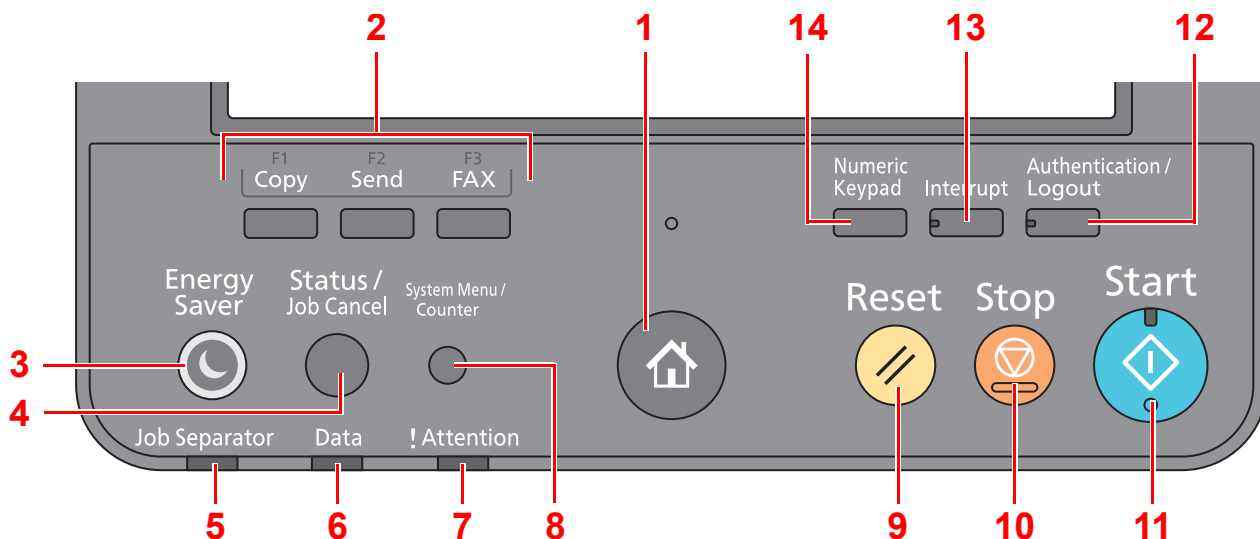

1 [Kezdőoldal] (🏠) gomb: Megjeleníti a Kezdőképernyőt.

### MEGJEGYZÉS

A [Kezdőoldal] (🏠) gomb nyomva tartásával válthat a Normál képernyő és az Egyszerűsített képernyő között.

- 2 Funkciógomb: Ezek a gombok teszik lehetővé a különféle funkciók és alkalmazások regisztrálását, mint a másolás vagy a szkennelés.
- 3 [Energy Saver] gomb: A készüléket alvó módba állítja. Visszakapcsolás alvó üzemmódból, ha a készülék alvó üzemmódban van.
- 4 [Status/Job Cancel] gomb: Megjeleníti az Állapot/Feladat megszakítása képernyőt.
- 5 [Job Separator] jelzőfény: Villog, ha papír található a feladatsztérválasztó tálcában.
- 6 [Data] jelzőfény: Villog, amikor a készülék nyomtat vagy adatokat fogad/küld, illetve amikor hozzáfér a merevlemezhez/SSD-hez.
- 7 [Attention] jelzőfény: Világít vagy villog, ha hiba történik, és egy feladat leáll.
- 8 [System Menu/Counter] gomb: Megjeleníti a Rendszermenü képernyőt.
- 9 [Reset] gomb: A beállításokat állítja vissza alapértékre.
- 10 [Stop] gomb: Megszakítja vagy szünetelteti a folyamatban levő feladatot.
- 11 [Start] gomb: Elindítja a másolási és beolvasási műveleteket, valamint a beállítási műveletek feldolgozását.
- 12 [Authentication/Logout] gomb: Hitelesíti a felhasználóváltást, és kilép az aktuális felhasználó műveleteiből (azaz kijelentkezés).
- 13 [Interrupt] gomb: Megjeleníti a Soron kívüli másolás képernyőt.
- 14 [Numeric Keypad] gomb: Az érintőpanelen a számgombokat jeleníti meg.

## A kezelőpanel szögének beállítása

A kezelőpanel szöge módosítható.

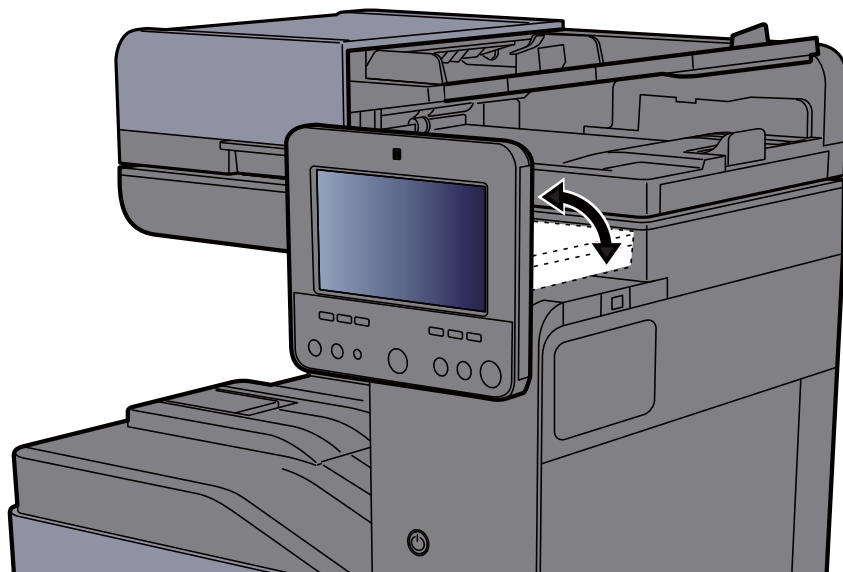

# Érintőpanel

## Az érintőpanel használata

Ez a szakasz ismerteti az érintőpanel alapvető működését.

### Koppintás

Ezzel a művelettel választhatók ki az ikonok vagy a gombok.

Ebben a dokumentumban a koppintás művelete a „kiválasztás”.



### Előugró panel

Az ikonokra vagy gombokra koppintva részletes információk jelennek meg az ikonokra és a menükre vonatkozóan. Az előugró panelek a képernyő váltása nélkül jelenítenek meg információkat és menüket.



### Ujj elhúzása

Ezzel a művelettel lehet váltani a képernyők között, illetve megjeleníteni azokat a tételeket, amelyek nem láthatók a listában.

A képernyőt követve egy irányba mozgassa az ujját.

### Példa: Kezdőképernyő

A képernyő mozgatása balra és jobbra.





**Példa: Rendszermenü képernyő**

A képernyő mozgatása felfelé és lefelé.

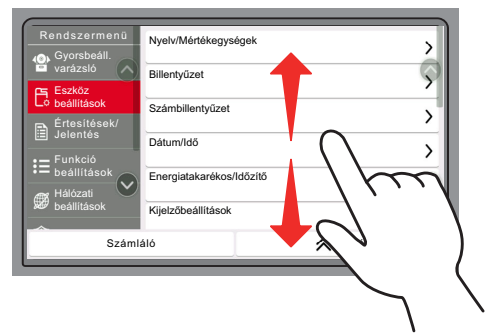

## Kezdőképernyő

Ez a képernyő úgy jeleníthető meg, hogy a kezelőpanelen megnyomja a **[Kezdőoldal]** (🏠) gombot. Az ikonok megérintésével az azokhoz tartozó képernyő jeleníthető meg.





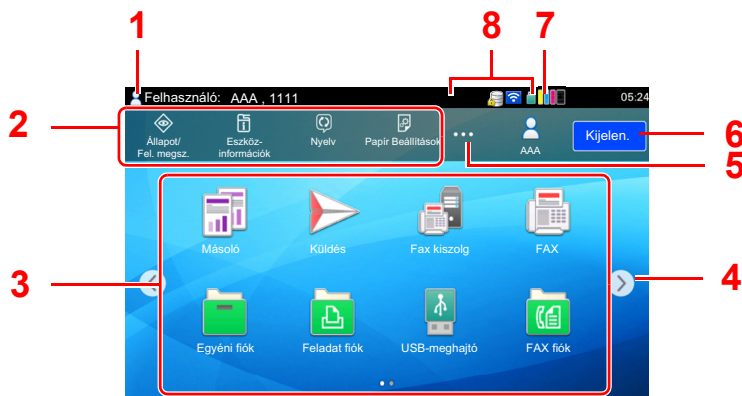





Módosíthatja a Kezdőképernyőn megjelenő ikonokat, valamint a képernyő hátterét.

➔ [A Kezdőképernyő szerkesztése \(2-16. oldal\)](#)



\* A megjelenés az aktuális képernyőtől, illetve a konfigurációtól és az opciók beállításaitól függően eltérő lehet.

Szám	Tétel	Leírás
1	Állapotterület	Az aktuális állapot üzeneteit és állapotikonjait jeleníti meg. Megjeleníti a bejelentkezett felhasználó nevét, ha a felhasználói bejelentkezés engedélyezve van.
2	Feladattár	Feladatikonok megjelenítése. Ha hiba történik, az <b>[Állapot/ Fel. megsz.]</b> ikonja „!” A hiba helyreállítása után a képernyő visszatér normál nézetbe.
3	Asztal	Megjeleníti az alkalmazásikonokat. Az első oldalon nem látható ikonok az oldal váltásával jeleníthetők meg.
4	Képernyőváltó gombok	Ezeknek a gomboknak a használatával válthat az asztal oldalai között. <b>MEGJEGYZÉS</b> A képernyők között az ujjá elhúzásával is válthat. ➔ <a href="#">Az érintőpanel használata (2-12. oldal)</a>
5	[...]	Egy előugró panelben megjeleníti az összes feladatikonok, köztük a feladatsáv területen megjelenített ikonokat is.
6	<b>[Bejelentkezés] / [Kijelentkezés]</b>	Bejelentkezés vagy kijelentkezés, amikor a felhasználói bejelentkezés engedélyezve van.
7	Rendelkezésre álló tonerkapacitás	A hátralévő toner mennyiségét jeleníti meg. Ennek az ikonnak a kiválasztásával jelenítheti meg a hátralévő toner mennyiségét egy előugró panelen.

Szám	Tétel	Leírás
8	Al-állapot ikonok	A készülék állapotát jelző ikonokat jeleníti meg. 5 ikon jeleníthető meg. Ennek a területnek a kiválasztásával jelenítheti meg az ikonokat egy előugró panelben.
	Állapot ikon (Wi-Fi)	A „  ” ikon jelenik meg, amikor a Wi-Fi csatlakozik. Ha a Wi-Fi nem csatlakozik, a „  ” látható.
	Állapot ikon (Biztonsági szint: Alacsony)	A „  ” jelenik meg, ha a biztonsági szint beállítása [Alacsony].
	Állapot ikon (Távoli művelet:)	A „  ” jelenik meg, amikor a távoli művelet van használatban.
	Állapot ikon (Biztonsági információk)	Amikor aktiválja az Adat titkosítás/felülírás funkciót, a Biztonsági információk ikon jelenik meg. A „  ” jelenik meg, amikor a rendszer adatokat ír felül. A „  ” jelenik meg, ha a hátralévő adatok a merevlemez-meghajtón vannak. A „  ” jelenik meg, ha a hátralévő adatok nem a merevlemez-meghajtón vannak.
	Állapotikon (FAX memória fogadó fiók kapacitás)	A „  ” jelenik meg, ha a FAX memória fogadó fiók szabad tárhelye 10% vagy kevesebb.
	Állapotikon (USB-meghajtó)	A „  ” jelenik meg, ha USB-meghajtó csatlakozik a készülékre. Az USB-meghajtó ikonra koppintva és az <b>[USB eltávolítása]</b> lehetőséget választva távolíthatja el biztonságosan az USB-meghajtót.
	Állapotikon (Csendes mód)	A „  ” jelenik meg, amikor a Csendes mód funkció kezdeti beállítása [BE].

## A Kezdőképernyő szerkesztése

A Kezdőképernyő háttere, valamint a megjelenő ikonok módosíthatók.

### 1 Jelenítse meg a képernyőt.

[System Menu/Counter] gomb > [Funkció beállítások] > [Kezdőoldal]



#### MEGJEGYZÉS

Ha a felhasználói bejelentkezés felügyelete engedélyezve van, a beállításokat csak úgy módosíthatja, hogy rendszergazdai jogosultságokkal jelentkezik be, vagy olyan felhasználóként, aki rendelkezik a beállítások konfigurálásának jogosultságával. A gyári alapértelmezett bejelentkezési felhasználónév és bejelentkezési jelszó az alábbi.

Modellnév	Bejelentkezési felhasználónév	Bejelentkezési Jelszó
352ci	3500	3500
402ci	4000	4000
502ci	5000	5000













### 2 Konfigurálja a beállításokat.



A rendelkezésre álló beállítások az alábbiak.

Tétel	Leírás
<b>Az asztal testreszabása</b>	<p>Adja meg az asztalon megjelenő funkcióikonokat.*<sup>1</sup></p> <p>A [<b>Hozzáadás</b>] lehetőség kiválasztásával jelenítheti meg a kijelzőn megjelenítendő funkciók kiválasztására szolgáló képernyőt. A [<b>Funkció típusa</b>] kiválasztásával szűkítheti le a funkciókat alkalmazásokra és kedvencekre. Válassza ki a megjelenítendő funkciót, majd nyomja meg az [<b>OK</b>] gombot.</p> <p>Válasszon ki egy ikont, majd az [<b>Előző</b>] vagy a [<b>Következő</b>] lehetőség kiválasztásával adja meg a kiválasztott ikon elhelyezkedését az asztalon.</p> <p>Ha egy ikont törölni szeretne az asztról, válassza ki a kívánt ikont, majd válassza a [<b>Törlés</b>] lehetőséget.</p>
<b>A feladattár testreszabása</b>	<p>Adja meg a feladattárban megjelenő funkcióikonokat. Nyomja meg az [<b>1. (-4) feladatsáv gombot</b>]. Válassza ki a megjelenítendő funkciót, majd válassza az [<b>OK</b>] lehetőséget. 4 feladaton jeleníthető meg.</p> <p> <b>MEGJEGYZÉS</b></p> <p>Az elrejtett funkciók a feladatsáv jobb szélén található [...] (előugró panel) ikon megérintésével jeleníthetők meg.</p> <p>Azok a feladatsáv gombok, amelyek beállítása [<b>Nincs</b>], nem jelennek meg. A többi feladatsáv gomb sorrendben jelenik meg balról.</p>
<b>Háttérkép</b>	<p>Konfigurálja a Kezdőképernyő háttérképét.</p> <p><b>Érték:</b> 1–8. kép</p>

\*<sup>1</sup> Maximum 60 funkcióikonot jelenít meg, beleértve a telepített alkalmazásokat és funkciókat, amelyek az opciók telepítése esetén használhatók.

## Az asztalon megjeleníthető funkciók

Funkció	Ikon	Leírás	Oldalszám
Másolás <sup>*1</sup>		Megjeleníti a Másolás képernyőt.	<a href="#">5-14. oldal</a>
Küldés <sup>*1</sup>		Megjeleníti a Küldés képernyőt.	<a href="#">5-17. oldal</a>
FAX kiszolgáló		Megjeleníti a FAX kiszolgáló képernyőt.	—
Fax <sup>*2</sup>		Megjeleníti a FAX képernyőt.	Lásd: <b>FAX Operation Guide.</b>
Egyéni fiók <sup>*1+3</sup>		Megjeleníti az Egyéni fiók képernyőt.	—
Feladatfiók <sup>*1</sup>		Megjeleníti a Feladatfiók képernyőt.	—
USB-meghajtó <sup>*1</sup>		Megjeleníti az USB-meghajtó képernyőt.	—
FAX fiók <sup>*2</sup>		Megjeleníti a FAX fiók képernyőt.	Lásd: <b>FAX Operation Guide.</b>
Lekérd. fiók <sup>*2</sup>		Megjeleníti a Lekérd. fiók képernyőt.	Lásd: <b>FAX Operation Guide.</b>
FAX memória fogadó fiók <sup>*2</sup>		Megjeleníti a FAX memória fogadó fiók képernyőt.	Lásd: <b>FAX Operation Guide.</b>
Internetböngésző		Megjeleníti az Internetböngésző képernyőt.	—
Küldés nekem (e-mail) <sup>*4</sup>		Megjeleníti a Küldés képernyőt. Célállomásként a bejelentkezett felhasználó e-mail címe van beállítva.	<a href="#">5-26. oldal</a>
Küldés nek. fiókból(e-mail) <sup>*4</sup>		Megjeleníti az Egyéni fiók képernyőt. Célállomásként a bejelentkezett felhasználó e-mail címe van beállítva.	—

Funkció	Ikon	Leírás	Oldalszám
<b>Kedvencek</b>		A regisztrált kedvenc előhívása. Az ikon a kedvenc funkciójának megfelelően változik.	<a href="#">5-9. oldal</a>
<b>Alkalmazásnév<sup>*5</sup></b>		A kiválasztott alkalmazásokat jeleníti meg.	—

\*1 A készülék gyári beállítása szerint jelenik meg.











\*2 Csak olyan termékeken jelenik meg, amelyeken a fax funkció telepítve van.





\*3 Ennek a funkciónak használatához merevlemez-meghajtót kell a készülékbe helyezni.  
 ➔ Lásd az *angol nyelvű használati útmutatót*

\*4 Akkor jelenik meg, ha a felhasználói bejelentkezés felügyelete engedélyezve van.

\*5 Az alkalmazás ikonja jelenik meg.

### A feladattárban rendelkezésre álló funkciók

Funkció	Ikon	Leírás	Oldalszám
<b>Állapot/Feladat megszakítás<sup>*1</sup></b>		Megjeleníti az Állapot/Feladat megszakítása képernyőt.	—
<b>Eszközinformációk<sup>*1</sup></b>		Megjeleníti az Eszközinformációk képernyőt. A rendszer és a hálózati információk, illetve a használt opciókra vonatkozó információk ellenőrzése.  Lehetőség van különféle jelentések és listák nyomtatására is.	<a href="#">2-22. oldal</a>
<b>Nyelv<sup>*1</sup></b>		Megjeleníti a Rendszermenü Nyelv beállítása képernyőjét.	—
<b>Papír beállítások<sup>*1</sup></b>		Megjeleníti a Rendszermenü Papír beállítások képernyőjét.	—
<b>Wi-Fi Direct<sup>*2</sup></b>		A Wi-Fi Direct be van állítva, és megjelennek a készülék hálózathasználati információi.	—
<b>Súgó</b>		Megjeleníti a Súgó képernyőt.	<a href="#">2-28. oldal</a>
<b>Felhasználói tulajdonság</b>		Megjeleníti a Felhasználói tulajdonság képernyőt.	—
<b>Bejövő fax napló<sup>*3</sup></b>		Megjeleníti a Bejövő fax napló képernyőt.	Lásd: <b>FAX Operation Guide.</b>
<b>Kimenő FAX napló<sup>*3</sup></b>		Megjeleníti a Kimenő FAX napló képernyőt.	Lásd: <b>FAX Operation Guide.</b>
<b>Rendszermenü</b>		Megjeleníti a Rendszermenü képernyőt.	—
<b>Számláló</b>		Megjeleníti a Számlálók képernyőt.	<a href="#">2-56. oldal</a>

Funkció	Ikon	Leírás	Oldalszám
<b>Egyszerűsített/ Normál</b>		Nagyítja a képernyőn megjelenő szöveget és ikonokat. A visszatéréshez az előző nézetre válassza újra az [ <b>Egyszerűsített/ Normál</b> ] lehetőséget.	<a href="#">2-29. oldal</a>
<b>Üzenettábla</b>		Megjeleníti az Üzenettábla képernyőt.   <b>MEGJEGYZÉS</b> Ennek a funkciónak a használatához az „Üzenettábla” funkciót kapcsolja [BE] a Rendszermenüben.	—
<b>Számbillentyűzet</b>		Az érintőpanelen a számgombokat jeleníti meg.	—
<b>Kedvencek</b>		Megjeleníti a kedvencek listája képernyőt.	<a href="#">5-9. oldal</a>

\*1 A készülék gyári beállítása szerint jelenik meg.

\*2 Akkor jelenik meg, ha a Wireless Network Interface Kit telepítve van.

\*3 Csak olyan termékeken jelenik meg, amelyeken a fax funkció telepítve van.

## Funkciók hozzárendelése a funkciógombokhoz

A funkciógombok olyan gombok, amelyekhez különféle funkciók vagy alkalmazások rendelhetők hozzá, beleértve a másolást és a szkennelést. A gyakran használt funkciók és alkalmazások hozzárendelhetők, és a képernyő egyszerűen megjeleníthető.

Ezen a készüléken az alábbi funkciók előre hozzá vannak rendelve; ugyanakkor ezek a funkciók új funkciók hozzárendelésével lecserélhetők.

- [F1] (1. funkciógomb): Másolás
- [F2] (2. funkciógomb): Küldés
- [F3] (3. funkciógomb): FAX (opcionális)

### 1 Jelenítse meg a képernyőt.

[System Menu/Counter] gomb > [Eszközbeállítások] > [Funkciógomb hozzárendelés]



#### MEGJEGYZÉS

Ha a felhasználói bejelentkezés felügyelete engedélyezve van, a beállításokat csak úgy módosíthatja, hogy rendszergazdai jogosultságokkal jelentkezik be, vagy olyan felhasználóként, aki rendelkezik a beállítások konfigurálásának jogosultságával. A gyári alapértelmezett bejelentkezési felhasználónév és bejelentkezési jelszó az alábbi.

Modellnév	Bejelentkezési felhasználónév	Bejelentkezési Jelszó
352ci	3500	3500
402ci	4000	4000
502ci	5000	5000

### 2 Konfigurálja a beállításokat.

- 1 Válassza ki a beállítandó funkciógombot.
- 2 Válassza ki a hozzárendelendő funkciót.

Funkció	Leírás	Oldalszám
Nincs	Nincs funkció hozzárendelve.	—
Másolás	Megjeleníti a Másolás képernyőt.	<a href="#">5-14. oldal</a>
Küldés	Megjeleníti a Küldés képernyőt.	<a href="#">5-17. oldal</a>
FAX kiszolgáló	Megjeleníti a FAX kiszolgáló képernyőt.	—
Fax <sup>*1</sup>	Megjeleníti a FAX képernyőt.	Lásd: <b>FAX Operation Guide.</b>
Egyéni fiók	Megjeleníti az Egyéni fiók képernyőt.	—
Feladatfiók	Megjeleníti a Feladatfiók képernyőt.	—
USB-meghajtó	Megjeleníti az USB-meghajtó képernyőt.	—
FAX fiók <sup>*1</sup>	Megjeleníti a FAX fiók képernyőt.	Lásd: <b>FAX Operation Guide.</b>
Lekérd. fiók <sup>*1</sup>	Megjeleníti a Lekérd. fiók képernyőt.	
FAX memória fogadó fiók <sup>*1</sup>	Megjeleníti a FAX memória fogadó fiók képernyőt.	



Funkció	Leírás	Oldalszám
<b>Küldés magamnak (e-mail)*<sup>2</sup></b>	Megjeleníti a Küldés képernyőt. Célállomásként a bejelentkezett felhasználó e-mail címe van beállítva.	<a href="#">5-26. oldal</a>
<b>Küldés nek. fiókból (e-mail)*<sup>2</sup></b>	Megjeleníti az Egyéni fiók képernyőt. Célállomásként a bejelentkezett felhasználó e-mail címe van beállítva.	—
<b>Internetböngésző</b>	Megjeleníti az Internetböngésző képernyőt.	—
<b>ID Card Copy</b>	Megjeleníti az Azonosító kártya másolás képernyőt.	<a href="#">6-29. oldal</a>
<b>Kedvec neve</b>	A regisztrált kedvec előhívása.	<a href="#">5-9. oldal</a>
<b>Alkalmazásnév</b>	A kiválasztott alkalmazásokat jeleníti meg.	—

\*1 Csak olyan termékeken jelenik meg, amelyeken a fax funkció telepítve van.

\*2 Akkor jelenik meg, ha a felhasználói bejelentkezés felügyelete engedélyezve van.

## Eszközinformációk kijelző

Megjeleníti az eszközinformációkat. Lehetőség van a rendszer és a hálózat állapotának, a fogyóeszközök állapotának – mint a toner és a papír –, valamint a használt opció állapotának ellenőrzésére. Lehetőség van különféle jelentések és listák nyomtatására is.

- 1 [Kezdőoldal] (🏠) gomb > [Eszközinformációk]
- 2 Az eszközinformáció ellenőrzése.

Fül	Leírás
<b>Azonosítás/ Vezetékes hálózat</b>	Ellenőrizheti az azonosítási információkat, mint a modellnév, sorozatszám, állomásnév és állomáshely, valamint a vezetékes hálózat IP címe.
<b>Wi-Fi<sup>*1</sup></b>	Ellenőrizheti a Wi-Fi-kapcsolat állapotát, mint a készülék neve, a hálózati név és IP-cím.
<b>Kellék/Papír</b>	Ellenőrizheti a hátralévő toner és papír mennyiségét.
<b>Fax<sup>*2</sup></b>	Ellenőrizheti a helyi faxszámot, a helyi fax nevét, a helyi fax azonosítását és egyéb fax információkat.
<b>USB/NFC/Bluetooth</b>	Ellenőrizheti az USB-meghajtó, az NFC (Near Field Communication) és a Bluetooth billentyűzet csatlakozási állapotát.
<b>Opció/Alkalmazás</b>	Ellenőrizheti a használatban lévő opciókra és alkalmazásokra vonatkozó információkat.
<b>Kapacitás/ Szoftververzió</b>	Ellenőrizheti a szoftver verziót, illetve a teljesítményt.
<b>Biztonság</b>	Ellenőrizheti a készülék biztonsági információit.
<b>Jelentés</b>	Különféle jelentések és listák nyomtathatók.
<b>Távoli műv. állapot</b>	Ellenőrizheti a távoli művelet állapotát.

\*1 Csak abban az esetben jelenik meg, ha telepítve van az opcionális vezeték nélküli csatlakozókészlet.

\*2 Csak olyan termékeken jelenik meg, amelyeken a fax funkció telepítve van.

## A beállítás képernyő megjelenítése

Az alábbi példa ismereti a Másoló képernyőt.

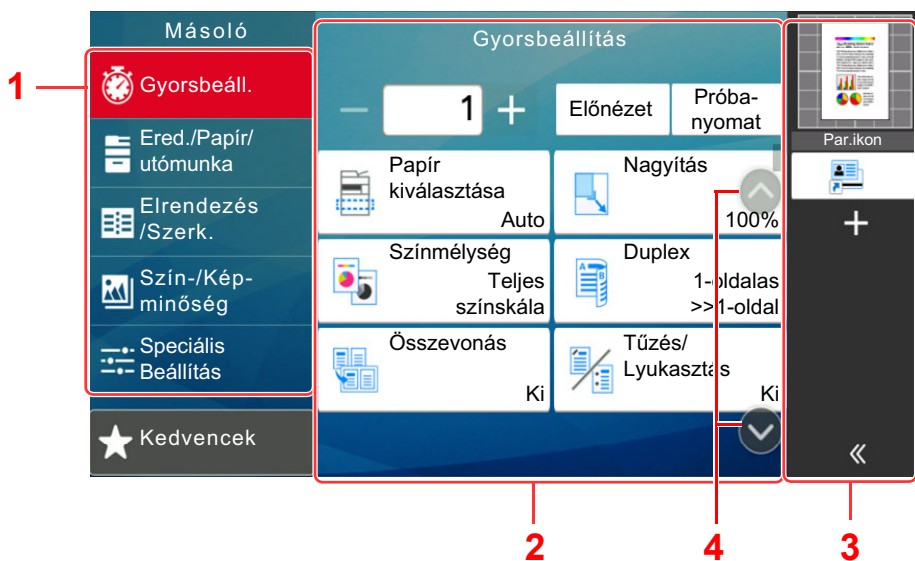

- 1 Globális navigáció  
A funkciókategóriákat jeleníti meg.
- 2 Törzs  
Az egyes másolási funkciókat jeleníti meg.
- 3 Jobb oldali panelterület  
A parancsikont és az adott funkciókat jeleníti meg.
- 4 Nyíl gomb  
A képernyő mozgatása felfelé és lefelé.

A Globális navigáció kiválasztásával konfigurálhatja a funkciókat. A Nyíl gomb megérintésével az alábbi opciókat jelenítheti meg.

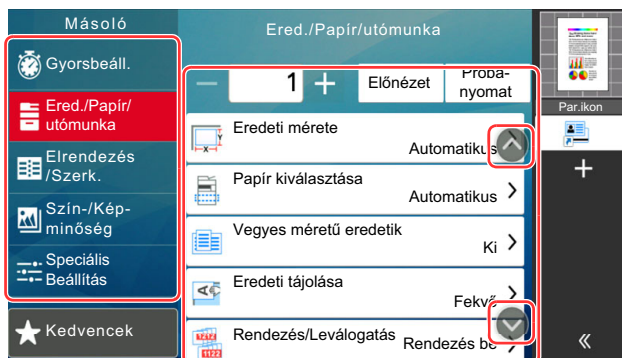

Ha egy funkció esetén látható a Be/Ki váltókapcsoló, a kapcsoló megérintésével kapcsolhatja BE vagy KI a funkciót.

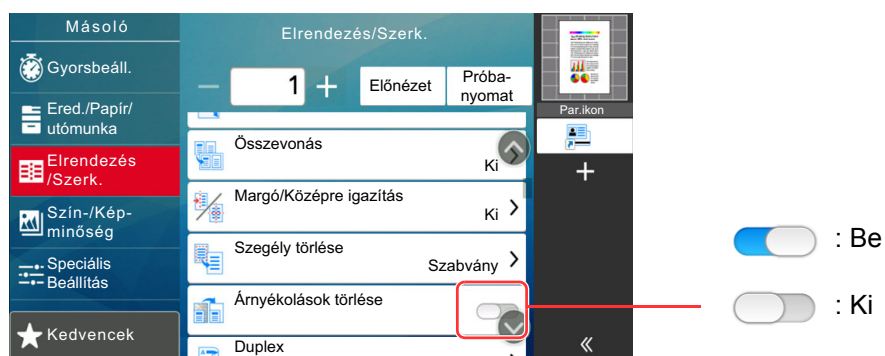

## A be nem állítható gombok megjelenítése

Azoknak a funkcióknak a gombjai, amelyek a funkciók kombinálására vonatkozó korlátozások vagy a szükséges opciók hiánya miatt nem használhatók, nem választható állapotban vannak.

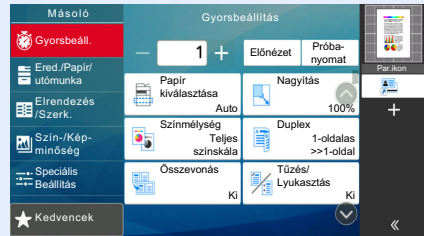
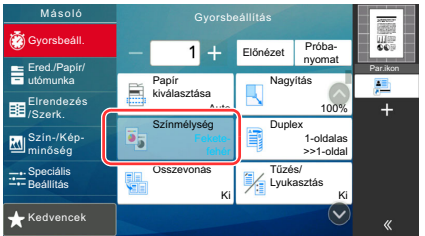
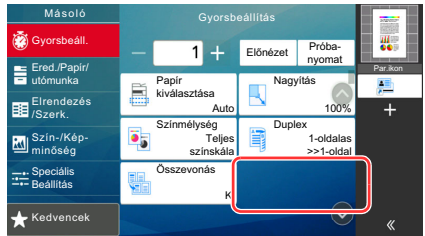
Normál	Kiszűrített	Rejtett
		
	<p>A következő esetekben a gomb ki van szűrítve és nem választható.</p> <ul style="list-style-type: none"> <li>Nem használható egy már kiválasztott funkcióval kombinálva.</li> <li>A használatát a felhasználói felügyelet alatt letiltották.</li> <li>Olyan funkciók esetén, amelyek nem módosíthatók a próbanyomat használatakor.</li> </ul>	<p>Egy szükséges opció hiánya miatt nem használható.</p>

### MEGJEGYZÉS

- Ha egy éppen használni kívánt gomb ki van szűrítve, előfordulhat, hogy még egy korábbi felhasználó beállításai vannak érvényben. Ebben az esetben nyomja meg a **[Reset]** gombot, és próbálkozzon újra.
- Ha a **[Reset]** gomb a megnyomása után is szürke színnel látható, előfordulhat, hogy a funkció használatát a felhasználói felügyelet korlátozza. Keresse meg a készülék rendszergazdáját.

## Eredeti előnézet

A beolvasott dokumentumról előnézetet jeleníthet meg a panelen.

### MEGJEGYZÉS

Az Egyéni fiókban tárolt kép előnézetének megtekintéséhez lásd:

➔ *Angol nyelvű használati útmutató*

Az itt leírt eljárás egyoldalas eredeti másolására vonatkozik.

### **1 Jelenítse meg a képernyőt.**

[Kezdőoldal] (🏠) gomb > [Másolás]

### **2 Helyezze el az eredetiket.**

### 3 Előnézeti kép megjelenítése.

- 1 Válassza az [Előnézet] lehetőséget.

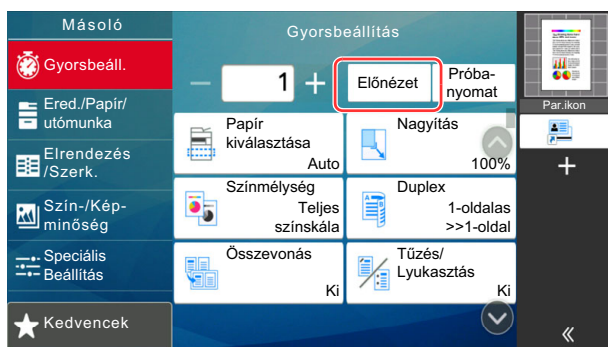

A készülék megkezdi az eredeti beolvasását. Ha befejeződött a beolvasás, a panelen megjelenik az előnézeti kép.

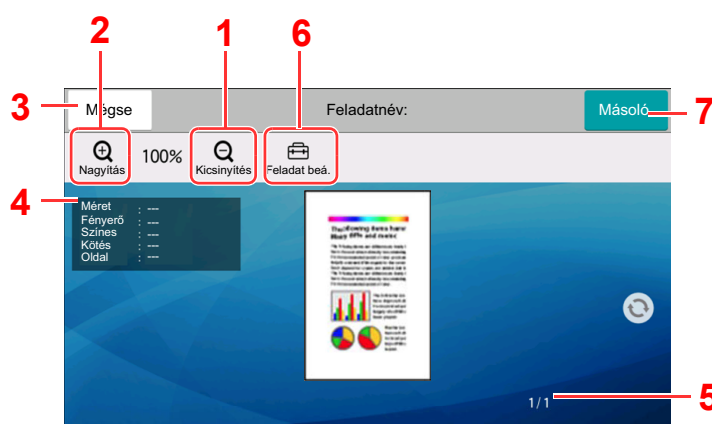

- 1 Kicsinyítés.
- 2 Nagyítás.
- 3 A feladat megszakítása.
- 4 Az adatinformációk megjelenítése.
- 5 Az aktuális oldalszám és teljes oldalszám megjelenítése.
- 6 Módosíthatja a feladatbeállításokat.
- 7 Másolás indítása.

#### Kétoldalas nyomtatás:

Megjelennek a kétoldalas nyomtatás beállításai.



#### MEGJEGYZÉS

- A minőség vagy az elrendezés módosításához válassza a [Mégse] lehetőséget. Módosítsa a beállításokat, majd válassza újra az [Előnézet] lehetőséget az új beállításokkal módosított előnézeti kép megtekintéséhez.
- A használt funkciótól függően, még akkor is, ha több oldalas eredetit olvas be, csak az első oldal tekinthető meg.

- 2 Ha nincs probléma az előnézeti képpel, válassza a [Másolás] lehetőséget. Elindul a másolás.

## A Megtekintés képernyő használata

Amikor a Megtekintés képernyő látható, az érintőképernyővel ujjai mozdításával az alábbiakat teheti.

Funkció	Leírás
<b>Ujj elhúzása</b>	Ha egy több oldalas dokumentumot helyez a dokumentumadagolóba, a készülék az összeset beolvassa, és megjeleníti az első oldal előnézetét. Az előnézeten az ujját jobbra és balra elhúzva jelenítheti meg az oldalak előnézetét a beolvasásuk sorrendjében.
<b>Elhúzás</b>	Az érintőpanelhez érve, húzza el az ujjával a kép megjelenített részét.
<b>Ujjak összehúzása</b> <b>Ujjak széthúzása</b>	Két ujjával az érintőpanelt érintve növelje vagy csökkentse az ujjai között lévő távolságot a nézet nagyításához vagy kicsinyítéséhez.

## Számok beírása

Számok beírásakor megjelenik a számbillentyűzet, amikor kiválasztja a számok beírására szolgáló területet.

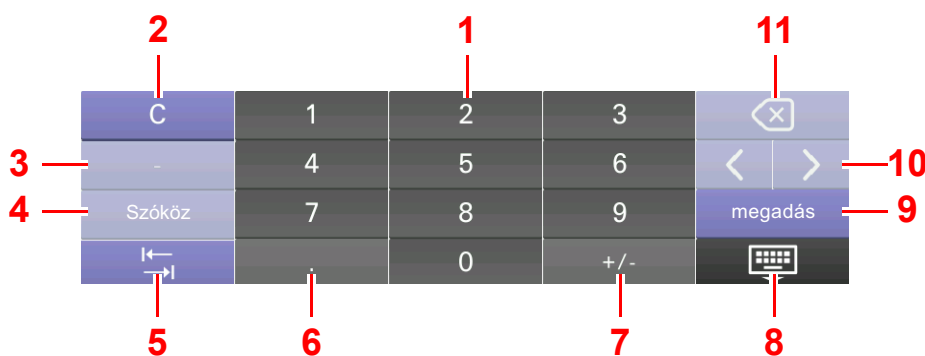

- Számok beírása.
- Beírt karakterek törlése.
- [-] beírása.
- Szóköz beszúrása.
- Továblépés a következő beviteli mezőre.
- Ha a [.] látható: Tizedesjel beírása. Ennek a gombnak a megérintése után beírt számok lesznek a tizedesjelet követő számok.  
Ha a [\*] látható: [\* ] beírása.
- Ha a [+/- ] látható: Váltás a pozitív és a negatív számok között.  
Ha a [# ] látható: [# ] beírása.
- Zárja be a számbillentyűzetet.
- A számbillentyűzettel történt beírás megerősítésre kerül.
- A kurzor mozgatása.
- A kurzortól balra álló karakter törlése.



### MEGJEGYZÉS

- A beírt tételtől függően a számbillentyűkön kívül bizonyos gombok nem használhatók.
- A számbillentyűk nem jelennek meg a kezelőpanelen, ha az opcionális számbillentyűzet telepítve van.

**Példa: A példányszám beírásakor**

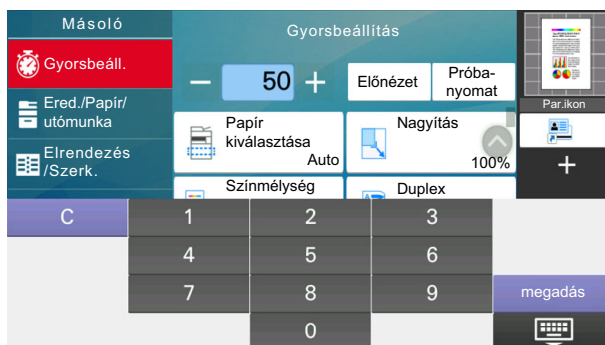
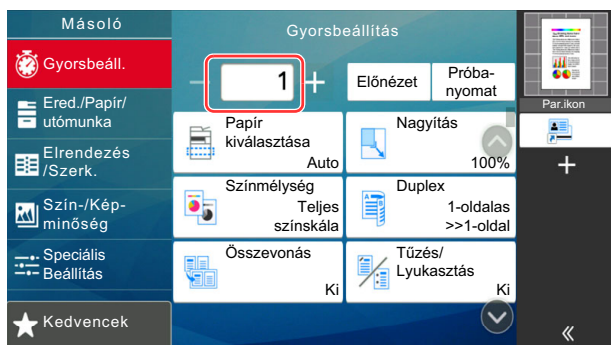

**Példa: Gyorsgomb számának beírásakor**

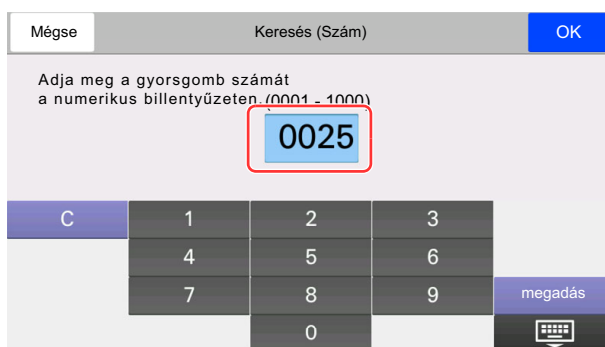
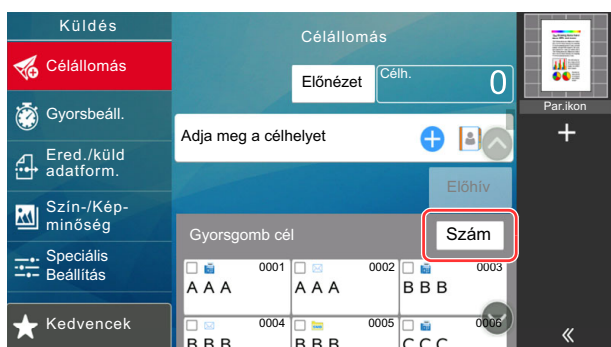

**Példa: Cím számának keresésekor**

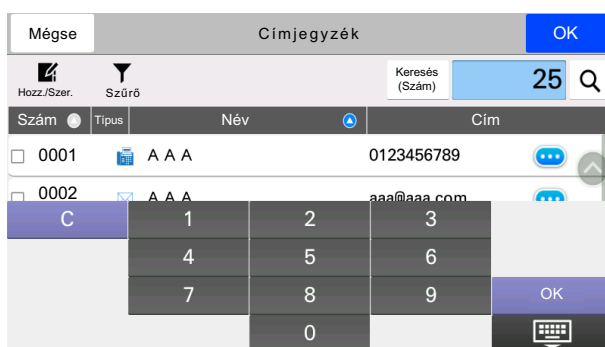
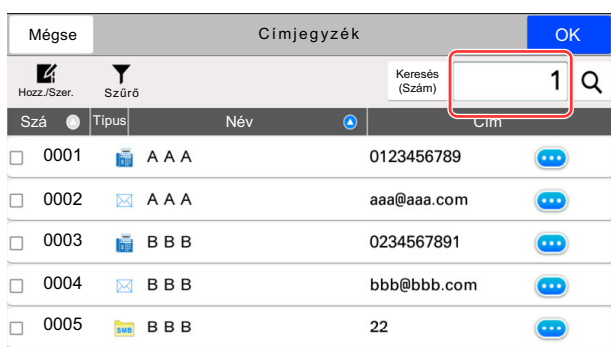

**MEGJEGYZÉS**

A másolás és nyomtatás képernyő esetén a számbillentyűzet megjelenítése előre beállítható. Ezenfelül kiválasztható az alkalmazásban használandó számbillentyűzet elrendezése.

➔ Lásd az *angol nyelvű használati útmutatót*

## Súgó képernyő

Ha a gép használata során nehézségekbe ütközne, az érintőpanel segítséget nyújthat a használat módjával kapcsolatban.

A kezdőképernyőn a [**Súgó**] lehetőség kiválasztásával jelenítheti meg a Súgólistát.

### 1 [Kezdőoldal] (🏠) gomb > [...] > [Súgó]

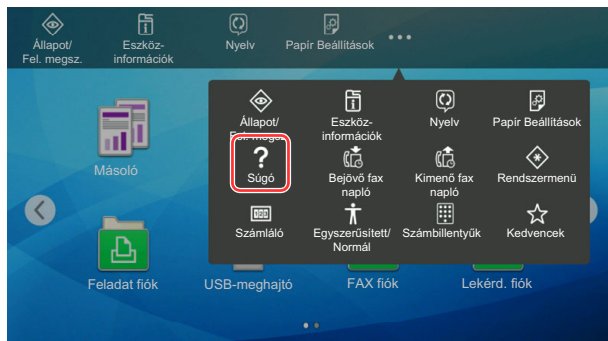

### 2 A listából válassza ki a tételt, amelyet ellenőrizni szeretne.

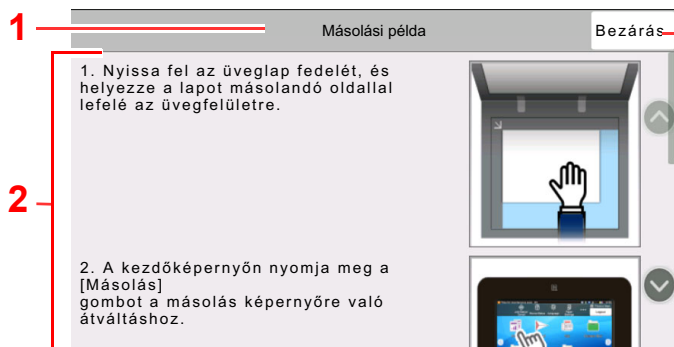
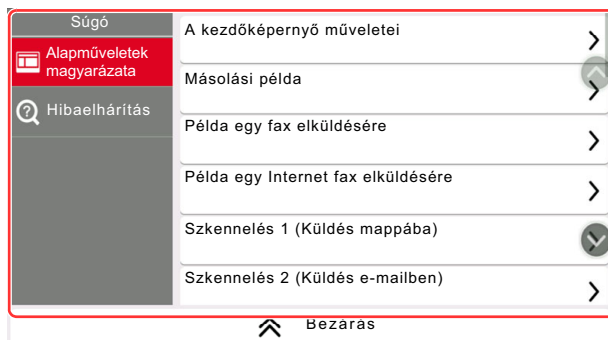

1 Súgó témakörök

2 A funkciókkal és a gép kezelésével kapcsolatos információkat jeleníti meg.

3 Erre kattintva a Súgó képernyő bezáródik, és visszatér az eredeti képernyő.



## Egyszerűsített funkciók (A nézet nagyítása)

Az érintőpanelen megjelenő szöveg és gombok nagyíthatók. A számbillentyűzet használatával tételeket választhat ki, illetve válthat a következő képernyőre.

Nyomja meg a [**Kezdőoldal**] (🏠) gombot > [...] > [**Egyszerűsített/Normál**]

Az érintőpanelen a szöveg és a gombok nagy méretben jelennek meg.

### MEGJEGYZÉS

- Ez a funkció a Kezdőképernyőn használható, illetve azokon a funkciókon, amelyeket a Másolás/Küldés/Fax gyorsbeállítás használatával regisztrált.
- Az Egyszerűsített képernyőn nem látható funkciók konfigurálásához vissza kell térni az eredeti nézetbe. Válassza újból az [**Egyszerűsített/Normál**] lehetőséget.
- A [**Kezdőoldal**] (🏠) gomb nyomva tartásával válthat a Normál képernyő és az Egyszerűsített képernyő között.

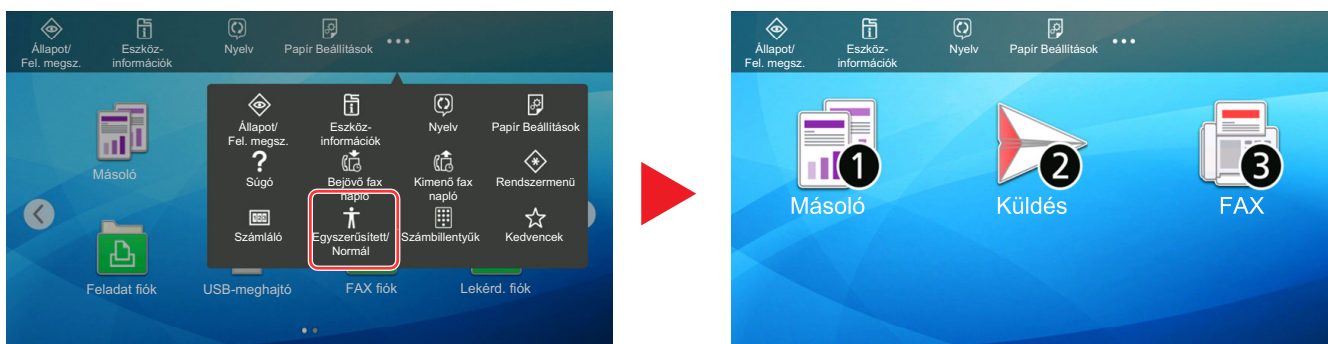

A képernyő a körben látható számokkal jelzett számbillentyűzettel is vezérelhető. (Például: A Küldés képernyő megjelenítéséhez a számbillentyűzeten nyomja meg a [2] gombot.)

A funkciók a képernyőn megjelenő opcióknak megfelelően vezérelhetők.

## Bejelentkezés/kijelentkezés

Ha olyan funkciót állít be, amelyhez rendszergazdai jogok szükségesek, vagy ha a rendszergazdai bejelentkezés van engedélyezve, akkor meg kell adnia a bejelentkezési felhasználónevet és a bejelentkezési jelszót.



### MEGJEGYZÉS

A gyári alapértelmezett bejelentkezési felhasználónév és bejelentkezési jelszó az alábbi.

Modellnév	Bejelentkezési felhasználónév	Bejelentkezési Jelszó
<b>352ci</b>	3500	3500
<b>402ci</b>	4000	4000
<b>502ci</b>	5000	5000

Ha elfelejti a bejelentkezési felhasználónevet vagy a bejelentkezési jelszót, nem fog tudni bejelentkezni. Ebben az esetben jelentkezzen be rendszergazdai jogosultsággal, és változtassa meg a bejelentkezési felhasználónevet vagy a bejelentkezési jelszót.

## Bejelentkezés

### Normál bejelentkezés

#### 1 A bejelentkezéshez adja meg a bejelentkezési felhasználónevet és jelszót.

Ha a készülék használata közben ez a képernyő jelenik meg, adja meg a bejelentkezési felhasználónevet és jelszót.

- 1 Ha felhasználói hitelesítési módszernek a **[Hálózati hitelesítés]** van megadva, a hitelesítési célhely jelenik meg, és hitelesítési célhelyként a **[Helyi]** vagy **[Hálózati]** lehetőség választható.
- 2 Adja meg a bejelentkezési felhasználónevet.
- 3 Adja meg a bejelentkezési jelszót.  
➔ [Karakterbeviteli mód \(8-4. oldal\)](#)
- 4 Válasszon bejelentkezési módszert az **[Egyszerű bejelentkezés]**, **[PIN kódos bejelentkezés]** és a **[Chipkártyás bejelentkezés]** lehetőségek közül.  
➔ Lásd az *angol nyelvű használati útmutatót*
- 5 Ellenőrizze a Wi-Fi Direct környezetet.
- 6 Lásd a nyomtatott oldalak számát és a beolvasott oldalak számát. Akkor jelenik meg, amikor a nyilvántartás engedélyezve van.
- 7 Az érintőpanel nyelvének beállítása.

#### 2 Válassza a **[Bejel.]** lehetőséget.

## Egyszerű bejelentkezés

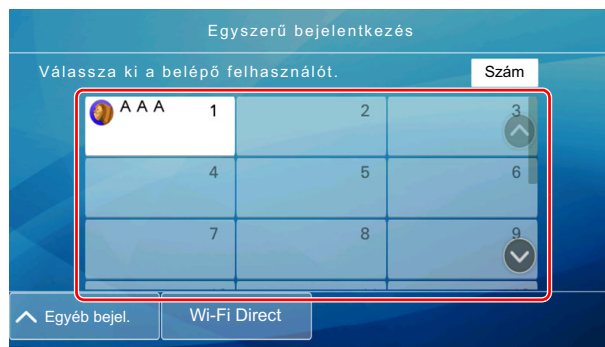

Ha ez a képernyő jelenik meg a műveletek közben, válassza ki a felhasználót, és jelentkezzen be.



### MEGJEGYZÉS

Ha felhasználónév szükséges, megjelenik a beviteli képernyő.

➔ Lásd az *angol nyelvű használati útmutatót*

## Kijelentkezés

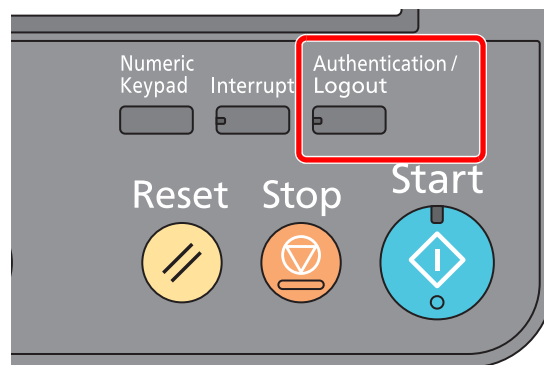

Ha ki szeretne jelentkezni a készülékből, nyomja meg az **[Authentication/Logout]** gombot és visszakérül a bejelentkezési felhasználónév- és jelszóbeviteli képernyőre.

A felhasználót a rendszer az alábbi esetekben automatikusan kijelentkezteti:

- Amikor a készülék alvó állapotba kapcsol.
- Az automatikus panel-visszaállítás aktiválódásakor.

## A készülék alapértelmezett beállításai

A készülék alapértelmezett beállításai a rendszeremenüben módosíthatók. A készülék használata előtt olyan beállításokat konfigurálhat, mint a dátum és az idő, a hálózati konfiguráció és az energiatakarékos funkciók.

### MEGJEGYZÉS

A rendszeremenüből konfigurálható beállításokat lásd:

➔ [Angol nyelvű használati útmutató](#)

## A dátum és az idő beállítása

Kövesse az alábbi lépéseket a telepítés helyén érvényes dátum és idő beállításához.

A küldési funkcióval küldött e-mailek fejlécében az itt beállított dátum és idő fog megjelenni. Állítsa be a dátumot, az időt, valamint a készülék használati helyének eltérését a greenwichi időzónától.

### MEGJEGYZÉS

• A kezdeti konfiguráció utáni módosításokért lásd:

➔ [Angol nyelvű használati útmutató](#)

• A pontos idő rendszeresen beállítható a hálózat idő kiszolgálójáról.

➔ [Embedded Web Server RX User Guide](#)

### 1 Jelenítse meg a képernyőt.

[System Menu/Counter] gomb > [Eszköz beállítások] > [Dátum/Idő]

### 2 Konfigurálja a beállításokat.

[Időzóna] > [Dátum/Idő] > [Dátumformátum]

Tétel	Leírás
<b>Időzóna</b>	Állítsa be a greenwichi időzónától eltérő időt. A listából válassza ki a legközelebbi helyet. Ha olyan régiót választ, amely nyári időszámítást használ, konfigurálja a nyári időszámítás beállításait.
<b>Dátum és idő</b>	Válassza ki a hely dátumát és idejét, ahol a készüléket használja. Ha Küldés e-mailként műveletet hajt végre, az itt beállított dátum és idő jelenik meg a fejlécben. <b>Érték:</b> Év (2000–2035), Hónap (1–12), Nap (1–31), Óra (0–23), Perc (0–59), Másodperc (0–59)
<b>Dátumformátum</b>	Válassza ki az év, a hónap és nap megjelenítésének formátumát. Az év nyugati formátumban jelenik meg. <b>Érték:</b> HH/NN/ÉÉÉÉ (Hónap/Nap/Év), NN/HH/ÉÉÉÉ (Nap/Hónap/Év), ÉÉÉÉ/HH/NN (Év/Hónap/Nap)

# Hálózat beállítása

## A vezetékes hálózat konfigurálása

A készülék egy hálózati csatolóval rendelkezik, amely kompatibilis az olyan hálózati protokollokkal, mint a TCP/IP (IPv4), TCP/IP (IPv6), NetBEUI és IPSec. Ez teszi lehetővé a nyomtatást Windows, Macintosh, UNIX és más platformokon.

A Windows hálózathoz való csatlakozáshoz állítsa be a TCP/IP (IPv4) protokollt.

A beállítások konfigurálása előtt csatlakoztassa a hálózati kábelt.

➔ [LAN-kábel csatlakoztatása \(2-7. oldal\)](#)

Konfigurációs módszer	Leírás	Oldalszám
<b>A csatlakozás konfigurálása a készülék kezelőpaneljén</b>	A Gyorsbeállítás varázsló használható a hálózat varázsló stílusú képernyőn történő konfigurálásához, ha nem szeretné a beállításokat egyenként a Rendszermenüben beállítani.	<a href="#">Gyorsbeállítás varázsló (2-40. oldal)</a>
	A vezetékes hálózati beállítások vagy az opcionális hálózat használatával konfigurálhatja a hálózatot a Rendszermenüből.	Lásd az <i>angol nyelvű használati útmutatót</i>
<b>Csatlakozások konfigurálása a weboldalon</b>	A hálózati csatolóhoz a csatlakozás beállítható az Embedded Web Server RX használatával. Az opcionális IB-50 esetén a csatlakozás az erre szolgáló weboldalon állítható be.	<b>Embedded Web Server RX User Guide</b> <b>IB-50 Operation Guide</b>
<b>A csatlakozás beállítása az IB-50 beállító segédprogramjának használatával</b>	Ez az IB-50 CD lemezén található beállító eszköz. Ez Windows operációs rendszeren használható.	<b>IB-50 Operation Guide</b>

### MEGJEGYZÉS

Ha az opcionális Network Interface Kit (IB-50) vagy a Wireless Network Interface Kit (IB-35 vagy IB-51) telepítése után a vezetékes (alapértelmezett) hálózati csatolóról váltani szeretne, válassza a kívánt beállítást az „Elsődleges (kliens) hálózat” alatt.

➔ Lásd az *angol nyelvű használati útmutatót*

Az egyéb hálózati beállításokért lásd:

➔ [Angol nyelvű használati útmutató](#)

### MEGJEGYZÉS

Ha a felhasználói bejelentkezés felügyelete engedélyezve van, a beállításokat csak úgy módosíthatja, hogy rendszergazdai jogosultságokkal jelentkeznek be, vagy olyan felhasználóként, aki rendelkezik a beállítások konfigurálásának jogosultságával.

Ha a felhasználói bejelentkezés felügyelete le van tiltva, megjelenik a felhasználói hitelesítés képernyő. Adja meg a bejelentkezési felhasználónevet és jelszót, majd válassza a **[Bejelentkezés]** lehetőséget.

A gyári alapértelmezett bejelentkezési felhasználónév és bejelentkezési jelszó az alábbi.

Modellnév	Bejelentkezési felhasználónév	Bejelentkezési Jelszó
<b>352ci</b>	3500	3500
<b>402ci</b>	4000	4000
<b>502ci</b>	5000	5000

## IPv4 beállítás

### 1 Jelenítse meg a képernyőt.

[System Menu/Counter] gomb > [Hálózati beállítások] > „Hálózati beállítások” [Vezetékes hálózat beáll.] > „TCP/IP beállítás” [IPv4 beállítások]

### 2 Konfigurálja a beállításokat.

#### DHCP-szerver használata esetén

- [DHCP]: Kapcsolja [Be].

#### Statikus IP-cím használata esetén

- [DHCP]: Kapcsolja [Ki].
- [Auto-IP]: Kapcsolja [Ki].
- [IP-cím]: Adja meg a címet.
- [Alhálózati maszk]: Adj meg az alhálózati maszkot tizedes formátumban (0 – 255).
- [Alapértelmezett átjáró]: Adja meg a címet.

#### Auto-IP használata esetén

Az [IP-cím] mezőbe írja be, hogy „0.0.0.0”.

#### DNS szerver használata esetén

Az alábbi esetekben állítsa be a DNS (tartománynév kiszolgáló) szerver IP címét.

- Ha az állomásnév „DHCP” beállítása „Ki” van kapcsolva.
- Ha olyan IP címmel rendelkező DNS szervert használ, amelyet nem a DHCP osztott ki automatikusan.

Válassza a [DNS-kiszolgáló használata DHCP-ről] vagy a [Használja az alábbi DNS-kiszolgálót] lehetőséget. Ha a [Használja az alábbi DNS-kiszolgálót] lehetőséget választotta, az Elsődleges és Másodlagos mezőkben megadhatja a statikus DNS szerver információkat.



#### FONTOS

A beállítás módosítása után indítsa újra a hálózatot a rendszermenüből, vagy kapcsolja KI, majd ismét BE a készüléket.

➔ Lásd az angol nyelvű használati útmutatót



#### MEGJEGYZÉS

Az IP-címet kérje el a rendszergazdától, és legyen kéznél, amikor konfigurálja ezt a beállítást.

## A vezetékes hálózat konfigurálása

Ha a készüléken telepíti Wireless Network Interface Kit opciót (IB-35 és IB-51) és konfigurálja a csatlakozási beállításokat, akkor lehetővé válik a nyomtatás és küldés vezeték nélküli hálózati környezetben (vezeték nélküli LAN). A konfigurációs módszerek az alábbiak:

Konfigurációs módszer	Leírás	Oldalszám
A csatlakozás konfigurálása a készülék kezelőpaneljén	A Gyorsbeállítás varázsló használható a hálózat varázsló stílusú képernyőn történő konfigurálásához, ha nem szeretné a beállításokat egyenként a Rendszermenüben beállítani.	<a href="#">Gyorsbeállítás varázsló (2-40. oldal)</a>
	A Wi-Fi beállítások vagy a Vezeték nélküli hálózat használatával konfigurálhatja a hálózatot a Rendszermenüből.	Lásd az <i>angol nyelvű használati útmutatót</i>
A csatlakozás beállítása a Wi-Fi beállító eszköz használatával	Ezt az eszközt a Product Library tartalmazza. A csatlakozást a varázsló utasításainak megfelelően konfigurálhatja.	<a href="#">A csatlakozás beállítása a Wi-Fi beállító eszköz használatával (2-36. oldal)</a>
A csatlakozás beállítása az IB-51 beállító segédprogramjának használatával	Ez az IB-51 készülékhez mellékelt CD-n található beállító eszköz. Windows és Mac OS rendszeren egyaránt használható.	<b>IB-51 Operation Guide</b>
Csatlakozások konfigurálása a weboldalon	IB-35 esetén a csatlakozás az Embedded Web Server RX használatával állítható be.	<b>Embedded Web Server RX User Guide</b>
	Az IB-51 esetén a csatlakozás az erre a célra szolgáló weboldalon állítható be.	<b>IB-51 Operation Guide</b>



### MEGJEGYZÉS

- A Wireless Network Interface Kit (IB-35) egy opció egyes modellekhez, míg a Wireless Network Interface Kit (IB-51) alapfelszereltség. Részletekért forduljon a forgalmazóhoz vagy az értékesítési, illetve szervizképviselőhöz.
  - ➔ Lásd az *angol nyelvű használati útmutatót*
- Ha az opcionális Network Interface Kit (IB-50) vagy a Wireless Network Interface Kit (IB-35 vagy IB-51) telepítése után a vezetékes (alapértelmezett) hálózati csatlakozástól váltani szeretne, válassza a kívánt beállítást az „Elsődleges (kliens) hálózat” alatt.
  - ➔ Lásd az *angol nyelvű használati útmutatót*

### A csatlakozás beállítása a Wi-Fi beállító eszköz használatával

A Wi-Fi beállító eszközben konfigurált Wi-Fi beállítások helyi kapcsolattal történő készülékre való elküldéséhez csatlakoztassa a számítógépet vagy a mobileszközt a készülékre. A csatlakozási módszer lehet vezetékes kapcsolat LAN kábel használatával, illetve vezeték nélküli LAN kapcsolat (Wi-Fi Direct).



### MEGJEGYZÉS

- A Wi-Fi beállító eszköz használata előtt helyi kapcsolattal csatlakoztassa a számítógépet erre a készülékre vezetékes LAN kábel vagy Wi-Fi Direct használatával.
- Wi-Fi Direct használatához engedélyezze a Wi-Fi Direct funkciót (a Wi-Fi Direct [BE] van kapcsolva) és indítsa újra a hálózatot a kezelőpanelről, mielőtt a számítógép csatlakozik a készülékre Wi-Fi Direct kapcsolaton keresztül.
- Vezetékes LAN kábel használatához a készüléket csatlakoztassa közvetlenül, és a Auto-IP (Link-local) címet a rendszer kiosztja a készüléknek és a számítógépnek. Ez a készülék alapértelmezett beállításként az Auto-IP opciót használja.
- Ha a számítógép támogatja a WPS funkciót, a beállításokat a kezelőpanelen konfigurálhatja.
  - ➔ Lásd az *angol nyelvű használati útmutatót*



## Energiatakarékos üzem

Ha egy bizonyos ideig nem használják a készüléket, a készülék automatikusan energiatakarékos üzemmódba vált az áramfogyasztás csökkentése érdekében. Ha a készüléket ezután sem használják, a készülék automatikusan alvó üzemmódba vált az áramfogyasztás minimalizálása érdekében.

### Alacsony fogyasztású mód

Ha a készüléket egy bizonyos ideig nem használják, az energiatakarékos jelzőfény világítani kezd, és az áramfogyasztás csökkentése érdekében a képernyő elsötétül. Ezt az állapotot Energiatakarékos módnak hívják. A képernyőn az "Energiatakarékos mód" jelenik meg.

Az energiatakarékos mód aktiválásáig szükséges idő: 3 perc (alapértelmezett beállítás).

Ha Energiatakarékos módban adatok érkeznek, a készülék automatikusan visszaáll normál üzemmódra, és elkezd a nyomtatást. Ezenfelül, ha Energiatakarékos módban fax adatok érkeznek, a készülék automatikusan aktiválódik és elkezd a nyomtatást.

Végezze el az alábbi műveletek egyikét a folytatáshoz.

- Nyomja meg a kezelőpanel bármely gombját.
- Érintse meg az érintőpanelt.
- Helyezze az eredetiket a dokumentum-adagolóba.
- Nyissa ki a dokumentumadagolót.

A visszatérés ideje alacsony fogyasztású módból az alábbi:

- 10 másodperc vagy kevesebb

Megjegyzendő, hogy a környezeti viszonyok, mint például a szellőztetés, a készülék lassabb reagálását válthatják ki.



#### MEGJEGYZÉS

Ha az Alacsony fogyasztású mód időzítője megegyezik az Alvás időzítővel, az Alvó mód lép érvénybe.

### Alvó mód

Az alvó mód aktiválásához nyomja meg az **[Energy Saver]** gombot. Az energiafogyasztás minimalizálása érdekében az energiatakarékos jelzőfényen kívül a kezelőpanel minden jelzőfénye kialszik, és az érintőpanel elsötétül. Ezt az állapotot Alvó módnak hívják.

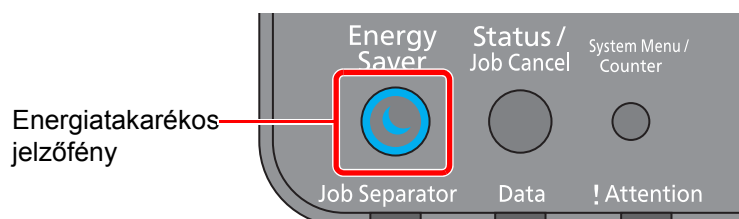

Ha alvó üzemmódban nyomtatási adatok érkeznek, a készülék automatikusan aktiválódik és elkezd a nyomtatást. Ezenfelül, ha alvó üzemmódban fax adatok érkeznek, a készülék automatikusan aktiválódik és elkezd a nyomtatást.

A folytatáshoz hajtja végre az alábbi műveleteket.

- Nyomja meg a kezelőpanel bármely gombját.
- Érintse meg az érintőpanelt.
- Helyezze az eredetiket a dokumentum-adagolóba.
- Nyissa ki a dokumentumadagolót.

A visszatérés ideje alvó módból az alábbi:

- 19,7 másodperc (352ci)
- 21,8 másodperc (402ci/502ci)

Megjegyzendő, hogy a környezeti viszonyok, mint például a szellőztetés, a készülék lassabb reagálását válthatják ki.

## Automatikus alvó mód

Automatikus alvó módban a készülék alvó módba vált, ha egy előre megadott ideig nem használják.

Az alvó mód aktiválásáig szükséges idő:

- Európa: 20 perc (alapértelmezett beállítás).
- Európán kívül: 45 perc (alapértelmezett beállítás)

Az előre beállított alvási időzítő módosításához lásd:

➔ [Gyorsbeállítás varázsló \(2-40. oldal\)](#)



### MEGJEGYZÉS

Ha az Alacsony fogyasztású mód időzítője megegyezik az Alvás időzítővel, az Alvó mód lép érvénybe.

## Alvás szabályok (Európai modellek)

Beállíthatja, hogy alvó mód működjön-e az egyes funkciókhoz. Amikor a készülék alvó üzemmódba lép, chipkártyák nem ismerhetők fel.

Az alvás szabályokkal kapcsolatos bővebb információért lásd:

➔ *Angol nyelvű használati útmutató*

## Alvó szint (Energiatakarékos) (Európán kívüli modellek)

Ebben az üzemmódban az áramfogyasztás még alacsonyabb szintre csökken, mint normál Alvó módban, így az Alvó mód minden funkcióhoz külön beállítható. A gép alvó üzemmódjában USB-kábellel csatlakozó számítógépről a nyomtatás nem lehetséges. Energiatakarékos üzemmódból a gépnek több időre van szüksége a normál üzemmód eléréséhez, mint normál Alvó módból.



### MEGJEGYZÉS

Ha az opcionális hálózati csatoló készlet telepítve van, az Energiatakarékos funkció nem adható meg.

Az alvó szinttel (Energiatakarékos) kapcsolatos bővebb információért lásd:

➔ [Gyorsbeállítás varázsló \(2-40. oldal\)](#)

## Energiatakarékos visszaállítási szint

Amikor a készülék visszaáll az energiatakarékos üzemmódból, csökkenti az energiafelhasználást.

Az Energiatakarékos visszaállítási szint beállítása "Teljes visszaállítás", "Normál visszaállítás" vagy "Energiatakarékos visszaáll." lehet.

A gyári alapértelmezett beállítása a "Normál visszaállítás".

Az Energiatakarékos beállításokkal kapcsolatos bővebb információért lásd:

➔ [Gyorsbeállítás varázsló \(2-40. oldal\)](#)

➔ *Angol nyelvű használati útmutató*

## Heti időzítő beállítások

A készülék beállítható úgy, hogy a megadott napokon adott időben alvó módba váltson, illetve üzemkész legyen.

A heti időzítő beállításokkal kapcsolatos bővebb információért lásd:

➔ [Gyorsbeállítás varázsló \(2-40. oldal\)](#)

➔ *Angol nyelvű használati útmutató*

## Kikapcsolás időzítő (Európai modellek)

Ha a készüléket alvó módban nem kezdik el használni, automatikusan kikapcsol. A kikapcsolás időzítő használható a készülék kikapcsolásának idejének beállításához.

A készülék kikapcsolási idejének gyári beállítása: 3 nap

➔ Lásd az *angol nyelvű használati útmutatót*

# Gyorsbeállítás varázsló

Az alábbi beállítások konfigurálhatók a varázsló stílusú képernyőn.

<b>FAX beállítás</b>	Az alapvető faxbeállítások konfigurálására való. Telepített opcionális FAX készlet esetén ez a funkció jelenik meg. ➔ <b>FAX Operation Guide</b>	
	Tárcsázás/RX mód	Tárcsázás mód (1. port, 2. port <sup>*1</sup> ) <sup>*2</sup> Vételi mód Auto(DRD) <sup>*3</sup>
	Helyi Fax információ	Helyi FAX név (1. FAX-port, 2. FAX-port <sup>*1</sup> ) Helyi FAX szám (1. FAX-port, 2. FAX-port <sup>*1</sup> ) Helyi FAX azonosító TTI
	Hangerő	FAX hangszóró hangerő FAX monitor hangerő Feladat vége
	Csengés	Csengés (Normál) <sup>*4</sup> Csengés (TAD) <sup>*4</sup> Csengés (FAX/TEL) <sup>*4</sup>
	Papírforrás/-kimenet	Papírforrás beállítások 1. FAX-port 2. FAX-port <sup>*1</sup>
	Újratárcsázás	Ism. próbák sz.
	<b>A kikapcsoló üzenet megjelenítése</b>	A kikapcsoló üzenet megjelenítése
<b>Energiatakarékos beállítás</b>	Az alvó üzemmód és az alacsony fogyasztású mód konfigurálását végzi.	
	Alvó üzemmód	Európa Alvási időzítő Alvási szabályok Európán kívül Alvási időzítő Alvó szint
	Energiatakarékos mód	Energiatakarékos időzítő
	Feléledés üzemmód	Energiatakarékos visszaállítási szint
	Heti időzítő	Heti időzítő beállítások Ütemezés <sup>*5</sup> Újrapróbál <sup>*5</sup> Ism. próbák sz. <sup>*5</sup> Újraprób. időt. <sup>*5</sup>

<b>A hálózat beállítása</b>	A hálózati beállítások konfigurálása.	
	Hálózat	Hálózatválasztás* <sup>6</sup> Wi-Fi* <sup>7</sup> DHCP* <sup>8</sup> IP-cím* <sup>9</sup> Alhálózati maszk* <sup>9</sup> Alapértelmezett átjáró* <sup>9</sup>
<b>E-mail beállítás</b>	Adja az SMTP kiszolgáló nevet és a küldő címét az e-mail küldés engedélyezéséhez.	
	E-mail	SMTP (E-mail küldés) SMTP kiszolgáló neve* <sup>10</sup> SMTP portszám* <sup>10</sup> Küldő címe* <sup>10</sup>

\*1 Ez akkor jelenik meg, ha két opcionális FAX készlet van telepítve.

\*2 Csak hüvelykes verzió.

\*3 Néhány országban DRD vételi mód is elérhető.

\*4 Ez a beállítás egyes régiókban nem jelenik meg.

\*5 Ez a funkció akkor jelenik meg, ha a **[Heti időzítő]** beállítása **[Be]**.

\*6 Ez a funkció akkor jelenik meg, ha a Wireless Network Interface Kit (IB-35) telepítve van.

\*7 Ez a funkció akkor jelenik meg, ha a **[Hálózatválasztás]** beállítása **[Wi-Fi]**.

\*8 Ez a funkció akkor jelenik meg, ha a **[Hálózatválasztás]** beállítása **[Vezetékes hálózat]**.

\*9 Ez a funkció akkor jelenik meg, ha a **[DHCP]** beállítása **[Ki]**.

\*10 Ez a funkció akkor jelenik meg, ha az **[SMTP (E-mail küldés)]** beállítása **[Be]**.



## MEGJEGYZÉS

Ha a felhasználó hitelesítő képernyő jelenik meg, adja meg a bejelentkezési felhasználónevét és bejelentkezési jelszavát, majd válassza a **[Bejelentkezés]** lehetőséget.

A gyári alapértelmezett bejelentkezési felhasználónév és bejelentkezési jelszó az alábbi.

Modellnév	Bejelentkezési felhasználónév	Bejelentkezési Jelszó
352ci	3500	3500
402ci	4000	4000
502ci	5000	5000

## 1 Jelenítse meg a képernyőt.

[System Menu/Counter] gomb > [Gyorsbeállítási varázsló]

## 2 Válassza ki a funkciót.

## 3 Konfigurálja a beállításokat.

Indítsa el a varázslót. A beállítások konfigurálásához kövesse a képernyőn megjelenő utasításokat.



## MEGJEGYZÉS

Ha a beállítások konfigurálásánál nehézségekbe ütközne, lásd:

➔ [Súgó képernyő \(2-28. oldal\)](#)

<b>Vezérlő</b>	<b>Leírás</b>
<b>Kilépés</b>	Kilépés a varázslóból. Az eddig konfigurált beállítások alkalmazásra kerülnek.
<b>Előző</b>	Visszalép az előző menüpontra.
<b>Kihagyás</b>	A következő menüpontra lép az aktuális pont módosítása nélkül.
<b>Következő</b>	A következő képernyőre lép.
<b>Vissza</b>	Visszalép az előző képernyőre.
<b>Kész</b>	Regisztrálja a beállításokat és lépjen ki a varázslóból.

## Szoftver telepítése

Telepítse a megfelelő szoftvert a számítógépre a mellékelt DVD lemezről (Product Library), ha használni szeretné a készülék nyomtató funkcióját, vagy TWAIN/WIA adatátvitelt vagy Network FAX adatátvitelt szeretne létesíteni a számítógéppel.

### DVD-n lévő szoftver (Windows)

A telepítés módszereként a **[Gyors telepítés]** vagy az **[Egyedi telepítés]** közül választhat. A **[Gyors telepítés]** a normál telepítési módszer. Ha olyan komponenseket szeretne telepíteni, amelyek nem telepíthetők a **[Gyors telepítés]** opcióval, használja az **[Egyedi telepítés]** opciót.

Az egyedi telepítésre vonatkozó részleteket lásd:

➔ [Egyedi telepítés \(2-47. oldal\)](#)

Szoftver	Leírás	Gyors telepítés
Printing System Driver	Ez az illesztőprogram lehetővé teszi a számítógépen tárolt fájlok nyomtatását. Egy illesztőprogram több leíró nyelvet (PCL XL, KPD L stb.) támogat. Ez a nyomtató illesztőprogram teszi lehetővé a készülék összes funkciójának kihasználását. Ez az illesztőprogram használható PDF fájlok létrehozására.	<input type="radio"/>
Printing System (XPS) Driver	Ez a nyomtató illesztőprogram a Microsoft Corporation által kifejlesztett XPS (XML papírspecifikáció) formátumot támogatja.	—
KPDL mini-driver/PCL mini-driver	Ez egy Microsoft MiniDriver, amely a PCL és a KPDL formátumot támogatja. A készülék funkciói és opciói között vannak olyan korlátozások, amelyek csak ezzel az illesztőprogrammal használhatók.	—
FAX Driver	Ez teszi lehetővé a számítógépen lévő szoftveralkalmazás által létrehozott dokumentumok elküldését faxként.	—
TWAIN Driver	Ez az illesztőprogram lehetővé teszi a lapolvasást a készülékkel TWAIN-kompatibilis szoftveralkalmazás használatával.	<input type="radio"/>
WIA Driver	A WIA (Windows Imaging Acquisition) a Windows olyan funkciója, amely lehetővé teszi a képkészítő eszközök – mint a lapolvasók – és a képfeldolgozó alkalmazások közötti kölcsönös kommunikációt. A képek felhasználhatók WIA-kompatibilis szoftveralkalmazás használatával, ami akkor kényelmes, ha nincs a számítógépen TWAIN-kompatibilis szoftveralkalmazás telepítve.	—
NETWORK PRINT MONITOR	Ez egy olyan segédprogram, amelynek segítségével a készülék figyelemmel kísérhető a hálózaton.	—
Status Monitor	Ez egy olyan segédprogram, amely figyelemmel kíséri a nyomtató állapotát és folyamatos jelentés készítő funkciót biztosít.	<input type="radio"/>
File Management Utility	Ez teszi lehetővé a beolvasott dokumentumok elküldését és elmentését egy megadott hálózati mappába.	—
Network Tool for Direct Printing	Ezt teszi lehetővé PDF nyomtatását Adobe Acrobat/Reader elindítása nélkül.	—
FONTS	Ezek a kijelző-betűtípusok, amelyek lehetővé teszik a készülék számára a szoftveralkalmazások beépített betűtípusainak használatát.	<input type="radio"/>

## MEGJEGYZÉS

- A Windows alatt történő telepítést csak rendszergazdai jogosultságokkal rendelkező felhasználó végezheti.
- A fax funkciók használatához az opcionális FAX készlet szükséges.

# A szoftver telepítése Windows alatt

## Gyors telepítés

Az alábbi példa ismerteti a szoftver telepítését Windows 10 alatt [Gyors telepítés] használatával.

Az egyedi telepítésre vonatkozó részleteket lásd:

➔ [Egyedi telepítés \(2-47. oldal\)](#)

### 1 Helyezze be a DVD-t.

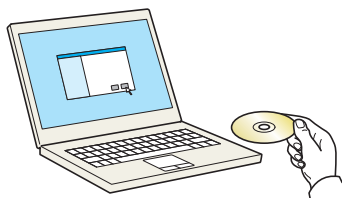

## MEGJEGYZÉS

- A Windows alatt történő telepítést csak rendszergazdai jogosultságokkal rendelkező felhasználó végezheti.
- Ha az „Új hardver - üdvözlí a varázsló” párbeszédablak jelenik meg, válassza a [Mégse] lehetőséget.
- Ha az automatikus futtatás képernyő jelenik meg, kattintson a [setup.exe futtatása] lehetőségre.
- Ha a felhasználói fiókkezelés ablak jelenik meg, kattintson az [Igen] ([Engedélyezés]) lehetőségre.

### 2 Jelenítse meg a képernyőt.

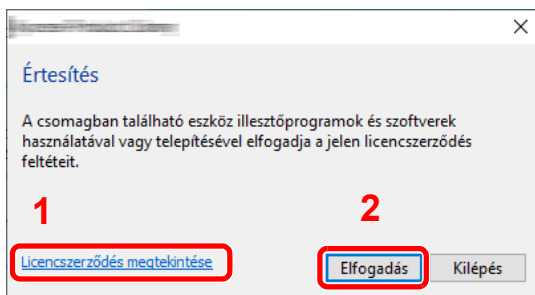

- 1 Kattintson a [Licencszerződés megtekintése] lehetőségre és olvassa el a licencszerződést.
- 2 Kattintson az [Elfogadás] lehetőségre.

### 3 Válassza a [Gyors telepítés] lehetőséget.



## 4 Telepítse a szoftvert.

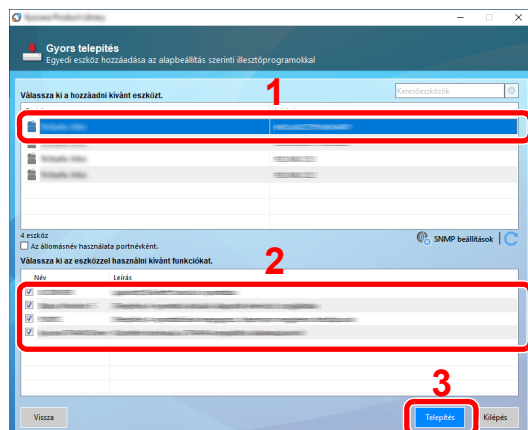

Választhatja az **[Állomásnév használata portnévként]** lehetőséget is, és beállíthatja a TCP/IP port állomásnévnek használatát. (USB csatlakozás nem használható.)

Amikor a **[Telepítés]** lehetőségre kattint, egy képernyő jelenik meg, amely arra kéri, hogy működjön együtt az adatgyűjtésben. Válassza ki az egyik válaszlehetőséget, majd kattintson az **[OK]** lehetőségre.



### FONTOS

**Ha engedélyezve van a Wi-Fi vagy a Wi-Fi Direct funkció, a portszámhoz adja meg az IP-címet. Ha az állomásnév nincs megadva, a telepítés sikertelen lehet.**



### MEGJEGYZÉS

- A készülék csak akkor érzékelhető, ha be van kapcsolva. Ha a számítógép nem érzékeli a készüléket, ellenőrizze, hogy a készülék csatlakozik-e a számítógépre a hálózaton vagy az USB-kábelen keresztül, illetve azt, hogy be van-e kapcsolva, majd kattintson az **C** (Újratöltés) ikonra.
- Ha megjelenik a Windows biztonsági ablak, kattintson a **[Telepítem az illesztőprogramot]** lehetőségre.
- Windows 8.1 előtti Windows verziók esetén a Status Monitor telepítéséhez először telepíteni kell a Microsoft .NET Framework 4.0 programot.

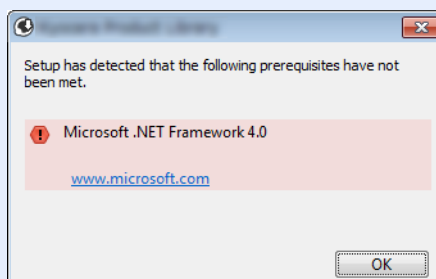

## 5 Fejezze be a telepítést.

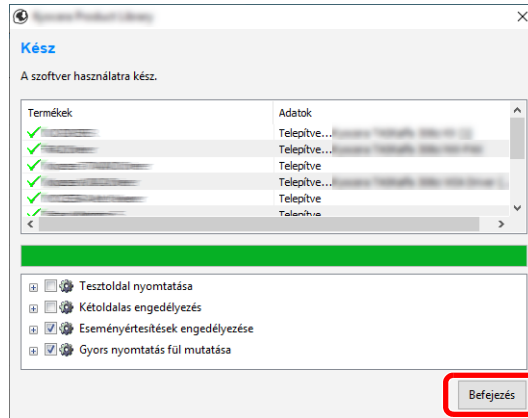

Amikor „**A szoftver használatra kész.**” üzenet jelenik meg, használhatja a szoftvert. Teszt oldal nyomtatásához jelölje be a "**Tesztoldal nyomtatás**" jelölőnégyzetet, és válassza ki a készüléket.

A [**Befejezés**] lehetőségre kattintva lépjen ki a varázslóból.

Ha a rendszer újraindítását kérő üzenet jelenik meg, a képernyő utasításait követve indítsa újra a számítógépet. Ezzel befejeződött a nyomtató illesztőprogram telepítése.

Ha a TWAIN illesztőprogramot telepíti, folytassa az alábbiak konfigurálásával:

➔ [A TWAIN illesztőprogram beállítása \(2-53. oldal\)](#)

## Egyedi telepítés

Az alábbi példa ismerteti a szoftver telepítését Windows 10 alatt **[Egyedi telepítés]** használatával.

### 1 Helyezze be a DVD-t.

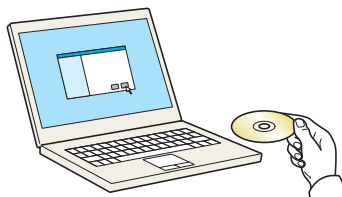

#### MEGJEGYZÉS

- A Windows alatt történő telepítést csak rendszergazdai jogosultságokkal rendelkező felhasználó végezheti.
- Ha az „**Új hardver - üdvözi a varázsló**” párbeszédablak jelenik meg, válassza a **[Mégse]** lehetőséget.
- Ha az automatikus futtatás képernyő jelenik meg, kattintson a **[setup.exe futtatása]** lehetőségre.
- Ha a felhasználói fiókkezelés ablak jelenik meg, kattintson az **[Igen]** (**[Engedélyezés]**) lehetőségre.

### 2 Jelenítse meg a képernyőt.

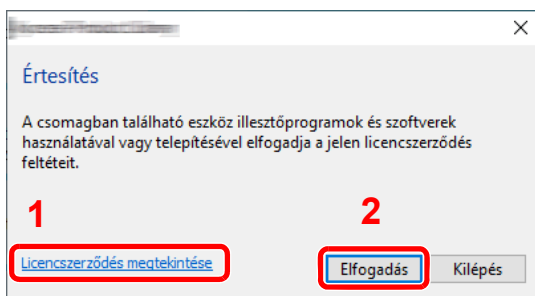

- 1 Kattintson a **[Licencszerződés meatekintése]** lehetőségre és olvassa el a licencszerződést.
- 2 Kattintson az **[Elfogadás]** lehetőségre.

### 3 Válassza az **[Egyedi telepítés]** lehetőséget.

### 4 Telepítse a szoftvert.

- 1 Jelölje ki a telepítendő eszközt.

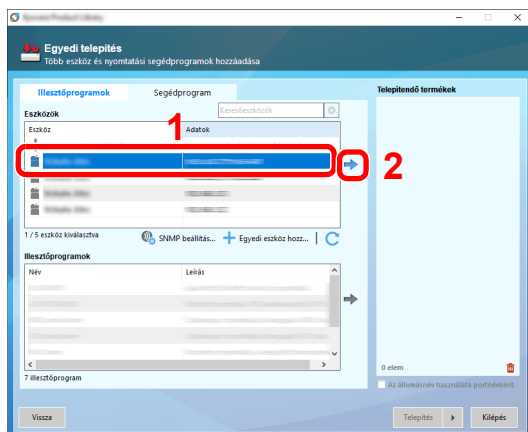

**FONTOS**

Ha engedélyezve van a Wi-Fi vagy a Wi-Fi Direct funkció, a portszámhoz adja meg az IP-címet. Ha az állomásnév nincs megadva, a telepítés sikertelen lehet.

**MEGJEGYZÉS**

- A készülék csak akkor érzékelhető, ha be van kapcsolva. Ha a számítógép nem érzékeli a készüléket, ellenőrizze, hogy a készülék csatlakozik-e a számítógépre a hálózaton vagy az USB-kábelen keresztül, illetve azt, hogy be van-e kapcsolva, majd kattintson az **C** (Újratöltés) ikonra.
- Ha a kívánt eszköz nem jelenik meg, az eszköz közvetlen kiválasztásához válassza az **[Egyedi eszköz hozzáadása]** lehetőséget.

**2** Jelölje ki a telepítendő illesztőprogramot.

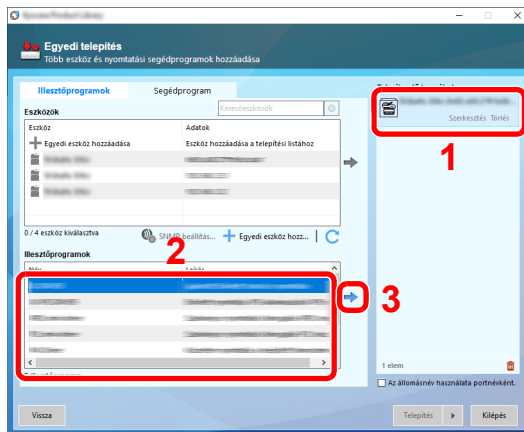

**3** Kattintson a **[Segédprogram]** fülre, és válassza ki a telepítendő segédprogramot.

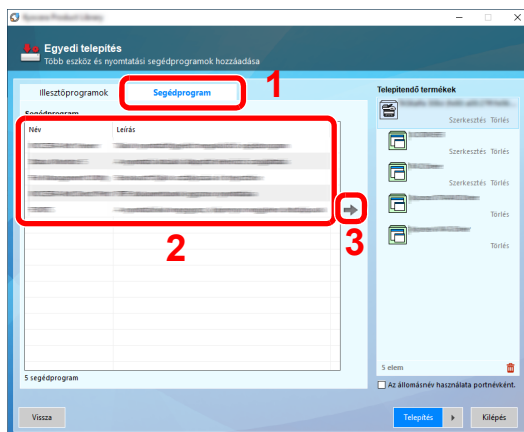

**4** Kattintson a **[Telepítés]** lehetőségre.

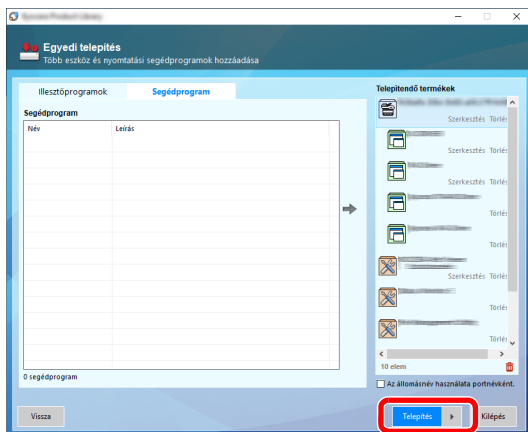

Amikor a **[Telepítés]** lehetőségre kattint, egy képernyő jelenik meg, amely arra kéri, hogy működjön együtt az adatgyűjtésben. Válassza ki az egyik válaszlehetőséget, majd kattintson az **[OK]** lehetőségre.

**MEGJEGYZÉS**

Windows 8.1 előtti Windows verziók esetén a Status Monitor telepítéséhez először telepíteni kell a Microsoft .NET Framework 4.0 programot.

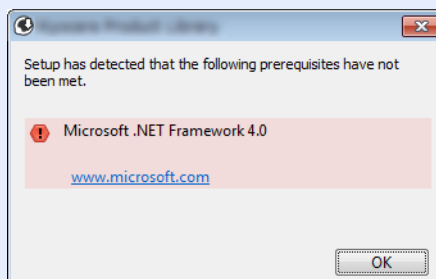

**5** Fejezze be a telepítést.

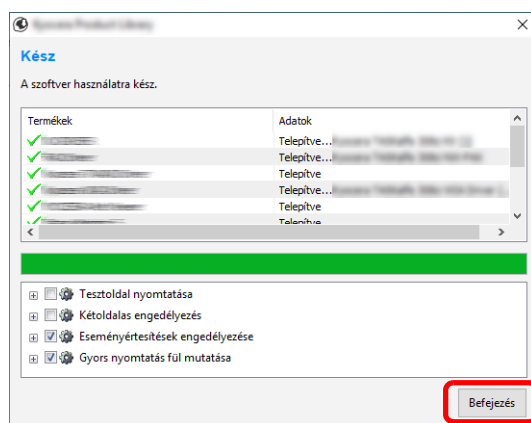

Amikor „**A szoftver használatra kész.**” üzenet jelenik meg, használhatja a szoftvert. Teszt oldal nyomtatásához jelölje be a "**Tesztoldal nyomtatás**" jelölőnégyzetet, és válassza ki a készüléket.

A **[Befejezés]** lehetőségre kattintva lépjen ki a varázslóból.

Ha a rendszer újraindítását kérő üzenet jelenik meg, a képernyő utasításait követve indítsa újra a számítógépet. Ezzel befejeződött a nyomtató illesztőprogram telepítése.

Ha a TWAIN illesztőprogramot telepíti, folytassa az alábbiak konfigurálásával:

➔ [A TWAIN illesztőprogram beállítása \(2-53. oldal\)](#)

## A szoftver eltávolítása

Az alábbi műveletek végrehajtásával távolíthatja el a szoftvert a számítógépről.

### MEGJEGYZÉS

A Windows alatt történő eltávolítást csak rendszergazdai jogosultságokkal rendelkező felhasználó végezheti.

## 1 Jelenítse meg a képernyőt.

A feladatsávban kattintson a keresőmezőre, és írja be, hogy „Product Library eltávolítása”. A keresési listában kattintson a **[Product Library eltávolítása]** lehetőségre.

### MEGJEGYZÉS

- Windows 8.1 esetén a vezérlőgombokon kattintson a **[Keresés]** lehetőségre, és írja be, hogy „Product Library eltávolítása”. A keresési listában kattintson a **[Product Library eltávolítása]** lehetőségre.
- Windows 7 esetén kattintson a **[Start]** gombra, és az Eltávolító varázsló megjelenítéséhez válassza a **[Minden program]**, **[(A gyártó cég neve)]**, **[Product Library eltávolítása]** lehetőséget.

## 2 Távolítsa el a szoftvert.

Jelölje be az eltávolítandó szoftver mellett lévő jelölőnégyzetet.

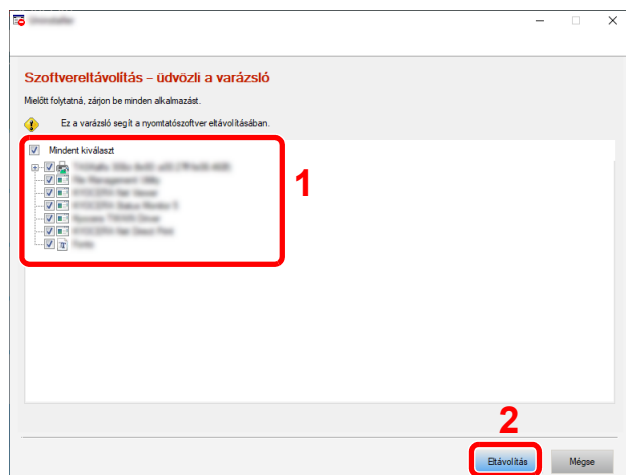

## 3 Fejezze be az eltávolítást.

Ha a rendszer újraindítását kérő üzenet jelenik meg, a képernyő utasításait követve indítsa újra a számítógépet. Ezzel befejeződik a szoftver eltávolításának művelete.

### MEGJEGYZÉS

A szoftver eltávolítható a Product Library használatával is. A Product Library képernyőn kattintson az **[Eltávolítás]** lehetőségre, és a szoftver eltávolításához kövesse a képernyőn megjelenő utasításokat.

## A szoftver telepítése Mac számítógépen

A készülék nyomtató funkciója használható Mac számítógéppel.

### MEGJEGYZÉS

- A Mac OS rendszer alatt történő telepítést csak olyan felhasználó végezheti, aki rendszergazdaként van bejelentkezve.
- Macintosh számítógépről történő nyomtatás esetén állítsa a gép emulációját **[KPDL]** vagy **[KPDL(Auto)]** opcióra.  
➔ Lásd az *angol nyelvű használati útmutatót*
- Ha Bonjour használatával csatlakozik, a készülék hálózati beállításában engedélyezze a Bonjour opciót.  
➔ Lásd az *angol nyelvű használati útmutatót*
- A hitelesítési képernyőn adja meg az operációs rendszerre való belépéshez használt felhasználónevet és jelszót.
- Ha AirPrint funkció használatával nyomtat, a szoftvert nem kell telepítenie.

### 1 Helyezze be a DVD-t.

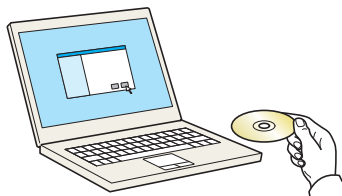

Kattintson duplán a **[GEN\_LIB]** ikonra.

### 2 Jelenítse meg a képernyőt.

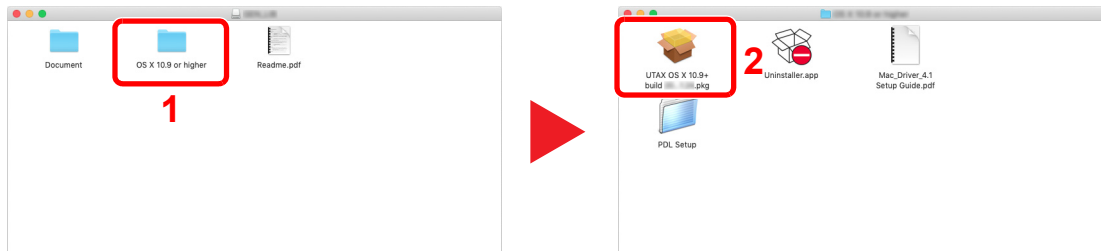

A Mac operációs rendszer verziójától függően kattintson duplán a **[(Márkanév) OS X x.x]** lehetőségre.

### 3 Telepítse a nyomtató illesztőprogramot.

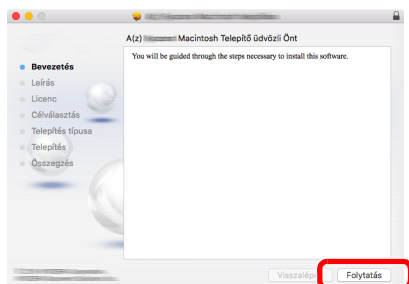

Telepítse a nyomtató illesztőprogramot a telepítő szoftver által megjelenített utasítások szerint.

Ezzel befejeződik a nyomtató illesztőprogram telepítése.

Ha USB kapcsolatot használ, a készüléket a rendszer automatikusan felismeri és csatlakoztatja.

Ha IP kapcsolatot használ, az alábbi beállításokat kell megadni.

## 4 Konfigurálja a nyomtatót.

- 1 Nyissa meg a Rendszertulajdonságokat és adja hozzá a nyomtatót.

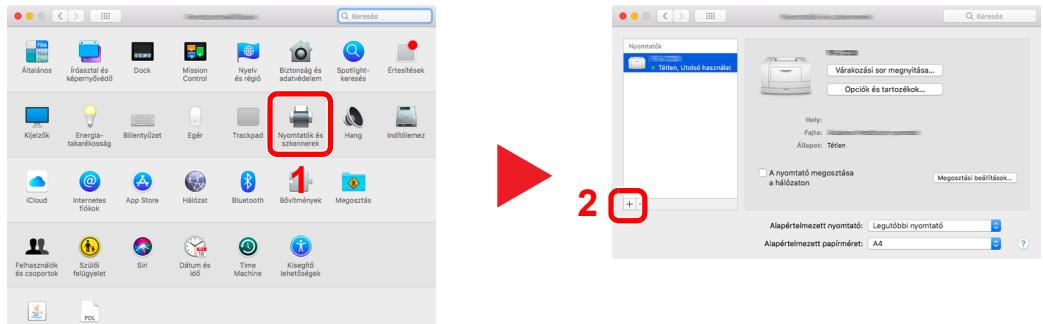

- 2 Válassza az [Alapértelmezett] lehetőséget, majd kattintson a „Név” alatt megjelenő tételre, és a „Használat” alatt válassza ki az illesztőprogramot.

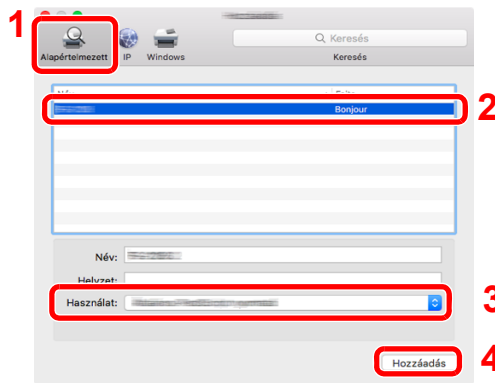

- 3 A kiválasztott készülék hozzáadásra kerül.

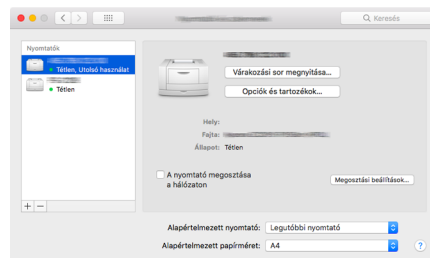

### MEGJEGYZÉS

Ha IP csatlakozást használ, kattintson az IP csatlakozás IP ikonjára, és adja meg a nyomtató állomásnevét vagy IP címét. A "Cím" mezőbe írt szám automatikusan megjelenik a "Név" mezőben. Ha szükséges, módosítsa.

- 4 Válassza ki az újonnan hozzáadott nyomtatót, és a készülék opcióinak kiválasztásához kattintson az [Opciók és tartozékok...] lehetőségre.

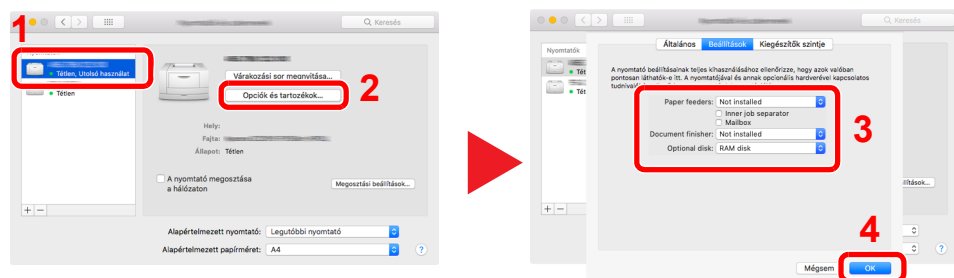



## A TWAIN illesztőprogram beállítása

Regisztrálja ezt a készüléket a TWAIN illesztőprogramban. Ezek az utasítások a Windows 10 alatt megjelenő felhasználói felületet veszik alapul.

### 1 Jelenítse meg a képernyőt.

- 1 A feladatsávban kattintson a keresőmezőre, és írja be, hogy „TWAIN Driver Setting”. A keresési listából válassza a [TWAIN Driver Setting] lehetőséget.

#### MEGJEGYZÉS

- Windows 8.1 esetén a vezérlőgombokon kattintson a [Keresés] lehetőségre, és írja be, hogy „TWAIN Driver Setting”. A keresési listából válassza a [TWAIN Driver Setting] lehetőséget.
- Windows 7 esetén kattintson a [Start] gombra, majd válassza a [Minden program], [(Márkanév)] és a [TWAIN Driver Setting] lehetőséget. TWAIN illesztőprogram képernyő jelenik meg.

- 2 Kattintson a [Felvétel] lehetőségre.

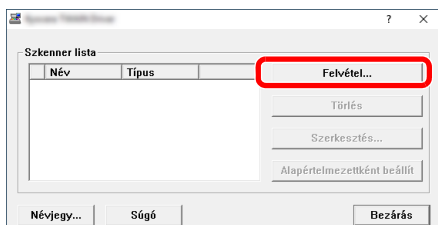

### 2 Konfigurálja a TWAIN illesztőprogramot.

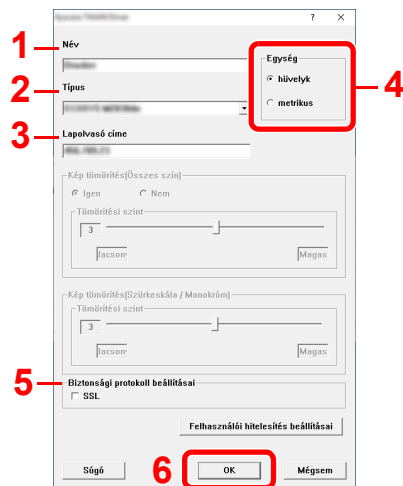

- 1 Adja meg a készülék nevét.
- 2 A listából válassza ki ezt a készüléket.
- 3 Adja meg a készülék IP-címét vagy állomásnevét.
- 4 Állítsa be a mértékegységet.
- 5 SSL használata esetén jelölje be az SSL melletti jelölőnégyzetet.
- 6 Kattintson az [OK] lehetőségre.

#### MEGJEGYZÉS

Ha nem ismeri a készülék IP-címét vagy állomásnevét, forduljon a rendszergazdához.

### 3 Fejezze be a regisztrálást.

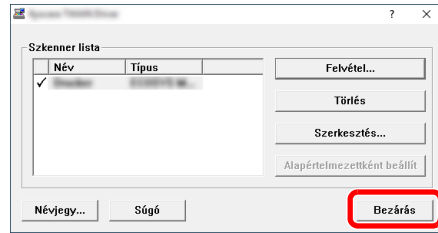

#### MEGJEGYZÉS

A hozzáadott készülék törléséhez kattintson a **[Törlés]** lehetőségre. A nevek módosításához kattintson a **[Szerkesztés]** lehetőségre.

## A WIA illesztőprogram beállítása

Regisztrálja ezt a készüléket a WIA illesztőprogramban. Ezek az utasítások a Windows 10 alatt megjelenő felhasználói felületet veszik alapul.

### 1 Jelenítse meg a képernyőt.

- 1 A feladatsávban kattintson a keresőmezőre, és írja be, hogy „Szkennerek és fényképezőgépek megjelenítése”. A keresési listából válassza a **[Szkennerek és fényképezőgépek megjelenítése]** lehetőséget, és a Szkennerek és fényképezőgépek megjelenítése képernyő jelenik meg.

#### MEGJEGYZÉS

- Windows 8.1 esetén a vezérlőgombokon kattintson a **[Keresés]** lehetőségre, és írja be, hogy „Szkennerek és fényképezőgépek megjelenítése”. A keresési listából válassza a **[Szkennerek és fényképezőgépek megjelenítése]** lehetőséget, és a Szkennerek és fényképezőgépek megjelenítése képernyő jelenik meg.
- Windows 7 esetén kattintson a **[Start]** gombra, majd a **[Programok és fájlok keresése]** mezőbe írja be, hogy **[Szkenner]**. Kattintson a **[Szkennerek és fényképezőgépek megjelenítése]** lehetőségre, és a Szkennerek és fényképezőgépek megjelenítése képernyő jelenik meg.

- 2 Válassza ki a készülék nevét a WIA illesztőprogramok közül, és kattintson a **[Tulajdonságok]** lehetőségre.

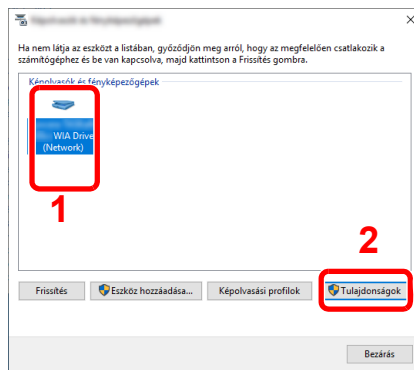

### 2 Konfigurálja a WIA illesztőprogramot.

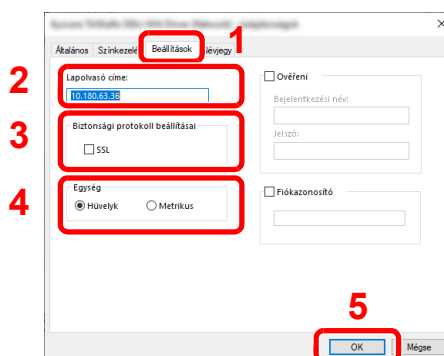

- 1 Kattintson a **[Beállítások]** fülre.
- 2 Adja meg a készülék IP-címeit vagy állomásnevét.
- 3 SSL használata esetén jelölje be az SSL melletti jelölőnégyzetet.
- 4 Állítsa be a mértékegységet.
- 5 Kattintson az **[OK]** lehetőségre.

# A számláló ellenőrzése

A nyomtatott és szkennelt lapok számának ellenőrzése.

- 1 Jelenítse meg a képernyőt.**  
[System Menu/Counter] gomb > [Számláló]
- 2 Ellenőrizze a számlálót.**

# Embedded Web Server RX

Ha a készülék a hálózatra csatlakozik, az Embedded Web Server RX használatával különféle beállítások konfigurálhatók.

Ez a szakasz ismerteti az Embedded Web Server RX elérését, valamint a biztonsági beállítások és az állomásnév módosítását.

## ➔ Embedded Web Server RX User Guide

### MEGJEGYZÉS

Az Embedded Web Server RX oldalak funkcióinak korlátlan eléréséhez adja meg a felhasználónevet és a jelszót, majd kattintson a **[Login]** lehetőségre. Az előre meghatározott rendszergazda jelszó megadásával a felhasználó hozzáfér minden oldalhoz, beleértve a navigációs menü Dokumentumfiók, Címjegyzék és Beállítások funkcióit. A rendszergazdai jogosultságok gyári alapértelmezett értékei alább találhatók. (A nagy- és kisbetűket a rendszer megkülönbözteti.)

**Login User Name:** Admin

**Login Password:** Admin

Az Embedded Web Server RX alkalmazásban a rendszergazda és az általános felhasználó által konfigurálható beállítások az alábbiak.

Beállítás	Leírás	Rendszergazda	Általános felhasználó
<b>Device Information/ Remote Operation</b>	A készülék felépítése ellenőrizhető.	<input type="radio"/>	<input type="radio"/>
<b>Job Status</b>	Az eszközinformációkat jeleníti meg, beleértve a nyomtatási és lapolvasási feladatokat, a tárolási feladatokat, az ütemezett feladatokat és a feladatnapló előzményeket.	<input type="radio"/>	<input type="radio"/>
<b>Document Box</b>	Dokumentumfiókok hozzáadása vagy törlése, illetve dokumentumok törlése a dokumentumfiókokból.	<input type="radio"/>	<input type="radio"/> *1
<b>Address Book</b>	Címek és címcsoportok létrehozása, szerkesztése vagy törlése.	<input type="radio"/>	<input type="radio"/> *1
<b>Device Settings</b>	A készülék speciális beállításainak konfigurálása.	<input type="radio"/>	—
<b>Function Settings</b>	A speciális funkciók konfigurálása.	<input type="radio"/>	—
<b>Network Settings</b>	A hálózati beállítások konfigurálása.	<input type="radio"/>	—
<b>Security Settings</b>	A biztonsági funkciók konfigurálása.	<input type="radio"/>	—
<b>Management Settings</b>	A speciális kezelési beállítások konfigurálása.	<input type="radio"/>	—

\*1 A bejelentkezett felhasználó a felhasználó engedélyeitől függően bizonyos beállításokat nem konfigurálhat.

### MEGJEGYZÉS

A fax funkciók használatához az opcionális FAX készlet szükséges.

A fax beállításával kapcsolatos ismertető itt nem szerepelnek.

## ➔ FAX Operation Guide

## Az Embedded Web Server RX elérése

### 1 Jelenítse meg a képernyőt.

- 1 Indítsa el a webböngészőt.
- 2 A címsávba írja be a készülék IP-címét vagy az állomásnevet.  
Az alábbiakra kattintva ellenőrizheti a készülék IP címét és állomásnevét.  
[Eszközinformációk] a kezdőképernyőn > [Azonosító/Vez. hálózat]

Példa:       https://10.180.81.3/ (IP-cím esetén)  
              https://MFP001 (ha az állomásnév "MFP001")

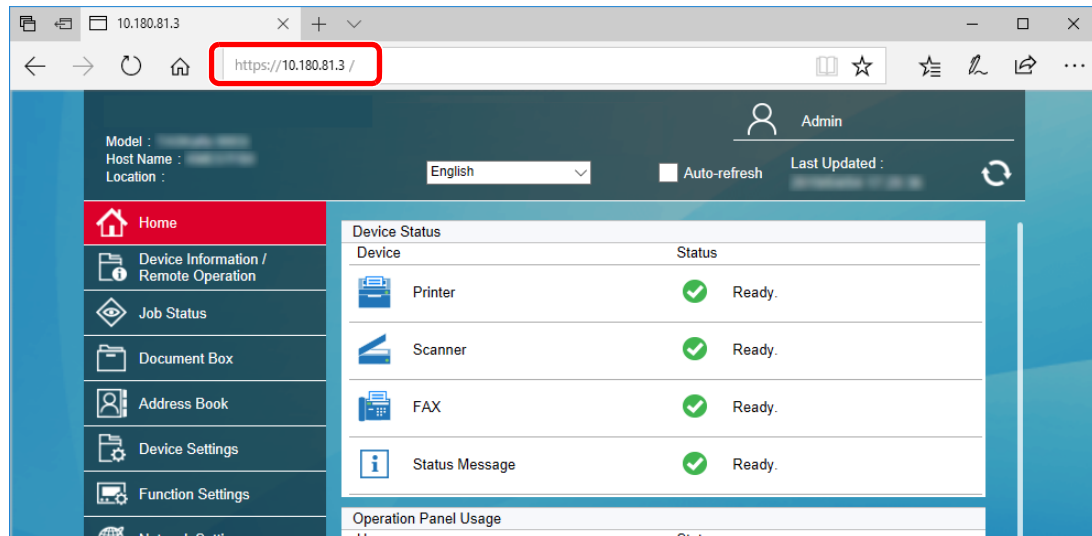

A weboldalon megjelennek a számítógép és az Embedded Web Server RX alapvető adatai, valamint az aktuális állapotuk.



#### MEGJEGYZÉS

Ha a "There is a problem with this website's security certificate." képernyő jelenik meg, konfigurálja a tanúsítványt.

➔ [Embedded Web Server RX User Guide](#)

A műveletet a tanúsítvány konfigurálása nélkül is folytathatja.

### 2 Konfigurálja a funkciót.

Válasszon ki egy kategóriát a képernyő bal oldalán található navigációs sávból.



#### MEGJEGYZÉS

Az Embedded Web Server RX oldalak funkcióinak korlátlan eléréséhez adja meg a felhasználónevet és a jelszót, majd kattintson a [Login] lehetőségre. Az előre meghatározott rendszergazda jelszó megadásával a felhasználó hozzáfér minden oldalhoz, beleértve a navigációs menü Dokumentumfiók, Címjegyzék és Beállítások funkcióit. A rendszergazdai jogosultságok gyári alapértelmezett értékei alább találhatóak. (A nagy- és kisbetűket a rendszer megkülönbözteti.)

**Login User Name:**            **Admin**  
**Login Password:**           **Admin**

## A biztonsági beállítások módosítása

### 1 Jelenítse meg a képernyőt.

- 1 Indítsa el a webböngészőt.
- 2 A címsávba írja be a készülék IP-címét vagy az állomásnevet.  
Az alábbiakra kattintva ellenőrizheti a készülék IP címét és állomásnevét.  
[Eszközinformációk] a kezdőképernyőn > [Azonosító/Vez. hálózat]
- 3 Jelentkezzen be rendszergazdai jogosultságokkal.



A rendszergazdai jogosultságok gyári alapértelmezett értékei alább találhatóak. (A nagy- és kisbetűket a rendszer megkülönbözteti.)

Login User Name:           Admin  
Login Password:           Admin

- 4 Kattintson a [Security Settings] lehetőségre.

### 2 Konfigurálja a biztonsági beállításokat.

A [Security Settings] menüben válassza ki a konfigurálandó beállítást.

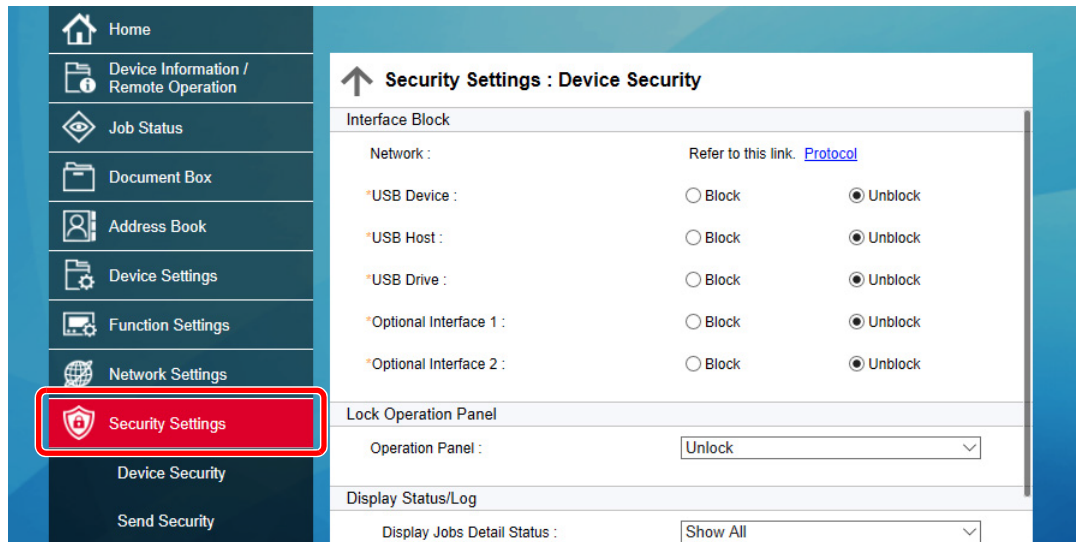

#### MEGJEGYZÉS

A tanúsítványok beállításaira vonatkozó részleteket lásd:

➔ [Embedded Web Server RX User Guide](#)

## Az eszközinformációk módosítása

### 1 Jelenítse meg a képernyőt.

- 1 Indítsa el a webböngészőt.
- 2 A címsávba írja be a készülék IP-címét vagy az állomásnevet.  
Az alábbiakra kattintva ellenőrizheti a készülék IP címét és állomásnevét.  
[Eszközinformációk] a kezdőképernyőn > [Azonosító/Vez. hálózat]
- 3 Jelentkezzen be rendszergazdai jogosultságokkal.



A rendszergazdai jogosultságok gyári alapértelmezett értékei alább találhatók. (A nagy- és kisbetűket a rendszer megkülönbözteti.)

Login User Name:       Admin  
Login Password:        Admin

- 4 A [Device Settings] menüben válassza a [System] lehetőséget.

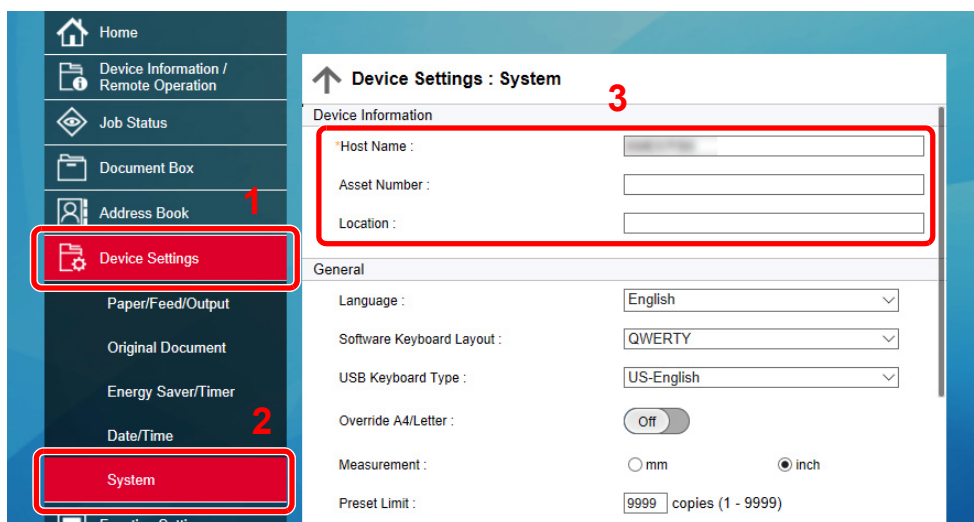

### 2 Adja meg az állomás nevét.

Írja be az eszközinformációkat, majd kattintson a [Submit] lehetőségre.



#### FONTOS

A beállítás módosítása után indítsa újra a hálózatot, vagy kapcsolja KI, majd BE a készüléket.

A hálózati csatlókártya újraindításához kattintson a [Reset] lehetőségre a [Management Settings] menüben, majd a „Restart” alatt kattintson a [Restart Network] lehetőségre.



# 3 Felkészülés a használatra

Ez a fejezet az alábbi műveleteket mutatja be:

Papír betöltése .....	3-2
A papír betöltésével kapcsolatos óvintézkedések .....	3-2
Papíradagoló egységek kiválasztása .....	3-3
Papír betöltése a kazettákba .....	3-5
A nagy kapacitású adagoló feltöltése .....	3-9
Papírrögzítő .....	3-11
Boríték kötegelő vezető .....	3-12
Köteg szint beállító .....	3-13
Előkészületek dokumentum számítógépen lévő megosztott mappába küldéséhez .....	3-14
A számítógép nevének és a számítógép teljes nevének feljegyzése .....	3-14
A felhasználónév és a tartománynév feljegyzése .....	3-15
Megosztott mappa létrehozása, és a megosztott mappa nevének feljegyzése .....	3-16
A Windows tűzfal konfigurálása .....	3-19
Jelszóval védett megosztás kikapcsolása (csak Windows 10 esetén) .....	3-24

# Papír betöltése

## A papír betöltésével kapcsolatos óvintézkedések

Amikor új papírcsomagot bont ki, betöltés előtt az alábbiak szerint könnyedén pörgesse át a köteget, hogy a lapok szétváljanak.

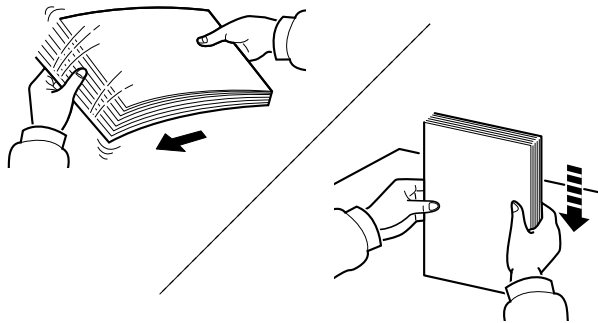

Pörgesse át a lapokat, majd ütögesse a köteget egy sima felülethez.

Ezenfelül tartsa szem előtt az alábbi pontokat.

- A hajtogatott vagy felkunkorodó papírt betöltés előtt simítsa ki. Az összehajtott vagy meggyűrődött papír papírelakadást eredményezhet.
- A felnyitott papírköteget ne tegye ki magas páratartalomnak, mivel a nedvesség problémákat okozhat. A papíradagoló vagy a kézi adagolótálcák betöltése után tegyen vissza minden megmaradt papírlapot a csomagolásába.
- Ha a papír hosszú ideig a kazettában marad, a kazetta fűtő hője a papír elszíneződését okozhatja.
- Ha a készüléket hosszabb időn át nem használja, vegye ki a papírt a kazettákból, és tegye vissza az eredeti csomagolásába, hogy a papírt megóvja a nedvességtől.

### ✔ FONTOS

**Ha használt papírra nyomtat (amelyre korábban már készült nyomat), ne használjon egymáshoz tűzött vagy kapcsolt papírt. Az ilyen papír kárt tehet a készülékben, és gyenge képminőséghez vezethet.**

### 💡 MEGJEGYZÉS

Ha speciális papírt használ (például fejléces papírt, lyukasztott papírt vagy olyan papírt, amelyen előnyomat található, például logó vagy vállalatnév), tanulmányozza az útmutatót.

➔ *Angol nyelvű használati útmutató*

## Papíradagoló egységek kiválasztása

Válassza ki a papíradagoló egységet a papír méretének és típusának megfelelően.

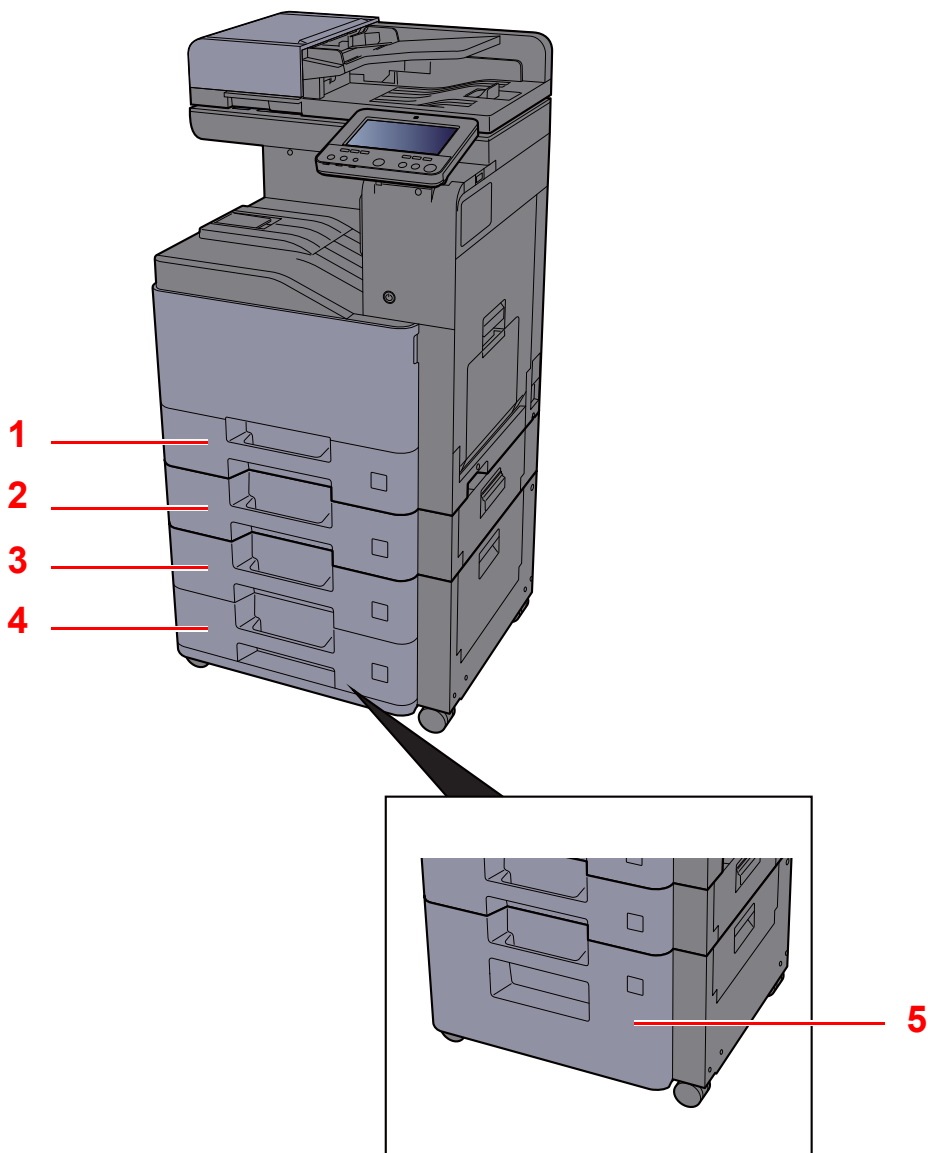

Szám	Név	Papírméret	Papírtípus	Kapacitás	Oldal
1	1. kazetta	A4-R, A5-R, A6-R, B5-R, B6-R, 216×340 mm, Letter-R, Legal, Statement-R, Executive, Oficio II, Folio, 16K-R, ISO B5, Boríték #10, Boríték #9, Boríték #6, Boríték Monarch, Boríték DL, Boríték C5, Youkei 4, Youkei 2, 1. - 4. egyéni	Normál, Durva, Pergamen, Újrahasznosított, Előnyomott, Bond, Színes, Előlyukasztott, Fejléces, Bond, Vastag, Jó minőségű, 1. – 8. egyéni	500 lap (80 g/m <sup>2</sup> )	<a href="#">3-5. oldal</a>
2	2. kazetta				
3	3. kazetta				
4	4. kazetta				
5	3. kazetta	A4, Letter (Egyik méreten rögzítve.)	Normál, Durva, Pergamen, Újrahasznosított, Előnyomott, Bond, Színes, Előlyukasztott, Fejléces, Vastag, Jó minőségű, Egyéni 1–8	2 000 lap (80 g/m <sup>2</sup> )	<a href="#">3-9. oldal</a>



#### MEGJEGYZÉS

- A tárolható lapok száma a környezettől és a papírtípustól függően változik.
- Ne használjon tintasugaras nyomtatóba való vagy a felületén speciális bevonattal ellátott papírt. (Az ilyen papír papírelakadást vagy más meghibásodást okozhat.)
- A jobb minőségű színes nyomtatáshoz használjon speciális színes papírt.

## Papír betöltése a kazettákba

Töltse be a papírt a kazettákba. Az alábbi eljárás az 1. kazettát mutatja be.

### 1 A kazettát húzza ki teljesen a gépből.

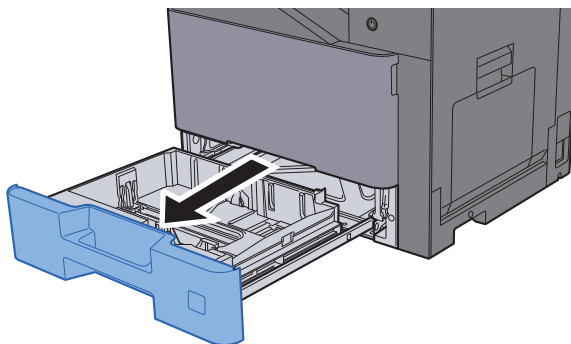

#### MEGJEGYZÉS

Ne húzzon ki egyszerre egynél több kazettát.

### 2 A papírhosszúság-vezetőt állítsa a kívánt papírhosszúsághoz.

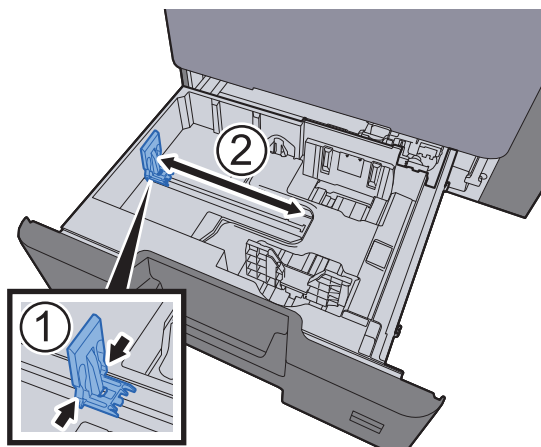

### 3 A papír helyzetét állítsa be a kazetta bal és jobb oldalán található papírszélesség-vezetők használatával.

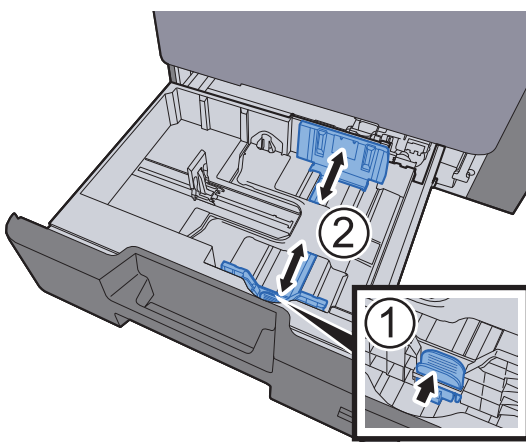

## 4 Helyezzen be papírt.

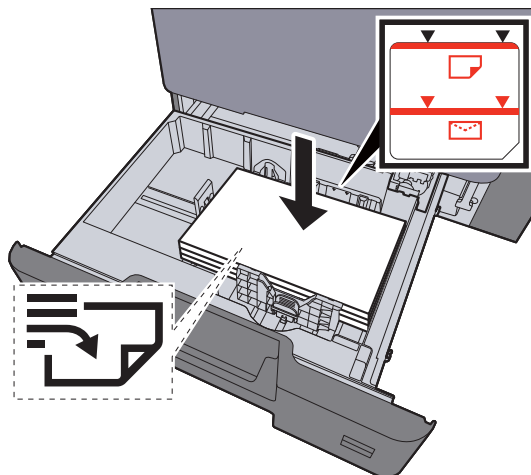

### ✓ FONTOS

- A papírt nyomtatási oldalával felfelé helyezze be.
- Miután kivette az új papírt a csomagolásból, pörgesse át a lapokat, és csak azután töltsé be a kazettákba.
- ➔ [Papír betöltése a kazettákba \(3-5. oldal\)](#)
- Betöltés előtt ellenőrizze, hogy a papír nincs-e felkunkorodva vagy meggyűrődve. Az összehajtott vagy meggyűrődött papír papírelakadást eredményezhet.
- Ellenőrizze, hogy a betöltött papír nem lépi-e túl a szintjelzést (lásd az alábbi ábrát).
- Ha a papírt a papírhosszúság- és a papírszélesség-vezető beállítása nélkül tölti be, a papír meggyűrődhet vagy elakadhat.

## 5 Győződjön meg róla, hogy a papírhosszúság- és a papírszélesség-vezető jól illeszkedik a papírhoz.

Ha a vezetők és a papír között rés van, állítsa át a vezetőket, hogy jól illeszkedjenek a papírhoz.

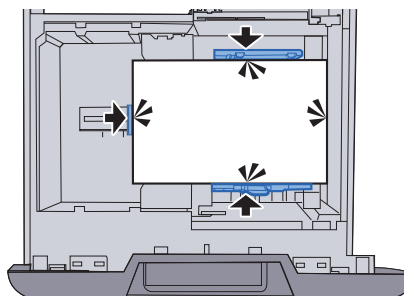

## 6 Óvatosan tolja vissza a kazettát.

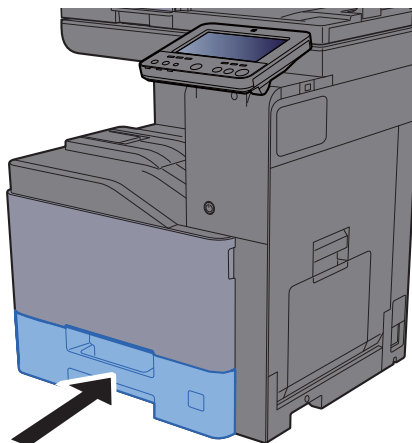

## 7 Jelenítse meg a képernyőn.

[System Menu/Counter] gomb > [Eszköz beállítások] > [Papíradagoló] > [1. kazetta beállításai]

## 8 Konfigurálja a funkciót.

Válassza ki a papír méretét és típusát

➔ Lásd az *angol nyelvű használati útmutatót*



### MEGJEGYZÉS

- Ha szüksége van a méretcímkére, kérjük forduljon a forgalmazóhoz vagy az értékesítési és szervizképviselőnkhez.
- **A papírméret automatikusan érzékelhető és kiválasztható, lásd az alábbiakat:**
  - ➔ [Papír kiválasztása \(6-21. oldal\)](#)
  - ➔ *Angol nyelvű használati útmutató*

## Ha borítékot tölt a kazettákba

Töltsön borítékot a kazettákba. Az alábbiakban példaként az 1. kazetta műveleteit ismertetjük.

## 1 A borítékot a nyomtatási oldalával felfelé helyezze be.

Példa: Címek nyomtatásakor.

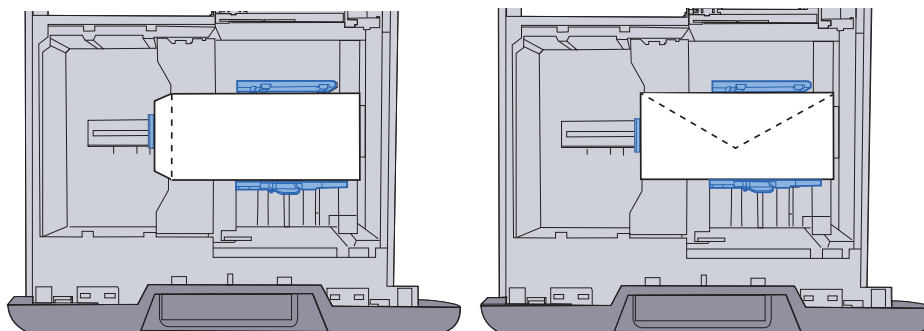

 **FONTOS**

- A boríték betöltésének módja (irány és elhelyezkedés) a boríték típusától függ. Győződjön meg róla, hogy megfelelően töltötte-e be, ellenkező esetben előfordulhat, hogy a nyomtatás rossz irányba vagy rossz oldalra történik.
- Ügyeljen arra, hogy a betöltött boríték ne érjen túl a szintjelzőn.

 **MEGJEGYZÉS**

Körülbelül 50 boríték tölthető be.

## **2 Jelenítse meg a képernyőt.**

[System Menu/Counter] gomb > [Eszköz beállítások] > [Papíradagoló] > [1. kazetta beállításai]

## **3 Konfigurálja a funkciót.**

Válassza ki a boríték méretét és típusát.

➔ [Lásd az angol nyelvű használati útmutatót](#)

## **4 Állítsa be a számítógépen lévő nyomtató illesztőprogram használatával.**

Válassza ki a boríték méretét és típusát a számítógépen lévő nyomtató illesztőprogram használatával.

➔ [Nyomtatás normál méretű papírra \(4-4. oldal\)](#)

➔ [Nyomtatás nem szabványos méretű papírra \(4-6. oldal\)](#)



## A nagy kapacitású adagoló feltöltése

Töltsön papírt a nagy kapacitású adagolóba.

### 1 A kazettát húzza ki teljesen a gépből.

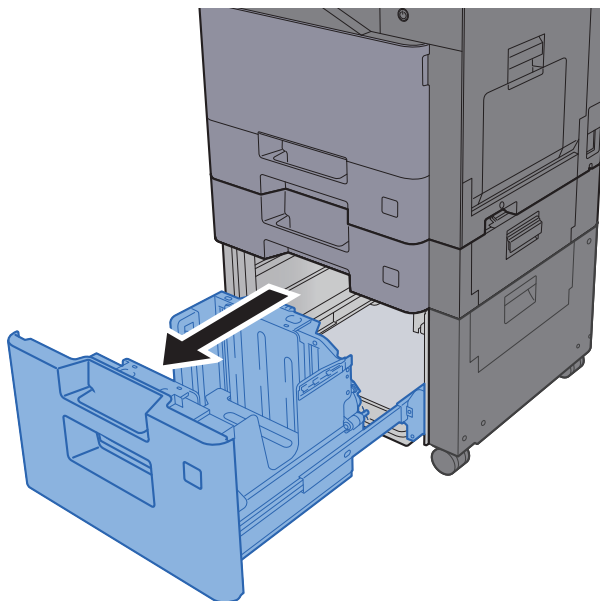

#### MEGJEGYZÉS

Ne húzzon ki egyszerre egynél több kazettát.

### 2 Helyezzen be papírt.

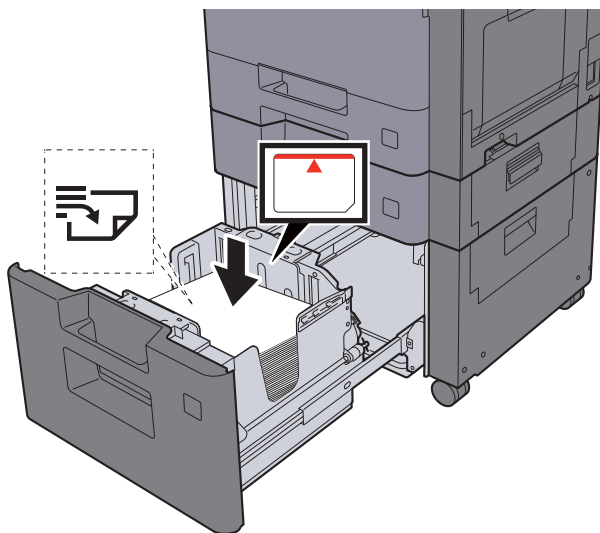

#### FONTOS

- A papírt nyomtatási oldalával felfelé helyezze be.
- Miután kivette az új papírt a csomagolásból, pörgesse át a lapokat, és csak azután töltsse be a kazettákba.
- ➔ [Papír betöltése a kazettákba \(3-5. oldal\)](#)
- Betöltés előtt ellenőrizze, hogy a papír nincs-e felkunkorodva vagy meggyűrődve. Az összehajtott vagy meggyűrődött papír papírelakadást eredményezhet.
- Ellenőrizze, hogy a betöltött papír nem lépi-e túl a szintjelzőt.

### 3 Óvatosan tolja vissza a kazettát.

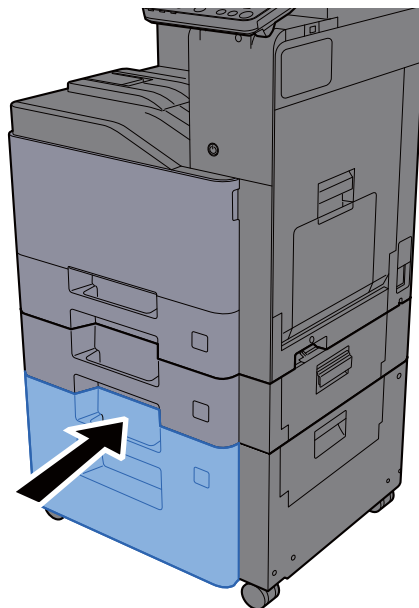

### 4 Jelenítse meg a képernyőn.

[System Menu/Counter] gomb > [Eszköz beállítások] > [Papíradagoló] > [3 kazetta beállításai]

### 5 Konfigurálja a funkciót.

Válassza ki a papírtípust

➔ Lásd az *angol nyelvű használati útmutatót*

## Papírrögzítő

Ha A4/Letter méretnél nagyobb papírt használ, az ábrán látható módon nyissa ki a papírrögzítőt.

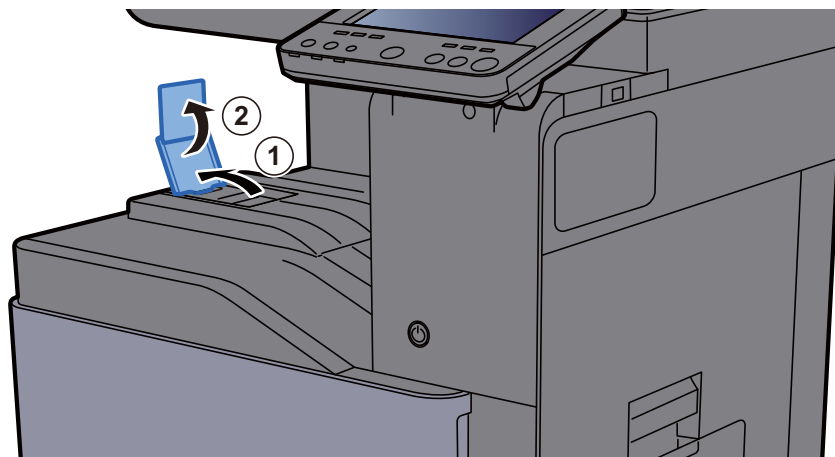

Ha A4/Letter méretű papírt használ, az ábrán látható módon állítsa be a papírrögzítőt. (402ci/502ci)

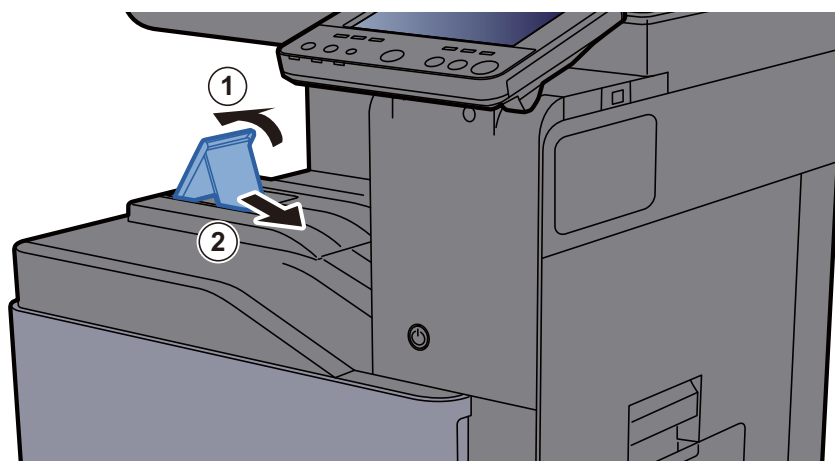

## Boríték kötegelő vezető

Boríték használatához az alábbiak szerint nyissa ki a boríték kötegelő vezetőt.

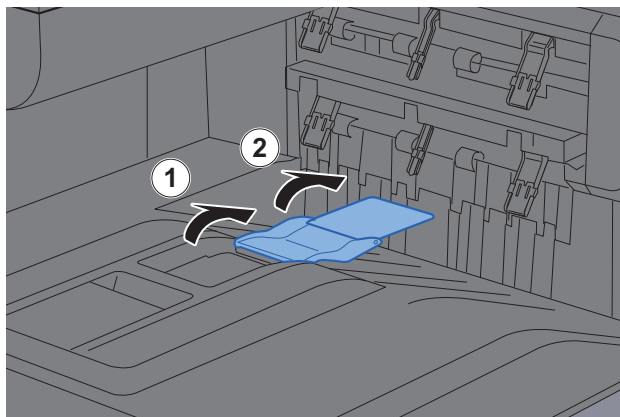

Ha A5/B5/Statement méretű papírt használ, az ábrán látható módon állítsa be a boríték kötegelő vezetőt. (402ci/502ci)

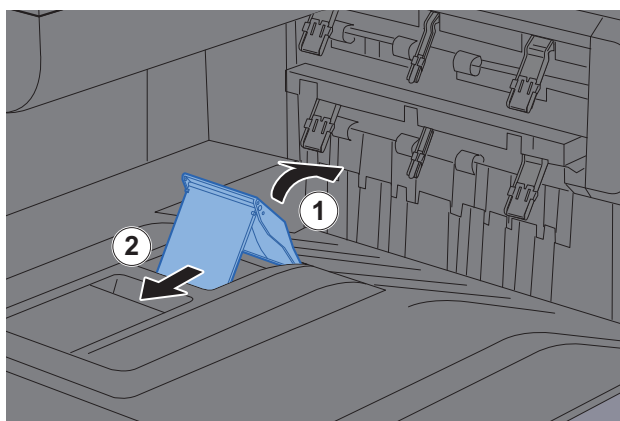

## Köteg szint beállító

Ha a kimenő papír láthatóan felhajlik, az ábrán látható módon húzza ki köteg szint beállítót.

### A köteg szint beállító kihúzása

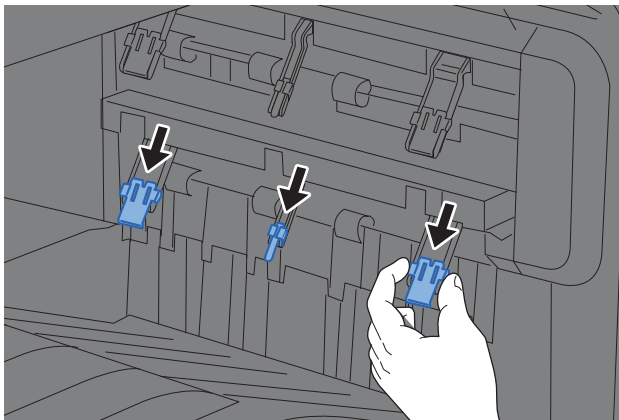

### A köteg szint beállító visszaállítása

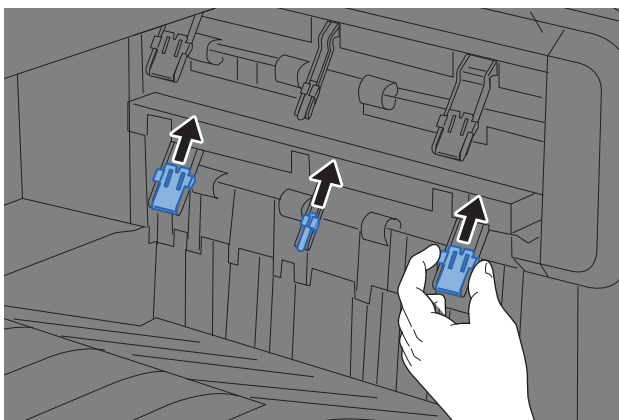

#### MEGJEGYZÉS

Ha a kimenethez a feladatszétválasztót használja, szükség esetén kihúzhatja a köteg szint beállítót a feladatszétválasztón.

# Előkészületek dokumentum számítógépen lévő megosztott mappába küldéséhez

Ellenőrizze a készüléken beállítandó adatokat és hozza létre a számítógépen a dokumentum fogadására szolgáló mappát. A következő leírásban Windows 10 operációs rendszerből származó képernyőfotókat használunk. A képernyők adatai a Windows más verzióinál eltérőek lehetnek.

## MEGJEGYZÉS

Rendszergazda jogosultságokkal jelentkezzen be a Windowsba.

## A számítógép nevének és a számítógép teljes nevének feljegyzése

Ellenőrizze a számítógép nevét és a számítógép teljes nevét.

### 1 Jelenítse meg a képernyőt.

Kattintson a Windows **[Start]** gombjára, majd válassza a **[Windows rendszer]**, **[Vezérlőpult]**, **[Rendszer és biztonság]** és **[Rendszer]** lehetőséget.

## MEGJEGYZÉS

- Windows 8.1 esetén a Start képernyőn az egér jobb oldali gombjával kattintson a **[Számítógép]** lehetőségre, és válassza a **[Tulajdonságok]** lehetőséget. Vagy az egér jobb oldali gombjával kattintson a Window ikonra, és válassza a **[Rendszer]** lehetőséget.
- Windows 7 esetén kattintson a Windows **[Start]** gombjára, és válassza a **[Számítógép]**, majd a **[Rendszertulajdonságok]** lehetőséget.

### 2 Ellenőrizze a számítógép nevét.

Számítógépnév, tartomány és munkacsoport beállításai

Számítógépnév:   
A számítógép teljes neve:   
Számítógép leírása:

 Beállítások módosítása

Ellenőrizze a számítógép nevét és a számítógép teljes nevét.

A képernyőn látható példa:

Számítógép neve: PC001

A számítógép teljes neve: PC001.abcdnet.com

A számítógép nevének ellenőrzése után a  **[Bezárás]** ikonra kattintva zárja be a „Rendszer” képernyőt.

## A felhasználónév és a tartománynév feljegyzése

Ellenőrizze a Windows rendszerbe való bejelentkezésre használt tartománynevet és felhasználónevet.

### 1 Jelenítse meg a képernyőt.

Kattintson a Windows **[Start]** gombjára, és válassza a **[Windows rendszer]** és a **[Parancssor]** lehetőséget.

Windows 8.1 esetén a vezérlőgombokon kattintson a **[Keresés]** lehetőségre, és írja be, hogy „Parancssor”. A keresési listából válassza a **[Parancssor]** lehetőséget.

Windows 7 esetén kattintson a Windows **[Start]** gombjára, válassza a **[Minden program]** (vagy **[Programok]**), **[Kellékek]**, majd a **[Parancssor]** lehetőséget.

Megjelenik a Parancssor ablak.

### 2 Ellenőrizze a tartománynevet és a felhasználónevet.

A Parancssorba írja be, hogy „net config workstation”, majd nyomja meg az **[Enter]** gombot.



```
Microsoft Windows [Version 10.0.17763.195]
(c) 2018 Microsoft Corporation. Minden jog fenntartva.

C:\Users\work>net config workstation
Számítógépnév          \\PC0270
Számítógép teljes neve PC0270
Felhasználónév        PC0270

Munkaállomás aktív:
NetBT_Tcpip_{D5353D41-4262-4BC3-912A-67BE4365B6AE} {00D8610CDEA8}

Szoftververzió        Windows 10 Pro

Munkaállomás-tartomány
Munkaállomás tartományi DNS-neve
Bejelentkezési tartomány PC0270

COM megnyitási határidő (s)      0
COM küldési méret (bájt)        16
COM küldési határidő (ezredmp)   250
```

Ellenőrizze a felhasználónevet és a tartománynevet.

A képernyőn látható példa:

Felhasználónév: PC0270

Tartománynév: PC0270

## Megosztott mappa létrehozása, és a megosztott mappa nevének feljegyzése

A célszámítógépen hozzon létre egy megosztott mappát a dokumentum fogadására.

### MEGJEGYZÉS

Ha a Rendszertulajdonságokban látható munkacsoport, az alábbi beállítások konfigurálásával korlátozza a hozzáférést egy adott felhasználóra vagy csoportra.

- 1 Nyisson meg egy ablakot a Fájlkézelőben, és válassza a **[Nézet]**, **[Beállítások]**, majd a **[Mappabeállítások]** lehetőséget.

Windows 8.1 esetén az asztal vezérlőgombjain válassza a **[Beállítások]** lehetőséget, és válassza a **[Vezérlőpult]**, **[Megjelenés és személyes beállítások]**, majd a **[Mappabeállítások]** lehetőséget.

Windows 7 esetén kattintson a Windows **[Start]** gombjára, és válassza a **[Vezérlőpult]**, **[Megjelenés és személyes beállítások]**, majd a **[Mappabeállítások]** lehetőséget.

2

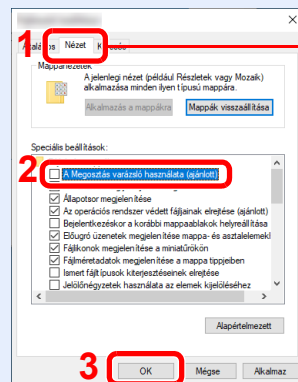

Válassza a **[Nézet]** fület.

A „Speciális beállítások” alatt szüntesse meg **[A Megosztás varázsló használata (ajánlott)]** bejelölését.

### 1 Hozzon létre egy mappát.

Hozzon létre egy mappát a számítógépén.

Például hozzon létre egy „**scannerdata**” nevű mappát az asztalon.





## 2 Konfigurálja az engedélybeállításokat.

- 1 Az egér jobb oldali gombjával kattintson a „**scannerdata**” mappára, majd válassza a **[Tulajdonságok]** lehetőséget, és kattintson a **[Megosztás]** és a **[Speciális megosztás]** lehetőségre.

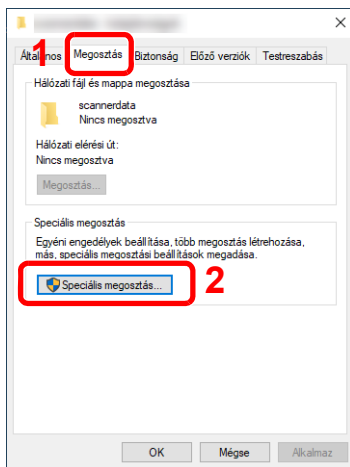

- 2 Jelölje be a **[Mappa megosztása]** jelölőnégyzetet, majd kattintson az **[Engedélyek]** gombra.

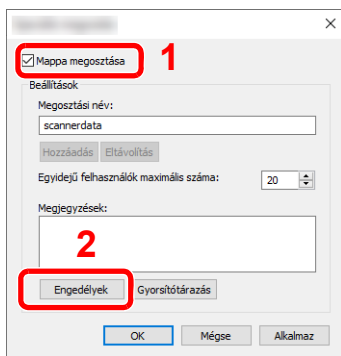

- 3 Jegyezze fel a **[Megosztási név]** adatot.

- 4 Kattintson a **[Hozzáadás]** gombra.

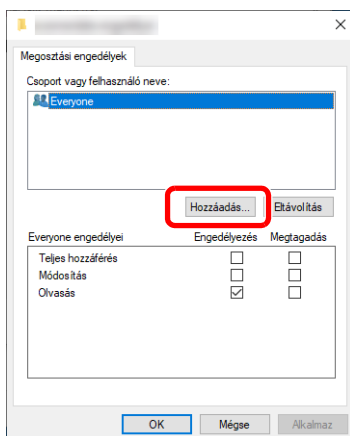

**5** Adja meg a helyet.

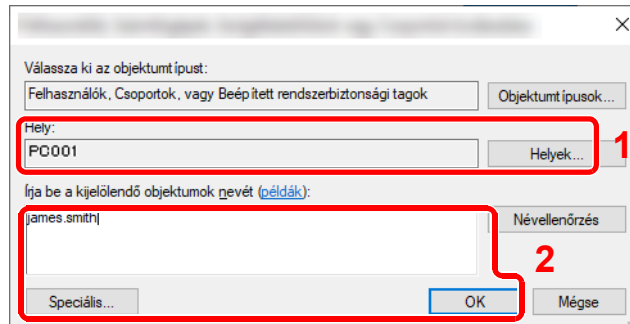

- 1 Ha a számítógépnév, amelyet a [3-14. oldal](#) utasítási alapján feljegyzett, egyezik a tartománynévvel:  
Ha a számítógép neve nem jelenik meg az „Erről a helyről” mezőben, kattintson a [**Helyek**] gombra, válassza ki a számítógép nevét, majd kattintson az [**OK**] gombra.  
Példa: PC001  
Ha a számítógépnév, amelyet a [3-14. oldal](#) utasítási alapján feljegyzett, nem egyezik a tartománynévvel:  
Ha a számítógép teljes nevében az első pont (.) utáni szöveg nem jelenik meg az „Erről a helyről” mezőben, kattintson a [**Helyek**] gombra, jelölje ki a pont (.) utáni szöveget, majd kattintson az [**OK**] gombra.  
Példa: abcdnet.com  
→ [A felhasználónév és a tartománynév feljegyzése \(3-15. oldal\)](#)
- 2 A szövegdobozba írja be az oldalon feljegyzett felhasználónevet, majd kattintson az [**OK**] gombra.  
A [**Speciális**] gombra kattintva és egy felhasználó kiválasztásával a felhasználói név is megadható.

**6** Állítsa be a hozzáférési engedélyeket a kiválasztott felhasználó számára.

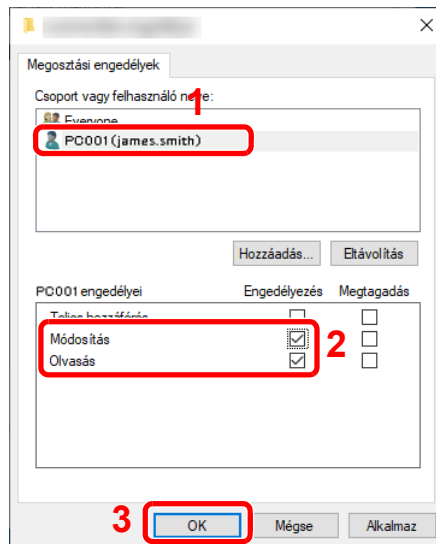

- 1 Válassza ki a megadott felhasználót.
- 2 Jelölje be a „Módosítás” és az „Olvasás” engedély [**Engedélyez**] jelölőnégyzetét
- 3 Nyomja meg az [**OK**] gombot.

**MEGJEGYZÉS**

A „**Mindenki**” lehetőség kiválasztásával a hálózaton mindenkire érvényes lesz az engedély. A nagyobb biztonság érdekében javasolt bejelölni a „**Mindenki**” lehetőséget és eltávolítani az „**Olvasás**” [**Engedélyez**] jelölését.

**7** A képernyő bezárásához a **Speciális megosztás** képernyőn kattintson az [**OK**] gombra.

## 8 A részleteket ellenőrizze a [Biztonság] fülön.

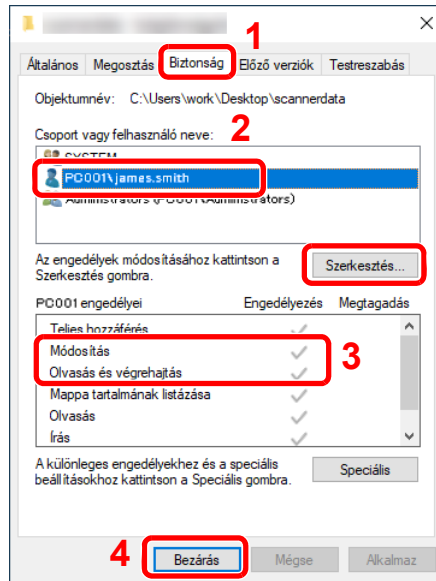

- 1 Válassza a [Biztonság] fület.
- 2 Válassza ki a megadott felhasználót. Ha a felhasználó nem jelenik meg a „Csoport vagy felhasználónevek” alatt, a [Szerkesztés] gombra kattintva adja hozzá a felhasználó az „engedélybeállítások konfigurálása” részhez hasonló módon.
- 3 Gondoskodjon arról, hogy az [Engedélyez] jelölőnégyzet be legyen jelölve a „Módosítás” és az „Olvasás és végrehajtás” engedélyhez.
- 4 Kattintson a [Bezáras] gombra.

## A Windows tűzfal konfigurálása

Engedélyezze a fájlok és nyomtatók megosztását, valamint állítsa be az SMB-átvitelre használt portot.



### MEGJEGYZÉS

Rendszergazda jogosultságokkal jelentkezzen be a Windowsba.

## 1 Ellenőrizze a fájlok és nyomtatók megosztását.

- 1 Kattintson a Windows [Start] gombjára, majd válassza a [Windows rendszer], [Vezérlőpult], [Rendszer és biztonság] és [Alkalmazás átengedése a Windows tűzfalon] lehetőséget.

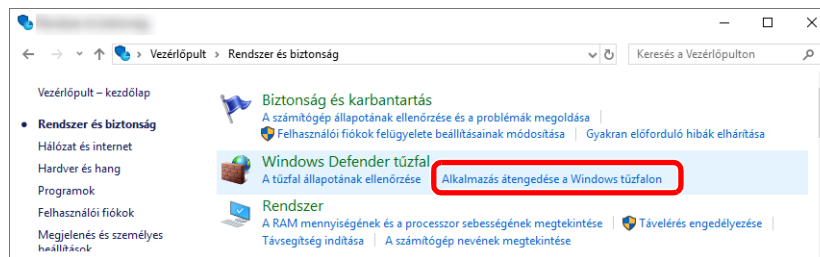

### MEGJEGYZÉS

- Windows 8.1 esetén az asztal vezérlőgombjain kattintson a [Beállítások], [Vezérlőpult], [Rendszer és biztonság], majd a [Windows tűzfal] lehetőségre.
- Ha megjelenik a Felhasználói fiók párbeszédablak, kattintson a [Tovább] gombra.

## 2 Jelölje be a [Fájl- és nyomtatómezosztás] jelölőnégyzetet.

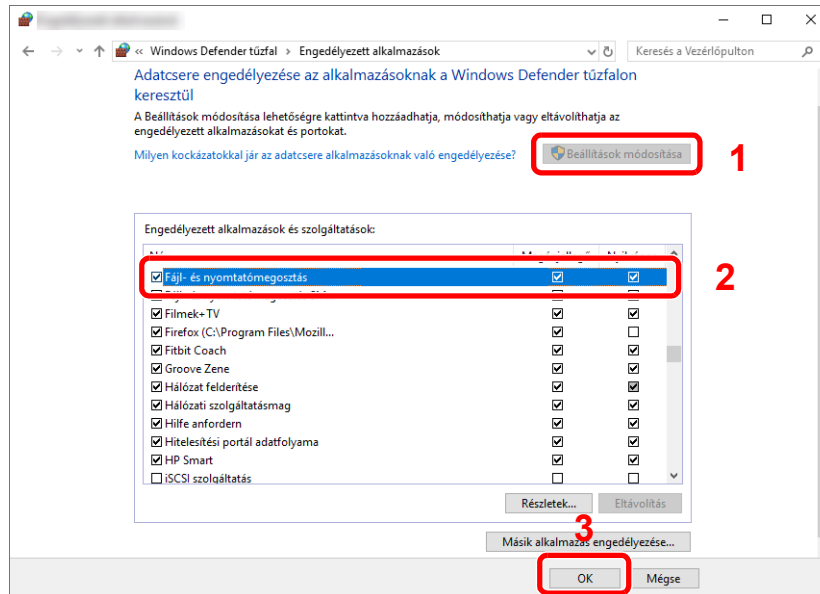

## 2 Adjon hozzá egy portot.

- 1 Kattintson a Windows [Start] gombjára, majd válassza a [Windows rendszer], [Vezérlőpult], [Rendszer és biztonság] és [A tűzfal állapotának ellenőrzése] lehetőséget.

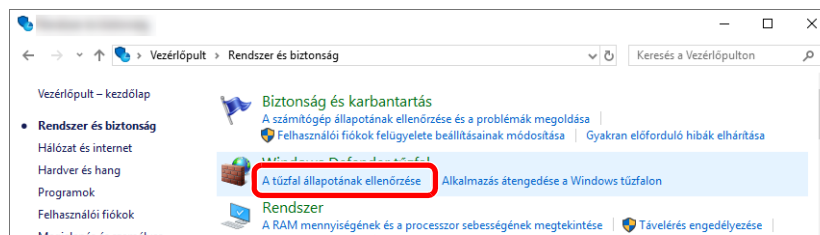

## 2 Válassza a [Speciális beállítások] lehetőséget.

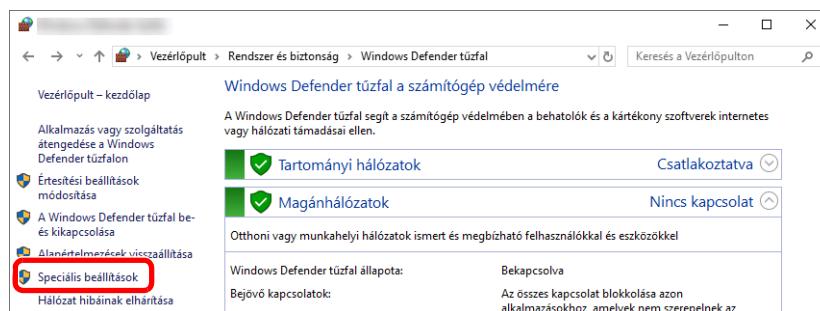

## 3 Válassza az [Inbound Rules] (Bejövő szabályok) lehetőséget.

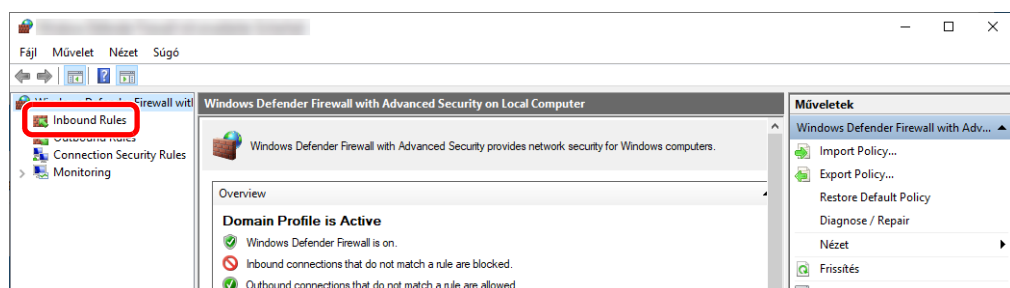

**4** Válassza a **[New Rule] (Új szabály)** lehetőséget.

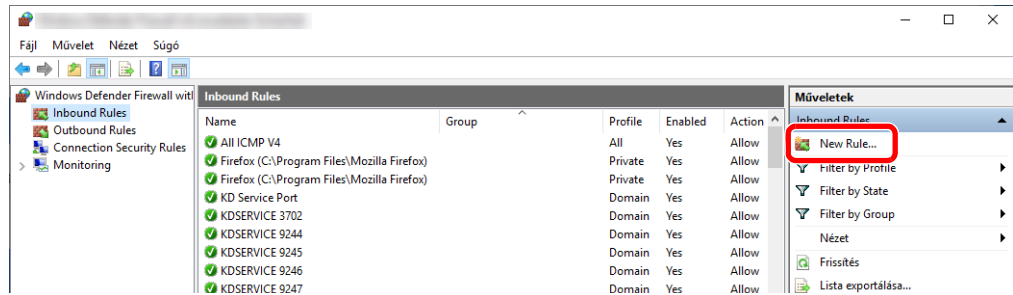

**5** Válassza a **[Port]** lehetőséget.

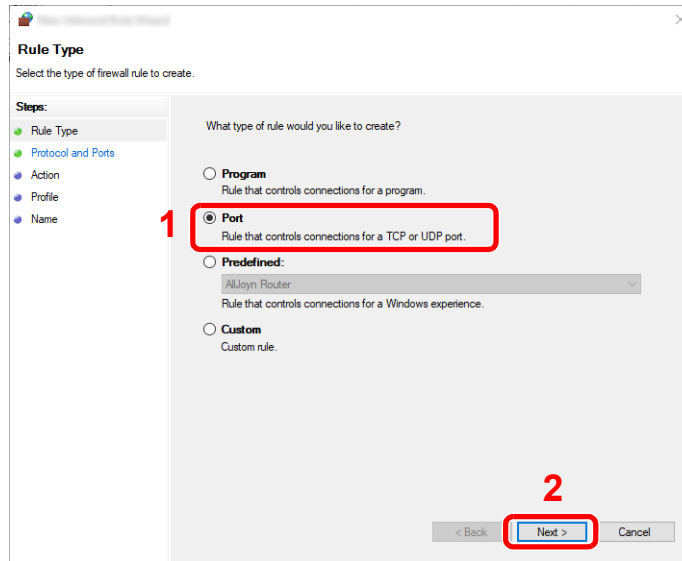

**6** Válassza ki a **[TCP]** lehetőséget a portként, amelyre a szabály érvényes. Ezután válassza a **[Specific local ports] (Adott helyi portok)** lehetőséget, és írja be, hogy „445”, majd kattintson a **[Next] (Tovább)** lehetőségre.

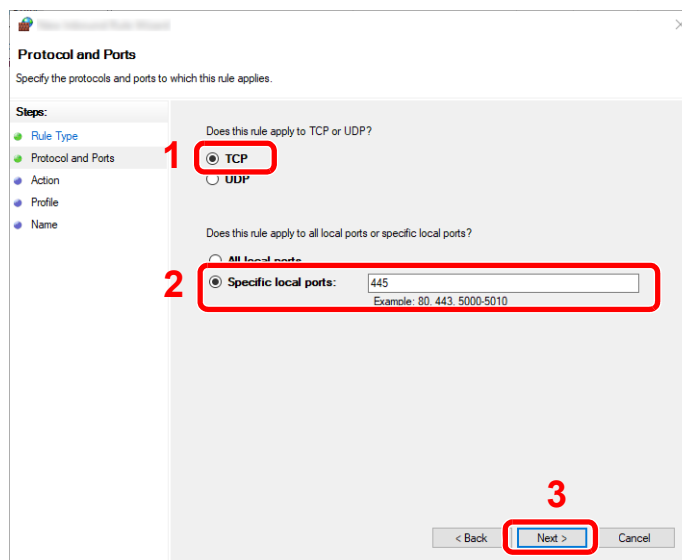

- 7 Válassza az **[Allow the connection] (Engedélyezze a kapcsolatot)** lehetőséget, majd kattintson a **[Next] (Tovább)** gombra.

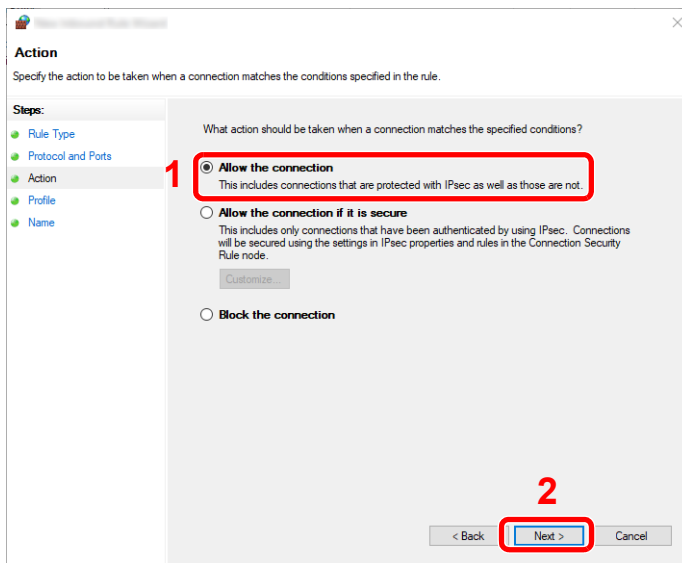

- 8 Ellenőrizze, hogy minden jelölőnégyzet be legyen jelölve, majd kattintson a **[Next] (Tovább)** gombra.

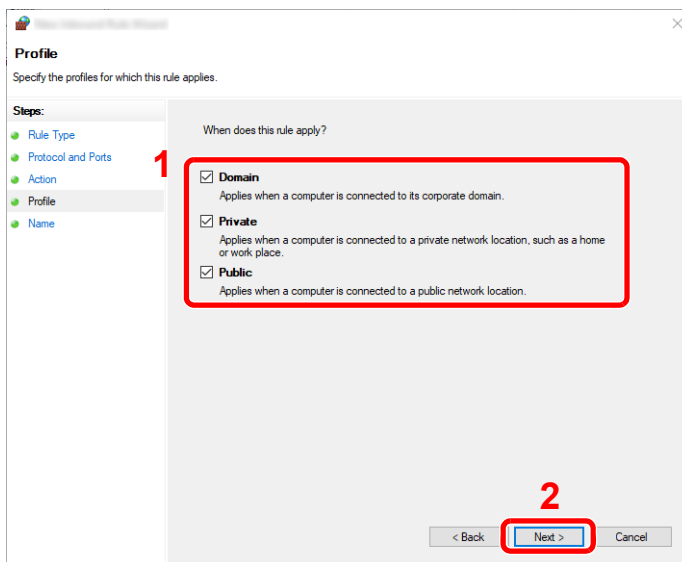

- 9 A „Name” (Név) mezőbe írja be, hogy „Scan to SMB”, és kattintson a [Finish] (Befejezés) gombra.

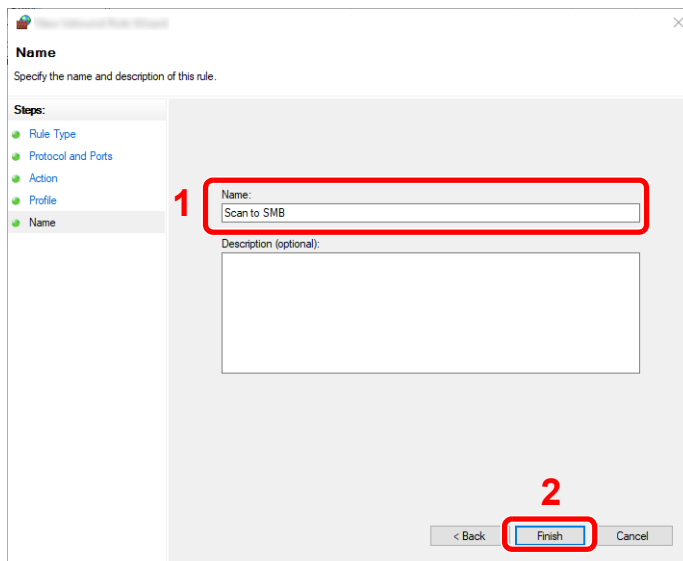

## Windows 8.1

- 1 Windows 8.1 esetén az asztal vezérlőgombjain válassza a [Beállítások] lehetőséget, és válassza a [Vezérlőpult], [Rendszer és biztonság], majd a [Windows tűzfal] lehetőséget. Ha megjelenik a Felhasználói fiók párbeszédablak, kattintson a [Tovább] gombra.

- 2 Konfigurálja a beállításokat.

➔ [A Windows tűzfal konfigurálása \(3-19. oldal\)](#)

## Windows 7

- 1 Windows 7 esetén kattintson a Windows [Start] gombjára, és válassza a [Vezérlőpult], [Rendszer és biztonság], majd a [Program átengedése a Windows tűzfalon] lehetőséget.

Ha megjelenik a Felhasználói fiók párbeszédablak, kattintson a [Tovább] gombra.

- 2 Konfigurálja a beállításokat.

➔ [A Windows tűzfal konfigurálása \(3-19. oldal\)](#)

## Jelszóval védett megosztás kikapcsolása (csak Windows 10 esetén)

Ha nem érhető el a megosztott mappa, amelyet Ön megadott, az operációs rendszer beállításai módosíthatók.

A beállítások ellenőrzéséhez és módosításához kövesse az alábbi lépéseket.

- 1 Az egér jobb oldali gombjával kattintson a [Start] gombra, és válassza a [Beállítások] lehetőséget.**
- 2 Válassza a [Hálózat és internet] lehetőséget.**
- 3 Válassza a [Megosztási beállítások] lehetőséget.**
- 4 A [Hálózat felderítése] alatt válassza a [Hálózatfelderítés bekapcsolása] lehetőséget.**

### Különböző hálózati profilok megosztási beállításainak módosítása

A Windows külön hálózati profilt hoz létre minden használt hálózathoz. Az egyes profilokhoz külön beállításokat választhat.

Magánjellegű 

Hálózat felderítése 

Ha a hálózatfelderítés be van kapcsolva, akkor a számítógép láthatja a hálózatra csatlakozó többi számítógépet és más eszközt, továbbá ő maga is láthatóvá válik a hálózat többi számítógépe számára.

Hálózatfelderítés bekapcsolása  
 A hálózatra csatlakoztatott eszközök automatikus beállításának bekapcsolása.  
 Hálózatfelderítés kikapcsolása

Fájl- és nyomtatómegosztás 

Ha a fájl- és nyomtatómegosztás engedélyezve van, akkor a hálózatra csatlakozó felhasználók elérhetik a számítógép megosztott fájljait és nyomtatóit.

Fájl- és nyomtatómegosztás bekapcsolása  
 Fájl- és nyomtatómegosztás kikapcsolása

Vendég vagy nyilvános 

Tartományi (aktuális profil) 

Az összes hálózat 



## 5 A [Fájl- és nyomtatómegosztás] alatt válassza a [Fájl- és nyomtatómegosztás bekapcsolása] lehetőséget.

### Különböző hálózati profilk megosztási beállításainak módosítása

A Windows külön hálózati profilt hoz létre minden használt hálózathoz. Az egyes profilokhoz külön beállításokat választhat.

Magánjellegű 

Hálózat felderítése 

Ha a hálózatfelderítés be van kapcsolva, akkor a számítógép láthatja a hálózatra csatlakozó többi számítógépet és más eszközt, továbbá ő maga is láthatóvá válik a hálózat többi számítógépe számára.

- Hálózatfelderítés bekapcsolása
- A hálózatra csatlakoztatott eszközök automatikus beállításának bekapcsolása.
- Hálózatfelderítés kikapcsolása

Fájl- és nyomtatómegosztás 

Ha a fájl- és nyomtatómegosztás engedélyezve van, akkor a hálózatra csatlakozó felhasználók elérhetik a számítógép megosztott fájljait és nyomtatóit.

- Fájl- és nyomtatómegosztás bekapcsolása
- Fájl- és nyomtatómegosztás kikapcsolása

Vendég vagy nyilvános 

Tartományi (aktuális profil) 

Az összes hálózat 

## 6 Kattintson a [Minden hálózat] [] ikonjára, majd a [Megosztás jelszavas védelemmel] alatt válassza a [Jelszóval védett megosztás kikapcsolása] lehetőséget.



### MEGJEGYZÉS

A felhasználói fiókhoz javasolt jelszó beállítása. (A biztonság tekintetében forduljon a rendszergazdához.)

# 4 Nyomtatás számítógépről

Ez a fejezet az alábbi témákat tárgyalja:

Nyomtató illesztőprogram nyomtatási beállítás képernyő .....	4-2
A nyomtató illesztőprogram súgójának megjelenítése .....	4-3
Az alapértelmezett nyomtató illesztőprogram beállítások módosítása (Windows 10) .....	4-3
Nyomtatás számítógépről .....	4-4
Nyomtatás normál méretű papírra .....	4-4
Nyomtatás nem szabványos méretű papírra .....	4-6
Számítógépről történő nyomtatás visszavonása .....	4-9
Nyomtatás mobil eszközről .....	4-10
Nyomtatás AirPrint használatával .....	4-10
Nyomtatás Google Cloud Print szolgáltatás használatával .....	4-10
Nyomtatás Mopria funkcióval .....	4-10
Nyomtatás Wi-Fi Direct funkcióval .....	4-11
Nyomtatás NFC funkcióval .....	4-11
A nyomtató állapotának figyelése (Status Monitor) .....	4-12
A Status Monitor elérése .....	4-12
Kilépés a Status Monitorból .....	4-12
Gyors állapotnézet .....	4-12
Nyomtatás folyamatban fül .....	4-13
Papírtálca állapot fül .....	4-13
Tonerszint fül .....	4-13
Figyelmeztetés fül .....	4-14
Status Monitor helyi menü .....	4-14
Status Monitor értesítés beállítások .....	4-15

# Nyomtató illesztőprogram nyomtatási beállítás képernyő

A nyomtató illesztőprogram nyomtatási beállítások képernyője lehetővé teszi a nyomtatással kapcsolatos különféle beállítások konfigurálását.

➔ **Printing System Driver User Guide**

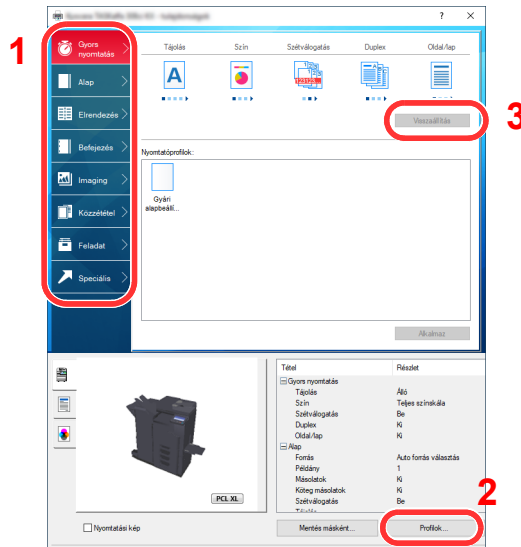

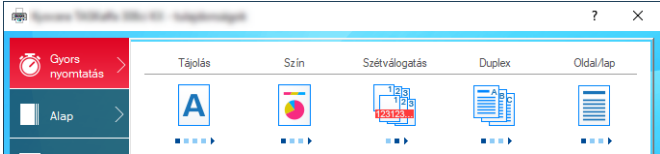
Szám	Leírás
1	<p><b>[Gyors nyomtatás] fül</b></p> <p>Olyan ikonokat biztosít, amelyek segítségével egyszerűen konfigurálhatók a gyakran használt funkciók. Amikor egy ikonra kattint, a képernyő nyomtatási eredményre hasonlító képpé változik, és a rendszer alkalmazza a beállításokat.</p>  <p><b>[Alap] fül</b></p> <p>Ez a fül tartalmazza a gyakran használt alapvető funkciókat. Ez használható a papírméret, a célállomás és a duplex nyomtatás konfigurálására.</p> <p><b>[Elrendezés] fül</b></p> <p>Ez a fül teszi lehetővé a különféle elrendezésekben történő nyomtatási beállítások konfigurálását, beleértve a füzet nyomtatását, az összevonást, poszter nyomtatását és a méretezést.</p> <p><b>[Befejezés] fül</b></p> <p>Ez a fül teszi lehetővé a nyomtatott anyagok utómunkáival kapcsolatos beállítások konfigurálását, mint a kötés vagy a tűzés.</p> <p><b>[Képkalkítás] fül</b></p> <p>Ez a fül teszi lehetővé a nyomatok képminőségével kapcsolatos beállításainak konfigurálását.</p> <p><b>[Közzététel] fül</b></p> <p>Ez a fül teszi lehetővé borítók és beillesztett lapok létrehozását nyomtatási feladatokhoz, valamint lapok beillesztését OHP filmek lapjai közé.</p> <p><b>[Feladat] fül</b></p> <p>E fül segítségével a nyomtatási adatoknak a számítógépről a készülékre való mentésével kapcsolatos beállítások konfigurálhatók. A rendszeresen használt dokumentumok és egyéb adatok lementhetők a készüléken, hogy később könnyen kinyomtathatók legyenek. Mivel a lementett dokumentumok közvetlenül a gépből nyomtathatók, ez a funkció akkor is kényelmes, ha olyan dokumentumot kívánt nyomtatni, amelyről nem szeretné, hogy mások is lássák.</p> <p><b>[Speciális] fül</b></p> <p>Ezzel a füllel lehetővé válik a szöveges oldalnak vagy vízjeleknek a nyomtatott oldalakhoz való hozzáadását érintő beállítások konfigurációja.</p>

Szám	Leírás
2	<b>[Profilok]</b> A nyomtató illesztőprogram beállítások elmenthetők profilként. Az elmentett profilok bármikor előhívhatók, így kényelmes módszert biztosítanak a gyakran használt beállítások használatára.
3	<b>[Visszaállítás]</b> Erre kattintva állíthatja vissza a beállításokat a kezdeti értékeikre.

## A nyomtató illesztőprogram súgójának megjelenítése

A nyomtató illesztőprogram egy Súgóval rendelkezik. Ha a nyomtatási beállításokról szeretne tájékozódni, nyissa meg a nyomtató illesztőprogram nyomtatási beállítások képernyőjét, és az alábbiakban ismertetett módon jelenítse meg a Súgót.

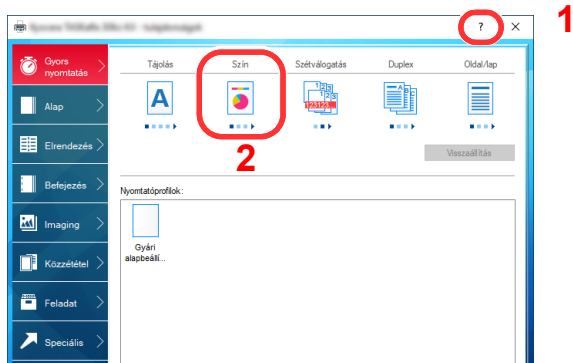

- 1 Kattintson a képernyő jobb felső sarkában lévő [?] gombra.
- 2 Kattintson a tételre, amelyről többet szeretne megtudni.



### MEGJEGYZÉS

A Súgó akkor is megjelenik, ha egy tételre kattint és a billentyűzetten megnyomja az [F1] gombot.

## Az alapértelmezett nyomtató illesztőprogram beállítások módosítása (Windows 10)

Az alapértelmezett nyomtató illesztőprogram beállítások módosíthatók. A gyakran használt beállítások kiválasztásával lépéseket hagyhat ki a nyomtatáskor. A beállításokat lásd:

### ➔ Printing System Driver User Guide

- 1 **Kattintson a Windows [Start] gombjára, majd válassza a [Windows rendszer], [Vezérlőpult], [Eszközök és nyomtatók] lehetőséget.**
- 2 **Az egér jobb oldali gombjával kattintson a készülék nyomtató illesztőprogram ikonjára, és a nyomtató illesztőprogram menüjében kattintson a [Nyomtató tulajdonságai] lehetőségre.**
- 3 **Kattintson az [Alap] gombra az [Általános] fülön.**
- 4 **Válassza ki az alapértelmezett beállításokat, majd kattintson az [OK] gombra.**

# Nyomtatás számítógépről

Ez a szakasz ismerteti a Printing System Driver használatával történő nyomtatást.

## MEGJEGYZÉS

- Telepítse a nyomtató-illesztőprogramot a számítógépre a mellékelt Product Library DVD lemezről (Product Library), ha nyomtatni szeretne alkalmazásokból.
- Bizonyos környezetekben az aktuális beállítások a nyomtató illesztőprogram alsó részén láthatók.



- Karton vagy boríték nyomtatásakor az alábbi műveletek végrehajtása előtt töltsse be a kartont vagy a borítékot a kézi adagolóba.

➔ [Papír betöltése a kézi adagolóba \(5-6. oldal\)](#)

## Nyomtatás normál méretű papírra

Ha olyan méretű papírt szeretne betölteni, amely szerepel a készülék nyomtatási méretei között, a nyomtató illesztőprogram nyomtatási beállítások képernyőjének **[Alap]** fülén válassza ki a papírméretet.

## MEGJEGYZÉS

A kezelőpanelen válassza ki a nyomtatandó papírméretet és papírtípust.

➔ Lásd az *angol nyelvű használati útmutatót*

### 1 Jelenítse meg a képernyőt.

Az alkalmazásban kattintson a **[Fájl]** lehetőségre, és válassza a **[Print]** lehetőséget.

### 2 Konfigurálja a beállításokat.

1 A „Nyomtató” menüben válassza ki a készüléket, és kattintson a **[Tulajdonságok]** gombra.

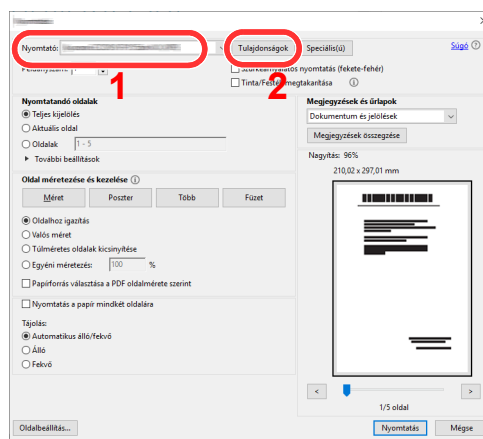

2 Válassza az **[Alap]** fület.

- 3 Kattintson a "Nyomtatási méret" menüre, és válassza ki a nyomtatáshoz használandó méretet.

Ha olyan méretű papírt szeretne betölteni, amely nem szerepel a készülék nyomtatási méretei között, mint pl. a karton vagy a boríték, regisztrálni kell a nyomtatási méretet.

➔ [Nyomtatás nem szabványos méretű papírra \(4-6. oldal\)](#)

Ha speciális papírra szeretne nyomtatni, mint a vastag papír vagy a fólia, kattintson a "Hordozó típusa" menüre, és válassza ki a papír típusát.

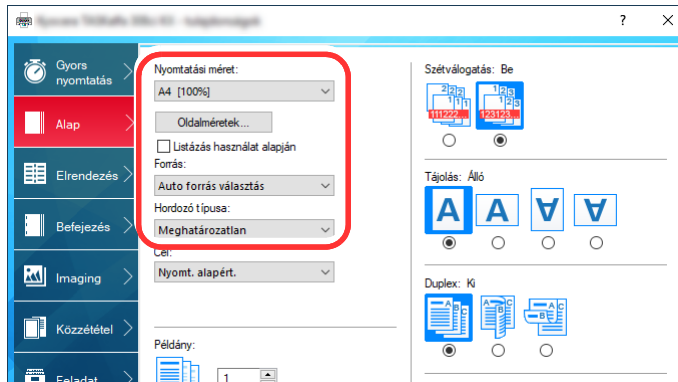

- 4 A Visszatéréshez a Nyomtatás párbeszédablakra kattintson az [OK] gombra.

### 3 Indítsa el a nyomtatást.

Kattintson az [OK] gombra.

## Nyomtatás nem szabványos méretű papírra

Ha olyan méretű papírt szeretne betölteni, amely nem szerepel a készülék nyomtatási méretei között, a Mentés nyomtató illesztőprogram nyomtatási beállítások képernyőjének **[Alap]** fülén válassza ki a papírméretet.

A regisztrált méret a "Nyomtatási méret" menüben választható ki.

### MEGJEGYZÉS

Ha a készülékről szeretné a nyomtatást végrehajtani, állítsa be a papírméretet és a papírtípust, lásd:

➔ Lásd az *angol nyelvű használati útmutatót*

## 1 Jelenítse meg a képernyőt.

- 1 Kattintson a Windows **[Start]** gombjára, és válassza a **[Windows rendszer]**, **[Vezérlőpult]** és az **[Eszközök és nyomtatók megtekintése]** lehetőséget.

### MEGJEGYZÉS

- Windows 8.1 esetén az asztal vezérlőgombjain kattintson a **[Beállítások]**, **[Vezérlőpult]**, majd az **[Eszközök és nyomtatók]** lehetőségre.
- Windows 7 esetén kattintson a Windows **[Start]** gombjára, majd az **[Eszközök és nyomtatók]** lehetőségre.

- 2 Az egér jobb oldali gombjával kattintson a készülék nyomtató illesztőprogram ikonjára, és a nyomtató illesztőprogram menüjében kattintson a **[Nyomtató tulajdonságai]** lehetőségre.
- 3 Kattintson a **[Tulajdonságok]** gombra az **[Általános]** fülön.

## 2 Regisztrálja a papír méretét.

- 1 Kattintson az **[Alap]** fülre.

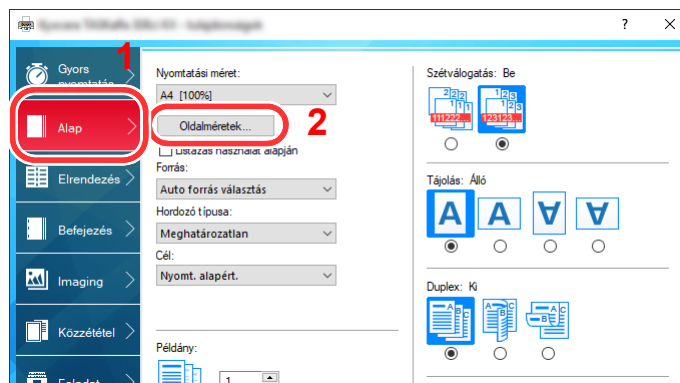

- 2 Kattintson az **[Oldalméretek...]** gombra.

**3** Kattintson az [Új] gombra.

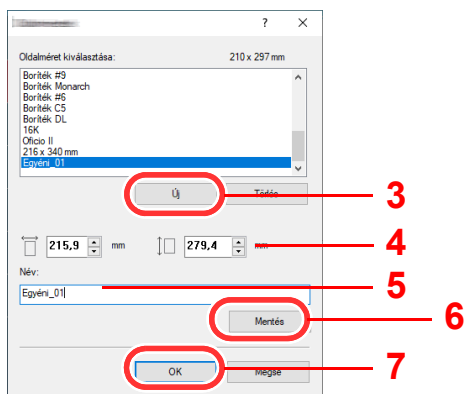

**4** Adja meg a papír méretét.

**5** Adja meg a papír nevét.

**6** Kattintson a [Mentés] gombra.

**7** Kattintson az [OK] gombra.

**8** Kattintson az [OK] gombra.

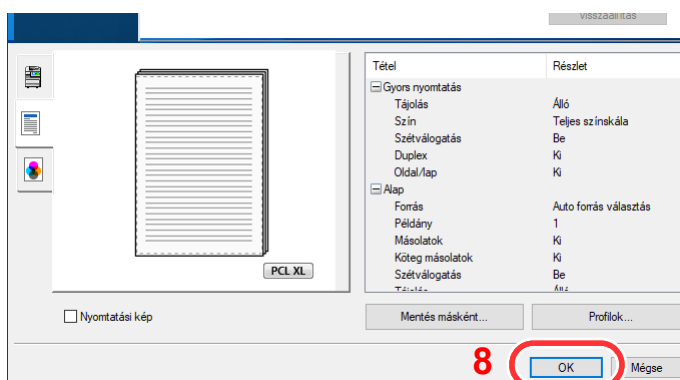

**3** **Megjeleníti a nyomtatási beállítások képernyőt.**

Az alkalmazásban kattintson a [Fájl] lehetőségre, és válassza a [Print] lehetőséget.

**4** **Válassza ki a nem szabványos méretű papír méretét és típusát.**

**1** A „Nyomtató” menüben válassza ki a készüléket, és kattintson a [Tulajdonságok] gombra.

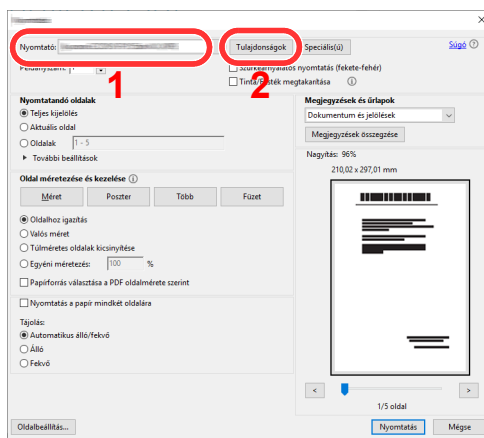

**2** Válassza az [Alap] fület.



- 3 Kattintson a "Nyomtatási méret" menüre, és válassza ki a 2. lépésben regisztrált papírméretet.

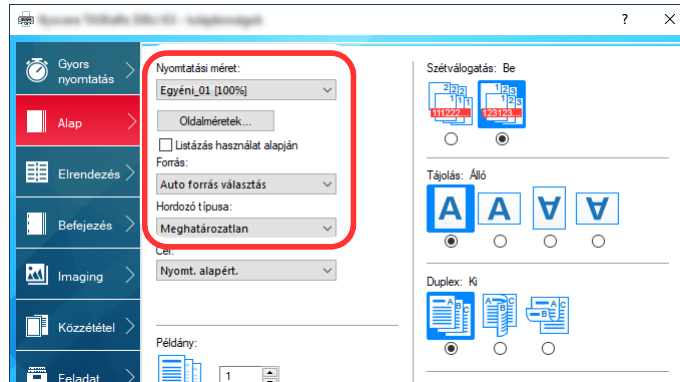

Ha speciális papírra szeretne nyomtatni, mint a vastag papír vagy a fólia, kattintson a "Hordozó típusa" menüre, és válassza ki a papír típusát.



#### MEGJEGYZÉS

Ha levelezőlapot vagy borítékot töltött be, a „Hordozó típusa” menüben válassza a **[Karton]** vagy a **[Boríték]** lehetőséget.

- 4 A „Forrás” menüben válassza ki a papírforrást.
- 5 A Visszatéréshez a Nyomtatás párbeszédablakra kattintson az **[OK]** gombra.

## 5 Indítsa el a nyomtatást.

Kattintson az **[OK]** gombra.

## Számítógépről történő nyomtatás visszavonása

A nyomtató-illesztőprogram használatával végrehajtott nyomtatási feladat visszavonásához a nyomtatás megkezdése előtt tegye a következőt:



### MEGJEGYZÉS

A nyomtatás készülékről történő visszavonásához lásd:

➔ [Feladatok megszakítása \(5-16. oldal\)](#)

- 1 Kattintson kétszer a Windows asztalának jobb alsó sarkában, a tálcán látható nyomtató ikonra (  ) annak érdekében, hogy megjelenítse a nyomtató párbeszédablakát.**
- 2 Kattintson arra a fájlra, amelynek a nyomtatását vissza kívánja vonni, majd a „Dokumentum” menüben válassza a [Mégsem] lehetőséget.**

## Nyomtatás mobileszközről

Ez a készülék támogatja az AirPrint, Google Cloud Print és a Mopria szolgáltatásokat. A támogatott operációs rendszertől és alkalmazástól függően a feladat bármilyen mobileszközről vagy számítógépről nyomtatható a nyomtató illesztőprogram telepítése nélkül.

### Nyomtatás AirPrint használatával

Az AirPrint egy olyan nyomtató funkció, amellyel az iOS 4.2 és frissebb, illetve a Mac OS X 10.7 és frissebb verziójú termékek rendelkeznek.

Az AirPrint funkció használatához engedélyezze az AirPrint beállításokat az Embedded Web Server RX alkalmazásban.

➔ [Embedded Web Server RX User Guide](#)

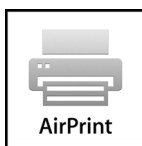

### Nyomtatás Google Cloud Print szolgáltatás használatával

A Google Cloud Print a Google által biztosított nyomtatási szolgáltatás. Ez a szolgáltatás lehetővé teszi a Google fiókkal rendelkező felhasználók számára, hogy az internetre csatlakoztatott számítógépről nyomtassanak.

A készülék az Embedded Web Server RX használatával konfigurálható.

➔ [Embedded Web Server RX User Guide](#)



#### MEGJEGYZÉS

Google fiók szükséges a Google Cloud Print szolgáltatás használatához. Ha nem rendelkezik Google fiókkal, állítson be egyet.

A készüléket előzetesen regisztrálni kell a Google Cloud Print szolgáltatásra. A készülék regisztrálható az ugyanarra a hálózatra csatlakozó számítógépről.

### Nyomtatás Mopria funkcióval

A Mopria az Android 4.4 vagy frissebb termékeken használt nyomtatási funkció szabványa.

A Mopria nyomtatási szolgáltatásokat előre kell telepíteni és engedélyezni.

A funkció használatára vonatkozó részletekért lásd a Mopria Alliance weboldalát.



## Nyomtatás Wi-Fi Direct funkcióval

A Wi-Fi Direct egy, az Wi-Fi Alliance által kidolgozott vezeték nélküli LAN szabvány. Ez a vezeték nélküli LAN egy olyan funkciója, amellyel az eszközök vezeték nélküli LAN hozzáférési pont vagy vezeték nélküli LAN router nélkül közvetlenül tudnak egymással kommunikálni.

A Wi-Fi Direct nyomtatási eljárása megegyezik a normál mobileszközökével.

Ha a nyomtató tulajdonságoknál a portbeállításokként nyomtatónevet vagy Bonjour nevet használ, a feladat nyomtatható a név megadásával a Wi-Fi Direct kapcsolaton.

Ha a porthoz IP címet használ, adja meg ennek a készüléknek az IP címét.

## Nyomtatás NFC funkcióval

Ha előzőleg konfigurálta a Wi-Fi és a Wi-Fi Direct funkciót, a készülék és a mobileszköz közötti hálózati kapcsolat egyszerűen konfigurálható az NFC címkére koppintva.

- ➔ [A vezetékes hálózat konfigurálása \(2-36. oldal\)](#)
- ➔ Lásd az *angol nyelvű használati útmutatót*

# A nyomtató állapotának figyelése (Status Monitor)

A Status Monitor figyeli a nyomtató állapotát és folyamatos visszajelző funkciót biztosít.

## MEGJEGYZÉS

Amikor aktiválja a Status Monitor funkciót, ellenőrizze az alábbiakat.

- A Printing System Driver telepítve legyen.
  - Az [Enhanced WSD] vagy az [Enhanced WSD(SSL)] engedélyezve legyen.
- ➔ Lásd az angol nyelvű használati útmutatót

## A Status Monitor elérése

A Status Monitor a nyomtatás indításakor is elindul.

## Kilépés a Status Monitorból

Használja az alábbi módszerek egyikét a Status Monitor programból való kilépéshez.

- Kilépés manuálisan:  
Kattintson a beállítás ikonra, és válassza a Kilépés lehetőséget a Status Monitor bezárásához.
- Automatikus kilépés:  
A Status Monitor automatikusan leáll 7 perc múlva, ha használaton kívül van.

## Gyors állapotnézet

A nyomtató állapotát ikonok jelzik. Részletes információk a kiterjesztés ikonra kattintva jeleníthetők meg.

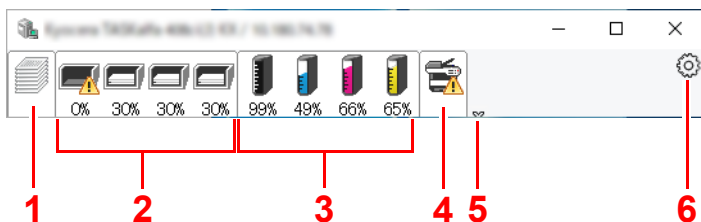

- 1 Nyomtatás folyamatban fül
- 2 Papírtálca állapot fül
- 3 Tonerszint fül
- 4 Figyelmeztetés fül
- 5 Kiterjesztés gomb
- 6 Beállítások ikon

Az egyes ikonfülekre kattintva részletes információkat jeleníthet meg.

## Nyomtatás folyamatban fül

A nyomtatási feladat állapota jelenik meg.

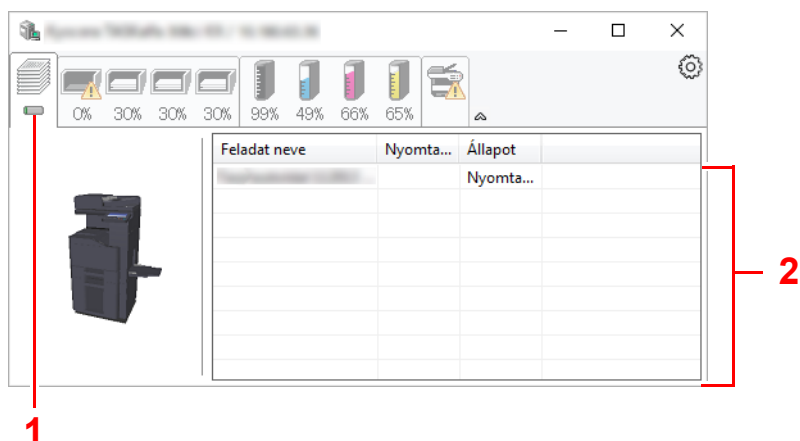

- 1 Állapot ikon
- 2 Feladatlista

Válasszon ki egy feladatot a feladatlistából, és az egér jobb oldali gombjának kattintásával megjelenő menüben megszakíthatja azt.

## Papírtálca állapot fül

Információk jelennek meg a nyomtatóban lévő papírra és a hátralévő papír mennyiségére vonatkozóan.

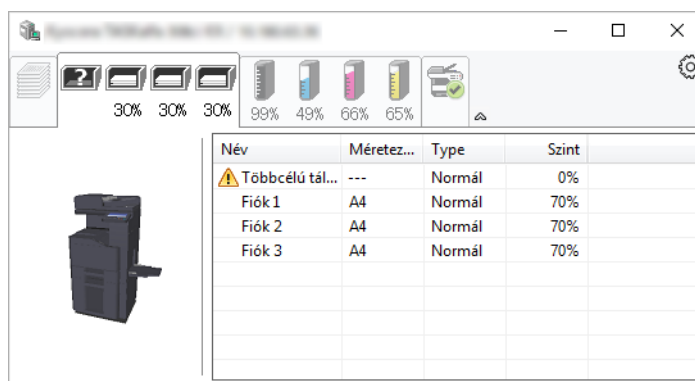

## Tonerszint fül

A hátralévő toner mennyisége jelenik meg.

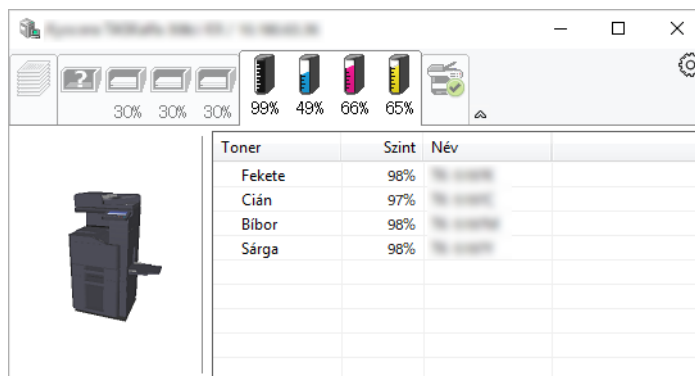

## Figyelmeztetés fül

Ha hiba történik, egy értesítés jelenik meg egy 3D képpel és egy üzenettel.

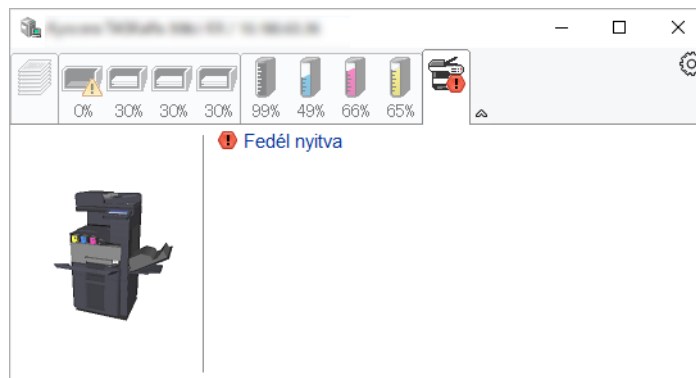

## Status Monitor helyi menü

Amikor a beállítás ikonra kattint, az alábbi menü jelenik meg.

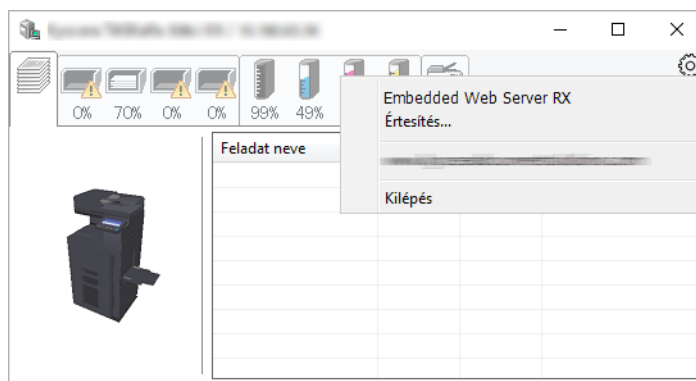

- **Embedded Web Server RX**  
Ha a nyomtató TCP/IP hálózathoz kapcsolódik, és saját IP-címe van, a webböngésző segítségével érheti el az Embedded Web Server RX programot, ahol megerősítheti a hálózati beállításokat. Ez a menü nem jelenik meg USB csatlakozás használata esetén.  
➔ **Embedded Web Server RX User Guide**
- **Értesítés...**  
Ezzel állítható be a Status Monitor képernyője.  
➔ [Status Monitor értesítés beállítások \(4-15. oldal\)](#)
- **Kilépés**  
Kilépés a Status Monitorból.

## Status Monitor értesítés beállítások

A Status Monitor beállítások és az eseménylista jelenik meg.

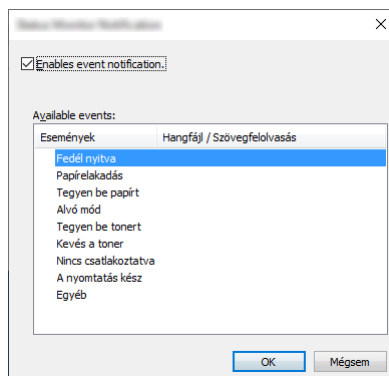

Válassza ki, hogy értesítés érkezzon, amikor hiba történik az eseménylistában.

### 1 Jelölje be az Enables Event Notification jelölőnégyzetet.

Ha ez a beállítás ki van kapcsolva, a Status Monitor nem indul el a nyomtatás végrehajtásakor sem.

### 2 Az Available events közül válasszon ki egy eseményt a Szöveg használata üzenethez funkcióhoz.

### 3 Kattintson a Hangfáj / Szöveg felolvasása oszlopra.

Kattintson a (...) gombra, ha az eseményről hangfájlból szeretne értesülni.

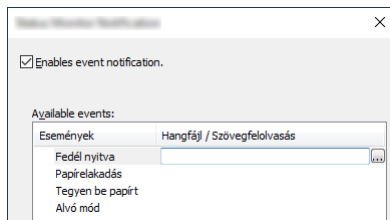

#### MEGJEGYZÉS

A rendelkezésre álló fájlformátum a WAV.

A hangosan felolvasandó szöveges üzenet testreszabásához írja be a szöveget a szövegmezőbe.



# 5 Műveletek a készüléken

Ez a fejezet az alábbi témákat tárgyalja:

Eredetik betöltése .....	5-2
Eredetik elhelyezése az üveglapon .....	5-2
Eredetik betöltése a dokumentumadagolóba .....	5-3
Papír betöltése a kézi adagolóba .....	5-6
Kedvencek .....	5-9
Kedvencek regisztrálása .....	5-10
Kedvencek előhívása .....	5-10
Kedvencek szerkesztése .....	5-11
Kedvencek törlése .....	5-11
Billentyűparancsok regisztrálása (Másolás, Küldés és Dokumentumfiók beállításai) .....	5-12
Billentyűparancsok hozzáadása .....	5-12
Billentyűparancs szerkesztése .....	5-13
Billentyűparancsok törlése .....	5-13
Másolás .....	5-14
A készülék alapvető funkciói .....	5-14
Soron kívüli másolás .....	5-16
Feladatok megszakítása .....	5-16
Gyakran használt küldési módszer .....	5-17
Dokumentum küldése e-mailben .....	5-18
Beállítások konfigurálása küldés előtt .....	5-18
Beszkennelt dokumentum küldése e-mailben .....	5-18
Dokumentum elküldése egy számítógépen lévő megosztott mappába (Beolvasás PC-re) .....	5-20
Beállítások konfigurálása küldés előtt .....	5-20
Dokumentum elküldése egy számítógépen lévő megosztott mappába .....	5-20
Szkennelés TWAIN vagy WIA használatával .....	5-23
Beállítások konfigurálása küldés előtt .....	5-23
Dokumentum szkennelése alkalmazás használatával .....	5-23
Hasznos küldési módszer .....	5-24
Küldés nekem (e-mail) .....	5-26
Beállítások konfigurálása küldés előtt .....	5-26
Dokumentum küldése a bejelentkezett felhasználó e-mail címére .....	5-26
Küldési feladatok megszakítása .....	5-27
Célállomás kezelése .....	5-28
Célállomás meghatározása .....	5-28
Kiválasztás a címjegyzékből .....	5-28
Kiválasztás gyorsgomb használatával .....	5-30
Kiválasztás a Gyorstárcsázás funkcióval .....	5-30
Célhelyek ellenőrzése és szerkesztése .....	5-31
Célhelyek megerősítési képernyője .....	5-32
Visszahívás .....	5-33
A fax funkciók használata .....	5-34

## Eredetik betöltése

Az eredeti méretétől, típusától, mennyiségétől és a használni kívánt funkciótól függően az eredetiket töltsse be az üveglapra vagy a dokumentumadagolóba.

- Üveglap: Helyezze ide a lapokat, könyvet, levelezőlapokat és borítékokat.
- Dokumentumadagoló: Ide helyezze a több eredetit. Ide helyezheti a kétoldalas eredetiket is.

### Eredetik elhelyezése az üveglapon

A készülékbe eredetiként könyvet vagy újságot is lehet helyezni a normál lapokból álló eredetik mellett.

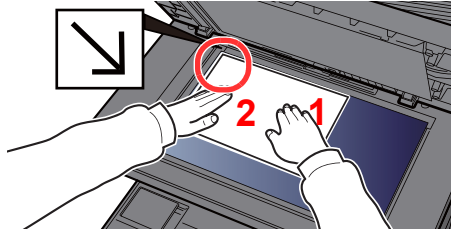

- 1 A beolvasni kívánt felével lefelé helyezze el.
- 2 Igazítsa egy szintbe az eredeti méretét jelző lapokkal úgy, hogy a bal hátsó sarok képezze a referencia pontot.

#### MEGJEGYZÉS

Az eredeti tájolására vonatkozó részleteket lásd:

➔ [Eredeti tájolása \(6-22. oldal\)](#)

**Amikor borítékot vagy kartont helyez az üveglapra**

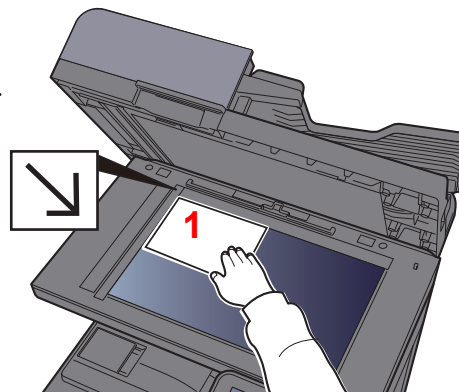
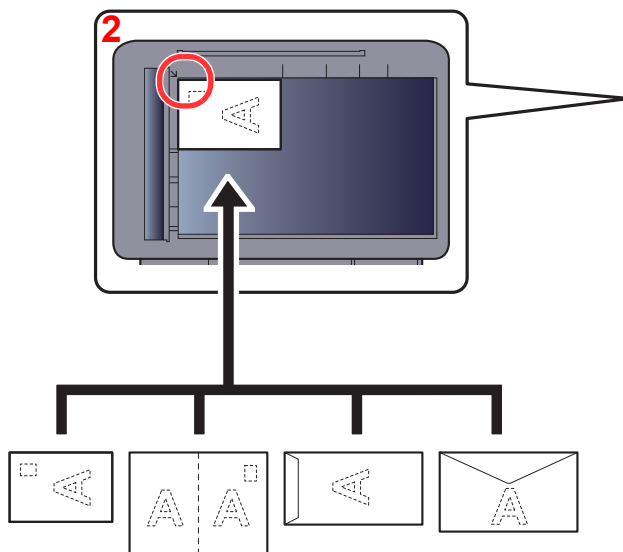

- 1 A beolvasni kívánt felével lefelé helyezze el.
- 2 Igazítsa egy szintbe az eredeti méretét jelző lapokkal úgy, hogy a bal hátsó sarok képezze a referencia pontot.

#### MEGJEGYZÉS

A borítékok vagy karton adagolására vonatkozó információkat lásd:

➔ [Boríték vagy karton kézi adagolóba való betöltéskor \(5-8. oldal\)](#)

### FIGYELEM!

Ne hagyja nyitva a dokumentumadagolót, mert az személyi sérüléshez vezethet.

#### FONTOS

- Lehajtásakor a dokumentumadagolót ne nyomja le erővel. Fokozott nyomóerő hatására az üveglap megrepedhet.
- Ha könyvet vagy újságot helyez a gépre, a dokumentumadagolót hagyja nyitva.

## Eredetik betöltése a dokumentumadagolóba

A dokumentumadagoló automatikusan beolvassa a több lapból álló eredetik minden egyes lapját. A kétoldalas eredetik mindkét oldalát beolvassa a készülék.

A dokumentumadagolóhoz a következő típusú eredetik használhatók.

Részletek	Dokumentumadagoló (Automatikus 2-oldalas)	Dokumentumadagoló (Kettős lapolvasó DP)	Dokumentumadagoló (Egyutas beolvasás elcsúszás és több adagolása érzékeléssel)
<b>Típus</b>	DP-5100	DP-5120	DP-5130
<b>Súly</b>	50 – 120 g/m <sup>2</sup> (duplex: 50 – 120 g/m <sup>2</sup> )		35 – 220 g/m <sup>2</sup> (duplex: 50 – 220 g/m <sup>2</sup> )
<b>Méret</b>	Maximum 216 x 356 mm (Hosszú 216 x 1 900 mm) – Minimum 105 x 148 mm		
<b>Lapok száma</b>	Normál papír (80 g/m <sup>2</sup> ), újrahasznosított papír, pergamen papír: 75 lap (vegyes méretű eredetik esetén: 75 lap) Vastag papír (120 g/m <sup>2</sup> ): 50 lap Művészpapír: 1 lap	Normál papír (80 g/m <sup>2</sup> ), újrahasznosított papír, pergamen papír: 100 lap (vegyes méretű eredetik esetén: 100 lap) Vastag papír (120 g/m <sup>2</sup> ): 50 lap Művészpapír: 1 lap	Normál papír (80 g/m <sup>2</sup> ), újrahasznosított papír, pergamen papír: 270 lap (vegyes méretű eredetik esetén: 30 lap) Vastag papír (120 g/m <sup>2</sup> ): 180 lap Művészpapír: 1 lap

A dokumentumadagolóhoz az alábbi típusú eredetik nem használhatók. Ellenkező esetben az eredetik elakadhatnak, vagy a dokumentumadagoló elkoszolódhat.

- Tűző- és gemkapcsokkal ellátott eredetik (Betöltés előtt távolítsa el a tűző- és gemkapcsokat, és simítsa ki a felkunkorodó széleket, gyűrődéseket és hajtásvonalakat. Amennyiben elmulasztja ezeket a lépéseket, az eredetik elakadhatnak.)
- Ragasztószalaggal ellátott vagy ragasztót tartalmazó eredetik
- Kivágást tartalmazó eredetik
- Gyűrött eredeti
- Összehajtott eredetik (Egyenesítse ki a hajtogatást betöltés előtt. Amennyiben elmulasztja ezeket a lépéseket, az eredetik elakadhatnak.)
- Indigó
- Zúzott papír

### ✓ FONTOS

- **A betöltés előtt ellenőrizze, hogy nem maradt-e eredeti az eredetik kimeneti tálcáján. A kimeneti tálcán maradt eredetik az új eredetik elakadását okozhatják.**
- **Ne érjen a dokumentumadagoló felső fedeléhez, például ne igazítsa el az eredetiket a felső fedélen. Ezzel hibát okozhat a dokumentumadagolóban.**

## 1 Állítsa be az eredeti papírszélesség-vezetőit.

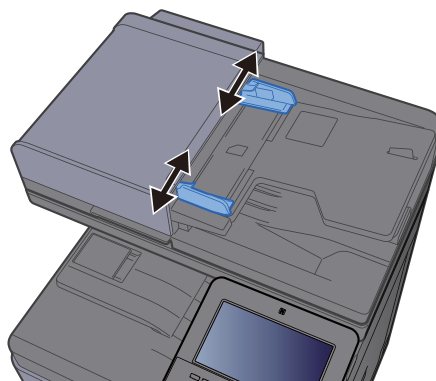

## 2 Helyezze el az eredetiket.

- 1 Helyezze be a papírt a nyomtatandó oldallal (vagy a kétoldalas eredeti első oldalával) felfelé. Csúsztassa a szemközti élt a lapadagolóba addig, amíg lehetséges.

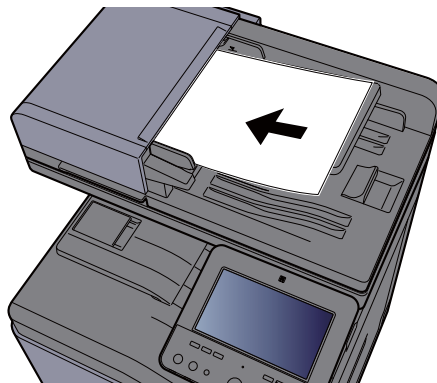

### MEGJEGYZÉS

Az eredeti tájolására vonatkozó részleteket lásd:

➔ [Eredeti tájolása \(6-22. oldal\)](#)

### FONTOS

- Ellenőrizze, hogy az eredeti papírszélesség-vezetői pontosan igazodnak-e az eredetikhöz. Ha a vezető és a papír között rés van, állítsa be újból az eredeti papírszélesség-vezetőit. A rés az eredetik elakadását okozhatja.

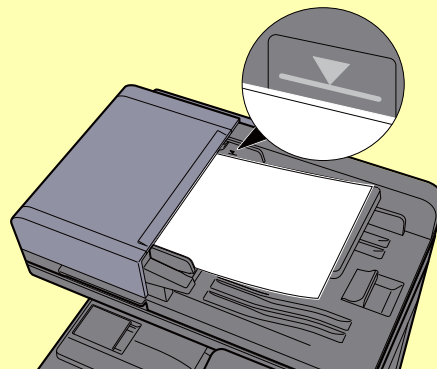

- Ellenőrizze, hogy a betöltött eredetik nem lépik-e túl a szintjelzést. A maximális szint túllépése az eredetik elakadását okozhatja.
- A lyukasztott vagy perforált sorokkal rendelkező eredetiket úgy kell behelyezni, hogy a készülék a lyukakat vagy perforációkat utoljára olvassa be (nem először).

- 2 Nyissa ki az eredetik ütközőjét a beállított méretű eredeti beillesztéséhez.

**Dokumentumadagoló (Automatikus fordítás)/Dokumentumadagoló (Egyutas beolvasás)**

(Eredeti mérete: B5, A4, Letter, Folio vagy Legal)

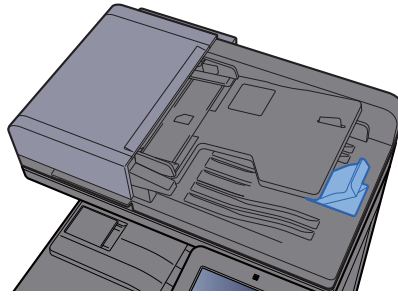

**Dokumentumadagoló (Egyutas beolvasás elcsúszás és több adagolása érzékeléssel)**

(Eredeti mérete: Folio vagy Legal)

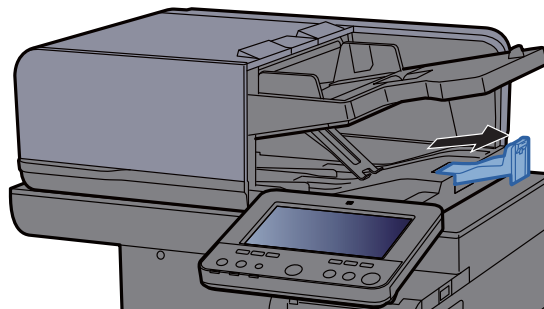

(Ha az eredetik lapszáma nagy)

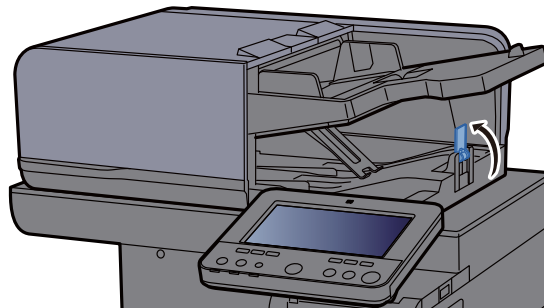

## Papír betöltése a kézi adagolóba

A kézi adagolóba maximálisan 100 lap normál papír (80 g/m<sup>2</sup>) tölthető be.

A támogatott papírméretekre vonatkozó részleteket lásd:

➔ *Angol nyelvű használati útmutató*

A papírtípus beállításokat lásd:

➔ *Angol nyelvű használati útmutató*

Speciális papírra történő nyomtatáshoz használja minden esetben a kézi adagolót.

### ✔ FONTOS

- Ha 106 g/m<sup>2</sup> vagy nagyobb súlyú papírt használ, a hordozó típusát állítsa Vastag értékre, és állítsa be a használt papír súlyát.
- A nyomtatáskor a belső tálcából távolítsa el a fóliákat. Ha nem távolítja el a fóliákat a belső tálcából, azzal papírelakadást okozhat.

A kézi adagoló kapacitása az alábbi.

- Normál papír (80 g/m<sup>2</sup>), újrahasznosított vagy színes papír: 100 lap
- Vastag papír (209 g/m<sup>2</sup>): 10 lap
- Vastag papír (157 g/m<sup>2</sup>): 10 lap
- Vastag papír (104,7 g/m<sup>2</sup>): 25 lap
- Hagaki (Karton): 20 lap
- Boríték DL, Boríték C5, Boríték #10, Boríték #9, Boríték #6 3/4, Monarch boríték, Youkei 4, Youkei 2: 5 lap
- OHP film: 1 lap
- Bevont: 30 lap

### 💡 MEGJEGYZÉS

- Ha egyedi méretű papírt tölt be, adja meg a papír méretét az alábbiak alapján:  
➔ *Angol nyelvű használati útmutató*
- Ha speciális papírt használ, például átlátszó vagy vastag papírt, válassza ki a hordozó típusát az alábbiak alapján:  
➔ *Angol nyelvű használati útmutató*
- A papírméret automatikusan érzékelhető, lásd az alábbiakat:  
➔ [Papír kiválasztása \(6-21. oldal\)](#)  
➔ *Angol nyelvű használati útmutató*

## 1 Nyissa ki a kézi adagolót.

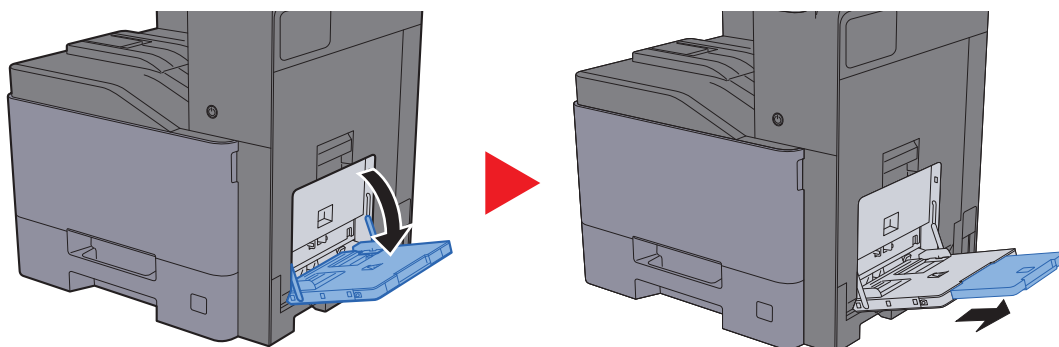

## 2 Állítsa be a kézi adagoló méretét.

A papírméretet fel vannak tüntetve a kézi adagolón.

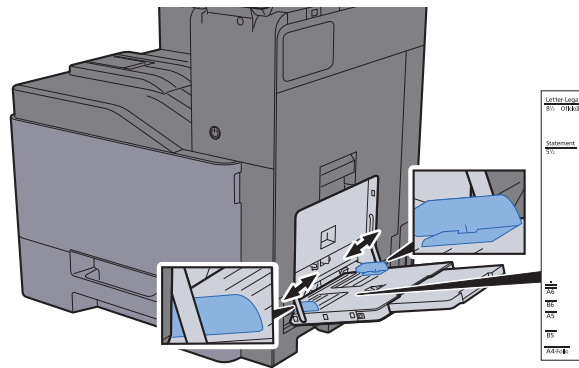

## 3 Helyezzen be papírt.

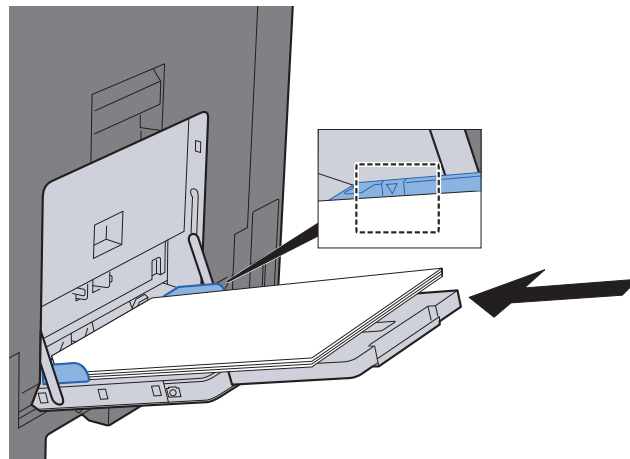

Helyezze a papírt a papírszélesség-vezetők mentén ütközésig a tálcába.

Miután kivette az új papírt a csomagolásból, pörgesse át a lapokat, és csak azután töltsse be a kézi adagolóba.

➔ [A papír betöltésével kapcsolatos óvintézkedések \(3-2. oldal\)](#)

### ✓ FONTOS

- A papír betöltésekor ügyeljen arra, hogy a nyomtatási oldala lefelé nézzen.
- A gyűrött papírt használat előtt ki kell simítani.
- Amikor papírt tölt a kézi adagolóba, a papír betöltése előtt ellenőrizze, hogy az előző feladtból nem maradt papír az adagolóban. Ha az adagolóban kevés papír maradt, és fel szeretné tölteni, először távolítsa el a maradék papírt a tálcából, majd az új papírral együtt helyezze vissza a tálcába.
- Ha rés van a papír és a papírszélesség-vezetők között, igazítsa a vezetőket a papír méretének megfelelőre, hogy elkerülje a ferde adagolást és papirelakadást.
- Ellenőrizze, hogy a betöltött papír nem lépi-e túl a betöltési korlátozást.

## 4 A kezelőpanel használatával határozza meg a kézi adagolóba betöltött papír típusát.

➔ Lásd az *angol nyelvű használati útmutatót*

## Boríték vagy karton kézi adagolóba való betöltéskor

A papírt nyomtatási oldalával lefelé helyezze be. A nyomtatásra vonatkozó műveleteket lásd:

### ➔ Printing System Driver User Guide

Példa: Címek nyomtatásakor.

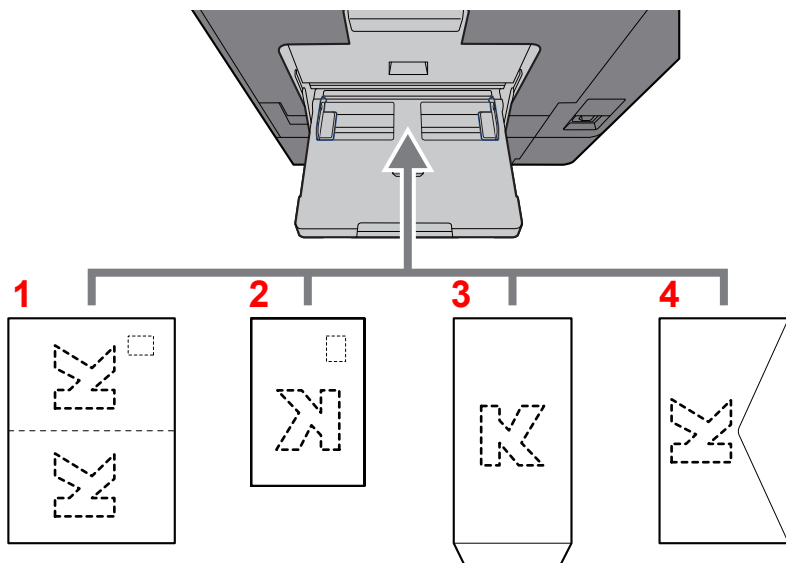

- 1 Oufukuhagaki (válasz-levelezőlap)
- 2 Hagaki (Karton)
- 3 Álló formátumú borítékok esetén (nyissa ki a fület)
- 4 Fekvő formátumú borítékok esetén (csukja le a fület)

### ✔ FONTOS

- Használjon meghajlítatlan Oufuku hagaki (válasz-levelezőlap) papírt.
- A boríték betöltésének módja (irány és elhelyezkedés) a boríték típusától függ. Győződjön meg róla, hogy megfelelően töltötte-e be, ellenkező esetben előfordulhat, hogy a nyomtatás rossz irányba vagy rossz oldalra történik.

### 👁 MEGJEGYZÉS

- Ha borítékot helyez a kézi adagolóba, a boríték típusának kiválasztásához lásd:  
➔ *Angol nyelvű használati útmutató*
- Ha kartonpapírt tölt be a kézi adagolóba, az alábbi módon nyissa ki az ütközőt.

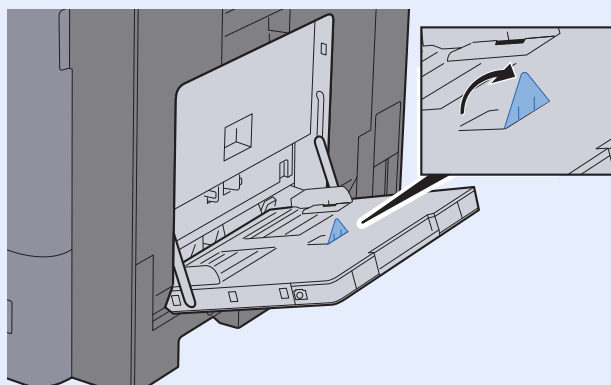



## Kedvencek

Ha a gyakran használt funkciókat hozzáadja a Kedvencekhez, azokat gyorsan és egyszerűen előhívhatja. A kedvenceket el is nevezheti, hogy előhívásukkor könnyen lehessen őket azonosítani.

Az alábbi kedvencek vannak előregisztrálva. A regisztrált tartalmak a környezetében való egyszerűbb használat érdekében újregisztrálhatók.

Kedvenc neve	Leírás	Alapértelmezett regisztráció
ID Card Copy	Használja ezt, ha vezetői engedélyt vagy biztosítási kártyát szeretne másolni. Amikor a kártya elejét és hátulját beolvassa, a készülék a két oldalt a lap egy oldalára vonja össze.	Másolási funkciók Színes: [Fekete-fehér] Eredeti mérete: [A5]/[Statement] Papír kiválasztása: 1. kazetta Zoom: [100%] Árnyékolások törlése: [Be]
Eco Copy	Ennek használatával csökkentheti a tonerhasználatot nyomtatáskor. Ezzel a színes másolást világosabb fekete-fehérre változtatja, ezzel csökken a tonerhasználat.	Másolási funkciók Színes: [Fekete-fehér] EcoPrint: <b>[Be]</b> ([5]. szint)
Newspaper Copy	Használja ezt a funkciót, ha újságcikket vagy egyéb olyan eredetit szeretne másolni, amely színes felületre van nyomtatva. Ez a képminőséget úgy állítja be, hogy a felület színe vagy a lap hátoldalán lévő szöveg ne jelenjen meg a másolaton.	Másolási funkciók Színes: [Fekete-fehér] Átvilágításvédelem: <b>[Be]</b> Háttér-erősség beállítása: <b>[Auto]</b>
Technical Drawing Copy	Használja ezt a funkciót, ha vonalakból és ábrákból álló alakzatokat tartalmazó tervrajzokat szeretne másolni. Ez akkor is használható, ha színes vonalokról fekete-fehér másolatot szeretne készíteni.	Másolási funkciók Színes: [Fekete-fehér] Kép-optimalizálás: <b>[Szöveg]</b> Élesség (Mind): <b>[+3]</b> Háttér-erősség beállítása: <b>[Auto]</b>
Confidential Stamp	Ennek a funkciónak a használatával nyomtathat egy áttetsző "Bizalmas" feliratot a dokumentum közepére.	Másolási funkciók Színes: [Fekete-fehér] Átvilágításvédelem: <b>[Be]</b> Bélyegző: Confidential Betűméret: közepes Betűszín: <b>[Fekete]</b> Bélyegző helye: <b>[Közép]</b> Megjelenő mintázat: <b>[Átlátszó]</b>
Highlighter Copy	Használja ezt a funkciót, ha olyan szöveget vagy vonalakat szeretne tisztán kinyomtatni, amelyeket szövegkiemelővel írtak/rajzoltak, és amelyeket normál esetben nehéz másolni.	Másolási funkciók Színes: [Színes] Kép-optimalizálás: [Szöveg+Fotó] <b>[Könyv/Újság]</b> Kiemelő hangsúlyozás: <b>[Be (Fényes)]</b>
Vivid Copy	Használja ezt a funkciót, ha élénk színű másolatot szeretne készíteni.	Másolási funkciók Színes: [Színes] Kép-optimalizálás: [Szöveg+Fotó] <b>[Könyv/Újság]</b> Gyors kép <b>[Élénk]</b>



### MEGJEGYZÉS

- A kedvencekben maximálisan 50, másolást és küldést magába foglaló funkció regisztrálható.
- Ha engedélyezve van a felhasználói bejelentkezés kezelése, akkor csak rendszergazdai jogosultságokkal való bejelentkezés után regisztrálhat funkciókat.

## Kedvencek regisztrálása

A következő lépéssorozat példa arra, hogy miként regisztrálható a másolási funkció.

### 1 Jelenítse meg a képernyőt.

- 1 [Kezdőoldal] (🏠) gomb > [Másolás]
- 2 Másolás módban válassza a [Kedvencek] lehetőséget.

### 2 Regisztrálja a kedvencet.

- 1 [Hozzáad./Szerk.] > Válasszon számot (01 - 50) a kedvenchez



#### MEGJEGYZÉS

Ha olyan kedvenc-számot regisztrál, amely már regisztrálva van, előtte törölje a jelenleg regisztrált kedvencet.

- 2 Írja be az új kedvenc nevét > [Mentés]  
A kedvencet a rendszer regisztrálja.  
A regisztrált kedvenc megjelenítéséhez a Kezdőoldalon válassza a [Hozzáadás] lehetőséget a megjelenő megerősítő képernyőn, majd folytassa a 2-3. lépéssel.
- 3 Adja meg a helyet, ahol a regisztrált kedvenc ikonja megjelenjen.
- 4 Válassza az [OK] lehetőséget.

## Kedvencek előhívása

### 1 Hívja elő a kedvencet.

- 1 [Kezdőoldal] (🏠) gomb > [...] > [Kedvencek] vagy válassza ki a kedvenc ikonját.  
Ha kiválasztja egy kedvenc ikonját, a rendszer azt a kedvencet hívja elő. Ha a [Kedvencek] lehetőséget választotta, folytassa az 1-2. lépéssel.
- 2 Válassza ki az előhívandó kedvenc számát.  
A közvetlen előhíváshoz a [Keresés] lehetőséget választva adja meg a kedvenc számát (01 – 50).



#### MEGJEGYZÉS

Ha a kedvenc nem hívható elő, akkor a kedvencben megadott dokumentumfiók vagy űrlapminta törlésre kerülhetett. Ellenőrizze a dokumentumfiókot.

### 2 Hajtsa végre a kedvencet.

Helyezze el az eredetiket > [Start] gomb



#### MEGJEGYZÉS

A [Kedvencek] lehetőséget bármely funkcióban kiválaszthatja a funkcióhoz regisztrált kedvenc előhívásához.

## Kedvencek szerkesztése

Módosíthatja a kedvenc számát és nevét.

### 1 Jelenítse meg a képernyőt.

- 1 [Kezdőoldal] (🏠) gomb > [...] > [Kedvencek]
- 2 Válassza a [Hozzáad./Szerk.] lehetőséget.

### 2 Szerkessze a kedvencet.

- 1 Válassza ki a módosítandó kedvenc számát (01 – 50).
- 2 A [Szerkesztés] lehetőség kiválasztásával módosítsa a kedvenc számát és nevét.  
➔ [Kedvencek regisztrálása \(5-10. oldal\)](#)
- 3 [OK] > [OK]

## Kedvencek törlése

### 1 Jelenítse meg a képernyőt.

- 1 [Kezdőoldal] (🏠) gomb > [...] > [Kedvencek]
- 2 Válassza a [Hozzáad./Szerk.] lehetőséget.

### 2 Törölje a kedvencet.

- 1 Válassza ki a törlendő kedvenc számát (01 – 50).
- 2 [Törlés] > [Törlés]

# Billentyűparancsok regisztrálása (Másolás, Küldés és Dokumentumfiók beállításai)

Regisztrálhat billentyűparancsokat, ezzel megkönnyítve a gyakran használt funkciók elérését. Az adott regisztrált billentyűparancshoz kapcsolt funkció neve szükség szerint módosítható.

## Billentyűparancsok hozzáadása

A billentyűparancsok mentését az egyes funkciók alap képernyőjén lehet végrehajtani.

### 1 Jelenítse meg a regisztrálandó alap konfigurációs képernyőt.

### 2 Regisztrálja a billentyűparancsokat.

1 Válassza a [◀◀] ikont a „Par.ikon”-hoz.

Jelenítse meg a parancsikon menüt.

2 Válassza a [+ ] lehetőséget.

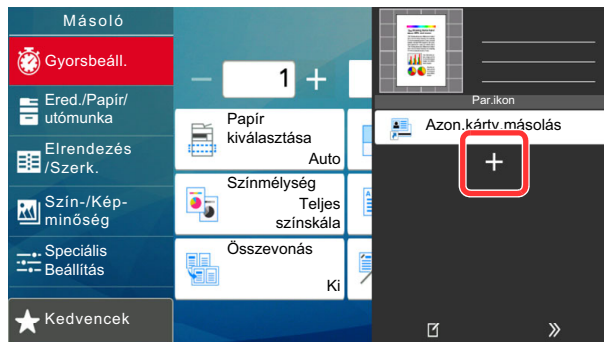

3 Válassza ki a hozzáadandó beállítást > [Tovább> >]

4 Adja meg parancsikon nevét > [Tovább >].

#### MEGJEGYZÉS

Ha nem ad meg parancsikon nevet, a funkciónév jelenik meg.

5 Erősítse meg a bevitelt.

A beállítások módosításához válassza a [Parancsikon], [Funkció] vagy az [Engedély] lehetőséget.

#### MEGJEGYZÉS

Az [Engedély] akkor jelenik meg, ha a felhasználói bejelentkezés felügyelete engedélyezve van.

- 6 Válassza a **[Befejez]** lehetőséget.

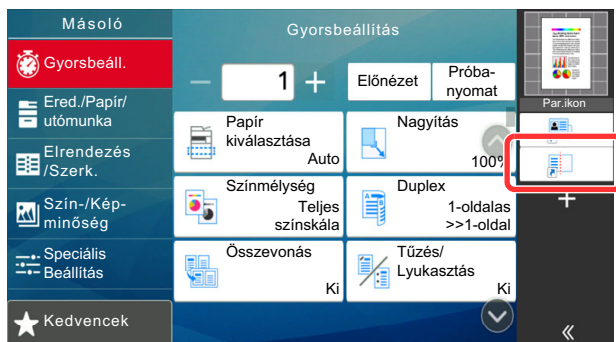

A billentyűparancsot a készülék regisztrálja.

## Billentyűparancs szerkesztése

### 1 Jelenítse meg a képernyőt.

- 1 Válassza a [⏪] ikont a „Par.ikon”-hoz.  
Jelenítse meg a parancsikon menüt.
- 2 Válassza a [✎] (szerkesztés) ikont.

### 2 Végezze el a billentyűparancs szerkesztését.

- 1 Nyomja meg a billentyűparancsot, amelyet szerkeszteni szeretne.
- 2 Válassza a **[Szerkesztés]** lehetőséget.
- 3 Válassza a **[Parancsikon]** vagy a **[Funkció]** lehetőséget > Módosítsa a beállításokat > **[OK]**.
- 4 **[Befejez]** > **[Frissítés]**

## Billentyűparancsok törlése

### 1 Jelenítse meg a képernyőt.

- 1 Válassza a [⏪] ikont a „Par.ikon”-hoz.  
Jelenítse meg a parancsikon menüt.
- 2 Válassza a [✎] (szerkesztés) ikont.

### 2 Törölje a billentyűparancsot.

Válassza ki a törlendő parancsikon gombot > **[Törlés]** > **[Törlés]**

# Másolás

Az alábbiak ismertetik az alapvető másolási műveleteket, illetve a másolás megszakításának módját.

## A készülék alapvető funkciói

- 1 [Kezdőoldal] (🏠) gomb > [Másolás]**
- 2 Helyezze el az eredetiket.**

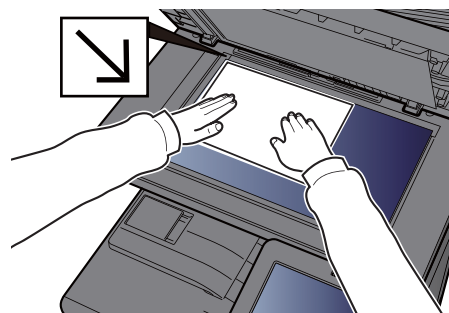
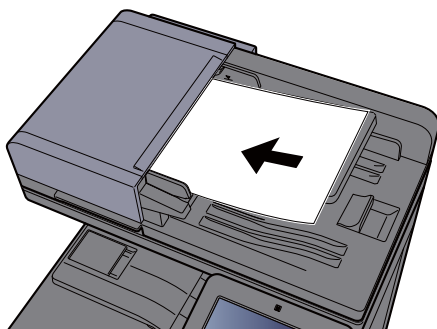

➔ [Eredetik betöltése \(5-2. oldal\)](#)

- 3 Válassza ki a funkciót.**

A funkciók beállításainak konfigurálásához válassza a Globális navigációt.

➔ [A készüléken rendelkezésre álló funkciók \(6-2. oldal\)](#)

- 4 A számbillentyűkkel írja be a másolat példányszámát.**

A számbillentyűzet megjelenítéséhez válassza ki a lapok számának megadására szolgáló területet. Vagy a lapok számának megadásához használja a [+] és a [-] gombokat. Adja meg a másolatok számát, amely legfeljebb 9999 lehet.



## 5 Ellenőrizze az előnézeti képet.

Az előnézeti kép megjelenítéséhez válassza az [Előnézet] lehetőséget.

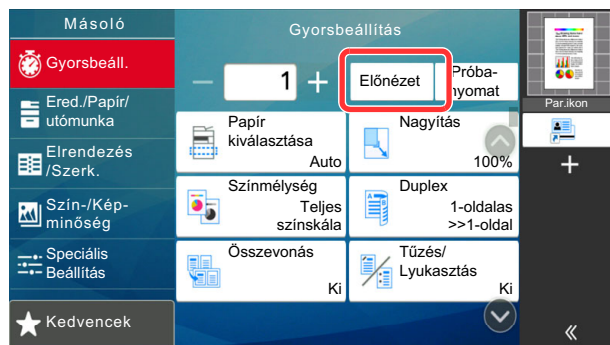

➔ [Eredeti előnézet \(2-24. oldal\)](#)

## 6 Nyomja meg a [Start] gombot.

A készülék megkezdi a másolást.

### MEGJEGYZÉS

A funkció segítségével nyomtatás közben előjegyezheti a következő feladatot. A funkció használatával az eredeti beolvasása nyomtatás közben megtörténik. Amikor vége az aktuális nyomtatási feladatnak, a készülék kinyomtatja az előjegyzett oldalakat. Ha a "Következő lefoglalás elsőbbséggel" beállítása [Ki], a [Köv. lefogl.] jelenik meg. Válassza a [Köv. lefogl.] lehetőséget, és konfigurálja a másolási feladat beállításait.

➔ Lásd az *angol nyelvű használati útmutatót*



## Soron kívüli másolás

A funkció segítségével szüneteltetheti a folyamatban lévő feladatokat, ha szükség van egy soron kívüli másolásra.

A soron kívüli másolás befejeztével a készülék folytatja a be nem fejezett nyomtatási feladatokat.



### MEGJEGYZÉS

- Ha a készüléket soron kívüli másolás módban 60 másodpercig nem használják, akkor a soron kívüli másolás automatikusan befejeződik, és a nyomtatás folytatódik.  
A soron kívüli másolás visszavonásának késleltetési idejét módosíthatja. Igény szerint módosítsa a késleltetési időt.  
➔ Lásd az *angol nyelvű használati útmutatót*
- A soron kívüli másolás funkció a használt dokumentumfinisher állapotától függően áll rendelkezésre. Ebben az esetben próbálja meg az elsőbbségi felülbírálat.  
➔ Lásd az *angol nyelvű használati útmutatót*

### 1 Konfigurálja a beállításokat.

- 1 Nyomja meg az **[Interrupt]** gombot.  
A folyamatban lévő nyomtatási feladat átmenetileg szünetel.
- 2 Helyezze a soron kívül másolandó eredetiket a készülék üveglapjára, és állítsa be a másolás paramétereit.

### 2 Nyomja meg a **[Start]** gombot.

A soron kívüli másolás elindul.

### 3 A soron kívüli másolás befejezésekor nyomja meg az **[Interrupt]** gombot.

A készülék folytatja a szüneteltetett nyomtatási feladatokat.

## Feladatok megszakítása

### 1 Nyomja meg a **[Stop]** gombot, amikor a másolás képernyő látható.

### 2 Szakítsa meg a feladatot.

#### Ha a feladat a beolvasásnál tart

A másolási feladat meg lett szakítva.

#### Ha a gép nyomtatási feladatot végez vagy készenlétben áll

A feladat megszakítása képernyő jelenik meg. A folyamatban lévő nyomtatási feladat átmenetileg szünetel.

Válassza ki a megszakítandó feladatot > **[Mégse]** > **[Igen]**



### MEGJEGYZÉS

Ha a "Következő lefoglalása elsőbbséggel" beállítása **[Ki]**, az érintőpanelen a Másolás képernyő jelenik meg. Ebben az esetben a **[Stop]** vagy a **[Mégse]** gomb megnyomásával szakítható meg a folyamatban lévő nyomtatási feladat.

➔ Lásd az *angol nyelvű használati útmutatót*



## Gyakran használt küldési módszer

A készülék el tudja küldeni a beolvasott képet e-mail mellékletként vagy egy hálózatra kapcsolt számítógépre. Ehhez regisztrálni kell a feladó és a cél (címezett) címét a hálózaton.

Szükség van egy hálózati környezetre, amely lehetővé teszi, hogy a készülék csatlakozzon egy levélkiszolgálóhoz, ha e-mailt szeretne küldeni. A Local Area Network (LAN) használatát javasoljuk, amely segít az átviteli sebességgel kapcsolatos és biztonsági problémák megoldásában.

Az alapvető küldéshez kövesse az alábbi lépéseket. A következő négy lehetőség közül választhat.

- E-mail küldése (E-mail cím bevitel): A beolvasott eredeti kép elküldése e-mail mellékletként.

➔ [Dokumentum küldése e-mailben \(5-18. oldal\)](#)

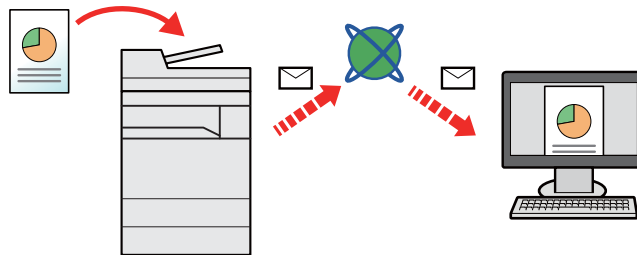

- Küldés mappába (SMB): A beolvasott eredeti kép elmentése bármely számítógép megosztott mappájában.

➔ [Dokumentum elküldése egy számítógépen lévő megosztott mappába \(Beolvasás PC-re\) \(5-20. oldal\)](#)

- Küldés mappába (FTP): A beolvasott eredeti kép elmentése egy FTP-kiszolgáló mappájában.

➔ Lásd az *angol nyelvű használati útmutatót*

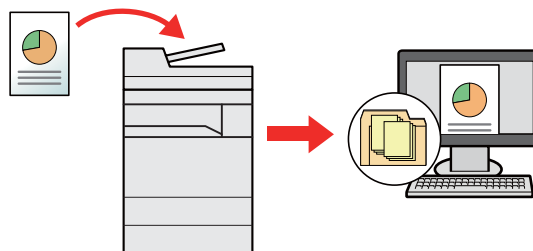

- Képi adatok beolvasása TWAIN/WIA felületen keresztül: Dokumentum beolvasása TWAIN vagy WIA kompatibilis alkalmazási programmal.

➔ [Szkenelés TWAIN vagy WIA használatával \(5-23. oldal\)](#)

### MEGJEGYZÉS

- A különböző küldési lehetőségek kombinálhatók egymással.

➔ [Küldés különböző típusú célpontokra \(Több küldése\) \(5-25. oldal\)](#)

- A fax funkció a fax képességekkel ellátott készülékeken használható.

➔ **FAX Operation Guide**

## Dokumentum küldése e-mailben

Ha vezeték nélküli LAN hálózatot használ, először válassza ki a küldési funkcióhoz használandó csatolót.

➔ Lásd az *angol nyelvű használati útmutatót*

## Beállítások konfigurálása küldés előtt

E-mail küldése előtt az Embedded Web Server RX használatával konfigurálja az SMTP és az e-mail beállításokat.

➔ Lásd az *angol nyelvű használati útmutatót*

## Beszkennt dokumentum küldése e-mailben

**1 [Kezdőoldal] (🏠) gomb > [Küldés]**

**2 Helyezze el az eredetiket.**

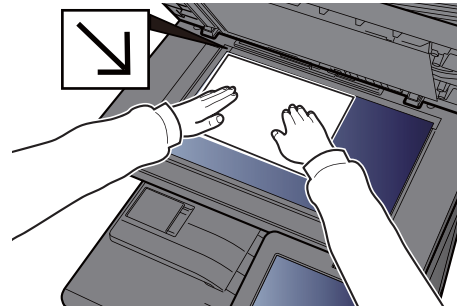
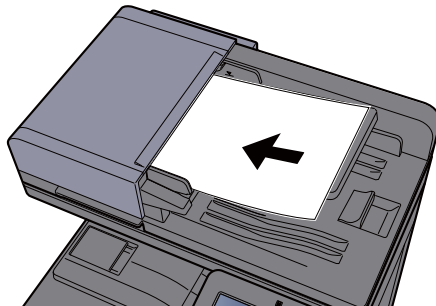

➔ [Eredetiek betöltése \(5-2. oldal\)](#)

**3 A küldés célhelyének képernyőjén válassza a [+] lehetőséget > [Email]**

**4 Adja meg a célállomás e-mail címét > [OK]**

Maximum 256 karakter írható be.

➔ [Karakterbeviteli mód \(8-4. oldal\)](#)

Több célhely beírásához válassza a **[Következő célhely]** lehetőséget és írja be a következő célhelyet. Maximálisan 100 e-mail címet lehet megadni.

A beírt e-mail címet regisztrálhatja a címjegyzékben a **[Hozzáadás a címjegyzékhez]** lehetőség kiválasztásával. Az adatokat lecserélheti egy korábban regisztrált célállomás adataira is.

A célhelyek később megváltoztathatók.

➔ [Célhelyek megerősítési képernyője \(5-32. oldal\)](#)



### MEGJEGYZÉS

Ha a **[Tiltás]** beállítása „Közvetítés”, több célhely nem adható meg.

➔ Lásd az *angol nyelvű használati útmutatót*

## **5 Válassza ki a funkciót.**

A Globális navigációt kiválasztva más funkciókat is megjeleníthet.

➔ [Küldés \(6-6. oldal\)](#)

## **6 Nyomja meg a [Start] gombot.**

A küldés elindul.

# Dokumentum elküldése egy számítógépen lévő megosztott mappába (Beolvasás PC-re)

A beszkenelt dokumentumok elmenthetők egy számítógép tetszőleges megosztott mappájában.

## Beállítások konfigurálása küldés előtt

A dokumentum elküldése előtt konfigurálja az alábbi beállításokat.

- Jegyezze fel a számítógép nevét és a számítógép teljes nevét  
➔ [A számítógép nevének és a számítógép teljes nevének feljegyzése \(3-14. oldal\)](#)
- Jegyezze fel a felhasználónevet és a tartománynevet  
➔ [A felhasználónév és a tartománynév feljegyzése \(3-15. oldal\)](#)
- Hozzon létre egy megosztott mappát, és jegyezze fel a megosztott mappa nevét  
➔ [Megosztott mappa létrehozása, és a megosztott mappa nevének feljegyzése \(3-16. oldal\)](#)
- Konfigurálja a Windows tűzfalat  
➔ [A Windows tűzfal konfigurálása \(3-19. oldal\)](#)

## Dokumentum elküldése egy számítógépen lévő megosztott mappába

Ha vezeték nélküli LAN hálózatot használ, először válassza ki a küldési funkcióhoz használandó csatolót.

➔ Lásd az *angol nyelvű használati útmutatót*

### 1 [Kezdőoldal] (🏠) gomb > [Küldés]

### 2 Helyezze el az eredetiket.

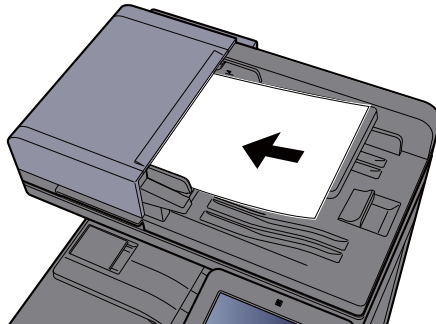

➔ [Eredetiek betöltése \(5-2. oldal\)](#)

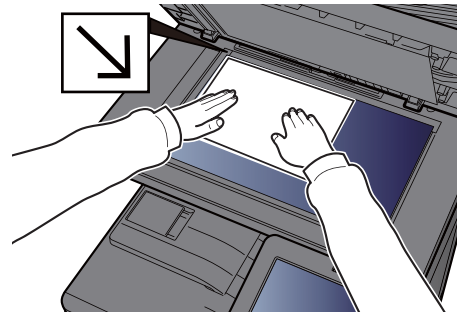

### 3 A küldés célhelyének képernyőjén válassza a [+] lehetőséget > [SMB]

### 4 Írja be a célállomás információt.

- Ha a hálózaton lévő számítógépen szeretne mappát keresni, válassza a [Mappa keresése a hálózaton] vagy a [Mappa keresése állomásnév szerint] lehetőséget.

Ha a [Mappa keresése a hálózaton] lehetőséget választotta, a hálózatba kötött összes számítógépen kereshet célhelyet.

Ha a [Mappa keresése állomásnév szerint] lehetőséget választotta, a hálózaton a „Tartomány/Munkacsoport” és az „Állomásnév” megadásával kereshet számítógépeket célhelyként.

Legfeljebb 500 cím jeleníthető meg. A megjelenő képernyőn válassza ki az állomásnevet (a számítógép neve), amelyet használni szeretne, majd válassza az **[OK]** lehetőséget. Megjelenik a bejelentkezési felhasználónév és jelszó beviteli képernyő.

Miután beírta a célhely számítógéphez tartozó bejelentkezési felhasználónevet és jelszót, megjelenik a megosztott mappa. Válassza ki a mappát, amelyet használni szeretne, és válassza az **[OK]** lehetőséget. A kijelölt megosztott mappa címe lesz beállítva.

Válassza ki a mappát a keresési eredmények listájából.

- Az SMB mappa közvetlen meghatározásához válassza a **[Mappanév bevitele]** lehetőséget, és adja meg az adatokat.

➔ [Karakterbeviteli mód \(8-4. oldal\)](#)

Az alábbi táblázat a beállítandó elemeket sorolja fel.

Tétel	Leírás	Maximális karakterszám
<b>Állomásnév</b> <sup>*1</sup>	Számítógép neve	Maximum 256 karakter
<b>Port</b>	Portszám Ha a portszám nincs megadva, az alapértelmezett portszám a 445 lesz.	—
<b>Mappa elérési útja</b>	Megosztás neve Például: lapolvasóadatok Ha a megosztott mappa egy almappájába ment: megosztás neve\mappa neve a megosztott mappában	Maximum 260 karakter
<b>Bejelentkezési felhasználónév</b> <sup>*2</sup>	<ul style="list-style-type: none"> <li>• Ha a számítógép neve és a tartománynév megegyezik: Felhasználónév Például: kovacs.janos</li> <li>• Ha a számítógép neve és a tartománynév nem egyezik meg:</li> </ul>	Maximum 64 karakter
<b>Bejelentkezési Jelszó</b>	A Windows bejelentkezési jelszó <b>(Megkülönbözteti a kis- és nagybetűket.)</b>	Maximum 128 karakter

\*1 Írja be az állomásnevet vagy IP-címet.  
Az IPv6 cím megadásához tegye a címet zárójelek [ ] közé.  
(Például: [2001:db8:a0b:12f0::10])

\*2 Tartomány neve/felhasználó neve  
Például: abcdnet\james.smith  
Ha dokumentumot küld az opcionális hálózati csatolón keresztül, (IB-50 vagy IB-51), a "\" nem használható. Ha a számítógép neve eltér a tartománynévtől, a bejelentkezési felhasználónevet a "@" használatával kell megadni.  
(Példa: james.smith@abcdnet)

## 5 Ellenőrizze az állapotot.

- 1 Ellenőrizze az információt.

Igény szerint módosítsa a késleltetési időt.

- 2** A kapcsolat ellenőrzéséhez válassza a **[Teszt]** lehetőséget.

Ha a célhoz történő csatlakozás helyesen létrejön, megjelenik "A csatlakozás sikeres volt." üzenet. Ha a "Nem lehet csatlakozni." üzenet jelenik meg, ellenőrizze a beírt adatokat.

Több célhely beírásához válassza a **[Következő célhely]** lehetőséget és írja be a következő célhelyet.

A beírt információt regisztrálhatja a címjegyzékben a **[Hozzáadás a címjegyzékhez]** lehetőség kiválasztásával.



#### **MEGJEGYZÉS**

Ha a **[Tiltás]** beállítása „Közvetítés”, több célhely nem adható meg.

➔ Lásd az *angol nyelvű használati útmutatót*

## **6 Válassza az [OK] lehetőséget.**

A célhelyek később megváltoztathatók.

➔ [Célhelyek megerősítési képernyője \(5-32. oldal\)](#)

## **7 Válassza ki a funkciót.**

A Globális navigációt kiválasztva más funkciókat is megjeleníthet.

➔ [Küldés \(6-6. oldal\)](#)

## **8 Nyomja meg a [Start] gombot.**

A küldés elindul.

# Szkennelés TWAIN vagy WIA használatával

Ha vezeték nélküli LAN hálózatot használ, először válassza ki a küldési funkcióhoz használandó csatolót.

➔ Lásd az *angol nyelvű használati útmutatót*

## Beállítások konfigurálása küldés előtt

A dokumentum küldése előtt győződjön meg arról, hogy a TWAIN/WIA illesztőprogram telepítve van a számítógépen, és a beállítások konfigurálva vannak.

➔ [A TWAIN illesztőprogram beállítása \(2-53. oldal\)](#)

➔ [A WIA illesztőprogram beállítása \(2-55. oldal\)](#)

## Dokumentum szkennelése alkalmazás használatával

Ez az alszakasz ismerteti a szkennelést TWAIN használatával. A WIA illesztőprogram ugyanígy működik.

### 1 Jelenítse meg a képernyőt.

- 1 Aktiválja a TWAIN kompatibilis alkalmazást.
- 2 Válassza ki az alkalmazást használó készüléket, és jelenítse meg a párbeszédpanelt.



#### MEGJEGYZÉS

A készülék kiválasztásához lásd az adott alkalmazás használati útmutatóját vagy súgóját.

### 2 Konfigurálja a beolvasási beállításokat.

A megnyíló párbeszédablakban válassza ki a beolvasási beállításokat.



#### MEGJEGYZÉS

A beállításokért lásd a párbeszédablak súgóját.

### 3 Helyezze el az eredetiket.

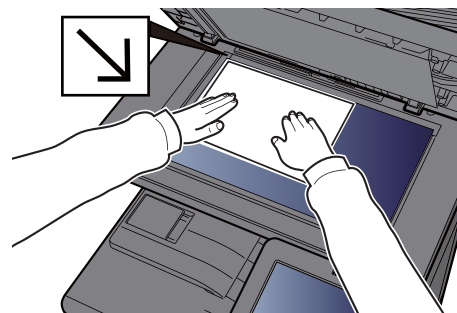
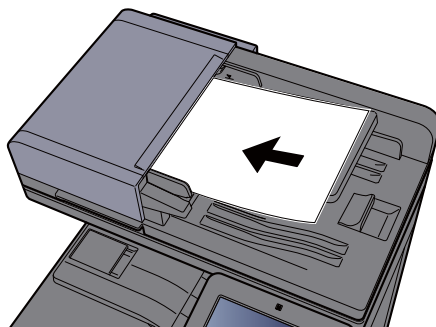

➔ [Eredetiek betöltése \(5-2. oldal\)](#)

### 4 Olvass be az eredetiket.

Kattintson a **[Beolvasás]** gombra. A dokumentumadatokat beolvasásra kerülnek.

## Hasznos küldési módszer

Az alábbi hasznos beolvasási (küldési) módszereket adhatja meg.

- WSD beolvasás: Az ezen a készüléken beolvasott eredeti képeit fájlként menti el egy WSD-kompatibilis számítógépen.  
➔ Lásd az *angol nyelvű használati útmutatót*
- DSM beolvasás: A beolvasott dokumentumok automatikusan elmenthetők bármilyen formátumban vagy elküldhetők bármilyen célhelyre az Aktív könyvtárban lévő beolvasási eljárások olvasásával.  
➔ Lásd az *angol nyelvű használati útmutatót*
- Beolvasás a File Management Utility használatával: A dokumentumokat beolvassa a File Management Utility beállításainak használatával és elmenti egy meghatározott hálózati mappába vagy számítógépre.  
➔ Lásd az *angol nyelvű használati útmutatót*
- Beolvasás FAX kiszolgáló használatával: A beolvasott eredetit a rendszer FAX kiszolgálón keresztül küldi el.  
➔ Lásd az *angol nyelvű használati útmutatót*
- Küldés különböző típusú célhelyekre (Több küldése): Különböző típusú célhelyekre (e-mail címek, mappák stb.) küldi egyetlen művelet végrehajtásával.  
➔ [Küldés különböző típusú célhelyekre \(Több küldése\) \(5-25. oldal\)](#)
- Küldés nekem (e-mail): A bejelentkezett felhasználó e-mail-címére küldi, ha a felhasználói bejelentkezés engedélyezve van.  
➔ [Küldés nekem \(e-mail\) \(5-26. oldal\)](#)



## Küldés különböző típusú célhelyekre (Több küldése)

Megadhat olyan célhelyeket, amelyek e-mail címeket, mappákat (SMB vagy FTP), fax számokat és i-FAX-ot is tartalmaznak. Ennek a beállításnak a neve a Több küldése. Ezzel a módszerrel különböző típusú célhelyekre (e-mail címek, mappák stb.) végezhető küldés egyetlen művelet végrehajtásával.

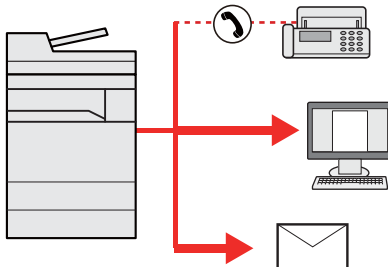

Célhelyek száma: Max. 500

Az alábbi küldési opciók esetén a tételek száma azonban korlátozott.

- E-mail: Max. 100
- Mappák (SMB, FTP): Összesen 10 SMB és FTP
- i-FAX: Max. 100

Egyidejű küldést és nyomtatást is végezhet a beállításoktól függően.

A folyamatok menete megegyezik az egyes típusokhoz meghatározott célhelyek esetében. Folytassa az e-mail cím vagy mappa elérési útvonalának megadását annak érdekében, hogy az adatok megjelenjenek a célhelyek listáján. Az összes célhelyre történő egyidejű küldéshez nyomja meg a **[Start]** gombot.



### MEGJEGYZÉS

- Ha a célhelyek között van fax, az összes célhelyre fekete-fehér képek küldődnek.
  - Ha a **[Tiltás]** beállítása „Közvetítés”, több célhely nem adható meg.
- ➔ Lásd az *angol nyelvű használati útmutatót*

## Küldés nekem (e-mail)

Amikor a felhasználói bejelentkezés engedélyezve van, a dokumentumot a készülék elküldi a bejelentkezett felhasználó e-mail címére.

### Beállítások konfigurálása küldés előtt

A funkció használatához konfigurálja az alábbiakat.

- Ennek a funkciónak a használatához a funkció ikonját meg kell jeleníteni a kezdőképernyőn.  
➔ [A Kezdőképernyő szerkesztése \(2-16. oldal\)](#)
- Az e-mail címet be kell állítani a felhasználói bejelentkezéskor.  
➔ Lásd az *angol nyelvű használati útmutatót*

### Dokumentum küldése a bejelentkezett felhasználó e-mail címére

- 1 Nyomja meg a [Kezdőoldal] (🏠) gombot.**
- 2 Válassza a [Küldés nekem (e-mail)] lehetőséget.**

# Küldési feladatok megszakítása

**1 Nyomja meg a [Stop] gombot, amikor a küldés képernyő látható.**

**2 Szakítsa meg a feladatot.**

**Ha a feladat a beolvasásnál tart**

Ekkor a Feladat megszakítása képernyő jelenik meg.

**Ha egy feladat áll küldés alatt vagy a készülék készenléti állapotban van**

A feladat megszakítása képernyő jelenik meg.

Válassza ki a megszakítandó feladatot > [Mégse] > [Igen]



## MEGJEGYZÉS

A [Stop] gomb megnyomása nem fogja ideiglenesen leállítani a küldés alatt álló feladatot.

# Célállomás kezelése

Ez a rész ismerteti a célállomások kiválasztását és megerősítését.

## Célállomás meghatározása

Válassza ki a célállomást az alábbi módszerek bármelyikének alkalmazásával - kivéve a cím közvetlen beírásával:

- Kiválasztás a címjegyzékből
  - ➔ [Kiválasztás a címjegyzékből \(5-28. oldal\)](#)
- Választás a külső címjegyzékből
- A külső címjegyzékekkel kapcsolatos részleteket lásd:
  - ➔ **Embedded Web Server RX User Guide**
- Kiválasztás gyorsgombbal
  - ➔ [Kiválasztás gyorsgomb használatával \(5-30. oldal\)](#)
- Kiválasztás a Gyorstárcsázás funkcióval
  - ➔ [Kiválasztás a Gyorstárcsázás funkcióval \(5-30. oldal\)](#)
- Kiválasztás a fax funkcióból
  - ➔ **FAX Operation Guide**



### MEGJEGYZÉS

- Beállíthatja a készüléket úgy, hogy a **[Send]** gomb megnyomásakor a címjegyzék képernyője jelenjen meg.
  - ➔ Lásd az *angol nyelvű használati útmutatót*
- Ha a fax funkcióval felszerelt termékeket használja, meghatározhatja a fax rendeltetési helyét. A számbillentyűzet segítségével adja meg a másik fél számát.

## Kiválasztás a címjegyzékből

A célállomások címjegyzékbe történő regisztrálására vonatkozó bővebb információért lásd:

- ➔ *Angol nyelvű használati útmutató*

### 1 A küldés célhely képernyőjén válassza a [] (címjegyzék) ikont.



#### MEGJEGYZÉS

A külső címjegyzékekkel kapcsolatos részleteket lásd:

- ➔ **Embedded Web Server RX User Guide**

### 2 Válassza ki a célállomásokat.

A kívánt célhely kiválasztása a listából a jelölőnégyzet bejelölésével történik. A kiválasztott célhelyeket pipa jelzi a jelölőnégyzetben. LDAP-kiszolgálón tárolt címjegyzék használatához válassza a **[Választás] > [Címjegyzék] > [Külső címjegyzék]** lehetőséget.

A **[Név]** vagy **[Szám.]** opció kiválasztásával módosíthatja a célhelyek listázási sorrendjét.

**MEGJEGYZÉS**

- A jelölés törléséhez jelölje be újra a jelölőnégyzetet, így a pipa eltűnik.
  - Ha a [Tiltás] beállítása „Közvetítés”, több célhely nem választható ki. Ez olyan csoportokra is érvényes, amelyekhez több célállomás van regisztrálva.
- ➔ Lásd az *angol nyelvű használati útmutatót*

**Célhely keresése**

A címjegyzékben regisztrált célhelyek kereshetők. Típus és kezdőbetű szerinti speciális keresés is elérhető.

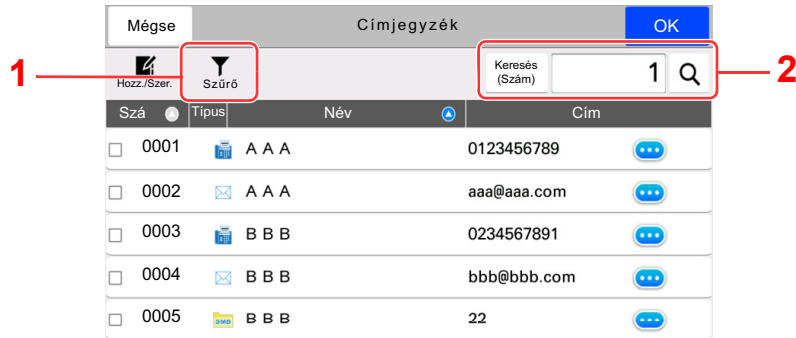

Gomb	A keresés típusa	A keresett alanyok
1	Szűrő	Speciális keresés a bejegyzett cél típusa szerint (e-mail, mappa (SMB/FTP), FAX vagy csoport). (Fax: Csak ha telepítve van az opcionális FAX készlet. i-FAX: Csak ha aktiválva van az opcionális internetes FAX készlet). Ezt a funkciót beállíthatja úgy, hogy a célállomás típusa a címjegyzék megjelenésekor legyen kiválasztható. Részleteket lásd: ➔ <i>Angol nyelvű használati útmutató</i>
2	Keresés (Szám) Keresés (Név)	Keresés a címzett bejegyzett száma vagy neve szerint. A [Keresés (Szám)] vagy a [Keresés(Név)] opció kiválasztásával válthat a [Keresés (Szám)] és a [Keresés (Név)] között.

**3 Fogadja el a célhelyet > [OK]**

A célhelyek később megváltoztathatók.

➔ [Célhelyek ellenőrzése és szerkesztése \(5-31. oldal\)](#)

**MEGJEGYZÉS**

- A célhely törléséhez válassza a törlendő célhely [✓] > [🗑️] (törlés) ikonját > [Törlés]
  - Beállítható a címjegyzék címeinek alapértelmezett rendezési sorrendje.
- ➔ Lásd az *angol nyelvű használati útmutatót*

## Kiválasztás gyorsgomb használatával

A küldés célhely képernyőjén nyomja meg azt a gyorsgombot, amelyhez a célhely regisztrálva van.

### MEGJEGYZÉS

Ha az érintőpanelen nem látható a kívánt célhelyhez tartozó gyorsgomb, az összes gyorsgomb megjelenítéséhez válassza a **[Részletes]** lehetőséget. A folyamat előfeltétele, hogy a gyorsgombok be legyenek állítva. A gyorsgombok hozzáadására vonatkozó további információkat lásd:

➔ *Angol nyelvű használati útmutató*



## Kiválasztás a Gyorstárcsázás funkcióval

Válassza ki a célhelyet a 4 jegyű (0001-től 1 000-ig terjedő) gyorsgombra vonatkozó szám segítségével (gyorstárcsázás).

A küldés célhely képernyőjén a **[Szám]** kiválasztásával jelenítheti meg a számbeviteli képernyőt. Válassza ki a beviteli mezőt, és a számbillentyűk segítségével adja meg a gyorstárcsázó számot.

### MEGJEGYZÉS

Ha megadta az 1–3 számjegyű gyorstárcsázó számot, nyomja meg az **[OK]** gombot.



## Célhelyek ellenőrzése és szerkesztése

### 1 Jelenítse meg a képernyőt.

Adja meg a célhelyet.

➔ [Célállomás meghatározása \(5-28. oldal\)](#)

### 2 Ellenőrizze és szerkessze meg a célhelyet.

A célhelylista megjelenítéséhez válassza a [ √ ] lehetőséget.

- A célhely ellenőrzéséhez válassza a [ ⓘ ] (információs) ikont.
- Ha a célhelyet törölni szeretné a célhelylistából, válassza a [ ✖ ] (törlés) ikont.



#### MEGJEGYZÉS

- Ha az Új célhely adatmegadásának ellenőrzése lehetőségénél a [Be] beállítást választja, megjelenik egy megerősítési képernyő. Adja meg újra ugyanazt a célhelyet, és válassza az [OK] lehetőséget.
  - ➔ Lásd az *angol nyelvű használati útmutatót*
- Ha a Célhely ellenőrzése küldés előtt lehetőségénél a [Be] beállítást választja, a [Start] gomb megnyomása után megjelenik a megerősítési képernyő.
  - ➔ Lásd az *angol nyelvű használati útmutatót*
  - ➔ [Célhelyek megerősítési képernyője \(5-32. oldal\)](#)

## Célhelyek megerősítési képernyője

Ha a Célhely ellenőrzése küldés előtt lehetőségnél a **[Be]** beállítást választja, a **[Start]** gomb megnyomása után megjelenik a célhelyek megerősítési képernyője.

➔ Lásd az *angol nyelvű használati útmutatót*

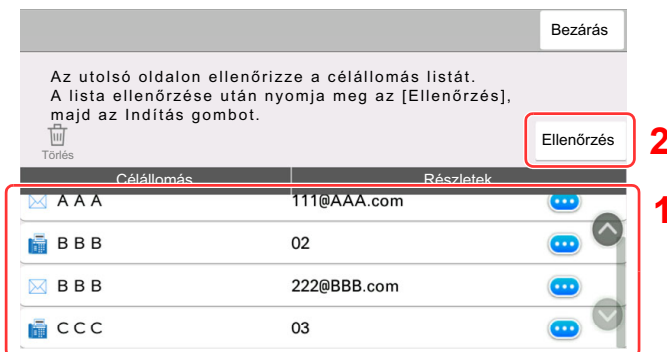

- 1 A képernyőt mozgassa az aljára, és erősítse meg az összes célhelyet.

Az [**☰**] (információs) ikon kiválasztásával megjeleníthetők a célhelyre vonatkozó információk.

A célhely törléséhez válassza ki a törlendő célhelyet > [**Törlés**] > [**Törlés**]

A célhely hozzáadásához válassza a [**Bezárás**] lehetőséget, és lépjen vissza a célhely képernyőre.

- 2 Válassza az [**Ellenőrzés**] lehetőséget.



### MEGJEGYZÉS

Minden célállomást ellenőrizzen úgy, hogy megjeleníti az érintőpanelen. Az [**Ellenőrzés**] lehetőség nem választható ki addig, amíg nem ellenőrzött minden célhelyet.



## Visszahívás

A visszahívás egy olyan funkció, amelynek segítségével újraküldheti a feladatot az utoljára használt célállomásra. Ha ugyanarra a célhelyre szeretné elküldeni a képet, válassza a **[Visszahívás]** lehetőséget, és a célállomás listából kiválasztva újrarahívhatja a fogadó rendszert.

### 1 Válassza a **[Visszahívás]** lehetőséget.

A célállomás megjelenik a célállomás listájában.



#### MEGJEGYZÉS

Az is megjelenik, hogy az utolsó küldés fax, mappa vagy e-mail célállomást tartalmazott-e. Igény szerint hozzáadhat célállomásokat vagy törölheti azokat.

### 2 Nyomja meg a **[Start]** gombot.

A küldés elindul.



#### MEGJEGYZÉS

- Ha a "Célhely ell. küldés előtt" opcióhoz a **[Be]** lehetőséget választotta, a célhelyek megerősítését kérő képernyő jelenik meg, miután megnyomta a **[Start]** gombot.  
→ [Célhelyek megerősítési képernyője \(5-32. oldal\)](#)
- A visszahívási adatok elvesznek az alábbi esetekben.
  - Amikor kikapcsolja a készüléket
  - Amikor elküldi a következő faxot (új visszahívási adatok kerülnek regisztrálásra)
  - Amikor kijelentkezik

## A fax funkciók használata

A fax funkcióval ellátott készülékeken a fax funkció is használható. A FAX funkciók használatához az opcionális FAX készlet szükséges.

➔ **FAX Operation Guide**

# 6 A különböző funkciók használata

Ez a fejezet az alábbi témákat tárgyalja:

A készüléken rendelkezésre álló funkciók .....	6-2
A készüléken rendelkezésre álló funkciók .....	6-2
Másolás .....	6-2
Küldés .....	6-6
Egyéni fiók (fájl tárolása, nyomtatás, küldés) .....	6-10
USB-meghajtó (fájltárolása, dokumentumok nyomtatása) .....	6-16
Funkciók .....	6-19
Eredeti mérete .....	6-20
Papír kiválasztása .....	6-21
Eredeti tájolása .....	6-22
Rendezés/Leválogatás .....	6-23
Tűzés/Lyukasztás .....	6-24
Papírkimenet .....	6-28
Azonosító kártya másolás .....	6-29
Fényerő .....	6-29
Kép-optimalizálás .....	6-29
EcoPrint .....	6-31
Színmélység .....	6-32
Nagyítás .....	6-33
Duplex .....	6-35
Folytonos beolvasás .....	6-37
Üres oldal kihagyása .....	6-37
Csendes üzemmód .....	6-38
2-oldalas/Könyv eredeti .....	6-38
Fájlformátum .....	6-40
Különválasztás .....	6-41
Beolvasási felbontás .....	6-41
E-mail tárgy/törzs .....	6-42
Törlés nyomtatás után .....	6-42

# A készüléken rendelkezésre álló funkciók

## A készüléken rendelkezésre álló funkciók

Ez a készülék különféle funkciókat biztosít.

### Másolás

Amikor a Globális navigáció van kiválasztva, minden funkció a Törzsben jelenik meg.

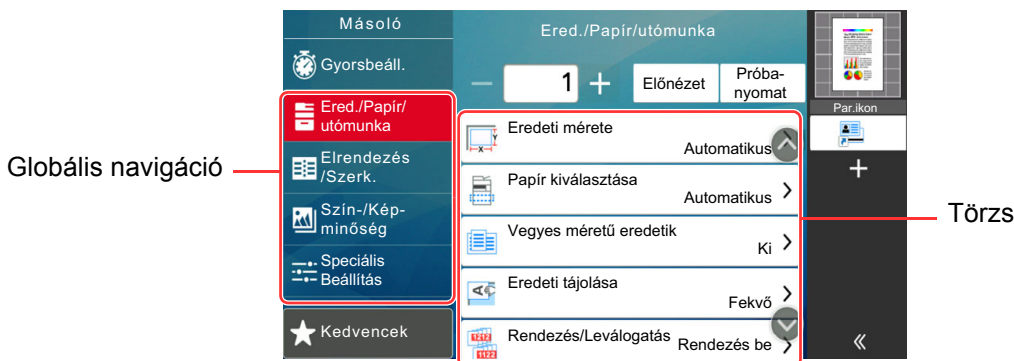

Az egyes funkciók részleteiért lásd az alábbi táblázatot.

Globális navigáció	Funkció	Leírás	Oldalszám
<b>Ered./Papír/utómunka</b> Az eredetiek, a papír és az utómunka funkciók konfigurálása, mint a leválogatás és a tűzés.	<b>Eredeti mérete</b>	Adja meg a beolvasni kívánt eredeti méretét.	<a href="#">6-20. oldal</a>
	<b>Papír kiválasztása</b>	Válassza ki a kívánt méretű papírt tartalmazó kazettát vagy a kézi adagolót.	<a href="#">6-21. oldal</a>
	<b>Vegyes méretű eredetiek</b>	A dokumentumadagolóba helyezett különböző méretű dokumentumok egyszerre történő szkennelése.	—
	<b>Eredeti tájolása</b>	Válassza ki az eredeti felső élének tájolását, hogy a beolvasás a megfelelő irányban történjen.	<a href="#">6-22. oldal</a>
	<b>Rendezés/Leválogatás</b>	A nyomatok oldalanként vagy készletenként történő leválogatása.	<a href="#">6-23. oldal</a>
	<b>Tűzés/Lyukasztás</b>	A kinyomtatott dokumentumok tűzése és lyukasztása.	<a href="#">6-24. oldal</a>
	<b>Papírkimenet</b>	Adja meg a kimeneti tálcát.	<a href="#">6-28. oldal</a>
	<b>Azonosító kártya másolás</b>	Használja ezt, ha vezetői engedélyt vagy biztosítási kártyát szeretne másolni. Amikor a kártya elejét és hátulját beolvassa, a készülék a két oldalt a lap egy oldalára vonja össze.	<a href="#">6-29. oldal</a>
	<b>Ered. kézi adagoló (DP)</b>	Több lapos dokumentumok, mint pl. füzetek olvashatók be a dokumentumadagolón úgy, hogy nem kell szétbontani. Amikor a dokumentumot a dokumentumadagolóra helyezi, egyszerre csak egy példányt helyezzen el.	—

Globális navigáció	Funkció	Leírás	Oldalszám
<p><b>Elrendezés/Szerk.</b> Konfigurálja a kétoldalas nyomtatás és a bélyegző beállításait.</p> 	<b>Nagyítás</b>	Az eredeti kép nagyításához vagy kicsinyítéséhez állítsa be az arányt (zoom).	<a href="#">6-33. oldal</a>
	<b>Összevonás</b>	Vonjon össze 2 vagy 4 eredeti lapot egy kinyomtatott oldalra.	—
	<b>Margó/Középre igazítás</b>	<p>Margó: Margók (fehér terület) hozzáadása. Ezenfelül beállítható a margó szélessége és a hátoldali margó.</p> <p>Középre igazítás: Az eredeti kép középre igazítása, amikor az eredetitől eltérő méretű papírra másol.</p>	—
	<b>Szegély törlése</b>	A kép körül létrejövő fekete szegély törlése.	—
	<b>Árnyékolások törlése</b>	Ha nyitott dokumentumadagolóval szkennel, törölje a sötét területeket.	—
	<b>Duplex</b>	Kétoldalas másolatokat állít elő. A kétoldalas eredetiből egyoldalas másolatok készíthetők.	<a href="#">6-35. oldal</a>
	<b>Fedőlap</b>	Fedőlap hozzáadása a kész dokumentumhoz.	—
	<b>Úrlapháttér</b>	Az eredeti dokumentumot egy úrlappal vagy képpel egyesítve nyomtatja.	—
	<b># oldal</b>	Oldalszám hozzáadása a kész dokumentumhoz.	—
	<b>Jegyzetlapok</b>	Olyan másolatok létrehozása, amelyeken hely van a jegyzetek számára.	—
	<b>Poszter</b>	Egy kinagyított fénykép szétválasztása és több, a maximális papírméretnél nagyobb oldalra történő nyomtatása.	—
	<b>Lap/Fejezet beszúrása</b>	Elválasztó lapok beszúrása, vagy fejezet első oldalának beállítása első oldalként kétoldalas nyomtatáskor.	—
	<b>Képisméltés</b>	A kép mozaikként történő elrendezése egy papírlapon.	—
	<b>Szövegbélyegző</b>	A dokumentumokhoz szövegbélyegző adható hozzá.	—
	<b>További info. bélyegző</b>	A dokumentumokhoz sorszám bélyegző adható hozzá.	—

Globális navigáció	Funkció	Leírás	Oldalszám
<b>Szín-/Képminőség</b> Konfigurálja a fényerő, a másolási minőség és a színegyensúly beállításait.	<b>Fényerő</b>	A fényerő beállítása.	<a href="#">6-29. oldal</a>
	<b>Kép-optimalizálás</b>	Az eredeti képtípusának a beállítása a legjobb eredmény érdekében.	<a href="#">6-29. oldal</a>
	<b>Színmélység</b>	A színbeállítás kiválasztása.	<a href="#">6-32. oldal</a>
	<b>EcoPrint</b>	Az EcoPrint tonert takarít meg a nyomtatás során.	<a href="#">6-31. oldal</a>
	<b>Színegyensúly</b>	Állítsa be a ciánkék, a bíbor, a sárga és a fekete színek egyensúlyát.	—
	<b>Színárnyalat beállítása</b>	A kép színének (színárnyalatának) beállítása.	—
	<b>Gyors kép</b>	A kép beállítás úgy, hogy [ <b>Élénk</b> ] vagy [ <b>Némított</b> ] másolatok jöjjenek létre.	—
	<b>Élesség</b>	Állítsa be a kép körvonalainak élességét.	—
	<b>Háttér-erősség beállítása</b>	Távolítsa el az eredetiken, például újságokon jelentkező sötét háttérrel.	—
	<b>Szintelitettség</b>	A kép szintelitettségének beállítása.	—
	<b>Átvilágítás-védelem</b>	Vékony eredeti beolvasásánál az áttűnő háttérszínek és képek elrejtése.	—
	<b>Kontraszt</b>	Ezzel állítható be a kép világos és sötét területei közötti kontraszt.	—
	<b>Alátöltés</b>	Üres területek eltávolítása, ha a karakterek és a kép fekete körvonala színeltolás miatt üres területeket tartalmaz.	—

Globális navigáció	Funkció	Leírás	Oldalszám
<b>Speciális Beállítás</b> Konfigurálja a folytonos beolvasás, a tükrözött másolatok és az üres oldalak kihagyása funkció beállításait.	<b>Folytonos beolvasás</b>	Nagy számú eredeti külön-külön adagokban történő beolvasása, majd egy feladatként való kezelése.	<a href="#">6-37. oldal</a>
	<b>Negatív kép</b>	A kép fekete és fehér részeinek felcserélése a nyomtatáshoz.	—
	<b>Tükrökép</b>	Az eredeti tükröképének másolása.	—
	<b>Feladat vége értesítés</b>	E-mail értesítés küldése a feladat befejeződéséről.	—
	<b>Fájlnév megadása</b>	Fájlnév megadása.	—
	<b>Elsőbbségi felülbírálás</b>	Aktuális feladat felfüggesztése, hogy az új feladat prioritást kaphasson.	—
	<b>Másolat újryomtatása</b>	További, tetszés szerinti darabszámú másolat készítése a másolási feladat befejezte után.	—
	<b>Fólia-hátlap</b>	Fólia nyomtatásakor a készülék automatikusan egy papírlapot helyez a fóliák közé.	—
	<b>DP olvasási művelet</b>	Amikor dokumentumadagolót használ, válassza a dokumentumadagoló beolvasási műveletét.	—
	<b>Több eredeti behúzásának észlelése</b>	Amikor a készülék a dokumentumadagolóból olvassa be a dokumentumokat és több dokumentum behúzását észleli, a beolvasás automatikusan leáll.	—
	<b>Tűzött eredeti észlelése</b>	Amikor a készülék a dokumentumadagolóból olvassa be a dokumentumokat és tűzött dokumentum behúzását észleli, a beolvasás automatikusan leáll.	—
	<b>Üres oldal kihagyása</b>	Ha a beolvasott dokumentumban üres oldalak vannak, ezzel a funkcióval kihagyhatók, és az üres oldalak nem kerülnek nyomtatásra.	<a href="#">6-37. oldal</a>
	<b>Csendes üzemmód</b>	Alacsonyabb nyomtatási és beolvasási sebesség a halkabb működés érdekében.	<a href="#">6-38. oldal</a>

## Küldés

Amikor a Globális navigáció van kiválasztva, minden funkció a Törzsben jelenik meg.



Az egyes funkciók részleteiért lásd az alábbi táblázatot.

Globális navigáció	Funkció	Leírás	Oldalszám
<b>Ered./küld adatform.</b> Konfigurálja az eredeti típusát és a fájlformátumot.	<b>Eredeti mérete</b>	Adja meg a beolvasni kívánt eredeti méretét.	<a href="#">6-20. oldal</a>
	<b>Vegyes méretű eredetik</b>	A dokumentumadagolóba helyezett különböző méretű dokumentumok egyszerre történő szkennelése.	—
	<b>2-oldalas/Könyv eredeti</b>	Válassza ki a kötés típusát és tájolását az eredeti alapján.	<a href="#">6-38. oldal</a>
	<b>Küldési méret</b>	Válassza ki az elküldendő kép méretét.	—
	<b>Eredeti tájolása</b>	Válassza ki az eredeti felső élének tájolását, hogy a beolvasás a megfelelő irányban történjen.	<a href="#">6-22. oldal</a>
	<b>Hosszú eredeti</b>	Hosszú eredeti dokumentumok beolvasása a dokumentumadagoló használatával.	—
	<b>Fájlformátum</b>	A képfájl formátumának a megadása. A kép minőségi beállítása is módosítható.	<a href="#">6-40. oldal</a>
	<b>Különválasztás</b>	Több fájl létrehozása úgy, hogy a beolvasott eredeti adatokat meghatározott oldalszámra választja szét, és úgy küldi el a fájlokat.	<a href="#">6-41. oldal</a>
	<b>Ered. kézi adagoló (DP)</b>	Több lapos dokumentumok, mint pl. füzetek olvashatók be a dokumentumadagolón úgy, hogy nem kell szétbontani. Amikor a dokumentumot a dokumentumadagolóra helyezi, egyszerre csak egy példányt helyezzen el.	—



Globális navigáció	Funkció	Leírás	Oldalszám
<p><b>Szín-/Képminőség</b> Konfigurálja a fényerő, a másolási minőség és a színegyensúly beállításait.</p>	<b>Fényerő</b>	A fényerő beállítása.	<a href="#">6-29. oldal</a>
	<b>Kép-optimalizálás</b>	Az eredeti képtípusának a beállítása a legjobb eredmény érdekében.	<a href="#">6-29. oldal</a>
	<b>Beolvasási felbontás</b>	A beolvasási felbontás finomságának a beállítása.	<a href="#">6-41. oldal</a>
	<b>FAX átvit. felbontása</b>	A kép minőségének kiválasztása fax küldéséhez.	Lásd: <b>FAX Operation Guide.</b>
	<b>Színmélység</b>	A színbeállítás kiválasztása.	<a href="#">6-32. oldal</a>
	<b>Élesség</b>	Állítsa be a kép körvonalainak élességét.	—
	<b>Háttér-erősség beállítása</b>	Távolítsa el az eredetiken, például újságokon jelentkező sötét háttérrel.	—
	<b>Átvilágítás-védelem</b>	Vékony eredeti beolvasásánál az áttűnő háttérszínek és képek elrejtése.	—
	<b>Kontraszt</b>	Ezzel állítható be a kép világos és sötét területei közötti kontraszt.	—

Globális navigáció	Funkció	Leírás	Oldalszám
<p><b>Speciális Beállítás</b> A másolat küldésének, a titkosított átvitel és a fájl méret beállítások konfigurálása.</p> 	<b>Szegély törlése/ Teljes beolvasás</b>	A kép körül létrejövő fekete szegély törlése.	—
	<b>Árnyékolások törlése</b>	Ha nyitott dokumentumadagolóval szkennel, törölje a sötét területeket.	—
	<b>Nagyítás</b>	Az eredeti kép nagyításához vagy kicsinyítéséhez állítsa be az arányt (zoom).	<a href="#">6-33. oldal</a>
	<b>Feladat vége értesítés</b>	E-mail értesítés küldése a feladat befejeződéséről.	—
	<b>FAX késleltetett átvitel</b>	A küldés időpontjának beállítása.	Lásd: <b>FAX Operation Guide</b> .
	<b>Fájlnév megadása</b>	Fájlnév megadása.	—
	<b>Folytonos beolvasás</b>	Nagy számú eredeti külön-külön adagokban történő beolvasása, majd egy feladatként való kezelése.	<a href="#">6-37. oldal</a>
	<b>E-mail tárgy/törzs</b>	A dokumentum küldésekor tárgy és szövegtörzs hozzáadása.	<a href="#">6-42. oldal</a>
	<b>i-FAX tárgy/törzs</b>	A dokumentum i-FAX-ként történő küldésekor tárgy és szövegtörzs hozzáadása.	Lásd: <b>FAX Operation Guide</b> .
	<b>FAX közvetlen átvitel</b>	FAX közvetlen küldése anélkül, hogy a készülék az eredeti adatokat beolvasná a memóriába.	Lásd: <b>FAX Operation Guide</b> .
	<b>Középre igazítás</b>	Az eredeti képet helyezze középre, amikor az eredetivel eltérő méretű papírra másol.	—
	<b>FAX lekérdezés fogadása</b>	Tárcsázza a célállomást és fogadja a lekérdező fiókban tárolt dokumentumokat lekérdező átvitelrel.	Lásd: <b>FAX Operation Guide</b> .

Globális navigáció	Funkció	Leírás	Oldalszám
<b>Speciális Beállítás</b> A másolat küldésének, a titkosított átvitel és a fájl méret beállítások konfigurálása.	<b>Küldés és nyomtatás</b>	A küldés alatt álló dokumentum egy példányának nyomtatása.	—
	<b>Küldés és tárolás</b>	A küldés alatt álló dokumentum egy példányának mentése az Egyéni fiókba.	—
	<b>FTP titkosított átvitel</b>	A kép titkosítása FTP-n keresztül történő küldéskor.	—
	<b>Szövegbélyegző</b>	A dokumentumokhoz szövegbélyegző adható hozzá.	—
	<b>További info. bélyegző</b>	A dokumentumokhoz sorszám bélyegző adható hozzá.	—
	<b>Fájl méret megerősítés</b>	A fájl méretet ellenőrzése, mielőtt elküldi vagy tárolja a dokumentumot.	—
	<b>FAX TX jelentés</b>	FAX átviteli eredmények jelentésének nyomtatása.	Lásd: <b>FAX Operation Guide.</b>
	<b>Több eredeti behúzásának észlelése</b>	Amikor a készülék a dokumentumadagolóból olvassa be a dokumentumokat és több dokumentum behúzását észleli, a beolvasás automatikusan leáll.	—
	<b>Tűzött eredeti észlelése</b>	Amikor a készülék a dokumentumadagolóból olvassa be a dokumentumokat és tűzött dokumentum behúzását észleli, a beolvasás automatikusan leáll.	—
	<b>Üres oldal kihagyása</b>	Ha a beolvasott dokumentumban üres oldalak vannak, ezzel a funkcióval kihagyhatók, és az üres oldalak nem kerülnek elküldésre.	<a href="#">6-37. oldal</a>
	<b>Csendes üzemmód</b>	Alacsonyabb nyomtatási és beolvasási sebesség a halkabb működés érdekében.	<a href="#">6-38. oldal</a>

## Egyéni fiók (fájl tárolása, nyomtatás, küldés)

Amikor a Globális navigáció van kiválasztva, minden funkció a Törzsben jelenik meg.

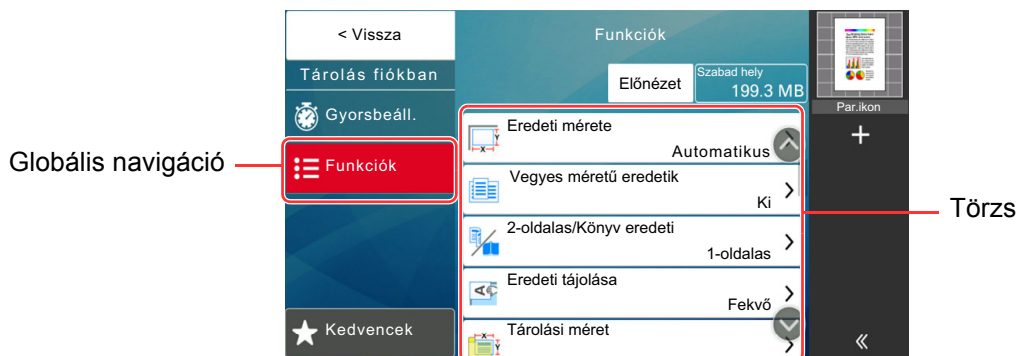

Az egyes funkciók részleteiért lásd az alábbi táblázatot.

### Fájl tárolása

Globális navigáció	Funkció	Leírás	Oldalszám
<b>Funkciók</b> A beállítások konfigurálása, amikor a dokumentumot az egyéni fiókba menti el.	<b>Eredeti mérete</b>	Adja meg a beolvasni kívánt eredeti méretét.	<a href="#">6-20. oldal</a>
	<b>Vegyes méretű eredetik</b>	A dokumentumadagolóba helyezett különböző méretű dokumentumok egyszerre történő szkennelése.	—
	<b>2-oldalas/Könyv eredeti</b>	Válassza ki a kötés típusát és tájolását az eredeti alapján.	<a href="#">6-38. oldal</a>
	<b>Eredeti tájolása</b>	Válassza ki az eredeti felső élének tájolását, hogy a beolvasás a megfelelő irányban történjen.	<a href="#">6-22. oldal</a>
	<b>Tárolási méret</b>	Válassza ki a tárolandó kép méretét.	—
	<b>Ered. kézi adagoló (DP)</b>	Több lapos dokumentumok, mint pl. füzetek olvashatók be a dokumentumadagolón úgy, hogy nem kell szétbontani. Amikor a dokumentumot a dokumentumadagolóra helyezi, egyszerre csak egy példányt helyezzen el.	—
	<b>Átvilágítás-védelem</b>	Vékony eredeti beolvasásánál az áttűnő háttérszínek és képek elrejtése.	—
	<b>Fényerő</b>	A fényerő beállítása.	<a href="#">6-29. oldal</a>
	<b>Kép-optimalizálás</b>	Az eredeti képtípusának a beállítása a legjobb eredmény érdekében.	<a href="#">6-29. oldal</a>
	<b>Beolvasási felbontás</b>	A beolvasási felbontás finomságának a beállítása.	<a href="#">6-41. oldal</a>
	<b>Színmélység</b>	A színbeállítás kiválasztása.	<a href="#">6-32. oldal</a>

Globális navigáció	Funkció	Leírás	Oldalszám
<b>Funkciók</b> A beállítások konfigurálása, amikor a dokumentumot az egyéni fiókba menti el.	<b>Élesség</b>	Állítsa be a kép körvonalainak élességét.	—
	<b>Háttér-erősség beállítása</b>	Távolítsa el az eredetiken, például újságokon jelentkező sötét háttérrel.	—
	<b>Nagyítás</b>	Az eredeti kép nagyításához vagy kicsinyítéséhez állítsa be az arányt (zoom).	<a href="#">6-33. oldal</a>
	<b>Középre igazítás</b>	Az eredeti képet helyezze középre, amikor az eredetivel eltérő méretű papírra másol.	—
	<b>Szegély törlése/ Teljes beolvasás</b>	A kép körül létrejövő fekete szegély törlése.	—
	<b>Árnyékolások törlése</b>	Ha nyitott dokumentumadagolóval szkennel, törölje a sötét területeket.	—
	<b>Folytonos beolvasás</b>	Nagy számú eredeti külön-külön adagokban történő beolvasása, majd egy feladatként való kezelése.	<a href="#">6-37. oldal</a>
	<b>Feladat vége értesítés</b>	E-mail értesítés küldése a feladat befejeződéséről.	—
	<b>Fájlnév megadása</b>	Fájlnév megadása.	—
	<b>Több eredeti behúzásának észlelése</b>	Amikor a készülék a dokumentumadagolóból olvassa be a dokumentumokat és több dokumentum behúzását észleli, a beolvasás automatikusan leáll.	—
	<b>Tűzött eredeti észlelése</b>	Amikor a készülék a dokumentumadagolóból olvassa be a dokumentumokat és tűzött dokumentum behúzását észleli, a beolvasás automatikusan leáll.	—
	<b>Üres oldal kihagyása</b>	Ha a beolvasott dokumentumban üres oldalak vannak, ezzel a funkcióval kihagyhatók, és az üres oldalak nem kerülnek tárolásra.	<a href="#">6-37. oldal</a>
	<b>Csendes üzemmód</b>	Alacsonyabb nyomtatási és beolvasási sebesség a halkabb működés érdekében.	<a href="#">6-38. oldal</a>
	<b>Kontraszt</b>	Ezzel állítható be a kép világos és sötét területei közötti kontraszt.	—

## Nyomtatás

Globális navigáció	Funkció	Leírás	Oldalszám
<b>Funkciók</b> Konfigurálja a papírválasztás és a kétoldalas nyomtatás beállítását, amikor az Egyéni fiókból nyomtat.	<b>Papír kiválasztása</b>	Válassza ki a kívánt méretű papírt tartalmazó kazettát vagy a kézi adagolót.	<a href="#">6-21. oldal</a>
	<b>Rendezés/ Leválogatás</b>	A nyomatok oldalanként vagy készletenként történő leválogatása.	<a href="#">6-23. oldal</a>
	<b>Papírkimenet</b>	Adja meg a kimeneti tálcát.	<a href="#">6-28. oldal</a>
	<b>Tűzés/Lyukasztás</b>	Tűzze és lyukassza a kinyomtatott dokumentumokat.	<a href="#">6-24. oldal</a>
	<b>Összevonás</b>	Vonjon össze 2 vagy 4 eredeti lapot egy kinyomtatott oldalra.	—
	<b>Duplex</b>	Egy oldalas könyv eredeti kétoldalasra nyomtatása, vagy kétoldalas könyv eredeti egyoldalasra nyomtatása.	<a href="#">6-35. oldal</a>
	<b>Margó/Középre igazítás</b>	Margó: Margók (fehér terület) hozzáadása. Ezenfelül beállítható a margó szélessége és a hátoldali margó.  Középre igazítás: Az eredeti kép középre igazítása, amikor az eredetitől eltérő méretű papírra másol.	—
	<b># oldal</b>	Oldalszám hozzáadása a kész dokumentumhoz.	—
	<b>Úrlapháttér</b>	Az eredeti dokumentumot egy úrlappal vagy képpel egyesítve nyomtatja.	—
	<b>Fedőlap</b>	Fedőlap hozzáadása a kész dokumentumhoz.	—
	<b>Fájlnév megadása</b>	Fájlnév megadása.	—
	<b>Feladat vége értesítés</b>	E-mail értesítés küldése a feladat befejeződéséről.	—
	<b>EcoPrint</b>	Az EcoPrint tonert takarít meg a nyomtatás során.	<a href="#">6-31. oldal</a>
	<b>Elsőbbségi felülbírálás</b>	Aktuális feladat felfüggesztése, hogy az új feladat prioritást kaphasson.	—
	<b>Törlés nyomtatás után</b>	A dokumentum automatikus törlése a fiókból a nyomtatás befejezése után.	<a href="#">6-42. oldal</a>
<b>Nagyítás</b>	Az eredeti kép nagyításához vagy kicsinyítéséhez állítsa be az arányt (zoom).	<a href="#">6-33. oldal</a>	

Globális navigáció	Funkció	Leírás	Oldalszám
<p><b>Funkciók</b> Konfigurálja a papírválasztás és a kétoldalas nyomtatás beállítását, amikor az Egyéni fiókból nyomtat.</p>	<b>Szövegbélyegző</b>	A dokumentumokhoz szövegbélyegző adható hozzá.	—
	<b>További info. bélyegző</b>	A dokumentumokhoz sorszám bélyegző adható hozzá.	—
	<b>Színárnyalat beállítása</b>	A kép színének (színárnyalatának) beállítása.	—
	<b>Színegyensúly</b>	Állítsa be a ciánkék, a bíbor, a sárga és a fekete színek egyensúlyát.	—
	<b>Gyors kép</b>	A kép beállítás úgy, hogy [ <b>Élénk</b> ] vagy [ <b>Némított</b> ] másolatok jöjjenek létre.	—
	<b>Szintelitettség</b>	A kép szintelitettségének beállítása.	—
	<b>Alátöltés</b>	Üres területek eltávolítása, ha a karakterek és a kép fekete körvonala színeltolás miatt üres területeket tartalmaz.	—
	<b>Csendes üzemmód</b>	Alacsonyabb nyomtatási és beolvasási sebesség a halkabb működés érdekében.	<a href="#">6-38. oldal</a>
<p><b>Szín-/Képminőség</b> Konfigurálja a fényerő, a másolási minőség és a színegyensúly beállításait.</p>	<b>Fényerő</b>	A fényerő beállítása.	<a href="#">6-29. oldal</a>
	<b>Kép-optimalizálás</b>	Az eredeti képtípusának a beállítása a legjobb eredmény érdekében.	<a href="#">6-29. oldal</a>
	<b>Színmélység</b>	A színbeállítás kiválasztása.	<a href="#">6-32. oldal</a>
	<b>Élesség</b>	Állítsa be a kép körvonalainak élességét.	—
	<b>Háttér-erősség beállítása</b>	Távolítsa el az eredetiken, például újságokon jelentkező sötét háttérrel.	—
	<b>Átvilágítás-védelem</b>	Vékony eredeti beolvasásánál az áttűnő háttérszínek és képek elrejtése.	—
	<b>Kontraszt</b>	Ezzel állítható be a kép világos és sötét területei közötti kontraszt.	—

## Küldés

Globális navigáció	Funkció	Leírás	Oldalszám
<p><b>Funkciók</b> Konfigurálja a fájlformátum FAX küldés beállítását, amikor az egyéni fiókból nyomtat.</p> 	<b>Fájlformátum</b>	A képfájl formátumának a megadása. A kép minőségi beállítása is módosítható.	<a href="#">6-40. oldal</a>
	<b>Küldési méret</b>	Válassza ki az elküldendő kép méretét.	—
	<b>Középre igazítás</b>	Az eredeti képet helyezze középre, amikor az eredetitől eltérő méretű papírra másol.	—
	<b>FAX átvit. felbontása</b>	A kép minőségének kiválasztása fax küldéséhez.	Lásd: <b>FAX Operation Guide</b> .
	<b>Feladat vége értesítés</b>	E-mail értesítés küldése a feladat befejeződéséről.	—
	<b>FAX késleltetett átvitel</b>	A küldés időpontjának beállítása.	Lásd: <b>FAX Operation Guide</b> .
	<b>Fájlnév megadása</b>	Fájlnév megadása.	—
	<b>E-mail tárgy/törzs</b>	A dokumentum küldésekor tárgy és szövegtörzs hozzáadása.	<a href="#">6-42. oldal</a>
	<b>i-FAX tárgy/törzs</b>	A dokumentum i-FAX-ként történő küldésekor tárgy és szövegtörzs hozzáadása.	Lásd: <b>FAX Operation Guide</b> .
	<b>Törlés átvitel után</b>	A dokumentum automatikus törlése a fiókból az átvitel befejezése után.	—
	<b>FTP titkosított átvitel</b>	A kép titkosítása FTP-n keresztül történő küldéskor.	—
	<b>Nagyítás</b>	Az eredeti kép nagyításához vagy kicsinyítéséhez állítsa be az arányt (zoom).	<a href="#">6-33. oldal</a>
	<b>Különválasztás</b>	Több fájl létrehozása úgy, hogy a beolvasott eredeti adatokat meghatározott oldalszámra választja szét, és úgy küldi el a fájlokat.	<a href="#">6-41. oldal</a>
	<b>Szövegbélyegző</b>	A dokumentumokhoz szövegbélyegző adható hozzá.	—
	<b>További info. bélyegző</b>	A dokumentumokhoz sorszám bélyegző adható hozzá.	—
	<b>Fájlméret megerősítés</b>	A fájl méretet ellenőrzése, mielőtt elküldi vagy tárolja a dokumentumot.	—
<b>FAX TX jelentés</b>	FAX átviteli eredmények jelentésének nyomtatása.	Lásd: <b>FAX Operation Guide</b> .	



Globális navigáció	Funkció	Leírás	Oldalszám
<p><b>Szín-/Képminőség</b> Konfigurálja a fényerő, a másolási minőség és a színegyensúly beállításait.</p>	<b>Fényerő</b>	A fényerő beállítása.	<a href="#">6-29. oldal</a>
	<b>Kép-optimalizálás</b>	Az eredeti képtípusának a beállítása a legjobb eredmény érdekében.	<a href="#">6-29. oldal</a>
	<b>Felbontás</b>	A beolvasási felbontás finomságának a beállítása.	—
	<b>Színmélység</b>	A színbeállítás kiválasztása.	<a href="#">6-32. oldal</a>
	<b>Élesség</b>	Állítsa be a kép körvonalainak élességét.	—
	<b>Háttér-erősség beállítása</b>	Távolítsa el az eredetiken, például újságokon jelentkező sötét háttérrel.	—
	<b>Átvilágítás-védelem</b>	Vékony eredeti beolvasásánál az áttűnő háttérszínek és képek elrejtése.	—
	<b>Kontraszt</b>	Ezzel állítható be a kép világos és sötét területei közötti kontraszt.	—

## USB-meghajtó (fájltárolása, dokumentumok nyomtatása)

Amikor a Globális navigáció van kiválasztva, minden funkció a Törzsben jelenik meg.

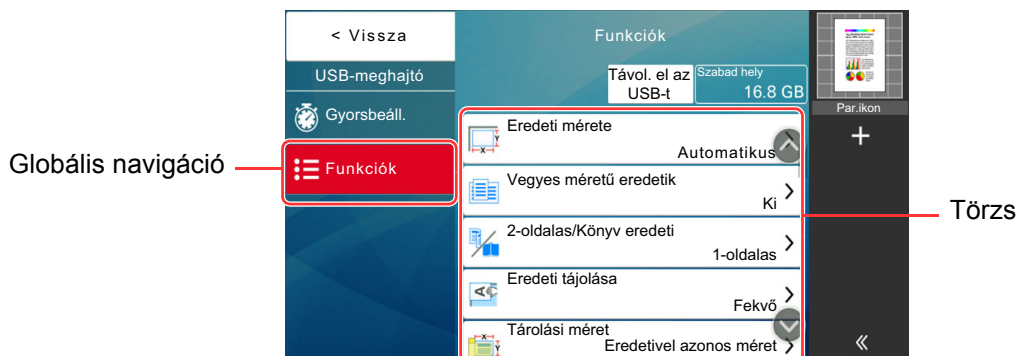



Az egyes funkciók részleteiért lásd az alábbi táblázatot.

### Fájl tárolása

Globális navigáció	Funkció	Leírás	Oldalszám
<b>Funkciók</b> Konfigurálja a színmélység és a dokumentumnév beállításokat, amikor a dokumentumot az USB-meghajtóra menti.	<b>Eredeti mérete</b>	Adja meg a beolvasni kívánt eredeti méretét.	<a href="#">6-20. oldal</a>
	<b>Vegyes méretű eredetik</b>	A dokumentumadagolóba helyezett különböző méretű dokumentumok egyszerre történő szkennelése.	—
	<b>2-oldalas/Könyv eredeti</b>	Válassza ki a kötés típusát és tájolását az eredeti alapján.	<a href="#">6-38. oldal</a>
	<b>Eredeti tájolása</b>	Válassza ki az eredeti felső élének tájolását, hogy a beolvasás a megfelelő irányban történjen.	<a href="#">6-22. oldal</a>
	<b>Tárolási méret</b>	Válassza ki a tárolandó kép méretét.	—
	<b>Ered. kézi adagoló (DP)</b>	Több lapos dokumentumok, mint pl. füzetek olvashatók be a dokumentumadagolón úgy, hogy nem kell szétbontani. Amikor a dokumentumot a dokumentumadagolóra helyezi, egyszerre csak egy példányt helyezzen el.	—
	<b>Átvilágítás-védelem</b>	Vékony eredeti beolvasásánál az áttűnő háttérszínek és képek elrejtése.	—
	<b>Fényerő</b>	A fényerő beállítása.	<a href="#">6-29. oldal</a>
	<b>Kép-optimalizálás</b>	Az eredeti képtípusának a beállítása a legjobb eredmény érdekében.	<a href="#">6-29. oldal</a>
	<b>Beolvasási felbontás</b>	A beolvasási felbontás finomságának a beállítása.	<a href="#">6-41. oldal</a>
<b>Színmélység</b>	A színbeállítás kiválasztása.	<a href="#">6-32. oldal</a>	





Globális navigáció	Funkció	Leírás	Oldalszám
<p><b>Funkciók</b> Konfigurálja a színmélység és a dokumentumnév beállításokat, amikor a dokumentumot az USB-meghajtóra menti.</p> 	<b>Élesség</b>	Állítsa be a kép körvonalainak élességét.	—
	<b>Háttér-erősség beállítása</b>	Távolítsa el az eredetiken, például újságokon jelentkező sötét háttérrel.	—
	<b>Nagyítás</b>	Az eredeti kép nagyításához vagy kicsinyítéséhez állítsa be az arányt (zoom).	<a href="#">6-33. oldal</a>
	<b>Középre igazítás</b>	Az eredeti képet helyezze középre, amikor az eredetitől eltérő méretű papírra másol.	—
	<b>Szegély törlése/ Teljes beolvasás</b>	A kép körül létrejövő fekete szegély törlése.	—
	<b>Árnyékolások törlése</b>	Ha nyitott dokumentumadagolóval szkennel, törölje a sötét területeket.	—
	<b>Folytonos beolvasás</b>	Nagy számú eredeti külön-külön adagokban történő beolvasása, majd egy feladatként való kezelése.	<a href="#">6-37. oldal</a>
	<b>Fájlnév megadása</b>	Fájlnév megadása.	—
	<b>Fájlformátum</b>	A képfájl formátumának a megadása. A kép minőségi beállítása is módosítható.	<a href="#">6-40. oldal</a>
	<b>Feladat vége értesítés</b>	E-mail értesítés küldése a feladat befejeződéséről.	—
	<b>Különválasztás</b>	Több fájl létrehozása úgy, hogy a beolvasott eredeti adatokat meghatározott oldalszámra választja szét, és úgy küldi el a fájlokat.	<a href="#">6-41. oldal</a>
	<b>Szövegbélyegző</b>	A dokumentumokhoz szövegbélyegző adható hozzá.	—
	<b>További info. bélyegző</b>	A dokumentumokhoz sorszám bélyegző adható hozzá.	—
	<b>Több eredeti behúzásának észlelése</b>	Amikor a készülék a dokumentumadagolóból olvassa be a dokumentumokat és több dokumentum behúzását észleli, a beolvasás automatikusan leáll.	—
	<b>Tűzött eredeti észlelése</b>	Amikor a készülék a dokumentumadagolóból olvassa be a dokumentumokat és tűzött dokumentum behúzását észleli, a beolvasás automatikusan leáll.	—
	<b>Üres oldal kihagyása</b>	Ha a beolvasott dokumentumban üres oldalak vannak, ezzel a funkcióval kihagyhatók, és az üres oldalak nem kerülnek tárolásra.	<a href="#">6-37. oldal</a>
	<b>Kontraszt</b>	Ezzel állítható be a kép világos és sötét területei közötti kontraszt.	—
	<b>Csendes üzemmód</b>	Alacsonyabb nyomtatási és beolvasási sebesség a halkabb működés érdekében.	<a href="#">6-38. oldal</a>
<b>Hosszú eredeti</b>	Hosszú eredeti dokumentumok beolvasása a dokumentumadagoló használatával.	—	

## Nyomtatás

Globális navigáció	Funkciógomb	Leírás	Oldalszám
<p><b>Funkciók</b> Konfigurálja a papírválasztás és a kétoldalas nyomtatás beállítását, amikor az USB-meghajtóról nyomtat.</p> 	<b>Papír kiválasztása</b>	Válassza ki a kívánt méretű papírt tartalmazó kazettát vagy a kézi adagolót.	<a href="#">6-21. oldal</a>
	<b>Rendezés/ Leválogatás</b>	A nyomatok oldalanként vagy készletenként történő leválogatása.	<a href="#">6-23. oldal</a>
	<b>Papírkimenet</b>	Adja meg a kimeneti tálcát.	<a href="#">6-28. oldal</a>
	<b>Tűzés/Lyukasztás</b>	Tűzze és lyukassza a kinyomtatott dokumentumokat.	<a href="#">6-24. oldal</a>
	<b>Duplex</b>	A dokumentum nyomtatása egyoldalasra vagy kétoldalasra.	<a href="#">6-35. oldal</a>
	<b>Margó</b>	Margók (fehér terület) hozzáadása. Ezenfelül beállítható a margó szélessége és a hátoldali margó.	—
	<b>Feladat vége értesítés</b>	E-mail értesítés küldése a feladat befejeződéséről.	—
	<b>EcoPrint</b>	Az EcoPrint tonert takarít meg a nyomtatás során.	<a href="#">6-31. oldal</a>
	<b>Elsőbbségi felülbírálás</b>	Aktuális feladat felfüggesztése, hogy az új feladat prioritást kaphasson.	—
	<b>Szövegbélyegző</b>	A dokumentumokhoz szövegbélyegző adható hozzá.	—
	<b>További info. bélyegző</b>	A dokumentumokhoz sorszám bélyegző adható hozzá.	—
	<b>Titkosított PDF jelszó</b>	Előre megadott jelszó beírása a PDF adatok nyomtatásához.	—
	<b>JPEG/TIFF nyomtatása</b>	A képméret kiválasztása JPEG vagy TIFF fájlok nyomtatása esetén.	—
	<b>Az XPS lapméretre illesztése</b>	A képméret csökkentése vagy növelése annak érdekében, hogy illeszkedjen a kiválasztott papírméretre XPS fájl nyomtatása esetén.	—
<b>Csendes üzemmód</b>	Alacsonyabb nyomtatási és beolvasási sebesség a halkabb működés érdekében.	<a href="#">6-38. oldal</a>	
<p><b>Színes</b> A szín üzemmód beállításainak konfigurálása.</p> 	<b>Színmélység</b>	A színbeállítás kiválasztása.	<a href="#">6-32. oldal</a>

# Funkciók

Azokon az oldalakon, amelyeken a kényelmi funkciókat ismertetik, az üzemmódot, amelyben a funkció használható, ikonok jelzik.

Ikon	Leírás
 <p>Másolás Ered./Papír/ utómunka</p>	<p>A funkció elérhetőségét ikonok jelzik. Példa: A funkció használatához a Másolás képernyőn válassza az [<b>Ered./Papír/ utómunka</b>] lehetőséget.</p>
 <p>Küldés Ered./küld adatform.</p>	<p>A funkció elérhetőségét ikonok jelzik. Példa: A funkció használatához a Küldés képernyőn válassza az [<b>Ered./küld adatform.</b>] lehetőséget.</p>
 <p>Egyéni fiók Funkciók</p>	<p>A funkció elérhetőségét ikonok jelzik. Példa: A funkció használatához az Egyéni fiók képernyőn válassza a [<b>Funkciók</b>] lehetőséget.</p>
 <p>USB- meghajtó Funkciók</p>	<p>A funkció elérhetőségét ikonok jelzik. Példa: A funkció használatához az USB-meghajtó képernyőn válassza a [<b>Funkciók</b>] lehetőséget.</p>

## Eredeti mérete



Ered./Papír/  
utómunka



Ered./küld  
adatform.



Funkciók



Funkciók

Adja meg a beolvasni kívánt eredeti méretét.

Az eredeti méretének kiválasztásához válassza az **[Auto (Dokumentumadagoló)]**, **[Metrikus]**, **[Hüvelyk]**, **[Egyéb]** vagy a **[Méret megadása]** lehetőséget.

Tétel	Érték	Leírás
<b>Auto (Dokumentumadagoló)</b>	—	Az eredeti méretének automatikus érzékelése.
<b>Metrikus</b>	A4, A5, A6, B5, B6, Folio, 216 x 340 mm	Választás a szabványos metrikus méretek közül.
<b>Hüvelyk</b>	Letter, Legal, Statement, Executive, Oficio II	Választás a szabványos hüvelykes méretek közül.
<b>Egyéb</b>	16K, ISO B5, Boríték #10, Boríték #9, Boríték #6, Boríték Monarch, Boríték DL, Boríték C5, Hagaki (karton), Oufukuhagaki (válasz-levelezőlap), Youkei 4, Youkei 2, 1.– 4. egyéni* <sup>1</sup>	Válasszon a speciális szabvány méretek és az egyedi méretek közül.
<b>Méret megadása</b>	Metrikus X: 50 – 356 mm (1 mm-es lépésekben) Y: 50 – 216 mm (1 mm-es lépésekben) Hüvelyk X: 1,97 – 14,02" (0,01"-es lépésekben) Y: 1,97 – 8,50" (0,01"-es lépésekben)	Írja be a szabvány méretek között nem szereplő méretet.* <sup>2</sup> Ha a <b>[Méret megadása]</b> lehetőséget választotta, nyomja meg a <b>[+]</b> vagy <b>[-]</b> gombokat az "X" (vízszintes) és "Y" (függőleges) méret megadásához. Válassza ki a beviteli mezőt a számbillentyűk használatához a bevitelhez.

\*1 Az eredeti papírméret megadására vonatkozó utasításokért lásd:

➔ *Angol nyelvű használati útmutató*

\*2 A mértékegység a Rendszeremenüben módosítható. Részleteket lásd:

➔ *Angol nyelvű használati útmutató*



### MEGJEGYZÉS

Amikor egyéni méretű eredetit használ, mindig adja meg az eredeti méretet.

## Papír kiválasztása



Ered./Papír/  
utómunka



Funkciók



Funkciók

Válassza ki a kívánt méretű papírt tartalmazó kazettát vagy a kézi adagolót.

A kazettákban tárolt papír használatához válasszon az [1] (1. kazetta) - [4] (4. kazetta) közül.

Az **[Automatikus]** kiválasztása esetén az eredeti méretének megfelelő papír automatikusan kerül kiválasztásra.



### MEGJEGYZÉS

- Adja meg előtte a kazettába töltött papír méretét és típusát.  
➔ Lásd az *angol nyelvű használati útmutatót*
- Ha az opcionális papíradagoló telepítve van, a 2. kazetta utáni kazetták jelennek meg.

Ha módosítja a kézi adagoló papírméretét és papírtípusát, válassza a **[Kézi adagoló beállítások módosítása]** lehetőséget, és módosítsa a papírméretet és a papírtípust. A rendelkezésre álló papírméreték és papírtípusok az alábbi táblázatban szerepelnek.

Tétel		Érték	Leírás
Papírméret	Metrikus	A4 <sup>*1</sup> , A5 <sup>*1</sup> , A6 <sup>*1</sup> , B5 <sup>*1</sup> , B6 <sup>*1</sup> , Folio <sup>*1</sup> , 216 x 340 mm	Válasszon a szabványos metrikus méretek közül.
	Hüvelyk	Letter <sup>*1</sup> , Legal <sup>*1</sup> , Statement <sup>*1</sup> , Executive, Oficio II	Válasszon a szabványos hüvelykes méretek közül.
	Egyéb	16K, ISO B5, Boríték #10, Boríték #9, Boríték #6, Boríték Monarch, Boríték DL, Boríték C5, Hagaki (karton) <sup>*2</sup> , Oufukuhagaki (válaszlevezőlap), Youkei 4, Youkei 2, 1.– 4. egyéni <sup>*3</sup>	Válasszon a speciális szabvány méretek és az egyedi méretek közül.
	Méret megadása	Metrikus X: 148 – 470 mm (1 mm-es lépésekben) Y: 70 – 216 mm (1 mm-es lépésekben) Hüvelyk X: 5,83 – 18,50" (0,01"-es lépésekben) Y: 2,76 – 8,50" (0,01"-es lépésekben)	Írja be a szabvány méretek között nem szereplő méretet. <sup>*4</sup> Ha a <b>[Méret megadása]</b> lehetőséget választotta, nyomja meg a <b>[+]</b> vagy <b>[-]</b> gombot, vagy a számgombokat az "X" (vízszintes) és "Y" (függőleges) méret megadásához. Válassza ki a beviteli mezőt a számbillentyűk használatához a bevitelhez.
Hordozótípus		Normál, Fólia, Durva, Pergamen, Címke, Újrahasznosított, Előnyomott <sup>*5</sup> , Bond, Karton, Színes, Előlyukasztott <sup>*5</sup> , Fejléces <sup>*5</sup> , Vastag, Boríték, Bevont, Jó minőségű, 1.- 8. egyéni <sup>*6</sup>	

\*1 A készülék automatikusan érzékeli a kazettában lévő papírméretet.

\*2 A készülék automatikusan érzékeli a kézi adagolóban lévő papírméretet.

\*3 Az egyéni papírméret megadására vonatkozó utasításokért lásd:

➔ Angol nyelvű használati útmutató

\*4 A mértékegység a Rendszermenüben módosítható. Részleteket lásd:

➔ Angol nyelvű használati útmutató

\*5 Az előnyomott, előlyukasztott vagy fejléces papírra való nyomtatásra vonatkozó információkért lásd:

➔ Angol nyelvű használati útmutató

\*6 Az 1 - 8. egyéni papírméret megadására vonatkozó utasításokért lásd:

➔ Angol nyelvű használati útmutató

## MEGJEGYZÉS

- Kényelmesen, előre kiválaszthatja a gyakran használt papírméreteket és a papírtípusokat, és beállíthatja azokat alapértelmezetteként.  
➔ Lásd az *angol nyelvű használati útmutatót*
- Ha a papírforrás kazettába vagy a kézi adagolóba nem a megadott méretű papír van betöltve, egy megerősítést kérő képernyő jelenik meg. A kézi adagolóba töltsse be a megfelelő papírt, és a másolás elindításához válassza a **[Folytatás]** lehetőséget.

## Eredeti tájolása



Ered./Papír/  
utómunka



Ered./küld  
adatform.



Funkciók



Funkciók

Válassza ki az eredeti felső élének tájolását, hogy a beolvasás a megfelelő irányban történjen.

Az alábbi funkciók mindegyikéhez szükséges a dokumentum eredetije tájolásának a beállítása.

- Nagyítás
- Duplex
- Margó/Középre igazítás
- Szegély törlése, Szegély törlése/Teljes beolvasás
- Összevonás
- Jegyzetlapok
- # oldal
- Tűzés/Lyukasztás (opcionális funkció)
- 2-oldalas/Könyv eredeti
- Szövegbélyegző
- További info. bélyegző

## MEGJEGYZÉS

Ha a Rendszermenü Eredeti tájolása beállításában a **[Be]** van kiválasztva, az eredeti tájolásának kiválasztására szolgáló képernyő jelenik meg, ahol a fenti funkciók közül választhat.

➔ Lásd az *angol nyelvű használati útmutatót*

Az eredeti tájolását válassza ki a következő lehetőségek közül: **[Álló]**, **[Fekvő]** vagy **[Automatikus]**.

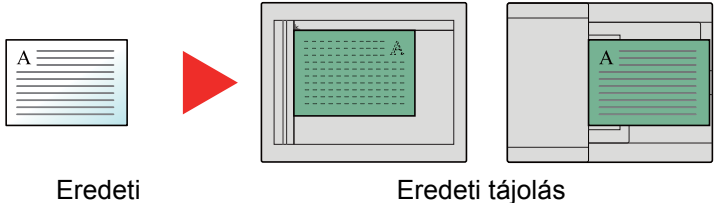
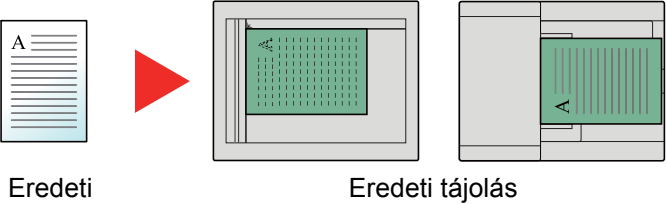
Tétel	Kép
<b>Álló</b>	 <p>Eredeti</p> <p>Eredeti tájolás</p>
<b>Fekvő</b>	 <p>Eredeti</p> <p>Eredeti tájolás</p>
<b>Auto<sup>*1</sup></b>	

\*1 Ez a funkció csak akkor használható, ha az opcionális OCR Scan Activation Kit telepítve van.



## MEGJEGYZÉS

Az eredeti tájolásának alapértelmezett beállítása módosítható.

➔ Lásd az *angol nyelvű használati útmutatót*

## Rendezés/Leválogatás



Ered./Papír/  
utómunka







Funkciók

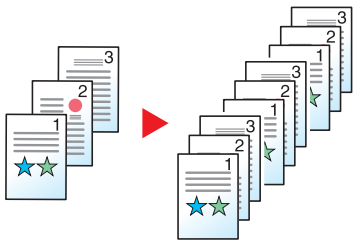
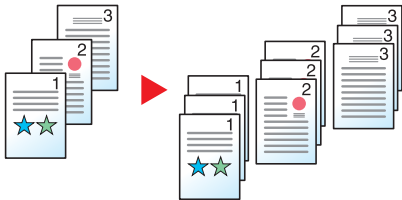

Funkciók

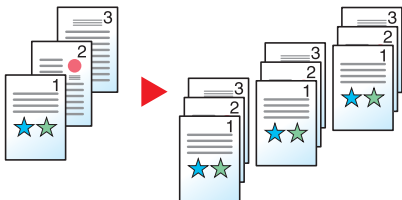
A nyomatok oldalanként vagy készletenként történő leválogatása.

Tétel	Kép	Leírás
<b>Ki</b>		
<b>Rendezés be</b>		A készülék több eredetit olvas be, majd az oldalszámok szerinti teljes másolatkészletet hoz létre.
<b>Eltolás oldalanként</b>		A nyomtatott másolatokat a készülék különálló oldalakra rendezi. <b> MEGJEGYZÉS</b> Ehhez a funkcióhoz az opcionális dokumentumfinisher szükséges: ➔ <a href="#">Belső finisher (8-12. oldal)</a> ➔ <a href="#">1 000 lapos finisher (8-14. oldal)</a> ➔ <a href="#">3 000 lapos finisher (8-15. oldal)</a>
<b>Eltolás adagonként</b>		A nyomtatott másolatokat a készülék különálló adagokba rendezi. <b> MEGJEGYZÉS</b> Ehhez a funkcióhoz az opcionális dokumentumfinisher szükséges: ➔ <a href="#">Belső finisher (8-12. oldal)</a> ➔ <a href="#">1 000 lapos finisher (8-14. oldal)</a> ➔ <a href="#">3 000 lapos finisher (8-15. oldal)</a>

## MEGJEGYZÉS

A leválogatás által támogatott papírméretek: Legal, Oficio II, Letter, A4, 216 × 340 mm és 16K.

## Tűzés/Lyukasztás



Ered./Papír/  
utómunka



Funkciók



Funkciók

### Tűzés

A kész dokumentum tűzése. A tűzés helye kiválasztható.



#### MEGJEGYZÉS

Ehhez a funkcióhoz az opcionális dokumentumfinisher szükséges:

- ➔ [Belső finisher \(8-12. oldal\)](#)
- ➔ [1 000 lapos finisher \(8-14. oldal\)](#)
- ➔ [3 000 lapos finisher \(8-15. oldal\)](#)

Tétel	Érték	Leírás
<b>Tűzés</b>	Ki	
	Felső bal	Válassza ki a tűzés helyét, majd válassza a <b>[Tovább &gt;]</b> lehetőséget. Az eredeti tájolására és a tűzés helyére vonatkozó részletekért lásd az alábbiakat:  ➔ <a href="#">Eredeti tájolás és lyukasztási tájolás (6-27. oldal)</a>
	Felső jobb	
	2 kapocs Bal	
	2 kapocs Felül	
	2 kapocs Jobb	
<b>Eredeti tájolása</b>	Álló, Fekvő, Auto <sup>*1</sup>	Válassza ki az eredeti felső élének tájolását, hogy a beolvasás a megfelelő irányban történjen. Az eredeti tájolásának kiválasztásához válassza az <b>[Eredeti tájolása]</b> lehetőséget. A választható értékek: <b>[Álló]</b> vagy <b>[Fekvő]</b> .

\*1 Ez a funkció csak akkor használható, ha az opcionális OCR Scan Activation Kit telepítve van.

## Eredeti tájolás és tűzési tájolás

1 000 lapos finisher, 3 000 lapos finisher

Kép		Eredeti tájolása	
Eredeti	Nyomatási eredmény		
		Álló	
		Fekvő	

Belső finisher

Kép		Eredeti tájolása	
Eredeti	Nyomatási eredmény		
		Álló	
		Fekvő	

### MEGJEGYZÉS

- A két tájolású tűzés álló papír esetén nem áll rendelkezésre.
- A két tájolású tűzés a B5 papír esetén nem áll rendelkezésre.

### Vegyes méretű tűzés

Még vegyes papírméretű tűzés esetén is tűzhető a kimenet, ha a papírméretük hossza megegyezik; lásd az alábbi kombinációk esetében. Az összetűzhető lapok mérete a Letter és a Legal. Maximum 30 lap tűzhető össze.

### MEGJEGYZÉS

Vegyes méretű tűzés esetén lásd az alábbiakat:

➔ *Angol nyelvű használati útmutató*

## Lyukasztás

A kész dokumentumkötegek lyukasztása.









### MEGJEGYZÉS

- Opcionális 1 000 lapos finisher és lyukasztó egység vagy opcionális 3 000 lapos finisher szükséges.
- A lyukasztható papírméretekkel kapcsolatban lásd:
  - ➔ [1 000 lapos finisher \(8-14. oldal\)](#)
  - ➔ [3 000 lapos finisher \(8-15. oldal\)](#)
  - ➔ [Lyukasztó egység \(1 000 lapos finisherhez\) \(8-14. oldal\)](#)
- A hüvelykes modellek két- és háromlyukas lyukasztást tesznek lehetővé. A metrikus modellek két- és négylyukas lyukasztást tesznek lehetővé.

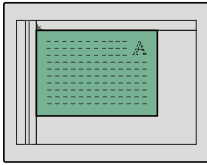
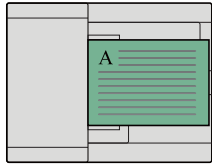
Tétel	Érték	Leírás
Lyukasztás	<b>Ki</b>	
	2 lyuk Bal	Válassza ki a lyukak helyét, majd válassza a <b>[Tovább &gt;]</b> lehetőséget. A lyukak eredeti tájolására és helyére vonatkozó részletekért lásd: ➔ <a href="#">Eredeti tájolás és lyukasztási tájolás (6-27. oldal)</a>
	2 lyuk Fent	
	2 lyuk Jobb	
	3 lyuk Bal	
	3 lyuk Fent	
	3 lyuk Jobb	
	4 lyuk Bal	
	4 lyuk Fent	
	4 lyuk Jobb	
<b>Eredeti tájolása</b>	Álló, Fekvő, Auto <sup>*1</sup>	

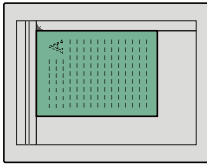
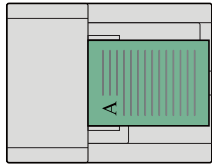
\*1 Ez a funkció csak akkor használható, ha az opcionális OCR Scan Activation Kit telepítve van.

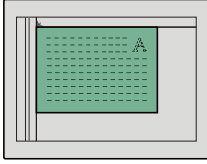
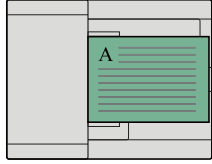
**Eredeti tájolás és lyukasztási tájolás**

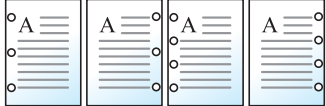
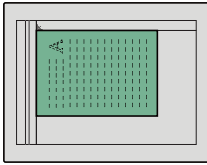
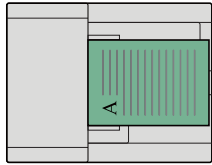
Kép		Eredeti tájolás	
Eredeti	Nyomtatási eredmény	Üveglap	Dokumentumadagoló
			
			
			
			

 **MEGJEGYZÉS**

A hüvelykes modellek két- és háromlyukas lyukasztást tesznek lehetővé. A metrikus modellek két- és négylyukas lyukasztást tesznek lehetővé.

## Papírkimenet



Ered./Papír/  
utómunka



Funkciók



Funkciók

Adja meg a kimeneti tálcát.

### opcionális feladatsztérválasztóval

Tétel	Leírás
Belső tálca	Kimenet a készülék belső tálcájára.
Feladatsztérválasztó tálca	Kimenet a belső feladatsztérválasztóba.

### opcionális 1 000 lapos finisherrel\*

Tétel	Leírás
Belső tálca	Kimenet a készülék belső tálcájára.
Finisher tálca	Kimenet az opcionális dokumentum finisher tálcájába.

### opcionális 3 000 lapos finisherrel

Tétel	Leírás
Belső tálca	Kimenet a készülék belső tálcájára.
A tálca	Kimenet az opcionális finisher A tálcájába.
B tálca	Kimenet az opcionális finisher B tálcájába. Ha a papírsúly vagy a postafiók (opcionális) kimeneti beállítása <b>[Nehéz 1]</b> - <b>[Nehéz 3]</b> (106 g/m <sup>2</sup> – 220 g/m <sup>2</sup> ) vagy magasabb érték, és a kimenet beállítás a B tálca, a kimenet automatikusan az A tálcára vált.

### opcionális postafiókkal

Tétel	Leírás
Belső tálca	Kimenet a készülék belső tálcájára.
A tálca, 1 – 5. tálca	Kimenet az opcionális postafiók A tálcájára vagy 1 – 5. tálcájára (az 1. tálca a legfelső tálca). Ha a papírsúly vagy a postafiók (opcionális) kimeneti beállítása <b>[Nehéz 3]</b> (164 g/m <sup>2</sup> ) vagy magasabb érték, a kimenet automatikusan az A tálcára vált.



#### MEGJEGYZÉS

A papírkimenet alapértelmezett beállítása módosítható.

➔ Lásd az *angol nyelvű használati útmutatót*

## Azonosító kártya másolás

**Másolás** Ered./Papír/  
utómunka

Használja ezt, ha vezetői engedélyt vagy biztosítási kártyát szeretne másolni. Amikor a kártya elejét és hátulját beolvassa, a készülék a két oldalt a lap egy oldalára vonja össze.

(Érték: [Ki] / [Be])

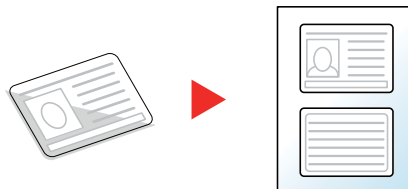

## Fényerő

**Másolás** Szín-/  
Képmínőség

**Küldés** Szín-/  
Képmínőség

**Egyéni fiók** • Funkciók  
• Szín-/Képmínőség

**USB-meghajtó** • Funkciók  
• Színes

A fényerő beállítása.

Állítsa be a fényerőt a [-4] (világosabb) és a [+4] (sötétebb) beállítás közötti érték választásával.



## Kép-optimalizálás

**Másolás** Szín-/  
Képmínőség

**Küldés** Szín-/  
Képmínőség

**Egyéni fiók** • Funkciók  
• Szín-/Képmínőség

**USB-meghajtó** • Funkciók  
• Színes

Az eredeti képtípusának a beállítása a legjobb eredmény érdekében.

### Másolás

Tétel		Érték	Leírás
Szöveg+Fotó*1	Eredeti típusa	Kimeneti tálca	A legjobb megoldás az eredetileg ezen a készüléken kinyomtatott, szöveget és képet vegyesen tartalmazó dokumentumokhoz.
		Könyv/Újság	A legjobb megoldás a szöveget és képet vegyesen tartalmazó, újságokban stb. megjelent szövegekhez.
	Kiemelő hangsúlyozás	Ki, Be (Normál), Be (Fényes)	A <b>[Be (Normál)]</b> opció kiválasztásával reprodukálhatja a kiemelő tollal készített szöveg és jelölések színét. Ha a színek nem elég fényesek, válassza a <b>[Be (Fényes)]</b> opciót.

Tétel		Érték	Leírás
Fotó	Eredeti típusa	Kimeneti tálca	A legjobb megoldás az eredetileg ezen a készüléken nyomtatott fényképekhez.
		Könyv/Újság	A legjobb megoldás újságokban stb. nyomtatott fotókhoz.
		Fotópapír	A legjobb megoldás fényképezőgéppel készített fotókhoz.
Szöveg	Halvány szöveg/Vékony vonal	Ki	A legjobb megoldás a főként szöveget tartalmazó, eredetileg ezen a készüléken kinyomtatott dokumentumokhoz.
		Be	Élesen jeleníti meg a ceruzával írt szöveget és a vékony vonalakat.
	Kiemelő hangsúlyozás	Ki, Be (Normál), Be (Fényes)	A <b>[Be (Normál)]</b> opció kiválasztásával reprodukálhatja a kiemelő tollal készített szöveg és jelölések színét. Ha a színek nem elég fényesek, válassza a <b>[Be (Fényes)]</b> opciót.
Ábra /Térkép	Eredeti típusa	Kimeneti tálca	A legjobb megoldás az eredetileg ezen a készüléken kinyomtatott ábrákhoz és térképekhez.
		Könyv/Újság	A legjobb megoldás újságokban megjelent térképekhez és ábrákhoz.
	Kiemelő hangsúlyozás	Ki, Be (Normál), Be (Fényes)	A <b>[Be (Normál)]</b> opció kiválasztásával reprodukálhatja a kiemelő tollal készített szöveg és jelölések színét. Ha a színek nem elég fényesek, válassza a <b>[Be (Fényes)]</b> opciót.

\*1 Ha a szürke szöveg a **[Szöveg+fotó]** beállítással nem megfelelően kerül kinyomtatásra, a **[Szöveg]** érték kiválasztása javíthatja az eredményt.

## Küldés/Nyomtatás/Tárolás

Tétel		Érték	Leírás
Szöveg+Fotó			A legjobb megoldás a vegyesen szöveget és fényképeket tartalmazó dokumentumokhoz.
	Kiemelő hangsúlyozás	Ki, Be (Normál), Be (Fényes)	A <b>[Be (Normál)]</b> opció kiválasztásával reprodukálhatja a kiemelő tollal készített szöveg és jelölések színét. Ha a színek nem elég fényesek, válassza a <b>[Be (Fényes)]</b> opciót.
Fotó			A legjobb megoldás fényképezőgéppel készített fotókhoz.
Szöveg	Halvány szöveg/Vékony vonal	Ki	A legjobb megoldás a főként szöveget tartalmazó, eredetileg ezen a készüléken kinyomtatott dokumentumokhoz.
		Be	Élesen jeleníti meg a ceruzával írt szöveget és a vékony vonalakat.
	Kiemelő hangsúlyozás	Ki, Be (Normál), Be (Fényes)	A <b>[Be (Normál)]</b> opció kiválasztásával reprodukálhatja a kiemelő tollal készített szöveg és jelölések színét. Ha a színek nem elég fényesek, válassza a <b>[Be (Fényes)]</b> opciót.
Szöveg (OCR-hez)			A beolvasás szövegfelismerésre alkalmas képet hoz létre. Ez a beállítás csak akkor áll rendelkezésre, ha a Színmélység beállítás Fekete-fehér. ➔ <a href="#">Színmélység (6-32. oldal)</a>



## EcoPrint



Szín-/  
Képmínőség



Funkciók



Funkciók

Az EcoPrint tonert takarít meg a nyomtatás során.

Ez a funkció használható tesztnyomtatásra, vagy olyan esetekben, amikor nincs szükség jó minőségű nyomtatásra.

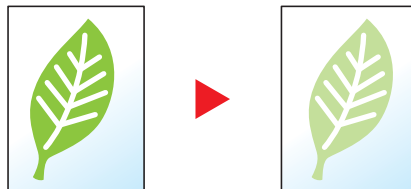

Tétel		Érték	Leírás
<b>Ki</b>			
<b>Be</b>	<b>Festéktakarékos</b>	[1] (alacsony) - [5] (magas)	A festéktakarékos szint beállítása.

## Színmélység



Szín-/  
Képminőség



Szín-/  
Képminőség



• Funkciók  
• Szín-/Képminőség



• Funkciók  
• Színes

A színbeállítás kiválasztása.

### Másolás

Tétel		Leírás
<b>Automatikus szín</b>		Automatikusan felismeri, hogy a dokumentum színes vagy fekete-fehér.
<b>Színes</b>		A dokumentum színes nyomtatása.
<b>Fekete-fehér</b>		Dokumentum fekete-fehér nyomtatása.
<b>Egyszínű</b>	<b>Ciánkék</b>	Adjon meg egy színt és készítsen másolatokat az adott színnel, függetlenül az eredeti típusától.
	<b>Bíbor</b>	
	<b>Sárga</b>	
	<b>Piros</b>	
	<b>Zöld</b>	
	<b>Kék</b>	

### Nyomtatás

Tétel	Leírás
<b>Aut. Szín (Színes/ Szürkeárny.)<sup>*1</sup></b>	A tárolt dokumentum színe automatikusan érzékelésre kerül. A készülék a színes dokumentumokat színesen nyomtatja, míg a fekete-fehér dokumentumokat szürkeárnyalatos formában.
<b>Aut. szín (Színes/FF)<sup>*1</sup></b>	A tárolt dokumentum színe automatikusan érzékelésre kerül. A készülék a színes dokumentumokat színesen nyomtatja, míg a fekete-fehér dokumentumokat fekete-fehér formában.
<b>Színes</b>	A dokumentum színes nyomtatása.
<b>Szürkeárnyalatos<sup>*1</sup></b>	A dokumentumok szürkeárnyalatos nyomtatása.
<b>Fekete-fehér</b>	Dokumentum fekete-fehér nyomtatása.

\*1 Nem jelenik meg, ha USB-meghajtóról nyomtat.

## Küldés/tárolás

Tétel	Leírás
<b>Auto (Színes/Szürkeárny.)</b>	A rendszer automatikusan felismeri a színes vagy a fekete-fehér dokumentumokat, és a színes dokumentumokat Színes, míg a fekete-fehér dokumentumokat Szürkeárnyaltos beállítással olvassa be.
<b>Auto (Színes/FF)</b>	A rendszer automatikusan felismeri a színes vagy a fekete-fehér dokumentumokat, és a színes dokumentumokat Színes, míg a fekete-fehér dokumentumokat Fekete-fehér beállítással olvassa be.
<b>Színes</b>	A dokumentumok beolvasása színes beállítással.
<b>Szürkeárnyaltos</b>	A dokumentumok beolvasása szürkeárnyaltos beállítással. Ez tiszta, részletes képet eredményez.
<b>Fekete-fehér</b>	A dokumentumok beolvasása fekete-fehér beállítással.

## Nagyítás



Elrendezés/  
Szerk.



Speciális  
Beállítás



Funkciók



Funkciók

Az eredeti kép nagyításához vagy kicsinyítéséhez állítsa be az arányt (zoom).

## Másolás

A következő nagyítási lehetőségek közül választhat.

### Auto

A képet a papír méretéhez illeszti.

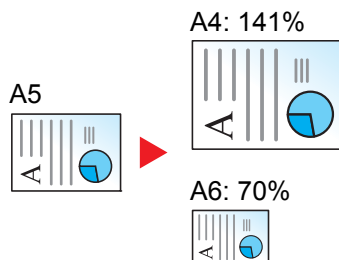

## Szabvány nagyítás

Előre beállított méretezési arányok alapján nagyít vagy kicsinyít.

Modell	Nagyítási szint (eredeti másolás)		Modell	Nagyítási szint (eredeti másolás)	
Metrikus modellek	400% Max.	90% Folio>>A4	Angolszász modellek	400% Max.	78% Legal>>Letter
	200%	75%		200%	77%
	141% A5 >> A4	70% A4>>A5		154%	64% Letter>>STMT
	127%	50%		STMT>>Legal	50%
	106%	25% Min.		129%	25% Min.
	100%			STMT>>Letter	
			121%		
			100%		

**Egyéb**

A Szabvány Zoomtól eltérő mértékű nagyítás vagy kicsinyítés.

Modell	Nagyítási szint (eredeti másolás)	Modell	Nagyítási szint (eredeti másolás)
Metrikus modellek	115% B5>>A4 86% A4>>B5 129% Statement>>Letter 78% Legal>>Letter 64% Letter>>Statement	Angolszász modellek	141% A5>>A4 115% B5>>A4 90% Folio>>A4 86% A4>>B5 70% A4>>A5

**Nagyítás bevittele**

Az eredeti képet 1%-os lépésekben kézi irányítással kicsinyíti vagy nagyítja 25% és 400% között. A nagyítás beírásához használja a számgombokat vagy válassza a [+] vagy a [-] lehetőséget.

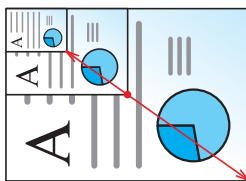
**Nyomtatás/Küldés/Tárolás**

Tétel	Leírás
100%	Az eredeti méretének visszaadása.
Auto	Az eredeti méretének csökkentése vagy növelése a küldési/tárolási méretre.

**MEGJEGYZÉS**

- A kép méretének csökkentéséhez vagy növeléséhez válassza ki a papírméretet, a küldési méretet vagy a tárolási méretet.
  - ➔ [Papír kiválasztása \(6-21. oldal\)](#)
  - ➔ Lásd az *angol nyelvű használati útmutatót*
- Az eredeti méretek és papírméretek egyes kombinációi esetén a kép a papír széléhez igazodva jelenik meg. Az eredeti függőleges vagy vízszintes középre helyezéséhez használja a Középre igazítás funkciót.
  - ➔ Lásd az *angol nyelvű használati útmutatót*

## Duplex



Elrendezés/  
Szerk.



Funkciók



Funkciók

Kétoldalas másolatokat állít elő. A kétoldalas eredetiből egyoldalas másolatok készíthetők.

A következő lehetőségek állnak rendelkezésre:

### Egyoldalasból kétoldalast

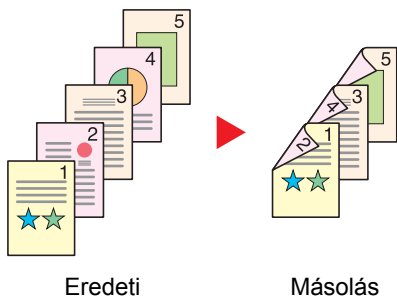

Eredeti

Másolás

Egyoldalas eredetiről kétoldalas másolatokat készít. Páratlan oldalszámú eredetknél az utolsó másolt lap hátoldala üres marad.

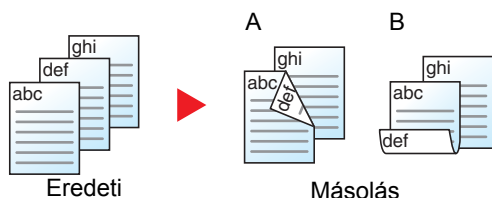

Eredeti

Másolás

A következő kötési lehetőségek közül választhat.

A Kötés: Bal/Jobb: A képeket a hátoldalon nem forgatja el.

B Kötés: Fent: A képeket a hátoldalon 180° fokkal elforgatja. A másolatokat lehet fent szélén kötni, így az oldal megfordítása után a tájolás ugyanaz marad.

### Kétoldalasból egyoldalast



Eredeti

Másolás

A kétoldalas eredeti egy-egy oldalát másolja két különböző lapra. Helyezze az eredetiket a dokumentum-adagolóba.

A következő kötési lehetőségek közül választhat.

- Kötés: Bal/Jobb: A képeket a hátoldalon nem forgatja el.

- Kötés Fent: A képeket a hátoldalon 180° fokkal elforgatja.

### Kétoldalasból kétoldalast

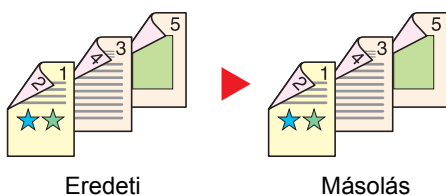

Eredeti

Másolás

Kétoldalas eredetiről kétoldalas másolatokat készít. Helyezze az eredetiket a dokumentum-adagolóba.



#### MEGJEGYZÉS

A kétoldalas mód által támogatott papírméretetek az A4, B5, A5, Folio, Legal, Letter, Statement, Oficio II, Executive, 216 × 340 mm és 16K.

## Másolás

1-oldalas vagy kinyitott könyv eredetik nyomtatása 2-oldalasra, vagy 2-oldalas kinyitott könyv eredetik nyomtatása 1-oldalasra. Válassza ki az eredeti és a kész dokumentum kötési tájolását.

Tétel		Érték	Leírás
1-old.>>1-old.		—	Tiltsa le a funkciót.
1-old.>>2-old.	Utómunka	Bal/Jobb, Felül	Válassza ki a másolatok kötési tájolását.
	Eredeti tájolása	Álló Fekvő Auto <sup>*1</sup>	Válassza ki az eredeti felső élének tájolását, hogy a beolvasás a megfelelő irányban történjen. Az eredetik tájolásának kiválasztásához válassza az <b>[Eredeti tájolása]</b> lehetőséget. A választható értékek: <b>[Álló]</b> vagy <b>[Fekvő]</b> .
2-old.>>1-old.	Eredeti	Bal/Jobb, Felül	Válassza ki az eredetik kötési tájolását.
	Eredeti tájolása	Álló Fekvő Auto <sup>*1</sup>	Válassza ki az eredeti felső élének tájolását, hogy a beolvasás a megfelelő irányban történjen. Az eredetik tájolásának kiválasztásához válassza az <b>[Eredeti tájolása]</b> lehetőséget. A választható értékek: <b>[Álló]</b> vagy <b>[Fekvő]</b> .
2-old.>>2-old.	Eredeti	Bal/Jobb, Felül	Válassza ki az eredetik kötési irányát.
	Utómunka	Bal/Jobb, Felül	Válassza ki a másolatok kötési tájolását.
	Eredeti tájolása	Álló Fekvő Auto <sup>*1</sup>	Válassza ki az eredeti felső élének tájolását, hogy a beolvasás a megfelelő irányban történjen. Az eredetik tájolásának kiválasztásához válassza az <b>[Eredeti tájolása]</b> lehetőséget. A választható értékek: <b>[Álló]</b> vagy <b>[Fekvő]</b> .

\*1 Ez a funkció csak akkor használható, ha az opcionális OCR Scan Activation Kit telepítve van.

Az eredetiket az üveglapra egymás után helyezze fel, és nyomja meg a **[Start]** gombot.

Az eredetik beolvasása után a másolás megkezdéséhez válassza a **[Beolv. vége]** lehetőséget.

## Nyomtatás

A dokumentum nyomtatása egyoldalasra vagy kétoldalasra.

Tétel		Érték	Leírás
1-oldalas		—	Tiltsa le a funkciót.
2-oldalas	Utómunka	Bal/Jobb	Kétoldalas dokumentumok nyomtatása úgy, hogy a lapok a kötésnek megfelelő jobb, illetve bal oldalra igazodnak.
		Felül	Kétoldalas dokumentumok nyomtatása úgy, hogy a lapok a kötésnek megfelelően felülre igazodnak.

## Folytonos beolvasás



Nagy számú eredeti külön-külön adagokban történő beolvasása, majd egy feladatként való kezelése.

Az eredetiket a készülék folyamatosan olvassa be, amíg a felhasználó a **[Beolv. Vége]** lehetőséget nem választja.

A folyamatos beolvas használatához válassza a **[Be]** lehetőséget. A Feladat összeállítás használatához válassza a **[Feladat összeállítás]** lehetőséget. A beolvasás közben a képernyőn megjelenő funkciók beállíthatók.

(Érték: **[Ki]** / **[Be]** / **[Feladat összeállítás]**)

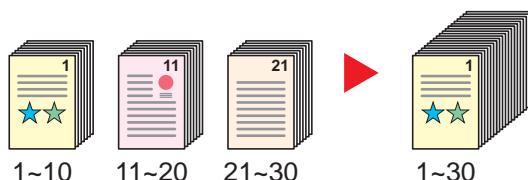

### Feladat összeállítás

Ha másolás vagy nyomtatás közben a **[Feladat összeállítás]** ki van választva, a befejezett dokumentum kötési tájolása lehet **[Balról lapozható]**, **[Jobbról lapozható]** vagy **[Fentről lapozható]**.

Beolvasás közben az alábbi funkciók választhatók.

Tétel	Leírás
<b>Következő másolás: Hátul</b>	Kétoldalas másolás esetén nyomtatás a hátoldalra, ha a következő oldal az első oldalra kerülne. Ennek a funkciónak a használatához válassza a <b>[Hátul]</b> lehetőséget.
<b>Következő másolás: Elöl</b>	Kétoldalas másolás esetén nyomtatás az első oldalra, ha a következő oldal az hátoldalra kerülne. Ennek a funkciónak a használatához válassza az <b>[Elöl]</b> lehetőséget.
<b>Lap beszúrása</b>	Üres papír beszúrása a következő oldalra. Ennek a funkciónak a használatához válassza a <b>[Lap beszúrása]</b> lehetőséget.

## Üres oldal kihagyása



Ha a beolvasott dokumentumban üres oldalak vannak, ezzel a funkcióval kihagyhatók, és az üres oldalak nem kerülnek nyomtatásra.

Az üres oldalak beállíthatók olyan oldalakként, amelyek egyenes vonalakat és kis mennyiségű karaktert tartalmaznak.

A készülék érzékeli az üres oldalakat, ezzel megelőzve a felesleges nyomtatást anélkül, hogy a felhasználónak kellene ellenőriznie az üres oldalakat a dokumentumban.

Válassza a **[Be]** > **[Kihagyandók érzékel.]** lehetőséget, majd válassza az **[Üres oldalak+ Húzott vonalak]**, **[Csak üres oldalak]** vagy az **[Üres oldalak + Kevés szöveg]** lehetőséget.

### MEGJEGYZÉS

A lyukasztott vagy színes felületre nyomtatott eredetiket a rendszer nem biztos, hogy felismeri üres oldalakként.

## Csendes üzemmód



Speciális Beállítás



Speciális Beállítás



Funkciók



Funkciók

Alacsonyabb nyomtatási és beolvasási sebesség a halkabb működés érdekében.

Válassza ezt az opciót, ha a készülék zaja kényelmetlen.

Az egyes funkciókhoz, mint a másolás és a küldés használható a Csendes üzemmód is.

(Érték: [Ki] / [Be])



### MEGJEGYZÉS

- A Csendes üzemmódban a feldolgozási sebesség alacsonyabb lesz a normálnál.
  - Ez a funkció nem használható, ha a "Meghatározás minden feladathoz" beállítása [Tiltás].
- ➔ Lásd az *angol nyelvű használati útmutatót*

## 2-oldalas/Könyv eredeti



Ered./küld adatform.



Funkciók



Funkciók

Válassza ki a kötés típusát és tájolását az eredeti alapján.





Tétel		Érték	Leírás
<b>1-oldalas</b>		—	A „2-oldalas/Könyv eredeti” nincs beállítva.
<b>2-oldalas</b>	<b>Kötés</b>	Kötés balról/ jobbról, Kötés fent	Válassza ki az eredetik kötési tájolását.
	<b>Eredeti tájolása</b>	Álló, Fekvő, Auto <sup>*1</sup>	Válassza ki az eredeti felső élének tájolását, hogy a beolvasás a megfelelő irányban történjen. Az eredetik tájolásának kiválasztásához válassza az [Eredeti tájolása] lehetőséget. A választható értékek: [Álló] vagy [Fekvő].
<b>Könyv<sup>*2</sup></b>	<b>Kötés</b>	Kötés balról/ jobbról	Válassza ki az eredetik kötési tájolását.
	<b>Eredeti tájolása</b>	Álló, Fekvő, Auto <sup>*1</sup>	Válassza ki az eredeti felső élének tájolását, hogy a beolvasás a megfelelő irányban történjen. Az eredetik tájolásának kiválasztásához válassza az [Eredeti tájolása] lehetőséget. A választható értékek: [Álló] vagy [Fekvő].

\*1 Ez a funkció csak akkor használható, ha az opcionális OCR Scan Activation Kit telepítve van.

\*2 Az „Eredeti tájolása” [Álló] lesz.



## Minta kép

Érték		Kép
2-oldalas	Kötés: Bal/Jobb	
	Kötés Fent	
Könyv	Kötés balról	
	Kötés jobbról	

## Fájlformátum



Ered./küld  
adatform.



Funkciók



Funkciók

A képfájl formátumának a megadása. A kép minőségi beállítása is módosítható.

Válasszon fájlformátumot a következők közül: **[PDF]**, **[TIFF]**, **[JPEG]**, **[XPS]**, **[OpenXPS]** és **[Nagy tömörítésű PDF]**, **[Word]**, **[Excel]** és **[PowerPoint]**.

Ha a beolvasás Szürkeárnyaltos vagy Színes opciójának színméltség üzemmódja ki van választva, állítsa be a képmínőséget.

Ha a **[PDF]** vagy a **[Nagy tömörítésű PDF]** lehetőséget választotta, megadhatja a titkosítási vagy PDF/A beállításokat.

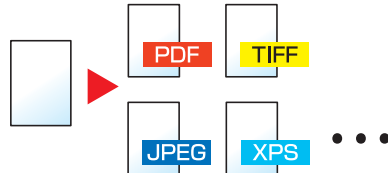

Tétel	Érték	Szín üzemmód
<b>PDF<sup>*1*2*3</sup></b>	1 Gyenge minős.(Nagytm.) – 5 Jó minőségű(Kis tömör.)	Automatikus szín (Színes/Fekete-fehér), Automatikus szín (Színes/Szürkeárnyaltos), Színes, Szürkeárnyaltos, Fekete-fehér
<b>TIFF</b>		
<b>JPEG</b>		Automatikus szín (Színes/Szürkeárnyaltos), Színes, Szürkeárnyaltos
<b>XPS</b>		Automatikus szín (Színes/Fekete-fehér), Automatikus szín (Színes/Szürkeárnyaltos), Színes, Szürkeárnyaltos, Fekete-fehér
<b>OpenXPS</b>		
<b>Nagy tömörítésű PDF<sup>*1*2*3</sup></b>	Tömörítési arány elsőbbség, Szabvány, Minőség elsőbbsége	Automatikus szín (Színes/Szürkeárnyaltos), Automatikus szín (Színes/Fekete-fehér), Színes, Szürkeárnyaltos
<b>Word<sup>*4</sup></b>	1 Gyenge minős.(Nagytm.) – 5 Jó minőségű(Kis tömör.)	Automatikus szín (Színes/Szürkeárnyaltos), Színes, Szürkeárnyaltos
<b>Excel<sup>*4</sup></b>		
<b>PowerPoint<sup>*4</sup></b>		

\*1 Kereshető PDF fájl hozható létre, ha a beolvasott dokumentumon OCR funkciót futtat.

➔ Lásd az *angol nyelvű használati útmutatót*

\*2 A PDF/A beállítása. (Érték: **[Ki]** / **[PDF/A-1a]** / **[PDF/A-1b]** / **[PDF/A-2a]** / **[PDF/A-2b]** / **[PDF/A-2u]**).

\*3 A PDF titkosítás beállítása.

➔ Lásd az *angol nyelvű használati útmutatót*

\*4 A Word, az Excel és a PowerPoint Microsoft Office 2007 vagy frissebb formátumban kerül mentésre.

➔ Lásd az *angol nyelvű használati útmutatót*

## Különválasztás



Ered./küld  
adatform.



Funkciók



Funkciók

Több fájl létrehozása úgy, hogy a beolvasott eredeti adatokat meghatározott oldalszámra választja szét, és úgy küldi el a fájlokat.



### MEGJEGYZÉS

A fájlnev végére egy három számjegyből álló sorszám kerül, mint az "abc\_001.pdf, abc\_002.pdf...".

Tétel	Érték	Leírás
<b>Ki</b>		
<b>Be</b>		Fájl-elválasztás beállítása. A [+], [-] vagy a számgombok használatával adhatja meg az oldalak számát, majd válassza a <b>[Tovább &gt;]</b> lehetőséget.
<b>Fájl csatolása e-mailhez</b>	Összes fájl 1 e-mailben, 1 fájl e-mailenként	Válassza ki, hogy a fájlokat hogyan szeretné az e-mailhez csatolni. Ha az összes fájlt egy e-mailben szeretné elküldeni, válassza az <b>[Összes fájl 1 e-mailben]</b> lehetőséget. Ha egy e-mailhez egy fájlt szeretne csatolni, válassza az <b>[1 fájl e-mailenként]</b> lehetőséget.

## Beolvasási felbontás



Szín-/  
Képminőség



• Funkciók  
• Szín-/Képminőség



Funkciók

A beolvasási felbontás finomságának a beállítása.

(**Érték:** [600 × 600dpi] / [400 × 400dpi Ultrafinom] / [300 × 300dpi] / [200 × 400dpi Szuperfinom] / [200 × 200dpi Finom] / [200 × 100dpi Normál])

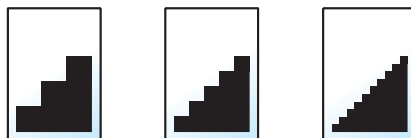

### MEGJEGYZÉS

Minél nagyobb a számérték, annál jobb a kép felbontása. Ugyanakkor a nagyobb felbontás nagyobb fájlméretet és hosszabb küldési időt eredményez.

## E-mail tárgy/törzs



A dokumentum küldésekor tárgy és szövegtörzs hozzáadása.

A **[Tárgy]** / **[Törzs]** lehetőség kiválasztásával írhatja meg az e-mail tárgyat és szövegtörzsét.

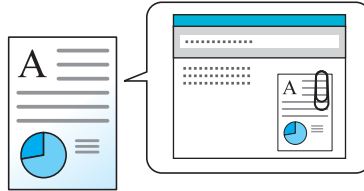

### MEGJEGYZÉS

- A tárgy maximum 256 karakterből, a törzs maximum 500 karakterből állhat.
- A **[Törzs 1]**, **[Törzs 2]** vagy a **[Törzs 3]** lehetőség kiválasztásával előre eltárolt szöveget írhat be szövegtörzsként. A sablonok regisztrálására vonatkozó részleteket lásd:
  - ➔ *Angol nyelvű használati útmutató*

## Törlés nyomtatás után



A dokumentum automatikus törlése a fiókból a nyomtatás befejezése után.

(**Érték:** **[Ki]** / **[Be]**)

# 7 Hibaelhárítás

Ez a fejezet az alábbi témákat tárgyalja:

Rendszeres karbantartás .....	7-2	Távolítsa el a 3. jobb oldali fedélben elakadt papírt (500 lap × 2) .....	7-74
Tisztítás .....	7-2	Távolítsa el a 3. jobb oldali fedélben elakadt papírt (2 000 lap × 1) .....	7-75
Az üveglap tisztítása .....	7-2	Távolítsa el az áthidaló egységben elakadt papírt .....	7-76
A dokumentumadagoló belsejének tisztítása .....	7-2	Távolítsa el a postafiókban elakadt papírt .....	7-77
Az üvegcsík tisztítása .....	7-3	Távolítsa el a belső finisherben elakadt papírt .....	7-78
A tonertartály cseréje .....	7-4	Távolítsa el a dokumentumadagolóban elakadt papírt (Automatikus fordítás) .....	7-79
Az elhasznált tonertartály cseréje .....	7-7	Távolítsa el a dokumentumadagolóban elakadt papírt (Egyutas beolvasás) .....	7-81
Papír betöltése .....	7-13	Távolítsa el az 1 000 lapos finisherben elakadt papírt .....	7-82
Tűzőkapcsok cseréje (belső finisher) .....	7-14	Távolítsa el a 3 000 lapos finisherben (A tálca) elakadt papírt .....	7-84
Tűzőkapcsok cseréje (1 000 lapos finisher) .....	7-15	Távolítsa el a 3 000 lapos finisherben (B tálca) elakadt papírt .....	7-86
Tűzőkapcsok cseréje (3 000 lapos finisher) .....	7-17	Tűzőkapocs elakadás megszüntetése .....	7-88
A lyukasztási hulladék kiürítése .....	7-19	Az elakadt tűzőkapcsok eltávolítása a belső finisherből .....	7-88
Hibaelhárítás .....	7-23	Az elakadt tűzőkapcsok eltávolítása az 1 000 lapos finisherből .....	7-90
Hibák elhárítása .....	7-23	Az elakadt tűzőkapcsok eltávolítása a 3 000 lapos finisherből .....	7-92
A készülék működési problémái .....	7-23		
Problémák a nyomtatott képekkel .....	7-29		
Problémák a színes nyomtatással .....	7-33		
Távoli művelet .....	7-34		
Hibaüzenetek értelmezése .....	7-36		
Beállítás/ Karbantartás .....	7-51		
A beállítás és karbantartás áttekintése .....	7-51		
Színpozicionálás művelete .....	7-52		
Tónusgörbe beállítás .....	7-56		
Dobfrissítés .....	7-57		
Kalibrálás .....	7-57		
Lézerregység tisztítása .....	7-58		
Előhívófrissítés .....	7-58		
Magasság beállítás .....	7-58		
Papírelakadás megszüntetése .....	7-59		
Az elakadás helyére utaló jelzőfények .....	7-59		
Távolítsa el az 1. és a 2. kazettában elakadt papírt .....	7-61		
Távolítsa el a 3. kazettában elakadt papírt (500 lap × 2) .....	7-62		
Távolítsa el a 3. kazettában elakadt papírt (2 000 lap × 1) .....	7-65		
Távolítsa el a 4. kazettában elakadt papírt (500 lap × 2) .....	7-67		
Távolítsa el a kézi adagolóban elakadt papírt .....	7-69		
Távolítsa el az 1. jobb oldali fedélben elakadt papírt .....	7-70		
Távolítsa el a 2. jobb oldali fedélben elakadt papírt .....	7-73		

# Rendszeres karbantartás

## Tisztítás

Az optimális nyomtatási minőség érdekében rendszeresen tisztítsa meg a készüléket.

### FIGYELEM!

A biztonság érdekében a tisztítás előtt mindig húzza ki a készülék tápkábelét.

## Az üveglap tisztítása

Alkohollal vagy enyhe tisztítószerrel átitatott puha ronggyal törölje át az üveglapot.

### FONTOS

A tisztításhoz ne használjon hígítószeret vagy más szerves oldószert.

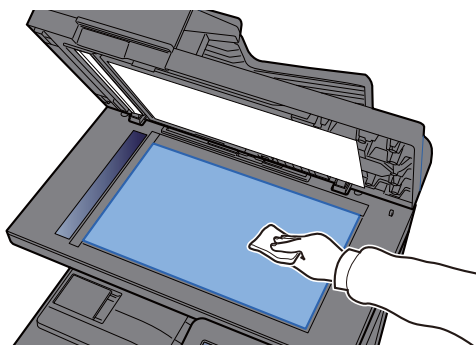

## A dokumentumadagoló belsejének tisztítása

Alkohollal vagy enyhe tisztítószerrel átitatott puha ronggyal törölje át a dokumentumadagoló belsejét.

### FONTOS

A tisztításhoz ne használjon hígítószeret vagy más szerves oldószert.

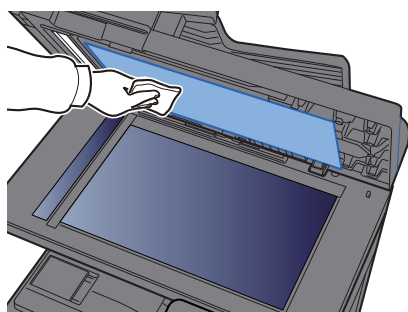

## Kettős beolvasási terület

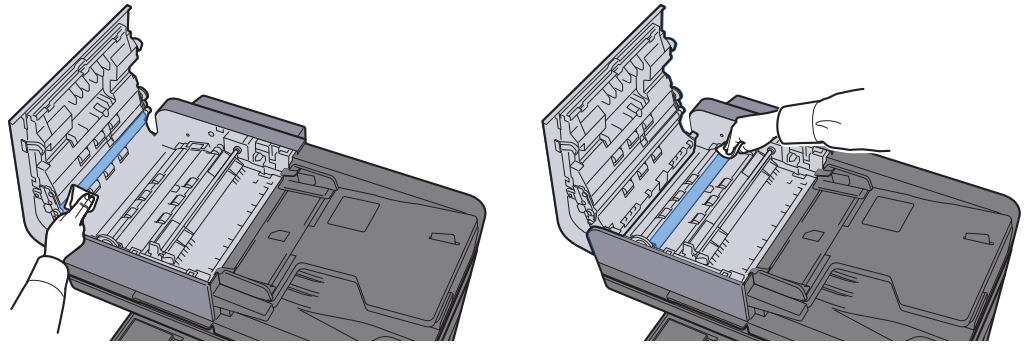

## Az üvegcsík tisztítása

A dokumentumadagoló használatakor az üvegcsík felületét és a beolvasó vezetőt tisztítsa meg száraz ronggyal.

### ✓ FONTOS

A tisztításhoz ne használjon vizet, szappant vagy oldószereket.

### 🔧 MEGJEGYZÉS

A koszos üvegcsík vagy beolvasó vezető fekete vonalakat okozhat a nyomaton.

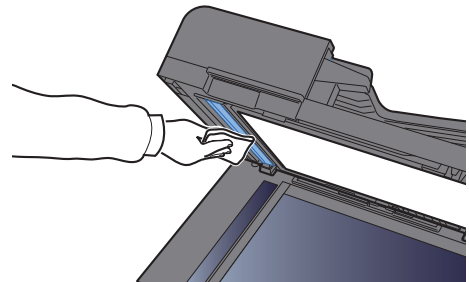

## A tonertartály cseréje

Amikor a toner üres, az alábbi üzenet jelenik meg. Cserélje ki a tonertartályt.

„A [C][M][Y][K] toner kifogyott.”

Amikor a toner kezd kiürülni, az alábbi üzenet jelenik meg. Gondoskodjon róla, hogy legyen tartalék toner.

„A [C][M][Y][K] toner kevés.” (Ha üres, cserélje ki.)”

### MEGJEGYZÉS

- Tonertartályként mindig eredeti tonertartályt használjon. A nem eredeti tonertartály használata képhibákat okozhat és a termék meghibásodását eredményezheti.
- A termék tonertartályában lévő memóriachip a vásárlói kényelem javítása, a használt tonertartályok újrahasznosító rendszerének működése, valamint az új termékek tervezése és fejlesztése szempontjából fontos információkat tárol. A tárolt adatok nem tartalmaznak olyan információkat, amelyek lehetővé tennék adott személyek azonosítását, továbbá a fent említett célokra anonim módon kerülnek felhasználásra.



### FIGYELEM!

A tonert tartalmazó alkatrészeket ne próbálja meg elégetni. mert a szikrák égési sérüléseket okozhatnak.

A tonertartály behelyezése mindegyik szín esetében ugyanúgy történik. Az alábbiakban példaként a sárga tonertartályt ismertetjük.

#### 1 Nyissa ki a készülék elülső fedelét.

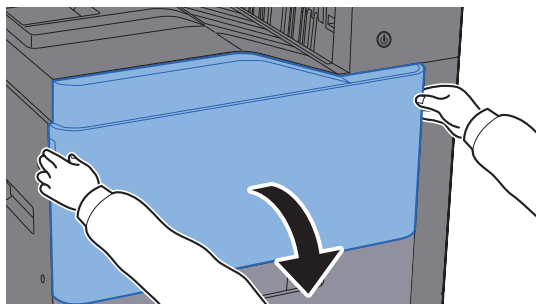

#### 2 Oldja ki a tonertartályt.

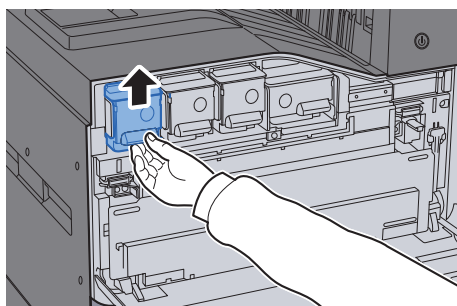



### 3 Távolítsa el a tonertartályt.

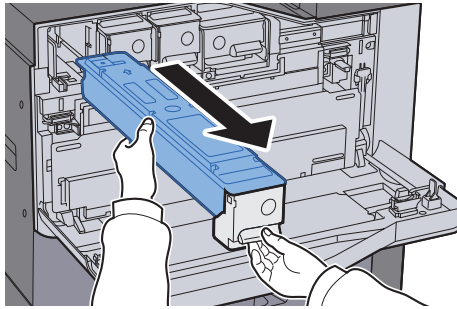

### 4 Az elhasznált tonertartályt helyezze a műanyag hulladékgyűjtő tasakba.

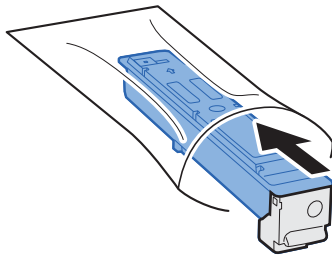

### 5 Vegye ki az új tonertartályt a doxból.

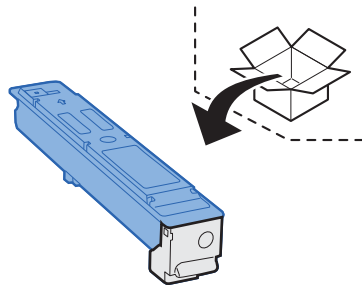

✔ **FONTOS**

Ne érjen az alábbi ábrán jelzett pontokhoz.

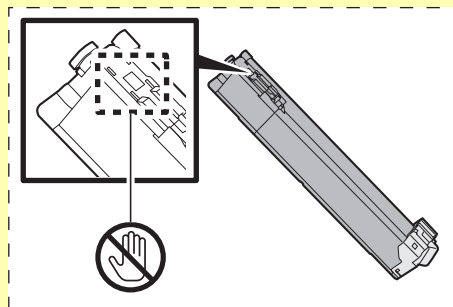

## 6 Rázza meg a tonertartályt.

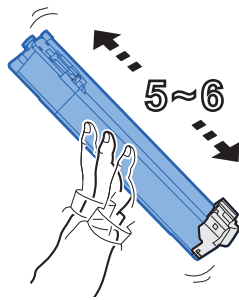

## 7 Telepítse a tonertartályt.

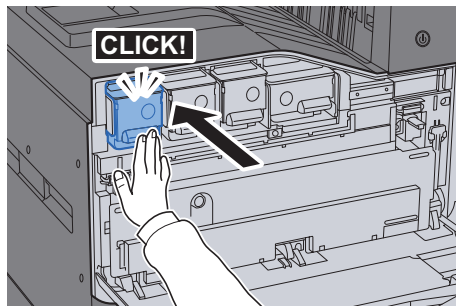

## 8 Zárja le az elülső fedelet.

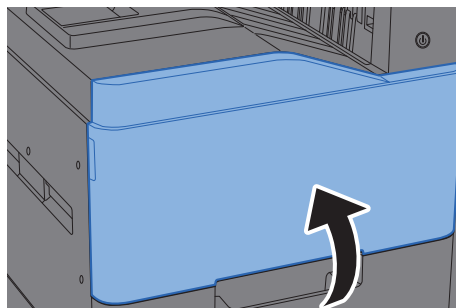

### MEGJEGYZÉS

- Ha az elülső fedél nem záródik be, ellenőrizze, hogy az új tonertartályt megfelelően helyezte-e be.
- Az elhasznált tonertartályt juttassa vissza a viszonteladóhoz vagy a szerviz képviselőjéhez. Az összegyűjtött tonertartályt újrahasznosítják, vagy a hatályos rendelkezések szerint ártalmatlanítják.

## Az elhasznált tonertartály cseréje

Amikor az elhasznált tonertartály megtelik, az alábbi üzenet jelenik meg. Azonnal cserélje az elhasznált tonertartályt.  
„Cserélje ki az elhasznált tonertartályt.”



### FIGYELEM!

A tonert tartalmazó alkatrészeket ne próbálja meg elégetni, mert a szikrák égési sérüléseket okozhatnak.

352ci

#### 1 Nyissa ki a készülék elülső fedelét.

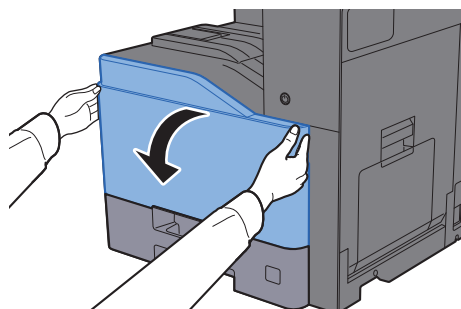

#### 2 Távolítsa el az elhasznált festéktartályt és helyezze egy sima felületre.

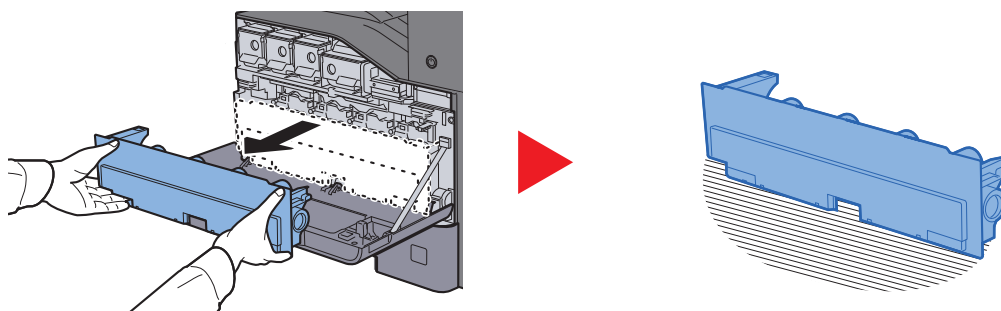

#### 3 Csomagolja ki a kartondobozban lévő kupakokat.

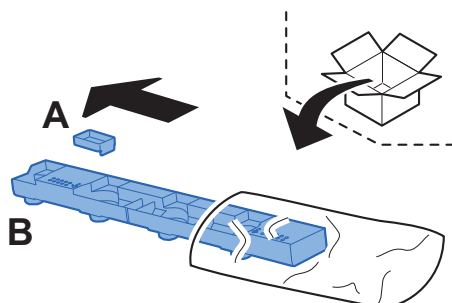

- 4** Az alábbi ábra szerint módosítsa az elhasznált tonertartály irányát.

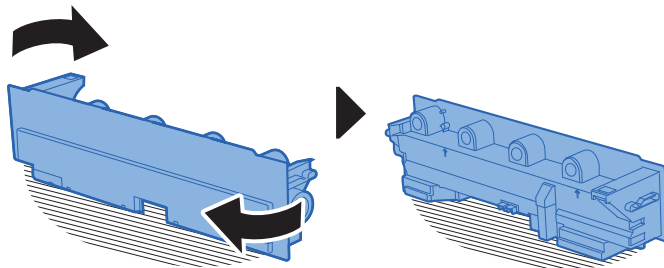

- 5** Helyezze fel az A kupakot.

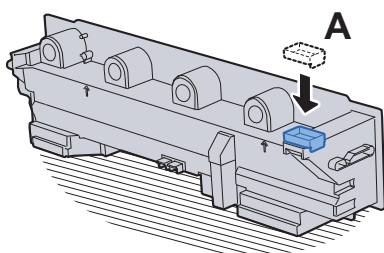

- 6** Az alábbi ábra szerint módosítsa az elhasznált tonertartály irányát.

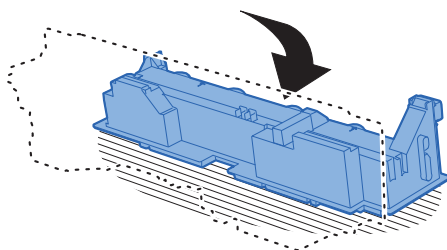

- 7** Helyezze fel a B kupakot.

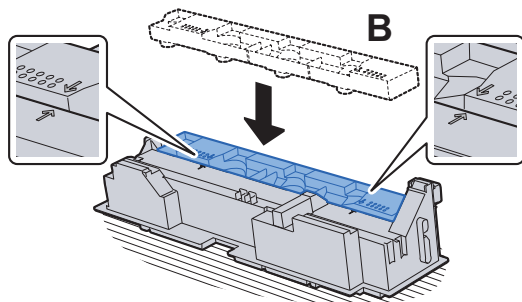

**8 Az elhasznált tonertartályt helyezze a műanyag hulladékgyűjtő tasakba.**

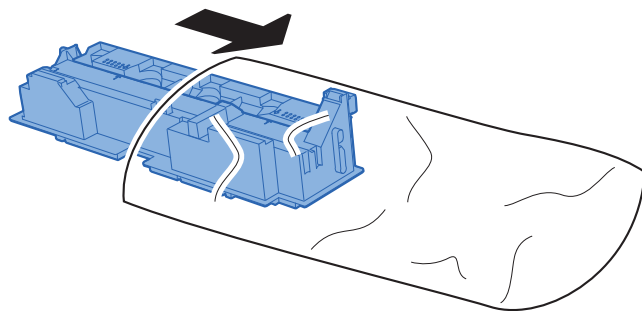

**9 Csomagolja ki az új elhasznált tonertartályt.**

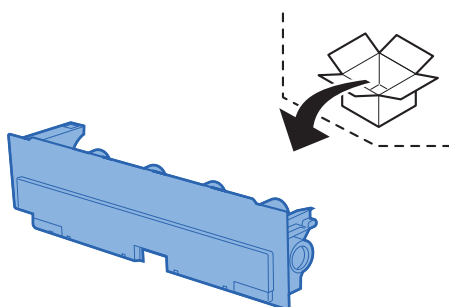

**10 Helyezze be az új elhasznált tonertartályt.**

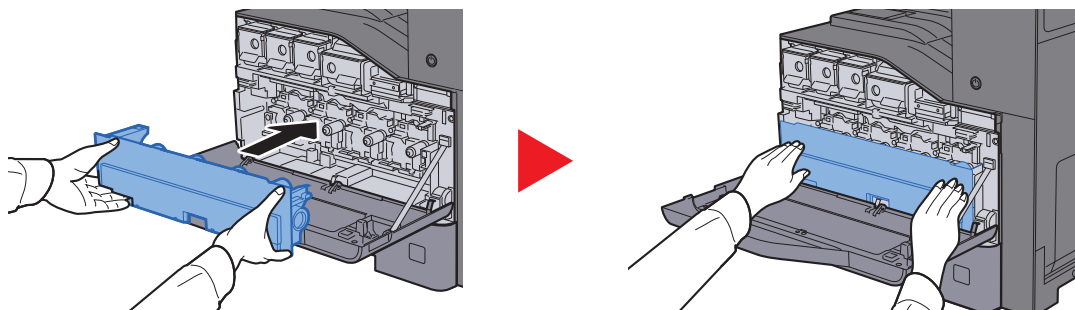

**11 Zárja le az elülső fedelet.**

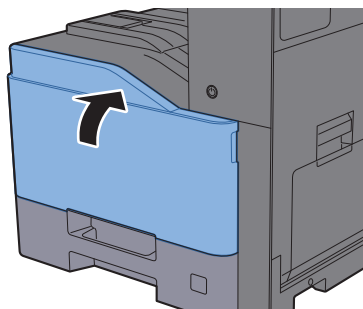

**MEGJEGYZÉS**

Az elhasznált tonertartályt juttassa vissza a viszonteladóhoz vagy a szerviz képviselőjéhez. Az összegyűjtött elhasznált tonertartályt újrahasznosítják, vagy a hatályos rendelkezések szerint ártalmatlanítják.

402ci/502ci

- 1 Nyissa ki a készülék elülső fedelét.**

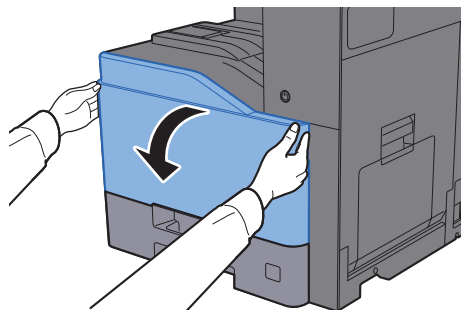

- 2 Távolítsa el az elhasznált festéktartályt és helyezze egy sima felületre.**

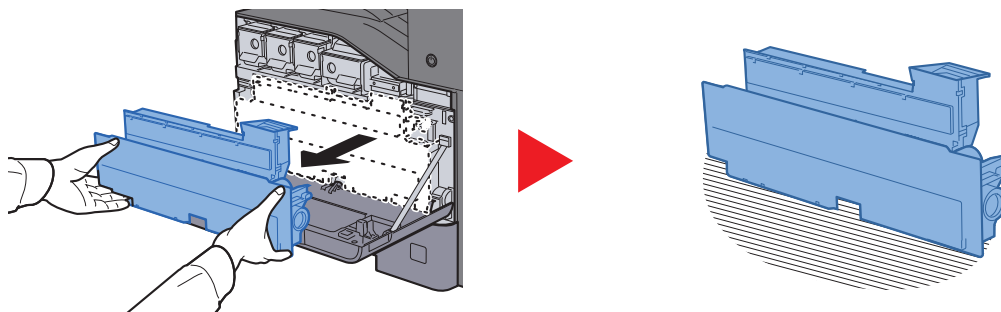

- 3 Távolítsa el a belső kupakokat.**

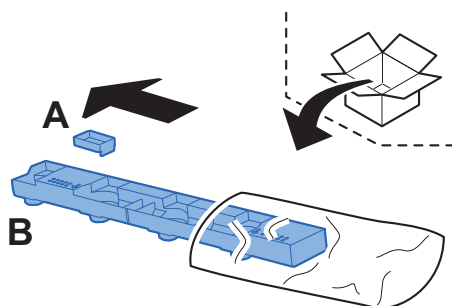

- 4 Az alábbi ábra szerint módosítsa az elhasznált tonertartály irányát.**

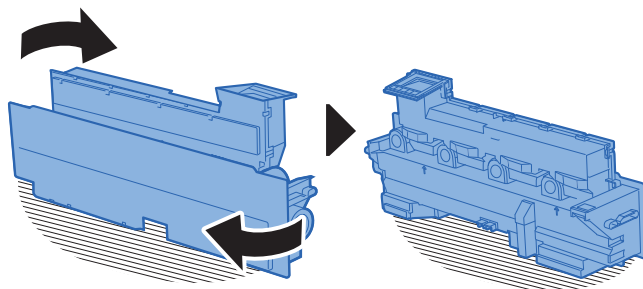

**5 Helyezze fel az A kupakot.**

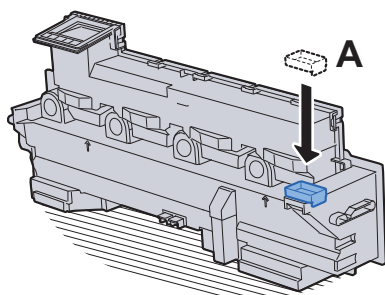

**6 Az alábbi ábra szerint módosítsa az elhasznált tonertartály irányát.**

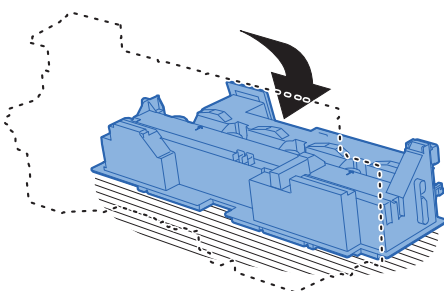

**7 Helyezze fel a B kupakot.**

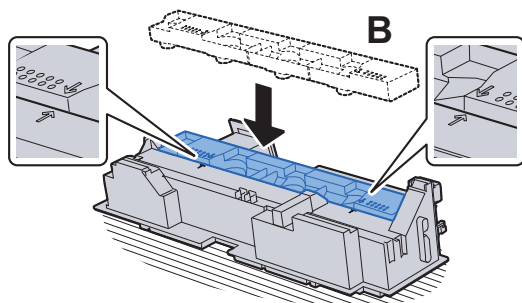

**8 Az elhasznált tonertartályt helyezze a műanyag hulladékgyűjtő tasakba.**

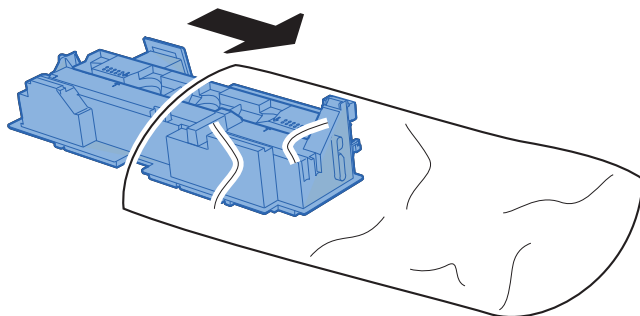

## 9 Csomagolja ki az új elhasznált tonertartályt.

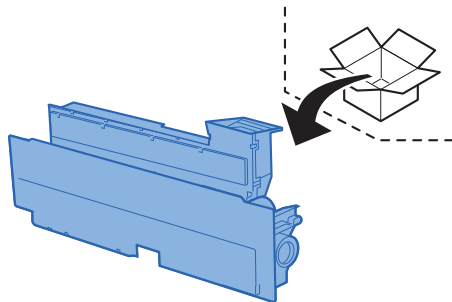

## 10 Helyezze be az új elhasznált tonertartályt.

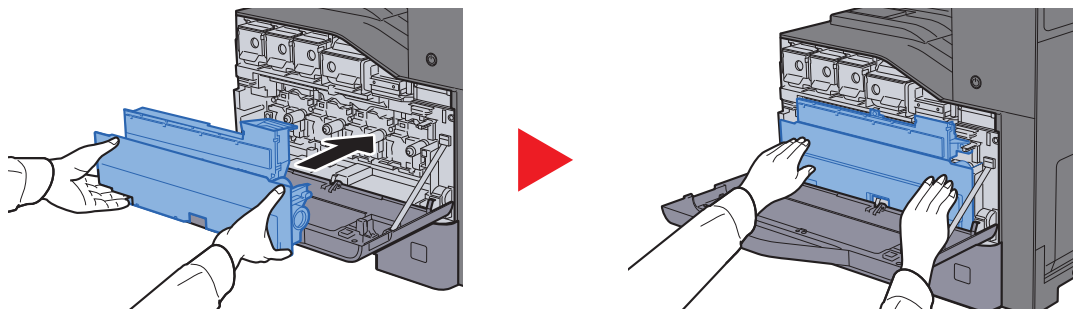

## 11 Zárja le az elülső fedelet.

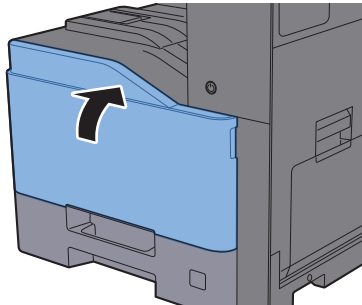

### MEGJEGYZÉS

Az elhasznált tonertartályt juttassa vissza a viszonteladóhoz vagy a szerviz képviselőjéhez. Az összegyűjtött elhasznált tonertartályt újrahasznosítják, vagy a hatályos rendelkezések szerint ártalmatlanítják.



## Papír betöltése

Amikor a #. kazettából elfogy a papír, az alábbi üzenet jelenik meg.

"Tegyen papírt a(z) #. kazettába."

"Tegyen papírt a kézi adagolóba."

- ➔ [Papír betöltése a kazettákba \(3-5. oldal\)](#)
- ➔ [A nagy kapacitású adagoló feltöltése \(3-9. oldal\)](#)
- ➔ [Papír betöltése a kézi adagolóba \(5-6. oldal\)](#)



### MEGJEGYZÉS

Ha a [**Papírbeáll. üz. megjelen.**] opció [**Be**] van kapcsolva, a papírbeállítások megerősítését kérő képernyő jelenik meg, amikor új papírt állít be. Ha a papír változott, módosítsa a papír beállításait.

- ➔ Lásd az *angol nyelvű használati útmutatót*

## Tűzőkapcsok cseréje (belső finisher)

Amikor a tűzőkapocs-egységből elfogy a kapocs, az alábbi üzenet jelenik meg. A tűzőkapocs kazettát újra kell tölteni tűzőkapoccsal.

„Nincs tűzőkapocs.”



### MEGJEGYZÉS

Ha a tűzőkapocs-egységből kifogy a tűzőkapocs, forduljon a forgalmazóhoz vagy a szervizképviselethez.

### 1 Nyissa ki a belső finisher egységet.

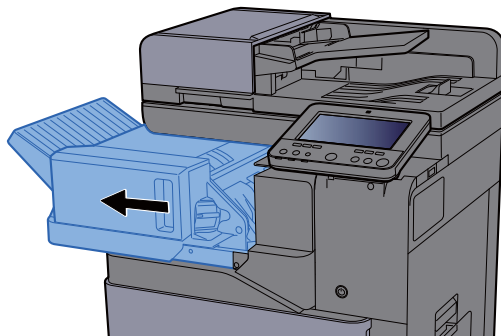

### 2 Távolítsa el a tűzőkapocs tartót.

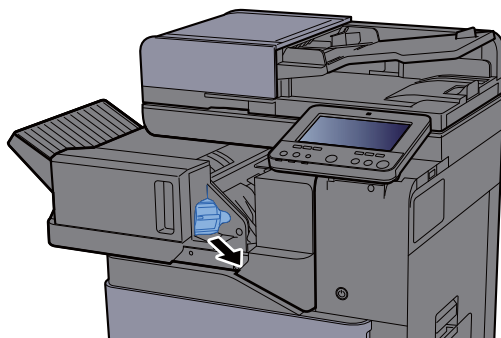

### 3 Töltsön be tűzőkapcsot.

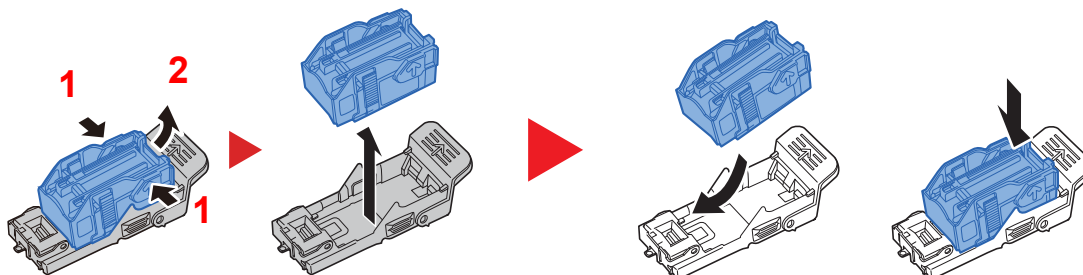

## 4 Helyezze be a tűzőkapocs tartót

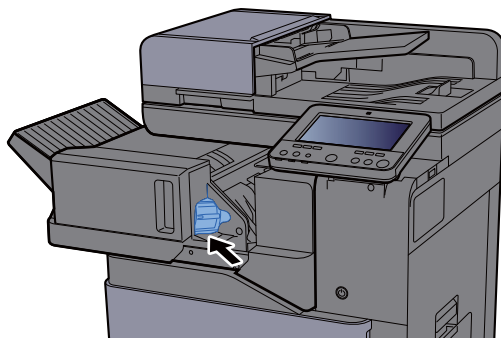

## 5 Helyezze vissza az eredeti helyére

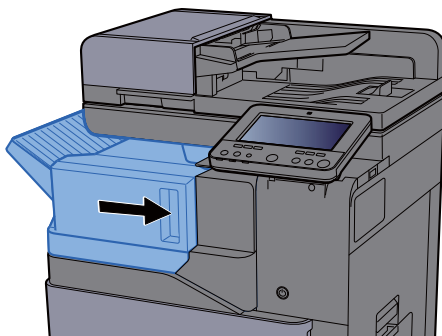

## Tűzőkapcsok cseréje (1 000 lapos finisher)

Amikor a tűzőkapocs-egységből elfogy a kapocs, az alábbi üzenet jelenik meg. A tűzőkapocs kazettát újra kell tölteni tűzőkapoccsal.

„Nincs tűzőkapocs.”



### MEGJEGYZÉS

Ha a tűzőkapocs-egységből kifogy a tűzőkapocs, forduljon a forgalmazóhoz vagy a szervizképviselőhöz.

## 1 Nyissa ki az 1 000 lapos finishert.

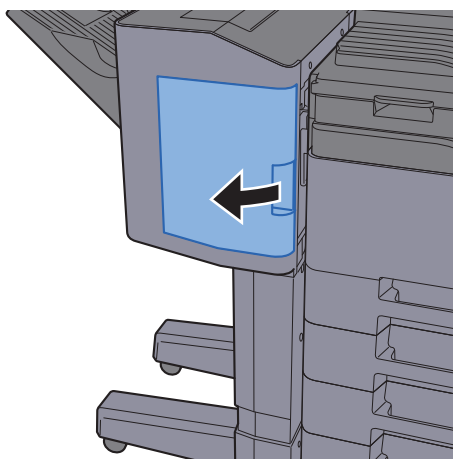

## 2 Távolítsa el a tűzőkapocs tartót.

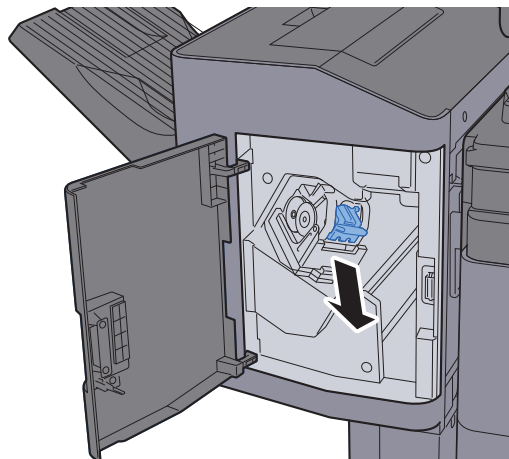

## 3 Töltsön be tűzőkapcsot.

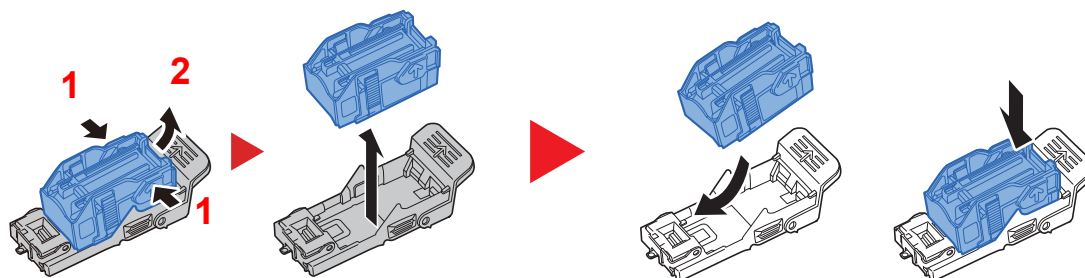

## 4 Helyezze be a tűzőkapocs tartót.

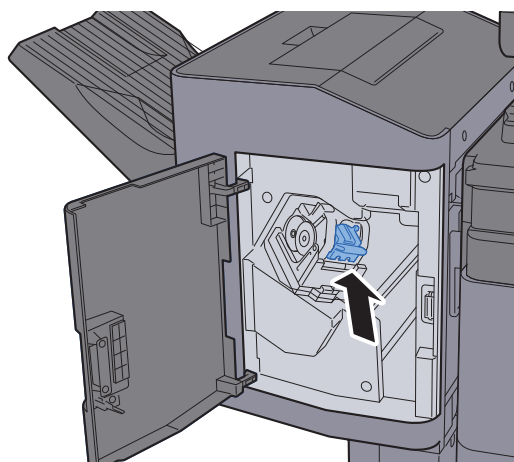

## 5 Zárja be a fedelet.

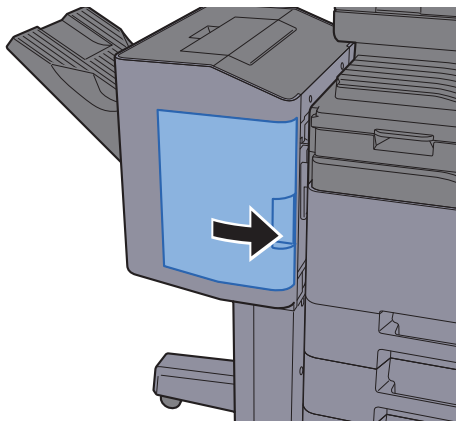

## Tűzőkapcsok cseréje (3 000 lapos finisher)

Amikor a tűzőkapocs-egységből elfogy a kapocs, az alábbi üzenet jelenik meg. A tűzőkapocs kazettát újra kell tölteni tűzőkapoccsal.

„Nincs tűzőkapocs.”



### MEGJEGYZÉS

Ha a tűzőkapocs-egységből kifogy a tűzőkapocs, forduljon a forgalmazóhoz vagy a szervizképviselethez.

## 1 Nyissa ki a 3 000 lapos finishert.

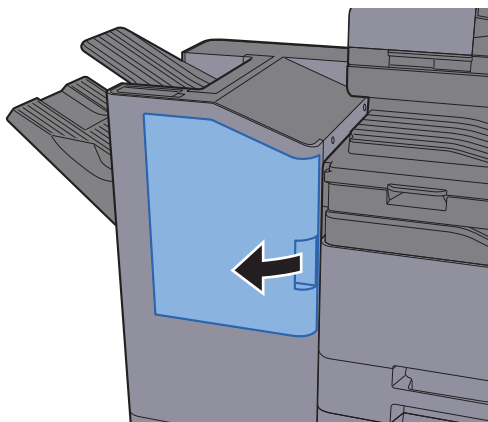

## 2 Távolítsa el a tűzőkapocs tartót.

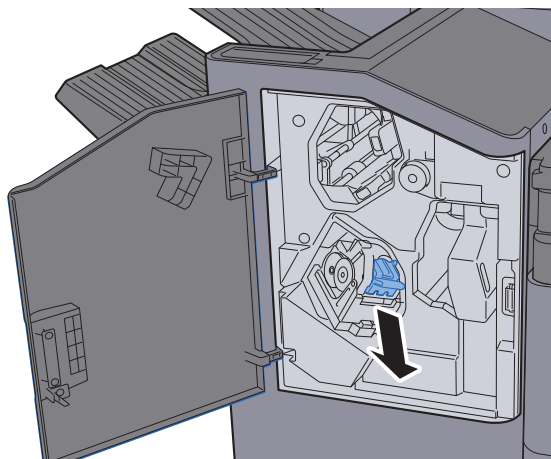

### 3 Töltsön be tűzőkapcsot.

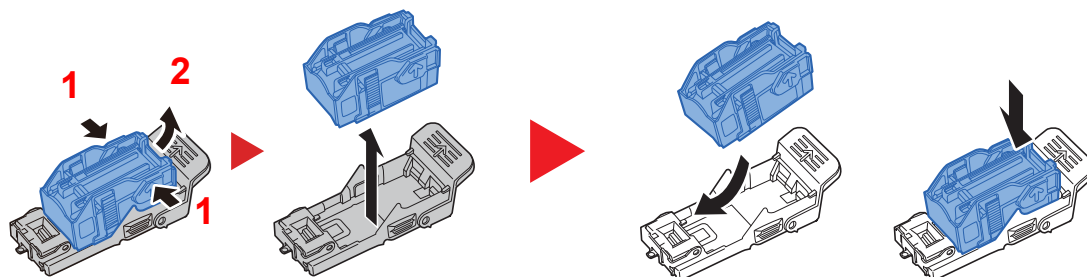

### 4 Helyezze be a tűzőkapocs tartót.

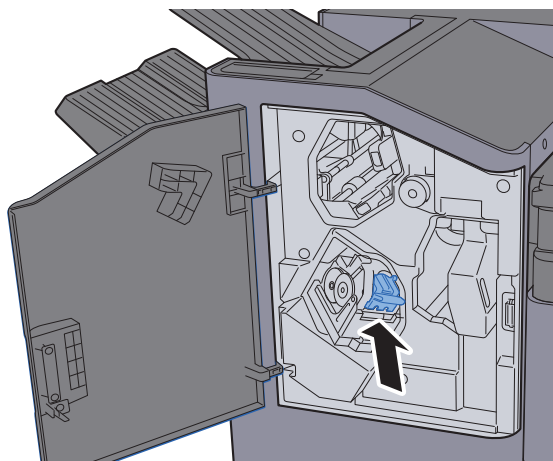

### 5 Zárja be a fedelet.

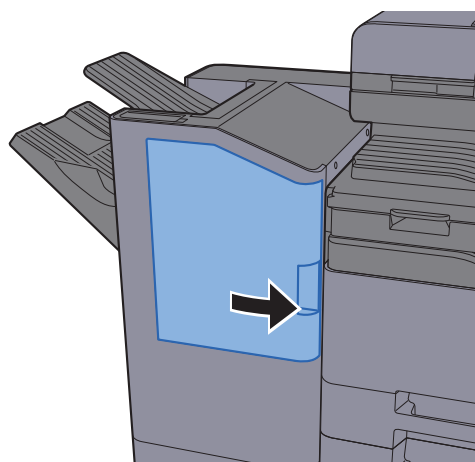

## A lyukasztási hulladék kiürítése

Amikor a lyukasztó hulladéktartály megtelik, az alábbi üzenet jelenik meg. Ürítse ki a lyukasztó hulladéktartályát.

"Ürítse ki a lyukasztó hulladéktartályát."

Az eljárás végrehajtása során hagyja a készüléket BEkapcsolt állapotban.

### 1 000 lapos finisher

#### 1 Nyissa ki az 1 000 lapos finishert.

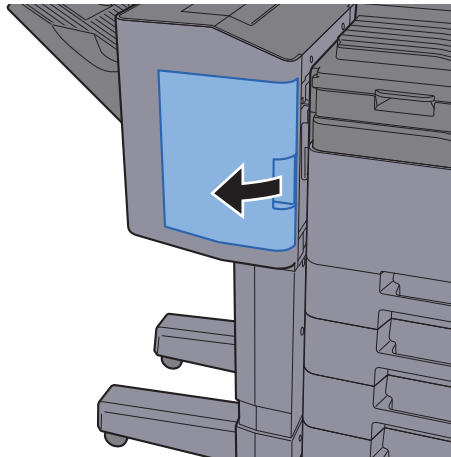

#### 2 Távolítsa el a lyukasztó hulladéktartályát.

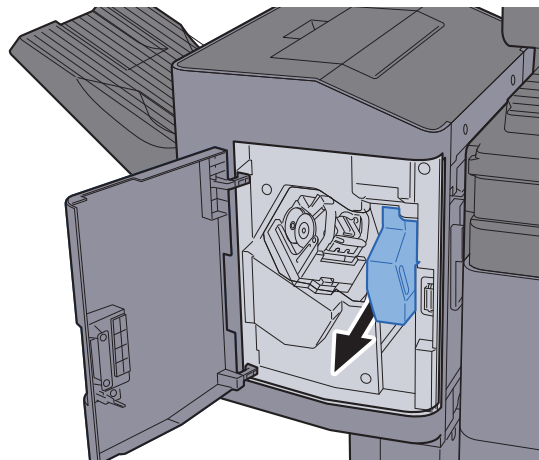

#### MEGJEGYZÉS

Ügyeljen arra, hogy a tartály kivétele során ne borítsa ki a lyukasztó hulladékát.

**3** **Ürítse ki a lyukasztó hulladéktartályát.**

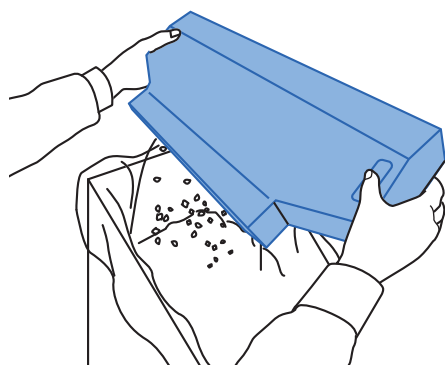

**4** **Helyezze be a lyukasztó hulladéktartályát.**

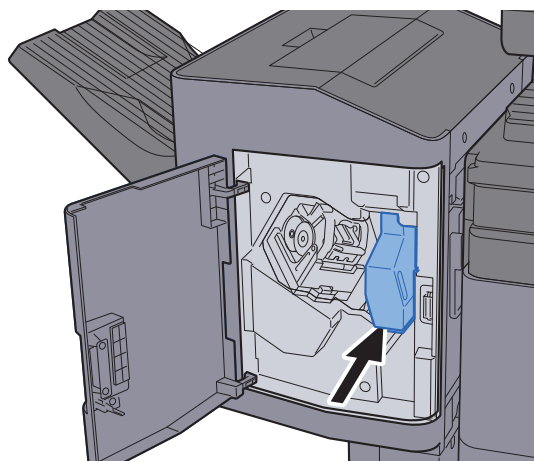

**5** **Zárja be a fedelet.**

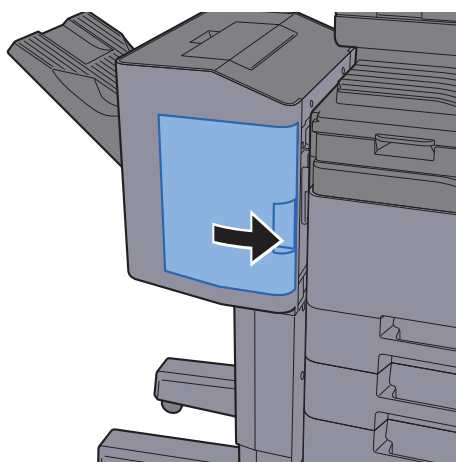



## 3 000 lapos finisher

### 1 Nyissa ki a 3 000 lapos finishert.

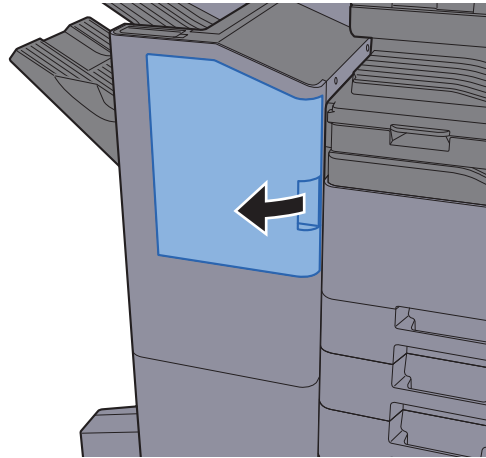

### 2 Távolítsa el a lyukasztó hulladéktartályát.

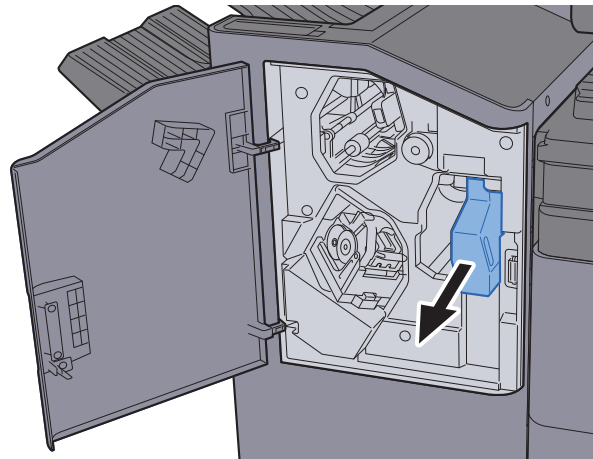

#### MEGJEGYZÉS

Ügyeljen arra, hogy a tartály kivétele során ne borítsa ki a lyukasztó hulladékát.

### 3 Ürítse ki a lyukasztó hulladéktartályát.

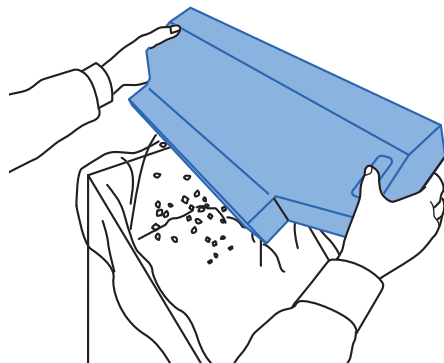

**4 Helyezze be a lyukasztó hulladéktartályát.**

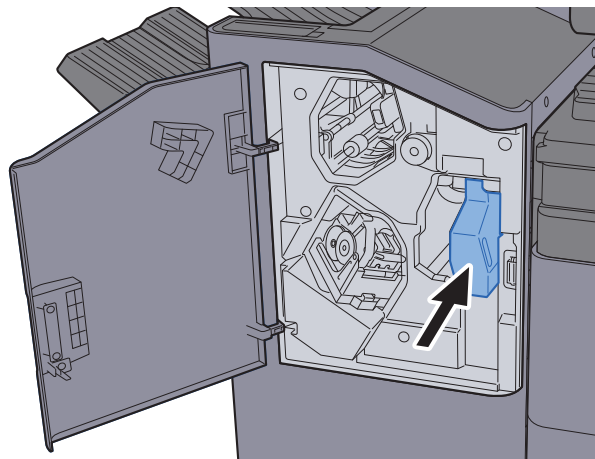

**5 Zárja be a fedelet.**

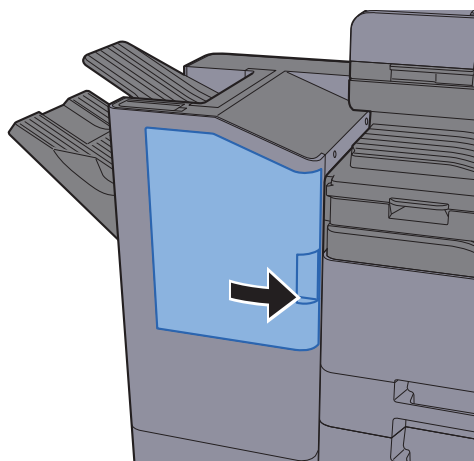

# Hibaelhárítás

## Hibák elhárítása

Az alábbi táblázat általános hibaelhárítási információkat tartalmaz.

Amennyiben hibát tapasztal a készülék használata közben, nézze át az ellenőrizendő tételeket, és végezze el a következő oldalakon leírt lépéseket. Ha a probléma továbbra is fennáll, lépjen kapcsolatba a szervizképvisellel.



### MEGJEGYZÉS

Amikor felveszi velünk a kapcsolatot, szüksége lesz a sorozatszámra.

A sorozatszám ellenőrzéséhez lásd:



➔ [Eszközinformációk kijelző \(2-22. oldal\)](#)

## A készülék működési problémái

Ha a készülék az alábbi módokon hibásan működik, hajtsa végre a megfelelő műveletet.

Jelenség	Ellenőrizendő tételek	Javító műveletek	Oldalszám
Egy alkalmazás nem indul el.	Az automatikus panel-visszaállítási idő túl rövid?	Állítsa az automatikus panel-visszaállítási időt legalább 30 másodpercre.	—
A főkapcsoló bekapcsolása után a képernyő nem reagál.	Csatlakoztatta a készüléket az elektromos hálózathoz?	Dugja be a tápkábelt egy elektromos aljzatba.	—
	A készülék be van kapcsolva?	Kapcsolja be a főkapcsolót.	<a href="#">2-2. oldal</a>
A [Start] gomb megnyomásakor a készülék nem másol.	Látható üzenet a képernyőn?	Az üzenet alapján döntse el, hogy mi a teendő, és hajtsa végre a szükséges lépéseket.	<a href="#">7-36. oldal</a>
	A készülék Alvó üzemmódban van?	Nyomja meg a kezelőpanel bármely gombját a készülék Alvó üzemmódból való visszakapcsolásához.	<a href="#">2-37. oldal</a>
A készülék üres lapokat ad ki. 	Megfelelően helyezte be az eredetiket?	Ha az eredetiket az üveglapra helyezi, ügyeljen arra, hogy másolandó oldaluk lefelé nézzen, és igazítsa őket az eredeti méretét jelző szegélylapokhoz.	<a href="#">5-2. oldal</a>
		Az eredetiket másolandó oldalukkal felfelé helyezze a dokumentumadagolóba.	<a href="#">5-3. oldal</a>
	—	Ellenőrizze a szoftveralkalmazás beállításait.	—

Jelenség	Ellenőrizendő tételek	Javító műveletek	Oldalszám
A papír gyakran elakad.	Megfelelően helyezte be a papírt?	A papírt helyezze be megfelelően.	<a href="#">3-5. oldal</a>
	—	Változtassa meg a papír tájolását 180 fokkal.	<a href="#">3-5. oldal</a>
	Támogatott papírtípust használ? A papír jó állapotban van?	Vegye ki a papírt, fordítsa meg a köteget, és helyezze be újból a készülékbe.	<a href="#">3-5. oldal</a>
	A papír felpöndörödött, hajtogatott vagy gyűrődött?	Helyezzen be új papírt.	<a href="#">3-5. oldal</a>
	Van a készülékben papírmaradvány vagy elakadt papír?	Távolítsa el az elakadt papírt.	<a href="#">7-59. oldal</a>
	Nedves a papír?	Helyezzen be új papírt. 402ci/502ci: Ha a probléma gyakran előfordul, kapcsolja be a Kazetta fűtő kapcsolót.	<a href="#">3-5. oldal</a> <a href="#">2-2. oldal</a>
2 vagy több lap átfedi egymást kiadáskor. (több adagolása)	—	A papírt helyezze be megfelelően.	<a href="#">3-2. oldal</a>
A nyomatok gyűrődtek.	Megfelelően helyezte be a papírt?	A papírt helyezze be megfelelően.	<a href="#">3-5. oldal</a>
	—	Változtassa meg a papír tájolását 180 fokkal.	<a href="#">3-5. oldal</a>
	Nedves a papír?	Helyezzen be új papírt. 402ci/502ci: Ha a probléma gyakran előfordul, kapcsolja be a Kazetta fűtő kapcsolót.	<a href="#">3-5. oldal</a> <a href="#">2-2. oldal</a>
A nyomatok gyűrődnek.	Nedves a papír?	Helyezzen be új papírt. 402ci/502ci: Ha a probléma gyakran előfordul, kapcsolja be a Kazetta fűtő kapcsolót.	<a href="#">3-5. oldal</a> <a href="#">2-2. oldal</a>

Jelenség	Ellenőrizendő tételek	Javító műveletek	Oldalszám
<p>A vastag nyomatok felkunkorodtak.</p> 	—	<p>402ci/502ci: Nyomja meg a [<b>System Menu/Counter</b>] gombot &gt; [<b>Eszköz beállítások</b>] &gt; [<b>Papíradagoló</b>] &gt; [<b>Adathordozó-típus beállítás</b>] &gt; [<b>6. egyéni</b>].</p> <p>A [<b>Papírsúly</b>] opciót a használt papírtól függően állítsa [<b>Nehéz 2</b>] vagy [<b>Nehéz 3</b>] lehetőségre.</p> <p>A megfelelő kazetta vagy a kézi adagoló papírtípusát állítsa [<b>6. egyéni</b>] opcióra.</p> <p> <b>MEGJEGYZÉS</b></p> <p>Ha a helyzet nem javul, végezze el az alábbi [<b>7. egyéni</b>] beállításokat.</p>	—
		<p>Nyomja meg a [<b>System Menu/Counter</b>] gombot &gt; [<b>Eszköz beállítások</b>] &gt; [<b>Papíradagoló</b>] &gt; [<b>Adathordozó-típus beáll.</b>] &gt; [<b>7. egyéni</b>] és a [<b>Papírsúly</b>] opciót állítsa [<b>Nehéz 3</b>] lehetőségre.</p> <p>Amikor ezt a beállítást használja, a kazettákba a papírt a nyomtatandó oldallal lefelé, a kézi adagolóba pedig a nyomtatandó oldallal felfelé töltsse be.</p> <p> <b>MEGJEGYZÉS</b></p> <p>A másolási, illetve a nyomtatási sebesség lassabb lesz.</p>	—
<p>A nyomtató illesztőprogram nem telepíthető.</p>	<p>A nyomtató illesztőprogram állomásnévvel került telepítésre, amikor a Wi-Fi vagy a Wi-Fi Direct funkció rendelkezésre állt?</p>	<p>Az állomásnév helyett adja meg az IP címet.</p>	<p><a href="#">2-45. oldal</a></p>

Jelenség	Ellenőrizendő tételek	Javító műveletek	Oldalszám
Nem nyomtat.	Csatlakoztatta a készüléket az elektromos hálózathoz?	Dugja be a tápkábelt egy elektromos aljzatba.	—
	A készülék be van kapcsolva?	Kapcsolja be a főkapcsolót.	<a href="#">2-9. oldal</a>
	Csatlakoztatta az USB kábelt és a hálózati kábelt?	Csatlakoztassa biztonságosan az USB kábelt és a hálózati kábelt.	<a href="#">2-7. oldal</a>
	Szüneteltette a nyomtatási feladatot?	Folytassa a nyomtatást.	—
	Ha a vezetékes vagy Wi-Fi hálózat névmegoldással van konfigurálva, léteznek olyan más hálózat IP címek (magán cím), amelyek nem létezhetnek együtt?	A készülékkel csak egy állomásnév és tartománynév használható. A hálózatot ennek a korlátozásnak az alapján konfigurálja.	—
		Módosítsa az olyan névmegoldási beállításokat, mint a NetBEUI és DNS, vagy a hálózati környezeti beállítások.	<b>Embedded Web Server RX User Guide</b>
Az elsődleges (kliens) hálózaton válassza a Wi-Fi, a vezetékes vagy az opcionális hálózatot korlátlan használatú hálózatként.		—	
	A <b>[Vezetékes hálózat]</b> vagy a <b>[Wi-Fi]</b> opciót kapcsolja <b>[Be]</b> , és a többi beállítást kapcsolja <b>[Ki]</b> .	—	
Nem lehet nyomtatni USB-meghajtóval. Az USB-meghajtó nem ismerhető fel.	Nincs lezárva az USB gazdaállomás?	Válassza a <b>[Blokolás feloldása]</b> lehetőséget az USB állomás beállításainál.	—
	—	Ellenőrizze, hogy az USB-meghajtó megfelelően van-e csatlakoztatva a készülékre.	—
Ha az "Auto-IP" már <b>[Be]</b> van kapcsolva, az IP-cím nem kerül automatikusan kiosztásra.	A "0.0.0.0" értéktől eltérő TCP/IP(v4) kapcsolat helyi címet írt be?	Írja be a "0.0.0.0" értéket a TCP/IP(v4) IP címéhez.	<a href="#">2-34. oldal</a>

Jelenség	Ellenőrizendő tételek	Javító műveletek	Oldalszám
Az SMB-küldés nem működik.	Csatlakozik a hálózati kábel?	Csatlakoztassa biztonságosan a hálózati kábelt.	<a href="#">2-7. oldal</a>
	Megfelelően lettek megadva a készülék hálózati beállításai?	Adja meg a megfelelő TCP/IP beállításokat.	—
	Megfelelően lett beállítva a mappa megosztása?	A mappa tulajdonságainál ellenőrizze a mappa megosztási beállításait és a hozzáférési jogosultságokat.	<a href="#">3-16. oldal</a>
	A kiválasztott csatoló az elsődleges hálózat?	Adja meg az elsődleges hálózatként kiválasztott csatoló állomásnevét vagy az IP címét, vagy állítsa be újra a használandó csatolót.	—
	Az SMB-protokollt [ <b>Be</b> ] értékre állította?	Állítsa az SMB-protokollt [ <b>Be</b> ] értékre.	—
	Megfelelően adta meg az [ <b>Állomásnév</b> ] adatait? *1	Ellenőrizze a számítógép nevét, amelyre az adatokat küldi.	<a href="#">5-20. oldal</a>
	Megfelelően adta meg a [ <b>Mappanév</b> ] adatait?	Ellenőrizze a megosztott mappa megosztási nevét.	<a href="#">5-20. oldal</a>
	Megfelelően adta meg a [ <b>Bejelentkezési felhasználonév</b> ] adatait? *1 *2	Ellenőrizze a tartománynevet és a bejelentkezési felhasználonévet.	<a href="#">5-20. oldal</a>
	Ugyanazt a tartománynevet használja az [ <b>Állomásnév</b> ] és a [ <b>Bejelentkezési felhasználonév</b> ] esetén?	Törölje a tartománynevet és a fordított perjelet ("") a [ <b>Bejelentkezési felhasználonév</b> ] mezőből.	<a href="#">5-20. oldal</a>
	Megfelelően adta meg a [ <b>Bejelentkezési jelszó</b> ] adatait?	Ellenőrizze a bejelentkezési jelszót.	<a href="#">5-20. oldal</a>
	Megfelelően lettek beállítva a kivételek a Windows tűzfalon?	Állítsa be a kivételeket a Windows tűzfalban.	<a href="#">3-19. oldal</a>
	Eltérőek a berendezés, a tartománykiszolgáló és az adat célállomásaként szolgáló számítógép időbeállításai?	Állítsa a berendezés, a tartománykiszolgáló és az adat célállomásaként szolgáló számítógép időbeállításait ugyanarra az értékre.	—
	A képernyőn a Küldési hiba olvasható?	Lásd: <a href="#">Küldési hiba értelmezése.</a>	<a href="#">7-47. oldal</a>
Nem küldhető e-mailben.	A készüléken regisztrált SMTP kiszolgálón be van állítva e-mail méretkorlátozás?	Az Embedded Web Server RX programban ellenőrizze az [ <b>E-mail</b> ] beállítás "E-mail méretkorlátozás" értékét, és igény szerint módosítsa.	—

Jelenség	Ellenőrizendő tételek	Javító műveletek	Oldalszám
A készülék gőzt bocsát ki a papírkiadó körüli területen.	Ellenőrizze a szoba hőmérsékletét, mert az túl alacsony lehet, illetve ellenőrizze, hogy nem használt-e nyirkos papírt.	A nyomtatási környezettől és a papír állapotától függően a nyomtatás során keletkező hő hatására a papírban lévő nedvesség elpárologhat, és a kiáramló gőz füstnek tűnhet. Ez nem jelent gondot, és a nyomtatás folytatható. Ha a gőz zavarja Önt, növelje a szoba hőmérsékletét, vagy cserélje le a papírt újabb, szárazabb papírra.	—
Nem hozható létre kereshető PDF fájl.	A megfelelő nyelvet választotta ki?	Ellenőrizze a felismerendő nyelvet.	—
	Az eredetin nem ismerhető fel a szöveg, vagy eltelt a PDF létrehozásához szükséges idő?	Ellenőrizze az alábbiakat: <ul style="list-style-type: none"> <li>Az eredeti tájolása megfelelő-e.</li> </ul>	—
A keresett szöveg nem található a PDF fájlban.	Be van állítva az <b>[OCR szövegfelismerés]</b> a <b>[Fájlformátum]</b> funkcióban?	Állítsa be az <b>[OCR felismerés]</b> opciót a <b>[Fájlformátum]</b> funkcióban.	—
	A beolvasott eredeti szövege túl halvány vagy világos?	A <b>[Fényerő]</b> beállításnak adjon sötétebb szintet.	<a href="#">6-29. oldal</a>
	A beolvasott eredeti háttere túl sötét és a szöveg nehezen ismerhető fel?	A <b>[Háttér-erősség beállítása]</b> legyen <b>[Be]</b> vagy <b>[Kézi]</b> , és állítsa világosabbra a fényerőt. Vagy a <b>[Fényerő]</b> beállításnak adjon sötétebb szintet.	<a href="#">6-29. oldal</a> —
	Az eredeti hátulján lévő szöveg vagy kép látható az elülső oldalon?	Az <b>[Átvilágítás-védelem]</b> opciót állítsa <b>[Be]</b> értékre.	—
A készülék nem található WSD-vel.	A készüléket a készülék IP címe vagy az állomásneve alapján kereste?	Biztonsági okokból a <b>[HTTP]</b> protokoll <b>[Ki]</b> van kapcsolva, ezért a készülék nem kereshető IP cím vagy állomásnév alapján.	—

\*1 Állomásnévként megadhatja a számítógép teljes nevét (pl. pc001.abcdnet.com).





\*2 A bejelentkezési nevet az alábbi formátumokban is megadhatja:  
Tartomány\_név/felhasználói\_név (például abcdnet/janos.kovacs)  
Felhasználói\_név@tartomány\_név (például janos.kovacs@abcdnet)



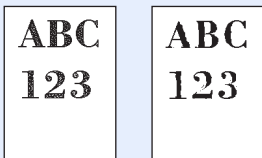
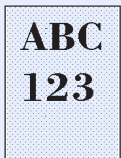
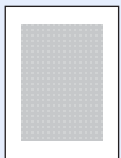

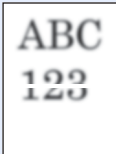

## Problémák a nyomtatott képekkel

Ha a képek az alábbi módokon hibásan jelennek meg, hajtva végre a megfelelő műveletet.

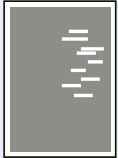
Jelenség	Ellenőrizendő tételek	Javító műveletek	Oldalszám
<p>A nyomatok túl világosak.</p> 	Nedves a papír?	Helyezzen be új papírt.  402ci/502ci: Ha a probléma gyakran előfordul, kapcsolja be a Kazetta fűtő kapcsolót.	<a href="#">3-2. oldal</a>  <a href="#">2-2. oldal</a>
	Módosította a fényerőséget?	Válassza ki a kívánt fényerőszintet. Az általános fényerő beállításához használja a Rendszermenü <b>[Beállítás/Karbantartás]</b> menüpontját, és igény szerint állítsa be a fényerőt.	<a href="#">6-29. oldal</a> —
	A tonertartályban egyenletesen oszlik el a toner?	Rázza meg néhányszor a tonertartályt oldalirányban.	<a href="#">7-4. oldal</a>
	A képernyőn látható üzenet a toner hozzáadásáról?	Cserélje ki a tonertartályt.	<a href="#">7-4. oldal</a>
	Engedélyezett az EcoPrint üzemmód?	Kapcsolja ki az <b>[EcoPrint]</b> üzemmódot.	—
	—	Futtassa az <b>[Előhívófrissítés]</b> funkciót.	<a href="#">7-58. oldal</a>
	—	Futtassa a <b>[Lézeregység tisztítása]</b> funkciót.	<a href="#">7-58. oldal</a>
	—	Ellenőrizze, hogy a papírtípus beállítása megfeleljen a használt papírnak.	—
<p>A kép fehér színű háttér részei enyhén elszíneződnek.</p> 	Módosította a fényerőséget?	Válassza ki a kívánt fényerőszintet.	<a href="#">6-29. oldal</a> —
	—	Futtassa a <b>[Kalibráció]</b> funkciót.	<a href="#">7-57. oldal</a>
<p>A másolatokon moire mintázat (egyenetlen csoportokba rendeződő pontok) látható.</p> 	Az eredeti egy nyomtatott fotó?	<b>Másoláskor</b> A <b>[Fénykép]</b> menüben állítsa az eredeti képet <b>[Kimeneti tálca]</b> vagy <b>[Könyv/Újság]</b> értékre.	<a href="#">6-29. oldal</a>
	—	<b>Másoláskor</b> Válasszon a <b>[-1]</b> és <b>[-3]</b> érték között az <b>[Élesség]</b> opcióban.	—

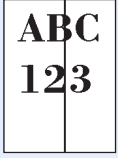
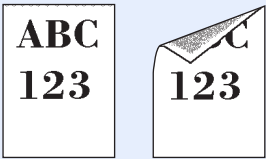
Jelenség	Ellenőrizendő tételek	Javító műveletek	Oldalszám
<p>A szöveg nyomtatása nem tiszta.</p> 	Megfelelő képminőséget választott az eredetihez?	Válassza ki a kívánt képminőséget.	<a href="#">6-29. oldal</a>
	—	<b>Másoláskor</b> Válasszon a [-1] és [-3] érték között az [Élesség] opcióban.	—
<p>Fekete vagy színes pontok jelennek meg fehér háttérrel.</p> 	Piszkos az eredeti tartó vagy az üveglap?	Tisztítsa meg az eredeti tartót vagy az üveglapot.	<a href="#">7-2. oldal</a>
	—	Futtassa a [Dobfrissítés] funkciót.	<a href="#">7-57. oldal</a>
	—	Futtassa az [Előhívófrissítés] funkciót.	<a href="#">7-58. oldal</a>
<p>A nyomtatott képek elmosódottak. A nyomtatott képek hiányosak.</p> 	A készüléket magas páratartalmú helyen használja, vagy olyan helyen, ahol a hőmérséklet és páratartalom hirtelen változik?	Használja a gépet megfelelő páratartalom mellett.	—
	—	402ci/502ci: Ha a probléma gyakran előfordul, kapcsolja be a Kazetta fűtő kapcsolót.	<a href="#">2-2. oldal</a>
	—	Futtassa a [Dobfrissítés] funkciót.	<a href="#">7-57. oldal</a>
<p>A nyomtatott képek ferdek.</p> 	Megfelelően helyezte be az eredetiket?	Ha az eredetiket az üveglapra helyezi, igazítsa őket az eredeti méretét jelző szegélylapokhoz.	<a href="#">5-2. oldal</a>
	—	Ha az eredetiket a dokumentumadagolóba helyezi, a papírszélesség-vezetőket az eredetik behelyezése előtt állítsa a megfelelő méretre.	<a href="#">5-3. oldal</a>
	Megfelelően helyezte be a papírt?	Ellenőrizze a papírszélesség-vezetők helyzetét.	<a href="#">3-5. oldal</a>
<p>A képen rendszertelen vonalak jelennek meg.</p> 	—	352ci: Nyomja meg a [System Menu/Counter] gombot > [Beállítás/Karbantartás] > „Egyéb” [MC] és növelje a beállítási értéket. Egyszerre 1 szinttel növelje a beállított értéket. Ha az érték 1 szinttel történő növelését követően nincs semmi javulás, növelje az értéket további 1 szinttel. Ha még ekkor sem tapasztal javulást, állítsa vissza az eredeti értéket. 402ci: Vegye fel la kapcsolatot a szervizképvisellel.	—

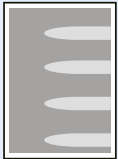
Jelenség	Ellenőrizendő tételek	Javító műveletek	Oldalszám
<p>A készüléket 1000 m-es vagy annál nagyobb tengerszint feletti magasságon használják, és szabálytalan fehér vonalak jelennek meg a képen.</p> 	—	<p>352ci: Nyomja meg a gombot [<b>System Menu/Counter</b>] &gt; [<b>Beállítás/ Karbantartás</b>] &gt; „Egyéb” [<b>Magasság beállítás</b>], és a magasságot állítsa a jelenlegi beállításnál magasabb értékre.</p>	—
<p>A készüléket 1000 m-es vagy annál nagyobb tengerszint feletti magasságon használják, és pontok láthatók a képen.</p> 	—	<p>352ci: Nyomja meg a gombot [<b>System Menu/Counter</b>] &gt; [<b>Beállítás/ Karbantartás</b>] &gt; „Egyéb” [<b>Magasság beállítás</b>], és a magasságot állítsa a jelenlegi beállításnál magasabb értékre.</p>	—
<p>A nyomtatott képeken függőleges csíkok vannak.</p> 	Piszkos az üvegcsík?	Tisztítsa meg az üvegcsíkot.	<a href="#">7-3. oldal</a>
	—	Futtassa a [ <b>Lézeregység tisztítása</b> ] funkciót.	<a href="#">7-58. oldal</a>
<p>Piszkos a papír felső éle vagy hátoldala.</p> 	Koszor a készülék belseje?	Nyissa ki a jobb oldali fedelet. Ha a készülék belseje festéktől szennyezett, tisztítsa meg egy puha, száraz szálmentes ruhával.	<a href="#">7-2. oldal</a>

Jelenség	Ellenőrizendő tételek	Javító műveletek	Oldalszám
<p>A kép egyik része rendszeresen halvány, vagy fehér vonalak láthatók rajta.</p> 	—	Nyissa ki, majd zárja be a jobb oldali fedelet.	—
	—	<p>352ci: Nyomja meg a [<b>System Menu/Counter</b>] gombot &gt; [<b>Beállítás/Karbantartás</b>] &gt; „Egyéb” [<b>MC</b>] és növelje a beállítási értéket. Egyszerre 1 szinttel növelje a beállított értéket. Ha az érték 1 szinttel történő növelését követően nincs semmi javulás, növelje az értéket további 1 szinttel. Ha még ekkor sem tapasztal javulást, állítsa vissza az eredeti értéket.</p>	—
	—	Futtassa a [ <b>Dobfrissítés</b> ] funkciót.	<a href="#">7-57. oldal</a>
	—	Futtassa az [ <b>Előhívófrissítés</b> ] funkciót.	<a href="#">7-58. oldal</a>
	—	<p>402ci/502ci: Ha a probléma gyakran előfordul, kapcsolja be a Kazetta fűtő kapcsolót.</p>	<a href="#">2-2. oldal</a>
<p>A lap hátoldalán lévő nyomat látható az elülső oldalon is.</p> 	—	Az [ <b>Átvilágítás-védelem</b> ] opciót állítsa [ <b>Be</b> ] értékre.	—
<p>Az előzőleg nyomtatott kép halványan megmarad a következőn.</p> 	—	<p>352ci: Nyomja meg a [<b>System Menu/Counter</b>] gombot &gt; [<b>Beállítás/Karbantartás</b>] &gt; „Egyéb” [<b>MC</b>] és növelje a beállítási értéket. Egyszerre 1 szinttel növelje a beállított értéket. Ha az érték 1 szinttel történő növelését követően nincs semmi javulás, növelje az értéket további 1 szinttel. Ha még ekkor sem tapasztal javulást, állítsa vissza az eredeti értéket.</p> <p>402ci: Vegye fel la kapcsolatot a szervizképvisellel.</p>	—

## Problémák a színes nyomtatással

Ha a színes nyomtatásával az alábbi problémákat tapasztalja, hajtsa végre a megfelelő műveletet.

Jelenség	Ellenőrizendő tételek	Javító műveletek	Oldalszám
A nyomatokon elcsúsztak a színek. 	—	Futtassa a <b>[Kalibráció]</b> funkciót.	<a href="#">7-57. oldal</a>
	—	Futtassa a <b>[Szín regisztrálás]</b> funkciót.	<a href="#">7-52. oldal</a>
A színek nem a várt módon jelennek meg.	Megfelelő képminőséget választott az eredetihez?	Válassza ki a kívánt képminőséget.	<a href="#">6-29. oldal</a>
	Színes másolópapírt töltött a papírtálcába?	Töltsön színes másolópapírt a papírtálcába.	—
	—	Futtassa a <b>[Kalibráció]</b> funkciót.	<a href="#">7-57. oldal</a>
	—	Futtassa a <b>[Tónusgörbe beállítás]</b> funkciót.	<a href="#">7-56. oldal</a>
	—	<b>Másoláskor</b> Állítsa be a színegyensúlyt.	—
	—	<b>Számítógépről való nyomtatáskor</b> Állítsa be a színeket a nyomtató-illesztőprogrammal.	—
A Végezze el az Árnyalatgörbe-beállítást a Rendszermenüben. üzenet látható.	Hosszabb idejű használat után a környezeti hőmérséklet és a páratartalom a kimeneti színárnyalat kismértékű megváltozását okozhatja.	Futtassa a <b>[Tónusgörbe beállítás]</b> funkciót.	<a href="#">7-56. oldal</a>
A színes tonertartály üres.	Szeretné fekete-fehéren folytatni a nyomtatást?	Ha a fekete tonertartályban maradt festék, a készülék a <b>[Színes toner üres, teendő]</b> üzenetkor a <b>[Fekete-fehér nyomtatás]</b> lehetőség kiválasztása után fekete-fehérben folytatja a nyomtatást.	—

## Távoli művelet

Ez a funkció lehetővé teszi a rendszergazda számára, hogy böngésző vagy VNC szoftver használatával távolról hozzáférjen a készülék kezelőpaneléhez és elmagyarázza a panel használatát, illetve segítsen a felhasználónak a hibák elhárításában.

### Távoli művelet végrehajtása böngészőből

A támogatott böngészők az alábbiak. A távoli művelet használatához a legfrissebb böngésző verzió ajánlott.

- Google Chrome (Version 21.0 vagy frissebb)
- Internet Explorer (Version 9.0 vagy frissebb)
- Microsoft Edge
- Mozilla Firefox (Version 14.0 vagy frissebb)
- Safari (Version 5.0 vagy frissebb)

Ez a rész ismerteti a távoli művelet végrehajtását az Embedded Web Server RX programból Google Chrome használatával.



#### MEGJEGYZÉS

Ha a távoli műveletet más böngészőből szeretné használni, lásd az alábbiakat:

- ➔ [Embedded Web Server RX User Guide](#)

### 1 Jelenítse meg a képernyőt.

[System Menu/Counter] gomb > [Hálózati beállítás] > „Hálózati beállítás” [Protokoll beállítások]

### 2 Az "Enhanced VNC over SSL" opciót kapcsolja [Be].

- ➔ Lásd az *angol nyelvű használati útmutatót*



#### MEGJEGYZÉS

A protokoll beállítások az Embedded Web Server RX használatával állíthatók be.

- ➔ [Embedded Web Server RX User Guide](#)

### 3 Konfigurálja a távoli művelet beállításait.

- 1 [System Menu/Counter] gomb > [Hálózati beállítás] > „Kapcsolat” [Távoli művelet] > [Be]

- 2 Válassza a [Ki], [Jelszó használata] vagy a [Csak rendszergazda] lehetőséget.

Ha a [Jelszó használata] lehetőséget választotta, a „Jelszó” és a „Jelszó megerősítése” mezőben adja meg a jelszót, majd válassza az [OK] lehetőséget.

- ➔ Lásd az *angol nyelvű használati útmutatót*



#### MEGJEGYZÉS

A távoli művelet beállításai az Embedded Web Server RX használatával konfigurálhatók.

- ➔ [Embedded Web Server RX User Guide](#)

### 4 Indítsa újra a készüléket.

- ➔ Lásd az *angol nyelvű használati útmutatót*

## 5 Indítsa el a böngészőt.

Az Embedded Web Server RX eléréséhez írja be, hogy "https://" és a készülék állomásnevét

➔ [Az Embedded Web Server RX elérése \(2-58. oldal\).](#)

## 6 Válassza az [Eszközinformációk/Távoli művelet] > [Távoli művelet] lehetőséget.

## 7 Kattintson a [Start] gombra.



### MEGJEGYZÉS

- Ha a felhasználó be van jelentkezve az eszközre, a kezelőpanelen a megerősítést kérő képernyő jelenik meg. Válassza az [Igen] lehetőséget.
- Ha a távoli művelet során működésbe lép a böngésző előugró ablak tiltása, válassza a https:// [állomásnév] előugró ablakainak állandó engedélyezése lehetőséget, majd kattintson a Kész lehetőségre. 1 perc vagy hosszabb várakozás után hajtsa végre a távoli műveletet.

A távoli művelet elindulásakor a kezelőpanel képernyője jelenik meg a rendszergazda vagy a felhasználó számítógépének képernyőjén.

## Távoli művelet végrehajtása VNC szoftverből

### 1 Jelenítse meg a képernyőt.

[System Menu/Counter] gomb > [Hálózati beállítás] > "Hálózati beállítás" [Protokoll beállítások]

### 2 Az „Enhanced VNC (RFB)” opciót kapcsolja [Be].

➔ Lásd az *angol nyelvű használati útmutatót*



### MEGJEGYZÉS

- Amikor a "VNC (RFB) over SSL" beállítása [Be], a kommunikáció titkosított.
- A protokoll beállítások az Embedded Web Server RX használatával állíthatók be.

➔ [Embedded Web Server RX User Guide](#)

### 3 Indítsa el a távoli műveletet.

1 Indítsa el a VNC szoftvert.

2 A távoli művelet elindításához írja be az alábbi formátumot pontosvesszővel elválasztva.

"IP cím: portszám"



### MEGJEGYZÉS

Ha a második lépésben a "VNC (RFB)" opciónak [Be] beállítást ad, az alapértelmezett portszám 9062. Ha a "VNC (RFB) over SSL" opciónak [Be] beállítást ad, az alapértelmezett portszám 9063.

➔ Lásd az *angol nyelvű használati útmutatót*

## Hibaüzenetek értelmezése

Ha az érintőpanelen vagy a számítógépen a következő üzenetek bármelyike megjelenik, kövesse a megfelelő eljárást.

### MEGJEGYZÉS

Amikor felveszi velünk a kapcsolatot, szüksége lesz a sorozatszámra. A sorozatszám ellenőrzéséhez lásd:

➔ [Eszközinformációk kijelző \(2-22. oldal\)](#)

Üzenet	Ellenőrizendő tételek	Javító műveletek	Oldalszám
<b>A</b>			
A [C][M][Y][K] toner kevés. (Ha üres, cserélje ki.)	—	Lassan ideje kicserélni a tonertartályt. Szerezzen be új tonertartályt.	—
A [C][M][Y][K] toner kifogyott.	—	Cserélje ki a tonertartályt a megadott tonertartályra.  <b>MEGJEGYZÉS</b> Ha színes toner kifogyott, de a fekete tonertartályban maradt még festék, a készülék a Színes toner üres, teendő üzenetkor a <b>[Fekete-fehér nyomtatás]</b> lehetőség kiválasztása után fekete-fehérben folytatja a nyomtatást.	<a href="#">7-4. oldal</a>
A # tálcá megtelt papírral.	Túllépte a megengedett tárolókapacitást?	Távolítsa el a papírt. Ekkor folytatódik a nyomtatás.	—
A banner nyomtatás nem hajtható végre.	—	Rendszerbélyegző van beállítva. A banner nyomtatás nem hajtható végre. A feladat visszavonva. Válassza a <b>[Vége]</b> lehetőséget.	—



Üzenet	Ellenőrizendő tételek	Javító műveletek	Oldalszám
<b>A célszámítógép nem található. Ellenőrizze a számítógépet.</b>	A készülék és a számítógép, amelyre a beolvasott képet küldeni szeretné, csatlakozik a hálózatra?	Ellenőrizze a hálózat és az SMB beállításait. <ul style="list-style-type: none"> <li>A hálózati kábel csatlakoztatva van.</li> <li>A hub nem működik megfelelően.</li> <li>A kiszolgáló nem működik megfelelően.</li> <li>Az állomás neve és IP-címe</li> <li>Portsztám</li> </ul>	<a href="#">2-6. oldal</a>
	Helytelen fiókadatokat (felhasználói azonosító, jelszó) használ a megosztott mappa eléréséhez, amelybe a beolvasott képet küldi?	Ellenőrizze a számítógép alábbi beállításait, amelyre a beolvasott képet küldeni szeretné. <ul style="list-style-type: none"> <li>Állomásnév</li> <li>Elérési útvonal</li> <li>Bejelentkezési felhasználónév</li> </ul>  <b>MEGJEGYZÉS</b> Ha a küldő tartománybeli felhasználó, adja meg a tartomány nevét. [Bejelentkezési azonosító]@[Tartománynév] Példa: sa720XXXX@km <ul style="list-style-type: none"> <li>Bejelentkezési jelszó</li> <li>A fogadó mappamegosztási engedélyei</li> </ul>	—
<b>A chipkártyán lévő adatok nem olvashatók.</b>	—	A regisztráció során a chipkártya adatok nem voltak rendesen olvashatók. A chipkártyát helyezze újra a chipkártya leolvasóhoz. Ha újra megjelenik az üzenet, a chipkártya nem biztos, hogy kompatibilis a készülékkel. Használjon egy másik chipkártyát.	—
<b>A fedél nyitva van.</b>	Nyitva van valamelyik egység fedele?	Csupja le a képernyőn jelzett fedelet.	—
<b>A feladatszétválasztó tálcá megtelt papírral.</b>	Túllépte a megengedett tárolókapacitást?	Távolítsa el a papírt. Ekkor folytatódik a nyomtatás.	—
<b>A gép belső tálcája megtelt papírral.</b>	Túllépte a megengedett tárolókapacitást?	Távolítsa el a papírt. Ekkor folytatódik a nyomtatás.	—
<b>A jelszó nem felel meg a jelszóirányelveknek.</b>	Lejárt a jelszó?	Módosítsa a bejelentkezési jelszót. A feladat meg lett szakítva. Válassza a <b>[Vége]</b> lehetőséget.	—
	Módosultak a jelszóirányelvek (mint a jelszó hossza vagy a szükséges karakterek)?	Ellenőrizze a jelszóirányelveket, és módosítsa a jelszót. A feladat meg lett szakítva. Válassza a <b>[Vége]</b> lehetőséget.	—

Üzenet	Ellenőrizendő tételek	Javító műveletek	Oldalszám
<b>A megadott helyen tűzés nem lehetséges.</b>	Olyan pozíciót választott, ahol nem lehet tűzést végezni?	Ha nem módosítja a kiválasztott papírt és a <b>[Tovább]</b> lehetőséget választja, a Tűzés beállítás törlődik. Válassza a rendelkezésre álló papírt. A nyomtatáshoz válassza a <b>[Tovább]</b> lehetőséget.	<a href="#">6-24. oldal</a>
<b>A megadott számú másolat nem nyomtatható ki.*1</b>	—	Csak egy példány lehetséges. A nyomtatás folytatásához válassza a <b>[Tovább]</b> lehetőséget. A nyomtatás megszakításához válassza a <b>[Mégse]</b> lehetőséget.	—
<b>A távoli nyomtatás nem hajtható végre.</b>	—	A távoli nyomtatás le van tiltva. A feladat meg lett szakítva. Válassza a <b>[Vége]</b> lehetőséget.	—
<b>A(z) ##### hiba miatt nem használható.</b>	—	Hívja fel a szervizt.	—
<b>Aktiválási hiba.</b>	—	Az alkalmazás aktiválása nem sikerült. Forduljon a rendszergazdához.	—
	—	Bejelentkezési bővítmény letiltva. A főkapcsolót kapcsolja ki és be. Ha a hiba fennmarad, forduljon a rendszergazdához.	—
<b>Állítsa vissza az eredetiket a dok.ad.-ban.</b>	Maradtak eredetiek a dokumentumadagolóban?	Vegye ki az eredetiket a dok.ad.-ból.	—
<b>Az elhasznált tonertartály ellenőrzése.</b>	Az elhasznált festék tartály tele van?	Cserélje ki a használt festéktartályt.	<a href="#">7-7. oldal</a>
<b>Az eszköz nem csatlakoztatható, mert túllépte a max. csatlakozások számát.</b>	Csatlakoznak más mobil eszközök is?	Bontsa egy olyan mobil készülék csatlakozását, amelyet nem használ, vagy a készüléken állítson be automatikus lecsatlakozási időt a mobil készülékek kapcsolatának bontása érdekében.	—
<b>Az USB-meghajtó megteelt.*1</b>	—	A feladat meg lett szakítva. Válassza a <b>[Vége]</b> lehetőséget. Nincs elég szabad hely az USB-meghajtón. Törölje a szükségtelen fájlokat.	—
<b>Az USB-meghajtó nincs formázva.</b>	Az USB-meghajtót ezzel a készülékkel formázta?	Hajtsa végre a <b>[Formázás]</b> funkciót a készüléken.	—
<b>Az üvegcsík tisztításra szorul.</b>	—	Tisztítsa meg az üvegcsíkot.	<a href="#">7-3. oldal</a>

**B**

<b>Beolvasott oldalak maximális száma.</b>	Túllépte a megengedett beolvasási számot?	Nem olvas be többet. Kövesse a képernyőn lévő utasításokat.	—
<b>Biztonsági funkció futtatása...</b>	—	Biztonsági funkció futtatása. Kérem, várjon.	—

Üzenet	Ellenőrizendő tételek	Javító műveletek	Oldalszám
<b>D</b>			
Dobfrissítés folyamatban...	—	A készülék minőségének megőrzése érdekében beállításokat végez. Kérem, várjon.	—
<b>E</b>			
Egyszerre több behúzott eredeti.	—	Lásd a dokumentumadagolón lévő figyelmeztetést, és ellenőrizze az eredetiket. Ha az eredetiek elakadtak, az eredetiek eltávolításához kövesse a képernyőn megjelenő utasításokat.	<a href="#">7-79. oldal</a> <a href="#">7-81. oldal</a>
Ellenőrizze a dokumentumadagolót.	Nyitva van a dokumentumadagoló felső fedele?	Hajtsa le a dokumentumadagoló fedelet.	—
	Nyitva van a dokumentumadagoló?	Hajtsa le a dokumentumadagolót.	—
Ellenőrizze a papírt a kézi adagolóban.	—	Eltérő papírméret. Állítsa be a kiválasztott méretű papírt, és válassza a <b>[Tovább]</b> lehetőséget.	<a href="#">5-6. oldal</a>
Ez a feladat nem hajtható végre.* <sup>1</sup>	—	A Feladat-nyilvántartás letiltotta. A feladat meg lett szakítva. Válassza a <b>[Vége]</b> lehetőséget.	—
	—	A hitelesítés letiltotta. A feladat meg lett szakítva. Válassza a <b>[Vége]</b> lehetőséget.	—
Ez a felhasználói fiók kizárásra került.	—	Forduljon a rendszergazdához. A feladat meg lett szakítva. Válassza a <b>[Vége]</b> lehetőséget.	—
Ez a papírtípus eltoláshoz nem alkalmas.* <sup>1</sup>	Olyan papírtípust/méretet választott, amely nem tolható el?	Ha nem módosítja a kiválasztott papírt és a <b>[Tovább]</b> lehetőséget választja, az Offset beállítás törlődik. Válassza a rendelkezésre álló papírt. A nyomtatáshoz válassza a <b>[Tovább]</b> lehetőséget.	<a href="#">6-23. oldal</a>
Ez a papírtípus nem alkalmas duplexre.* <sup>1</sup>	Olyan papírtípust választott, amely nem alkalmas duplex nyomtatásra?	Ha nem módosítja a kiválasztott papírt és a <b>[Tovább]</b> lehetőséget választja, a duplex beállítás törlődik. Válassza a rendelkezésre álló papírt. A nyomtatáshoz válassza a <b>[Tovább]</b> lehetőséget.	<a href="#">6-35. oldal</a>
Ez a papírtípus nem lyukasztható.	Olyan papírtípust/méretet választott, amely nem lyukasztható?	Ha nem módosítja a kiválasztott papírt és a <b>[Tovább]</b> lehetőséget választja, a Lyukasztás beállítás törlődik. Válassza a rendelkezésre álló papírt. A nyomtatáshoz válassza a <b>[Tovább]</b> lehetőséget.	<a href="#">6-26. oldal</a>

Üzenet	Ellenőrizendő tételek	Javító műveletek	Oldalszám
<b>Ez a papírtípus tűzéshez nem alkalmas.*<sup>1</sup></b>	Olyan papírtípust/méretet választott, amely nem tűzhető?	Ha nem módosítja a kiválasztott papírt és a <b>[Tovább]</b> lehetőséget választja, a Tűzés beállítás törlődik. Válassza a rendelkezésre álló papírt. A nyomtatáshoz válassza a <b>[Tovább]</b> lehetőséget.	<a href="#">6-24. oldal</a>
<b>Ezt a fiókot nem használhatja.</b>	—	A megadott fiókot nem használhatja. A feladat visszavonva. Válassza a <b>[Vége]</b> lehetőséget.	—

**F**

<b>Feladat-megőrz. adatok tárolása sikertelen.</b>	—	A feladat meg lett szakítva. Válassza a <b>[Vége]</b> lehetőséget.	—
<b>Feladat-nyilv. korlát túllépte.*<sup>1</sup></b>	Túllépte a Feladat-nyilvántartás által meghatározott nyomatszámot?	Túllépte a Feladat-nyilvántartás által meghatározott elfogadható nyomatszámot. Nem nyomtat többet. A feladat meg lett szakítva. Válassza a <b>[Vége]</b> lehetőséget.	—
<b>Feladat-nyilvántartás megadása sikertelen.*<sup>1</sup></b>	—	A feladat külső feldolgozása során a feladat-nyilvántartás megadása nem sikerült. A feladat meg lett szakítva. Válassza a <b>[Vége]</b> lehetőséget.	—
<b>Felkészülés nyomtatásra.</b>	—	A készülék minőségének megőrzése érdekében beállításokat végez. Kérem, várjon.	—
<b>Figyelem, alacsony hőmérséklet. Próbáljon a szobahőmérsékleten állítani.</b>	—	A nyomtatási minőség gyengébb lehet. Szabályozza be a helyiség hőmérsékletét és páratartalmát.	—
<b>Figyelem, magas hőmérséklet. Próbáljon a szobahőmérsékleten állítani.</b>	—	A nyomtatási minőség gyengébb lehet. Szabályozza be a helyiség hőmérsékletét és páratartalmát.	—
<b>Figyelmeztetés, kevés memória.</b>	—	Nem lehet elindítani a feladatot. Próbálja meg később.	—
<b>Finisher tálca megtelt papírral.</b>	Túllépte a megengedett tárolókapacitást?	Távolítsa el a papírt. Ekkor folytatódik a nyomtatás.	—
<b>Fiók nem található.</b>	—	A megadott fiók nem található. A feladat visszavonva. Válassza a <b>[Vége]</b> lehetőséget.	—

Üzenet	Ellenőrizendő tételek	Javító műveletek	Oldalszám
Fiók számára megadott korlát túllépve.* <sup>1</sup>	Látható a <b>[Vége]</b> üzenet a képernyőn?	A megadott dokumentumfiók megtelt, és nincs más elérhető tárolóegység. A feladat visszavonva. Válassza a <b>[Vége]</b> lehetőséget. Próbálja meg a feladat végrehajtását ismét a fiókban levő adatok nyomtatása vagy törlése után.	—
	—	A Másolat megismétlése fiók tele van, ezért ez a funkció már nem elérhető. Válassza a <b>[Tovább]</b> lehetőséget a beolvasott oldalak nyomtatásához. A nyomtatás megszakításához válassza a <b>[Mégse]</b> lehetőséget.	—

## H

Helyezze be a lyukasztó hulladéktartályát.	—	A lyukasztó hulladéktartályának felszereléséhez kövesse az utasításokat a képernyőn.	<a href="#">7-19. oldal</a>
Helyezze be az elhasznált festék tartályt.	—	A használt festéktartály nincs helyesen beállítva. Helyezze be megfelelően.	<a href="#">7-7. oldal</a>
Helyezzen be papírt a kézi adagolóba.	A megadott méretű papír van a kézi adagolóban?	Helyezzen be papírt. Válassza a rendelkezésre álló papírt. A nyomtatáshoz válassza a <b>[Tovább]</b> lehetőséget.	<a href="#">5-6. oldal</a>
Helytelen bejel. felhaszn. név vagy jelszó.* <sup>1</sup>	—	A feladat külső feldolgozásakor megadott bejelentkezési felhasználónév vagy jelszó helytelen. A feladat meg lett szakítva. Válassza a <b>[Vége]</b> lehetőséget.	—
Helytelen fiókazonosító.* <sup>1</sup>	—	A feladat külső feldolgozásakor megadott fiókazonosító helytelen. A feladat meg lett szakítva. Válassza a <b>[Vége]</b> lehetőséget.	—
Hiba a(z) #. kazettánál.	—	Nyissa ki a kazettát. Ellenőrizze a gép belsejét, és távolítsa el a papírt.	—
Hiba történt.	—	Belső hiba történt. Jegyezze fel a képernyőn megjelenített hibakódot. Hívja fel a szervizt.	—
Hibás fiókjelszó.	—	A feladat külső feldolgozásakor megadott fiókjelszó helytelen. A feladat meg lett szakítva. Válassza a <b>[Vége]</b> lehetőséget.	—
Hőmérséklet szabályozása...	—	A készülék minőségének megőrzése érdekében beállításokat végez. Kérem, várjon.	—

Üzenet	Ellenőrizendő tételek	Javító műveletek	Oldalszám
<b>I</b>			
Ismeretlen festékkel ellátva. PC [C][M][Y][K]	A behelyezett tonertartály regionális specifikációi megfelelnek a gép specifikációinak?	Helyezze be a géphez megadott tonert.	—

**K**

Kalibráció...	—	A készülék minőségének megőrzése érdekében beállításokat végez. Kérem, várjon.	—
KPDL-hiba. *1	—	PostScript hiba történt. A feladat meg lett szakítva. Válassza a <b>[Vége]</b> lehetőséget.	—
Küldési hiba. *1	—	Hiba történt az adatátvitel során. A feladat meg lett szakítva. Válassza a <b>[Vége]</b> lehetőséget. A hibakódra és a hibaelhárítási műveletekre vonatkozóan lásd a Küldési hiba értelmezése című részt.	<a href="#">7-47. oldal</a>

**M**

Meghaladta a megengedett tűzőkapocs-számot. *1	Túllépte a megengedett lapszámot?	Nyomja meg a <b>[Tovább]</b> gombot a tűzés funkció nélküli nyomtatáshoz. A nyomtatás megszakításához válassza a <b>[Mégse]</b> lehetőséget.	—
Memória megtelt. *1	—	A feldolgozást nem lehet folytatni, mert nincs elég memória. Ha csak a <b>[Vége]</b> lehetőség érhető el, válassza a <b>[Vége]</b> lehetőséget. A feladat visszavonásra kerül. Ha gyakran megtelik a memória, forduljon a forgalmazóhoz vagy a szerviz képviselőhöz.	—
	—	A memória megtelt, és a feladat nem folytatható. Válassza a <b>[Tovább]</b> lehetőséget a betöltött oldalak nyomtatásához. A nyomtatási feladatot nem lehet teljesen elvégezni. A nyomtatás megszakításához válassza a <b>[Mégse]</b> lehetőséget.	—

Üzenet	Ellenőrizendő tételek	Javító műveletek	Oldalszám
<b>Merevlemezhiba.</b>	—	<p>Hiba történt a merevlemezzel. A feladat visszavonva. Válassza a <b>[Vége]</b> lehetőséget.</p> <p>Az alábbiakban olvashatók a lehetséges hibakódok és leírásuk.</p> <p>01: Az egyszerre menthető adatmennyiséget túllépte. Indítsa újra a rendszert vagy kapcsolja KI és BE a készüléket. Ha a hiba még mindig fennáll, ossza fel a fájlt kisebbekre.</p> <p>Ha a hiba a fájlok felosztása után is fennmarad, akkor a merevlemez sérült. Hajtsa végre a <b>[Rendszerinicializálás]</b> funkciót.</p> <p>04: Nincs elég hely a merevlemezen a művelet elvégzéséhez. Helyezzen át adatokat, vagy törölje a nem szükséges adatokat.</p>	—
<b>Minden eredeti vissza, [Tovább] megnyom.</b>	—	<p>Vegye ki az eredetiket a dokumentumadagolóból, majd tegye vissza őket az eredeti sorrendben. A nyomtatás folytatásához válassza a <b>[Tovább]</b> lehetőséget. A nyomtatás megszakításához válassza a <b>[Mégse]</b> lehetőséget.</p>	—

**N**

<b>Nem csatlak. a Hitelesítési kiszolgálóhoz.*<sup>1</sup></b>	—	Igazítsa a helyi gép idejét a kiszolgáló szerinti időhöz.	<a href="#">2-33. oldal</a>
	—	Ellenőrizze a tartománynevet.	—
	—	Ellenőrizze az állomás nevét.	—
	—	Ellenőrizze a kapcsolat állapotát a kiszolgálóval.	—
<b>Nem eredeti toner van behelyezve.</b>	A behelyezett toner cégünk saját terméke?	Nem vállalunk semmilyen felelősséget azokért a károkért, amelyeket harmadik féltől vásárolt kellékeknek a készülékben történő alkalmazása okozhat.	—
<b>Nem érzékelhető hozzáférési pont.</b>	—	Ellenőrizze, hogy a hozzáférési pont megfelelően van-e beállítva.	—
<b>Nem lehet csatlakozni a szerverre.</b>	—	Ellenőrizze a kapcsolat állapotát a kiszolgálóval.	—
<b>Nem lehet csatlakozni.</b>	—	Ez akkor jelenik meg, ha Wi-Fi vagy Wi-Fi Direct kapcsolat nem jött létre. Ellenőrizze a beállításokat, és ellenőrizze a jel állapotokat.	—

Üzenet	Ellenőrizendő tételek	Javító műveletek	Oldalszám
<b>Nem lehet lyukasztani a megadott pozícióban.</b>	Olyan pozíciót választott, ahol nem lehet a lyukasztást végrehajtani?	Ha nem módosítja a kiválasztott papírt és a <b>[Tovább]</b> lehetőséget választja, a Lyukasztás beállítás törlődik. Válassza a rendelkezésre álló papírt. A nyomtatáshoz válassza a <b>[Tovább]</b> lehetőséget.	<a href="#">6-26. oldal</a>
<b>Nincs tűzőkapocs. *1</b>	Elfogyott a tűzőkapocs a tűzőkapocs tartójából?	Ha a kapocs elfogy, a készülék leáll és a képernyő kijelzi a kapocs kifogyásának helyét. Hagyja a készüléket bekapcsolva, és az utasítások alapján cserélje le a kapocstokot. Nyomja meg a <b>[Tovább]</b> gombot a tűzés funkció nélküli nyomtatáshoz. A nyomtatás megszakításához válassza a <b>[Mégse]</b> lehetőséget.	<a href="#">7-14. oldal</a> <a href="#">7-15. oldal</a> <a href="#">7-17. oldal</a>

**P**

<b>Papír maradt.</b>	—	Vegye ki a papírt a dokumentumfinisherből.	—
<b>Papírelakadás.</b>	—	Ha a papír elakad, a készülék leáll, és a képernyő kijelzi az elakadás helyét. Hagyja a készüléket bekapcsolva, és az utasítások alapján vegye ki az elakadt papírt.	<a href="#">7-59. oldal</a>
<b>Postafiók tálca megtelt papírral.</b>	Túllépte a megengedett tárolókapacitást?	Távolítsa el a papírt. Ekkor folytatódik a nyomtatás.	—

**R**

<b>Rázza meg a tonertartályt.</b>	—	Nyissa ki a fő egység elülső fedelét és távolítsa el a tonertartályt. Óvatosan rázza meg, és helyezze vissza.	<a href="#">7-4. oldal</a>
<b>Rendszerhiba.</b>	—	Rendszerhiba történt. Kövesse a képernyőn lévő utasításokat.	—



Üzenet	Ellenőrizendő tételek	Javító műveletek	Oldalszám
<b>S</b>			
<b>SSD hiba.</b>	—	Hiba történt az SSD-vel. A feladat visszavonva. Válassza a <b>[Vége]</b> lehetőséget. A hibakódok az alábbiak: 01: Az egyszerre menthető adatmennyiséget túllépte. Indítsa újra a rendszert vagy kapcsolja KI és BE a készüléket. Ha a hiba még mindig fennáll, ossza fel a fájlt kisebbekre. Ha a hiba a fájlok felosztása után is fennmarad, akkor az SSD sérült. Hajtsa végre a <b>[Rendszerinicializálás]</b> funkciót. 04: Nincs elég hely az SSD-n a művelet elvégzéséhez. Helyezzen át adatokat, vagy törölje a nem szükséges adatokat.  <b>MEGJEGYZÉS</b> Ne feledje, hogy amikor rendszer inicializálást hajt végre, az SSD-n tárolt adatok elvesznek.	—
<b>Szkenner beállítása.</b>	—	A készülék minőségének megőrzése érdekében beállításokat végez. Kérem, várjon.	—
<b>Szkenner memóriája megtelt.*1</b>	—	A beolvasást nem lehet végrehajtani, mert a lapolvasónak nem áll rendelkezésére elegendő memória. Kövesse a képernyőn lévő utasításokat.	—

**T**

<b>Tegyen papírt a(z) #. kazettába.</b>	Kifogyott a papír a jelzett kazettából?	Helyezzen be papírt. Válassza a rendelkezésre álló papírt. A nyomtatáshoz válassza a <b>[Tovább]</b> lehetőséget.	<a href="#">3-2. oldal</a>
<b>Tűzőkapocs elakadás.</b>	—	Ha a tűzőkapocs elakad, a készülék leáll, és a képernyő kijelzi az elakadás helyét. Hagyja a készüléket bekapcsolva, és az utasítások alapján vegye ki az elakadt kapcsot.	<a href="#">7-88. oldal</a>
<b>Tűzött vagy lecsúszott eredetik.</b>	—	Lásd a dokumentumadagolón lévő figyelmeztetést, és ellenőrizze az eredetiket. Ha az eredetik elakadtak, az eredetik eltávolításához kövesse a képernyőn megjelenő utasításokat.	<a href="#">7-79. oldal</a> <a href="#">7-81. oldal</a>

Üzenet	Ellenőrizendő tételek	Javító műveletek	Oldalszám
<b>U</b>			
<b>USB-meghajtó hiba.*<sup>1</sup></b>	Le van tiltva a külső adathordozóra való írás?	Hiba történt a külső adathordozón. A feladat leállt. Válassza a <b>[Vége]</b> lehetőséget. Az alábbiakban olvashatók a lehetséges hibakódok és leírásuk. 01: Csatlakoztasson egy írható külső adathordozót.	—
	—	Hiba történt a külső adathordozón. A feladat leállt. Válassza a <b>[Vége]</b> lehetőséget. Az alábbiakban olvashatók a lehetséges hibakódok és leírásuk. 01: Az egyszerre menthető adatmennyiséget túllépte. Indítsa újra a rendszert vagy kapcsolja KI és BE a készüléket. Ha a hiba még mindig fennáll, ossza fel a fájlt kisebbekre. Ha a hiba még mindig fennáll, a külső adathordozó nem kompatibilis a készülékkel. Használja az ezzel a készülékkel formázott eltávolítható memóriát. Ha a külső adathordozó nem formázható, akkor sérült. Csatlakoztasson egy kompatibilis külső adathordozót.	—



**V**



<b>Végezze el az Árnyalatgörbe-beállítást a Rendszermenüben.</b>	Hosszabb idejű használat után a környezeti hőmérséklet és a páratartalom a kimeneti színárnyalat kismértékű megváltozását okozhatja.	Futtassa a <b>[Tónusgörbe beállítás]</b> funkciót.	<a href="#">7-56. oldal</a>
--	--	--	-----------------------------

\*1 Ha az Automatikus hibatörlés **[Be]** értékre van állítva, a feldolgozás a beállított idő elteltével automatikusan folytatódik. Az Auto hibatörlésre vonatkozó részletekért lásd:

➔ *Angol nyelvű használati útmutató*

## Küldési hiba értelmezése

Hibakód	Üzenet	Javító műveletek	Oldalszám
1101	Az e-mail üzenet elküldése sikertelen. i-FAX küldése sikertelen.	Ellenőrizze az SMTP-kiszolgáló állomásnevét az Embedded Web Server RX vezérlőközponton.	—
	A küldés FTP-n sikertelen.	Ellenőrizze az FTP állomásnevét.	—
	A küldés SMB-n sikertelen.	Ellenőrizze az SMB állomásnevét.	<a href="#">5-20. oldal</a>
1102	A küldés SMB-n sikertelen.	Ellenőrizze az SMB beállításokat. <ul style="list-style-type: none"> <li>Bejelentkezési felhasználónév és bejelentkezési jelszó</li> </ul>  <b>MEGJEGYZÉS</b> Ha a küldő tartománybeli felhasználó, adja meg a tartomány nevét. <ul style="list-style-type: none"> <li>Állomásnév</li> <li>Elérési útvonal</li> </ul>	<a href="#">5-20. oldal</a>
	Az e-mail üzenet elküldése sikertelen.	Ellenőrizze a következőket az Embedded Web Server RX vezérlőközponton. <ul style="list-style-type: none"> <li>SMTP bejelentkezési felhasználónév és bejelentkezési jelszó</li> <li>POP3 bejelentkezési felhasználónév és bejelentkezési jelszó</li> <li>E-mail méretkorlátozás</li> </ul>	—
	i-FAX küldése sikertelen.	Ellenőrizze a következőket az Embedded Web Server RX vezérlőközponton. <ul style="list-style-type: none"> <li>SMTP bejelentkezési felhasználónév és bejelentkezési jelszó</li> <li>POP3 bejelentkezési felhasználónév és bejelentkezési jelszó</li> </ul>	Lásd: <b>FAX Operation Guide.</b>
	A küldés FTP-n sikertelen.	Ellenőrizze az FTP beállításokat. <ul style="list-style-type: none"> <li>Bejelentkezési felhasználónév és bejelentkezési jelszó</li> </ul>  <b>MEGJEGYZÉS</b> Ha a küldő tartománybeli felhasználó, adja meg a tartomány nevét. <ul style="list-style-type: none"> <li>Elérési útvonal</li> <li>A fogadó mappamegosztási engedélyei</li> </ul>	—

Hibakód	Üzenet	Javító műveletek	Oldalszám
1103	A küldés SMB-n sikertelen.	Ellenőrizze az SMB beállításokat. <ul style="list-style-type: none"> <li>Bejelentkezési felhasználónév és bejelentkezési jelszó</li> </ul>  <b>MEGJEGYZÉS</b> Ha a küldő tartománybeli felhasználó, adja meg a tartomány nevét. <ul style="list-style-type: none"> <li>Elérési útvonal</li> <li>A fogadó mappamegosztási engedélyei</li> </ul>	<a href="#">5-20. oldal</a>
	A küldés FTP-n sikertelen.	Ellenőrizze az FTP beállításokat. <ul style="list-style-type: none"> <li>Elérési útvonal</li> <li>A fogadó mappamegosztási engedélyei</li> </ul>	—
1104	Az e-mail üzenet elküldése sikertelen.	Ellenőrizze az e-mail címet.  <b>MEGJEGYZÉS</b> Ha a címet nem fogadja el a tartomány, nem lehet elküldeni az e-mailt.	<a href="#">5-18. oldal</a>
	Nem sikerült az i-FAX elküldése.	Ellenőrizze az i-FAX címet.  <b>MEGJEGYZÉS</b> Ha a címet nem fogadja el a tartomány, nem lehet elküldeni az e-mailt.	Lásd: <b>FAX Operation Guide.</b>
1105	A küldés SMB-n sikertelen.	Ellenőrizze az alábbi beállításokat. <b>[System Menu/Counter] gomb &gt; [Hálózati beállítás] &gt; „Hálózati beállítás” [Protokoll beállítások] &gt; [SMB Kliens (átvitel)]</b>	—
	Az e-mail üzenet elküldése sikertelen.	Válassza az SMTP beállításoknál a <b>[Be]</b> lehetőséget az Embedded Web Server RX programban.	—
	A küldés FTP-n sikertelen.	Ellenőrizze az alábbi beállításokat. <b>[System Menu/Counter] gomb &gt; [Hálózati beállítás] &gt; „Hálózati beállítás” [Protokoll beállítások] &gt; [FTP Kliens (átvitel)]</b>	—
	i-FAX küldése sikertelen.	Válassza az i-FAX beállításoknál a <b>[Be]</b> lehetőséget az Embedded Web Server RX programban.	Lásd: <b>FAX Operation Guide.</b>
1106	Az e-mail üzenet elküldése sikertelen. i-FAX küldése sikertelen.	Ellenőrizze az SMTP küldő címét az Embedded Web Server RX vezérlőközponton.	—
1131	A küldés FTP-n sikertelen.	Engedélyezze az SSL-t. <b>[System Menu/Counter] gomb &gt; [Biztonsági beállítások] &gt; „Hálózat” [SSL]</b>	—

Hibakód	Üzenet	Javító műveletek	Oldalszám
1132	Az e-mail üzenet elküldése sikertelen.	Ellenőrizze a következőket az SMTP kiszolgálóval kapcsolatban. <ul style="list-style-type: none"> <li>Elérhető az SMTP over SSL funkció?</li> <li>Lehet alkalmazni titkosítást?</li> </ul>	Lásd: <b>Embedded Web Server RX User Guide.</b>
	A küldés FTP-n sikertelen.	Ellenőrizze a következőket az FTP kiszolgálóval kapcsolatban: <ul style="list-style-type: none"> <li>Lehetséges FTPS használata?</li> <li>Lehet alkalmazni titkosítást?</li> </ul>	—
2101	A küldés SMB-n sikertelen.	Ellenőrizze a hálózat és az SMB beállításait. <ul style="list-style-type: none"> <li>A hálózati kábel csatlakoztatva van.</li> <li>A hub nem működik megfelelően.</li> <li>A kiszolgáló nem működik megfelelően.</li> <li>Az állomás neve és IP-címe</li> <li>Portszám</li> </ul>	—
	A küldés FTP-n sikertelen.	Ellenőrizze a hálózat és az FTP beállításait. <ul style="list-style-type: none"> <li>A hálózati kábel csatlakoztatva van.</li> <li>A hub nem működik megfelelően.</li> <li>A kiszolgáló nem működik megfelelően.</li> <li>Az állomás neve és IP-címe</li> <li>Portszám</li> </ul>	—
	Az e-mail üzenet elküldése sikertelen. i-FAX küldése sikertelen.	Ellenőrizze a hálózatot és az Embedded Web Server RX vezérlőközpontot. <ul style="list-style-type: none"> <li>A hálózati kábel csatlakoztatva van.</li> <li>A hub nem működik megfelelően.</li> <li>A kiszolgáló nem működik megfelelően.</li> <li>A POP3 felhasználó POP3 kiszolgálójának neve</li> <li>SMTP kiszolgáló neve</li> </ul>	—
2102 2103	A küldés FTP-n sikertelen.	Ellenőrizze a hálózatot. <ul style="list-style-type: none"> <li>A hálózati kábel csatlakoztatva van.</li> <li>A hub nem működik megfelelően.</li> <li>A kiszolgáló nem működik megfelelően.</li> </ul>	—
		Ellenőrizze a következőket az FTP kiszolgálóval kapcsolatban: <ul style="list-style-type: none"> <li>Lehetséges FTP használata?</li> <li>A kiszolgáló nem működik megfelelően.</li> </ul>	—
	Az e-mail üzenet elküldése sikertelen. i-FAX küldése sikertelen.	Ellenőrizze a hálózatot. <ul style="list-style-type: none"> <li>A hálózati kábel csatlakoztatva van.</li> <li>A hub nem működik megfelelően.</li> <li>A kiszolgáló nem működik megfelelően.</li> </ul>	—

Hibakód	Üzenet	Javító műveletek	Oldalszám
<b>2201</b> <b>2202</b> <b>2203</b> <b>2231</b>	Az e-mail üzenet elküldése sikertelen. A küldés FTP-n sikertelen. A küldés SMB-n sikertelen. Nem sikerült az i-FAX elküldése.	Ellenőrizze a hálózatot. • A hálózati kábel csatlakoztatva van. • A hub nem működik megfelelően. • A kiszolgáló nem működik megfelelően.	—
<b>2204</b>	Az e-mail üzenet elküldése sikertelen. i-FAX küldése sikertelen.	Ellenőrizze az SMTP beállításainál az e-mailek megengedett maximális méretét az Embedded Web Server RX vezérlőközponton.	—
<b>3101</b>	Az e-mail üzenet elküldése sikertelen. i-FAX küldése sikertelen.	Ellenőrizze a küldő és a fogadó hitelesítési módszereit egyaránt.	—
	A küldés FTP-n sikertelen.	Ellenőrizze a hálózatot. • A hálózati kábel csatlakoztatva van. • A hub nem működik megfelelően. • A kiszolgáló nem működik megfelelően.	—
<b>3201</b>	Az e-mail üzenet elküldése sikertelen. i-FAX küldése sikertelen.	Ellenőrizze a fogadó SMTP felhasználó-hitelesítési módszerét.	—
<b>0007</b> <b>4201</b> <b>4701</b> <b>5101</b> <b>5102</b> <b>5103</b> <b>5104</b> <b>7101</b> <b>7102</b> <b>7103</b> <b>720f</b>	—	Kapcsolja ki és be a főkapcsolót, majd kapcsolja vissza. Ha ez a hiba többször előfordul, jegyezze fel a megjelenő hibakódot, és forduljon a szervizképviselőhöz.	<a href="#">2-9. oldal</a>
<b>9181</b>	—	A beolvasott eredeti oldalainak száma meghaladja az elfogadható oldalszámot (999). A többletoldalakat külön küldje el.	—

## Beállítás/ Karbantartás

### A beállítás és karbantartás áttekintése

Ha probléma tapasztalható a képekkel, és a beállítás vagy karbantartás futtatására figyelmeztető üzenet jelenik meg, a rendszeremenüből futtassa a Beállítás/Karbantartás funkciót.

Az alábbi táblázat ismerteti a végrehajtható műveleteket.

Tétel	Leírás	Oldalszám
<b>Színpozicionálás művelete</b>	A színpozíció kijavítása a színeltolás megoldása érdekében.	<a href="#">7-52. oldal</a>
<b>Tónusgörbe beállítás</b>	A nyomtatott eredmény színárnyalata eltérhet az eredetitől. Az eredeti színárnyalatának megőrzése érdekében hajtsa végre ezt a funkciót.	<a href="#">7-56. oldal</a>
<b>Dobfrissítés</b>	A képről eltávolíthatók a homályos részek és a fehér pontok.	<a href="#">7-57. oldal</a>
<b>Kalibrálás</b>	A megfelelő színátfedés és az eredeti szín megtartása érdekében kalibrálja a készüléket.	<a href="#">7-57. oldal</a>
<b>Lézeregység tisztítása</b>	A képen megjelenő függőleges fehér vonalak eltávolítása.	<a href="#">7-58. oldal</a>
<b>Előhívófrissítés</b>	Ha elegendő toner rendelkezésre állása mellett a nyomtatott kép túl világos vagy hiányos, a kép megfelelő megjelenése beállítható.	<a href="#">7-58. oldal</a>
<b>Magasság beállítás</b>	Állítsa be a magasságot. (352ci)	<a href="#">7-58. oldal</a>

## Színpozicionálás művelete

Amikor a készüléket az első alkalommal helyezi üzembe, vagy új helyre helyezi át, a nyomtatás során a színek elcsúszhatnak. Ennek a funkciónak a használatával javítható ki a ciánkék, a bíbor és a sárga szín pozíciója a színelcsúszás megszűntetése érdekében.

A Színpozicionálás beállításához automatikus vagy kézi pozicionálás áll rendelkezésre. A színelcsúszás hatékonyan kijavítható az automatikus pozicionálással. Ha azonban ez nem oldja meg a problémát, vagy pontosabb beállítást szeretne végezni, használja a kézi pozicionálást.

### ✓ FONTOS

A színpozicionálás végrehajtása előtt hajtson végre kalibrációt. Ha a színelcsúszás nem szűnik meg, hajtson végre a színpozicionálást. Ha a színpozicionálást kalibrálás nélkül hajtja végre, a színeltolódás egy alkalommal megoldódhat, de később komolyabb színeltolódás történhet.

➔ [Kalibrálás 7-57. oldal](#)

## Automatikus javítás

### 1 Helyezzen be papírt.

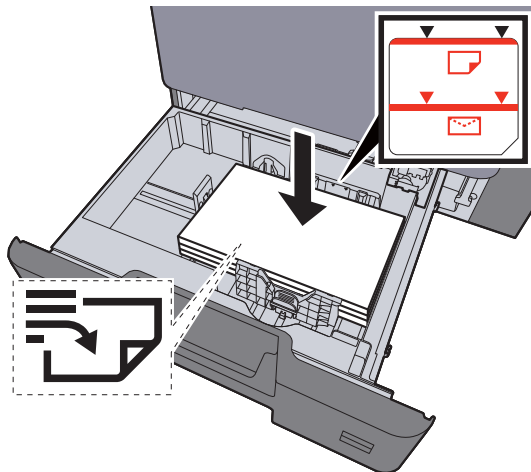

### ✓ FONTOS

- A papírt nyomtatási oldalával felfelé helyezze be.
- Miután kivette az új papírt a csomagolásból, pörgesse át a lapokat, és csak azután töltsse be a kazettákba.
- ➔ [Papír betöltése a kazettákba \(3-5. oldal\)](#)
- Betöltés előtt ellenőrizze, hogy a papír nincs-e felkunkorodva vagy meggyűrődve. Az összehajtott vagy meggyűrődött papír papirelakadást eredményezhet.
- Ellenőrizze, hogy a betöltött papír nem lépi-e túl a szintjelzést (lásd az alábbi ábrát).
- Ha a papírt a papír hosszúság- és a papírszélesség-vezető beállítása nélkül tölti be, a papír meggyűrődhet vagy elakadhat.

### 2 Jelenítse meg a képernyőt.

[System Menu/Counter] gomb > [Beállítás/Karbantartás] > „Képbeállítás” [Szín regisztrálás - Automatikus]



### 3 Nyomtassa ki a táblázatot.

Válassza az [Indítás] lehetőséget.

A készülék kinyomtatja az ábrát.

Tesztábra példa

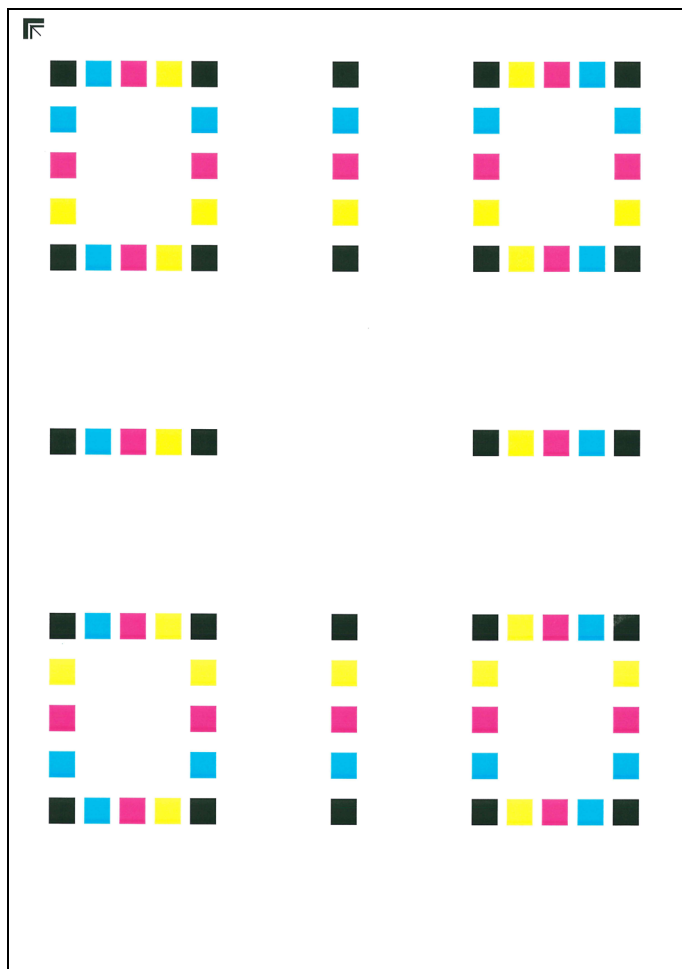

### 4 Hajtsa végre a színpozicionálást.

- 1 Az ábrán látható módon a nyomtatott oldalt lefelé fordítva helyezze az üveglapra úgy, hogy a lap nyilakkal jelzett szélé hátrafelé nézzen.

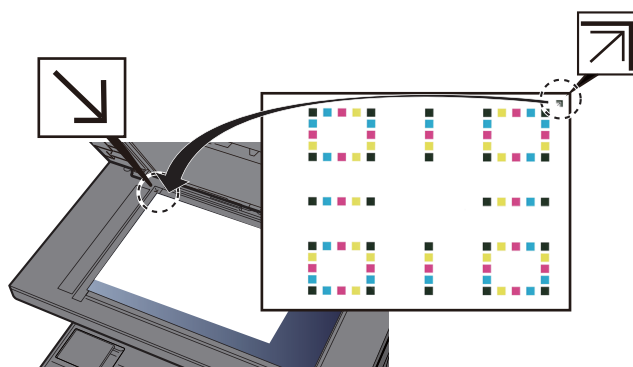

- 2 A táblázat beolvasásához válassza az [Indítás] lehetőséget.  
Amikor a beolvasás befejeződött, elkezdődik a színpozicionálás.
- 3 Amikor a színpozicionálás befejeződött, nyomja meg az [OK] gombot.

## Kézi pozicionálás

### 1 Helyezzen be papírt.

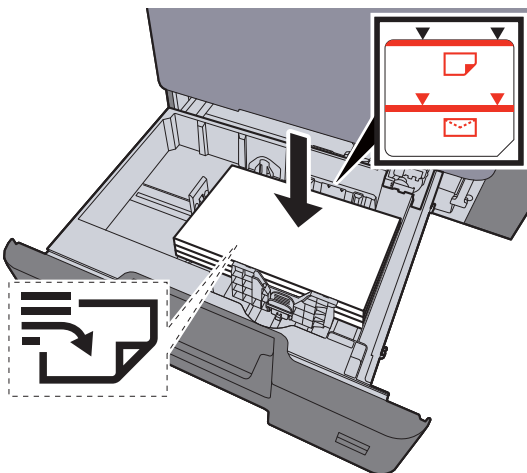

#### ✓ FONTOS

- A papírt nyomtatási oldalával felfelé helyezze be.
- Miután kivette az új papírt a csomagolásból, pörgesse át a lapokat, és csak azután töltsé be a kazettákba.
- ➔ [Papír betöltése a kazettákba \(3-5. oldal\)](#)
- Betöltés előtt ellenőrizze, hogy a papír nincs-e felkunkorodva vagy meggyűrődve. Az összehajtott vagy meggyűrődött papír papírelakadást eredményezhet.
- Ellenőrizze, hogy a betöltött papír nem lépi-e túl a szintjelzést (lásd az alábbi ábrát).
- Ha a papírt a papírhosszúság- és a papírszélesség-vezető beállítása nélkül tölti be, a papír meggyűrődhet vagy elakadhat.

### 2 Jelenítse meg a képernyőn.

[System Menu/Counter] gomb > [Beállítás/Karbantartás] > „Képbeállítás” [Szín regisztrálás - Kézi ]

### 3 Nyomtassa ki a táblázatot.

Válassza a [Nyomtatási tábla] lehetőséget.

A készülék kinyomtatja az ábrát. A lapon a M (magenta), C (cyan) és az Y (yellow), valamint a H-1 - 5 és V-1 - 5 ábra nyomtatásra kerül.

### Tesztábra példa

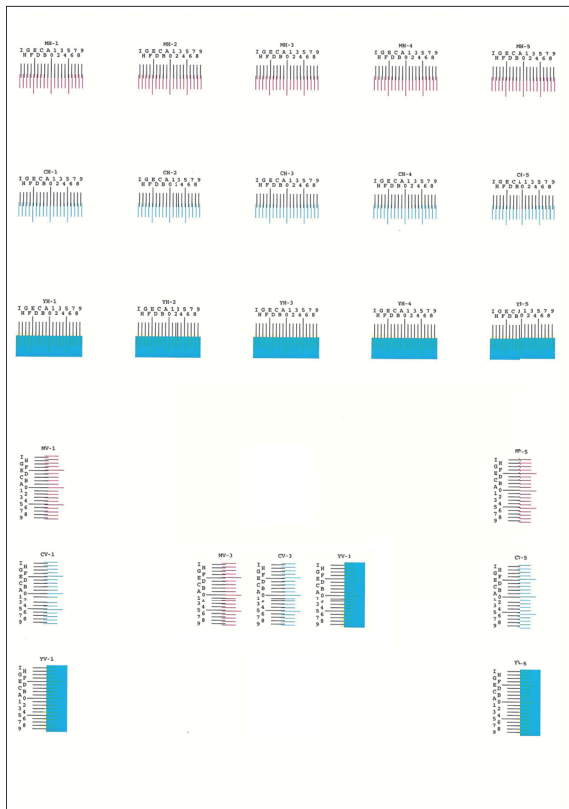

## 4 Adja meg a megfelelő értéket.

- 1 A tesztábrákban keresse meg a két egymáshoz legjobban illeszkedő vonalat. Ha az a 0 pozíció, akkor nincs szükség annak a színnek a beállítására. Az ábra esetén a B a megfelelő érték.

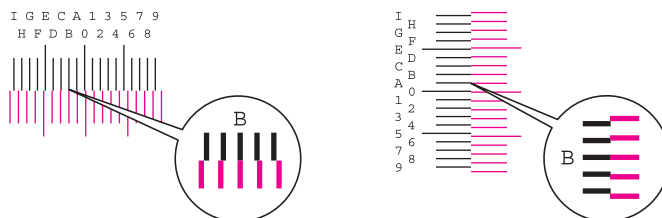

A H-1 – H-5 ábrán olvassa le a H-1 – H-5 értéket.

A V-1 – V-5 tesztábrán csak a V-3 (középső) értéket olvassa le.

- 2 Válassza a **[Regisztráció]** lehetőséget.
- 3 Válassza ki a kijavítandó táblát.
- 4 Olvassa le az ábra értékeit.
- 5 A 3. és 4. lépés megismétlésével adja meg az összes tesztábra regisztrációs értékét.
- 6 Az értékek beírása után válassza az **[Indítás]** lehetőséget. A színpozicionálás elindul.
- 7 A szín regisztrálás befejezése után válassza az **[OK]** lehetőséget.

## Tónusgörbe beállítás

Hosszabb használat után, vagy a környezeti hőmérséklet és páratartalom hatására a nyomtatott színárnyalat eltérhet az eredetitől. Az eredeti színárnyalatának megőrzése érdekében hajtsa végre ezt a funkciót. A tónusgörbe beállítás végrehajtása előtt végezzen kalibrálást.

Ha a kalibrálás nem javít a színárnyalaton, hajtsa végre a tónusgörbe beállítást.

➔ [Kalibrálás \(7-57. oldal\)](#)

A beállítás során összesen a készülék 3 mintaoldalt nyomtat (1 – 3.). A nyomtatott minták a beállítás során egymást követik.

### 1 Helyezzen be papírt.

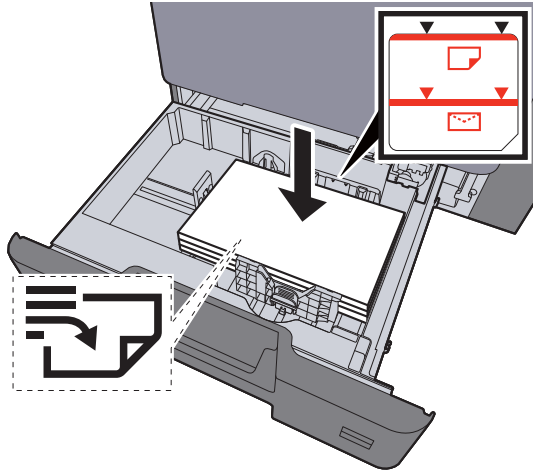

#### ✓ FONTOS

- A papírt nyomtatási oldalával felfelé helyezze be.
- Miután kivette az új papírt a csomagolásból, pörgesse át a lapokat, és csak azután töltse be a kazettákba.
- ➔ [Papír betöltése a kazettákba \(3-5. oldal\)](#)
- Betöltés előtt ellenőrizze, hogy a papír nincs-e felkunkorodva vagy meggyűrődve. Az összehajtott vagy meggyűrődött papír papírelakadást eredményezhet.
- Ellenőrizze, hogy a betöltött papír nem lépi-e túl a szintjelzést (lásd az alábbi ábrát).
- Ha a papírt a papír hosszúság- és a papírszélesség-vezető beállítása nélkül tölti be, a papír meggyűrődhet vagy elakadhat.

### 2 Jelenítse meg a képernyőt.

- 1 [System Menu/Counter] gomb > [Beállítás/Karbantartás] > „Képbeállítás” [Tónusgörbe beállítás]
- 2 Válassza a [Másolás/Nyomtatás 600dpi] vagy a [Nyomtatás (1200dpi)] lehetőséget.

#### 📌 MEGJEGYZÉS

Válassza a [Nyomtatás (1200dpi)] lehetőséget, ha a nyomtatási színárnyalat kimenetet 1200 dpi értékre szeretné állítani.

### 3 Állítsa be a tónusgörbét.

- 1 Válassza az [Indítás] lehetőséget. A készülék kinyomtat egy mintát. Ellenőrizze, hogy az "1" szám látható a minta alján.

- 2 Az ábrán látható módon a nyomtatott oldalt lefelé fordítva helyezze az üveglapra úgy, hogy a lap nyilakkal jelzett szélé hátrafelé nézzen.

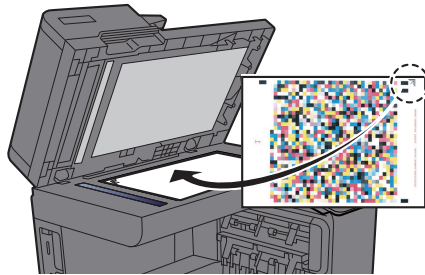

- 3 Válassza az [Indítás] lehetőséget. A készülék beolvassa a mintát és a beállítás elindul.  
A készülék kinyomatja a második mintát.
- 4 Ellenőrizze, hogy a "2" (– "3") látható a minta alján, majd ismételje meg a 2. és a 3. lépést kétszer a 2. és a 3. minta beolvasásához.
- 5 Nyomja meg az [OK] gombot a beállítás befejezését jelző képernyőn.

## Dobfrissítés

A képről eltávolíthatók a homályos részek és a fehér pontok.



### MEGJEGYZÉS

A dobfrissítés nyomtatás közben nem végezhető el. A dobfrissítést a nyomtatás befejezése után hajtsa végre.

#### 1 Jelenítse meg a képernyőt.

[System Menu/Counter] gomb > [Beállítás/Karbantartás] > „Képbeállítás” [Dobfrissítés]

#### 2 Hajtsa végre a dobfrissítést.

Válassza az [Indítás] lehetőséget. A "Dobfrissítés" elindul.

## Kalibrálás

A megfelelő színátfedés és az eredeti szín megtartása érdekében kalibrálja a készüléket.

#### 1 Jelenítse meg a képernyőt.

[System Menu/Counter] gomb > [Beállítás/Karbantartás] > „Képbeállítás” [Kalibrálás]

#### 2 Hajtsa végre a kalibrálást.

Válassza az [Indítás] lehetőséget. A "Kalibrálás" elindul.



### MEGJEGYZÉS

Ha a megfelelő toner átfedés a kalibrálás után sem oldódik meg, lásd:

➔ [Színpozicionálás művelete \(7-52. oldal\)](#)

Ha az színárnyalat továbbra sem egyezik az eredetivel a kalibrálás után, lásd:

➔ [Tónusgörbe beállítás \(7-56. oldal\)](#)

## Lézeregység tisztítása

A képen megjelenő függőleges fehér vonalak eltávolítása.

### 1 Jelenítse meg a képernyőt.

[System Menu/Counter] gomb > [Beállítás/Karbantartás] > „Képbeállítás” [Lézeregység tisztítása]

### 2 Hajtsa végre a lézeregység tisztítását.

Válassza az [Indítás] lehetőséget. A "Lézeregység tisztítása" elindul.

## Előhívófrissítés

Ha elegendő toner rendelkezésre állása mellett a nyomtatott kép túl világos vagy hiányos, a kép megfelelő megjelenése beállítható.

### 1 Jelenítse meg a képernyőt.

[System Menu/Counter] gomb > [Beállítás/Karbantartás] > „Képbeállítás” [Előhívófrissítés]

### 2 Hajtsa végre az előhívófrissítést.

Válassza az [Indítás] lehetőséget. Az "Előhívófrissítés" elindul.



#### MEGJEGYZÉS

A várakozási idő hosszabb lehet, ha az előhívófrissítés közben a készülék újratölti a tonert.

## Magasság beállítás

Állítsa be a magasságot. (352ci)

### 1 Jelenítse meg a képernyőt.

[System Menu/Counter] gomb > [Beállítás/Karbantartás] > „Egyéb” [Magasság beállítás]

### 2 Állítsa be a magasságot.

Válassza ki a magasságot.

## Papírelakadás megszüntetése

Ha papírelakadás történik, a nyomtatás leáll, és a kezelőpanelen megjelenik a papírelakadás helye, valamint az alábbi üzenet.

„Papírelakadás.”

A papírelakadás megszüntetésével kapcsolatban tekintse át a következő eljárásokat.

### Az elakadás helyére utaló jelzőfények

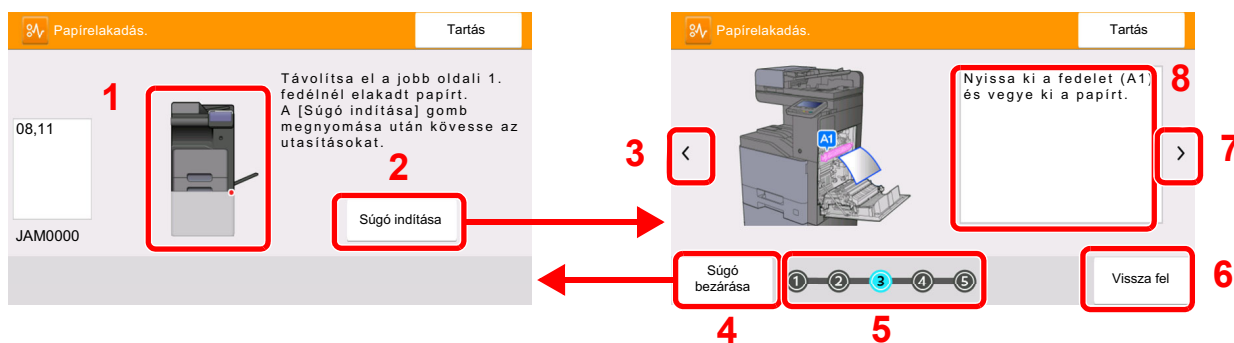

- 1 A papírelakadás helyét mutatja.
- 2 Megjeleníti a Súgó képernyőt. A Súgó képernyő ismerteti az elakadás megszüntetésének módját.
- 3 Visszalép az előző lépésre.
- 4 Erre kattintva a Súgó képernyő bezáródik, és visszatér az eredeti képernyő.
- 5 A kiválasztott lépést mutatja.
- 6 Visszalép az 1. lépésre.
- 7 A következő lépésre lép.
- 8 Az eltávolítás műveletét mutatja.

Ha papírelakadás történik, a papírelakadás helye megjelenik az érintőképernyőn, valamint megjelennek az utasítások is.

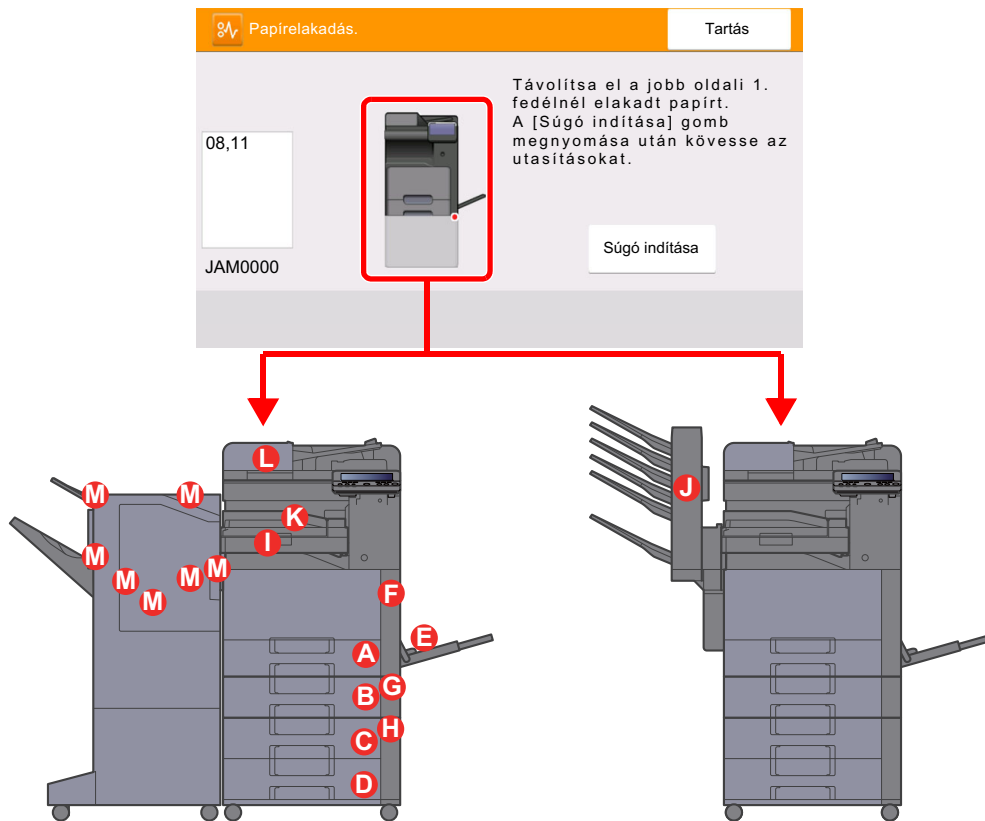

Papírelakadás helye jelző	Papírelakadás helye	Oldalszám
A	1. kazetta	<a href="#">7-61. oldal</a>
B	2. kazetta	<a href="#">7-61. oldal</a>
C	3. kazetta (500 lap x 2)	<a href="#">7-62. oldal</a>
	3. kazetta (2 000 lap x 1)	<a href="#">7-65. oldal</a>
D	4. kazetta (500 lap x 2)	<a href="#">7-67. oldal</a>
E	Kézi adagoló tálca	<a href="#">7-69. oldal</a>
F	1. jobb oldali fedél	<a href="#">7-70. oldal</a>
G	2. jobb oldali fedél	<a href="#">7-73. oldal</a>
H	3. jobb oldali fedél	<a href="#">7-74. oldal</a>
		<a href="#">7-75. oldal</a>
I	Áthidaló egység	<a href="#">7-76. oldal</a>
J	Postafiók	<a href="#">7-77. oldal</a>
K	Belső finisher	<a href="#">7-78. oldal</a>
L	Dokumentumadagoló	<a href="#">7-79. oldal</a>
M	1 000 lapos finisher	<a href="#">7-82. oldal</a>
	3 000 lapos finisher (A tálca)	<a href="#">7-84. oldal</a>
	3 000 lapos finisher (B tálca)	<a href="#">7-86. oldal</a>



A papírelakadás megszüntetése után a gép ismét bemelegszik, és a hibaüzenet eltűnik. A gép az elakadáskor nyomtatott oldal nyomtatásával folytatja a feladatot.

## Távolítsa el az 1. és a 2. kazettában elakadt papírt

Az alábbiakban példaként az 1. kazetta műveleteit ismertetjük.



### FIGYELEM!

- Ne használja fel újra az elakadt papírokat.
- Ha eltávolítás közben a papír elszakadt, távolítson el minden maradék papírdarabot a készülék belsejéből. A készülékben maradt papírdarabok további elakadásokat okozhatnak.

### 1 Nyissa le maga felé teljesen az 1. kazettát.

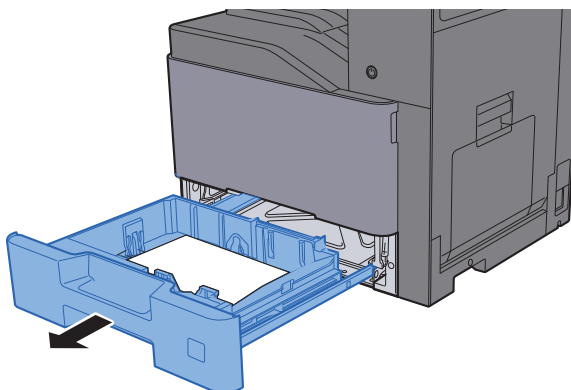

### 2 Távolítsa el az elakadt papírt.

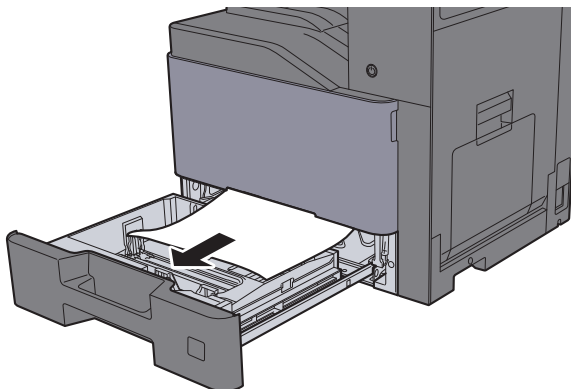



### MEGJEGYZÉS

A nehezen elérhető papír eltávolítása érdekében a kazetta eltávolítható.

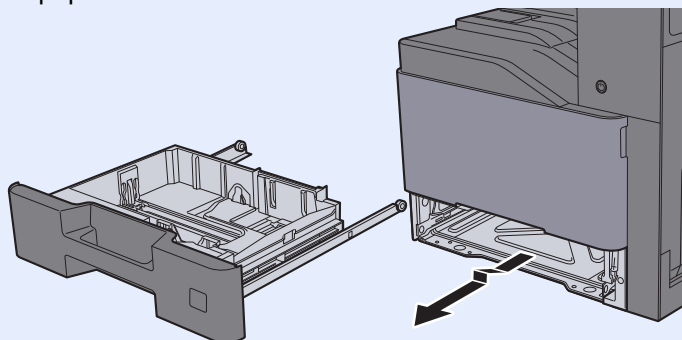

### 3 Az 1. kazettát nyomja vissza a helyére.

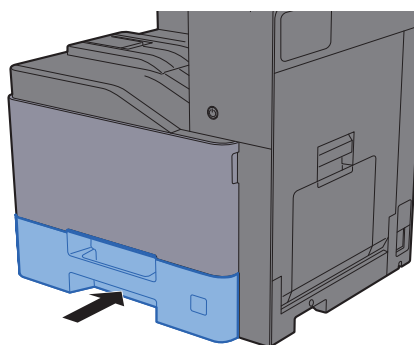

## Távolítsa el a 3. kazettában elakadt papírt (500 lap x 2)



### FIGYELEM!

- Ne használja fel újra az elakadt papírokat.
- Ha eltávolítás közben a papír elszakadt, távolítson el minden maradék papírdarabot a készülék belsejéből. A készülékben maradt papírdarabok további elakadásokat okozhatnak.

### 1 Nyissa ki a 2. jobb oldali fedelet.

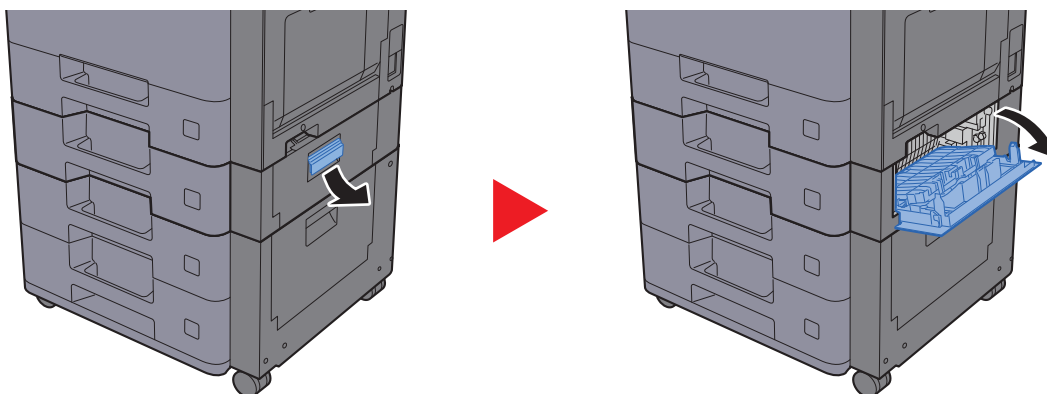

**2 Távolítsa el az elakadt papírt.**

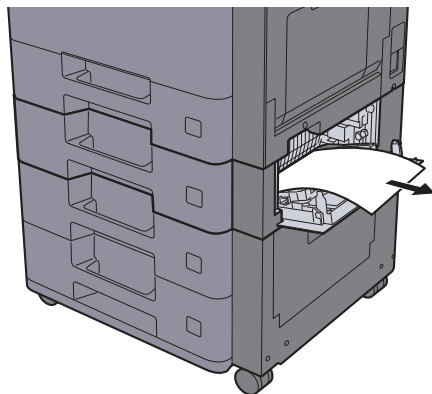

**3 Nyissa le maga felé teljesen a 3. kazettát.**

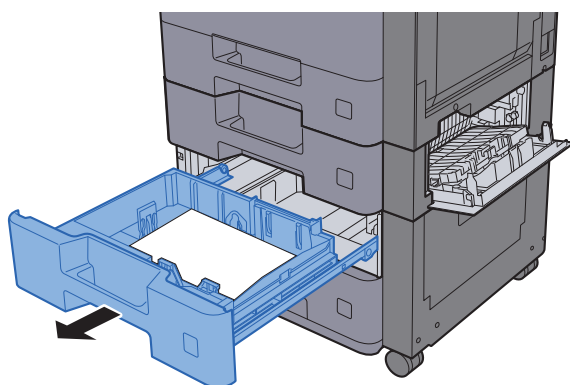

**4 Távolítsa el az elakadt papírt.**

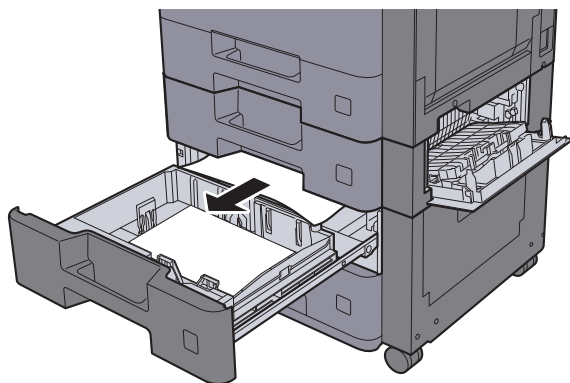



### MEGJEGYZÉS

A nehezen elérhető papír eltávolítása érdekében a kazetta eltávolítható.

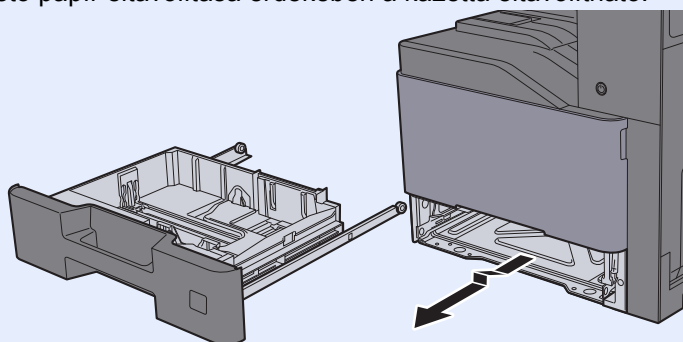

## 5 A 2. jobb oldali fedelet és a 3. kazettát nyomja vissza a helyére.

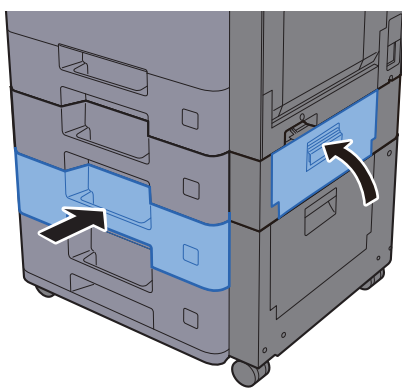

## Távolítsa el a 3. kazettában elakadt papírt (2 000 lap × 1)

### FIGYELEM!

- Ne használja fel újra az elakadt papírokat.
- Ha eltávolítás közben a papír elszakadt, távolítson el minden maradék papírdarabot a készülék belsejéből. A készülékben maradt papírdarabok további elakadásokat okozhatnak.

### 1 Nyissa ki a 2. jobb oldali fedelet.

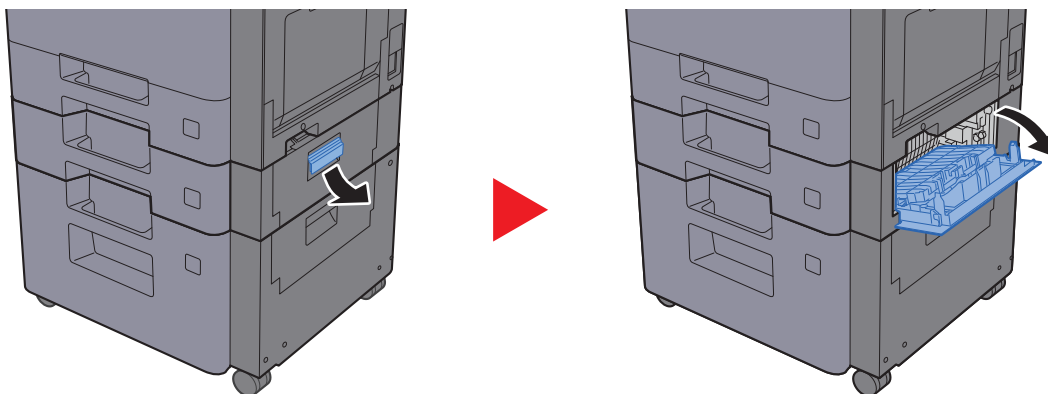

### 2 Távolítsa el az elakadt papírt.

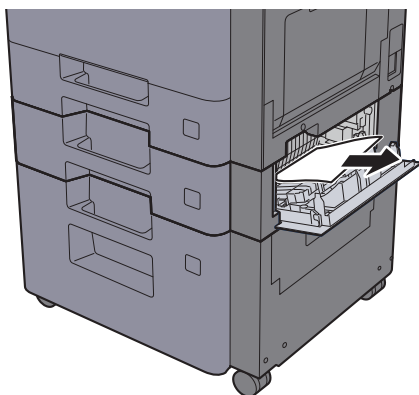

### 3 Nyissa le maga felé teljesen a 3. kazettát.

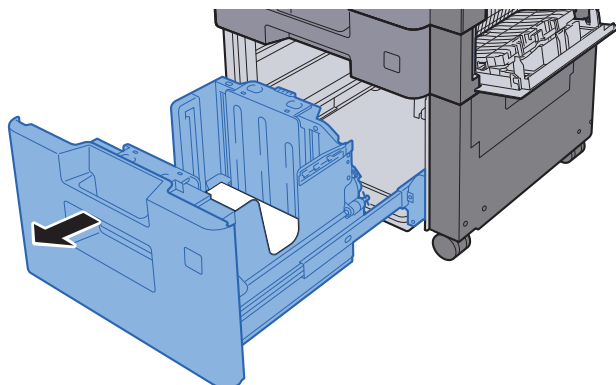

**4 Távolítsa el az elakadt papírt.**

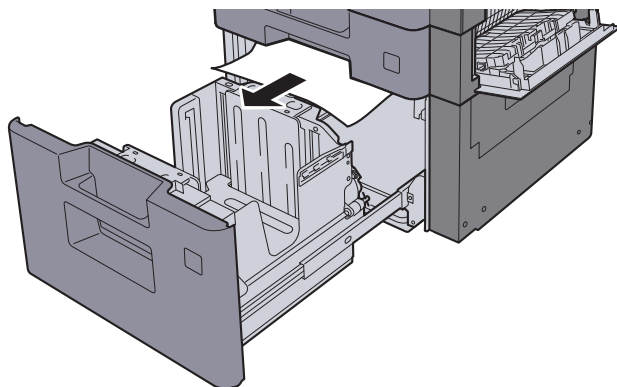

**5 A 2. jobb oldali fedelet és a 3. kazettát nyomja vissza a helyére.**

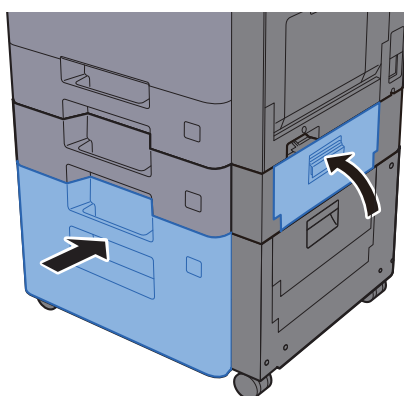

## Távolítsa el a 4. kazettában elakadt papírt (500 lap x 2)

### FIGYELEM!

- Ne használja fel újra az elakadt papírokat.
- Ha eltávolítás közben a papír elszakadt, távolítson el minden maradék papírdarabot a készülék belsejéből. A készülékben maradt papírdarabok további elakadásokat okozhatnak.

### 1 Nyissa ki a 3. jobb oldali fedelet.

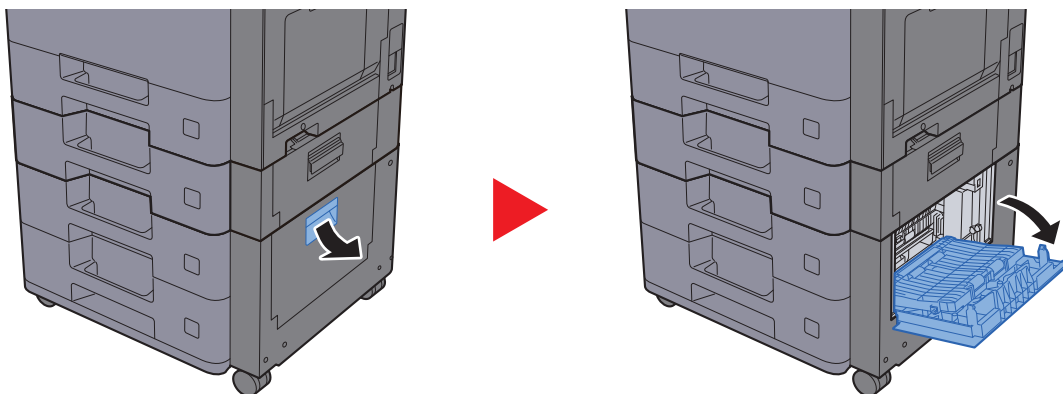

### 2 Távolítsa el az elakadt papírt.

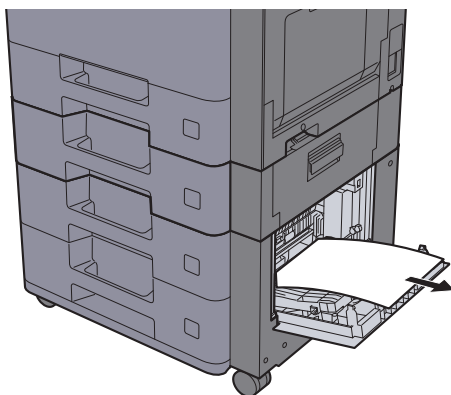

### 3 Nyissa le maga felé teljesen a 4. kazettát.

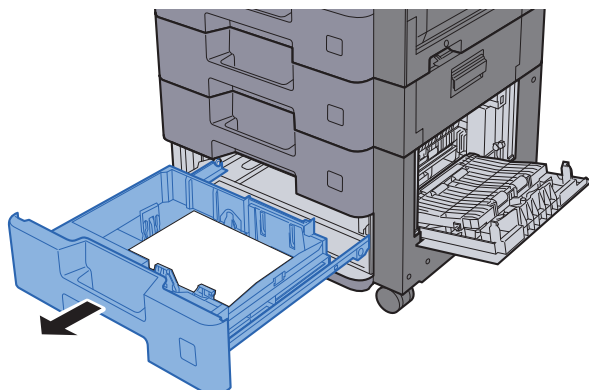

#### 4 Távolítsa el az elakadt papírt.

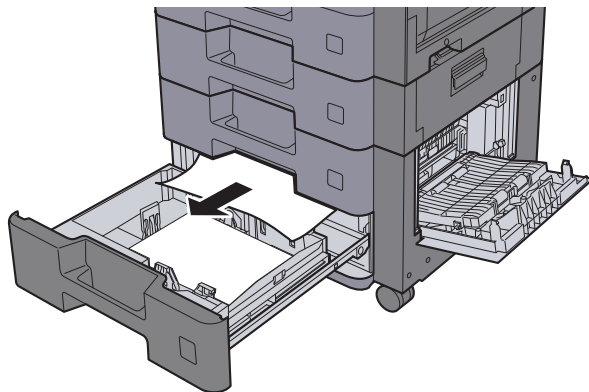

#### MEGJEGYZÉS

A nehezen elérhető papír eltávolítása érdekében a kazetta eltávolítható.

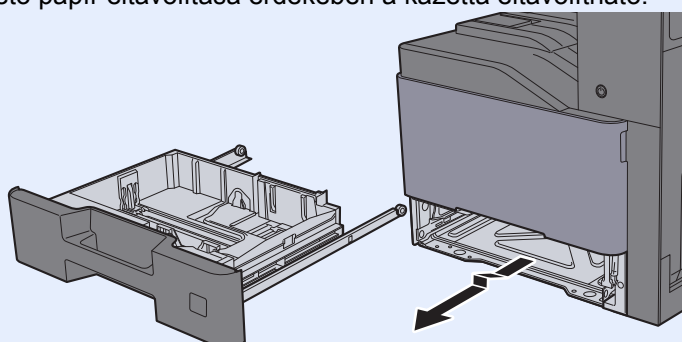

#### 5 A 3. jobb oldali fedelet és a 4. kazettát nyomja vissza a helyére.

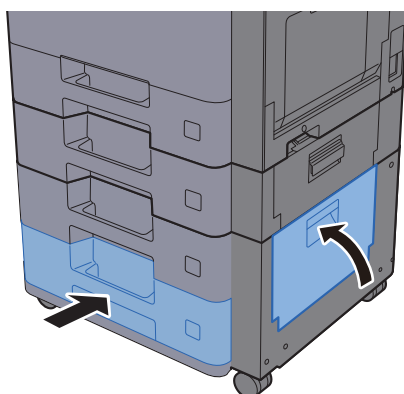



## Távolítsa el a kézi adagolóban elakadt papírt

### FIGYELEM!

- Ne használja fel újra az elakadt papírokat.
- Ha eltávolítás közben a papír elszakadt, távolítson el minden maradék papírdarabot a készülék belsejéből. A készülékben maradt papírdarabok további elakadásokat okozhatnak.

### 1 Távolítsa el az elakadt papírt.

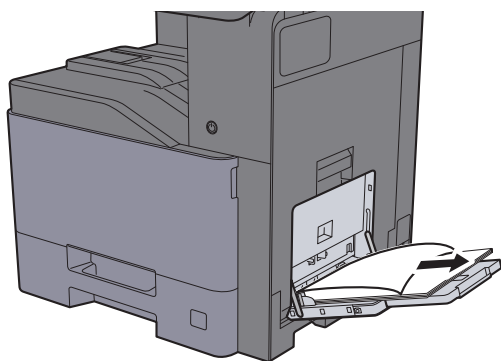

### 2 Távolítson el minden papírt.

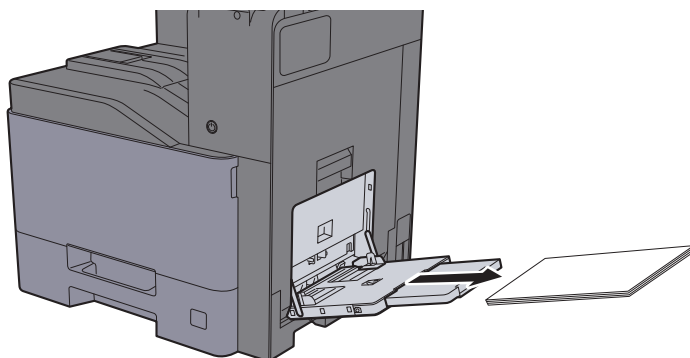

### 3 Töltsön be újra papírt.

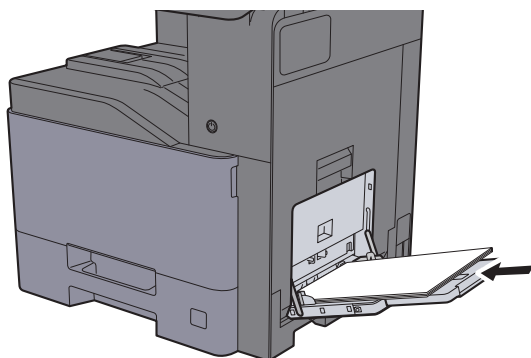

## Távolítsa el az 1. jobb oldali fedélben elakadt papírt

### FIGYELEM!

A rögzítőegység nagyon forró. Az égési sérülés veszélye miatt legyen nagyon körültekintő, amikor ezen a területen dolgozik.

#### 1 Nyissa ki az 1. jobb oldali fedelet.

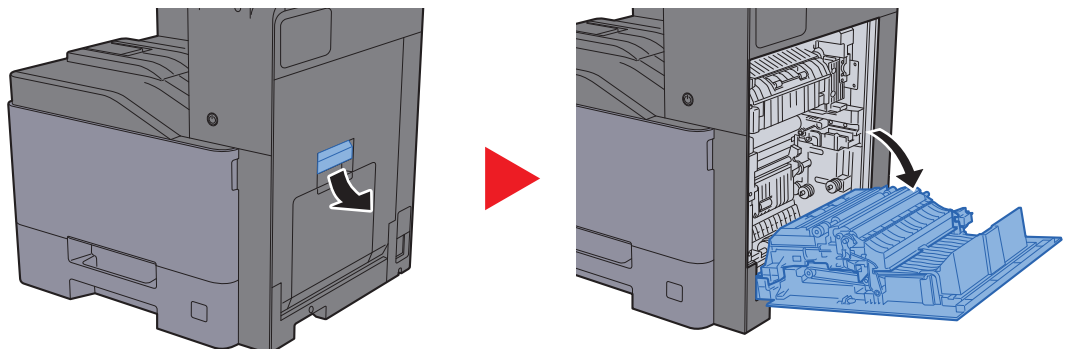

#### 2 Távolítsa el az elakadt papírt.

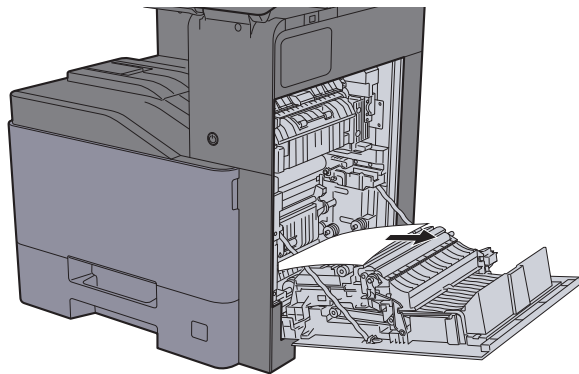

#### 3 Nyissa ki a fedelet (A1).

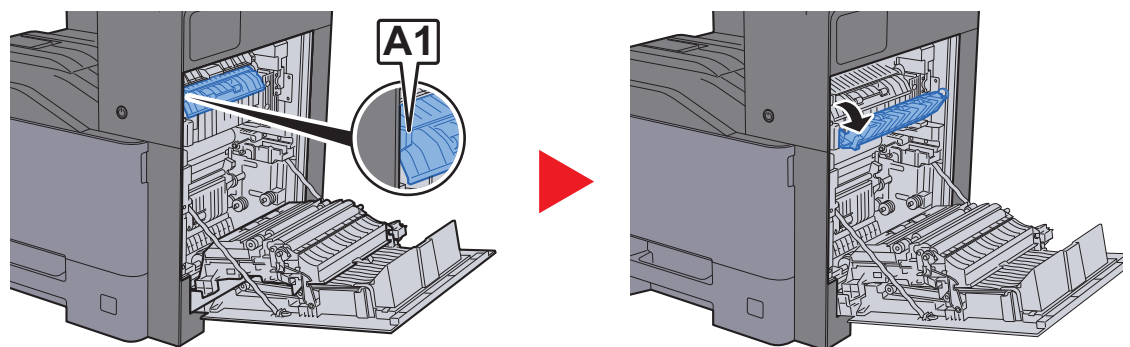

**4 Távolítsa el az elakadt papírt.**

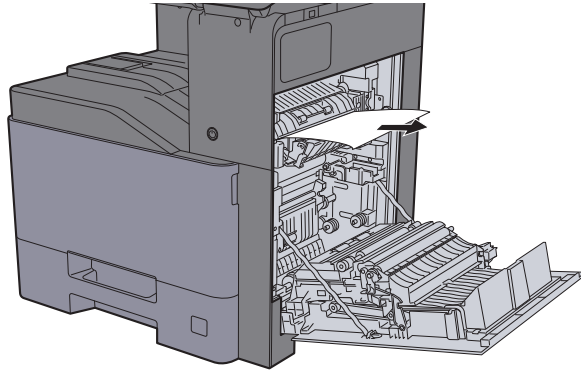

**5 Nyissa ki a fedelet (A2).**

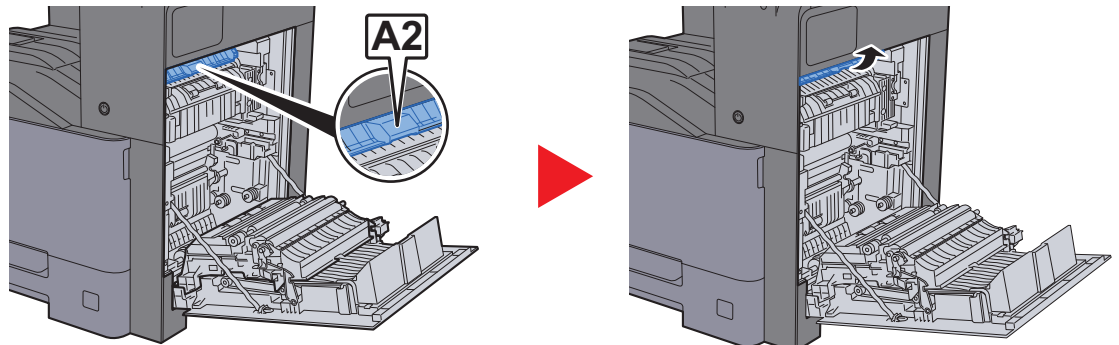

**6 Távolítsa el az elakadt papírt.**

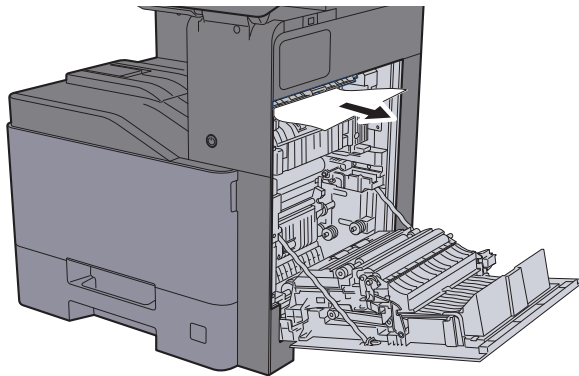

**7 Nyissa ki a duplex egységet (A3).**

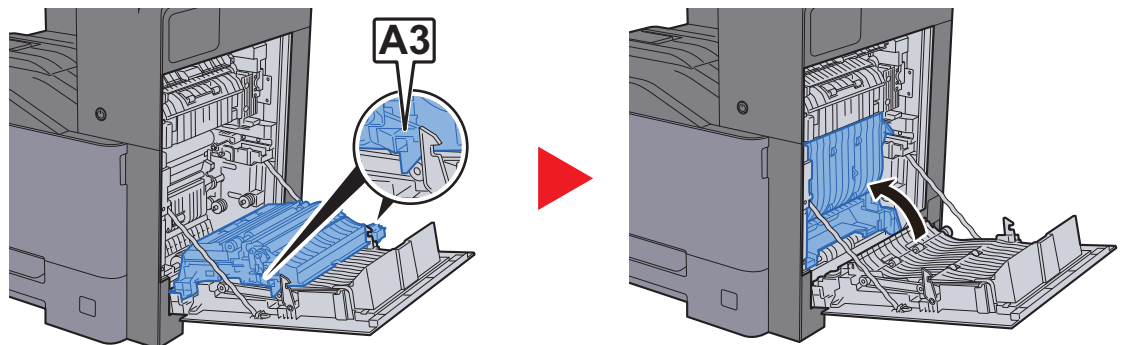

**8 Távolítsa el az elakadt papírt.**

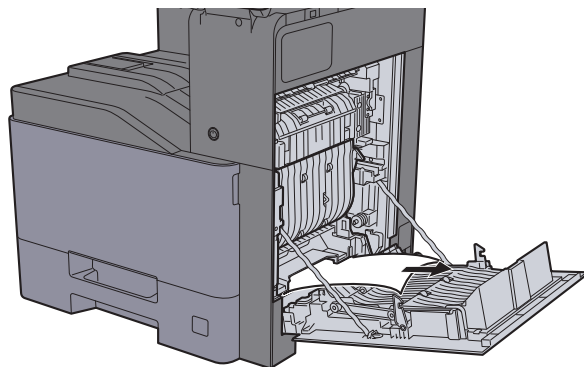

**9 Nyomja be az 1. jobb oldali fedelet.**

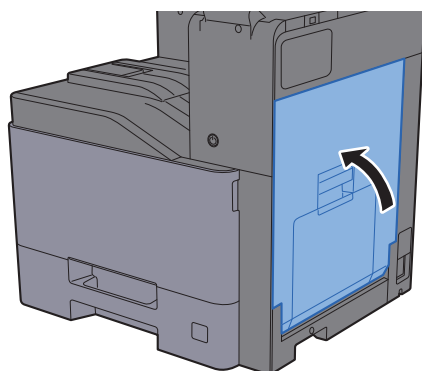

## Távolítsa el a 2. jobb oldali fedélben elakadt papírt

### FIGYELEM!

- Ne használja fel újra az elakadt papírokat.
- Ha eltávolítás közben a papír elszakadt, távolítson el minden maradék papírdarabot a készülék belsejéből. A készülékben maradt papírdarabok további elakadásokat okozhatnak.

#### 1 Nyissa ki a 2. jobb oldali fedelet.

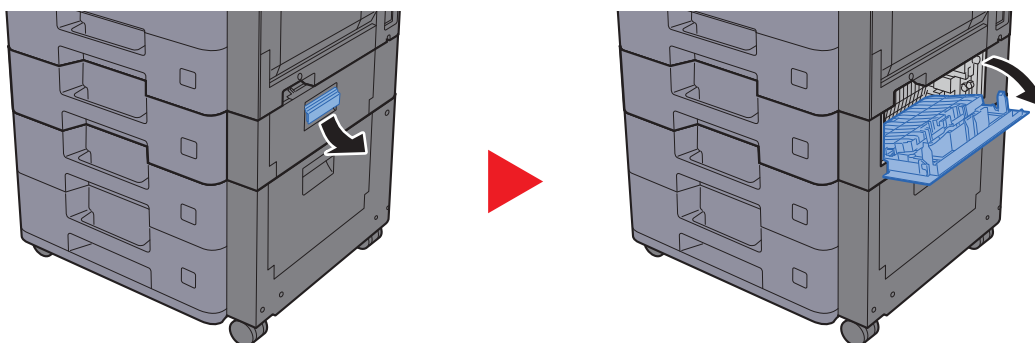

#### 2 Távolítsa el az elakadt papírt.

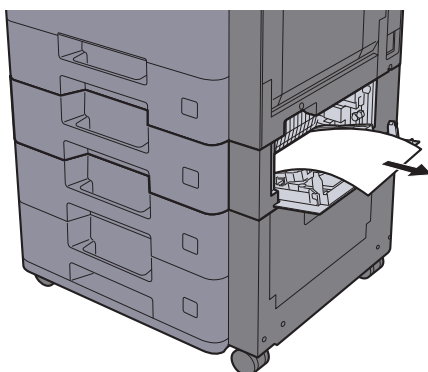

#### 3 Nyomja be a 2. jobb oldali fedelet.

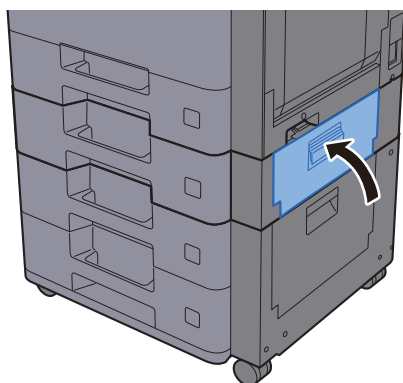

## Távolítsa el a 3. jobb oldali fedélben elakadt papírt (500 lap × 2)

### FIGYELEM!

- Ne használja fel újra az elakadt papírokat.
- Ha eltávolítás közben a papír elszakadt, távolítson el minden maradék papírdarabot a készülék belsejéből. A készülékben maradt papírdarabok további elakadásokat okozhatnak.

### 1 Nyissa ki a 3. jobb oldali fedelet.

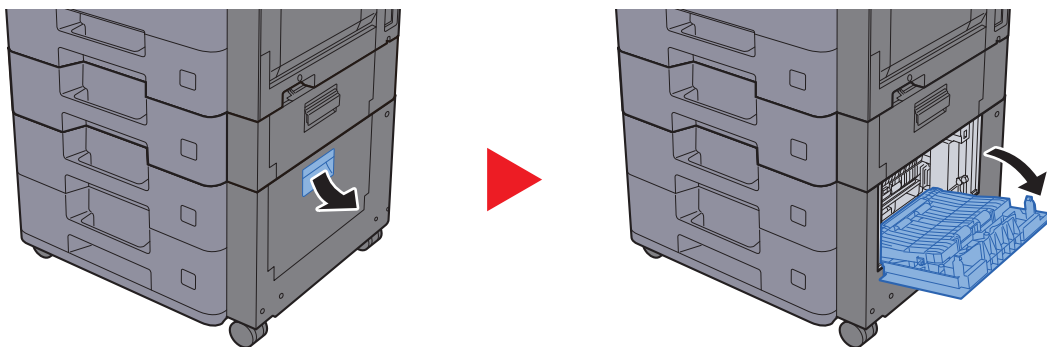

### 2 Távolítsa el az elakadt papírt.

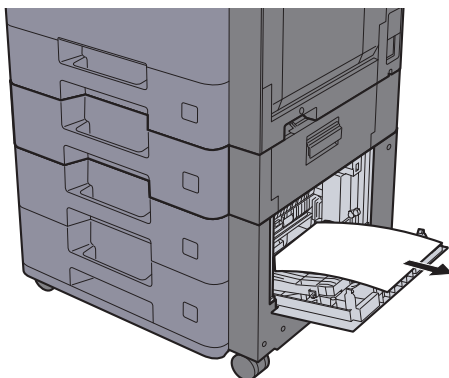

### 3 Nyomja be a 3. jobb oldali fedelet.

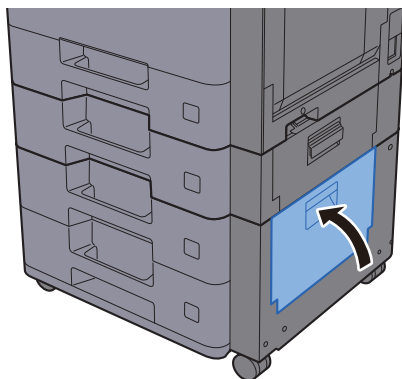

## Távolítsa el a 3. jobb oldali fedélben elakadt papírt (2 000 lap × 1)

### FIGYELEM!

- Ne használja fel újra az elakadt papírokat.
- Ha eltávolítás közben a papír elszakadt, távolítson el minden maradék papírdarabot a készülék belsejéből. A készülékben maradt papírdarabok további elakadásokat okozhatnak.

### 1 Nyissa ki a 3. jobb oldali fedelet.

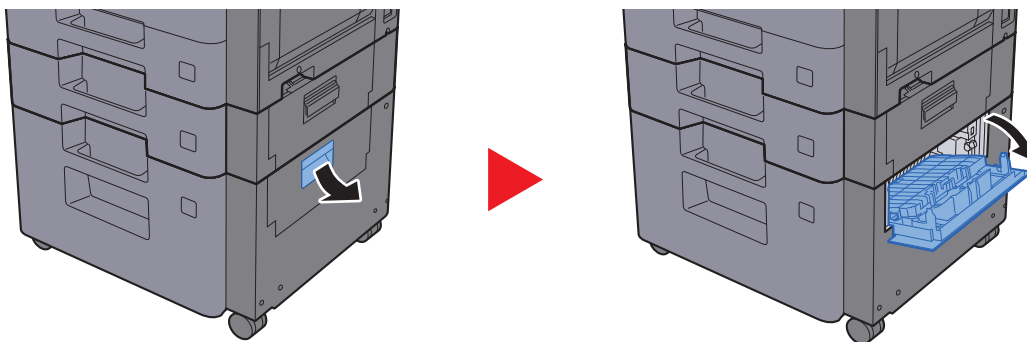

### 2 Távolítsa el az elakadt papírt.

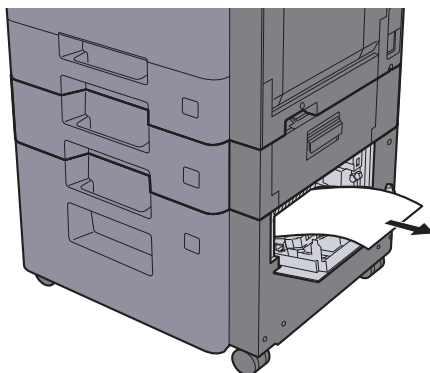

### 3 Nyomja be a 3. jobb oldali fedelet.

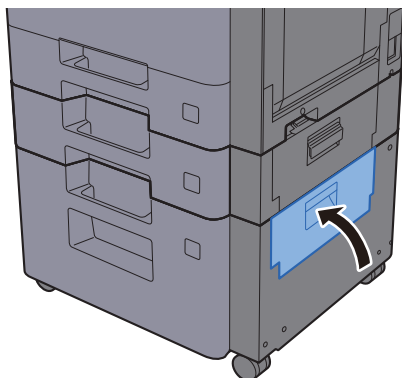

## Távolítsa el az áthidaló egységben elakadt papírt

### FIGYELEM!

- Ne használja fel újra az elakadt papírokat.
- Ha eltávolítás közben a papír elszakadt, távolítson el minden maradék papírdarabot a készülék belsejéből. A készülékben maradt papírdarabok további elakadásokat okozhatnak.

#### 1 Nyissa ki a fedelet.

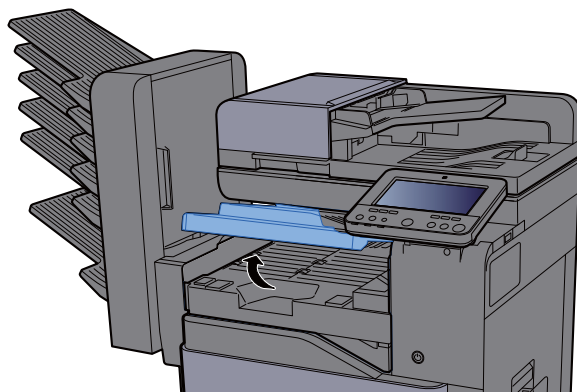

#### 2 Távolítsa el az elakadt papírt.

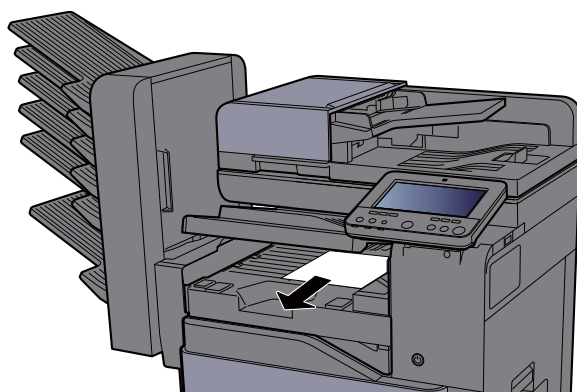

#### 3 Zárja be a fedelet.

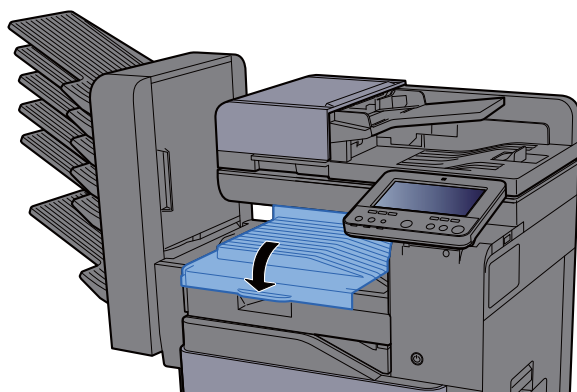



## Távolítsa el a postafiókban elakadt papírt

### FIGYELEM!

- Ne használja fel újra az elakadt papírokat.
- Ha eltávolítás közben a papír elszakadt, távolítson el minden maradék papírdarabot a készülék belsejéből. A készülékben maradt papírdarabok további elakadásokat okozhatnak.

#### **1** Nyissa ki a fedelet.

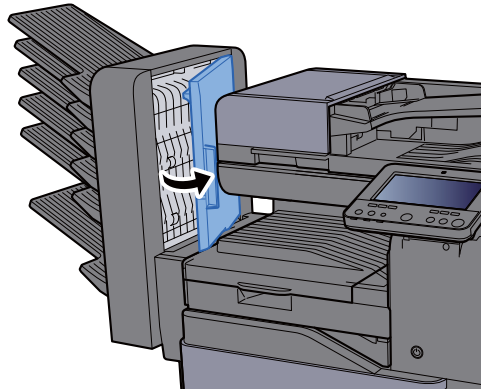

#### **2** Távolítsa el az elakadt papírt.

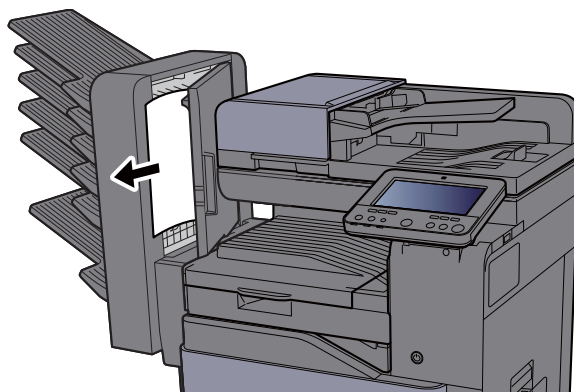

#### **3** Zárja be a fedelet.

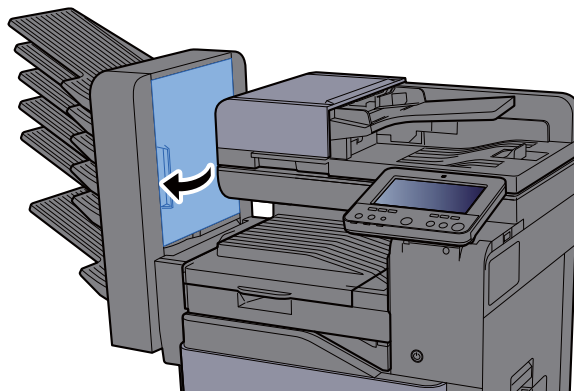

## Távolítsa el a belső finisherben elakadt papírt

### FIGYELEM!

- Ne használja fel újra az elakadt papírokat.
- Ha eltávolítás közben a papír elszakadt, távolítson el minden maradék papírdarabot a készülék belsejéből. A készülékben maradt papírdarabok további elakadásokat okozhatnak.

#### **1** Nyissa ki a belső finisher egységet.

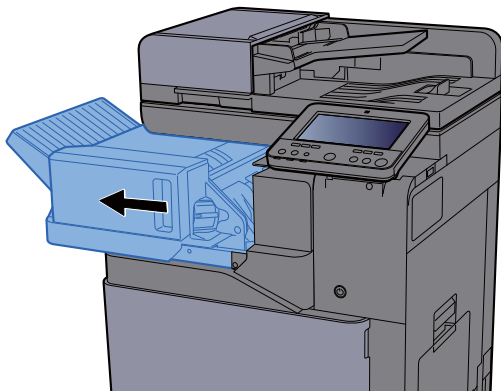

#### **2** Távolítsa el az elakadt papírt.

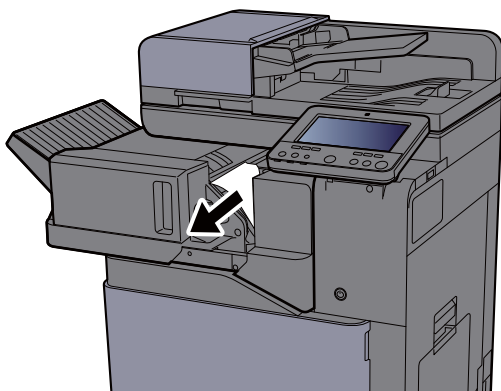

#### **3** Helyezze vissza az eredeti helyére.

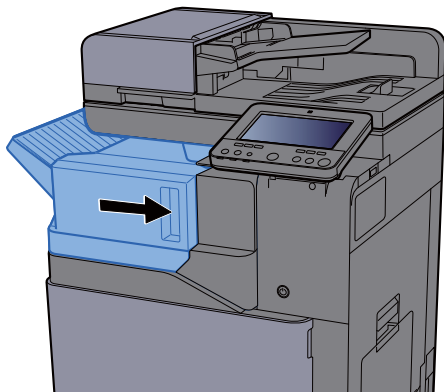

## Távolítsa el a dokumentumadagolóban elakadt papírt (Automatikus fordítás)

### FIGYELEM!

Ha eltávolítás közben a papír elszakadt, távolítson el minden maradék papírdarabot a készülék belsejéből. A készülékben maradt papírdarabok további elakadásokat okozhatnak.

- 1 Vegye ki az eredetit az eredeti adagolójából.**

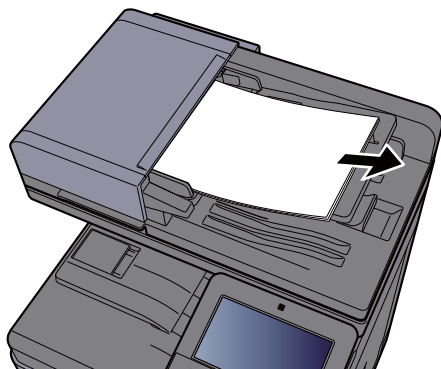

- 2 Nyissa ki az elülső fedelet, és távolítsa el az elakadt papírt.**

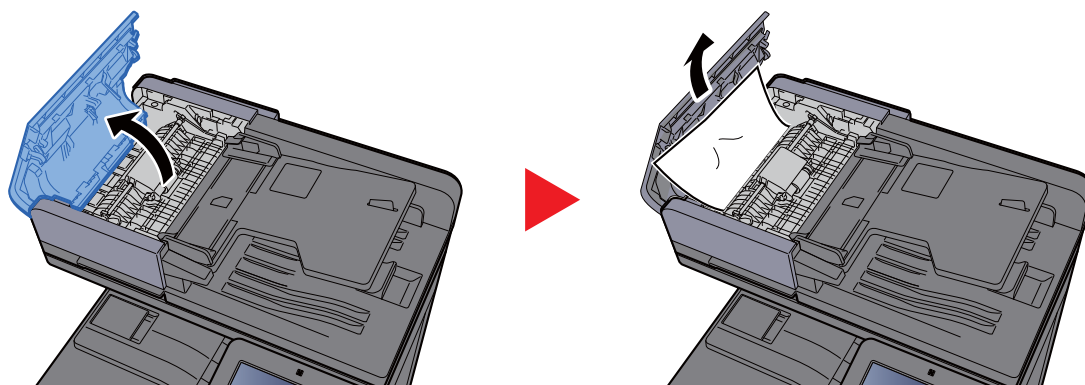

- 3 Nyissa ki a fordító egységet (F) és távolítson el minden papírt az eredeti kiadó tálcából.**

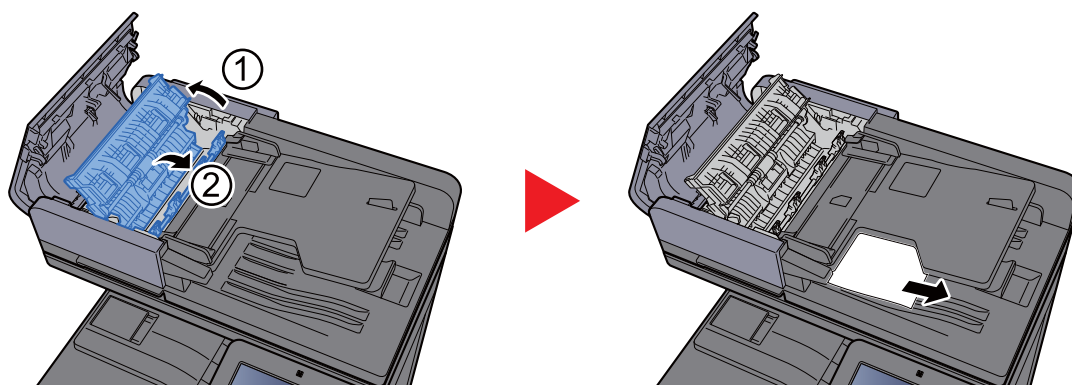

**4 Vegye ki az eredetiket a fordító egységből.**

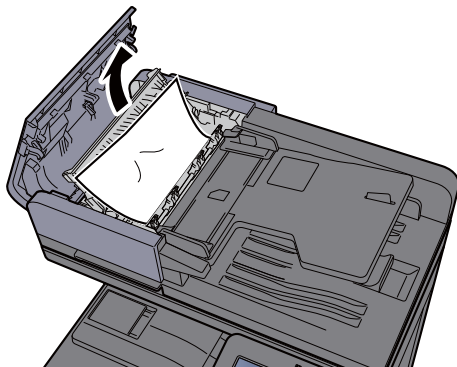

**5 Távolítsa el az eredetiket dokumentumadagolóból.**

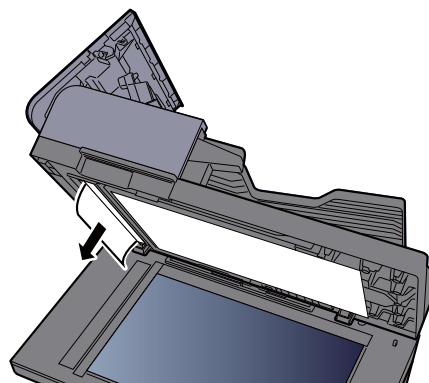
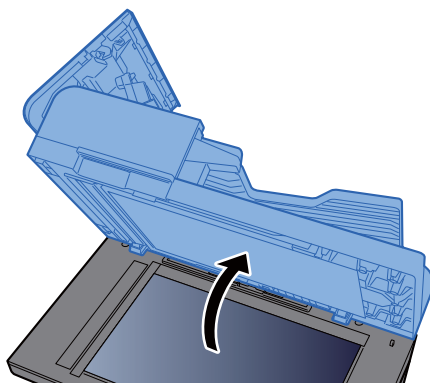

**6 Nyomja vissza a fedelet.**

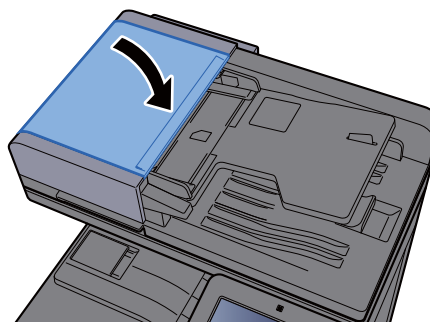
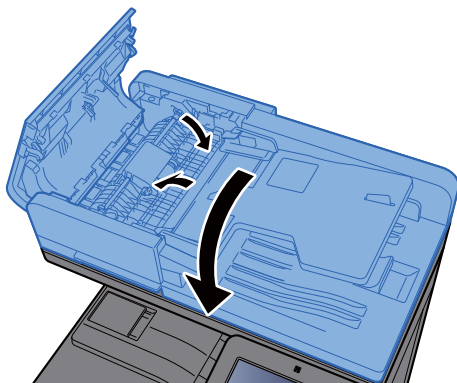

## Távolítsa el a dokumentumadagolóban elakadt papírt (Egyutas beolvasás)

### FIGYELEM!

Ha eltávolítás közben a papír elszakadt, távolítson el minden maradék papírdarabot a készülék belsejéből. A készülékben maradt papírdarabok további elakadásokat okozhatnak.

- 1 Vegye ki az eredetit az eredeti adagolójából.**

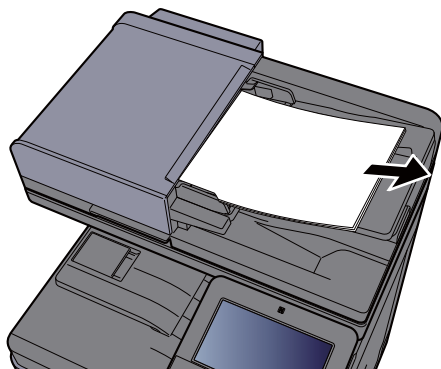

- 2 Nyissa ki az elülső fedelet, és távolítsa el az elakadt papírt.**

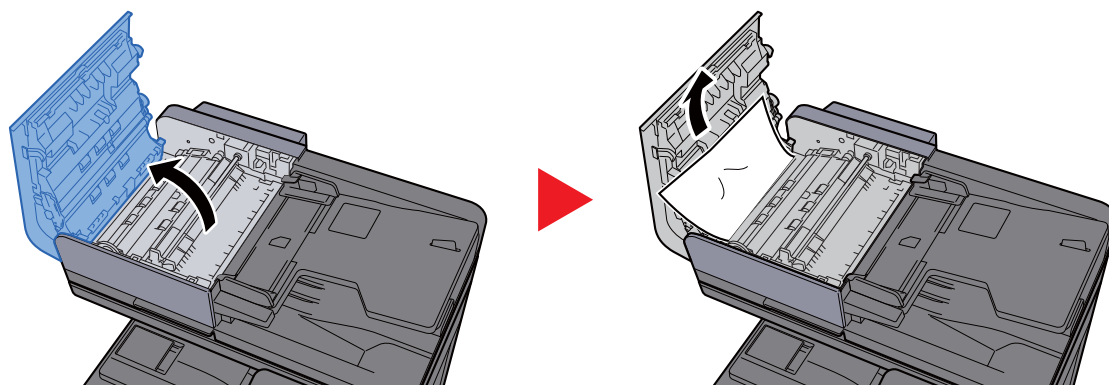

- 3 A tárcsát (C) fordítsa el az óra mutató járásával megegyező irányba, és távolítsa el az elakadt eredetiket.**

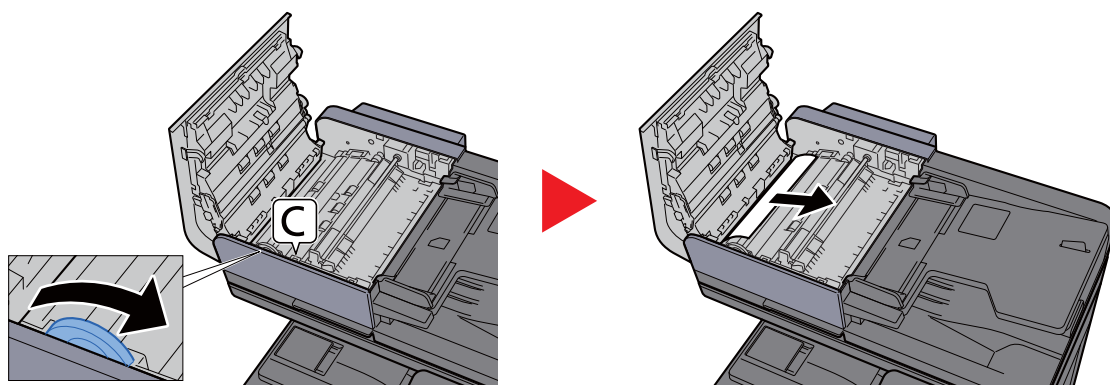

## 4 Nyomja vissza a fedelet.

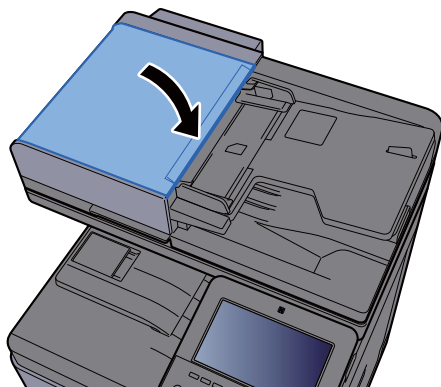

## Távolítsa el az 1 000 lapos finisherben elakadt papírt

### FIGYELEM!

- Ne használja fel újra az elakadt papírokat.
- Ha eltávolítás közben a papír elszakadt, távolítson el minden maradék papírdarabot a készülék belsejéből. A készülékben maradt papírdarabok további elakadásokat okozhatnak.

## 1 Távolítsa el az elakadt papírt.

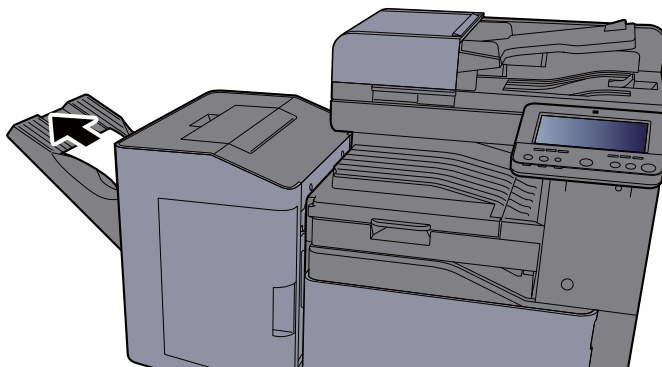

## 2 Nyissa ki a felső fedelet.

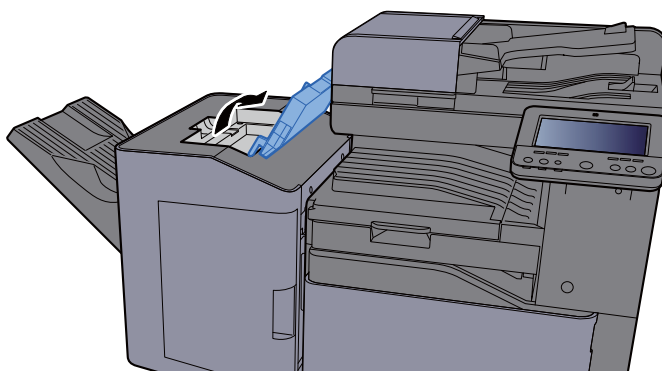

**3 Nyissa ki a továbbító terelőt (D).**

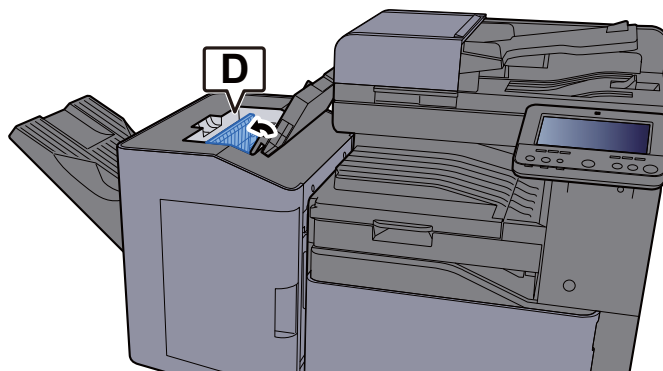

**4 Távolítsa el az elakadt papírt.**

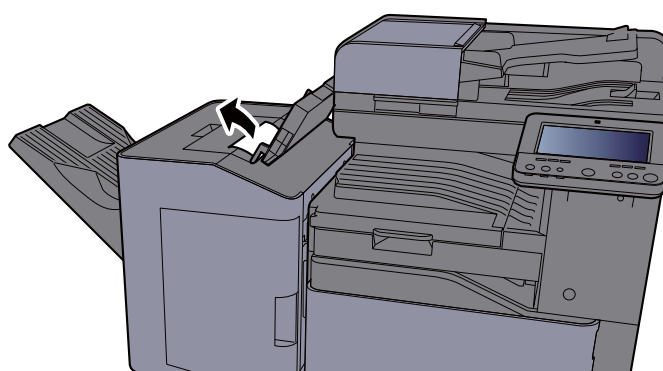

**5 Helyezze vissza a továbbító terelőt (D) eredeti helyére.**

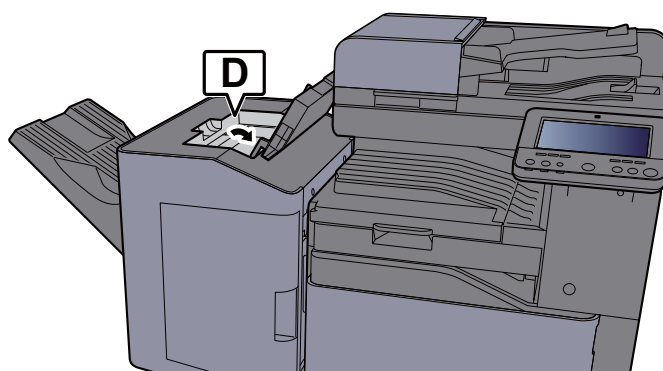

**6 Nyomja le a felső fedelet.**

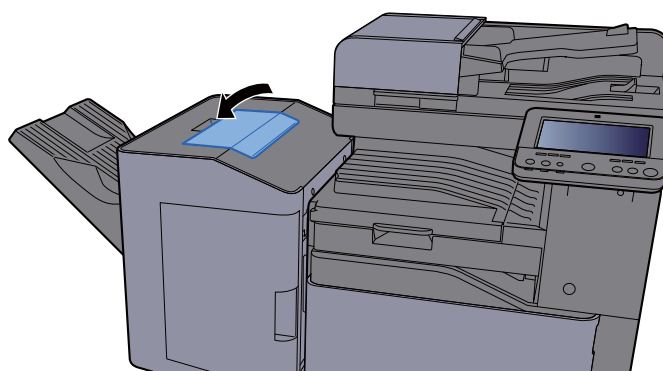

## Távolítsa el a 3 000 lapos finisherben (A tálca) elakadt papírt

### FIGYELEM!

- Ne használja fel újra az elakadt papírokat.
- Ha eltávolítás közben a papír elszakadt, távolítson el minden maradék papírdarabot a készülék belsejéből. A készülékben maradt papírdarabok további elakadásokat okozhatnak.

#### 1 Távolítsa el az elakadt papírt.

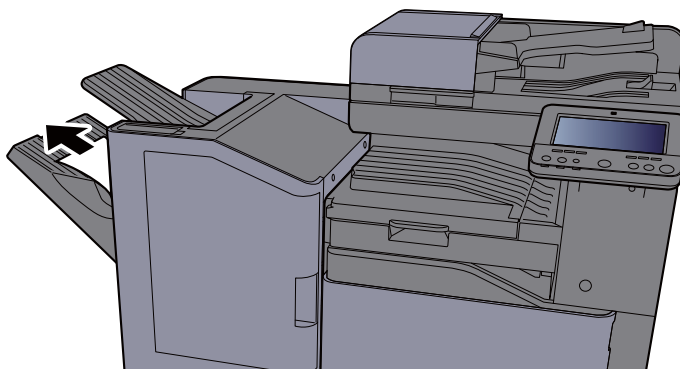

#### 2 Nyissa ki a készülék elülső fedelét.

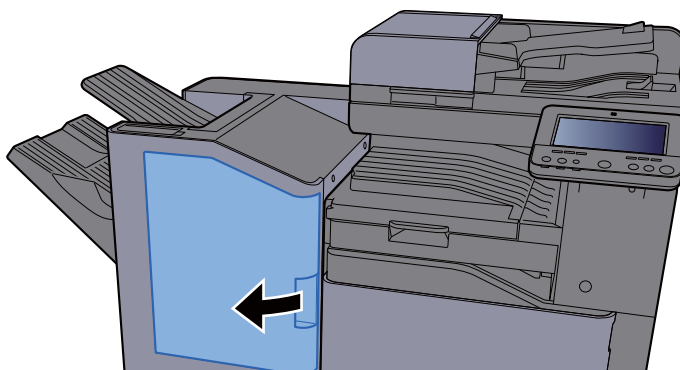

#### 3 Nyissa ki a továbbító terelőt (D2).

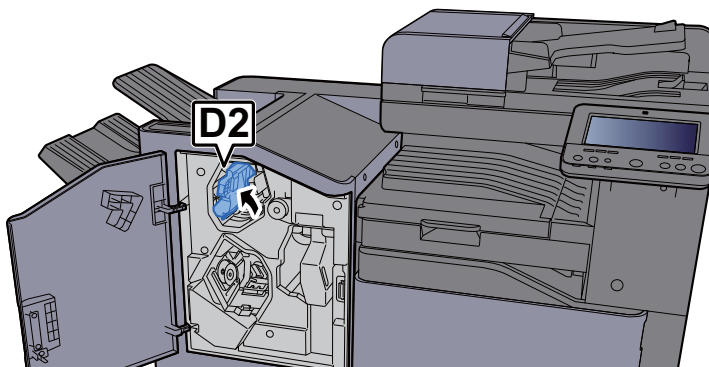



- 4 A továbbító gombot (D3) forgassa el az óra mutató járásával megegyező irányba.**

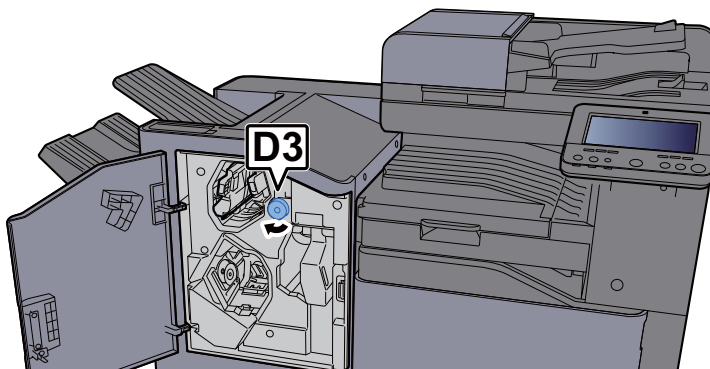

- 5 Távolítsa el az elakadt papírt.**

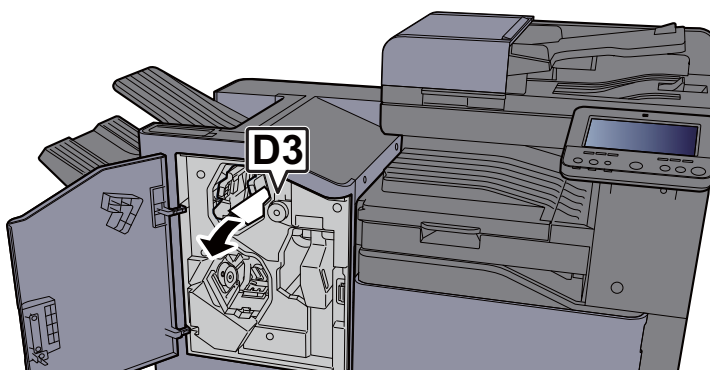

- 6 Helyezze vissza a továbbító terelőt (D2) eredeti helyére.**

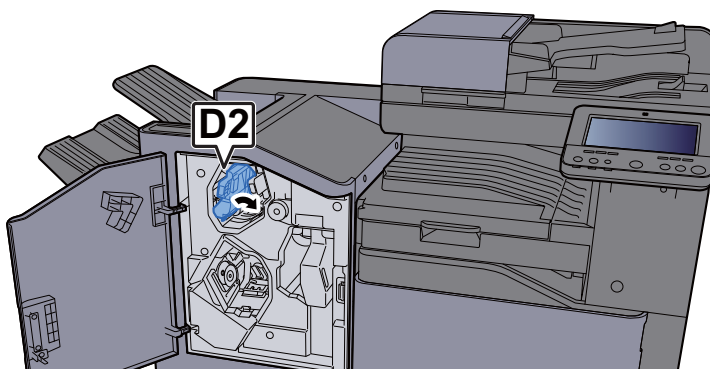

- 7 Zárja le az elülső fedelet.**

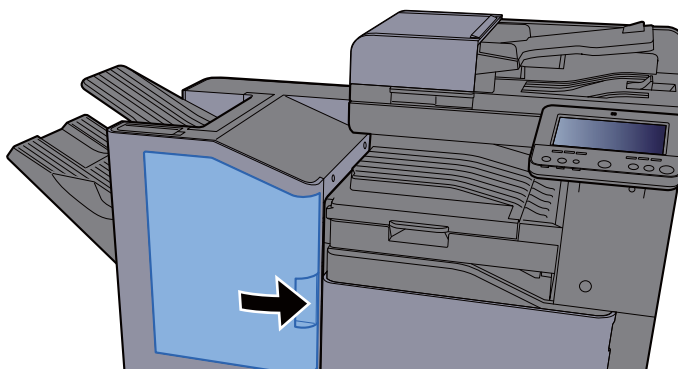

## Távolítsa el a 3 000 lapos finisherben (B tálca) elakadt papírt

### FIGYELEM!

- Ne használja fel újra az elakadt papírokat.
- Ha eltávolítás közben a papír elszakadt, távolítson el minden maradék papírdarabot a készülék belsejéből. A készülékben maradt papírdarabok további elakadásokat okozhatnak.

### 1 Távolítsa el az elakadt papírt.

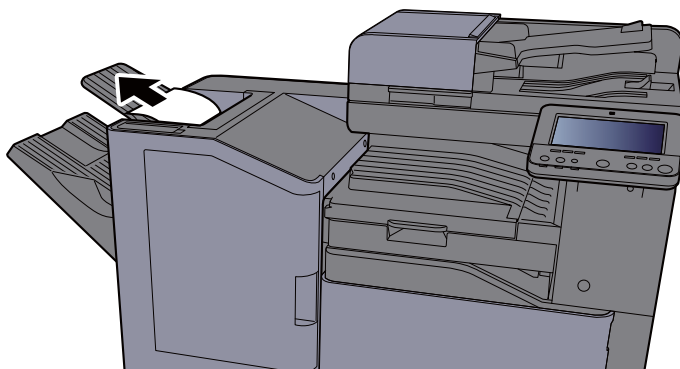

### 2 Nyissa ki a készülék elülső fedelét.

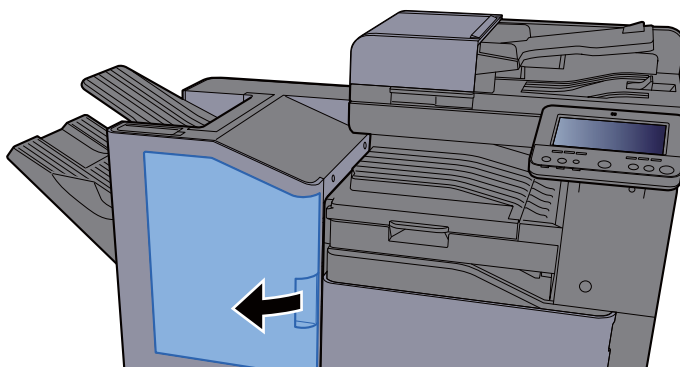

### 3 Nyissa ki a továbbító terelőt (D1).

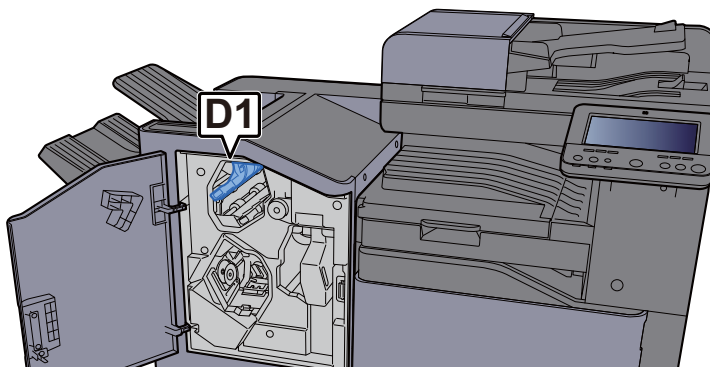

- 4 A továbbító gombot (D3) forgassa el az óra mutató járásával megegyező irányba.**

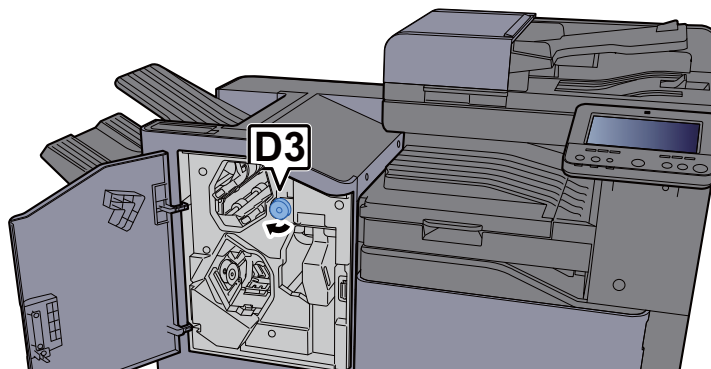

- 5 Távolítsa el az elakadt papírt.**

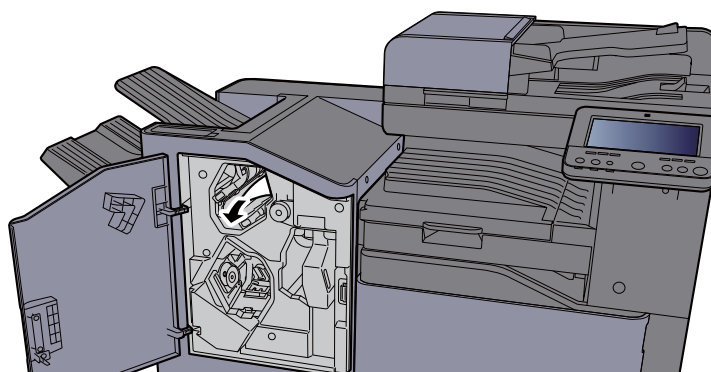

- 6 Helyezze vissza a továbbító terelőt (D1) eredeti helyére.**

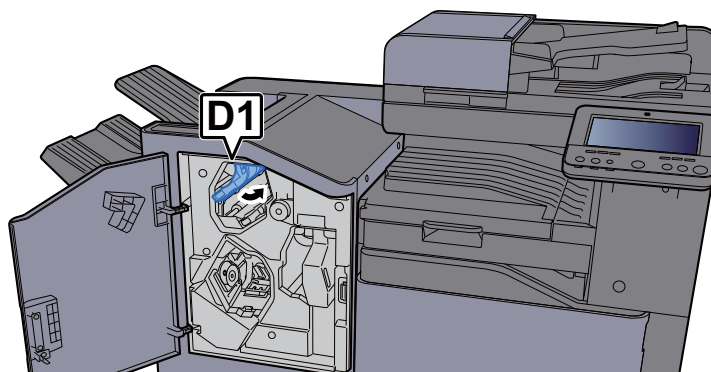

- 7 Zárja le az elülső fedelet.**

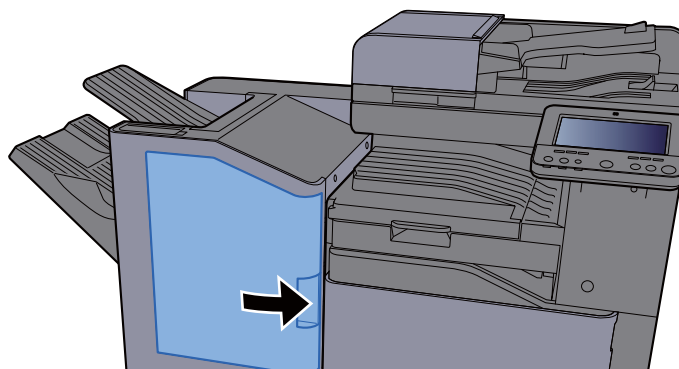

# Tűzőkapocs elakadás megszüntetése

## Az elakadt tűzőkapcsok eltávolítása a belső finisherből

- 1 Nyissa ki a belső finisher egységet.**

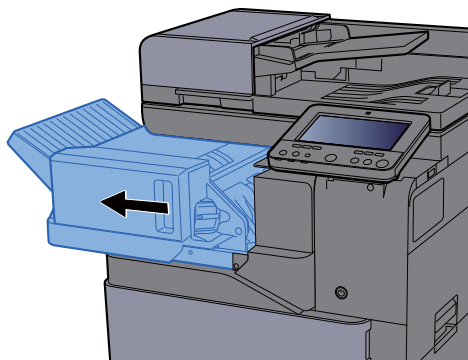

- 2 Távolítsa el a tűzőkapocs tartót.**

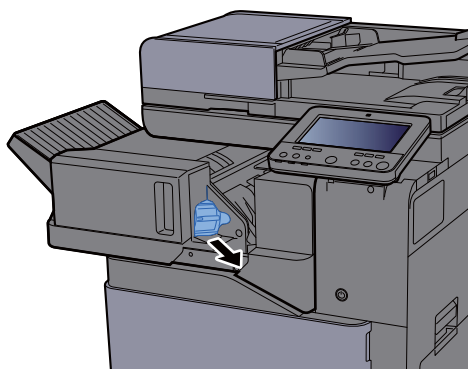

- 3 Távolítsa el az elakadt kapcsot.**

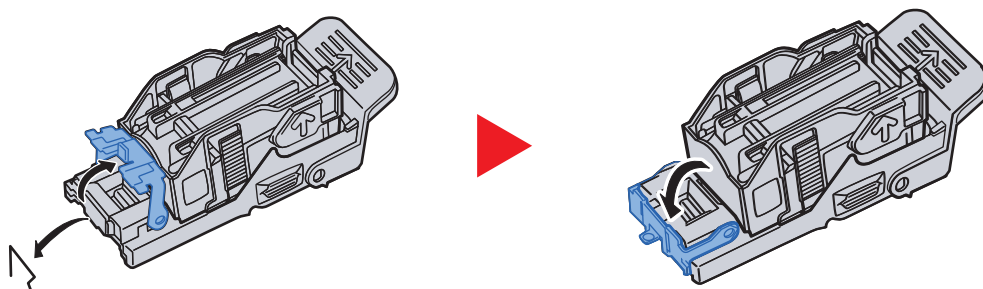

#### **4 Helyezze be a tűzőkapocs tartót.**

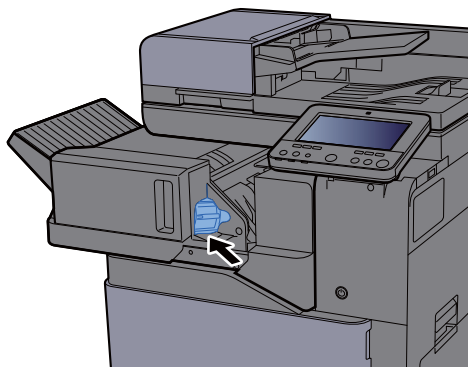

#### **5 Helyezze vissza az eredeti helyére.**

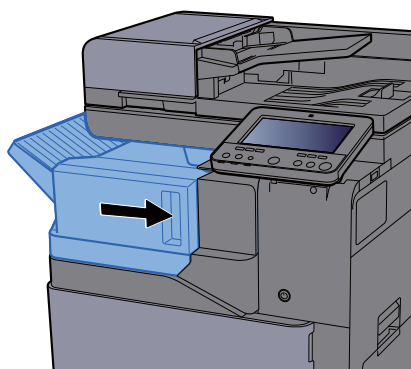

## Az elakadt tűzőkapcsok eltávolítása az 1 000 lapos finisherből

- 1 Nyissa ki a készülék elülső fedelét.**

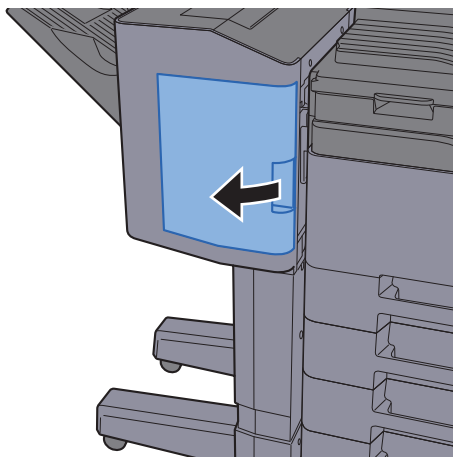

- 2 Távolítsa el a tűzőkapocs tartót.**

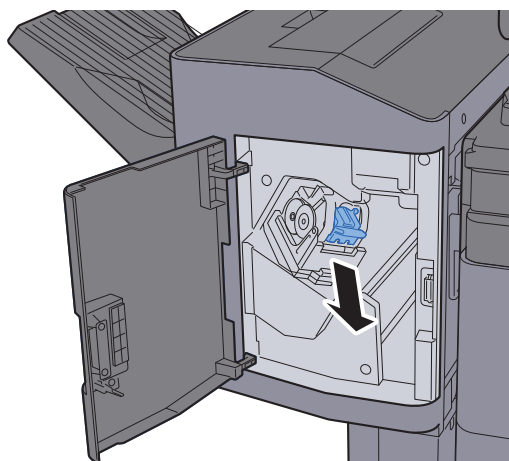

- 3 Távolítsa el az elakadt kapcsot.**

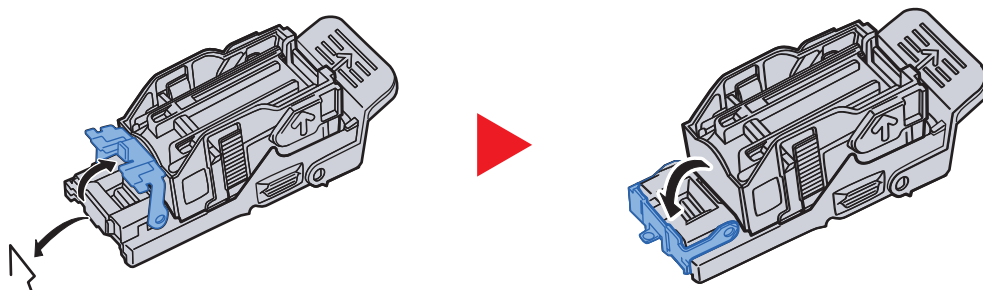

**4 Helyezze be a tűzőkapocs tartót.**

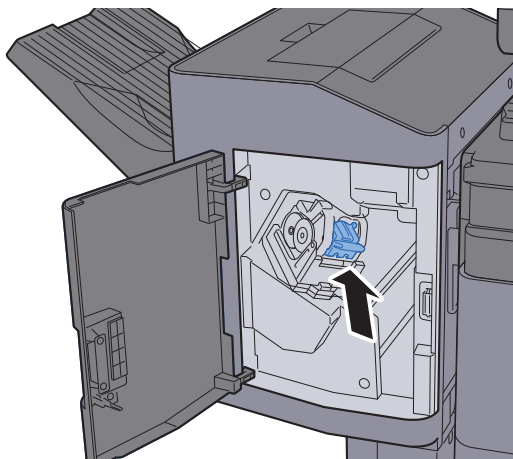

**5 Zárja le az elülső fedelet.**

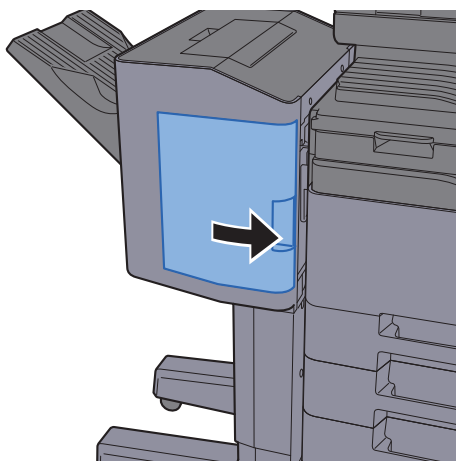

## Az elakadt tűzőkapcsok eltávolítása a 3 000 lapos finisherből

- 1 Nyissa ki a készülék elülső fedelét.**

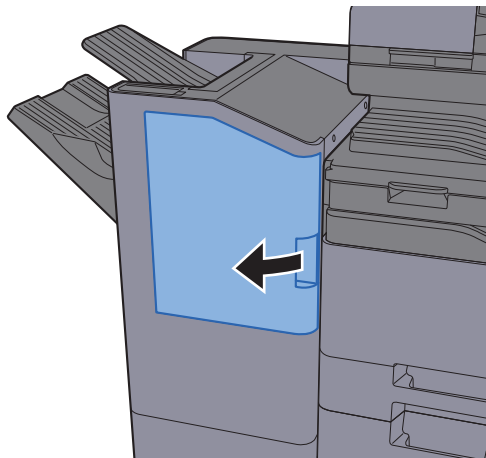

- 2 Távolítsa el a tűzőkapocs tartót.**

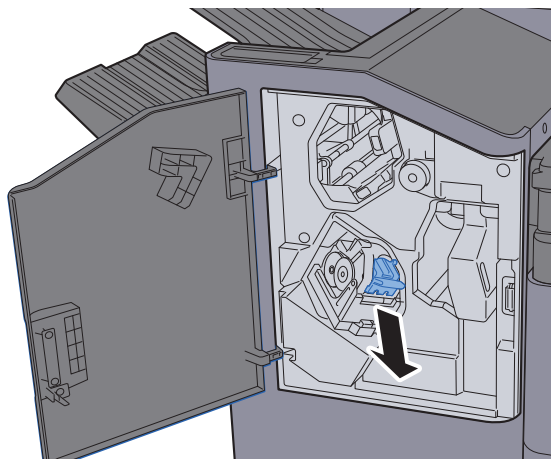

- 3 Távolítsa el az elakadt kapcsot.**

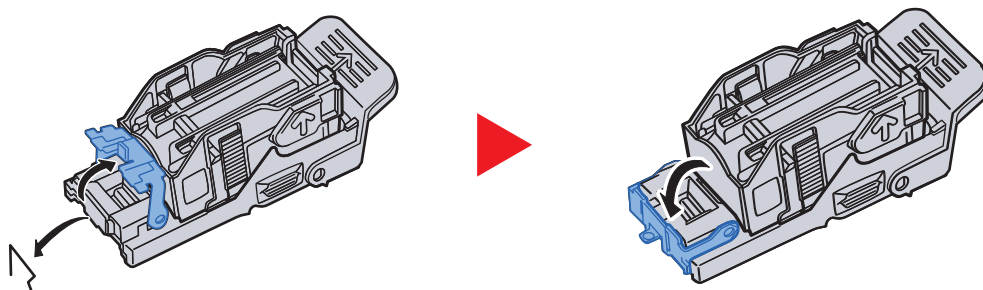



**4 Helyezze be a tűzőkapocs tartót.**

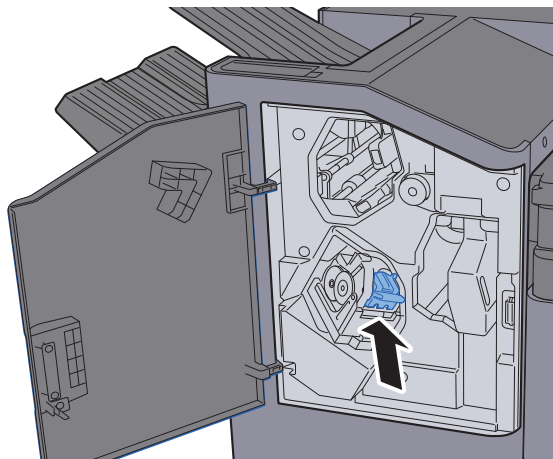

**5 Zárja le az előző fedelet.**

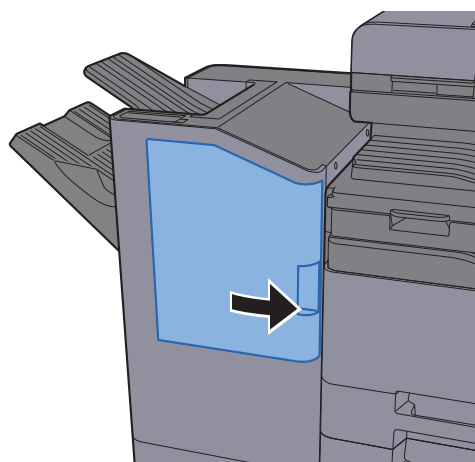

# 8 Függelék

Ez a fejezet az alábbi témákat tárgyalja:

Kiegészítő berendezések .....	8-2
A kiegészítő berendezések áttekintése .....	8-2
Karakterbeviteli mód .....	8-4
Beviteli képernyők .....	8-4
Műszaki adatok .....	8-5
Készülék .....	8-5
Másolási funkciók .....	8-8
Nyomtató funkciók .....	8-9
Lapbeolvasó funkciók .....	8-9
Dokumentumadagoló .....	8-10
Papíradagoló (500 lap) .....	8-10
Papíradagoló (500 lap x 2) .....	8-11
Papíradagoló (2 000 lap) .....	8-11
Belső finisher .....	8-12
Postafiók .....	8-13
Feladatszétválasztó .....	8-13
1 000 lapos finisher .....	8-14
Lyukasztó egység (1 000 lapos finisherhez) .....	8-14
3 000 lapos finisher .....	8-15

# Kiegészítő berendezések

## A kiegészítő berendezések áttekintése

A készülékhez az alábbi kiegészítő berendezések állnak rendelkezésre:

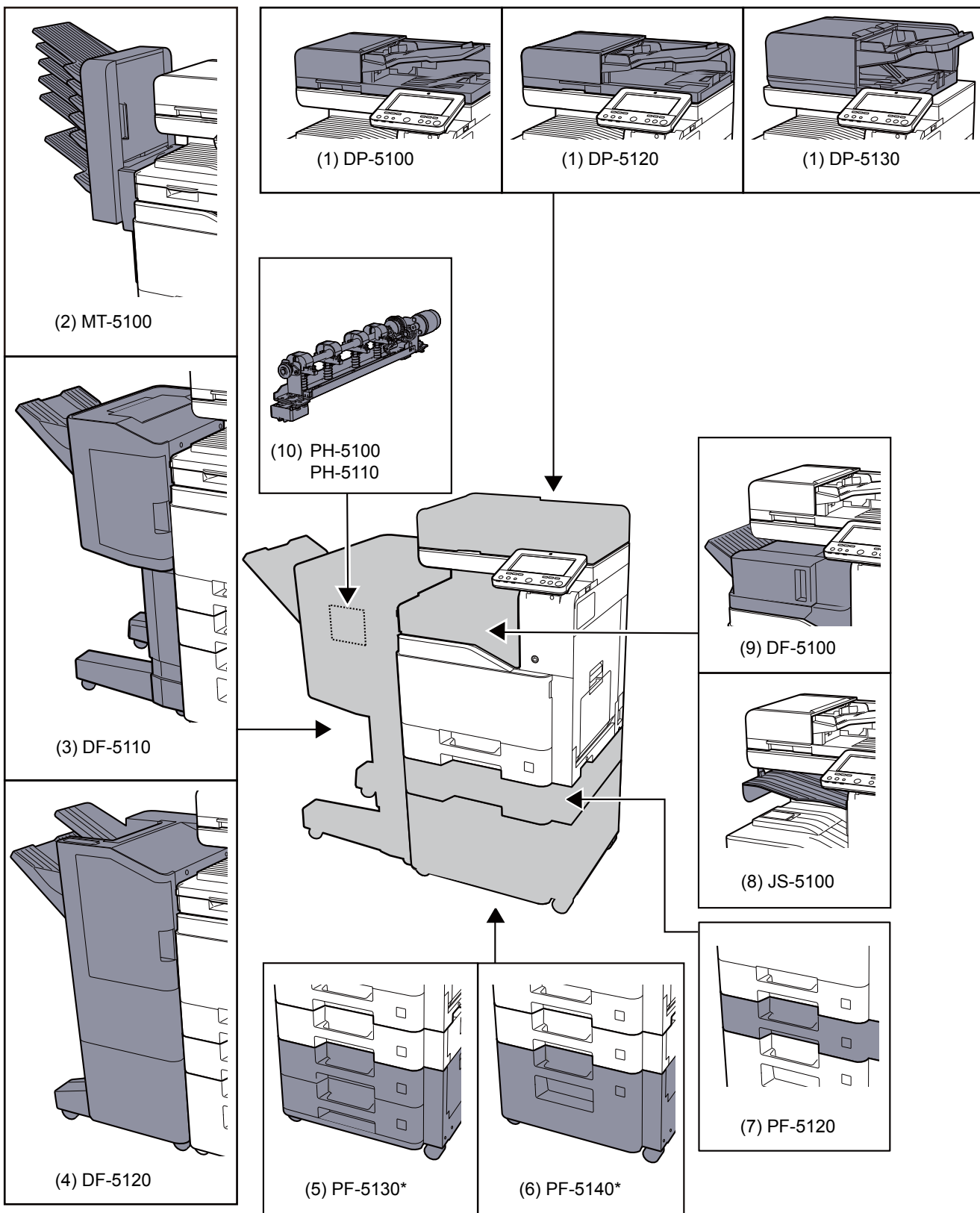

\* Ha a PF-5130 vagy a PF-5140 telepítve van, telepíteni kell a felborulás gátló készletet.

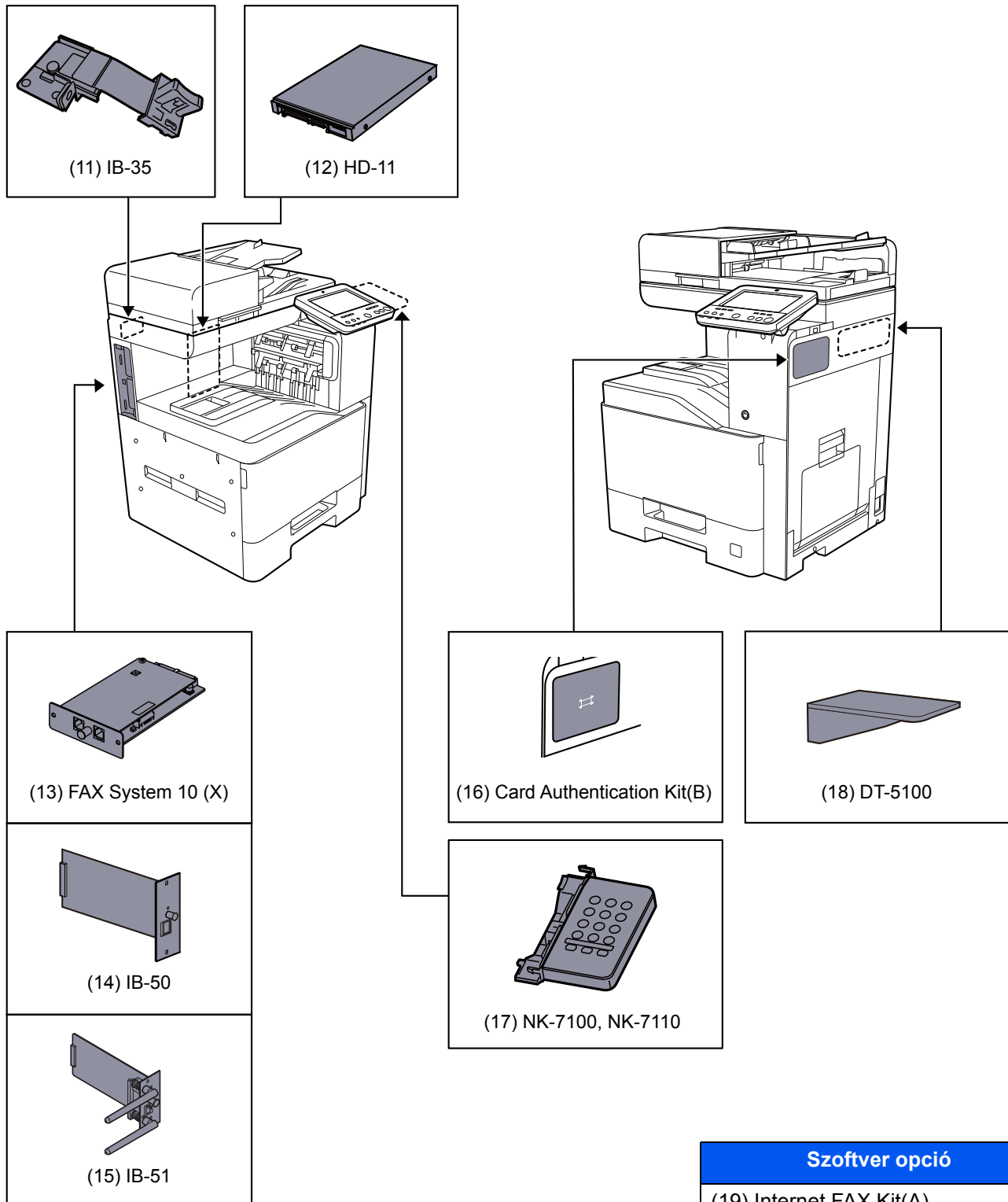

Szoftver opció
(19) Internet FAX Kit(A)
(20) UG-33
(21) UG-34
(22) Scan extension kit(A)

(23) USB Keyboard
(24) SD/SDHC Memory Card

# Karakterbeviteli mód

Ha egy név karaktereit szeretné bevinni, használja az érintőpanel képernyőjén látható billentyűzetet, és kövesse az alább bemutatott lépéseket.

## MEGJEGYZÉS

### Billentyűzetkiosztás

Billentyűzetkiosztásként egyaránt elérhető a "QWERTY", a "QWERTZ" és az "AZERTY" felosztás ugyanúgy, mint a számítógép billentyűzetén. Nyomja meg a **[System Menu/Counter]** gombot, **[Eszköz beállítások]**, **[Billentyűzet]**, majd **[Billentyűzetkiosztás]** és válassza ki a kívánt kiosztást. Itt példaként a "QWERTY" kiosztás szerepel. Ugyanezen lépések végrehajtásával más felosztást is használhat.

## Beviteli képernyők

### Kisbetű-beviteli képernyő

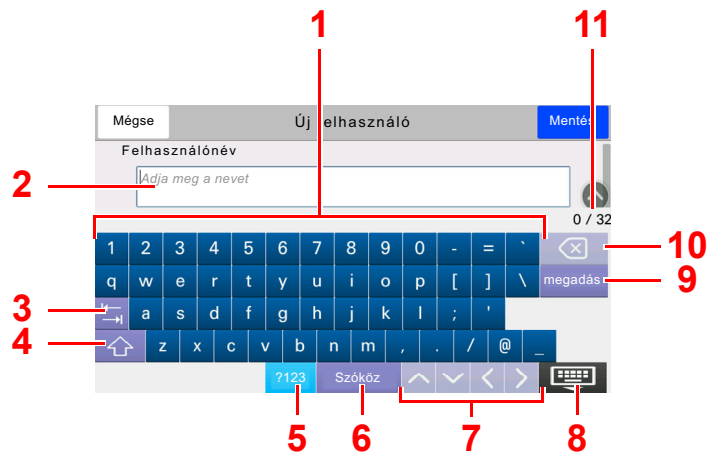

Szám	Kijelző/Gomb	Leírás
1	Billentyűzet	Válassza ki a beírandó karaktert.
2	Beviteli mező	Írjon be karaktereket a kiválasztott mezőbe.
3	Tab gomb	Válassza ki a következő beviteli mezőre való továbblépéshez.
4	Shift gomb	Válassza ki a nagybetű és kisbetű közötti átváltáshoz.
5	[?123] / [Karakter]	Válassza ki a bevitt karaktereket.
6	Szóköz gomb	Válassza ki a szóköz beszúrásához.
7	Kurzor gomb	Válassza ki a kurzor kijelzőn történő mozgathatósághoz.
8	Bezárás gomb	Válassza ki a beviteli képernyő bezárásához.
9	Enter gomb	Válassza ki a bevitel véglegesítéséhez és a bevitel előtti képernyőhöz való visszatéréshez.
10	Backspace gomb	Válassza ki, ha ki szeretne törölni egy karaktert a kurzortól balra.
8	Bevitel / Korlát kijelzése	Kijelzi a maximális és a bevitt karakterek számát.

# Műszaki adatok

## ✓ FONTOS

A műszaki adatok előzetes értesítés nélkül módosulhatnak.

## MEGJEGYZÉS

A fax használatával kapcsolatos bővebb információért lásd:

➔ [FAX Operation Guide](#)

## Készülék

Tétel		Leírás
<b>Típus</b>		Asztal
<b>Nyomatási módszer</b>		Félvezető lézeren alapuló elektrofotográfia
<b>Papírsúlyok</b>	<b>Papírkazetta</b>	60 – 220 g/m <sup>2</sup>
	<b>Kézi adagoló tálca</b>	60 – 220 g/m <sup>2</sup> , 129 – 163 g/m <sup>2</sup> (Banner lap)
<b>Papírtípus</b>	<b>Papírkazetta</b>	Normál, Durva, Pergamen, Újrahasznosított, Előnyomott, Bond, Színes, Előlyukasztott, Fejléces, Boríték, Vastag, Jó minőségű, 1. – 8. egyéni (Duplex: ugyanaz, mint az egyoldalas)
	<b>Kézi adagoló tálca</b>	Normál, Fólia (írásvetítő), Durva, Pergamen, Címke, Újrahasznosított, Előnyomott, Bond, Karton, Bevont, Színes, Előlyukasztott, Fejléces, Boríték, Vastag, Jó minőségű, 1. – 8. egyéni
<b>Papírméret</b>	<b>Papírkazetta</b>	A4, A5, A6, B5, B6, Folio, 216 × 340 mm, Letter, Legal, Statement, Executive, Oficio II, 16K, ISO B5, Boríték #10, Boríték #9, Boríték #6, Boríték Monarch, Boríték DL, Boríték C5, Youkei 4, Youkei 2, Egyéni (92 × 148 mm – 216 × 356 mm)
	<b>Kézi adagoló tálca</b>	A4, A5, A6, B5, B6, Folio, 216 × 340 mm, Letter, Legal, Statement, Executive, Oficio II, 16K, ISO B5, Boríték #10, Boríték #9, Boríték #6, Boríték Monarch, Boríték DL, Boríték C5, Hagaki (karton), Oufukuhagaki (válasz-levelezőlap), Youkei 4, Youkei 2, Egyéni (70 × 148 mm – 216 × 1 220 mm)
<b>Nyomtatható terület</b>		A nyomtatási margó felül, alul és a két oldalt egyaránt 4 mm
<b>Bemelegedési idő (23°C, 60%)</b>	<b>Bekapcsolás</b>	352ci 20 másodperc vagy kevesebb 402ci 20 másodperc vagy kevesebb 502ci 20 másodperc vagy kevesebb
	<b>Alacsony fogyasztású üzemmód</b>	352ci 10 másodperc vagy kevesebb 402ci 10 másodperc vagy kevesebb 502ci 10 másodperc vagy kevesebb
	<b>Alvó üzemmód</b>	352ci 19,7 másodperc vagy kevesebb 402ci 21,8 másodperc vagy kevesebb 502ci 21,8 másodperc vagy kevesebb

Tétel		Leírás
Papírkapacitás	Papírkazetta	500 lap (80 g/m <sup>2</sup> )* <sup>1</sup>
	Kézi adagoló tálca	100 lap (A4/Letter vagy kisebb) (80 g/m <sup>2</sup> ) 25 lap (nagyobb mint A4/Letter) (80 g/m <sup>2</sup> ) 1 lap (Banner lap (210 × 470,1 – 210 × 1 220 mm)) (129 – 163 g/m <sup>2</sup> )
Kimeneti tálca kapacitás	Belső tálca	500 lap (80 g/m <sup>2</sup> )
Képnymtatási rendszer		Félvezető lézer és elektrofotográfia
Memória		4,0 GB
Nagy kapacitású tároló		352ci SSD 16GB 402ci SSD 8GB/Merevlemez 320GB 502ci SSD 8GB/Merevlemez 320GB
Csatoló	Szabványos	USB-csatoló csatlakozója: 1 (nagysebességű USB) Hálózati csatoló: 1 (10 BASE-T/100 BASE-TX/1000 BASE-T) USB Port: 3 (Nagysebességű USB)
	Opció	eKUIO: 2* <sup>2</sup> Fax: 2* <sup>3</sup> Vezeték nélküli LAN: 1
Működési Környezet	Hőmérséklet	10 – 32,5 °C
	Páratartalom	10 – 80 %
	Tengerszint feletti magasság	Max. 3 500 m
	Megvilágítás	Max. 1 500 lux
Méretek (szél. × mélys. × mag.)	352ci	550 × 508 × 612,8 mm (dokumentumadagoló nélkül)
	402ci	550 × 550 × 612,8 mm
	502ci	(dokumentumadagoló nélkül)
Súly	352ci	Körülbelül 47,4 kg (tonertartály, dokumentumadagoló nélkül)
	402ci	Körülbelül 49,3 kg
	502ci	(tonertartály, dokumentumadagoló nélkül)
Szükséges hely (szél. × mélys.) (Kézi adagoló használatával)		808 × 550 mm
Áramforrás		230 V Specifikációs modell: 220 – 240 V ~ 50/60 Hz 5,4 A

Tétel	Leírás
<b>A készülék áramfogyasztása hálózati készenléti állapotban (ha az összes hálózati port csatlakoztatva van.)</b>	Az információk az alábbi weboldalon találhatóak. <a href="https://www.triumph-adler.com/C125713A00471CCE/direct/environment">https://www.triumph-adler.com/C125713A00471CCE/direct/environment</a> <a href="https://www.triumph-adler.de/C125713A00471CCE/direct/umwelt">https://www.triumph-adler.de/C125713A00471CCE/direct/umwelt</a> <a href="https://www.utax.de/C12571260052E282/direct/umwelt-energieverbrauch-sicherheit">https://www.utax.de/C12571260052E282/direct/umwelt-energieverbrauch-sicherheit</a> <a href="https://www.utax.de/C12571260052E282/direct/environment">https://www.utax.de/C12571260052E282/direct/environment</a>
<b>Opcionális tartozékok</b>	➔ <a href="#">Kiegészítő berendezések (8-2. oldal)</a>

\*1 A kazettában látható felső magasságkorlátot jelző vonalig.

\*2 Ha két opcionális csatoló van telepítve, a faxvonal nem telepíthető.

\*3 Ha egy hálózati csatoló van telepítve, csak egy faxvonal csatlakoztatható.



## Másolási funkciók

Tétel		Leírás		
<b>Másolási sebesség</b>	<b>352ci</b>		Fekete-fehér másolás	Színes másolás
		A4	35 lap/perc	35 lap/perc
		Letter	37 lap/perc	37 lap/perc
		Legal	30 lap/perc	30 lap/perc
		B5	35 lap/perc	35 lap/perc
		A5	35 lap/perc	35 lap/perc
	A6	35 lap/perc	35 lap/perc	
	<b>402ci</b>		Fekete-fehér másolás	Színes másolás
		A4	40 lap/perc	40 lap/perc
		Letter	42 lap/perc	42 lap/perc
		Legal	34 lap/perc	34 lap/perc
		B5	40 lap/perc	40 lap/perc
		A5	40 lap/perc	40 lap/perc
	A6	40 lap/perc	40 lap/perc	
	<b>502ci</b>		Fekete-fehér másolás	Színes másolás
		A4	50 lap/perc	50 lap/perc
		Letter	52 lap/perc	52 lap/perc
		Legal	42 lap/perc	42 lap/perc
B5		50 lap/perc	50 lap/perc	
A5		50 lap/perc	50 lap/perc	
A6	50 lap/perc	50 lap/perc		
<b>Első másolat elkészítési ideje (A4, üveglapra helyezve, kazettából adagolva)</b>	<b>Fekete-fehér</b>	352ci 7,0 másodperc vagy kevesebb 402ci 7,0 másodperc vagy kevesebb 502ci 7,0 másodperc vagy kevesebb		
	<b>Színes</b>	352ci 8,0 másodperc vagy kevesebb 402ci 8,0 másodperc vagy kevesebb 502ci 8,0 másodperc vagy kevesebb		
<b>Méretezési szintek</b>		Kézi üzemmód: 25 – 400%, 1%-os lépésekben Automatikus üzemmód: Előre beállított méretezési arányok		
<b>Folyamatos másolás</b>		1 – 9999 lap		
<b>Felbontás</b>		600 × 600 dpi		
<b>Támogatott eredeti típusok</b>		Lap, Könyv, háromdimenziós tárgyak (maximális eredeti méret: Legal/Folio)		
<b>Eredetiadagoló rendszer</b>		Rögzített		

## Nyomtató funkciók

Tétel		Leírás
<b>Nyomatási sebesség</b>		Azonos a másolási sebességgel.
<b>Első nyomtatás ideje (A4, papírkazettából adagolva)</b>	<b>Fekete-fehér</b>	352ci 7,0 másodperc vagy kevesebb 402ci 7,0 másodperc vagy kevesebb 502ci 7,0 másodperc vagy kevesebb
	<b>Színes</b>	352ci 8,0 másodperc vagy kevesebb 402ci 8,0 másodperc vagy kevesebb 502ci 8,0 másodperc vagy kevesebb
<b>Felbontás</b>		1200 × 1200 dpi, 600 × 600 dpi
<b>Operációs rendszer</b>		Windows 7, Windows 8.1, Windows 10, Windows Server 2008/R2, Windows Server 2012/R2, Windows Server 2016, Mac OS 10.9 vagy frissebb
<b>Csatoló</b>		USB-csatoló csatlakozója: 1 (nagysebességű USB) Hálózati csatoló: 1 (10 BASE-T/100 BASE-TX/1000 BASE-T) Opcionális csatoló (Opció): 2 (IB-50/IB-51 rögzítéshez) Vezeték nélküli LAN (Opció): 1 (IB-35 rögzítéshez)
<b>Oldalleírás nyelve</b>		PRESCRIBE
<b>Emuláció</b>		PCL6 (PCL-XL, PCL5c), KPDL3 (PostScript3 kompatibilis), PDF, XPS, OpenXPS

## Lapbeolvasó funkciók

Tétel	Leírás
<b>Felbontás</b>	600 dpi, 400 dpi, 300 dpi, 200×400 dpi, 200 dpi, 200×100 dpi
<b>Fájlformátum</b>	TIFF, JPEG, XPS, Open XPS, PDF (MMR/JPEG tömörítés), Nagy tömörítésű PDF, OCR Szövegfelismerés (Opció), MS Office fájl (Opció), OOXML (Opció), OOXML (OCR) (Opció)
<b>Beolvasási sebesség*<sup>1</sup></b>	1-oldalas FF 85 kép/perc Színes: 65 kép/perc 2-oldalas FF 170 kép/perc Színes: 130 kép/perc (A4 fekvő, 300 dpi, képminőség: Szöveg/kép eredeti)
<b>Csatoló</b>	Ethernet (10 BASE-T/100 BASE-TX/1000 BASE-T), USB
<b>Átviteli rendszer</b>	SMB, SMTP, FTP, FTP over SSL, USB, TWAIN* <sup>2</sup> , WIA* <sup>2</sup> , WSD

\*1 Dokumentumadagoló használata esetén (Kettős beolvasás elcsúszás és több adagolás érzékeléssel) (kivéve TWAIN és WIA beolvasás)

\*2 Elérhető operációs rendszerek: Windows Server 2008/Windows Server 2008 R2/Windows 7/Windows 8.1/Windows 10/Windows Server 2012/Windows Server 2012 R2/Windows Server 2016

## Dokumentumadagoló

Tétel	Leírás		
	Dokumentumadagoló (Automatikus 2-oldalas)	Dokumentumadagoló (Kettős lapolvasó DP)	Dokumentumadagoló (Kettős lapolvasó DP)
<b>Típus</b>	DP-5100	DP-5120	DP-5130
<b>Eredetiek adagolási módszere</b>	Automatikus adagolás		
<b>Támogatott eredeti típusok</b>	Papírlapok		
<b>Papírméret</b>	Maximálisan: 216 × 356 mm (hosszú oldal 216 × 1 900 mm) Minimálisan: 105 mm × 148 mm		
<b>Papírsúlyok</b>	1-oldalas: 50 – 120 g/m <sup>2</sup> 2-oldalas: 50 – 120 g/m <sup>2</sup>	1-oldalas: 50 – 120 g/m <sup>2</sup> 2-oldalas: 50 – 120 g/m <sup>2</sup>	1-oldalas: 35 – 220 g/m <sup>2</sup> 2-oldalas: 50 – 220 g/m <sup>2</sup>
<b>Betöltési kapacitás</b>	75 lap (50 – 80 g/m <sup>2</sup> )* <sup>1</sup> maximum	100 lap (50 – 80 g/m <sup>2</sup> )* <sup>1</sup> maximum	270 lap (50 – 80 g/m <sup>2</sup> )* <sup>1</sup> maximum
<b>Méreték (szél. × mélys. × mag.)</b>	548 × 346,5 × 131 mm	548 × 346,5 × 131 mm	528 × 397 × 172 mm
<b>Súly</b>	Körülbelül 3,8 kg	Körülbelül 4,5 kg	Körülbelül 7,9 kg

\*1 A dokumentumadagolóban látható felső magasságkorlátot jelző vonalig.

## Papíradagoló (500 lap)

Tétel	Leírás
<b>Papíradagolási módszer</b>	Tapadás görgő adagoló (Lapok száma: 550, 64 g/m <sup>2</sup> , 1 kazetta/Lapok száma: 500, 80 g/m <sup>2</sup> , 1 kazetta)
<b>Papírméret</b>	A4, A5, A6, B5, B6, Folio, 216 × 340 mm, Letter, Legal, Statement, Executive, Oficio II, 16K, ISO B5, Boríték #10, Boríték #9, Boríték #6, Boríték Monarch, Boríték DL, Boríték C5, Youkei 4, Youkei 2, Egyéni (105 × 148 – 216 × 356 mm)
<b>Támogatott papírok</b>	Papírsúly: 60 – 220 g/m <sup>2</sup> Papírtípusok: Normál, Újrahasznosított, Anyag
<b>Méreték (szél. × mélys. × mag.)</b>	550 × 507 × 157 mm
<b>Súly</b>	Körülbelül 9,5 kg

## Papíradagoló (500 lap x 2)

Tétel	Leírás
<b>Papíradagolási módszer</b>	Tapadás görgő adagoló (Lapok száma: 550, 64 g/m <sup>2</sup> , 2. kazetta/Lapok száma: 500, 80 g/m <sup>2</sup> , 2 kazetta)
<b>Papírméret</b>	A4, A5, A6, B5, B6, Folio, 216 × 340 mm, Letter, Legal, Statement, Executive, Oficio II, 16K, ISO B5, Boríték #10, Boríték #9, Boríték #6, Boríték Monarch, Boríték DL, Boríték C5, Youkei 4, Youkei 2, Egyéni (105 × 148 – 216 × 356 mm)
<b>Támogatott papírok</b>	Papírsúly: 60 – 220 g/m <sup>2</sup> Papírtípusok: Normál, Újrahasznosított, Anyag
<b>Méreték (szél. × mélys. × mag.)</b>	550 × 507 × 343 mm
<b>Súly</b>	Körülbelül 18 kg

## Papíradagoló (2 000 lap)

Tétel	Leírás
<b>Papíradagolási módszer</b>	Tapadás görgő adagoló (Lapok száma: 2 200, 64 g/m <sup>2</sup> / Lapok száma: 2 000, 80 g/m <sup>2</sup> )
<b>Papírméret</b>	A4, Letter
<b>Támogatott papírok</b>	Papírsúly: 60 – 220 g/m <sup>2</sup> Papírtípusok: Normál, Újrahasznosított, Anyag
<b>Méreték (szél. × mélys. × mag.)</b>	550 × 507 × 343 mm
<b>Súly</b>	Körülbelül 20 kg

## Belső finisher

Tétel		Leírás	
<b>Tálcák száma</b>		1 tálcá	
<b>Papírméret (80 g/m<sup>2</sup>) Finisher tálca (nincs tűzés)</b>	<b>A tálcá (Tűzés nélkül)</b>	Folio, 216 × 340 mm, Legal, Egyéni (70 × 298 – 210 × 1 020 mm): 250 lappal egyenértékű vagy 42 mm magas (Vastag: 20 lap (129 – 220 g/m <sup>2</sup> )) A4, A5, A6, B5, B6, Letter, Statement, Executive, Oficio II, 16K, ISO B5, Boríték #10, Boríték #9, Boríték #6, Boríték Monarch, Boríték DL, Boríték C5, Hagaki (karton), Oufukuhagaki (válasz levelezőlap), Youkei 4, Youkei 2, Egyéni (70 × 148 – 210 × 297 mm): 300 lappal egyenértékű vagy 42 mm magas (Vastag: 20 lap (129 – 220 g/m <sup>2</sup> ))	
<b>Tűzés</b>	<b>Lapok száma</b>	216 × 340 mm, Legal, Oficio II	30 lap (60 – 90 g/m <sup>2</sup> ) 20 lap (91 – 105 g/m <sup>2</sup> ) csak 2 borítólapp (106 g/m <sup>2</sup> – 128 g/m <sup>2</sup> )
		A4, B5, Letter, 16K	50 lap (60 – 90 g/m <sup>2</sup> ) 40 lap (91 – 105 g/m <sup>2</sup> ) csak 2 borítólapp (106 g/m <sup>2</sup> – 128 g/m <sup>2</sup> )
	<b>Papírtípusok</b>	Normál, Újrahasznosított, Előnyomott, Bond, Színes, Előlyukasztott, Fejléces, Vastag, Fényezett, Jó minőségű, Egyéni	
<b>Méreték (szél. × mélys. × mag.) (Kézi adagoló használatával)</b>		637 × 396 × 158 mm	
<b>Súly</b>		Körülbelül 9,2 kg vagy kevesebb	

## Postafiók

Tétel	Leírás
Tálcák száma	6 tálca
Papírméret (80 g/m <sup>2</sup> )	<b>1 (- 5). kazetta</b> Folio, 216 × 340 mm, Legal, Oficio II, Foolscap (8,5 × 13,5"): 50 lap A4, A5, B5, Letter, Statement, Executive, 16K: 100 lap <b>A tálca</b> Folio, 216 × 340 mm, Legal, Oficio II, Foolscap (8,5 × 13,5"), Egyéni (70 × 298 – 210 × 1 220 mm): 250 lap A4, A5, A6, B5, B6, Letter, Statement, Executive, 16K, ISO B5, Hagaki (karton), Oufukuhagaki (válasz-levelezőlap), Egyéni (70 × 148 – 210 × 297 mm): 500 lap
Méreték (szél. × mélys. × mag.)	414 × 360 × 760 mm
Súly	Körülbelül 6,2 kg

## Feladatszétválasztó

Tétel	Leírás
Tálcák száma	1 tálca
Lapok max. száma	100 lap (80 g/m <sup>2</sup> )
Papírméret	A4, A5, A6, B5, B6, Folio, 216 × 340 mm, Letter, Legal, Statement, Executive, Oficio II, 16K, ISO B5, Boríték #10, Boríték #9, Boríték #6, Boríték Monarch, Boríték DL, Boríték C5, Hagaki (karton), Oufukuhagaki (válasz-levelezőlap), Youkei 4, Youkei 2, Egyéni (70 × 148 – 210 × 1 220 mm)
Papírtípus	Papírsúly: 60 – 220 g/m <sup>2</sup> Papírtípusok: Normál, Újrahasznosított, Anyag
Méreték (szél. × mélys. × mag.)	360 × 319 × 154 mm
Súly	Körülbelül 0,4 kg

## 1 000 lapos finisher

Tétel		Leírás	
Tálcák száma		1 tálca	
Papírméret (80 g/m <sup>2</sup> )	Tálca (nem tűző)	Folio, 216 × 340 mm, Legal, Oficio II, Egyéni (Kazetta: 92 × 148 mm – 216 × 356 mm / Kézi adagoló: 70 × 148 mm – 216 × 356 mm): 500 lappal egyenértékű vagy 91 mm magas A4, A5, B5, Letter, Statement, Executive, 16K: 1 000 lappal egyenértékű vagy 162 mm magas	
Tűzés	Lapok száma	216 × 340 mm, Legal, Oficio II	30 lap (52 – 90 g/m <sup>2</sup> ) 20 lap (91 – 105 g/m <sup>2</sup> ) csak 2 borítólappal (106 g/m <sup>2</sup> – 128 g/m <sup>2</sup> )
		A4, B5, Letter, 16K	50 lap (52 – 90 g/m <sup>2</sup> ) 40 lap (91 – 105 g/m <sup>2</sup> ) csak 2 borítólappal (106 g/m <sup>2</sup> – 128 g/m <sup>2</sup> )
	Papírtípusok	Normál, Újrahasznosított, Előnyomott, Bond, Színes, Előlyukasztott, Fejléces, Vastag, Fényezett, Jó minőségű, Durva, 1 - 8. egyéni	
Méretek (szél. × mélys. × mag.)		591 × 517 × 1 005,3 mm	
Súly		23 kg vagy kevesebb	

## Lyukasztó egység (1 000 lapos finisherhez)

Tétel			Leírás
Papírméret	Hüvelyk	2 lyuk	A4, A5, B5, Folio, Letter, Legal, Statement, 16K
		3 lyuk	A4, Letter, 16K
	cm	2 lyuk	A4, A5, B5, Folio, Letter, Legal, Statement, 16K
		4 lyuk	A4
Papírsúlyok			60 – 220 g/m <sup>2</sup>
Hordozótípus			Normál, Újrahasznosított, Előnyomott, Bond, Színes, Fejléces, Vastag, Fényezett, Jó minőségű, 1 - 8. egyéni

## 3 000 lapos finisher

Tétel			Leírás	
Tálcák száma			2 tálca	
Papír- méret (80 g/m <sup>2</sup> )	A tálca (Tűzés nélkül)		Folio, 216 × 340 mm, Legal, Oficio II, Egyéni (Kazetta: 92 × 148 mm – 216 × 356 mm / Kézi adagoló: 70 × 148 mm – 216 × 356 mm): 1 500 lappal egyenértékű vagy 227 mm magas A4, A5, B5, Letter, Statement, Executive, 16K: 3 000 lappal egyenértékű vagy 412 mm magas	
	B tálca		Folio, 216 × 340 mm, Legal, Oficio II, Egyéni (Kazetta: 92 × 148 mm – 216 × 356 mm / Kézi adagoló: 70 × 148 mm – 216 × 356 mm): 100 lappal egyenértékű vagy 14 mm magas A4, A5, A6, B5, B6, Letter, Statement, Executive, 16K, ISO B5, Hagaki (karton), Oufukuhagaki (válasz-levelezőlap): 200 lappal egyenértékű vagy 28 mm magas	
Tűzés	Maximális szám		216 × 340 mm, Legal, Oficio II	30 lap (52 – 90 g/m <sup>2</sup> ) 20 lap (91 – 105 g/m <sup>2</sup> ) csak 2 borítólappal (106 g/m <sup>2</sup> – 128 g/m <sup>2</sup> )
			A4, B5, Letter, 16K	50 lap (52 – 90 g/m <sup>2</sup> ) 40 lap (91 – 105 g/m <sup>2</sup> ) csak 2 borítólappal (106 g/m <sup>2</sup> – 128 g/m <sup>2</sup> )
	Papírtípusok		Normál, Újrahasznosított, Előnyomott, Bond, Színes, Előlyukasztott, Fejléces, Vastag, Fényezett, Jó minőségű, 1 - 8. egyéni	
Lyukaszt őegység	Papír- méret	Hüvelyk	2 lyuk	A4, A5, B5, Folio, Letter, Legal, Statement, 16K
			3 lyuk	A4, Letter, 16K
		cm	2 lyuk	A4, A5, B5, Folio, Letter, Legal, Statement, 16K
			4 lyuk	A4
	Papírsúlyok		60 – 220 g/m <sup>2</sup>	
	Papírtípusok		Normál, Újrahasznosított, Előnyomott, Bond, Színes, Fejléces, Vastag, Fényezett, Jó minőségű, 1 - 8. egyéni	
Méreték (szél. × mélys. × mag.)			650 × 532 × 1 075,8 mm	
Súly			31 kg vagy kevesebb	



### MEGJEGYZÉS

Az ajánlott papírtípusokkal kapcsolatban kérje a kereskedő vagy a szervizképviselőt segítségét.



# Tárgymutató

## Számok

- 1 000 lapos finisher 7-90
- 1– 5. tálca 2-5
- 1. jobb oldali fedél 2-3
- 1. jobb oldali fedél karja 2-3
- 1. kazetta 2-2
- 2. kazetta 2-5
- 2-oldalas/Könyv eredeti 6-38
- 3 000 lapos finisher 7-92
- 3. kazetta 2-5
- 4. kazetta 2-5

## A

- A dátum és az idő beállítása 2-33
- A finisher vezérlő része 2-5
- A használatra vonatkozó óvintézkedések 1-4
- A kézi adagoló támasztótálca része 2-3
- A készülékhez kapott útmutatók xvi
- A lyukasztási hulladék kiürítése 7-19
  - 1000 lapos finisher 7-19
  - 3 000 lapos finisher 7-21
- A papír betöltésével kapcsolatos óvintézkedések 3-5
- A tálca 2-5
- A termék használatának korlátozása 1-7
- A tonertartály cseréje 7-4
- A számláló ellenőrzése 2-56
- AirPrint 4-10
- Alkatrésznevek 2-2
- Alvás szabályok (Európai modellek) 2-38
- Alvó üzemmód 2-37
- Apache License (Version 2.0) 1-11
- Automatikus alvó mód 2-38
- Automatikus kétoldalas nyomtatás funkció 1-14
- Az elhasznált tonertartály cseréje 7-7
- Az útmutató biztonsági irányelvei 1-2
- Az útmutatóban használt jelölések xix

## B

- B tálca 2-5
- Bejelentkezés 2-31
- Bekapcsolás 2-9
- Belső finisher 7-88
- Belső tálca 2-2, 2-5
- Beolvasási felbontás 6-41
- Bevitel
  - Tárgy 6-42
- Billentyűparancsok
  - Billentyűparancsok szerkesztése és törlése 5-13
  - Hozzáadás 5-12
- Biztonsági óvintézkedések a vezeték nélküli LAN használata során 1-7

## C

- Célállomás
  - Címjegyzék 5-28
- Célhely

- Célhelyek megerősítési képernyője 5-32
- Ellenőrzés és szerkesztés 5-32
- Keresése 5-29
- Több küldése 5-25

## Cs

- Csatlakoztatás
  - LAN-kábel 2-7
  - Tápkábel 2-8
  - USB-kábel 2-8
- Csendes mód 6-38

## D

- Dobfrissítés 7-57
- Dokumentumadagoló 2-5
  - A dokumentumadagoló által nem támogatott eredetiek 5-3
  - A dokumentumadagoló által támogatott eredetiek 5-3
- Alkatrésznevek 2-2
- Eredetiek betöltése 5-3
- Duplex 6-35

## E

- EcoPrint 6-31
- Egyszerű bejelentkezés 2-32
- Egyszerűsített funkciók 2-29
- Elhasznált festéket tartalmazó tartály 2-4
- Előhívófrissítés 7-58
- Elülső fedél 2-2
- Első másolat elkészítési ideje 8-8
- Első nyomtatás ideje 8-9
- E-mail küldése 5-17
- E-mail tárgy/törzs 6-42
- Embedded Web Server RX 2-57
- Energiagazdálkodás 1-14
- Energiatakarékos visszaállítási szint 2-38
- Energiatakarékoság-szabályozási funkció 1-14
- Energy Star (ENERGY STAR®) Program 1-14
- Eredeti kimeneti tálcaja 2-5
- Eredeti mérete 6-20
- Eredeti méretét jelző szegélylapok 2-2
- Eredeti papírvezetői 2-5
- Eredeti tájolója 6-22
- Eredetiek betöltése 5-2
  - Eredetiek betöltése a dokumentumadagolóba 5-3
  - Eredetiek elhelyezése az üveglapon 5-2
- Eredetiek tálcaja 2-5
- Eredetiek ütközője 2-5
- Erőforrás-megtakarítás - Papír 1-14

## É

- Érintőpanel 2-12

## F

- Fájl
  - Formátum 6-40
  - Különválasztás 6-41
- Fájlformátum 6-40
- Feladatsztérválasztó tálca 2-5

Felbontás [6-41](#), [8-8](#), [8-9](#)  
Felhasználói bejelentkezés felügyeletet  
    Bejelentkezés [2-31](#)  
    Kijelentkezés [2-32](#)  
Fényerő [6-29](#)  
Finisher tálca [2-5](#)  
Fogantyúk [2-2](#)  
Folytonos beolvasás [6-37](#)  
Főkapcsoló [2-2](#)  
Funkciógomb hozzárendelés [2-20](#)

## G

Google Cloud Print [4-10](#)  
GPL/LGPL [1-9](#)

## Gy

Gyorsbeállítás varázsló [2-40](#)

## H

Hálózati csatlakozó [2-4](#)  
Hálózati csatoló [2-7](#)  
Heti időzítő beállítások [2-39](#)  
Hibaelhárítás [7-23](#)  
Hibaüzenetek értelmezése [7-36](#)  
Hibák elhárítása [7-23](#)

## I

ID Card Copy [6-29](#)

## J

Jelölések [1-2](#)  
Jogi információk [1-8](#)

## K

Kalibrálás [7-57](#)  
Kapcsolódási mód [2-6](#)  
Karakterbevitel [8-4](#)  
Kazetta  
    Papír betöltése [3-5](#)  
Kábelek [2-7](#)  
Kedvencek [5-9](#)  
    Előhívás [5-10](#)  
    Regisztrálás [5-10](#)  
    Szerkesztés [5-11](#)  
    Törlés [5-11](#)  
Kezdőképernyő [2-14](#)  
Kezdőoldal  
    A feladattár testreszabása [2-16](#)  
    Az asztal testreszabása [2-16](#)  
    Háttérkép [2-16](#)  
Kezelőpanel [2-2](#)  
Képbeállítás  
    Dobfrissítés [7-57](#)  
    Előhívófrissítés [7-58](#)  
    Kalibrálás [7-57](#)  
    Lézeregység tisztítása [7-58](#)  
    Szín regisztrálás - Automatikus [7-52](#)  
    Szín regisztrálás - Kézi [7-54](#)

Tónusgörbe beállítás [7-56](#)  
Kép-optimalizálás [6-29](#)  
Kézi adagoló tálca [2-2](#), [2-3](#)  
Kijelentkezés [2-32](#)  
Kikapcsolás [2-9](#)  
Kikapcsolás időzítő [2-39](#)  
Kinyomtatott oldalak számlálása  
    Számláló [2-56](#)  
Knopflerfish License [1-11](#)  
Környezet [1-3](#)  
Köteg szint beállító [3-13](#)  
Küldés [5-17](#)  
    Előkészületek dokumentum számítógépre  
        küldéséhez [3-14](#)  
Küldés mappába (FTP) [5-17](#)  
Küldés mappába (SMB) [5-17](#)  
Különválasztás [6-41](#)

## L

LAN-kábel [2-7](#)  
    Csatlakoztatás [2-7](#)  
Lézeregység tisztítása [7-58](#)

## Ly

Lyukasztás [6-26](#)

## M

Magasság beállítás [7-58](#)  
Másolás [5-14](#)  
Másolási sebesség [8-8](#)  
Megjegyzés [1-2](#)  
Monotype Imaging License Agreement [1-10](#)  
Mopria [4-10](#)  
Műszaki adatok [8-5](#)  
    1000 lapos finisher [8-14](#)  
    3000 lapos finisher [8-15](#)  
    Belső finisher [8-12](#)  
    Dokumentumadagoló [8-10](#)  
    Feladatszétválasztó [8-13](#)  
    Készülék [8-5](#)  
    Lapbeolvasó funkciók [8-9](#)  
    Lyukasztó egység (1000 lapos finisherhez) [8-14](#)  
    Másolási funkciók [8-8](#)  
    Nyomtató funkciók [8-9](#)  
    Papíradagoló (2000 lap) [8-11](#)  
    Papíradagoló (500 lap x 2) [8-11](#)  
    Papíradagoló (500 lap) [8-10](#)  
    Postafiók [8-13](#)

## N

Nagyítás [6-33](#)  
Nagyított képernyő [2-29](#)  
NFC  
    Nyomtatás [4-11](#)

## Ny

Nyomtatás számítógépről [4-4](#)  
    Nyomtatás nem szabványos méretű papírra [4-6](#)  
    Nyomtatás normál méretű papírra [4-4](#)

Nyomatási beállítások [4-2](#), [4-9](#)

Nyomatási sebesség [8-9](#)

Nyomatató

Nyomatási beállítások [4-2](#)

Nyomatató illesztőprogram

Alapértelmezett nyomtató illesztőprogram  
beállítások módosítása [4-3](#)

Súgó [4-3](#)

## O

Opcionális csatlakozó [2-4](#)

Opció

Áttekintés [8-2](#)

OpenSSL License [1-9](#)

Original SSLeay License [1-9](#)

## P

Papír

A papír betöltésével kapcsolatos óvintézkedések [3-5](#)

Borítékok betöltése [5-8](#)

Karton betöltése [5-8](#)

Papír betöltése [3-2](#)

Papír betöltése a kazettákba [3-5](#)

Papír betöltése [7-13](#)

Papír kiválasztása [6-21](#)

Papírelakadás [7-59](#)

1 000 lapos finisher [7-82](#)

1. és 2. kazetta [7-61](#)

1. jobb oldali fedél [7-70](#)

2. jobb oldali fedél [7-73](#)

3 000 lapos finisher (A tálca) [7-84](#)

3 000 lapos finisher (B tálca) [7-86](#)

3. jobb oldali fedél (2000 lap × 1) [7-75](#)

3. kazetta (2000 lap × 1) [7-65](#)

3. kazetta (500 lap × 2) [7-62](#)

4. kazetta (500 lap × 2) [7-67](#)

Áthidaló egység [7-76](#)

Belső finisher [7-78](#)

Dokumentumadagoló [7-79](#), [7-81](#)

Kézi adagoló [7-69](#)

Papírelakadás helye jelző [7-59](#)

Postafiók [7-77](#)

Papírelakadás.

3. jobb oldali fedél (500 lap × 2) [7-74](#)

Papírhosszúság-vezető [2-3](#), [3-5](#)

Papírrögzítő [3-11](#)

Papírszélesség-beállító fül [2-3](#)

Papírszélesség-vezető [2-3](#)

Papírszélesség-vezetők [3-5](#)

Product Library [xvii](#)

## R

Rendezés/Leválogatás [6-23](#)

Rendszeres karbantartás [7-2](#)

A lyukasztási hulladék kiürítése [7-19](#)

A tonertartály cseréje [7-4](#)

Az elhasznált tonertartály cseréje [7-7](#)

Papír betöltése [7-13](#)

Tisztítás [7-2](#)

Tűzőkapcsok cseréje [7-14](#)

Rendszermenü

Gyorsbeállítás varázsló [2-40](#)

## S

Status Monitor [4-12](#)

Elérés [4-12](#)

Kilépés [4-12](#)

Status Monitor értesítés beállítások [4-15](#)

Súgó képernyő [2-28](#)

## Sz

Számok beírása [2-26](#)

Szín

Kalibrálás [7-57](#)

Szín regisztrálás - Automatikus [7-52](#)

Szín regisztrálás - Kézi [7-54](#)

Színmélység [6-32](#)

## T

Tápkábel

Csatlakoztatás [2-8](#)

Távoli művelet [7-34](#)

TCP/IP (IPv4)

Beállítások [2-34](#)

Telepítés

Macintosh [2-51](#)

Szoftver [2-43](#)

Windows [2-44](#)

Tisztítás [7-2](#)

Dokumentumadagoló [7-2](#), [7-3](#)

Üvegcsík [7-3](#)

Üveglap [7-2](#)

Tonertartály (Black) [2-4](#)

Tonertartály (Cyan) [2-4](#)

Tonertartály (Magenta) [2-4](#)

Tonertartály (Yellow) [2-4](#)

Tónusgörbe beállítás [7-56](#)

Több küldése [5-25](#)

Törlés nyomtatás után [6-42](#)

Tűzés [6-24](#)

Tűzés/Lyukasztás [6-24](#)

Tűzőkapcsok cseréje

1 000 lapos finisher [7-15](#)

3000 lapos finisher [7-17](#)

Belső finisher [7-14](#)

Tűzőkapocs elakadás [7-88](#), [7-90](#), [7-92](#)

TWAIN

A TWAIN illesztőprogram beállítása [2-53](#)

## U

USB-csatoló [2-7](#)

USB-csatoló csatlakozója [2-4](#)

USB-kábel [2-7](#)

Csatlakoztatás [2-8](#)

USB-memória csatlakozója [2-2](#)

## Ü

Üres oldal kihagyása [6-37](#)

---

Üvegcsík [2-2](#)

Üveglap [2-2](#)

## V

Vegyes méretű tűzés [6-25](#)

Vezeték nélküli hálózat

Beállítások [2-36](#)

Védjeggyel ellátott nevek [1-8](#)

## W

WIA

A WIA illesztőprogram beállítása [2-55](#)

Wi-Fi

Beállítások [2-36](#)

Wi-Fi Direct

Nyomtatás [4-11](#)

**QUALITY  
CERTIFICATE**

This machine has passed  
all quality controls and  
final inspection

