

P-C3062DN

GUIA DE USO

Leia este Guia de Uso antes de começar a utilizar a máquina e mantenha-o perto desta para uma consulta mais fácil.

Prefácio

Obrigado por ter adquirido esta máquina.

Este Guia de Uso destina-se a ajudá-lo a utilizar a máquina correctamente, a efectuar a manutenção de rotina e a tomar medidas simples de resolução de problemas, conforme necessário, de modo a poder sempre utilizar a máquina nas melhores condições.

Leia este Guia de Uso antes de utilizar a máquina.

Para manter a qualidade, recomendamos o uso de recipientes de toner genuínos, que têm de ser sujeitos a inúmeras inspecções de qualidade.

A utilização de recipientes de toner não genuínos pode causar anomalias.

Não seremos responsabilizados por quaisquer danos causados pela utilização de produtos de terceiros nesta máquina.

Verificar o número de série do equipamento

O número de série do equipamento encontra-se impresso no local indicado na figura.

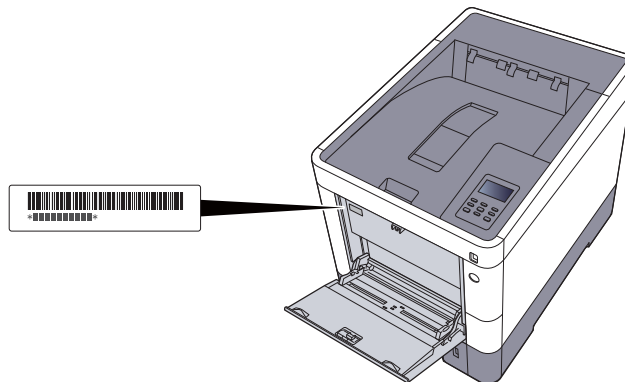

Necessitará do número de série do equipamento quando contactar o técnico de assistência. Verifique o número antes de contactar o técnico de assistência.

Conteúdos

| | |
|--|------------|
| Prefácio | i |
| Conteúdos | ii |
| Características da máquina | v |
| Guias fornecidos com a máquina | vii |
| Sobre o Guia de Uso (este Guia) | ix |
| Estrutura do guia | ix |
| Convenções utilizadas neste guia | x |
| Mapa do Menu | xii |

| | | |
|----------|--|-------------|
| 1 | Informação jurídica e de segurança | 1-1 |
| | Atenção | 1-2 |
| | Convenções de segurança neste guia | 1-2 |
| | Ambiente | 1-3 |
| | Precauções de utilização | 1-4 |
| | Segurança relativa ao Laser (Europa) | 1-5 |
| | Cumprimento e conformidade | 1-6 |
| | EN ISO 7779 | 1-7 |
| | EK1-ITB 2000 | 1-7 |
| | Precauções de segurança ao usar LAN sem fios (se equipado) | 1-7 |
| | Utilização limitada deste produto (se equipado) | 1-7 |
| | Informação jurídica | 1-9 |
| | Função de controlo de poupança de energia | 1-13 |
| | Função de Impressão automática em 2 faces | 1-13 |
| | Economia de Recursos – Papel | 1-13 |
| | Benefícios ambientais de "Gestão de Energia" | 1-13 |
| | Programa Energy Star (ENERGY STAR®) | 1-14 |
| 2 | Instalar e configurar a máquina | 2-1 |
| | Nomes dos componentes | 2-2 |
| | Exterior da máquina | 2-2 |
| | Conectores/Interior | 2-3 |
| | Com equipamentos opcionais instalados | 2-5 |
| | Ligar a máquina e outros dispositivos | 2-6 |
| | Ligação dos cabos | 2-7 |
| | Ligação do cabo de rede local | 2-7 |
| | Ligação do Cabo USB | 2-8 |
| | Ligação do cabo de alimentação | 2-8 |
| | Ligar/desligar | 2-9 |
| | Ligar | 2-9 |
| | Desligar | 2-9 |
| | Utilizar o painel de operação | 2-10 |
| | Teclas do painel de operação | 2-10 |
| | Método de funcionamento | 2-11 |
| | Seleção de um menu | 2-12 |
| | Definição de um menu | 2-12 |
| | Cancelamento da seleção do menu | 2-12 |
| | Ecrã Ajuda | 2-12 |
| | Iniciar/terminar sessão | 2-13 |
| | Iniciar sessão | 2-13 |
| | Terminar sessão | 2-13 |
| | Predefinições da máquina | 2-14 |
| | Definir a data e a hora | 2-14 |
| | Configuração de Rede | 2-16 |
| | Configurar a Rede Com Fios | 2-16 |
| | Função de poupança de energia | 2-18 |
| | Modo de espera e modo de espera automático | 2-18 |
| | Def. Nív. Espera | 2-19 |
| | Regra p/desligar (modelos para a Europa) | 2-20 |
| | Instalar software | 2-21 |
| | Software em DVD (Windows) | 2-21 |
| | Instalar software no Windows | 2-22 |

| | | |
|----------|---|-------------|
| | Desinstalar o Software | 2-28 |
| | Instalar software num computador Mac | 2-29 |
| | Verificar o Contador | 2-31 |
| | Embedded Web Server RX | 2-32 |
| | Aceder Embedded Web Server RX | 2-33 |
| | Alterar definições de segurança | 2-34 |
| | Mudar Informação do Dispositivo | 2-36 |
| 3 | Preparativos antes da utilização | 3-1 |
| | Colocar papel | 3-2 |
| | Precaução para colocar papel | 3-3 |
| | Colocar nas cassetes | 3-4 |
| | Colocar papel na bandeja multifunções | 3-7 |
| | Especificar o tamanho do papel e o tipo de material | 3-10 |
| | Batente de papel | 3-13 |
| 4 | Imprimir a partir do PC | 4-1 |
| | Imprimir a partir de PC | 4-2 |
| | Imprimir em papel de tamanho não-padronizado | 4-4 |
| | Ecrã Definições de impressão do controlador da impressora | 4-5 |
| | Ajuda do controlador da impressora | 4-7 |
| | Alterar as predefinições do controlador da impressora (Windows 8.1) | 4-7 |
| | Cancelar impressão a partir de um computador | 4-7 |
| | Imprimir por AirPrint | 4-8 |
| | Impressão através do Google Cloud Print | 4-8 |
| | Impressão por Mopria | 4-8 |
| | Impressão com Wi-Fi Direct | 4-8 |
| | Status Monitor | 4-9 |
| | Aceder ao Status Monitor | 4-9 |
| | Sair do Status Monitor | 4-9 |
| | Ecrã do Status Monitor | 4-9 |
| 5 | Utilização da máquina | 5-1 |
| | Cancelar trabalhos | 5-2 |
| 6 | Usar várias funções | 6-1 |
| | Funções disponíveis na máquina | 6-2 |
| | Funções | 6-3 |
| | Modo silencioso | 6-3 |
| | Eliminar depois de Imprimido | 6-3 |
| 7 | Resolução de problemas | 7-1 |
| | Manutenção regular | 7-2 |
| | Limpeza | 7-2 |
| | Substituição do recipiente de toner | 7-3 |
| | Substituição da caixa de resíduos de toner | 7-7 |
| | Resolução de Problemas | 7-9 |
| | Resolver avarias | 7-9 |
| | Responder a mensagens | 7-13 |
| | Ajustamento/Manutenção | 7-22 |
| | Desencravar o Papel Preso | 7-27 |

| | | |
|----------|---|-----------------|
| 8 | Apêndice | 8-1 |
| | Equipamento opcional | 8-2 |
| | Descrição do equipamento opcional | 8-2 |
| | Especificações | 8-3 |
| | Máquina | 8-3 |
| | Funções da impressora | 8-5 |
| | Alimentador de papel (500 folhas) (Opção) | 8-5 |
| | Índice | Índice-1 |

Características da máquina

A máquina encontra-se equipada com várias funções úteis.

➔ [Usar várias funções \(página 6-1\)](#)

Aqui estão alguns exemplos.

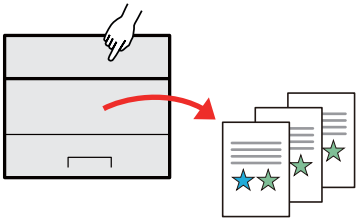
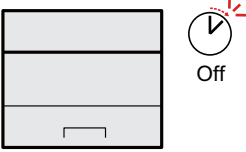
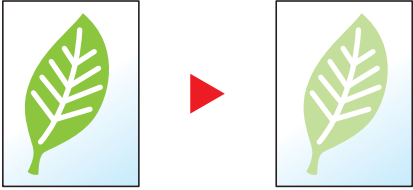
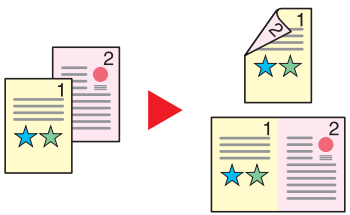
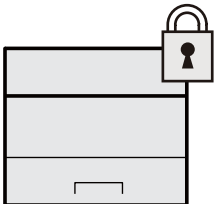
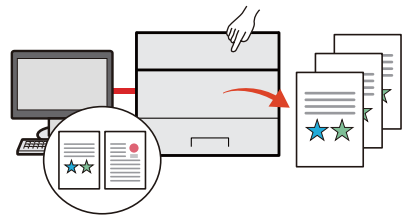
| Optimize o seu fluxo de trabalho no escritório | Poupe energia e custos | |
|---|--|---|
| <p>Guarde documentos de utilização frequente na máquina (caixa personalizada)</p>  <p>Pode guardar o documento de utilização frequente na máquina e imprimir este quando necessário.</p> <p>➔ Consulte o <i>Guia de Uso Inglês</i>.</p> | <p>Poupe energia como necessário (Função de poupança de energia)</p>  <p>A máquina está equipada com a função de poupança de energia que muda, automaticamente, para o modo de espera.</p> <p>➔ Função de poupança de energia (página 2-18)</p> | <p>Utilize menos toner para a impressão (EcoPrint)</p>  <p>Pode poupar o consumo do toner com esta função.</p> <p>Quando só precisa de verificar o conteúdo impresso, como um ensaio de impressão ou documentos para confirmação interna, utilize esta função para poupar toner.</p> <p>Utilize esta função quando não é necessária uma impressão de alta qualidade.</p> <p>➔ Consulte o <i>Guia de Uso Inglês</i>.</p> |
| Poupe energia e custos | Aumente a segurança | |
| <p>Diminua o uso de papel (Impressão com Economia de Recursos)</p>  <p>Pode imprimir em ambos os lados do papel. Também pode imprimir vários originais numa só página.</p> | <p>Proteja dados no disco rígido (SSD) (criptação/substituir)</p>  <p>Pode substituir, automaticamente, os dados desnecessários que permanecem no SSD.</p> <p>Para evitar uma fuga externa, a máquina tem capacidade para encriptar os dados antes de os passar para o SSD.</p> <p>➔ Consulte o <i>Guia de Uso Inglês</i>.</p> | <p>Evite a perda de documentos finalizados (impressão privada)</p>  <p>Pode guardar, provisoriamente, um documento da impressora na máquina. A impressão do documento a partir da máquina evita que alguém tire o seu documento.</p> <p>➔ Consulte o <i>Guia de Uso Inglês</i>.</p> |

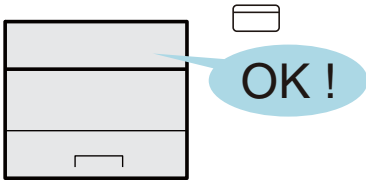
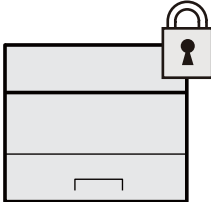
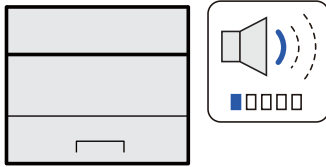
| Aumente a segurança | | Utilize as funções com maior eficácia |
|---|--|--|
| <p>Inicie sessão através do cartão ID (autenticação do cartão)</p>  <p>É possível iniciar sessão ao, simplesmente, usar um cartão ID. Não é necessário introduzir o nome e palavra-passe do administrador.</p> <p>➔ Consulte o <i>Guia de Uso Inglês</i>.</p> | <p>Aumente a segurança (Definições para o Administrador)</p>  <p>Estão disponíveis várias funções para os administradores reforçarem a segurança.</p> <p>➔ Consulte o <i>Guia de Uso Inglês</i>.</p> | <p>Torne a máquina silenciosa (Modo Silêncio)</p>  <p>Pode tornar a máquina silenciosa reduzindo o ruído de funcionamento. Pode configurar este modo por trabalho.</p> <p>➔ Modo silencioso (página 6-3)</p> |

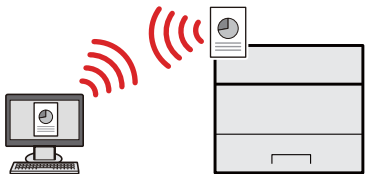
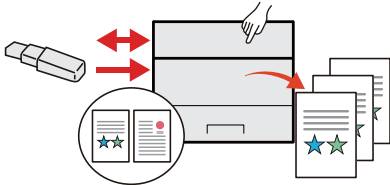
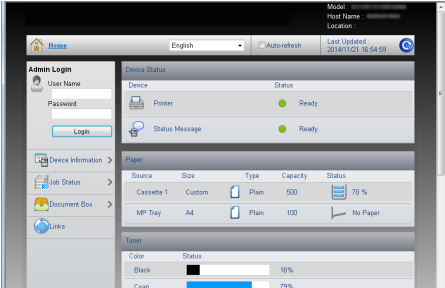
| Utilize as funções com maior eficácia | | |
|--|--|--|
| <p>Instale a máquina sem ter problemas com cabos de rede (rede sem fios)</p>  <p>Num ambiente onde seja utilizada a rede local sem fios, é possível instalar a máquina sem ter problemas com cabos de rede. Além disso, Wi-Fi Direct, etc., são suportados.</p> <p>➔ Consulte o <i>Guia de Uso Inglês</i>.</p> | <p>Utilize memória USB (memória USB)</p>  <p>É útil quando necessita de imprimir documentos fora do seu escritório ou caso não seja possível imprimir documentos a partir do seu PC</p> <p>É possível imprimir documentos a partir da memória USB ao ligar esta memória directamente à máquina.</p> <p>➔ Consulte o <i>Guia de Uso Inglês</i>.</p> | <p>Efectue a operação remota (Embedded Web Server RX)</p>  <p>Pode aceder à máquina, remotamente, para imprimir, enviar ou transferir dados. Os administradores podem configurar o comportamento da máquina ou as definições de gestão.</p> <p>➔ Embedded Web Server RX (página 2-32)</p> |

Guias fornecidos com a máquina

Juntamente com a máquina são fornecidos os seguintes guias. Consulte cada guia como necessário.

Os conteúdos dos guias estão sujeitos a alteração sem aviso com o propósito de melhoria do desempenho da máquina.

Guias impressos

Comece a utilizar a máquina rapidamente



Quick Guide

Explica como utilizar funções básicas da máquina, como utilizar funções convenientes, como efectuar operações de manutenção de rotina e o que fazer em caso de problemas.

Para utilização da máquina em segurança











Safety Guide

Faculta informações relativas à segurança e preventivas para a instalação e utilização da máquina. Certifique-se de ler este guia antes de usar a máquina.

Safety Guide (P-C3062DN)

Indica o espaço necessário para a instalação da máquina e descreve as etiquetas preventivas e outras informações de segurança. Certifique-se de ler este guia antes de usar a máquina.

Guias (PDF) no DVD (Product Library)

| | |
|---|---|
| Utilize a máquina de modo ponderado |  Guia de Uso (este guia) Explica como colocar papel e executar operações básicas e indica predefinições e outras informações. |
| Utilize o cartão ID |  Card Authentication Kit (B) Operation Guide Explica como executar a autenticação usando o cartão ID. |
| Aumente a segurança |  Data Security Kit (E) Operation Guide Explica como introduzir e utilizar o Data Security kit (E) e como substituir e encriptar dados. |
| Registe, facilmente, informações relativas à máquina e configure as definições |  Embedded Web Server RX User Guide Explica como aceder à máquina a partir de um navegador de Internet, no seu computador, para verificar e alterar definições. |
| Imprima dados a partir de um computador |  Printing System Driver User Guide Explica como instalar o controlador da impressora e utilizar a função de impressão. |
| Imprima um ficheiro PDF directamente |  Network Tool for Direct Printing Operation Guide Explica como imprimir ficheiros PDF sem executar o Adobe Acrobat ou Reader. |
| Monitorize a máquina e impressoras na rede |  NETWORK PRINT MONITOR User Guide Explica como monitorizar o seu sistema de impressão de rede (a máquina) com NETWORK PRINT MONITOR. |
| Imprima sem utilizar o controlador da impressora |  PRESCRIBE Commands Command Reference Descreve a linguagem da impressora nativa (comandos PRESCRIBE). PRESCRIBE Commands Technical Reference Descreve as funções de comando e controlo PRESCRIBE para cada tipo de emulação. |
| Ajuste a posição de impressão |  Maintenance Menu User Guide O Menu de Manutenção fornece a explicação sobre como configurar as definições de impressão. |

Instale as seguintes versões do Adobe Reader para visualizar os guias no DVD.
Versão 8.0 ou posterior

Sobre o Guia de Uso (este Guia)

Estrutura do guia

O Guia de Uso contém os seguintes capítulos.

| Capítulo | | Índice |
|----------|---|--|
| 1 | Informação jurídica e de segurança | Faculta informações preventivas sobre a utilização da máquina e informações sobre marcas comerciais. |
| 2 | Instalar e configurar a máquina | Explica nomes de peças, ligações de cabo, instalação de software, iniciar sessão, terminar sessão e outros assuntos relacionados com a administração da máquina. |
| 3 | Preparativos antes da utilização | Explica os preparativos e definições necessários de modo a utilizar a máquina, tais como informações sobre como utilizar o painel de operação e colocar papel. |
| 4 | Imprimir a partir do PC | Explica os passos básicos de impressão. |
| 5 | Utilização da máquina | Explica os procedimentos básicos para a utilização das caixas de documentos. |
| 6 | Usar várias funções | Explica funções convenientes que se encontram disponíveis na máquina. |
| 7 | Resolução de problemas | Explica o que fazer quando acaba o toner, quando é exibido um erro ou na ocorrência de um encravamento de papel ou outro problema. |
| 8 | Apêndice | Descreve opções convenientes que se encontram disponíveis na máquina. Faculta informações sobre tipos de material e tamanhos de papel e fornece um glossário de termos. Explica listas de especificações da máquina. |

Convenções utilizadas neste guia

O Adobe Reader XI é utilizado como exemplo nas explicações abaixo.

Clique num item do Índice para saltar para a página correspondente.

Clique para ir da página actual para a página previamente exibida. Isto é conveniente quando pretender voltar à página a partir da qual saltou para a página actual.

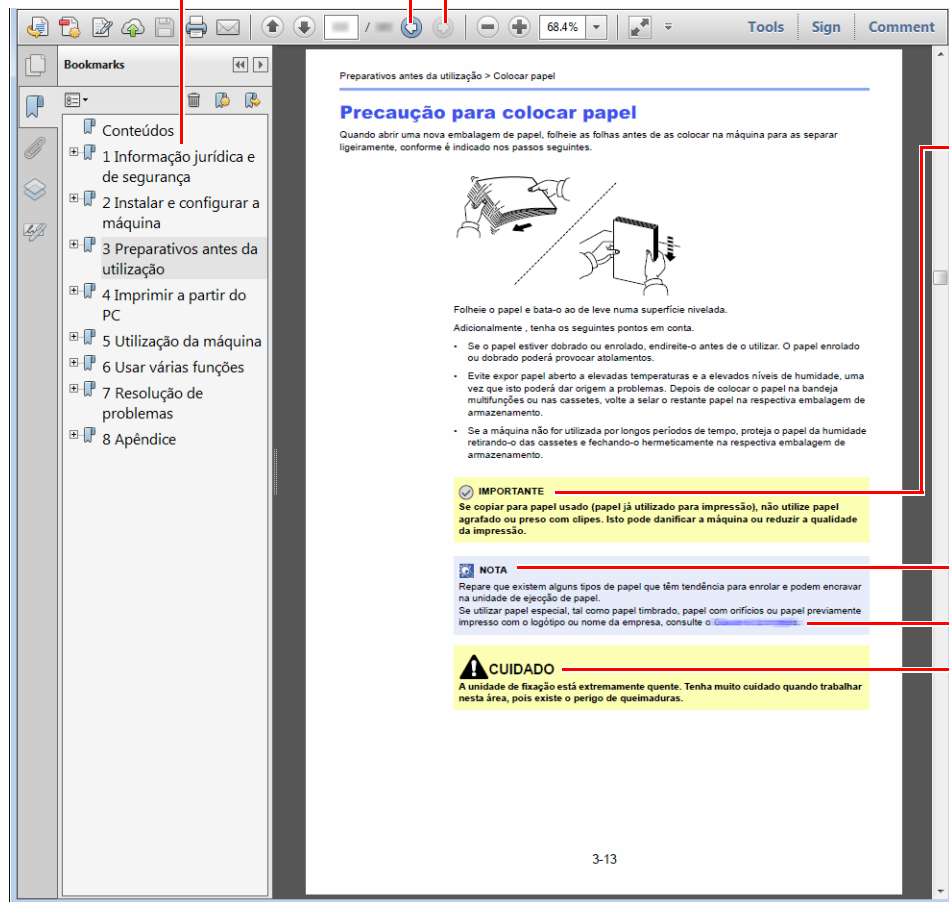

IMPORTANTE

Indica os requisitos e restrições operacionais para utilizar, correctamente, a máquina, e evitar danificar a máquina ou o património.

NOTA

Indica explicações complementares e informações de referência para operações.

Consulte

Clique no texto sublinhado para saltar para a página correspondente.

CUIDADO

Indica que é possível a ocorrência de ferimentos pessoais, ou de danos mecânicos, no caso de não se prestar a devida atenção ou de não se cumprir o que está especificado nos pontos em questão.

NOTA

Os itens exibidos no Adobe Reader variam consoante a utilização. Se o Índice ou as ferramentas não forem exibidos, consulte a ajuda do Adobe Reader.

Determinados itens são indicados neste guia pelas convenções descritas abaixo.

| Convenção | Descrição |
|-----------|-----------------------------------|
| [Negrito] | Indica as teclas e os botões. |
| "Normal" | Indica uma mensagem ou definição. |

Convenções utilizadas nos procedimentos para utilizar a máquina

Neste Guia de Uso, o funcionamento contínuo é o seguinte:

| Procedimento real | Procedimento indicado neste guia |
|--|---|
| Selecione a tecla [Menu]. ▼ Selecione a tecla [▲] ou [▼] para seleccionar [Disposit. Comum]. ▼ Selecione a tecla [▶]. | Tecla [Menu] > tecla [▲] [▼] > [Disposit. Comum] > tecla [▶] |

Mapa do Menu

Esta é uma lista dos menus apresentados no visor de mensagens. Dependendo das configurações, alguns menus podem não ser exibidos. Alguns nomes de menu podem ser diferentes dos seus títulos de referência.

 Menu



| | | |
|---|--|---|
| Relatório de impres. | Imprimir mapa de menus (consulte o <i>Guia de Uso Inglês</i>) | |
| | Imprimir Lista Configuração (consulte o <i>Guia de Uso Inglês</i>) | |
| | Imprimir página de estado (consulte o <i>Guia de Uso Inglês</i>) | |
| | Imprimir lista de fontes (consulte o <i>Guia de Uso Inglês</i>) | |
| | Imprimir lista de ficheiros disco RAM (consulte o <i>Guia de Uso Inglês</i>) | |
| | Imprimir lista de ficheiros SSD (consulte o <i>Guia de Uso Inglês</i>) | |
| | Imprimir lista de ficheiros cartão SD (consulte o <i>Guia de Uso Inglês</i>) | |
| | Imprimir Relatório de Limpeza de Dados (consulte o <i>Guia de Uso Inglês</i>) | |
| Memória USB | Imprimir ficheiro (consulte o <i>Guia de Uso Inglês</i>) | |
| | Cópias (consulte o <i>Guia de Uso Inglês</i>) | |
| | Origem de papel (consulte o <i>Guia de Uso Inglês</i>) | |
| | Modo silencioso (consulte o <i>Guia de Uso Inglês</i>) | |
| | Remover dispositivo (consulte o <i>Guia de Uso Inglês</i>) | |
| | Imprimir lista de ficheiros (consulte o <i>Guia de Uso Inglês</i>) | |
| Caixa personalizada | Selecione Caixa | Imprimir todos os ficheiros (consulte o <i>Guia de Uso Inglês</i>) |
| | | (Seleciona os dados) (consulte o <i>Guia de Uso Inglês</i>) |
| | | Eliminar todos os ficheiros (consulte o <i>Guia de Uso Inglês</i>) |
| | | Imprimir lista de ficheiros (consulte o <i>Guia de Uso Inglês</i>) |
| | Imprimir Lista da caixa (consulte o <i>Guia de Uso Inglês</i>) | |
| Caixa de trabalhos | Cópia Rápida (consulte o <i>Guia de Uso Inglês</i>) | |
| | Privado/armazenado (consulte o <i>Guia de Uso Inglês</i>) | |
| | Caixa de Trabalhos Configuração | Cópia Rápida (consulte o <i>Guia de Uso Inglês</i>) |
| | | Eliminar (consulte o <i>Guia de Uso Inglês</i>) |
| | | Suporte Armazen. (consulte o <i>Guia de Uso Inglês</i>) |
| Contador (página 2-31) | | |

| | | | |
|---|--|--|--|
| Definições de papel | Tamanho bandeja MP (consulte o <i>Guia de Uso Inglês</i>) | | |
| | Tipo bandeja MP (consulte o <i>Guia de Uso Inglês</i>) | | |
| | Tamanho cassete 1 (consulte o <i>Guia de Uso Inglês</i>) | | |
| | Tamanho cassete 2 (consulte o <i>Guia de Uso Inglês</i>) | | |
| | Tamanho cassete 3 (consulte o <i>Guia de Uso Inglês</i>) | | |
| | Tamanho cassete 4 (consulte o <i>Guia de Uso Inglês</i>) | | |
| | Tipo de cassete 1 (consulte o <i>Guia de Uso Inglês</i>) | | |
| | Tipo de cassete 2 (consulte o <i>Guia de Uso Inglês</i>) | | |
| | Tipo de cassete 3 (consulte o <i>Guia de Uso Inglês</i>) | | |
| | Tipo de cassete 4 (consulte o <i>Guia de Uso Inglês</i>) | | |
| | Ajuste de tipo | Peso do papel (consulte o <i>Guia de Uso Inglês</i>) | |
| | | Percurso frt./verso (consulte o <i>Guia de Uso Inglês</i>) | |
| | Repór ajuste de tipo (consulte o <i>Guia de Uso Inglês</i>) | | |
| | Msg de Configuração de Papel (consulte o <i>Guia de Uso Inglês</i>) | | |
| Definições impressão | Origem de papel (consulte o <i>Guia de Uso Inglês</i>) | | |
| | Auto Cassete (consulte o <i>Guia de Uso Inglês</i>) | | |
| | Priorid. Band MP (consulte o <i>Guia de Uso Inglês</i>) | | |
| | Modo Alimentar Papel (consulte o <i>Guia de Uso Inglês</i>) | | |
| | Frt Verso (consulte o <i>Guia de Uso Inglês</i>) | | |
| | Substituir A4/LT (consulte o <i>Guia de Uso Inglês</i>) | | |
| | Simulação | | |
| | | Relatório de erros (consulte o <i>Guia de Uso Inglês</i>) | |
| | Modo de cores (consulte o <i>Guia de Uso Inglês</i>) | | |
| | Qualidade impressão | Modo KIR (consulte o <i>Guia de Uso Inglês</i>) | |
| | | Modo Brilhante (consulte o <i>Guia de Uso Inglês</i>) | |
| | | Modo EcoPrint (consulte o <i>Guia de Uso Inglês</i>) | |
| | | Nvl de Poupança EcoPrint (consulte o <i>Guia de Uso Inglês</i>) | |
| | | Resolução (consulte o <i>Guia de Uso Inglês</i>) | |
| | Definir página | Cópias (consulte o <i>Guia de Uso Inglês</i>) | |
| | | Orientação (consulte o <i>Guia de Uso Inglês</i>) | |
| | | A4 Largo (consulte o <i>Guia de Uso Inglês</i>) | |
| | | XPS Adequado À Pág (consulte o <i>Guia de Uso Inglês</i>) | |
| Tamanho TIFF/JPEG (consulte o <i>Guia de Uso Inglês</i>) | | | |
| Nome Utilizador (consulte o <i>Guia de Uso Inglês</i>) | | | |
| Nome Trabalho (consulte o <i>Guia de Uso Inglês</i>) | | | |

| | | |
|---|--|--|
| Defi. Wi-Fi Direct. | Wi-Fi Direct (consulte o <i>Guia de Uso Inglês</i>) | |
| | Desligar Auto | Temp. (Dia:Hora:Min) (consulte o <i>Guia de Uso Inglês</i>) |
| | | |
| Definições de Wi-Fi | Wi-Fi (consulte o <i>Guia de Uso Inglês</i>) | |
| | Config. Rápida (consulte o <i>Guia de Uso Inglês</i>) | |
| | TCP/IP | |
| | | DHCP (consulte o <i>Guia de Uso Inglês</i>) |
| | | Auto-IP (consulte o <i>Guia de Uso Inglês</i>) |
| | | Endereço IP (consulte o <i>Guia de Uso Inglês</i>) |
| | | Másc. Subrede (consulte o <i>Guia de Uso Inglês</i>) |
| | | Gateway (consulte o <i>Guia de Uso Inglês</i>) |
| | TCP/IP (IPv6) | |
| | | RA(Stateless) (consulte o <i>Guia de Uso Inglês</i>) |
| | DHCPv6 (consulte o <i>Guia de Uso Inglês</i>) | |
| Reinicie a Rede (consulte o <i>Guia de Uso Inglês</i>) | | |
| Rede com fios | TCP/IP | |
| | | DHCP (consulte o <i>Guia de Uso Inglês</i>) |
| | | Auto-IP (consulte o <i>Guia de Uso Inglês</i>) |
| | | Endereço IP (consulte o <i>Guia de Uso Inglês</i>) |
| | | Másc. Subrede (consulte o <i>Guia de Uso Inglês</i>) |
| | | Gateway (consulte o <i>Guia de Uso Inglês</i>) |
| | TCP/IP (IPv6) | |
| | | RA(Stateless) (consulte o <i>Guia de Uso Inglês</i>) |
| | | DHCPv6 (consulte o <i>Guia de Uso Inglês</i>) |
| | Interface LAN (consulte o <i>Guia de Uso Inglês</i>) | |
| Reinicie a Rede (consulte o <i>Guia de Uso Inglês</i>) | | |
| Definições de Rede | Comunicação (consulte o <i>Guia de Uso Inglês</i>) | |
| | Servidor SSL (consulte o <i>Guia de Uso Inglês</i>) | |
| | IPSec (consulte o <i>Guia de Uso Inglês</i>) | |
| | Bonjour (consulte o <i>Guia de Uso Inglês</i>) | |
| | Filtro IP (IPv4) (consulte o <i>Guia de Uso Inglês</i>) | |
| | Filtro IP (IPv6) (consulte o <i>Guia de Uso Inglês</i>) | |
| | NetBEUI (consulte o <i>Guia de Uso Inglês</i>) | |
| | SNMPv3 (consulte o <i>Guia de Uso Inglês</i>) | |
| | FTP(Servidor) (consulte o <i>Guia de Uso Inglês</i>) | |
| | SNMP (consulte o <i>Guia de Uso Inglês</i>) | |
| | SMTP (consulte o <i>Guia de Uso Inglês</i>) | |
| | POP3 (consulte o <i>Guia de Uso Inglês</i>) | |

| | | |
|--|--|--|
| Definições de Rede | Porta Raw (consulte o <i>Guia de Uso Inglês</i>) | |
| | LPD (consulte o <i>Guia de Uso Inglês</i>) | |
| | IPP (consulte o <i>Guia de Uso Inglês</i>) | |
| | IPP over SSL (consulte <i>Guia de Uso Inglês</i>) | |
| | HTTP (consulte o <i>Guia de Uso Inglês</i>) | |
| | HTTPS (consulte o <i>Guia de Uso Inglês</i>) | |
| | Thin Print (consulte o <i>Guia de Uso Inglês</i>) | |
| | ThinPrintsobrSSL (consulte <i>Guia de Uso Inglês</i>) | |
| | Impressão WSD (consulte o <i>Guia de Uso Inglês</i>) | |
| | Enhanced WSD (consulte <i>Guia de Uso Inglês</i>) | |
| | REST (consulte o <i>Guia de Uso Inglês</i>) | |
| REST over SSL (consulte o <i>Guia de Uso Inglês</i>) | | |
| Rede Opcional | TCP/IP | |
| | | DHCP (consulte o <i>Guia de Uso Inglês</i>) |
| | | Auto-IP (consulte o <i>Guia de Uso Inglês</i>) |
| | | Endereço IP (consulte o <i>Guia de Uso Inglês</i>) |
| | | Máscr. Subrede (consulte o <i>Guia de Uso Inglês</i>) |
| | | Gateway (consulte o <i>Guia de Uso Inglês</i>) |
| | | Bonjour (consulte o <i>Guia de Uso Inglês</i>) |
| | TCP/IP (IPv6) | |
| | | RA (Stateless) (consulte o <i>Guia de Uso Inglês</i>) |
| | | DHCPv6 (consulte o <i>Guia de Uso Inglês</i>) |
| | Netware (consulte o <i>Guia de Uso Inglês</i>) | |
| | AppleTalk (consulte o <i>Guia de Uso Inglês</i>) | |
| | IPSec (consulte o <i>Guia de Uso Inglês</i>) | |
| | Interface LAN (consulte o <i>Guia de Uso Inglês</i>) | |
| Filtro end. MAC (consulte o <i>Guia de Uso Inglês</i>) | | |
| Reiniciar a Rede (consulte o <i>Guia de Uso Inglês</i>) | | |

| | | |
|--|--|--|
| Dispositivo comum | Idioma da mensagem (consulte o <i>Guia de Uso Inglês</i>) | |
| | Config. data | Data(AAAA/MM/DD) (consulte o <i>Guia de Uso Inglês</i>) |
| | | Hora(Hora:min:seg) (consulte o <i>Guia de Uso Inglês</i>) |
| | | Formato Data (consulte o <i>Guia de Uso Inglês</i>) |
| | | Fuso Horário (consulte o <i>Guia de Uso Inglês</i>) |
| | | Horário de Verão (consulte o <i>Guia de Uso Inglês</i>) |
| | Campanha | Confirmação chave (consulte o <i>Guia de Uso Inglês</i>) |
| | | Fim trabalho (consulte o <i>Guia de Uso Inglês</i>) |
| | | Pronto (consulte o <i>Guia de Uso Inglês</i>) |
| | | Erro (consulte o <i>Guia de Uso Inglês</i>) |
| | Modo disco RAM | Tamanho disco RAM (consulte o <i>Guia de Uso Inglês</i>) |
| | SSD | Formatar (consulte o <i>Guia de Uso Inglês</i>) |
| | Cartão SD | Formatar (consulte o <i>Guia de Uso Inglês</i>) |
| | Tratamento Erros | Frt Verso (consulte o <i>Guia de Uso Inglês</i>) |
| | | Papel incorrecto (consulte o <i>Guia de Uso Inglês</i>) |
| | | Bandeja MP vazia (consulte o <i>Guia de Uso Inglês</i>) |
| | Toner Cor vazio (consulte o <i>Guia de Uso Inglês</i>) | |
| | Def. Nív. Espera | Nível Eco Energi (modelos excepto para Europa) (consulte o <i>Guia de Uso Inglês</i>) |
| | | Leitor de Cartão (consulte o <i>Guia de Uso Inglês</i>) |
| | | Aplicação (consulte o <i>Guia de Uso Inglês</i>) |
| | Erro Desligar | Rede (consulte o <i>Guia de Uso Inglês</i>) |
| | | Cabo USB (consulte o <i>Guia de Uso Inglês</i>) |
| | | Hospedeiro USB (consulte o <i>Guia de Uso Inglês</i>) |
| | | Disco RAM (consulte o <i>Guia de Uso Inglês</i>) |
| | | NIC (consulte o <i>Guia de Uso Inglês</i>) |
| | Temp. p/desligar | Temp. p/desligar (consulte o <i>Guia de Uso Inglês</i>) |
| | Visua. Est./Reg. | Estad. Det.Trab. (consulte o <i>Guia de Uso Inglês</i>) |
| Reg. Trabalhos (consulte o <i>Guia de Uso Inglês</i>) | | |
| Alerta de Toner Reduzido (consulte o <i>Guia de Uso Inglês</i>) | | |

| | | | |
|---------------------|---|---|--|
| Temporizador | Repór Pain. Aut. (consulte o <i>Guia de Uso Inglês</i>) | | |
| | Temporiz. Repos. Painel (consulte o <i>Guia de Uso Inglês</i>) | | |
| | Temp. de Espera (consulte o <i>Guia de Uso Inglês</i>) | | |
| | Limpeza Auto. Erros (consulte o <i>Guia de Uso Inglês</i>) | | |
| | Tempori. Limpeza de Erros (consulte o <i>Guia de Uso Inglês</i>) | | |
| | Tempo espera alim. formulário (consulte o <i>Guia de Uso Inglês</i>) | | |
| | Temporizador Semanal Definido. | Novas Tentativas (consulte o <i>Guia de Uso Inglês</i>) | |
| | | N.º Repetições (consulte o <i>Guia de Uso Inglês</i>) | |
| | | Tentar intervalo (consulte o <i>Guia de Uso Inglês</i>) | |
| | Hora Ligar (Seg.) (consulte o <i>Guia de Uso Inglês</i>) | | |
| | Hora Deslig. (Seg.) (consulte o <i>Guia de Uso Inglês</i>) | | |
| | Hora Ligar (Ter.) (consulte o <i>Guia de Uso Inglês</i>) | | |
| | Hora Deslig. (Ter.) (consulte o <i>Guia de Uso Inglês</i>) | | |
| | Hora Ligar (Qua.) (consulte o <i>Guia de Uso Inglês</i>) | | |
| | Hora Deslig. (Qua.) (consulte o <i>Guia de Uso Inglês</i>) | | |
| | Hora Ligar (Qui.) (consulte o <i>Guia de Uso Inglês</i>) | | |
| | Hora Deslig. (Qui.) (consulte o <i>Guia de Uso Inglês</i>) | | |
| | Hora Ligar (Sex.) (consulte o <i>Guia de Uso Inglês</i>) | | |
| | Hora Deslig. (Sex.) (consulte o <i>Guia de Uso Inglês</i>) | | |
| | Hora Ligar (Sáb.) (consulte o <i>Guia de Uso Inglês</i>) | | |
| | Hora Deslig. (Sáb.) (consulte o <i>Guia de Uso Inglês</i>) | | |
| | Hora Ligar (Dom.) (consulte o <i>Guia de Uso Inglês</i>) | | |
| | Hora Deslig. (Dom.) (consulte o <i>Guia de Uso Inglês</i>) | | |
| Segurança | Bloqueador interf. | Hospedeiro USB (consulte o <i>Guia de Uso Inglês</i>) | |
| | | Entrada USB (consulte o <i>Guia de Uso Inglês</i>) | |
| | | I/F Opcional (consulte o <i>Guia de Uso Inglês</i>) | |
| | | Armazenamento USB (consulte o <i>Guia de Uso Inglês</i>) | |
| | Nível Segurança (consulte o <i>Guia de Uso Inglês</i>) | | |
| | Inicializar SSD | Palavra-passe Segurança (consulte o <i>Guia de Uso Inglês</i>) | |
| | | Inicialização (consulte o <i>Guia de Uso Inglês</i>) | |
| | Limpeza de Dados | Execut. imediat. (consulte o <i>Guia de Uso Inglês</i>) | |
| | | Programar (consulte o <i>Guia de Uso Inglês</i>) | |
| | | Uso do disposit. (consulte o <i>Guia de Uso Inglês</i>) | |

| | | |
|---|--|---|
| Utiliz/Cont.Trab | Def.InícSes.Util | Tipo Iníc. Sess. (consulte o <i>Guia de Uso Inglês</i>) |
| | | Tecla Início Sessão (consulte o <i>Guia de Uso Inglês</i>) |
| | Contab. Trabalhos (consulte o <i>Guia de Uso Inglês</i>) | |
| | Acesso de contr. (consulte o <i>Guia de Uso Inglês</i>) | |
| | Seleção de conta | Contagem (consulte o <i>Guia de Uso Inglês</i>) |
| | | Contagem de cores (consulte o <i>Guia de Uso Inglês</i>) |
| | | Restrição (consulte o <i>Guia de Uso Inglês</i>) |
| | | Restrição de cores (consulte o <i>Guia de Uso Inglês</i>) |
| | | Saída máxima (consulte o <i>Guia de Uso Inglês</i>) |
| | | Saída máxima de cor (consulte o <i>Guia de Uso Inglês</i>) |
| | | Repor Contador (consulte o <i>Guia de Uso Inglês</i>) |
| | Adicionar conta (consulte o <i>Guia de Uso Inglês</i>) | |
| | Eliminar conta (consulte o <i>Guia de Uso Inglês</i>) | |
| | Lista contabilização de trabs. impressão (consulte o <i>Guia de Uso Inglês</i>) | |
| Aplicar Limite (consulte o <i>Guia de Uso Inglês</i>) | | |
| ID Trab. Descon. (consulte o <i>Guia de Uso Inglês</i>) | | |
| Administrador | Alterar ID (consulte o <i>Guia de Uso Inglês</i>) | |
| | Alterar pal.-passe (consulte o <i>Guia de Uso Inglês</i>) | |
| Ajustamento/manutenção | Modo silencioso (consulte o <i>Guia de Uso Inglês</i>) | |
| | Calibragem de cor (consulte o <i>Guia de Uso Inglês</i>) | |
| | Registo normal (consulte o <i>Guia de Uso Inglês</i>) | |
| | Detalhes do registo (consulte o <i>Guia de Uso Inglês</i>) | |
| | Reiniciar impressora (consulte o <i>Guia de Uso Inglês</i>) | |
| | Serviço (consulte o <i>Guia de Uso Inglês</i>) | |
| Função Opcional (consulte o <i>Guia de Uso Inglês</i>) | | |
| Software | Versão (consulte o <i>Guia de Uso Inglês</i>) | |
| Estado Com Fios (consulte o <i>Guia de Uso Inglês</i>) | | |
| Estado rede opcion. (consulte o <i>Guia de Uso Inglês</i>) | | |
| Estado do Wi-Fi | Nome rede(SSID) (consulte o <i>Guia de Uso Inglês</i>) | |
| Wi-Fi Direct | Config. BotãoPressão (consulte o <i>Guia de Uso Inglês</i>) | |
| | Nome do Dispositivo (consulte o <i>Guia de Uso Inglês</i>) | |
| | NomeRede (SSID) (consulte o <i>Guia de Uso Inglês</i>) | |
| | Palavra-passe (consulte o <i>Guia de Uso Inglês</i>) | |
| | Endereço IP (consulte o <i>Guia de Uso Inglês</i>) | |
| | Autentic. Rede (consulte o <i>Guia de Uso Inglês</i>) | |
| | Encript. Dados (consulte o <i>Guia de Uso Inglês</i>) | |
| | Desligar Tudo (consulte o <i>Guia de Uso Inglês</i>) | |

1 Informação jurídica e de segurança

Leia esta informação antes de utilizar a sua máquina. Este capítulo fornece informações sobre os tópicos seguintes.

| | |
|--|------|
| Atenção | 1-2 |
| Convenções de segurança neste guia | 1-2 |
| Ambiente | 1-3 |
| Precauções de utilização | 1-4 |
| Segurança relativa ao Laser (Europa) | 1-5 |
| Cumprimento e conformidade | 1-6 |
| EN ISO 7779 | 1-7 |
| EK1-ITB 2000 | 1-7 |
| Precauções de segurança ao usar LAN sem fios (se equipado) | 1-7 |
| Utilização limitada deste produto (se equipado) | 1-7 |
| Informação jurídica | 1-9 |
| Função de controlo de poupança de energia | 1-13 |
| Função de Impressão automática em 2 faces | 1-13 |
| Economia de Recursos – Papel | 1-13 |
| Benefícios ambientais de "Gestão de Energia" | 1-13 |
| Programa Energy Star (ENERGY STAR®) | 1-14 |

Atenção

Convenções de segurança neste guia

As secções deste guia e as partes da máquina marcadas com símbolos são avisos de segurança que visam proteger o utilizador, outros indivíduos e os objectos que se encontram nas imediações, e assegurar a utilização correcta e segura da máquina. Os símbolos e os seus respectivos significados são indicados de seguida.

 **ATENÇÃO:** Indica que é possível a ocorrência de ferimentos graves, ou mesmo de morte, no caso de não se prestar a devida atenção ou de não se cumprir o que está especificado nos pontos em questão.

 **CUIDADO:** Indica que é possível a ocorrência de ferimentos pessoais, ou de danos mecânicos, no caso de não se prestar a devida atenção ou de não se cumprir o que está especificado nos pontos em questão.

Símbolos

O símbolo  indica que a respectiva secção contém avisos de segurança. No símbolo estão indicados pontos específicos de atenção.

 ... [Atenção geral]

 ... [Atenção de temperatura elevada]

O símbolo  indica que a respectiva secção inclui informações sobre acções proibidas. Dentro do símbolo são indicados os pontos específicos da acção proibida.

 ... [Atenção de acção proibida]

 ... [Proibido desmontar]

O símbolo  indica que a respectiva secção contém informações sobre acções que devem ser executadas. Dentro do símbolo são indicados os pontos específicos da acção requerida.

 ... [Alerta de acção necessária]

 ... [Retire a ficha da tomada]

 ... [Ligue sempre a máquina a uma tomada com fio de terra]

Por favor contacte o seu técnico de assistência para encomendar outro manual se os avisos de segurança neste Guia de Uso estiverem ilegíveis ou se o manual não estiver incluído com o produto (sujeito a encargos).

Ambiente

As condições ambientais do serviço são as seguintes:

| | |
|--------------------|--------------|
| Temperatura | 10 a 32,5 °C |
| Humidade | 10 a 80% |

Evite as seguintes localizações sempre que seleccionar uma localização para a máquina.

- Evite locais perto de janelas ou expostos directamente à luz do sol.
- Evite locais com vibrações.
- Evite locais com flutuações drásticas de temperatura.
- Evite locais expostos directamente ao ar quente ou frio.
- Evite áreas com pouca ventilação.

Se o piso for vulnerável à utilização de rodas, o material do piso pode ficar danificado se a máquina for movida posteriormente à sua instalação.

Durante a impressão é libertado ozono, mas esta quantidade não constitui perigo para a saúde. No entanto, se a máquina for utilizada durante longos períodos de tempo em lugares com pouca ventilação, ou quando se efectua um grande volume de impressões, o cheiro pode tornar-se desagradável. Para manter o ambiente adequado para o trabalho de impressão, sugere-se que a sala esteja adequadamente ventilada.

Precauções de utilização

Cuidados a ter ao manusear consumíveis

CUIDADO

Não tente incinerar partes que contenham toner. Faíscas perigosas podem causar queimaduras.

Mantenha as partes que contenham toner fora do alcance das crianças.

Se cair toner de peças que contenham toner, evite inalar e ingerir e evite o contacto com os seus olhos e pele.

- No caso de inalação de toner, vá para um lugar com bastante ar fresco e gargareje com grandes quantidades de água. Se tiver tosse, consulte o médico.
- No caso de ingestão de toner, lave a boca com água e beba 1 ou 2 copos de água para diluir o conteúdo do estômago. Se for necessário, consulte o médico.
- Se o toner entrar em contacto com os olhos, lave bem com água. Se ainda sentir os efeitos, consulte o médico.
- Se o toner entrar em contacto com a pele, lave com água e sabão.

Não tente forçar a abertura ou destruir peças que contenham toner.

Outras precauções

Devolva o recipiente de toner vazio e a caixa de resíduos de toner ao seu revendedor ou técnico de assistência. O recipiente de toner e a caixa de resíduos de toner recolhidos serão reciclados ou descartados em conformidade com os regulamentos aplicáveis.

Armazene a máquina, evitando exposição à luz directa do sol.

Armazene a máquina num lugar onde a temperatura permaneça abaixo dos 40 °C, evitando, simultaneamente, mudanças bruscas de temperatura e humidade.

Se a máquina não for utilizada por longos períodos de tempo, retire o papel da cassette e da bandeja multifunções (MF), coloque-o na embalagem original e feche-o bem.

Segurança relativa ao Laser (Europa)

A radiação laser pode ser perigosa para o corpo humano. Por este motivo, a radiação laser emitida dentro da máquina está hermeticamente fechada dentro do invólucro protector e da tampa exterior. Durante o uso normal do produto, não é emitida qualquer radiação da máquina.

Esta máquina está classificada como produto laser de Class 1, ao abrigo da normativa IEC/EN 60825-1:2014.

Relativamente aos produtos laser de CLASSE 1, são fornecidas informações na placa de características.

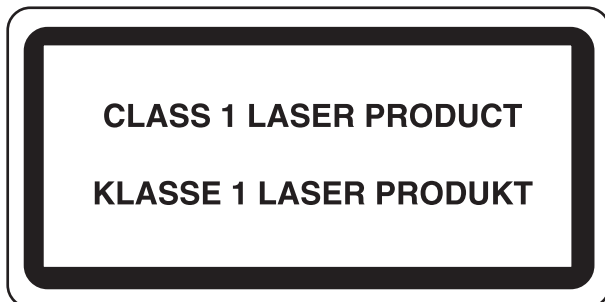

Cumprimento e conformidade

A TA Triumph-Adler GmbH declara por este meio que os equipamentos de rádio do tipo P-C3062DN estão em conformidade com a Diretiva 2014/53/UE.

O texto completo da declaração de conformidade da UE está disponível no seguinte endereço de internet:

<http://www.triumph-adler.com/downloads>

<http://www.triumph-adler.de/downloads>

<http://www.utax.com/downloads>

<http://www.utax.de/downloads>

| Nome do módulo | Versão do software | Banda de frequência na qual o equipamento de rádio opera: | Potência máxima de radiofrequência transmitida na banda de frequência na qual o equipamento de rádio opera: |
|-----------------------|---------------------------|--|--|
| IB-51 (opção) | 2.2.6 | 2,4 GHz | 100 mW |
| IB-36 (opção) | 2014.12 | 2,4 GHz | 100 mW |

EN ISO 7779

Maschinenlärminformations-Verordnung 3. GPSGV, 06.01.2004: Der höchste Schalldruckpegel beträgt 70 dB (A) oder weniger gemäß EN ISO 7779.

EK1-ITB 2000

Das Gerät ist nicht für die Benutzung im unmittelbaren Gesichtsfeld am Bildschirmarbeitsplatz vorgesehen. Um störende Reflexionen am Bildschirmarbeitsplatz zu vermeiden, darf dieses Produkt nicht im unmittelbaren Gesichtsfeld platziert werden.

Precauções de segurança ao usar LAN sem fios (se equipado)

A rede LAN sem fios permite a troca de informações entre pontos de acesso sem fios em vez de usar um cabo de rede, que oferece a vantagem do estabelecimento livre de uma ligação LAN sem fios dentro de uma área na qual as ondas de rádio podem ser transmitidas.

Por outro lado, os seguintes problemas podem ocorrer se as definições de segurança não estiverem configuradas, porque as ondas de rádio podem passar por obstáculos (incluindo paredes) e chegar a todos os lados dentro de uma determinada área.

Visualizar secretamente conteúdos de comunicação

Uma terceira pessoa com objectivos maliciosos pode monitorizar intencionalmente as ondas de rádio e obter acesso não autorizado aos seguintes conteúdos de comunicação..

- Informações pessoais, incluindo ID, palavras-passe e números de cartão de crédito.
- Conteúdos de mensagens de e-mail

Intrusão ilegal

Um terceiro com intenção maliciosa pode obter acesso não autorizado a redes pessoais ou da empresa e realizar as seguintes acções ilegais.

- Extrair informações pessoais e confidenciais (fuga de informações)
- Entrar em comunicação ao representar uma pessoa específica e distribuir informação não autorizada (spoofing)
- Modificar e retransmitir comunicações interceptadas (falsificação)
- Transmitir vírus informáticos e destruir dados e sistemas (destruição)

Os cartões LAN sem fios e pontos de acesso sem fios contêm mecanismos internos de segurança para lidar com estes problemas e para reduzir a possibilidade de ocorrência destes problemas ao configurar as definições de segurança dos produtos LAN sem fios quando o produto é utilizado.

Recomendamos que os clientes assumam a responsabilidade e usem o seu bom senso ao configurarem as definições de segurança e que garantam que compreendem plenamente os problemas que podem ocorrer quando o produto for utilizado sem configurar as definições de segurança.

Utilização limitada deste produto (se equipado)

- As ondas de rádio transmitidas a partir deste produto podem afectar equipamentos médicos. Ao utilizar este produto num estabelecimento de saúde ou na proximidade de instrumentos médicos, utilize este produto de acordo com as instruções e precauções fornecidos pelo administrador do estabelecimento ou fornecidos nos instrumentos médicos.
- As ondas de rádio transmitidas a partir deste produto podem afectar equipamentos automáticos de controlo, incluindo portas automáticas e alarmes de incêndio. Ao utilizar este produto na proximidade de equipamentos automáticos de controlo, utilize este produto de acordo com as instruções e precauções fornecidos nos equipamentos automáticos de controlo.

- Se este produto for utilizado em dispositivos que estão directamente relacionados com o serviço, incluindo aviões, comboios, navios e automóveis ou se este produto for utilizado em aplicações que exigem alta fiabilidade e segurança para funcionar e em dispositivos que requerem precisão, incluindo aqueles utilizados na prevenção de desastres e prevenção de crimes e os utilizados para vários fins de segurança, utilize este produto depois de considerar o design de segurança de todo o sistema, incluindo a adopção de um design à prova de falhas e um design de redundância para a fiabilidade e segurança de manutenção de todo o sistema. Este produto não se destina a ser utilizado em aplicações que exigem alta fiabilidade e segurança, incluindo instrumentos aeroespaciais, equipamentos de comunicação, equipamentos de controlo de energia nuclear, e equipamentos médicos; deste modo, a decisão quanto à possibilidade de utilizar este produto nestas aplicações tem de ser plenamente considerada e determinada.

Informação jurídica

É proibida a realização de cópias ou de outro tipo de reprodução deste guia, ou de parte dele, sem o consentimento prévio por escrito do proprietário de copyright.

Sobre denominações comerciais

- PRESCRIBE é uma marca comercial registada da Kyocera Corporation.
- KPDL é uma marca comercial da Kyocera Corporation.
- Microsoft, Windows, Windows Vista, Windows Server e Internet Explorer são marcas comerciais registadas ou marcas comerciais da Microsoft Corporation nos EUA e/ou noutros países.
- PCL é uma marca comercial da Hewlett-Packard Company.
- Adobe Acrobat, Adobe Reader e PostScript são marcas comerciais da Adobe Systems, Incorporated.
- Ethernet é uma marca comercial registada da Xerox Corporation.
- A Novell e a NetWare são marcas comerciais registadas da Novell, Inc.
- IBM e IBM PC/AT são marcas comerciais da International Business Machines Corporation.
- AppleTalk, Bonjour, Macintosh, e Mac OS são marcas comerciais da Apple Inc., registadas nos EUA e em outros países.
- Todas as fontes de idiomas europeus instaladas nesta máquina são utilizadas ao abrigo de um contrato de licenciamento com a Monotype Imaging Inc.
- Helvetica, Palatino e Times são marcas comerciais registadas da Linotype GmbH.
- ITC Avant Garde Gothic, ITC Bookman, ITC ZapfChancery e ITC ZapfDingbats são marcas comerciais registadas da International Typeface Corporation.
- ThinPrint é uma marca comercial da Cortado AG na Alemanha e em outros países.
- As fontes UFST™ MicroType® da Monotype Imaging Inc. estão instaladas nesta máquina.
- Esta máquina contém software com módulos desenvolvidos pelo Independent JPEG Group.
- iPad, iPhone e iPod touch são marcas comerciais da Apple Inc., registadas nos EUA e em outros países.
- AirPrint e o logótipo da AirPrint são marcas comerciais da Apple Inc.
- iOS é uma marca comercial ou uma marca comercial registada da Cisco nos EUA e em outros países e é utilizada, ao abrigo de uma licença, pela Apple Inc.
- Google e Google Cloud Print™ são marcas comerciais e/ou marcas registadas da Google Inc.
- Mopria™ é uma marca comercial registada da Mopria™ Alliance.
- Wi-Fi e Wi-Fi Direct são marcas comerciais e/ou marcas comerciais registadas da Wi-Fi Alliance.

Todos os outros nomes de marcas e produtos são marcas comerciais registadas ou marcas comerciais das respectivas empresas. As designações ™ e ® não serão utilizadas neste Guia de Uso.

GPL/LGPL

Este produto contém software GPL (<http://www.gnu.org/licenses/gpl.html>) e/ou LGPL (<http://www.gnu.org/licenses/lgpl.html>) como parte do seu firmware. Pode obter o código fonte, ficando autorizado a copiar, redistribuir e modificar este ao abrigo dos termos de GPL/LGPL.

OpenSSL License

Copyright (c) 1998-2006 The OpenSSL Project. All rights reserved.

Redistribution and use in source and binary forms, with or without modification, are permitted provided that the following conditions are met:

1. Redistributions of source code must retain the above copyright notice, this list of conditions and the following disclaimer.
2. Redistributions in binary form must reproduce the above copyright notice, this list of conditions and the following disclaimer in the documentation and/or other materials provided with the distribution.
3. All advertising materials mentioning features or use of this software must display the following acknowledgment: "This product includes software developed by the OpenSSL Project for use in the OpenSSL Toolkit. (<http://www.openssl.org/>)"
4. The names "OpenSSL Toolkit" and "OpenSSL Project" must not be used to endorse or promote products derived from this software without prior written permission. For written permission, please contact openssl-core@openssl.org.
5. Products derived from this software may not be called "OpenSSL" nor may "OpenSSL" appear in their names without prior written permission of the OpenSSL Project.
6. Redistributions of any form whatsoever must retain the following acknowledgment: "This product includes software developed by the OpenSSL Project for use in the OpenSSL Toolkit (<http://www.openssl.org/>)"

THIS SOFTWARE IS PROVIDED BY THE OpenSSL PROJECT "AS IS" AND ANY EXPRESSED OR IMPLIED WARRANTIES, INCLUDING, BUT NOT LIMITED TO, THE IMPLIED WARRANTIES OF MERCHANTABILITY AND FITNESS FOR A PARTICULAR PURPOSE ARE DISCLAIMED. IN NO EVENT SHALL THE OpenSSL PROJECT OR ITS CONTRIBUTORS BE LIABLE FOR ANY DIRECT, INDIRECT, INCIDENTAL, SPECIAL, EXEMPLARY, OR CONSEQUENTIAL DAMAGES (INCLUDING, BUT NOT LIMITED TO, PROCUREMENT OF SUBSTITUTE GOODS OR SERVICES; LOSS OF USE, DATA, OR PROFITS; OR BUSINESS INTERRUPTION) HOWEVER CAUSED AND ON ANY THEORY OF LIABILITY, WHETHER IN CONTRACT, STRICT LIABILITY, OR TORT (INCLUDING NEGLIGENCE OR OTHERWISE) ARISING IN ANY WAY OUT OF THE USE OF THIS SOFTWARE, EVEN IF ADVISED OF THE POSSIBILITY OF SUCH DAMAGE.

Original SSLeay License

Copyright (C) 1995-1998 Eric Young (ey@cryptsoft.com) All rights reserved.

This package is an SSL implementation written by Eric Young (ey@cryptsoft.com). The implementation was written so as to conform with Netscapes SSL.

This library is free for commercial and non-commercial use as long as the following conditions are adhered to. The following conditions apply to all code found in this distribution, be it the RC4, RSA, lhash, DES, etc., code; not just the SSL code. The SSL documentation included with this distribution is covered by the same copyright terms except that the holder is Tim Hudson (tjh@cryptsoft.com).

Copyright remains Eric Young's, and as such any Copyright notices in the code are not to be removed.

If this package is used in a product, Eric Young should be given attribution as the author of the parts of the library used.

This can be in the form of a textual message at program startup or in documentation (online or textual) provided with the package.

Redistribution and use in source and binary forms, with or without modification, are permitted provided that the following conditions are met:

1. Redistributions of source code must retain the copyright notice, this list of conditions and the following disclaimer.
2. Redistributions in binary form must reproduce the above copyright notice, this list of conditions and the following disclaimer in the documentation and/or other materials provided with the distribution.
3. All advertising materials mentioning features or use of this software must display the following acknowledgement:
"This product includes cryptographic software written by Eric Young (eay@cryptsoft.com)"
The word 'cryptographic' can be left out if the routines from the library being used are not cryptographic related :-).
4. If you include any Windows specific code (or a derivative thereof) from the apps directory (application code) you must include an acknowledgement: "This product includes software written by Tim Hudson (tjh@cryptsoft.com)"

THIS SOFTWARE IS PROVIDED BY ERIC YOUNG "AS IS" AND ANY EXPRESS OR IMPLIED WARRANTIES, INCLUDING, BUT NOT LIMITED TO, THE IMPLIED WARRANTIES OF MERCHANTABILITY AND FITNESS FOR A PARTICULAR PURPOSE ARE DISCLAIMED. IN NO EVENT SHALL THE AUTHOR OR CONTRIBUTORS BE LIABLE FOR ANY DIRECT, INDIRECT, INCIDENTAL, SPECIAL, EXEMPLARY, OR CONSEQUENTIAL DAMAGES (INCLUDING, BUT NOT LIMITED TO, PROCUREMENT OF SUBSTITUTE GOODS OR SERVICES; LOSS OF USE, DATA, OR PROFITS; OR BUSINESS INTERRUPTION) HOWEVER CAUSED AND ON ANY THEORY OF LIABILITY, WHETHER IN CONTRACT, STRICT LIABILITY, OR TORT (INCLUDING NEGLIGENCE OR OTHERWISE) ARISING IN ANY WAY OUT OF THE USE OF THIS SOFTWARE, EVEN IF ADVISED OF THE POSSIBILITY OF SUCH DAMAGE.

The licence and distribution terms for any publically available version or derivative of this code cannot be changed. i.e. this code cannot simply be copied and put under another distribution licence [including the GNU Public Licence.]

Monotype Imaging License Agreement

- 1 *Software* shall mean the digitally encoded, machine readable, scalable outline data as encoded in a special format as well as the UFST Software.
- 2 You agree to accept a non-exclusive license to use the Software to reproduce and display weights, styles and versions of letters, numerals, characters and symbols (*Typefaces*) solely for your own customary business or personal purposes at the address stated on the registration card you return to Monotype Imaging. Under the terms of this License Agreement, you have the right to use the Fonts on up to three printers. If you need to have access to the fonts on more than three printers, you need to acquire a multi-user license agreement which can be obtained from Monotype Imaging. Monotype Imaging retains all rights, title and interest to the Software and Typefaces and no rights are granted to you other than a License to use the Software on the terms expressly set forth in this Agreement.
- 3 To protect proprietary rights of Monotype Imaging, you agree to maintain the Software and other proprietary information concerning the Typefaces in strict confidence and to establish reasonable procedures regulating access to and use of the Software and Typefaces.
- 4 You agree not to duplicate or copy the Software or Typefaces, except that you may make one backup copy. You agree that any such copy shall contain the same proprietary notices as those appearing on the original.
- 5 This License shall continue until the last use of the Software and Typefaces, unless sooner terminated. This License may be terminated by Monotype Imaging if you fail to comply with the terms of this License and such failure is not remedied within thirty (30) days after notice from Monotype Imaging. When this License expires or is terminated, you shall either return to Monotype Imaging or destroy all copies of the Software and Typefaces and documentation as requested.
- 6 You agree that you will not modify, alter, disassemble, decrypt, reverse engineer or decompile the Software.
- 7 Monotype Imaging warrants that for ninety (90) days after delivery, the Software will perform in accordance with Monotype Imaging-published specifications, and the diskette will be free from defects in material and workmanship. Monotype Imaging does not warrant that the Software is free from all bugs, errors and omissions.

The parties agree that all other warranties, expressed or implied, including warranties of fitness for a particular purpose and merchantability, are excluded.
- 8 Your exclusive remedy and the sole liability of Monotype Imaging in connection with the Software and Typefaces is repair or replacement of defective parts, upon their return to Monotype Imaging.

In no event will Monotype Imaging be liable for lost profits, lost data, or any other incidental or consequential damages, or any damages caused by abuse or misapplication of the Software and Typefaces.
- 9 Massachusetts U.S.A. law governs this Agreement.

- 10 You shall not sublicense, sell, lease, or otherwise transfer the Software and/or Typefaces without the prior written consent of Monotype Imaging.
- 11 Use, duplication or disclosure by the Government is subject to restrictions as set forth in the Rights in Technical Data and Computer Software clause at FAR 252-227-7013, subdivision (b)(3)(ii) or subparagraph (c)(1)(ii), as appropriate. Further use, duplication or disclosure is subject to restrictions applicable to restricted rights software as set forth in FAR 52.227-19 (c)(2).
- 12 You acknowledge that you have read this Agreement, understand it, and agree to be bound by its terms and conditions. Neither party shall be bound by any statement or representation not contained in this Agreement. No change in this Agreement is effective unless written and signed by properly authorized representatives of each party. By opening this diskette package, you agree to accept the terms and conditions of this Agreement.

Função de controlo de poupança de energia

O dispositivo vem equipado com o **Modo de Espera** onde as funções de impressão e de fax permanecem num estado de espera, mas o consumo de energia é reduzido para um mínimo depois de um determinado período de tempo sem qualquer actividade.

Modo de Espera

O dispositivo entra, automaticamente, em Modo de Espera quando tiver passado 1 minuto desde a última vez que o dispositivo foi utilizado. O período de tempo de inactividade que tem de decorrer antes que o modo de espera seja activado pode ser prolongado.

➔ [Modo de espera e modo de espera automático \(página 2-18\)](#)

Função de Impressão automática em 2 faces

Este dispositivo inclui a impressão em 2 faces como uma função padrão. Por exemplo, ao imprimir dois originais de face única numa única folha de papel como uma impressão de 2 faces, torna-se possível diminuir a quantidade de papel utilizada.

Imprimir em modo frente e verso reduz o consumo de papel e contribui para a preservação de recursos florestais. O modo frente e verso também reduz a quantidade de papel que deve ser adquirida e, conseqüentemente, reduz os custos. Recomenda-se que as máquinas capazes de imprimir em frente e verso sejam configuradas para utilizar o modo frente e verso como predefinição.

Economia de Recursos – Papel

Para a preservação e utilização sustentável de recursos florestais, recomenda-se que seja usado papel reciclado e papel branco certificado ao abrigo de iniciativas da administração ambiental ou com rótulos ecológicos reconhecidos, que respeitem a EN 12281:2002* ou uma norma de qualidade equivalente.

Esta máquina também suporta impressão em papel de 64 g/m². Usar papel de tal tipo, com menor conteúdo de matérias-primas, pode resultar numa maior economia de recursos florestais.

*: EN12281:2002 "Printing and business paper - Requirements for copy paper for dry toner imaging processes"

O seu representante de vendas ou técnico de assistência poderá proporcionar-lhe mais informações sobre os tipos de papel recomendados.

Benefícios ambientais de "Gestão de Energia"

Para reduzir o consumo de energia enquanto inactiva, esta máquina vem equipada com uma função de gestão de energia que activa, automaticamente, o modo de poupança de energia quando a máquina está inactiva durante um certo período de tempo.

Embora demore um ligeiro período de tempo até que a máquina volte ao modo PRONTA quando se encontra no modo de poupança de energia, é possível uma redução significativa no consumo de energia. Recomenda-se que a máquina seja usada com a hora de activação para o modo de poupança de energia configurada para a predefinição.

Programa Energy Star (ENERGY STAR®)



Na nossa condição de companhia participante no Programa Internacional Energy Star, determinámos que este produto obedece aos padrões estabelecidos nesse Programa Internacional Energy Star.

ENERGY STAR® é um programa voluntário de eficiência energética com o objectivo de desenvolver e promover a utilização de produtos com elevada eficiência energética de modo a ajudar na prevenção do aquecimento global. Ao comprar produtos com a qualificação ENERGY STAR®, os clientes podem ajudar a reduzir as emissões de gases com efeito de estufa durante a utilização e a reduzir os custos relacionados com a energia.

2 Instalar e configurar a máquina

Este capítulo fornece informações ao administrador sobre esta máquina, como nomes dos componentes, ligação de cabo e instalação de software.

| | | | |
|---|------|---------------------------------------|------|
| Nomes dos componentes | 2-2 | Embedded Web Server RX | 2-32 |
| Exterior da máquina | 2-2 | Aceder Embedded Web Server RX .. | 2-33 |
| Conectores/Interior | 2-3 | Alterar definições de segurança | 2-34 |
| Com equipamentos opcionais instalados | 2-5 | Mudar Informação do Dispositivo | 2-36 |
| Ligar a máquina e outros dispositivos | 2-6 | | |
| Ligação dos cabos | 2-7 | | |
| Ligação do cabo de rede local | 2-7 | | |
| Ligação do Cabo USB | 2-8 | | |
| Ligação do cabo de alimentação | 2-8 | | |
| Ligar/desligar | 2-9 | | |
| Ligar | 2-9 | | |
| Desligar | 2-9 | | |
| Utilizar o painel de operação | 2-10 | | |
| Teclas do painel de operação | 2-10 | | |
| Método de funcionamento | 2-11 | | |
| Seleção de um menu | 2-12 | | |
| Definição de um menu | 2-12 | | |
| Cancelamento da selecção do menu | 2-12 | | |
| Ecrã Ajuda | 2-12 | | |
| Iniciar/terminar sessão | 2-13 | | |
| Iniciar sessão | 2-13 | | |
| Terminar sessão | 2-13 | | |
| Predefinições da máquina | 2-14 | | |
| Definir a data e a hora | 2-14 | | |
| Configuração de Rede | 2-16 | | |
| Configurar a Rede Com Fios | 2-16 | | |
| Função de poupança de energia | 2-18 | | |
| Modo de espera e modo de espera automático | 2-18 | | |
| Def. Nív. Espera | 2-19 | | |
| Regra p/desligar (modelos para a Europa) | 2-20 | | |
| Instalar software | 2-21 | | |
| Software em DVD (Windows) | 2-21 | | |
| Instalar software no Windows | 2-22 | | |
| Desinstalar o Software | 2-28 | | |
| Instalar software num computador Mac | 2-29 | | |
| Verificar o Contador | 2-31 | | |

Nomes dos componentes

Exterior da máquina

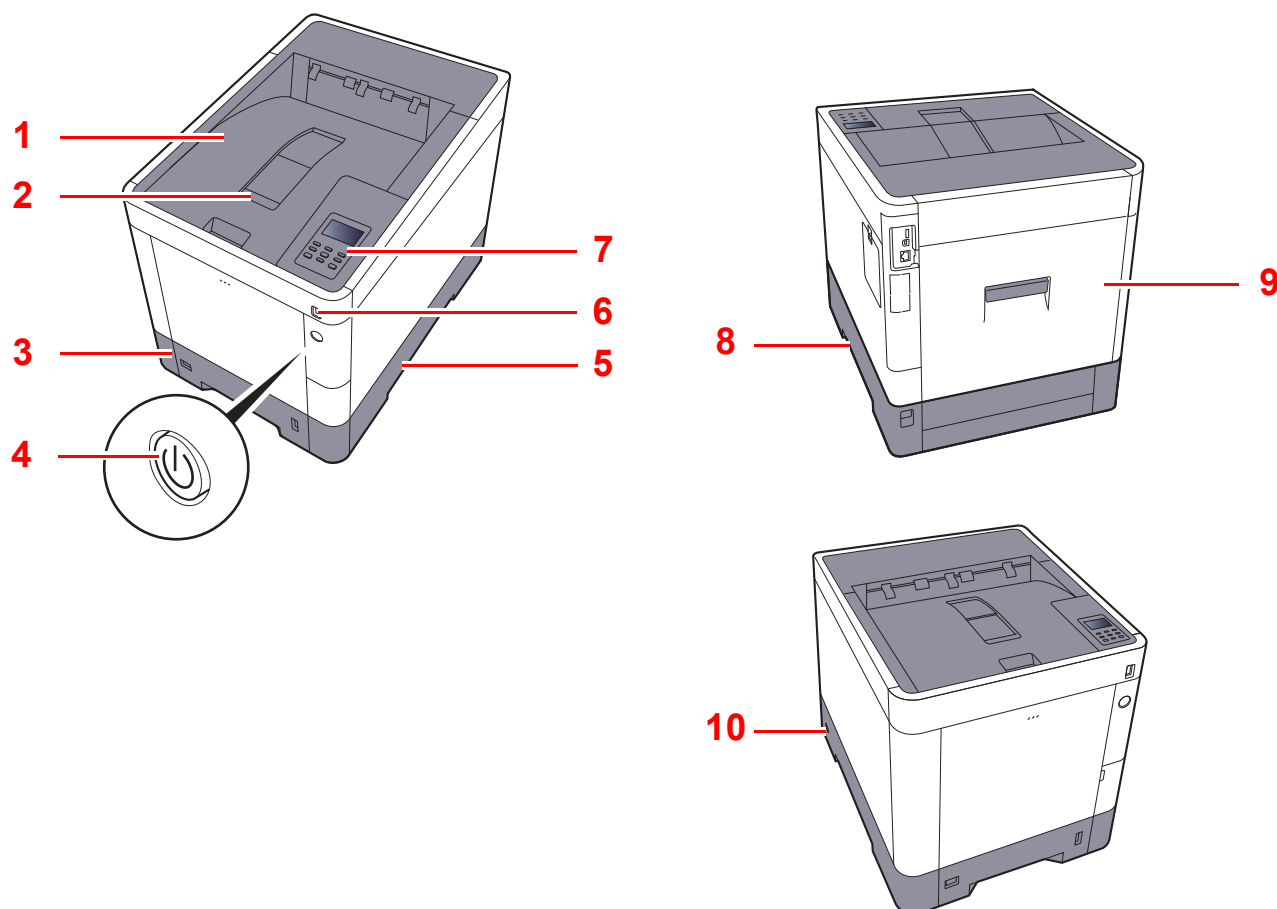

- 1 Bandeja superior
- 2 Batente de papel
- 3 Cassete 1
- 4 Interruptor de alimentação
- 5 Pegas

- 6 Ranhura de Memória USB
- 7 Painel de operação
- 8 Pegas
- 9 Tampa Traseira 1
- 10 Ranhura para bloqueio anti-roubo

Conectores/Interior

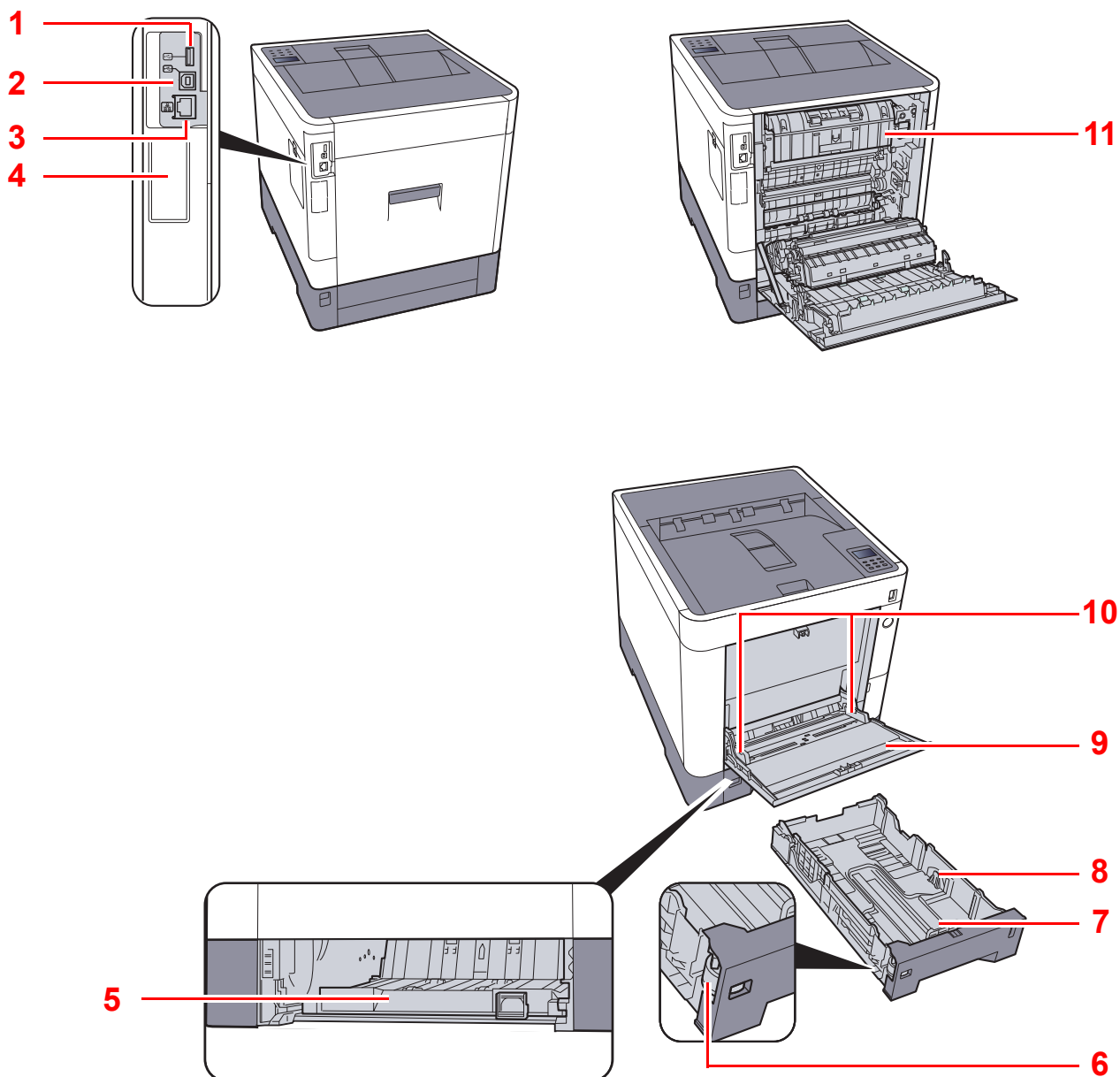

- 1 Porta USB
- 2 Conector de interface USB
- 3 Conector de interface de rede
- 4 Interface opcional
- 5 Tampa do Alimentador
- 6 Botão de tamanho

- 7 Guia de comprimento do papel
- 8 Guias de largura do papel
- 9 Bandeja multifunções
- 10 Guias de largura do papel
- 11 Tampa do fusor

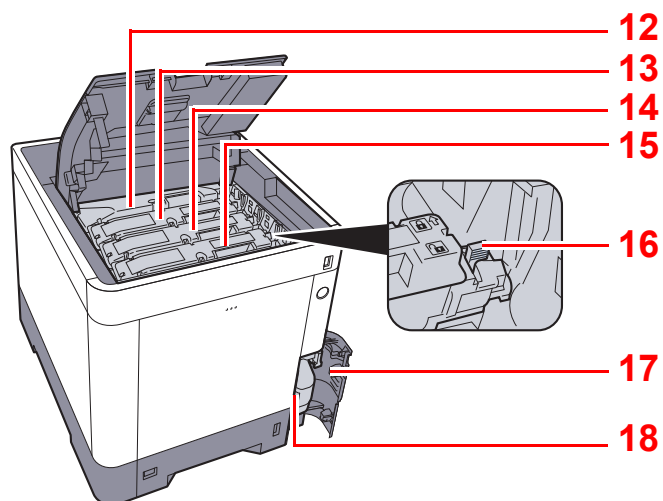

12 Recipiente de toner (Black)

13 Recipiente de toner (Magenta)

14 Recipiente de toner (Cyan)

15 Recipiente de toner (Yellow)

16 Alavanca para prender o recipiente de toner

17 Tampa de resíduos de toner

18 Caixa de resíduos de toner

Com equipamentos opcionais instalados

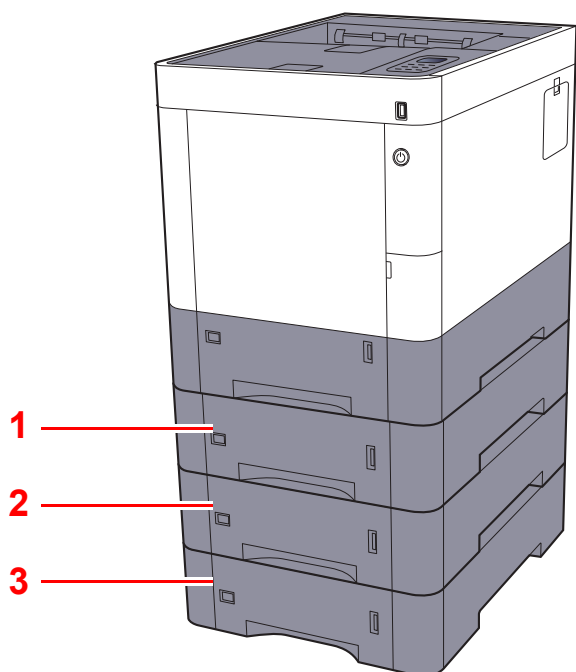

- 1 Cassete 2
- 2 Cassete 3
- 3 Cassete 4

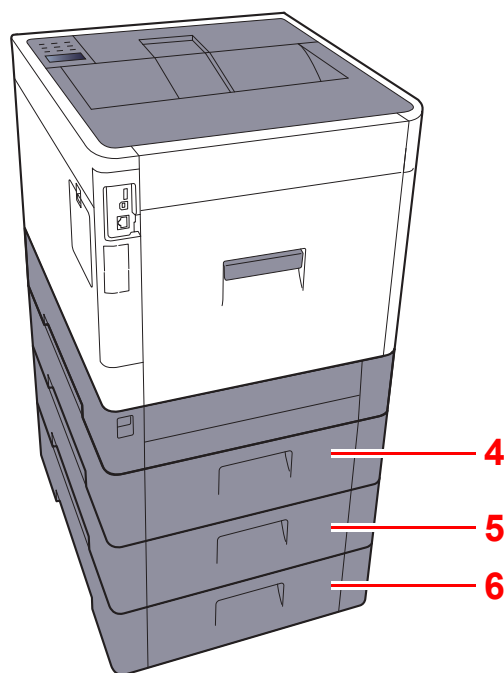

- 4 Tapa Traseira 2
- 5 Tapa Traseira 3
- 6 Tapa Traseira 4

➔ [Equipamento opcional \(página 8-2\)](#)

Ligar a máquina e outros dispositivos

Prepare os cabos necessários ao ambiente e à finalidade do uso da máquina.

Ao ligar a máquina ao PC através de USB



Quando ligar o aparelho ao PC ou Tablet através de um cabo de rede, Wi-Fi ou Wi-Fi Direct

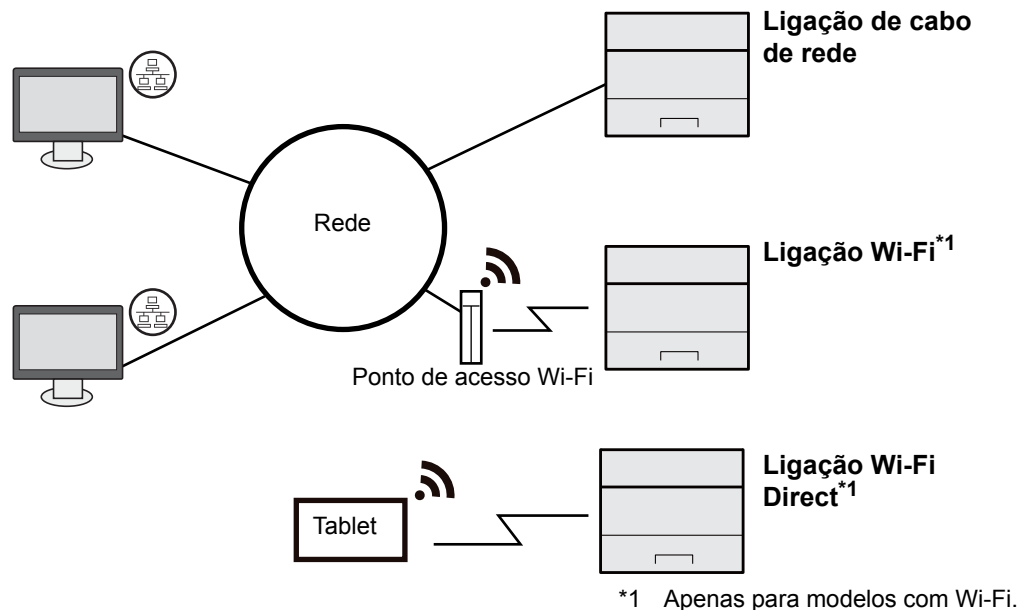

NOTA

Se estiver a usar uma rede LAN sem fios, consulte o seguinte.

➔ [Guia de Uso Inglês](#)

Cabos que podem ser utilizados

| Ambiente de ligação | Função | Cabo necessário |
|--|------------|---|
| Ligue um cabo de rede local à máquina. | Impressora | Cabo de rede local (10BASE-T, 100BASE-TX, 1000BASE-T) |
| Ligue um cabo USB à máquina. | Impressora | Cabo compatível USB 2.0 (compatível com USB de alta velocidade, máx. 5,0 m, blindado) |

IMPORTANTE

A utilização de um cabo diferente de um cabo compatível USB 2.0 pode causar falhas.

Ligação dos cabos

Ligação do cabo de rede local

✔ **IMPORTANTE**

Se a alimentação estiver ligada, desligue o interruptor de alimentação.

➔ [Desligar \(página 2-9\)](#)

1 Ligue o cabo à máquina.

1 Ligue o cabo de rede local ao conector da interface de rede.

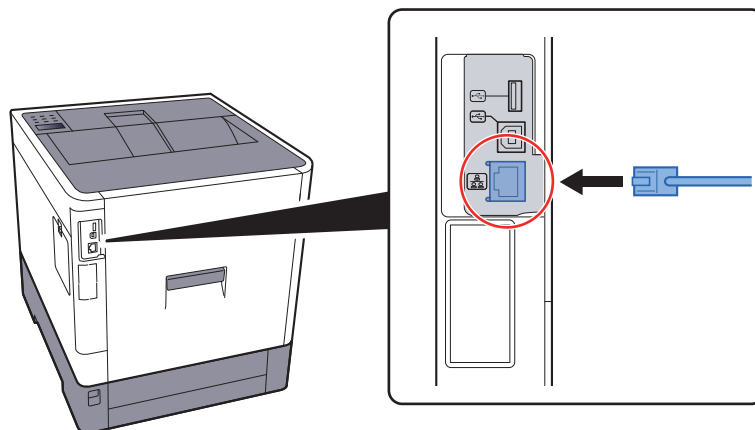

2 Ligue a outra extremidade do cabo ao concentrador.

2 Ligue a máquina e configure a rede.

➔ [Configuração de Rede \(página 2-16\)](#)

Ligação do Cabo USB

✓ **IMPORTANTE**

Se a alimentação estiver ligada, desligue o interruptor de alimentação.

➔ [Desligar \(página 2-9\)](#)

1 Ligue o cabo à máquina.

- 1 Ligue o cabo USB ao conector de interface USB localizado no lado esquerdo da estrutura.

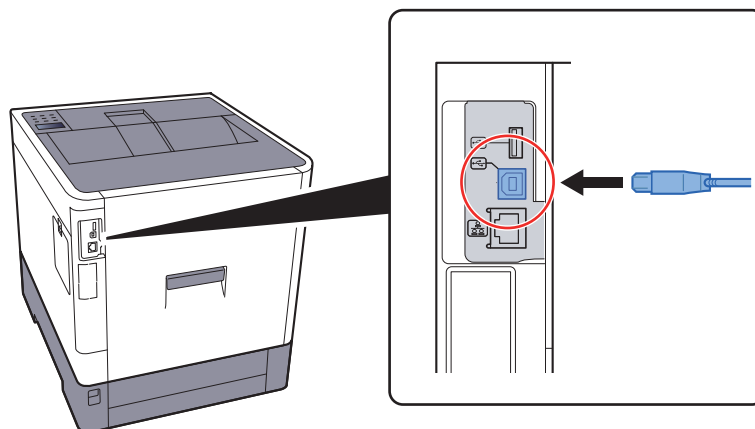

- 2 Ligue a outra extremidade do cabo ao PC.

2 Ligue a máquina.

Ligação do cabo de alimentação

1 Ligue o cabo à máquina.

Ligue uma extremidade do cabo de alimentação fornecido à máquina e a outra extremidade à tomada de alimentação.

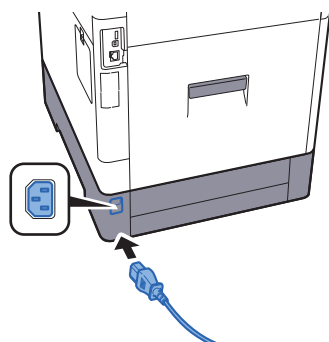

✓ **IMPORTANTE**

Utilize apenas o cabo de alimentação fornecido com a máquina.

Ligar/desligar

Ligar

- 1 Ligue o interruptor de alimentação.

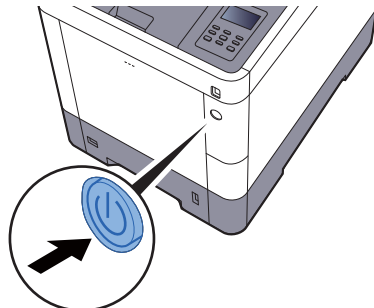

Desligar

- 1 Desligue o interruptor de alimentação.

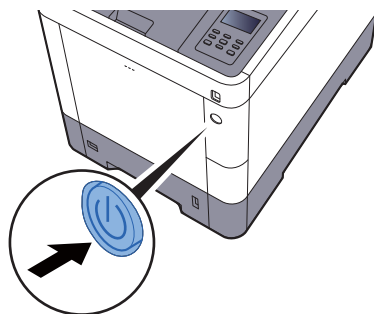

Demora cerca de 3 minutos a desligar.

No caso de não utilizar a máquina durante um período de tempo prolongado...

CUIDADO

Se esta máquina não for utilizada durante um período prolongado (por exemplo, de um dia para o outro), desligue-a no interruptor de alimentação geral. Se a máquina não for usada durante um período mais prolongado (por exemplo, férias) retire o cabo da tomada como medida de precaução.

IMPORTANTE

Retire o papel das cassetes e feche-o nos sacos de armazenamento para o proteger da humidade.

Utilizar o painel de operação

Teclas do painel de operação

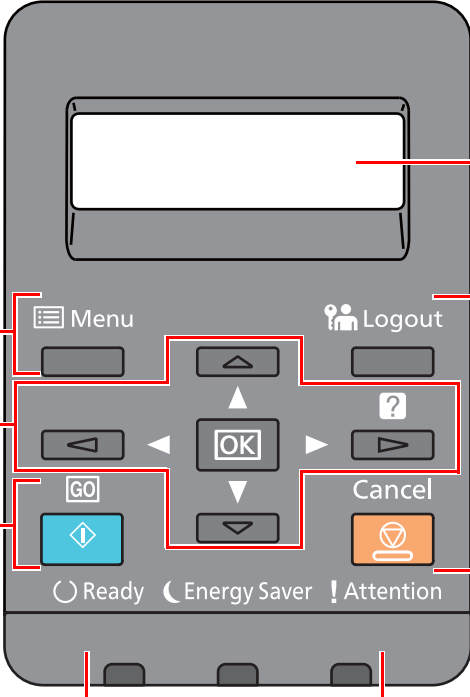

Menu Exibe o ecrã Menu.

Aumenta ou diminui números ou selecciona o menu no visor de mensagens.
Quando ocorre um erro específico, seleccione a tecla [?] para mostrar o ecrã Ajuda.

Finaliza uma função ou menu, e números que foram introduzidos.

GO Apaga um erro específico e desperta a máquina do estado de espera.

Logout Sai da operação para o utilizador actual (ou seja, termina a sessão).

Cancel Cancelar um trabalho de impressão.

Visor de mensagens:
Apresenta o menu de definições e as mensagens de erro.

| | |
|----------------|---|
| ○ Ready | Acende no estado de preparado para a impressão. Fica intermitente durante o processamento da impressão ou quando ocorre um erro. |
| ☾ Energy Saver | Acende quando a máquina está no modo de poupança de energia. |
| ! Attention | Acende ou fica intermitente quando ocorre um erro e um trabalho é parado. |

Método de funcionamento

Esta seção explica a forma de utilizar os menus de configuração na visualização da mensagem.

Apresentação dos menus e configuração das definições

Selecione a tecla **[Menu]** para apresentar os menus de definições. Selecione a tecla **[▲]**, **[▼]**, **[◀]**, **[▶]** ou **[OK]** para seleccionar um menu e realizar as definições.

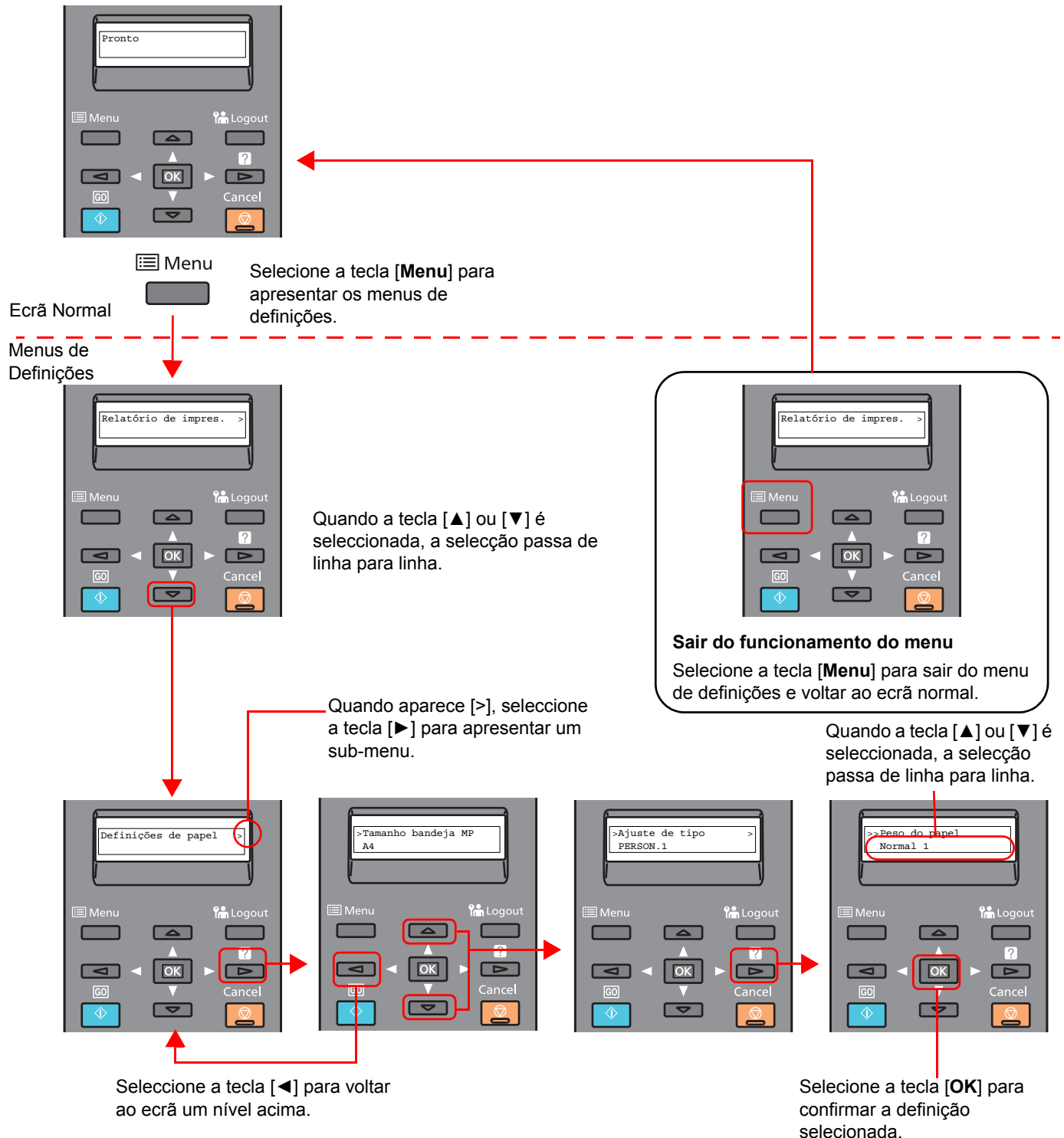

Seleção de um menu

O menu de definições é hierárquico. Selecciona a tecla [▲] ou [▼] para apresentar o menu pretendido.

- Se o menu seleccionado tiver um sub-menu, ">" é apresentado depois do menu.

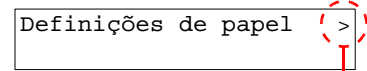

Indica que existe um sub-menu

- ">" é apresentado antes do sub-menu. Quando existe um outro sub-menu, ">" aparece depois do nome do sub-menu. Para se deslocar um nível para baixo para esse sub-menu, seleccione a tecla [▶]. Para voltar a subir para o nível seguinte, seleccione a tecla [◀].

Indica que este é o sub-menu

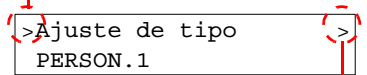

Indica que existe um outro sub-menu

">>" é apresentado antes do segundo sub-menu.

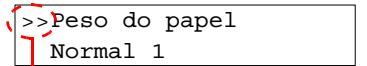

Indica que este é o segundo sub-menu

Definição de um menu

Seleccione o menu pretendido e seleccione a tecla [OK]. No menu, seleccione o item pretendido com a tecla [▲] ou [▼] e seleccione a tecla [OK]. "?" apresenta-se intermitente à direita do item seleccionado. Seleccione a tecla [OK] para finalizar a definição.

Cancelamento da selecção do menu



Se seleccionar a tecla [Menu] quando é seleccionado um menu, o visor de mensagens volta a "Ready".

NOTA

É dada prioridade às definições numa aplicação ou controlador da impressora relativamente às definições do painel de operação.

Ecrã Ajuda

Se tiver dificuldades a utilizar a máquina, pode verificar como a utilizar através do painel de operação.

Quando "Press  key" (Premir tecla) é apresentado no visor de mensagens, seleccione a tecla [] para exibir o ecrã Ajuda. O ecrã Ajuda mostra a operação da máquina.

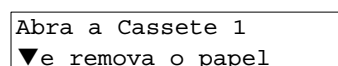
'." data-bbox="187 811 401 840"/>

Seleccione a tecla [▼] para exibir o passo seguinte ou seleccione a tecla [▲] para exibir o passo anterior.

Seleccione a tecla [] para sair do ecrã Ajuda.

Iniciar/terminar sessão

Se estiver a definir uma função que implica direitos de administrador, deve introduzir a sua ID de administrador e palavra-passe de administrador.

 **NOTA**
A ID de administrador e a palavra-passe de administrador predefinidas de fábrica são configuradas como indicado de seguida.

| | |
|-------------------------|-------------|
| ID do Admin.: | 3000 |
| Admin. Password: | 3000 |

Iniciar sessão

1 Introduza a ID de administrador.

Se o ecrã de início de sessão de administrador aparecer enquanto utiliza a máquina, introduza a ID de administrador e seleccione a tecla **[OK]**.

 **NOTA**
Introduza uma ID composta por entre 1 a 16 números.
Selecione a tecla **[▲]** ou **[▼]** para introduzir um número.
Selecione a tecla **[◀]** ou **[▶]** para mover o cursor para a esquerda ou para a direita.

2 Introduza a palavra-passe de administrador.

Introduza a palavra-passe de administrador e seleccione a tecla **[OK]**.

 **NOTA**
Introduza um número composto por entre 0 (nenhuma definição) e 16 números.
Selecione a tecla **[▲]** ou **[▼]** para introduzir um número.
Selecione a tecla **[◀]** ou **[▶]** para mover o cursor para a esquerda ou para a direita.

3 Seleccione a tecla **[OK]**.

Terminar sessão

Selecione a tecla **[Menu]** para sair do ecrã do menu de definições e terminar sessão. Regressa ao ecrã normal.

Os utilizadores têm a respectiva sessão automaticamente terminada nas seguintes circunstâncias:

- Quando a máquina entra no estado de espera.
- Quando a função de repor painel automático está activada.

Predefinições da máquina

Antes de utilizar esta máquina, configure definições conforme data e hora, configuração de rede e funções de poupança de energia, como necessário.

NOTA

As predefinições da máquina podem ser alteradas no menu de sistema.
Para definições configuráveis no Menu Sistema, consulte:

➔ [Guia de Uso Inglês](#)

Definir a data e a hora

Execute os passos seguintes para definir a data e a hora locais no local de instalação.

Defina a data, a hora e a diferença horária face ao meridiano de Greenwich da região onde a máquina é utilizada.

NOTA

- A ID de administrador e a palavra-passe de administrador predefinidas de fábrica são configuradas como indicado de seguida.

ID do Admin.: **3000**

Admin. Password: **3000**

- Certifique-se de que define a diferença horária antes de definir a data e a hora.
- A hora certa pode ser definida periodicamente obtendo a hora a partir do servidor de hora da rede.

➔ [Embedded Web Server RX User Guide](#)

1 Abra o ecrã.

1 Tecla [**Menu**] > tecla [**▲**] [**▼**] > [**Dispositivo comum**] > tecla [**▶**] > tecla [**▲**] [**▼**] > [**Config. data**] > tecla [**▶**]

2 Introduza a ID de administrador e seleccione a tecla [**OK**].

NOTA

Introduza uma ID composta por entre 1 a 16 números.

Selecione a tecla [**▲**] ou [**▼**] para introduzir um número.

Selecione a tecla [**◀**] ou [**▶**] para mover o cursor para a esquerda ou para a direita.

3 Introduza a palavra-passe de administrador e seleccione a tecla [**OK**].

NOTA

- Introduza um número composto por entre 0 (nenhuma definição) e 16 números.

Selecione a tecla [**▲**] ou [**▼**] para introduzir um número.

Selecione a tecla [**◀**] ou [**▶**] para mover o cursor para a esquerda ou para a direita.

- Se introduzir a ID ou palavra-passe de administrador incorrecta, é apresentada a mensagem "ID Incorrecto" ou "Pal.-passe incorrecta" e o ecrã de introdução reaparece. Re-introduza correctamente a ID ou palavra-passe.

2 Configure as definições.

Tecla [▲] [▼] > [Fuso Horário] > tecla [OK] > Selecione o fuso horário > tecla [OK] > tecla [▲] [▼] > [Data(AAAA/MM/DD)] > tecla [OK] > Defina a data > tecla [OK] > tecla [▲] [▼] > [Hora (Hora:Min:Seg)] > Defina a hora > tecla [OK] > tecla [▲] [▼] [Formato Data] > tecla [OK] > Selecionar o Formato da Data > tecla [OK]

| Item | Descrição |
|----------------------------|---|
| Fuso Horário | Ajuste a diferença horária em relação a GMT. Seleccione a localização mais próxima na lista. Se seleccionar uma região que use o horário de verão, configure as definições para o horário de verão. |
| Data(AAAA/MM/DD) | Defina a data para o local onde usa a máquina. Valor: Ano (2000 a 2037), Mês (1 a 12), Dia (1 a 31) |
| Hora(Hora:min:seg.) | Defina a hora para o local onde usa a máquina. Valor: Hora (00 a 23), Minuto (00 a 59), Segundo (00 a 59) |
| Formato Data | Seleccione o formato de apresentação do ano, do mês e da data. O ano é apresentado na notação Ocidental. Valor: Mês/Dia/Ano, Dia/Mês/Ano, Ano/Mês/Dia |

Configuração de Rede

Configurar a Rede Com Fios

A máquina está equipada com interface de rede, que é compatível com os protocolos de rede tais como o TCP/IP (IPv4), TCP/IP (IPv6), NetBEUI e IPSec. Permite a impressão em rede no Windows, Macintosh, UNIX e outras plataformas.

Configure o TCP/IP (IPv4) para ligar à rede do Windows.

Certifique-se de que liga o cabo de rede antes de configurar as definições.

➔ [Ligação do cabo de rede local \(página 2-7\)](#)

Para outras definições de rede, consulte o seguinte:

➔ [Guia de Uso Inglês](#)

Definição de IPv4

- 1 Exiba o ecrã.
Tecla [**Menu**] > tecla [**▲**] [**▼**] > [**Rede com fios**] > tecla [**▶**] > tecla [**▲**] [**▼**] > [**TCP/IP**] > tecla [**OK**]
- 2 Configure as definições.
 - 1 Tecla [**▲**] [**▼**] > [**Ligar**] > tecla [**OK**]
 - 2 Seleccione a tecla [**▶**] enquanto "TCP/IP Ligado" é apresentado.
 - 3 Tecla [**▲**] [**▼**] > [**DHCP**] > tecla [**OK**] > tecla [**▲**] [**▼**] > [**Desligar**] > tecla [**OK**]
 - 4 Tecla [**▲**] [**▼**] > [**Endereço IP**] > Tecla [**OK**]
 - 5 Defina o endereço IP.

NOTA

Pode definir qualquer valor entre 000 e 255.
Selecione a tecla [**▲**] ou [**▼**] para introduzir um número.
Selecione a tecla [**◀**] ou [**▶**] para mover o cursor para a esquerda ou para a direita.

- 6 Seleccione a tecla [**OK**].
- 7 Tecla [**▲**] [**▼**] > [**Másc. Subrede**] > tecla [**OK**]
- 8 Defina a máscara de subrede.

NOTA

Pode definir qualquer valor entre 000 e 255.
Selecione a tecla [**▲**] ou [**▼**] para introduzir um número.
Selecione a tecla [**◀**] ou [**▶**] para mover o cursor para a esquerda ou para a direita.

- 9 Seleccione a tecla [**OK**].
- 10 Tecla [**▲**] [**▼**] > [**Gateway Predef.**] > Tecla [**OK**]

11 Defina a gateway predefinida.



NOTA

Pode definir qualquer valor entre 000 e 255.

Selecione a tecla [▲] ou [▼] para introduzir um número.

Selecione a tecla [◀] ou [▶] para mover o cursor para a esquerda ou para a direita.

12 Selecione a tecla [OK].

13 Tecla [▲] [▼] > [Auto-IP] > tecla [OK]

14 [Desligar] > tecla [OK]



IMPORTANTE

Depois de alterar a definição, reinicie a rede ou desligue e volte a ligar a máquina.

➔ Consulte o *Guia de Uso Inglês*.



NOTA

Pergunte, de antemão, ao administrador de rede, o endereço IP, e tenha este preparado quando configurar esta definição.

Nos seguintes casos, defina o endereço IP do servidor DNS no Embedded Web Server RX.

- Quando utilizar o nome do anfitrião com a definição de "DHCP" como "Desligado"
- Quando utilizar o servidor DNS com endereço IP não atribuído, automaticamente, por DHCP.

Para definir o endereço IP do servidor DNS, consulte:

➔ **Embedded Web Server RX User Guide**

Função de poupança de energia

Depois de decorrido um determinado período de tempo após a última utilização da máquina, a máquina entra automaticamente no Modo de Suspensão para minimizar o consumo energético.

Modo de espera e modo de espera automático

Modo de espera automático

No modo de espera automático, a máquina muda automaticamente para o modo de espera se ficar inactiva durante um período de tempo predefinido.

O período de tempo predefinido é de 1 minuto.

Para retomar o trabalho, execute os seguintes procedimentos.

- Selecione a tecla **[GO]**.

A máquina estará pronta a funcionar dentro de 17 segundos.

As condições ambientais, como a ventilação, podem fazer com que a máquina reaja mais lentamente.

Siga o procedimento abaixo para definir o temporizador de espera para a máquina entrar no modo de espera quando não está a ser utilizada.

1 Abra o ecrã.

- 1 Tecla **[Menu]** > tecla **[▲]** **[▼]** > **[Dispositivo comum]** > tecla **[▶]** > tecla **[▲]** **[▼]** > **[Temporizador]** > tecla **[▶]**
- 2 Introduza a ID de administrador e selecione a tecla **[OK]**.

NOTA

Introduza uma ID composta por entre 1 a 16 números.
Selecione a tecla **[▲]** ou **[▼]** para introduzir um número.
Selecione a tecla **[◀]** ou **[▶]** para mover o cursor para a esquerda ou para a direita.
A predefinição de fábrica para a ID de administrador é 3000.

- 3 Introduza a palavra-passe de administrador e selecione a tecla **[OK]**.

NOTA

Introduza um número composto por entre 0 (nenhuma definição) e 16 números.
Selecione a tecla **[▲]** ou **[▼]** para introduzir um número.
Selecione a tecla **[◀]** ou **[▶]** para mover o cursor para a esquerda ou para a direita.
A predefinição de fábrica para a palavra-passe de administrador é 3000.

- 4 Tecla **[▲]** **[▼]** > **[Temporizador espera]** > tecla **[OK]**

2 Defina a hora de espera.

- 1 Introduza a hora de espera.

NOTA

Selecione a tecla **[▲]** ou **[▼]** para introduzir um número.
Selecione a tecla **[◀]** ou **[▶]** para mover o cursor para a esquerda ou para a direita.

- 2 Selecione a tecla **[OK]**.

Def. Nív. Espera

Aplicação de Leitor de Cartões

Pode definir se o modo de espera funciona em cada função. Quando a máquina entra no modo de espera, o cartão ID não é reconhecido.

Para mais informações sobre as definições do Nível Espera, consulte:

➔ *Guia de Uso Inglês*

Nível Eco Energia (modo Poupança de Energia e Recuperação Rápida) (modelos excepto para a Europa)

Para o nível eco energi, pode alternar entre os dois modos seguintes: modo Poupança de Energia e modo Recuperação Rápida. A predefinição é o modo Poupança de Energia.

Este modo reduz ainda mais o consumo de energia do que o modo de recuperação rápida e permite que o modo de Espera seja definido independentemente para cada função. Não é possível reconhecer o cartão ID.

NOTA

Se o Network Interface Kit opcional estiver instalado, a poupança de energia não pode ser especificada.

Siga o procedimento abaixo para seleccionar o nível de espera e utilizar o Modo de Poupança de Energia para cada função.

1 Abra o ecrã.

- 1 Tecla [**Menu**] > Tecla [**▲**] [**▼**] > [**Dispositivo comum**] > tecla [**▶**] > tecla [**▲**] [**▼**] > [**Def. Nív. Espera**] > tecla [**▶**]
- 2 Introduza a ID de administrador e selecione a tecla [**OK**].

NOTA

Introduza uma ID composta por entre 1 a 16 números.

Selecione a tecla [**▲**] ou [**▼**] para introduzir um número.

Selecione a tecla [**◀**] ou [**▶**] para mover o cursor para a esquerda ou para a direita.

A predefinição de fábrica para a ID de administrador é 3000.

- 3 Introduza a palavra-passe de administrador e selecione a tecla [**OK**].

NOTA

Introduza um número composto por entre 0 (nenhuma definição) e 16 números.

Selecione a tecla [**▲**] ou [**▼**] para introduzir um número.

Selecione a tecla [**◀**] ou [**▶**] para mover o cursor para a esquerda ou para a direita.

A predefinição de fábrica para a palavra-passe de administrador é 3000.

- 4 Tecla [**▲**] [**▼**] > [**Nível Espera**] > tecla [**OK**]

2 Seleccione o nível de espera.

Tecla [**▲**] [**▼**] > [**Recuper. Rápida**] ou [**Poupança Energia**] > tecla [**OK**]

Depois de definir [**Poupança Energia**], defina se pretende ou não utilizar o modo Poupança Energia para cada função.

3 Defina a regra de espera.

- 1 Tecla [▲] [▼] > [Rede] ou [Leitor de Cartão] > tecla [OK]

A mensagem [Leitor de Cartão] é apresentada quando o Card Authentication Kit de Cartão é activado.

- 2 Tecla [▲] [▼] > [Desligar] ou [Ligar] > tecla [OK]

Regra p/desligar (modelos para a Europa)

A Regra p/desligar é utilizada para impedir que a alimentação se desligue automaticamente.

O período de tempo predefinido é de 3 dias.

Para mais informações sobre as definições da Regra p/desligar, consulte:

➔ *Guia de Uso Inglês*

Instalar software

Instale o software adequado no seu PC a partir do DVD incluído (Product Library) se pretender utilizar a função de impressora desta máquina.

Software em DVD (Windows)

Pode seleccionar a **[Instalação rápida]** ou a **[Instalação personalizada]** como método de instalação. **[Instalação rápida]** é o método de instalação padrão. Para instalar componentes que não possam ser instalados através do **[Instalação rápida]**, use o **[Instalação personalizada]**.

Para obter detalhes sobre a instalação personalizada, consulte:

➔ [Instalação personalizada \(página 2-24\)](#)

| Software | Descrição | Instalação rápida |
|----------------------------------|---|-------------------|
| Printing System Driver | Este controlador permite que os ficheiros num computador sejam impressos pela máquina. São suportados idiomas de descrição de várias páginas (PCL XL, KPDL, etc.) por um único controlador. Este controlador de impressora permite-lhe tirar total partido das características da máquina. Use este driver para imprimir ficheiros PDF. | ○ |
| Printing System (XPS) Driver | Este controlador de impressora suporta o formato XPS (Especificação de Papel XML) desenvolvido pela Microsoft Corporation. | - |
| KPDL mini-driver/PCL mini-driver | Este é um Microsoft MiniDriver que suporta PCL e KPDL. Existem algumas restrições relativamente às características e funções opcionais que podem ser usadas com este controlador. | - |
| NETWORK PRINT MONITOR | Este é um utilitário que permite a monitorização da máquina na rede. | - |
| Status Monitor | Este é um utilitário que monitoriza o estado da impressora e proporciona uma função contínua de relatório. | ○ |
| Network Tool for Direct Printing | Possibilita imprimir um ficheiro PDF sem iniciar o Adobe Acrobat/Reader. | - |
| FONTS | Tipos de letra de apresentação que permitem que os tipos de letra incorporados na máquina sejam usados numa aplicação de software. | ○ |



NOTA

A instalação em ambiente Windows deve ser realizada por um utilizador com sessão iniciada com privilégios de administrador.

Instalar software no Windows

Instalação rápida

O procedimento que se segue é um exemplo de instalação do software no Windows 8.1 utilizando [Instalação rápida].

Para obter detalhes sobre a instalação personalizada, consulte:

➔ [Instalação personalizada \(página 2-24\)](#)

1 Insira o DVD.

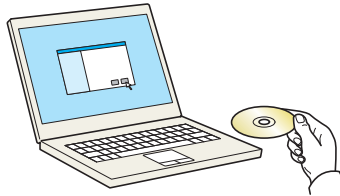

NOTA

- A instalação no Windows tem de ser feita por um utilizador com sessão iniciada com privilégios de administrador.
- Se for apresentada a caixa de diálogo **Bem-vindo ao Assistente de Novo Hardware Encontrado**, seleccione [Cancelar].
- Se o ecrã de execução automática aparecer, clique em [Executar setup.exe].
- Se aparecer a janela de gestão da conta do utilizador, clique em [Sim].

2 Abra o ecrã.

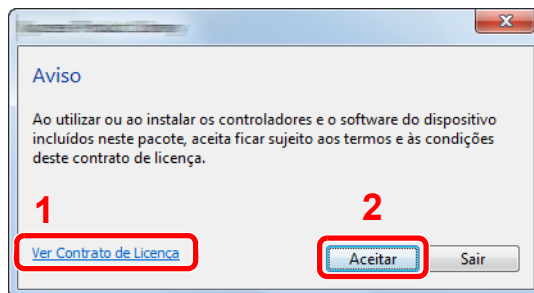

1 Clique em [Ver Contrato de Licença] e leia o Acordo de Licença.

2 Clique em [Aceitar].

3 Seleccione o separador [Instalação rápida].

4 Instale o software.

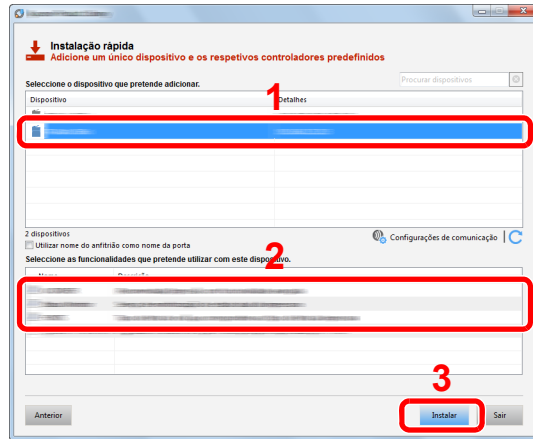

Pode também seleccionar o **[Utilizar nome do anfitrião como nome da porta]** e definir a utilização do nome do anfitrião da porta TCP/IP padrão. (Não se pode usar uma ligação USB.)

Quando clicar em **[Instalar]**, será apresentado um ecrã que pede a sua colaboração com a recolha de dados. Selecione uma das opções e clique em **[OK]**.

✓ IMPORTANTE

Se Wi-Fi ou Wi-Fi Direct estiver activa, certifique-se de que especifica o endereço IP para o nome da porta. A instalação pode falhar se for especificado o nome de anfitrião.

💡 NOTA

- A máquina só pode ser detectada se estiver ligada. Se o computador não conseguir detetar a máquina, verifique se está ligada ao computador através de uma rede ou um cabo USB e que está acesa e clique em **C** (Recarregar).
- Se aparecer a janela de segurança do Windows, clique em **[Instalar este software de controlador mesmo assim]**.
- Para instalar o Status Monitor nas versões do Windows anteriores ao Windows 8, é necessário instalar previamente o Microsoft .NET Framework 4.0.

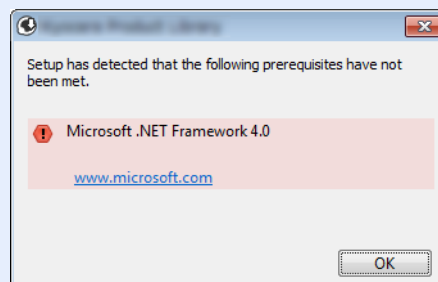

5 Termine a instalação.

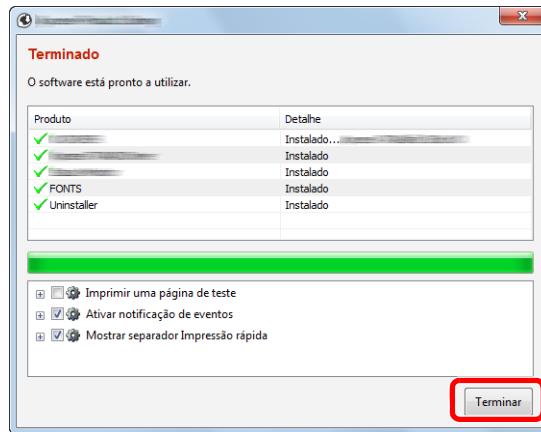

Quando é apresentada a mensagem "**O software está pronto a utilizar.**", pode utilizar o software. Para imprimir uma página de teste, clique na caixa de verificação "**Imprimir uma página de teste**" e seleccione a máquina.

Clique em [**Terminar**] para sair do assistente.

Caso apareça uma mensagem de reinício do sistema, reinicie o computador seguindo as mensagens no ecrã. Isto termina o procedimento de instalação do controlador da impressora.

Instalação personalizada

O procedimento que se segue é um exemplo de instalação do software no Windows 8.1 utilizando [**Instalação personalizada**].

1 Insira o DVD.

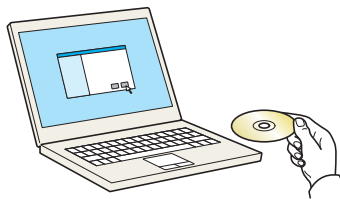

NOTA

- A instalação no Windows tem de ser feita por um utilizador com sessão iniciada com privilégios de administrador.
- Se for apresentada a caixa de diálogo **Bem-vindo ao Assistente de Novo Hardware Encontrado**, seleccione [**Cancelar**].
- Se o ecrã de execução automática aparecer, clique em [**Executar setup.exe**].
- Se aparecer a janela de gestão da conta do utilizador, clique em [**Sim**].

2 Abra o ecrã.

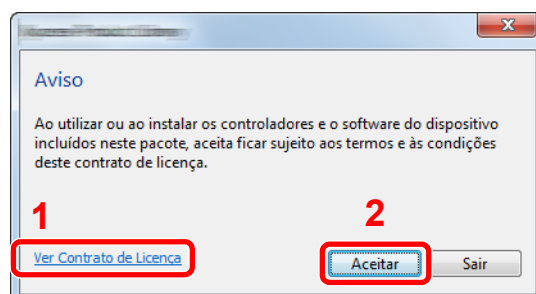

1 Clique em [**Ver Contrato de Licença**] e leia o Acordo de Licença.

2 Clique em [**Aceitar**].

3 Seleccione o separador [Instalação personalizada].

4 Instale o software.

1 Seleccione o dispositivo a instalar.

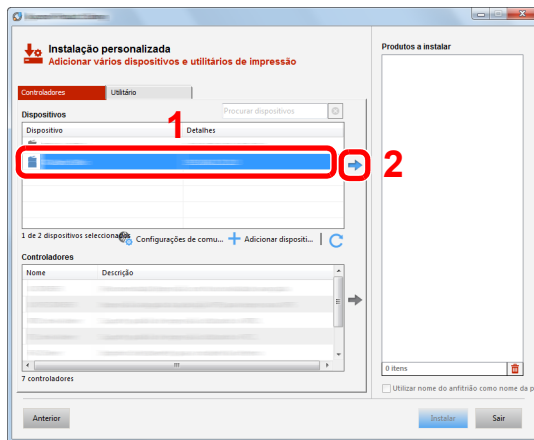

IMPORTANTE

Se Wi-Fi ou Wi-Fi Direct estiver activa, certifique-se de que especifica o endereço IP para o nome da porta. A instalação pode falhar se for especificado o nome de anfitrião.

NOTA

- A máquina só pode ser detectada se estiver ligada. Se o computador não conseguir detetar a máquina, verifique se está ligada ao computador através de uma rede ou um cabo USB e que está acesa e clique em **C** (Recarregar).
- Se não aparecer o dispositivo pretendido, seleccione [**Adicionar dispositivo personalizado**] para seleccionar directamente o dispositivo.

2 Seleccione o driver a instalar.

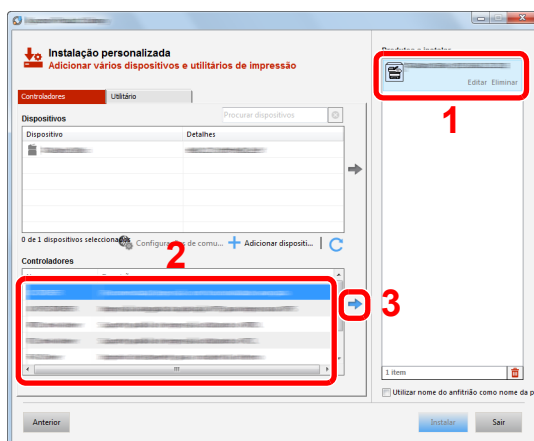

3 Clique no separador **[Utilitário]** e seleccione o utilitário a instalar.

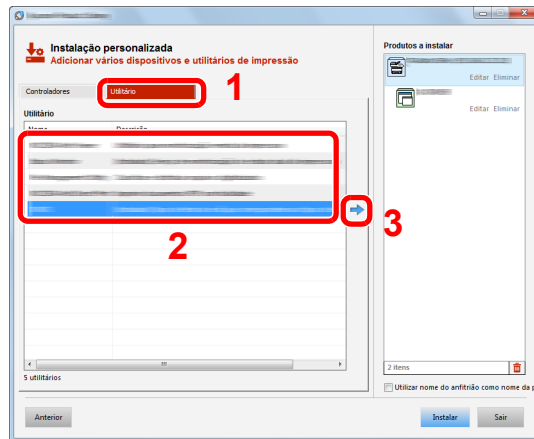

4 Clique em **[Instalar]**.

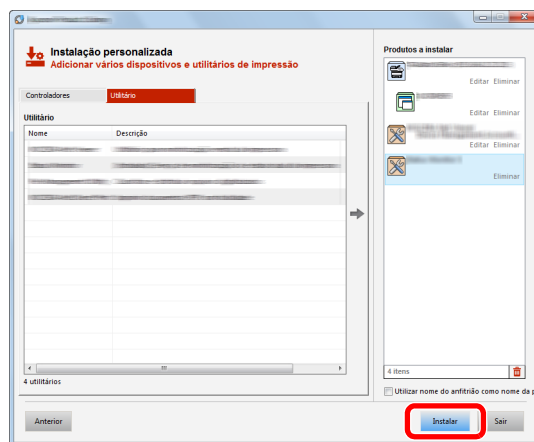

Quando clicar em **[Instalar]**, será apresentado um ecrã que pede a sua colaboração com a recolha de dados. Seleccione uma das opções de resposta e clique em **[OK]**.

NOTA

Para instalar o Status Monitor nas versões do Windows anteriores ao Windows 8, é necessário instalar previamente o Microsoft .NET Framework 4.0.

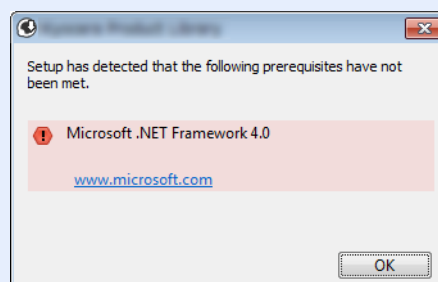

5 Termine a instalação.

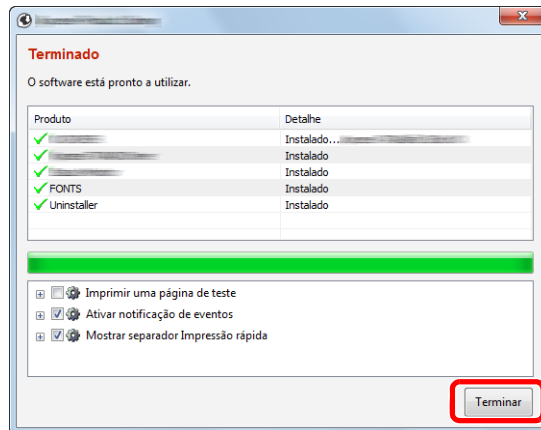

Quando é apresentada a mensagem "**O software está pronto a utilizar.**", pode utilizar o software. Para imprimir uma página de teste, clique na caixa de verificação "**Imprimir uma página de teste**" e seleccione a máquina.

Clique em [**Terminar**] para sair do assistente.

Caso apareça uma mensagem de reinício do sistema, reinicie o computador seguindo as mensagens no ecrã. Isto termina o procedimento de instalação do controlador da impressora.

Desinstalar o Software

Realize o procedimento que se segue para eliminar o Software do seu computador.

NOTA

A desinstalação em ambiente Windows deve ser realizada por um utilizador com sessão iniciada com privilégios de administrador.

1 Abra o ecrã.

Clique em **[Procurar]** nos atalhos e introduza "Desinstalar Product Library" na caixa de pesquisa. Selecione **[Desinstalar Product Library]** na lista de procura.

NOTA

No Windows 7, clique no botão **[Iniciar]** no Windows e, de seguida, selecione **[Todos os Programas]**, **[(Nome da empresa da oferta)]** e **[Desinstalar Product Library]** para visualizar o Assistente de Desinstalação.

2 Desinstale o software.

Coloque uma marca de verificação na caixa de verificação do software a ser eliminado.

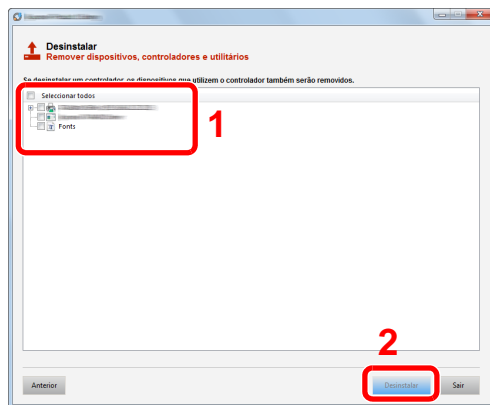

3 Termine a desinstalação.

Caso apareça uma mensagem de reinício do sistema, reinicie o computador seguindo as mensagens no ecrã. Este passo conclui o procedimento de desinstalação do software.

NOTA

- O software também pode ser desinstalado usando a Product Library.
- No ecrã da Product Library, clique em **[Desinstalar]** e siga as instruções apresentadas no ecrã para desinstalar o software.

Instalar software num computador Mac

A funcionalidade de impressora da máquina pode ser utilizada por um computador Mac.

NOTA

- A instalação no Sistema Operativo MAC tem de ser feita por um utilizador com sessão iniciada com privilégios de administrador.
- Quando imprimir a partir de um computador Macintosh, defina a emulação da máquina para **[KPDL]** ou **[KPDL(Auto)]**.
 - ➔ Consulte o *Guia de Uso Inglês*.
- Se ligar por Bonjour, active o Bonjour nas definições de rede da máquina.
 - ➔ Consulte o *Guia de Uso Inglês*.
- No ecrã de Autenticar, insira o nome e palavra-passe usados para iniciar sessão no sistema operativo.
- Se imprimir através da função AirPrint, não terá de instalar o software.

1 Insira o DVD.

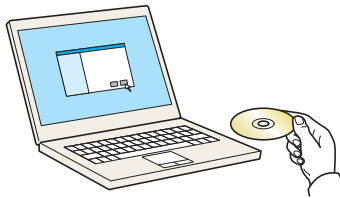

Faça duplo clique no ícone **[GEN_LIB]**.

2 Exiba o ecrã.

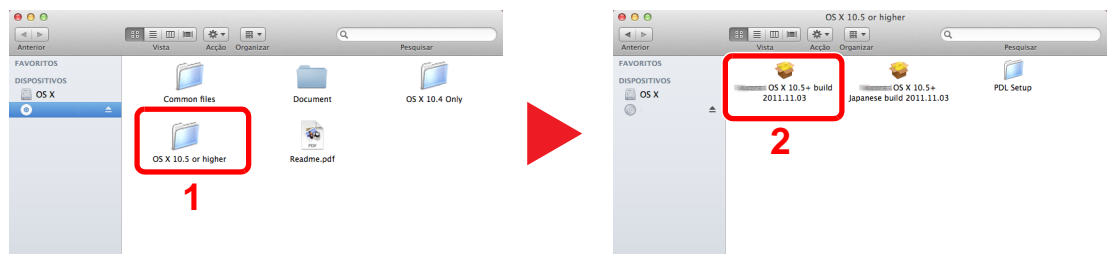

Faça duplo clique em **[(Nome da marca) OS X x.x]** dependendo da sua versão Mac OS.

3 Instale o Driver da Impressora.

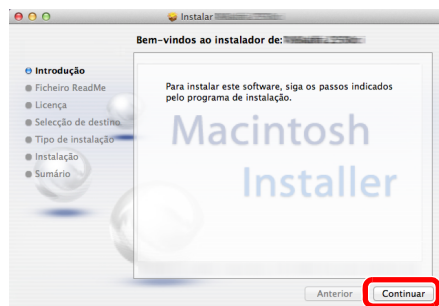

Instale o driver da impressora conforme as instruções no software de instalação.

Isto termina a instalação do controlador da impressora.

No caso da utilização de uma ligação USB, a máquina é automaticamente reconhecida e ligada.

No caso da utilização de uma ligação IP, são necessárias as definições abaixo.

4 Configure a impressora.

- 1 Abra as Preferências do Sistema e adicione a impressora.

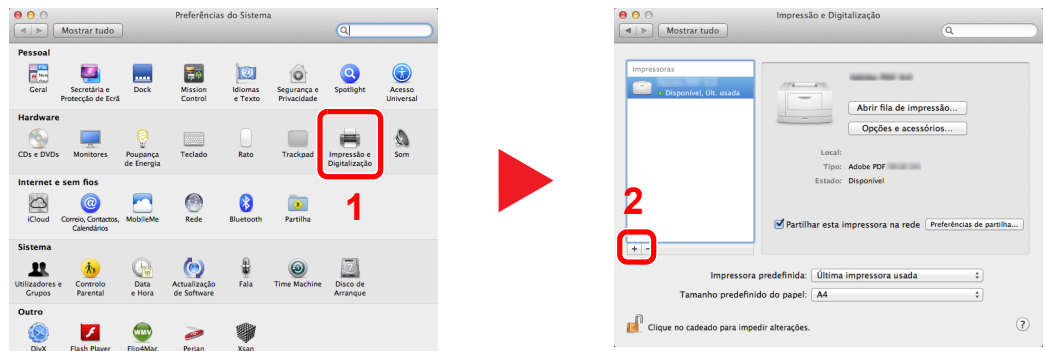

- 2 Selecione [Predefinição] e clique no item que aparece em "Nome" e, em seguida, selecione o controlador em "Utilizar".

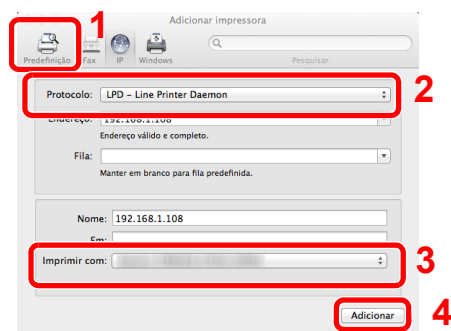

NOTA

Ao utilizar uma ligação IP, clique no ícone IP para uma ligação IP e, em seguida, introduza o nome de anfitrião ou o endereço IP. O número introduzido em "Endereço" aparecerá automaticamente em "Nome". Altere se necessário.

- 3 Selecione as opções disponíveis para a máquina.

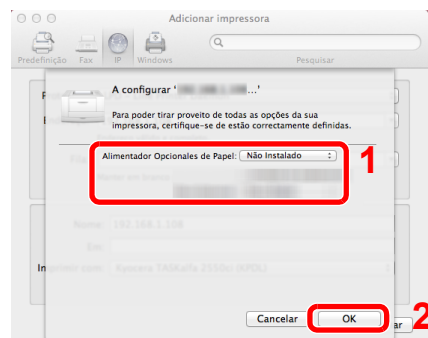

- 4 É adicionada a máquina seleccionada.

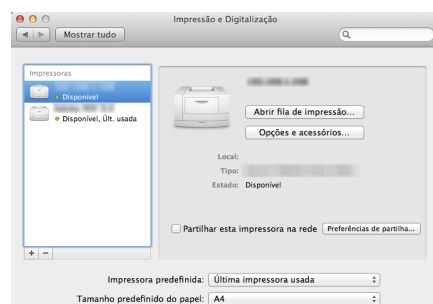

Verificar o Contador

Verifique o número de folhas impressas.

- 1 Exiba o ecrã.
Tecla [**Menu**] > tecla [**▲**] [**▼**] > [**Contador**] > tecla [**▶**]
- 2 Verifique o contador.
Selecione o item que pretende verificar.

Embedded Web Server RX

Se a máquina estiver ligada à rede, pode configurar diversas definições utilizando o Embedded Web Server RX.

Esta secção explica como aceder ao Embedded Web Server RX e como alterar as definições de segurança e o nome do anfitrião.

➔ Embedded Web Server RX User Guide

NOTA

Para ter acesso completo às funções das páginas do Embedded Web Server RX, introduza o nome de utilizador e a palavra-passe e clique em **[Login]**. Introduzir a palavra-passe de administrador predefinido permite ao utilizador aceder a todas as páginas, incluindo Caixa de Documentos. A predefinição de fábrica para o utilizador predefinido com privilégios de administrador é exibida em baixo. (Existe distinção entre letras maiúsculas e minúsculas (sensível às maiúsculas e minúsculas).)

Login User Name: Admin

Login Password: Admin

As definições que o administrador e os utilizadores gerais podem configurar no Embedded Web Server RX são as seguintes.

| Definição | Descrição | Adminis- trador | Utilizador Geral |
|----------------------------|---|-----------------------|--------------------------|
| Device Information | A estrutura da máquina pode ser verificada. | <input type="radio"/> | <input type="radio"/> |
| Job Status | Apresenta todas as informações do dispositivo, incluindo trabalhos de impressão e histórico de registo dos trabalhos. | <input type="radio"/> | <input type="radio"/> |
| Document Box | Adicione ou elimine caixas de documentos ou elimine documentos de uma caixa de documentos. | <input type="radio"/> | <input type="radio"/> *1 |
| Device Settings | Configure as definições avançadas da máquina. | <input type="radio"/> | - |
| Function Settings | Configure as definições avançadas da função. | <input type="radio"/> | - |
| Network Settings | Configure as definições avançadas de rede. | <input type="radio"/> | - |
| Security Settings | Configure as definições avançadas de segurança. | <input type="radio"/> | - |
| Management Settings | Configure as definições avançadas de gestão. | <input type="radio"/> | - |

*1 O utilizador ligado poderá não conseguir configurar algumas definições, em função das permissões do utilizador.

Aceder Embedded Web Server RX

1 Abra o ecrã.

1 Inicie o browser para a Web.

2 Na barra de endereço ou de localização, introduza o endereço IP da máquina ou o nome do anfitrião.

Imprima a página de estado para verificar o endereço IP da máquina e o nome de anfitrião.

Tecla [Menu] > tecla [▲] [▼] > [Relatório de impress.] > tecla [▶] > tecla [▲] [▼] > [Imprimir página de estado] > Tecla [OK] > Tecla [OK]

Exemplos: <https://192.168.48.21/> (para endereço IP)

<https://MFP001> (se o nome do anfitrião for "MFP001")

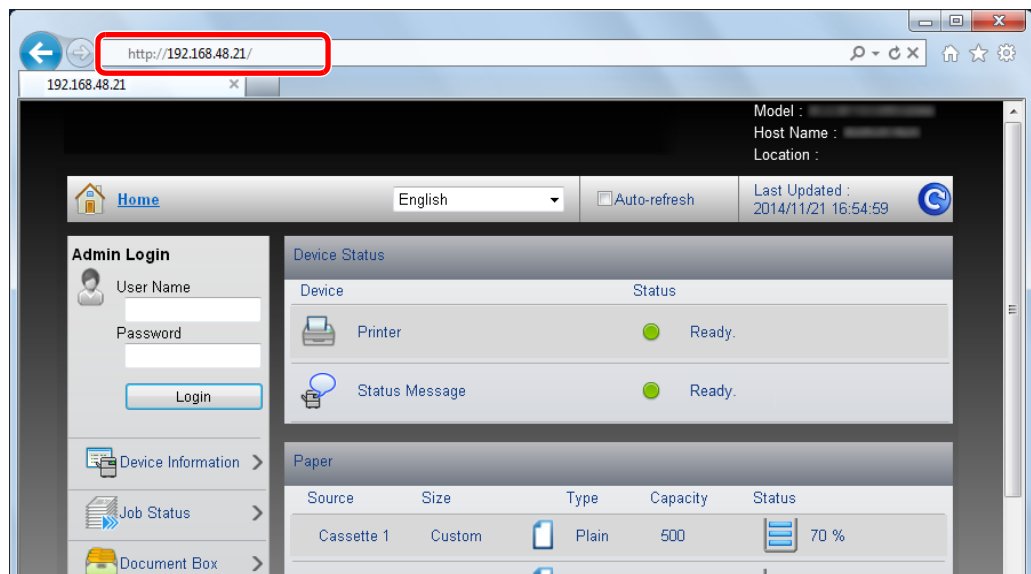

A página web apresenta informações básicas sobre a máquina e Embedded Web Server RX, bem como o respectivo estado actual.



NOTA

Se o ecrã "Existe um problema com o certificado de segurança desta página da Internet." for apresentado, configure o certificado.

➔ **Embedded Web Server RX User Guide**

É, também, possível continuar a operação sem configurar o certificado.

2 Configure a função.

Seleccione uma categoria a partir da barra de navegação na parte esquerda do ecrã.



NOTA

Para ter acesso completo às funções das páginas do Embedded Web Server RX, introduza o nome de utilizador e a palavra-passe e clique em [Login]. Introduzir a palavra-passe de administrador predefinido permite ao utilizador aceder a todas as páginas, incluindo Caixa de Documentos. A predefinição de fábrica para o utilizador predefinido com privilégios de administrador é exibida em baixo. (Existe distinção entre letras maiúsculas e minúsculas (sensível às maiúsculas e minúsculas).)

Login User Name: Admin

Login Password: Admin

Alterar definições de segurança

- 1 Exiba o ecrã.
 - 1 Inicie o browser para a Web.
 - 2 Na barra de endereço ou de localização, introduza o endereço IP da máquina ou o nome do anfitrião.

Imprima a página de estado para verificar o endereço IP da máquina e o nome de anfitrião.

Tecla [Menu] > tecla [▲] [▼] > [Relatório de impress.] > tecla [▶] > tecla [▲] [▼] > [Imprimir página de estado] > Tecla [OK] > Tecla [OK]
 - 3 Inicie a sessão com privilégios de administrador.

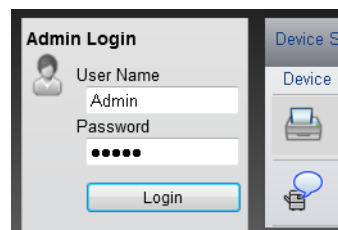

A predefinição de fábrica para o utilizador predefinido com privilégios de administrador é exibida em baixo. (Existe distinção entre letras maiúsculas e minúsculas (sensível às maiúsculas e minúsculas).)

Login User Name: Admin
Login Password: Admin

- 4 Clique em [Security Settings].

2 Configure as definições de segurança.

No menu **[Security Settings]**, seleccione a definição que pretende configurar.

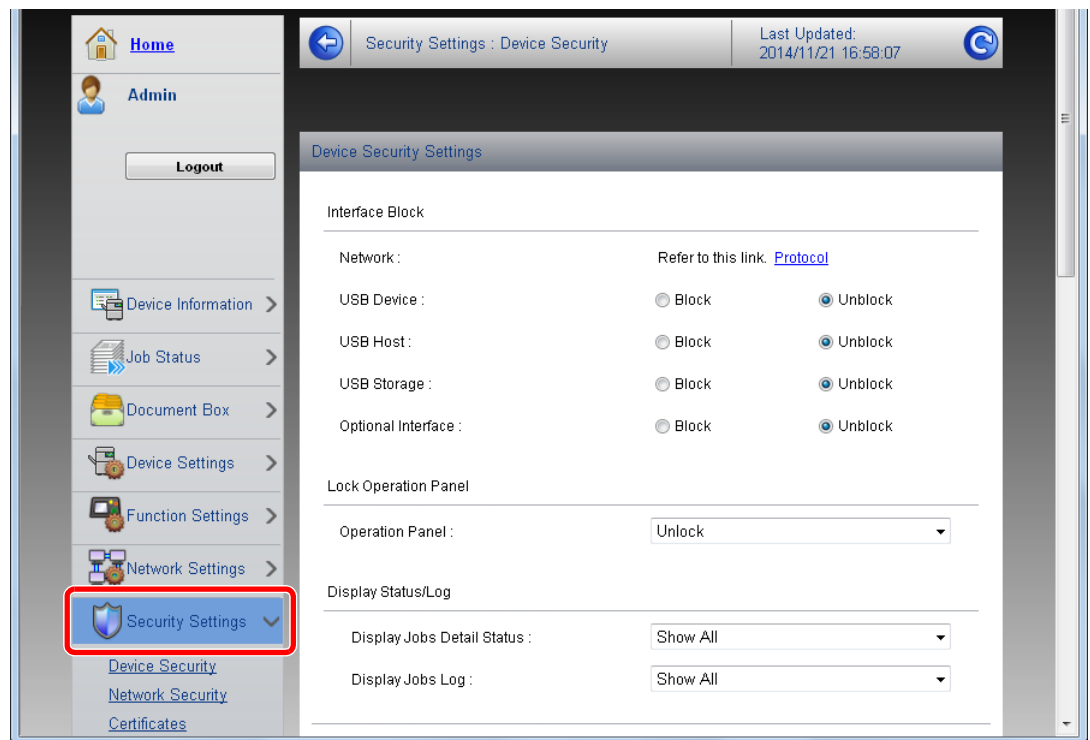

NOTA

Para obter mais informações sobre definições relacionadas com certificados, consulte:

➔ **Embedded Web Server RX User Guide**

Mudar Informação do Dispositivo

- 1 Exiba o ecrã.
 - 1 Inicie o browser para a Web.
 - 2 Na barra de endereço ou de localização, introduza o endereço IP da máquina ou o nome do anfitrião.

Imprima a página de estado para verificar o endereço IP da máquina e o nome de anfitrião.

Tecla [Menu] > tecla [▲] [▼] > [Relatório de impress.] > tecla [▶] > tecla [▲] [▼] > [Imprimir página de estado] > Tecla [OK] > Tecla [OK]
 - 3 Inicie a sessão com privilégios de administrador.

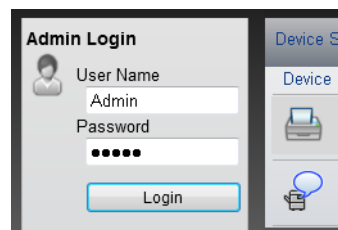

A predefinição de fábrica para o utilizador predefinido com privilégios de administrador é exibida em baixo. (Existe distinção entre letras maiúsculas e minúsculas (sensível às maiúsculas e minúsculas).)

Login User Name: Admin
Login Password: Admin

- 4 A partir do menu [Device Settings], seleccione [System].

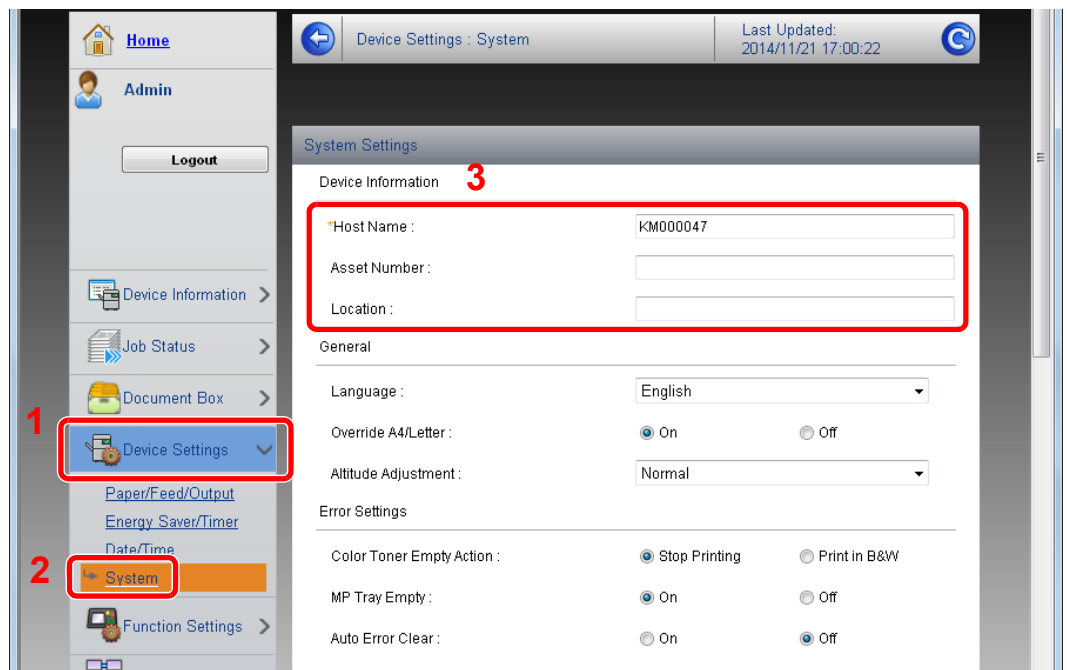

2 Especifique o nome do anfitrião.

Introduza a informação do dispositivo e, em seguida, clique em **[Submit]**.

IMPORTANTE

Após alterar a definição, reinicie a rede ou desligue e volte a ligar a máquina.

Para reiniciar o cartão de interface de rede, clique em **[Reset], no menu **[Management Settings]**, e, em seguida, clique em **[Restart Network]**, em “Restart”.**

3 Preparativos antes da utilização

Este capítulo explica as seguintes operações:

| | |
|---|------|
| Colocar papel | 3-2 |
| Precaução para colocar papel | 3-3 |
| Colocar nas cassetes | 3-4 |
| Colocar papel na bandeja multifunções | 3-7 |
| Especificar o tamanho do papel e o tipo de material | 3-10 |
| Batente de papel | 3-13 |

Colocar papel

Coloque papel nas cassetes e na bandeja multifunções.

Para métodos de colocação de papel para cada cassete, consulte a página abaixo.

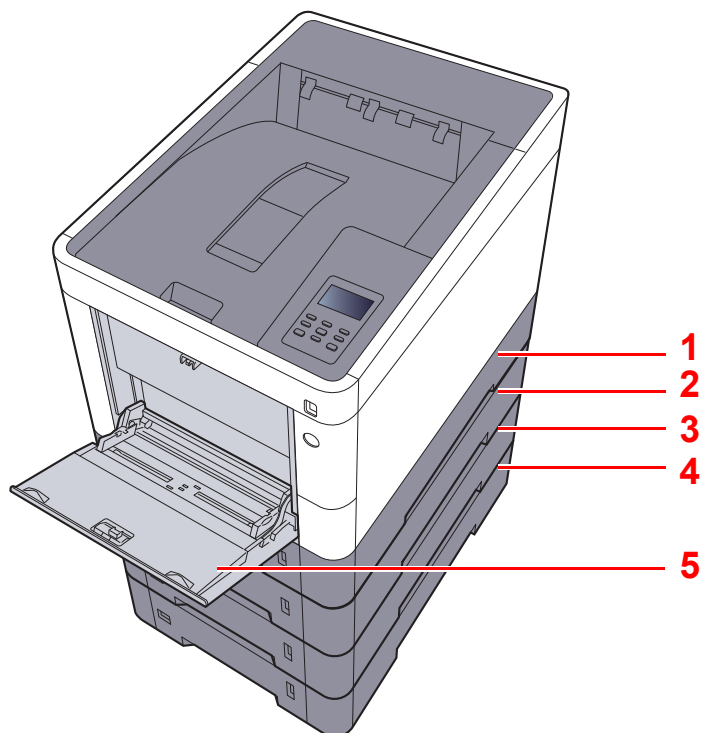

| N.º | Nome | Página |
|-----|----------------------|----------------------------|
| 1 | Cassete 1 | página 3-4 |
| 2 | Cassete 2 | página 3-4 |
| 3 | Cassete 3 | página 3-4 |
| 4 | Cassete 4 | página 3-4 |
| 5 | Bandeja multifunções | página 3-7 |



NOTA

- O número de folhas que podem ser colocadas varia consoante o seu ambiente e tipo de papel.
- Não deve usar papel para impressoras de jacto de tinta ou qualquer papel com revestimentos especiais. (Tais tipos de papel podem originar atolamentos de papel ou outras falhas.)
- Para uma impressão com maior qualidade, utilize papel colorido especial.

Precaução para colocar papel

Quando abrir uma nova embalagem de papel, folheie as folhas antes de as colocar na máquina para as separar ligeiramente, conforme é indicado nos passos seguintes.

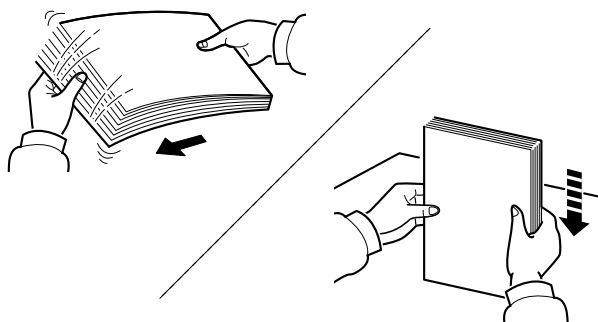

Folheie o papel e bata-o ao de leve numa superfície nivelada.

Adicionalmente, tenha os seguintes pontos em conta.

- Se o papel estiver dobrado ou enrolado, endireite-o antes de o utilizar. O papel enrolado ou dobrado poderá provocar atolamentos.
- Evite expor papel aberto a elevadas temperaturas e a elevados níveis de humidade, uma vez que isto poderá dar origem a problemas. Depois de colocar o papel na bandeja multifunções ou nas cassetes, volte a selar o restante papel na respectiva embalagem de armazenamento.
- Se a máquina não for utilizada por longos períodos de tempo, proteja o papel da humidade retirando-o das cassetes e fechando-o hermeticamente na respectiva embalagem de armazenamento.

✔ IMPORTANTE

Se imprimir em papel usado (papel já utilizado para impressão), não utilize papel agrafado ou preso com cliques. Isto pode danificar a máquina ou reduzir a qualidade da impressão.

💡 NOTA

Se utilizar papel especial, tal como papel timbrado, papel com orifícios ou papel previamente impresso com o logótipo ou nome da empresa, consulte:

➔ *Guia de Uso Inglês.*

Colocar nas cassetes

As cassetes padrão podem comportar papel normal, papel reciclado ou papel colorido.

O número de folhas que podem ser colocadas em cada cassete é apresentado abaixo.

| Cassete | N.º de Folhas |
|----------------|---|
| Cassetes 1 a 4 | 500 folhas (Papel normal: 80 g/m ²) |

Para mais informações sobre os tamanhos de papel suportados, consulte:

➔ *Guia de Uso Inglês.*

NOTA

Não é possível colocar papel A6 nas cassetes 2 a 4.

Para a definição do tipo de papel, consulte:

➔ *Guia de Uso Inglês.*

IMPORTANTE

As cassetes 1 podem comportar papel com um peso entre 60 - 163 g/m². As cassetes 2 a 4 podem comportar papel com um peso entre 60 - 220 g/m².

- 1 Puxe a cassete totalmente para fora da máquina.

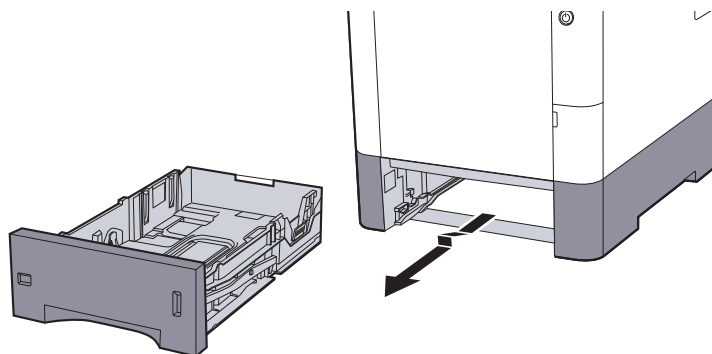

NOTA

Quando retirar a cassete da máquina, certifique-se de que esta se encontra apoiada e não cai.

- 2 Ajuste o tamanho da cassete.

- 1 Ajuste a posição das guias de largura do papel situadas dos lados esquerdo e direito da cassete. Pressione as guias de ajuste de largura do papel e faça deslizar as guias para o tamanho do papel necessário.

Os tamanhos do papel estão marcados na cassete.

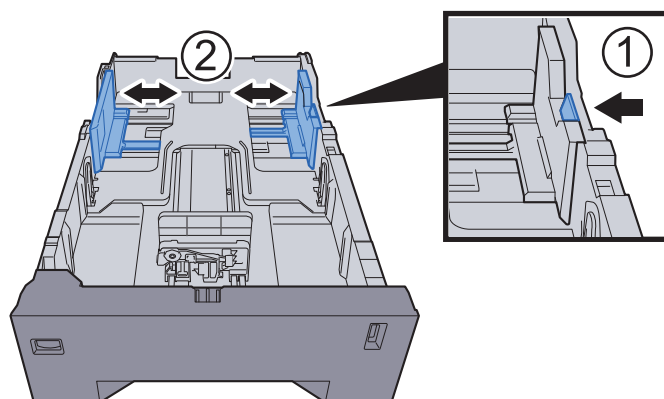

- 2 Ajuste a guia de comprimento do papel para o tamanho do papel necessário. Pressione as guias de ajuste de comprimento do papel e faça deslizar as guias para o tamanho do papel necessário.

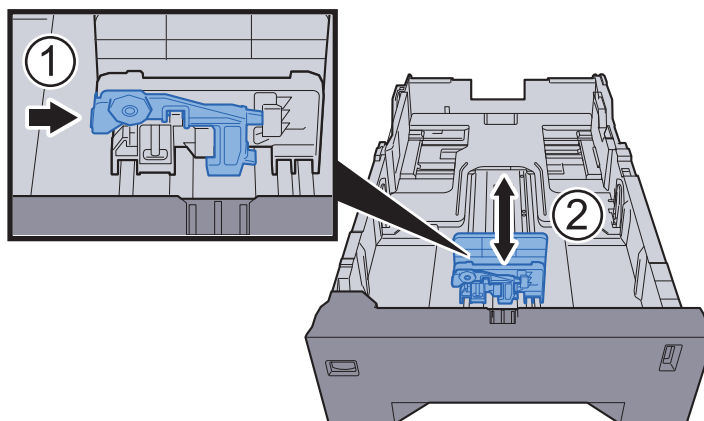

- 3 Gire o botão do tamanho até que o tamanho do papel que vai usar apareça no respectivo visor.

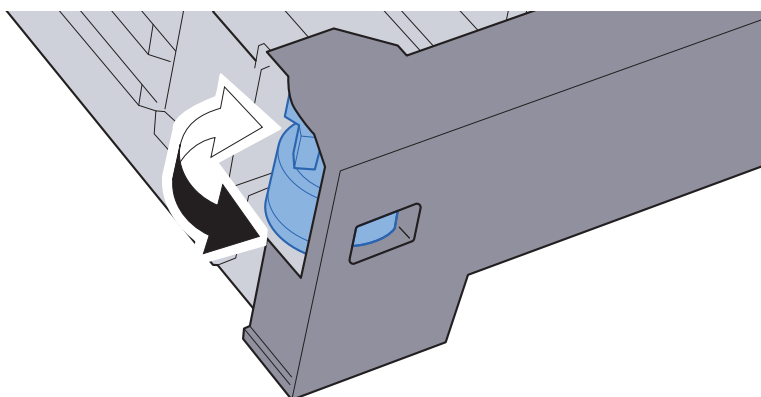

 **NOTA**

Quando o botão estiver colocado em "Other", o tamanho do papel deve ser definido na máquina no painel de comandos.

➔ [Tamanho de papel e tipo de material para as cassetes \(página 3-10\)](#)

3 Coloque papel.

- 1 Abra o papel, de seguida sacuda-o numa superfície plana para evitar que o papel fique preso ou encravado.
- 2 Carregue o papel na cassete.

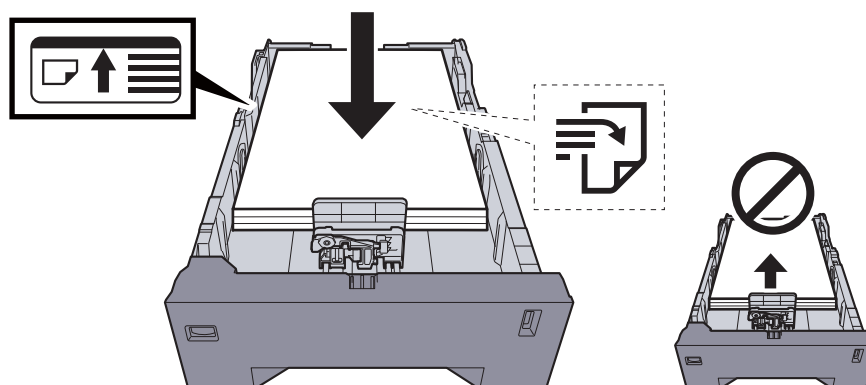

✓ **IMPORTANTE**

- Coloque o papel com o lado a ser impresso virado para cima.
- Após retirar o papel novo da embalagem, folheie o papel antes de o colocar na bandeja multifunções.
- ➔ [Precaução para colocar papel \(página 3-3\)](#)
- Antes de colocar o papel, certifique-se de que este não está dobrado nem enrolado. O papel enrolado ou dobrado poderá provocar atolamentos.
- Certifique-se de que o papel colocado não excede o indicador de nível (consulte a ilustração acima).
- Se o papel for colocado sem ajustar a guia de comprimento do papel e guia de largura do papel, o papel pode ficar torto ou preso.

- 4 Empurre, com cuidado, a cassete novamente para dentro.

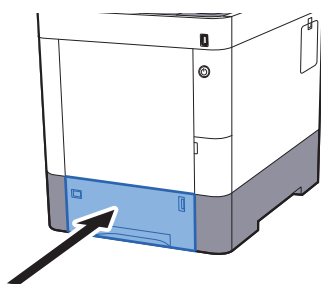

NOTA

Existe um medidor de papel no lado direito da parte frontal da cassete para indicar a quantidade de papel restante.

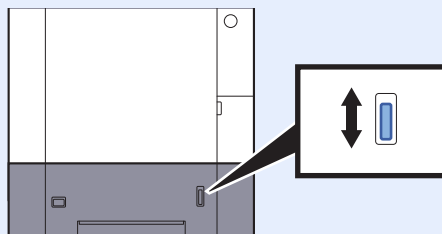

- 5 Especifique o tipo de papel colocado na cassete utilizando o painel de operação.

- ➔ [Tamanho de papel e tipo de material para as cassetes \(página 3-10\)](#)

Colocar papel na bandeja multifunções

A bandeja multifunções comporta até 100 folhas de papel normal Legal ou mais pequeno (80 g/m²).

Para mais informações sobre os tamanhos de papel suportados, consulte:

➔ *Guia de Uso Inglês*.

Para a definição do tipo de papel, consulte:

➔ *Guia de Uso Inglês*.

Certifique-se de usar a bandeja multifunções quando imprimir em qualquer papel especial.

✔ IMPORTANTE

- Se estiver a utilizar um peso de papel de 106 g/m² ou mais, defina o tipo de material para Espesso e defina o peso do papel que está a utilizar.
- Remova cada transparência da bandeja superior à medida que for impressa. Deixar transparências na bandeja superior pode causar um encravamento de papel.

A capacidade da bandeja multifunções é a seguinte.

- Papel normal (80 g/m²), papel reciclado ou papel colorido: 100 folhas
- Papel espesso (209 g/m²): 15 folhas
- Papel espesso (157 g/m²): 30 folhas
- Papel espesso (104,7 g/m²): 50 folhas
- Hagaki (Cartão): 30 folhas
- Envelope DL, Envelope C5, Env. n°10, Env. n°9, Env. n°6 3/4, Envelope Monarch, Youkei 4, Youkei 2: 5 folhas
- Película OHP: 1 folha
- Revestido: 30 folhas

💡 NOTA

- Quando colocar papel de tamanho personalizado, introduza o tamanho de papel tendo como referência o seguinte:
➔ [Tamanho de papel e tipo de material para a bandeja multifunções \(definição da bandeja multifunções\) \(página 3-12\)](#)
- Quando utiliza papel especial como transparências ou papel espesso, seleccione o tipo de material tendo como referência o seguinte:
➔ [Tamanho de papel e tipo de material para a bandeja multifunções \(definição da bandeja multifunções\) \(página 3-12\)](#)

1 Abra a bandeja multifunções.

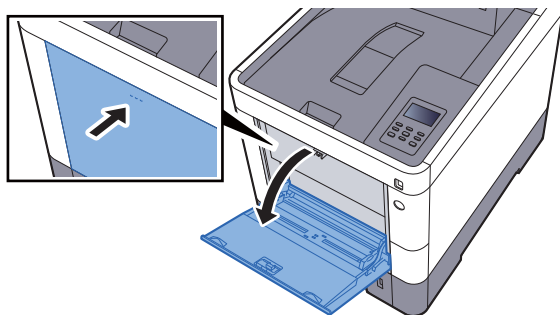

2 Ajuste o tamanho da bandeja multifunções.

Os tamanhos do papel encontram-se assinalados na bandeja multifunções.

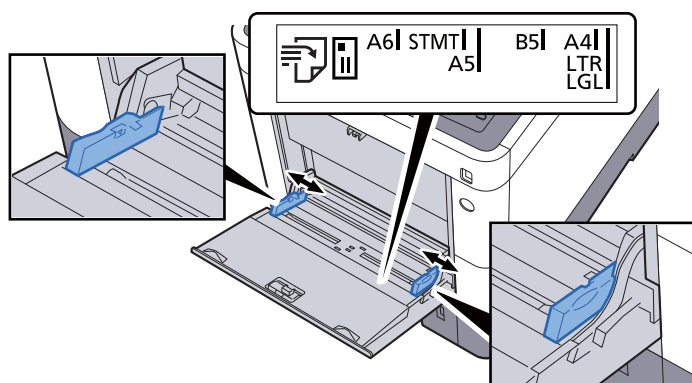

3 Coloque papel.

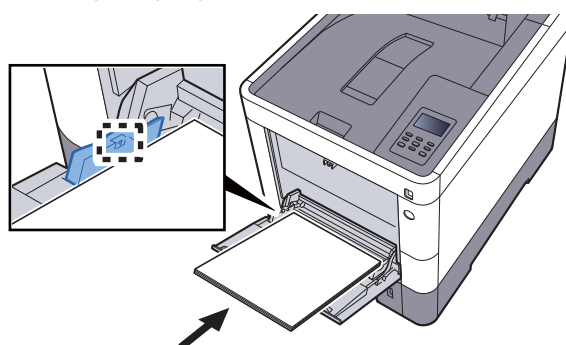

Insira o papel nas guias de largura de papel na bandeja, até parar.

Após retirar o papel novo da embalagem, folheie o papel antes de o colocar na bandeja multifunções.

➔ [Precaução para colocar papel \(página 3-3\)](#)



IMPORTANTE

- Quando colocar o papel, mantenha o lado a ser impresso virado para cima.
- O papel enrolado deve ser desenrolado antes de ser utilizado.
- Quando carregar a bandeja multifunções com papel, verifique se não sobra papel na bandeja de um trabalho anterior ao colocar o papel. Se tiver sobrado uma pequena quantidade de papel na bandeja multifunções e quiser adicionar mais, retire primeiro o papel que sobrou da bandeja e junte-o ao papel novo antes de colocar o papel na bandeja.
- Se existir uma falha entre o papel e as guias de largura de papel, volte a ajustar as guias ao tamanho do papel, de modo a evitar uma alimentação torta e atolamentos de papel.
- Certifique-se de que o papel colocado não excede os limites.

4 Especifique o tipo de papel colocado na bandeja multifunções utilizando o painel de operação.

➔ [Tamanho de papel e tipo de material para a bandeja multifunções \(definição da bandeja multifunções\) \(página 3-12\)](#)

Quando colocar envelopes ou cartão na bandeja multifunções

Coloque o papel com o lado a ser impresso virado para cima. Para o procedimento para impressão, consulte:

➔ **Printing System Driver User Guide**

Exemplo: Quando imprimir o endereço.

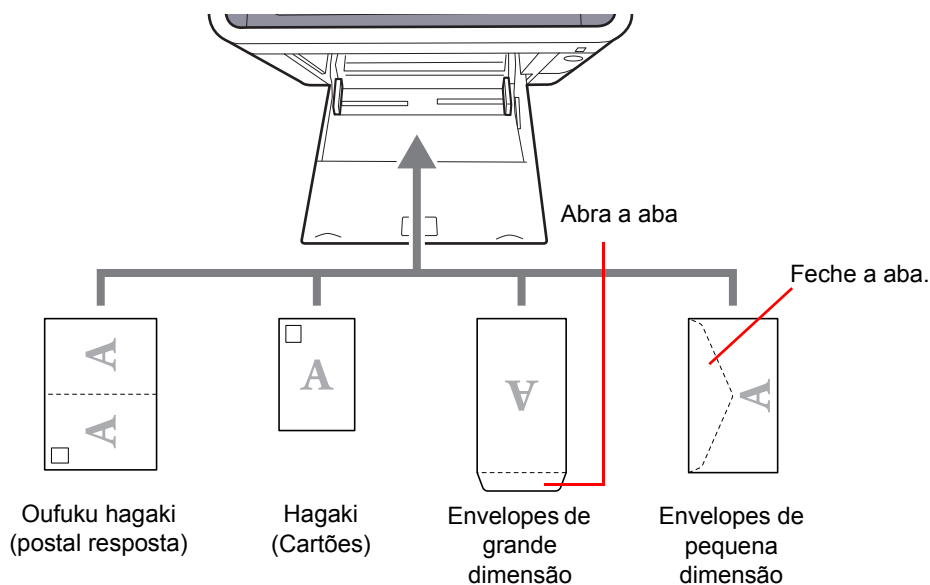

✔ IMPORTANTE

- Utilize Oufuku hagaki (postal resposta).
- A forma de alimentação dos envelopes (orientação e direcção da face) varia consoante o tipo de envelope. Certifique-se de que os coloca correctamente, de outro modo a impressão poderá ser efectuada na direcção incorrecta ou na face errada.

💡 NOTA

Quando colocar envelopes na bandeja multifunções, seleccione o tipo de envelope tendo como referência o seguinte:

➔ [Tamanho de papel e tipo de material para a bandeja multifunções \(definição da bandeja multifunções\) \(página 3-12\)](#)

Especificar o tamanho do papel e o tipo de material

As dimensões predefinidas do tamanho do papel para cassete 1, para a bandeja multifunções e para o alimentador de papel opcional (cassetes 2 a 4) são de "A4" ou "Letter" e o tipo de material predefinido é "Normal".

Para alterar o tipo de papel a ser usado nas cassetes, especifique o tamanho do papel e a definição do tipo de material.

Tamanho de papel e tipo de material para as cassetes

Especifique o tamanho do papel e o tipo de material de papel a ser utilizado em cassetes.

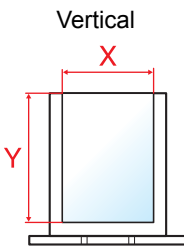
| Item | Descrição |
|---|---|
| <p>Tamanho cassete 1 (a 4)*1</p> | <p>Seleccione o tamanho do papel a ser utilizado nas Cassetes 1 a 4.</p> <p>Valores</p> <p>Cassete 1: Executive, Letter, Legal, A4, B5, A5, A6, B6, ISO B5, Personalizado, Ofício II, 216 × 340 mm, 16K, Statement, Folio</p> <p>Cassete 2 a 4: Envelope Monarch, Envelope #10, Envelope DL, Envelope C5, Executive, Letter, Legal, A4, B5, A5, B6, Envelope #9, Envelope #6, ISO B5, Personalizado, Ofício II, 216 × 340 mm, 16K, Statement, Folio, Youkei 2, Youkei 4</p> <p>No caso da selecção de Personalizado, registe os tamanhos personalizados utilizados nas cassetes 1 a 4.</p> <p>Valores</p> <p>Cassete 1:</p> <p>Métrica</p> <p>X: 105 a 216 mm (em aumentos de 1 mm) Y: 148 a 356 mm (em aumentos de 1 mm)</p> <p>Polegada</p> <p>X: 4,13 a 8,50" (em aumentos de 0,01") Y: 5,83 a 14,02" (em aumentos de 0,01")</p> <p>Cassete 2 a 4:</p> <p>Métrica</p> <p>X: 92 a 216 mm (em aumentos de 1 mm) Y: 162 a 356 mm (em aumentos de 1 mm)</p> <p>Polegada</p> <p>X: 3,62 a 8,50" (em aumentos de 0,01") Y: 6,38 a 14,02" (em aumentos de 0,01")</p> <p>X=Comprimento, Y=Largura</p>  |
| <p>Tipo de cassete 1 (a 4)*2</p> | <p>Seleccione o tipo de material de papel a ser utilizado nas Cassetes 1 a 4.</p> <p>Valores</p> <p>Cassete 1: NORMAL (60 - 105 g/m²), PRÉ-IMPRESSO, BOND, RECICLADO, VELINO (60 - 105 g/m²), RUGOSO, TIMBRADO, COR, PERFURADO, ESPESSE (106 - 163 g/m²), ALTA QUALIDADE, Personalizado 1 - 8</p> <p>Cassete 2 a 4: NORMAL (60 - 105 g/m²), PRÉ-IMPRESSO, ETIQUETAS, BOND, RECICLADO, VELINO (60 - 105 g/m²), RUGOSO, TIMBRADO, COR, PERFURADO, ENVELOPE, REVESTIDO, ESPESSE (106 - 220 g/m²), ALTA QUALIDADE, Personalizado 1 - 8</p> |

*1 Defina esta opção apenas quando o botão do tamanho na cassete está definido para "Other".

*2 Para mudar para um tipo de material que não o Normal.

➔ Consulte o *Guia de Uso Inglês*.

Quando um peso de papel que não pode ser colocado na cassete é definido para um tipo de papel, esse tipo de papel não aparece.

- 1 Abra o ecrã.
Tecla [**Menu**] > tecla [**▲**] [**▼**] > [**Definições de papel**] > tecla [**▶**]

2 Especifique o tamanho do papel.

- 1 Tecla [**▲**] [**▼**] > [**Tipo de cassete 1 (a 4)**] > tecla [**OK**]



NOTA

As [**Cassete 2**] a [**Cassete 4**] são mostradas quando o alimentador de papel opcional está instalado.

- 2 Seleccione o tamanho do papel e seleccione a tecla [**OK**].
Caso tenha seleccionado [**Personalizado**], utilize o procedimento abaixo para especificar o comprimento e a largura do papel.
- 3 Tecla [**▶**] em "Tamanho cassete 1 (a 4)" > tecla [**▲**] [**▼**] > [**Unidade**] > tecla [**OK**]
- 4 Seleccione as unidades do tamanho do papel e seleccione a tecla [**OK**].
- 5 Tecla [**▲**] [**▼**] > [**Dimensão X**] > tecla [**OK**]
- 6 Introduza a largura do papel e seleccione a tecla [**OK**].



NOTA

Selecione a tecla [**▲**] ou [**▼**] para introduzir um número.

- 7 Tecla [**▲**] [**▼**] > [**Dimensão Y**] > tecla [**OK**]
- 8 Introduza o comprimento do papel e seleccione a tecla [**OK**].



NOTA

Selecione a tecla [**▲**] ou [**▼**] para introduzir um número.

- 9 Caso tenha seleccionado [**Personalizado**] no tamanho do papel, seleccione a tecla [**◀**].

3 Especifique o tipo de material.

- 1 Tecla [**▲**] [**▼**] > [**Tipo de cassete 1 (a 4)**] > tecla [**OK**]



NOTA

As [**Cassete 2**] a [**Cassete 4**] são mostradas quando o alimentador de papel opcional está instalado.

- 2 Seleccione o tipo de material e, de seguida, seleccione a tecla [**OK**].

Tamanho de papel e tipo de material para a bandeja multifunções (definição da bandeja multifunções)

Especifique o tamanho do papel e o tipo de material de papel a ser utilizado em cassetes e bandeja multifunções.

| Ítem | Descrição |
|---------------------------|---|
| Tamanho bandeja MP | <p>Selecione o tamanho de papel a ser utilizado na bandeja multifunções.</p> <p>Valores: Envelope Monarch, Envelope #10, Envelope DL, Envelope C5, Executive, Letter, Legal, A4, B5, A5, A6, B6, Envelope #9, Envelope #6, ISO B5, Personalizado, Hagaki (Cartão), OufukuHagaki (Postal resposta), Oficio II, 216 × 340 mm, 16K, Statement, Folio, Youkei 2, Youkei 4</p> |
| Tipo bandeja MP*1 | <p>Selecione o tipo de material de papel a ser utilizado na bandeja multifunções.</p> <p>Valores: NORMAL (60 - 105 g/m²), TRANSPARÊNCIA, PRÉ-IMPRESSO, ETIQUETAS, BOND, RECICLADO, VELINO (60 - 105 g/m²), RUGOSO, TIMBRADO, COR, PERFURADO, ENVELOPE, CARTÃO, REVESTIDO, ESPESSO (106 - 220 g/m²), ALTA QUALIDADE, Personalizado 1 - 8</p> |

*1 Para mudar para um tipo de material que não o Normal.

► Consulte o *Guia de Uso Inglês*.

- 1 Abra o ecrã.
Tecla [Menu] > tecla [▲] [▼] > [Definições de papel] > tecla [▶]
- 2 Especifique o tamanho do papel.
 - 1 Tecla [▲] [▼] > [Tamanho bandeja MP] > tecla [OK]
 - 2 Selecione o tamanho do papel e selecione a tecla [OK].
- 3 Especifique o tipo de material.
 - 1 Tecla [▲] [▼] > [Tipo bandeja MP] > tecla [OK]
 - 2 Selecione o tipo de material e selecione a tecla [OK].

Batente de papel

Quando utilizar papel superior a A4/Letter, abra o batente de papel mostrado na figura.

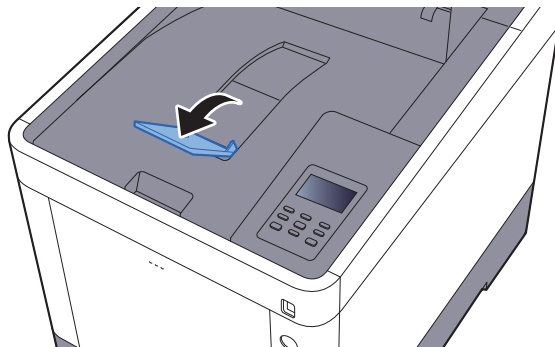

4 Imprimir a partir do PC

Este capítulo explica os seguintes tópicos:

| | |
|---|-----|
| Imprimir a partir de PC | 4-2 |
| Imprimir em papel de tamanho não-padronizado | 4-4 |
| Ecrã Definições de impressão do controlador da impressora | 4-5 |
| Ajuda do controlador da impressora | 4-7 |
| Alterar as predefinições do controlador da impressora (Windows 8.1) | 4-7 |
| Cancelar impressão a partir de um computador | 4-7 |
| Imprimir por AirPrint | 4-8 |
| Impressão através do Google Cloud Print | 4-8 |
| Impressão por Mopria | 4-8 |
| Impressão com Wi-Fi Direct | 4-8 |
| Status Monitor | 4-9 |
| Aceder ao Status Monitor | 4-9 |
| Sair do Status Monitor | 4-9 |
| Ecrã do Status Monitor | 4-9 |

Imprimir a partir de PC

Siga os passos descritos abaixo para imprimir documentos a partir de aplicações.

NOTA

- Para imprimir o documento a partir de aplicações, instale o controlador da impressora no seu computador a partir do DVD fornecido (Product Library).
- Em alguns ambientes, as definições actuais são exibidas na parte de baixo do controlador da impressora.

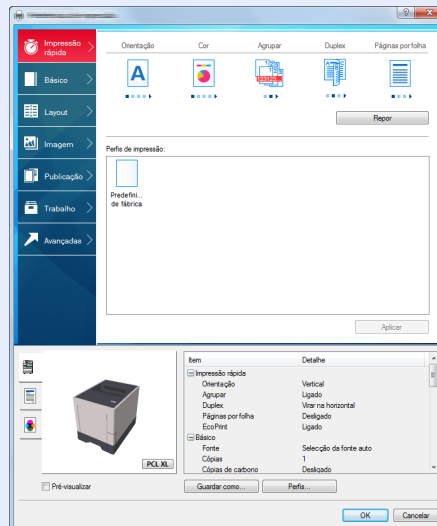

- Quando imprimir cartões ou envelopes, coloque o cartão ou os envelopes na bandeja multifunções antes de realizar o seguinte procedimento.

➔ [Quando colocar envelopes ou cartão na bandeja multifunções \(página 3-9\)](#)

1 Abra o ecrã.

Clique em **[Ficheiro]** e seleccione **[Imprimir]** na aplicação.

2 Configure as definições.

1 Seleccione a máquina no menu "Nome" e clique no botão **[Propriedades]**.

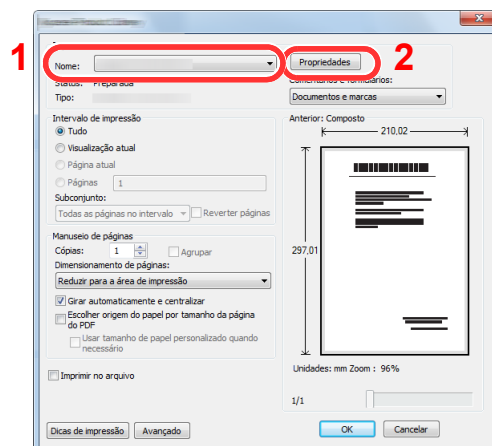

- 2 Seleccione o separador [**Básico**].
- 3 Clique no menu "Tamanho da impressão" e seleccione o tamanho do papel a utilizar para imprimir.

Para colocar um papel com um tamanho não incluído nos tamanhos de impressão da máquina, como cartão ou envelopes, é necessário registar o tamanho do papel.

➔ [Imprimir em papel de tamanho não-padronizado \(página 4-4\)](#)

Para imprimir num papel especial, como papel grosso ou transparência, clique no menu "Tipo de suporte" e seleccione o tipo de material.

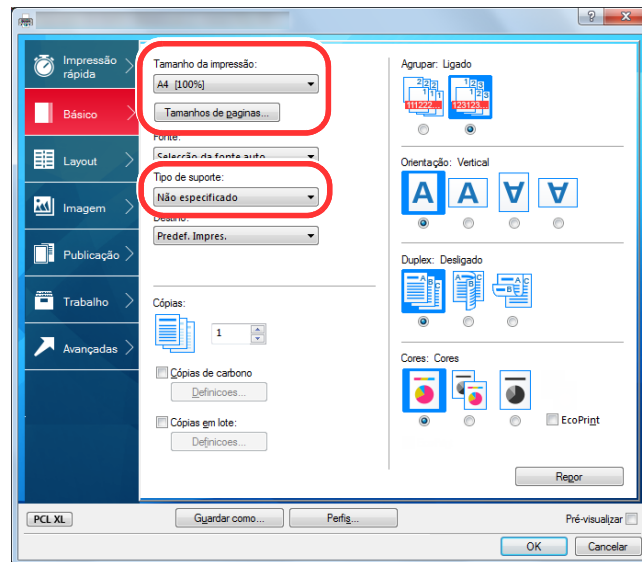

- 4 Clique no botão [**OK**] para regressar à caixa de diálogo Imprimir.

- 3 Inicie a impressão.
Clique no botão [**OK**].

Imprimir em papel de tamanho não-padronizado

Se colocou um tamanho de papel não incluído nos tamanhos de impressão da máquina, registre o tamanho do papel no separador **[Básico]** do ecrã de definições de impressão do controlador da impressora.

O tamanho registado pode ser seleccionado no menu "Tamanho da impressão".

NOTA

Para executar a impressão na máquina, defina o tamanho do papel e digite o seguinte:

➔ [Tamanho de papel e tipo de material para a bandeja multifunções \(definição da bandeja multifunções\) \(página 3-12\)](#)

- 1 Exibe o ecrã de definições da impressão.
- 2 Registe o tamanho do papel.

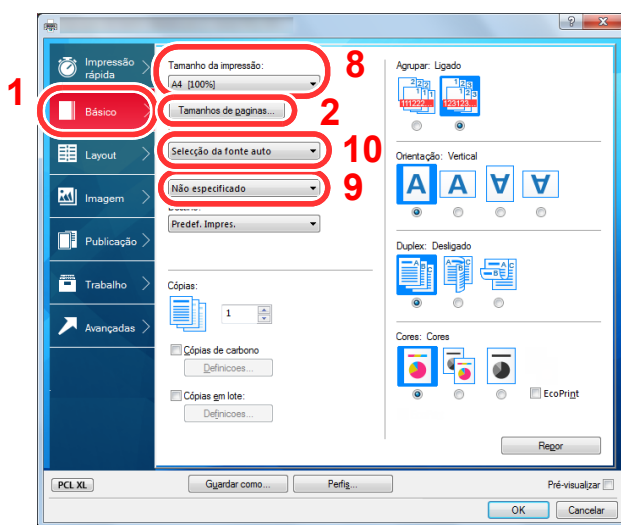

- 1 Clique no separador **[Básico]**.
- 2 Clique no botão **[Tamanho de páginas...]**.
- 3 Clique no botão **[Novo]**.
- 4 Introduza o tamanho do papel.
- 5 Introduza o nome do papel.
- 6 Clique no botão **[Guardar]**.
- 7 Clique no botão **[OK]**.
- 8 No menu "Tamanho da impressão", seleccione o tamanho do papel (nome) que registou nos passos 4 a 7.
- 9 Seleccione o tipo de papel no menu "Tipo de suporte".
- 10 Clique em **[Bandeja MP]** no menu "Fonte".

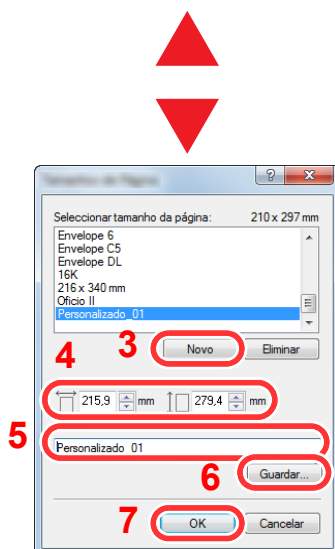

NOTA

Se colocou um postal ou um envelope, seleccione **[Cartão]** ou **[Envelope]** no menu "Tipo de suporte".

Ecrã Definições de impressão do controlador da impressora

O ecrã de definições de impressão do controlador da impressora permite-lhe configurar uma diversidade de definições relacionadas com a impressão.

➔ Printing System Driver User Guide

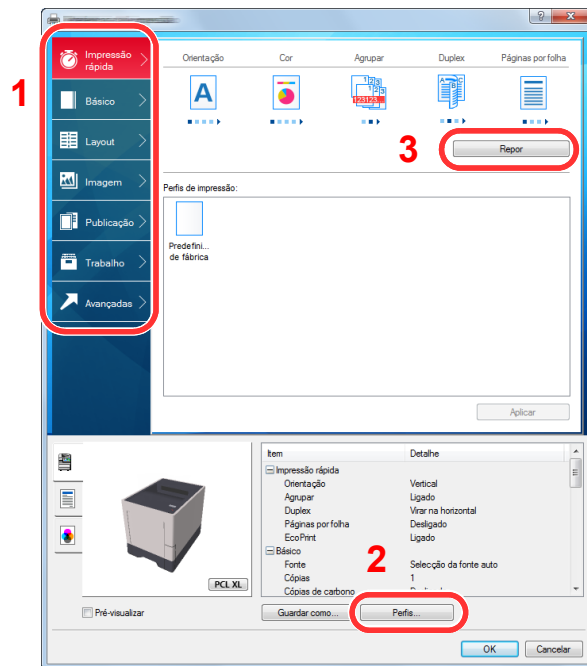

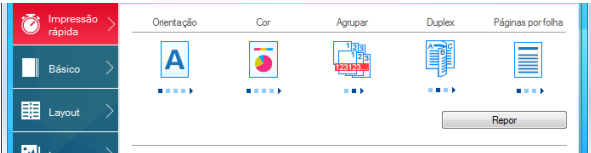
| N.º | Descrição |
|-----|---|
| 1 | <p>Separador [Impressão Rápida]</p> <p>Fornece ícones que podem ser utilizados para uma configuração fácil das funções frequentemente utilizadas. Sempre que clica num ícone, este muda para uma imagem que se assemelha aos resultados de impressão e aplica as definições.</p>  <p>Separador [Básico]</p> <p>Este separador agrupa funções básicas frequentemente utilizadas. Pode utilizá-lo para configurar o tamanho do papel, destino e impressão frente e verso.</p> <p>Separador [Layout]</p> <p>Este separador permite-lhe configurar definições para imprimir diversos esquemas, incluindo impressão de brochuras, modo de combinação, impressão de cartazes e escalonamento.</p> <p>Separador [Imagem]</p> <p>Este separador permite-lhe configurar definições relacionadas com a qualidade dos resultados da impressão.</p> <p>Separador [Publicação]</p> <p>Este separador permite-lhe criar capas e separadores para trabalhos de impressão e colocar separadores entre folhas de película OHP.</p> <p>Separador [Trabalho]</p> <p>Este separador permite configurar definições para guardar dados de impressão do computador para a máquina. Os documentos usados com regularidade e outros dados podem ser armazenados na máquina, para uma impressão posterior mais fácil. Visto que os documentos guardados podem ser impressos directamente da máquina, esta função também é conveniente quando deseja imprimir um documento que não queira que outros vejam.</p> <p>Separador [Avançadas]</p> <p>Este separador permite configurar as definições para adicionar páginas de texto ou marcas de água aos dados de impressão.</p> |

| N.º | Descrição |
|-----|--|
| 2 | [Perfis] As definições do controlador da impressora podem ser guardadas como um perfil. Os perfis guardados podem ser chamados em qualquer altura. Logo, mostra-se adequado guardar as definições frequentemente utilizadas. |
| 3 | [Repor] Clique para reverter as definições para os valores iniciais. |

Ajuda do controlador da impressora

O controlador da impressora inclui Ajuda. Para conhecer as definições de impressão, abra o ecrã de definições de impressão do controlador da impressora e exiba a Ajuda conforme explicado abaixo.

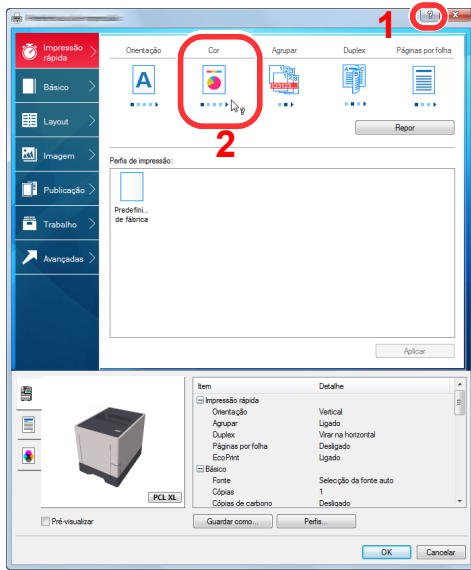

- 1 Clique no botão [?] no canto superior direito do ecrã e clique no item sobre o qual pretende obter informações.
- 2 Clique no item sobre o qual pretende obter informações e prima a tecla [F1] no teclado.

Alterar as predefinições do controlador da impressora (Windows 8.1)

As predefinições do controlador da impressora podem ser alteradas. Ao seleccionar as definições frequentemente utilizadas, pode omitir passos no procedimento de impressão. Para obter mais informações sobre as definições, consulte:

➔ Printing System Driver User Guide

- 1 Nos atalhos do ambiente de trabalho, clique em [Definições], [Painel de controlo] e, de seguida, [Dispositivos e Impressoras].
- 2 Clique com o botão direito do rato no ícone do controlador da impressora da máquina e clique no menu [Propriedades de impressora] do controlador da impressora.
- 3 Clique no botão [Básico] no separador [Geral].
- 4 Selecciona as predefinições e clique no botão [OK].

Cancelar impressão a partir de um computador

Para cancelar um trabalho de impressão a ser executado, usando o controlador da impressora antes da impressora iniciar a impressão, realize o seguinte:



NOTA

Quando cancelar a impressão a partir desta máquina, consulte o seguinte:

➔ [Cancelar trabalhos \(página 5-2\)](#)

- 1 Clique duas vezes no ícone da impressora () exibido na barra de tarefas no ângulo inferior direito da área de trabalho do Windows para exibir uma caixa de diálogo para a impressora.
- 2 Clique no ficheiro cuja impressão pretende cancelar e seleccione [Cancelar] no menu "Documento".

Imprimir por AirPrint

A AirPrint é uma função de impressão incluída de série no iOS 4.2 e produtos posteriores, e Mac OS X 10.7 e produtos posteriores.

Esta função permite-lhe ligar e imprimir para qualquer dispositivo compatível com AirPrint sem instalar um controlador de impressora.

Para permitir que a máquina seja encontrada quando imprimir por AirPrint, pode definir as informações de localização da máquina no Embedded Web Server RX.

➔ [Embedded Web Server RX User Guide](#)



Impressão através do Google Cloud Print

O Google Cloud Print é um serviço de impressão fornecido pela Google e não requer um controlador de impressora. Este serviço permite a qualquer utilizador com uma conta Google imprimir a partir de uma máquina ligada à Internet.

A máquina pode ser configurada no Embedded Web Server RX.

➔ [Embedded Web Server RX User Guide](#)

NOTA

É necessária uma conta Google para utilizar o Google Cloud Print. Crie uma conta Google caso ainda não a tenha. Também é necessário registar antecipadamente a máquina no Serviço Google Cloud Print. A máquina pode ser registada num PC ligado à mesma rede.

Impressão por Mopria

Mopria é um padrão de função de impressão incluído no Android 4.4 ou em produtos posteriores. O Mopria Print Service precisa de ser instalado e activado com antecedência.

Para obter detalhes sobre como usar, consulte um site da Mopria Alliance.

Impressão com Wi-Fi Direct

Wi-Fi Direct é um padrão de rede LAN sem fios criado pela Wi-Fi Alliance. Esta é uma das funções da rede LAN sem fios, sem um ponto de acesso LAN sem fios ou router LAN sem fios. Os dispositivos intermédios podem comunicar directamente entre pares (peer-to-peer).

O processo de impressão por Wi-Fi Direct é o mesmo que o dos dispositivos portáteis normais.

Ao usar um nome de impressora ou nome Bonjour nas definições de porta das propriedades da estabelecimento impressora, pode imprimir o trabalho especificando o nome na ligação Wi-Fi Direct.

Ao usar um endereço IP para a porta, especifique o endereço IP desta máquina.

Status Monitor

O Status Monitor monitoriza o estado da impressora e proporciona uma função contínua de relatório.

NOTA

Quando activar o Status Monitor, verifique o estado abaixo.

- Printing System Driver está instalado.
- [Enhanced WSD] ou [EnhancedWSD(SSL)] estão definidos como [Ligado] em "Segurança".

➔ Consulte o *Guia de Uso Inglês*.

Aceder ao Status Monitor

O Status Monitor também é iniciado quando a impressão é iniciada.

Sair do Status Monitor

Use qualquer um dos métodos abaixo indicados para sair do Status Monitor.

- Sair manualmente:
Clique no ícone das definições e seleccione Sair no menu para sair do Status Monitor.
- Sair automaticamente:
O Status Monitor encerra automaticamente após 7 minutos sem ser utilizado.

Ecrã do Status Monitor

O ecrã do Status Monitor é o seguinte.

Vista Rápida do Estado

O estado da impressora é apresentado através de ícones. São apresentadas informações detalhadas ao fazer clique no botão Expandir.

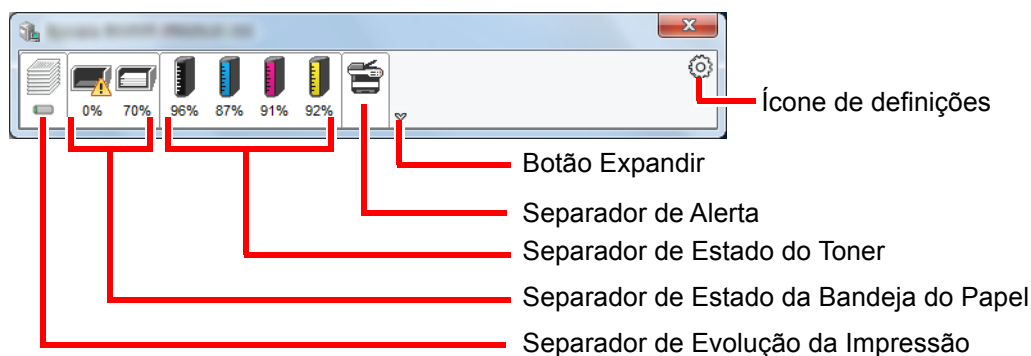

São apresentadas informações detalhadas clicando em cada separador de ícone.

Separador de Evolução da Impressão

É apresentado o estado dos trabalhos de impressão.

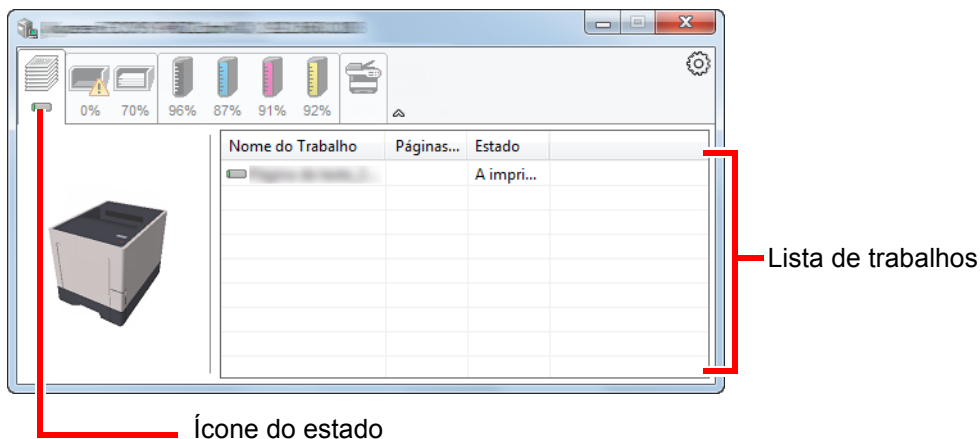

Selecione um trabalho na lista de trabalhos e poderá cancelá-lo através do menu apresentado ao clicar no botão direito.

Separador de Estado da Bandeja do Papel

São apresentadas informações sobre o papel na impressora e sobre a quantidade de papel restante.

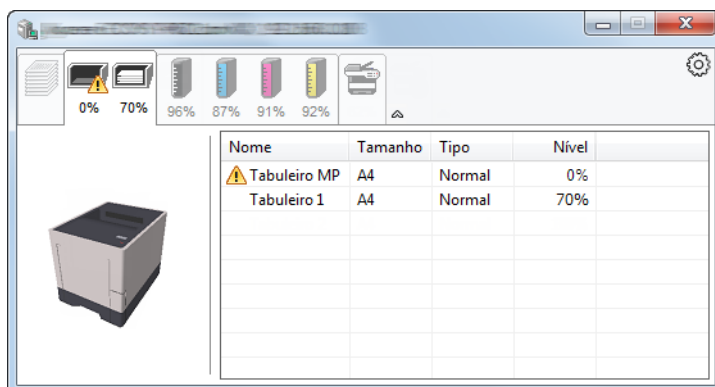

Separador de Estado do Toner

É apresentada a quantidade de toner restante.

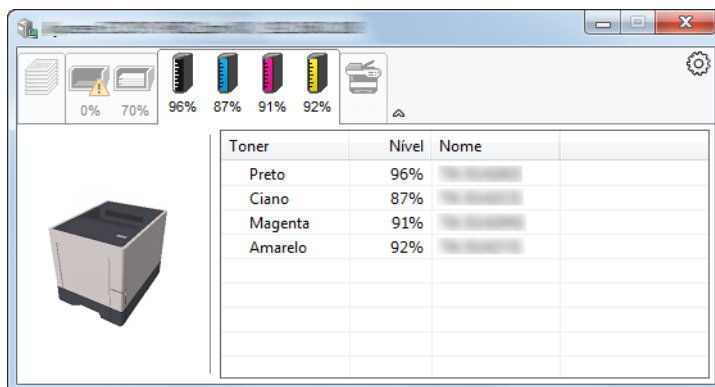

Separador de Alerta

Se ocorrer um erro será apresentado um aviso com uma imagem 3D e uma mensagem.

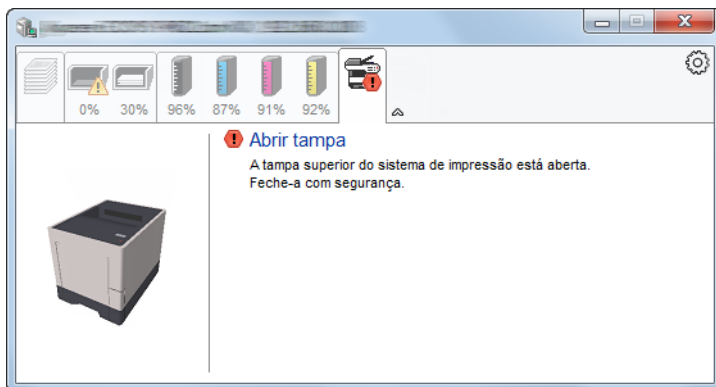

Menu Contextual do Status Monitor

O seguinte menu é apresentado ao clicar no ícone de definições.

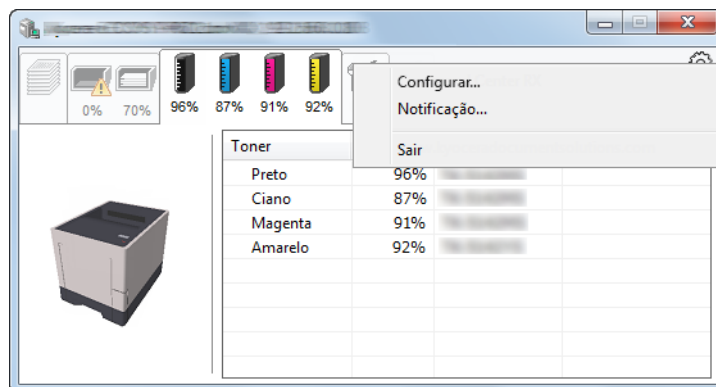

- **Embedded Web Server RX**
Se a impressora estiver ligada a uma rede TCP/IP e possuir o seu próprio endereço IP, use um navegador para aceder a Embedded Web Server RX para modificar ou confirmar as definições de rede. Este menu não é apresentado se utilizar a ligação USB.
➔ **Embedded Web Server RX User Guide**
- **Notificação...**
Define o ecrã do Status Monitor.
➔ [Definições de Notificação do Status Monitor \(página 4-12\)](#)
- **Sair**
Sai do Status Monitor.

Definições de Notificação do Status Monitor

São apresentadas as definições e os detalhes da lista de eventos do Status Monitor.

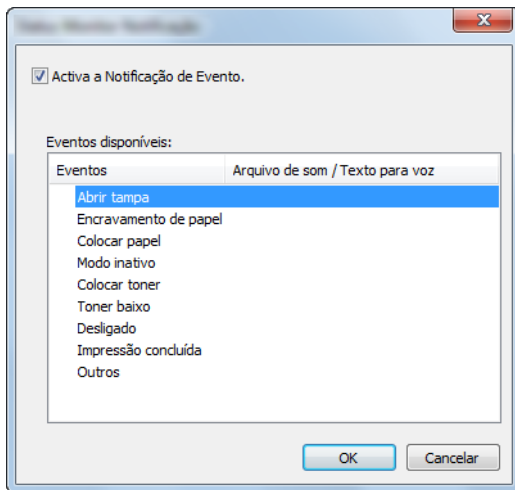

Selecione se é apresentada uma notificação quando ocorre um erro na lista de eventos.

- 1 Seleccione Activar Notificação de Evento.
Se esta definição estiver desactivada, o Status Monitor não será iniciado mesmo durante a execução da impressão.
- 2 Seleccione um evento para usar com a função texto para voz em Eventos disponíveis.
- 3 Clique na coluna Arquivo de som / Texto para voz.
Clique no botão de procura (...) para notificar o evento por meio de um ficheiro de som.

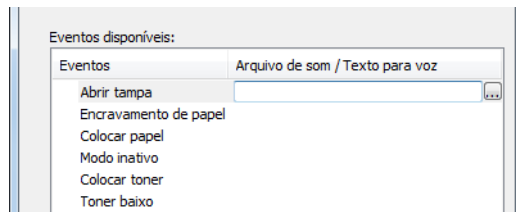

NOTA

O formato de ficheiro disponível é WAV.

Ao personalizar os textos de mensagem para leitura no ecrã, introduza os textos na caixa de texto.

5 Utilização da máquina

Este capítulo explica os seguintes tópicos:

| | |
|--------------------------|-----|
| Cancelar trabalhos | 5-2 |
|--------------------------|-----|

Cancelar trabalhos

Também é possível cancelar trabalhos seleccionando a tecla [**Cancel**].

- 1 Enquanto a impressora exhibe "A processar", seleccione a tecla [**Cancel**].
"?" aparece no visor de mensagens seguido pelo nome de trabalho actualmente em curso.
- 2 Cancele um trabalho.
Seleccione o trabalho a cancelar e, de seguida, seleccione a tecla [**OK**].
O trabalho foi cancelado.

6 Usar várias funções

Este capítulo explica os seguintes tópicos:

| | |
|--------------------------------------|-----|
| Funções disponíveis na máquina | 6-2 |
| Funções | 6-3 |
| Modo silencioso | 6-3 |
| Eliminar depois de Imprimido | 6-3 |

Funções disponíveis na máquina

Para obter informações sobre cada função, consulte a tabela abaixo.

| Funções | Descrição | Página de referência |
|-------------------------|--|----------------------------|
| Modo silencioso | Diminua a velocidade de impressão para um processamento silencioso. | página 6-3 |
| Elim. após Impr. | Elimina automaticamente um documento da caixa assim que a impressão estiver concluída. | página 6-3 |

Funções

Modo silencioso

Diminua a velocidade de impressão para um processamento silencioso.

Selecione este modo quando o ruído de funcionamento é desconfortável.

É possível definir a utilização do Modo silencioso para cada função.

(Valor: [Desligar] / [Ligar])



NOTA

- A velocidade de processamento será mais lenta do que o normal quando no Modo silencioso.
- Isto não pode ser utilizado quando **[Proibir]** é definido para "Cada trabalho".

➔ Consulte o *Guia de Uso Inglês*.

Eliminar depois de Imprimido

Elimina automaticamente um documento da caixa assim que a impressão estiver concluída.

(Valor: [Desligar] / [Ligar])

7 Resolução de problemas

Este capítulo explica os seguintes tópicos:

| | |
|--|------|
| Manutenção regular | 7-2 |
| Limpeza | 7-2 |
| Substituição do recipiente de toner | 7-3 |
| Substituição da caixa de resíduos de toner | 7-7 |
| Resolução de Problemas | 7-9 |
| Resolver avarias | 7-9 |
| Responder a mensagens | 7-13 |
| Ajustamento/Manutenção | 7-22 |
| Desencravar o Papel Preso | 7-27 |

Manutenção regular

Limpeza

Limpe a máquina regularmente para garantir uma qualidade de impressão ótima.



CUIDADO

Por razões de segurança, antes de limpar a máquina, desligue sempre o cabo de alimentação.

Unidade de transferência do papel

A unidade de transferência do papel deve ser limpa cada vez que o recipiente do toner e caixa de resíduos de toner forem substituídos. Para manter a qualidade ideal de impressão, recomenda-se que o interior da máquina seja limpo uma vez por mês e, também, quando o recipiente do toner for substituído.

Problemas de impressão, como a presença de manchas no verso das páginas impressas, poderão ocorrer se a unidade de transferência de papel ficar suja.



CUIDADO

Algumas peças encontram-se muito quentes no interior da máquina. Tenha cuidado, pois existe o risco de queimaduras.

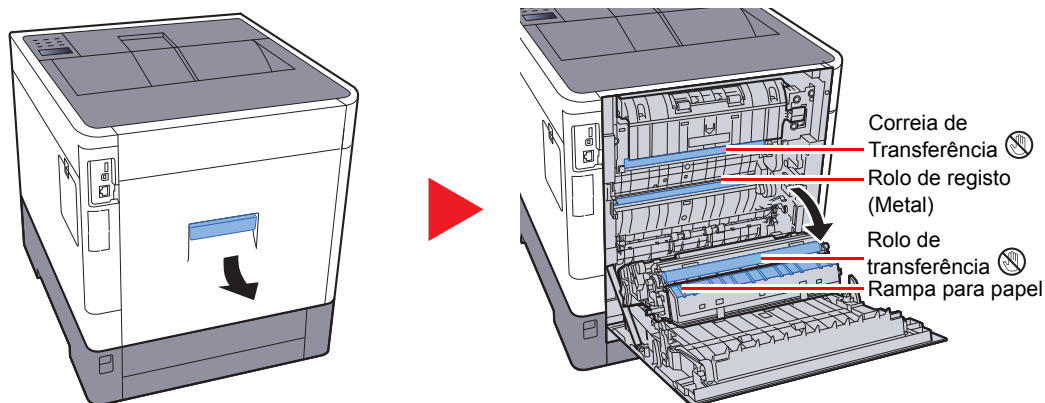

Limpe a poeira de papel no rolo de registo e na rampa para papel com um pano.



IMPORTANTE

Tenha cuidado para não tocar no rolo de transferência e correia de transferência durante a limpeza, pois isto pode ser nocivo para a qualidade da impressão.

Substituição do recipiente de toner

Quando o toner estiver a acabar, a mensagem "Pouco toner" é exibida no visor de mensagens. Certifique-se de que tem um novo recipiente de toner para proceder à substituição.

Quando o visor de mensagens exibir "Substitua o toner.", substitua o toner.

Frequência de Substituição do Recipiente de Toner

A duração dos recipientes de toner depende da quantidade de toner necessária para realizar os seus trabalhos de impressão. Em conformidade com a ISO/IEC 19798 e com a EcoPrint desligada, o recipiente de toner pode imprimir as seguintes quantidades (presume-se o uso de papel A4/Letter):

| Cor do Toner | Vida útil do Recipiente de Toner (Páginas que permite imprimir) |
|--------------|---|
| Preto | 8000 imagens |
| Ciano | 6000 imagens |
| Magenta | 6000 imagens |
| Amarelo | 6000 imagens |



NOTA

- O número médio de páginas que podem ser impressas com os recipientes de toner incluídos com a máquina é o seguinte.
Preto (K): 3500 imagens. Ciano (C), magenta (M), amarelo (Y): 2500 imagens.
- Para manter a qualidade, recomendamos o uso de recipientes de toner genuínos, que têm de ser sujeitos a inúmeras inspeções de qualidade.
- O chip de memória no recipiente de toner deste produto armazena a informação necessária para melhorar a comodidade do cliente, a utilização do sistema de reciclagem para recipientes de toner usados e o planeamento e desenvolvimento de novos produtos. A informação armazenada não inclui informações que possibilitem identificar indivíduos, e apenas é usada anonimamente para os fins mencionados.



CUIDADO

Não tente incinerar partes que contenham toner. Faíscas perigosas podem causar queimaduras.

Substituir o Recipiente de Toner

Os procedimentos de instalação do recipiente de toner são iguais para todas as cores. Os procedimentos aqui descritos representam o recipiente de toner amarelo.

1

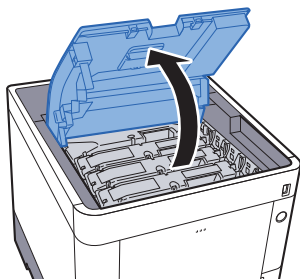

2

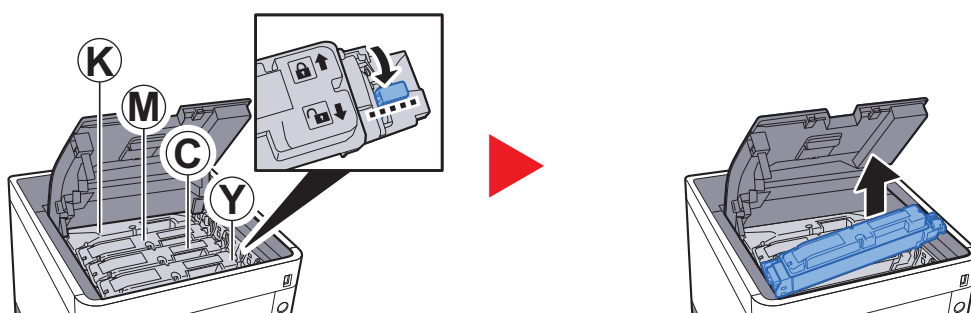

3

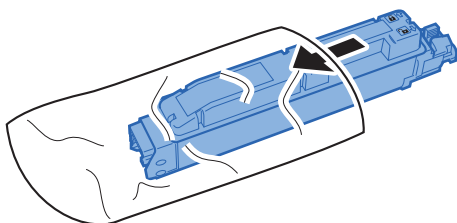

4

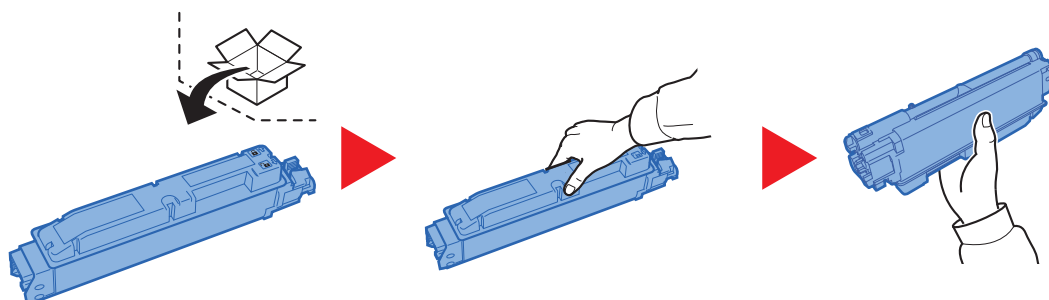

✔ **IMPORTANTE**

Não toque nos pontos mostrados abaixo.

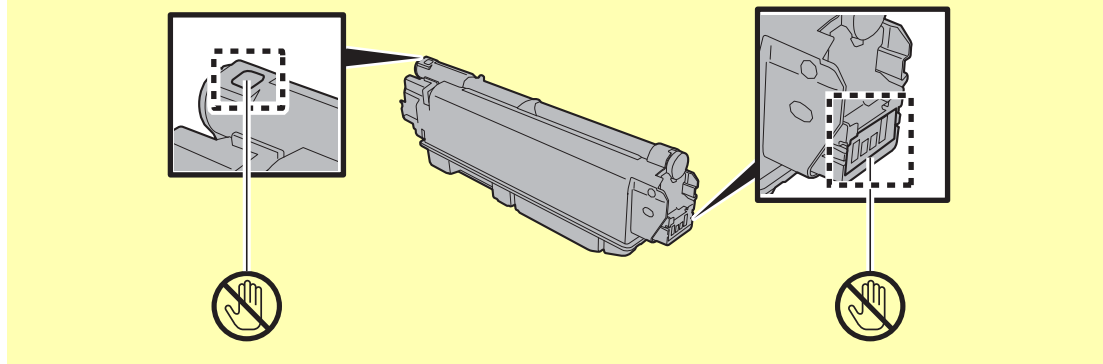

5

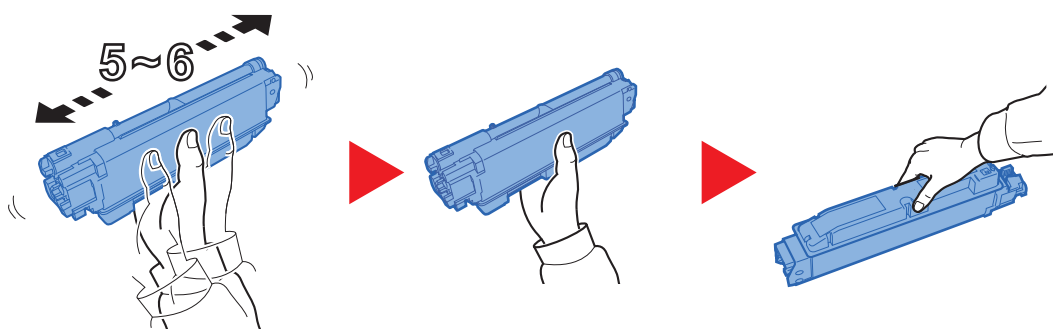

6

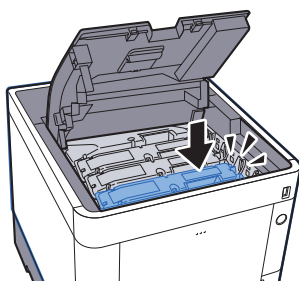

7

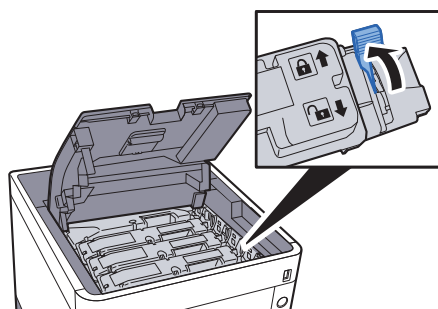

8

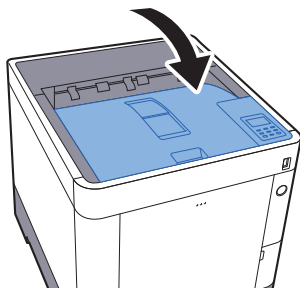

NOTA

- Se a Bandeja superior não fechar, verifique se o novo recipiente de toner está devidamente colocado (veja o passo 6).
- Devolva o recipiente de toner usado ao seu revendedor ou técnico de assistência. O recipiente de toner recolhido será reciclado ou descartado em conformidade com os regulamentos aplicáveis.

Substituição da caixa de resíduos de toner

Quando a caixa de resíduos de toner ficar cheia substitua-a imediatamente.

CUIDADO

Não tente incinerar componentes que contenham toner. Faíscas perigosas podem causar queimaduras.

1

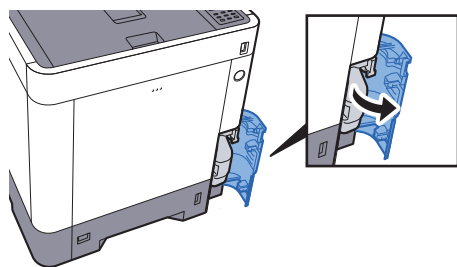

2

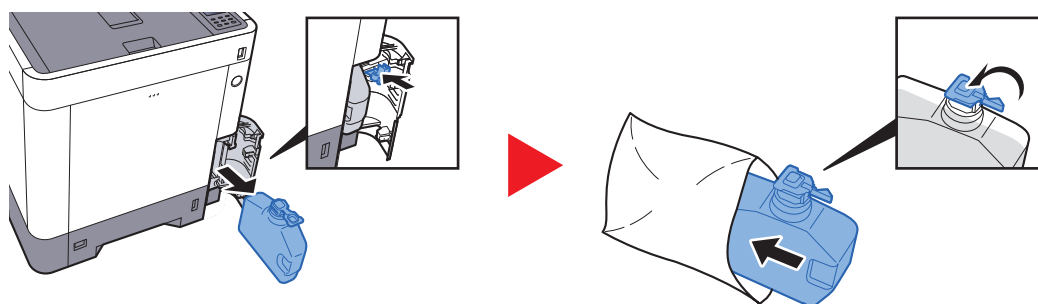

3

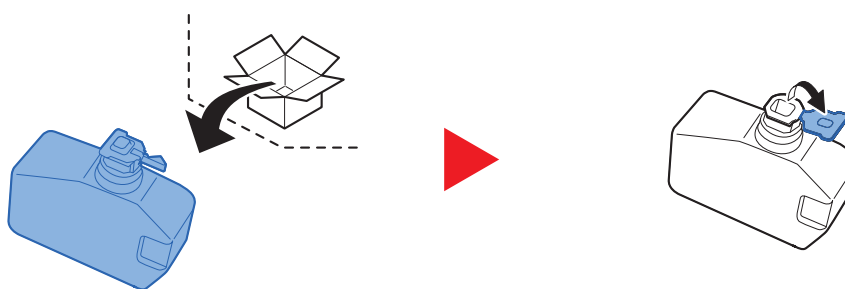

4

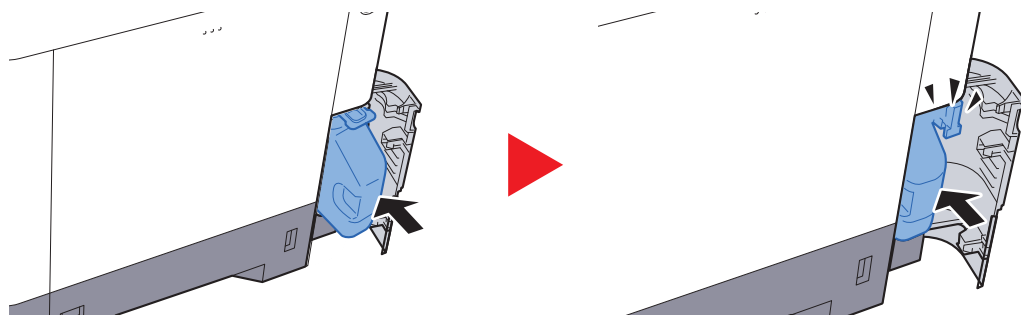

5

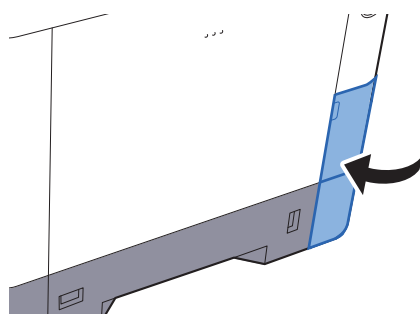

 **NOTA**

Devolva a caixa de resíduos de toner usada ao seu revendedor ou técnico de assistência. A caixa de resíduos de toner recolhida será reciclada ou descartada em conformidade com os regulamentos aplicáveis.

Resolução de Problemas

Resolver avarias

O seguinte quadro fornece regras gerais para a resolução de problemas.

Se a máquina tiver um problema, confira as verificações e efectue os procedimentos indicados nas páginas seguintes. Se o problema persistir, contacte o seu técnico de assistência.







NOTA



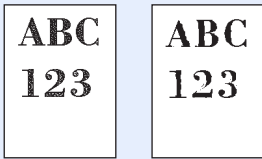

Quando entrar em contacto connosco, necessitará do número de série.

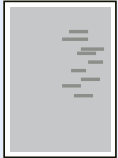
Para verificar o número de série, consulte:

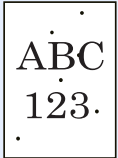
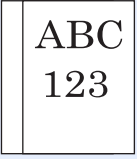
➔ [Verificar o número de série do equipamento \(página i\)](#)

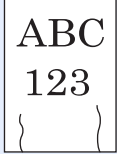
| Sintoma | Pontos de verificação | Procedimentos de correcção | Página de referência |
|---|--|--|----------------------------|
| O ecrã não responde quando o interruptor de alimentação geral está ligado. | Verifique o cabo de alimentação. | Ligue ambas as extremidades do cabo de alimentação com segurança. | página 2-8 |
| São ejectadas folhas em branco.  | O papel está húmido? | Substitua o papel por papel novo. | — |
| As impressões saem demasiado claras.  | O papel está húmido? | Substitua o papel por papel novo. | página 3-2 |
| | O toner está uniformemente distribuído dentro do cartucho? | Agite o recipiente de toner de um lado para o outro várias vezes. | página 7-3 |
| | O modo EcoPrint está activo? | Desactive o modo [Modo EcoPrint] . | — |
| | — | Selecione a tecla [Menu] > [Ajustamento/manutenção] > [Definir Serviço] > [Tambor] e, de seguida, seleccione [OK] e [OK] . | — |
| As impressões saem pouco nítidas.  | — | Certifique-se de que a definição do tipo de papel se adequa ao papel a ser usado. | — |
| | A máquina está a ser utilizada em condições de humidade elevada ou de mudanças bruscas de temperatura? | Utilize num ambiente que tenha humidade adequada. | — |
| — | Selecione a tecla [Menu] > [Ajustamento/manutenção] > [Definir Serviço] > [Tambor] e, de seguida, seleccione [OK] e [OK] . | — | — |

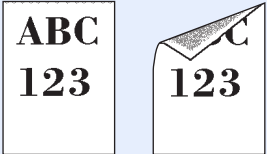
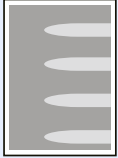
| Sintoma | Pontos de verificação | Procedimentos de correcção | Página de referência |
|---|---|--|-----------------------------|
| <p>As imagens saem tortas.</p>  | O papel está colocado correctamente? | Verifique a posição das guias de largura do papel. | página 3-4 |
| <p>Aparecem linhas horizontais irregulares na imagem.</p>  | — | Seleccione a tecla [Menu] > [Ajustamento/manutenção] > [Serviço] > [MC] e aumente o valor do ajuste. Aumente o valor de ajuste 1 nível de cada vez a partir do valor actual. Se não se registar qualquer melhoria após o valor ser aumentado em 1 nível, volte a aumentar 1 nível. Se continuar a não existir melhoria, reponha a definição no valor original. | — |
| <p>A altitude é de 1000 m ou superior e aparecem linhas brancas horizontais irregulares na imagem.</p>  | — | Seleccione a tecla [Menu] > [Ajustamento/manutenção] > [Serviço] > [Ajuste altitude] e defina para uma elevação um nível acima da definição actual. | — |
| <p>A altitude é de 1000 m ou superior e aparecem pontos na imagem.</p>  | — | Seleccione a tecla [Menu] > [Ajustamento/manutenção] > [Serviço] > [Ajuste altitude] e defina para uma elevação um nível acima da definição actual. | — |
| O papel encrava com frequência. | O papel está colocado correctamente? | Coloque o papel correctamente. | página 3-2 |
| | O papel corresponde ao tipo de papel suportado? Está em boas condições? | Retire o papel, vire-o e volte-o a colocar. | página 3-4 |
| | O papel está enrolado, dobrado ou enrugado? | Substitua o papel por papel novo. | página 3-4 |
| | Ficaram restos de papel soltos ou presos na máquina? | Retire o papel encravado. | página 7-27 |
| <p>2 ou mais folhas estão sobrepostas quando ejectadas. (alimentação múltipla)</p>  | — | Coloque o papel correctamente. | página 3-2 |

| Sintoma | Pontos de verificação | Procedimentos de correcção | Página de referência |
|---|--|---|-----------------------------|
| As impressões saem enrugadas.  | O papel está colocado correctamente? | Coloque o papel correctamente. | página 3-2 |
| | O papel está húmido? | Substitua o papel por papel novo. | página 3-2 |
| As impressões saem onduladas.  | O papel está húmido? | Substitua o papel por papel novo. | página 3-2 |
| Não é possível imprimir. | A máquina está ligada à corrente? | Ligue o cabo de alimentação a uma tomada de corrente alterna. | — |
| | A máquina está ligada? | Ligue o interruptor de alimentação. | página 2-9 |
| | O cabo USB e o cabo de rede estão ligados? | Ligue o cabo USB e o cabo de rede correctos com firmeza. | página 2-7 |
| Não é possível imprimir com memória USB. A memória USB não é reconhecida. | O hospedeiro USB está bloqueado? | Selecione [Desbloquear] nas definições do hospedeiro USB. | — |
| | — | Verifique se a memória USB está firmemente introduzida na máquina. | — |
| Sujidade na margem superior ou no verso do papel.  | O interior da máquina está sujo? | Limpe o interior da máquina. | página 7-2 |
| Parte da imagem encontra-se, periodicamente, esbatida ou exibe linhas brancas.  | — | Abra e feche a tampa traseira. | página 2-2 |
| | — | Selecione a tecla [Menu] > [Ajustamento/manutenção] > [Serviço] > [MC] e diminua o valor de ajuste. Diminua o valor de ajuste 1 nível de cada vez, a partir do valor actual. Se não se registar melhoria após o valor ser diminuído em 1 nível, volte a diminuir 1 nível. Se continuar a não existir melhoria, reponha a definição no valor original. | — |
| Impressão de cor turva.  | — | Execute [Calibração Cor] . | página 7-22 |
| | — | Execute [Registo de Cores] . | página 7-22 |

| Sintoma | Pontos de verificação | Procedimentos de correcção | Página de referência |
|---|--|--|----------------------|
| As cores aparecem de modo diferente do esperado. | | Quando imprimir de um computador Ajuste a cor usando o controlador da impressora. | — |
| A imagem anterior permanece e a impressão sai clara.  | — | Seleccione a tecla [Menu] > [Ajustamento/manutenção] > [Serviço] > [MC] e aumente o valor do ajuste. Aumente o valor de ajuste 1 nível de cada vez a partir do valor actual. Se não se registar qualquer melhoria após o valor ser aumentado em 1 nível, volte a aumentar 1 nível. Se continuar a não existir melhoria, reponha a definição no valor original. | — |
| O toner a cores está vazio. | Deseja continuar a imprimir a preto e branco? | Se o toner preto permanecer, a máquina continua a imprimir a preto e branco ao seleccionar [Imprima a P/B] de [Toner Cor Vazio] . | — |
| A máquina está a libertar vapor na área à volta da ranhura de ejeção de papel. | Verifique se a temperatura ambiente é baixa ou se está a ser usado papel húmido. | Dependendo do ambiente de impressão e do estado do papel, o calor gerado durante a impressão provocará a evaporação da humidade do papel, e o vapor libertado poderá assemelhar-se a fumo. Isto não constitui qualquer problema, pelo que poderá continuar com a impressão. Se o vapor o preocupar, aumente a temperatura ambiente ou substitua o papel por papel novo e seco. | — |

Responder a mensagens

Se o visor de mensagens ou o computador apresentar qualquer uma destas mensagens, execute os procedimentos correspondentes.

NOTA

Quando entrar em contacto connosco, necessitará do número de série. Para verificar o número de série, consulte:

➔ [Verificar o número de série do equipamento \(página i\)](#)

A

| Mensagem | Pontos de verificação | Procedimentos de correcção | Página de referência |
|---|--|---|----------------------------|
| A cancelar dados | — | Mensagem apresentada quando os dados são cancelados. | — |
| A carregar papel | — | A cassete seleccionada está a ser preparada. | — |
| Acesso negado. Não pode fazer login. | — | A operação de Login falhou o número de vezes especificado, pelo que deixa de ser possível tentar iniciar sessão. Contacte um administrador de sistema. | — |
| Adicionar Cassete n.º de papel | A cassete indicada não tem papel? | A fonte de papel apresentada já não contém papel. Coloque papel de acordo com a fonte de papel apresentada (cassetes de papel, bandeja MP ou alimentadores de papel opcionais). | página 3-4 |
| Adicionar bandeja multifunções de papel | O papel do tamanho seleccionado está colocado na bandeja multifunções? | | página 3-7 |
| Agite o cartucho de toner. [C][M][Y][K] | — | Agite bem o recipiente de toner e volte a colocá-lo. | página 7-3 |
| Apenas Administrador. | — | Apenas pode alterar as definições seleccionadas quando tiver iniciado sessão como um utilizador com privilégios de administrador. | — |

B

| Mensagem | Pontos de verificação | Procedimentos de correcção | Página de referência |
|--|-----------------------|--|----------------------|
| Baixa segurança | — | Esta mensagem é apresentada quando a opção Baixo foi seleccionada no Nível de Segurança. | — |
| Baixa temperatura. Ajuste temp. ambiente. | — | Ajuste a temperatura e a humidade da sua sala. | — |
| Bandeja de papel superior cheia | — | Retire o papel da bandeja superior. | — |

C

| Mensagem | Pontos de verificação | Procedimentos de correcção | Página de referência |
|---|--|--|----------------------|
| Carregar cassete n.º (tamanho do papel) ↑↓ Carregar cassete n.º (tipo de papel) | O papel do tamanho ou tipo seleccionado está colocado nas cassetes ou na bandeja multifunções? | Coloque o papel e seleccione a tecla [GO] para imprimir no papel na fonte de papel actualmente seleccionada. Selecione [Menu] para seleccionar a outra fonte de papel. | — |
| Carregar bandeja MP (tamanho do papel) ↑↓ Carregar bandeja MP (tipo de papel) | | | — |
| Cassete # não carregada | — | A cassete de papel correspondente não está instalada. Instale a cassete. | — |
| Cont. assist. ####:0123456 | — | #### representa um erro mecânico (#=0, 1, 2, ...). Contacte a assistência técnica. A impressora não funciona quando esta mensagem é apresentada. O número total de páginas impressas também é indicado, p. ex. 0123456. | — |
| Cont. assist. F### | — | F### representa um erro do controlador (#=0, 1, 2, ...). Contacte a assistência técnica. A impressora não funciona quando esta mensagem é apresentada. | — |
| Conta ilegal Prima GO | — | O ID da conta estava incorrecto aquando do processamento externo do trabalho. O trabalho foi cancelado. Selecione a tecla [GO] . | — |
| Conta incorrecta | — | Apresentada quando é feita uma tentativa de registo de uma conta no menu Contab. Trabs. mediante introdução de um código de conta já existente. | — |

D

| Mensagem | Pontos de verificação | Procedimentos de correcção | Página de referência |
|----------------------------|-----------------------|---|----------------------|
| Dispositivo ocupado | — | Esta mensagem é apresentada quando a opção Remover dispositivo foi seleccionada durante a utilização de uma memória USB. O ecrã anterior é novamente apresentado durante 1 ou 2 segundos. | — |

E

| Mensagem | Pontos de verificação | Procedimentos de correcção | Página de referência |
|---|-----------------------|--|----------------------|
| Erro de conta Prima GO | — | Falha ao especificar Contabilização de Trabalho quando processar o trabalho exteriormente. O trabalho foi cancelado. Seleccione a tecla [GO] . | — |
| Erro de disco RAM Prima GO | — | Ocorreu um erro no disco RAM. O trabalho foi cancelado. Seleccione a tecla [GO] . Os códigos de erro possíveis e as respectivas descrições são as seguintes. 04: Espaço insuficiente no disco RAM. Se o disco RAM opcional estiver instalado, aumente o tamanho do disco RAM alterando o tamanho do disco RAM no Menu. | — |
| Erro de ID | — | A ID do utilizador introduzida para um trabalho de impressão pessoal é incorrecta. Verifique a ID de utilizador que especificou no controlador da impressora. | — — |
| Erro de KPDL Prima GO | — | Ocorreu um erro de PostScript. O trabalho foi cancelado. Seleccione a tecla [GO] . | — |
| Erro de memória USB Prima GO | — | Ocorreu um erro na memória amovível. O trabalho parou. Seleccione a tecla [GO] . Os códigos de erro possíveis e as respectivas descrições são as seguintes. 01: A quantidade de dados que podem ser guardados de uma só vez foi excedida. Ligue e desligue o interruptor de alimentação. Se o erro persistir, a memória amovível não é compatível com a máquina. Utilize a memória amovível formatada por esta máquina. Se não for possível formatar a memória amovível, esta encontra-se danificada. Ligue uma memória amovível compatível. | — |
| Erro de percurso de papel | — | A impressora não tem qualquer cassete de papel, ou a cassete não está devidamente inserida. Após inserir a cassete de papel, deverá ser possível imprimir. Quando estão instalados dois ou mais alimentadores opcionais e está seleccionado o inferior, será apresentada a mesma mensagem se algum dos alimentadores de papel superiores e a cassete da impressora estiverem incorrectamente instalados. | — |

| Mensagem | Pontos de verificação | Procedimentos de correção | Página de referência |
|----------------------------------|-----------------------|---|----------------------|
| Erro SSD. Prima GO | — | Ocorreu um erro no SSD. O trabalho foi cancelado. Selecione a tecla [GO]. Os códigos de erro possíveis e as respectivas descrições são as seguintes. 01: A quantidade de dados que podem ser guardados de uma só vez foi excedida. Ligue e desligue o interruptor de alimentação. Se o erro persistir, divida o ficheiro em ficheiros mais pequenos. Se o erro ocorrer após a divisão do ficheiro, o ficheiro especificado pode estar danificado. Elimine o ficheiro. 04: Espaço insuficiente no SSD para concluir esta operação. Transfira dados ou elimine dados desnecessários. | — |
| Error.Power off. F### | — | Desligue o interruptor e volte a ligar. Se a mensagem persistir, desligue a alimentação e contacte o seu representante de assistência técnica ou o centro de assistência técnica autorizado. | — |
| Error.Power off. F000 | — | O controlador da impressora e o painel de funcionamento não trocam dados. Desligue o interruptor e volte a ligar. Se esta mensagem persistir, desligue a impressora e desconecte-a da fonte de alimentação. Em seguida, contacte o seu representante de assistência técnica ou o centro de assistência autorizado. Consulte os números de telefone necessários na contra-capa do presente manual. | — |

F

| Mensagem | Pontos de verificação | Procedimentos de correção | Página de referência |
|---|-------------------------|---------------------------------|----------------------|
| Fechar tampa posterior n.º | Há alguma tampa aberta? | Feche a tampa indicada no ecrã. | — |
| Feche tampa da caixa dos resíduos do toner | | | — |
| Fechar tampa superior | | | — |

| Mensagem | Pontos de verificação | Procedimentos de correção | Página de referência |
|---|---|--|----------------------|
| Formate SSD. | — | O SSD instalado na impressora não está formatado, logo não pode ler nem armazenar dados. | — |
| Frente/verso desligado. Prima GO | Escolheu um tipo/tamanho de papel que não permite impressão frente e verso? | Selecione [Menu] para seleccionar o papel disponível. Selecione a tecla [GO] para imprimir sem utilizar a função Frente e verso. | — |

I

| Mensagem | Pontos de verificação | Procedimentos de correção | Página de referência |
|--|-----------------------|---|-----------------------------|
| Impos. iniciar tarefa Prima GO | — | Este trabalho foi cancelado porque está restringido por definições de Autenticação. Selecione a tecla [GO] . | — |
| Impos. ligar servidor Prima GO | — | O trabalho foi cancelado. Selecione a tecla [GO] . Verifique o estado da ligação com o servidor. | — |
| Impossível ligar ao Servidor Autenticação | — | Defina a hora da máquina para que corresponda à hora do servidor. | página 2-14 |
| | — | Verifique o estado da ligação com o servidor. | — |
| Impossível usar caixa Prima GO | — | Não é possível utilizar a caixa especificada. O trabalho foi cancelado. Selecione a tecla [GO] . | — |
| Impossível utilizar esta função. | — | Esta mensagem é apresentada quando um utilizador tenta utilizar a função restrita. | — |
| Info. login incorr. Prima GO | — | A palavra-passe ou nome de utilizador de início de sessão estava incorrecto aquando do processamento externo do trabalho. Introduza o nome de utilizador ou palavra-passe de início de sessão correcto. O trabalho foi cancelado. Selecione a tecla [GO] . | — |

| Mensagem | Pontos de verificação | Procedimentos de correcção | Página de referência |
|-------------------------|-----------------------|--|----------------------|
| Instalar MK | — | Substitua o kit de manutenção que é apresentado no visor de mensagens. É necessário substituir o kit de manutenção a cada 300.000 páginas impressas e é necessária assistência profissional. Contacte o seu técnico de assistência. | — |
| Introduzir conta | — | Terá de introduzir um código de conta. Esta mensagem é apresentada quando tenta imprimir a partir do painel de operação (por exemplo, na impressão de uma página de estado ou na utilização da função Retenção de Trabalhos), quando a função Contabilidade de Trabalhos estiver activada. | — |

M

| Mensagem | Pontos de verificação | Procedimentos de correcção | Página de referência |
|--------------------------------------|-----------------------|---|----------------------|
| Memória excedida Prima GO | — | A quantidade total de dados recebidos pela impressora é superior à memória interna da impressora. Tente adicionar mais memória. Seleccione a tecla [GO] para retomar a impressão. É possível parar a impressão seleccionando a tecla [Cancel] . | — |

N

| Mensagem | Pontos de verificação | Procedimentos de correcção | Página de referência |
|-----------------------------------|-----------------------|---|----------------------|
| Não concluído Prima GO | — | Falhou o reinício da rede opcional. Reinicie-a de novo. | — |

P

| Mensagem | Pontos de verificação | Procedimentos de correcção | Página de referência |
|------------------------------|-----------------------|---|----------------------|
| Pal.-passe incorrecta | — | A palavra-passe não corresponde à palavra-passe definida. Introduza a palavra-passe correcta. | — |

| Mensagem | Pontos de verificação | Procedimentos de correcção | Página de referência |
|------------------------------------|-----------------------|---|-----------------------------|
| Papel preso ##### | — | Se o papel ficar encravado, a máquina irá parar e a localização do atolamento será indicada no ecrã. Deixe a máquina ligada e seleccione [Ajuda]. Siga a instrução para remover o papel encravado. | página 7-27 |
| Pouco toner [C][M][Y][K] | — | É quase altura de substituir o recipiente de toner. Obtenha um novo recipiente de toner. | — |

R

| Mensagem | Pontos de verificação | Procedimentos de correcção | Página de referência |
|---|-----------------------|--|----------------------|
| Registar com Google Cloud Print? | — | A mensagem é apresentada quando a impressora recebe o pedido de registo para Google Cloud Print. Seleccione a tecla [OK] para registar a impressora como um dispositivo Google Cloud Print. Seleccione a tecla [Cancel] para cancelar o registo. | — |

S

| Mensagem | Pontos de verificação | Procedimentos de correcção | Página de referência |
|---|-----------------------|--|----------------------------|
| Saída máxima excedida Prima GO | — | A contagem aceitável de impressões excedeu a restrição da Contabilização de Trabalhos. Já não é possível imprimir mais. Este trabalho foi cancelado. Seleccione a tecla [GO]. | — |
| Sem várias cópias. Prima GO | — | Não é possível imprimir mais do que uma cópia porque o disco RAM está desactivado ou o SSD não está instalado. O trabalho foi cancelado. Seleccione a tecla [GO]. Tente adicionar mais memória ou instalar um SSD e configure as definições do disco RAM. | — |
| Substitua o toner. [C][M][Y][K] | — | Substitua o recipiente de toner pelo nosso recipiente específico. Seleccione a tecla [GO] para imprimir utilizando o restante toner preto durante os próximos tempos. | página 7-3 |

T

| Mensagem | Pontos de verificação | Procedimentos de correcção | Página de referência |
|--|---|--|----------------------|
| Temperatura elevada. Ajuste temp. Ambiente. | — | Ajuste a temperatura e a humidade da sua sala. | — |
| Toner não-genuíno. | O recipiente de toner instalado é da nossa marca? | O fabricante não assume qualquer responsabilidade pelos danos causados por um toner não-genuíno. Recomendamos que utilize apenas recipientes de toner genuínos. Quando pretender utilizar o recipiente de toner actualmente instalado, seleccione a tecla [OK] e a tecla [Cancel] em simultâneo durante 3 segundos ou mais. | — |
| TonerDesconhecPC [C][M][Y][K] | A especificação regional do recipiente de toner instalado corresponde à especificação da máquina? | Instale o recipiente de toner especificado. | — |
| Trabalho não armazenado Prima GO | — | A impressão por meio da função Cx. Trabalhos não foi efectuada porque não existe espaço suficiente no disco rígido ou no disco SSD ou RAM, ou porque o disco RAM estava desactivado durante a desmontagem do SSD. Para imprimir um relatório de erro e para que a impressora regressasse ao estado "pronta para impressão", seleccione a tecla [GO] . | — |
| Trabalho restrito Prima GO | — | Este trabalho é cancelado porque foi restringido pela Contabilização de Trabalhos. Seleccione a tecla [GO] . | — |

U

| Mensagem | Pontos de verificação | Procedimentos de correcção | Página de referência |
|------------------------------------|-----------------------|--|----------------------|
| Usar alternativa? ##### | — | Quando a cassete não contém qualquer papel que corresponda aos dados de impressão (tamanho e tipo de papel), esta mensagem permite-lhe especificar uma cassete alternativa a utilizar. Seleccione a tecla [▲] [▼] para seleccionar a fonte de papel alternativa e seleccione a tecla [OK] para retomar a impressão. | — |

V

| Mensagem | Pontos de verificação | Procedimentos de correcção | Página de referência |
|--|--|---|----------------------------|
| Verifique a caixa de resíduos de toner. | — | A caixa de resíduos de toner não está correctamente instalada. Instale-a correctamente. | página 7-7 |
| | A caixa de resíduos de toner está cheia? | Substitua a caixa de resíduos de toner. | página 7-7 |
| Verifique a cassete # | — | Abra e, de seguida, feche a cassete indicada. | — |
| Verifique o recipiente de toner. | — | O recipiente de toner não está instalado correctamente. Instale-a correctamente. | página 7-3 |

Ajustamento/Manutenção

Calibração de Cor

Esta máquina contém uma função de calibração que faz automaticamente ajustes para compensar as mudanças que ocorrem ao longo do tempo, devido a variações na temperatura e humidade ambiente. Para que a impressão a cores de mais alta qualidade possa ser mantida, esta operação de calibração de cor é realizada automaticamente cada vez que a alimentação da máquina é ligada. Se o tom da cor não melhorar ou o desvio da cor não melhorar depois de executar este ajuste de cor, execute a correcção da posição de impressão a cores no seguinte:

➔ [Registo \(página 7-22\)](#)

- 1 Abra o ecrã.
Tecla [**Menu**] > tecla [**▲**] [**▼**] > [**Ajustamento/manutenção**] > tecla [**▶**]
- 2 Realize a Calibração de Cor.
Tecla [**▲**] [**▼**] > [**Calibragem de cor**] > tecla [**OK**] > tecla [**OK**]
"Concluído." é exibido e o ecrã volta ao menu Ajustamento/manutenção.

Registo

Esta função está disponível para resolver o desvio de cores. Se o desvio não for resolvido através do registo normal, ou para efectuar definições mais detalhadas, utilize as definições detalhadas.



NOTA

Para realizar o Registo, verifique se está carregado papel Letter ou A4 numa cassete.



IMPORTANTE

Antes de executar o Registo, certifique-se de que realiza a [Calibração de Cor na página 7-22](#). Se o desvio de cores permanecer, execute um registo. Executando o Registo sem executar a Calibragem de cor, o desvio de cores será resolvido uma vez; no entanto, poderá provocar um grave desvio de cores mais tarde.

Registo Normal

- 1 Abra o ecrã.
Tecla [**Menu**] > tecla [**▲**] [**▼**] > [**Ajustamento/manutenção**] > [**▶**] > tecla [**▲**] [**▼**] > [**Registo normal**] > tecla [**▶**]
- 2 Imprima o gráfico.
Tecla [**▲**] [**▼**] > [**Imprimir gráfico de registos**] > tecla [**OK**] > tecla [**OK**]
É imprimido um gráfico. No gráfico, para cada M (magenta), C (ciano) e Y (amarelo) são imprimidos 3 tipos de gráfico numa folha: H-E (esquerda), V (vertical), H-D (direita).

Exemplo de gráfico

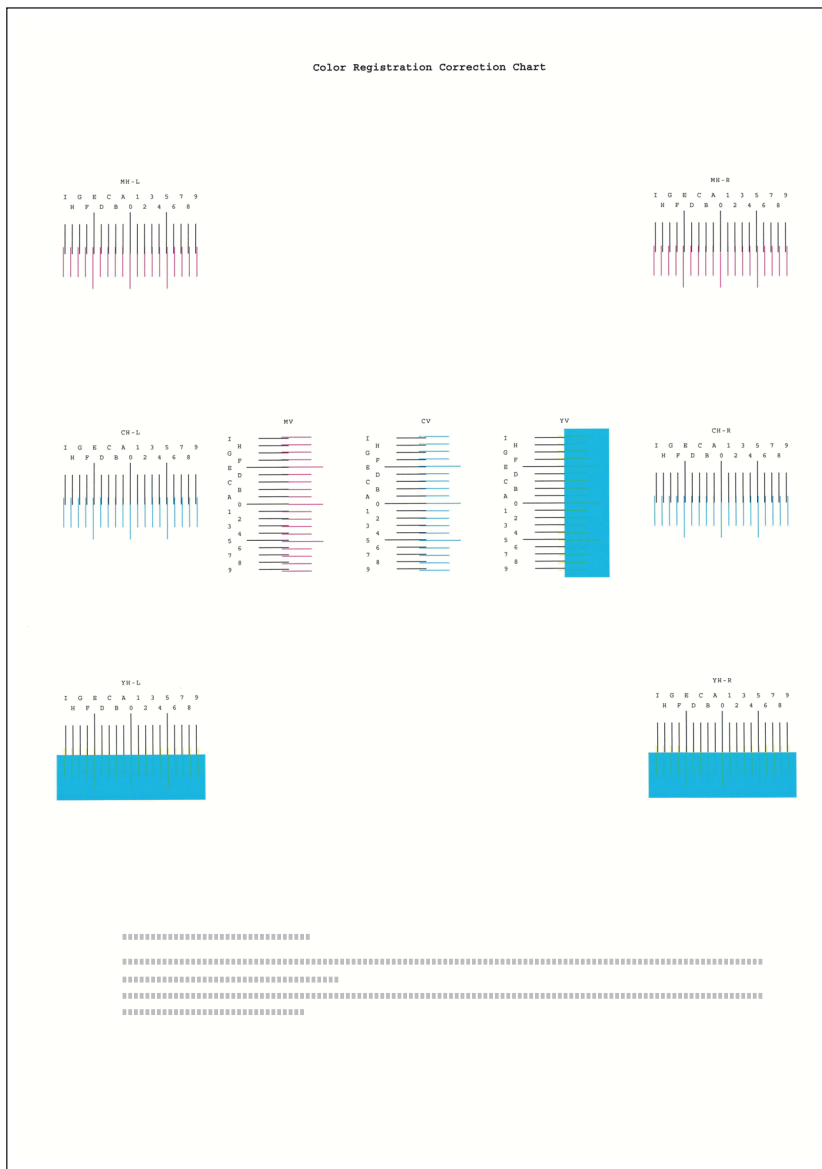

3 Exibe o menu de correção

Tecla [Menu] > tecla [▲] [▼] > [Ajustamento/manutenção] > tecla [▶] > tecla [▲] [▼] > [Registo normal] > tecla [▶] > tecla [▲] [▼] > [Ajustar magenta] > tecla [OK]

Aparece o menu de correção de magenta.

4 Introduza o valor apropriado.

1 Em cada gráfico, encontre a localização na qual 2 linhas correspondem mais aproximadamente. Se for a posição 0, não será necessário o registo dessa cor. No caso da ilustração, B é o valor apropriado.

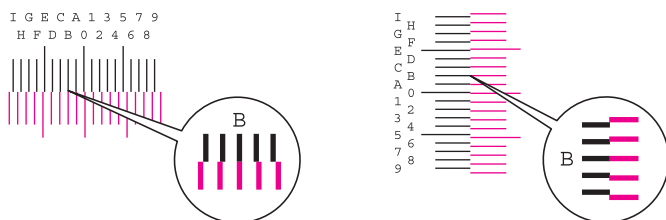

- 2 Seleccione a tecla [◀] ou [▶] para alterar os itens L, V e R, Seleccione a tecla [▲] ou [▼] para introduzir os valores lidos no gráfico e seleccione a tecla [OK].

Para aumentar o valor de 0 até um máximo de 9, seleccione a tecla [▲]. Para diminuir a tecla, seleccione a tecla [▼].

Seleccione [▼] para alterar o valor de 0 para uma letra do alfabeto. Continue a seleccionar para alterar de A a I. Para mover na posição contrária, seleccione [▲].

- 3 Seleccione a tecla [OK].

A correcção de magenta está concluída.

- 4 Repita os passos 3 a 4 para corrigir ciano e amarelo.

Definições detalhadas

- 1 Abra o ecrã.
Tecla [**Menu**] > tecla [**▲**] [**▼**] > [**Ajustamento/manutenção**] > tecla [**▶**] > tecla [**▲**] [**▼**] > [**Detalhes do registo**] > tecla [**▶**]
- 2 Imprima o gráfico.
Tecla [**▲**] [**▼**] > [**Imprimir gráfico de registos**] > tecla [**OK**] > tecla [**OK**]
É imprimido um gráfico. No gráfico, para cada M (magenta), C (ciano) e Y (amarelo) são imprimidos gráficos para H-1 a 5 e V-1 a 5.

Exemplo de gráfico

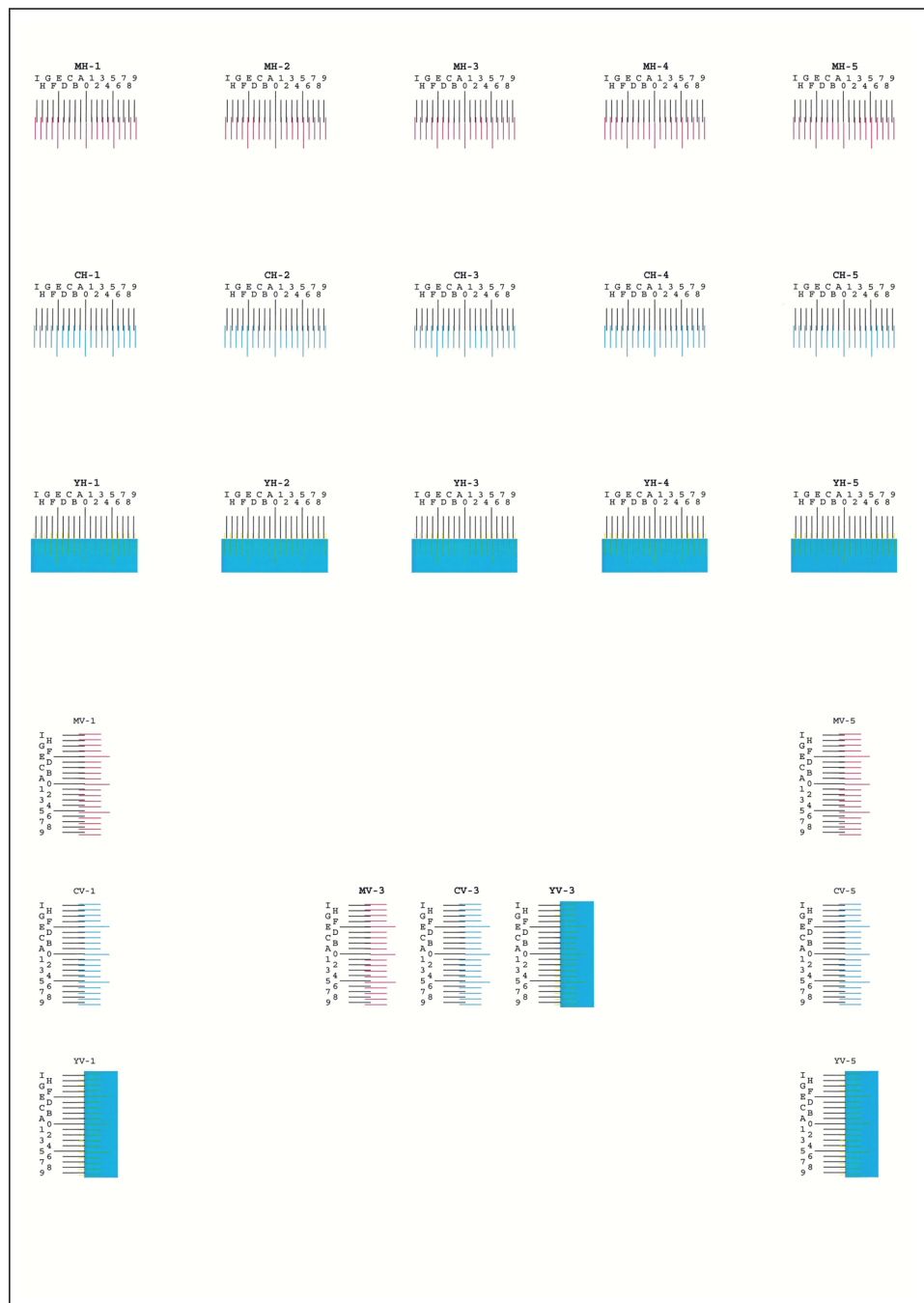

3 Exibe o menu de correcção

Tecla [**Menu**] > tecla [**▲**] [**▼**] > [**Ajustamento/manutenção**] > tecla [**▶**] > tecla [**▲**] [**▼**] > [**Detalhes do registo**] > tecla [**▶**] > tecla [**▲**] [**▼**] > tecla [**M 12345 3**] > [**OK**]

Aparece o menu de correcção de magenta.

4 Introduza o valor apropriado.

- 1 Em cada gráfico, encontre a localização na qual 2 linhas correspondem mais aproximadamente. Se for a posição 0, não será necessário o registo dessa cor. No caso da ilustração, B é o valor apropriado.

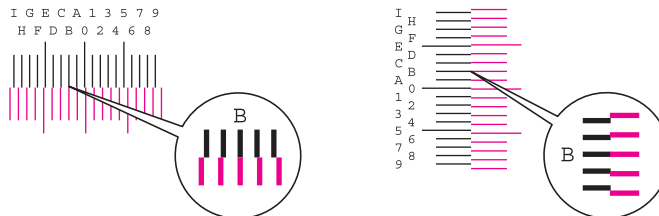

Dos gráficos H-1 a H-5, leia os valores de H-1 a H-5.

Dos gráficos V-1 a V-5, leia apenas os valores de V-3 (centro).

- 2 Seleccione a tecla [**◀**] ou [**▶**] para alterar os itens H e V, seleccione a tecla [**▲**] ou [**▼**] para introduzir os valores lidos no gráfico e seleccione a tecla [**OK**].

Para aumentar o valor de 0 até um máximo de 9, seleccione a tecla [**▲**]. Para diminuir a tecla, seleccione a tecla [**▼**].

Seleccione [**▼**] para alterar o valor de 0 para uma letra do alfabeto. Continue a seleccionar para alterar de A a I. Para mover na posição contrária, seleccione [**▲**].

- 3 Seleccione a tecla [**OK**].

A correcção de magenta está concluída.

- 4 Repita os passos 3 a 4 para corrigir ciano e amarelo.

Desencravar o Papel Preso

Se o papel ficar preso, o visor de mensagens exibe a mensagem "Papel preso." e a máquina irá parar.

Consulte estes procedimentos para remover o papel encravado.

Indicadores de local de encravamento

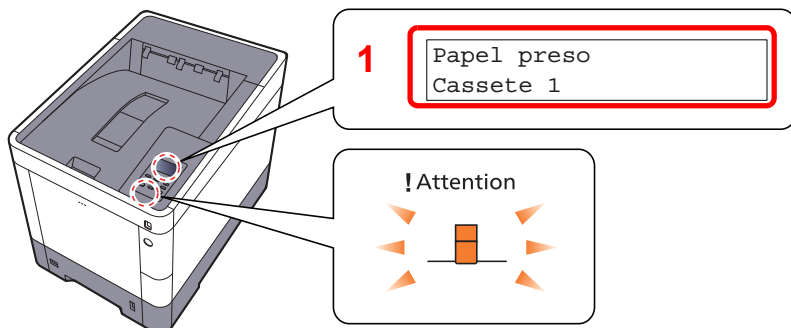

1 Exibe o local de um papel preso.

NOTA

O visor de mensagens da impressora apresenta mensagens de ajuda online com instruções simples para desencravar o papel preso. Selecione [?] quando a mensagem de papel encravado tiver sido apresentada. Para mais informações sobre o ecrã Ajuda, consulte o seguinte:

➔ [Ecrã Ajuda \(página 2-12\)](#)

Se o papel ficar preso, o local do atolamento é exibido no visor de mensagens, tal como instruções para limpeza.

| Indicador de local do papel encravado | Local do papel encravado | Página de referência |
|---------------------------------------|--------------------------------|-----------------------------|
| Papel preso Bandeja MP | Bandeja multifunções | página 7-28 |
| Papel preso Cassete 1 (~4) | Cassetes 1 a 4 | página 7-30 |
| Tampa posterior | Tampa traseira 1 (alimentação) | página 7-31 |
| Papel preso Tampa traseira 2 | Tampa traseira 2 | página 7-32 |
| Papel preso Tampa traseira 3 | Tampa traseira 3 | página 7-34 |
| Papel preso Tampa posterior | Tampa traseira 1 | página 7-35 |
| Papel preso Unidade duplex | Duplexador | página 7-37 |

Depois de remover o papel encravado, a máquina irá aquecer novamente e a mensagem de erro desaparecerá. A máquina continua com a página que estava a imprimir aquando do encravamento.

Precauções com papel preso

- Não reutilize papel encravado.
- Se o papel se tiver rasgado durante a remoção, certifique-se que remove quaisquer pedaços soltos no interior da máquina. Os restos de papel deixados na máquina poderão causar encravamentos posteriores.



CUIDADO

A unidade de fixação está extremamente quente. Tenha muito cuidado quando trabalhar nesta área, pois existe o perigo de queimaduras.

Bandeja multifunções

1

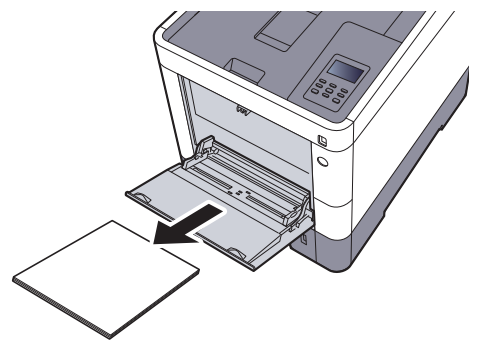
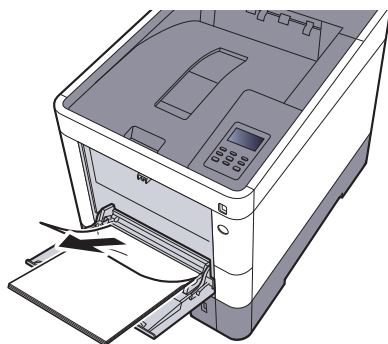

2

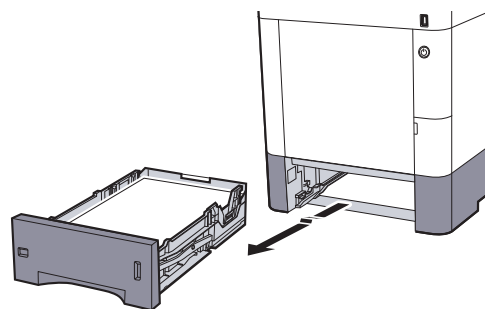
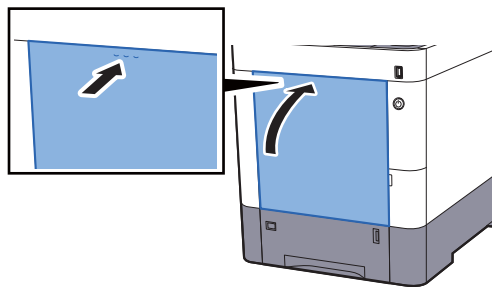

3

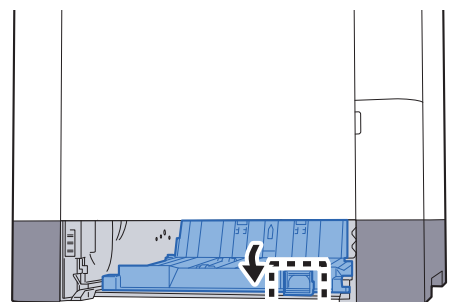
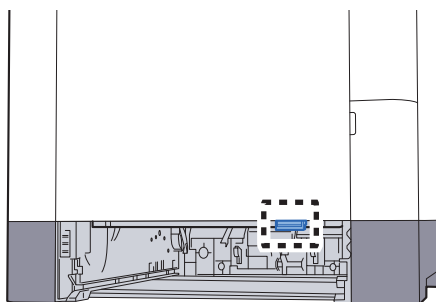

4

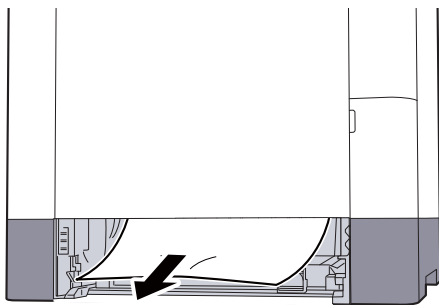

5

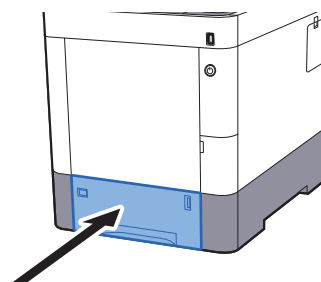
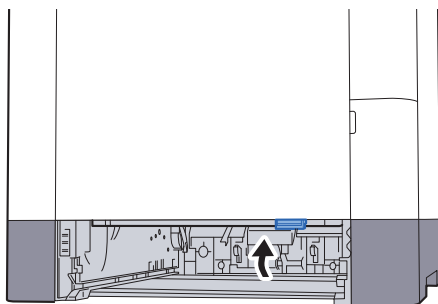

6

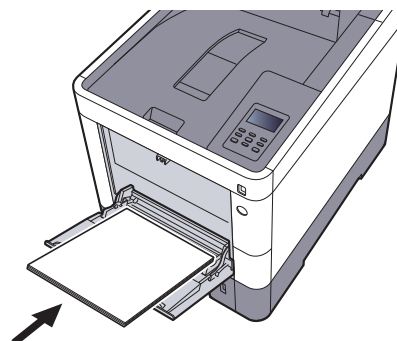
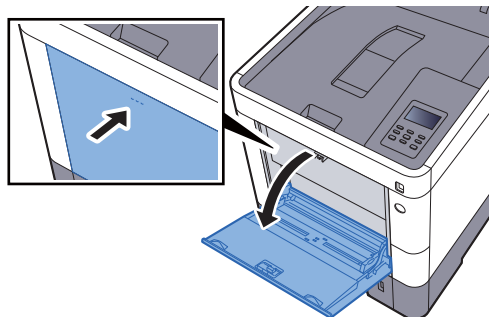

Cassetes 1 a 4

Os procedimentos para lidar com uma situação de papel preso nas Cassetes 1 a 4 são todos idênticos. Esta secção explica os procedimentos utilizando a Cassete 1 como um exemplo.

1

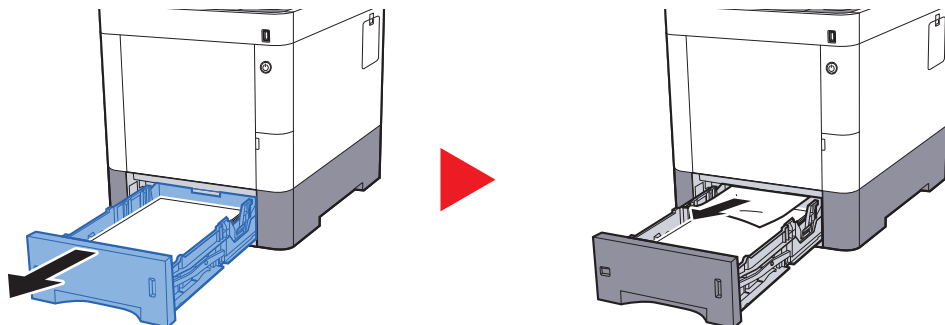

2

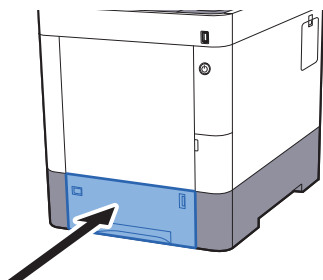

Tampa traseira 1 (Alimentação)

1

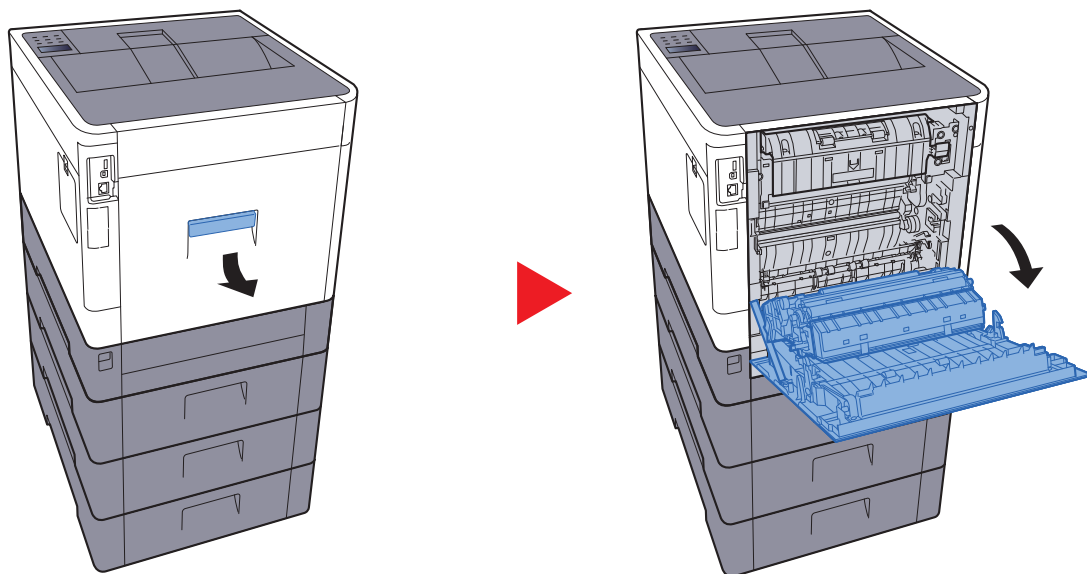

! CUIDADO

Algumas peças encontram-se muito quentes no interior da máquina. Tenha cuidado, pois existe o risco de queimaduras.

2

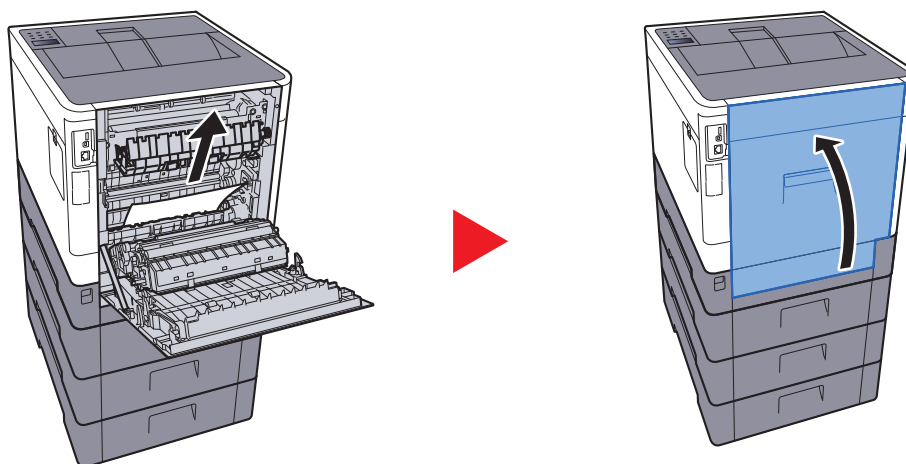

3

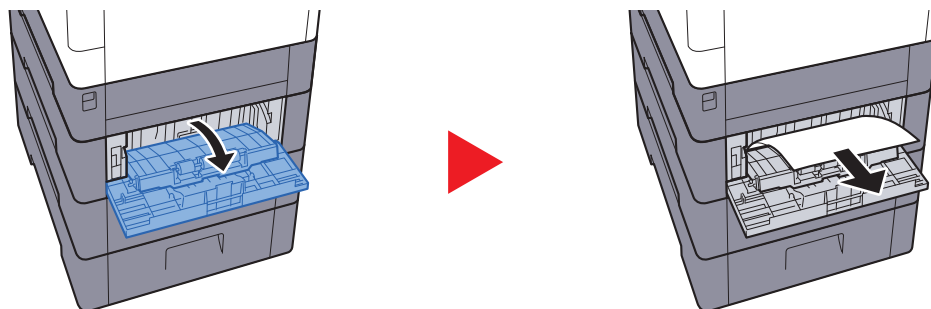

4

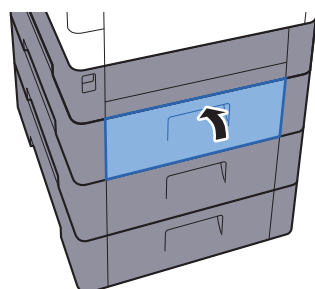

Tampa Traseira 2

1

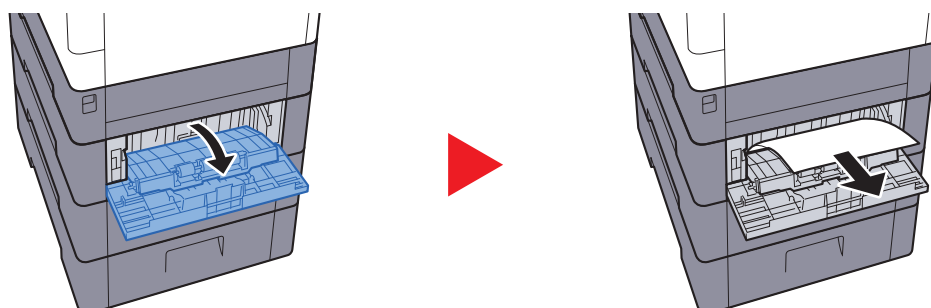

NOTA

Se não conseguir retirar o papel, não o tente retirar à força.

➔ [Tampa traseira 1 \(Alimentação\) \(página 7-31\)](#)

2

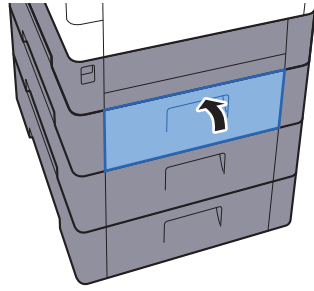

3

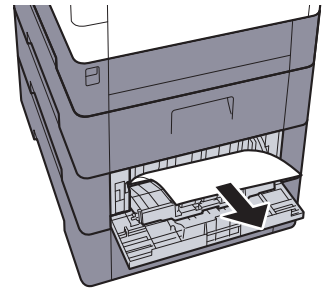
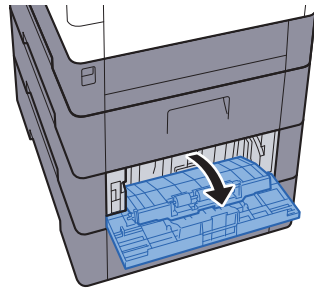

4

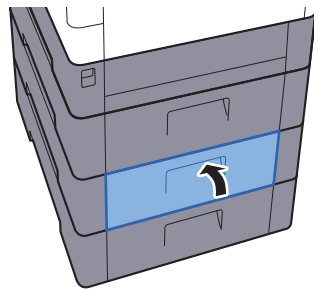

Tampa Traseira 3

1

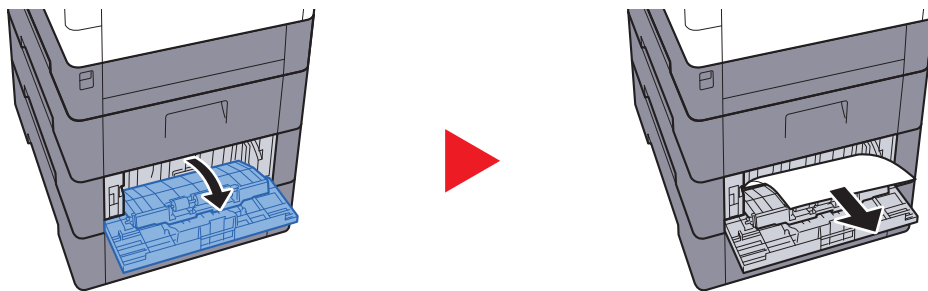

NOTA

Se não conseguir retirar o papel, não o tente retirar à força.

➔ [Tampa traseira 1 \(Alimentação\) \(página 7-31\)](#)

2

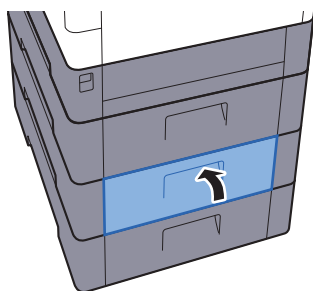

Tampa Traseira 1

1

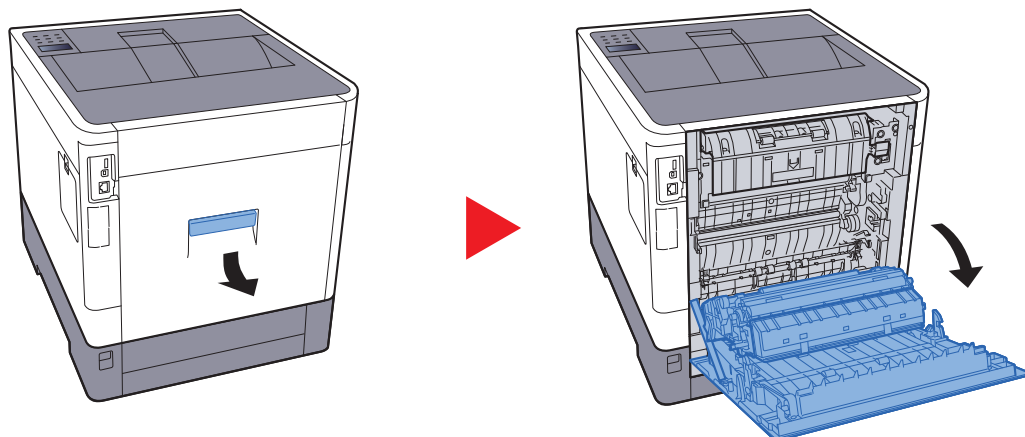

CUIDADO

Algumas peças encontram-se muito quentes no interior da máquina. Tenha cuidado, pois existe o risco de queimaduras.

2

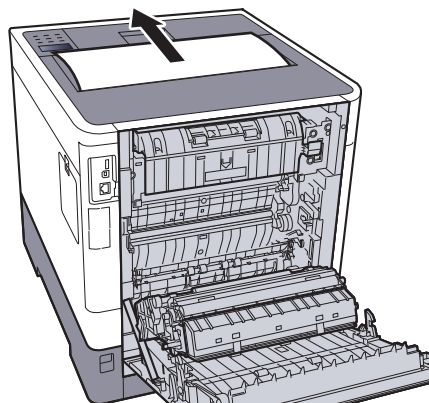

3

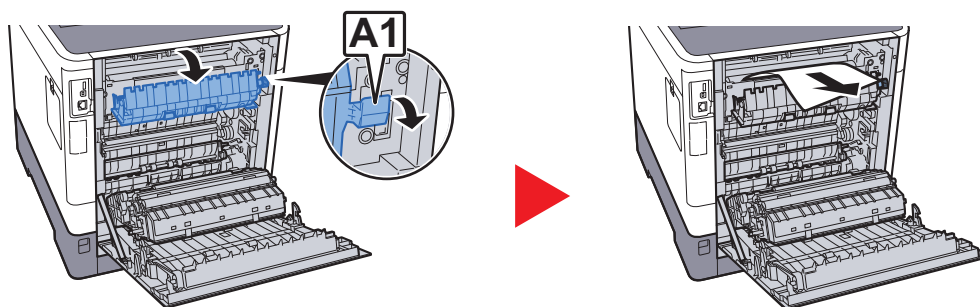

4

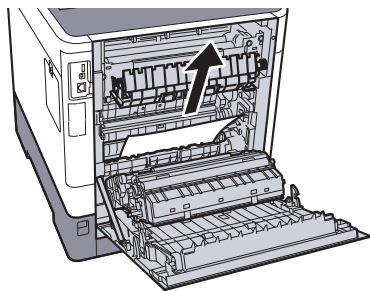

5

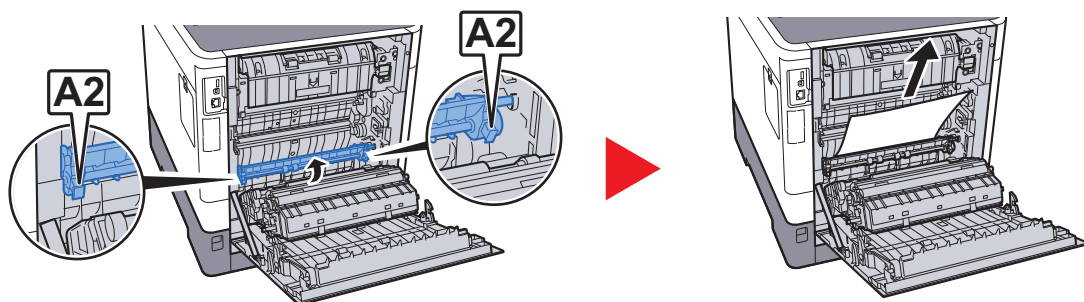

6

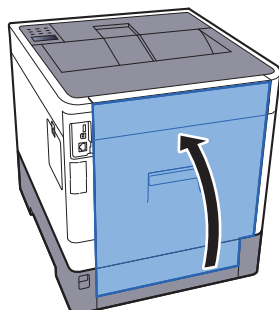

Duplexador

1

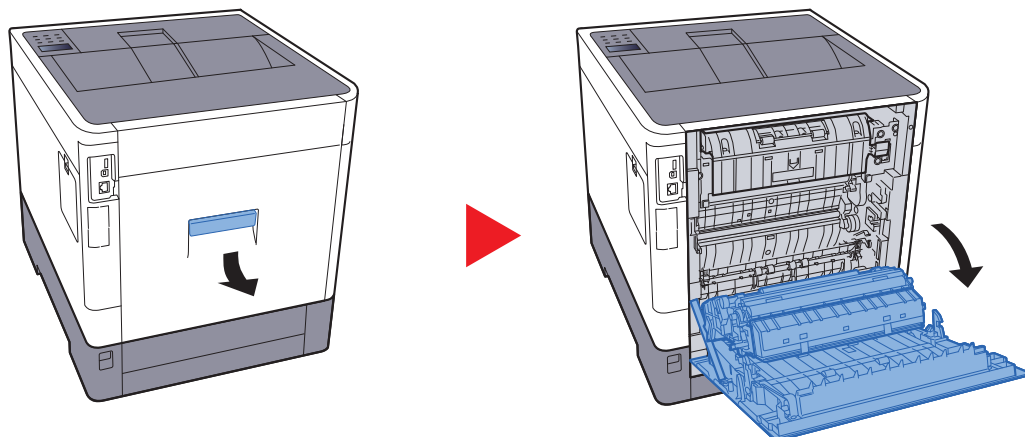

CUIDADO

Algumas peças encontram-se muito quentes no interior da máquina. Tenha cuidado, pois existe o risco de queimaduras.

2

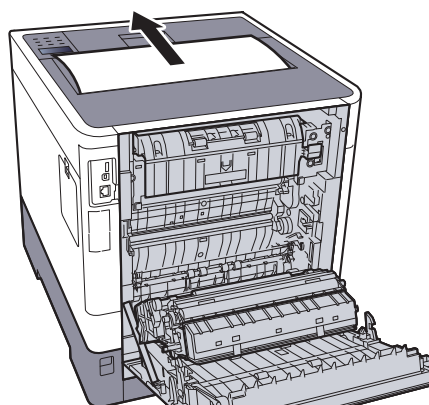

3

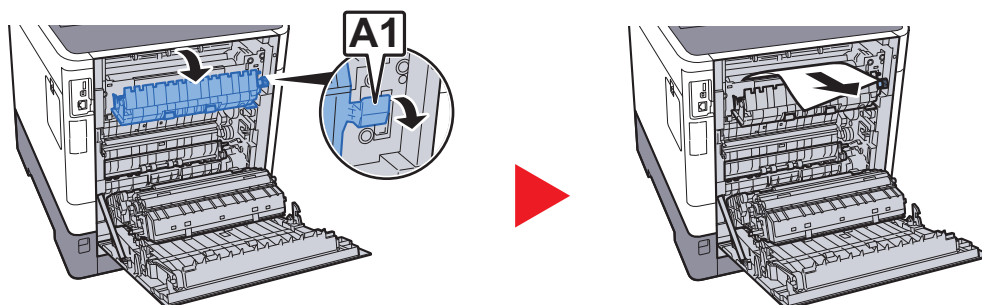

4

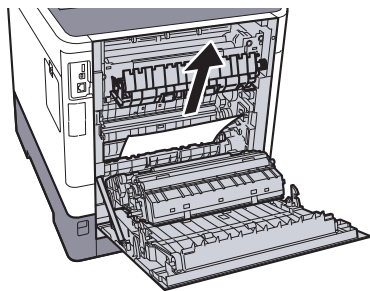

5

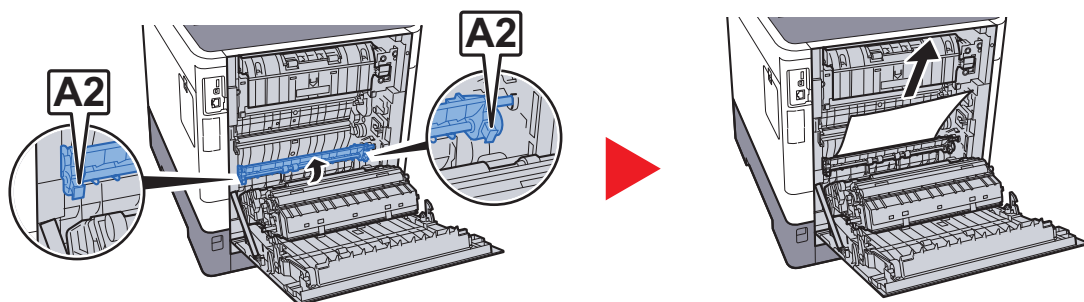

6

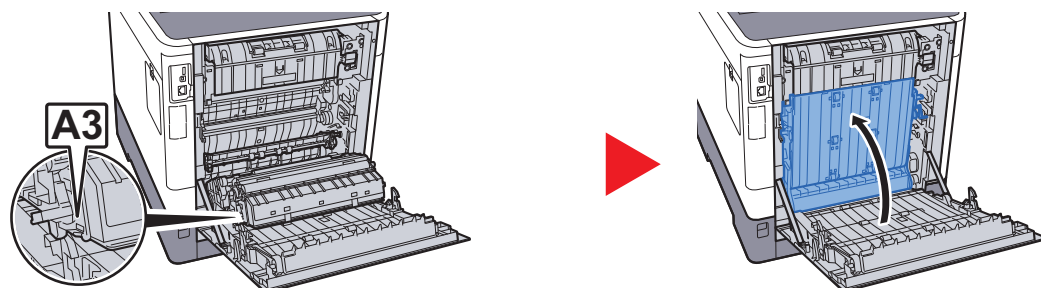

7

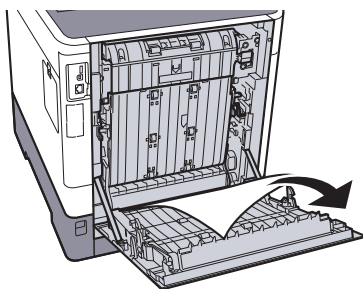

8

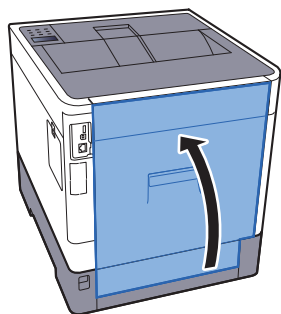

8 Apêndice

Este capítulo explica os seguintes tópicos:

| | |
|---|-----|
| Equipamento opcional | 8-2 |
| Descrição do equipamento opcional | 8-2 |
| Especificações | 8-3 |
| Máquina | 8-3 |
| Funções da impressora | 8-5 |
| Alimentador de papel (500 folhas) (Opção) | 8-5 |

Equipamento opcional

Descrição do equipamento opcional

O seguinte equipamento opcional está disponível para esta máquina.

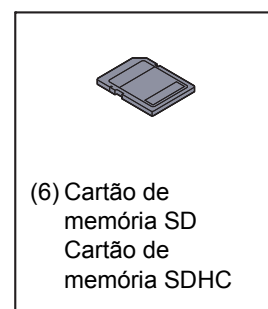
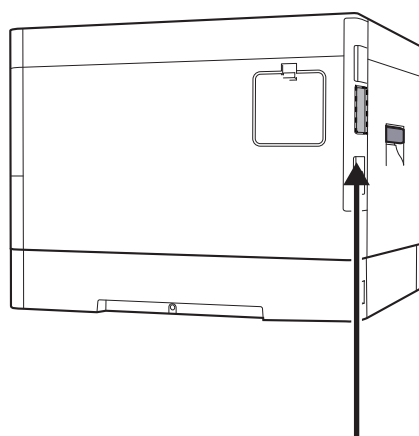
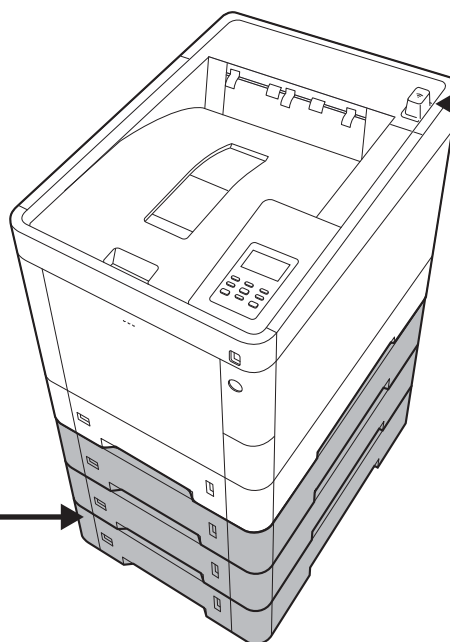
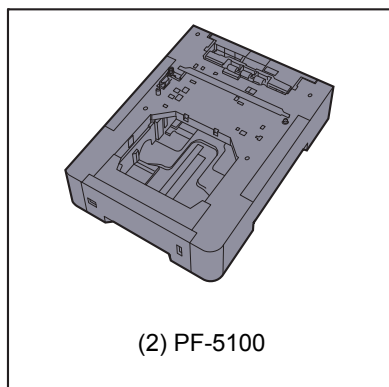
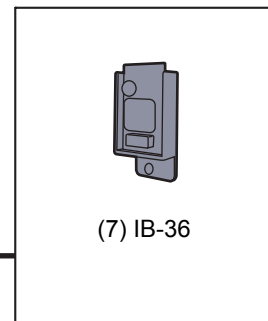
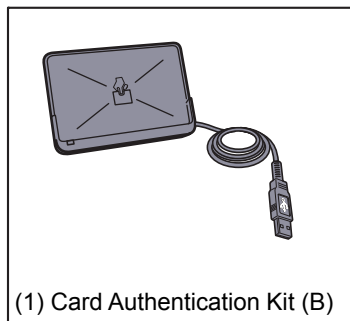

| Opção de software |
|--------------------------|
| (8) Data Security kit(E) |
| (9) UG-33 |

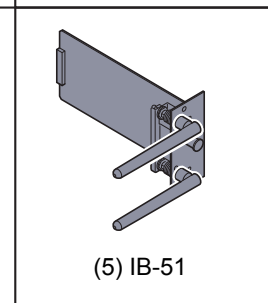
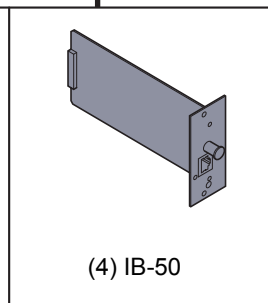
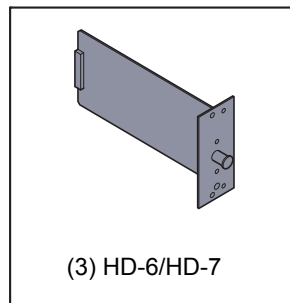

Especificações

 **IMPORTANTE**

As especificações podem ser alteradas sem aviso prévio.

Máquina

| Item | | Descrição |
|--|-----------------------------|--|
| Tipo | | Secretária |
| Método de Impressão | | Electrofotografia por raio laser semiconductor |
| Gramagens de papel | Cassete | 60 a 163 g/m ² |
| | Bandeja multifunções | 60 a 220 g/m ² |
| Tipo de papel | Cassete | Normal, Rugoso, Reciclado, Velino, Pré-impreso, Bond, Cor, Perfurado, Timbrado, Espesso, Alta Qualidade, Personalizado 1 a 8 (Frente e Verso: Igual a Simplex) |
| | Bandeja multifunções | Normal, Transparência (película OHP), Rugoso, Velino, Etiquetas, Reciclado, Pré-impreso, Bond, Cartão, Revestido, Cor, Perfurado, Timbrado, Envelope, Espesso, Alta qualidade, Personalizado 1 a 8 |
| Tamanho do papel | Cassete | A4, A5, A6, B5, B6, Letter, Legal, Statement, Executive, Ofício II, Folio, 216 × 340 mm, 16K, B5 (ISO), Personalizado (105 × 148 mm a 216 × 356 mm) |
| | Bandeja multifunções | A4, A5, A6, B5, B6, Folio, 216 × 340 mm, Letter, Legal, Statement, Executive, Ofício II, 16K, B5 (ISO), Env. #10, Env. #9, Env. #6 3/4, Envelope Monarch, Envelope DL, Envelope C5, Hagaki (Cartão), Oufuku Hagaki (Return postcard), Youkei 4, Youkei 2, Personalizado (70 × 148 mm a 216 × 356 mm) |
| Tempo de Aquecimento (22 °C, 60%) | Ligar | 26 segundos ou menos |
| | Espera | 17 segundos ou menos |
| Capacidade de papel | Cassete | 500 folhas (80 g/m ²) *1 |
| | Bandeja multifunções | 100 folhas (80 g/m ²) |

*1 Até à linha da altura de limite superior na cassete.

| Item | | Descrição |
|--|------------------|--|
| Capacidade da bandeja de saída | Bandeja superior | 250 folhas (80 g/m ²) |
| Sistema de edição de imagem | | Laser semi condutor e electrofotografia |
| Memória | | 1024 MB |
| Interface | Padrão | Conector de interface USB: 1 (USB de alta velocidade) Interface de rede: 1 (10 BASE-T/100 BASE-TX/1000 BASE-T) Porta USB: 2 (USB de alta velocidade) 1 |
| | Opção | eKUIO: 1 |
| Ambiente de Ambiente | Temperatura | 10 a 32,5 °C |
| | Humidade | 10 a 80 % |
| | Altitude | Máximo de 3500 m |
| | Luminosidade | 1500 luz máxima |
| Dimensão (L x P x A) | | 390 x 532 x 409,5 mm |
| Peso | | Aprox. 28,3 kg (sem recipiente de toner) |
| Espaço necessário (P x D) (Com a bandeja multifunções) | | 390 x 725,8 mm |
| Fonte de energia | | Modelo de especificação de 230 V: 220 a 240 V ~ 50/60 Hz 5,0 A |
| O consumo de energia do produto no modo de suspensão em rede (Se todas as portas de rede estiverem ligadas) | | As informações estão disponíveis nos sites abaixo. http://www.triumph-adler.com/C125713A00471CCE/direct/environment http://www.triumph-adler.de/C125713A00471CCE/direct/umwelt http://www.utax.de/C12571260052E282/direct/umwelt-energieverbrauch-sicherheit http://www.utax.de/C12571260052E282/direct/environment |
| Opções | | ➔ Equipamento opcional (página 8-2) |

Funções da impressora

| Item | | Descrição | |
|---|----------------|---|------------------|
| Velocidade de impressão | | Imprimir a preto e branco | Imprimir a cores |
| | | A4-R | 30 folhas/mín |
| | | Letter-R | 32 folhas/mín |
| | | Legal | 26 folhas/mín |
| | | B5 | 27 folhas/mín |
| | | A5 | 27 folhas/mín |
| | | A6 | 27 folhas/mín |
| Tempo da primeira impressão (A4, alimentação feita pela cassette) | Preto e branco | 6,0 segundos ou menos | |
| | Cor | 7,0 segundos ou menos | |
| Resolução | | 600 × 600 dpi, equivalentemente a 9600 dpi × 600 dpi, 1200 × 1200 dpi | |
| Sistema operativo | | Windows 7, Windows 8, Windows 8.1, Windows 10, Windows Server 2008/R2, Windows Server 2012/R2, Windows Server 2016, Mac OS 10.5 ou posterior | |
| Interface | | Conector de interface USB: 1 (USB de alta velocidade) Interface de rede: 1 (10 BASE-T/100 BASE-TX/1000 BASE-T) Interface opcional (opção): 1 (para montagem IB-50/IB-51) LAN sem fios (opção): 1 (para montagem IB-36) | |
| Idioma de descrição de página | | PRESCRIBE | |
| Emulações | | PCL6 (PCL-XL, PCL5c), KPDL3, XPS | |

Alimentador de papel (500 folhas) (Opção)

| Item | Descrição |
|--------------------------------|--|
| Método de alimentação de papel | Alimentação por rolo de fricção (N.º de Folhas: 500, 80 g/m²) |
| Tamanho do papel | A4, A5, B5, B6, Folio, 216 × 340 mm, Letter, Legal, Statement, Executive, Ofício II, 16K, B5 (ISO), Env. #10, Env. #9, Env. #6 3/4, Envelope Monarch, Envelope DL, Envelope C5, Youkei 4, Youkei 2, Personalizado (92 × 162 to 216 × 356 mm) |
| Papel suportado | Gramagem do papel: 60 a 220 g/m² Tipos de material: Normal, Rugoso, Reciclado, Pré-impreso, Etiquetas, Bond, Velino, Cor, Perfurado, Timbrado, Envelope, Revestido, Espesso, Alta qualidade, Personalizado 1 a 8 |
| Dimensões (L) × (P) × (A) | 390 × 532 × 116 mm |
| Peso | 4,1 kg ou menos |



NOTA

Relativamente aos tipos de papel recomendados, contacte o seu revendedor ou técnico de assistência.

Índice

A

- Administração do início de sessão do utilizador
 - Iniciar sessão [2-13](#)
 - Terminar sessão [2-13](#)
- AirPrint [4-8](#)
- Alavanca para prender o recipiente de toner [2-4](#)
- Ambiente [1-3](#)
- Atenção [1-2](#)

B

- Bandeja multifunções [2-3](#)
 - Tamanho de papel e tipo de material [3-12](#)
- Bandeja Superior [2-2](#)
- Batente de papel [2-2](#), [3-13](#)
- Botão de tamanho [2-3](#)

C

- Cabo de alimentação
 - Ligação [2-8](#)
- Cabo de rede local [2-6](#)
 - Ligação [2-7](#)
- Cabo USB
 - Ligação [2-8](#)
- Cabos [2-6](#)
- Caixa de resíduos de toner [2-4](#)
- Cassete
 - Colocar papel [3-4](#)
 - Tamanho de papel e tipo de material [3-10](#)
- Cassete 1 [2-2](#)
- Cassetes 2 a 4 [2-5](#)
- Conector de interface de rede [2-3](#)
- Conector de interface USB [2-3](#)
- Contar o número de páginas impressas
 - Contador [2-31](#)
- Controlador da impressora
 - Ajuda [4-7](#)
- Convenções de segurança neste guia [1-2](#)
- Convenções utilizadas neste guia [x](#)

D

- Definições de cassete [3-10](#)
- Definições de impressão [4-5](#)
- Definir a data e a hora [2-14](#)
- Desligar [2-9](#)

E

- Economia de recursos - Papel [1-13](#)
- Ecrã Ajuda [2-12](#)
- Elim. após Impressão [6-3](#)
- Embedded Web Server RX [2-32](#)
- Especificações [8-3](#)
 - Alimentador de papel (500 folhas) (opção) [8-5](#)
 - Funções de impressora [8-5](#)
 - Máquina [8-3](#)

F

- Função de controlo de poupança de energia [1-13](#)
- Função de Impressão automática em 2 faces [1-13](#)

G

- Gestão de Energia [1-13](#)
- Google Cloud Print [4-8](#)
- GPL/LGPL [1-10](#)
- Guia de comprimento do papel [2-3](#), [3-5](#)
- Guias de largura do papel [2-3](#), [3-4](#)
- Guias fornecidos com a máquina [vii](#)

I

- Impressão com Wi-Fi Direct [4-8](#)
- Impressora
 - Definição de impressão [4-5](#)
- Imprimir a partir do PC [4-2](#)
- Informação jurídica [1-9](#)
- Iniciar sessão [2-13](#)
- Instalar
 - Desinstalar [2-28](#)
 - Macintosh [2-29](#)
 - Software [2-21](#)
 - Windows [2-22](#)
- Interface de rede [2-6](#)
- Interface opcional [2-3](#)
- Interface USB [2-6](#)
- Interruptor de alimentação [2-2](#)

L

- Ligação
 - Cabo de alimentação [2-8](#)
 - Cabo de rede local [2-7](#)
 - Cabo USB [2-8](#)
- Ligar [2-9](#)
- Limpeza [7-2](#)
 - Unidade de transferência do papel [7-2](#)
- Login simples [2-13](#)

M

- Manutenção regular [7-2](#)
 - Substituição da caixa de resíduos de toner [7-7](#)
 - Substituição do recipiente de toner [7-3](#)
- Método de ligação [2-6](#)
- Modo de espera automático [2-18](#)
- Modo silencioso [6-3](#)
- Monotype Imaging License Agreement [1-11](#)
- Mopria [4-8](#)

N

- Nível Eco Energi [2-19](#)
- Nome dos componentes [2-2](#)

O

- Opção
 - Descrição [8-2](#)
- OpenSSL License [1-10](#)

Original SSLeay License [1-10](#)

P

Painel de operação [2-2](#)

Papel

Colocar cartão [3-9](#)

Colocar envelopes [3-9](#)

Colocar papel [3-2](#)

Colocar papel na bandeja multifunções [3-7](#)

Colocar papel nas cassetes [3-4](#)

Precaução para colocar papel [3-3](#)

Tamanho e tipo de material [3-10](#)

Papel Encravado [7-27](#)

Papel preso

Bandeja multifunções [7-28](#)

Cassetes 1 a 4 [7-30](#)

Duplexador [7-37](#)

Indicadores de local de encravamento [7-27](#)

Interior da Máquina [7-35](#)

Tampa Traseira 1 [7-35](#)

Tampa traseira 1 (Alimentação) [7-31](#)

Tampa Traseira 2 [7-32](#)

Tampa Traseira 3 [7-34](#)

Pegas [2-2](#)

Porta USB [2-3](#)

Precaução para colocar papel [3-3](#)

Precauções de segurança ao usar LAN sem fios (se equipado) [1-7](#)

Precauções de utilização [1-4](#)

Processador de documentos

Nomes dos componentes [2-2](#)

Product Library [viii](#)

Programa Energy Star (ENERGY STAR®) [1-14](#)

R

Ranhura de memória USB [2-2](#)

Ranhura para boqueio anti-roubo [2-2](#)

Recipiente de toner (Black) [2-4](#)

Recipiente de toner (Cyan) [2-4](#)

Recipiente de toner (Magenta) [2-4](#)

Recipiente de toner (Yellow) [2-4](#)

Rede

Preparação [2-16](#)

Resolução [8-5](#)

Resolução de problemas [7-9](#)

Resolver avarias [7-9](#)

Responder a mensagens [7-13](#)

S

Símbolos [1-2](#)

Sobre denominações comerciais [1-9](#)

Substituição da caixa de resíduos de toner [7-7](#)

Substituição do recipiente de toner [7-3](#)

T

Tampa de resíduos de toner [2-4](#)

Tampa do Alimentador [2-3](#)

Tampa do fusor [2-3](#)

Tampa traseira 1 [2-2](#)

Tampa traseira 2 a 4 [2-5](#)

TCP/IP (IPv4)

Definições [2-16](#)

Tempo da primeira impressão [8-5](#)

Terminar sessão [2-13](#)

U

Utilização limitada deste produto [1-7](#)

V

Velocidade de impressão [8-5](#)

Verificar o Contador [2-31](#)

**QUALITY
CERTIFICATE**

This machine has passed
all quality controls and
final inspection

