

P-C2655w MFP

HASZNÁLATI ÚTMUTATÓ

Kérjük, a gép használatának megkezdése előtt olvassa el ezt a használati útmutatót, és tartsa azt a gép közelében a könnyű ozzáférhetőség érdekében.

Előszó

Köszönjük, hogy ezt a készüléket vásárolta.

Ez a használati útmutató segít Önnek a gép helyes beüzemelésében, a gyakori karbantartási feladatok elvégzésében, valamint szükség esetén a hibakeresésben, hogy a készüléket mindig megfelelő körülmények között működtethesse.

Kérjük, hogy a készülék használata előtt olvassa el a használati útmutatót.

Azt javasoljuk, hogy az általunk forgalmazott termékeket használja.

Kérjük, használja az eredeti tonertartályokat, amelyek szigorú minőségi ellenőrzéseken mentek keresztül.

A nem eredeti tonertartály használatával a rendszer meghibásodását okozhatja.

Nem vállalunk semmilyen felelősséget azokért a károkért, amelyeket harmadik féltől vásárolt kellékeknek a készülékben történő alkalmazása okozhat.

A készülék sorozatszámának ellenőrzése

A berendezés sorozatszáma az ábrán látható helyre lett nyomtatva.

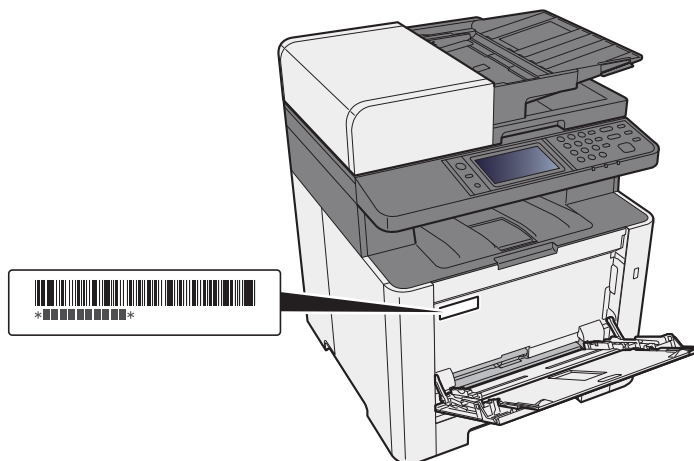

A berendezés sorozatszámára akkor lesz szüksége, ha a szervizképviselőhöz fordul. Ellenőrizze a számot, mielőtt a szervizképviselőhöz fordul.

Tartalom

Előszó	i
Tartalom	ii
Áttekintés	vi
A készülék funkciói	vii
Szín- és képminőség funkciók	xi
Alap szín üzemmódok	xi
A képminőség és a szín beállítása	xii
A készülékhez kapott útmutatók	xiii
A használati útmutatóról (ez az útmutató)	xv
Az útmutató felépítése	xv
Az útmutatóban használt jelölések	xvi
Menüterkép	xviii

1	Jogi és biztonsági információk	1-1
	Megjegyzés	1-2
	Az útmutató biztonsági jelölései	1-2
	Környezet	1-3
	A használatra vonatkozó óvintézkedések	1-4
	Lézerbiztonság (Európa)	1-5
	A másolásra és beolvasásra vonatkozó jogi korlátozások	1-6
	EN ISO 7779	1-6
	EK1-ITB 2000	1-6
	Biztonsági óvintézkedések a vezeték nélküli LAN (ha van) használata során	1-6
	A termék használatának korlátozása (ha van)	1-7
	Jogi információk	1-8
	Energiatakarékosság-szabályozási funkció	1-14
	Automatikus kétoldalas nyomtatás funkció	1-14
	Erőforrás-megtakarítás - Papír	1-14
	Az "Energiagazdálkodás" környezeti előnyei	1-14
	Energy Star (ENERGY STAR®) Program	1-14
2	A készülék telepítése és beállítása	2-1
	A készülék részei (a készülék külseje)	2-2
	A készülék részei (csatlakozások/belső)	2-4
	A készülék részei (felszerelt kiegészítő berendezésekkel)	2-6
	A készülék és más eszközök csatlakoztatása	2-7
	Kábelek csatlakoztatása	2-8
	LAN-kábel csatlakoztatása	2-8
	Az USB-kábel csatlakoztatása	2-9
	A tápkábel csatlakoztatása	2-9
	Ki- és bekapcsolás	2-10
	Bekapcsolás	2-10
	Kikapcsolás	2-10
	A kezelőpanel használata	2-11
	Kezelőpanel gombjai	2-11
	Érintőpanel	2-12
	Kezdőképernyő	2-12
	Eszközinformációk kijelző	2-16
	Funkciógomb	2-17
	A be nem állítható gombok megjelenítése	2-18
	Az [Enter] gomb használata	2-19
	A [Quick No. Search] gomb használata	2-19
	Súgó képernyő	2-20
	Bejelentkezés/kijelentkezés	2-21
	Bejelentkezés	2-21
	Kijelentkezés	2-22
	A készülék alapértelmezett beállításai	2-23
	A dátum és az idő beállítása	2-23
	Hálózat beállítása	2-24

	A vezetékes hálózat konfigurálása	2-24
	Energiatakarékos funkció	2-26
	Alvó mód	2-26
	Automatikus alvó üzemmód	2-26
	Alvás szabályok (Európai modellek)	2-27
	Alvó szint (Energiatakarékos és Gyors feléledés) (Európán kívüli modellek)	2-27
	Kikapcsolási szabály (Európai modellek esetén)	2-27
	Csendes üzemmód	2-28
	Gyorsbeállítás varázsló	2-29
	A szoftver telepítése	2-31
	DVD-n lévő szoftver (Windows)	2-31
	A szoftver telepítése Windows alatt	2-32
	A szoftver eltávolítása	2-38
	A szoftver telepítése Mac számítógépen	2-39
	A TWAIN illesztőprogram beállítása	2-41
	A WIA illesztőprogram beállítása	2-43
	A számláló ellenőrzése	2-44
	Embedded Web Server RX	2-45
	Az Embedded Web Server RX elérése	2-46
	A biztonsági beállítások módosítása	2-47
	Az eszközinformációk módosítása	2-49
3	Felkészülés a használatra	3-1
	Papír betöltése	3-2
	A papír betöltésével kapcsolatos óvintézkedések	3-2
	A papíradagoló egységek kiválasztása	3-3
	Papír betöltése az 1. kazettába	3-4
	Papír betöltése a 2. kazettába	3-7
	A papír kiadásával kapcsolatos óvintézkedések	3-9
	Papírrögzítő	3-9
	Felkészülés dokumentum küldésére számítógépen lévő megosztott mappába	3-10
	A számítógép nevének és a számítógép teljes nevének feljegyzése	3-10
	A felhasználónév és a tartománynév feljegyzése	3-12
	Megosztott mappa létrehozása, a megosztott mappa feljegyzése	3-13
	A Windows tűzfal konfigurálása	3-16
4	Nyomtatás számítógépről	4-1
	Nyomtató illesztőprogram nyomtatási beállítás képernyő	4-2
	A nyomtató illesztőprogram súgójának megjelenítése	4-3
	Az alapértelmezett nyomtató illesztőprogram beállítások módosítása (Windows 8.1)	4-3
	Nyomtatás számítógépről	4-4
	Nyomtatás szabványos méretű papírra	4-4
	Nyomtatás nem szabványos méretű papírra	4-6
	Számítógépről történő nyomtatás visszavonása	4-9
	Nyomtatás hordozható készülékről	4-10
	Nyomtatás AirPrint használatával	4-10
	Nyomtatás Google Cloud Print szolgáltatás használatával	4-10
	Nyomtatás Mopria használatával	4-10
	Nyomtatás Wi-Fi Direct használatával	4-10
	A nyomtató állapotának figyelemmel kísérése (Status Monitor)	4-11
	A Status Monitor elérése	4-11
	Kilépés a Status Monitorból	4-11
	Gyors nézet állapot	4-11
	Nyomtatás folyamatban fül	4-12
	Papírtalca állapot fül	4-12
	Tonerszint fül	4-12
	Figyelmeztetés fül	4-13
	Status Monitor helyi menü	4-13
	Status Monitor értesítés beállítások	4-14

5	Műveletek a készüléken	5-1
	Eredetik betöltése	5-2
	Eredetik elhelyezése az üveglapon	5-2
	Eredetik betöltése a dokumentumadagolóba	5-3
	Papír betöltése a kézi adagolóba	5-5
	Kedvencek	5-8
	Kedvenc regisztrálása a varázsló mód használatával	5-9
	Kedvenc regisztrálása a program mód használatával	5-10
	Kedvenc előhívása a varázsló mód használatával	5-11
	Kedvenc előhívása a program mód használatával	5-12
	Kedvenc szerkesztése	5-12
	Kedvenc törlése	5-12
	Billentyűparancsok regisztrálása	5-13
	Billentyűparancsok hozzáadása	5-13
	Billentyűparancsok szerkesztése	5-14
	Billentyűparancsok törlése	5-14
	Másolás	5-15
	A készülék alapvető funkciói	5-15
	Feladatok megszakítása	5-16
	Gyakran használt küldési módszer	5-17
	Dokumentum küldése e-mailben	5-18
	Beállítások konfigurálása küldés előtt	5-18
	Beszkennelt dokumentum küldése e-mailben	5-18
	Dokumentum elküldése egy számítógépen lévő megosztott mappába (Beolvasás PC-re)	5-20
	Beállítások konfigurálása küldés előtt	5-20
	Dokumentum elküldése egy számítógépen lévő megosztott mappába	5-20
	Küldés különböző típusú célállomásokra (Több küldése)	5-23
	Küldés magamnak (E-mail)	5-24
	Beállítások konfigurálása küldés előtt	5-24
	Dokumentum küldése a bejelentkezett felhasználó e-mail címére	5-24
	Küldési feladatok megszakítása	5-25
	Célállomás kezelése	5-26
	Célállomás meghatározása	5-26
	Kiválasztás a címjegyzékből	5-27
	Választás a külső címjegyzékből	5-29
	Kiválasztás gyorsgomb használatával	5-30
	Célhelyek ellenőrzése és szerkesztése	5-30
	Célhelyek megerősítési képernyője	5-31
	Visszahívás	5-31
	A fax funkciók használata	5-33
6	A különböző funkciók használata	6-1
	A készüléken rendelkezésre álló funkciók	6-2
	A készüléken rendelkezésre álló funkciók	6-2
	Másolás	6-2
	Küldés	6-4
	Külső adathordozó (fájl tárolása, dokumentumok nyomtatása)	6-6
	Funkciók	6-8
	Papír kiválasztása	6-9
	Nagyítás	6-10
	Fényerő	6-11
	Duplex	6-12
	Színmélység	6-14
	Rendezés	6-14
	Eredeti mérete	6-15
	Eredeti tájolása	6-16
	Kép-optimalizálás	6-17
	EcoPrint	6-17
	Fájlformátum	6-18
	Duplex (2 oldalas eredeti)	6-19
	Küldési méret	6-20
	Beolvasási felbontás	6-21
	E-mail tárgy/törzs	6-21

7	Hibaelhárítás	7-1
	Rendszeres karbantartás	7-2
	Tisztítás	7-2
	Az üveglap tisztítása	7-2
	Az üvegcsík tisztítása	7-3
	A dokumentumadagoló belsejének tisztítása	7-3
	A papírtovábbító egység tisztítása	7-4
	A tonertartály cseréje	7-5
	Papír betöltése	7-8
	Hibaelhárítás	7-9
	Hibák elhárítása	7-9
	A készülék működési problémái	7-9
	Problémák a nyomtatott képekkel	7-12
	Problémák a színes nyomtatással	7-15
	Hibaüzenetek értelmezése	7-16
	Beállítás és karbantartás	7-28
	A beállítás és karbantartás áttekintése	7-28
	Színpozicionálás művelete	7-28
	Dobfrissítés	7-33
	Kalibrálás	7-33
	Lézeregység tisztítása	7-33
	Papírelakadás megszüntetése	7-34
	Az elakadás helyére utaló jelzőfények	7-34
	Távolítsa el az 1. jobb oldali fedélben elakadt papírt	7-35
	Távolítsa el a 2. jobb oldali fedélben elakadt papírt	7-36
	Távolítsa el a kézi adagolóban elakadt papírt	7-38
	Távolítsa el az 1. hátsó fedélben elakadt papírt	7-41
	Távolítsa el a dokumentumadagolóban elakadt papírt	7-44
8	Függelék	8-1
	Kiegészítő berendezések	8-2
	A kiegészítő berendezések áttekintése	8-2
	Karakterbevitel	8-3
	Beviteli képernyők	8-3
	Műszaki adatok	8-5
	Készülék	8-5
	Másolási funkciók	8-7
	Nyomtató funkciók	8-7
	Lapbeolvasó funkciók	8-8
	Dokumentumadagoló	8-8
	Papíradagoló	8-9
	Tárgymutató	Tárgymutató-1

Áttekintés

Bemeneti adat

Eredeti



Elektronikus adat



USB memória



Fax adat



Biztonság

A készülék különféle biztonsági szintjei igény szerint alkalmazhatók.

➔ [Növelje a biztonságot \(ix. oldal\)](#)



Számítógépes műveletek



Embedded Web Server RX

A készülék állapotát tekintheti meg, és a számítógép beállításait módosíthatja a webböngészőjének használatával.

➔ [Embedded Web Server RX \(2-45. oldal\)](#)
Embedded Web Server RX User Guide



Dokumentumfiók funkciók

Ez a funkció különféle funkciók használatához hasznos, beleértve a készüléken és az USB memórián lévő adatok mentését.

➔ Lásd az *angol nyelvű használati útmutatót*

Kimeneti adat

Másolási funkciók



➔ [Másolás \(5-15. oldal\)](#)
[Nyomtatás számítógépről \(4-1. oldal\)](#)

Nyomató funkciók



Küldési funkciók



➔ [Gyakran használt küldési módszer \(5-17. oldal\)](#)

USB memória



➔ Lásd az *angol nyelvű használati útmutatót*

Fax funkciók



➔ **FAX használati útmutató**

Megjegyzés

• Mielőtt a készüléket használatba veszi, olvassa el az alábbiakat:

➔ [Jogi és biztonsági információk \(1-1. oldal\)](#)

• A készülék felkészítése a használatra, beleértve a kábelcsatlakozások létrehozását és a szoftverek telepítését.

➔ [A készülék telepítése és beállítása \(2-1. oldal\)](#)

• A papír betöltésére, a megosztott mappák beállítására, és a címek címjegyzékhez történő hozzáadására vonatkozó információkért lásd:

➔ [Felkészülés a használatra \(3-1. oldal\)](#)

A készülék funkciói

A készülék számos hasznos funkcióval rendelkezik.

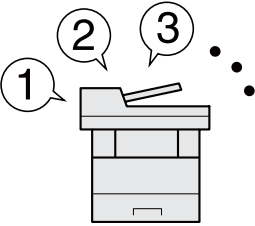
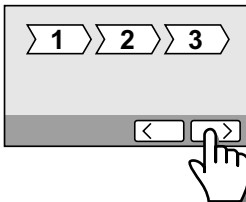
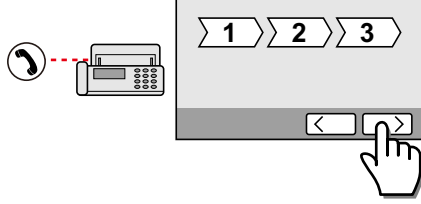

➔ [A különböző funkciók használata \(6-1. oldal\)](#)

Íme néhány példa.

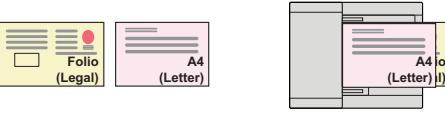
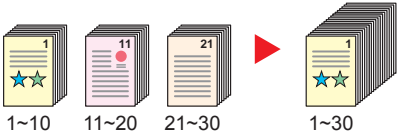
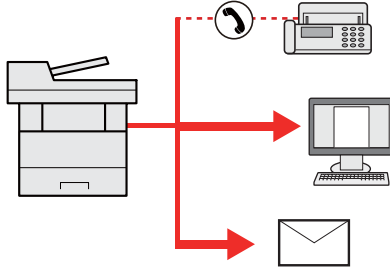
Optimalizálja az irodai munkafolyamatokat		
<p>Férjen hozzá a gyakran használt funkciókhoz egy érintéssel (Kedvencek)</p>  <p>A gyakran használt funkciók előre beállíthatók.</p> <p>Miután a gyakran használt beállításait regisztrálta kedvencként, ezeket a beállításokat egyszerűen előhívhatja. A kedvencek használatával ugyanazok az eredmények érhetők el akkor is, ha egy másik személy kezeli a készüléket.</p> <p>➔ Kedvencek (5-8. oldal)</p>	<p>Állítsa be egyszerűen a készüléket (Gyorsbeállítási varázsló)</p>  <p>A varázsló üzemmódban a szükséges beállításokat konfigurálhatja a készülék használata előtt.</p> <p>➔ Gyorsbeállítás varázsló (2-29. oldal)</p>	<p>Állítsa be egyszerűen a faxot (FAX beállítás)</p>  <p>A varázsló üzemmódban a szükséges beállításokat konfigurálhatja a fax használata előtt.</p> <p>➔ FAX beállítás (2-29. oldal)</p>

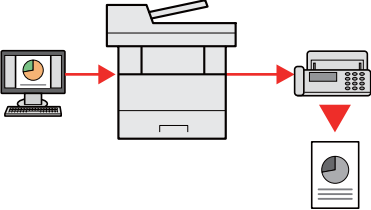
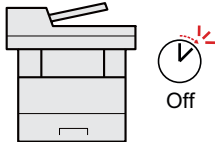
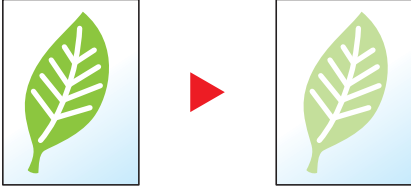
Optimalizálja az irodai munkafolyamatokat		
<p>Szkeneljen egyszerre eltérő méretű eredetiket (Vegyes méretű eredeti)</p>  <p>Ez konferencia anyagok készítésekor hasznos.</p> <p>Egyszerre szkennelhet eltérő méretű eredetiket, így nem szükséges külön beállítani az eredetik méreteit.</p> <p>➔ Lásd az <i>angol nyelvű használati útmutatót</i></p>	<p>Olvasson be nagy számú eredetiket külön-külön adagokban, majd kezelje egy feladatként (Folytonos beolvasás)</p>  <p>Ez többoldalas kiosztandó anyagok készítésekor hasznos.</p> <p>Ha a dokumentumadagolóba egyszerre nem lehet nagy mennyiségű eredetit behelyezni, az eredetik különálló kötegekben olvashatók be, majd egy feladatként másolhatók és küldhetők el.</p> <p>➔ Lásd az <i>angol nyelvű használati útmutatót</i></p>	<p>Küldjön egyszerre többféle küldési opcióval (Több küldése)</p>  <p>Ugyanazt a dokumentumot több célállomásra is elküldheti különféle módszerek használatával.</p> <p>A különféle küldési módszerek célállomásai meghatározhatók e-mailként, SMB-ként és faxként.</p> <p>A feladat egyszerre történő elküldésével csökkentheti a munkafolyamat összetettségét.</p> <p>➔ Lásd az <i>angol nyelvű használati útmutatót</i></p>

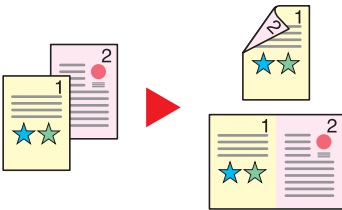
Optimalizálja az irodai munkafolyamatokat	Csökkentse energiafelhasználását és költségeit	
<p>Küldjön faxot számítógépről (FAX küldése számítógépről)</p>  <p>Ezzel a funkcióval csökkentheti a faxküldéshez felhasznált papír mennyiségét.</p> <p>A számítógépről nyomtatás nélkül elküldhet egy faxolandó fájlt, így csökkenti a nyomtatandó lapok számát, valamint hatékonyabban küldheti el a feladatokat.</p> <p>➔ FAX használati útmutató</p>	<p>Igény szerint csökkentse az energiafelhasználást (energiatakarékos funkció)</p>  <p>Ez a készülék egy olyan energiatakarékos funkcióval rendelkezik, amely automatikusan alvó módba kapcsol. A készülék használatától függően beállíthatja a megfelelő energiatakarékos visszaállítási szintet.</p> <p>➔ Energiatakarékos funkció (2-26. oldal)</p>	<p>Használjon kevesebb tonert a nyomtatáshoz (EcoPrint)</p>  <p>Ezzel a funkcióval a toner fogyasztást csökkentheti.</p> <p>Ha csak ellenőrizni szeretné a nyomtatott tartalmat, pl. próba nyomat vagy belső használat esetén, ennek a funkciónak a használatával csökkentheti a toner fogyasztást.</p> <p>Használja ezt a funkciót, amikor nincsen szükség kiváló minőségű nyomtatásra.</p> <p>➔ EcoPrint (6-17. oldal)</p>

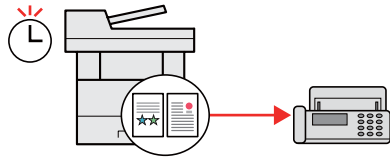
Csökkentse energiafelhasználását és költségeit		
<p>Csökkentse a papírhasználatot (papírtakarékos nyomtatás)</p>  <p>A papír mindkét oldalára nyomtathat eredetit. Nyomtathat több eredetit is egy lapra.</p> <p>➔ Kedvencek (5-8. oldal)</p>	<p>Nyomtatás közben hagyja ki az üres oldalakat (üres oldalak kihagyása)</p>  <p>Ha a beolvasott dokumentumban üres oldalak vannak, ezzel a funkcióval kihagyhatók, és az üres oldalak nem kerülnek nyomtatásra.</p> <p>➔ Lásd az <i>angol nyelvű használati útmutatót</i></p>	<p>Küldjön faxot a kommunikációs költségek csökkentésével (FAX késleltetett átvitel)</p>  <p>Ezzel a funkcióval csökkentheti a kommunikációs költségeket.</p> <p>A kommunikációs költségek csökkenthetők úgy, hogy a fax küldését egy olyan időpontra állítja be, amikor a kommunikációs költségek alacsonyabbak.</p> <p>➔ FAX használati útmutató</p>

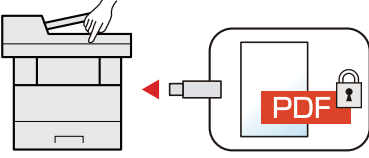
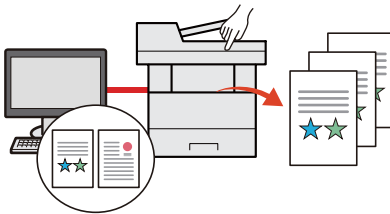
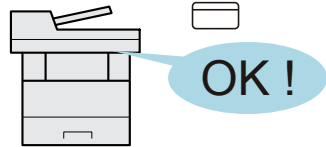
Növelje a biztonságot		
<p>Lássa el jelszavas védelemmel a PDF fájljait (PDF titkosítási funkció)</p>  <p>Használja a PDF formátumok jelszavas biztonsági opcióját a dokumentum megtekintésének, nyomtatásának és szerkesztésének korlátozására.</p> <p>➔ Lásd az <i>angol nyelvű használati útmutatót</i></p>	<p>Akadályozza meg a kész dokumentumok elvesztését (privát nyomtatás)</p>  <p>Azáltal, hogy a nyomtatási feladatokat átmenetileg a fő egység dokumentumfiókjában tárolja és a készülék mellett állva nyomtatja ki, megakadályozhatja, hogy a dokumentumokat mások elvigyék.</p> <p>➔ Lásd az <i>angol nyelvű használati útmutatót</i></p>	<p>Jelentkezzen be azonosító kártyával (kártya hitelesítés)</p>  <p>Bejelentkezhet egy azonosító kártya érintésével. Nincs szükség felhasználónév és jelszó megadására.</p> <p>➔ Lásd az <i>angol nyelvű használati útmutatót</i></p>

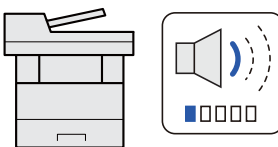
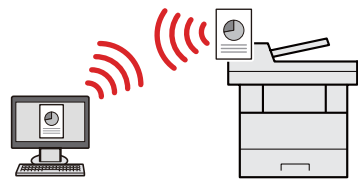
Növelje a biztonságot	Használja hatékonyabban a funkciókat	
<p>Növelje a biztonságot (rendszergazdai beállítások)</p>  <p>A rendszergazdák számára számos funkció létezik a biztonság növelése érdekében.</p> <p>➔ Lásd az <i>angol nyelvű használati útmutatót</i></p>	<p>Tegye csendessé a készüléket (csendes üzemmód)</p>  <p>A készülék halkabbá tehető az üzemi zajszintjének csökkentésével. A funkció egy érintéssel be- és kikapcsolható.</p> <p>➔ Csendes üzemmód (2-28. oldal)</p>	<p>Állítsa üzembe a készüléket a hálózati kábelek csatlakoztatása nélkül (Vezeték nélküli hálózat)</p>  <p>Ha rendelkezésre áll vezeték nélküli LAN környezet, lehetőség van a készülék telepítésére a vezetékes hálózat használata nélkül. Ezenfelül támogatott a Wi-Fi Direct stb.</p> <p>➔ Lásd az <i>angol nyelvű használati útmutatót</i></p>

Használja hatékonyabban a funkciókat

Használjon USB memóriát (USB memória)

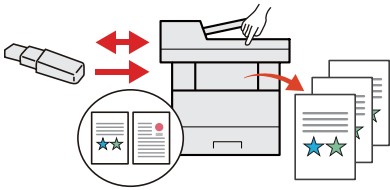

Ez akkor hasznos, ha a munkahelyén kívül kell dokumentumokat nyomtatnia, vagy nem tudja a dokumentumokat a számítógépéről nyomtatni.

A készülékre közvetlenül csatlakoztatott USB memóriáról kinyomtathatók a dokumentumok.

A készüléken beolvasott eredetiek is elmenthetők az USB memóriára.

➔ Lásd az *angol nyelvű használati útmutatót*

Adja meg a képfájl formátumát (Fájlformátum)

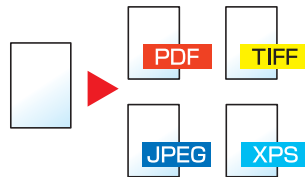

A képek beolvasásakor/tárolásakor különféle fájlformátumok közül választhat.

➔ [Fájlformátum \(6-18. oldal\)](#)

Hajtson végre távoli műveleteket (Embedded Web Server RX)

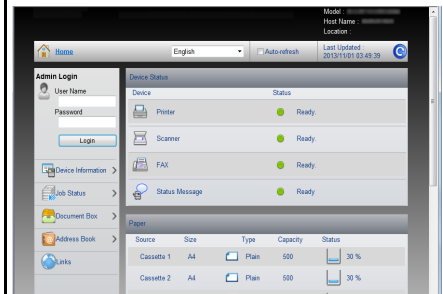

A készülék távolról is elérhető adatok nyomtatásához, küldéséhez vagy letöltéséhez.

A rendszergazda konfigurálhatja a készülék viselkedését vagy kezelési beállításait.

➔ [Embedded Web Server RX \(2-45. oldal\)](#)

Szín- és képminőség funkciók

A készülék különféle szín- és képminőségi funkcióval rendelkezik. A beszkenelt kép kívánság szerint beállítható.

Alap szín üzemmódok

Az alap szín üzemmódok az alábbiak.















Szín üzemmód	Leírás	Referencia kép		Oldalszám
		Előtte	Utána	
Színes	A dokumentumok beolvasása színes beállítással.			6-14. oldal
Szürkeárnyaltos	A dokumentumok beolvasása szürkeárnyaltos beállítással.			6-14. oldal
Fekete-fehér	A dokumentumok beolvasása fekete-fehér beállítással.			6-14. oldal

Részleteket lásd:

➔ [Színmélység \(6-14. oldal\)](#)

A képminőség és a szín beállítása

Egy kép képminőségének és színeinek beállításához használja az alábbi funkciókat.

Teendő...	Minta kép		Funkció	Oldal
	Előtte	Utána		
A szín tökéletes beállítása.				
A fényerő beállítása.			Fényerő	6-11. oldal
A színek beállítása a kék és a vörös tónusok kiemelésével. Példa: Vörös kiemelése			Színegyensúly	—
A kép módosítása a hat szín külön történő beállításával: vörös, kék, zöld, cián, bíbor és sárga. Példa: A sárgához közel álló vörös tónus sárgává, és a kékhez közel álló cián tónus kékké változtatása			Színárnyalat beállítása	—
A színtelítettség beállítása.			Telítettség	—
A képminőség tökéletes beállítása				
A kép kontúrjának kiemelése vagy elmosása. Példa: A kép kontúrjának kiemelése.			Élesség	—
A kép sötét és világos részei közötti különbség beállítása.			Kontraszt	—
A háttér (a szöveget vagy képet nem tartalmazó terület) sötétítése vagy világosítása. Példa: A háttér világosítása			Háttér fényerő	—
A beszkennt kép beállítása				
A fájl méret csökkentése és a karakterek világos megjelenítése.	Copy	Copy	Fájlformátum [Nagy tömörít. PDF]	6-18. oldal

A készülékhez kapott útmutatók

A készülékhez az alábbi útmutatók tartoznak. Szükség esetén olvassa el az adott útmutatót.

Ezeknek a használati útmutatóknak a tartalma a készülék teljesítmények javítása érdekében értesítés nélkül módosítható.

Nyomtatott útmutatók

A készülék gyors használatbavétele



Quick Guide

Ez az útmutató ismerteti a készülék alapfunkcióit, a kényelmi funkciók használatát, a rutin karbantartás elvégzését, valamint a felmerülő problémák megoldását.

A készülék biztonságos használata











Safety Guide

A készülék üzembe helyezési környezetével és használatával kapcsolatos óvintézkedéseket ismerteti. A készülék használatbavétele előtt feltétlenül olvassa el ezt az útmutatót.

Safety Guide (P-C2655w MFP)

A készülék üzembe helyezéséhez szükséges helyigényt ismerteti, valamint a figyelmeztető címkéket és egyéb biztonsági információkat tartalmazza. A készülék használatbavétele előtt feltétlenül olvassa el ezt az útmutatót.

A DVD-n lévő útmutatók (PDF) (Product Library)

A készüléket körültekintéssel használja	 Használati útmutató (ez az útmutató) Ismerteti a papíradagolás módját, a másolási, nyomtatási és beolvasási műveletek elvégzését, valamint az alapértelmezett beállításokat és egyéb információkat tartalmazza.
Használja a fax funkciókat	 FAX használati útmutató A fax funkciók használatát ismerteti.
Használja az azonosítókártyát	 Card Authentication Kit (B) Operation Guide Az azonosítókártya használatával történő hitelesítést ismerteti.
Regisztrálja könnyen készülékét és konfigurálja beállításait	 Embedded Web Server RX User Guide A gép webböngészővel történő elérésének a módját ismerteti a beállítások ellenőrzéséhez és a beállítások módosításához.
Nyomtasson adatokat a számítógépről	 Printing System Driver User Guide A nyomtató illesztőprogram telepítésének a módját és a nyomtató használatát ismerteti.
Nyomtasson közvetlenül PDF fájlt	 Network Tool for Direct Printing Operation Guide PDF fájlok nyomtatásának az Adobe Acrobat vagy Reader alkalmazás elindítása nélküli módját ismerteti.
Felügyelje a készüléket és a nyomtatókat a hálózaton keresztül	 NETWORK PRINT MONITOR User Guide A hálózati nyomtatórendszer (a készülék) NETWORK PRINT MONITOR használatával történő felügyeletét ismerteti.
Olvasson be képeket és mentse el azokat kiegészítő információkkal	 File Management Utility User Guide A File Management Utility használatát ismerteti, amelynek segítségével különféle paraméterek állíthatók be, valamint elmenthetők a beszkenelt dokumentumok.
Állítsa be a nyomtatási vagy szkennelési pozíciót	 Maintenance Menu User Guide A Maintenance Menu ismerteti a nyomtatási, szkennelési és egyéb beállítások konfigurálását.

A DVD-n lévő kézikönyvek megtekintéséhez telepítse az alábbi Adobe Reader verziót.
Version 8.0 vagy frissebb

A használati útmutatóról (ez az útmutató)

Az útmutató felépítése

A használati útmutató az alábbi fejezeteket tartalmazza.

Fejezet		Tartalom
1	Jogi és biztonsági információk	A készülék használatával kapcsolatos óvintézkedéseket, valamint a védjegyekkel kapcsolatos információkat ismerteti.
2	A készülék telepítése és beállítása	Az alkatrészneveket, a kábelcsatlakozásokat, a szoftverek telepítését, a bejelentkezést, kijelentkezést, és a készülék kezelésével kapcsolatos egyéb műveleteket ismerteti.
3	Felkészülés a használatra	A készülék használatához szükséges előkészületeket és beállításokat ismerteti, mint pl. a papír betöltése, valamint a címjegyzék létrehozása.
4	Nyomtatás számítógépről	Azokat a funkciókat ismerteti, amelyek a nyomtatóként használt készüléken állnak rendelkezésre.
5	Műveletek a készüléken	A készülék alapvető használatának műveleteit ismerteti, mint az eredetik elhelyezése, a másolás, a dokumentumok elküldése és a dokumentumfiókok használata.
6	A különböző funkciók használata	A készüléken rendelkezésre álló kényelmi funkciókat ismerteti.
7	Hibaelhárítás	A toner kifogyása, hibaüzenet megjelenése, papírelakadás vagy egyéb hiba előfordulásának esetén teendő lépéseket ismerteti.
8	Függelék	A készüléken rendelkezésre álló kényelmi opciókat ismerteti. A papírtípusokat és papírméreteket ismerteti, valamint egy szójegyzéket tartalmaz. Ismerteti a karakterek bevitelének a módját, és felsorolja a készülék műszaki adatait.

Az útmutatóban használt jelölések

Az alábbi ismertetőben Adobe Reader XI szoftvert használunk példaként.

A Tartalomjegyzék kívánt tételére kattintva ugorhat a megfelelő oldalra.

Erre kattintva az aktuális oldal előtti oldalt jelenítheti meg. Ez akkor hasznos, ha arra az oldalra szeretne visszaugrani, ahonnan az aktuális oldalra érkezett.

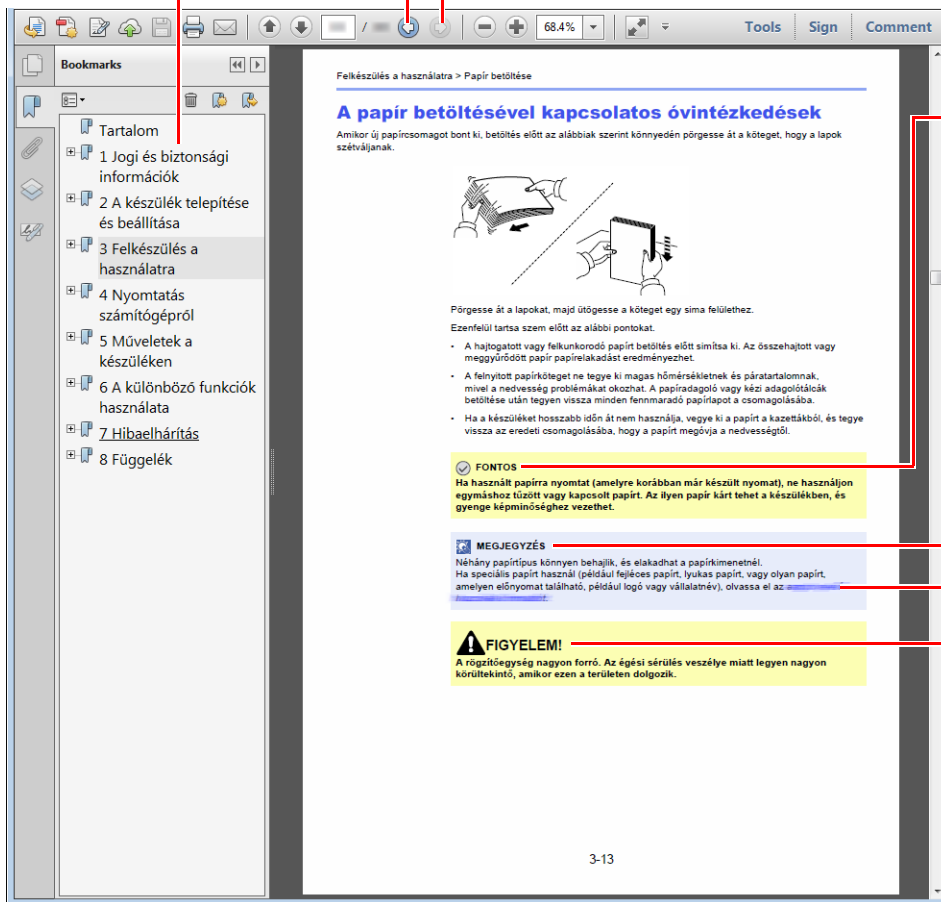

FONTOS

A készülék megfelelő üzemeltetéséhez és a készülék, illetve egyéb vagyontárgyak károsodásának elkerüléséhez szükséges követelményeket és korlátozásokat jelzi.

Megjegyzés

Kiegészítő magyarázatokat és információs hivatkozásokat jelez.

Lásd:

Az aláhúzással jelölt szövegre kattintva ugorhat a megfelelő oldalra.

FIGYELEM!

Azokat az eseteket jelzi, amikor a vonatkozó előírások be nem tartása vagy a figyelmetlenség testi sérüléshez vagy a készülék károsodásához vezethet.

Megjegyzés

Az Adobe Reader programban megjelenő tételek annak használatától függően változnak. Ha a Tartalomjegyzék vagy az eszközök nem jelennek meg, olvassa el az Adobe Reader súgóját.

Az útmutatóban egyes tételeket az alább ismertetett jelölések jeleznek.

Jelölés	Leírás
[Félkövr]	A billentyűket és a gombokat jelzi.
"Normál"	Az üzeneteket és a beállításokat jelzi.







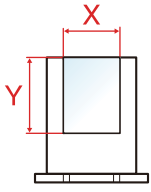

A készülék üzemeltetése során használt jelölések

A használati útmutatóban az érintőpanel gombjainak folyamatos kiosztása a következő:

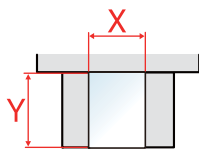
Aktuális folyamat	Az útmutatóban jelzett műveletek
<p>Nyomja meg a [System Menu/Counter] gombot.</p> <p>▼</p> <p>Válassza a [✓] lehetőséget.</p> <p>▼</p> <p>Válassza az [Általános beállítások] lehetőséget.</p> <p>▼</p> <p>Válassza a [Hang] lehetőséget.</p>	<p>[System Menu/Counter] gomb > [Általános beállítások] > [Hang]</p>

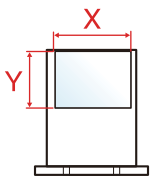
A papír mérete és tájolása

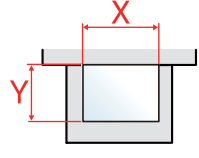
A papírméretet, mint pl. az A5 és a Statement, egyaránt használhatók vízszintes és függőleges tájolásban. Amikor ezeket a méreteket használja, a tájolást az "R" jelzi, ha az függőleges. Ezenfelül, a papír érintőpanelen történő elhelyezésére a következő ikonok használhatók.

Tájolás		Pozíció beállítása (X=Hossz, Y=Szélesség)	Az érintőpanel ikonjai	Az útmutatóban jelzett méretek ^{*1}
Függőleges tájolás (-R)	Papírkazetta			A5-R, Statement-R
	Kézi adagoló			A5-R, Statement-R
Vízszintes tájolás	Papírkazetta			A5
	Kézi adagoló			A5, Statement

*1 A használható papírméretet változtatja attól függően, hogy melyik funkciót vagy forrást használja. Részleteket lásd:

➔ [Műszaki adatok \(8-5. oldal\)](#)

Menüterkép

Ez az érintőpanelen megjelenő menük listája. A beállításoktól függően egyes menük nem biztos, hogy megjelennek. Egyes menük nevei eltérhetnek az itt megjelenítettektől.

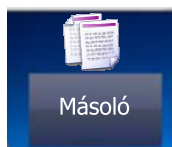

Papír kiválasztása (6-9. oldal)	
Nagyítás (6-10. oldal)	
Fényerő (6-11. oldal)	
Duplex (6-12. oldal)	
Összevonás (Lásd az <i>angol nyelvű használati útmutatót</i>)	
Színmélység (6-14. oldal)	
Funkciók	Rendezés (6-14. oldal)
	Eredeti mérete (6-15. oldal)
	Eredeti tájolása (6-16. oldal)
	Vegyes méretű eredetik (Lásd az <i>angol nyelvű használati útmutatót</i>)
	Kép-optimalizálás (6-17. oldal)
	EcoPrint (6-17. oldal)
	Színárnyalat beáll. (Lásd az <i>angol nyelvű használati útmutatót</i>)
	Színegyensúly (Lásd az <i>angol nyelvű használati útmutatót</i>)
	Élesség (Lásd az <i>angol nyelvű használati útmutatót</i>)
	Kontraszt (Lásd az <i>angol nyelvű használati útmutatót</i>)
	Háttér-erősség beállítása (Lásd az <i>angol nyelvű használati útmutatót</i>)
	Üres oldal kihagyása (Lásd az <i>angol nyelvű használati útmutatót</i>)
	Telítettség (Lásd az <i>angol nyelvű használati útmutatót</i>)
	Folytonos beolvasás (Lásd az <i>angol nyelvű használati útmutatót</i>)
	Feladat vége értesítés (Lásd az <i>angol nyelvű használati útmutatót</i>)
	Fájlnév megadása (Lásd az <i>angol nyelvű használati útmutatót</i>)
Azonnali feldolgozás (Lásd az <i>angol nyelvű használati útmutatót</i>)	



Gyorsgomb (5-30. oldal)	
Címjegyzék (5-27. oldal)	
Külső címjegyzék (Lásd: Embedded Web Server RX User Guide.)	
E-mail (5-18. oldal)	
Mappa (5-20. oldal) (Lásd az <i>angol nyelvű használati útmutatót</i>)	
FAX (Lásd: FAX használati útmutató.)	
WSD beolvasás (Lásd az <i>angol nyelvű használati útmutatót</i>)	
Funkciók	Színmélység (6-14. oldal)
	Fájlformátum (6-18. oldal)
	Eredeti mérete (6-15. oldal)
	Eredeti tájolása (6-16. oldal)
	Vegyes méretű eredetik (Lásd az <i>angol nyelvű használati útmutatót</i>)
	Duplex (6-19. oldal)
	Küldési méret (6-20. oldal)
	Különválasztás (Lásd az <i>angol nyelvű használati útmutatót</i>)
	Beolvasási felbontás (6-21. oldal)
	Fényerő (6-11. oldal)
	Kép-optimalizálás (6-17. oldal)
	Élesség (Lásd az <i>angol nyelvű használati útmutatót</i>)
	Kontraszt (Lásd az <i>angol nyelvű használati útmutatót</i>)
	Háttér-erősség beállítása (Lásd az <i>angol nyelvű használati útmutatót</i>)
	Üres oldal kihagyása (Lásd az <i>angol nyelvű használati útmutatót</i>)
	FAX átvit. felbontása (Lásd: FAX használati útmutató.)
	Nagyítás (6-10. oldal)
	Folytonos beolvasás (Lásd az <i>angol nyelvű használati útmutatót</i>)
	Fájlnév megadása (Lásd az <i>angol nyelvű használati útmutatót</i>)
	E-mail tárgy/törzs (6-21. oldal)
	Feladat vége értesítés (Lásd az <i>angol nyelvű használati útmutatót</i>)
	FTP titkosított átv. (Lásd az <i>angol nyelvű használati útmutatót</i>)
	FAX késleltetett átvitel (Lásd: FAX használati útmutató.)
FAX közvetlen átvitel (Lásd: FAX használati útmutató.)	
FAX-lekérdező vétel (Lásd: FAX használati útmutató.)	
FAX átv. jelent. (Lásd: FAX használati útmutató.)	



Feladatfiók	Saját nyomtatás/Tárolt feladat (Lásd az <i>angol nyelvű használati útmutatót</i>)
	Gyormásolat/Próbanyomat (Lásd az <i>angol nyelvű használati útmutatót</i>)

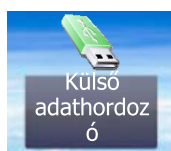

Külső adathordozó	Nyomatás	Papír kiválaszt. (6-9. oldal)		
		Rendezés (6-14. oldal)		
		Duplex (6-12. oldal)		
		Színmélység (6-14. oldal)		
		Funkciók	EcoPrint (6-17. oldal)	
			Feladat vége értesítés (Lásd az <i>angol nyelvű használati útmutatót</i>)	
			Azonnali feldolgozás (Lásd az <i>angol nyelvű használati útmutatót</i>)	
			Titkosított PDF jelszó (Lásd az <i>angol nyelvű használati útmutatót</i>)	
	JPEG/TIFF nyomtatása (Lásd az <i>angol nyelvű használati útmutatót</i>)			
	Az XPS lapméretre illesztése (Lásd az <i>angol nyelvű használati útmutatót</i>)			
	Menü	Fájl tárolása	Fájlformátum (6-18. oldal)	
			Duplex (6-19. oldal)	
			Beolvasási felbontás (6-21. oldal)	
			Fényerő (6-11. oldal)	
			Fájlnév megadása (Lásd az <i>angol nyelvű használati útmutatót</i>)	
			Színmélység (6-14. oldal)	
		Funkciók	Eredeti mérete (6-15. oldal)	
			Eredeti tájolása (6-16. oldal)	
			Vegyes méretű eredetik (Lásd az <i>angol nyelvű használati útmutatót</i>)	
			Tárolási méret (Lásd az <i>angol nyelvű használati útmutatót</i>)	
Kép-optimalizálás (6-17. oldal)				
Élesség (Lásd az <i>angol nyelvű használati útmutatót</i>)				
Kontraszt (Lásd az <i>angol nyelvű használati útmutatót</i>)				
Háttér-erősség beállítása (Lásd az <i>angol nyelvű használati útmutatót</i>)				
Üres oldal kihagyása (Lásd az <i>angol nyelvű használati útmutatót</i>)				
Nagyítás (6-10. oldal)				
Folytonos beolvasás (Lásd az <i>angol nyelvű használati útmutatót</i>)				
Feladat vége értesítés (Lásd az <i>angol nyelvű használati útmutatót</i>)				
Különválasztás (Lásd az <i>angol nyelvű használati útmutatót</i>)				

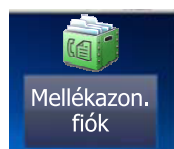

Mellékazonosító fiók (Lásd: FAX használati útmutató.)

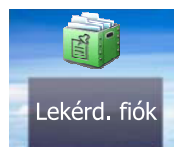

Lekérd. fiók (Lásd: FAX használati útmutató.)

Status/
Job Cancel

vagy



Nyom felad állapot (Lásd az angol nyelvű használati útmutatót)
Felad.küld állapot (Lásd az angol nyelvű használati útmutatót)
Fel.állapot tár. (Lásd az angol nyelvű használati útmutatót)
Ütemezett feladat (Lásd az angol nyelvű használati útmutatót)
Nyom.felad napló (Lásd az angol nyelvű használati útmutatót)
Felad.küld napló (Lásd az angol nyelvű használati útmutatót)
Fel.napló tárol. (Lásd az angol nyelvű használati útmutatót)
FAX feladatnapló (Lásd: FAX használati útmutató.)
Szkenner (Lásd az angol nyelvű használati útmutatót)
Nyomtató (Lásd az angol nyelvű használati útmutatót)
FAX (lásd: FAX használati útmutató.)
Tonerszint (Lásd az angol nyelvű használati útmutatót)
Papír állapota (Lásd az angol nyelvű használati útmutatót)
Külső adathordozó (Lásd az angol nyelvű használati útmutatót)
USB billentyűzet (Lásd az angol nyelvű használati útmutatót)
Hálózati kapcsolat állapota (Lásd az angol nyelvű használati útmutatót)
Wi-Fi Direct (Lásd az angol nyelvű használati útmutatót)
Wi-Fi (Lásd az angol nyelvű használati útmutatót)

System Menu /
Counter



vagy

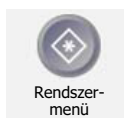

Gyorsbeállítás varázsló	Fax beállítás (2-29. oldal)		
	Papír beállítás (2-29. oldal)		
	Energiatakarékosság beállítása (2-29. oldal)		
	Hálózat beállítása (2-29. oldal)		
Nyelv (Lásd az angol nyelvű használati útmutatót)			
Jelentés	Jelentés nyomtatása	Állapotoldal (Lásd az angol nyelvű használati útmutatót)	
		Fontkészletek (Lásd az angol nyelvű használati útmutatót)	
		Hálózati állapotold (Lásd az angol nyelvű használati útmutatót)	
		Szerviz állapotoldal (Lásd az angol nyelvű használati útmutatót)	
		Feladat-nyilvántartási jelentés (Lásd az angol nyelvű használati útmutatót)	
		Mellék fióklista (Lásd: FAX használati útmutató.)	
		FAX lista (Index) (Lásd: FAX használati útmutató.)	
		FAX lista (Sz.) (Lásd: FAX használati útmutató.)	
		Kimenő FAX-jelentés (Lásd: FAX használati útmutató.)	
		Bejövő FAX-jelentés (Lásd: FAX használati útmutató.)	
	Admin. jelentés beáll.	Kimenő FAX-jelentés (Lásd: FAX használati útmutató.)	
		Bejövő FAX-jelentés (Lásd: FAX használati útmutató.)	
	Jelentés beállítás	Visszaigazolás küldéskor (Lásd az angol nyelvű használati útmutatót)	
		FAX fog. eredmény típ. (Lásd: FAX használati útmutató.)	
		Feladat vége ért. beáll. (Lásd az angol nyelvű használati útmutatót)	
	Feladatnapló küldése	Feladatnapló küldése (Lásd az angol nyelvű használati útmutatót)	
		Auto küldés (Lásd az angol nyelvű használati útmutatót)	
		Célállomás (Lásd az angol nyelvű használati útmutatót)	
		A feladatnapló tárgya (Lásd az angol nyelvű használati útmutatót)	
		Személyes adatok (Lásd az angol nyelvű használati útmutatót)	
	Számláló	Nyomtatott oldalak (2-44. oldal)	
		Beolvasott oldalak (2-44. oldal)	
	Felhasználói tulajdonság (Lásd az angol nyelvű használati útmutatót)		
	Kazetta/Kézi adagoló beállítások	1. Kazetta (Lásd az angol nyelvű használati útmutatót)	
		2. Kazetta (Lásd az angol nyelvű használati útmutatót)	
		Kézi adagoló (Lásd az angol nyelvű használati útmutatót)	

Általános beállítások	Alapért. képerny (Lásd az <i>angol nyelvű használati útmutatót</i>)	
	Hang	Hangjelzés (Lásd az <i>angol nyelvű használati útmutatót</i>)
		FAX Hangszóró hangerő (Lásd: FAX használati útmutató.)
		FAX monitor hangerő (Lásd: FAX használati útmutató.)
	Eredeti beállítások	Egyéni lapméret (Lásd az <i>angol nyelvű használati útmutatót</i>)
		Eredeti auto észlelése (DP) (Lásd az <i>angol nyelvű használati útmutatót</i>)
		Alapértelmezett eredeti méret (Lásd az <i>angol nyelvű használati útmutatót</i>)
		Alapértelmezett eredeti méret (Üveglap) (Lásd az <i>angol nyelvű használati útmutatót</i>)
	Papír beállít.	Egyéni papírméret (Lásd az <i>angol nyelvű használati útmutatót</i>)
		Adathordozó-típus beáll. (Lásd az <i>angol nyelvű használati útmutatót</i>)
		Alapért. papírforrás (Lásd az <i>angol nyelvű használati útmutatót</i>)
		Papír kiválasztása (Lásd az <i>angol nyelvű használati útmutatót</i>)
		Aut. papírtípus (színes) (Lásd az <i>angol nyelvű használati útmutatót</i>)
		Aut. papírtípus (fek-feh) (Lásd az <i>angol nyelvű használati útmutatót</i>)
		Művelet speciális papírra (Lásd az <i>angol nyelvű használati útmutatót</i>)
		Papírbeáll. üz. megjelen. (Lásd az <i>angol nyelvű használati útmutatót</i>)
	Funkciók alapértelmezése	Fájlformátum (Lásd az <i>angol nyelvű használati útmutatót</i>)
		Eredeti tájolás (Lásd az <i>angol nyelvű használati útmutatót</i>)
		Rendezés (Lásd az <i>angol nyelvű használati útmutatót</i>)
		Különválasztás (Lásd az <i>angol nyelvű használati útmutatót</i>)
		Beolvasási felbontás (Lásd az <i>angol nyelvű használati útmutatót</i>)
		Színmélység (másolás) (Lásd az <i>angol nyelvű használati útmutatót</i>)
		Színmélység (Küld/Tár) (Lásd az <i>angol nyelvű használati útmutatót</i>)
		Kép-optimalizálás (másolás) (Lásd az <i>angol nyelvű használati útmutatót</i>)
		Kép-optimalizálás (Küld/Tár) (Lásd az <i>angol nyelvű használati útmutatót</i>)
		Háttér-erősség beállítása (másolás) (Lásd az <i>angol nyelvű használati útmutatót</i>)
		Háttér-erősség beállítása (Küld/Tár) (Lásd az <i>angol nyelvű használati útmutatót</i>)
		EcoPrint (Lásd az <i>angol nyelvű használati útmutatót</i>)
		Üres oldal kihagyása (Másolás) (Lásd az <i>angol nyelvű használati útmutatót</i>)
		Üres oldal kihagyása (Küldés/Tárolás) (Lásd az <i>angol nyelvű használati útmutatót</i>)
		FAX átvit. felbontása (Lásd: FAX használati útmutató.)
	Nagyítás (Lásd az <i>angol nyelvű használati útmutatót</i>)	

Általános beállítások	Funkciók alapértelmezése	Folytonos beolvasás (Másolás) (Lásd az <i>angol nyelvű használati útmutatót</i>)	
		Folytonos beolvasás (FAX) (Lásd: FAX használati útmutató)	
		Folytonos beolvasás (Küld/Tárol) (Lásd az <i>angol nyelvű használati útmutatót</i>)	
		Fájlnév megadása (Lásd az <i>angol nyelvű használati útmutatót</i>)	
		E-mail tárgy/törzs (Lásd az <i>angol nyelvű használati útmutatót</i>)	
		FTP titkosított átv. (Lásd az <i>angol nyelvű használati útmutatót</i>)	
		JPEG/TIFF nyomtatása (Lásd az <i>angol nyelvű használati útmutatót</i>)	
		Az XPS lapméretre illesztése (Lásd az <i>angol nyelvű használati útmutatót</i>)	
		Részletes beállítás	Képmínőség (Lásd az <i>angol nyelvű használati útmutatót</i>)
	PDF/A (Lásd az <i>angol nyelvű használati útmutatót</i>)		
	Nagy tömörít. PDF (Lásd az <i>angol nyelvű használati útmutatót</i>)		
	Üres érzékelési szint (Másolás) (Lásd az <i>angol nyelvű használati útmutatót</i>)		
	Üres érzékelési szint (Küldés/Tárolás) (Lásd az <i>angol nyelvű használati útmutatót</i>)		
	Példánysz.korlát (Lásd az <i>angol nyelvű használati útmutatót</i>)		
	Hibakezelés	Duplex papírhiba (Lásd az <i>angol nyelvű használati útmutatót</i>)	
		Nem egyező papír hiba (Lásd az <i>angol nyelvű használati útmutatót</i>)	
	Színes toner üres, teendő (Lásd az <i>angol nyelvű használati útmutatót</i>)		
	Mértékegység (Lásd az <i>angol nyelvű használati útmutatót</i>)		
	Kevés toner riasztás (Lásd az <i>angol nyelvű használati útmutatót</i>)		
	Billentyűzetkiosztás (Lásd az <i>angol nyelvű használati útmutatót</i>)		
	USB-billentyűzet típusa (Lásd az <i>angol nyelvű használati útmutatót</i>)		
	SD-kártya formáz (Lásd az <i>angol nyelvű használati útmutatót</i>)		
	Állapot/Napló megjelenít. (Lásd az <i>angol nyelvű használati útmutatót</i>)		
Kikapcs. üzenet megjel. (Lásd az <i>angol nyelvű használati útmutatót</i>)			
Kezdőoldal	Asztal testre szabása (2-13. oldal)		
	Egyéni feladat képernyő (2-13. oldal)		
	Háttérkép (2-13. oldal)		
Másoló	Auto papírválasztás (Lásd az <i>angol nyelvű használati útmutatót</i>)		
	Autom. nagyítás (Lásd az <i>angol nyelvű használati útmutatót</i>)		
	DA olvasási művelet (Lásd az <i>angol nyelvű használati útmutatót</i>)		
	Üveglap szkennelési művelet (Lásd az <i>angol nyelvű használati útmutatót</i>)		

Küldés	Célhely ell. küldés előtt (Lásd az <i>angol nyelvű használati útmutatót</i>)	
	Új célhely ellenőrzése (Lásd az <i>angol nyelvű használati útmutatót</i>)	
	Küldés és továbbítás (Lásd az <i>angol nyelvű használati útmutatót</i>)	
	Színes TIFF tömörítés (Lásd az <i>angol nyelvű használati útmutatót</i>)	
	Alapért. képerny (Lásd az <i>angol nyelvű használati útmutatót</i>)	
	Új célhely megadása (Lásd az <i>angol nyelvű használati útmutatót</i>)	
	Célállomás újrAhívása (Lásd az <i>angol nyelvű használati útmutatót</i>)	
Dokumentumfiók	Mellékazonosító fiók (Lásd: FAX használati útmutató.)	
	Feladatfiók	Gyorsmás. feladatmegőrzés (Lásd az <i>angol nyelvű használati útmutatót</i>)
		Feladatmegőrzés törlése (Lásd az <i>angol nyelvű használati útmutatót</i>)
	Lekérd. fiók (Lásd: FAX használati útmutató.)	
FAX (Lásd: FAX használati útmutató.)		
Címjegyzék/ Gyorsgomb	Címjegyzék (Lásd az <i>angol nyelvű használati útmutatót</i>)	
	Gyorsgomb (Lásd az <i>angol nyelvű használati útmutatót</i>)	
	Címjegyzék alapért.	Szort. (Lásd az <i>angol nyelvű használati útmutatót</i>)
		Címjegyzék (Lásd az <i>angol nyelvű használati útmutatót</i>)
	Listanyomtatás (Lásd: FAX használati útmutató.)	
Bejelentkezés/ Nyilvántartó rendszer	Bejelentkezés beállítása	Felhaszn. bejel. (Lásd az <i>angol nyelvű használati útmutatót</i>)
		Helyi felh.Lista (Lásd az <i>angol nyelvű használati útmutatót</i>)
	Chipkártya beállításai	Bejelent. billentyűzetről (Lásd az <i>angol nyelvű használati útmutatót</i>)
		További hitelesítés (Lásd az <i>angol nyelvű használati útmutatót</i>)
	PIN bejelentkezés (Lásd az <i>angol nyelvű használati útmutatót</i>)	
	Egyszerű bejelentkezési beállítások	Egyszerű bejelentkezés (Lásd az <i>angol nyelvű használati útmutatót</i>)
		Egyszerű bejelentkezés beállítása (Lásd az <i>angol nyelvű használati útmutatót</i>)
	Felhasználói fiók zárolási beállítások	Kizárás (Lásd az <i>angol nyelvű használati útmutatót</i>)
		Kizárási szabály (Lásd az <i>angol nyelvű használati útmutatót</i>)
		Kizárt felhasználók listája (Lásd az <i>angol nyelvű használati útmutatót</i>)
	Csoporthitelesítés beáll.	Csoporthitelesítés (Lásd az <i>angol nyelvű használati útmutatót</i>)
		Csoportlista (Lásd az <i>angol nyelvű használati útmutatót</i>)
	Vendég engedélyezés beáll.	Vendég engedélyezés (Lásd az <i>angol nyelvű használati útmutatót</i>)
		Vendég tulajdonságok (Lásd az <i>angol nyelvű használati útmutatót</i>)
	Hálóz. felh. jogok lekér. (Lásd az <i>angol nyelvű használati útmutatót</i>)	

Bejelentkezés/ Nyilvántartó rendszer	Nyilvántartási beállítások	Nyilvántartás (Lásd az <i>angol nyelvű használati útmutatót</i>)	
		Feladat-nyilvánt. Hozzáférés (Lásd az <i>angol nyelvű használati útmutatót</i>)	
		Kódlista nyomtatása (Lásd az <i>angol nyelvű használati útmutatót</i>)	
		Összesített számlalók (Lásd az <i>angol nyelvű használati útmutatót</i>)	
		Teljes kódlista (Lásd az <i>angol nyelvű használati útmutatót</i>)	
		Kódok listája (Lásd az <i>angol nyelvű használati útmutatót</i>)	
		Alapértelmezések	Oldalszám korlát (Lásd az <i>angol nyelvű használati útmutatót</i>)
	Másoló/Nyomtató számláló (Lásd az <i>angol nyelvű használati útmutatót</i>)		
	Alapértelmezett korlát (Lásd az <i>angol nyelvű használati útmutatót</i>)		
	Ismeretlen felhasználói beállítás	Ism.-len azon. (Lásd az <i>angol nyelvű használati útmutatót</i>)	
Felhasználói tulajdonság (Lásd az <i>angol nyelvű használati útmutatót</i>)			
Nyomtató	Emuláció (Lásd az <i>angol nyelvű használati útmutatót</i>)		
	Színbeállítás (Lásd az <i>angol nyelvű használati útmutatót</i>)		
	EcoPrint (Lásd az <i>angol nyelvű használati útmutatót</i>)		
	A4/Letter felülbírállása (Lásd az <i>angol nyelvű használati útmutatót</i>)		
	Duplex (Lásd az <i>angol nyelvű használati útmutatót</i>)		
	Példányszám (Lásd az <i>angol nyelvű használati útmutatót</i>)		
	Tájolás (Lásd az <i>angol nyelvű használati útmutatót</i>)		
	Széles A4 (Lásd az <i>angol nyelvű használati útmutatót</i>)		
	Lapdobási időtúllépés (Lásd az <i>angol nyelvű használati útmutatót</i>)		
	Soremelés műv. (Lásd az <i>angol nyelvű használati útmutatót</i>)		
	Kocsi vissza műv (Lásd az <i>angol nyelvű használati útmutatót</i>)		
	Feladatnév (Lásd az <i>angol nyelvű használati útmutatót</i>)		
	Felhasználónév (Lásd az <i>angol nyelvű használati útmutatót</i>)		
	MP tálca prior. (Lásd az <i>angol nyelvű használati útmutatót</i>)		
	Papíradag. mód (Lásd az <i>angol nyelvű használati útmutatót</i>)		
	Auto. kazettacs. (Lásd az <i>angol nyelvű használati útmutatót</i>)		
	Felbontás (Lásd az <i>angol nyelvű használati útmutatót</i>)		
	Fényes mód (Lásd az <i>angol nyelvű használati útmutatót</i>)		

Rendszer/Hálózat	Hálózat	Állomásnév (Lásd az <i>angol nyelvű használati útmutatót</i>)	
		Wi-Fi Direct beállítások	Wi-Fi Direct (Lásd az <i>angol nyelvű használati útmutatót</i>)
			Eszköznév (Lásd az <i>angol nyelvű használati útmutatót</i>)
			IP-cím (Lásd az <i>angol nyelvű használati útmutatót</i>)
			Auto. lecsatlakoztatás (Lásd az <i>angol nyelvű használati útmutatót</i>)
		Wi-Fi beállítások	Wi-Fi (Lásd az <i>angol nyelvű használati útmutatót</i>)
			Beállítás (Lásd az <i>angol nyelvű használati útmutatót</i>)
			TCP/IP beállítás (Lásd az <i>angol nyelvű használati útmutatót</i>)
			Hálózat újraindítása (Lásd az <i>angol nyelvű használati útmutatót</i>)
		Vezetékes hálózat beáll.	TCP/IP beállítás (Lásd az <i>angol nyelvű használati útmutatót</i>)
			Hálózati csatoló (Lásd az <i>angol nyelvű használati útmutatót</i>)
		Bonjour	Protokoll beállítások (Lásd az <i>angol nyelvű használati útmutatót</i>)
			Látható hálózat (Wi-Fi Direct) (Lásd az <i>angol nyelvű használati útmutatót</i>)
			Látható hálózat (Wi-Fi) (Lásd az <i>angol nyelvű használati útmutatót</i>)
			Látható hálózat (Vezetékes hálózat) (Lásd az <i>angol nyelvű használati útmutatót</i>)
		IPSec (Lásd az <i>angol nyelvű használati útmutatót</i>)	
		Protokoll beállítások (Lásd az <i>angol nyelvű használati útmutatót</i>)	
		Security Settings	SSL (Lásd az <i>angol nyelvű használati útmutatót</i>)
			IPP biztonság (Lásd az <i>angol nyelvű használati útmutatót</i>)
			HTTP biztonság (Lásd az <i>angol nyelvű használati útmutatót</i>)
			SMTP biztonság (Lásd az <i>angol nyelvű használati útmutatót</i>)
			POP3 biztonság (1. felh.) (Lásd az <i>angol nyelvű használati útmutatót</i>)
			POP3 biztonság (2. felh.) (Lásd az <i>angol nyelvű használati útmutatót</i>)
			POP3 biztonság (3. felh.) (Lásd az <i>angol nyelvű használati útmutatót</i>)
		Ping (Lásd az <i>angol nyelvű használati útmutatót</i>)	
		Hálózat újraindítása (Lásd az <i>angol nyelvű használati útmutatót</i>)	
		Elsődl. hálózat (kliens) (Lásd az <i>angol nyelvű használati útmutatót</i>)	
		Illesztési blokk beállít.	USB gazdaállomás (Lásd az <i>angol nyelvű használati útmutatót</i>)
			USB eszköz (Lásd az <i>angol nyelvű használati útmutatót</i>)
			USB tároló (Lásd az <i>angol nyelvű használati útmutatót</i>)
		Biztonsági szint (Lásd az <i>angol nyelvű használati útmutatót</i>)	
		Újraindítás (Lásd az <i>angol nyelvű használati útmutatót</i>)	
		RAM lemez beáll. (Lásd az <i>angol nyelvű használati útmutatót</i>)	
Opc. memória (Lásd az <i>angol nyelvű használati útmutatót</i>)			

Rendszer/Hálózat	Kiegészítő funkció (Lásd az <i>angol nyelvű használati útmutatót</i>)	
Dátum/Idő/ Energiatakarékos	Dátum/Idő (Lásd az <i>angol nyelvű használati útmutatót</i>)	
	Dátumformátum (Lásd az <i>angol nyelvű használati útmutatót</i>)	
	Időzóna (Lásd az <i>angol nyelvű használati útmutatót</i>)	
	Auto panelv.áll. (Lásd az <i>angol nyelvű használati útmutatót</i>)	
	Visszaállítási időzítő (Lásd az <i>angol nyelvű használati útmutatót</i>)	
	Alvás szabályok (európai modellekhez) (Lásd az <i>angol nyelvű használati útmutatót</i>)	
	Alvás szabályok (nem európai modellekhez) (Lásd az <i>angol nyelvű használati útmutatót</i>)	
	Alvási időzítő (Lásd az <i>angol nyelvű használati útmutatót</i>)	
	Energiatakar. visszaáll. szint (Lásd az <i>angol nyelvű használati útmutatót</i>)	
	Kikapcs. szabály (európai modellekhez) (Lásd az <i>angol nyelvű használati útmutatót</i>)	
	Kikapcs. időzítő (európai modellekhez) (Lásd az <i>angol nyelvű használati útmutatót</i>)	
	Auto hibatörlés (Lásd az <i>angol nyelvű használati útmutatót</i>)	
	Hibatörlési időzítő (Lásd az <i>angol nyelvű használati útmutatót</i>)	
	Nem haszn. idő (Lásd: FAX használati útmutató.)	
	Ping időtűllépés (Lásd az <i>angol nyelvű használati útmutatót</i>)	
Beállítás/ Karbantartás	Fényerő beállítása	Másoló (Lásd az <i>angol nyelvű használati útmutatót</i>)
		Küldés/fiók(Lásd az <i>angol nyelvű használati útmutatót</i>)
	Kontraszt	Másoló (Lásd az <i>angol nyelvű használati útmutatót</i>)
		Küldés/fiók (Lásd az <i>angol nyelvű használati útmutatót</i>)
	Fekete vonal korrigálása (Lásd az <i>angol nyelvű használati útmutatót</i>)	
	Kijelző fényerő (Lásd az <i>angol nyelvű használati útmutatót</i>)	
	Szín regisztrálás (Lásd az <i>angol nyelvű használati útmutatót</i>)	
	Dobfrissítés (Lásd az <i>angol nyelvű használati útmutatót</i>)	
	Kalibráció (Lásd az <i>angol nyelvű használati útmutatót</i>)	
	Lézerrendszer tisztítása (Lásd az <i>angol nyelvű használati útmutatót</i>)	
Szerviz beállít. (Lásd az <i>angol nyelvű használati útmutatót</i>)		

1 Jogi és biztonsági információk

Kérjük, hogy a készülék használatának megkezdése előtt olvassa el ezeket az információkat. Ez a fejezet az alábbi témaköröket tartalmazza:

Megjegyzés	1-2
Az útmutató biztonsági jelölései	1-2
Környezet	1-3
A használatra vonatkozó óvintézkedések	1-4
Lézerbiztonság (Európa)	1-5
A másolásra és beolvasásra vonatkozó jogi korlátozások	1-6
EN ISO 7779	1-6
EK1-ITB 2000	1-6
Biztonsági óvintézkedések a vezeték nélküli LAN (ha van) használata során	1-6
A termék használatának korlátozása (ha van)	1-7
Jogi információk	1-8
Energiatakarékosság-szabályozási funkció	1-14
Automatikus kétoldalas nyomtatás funkció	1-14
Erőforrás-megtakarítás - Papír	1-14
Az "Energiaigazdálkodás" környezeti előnyei	1-14
Energy Star (ENERGY STAR®) Program	1-14

Megjegyzés

Az útmutató biztonsági jelölései

Az útmutató fejezeteiben és a gép egyes részein a felhasználó, más személyek, valamint a készülék közelében lévő tárgyak védelme, továbbá a készülék helyes és biztonságos használata érdekében biztonsági jelölések találhatók. Az útmutatóban használt jelzések és azok jelentése:

 **FIGYELMEZTETÉS:** Azokat az eseteket jelzi, amikor a vonatkozó előírások be nem tartása vagy a figyelmetlenség esetleg komoly sérüléshez vagy akár halálhoz is vezethet.

 **FIGYELEM:** Azokat az eseteket jelzi, amikor a vonatkozó előírások be nem tartása vagy a figyelmetlenség testi sérüléshez vagy a készülék károsodásához vezethet.

Jelölések

A  szimbólum azt jelzi, hogy az adott szakasz biztonsági figyelmeztetést tartalmaz. A jelzésen belül külön ábra jelzi, hogy mire kell figyelni.

 ... [Általános figyelmeztetés]

 ... [Magas hőmérsékletre vonatkozó figyelmeztetés]

A  szimbólum azt jelzi, hogy az adott szakasz tiltott műveletekre vonatkozó figyelmeztetéseket tartalmaz. A tiltott műveletekre vonatkozó részleteket a szimbólumon belüli ábra jelzi.

 ... [Tiltott műveletre vonatkozó figyelmeztetés]

 ... [A készülék szétszerelésére vonatkozó tiltás]

A  szimbólum azt jelzi, hogy az adott szakasz kötelezően elvégzendő műveleteket tartalmaz. Az elvégzendő műveletekre vonatkozó részleteket a szimbólumon belüli ábra jelzi.

 ... [Elvégzendő műveletre vonatkozó figyelemfelhívás]

 ... [Húzza ki a tápkábelt az aljzathoz]

 ... [A készüléket kizárólag földelt aljzathoz csatlakoztassa]

Ha a használati útmutatóban szereplő biztonsági figyelmeztetések nehezen olvashatók, illetve ha maga az útmutató hiányzik, a készülék viszonteladójától igényeljen másik útmutatót (ennek díját meg kell fizetni).

Megjegyzés

Bankjegyre nagyon hasonlító eredetű másolása bizonyos esetekben sikertelen lehet, mert a készülék hamisításgátló funkcióval van ellátva.

Környezet

A készülék környezetére vonatkozó működési feltételek:

Hőmérséklet	10 - 32,5 °C
Páratartalom	10 - 80 %

A készülék helyének kiválasztása során kerülje az alábbi helyeket:

- Ablakhoz közeli, közvetlen napfénynek kitett helyek.
- Rezgés hatásnak kitett helyek.
- Nagy hőmérséklet-ingadozásnak kitett helyek.
- Közvetlen forró vagy hideg levegőnek kitett helyek.
- Rossz szellőzésű helyek.

Ha a padló érzékeny a görgőlábakra, akkor az megsérülhet, ha a készüléket elmozgatja az üzembe helyezés után.

A másolás során keletkezhet valamennyi ózon, de ez a mennyiség nem ártalmas az egészségre. Ha azonban a készüléket hosszabb időn keresztül használja, rossz szellőzésű szobában vagy különösen nagy példányszám esetén a szag kellemetlenné válhat. A másolási munkának megfelelő környezet biztosításához ajánlott jól szellőző helyiséget választani a készülék számára.

A használatra vonatkozó óvintézkedések

Fogyóeszközök kezelésére vonatkozó óvintézkedések

FIGYELEM

A tonertartályt tartalmazó alkatrészeket ne próbálja meg elégetni, mert a szikrák égési sérüléseket okozhatnak.

A tonertartályt tartalmazó alkatrészeket tartsa gyermekektől távol.

A tonertartályt tartalmazó alkatrészekből esetlegesen kiszűrődő tonert ne lélegezze be, ne nyelje le, és ügyeljen arra is, hogy az ne kerüljön a szemébe vagy a bőrére.

- Ha véletlenül mégis belélegzi a tonert, menjen szabad levegőre, és öblögessen sok vízzel. Ha köhögni kezd, forduljon orvoshoz.
- Ha véletlenül lenyeli a tonert, öblítse ki száját, és igyon 1–2 pohár vizet a gyomor tartalmának felhígítása érdekében. Szükség esetén forduljon orvoshoz.
- Ha a toner a szemébe kerül, öblítse ki alaposan vízzel. Ha szeme érzékeny marad, forduljon orvoshoz.
- Ha a toner a bőréhez ér, mossa meg szappannal és vízzel.

A tonertartályt tartalmazó alkatrészeket tilos erővel felnyitni vagy megsemmisíteni.

Egyéb óvintézkedések

Az elhasznált tonertartályt juttassa vissza a viszonteladóhoz vagy a szerviz képviselőjéhez. Az összegyűjtött tonertartályt újrahasznosítják, vagy a hatályos rendelkezések szerint ártalmatlanítják.

Úgy tárolja a készüléket, hogy ne érje közvetlen napfény.

Olyan helyen tárolja a készüléket, ahol a hőmérséklet 40 °C alatt van, és a hőmérséklet és a páratartalom nem változik nagyon hirtelen.

Ha a készüléket hosszabb időn át nem akarja használni, vegye ki a papírt a kazettából és a kézi adagolóból, és tegye vissza eredeti csomagolásába.

Lézerbiztonság (Európa)

A lézersugárzás káros lehet az emberi szervezetre. Éppen ezért a gép belsejében keletkező lézersugárzást védőburkolatok és külső fedelek zárják el a külvilágtól. Az előírás szerű használat során nem juthat ki sugárzás a berendezésből.

Az IEC/EN 60825-1:2014 szabvány értelmében a készülék 1. osztályú (Class 1) lézerterméknek minősül.

A CLASS 1 lézertermékekre vonatkozó információk az értékelési címkén találhatóak.

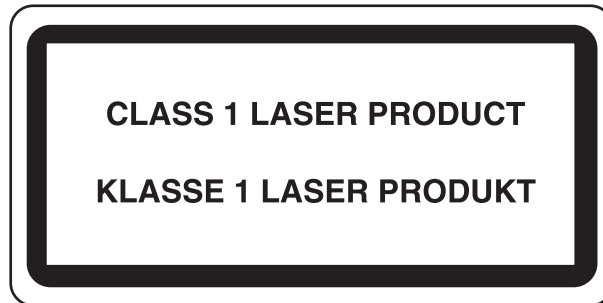

A másolásra és beolvasásra vonatkozó jogi korlátozások

Előfordulhat, hogy a szerzői jog tulajdonosa tiltja a szerzői joggal védett anyagok engedély nélküli másolását és beolvasását.

A következő tartalmak másolása/beolvasása tilos és törvényileg büntethető. A korlátozás nem csak ezekre az elemekre vonatkozhat. Tudatosan ne másoljon/olvasson be olyan tartalmakat, amelyek másolása/beolvasása nem engedélyezett.

- Papírpénz
- Bankjegy
- Értékpapírok
- Bélyegző
- Személyi igazolvány, útlevel
- Okirat

A helyi törvények és rendeletek a fent említetteken túli részek másolását is megtilthatják vagy korlátozhatják.

EN ISO 7779

Maschinenlärminformations-Verordnung 3. GPSGV, 06.01.2004: Der höchste Schalldruckpegel beträgt 70 dB (A) oder weniger gemäß EN ISO 7779.

EK1-ITB 2000

Das Gerät ist nicht für die Benutzung im unmittelbaren Gesichtsfeld am Bildschirmarbeitsplatz vorgesehen. Um störende Reflexionen am Bildschirmarbeitsplatz zu vermeiden, darf dieses Produkt nicht im unmittelbaren Gesichtsfeld platziert werden.

Biztonsági óvintézkedések a vezeték nélküli LAN (ha van) használata során

A vezeték nélküli LAN hálózati kábel használata helyett vezeték nélküli hozzáférési pontokon keresztül biztosítja az információcserét. Ez azzal az előnnyel jár, hogy a LAN kapcsolat szabadon létesíthető egy adott területen belül, ahol a rádióhullámok közvetíthetők.

Másrészről viszont problémák merülhetnek fel, ha a biztonsági funkciók nincsenek konfigurálva, mivel a rádióhullámok akadálytalanul (falakon keresztül) közlekednek, és az adott területen belül mindenhol foghatók.

A kommunikációs tartalmak titkos megfigyelése

Rossz szándékú kívülállók szándékosan megfigyelhetik ezeket a rádióhullámokat, és jogosulatlanul hozzáférhetnek az alábbi kommunikációs tartalmakhoz.

- Személyes információk, beleértve az azonosítókat, jelszavakat és hitelkártyaszámokat
- E-mail üzenetek tartalmi

Jogosulatlan hozzáférés

Rossz szándékú kívülállók jogosulatlan hozzáféréshez juthatnak a személyes vagy vállalati hálózatokhoz, és az alábbi törvénytelen tevékenységeket folytathatják.

- Személyes és bizalmas információk megszerzése (információ szivárgás)
- Egy adott személy személyi adataival visszaélve kommunikáció folytatása és jogosulatlan információk terjesztése (csalás)
- Elfogott kommunikációk módosítása és továbbítása (hamisítás)
- Számítógépes vírusok továbbítása, illetve adatok és rendszerek károsítása (károkozás)

A vezeték nélküli LAN kártyák és vezeték nélküli hozzáférési pontok beépített biztonsági mechanizmusokkal rendelkeznek ezeknek a problémáknak a kezelése és a problémák megelőzése érdekében azért, hogy konfigurálják a vezeték nélküli LAN termékeket, amikor azok használatban vannak.

Javasoljuk, hogy a felhasználók felelősségteljesen konfigurálják a biztonsági beállításokat, és gondoskodjanak arról, hogy teljes mértékben megértették a problémákat, amelyek a biztonsági beállítások konfigurálása nélkül felmerülhetnek.

A termék használatának korlátozása (ha van)

- A termék által kibocsátott rádióhullámok zavarhatják az orvosi berendezéseket. Ha a terméket egészségügyi intézményben vagy orvosi berendezések közelében használja, a terméket használja a létesítmény rendszergazdája vagy az orvosi berendezés utasításai által meghatározott előírásoknak és óvintézkedéseknek megfelelően.
- A termék által kibocsátott rádióhullámok zavarhatják az automatikus vezérlőberendezéseket, beleértve az automatikus ajtókat vagy tűzriasztókat. Ha a terméket automatikus vezérlőberendezés közelében használja, a terméket az automatikus vezérlőberendezés utasításai által meghatározott előírásoknak és óvintézkedéseknek megfelelően használja.
- Ha a terméket olyan szolgáltató eszközökön használja, mint a repülőgépek, vonatok, hajók vagy gépjárművek, illetve, ha a terméket fokozott megbízhatóságú és biztonságú alkalmazásban, vagy olyan eszközökön használja, amelyek nagy pontosságot igényelnek, mint a katasztrófa megelőzés, bűnmegelőzés vagy különféle biztonsági műveletek, a termék használata előtt vegye figyelembe a teljes rendszer biztonsági funkcióit, beleértve a hibatűrés és redundancia kialakításokat, a rendszer megbízhatóságának és biztonságosságának megőrzése érdekében. Ezt a terméket nem olyan alkalmazásokra tervezték, amelyek kiemelkedő megbízhatóságot vagy biztonsági funkciókat igényelnek, mint a katonai kommunikációs berendezések, nukleáris vezérlőberendezések vagy orvosi berendezések; ezért a termék ilyen jellegű használatára vonatkozó döntést alaposan meg kell fontolni.

Jogi információk

Jelen útmutató teljes vagy részleges másolása, illetve bármilyen módon történő sokszorosítása a szerzői jog tulajdonosának előzetes írásbeli engedélye nélkül tilos.

Védjeggyel ellátott nevek

- A PRESCRIBE a Kyocera Corporation bejegyzett védjegye.
- A KPDL a Kyocera Corporation védjegye.
- A Microsoft, a Windows, a Windows XP, a Windows Server 2003, a Windows Vista, a Windows Server 2008, a Windows 7, a Windows Server 2012, a Windows 8, a Windows 8.1, a Windows 10 és az Internet Explorer a Microsoft Corporation Egyesült Államokban és/vagy más országokban bejegyzett védjegyei.
- A PCL a Hewlett-Packard Company védjegye.
- Az Adobe Acrobat, az Adobe Reader és a PostScript az Adobe Systems, Incorporated védjegye.
- Az Ethernet a Xerox Corporation bejegyzett védjegye.
- Az IBM és az IBM PC/AT az International Business Machines Corporation védjegye.
- Az AppleTalk, a Bonjour, a Macintosh, valamint a Mac OS az Apple Inc., bejegyzett védjegye az Egyesült Államokban és más országokban.
- A készülékre telepített összes európai nyelvű betűtípus a Monotype Imaging Inc. vállalattal kötött licencszerződés keretében kerül felhasználásra.
- A Helvetica, a Palatino és a Times a Linotype GmbH bejegyzett védjegye.
- Az ITC Avant Garde Gothic, az ITC Bookman, az ITC ZapfChancery és az ITC ZapfDingbats az International Typeface Corporation bejegyzett védjegye.
- A ThinPrint a Cortado AG védjegye Németországban és más államokban.
- A készülékre a Monotype Imaging Inc. által készített UFST™ MicroType® betűkészletek vannak telepítve.
- A készülék tartalmaz olyan szoftvert, amelynek egyes moduljait az Independent JPEG Group fejlesztette ki.
- Az iPad, az iPhone és az iPod az Apple Inc., bejegyzett védjegye az Egyesült Államokban és más országokban.
- Az AirPrint és az AirPrint embléma az Apple Inc. védjegyei.
- Az iOS a Cisco Egyesült Államokban bejegyzett védjegye, és az Apple Inc licence alapján használja.
- A Google és a Google Cloud Print™ Google Inc. védjegyei és/vagy bejegyzett védjegyei.
- A Mopria™ a Mopria™ Alliance bejegyzett védjegye.
- A Wi-Fi és a Wi-Fi Direct a Wi-Fi Alliance védjegyei és/vagy bejegyzett védjegyei.

Az összes többi márka- és terméknév a megfelelő tulajdonosok védjegye vagy bejegyzett védjegye. A jelen használati útmutatóban a ™ és az ® jelölés nem szerepel.

GPL/LGPL

Ez a termék a firmware részeként GPL (<http://www.gnu.org/licenses/gpl.html>) és/vagy LGPL (<http://www.gnu.org/licenses/lgpl.html>) szoftvert tartalmaz. A forráskódot a GPL/LGPL feltételei szerint megkaphatja, lemásolhatja, továbbterjesztheti és módosíthatja.

OpenSSL License

Copyright (c) 1998-2006 The OpenSSL Project. All rights reserved.

Redistribution and use in source and binary forms, with or without modification, are permitted provided that the following conditions are met:

1. Redistributions of source code must retain the above copyright notice, this list of conditions and the following disclaimer.
2. Redistributions in binary form must reproduce the above copyright notice, this list of conditions and the following disclaimer in the documentation and/or other materials provided with the distribution.
3. All advertising materials mentioning features or use of this software must display the following acknowledgment: "This product includes software developed by the OpenSSL Project for use in the OpenSSL Toolkit. (<http://www.openssl.org/>)"
4. The names "OpenSSL Toolkit" and "OpenSSL Project" must not be used to endorse or promote products derived from this software without prior written permission. For written permission, please contact openssl-core@openssl.org.
5. Products derived from this software may not be called "OpenSSL" nor may "OpenSSL" appear in their names without prior written permission of the OpenSSL Project.
6. Redistributions of any form whatsoever must retain the following acknowledgment: "This product includes software developed by the OpenSSL Project for use in the OpenSSL Toolkit (<http://www.openssl.org/>)"

THIS SOFTWARE IS PROVIDED BY THE OpenSSL PROJECT "AS IS" AND ANY EXPRESSED OR IMPLIED WARRANTIES, INCLUDING, BUT NOT LIMITED TO, THE IMPLIED WARRANTIES OF MERCHANTABILITY AND FITNESS FOR A PARTICULAR PURPOSE ARE DISCLAIMED. IN NO EVENT SHALL THE OpenSSL PROJECT OR ITS CONTRIBUTORS BE LIABLE FOR ANY DIRECT, INDIRECT, INCIDENTAL, SPECIAL, EXEMPLARY, OR CONSEQUENTIAL DAMAGES (INCLUDING, BUT NOT LIMITED TO, PROCUREMENT OF SUBSTITUTE GOODS OR SERVICES; LOSS OF USE, DATA, OR PROFITS; OR BUSINESS INTERRUPTION) HOWEVER CAUSED AND ON ANY THEORY OF LIABILITY, WHETHER IN CONTRACT, STRICT LIABILITY, OR TORT (INCLUDING NEGLIGENCE OR OTHERWISE) ARISING IN ANY WAY OUT OF THE USE OF THIS SOFTWARE, EVEN IF ADVISED OF THE POSSIBILITY OF SUCH DAMAGE.

Original SSLeay License

Copyright (C) 1995-1998 Eric Young (ey@cryptsoft.com) All rights reserved.

This package is an SSL implementation written by Eric Young (ey@cryptsoft.com). The implementation was written so as to conform with Netscapes SSL.

This library is free for commercial and non-commercial use as long as the following conditions are adhered to. The following conditions apply to all code found in this distribution, be it the RC4, RSA, lhash, DES, etc., code; not just the SSL code. The SSL documentation included with this distribution is covered by the same copyright terms except that the holder is Tim Hudson (tjh@cryptsoft.com).

Copyright remains Eric Young's, and as such any Copyright notices in the code are not to be removed.

If this package is used in a product, Eric Young should be given attribution as the author of the parts of the library used.

This can be in the form of a textual message at program startup or in documentation (online or textual) provided with the package.

Redistribution and use in source and binary forms, with or without modification, are permitted provided that the following conditions are met:

1. Redistributions of source code must retain the copyright notice, this list of conditions and the following disclaimer.
2. Redistributions in binary form must reproduce the above copyright notice, this list of conditions and the following disclaimer in the documentation and/or other materials provided with the distribution.
3. All advertising materials mentioning features or use of this software must display the following acknowledgement:
"This product includes cryptographic software written by Eric Young (eay@cryptsoft.com)"
The word 'cryptographic' can be left out if the routines from the library being used are not cryptographic related :-).
4. If you include any Windows specific code (or a derivative thereof) from the apps directory (application code) you must include an acknowledgement: "This product includes software written by Tim Hudson (tjh@cryptsoft.com)"

THIS SOFTWARE IS PROVIDED BY ERIC YOUNG "AS IS" AND ANY EXPRESS OR IMPLIED WARRANTIES, INCLUDING, BUT NOT LIMITED TO, THE IMPLIED WARRANTIES OF MERCHANTABILITY AND FITNESS FOR A PARTICULAR PURPOSE ARE DISCLAIMED. IN NO EVENT SHALL THE AUTHOR OR CONTRIBUTORS BE LIABLE FOR ANY DIRECT, INDIRECT, INCIDENTAL, SPECIAL, EXEMPLARY, OR CONSEQUENTIAL DAMAGES (INCLUDING, BUT NOT LIMITED TO, PROCUREMENT OF SUBSTITUTE GOODS OR SERVICES; LOSS OF USE, DATA, OR PROFITS; OR BUSINESS INTERRUPTION) HOWEVER CAUSED AND ON ANY THEORY OF LIABILITY, WHETHER IN CONTRACT, STRICT LIABILITY, OR TORT (INCLUDING NEGLIGENCE OR OTHERWISE) ARISING IN ANY WAY OUT OF THE USE OF THIS SOFTWARE, EVEN IF ADVISED OF THE POSSIBILITY OF SUCH DAMAGE.

The licence and distribution terms for any publically available version or derivative of this code cannot be changed. i.e. this code cannot simply be copied and put under another distribution licence [including the GNU Public Licence.]

Monotype Imaging License Agreement

- 1 *Software* shall mean the digitally encoded, machine readable, scalable outline data as encoded in a special format as well as the UFST Software.
- 2 You agree to accept a non-exclusive license to use the Software to reproduce and display weights, styles and versions of letters, numerals, characters and symbols (*Typefaces*) solely for your own customary business or personal purposes at the address stated on the registration card you return to Monotype Imaging. Under the terms of this License Agreement, you have the right to use the Fonts on up to three printers. If you need to have access to the fonts on more than three printers, you need to acquire a multiuser license agreement which can be obtained from Monotype Imaging. Monotype Imaging retains all rights, title and interest to the Software and Typefaces and no rights are granted to you other than a License to use the Software on the terms expressly set forth in this Agreement.
- 3 To protect proprietary rights of Monotype Imaging, you agree to maintain the Software and other proprietary information concerning the Typefaces in strict confidence and to establish reasonable procedures regulating access to and use of the Software and Typefaces.
- 4 You agree not to duplicate or copy the Software or Typefaces, except that you may make one backup copy. You agree that any such copy shall contain the same proprietary notices as those appearing on the original.
- 5 This License shall continue until the last use of the Software and Typefaces, unless sooner terminated. This License may be terminated by Monotype Imaging if you fail to comply with the terms of this License and such failure is not remedied within thirty (30) days after notice from Monotype Imaging. When this License expires or is terminated, you shall either return to Monotype Imaging or destroy all copies of the Software and Typefaces and documentation as requested.
- 6 You agree that you will not modify, alter, disassemble, decrypt, reverse engineer or decompile the Software.
- 7 Monotype Imaging warrants that for ninety (90) days after delivery, the Software will perform in accordance with Monotype Imaging-published specifications, and the diskette will be free from defects in material and workmanship. Monotype Imaging does not warrant that the Software is free from all bugs, errors and omissions.

The parties agree that all other warranties, expressed or implied, including warranties of fitness for a particular purpose and merchantability, are excluded.
- 8 Your exclusive remedy and the sole liability of Monotype Imaging in connection with the Software and Typefaces is repair or replacement of defective parts, upon their return to Monotype Imaging.

In no event will Monotype Imaging be liable for lost profits, lost data, or any other incidental or consequential damages, or any damages caused by abuse or misapplication of the Software and Typefaces.
- 9 Massachusetts U.S.A. law governs this Agreement.

- 10 You shall not sublicense, sell, lease, or otherwise transfer the Software and/or Typefaces without the prior written consent of Monotype Imaging.
- 11 Use, duplication or disclosure by the Government is subject to restrictions as set forth in the Rights in Technical Data and Computer Software clause at FAR 252-227-7013, subdivision (b)(3)(ii) or subparagraph (c)(1)(ii), as appropriate. Further use, duplication or disclosure is subject to restrictions applicable to restricted rights software as set forth in FAR 52.227-19 (c)(2).
- 12 You acknowledge that you have read this Agreement, understand it, and agree to be bound by its terms and conditions. Neither party shall be bound by any statement or representation not contained in this Agreement. No change in this Agreement is effective unless written and signed by properly authorized representatives of each party. By opening this diskette package, you agree to accept the terms and conditions of this Agreement.

Knopflerfish License

This product includes software developed by the Knopflerfish Project.

<http://www.knopflerfish.org>

Copyright 2003-2010 The Knopflerfish Project. All rights reserved.

Redistribution and use in source and binary forms, with or without modification, are permitted provided that the following conditions are met:

- Redistributions of source code must retain the above copyright notice, this list of conditions and the following disclaimer.
- Redistributions in binary form must reproduce the above copyright notice, this list of conditions and the following disclaimer in the documentation and/or other materials provided with the distribution.
- Neither the name of the KNOPFLERFISH project nor the names of its contributors may be used to endorse or promote products derived from this software without specific prior written permission.

THIS SOFTWARE IS PROVIDED BY THE COPYRIGHT HOLDERS AND CONTRIBUTORS "AS IS" AND ANY EXPRESS OR IMPLIED WARRANTIES, INCLUDING, BUT NOT LIMITED TO, THE IMPLIED WARRANTIES OF MERCHANTABILITY AND FITNESS FOR A PARTICULAR PURPOSE ARE DISCLAIMED. IN NO EVENT SHALL THE COPYRIGHT OWNER OR CONTRIBUTORS BE LIABLE FOR ANY DIRECT, INDIRECT, INCIDENTAL, SPECIAL, EXEMPLARY, OR CONSEQUENTIAL DAMAGES (INCLUDING, BUT NOT LIMITED TO, PROCUREMENT OF SUBSTITUTE GOODS OR SERVICES; LOSS OF USE, DATA, OR PROFITS; OR BUSINESS INTERRUPTION) HOWEVER CAUSED AND ON ANY THEORY OF LIABILITY, WHETHER IN CONTRACT, STRICT LIABILITY, OR TORT (INCLUDING NEGLIGENCE OR OTHERWISE) ARISING IN ANY WAY OUT OF THE USE OF THIS SOFTWARE, EVEN IF ADVISED OF THE POSSIBILITY OF SUCH DAMAGE.

Apache License (Version 2.0)

Apache License
Version 2.0, January 2004
<http://www.apache.org/licenses/>

TERMS AND CONDITIONS FOR USE, REPRODUCTION, AND DISTRIBUTION

1. Definitions.

"License" shall mean the terms and conditions for use, reproduction, and distribution as defined by Sections 1 through 9 of this document.

"Licensor" shall mean the copyright owner or entity authorized by the copyright owner that is granting the License.

"Legal Entity" shall mean the union of the acting entity and all other entities that control, are controlled by, or are under common control with that entity. For the purposes of this definition, "control" means (i) the power, direct or indirect, to cause the direction or management of such entity, whether by contract or otherwise, or (ii) ownership of fifty percent (50%) or more of the outstanding shares, or (iii) beneficial ownership of such entity.

"You" (or "Your") shall mean an individual or Legal Entity exercising permissions granted by this License.

"Source" form shall mean the preferred form for making modifications, including but not limited to software source code, documentation source, and configuration files.

"Object" form shall mean any form resulting from mechanical transformation or translation of a Source form, including but not limited to compiled object code, generated documentation, and conversions to other media types.

"Work" shall mean the work of authorship, whether in Source or Object form, made available under the License, as indicated by a copyright notice that is included in or attached to the work (an example is provided in the Appendix below).

"Derivative Works" shall mean any work, whether in Source or Object form, that is based on (or derived from) the Work and for which the editorial revisions, annotations, elaborations, or other modifications represent, as a whole, an original work of authorship. For the purposes of this License, Derivative Works shall not include works that remain separable from, or merely link (or bind by name) to the interfaces of, the Work and Derivative Works thereof.

"Contribution" shall mean any work of authorship, including the original version of the Work and any modifications or additions to that Work or Derivative Works thereof, that is intentionally submitted to Licensor for inclusion in the Work by the copyright owner or by an individual or Legal Entity authorized to submit on behalf of the copyright owner. For the purposes of this definition, "submitted" means any form of electronic, verbal, or written communication sent to the Licensor or its representatives, including but not limited to communication on electronic mailing lists, source code control systems, and issue tracking systems that are managed by, or on behalf of, the Licensor for the purpose of discussing and improving the Work, but excluding communication that is conspicuously marked or otherwise designated in writing by the copyright owner as "Not a Contribution."

"Contributor" shall mean Licensor and any individual or Legal Entity on behalf of whom a Contribution has been received by Licensor and subsequently incorporated within the Work.

2. Grant of Copyright License. Subject to the terms and conditions of this License, each Contributor hereby grants to You a perpetual, worldwide, non-exclusive, no-charge, royalty-free, irrevocable copyright license to reproduce, prepare Derivative Works of, publicly display, publicly perform, sublicense, and distribute the Work and such Derivative Works in Source or Object form.
3. Grant of Patent License. Subject to the terms and conditions of this License, each Contributor hereby grants to You a perpetual, worldwide, non-exclusive, no-charge, royalty-free, irrevocable (except as stated in this section) patent license to make, have made, use, offer to sell, sell, import, and otherwise transfer the Work, where such license applies only to those patent claims licensable by such Contributor that are necessarily infringed by their Contribution(s) alone or by combination of their Contribution(s) with the Work to which such Contribution(s) was submitted. If You institute patent litigation against any entity (including a cross-claim or counterclaim in a lawsuit) alleging that the Work or a Contribution incorporated within the Work constitutes direct or contributory patent infringement, then any patent licenses granted to You under this License for that Work shall terminate as of the date such litigation is filed.
4. Redistribution. You may reproduce and distribute copies of the Work or Derivative Works thereof in any medium, with or without modifications, and in Source or Object form, provided that You meet the following conditions:
 - (a) You must give any other recipients of the Work or Derivative Works a copy of this License; and
 - (b) You must cause any modified files to carry prominent notices stating that You changed the files; and
 - (c) You must retain, in the Source form of any Derivative Works that You distribute, all copyright, patent, trademark, and attribution notices from the Source form of the Work, excluding those notices that do not pertain to any part of the Derivative Works; and
 - (d) If the Work includes a "NOTICE" text file as part of its distribution, then any Derivative Works that You distribute must include a readable copy of the attribution notices contained within such NOTICE file, excluding those notices that do not pertain to any part of the Derivative Works, in at least one of the following places: within a NOTICE text file distributed as part of the Derivative Works; within the Source form or documentation, if provided along with the Derivative Works; or, within a display generated by the Derivative Works, if and wherever such third-party notices normally appear. The contents of the NOTICE file are for informational purposes only and do not modify the License. You may add Your own attribution notices within Derivative Works that You distribute, alongside or as an addendum to the NOTICE text from the Work, provided that such additional attribution notices cannot be construed as modifying the License.

You may add Your own copyright statement to Your modifications and may provide additional or different license terms and conditions for use, reproduction, or distribution of Your modifications, or for any such Derivative Works as a whole, provided Your use, reproduction, and distribution of the Work otherwise complies with the conditions stated in this License.

5. Submission of Contributions. Unless You explicitly state otherwise, any Contribution intentionally submitted for inclusion in the Work by You to the Licensor shall be under the terms and conditions of this License, without any additional terms or conditions. Notwithstanding the above, nothing herein shall supersede or modify the terms of any separate license agreement you may have executed with Licensor regarding such Contributions.
6. Trademarks. This License does not grant permission to use the trade names, trademarks, service marks, or product names of the Licensor, except as required for reasonable and customary use in describing the origin of the Work and reproducing the content of the NOTICE file.
7. Disclaimer of Warranty. Unless required by applicable law or agreed to in writing, Licensor provides the Work (and each Contributor provides its Contributions) on an "AS IS" BASIS, WITHOUT WARRANTIES OR CONDITIONS OF ANY KIND, either express or implied, including, without limitation, any warranties or conditions of TITLE, NON-INFRINGEMENT, MERCHANTABILITY, or FITNESS FOR A PARTICULAR PURPOSE. You are solely responsible for determining the appropriateness of using or redistributing the Work and assume any risks associated with Your exercise of permissions under this License.
8. Limitation of Liability. In no event and under no legal theory, whether in tort (including negligence), contract, or otherwise, unless required by applicable law (such as deliberate and grossly negligent acts) or agreed to in writing, shall any Contributor be liable to You for damages, including any direct, indirect, special, incidental, or consequential damages of any character arising as a result of this License or out of the use or inability to use the Work (including but not limited to damages for loss of goodwill, work stoppage, computer failure or malfunction, or any and all other commercial damages or losses), even if such Contributor has been advised of the possibility of such damages.
9. Accepting Warranty or Additional Liability. While redistributing the Work or Derivative Works thereof, You may choose to offer, and charge a fee for, acceptance of support, warranty, indemnity, or other liability obligations and/or rights consistent with this License. However, in accepting such obligations, You may act only on Your own behalf and on Your sole responsibility, not on behalf of any other Contributor, and only if You agree to indemnify, defend, and hold each Contributor harmless for any liability incurred by, or claims asserted against, such Contributor by reason of your accepting any such warranty or additional liability.

END OF TERMS AND CONDITIONS

APPENDIX: How to apply the Apache License to your work.

To apply the Apache License to your work, attach the following boilerplate notice, with the fields enclosed by brackets "[]" replaced with your own identifying information. (Don't include the brackets!) The text should be enclosed in the appropriate comment syntax for the file format. We also recommend that a file or class name and description of purpose be included on the same "printed page" as the copyright notice for easier identification within third-party archives.

Copyright [yyyy] [name of copyright owner]

Licensed under the Apache License, Version 2.0 (the "License"); you may not use this file except in compliance with the License. You may obtain a copy of the License at

<http://www.apache.org/licenses/LICENSE-2.0>

Unless required by applicable law or agreed to in writing, software distributed under the License is distributed on an "AS IS" BASIS, WITHOUT WARRANTIES OR CONDITIONS OF ANY KIND, either express or implied. See the License for the specific language governing permissions and limitations under the License.

Energiatakarékosság-szabályozási funkció

A készülék Alvó móddal rendelkezik, amely a nyomtatási és faxolási funkciókat várakozó állapotba helyezi, és ha a készüléken a legutolsó használatától kezdve a megadott ideig nem végeznek műveletet, az energia-felvételt minimálisra csökkenti. Ha a készüléket alvó módban nem kezdik el használni, automatikusan kikapcsol.

➔ [Alvó mód \(2-26. oldal\)](#)

[Kikapcsolási szabály \(Európai modellek esetén\) \(2-27. oldal\)](#)

Automatikus kétoldalas nyomtatás funkció

A készülék alapszolgáltatásai között megtalálható a kétoldalas nyomtatás. Ha például két egyoldalas eredetit kétoldalas nyomatként egyetlen lapra nyomtat, csökkentheti a felhasznált papír mennyiségét.

➔ [Duplex \(6-12. oldal\)](#)

A duplex üzemmódban történő nyomtatás csökkenti a papírhasználatot és segít az erdők megóvásában. A duplex üzemmód használata esetén kisebb mennyiségű papírt kell vásárolni, ezért csökkenti a költségeket. Javasoljuk, hogy a duplex funkcióval ellátott készülékeket alapértelmezett beállításként állítsa duplex üzemmódra.

Erőforrás-megtakarítás - Papír

Az erdők által biztosított erőforrások megőrzése és fenntarthatósága érdekében javasoljuk újrahasznosított papír, valamint a környezetvédelmi kezdeményezések és erőfeszítések által tanúsított és ökocímkével ellátott szűzpapír használatát, amely eleget tesz az EN 12281:2002* vagy ezzel egyenértékű minőségügyi szabványnak.

Ez a készülék a 64 g/m² vastagságú papírra történő nyomtatást is támogatja. Ennek a papírtípusnak a használatával csökken a nyersanyag-felhasználás és az erdőket is óvjuk.

* : EN12281:2002 "Nyomtató és irodai papír - A száraz toneres képalkotáshoz használatos másolópapírra vonatkozó követelmények"

Az ajánlott papírtípusokkal kapcsolatban kérje a viszonteladó vagy a szervizképviselő segítségét.

Az "Energiagazdálkodás" környezeti előnyei

A készenléti állapot energia-fogyasztásának csökkentése érdekében ez a készülék egy energiagazdálkodási funkcióval rendelkezik, amely automatikusan aktiválja az energiatakarékos üzemmódot, amikor a készülék egy bizonyos idő eltelté után nincs használatban.

Annak ellenére, hogy a készüléknek egy rövid idő szükséges ahhoz, hogy készenléti állapotba váltsón, ennek a funkciónak a használatával jelentős energia-megtakarítás nyerhető. Javasoljuk, hogy a készülék alapértelmezett energiatakarékossági üzemmódját használja.

Energy Star (ENERGY STAR®) Program



A Nemzetközi Energy Star program résztvevőjeként cégünk megállapította, hogy a termék megfelel a Nemzetközi Energy Star programban foglalt szabványoknak. Az ENERGY STAR® egy önkéntes energia-hatékonysági program azzal a céllal, hogy a globális felmelegedés megelőzése érdekében energiahatékony termékeket fejlesszünk ki és népszerűsítsünk. Az ENERGY STAR® minősítéssel ellátott termékek vásárlásával Ön is segíthet csökkenteni az üvegházhatást okozó gázok kibocsátásának mennyiségét a termék használata során, valamint ezzel csökkenti az energiára fordított költségeit.

2 A készülék telepítése és beállítása

Ez a fejezet olyan információkat tartalmaz a rendszergazdák számára, mint a készülék részei, a kábelcsatlakozások, valamint a szoftver telepítése.

A készülék részei (a készülék külseje)	2-2	A szoftver telepítése	2-31
A készülék részei (csatlakozások/belső)	2-4	DVD-n lévő szoftver (Windows)	2-31
A készülék részei (felszerelt kiegészítő berendezésekkel)	2-6	A szoftver telepítése Windows alatt ..	2-32
A készülék és más eszközök csatlakoztatása	2-7	A szoftver eltávolítása	2-38
Kábelek csatlakoztatása	2-8	A szoftver telepítése Mac számítógépen	2-39
LAN-kábel csatlakoztatása	2-8	A TWAIN illesztőprogram beállítása ..	2-41
Az USB-kábel csatlakoztatása	2-9	A WIA illesztőprogram beállítása	2-43
A tápkábel csatlakoztatása	2-9	A számláló ellenőrzése	2-44
Ki- és bekapcsolás	2-10	Embedded Web Server RX	2-45
Bekapcsolás	2-10	Az Embedded Web Server RX elérése	2-46
Kikapcsolás	2-10	A biztonsági beállítások módosítása ..	2-47
A kezelőpanel használata	2-11	Az eszközinformációk módosítása ...	2-49
Kezelőpanel gombjai	2-11		
Érintőpanel	2-12		
Kezdőképernyő	2-12		
Eszközinformációk kijelző	2-16		
Funkciógomb	2-17		
A be nem állítható gombok megjelenítése	2-18		
Az [Enter] gomb használata	2-19		
A [Quick No. Search] gomb használata	2-19		
Súgó képernyő	2-20		
Bejelentkezés/kijelentkezés	2-21		
Bejelentkezés	2-21		
Kijelentkezés	2-22		
A készülék alapértelmezett beállításai	2-23		
A dátum és az idő beállítása	2-23		
Hálózat beállítása	2-24		
A vezetékes hálózat konfigurálása ...	2-24		
Energiatakarékos funkció	2-26		
Alvó mód	2-26		
Automatikus alvó üzemmód	2-26		
Alvás szabályok (Európai modellek) ..	2-27		
Alvó szint (Energiatakarékos és Gyors feléledés) (Európán kívüli modellek)	2-27		
Kikapcsolási szabály (Európai modellek esetén)	2-27		
Csendes üzemmód	2-28		
Gyorsbeállítás varázsló	2-29		

A készülék részei (a készülék külseje)

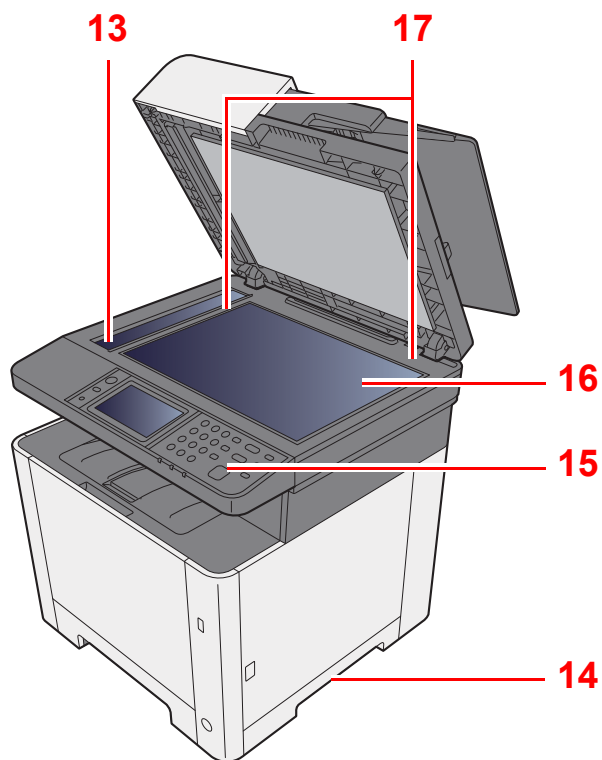
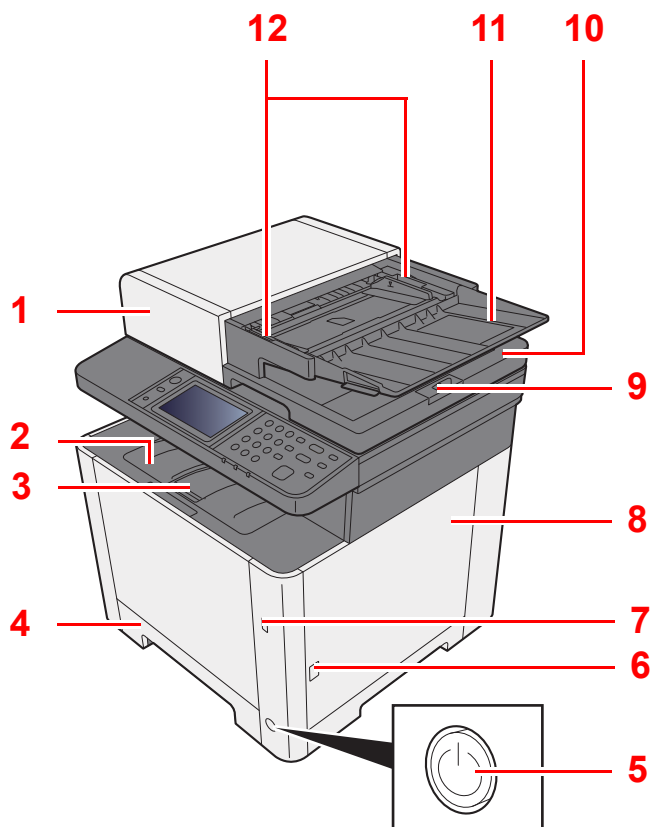

1 Dokumentumadagoló

2 Belső tálca

3 Papírrögzítő

4 1. kazetta

5 Főkapcsoló

6 Gomb (jobb oldali fedél nyitva)

7 USB-memória csatlakozója

8 Jobb oldali fedél

9 Eredeti ütközője

10 Eredeti kimeneti tálcája

11 Eredeti tálcája

12 Eredeti papírvezetői

13 Üvegcsík

14 Fogantyúk

15 Kezelőpanel

16 Üveglap

17 Eredeti méretét jelző szegélylapok

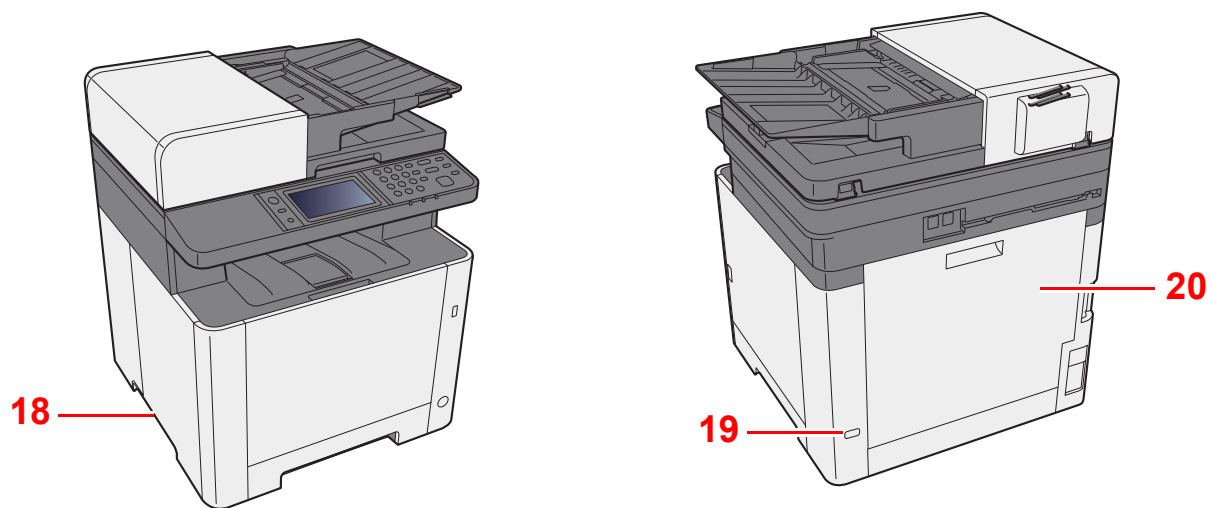

18 Fogantyúk

19 Lopásgátló zár foglalata

20 1. hátsó fedél

A készülék részei (csatlakozások/belső)

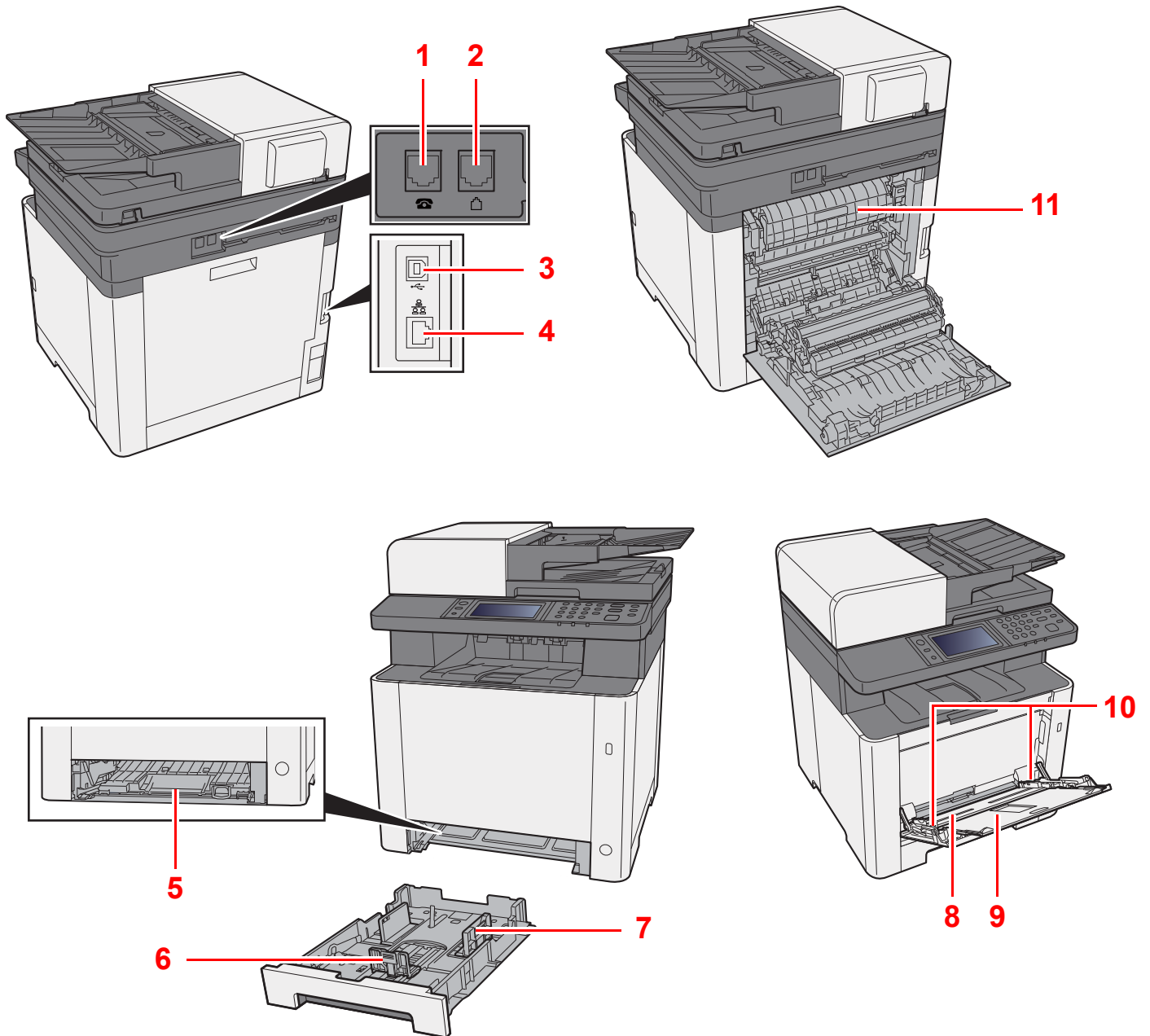

- 1 TEL csatlakozó
- 2 LINE csatlakozó
- 3 USB-csatoló csatlakozója
- 4 Hálózati csatlakozó
- 5 Adagoló fedél
- 6 Papírhosszúság-vezető

- 7 Papírszélesség-vezetők
- 8 Kézi adagoló
- 9 Támasztótálca
- 10 Papírszélesség-vezetők
- 11 Fixáló egység fedele

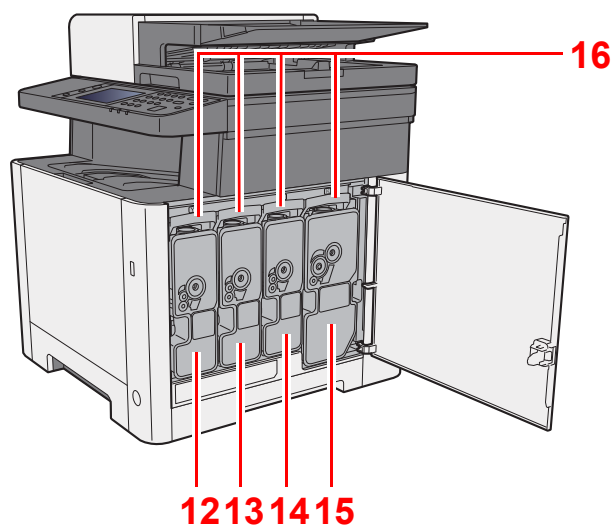

12 Tonertartály (Yellow)

13 Tonertartály (Cyan)

14 Tonertartály (Magenta)

15 Tonertartály (Black)

16 Tonertartály-zár karja

A készülék részei (felszerelt kiegészítő berendezésekkel)

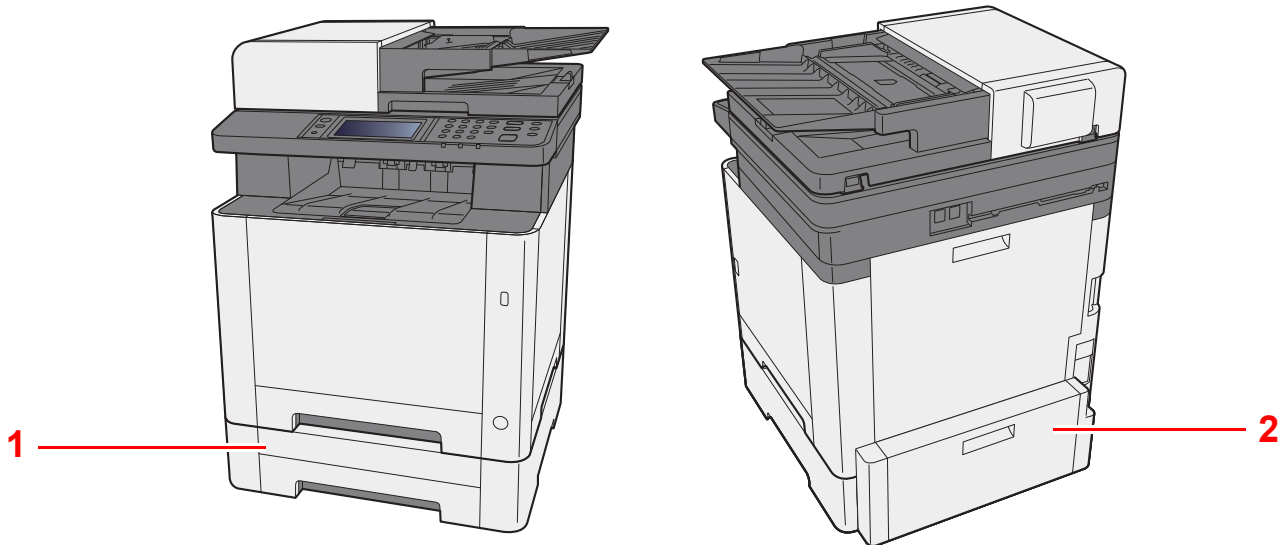

- 1 2. kazetta
- 2 2. hátsó fedél

➔ [Kiegészítő berendezések \(8-2. oldal\)](#)

A készülék és más eszközök csatlakoztatása

Készítse elő a környezethez és a használandó készülékekhez megfelelő kábeleket.

A készülék csatlakoztatása számítógépre USB használatával

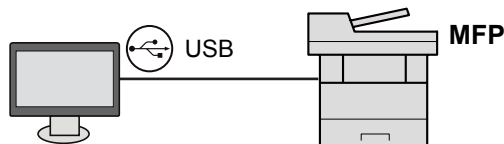

A készülék csatlakoztatása számítógépre a hálózaton keresztül

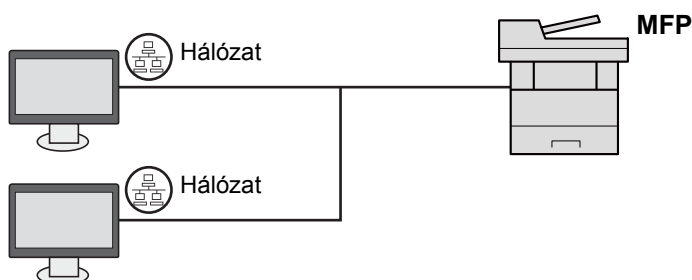

Megjegyzés

Ha a készüléket a vezeték nélküli hálózati funkcióval használja, nem szükséges a LAN-kábelt csatlakoztatni. A vezeték nélküli LAN használatához meg kell változtatni a készülék alapértelmezett beállításait a rendszermenüben.

➔ Lásd az *angol nyelvű használati útmutatót*

A használható kábelek

Kapcsolódási környezet	Funkció	Szükséges kábel
Csatlakoztasson egy LAN-kábelt a géphez.	Nyomtató/Lapolvasó/Hálózati fax	LAN-kábel (10BASE-T, 100BASE-TX, 1000BASE-T)
Csatlakoztasson egy USB-kábelt a géphez.	Nyomtató/lapolvasó (TWAIN/WIA)	USB 2.0 kompatibilis kábel (nagy sebességű USB-vel kompatibilis, maximum 5,0 m)

Kábelek csatlakoztatása

LAN-kábel csatlakoztatása

✓ **FONTOS**

Gondoskodjon arról, hogy a készülék ki legyen kapcsolva.

➔ [Kikapcsolás \(2-10. oldal\)](#)

1 A kábelt csatlakoztassa a készülékre.

- 1 A LAN-kábelt csatlakoztassa a hálózati csatlóóra.

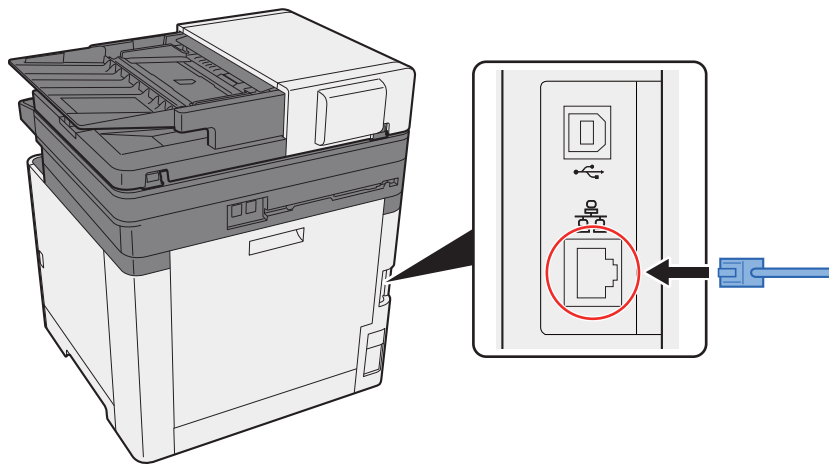

- 2 A kábel másik végét csatlakoztassa az elosztóra vagy a számítógépre.

2 Kapcsolja be a készüléket, majd konfigurálja a hálózatot.

➔ [Hálózat beállítása \(2-24. oldal\)](#)

Az USB-kábel csatlakoztatása

✔ **FONTOS**

Gondoskodjon arról, hogy a készülék ki legyen kapcsolva.

➔ [Kikapcsolás \(2-10. oldal\)](#)

1 A kábelt csatlakoztassa a készülékre.

- 1 Az USB-kábelt csatlakoztassa az USB-csatoló csatlakozójára.

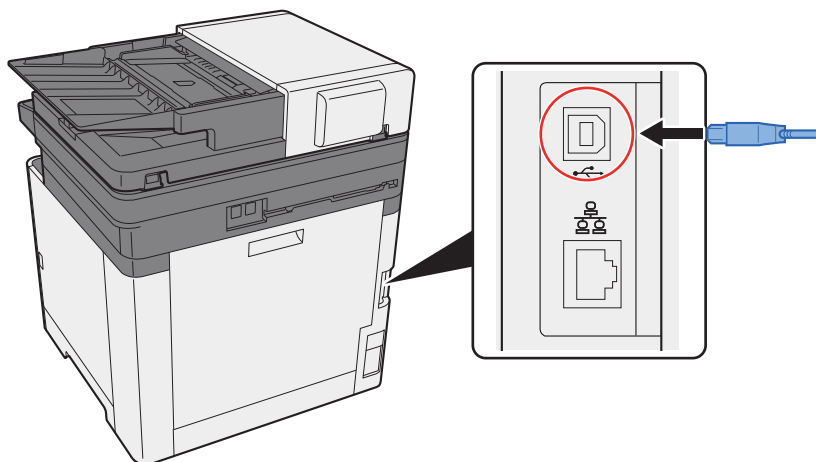

- 2 A kábel másik végét csatlakoztassa az elosztóra.

2 Kapcsolja be a készüléket.

A tápkábel csatlakoztatása

1 A kábelt csatlakoztassa a készülékre.

A mellékelt tápkábel egyik végét csatlakoztassa a készülékre, a másik végét pedig a fali csatlakozóra.

✔ **FONTOS**

Kizárólag a készülékhez mellékelt tápkábelt használja.

Ki- és bekapcsolás

Bekapcsolás

1 Kapcsolja be a főkapcsolót.

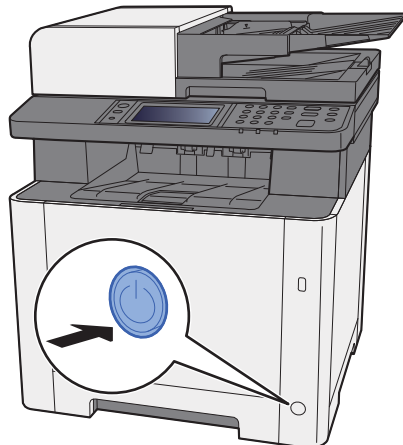

Kikapcsolás

1 Kapcsolja ki a főkapcsolót.

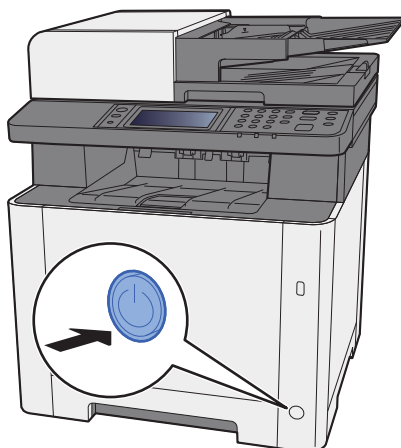

Ha a **[Kikapcsolási üzenet megjelenítése]** **[Be]** van kapcsolva, egy megerősítő üzenet jelenik meg a készülék kikapcsolásáról.

➔ Lásd az *angol nyelvű használati útmutatót*

A kikapcsolás körülbelül 3 percet vesz igénybe.



FIGYELEM

Ha a készüléket hosszabb ideig nem használják (pl. egész éjszaka), kapcsolja ki a főkapcsolót. Ha a készüléket ennél is hosszabb ideig nem használják (pl. nyaralás alatt), biztonsági okokból húzza ki a tápkábelt a fali aljzatból.



FONTOS

- Megjegyzendő, hogy a készülék főkapcsolóval történő kikapcsolása esetén a fax küldés és fogadás nem lehetséges.
- A papírkazettákból távolítsa el a papírt, és tegye vissza az eredeti csomagolásába, hogy a papírt megóvja a nedvességtől.

A kezelőpanel használata

Kezelőpanel gombjai

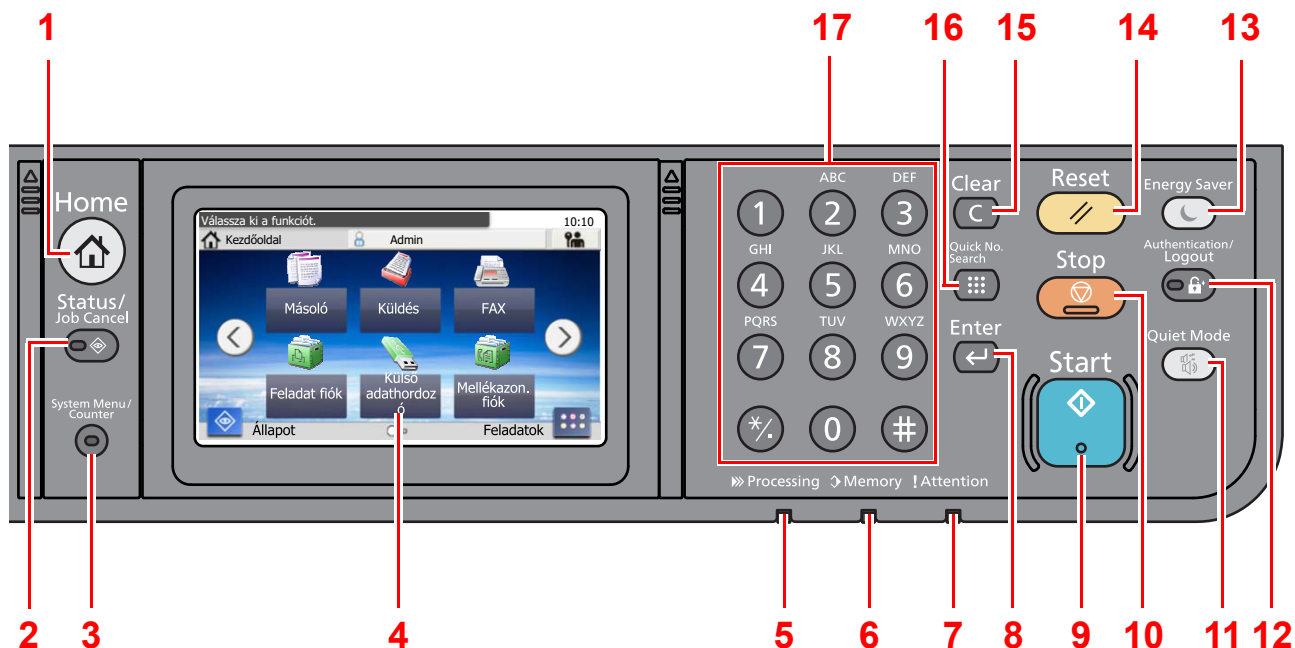

- 1 **[Home]** gomb: Megjeleníti a Kezdőképernyőt.
- 2 **[Status/Job Cancel]** gomb: Megjeleníti az Állapot/Feladat megszakítása képernyőt.
- 3 **[System Menu/Counter]** gomb: Megjeleníti a rendszermenü/számláló képernyőt.
- 4 Érintőpanel: A gépbeállítások konfigurálásához szükséges ikonokat jeleníti meg.
- 5 **[Processing]** jelzőfény: Nyomatatáskor vagy küldéskor/fogadáskor villog.
- 6 **[Memory]** jelzőfény: Akkor villog, amikor a készülék a memóriához vagy a faxmemóriához fér hozzá.
- 7 **[Attention]** jelzőfény: Világít vagy villog, ha hiba történik, és egy feladat leáll.
- 8 **[Enter]** gomb: Véglegesíti a számbillentyűkkel bevitt értékeket a funkciók beállítása során. A kijelzőn megjelenő **[OK]** gombbal együtt használatos.
- 9 **[Start]** gomb: Elindítja a másolási és beolvasási műveleteket, valamint a beállítási műveletek feldolgozását.
- 10 **[Stop]** gomb: Megszakítja vagy szünetelteti a folyamatban levő feladatot.
- 11 **[Quiet Mode]** gomb: Alacsonyabb nyomtatási és beolvasási sebesség a halkabb működés érdekében.
- 12 **[Authentication/Logout]** gomb: Hitelesíti a felhasználóváltást, és kilép az aktuális felhasználó műveleteiből (azaz kijelentkezés).
- 13 **[Energy Saver]** gomb: A készüléket alvó módba állítja. Visszkapcsolás alvó üzemmódból, ha a készülék alvó üzemmódban van.
- 14 **[Reset]** gomb: A beállításokat állítja vissza alapértékre.
- 15 **[Clear]** gomb: Törli a beírt számokat és karaktereket.
- 16 **[Quick No. Search]** gomb: Beprogramozott adatok, például hívószám és felhasználói azonosító adható meg velük.
- 17 Számbillentyűzet: Számok és szimbólumok beviteléhez.

Érintőpanel

Kezdőképernyő

Ez a képernyő úgy jeleníthető meg, hogy a kezelőpanelen megnyomja a **[Home]** gombot. Az ikonok megérintésével az azokhoz tartozó képernyő jeleníthető meg.

Módosíthatja a Kezdőképernyőn megjelenő ikonokat, valamint a képernyő hátterét.

➔ [A Kezdőképernyő szerkesztése \(2-13. oldal\)](#)

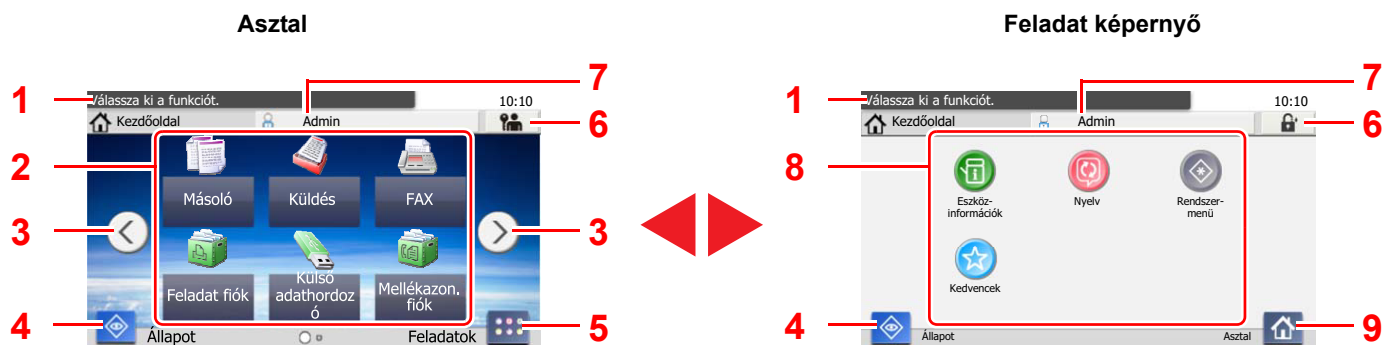

* A megjelenés a konfigurációtól és az opcióbeállításoktól függően eltérhet a tényleges képernyőtől.

Szám	Tétel	Leírás
1	Üzenet	Az állapottól függő üzenetet jeleníti meg.
2	Asztal	A funkcióikat jeleníti meg. A kedvencekhez regisztrált funkciók is megjelennek. Az első oldalon nem látható ikonok az oldal váltásával jeleníthetők meg.
3	Képernyőváltó gombok	Ezeknek a gomboknak a használatával válthat az asztal oldalai között. Ez akkor jelenik meg, ha több oldal van.
4	[Állapot]	Megjeleníti az Állapot képernyőt. Ha hiba történik, a "!" ikon jelenik meg. A hiba helyreállítása után a képernyő visszatér normál nézetbe.
5	[Feladatok]	Megjeleníti a Feladat képernyőt.
6	[Kijelentkezés]	Az aktuális felhasználó kijelentkezése. Ez akkor jelenik meg, ha a felhasználói bejelentkezés felügyelete engedélyezve van.
7	Bejelentkezési felhasználónév	Megjeleníti a bejelentkezési felhasználónevet. Ez akkor jelenik meg, ha a felhasználói bejelentkezés felügyelete engedélyezve van. A "Bejelentkezési név" kiválasztásával a bejelentkezett felhasználó adatai jelennek meg.
8	Feladat képernyő	Megjeleníti a feladat ikonokat.
9	[Asztal]	Megjeleníti az asztalt.

A Kezdőképernyő szerkesztése

A Kezdőképernyő háttere, valamint a megjelenő ikonok módosíthatók.

1 Jelenítse meg a képernyőt.

1 [System Menu/Counter] gomb > [Home]



Megjegyzés

Ha engedélyezve van a felhasználói bejelentkezés felügyelete, akkor a beállításokat csak rendszergazdai jogosultságokkal való bejelentkezés után változtathatja meg.

A gyári alapértelmezett bejelentkezési felhasználónév és bejelentkezési jelszó az alábbi.

Bejelentkezési név: 2600

Bejelentk. jelszó: 2600

2 Konfigurálja a beállításokat.

A rendelkezésre álló beállítások az alábbiak.

Tétel	Leírás
Az asztal testreszabása	Adja meg az asztalon megjelenő funkcióikonokat.* ¹ A [+] kiválasztásával jelenítse meg a kijelzőn megjelenítendő funkciók kiválasztására szolgáló képernyőt. Válassza ki a megjelenítendő funkciót, majd válassza az [OK] lehetőséget. Válasszon ki egy ikont, majd az [Előző] vagy a [Következő] lehetőség kiválasztásával adja meg a kiválasztott ikon elhelyezkedését az asztalon. Ha egy ikont törölni szeretne az asztról, válassza ki a kívánt ikont, majd válassza a [] lehetőséget.
Feladat képernyő testreszabása	Adja meg a feladat képernyőn megjelenő feladat ikonokat.* ²
Háttérkép	Konfigurálja a Kezdőképernyő háttérképét. Érték: 1–8. kép

*1 Maximum 43 funkció ikont jelenít meg.

*2 5 feladaton jeleníthető meg.

Az asztalon megjeleníthető funkciók







Funkció	Ikon	Leírás	Oldalszám
Másolás ^{*1}		Megjeleníti a Másolás képernyőt.	5-15. oldal
Küldés ^{*1}		Megjeleníti a Küldés képernyőt.	5-17. oldal
FAX ^{*1}		Megjeleníti a FAX képernyőt.	Lásd: FAX használati útmutató.
Feladatfiók ^{*2}		Megjeleníti a Feladatfiók képernyőt.	-
Külső adathordozó ^{*1}		Megjeleníti a Külső adathordozó képernyőt.	-
Mellékazonosító fiók ^{*1}		Megjeleníti a Mellékazonosító fiók képernyőt.	Lásd: FAX használati útmutató.
Lekérdező fiók ^{*1}		Megjeleníti a Lekérdező fiók képernyőt.	Lásd: FAX használati útmutató.
Küldés magamnak (E-mail) ^{*3}		Megjeleníti a Küldés képernyőt. Célállomásként a bejelentkezett felhasználó e-mail címe van beállítva.	-
Kedvencek		A regisztrált kedvenc előhívása. Az ikon a kedvenc funkciójának megfelelően változik.	5-8. oldal

*1 A készülék gyári beállítása szerint jelenik meg.

*2 Ez akkor jelenik meg, ha a készülékbe bővítő memória vagy SD/SDHC memóriakártya van behelyezve.

*3 Akkor jelenik meg, ha a felhasználói bejelentkezés felügyelete engedélyezve van.

A feladatképernyőn rendelkezésre álló funkciók

Funkció	Ikon	Leírás	Oldalszám
Állapot/Feladat megszakítás		Megjeleníti az Állapot képernyőt. Ha hiba történik, a "!" ikon jelenik meg. A hiba helyreállítása után a képernyő visszatér normál nézetbe.	-
Eszközinformációk		Megjeleníti az Eszközinformációk képernyőt. Ellenőrizze a rendszer- és a hálózati információkat. Ellenőrizheti a használatban lévő opciókra vonatkozó információkat is.	2-16. oldal
Nyelv		Megjeleníti a Rendszermenü Nyelv beállítása képernyőjét.	-
Wi-Fi Direct^{*1}		A Wi-Fi Direct be van állítva, és megjelennek a készülék hálózathasználati információi.	-
Rendszermenü		Megjeleníti a Rendszermenü képernyőt.	-
Kedvencek		Megjeleníti a kedvencek listája képernyőt.	5-8. oldal

*1 Csak akkor jelenik meg, ha a készülék számára vezeték nélküli hálózati funkció áll rendelkezésre.

Eszközinformációk kijelző

Ellenőrizheti a rendszerre, a hálózatra, valamint a használatban lévő opciókra vonatkozó információkat.

1 [Home] gomb > [Feladatok] > [Eszközinformációk]

2 Ellenőrizze az eszközinformációkat.

Eszközinformációk

Fül	Leírás
Azonosítás/Vezetékes hálózat	Ellenőrizheti az azonosítási információkat, mint a modellnév, sorozatszám, állomásnév és állomáshely, valamint az IP cím.
Wi-Fi^{*1}	Ellenőrizheti az azonosítási információkat, mint a modellnév, sorozatszám, állomásnév és állomáshely, valamint a vezeték nélküli hálózat IP címe.
FAX	Ellenőrizheti a helyi faxszámot, a helyi fax nevét, a helyi fax azonosítását és egyéb fax adatokat.
Szoftververzió/Funkció	Ellenőrizheti a szoftver verziót, illetve a teljesítményt.
Opció	Ellenőrizheti a használatban lévő opciókra vonatkozó információkat.

*1 Csak akkor jelenik meg, ha a készülék számára vezeték nélküli hálózati funkció áll rendelkezésre.

Funkciógomb

Ez a képernyő jelenik meg, amikor a funkciók ikont választja.

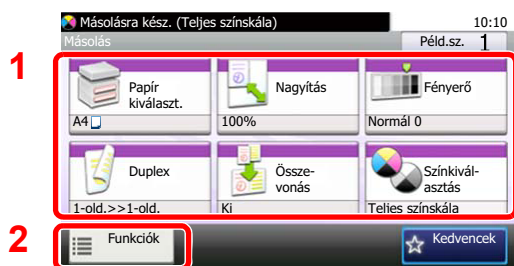



- 1 Jelenítse meg a funkciókat.
- 2 A **[Funkciók]** lehetőséget kiválasztva más funkciókat is megjeleníthet.
- 3 A [\wedge] vagy [\vee] gomb megnyomásával gördíthet felfelé és lefelé.



A be nem állítható gombok megjelenítése

Azoknak a funkcióknak a gombjai, amelyek a funkciók kombinálására vonatkozó korlátozások vagy a szükséges opciók hiánya miatt nem használhatók, nem választható állapotban vannak.

Normál	Kiszürkített
	 <p>A következő esetekben a gomb ki van szürkítve és nem választható.</p> <ul style="list-style-type: none">Nem használható egy már kiválasztott funkcióval kombinálva.



Megjegyzés

Ha egy éppen használni kívánt gomb ki van szürkítve, előfordulhat, hogy még egy korábbi felhasználó beállításai vannak érvényben. Ebben az esetben nyomja meg a **[Reset]** gombot, és próbálja újra.

Az [Enter] gomb használata

Az [Enter] gomb ugyanazzal a funkcióval rendelkezik, mint az Enter jelzés (↵), mint az [OK ↵] gomb és a [Bezárás ↵] gomb.

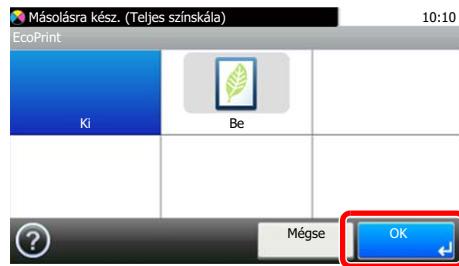

A [Quick No. Search] gomb használata

A [Quick No. Search] gomb használható, amikor a számgombokat használja számok közvetlen beírására, például ha gyorstárcsázással adja meg az átvitel célállomását.

A gyorstárcsázással kapcsolatos bővebb információért lásd:

➔ [Célállomás meghatározása \(5-26. oldal\)](#)

Quick No.
Search



Súgó képernyő

Ha a gép használata során nehézségekbe ütközne, az érintőpanel segítséget nyújthat a használat módjával kapcsolatban.

Amikor az érintőpanelen megjelenik a [?] (súgó) szimbólum, ezt kiválasztva megjelenik a Súgó képernyő. A Súgó képernyőn az egyes funkciók magyarázatát és használatát láthatja.

Példa: A papírválasztás súgóképernyőjének megjelenítése

1 A papírválasztás képernyő megjelenítése.

→ [Papír kiválasztása \(6-9. oldal\)](#)

2

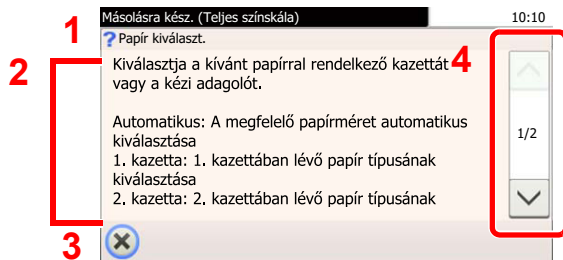
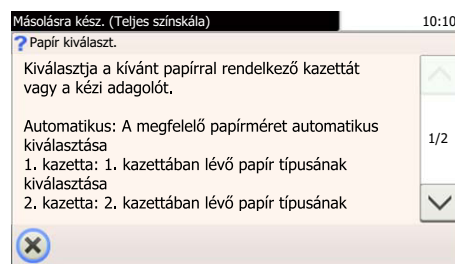
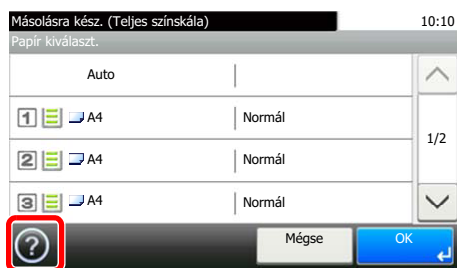

- 1 Súgó témakörök
- 2 A funkciókkal és a gép kezelésével kapcsolatos információkat jeleníti meg.
- 3 Erre kattintva a Súgó képernyő bezáródik, és visszatér az eredeti képernyő.
- 4 Felfelé és lefelé görgetéshez használhatók, ha egy képernyőn nem fér el a Súgó szövege.

Bejelentkezés/kijelentkezés

Ha olyan funkciót állít be, amelyhez rendszergazdai jogok szükségesek, vagy ha a rendszergazdai bejelentkezés van engedélyezve, akkor meg kell adnia a bejelentkezési felhasználónevet és a bejelentkezési jelszót.

Megjegyzés

A gyári alapértelmezett bejelentkezési felhasználónév és bejelentkezési jelszó az alábbi.

Bejelentkezési név: 2600

Bejelentk. jelszó: 2600

Ha elfelejti a bejelentkezési felhasználónevet vagy a bejelentkezési jelszót, nem fog tudni bejelentkezni. Ebben az esetben jelentkezzen be rendszergazdai jogosultsággal, és változtassa meg a bejelentkezési felhasználónevet vagy a bejelentkezési jelszót.

Bejelentkezés

Normál bejelentkezés

1 A bejelentkezéshez adja meg a bejelentkezési felhasználónevet és jelszót.

- 1 Ha a műveletet alatt ez a képernyő jelenik meg, válassza a **[Billentyűzet]** lehetőséget a bejelentkezési felhasználónév megadásához.



A képernyő tetején a cím sávban az idő 10:10 és a cím "Adja meg a bejel. felhaszn.nevet és jelszót." látható. A fő tartalom területén két sorban van beviteli mező. Az első sor címe "Bejelentkezési felhasználónév", a másodiké "Bejelentkezési jelszó". Mindkét sorban a mező mellett van egy "Billentyűzet" gomb, amelyet a képen piros keret körbevesz. A képernyő alján két gomb van: "Mégse" és "Bejelentkezés".

➔ [Karakterbevitel \(8-3. oldal\)](#)

- 2 **[Jelszó]** > Adja meg a bejelentkezési jelszavát > **[OK]**

Megjegyzés

Ha felhasználói hitelesítési módszernek a **[Hálózati hitelesítés]** van megadva, megjelennek a hitelesítési célhelyek, és a **[Helyi]** vagy **[Hálózati]** lehetőség közül választhat.

2 Válassza a **[Bejelentkezés]** lehetőséget.

Egyszerű bejelentkezés



Ha ez a képernyő jelenik meg a műveletek közben, válassza ki a felhasználót, és jelentkezzen be.



Megjegyzés

Ha felhasználónév szükséges, megjelenik a beviteli képernyő.

➔ Lásd az *angol nyelvű használati útmutatót*

Kijelentkezés

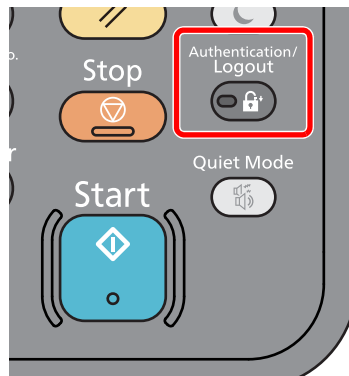

Ha ki szeretne jelentkezni a készülékből, nyomja meg az [**Authentication/Logout**] gombot; ekkor visszajut a bejelentkezési felhasználónév- és jelszóbeviteli képernyőre.

A felhasználót a rendszer az alábbi esetekben automatikusan kijelentkezteti:

- Amikor a készülék alvó állapotba kapcsol.
- Az automatikus panel-visszaállítás aktiválódásakor.

A készülék alapértelmezett beállításai

A készülék használata előtt olyan beállításokat konfigurálhat, mint a dátum és az idő, a hálózati konfiguráció és az energiatakarékos funkciók. A Gépbeállító varázsló a telepítést követő első bekapcsolásakor indul el. Ezenfelül konfigurálja az alábbi beállításokat, ha szükséges.

Megjegyzés

A készülék alapértelmezett beállításai a rendszermenüben módosíthatók.
A rendszermenüből konfigurálható beállításokat lásd:

➔ [Angol nyelvű használati útmutató](#)

A dátum és az idő beállítása

Kövesse az alábbi lépéseket a telepítés helyén érvényes dátum és idő beállításához.

A küldési funkcióval küldött e-mailek fejlécében az itt beállított dátum és idő fog megjelenni. Állítsa be a dátumot, az időt, valamint a készülék használati helyének eltérését a greenwichi időzónától.

Megjegyzés

• A kezdeti konfiguráció utáni módosításokért lásd:

➔ [Angol nyelvű használati útmutató](#)

• A pontos idő rendszeresen beállítható a hálózat idő kiszolgálójáról.

➔ [Embedded Web Server RX User Guide](#)

1 Jelenítse meg a képernyőt.

[System Menu/Counter] gomb > [Dátum/Időzítő/Énergiaatakarékos]

2 Konfigurálja a beállításokat.

[Időzóna] > [Dátum/Idő] > [Dátumformátum]

Tétel	Leírás
Időzóna	Állítsa be a greenwichi időzónától eltérő időt. A listából válassza ki a legközelebbi helyet. Ha olyan régiót választ, amely nyári időszámítást használ, konfigurálja a nyári időszámítás beállításait.
Dátum/Idő	Válassza ki a hely dátumát és idejét, ahol a készüléket használja. Ha Küldés e-mailként műveletet hajt végre, az itt beállított dátum és idő jelenik meg a fejlécben. Érték: Év (2000 - 2037), Hónap (1 - 12), Nap (1 - 31), Óra (00 - 23), Perc (00 - 59), Másodperc (00 - 59)
Dátumformátum	Válassza ki az év, a hónap és nap megjelenítésének formátumát. Az év nyugati formátumban jelenik meg. Érték: Hónap/Nap/Év, Nap/Hónap/Év, Év/Hónap/Nap

Hálózat beállítása

A vezetékes hálózat konfigurálása

A készülék egy hálózati csatolóval rendelkezik, amely kompatibilis az olyan hálózati protokollokkal, mint a TCP/IP (IPv4), TCP/IP (IPv6), NetBEUI és IPSec. Ez teszi lehetővé a nyomtatást a Windows, a Macintosh, az UNIX és más platformokon.

A Windows hálózathoz való csatlakozáshoz állítsa be a TCP/IP (IPv4) protokollt.

A beállítások konfigurálása előtt csatlakoztassa a hálózati kábelt.

➔ [LAN-kábel csatlakoztatása \(2-8. oldal\)](#)

Az egyéb hálózati beállításokért lásd:

➔ [Angol nyelvű használati útmutató](#)



Megjegyzés

Ha engedélyezve van a felhasználói bejelentkezés felügyelete, akkor a beállításokat csak rendszergazdai jogosultságokkal való bejelentkezés után változtathatja meg.

Ha a felhasználói bejelentkezés felügyelete le van tiltva, megjelenik a felhasználói hitelesítés képernyő. Adja meg a bejelentkezési felhasználónevet és jelszót, majd válassza a **[Bejelentkezés]** lehetőséget.

A gyári alapértelmezett bejelentkezési felhasználónév és bejelentkezési jelszó az alábbi.

Bejelentkezési név: 2600

Bejelentk. jelszó: 2600

IPv4 beállítás

1 Jelenítse meg a képernyőt.

[System Menu/Counter] gomb > [Rendszer/Hálózat] > [Hálózat] > [Vezetékes hálózat beáll.] > [TCP/IP beállítás] > [IPv4]

2 Konfigurálja a beállításokat.

DHCP-szerver használata esetén

[DHCP]: Kapcsolja [Be].

Statikus IP-cím használata esetén

[DHCP]: Kapcsolja [Ki].

[IP-cím]: Adja meg a címet.

[Alhálózati maszk]: Adj meg az alhálózati maszkot tizedes formátumban (0 - 255).

[Alapért. átjáró]: Adja meg a címet.

[Auto-IP]: Kapcsolja [Ki].

Auto-IP használata esetén írja be a "0.0.0.0" értéket az [IP cím] mezőbe.



FONTOS

A beállítás módosítása után indítsa újra a hálózatot a rendszermenüből, vagy kapcsolja KI, majd ismét BE a készüléket.

➔ Lásd az *angol nyelvű használati útmutatót*



Megjegyzés

Az IP-címet kérje el a rendszergazdától, és legyen kéznél, amikor konfigurálja ezt a beállítást.

Az alábbi esetekben állítsa be a DNS szerver IP címét az Embedded Web Server RX használatával.

- Ha kikapcsolt "DHCP" beállítású állomásnevet használ
- Ha olyan IP címmel rendelkező DNS szervert használ, amelyet nem a DHCP osztott ki automatikusan.

A DNS szerver IP címének beállításához lásd:

➔ **[Embedded Web Server RX User Guide](#)**

Energiatakarékos funkció

Ha egy bizonyos idő eltelik, miután a készüléket utoljára használták, a készülék automatikusan alvó módba vált az áramfogyasztás csökkentése érdekében. Ha a készüléket alvó módban nem használják, automatikusan kikapcsol.

Megjegyzés

Ha engedélyezve van a felhasználói bejelentkezés felügyelete, akkor a beállításokat csak rendszergazdai jogosultságokkal való bejelentkezés után változtathatja meg.

Ha a felhasználói bejelentkezés felügyelete le van tiltva, megjelenik a felhasználói hitelesítés képernyő. Adja meg a bejelentkezési felhasználónevet és jelszót, majd válassza a **[Bejelentkezés]** lehetőséget.

A gyári alapértelmezett bejelentkezési felhasználónév és bejelentkezési jelszó az alábbi.

Bejelentkezési név: 2600

Bejelentk. jelszó: 2600

Alvó mód

Az alvó üzemmód aktiválásához nyomja meg az **[Energy Saver]** gombot. Az energiafogyasztás minimalizálása érdekében az energiatakarékos jelzőfényen kívül a kezelőpanel minden jelzőfénye kialszik, és az érintőpanel elsötétül. Ez az állapot az alvó állapot.

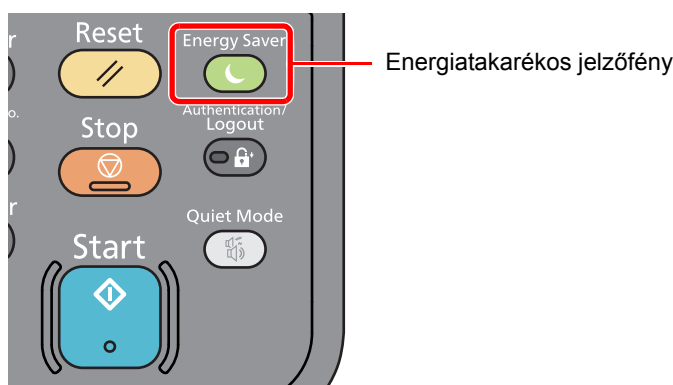

Ha alvó üzemmódban nyomtatási adatok érkeznek, a készülék automatikusan aktiválódik és elkezd a nyomtatást.

Ezenfelül, ha alvó üzemmódban fax adatok érkeznek, a készülék automatikusan aktiválódik és elkezd a nyomtatást.

A folytatáshoz hajtsa vére az alábbi műveleteket.

- Nyomja meg az **[Energy Saver]** gombot.

A készülék 13 másodpercen belül készen áll a használatra.

Fontos megjegyezni, hogy a környezeti viszonyok, mint például a szellőztetés, a készülék lassabb reagálását válthatja ki.

Automatikus alvó üzemmód

Automatikus alvó üzemmódban a készülék alvó üzemmódba vált, ha egy előre megadott ideig nem használják.

Az alvó mód aktiválásáig szükséges idő:

- 1 perc (alapértelmezett beállítás).

Az előre beállított alvási időzítő módosításához lásd:

➔ [Gyorsbeállítás varázsló \(2-29. oldal\)](#)

Alvás szabályok (Európai modellek)

Beállíthatja, hogy alvó mód működjön-e az egyes funkciókhoz. Amikor a készülék alvó üzemmódba lép, chipkártyák nem ismerhetők fel.

Az alvás szabályokkal kapcsolatos bővebb információért lásd:

➔ [Angol nyelvű használati útmutató](#)

Alvó szint (Energiatakarékos és Gyors feléledés) (Európán kívüli modellek)

Az alvó szint esetén az alábbi két üzemmód között válthat: Energiatakarékos és Gyors feléledés üzemmód. Az alapértelmezett beállítás az Energiatakarékos üzemmód.

Az Energiatakarékos üzemmód nagyobb mértékben csökkenti az áramfogyasztást, mint a Gyors feléledés üzemmód, és lehetővé teszi az Alvó üzemmód beállítását külön az egyes funkciókhoz. A készülék a chipkártyákat nem ismeri fel.

A folytatáshoz a kezelőpanelen nyomja meg az **[Energy Saver]** gombot. Ha alvó üzemmódban nyomtatási adatok érkeznek, a készülék automatikusan aktiválódik és elkezdi a nyomtatást.

Az alvás szint beállításokkal kapcsolatos bővebb információért lásd:

➔ [Gyorsbeállítás varázsló \(2-29. oldal\)](#)

Kikapcsolási szabály (Európai modellek esetén)

A kikapcsolási szabály használható annak megakadályozására, hogy a készülék automatikusan kikapcsoljon.

Az alapértelmezett előre beállított idő 3 nap.

A kikapcsolási szabályok beállításokkal kapcsolatos bővebb információért lásd:

➔ [Angol nyelvű használati útmutató](#)

Csendes üzemmód

Alacsonyabb nyomtatási sebesség a halkabb működés érdekében. Válassza ezt az opciót, ha a készülék zaja kellemetlen.

Ha megnyomja a **[Quiet Mode]** gombot, a **[Quiet Mode]** gomb villog, és a csendes üzemmód aktív.

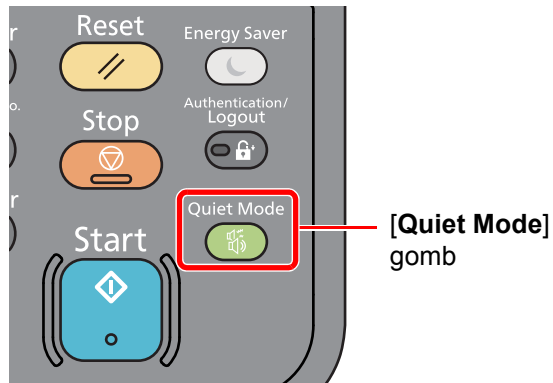

Megjegyzés

A Csendes üzemmódban a feldolgozási sebesség alacsonyabb lesz a normálnál.

Gyorsbeállítás varázsló

A fax funkciók, papírbeállítások, energiatakarékos funkciók és a hálózati beállítások tekintetében az alábbi beállítások konfigurálhatók a varázsló stílusú képernyőn.

FAX beállítás	Az alapvető faxbeállítások konfigurálására való. ➔ FAX használati útmutató		
	1. Tárcsázás/RX mód	Tárcsázás üzemmód* ¹ Vételi mód Auto(DRD)* ²	
	2. Helyi FAX info.	Helyi fax név Helyi faxszám Helyi FAX azon. TTI	
	3. Hang	Hangszóró hangereje Jelzések hangereje Feladat vége jelzés	
	4. Csengés	Normál* ³ Üzenetröggítő* ³ FAX/TEL kapcsoló* ³	
	5. Újratárcsázás	Ism. próbák sz.	
Papír beállítás	A kazettákban és a kézi adagolóban használandó papírméret és papírtípus konfigurálása.		
	1. 1. kazetta	Papírméret Papírtípus	
	2. 2. kazetta* ⁴	Papírméret Papírtípus	
	3. Kézi adagoló	Papírméret Papírtípus	
Energiatakarékos beállítás	Az alvó üzemmód konfigurálását végzi.		
	1. Alvó üzemmód	Alvási időzítő Alvó szint (Európán kívüli modellek)	
Hálózat beállítása	A hálózati beállítások konfigurálása.		
	1. Hálózat	Wi-Fi* ⁵	Wi-Fi Rendelkezésre álló hálózat
		Vezetékes hálózat	IP-cím lekérése IP-cím* ⁶ Alhálózati maszk* ⁶ Alapértelmezett átjáró* ⁶

*1 Csak hüvelykes verzió.

*2 Néhány országban DRD vételi mód is elérhető.

*3 Ez a beállítás egyes régiókban nem jelenik meg.

*4 Csak abban az esetben jelenik meg, ha telepítve van az opcionális papíradagoló.

*5 Ez a funkció akkor jelenik meg, ha a készülék számára vezeték nélküli hálózati funkció áll rendelkezésre.

*6 Nem jelenik meg, ha az "IP-cím lekérése" beállítása [**Auto (DHCP)**].

 **Megjegyzés**

Ha a felhasználó azonosító képernyő jelenik meg, adja meg a bejelentkezési felhasználónevét és bejelentkezési jelszavát, majd válassza a **[Bejelentkezés]** lehetőséget. Ehhez rendszergazdai jogosultsággal kell bejelentkeznie. A gyári alapértelmezett bejelentkezési felhasználónév és bejelentkezési jelszó az alábbi.

Bejelentkezési név: 2600
Bejelentk. jelszó: 2600

1 Jelenítse meg a képernyőt.

[System Menu/Counter] gomb > [Gyorsbeállítási varázsló]

2 Válassza ki a funkciót.**3 Konfigurálja a beállításokat.**

Indítsa el a varázslót. A beállítások konfigurálásához kövesse a képernyőn megjelenő utasításokat.

 **Megjegyzés**

Ha a beállítások konfigurálásánál nehézségekbe ütközne, lásd:

➔ [Súgó képernyő \(2-20. oldal\)](#)

Vezérlő	Leírás
Kilépés	Kilépés a varázslóból. Az eddig konfigurált beállítások alkalmazásra kerülnek.
Előző	Visszalép az előző menüpontra.
Kihagyás	A következő menüpontra lép az aktuális pont módosítása nélkül.
Következő	A következő képernyőre lép.
Vissza	Visszalép az előző képernyőre.
Kész	Regisztrálja a beállításokat és lépjen ki a varázslóból.

A szoftver telepítése

Telepítse a megfelelő szoftvert a számítógépre a mellékelt DVD lemezről (Product Library), ha használni szeretné a készülék nyomtató funkcióját vagy TWAIN/WIA adatátvitelt vagy Network FAX adatátvitelt szeretne létesíteni a számítógéppel.

DVD-n lévő szoftver (Windows)

A telepítés módszereként a [**Gyors telepítés**] vagy [**Egyedi telepítés**] közül választhat. A [**Gyors telepítés**] a normál telepítési módszer. Ha olyan komponenseket szeretne telepíteni, amelyek nem telepíthetők a [**Gyors telepítés**] opcióval, használja az [**Egyedi telepítés**] opciót.

Az egyedi telepítésre vonatkozó részleteket lásd:

➔ [Egyedi telepítés \(2-34. oldal\)](#)

Szoftver	Leírás	Gyors telepítés
Printing System Driver	Ez az illesztőprogram lehetővé teszi a számítógépen tárolt fájlok nyomtatását. Egy illesztőprogram több leíró nyelvet (PCL XL, KPDL stb.) támogat. Ez a nyomtató illesztőprogram teszi lehetővé a készülék összes funkciójának kihasználását. Ez az illesztőprogram használható PDF fájlok létrehozására.	<input type="radio"/>
Printing System (XPS) Driver	Ez a nyomtató illesztőprogram a Microsoft Corporation által kifejlesztett XPS (XML papírspecifikáció) formátumot támogatja.	-
KPDL mini-driver/PCL mini-driver	Ez egy Microsoft MiniDriver, amely a PCL és a KPDL formátumot támogatja. A készülék funkciói és opciói között vannak olyan korlátozások, amelyek csak ezzel az illesztőprogrammal használhatók.	-
FAX Driver (FAX illesztőprogram)	Ez teszi lehetővé a számítógépen lévő szoftveralkalmazás által létrehozott dokumentumok elküldését faxként.	-
TWAIN Driver	Ez az illesztőprogram lehetővé teszi a lapolvasást a készülékkel TWAIN-kompatibilis szoftveralkalmazás használatával.	<input type="radio"/>
WIA Driver	A WIA (Windows Imaging Acquisition) a Windows olyan funkciója, amely lehetővé teszi a képalkotó eszközök – mint a lapolvasók – és a képfeldolgozó alkalmazások közötti kölcsönös kommunikációt. A képek felhasználhatók WIA-kompatibilis szoftveralkalmazás használatával, ami akkor kényelmes, ha nincs a számítógépen TWAIN-kompatibilis szoftveralkalmazás telepítve.	-
NETWORK PRINT MONITOR	Ez egy olyan segédprogram, amelynek segítségével a készülék figyelemmel kísérhető a hálózaton.	-
Status Monitor	Ez egy olyan segédprogram, amely figyelemmel kíséri a nyomtató állapotát és folyamatos jelentés készítő funkciót biztosít.	<input type="radio"/>
File Management Utility	Ez teszi lehetővé a beolvasott dokumentumok elküldését és elmentését egy megadott hálózati mappába.	-
Network Tool for Direct Printing	Ezt teszi lehetővé PDF nyomtatását Adobe Acrobat/Reader elindítása nélkül.	-
FONTS	Ezek a kijelző-betűtípusok, amelyek lehetővé teszik a készülék számára a szoftveralkalmazások beépített betűtípusainak használatát.	<input type="radio"/>



Megjegyzés

- A Windows alatt történő telepítést csak rendszergazdai jogosultságokkal rendelkező felhasználó végezheti.
- A WIA illesztőprogram és a Printing System (XPS) Driver nem telepíthető Windows XP operációs rendszeren.

A szoftver telepítése Windows alatt

Gyors telepítés

Az alábbi példa ismerteti a szoftver telepítését Windows 8.1 alatt **[Gyors telepítés]** használatával.

Az egyedi telepítésre vonatkozó részleteket lásd:

➔ [Egyedi telepítés \(2-34. oldal\)](#)

1 Helyezze be a DVD-t.

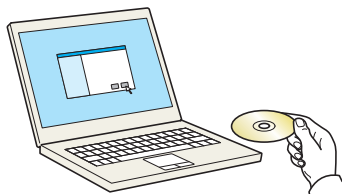

Megjegyzés

- A Windows rendszer alatt történő telepítést csak olyan felhasználó végezheti, aki rendszergazdaként van bejelentkezve.
- Ha az "Új hardver - üdvözlő a varázsló" párbeszédablak jelenik meg, válassza a **[Mégse]** lehetőséget.
- Ha az automatikus futtatás képernyő jelenik meg, kattintson a **[setup.exe futtatása]** lehetőségre.
- Ha a fiókkezelés ablak jelenik meg, kattintson az **[Igen]** (**[Engedélyezés]**) lehetőségre.

2 Jelenítse meg a képernyőt.

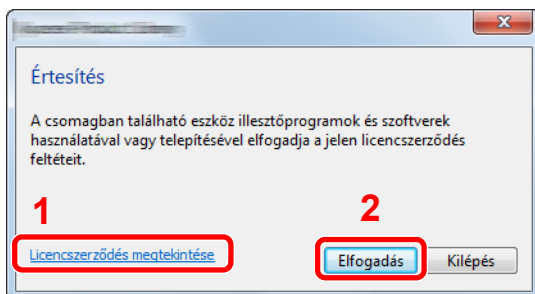

- 1 Kattintson a **[Licencszerződés megtekintése]** lehetőségre és olvassa el a licencszerződést.
- 2 Kattintson az **[Elfogadás]** lehetőségre.

3 Válassza a **[Gyors telepítés]** lehetőséget.

4 Telepítse a szoftvert.

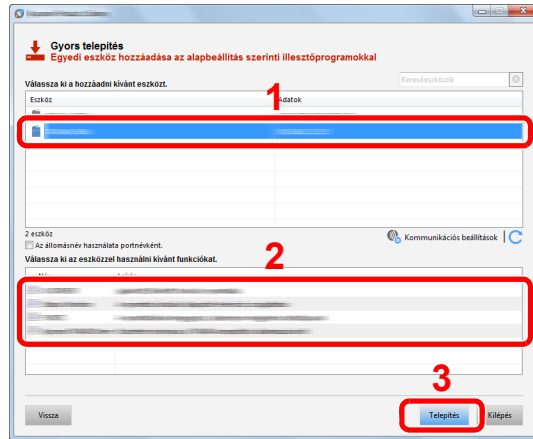

Választhatja az **[Állomásnév használata portnévként]** lehetőséget is, és beállíthatja a TCP/IP port állomásnévének használatát. (USB csatlakozás nem használható.)



FONTOS

Ha a Wi-Fi vagy a Wi-Fi Direct engedélyezve van, a portnév számára adja meg az IP-címet.

A telepítés nem biztos, hogy sikeres, ha az állomásnév nincs meghatározva.



Megjegyzés

- A készülék csak akkor érzékelhető, ha be van kapcsolva. Ha a számítógép nem érzékeli a készüléket, ellenőrizze, hogy a készülék csatlakozik-e a számítógépre a hálózaton vagy az USB kábelen keresztül, és azt, hogy be van-e kapcsolva, majd kattintson az  (Újratöltés) ikonra.
- Ha megjelenik a Windows biztonsági ablak, kattintson a **[Telepítem az illesztőprogramot]** lehetőségre.
- A Status Monitor telepítéséhez a Windows 8 verzióknál korábbi verziójú Windows esetén először telepíteni kell a Microsoft .NET Framework 4.0 programot.

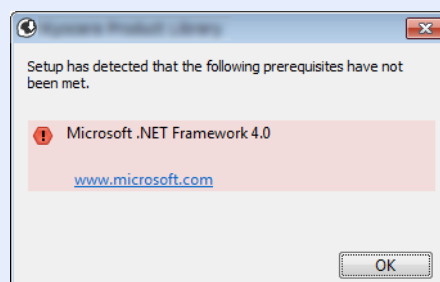

5 Fejezze be a telepítést.

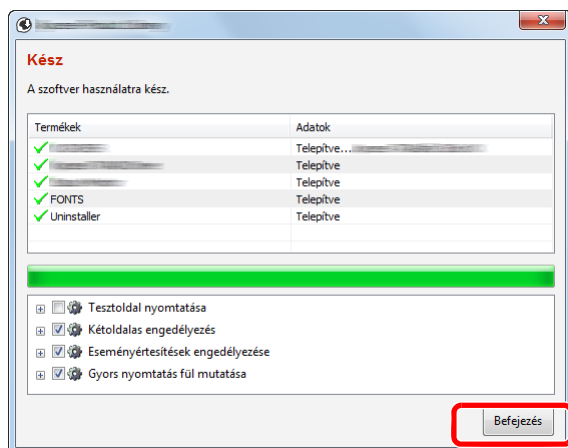

Amikor "A szoftver használatra kész." jelenik meg, a szoftvert használhatja. Teszt oldal nyomtatásához jelölje be a "Tesztoldal nyomtatás" jelölőnégyzetet, és válassza ki a készüléket. A [Befejezés] lehetőségre kattintva lépjen ki a varázslóból.

Megjegyzés

Ha Windows XP alatt az [Eszközbeállítások] lehetőséget választotta, az eszközeállítások párbeszédablaka jelenik meg, miután a [Befejezés] lehetőségre kattintott. Konfigurálja a készüléken telepített opciók beállításait. Az eszközeállítások a telepítés befejezése után is konfigurálhatók.

➔ [Printing System Driver User Guide](#)

Ha a rendszer újraindítását kérő üzenet jelenik meg, a képernyő utasításait követve indítsa újra a számítógépet. Ezzel befejeződött a nyomtató illesztőprogram telepítése.

Ha a TWAIN illesztőprogramot telepíti, folytassa az alábbiak konfigurálásával.

➔ [A TWAIN illesztőprogram beállítása \(2-41. oldal\)](#)

Egyedi telepítés

Az alábbi példa ismerteti a szoftver telepítését Windows 8.1 alatt [Egyedi telepítés] használatával.

1 Helyezze be a DVD-t.

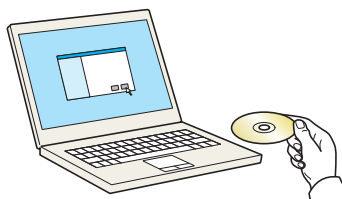

Megjegyzés

- A Windows rendszer alatt történő telepítést csak olyan felhasználó végezheti, aki rendszergazdaként van bejelentkezve.
- Ha az "Új hardver - üdvözlí a varázsló" párbeszédablak jelenik meg, válassza a [Mégse] lehetőséget.
- Ha az automatikus futtatás képernyő jelenik meg, kattintson a [setup.exe futtatása] lehetőségre.
- Ha a fiókkezelés ablak jelenik meg, kattintson az [Igen] ([Engedélyezés]) lehetőségre.

2 Jelenítse meg a képernyőt.

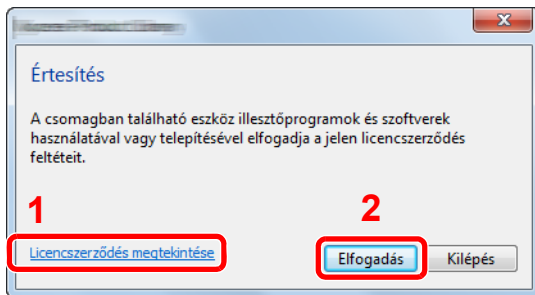

- 1 Kattintson a [**Licencszerződés megtekintése**] lehetőségre és olvassa el a licencszerződést.
- 2 Kattintson az [**Elfogadás**] lehetőségre.

3 Válassza az [**Egyedi telepítés**] lehetőséget.

4 Telepítse a szoftvert.

- 1 Jelölje ki a telepítendő eszközt.

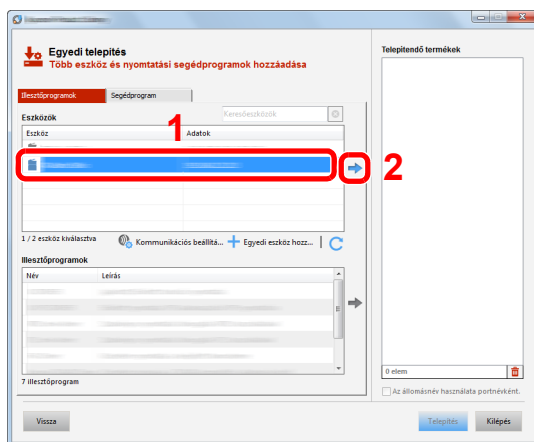

✓ FONTOS

Ha a Wi-Fi vagy a Wi-Fi Direct engedélyezve van, a portnév számára adja meg az IP-címet.

A telepítés nem biztos, hogy sikeres, ha az állomásnév nincs meghatározva.

💡 Megjegyzés

- A készülék csak akkor érzékelhető, ha be van kapcsolva. Ha a számítógép nem érzékeli a készüléket, ellenőrizze, hogy a készülék csatlakozik-e a számítógépre a hálózaton vagy az USB kábelén keresztül, és azt, hogy be van-e kapcsolva, majd kattintson az **C** (Újratöltés) ikonra.
- Ha a kívánt eszköz nem jelenik meg, az [**Egyedi eszköz hozzáadása**] lehetőség kiválasztásával választhatja ki közvetlenül az eszközt.

2 Jelölje ki a telepítendő illesztőprogramot.

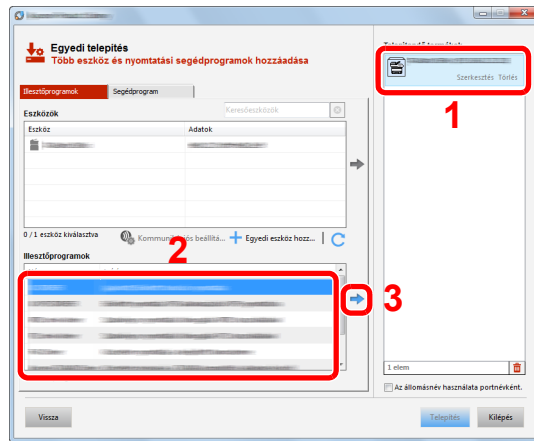

3 Kattintson a [Segédprogramok] fülre, és válassza ki a telepítendő segédprogramot.

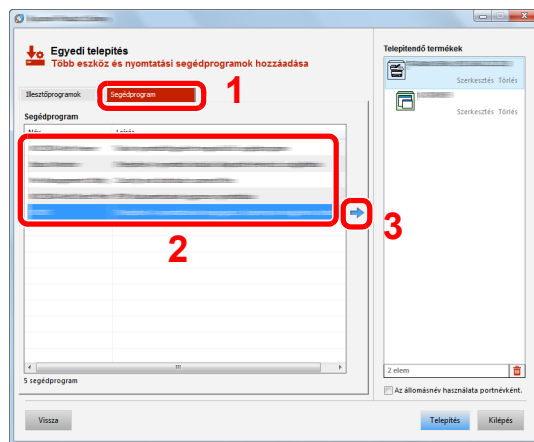

4 Kattintson a [Telepítés] lehetőségre.

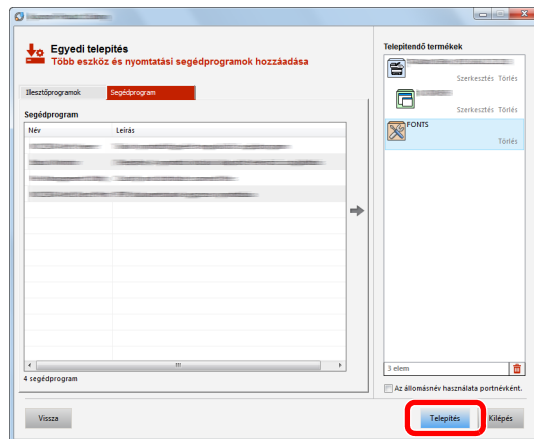

Megjegyzés

A Status Monitor telepítéséhez a Windows 8 verzióknál korábbi verziójú Windows esetén először telepíteni kell a Microsoft .NET Framework 4.0 programot.

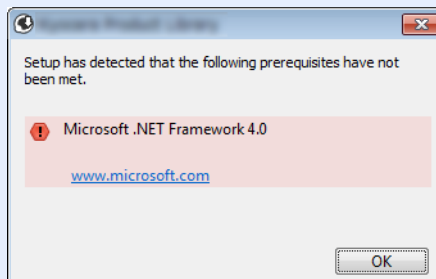

5 Fejezze be a telepítést.

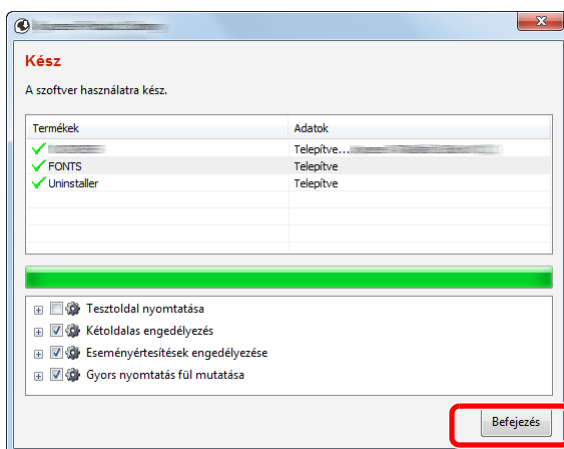

Amikor "**A szoftver használatra kész.**" jelenik meg, a szoftvert használhatja. Teszt oldal nyomtatásához jelölje be a „**Teszt oldal nyomtatás**” jelölőnégyzetet, és válassza ki a készüléket.

A [**Befejezés**] lehetőségre kattintva lépjen ki a varázslóból.

Megjegyzés

Ha Windows XP alatt az [**Eszközbeállítások**] lehetőséget választotta, az eszközbeállítások párbeszédablaka jelenik meg, miután a [**Befejezés**] lehetőségre kattintott. Konfigurálja a készüléken telepített opciók beállításait. Az eszközbeállítások a telepítés befejezése után is konfigurálhatók.

➔ **Printing System Driver User Guide**

Ha a rendszer újraindítását kérő üzenet jelenik meg, a képernyő utasításait követve indítsa újra a számítógépet. Ezzel befejeződött a nyomtató illesztőprogram telepítése.

Ha a TWAIN illesztőprogramot telepíti, folytassa az alábbiak konfigurálásával.

➔ [A TWAIN illesztőprogram beállítása \(2-41. oldal\)](#)

A szoftver eltávolítása

Az alábbi műveletek végrehajtásával távolíthatja el a szoftvert a számítógépről.

Megjegyzés

A Windows alatt történő eltávolítást csak rendszergazdai jogosultságokkal rendelkező felhasználó végezheti.

1 Jelenítse meg a képernyőt.

Kattintson a **[Keresés]** szimbólumra, és a keresőmezőbe írja be, hogy "A Product Library eltávolítása". A keresési listában válassza **[A Product Library eltávolítása]** lehetőséget.

Megjegyzés

Windows 7 esetén kattintson a **[Start]** gombra, majd az eltávolítás varázsló megjelenítéséhez válassza a **[Minden program]**, **[(A gyártó cég neve)]** és **[A Product Library eltávolítása]** lehetőséget.

2 Távolítsa el a szoftvert.

Jelölje be az eltávolítandó szoftver mellett lévő jelölőnégyzetet.

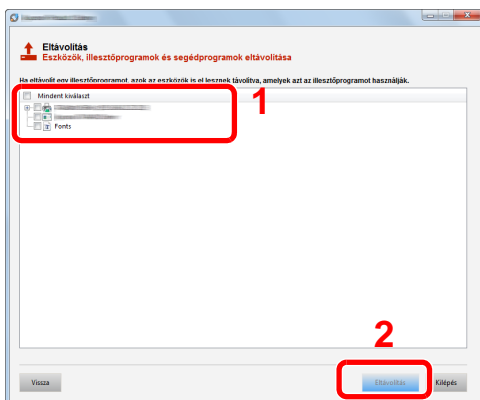

3 Fejezze be az eltávolítást.

Ha a rendszer újraindítását kérő üzenet jelenik meg, a képernyő utasításait követve indítsa újra a számítógépet. Ezzel befejeződik a szoftver eltávolításának művelete.

Megjegyzés

- A szoftver eltávolítható a Product Library használatával is.
- A Product Library képernyőn kattintson az **[Eltávolítás]** lehetőségre, és a szoftver eltávolításához kövesse a képernyőn megjelenő utasításokat.

A szoftver telepítése Mac számítógépen

A készülék nyomtató funkciója használható Mac számítógéppel.

Megjegyzés

- A Mac OS rendszer alatt történő telepítést csak olyan felhasználó végezheti, aki rendszergazdaként van bejelentkezve.
- Macintosh számítógépről történő nyomtatás esetén állítsa a gép emulációját **[KPDL]** vagy **[KPDL(Auto)]** helyzetbe.
➔ Lásd az *angol nyelvű használati útmutatót*
- Ha Bonjour használatával csatlakozik, a készülék hálózati beállításában engedélyezze a Bonjour opciót.
➔ Lásd az *angol nyelvű használati útmutatót*
- A hitelesítési képernyőn adja meg az operációs rendszerre való belépéshez használt felhasználónevet és jelszót.
- Ha AirPrint szolgáltatáson keresztül nyomtat, ezt a szoftvert nem kell telepítenie.

1 Helyezze be a DVD-t.

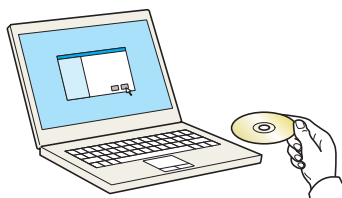

Kattintson kétszer a **[GEN_LIB]** ikonra.

2 Jelenítse meg a képernyőt.

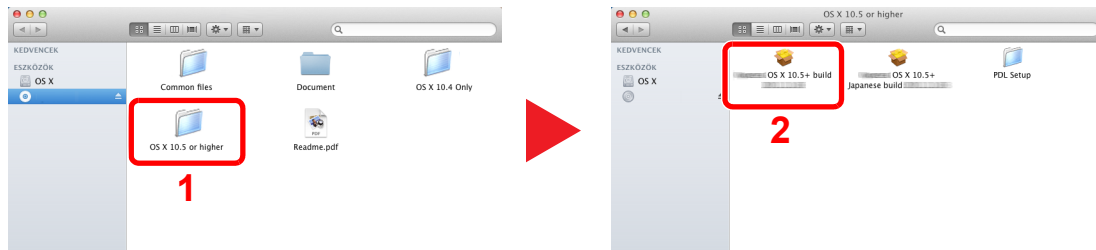

A Mac operációs rendszer verziójától függően kattintson duplán a **[(Márkanév) OS X x.x]** lehetőségre.

3 Telepítse a nyomtató illesztőprogramot.

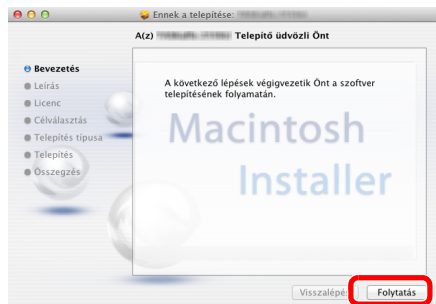

Telepítse a nyomtató illesztőprogramot a telepítő szoftver által megjelenített utasítások szerint. Ezzel befejeződik a nyomtató illesztőprogram telepítése.

Ha USB kapcsolatot használ, a készüléket a rendszer automatikusan felismeri és csatlakoztatja. Ha IP kapcsolatot használ, az alábbi beállításokat kell megadni.

4 Konfigurálja a nyomtatót.

- 1 Nyissa meg a Rendszertulajdonságokat és adja hozzá a nyomtatót.

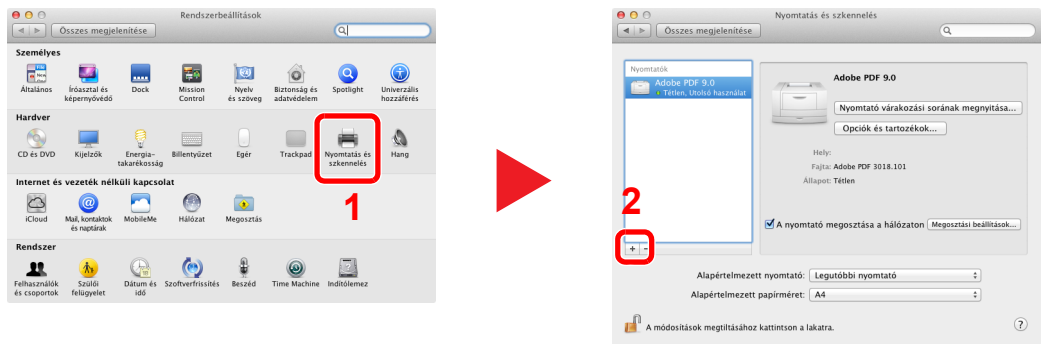

- 2 Válassza az [Alapértelmezett] lehetőséget, és kattintson a "Név" mezőben megjelenő tételre.

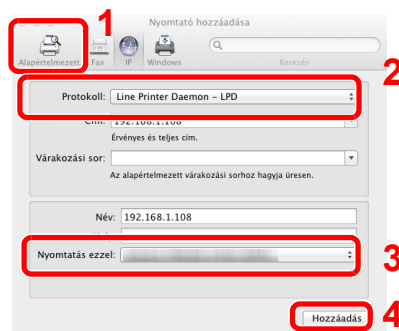

- 3 Válassza ki a meghajtót, amely a "Nyomtatás ezzel" mezőben van.



Megjegyzés

Ha IP csatlakozást használ, kattintson az IP csatlakozás IP ikonjára, és adja meg a nyomtató állomásnevét vagy IP címét. A "Cím" mezőbe írt szám automatikusan megjelenik a "Név" mezőben. Ha szükséges, módosítsa.

- 3 Válassza ki a készülékhez rendelkezésre álló opciókat.

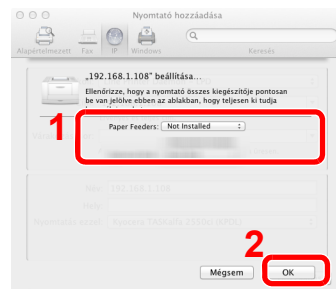

- 4 A kiválasztott készülék hozzáadásra kerül.

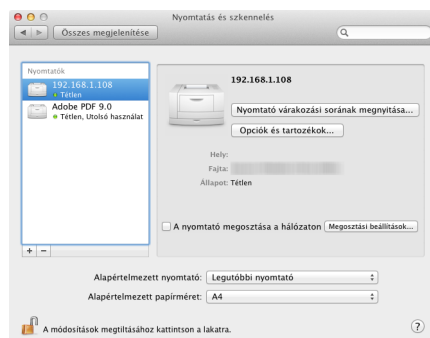

A TWAIN illesztőprogram beállítása

Regisztrálja a készüléket a TWAIN illesztőprogram számára. Az utasítások a Windows 8.1 felhasználói felületén megjelenő elemeket veszik alapul.

1 Jelenítse meg a képernyőt.

- 1 Kattintson a **[Keresés]** szimbólumra, és a keresőmezőbe írja be: "TWAIN Driver Setting". A kereső listából válassza ki a **[TWAIN Driver Setting]** lehetőséget. A TWAIN illesztőprogram képernyő jelenik meg.

Megjegyzés

Windows 7 alatt kattintson a **[Start]** gombra, és válassza a **[Minden program]**, **[(Márkanév)]**, majd a **[TWAIN Driver Setting]** lehetőséget.

- 2 Kattintson az **[Add]** lehetőségre.

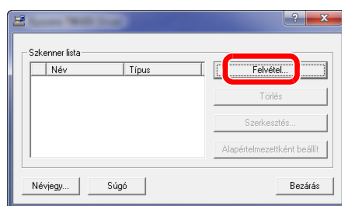

2 Konfigurálja a TWAIN illesztőprogramot.

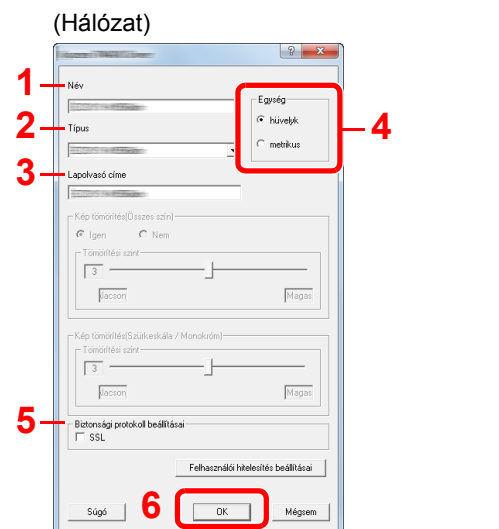

- 1 Adja meg a gép nevét.
- 2 Válassza ki ezt a gépet a listából.
- 3 Írja be a gép IP-címét vagy az állomás nevét.
- 4 Állítsa be a mértékegységeket.
- 5 Ha SSL-t használ, jelölje be az SSL mellett lévő jelölőnégyzetet.
- 6 Kattintson az **[OK]** gombra.

Megjegyzés

Ha nem tudja a készülék IP címét vagy állomásnevét, forduljon a rendszergazdához.

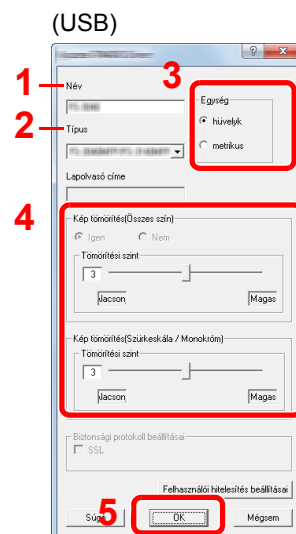

- 1 Adja meg a gép nevét.
- 2 Válassza ki ezt a gépet a listából.
- 3 Állítsa be a mértékegységeket.
- 4 Állítsa be a tömörítés szintjét.
- 5 Kattintson az **[OK]** gombra.

3 Fejezze be a regisztrációt.

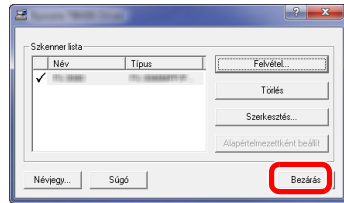

Megjegyzés

A hozzáadott készülék törléséhez kattintson a **[Törlés]** lehetőségre. A nevek módosításához kattintson a **[Szerkesztés]** lehetőségre.

A WIA illesztőprogram beállítása

A készüléket regisztrálja WIA illesztőprogramba. Az utasítások a Windows 8.1 felhasználói felületén megjelenő elemeket veszik alapul.

1 Jelenítse meg a képernyőt.

- 1 Kattintson a **[Keresés]** szimbólumra, és a keresőmezőbe írja be, hogy "Képolvasók és fényképezőgépek megjelenítése". A keresőlistából válassza ki a **[Képolvasók és fényképezőgépek megjelenítése]** lehetőséget, és a Képolvasók és fényképezőgépek megjelenítése képernyő jelenik meg.

Megjegyzés

Windows 7 esetén kattintson a **[Start]** gombra, és a **[Keresés programokban és fájlokban]** mezőbe írja be a **[Képolvasó]** szót. A keresőlistában kattintson a **[Képolvasók és fényképezőgépek megjelenítése]** lehetőségre, és a Képolvasók és fényképezőgépek jelenik meg.

- 2 A WIA illesztőprogramokban válassza ki a készülékkel megegyező nevet, és kattintson a **[Tulajdonságok]** lehetőségre.

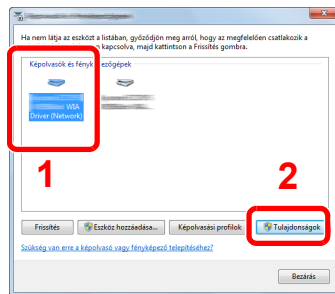

2 Konfigurálja a WIA illesztőprogramot.

(Hálózat)

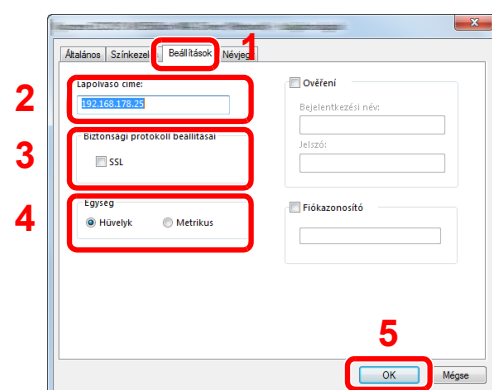

- 1 Kattintson a **[Beállítások]** fülre.
- 2 Írja be a készülék IP címét vagy állomásnevét.
- 3 Ha SSL-t használ, jelölje be az SSL mellett lévő jelölőnégyzetet.
- 4 Állítsa be a mértékegységeket.
- 5 Kattintson az **[OK]** gombra.

(USB)

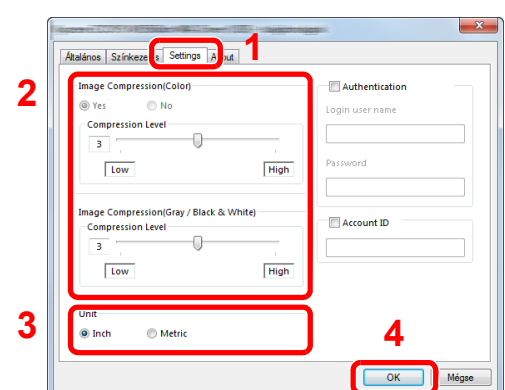

- 1 Kattintson a **[Beállítások]** fülre.
- 2 Állítsa be a tömörítés szintjét.
- 3 Állítsa be a mértékegységeket.
- 4 Kattintson az **[OK]** gombra.

A számláló ellenőrzése

A nyomtatott és szkennelt lapok számának ellenőrzése.

- 1 Jelenítse meg a képernyőt.**
[System Menu/Counter] gomb > [Számláló]
- 2 Ellenőrizze a számlálót.**

Embedded Web Server RX

Ha a készülék a hálózatra csatlakozik, az Embedded Web Server RX használatával különféle beállításokat konfigurálhat.

Ez a szakasz ismerteti az Embedded Web Server RX elérését, valamint a biztonsági beállítások és az állomásnév módosítását.

➔ Embedded Web Server RX User Guide

Megjegyzés

Az Embedded Web Server RX oldalak összes funkciójának eléréséhez adja meg a felhasználónevet és a jelszót, majd kattintson a [**Login**] lehetőségre. Az előre meghatározott rendszergazda jelszó beírásával a felhasználó hozzáférhet az összes oldalhoz, beleértve a navigációs menü Dokumentumfiók, Címjegyzék és a Beállítások opcióit is. A rendszergazdai jogosultságokkal rendelkező alapértelmezett felhasználó gyári beállításai az alábbiak. (A nagy- és kisbetűket a rendszer megkülönbözteti.)

Login User Name: **Admin**
Login Password: **Admin**

Az Embedded Web Server RX alkalmazásban a rendszergazda és az általános felhasználó által konfigurálható beállítások az alábbiak.

Beállítás	Leírás	Rendszergazda	Általános felhasználó
Device Information	A készülék felépítése ellenőrizhető.	<input type="radio"/>	<input type="radio"/>
Job Status	Az eszközinformációk megjelenítése, beleértve a nyomtatási és lapolvasási feladatokat, a tárolási feladatokat, az ütemezett feladatokat és a feladatnapló előzményeket.	<input type="radio"/>	<input type="radio"/>
Document Box^{*1}	A feladatfiókkal kapcsolatos beállítások konfigurálása.	<input type="radio"/>	-
Address Book	Címek és címcsoportok létrehozása, szerkesztése vagy törlése.	<input type="radio"/>	<input type="radio"/> ^{*2}
Device Settings	A készülék speciális beállításainak konfigurálása.	<input type="radio"/>	-
Function Settings	A speciális funkciók konfigurálása.	<input type="radio"/>	-
Network Settings	A hálózati beállítások konfigurálása.	<input type="radio"/>	-
Security Settings	A biztonsági funkciók konfigurálása.	<input type="radio"/>	-
Management Settings	A speciális kezelési beállítások konfigurálása.	<input type="radio"/>	-

*1 Bővítő memória vagy SD/SDHC memóriakártya szükséges.

*2 A bejelentkezett felhasználó a felhasználó engedélyeitől függően bizonyos beállításokat nem konfigurálhat.

Megjegyzés

A fax beállításával kapcsolatos ismertetőik itt nem szerepelnek.

➔ FAX használati útmutató

Az Embedded Web Server RX elérése

1 Jelenítse meg a képernyőt.

1 Indítsa el a webböngészőt.

2 A címsávba írja be a készülék IP-címét vagy az állomásnevet.

A készülék IP-címének és állomásnevének ellenőrzéséhez a készülék kezelőpaneljén az alábbi sorrendben nyomja meg a gombokat.

[Eszközinformációk] gomb a kezdőképernyőn > [Azonosítás/Vezetékes hálózat]

Példa: `https://192.168.48.21/` (IP cím esetén)
`https://MFP001` (ha az állomásnév "MFP001")

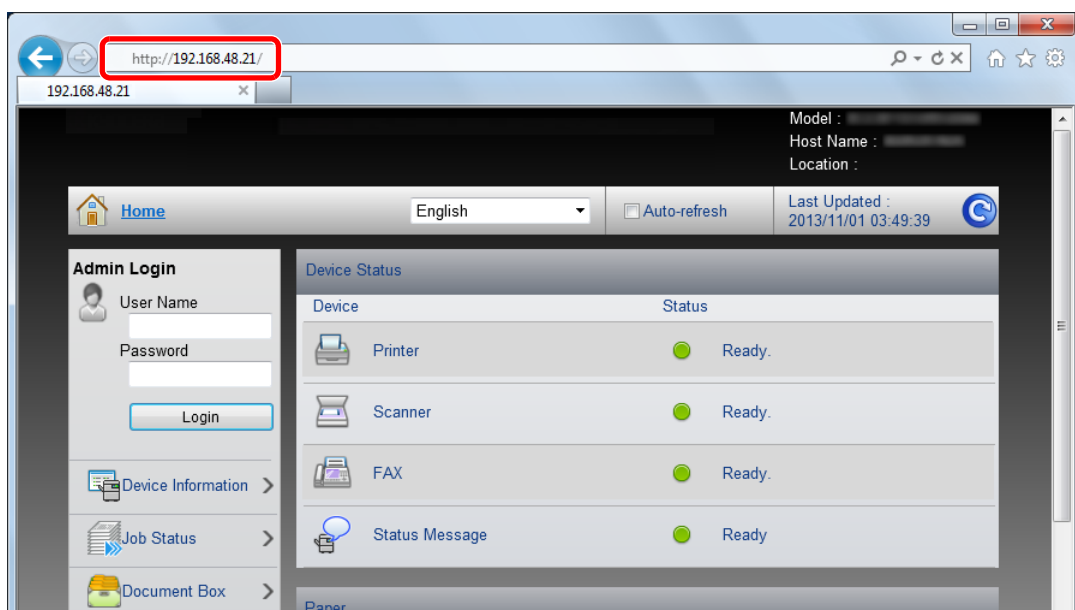

A weboldalon megjelennek a számítógép és az Embedded Web Server RX alapvető adatai, valamint az aktuális állapotuk.



Megjegyzés

Ha a "There is a problem with this website's security certificate." képernyő jelenik meg, konfigurálja a tanúsítványt.

➔ [Embedded Web Server RX User Guide](#)

A műveletet a tanúsítvány konfigurálása nélkül is folytathatja.

2 Konfigurálja a funkciót.

Válasszon ki egy kategóriát a képernyő bal oldalán található navigációs sávból.



Megjegyzés

Az Embedded Web Server RX oldalak összes funkciójának eléréséhez adja meg a felhasználónevet és a jelszót, majd kattintson a [Login] lehetőségre. Az előre meghatározott rendszergazda jelszó beírásával a felhasználó hozzáférhet az összes oldalhoz, beleértve a navigációs menü Dokumentumfiók, Címjegyzék és a Beállítások opcióit is. A rendszergazdai jogosultságokkal rendelkező alapértelmezett felhasználó gyári beállításai az alábbiak. (A nagy- és kisbetűket a rendszer megkülönbözteti.)

Login User Name: Admin
Login Password: Admin

A biztonsági beállítások módosítása

1 Jelenítse meg a képernyőt.

1 Indítsa el a webböngészőt.

2 A címsávba írja be a készülék IP-címét vagy az állomásnevet.

A készülék IP-címének és állomásnevének ellenőrzéséhez a készülék kezelőpaneljén az alábbi sorrendben nyomja meg a gombokat.

[Eszközinformációk] gomb a kezdőképernyőn > [Azonosítás/Vezetékes hálózat]

3 Jelentkezzen be rendszergazdai jogosultságokkal.

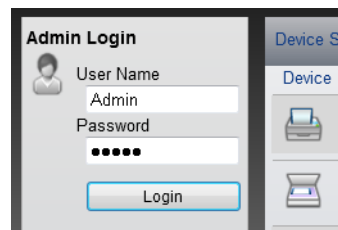

A rendszergazdai jogosultságok gyári alapértelmezett értékei alább találhatóak. (A nagy- és kisbetűket a rendszer megkülönbözteti.)

Login User Name: Admin

Login Password: Admin

4 Kattintson a [Security Settings] lehetőségre.

2 Konfigurálja a biztonsági beállításokat.

A [Security Settings] menüben válassza ki a konfigurálandó beállítást.

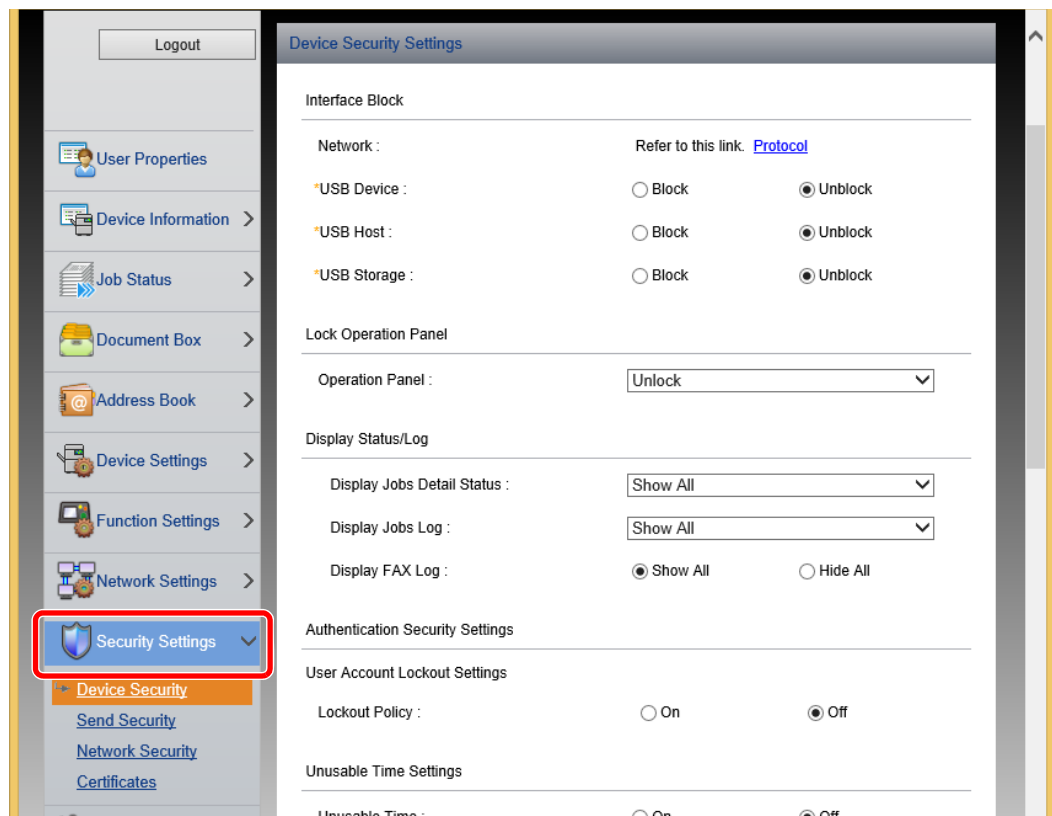

Megjegyzés

A tanúsítványok beállításaira vonatkozó részleteket lásd:

➔ [Embedded Web Server RX User Guide](#)

Az eszközinformációk módosítása

1 Jelenítse meg a képernyőt.

1 Indítsa el a webböngészőt.

2 A címsávba írja be a készülék IP-címét vagy az állomásnevet.

A készülék IP-címének és állomásnevének ellenőrzéséhez a készülék kezelőpaneljén az alábbi sorrendben nyomja meg a gombokat.

[Eszközinformációk] gomb a kezdőképernyőn > [Azonosítás/Vezetékes hálózat]

3 Jelentkezzen be rendszergazdai jogosultságokkal.

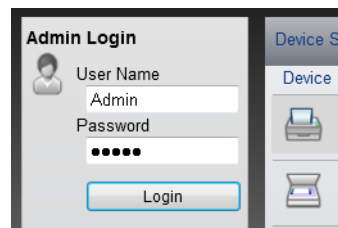

A rendszergazdai jogosultságok gyári alapértelmezett értékei alább találhatóak. (A nagy- és kisbetűket a rendszer megkülönbözteti.)

Login User Name: Admin

Login Password: Admin

4 A [Device Settings] menüben válassza a [System] lehetőséget.

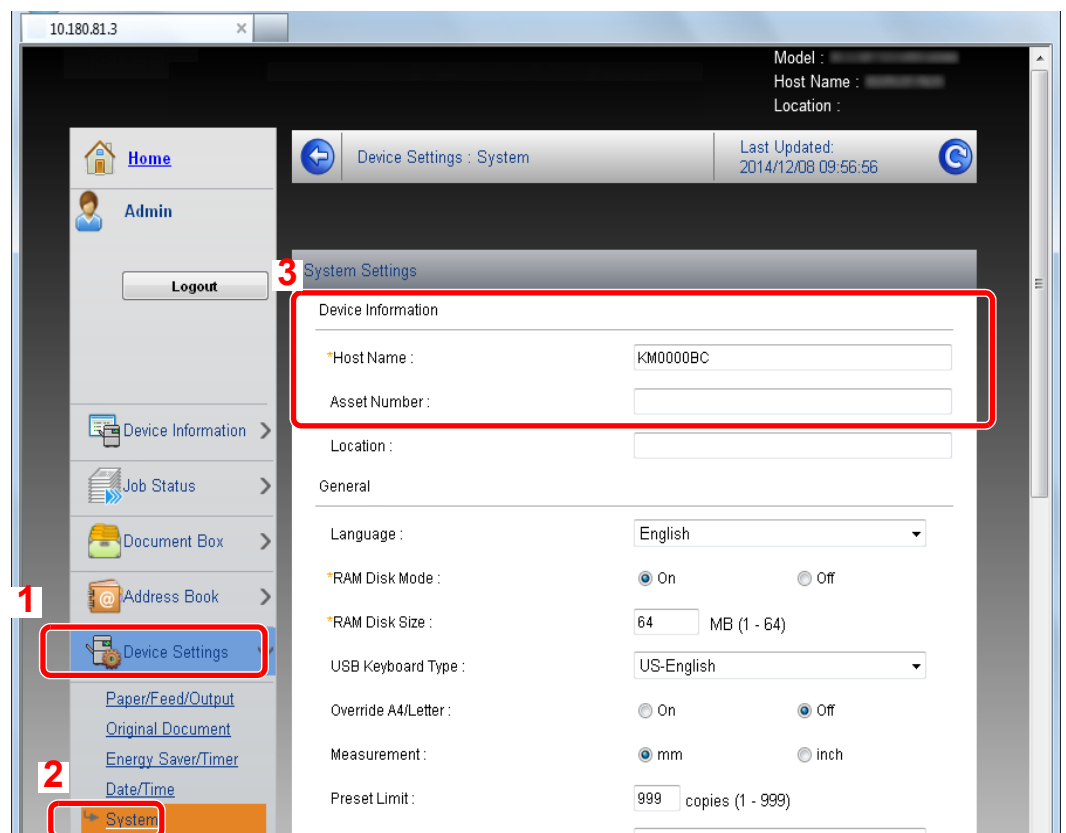

2 Adja meg az állomás nevét.

Írja be az eszközinformációkat, majd kattintson a **[Submit]** lehetőségre.

 **FONTOS**

A beállítás módosítása után indítsa újra a hálózatot, vagy kapcsolja KI, majd BE a készüléket.

A hálózat újraindításához kattintson a **[Reset]** lehetőségre a **[Management Settings]** menüben, majd a "Restart" alatt kattintson a **[Restart Network]** lehetőségre.

3 Felkészülés a használatra

Ez a fejezet az alábbi műveleteket mutatja be:

Papír betöltése	3-2
A papír betöltésével kapcsolatos óvintézkedések	3-2
A papíradagoló egységek kiválasztása	3-3
Papír betöltése az 1. kazettába	3-4
Papír betöltése a 2. kazettába	3-7
A papír kiadásával kapcsolatos óvintézkedések	3-9
Papírrögzítő	3-9
Felkészülés dokumentum küldésére számítógépen lévő megosztott mappába	3-10
A számítógép nevének és a számítógép teljes nevének feljegyzése	3-10
A felhasználónév és a tartománynév feljegyzése	3-12
Megosztott mappa létrehozása, a megosztott mappa feljegyzése	3-13
A Windows tűzfal konfigurálása	3-16

Papír betöltése

A papír betöltésével kapcsolatos óvintézkedések

Amikor új papírcsomagot bont ki, betöltés előtt az alábbiak szerint könnyedén pörgesse át a köteget, hogy a lapok szétváljanak.

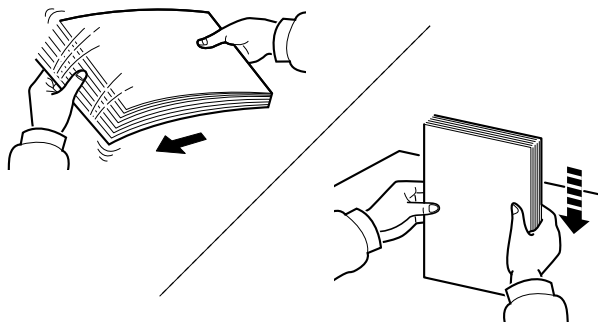

Pörgesse át a lapokat, majd ütögesse a köteget egy sima felülethez.

Ezenfelül tartsa szem előtt az alábbi pontokat.

- A hajtogatott vagy felkunkorodó papírt betöltés előtt simítsa ki. Az összehajtott vagy meggyűrődött papír papírelakadást eredményezhet.
- A felnyitott papírköteget ne tegye ki magas páratartalomnak, mivel a nedvesség problémákat okozhat. A papíradagoló vagy kézi adagolótálcák betöltése után tegyen vissza minden megmaradt papírlapot a csomagolásába.
- Ha a készüléket hosszabb időn át nem használja, vegye ki a papírt a kazettákból, és tegye vissza az eredeti csomagolásába, hogy a papírt megóvja a nedvességtől.

✔ FONTOS

Ha használt papírra nyomtat (amelyre korábban már készült nyomat), ne használjon egymáshoz tűzött vagy kapcsolt papírt. Az ilyen papír kárt tehet a készülékben, és gyenge képminőséghez vezethet.

💡 Megjegyzés

Ha speciális papírt használ (például fejléces papírt, lyukasztott papírt vagy olyan papírt, amelyen előnyomat található, például logó vagy vállalatnév), tanulmányozza az útmutatót.

➔ Lásd az *angol nyelvű használati útmutatót*

A papíradagoló egységek kiválasztása

A papír méretétől és típusától függően válassza ki a papíradagoló egységet.

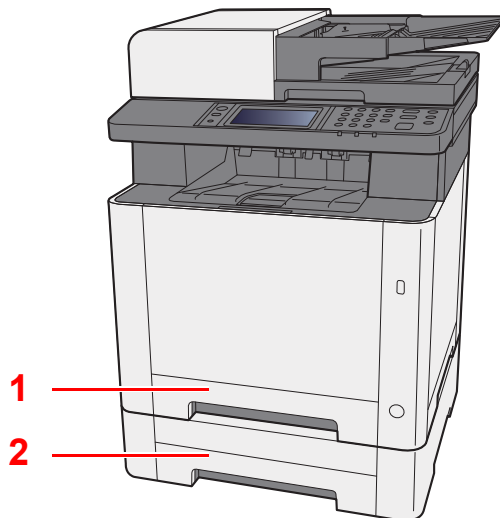

Szám	Név	Papírméret	Papírtípus	Kapacitás	Oldal
1	1. kazetta	A4, B5, A5-R, A5, A6, B6, Legal, Oficio II, Letter, Executive, Statement-R, Folio, 16K, 216 × 340 mm, ISO B5, Egyéni	Normál, Előnyomott, Bond, Újrahasznosított, Durva, Fejléces, Színes, Előlyuk., Vastag, Jó minőségű, Egyéni 1 - 8	250 lap (80 g/m ²)	3-4. oldal
2	2. kazetta				3-7. oldal



Megjegyzés

- A tárolható lapok száma a környezettől és a papírtípustól függően változik.
- Ne használjon tintasugaras nyomtatóba való vagy a felületén speciális bevonattal ellátott papírt. (Az ilyen papír papírelakadást vagy más meghibásodást okozhat.)
- A jobb minőségű színes nyomtatóhoz használjon speciális színes papírt.

Papír betöltése az 1. kazettába

- 1 Az 1. kazettát húzza ki teljesen a gépből.**

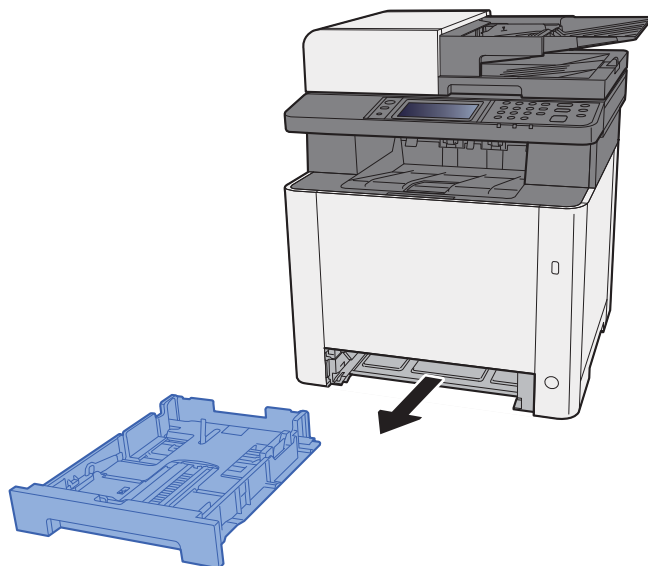

- 2 A papírhosszúság-vezetőt állítsa a kívánt papírhosszúsághoz.**

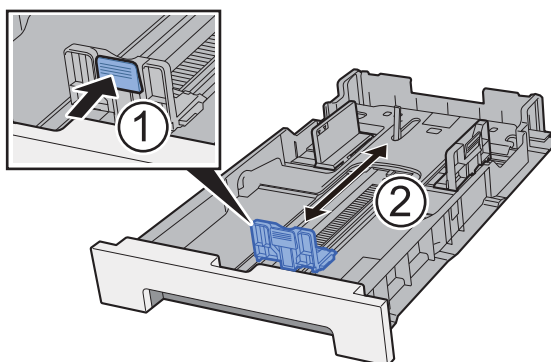

Folio, Oficio II vagy Legal

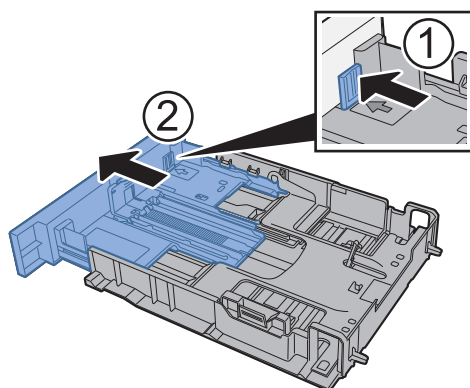

Megjegyzés

Egyes régiókban a kazetta egy fedéllel rendelkezik. Ha a kazettának van fedele, a vezető beállításához nyissa ki a fedelet.

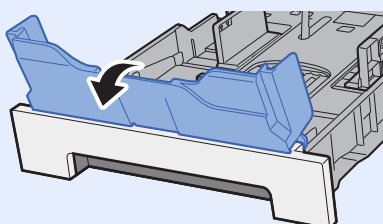

3 A papír helyzetét állítsa be az 1. kazetta bal és jobb oldalán található papírszélesség-vezetők használatával.

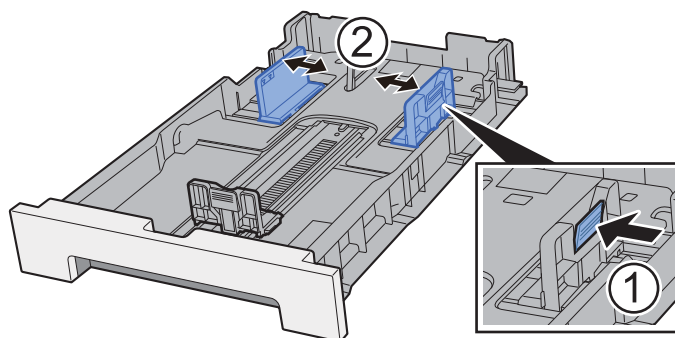

4 Helyezzen be papírt.

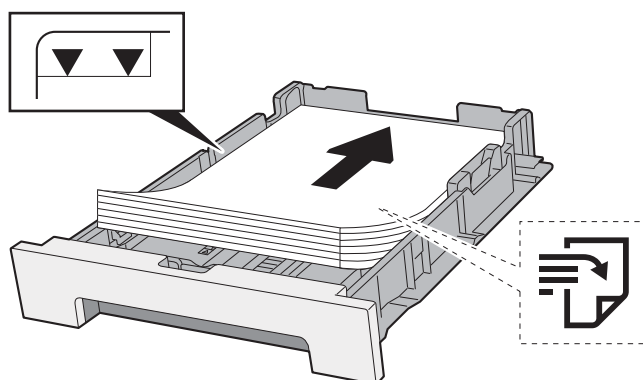

Megjegyzés

Ha a kazettának van fedele, zárja be a fedelet.

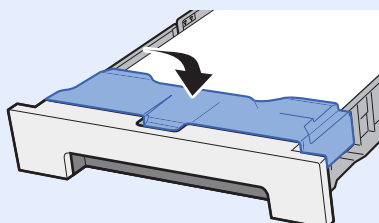

FONTOS

- A papírt a nyomtatási oldalával felfelé helyezze be.
- Miután kivette az új papírt a csomagolásból, pörgesse át a lapokat, és csak azután töltsé be a kézi adagolóba.
- ➔ [A papír betöltésével kapcsolatos óvintézkedések \(3-2. oldal\)](#)
- Betöltés előtt ellenőrizze, hogy a papír nincs-e felkunkorodva vagy meggyűrődve. Az összehajtott vagy meggyűrődött papír papírelakadást eredményezhet.
- Ellenőrizze, hogy a betöltött papír nem lépi-e túl a szintjelzést (lásd az alábbi ábrát).
- Ha a papírt a papírhosszúság- és a papírszélesség-vezető beállítása nélkül tölti be, a papír meggyűrődhet vagy elakadhat.

5 Az 1. kazettát óvatosan nyomja vissza helyére.

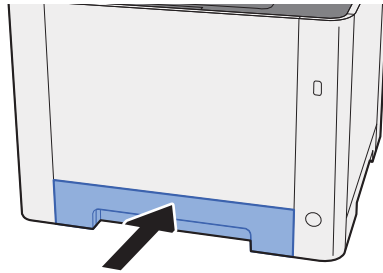

Megjegyzés

Ha Folio, Oficio II vagy Legal papírt használ, a kazetta kinyúlik a készülékből.

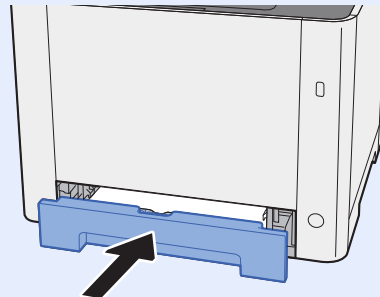

6 Jelenítse meg a képernyőn.

[System Menu/Counter] gomb > [Kazetta/Kézi adagoló beállítások]

7 Konfigurálja a funkciót.

Válassza ki a papír méretét és típusát.

➔ Lásd az *angol nyelvű használati útmutatót*

Papír betöltése a 2. kazettába

- 1 A 2. kazettát húzza ki teljesen a gépből.**

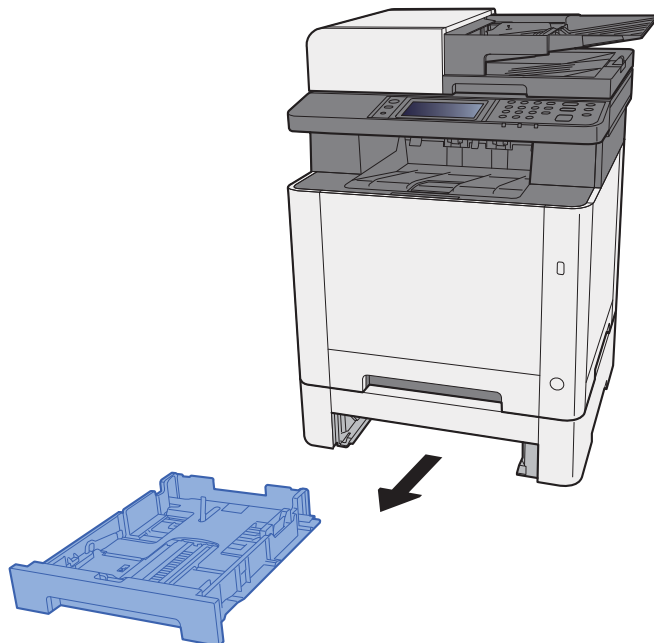

- 2 A papírhosszúság-vezetőt állítsa a kívánt papírhosszúsághoz.**

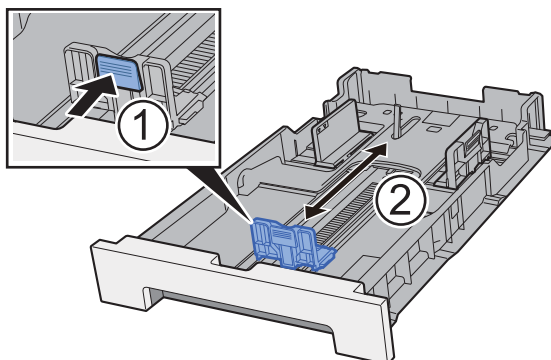

- 3 A papír helyzetét állítsa be a 2. kazetta bal és jobb oldalán található papírszélesség-vezetők használatával.**

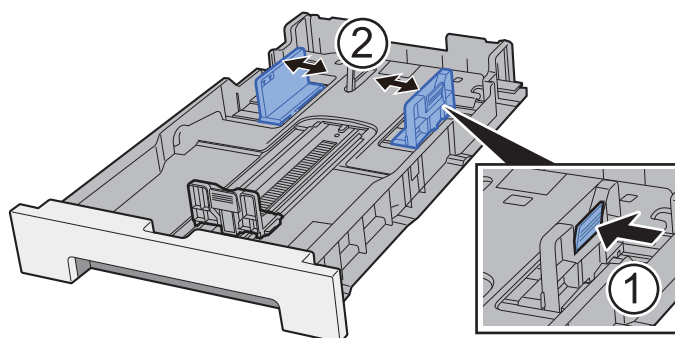

4 Helyezzen be papírt.

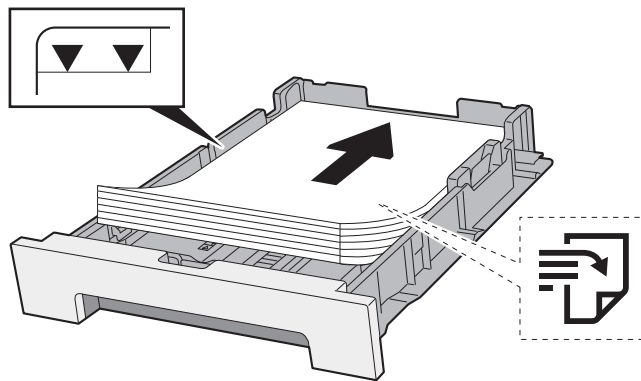

✓ FONTOS

- A papírt nyomtatási oldalával felfelé helyezze be.
- Miután kivette az új papírt a csomagolásból, pörgesse át a lapokat, és csak azután töltsse be a kézi adagolóba.
- ➔ [A papír betöltésével kapcsolatos óvintézkedések \(3-2. oldal\)](#)
- Betöltés előtt ellenőrizze, hogy a papír nincs-e felkunkorodva vagy meggyűrődve. Az összehajtott vagy meggyűrődött papír papírelakadást eredményezhet.
- Ellenőrizze, hogy a betöltött papír nem lépi-e túl a szintjelzést (lásd az alábbi ábrát).
- Ha a papírt a papír hosszúság- és a papírszélesség-vezető beállítása nélkül tölti be, a papír meggyűrődhet vagy elakadhat.

5 A 2. kazettát óvatosan nyomja vissza helyére.

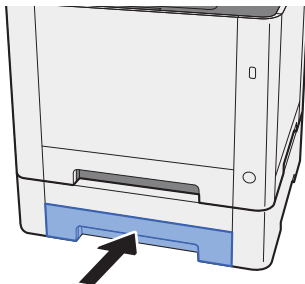

6 Jelenítse meg a képernyőn.

[System Menu/Counter] gomb > [Kazetta/Kézi adagoló beállítások]

7 Konfigurálja a funkciót.

Válassza ki a papír méretét és típusát.

- ➔ Lásd az *angol nyelvű használati útmutatót*

A papír kiadásával kapcsolatos óvintézkedések

Papírrögzítő

Ha B5/Letter méretnél nagyobb papírt használ, az ábrán látható módon nyissa ki a papírrögzítőt.

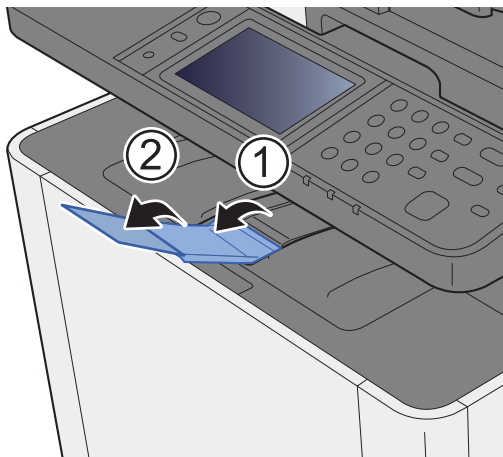

Felkészülés dokumentum küldésére számítógépen lévő megosztott mappába

Ellenőrizze az információkat, amelyet a készüléken be kell állítani, és a számítógépen hozzon létre egy mappát, amely a dokumentumokat fogadja. Az alábbi magyarázat a Windows 8.1 képernyőit használja. A képernyők a Windows verzióktól függően változhatnak.



Megjegyzés

Rendszergazda jogosultságokkal jelentkezzen be a Windows rendszerre.

A számítógép nevének és a számítógép teljes nevének feljegyzése

Ellenőrizze a számítógép nevét és a számítógép teljes nevét.

1 Jelenítse meg a képernyőt.

Windows 8.1 esetén a Start képernyőn az egér jobb oldali gombjával kattintson a **[Számítógép]** lehetőségre, majd válassza a **[Tulajdonságok]** lehetőséget. Vagy az egér jobb oldali gombjával kattintson a Windows ikonra, és válassza a **[Rendszer]** lehetőséget.

Windows 8 esetén a Start képernyőn válassza az asztalt, az egér jobb oldali gombjával kattintson a **[Számítógép]** lehetőségre a **[Könyvtárak]** alatt, majd válassza a **[Tulajdonságok]** lehetőséget.



Megjegyzés

Windows XP esetén kattintson a **[Sajátgép]** lehetőségre, majd válassza a **[Tulajdonságok]** lehetőséget. A **[Rendszertulajdonságok]** párbeszédablak jelenik meg. A megjelenő ablakban kattintson a **[Számítógépnév]** fülre.

Windows 7 esetén kattintson a Windows **[Start]** gombjára, majd válassza a **[Számítógép]** és a **[Rendszertulajdonságok]** lehetőséget.

Windows 10 esetén az egér jobb oldali gombjával kattintson a Windows **[Start]** gombjára, majd válassza a **[Rendszer]** lehetőséget.

2 Ellenőrizze a számítógép nevét.



Ellenőrizze a számítógép nevét és a számítógép teljes nevét.

Képernyő példa:

Számítógépnév: PC001

A számítógép teljes neve: PC001.abcdnet.com

Windows XP:

Ha a számítógép teljes neve nem tartalmaz pontot (.), a számítógép neve és teljes neve azonos.

Ha a számítógép teljes neve tartalmaz pontot (.), a számítógép teljes nevében a pont (.) előtt lévő szövegrész a számítógép teljes neve.

Példa: PC001.abcdnet.com
 A PC001 a számítógép neve
 A PC001.abcdnet.com a számítógép teljes neve

A számítógép nevének ellenőrzése után a  **[Bezárás]** gombra kattintva zárja be a "Rendszertulajdonságok" képernyőt.

Windows XP esetén a számítógép nevének ellenőrzése után a **[Mégse]** gombra kattintva zárja be a "Rendszertulajdonságok" képernyőt.

A felhasználónév és a tartománynév feljegyzése

Ellenőrizze a Windows rendszerbe történő bejelentkezéshez használt tartománynevet és felhasználónevet.

1 Jelenítse meg a képernyőt.

Kattintson a **[Keresés]** szimbólumra, és a keresőmezőbe írja be: „Parancssor”. A kereső listából válassza ki a **[Parancssor]** lehetőséget.

Windows 7 esetén kattintson a Windows **[Start]** gombjára, válassza a **[Minden program]** (vagy **[Programok]**), **[Kellékek]**, majd a **[Parancssor]** lehetőséget.

Windows 10 esetén az egér jobb oldali gombjával kattintson a Windows **[Start]** gombjára, majd válassza a **[Parancssor]** lehetőséget.

Megjelenik a Parancssor ablak.

2 Ellenőrizze a tartománynevet és a felhasználói nevet.

A Parancssoron írja be, hogy "net config workstation", majd nyomja meg az **[Enter]** gombot.

```
C:\>net config workstation
Microsoft Windows [verziószám: 6.1.7600]
Copyright (c) 2009 Microsoft Corporation. Minden jog fenntartva.

C:\Users\janes.smith>net config workstation
Számítógépnév                001
Számítógép teljes neve
Felhasználónév              james.smith
Munkaadó név
Munkaadó tartomány
Munkaadó tartomány          ABCDNET
Munkaadó tartomány
Bejelentkezési tartomány
Szoftververzió              Windows 7 Enterprise
Munkaadó tartomány
Bejelentkezési tartomány
COM megnyitási határidő (mp) 0
COM küldési méret (bájt)     16
COM küldési határidő (szredmp) 250
A parancs sikeresen végrehajtva.

C:\Users\janes.smith>
```

Ellenőrizze a felhasználónevet és a tartománynevet.

Képernyő példa:

Felhasználónév:	james.smith
Tartománynév:	ABCDNET

Megosztott mappa létrehozása, a megosztott mappa feljegyzése

A célállomás számítógépen hozzon létre egy megosztott mappát, amely a dokumentumokat fogadja.

Megjegyzés

Ha a Rendszertulajdonságokban van munkacsoport, az alábbi beállítások konfigurálásával korlátozhatja a mappáhozáférést egy adott felhasználóra vagy csoportra.

- 1 Válassza a **[Beállítások]** szimbólumot az asztalon, majd válassza a **[Vezérlőpult]**, a **[Megjelenés és személyes beállítások]**, majd a **[Mappabeállítások]** lehetőséget.

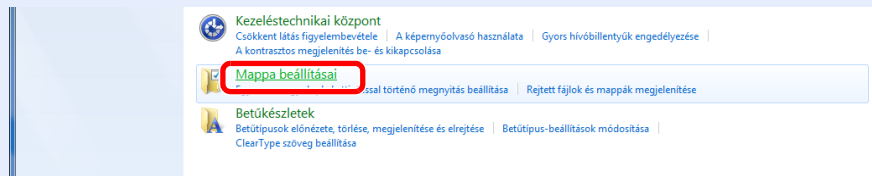

Windows XP esetén kattintson a **[Sajátgép]**, majd a **[Mappabeállítások]** lehetőségre az **[Eszközök]** alatt.

Windows 7 estés kattintson a Windows **[Start]** gombjára, és válassza a **[Vezérlőpult]**, a **[Megjelenés és személyes beállítások]**, majd a **[Mappabeállítások]** lehetőséget.

Windows 10 esetén nyissa meg a fájlkezelőt, és válassza a **[Nézet]**, **[Beállítások]**, majd a **[Mappa beállításai]** lehetőséget.

- 2

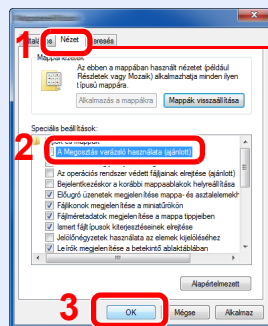

Ellenőrizze, hogy a **[Nézet]** fül legyen kiválasztva.

A "Speciális beállítások" alatt szüntesse meg **[A Megosztás varázsló használata (ajánlott)]** opció bejelölését.

A Windows XP operációs rendszerben kattintson a **[Nézet]** fülre és távolítsa el a pipát az **[Egyszerű fájlmegosztás használata (Ajánlott)]** lehetőség mellől a „Speciális beállítások” panelben.

1 Hozzon létre egy mappát.

- 1 Hozzon létre egy mappát a számítógépen.

Például létrehozhat egy mappát az asztalon a **"szkenneradatok"** névvel.

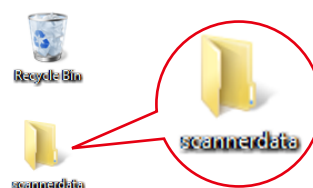

- 2 Az egér jobb oldali gombjával kattintson a **"szkenneradatok"** mappára, válassza a **[Tulajdonságok]** lehetőséget, majd kattintson a **[Megosztás]** és a **[Speciális megosztás]** lehetőségre.

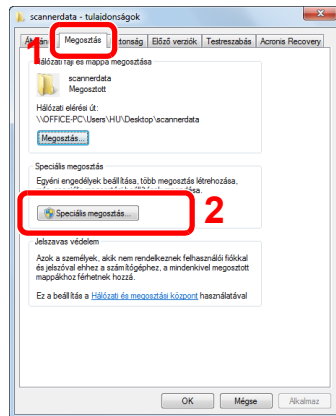

Windows XP esetén az egér jobb oldali gombjával kattintson a "szkenneradatok" mappára, és válassza a **[Megosztás és biztonság]** (vagy a **[Megosztás]**) lehetőséget).

2 Konfigurálja az engedély beállításokat.

- 1 Jelölje be a **[Mappa megosztása]** jelölőnégyzetet, majd kattintson az **[Engedélyek]** gombra.

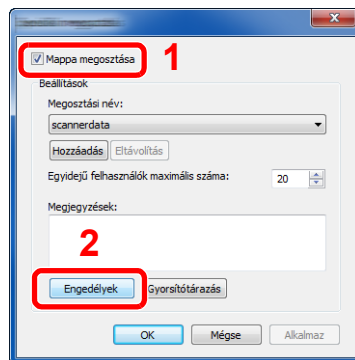

Windows XP alatt válassza a **[Mappa megosztása]** lehetőséget, majd kattintson az **[Engedélyek]** gombra.

- 2 Jegyezze fel a **[Megosztási név]** információt.
- 3 Kattintson a **[Hozzáadás]** gombra.

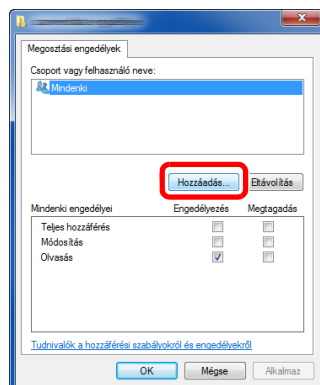

4 Adja meg a helyet.

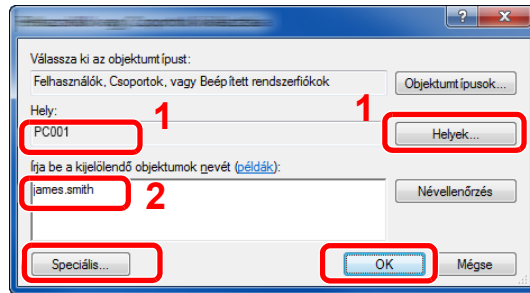

- 1 Ha a [3-10. oldal](#) on feljegyzett számítógépnév megegyezik a tartománynévvel:
Ha a számítógép neve nem jelenik meg az "Erről a helyről" mezőben, kattintson a **[Helyek]** gombra, válassza ki a számítógép nevét, majd kattintson az **[OK]** gombra.
Példa: PC001
Ha a [3-10. oldal](#)on feljegyzett számítógépnév nem egyezik meg a tartománynévvel:
Ha a számítógép teljes nevében az első pont (.) után szereplő szöveg nem jelenik meg az "Erről a helyről" mezőben, kattintson a **[Helyek]** gombra, válassza ki a pont (.) után lévő szövegrészt, majd kattintson az **[OK]** gombra.
Például: abcdnet.com
→ [A felhasználónév és a tartománynév feljegyzése \(3-12. oldal\)](#)
- 2 Írja be a [3-12. oldal](#)on feljegyzett felhasználónevet a szövegmezőbe, majd kattintson az **[OK]** gombra.
A felhasználónév is kiválasztható, ha a **[Speciális]** gombra kattint, majd kiválaszt egy felhasználót.

5 Állítsa be a kiválasztott felhasználó hozzáférési engedélyeit.

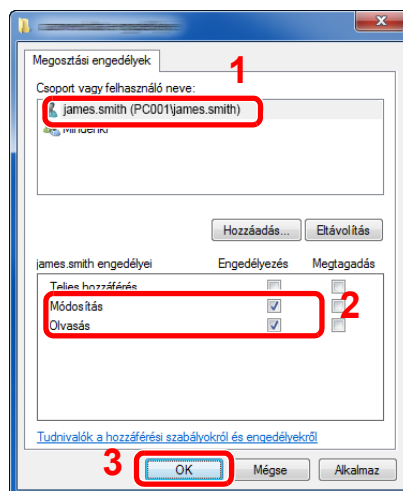

- 1 Válassza ki a megadott felhasználót.
- 2 Jelölje be az **[Engedélyezés]** jelölőnégyzetet a **"Módosítás"** és az **"Olvasás"** engedélyek mellett.
- 3 Nyomja meg az **[OK]** gombot.

Windows XP esetén folytassa a 7. lépéssel.

Megjegyzés

A **"Mindenkinek"** opció mindenki számára megosztási engedélyt ad a hálózaton. A biztonság érdekében javasolt a **"Mindenkinek"** kiválasztása, és az **"Olvasás"** **[Engedélyezés]** jelölőnégyzet bejelölésének megszüntetése.

- 6 A képernyő bezárásához kattintson az **[OK]** gombra a **"Speciális megosztás"** képernyőn.

7 Ellenőrizze a **[Biztonság]** fülön megadott adatokat.

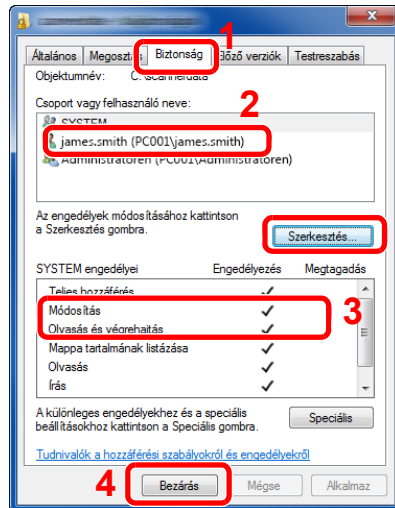

- 1 Válassza a **[Biztonság]** fület.
- 2 Válassza ki a megadott felhasználót. Ha a felhasználó nem jelenik meg a "Csoport vagy felhasználó neve" mezőben, a **[Szerkesztés]** gombra kattintva az "engedély beállítások konfigurálásához" hasonló módon adja hozzá a felhasználót.
- 3 Ellenőrizze, hogy az **[Engedélyezés]** mellett megjelenjen a bejelölés a "Módosítás" és az "Olvasás és végrehajtás" engedélyeknél.
- 4 Kattintson a **[Bezárás]** gombra.

Windows XP esetén ellenőrizze, hogy az **[Engedélyezés]** mellett megjelenjen a bejelölés a "Módosítás" és az "Olvasás és végrehajtás" engedélyeknél, majd kattintson az **[OK]** gombra.

A Windows tűzfal konfigurálása

Engedélyezze a fájlok és nyomtatók megosztását, és állítsa be az SMB átvitelhez használt portot.



Megjegyzés

Rendszergazda jogosultságokkal jelentkezzen be a Windows rendszerre.

1 Ellenőrizze a fájl és nyomtató megosztását.

- 1 Az asztali szimbólumok közül kattintson a **[Beállítások]**, **[Vezérlőpult]**, **[Rendszer és biztonság]**, majd a **[Windows tűzfal]** lehetőségre.

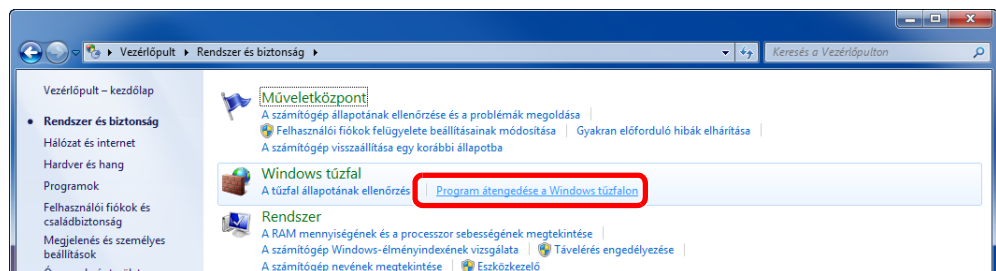

Megjegyzés

Ha a Felhasználói fiókok felügyelete párbeszédablak jelenik meg, kattintson a **[Folytatás]** gombra.

2 Jelölje be a [Fájl- és nyomtatómegosztás] jelölőnégyzetet.

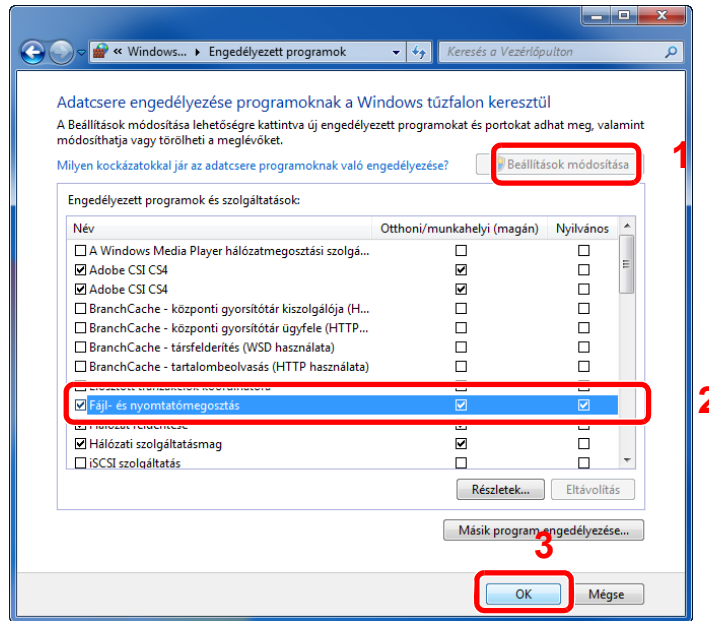

2 Adja hozzá a portot.

- 1 Az asztali szimbólumok közül kattintson a [Beállítások], [Vezérlőpult], [Rendszer és biztonság], majd a [Windows tűzfal] lehetőségre.

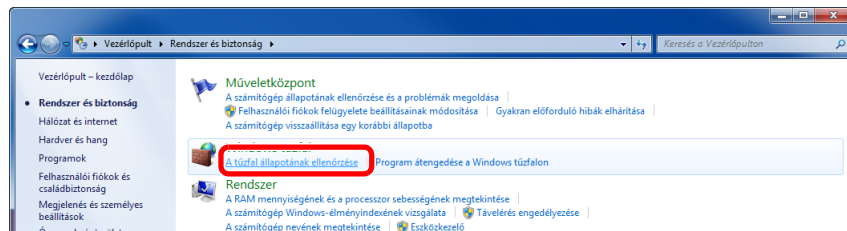

- 2 Válassza a [Speciális beállítások] lehetőséget.

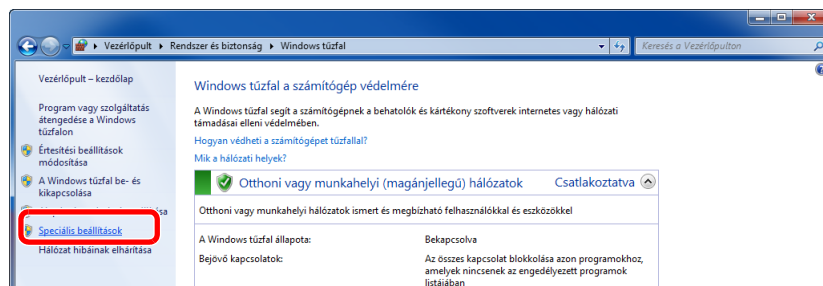

- 3 Válassza a [Bejövő szabályok] lehetőséget.

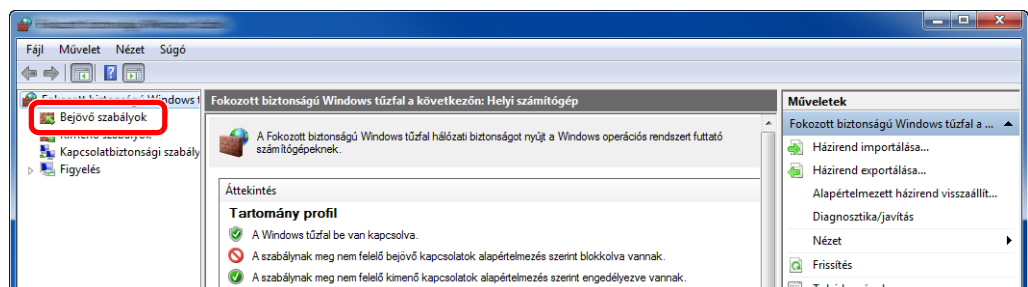

4 Válassza az **[Új szabályok]** lehetőséget.

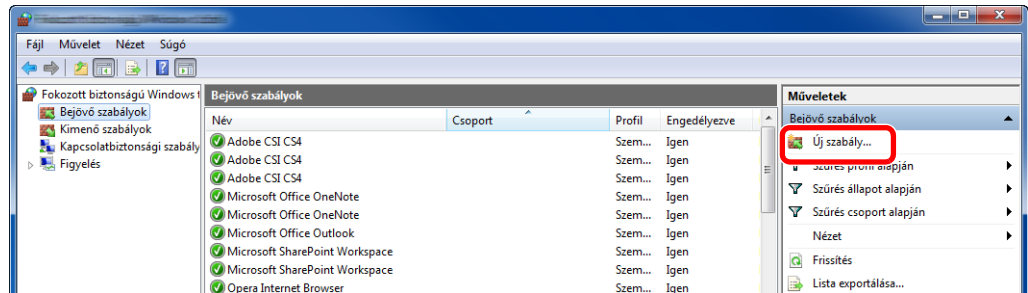

5 Válassza a **[Port]** lehetőséget.

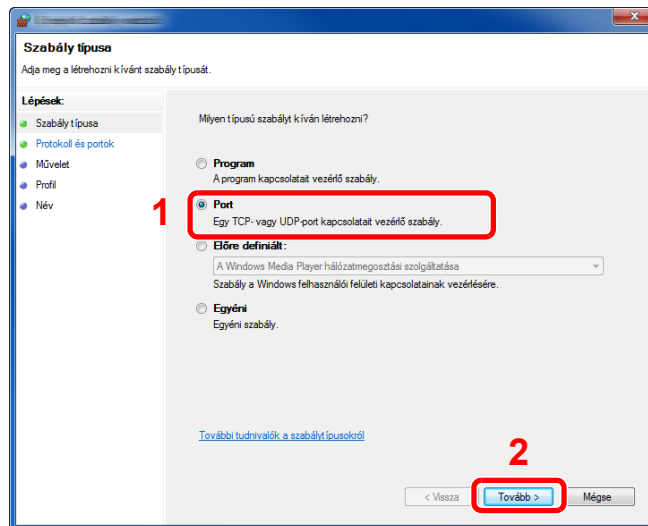

6 Válassza a **[TCP]** lehetőséget a portként, amelyre a szabályok érvényesek legyenek. Ezután válassza az **[Adott helyi portok]** lehetőséget, írja be "445", majd kattintson a **[Tovább]** lehetőségre.

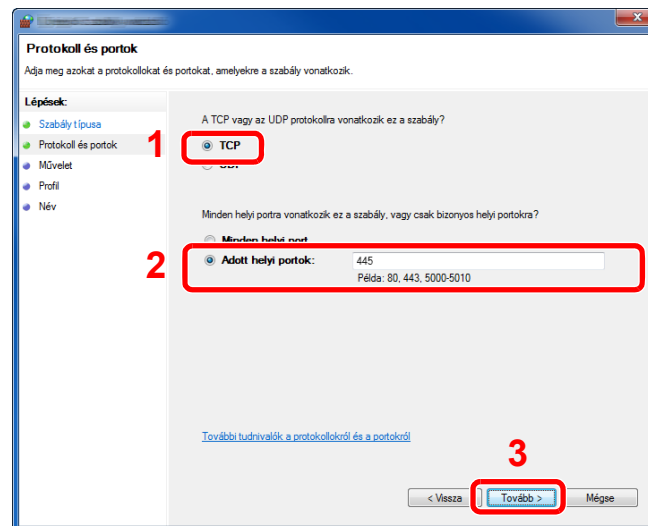

- 7 Válassza az **[Engedélyezze a kapcsolatot]** lehetőséget, majd kattintson a **[Tovább]** gombra.

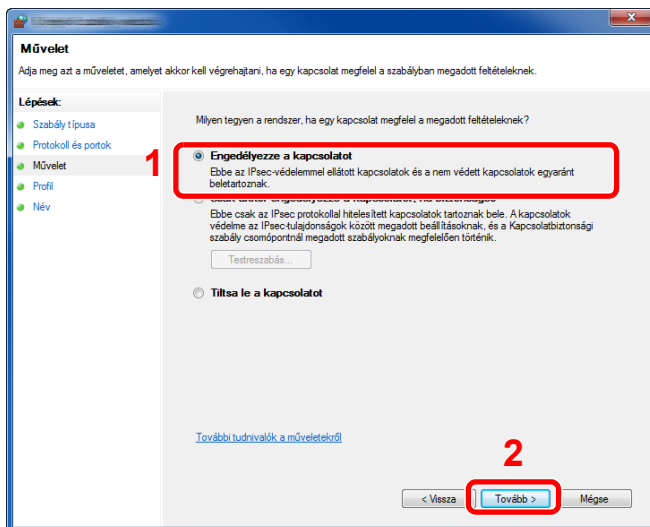

- 8 Jelöljön be minden jelölőnégyzetet, majd kattintson a **[Tovább]** gombra.

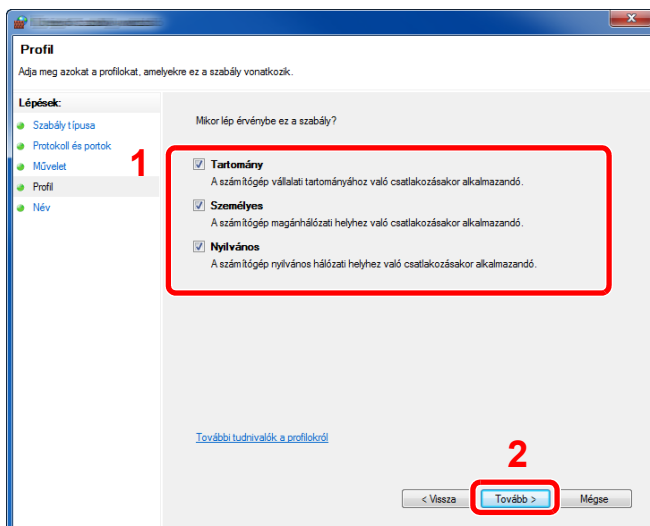

- 9 Írja be a **"Scan to SMB"** szöveget a **"Név"** mezőbe, majd kattintson a **[Befejezés]** lehetőségre.

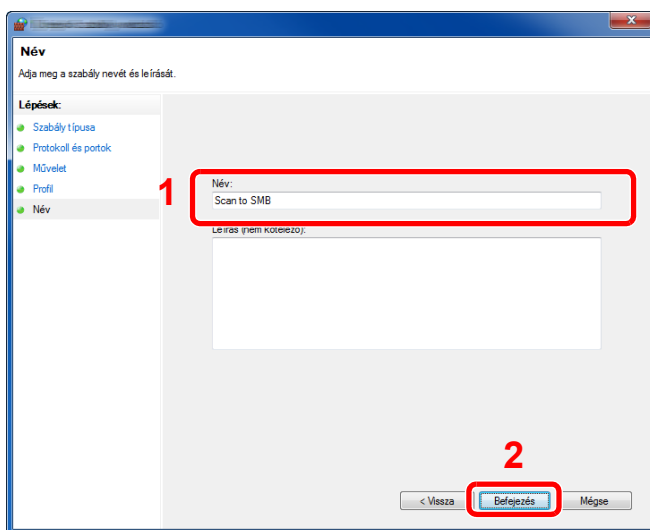

Windows 7

- 1 Kattintson a Windows **[Start]** gombjára, és válassza a **[Vezérlőpult]**, **[Rendszer és biztonság]**, majd a **[Program átengedése a Windows tűzfalon]** lehetőségre.
Ha a Felhasználói fiókok felügyelete párbeszédablak jelenik meg, kattintson a **[Folytatás]** gombra.
- 2 Konfigurálja a beállításokat.
➔ [A Windows tűzfal konfigurálása \(3-16. oldal\)](#)

Windows XP vagy Windows Vista operációs rendszer esetén

- 1 Windows XP esetén kattintson a Windows **[Start]** gombjára, és válassza a **[Vezérlőpult]**, majd a **[Windows tűzfal]** lehetőséget.
Windows Vista esetén kattintson a Windows **[Start]** gombjára, és válassza a **[Vezérlőpult]**, a **[Biztonság]**, majd **[A Windows tűzfal be- és kikapcsolása]** lehetőséget.
Ha a Felhasználói fiókok felügyelete párbeszédablak jelenik meg, kattintson a **[Folytatás]** gombra.
- 2 Kattintson a **[Kivételek]** fülre, majd kattintson a **[Port hozzáadása...]** gombra.
- 3 Adja meg a port hozzáadásának beállításait.
A **"Név"** mezőbe írjon be egy nevet (például: beolvasás SMB-be). Ez lesz az új port neve.
Írja be a "445" számot a **"Port száma"** mezőbe. Válassza a **[TCP]** opciót a **"Protokoll"** számára.
- 4 Kattintson az **[OK]** gombra.

Windows 10

- 1 Az egér jobb oldali gombjával kattintson a Windows **[Start]** gombjára, és válassza a **[Vezérlőpult]**, **[Rendszer és biztonság]**, majd az **[Alkalmazás átengedése a Windows tűzfalon]** lehetőségre.
Ha a Felhasználói fiókok felügyelete párbeszédablak jelenik meg, kattintson a **[Folytatás]** gombra.
- 2 Konfigurálja a beállításokat.
➔ [A Windows tűzfal konfigurálása \(3-16. oldal\)](#)

4 Nyomtatás számítógépről

Ez a fejezet az alábbi témákat tárgyalja:

Nyomtató illesztőprogram nyomtatási beállítás képernyő	4-2
A nyomtató illesztőprogram súgójának megjelenítése	4-3
Az alapértelmezett nyomtató illesztőprogram beállítások módosítása (Windows 8.1)	4-3
Nyomtatás számítógépről	4-4
Nyomtatás szabványos méretű papírra	4-4
Nyomtatás nem szabványos méretű papírra	4-6
Számítógépről történő nyomtatás visszavonása	4-9
Nyomtatás hordozható készülékről	4-10
Nyomtatás AirPrint használatával	4-10
Nyomtatás Google Cloud Print szolgáltatás használatával	4-10
Nyomtatás Mopria használatával	4-10
Nyomtatás Wi-Fi Direct használatával	4-10
A nyomtató állapotának figyelemmel kísérése (Status Monitor)	4-11
A Status Monitor elérése	4-11
Kilépés a Status Monitorból	4-11
Gyors nézet állapot	4-11
Nyomtatás folyamatban fül	4-12
Papírtálca állapot fül	4-12
Tonerszint fül	4-12
Figyelmeztetés fül	4-13
Status Monitor helyi menü	4-13
Status Monitor értesítés beállítások	4-14

Nyomtató illesztőprogram nyomtatási beállítás képernyő

A nyomtató illesztőprogram nyomtatási beállítások képernyője lehetővé teszi a nyomtatással kapcsolatos különféle beállítások konfigurálását.

➔ **Printing System Driver User Guide**

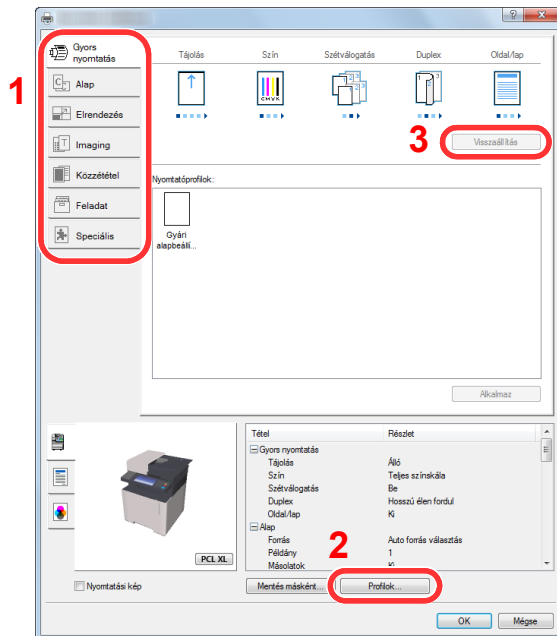

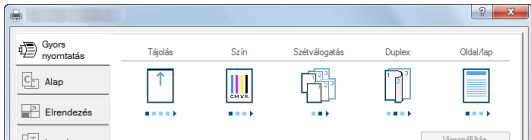
Szám	Leírás
1	<p>[Gyors nyomtatás] fül</p> <p>Olyan ikonokat biztosít, amelyek segítségével egyszerűen konfigurálhatók a gyakran használt funkciók. Amikor egy ikonra kattint, a képernyő nyomtatási eredményre hasonlító képpé változik, és a rendszer alkalmazza a beállításokat.</p> <div style="text-align: center;">  </div> <p>[Alap] fül</p> <p>Ez a fül tartalmazza a gyakran használt alapvető funkciókat. Ez használható a papírméret és a duplex nyomtatás konfigurálására.</p> <p>[Elrendezés] fül</p> <p>Ez a fül teszi lehetővé a különféle elrendezésekben történő nyomtatási beállítások konfigurálását, beleértve a füzet nyomtatását, az összevonást, poszter nyomtatását és a méretezést.</p> <p>[Imaging] fül</p> <p>Ez a fül teszi lehetővé a nyomatok képminőségével kapcsolatos beállításainak konfigurálását.</p> <p>[Közzététel] fül</p> <p>Ez a fül teszi lehetővé borítók és beillesztett lapok létrehozását nyomtatási feladatokhoz, valamint lapok beillesztését OHP filmek lapjai közé.</p> <p>[Feladat] fül</p> <p>E fül segítségével a nyomtatási adatoknak a számítógépről a készülékre való mentésével kapcsolatos beállítások konfigurálhatók. A rendszeresen használt dokumentumok és egyéb adatok lementhetők a készüléken, hogy később könnyen kinyomtathatók legyenek. Mivel a lementett dokumentumok közvetlenül a gépből nyomtathatók, ez a funkció akkor is kényelmes, ha olyan dokumentumot kívánt nyomtatni, amelyről nem szeretné, hogy mások is lássák.</p> <p>[Speciális] fül</p> <p>Ezzel a fülel lehetővé válik a szöveges oldalaknak vagy vízjeleknek a nyomtatott oldalakhoz való hozzáadását érintő beállítások konfigurációja.</p>

Szám	Leírás
2	[Profilok] A nyomtató illesztőprogram beállítások elmenthetők profilként. Az elmentett profilok bármikor előhívhatók, így kényelmes módszert biztosítanak a gyakran használt beállítások használatára.
3	[Visszaállítás] Erre kattintva állíthatja vissza a beállításokat a kezdeti értékeikre.

A nyomtató illesztőprogram súgójának megjelenítése

A nyomtató illesztőprogram egy Súgóval rendelkezik. Ha a nyomtatási beállításokról szeretne tájékozódni, nyissa meg a nyomtató illesztőprogram nyomtatási beállítások képernyőjét, és az alábbiakban ismertetett módon jelenítse meg a Súgót.

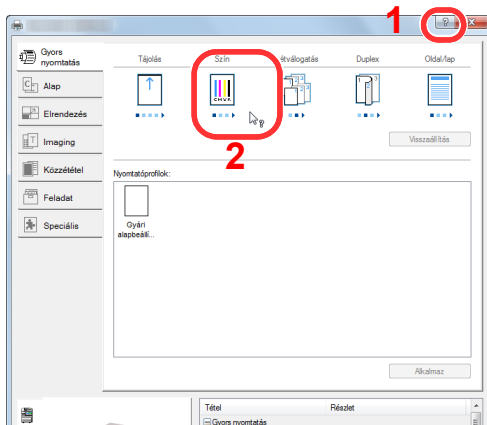

- 1 Kattintson a képernyő jobb felső sarkában lévő [?] gombra.
- 2 Kattintson a kívánt tételre.

Megjegyzés

A Súgó megjelenik, amikor egy tételre kattint, amelyről többet szeretne tudni, majd a billentyűzeten nyomja meg az [F1] billentyűt.

Az alapértelmezett nyomtató illesztőprogram beállítások módosítása (Windows 8.1)

Az alapértelmezett nyomtató illesztőprogram beállítások módosíthatók. A gyakran használt beállítások kiválasztásával lépéseket hagyhat ki a nyomtatáskor. A beállításokat lásd:

➔ [Printing System Driver User Guide](#)

- 1 Az asztali szimbólumok közül kattintson a [Beállítások], [Vezérlőpult], majd az [Eszközök és nyomtatók] lehetőségre.**
- 2 Az egér jobb oldali gombjával kattintson a készülék nyomtató illesztőprogram ikonjára, és a nyomtató illesztőprogram menüjében kattintson a [Nyomtató tulajdonságai] lehetőségre.**
- 3 Kattintson az [Alap] gombra az [Általános] fülön.**
- 4 Válassza ki az alapértelmezett beállításokat, majd kattintson az [OK] gombra.**

Nyomtatás számítógépről

Ez a szakasz ismerteti a Printing System Driver használatával történő nyomtatást.

Megjegyzés

- Telepítse a nyomtató-illesztőprogramot a számítógépre a mellékelt Product Library DVD lemezről (Product Library), ha nyomtatni szeretne alkalmazásokból.
- Bizonyos környezetekben az aktuális beállítások a nyomtató illesztőprogram alsó részén láthatók.

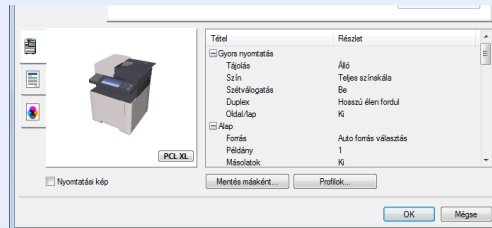

- Karton vagy boríték nyomtatásakor az alábbi műveletek végrehajtása előtt töltsse be a kartont vagy a borítékot a kézi adagolótálcába.

➔ [Papír betöltése a kézi adagolóba \(5-5. oldal\)](#)

Nyomtatás szabványos méretű papírra

Ha olyan méretű papírt töltött be, amely szerepel a készülék nyomtatási méretei között, a nyomtató illesztőprogram nyomtatási beállítások képernyőjének **[Alap]** fülén válassza ki a nyomtatási méretet.

Megjegyzés

A kezelőpanelen válassza ki a nyomtatandó papírméretet és papírtípust.

➔ Lásd az *angol nyelvű használati útmutatót*

1 Jelenítse meg a képernyőt.

Az alkalmazásban kattintson a **[Fájl]** lehetőségre, és válassza a **[Nyomtatás]** lehetőséget.

2 Konfigurálja a beállításokat.

1 A "Nyomtató" menüben válassza ki a készüléket és kattintson a **[Tulajdonságok]** gombra.

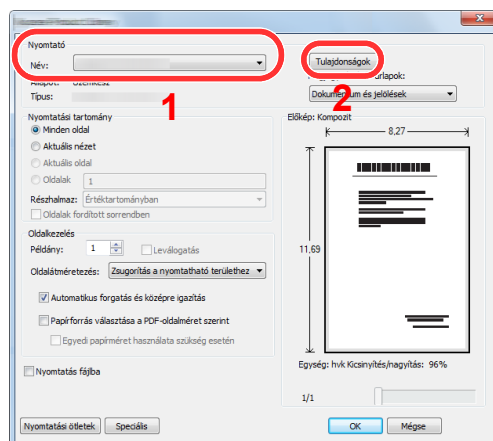

2 Válassza az [**Alap**] fület.

3 Kattintson a "Nyomtatási méret" menüre, és válassza ki a nyomtatáshoz használandó méretet.

Ha olyan méretű papírt szeretne betölteni, amely nem szerepel a készülék nyomtatási méretei között, mint pl. a karton vagy a boríték, regisztrálni kell a nyomtatási méretet.

➔ [Nyomtatás nem szabványos méretű papírra \(4-6. oldal\)](#)

Ha speciális papírra szeretne nyomtatni, mint a vastag papír vagy a fólia, kattintson a "Papírtípus" menüre, és válassza ki a papír típusát.

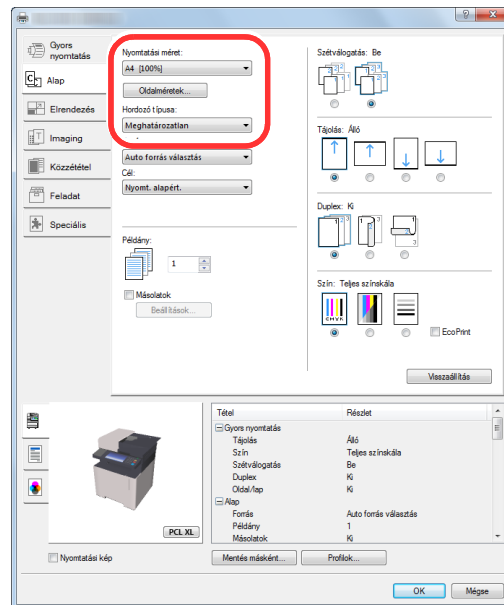

4 A Nyomtatás párbeszédablakba történő visszatéréshez kattintson az [**OK**] gombra.

3 Indítsa el a nyomtatást.

Kattintson az [**OK**] gombra.

Nyomtatás nem szabványos méretű papírra

Ha olyan méretű papírt szeretne betölteni, amely nem szerepel a készülék nyomtatási méretei között, a nyomtató illesztőprogram nyomtatási beállítások képernyőjének **[Alap]** fülén regisztrálja a nyomtatási méretet.

A regisztrált méret a "Nyomtatási méret" menüben választható ki.

Megjegyzés

Ha a készülékről szeretné a nyomtatást végrehajtani, állítsa be a papírméretet és a papírtípust, lásd:

➔ Lásd az *angol nyelvű használati útmutatót*

1 Jelenítse meg a képernyőt.

- 1 Az asztali szimbólumok közül kattintson a **[Beállítások]**, **[Vezérlőpult]**, majd az **[Eszközök és nyomtatók]** lehetőségre.

Megjegyzés

Windows 7 esetén kattintson a **[Start]** gombra, majd az **[Eszközök és nyomtatók]** lehetőségre.

- 2 Az egér jobb oldali gombjával kattintson a készülék nyomtató illesztőprogram ikonjára, és a nyomtató illesztőprogram menüjében kattintson a **[Nyomtató tulajdonságai]** lehetőségre.
- 3 Kattintson az **[Alap]** gombra az **[Általános]** fülön.

2 Regisztrálja a papír méretét.

- 1 Kattintson az **[Alap]** fülre.

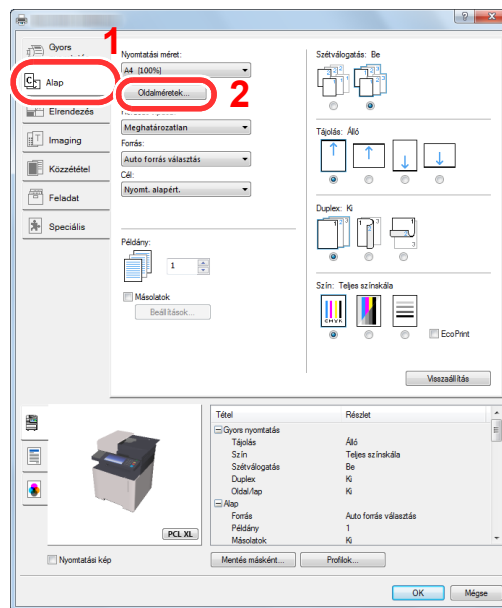

- 2 Kattintson az **[Oldalméret...]** gombra.

3 Kattintson az [Új] gombra.

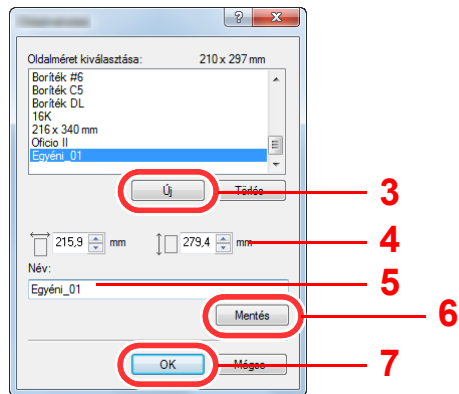

4 Adja meg a papír méretét.

5 Adja meg a papír nevét.

6 Kattintson a [Mentés] gombra.

7 Kattintson az [OK] gombra.

8 Kattintson az [OK] gombra.

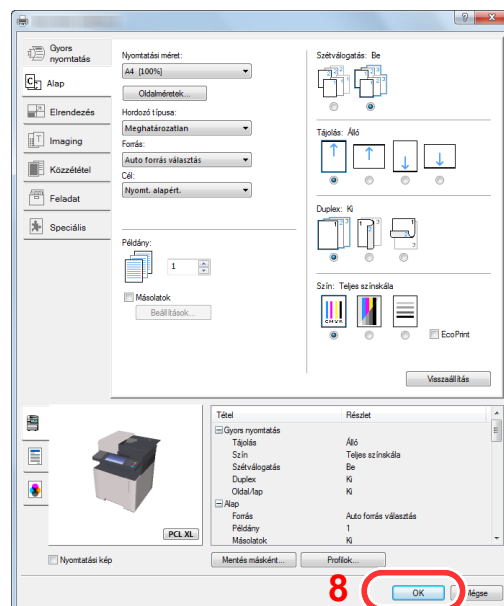

3 **Megjeleníti a nyomtatási beállítások képernyőt.**

Az alkalmazásban kattintson a [Fájl] lehetőségre, és válassza a [Nyomtatás] lehetőséget.

4 Válassza ki a nem szabványos méretű papír méretét és típusát.

- 1 A "Nyomtató" menüben válassza ki a készüléket és kattintson a [Tulajdonságok] gombra.

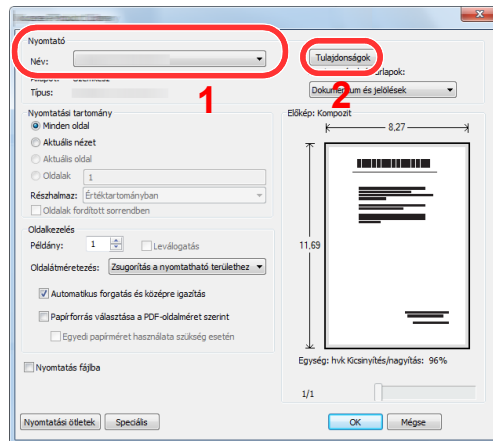

- 2 Válassza az [Alap] fület.

- 3 Kattintson a "Nyomtatási méret" menüre, és válassza ki a 2. lépésben regisztrált papírméretet.

Ha speciális papírra szeretne nyomtatni, mint pl. a vastag papír vagy a fólia, kattintson a "Papírtípus" menüre, és válassza ki a papír típusát.

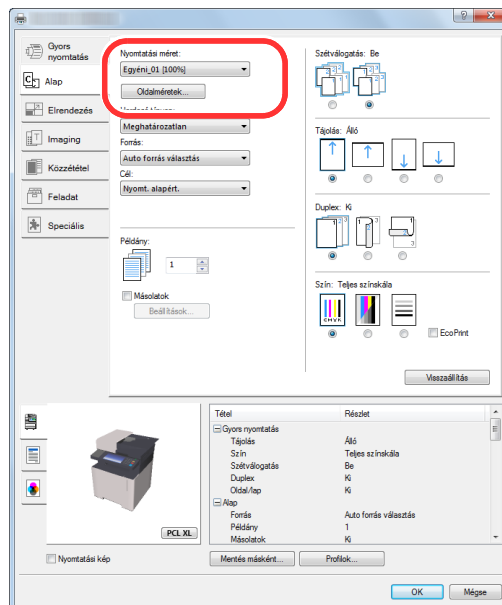

Megjegyzés

Ha levelezőlapot vagy borítékot töltött be, a "Papírtípus" menüben válassza a [Karton] vagy a [Boríték] lehetőséget.

- 4 A "Forrás" menüben válassza ki a papírforrást.
- 5 A Nyomtatás párbeszédablakba történő visszatéréshez kattintson az [OK] gombra.

5 Indítsa el a nyomtatást.

Kattintson az [OK] gombra.

Számítógépről történő nyomtatás visszavonása

Ha a tényleges nyomtatás megkezdése előtt meg szeretne szakítani egy a nyomtató-illesztőprogram segítségével elindított nyomtatási feladatot, tegye a következőket:



Megjegyzés

A nyomtatás készülékről történő visszavonásához lásd:

➔ [Feladatok megszakítása \(5-16. oldal\)](#)

- 1 Kattintson kétszer a Windows asztalának jobb alsó sarkában, a tálcán látható nyomtató ikonra (), annak érdekében, hogy megjelenítse a nyomtató párbeszédablakát.**
- 2 Kattintson arra a fájlra, amelynek a nyomtatását vissza szeretné vonni, és válassza a [Mégse] lehetőséget a Dokumentum menüből.**

Nyomtatás hordozható készülékről

Ez a készülék támogatja az AirPrint, a Google Cloud Print, a Mopria és a Wi-Fi Direct szolgáltatásokat.

A támogatott operációs rendszertől és alkalmazástól függően a feladat bármilyen mobilkészületről vagy számítógépről nyomtatható a nyomtató illesztőprogram telepítése nélkül.

Nyomtatás AirPrint használatával

Az AirPrint egy olyan nyomtató funkció, amellyel az iOS 4.2 és frissebb, illetve a Mac OS X 10.7 és frissebb verziójú termékek rendelkeznek.

Az AirPrint használatához győződjön meg arról, hogy az AirPrint beállítás engedélyezve van-e az Embedded Web Server RX alkalmazásban.

➔ [Embedded Web Server RX User Guide](#)



Nyomtatás Google Cloud Print szolgáltatás használatával

A Google Cloud Print a Google nyomtatási szolgáltatása. Ez a szolgáltatás lehetővé teszi a Google fiókkal rendelkező felhasználók számára, hogy az internetre csatlakoztatott számítógépről nyomtassanak.

A készülék az Embedded Web Server RX használatával konfigurálható.

➔ [Embedded Web Server RX User Guide](#)



Megjegyzés

Google fiók szükséges a Google Cloud Print szolgáltatás használatához. Ha nem rendelkezik Google fiókkal, állítson be egyet.

A készüléket előzetesen regisztrálni kell a Google Cloud Print szolgáltatásra. A készülék regisztrálható az ugyanarra a hálózatra csatlakozó számítógépről.

Nyomtatás Mopria használatával

A Mopria egy nyomtatási funkció szabvány, amellyel az Android 4.4 vagy frissebb készülékek rendelkeznek. A funkció használatához telepíteni és engedélyezni kell a Mopria nyomtatási szolgáltatást.

A használatra vonatkozó részletekért lásd a Mopria Alliance weboldalát.

Nyomtatás Wi-Fi Direct használatával

A Wi-Fi Direct a Wi-Fi Alliance által kidolgozott vezeték nélküli LAN szabvány. Ez a vezeték nélküli LAN olyan funkciója, ahol az eszközök vezeték nélküli LAN hozzáférési pont vagy vezeték nélküli LAN router nélkül képesek egymással közvetlenül kommunikálni.

A Wi-Fi Direct használatával történő nyomtatás ugyanúgy történik, mint a normál mobilkészülékek esetén.

Ha a nyomtató tulajdonságok portbeállításainál nyomtatónevet vagy Bonjour nevet használ, a nyomtatás az adott név Wi-Fi Direct csatlakozáson történő megadásával végezhető.

Ha a porthoz IP-címet használ, adja meg a készülék IP-címét.

A nyomtató állapotának figyelemmel kísérése (Status Monitor)

A Status Monitor figyeli a nyomtató állapotát és folyamatos visszajelző funkciót biztosít.

Megjegyzés

Amikor aktiválja a Status Monitor, az alábbi állapotokat ellenőrizheti.

- A Printing System Driver telepítve van.
- Az [Enhanced WSD] vagy az [Enhanced WSD over SSL] engedélyezve van.

➔ Lásd az *angol nyelvű használati útmutatót*

A Status Monitor elérése

A Status Monitor a nyomtatás indításakor is elindul.

Kilépés a Status Monitorból

Használja az alábbi módszerek egyikét a Status Monitor programból való kilépéshez.

- Kilépés manuálisan:
Kattintson a beállítás ikonra, és válassza a Kilépés lehetőséget a Status Monitor bezárásához.
- Automatikus kilépés:
A Status Monitor automatikusan leáll 7 perc múlva, ha használaton kívül van.

Gyors nézet állapot

A nyomtató állapotát ikonok jelzik. Részletes információk a kiterjesztés ikonra kattintva jeleníthetők meg.

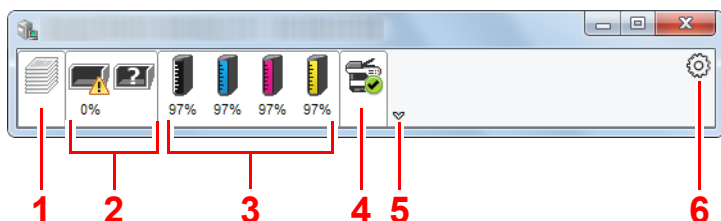

- 1 Nyomtatás folyamatban fül
- 2 Papírtálca állapot fül
- 3 Tonerszint fül
- 4 Figyelmeztetés fül
- 5 Kiterjesztés gomb
- 6 Beállítások ikon

Az egyes ikonfűlekre kattintva részletes információkat jeleníthet meg.

Nyomtatás folyamatban fül

A nyomtatási feladat állapota jelenik meg.

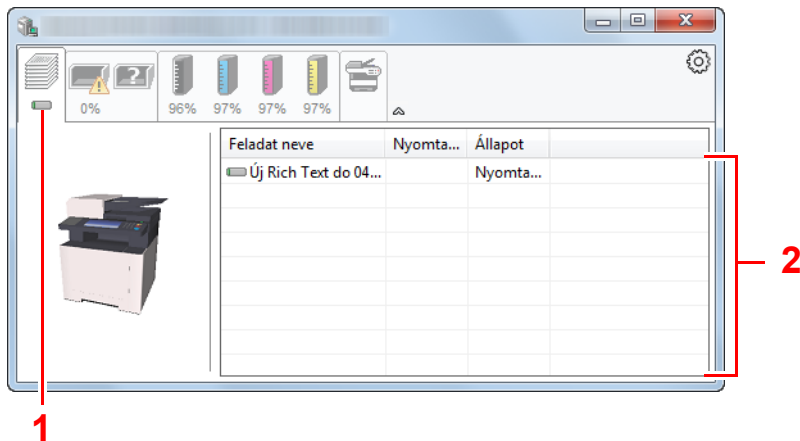

1 Állapot ikon

2 Feladatlista

Válasszon ki egy feladatot a feladatlistából, és az egér jobb oldali gombjának kattintásával megjelenő menüben megszakíthatja azt.

Papírtálca állapot fül

Információk jelennek meg a nyomtatóban lévő papírra és a hátralévő papír mennyiségére vonatkozóan.

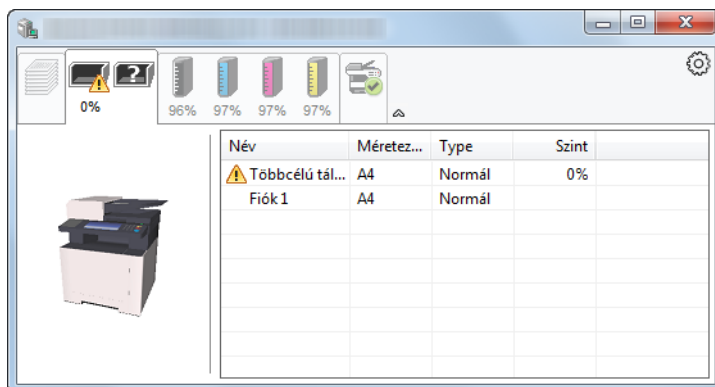

Tonerszint fül

A hátralévő toner mennyisége jelenik meg.

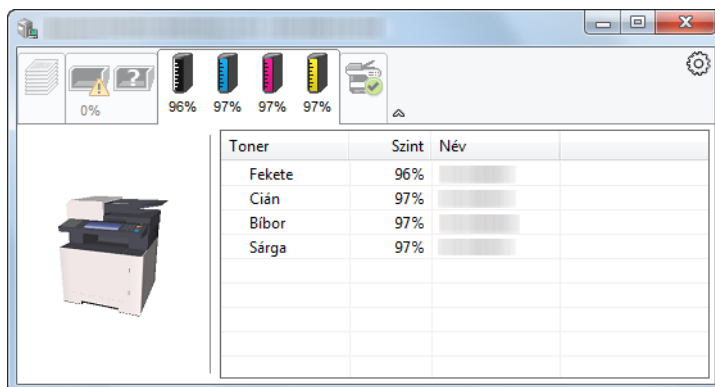

Figyelmeztetés fül

Ha hiba történik, egy értesítés jelenik meg egy 3D képpel és egy üzenettel.

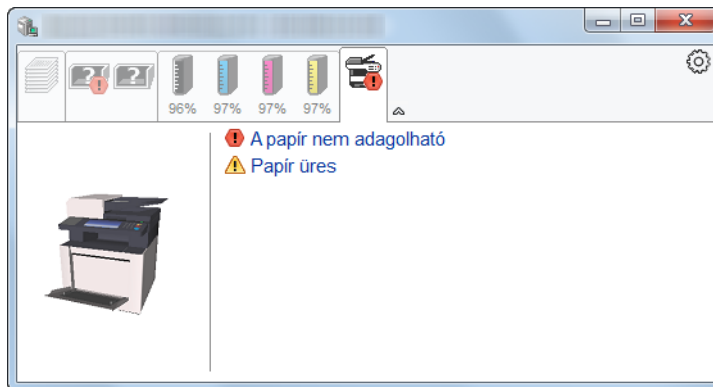

Status Monitor helyi menü

Amikor a beállítás ikonra kattint, az alábbi menü jelenik meg.

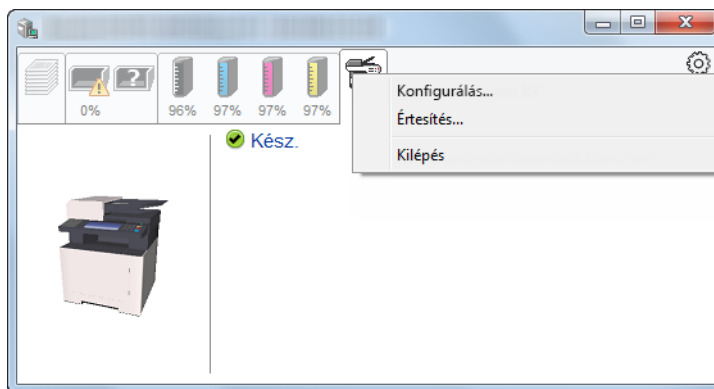

- **Embedded Web Server RX**
Ha a nyomtató TCP/IP hálózathoz kapcsolódik, és saját IP-címe van, a webböngésző segítségével érheti el az Embedded Web Server RX programot, ahol megerősítheti a hálózati beállításokat. Ez a menü nem jelenik meg USB csatlakozás használata esetén.
➔ **Embedded Web Server RX User Guide**
- **Értesítés...**
Ezzel állítható be a Status Monitor képernyője.
➔ [Status Monitor értesítés beállítások \(4-14. oldal\)](#)
- **Kilépés**
Kilépés a Status Monitorból.

Status Monitor értesítés beállítások

A Status Monitor beállítások és az eseménylista jelenik meg.

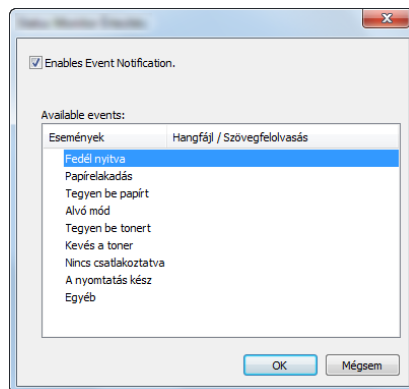

Válassza ki, hogy értesítés érkezzon, amikor hiba történik az eseménylistában.

1 Jelölje be az Enable Event Notification jelölőnégyzetet.

Ha ez a beállítás ki van kapcsolva, a Status Monitor nem indul el a nyomtatás végrehajtásakor sem.

2 Az Available events közül válasszon ki egy eseményt a Szöveg használata üzenethez funkcióhoz.

3 Kattintson a Hangfájl / Szöveg felolvasása oszlopra.

Kattintson a (...) gombra, ha az eseményről hangfájlban szeretne értesülni.

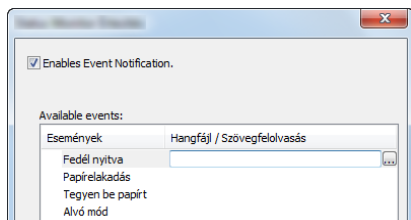

Megjegyzés

A rendelkezésre álló fájlformátum a WAV.

A hangosan felolvasandó szöveges üzenet testreszabásához írja be a szöveget a szövegmezőbe.

5 Műveletek a készüléken

Ez a fejezet az alábbi témákat tárgyalja:

Eredetik betöltése	5-2	Dokumentum küldése a bejelentkezett felhasználó e-mail címére	5-24
Eredetik elhelyezése az üveglapon	5-2	Küldési feladatok megszakítása	5-25
Eredetik betöltése a dokumentumadagolóba	5-3	Célállomás kezelése	5-26
Papír betöltése a kézi adagolóba	5-5	Célállomás meghatározása	5-26
Kedvencek	5-8	Kiválasztás a címjegyzékből	5-27
Kedvenc regisztrálása a varázsló mód használatával	5-9	Választás a külső címjegyzékből	5-29
Kedvenc regisztrálása a program mód használatával	5-10	Kiválasztás gyorsgomb használatával	5-30
Kedvenc előhívása a varázsló mód használatával	5-11	Célhelyek ellenőrzése és szerkesztése	5-30
Kedvenc előhívása a program mód használatával	5-12	Célhelyek megerősítési képernyője ..	5-31
Kedvenc szerkesztése	5-12	Visszahívás	5-31
Kedvenc törlése	5-12	A fax funkciók használata	5-33
Billentyűparancsok regisztrálása	5-13		
Billentyűparancsok hozzáadása	5-13		
Billentyűparancsok szerkesztése	5-14		
Billentyűparancsok törlése	5-14		
Másolás	5-15		
A készülék alapvető funkciói	5-15		
Feladatok megszakítása	5-16		
Gyakran használt küldési módszer	5-17		
Dokumentum küldése e-mailben	5-18		
Beállítások konfigurálása küldés előtt	5-18		
Beszkennelt dokumentum küldése e-mailben	5-18		
Dokumentum elküldése egy számítógépen lévő megosztott mappába (Beolvasás PC-re)	5-20		
Beállítások konfigurálása küldés előtt	5-20		
Dokumentum elküldése egy számítógépen lévő megosztott mappába	5-20		
Küldés különböző típusú célállomásokra (Több küldése)	5-23		
Küldés magamnak (E-mail)	5-24		
Beállítások konfigurálása küldés előtt	5-24		

Eredetik betöltése

Az eredeti méretétől, típusától, mennyiségétől és a használni kívánt funkciótól függően az eredetiket töltsse be az üveglapra vagy a dokumentumadagolóba.

- Üveglap: Helyezze ide a lapokat, könyvet, levelezőlapokat és borítékokat.
- Dokumentumadagoló: Ide helyezze a több eredetit. Ide helyezheti a kétoldalas eredeteket is.

Eredetik elhelyezése az üveglapon

A készülékbe eredetiként könyvet vagy újságot is lehet helyezni a normál lapokból álló eredetik mellett.

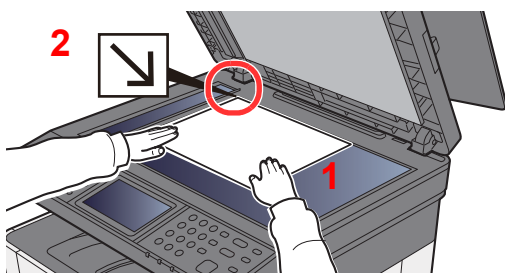

- 1 A beolvasni kívánt felével lefelé helyezze el.
- 2 Igazítsa egy szintbe az eredeti méretét jelző lapokkal úgy, hogy a bal hátsó sarok képezze a referencia pontot.

Megjegyzés

Az eredeti tájolására vonatkozó részleteket lásd:

➔ [Eredeti tájolása \(6-16. oldal\)](#)

Amikor borítékot vagy kartont helyez az üveglapra

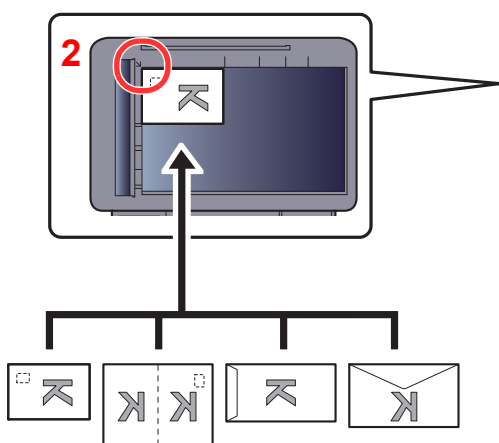

- 1 A beolvasni kívánt felével lefelé helyezze el.
- 2 Igazítsa egy szintbe az eredeti méretét jelző lapokkal úgy, hogy a bal hátsó sarok képezze a referencia pontot.

Megjegyzés

A borítékok vagy karton adagolására vonatkozó információk:

➔ [Boríték vagy karton kézi adagolóba való betöltéskor \(5-7. oldal\)](#)

FIGYELEM

Ne hagyja nyitva a dokumentumadagolót, mert az személyi sérüléshez vezethet.

FONTOS

- Lehajtásakor a dokumentumadagolót ne nyomja le erővel. Fokozott nyomóerő hatására az üveglap megrepedhet.
- Ha könyvet vagy újságot helyez a gépre, a dokumentumadagolót hagyja nyitva.

Eredetiek betöltése a dokumentumadagolóba

A dokumentumadagoló automatikusan beolvassa a több lapból álló eredetiek minden egyes lapját. A kétoldalas eredetiek mindkét oldalát beolvassa a készülék.

A dokumentumadagolóhoz a következő típusú eredetiek használhatók.

Súly	50–160 g/m ² (Duplex: 50–160 g/m ²)
Méretek	Maximum A4 (Legal) és Minimum A6 (Statement) között
Lapok száma	Normál papír (80 g/m ²): 50 lap vagy kevesebb (vegyes méretű eredetiek esetén: 30 lap)

A dokumentumadagolóhoz az alábbi típusú eredetiek nem használhatók. Ellenkező esetben az eredetiek elakadhatnak, vagy a dokumentumadagoló elkoszolódhat.

- Tűző- és gemkapcsokkal ellátott eredetiek (Betöltés előtt távolítsa el a tűző- és gemkapcsokat, és simítsa ki a felkunkorodó széleket, gyűrődéseket és hajtásvonalakat. Amennyiben elmulasztja ezeket a lépéseket, az eredetiek elakadhatnak.)
- Ragasztószalaggal ellátott vagy ragasztót tartalmazó eredetiek
- Kivágást tartalmazó eredetiek
- Felhajlott eredeti
- Összehajtott eredetiek (Egyenesítse ki a hajtogatást betöltés előtt. Amennyiben elmulasztja ezeket a lépéseket, az eredetiek elakadhatnak.)
- Indigó
- Zúzott papír

✓ FONTOS

- **A betöltés előtt ellenőrizze, hogy nem maradt-e eredeti az eredetiek kimeneti tálcáján. A kimeneti tálcán maradt eredetiek az új eredetiek elakadását okozhatják.**
- **Ne érjen a dokumentumadagoló felső fedeléhez, például ne igazítsa el az eredetiket a felső fedélen. Ezzel hibát okozhat a dokumentumadagolóban.**

1 Nyissa ki az eredetiek tálcáját, és állítsa be a papírszélesség vezetőket.

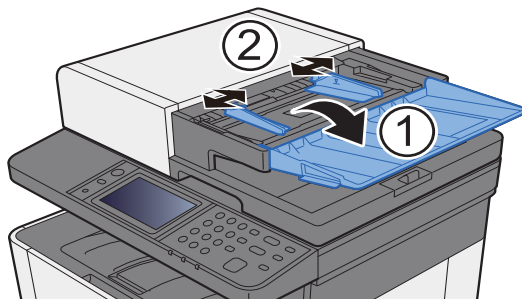

2 Helyezze el az eredetiket.

- 1 Helyezze be a papírt a nyomtatandó oldallal (vagy a kétoldalas eredeti első oldalával) felfelé. Csúsztassa a szemközti élt a lapadagolóba addig, amíg lehetséges.

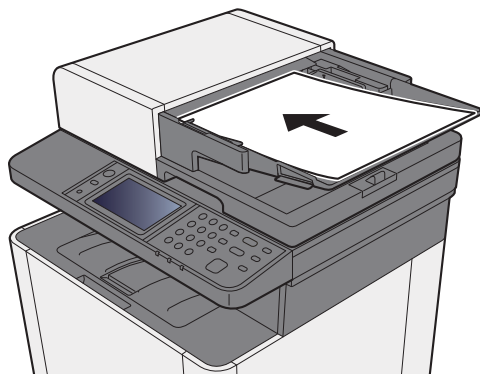

Megjegyzés

Az eredeti tájolására vonatkozó részleteket lásd:

➔ [Eredeti tájolása \(6-16. oldal\)](#)

FONTOS

Ellenőrizze, hogy az eredeti papírszélesség-vezetői pontosan igazodnak-e az eredetikhöz. Ha a vezetők és a papír között rés van, állítsa be újból az eredeti papírszélesség-vezetőit. A rés az eredetik elakadását okozhatja.

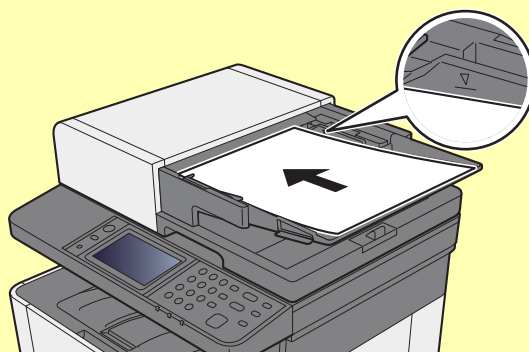

Ellenőrizze, hogy a betöltött eredetik nem lépik-e túl a szintjelzést. A maximális szint túllépése az eredetik elakadását okozhatja.

A lyukasztott vagy perforált sorokkal rendelkező eredetiket úgy kell behelyezni, hogy a készülék a lyukakat vagy perforációkat utoljára olvassa be (nem először).

- 2 Nyissa ki az eredetik ütközőjét a beállított méretű eredeti beillesztéséhez (Eredeti méret: Legal).

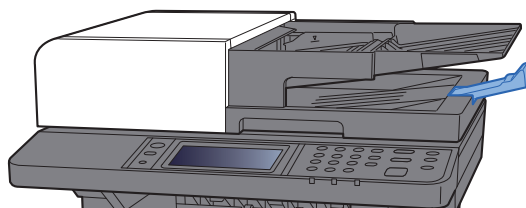

Papír betöltése a kézi adagolóba

A támogatott papírméretekre vonatkozó részleteket lásd:

➔ *Angol nyelvű használati útmutató*

A papírtípus beállításokat lásd:

➔ *Angol nyelvű használati útmutató*

Speciális papírra történő nyomtatáshoz használja minden esetben a kézi adagolót.

✔ FONTOS

- Ha 106 g/m^2 vagy nagyobb súlyú papírt használ, a papír típusát állítsa Vastag értékre, és állítsa be a használt papír súlyát.
- A nyomtatáskor a belső tálcából távolítsa el a fóliákat. Ha nem távolítja el a fóliákat a belső tálcából, azzal papírelakadást okozhat.

A kézi adagoló kapacitása:

- Normál papír (80 g/m^2) vagy újrahasznosított papír: 50 lap
- Vastag papír (209 g/m^2): 15 lap
- Vastag papír (157 g/m^2): 30 lap
- Vastag papír ($104,7 \text{ g/m}^2$): 50 lap
- Hagaki (Karton): 15 lap
- Boríték DL, Boríték C5, Boríték #10, Boríték #9, Boríték #6 3/4, Boríték Monarch, Youkei 4, Youkei 2: 5 lap
- Írásvetítő fólia: 1 lap
- Bevont: 30 lap

💡 Megjegyzés

- Ha egyedi méretű papírt tölt be, adja meg a papír méretét az alábbiak alapján:
 - ➔ *Angol nyelvű használati útmutató*
- Ha speciális papírt használ, például átlátszó vagy vastag papírt, válassza ki a papír típusát az alábbiak alapján:
 - ➔ *Angol nyelvű használati útmutató*

1 Nyissa a kézi adagolót.

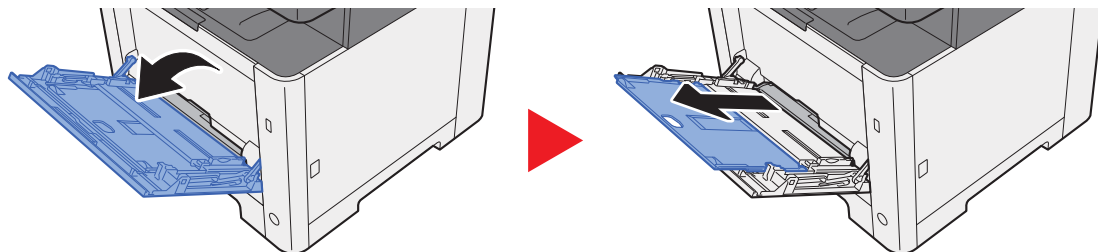

2 Állítsa be a kézi adagoló méretét.

A papírméretet fel vannak tüntetve a kézi adagolón.

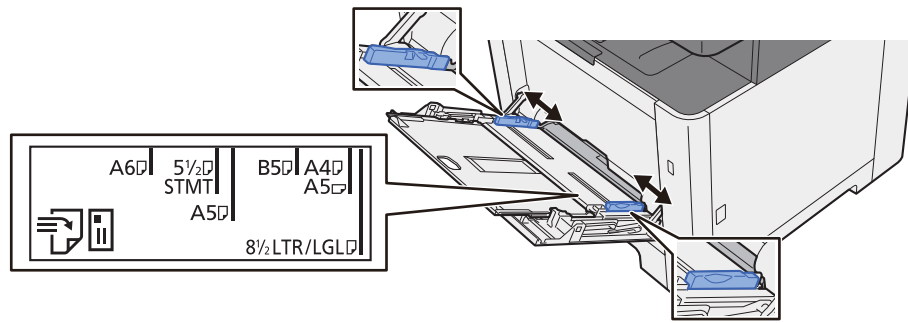

3 Helyezzen be papírt.

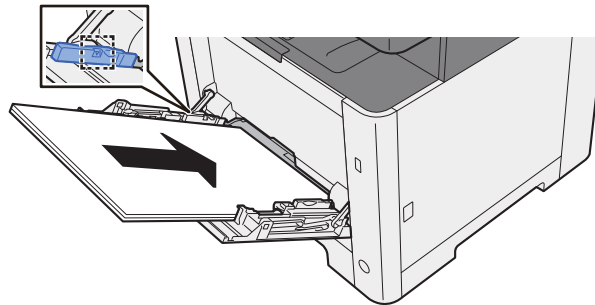

Helyezze a papírt a papírszélesség-vezetők mentén ütközésig a tálcába.

Miután kivette az új papírt a csomagolásból, pörgesse át a lapokat, és csak azután töltsse be a kézi adagolóba.

➔ [A papír betöltésével kapcsolatos óvintézkedések \(3-2. oldal\)](#)

✓ FONTOS

- A papír betöltésekor ügyeljen arra, hogy a nyomtatási oldala felfelé nézzen.
- A gyűrt papírt használat előtt ki kell simítani.
- Amikor papírt tölt a kézi adagolóba, a papír betöltése előtt ellenőrizze, hogy az előző feladatból nem maradt papír az adagolóban. Ha az adagolóban kevés papír maradt, és fel szeretné tölteni, először távolítsa el a maradék papírt a tálcából, majd az új papírral együtt helyezze vissza a tálcába.
- Ha rés van a papír és a papírszélesség-vezetők között, igazítsa a vezetőket a papír méretének megfelelően, hogy elkerülje a ferde adagolást és papírelakadást.
- Ellenőrizze, hogy a betöltött papír nem lépi-e túl a betöltési korlátozást.

4 A kezelőpanel használatával határozza meg a kézi adagolóba betöltött papír típusát.

➔ Lásd az angol nyelvű használati útmutatót

Boríték vagy karton kézi adagolóba való betöltéskor

A papírt a nyomtatási oldalával felfelé helyezze be. A nyomtatásra vonatkozó műveleteket lásd:

➔ [Printing System Driver User Guide](#)

Példa: Címkék nyomtatásakor.

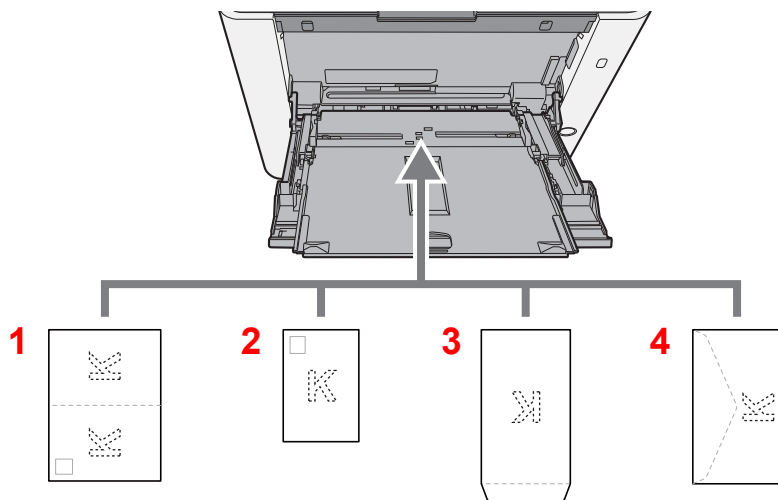

- 1 Oufukuhagaki (Válasz levelezőlap)
- 2 Hagaki (Karton)
- 3 Álló formátumú borítékok
- 4 Fekvő formátumú borítékok

✔ FONTOS

- Ne használjon hajtogatott Oufukuhagaki (Válasz levelezőlap) papírt.
- A boríték betöltésének módja (irány és elhelyezkedés) a boríték típusától függ. Győződjön meg róla, hogy megfelelően töltötte-e be, ellenkező esetben előfordulhat, hogy a nyomtatás rossz irányba vagy rossz oldalra történik.

💡 Megjegyzés

Ha borítékot helyez a kézi adagolóba, a boríték típusának kiválasztásához lásd:

➔ [Angol nyelvű használati útmutató](#)

Kedvencek

A gyakran használt funkciók a behívásuk megkönnyítése érdekében kedvencekként regisztrálhatók.

A következő funkciók előzetesen be vannak állítva a készüléken. Ezeket a funkciókat törölheti, de új funkciókat is regisztrálhat.

Kedvenc neve	Leírás	Alapértelmezett regisztráció
ID Card Copy	Használja ezt, ha vezetői engedélyt vagy biztosítási kártyát szeretne másolni. Amikor a kártya elejét és hátulját beolvassa, a készülék a két oldalt a lap egy oldalára vonja össze.	<ul style="list-style-type: none"> Másolási funkciók Program üzemmód Összevonás: [2 az 1-be] Színválasztás: [Fekete-fehér] Folytonos beolvasás: [Be] Eredeti mérete: [A5/Statement] Papír kiválasztása: 1. kazetta Zoom: [Automatikus zoom]
Paper Saving Copy	Használja ezt az opciót, ha csökkenteni szeretné a papírhasználatot. Az alábbi képernyőn állítható be az oldal összevonás és a kétoldalas nyomtatás.	<ul style="list-style-type: none"> Másolási funkciók Varázsló üzemmód Összevonás: [2 az 1-be] 2-oldalas/Eredeti: [1-oldalas] Duplex [1-oldalas>>2-oldalas] Papír kiválasztása: 1. kazetta Példányszám: 1
Scan to PC (Address Entry)	Használja ezt a funkciót, ha a képet a számítógépen lévő megosztott mappába vagy egy FTP szerveren lévő mappába szeretné elküldeni. A beállítások, mint a célállomás és a színbeállítások az alábbi képernyőn adhatók meg.	<ul style="list-style-type: none"> Küldési funkciók Varázsló üzemmód Célállomás: Új PC mappa Színválasztás: [Színes] Fájlnév megadása: Alapértelmezett Fájlformátum: [PDF] Folytonos beolvasás: [Ki] Beolvasási felbontás: [300×300 dpi]
Scan to PC (Address Book)	Használja ezt a funkciót, ha a képet a címjegyzékben regisztrált számítógépen lévő megosztott mappába vagy egy FTP szerveren lévő mappába szeretné elküldeni. A beállítások, mint a célállomás és a színbeállítások az alábbi képernyőn adhatók meg.	<ul style="list-style-type: none"> Küldési funkciók Varázsló üzemmód Célállomás: Címjegyzék Színválasztás: [Színes] Fájlnév megadása: Alapértelmezett Fájlformátum: [PDF] Folytonos beolvasás: [Ki] Beolvasási felbontás: [300×300 dpi]
Scan to E-mail (Address Entry)	Használja ezt a funkciót, ha a képet egy e-mail címre szeretné elküldeni. A beállítások, mint a célállomás és a színbeállítások az alábbi képernyőn adhatók meg.	<ul style="list-style-type: none"> Küldési funkciók Varázsló üzemmód Célállomás: Új e-mail cím Színválasztás: [Színes] Fájlnév megadása: Alapértelmezett Fájlformátum: [PDF] Folytonos beolvasás: [Ki] Beolvasási felbontás: [300×300 dpi] E-mail tárgy: Alapértelmezett E-mail törzs: Alapértelmezett

Kedvenc neve	Leírás	Alapértelmezett regisztráció
Scan to E-mail (Address Book)	Használja ezt a funkciót, ha a képet egy, a címjegyzékben regisztrált e-mail címre szeretné elküldeni. A beállítások, mint a célállomás és a színbeállítások az alábbi képernyőn adhatók meg.	<ul style="list-style-type: none"> Küldési funkciók Varázsló üzemmód Célállomás: Címjegyzék Színválasztás: [Színes] Fájlnév megadása: Alapértelmezett Fájlformátum: [PDF] Folytonos beolvasás: [Ki] Beolvasási felbontás: [300×300 dpi] E-mail tárgy: Alapértelmezett E-mail törzs: Alapértelmezett



Megjegyzés

Maximálisan 20 beállítás regisztrálható kedvencként.

Kedvenc regisztrálása két módon történhet:

- Varázsló üzemmód: A regisztrált beállítások sorrendben jönnek elő és kerülnek konfigurálásra, ahogy ellenőrzi vagy módosítja azokat.
- Program üzemmód: A beállítások a regisztrálás helyének programgombját megnyomva azonnal megjelennek.

Kedvenc regisztrálása a varázsló mód használatával

1 Jelenítse meg a képernyőt.

[Home] gomb > [Feladatok] > [Kedvencek]

2 Regisztrálja a kedvencet.

- 1 [Menü] > [Hozzáadás]
- 2 Válassza ki a feladattípust.
- 3 Válassza a **[Varázsló]** lehetőséget.
- 4 Válassza ki az előhívó funkciót > **[Tovább]**.



Megjegyzés

Ha a feladat típusa "Másolás", a Célállomás képernyő nem jelenik meg.

- 5 Írja be az új kedvenc nevét > **[Tovább]**

➔ [Karakterbevitel \(8-3. oldal\)](#)

- 6 Ellenőrizze a beállításokat, és módosítsa vagy egészítse ki a szükséges információkat.

Tétel	Leírás
Név	Írja be a kedvenc képernyőn megjelenítendő nevet (maximum 32 karakter).
Szűrő	A kiválasztott feladat típusa jelenik meg.
Szám^{*1}	Írja be a kedvenc számát. Ha 00-t ír be, a program automatikusan a legkisebb számot rendeli hozzá.
Célállomás^{*2}	A célállomás előhívásának kiválasztása.
Funkciók	A varázslóban megjelenítendő funkciók kiválasztása.
Funkció típusa	A kedvencek előhívása módszerének kiválasztása.

*1 Ha a felhasználói bejelentkezés felügyelete engedélyezve van, a beállításokat csak akkor módosíthatja, ha rendszergazdai jogosultságokkal jelentkezik be.

*2 Akkor jelenik meg, ha a feladat típusa [Küldés] vagy [FAX].

- 7 Válassza a [Mentés] lehetőséget.

A kedvenc regisztrálásra kerül.

- 8 A "Szeretne új funkciót hozzáadni a kezdőképernyőhöz?" képernyő jelenik meg. A regisztrált kedvenc Kezdőképernyőn történő megjelenítéséhez válassza az [Igen] lehetőséget, és adja meg a helyet, ahol a regisztrált kedvenc ikonja megjelenjen, majd válassza a [Mentés] lehetőséget.

Kedvenc regisztrálása a program mód használatával

Program módban a másolási, küldési, fax funkció, célállomás és más beállítások regisztrálhatók kedvencként.

A küldést az alábbi példa ismerteti.

1 Jelenítse meg a képernyőt.

- 1 [Home] gomb > [Küldés]
- 2 Válassza ki a küldési funkciókat és a célállomásokat, amelyeket regisztrálni szeretne a programban.
- 3 Válassza a [Kedvencek] lehetőséget.

2 Regisztrálja a kedvencet.

- 1 [Menü] > [Hozzáadás]
- 2 Válassza ki a feladattípust.
- 3 Válassza a [Program] lehetőséget.
- 4 Írja be az új kedvenc nevét > [Tovább]
 - ➔ [Karakterbevitel \(8-3. oldal\)](#)

- 5 Ellenőrizze a beállításokat, és módosítsa vagy egészítse ki a szükséges információkat.

Tétel	Leírás
Név	Írja be a kedvenc képernyőn megjelenítendő nevet (maximum 32 karakter).
Szám*1	Írja be a kedvenc számát. Ha 00-t ír be, a program automatikusan a legkisebb számot rendeli hozzá.
Szűrő	A kiválasztott feladat típusa jelenik meg.
Funkció típusa	A kedvencek előhívása módszerének kiválasztása.

*1 Ha a felhasználói bejelentkezés felügyelete engedélyezve van, a beállításokat csak akkor módosíthatja, ha rendszergazdai jogosultságokkal jelentkezik be.

- 6 Válassza a **[Mentés]** lehetőséget.
A kedvenc regisztrálásra kerül.
- 7 A "Szeretne új funkciót hozzáadni a kezdőképernyőhöz?" képernyő jelenik meg. A regisztrált kedvenc Kezdőképernyőn történő megjelenítéséhez válassza az **[Igen]** lehetőséget, és adja meg a helyet, ahol a regisztrált kedvenc ikonja megjelenjen, majd válassza a **[Mentés]** lehetőséget.

Kedvenc előhívása a varázsló mód használatával

1 Jelenítse meg a képernyőt.

Válassza a kezdőképernyőn regisztrált **[Kedvencek]** lehetőséget, vagy válassza a **[Feladatok]** > **[kedvencek]** képernyőn megjelenő ikont.

2 Hajtsa végre a kedvenc feladatot.

- 1 A regisztrált képernyők sorrendben jelennek meg. Adja meg a kívánt beállításokat, majd válassza a **[Tovább]** lehetőséget.

Miután megadott minden beállítást, egy megerősítést kérő képernyő jelenik meg.



Megjegyzés

A beállítások szerkesztéséhez nyomja meg a **[<Back]** gombot, és végezze el a kívánt módosításokat.

- 2 Helyezze el az eredetiket > **[Start]** gomb

Kedvenc előhívása a program mód használatával

1 Jelenítse meg a képernyőt.

Válassza a kezdőképernyőn regisztrált **[Kedvencek]** lehetőséget, vagy válassza a **[Feladatok]** > **[Kedvencek]** képernyőn megjelenő ikont.

2 Hajtsa végre a kedvenc feladatot.

Helyezze el az eredetiket > **[Start]** gomb

Kedvenc szerkesztése

Módosíthatja a kedvenc számát és a kedvenc nevét.

1 Jelenítse meg a képernyőt.

[Home] gomb > **[Feladatok]** > **[Kedvencek]**

2 Végezze el a kedvenc szerkesztését.

1 **[Menü]** > **[Szerkesztés]**

2 Jelölje ki a szerkeszteni kívánt kedvencet.

3 Módosíthatja a kedvenc számát és a kedvenc nevét.

➔ [Kedvenc regisztrálása két módon történhet: \(5-9. oldal\)](#)

4 **[Mentés]** > **[Igen]**

Kedvenc törlése

1 Jelenítse meg a képernyőt.

[Home] gomb > **[Feladatok]** > **[Kedvencek]**

2 Törölje a kedvencet.

1 **[Menü]** > **[Törlés]**

2 Jelölje ki a törölni kívánt kedvencet.

3 Válassza az **[Igen]** lehetőséget.

Billentyűparancsok regisztrálása

A gyakran használt funkciók könnyebb elérése érdekében billentyűparancsokat regisztrálhat. A kiválasztott funkció beállításai is regisztrálhatók. Az adott regisztrált billentyűparancshoz kapcsolt funkció neve szükség szerint módosítható.

Billentyűparancsok hozzáadása

A billentyűparancs regisztrálása az adott funkció "Funkciók" képernyőjén történik.

1 Jelenítse meg a képernyőt.

A Másolás, Küldés, Dokumentumfiók és FAX képernyőn válassza az alábbiakat.

[Funkciók] > [H.ad/sze. Bill.par.]



Megjegyzés

Ha a felhasználói felügyelet helyi hitelesítés, és a felhasználó felhasználói jogosultságokkal jelentkezik be, a [H.ad/sze. Bill.par.] nem jelenik meg.

2 Regisztrálja a billentyűparancsokat.

1 Válassza a [Hozzáadás] lehetőséget.

2 Válassza ki a gombot, amelyhez hozzá szeretné rendelni a megosztott billentyűparancsot.



Megjegyzés

Ha olyan billentyűparancs-számot választ, amelyik már foglalt, akkor az aktuálisan regisztrált billentyűparancsot új billentyűparancsra cserélheti.

3 Válassza ki a funkcióképernyőt, amelyet a billentyűparanccsal meg kíván jeleníteni.

4 Írja be a billentyűparancs nevét > [Tovább]



Megjegyzés

Maximum 24 karakter gépelhető be.

➔ [Karakterbevitel \(8-3. oldal\)](#)

5 Válassza a [Mentés] lehetőséget.

A billentyűparancsot a készülék regisztrálja.

Billentyűparancsok szerkesztése

- 1 Az adott funkció "Funkciók" képernyőjén válassza a képernyő alján található [H.ad/sze. Bill.par.] lehetőséget.**
- 2 Végezze el a billentyűparancs szerkesztését.**
 - 1 Válassza a [Szerkesztés] lehetőséget.
 - 2 Válassza ki a szerkeszteni kívánt billentyűparancs típusát és számát.
 - 3 Válassza a [Szám] vagy [Név] lehetőséget.
 - 4 Módosítsa a beállításokat > [OK]
 - 5 [Mentés] > [Igen]

Billentyűparancsok törlése

- 1 Az adott funkció "Funkciók" képernyőjén válassza a képernyő alján található [H.ad/sze. Bill.par.] lehetőséget.**
- 2 Törölje a billentyűparancsot.**
 - 1 Válassza a [Törlés] lehetőséget.
 - 2 Jelölje ki a törölni kívánt billentyűparancsot.
 - 3 Válassza az [Igen] lehetőséget.

Másolás

Az alábbiak ismertetik az alapvető másolási műveleteket, illetve a másolás megszakításának módját.

A készülék alapvető funkciói

1 [Home] gomb > [Másoló]

2 Helyezze el az eredetiket.

Helyezze el az eredetiket.

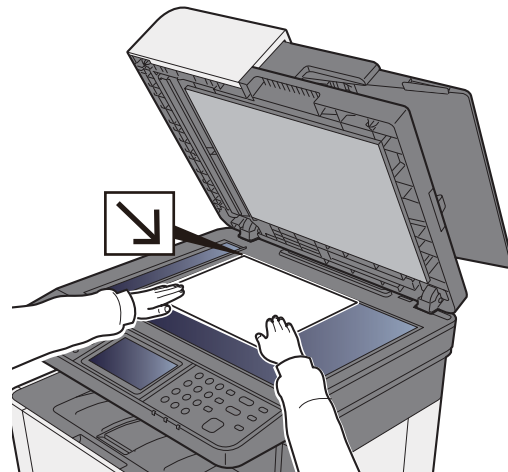
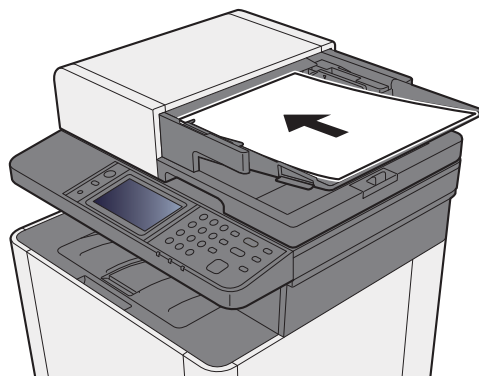

➔ [Eredetiek betöltése \(5-2. oldal\)](#)

3 Válassza ki a funkciót.

A funkciók beállításainak konfigurálásához nyomja meg a funkciógombot. A [Funkciók] lehetőség kiválasztásakor a többi kiválasztható funkció megjelenik egy listában.

➔ [A készüléken rendelkezésre álló funkciók \(6-2. oldal\)](#)

4 A számbillentyűkkel írja be a másolat példányszámát.

Adja meg a másolatok számát, amely legfeljebb 999 lehet.

5 Nyomja meg a [Start] gombot.

A készülék megkezdi a másolást.

Feladatok megszakítása

1 Nyomja meg a [Stop] gombot, amikor a másolás képernyő látható.

2 Szakítsa meg a feladatot.

Ha a feladat a beolvasásnál tart

A másolási feladat meg lett szakítva.

Ha a gép nyomtatási feladatot végez vagy készenlétben áll

A feladat megszakítása képernyő jelenik meg. Az aktuális feladat átmenetileg megszakad.

Válassza ki a megszakítandó feladatot > [Törlés] > [Igen]

Gyakran használt küldési módszer

A készülék el tudja küldeni a beolvasott képet e-mail mellékletként vagy egy hálózatra kapcsolt számítógépre. Ehhez regisztrálni kell a feladó és a cél (címezett) címét a hálózaton.

Szükség van egy hálózati környezetre, amely lehetővé teszi, hogy a készülék csatlakozzon egy levélkiszolgálóhoz, ha e-mailt szeretne küldeni. A Local Area Network (LAN) használatát javasoljuk, amely segít az átviteli sebességgel kapcsolatos és biztonsági problémák megoldásában.

Az alapvető küldéshez kövesse az alábbi lépéseket. A következő négy lehetőség közül választhat.

- E-mail küldése (E-mail cím bevitel): A beolvasott eredeti képet e-mail mellékletként küldi el.

➔ [Dokumentum küldése e-mailben \(5-18. oldal\)](#)

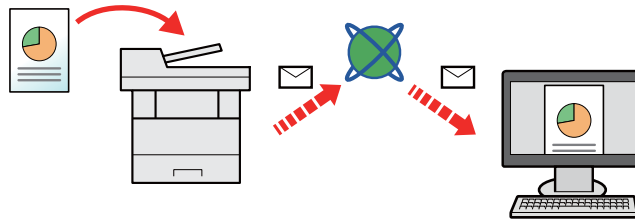

- Küldés mappába (SMB): A beolvasott eredeti képet elraktározza bármely számítógép megosztott mappájában.

➔ [Dokumentum elküldése egy számítógépen lévő megosztott mappába \(Beolvasás PC-re\) \(5-20. oldal\)](#)

- Küldés mappába (FTP): A beolvasott eredeti képet elraktározza egy FTP-kiszolgáló mappájában.

➔ Lásd az *angol nyelvű használati útmutatót*

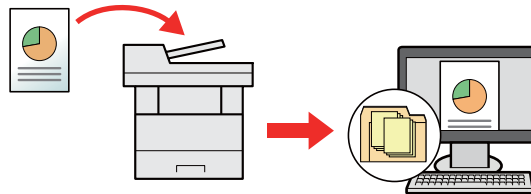

- Képi adatok beolvasása TWAIN/WIA felületen keresztül: Dokumentum beolvasása TWAIN vagy WIA kompatibilis alkalmazási programmal.

➔ Lásd az *angol nyelvű használati útmutatót*

Megjegyzés

- A különböző küldési lehetőségek kombinálhatók egymással.

➔ [Küldés különböző típusú célállomásokra \(Több küldése\) \(5-23. oldal\)](#)

- A fax funkció a fax képességekkel ellátott készülékeken használható.

➔ **FAX használati útmutató**

Dokumentum küldése e-mailben

Ha vezeték nélküli LAN hálózatot használ, először válassza ki a küldési funkcióhoz használandó csatolót.

➔ Lásd az *angol nyelvű használati útmutatót*

Beállítások konfigurálása küldés előtt

E-mail küldése előtt az Embedded Web Server RX használatával konfigurálja az SMTP és az e-mail beállításokat.

➔ Lásd az *angol nyelvű használati útmutatót*

Beszkennt dokumentum küldése e-mailben

1 [Home] gomb > [Küldés]

2 Helyezze el az eredetiket.

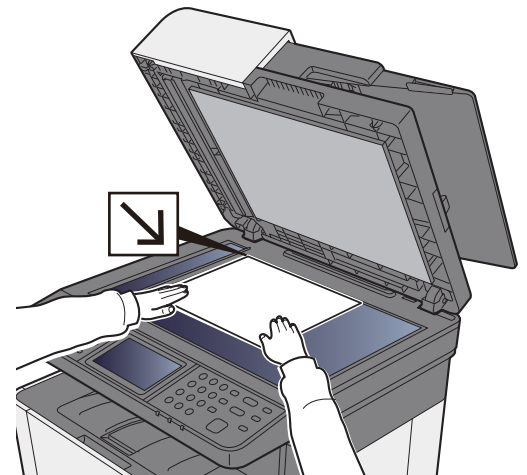
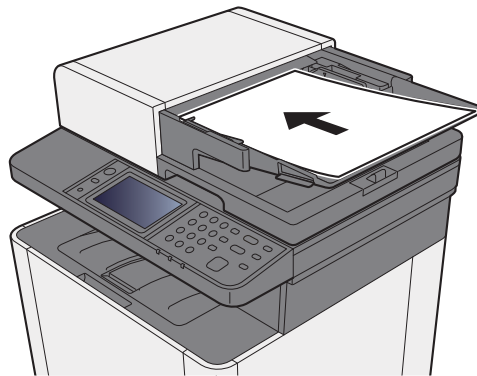

➔ [Eredetiek betöltése \(5-2. oldal\)](#)

3 A küldés főképernyőjén válassza az [E-mail] lehetőséget.

4 Adja meg a célállomás e-mail címét > [OK]

Maximum 128 karakter gépelhető be.

➔ [Karakterbevitel \(8-3. oldal\)](#)

Több célállomás beírásához válassza a [Következő célhely] lehetőséget és írja be a következő célállomást. Maximálisan 100 e-mail címet lehet megadni.

A beírt e-mail címet regisztrálhatja a címjegyzékben a [Menü] és a [Hozzáadás a címjegyzékhez] lehetőség kiválasztásával. Az adatokat lecserélheti egy korábban regisztrált célállomás adataira is.

A célhelyek később megváltoztathatók.

➔ [Célhelyek megerősítési képernyője \(5-31. oldal\)](#)

5 A szín üzemmód kiválasztása.

➔ [Színmélység \(6-14. oldal\)](#)

6 Válassza ki a funkciót.

A [Funkciók] lehetőséget kiválasztva más funkciókat is megjeleníthet.

➔ [Küldés \(6-4. oldal\)](#)

7 Nyomja meg a [Start] gombot.

A küldés elindul.

Dokumentum elküldése egy számítógépen lévő megosztott mappába (Beolvasás PC-re)

Beállítások konfigurálása küldés előtt

A dokumentum elküldése előtt konfigurálja az alábbi beállításokat.

- Jegyezze fel a számítógép nevét és a számítógép teljes nevét
➔ [A számítógép nevének és a számítógép teljes nevének feljegyzése \(3-10. oldal\)](#)
- Jegyezze fel a felhasználónevet és a tartománynevet
➔ [A felhasználónév és a tartománynév feljegyzése \(3-12. oldal\)](#)
- Hozzon létre egy megosztott mappát, és jegyezze fel a megosztott mappa nevét
➔ [Megosztott mappa létrehozása, a megosztott mappa feljegyzése \(3-13. oldal\)](#)
- Konfigurálja a Windows tűzfalat
➔ [A Windows tűzfal konfigurálása \(3-16. oldal\)](#)

Dokumentum elküldése egy számítógépen lévő megosztott mappába

1 [Home] gomb > [Küldés]

2 Helyezze el az eredetiket.

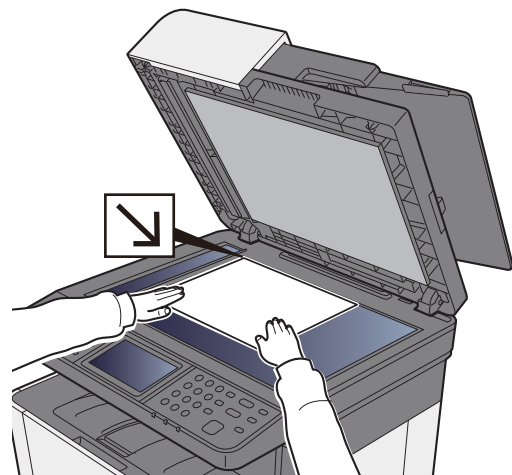
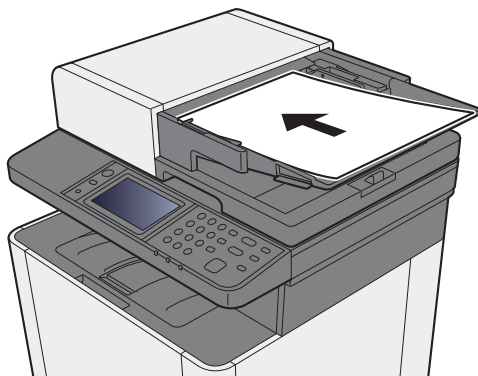

➔ [Eredetiek betöltése \(5-2. oldal\)](#)

3 A küldés főképernyőjén válassza a [Mappa] lehetőséget.

4 A mappatípusok közül válassza az [SMB] lehetőséget.

5 Válassza ki a mappa meghatározásának módját.

Ha egy hálózati számítógépen szeretne mappát keresni, válassza a **[Mappa keresése a hálózaton]** vagy a **[Mappa keresése állomásnév szerint]** lehetőséget.

Ha a **[Mappa keresése a hálózaton]** lehetőséget választotta, akkor a hálózaton lévő összes számítógépen kereshet célállomást.

Ha a **[Mappa keresése állomásnév szerint]** lehetőséget választotta, beírhatja a "Tartomány/ Munkacsoport" és az "Állomásnév" adatokat, amelyek alapján a hálózaton lévő számítógépeken kereshet célállomásokat.

Legfeljebb 500 cím jeleníthető meg. A megjelenő képernyőn válassza ki az állomásnevet (a számítógép neve), amelyet használni szeretne, majd válassza a **[Tovább]** lehetőséget. Megjelenik a bejelentkezési felhasználónév és jelszó beviteli képernyő.

Miután beírta a célállomás számítógépéhez tartozó bejelentkezési felhasználónevet és jelszót, megjelenik a megosztott mappa. Válassza ki a mappát, amelyet használni szeretne, és válassza a **[Tovább]** lehetőséget. A kijelölt megosztott mappa címe lesz beállítva.

Válassza ki a mappát a keresési eredmények listájából.

6 Írja be a célállomás információkat.

Írja be a következő információt. Amint egy tételt beírt, válassza a **[Tovább]** lehetőséget a következő tétel megadásához.

➔ [Karakterbevitel \(8-3. oldal\)](#)

Az alábbi táblázat a beállítandó elemeket sorolja fel.

Tétel	Részletek	Maximális karakterszám
Állomásnév^{*1}	Számítógép neve	Max. 64 karakter
Mappané	Megosztás neve Például: lapolvasóadatok Ha a megosztott mappa egy almappájába ment: megosztás neve\mappa neve a megosztott mappában	Max. 128 karakter
Bejelentkezési név	Ha a számítógép neve és a tartománynév megegyezik: Felhasználónév Például: kovacs.janos Ha a számítógép neve és a tartománynév nem egyezik meg: Tartomány neve/felhasználó neve Például: abcdnet\james.smith	Max. 64 karakter
Bejelentk. jelszó	A Windows bejelentkezési jelszó (Megkülönbözteti a kis- és nagybetűket.)	Max. 64 karakter

*1 A portszám is megadható. Írja be az alábbi formátumot kettősponttal elválasztva.

"Állomásnév: portszám" vagy "IP cím: portszám"

Az IPv6 cím megadásához tegye a címet zárójelek [] közé.

(Példa: [2001:db8:a0b:12f0::10]:445)

Ha nincs megadva a portszám, az alapértelmezett portszám a 445.

7 Ellenőrizze az állapotot.

1 Ellenőrizze az információt.

Igény szerint módosítsa a késleltetési időt.

2 Ellenőrizze a csatlakozást.

[Menü] > [Teszt]

Ha a célhoz történő csatlakozás megfelelően létrejön, megjelenik "A csatlakozás sikeres volt." üzenet. Ha a "Nem lehet csatlakozni." üzenet jelenik meg, ellenőrizze a beírt adatokat.

Több célállomás beírásához válassza a [Következő célhely] lehetőséget és írja be a következő célállomást.

A beírt információkat a [Hozzáad címj.-hez] lehetőség kiválasztásával regisztrálhatja a címjegyzékbe.

8 Válassza az [OK] lehetőséget.

A célhelyek később megváltoztathatók.

➔ [Célhelyek megerősítési képernyője \(5-31. oldal\)](#)

9 Válassza ki a funkciót.

A [Funkciók] lehetőséget kiválasztva más funkciókat is megjeleníthet.

➔ [Küldés \(6-4. oldal\)](#)

10 Nyomja meg a [Start] gombot.

A küldés elindul.

Küldés különböző típusú célállomásokra (Több küldése)

Meghatározhat olyan célállomásokat, amelyek e-mail címet, mappákat (SMB vagy FTP), illetve faxszámokat egyaránt tartalmaznak. Ennek a beállításnak a neve a Több küldése. Ezzel a módszerrel különböző típusú célhelyekre (e-mail címek, mappák stb.) végezhető küldés egyetlen művelet végrehajtásával.

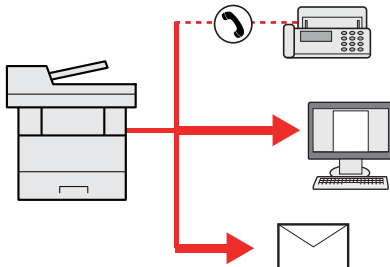

Célhelyek száma: Max. 100

Az alábbi küldési opciók esetén a tételek száma azonban korlátozott.

Mappák (SMB, FTP): Összesen 5 SMB és FTP

A folyamatok menete megegyezik az egyes típusokhoz meghatározott célhelyek esetében. Folytassa az e-mail cím vagy mappa elérési útvonalának megadását annak érdekében, hogy az adatok megjelenjenek a célhelyek listáján. Az adatátvitel összes célhely felé történő egyidejű elindításához nyomja meg a **[Start]** gombot.



Megjegyzés

Ha a célhelyek között van fax, az összes célhelyre fekete-fehér képek küldődnek.

Küldés magamnak (E-mail)

Amikor a felhasználói bejelentkezés engedélyezve van, a dokumentumot a készülék elküldi a bejelentkezett felhasználó e-mail címére.



Megjegyzés

- Ennek a funkciónak a használatához a felhasználói felügyeletnek hálózati hitelesítésnek kell lennie, és a felhasználó e-mail címének regisztrálva kell lennie a hálózati hitelesítő szerveren.
- Az e-mail cím beállításához forduljon a hálózati hitelesítő szerver rendszergazdjához.

Beállítások konfigurálása küldés előtt

- Ennek a funkciónak a használatához a funkció ikonját meg kell jeleníteni a kezdőképernyőn.

➔ [A Kezdőképernyő szerkesztése \(2-13. oldal\)](#)

Dokumentum küldése a bejelentkezett felhasználó e-mail címére

- 1 Nyomja meg a [Home] gombot.**
- 2 Válassza a [Küldés magamnak (E-mail)] lehetőséget.**



Megjegyzés

Ha az e-mail cím nincs regisztrálva a hálózati hitelesítő szerveren, az e-mail nem küldhető el.

Küldési feladatok megszakítása

1 Nyomja meg a [Stop] gombot, amikor a küldés képernyő látható.

2 Szakítsa meg a feladatot.

Ha a feladat a beolvasásnál tart

Ekkor a Feladat megszakítása képernyő jelenik meg.

Ha egy feladat áll küldés alatt vagy a készülék készenléti állapotban van

A feladat megszakítása képernyő jelenik meg.

Válassza ki a megszakítandó feladatot > [Törlés] > [Igen]



Megjegyzés

A [Stop] gomb megnyomása nem fogja ideiglenesen leállítani a küldés alatt álló feladatot.

Célállomás kezelése

Ez a rész ismerteti a célállomások kiválasztását és megerősítését.

Célállomás meghatározása

Válassza ki a célállomást az alábbi módszerek bármelyikének alkalmazásával - kivéve a cím közvetlen beírásával:

- Kiválasztás a címjegyzékből
 - ➔ [Kiválasztás a címjegyzékből \(5-27. oldal\)](#)
- Választás a külső címjegyzékből

A külső címjegyzékkel kapcsolatos részleteket lásd:

 - ➔ **Embedded Web Server RX User Guide**
- Kiválasztás gyorsgombbal
 - ➔ [Kiválasztás gyorsgomb használatával \(5-30. oldal\)](#)
- Kiválasztás a fax funkcióból
 - ➔ **FAX használati útmutató**



Megjegyzés

- Beállíthatja a készüléket úgy, hogy a **[Küldés]** lehetőség kiválasztásakor a címjegyzék képernyője jelenjen meg.
 - ➔ Lásd az *angol nyelvű használati útmutatót*
- Megadható a fax célállomás. A számbillentyűzet segítségével adja meg a másik fél számát.

Kiválasztás a címjegyzékből

A célállomások címjegyzékbe történő regisztrálására vonatkozó bővebb információért lásd:

➔ *Angol nyelvű használati útmutató*

1 Válassza a [Címjegyzék] lehetőséget a küldés főképernyőjén.

Megjegyzés

A külső címjegyzékkel kapcsolatos részleteket lásd:

➔ **Embedded Web Server RX User Guide**

2 Válassza ki a célállomásokat.

A kívánt célhely kiválasztása a listából a jelölőnégyzet bejelölésével történik. A kiválasztott célállomásokat pipa jelzi a jelölőnégyzetben.

Emellett a [Menü] lehetőség is kiválasztható, ha részletesebb keresést kíván.

Megjegyzés

A jelölés törléséhez jelölje be újra a jelölőnégyzetet, így a pipa eltűnik.

Célállomás keresése

A címjegyzékben regisztrált célállomások kereshetők.



Gomb	A keresés típusa	A keresett alanyok
1	Speciális keresés célállomás alapján	Speciális keresés a regisztrált célállomás típusa szerint (E-mail, Mappa (SMB/FTP), FAX vagy Csoport).
2	Szűkítés	Speciális keresés a regisztrált célállomás típusa szerint (E-mail, Mappa (SMB/FTP), FAX vagy Csoport).
	Keresés (név)	Keresés bejegyzett név szerint.
	Keresés (szám)	Keresés a címzett bejegyzett száma szerint.
	Rendezés (név)	A lista rendezése a célállomás neve szerint.
	Szort.(Sz.)	A lista rendezése a célállomás száma szerint.
3	Keresés név szerint	Keresés bejegyzett név szerint.

Megjegyzés

Egy célállomás megadható a célállomás száma alapján, ha megnyomja a [Quick No. Search] gombot.

3 Fogadja el a célállomást > [OK]

A célállomások később megváltoztathatók.

➔ [Célhelyek megerősítési képernyője \(5-31. oldal\)](#)



Megjegyzés

Beállítható az alapértelmezett "Rendezés" beállítás.

➔ Lásd az *angol nyelvű használati útmutatót*

Választás a külső címjegyzékből

Megjegyzés

A külső címjegyzékekkel kapcsolatos részleteket lásd:

➔ [Embedded Web Server RX User Guide](#)

1 Válassza a **[Külső címjegyzék]** lehetőséget a **küldés főképernyőjén**.

2 Válassza ki a **célállomásokat**.

A kívánt célállomás kiválasztása a listából a jelölőnégyzet bejelölésével történik. A kiválasztott célállomásokat pipa jelzi a jelölőnégyzetben.

Emellett a **[Menü]** lehetőség is kiválasztható, ha részletesebb keresést kíván.

Megjegyzés

A jelölés törléséhez jelölje be újra a jelölőnégyzetet, így a pipa eltűnik.

3 Fogadja el a **célállomást > [OK]**

A célállomások később megváltoztathatók.

➔ [Célhelyek megerősítési képernyője \(5-31. oldal\)](#)

Megjegyzés

Beállítható az alapértelmezett "Rendezés" beállítás.

➔ Lásd az *angol nyelvű használati útmutatót*

Kiválasztás gyorsgomb használatával

Megjegyzés

A folyamat előfeltétele, hogy a gyorsgombok be legyenek állítva.
A gyorsgombok hozzáadására vonatkozó további információkat lásd:

➔ [Angol nyelvű használati útmutató](#)

1 A küldés főképernyőjén válassza a **[Gyorsgomb]** lehetőséget.

2 Válassza azt a gyorsgombot, amelyhez a célállomás regisztrálva van.

Ha a kívánt célállomásra vonatkozó gyorsgomb el van rejtve az érintőpanelen, nyomja le a [✓] vagy a [^] gombot a görgetéshez, illetve a következő vagy előző gyorsgomb megtekintéséhez.

Megjegyzés

Egy gyorsgomb megadható a gyorsgomb száma alapján, ha megnyomja a **[Quick No. Search]** gombot.

3 Válassza az **[OK]** lehetőséget.

A célhelyek később megváltoztathatók.

➔ [Célhelyek megerősítési képernyője \(5-31. oldal\)](#)

Célhelyek ellenőrzése és szerkesztése

1 Jelenítse meg a képernyőt.

1 Adja meg a célhelyet.

➔ [Célállomás meghatározása \(5-26. oldal\)](#)

2 Válassza az **[Ellenőrzés]** lehetőséget.

2 Ellenőrizze és szerkessze meg a célhelyet.

Új célállomás hozzáadásához válassza a **[+]** lehetőséget.

A célállomás részleteinek megjelenítéséhez válassza a **[☰]** lehetőséget. Az új e-mail címek és PC mappák szerkeszthetők, amennyiben megadásra kerültek.

A kiválasztott célállomás törléséhez válassza a **[🗑️]** lehetőséget.

Megjegyzés

- Ha az Új célhely adatmegadásának ellenőrzése lehetőségnél a **[Be]** beállítást választja, megjelenik egy megerősítési képernyő. Ismételten adja meg ugyanazt az állomásnevet és elérési útvonalat, majd válassza az **[OK]** lehetőséget.

➔ Lásd az *angol nyelvű használati útmutatót*

- Ha a Célhely ellenőrzése küldés előtt lehetőségnél a **[Be]** beállítást választja, a **[Start]** gomb megnyomása után megjelenik a megerősítési képernyő.

➔ Lásd az *angol nyelvű használati útmutatót*
[Célhelyek megerősítési képernyője \(5-31. oldal\)](#)

Célhelyek megerősítési képernyője

Ha a Célhely ellenőrzése küldés előtt lehetőségnél a **[Be]** beállítást választja, a **[Start]** gomb megnyomása után megjelenik a célhelyek megerősítési képernyője.

➔ Lásd az *angol nyelvű használati útmutatót*



1 A [] vagy a [] lehetőség kiválasztásával erősítheti meg a célhelyeket.

A [] lehetőség kiválasztásával megjeleníthetők a kiválasztott célállomás részletes adatai.

A célállomás törléséhez válassza ki a törlendő célállomást > [] > [**Igen**]

Célállomás hozzáadásához válassza a [**Mégse**] lehetőséget, és lépjen vissza a célállomás képernyőre.

2 Válassza az [**Ellenőrzés**] lehetőséget.



Megjegyzés

Minden célállomást ellenőrizzen úgy, hogy megjeleníti az érintőpanelen. Az [**Ellenőrzés**] nem választható ki addig, amíg nem ellenőrzött minden célállomást.

Visszahívás

A visszahívás egy olyan funkció, amelynek segítségével újraküldheti a feladatot az utoljára használt célállomásra. Ha ugyanarra a célállomásra szeretné elküldeni a képet, válassza a [**Visszahívás**] lehetőséget, és a célállomás listából kiválasztva újrarahívhatja a fogadó rendszert.

1 Válassza a [**Visszahívás**] lehetőséget.

A célállomás megjelenik a célállomás listájában.



Megjegyzés

Az is megjelenik, hogy az utolsó küldés fax, mappa vagy e-mail célállomást tartalmazott-e. Igény szerint hozzáadhat célállomásokat vagy törölheti azokat.

2 Nyomja meg a [Start] gombot.

A küldés elindul.



Megjegyzés

- Ha a "Célhely ell. küldés előtt" opcióhoz a [Be] lehetőséget választotta, a célállomások megerősítését kérő képernyő jelenik meg, miután megnyomta a [Start] gombot.

➔ [Célhelyek megerősítési képernyője \(5-31. oldal\)](#)

- Az visszahívási adatok elvesznek az alábbi esetekben.
 - Amikor kikapcsolja a készüléket
 - Amikor elküldi a következő faxot (új visszahívási adatok kerülnek regisztrálásra)
 - Amikor kijelentkezik

A fax funkciók használata

A fax funkció használható ezzel a készülékkel.

➔ **FAX használati útmutató**

6 A különböző funkciók használata

Ez a fejezet az alábbi témákat tárgyalja:

A készüléken rendelkezésre álló funkciók	6-2
A készüléken rendelkezésre álló funkciók	6-2
Másolás	6-2
Küldés	6-4
Külső adathordozó (fájl tárolása, dokumentumok nyomtatása)	6-6
Funkciók	6-8
Papír kiválasztása	6-9
Nagyítás	6-10
Fényerő	6-11
Duplex	6-12
Színmélység	6-14
Rendezés	6-14
Eredeti mérete	6-15
Eredeti tájolása	6-16
Kép-optimalizálás	6-17
EcoPrint	6-17
Fájlformátum	6-18
Duplex (2 oldalas eredeti)	6-19
Küldési méret	6-20
Beolvasási felbontás	6-21
E-mail tárgy/törzs	6-21

A készüléken rendelkezésre álló funkciók

A készüléken rendelkezésre álló funkciók

Ez a készülék különféle funkciókat biztosít.

Másolás

A funkciók beállításainak konfigurálásához nyomja meg a funkciógombot. A [Funkciók] lehetőség kiválasztásakor a többi kiválasztható funkció megjelenik egy listában.

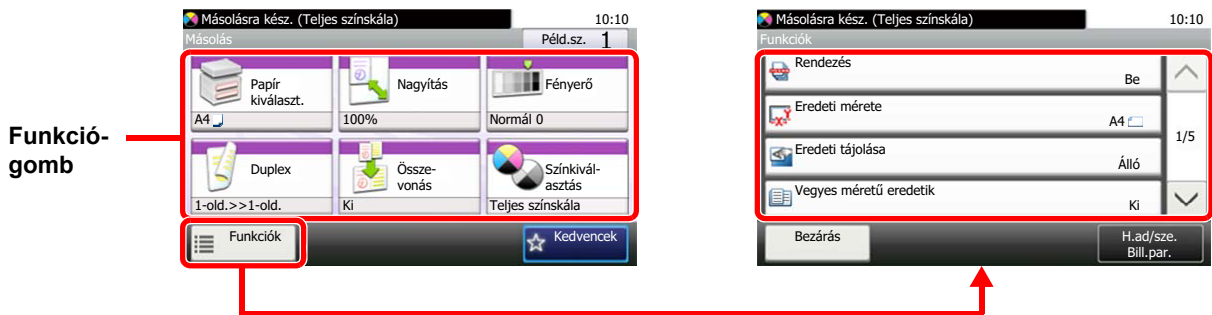

Az egyes funkciók részleteiért lásd az alábbi táblázatot.

Funkciógomb	Leírás	Oldalszám
Papír kiválasztása	Válassza ki a kívánt méretű papírt tartalmazó kazettát vagy a kézi adagolót.	6-9. oldal
Nagyítás	Az eredeti kép nagyításához vagy kicsinyítéséhez állítsa be az arányt (zoom).	6-10. oldal
Fényerő	A fényerő beállítása.	6-11. oldal
Duplex	Kétoldalas nyomtatás készítése. A kétoldalas eredetiből egyoldalas másolatok készíthetők.	6-12. oldal
Összevonás	Vonjon össze 2 vagy 4 eredeti lapot egy kinyomtatott oldalra.	—
Színmélység	A szín üzemmód kiválasztása.	6-14. oldal

Funkciók	Leírás	Oldalszám
Rendezés	A nyomatok oldalanként vagy készletenként történő leválogatása.	6-14. oldal
Eredeti mérete	Adja meg a beolvasni kívánt eredeti méretét.	6-15. oldal
Eredeti tájolása	Válassza ki az eredeti felső élének tájolását, hogy a beolvasás a megfelelő irányban történjen.	6-16. oldal
Vegyes méretű eredetik	A gép beolvassa a dokumentumadagolóban található összes különböző méretű dokumentumot.	—
Kép-optimalizálás	Az eredeti képtípusának a beállítása a legjobb eredmény érdekében.	6-17. oldal
EcoPrint	Az EcoPrint tonert takarít meg a nyomtatás során.	6-17. oldal
Színárnyalat beállítása	A kép színének (színárnyalatának) beállítása.	—
Színegyensúly	Állítsa be a ciánkék, a bíbor, a sárga és a fekete színek egyensúlyát.	—
Élesség	Állítsa be a kép körvonalainak élességét.	—
Kontraszt	Ezzel állítható be a kép világos és sötét területei közötti kontraszt.	—
Háttér-erősség beállítása	Távolítsa el az eredetiken, például újságokon jelentkező sötét háttérrel.	—

Funkciók	Leírás	Oldalszám
Üres oldal kihagyása	Ha a beolvasott dokumentumban üres oldalak vannak, ezzel a funkcióval kihagyhatók, és az üres oldalak nem kerülnek nyomtatásra.	—
Telítettség	A kép színtelítettségének beállítása.	—
Folytonos beolvasás	Nagy számú eredeti külön-külön adagokban történő beolvasása, majd egy feladatként való kezelése.	—
Feladat vége értesítés	E-mail értesítés küldése a feladat befejeződéséről.	—
Fájlnév megadása	Fájlnév megadása.	—
Azonnali feldolgozás	Aktuális feladat felfüggesztése, hogy az új feladat prioritást kaphasson.	—

Küldés

A funkciók beállításainak konfigurálásához nyomja meg a funkciógombot. A **[Funkciók]** lehetőség kiválasztásakor a többi kiválasztható funkció megjelenik egy listában.

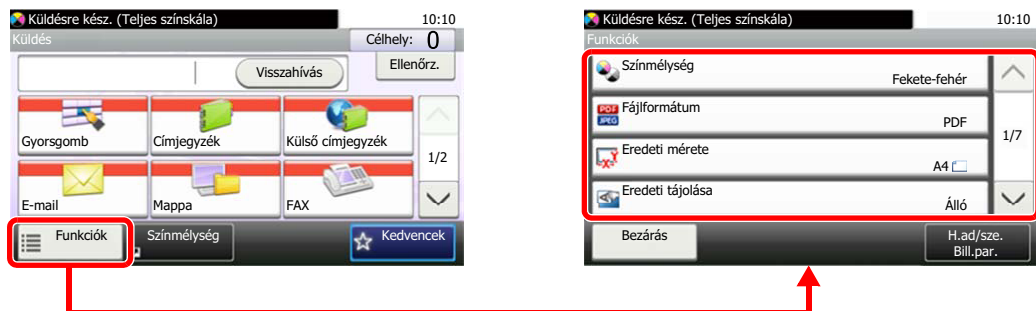

Az egyes funkciók részleteiért lásd az alábbi táblázatot.

Funkciók	Leírás	Oldalszám
Színmélység	A szín üzemmód kiválasztása.	6-14. oldal
Fájlformátum	A képfájl formátumának a megadása. A kép minőségi beállítása is módosítható.	6-18. oldal
Eredeti mérete	Adja meg a beolvasni kívánt eredeti méretét.	6-15. oldal
Eredeti tájolása	Válassza ki az eredeti felső élének tájolását, hogy a beolvasás a megfelelő irányban történjen.	6-16. oldal
Vegyes méretű eredetik	A gép beolvassa a dokumentumadagolóban található összes különböző méretű dokumentumot.	—
Duplex	Jelölje ki a kötés típusát és tájolását az eredeti alapján.	6-19. oldal
Küldési méret	Válassza ki az elküldendő kép méretét.	6-20. oldal
Különválasztás	Több fájl létrehozása úgy, hogy a beolvasott eredeti adatokat különálló oldalakra választja szét, és úgy küldi el a fájlokat.	—
Beolvasási felbontás	A beolvasási felbontás finomságának a beállítása.	6-21. oldal
Fényerő	A fényerő beállítása.	6-11. oldal
Kép-optimalizálás	Az eredeti képtípusának a beállítása a legjobb eredmény érdekében.	6-17. oldal
Élesség	Állítsa be a kép körvonalainak élességét.	—
Kontraszt	Ezzel állítható be a kép világos és sötét területei közötti kontraszt.	—
Háttér-erősség beállítása	Távolítsa el az eredetiken, például újságokon jelentkező sötét háttérrel.	—
Üres oldal kihagyása	Ha a beolvasott dokumentumban üres oldalak vannak, ezzel a funkcióval kihagyhatók, és az üres oldalak nem kerülnek nyomtatásra.	—
FAX átvit. felbontása	A kép minőségének kiválasztása fax küldéséhez.	Lásd: FAX használati útmutató.
Nagyítás	Az eredeti kép nagyításához vagy kicsinyítéséhez állítsa be az arányt (zoom).	6-10. oldal
Folytonos beolvasás	Nagy számú eredeti külön-külön adagokban történő beolvasása, majd egy feladatként való kezelése.	—
Fájlnév megadása	Fájlnév megadása.	—
E-mail tárgy/törzs	A dokumentum küldésekor tárgy és szövegtörzs hozzáadása.	6-21. oldal
Feladat vége értesítés	E-mail értesítés küldése a feladat befejeződéséről.	—

Funkciók	Leírás	Oldalszám
FTP titkosított átv.	A kép titkosítása FTP-n keresztül történő küldéskor.	—
FAX késleltetett átvitel	A küldés időpontjának beállítása.	Lásd: FAX használati útmutató.
FAX közvetlen átvitel	FAX közvetlen küldése anélkül, hogy a készülék az eredeti adatokat beolvasná a memóriába.	Lásd: FAX használati útmutató.
FAX lekérdezés fogadása	Tárcsázza a célállomást és fogadja a lekérdező fiókban tárolt dokumentumokat lekérdező átvitelrel.	Lásd: FAX használati útmutató.
FAX átv. jelentés	FAX átviteli eredmények jelentésének nyomtatása.	Lásd: FAX használati útmutató.

Külső adathordozó (fájl tárolása, dokumentumok nyomtatása)

A funkciók beállításainak konfigurálásához nyomja meg a funkciógombot. A [Funkciók] lehetőség kiválasztásakor a többi kiválasztható funkció megjelenik egy listában.

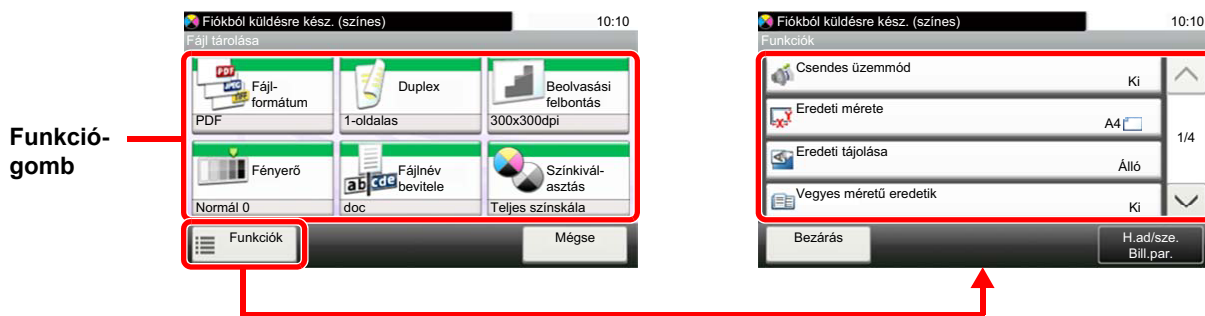

Az egyes funkciók részleteiért lásd az alábbi táblázatot.

Fájl tárolása

Funkciógomb	Leírás	Oldalszám
Fájlformátum	A képfájl formátumának a megadása. A kép minőségi beállítása is módosítható.	6-18. oldal
Duplex	Jelölje ki a kötés típusát és tájolását az eredeti alapján.	6-19. oldal
Beolvasási felbontás	A beolvasási felbontás finomságának a beállítása.	6-21. oldal
Fényerő	A fényerő beállítása.	6-11. oldal
Fájlnév megadása	Fájlnév megadása.	—
Színmélység	A szín üzemmód kiválasztása.	6-14. oldal

Funkciók	Leírás	Oldalszám
Eredeti mérete	Adja meg a beolvasni kívánt eredeti méretét.	6-15. oldal
Eredeti tájolása	Válassza ki az eredeti felső élének tájolását, hogy a beolvasás a megfelelő irányban történjen.	6-16. oldal
Vegyes méretű eredetiek	A gép beolvassa a dokumentumadagolóban található összes különböző méretű dokumentumot.	—
Tárolási méret	Válassza ki a tárolandó kép méretét.	—
Kép-optimalizálás	Az eredeti képtípusának a beállítása a legjobb eredmény érdekében.	6-17. oldal
Élesség	Állítsa be a kép körvonalainak élességét.	—
Kontraszt	Ezzel állítható be a kép világos és sötét területei közötti kontraszt.	—
Háttér-erősség beállítása	Távolítsa el az eredetiken, például újságokon jelentkező sötét háttérrel.	—
Üres oldal kihagyása	Ha a beolvasott dokumentumban üres oldalak vannak, ezzel a funkcióval kihagyhatók, és az üres oldalak nem kerülnek nyomtatásra.	—
Nagyítás	Az eredeti kép nagyításához vagy kicsinyítéséhez állítsa be az arányt (zoom).	6-10. oldal
Folytonos beolvasás	Nagy számú eredeti külön-külön adagokban történő beolvasása, majd egy feladatként való kezelése.	—

Funkciók	Leírás	Oldalszám
Feladat vége értesítés	E-mail értesítés küldése a feladat befejeződéséről.	—
Különválasztás	Több fájl létrehozása úgy, hogy a beolvasott eredeti adatokat különálló oldalakra választja szét, és úgy küldi el a fájlokat.	—

Dokumentumok nyomtatása

Funkciógomb	Leírás	Oldalszám
Papír kiválasztása	Válassza ki a kívánt méretű papírt tartalmazó kazettát vagy a kézi adagolót.	6-9. oldal
Rendezés	A nyomatok oldalanként vagy készletenként történő leválogatása.	6-14. oldal
Duplex	Dokumentum nyomtatása a papír mindkét oldalára.	6-13. oldal
Színmélység	A szín üzemmód kiválasztása.	6-14. oldal

Funkciók	Leírás	Oldalszám
EcoPrint	Az EcoPrint tonert takarít meg a nyomtatás során.	6-17. oldal
Feladat vége értesítés	E-mail értesítés küldése a feladat befejeződéséről.	—
Azonnali feldolgozás	Aktuális feladat felfüggesztése, hogy az új feladat prioritást kaphasson.	—
Titkosított PDF jelszó	Előre megadott jelszó beírása a PDF adatok nyomtatásához.	—
JPEG/TIFF nyomtatása	A képméret kiválasztása JPEG vagy TIFF fájlok nyomtatása esetén.	—
Az XPS lapméretre illesztése	A képméret csökkentése vagy növelése annak érdekében, hogy illeszkedjen a kiválasztott papírmérethez XPS fájl nyomtatása esetén.	—

Funkciók

Azokon az oldalakon, amelyeken a kényelmi funkciókat ismertetik, az üzemmódot, amelyben a funkció használható, ikonok jelzik.

Nyomtatás:  

Küldés: 

Tárolás: 

Papír kiválasztása



Válassza ki a kívánt méretű papírt tartalmazó kazettát vagy a kézi adagolót.

Az **[Automatikus]** kiválasztása esetén az eredeti méretének megfelelő papír automatikusan kerül kiválasztásra.



Megjegyzés

- Adja meg előtte a kazettába töltött papír méretét és típusát.
- ➔ Lásd az *angol nyelvű használati útmutatót*
- Felszerelt opcionális papíradagoló esetén a 2. kazetta jelenik meg.

A **[Kézi adagoló]** kiválasztásához válassza a **[Papírméret]** és a **[Papírtípus]** lehetőséget a papírméret és a papírtípus meghatározásához. A rendelkezésre álló papírméretetek és papírtípusok az alábbi táblázatban szerepelnek.

Tétel		Érték	Leírás
Papírméret	Metrikus	A4, A5-R, A5, A6, B5, B6, Folio, 216 × 340 mm	Válasszon a szabványos metrikus méretek közül.
	Hüvelyk	Letter, Legal, Statement-R, Statement, Executive, Oficio II	Válasszon a szabványos hüvelykes méretek közül.
	Egyéb	16K, ISOB5, Boríték #10, Boríték #9, Boríték #6, Boríték Monarch, Boríték DL, Boríték C5, Hagaki (Karton), Oufukuhagaki (Válasz levelezőlap), Youkei4, Youkei2, Egyéni ^{*1}	Válasszon a speciális szabvány méretek és az egyedi méretek közül.
	Méret megadása	Metrikus X: 70 - 216 mm (1 mm-es lépésekben) Y: 148 - 356 mm (1 mm-es lépésekben) Hüvelyk X: 2,76 - 8,50" (0,01"-es lépésekben) Y: 5,83 - 14,02" (0,01"-es lépésekben)	Írja be a szabvány méretek között nem szereplő méretet. ^{*2} Ha a [Méret megadása] lehetőséget választotta, a [+] / [-] vagy a számgombok használatával állíthatja be az "X" (vízszintes) és az "Y" (függőleges) méreteket.
Papírtípus		Normál (60 - 105 g/m ²), Fólia, Durva, Pergamen (60 - 220 g/m ²), Címke, Újrahasznosított, Előnyomott ^{*3} , Bond, Karton, Színes, Előlyukasztott ^{*3} , Fejléces ^{*3} , Boríték, Vastag (106 - 220 g/m ²), Bevont, Jó minőségű, 1 - 8. egyéni ^{*3}	

*1 Az egyéni papírméret megadására vonatkozó utasításokért lásd:

➔ *Angol nyelvű használati útmutató*

*2 A mértékegység a Rendszermenüben módosítható. Részleteket lásd:

➔ *Angol nyelvű használati útmutató*

*3 Az 1 - 8. egyéni papírméret megadására vonatkozó utasításokért lásd:

➔ *Angol nyelvű használati útmutató*

Az előnyomott, előlyukasztott vagy fejléces papírra való nyomtatásra vonatkozó információkért lásd:

➔ *Angol nyelvű használati útmutató*



Megjegyzés

- Kényelmesen, előre kiválaszthatja a gyakran használt papírméreteket és a papírtípusokat, és beállíthatja azokat alapértelmezetteként.
- ➔ Lásd az *angol nyelvű használati útmutatót*
- Ha a kézi adagolóba vagy a kézi adagolótálcába nem a megadott méretű papír van betöltve, egy megerősítést kérő képernyő jelenik meg. A kézi adagolóba töltsse be a szükséges papírt, majd a másolás elindításához válassza a **[Tovább]** lehetőséget.

Nagyítás



Az eredeti kép nagyításához vagy kicsinyítéséhez állítsa be az arányt (zoom).

Másolás

A következő nagyítási lehetőségek közül választhat.

Auto

A képet a papír méretéhez illeszti.

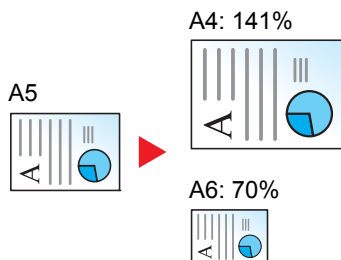

Szabvány nagyítás

Előre beállított méretezési arányok alapján nagyít vagy kicsinyít.

Modell	Nagyítási szint (eredeti másolás)		Modell	Nagyítási szint (eredeti másolás)	
Metrikus modellek	400% Max.	90% Folio>>A4	Angolszász modellek	400% Max.	78% Legal>>Letter
	200%	70%		200%	64% Letter>>Statement
	141% A5>>A4	50%		129% Statement>>Letter	50%
	100%	25% Min.		100%	25% Min.

Egyéb

A normál nagyítástól eltérő mértékű nagyítás vagy kicsinyítés.

Modell	Nagyítási szint (eredeti másolás)		Modell	Nagyítási szint (eredeti másolás)	
Metrikus modellek	115% B5>>A4	78% Legal>>Letter	Hüvelykes modellek	141% A5>>A4	86% A4>>B5
	86% A4>>B5	64% Letter>>Statement		115% B5>>A4	70% A4>>A5
	129% Statement>>Letter			90% Folio>>A4	

Nagyítás bevittele

Az eredeti képet 1%-os lépésekben kézi irányítással kicsinyíti vagy nagyítja 25% és 400% között. A nagyítás beírásához használja a számgombokat vagy nyomja meg a [+] vagy a [-] gombot.

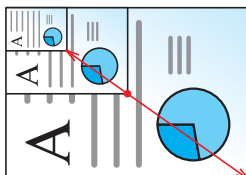

Küldés/tárolás

Tétel	Leírás
100%	Az eredeti méretének visszaadása.
Auto	Az eredeti méretének csökkentése vagy növelése a küldési/tárolási méretre.

Megjegyzés

A kép méretének csökkentéséhez vagy növeléséhez válassza ki a papírméretet, a küldési méretet vagy a tárolási méretet.

➔ [Papír kiválasztása \(6-9. oldal\)](#)

[Küldési méret \(6-20. oldal\)](#)

Lásd az *angol nyelvű használati útmutatót*

Fényerő



A fényerő beállítása.

(Érték: [-4] - [+4] (Világosabb - Sötétebb))



Duplex



Kétoldalas nyomtatás készítése. A kétoldalas eredetiből egyoldalas másolatok készíthetők.

A következő lehetőségek állnak rendelkezésre:

Egyoldalasból kétoldalast

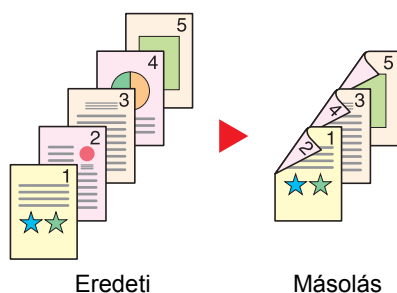

Egyoldalas eredetiről kétoldalas másolatokat készít. Páratlan oldalszámú eredetikhöz az utolsó másolt lap hátoldala üres marad.

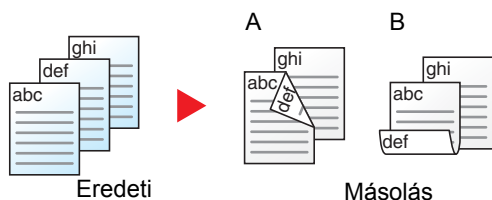

A következő kötési lehetőségek közül választhat.

- A Kötés: Bal/Jobb: A képeket a hátoldalon nem forgatja el.
- B Kötés: Fent: A képeket a hátoldalon 180° fokkal elforgatja. A másolatokat lehet fent szélén kötni, így az oldal megfordítása után a tájolás ugyanaz marad.

Kétoldalasból egyoldalast



A kétoldalas eredeti egy-egy oldalát másolja két különböző lapra.

A következő kötési lehetőségek közül választhat.

- Kötés: Bal/Jobb: A képeket a hátoldalon nem forgatja el.
- Kötés Fent: A képeket a hátoldalon 180° fokkal elforgatja.

Kétoldalasból kétoldalast

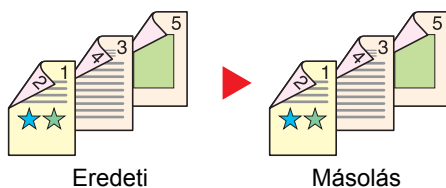

Kétoldalas eredetiről kétoldalas másolatokat készít.

Megjegyzés

A kétoldalasból kétoldalast funkció által támogatott papírméretek: A4, B5, A5-R, A5, Folio, Legal, Letter, Statement, Oficio II, Executive, 216 × 340 mm, ISO B5, Boríték C5, 16K

Másolás

Egyoldalas eredetik nyomtatása kétoldalásra, vagy kétoldalal eredetik nyomtatás egyoldalásra. Válassza ki az eredeti és a kész dokumentum kötési tájolását.

Tétel		Érték	Leírás
1-old.>>1-old.		—	Tiltsa le a funkciót.
1-old.>>2-old.		—	Az eredetik másolása az alapértelmezett beállításokkal. Az alapértelmezett beállításokat lásd: ➔ <i>Angol nyelvű használati útmutató</i>
2-old.>>1-old.		—	
2-old.>>2-old.		—	
Egyéb	Duplex	1-old.>>1-old., 1-old.>>2-old., 2-old.>>1-old., 2-old.>>2-old.	Válassza ki a kívánt duplex opciót.
	Eredeti kötésiránya ^{*1}	Bal/Jobb, Felső	Válassza ki az eredetik kötési tájolását.
	Kész kötésiránya ^{*2}	Bal/Jobb, Felső	Válassza ki a másolatok kötési tájolását.
	Eredeti tájolása	Álló, Fekvő	Válassza ki az eredeti felső élének tájolását, hogy a beolvasás a megfelelő irányban történjen.

*1 Akkor jelenik meg, ha a "Duplex" beállítása [2-old.>>1-old.] vagy [2-old.>>2-old.].



*2 Akkor jelenik meg, ha a "Duplex" beállítása [1-old.>>2-old.] vagy [2-old.>>2-old.].

Az eredetiket egymás után helyezze fel az üveglapra, és nyomja meg a [Start] gombot.

Az eredetik beolvasása után a másolás megkezdéséhez válassza a [Beolv. vége] lehetőséget.

Nyomtatás

Dokumentum nyomtatása a papír mindkét oldalára.

Tétel	Leírás
1-oldalas	A funkció letiltása.
 2-oldalas	Kétoldalal dokumentumok nyomtatása úgy, hogy a lapok a kötésnek megfelelő jobb, illetve bal oldalra igazodnak.
 2-oldalas	Kétoldalal dokumentumok nyomtatása úgy, hogy a lapok a kötésnek megfelelően felülre igazodnak.

Színmélység



A szín üzemmód kiválasztása.

Másolás/Nyomtatás

Tétel	Leírás
Színes	A dokumentum színes nyomtatása.
Fekete-fehér	Dokumentum fekete-fehér nyomtatása.

Küldés/tárolás

Tétel	Leírás
Színes	A dokumentumok beolvasása színes beállítással.
Szürkeárnyaltos	A dokumentumok beolvasása szürkeárnyaltos beállítással. Ez tiszta, részletes képet eredményez.
Fekete-fehér	A dokumentumok beolvasása fekete-fehér beállítással.

Rendezés



A nyomatok oldalanként vagy készletenként történő leválogatása.

(Érték: [Ki] / [Be])



Eredeti mérete



Adja meg a beolvasni kívánt eredeti méretét.

Az eredeti méretének kiválasztásához válassza az **[Automatikus (DA)]** **[Metrikus]**, **[Hüvelyk]** vagy az **[Egyéb]** lehetőséget.

Tétel	Érték	Leírás
Automatikus (DA)	—	Az eredeti méretének automatikus érzékelése.
Metrikus	A4, A5, A6, B5, B6, Folio, 216 × 340 mm	Válasszon a szabványos metrikus méretek közül.
Hüvelyk	Letter, Legal, Statement, Executive, Oficio II	Válasszon a szabványos hüvelykes méretek közül.
Egyéb	16K, ISO B5, Boríték #10, Boríték #9, Boríték #6, Boríték Monarch, Boríték DL, Boríték C5, Hagaki (Karton), Oufukuhagaki (Válasz levelezőlap), Youkei 4, Youkei 2, Egyéni ^{*1}	Válasszon a speciális szabvány méretek és az egyedi méretek közül.

*1 Az eredeti papírméret megadására vonatkozó utasításokért lásd:

➔ *Angol nyelvű használati útmutató*



Megjegyzés

Válassza ki a dokumentumadagolóban lévő eredetik automatikus érzékelését.

➔ Lásd az *angol nyelvű használati útmutatót*

Amikor egyéni méretű eredetit használ, mindig adja meg az eredeti méretet.

Eredeti tájolása



Válassza ki az eredeti felső élének tájolását, hogy a beolvasás a megfelelő irányban történjen.

Az alábbi funkciók mindegyikéhez szükséges a dokumentum eredetije tájolásának a beállítása.

- Duplex
- Összevonás
- Duplex (2 oldalas eredeti)

Válasszon tájolást az [Álló] és a [Fekvő] lehetőség közül.

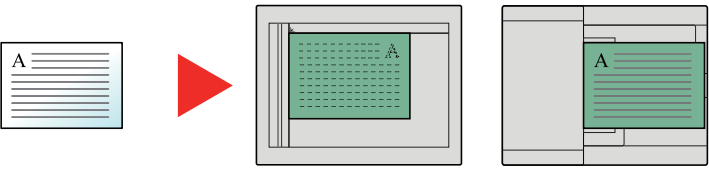
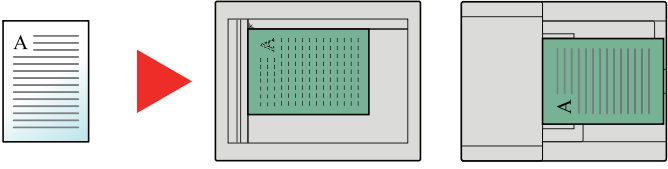
Tétel	Kép
Álló	 <p style="text-align: center;">Eredeti Eredeti tájolása</p>
Fekvő	 <p style="text-align: center;">Eredeti Eredeti tájolása</p>



Megjegyzés

Az eredeti tájolásának alapértelmezett beállítása módosítható.

➔ Lásd az *angol nyelvű használati útmutatót*

Kép-optimalizálás



Az eredeti képtípusának a beállítása a legjobb eredmény érdekében.

Másolás/Nyomtatás

Tétel	Leírás
Szöveg+Fotó *1	A legjobb megoldás a vegyesen szöveget és fényképeket tartalmazó dokumentumokhoz.
Fotó	A legjobb megoldás fényképezőgéppel készített fotókhoz.
Szöveg	A többnyire szövegből álló dokumentumokhoz.
Grafika/térkép *2	Grafikák és térképek esetén ideális beállítás.
Kimeneti tálcá *2	Az eredetileg ettől a géptől származó nyomatokhoz ideális.

*1 Ha a szürke szöveg a [**Szöveg+fotó**] beállítással nem megfelelően kerül kinyomtatásra, a [**Szöveg**] érték kiválasztása javíthatja az eredményt.

*2 Ez a funkció másoláskor jelenik meg.

Küldés/tárolás

Tétel	Leírás
Szöveg+Fotó	A legjobb megoldás a vegyesen szöveget és fényképeket tartalmazó dokumentumokhoz.
Fotó	A legjobb megoldás fényképezőgéppel készített fotókhoz.
Szöveg	A többnyire szövegből álló dokumentumokhoz.
Halvány szöveg/Vékony vonal	A ceruzával írt halvány karakterek és a térképeken vagy ábrákon lévő vékony vonalak pontos visszaadása.
Szöveg (OCR-hez) *1	Olyan kép beolvasása, amely alkalmas az optikai szövegfelismeréshez.

*1 Ez a funkció csak akkor áll rendelkezésre, ha a „Színmélység” beállítása [**Fekete-fehér**]. Részleteket lásd:

➔ [Színmélység \(6-14. oldal\)](#)

EcoPrint



Az EcoPrint tonert takarít meg a nyomtatás során.

Ez a funkció használható tesztnyomtatásra vagy olyan esetekben, amikor nincs szükség jó minőségű nyomtatásra.

(Érték: [Ki] / [Be])

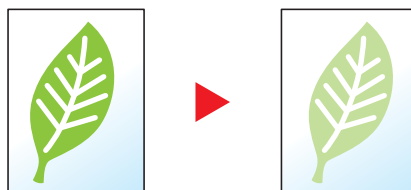

Fájlformátum



A képfájl formátumának a megadása. A kép minőségi beállítása is módosítható.

Válasszon fájlformátumot a következők közül: **[PDF]**, **[TIFF]**, **[JPEG]**, **[XPS]**, **[OpenXPS]** és **[Nagy tömörít. PDF]**.

Ha a beolvasás Szürkeárnyaltos vagy Színes opciójának színmélység üzemmódja ki van választva, állítsa be a képminőséget.

Ha a **[PDF]** vagy a **[Nagy tömörít. PDF]** opciót választotta, adja meg a titkosítás vagy a PDF/A beállítást.

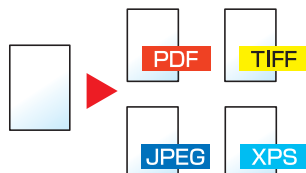

Tétel		Érték	Leírás
PDF		—	A kiválasztott fájlformátum beállítása.
Nagy tömörítésű PDF		—	A képminőség és a PDF/A beállítások az alapértelmezettek lesznek. Az alapértelmezett beállításokat lásd:
TIFF		—	➔ <i>Angol nyelvű használati útmutató</i>
JPEG		—	
XPS		—	
OpenXPS		—	
Egyéb	Fájlformátum	PDF, Nagy tömörít. PDF, TIFF, JPEG, XPS, OpenXPS	
	Képminőség^{*1}	Tömörítési arány elsőbbség, Szabvány, Minőség elsőbbsége	A nagy tömörítésű PDF minőségi szintjének beállítása.
	Képminőség^{*2}	1 Gyenge minőségű és 5 Jó minőségű között.	Állítsa be a képminőséget.
	PDF/A^{*3}	Ki, PDF/A-1a, PDF/A-1b	PDF/A-1 fájl típus beállítása.
	Titkosítás^{*3}	—	Használható a PDF titkosítási funkció. ➔ <i>Angol nyelvű használati útmutató</i>

*1 Akkor jelenik meg, ha a „Fájlformátum” beállítása **[Nagy tömörít. PDF]**.

*2 Akkor jelenik meg, ha a „Fájlformátum” beállítása nem **[Nagy tömörít. PDF]**.

*3 Akkor jelenik meg, ha a „Fájlformátum” beállítása **[PDF]** vagy **[Nagy tömörít. PDF]**.



Megjegyzés

Ha a titkosítás engedélyezve van, a PDF/A beállítások nem módosíthatók.

Duplex (2 oldalas eredeti)



Jelölje ki a kötés típusát és tájolását az eredeti alapján.

Tétel		Érték	Leírás
1-oldalas		—	Tiltsa le a funkciót.
2-oldalas		—	Ezt a beállítást válassza 2-oldalas eredeti esetén.
Egyéb	Duplex	1-oldalas, 2-oldalas (kötés bal/jobb), 2-oldalas (kötés fent)	Válassza ki az eredeti kötési tájolását.
	Eredeti tájolása ^{*1}	Álló, Fekvő	Válassza ki az eredeti felső élének tájolását, hogy a beolvasás a megfelelő irányban történjen.

*1 Akkor jelenik meg, ha a „Duplex” beállítása [2-oldalas (kötés bal/jobb)] vagy [2-oldalas (kötés fent)].

Minta kép

Érték		Kép
2-oldalas	Kötés bal/jobb	
	Kötés fent	

Küldési méret



Válassza ki az elküldendő kép méretét.

A küldési méret kiválasztásához válassza az **[Eredetivel azonos méret]**, a **[Metrikus]**, a **[Hüvelyk]** vagy az **[Egyéb]** lehetőséget.

Tétel	Érték	Leírás
Eredetivel azonos méret	—	Automatikus küldés az eredetivel megegyező méretben.
Metrikus	A4, A5, A6, B5, B6, Folio, 216 × 340 mm	Válasszon a szabványos metrikus méretek közül.
Hüvelyk	Letter, Legal, Statement, Executive, Oficio II	Válasszon a szabványos hüvelykes méretek közül.
Egyéb	16K, ISO B5, Boríték #10, Boríték #9, Boríték #6, Boríték Monarch, Boríték DL, Boríték C5, Hagaki (Karton), Oufukuhagaki (Válasz levelezőlap), Youkei 4, Youkei 2	Válasszon a speciális szabvány méretek és az egyedi méretek közül.

Az eredeti méret, a küldési méret és a nagyítás közötti kapcsolat

Az eredeti méret, a küldési méret és a nagyítás funkciók kapcsolódnak egymáshoz. Részletekért lásd az alábbiakat.

Eredeti méret és küldési méret	megegyezik	eltérő
Eredeti mérete (6-15. oldal)	Igény szerint adja meg.	Igény szerint adja meg.
Küldési méret	Válassza az [Eredetivel azonos méret] lehetőséget.	Válassza ki a kívánt méretet.
Nagyítás (6-10. oldal)	Válassza a [100%] (vagy [Auto]) lehetőséget.	Válassza az [Auto] lehetőséget.



Megjegyzés

Amikor az eredetitől eltérő küldési méretet választ, és **[100%]**-os nagyítást választ, a kép elküldhető a tényleges méretében (nincs nagyítás).

Beolvasási felbontás



A beolvasási felbontás finomságának a beállítása.

(Érték: [600×600dpi] / [400×400dpi Ultra] / [300×300dpi] / [200×400dpi Super] / [200×200dpi Finom] / [200×100dpi Normál])



Megjegyzés

Minél nagyobb a számérték, annál jobb a kép felbontása. Ugyanakkor a nagyobb felbontás nagyobb fájlméretet és hosszabb küldési időt eredményez.

Ha két oldalas eredetit szkennel színes vagy szürkeárnyaltos módban, a [600×600dpi], [400×400dpi Ultra], és a [200×400dpi Super] opció nem választható ki.

E-mail tárgy/törzs



A dokumentum küldésekor tárgy és szövegtörzs hozzáadása.

A [Tárgy] / [Törzs] lehetőség kiválasztásával írhatja meg az e-mail tárgyát és szövegtörzsét.

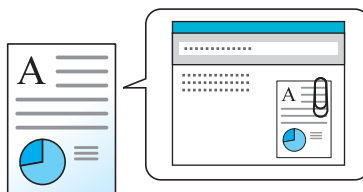

Megjegyzés

A tárgy maximum 60 karakterből, a törzs maximum 500 karakterből állhat.

7 Hibaelhárítás

Ez a fejezet az alábbi témákat tárgyalja:

Rendszeres karbantartás	7-2
Tisztítás	7-2
Az üveglap tisztítása	7-2
Az üvegcsík tisztítása	7-3
A dokumentumadagoló belsejének tisztítása	7-3
A papírtovábbító egység tisztítása	7-4
A tonertartály cseréje	7-5
Papír betöltése	7-8
Hibaelhárítás	7-9
Hibák elhárítása	7-9
A készülék működési problémái	7-9
Problémák a nyomtatott képekkel	7-12
Problémák a színes nyomtatással	7-15
Hibaüzenetek értelmezése	7-16
Beállítás és karbantartás	7-28
A beállítás és karbantartás áttekintése	7-28
Színpozicionálás művelete	7-28
Dobfrissítés	7-33
Kalibrálás	7-33
Lézerregység tisztítása	7-33
Papírelakadás megszüntetése	7-34
Az elakadás helyére utaló jelzőfények	7-34
Távolítsa el az 1. jobb oldali fedélben elakadt papírt	7-35
Távolítsa el a 2. jobb oldali fedélben elakadt papírt	7-36
Távolítsa el a kézi adagolóban elakadt papírt	7-38
Távolítsa el az 1. hátsó fedélben elakadt papírt	7-41
Távolítsa el a dokumentumadagolóban elakadt papírt	7-44

Rendszeres karbantartás

Tisztítás

Az optimális nyomtatási minőség érdekében rendszeresen tisztítsa meg a készüléket.



FIGYELEM

A biztonság érdekében a tisztítás előtt mindig húzza ki a készülék tápkábelét.

Az üveglap tisztítása

Alkohollal vagy enyhe tisztítószerrel átitatott puha kendővel törölje át a dokumentumadagoló belsejét és az üveglapot.



FONTOS

A tisztításhoz ne használjon hígítószeret vagy más szerves oldószert.

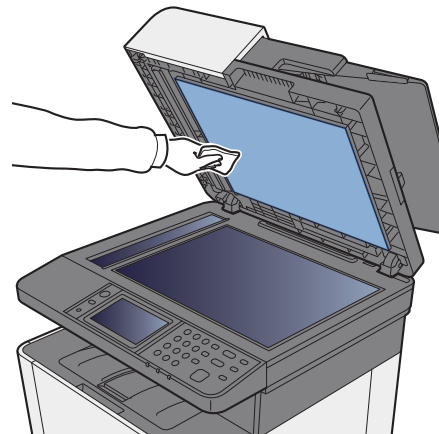
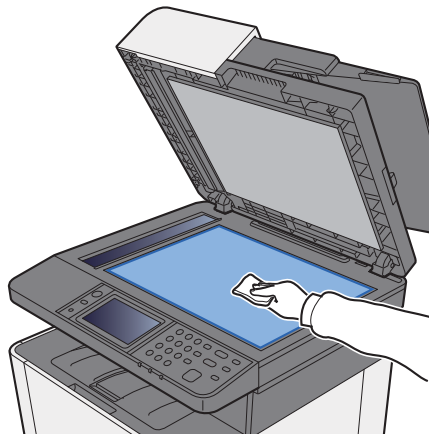

Az üvegcsík tisztítása

A dokumentumadagoló használatakor az üvegcsík felületét és a beolvasó vezetőt tisztítsa meg száraz ronggyal.

✔ **FONTOS**

A tisztításhoz ne használjon vizet, szappant vagy oldószereket.

💡 **Megjegyzés**

A koszos üvegcsík vagy beolvasó vezető fekete vonalakat okozhat a nyomaton.

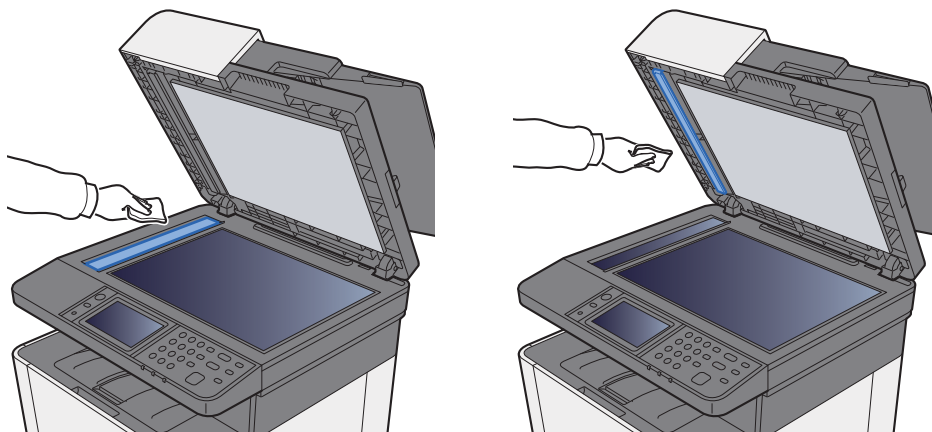

A dokumentumadagoló belsejének tisztítása

Alkohollal vagy enyhe tisztítószerrel átitatott puha kendővel törölje át a dokumentumadagoló belsejét.

✔ **FONTOS**

A tisztításhoz ne használjon higítószeret vagy más szerves oldószert.

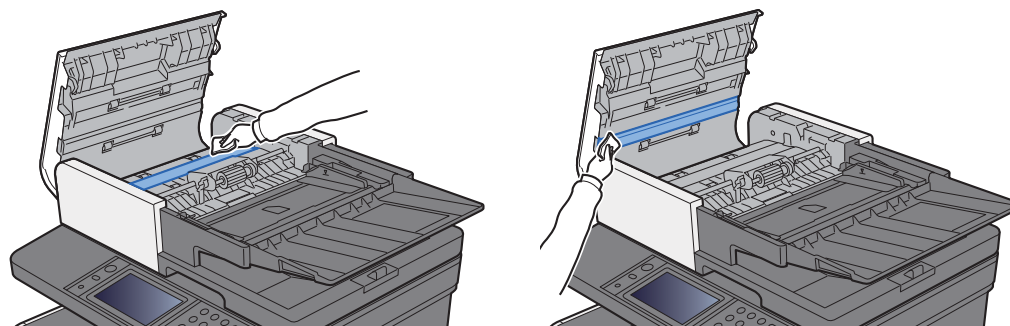

A papírtovábbító egység tisztítása

A papírtovábbító egységet a tonertartály minden egyes cseréjekor meg kell tisztítani. Az optimális nyomtatási minőség megőrzéséhez ajánlott a gép belsejét a tonertartály cseréje mellett havonta megtisztítani.

Ha a papírtovábbító egység bepiszkolódik, az nyomtatási problémákhoz pl. a nyomtatott oldalak hátuljának szennyeződéséhez vezethet.



FIGYELEM

A készülék belsejében lévő alkatrészek némelyike nagyon felforrósodik. Körültekintéssel járjon el, hogy elkerülje az égési sérüléseket.

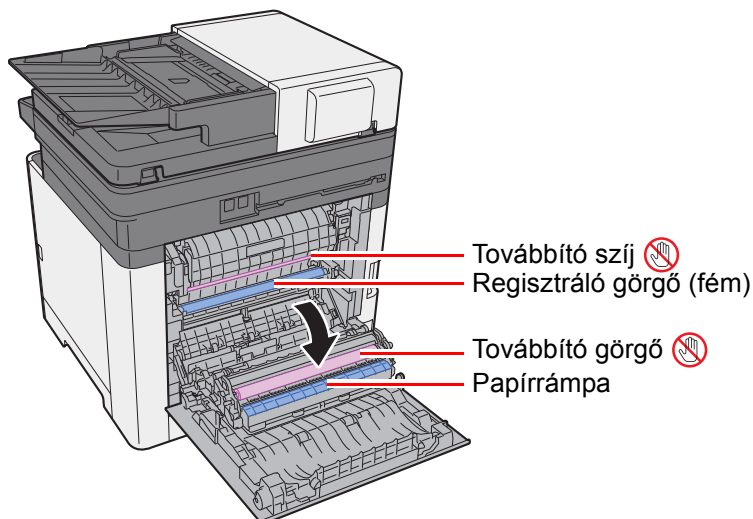

Törölje le a papírport a regisztrációs görgőről és a papírrámpáról a kendő használatával.



FONTOS

Ügyeljen rá, hogy ne érintse meg a továbbító görgőt és a továbbító szíjat a tisztítás során, mivel ez károsan befolyásolhatja a nyomtatás minőségét.

A tonertartály cseréje

Amikor a toner üres és az alábbi üzenet jelenik meg, cserélje a tonert.

„A [C][M][Y][K] toner kifogyott.”

Amikor a toner kezd kiürülni, az alábbi üzenet jelenik meg. Gondoskodjon róla, hogy legyen tartalék toner.

„Kevés a toner. [C][M][Y][K](Ha üres, cserélje ki.)”

A tonertartályok cseréjének gyakorisága

A tonertartályok élettartamát a nyomtatási feladatok elvégzéséhez szükséges toner mennyisége határozza meg. Az ISO/IEC 19798 szerint kikapcsolt EcoPrint beállítás mellett a tonertartály az alábbi mennyiség nyomtatására képes (A4/Letter méretű papírt feltételezve):

Toner színe	Tonertartály élettartama (Nyomtatható oldalak száma)
Fekete	4 000 kép
Ciánkék	3 000 kép
Bíbor	3 000 kép
Sárga	3 000 kép



Megjegyzés

- Átlagosan 1 200 kép nyomtatható a készülékhez kapott tonertartályokkal.
- Tonertartályként mindig eredeti tonertartályt használjon. A nem eredeti tonertartály használata képhibákat okozhat és a termék meghibásodását eredményezheti.



FIGYELEM

A tonertartályt tartalmazó alkatrészeket ne próbálja meg elégetni, mert a szikrák égési sérüléseket okozhatnak.

A tonertartály cseréje

A tonertartály behelyezése mindegyik szín esetében ugyanúgy történik. Az alábbiakban példaként a sárga tonertartályt ismertetjük.

1 Nyissa ki a jobb oldali fedelet.

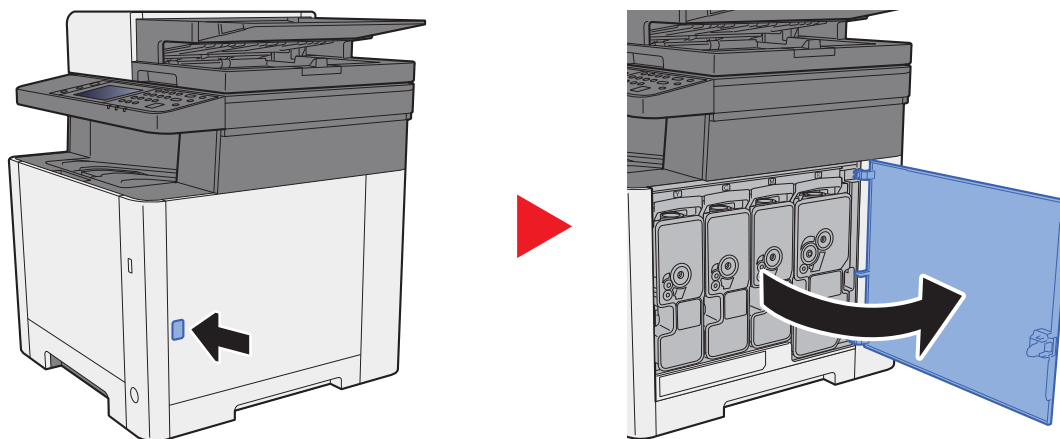

2 Oldja ki a tonertartályt.

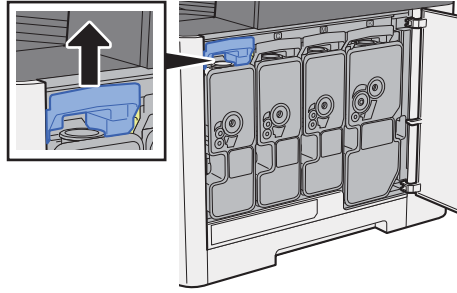

3 Távolítsa el a tonertartályt.

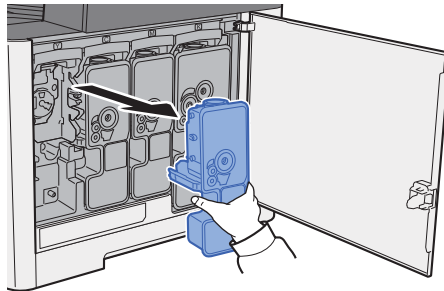

4 Az elhasznált tonertartályt helyezze a műanyag hulladékgyűjtő tasakba.



5 Vegye ki az új tonertartályt a dobozból.

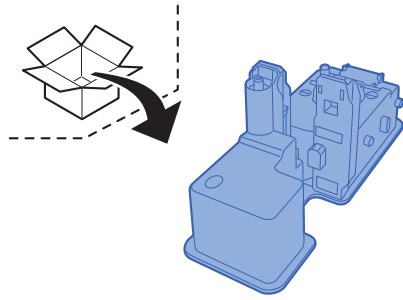

✔ FONTOS

Ne érjen az alábbi ábrán jelzett pontokhoz.

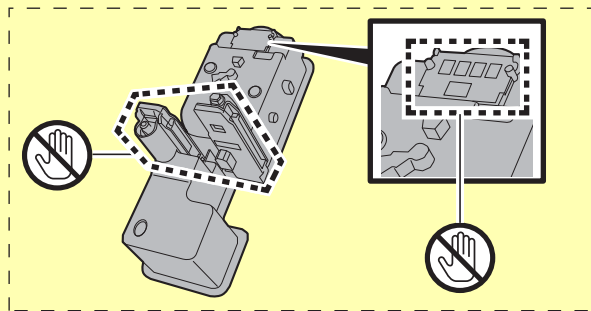

6 Rázza meg a tonertartályt.

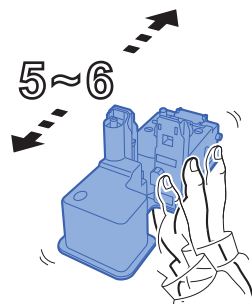

7 Helyezze be a tonertartályt.

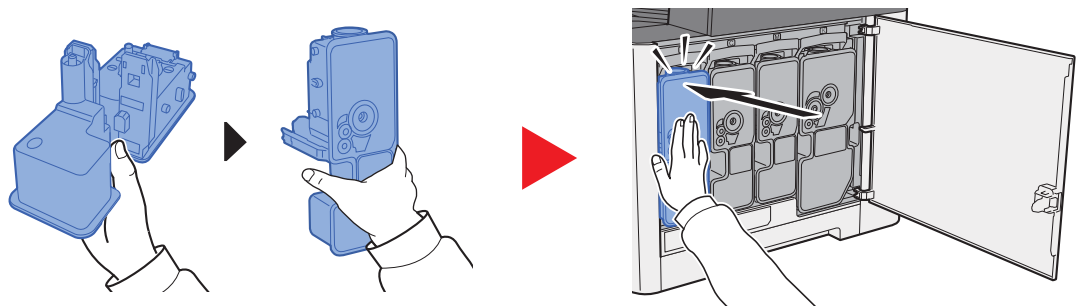

8 Zárja be a jobb oldali fedelet.

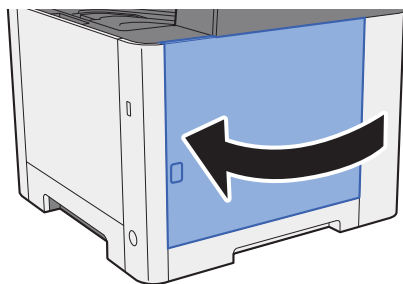

Megjegyzés

- Ha a jobb oldali fedél nem záródik be, ellenőrizze, hogy az új tonertartályt megfelelően helyezte-e be.
- Az elhasznált tonertartályt juttassa vissza a viszonteladóhoz vagy a szerviz képviselőjéhez. Az összegyűjtött tonertartályt újrahasznosítják, vagy a hatályos rendelkezések szerint ártalmatlanítják.

Papír betöltése

Amikor a #. kazettából elfogy a papír, az alábbi üzenet jelenik meg.

„Tegyen a következő papírból a(z) #. kazettába.” (A # a kazetta száma)

„Tegyen az alábbi papírból a kézi adagolóba.”

➔ [Papír betöltése \(3-2. oldal\)](#)

[Papír betöltése a kézi adagolóba \(5-5. oldal\)](#)

Megjegyzés

Ha a **[Papírbeáll. üz. megjelen.]** opció **[Be]** van kapcsolva, a papírbeállítások megerősítését kérő képernyő jelenik meg, amikor új papírt állít be. Ha módosítja a papírt, válassza a **[Módosítás]** lehetőséget, és módosítsa a papír beállításait.

➔ Lásd az *angol nyelvű használati útmutatót*

Hibaelhárítás

Hibák elhárítása

Az alábbi táblázat általános hibaelhárítási információkat tartalmaz.

Amennyiben hibát tapasztal a készülék használata közben, nézze át az ellenőrizendő tételeket, és végezze el a következő oldalakon leírt lépéseket. Ha a probléma továbbra is fennáll, lépjen kapcsolatba a szervizképvisellel.

Megjegyzés



Amikor felveszi velünk a kapcsolatot, szüksége lesz a sorozatszámra. A sorozatszám ellenőrzéséhez lásd:

- ➔ [Eszközinformációk kijelző \(2-16. oldal\)](#)
- [A készülék működési problémái \(7-9. oldal\)](#)

A készülék működési problémái

Ha a készülék az alábbi módokon hibásan működik, hajtsa végre a megfelelő műveletet.

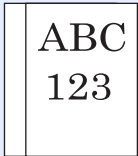
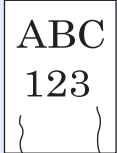
Jelenség	Ellenőrizendő tételek	Javító műveletek	Oldalszám
A főkapcsoló bekapcsolása után a képernyő nem reagál.	Ellenőrizze a tápkábelt.	Csatlakoztassa biztonságosan a tápkábel mindkét végét.	2-9. oldal
A [Start] gomb megnyomásakor a készülék nem másol.	Látható üzenet a képernyőn?	Az üzenet alapján döntse el, hogy mi a teendő, és hajtsa végre a szükséges lépéseket.	7-16. oldal
	A készülék Alvó üzemmódban van?	Nyomja meg az [Energy Saver] gombot.	2-26. oldal
A készülék üres lapokat ad ki. 	Megfelelően helyezte be az eredetiket?	Ha az eredetiket az üveglapra helyezi, ügyeljen arra, hogy másolandó oldaluk lefelé nézzen, és igazítsa őket az eredeti méretét jelző szegélylapokhoz.	5-2. oldal
	—	Az eredetiket másolandó oldalukkal felfelé helyezze a dokumentumadagolóba.	5-3. oldal
	—	Ellenőrizze a szoftveralkalmazás beállításait.	—
A papír gyakran elakad.	Megfelelően helyezte be a papírt?	A papírt helyezze be megfelelően.	3-4. oldal
	—	Változtassa meg a papír tájolását 180 fokkal.	3-4. oldal
	Támogatott papírtípust használ? A papír jó állapotban van?	Vegye ki a papírt, fordítsa meg a köteget, és helyezze be újból a készülékbe.	3-4. oldal
	A papír felpöndörödött, hajtogatott vagy gyűrődött?	Helyezzen be új papírt.	3-4. oldal
	Van a készülékben papírmaradvány vagy elakadt papír?	Távolítsa el az elakadt papírt.	7-34. oldal

Jelenség	Ellenőrizendő tételek	Javító műveletek	Oldalszám
<p>2 vagy több lap átfedi egymást kiadáskor. (több adagolása)</p> 	—	A papírt helyezze be megfelelően.	3-2. oldal
<p>A nyomatok gyűröttek.</p> 	Megfelelően helyezte be a papírt?	A papírt helyezze be megfelelően.	3-4. oldal
	—	Változtassa meg a papír tájolását 180 fokkal.	3-2. oldal
	Nedves a papír?	Helyezzen be új papírt.	3-4. oldal
<p>A nyomatok felhajlanak.</p> 	—	A kazettában fordítsa fel a papírt, vagy a papírt tartalmazó kazetta tájolását forgassa el 180 fokkal.	3-2. oldal
	Nedves a papír?	Helyezzen be új papírt.	3-4. oldal
<p>Nem nyomtat.</p>	Csatlakoztatta a készüléket az elektromos hálózathoz?	Dugja be a tápkábelt egy elektromos aljzatba.	—
	A készülék be van kapcsolva?	Kapcsolja be a főkapcsolót.	2-10. oldal
	Csatlakoztatta az USB kábelt és a hálózati kábelt?	Csatlakoztassa biztonságosan az USB kábelt és a hálózati kábelt.	2-8. oldal
	Szüneteltette a nyomtatási feladatot?	Folytassa a nyomtatást.	—
<p>Nem lehet nyomtatni USB memóriával. Az USB memória nem ismerhető fel.</p>	Nincs lezárva az USB gazdaállomás?	Válassza a [Blokkolás feloldása] lehetőséget az USB gazdaállomás beállításainál.	—
	—	Ellenőrizze, hogy az USB memória biztonságosan van-e bedugva a készülékbe.	—
<p>Ha az "Auto-IP" beállítása [Be], az IP cím nem kerül automatikusan kiosztásra.</p>	A "0.0.0.0" értéktől eltérő TCP/IP(v4) IP címet írt be?	Írja be a "0.0.0.0" értéket a TCP/IP(v4) IP címéhez.	2-24. oldal

Jelenség	Ellenőrizendő tételek	Javító műveletek	Oldalszám
Az SMB-küldés nem működik.	Csatlakozik a hálózati kábel?	Csatlakoztassa biztonságosan a hálózati kábelt.	2-8. oldal
	Megfelelően lettek megadva a készülék hálózati beállításai?	Adja meg a megfelelő TCP/IP beállításokat.	—
	Megfelelően lett beállítva a mappa megosztása?	A mappa tulajdonságainál ellenőrizze a mappa megosztási beállításait és a hozzáférési jogosultságokat.	3-13. oldal
	Az SMB-protokollt [Be] értékre állította?	Állítsa az SMB-protokollt [Be] értékre.	—
	Megfelelően adta meg az [Állomásnév] adatait? *1	Ellenőrizze a számítógép nevét, amelyre az adatokat küldi.	5-20. oldal
	Megfelelően adta meg az [Elérési útvonal] adatait?	Ellenőrizze a megosztott mappa megosztási nevét.	5-20. oldal
	Megfelelően adta meg a [Bejelentkezési felhasználónév] adatait? *1 *2	Ellenőrizze a tartománynevet és a bejelentkezési felhasználónevet.	5-20. oldal
	Ugyanazt a tartománynevet használja az [Állomásnév] és a [Bejelentkezési felhasználónév] esetén?	Törölje a tartománynevet és a fordított törtvonalat („\”) a [Bejelentkezési felhasználónévből] .	5-20. oldal
	Megfelelően adta meg a [Bejelentkezési jelszó] adatait?	Ellenőrizze a bejelentkezési jelszót.	5-20. oldal
	Megfelelően lettek beállítva a kivételek a Windows tűzfalon?	Állítsa be a kivételeket a Windows tűzfalon.	3-16. oldal
	Eltérőek a berendezés, a tartománykiszolgáló és az adat célállomásaként szolgáló számítógép időbeállításai?	Állítsa a berendezés, a tartománykiszolgáló és az adat célállomásaként szolgáló számítógép időbeállításait ugyanarra az értékre.	—
	A képernyőn a Küldési hiba olvasható?	Lásd: Küldési hiba értelmezése .	7-25. oldal
Nem küldhető e-mailben.	A készüléken regisztrált SMTP kiszolgálón be van állítva e-mail méretkorlátozás?	Az Embedded Web Server RX programban ellenőrizze az [E-mail] beállítás "E-mail méretkorlátozás" értékét, és igény szerint módosítsa.	—
A készülék gőzt bocsát ki a papírkiadó körüli területen.	Ellenőrizze a szoba hőmérsékletét, mert az túl alacsony lehet, illetve ellenőrizze, hogy nem használt-e nyirkos papírt.	A nyomtatási környezettől és a papír állapotától függően a nyomtatás során keletkező hő hatására a papírban lévő nedvesség elpárologhat, és a kiáramló gőz füstnek tűnhet. Ez nem jelent gondot, és a nyomtatás folytatható. Ha a gőz zavarja Önt, növelje a szoba hőmérsékletét, vagy cserélje le a papírt újabb, szárazabb papírra.	—





*1 Állomásnévként alkalmazhatja a számítógép teljes nevét is (például pc001.abcdnet.com).

*2 A bejelentkezési nevet az alábbi formátumokban is megadhatja:
Tartomány_név/felhasználói_név (például abcdnet/janos.kovacs)
Felhasználói_név@tartomány_név (például janos.kovacs@abcdnet)



Problémák a nyomtatott képekkel

Ha a képek az alábbi módokon hibásan jelennek meg, hajtva végre a megfelelő műveletet.

Jelenség	Ellenőrizendő tételek	Javító műveletek	Oldalszám
<p>A nyomtatott képek túl világosak.</p> 	Nyirkos a papír?	Helyezzen be új papírt.	3-2. oldal
	Módosította a fényerőt?	Válassza ki a kívánt fényerőszintet.	6-11. oldal —
	A tonertartályban egyenletesen oszlik el a toner?	Rázza meg a tonertartályt néhányszor oldalirányban.	7-5. oldal
	Engedélyezett az EcoPrint üzemmód?	Kapcsolja ki az [EcoPrint] üzemmódot.	—
	—	Futtassa a [Kalibráció] funkciót.	7-33. oldal
	—	Futtassa a [Dobfrissítés] funkciót.	7-33. oldal
	—	Futtassa a [Lézeregység tisztítása] funkciót.	7-33. oldal
<p>A kép fehér színű háttér részei enyhén elszíneződnek.</p> 	Módosította a fényerősséget?	Válassza ki a kívánt fényerőszintet.	6-11. oldal —
	—	Futtassa a [Kalibráció] funkciót.	7-33. oldal
	—	Futtassa a [Dobfrissítés] funkciót.	7-33. oldal
	—	Nyomja meg a [System Menu/Counter] gombot > válassza a [Beállítás/Karbantartás] , [Szerviz beállít.] , [DEV-CLN] , majd az [OK] lehetőséget.	—
<p>A másolatokon moire mintázat (egyenetlen csoportokba rendeződő pontok) látható.</p> 	Az eredeti egy nyomtatott fotó?	Az kép-optimalizálást állítsa [Fénykép] opcióra.	6-17. oldal
	—	Másoláskor Válasszon [Élesség] értéket [-1] és [-3] között.	—
	—	Másoláskor Nyomja meg a [System Menu/Counter] gombot > válassza a [Másolás] > [DA olvasási művelet] vagy [Üveglap szkennelési művelet] , lehetőség, majd állítsa [Minőség elsőbbs.] opcióra.	— —

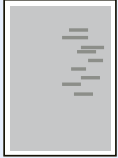
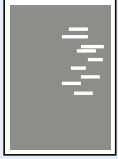
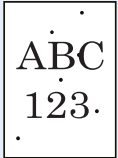
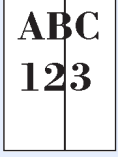
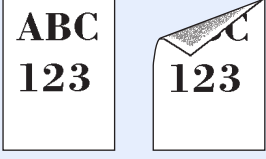
Jelenség	Ellenőrizendő tételek	Javító műveletek	Oldalszám
<p>A szöveg nyomtatása nem tiszta.</p> 	Megfelelő képminőséget választott az eredetihez?	Válassza ki a kívánt képminőséget.	6-17. oldal
	—	<p>Másoláskor</p> <p>Válasszon [Élesség] értéket [+1] és [+3] között.</p>	—
<p>Fekete vagy színes pontok jelennek meg a kép fehér hátterén.</p> 	Piszkos az eredeti tartó vagy az üveglap?	Tisztítsa meg az eredeti tartót vagy az üveglapot.	7-2. oldal
	—	Futtassa a [Dobfrissítés] funkciót.	7-33. oldal
<p>Fehér vagy színes pontok jelennek meg a nyomtatott képen.</p> 	—	Nyomja meg a [System Menu/Counter] gombot, > [Beállítás/Karbantartás] > [Szerviz beállít.] > [MC] , és növelje a beállított értéket. Egyszerre 1 szinttel növelje a beállított értéket. Ha az érték 1 szinttel történő növelését követően nincs semmi javulás, növelje az értéket további 1 szinttel. Ha még ekkor sem tapasztal javulást, állítsa vissza az eredeti értéket.	—
	—	Nyomja meg a [System Menu/Counter] gombot > válassza a [Beállítás/Karbantartás] , [Szerviz beállít.] , [DEV-CLN] , majd az [OK] lehetőséget.	—
<p>A nyomtatott képek elmosódottak.</p> 	A készüléket túlságosan párás környezetben használja, vagy a páratartalom, illetve hőmérséklet gyorsan változik?	Használja megfelelő páratartalmú környezetben.	—
	—	Futtassa a [Dobfrissítés] funkciót.	7-33. oldal
<p>A nyomtatott képek ferdek.</p> 	Megfelelően helyezte be az eredetiket?	Ha az eredetiket az üveglapra helyezi, igazítsa őket az eredeti méretét jelző szegélylapokhoz.	5-2. oldal
	—	Ha az eredetiket a dokumentumadagolóba helyezi, a papírszélesség-vezetőket az eredetik behelyezése előtt állítsa a megfelelő méretre.	5-3. oldal
	Megfelelően helyezte be a papírt?	Ellenőrizze a papírszélesség-vezetők helyzetét.	3-4. oldal

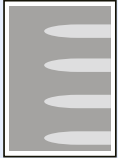
Jelenség	Ellenőrizendő tételek	Javító műveletek	Oldalszám
<p>A képen rendszertelen vonalak jelennek meg.</p> 	—	<p>Nyomja meg a [System Menu/Counter] gombot, > [Beállítás/Karbantartás] > [Szerviz beállít.] > [MC], és növelje a beállított értéket. Egyszerre 1 szinttel növelje a beállított értéket. Ha az érték 1 szinttel történő növelését követően nincs semmi javulás, növelje az értéket további 1 szinttel. Ha még ekkor sem tapasztal javulást, állítsa vissza az eredeti értéket.</p>	—
<p>A készüléket 1000 méteres vagy annál nagyobb tengerszint feletti magasságon használják, és szabálytalan fehér vonalak jelennek meg a képen.</p> 	—	<p>Nyomja meg a [System Menu/Counter] gombot> [Beállítás/Karbantartás] > [Szerviz beállít.] > [Magasság beállítás], a magasságot állítsa a jelenlegi beállításnál magasabb értékre.</p>	—
<p>A készüléket 1000 méteres vagy annál nagyobb tengerszint feletti magasságon használják, és pontok láthatók a képen.</p> 	—	<p>Nyomja meg a [System Menu/Counter] gombot> [Beállítás/Karbantartás] > [Szerviz beállít.] > [Magasság beállítás], a magasságot állítsa a jelenlegi beállításnál magasabb értékre.</p>	—
<p>A nyomatokon függőleges vonalak jelennek meg.</p> 	<p>Piszkos az üvegcsík?</p> <p>—</p>	<p>Tisztítsa meg az üvegcsíkot.</p> <p>Futtassa a [Lézeregység tisztítása] funkciót.</p>	<p>7-3. oldal</p> <p>7-33. oldal</p>
<p>Piszkos a papír felső éle vagy hátoldala.</p> 	<p>Koszos a készülék belseje?</p>	<p>Tisztítsa meg a készülék belsejét.</p>	<p>7-4. oldal</p>

Jelenség	Ellenőrizendő tételek	Javító műveletek	Oldalszám
A kép egyik része rendszeresen halvány, vagy fehér vonalak láthatók rajta. 	—	Nyissa ki, majd zárja le a hátsó fedelet.	—
	—	Futtassa a [Dobfrissítés] funkciót.	7-33. oldal
Az előzőleg nyomtatott kép halványan megmarad a következőn. 	—	Ellenőrizze, hogy a papírtípus beállítása megfeleljen a használt papírnak.	—
	—	Nyomja meg a [System Menu/Counter] gombot, > [Beállítás/Karbantartás] > [Szerviz beállít.] > [MC], és csökkentse a beállított értéket. A beállítási értéket egyszerre 1 szinttel csökkentse az aktuális értékről. Ha az 1 szinttel történő csökkentés után nincs eredmény, csökkentse ismét 1 szinttel. Ha még ekkor sem tapasztal javulást, állítsa vissza az eredeti értéket.	—

Problémák a színes nyomtatással

Ha a színes nyomtatással az alábbi problémákat tapasztalja, hajtsa végre a megfelelő műveletet.

Jelenség	Ellenőrizendő tételek	Javító műveletek	Oldalszám
Elcsúszott színű nyomtatatok. 	—	Futtassa a [Kalibráció] funkciót.	7-33. oldal
	—	Futtassa a [Színkalibrálás] funkciót.	7-28. oldal
A színek az elvárttól eltérően jelennek meg.	Megfelelő képminőséget választott az eredetihez?	Válassza ki a kívánt képminőséget.	6-17. oldal
	Színes másolópapírt töltött a papírtálcába?	Töltsön színes másolópapírt a papírtálcába.	—
	—	Futtassa a [Kalibráció] funkciót.	7-33. oldal
	—	Másolásakor Állítsa be a színegyensúlyt.	—
—	—	Számítógépről való nyomtatáskor Állítsa be a színeket a nyomtató-illesztőprogrammal.	—
A színes tonertartály üres.	Szeretné fekete-fehéren folytatni a nyomtatást?	Ha a fekete tonertartályban maradt festék, a készülék a [Színes toner üres, teendő] üzenetkor a [Fekete-fehér nyomtatás] lehetőség kiválasztása után a nyomtatást fekete-fehérben folytatja.	—

Hibaüzenetek értelmezése

Ha az érintőpanelen vagy a számítógépen a következő üzenetek bármelyike megjelenik, kövesse a megfelelő eljárást.



Megjegyzés

Amikor felveszi velünk a kapcsolatot, szüksége lesz a sorozatszámra.

A sorozatszám ellenőrzéséhez lásd:

➔ [A készülék sorozatszámának ellenőrzése \(i. oldal\)](#)

Üzenet	Ellenőrizendő tételek	Javító műveletek	Oldalszám
A			
A [C][M][Y][K] toner kifogyott.	—	Cserélje ki a tonertartályt a megadott tonertartályra. Cserélje ki a tonertartályt.  Megjegyzés Ha a színes tonertartály üres, de a fekete tonertartályban maradt festék, a készülék a Színes toner üres, teendő üzenetkor a [Fekete-fehér nyomtatás] lehetőség kiválasztása után a nyomtatást fekete-fehérben folytatja.	7-5. oldal
A beolvasott oldalak maximális száma.	Túllépte a megengedett beolvasási számot?	Csak egyetlen másolat áll rendelkezésre a beolvasott oldalakból. Válassza a [Tovább] lehetőséget a beolvasott oldalak nyomtatásához, küldéséhez vagy tárolásához. A nyomtatás, küldés vagy tárolás megszakításához válassza a [Mégse] lehetőséget.	—
A fedél nyitva van.	Nyitva van valamelyik egység fedele?	Csukja le a képernyőn jelzett fedelet.	—
	A tonertartály megfelelően van behelyezve? A tonertartály nincs a helyén?	Gondoskodjon arról, hogy mind a négy tonertartály megfelelően legyen behelyezve, és zárja be a jobb oldali fedelet.	7-5. oldal
A gyártó nem vállal felelősséget a nem eredeti festék által okozott károkért.	A behelyezett toner cégünk saját terméke?	Nem vállalunk semmilyen felelősséget azokért a károkért, amelyeket harmadik féltől vásárolt kellékeknek a készülékben történő alkalmazása okozhat. A folytatáshoz válassza a [Tovább] lehetőséget.	—
A következő papírra nem végezhető duplex nyomtatás.*1	Olyan papírtípust választott, amely nem alkalmas duplex nyomtatásra?	Nyomja meg a [Papír kiválasztása] gombot a másik papírforrás kiválasztásához. Nyomja meg a [Tovább] gombot a Duplex mód nélküli nyomtatáshoz.	6-12. oldal
A külső adathordozó megtelt.*1	—	A feladat visszavonva. Válassza a [Kilépés] lehetőséget. Nincs elég szabad hely a külső adathordozón. Törölje a felesleges fájlokat.	—
A külső adathordozó nincs megformázva. Formázásra kerül. Biztosan ezt akarja tenni?	Az eltávolítható memória ezzel a készülékkel lett formázva?	Hajtsa végre a [Formázás] funkciót a készüléken.	—

Üzenet	Ellenőrizendő tételek	Javító műveletek	Oldalszám
A megadott számú másolat nem nyomtatható ki. *1	—	<p>Csak egy példány lehetséges. A nyomtatás folytatásához válassza a [Tovább] lehetőséget. A nyomtatás megszakításához válassza a [Mégse] lehetőséget.</p> <p>A készülék reprodukálja ugyanazokat az eredetiket, ha az alábbi beállításokat használja:</p> <ul style="list-style-type: none"> Szüntesse meg a [RAM lemez] bejelölését a nyomtató tulajdonságainak [Eszköz beállítások] fülén. <p> Megjegyzés</p> <p>Ha megszüntette a [RAM lemez] bejelölését, a nyomtatás befejezése után jelölje be újra a [RAM lemez] opciót. Ha ezt nem teszi, a nyomtatási sebesség csökkenhet.</p>	—
	USB memórián tárolt adatokat szeretne nyomtatni?	<p>Csak egy példány lehetséges. A nyomtatás folytatásához válassza a [Tovább] lehetőséget. A nyomtatás megszakításához válassza a [Mégse] lehetőséget.</p> <p>A készülék reprodukálja ugyanazokat az eredetiket, ha az alábbi beállításokat használja:</p> <ul style="list-style-type: none"> Csökkentse az egyszerre nyomtatandó példányok számát. <p>Ezenfelül a készülék reprodukálja ugyanazokat az eredetiket, ha az alábbi beállításokat használja:</p> <ul style="list-style-type: none"> Válassza az Opcionális memória [Másoló prior.] opcióját a rendszermenüben. <p> Megjegyzés</p> <p>Az Opcionális memória beállítás módosítása előtt forduljon a rendszergazdához.</p>	—
A tálcá megtelt papírral.	—	Vegye ki a papírt a belső tálcából. A nyomtatás folytatásához válassza a [Tovább] lehetőséget. A nyomtatás megszakításához válassza a [Mégse] lehetőséget.	—
A telefont felvették.	—	Tegye le a telefont.	—
Aktiválási hiba.	—	A főkapcsolót kapcsolja ki és be. Ha a hiba továbbra is fennáll, forduljon a rendszergazdához.	2-10. oldal
Állítsa vissza az eredetiket a dok.ad.-ban.	Maradtak eredetiek a dokumentumadagolóban?	Távolítsa el az eredetiket a dokumentumadagolóból.	—
Az eszköz nem csatlakoztatható, mert túllépte a max. csatlakozások számát.	—	Bontsa a nem használt mobilkészülék kapcsolatát, vagy a készüléken állítson be automatikus bontási időt a mobilkészülékek kapcsolatának bontásához.	—

Üzenet	Ellenőrizendő tételek	Javító műveletek	Oldalszám
Az üvegcsík tisztításra szorul.	—	Tisztítsa meg az üvegcsíkot.	7-3. oldal

B

Beállítás folyamatban...	—	A készülék minőségének megőrzése érdekében beállításokat végez. Kérem, várjon.	—
Biztonsági funkció futtatása...	—	Biztonsági funkció futtatása. Kérem, várjon.	—

E

Előkészítés...	—	A készülék minőségének megőrzése érdekében beállításokat végez. Kérem, várjon.	—
Ez a feladat nem hajtható végre.* ¹	—	A feladat megszakadt, mert felhasználói jogosultság vagy feladat-nyilvántartás korlátozta. Válassza a [Kilépés] lehetőséget.	—
Ez a felhasználói fiók kizárásra került.	—	Forduljon a rendszergazdához. A feladat visszavonva. Válassza a [Kilépés] lehetőséget.	—
Ezt a fiókot nem használhatja.	—	A megadott fiókot nem használhatja. A feladat visszavonva. Válassza a [Kilépés] lehetőséget.	—

F

Feladat-megőrz. adatok tárolása sikertelen.	—	A feladat meg lett szakítva. Válassza a [Kilépés] lehetőséget. Nincs elég hely a feladat fiókban. Próbálja meg ismét a feladat végrehajtását a feladat fiókban levő adatok nyomtatása vagy törlése után.	—
Feladat-nyilv. korlát túllépve.	Túllépte a Feladat-nyilvántartás által meghatározott nyomatszámot?	Túllépte a Feladat-nyilvántartás által meghatározott elfogadható nyomatszámot. Nem nyomtat többet. A feladat meg lett szakítva. Válassza a [Kilépés] lehetőséget.	—
Feladat-nyilvántartás megadása sikertelen.* ¹	—	A feladat külső feldolgozása során a feladat-nyilvántartás megadása nem sikerült. A feladat meg lett szakítva. Válassza a [Kilépés] lehetőséget.	—
Figyelmeztetés, kevés memória.	—	Nem lehet elindítani a feladatot. Próbálja meg később.	—
Fiók nem található.	—	A megadott fiók nem található. A feladat visszavonva. Válassza a [Kilépés] lehetőséget.	—
Fiók számára megadott korlát túllépve.* ¹	Látható a [Kilépés] üzenet a képernyőn?	A megadott fiók megtelt, és nincs más elérhető tárolóegység; a feladat megszakadt. Válassza a [Kilépés] lehetőséget. Próbálja meg a feladat végrehajtását ismét a fiókban levő adatok nyomtatása vagy törlése után.	—

Üzenet	Ellenőrizendő tételek	Javító műveletek	Oldalszám
H			
Helytelen bejel. felhaszn. név vagy jelszó.* ¹	—	A feladat külső feldolgozásakor megadott bejelentkezési felhasználonév vagy jelszó helytelen. A feladat meg lett szakítva. Válassza a [Kilépés] lehetőséget.	—
Helytelen fiókazonosító.* ¹	—	A feladat külső feldolgozásakor megadott fiókazonosító helytelen. A feladat meg lett szakítva. Válassza a [Kilépés] lehetőséget.	—
Hiba történt.	—	Belső hiba történt. Készítsen jegyzetet a képernyőn látható hibakódról, és lépjen kapcsolatba a szerviz képviselőjével.	—
Hibás fiókjelszó.	—	A feladat külső feldolgozásakor megadott fiókjelszó helytelen. A feladat meg lett szakítva. Válassza a [Kilépés] lehetőséget.	—
Hideg van. Állítson a helyiség hőmérsék.én.	—	Szabályozza be a helyiség hőmérsékletét és páratartalmát.	—
I			
Ismeretlen festékkel ellátva.	A behelyezett toner cégünk saját terméke?	Nem vállalunk semmilyen felelősséget azokért a károkért, amelyeket harmadik féltől vásárolt kellékeknek a készülékben történő alkalmazása okozhat.	—
Ismeretlen festékkel ellátva. PC [C][M][Y][K]	A behelyezett tonertartály regionális specifikációi megfelelnek a gép specifikációinak?	Helyezze be a géphez megadott tonert.	—
K			
Kalibrálás...	—	A készülék minőségének megőrzése érdekében beállításokat végez. Kérem, várjon.	7-33. oldal
Kevés a toner. [C][M][Y][K](Ha üres, cserélje ki.)	—	Lassan ideje kicserélni a tonertartályt. Szerezzen be újat.	—
KPDL-hiba.* ¹	—	PostScript hiba történt. A feladat meg lett szakítva. Válassza a [Kilépés] lehetőséget.	—
Küldési hiba.* ¹	—	Hiba történt az adatátvitel során. A feladat meg lett szakítva. Válassza a [Kilépés] lehetőséget. A hibakódra és a hibaelhárítási műveletekre vonatkozóan lásd a Küldési hiba értelmezése című részt.	7-25. oldal



Üzenet	Ellenőrizendő tételek	Javító műveletek	Oldalszám
Külső adathordozó hiba.	Le van tiltva a külső adathordozóra való írás?	Hiba történt a külső adathordozón. A feladat leállt. Válassza a [Kilépés] lehetőséget. Az alábbiakban olvashatók a lehetséges hibakódok és leírásuk. 01: Csatlakoztasson egy írható külső adathordozót.	—
	—	Hiba történt a külső adathordozón. A feladat leállt. Válassza a [Kilépés] lehetőséget. Az alábbiakban olvashatók a lehetséges hibakódok és leírásuk. 01: Az egyszerre menthető adatmennyiséget túllépte. Indítsa újra a rendszert vagy kapcsolja KI és BE a készüléket. Ha a hiba még mindig fennáll, a külső adathordozó nem kompatibilis a készülékkel. Használja az ezzel a készülékkel formázott eltávolítható memóriát. Ha a külső adathordozó nem formázható, akkor sérült. Csatlakoztasson egy kompatibilis külső adathordozót.	—

L

Lézer egység tisztítása...	—	A készülék minőségének megőrzése érdekében beállításokat végez. Kérem, várjon.	—
-----------------------------------	---	--	---

M

Meleg van. Állítson a helyiség hőmérsékletén.	—	Szabályozza be a helyiség hőmérsékletét és páratartalmát.	—
--	---	---	---

Üzenet	Ellenőrizendő tételek	Javító műveletek	Oldalszám
Memória megtelt. *1	A beszkenelt képeket szeretné elküldeni számítógépre, vagy a képeket a készüléken szeretné tárolni?	<p>A feldolgozást nem lehet folytatni, mert nincs elég memória. Ha csak a [Kilépés] opció érhető el, válassza a [Kilépés] lehetőséget. A feladat visszavonásra kerül.</p> <p>A készülék reprodukálja ugyanazokat az eredetiket, ha az alábbi beállításokat használja:</p> <ul style="list-style-type: none"> • Csökkentse a [Fájlformátum] [Képmínőség] értékét. <p>Ezenfelül a készülék reprodukálja ugyanazokat az eredetiket, ha az alábbi beállításokat használja:</p> <ul style="list-style-type: none"> • Válassza az Opcionális memória [Normál] opcióját a rendszermenüben. <p> Megjegyzés</p> <p>Az Opcionális memória beállítás módosítása előtt forduljon a rendszergazdához.</p>	6-18. oldal
	Számítógépről szeretne adatokat nyomtatni?	<p>A memória megtelt, ezért a feladat folytatása nem lehetséges. Válassza a [Tovább] lehetőséget a beolvasott oldalak nyomtatásához. A nyomtatási feladatot nem lehet teljesen elvégezni. A nyomtatás megszakításához válassza a [Mégse] lehetőséget.</p> <p>A készülék reprodukálja ugyanazokat az eredetiket, ha az alábbi beállításokat használja:</p> <ul style="list-style-type: none"> • A RAM lemez beállításnak adjon [Be] értéket a rendszermenüben, majd csökkentse a RAM lemez méretét. • Válassza az Opcionális memória [Nyomtató prior.] opcióját a rendszermenüben. <p> Megjegyzés</p> <p>A RAM lemez beállítás vagy az Opcionális memória beállítás módosítása előtt forduljon a rendszergazdához.</p>	—
Minden eredeti vissza, [Tovább] megnyom.	—	<p>Vegye ki az eredetiket a dokumentumadagolóból, majd tegye vissza őket az eredeti sorrendben. A nyomtatás folytatásához válassza a [Tovább] lehetőséget. A nyomtatás megszakításához válassza a [Mégse] lehetőséget.</p>	—

N

Nem érzékelhető hozzáférési pont.	—	Ellenőrizze, hogy a hozzáférési pont megfelelően van-e beállítva.	—
-----------------------------------	---	---	---

Üzenet	Ellenőrizendő tételek	Javító műveletek	Oldalszám
Nem ismeri fel.	—	Ellenőrizze, hogy az azonosítókártyája regisztrálva van-e.	Card Authentication Kit(B) Operation Guide
Nem lehet csatlakozni a Hitelesítési kiszolgálóhoz. *1	—	Állítsa hozzá a helyi gép idejét a kiszolgáló szerinti időhöz.	2-23. oldal
	—	Ellenőrizze a tartománynevet.	—
	—	Ellenőrizze az állomás nevét.	—
	—	Ellenőrizze a kapcsolat állapotát a kiszolgálóval.	—
Nem lehet csatlakozni a szerverre.	—	Ellenőrizze a kapcsolat állapotát a kiszolgálóval.	—
Nem lehet csatlakozni.	—	Ez akkor jelenik meg, ha Wi-Fi vagy Wi-Fi Direct kapcsolat nem jött létre. Ellenőrizze a beállításokat, és ellenőrizze a jel állapotokat.	—

P

Papírelakadás.	—	Ha a papír elakad, a készülék leáll, és a képernyő kijelzi az elakadás helyét. Hagyja a készüléket bekapcsolva, és az utasítások alapján vegye ki az elakadt papírt.	7-34. oldal
----------------	---	--	-----------------------------

R

RAM lemez hiba.	—	<p>Hiba történt a RAM lemezzel. A feladat visszavonva. Válassza a [Kilépés] lehetőséget.</p> <p>Az alábbiakban olvashatók a lehetséges hibakódok és leírásuk.</p> <p>04: Nincs elég hely a RAM lemezen. Ha telepítve van az opcionális RAM lemez, növelje meg a RAM lemez méretét a Rendszermenü RAM lemez beállításának módosításával.</p> <p> Megjegyzés</p> <p>A RAM lemez méret tartománya megnövelhető az Opcionális memóriában a [Nyomtató prioritás] kiválasztásával.</p>	—
Rendszerhiba.	—	Rendszerhiba történt. Kövesse a képernyőn lévő utasításokat.	—

Üzenet	Ellenőrizendő tételek	Javító műveletek	Oldalszám
S			
Szkenner memóriája megtelt.* ¹	—	<p>A beolvasást nem lehet végrehajtani, mert a lapolvasónak nem áll rendelkezésére elegendő memória. Csak egyetlen másolat áll rendelkezésre a beolvasott oldalakból. Válassza a [Tovább] lehetőséget a beolvasott oldalak nyomtatásához, küldéséhez vagy tárolásához. A nyomtatás megszakításához válassza a [Mégse] lehetőséget.</p> <p>A készülék reprodukálja ugyanazokat az eredetiket, ha az alábbi beállításokat használja:</p> <ul style="list-style-type: none"> • Csökkentse az egyszerre beolvasandó eredetik számát. Ezenfelül a készülék reprodukálja ugyanazokat az eredetiket, ha az alábbi beállításokat használja: • Válassza az Opcionális memória [Másoló prior.] opcióját a rendszermenüben. <p> Megjegyzés</p> <p>Az Opcionális memória beállítás módosítása előtt forduljon a rendszergazdához.</p>	—

T





Tegyen a következő papírból a(z) #. kazettába.	Kifogyott a papír a jelzett kazettából?	<p>Helyezzen be papírt.</p> <p>Válassza a [Papír kiválasztása] lehetőséget a másik papírforrás kiválasztásához. Válassza a [Tovább] lehetőséget, ha az aktuálisan kiválasztott forrásból származó papírra szeretne nyomtatni.</p>	3-2. oldal
Töltsön be az alábbi papírból a kézi adagolóba.	Egyezik a kiválasztott papírméret és a megadott papírforrásba betöltött papírméret?	<p>A nyomtatás folytatásához válassza a [Tovább] lehetőséget.</p> <p>A nyomtatás megszakításához válassza a [Mégse] lehetőséget.</p>	—
	Kifogyott a papír a jelzett kazettából?	<p>Válassza a [Papír kiválasztása] lehetőséget a másik papírforrás kiválasztásához. Válassza a [Tovább] lehetőséget, ha az aktuálisan kiválasztott forrásból származó papírra szeretne nyomtatni.</p>	3-2. oldal

Üzenet	Ellenőrizendő tételek	Javító műveletek	Oldalszám
U			
Ütemezett küldési feladatok száma túllépve.	—	A feladatok száma túllépte a késleltetett továbbításhoz beállított korlátot. Válassza a [Kilépés] lehetőséget. A feladat meg lett szakítva. Várja meg, amíg a késleltetett továbbítás befejeződik, vagy szakítsa meg a késleltetett továbbítást, majd ismétlje meg a feladatot.	—

*1 Ha az Automatikus hibatörlés **[Be]** értékre van állítva, a feldolgozás a beállított idő elteltével automatikusan folytatódik. Az Auto hibatörlésre vonatkozó részletekért lásd:

➔ [Angol nyelvű használati útmutató](#)

Küldési hiba értelmezése

Hibakód	Üzenet	Javító műveletek	Oldalszám
1101	Az e-mail üzenet elküldése sikertelen.	Ellenőrizze az SMTP-kiszolgáló állomásnevét az Embedded Web Server RX vezérlőközponton.	—
	A küldés FTP-n sikertelen.	Ellenőrizze az FTP állomásnevét.	—
	A küldés SMB-n sikertelen.	Ellenőrizze az SMB állomásnevét.	5-20. oldal
1102	A küldés SMB-n sikertelen.	Ellenőrizze az SMB beállításokat. <ul style="list-style-type: none"> Bejelentkezési felhasználónév és bejelentkezési jelszó  Megjegyzés Ha a küldő tartománybeli felhasználó, adja meg a tartomány nevét. <ul style="list-style-type: none"> Állomásnév Elérési útvonal 	5-20. oldal
	Az e-mail üzenet elküldése sikertelen.	Ellenőrizze a következőket az Embedded Web Server RX vezérlőközponton. <ul style="list-style-type: none"> SMTP bejelentkezési felhasználónév és bejelentkezési jelszó POP3 bejelentkezési felhasználónév és bejelentkezési jelszó E-mail méretkorlátozás 	—
	A küldés FTP-n sikertelen.	Ellenőrizze az FTP beállításokat. <ul style="list-style-type: none"> Bejelentkezési felhasználónév és bejelentkezési jelszó  Megjegyzés Ha a küldő tartománybeli felhasználó, adja meg a tartomány nevét. <ul style="list-style-type: none"> Elérési útvonal A fogadó mappamegosztási engedélyei 	—
1103	A küldés SMB-n sikertelen.	Ellenőrizze az SMB beállításokat. <ul style="list-style-type: none"> Bejelentkezési felhasználónév és bejelentkezési jelszó  Megjegyzés Ha a küldő tartománybeli felhasználó, adja meg a tartomány nevét. <ul style="list-style-type: none"> Elérési útvonal A fogadó mappamegosztási engedélyei 	5-20. oldal
	A küldés FTP-n sikertelen.	Ellenőrizze az FTP beállításokat. <ul style="list-style-type: none"> Elérési útvonal A fogadó mappamegosztási engedélyei 	—
1104	Az e-mail üzenet elküldése sikertelen.	Ellenőrizze az e-mail címet.  Megjegyzés Ha a címet nem fogadja el a tartomány, nem lehet elküldeni az e-mailt.	5-18. oldal

Hibakód	Üzenet	Javító műveletek	Oldalszám
1105	A küldés SMB-n sikertelen.	Válassza az SMB beállításoknál a [Be] lehetőséget az Embedded Web Server RX vezérlőközponton.	2-45. oldal
	Az e-mail üzenet elküldése sikertelen.	Válassza az SMTP beállításoknál a [Be] lehetőséget az Embedded Web Server RX programban.	—
	A küldés FTP-n sikertelen.	Válassza az FTP beállításoknál a [Be] lehetőséget az Embedded Web Server RX vezérlőközponton.	2-45. oldal
1106	Az e-mail üzenet elküldése sikertelen.	Ellenőrizze az SMTP küldő címét az Embedded Web Server RX vezérlőközponton.	—
1131	A küldés FTP-n sikertelen.	Válassza a biztonságos protokoll beállításoknál a [Be] lehetőséget az Embedded Web Server RX vezérlőközponton.	—
1132	Az e-mail üzenet elküldése sikertelen.	Ellenőrizze a következőket az SMTP kiszolgálóval kapcsolatban. <ul style="list-style-type: none"> • Elérhető az SMTP over SSL funkció? • Lehet alkalmazni titkosítást? 	Lásd: Embedded Web Server RX User Guide.
	A küldés FTP-n sikertelen.	Ellenőrizze a következőket az FTP kiszolgálóval kapcsolatban: <ul style="list-style-type: none"> • Lehetséges FTPS használata? • Lehet alkalmazni titkosítást? 	—
2101	A küldés SMB-n sikertelen.	Ellenőrizze a hálózat és az SMB beállításait. <ul style="list-style-type: none"> • A hálózati kábel csatlakoztatva van. • A hub nem működik megfelelően. • A kiszolgáló nem működik megfelelően. • Az állomás neve és IP-címe • Portszaám 	—
	A küldés FTP-n sikertelen.	Ellenőrizze a hálózat és az FTP beállításait. <ul style="list-style-type: none"> • A hálózati kábel csatlakoztatva van. • A hub nem működik megfelelően. • A kiszolgáló nem működik megfelelően. • Az állomás neve és IP-címe • Portszaám 	—
	Az e-mail üzenet elküldése sikertelen.	Ellenőrizze a hálózatot és az Embedded Web Server RX vezérlőközpontot. <ul style="list-style-type: none"> • A hálózati kábel csatlakoztatva van. • A hub nem működik megfelelően. • A kiszolgáló nem működik megfelelően. • A POP3 felhasználó POP3 kiszolgálójának neve • SMTP kiszolgáló neve 	—

Hibakód	Üzenet	Javító műveletek	Oldalszám
2102 2103	A küldés FTP-n sikertelen.	Ellenőrizze a hálózatot. <ul style="list-style-type: none"> A hálózati kábel csatlakoztatva van. A hub nem működik megfelelően. A kiszolgáló nem működik megfelelően. 	—
		Ellenőrizze a következőket az FTP kiszolgálóval kapcsolatban: <ul style="list-style-type: none"> Lehetséges FTP használata? A kiszolgáló nem működik megfelelően. 	—
	Az e-mail üzenet elküldése sikertelen.	Ellenőrizze a hálózatot. <ul style="list-style-type: none"> A hálózati kábel csatlakoztatva van. A hub nem működik megfelelően. A kiszolgáló nem működik megfelelően. 	—
2201 2202 2203 2231	Az e-mail üzenet elküldése sikertelen. A küldés FTP-n sikertelen. A küldés SMB-n sikertelen.	Ellenőrizze a hálózatot. <ul style="list-style-type: none"> A hálózati kábel csatlakoztatva van. A hub nem működik megfelelően. A kiszolgáló nem működik megfelelően. 	—
2204	Az e-mail üzenet elküldése sikertelen.	Ellenőrizze az SMTP beállításainál az e-mailek megengedett maximális méretét az Embedded Web Server RX vezérlőközponton.	—
3101	Az e-mail üzenet elküldése sikertelen.	Ellenőrizze a küldő és a fogadó hitelesítési módszereit egyaránt.	—
	A küldés FTP-n sikertelen.	Ellenőrizze a hálózatot. <ul style="list-style-type: none"> A hálózati kábel csatlakoztatva van. A hub nem működik megfelelően. A kiszolgáló nem működik megfelelően. 	—
3201	Az e-mail üzenet elküldése sikertelen.	Ellenőrizze a fogadó SMTP felhasználó-hitelesítési módszerét.	—
0007 4201 4701 5101 5102 5103 5104 7101 7102 7103 720f	—	Kapcsolja ki és be a főkapcsolót, majd kapcsolja vissza. Ha ez a hiba többször előfordul, jegyezze fel a megjelenő hibakódot, és forduljon a szervizképviselőhöz.	2-10. oldal
9181	—	A beolvasott eredeti oldalainak száma meghaladja az elfogadható oldalszámot (999). A többletoldalakat külön küldje el.	—

Beállítás és karbantartás

A beállítás és karbantartás áttekintése

Ha probléma tapasztalható a képekkel, és a beállítás vagy karbantartás futtatására figyelmeztető üzenet jelenik meg, a rendszeremenüből futtassa a Beállítás/Karbantartás funkciót.

Az alábbi táblázat ismerteti a végrehajtható műveleteket.

Tétel	Leírás	Oldalszám
Színpozicionálás művelete	A színpozíció kijavítása a színeltolás megoldása érdekében.	7-28. oldal
Dobfrissítés	A képről eltávolíthatók a homályos részek és a fehér pontok.	7-33. oldal
Kalibrálás	A nyomtatott kép színeltolódásának vagy színárnyalatának beállítása a legmegfelelőbb színre.	7-33. oldal
Lézeregység tisztítása	A képen megjelenő függőleges fehér vonalak eltávolítása.	7-33. oldal

Színpozicionálás művelete

Amikor a készüléket az első alkalommal helyezi üzembe, vagy új helyre helyezi át, a nyomtatás során a színek elcsúszhatnak. Ennek a funkciónak a használatával javítható ki a ciánkék, a bíbor és a sárga szín pozíciója a színeltolás megszüntetése érdekében.

A Színpozicionálás beállításához automatikus vagy kézi pozicionálás áll rendelkezésre. A színeltolás hatékonyan kijavítható az automatikus pozicionálással. Ha azonban ez nem oldja meg a problémát, vagy pontosabb beállítást szeretne végezni, használja a kézi pozicionálást.

✔ FONTOS

A színpozicionálás végrehajtása előtt hajtson végre kalibrációt. Ha a színeltolás nem szűnik meg, hajtson végre a színpozicionálást. Ha a színpozicionálást kalibrálás nélkül hajtja végre, a színeltolás egy alkalommal megoldódhat, de később komolyabb színeltolás történhet.

➔ [Kalibrálás \(7-33. oldal\)](#)

Automatikus javítás

1 Helyezzen be papírt.

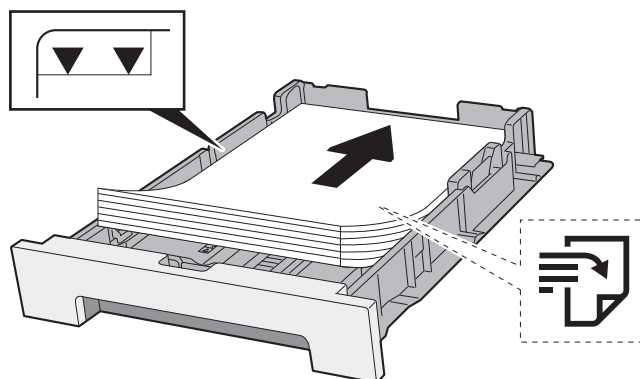

✓ **FONTOS**

- A papírt nyomtatási oldalával felfelé helyezze be.
- Miután kivette az új papírt a csomagolásból, pörgesse át a lapokat, és csak azután töltsse be a kézi adagolóba.
- ➔ [A papír betöltésével kapcsolatos óvintézkedések \(3-2. oldal\)](#)
- Betöltés előtt ellenőrizze, hogy a papír nincs-e felkunkorodva vagy meggyűrődve. Az összehajtott vagy meggyűrődött papír papírelakadást eredményezhet.
- Ellenőrizze, hogy a betöltött papír nem lépi-e túl a szintjelzést (lásd az alábbi ábrát).
- Ha a papírt a papírhosszúság- és a papírszélesség-vezető beállítása nélkül tölti be, a papír meggyűrődhet vagy elakadhat.

2 Jelenítse meg a képernyőt.

[System Menu/Counter] gomb > [Beállítás/Karbantartás] > [Szinpozicionálás] > [Automatikus]

3 Nyomtassa ki a táblázatot.

Válassza az [Indítás] lehetőséget.

A készülék kinyomtatja a táblázatot.

Ábra példa

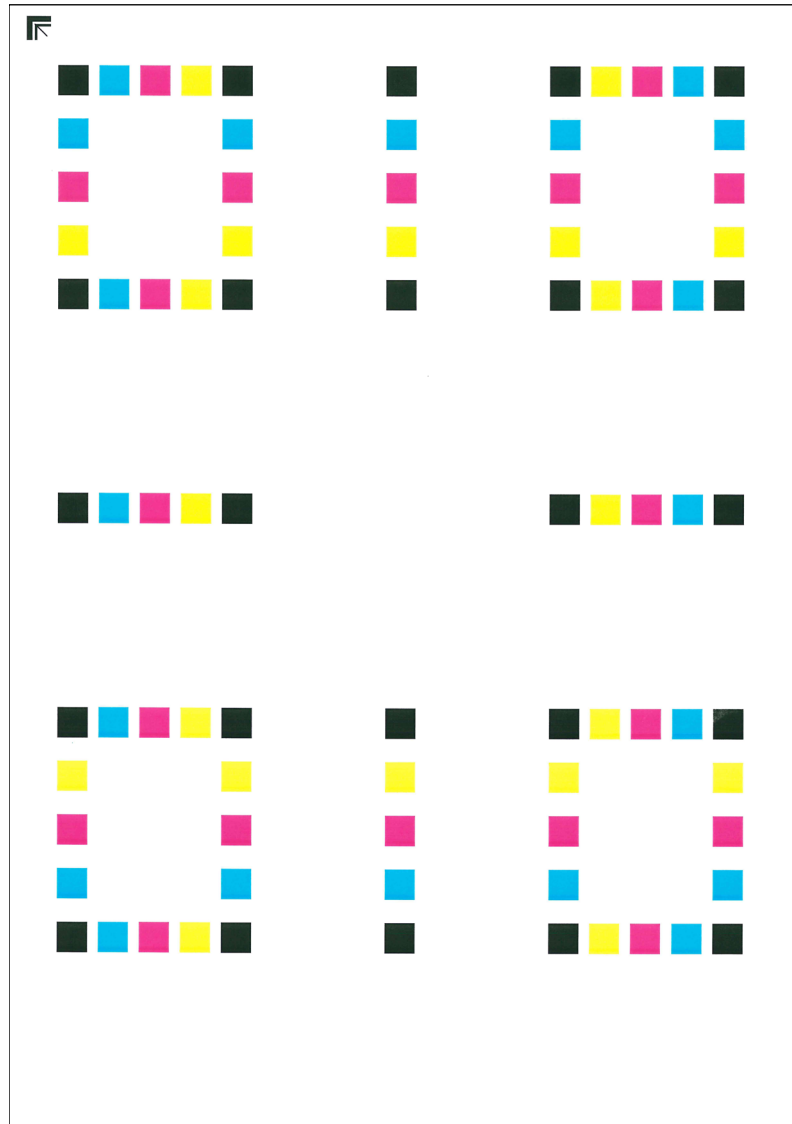

4 Hajtsa végre a színpozicionálást.

- 1 Az ábrán látható módon a nyomtatott oldalt lefelé fordítva helyezze az üveglapra úgy, hogy a lap nyilakkal jelzett szélé hátrafelé nézzen.

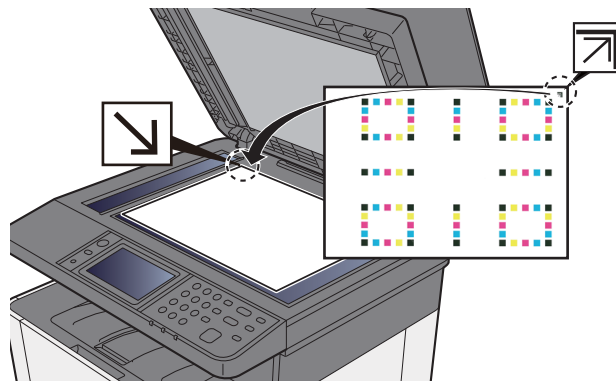

- 2 A táblázat beolvasásához nyomja meg az **[Indítás]** gombot.
Amikor a beolvasás befejeződött, elkezdődik a színpozicionálás.
- 3 Amikor a színpozicionálás befejeződött, nyomja meg az **[OK]** gombot.

Kézi pozícionálás

1 Helyezzen be papírt.

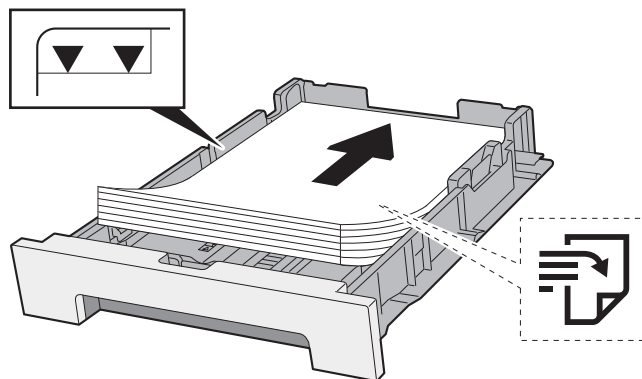

✓ FONTOS

- A papírt nyomtatási oldalával felfelé helyezze be.
- Miután kivette az új papírt a csomagolásból, pörgesse át a lapokat, és csak azután töltsse be a kézi adagolóba.
- ➔ [A papír betöltésével kapcsolatos óvintézkedések \(3-2. oldal\)](#)
- Betöltés előtt ellenőrizze, hogy a papír nincs-e felkunkorodva vagy meggyűrődve. Az összehajtott vagy meggyűrődött papír papírelakadást eredményezhet.
- Ellenőrizze, hogy a betöltött papír nem lépi-e túl a szintjelzést (lásd az alábbi ábrát).
- Ha a papírt a papírhosszúság- és a papírszélesség-vezető beállítása nélkül tölti be, a papír meggyűrődhet vagy elakadhat.

2 Jelenítse meg a képernyőn.

[System Menu/Counter] gomb > [Beállítás/Karbantartás] > [Színpozícionálás] > [Kézi]

3 Nyomtassa ki a táblázatot.

Válassza a [Nyomtatási tábla] lehetőséget.

A készülék kinyomtatja a táblázatot. A lapon az M (magenta), C (cyan) és az Y (yellow), valamint a H-1 - 5 és V-1 - 5 ábra nyomtatásra kerül.

Ábra példa

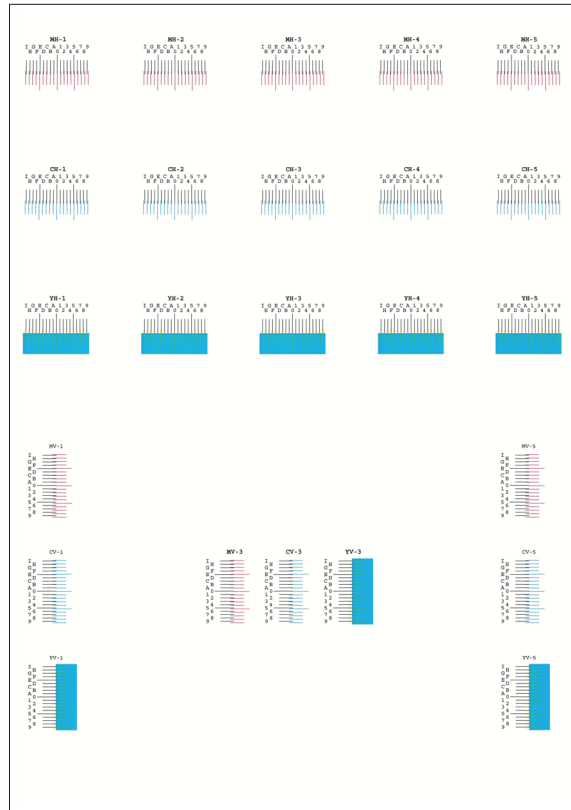

4 Adja meg a megfelelő értéket.

- 1 A táblázatokban keresse meg a két egymáshoz legjobban illeszkedő vonalat. Ha az a 0 pozíció, akkor nincs szükség annak a színnek a beállítására. Az ábra esetén a B a megfelelő érték.

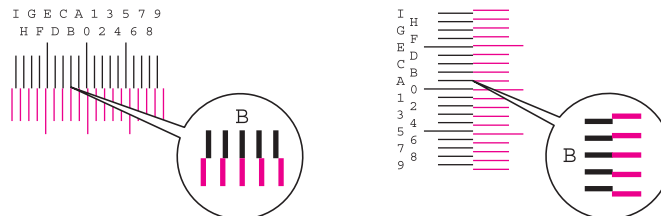

A H-1 - H-5 ábrán olvassa le a H-1 - H-5 értéket.

A V-1 - V-5 ábrán csak a V-3 (középső) értéket olvassa le.

2 [Részletek] > [Regisztráció]

- 3 Válassza ki a kijavítandó táblát.

- 4 A **[+]** vagy a **[-]** kiválasztásával írja be a tábláról leolvasandó értékeket.

A **[+]** kiválasztásával növelje az értéket 0 és 9 között. A csökkentéshez válassza a **[-]** lehetőséget.

A **[-]** lehetőség kiválasztásával az érték 0-ról betűkre vált A-tól I-ig. A fordított irányba történő mozgáshoz válassza a **[+]** lehetőséget.

A számbillentyűk nem használhatók ezeknek az értékeknek a beírásához.

- 5 A 3 - 4. lépés megismétlésével adja meg az összes tábla regisztrációs értékét.

- 6 Az értékek beírása után válassza az **[Indítás]** lehetőséget. A színpozicionálás elindul.

- 7 A pozicionálás befejezése után válassza az **[OK]** lehetőséget.

Dobfrissítés

A képről eltávolíthatók a homályos részek és a fehér pontok.



Megjegyzés

A dobfrissítés nyomtatás közben nem végezhető el. A dobfrissítést a nyomtatás befejezése után hajtsa végre.

1 Jelenítse meg a képernyőt.

[System Menu/Counter] gomb > [Beállítás/Karbantartás] > [Dobfrissítés]

2 Hajtsa végre a dobfrissítést.

Válassza az [Indítás] lehetőséget. A "Dobfrissítés" elindul.

Kalibrálás

Ennek a funkciónak a használatával készíthető a legmegfelelőbb színű nyomtatás a színárnyalat és a színelcsúszás beállításával.

1 Jelenítse meg a képernyőt.

[System Menu/Counter] gomb > [Beállítás/Karbantartás] > [Kalibrálás]

2 Hajtsa végre a kalibrálást.

Válassza az [Indítás] lehetőséget. A "Kalibrálás" elindul.



Megjegyzés

Ha a színárnyalat és a színeltolódás a kalibrálás után sem oldódik meg, lásd:

➔ [Színpozicionálás művelete \(7-28. oldal\)](#)

Lézeregység tisztítása

A képen megjelenő függőleges fehér vonalak eltávolítása.

1 Jelenítse meg a képernyőt.

[System Menu/Counter] gomb > [Beállítás/Karbantartás] > [Lézeregység tisztítása]

2 Hajtsa végre a lézeregység tisztítását.

Válassza az [Indítás] lehetőséget. A "Lézeregység tisztítása" elindul.

Papírelakadás megszüntetése

Ha a készülékben elakad a papír, az érintőpanelen megjelenik a "Papírelakadás." üzenet, és a készülék leáll. A papírelakadás megszüntetésével kapcsolatban tekintse át a következő eljárásokat.

Az elakadás helyére utaló jelzőfények

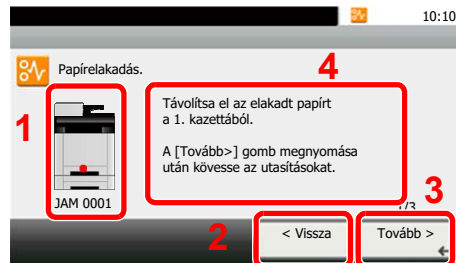

- 1 A papírelakadás helyét mutatja.
- 2 Az előző lépést mutatja.
- 3 A következő lépést mutatja.
- 4 Az eltávolítás műveletét mutatja.



- 5 A [**Status/Job Cancel**] lehetőség kiválasztásával a [**Tartás**] funkció jelenik meg. A [**Tartás**] funkció kiválasztásával megjelenik az állapot képernyő, és ellenőrizhető a feladat állapot.
- 6 A visszatéréshez a papírelakadás értesítéshez válassza a [**Hiba megjelen.**] lehetőséget.

Ha papírelakadás történik, a papírelakadás helye megjelenik az érintőképernyőn, valamint megjelennek az utasítások is.

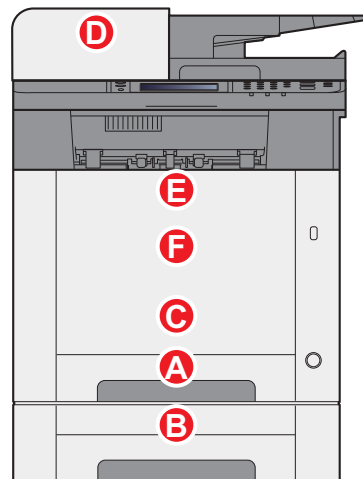
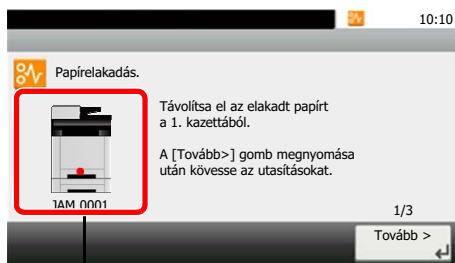

Papírelakadás helye jelző	Papírelakadás helye	Oldalszám
A	1. kazetta	7-35. oldal
B	2. kazetta	7-35. oldal
C	Kézi adagoló	7-38. oldal
D	Dokumentumadagoló	7-44. oldal
E	Duplex egység	7-41. oldal
F	1. hátsó fedél	7-41. oldal

A papírelakadás megszüntetése után a gép ismét bemelegszik, és a hibaüzenet eltűnik. A gép az elakadáskor nyomtatott oldal nyomtatásával folytatja a feladatot.

Távolítsa el az 1. jobb oldali fedélben elakadt papírt

FIGYELEM

- Ne használja fel újra az elakadt papírokat.
- Ha eltávolítás közben a papír elszakadt, távolítson el minden maradék papírdarabot a készülék belsejéből. A készülékben maradt papírdarabok további elakadásokat okozhatnak.

1 Nyissa le maga felé teljesen az 1. kazettát.

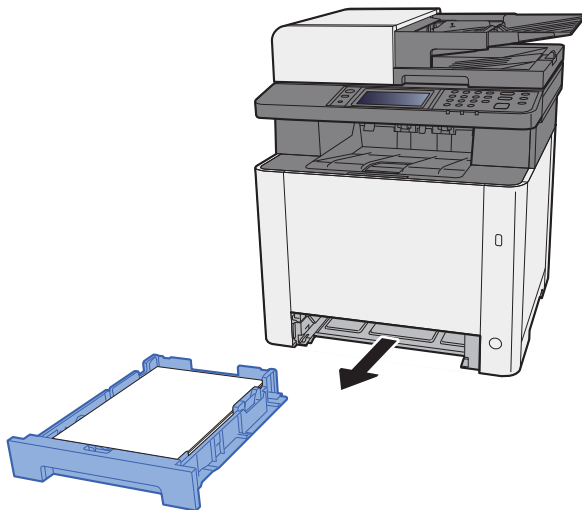

2 Távolítsa el az elakadt papírt.

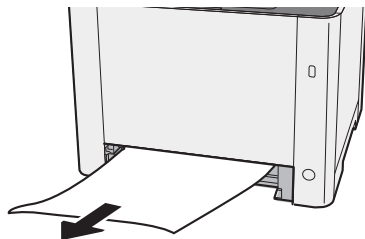

3 Az 1. kazettát nyomja vissza helyére.

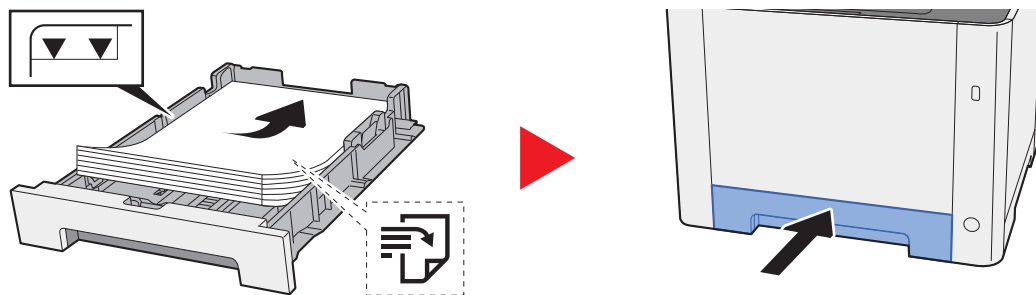

Távolítsa el a 2. jobb oldali fedélben elakadt papírt

FIGYELEM

- Ne használja fel újra az elakadt papírokat.
- Ha eltávolítás közben a papír elszakadt, távolítson el minden maradék papírdarabot a készülék belsejéből. A készülékben maradt papírdarabok további elakadásokat okozhatnak.

1 Nyissa ki a 2. hátsó fedelet.

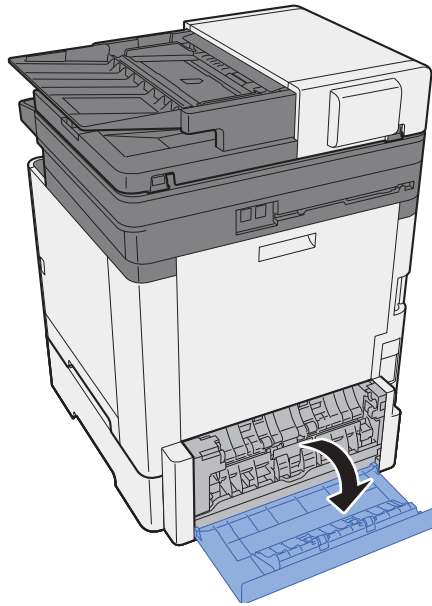

2 Távolítsa el az elakadt papírt.

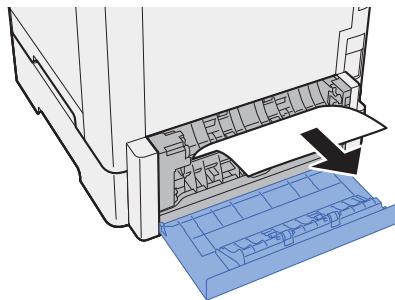

3 Nyomja meg a 2. hátsó fedelet.

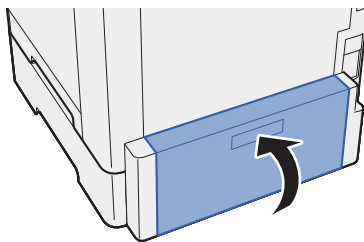

4 Nyissa le maga felé teljesen a 2. kazettát.

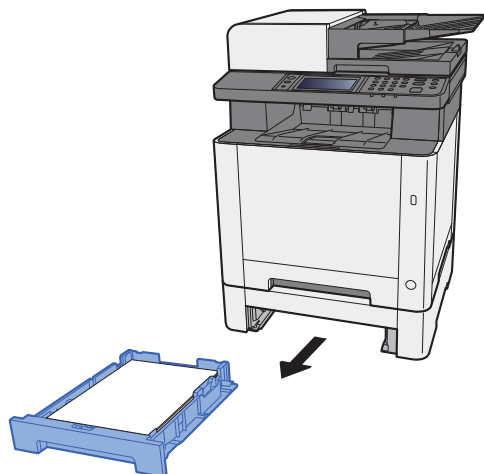

5 Távolítsa el az elakadt papírt.

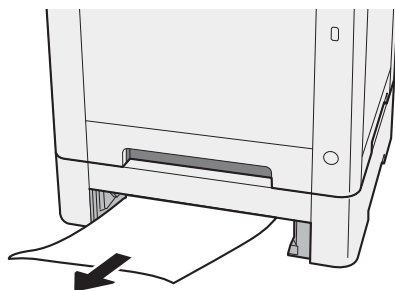

6 A 2. kazettát nyomja vissza helyére.

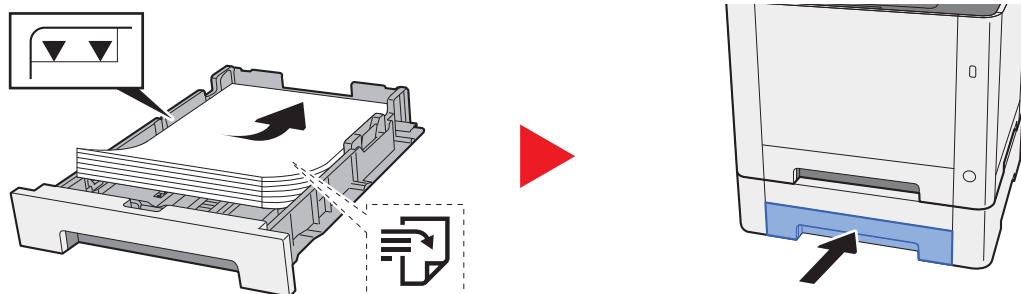

Távolítsa el a kézi adagolóban elakadt papírt

FIGYELEM

- Ne használja fel újra az elakadt papírokat.
- Ha eltávolítás közben a papír elszakadt, távolítson el minden maradék papírdarabot a készülék belsejéből. A készülékben maradt papírdarabok további elakadásokat okozhatnak.

1 Távolítsa el az elakadt papírt.

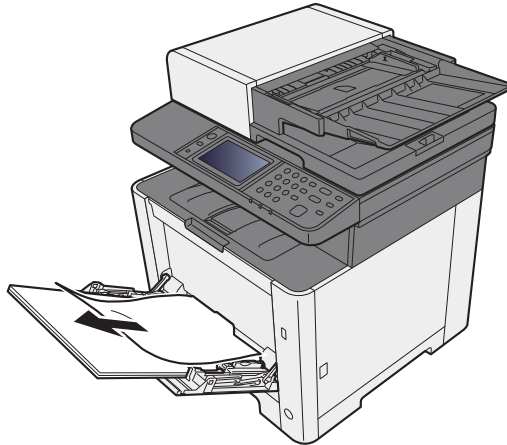

2 Távolítson el minden papírt.

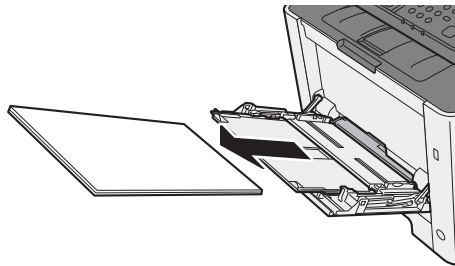

3 Nyomja meg a kézi adagolót.

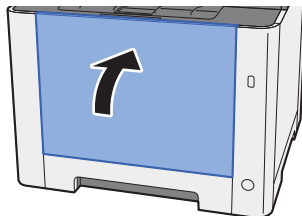

4 Nyissa le maga felé teljesen az 1. kazettát.

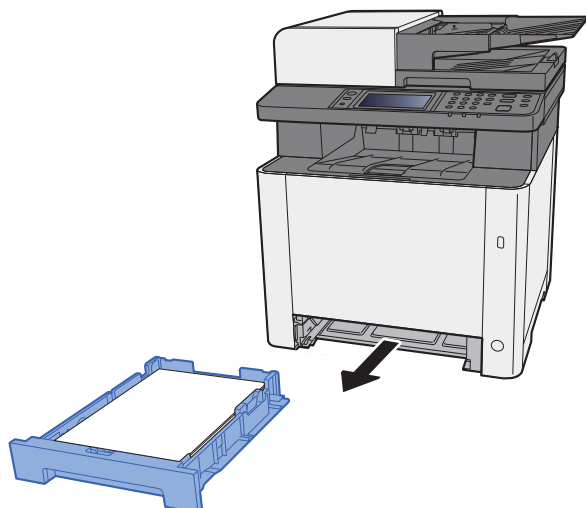

5 Nyissa ki az adagoló fedelét.

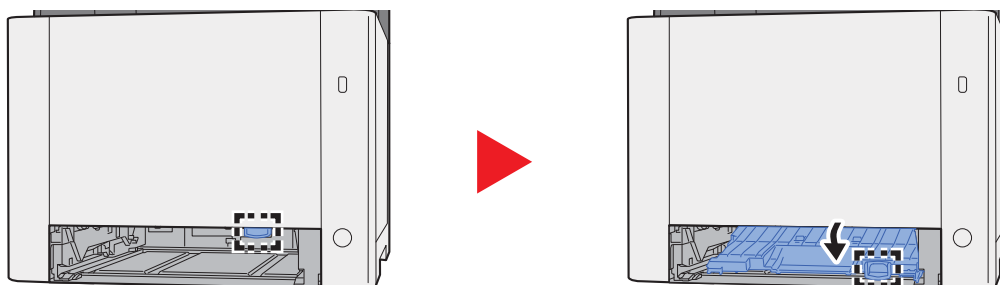

6 Távolítsa el az elakadt papírt.

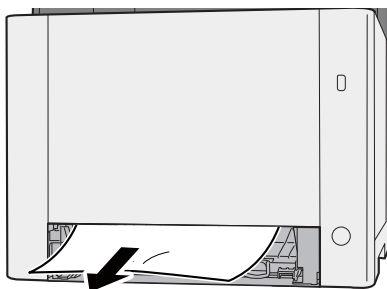

7 Az adagoló fedelet nyomja vissza helyére.

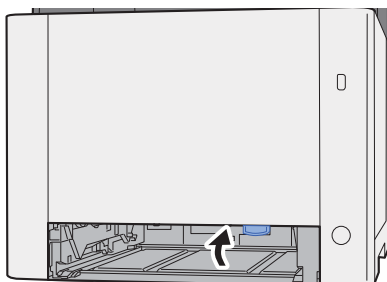

8 Az 1. kazettát nyomja vissza helyére.

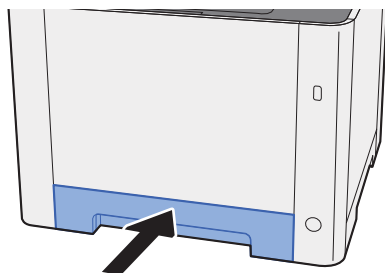

9 Nyissa ki a kézi adagolót.

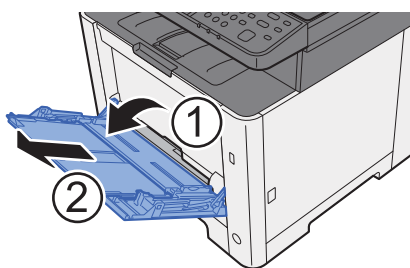

10 Töltsön be újra papírt.

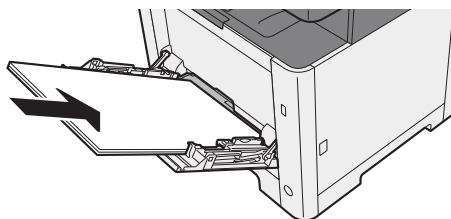

Távolítsa el az 1. hátsó fedélben elakadt papírt

FIGYELEM

A rögzítőegység nagyon forró. Az égési sérülés veszélye miatt legyen nagyon körültekintő, amikor ezen a területen dolgozik.

1 Nyissa ki az 1. hátsó fedelet.

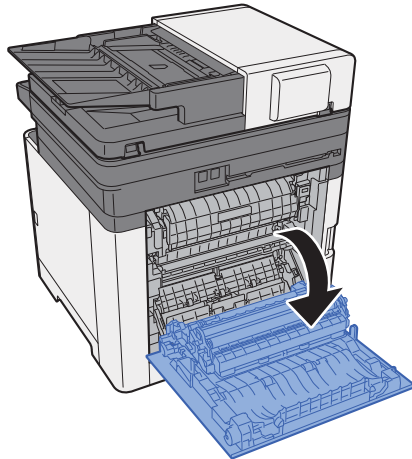

2 Távolítsa el az elakadt papírt.

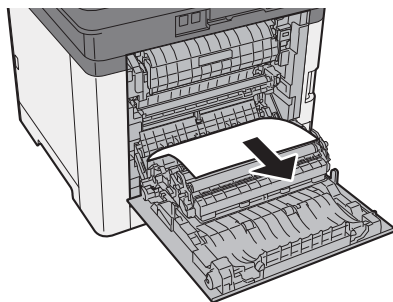

3 Nyissa ki a fedelet (A).

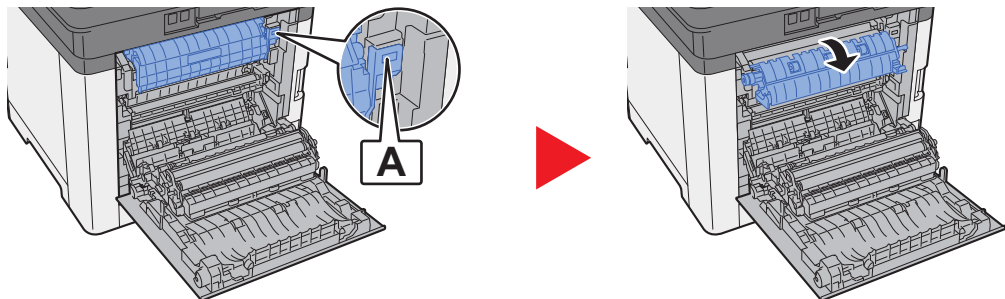

4 Távolítsa el az elakadt papírt.

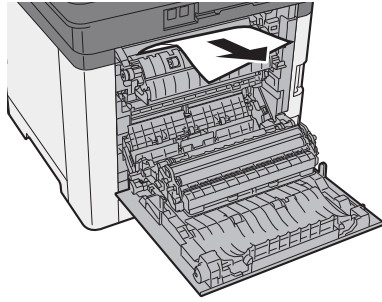

5 Nyissa ki az adagoló fedelét (B).

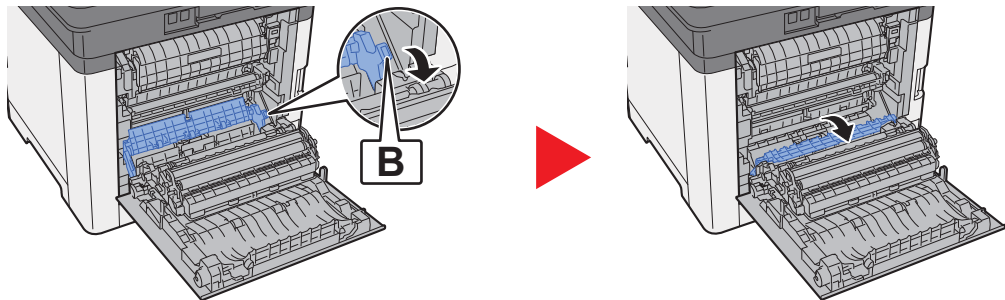

6 Távolítsa el az elakadt papírt.

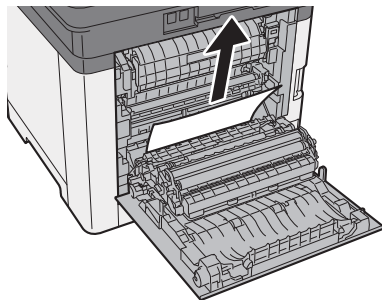

7 Nyissa ki a duplex egységet (C).

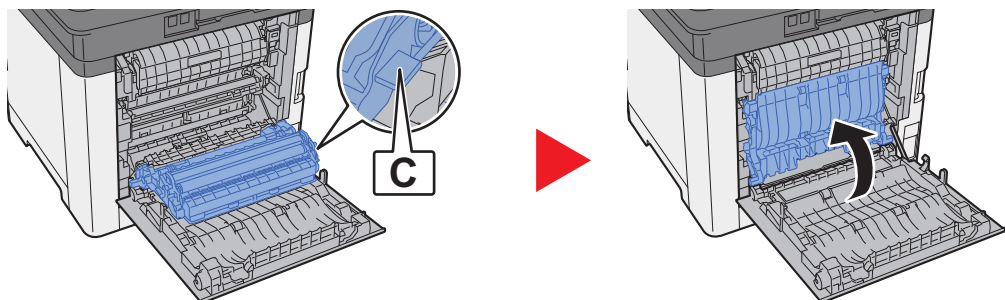

8 Távolítsa el az elakadt papírt.

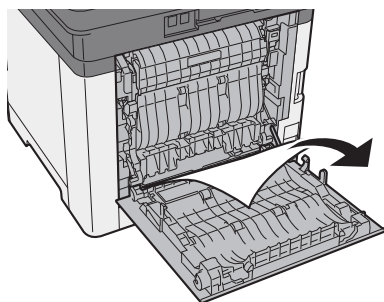

9 Nyomja meg az 1. hátsó fedelet.

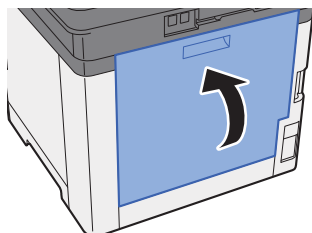

Távolítsa el a dokumentumadagolóban elakadt papírt

FIGYELEM

- Ne használja fel újra az elakadt papírokat.
- Ha eltávolítás közben a papír elszakadt, távolítson el minden maradék papírdarabot a készülék belsejéből. A készülékben maradt papírdarabok további elakadásokat okozhatnak.

1 Vegye ki az eredetit az eredeti adagolójából.

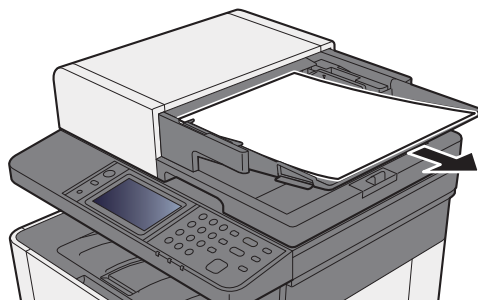

2 Nyissa ki az elülső fedelet, és távolítsa el az elakadt papírt.

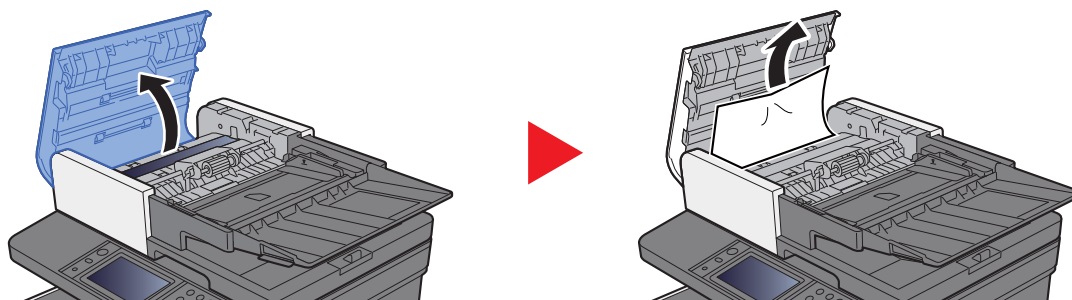

3 Távolítsa el az eredetiket dokumentumadagolóból.

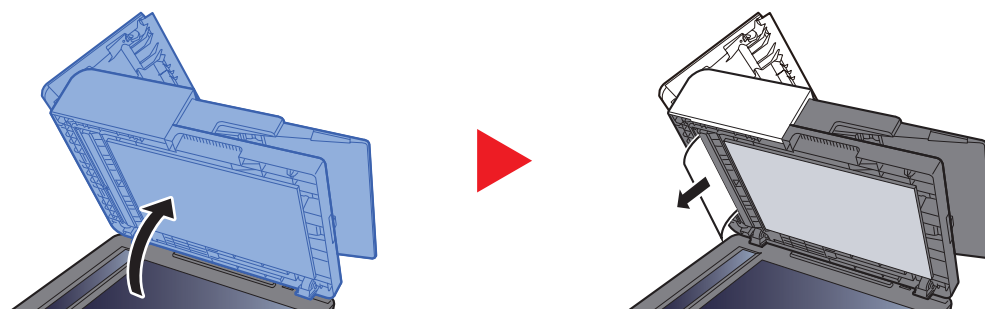

4 **Nyomja vissza a fedelet.**

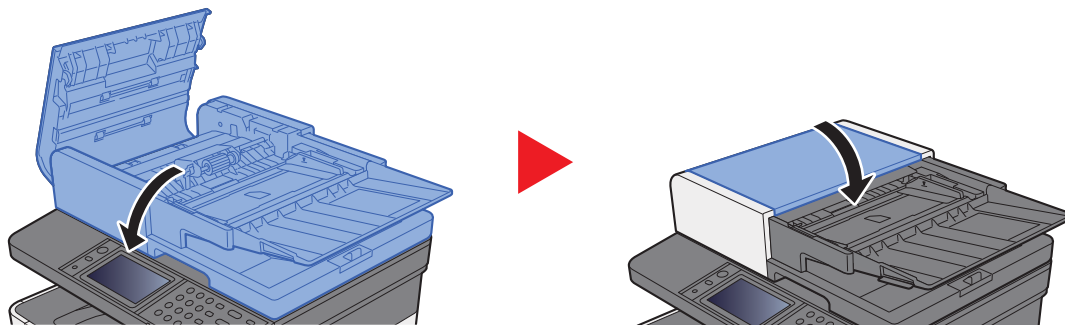

8 Függelék

Ez a fejezet az alábbi témákat tárgyalja:

Kiegészítő berendezések	8-2
A kiegészítő berendezések áttekintése	8-2
Karakterbevitel	8-3
Beviteli képernyők	8-3
Műszaki adatok	8-5
Készülék	8-5
Másolási funkciók	8-7
Nyomtató funkciók	8-7
Lapbeolvasó funkciók	8-8
Dokumentumadagoló	8-8
Papíradagoló	8-9

Kiegészítő berendezések

A kiegészítő berendezések áttekintése

A készülékhez az alábbi kiegészítő berendezések állnak rendelkezésre:

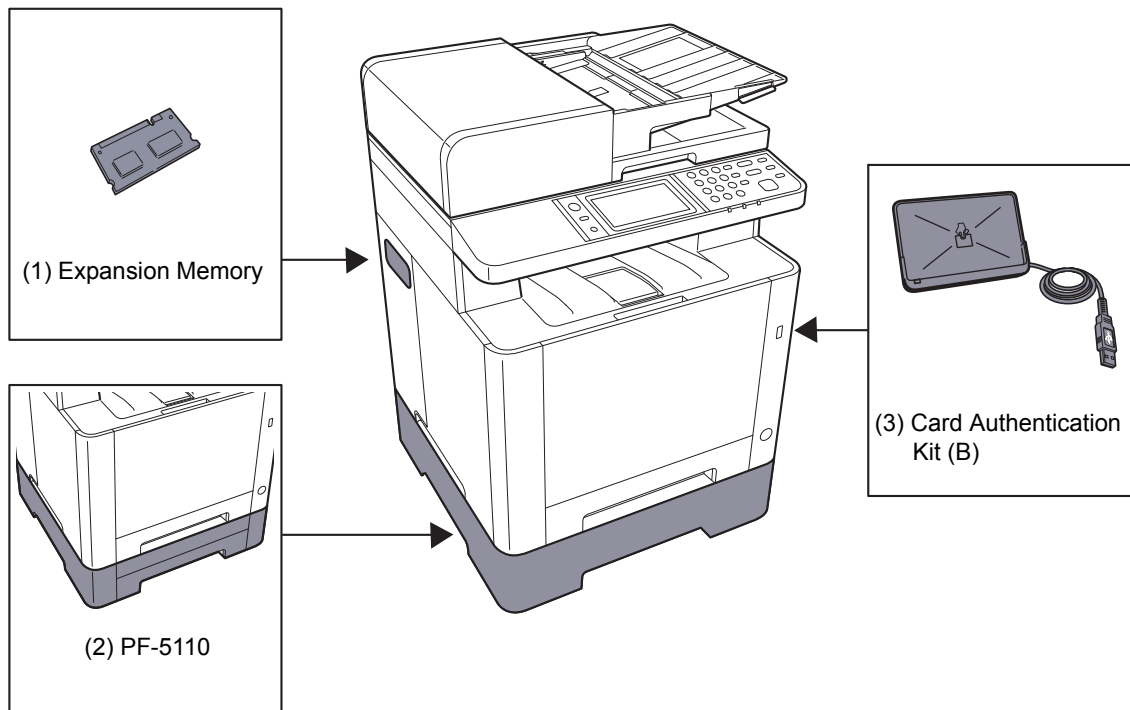

Szoftver opció
(4) UG-33

(5) SD/SDHC Memory Card
(6) USB Keyboard

Karakterbevitel

Ha egy név karaktereit szeretné bevinni, használja az érintőpanel képernyőjén látható billentyűzetet, és kövesse az alább bemutatott lépéseket.

Megjegyzés

Billentyűzetkiosztás

Billentyűzetkiosztásként egyaránt elérhető a "QWERTY", a "QWERTZ" és az "AZERTY" felosztás ugyanúgy, mint a számítógép billentyűzetén. A kívánt elrendezés kiválasztásához nyomja meg a **[System Menu/Counter]** gombot, majd válassza az **[Általános beállítások]** és a **[Billentyűzetkiosztás]** lehetőséget. Itt példaként a "QWERTY" kiosztás szerepel. Ugyanezen lépések végrehajtásával más felosztást is használhat.

Beviteli képernyők

Kisbetű-beviteli képernyő

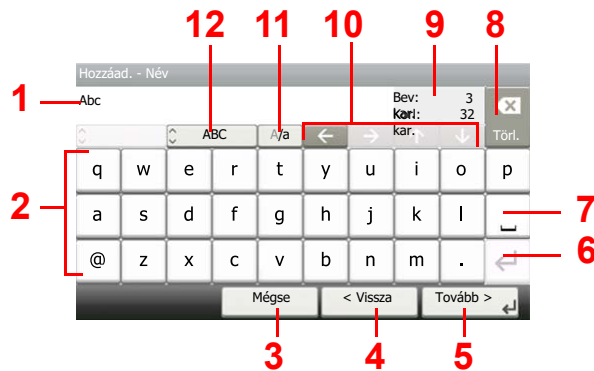

Szám	Kijelző/Gomb	Leírás
1	Kijelző	Megjeleníti a bevitt karaktereket.
2	Billentyűzet	Válassza ki a beírandó karaktert.
3	[Mégse]	Kiválasztásával kitörölheti a beírt karaktereket és visszatérhet a bevitel előtti képernyőhöz.
4	[< Vissza]	Válassza ezt a lehetőséget az előző képernyőhöz való visszatéréshez.
5	[OK] / [Tovább >]	Válassza ki a bevitt karakterek mentéséhez és a következő képernyőre való továbblépéshez.
6	Enter gomb	Válassza ki a sortörés beillesztéséhez.
7	Szóköz billentyű	Válassza ki a szóköz beszúrásához.
8	Törlés billentyű	Válassza ki, ha ki szeretne törölni egy karaktert a kurzortól balra.
9	[Bev.] / [Korl.] kijelző	Kijelzi a maximális és a bevitt karakterek számát.
10	Kurzor gomb	Válassza ki a kurzor kijelzőn történő mozgatásához.
11	[A/a] / [A/a]	Válassza ki a nagybetű és kisbetű közötti átváltáshoz.
12	[ABC] / [Symbol]	Válassza ki a bevitt karaktereket. Szimbólumok vagy számok beviteléhez válassza ki a [Symbol] gombot.

Nagybetű-beviteli képernyő



Szám/Szimbólum beviteli képernyő

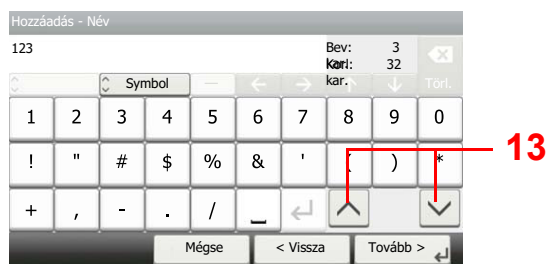

Szám	Kijelző/Gomb	Leírás
13	[^]/[v]	A billentyűzeten nem látható szám vagy szimbólum beviteléhez nyomja meg a kurzor billentyűt, és görgesse a képernyőt a bevitelre felajánlott számok és szimbólumok megtekintéséhez.

Műszaki adatok

✓ FONTOS

A műszaki adatok előzetes értesítés nélkül módosulhatnak.

Megjegyzés

A fax használatával kapcsolatos bővebb információért lásd:

➔ [FAX használati útmutató](#)

Készülék

Tétel		Leírás
Típus		Asztal
Nyomatási módszer		Félvezető lézeren alapuló elektrofotográfia
Papírsúlyok	Kazetta	60 - 163 g/m ²
	Kézi adagoló	60 - 220 g/m ² , 230 g/m ² (Karton)
Papírtípus	Kazetta	Normál, Durva, Újrahaszn., Előnyomott, Bond, Színes, Előlyuk., Fejléces, Vastag, Jó minőségű, 1–8. egyéni (Duplex: ugyanaz, mint az egyoldalas)
	Kézi adagoló	Normál, Fólia (írásvetítő), Durva, Pergamen, Címke, Újrahaszn., Előnyomott, Bond, Karton, Bevont, Színes, Előlyuk., Fejléces, Boríték, Vastag, Jó minőségű, 1–8. egyéni
Papírméret	Kazetta	A4, A5-R, A5, A6, B5, B6, Letter, Legal, Statement-R, Executive, Oficio II, Folio, 216 × 340 mm, 16K, ISO B5, Egyéni (105 × 148 mm – 216 × 356 mm)
	Kézi adagoló	A4, A5-R, A5, A6, B5, B6, Folio, 216 × 340 mm, Letter, Legal, Statement-R, Statement, Executive, Oficio II, 16K, ISO B5, Boríték #10, Boríték #9, Boríték #6 3/4, Monarch boríték, Boríték DL, Boríték C5, Hagaki (Karton), Oufukuhagaki (Válasz levelezőlap), Youkei 4, Youkei 2, Egyéni (70 × 148 mm – 216 × 356 mm)
Nyomtatható terület		A nyomtatási margó felül, alul és a két oldalt egyaránt 4,2 mm.
Bemelegedési idő 23 °C, 60%	Bekapcsolás	29 másodperc vagy kevesebb
	Alvó mód	13 másodperc vagy kevesebb
Papirkapacitás	Kazetta	250 lap (80 g/m ²)*1
	Kézi adagoló	50 lap (A4/Letter vagy kisebb) (80 g/m ²)
Kimeneti tálca kapacitás	Belső tálca	150 lap (80 g/m ²)
Képnymtatási rendszer		Félvezető lézer és elektro-fotográfia
Memória		512 MB

*1 A kazettában látható felső magasságkorlátot jelző vonalig.

Tétel		Leírás
Csatoló		USB-csatoló csatlakozója: 1 (nagysebességű USB) Hálózati csatoló: 1 (10 BASE-T/100 BASE-TX/1000 BASE-T) USB Port: 1 (nagysebességű USB) Vezeték nélküli LAN támogatás Fax: 1
Üzemi környezet	Hőmérséklet	10 - 32,5 °C
	Páratartalom	10 - 80 %
	Tengerszint feletti magasság	Max. 3 500 m
	Megvilágítás	Max. 1 500 lux
Méreték (szél. × mélys. × mag.) (Dokumentumadagolóval együtt)		417 × 429 × 495 mm
Súly (tonertartály nélkül)		Körülbelül 26 kg
Szükséges hely (szél. × mélys.) (Kézi adagoló használatával)		417 × 613 mm
Áramforrás		230 V Specifikációs modell: 220 - 240 V ~ 50 Hz 4,5 A
A készülék áramfogyasztása hálózati készenléti állapotban (ha az összes hálózati port csatlakoztatva van.)		2,2 W
Opcionális tartozékok		➔ Kiegészítő berendezések (8-2. oldal)

Másolási funkciók

Tétel		Leírás		
Másolási sebesség		Fekete-fehér másolás	Színes másolás	
		A4/A5	26 lap/perc	26 lap/perc
		Letter	27 lap/perc	27 lap/perc
		Legal	22 lap/perc	22 lap/perc
		B5	27 lap/perc	27 lap/perc
		A5-R	27 lap/perc	27 lap/perc
		A6	27 lap/perc	27 lap/perc
		16K	27 lap/perc	27 lap/perc
Első másolat elkészítési ideje (A4, üveglapra helyezve, kazettából adagolva)	Fekete-fehér	8 másodperc vagy kevesebb		
	Színes	10 másodperc vagy kevesebb		
Méretezési szintek		Kézi üzemmód: 25–400%, 1%-os lépésekben Automatikus üzemmód: Előre beállított méretezési arányok		
Folyamatos másolás		1–999 lap		
Felbontás		600 x 600 dpi üzemmód, 9600 dpi-nek megfelelő x 600 dpi		
Támogatott eredeti típusok		Papírlap, könyv, háromdimenziós tárgyak (eredeti maximális mérete: Legal/Folio)		
Eredetiadagoló rendszer		Rögzített		

Nyomtató funkciók

tétel		Leírás	
Nyomatási sebesség		Azonos a másolási sebességgel.	
Első nyomtatás ideje (A4, kazettából)	Fekete-fehér	9,5 másodperc vagy kevesebb	
	Színes	10,5 másodperc vagy kevesebb	
Felbontás		9600 dpi-nek megfelelő × 600 dpi, 1200 dpi × 1200 dpi (az adatfelbontás 600 dpi.) ^{*1}	
Operációs rendszer		Windows XP, Windows Server 2003, Windows Vista, Windows 7, Windows 8, Windows 8.1, Windows 10, Windows Server 2008/R2, Windows Server 2012/R2, Mac OS 10.5 vagy frissebb	
Csatoló		USB-csatoló csatlakozója: 1 (nagysebességű USB) Hálózati csatoló: 1 (10 BASE-T/100 BASE-TX/1000 BASE-T) Vezeték nélküli LAN támogatás	
Oldalleírás nyelve		PRESCRIBE	
Emuláció		PCL6 (PCL-XL, PCL-5c), KPDL3 (PostScript3 kompatibilis), PDF, XPS, OpenXPS	

*1 A feldolgozási sebesség alacsonyabb lesz a normálnál.

Lapbeolvasó funkciók

Tétel	Leírás
Felbontás	300×300 dpi, 200×200 dpi, 200×100 dpi, 600×600 dpi ^{*1} , 400×400 dpi ^{*1} , 200×400 dpi ^{*1}
Fájlformátum	TIFF (MMR/JPEG tömörítés), JPEG, PDF (MMR/JPEG tömörítés), XPS, Nagy tömörítésű PDF, Titkosított PDF, OpenXPS, PDF/A-1
Beolvasási sebesség^{*2}	1-oldalas Fekete-fehér: 30 kép/perc Színes: 12 kép/perc 2-oldalas Fekete-fehér: 24 kép/perc Színes: 8 kép/perc (A4 fekvő, 300 dpi×600 dpi, képminőség: Szöveg+fotó eredeti)
Csatoló	Ethernet (10 BASE-T/100 BASE-TX/1000 BASE-T), USB, Vezeték nélküli LAN támogatás
Átviteli rendszer	SMBv3, SMTP, FTP, FTP-n keresztül SSL, USB, TWAIN ^{*3} , WIA ^{*4} , WSD

*1 Egyoldalas szkennelés

*2 Dokumentumadagoló használata esetén (kivéve TWAIN és WIA beolvasás)

*3 Elérhető operációs rendszerek: Windows XP/Windows Vista/Windows Server 2003/Windows Server 2008/Windows Server 2008 R2/Windows 7/Windows 8/Windows 8.1/Windows 10/Windows Server 2012/Windows Server 2012 R2

*4 Elérhető operációs rendszerek: Windows Vista/Windows Server 2008/Windows Server 2008 R2/Windows 7/Windows 8/Windows 8.1/Windows Server 2012/Windows Server 2012 R2/Windows 10

Dokumentumadagoló

Tétel	Leírás
Támogatott eredeti típusok	Papírlapok
Papírméret	Maximum: Legal/A4 Minimum: Statement/A6
Papírsúlyok	50–160 g/m ²
Betöltési kapacitás	Maximum 50 lap (50–80 g/m ²) ^{*1}

*1 A dokumentumadagolóban látható felső magasságkorlátot jelző vonalig.

Papíradagoló

Tétel	Leírás
Papíradagolási módszer	Súrlódásos visszatartó adagoló (Lapok száma: 250, 80 g/m ² , 1. kazetta)
Papírméret	A4, A5-R, A5, B5, A6, B6, Letter, Legal, Folio, 216 × 340 mm, Statement-R, Executive, Oficio II, 16K, ISO B5, Egyéni (105 × 148 mm - 216 × 356 mm)
Támogatott papírok	Papírsúly: 60 - 163 g/m ² Papírtípusok: Normál, Újrahaszn., Speciális papír
Méreték (szél. × mélys. × mag.)	410 × 447,5 × 147 mm
Súly	Körülbelül 3,7 kg



Megjegyzés

Az ajánlott papírtípusokkal kapcsolatban kérje a kereskedő vagy a szervizképviselő segítségét.

Tárgymutató

Számok

- 1. hátsó fedél [2-3](#)
- 1. kazetta [2-2](#)
- 2. hátsó fedél [2-6](#)
- 2. kazetta [2-6](#)

A

- A beolvasásra vonatkozó jogi korlátozások [1-6](#)
- A dátum és az idő beállítása [2-23](#)
- A használatra vonatkozó óvintézkedések [1-4](#)
- A készülék részei [2-2](#)
- A készülékhez kapott útmutatók [xiii](#)
- A másolásra vonatkozó jogi korlátozások [1-6](#)
- A papír betöltésével kapcsolatos óvintézkedések [3-4](#), [3-7](#)
- A termék használatának korlátozása [1-7](#)
- A tonertartály cseréje [7-5](#)
- A számláló ellenőrzése [2-44](#)
- Adagoló fedél [2-4](#)
- AirPrint [4-10](#)
- Alvási szabályok [2-27](#)
- Alvó üzemmód [2-26](#)
- Alvó szint [2-27](#)
- Apache License (Version 2.0) [1-11](#)
- Automatikus alvó üzemmód [2-26](#)
- Automatikus kétoldalas nyomtatás funkció [1-14](#)
- Az útmutató biztonsági irányelvei [1-2](#)
- Az útmutatóban használt jelölések [xvi](#)

B

- Bejelentkezés [2-21](#)
- Bekapcsolás [2-10](#)
- Belső tálca [2-2](#)
- Beolvasási felbontás [6-21](#)
- Bevitel
 - Tárgy [6-21](#)
- Billentyűparancsok [5-13](#)
 - Billentyűparancsok szerkesztése és törlése [5-14](#)
 - Hozzáadás [5-13](#)
- Biztonsági óvintézkedések a vezeték nélküli LAN használata során [1-6](#)

C

- Célállomás
 - Címjegyzék [5-27](#)
 - Keresése [5-27](#)
 - Több küldése [5-23](#)
- Célhely
 - Célhelyek megerősítési képernyője [5-31](#)
 - Ellenőrzés és szerkesztés [5-31](#)

Cs

- Csatlakoztatás
 - LAN-kábel [2-8](#)
 - Tápkábel [2-9](#)
 - USB-kábel [2-9](#)
- Csendes üzemmód [2-28](#)

D

- Dokumentumadagoló [2-2](#)
 - A dokumentumadagoló által nem támogatott eredetiek [5-3](#)
 - A dokumentumadagoló által támogatott eredetiek [5-3](#)
 - A készülék részei [2-2](#)
 - Eredetiek betöltése [5-3](#)
- Duplex [6-12](#)
- Duplex (2 oldalas eredeti) [6-19](#)

E

- EcoPrint [6-17](#)
- Egyszerű bejelentkezés [2-22](#)
- Első másolat elkészítési ideje [8-7](#)
- Első nyomtatás ideje [8-7](#)
- E-mail küldése [5-17](#)
- E-mail tárgy/törzs [6-21](#)
- Embedded Web Server RX [2-45](#)
- Energiagazdálkodás [1-14](#)
- Energiatakarékosság-szabályozási funkció [1-14](#)
- Energy Star (ENERGY STAR®) Program [1-14](#)
- Enter gomb [2-19](#)
- Eredeti kimeneti tálcája [2-2](#)
- Eredeti mérete [xvii](#), [6-15](#)
- Eredeti méretét jelző szegélylapok [2-2](#)
- Eredeti papírvezetői [2-2](#)
- Eredeti tájolása [6-16](#)
- Eredetiek betöltése [5-2](#)
 - Eredetiek betöltése a dokumentumadagolóba [5-3](#)
 - Eredetiek elhelyezése az üveglapon [5-2](#)
- Eredetiek tálcája [2-2](#)
- Eredetiek ütközője [2-2](#)
- Erőforrás-megtakarítás - Papír [1-14](#)

É

- Érintőpanel [2-12](#)

F

- Fájl
 - Formátum [6-18](#)
- Fájlformátum [6-18](#)
- Felbontás [6-21](#), [8-7](#)
- Felhasználói bejelentkezés felügyelet
 - Bejelentkezés [2-21](#), [2-22](#)
- Fényerő [6-11](#)
- Fixáló egység fedele [2-4](#)
- Fogantyú [2-2](#), [2-3](#)
- Főkapcsoló [2-2](#)

G

- Gomb (jobb oldali fedél nyitva) [2-2](#)
- Google Cloud Print [4-10](#)
- GPL/LGPL [1-9](#)

Gy

- Gyorsbeállítás varázsló [2-29](#)

H

- Hálózat
 - Előkészítés 2-24
- Hálózati csatlakozó 2-4
- Hálózati csatló 2-7
- Hibaelhárítás 7-9
- Hibaüzenetek értelmezése 7-16
- Hibák elhárítása 7-9

J

- Jelölések 1-2
- Jobb oldali fedél 2-2
- Jogi információk 1-8

K

- Kalibrálás 7-33
- Kapcsolódási mód 2-7
- Karakterbevitel 8-3
- Kazetta
 - Papír betöltése 3-4, 3-7
- Kábelek 2-7
- Kedvencek 5-8
 - Előhívás 5-11
 - Regisztrálás 5-9
 - Szerkesztés és törlés 5-12
- Kezdő
 - Az asztal testreszabása 2-13
 - Feladat képernyő testreszabása 2-13
 - Háttérkép 2-13
- Kezdőképernyő 2-12
- Kezelőpanel 2-2
- Képmínőség 6-18
- Kép-optimalizálás 6-17
- Kézi adagoló 2-4
- Kijelentkezés 2-22
- Kikapcsolás 2-10
- Kinyomtatott oldalak számlálása
 - Számláló 2-44
- Knopflerfish License 1-11
- Környezet 1-3
- Küldés 5-17
 - Felkészülés dokumentum küldésére számítógépre 3-10
- Küldés mappába (FTP) 5-17
- Küldés mappába (SMB) 5-17
- Küldési méret 6-20

L

- LAN-kábel 2-7
 - Csatlakoztatás 2-8
- Lézerezység tisztítása 7-33
- LINE csatlakozó 2-4
- Lopásgátló zár foglalatja 2-3

M

- Másolás 5-15
- Másolási sebesség 8-7
- Megjegyzés 1-2
- Monotype Imaging License Agreement 1-10

- Mopria 4-10
- Műszaki adatok 8-5
 - Dokumentumadagoló 8-8
 - Készülék 8-5
 - Lapbeolvasó funkciók 8-8
 - Másolási funkciók 8-7
 - Nyomtató funkciók 8-7
 - Papíradagoló (500 lap) 8-9

N

- Nagy tömörítésű PDF 6-18
- Nagyítás 6-10

Ny

- Nyomtatás számítógépről 4-4
- Nyomtatási beállítások 4-2, 4-9
- Nyomtatási sebesség 8-7
- Nyomtató
 - Nyomtatási beállítások 4-2
- Nyomtató illesztőprogram
 - Súgó 4-3

O

- Opció
 - Áttekintés 8-2
- OpenSSL License 1-9
- Original SSLeay License 1-9

P

- Papír
 - Borítékok betöltése 5-7
 - Karton betöltése 5-7
 - Papír betöltése 3-2
 - Papír betöltése a kazettákba 3-4, 3-7
- Papír kiválasztása 6-9
- Papírelakadás 7-34
 - 1. hátsó fedél (adagoló) 7-41
 - 1. kazetta 7-35
 - 2. kazetta 7-35
 - 3. kazetta (500 lap x 2) 7-36
 - Dokumentumadagoló 7-44
 - Kézi adagoló 7-38
 - Papírelakadás helye jelző 7-34
- Papír hosszúság-vezető 2-4, 3-4, 3-7
- Papírrögítő 2-2, 3-9
- Papírszélesség-vezetők 2-4, 3-4, 3-7
- PDF/A 6-18
- Product Library xiv

Q

- Quick No. Search gomb 2-19

R

- Rendezés 6-14
- Rendszeres karbantartás 7-2
 - A tonertartály cseréje 7-5
- Rendszermenü
 - Gyorsbeállítás varázsló 2-29

Kezdő [2-12](#)

S

Súgó képernyő [2-20](#)

Sz

Szín

Kalibrálás [7-33](#)

Színmélység [6-14](#)

T

Támasztótálca [2-4](#)

Tápkábel

Csatlakoztatás [2-9](#)

TCP/IP (IPv4)

Beállítások [2-24](#)

TEL csatlakozó [2-4](#)

Telepítés

Macintosh [2-39](#)

Szoftver [2-31](#)

Windows [2-32](#)

Tisztítás [7-2](#)

Dokumentumadagoló [7-3](#)

Papírtovábbító egység [7-4](#)

Üvegcsík [7-3](#)

Üveglap [7-2](#)

Tonertartály (Cyan) [2-5](#)

Tonertartály (fekete) [2-5](#)

Tonertartály (Magenta) [2-5](#)

Tonertartály (Yellow) [2-5](#)

Tonertartály-zár karja [2-5](#)

Több küldése [5-23](#)

TWAIN

A TWAIN illesztőprogram beállítása [2-41](#)

U

USB-csatoló [2-7](#)

USB-csatoló csatlakozója [2-4](#)

USB-kábel

Csatlakoztatás [2-9](#)

USB-memória csatlakozója [2-2](#)

Ü

Üvegcsík [2-2](#)

Üveglap [2-2](#)

V

Védjeggyel ellátott nevek [1-8](#)

W

WIA

A WIA illesztőprogram beállítása [2-43](#)

**QUALITY
CERTIFICATE**

This machine has passed
all quality controls and
final inspection

