

P-4539 MFP
P-4532 MFP

GUIA DE USO

Leia este Guia de Uso antes de começar a utilizar a máquina e mantenha-o perto desta para uma consulta mais fácil.

Prefácio

Obrigado por ter adquirido esta máquina.

Este Guia de Uso destina-se a ajudá-lo a utilizar a máquina correctamente, a efectuar a manutenção de rotina e a tomar medidas simples de resolução de problemas, como necessário, de modo a poder sempre utilizar a máquina nas melhores condições.

Leia este Guia de Uso antes de utilizar a máquina.

Para manter a qualidade, recomendamos o uso de recipientes de toner de marca própria genuínos, que têm de ser sujeitos a inúmeras inspecções de qualidade.

A utilização de recipientes de toner não genuínos pode causar anomalias.

Não seremos responsabilizados por quaisquer danos causados pela utilização de produtos de terceiros nesta máquina.

Verificar o número de série do equipamento

O número de série do equipamento encontra-se impresso no local indicado na figura.

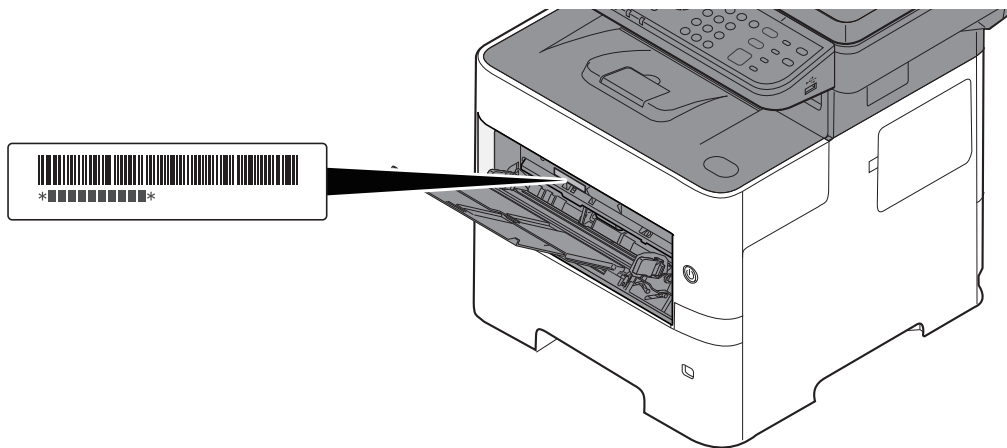

Necessitará do número de série do equipamento quando contactar o técnico de assistência. Verifique o número antes de contactar o técnico de assistência.

Conteúdos

Prefácio	i
Conteúdos	ii
Características da máquina	vi
Funções de Qualidade da Cor e Imagem	xi
Modos de cor básicos	xi
Ajustar a Qualidade da Imagem e a Cor	xii
Guias fornecidos com a máquina	xiii
Sobre o Guia de Uso (este Guia)	xv
Estrutura do guia	xv
Convenções utilizadas neste guia	xvi

1 Informação jurídica e de segurança 1-1

Atenção	1-2
Convenções de segurança neste guia	1-2
Ambiente	1-3
Precauções de utilização	1-4
Segurança relativa ao Laser (Europa)	1-5
Cumprimento e conformidade	1-6
Restrições legais sobre cópias/digitalização	1-7
EN ISO 7779	1-7
EK1-ITB 2000	1-7
Precauções de segurança ao usar LAN sem fios (se equipado)	1-7
Utilização limitada deste produto (se equipado)	1-8
Informação jurídica	1-9
Função de controlo de poupança de energia	1-11
Função de Impressão automática em 2 faces	1-11
Economia de Recursos – Papel	1-11
Benefícios ambientais de "Gestão de Energia"	1-11
Programa Energy Star (ENERGY STAR®)	1-11

2 Instalar e configurar a máquina 2-1

Nome dos componentes	2-2
Exterior da máquina	2-2
Conectores/Interior	2-4
Com equipamentos opcionais instalados	2-6
Ligar a máquina e outros dispositivos	2-7
Ligação dos cabos	2-8
Ligação do cabo de rede local	2-8
Ligação do Cabo USB	2-9
Ligação do cabo de alimentação	2-9
Ligar/desligar	2-10
Ligar	2-10
Desligar	2-10
Utilizar o painel de operação	2-11
Teclas do painel de operação	2-11
Método de funcionamento	2-12
Visualizar originais e papel	2-13
Ecrã Ajuda	2-13
Iniciar/terminar sessão	2-14
Iniciar sessão	2-14
Fazer logout	2-15
Predefinições da máquina	2-16
Definir a data e a hora	2-16
Configuração de Rede	2-17
Configurar a Rede com fios	2-17
Função de poupança de energia	2-19
Modo de Baixo Consumo de Energia	2-19
Modo de Espera	2-19
Modo de espera automático	2-20

	Regras de Espera (modelos para a Europa)	2-20
	Nível Eco Energi (Poupança de Energia e Recuperação Rápida) (modelos excepto para a Europa)	2-20
	Definições do temporizador semanal	2-20
	Regra p/desligar (modelos para a Europa)	2-20
	Instalar software	2-21
	Software publicado (Windows)	2-21
	Instalar software no Windows	2-22
	Desinstalar o Software	2-23
	Instalar software num computador Mac	2-24
	Configurar o Controlador TWAIN	2-26
	Configurar o Controlador WIA	2-28
	Verificar o Contador	2-29
	Embedded Web Server RX	2-30
	Aceder a Embedded Web Server RX	2-31
	Alterar definições de segurança	2-32
	Alterar Informação do Dispositivo	2-33
3	Preparativos antes da utilização	3-1
	Colocar papel	3-2
	Precaução para colocar papel	3-3
	Colocar nas cassetes	3-4
	Colocar papel na bandeja multifunções	3-8
	Especificar o tamanho do papel e o tipo de material	3-12
	Batente de papel	3-14
	Preparação para enviar um documento para uma pasta partilhada num PC	3-15
	Registar o nome do computador e o nome do computador completo	3-15
	Registar o nome de utilizador e o nome do domínio	3-16
	Criar uma pasta partilhada e registar uma pasta partilhada	3-17
	Configurar a firewall do Windows	3-20
4	Imprimir a partir do PC	4-1
	Ecrã Definições de impressão do controlador da impressora	4-2
	Ajuda do controlador da impressora	4-4
	Alterar as predefinições do controlador da impressora (Windows 10)	4-4
	Imprimir a partir de PC	4-5
	Imprimir em papel de tamanho não-padronizado	4-7
	Cancelar impressão a partir de um computador	4-9
	Imprimir a partir do dispositivo portátil	4-10
	Imprimir por AirPrint	4-10
	Impressão com Mopria	4-10
	Impressão com Wi-Fi Direct	4-10
	Status Monitor	4-11
	Aceder ao Status Monitor	4-11
	Sair do Status Monitor	4-11
	Visor do monitor de estado	4-11
5	Utilização da máquina	5-1
	Colocar originais	5-2
	Colocar originais no vidro de exposição	5-2
	Colocar originais no processador de documentos	5-3
	Programa	5-5
	Registar programas	5-5
	Confirmar o programa registado	5-6
	Revocar programas	5-6
	Substituir o programa	5-7
	Eliminar o programa	5-7
	Definições da tecla Selecionar	5-8
	Copiar	5-9
	Uso Básico	5-9
	Cancelar trabalhos	5-11
	Digitalização básica (Enviar)	5-12
	Enviar documento por e-mail	5-13

	Enviar um documento para a pasta partilhada desejada num computador (digitalizar para o PC)	5-15
	Digitalizar utilizando TWAIN ou WIA	5-17
	Método útil de envio	5-18
	Enviar para tipos diferentes de destino (Envio Multi)	5-19
	Cancelar o envio de trabalhos	5-20
	Selecionar e confirmar o destino	5-21
	Especificar destino	5-21
	Escolher a partir do livro de endereços	5-21
	Escolher tecla de toque	5-22
	Verificar e editar destinos	5-23
	Ecrã de confirmação de destinos	5-24
	Revocar	5-24
	Como utilizar a função de FAX	5-25
6	Usar várias funções	6-1
	Funções disponíveis na máquina	6-2
	Copiar	6-3
	Enviar	6-4
	Caixa Personalizada (Impressão)	6-6
	Memória Amovível (Armazenar Ficheiro, Imprimir Documentos)	6-7
	Funções	6-9
	Tamanho Original	6-9
	Seleção de papel	6-10
	Orientação Orig. (Orientação Original)	6-11
	Agrupar	6-12
	Densidade	6-12
	Imagem original	6-13
	EcoPrint	6-13
	Seleção de cor	6-14
	Zoom	6-14
	Frente e verso	6-16
	Saltar Página em Branco	6-18
	Frente Verso (Original 2 faces)	6-19
	Tamanho a Enviar	6-20
	Formato do ficheiro	6-21
	Separação de Ficheiros	6-23
	Resolução da digitalização	6-23
	Assunto/Corpo	6-23
	Elim. após Impressão (Eliminar depois de Impresso)	6-24
7	Resolução de problemas	7-1
	Manutenção regular	7-2
	Limpeza	7-2
	Substituição do recipiente de toner	7-5
	Substituição da caixa de resíduos de toner	7-9
	Resolução de Problemas	7-11
	Resolver avarias	7-11
	Operação Remota	7-17
	Responder a mensagens	7-19
	Desencravar o Papel Preso	7-30
8	Apêndice	8-1
	Equipamento opcional	8-2
	Descrição do equipamento opcional	8-2
	Método de introdução de caracteres	8-3
	Utilizar as teclas	8-3
	Especificações	8-4
	Máquina	8-4
	Funções de cópia	8-6
	Funções da impressora	8-6

Funções de scanner	8-7
Processador de documentos	8-7
Alimentador de papel (500 folhas) (opção)	8-8
Cópia de segurança dos dados	8-9
Cópia de segurança de dados utilizando NETWORK PRINT MONITOR	8-9
Cópia de segurança de dados utilizando Embedded Web Server RX	8-9
Índice	Índice-1

Características da máquina

A máquina encontra-se equipada com várias funções úteis.



➔ [Usar várias funções \(página 6-1\)](#)

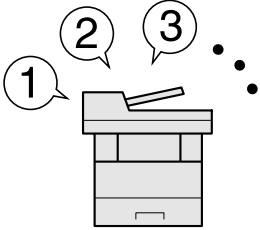
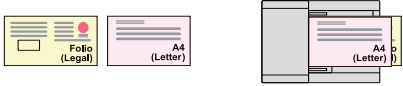
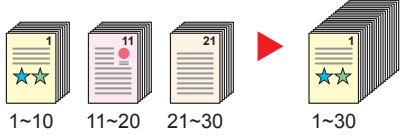

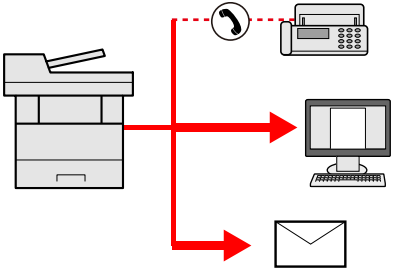
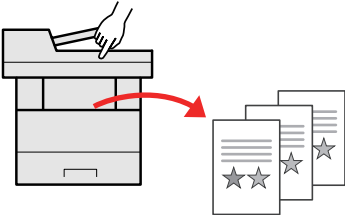
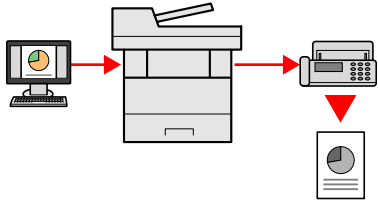
Aqui estão alguns exemplos.

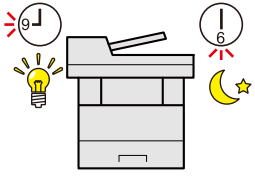
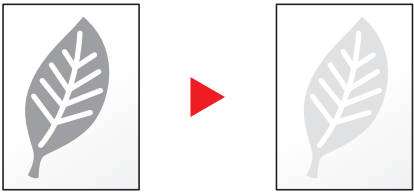
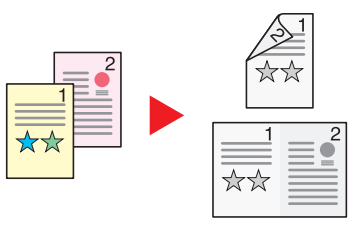
Optimize o seu fluxo de trabalho no escritório		
<p>Aceda a funções de utilização frequente com apenas um toque (Programa)</p>  <p>Pode predefinir funções de utilização frequente.</p> <p>Depois de registar as definições frequentemente utilizadas como favoritas, pode acedê-las facilmente. A utilização destas favoritas produz os mesmos resultados, mesmo se utilizadas por outra pessoa.</p> <p>➔ Programa (página 5-5)</p>	<p>Digitalize originais de tamanhos diferentes de uma só vez (Originais Tamanho Misto)</p>  <p>É útil ao preparar materiais para conferências.</p> <p>Pode definir os originais de tamanhos diferentes de uma só vez, portanto não necessita de redefinir os originais independentemente do seu tamanho.</p> <p>➔ Consulte o <i>Guia de Uso Inglês</i></p>	<p>Digitalize um elevado número de originais em séries separadas e produza um só trabalho (Digitalização contínua)</p>  <p>É útil quando prepara panfletos de várias páginas.</p> <p>Quando não é possível colocar um elevado número de originais no processador de documentos, em simultâneo, os originais podem ser digitalizados em séries separadas e, em seguida, copiados ou enviados como um só trabalho.</p> <p>➔ Consulte o <i>Guia de Uso Inglês</i></p>

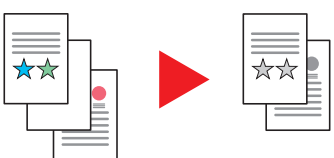
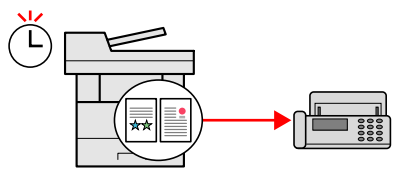

Optimize o seu fluxo de trabalho no escritório		
<p>Envie uma só vez com opções de envio múltiplo (envio múltiplo)</p>  <p>Pode enviar o mesmo documento para vários destinos usando um método diferente.</p> <p>Pode especificar vários destinos de diferentes métodos de envio, como correio electrónico, SMB e Fax.</p> <p>Pode enviar o seu fluxo de trabalho ao enviar um trabalho de uma só vez.</p> <p>➔ Enviar para tipos diferentes de destino (Envio Multi) (página 5-19)</p>	<p>Guarde documentos de utilização frequente na máquina (caixa personalizada)</p>  <p>Pode guardar o documento de utilização frequente na máquina e imprimir este quando necessário.</p> <p>➔ Consulte o <i>Guia de Uso Inglês</i></p>	<p>Envie um FAX de um PC (Enviar FAX de PC)</p>  <p>Com esta função, pode poupar o papel usado para enviar um FAX.</p> <p>Pode enviar um ficheiro para ser transmitido por fax a partir do PC sem imprimir o ficheiro, para que possa reduzir o número de folhas de papel e realizar o envio de trabalhos com eficácia.</p> <p>➔ Guia de Uso de FAX</p>

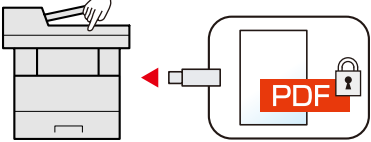
Poupe energia e custos		
<p>Poupe energia como necessário (Função de poupança de energia)</p>  <p>A máquina está equipada com a função de poupança de energia que muda, automaticamente, para o modo de espera. Pode definir o nível de recuperação de poupança de energia adequado consoante a operação.</p> <p>Em acréscimo, a máquina pode mudar, automaticamente, para o modo de espera e recuperar a uma hora especificada para cada dia da semana.</p> <p>➔ Função de poupança de energia (página 2-19)</p>	<p>Utilize menos toner para a impressão (EcoPrint)</p>  <p>Pode poupar o consumo do toner com esta função.</p> <p>Quando só precisa de verificar o conteúdo impresso, como um ensaio de impressão ou documentos para confirmação interna, utilize esta função para poupar toner.</p> <p>Utilize esta função quando não é necessária uma impressão de alta qualidade.</p> <p>➔ EcoPrint (página 6-13)</p>	<p>Diminua o uso de papel (Impressão com Economia de Recursos)</p>  <p>Pode imprimir em ambos os lados do papel. Também pode imprimir vários originais numa só página.</p> <p>➔ Frente e verso (página 6-16) Consulte o <i>Guia de Uso Inglês</i></p>

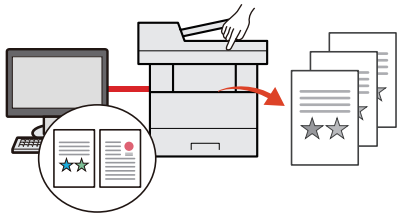
Poupe energia e custos		Crie documentos atractivos
<p>Saltar páginas em branco ao imprimir (Saltar Página em Branco)</p>  <p>Quando há páginas em branco num documento digitalizado, esta função ignora as páginas em branco e imprime apenas as páginas que não estão em branco.</p> <p>➔ Saltar Página em Branco (página 6-18)</p>	<p>Envie um FAX para reduzir o custo da comunicação (Transmissão retardada de fax)</p>  <p>Pode reduzir o custo da comunicação com a ajuda desta função.</p> <p>É possível reduzir o custo da comunicação definindo o temporizador para o período de tempo durante o qual o custo da comunicação é baixo.</p> <p>➔ Guia de Uso de FAX</p>	<p>Impeça a infiltração da imagem (impedir infiltração)</p>  <p>Pode evitar a infiltração da imagem proveniente do verso quando digitalizar originais finos.</p> <p>➔ Consulte o Guia de Uso Inglês</p>

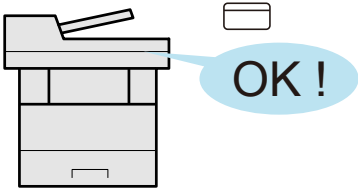
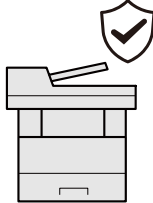
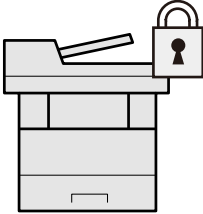
Aumente a segurança		
<p>Proteja um ficheiro PDF com palavra-passe (funções de encriptação de PDF)</p>  <p>Utilize as opções de segurança de palavra-passe do formato PDF para limitar a visualização, impressão e edição de documentos.</p> <p>➔ Consulte o <i>Guia de Uso Inglês</i></p>	<p>Proteja dados no disco rígido (SSD) (encriptação/substituir)</p>  <p>Pode substituir, automaticamente, os dados desnecessários que permanecem no SSD.</p> <p>Para evitar uma fuga externa, a máquina tem capacidade para encriptar os dados antes de os passar para o SSD.</p> <p>➔ Consulte o <i>Guia de Uso Inglês</i></p>	<p>Evite a perda de documentos finalizados (impressão privada)</p>  <p>Pode guardar, provisoriamente, um documento da impressora na máquina. A impressão do documento a partir da máquina evita que alguém tire o seu documento.</p> <p>➔ Consulte o <i>Guia de Uso Inglês</i></p>

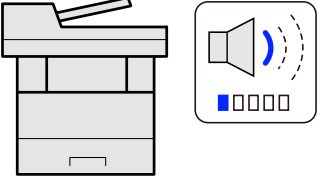
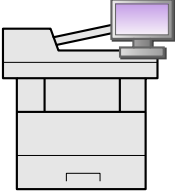
Aumente a segurança		
<p>Inicie sessão através do cartão ID (autenticação do cartão)</p>  <p>É possível iniciar sessão ao, simplesmente, usar um cartão ID. Não é necessário introduzir o seu nome de utilizador e palavra-passe.</p> <p>➔ Consulte o <i>Guia de Uso Inglês</i></p>	<p>Impedir a execução de malware (Lista de permissões)</p>  <p>Impedir a execução de malware e impedir a adulteração de software e manter a fiabilidade do sistema.</p> <p>➔ Consulte o <i>Guia de Uso Inglês</i></p>	<p>Aumente a segurança (Definições para o Administrador)</p>  <p>Estão disponíveis várias funções para os administradores reforçarem a segurança.</p> <p>➔ Consulte o <i>Guia de Uso Inglês</i></p>

Utilize as funções com maior eficácia		
<p>Torne a máquina silenciosa (Modo Silêncio)</p>  <p>Pode tornar a máquina silenciosa reduzindo o ruído de funcionamento. Pode configurar este modo por trabalho.</p> <p>➔ Consulte o <i>Guia de Uso Inglês</i></p>	<p>Expanda as funções como necessário (aplicação)</p>  <p>A funcionalidade da máquina pode ser expandida ao instalar aplicações. Estão disponíveis aplicações que o ajudam a desempenhar as suas tarefas diárias de modo mais eficiente, como uma função de digitalização e uma função de autenticação.</p> <p>➔</p>	<p>Instale a máquina sem ter problemas com cabos de rede (rede sem fios)</p>  <p>Num ambiente onde seja utilizada a rede local sem fios, é possível instalar a máquina sem ter problemas com cabos de rede.</p> <p>➔ Consulte o <i>Guia de Uso Inglês</i></p>

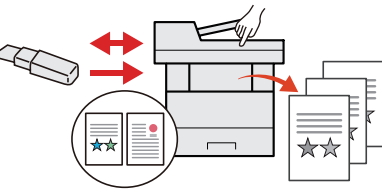
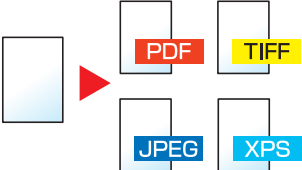
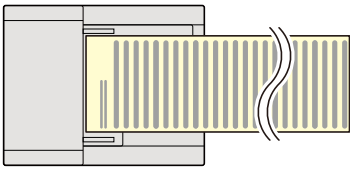
Utilize as funções com maior eficácia		
<p>Usar a pen USB (Pen USB)</p>  <p>É útil quando necessita de imprimir documentos fora do seu escritório ou caso não seja possível imprimir documentos a partir do seu PC. É possível imprimir documentos a partir da pen USB, ligando-a diretamente à máquina. Os originais digitalizados na máquina também podem ser guardados na pen USB.</p> <p>➔ Consulte o <i>Guia de Uso Inglês</i></p>	<p>Especifique o formato do ficheiro da imagem (Formato do ficheiro)</p>  <p>É possível seleccionar os vários formatos de ficheiro quando enviar/armazenar imagens.</p> <p>➔ Formato do ficheiro (página 6-21)</p>	<p>Digitalize os originais longos (Original Longo)</p>  <p>É possível digitalizar os originais longos como, por exemplo, registo de Dados e Contrato.</p> <p>➔ Consulte o <i>Guia de Uso Inglês</i></p>

Utilize as funções com maior eficácia

Efectue a operação remota (Embedded Web Server RX)

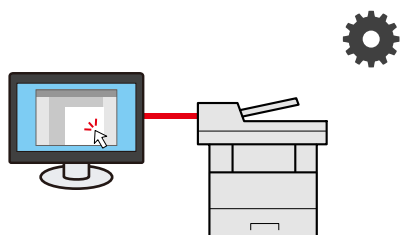

Pode aceder à máquina, remotamente, para imprimir, enviar ou transferir dados. Os administradores podem configurar o comportamento da máquina ou as definições de gestão.





► [Embedded Web Server RX \(página 2-30\)](#)

Funções de Qualidade da Cor e Imagem

A máquina está equipada com várias funções de qualidade da cor e imagem. Pode ajustar a imagem digitalizada conforme pretendido.

Modos de cor básicos

Os modos de cores básicas são os seguintes.













Modo de cor	Descrição	Imagem de referência		Página de referência
		Antes	Após	
Cor Auto	Reconhece automaticamente se um documento a digitalizar é a cores ou a preto e branco.			página 6-14
Cores	Digitaliza um documento a cores.			página 6-14
Escala de Cinzentos	Digitaliza um documento em escala de cinzentos.			página 6-14
Preto e Branco	Digitaliza um documento a preto e branco.			página 6-14

Para mais informações, consulte o seguinte:

➔ [Seleção de cor \(página 6-14\)](#)

Ajustar a Qualidade da Imagem e a Cor

Para ajustar a qualidade da imagem ou a cor de uma imagem, use as seguintes funções.

Quero...	Imagem de amostra		Função	Página
	Antes	Após		
Ajustar a cor de forma precisa.				
Ajustar a densidade.			Densidade	página 6-12
Definir a qualidade de imagem de forma precisa				
Destacar ou desfocar o contorno da imagem. Exemplo: Destaque do contorno da imagem.			Nitidez	—
Ajustar a diferença entre as partes escuras e claras da imagem.			Contraste	—
Escurecer ou iluminar o fundo (a área sem texto ou imagens) de um documento. Exemplo: Iluminação do fundo			Densidade Fundo	—
Impedir a infiltração em originais de duas faces.			Impedir infiltração	—
Ajustar a imagem digitalizada				
Diminuir o tamanho do ficheiro e produzir os caracteres de forma clara.			Form. Fich. [PDF Comp. Alta]	página 6-21

Guias fornecidos com a máquina

Juntamente com a máquina são fornecidos os seguintes guias. Consulte cada guia como necessário.

Os conteúdos dos guias estão sujeitos a alteração sem aviso com o propósito de melhoria do desempenho da máquina.

Guias impressos

Comece a utilizar a máquina rapidamente



Quick Guide

Explica como utilizar funções básicas da máquina, como utilizar funções convenientes, como efectuar operações de manutenção de rotina e o que fazer em caso de problemas.

Para utilização da máquina em segurança













Safety Guide

Faculta informações relativas à segurança e preventivas para a instalação e utilização da máquina. Certifique-se de ler este guia antes de utilizar a máquina.

Safety Guide (P-4539 MFP/P-4532 MFP)

Indica o espaço necessário para a instalação da máquina e descreve as etiquetas preventivas e outras informações de segurança. Certifique-se de ler este guia antes de utilizar a máquina.

Guias (PDF) no nosso site

Utilize a máquina de modo ponderado		Guia de Uso (este guia) Explica como colocar papel e executar operações de cópia, impressão e digitalização, e indica predefinições e outras informações.
Utilize as funções de fax		Guia de Uso de FAX Explica como utilizar a função de fax.
Utilize o cartão ID		Card Authentication Kit (B) Operation Guide Explica como executar a autenticação usando o cartão ID.
Aumente a segurança		Data Encryption/Overwrite Operation Guide Explica como introduzir e utilizar a função Encriptação/Substituição de Dados e como substituir e encriptar dados.
Registe, facilmente, informações relativas à máquina e configure as definições		Embedded Web Server RX User Guide Explica como aceder à máquina a partir de um navegador de Internet, no seu computador, para verificar e alterar definições.
Imprima dados a partir de um computador		Printing System Driver User Guide Explica como instalar o controlador da impressora e utilizar a função de impressão.
Imprima um ficheiro PDF directamente		Network Tool for Direct Printing Operation Guide Explica como imprimir ficheiros PDF sem executar o Adobe Acrobat ou Reader.
Monitorize a máquina e impressoras na rede		NETWORK PRINT MONITOR User Guide Explica como monitorizar o seu sistema de impressão de rede (a máquina) com NETWORK PRINT MONITOR.
Imprima sem utilizar o controlador da impressora		PRESCRIBE Commands Command Reference Descreve a linguagem da impressora nativa (comandos PRESCRIBE). PRESCRIBE Commands Technical Reference Descreve as funções de comando e controlo PRESCRIBE para cada tipo de emulação.
Ajustar a posição de impressão ou digitalização		Maintenance Menu User Guide O Menu de Manutenção fornece a explicação sobre como configurar a impressão, a digitalização e outras configurações.

Instale as seguintes versões do Adobe Reader para visualizar os guias.
Versão 8.0 ou posterior

Sobre o Guia de Uso (este Guia)

Estrutura do guia

O Guia de Uso contém os seguintes capítulos.

Capítulo		Índice
1	Informação jurídica e de segurança	Faculta informações preventivas sobre a utilização da máquina e informações sobre marcas comerciais.
2	Instalar e configurar a máquina	Explica nomes de peças, ligações de cabo, instalação de software, iniciar sessão, terminar sessão e outros assuntos relacionados com a administração da máquina.
3	Preparativos antes da utilização	Explica os preparativos e definições necessários de modo a utilizar a máquina, tais como informações sobre como utilizar o painel de operação, colocar papel e criar um livro de endereços.
4	Imprimir a partir do PC	Explica as funções que estão disponíveis quando a máquina é utilizada como uma impressora.
5	Utilização da máquina	Explica os procedimentos básicos para utilizar a máquina, tais como colocar originais, fazer cópias, enviar documentos e utilizar caixas de documentos.
6	Usar várias funções	Explica funções convenientes que se encontram disponíveis na máquina.
7	Resolução de problemas	Explica o que fazer quando acaba o toner, quando é exibido um erro ou na ocorrência de um encravamento de papel ou outro problema.
8	Apêndice	Descreve opções convenientes que se encontram disponíveis na máquina. Faculta informações sobre tipos de material e tamanhos de papel e fornece um glossário de termos. Explica como introduzir caracteres e lista as especificações da máquina.

Convenções utilizadas neste guia

O Adobe Reader XI é utilizado como exemplo nas explicações abaixo.

Clique num item do Índice para saltar para a página correspondente.

Clique para ir da página actual para a página previamente exibida. Isto é conveniente quando pretender voltar à página a partir da qual saltou para a página actual.

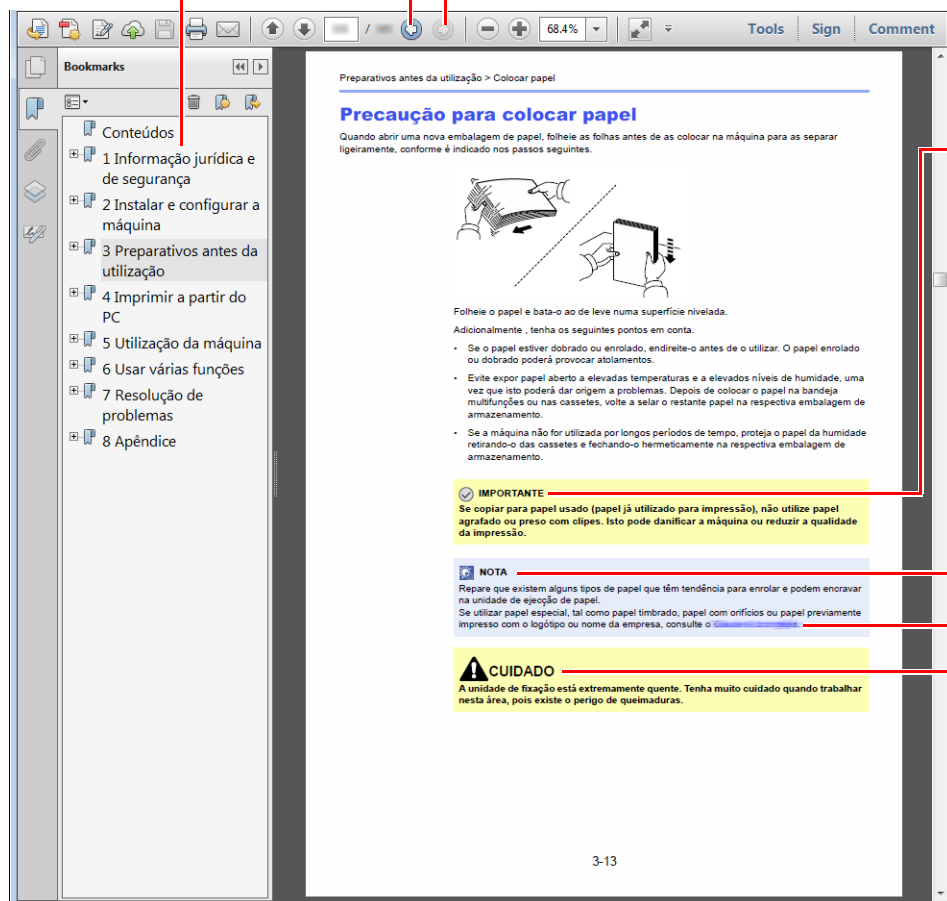

IMPORTANTE

Indica os requisitos e restrições operacionais para utilizar correctamente, a máquina e evitar danificar a máquina ou o património.

NOTA

Indica explicações complementares e informações de referência para operações.

[Consulte](#)

Clique no texto sublinhado para saltar para a página correspondente.

CUIDADO

Indica que é possível a ocorrência de ferimentos pessoais, ou de danos mecânicos, no caso de não se prestar a devida atenção ou de não se cumprir o que está especificado nos pontos em questão.

NOTA

Os itens exibidos no Adobe Reader variam consoante a utilização. Se o Índice ou as ferramentas não forem exibidos, consulte a ajuda do Adobe Reader.

Determinados itens são indicados neste guia pelas convenções descritas abaixo.

Convenção	Descrição
[Negrito]	Indica teclas e botões.
"Normal"	Indica uma mensagem ou definição.







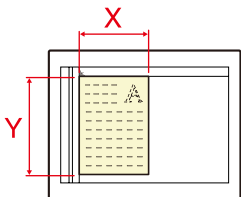

Convenções utilizadas nos procedimentos para utilizar a máquina

Neste Guia de Uso, a utilização contínua é a seguinte:

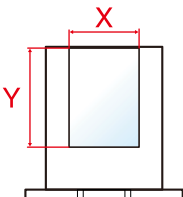
Procedimento real	Procedimento indicado neste guia
Selecione a tecla [System Menu/Counter]. ▼ Selecione a tecla [▲] ou [▼] para selecionar [Def. Comuns]. ▼ Selecione a tecla [OK].	Tecla [System Menu/Counter] > tecla [▲][▼] > [Def. Comuns] > tecla [OK]

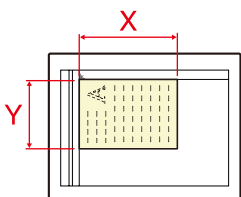
Tamanho e orientação dos originais e do papel

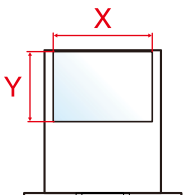
Os tamanhos de originais e de papel, como A5 podem ser utilizados nas orientações horizontal e vertical. Para distinguir a orientação quando estes tamanhos são utilizados, "R" é adicionado aos tamanhos utilizados na orientação horizontal. Adicionalmente, os ícones seguintes são utilizados para indicar as orientações de colocação dos originais e do papel no painel tátil.

Orientação		Posição de colocação (X=Comprimento, Y=Largura)	Ícones no painel tátil	Tamanho indicado neste guia*
Orientação vertical	Original	 Original	 Original	A5
	Papel	 Papel	 Papel	
Orientação horizontal (-R)	Original	 Original	 Original	A5-R
	Papel	 Papel	 Papel	

* Os tamanhos de originais/papel que podem ser utilizados variam consoante a função e bandeja de alimentação. Para mais informações, consulte o seguinte:

➔ [Especificações \(página 8-4\)](#)

1 Informação jurídica e de segurança

Leia esta informação antes de utilizar a sua máquina. Este capítulo fornece informações sobre os tópicos seguintes.

Atenção	1-2
Convenções de segurança neste guia	1-2
Ambiente	1-3
Precauções de utilização	1-4
Segurança relativa ao Laser (Europa)	1-5
Cumprimento e conformidade	1-6
Restrições legais sobre cópias/digitalização	1-7
EN ISO 7779	1-7
EK1-ITB 2000	1-7
Precauções de segurança ao usar LAN sem fios (se equipado)	1-7
Utilização limitada deste produto (se equipado)	1-8
Informação jurídica	1-9
Função de controlo de poupança de energia	1-11
Função de Impressão automática em 2 faces	1-11
Economia de Recursos – Papel	1-11
Benefícios ambientais de "Gestão de Energia"	1-11
Programa Energy Star (ENERGY STAR®)	1-11

Atenção

Convenções de segurança neste guia

As secções deste guia e as partes da máquina marcadas com símbolos são avisos de segurança que visam proteger o utilizador, outros indivíduos e os objectos que se encontram nas imediações, e assegurar a utilização correcta e segura da máquina. Os símbolos e os seus respectivos significados são indicados de seguida.

 **ATENÇÃO:** Indica que é possível a ocorrência de ferimentos graves ou mesmo de morte, no caso de não se prestar a devida atenção ou de não se cumprir o que está especificado nos pontos em questão.

 **CUIDADO:** Indica que é possível a ocorrência de ferimentos pessoais ou de danos mecânicos, no caso de não se prestar a devida atenção ou de não se cumprir o que está especificado nos pontos em questão.

Símbolos

O símbolo  indica que a respectiva secção contém avisos de segurança. No símbolo estão indicados pontos específicos de atenção.

 ... [Aviso geral]

 ... [Aviso de temperatura elevada]

O símbolo  indica que a respectiva secção contém informações sobre acções proibidas. Dentro do símbolo são indicados os pontos específicos da acção proibida.

 ... [Aviso de acção proibida]

 ... [Proibido desmontar]

O símbolo  indica que a respectiva secção contém informações sobre acções que devem ser executadas. Dentro do símbolo são indicados os pontos específicos da acção requerida.

 ... [Alerta de acção necessária]

 ... [Retire a ficha da tomada]

 ... [Ligue sempre a máquina a uma tomada com fio de terra]

NOTA

Um original semelhante a uma nota bancária poderá não ser copiado de forma adequada em alguns casos raros, uma vez que esta máquina se encontra equipada com uma função de prevenção de falsificação.

Ambiente

As condições ambientais de serviço são as seguintes:

Temperatura	10 a 32,5 °C
Humidade	15 a 80%

Evite as seguintes localizações sempre que seleccionar uma localização para a máquina.

- Evite locais perto de janelas ou expostos directamente à luz do sol.
- Evite locais com vibrações.
- Evite locais com flutuações drásticas de temperatura.
- Evite locais expostos directamente ao ar quente ou frio.
- Evite áreas com pouca ventilação.

Se o piso for vulnerável à utilização de rodas, o material do piso pode ficar danificado se a máquina for movida posteriormente à sua instalação.

Durante o processo de cópia, é libertado algum ozono, mas a quantidade não tem qualquer repercussão na saúde dos utilizadores. No entanto, se a máquina for utilizada durante longos períodos de tempo em lugares com pouca ventilação, ou quando se efectua um grande volume de cópias, o cheiro pode-se tornar desagradável. Para manter um ambiente propício para trabalhos de cópias, sugerimos que o local seja bem ventilado.

Precauções de utilização

Cuidados a ter ao manusear consumíveis

CUIDADO

Não tente incinerar peças que contenham toner. Faíscas perigosas podem causar queimaduras.

Mantenha as partes que contenham toner fora do alcance das crianças.

Se cair toner de peças que contenham toner, evite inalar e ingerir e evite o contacto com os seus olhos e pele.

- No caso de inalação de toner, vá para um lugar com bastante ar fresco e gargareje com grandes quantidades de água. Se tiver tosse, consulte o médico.
- No caso de ingestão de toner, lave a boca com água e beba 1 ou 2 copos de água para diluir o conteúdo do estômago. Se necessário, consulte o médico.
- Se o toner entrar em contacto com os olhos, lave bem com água. Se ainda sentir os efeitos, consulte o médico.
- Se o toner entrar em contacto com a pele, lave com água e sabão.

Não tente forçar a abertura ou destruir peças que contenham toner.

Outras precauções

Devolva o recipiente de toner vazio e a caixa de resíduos de toner ao seu revendedor ou técnico de assistência. O recipiente de toner e a caixa de resíduos de toner recolhidos serão reciclados ou eliminados em conformidade com os regulamentos aplicáveis.

Armazene a máquina, evitando exposição à luz directa do sol.

Armazene a máquina num lugar onde a temperatura permaneça abaixo dos 40 °C, evitando, simultaneamente, mudanças bruscas de temperatura e humidade.

Se a máquina não for utilizada por longos períodos de tempo, retire o papel da cassette e da bandeja multifunções (MF), coloque-o na embalagem original e feche-o bem.

Segurança relativa ao Laser (Europa)

A radiação laser pode ser perigosa para o corpo humano. Por este motivo, a radiação laser emitida dentro da máquina está hermeticamente fechada dentro do invólucro protector e da tampa exterior. Durante o uso normal do produto, não é emitida qualquer radiação da máquina.

Esta máquina está classificada como produto laser de Class 1, ao abrigo da normativa IEC/EN 60825-1:2014.

Relativamente aos produtos laser de CLASS 1, são fornecidas informações na placa de características.

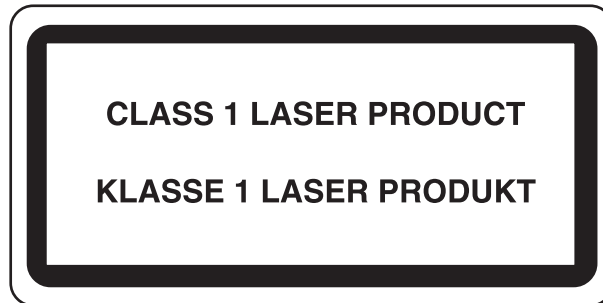

Cumprimento e conformidade

A TA Triumph-Adler GmbH declara por este meio que o equipamento de rádio tipo P-4539 MFP/P-4532 MFP está em conformidade com a Directiva 2014/53/UE.

O texto completo da declaração de conformidade da UE está disponível no seguinte endereço de internet:

<https://www.triumph-adler.com/ta-en-de/customer-service/download-center>

<https://www.triumph-adler.com/ta-de-de/kundendienst/download-center>

<https://www.utax.com/en-de/hardware/office-printer-and-mfp/download-center>

<https://www.utax.de/de-de/hardware/buerodrucker-und-mfp/download-center>

Nome do módulo	Versão do software	Banda de frequência na qual o equipamento de rádio opera:	Potência máxima de radiofrequência transmitida na banda de frequência na qual o equipamento de rádio opera:
IB-51 (opção)	2.2.6	2,4 GHz	100mW
IB-37 (opção)	1.0	2,4 GHz	100 mW
		5 GHz	50 mW - 1 W
IB-38 (opção)	1.0	2,4 GHz	100 mW
Módulo transmissor (SRD)	2005.11	13,56 MHz	0,2 nW

Restrições legais sobre cópias/digitalização

Pode ser proibido copiar/digitalizar material sujeito a direitos de autor sem a permissão do proprietário.

É proibido copiar/digitalizar os seguintes itens, podendo ocorrer uma penalização legal. Pode não estar limitada a estes itens. Não copie/digitalize, conscientemente, os itens que não são para ser copiados/digitalizados.

- Papel moeda
- Notas de bancos
- Títulos
- Selos
- Passaportes
- Certificados

A legislação e regulamentos locais podem proibir ou restringir a cópia/digitalização de outros itens, para além dos previamente mencionados.

EN ISO 7779

Maschinenlärminformations-Verordnung 3. GPSGV, 06.01.2004: Der höchste Schalldruckpegel beträgt 70 dB (A) oder weniger gemäß EN ISO 7779.

EK1-ITB 2000

Das Gerät ist nicht für die Benutzung im unmittelbaren Gesichtsfeld am Bildschirmarbeitsplatz vorgesehen. Um störende Reflexionen am Bildschirmarbeitsplatz zu vermeiden, darf dieses Produkt nicht im unmittelbaren Gesichtsfeld platziert werden.

Precauções de segurança ao usar LAN sem fios (se equipado)

A rede LAN sem fios permite a troca de informações entre pontos de acesso sem fios em vez de usar um cabo de rede, que oferece a vantagem do estabelecimento livre de uma ligação LAN dentro de uma área na qual as ondas de rádio podem ser transmitidas.

Por outro lado, os seguintes problemas podem ocorrer se as definições de segurança não estiverem configuradas, porque as ondas de rádio podem passar por obstáculos (incluindo paredes) e chegar a todos os lados dentro de uma determinada área.

Visualizar secretamente conteúdos de comunicação

Uma terceira pessoa com objectivos maliciosos pode monitorizar intencionalmente as ondas de rádio e obter acesso não autorizado aos seguintes conteúdos de comunicação..

- Informações pessoais, incluindo ID, palavras-passe e números de cartão de crédito.
- Conteúdos de mensagens de e-mail

Intrusão ilegal

Um terceiro com intenção maliciosa pode obter acesso não autorizado a redes pessoais ou da empresa e realizar as seguintes acções ilegais.

- Extrair informações pessoais e confidenciais (fuga de informações)
- Entrar em comunicação ao representar uma pessoa específica e distribuir informação não autorizada (spoofing)
- Modificar e retransmitir comunicações interceptadas (falsificação)
- Transmitir vírus informáticos e destruir dados e sistemas (destruição)

Os cartões LAN sem fios e pontos de acesso sem fios contêm mecanismos internos de segurança para lidar com estes problemas e para reduzir a possibilidade de ocorrência destes problemas ao configurar as definições de segurança dos produtos LAN sem fios quando o produto é utilizado.

Recomendamos que os clientes assumam a responsabilidade e usem o seu bom senso ao configurarem as definições de segurança e que garantam que compreendem plenamente os problemas que podem ocorrer quando o produto for utilizado sem configurar as definições de segurança.

Utilização limitada deste produto (se equipado)

- As ondas de rádio transmitidas a partir deste produto podem afectar equipamentos médicos. Ao utilizar este produto num estabelecimento de saúde ou na proximidade de instrumentos médicos, utilize este produto de acordo com as instruções e precauções fornecidos pelo administrador do estabelecimento ou fornecidos nos instrumentos médicos.
- As ondas de rádio transmitidas a partir deste produto podem afectar equipamentos automáticos de controlo, incluindo portas automáticas e alarmes de incêndio. Ao utilizar este produto na proximidade de equipamentos automáticos de controlo, utilize este produto de acordo com as instruções e precauções fornecidos nos equipamentos automáticos de controlo.
- Se este produto for utilizado em dispositivos que estão directamente relacionados com o serviço, incluindo aviões, comboios, navios e automóveis ou se este produto for utilizado em aplicações que exigem alta fiabilidade e segurança para funcionar e em dispositivos que requerem precisão, incluindo aqueles utilizados na prevenção de desastres e prevenção de crimes e os utilizados para vários fins de segurança, utilize este produto depois de considerar o design de segurança de todo o sistema, incluindo a adopção de um design à prova de falhas e um design de redundância para a fiabilidade e segurança de manutenção de todo o sistema. Este produto não se destina a ser utilizado em aplicações que exigem alta fiabilidade e segurança, incluindo instrumentos aeroespaciais, equipamentos de comunicação, equipamentos de controlo de energia nuclear, e equipamentos médicos; deste modo, a decisão quanto à possibilidade de utilizar este produto nestas aplicações tem de ser plenamente considerada e determinada.

Informação jurídica

É proibida a realização de cópias ou de outro tipo de reprodução deste guia, ou de parte dele, sem o consentimento prévio por escrito do titular dos direitos de autor.

Sobre denominações comerciais

- PRESCRIBE é uma marca comercial registada da Kyocera Corporation.
- KPDL é uma marca comercial da Kyocera Corporation.
- Active Directory, Azure, Microsoft, Microsoft 365, Microsoft Edge, Windows e Windows Server são marcas comerciais registadas ou marcas comerciais da Microsoft Corporation nos EUA e/ou em outros países.
- PCL é uma marca comercial da Hewlett-Packard Company.
- Adobe, Acrobat, PostScript e Reader são marcas comerciais registadas ou marcas comerciais da Adobe nos EUA e/ou em outros países.
- Ethernet é uma marca comercial registada da FUJIFILM Business Innovation Corporation.
- IBM e IBM PC/AT são marcas comerciais da International Business Machines Corporation.
- AirPrint, o logótipo AirPrint, AppleTalk, Bonjour, iPad, iPhone, iPod touch, Mac, Mac OS e TrueType são marcas comerciais da Apple Inc., registadas no EUA e em outros países.
- Todas as fontes de idiomas europeus instaladas nesta máquina são utilizadas ao abrigo de um contrato de licenciamento com a Monotype Imaging Inc.
- Helvetica, Palatino e Times são marcas comerciais registadas da Linotype GmbH.
- ITC Avant Garde Gothic, ITC Bookman, ITC ZapfChancery e ITC ZapfDingbats são marcas comerciais registadas da International Typeface Corporation.
- ThinPrint é uma marca comercial registada ou uma marca comercial da Cortado AG na Alemanha e em outros países.
- As fontes UFST™ MicroType® da Monotype Imaging Inc. estão instaladas nesta máquina.
- Esta máquina contém software com módulos desenvolvidos pelo Independent JPEG Group.
- iOS é uma marca comercial ou uma marca comercial registada da Cisco nos Estados Unidos e em outros países e é utilizada, ao abrigo de uma licença, pela Apple Inc.
- Google é uma marca comercial registada e/ou uma marca comercial da Google LLC.
- Mopria e o logótipo Mopria são marcas comerciais registadas ou marcas comerciais da Mopria Alliance, Inc. nos EUA e/ou em outros países.
- Wi-Fi, Wi-Fi Direct e Wi-Fi Protected Setup são marcas comerciais registadas e/ou marcas comerciais da Wi-Fi Alliance.
- Desenvolvido por ABBYY FineReader
ABBYY e FineReader são marcas comerciais da ABBYY Software Ltd.
- RealVNC, VNC e RFB são marcas comerciais registadas e/ou marcas comerciais da RealVNC Ltd. nos EUA e/ou em outros países.

Todos os outros nomes de marcas e produtos são marcas comerciais registadas ou marcas comerciais das respectivas empresas. As designações ™ e ® não serão utilizadas neste Guia de Uso.

Monotype Imaging License Agreement

- 1 *Software* shall mean the digitally encoded, machine readable, scalable outline data as encoded in a special format as well as the UFST Software.
- 2 You agree to accept a non-exclusive license to use the Software to reproduce and display weights, styles and versions of letters, numerals, characters and symbols (*Typefaces*) solely for your own customary business or personal purposes at the address stated on the registration card you return to Monotype Imaging. Under the terms of this License Agreement, you have the right to use the Fonts on up to three printers. If you need to have access to the fonts on more than three printers, you need to acquire a multi-user license agreement which can be obtained from Monotype Imaging. Monotype Imaging retains all rights, title and interest to the Software and Typefaces and no rights are granted to you other than a License to use the Software on the terms expressly set forth in this Agreement.
- 3 To protect proprietary rights of Monotype Imaging, you agree to maintain the Software and other proprietary information concerning the Typefaces in strict confidence and to establish reasonable procedures regulating access to and use of the Software and Typefaces.
- 4 You agree not to duplicate or copy the Software or Typefaces, except that you may make one backup copy. You agree that any such copy shall contain the same proprietary notices as those appearing on the original.
- 5 This License shall continue until the last use of the Software and Typefaces, unless sooner terminated. This License may be terminated by Monotype Imaging if you fail to comply with the terms of this License and such failure is not remedied within thirty (30) days after notice from Monotype Imaging. When this License expires or is terminated, you shall either return to Monotype Imaging or destroy all copies of the Software and Typefaces and documentation as requested.
- 6 You agree that you will not modify, alter, disassemble, decrypt, reverse engineer or decompile the Software.
- 7 Monotype Imaging warrants that for ninety (90) days after delivery, the Software will perform in accordance with Monotype Imaging-published specifications, and the diskette will be free from defects in material and workmanship. Monotype Imaging does not warrant that the Software is free from all bugs, errors and omissions.

The parties agree that all other warranties, expressed or implied, including warranties of fitness for a particular purpose and merchantability, are excluded.
- 8 Your exclusive remedy and the sole liability of Monotype Imaging in connection with the Software and Typefaces is repair or replacement of defective parts, upon their return to Monotype Imaging.

In no event will Monotype Imaging be liable for lost profits, lost data, or any other incidental or consequential damages, or any damages caused by abuse or misapplication of the Software and Typefaces.
- 9 Massachusetts U.S.A. law governs this Agreement.
- 10 You shall not sublicense, sell, lease, or otherwise transfer the Software and/or Typefaces without the prior written consent of Monotype Imaging.
- 11 Use, duplication or disclosure by the Government is subject to restrictions as set forth in the Rights in Technical Data and Computer Software clause at FAR 252-227-7013, subdivision (b)(3)(ii) or subparagraph (c)(1)(ii), as appropriate. Further use, duplication or disclosure is subject to restrictions applicable to restricted rights software as set forth in FAR 52.227-19 (c)(2).
- 12 You acknowledge that you have read this Agreement, understand it, and agree to be bound by its terms and conditions. Neither party shall be bound by any statement or representation not contained in this Agreement. No change in this Agreement is effective unless written and signed by properly authorized representatives of each party. By opening this diskette package, you agree to accept the terms and conditions of this Agreement.

Licença de Software de Código Aberto

Para consultar a Licença de Software de Código Aberto, aceda ao seguinte URL:

<https://www.triumph-adler.com/ta-en-de/customer-service/download-centre>

<https://www.utax.com/en-de/hardware/office-printer-and-mfp/download-centre>

Função de controlo de poupança de energia

O dispositivo vem equipado com o **Modo de Espera** onde as funções de impressão e de fax permanecem num estado de espera, mas o consumo de energia é reduzido a um mínimo depois de um determinado período de tempo sem qualquer actividade.

Modo de espera

O dispositivo entra, automaticamente, em Modo de Espera quando tiver passado 1 minuto desde a última vez que o dispositivo foi utilizado. O período de tempo de inactividade que tem de decorrer antes que o modo de espera seja activado pode ser prolongado.

➔ [Regras de Espera \(modelos para a Europa\) \(página 2-20\)](#)

Função de Impressão automática em 2 faces

Este dispositivo inclui a impressão em 2 faces como uma função padrão. Por exemplo, ao imprimir dois originais de face única numa única folha de papel como uma impressão de 2 faces, torna-se possível diminuir a quantidade de papel utilizada.

➔ [Frente e verso \(página 6-16\)](#)

Imprimir em modo frente e verso reduz o consumo de papel e contribui para a preservação de recursos florestais. O modo frente e verso também reduz a quantidade de papel que deve ser adquirida e, conseqüentemente, reduz os custos. Recomenda-se que as máquinas capazes de imprimir em frente e verso sejam configuradas para utilizar o modo frente e verso como predefinição.

Economia de Recursos – Papel

Para a preservação e utilização sustentável de recursos florestais, recomenda-se que seja usado papel reciclado e papel branco certificado ao abrigo de iniciativas da administração ambiental ou com rótulos ecológicos reconhecidos, que respeitem a EN 12281:2002* ou uma norma de qualidade equivalente.

Esta máquina também suporta impressão em papel de 64 g/m². Usar papel de tal tipo, com menor conteúdo de matérias-primas, pode resultar numa maior economia de recursos florestais.

*: EN12281:2002 "Printing and business paper - Requirements for copy paper for dry toner imaging processes"

O seu representante de vendas ou técnico de assistência poderá proporcionar-lhe mais informações sobre os tipos de papel recomendados.

Benefícios ambientais de "Gestão de Energia"

Para reduzir o consumo de energia enquanto inactiva, esta máquina vem equipada com uma função de gestão de energia que activa, automaticamente, o modo de poupança de energia quando a máquina está inactiva durante um certo período de tempo.

Embora demore um ligeiro período de tempo até que a máquina volte ao modo PRONTA quando se encontra no modo de poupança de energia, é possível uma redução significativa no consumo de energia. Recomenda-se que a máquina seja usada com a hora de activação para o modo de poupança de energia configurada para a predefinição.

Programa Energy Star (ENERGY STAR®)

Participamos no Programa ENERGY STAR®.

Fornecemos ao mercado os produtos em conformidade com o ENERGY STAR®.

ENERGY STAR® é um programa de eficiência energética com o objetivo de desenvolver e promover a utilização de produtos com elevada eficiência energética de modo a ajudar na prevenção do aquecimento global. Ao comprar os produtos em conformidade com o Programa ENERGY STAR®, os clientes podem ajudar a reduzir as emissões de gases com efeito de estufa durante a utilização e a reduzir os custos relacionados com a energia.

2 Instalar e configurar a máquina

Este capítulo fornece informações ao administrador sobre esta máquina, como nomes dos componentes, ligação de cabo e instalação de software.

Nome dos componentes	2-2
Exterior da máquina	2-2
Conectores/Interior	2-4
Com equipamentos opcionais instalados	2-6
Ligar a máquina e outros dispositivos	2-7
Ligação dos cabos	2-8
Ligação do cabo de rede local	2-8
Ligação do Cabo USB	2-9
Ligação do cabo de alimentação	2-9
Ligar/desligar	2-10
Ligar	2-10
Desligar	2-10
Utilizar o painel de operação	2-11
Teclas do painel de operação	2-11
Método de funcionamento	2-12
Visualizar originais e papel	2-13
Ecrã Ajuda	2-13
Iniciar/terminar sessão	2-14
Iniciar sessão	2-14
Fazer logout	2-15
Predefinições da máquina	2-16
Definir a data e a hora	2-16
Configuração de Rede	2-17
Configurar a Rede com fios	2-17
Função de poupança de energia	2-19
Modo de Baixo Consumo de Energia	2-19
Modo de Espera	2-19
Modo de espera automático	2-20
Regras de Espera (modelos para a Europa)	2-20
Nível Eco Energi (Poupança de Energia e Recuperação Rápida) (modelos excepto para a Europa) ..	2-20
Definições do temporizador semanal	2-20
Regra p/desligar (modelos para a Europa)	2-20
Instalar software	2-21
Software publicado (Windows)	2-21
Instalar software no Windows	2-22
Desinstalar o Software	2-23
Instalar software num computador Mac	2-24
Configurar o Controlador TWAIN	2-26
Configurar o Controlador WIA	2-28
Verificar o Contador	2-29
Embedded Web Server RX	2-30
Aceder a Embedded Web Server RX	2-31
Alterar definições de segurança	2-32
Alterar Informação do Dispositivo	2-33

Nome dos componentes

Exterior da máquina

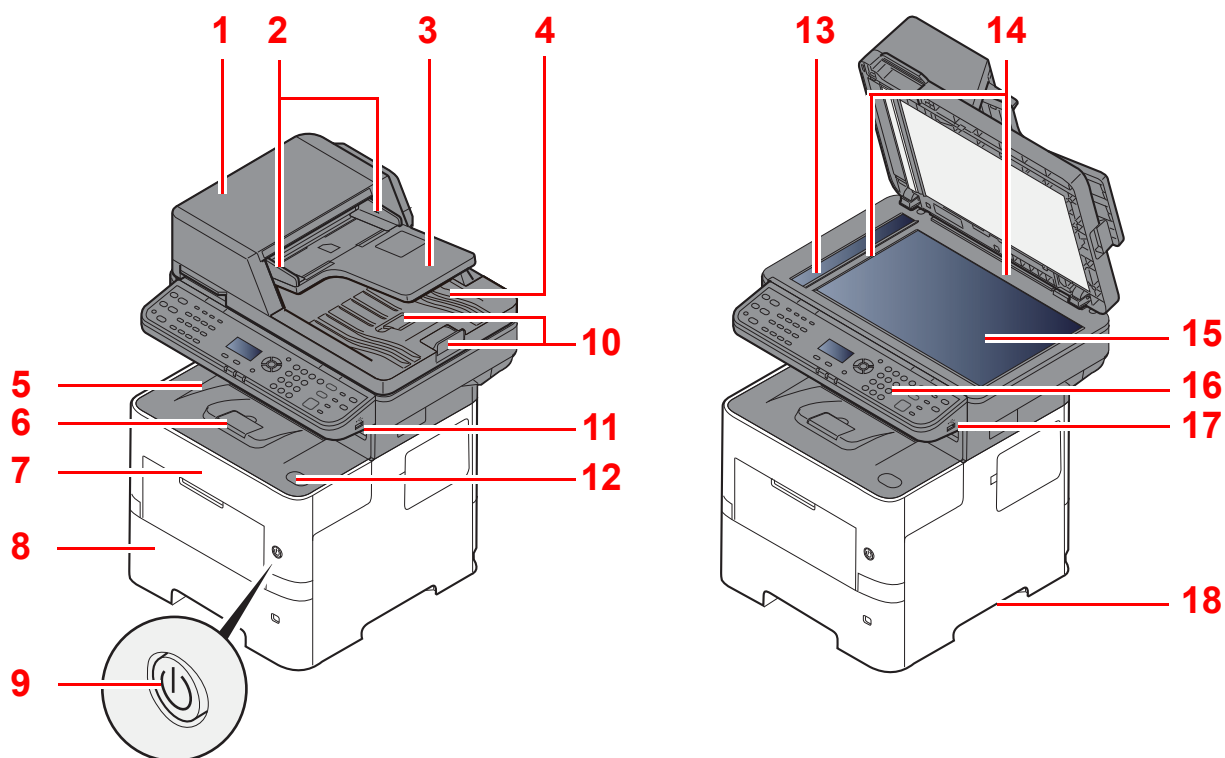

- 1 Processador de documentos
- 2 Guias de largura do original
- 3 Mesa de originais
- 4 Mesa de saída de originais
- 5 Bandeja interior
- 6 Batente de papel
- 7 Tampa frontal
- 8 Cassete 1
- 9 Interruptor de alimentação

- 10 Aba de suporte de originais
- 11 Ranhura de pen USB
- 12 Botão de abertura da tampa frontal
- 13 Fenda do vidro
- 14 Placas de indicação de tamanho do original
- 15 Vidro de exposição
- 16 Painel de operação
- 17 Ranhura de pen USB
- 18 Pegas

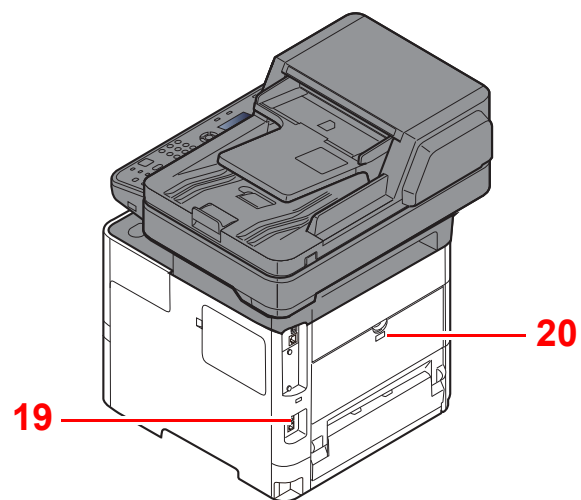

19 Ranhura para bloqueio antirroubo

20 Tampa traseira

Conectores/Interior

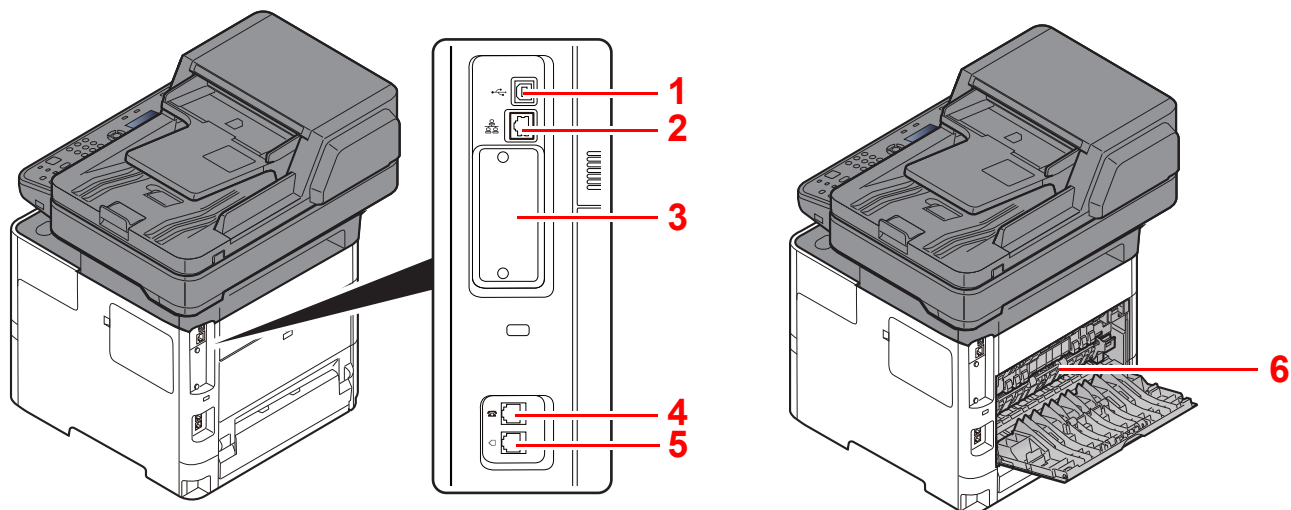

- 1 Conector de interface USB
- 2 Conector de interface de rede
- 3 Ranhura de interface opcional

- 4 Conector TEL
- 5 Conector LINHA
- 6 Tapa do fusor

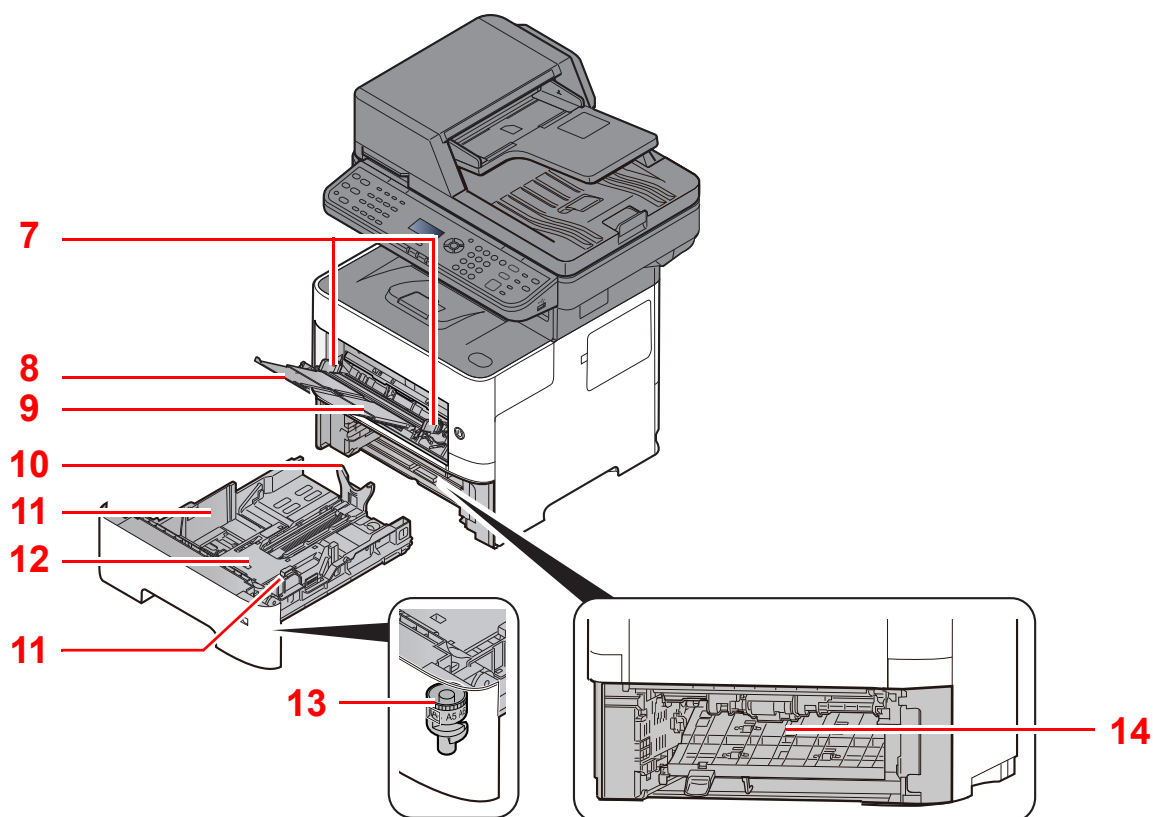

- 7 Guias de largura do papel
- 8 Extensão da bandeja
- 9 Bandeja multifunções
- 10 Guia de comprimento do papel

- 11 Guias de largura do papel
- 12 Placa de baixo
- 13 Botão de tamanho
- 14 Tapa do duplexador

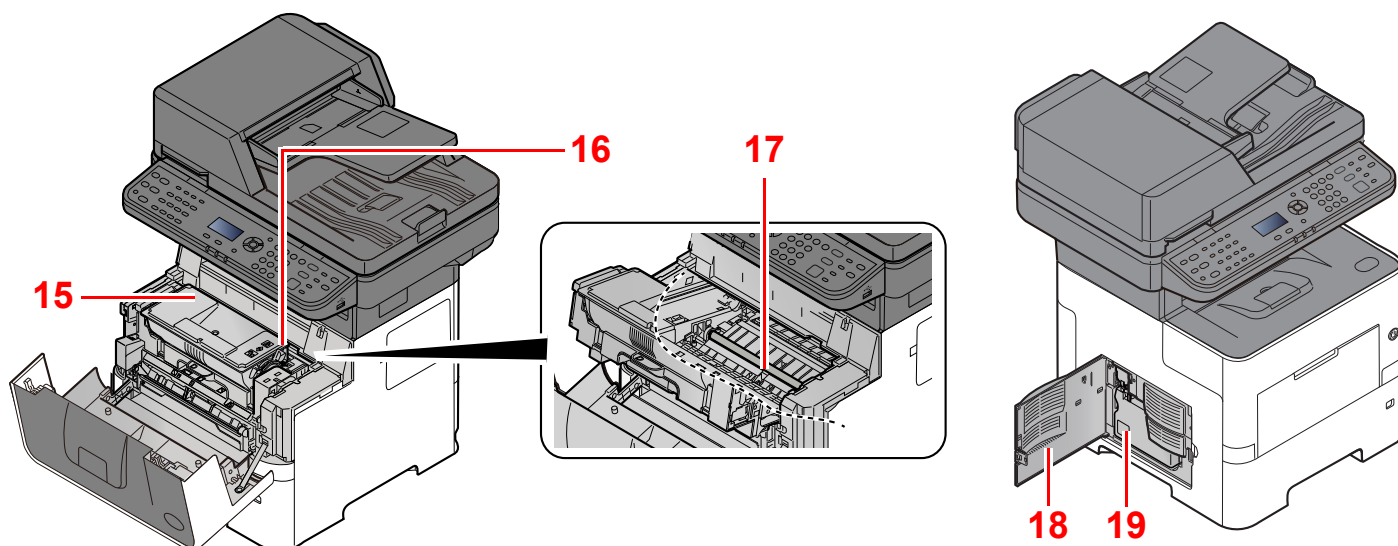

15 Recipiente de toner

16 Alavanca para prender o recipiente de toner

17 Rolo de registo

18 Tampa esquerda

19 Caixa de resíduos de toner

Com equipamentos opcionais instalados

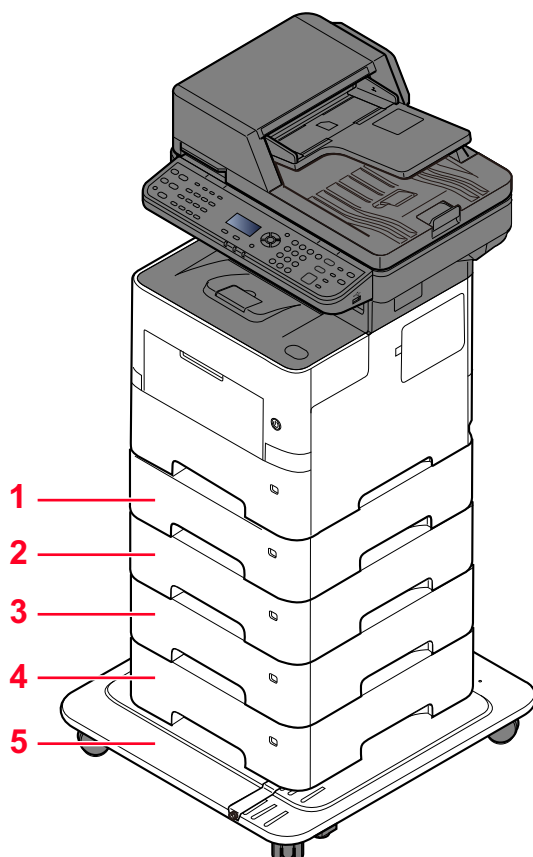

- 1 Cassete 2
- 2 Cassete 3
- 3 Cassete 4

- 4 Cassete 5
- 5 CA-3100

➔ [Equipamento opcional \(página 8-2\)](#)

Ligar a máquina e outros dispositivos

Prepare os cabos necessários para se adequarem ao ambiente e à finalidade do uso da máquina.

Quando ligar a máquina ao PC via USB

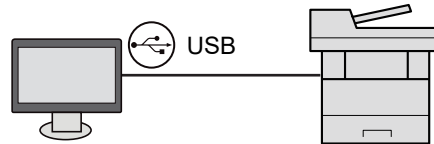

Quando ligar o aparelho ao PC ou Tablet através de um cabo de rede, Wi-Fi ou Wi-Fi Direct

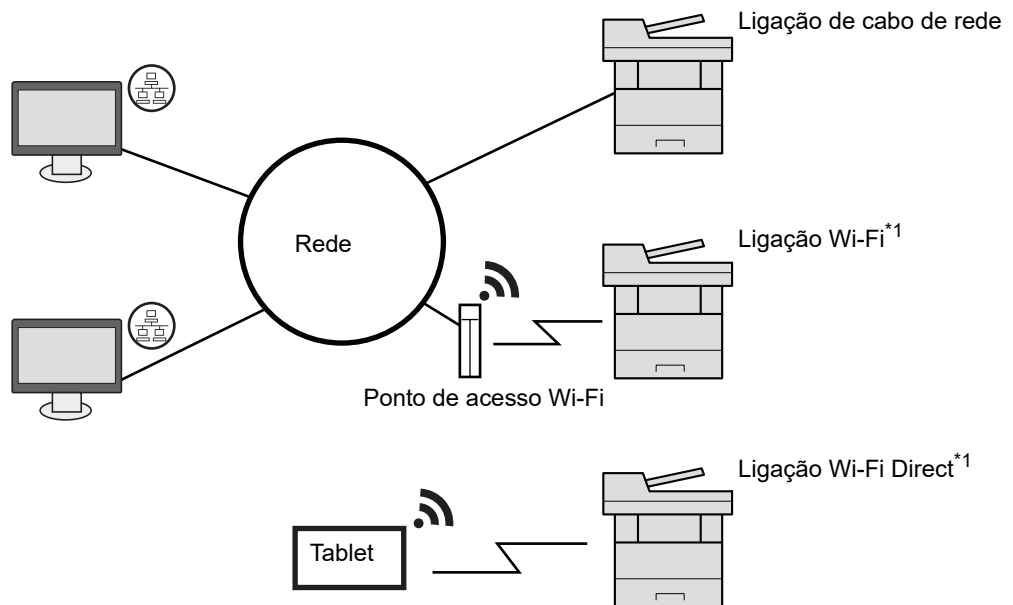

*1 Apenas para os modelos com o Kit de Interface de Rede Sem Fios opcional (IB-37/IB-38).

NOTA

Se estiver a usar uma rede LAN sem fios, consulte o seguinte.

➔ Consulte o *Guia de Uso Inglês*.

Cabos que podem ser utilizados

Ambiente de ligação	Função	Cabo necessário
Ligue um cabo de rede local à máquina.	Impressora/scanner/FAX de rede	Cabo de rede local (10BASE-T, 100BASE-TX, 1000BASE-T)
Ligue um cabo USB à máquina.	Impressora/scanner (TWAIN/WIA)	Cabo compatível com USB 2.0 (compatível com USB de alta velocidade, máx. 5,0 m, blindado)

IMPORTANTE

A utilização de um cabo diferente de um cabo compatível USB 2.0 pode causar uma falha.

Ligação dos cabos

Ligação do cabo de rede local

✔ **IMPORTANTE**

Se a alimentação estiver ligada, desligue o interruptor de alimentação.

➔ [Desligar \(página 2-10\)](#)

1 Ligue o cabo à máquina.

- 1 Ligue o cabo de rede local ao conector da interface de rede.

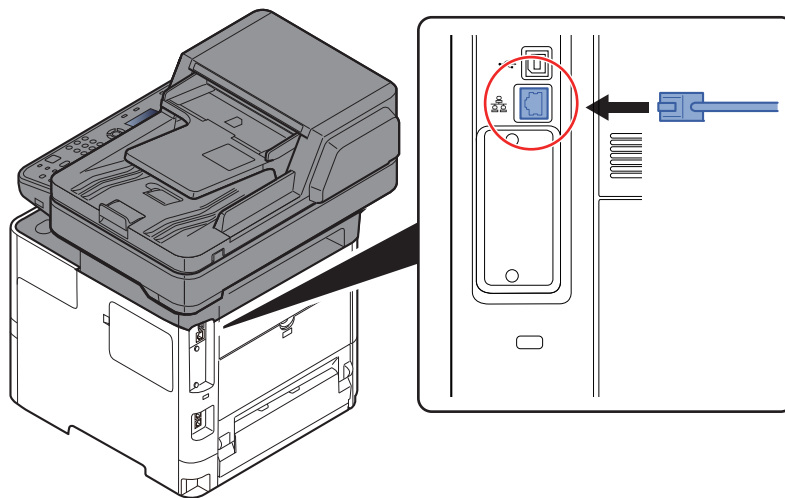

- 2 Ligue a outra extremidade do cabo ao concentrador.

2 Ligue a máquina e configure a rede.

- ➔ [Configuração de Rede \(página 2-17\)](#)

Ligação do Cabo USB

✓ **IMPORTANTE**

Se a alimentação estiver ligada, desligue o interruptor de alimentação.

➔ [Desligar \(página 2-10\)](#)

1 Ligue o cabo à máquina.

- 1 Ligue o cabo USB ao conector de interface USB localizado no lado esquerdo da estrutura.

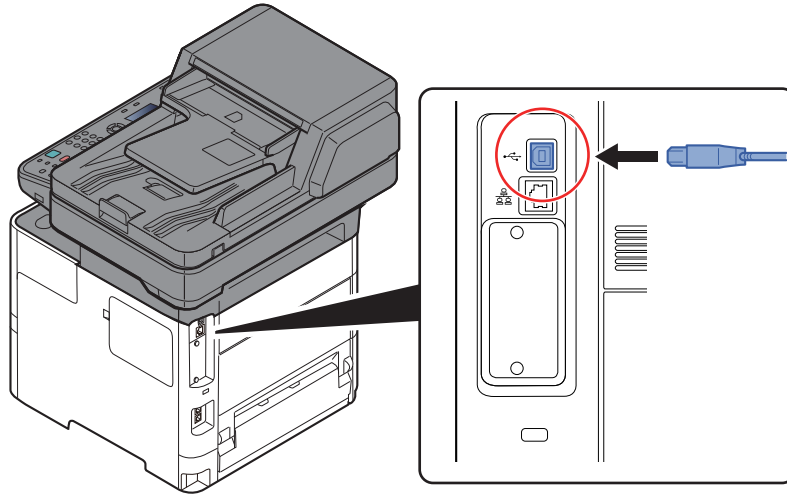

- 2 Ligue a outra extremidade do cabo ao PC.

2 Ligue a máquina.

Ligação do cabo de alimentação

1 Ligue o cabo à máquina.

Ligue uma extremidade do cabo de alimentação fornecido à máquina e a outra extremidade à tomada de alimentação.

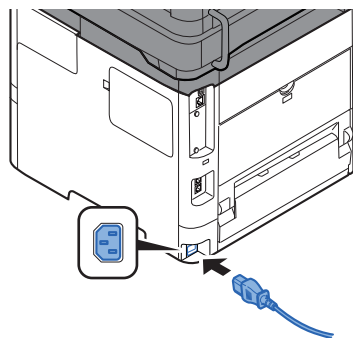

✓ **IMPORTANTE**

Utilize apenas o cabo de alimentação fornecido com a máquina.

Ligar/desligar

Ligar

1 Ligue o interruptor de alimentação.

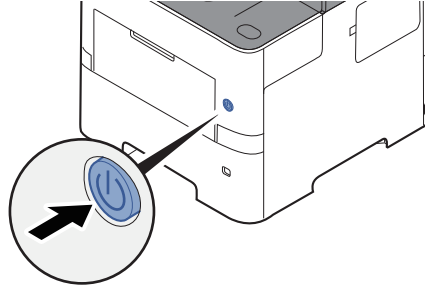

✓ IMPORTANTE

Sempre que desligar o interruptor de alimentação, não o volte a ligar imediatamente. Espere mais de 5 segundos e, em seguida, volte a ligar o interruptor de alimentação.

Desligar

1 Desligue o interruptor de alimentação.

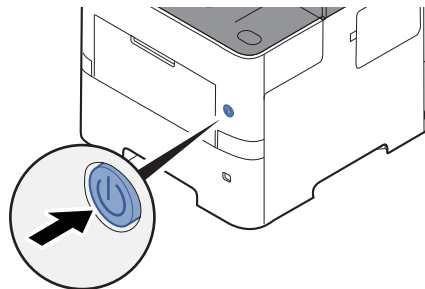

A mensagem de confirmação para a fonte de alimentação é exibida.

➔ Consulte o *Guia de Uso Inglês*.

Demora aproximadamente 3 minutos a desligar.

! CUIDADO







Se esta máquina não for utilizada durante um período prolongado (por exemplo, de um dia para o outro), desligue-a no interruptor de alimentação geral. Se a máquina não for usada durante um período mais prolongado (por exemplo, férias), retire o cabo da tomada como medida de precaução.



✓ IMPORTANTE



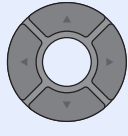

- Se usar produtos equipados com a função de fax, desligar a máquina no interruptor de alimentação geral impede a transmissão e recepção de faxes.
- Retire o papel das cassetes e feche-o nos sacos de armazenamento para o proteger da humidade.

Utilizar o painel de operação

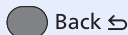
Teclas do painel de operação



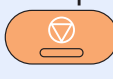

	Exibe o ecrã Estado/ Cancelar Trabalho.
	Exibe o ecrã Caixa de Documentos/USB.
	Exibe o ecrã System Menu/Counter.
	Exibe o ecrã Cópia.
	Exibe o ecrã para enviar. Pode alterar para que exiba o ecrã Livro de Endereços.
	Exibe o ecrã FAX (Fax).

	Exibe o ecrã de menu de funções.
	Aumenta ou diminui números, ou seleciona menu no visor de mensagens. Adicionalmente, desloca o cursor quando se introduzem os caracteres.
	Finaliza uma função ou menu, e números que foram introduzidos.
	Regressa ao visor anterior.

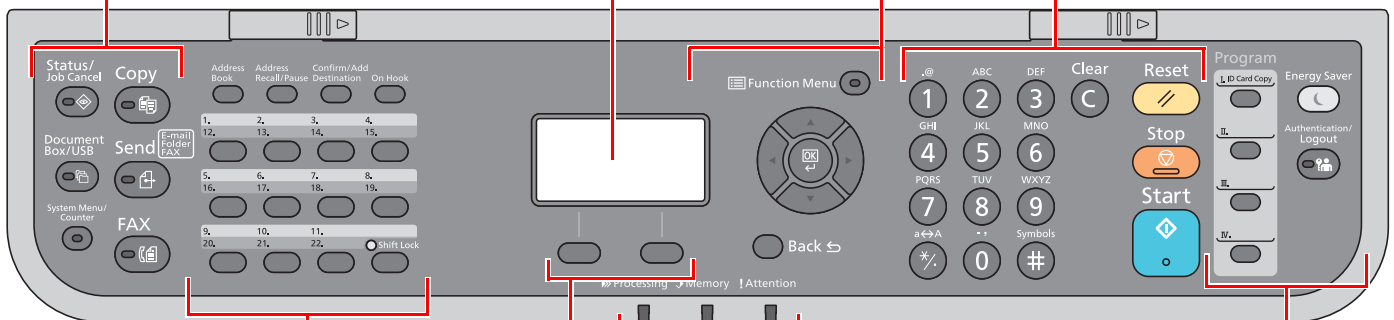
	Teclas Numéricas. Introduza números e símbolos.
	Apaga os números e caracteres inseridos.
	Repõe as definições nos seus estados predefinidos.
	Cancela ou interrompe o trabalho a decorrer.
	Inicia as operações de cópia e digitalização e o processamento para as operações de definição.

Visor de mensagens:
Exibe o menu de definições,
o estado da máquina e as
mensagens de erro.



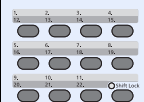

	Exibe o ecrã Livro de Endereços.
	Estabelece a ligação com o destino anterior. Também usado para inserir uma pausa ao introduzir um número de FAX.
	Confirma o destino ou adiciona um destino.
	Alterna entre auscultador em uso e em repouso durante o envio manual de um FAX.
	Liga de novo o destino registado para as Teclas Um Toque.

Selecionar tecla:
Seleciona o menu
exibido na parte de
baixo do visor de
mensagens.

Processing: Fica intermitente durante a
impressão ou envio/recepção.

Memory: Pisca enquanto a máquina acede à
memória da máquina, à memória do fax ou à
memória USB (item de propósito geral).

Attention: Acende ou fica intermitente quando
ocorre um erro e um trabalho é parado.

	Usado para registar ou restabelecer a ligação com programas.		Coloca a máquina no Modo de Espera. Recupera da Espera se no Modo de Espera.
			Autentica a troca de utilizador e sai da operação para o utilizador actual (ou seja, termina a sessão).

Método de funcionamento

Esta secção explica como usar os menus de definição no visor de mensagens.

Exibir os menus e configurar definições

Selecione a tecla **[System Menu/Counter]** ou a tecla **[Function Menu]** para exibir os menus de definições. Selecione a tecla **[▲]**, **[▼]**, **[◀]**, **[▶]**, **[OK]** ou **[Back]** para seleccionar um menu e ajustar as definições.

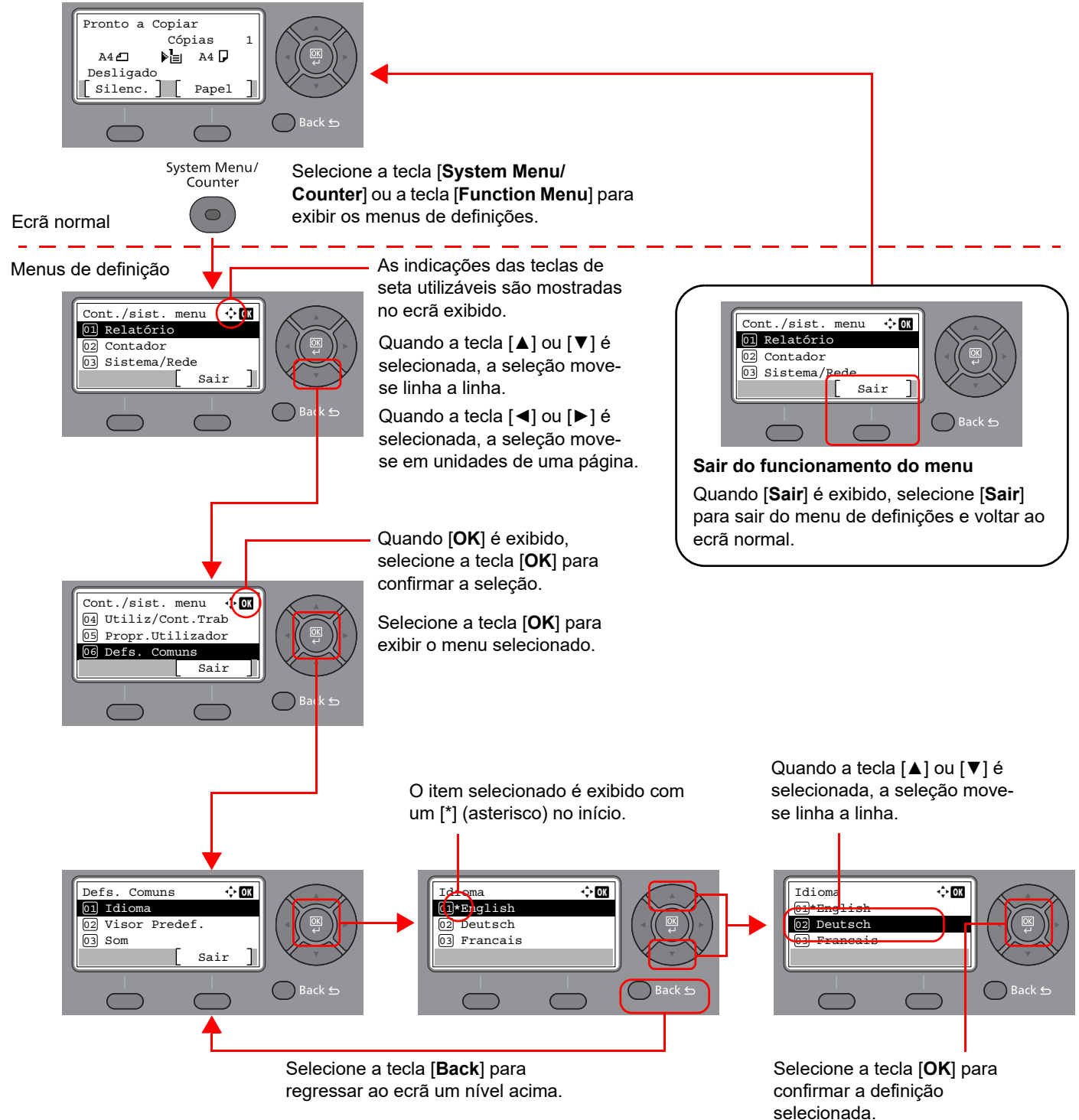

Visualizar originais e papel

O ecrã de cópia exhibe a fonte de papel seleccionada.

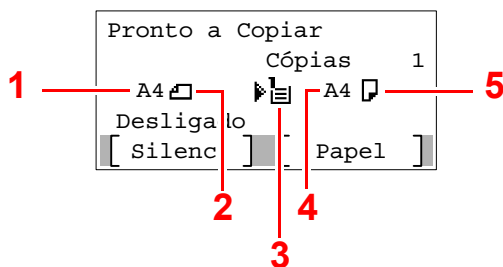

- 1 Tamanho do original
- 2 Orientação do original
- 3 Fonte do papel
- 4 Tamanho do papel
- 5 Orientação do papel

Ecrã Ajuda

Se tiver dificuldade em operar a máquina, pode verificar como operá-la utilizando o painel de operação.

Quando a indicação [Ajuda] é exibida no visor de mensagens, seleccione [Ajuda] para visualizar o ecrã Ajuda. O ecrã Ajuda mostra o funcionamento da máquina.



Selecione a tecla [▼] para exibir o passo seguinte ou seleccione a tecla [▲] para exibir o passo anterior.

Selecione a tecla [OK] para sair do ecrã Ajuda.

Iniciar/terminar sessão

Se estiver a definir uma função que necessite de direitos de administrador, ou se a administração de início de sessão de utilizador estiver activada, deve introduzir o seu nome de utilizador e palavra-passe de início de sessão.

Iniciar sessão

1 Introduza o nome de utilizador de início de sessão.

- 1 Se o ecrã de início de sessão for exibido durante as operações, selecione "N.Util.Iníc.Ses." e selecione a tecla [OK].

NOTA

- Se [Autentic. Rede] for selecionado como o método de autenticação do utilizador, é exibido [Menu]. Selecione [Menu] e selecione [Tipo Iníc. Sess.] e, então, é possível selecionar o destino de autenticação como [Autentic. Local] ou [Autentic. Rede].
- Selecione [Menu] e selecione [Domínio] e, então, é possível selecionar a partir dos domínios registados.

- 2 Introduza o nome de utilizador de início de sessão por meio das teclas numéricas e selecione a tecla [OK].

NOTA

Se a Oper. Iníc. Ses. for [Selec. Caract.], o ecrã é exibido para introduzir detalhes selecionando os caracteres no visor de mensagens.

➔ Consulte o *Guia de Uso Inglês*.

➔ [Método de introdução de caracteres \(página 8-3\)](#)

2 Introduza a palavra-passe de início de sessão.

- 1 Selecione "P.pass.Iníc.Ses." e selecione a tecla [OK].
- 2 Introduza a palavra-passe de início de sessão e selecione a tecla [OK].
➔ [Método de introdução de caracteres \(página 8-3\)](#)

3 Selecione [Iniciar sessão].

Fazer logout



Para terminar sessão na máquina, seleccione a tecla [**Authentication/Logout**] para regressar ao ecrã de introdução de nome de utilizador/palavra-passe de início de sessão.

Os utilizadores têm a respectiva sessão automaticamente terminada nas seguintes circunstâncias:

- Quando a máquina entra no estado de espera.
- Quando a função de repor painel automático está activada.

Predefinições da máquina

Antes de utilizar esta máquina, configure definições como data e hora, configuração de rede e funções de poupança de energia, como necessário

NOTA

As predefinições da máquina podem ser alteradas no menu de sistema. Para definições configuráveis no Menu Sistema, consulte:

➔ [Guia de Uso Inglês](#).

Definir a data e a hora

Execute os passos seguintes para definir a data e a hora locais no local de instalação.

Quando envia um E-mail utilizando a função de transmissão, a data e a hora, conforme foram aqui definidas, serão impressas no cabeçalho da mensagem de correio electrónico. Defina a data, a hora e a diferença horária face ao meridiano de Greenwich da região onde a máquina é utilizada.

NOTA

- Certifique-se de que define a diferença horária antes de definir a data e a hora.
- A hora correcta pode ser acertada periodicamente obtendo a hora no servidor de hora da rede.

➔ [Embedded Web Server RX User Guide](#)

1 Abra o ecrã.

Tecla [System Menu/Counter] > tecla [▲] [▼] > [Def. Comuns] > tecla [OK] > tecla [▲] [▼] > [Config. data] > tecla [OK]

2 Configure as definições.

Tecla [▲] [▼] > [Fuso Horário] > tecla [OK] > Selecione o fuso horário > tecla [OK] > tecla [▲] [▼] > [Data/Hora] > tecla [OK] > Defina a data/hora > tecla [OK] > tecla [▲] [▼] > [Formato Data] > Tecla [OK] > Selecione o formato da data > tecla [OK]

Item	Descrição
Fuso Horário	Ajuste a diferença horária em relação a GMT. Selecione a localização mais próxima na lista. Se seleccionar uma região que use o horário de verão, configure as definições para o horário de verão.
Data/Hora	Defina a data e hora para o local onde utiliza a máquina. Se executar Enviar como E-mail, a data e a hora definidas aqui serão apresentadas no cabeçalho. Valor: Ano (2000 a 2037), Mês (01 a 12), Dia (01 a 31), Hora (00 a 23), Min. (00 a 59), Segundo (00 a 59)
Formato Data	Selecione o formato de apresentação do ano, do mês e da data. O ano é apresentado na notação Ocidental. Valor: Mês/Dia/Ano, Dia/Mês/Ano, Ano/Mês/Dia

NOTA

Selecione a tecla [▲] ou [▼] para introduzir um número.

Selecione a tecla [◀] ou [▶] para mover a posição a ser introduzida, a qual é mostrada realçada.

Configuração de Rede

Configurar a Rede com fios

A máquina está equipada com interface de rede, que é compatível com os protocolos de rede tais como o TCP/IP (IPv4), TCP/IP (IPv6), NetBEUI e IPSec. Permite a impressão em rede no Windows, Macintosh, UNIX e outras plataformas.

Configure o TCP/IP (IPv4) para ligar à rede do Windows.

Os métodos de configuração são os seguintes

Método de configuração	Descrição	Página de referência
Configurar a Ligação a partir do Painel de operação nesta Máquina	Utilize as definições da rede com fios ou a rede opcional para configurar a rede detalhadamente no menu Sistema.	Consulte o Guia de Uso Inglês.
Configurar ligações na página Web	Para a interface de rede equipada, a ligação pode ser configurada utilizando o Embedded Web Server RX. Para a IB-50 opcional, a ligação pode ser configurada utilizando a página Web dedicada.	Embedded Web Server RX User Guide Guia de Uso IB-50
Configurar a Ligação utilizando o Utilitário de configuração da IB-50	Esta é a ferramenta de configuração incluída no CD da IB-50. Poderá usá-la no Windows.	Guia de Uso IB-50



NOTA

Se pretender mudar para uma interface de rede diferente de Com Fios (predefinição) depois de instalar um Kit de Interface de Rede opcional (IB-50) e um Kit de Interface de Rede Sem Fios (IB-37/IB-38/IB-51), selecione a definição pretendida em "Rede Principal (Cliente)".

➔ Consulte o *Guia de Uso Inglês*.

Certifique-se de que liga o cabo de rede antes de configurar as definições.

➔ [Ligação do cabo de rede local \(página 2-8\)](#)

Para outras definições de rede, consulte o seguinte:

➔ *Guia de Uso Inglês*

Definições IPv4

NOTA

Se for apresentado o ecrã de Autenticação do Utilizador, inicie sessão utilizando um utilizador ao qual tenha sido concedido privilégio para configurar esta definição. Se não souber o seu Nome de Utilizador ou Password de Início de Sessão, contacte o seu Administrador.

1 Exiba o ecrã.

Tecla [**System Menu/Counter**] > tecla [**▲**] [**▼**] > [**Sistema/Rede**] > tecla [**OK**] > tecla [**▲**] [**▼**] > [**Def. de Rede**] > tecla [**OK**] > tecla [**▲**] [**▼**] > [**Def rede c/ fios**] > tecla [**OK**] > tecla [**▲**] tecla [**▼**] > [**Definição TCP/IP**] > tecla [**OK**] > tecla [**▲**] [**▼**] > tecla [**IPv4 Setting**] > tecla [**OK**]

2 Configure as definições.

Quando utilizar o servidor DHCP

- [DHCP]: Ligado

Quando definir o endereço IP estático

- [DHCP]: Desligado
- [Auto-IP]: Desligado
- [Endereço IP]: Introduza o endereço.
- [Máscr. Subrede]: Introduza a máscara de sub-rede em representação decimal (0 a 255).
- [Gateway predefinido]: Introduza o endereço.

Ao usar o Auto-IP

Introduza "0.0.0.0" em [Endereço IP].

Ao definir o servidor DNS

Nos seguintes casos, defina o endereço IP do servidor DNS (Sistema de Nomes de Domínio).

- Quando utilizar o nome do anfitrião com a definição de "DHCP" como "Desligado".
- Quando utilizar o servidor DNS com endereço IP não atribuído, automaticamente, por DHCP.

Selecione [Automático (DHCP)] ou [Manual]. Quando a opção [Manual] é selecionada, introduza [Serv. Principal] e [Serv. Secundário].

IMPORTANTE

Depois de alterar a definição, reinicie a rede ou desligue e volte a ligar a máquina.

➔ Consulte o *Guia de Uso Inglês*

NOTA

Pergunte, de antemão, ao administrador de rede, o endereço IP, e tenha este preparado quando configurar esta definição.

Função de poupança de energia

Depois de decorrido um determinado período de tempo após a última utilização da máquina, a máquina entra automaticamente no Modo de Suspensão para minimizar o consumo energético. Se a máquina não for utilizada enquanto se encontrar no modo de espera, a energia desliga-se automaticamente.

Modo de Baixo Consumo de Energia

Caso a máquina não seja operada durante um certo período de tempo, o indicador de poupança de energia iluminar-se-á e o ecrã ficará escuro para reduzir o consumo de energia. Este estado designa-se por modo de baixo consumo de energia.

A mensagem “Energia Fraca.” será apresentada no ecrã.

O período de tempo antes de entrar no Modo de Baixo Consumo de Energia: 1 minuto (predefinição).

Se forem recebidos dados para impressão durante o modo de baixo consumo de energia, a máquina ligar-se-á e começará a imprimir. Quando forem recebidos dados para o fax enquanto a máquina estiver no modo de baixo consumo, a máquina ligar-se-á, automaticamente, e começará a imprimir.

Para retomar o trabalho, execute um dos seguintes procedimentos.

- Selecione qualquer tecla no painel de operação.
- Toque no painel táctil.
- Coloque os originais no processador de documentos.

O tempo de saída do Modo Baixo Consumo de Energia é o seguinte.

- 10 segundos ou menos

As condições ambientais, como a ventilação, podem fazer com que a máquina reaja mais lentamente.



NOTA

Caso Temp. Baixo Consumo Ener. seja igual ao Temporizador de Espera, um Modo de Espera é precedido.

Modo de Espera

Para entrar no modo de espera, selecione a tecla **[Energy Saver]**. O visor de mensagens e todos os indicadores no painel de operação apagam-se para poupar o máximo de energia, excepto o Indicador de poupança de energia. Este estado designa-se por modo de espera.

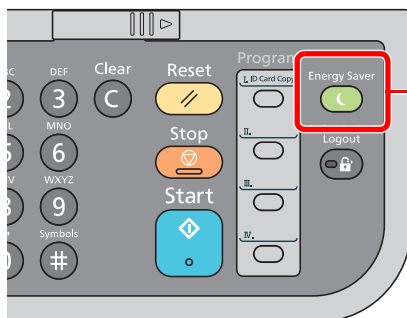

Indicador de poupança de energia

Se forem recebidos dados para impressão durante o modo de espera, a máquina ligar-se-á e começará a imprimir.

Quando forem recebidos dados para o fax enquanto a máquina estiver no modo de espera, a máquina ligar-se-á, automaticamente, e começará a imprimir.

Para retomar o trabalho, execute os seguintes procedimentos.

- Selecione qualquer tecla no painel de operação.

A máquina ficará pronta para funcionar no prazo de 16 segundos.

As condições ambientais, como a ventilação, podem fazer com que a máquina reaja mais lentamente.

Modo de espera automático

No modo de espera automático, a máquina muda automaticamente para o modo de espera se ficar inactiva durante um período de tempo predefinido.

O período de tempo predefinido é de 1 minuto.

Para alterar o período de tempo predefinido, consulte o seguinte:

➔ *Guia de Uso Inglês.*

Regras de Espera (modelos para a Europa)

Pode definir se o modo de espera funciona em cada função. Quando a máquina entra no modo de espera, o cartão ID não é reconhecido.

Para mais informações sobre as definições das Regras de Espera, consulte o seguinte:

➔ *Guia de Uso Inglês.*

Nível Eco Energi (Poupança de Energia e Recuperação Rápida) (modelos excepto para a Europa)

Para o nível eco energi, pode alternar entre os dois modos seguintes: modo Poupança de Energia e modo Recuperação Rápida. A predefinição é o modo Poupança de Energia.

Este modo reduz ainda mais o consumo de energia do que o modo de recuperação rápida e permite que o modo de Espera seja definido independentemente para cada função. Não é possível reconhecer o cartão ID.



NOTA

Se o Kit de interface de rede opcional estiver instalado, esta função não será exibida.

Para retomar, selecione a tecla [**Energy Saver**] no painel de comandos. Se forem recebidos dados para impressão durante o modo de espera, a máquina ligar-se-á e começará a imprimir.

Para mais informações sobre as definições do Nível Eco Energi, consulte o seguinte:

➔ *Guia de Uso Inglês.*

Definições do temporizador semanal

Programe a máquina para passar, automaticamente, para o modo de suspensão e para ser ativada a horas especificadas para cada dia.

Para mais informações sobre Definições do temporizador semanal, consulte o seguinte:

➔ *Guia de Uso Inglês*

Regra p/desligar (modelos para a Europa)

Se a máquina não for utilizada enquanto se encontrar no modo de espera, a energia desliga-se automaticamente. A Regra p/desligar é utilizada para impedir que a alimentação se desligue automaticamente.

O período de tempo predefinido é de 3 dias.

Para mais informações sobre as definições da Regra p/desligar, consulte:

➔ *Guia de Uso Inglês*

Instalar software

Para utilizar a função de impressora, a ligação TWAIN/WIA, ou a função de fax de rede, transfira e instale o software necessário a partir do nosso website ("<https://www.triumph-adler.com/ta-en-de/customer-service/download-centre>" ou "<https://www.utax.com/en-de/hardware/office-printer-and-mfp/download-centre>").

Software publicado (Windows)

Software	Descrição	Software recomendado
Printing System Driver	Este controlador permite que os ficheiros num computador sejam impressos pela máquina. São suportados idiomas de descrição de várias páginas (PCL XL, KPD, etc.) por um único controlador. Este controlador de impressora permite-lhe tirar total partido das características da máquina. Use este driver para imprimir ficheiros PDF.	○
KPDL mini-driver/PCL mini-driver	Este é um Microsoft MiniDriver que suporta PCL e KPDL. Existem algumas restrições relativamente às características e funções opcionais que podem ser usadas com este controlador.	-
FAX Driver	Isto possibilita o envio de um documento criado numa aplicação de software informático, enquanto fax, através da máquina.	-
TWAIN Driver	Este controlador permite a digitalização na máquina usando uma aplicação de software compatível com TWAIN.	○
WIA Driver	WIA (Windows Imaging Acquisition) é uma função do Windows que permite a comunicação recíproca entre um dispositivo de imagens, como um scanner, e uma aplicação de software de processamento de imagens. Uma imagem pode ser obtida através de uma aplicação de software compatível com WIA, o que é conveniente quando uma aplicação de software compatível com TWAIN não está instalada no computador.	-
NETWORK PRINT MONITOR	Este é um utilitário que permite a monitorização da máquina na rede.	-
Status Monitor	Este é um utilitário que monitoriza o estado da impressora e proporciona uma função contínua de relatório.	○
Network Tool for Direct Printing	Possibilita imprimir um ficheiro PDF sem iniciar o Adobe Acrobat/Reader.	-
FONTS	Tipos de letra de apresentação que permitem que os tipos de letra incorporados na máquina sejam usados numa aplicação de software.	○
Wi-Fi Setup Tool	Esta é uma ferramenta que permite configurar a rede sem fios (LAN sem fios) desta máquina.	-
Scan to Folder Setup Tool for SMB	Esta é uma ferramenta para criar uma pasta partilhada em computadores pessoais e definir a pasta partilhada como um destino.	-

-  **NOTA**
- A instalação em ambiente Windows deve ser realizada por um utilizador com sessão iniciada com privilégios de administrador.
 - O Kit de FAX opcional é necessário para tirar proveito da funcionalidade de fax.

Instalar software no Windows

Transferir e instalar um software a partir do nosso website.

1 Transferir um software do website.

- 1 Inicie um browser para a Web.
- 2 Introduza "https://www.triumph-adler.com/ta-en-de/customer-service/download-centre" ou "https://www.utax.com/en-de/hardware/office-printer-and-mfp/download-centre" na barra de endereço ou de localização do navegador.

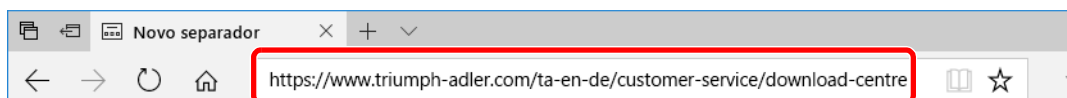

- 3 Siga a orientação no ecrã para transferir o software.

2 Clique duas vezes no instalador transferido para o iniciar.

Siga a orientação no ecrã para instalar o software.



NOTA

- A instalação no Windows tem de ser feita por um utilizador com sessão iniciada com privilégios de administrador.
- Se aparecer a janela de gestão da conta do utilizador, clique em **[Sim]** (**[Permitir]**).

Desinstalar o Software

Realize o procedimento que se segue para eliminar o Software do seu computador.

NOTA

A desinstalação em ambiente Windows deve ser realizada por um utilizador com sessão iniciada com privilégios de administrador.

1 Exiba o ecrã.

Clique na caixa de pesquisa e, em seguida, introduza "Desinstalar Product Library". Selecione [Desinstalar Product Library] na lista de procura. O Assistente de Instalação de Software é apresentado.

NOTA

No Windows 8.1, clique em [Procurar] nos atalhos e introduza "Desinstalar Product Library" na caixa de procura. Selecione [Desinstalar Product Library] na lista de procura.

2 Desinstale o software.

Coloque uma marca de verificação na caixa de verificação do software a ser eliminado.

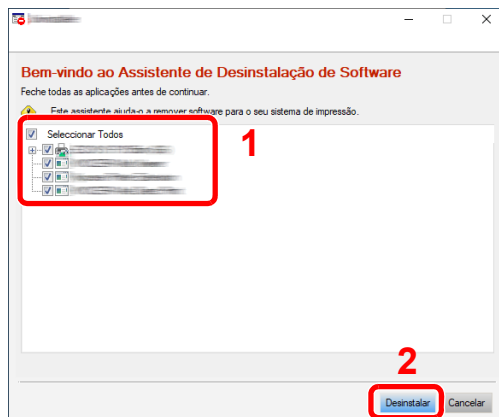

3 Termine a desinstalação.

Se aparecer uma mensagem de reinício do sistema, reinicie o computador seguindo as indicações do ecrã. Este passo conclui o procedimento de desinstalação do software.

Instalar software num computador Mac

A funcionalidade de impressora da máquina pode ser utilizada por um computador Mac.

NOTA

- A instalação no Mac OS tem de ser feita por um utilizador com sessão iniciada com privilégios de administrador.
- Quando imprimir a partir de um computador Macintosh, defina a emulação da máquina para **[KPDL]** ou **[KPDL(Auto)]**.
- ➔ Consulte o *Guia de Uso Inglês*
- Se ligar por Bonjour, ative o Bonjour nas definições de rede da máquina.
- ➔ Consulte o *Guia de Uso Inglês*
- No ecrã Autenticar, introduza o nome e a palavra-passe utilizados para iniciar sessão no sistema operativo.
- Se imprimir através da função AirPrint, não terá de instalar o software.

1 Transfira um software do website.

- 1 Inicie um browser para a Web.
- 2 Introduza "https://www.triumph-adler.com/ta-en-de/customer-service/download-centre" ou "https://www.utax.com/en-de/hardware/office-printer-and-mfp/download-centre" na barra de endereço ou de localização do navegador.

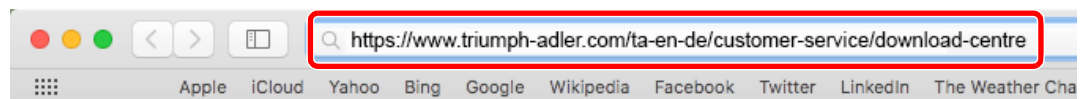

- 3 Siga a orientação no ecrã para transferir o software.

2 Instale o Controlador da impressora.

Faça duplo clique para iniciar o instalador que transferiu.

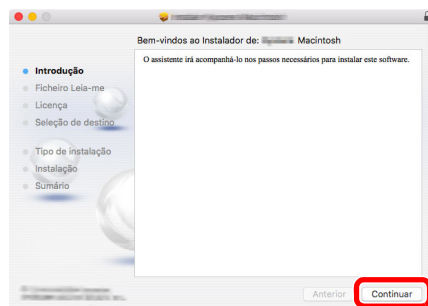

Instale o controlador da impressora de acordo com as instruções fornecidas no software de instalação.

Isto termina a instalação do controlador da impressora.

No caso do uso de uma ligação USB, a máquina é automaticamente reconhecida e ligada. No caso da utilização de uma ligação IP, são necessárias as definições abaixo.

3 Configure a impressora.

1 Abra as Preferências do Sistema e adicione a impressora.

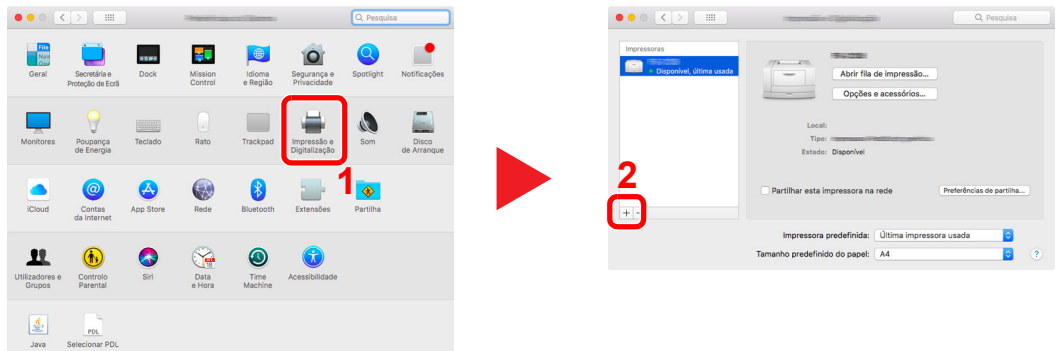

2 Seleccione [Predefinição] e clique no item que é apresentado em "Nome" e, em seguida, seleccione o controlador em "Usar".

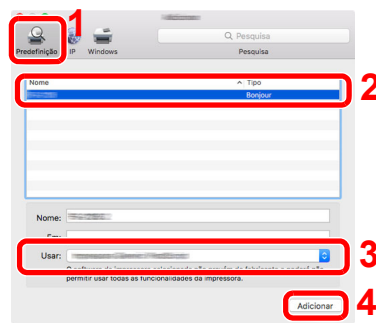

3 É adicionada a máquina seleccionada.

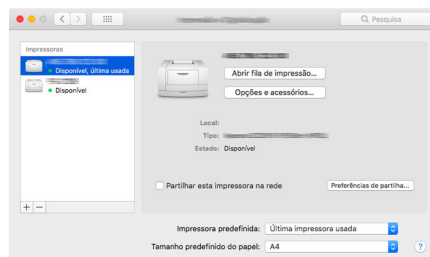

NOTA

Ao utilizar uma ligação IP, clique no ícone IP para uma ligação IP e, em seguida, introduza o nome de anfitrião ou o endereço IP. O número introduzido em "Endereço" aparecerá automaticamente em "Nome". Altere se necessário.

4 Seleccione a impressora que acabou de ser adicionada e, em seguida, clique em [Opções e acessórios...] para seleccionar as opções instaladas na máquina.

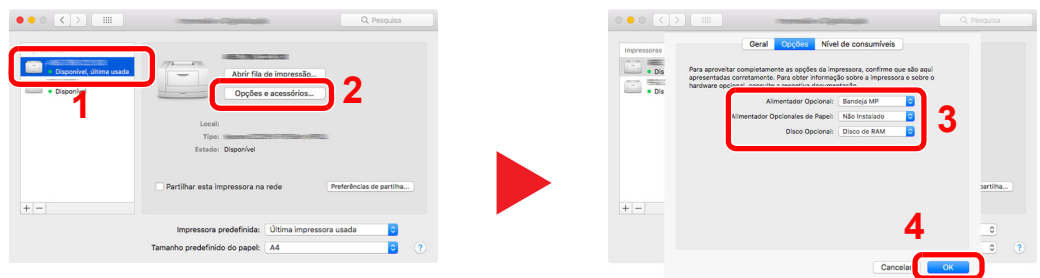

Configurar o Controlador TWAIN

Registe esta máquina para o Driver TWAIN. As instruções têm por base os elementos da interface, à medida que surgem no Windows 10.

1 Exiba o ecrã.

- 1 Clique na caixa Pesquisar na barra de tarefas e digite "TWAIN Driver Setting" na caixa de pesquisa. Selecione [TWAIN Driver Setting] na lista de pesquisa.



NOTA

No Windows 8.1, clique em [Pesquisar] em atalhos e digite "TWAIN Driver Setting" na caixa de pesquisa. Selecione [TWAIN Driver Setting] na lista de pesquisa.

- 2 Clique em [Adicionar].

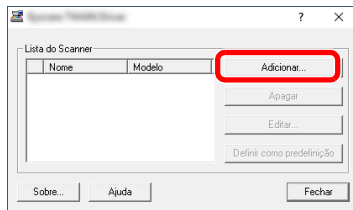

2 Configure o Controlador TWAIN.

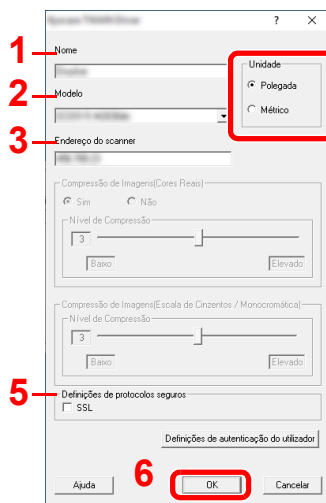

- 1 Introduza o nome da máquina.
- 2 Selecione esta máquina da lista.
- 3 Insira o endereço IP ou nome de anfitrião da máquina.
- 4 Defina as unidades de medida.
- 5 Quando utilizar SSL, selecione a caixa de verificação ao lado de SSL.
- 6 Clique em [OK].



NOTA

Quando o endereço IP ou o nome de anfitrião da máquina é desconhecido, contacte o Administrador.

3 Termine o registo.

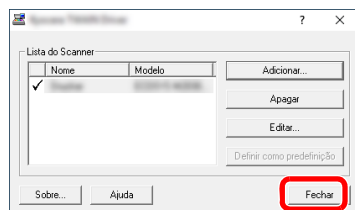

NOTA

Clique em [**A**pagar] para eliminar a máquina adicionada. Clique em [**E**ditar] para alterar nomes.

Configurar o Controlador WIA

Registe esta máquina no Controlador WIA. As instruções têm por base os elementos da interface, à medida que surgem no Windows 10.

1 Exiba o ecrã.

- 1 Clique na caixa Pesquisar na barra de tarefas e digite "Visualizar digitalizadores e câmaras" na caixa de pesquisa. Selecione **[Visualizar digitalizadores e câmaras]** na lista de pesquisa e é apresentado o ecrã Digitalizadores e Câmaras.

NOTA

No Windows 8.1, clique em **[Pesquisar]** em atalhos e digite "Visualizar digitalizadores e câmaras" na caixa de pesquisa. Selecione **[Visualizar digitalizadores e câmaras]** na lista de pesquisa e é apresentado o ecrã Digitalizadores e Câmaras.

- 2 Selecione o mesmo nome que esta máquina a partir dos Controladores WIA e clique em **[Propriedades]**.

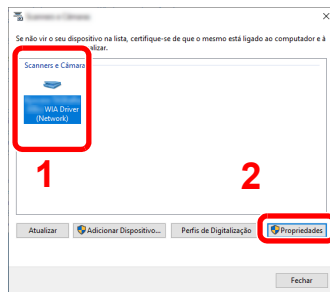

2 Configure o Controlador WIA

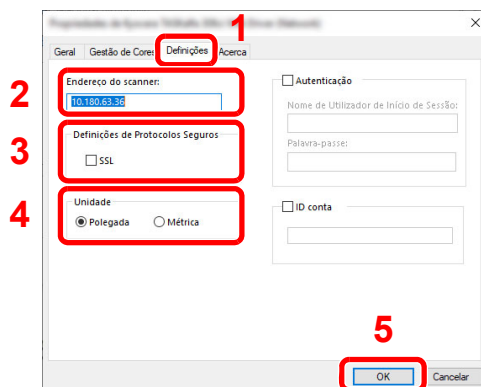

- 1 Clique no separador **[Definições]**.
- 2 Introduza os endereços IP ou o nome de anfitrião da máquina.
- 3 Quando utilizar SSL, selecione a caixa de verificação ao lado de SSL.
- 4 Defina as unidades de medida.
- 5 Clique em **[OK]**.

Verificar o Contador

Verifique o número de folhas impressas e digitalizadas.

1 Abra o ecrã.

Tecla [**System Menu/Counter**] > tecla [**▲**] [**▼**] > [**Contador**] > tecla [**OK**]

2 Verifique o contador.

Selecione o item que pretende verificar e selecione a tecla [**OK**].

Embedded Web Server RX

Se a máquina estiver ligada à rede, pode configurar diversas definições utilizando o Embedded Web Server RX.

Esta secção explica como aceder ao Embedded Web Server RX e como alterar as definições de segurança e o nome do anfitrião.

➔ Embedded Web Server RX User Guide

NOTA

Para aceder totalmente às funcionalidades das páginas do Embedded Web Server RX, introduza o nome de utilizador e palavra-passe e clique em **[Login]**. Introduzir a palavra-passe de administrador predefinido permite ao utilizador aceder a todas as páginas, incluindo Caixa de Documentos, Livro de Endereços e Definições no menu de navegação.

As definições que o administrador e os utilizadores gerais podem configurar no Embedded Web Server RX são as seguintes.

Definição	Descrição	Adminis- trador	Utilizador Geral
Device Information/ Remote Operation	A estrutura da máquina pode ser verificada.	<input type="radio"/>	<input type="radio"/>
Job Status	Exibe a informação do dispositivo, incluindo trabalhos de impressão e digitalização, trabalhos agendados e histórico do registo de trabalhos.	<input type="radio"/>	<input type="radio"/>
Document Box	Adicione ou elimine caixas de documentos ou elimine documentos de uma caixa de documentos.	<input type="radio"/>	<input type="radio"/> *1
Address Book	Crie, edite ou elimine endereços e grupos de endereços.	<input type="radio"/>	<input type="radio"/> *1
Device Settings	Configure as definições avançadas da máquina.	<input type="radio"/>	-
Function Settings	Configure as definições avançadas da função.	<input type="radio"/>	-
Network Settings	Configure as definições avançadas de rede.	<input type="radio"/>	-
Security Settings	Configure as definições avançadas de segurança.	<input type="radio"/>	-
Management Settings	Configure as definições avançadas de gestão.	<input type="radio"/>	-

*1 O utilizador ligado poderá não conseguir configurar algumas definições, em função das permissões do utilizador.

NOTA

- As funções de FAX apenas estão disponíveis em produtos com a função de fax instalada.
- Aqui, foram omitidas informações sobre as definições do FAX.

➔ Guia de Uso de FAX

Aceder a Embedded Web Server RX

1 Exiba o ecrã.

1 Inicie o browser para a Web.

2 Na barra de endereço ou de localização, introduza o endereço IP da máquina ou o nome do anfitrião.

Clique na seguinte ordem para verificar o endereço IP da máquina e o nome de anfitrião.

Tecla [**System Menu/Counter**] > tecla [**▲**] [**▼**] > [**Relatório**] > tecla [**OK**] > tecla [**▲**] [**▼**] > [**Imprimir Relat.**] > tecla [**OK**] > tecla [**▲**] [**▼**] > [**Página Estado**] > tecla [**OK**] > [**Sim**]

Exemplos: <https://192.168.48.21/> (para endereço IP)

<https://MFP001> (se o nome do anfitrião for "MFP001")

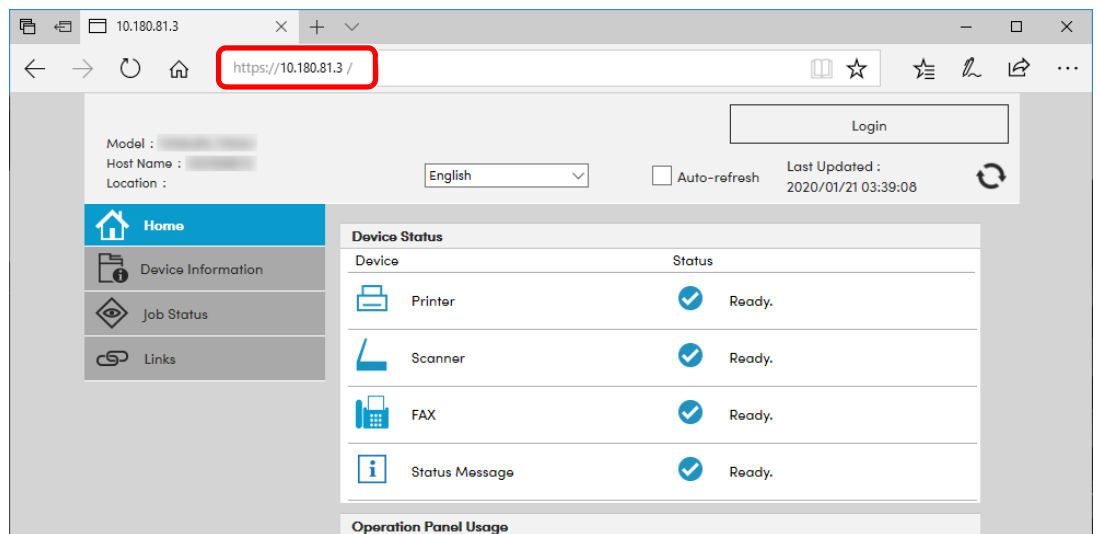

A página web apresenta informações básicas sobre a máquina e Embedded Web Server RX, bem como o respectivo estado actual.



NOTA

Se o ecrã "There is a problem with this website's security certificate" for apresentado, configure o certificado.

➔ [Embedded Web Server RX User Guide](#)

É também possível continuar a operação sem configurar o certificado.

2 Configure a função.

Selecione uma categoria a partir da barra de navegação na parte esquerda do ecrã.



NOTA

Para aceder totalmente às funcionalidades das páginas do Embedded Web Server RX, introduza o nome de utilizador e palavra-passe e clique em [**Login**]. Introduzir a palavra-passe de administrador predefinido permite ao utilizador aceder a todas as páginas, incluindo Caixa de Documentos, Livro de Endereços e Definições no menu de navegação.

Alterar definições de segurança

1 Exiba o ecrã.

- 1 Inicie o browser para a Web.
- 2 Na barra de endereço ou de localização, introduza o endereço IP da máquina ou o nome do anfitrião.
 Clique na seguinte ordem para verificar o endereço IP da máquina e o nome de anfitrião.
 Tecla [System Menu/Counter] > tecla [▲] [▼] > [Relatório] > tecla [OK] > tecla [▲] [▼] > [Imprimir Relat.] > tecla [OK] > tecla [▲] [▼] > [Página Estado] > tecla [OK] > [Sim]
- 3 Inicie a sessão com privilégios de administrador.

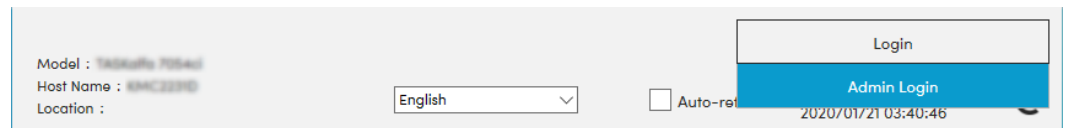

- 4 Clique em [Security Settings].

2 Configure as definições de segurança.

No menu [Security Settings], seleccione a definição que pretende configurar.

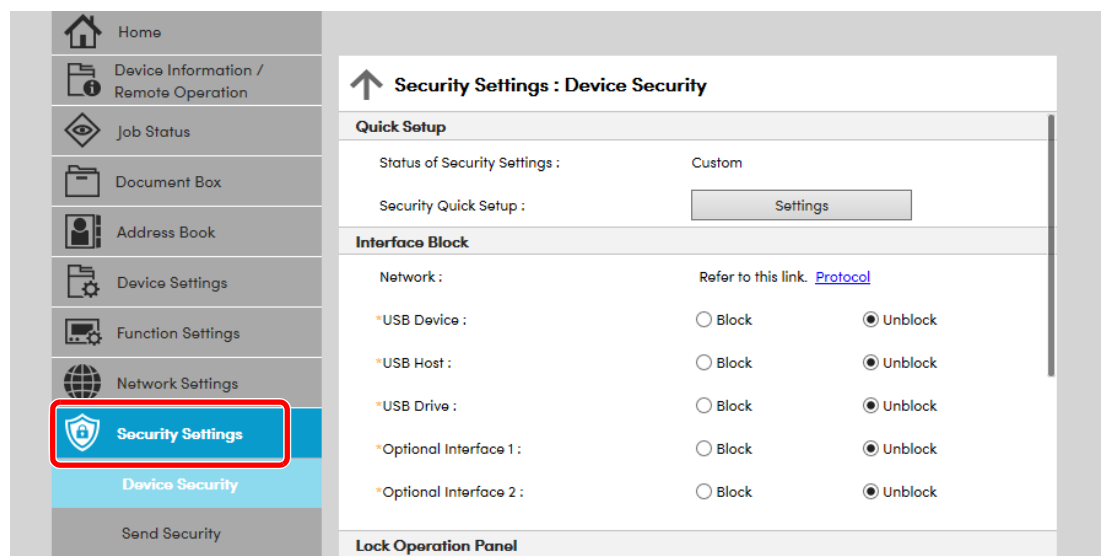

NOTA

Para obter mais informações sobre definições relacionadas com certificados, consulte:

➔ [Embedded Web Server RX User Guide](#)

Alterar Informação do Dispositivo

1 Exiba o ecrã.

- 1 Inicie o browser para a Web.
- 2 Na barra de endereço ou de localização, introduza o endereço IP da máquina ou o nome do anfitrião.
Clique na seguinte ordem para verificar o endereço IP da máquina e o nome de anfitrião.
Tecla [**System Menu/Counter**] > tecla [**▲**] [**▼**] > [**Relatório**] > tecla [**OK**] > tecla [**▲**] [**▼**] > [**Imprimir Relat.**] > tecla [**OK**] > tecla [**▲**] [**▼**] > [**Página Estado**] > tecla [**OK**] > [**Sim**]
- 3 Inicie a sessão com privilégios de administrador.

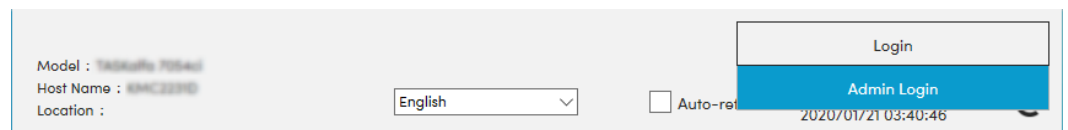

- 4 A partir do menu [**Device Settings**], selecione [**System**].

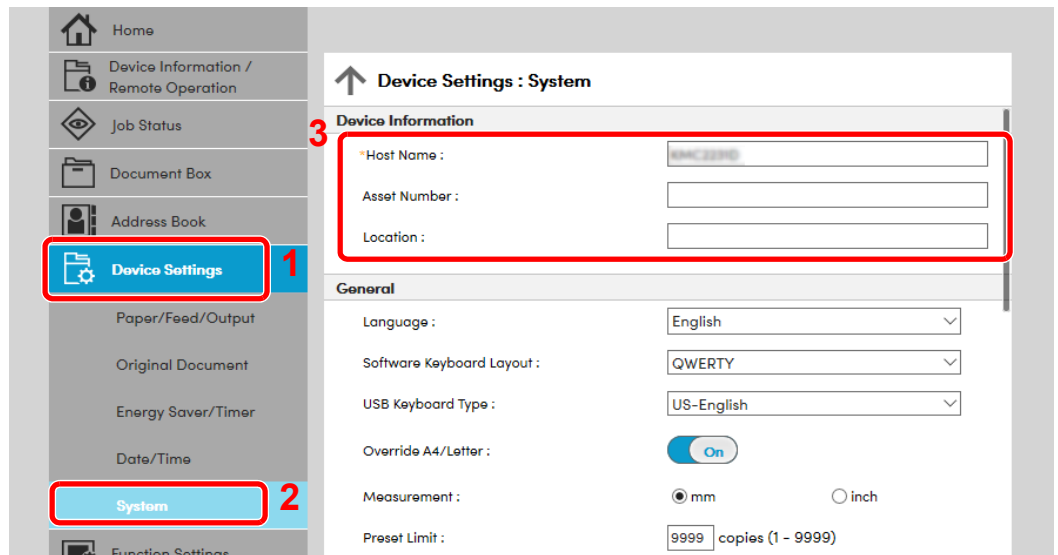

2 Especifique o nome do anfitrião.

Introduza as informações do dispositivo e depois clique em [**Submit**].



IMPORTANTE

Após alterar a definição, reinicie a rede ou desligue e volte a ligar a máquina.

Para reiniciar o cartão de interface de rede, clique em [**Reset**], no menu [**Management Settings**], e, em seguida, clique em [**Restart Network**], em "Restart".

3 Preparativos antes da utilização

Este capítulo explica as seguintes operações:

Colocar papel	3-2
Precaução para colocar papel	3-3
Colocar nas cassetes	3-4
Colocar papel na bandeja multifunções	3-8
Especificar o tamanho do papel e o tipo de material	3-12
Batente de papel	3-14
Preparação para enviar um documento para uma pasta partilhada num PC	3-15
Registar o nome do computador e o nome do computador completo	3-15
Registar o nome de utilizador e o nome do domínio	3-16
Criar uma pasta partilhada e registar uma pasta partilhada	3-17
Configurar a firewall do Windows	3-20

Colocar papel

Coloque papel nas cassetes e na bandeja multifunções.

Para métodos de colocação de papel para cada cassete, consulte a página abaixo.

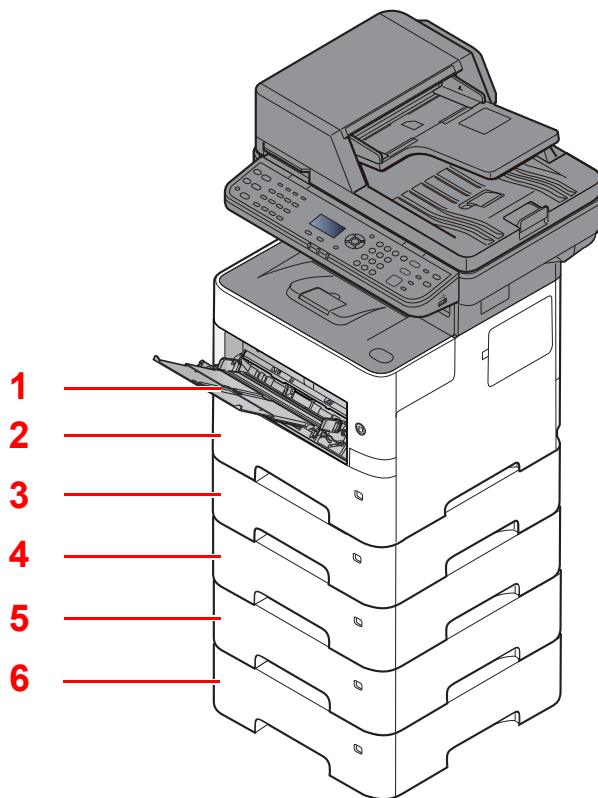

N.º	Nome	Página
1	Bandeja multifunções	página 3-8
2	Cassete 1	página 3-4
3	Cassete 2	página 3-4
4	Cassete 3	página 3-4
5	Cassete 4	página 3-4
6	Cassete 5	página 3-4

NOTA

- O número de folhas que podem ser colocadas varia consoante o seu ambiente e tipo de papel.
- Não deve usar papel para impressoras de jacto de tinta ou qualquer papel com revestimentos especiais. (Tais tipos de papel podem originar atolamentos de papel ou outras falhas.)

Precaução para colocar papel

Quando abrir uma nova embalagem de papel, folheie as folhas antes de as colocar na máquina para as separar ligeiramente, conforme é indicado nos passos seguintes.

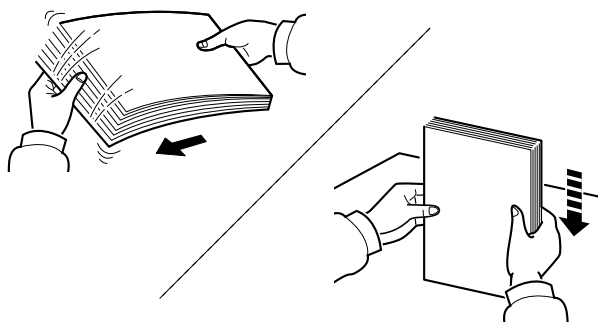

Folheie o papel e bata-o ao de leve numa superfície nivelada.

Adicionalmente, tenha os seguintes pontos em conta.

- Se o papel estiver dobrado ou enrolado, endireite-o antes de o utilizar. O papel enrolado ou dobrado poderá provocar atolamentos.
- Evite expor papel aberto a elevadas temperaturas e a elevados níveis de humidade, uma vez que isto poderá dar origem a problemas. Depois de colocar o papel na bandeja multifunções ou nas cassetes, volte a selar o restante papel na respectiva embalagem de armazenamento.
- Se a máquina não for utilizada por longos períodos de tempo, proteja o papel da humidade retirando-o das cassetes e fechando-o hermeticamente na respectiva embalagem de armazenamento.

✔ IMPORTANTE

Se copiar para papel usado (papel já utilizado para impressão), não utilize papel agrafado ou preso com cliques. Isto pode danificar a máquina ou reduzir a qualidade da impressão.

💡 NOTA

Se utilizar papel especial, tal como papel timbrado, papel com orifícios ou papel previamente impresso com o logótipo ou nome da empresa, consulte:

➔ *Guia de Uso Inglês*

Colocar nas cassetes

As cassetes padrão podem comportar papel normal, papel reciclado ou papel colorido.

O número de folhas que podem ser carregadas em cada cassette é mostrado abaixo.

Cassete	N.º folhas
Cassete 1 a 5	500 folhas (papel normal: 80 g/m ²)

Para mais informações sobre os tamanhos de papel suportados, consulte:

➔ *Guia de Uso Inglês*

Para a definição do tipo de papel, consulte:

➔ *Guia de Uso Inglês*

✔ IMPORTANTE

- As cassetes podem comportar papel com pesos entre 60 - 120 g/m².
- Não coloque papel espesso, mais pesado que 120 g/m² nas cassetes. Utilize a bandeja multifunções para papel mais pesado que 120 g/m².

1 Puxe a cassette totalmente para fora da máquina.

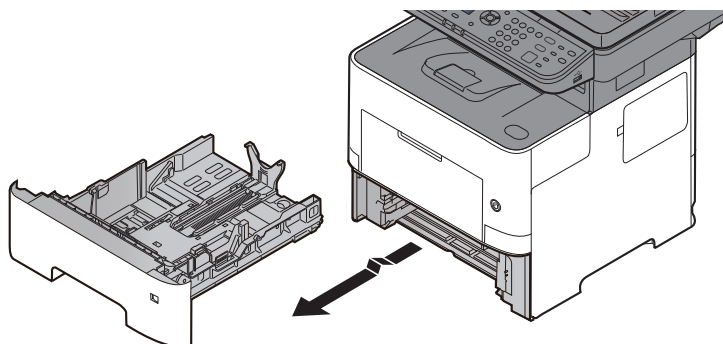

NOTA

Quando retirar a cassette da máquina, certifique-se de que esta se encontra apoiada e não cai.

2 Ajuste o tamanho da cassette.

- 1 Ajuste a posição das guias de largura do papel situadas dos lados esquerdo e direito da cassette. Pressione as guias de ajuste de largura do papel e faça deslizar as guias para o tamanho do papel necessário.

Os tamanhos do papel estão marcados na cassette.

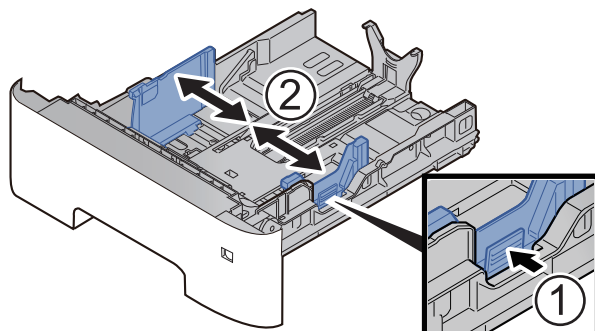

- 2 Ajuste a guia de comprimento do papel para o tamanho do papel necessário. Pressione as guias de ajuste de comprimento do papel e faça deslizar as guias para o tamanho do papel necessário.

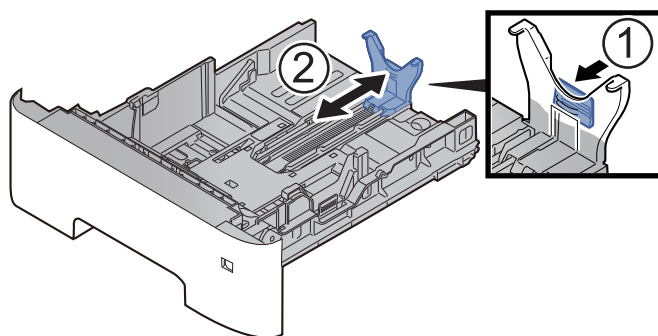

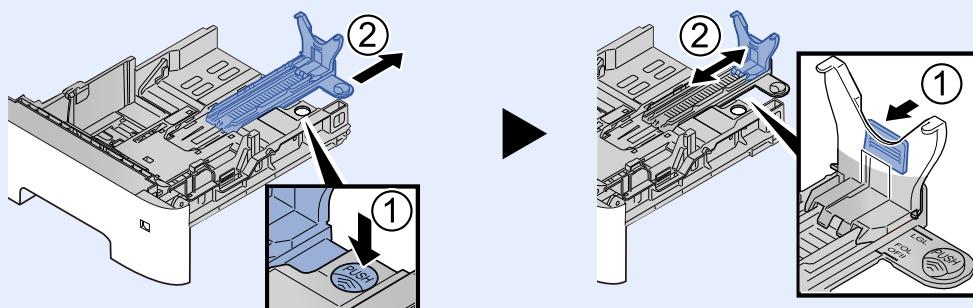

 **NOTA**

Caso pretenda utilizar um papel maior do que A4, puxe o guia de comprimento do papel para trás.

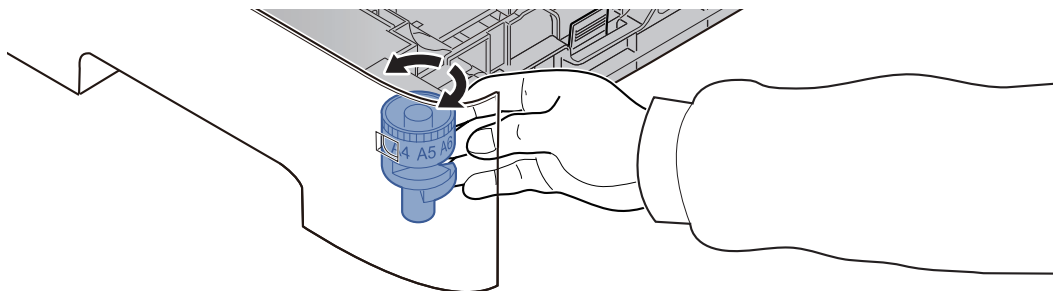

- 3 Gire o botão do tamanho até que o tamanho do papel que vai usar apareça no respectivo visor.



 **NOTA**

Quando o botão estiver colocado em "Other", o tamanho do papel deve ser definido na máquina no painel de comandos.

➔ [Tamanho de papel e tipo de material para as cassetes \(página 3-12\)](#)

3 Empurre a placa de baixo até bloquear.

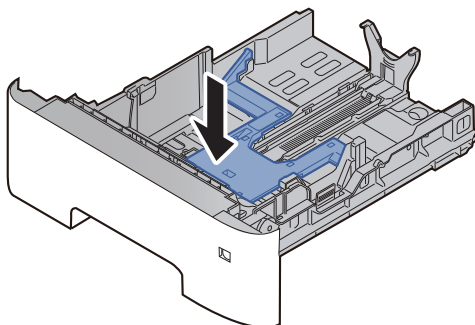

4 Coloque papel.

- 1 Abra o papel, de seguida sacuda-o numa superfície plana para evitar que o papel fique preso ou encravado.
- 2 Carregue o papel na cassetete.

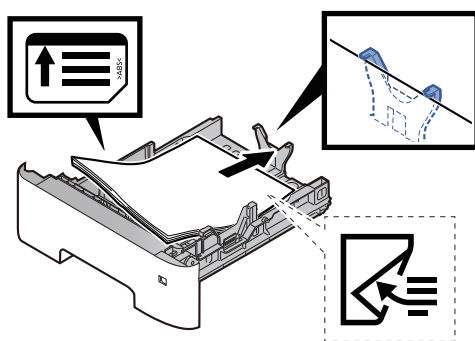

✓ IMPORTANTE

- Coloque o papel com o lado a ser impresso virado para baixo.
- Depois de retirar o papel novo da embalagem, folheie o papel antes de o colocar na cassetete.
 - ▶ [Precaução para colocar papel \(página 3-3\)](#)
- Antes de colocar o papel, certifique-se que não está dobrado ou enrolado. O papel enrolado ou dobrado poderá provocar atolamentos.
- Certifique-se de que o papel colocado não excede o indicador de nível (consulte a ilustração acima).
- Se o papel for colocado sem ajustar a guia de comprimento do papel e guia de largura do papel, o papel pode ficar torto ou preso.

5 Empurre, com cuidado, a cassete novamente para dentro.

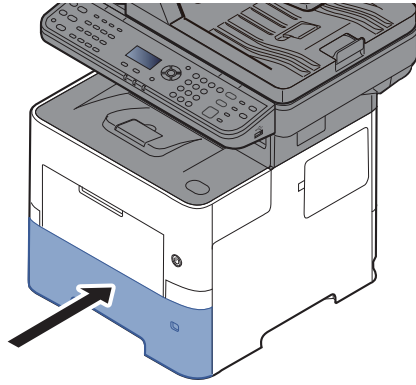

6 Especifique o tipo de papel colocado na cassete utilizando o painel de operação.

➔ [Tamanho de papel e tipo de material para as cassetes \(página 3-12\)](#)

Colocar papel na bandeja multifunções

A bandeja multifunções comporta até 100 folhas de papel normal Legal ou mais pequeno (80 g/m²).

Para mais informações sobre os tamanhos de papel suportados, consulte:

➔ *Guia de Uso Inglês*

Para a definição do tipo de papel, consulte:

➔ *Guia de Uso Inglês*

Certifique-se de usar a bandeja multifunções quando imprimir em qualquer papel especial.

✔ IMPORTANTE

- Se estiver a utilizar um peso de papel de 106 g/m² ou mais, defina o tipo de material para Espesso e defina o peso do papel que está a utilizar.
- Remova cada transparência da bandeja interior à medida que for impressa. Deixar transparências na bandeja interior pode causar um encravamento de papel.

A capacidade da bandeja multifunções é a seguinte.

- Papel normal (80 g/m²), papel colorido ou papel reciclado: 100 folhas
- Papel espesso (106 a 220 g/m²): 5 folhas
- Papel espesso (104,7 g/m²): 100 folhas
- Hagaki (Cartão): 1 folhas
- Envelope DL, Envelope C5, Envelope n°10, Envelope n°9, Envelope n°6 3/4, Envelope Monarch, Youkei 4, Youkei 2: 5 folhas
- Película OHP: 1 folha

💡 NOTA

- Quando colocar papel de tamanho personalizado, introduza o tamanho de papel tendo como referência o seguinte:
➔ [Tamanho de papel e tipo de material para a bandeja multifunções \(definição da bandeja multifunções\) \(página 3-13\)](#)
- Quando utiliza papel especial como transparências ou papel espesso, selecione o tipo de material tendo como referência o seguinte:
➔ [Tamanho de papel e tipo de material para a bandeja multifunções \(definição da bandeja multifunções\) \(página 3-13\)](#)

1 Abra a bandeja multifunções.

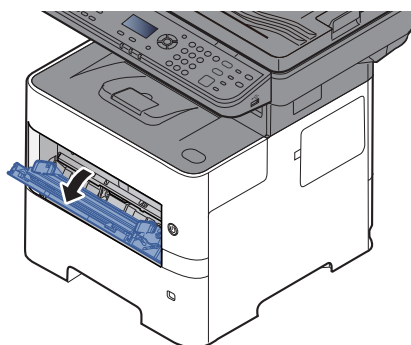

2 Puxe para fora a secção da bandeja de suporte da bandeja MF.

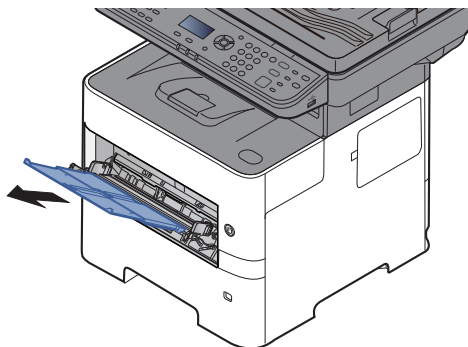

3 Ajuste o tamanho da bandeja multifunções.

Os tamanhos do papel encontram-se assinalados na bandeja multifunções.

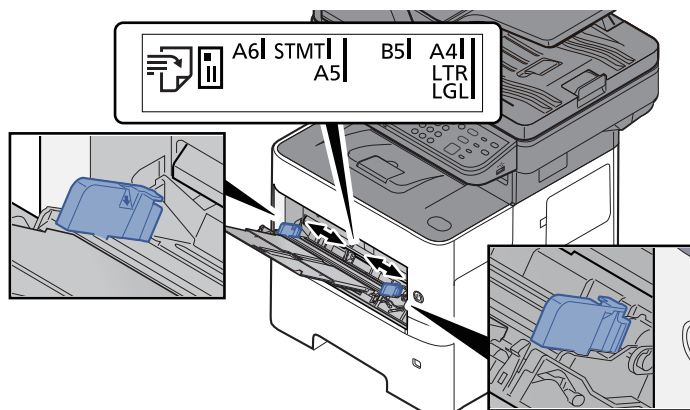

4 Coloque papel.

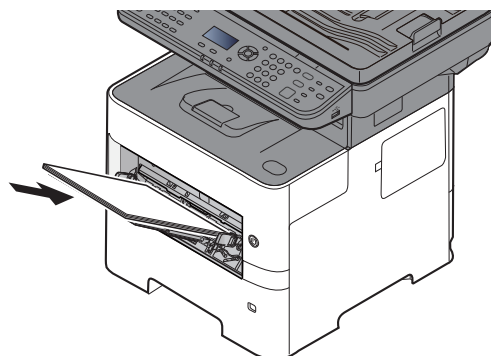

Insira o papel nas guias de largura de papel na bandeja, até parar.

Após retirar o papel novo da embalagem, folheie o papel antes de o colocar na bandeja multifunções.

➔ [Precaução para colocar papel \(página 3-3\)](#)

✔ **IMPORTANTE**

- Quando colocar o papel, mantenha o lado a ser impresso virado para cima.
- O papel enrolado deve ser desenrolado antes de ser utilizado.
- Quando carregar a bandeja multifunções com papel, verifique se não sobra papel na bandeja de um trabalho anterior ao colocar o papel. Se tiver sobrado uma pequena quantidade de papel na bandeja multifunções e quiser adicionar mais, retire primeiro o papel que sobrou da bandeja e junte-o ao papel novo antes de colocar o papel na bandeja.
- Se existir uma falha entre o papel e as guias de largura de papel, volte a ajustar as guias ao tamanho do papel, de modo a evitar uma alimentação torta e encravamentos de papel.
- Certifique-se de que o papel colocado não excede o indicador de nível (consulte a ilustração acima).

5 Especifique o tipo de papel colocado na bandeja multifunções utilizando o painel de operação.

- ➔ [Tamanho de papel e tipo de material para a bandeja multifunções \(definição da bandeja multifunções\) \(página 3-13\)](#)

Quando colocar envelopes ou cartão na bandeja multifunções

Coloque o papel com o lado a ser impresso virado para cima. Para o procedimento para impressão, consulte:

➔ **Printing System Driver User Guide**

Exemplo: Quando imprimir o endereço.

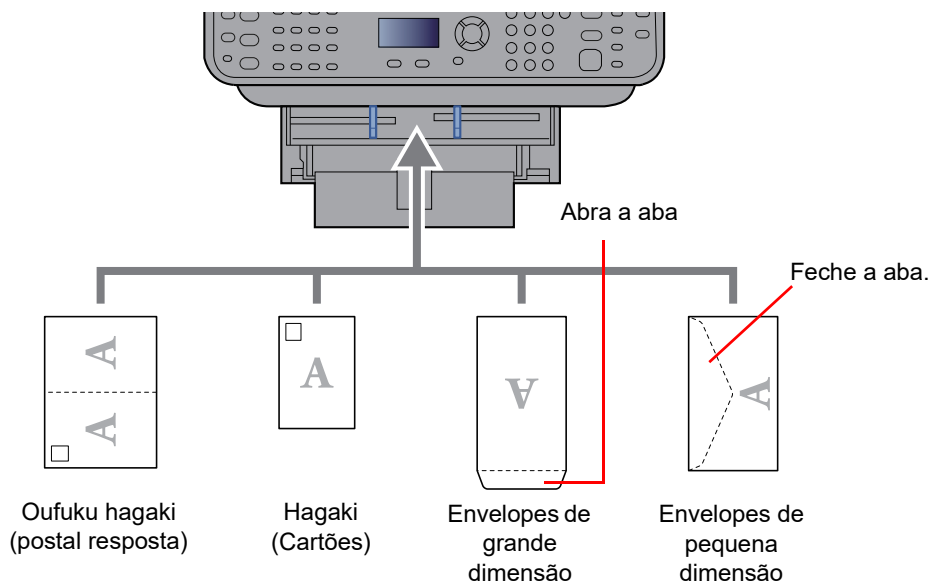

✔ IMPORTANTE

- Utilize Oufuku hagaki (postal resposta).
- A forma de alimentação dos envelopes (orientação e direcção da face) varia consoante o tipo de envelope. Certifique-se de que os coloca correctamente, de outro modo a impressão poderá ser efectuada na direcção incorrecta ou na face errada.

💡 NOTA

Quando colocar envelopes na bandeja multifunções, selecione o tipo de envelope tendo como referência o seguinte:

➔ [Tamanho de papel e tipo de material para a bandeja multifunções \(definição da bandeja multifunções\) \(página 3-13\)](#)

Especificar o tamanho do papel e o tipo de material

As dimensões predefinidas do tamanho do papel para cassete 1, para a bandeja multifunções e para o alimentador de papel opcional (cassetes 2 a 4) são de "A4" ou "Letter" e o tipo de material predefinido é "Normal".

Para alterar o tipo de papel a ser usado nas cassetes, especifique o tamanho do papel e a definição do tipo de material.

Tamanho de papel e tipo de material para as cassetes

Especifique o tamanho do papel e o tipo de material de papel a ser utilizado em cassetes.

Item	Descrição
Tamanho Cassete 1 (a 5)^{*1}	As opções disponíveis são as seguintes: Valor Cassete 1: A4, A5, B5, Folio, 216 × 340 mm, Letter, Legal, Statement, Executive, Ofício II, 16K, ISO B5, Envelope C5, Personalizado Cassetes 2 a 5: A4, A5, B5, B6, Folio, 216 × 340 mm, Letter, Legal, Statement, Executive, Ofício II, 16K, ISO B5, Env. nº6, Env. nº9, Env. nº6, Envelope Monarch, Env. DL, Envelope C5, Oufukuhagaki (Postal resposta), Youkei 4, Youkei 2, Nagagata 3, Younaga 3, Personalizado
Tipo Cassete 1 (a 5)^{*2}	Especificar o tipo de papel Valor Cassete 1: Normal (60 a 105 g/m²), Rugoso, Reciclado, Pré-impresso^{*3}, Bond, Cor, Perfurado^{*3}, Timbrado^{*3}, Alta Qualidade, Personalizado 1 - 8 Cassetes 2 a 5: Normal (60 a 105 g/m²), Rugoso, Reciclado, Pré-impresso^{*3}, Bond, Cor, Perfurado^{*3}, Timbrado^{*3}, Envelope, Alta Qualidade, Personalizado 1 - 8

*1 Defina esta opção apenas quando o botão do tamanho na cassete está definido para "Other".

*2 Para mudar para um tipo de papel que não o Normal, consulte o seguinte:

➔ *Guia de Uso Inglês*

Quando um peso de papel que não pode ser colocado na cassete é definido para um tipo de papel, esse tipo de papel não aparece.

*3 Para imprimir em papel pré-impresso, perfurado ou timbrado, consulte o seguinte:

➔ *Guia de Uso Inglês*



NOTA

- Os tipos de materiais disponíveis para imprimir faxes recebidos são os indicados a seguir.
Normal, Etiquetas, Reciclado, Bond, Velino, Cor, Envelope, Revestido, Espesso, Alta qualidade, Rugoso e Personalizado 1 a 8
- Defina o tamanho do papel da cassete utilizada para recepção de fax, da seguinte maneira:
Modelos em polegadas: Letter, Legal, Statement
Modelos europeus: A4, B5, A5, Folio
Se a definição acima for alterada, não será possível imprimir faxes.

1 Abra o ecrã.

Tecla [System Menu/Counter] > tecla [▲] [▼] > [Defs. Comuns] > tecla [OK] > tecla [▲] [▼] > [Orig/Config Pap.] > tecla [OK] > tecla [▲] [▼] > [Conf. Cass. 1 (a 5)] > tecla [OK]



NOTA

As [Cassete 2] e [Cassete 4] são mostradas quando o alimentador de papel opcional está instalado.

2 Especifique o tamanho do papel.

1 Tecla [▲] [▼] > [Tam. Cassete 1 (a 5)] > tecla [OK]

2 Selecione o tamanho do papel e selecione a tecla [OK].

3 Especifique o tipo de material.

- 1 Tecla [▲] [▼] > [Tipo Cassete 1 (a 5)] > tecla [OK]
- 2 Selecione o tipo de material e selecione a tecla [OK].

Tamanho de papel e tipo de material para a bandeja multifunções (definição da bandeja multifunções)

Especifique o tamanho do papel e o tipo de material de papel a ser utilizado em cassetes e bandeja multifunções.

Item	Descrição
Tamanho da Bandeja MP (Multifunções)	As opções disponíveis são as seguintes: Valor: A4, A5, A5-R, A6, B5, B6, Folio, 216 × 340 mm, Letter, Legal, Statement, Statement-R, Executive, Ofício II, 16K, ISO B5, Env. nº10, Env. nº9, Env. nº6, Envelope Monarch, Envelope DL, Envelope C5, Hagaki (Cartão), Oufukuhagaki (Postal resposta), Youkei 4, Youkei 2, Nagagata 3, Younaga 3, Personalizado*1
Tipo de Bandeja MP*2	Especificar o tipo de papel Valores: Normal (60 a 105 g/m ²), Transparência, Rugoso, Velino, Etiquetas, Reciclado, Pré-impresso*3, Bond, Cartão, Cor, Perfurado*3, Timbrado*3, Envelope, Espesso (106 a 220 g/m ²), Alta Qualidade, Personalizado 1-8

*1 Para instruções sobre como especificar o tamanho de papel personalizado, consulte o seguinte:

➔ *Guia de Uso Inglês*

*2 Para mudar para um tipo de papel que não o Normal, consulte o seguinte:

➔ *Guia de Uso Inglês*

*3 Para imprimir em papel pré-impresso, perfurado ou timbrado, consulte o seguinte:

➔ *Guia de Uso Inglês*



NOTA

- Os tipos de materiais disponíveis para imprimir faxes recebidos são os indicados a seguir.
Normal, Etiqueta, Reciclado, Bond, Velino, Cor, Envelope, Cartão, Espesso, Alta qualidade, Rugoso e Personalizado 1 a 8
- Defina o tamanho da bandeja multifunções utilizada para recepção de fax da seguinte maneira:
Modelos em polegadas: Letter, Legal, Statement
Modelos europeus: A4, B5, A5, Folio
Se a definição acima for alterada, não será possível imprimir faxes.

1 Abra o ecrã.

[System Menu/Counter] > tecla [▲] [▼] > [Defs. Comuns] > tecla [OK] > tecla [▲] [▼] > [Orig/Config Pap.] > tecla [OK] > tecla [▲] [▼] > [Def. Bandeja MP] > tecla [OK]

2 Especifique o tamanho do papel.

- 1 Tecla [▲] [▼] > [Band. MP tam.] > tecla [OK]
- 2 Selecione o tamanho do papel e selecione a tecla [OK].

3 Especifique o tipo de material.

- 1 Tecla [▲] [▼] > [Band. MP tipo] > tecla [OK]
- 2 Selecione o tipo de material e selecione a tecla [OK].

Batente de papel

Quando utilizar papel A4/Letter ou superior, abra o batente de papel mostrado na figura.

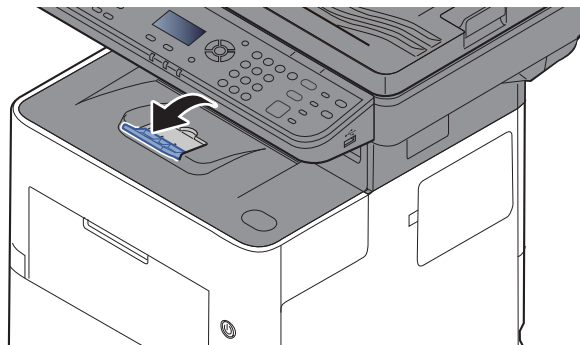

Preparação para enviar um documento para uma pasta partilhada num PC

Verifique a informação que necessita de ser inserida na máquina e crie uma pasta para receber o documento no seu computador. São usados ecrãs do Windows 10 na seguinte explicação. Os detalhes dos ecrãs variarão noutras versões do Windows.



NOTA

Inicie sessão no Windows com privilégios de administrador.

Registrar o nome do computador e o nome do computador completo

Verifique o nome do computador e o nome do computador completo

1 Exiba o ecrã.

Clique no botão **[Iniciar]** no Windows e, de seguida, seleccione **[Sistema Windows]**, **[Painel de Controlo]**, **[Sistema e Segurança]** e **[Sistema]**.



NOTA

No Windows 8.1, clique com o botão direito do rato em **[PC]** no ecrã Iniciar e seleccione **[Propriedades]**. Ou clique com o botão direito do rato no ícone Janela e seleccione **[Sistema]**.

2 Verifique o nome do computador.

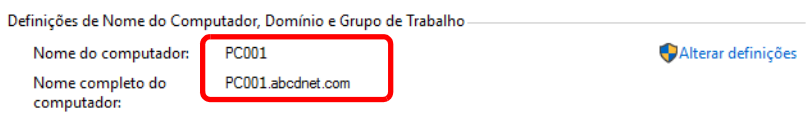

Verifique o nome do computador e o nome do computador completo

Exemplo de ecrã:

Nome do computador: PC001

Nome do computador completo: PC001.abcdnet.com

Após verificar o nome do computador, clique no botão  **[Fechar]** para fechar o ecrã "Propriedades do Sistema".

Registrar o nome de utilizador e o nome do domínio

Verifique o nome do domínio e nome de utilizador para iniciar sessão no Windows.

1 Exiba o ecrã.

Clique no botão **[Iniciar]** no Windows e, de seguida, seleccione **[Sistema Windows]** e **[Linha de Comandos]**.

No Windows 8.1, clique em **[Pesquisar]** em atalhos e digite "Linha de Comandos" na caixa de pesquisa. Seleccione **[Linha de Comandos]** na lista de pesquisa.

Aparece a janela de Linha de Comandos.

2 Verifique o nome do domínio e o nome de utilizador.

Em Linha de Comandos, insira "net config workstation" e, de seguida, prima **Enter**.

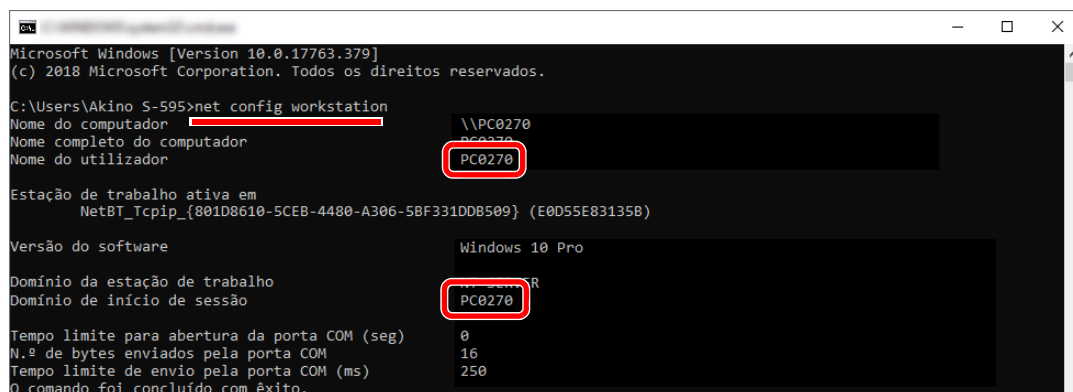

```
Microsoft Windows [Version 10.0.17763.379]
(c) 2018 Microsoft Corporation. Todos os direitos reservados.

C:\Users\Akino S-595>net config workstation
Nome do computador          \\PC0270
Nome completo do computador PC0270
Nome do utilizador          PC0270

Estação de trabalho ativa em
  NetBT_Tcpip_{801D8610-5CEB-4480-A306-5BF331DDB509} (E0D55E83135B)

Versão do software          Windows 10 Pro

Domínio da estação de trabalho PC0270
Domínio de início de sessão  PC0270

Tempo limite para abertura da porta COM (seg)  0
N.º de bytes enviados pela porta COM          16
Tempo limite de envio pela porta COM (ms)     250
O comando foi concluído com êxito.
```

Verifique o nome de utilizador e o nome do domínio.

Exemplo de ecrã:

Nome de utilizador: PC0270

Nome do domínio: PC0270

Criar uma pasta partilhada e registar uma pasta partilhada

Crie uma pasta partilhada para receber o documento no computador de destino.

NOTA

Caso exista um grupo de trabalho nas Propriedades do Sistema, configure as seguintes definições para limitar o acesso à pasta a um utilizador ou grupo específico.

- 1 Abra uma janela no Explorador de Ficheiros e selecione **[Ver]**, **[Opções]** e, de seguida, **[Opções de Pastas]**.
- 2 No Windows 8.1, selecione **[Definições]** em atalhos no ambiente de trabalho e selecione **[Painel de controlo]**, **[Aspecto e Personalização]** e, de seguida, **[Opções de Pastas]**.

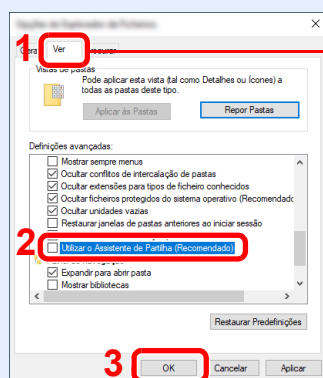

Certifique-se de que o separador **[Ver]** está selecionado.

Remova a marca de verificação de **[Utilizar o Assistente de Partilha (Recomendado)]** nas "Definições Avançadas".

1 Crie uma pasta.

Crie uma pasta no seu computador.

Por exemplo, crie uma pasta com o nome "**scannerdata**" no ambiente de trabalho.

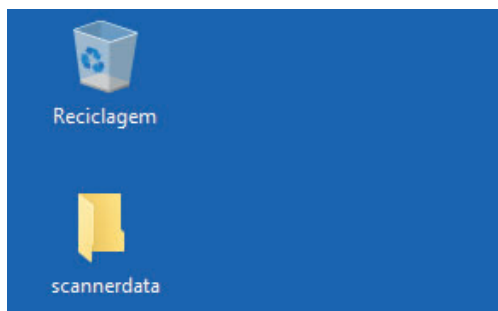

2 Configure as definições de permissão.

- 1 Clique, com o botão direito, na pasta "**scannerdata**", selecione [**Propriedade**] e clique em [**Partilhar**] e [**Partilha Avançada**].

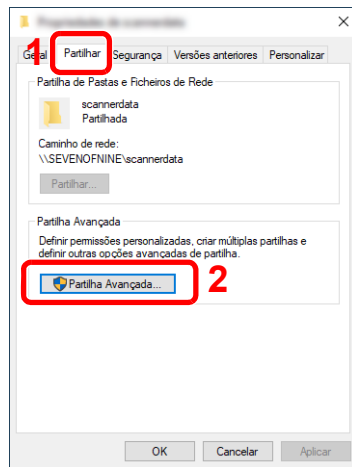

- 2 Selecione a caixa de verificação [**Partilhar esta pasta**] e clique no botão [**Permissões**].

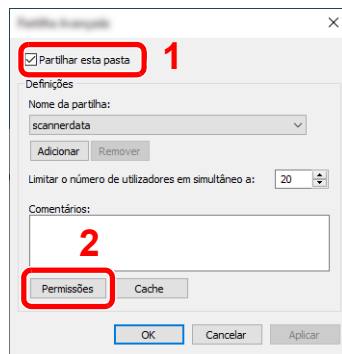

- 3 Registe o [**Nome da partilha**].

- 4 Clique no botão [**Adicionar**].

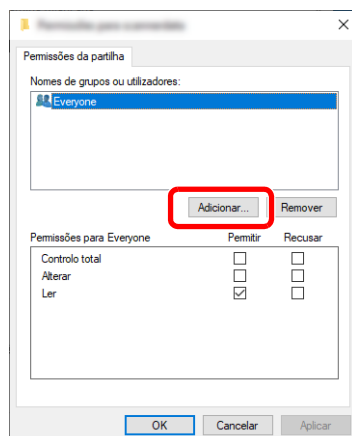

5 Especifique a localização.

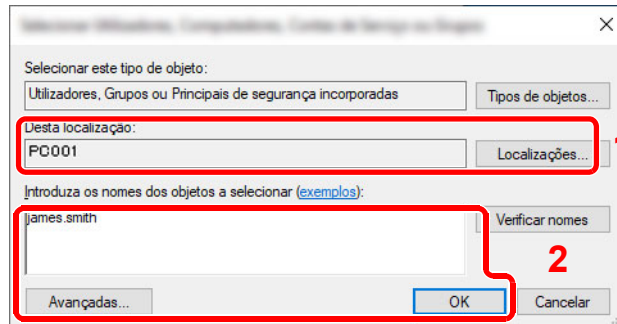

- 1 Se o nome do computador que registou na [página 3-15](#) for o mesmo que o nome do domínio:
Se o nome do computador não aparecer em "A partir desta localização", clique no botão **[Localizações]**, selecione o nome do computador e clique no botão **[OK]**.
Exemplo: PC001
Se o nome do computador que registou na [página 3-15](#) não for o mesmo que o nome do domínio:
Se o texto após o primeiro ponto (.) no nome do computador completo que registou não aparecer em "A partir desta localização", clique no botão **[Localizações]**, selecione o texto após o ponto (.) e clique no botão **[OK]**.
Exemplo: abcdnet.com
[→ Registrar o nome de utilizador e o nome do domínio \(página 3-16\)](#)
- 2 Insira o nome de utilizador que registou na página da caixa de texto e clique no botão **[OK]**.
Além disso, o nome de utilizador pode ser criado clicando no botão **[Avançado]** e selecionando um utilizador.

6 Defina a permissão de acesso para o utilizador selecionado.

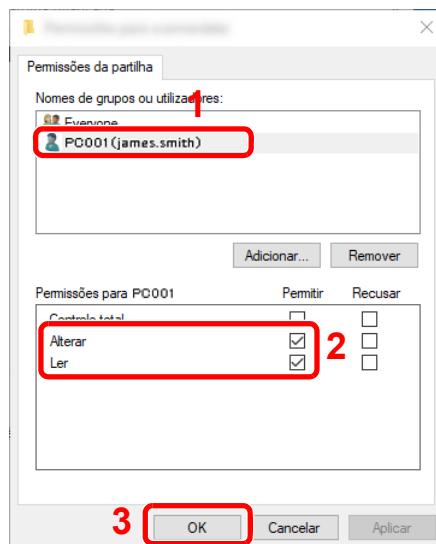

- 1 Selecione o utilizador que digitou.
- 2 Selecione a caixa de verificação **[Permitir]** das permissões "Alterar" e "Ler".
- 3 Prima **[OK]**.

NOTA

"**Todos**" confere permissão de partilha a todos na rede. Para reforçar a segurança, recomenda-se que selecione "**Todos**" e retire a marca de verificação "**Ler**" **[Permitir]**.

- 7 Clique no botão **[OK]** no ecrã "**Partilha Avançada**" para fechar o ecrã.

8 Verifique os detalhes definidos no separador **[Segurança]**.

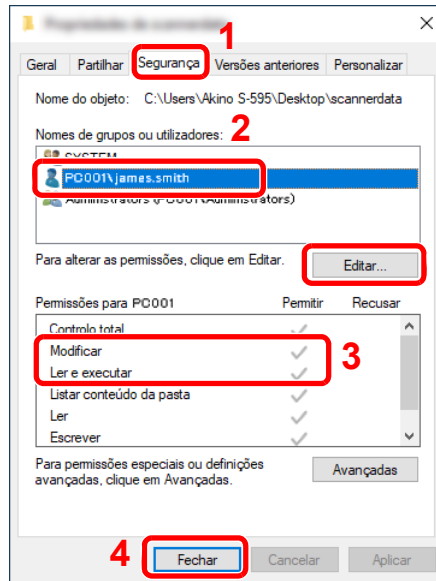

- 1 Selecione o separador **[Segurança]**.
- 2 Selecione o utilizador que digitou. Se o utilizador não aparecer em "Nomes de grupo ou utilizadores", clique no botão **[Editar]** para adicionar o utilizador de maneira semelhante à "configuração das definições de permissão".
- 3 Certifique-se de que as marcas de verificação aparecem na caixa de verificação **[Permitir]** para as permissões "Modificar" e "Ler e executar".
- 4 Clique no botão **[Fechar]**.

Configurar a firewall do Windows

Permite a partilha de ficheiros e impressoras e define a porta usada para transmissão SMB.

NOTA

Inicie sessão no Windows com privilégios de administrador.

1 Verificar partilha de ficheiro e impressora.

- 1 Clique no botão **[Iniciar]** no Windows e, de seguida, selecione **[Sistema Windows]**, **[Painel de Controlo]**, **[Sistema e Segurança]** e **[Deixar uma aplicação passar pela Firewall do Windows]**.

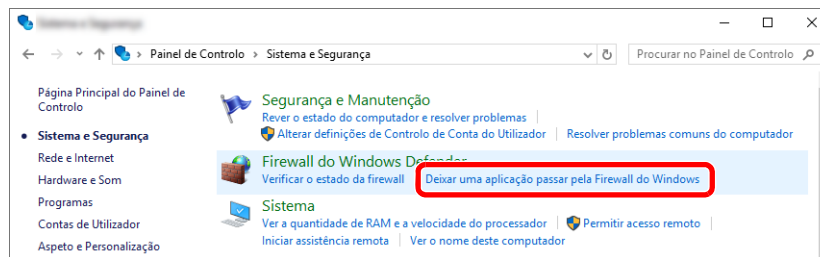

NOTA

- No Windows 8.1, atalhos do ambiente de trabalho, clique em **[Definições]**, **[Painel de Controlo]**, **[Sistema e Segurança]** e, de seguida, **[Firewall do Windows]**.
- Se surgir a caixa de diálogo Controlo de contas de utilizador, clique no botão **[Continuar]**.

2 Selecione a caixa de verificação [Partilha de ficheiros e impressoras].

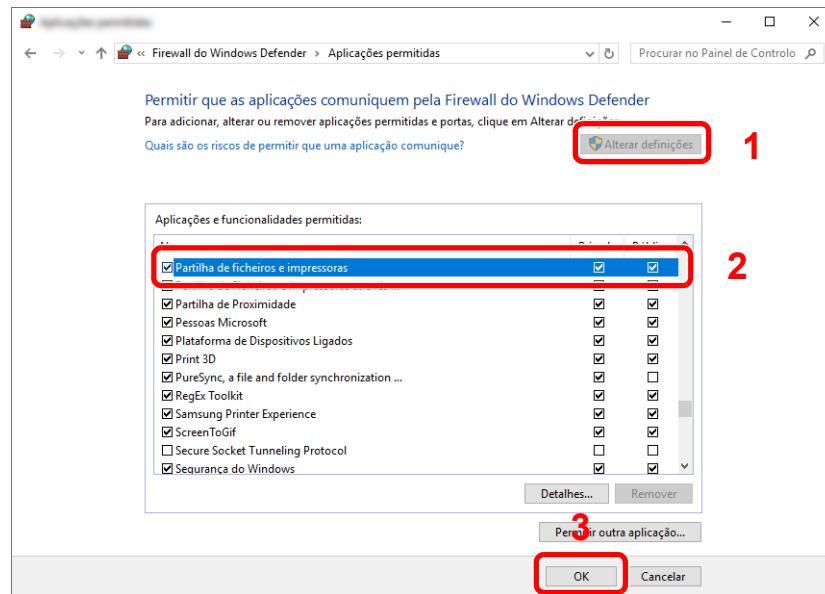

2 Adicionar uma porta.

1 Clique no botão [Iniciar] no Windows e, de seguida, selecione [Sistema Windows], [Painel de Controlo], [Sistema e Segurança] e [Verificar o estado da firewall].

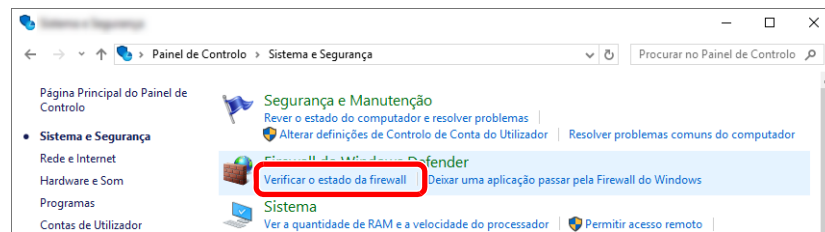

2 Selecione [Definições avançadas].

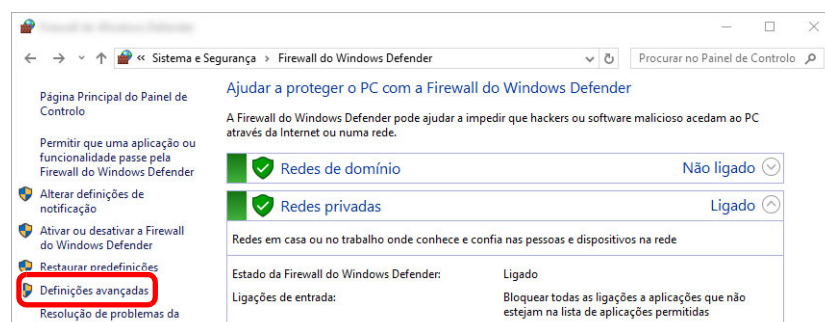

3 Selecione [Regras de Entrada].

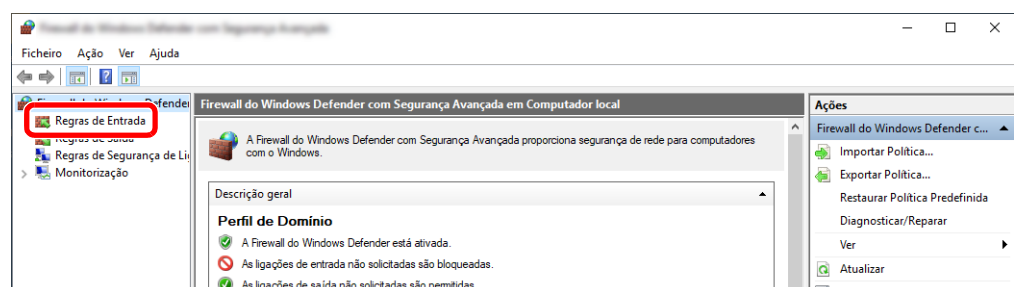

4 Seleccione [Nova Regra].

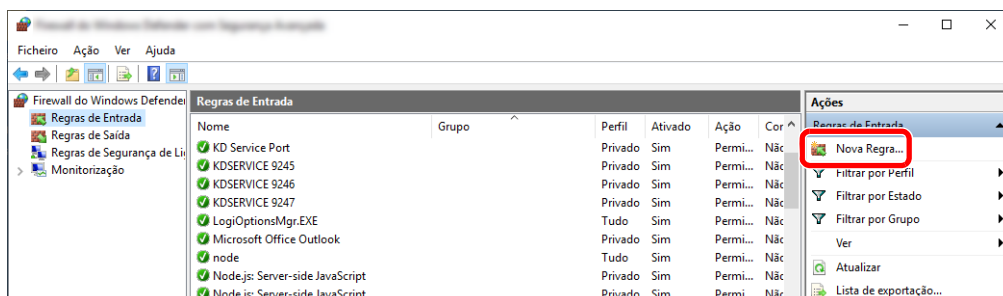

5 Seleccione [Porta].

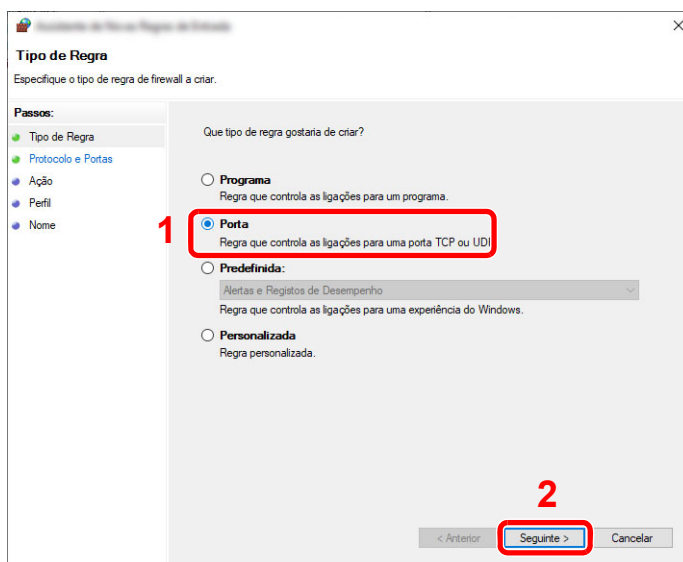

6 Select [TCP] como a porta à qual aplicar a regra. De seguida, seleccione [Portas locais específicas], introduza "445" e clique em [Seguinte].

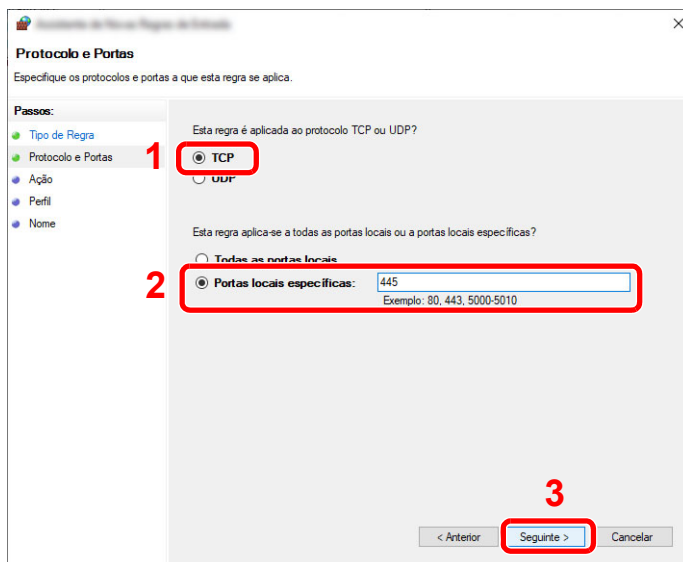

7 Selecione **[Permitir a ligação]** e clique no botão **[Seguinte]**.

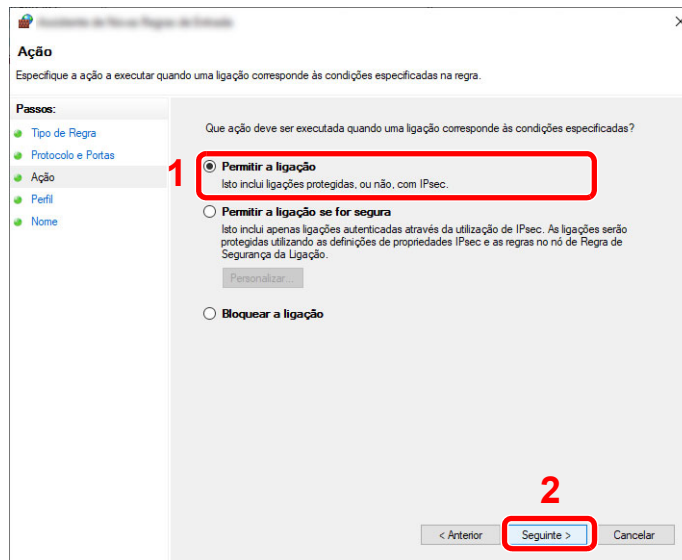

8 Certifique-se de que todas as caixas de verificação se encontram selecionadas e clique no botão **[Seguinte]**.

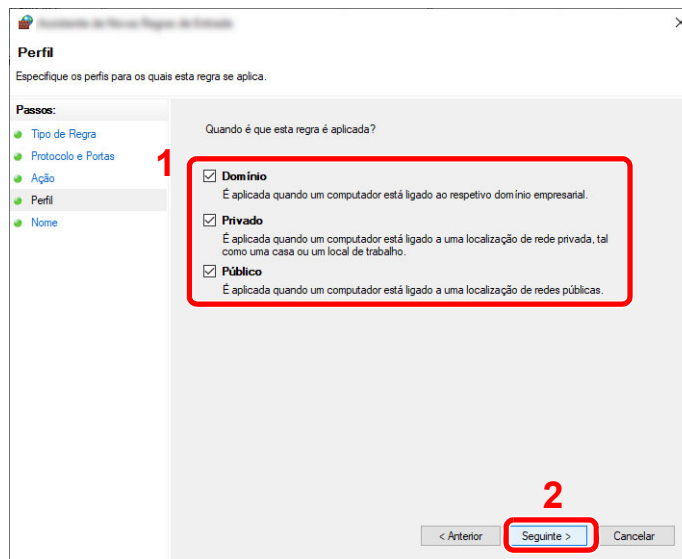

9 Insira "Scan to SMB" em "Nome" e clique em **[Concluir]**.

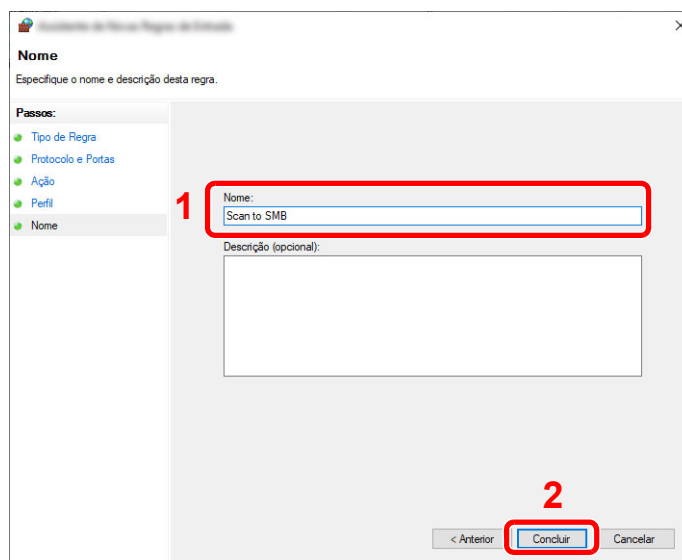

No Windows 8.1

- 1 No Windows 8.1, seleccione **[Definições]** em atalhos do ambiente de trabalho e seleccione **[Painel de Controlo]**, **[Sistema e Segurança]** e, de seguida, **[Firewall do Windows]**.
Se surgir a caixa de diálogo Controlo de contas de utilizador, clique no botão **[Continuar]**.
- 2 Configure as definições.
 - ➔ [Configurar a firewall do Windows \(página 3-20\)](#)

4 Imprimir a partir do PC

Este capítulo explica os seguintes tópicos:

Ecrã Definições de impressão do controlador da impressora	4-2
Ajuda do controlador da impressora	4-4
Alterar as predefinições do controlador da impressora (Windows 10)	4-4
Imprimir a partir de PC	4-5
Imprimir em papel de tamanho não-padronizado	4-7
Cancelar impressão a partir de um computador	4-9
Imprimir a partir do dispositivo portátil	4-10
Imprimir por AirPrint	4-10
Impressão com Mopria	4-10
Impressão com Wi-Fi Direct	4-10
Status Monitor	4-11
Aceder ao Status Monitor	4-11
Sair do Status Monitor	4-11
Visor do monitor de estado	4-11

Ecrã Definições de impressão do controlador da impressora

O ecrã de definições de impressão do controlador da impressora permite-lhe configurar uma diversidade de definições relacionadas com a impressão.

➔ Printing System Driver User Guide

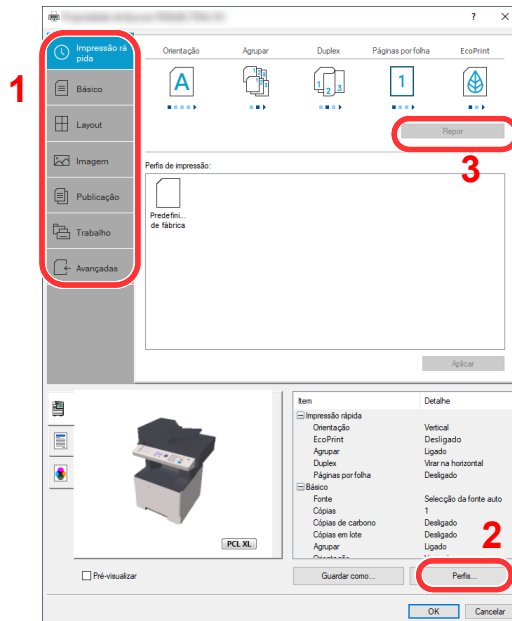

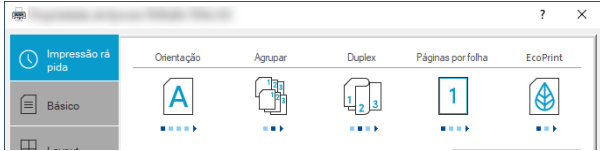
N.º	Descrição
1	<p>Separador [Impressão Rápida] Fornece ícones que podem ser utilizados para uma configuração fácil das funções frequentemente utilizadas. Sempre que clica num ícone, este muda para uma imagem que se assemelha aos resultados de impressão e aplica as definições.</p>  <p>Separador [Básico] Este separador agrupa funções básicas frequentemente utilizadas. Pode utilizá-lo para configurar o tamanho do papel e a impressão frente e verso.</p> <p>Separador [Layout] Este separador permite-lhe configurar definições para imprimir diversos esquemas, incluindo impressão de brochuras, modo de combinação, impressão de cartazes e escalonamento.</p> <p>Separador [Imagem] Este separador permite-lhe configurar definições relacionadas com a qualidade dos resultados da impressão.</p> <p>Separador [Publicação] Este separador permite-lhe criar capas e separadores para trabalhos de impressão e colocar separadores entre folhas de película OHP.</p> <p>Separador [Trabalho] Este separador permite configurar definições para guardar dados de impressão do computador para a máquina. Os documentos usados com regularidade e outros dados podem ser armazenados na máquina, para uma impressão posterior mais fácil. Visto que os documentos guardados podem ser impressos diretamente da máquina, esta função também é conveniente quando deseja imprimir um documento que não queira que outros vejam.</p> <p>Separador [Avançadas] Este separador permite configurar as definições para adicionar páginas de texto ou marcas de água aos dados de impressão.</p>

N.º	Descrição
2	[Perfis] As definições do controlador da impressora podem ser guardadas como um perfil. Os perfis guardados podem ser chamados em qualquer altura. Logo, mostra-se adequado guardar as definições frequentemente utilizadas.
3	[Repor] Clique para reverter as definições para os valores iniciais.

Ajuda do controlador da impressora

O controlador da impressora inclui Ajuda. Para conhecer as definições de impressão, abra o ecrã de definições de impressão do controlador da impressora e exiba a Ajuda conforme explicado abaixo.

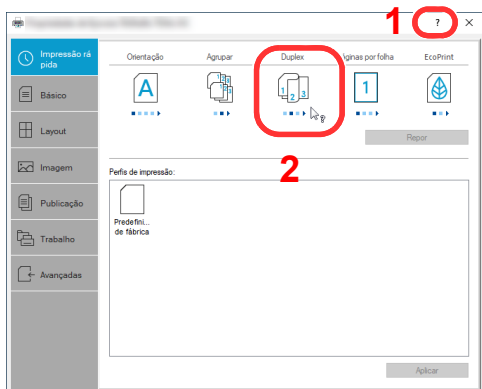

- 1 Clique no botão [?] no ângulo superior direito do ecrã e, de seguida, clique no item sobre o qual deseja saber mais.
- 2 Clique no item sobre o qual pretende obter informações e prima a tecla [F1] no teclado.

Alterar as predefinições do controlador da impressora (Windows 10)

As predefinições do controlador da impressora podem ser alteradas. Ao selecionar as definições frequentemente utilizadas, pode omitir passos no procedimento de impressão. Para obter mais informações sobre as definições, consulte:

➔ Printing System Driver User Guide

- 1 Clique no botão [Iniciar] no Windows e, em seguida, selecione [Sistema Windows], [Painel de controlo] e [Ver dispositivos e impressoras].
- 2 Clique, com o botão direito do rato, no ícone do controlador de impressora da máquina, e clique no menu [Propriedades de impressora] do controlador de impressora.
- 3 Clique no botão [Básico] no separador [Geral].
- 4 Selecione as predefinições e clique no botão [OK].

Imprimir a partir de PC

Siga os passos descritos abaixo para imprimir documentos a partir de aplicações.
Esta seção apresenta o método de impressão utilizando o Printing System Driver.

NOTA

- Para imprimir o documento a partir de aplicações, instale o controlador da impressora que transferiu do website para o seu computador.
- Em alguns ambientes, as definições atuais são exibidas na parte de baixo do controlador da impressora.

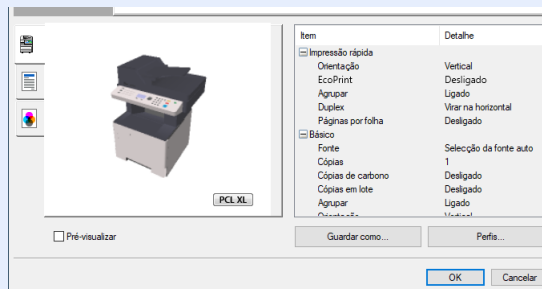

- Quando imprimir cartões ou envelopes, coloque o cartão ou os envelopes na bandeja multifunções antes de realizar o seguinte procedimento.

➔ [Quando colocar envelopes ou cartão na bandeja multifunções \(página 3-11\)](#)

1 Exiba o ecrã.

Clique em [Ficheiro] e selecione [Imprimir] na aplicação.

2 Configure as definições.

- 1 Selecione a máquina no menu "Impressora" e clique no botão [Propriedades].

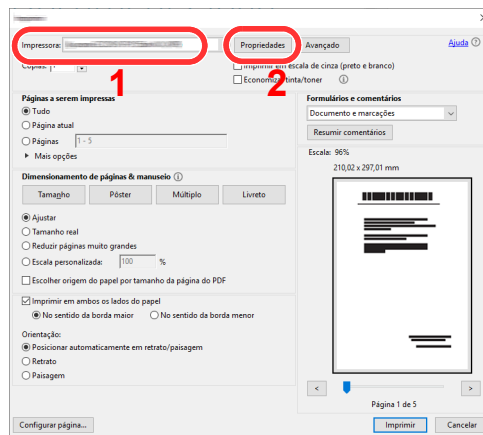

- 2 Selecione o separador [Básico].

- 3 Clique no menu "Tamanho da impressão" e selecione o tamanho do papel a utilizar para imprimir.

Para colocar um papel com um tamanho não incluído nos tamanhos de impressão da máquina, como cartão ou envelopes, é necessário registar o tamanho do papel.

➔ [Imprimir em papel de tamanho não-padronizado \(página 4-7\)](#)

Para imprimir num papel especial, como papel grosso ou transparência, clique no menu "Tipo de suporte" e selecione o tipo de material.

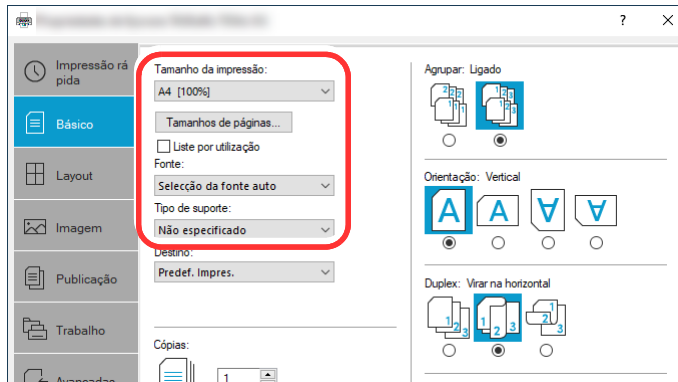

- 4 Clique no botão [OK] para regressar à caixa de diálogo Imprimir.

3 Inicie a impressão.

Clique no botão [OK].

Imprimir em papel de tamanho não-padronizado

Se colocou um tamanho de papel não incluído nos tamanhos de impressão da máquina, registre o tamanho do papel no separador **[Básico]** do ecrã de definições de impressão do controlador da impressora.

O tamanho registado pode ser selecionado no menu "Tamanho da impressão".

NOTA

Para executar a impressão na máquina, defina o tamanho do papel e digite o seguinte:

➔ [Tamanho de papel e tipo de material para a bandeja multifunções \(definição da bandeja multifunções\) \(página 3-13\)](#)

1 Exiba o ecrã.

- 1 Clique no botão **[Iniciar]** no Windows e, de seguida, selecione **[Sistema Windows]**, **[Painel de Controlo]** e **[Ver dispositivos e impressoras]**.

NOTA

No Windows 8.1, nos atalhos do ambiente de trabalho, clique em **[Definições]**, **[Painel de Controlo]** e, de seguida, **[Dispositivos e Impressoras]**.

- 2 Clique com o botão direito do rato no ícone do controlador da impressora da máquina e clique no menu **[Propriedades de impressora]** do controlador da impressora.
- 3 Clique no botão **[Preferências]** no separador **[Geral]**.

2 Registe o tamanho do papel.

- 1 Clique no separador **[Básico]**.

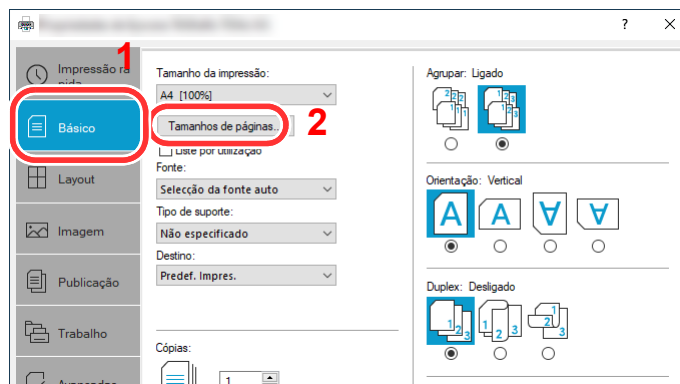

- 2 Clique no botão **[Tamanhos de páginas...]**.
- 3 Clique no botão **[Novo]**.

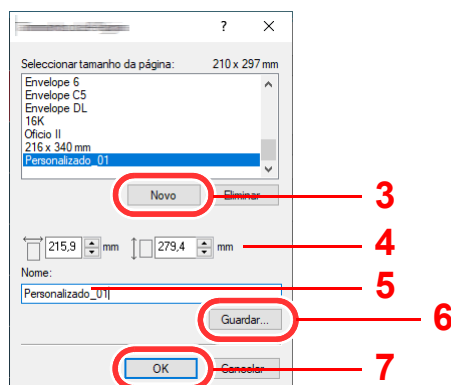

- 4 Introduza o tamanho do papel.
- 5 Introduza o nome do papel.
- 6 Clique no botão **[Guardar]**.
- 7 Clique no botão **[OK]**.
- 8 Clique no botão **[OK]**.

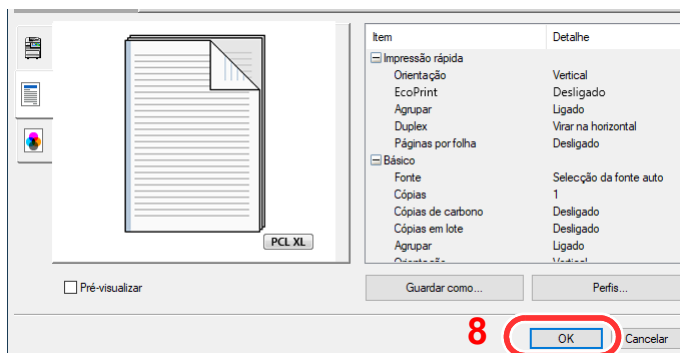

3 Exibe o ecrã de definições da impressão.

Clique em **[Ficheiro]** e seleccione **[Imprimir]** na aplicação.

4 Seleccione o tamanho e o tipo de papel de tamanho não-padronizado.

- 1 Seleccione a máquina no menu "Impressora" e clique no botão **[Propriedades]**.

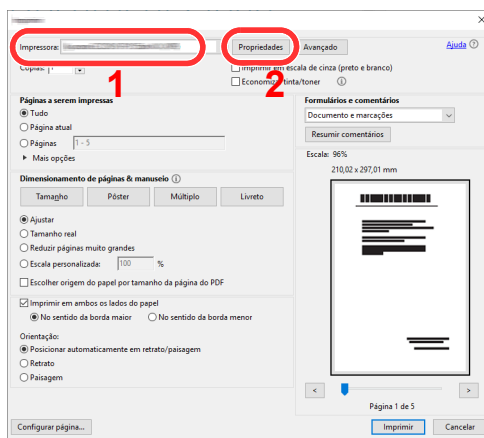

- 2 Seleccione o separador **[Básico]**.

- 3 Clique no menu "Tamanho da impressão" e selecione o tamanho do papel registado no passo 2.

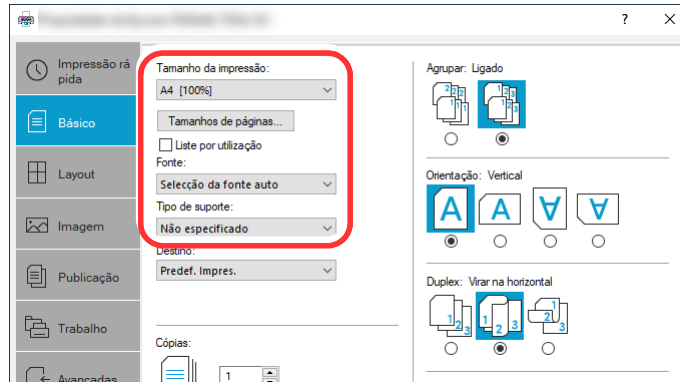

Para imprimir num papel especial, como papel grosso ou transparência, clique no menu "Tipo de suporte" e selecione o tipo de material.

NOTA

Se colocou um postal ou um envelope, selecione **[Cartão]** ou **[Envelope]** no menu "Tipo de suporte".

- 4 Selecione a fonte de papel no menu "Fonte".
- 5 Clique no botão **[OK]** para regressar à caixa de diálogo Imprimir.

5 Inicie a impressão.

Clique no botão **[OK]**.

Cancelar impressão a partir de um computador

Para cancelar um trabalho de impressão a ser executado, usando o controlador da impressora antes de a impressora iniciar a impressão, realize o seguinte:

NOTA

Quando cancelar a impressão a partir desta máquina, consulte o seguinte:

➔ [Cancelar trabalhos \(página 5-11\)](#)

- 1 Clique duas vezes no ícone da impressora () exibido na barra de tarefas no ângulo inferior direito da área de trabalho do Windows para exibir uma caixa de diálogo para a impressora.
- 2 Clique no ficheiro cuja impressão pretende cancelar e selecione **[Cancelar]** no menu "Documento".

Imprimir a partir do dispositivo portátil

Esta máquina suporta AirPrint e Mopria. De acordo com o SO e a aplicação suportados, pode imprimir o trabalho a partir de qualquer dispositivo portátil ou computador sem ser necessário instalar um controlador de impressora.

Imprimir por AirPrint

A AirPrint é uma função de impressão incluída de série no iOS 4.2 e produtos posteriores, e Mac OS X 10.7 e produtos posteriores.

Esta função permite-lhe ligar e imprimir para qualquer dispositivo compatível com AirPrint sem instalar um controlador de impressora.

Para permitir que a máquina seja encontrada quando imprimir por AirPrint, pode definir as informações de localização da máquina no Embedded Web Server RX.

➔ [Embedded Web Server RX User Guide](#)



Impressão com Mopria

Mopria é um padrão de função de impressão incluído no Android 4.4 ou em produtos posteriores. O Mopria Print Service precisa de ser instalado e ativado com antecedência.

Para obter detalhes sobre como usar, consulte um site da Mopria Alliance.



Impressão com Wi-Fi Direct

Wi-Fi Direct é um padrão de rede LAN sem fios criado pela Wi-Fi Alliance. Esta é uma das funções da rede LAN sem fios, sem um ponto de acesso LAN sem fios ou router LAN sem fios. Os dispositivos intermédios podem comunicar diretamente entre pares (peer-to-peer).

O processo de impressão por Wi-Fi Direct é o mesmo que o dos dispositivos portáteis normais.

Ao usar um nome de impressora ou nome Bonjour nas definições de porta das propriedades da impressora, pode imprimir o trabalho especificando o nome na ligação Wi-Fi Direct.

Ao usar um endereço IP para a porta, especifique o endereço IP desta máquina.

Status Monitor

O Status Monitor monitoriza o estado da impressora e proporciona uma função contínua de relatório.



NOTA

Quando activar o Status Monitor, verifique o estado abaixo.

- Printing System Driver está instalado.

Aceder ao Status Monitor

O Status Monitor também é iniciado quando a impressão é iniciada.

Sair do Status Monitor

Use qualquer um dos métodos abaixo indicados para sair do Status Monitor.

- Sair manualmente:
Clique no ícone das definições e selecione Sair no menu para sair do Status Monitor.
- Sair automaticamente:
O Status Monitor encerra automaticamente após 7 minutos sem ser utilizado.

Visor do monitor de estado

A exibição do Monitor de Estado é a seguinte.

Vista Rápida do Estado

O estado da impressora é apresentado através de ícones. São apresentadas informações detalhadas ao fazer clique no botão Expandir.

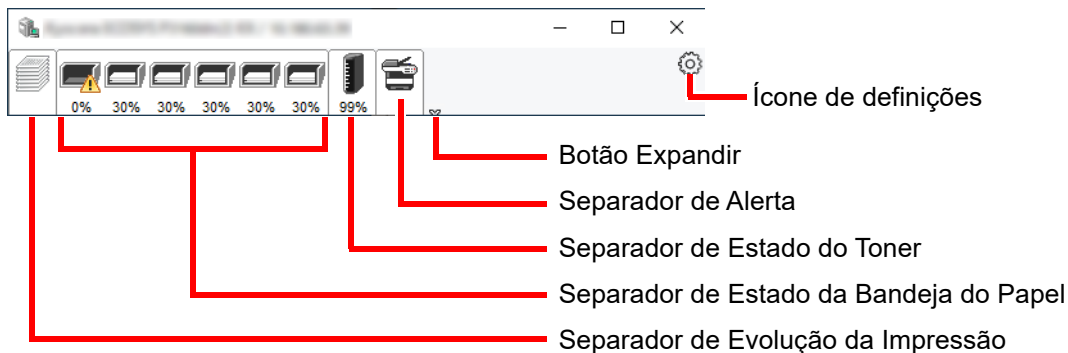

São apresentadas informações detalhadas clicando em cada separador de ícone.

Separador de Evolução da Impressão

É apresentado o estado dos trabalhos de impressão.

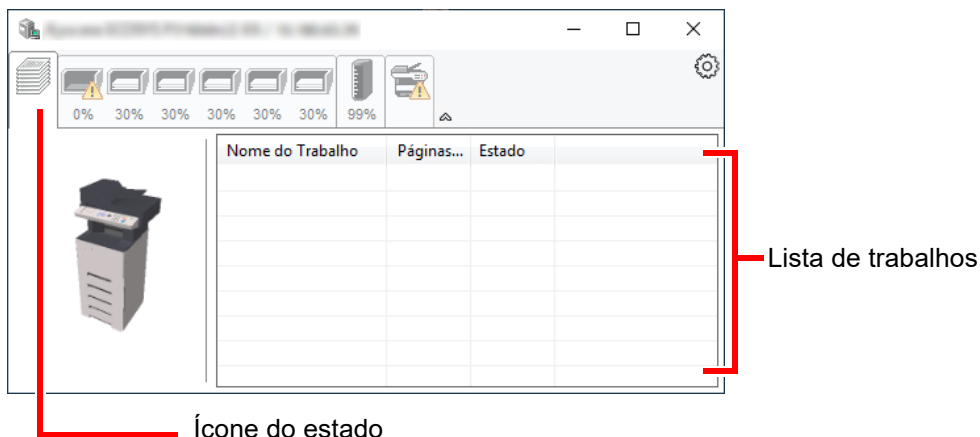

Selecione um trabalho na lista de trabalhos e poderá cancelá-lo através do menu apresentado ao clicar no botão direito.

Separador de Estado da Bandeja do Papel

São apresentadas informações sobre o papel na impressora e sobre a quantidade de papel restante.

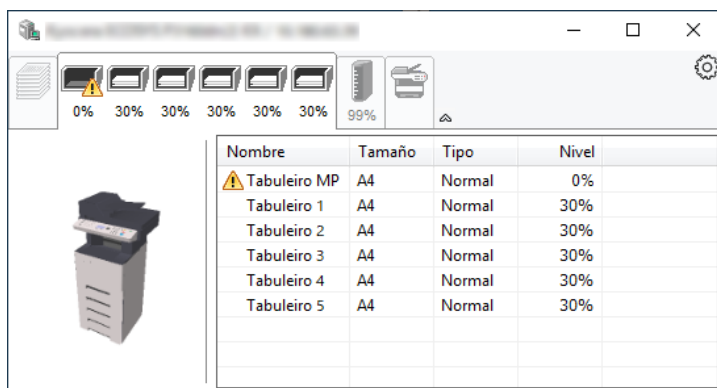

Separador de Estado do Toner

É apresentada a quantidade de toner restante.

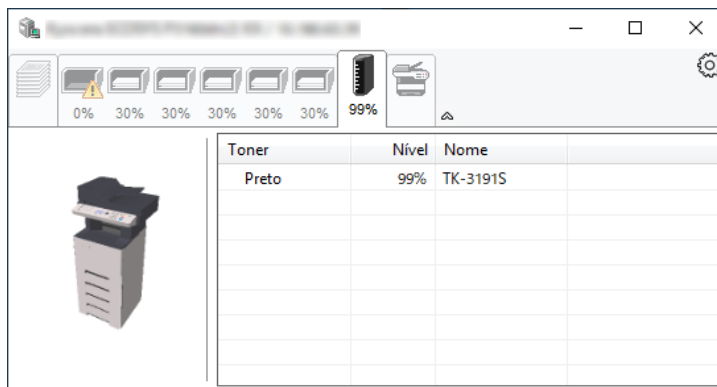

Separador de Alerta

Se ocorrer um erro será apresentado um aviso com uma imagem 3D e uma mensagem.

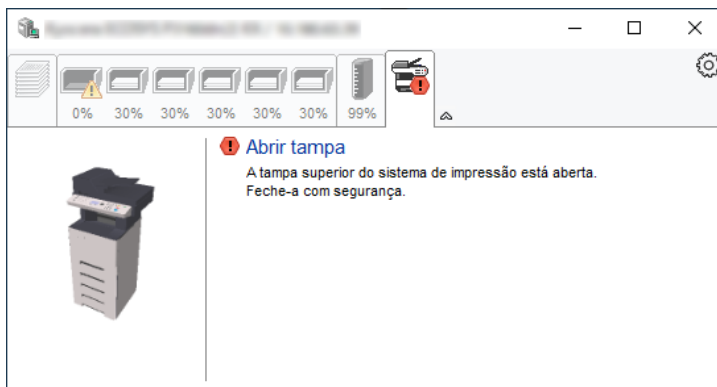

Menu Contextual do Status Monitor

O seguinte menu é apresentado ao clicar no ícone de definições.

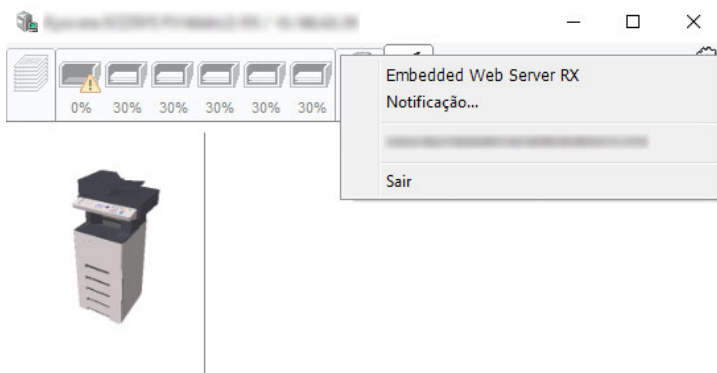

- **Embedded Web Server RX**
Se a impressora estiver ligada a uma rede TCP/IP e possuir o seu próprio endereço IP, use um navegador para aceder a Embedded Web Server RX para modificar ou confirmar as definições de rede. Este menu não é apresentado se utilizar a ligação USB.
➔ **Embedded Web Server RX User Guide**
- **Notificação...**
Define o ecrã do Status Monitor.
➔ [Definições de Notificação do Status Monitor \(página 4-14\)](#)
- **Sair**
Sai do Status Monitor.

Definições de Notificação do Status Monitor

São apresentadas as definições e os detalhes da lista de eventos do Status Monitor.

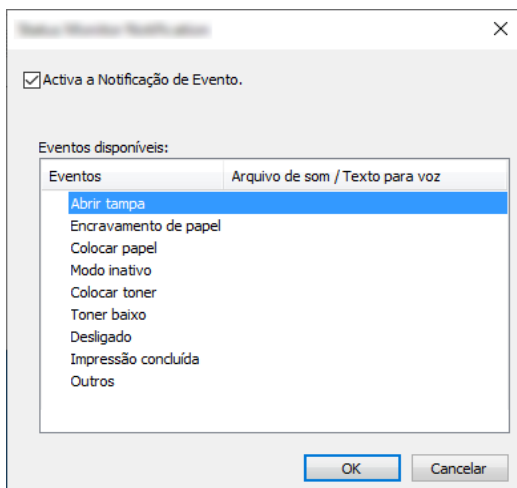

Selecione se é apresentada uma notificação quando ocorre um erro na lista de eventos.

1 **Selecione Activar Notificação de Evento.**

Se esta definição estiver desactivada, o Status Monitor não será iniciado mesmo durante a execução da impressão.

2 **Selecione um evento para usar com a função texto para voz em Eventos disponíveis.**

3 **Clique na coluna Arquivo de som / Texto para voz.**

Clique no botão de procura (...) para notificar o evento por meio de um ficheiro de som.

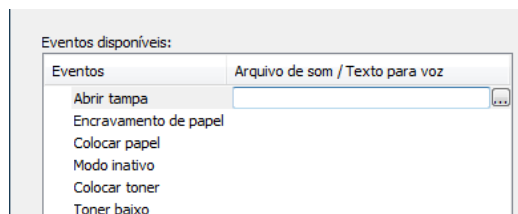

NOTA

O formato de ficheiro disponível é WAV.

Ao personalizar os textos de mensagem para leitura no ecrã, introduza os textos na caixa de texto.

5 Utilização da máquina

Este capítulo explica os seguintes tópicos:

Colocar originais	5-2
Colocar originais no vidro de exposição	5-2
Colocar originais no processador de documentos	5-3
Programa	5-5
Registar programas	5-5
Confirmar o programa registado	5-6
Revocar programas	5-6
Substituir o programa	5-7
Eliminar o programa	5-7
Definições da tecla Selecionar	5-8
Copiar	5-9
Uso Básico	5-9
Cancelar trabalhos	5-11
Digitalização básica (Enviar)	5-12
Enviar documento por e-mail	5-13
Enviar um documento para a pasta partilhada desejada num computador (digitalizar para o PC)	5-15
Digitalizar utilizando TWAIN ou WIA	5-17
Método útil de envio	5-18
Enviar para tipos diferentes de destino (Envio Multi)	5-19
Cancelar o envio de trabalhos	5-20
Selecionar e confirmar o destino	5-21
Especificar destino	5-21
Escolher a partir do livro de endereços	5-21
Escolher tecla de toque	5-22
Verificar e editar destinos	5-23
Ecrã de confirmação de destinos	5-24
Revocar	5-24
Como utilizar a função de FAX	5-25

Colocar originais

Colocar originais no vidro de exposição

Pode colocar livros ou revistas no vidro de exposição além das folhas originais normais.

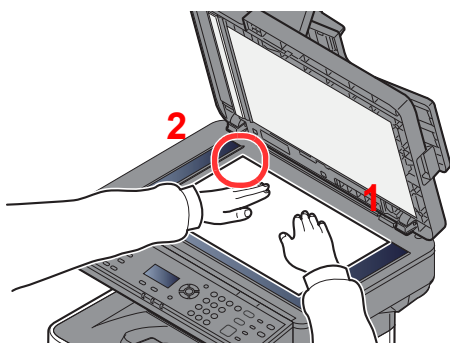

- 1 Coloque a face a ser digitalizada virada para baixo.
- 2 Alinhe-os contra as placas indicadoras de tamanho dos originais, com o ângulo esquerdo inferior como o ponto de referência.

NOTA

Para pormenores sobre a Orientação Original, consulte o seguinte:

➔ [Orientação Orig. \(Orientação Original\) \(página 6-11\)](#)

Quando coloca envelopes ou cartão no vidro de exposição

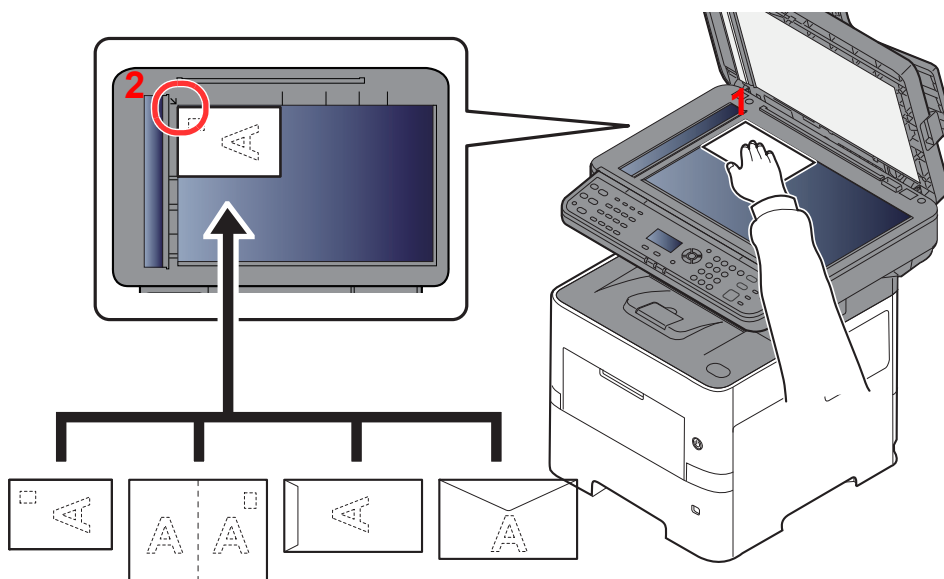

- 1 Coloque a face a ser digitalizada virada para baixo.
- 2 Alinhe-os contra as placas indicadoras de tamanho dos originais, com o ângulo esquerdo inferior como o ponto de referência.

NOTA

Para mais informações sobre o procedimento de colocação de envelopes ou cartão, consulte o seguinte:

➔ [Quando colocar envelopes ou cartão na bandeja multifunções \(página 3-11\)](#)

CUIDADO

Não deixe o processador de documentos aberto, pois existe o risco de ferimentos pessoais.

IMPORTANTE

- Não force o processador de documentos ao fechar. A pressão excessiva pode partir o vidro.
- Quando colocar livros ou revistas na máquina, faça-o com o processador de documentos aberto.

Colocar originais no processador de documentos

O processador de documentos digitaliza automaticamente cada folha de originais múltiplos. Ambos os lados dos originais de dois versos são digitalizados.

Originais suportados pelo processador de documentos

O processador de documentos suporta os seguintes tipos de originais.

Peso	50 a 120 g/m ² (Frente e verso: 50 a 120 g/m ²)
Tamanhos	Máximo 216 x 355,6 mm (Tamanho longo 216 x 915 mm) a Mínimo 105 x 148 mm
N.º de folhas	75 folhas ou menos (50 a 80 g/m ²)

Originais não suportados pelo processador de documentos

Não utilize o processador de documentos com os seguintes tipos de originais. Caso contrário, os originais poderão ficar encravados ou o processador de documentos pode ficar sujo.

- Originais presos com cliques ou agrafos (Retire os cliques ou os agrafos e alise dobras, rugas ou vincos antes de colocar os originais. Se tal não for efectuado, os originais poderão encravar).
- Originais com fita adesiva ou cola
- Originais com secções cortadas
- Original ondulado
- Originais com dobras (Alise as dobras antes de colocar os originais. Se tal não for efectuado, os originais poderão encravar).
- Papel químico
- Papel enrugado

Como colocar os originais

✓ IMPORTANTE

- Antes de colocar os originais, certifique-se que não restam originais na respectiva mesa de saída. Os originais deixados na mesa de saída de originais podem encravar os novos originais.
- Não cause impacto sobre a tampa superior do processador de documentos, como, por exemplo, alinhar os originais na tampa superior. Pode causar um erro no processador de documentos.

1 Ajuste o original com as guias.

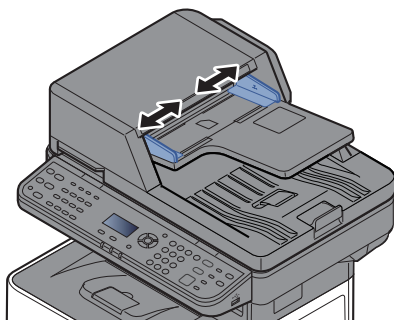

2 Coloque os originais.

- 1 Coloque a face a ser digitalizada (ou a primeira face de originais com duas faces) virada para cima. Introduza a margem de alimentação no processador de documentos o máximo possível.

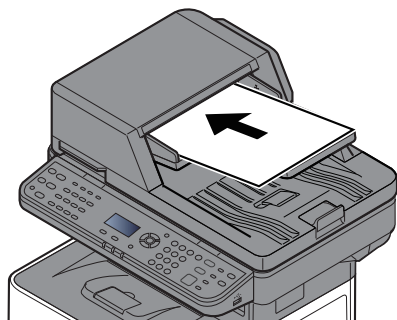

NOTA

Para pormenores sobre a Orientação Original, consulte o seguinte:

➔ [Orientação Orig. \(Orientação Original\) \(página 6-11\)](#)



IMPORTANTE

Certifique-se de que as guias de largura dos originais se encontram ajustadas de acordo com os originais. Se houver uma falha, volte a ajustar as guias de largura do original. O espaço pode causar o atolamento dos originais.

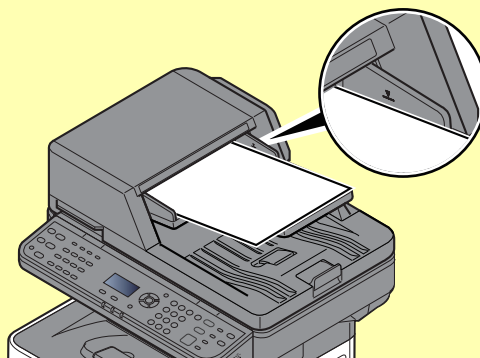

Certifique-se de que os originais colocados não excedem o indicador de nível. Se exceder o nível máximo, os originais poderão encravar.

Os originais com orifícios ou linhas perfuradas devem ser colocados de modo a que os orifícios ou perfurações sejam os últimos elementos a serem digitalizados (não os primeiros).

- 2 Abra a aba de suporte de originais para se ajustar ao tamanho do conjunto original.

A4, Letter, Legal

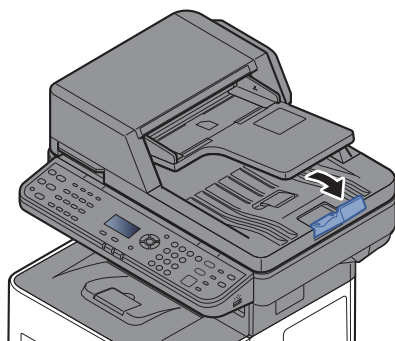

B5 ou menos

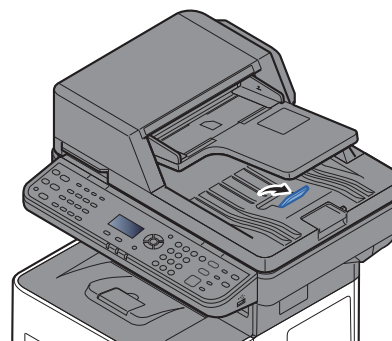

Programa

Ao registar conjuntos de funções de uso frequente como programa individual, pode simplesmente seleccionar uma das teclas **[Program I]** a **[Program IV]**, consoante necessário, para voltar a usar essas funções.

As seguintes funções já estão registadas na tecla **[Program I]**. Esta função permite-lhe copiar numa única página os lados frontal e posterior de um cartão de identificação ou de outro documento de tamanho inferior a Statement ou A5. Embora as funções sejam eliminadas através da tecla de sobreposição **[Program I]**, pode registar as mesmas definições através da tecla **[Function Menu]**.

- Seleção Papel: Cassete 1
- Zoom: Auto
- Combinar: 2 em 1
- Tamanho Original: Statement (Modelos em polegadas)/A5 (Modelos métricos)
- Digitalização Contínua: Ligada



NOTA

- É possível registar a função de cópia, a função de envio e a função de fax num programa. (A função de fax apenas pode ser registada ou revocada em produtos que tenham a função de fax instalada).
- Se a administração do início de sessão de utilizador estiver activa, apenas pode registar funções ao iniciar a sessão com privilégios de administrador.

Registar programas

Execute o seguinte procedimento para registar um programa.

1 Configure as definições das funções.

Configure as definições das funções que pretende registar num programa.

Para aceder às definições das funções, consulte:

➔ [Usar várias funções \(página 6-1\)](#)

NOTA

No caso da função de envio e da função de fax, também é registado um destino no programa.

2 Registe o programa.

Prima uma das teclas [**Program I**] a [**Program IV**] na qual pretende registar as definições e mantenha-a premida (2 segundos ou mais).

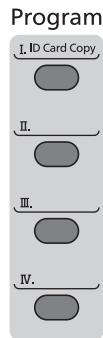

As definições atuais são registadas na tecla de programa seleccionada.

Confirmar o programa registado

As definições do programa registado podem ser confirmadas através da revocação do programa.

➔ [Revocar programas \(página 5-6\)](#)

Revocar programas

Selecione uma das teclas [**Program I**] a [**Program IV**] na qual se encontram registadas as definições que pretende revocar. As definições atuais das diversas funções são substituídas pelas definições registadas.

Coloque os originais e prima a tecla [**Start**].

Substituir o programa

Pode alterar o programa. Siga o procedimento abaixo para editar o programa.

1 Configure as definições das funções.

Defina a função que pretende alterar.

Para aceder às definições das funções, consulte:

➔ [Usar várias funções \(página 6-1\)](#)



NOTA

No caso da função de envio e da função de fax, também é registado um destino no programa.

2 Substituir o programa.

- 1 Prima uma das teclas [Program I] a [Program IV] para alterar e mantenha-a premida (2 segundos ou mais).

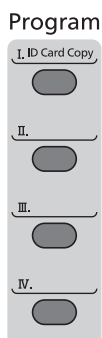

- 2 Tecla [▲] [▼] > [Substituir] > tecla [OK] > [Sim]

Registe o programa alterado.

Eliminar o programa

Pode eliminar o programa.

1 Exiba o ecrã.

Prima uma das teclas [Program I] a [Program IV] para eliminar e mantenha-a premida (2 segundos ou mais).

2 Elimine o programa.

Tecla [▲] [▼] > [Eliminar] > Tecla [OK] > [Sim]

Definições da tecla Selecionar

As funções mais utilizadas podem ser registadas na tecla Selecionar. As funções podem ser configuradas facilmente através da seleção da tecla Selecionar.

As funções podem ser registadas na tecla Selecionar no menu do sistema.

➔ Consulte o *Guia de Uso Inglês*

Copiar

Uso Básico

Execute os passos que se seguem para efectuar cópia básica.

1 Selecione a tecla [Copy].

2 Coloque os originais.

Coloque os originais.

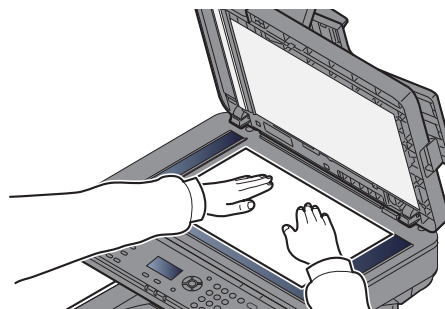
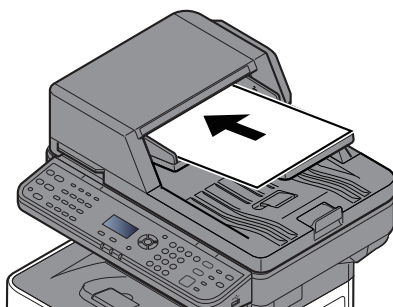

➔ [Colocar originais \(página 5-2\)](#)

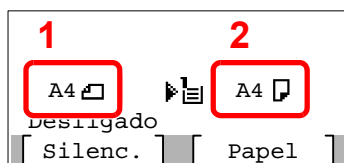

1 Tamanho original

2 Tamanho do papel

Verifique o tamanho original e o tamanho do papel.



NOTA

Para seleccionar o tamanho original, consulte:

➔ [Tamanho Original \(página 6-9\)](#)

Para seleccionar a fonte de papel, consulte:

➔ [Seleção de papel \(página 6-10\)](#)

3 Selecione as funções.

Selecione a tecla [Function Menu] para seleccionar as funções de copiadora que serão utilizadas.

➔ [Copiar \(página 6-3\)](#)

4 Utilize as teclas numéricas para inserir a quantidade de cópias.

Especifique o número pretendido até 999.

5 Prima a tecla [Start].

A cópia começa.



NOTA

Esta funcionalidade permite-lhe reservar o próximo trabalho durante a impressão. Ao utilizar esta função, o original será digitalizado enquanto a máquina estiver a imprimir. Quando o actual trabalho de impressão terminar, o trabalho de cópia reservado é impresso. Se «Reservar Prioridade» estiver definida como [**Desligada**], será apresentada a indicação [**PróxCóp.**]. Selecione [**NextCopy**] e configure as definições necessárias para o trabalho de cópia.

► Consulte o *Guia de Uso Inglês*

A Copiar...	
Nº Trab. :	9999
pág. (s) :	999
Cópias :	999/999
[Cancelar]	[PróxCóp.]

Cancelar trabalhos

Também é possível cancelar trabalhos selecionando a tecla **[Stop]**.

1 **Selecione tecla **[Stop]** com o ecrã de cópia em exibição.**

2 **Cancele um trabalho.**

- 1 Tecla **[▲]** **[▼]** > Tecla **[Canc. Tra. Impr.]** > **[OK]**
- 2 Selecione o trabalho que pretende cancelar e **[Menu]**.
- 3 Tecla **[▲]** **[▼]** > tecla **[Canc. Trabalho]** > **[OK]**



NOTA

Selecione **[Detalhe]** e a tecla **[OK]** para exibir as informações detalhadas do trabalho.

4 **Selecione **[Sim]**.**

O trabalho foi cancelado.



NOTA

Durante a digitalização, é possível cancelar o trabalho através da seleção da tecla **[Stop]** ou **[Cancelar]**.

Digitalização básica (Enviar)

Esta máquina pode enviar uma imagem digitalizada como anexo de uma mensagem de E-mail ou para um PC ligado à rede. Para o poder fazer, é necessário registar o remetente e o endereço de destino (destinatário) na rede.

É necessário um ambiente de rede que permita que a máquina se ligue a um servidor de correio de modo a enviar uma mensagem de correio electrónico. É recomendada a utilização de uma rede local (LAN, Local Area Network) como auxílio para os problemas de segurança e velocidade de transmissão.

Execute os passos seguintes para efectuar o envio básico. Estão disponíveis as seguintes quatro opções:

- Enviar como E-mail (Entrada End. E-mail): Envia uma imagem digitalizada do original como um anexo de E-mail.

➔ [Enviar documento por e-mail \(página 5-13\)](#)

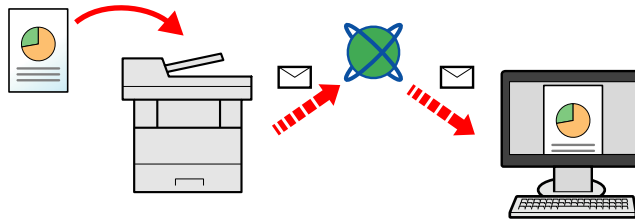

- Enviar para pasta (SMB): Armazena uma imagem original digitalizada numa pasta partilhada de qualquer PC.

➔ [Enviar um documento para a pasta partilhada desejada num computador \(digitalizar para o PC\) \(página 5-15\)](#)

- Enviar para pasta (FTP): Armazena uma imagem digitalizada do original numa pasta de um servidor de FTP.

➔ Consulte o *Guia de Uso Inglês*

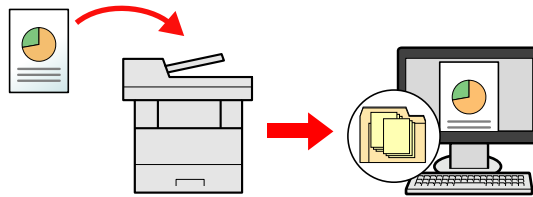

- Digitalização de dados de imagem com TWAIN / WIA: Digitalize o documento usando um programa de aplicação compatível com TWAIN ou WIA.

➔ [Digitalizar utilizando TWAIN ou WIA \(página 5-17\)](#)

NOTA

- Pode especificar diferentes opções de envio em conjunto.

➔ [Enviar para tipos diferentes de destino \(Envio Multi\) \(página 5-19\)](#)

- A função de fax pode ser utilizada em produtos equipados com a capacidade de fax.

➔ **Guia de Uso de FAX**

Enviar documento por e-mail

NOTA

- Ao transmitir utilizando a rede LAN sem fios, selecione a interface dedicada à função de envio de antemão.
 - ➔ Consulte o *Guia de Uso Inglês*
- Antes de enviar um documento digitalizado por e-mail, é necessário configurar o SMTP e o envio de e-mail a partir de Embedded Web Server RX.
 - ➔ Consulte o *Guia de Uso Inglês*

1 **Selecione a tecla [Send].**

2 **Coloque os originais.**

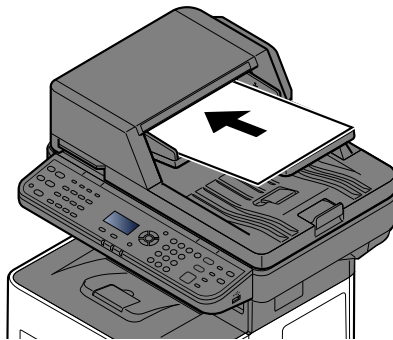

➔ [Colocar originais \(página 5-2\)](#)

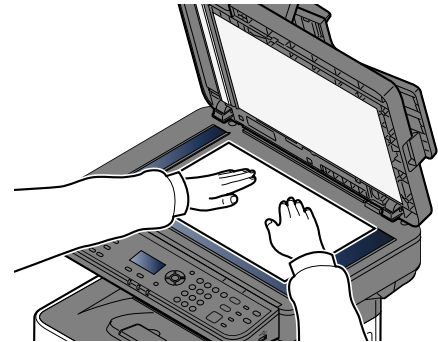

3 **No ecrã básico de envio, selecione a tecla [▲] [▼] > [E-mail] > tecla [OK]**

4 **Introduza o endereço de e-mail de destino > tecla [OK]**

Podem ser introduzidos até 256 caracteres.

➔ [Método de introdução de caracteres \(página 8-3\)](#)

Para enviar para vários destinos, selecione a tecla **[Confirm/Add Destination]**. Pode enviar para até 100 destinos de uma só vez.

Os destinos podem ser alterados posteriormente.

➔ [Verificar e editar destinos \(página 5-23\)](#)

NOTA

Se **[Transmissão]** estiver definida para "Proibido", não podem ser introduzidos múltiplos destinos.

➔ Consulte o *Guia de Uso Inglês*

5 **Selecione as funções.**

Selecione a tecla **[Function Menu]** para selecionar as funções de envio a utilizar.

➔ [Enviar \(página 6-4\)](#)

 **IMPORTANTE**

- [TXEncriptadoE-mail] e [AssinaturaDigital] aparecem ao definir S/MIME no Embedded Web Server RX.

➔ **Embedded Web Server RX User Guide**

- Ao utilizar [TXEncriptadoE-mail] e [AssinaturaDigital], especifique os endereços de E-mail que têm certificado de encriptação, a partir do livro de endereços. Não é possível configurar o endereço introduzido diretamente com estas funções. Ao introduzir o endereço de e-mail no painel de operação, não pode utilizar estas funções.

6 **Prima a tecla [Start].**

O envio é iniciado.

Enviar um documento para a pasta partilhada desejada num computador (digitalizar para o PC)

Poderá armazenar o documento digitalizado na pasta pretendida num computador.

NOTA

- Ao transmitir utilizando a rede LAN sem fios, selecione a interface dedicada à função de envio de antemão.
- ➔ Consulte o *Guia de Uso Inglês*
- Antes de enviar o documento digitalizado para a pasta partilhada no seu computador, deve configurar as seguintes definições:
 - Registe o nome do computador e o nome do computador completo
 - ➔ [Registar o nome do computador e o nome do computador completo \(página 3-15\)](#)
 - Registe o nome de utilizador e o nome do domínio
 - ➔ [Registar o nome de utilizador e o nome do domínio \(página 3-16\)](#)
 - Crie uma pasta partilhada e registe uma pasta partilhada
 - ➔ [Criar uma pasta partilhada e registar uma pasta partilhada \(página 3-17\)](#)
 - Configure a firewall do Windows
 - ➔ [Configurar a firewall do Windows \(página 3-20\)](#)

1 Seleccione a tecla [Send].

2 Coloque os originais.

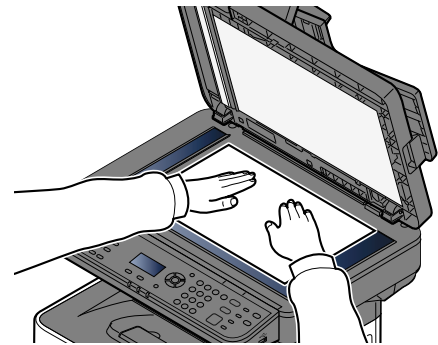
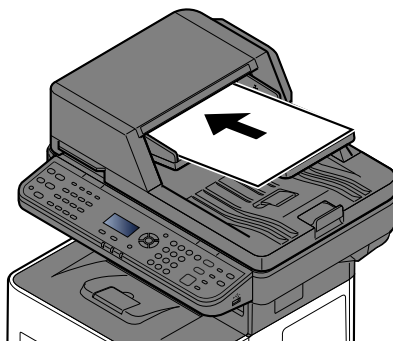

➔ [Colocar originais \(página 5-2\)](#)

3 No ecrã básico de envio, selecione a tecla [▲] [▼] > [Pasta(SMB)] > tecla [OK]

4 Introduza as informações do destino.

A seguinte tabela lista os itens a serem definidos. Introduza as informações para cada item e selecione a tecla [OK].

Item	Detalhe	Máx. de caracteres
Nome Anfitrião (SMB) ^{*1}	Nome do computador	Máx. de 256 caracteres

Item	Detalhe	Máx. de caracteres
Caminho	Partilhar nome Por exemplo: scannerdata Se guardar numa pasta na pasta partilhada: nome de partilha\nome da pasta em pasta partilhada	Máx. de 260 caracteres
NomeUtil.IniSes	Se o nome do computador e o nome do domínio forem iguais: Nome de utilizador Por exemplo: james.smith Se o nome do computador e o nome do domínio forem diferentes: Nome de domínio\Nome de utilizador Por exemplo, abcdnet\james.smith	Máx. de 64 caracteres
Pal-Pas IniSes	Palavra-passe de início de sessão no Windows (Sensível a maiúsculas e minúsculas.)	Máx. de 64 caracteres

*1 Para especificar um número de porta diferente da predefinição (445), introduza utilizando o formato "Nome Anfitrião: número de porta" (Exemplo: SMBhostname:140).
Para inserir o endereço de IPv6, inclua o endereço dentro de parêntesis retos [].
(Exemplo: [3ae3:9a0:cd05:b1d2:28a:1fc0:a1:10ae]:140)

5 Confirme a informação.

É apresentado o ecrã de confirmação da ligação. Selecione **[Sim]** para verificar a ligação e **[Não]** para não verificar..

É apresentada a mensagem "Ligado." quando a ligação ao destino for corretamente estabelecida. Se for exibida a mensagem "Impossível ligar.", reveja a entrada.

Para enviar para vários destinos, selecione a tecla **[Confirm/Add Destination]**.



NOTA

Se **[Transmissão]** estiver definida para "Proibido", não podem ser introduzidos múltiplos destinos.

➔ Consulte o *Guia de Uso Inglês*

Os destinos podem ser alterados posteriormente.

➔ [Verificar e editar destinos \(página 5-23\)](#)

6 Selecione as funções.

Selecione a tecla **[Function Menu]** para selecionar as funções de envio a utilizar.

➔ [Enviar \(página 6-4\)](#)

7 Prima a tecla **[Start]**.

O envio é iniciado.

Digitalizar utilizando TWAIN ou WIA

Esta secção explica como digitalizar um original utilizando TWAIN. O controlador WIA é utilizado da mesma forma.

NOTA

- Ao transmitir utilizando a rede LAN sem fios, selecione a interface dedicada à função de envio de antemão.
- ➔ Consulte o *Guia de Uso Inglês*
- Antes de enviar um documento, confirme se o controlador TWAIN/WIA está instalado num computador e se as definições estão configuradas.
- ➔ [Configurar o Controlador TWAIN \(página 2-26\)](#)
- ➔ [Configurar o Controlador WIA \(página 2-28\)](#)

1 Exiba o ecrã.

- 1 Ative o software de aplicação compatível com TWAIN.
- 2 Selecione a máquina utilizando a aplicação. É apresentada a caixa de diálogo.

NOTA

Para a seleção da máquina, consulte o Guia de Uso ou a Ajuda para cada software de aplicação.

2 Configure as definições de digitalização.

Selecione as definições de digitalização na caixa de diálogo que se abre.

NOTA

Para obter mais informações sobre as definições, consulte a Ajuda na caixa de diálogo.

3 Coloque os originais.

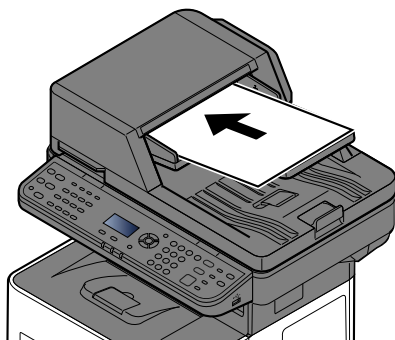

- ➔ [Colocar originais \(página 5-2\)](#)

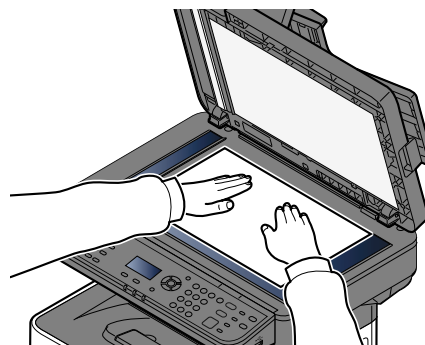

4 Digitalize os originais.

Clique no botão [Digitalização]. Os dados do documento são digitalizados.

Método útil de envio

Pode especificar os seguintes métodos úteis de digitalização (envio).

- Digitalização WSD: Guarda as imagens dos originais digitalizados nesta máquina como ficheiros num computador compatível com WSD.
 - ➔ Consulte o *Guia de Uso Inglês*
- Digitalizar utilizando o servidor de fax: É enviado um original digitalizado através de um servidor de fax.
 - ➔ Consulte o *Guia de Uso Inglês*
- Enviar para tipos diferentes de destino (Envio Multi): Envia para diferentes tipos de destinos (endereços de E-mail, pastas, etc.) numa única operação.
 - ➔ [Enviar para tipos diferentes de destino \(Envio Multi\) \(página 5-19\)](#)
- Enviar para Mim (E-mail): Envia para o endereço de E-mail do utilizador com sessão iniciada quando o início de sessão está ativado.
 - ➔ Consulte o *Guia de Uso Inglês*

Enviar para tipos diferentes de destino (Envio Multi)

Pode especificar destinos que combinem endereços de e-mail, pastas (SMB ou FTP) e números de fax (A função de fax apenas pode ser usada em produtos equipados com capacidade de fax.). Esta operação é designada por Envio Multi. É útil para enviar para diferentes tipos de destinos (endereços de e-mail, pastas, etc.) numa única operação.

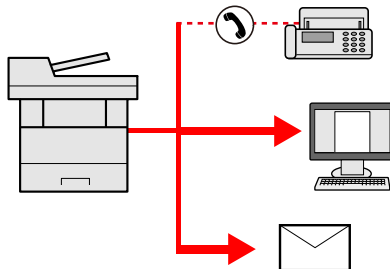

N.º de itens transmitidos: Até 50

Contudo, o número de itens está restringido nas seguintes opções de envio.

- E-mail e fax: Até 100 no total
- Pastas (SMB, FTP): Total de 5 SMB e FTP

Além disso, consoante as definições, pode enviar e imprimir ao mesmo tempo.

Os procedimentos são os mesmos que os utilizados para especificar os destinos dos respetivos tipos. Continue e introduza o endereço de E-mail ou caminho de pasta de modo a serem apresentados na lista de destino. Prima a tecla **[Start]** para iniciar a transmissão para todos os destinos em simultâneo.



NOTA

- Se os destinos incluírem um fax, as imagens enviadas para todos os destinos serão a preto e branco.
- Se **[Transmissão]** estiver definida para "Proibido", não podem ser introduzidos múltiplos destinos.

➔ Consulte o *Guia de Uso Inglês*

Cancelar o envio de trabalhos

Também é possível cancelar trabalhos ao selecionar a tecla **[Stop]**.

1 **Selecione a tecla **[Stop]** com o ecrã de envio em exibição.**

É apresentado o menu **[Lista Canc Trabs]**.



NOTA

Selecionar a tecla **[Stop]** não irá parar temporariamente um trabalho que já tenha sido começado a enviar.

2 **Cancele trabalhos.**

1 Tecla **[▲]** **[▼]** > **[Canc. Envio Tra.]** > tecla **[OK]**

2 Selecione o trabalho a cancelar e **[Menu]**.

3 Tecla **[▲]** **[▼]** > **[Canc. Trabalho]** > tecla **[OK]**



NOTA

Selecione **[Detalhe]** e a tecla **[OK]** para mostrar as informações detalhadas do trabalho.

4 Selecione **[Sim]**.

O trabalho foi cancelado.



NOTA

Durante a digitalização, o trabalho pode ser cancelado selecionando a tecla **[Stop]** ou **[Cancelar]**.

Selecionar e confirmar o destino

Esta seção explica como selecionar e confirmar o destino.

Especificar destino

Selecione o destino usando um dos seguintes métodos:

[Escolher a partir do livro de endereços \(página 5-21\)](#)

Escolher a partir do livro de endereços externo

Para mais informações sobre o livro de endereços externo, consulte o seguinte:

➔ **Embedded Web Server RX User Guide**

[Escolher tecla de toque \(página 5-22\)](#)

[Verificar e editar destinos \(página 5-23\)](#)

Consulte o *Guia de Uso Inglês*

Escolher a partir do FAX

➔ **Guia de Uso de FAX**



NOTA

- Pode configurar a máquina de modo a que o ecrã do livro de endereços seja exibido quando seleciona a tecla **[Send]**.
- ➔ Consulte o *Guia de Uso Inglês*
- Se estiver a usar produtos equipados com a função de fax, pode especificar o destino do fax. Insira o número da outra parte usando o teclado numérico.

Escolher a partir do livro de endereços

Selecione um destino registado no livro de endereços.

Para mais informações sobre como registar destinos no livro de endereços, consulte o seguinte:

➔ Consulte o *Guia de Uso Inglês*

1 No ecrã básico de envio, selecione a tecla [Address Book].

2 Selecione os destinos.

1 Tecla [**▲**] [**▼**] > Tecla [**Liv. Ends.**] > [**OK**]



NOTA

Para mais informações sobre o livro de endereços externo, consulte o seguinte:

➔ **Embedded Web Server RX User Guide**

2 Selecione o destino.



NOTA

Ao verificar as informações do destino, selecione [**Menu**] > [**Detalhes**] > tecla [**OK**]

Procura de destinos

O destino pode ser procurado pelo nome.

1 Tecla [**Menu**] > [**▲**] [**▼**] > tecla [**Procurar (Nome)**] > [**OK**]

2 Introduza caracteres de procura através das teclas numéricas.



NOTA

Para mais detalhes sobre como introduzir caracteres, consulte:

➔ [Método de introdução de caracteres \(página 8-3\)](#)

3 Selecione a tecla [**OK**].

Será exibido destino procurado.

3 Selecione a tecla [**OK**].

Para definir múltiplos destinos, repita os passos 1 a 3. Pode enviar até 100 destinos de cada vez.

Os destinos podem ser alterados posteriormente.

➔ [Verificar e editar destinos \(página 5-23\)](#)

Escolher tecla de toque

Selecione o destino utilizando as teclas de toque.

No ecrã básico de envio, selecione a tecla de toque onde o destino está registado.



NOTA

Este procedimento pressupõe que as teclas de toque já foram registadas.

Para mais informações sobre como adicionar teclas de toque, consulte o seguinte:

➔ Consulte o *Guia de Uso Inglês*

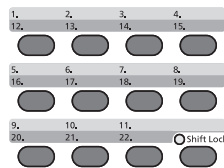

Ao selecionar os números de Tecla Um Toque 12 a 22, terá de selecionar a Tecla Um Toque depois de ativar o indicador [**Shift Lock**] através da seleção da tecla [**Shift Lock**].

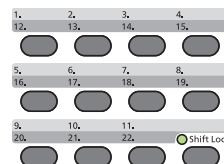

Os destinos podem ser alterados posteriormente.

➔ [Verificar e editar destinos \(página 5-23\)](#)

Verificar e editar destinos

Verifique e edite um destino selecionado.

1 Exiba o ecrã.

Especifique o destino.

➔ [Especificar destino \(página 5-21\)](#)

2 Verifique e edite o destino.

Selecione a tecla [**Confirm/Add Destination**].

Adicione o destino

1 Selecione [**Adicionar**].

2 Defina os destinos que serão adicionados.

➔ [Especificar destino \(página 5-21\)](#)

Editar o destino

1 Selecione o destino que pretende editar e selecione a tecla [**OK**].

2 Tecla [**▲**] [**▼**] > tecla [**Detalhe/Editar**] > [**OK**]

3 Editar os destinos > tecla [**OK**]

➔ [Especificar destino \(página 5-21\)](#)



NOTA

Para editar um destino registado no livro de endereços ou na Tecla Um Toque, consulte:

➔ Consulte o *Guia de Uso Inglês*

Eliminar o destino

1 Selecione o destino que pretende eliminar e selecione a tecla [**OK**].

2 Tecla [**▲**] [**▼**] > [**Delete**] > tecla [**OK**] > [**Sim**]

3 Selecione [**Sair**].



NOTA

Quando seleccionar [**Ligado**] para Verificação de Destino antes de Enviar, o ecrã de confirmação é exibido após premir a tecla [**Start**].

➔ [Ecrã de confirmação de destinos \(página 5-24\)](#)

Consulte o *Guia de Uso Inglês*

Ecrã de confirmação de destinos

Quando selecionar [**Ligado**] para Verificação de Destino antes de Enviar, o ecrã de confirmação de destinos é exibido após premir a tecla [**Start**].

➔ Consulte o *Guia de Uso Inglês*

Realize os seguintes passos para confirmar os destinos.

1 Confirmar todos os destinos.

Para exibir as informações detalhadas do destino, selecione o destino e a tecla [**OK**] > tecla [**▲**] [**▼**] > [**Detalhe**] > tecla [**OK**]

Para eliminar o destino, selecione o destino que pretende eliminar e a tecla [**OK**] > tecla [**▲**] [**▼**] > tecla [**Eliminar**] > tecla [**OK**] > [**Sim**]

O destino é eliminado.

2 Selecione [**Seguinte**].

NOTA

Certifique-se de que confirma todos os destinos exibindo-os na visualização de mensagens. Não é possível selecionar [**Seguinte**] sem ter confirmado todos os destinos.

Revocar

A chamada é uma função que lhe permite enviar mais uma vez o último destino introduzido. Quando pretender enviar a imagem para o mesmo destino, selecione a tecla [**Address Recall/Pause**] para poder chamar o destino que enviou na lista de destinos.

1 Selecione a tecla [**Address Recall/Pause**].

O destino que enviou é exibido na lista de destinos.

NOTA

Quando o último envio incluiu destinos de FAX, computadores e e-mail, estes são também exibidos. Se necessário, adicione ou elimine o destino.

2 Prima a tecla [**Start**].

O envio é iniciado.

NOTA

- Se [**Ligado**] estiver selecionado em «Confirmação de destino», será exibido um ecrã de confirmação quando premir a tecla [**Start**].

➔ [Ecrã de confirmação de destinos \(página 5-24\)](#)

- As informações de chamada são canceladas nas seguintes condições.
 - Quando desliga a alimentação
 - Quando envia a imagem seguinte (são registadas novas informações de chamada)
 - Quando termina a sessão

Como utilizar a função de FAX

Nos produtos com uma função de FAX, é possível utilizar a função de FAX.

➔ **Guia de Uso de FAX**

6 Usar várias funções

Este capítulo explica os seguintes tópicos:

Funções disponíveis na máquina	6-2
Copiar	6-3
Enviar	6-4
Caixa Personalizada (Impressão)	6-6
Memória Amovível (Armazenar Ficheiro, Imprimir Documentos)	6-7
Funções	6-9
Tamanho Original	6-9
Seleção de papel	6-10
Orientação Orig. (Orientação Original)	6-11
Agrupar	6-12
Densidade	6-12
Imagem original	6-13
EcoPrint	6-13
Seleção de cor	6-14
Zoom	6-14
Frente e verso	6-16
Saltar Página em Branco	6-18
Frente Verso (Original 2 faces)	6-19
Tamanho a Enviar	6-20
Formato do ficheiro	6-21
Separação de Ficheiros	6-23
Resolução da digitalização	6-23
Assunto/Corpo	6-23
Elim. após Impressão (Eliminar depois de Impresso)	6-24

Funções disponíveis na máquina

Para configurar as definições das funções, selecione a tecla **[Function menu]**.

➔ [Método de funcionamento \(página 2-12\)](#)



- 1 Exige o menu de funções.
- 2 Seleciona o item exibido ou muda o valor numérico.
- 3 Confirma a definição selecionada.
- 4 Cancela a definição de menu atual para regressar ao menu um nível acima.



Copiar

Para obter informações sobre cada função, consulte a tabela abaixo.

Tecla	Função	Descrição	Página de referência
	Modo silencioso	Diminui a velocidade de impressão e digitalização para um processamento silencioso.	—
	Seleção de papel	Selecione a cassete ou bandeja multifunções que contém o tamanho de papel necessário.	página 6-10
	Agrupar	Desloca a saída por página ou conjunto.	página 6-12
	Cópia de Cartão ID	Utilize esta opção quando pretender efectuar a cópia de uma carta de condução ou de um cartão de seguro. Quando digitaliza a frente e o verso do cartão, ambos os lados serão combinados e copiados para uma única folha.	—
	Frente e verso	Produz cópias de duas faces. Pode também criar cópias de um só lado a partir de originais com dois lados.	página 6-16
	Zoom	Ajuste o zoom para reduzir ou ampliar a imagem.	página 6-14
	Combinar	Combina 2 ou 4 folhas de originais em 1 página impressa.	—
	Tamanho Original	Especifique o tamanho original a digitalizar.	página 6-9
	Orientação Orig.	Selecione a orientação da margem superior do documento original para o digitalizar na direcção correcta.	página 6-11
	Orig. Tam. Misto (Originais de tamanho misto)	Digitaliza todas as folhas no processador de documentos, mesmo que sejam de tamanhos diferentes.	—
	Imagem original	Seleciona o tipo da imagem original para os melhores resultados.	página 6-13
	Densidade	Ajusta a densidade.	página 6-12
	EcoPrint	EcoPrint poupa toner durante a impressão.	página 6-13
	Digitalização Contínua	Digitaliza um elevado número de originais em séries separadas e, em seguida, produz um só trabalho.	—
	Entrada Nome Ficheiro	Adiciona um nome de ficheiro.	—
	Aviso Conclusão Trabalho	Envia aviso, por mensagem de correio electrónico, sobre a conclusão de um trabalho.	—
	Substituir Impressão	Suspende o trabalho actual e atribui prioridade a um trabalho novo.	—
	Nitidez	Ajusta a nitidez dos contornos da imagem.	—
	Contraste	Poderá ajustar o contraste entre áreas claras e escuras da imagem.	—
	Densidade Fundo	Retira o fundo escuro dos originais, como no caso de jornais.	—
Impedir Bleed-t	Oculta as cores do fundo e a infiltração da imagem quando digitaliza um original fino.	—	
Saltar Página em Branco	Quando há páginas em branco num documento digitalizado, esta função ignora as páginas em branco e imprime apenas as páginas que não estão em branco.	página 6-18	

Enviar

Para obter informações sobre cada função, consulte a tabela abaixo.

Tecla	Função	Descrição	Página de referência
	Modo silencioso	Diminui a velocidade de impressão e digitalização para um processamento silencioso.	—
	Seleção de cor	Selecione a definição do modo de cor.	página 6-14
	Tamanho Original	Especifique o tamanho original a digitalizar.	página 6-9
	Imagem original	Seleciona o tipo da imagem original para os melhores resultados.	página 6-13
	Resolução da digitalização	Selecione a precisão da resolução da digitalização.	página 6-23
	Tamanho a Enviar	Selecione o tamanho da imagem a ser enviada.	página 6-20
	Zoom	Ajuste o zoom para reduzir ou ampliar a imagem.	página 6-14
	Orientação Orig.	Selecione a orientação da margem superior do documento original para o digitalizar na direcção correcta.	página 6-11
	Originais de tamanho misto (Originais de tamanho misto)	Digitaliza todas as folhas no processador de documentos, mesmo que sejam de tamanhos diferentes.	—
	Digitalização Contínua	Digitaliza um elevado número de originais em séries separadas e, em seguida, produz um só trabalho.	—
	 Formato do ficheiro	Especifique o formato do ficheiro de imagem. O nível de qualidade da imagem também pode ser ajustado.	página 6-21
	Entrada Nome Ficheiro	Adiciona um nome de ficheiro.	—
	Assunto/Corpo	Adiciona assunto e corpo ao enviar um documento.	página 6-23
	Aviso Conclusão Trabalho	Envia aviso, por mensagem de correio electrónico, sobre a conclusão de um trabalho.	—
	Resolução de FAX	Selecione a qualidade das imagens quando enviar um FAX.	Consulte Guia de Uso de FAX .
	TX Atrasada FAX	Defina uma hora de envio.	
	TX Direta FAX	Envia o FAX directamente sem transferir os dados do original para a memória.	
	Polling RX FAX	Faz, automaticamente, com que uma máquina com um documento armazenado envie o documento para a sua máquina.	
	Relatório de TX de FAX	Imprime um relatório quando a transmissão de um documento é bem-sucedida ou quando ocorre um erro e a transmissão falha.	
	Densidade	Ajusta a densidade.	página 6-12
Frente Verso	Selecione o tipo e orientação da encadernação com base no original.	página 6-19	

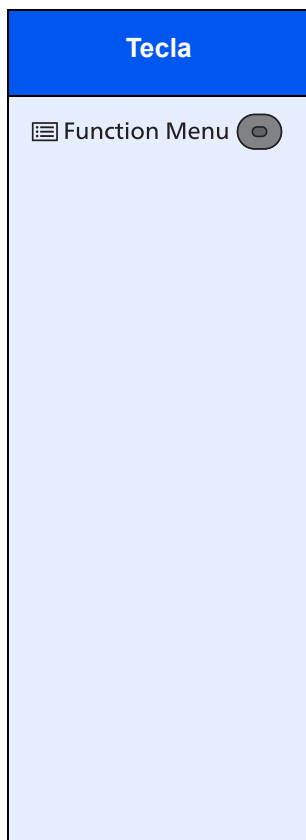

Função	Descrição	Página de referência
TX Cifrado FTP	Encripta as imagens quando a enviar através de FTP.	—
Separação de Ficheiros	Cria vários ficheiros ao dividir os dados do original digitalizado, página a página, e envia ficheiros.	página 6-23
Nitidez	Ajusta a nitidez dos contornos da imagem.	—
Contraste	Poderá ajustar o contraste entre áreas claras e escuras da imagem.	—
Densidade Fundo	Retira o fundo escuro dos originais, como no caso de jornais.	—
Impedir Bleed-t	Ocultas as cores do fundo e a infiltração da imagem quando digitaliza um original fino.	—
Saltar Página em Branco	Quando há páginas em branco num documento digitalizado, esta função ignora as páginas em branco e imprime apenas as páginas que não estão em branco.	página 6-18
TX Encriptado E-mail	Envia um e-mail encriptado através do certificado eletrónico.	—
Definir Assinatura Digital para E-mail	Adiciona uma assinatura digital ao email através do certificado eletrónico.	—

Caixa Personalizada (Impressão)

Para obter informações sobre cada função, consulte a tabela abaixo.

Tecla	Função	Descrição	Página de referência
	Modo silencioso	Diminui a velocidade de impressão e digitalização para um processamento silencioso.	—
	Agrupar	Desloca a saída por página ou conjunto.	página 6-12
	Seleção de papel	Selecione a cassete ou bandeja multifunções que contém o tamanho de papel necessário.	página 6-10
	Frente e verso	Imprimir um documento em ambas as faces do papel.	página 6-17
	EcoPrint	EcoPrint poupa toner durante a impressão.	página 6-13
	Entrada Nome Ficheiro	Adiciona um nome de ficheiro.	—
	Aviso Conclusão Trabalho	Envia aviso, por mensagem de correio electrónico, sobre a conclusão de um trabalho.	—
	Substituir Impressão	Suspende o trabalho actual e atribui prioridade a um trabalho novo.	—
	Elim. após Impressão	Elimina, automaticamente, um documento da caixa assim que a impressão estiver concluída.	página 6-24

Memória Amovível (Armazenar Ficheiro, Imprimir Documentos)

Para obter informações sobre cada função, consulte a tabela abaixo.

Armazenar Ficheiro

Tecla	Função	Descrição	Página de referência
	Modo silencioso	Diminui a velocidade de impressão e digitalização para um processamento silencioso.	—
	Seleção de cor	Selecione a definição do modo de cor.	página 6-14
	Tamanho Original	Especifique o tamanho original a digitalizar.	página 6-9
	Imagem original	Seleciona o tipo da imagem original para os melhores resultados.	página 6-13
	Resolução da digitalização	Selecione a precisão da resolução da digitalização.	página 6-23
	Tamanho de Armazenamento	Selecione o tamanho da imagem a ser armazenada.	—
	Zoom	Ajuste o zoom para reduzir ou ampliar a imagem.	página 6-14
	Orientação Orig.	Selecione a orientação da margem superior do documento original para o digitalizar na direcção correcta.	página 6-11
	Originais de tamanho misto)	Digitaliza todas as folhas no processador de documentos, mesmo que sejam de tamanhos diferentes.	—
	Digitalização Contínua	Digitaliza um elevado número de originais em séries separadas e, em seguida, produz um só trabalho.	—
	Formato do ficheiro	Especifique o formato do ficheiro de imagem. O nível de qualidade da imagem também pode ser ajustado.	página 6-21
	Separação de Ficheiros	Cria vários ficheiros ao dividir os dados do original digitalizado, página a página, e envia ficheiros.	página 6-23
	Entrada Nome Ficheiro	Adiciona um nome de ficheiro.	—
	Aviso Conclusão Trabalho	Envia aviso, por mensagem de correio electrónico, sobre a conclusão de um trabalho.	—
	Densidade	Ajusta a densidade.	página 6-12
	Frente Verso	Selecione o tipo e orientação da encadernação com base no original.	página 6-19
	Contraste	Poderá ajustar o contraste entre áreas claras e escuras da imagem.	—
	Nitidez	Ajusta a nitidez dos contornos da imagem.	—
	Densidade Fundo	Retira o fundo escuro dos originais, como no caso de jornais.	—
	Impedir Bleed-t	Ocultas as cores do fundo e a infiltração da imagem quando digitaliza um original fino.	—
Saltar Página em Branco	Quando há páginas em branco num documento digitalizado, esta função ignora as páginas em branco e imprime apenas as páginas que não estão em branco.	página 6-18	

Imprimir documentos

Tecla





Função	Descrição	Página de referência
Modo silencioso	Diminui a velocidade de impressão e digitalização para um processamento silencioso.	—
Agrupar	Desloca a saída por página ou conjunto.	página 6-12
Seleção de papel	Selecione a cassete ou bandeja multifunções que contém o tamanho de papel necessário.	página 6-10
Frente e verso	Imprimir um documento em ambas as faces do papel.	página 6-17
EcoPrint	EcoPrint poupa toner durante a impressão.	página 6-13
Entrada Nome Ficheiro	Adiciona um nome de ficheiro.	—
Aviso Conclusão Trabalho	Envia aviso, por mensagem de correio electrónico, sobre a conclusão de um trabalho.	—
Substituir Impressão	Suspende o trabalho actual e atribui prioridade a um trabalho novo.	—
PDF codificado	Introduza uma palavra-passe pré-atribuída para imprimir os dados do PDF.	—
Impressão JPEG/ TIFF	Selecione o tamanho da imagem quando imprimir ficheiros JPEG ou TIFF.	—
Ajuste à Página XPS	Reduz ou aumenta o tamanho da imagem para se enquadrar no tamanho de papel seleccionado quando imprimir um ficheiro XPS.	—

Funções

Nas páginas que explicam uma função conveniente, os modos nos quais tal função pode ser utilizada são indicados por ícones.

A Imprimir:   

A enviar: 

A armazenar: 

Tamanho Original

Especifique o tamanho original a digitalizar.

Item	Descrição
Auto(DP) ^{*1} , A4, A5, A6, B5, B6, Folio, 216 × 340 mm, Letter, Legal, Statement, Executive, Oficio II, 16K, ISO B5, Env. nº10, Env. nº9, Env. nº6, Envelope Monarch, Envelope DL, Envelope C5, Hagaki (Cartão), Oufuku Hagaki (Postal reposta), Youkei 4, Youkei 2, Personalizado ^{*2}	Selecione a partir de tamanhos padrão e tamanho personalizado.

*1 Esta função é apresentada se [Detec. Automático] em [Det Ori(ProcDoc)] estiver definida como [Ligada].

➔ Consulte o *Guia de Uso Inglês*

*2 Para obter instruções sobre como especificar o tamanho de original personalizado, consulte o seguinte:

➔ Consulte o *Guia de Uso Inglês*



NOTA

Certifique-se de especificar sempre o tamanho do original quando usa um original de tamanho personalizado.

Seleção de papel

Copiar

Imprimir
da CaixaImprimir
do USB

Selecione a cassete ou bandeja multifunções que contém o tamanho de papel necessário.

Selecione de [1] (Cassete 1) a [5] (Cassete 5) para utilizar o papel presente em tal cassete.

Se **[Auto]** estiver selecionado, o papel correspondente ao tamanho do original é automaticamente selecionado.



NOTA

- Especifique, de antemão, o tamanho e tipo de papel colocado na cassete.

➔ Consulte o *Guia de Uso Inglês*

- As Cassetes 2 a 5 são exibidas quando o alimentador de papel opcional está instalado.

Antes de selecionar **[Bandeja MP]**, terá de selecionar **[Def. Bandeja MP]** e especificar o tamanho do papel e o tipo de suporte. Os tamanhos e tipos de papel disponíveis são exibidos na tabela em baixo.

Item	Valor	Descrição
Auto		O papel correspondente ao tamanho do original é automaticamente detetado.
Cassete 1 (a 5) *1		Coloque papel da cassete 1 (a 5).
Def. da Bandeja MP.		Coloque o papel da bandeja multifunções. Especifique o tamanho do papel e o tipo de suporte.
Tamanhos Padrão	A4, A5, A6, B5, B6, Folio, 216 × 340 mm, Letter, Legal, Statement, Executive, Ofício II, 16K, ISO B5, Env. nº10, Env. nº9, Env. nº6, Envelope Monarch, Envelope DL, Envelope C5, Hagaki (Cartão), Oufuku Hagaki (Postal reposta), Youkei 4, Youkei 2, Personalizado*2	Selecione a partir de tamanhos padrão e tamanho personalizado.
Entrada Tamanho	Defina os tamanhos de [Y] (vertical). Métrico: 148 a 356 mm (em aumentos de 1 mm) Polegadas: 5,83 a 14,02" (em aumentos de 0,01") Defina os tamanhos de [X] (horizontal). Métrico: 70 a 216 mm (em aumentos de 1 mm) Polegadas: 2,76 a 8,50" (em aumentos de 0,01")	Introduza o tamanho não incluído no tamanho padrão.*3 Quando tiver selecionando [Entrada de Tamanho] , utilize [▲]/[▼] ou as teclas numéricas para definir os tamanhos de "X" (horizontal) e "Y" (vertical).
Tipo Media	Normal (60 a 105 g/m ²), Transparência, Rugoso, Velino, Etiquetas, Reciclado, Pré-impresso*4, Bond, Cartão, Cor, Perfurado*4, Timbrado*4, Envelope, Espesso (106 a 220 g/m ²), Alta Qualidade, Personalizado 1 a 8*4	Especificar o tipo de papel Exibido após [Tamanho Padrão] ou [Entrada de Tamanho] , é definido em [Def. Bandeja MP.] .

*1 As Cassetes 2 a 5 são exibidas quando o alimentador de papel opcional está instalado.

*2 Para instruções sobre como especificar os tamanhos de papel personalizados, consulte:

➔ Consulte o *Guia de Uso Inglês*

*3 As unidades de entrada podem ser alteradas no Menu Sistema.

➔ Consulte o *Guia de Uso Inglês*

*4 Para obter instruções sobre como especificar os tipos de papel personalizados 1 a 8, consulte o seguinte.

➔ Consulte o *Guia de Uso Inglês*

Para imprimir em papel pré-impresso, perfurado ou timbrado, consulte o seguinte:

➔ Consulte o *Guia de Uso Inglês*

NOTA

- Pode seleccionar, de modo cómodo, de antemão, o tamanho e tipo de papel que serão frequentemente utilizados e definir estes como predefinição.

➔ Consulte o *Guia de Uso Inglês*

- Se o tamanho de papel especificado não estiver colocado na cassete de fonte de papel ou na bandeja multifunções, é exibido um ecrã de confirmação. Coloque papel na bandeja multifunções e selecione **[OK]** para começar a copiar.

Orientação Orig. (Orientação Original)





Selecione a orientação da margem superior do documento original para o digitalizar na direcção correcta.

Para usar qualquer uma das seguintes funções, a orientação original do documento deve estar definida.

- Frente Verso
- Combinar
- Frente Verso (Original 2 faces)

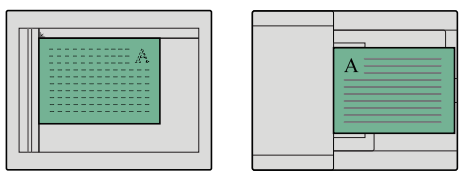
Selecione a orientação original a partir de **[Margem Superior em Cima]** ou **[Margem Superior à Esquerda]**.

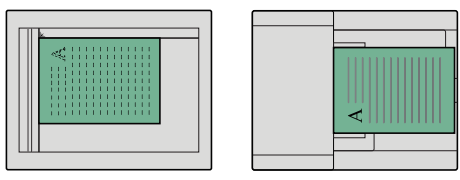
Item	Imagem	
Margem Superior em Cima	 <p>Original</p>	 <p>Orientação Original</p>
Margem Superior na Esquerda	 <p>Original</p>	 <p>Orientação Original</p>

NOTA

As definições predefinidas para a Orientação Original podem ser alteradas.

➔ Consulte o *Guia de Uso Inglês*

Agrupar

Copiar

Imprimir da Caixa

Imprimir do USB

Desloca a saída por página ou conjunto.

(Valor: [Desligar] / [Ligar])

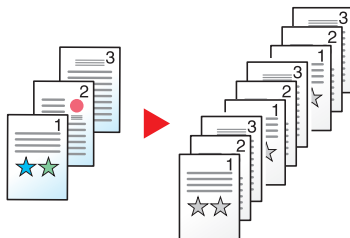

Densidade

Copiar

Enviar

Digitalizar para o USB

Ajusta a densidade.

Ajuste a densidade selecionando [-4] (+Claro) to [+4] (+Escuro).



Imagem original



Selecione o tipo da imagem original para os melhores resultados.

Copiar

Em cada definição, se pretender realçar texto ou linhas marcadas com um marcador, selecione **[Realçar]** e, em seguida, **[Ligado]**. A cor do marcador será reproduzida na medida do possível.

Item	Descrição
Texto+Foto *1	Melhor para documentos mistos de texto e foto.
Foto	Melhor para fotos tiradas com uma câmara.
Texto	Melhor para documentos que são essencialmente texto.
Gráfico/Mapa	Melhor para gráficos e mapas.

*1 Se o texto a cinzento não for totalmente impresso usando **[Texto + Foto]**, selecionar **[Texto]** pode melhorar o resultado.

Enviar/Armazenar

Item	Descrição
Texto+Foto	Melhor para documentos mistos de texto e foto.
Foto	Melhor para fotos tiradas com uma câmara.
Texto	Melhor para documentos que são essencialmente texto.
Para OCR *1	A digitalização produz uma imagem adequada para OCR.
Texto/Linha Clara	Reproduz claramente caracteres esbatidos escritos a lápis, etc., e linhas finas em originais de mapas ou diagramas.

*1 Esta função apenas está disponível quando «Seleção de Cores» está definida como **[Preto e Branco]**. Para mais informações, consulte o seguinte:

➔ [Seleção de cor \(página 6-14\)](#)

EcoPrint



EcoPrint poupa toner durante a impressão.

Utilize esta função para impressões de teste ou para qualquer outra ocasião quando não é necessária uma impressão de alta qualidade.

(Valor: **[Desligar]** / **[Ligar]**)

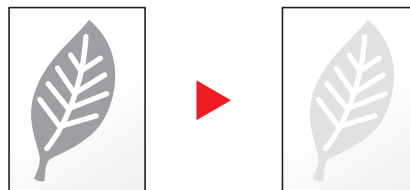

Seleção de cor



Selecione a definição do modo de cor.

Item	Descrição
Auto(Cor/Cinzeno)	Reconhece automaticamente se o documento está a cores ou a preto e branco, e digitalize documentos a cores no modo Cores e os documentos a preto e branco na Escala de Cinzentos.
Auto (Cor/Mono)	Reconhece automaticamente se o documento está a cores ou a preto e branco, e digitalize documentos a cores no modo Cores e os documentos a preto e branco no modo Preto e Branco.
Cores	Digitaliza o documento a cores.
Escala de Cinzentos	Digitaliza o documento na escala de cinzentos. Produz uma imagem suave e detalhada.
Preto e Branco	Digitaliza o documento a preto e branco

Zoom



Ajuste o zoom para reduzir ou ampliar a imagem.

Copiar

Estão disponíveis as opções seguintes de zoom.

Auto

Ajusta a imagem para corresponder ao tamanho do papel.

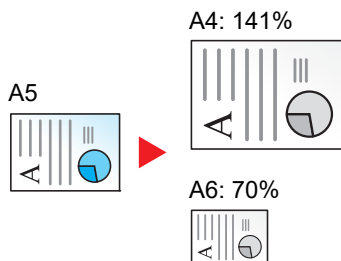

Zoom Padrão

Reduz ou amplia em percentagens pré-definidas.

Modelo	Nível de zoom (Cópia original)		Modelo	Nível de zoom (Cópia original)	
Modelos europeus	400%	90% FOL >> A4	Modelos em polegadas	400%	78% LGL >> LTR
	200%	86% A4 >> B5		200%	64% LTR >> STMT
	141% A5 >> A4	70% A4 >> A5		129% STMT >> LTR	50%
	115% B5 >> A4	50%		100%	25%
	100%	25%			

Outros

Reduz ou amplia a níveis diferentes do Zoom padrão.

Modelo	Nível de zoom (Cópia original)	Modelo	Nível de zoom (Cópia original)	
Modelos europeus	129% STMT >> LTR	Modelos em polegadas	141% A5 >> A4	86% A4 >> B5
	78% LGL >> LTR		115% B5 >> A4	70% A4 >> A5
	64% LTR >> STMT		90% FOL >> A4	

Entrada de zoom

Reduz ou amplia manualmente a imagem do original em incrementos de 1% entre 25% e 400%. Utilize as teclas numéricas ou selecione [▲] ou [▼] para introduzir a ampliação.

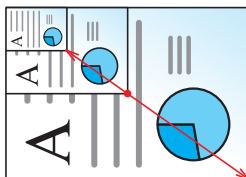

Enviar/Armazenar

Item	Descrição
100%	Reproduz o tamanho original.
Auto	Reduz ou aumenta o original de acordo com o tamanho de envio/armazenamento.

NOTA

Para reduzir ou aumentar a imagem, selecione o tamanho do papel, tamanho de envio ou tamanho de armazenamento.

- ➔ [Seleção de papel \(página 6-10\)](#)
- [Tamanho a Enviar \(página 6-20\)](#)
- Consulte o *Guia de Uso Inglês*

Frente e verso

Copiar

Imprimir da Caixa

Imprimir do USB

Produz cópias de duas faces. Pode também criar cópias de um só lado a partir de originais com dois lados.

Estão disponíveis os seguintes modos:

Uma face para duas faces

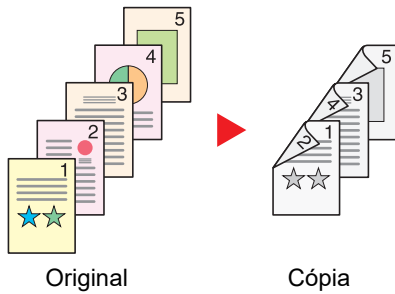

Produz cópias de duas faces a partir de originais de uma face. No caso de um número ímpar de originais, o verso da última cópia ficará em branco.

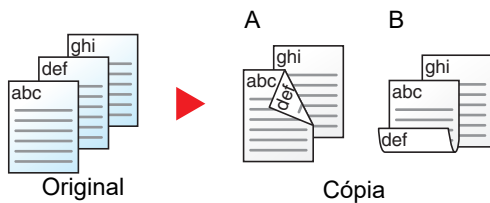

Estão disponíveis as seguintes opções de encadernação.

- A Esquerda/direita do original para Encadernação Esquerda/Direita: As imagens nas segundas faces não são rodadas.
- B Esquerda/direita do original para Encadernação Superior: As imagens nas segundas faces são rodadas 180 graus. As cópias podem ser encadernadas pela margem superior, ficando com a mesma orientação quando vira as páginas.

Duas faces para uma face



Copia cada um dos lados de um original de duas faces para duas folhas individuais.

Estão disponíveis as seguintes opções de encadernação.

- Encadernação Esquerda/Direita: As imagens nas segundas faces não são rodadas.
- Encadernação Superior: As imagens nas segundas faces são rodadas 180 graus.

Duas faces para duas faces

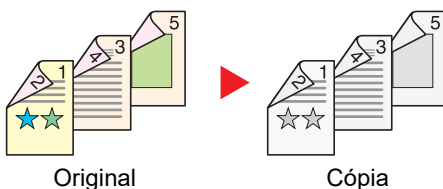

Produz cópias de duas faces de originais de duas faces.

NOTA

Os tamanhos de papel suportados no modo Duas faces para duas faces são A4, B5, A5, Legal, Letter, Executive, Statement, Ofício II, 216 × 340 mm, Folio, ISO B5 e 16K.

Copiar

Imprime os originais de 1 face em 2 faces ou os originais de 2 faces em 1 face. Selecione a orientação de encadernação para originais e documentos finalizados.

Item	Valor	Descrição
1-face>>1-face	—	Desactiva a função.
1-face>>2-faces	—	Selecione a tecla [OK] para copiar o original com a predefinição. Para obter as definições predefinidas, consulte o seguinte: ➔ Consulte o <i>Guia de Uso Inglês</i>
Term. Encader.	Esquerda/Direita, Topo	Selecione [Detalhe] para exibir o ecrã [Term. Encader.] . Selecione a orientação de encadernação das cópias e selecione a tecla [OK] .
Orientação Orig.	Margem Superior em Cima, Margem Superior na Esquerda	Selecione a orientação da margem superior do documento original para o digitalizar na direcção correcta. Selecione a orientação dos originais, [Marg. Sup. em Cima] ou [Marg. Sup. na Esquerda] . Em seguida, selecione a tecla [OK] .
2-faces>>1-face	—	Selecione a tecla [OK] para copiar o original com a predefinição. Para obter as definições predefinidas, consulte o seguinte: ➔ Consulte o <i>Guia de Uso Inglês</i>
Encadern. Orig.	Esquerda/Direita, Topo	Selecione [Detalhe] para exibir o ecrã [Encadern. Orig.] . Selecione a orientação de encadernação dos originais e selecione a tecla [OK] .
Orientação Orig.	Margem Superior em Cima, Margem Superior na Esquerda	Selecione a orientação da margem superior do documento original para o digitalizar na direcção correcta. Selecione a orientação dos originais, [Marg. Sup. em Cima] ou [Marg. Sup. na Esquerda] . Em seguida, selecione a tecla [OK] .
2-faces>>2-faces	—	Selecione a tecla [OK] para copiar o original com a predefinição. Para obter as definições predefinidas, consulte o seguinte: ➔ Consulte o <i>Guia de Uso Inglês</i>
Encadern. Orig.	Esquerda/Direita, Topo	Selecione [Detalhe] para exibir o ecrã [Encadern. Orig.] . Selecione a direcção de encadernação dos originais e selecione a tecla [OK] .
Term. Encader.	Esquerda/Direita, Topo	Selecione a orientação de encadernação das cópias e selecione a tecla [OK] .
Orientação Orig.	Margem Superior em Cima, Margem Superior na Esquerda	Selecione a orientação da margem superior do documento original para o digitalizar na direcção correcta. Selecione a orientação dos originais, [Marg. Sup. em Cima] ou [Marg. Sup. na Esquerda] . Em seguida, selecione a tecla [OK] .

Quando colocar o original no vidro de exposição, substitua, consecutivamente, cada original e prima a tecla **[Start]**.

Após digitalizar todos os originais, sSelecioneelecione **[Final. Dig.]** para começar a copiar.

Imprimir

Imprimir um documento em ambas as faces do papel.

Item	Valor	Descrição
1-face	—	Desactiva a função.
2-faces	—	Selecione a tecla [OK] para imprimir um documento de 2 lados com a predefinição. Para obter as definições predefinidas, consulte o seguinte: ➔ Consulte o <i>Guia de Uso Inglês</i>
Term. Encader.	Esquerda/Direita, Topo	Selecione [Detalhe] para exibir o ecrã [Term. Encader.] . Selecione a orientação de encadernação das cópias e selecione a tecla [OK] .

Saltar Página em Branco



Quando há páginas em branco num documento digitalizado, esta função ignora as páginas em branco e imprime apenas as páginas que não estão em branco.

Páginas em branco podem ser definidas como páginas que incluem linhas e um pequeno número de caracteres.

O equipamento detecta páginas em branco, evitando uma impressão desnecessária, sem a necessidade de procurar se existem páginas em branco no documento.

Item		Descrição
Desligado		Tudo, incluindo as páginas em branco, é digitalizado.
Ligada	Em branco+Linha Direita	Páginas em branco e páginas que incluem linhas são consideradas páginas em branco.
	Apenas Págs. em Branco	Só páginas em branco são consideradas páginas em branco.
	Branco + Alg Tex	Páginas em branco e páginas que incluem uma pequena quantidade de texto são consideradas páginas em branco.



NOTA

Os originais com furos ou os originais impressos num substrato colorido poderão não ser reconhecidos como páginas em branco.



Frente Verso (Original 2 faces)



Selecione o tipo e orientação da encadernação com base no original.

Item	Valor	Descrição	
1-face	—	Desactiva a função.	
2-faces	—	Selecione a tecla [OK] para digitalizar o original com a predefinição. Para obter as definições predefinidas, consulte o seguinte: ➔ Consulte o <i>Guia de Uso Inglês</i>	
	Encadern. Orig.	Esquerda/Direita, Topo	Selecione [Detalhe] para exibir o ecrã [Encadern. Orig.] . Selecione a direção de encadernação dos originais e selecione a tecla [OK] .
	Orientação Orig.	Margem Superior em Cima Margem Superior na Esquerda	Selecione a orientação da margem superior do documento original para o digitalizar na direção correta e, em seguida, selecione a tecla [OK] .

Imagem de amostra

Valor		Imagem
2-faces	Encadernação Esquerda/Direita	
	Encadernação Cima	

Tamanho a Enviar



Selecione o tamanho da imagem a ser enviada.

Item	Descrição
Igual Tam. Original	Envia uma imagem com o mesmo tamanho que o original.
A4, A5, A6, B5, B6, Folio, 216 × 340 mm, Letter, Legal, Statement, Executive, Ofício II, 16K, ISO B5, Env. nº10, Env. nº9, Env. nº6, Envelope Monarch, Envelope DL, Envelope C5, Hagaki (Cartão), Oufuku Hagaki (Postal de resposta), Youkei 4, Youkei 2	Selecione a partir de tamanhos padrão.

Relação entre Tamanho Original, Tamanho a Enviar e Zoom

[Tamanho Original \(página 6-9\)](#), Tamanho a Enviar e [Zoom \(página 6-14\)](#) estão relacionados entre si. Para obter informações, consulte a tabela abaixo.

O tamanho original e o tamanho a enviar são	os mesmos	diferentes
Tamanho Original (página 6-9)	Especifique conforme necessário.	Especifique conforme necessário.
Tamanho a Enviar	Selecione [Igual Tam. Original].	Selecione o tamanho pretendido.
Zoom (página 6-14)	Selecione [100%] (ou [Auto]).	Selecione [Auto].



NOTA

Quando especificar o tamanho a enviar que seja diferente do tamanho original, e selecionar o zoom de [**100%**], pode enviar a imagem como o tamanho real (Sem Zoom).

Formato do ficheiro



Especifique o formato do ficheiro de imagem. O nível de qualidade da imagem também pode ser ajustado.

Selecione o formato de ficheiro de **[PDF]**, **[TIFF]**, **[XPS]**, **[OpenXPS]**, **[JPEG]** e **[Comp. Alta Comp. Alta]**.

Quando o modo de cores na digitalização tiver sido selecionado como Escala de Cinzentos ou Cores, defina a qualidade da imagem.

Se tiver selecionado **[PDF]** ou **[PDF Comp. Alta]**, pode especificar as definições de encriptação ou de PDF/A.

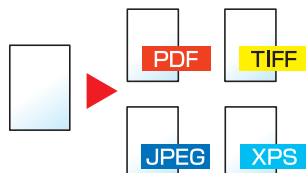

Item	Valor	Descrição
Comp. Alta	—	Selecione a tecla [OK] para guardar ou enviar um ficheiro PDF. As definições da qualidade da imagem e de PDF/A serão as predefinições. Para obter as definições predefinidas, consulte o seguinte: ➔ Consulte o <i>Guia de Uso Inglês</i>
Qualidade da imagem	1 Baixa(Comp. elevada) a 5 Alta(Comp. baixa)	Selecione [Detalhe] para exibir o ecrã [Qualidade da imagem] . Selecione a qualidade de imagem e selecione a tecla [OK] .
PDF/A	Desligado, PDF/A-1a, PDF/A-1b, PDF/A-2a, PDF/A-2b, PDF/A-2u	Selecione o tipo de formato PDF/A e selecione a tecla [OK] .
Cifra	Desligado, Ligado	Defina a encriptação de PDF e, em seguida, selecione a tecla [OK] . Se a opção [Ligado] estiver selecionada, consulte: ➔ Consulte o <i>Guia de Uso Inglês</i>
Assinatura Digital	Desligado, Ligado	Defina a assinatura digital e selecione a tecla [OK] . No caso da seleção de [Ligado] , consulte o seguinte: ➔ Consulte o <i>Guia de Uso Inglês</i>
TIFF	—	Selecione a tecla [OK] para guardar ou enviar um ficheiro TIFF. As definições de Qualidade da imagem serão os valores predefinidos. Para obter as definições predefinidas, consulte o seguinte: ➔ Consulte o <i>Guia de Uso Inglês</i>
Qualidade da imagem	1 Baixa(Comp. elevada) a 5 Alta(Comp. baixa)	Selecione [Detalhe] para exibir o ecrã [Qualidade da imagem] . Selecione a qualidade de imagem e selecione a tecla [OK] .
XPS	—	Selecione a tecla [OK] para guardar ou enviar um ficheiro XPS. As definições de Qualidade da imagem serão os valores predefinidos. Para obter as definições predefinidas, consulte o seguinte: ➔ Consulte o <i>Guia de Uso Inglês</i>
Qualidade da imagem	1 Baixa(Comp. elevada) a 5 Alta(Comp. baixa)	Selecione [Detalhe] para exibir o ecrã [Qualidade da imagem] . Selecione a qualidade de imagem e selecione a tecla [OK] .

Item	Valor	Descrição
OpenXPS	—	Selecione a tecla [OK] para guardar ou enviar um ficheiro OpenXPS. As definições de Qualidade da imagem serão os valores predefinidos. Para obter as definições predefinidas, consulte o seguinte: ➔ Consulte o <i>Guia de Uso Inglês</i>
Qualidade da imagem	1 Baixa(Comp. elevada) a 5 Alta(Comp. baixa)	Selecione [Detalhe] para exibir o ecrã [Qualidade da imagem] . Selecione a qualidade de imagem e selecione a tecla [OK] .
JPEG	—	Selecione a tecla [OK] para guardar ou enviar um ficheiro JPEG. As definições de Qualidade da imagem serão os valores predefinidos. Para obter as definições predefinidas, consulte o seguinte: ➔ Consulte o <i>Guia de Uso Inglês</i>
Qualidade da imagem	1 Baixa(Comp. elevada) a 5 Alta(Comp. baixa)	Selecione [Detalhe] para exibir o ecrã [Qualidade da imagem] . Selecione a qualidade de imagem e selecione a tecla [OK] .
Comp. Baixa Comp. Alta	—	Selecione a tecla [OK] para guardar ou enviar um ficheiro PDF de alta compressão. As definições da qualidade da imagem e de PDF/A serão as predefinições. Para obter as definições predefinidas, consulte o seguinte: ➔ Consulte o <i>Guia de Uso Inglês</i>
Qualidade da imagem	Comp. Prioridade, Padrão, Prioridade Qualidade	Selecione [Detalhe] para exibir o ecrã [Qualidade da imagem] . Selecione a qualidade de imagem e selecione a tecla [OK] .
PDF/A	Desligado, PDF/A-1a, PDF/A-1b, PDF/A-2a, PDF/A-2b, PDF/A-2u	Selecione o tipo de formato PDF/A e selecione a tecla [OK] .
Cifra	Desligado, Ligado	Defina a encriptação de PDF e, em seguida, selecione a tecla [OK] . Se a opção [Ligado] estiver selecionada, consulte: ➔ Consulte o <i>Guia de Uso Inglês</i>
Assinatura Digital	Desligado, Ligado	Defina a assinatura digital e selecione a tecla [OK] . No caso da seleção de [Ligado] , consulte o seguinte: ➔ Consulte o <i>Guia de Uso Inglês</i>

**NOTA**

- É possível utilizar as funções de encriptação de PDF.

➔ Consulte o *Guia de Uso Inglês*

- Se a encriptação estiver activada, não é possível especificar as definições de PDF/A.

Separação de Ficheiros



Cria vários ficheiros ao dividir os dados do original digitalizado, página a página, e envia ficheiros.

(Valor: [Desligado] / [Cada página])

Selecione [Cada Página] para definir a Separação de Ficheiros.



NOTA

É anexado um número de série de três dígitos, como "abc_001.pdf, abc_002.pdf...", ao final do nome do ficheiro.

Resolução da digitalização



Selecione a precisão da resolução da digitalização.

(Valor: [200 × 100dpi Norm.] / [200 × 200dpi Fine] / [200 × 400dpi S.Fin] / [300 × 300dpi] / [400 × 400dpi U.Fin] / [600 × 600dpi])

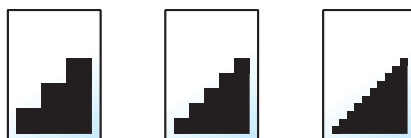

NOTA

Quanto maior o número, melhor a resolução da imagem. Contudo, melhor resolução também significa ficheiros maiores e envios mais demorados.

Assunto/Corpo



Adiciona assunto e corpo ao enviar um documento.

Selecione [Assunto]/[Corpo] para introduzir o assunto/corpo do E-mail.

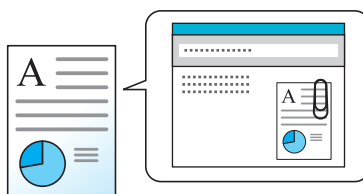

NOTA

O assunto pode incluir até 256 caracteres e o corpo pode incluir até 500 caracteres.

Elim. após Impressão (Eliminar depois de Impresso)



Elimina, automaticamente, um documento da caixa assim que a impressão estiver concluída.

(Valor: [Desligar] / [Ligar])

7 Resolução de problemas

Este capítulo explica os seguintes tópicos:

Manutenção regular	7-2
Limpeza	7-2
Substituição do recipiente de toner	7-5
Substituição da caixa de resíduos de toner	7-9
Resolução de Problemas	7-11
Resolver avarias	7-11
Operação Remota	7-17
Responder a mensagens	7-19
Desencravar o Papel Preso	7-30

Manutenção regular

Limpeza

Limpe a máquina regularmente para garantir uma qualidade de impressão óptima.



CUIDADO

Por razões de segurança, antes de limpar a máquina, desligue sempre o cabo de alimentação.

Vidro de exposição

Com um pano macio humedecido com álcool ou detergente suave, limpe o interior do processador de documentos e o vidro de exposição.



IMPORTANTE

Não use diluente ou outros solventes orgânicos.

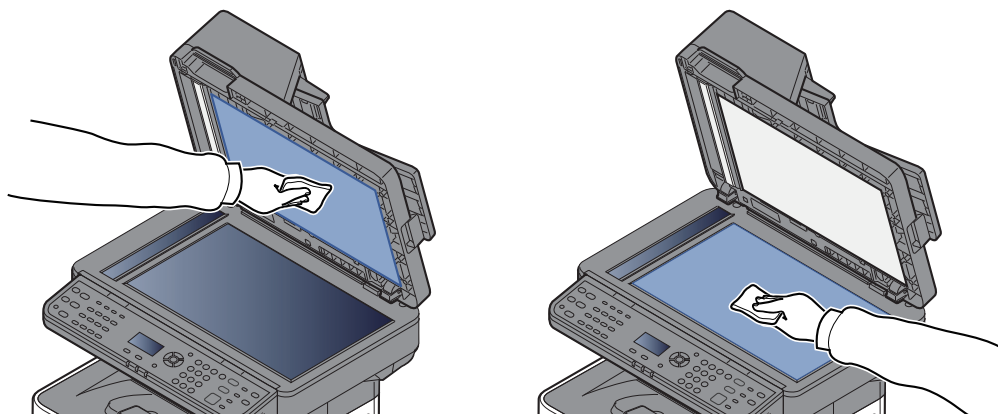

Fenda do vidro

Quando utilizar o processador de documentos, limpe a superfície da fenda de vidro e a guia de leitura com o pano seco.



IMPORTANTE

Não utilize água, sabão ou solventes para efectuar a limpeza.



NOTA

A existência de sujidade na fenda de vidro ou na guia de leitura pode levar ao surgimento de riscas na saída.

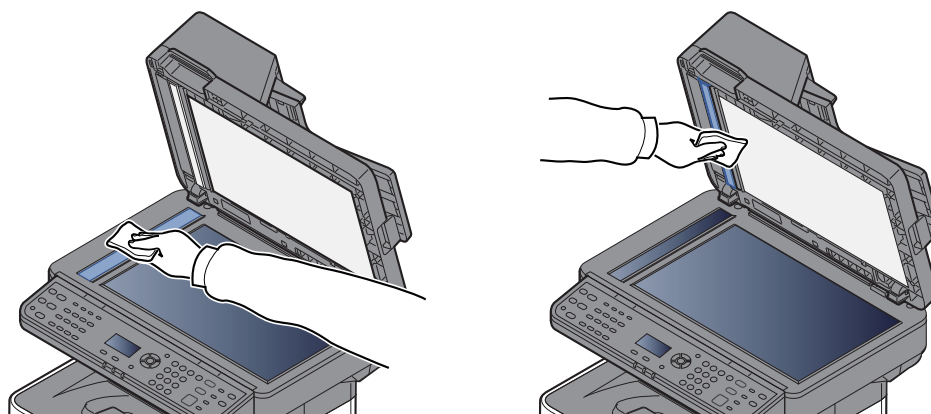

Rolo de registo

1

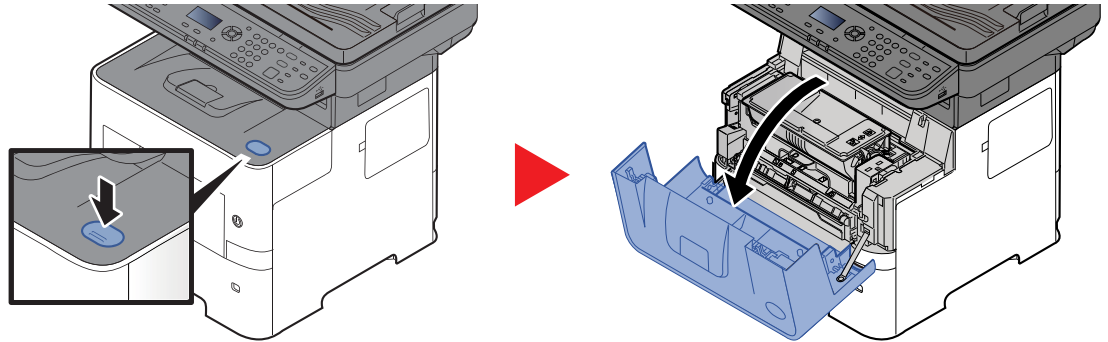

2

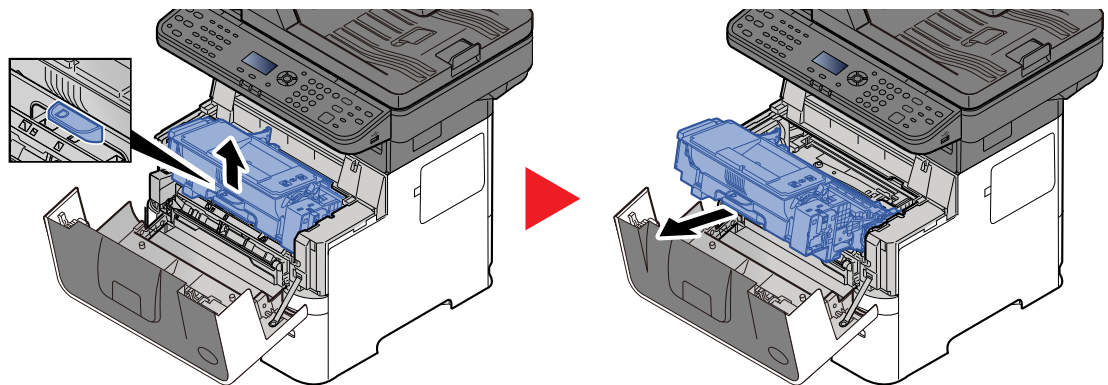

3

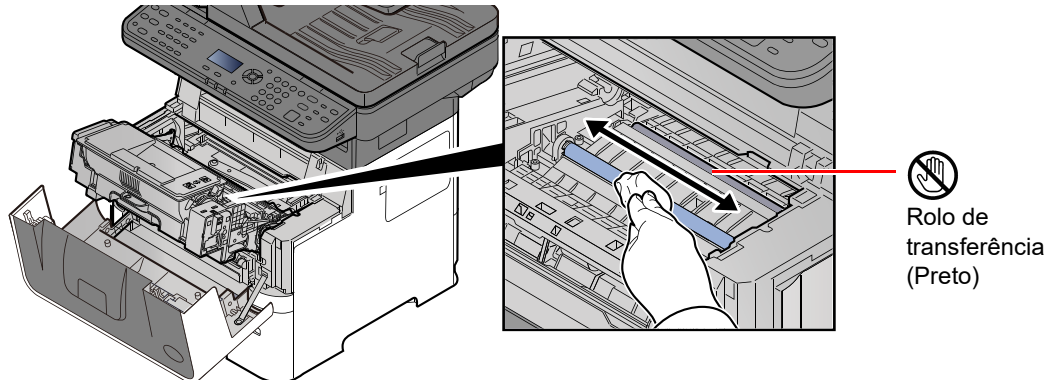

✔ **IMPORTANTE**

Tenha cuidado para não tocar no rolo de transferência preto e correia de transferência castanha durante a limpeza, pois isto pode ser nocivo para a qualidade da impressão.

4

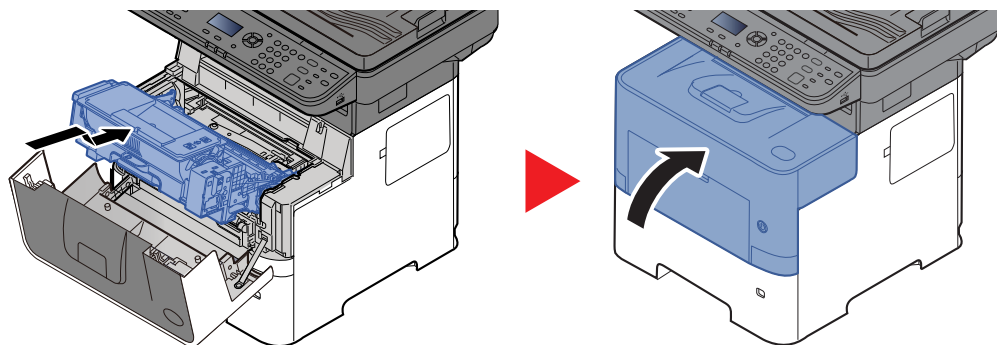

Ventiladores

Use um pano, que não de linho, para limpar o pó e sujeira dos ventiladores.

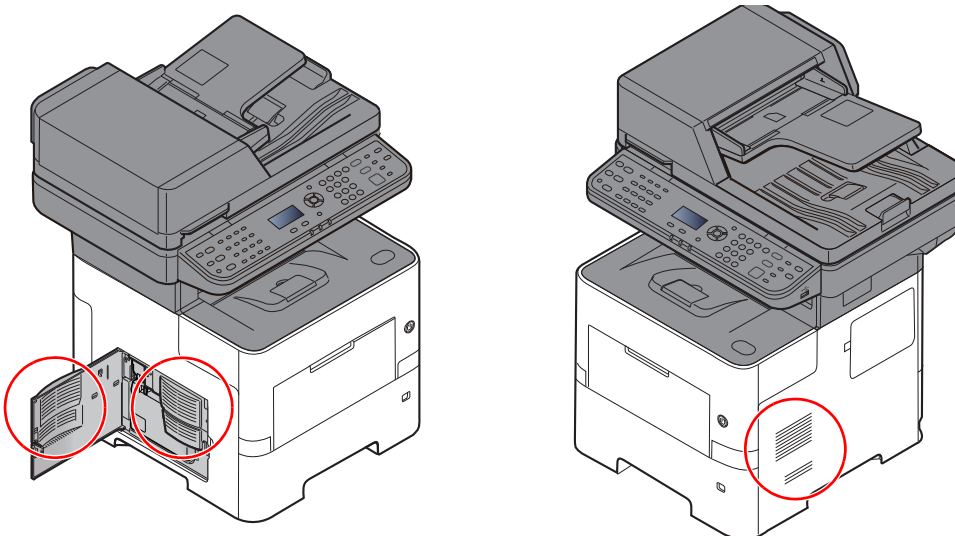

Substituição do recipiente de toner

Quando o toner estiver a acabar, a mensagem "Nível de toner baixo. (Substituir quando vazio)." aparece na visualização de mensagens. Certifique-se de que tem um novo recipiente de toner para proceder à substituição.

Quando a visualização de mensagens apresentar a mensagem «Substitua o toner», substitua o toner.

Frequência de Substituição do Recipiente de Toner

A duração dos recipientes de toner depende da quantidade de toner necessária para realizar os seus trabalhos de impressão. Em conformidade com a ISO/IEC 19752 e com a EcoPrint desligada, o recipiente de toner pode imprimir do seguinte modo (presume-se a presença de papel A4/Letter):

Vida útil do Recipiente de Toner (Páginas que permite imprimir)
12.500 imagens

NOTA

- O número médio de imagens que podem ser impressas com o recipiente de toner fornecido com a máquina é 6000 imagens.
- Para manter a qualidade, recomendamos o uso de recipientes de toner genuínos, que têm de ser sujeitos a inúmeras inspeções de qualidade.
- O chip de memória no recipiente de toner deste produto armazena a informação necessária para melhorar a comodidade do cliente, a utilização do sistema de reciclagem para recipientes de toner usados e o planeamento e desenvolvimento de novos produtos. A informação armazenada não inclui informações que possibilitem identificar indivíduos, e apenas é usada anonimamente para os fins mencionados.

CUIDADO

Não tente incinerar peças que contenham toner. Faíscas perigosas podem causar queimaduras.

Substituir o Recipiente de Toner

1

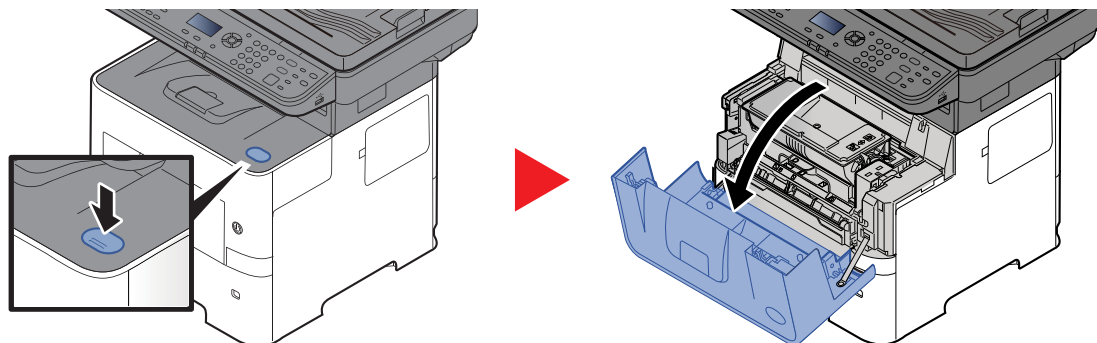

2

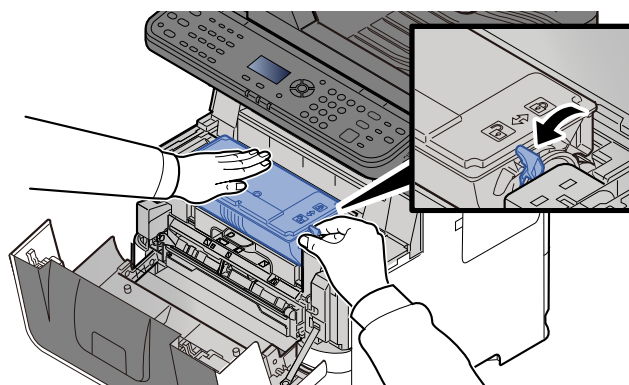

3

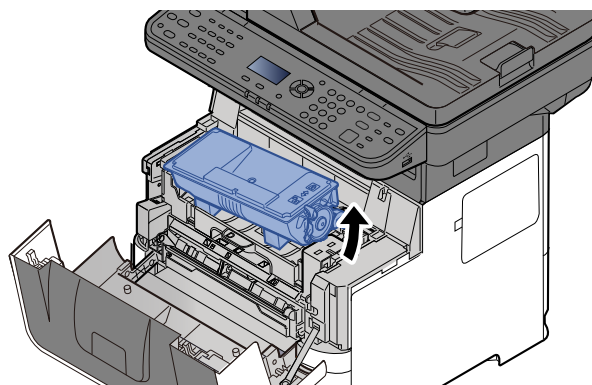

NOTA

Quando retirar o recipiente de toner da máquina comece por levantar o lado direito.

4

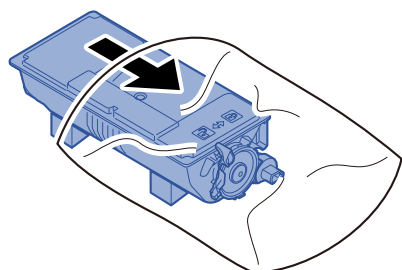

5

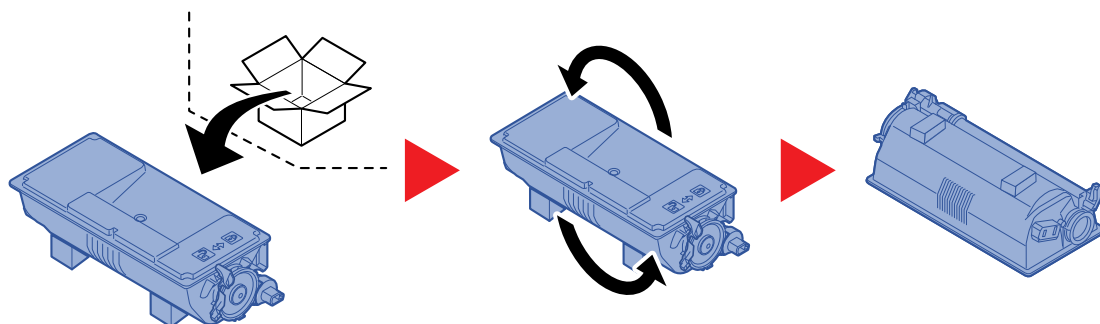

✓ **IMPORTANTE**

Não toque nos pontos mostrados abaixo.

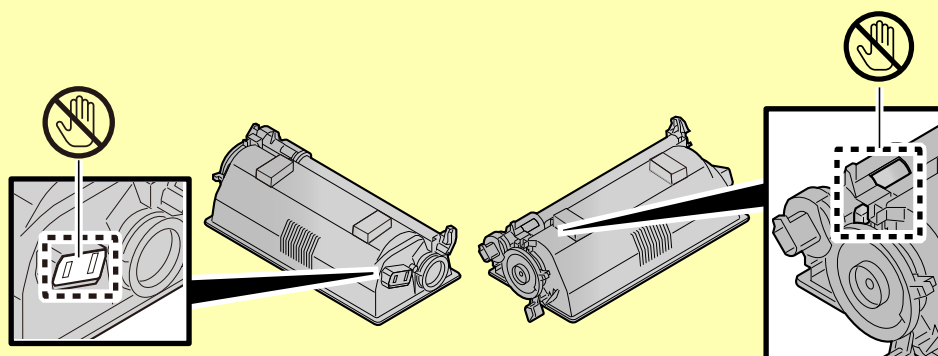

6

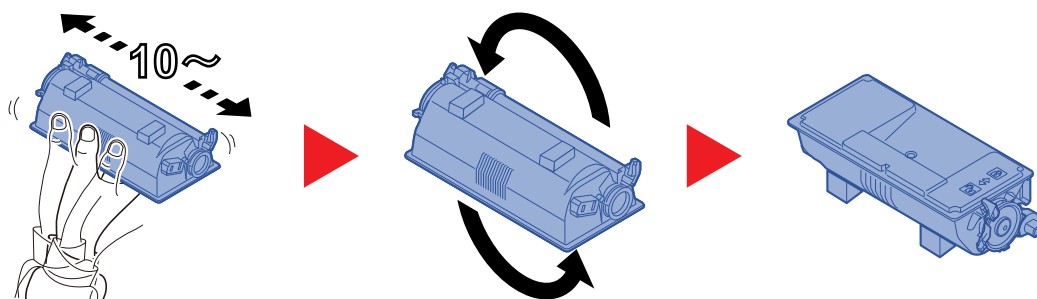

7

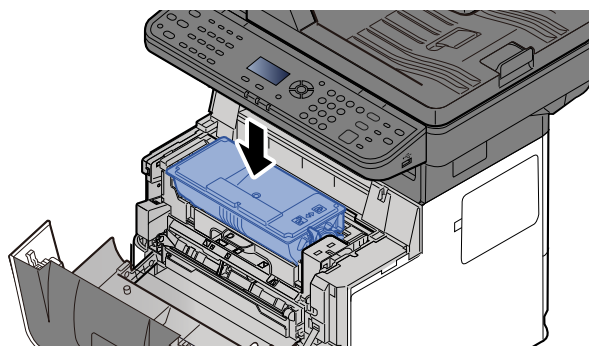

8

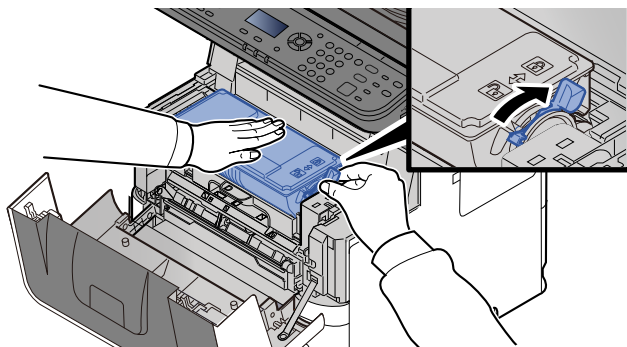

9

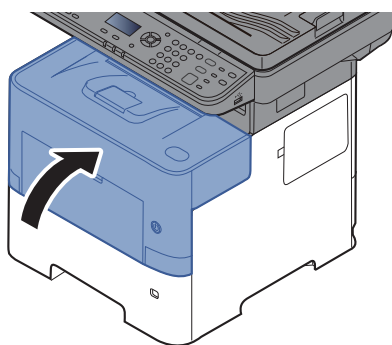

NOTA

- Se a tampa frontal não fechar, verifique se o novo recipiente de toner está devidamente colocado (veja o passo 7).
- Devolva o recipiente de toner usado ao seu revendedor ou técnico de assistência. O recipiente de toner recolhido será reciclado ou descartado em conformidade com os regulamentos aplicáveis.

Substituição da caixa de resíduos de toner

Quando o recipiente de resíduos de toner ficar cheio, substitua imediatamente o recipiente de resíduos de toner.



CUIDADO

Não tente incinerar peças que contenham toner. Faíscas perigosas podem causar queimaduras.

1

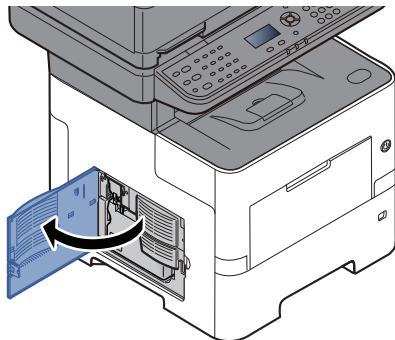

2

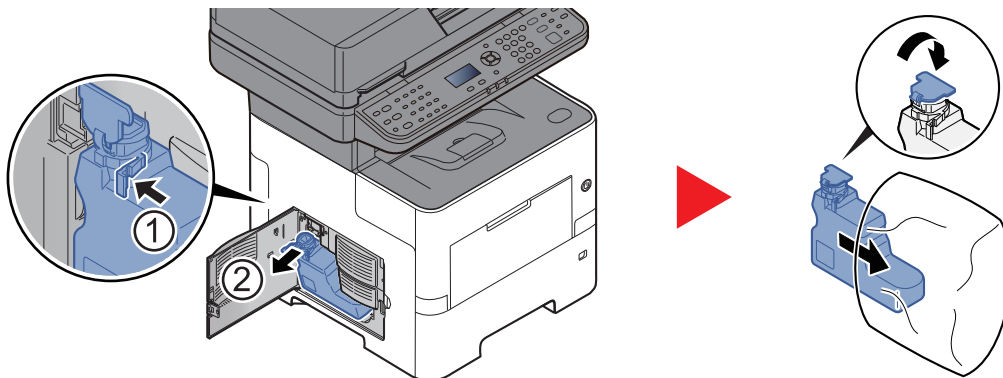

3

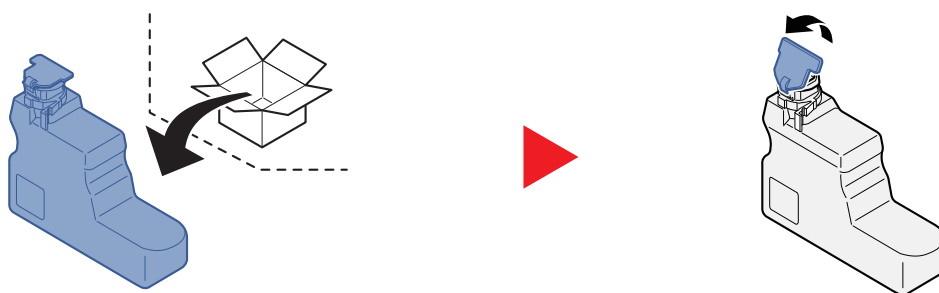

4

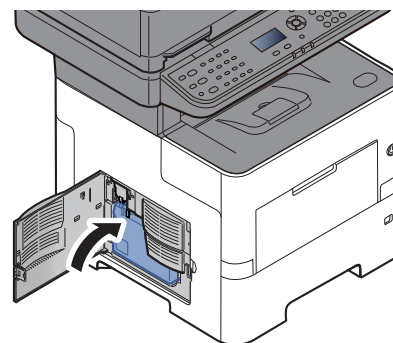
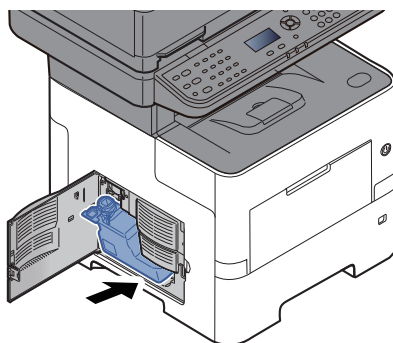

5

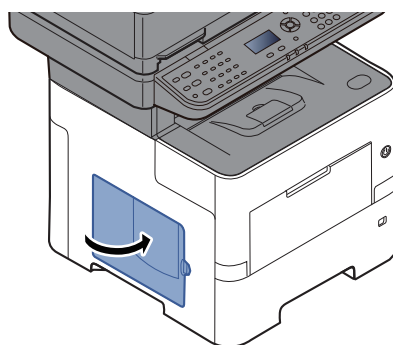

NOTA

Devolva a caixa de resíduos de toner usada ao seu revendedor ou técnico de assistência. A caixa de resíduos de toner recolhida será reciclada ou descartada em conformidade com os regulamentos aplicáveis.

Resolução de Problemas

Resolver avarias

O seguinte quadro fornece regras gerais para a resolução de problemas.

Se a máquina tiver um problema, confira as verificações e efectue os procedimentos indicados nas páginas seguintes. Se o problema persistir, contacte o seu técnico de assistência.









NOTA

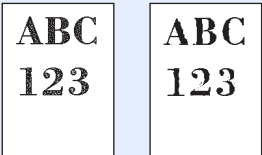

Quando entrar em contacto connosco, necessitará do número de série.

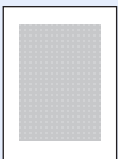

Para verificar o número de série, consulte:

➔ [Verificar o número de série do equipamento \(página i\)](#)

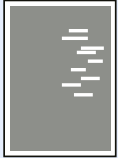
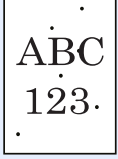
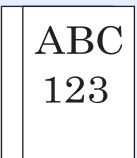
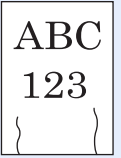
Sintoma	Pontos de verificação	Procedimentos de correcção	Página de referência
O ecrã não responde quando o interruptor de alimentação geral está ligado.	Verifique o cabo de alimentação.	Ligue ambas as extremidades do cabo de alimentação com segurança.	página 2-9
Premir a tecla [Start] não produz cópias.	É apresentada alguma mensagem no ecrã?	Determine qual a resposta apropriada à mensagem e reaja em conformidade.	página 7-19
	A máquina está no modo de espera?	Selecione qualquer tecla no painel de operação para recuperar a máquina do modo de espera.	página 2-19
São ejectadas folhas em branco. 	Os originais estão colocados correctamente?	Quando colocar originais no vidro de exposição, coloque-os com a face para baixo e alinhe-os com os indicadores de tamanho do original.	página 5-2
	—	Quando colocar os originais no processador de documentos, coloque-os voltados para cima.	página 5-3
	—	Verifique as definições do software da aplicação.	—
As impressões saem demasiado claras. 	O papel está húmido?	Substitua o papel por papel novo.	página 3-2
	Alterou a densidade?	Selecione o nível adequado de densidade.	página 6-12 —
	O toner está uniformemente distribuído dentro do recipiente de toner?	Agite o cartucho de toner de um lado para o outro várias vezes.	página 7-5
	O modo EcoPrint está activo?	Desative o modo [EcoPrint] .	—
	—	Selecione a tecla [System Menu/Counter] > [Ajuste/Manutenc.] > [Definir Serviço] > [Vivif. do Tambor] e, em seguida, selecione [Sim] .	—
	—	Certifique-se de que a definição do tipo de papel se adequa ao papel a ser usado.	—

Sintoma	Pontos de verificação	Procedimentos de correcção	Página de referência
<p>As impressões saem demasiado escuras embora o fundo do original digitalizado seja branco.</p> 	Alterou a densidade?	Selecione o nível adequado de densidade.	página 6-12 —
<p>As cópias têm um padrão moiré (pontos agrupados em padrões e não alinhados uniformemente).</p> 	O original é uma fotografia impressa?	Defina a imagem original para [Fotografia] .	página 6-13
<p>Os textos não são impressos com nitidez.</p> 	Escolheu a qualidade de imagem apropriada para o original?	Selecione a qualidade de imagem apropriada.	página 6-13
<p>Surgem pontos a preto no fundo branco quando um original branco é digitalizado.</p> 	O suporte de originais ou o vidro de exposição está sujo?	Limpe o suporte de originais ou o vidro de exposição.	página 7-2
<p>As impressões saem pouco nítidas.</p> 	A máquina está a ser utilizada em condições de humidade elevada ou de mudanças bruscas de temperatura?	Utilize num ambiente que tenha humidade adequada.	—
	—	Selecione a tecla [System Menu/Counter] > [Ajuste/Manutenc.] > [Definir Serviço] > [AVivif. do Tambor] > [Sim] .	—
<p>As imagens saem tortas.</p> 	Os originais estão colocados correctamente?	Quando colocar originais no vidro de exposição, alinhe-os com as placas de indicação de tamanho do original.	página 5-2
		Quando colocar originais no processador de documentos, alinhe bem as guias de largura antes de os colocar.	página 5-3
	O papel está colocado correctamente?	Verifique a posição das guias de largura do papel.	página 3-4 página 3-8

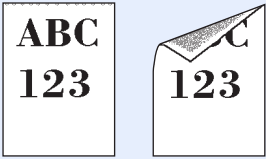
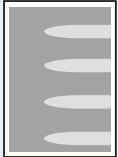
Sintoma	Pontos de verificação	Procedimentos de correcção	Página de referência
<p>A altitude é de 1000 m ou superior e aparecem linhas brancas horizontais irregulares na imagem.</p> 	—	Selecione a tecla [System Menu/Counter] > [Ajuste/Manutenc.] > [Definir Serviço] > [Ajuste altitude] e defina para uma elevação um nível acima da definição atual.	—
<p>A altitude é de 1000 m ou superior e aparecem pontos na imagem.</p> 	—	Selecione a tecla [System Menu/Counter] > [Ajuste/Manutenc.] > [Definir Serviço] > [Ajuste altitude] e defina para uma elevação um nível acima da definição atual.	—
O papel encrava com frequência.	O papel está colocado correctamente?	Coloque o papel correctamente.	página 3-2
	O papel corresponde ao tipo de papel suportado? Está em boas condições?	Retire o papel, vire-o e volte-o a colocar.	página 3-4
	O papel está enrolado, dobrado ou enrugado?	Substitua o papel por papel novo.	página 3-4
	Ficaram restos de papel soltos ou presos na máquina?	Retire o papel encravado.	página 7-30
<p>2 ou mais folhas estão sobrepostas quando ejectadas. (alimentação múltipla)</p> 	—	Coloque o papel correctamente.	página 3-2
<p>As impressões saem enrugadas.</p> 	O papel está colocado correctamente?	Coloque o papel correctamente.	página 3-2
	O papel está húmido?	Substitua o papel por papel novo.	página 3-2
<p>As impressões saem onduladas.</p> 	O papel está húmido?	Substitua o papel por papel novo.	página 3-2

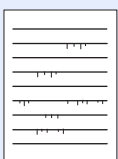
Sintoma	Pontos de verificação	Procedimentos de correção	Página de referência
Não é possível imprimir.	A máquina está ligada à corrente?	Ligue o cabo de alimentação a uma tomada de corrente alterna.	—
	A máquina está ligada?	Ligue o interruptor de alimentação.	página 2-10
	O cabo USB e o cabo de rede estão ligados?	Ligue o cabo USB e o cabo de rede correctos com firmeza.	página 2-8
	O trabalho de impressão está pausado?	Continue a impressão.	—
Não é possível imprimir com a pen USB. Pen USB não reconhecida.	O anfitrião USB está bloqueado?	Selecione [Desbloquear] nas definições do hospedeiro USB.	—
	—	Verifique se a pen USB está firmemente introduzida na máquina.	—
As impressões têm linhas verticais. 	A fenda do vidro está suja?	Limpe a fenda do vidro.	página 7-2
Sujidade na margem superior ou no verso do papel. 	O interior da máquina está sujo?	Limpe o interior da máquina.	página 7-3
Parte da imagem encontra-se, periodicamente, esbatida ou exibe linhas brancas. 	—	Selecione a tecla [System Menu/Counter] > [Ajuste/Manutenc.] > [Definir Serviço] > [AVivif. do Tambor] > [Sim] .	—
A impressão no verso da folha é visível na parte da frente. 	—	Defina [Impedir Infiltração] para [Ligado] .	—
As linhas aparecem em linhas direitas. 	O papel está húmido?	Substitua o papel por papel novo.	página 3-2
	—	Selecione a tecla [System Menu/Counter] > [Ajuste/Manutenc.] > [Definir Serviço] > [Transferir Adj.] e defina como [Priorid LinhaTex] .	—

Sintoma	Pontos de verificação	Procedimentos de correcção	Página de referência
Parte da imagem desbotou (fixação incorreta do toner).	—	Selecione a tecla [System Menu/Counter] > [Ajuste/Manutenc.] > [Definir Serviço] > [Ajuste do Fusor] e defina como [2].	—
Não é possível enviar por SMB.	O cabo de rede está ligado?	Ligue o cabo de rede correcto com firmeza.	página 2-8
	As definições da rede para o equipamento foram correctamente configuradas?	Configure as definições TCP/IP correctamente.	—
	As definições de partilha de pastas foram correctamente configuradas?	Verifique as definições de partilha e privilégios de acesso sob as propriedades da pasta.	página 3-17
	O protocolo SMB foi definido para [Ligado]?	Coloque a definição do protocolo SMB para [Ligada].	—
	O [Nome Anfitrião] foi correctamente introduzido? ^{*1}	Verifique o nome do computador para o qual estão a ser enviados dados.	página 5-12
	O [Caminho] foi correctamente introduzido?	Verifique o nome partilhado para a pasta partilhada.	página 5-12
	O [Nome Utilizador Início de Sessão] foi correctamente introduzido? ^{*1 *2}	Verifique o nome do domínio e o nome de utilizador de início de sessão.	página 5-12
	Foi utilizado o mesmo nome de domínio para o [Nome Anfitrião] e [Nome Utilizador Início de Sessão]?	Elimine o nome de domínio e a barra invertida ("") de [Nome Utilizador Início de Sessão].	página 5-12
	A [Palavra passe Início Ses.] foi correctamente introduzida?	Verifique a palavra-passe de início de sessão.	página 5-12
	As excepções para a Firewall do Windows foram correctamente configuradas?	Configure, adequadamente, as excepções para a Firewall do Windows.	página 3-20
	As definições de hora para o equipamento, servidor do domínio e computador de destino dos dados são diferentes?	Defina o equipamento, servidor do domínio e computador de destino dos dados com a mesma hora.	—
	O painel está a exibir a mensagem Erro de envio?	Consulte Responder a erro de envio .	página 7-27

Sintoma	Pontos de verificação	Procedimentos de correcção	Página de referência
Não é possível enviar através de mensagem de correio electrónico.	O limite de tamanho de envio de mensagem de correio electrónico definido no servidor de SMTP está registado na máquina?	Verifique se o valor limite é introduzido em "Limite de tamanho de E-mail" da definição [E-mail], em Embedded Web Server RX, e altere o valor, como necessário.	—
A máquina está a libertar vapor na área à volta da ranhura de ejeção de papel.	Verifique se a temperatura ambiente é baixa ou se está a ser usado papel húmido.	Dependendo do ambiente de impressão e do estado do papel, o calor gerado durante a impressão provocará a evaporação da humidade do papel, e o vapor libertado poderá assemelhar-se a fumo. Isto não constitui qualquer problema, pelo que poderá continuar com a impressão. Se o vapor o preocupar, aumente a temperatura ambiente ou substitua o papel por papel novo e seco.	—

*1 Pode, também, inserir um nome de computador inteiro como o nome anfitrião (por exemplo, pc001.abcdnet.com).

*2 Pode, também, introduzir nomes de utilizador de início de sessão nos seguintes formatos:

Domain_name/user_name (por exemplo, abcdnet/james.smith)

User_name@domain_name (por exemplo, james.smith@abcdnet)

Operação Remota

Esta função permite ao administrador do sistema explicar como operar o painel e resolver problemas ao utilizador, ao aceder remotamente ao painel de operação da máquina através do browser e de software VNC.

Executar a Operação Remota a partir do Browser

O browser suportado é o seguinte. Recomendamos que utilize a versão mais recente para utilizar a Operação Remota.

- Google Chrome (Versão 21.0 ou posterior)
- Microsoft Edge
- Mozilla Firefox (Versão 14.0 ou posterior)
- Safari (Versão 5.0 ou posterior)

Este procedimento explica como executar a Operação Remota a partir do Embedded Web Server RX através do Google Chrome.



NOTA

Para executar a Operação Remota através de outros browsers, consulte a seguinte referência:

➔ [Embedded Web Server RX User Guide](#)

1 Exiba o ecrã.

Tecla [**System Menu/Counter**] > tecla [**▲**] [**▼**] > [**Sistema/Rede**] > tecla [**OK**] > tecla [**▲**] [**▼**] > [**Def. de Rede**] > tecla [**OK**] > tecla [**▲**] [**▼**] > [**Def. Protocolo**] > tecla [**OK**]

2 Defina "Enhanced VNC over SSL" como [**Ligado**].

➔ Consulte o *Guia de Uso Inglês*



NOTA

Pode configurar as definições de protocolo através de Embedded Web Server RX.

➔ [Embedded Web Server RX User Guide](#)

3 Configure definições para operação remota.

1 Tecla [**System Menu/Counter**] > tecla [**▲**] [**▼**] > [**Sistema/Rede**] > tecla [**OK**] > tecla [**▲**] [**▼**] > [**Operação remota**] > tecla [**OK**] > tecla [**▲**] [**▼**] > [**Desligado/Ligado**] > tecla [**OK**] > tecla [**▲**] [**▼**] > [**Ligado**] > tecla [**OK**]

2 Tecla [**▲**] [**▼**] > [**Restrição de Utilização**] > tecla [**OK**] > tecla [**▲**] [**▼**] > Seleccione [**Desligado**], [**Utilizar Palavra-passe**] ou [**Apenas o Admin.**] > tecla [**OK**]

Depois de seleccionar [**Utilizar Palavra-passe**], introduza a palavra-passe em "Palavra-passe" e "Confirmar Palavra-passe" e, em seguida, seleccione [**OK**].

➔ Consulte o *Guia de Uso Inglês*



NOTA

Pode configurar as definições de operação remota através de Embedded Web Server RX

➔ [Embedded Web Server RX User Guide](#)

4 Reinicie a máquina.

➔ Consulte o *Guia de Uso Inglês*

5 Inicie o navegador.

Introduza "https://" e o nome do anfitrião da máquina para aceder a Embedded Web Server RX.

➔ [Aceder a Embedded Web Server RX \(página 2-31\)](#)

6 Selecione [Informação do Dispositivo/Operação Remota] > [Operação Remota].

7 Clique no botão [Start].



NOTA

- Se o utilizador não tiver sessão iniciada no dispositivo, será apresentado o ecrã de confirmação de autorização no painel de operação. Selecione **[Sim]**.
- Se ocorrer um bloqueio de pop-ups do browser durante a ligação da Operação Remota, selecione Always allow pop-ups em https:// [nome do anfitrião] e clique em Concluído. Realize a Operação Remota depois de aguardar 1 minuto ou mais.

Quando a Operação Remota é iniciada, o ecrã do painel de operação será apresentado no ecrã do PC do administrador do sistema ou do utilizador.

Executar a Operação Remota a partir de Software VNC

1 Exiba o ecrã.

Tecla **[System Menu/Counter]** > tecla **[▲]** **[▼]** > **[Sistema/Rede]** > tecla **[OK]** > tecla **[▲]** **[▼]** > **[Def. de Rede]** > tecla **[OK]** > tecla **[▲]** **[▼]** > **[Def. Protocolo]** > tecla **[OK]**

2 Defina "Enhanced VNC (RFB)" como [Ligado].

➔ Consulte o *Guia de Uso Inglês*



NOTA

- Se definir "VNC (RFB) over SSL" como **[Ligado]**, a comunicação é cifrada.
- Pode configurar as definições de protocolo através de Embedded Web Server RX.

➔ **Embedded Web Server RX User Guide**

3 Inicie a operação remota.

1 Inicie o software VNC.

2 Introduza o seguinte formato separado por dois pontos para iniciar a operação remota.

"Endereço IP: número da porta"



NOTA

Se definir "VNC (RFB)" como **[Ligado]** no passo 2, o número de porta predefinido será 9062. Se definir "VNC (RFB) over SSL" como **[Ligado]**, o número de porta predefinido será 9063.

➔ Consulte o *Guia de Uso Inglês*

Responder a mensagens

Se a visualização de mensagens ou o computador apresentar qualquer uma destas mensagens, execute os procedimentos correspondentes.

NOTA

Quando entrar em contacto connosco, necessitará do número de série. Para verificar o número de série, consulte:

➔ [Verificar o número de série do equipamento \(página i\)](#)

Mensagem	Pontos de verificação	Procedimentos de correcção	Página de referência
----------	-----------------------	----------------------------	----------------------

A

A bandeja interior está cheia de papel. Retire o papel.	—	Retire papel da bandeja interna.	—
A caixa de toner está cheia ou não correctamente instalada.	—	A caixa de resíduos de toner não está correctamente instalada. Instale-a correctamente.	página 7-9
	A caixa de resíduos de toner está cheia?	Substitua a caixa de resíduos de toner.	página 7-9
A conta deste utilizador foi bloqueada. Contacte o administrador O trabalho foi cancelado.	—	Contacte o administrador. O trabalho foi cancelado. Selecione [OK] .	—
A impressão de várias cópias não é autorizada.	—	Não é possível imprimir múltiplas cópias porque o disco RAM está desativado ou o SSD não está instalado. O trabalho foi cancelado. Selecione [OK] . Tente adicionar mais memória ou instalar o SSD, e configurar as definições do disco RAM.	—
A memória está cheia. Trabalho cancelado.	—	Não é possível realizar o processo devido a memória insuficiente. Selecione [OK] . O trabalho será cancelado.	—

Mensagem	Pontos de verificação	Procedimentos de correção	Página de referência
A memória está cheia. Trab. de impres. não pode ser proc. compl.*1	—	<p>Não é possível continuar o trabalho, pois a memória esgotou. Selecione [Continuar], para imprimir as páginas digitalizadas. O trabalho de impressão não pode ser processado completamente. Selecione [Cancelar] para cancelar o trabalho.</p> <p>A máquina pode reproduzir os mesmos originais ao organizar as seguintes definições:</p> <ul style="list-style-type: none"> Selecione [Ligado] no Modo de Disco RAM no Menu de Sistema e, em seguida, diminua o tamanho do disco RAM. Selecione [Prioridade Impr.] de Memória Opcional no Menu de Sistema. <p> NOTA</p> <p>Antes de alterar a Def. Disco RAM ou a definição de Memória Opcional, contacte o seu administrador.</p>	—
A preparar impressão.	—	A máquina encontra-se sob ajuste para manter a qualidade. Aguarde.	—
Adicionar papel na cassete #. ↑↓ (Exibido alternadamente) Prima OK para continuar a usar a cassete #.	A cassete indicada não tem papel?	Coloque papel. Selecione [Papel] para selecionar a outra fonte de papel. Selecione a tecla [OK] para imprimir no papel na fonte de papel atualmente selecionada.	página 3-4
Adicione papel na bandeja MP. ↑↓ (Exibido alternadamente) Defina o tamanho de papel selecionado e prima [OK].	O papel do tamanho selecionado está colocado na bandeja multifunções?	Coloque papel. Selecione [Papel] para selecionar a outra fonte de papel.	página 3-8
Adicione papel na bandeja MP. ↑↓ (Exibido alternadamente) Prima OK para continuar a utilizar a bandeja MP.	O papel do tamanho selecionado está colocado na bandeja multifunções?	Coloque papel. Selecione [Papel] para selecionar a outra fonte de papel. Selecione a tecla [OK] para imprimir no papel na fonte de papel atualmente selecionada.	página 3-8
Adicione toner.	—	Substitua o recipiente de toner pelo nosso recipiente específico.	página 7-5
Agite o cartucho de toner.	—	Agite bem o recipiente de toner e volte a instalá-lo.	página 7-5

C

Caixa não encontrada. Trabalho cancelado.	—	Não é possível encontrar a caixa especificada. O trabalho foi cancelado. Selecione [OK] .	—
--	---	--	---

Mensagem	Pontos de verificação	Procedimentos de correção	Página de referência
Carregue papel na cassete #. ↑↓ (Exibido alternadamente) Defina o tamanho de papel selecionado e prima [OK].	A cassete indicada não tem papel?	Coloque papel. Selecione [Papel] para selecionar a outra fonte de papel.	página 3-4
Coloque todos os originais e pressione a tecla Iniciar.	—	Retire os originais do processador de documentos, coloque-os de novo na ordem original e volte-os a inserir. Prima a tecla [Start] para continuar a impressão. Selecione [Cancelar] para cancelar o trabalho.	—

E

Erro conta.	—	Falha ao especificar Contabilização de Trabalho quando processar o trabalho exteriormente. O trabalho foi cancelado. Selecione [OK] .	—
Erro de envio.*¹	—	Ocorreu um erro durante a transmissão. O trabalho foi cancelado. Selecione [OK] . Consulte Responder a erro de envio para obter os códigos de erro e procedimentos de correção.	página 7-27
Erro de KPD.L. Trabalho cancelado.*¹	—	Ocorreu um erro de PostScript. O trabalho foi cancelado. Selecione [OK] .	—
Erro na Pen USB. Trabalho cancelado.	—	Ocorreu um erro na memória amovível. O trabalho parou. Selecione [OK] . Os códigos de erro possíveis e as respectivas descrições são as seguintes. 01: A quantidade de dados que podem ser guardados de uma só vez foi excedida. Ligue e desligue o interruptor de alimentação. Se o erro persistir, a memória amovível não é compatível com a máquina.	—

Mensagem	Pontos de verificação	Procedimentos de correção	Página de referência
Erro no disco RAM. Prima [OK].	—	<p>Ocorreu um erro no disco RAM. O trabalho foi cancelado. Selecione [OK].</p> <p>Os códigos de erro possíveis e as respectivas descrições são as seguintes.</p> <p>04: Espaço insuficiente no disco RAM. Se o disco RAM opcional estiver instalado, aumente o tamanho do disco RAM alterando o Modo de Disco RAM no Menu do Sistema.</p> <p> NOTA</p> <p>A amplitude do tamanho do disco RAM pode ser aumentada ao selecionar [Prioridade Impr.] na Memória Opcional.</p>	—
Erro SSD. O trabalho foi cancelado.	—	<p>Ocorreu um erro no SSD. O trabalho foi cancelado. Selecione [OK].</p> <p>Os códigos de erro possíveis e as respectivas descrições são as seguintes.</p> <p>01: A quantidade de dados que podem ser guardados de uma só vez foi excedida. Ligue e desligue o interruptor de alimentação. Se o erro persistir, divida o ficheiro em ficheiros mais pequenos. Se o erro ocorrer após a divisão do ficheiro, o ficheiro especificado pode estar danificado. Elimine o ficheiro.</p> <p>04: Espaço insuficiente no SSD para concluir esta operação. Transfira dados ou elimine dados desnecessários.</p>	—

F

Falha dados retenção trabalho armazenamento. O trabalho foi cancelado.	—	O trabalho foi cancelado. Selecione [OK] .	—
Falha na máquina. Chame a assistência técnica.	—	Ocorreu um erro na máquina. Tome nota do código do erro apresentado na visualização de mensagens e contacte o técnico de assistência.	—
Feche a tampa #.	Há alguma tampa aberta?	Feche a tampa indicada no ecrã.	—
Feche a tampa do processador de docs.	O processador de documentos está aberto?	Feche o processador de documentos.	—
Feche a unidade do scanner.	—	Feche a unidade do scanner.	—

I

ID conta incorrecto. Trabalho cancelado.*1	—	O ID da conta estava incorrecto aquando do processamento externo do trabalho. O trabalho foi cancelado. Selecione [OK] .	—
---	---	---	---

Mensagem	Pontos de verificação	Procedimentos de correção	Página de referência
<p>Impossível executar este trabalho.</p> <p>Restringido pela Autorização de Grupo.</p>	—	Este trabalho foi cancelado porque está restringido pela Autorização de Grupo. Selecione [OK] .	—
<p>Impossível imprimir frente e verso neste papel.</p> <p>↑↓ (Exibido alternadamente)</p> <p>Prima OK para continuar a usar a cassete #.</p>	Escolheu um tipo/tamanho de papel que não permite impressão frente e verso?	Selecione [Papel] para selecionar o papel disponível. Selecione [OK] para imprimir sem usar a função Duplex.	página 6-16
<p>Impossível imprimir frente e verso neste papel.</p> <p>↑↓ (Exibido alternadamente)</p> <p>Prima OK para continuar a utilizar a bandeja MP.</p>			página 6-16
<p>Impossível ligar ao Servidor Autenticação.</p> <p>Def. tempo máquina p/ corresp. tempo serv.</p>	—	Defina a hora da máquina para que corresponda à hora do servidor.	página 2-16
<p>Impossível ligar ao Servidor Autenticação.</p> <p>Verifique o estado da ligação ao servidor.</p>	—	Verifique o estado da ligação com o servidor.	—
<p>Impossível ligar ao Servidor Autenticação.</p> <p>Verifique o nome do anfitrião.</p>	—	Verifique o nome do anfitrião.	—
<p>Impossível utilizar esta função.</p> <p>>> Transmissão FAX</p>	—	Este trabalho foi cancelado porque está restringido pela Autorização de Utilizador ou Contabilização de Trabalhos. Selecione [OK] .	—
<p>Impossível utilizar esta função.</p> <p>>> Imprimir</p>			
<p>Não é permitido usar esta função.</p> <p>>> Enviar</p>			
<p>Não é permitido usar esta função.</p> <p>>> Armazen.</p>			
<p>Impss. ligar ao Servidor Autenticação</p> <p>Verifique o nome do domínio.</p>	—	Verifique o nome do domínio.	—

Mensagem	Pontos de verificação	Procedimentos de correção	Página de referência
Instalar MK.	—	A substituição de peças no kit de manutenção é necessária a cada 300.000 páginas de impressão e necessita de assistência profissional. Contacte o seu técnico de assistência.	—

L

Limite caixa exced. Trabalho cancelado.* ¹	[OK] é apresentado no ecrã?	A caixa especificada está cheia e o armazenamento adicional não está disponível; o trabalho foi cancelado. Selecione [OK]. Tente executar o trabalho novamente após imprimir ou eliminar dados da caixa.	—
Limite Contabilização Trabalhos excedida. O trabalho foi cancelado.	A contagem aceitável de impressões restringida pela Contabilização de Trabalhos foi excedida?	A contagem aceitável de impressões excedeu a restrição da Contabilização de Trabalhos. Já não é possível imprimir mais. Este trabalho foi cancelado. Selecione [OK].	—

M

Memória Amovível cheia. Trabalho cancelado.* ¹	—	O trabalho foi cancelado. Selecione [OK]. Espaço livre insuficiente na memória amovível. Elimine os ficheiros desnecessários.	—
Memória do Scanner cheia. O trabalho será cancelado.	—	Não é possível efetuar mais digitalizações devido a falta de memória. O trabalho foi cancelado. Selecione [OK].	—
Memória insuficiente. Imp.iniciar trabalho.	—	Não é possível iniciar o trabalho. Tente novamente mais tarde.	—

N

Não é permitido usar esta caixa. O trabalho foi cancelado.	—	Não é possível utilizar a caixa especificada. O trabalho foi cancelado. Selecione [OK].	—
Não é possível fornecer papel. Especificar o # da gaveta.	—	Não é possível fornecer papel. Configure a cassete indicada no ecrã.	—
Não é possível ligar ao servidor. Verifique o estado da ligação. O trabalho foi cancelado.	—	Verifique o estado da ligação com o servidor.	—
Nível de toner baixo. (Substituir quando vazio.)	—	É quase altura de substituir o recipiente de toner. Obtenha um novo recipiente de toner.	—
Nome Utilizador ou Palavra-passe Incorrectos. O trabalho foi cancelado.* ¹	—	A palavra-passe ou nome de utilizador de início de sessão estava incorrecto aquando do processamento externo do trabalho. O trabalho foi cancelado. Selecione [OK].	—

Mensagem	Pontos de verificação	Procedimentos de correção	Página de referência
Número máximo de páginas digitalizadas. Trabalho cancelado.	A contagem aceitável de digitalizações foi excedida?	Não é possível continuar a digitalizar páginas. O trabalho foi cancelado. Selecione [OK] .	—

O

O ficheiro não foi encontrado. O trabalho foi cancelado.	—	O ficheiro especificado não foi encontrado. O trabalho foi cancelado. Selecione [OK] .	—
O vidro da fenda requer limpeza.	—	Limpe a fenda do vidro com o pano de limpeza fornecido com o processador de documentos.	página 7-2
Ocorreu um erro. Desligue e ligue o interruptor.	—	Ocorreu um erro de sistema. Desligue e volte a ligar o interruptor de alimentação geral.	—

P

Palavra-passe da caixa incorrecta. O trabalho foi cancelado.	—	A palavra-passe da caixa estava incorrecta aquando do processamento externo do trabalho. O trabalho foi cancelado. Selecione [OK] .	—
Papel preso na bandeja MP.	—	Se o papel ficar encravado, a máquina irá parar e a localização do atolamento será indicada no ecrã. Deixe a máquina ligada e selecione [Ajuda] . Siga a instrução para retirar o papel preso.	página 7-30
Papel preso na cassete #.	—		
Papel preso na tampa traseira #.	—	Se o papel ficar encravado, a máquina irá parar e a localização do atolamento será indicada no ecrã. Deixe a máquina ligada e siga as instruções para retirar o papel encravado.	página 7-30
Papel preso no proc. de documentos	—	Ocorreu um encravamento de papel no processador de documentos. Deixe a máquina ligada e selecione [Ajuda] no ecrã, e siga as instruções para retirar o papel encravado.	—

R

Recipiente do toner não está bloqueado ou mal instalado.	—	O recipiente de toner não está instalado correctamente. Instale-a correctamente.	página 7-5
Restringido pela Contabilização de Trabalhos. Não é possível imprimir.	—	Este trabalho foi cancelado porque está restringido pela Contabilização de Trabalhos. Selecione [OK] .	—
Retire o original do processador de documentos.	Ainda há originais no processador de documentos?	Retire os originais do processador de documentos.	—

S

Sobrecarga de dados. Trabalho está interrompido.	—	Aviso. Falta de memória da impressora. O trabalho parou. Reiniciar o trabalho. Selecione [Continuar] .	—
---	---	---	---

Mensagem	Pontos de verificação	Procedimentos de correção	Página de referência
Substitua o toner.	—	Substitua o recipiente de toner pelo nosso recipiente específico.	página 7-5

T

Toner de marca desconhecida instalado. PC [K]	A especificação regional do recipiente de toner instalado corresponde à especificação da máquina?	Instale o recipiente de toner especificado.	—
Toner não genuíno. Prima [Ajuda].	O recipiente de toner instalado é da nossa marca?	O fabricante não assume qualquer responsabilidade por danos causados por um toner não-genuíno. Recomendamos que utilize apenas recipientes de toner genuínos. Se pretender utilizar o recipiente de toner atualmente instalado, selecione a tecla [OK] e a tecla [Stop] em simultâneo durante 3 segundos ou mais.	—





V

Verifique o # da cassete.	—	Abra e, em seguida, feche a cassete indicada.	—
----------------------------------	---	---	---

*1 Quando a Limpeza Automática de Erros está definida como **[Ligada]**, o processamento continua, automaticamente, após a passagem de um determinado período de tempo. Para pormenores sobre a Limpeza Auto. Erros, consulte o seguinte:

➔ *Guia de Uso Inglês*

Responder a erro de envio

Código de erro	Mensagem	Procedimentos de correcção	Página de referência
1101	Falha ao enviar o e-mail.	Verifique o nome do anfitrião do servidor SMTP no Embedded Web Server RX.	—
	Falha ao enviar por FTP.	Verifique o nome do anfitrião de FTP.	página 5-23
	Falha ao enviar por SMB.	Verifique o nome do anfitrião de SMB.	página 5-23
1102	Falha ao enviar por SMB.	<p>Verifique as definições de SMB.</p> <ul style="list-style-type: none"> Nome de utilizador e palavra-passe de início de sessão <p> NOTA</p> <p>Se o remetente for um utilizador de domínio, especifique o nome do domínio.</p> <ul style="list-style-type: none"> Nome do anfitrião Caminho 	página 5-23
	Falha ao enviar o e-mail.	<p>Verifique o seguinte em Embedded Web Server RX.</p> <ul style="list-style-type: none"> Nome de utilizador e palavra-passe de início de sessão de SMTP Nome de utilizador e palavra-passe de início de sessão de POP3 Limite de tamanho de mensagem de correio electrónico 	—
	Falha ao enviar por FTP.	<p>Verifique as definições de FTP.</p> <ul style="list-style-type: none"> Nome de utilizador e palavra-passe de início de sessão <p> NOTA</p> <p>Se o remetente for um utilizador de domínio, especifique o nome do domínio.</p> <ul style="list-style-type: none"> Caminho A pasta partilha as autorizações do destinatário 	página 5-23
1103	Falha ao enviar por SMB.	<p>Verifique as definições de SMB.</p> <ul style="list-style-type: none"> Nome de utilizador e palavra-passe de início de sessão <p> NOTA</p> <p>Se o remetente for um utilizador de domínio, especifique o nome do domínio.</p> <ul style="list-style-type: none"> Caminho A pasta partilha as autorizações do destinatário 	página 5-23
	Falha ao enviar por FTP.	<p>Verifique as definições de FTP.</p> <ul style="list-style-type: none"> Caminho A pasta partilha as autorizações do destinatário 	página 5-23
1104	Falha ao enviar o e-mail.	<p>Verifique o endereço de e-mail.</p> <p> NOTA</p> <p>Se o endereço for rejeitado pelo domínio, não poderá proceder ao envio do e-mail.</p>	página 5-23

Código de erro	Mensagem	Procedimentos de correcção	Página de referência
1105	Falha ao enviar por SMB.	Verifique as seguintes definições. Tecla [System Menu/Counter] > [Sistema/Rede] > [Def. de Rede] > [Def. Protocolo] > [SMB]	—
	Falha ao enviar o e-mail.	Selecione [Ligado] nas definições de SMTP no Embedded Web Server RX.	—
	Falha ao enviar por FTP.	Verifique as seguintes definições. Tecla [System Menu/Counter] > [Sistema/Rede] > [Def. de Rede] > [Def. Protocolo] > [FTP(Cliente)]	—
1106	Falha ao enviar o e-mail.	Verifique o endereço do remetente de SMTP no Embedded Web Server RX.	—
1131	Falha ao enviar por FTP.	Ative o TLS. Tecla [System Menu/Counter] > [Sistema/Rede] > [Def. de Rede] > [Protocolo Seguro] > [TLS]	—
1132	Falha ao enviar o e-mail.	Verifique o seguinte sobre o servidor de SMTP. <ul style="list-style-type: none"> • O SMTP sobre TLS está disponível? • A cifragem está disponível? 	Consulte Embedded Web Server RX User Guide .
	Falha ao enviar por FTP.	Verifique o seguinte sobre o servidor de FTP. <ul style="list-style-type: none"> • FTPS está disponível? • A cifragem está disponível? 	—
2101	Falha ao enviar por SMB.	Verifique as definições de SMB e de rede. <ul style="list-style-type: none"> • O cabo de rede está ligado. • O hub não está a funcionar correctamente. • O servidor não está a funcionar correctamente. • Nome do anfitrião e endereço IP • Número de porta 	—
	Falha ao enviar por FTP.	Verifique as definições de FTP e de rede. <ul style="list-style-type: none"> • O cabo de rede está ligado. • O hub não está a funcionar correctamente. • O servidor não está a funcionar correctamente. • Nome do anfitrião e endereço IP • Número de porta 	—
	Falha ao enviar o e-mail.	Verifique a rede e Embedded Web Server RX. <ul style="list-style-type: none"> • O cabo de rede está ligado. • O hub não está a funcionar correctamente. • O servidor não está a funcionar correctamente. • Nome do servidor POP3 do utilizador de POP3 • Nome do servidor de SMTP 	—

Código de erro	Mensagem	Procedimentos de correcção	Página de referência
2102 2103	Falha ao enviar por FTP.	Verifique a rede. <ul style="list-style-type: none"> O cabo de rede está ligado. O hub não está a funcionar correctamente. O servidor não está a funcionar correctamente. 	—
		Verifique o seguinte sobre o servidor de FTP. <ul style="list-style-type: none"> O FTP está disponível? O servidor não está a funcionar correctamente. 	—
	Falha ao enviar o e-mail.	Verifique a rede. <ul style="list-style-type: none"> O cabo de rede está ligado. O hub não está a funcionar correctamente. O servidor não está a funcionar correctamente. 	—
2201 2202 2203 2231	Falha ao enviar o e-mail. Falha ao enviar por FTP. Falha ao enviar por SMB.	Verifique a rede. <ul style="list-style-type: none"> O cabo de rede está ligado. O hub não está a funcionar correctamente. O servidor não está a funcionar correctamente. 	—
2204	Falha ao enviar o e-mail.	Verifique o tamanho limite de e-mail das definições de SMTP no Embedded Web Server RX.	—
3101	Falha ao enviar o e-mail.	Verifique os métodos de autenticação no remetente e destinatário.	—
	Falha ao enviar por FTP.	Verifique a rede. <ul style="list-style-type: none"> O cabo de rede está ligado. O hub não está a funcionar correctamente. O servidor não está a funcionar correctamente. 	—
3201	Falha ao enviar o e-mail.	Verifique o método de autenticação de utilizador de SMTP do destinatário.	—
0007 4201 4701 5101 5102 5103 5104 7101 7102 7103 720f	—	Desligue e volte a ligar o interruptor de alimentação geral. Se este erro ocorrer várias vezes, tome nota do código de erro exibido e contacte o técnico de assistência.	página 2-10
9181	—	O original digitalizado excede o número aceitável de páginas de 999. Envie as páginas em excesso separadamente.	—

Desencravar o Papel Preso

Se o papel ficar preso, a visualização de mensagens exibe a mensagem «Papel Preso.» e a máquina para. Consulte estes procedimentos para remover o papel encravado.

Indicadores de local de encravamento

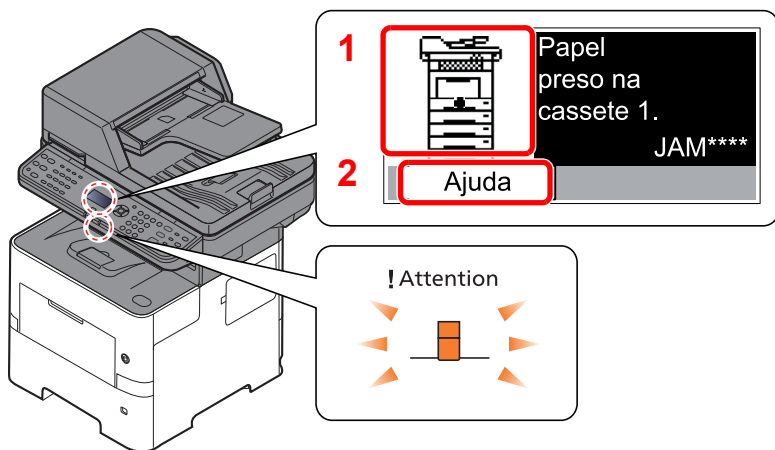

- 1 Exibe o local de um papel preso.
- 2 Exibe o ecrã de ajuda.

NOTA

Para mais detalhes sobre o Ecrã de Ajuda, consulte:

➔ [Ecrã Ajuda \(página 2-13\)](#)

Se o papel ficar preso, o local do atolamento é exibido na visualização de mensagens, tal como instruções para limpeza.

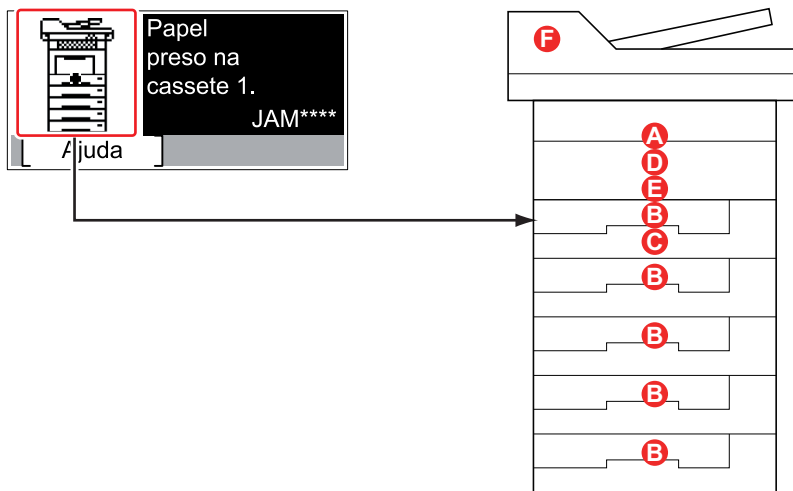

Indicador de local do papel encravado	Local do papel encravado	Página de referência
A	Bandeja multifunções	página 7-32
B	Cassetes 1 a 5	página 7-33
C	Duplexador	página 7-34
D	Interior da Máquina	página 7-35
E	Bandeja interna/Tampa traseira interior	página 7-36
F	Processador de documentos	página 7-38

Depois de remover o papel encravado, a máquina irá aquecer novamente e a mensagem de erro desaparecerá. A máquina continua com a página que estava a imprimir aquando do encravamento.

Precauções com papel preso

- Não reutilize papel encravado.
- Se o papel se tiver rasgado durante a remoção, certifique-se que remove quaisquer pedaços soltos no interior da máquina. Os restos de papel deixados na máquina poderão causar encravamentos posteriores.



CUIDADO

A unidade de fixação está extremamente quente. Tenha muito cuidado quando trabalhar nesta área, pois existe o perigo de queimaduras.

Bandeja multifunções

1

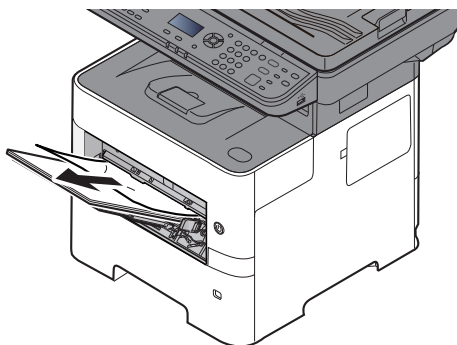

2

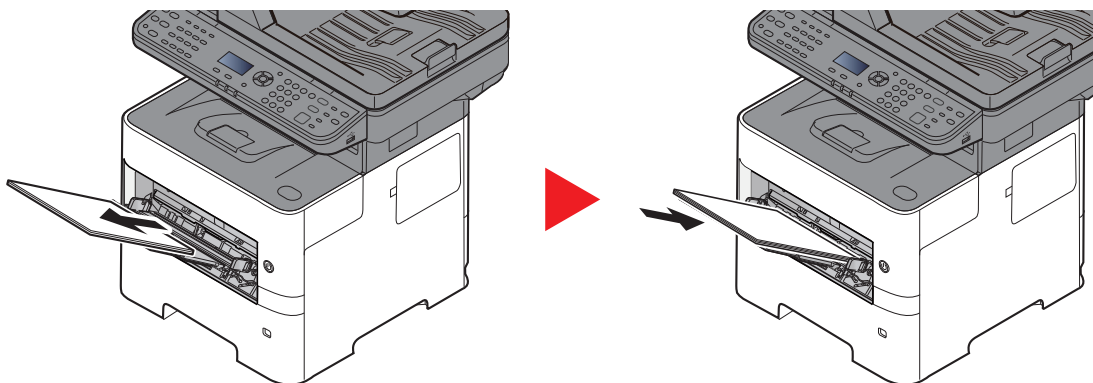

Cassetes 1 a 5

Os procedimentos para lidar com uma situação de papel preso nas Cassetes 1 a 5 são todos idênticos. Esta secção explica os procedimentos utilizando a Cassete 1 como um exemplo.

1

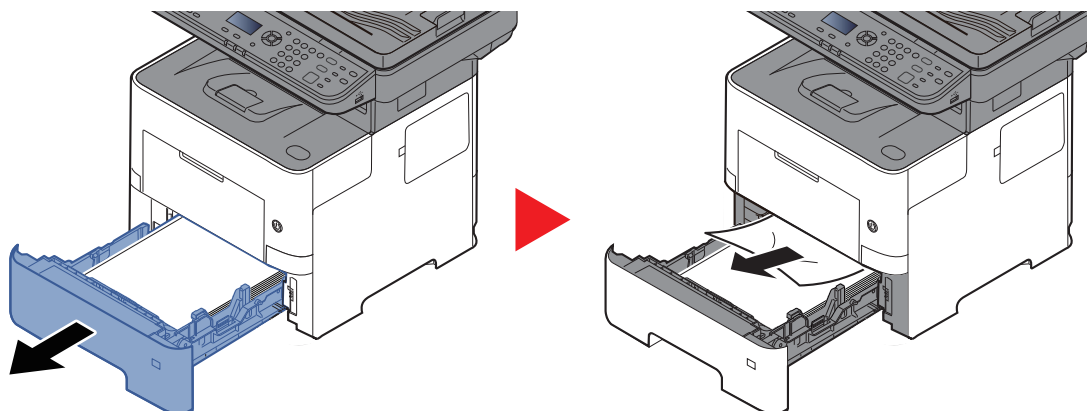

2

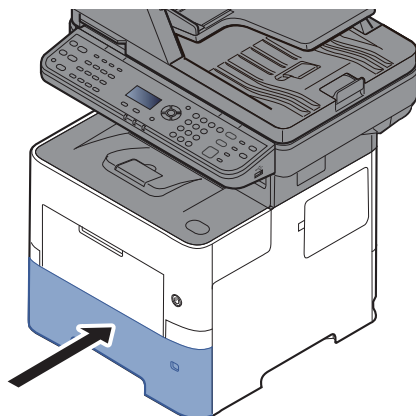

Duplexador

1

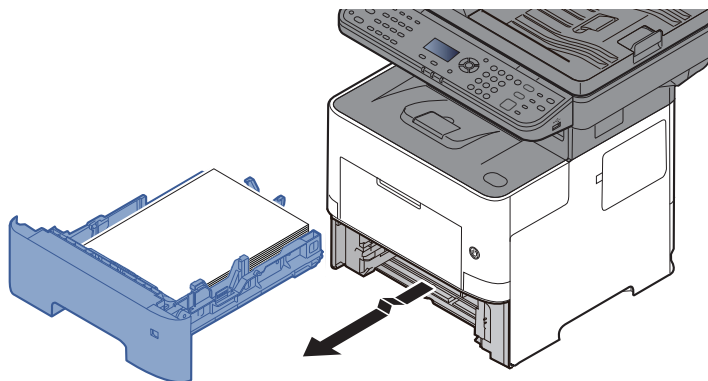

2

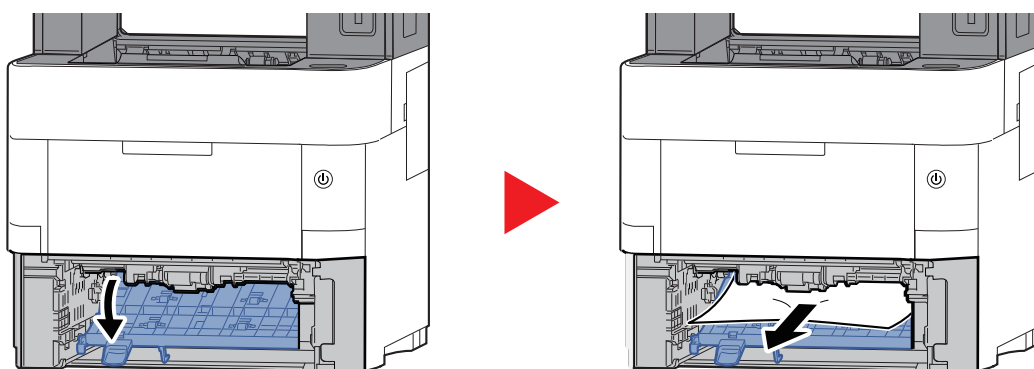

3

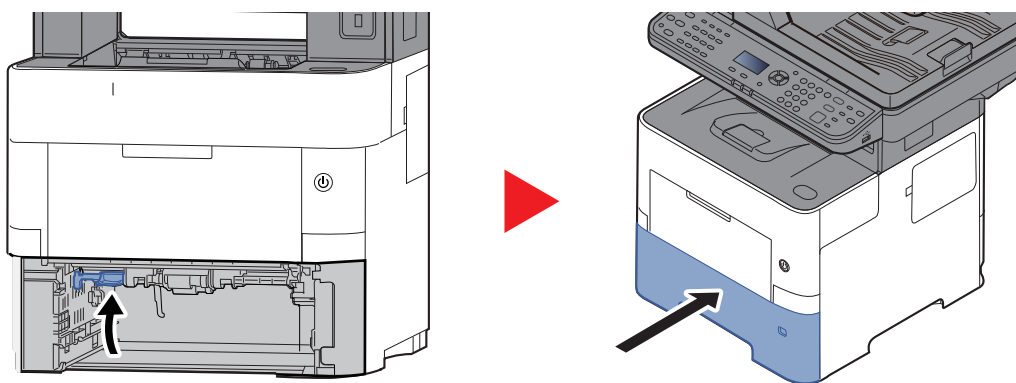

Interior da Máquina

1

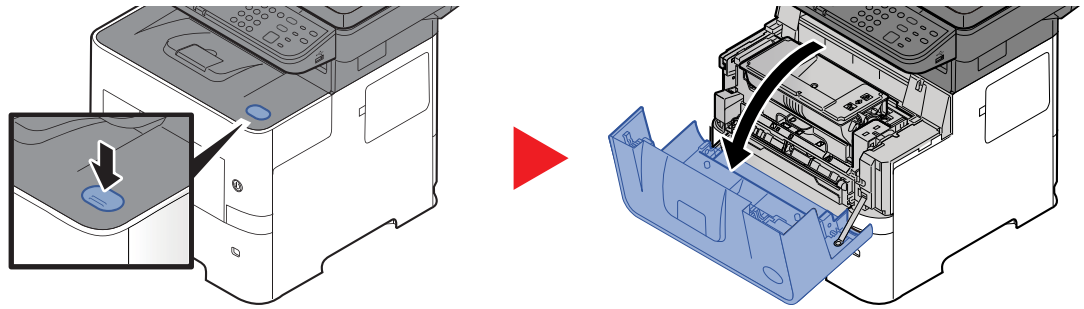

2

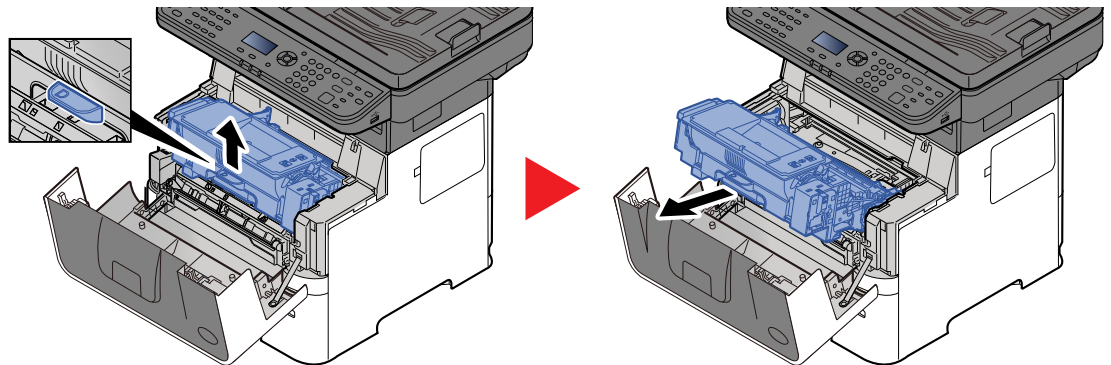

3

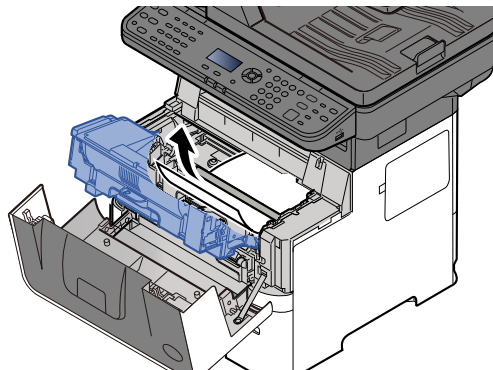

Se parecer que o papel encravado é esmagado pelos rolos, puxe-o na direcção normal do papel.

Se não conseguir encontrar papel encravado, tente verificar no interior da unidade traseira da impressora.

➔ [Bandeja interna/Tampa traseira interior \(página 7-36\)](#)

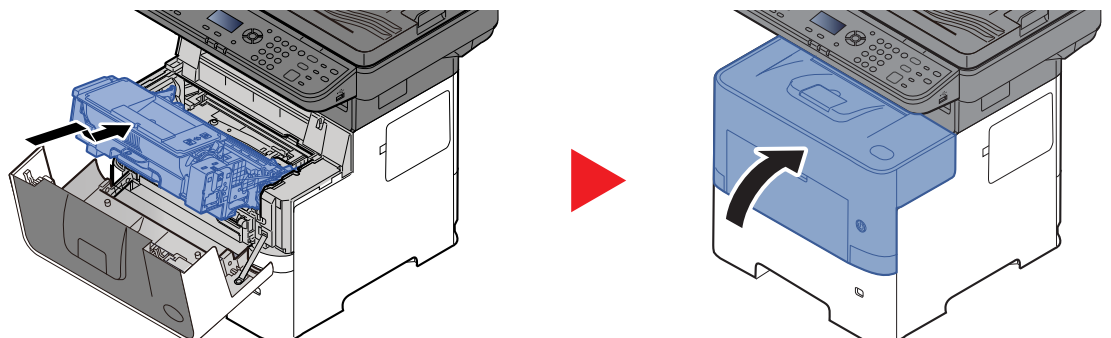

Bandeja interna/Tampa traseira interior

1

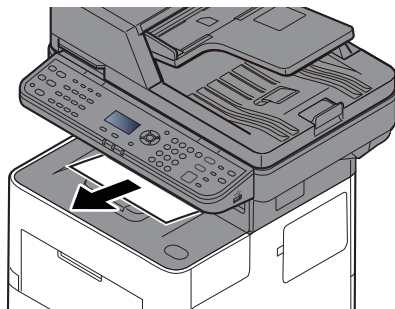

2

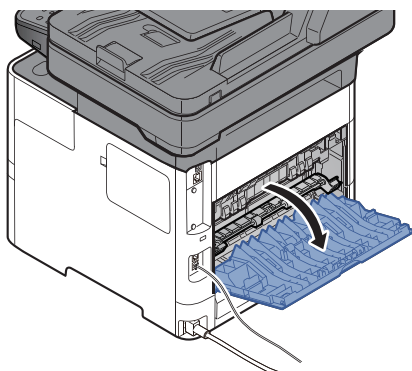

3

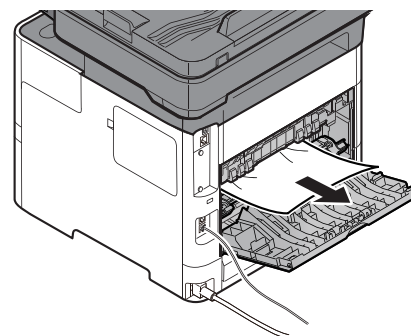
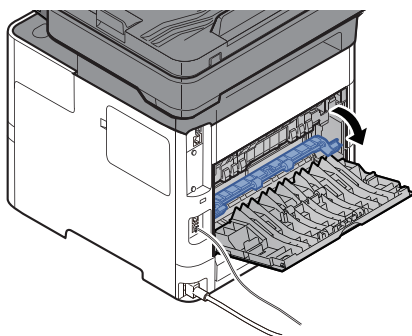

Caso não consiga encontrar um atolamento de papel, tente verificar o interior da traseira da máquina.



CUIDADO

A unidade de fixação está extremamente quente. Tenha muito cuidado quando trabalhar nesta área, pois existe o perigo de queimaduras.

4

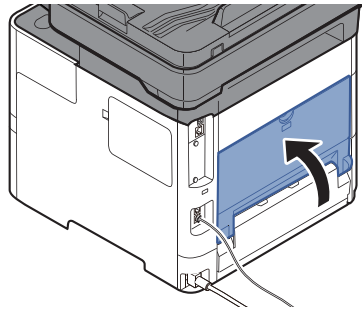

Processador de documentos

1

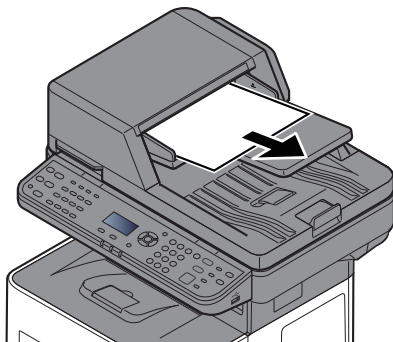

2

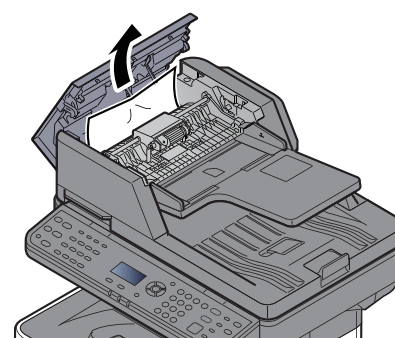
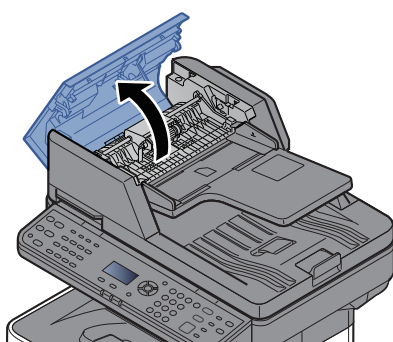

3

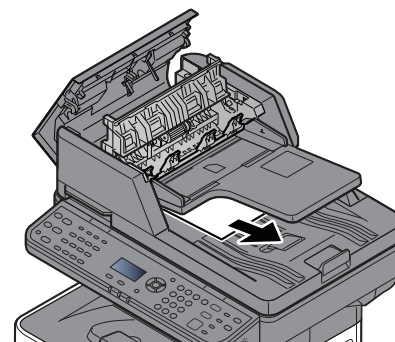
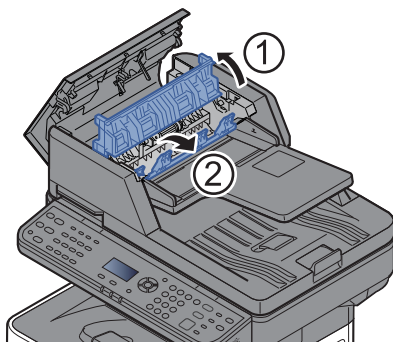

4

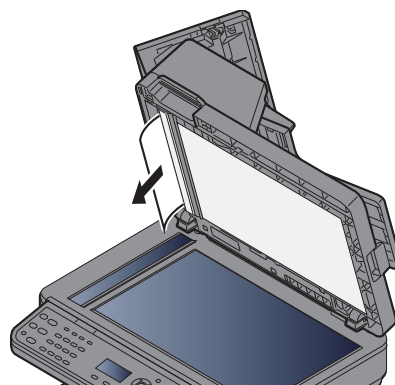
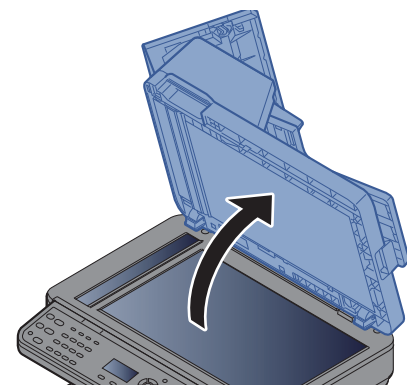

5

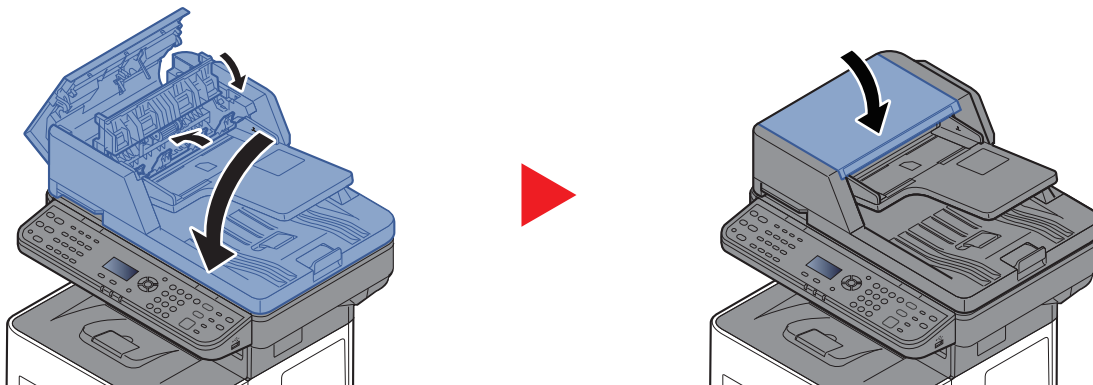

8 Apêndice

Este capítulo explica os seguintes tópicos:

Equipamento opcional	8-2
Descrição do equipamento opcional	8-2
Método de introdução de caracteres	8-3
Utilizar as teclas	8-3
Especificações	8-4
Máquina	8-4
Funções de cópia	8-6
Funções da impressora	8-6
Funções de scanner	8-7
Processador de documentos	8-7
Alimentador de papel (500 folhas) (opção)	8-8
Cópia de segurança dos dados	8-9
Cópia de segurança de dados utilizando NETWORK PRINT MONITOR	8-9
Cópia de segurança de dados utilizando Embedded Web Server RX	8-9

Equipamento opcional

Descrição do equipamento opcional

O seguinte equipamento opcional está disponível para esta máquina.

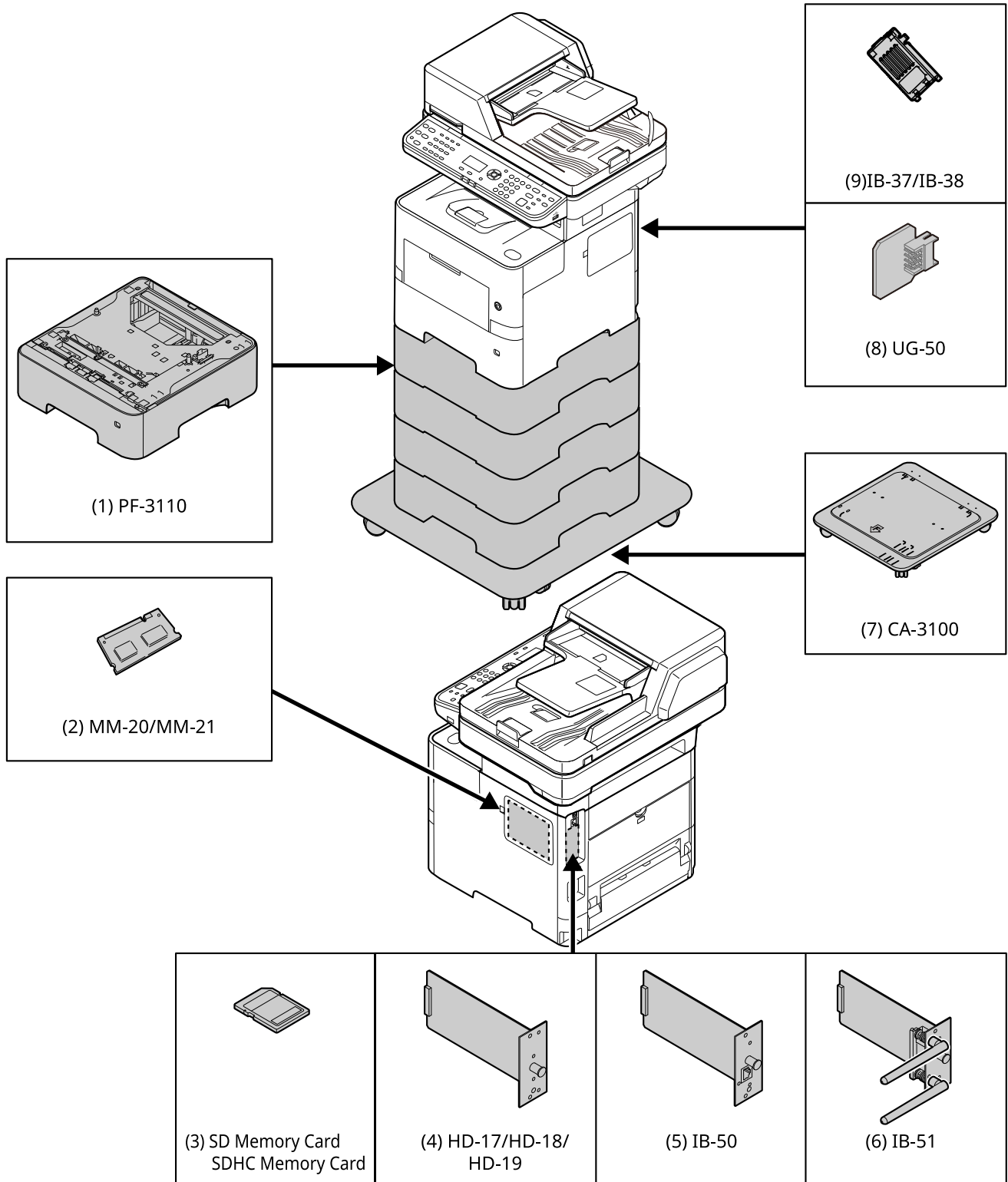

Método de introdução de caracteres

Esta secção explica como introduzir caracteres.

Utilizar as teclas

Use as seguintes teclas para introduzir caracteres.

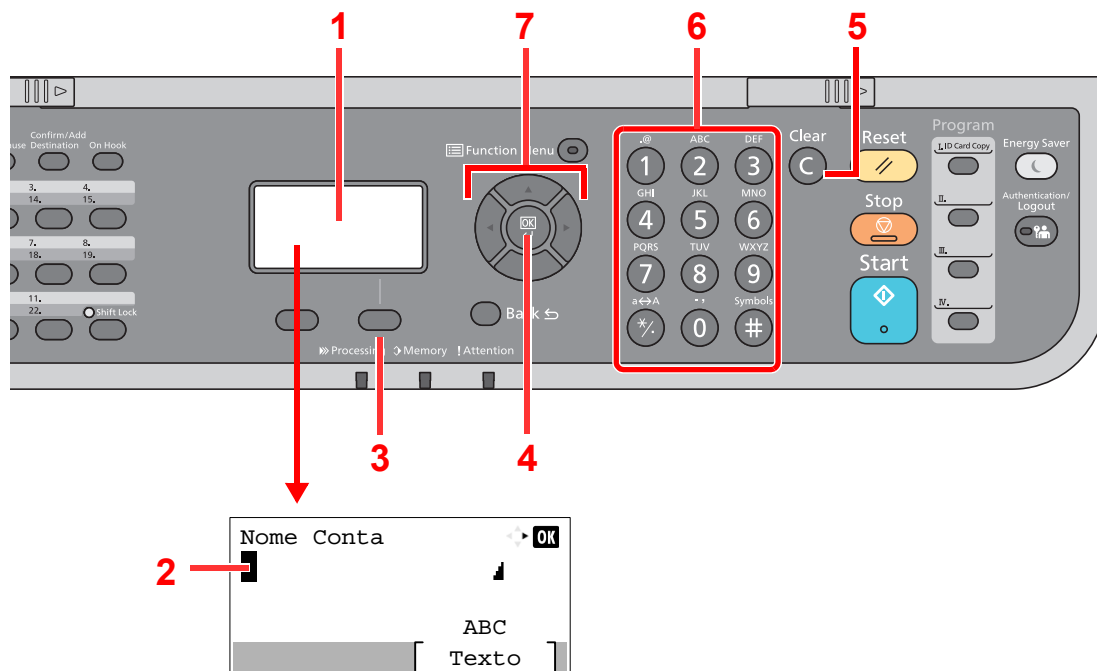

N.º	Visor/tecla	Descrição
1	Visor de mensagens	Exibe os caracteres introduzidos.
2	Cursor	Os caracteres são introduzidos na posição do cursor.
3	Tecla de seleção direita	Selecione para selecionar o tipo de caracteres que pretende introduzir. (Quando é exibida a indicação de [Texto])
4	Tecla [OK]	Selecione para finalizar a introdução e regressar ao ecrã antes da introdução. Para introduzir um símbolo, Selecione para confirmar o símbolo selecionado.
5	Tecla [Clear]	Selecione para eliminar caracteres.
6	Teclas numéricas	Selecione para introduzir caracteres e símbolos.
7	Teclas de seta	Selecione para selecionar a posição de entrada ou selecione um carácter na lista de caracteres.

Especificações

✓ IMPORTANTE

As especificações podem ser alteradas sem aviso prévio.

🔍 NOTA

Para obter mais informações sobre a utilização do FAX, consulte o seguinte:

➔ [Guia de Uso de FAX](#)

Máquina

Item		Descrição
Tipo		Secretária
Método de Impressão		Electrofotografia por raio laser semiconductor
Gramagens de papel	Cassete	60 a 120 g/m ²
	Bandeja multifunções	60 a 220 g/m ² , 209,5 g/m ²
Tipo de papel	Cassete	Normal, Rugoso, Reciclado, Pré-impresso, Bond, Cor, Perfurado, Timbrado, Alta qualidade, Personalizado 1 a 8 (Frente e Verso: Igual a Simplex)
	Bandeja multifunções	Normal, Transparência (película OHP), Rugoso, Velino, Etiquetas, Reciclado, Pré-impresso, Bond, Cartão, Cor, Perfurado, Timbrado, Envelope, Espesso, Alta qualidade, Personalizado 1 a 8
Tamanho do papel	Cassete	A4, A5, B5, Letter, Legal, Statement, Executive, Ofício II, Folio, 216 × 340 mm, 16K, B5 (ISO), Envelope DL, Envelope C5, Personalizado (140 × 148 a 216 × 356 mm)
	Bandeja multifunções	A4, A5, A6, B5, B6, Folio, 216 × 340 mm, Letter, Legal, Statement, Executive, Ofício II, 16K, B5 (ISO), Envelope n.º 10, Envelope n.º 9, Envelope n.º 6 3/4, Envelope Monarch, Envelope DL, Envelope C5, Hagaki (Cartão), Oufuku Hagaki (postal resposta), Youkei 4, Youkei 2, Nagagata 3, Younaga 3, Personalizado (70 × 148 mm a 216 × 356 mm), Folha de rolo (216 × 470,1 mm a 216 × 915 mm)
Tempo de Aquecimento (22 °C, 60 %)	Ligar	16 segundos ou menos
	Modo de Baixo Consumo de Energia	10 segundos ou menos
	Modo de espera	16 segundos ou menos
Capacidade de papel	Cassete	500 folhas (80 g/m ²)* ¹
	Bandeja multifunções	100 folhas (80 g/m ²)

*1 Até à linha da altura de limite superior na cassete.

Item		Descrição
Capacidade da bandeja de saída	Bandeja interior	250 folhas (80 g/m ²)
Sistema de edição de imagem		Laser semi condutor e electrofotografia
Memória		1024 MB
Interface	Padrão	Conector de interface USB: 1 (USB de alta velocidade) Interface de rede: 1 (10 BASE-T/100 BASE-TX/1000 BASE-T) Porta USB: 2 (USB de alta velocidade) Fax: 1 (apenas P-4539 MFP)
	Opção	eKUIO: 1
Ambiente	Temperatura	10 a 32,5 °C
	Humidade	15 a 80 %
	Altitude	Máximo de 3500 m
	Luminosidade	Máximo de 1500 lux
Dimensão (L x P x A)		475 x 476 x 575 mm
Peso		Aprox. 22,3 kg (sem recipiente de toner)
Espaço necessário (L x P) (Com a bandeja multifunções)		475 x 666 mm
Fonte de energia		Modelo de especificação de 230 V: 220 a 240 V ~ 50/60 Hz 5,6 A
O consumo de energia do produto no modo de suspensão em rede (Se todas as portas de rede estiverem ligadas.)		As informações estão disponíveis no site abaixo. https://www.triumph-adler.com/ta-en-de/customer-service/download-centre https://www.triumph-adler.com/ta-de-de/kundendienst/download-center https://www.utax.com/en-de/hardware/office-printer-and-mfp/download-centre https://www.utax.de/de-de/hardware/buerodrucker-und-mfp/download-center
Opções		➔ Equipamento opcional (página 8-2)

Funções de cópia

Item	Descrição
Velocidade de cópia	A4 45 imagens/min. Letter 47 imagens/min. Legal 38 imagens/min. B5 36 imagens/min. A5 23 imagens/min. Statement 23 imagens/min.
Tempo da primeira cópia (A4, colocação no vidro de exposição, alimentação feita pela cassete)	7 segundos ou menos
Nível de zoom	Modo manual: 25 a 400%, incrementos de 1% Modo auto: Zoom pré-definido
Cópia contínua	1 a 999 folhas
Resolução	600 × 600 dpi
Tipos de originais suportados	Folha, livro e objectos tridimensionais (tamanho máximo do original: Legal/Folio)
Sistema de alimentação original	Fixo

Funções da impressora

Item	Descrição
Velocidade de impressão	Igual à Velocidade de cópia.
Tempo da primeira impressão (A4, alimentação feita pela cassete)	5,3 segundos ou menos
Resolução	Rápido 1200, Fino 1200, 600 dpi
Sistema operativo	Windows 8, Windows 8.1, Windows 10, Windows 11, Windows Server 2012/R2, Windows Server 2016, Windows Server 2019, Mac OS 10.9 ou posterior
Interface	Conector de interface USB: 1 (USB de alta velocidade) Interface de rede: 1 (10 BASE-T/100 BASE-TX/1000 BASE-T) Interface opcional (Opção): 1 (Para montagem de IB-50/IB-51) LAN sem fios (Opção): 1 (Para montagem de IB-37/IB-38)
Idioma de descrição de página	PRESCRIBE
Emulações	PCL6 (PCL-XL, PCL5c), KPDL3, XPS, TIFF/JPEG, PDF, URF, PWG Raster, PCLm

Funções de scanner

Item		Descrição	
Resolução		600 dpi, 400 dpi, 300 dpi, 200×400 dpi, 200 dpi, 200×100 dpi	
Formato do ficheiro		TIFF (compressão MMR/JPEG), JPEG, PDF (compressão MMR/JPEG), XPS, PDF/A, PDF de compressão elevada, PDF encriptado, OPEN XPS	
Velocidade de digitalização*1	(A4 horizontal, 200 dpi, Qualidade de imagem: Original de texto/foto)	1 face	P/B 60 imagens/min. Cor 40 imagens/min.
		2 faces	P/B 26 imagens/min. Cor 17 imagens/min.
	(A4 horizontal, 300 dpi, qualidade da imagem: Original de texto/foto)	1 face	P/B 60 imagens/min. Cor 40 imagens/min.
		2 faces	P/B 26 imagens/min. Cor 17 imagens/min.
Interface		Ethernet (10 BASE-T/100 BASE-TX/1000 BASE-T), USB	
Sistema de transmissão		SMB, SMTP, FTP, FTP sobre TLS, USB, TWAIN*2, WIA*2, WSD	

*1 Quando utilizar o processador de documentos (excepto em digitalizações TWAIN e WIA)

*2 Sistema operativo disponível: Windows 8/Windows 8.1/Windows 10/Windows 11/Windows Server 2012/Windows Server 2012 R2/Windows Server 2016/Windows Server 2019

Processador de documentos

Item		Descrição
Tipos de originais suportados		Originais em folhas
Tamanho do papel	Máximo	216 × 355,6 mm (Tamanho longo 216 × 915 mm)
	Mínimo	105 mm × 148 mm
Gramagens de papel		1 face: 50 a 120 g/m ² 2 faces: 50 a 120 g/m ²
Capacidade de alimentação		75 folhas (50 a 80 g/m ²) máximo*1

*1 Até à linha da altura de limite superior no processador de documentos.

Alimentador de papel (500 folhas) (opção)

Item	Descrição
Método de alimentação de papel	Alimentador de rolos de fricção (Nº Folhas: 500, 80 g/m ²)
Tamanho do papel	A4, A5, B5, B6, Folio, Letter, Legal, Statement, Executive, Ofício II, 16K, B5 (ISO), Envelope n.º 10, Envelope n.º 9, Envelope n.º 6 3/4, Envelope Monarch, Envelope DL, Envelope C5, Oufuku Hagaki (postal resposta), Youkei 4, Youkei 2, Personalizado (92 × 162 a 216 × 356 mm)
Papel suportado	Gramagem do papel: 60 a 120 g/m ² Tipos de material: Normal, Rugoso, Reciclado, Pré-impreso, Bond, Cor, Perfurado, Timbrado, Alta Qualidade, Personalizado 1 a 8
Dimensões (L) × (P) × (A)	380 × 410 × 121 mm
Peso	3,8 kg ou menos



NOTA

Relativamente aos tipos de papel recomendados, contacte o seu revendedor ou técnico de assistência.

Cópia de segurança dos dados

Se a memória SSD, HDD ou a memória desta máquina instalada na unidade principal falhar por algum motivo, os ficheiros da caixa, os dados de receção de fax e as diversas definições guardadas serão apagadas e não será possível proceder ao seu restauro. Para evitar a eliminação de dados, crie cópias de segurança regularmente da seguinte forma:

- Crie uma cópia de segurança utilizando o NETWORK PRINT MONITOR
 - ➔ [Cópia de segurança de dados utilizando NETWORK PRINT MONITOR \(página 8-9\)](#)
- Crie uma cópia de segurança utilizando o Embedded Web Server RX
 - ➔ [Cópia de segurança de dados utilizando Embedded Web Server RX \(página 8-9\)](#)

Cópia de segurança de dados utilizando NETWORK PRINT MONITOR

Utilize o NETWORK PRINT MONITOR para criar regularmente uma cópia de segurança dos dados abaixo que estão guardados na máquina.

- Definições do sistema
 - Definições de rede
 - Lista de utilizadores
 - Livro de Endereços
 - Definições da Caixa de Documentos (excluindo os ficheiros na caixa de documentos)
- ➔ Consulte o *Guia de Uso Inglês*

Cópia de segurança de dados utilizando Embedded Web Server RX

Utilize o Embedded Web Server RX para criar regularmente uma cópia de segurança dos dados guardados na Caixa de Documentos e na Caixa de Fax para o seu PC. Esta secção descreve o procedimento de criação de uma cópia de segurança dos dados na caixa de documentos. Podem fazer uma cópia de segurança das caixas de fax utilizando o mesmo procedimento.

1 Exiba o ecrã.

- 1 Inicie um navegador de Internet
- 2 Na barra de endereço ou de localização, introduza o endereço IP da máquina ou o nome do anfitrião.
Clique na seguinte ordem para verificar o endereço IP e nome de anfitrião da máquina.
[Informação do Dispositivo] no ecrã inicial > [Identificação/ Rede com fios]
Clique no número ou no nome da caixa personalizada onde o documento é armazenado.

2 Transferir o documento

- 1 Selecione os dados do documento que pretende transferir para o seu PC.
Só poderão ser transferidos os dados de um documento de cada vez.
- 2 Clique no ícone [Download]. O documento seleccionado é exibido em [Def. impressão].
- 3 Especifique [Qualidade da Imagem] e [Formato do Ficheiro] conforme necessário.
- 4 Clique em [Download].

Índice

A

- Aba de suporte de originais [2-2](#), [5-4](#)
- Administração do início de sessão do utilizador
 - Iniciar sessão [2-14](#)
 - Terminar sessão [2-15](#)
- Agrupar [6-12](#)
- AirPrint [4-10](#)
- Alavanca para prender o recipiente de toner [2-5](#)
- Ambiente [1-3](#)
- Assunto/Corpo [6-23](#)
- Atenção [1-2](#)

B

- Bandeja interior [2-2](#)
- Bandeja multifunções [2-4](#)
 - Tamanho de papel e tipo de material [3-13](#)
- Batente de papel [2-2](#), [3-14](#)
- Botão de abertura da tampa frontal [2-2](#)
- Botão de tamanho [2-4](#)

C

- Cabo de alimentação
 - Ligação [2-9](#)
- Cabo de rede local [2-7](#)
 - Ligação [2-8](#)
- Cabo USB
 - Ligação [2-9](#)
- Cabos [2-7](#)
- Caixa de resíduos de toner [2-5](#)
- Cassete
 - Colocar papel [3-4](#)
 - Tamanho de papel e tipo de material [3-12](#)
- Cassete 1 [2-2](#)
- Cassetes 2 a 4 [2-6](#)
- Colocar originais [5-2](#)
 - Colocar originais no processador de documentos [5-3](#)
 - Colocar originais no vidro de exposição [5-2](#)
- Conector de interface de rede [2-4](#)
- Conector de interface USB [2-4](#)
- Conector LINHA [2-4](#)
- Conector TEL [2-4](#)
- Configuração de rede
 - Rede com fios [2-17](#)
- Confirmar
 - programas [5-6](#)
- Contar o número de páginas impressas
 - Contador [2-29](#)
- Controlador da impressora
 - Ajuda [4-4](#)
- Convenções de segurança neste guia [1-2](#)
- Convenções utilizadas neste guia [xvi](#)
- Cópia [5-9](#)

D

- Definições de cassete [3-12](#)
- Definições de impressão [4-2](#)

- Definir a data e a hora [2-16](#)
- Densidade [6-12](#)
- Desligar [2-10](#)
- Destino
 - Ecrã de confirmação de destinos [5-24](#)
 - Envio Multi [5-19](#)
 - Livro de endereços [5-21](#)
 - Procura [5-22](#)
 - Verificar e editar [5-23](#)

E

- Economia de recursos - Papel [1-11](#)
- EcoPrint [6-13](#)
- Ecrã Ajuda [2-13](#)
- Elim. após Impressão [6-24](#)
- Eliminar
 - programas [5-7](#)
- Embedded Web Server RX [2-30](#)
- Encadernação de finalização [6-17](#)
- Encadernação original [6-17](#), [6-19](#)
- Entrada
 - Assunto [6-23](#)
- Enviar [5-12](#)
- Enviar como E-mail [5-12](#)
- Enviar para pasta (FTP) [5-12](#)
- Enviar para pasta (SMB) [5-12](#)
- Envio
 - Preparação para enviar um documento para um PC [3-15](#)
- Envio Multi [5-19](#)
- Especificações [8-4](#)
 - Alimentador de papel (500 folhas) (opção) [8-8](#)
 - Funções de cópia [8-6](#)
 - Funções de impressora [8-6](#)
 - Funções de scanner [8-7](#)
 - Máquina [8-4](#)
 - Processador de documentos [8-7](#)
- Especificar destino [5-21](#)
- Extensão da bandeja [2-4](#)

F

- Fenda do vidro [2-2](#)
- Ficheiro
 - Formato [6-21](#)
 - Separação [6-23](#)
- Formato do ficheiro [6-21](#)
- Frente Verso [6-16](#)
- Frente Verso (Original 2 faces) [6-19](#)
- Função de controlo de poupança de energia [1-11](#)
- Função de Impressão automática em 2 faces [1-11](#)

G

- Gestão de Energia [1-11](#)
- Guia de comprimento do papel [2-4](#), [3-5](#)
- Guias de largura do original [2-2](#)
- Guias de largura do papel [2-4](#), [3-4](#)
- Guias fornecidos com a máquina [xiii](#)

-
- I**
- Imagem Original [6-13](#)
 - Impressão com Wi-Fi Direct [4-10](#)
 - Impressora
 - Definição de impressão [4-2](#)
 - Imprimir a partir do PC [4-5](#)
 - Imprimir em papel de tamanho não-padronizado [4-7](#)
 - Informação jurídica [1-9](#)
 - Iniciar sessão [2-14](#)
 - Instalar
 - Desinstalar [2-23](#)
 - Macintosh [2-24](#)
 - Software [2-21](#)
 - Windows [2-22](#)
 - Interface de rede [2-7](#)
 - Interface USB [2-7](#)
 - Interruptor de alimentação [2-2](#)
- L**
- Ligação
 - Cabo de alimentação [2-9](#)
 - Cabo de rede local [2-8](#)
 - Cabo USB [2-9](#)
 - Ligar [2-10](#)
 - Limpeza [7-2](#)
 - Fenda do vidro [7-2](#)
 - Rolo de registo [7-3](#)
 - Vidro de exposição [7-2](#)
 - Login simples [2-15](#)
- M**
- Manutenção regular [7-2](#)
 - Substituição da caixa de resíduos de toner [7-9](#)
 - Substituição do recipiente de toner [7-5](#)
 - Mesa de originais [2-2](#)
 - Mesa de saída de originais [2-2](#)
 - Método de introdução de caracteres [8-3](#)
 - Método de ligação [2-7](#)
 - Modo de Baixo Consumo de Energia [2-19](#)
 - Modo de Espera [2-19](#)
 - Modo de espera automático [2-20](#)
 - Monotype Imaging License Agreement [1-10](#)
 - Mopria [4-10](#)
- N**
- Nível Eco Energi [2-20](#)
 - Nome dos componentes [2-2](#)
- O**
- Opção
 - Descrição [8-2](#)
 - Operação Remota [7-17](#)
 - Orientação original [6-11](#)
 - Original
 - Tamanho [xviii](#)
- P**
- Painel de operação [2-2](#)
- Papel
- Colocar cartão [3-11](#)
 - Colocar envelopes [3-11](#)
 - Colocar papel [3-2](#)
 - Colocar papel na bandeja multifunções [3-8](#)
 - Colocar papel nas cassetes [3-4](#)
 - Precaução para colocar papel [3-3](#)
 - Tamanho e tipo de material [3-12](#)
- Papel Encravado [7-30](#)
- Papel preso
- Bandeja interna [7-36](#)
 - Bandeja multifunções [7-32](#)
 - Cassetes 1 a 5 [7-33](#)
 - Duplexador [7-34](#)
 - Indicadores de local de encravamento [7-30](#)
 - Interior da Máquina [7-35](#)
 - Processador de documentos [7-38](#)
 - Tampa traseira interior [7-36](#)
- PDF de elevada compressão [6-22](#)
- PDF/A [6-21](#)
- Pega [2-2](#)
- Placas de indicação de tamanho do original [2-2](#)
- Precaução para colocar papel [3-3](#)
- Precauções de segurança ao usar LAN sem fios (se equipado) [1-7](#)
- Precauções de utilização [1-4](#)
- Processador de documentos
- Colocar originais [5-3](#)
 - Como colocar os originais [5-3](#)
 - Nomes dos componentes [2-2](#)
 - Originais não suportados pelo processador de documentos [5-3](#)
 - Originais suportados pelo processador de documentos [5-3](#)
- Programa [5-5](#)
- Programa Energy Star (ENERGY STAR®) [1-11](#)
- Q**
- Qualidade da imagem [6-21](#)
- R**
- Ranhura de interface opcional [2-4](#)
 - Ranhura de pen USB [2-2](#)
 - Ranhura de pen USB (para leitor de cartões) [2-2](#)
 - Ranhura para bloqueio anti-roubo [2-3](#)
 - Recipiente de toner [2-5](#)
 - Rede
 - Preparação [2-17](#)
 - Registo de programas [5-5](#)
 - Regras de Espera [2-20](#)
 - Resolução [6-23](#), [8-6](#)
 - Resolução da digitalização [6-23](#)
 - Resolução de problemas [7-11](#)
 - Resolver avarias [7-11](#)
 - Responder a mensagens [7-19](#)
 - Restrições legais sobre cópias [1-7](#)
 - Restrições legais sobre digitalizações [1-7](#)
 - Revocação de programas [5-6](#)

Rolo de registo [2-5](#)

S

Saltar Página em Branco [6-18](#)

Seleccção de Cor [6-14](#)

Seleccção de papel [6-10](#)

Separação de Ficheiros [6-23](#)

Símbolos [1-2](#)

Sobre denominações comerciais [1-9](#)

Substituição da caixa de resíduos de toner [7-9](#)

Substituição de

programas [5-7](#)

Substituição do recipiente de toner [7-5](#)

T

Tamanho a Enviar [6-20](#)

Tamanho Original [6-9](#)

Tampa do duplexador [2-4](#)

Tampa do fusor [2-4](#)

Tampa Esquerda [2-5](#)

Tampa frontal [2-2](#)

Tampa traseira 1 [2-3](#)

TCP/IP (IPv4)

Definições [2-17](#)

Tempo da primeira cópia [8-6](#)

Tempo da primeira impressão [8-6](#)

Terminar sessão [2-15](#)

TWAIN

Configurar o Driver TWAIN [2-26](#)

Digitalizar utilizando TWAIN [5-17](#)

U

Utilização limitada deste produto [1-8](#)

V

Velocidade de cópia [8-6](#)

Velocidade de impressão [8-6](#)

Verificar o Contador [2-29](#)

Vidro de exposição [2-2](#)

W

WIA

Controlador WIA [2-28](#)

Z

Zoom [6-14](#)

**QUALITY
CERTIFICATE**

This machine has passed
all quality controls and
final inspection.

