

302ci

GEBRUIKERSHANDLEIDING

Lees deze gebruikershandleiding aandachtig voor u het apparaat in gebruik neemt. Bewaar de handleiding in de buurt van het apparaat zodat u deze snel kunt raadplegen.

Inleiding

Hartelijk dank voor de aankoop van deze machine.

Deze gebruikershandleiding is bedoeld om u te helpen het apparaat correct te bedienen, routine-onderhoud uit te voeren en storingen te voorkomen zodat het apparaat steeds in de optimale condities kan worden benut.

Gelieve deze gebruikershandleiding aandachtig door te nemen alvorens het apparaat in gebruik te nemen.

Om kwaliteitsredenen raden wij originele tonercontainers aan die zijn onderworpen aan strenge kwaliteitscontroles.

Het gebruik van niet-originele toners kan tot storingen leiden.

Wij zijn niet aansprakelijk voor schade als gevolg van het gebruik van niet-originele artikelen voor dit apparaat.

Serienummer van het apparaat controleren

Het serienummer van het apparaat staat gedrukt op de plek aangegeven in de afbeelding.

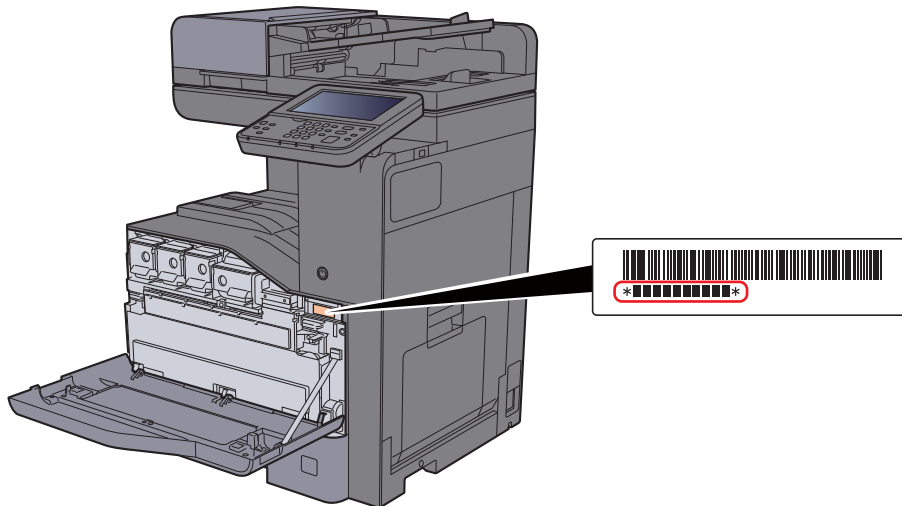

U heeft het serienummer van het apparaat nodig als u contact opneemt met uw servicevertegenwoordiger. Controleer het nummer voor u contact opneemt met uw servicevertegenwoordiger.

Inhoud

| | |
|---|-------------|
| Inleiding | i |
| Inhoud | ii |
| Overzicht | vii |
| Apparaatspecificaties | viii |
| Functies kleur en beeldkwaliteit | xii |
| Basis kleurstanden | xii |
| Beeldkwaliteit en kleur aanpassen | xiii |
| Handleidingen meegeleverd met het apparaat | xiv |
| Over de gebruikershandleiding (deze handleiding) | xvi |
| Overzicht van de handleiding | xvi |
| Vormgevingselementen in deze handleiding | xvii |
| Menudiagram | xix |

| | | |
|----------|---|-------------|
| 1 | Wettelijke kennisgevingen en veiligheidsinformatie | 1-1 |
| | Mededeling | 1-2 |
| | Veiligheidsaanduidingen in deze handleiding | 1-2 |
| | Bedrijfsomgeving | 1-3 |
| | Vorzorgsmaatregelen voor gebruik | 1-4 |
| | Veiligheid van de laserstraal (Europa) | 1-5 |
| | Naleving en conformiteit | 1-6 |
| | Wettelijke beperkingen betreffende kopiëren/scannen | 1-7 |
| | EN ISO 7779 | 1-7 |
| | EK1-ITB 2000 | 1-7 |
| | Vorzorgsmaatregelen bij het gebruik van draadloze LAN (indien aanwezig) | 1-8 |
| | Beperkt gebruik van dit product (indien aanwezig) | 1-8 |
| | Wettelijke kennisgevingen | 1-9 |
| | Energiebesparingsfunctie | 1-15 |
| | Functie automatisch dubbelzijdig afdrukken | 1-15 |
| | Energiezuinigheid - Papier | 1-15 |
| | Milieuvoordelen van "Energiebeheer" | 1-15 |
| | Energy Star-programma (ENERGY STAR®) | 1-16 |
| 2 | Het apparaat installeren en configureren | 2-1 |
| | Onderdeelnamen (buitenzijde machine) | 2-2 |
| | Onderdeelnamen (Aansluitingen/binnenzijde) | 2-4 |
| | Onderdeelnamen (met verbonden optionele apparatuur) | 2-5 |
| | Het apparaat en andere apparatuur aansluiten | 2-6 |
| | Kabels aansluiten | 2-7 |
| | LAN-kabel aansluiten | 2-7 |
| | USB-kabel aansluiten | 2-8 |
| | Netvoedingskabel aansluiten | 2-8 |
| | Aan- en uitzetten | 2-9 |
| | Aanzetten | 2-9 |
| | Uitzetten | 2-9 |
| | Gebruik van het bedieningspaneel | 2-10 |
| | Werking paneeltoetsen | 2-10 |
| | De hoek van het bedieningspaneel aanpassen | 2-11 |
| | Aanraakscherm | 2-12 |
| | Home scherm | 2-12 |
| | Scherm voor machinegegevens | 2-16 |
| | Functietoets | 2-17 |
| | Weergave van gedeactiveerde toetsen | 2-18 |
| | De toetsen Enter en Snelkiesnummer zoeken | 2-19 |
| | Hulpscherm | 2-20 |
| | Aanmelden/afmelden | 2-21 |
| | Aanmelden | 2-21 |
| | Afmelden | 2-22 |
| | Standaardinstellingen van het apparaat | 2-23 |
| | Datum en tijd instellen | 2-23 |

| | |
|---|-------------|
| Netwerkinstellingen | 2-24 |
| Het bekabelde netwerk configureren | 2-24 |
| Instellingen draadloos netwerk | 2-26 |
| Energiebesparende functie | 2-28 |
| Energiebesparende stand | 2-28 |
| Slaapstand | 2-28 |
| Automatische slaapstand | 2-29 |
| Slaapstand regeling (modellen voor Europa) | 2-29 |
| Slaapstandniveau (Energiebesp.stnd en Snel herstel) (modellen uitgezonderd voor Europa) | 2-29 |
| Versnelde installatie-wizard | 2-30 |
| Software installeren | 2-32 |
| Software op DVD (Windows) | 2-32 |
| Software in Windows installeren | 2-33 |
| Software verwijderen | 2-39 |
| Software installeren op Mac-computers | 2-40 |
| TWAIN-stuurprogramma instellen | 2-42 |
| WIA-stuurprogramma instellen | 2-44 |
| Teller controleren | 2-45 |
| Embedded Web Server RX | 2-46 |
| Embedded Web Server RX openen | 2-47 |
| Beveiligingsinstellingen wijzigen | 2-48 |
| Apparaatgegevens wijzigen | 2-50 |
| 3 Voorbereiding voor het gebruik | 3-1 |
| Papier plaatsen | 3-2 |
| Voorzorgen voor papier plaatsen | 3-2 |
| Papierinvoereenheden selecteren | 3-3 |
| Papier in de cassettes plaatsen | 3-4 |
| De extra grote papierinvoer vullen | 3-8 |
| Papierstopper | 3-10 |
| Geleider envelopstapel | 3-10 |
| Versteller stapelniveau | 3-11 |
| Vorbereiding voor het verzenden van een document naar een gedeelde map op een PC | 3-12 |
| De computernaam en de volledige computernaam noteren | 3-12 |
| De gebruikersnaam en de domeinnaam noteren | 3-13 |
| Een gedeelde map aanmaken, een gedeelde map noteren | 3-14 |
| Windows Firewall configureren | 3-18 |
| Met wachtwoord beveiligd delen uitschakelen (alleen voor Windows 10) | 3-22 |
| 4 Afdrukken vanaf PC | 4-1 |
| Venster afdrukinstellingen van het printerstuurprogramma | 4-2 |
| Het helpmenu van het printerstuurprogramma oproepen | 4-3 |
| De standaardinstellingen van het printerstuurprogramma wijzigen (Windows 10) | 4-3 |
| Afdrukken vanaf PC | 4-4 |
| Afdrukken op standaard papierformaten | 4-4 |
| Afdrukken op niet-standaard papierformaten | 4-6 |
| Een afdruktaak vanaf de computer annuleren | 4-8 |
| Mobiele printoplossingen | 4-9 |
| Afdrukken met AirPrint | 4-9 |
| Afdrukken met Google Cloud Print | 4-9 |
| Afdrukken via Mopria | 4-9 |
| De status van printer bewaken (Status Monitor) | 4-10 |
| Toegang tot de Status Monitor | 4-10 |
| Verlaten van de Status Monitor | 4-10 |
| Sneloverzicht printerstatus | 4-10 |
| Tabblad voortgang afdruktaken | 4-11 |
| Tabblad status papierlade | 4-11 |
| Tabblad tonerstatus | 4-11 |
| Tabblad waarschuwing | 4-12 |
| Status Monitor snelmenu | 4-12 |
| Status Monitor instellingen kennisgeving | 4-13 |

| | | |
|----------|--|-------------|
| 5 | Bediening van het apparaat | 5-1 |
| | Originelen plaatsen | 5-2 |
| | Originelen op de glasplaat plaatsen | 5-2 |
| | Originelen in de documenttoevoer plaatsen | 5-3 |
| | Papier in de multifunctionele lade plaatsen | 5-5 |
| | Favorieten | 5-8 |
| | Favorieten registreren in de Wizard-modus | 5-9 |
| | Favorieten registreren in de Programma-modus | 5-10 |
| | Favorieten oproepen in de Wizard-modus | 5-11 |
| | Favorieten oproepen in de Programma-modus | 5-12 |
| | Favorieten bewerken | 5-12 |
| | Favorieten verwijderen | 5-12 |
| | Sneltoetsen registreren | 5-13 |
| | Sneltoetsen toevoegen | 5-13 |
| | Sneltoetsen bewerken | 5-14 |
| | Sneltoetsen verwijderen | 5-14 |
| | Kopiëren | 5-15 |
| | Basisbediening | 5-15 |
| | Onderbrekingskopie | 5-16 |
| | Taken annuleren | 5-17 |
| | Vaakgebruikte verzendmethode | 5-18 |
| | Documenten verzenden via e-mail | 5-19 |
| | Instellingen configureren voor het verzenden | 5-19 |
| | Gescande documenten verzenden via e-mail | 5-19 |
| | Documenten verzenden naar de gewenste gedeelde map op een computer | |
| | (Scannen naar PC) | 5-20 |
| | Instellingen configureren voor het verzenden | 5-20 |
| | Documenten verzenden naar de gewenste gedeelde map op een computer | 5-20 |
| | Scannen met TWAIN of WIA | 5-23 |
| | Instellingen configureren voor het verzenden | 5-23 |
| | Documenten scannen met de toepassing | 5-23 |
| | Verzenden naar verschillende soorten bestemmingen (Multi-versturen) | 5-24 |
| | Aan mij verzenden (e-mail) | 5-25 |
| | Instellingen configureren voor het verzenden | 5-25 |
| | Een document verzenden naar het e-mailadres van de aangemelde gebruiker | 5-25 |
| | Verzendtaken annuleren | 5-26 |
| | Scannen annuleren | 5-26 |
| | De bestemming beheren | 5-27 |
| | De bestemming opgeven | 5-27 |
| | Kiezen uit het adresboek | 5-27 |
| | Kiezen uit het externe adresboek | 5-29 |
| | Kiezen via de snelkiestoetsen | 5-30 |
| | Een e-mailadres invoeren | 5-30 |
| | Bestemmingen controleren en bewerken | 5-31 |
| | Bevestigingsscherm voor bestemmingen | 5-32 |
| | Kies opnieuw | 5-32 |
| | Gebruik van de FAX-functie | 5-34 |
| | | |
| 6 | Gebruik van de verschillende functies | 6-1 |
| | Op de machine beschikbare functies | 6-2 |
| | Over de functies waarmee het apparaat is voorzien | 6-2 |
| | Hoe functies selecteren | 6-2 |
| | Kopiëren | 6-2 |
| | Verzenden | 6-4 |
| | Custom Box (afdrukken) | 6-6 |
| | USB-station (Bestand opslaan, documenten afdrukken) | 6-7 |
| | Functies | 6-9 |
| | ID-kaart kopie | 6-9 |
| | Origineel formaat | 6-10 |
| | Papiersselectie | 6-11 |
| | Afdrukrichting origineel | 6-12 |
| | Sorteer/verschuif | 6-13 |
| | Nieten | 6-14 |
| | Papieruitvoer | 6-15 |
| | Dichtheid | 6-16 |
| | Origineel beeld | 6-16 |
| | EcoPrint | 6-17 |

| | |
|-------------------------------------|------|
| Kleurselectie | 6-18 |
| Zoomen | 6-19 |
| Duplex | 6-20 |
| Continu scannen | 6-22 |
| Stille modus | 6-22 |
| Blanco pagina overslaan | 6-22 |
| Duplex (2-zijdig origineel) | 6-23 |
| Bestandsformaat | 6-24 |
| Bestanden scheiden | 6-25 |
| Scanresolutie | 6-25 |
| Onderwerp/tekst E-mailbericht | 6-26 |
| Verwijderen na afdruk. | 6-26 |

| | | |
|----------|--|-------------|
| 7 | Problemen oplossen | 7-1 |
| | Regulier onderhoud | 7-2 |
| | Reinigen | 7-2 |
| | Reinigen van de glasplaat | 7-2 |
| | Reinigen van de binnenzijde van de documenttoevoer | 7-2 |
| | Reinigen van het sleufglas | 7-3 |
| | De tonercontainer vervangen | 7-4 |
| | De tonerafvalbak vervangen | 7-7 |
| | Papier plaatsen | 7-10 |
| | Nietjes vervangen | 7-11 |
| | Problemen oplossen | 7-13 |
| | Storingen oplossen | 7-13 |
| | Problemen bij bediening machine | 7-13 |
| | Problemen met afgedrukte afbeeldingen | 7-16 |
| | Problemen met kleur afdrukken | 7-20 |
| | Reageren op foutmeldingen | 7-21 |
| | Instellen/Onderhoud | 7-34 |
| | Overzicht van de aanpassing/onderhoud | 7-34 |
| | Procedure voor kleurregistratie | 7-35 |
| | Tintverloop aanpassen | 7-40 |
| | Drum reinigen | 7-42 |
| | Kalibratie | 7-42 |
| | Laserscanner reinigen | 7-42 |
| | Papierstoringen verhelpen | 7-43 |
| | Lampjes voor storingslocaties | 7-43 |
| | Vastgelopen papier in cassette 1 en 2 verwijderen | 7-45 |
| | Vastgelopen papier in cassette 3 (500 vel x 2) verwijderen | 7-46 |
| | Vastgelopen papier in cassette 3 (2000 vel x 1) verwijderen | 7-48 |
| | Vastgelopen papier in cassette 4 (500 vel x 2) verwijderen | 7-50 |
| | Vastgelopen papier in de multifunctionele lade verwijderen | 7-52 |
| | Vastgelopen papier in rechterklep 1 verwijderen | 7-53 |
| | Vastgelopen papier in rechterklep 2 verwijderen | 7-56 |
| | Vastgelopen papier in rechterklep 3 (500 vel x 2) verwijderen | 7-57 |
| | Vastgelopen papier in rechterklep 3 (2000 vel x 1) verwijderen | 7-58 |
| | Vastgelopen papier in de bridge unit verwijderen | 7-59 |
| | Vastgelopen papier in de mailbox verwijderen | 7-60 |
| | Vastgelopen papier in de interne finisher verwijderen | 7-61 |
| | Vastgelopen papier in de documenttoevoer verwijderen | 7-62 |
| | Nietstoringen oplossen | 7-64 |
| | Nietstoringen oplossen | 7-64 |

| | | |
|----------|--|----------------|
| 8 | Appendix | 8-1 |
| | Optionele apparatuur | 8-2 |
| | Overzicht optionele apparatuur | 8-2 |
| | Invoermethode voor tekens | 8-4 |
| | Invoerschermen | 8-4 |
| | Specificaties | 8-5 |
| | Apparaat | 8-5 |
| | Kopieerfuncties | 8-7 |
| | Printerfuncties | 8-7 |
| | Scannerfuncties | 8-8 |
| | Documenttoevoer | 8-8 |
| | Papierinvoer (500 vel) | 8-9 |
| | Papierinvoer (500 vel x 2) | 8-9 |
| | Papierinvoer (2000 vel) | 8-9 |
| | Interne finisher | 8-10 |
| | Mailbox | 8-10 |
| | Takenscheider | 8-11 |
| | Index | Index-1 |

Overzicht

Dit apparaat is standaard uitgerust met kopieer- en printfuncties en kan een gescande afbeelding verzenden als bijlage bij een e-mailbericht of naar een pc die is verbonden met het netwerk. Bij producten met een faxfunctie kan ook de faxfunctie worden gebruikt.

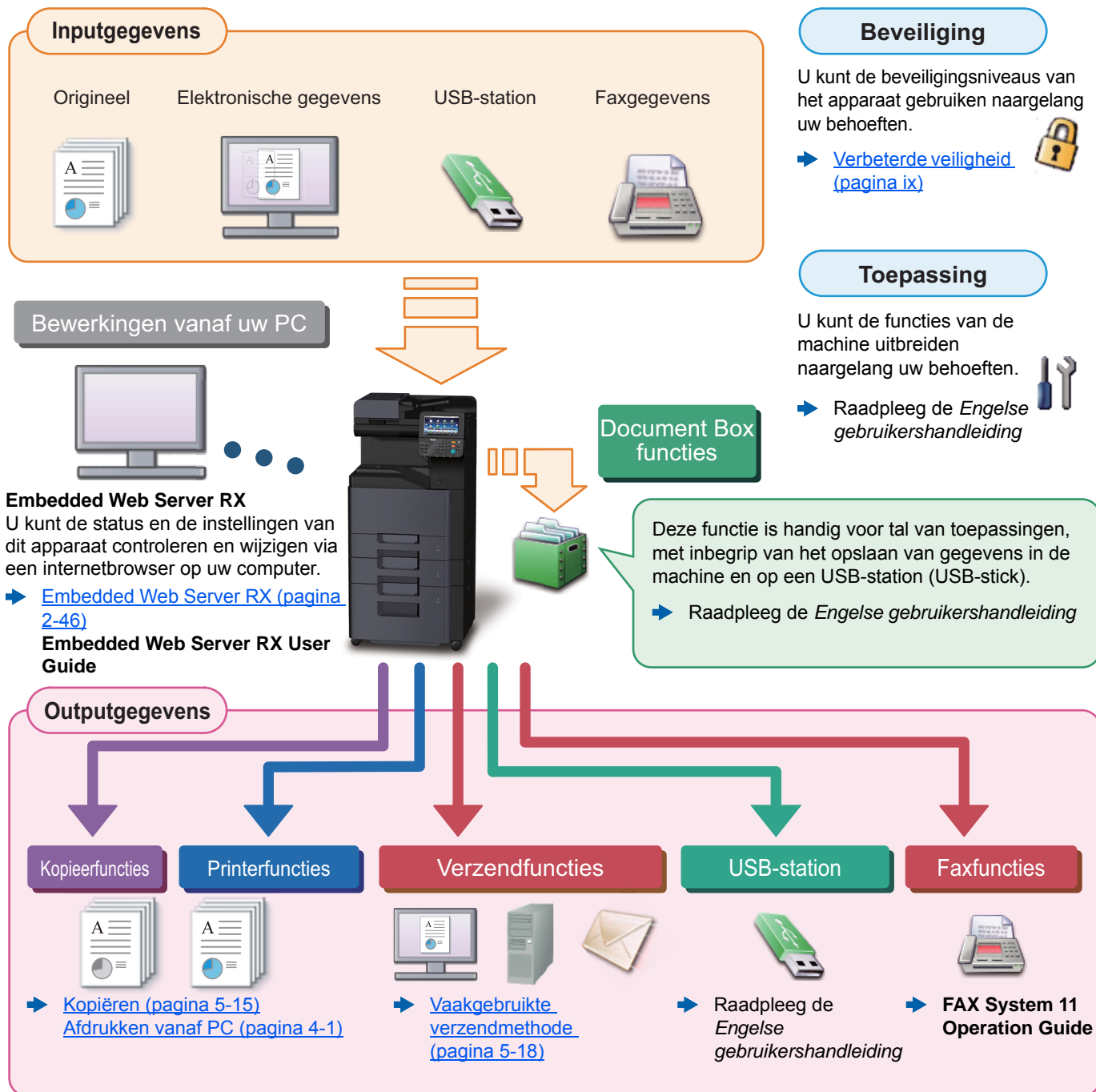

OPMERKING

- Alvorens dit apparaat in gebruik te nemen, dient u het volgende te lezen:
 - ➔ [Wettelijke kennisgevingen en veiligheidsinformatie \(pagina 1-1\)](#)
- Voor de voorbereidingen voor het gebruik van het apparaat, zoals de kabelverbindingen en het installeren van software.
 - ➔ [Het apparaat installeren en configureren \(pagina 2-1\)](#)
- Voor instructies over het plaatsen van papier, het aanmaken van gedeelde mappen en het toevoegen van adressen aan het adresboek, raadpleeg:
 - ➔ [Voorbereiding voor het gebruik \(pagina 3-1\)](#)



Apparaatspecificaties

Dit apparaat is uitgerust met vele handige functies.

➔ [Gebruik van de verschillende functies \(pagina 6-1\)](#)

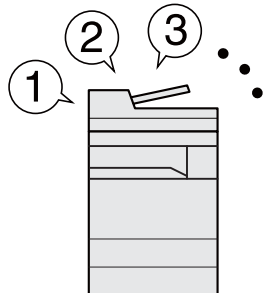
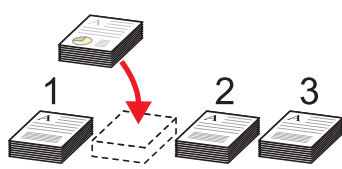

Hier volgen enkele voorbeelden.

Optimaliseer uw workflow op kantoor

| | | |
|--|---|---|
| <p>Toegang tot vaak gebruikte functies met een druk op toets (favorieten)</p>  <p>U kunt veelgebruikte functies programmeren.</p> <p>Door veelgebruikte instellingen als favorieten te registreren, kunt u de instellingen gemakkelijk oproepen. Het gebruik van deze favorieten levert ook dezelfde resultaten indien bediend door een andere persoon.</p> <p>➔ Favorieten (pagina 5-8)</p> | <p>Andere actieve taken onderbreken en direct uw kopieertaak uitvoeren (Onderbreken kopiëren)</p>  <p>U kunt andere lopende taken onderbreken en uw kopieertaak onmiddellijk uitvoeren. Wanneer andere gebruikers bezig zijn met het kopiëren van een groot aantal vellen, kunt u met deze functie deze taken onderbreken en uw kopieën onmiddellijk maken.</p> <p>Na afloop van de onderbreking voor het kopiëren, gaat het apparaat verder met het afdrucken van de onderbroken taak.</p> <p>➔ Onderbrekingskopie (pagina 5-16)</p> | <p>Originelen met verschillende formaten tegelijk scannen (Originelen met verschillende formaten)</p>  <p>Dit is handig bij het voorbereiden van conferentiemateriaal.</p> <p>U kunt de originelen met verschillende formaten in één keer instellen, zodat u de originelen niet telkens opnieuw hoeft in te stellen, ongeacht het formaat.</p> <p>➔ Raadpleeg de <i>Engelse gebruikershandleiding</i></p> |
|--|---|---|

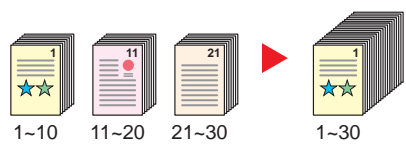
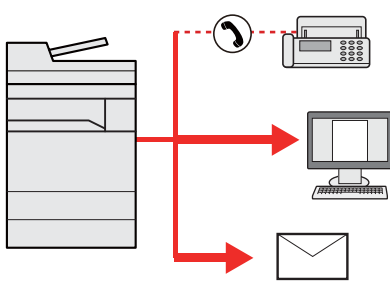
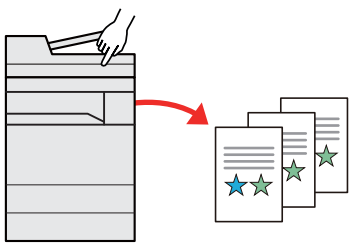
Optimaliseer uw workflow op kantoor

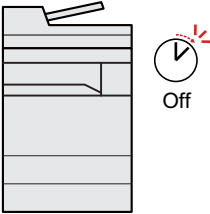
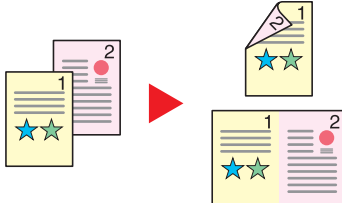
| | | |
|---|--|---|
| <p>Een groot aantal originelen in verschillende batches scannen en produceren als een taak (Continu scannen)</p>  <p>Dit is handig bij het voorbereiden van een groot aantal folders.</p> <p>Wanneer een groot aantal originelen niet in de documenttoevoer tegelijk kan worden geplaatst, kunnen de originelen in afzonderlijke batches worden gescand en vervolgens worden gekopieerd of verzonden als een taak.</p> <p>➔ Continu scannen (pagina 6-22)</p> | <p>Enmalig verzenden met meerdere verzendopties (Multi-versturen)</p>  <p>U kunt een zelfde document naar de verschillende bestemmingen verzenden m.b.v. een andere methode.</p> <p>U kunt meerdere bestemmingen met verschillende verzendmethoden opgeven, zoals e-mail, SMB en fax.</p> <p>U kunt uw workflow reduceren door taken een voor een te versturen.</p> <p>➔ Verzenden naar verschillende soorten bestemmingen (Multi-versturen) (pagina 5-24)</p> | <p>Veelgebruikte documenten in de machine opslaan (custom box)</p>  <p>U kunt veelgebruikte documenten in het apparaat opslaan en afdrucken wanneer nodig.</p> <p>➔ Raadpleeg de <i>Engelse gebruikershandleiding</i></p> |
|---|--|---|

| Bespaar energie en kosten | | |
|---|---|--|
| <p>Bespaar de nodige energie (Energiebesparingsfunctie)</p>  <p>Dit apparaat is uitgerust met een energiebesparingsfunctie die automatisch de slaapstand inschakelt.</p> <p>➔ Energiebesparende functie (pagina 2-28)</p> | <p>Papierverbruik verminderen (Kopiëren op beide zijden van het papier)</p>  <p>U kunt originelen afdrukken op beide zijden van het papier. U kunt ook meerdere originelen op een vel afdrukken.</p> <p>➔ Favorieten (pagina 5-8)</p> | <p>Blanco pagina's overslaan tijdens het afdrukken (Blanco pagina overslaan)</p>  <p>Wanneer er blanco pagina's in een gescand document aanwezig zijn, slaat deze functie de blanco pagina's over en drukt alleen de niet-blanco pagina's af.</p> <p>➔ Raadpleeg de <i>Engelse gebruikershandleiding</i></p> |

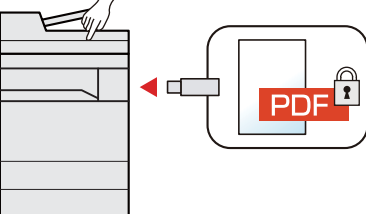
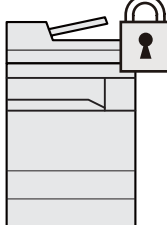
| Maak aantrekkelijke documenten | Verbeterde veiligheid | |
|--|---|--|
| <p>Doorschijnend beeld voorkomen (Doorschijnen voorkomen)</p>  <p>U kunt voorkomen dat beelden op de achterzijde doorschijnen bij het scannen van dunne originelen.</p> <p>➔ Raadpleeg de <i>Engelse gebruikershandleiding</i></p> | <p>Een PDF-bestand met wachtwoord beveiligen (PDF-encryptie functies)</p>  <p>Gebruik het wachtwoord voor PDF-formaten om de weergave, het afdrukken en het bewerken van een document te beperken.</p> <p>➔ Raadpleeg de <i>Engelse gebruikershandleiding</i></p> | <p>Gegevens op de SSD beschermen (Encryptie/overschrijven)</p>  <p>U kunt de overbodige gegevens die op de SSD blijven automatisch overschrijven. Om het uitlekken van gegevens te voorkomen, kan het apparaat de gegevens versleutelen voordat ze naar de SSD worden geschreven.</p> <p>➔ Raadpleeg de <i>Engelse gebruikershandleiding</i></p> |

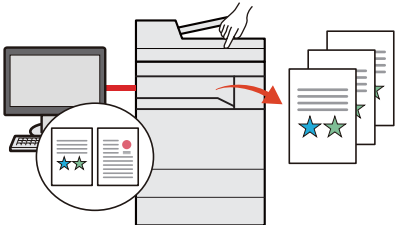
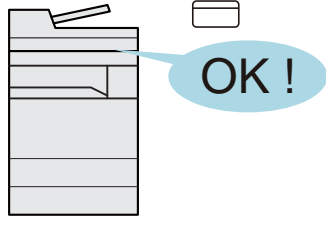
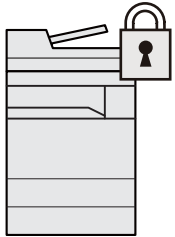
| Verbeterde veiligheid | | |
|---|---|--|
| <p>Verlies van afgewerkte documenten voorkomen (Privé-afdruk/opgeslagen taak)</p>  <p>Afdruktaken tijdelijk opslaan in de documentbox van de hoofdunit en ze nadien verwerken, om zo te voorkomen dat ze vanaf de bedieningsplaats van het apparaat door anderen kunnen worden meegenomen.</p> <p>➔ Raadpleeg de <i>Engelse gebruikershandleiding</i></p> | <p>Inloggen met ID-kaart (Kaartaauthenticatie)</p>  <p>U kunt inloggen door gewoon een ID-kaart aan te raken. U hoeft uw gebruikersnaam en wachtwoord niet in te voeren.</p> <p>➔ Raadpleeg de <i>Engelse gebruikershandleiding</i></p> | <p>Verbeterde veiligheid (Instellingen voor de beheerder)</p>  <p>Voor meer veiligheid zijn voor beheerders diverse functies beschikbaar.</p> <p>➔ Raadpleeg de <i>Engelse gebruikershandleiding</i></p> |

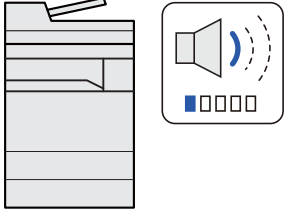
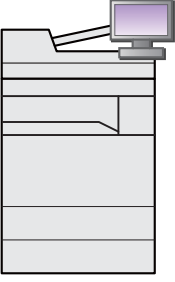
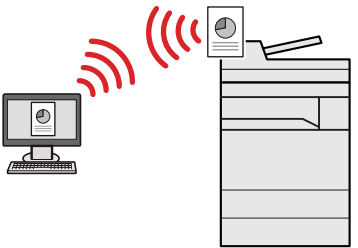
| Functies efficiënter gebruiken | | |
|--|---|--|
| <p>Het apparaat stiller doen werken (Stille modus)</p>  <p>U kunt het apparaat stiller doen werken door het looggeluid ervan te reduceren. U kunt deze modus per taak configureren.</p> <p>➔ Raadpleeg de <i>Engelse gebruikershandleiding</i></p> | <p>Functies naar behoeven uitbreiden (Toepassing)</p>  <p>De functies van de machine kunnen worden uitgebreid door toepassingen te installeren.</p> <p>Toepassingen die u kunnen helpen met het efficiënter uitvoeren van uw dagelijkse werkzaamheden, zoals een scanfunctie en bevoegdheidsfunctie, zijn beschikbaar.</p> <p>➔ Raadpleeg de <i>Engelse gebruikershandleiding</i></p> | <p>Het apparaat installeren zonder netwerkkabels (Draadloos netwerk)</p>  <p>In een omgeving waar het draadloze LAN wordt gebruikt, kunt u het apparaat installeren zonder netwerkkabels. Daarnaast worden ook Wi-Fi Direct enz. ondersteund.</p> <p>➔ Raadpleeg de <i>Engelse gebruikershandleiding</i></p> |

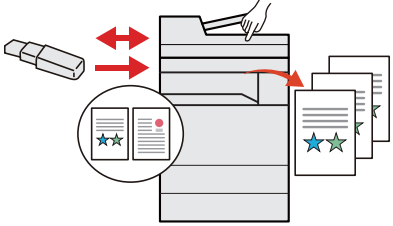
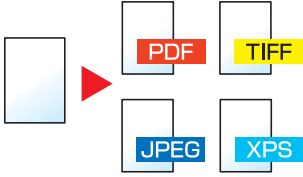
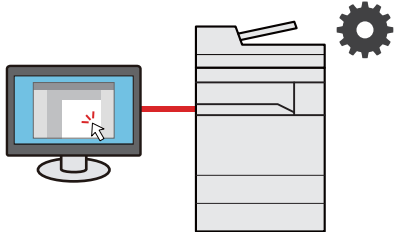





| Functies efficiënter gebruiken | | |
|--|---|---|
| <p>USB-station gebruiken (USB-station)</p>  <p>Dit is handig wanneer u documenten buiten uw kantoor moet afdrucken of als u documenten niet vanaf uw pc kunt afdrucken.</p> <p>U kunt het document afdrucken vanaf het USB-station door het rechtstreeks op het apparaat aan te sluiten.</p> <p>Ook originelen gescand op de machine kunnen worden opgeslagen op het USB-station.</p> <p>➔ Raadpleeg de <i>Engelse gebruikershandleiding</i></p> | <p>Bestandsindeling afbeelding opgeven (Bestandsindeling)</p>  <p>U kunt verschillende bestandsindelingen selecteren bij het verzenden/opslaan van afbeeldingen.</p> <p>➔ Bestandsformaat (pagina 6-24)</p> | <p>Werking op afstand (Embedded Web Server RX)</p>  <p>U kunt toegang op afstand krijgen tot het apparaat voor het afdrucken, verzenden of downloaden van gegevens.</p> <p>Beheerders kunnen het gedrag van het apparaat of de instellingen configureren.</p> <p>➔ Embedded Web Server RX (pagina 2-46)</p> |

Functies kleur en beeldkwaliteit

Het apparaat is uitgerust met diverse functies voor kleur- en beeldkwaliteit. U kunt de gescande afbeelding naar believen aanpassen.

Basis kleurstanden

De volgende basiskleurstanden zijn beschikbaar.



















| Kleurstand | Beschrijving | Referentiebeeld | | Referentiepagina |
|--------------------|--|--|---|-----------------------------|
| | | Voor | Na | |
| Auto kleur | Herkent automatisch of het gescande document in kleur of zwart-wit is. |  |  | pagina 6-18 |
| Full Color | Scant het document in full color. | |  | pagina 6-18 |
| Grijstinten | Scant het document in grijstinten. | |  | pagina 6-18 |
| Zwart-Wit | Scant het document in zwart-wit. | |  | pagina 6-18 |
| Mono kleur | Drukt af in elke gewenste kleur. | |  | pagina 6-18 |

Voor meer informatie, raadpleeg:

➔ [Kleurselectie \(pagina 6-18\)](#)

Beeldkwaliteit en kleur aanpassen

Om de beeldkwaliteit of de kleur van een beeld aan te passen, gebruik de volgende functies.

| Ik wil... | Voorbeeldafbeelding | | Functie | Pagina |
|---|---|--|--------------------------------------|-----------------------------|
| | Voor | Na | | |
| De beeldkwaliteit nauwkeurig aanpassen. | | | | |
| De dichtheid aanpassen. |  |  | Dichtheid | pagina 6-16 |
| De kleur aanpassen door de blauwe of rode tinten te accentueren. Voorbeeld: Accentuering van rood |  |  | Kleurbalans | — |
| Het beeld wijzigen door elk van de zes kleuren afzonderlijk aan te passen: rood, blauw, groen, cyaan, magenta en geel. Voorbeeld: Rode tinten dichtbij geel naar geel en cyaan tinten dichtbij blauw naar blauw veranderen |  |  | Aanpassen Tint | — |
| De verzadiging aanpassen |  |  | Verzadiging | — |
| De beeldkwaliteit nauwkeurig aanpassen | | | | |
| De beeldomlijning vervagen of accentueren. Voorbeeld: De beeldomlijning accentueren. |  |  | Scherpte | — |
| Het verschil tussen donkere en lichte delen van het beeld aanpassen. |  |  | Contrast | — |
| De achtergrond van een document donkerder of lichter maken (het gebied zonder tekst of afbeeldingen). Voorbeeld: De achtergrond lichter maken |  |  | Dichtheid achtergrond | — |
| Doorschijnen voorkomen bij dubbelzijdige originelen. |  |  | Doorschijnen voorkomen | — |
| De gescande afbeelding aanpassen | | | | |
| De bestandsgrootte reduceren en de tekens duidelijk weergeven. |  |  | Bestandsindeling [Hoge comp. PDF] | pagina 6-24 |

Handleidingen meegeleverd met het apparaat

Bij dit apparaat worden de volgende handleidingen geleverd. Raadpleeg elke handleiding wanneer nodig.

De inhoud van deze handleidingen kan zonder nadere kennisgeving worden aangepast wanneer de prestaties van het apparaat worden verbeterd.

Gedrukte handleidingen

Voor een snel gebruik van dit apparaat



Quick Guide

Bevat de basisfuncties van de machine, instructies voor optimaal gebruik van de functies, instructies voor routineonderhoud en instructies voor het oplossen van storingen.

Voor een veilig gebruik van dit apparaat



Safety Guide

Bevat informatie over veiligheid en waarschuwingen over installatieomgeving en gebruik van dit apparaat. Lees deze handleiding voor u het apparaat in gebruik neemt.

Safety Guide (302ci)

Omvat de benodigde installatieruimte, de waarschuwingsetiketten en andere veiligheidsinformatie. Lees deze handleiding voor u het apparaat in gebruik neemt.

Handleidingen (PDF) op de DVD (Product Library)

| | |
|--|--|
| Verantwoord gebruik van het apparaat |  Gebruikershandleiding (deze handleiding) Bevat instructies voor het laden van papier en het kopiëren, printen en scannen alsook de standaardinstellingen en overige informatie. |
| Gebruik van de faxfuncties |  FAX System 11 Operation Guide Bevat instructies voor het gebruik van de faxfunctie. |
| Gebruik van de ID-kaart |  Card Authentication Kit (B) Operation Guide Bevat instructies over de authenticatie met behulp van de ID-kaart. |
| Verbeterde veiligheid |  Data Encryption/Overwrite Operation Guide Bevat instructies voor de invoer en het gebruik van de functie Gegevensencryptie/Overschrijven en over hoe gegevens overschreven en gecodeerd worden. |
| Machine-informatie eenvoudig registreren en instellingen configureren |  Embedded Web Server RX User Guide Bevat instructies over toegang tot de machine vanaf een webbrowser op uw computer om de instellingen te controleren en te wijzigen. |
| Gegevens vanaf een computer afdrukken |  Printing System Driver User Guide Bevat instructies over de installatie van de printerdriver en het gebruik van de printerfunctie. |
| Direct afdrukken van een PDF-bestand |  Network Tool for Direct Printing Operation Guide Bevat instructies over het afdrukken van PDF-bestanden zonder Adobe Acrobat of Reader te moeten lanceren. |
| Toezicht houden op het apparaat en printers van het netwerk |  NETWORK PRINT MONITOR User Guide Bevat instructies over het toezicht op uw netwerkprinter systeem (het apparaat) met NETWORK PRINT MONITOR. |
| Afbeeldingen scannen en opslaan met informatie |  File Management Utility User Guide Bevat instructies over het gebruik van de File Management Utility om diverse parameters in te stellen en om gescande documenten op te slaan en te verzenden. |
| Afdrukken zonder de printerdriver te gebruiken |  PRESCRIBE Commands Command Reference Geeft uitleg over de beschrijvingstaal van het apparaat (PRESCRIBE-commando's). PRESCRIBE Commands Technical Reference Geeft uitleg over de PRESCRIBE-commando functies en de bediening voor elk emulatietype. |
| De afdruk- of scanpositie aanpassen |  Maintenance Menu User Guide Het onderhoudsmenu (Maintenance Menu) geeft uitleg over hoe het afdrukken, scannen en andere instellingen te configureren. |

Installeer de volgende versies van Adobe Reader om de handleidingen op de DVD te bekijken.
Versie 8.0 of hoger

Over de gebruikershandleiding (deze handleiding)

Overzicht van de handleiding

Deze gebruikershandleiding bestaat uit de volgende hoofdstukken.

| Hoofdstuk | | Inhoud |
|-----------|---|--|
| 1 | Wettelijke kennisgevingen en veiligheidsinformatie | Dit hoofdstuk beschrijft de voorzorgsmaatregelen met betrekking tot het gebruik van het apparaat en informatie over handelsmerken. |
| 2 | Het apparaat installeren en configureren | Beschrijft de onderdeelnamen, kabelaansluitingen, installatie van de software, aanmelden, afmelden, en andere zaken met betrekking tot het beheer van het apparaat. |
| 3 | Vorbereiding voor het gebruik | Beschrijft de nodige voorbereidingen en instellingen voor gebruik van de machine, zoals papier laden en een adresboek aanmaken. |
| 4 | Afdrukken vanaf PC | Beschrijft de functies die beschikbaar zijn wanneer het apparaat als printer wordt gebruikt. |
| 5 | Bediening van het apparaat | Beschrijft de basisinstructies voor gebruik van het apparaat, zoals het plaatsen van originelen, het maken van kopieën, het verzenden van documenten, en het gebruik van documentboxen. |
| 6 | Gebruik van de verschillende functies | Beschrijft handige functies die beschikbaar zijn op het apparaat. |
| 7 | Problemen oplossen | Geeft instructies over wat te doen wanneer de toner op is, er een fout wordt weergegeven, of als het papier vastloopt of een ander probleem optreedt. |
| 8 | Appendix | Beschrijft handige opties die beschikbaar zijn voor het apparaat. Biedt informatie over mediatypen en papierformaten, en bevat een verklarende woordenlijst. Bevat uitleg over het invoeren van tekens en een overzicht van de specificaties van het apparaat. |

Vormgevingselementen in deze handleiding

Adobe Reader XI wordt als voorbeeld genomen in de onderstaande uitleg.

Klik op een item in de inhoudsopgave om naar de bijbehorende pagina te gaan.

Klik om van de huidige pagina naar de vorige pagina te gaan. Dit is handig om terug te keren naar de pagina van waaruit u naar de huidige pagina bent gegaan.

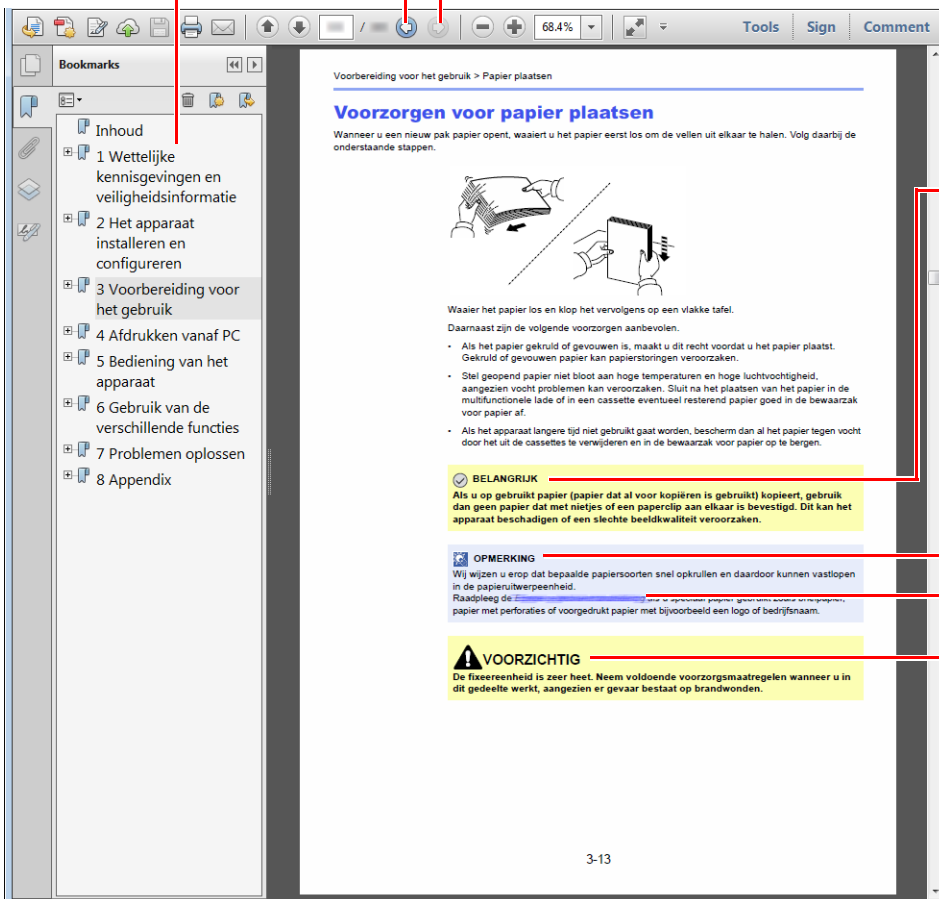

BELANGRIJK

Geeft de operationele eisen en beperkingen aan om de machine correct te doen werken en om schade aan het apparaat of andere apparatuur te voorkomen.

OPMERKING

Geeft bijkomende verklaringen en referentie-informatie voor bewerkingen.

Raadpleeg

Klik op de onderstreepte tekst om naar de bijbehorende pagina te gaan.

VOORZICHTIG

Dit geeft aan dat wanneer u onvoldoende aandacht besteedt aan of u zich niet op de juiste wijze houdt aan de betreffende punten, dit kan leiden tot lichamelijk letsel of mechanische beschadiging.

OPMERKING

De items die worden weergegeven in Adobe Reader variëren, afhankelijk van de gebruikswijze. Als de inhoudsopgave of de gereedschappen niet worden weergegeven, raadpleeg Adobe Reader Help.

Bepaalde items zijn in deze handleiding aangegeven met de onderstaande vormgevingselementen.

| Vormgevings-element | Beschrijving |
|---------------------|--------------------------------------|
| [Vet] | Geeft toetsen en knoppen aan. |
| “Standaard” | Geeft een bericht of instelling aan. |

Vormgevingselementen bij procedures voor bediening van het apparaat

In deze gebruikershandleiding worden opeenvolgende bedieningsstappen als volgt aangegeven:

| Bedieningsprocedure | Procedure aangegeven in deze handleiding |
|--|---|
| Druk op de [Systeemmenu/Tellers]-toets. ▼ Druk op [∨]. ▼ Kies [Algemene instellingen]. ▼ Kies [Geluid]. | Toets [Systeemmenu/Tellers] > [Algemene instellingen] > [Geluid] |

Menudiagram

Hier volgt een lijst met menu's die op het aanraakscherm worden weergegeven. Afhankelijk van de instellingen, kunnen sommige menu's niet worden weergegeven. Sommige menu-namen kunnen verschillen van de benaming van hun verwijzingen.

 Kopiëren

of

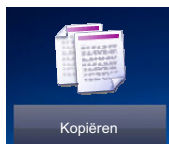

| | |
|--|--|
| Papiersselectie (pagina 6-11) | |
| Zoomen (pagina 6-19) | |
| Dichtheid (pagina 6-16) | |
| Duplex (pagina 6-20) | |
| Combineren (Raadpleeg de <i>Engelse gebruikershandleiding</i>) | |
| Kleurselectie (pagina 6-18) | |
| Functies | Stille modus (pagina 6-22) |
| | Sorteer/ verschuif (pagina 6-13) |
| | Kleurselectie (pagina 6-18) |
| | ID-kaart kopie (pagina 6-9) |
| | Origineel formaat (pagina 6-10) |
| | Afdr.richting origineel (pagina 6-12) |
| | Originelen met verschillende formaten (Raadpleeg de <i>Engelse gebruikershandleiding</i>) |
| | Papieruitvoer (pagina 6-15) |
| | Nieten (pagina 6-14) |
| | Originele afbeelding (pagina 6-16) |
| | EcoPrint (pagina 6-17) |
| | Aanpassen Tint (Raadpleeg de <i>Engelse gebruikershandleiding</i>) |
| | Kleurbalans (Raadpleeg de <i>Engelse gebruikershandleiding</i>) |
| | Scherpte (Raadpleeg de <i>Engelse gebruikershandleiding</i>) |
| | Contrast (Raadpleeg de <i>Engelse gebruikershandleiding</i>) |
| | Dichtheid achtergrond aanpassen (Raadpleeg de <i>Engelse gebruikershandleiding</i>) |
| | Doorschijnen voorkomen (Raadpleeg de <i>Engelse gebruikershandleiding</i>) |
| | Blanco pagina overslaan (pagina 6-22) |
| | Mætning (Raadpleeg de <i>Engelse gebruikershandleiding</i>) |
| | Continu scannen (pagina 6-22) |
| | Melding taak voltooid (Raadpleeg de <i>Engelse gebruikershandleiding</i>) |
| | Bestandsnaam invoeren (Raadpleeg de <i>Engelse gebruikershandleiding</i>) |
| Prioriteit onderdrukken (Raadpleeg de <i>Engelse gebruikershandleiding</i>) | |

Verzenden



of

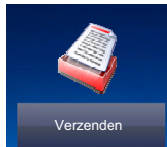

| | |
|--|--|
| Snelkiestoets (pagina 5-30) | |
| Adresboek (pagina 5-27) | |
| Extern adresboek (Raadpleeg Embedded Web Server RX User Guide.) | |
| E-mail (pagina 5-19) | |
| Map (pagina 5-20)(Raadpleeg <i>Engelse gebruikershandleiding</i>) | |
| Fax-server (Raadpleeg de <i>Engelse gebruikershandleiding</i>) | |
| FAX (Raadpleeg FAX System 11 Operation Guide.) | |
| WSD-scan (Raadpleeg de <i>Engelse gebruikershandleiding</i>) | |
| Functies | Kleurselectie (pagina 6-18) |
| | Stille modus (pagina 6-22) |
| | Bestandsindeling (pagina 6-24) |
| | Origineel formaat (pagina 6-10) |
| | Afdr.richting origineel (pagina 6-12) |
| | Originelen met verschillende formaten (Raadpleeg de <i>Engelse gebruikershandleiding</i>) |
| | Duplex (pagina 6-23) |
| | Verzendformaat (Raadpleeg de <i>Engelse gebruikershandleiding</i>) |
| | Bestanden scheiden (pagina 6-25) |
| | Scanresolutie (pagina 6-25) |
| | Dichtheid (pagina 6-16) |
| | Originele afbeelding (pagina 6-16) |
| | Scherpte (Raadpleeg de <i>Engelse gebruikershandleiding</i>) |
| | Contrast (Raadpleeg de <i>Engelse gebruikershandleiding</i>) |
| | Dichtheid achtergrond aanpassen (Raadpleeg de <i>Engelse gebruikershandleiding</i>) |
| | Doorschijnen voorkomen (Raadpleeg de <i>Engelse gebruikershandleiding</i>) |
| | Blanco pagina overslaan (pagina 6-22) |
| | FAX TX-resolutie (Raadpleeg FAX System 11 Operation Guide.) |
| | Zoomen (pagina 6-19) |
| | Continu scannen (pagina 6-22) |
| | Bestandsnaam invoeren (Raadpleeg de <i>Engelse gebruikershandleiding</i>) |
| | Onderwerp/tekst E-mailbericht (pagina 6-26) |
| | Lang origineel (Raadpleeg de <i>Engelse gebruikershandleiding</i>) |
| Melding taak voltooid (Raadpleeg de <i>Engelse gebruikershandleiding</i>) | |
| FTP encryptie TX (Raadpleeg de <i>Engelse gebruikershandleiding</i>) | |

| | |
|-----------------|--|
| Functies | Uitgestelde faxverzending (Raadpleeg FAX System 11 Operation Guide.) |
| | Directe faxverzending (Raadpleeg FAX System 11 Operation Guide.) |
| | FAX Polling RX (Raadpleeg FAX System 11 Operation Guide.) |
| | FAX TX-rapport (Raadpleeg FAX System 11 Operation Guide.) |

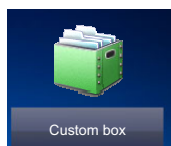

| | | | | |
|--|-------------|--|--|---|
| Custom box | Menu | Bestand opslaan | Duplex (pagina 6-20) | |
| | | | Scanresolutie (pagina 6-25) | |
| | | | Dichtheid (pagina 6-16) | |
| | | | Bestandsnaam invoeren (Raadpleeg de <i>Engelse gebruikershandleiding</i>) | |
| | | | Kleurselectie (pagina 6-18) | |
| | | | Stille modus (pagina 6-22) | |
| | | | Functies | Origineel formaat (pagina 6-10) |
| | | | Afdr. richting origineel (pagina 6-12) | |
| | | | Originelen met verschillende formaten (Raadpleeg de <i>Engelse gebruikershandleiding</i>) | |
| | | | Opslagformaat (Raadpleeg de <i>Engelse gebruikershandleiding</i>) | |
| | | | Originele afbeelding (pagina 6-16) | |
| | | | Scherpte (Raadpleeg de <i>Engelse gebruikershandleiding</i>) | |
| | | | Contrast (Raadpleeg de <i>Engelse gebruikershandleiding</i>) | |
| | | Dichtheid achtergrond aanpassen (Raadpleeg de <i>Engelse gebruikershandleiding</i>) | | |
| | | Doorschijnen voorkomen (Raadpleeg de <i>Engelse gebruikershandleiding</i>) | | |
| | | Blanco pagina overslaan (pagina 6-22) | | |
| | | Zoomen (pagina 6-19) | | |
| | | Continu scannen (pagina 6-22) | | |
| | | Melding taak voltooid (Raadpleeg de <i>Engelse gebruikershandleiding</i>) | | |
| | | Papierselectie (pagina 6-11) | | |
| Sorteer/ verschuif (pagina 6-13) | | | | |
| Duplex (pagina 6-20) | | | | |
| Verwijder na afdruk. (pagina 6-26) | | | | |
| Stille modus (pagina 6-22) | | | | |

| | | | | |
|--|------|-----------|----------|--|
| Custom box | Menu | Afdrukken | Functies | Papieruitvoer (pagina 6-15) |
| | | | | Nieten (pagina 6-14) |
| | | | | Prioriteit onderdrukken (Raadpleeg de <i>Engelse gebruikershandleiding</i>) |
| | | | | Bestandsnaam invoeren (Raadpleeg de <i>Engelse gebruikershandleiding</i>) |
| | | | | Melding taak voltooid (Raadpleeg de <i>Engelse gebruikershandleiding</i>) |
| | | | | EcoPrint (pagina 6-17) |
| | | Verzenden | Functies | Snelkiestoets (pagina 5-30) |
| | | | | Adresboek (Raadpleeg de <i>Engelse gebruikershandleiding</i>) |
| | | | | Extern adresboek (Raadpleeg Embedded Web Server RX User Guide.) |
| | | | | E-mail (Raadpleeg de <i>Engelse gebruikershandleiding</i>) |
| | | | | Map (Raadpleeg de <i>Engelse gebruikershandleiding</i>) |
| | | | | Fax-server (Raadpleeg de <i>Engelse gebruikershandleiding</i>) |
| | | | | FAX (Raadpleeg FAX System 11 Operation Guide.) |
| | | | | Bestandsindeling (pagina 6-24) |
| | | | | Bestanden scheiden (pagina 6-25) |
| | | | | Resolutie (pagina 6-25) |
| | | | | FAX TX-resolutie (Raadpleeg FAX System 11 Operation Guide.) |
| | | | | Bestandsnaam invoeren (Raadpleeg de <i>Engelse gebruikershandleiding</i>) |
| | | | | Onderwerp/tekst E-mailbericht (pagina 6-26) |
| | | | | Melding taak voltooid (Raadpleeg de <i>Engelse gebruikershandleiding</i>) |
| | | | | FTP encryptie TX (Raadpleeg de <i>Engelse gebruikershandleiding</i>) |
| | | | | Uitgestelde faxverzending (Raadpleeg FAX System 11 Operation Guide.) |
| | | | | FAX TX-rapport (Raadpleeg FAX System 11 Operation Guide.) |
| Verwijderen na verzending (Raadpleeg de <i>Engelse gebruikershandleiding</i>) | | | | |

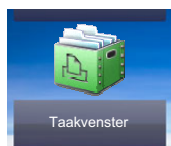

| | |
|-------------|---|
| Taakvenster | Privé-afdruk/opgeslagen taak (Raadpleeg de <i>Engelse gebruikershandleiding</i>) |
| | Snelkopie/testen (Raadpleeg de <i>Engelse gebruikershandleiding</i>) |

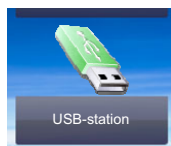

| | | | | |
|---|--|--|--|--|
| USB-station | Afdrukken | Papiersselectie (pagina 6-11) | | |
| | | Sorteer/ verschuif (pagina 6-13) | | |
| | | Duplex (pagina 6-20) | | |
| | | Stille modus (pagina 6-22) | | |
| | | Kleurselectie (pagina 6-18) | | |
| | | Functies | Papieruitvoer (pagina 6-15) | |
| | | | Nieten (pagina 6-14) | |
| | | | EcoPrint (pagina 6-17) | |
| | | | Melding taak voltooid (Raadpleeg de <i>Engelse gebruikershandleiding</i>) | |
| | | | Bestandsnaam invoeren (Raadpleeg de <i>Engelse gebruikershandleiding</i>) | |
| | Prioriteit onderdrukken (Raadpleeg de <i>Engelse gebruikershandleiding</i>) | | | |
| | PDF Encryptie -wachtwoord (Raadpleeg de <i>Engelse gebruikershandleiding</i>) | | | |
| | JPEG/TIFF-afdruk (Raadpleeg de <i>Engelse gebruikershandleiding</i>) | | | |
| | XPS aanpassen aan pagina (Raadpleeg de <i>Engelse gebruikershandleiding</i>) | | | |
| | Menu | | Bestand opslaan | Bestandsindeling (pagina 6-24) |
| | | Duplex (pagina 6-23) | | |
| | | Scanresolutie (pagina 6-25) | | |
| | | Dichtheid (pagina 6-16) | | |
| | | Bestandsnaam invoeren (Raadpleeg de <i>Engelse gebruikershandleiding</i>) | | |
| | | Kleurselectie (pagina 6-18) | | |
| Functies | | Stille modus (pagina 6-22) | | |
| | | Origineel formaat (pagina 6-10) | | |
| | | Afdr. richting origineel (pagina 6-12) | | |
| | | Originelen met verschillende formaten (Raadpleeg de <i>Engelse gebruikershandleiding</i>) | | |
| | | Opslagformaat (Raadpleeg de <i>Engelse gebruikershandleiding</i>) | | |
| | | Originele afbeelding (pagina 6-16) | | |
| | | Scherpte (Raadpleeg de <i>Engelse gebruikershandleiding</i>) | | |
| | | Contrast (Raadpleeg de <i>Engelse gebruikershandleiding</i>) | | |
| | | Dichtheid achtergrond aanpassen (Raadpleeg de <i>Engelse gebruikershandleiding</i>) | | |
| Doorschijnen voorkomen (Raadpleeg de <i>Engelse gebruikershandleiding</i>) | | | | |
| Blanco pagina overslaan (pagina 6-22) | | | | |

| USB-station | Menu | Bestand opslaan | Funcities |
|-------------|------|-----------------|--|
| | | | Zoomen (pagina 6-19) |
| | | | Continu scannen (pagina 6-22) |
| | | | Lang origineel (Raadpleeg de <i>Engelse gebruikershandleiding</i>) |
| | | | Melding taak voltooid (Raadpleeg de <i>Engelse gebruikershandleiding</i>) |
| | | | Bestanden scheiden (pagina 6-25) |

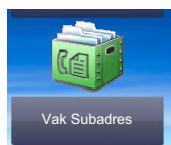

Vak Subadres (Raadpleeg FAX System 11 Operation Guide.)

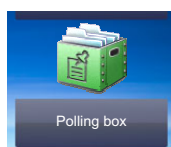

Polling box (Raadpleeg FAX System 11 Operation Guide.)

Status/
Taak annuleren

of

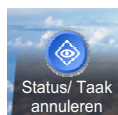

| |
|---|
| Status afdr.taak (Raadpleeg de <i>Engelse gebruikershandleiding</i>) |
| Taakstatus verst (Raadpleeg de <i>Engelse gebruikershandleiding</i>) |
| Taakst.opslaan (Raadpleeg de <i>Engelse gebruikershandleiding</i>) |
| Geplande taak (Raadpleeg de <i>Engelse gebruikershandleiding</i>) |
| Log afdr.taak (Raadpleeg de <i>Engelse gebruikershandleiding</i>) |
| Taaklog verst. (Raadpleeg de <i>Engelse gebruikershandleiding</i>) |
| Takenlog opslaan (Raadpleeg de <i>Engelse gebruikershandleiding</i>) |
| FAX taaklog (Raadpleeg FAX System 11 Operation Guide.) |
| Scanner (Raadpleeg de <i>Engelse gebruikershandleiding</i>) |
| Printer (Raadpleeg de <i>Engelse gebruikershandleiding</i>) |
| FAX (Raadpleeg FAX System 11 Operation Guide.) |
| Tonerstatus (Raadpleeg de <i>Engelse gebruikershandleiding</i>) |
| Papierstatus (Raadpleeg de <i>Engelse gebruikershandleiding</i>) |
| USB-station (Raadpleeg de <i>Engelse gebruikershandleiding</i>) |

| |
|--|
| USB-toetsenbord (Raadpleeg de <i>Engelse gebruikershandleiding</i>) |
| Bluetooth toetsenbord (Raadpleeg de <i>Engelse gebruikershandleiding</i>) |
| Nieten (Raadpleeg de <i>Engelse gebruikershandleiding</i>) |
| Netwerk Status verbinding (Raadpleeg de <i>Engelse gebruikershandleiding</i>) |
| Optie Netwerk Status verbinding (Raadpleeg de <i>Engelse gebruikershandleiding</i>) |
| Wi-Fi Direct (Raadpleeg de <i>Engelse gebruikershandleiding</i>) |
| Draadloos netw. (Raadpleeg de <i>Engelse gebruikershandleiding</i>) |
| Wi-Fi (Raadpleeg de <i>Engelse gebruikershandleiding</i>) |
| SSD (Raadpleeg de <i>Engelse gebruikershandleiding</i>) |

Systeemmenu /
Tellers



of

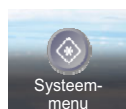

| | | |
|---|--|---|
| Versnelde installatie-wizard | FAX setup (pagina 2-30) | |
| | Instelling energiebesparende stand (pagina 2-30) | |
| | Netwerkconfiguratie (pagina 2-30) | |
| Taal (Raadpleeg de <i>Engelse gebruikershandleiding</i>) | | |
| Rapport | Rapport afdrukken | Statuspagina (Raadpleeg de <i>Engelse gebruikershandleiding</i>) |
| | | Lettertypen (Raadpleeg de <i>Engelse gebruikershandleiding</i>) |
| | | Netwerkstatus (Raadpleeg de <i>Engelse gebruikershandleiding</i>) |
| | | Servicestatus (Raadpleeg de <i>Engelse gebruikershandleiding</i>) |
| | | Accountrapport (Raadpleeg de <i>Engelse gebruikershandleiding</i>) |
| | | Subadres boxenlijst (Raadpleeg FAX System 11 Operation Guide.) |
| | | FAX-lijst (index) (Raadpleeg FAX System 11 Operation Guide.) |
| | | FAX-lijst (Nr.) (Raadpleeg FAX System 11 Operation Guide.) |
| | | One Touch lijst (Alles) (Raadpleeg de <i>Engelse gebruikershandleiding</i>) |
| | | One Touch lijst (FAX) (Raadpleeg de FAX System 11 Operation Guide.) |
| | | Rapport uitg. faxen (Raadpleeg FAX System 11 Operation Guide.) |
| | | Rapport ink. faxen (Raadpleeg FAX System 11 Operation Guide.) |
| | | Optionele netwerkstatus (Raadpleeg de <i>Engelse gebruikershandleiding</i>) |
| | Rapport data def.verwijd. (Raadpleeg de <i>Engelse gebruikershandleiding</i>) | |
| | Inst. beheerdersrapport | Rapport uitg. faxen (Raadpleeg FAX System 11 Operation Guide.) |
| | | Rapport ink. faxen (Raadpleeg FAX System 11 Operation Guide.) |
| | Instelling result. rapport | Rapport verzendresultaten (Raadpleeg de <i>Engelse gebruikershandleiding</i>) |
| | | Result.rapport faxontv. (Raadpleeg FAX System 11 Operation Guide.) |
| | | Berichtinstelling taakeind (Raadpleeg de <i>Engelse gebruikershandleiding</i>) |

| | | |
|---|--|--|
| Rapport | Verzenden loggeschiedenis | Verzenden loggeschiedenis (Raadpleeg de <i>Engelse gebruikershandleiding</i>) |
| | | Autom. verzenden (Raadpleeg de <i>Engelse gebruikershandleiding</i>) |
| | | Bestemming (Raadpleeg de <i>Engelse gebruikershandleiding</i>) |
| | | Taaklogonderwerp (Raadpleeg de <i>Engelse gebruikershandleiding</i>) |
| | | Persoonlijke informatie (Raadpleeg de <i>Engelse gebruikershandleiding</i>) |
| Tellers | Afgedrukte pagina's (pagina 2-45) | |
| | Gescande pagina's (pagina 2-45) | |
| Eigenschap gebruiker (Raadpleeg de <i>Engelse gebruikershandleiding</i>) | | |
| Cassette/MF lade instellingen | Cassette 1 (Raadpleeg de <i>Engelse gebruikershandleiding</i>) | |
| | Cassette 2 (Raadpleeg de <i>Engelse gebruikershandleiding</i>) | |
| | Cassette 3 (Raadpleeg de <i>Engelse gebruikershandleiding</i>) | |
| | Cassette 4 (Raadpleeg de <i>Engelse gebruikershandleiding</i>) | |
| | Multifunctionele lade (Raadpleeg de <i>Engelse gebruikershandleiding</i>) | |
| Algemene instellingen | Standaardscherm (Raadpleeg de <i>Engelse gebruikershandleiding</i>) | |
| | Geluid | Alarm (Raadpleeg de <i>Engelse gebruikershandleiding</i>) |
| | | Volume faxluidspreker (Raadpleeg FAX System 11 Operation Guide.) |
| | | Volume faxmonitor (Raadpleeg FAX System 11 Operation Guide.) |
| | Originele instellingen | Custom formaat origineel (Raadpleeg de <i>Engelse gebruikershandleiding</i>) |
| | | Auto-detectie origineelformaat (DP) (Raadpleeg de <i>Engelse gebruikershandleiding</i>) |
| | | Standaardorigineelformaat (Raadpleeg de <i>Engelse gebruikershandleiding</i>) |
| | | Stand.orig.form.(glasplaat) (Raadpleeg de <i>Engelse gebruikershandleiding</i>) |
| | Papier instel. | Custom papierformaat (Raadpleeg de <i>Engelse gebruikershandleiding</i>) |
| | | Instelling mediatype (Raadpleeg de <i>Engelse gebruikershandleiding</i>) |
| | | Standaardpapierbron (Raadpleeg de <i>Engelse gebruikershandleiding</i>) |
| | | Papierselectie (Raadpleeg de <i>Engelse gebruikershandleiding</i>) |
| | | Media voor Auto (Kleur) (Raadpleeg de <i>Engelse gebruikershandleiding</i>) |
| | | Media Auto (zwart-wit) (Raadpleeg de <i>Engelse gebruikershandleiding</i>) |
| | | Actie speciaal papier (Raadpleeg de <i>Engelse gebruikershandleiding</i>) |
| | | Toon bericht papierinst. (Raadpleeg de <i>Engelse gebruikershandleiding</i>) |
| | Standaardinst. Functies | Bestandsindeling (Raadpleeg de <i>Engelse gebruikershandleiding</i>) |
| | | Afdr. richting origineel (Kopie) (Raadpleeg de <i>Engelse gebruikershandleiding</i>) |
| | | Afdr. richting origineel (Verz/opsl.) (Raadpleeg de <i>Engelse gebruikershandleiding</i>) |
| | | Sorteer/ verschuif (Raadpleeg de <i>Engelse gebruikershandleiding</i>) |
| | | Bestanden scheiden (Raadpleeg de <i>Engelse gebruikershandleiding</i>) |
| | | Scanresolutie (Raadpleeg de <i>Engelse gebruikershandleiding</i>) |
| | | Kleurselectie (kopie) (Raadpleeg de <i>Engelse gebruikershandleiding</i>) |
| | | Kleurseel. (verz./opsl.) (Raadpleeg de <i>Engelse gebruikershandleiding</i>) |

| | | |
|------------------------------|--|--|
| Algemene instellingen | Standaardinst. Functies | Originele afbeelding(kopie) (Raadpleeg de <i>Engelse gebruikershandleiding</i>) |
| | | Originele afbeelding (verz./opsl.) (Raadpleeg de <i>Engelse gebruikershandleiding</i>) |
| | | Dichtheid achtergrond aanpassen (kopie) (Raadpleeg de <i>Engelse gebruikershandleiding</i>) |
| | | Dichtheid achtergrond aanpassen (verz./opsl.) (Raadpleeg de <i>Engelse gebruikershandleiding</i>) |
| | | EcoPrint (Raadpleeg de <i>Engelse gebruikershandleiding</i>) |
| | | Doorschijnen voorkomen(kopie) (Raadpleeg de <i>Engelse gebruikershandleiding</i>) |
| | | Doorschijnen voorkomen(verz./opsl.) (Raadpleeg de <i>Engelse gebruikershandleiding</i>) |
| | | Blanco pagina overslaan (Kopie) (Raadpleeg de <i>Engelse gebruikershandleiding</i>) |
| | | Blanco pagina overslaan (verz./opsl.) (Raadpleeg de <i>Engelse gebruikershandleiding</i>) |
| | | FAX TX-resolutie (Raadpleeg FAX System 11 Operation Guide.) |
| | | Zoom (Raadpleeg de <i>Engelse gebruikershandleiding</i>) |
| | | Continu scannen (Kopie) (Raadpleeg de <i>Engelse gebruikershandleiding</i>) |
| | | Continu scannen (Fax) (Raadpleeg FAX System 11 Operation Guide.) |
| | | Continu scannen (Verz/Opnl) (Raadpleeg de <i>Engelse gebruikershandleiding</i>) |
| | | Bestandsnaam invoeren (Raadpleeg de <i>Engelse gebruikershandleiding</i>) |
| | | Onderwerp/tekst E-mailbericht (Raadpleeg de <i>Engelse gebruikershandleiding</i>) |
| | | FTP encryptie TX (Raadpleeg de <i>Engelse gebruikershandleiding</i>) |
| | | JPEG/TIFF-afdruk (Raadpleeg de <i>Engelse gebruikershandleiding</i>) |
| | | XPS aanpassen aan pagina (Raadpleeg de <i>Engelse gebruikershandleiding</i>) |
| | | Detailinstellingen |
| | | PDF/A (Raadpleeg de <i>Engelse gebruikershandleiding</i>) |
| | | PDF hoge compr. (Raadpleeg de <i>Engelse gebruikershandleiding</i>) |
| | | OCR-tekstherkenning (Raadpleeg de <i>Engelse gebruikershandleiding</i>) |
| | | Primaire OCR taal (Raadpleeg de <i>Engelse gebruikershandleiding</i>) |
| | | OCR uitvoerformaat (Raadpleeg de <i>Engelse gebruikershandleiding</i>) |
| | | Detecteer over te slaan items (Kopie) (Raadpleeg de <i>Engelse gebruikershandleiding</i>) |
| | | Detecteer over te slaan items (Verz./Opnl.) (Raadpleeg de <i>Engelse gebruikershandleiding</i>) |
| | Papieruitvoer (Raadpleeg de <i>Engelse gebruikershandleiding</i>) | |
| | Voringest. lim. (Raadpleeg de <i>Engelse gebruikershandleiding</i>) | |

| | | |
|--|---|---|
| Algemene instellingen | Foutafhandeling | Fout dubbelzijdig afdruk (Raadpleeg de <i>Engelse gebruikershandleiding</i>) |
| | | Fout bij finishen (Raadpleeg de <i>Engelse gebruikershandleiding</i>) |
| | | Geen nietjes (Raadpleeg de <i>Engelse gebruikershandleiding</i>) |
| | | Limiet nieten bereikt (Raadpleeg de <i>Engelse gebruikershandleiding</i>) |
| | | Fout met papiertype (Raadpleeg de <i>Engelse gebruikershandleiding</i>) |
| | | Verkeerd papierformaat (Raadpleeg de <i>Engelse gebruikershandleiding</i>) |
| | | Doorgaan of fouttaak annuleren (Raadpleeg de <i>Engelse gebruikershandleiding</i>) |
| | Kleurentoner leeg Actie (Raadpleeg de <i>Engelse gebruikershandleiding</i>) | |
| | Maateenheid (Raadpleeg de <i>Engelse gebruikershandleiding</i>) | |
| | Toneralarm (Raadpleeg de <i>Engelse gebruikershandleiding</i>) | |
| | Toetsenbordlay-out (Raadpleeg de <i>Engelse gebruikershandleiding</i>) | |
| | Type opt. toetsenbord (Raadpleeg de <i>Engelse gebruikershandleiding</i>) | |
| | Verschuiving documenten per taak (Raadpleeg de <i>Engelse gebruikershandleiding</i>) | |
| Doc. van 1 pag. Verschuiven (Raadpleeg de <i>Engelse gebruikershandleiding</i>) | | |
| Status/Log weergeven (Raadpleeg de <i>Engelse gebruikershandleiding</i>) | | |
| Gebruik van functietoetsen (Raadpleeg de <i>Engelse gebruikershandleiding</i>) | | |
| Toon bericht uitschakelen (Raadpleeg de <i>Engelse gebruikershandleiding</i>) | | |
| Home | Bureaublad aanpassen (pagina 2-13) | |
| | Taakbalk aanpassen (pagina 2-13) | |
| | Achtergrond (pagina 2-13) | |
| Kopiëren | Auto-papierselectie (Raadpleeg de <i>Engelse gebruikershandleiding</i>) | |
| | Aut. Priorit. % (Raadpleeg de <i>Engelse gebruikershandleiding</i>) | |
| | Volg. prioriteit behouden (Raadpleeg de <i>Engelse gebruikershandleiding</i>) | |
| | Inleesfunctie doc.toevoer (Raadpleeg de <i>Engelse gebruikershandleiding</i>) | |
| Verzenden | Bevestigen bestemming (Raadpleeg de <i>Engelse gebruikershandleiding</i>) | |
| | Contr.nieuwe bestemming (Raadpleeg de <i>Engelse gebruikershandleiding</i>) | |
| | Zenden en doorsturen (Raadpleeg de <i>Engelse gebruikershandleiding</i>) | |
| | TIFF-compressie (kleur) (Raadpleeg de <i>Engelse gebruikershandleiding</i>) | |
| | Standaardscherm (Raadpleeg de <i>Engelse gebruikershandleiding</i>) | |
| | Nieuwe best. invoeren (Raadpleeg de <i>Engelse gebruikershandleiding</i>) | |
| | Nummerherh. bestemm. (Raadpleeg de <i>Engelse gebruikershandleiding</i>) | |
| | Overdracht (Raadpleeg de <i>Engelse gebruikershandleiding</i>) | |
| | Actie OCR-tekstherkenning (Raadpleeg de <i>Engelse gebruikershandleiding</i>) | |

| | | |
|--|---|--|
| Documentbox | Custom box (Raadpleeg de <i>Engelse gebruikershandleiding</i>) | |
| | Vak Subadres (Raadpleeg FAX System 11 Operation Guide.) | |
| | Taakvenster | Snelkopieën opslaan (Raadpleeg de <i>Engelse gebruikershandleiding</i>) |
| | | Taakbehoud wissen (Raadpleeg de <i>Engelse gebruikershandleiding</i>) |
| | | Opslagmedia (Raadpleeg de <i>Engelse gebruikershandleiding</i>) |
| | Polling box (Raadpleeg FAX System 11 Operation Guide.) | |
| Ontvangstbox FAX-geheugen (Raadpleeg FAX System 11 Operation Guide.) | | |
| FAX (Raadpleeg FAX System 11 Operation Guide.) | | |
| Toepassing (Raadpleeg de <i>Engelse gebruikershandleiding</i>) | | |
| Internet | Proxy (Raadpleeg de <i>Engelse gebruikershandleiding</i>) | |
| Adresboek/One Touch | Adresboek (Raadpleeg de <i>Engelse gebruikershandleiding</i>) | |
| | Snelkiestoets (Raadpleeg de <i>Engelse gebruikershandleiding</i>) | |
| | Standardinst. adresboek | Sorteren (Raadpleeg de <i>Engelse gebruikershandleiding</i>) |
| | | Adresboek (Raadpleeg de <i>Engelse gebruikershandleiding</i>) |
| | Bewerkbeperking (Raadpleeg de <i>Engelse gebruikershandleiding</i>) | |
| Print lijst (Raadpleeg de <i>Engelse gebruikershandleiding</i>) | | |
| Aanmelding/ Taakaccounting | Inst. gebr.aanmelding | Aanmelding gebr. (Raadpleeg de <i>Engelse gebruikershandleiding</i>) |
| | | Lijst lok.gebr.(Raadpleeg de <i>Engelse gebruikershandleiding</i>) |
| | Instellingen ID-kaart | Aanmelden via toetsenbord (Raadpleeg de <i>Engelse gebruikershandleiding</i>) |
| | | Extra verificatie (Raadpleeg de <i>Engelse gebruikershandleiding</i>) |
| | Login PIN (Raadpleeg de <i>Engelse gebruikershandleiding</i>) | |
| | Instellingen Eenvoudige aanmelding | Eenvoudige aanmelding (Raadpleeg de <i>Engelse gebruikershandleiding</i>) |
| | | Installatie Eenvoudige aanmelding (Raadpleeg de <i>Engelse gebruikershandleiding</i>) |
| | Autorisatie lokale gebruiker (Raadpleeg de <i>Engelse gebruikershandleiding</i>) | |
| | Vergrendelingsinstellingen Gebruikersaccount | Vergrendeling (Raadpleeg de <i>Engelse gebruikershandleiding</i>) |
| | | Vergrendelingsbeleid (Raadpleeg de <i>Engelse gebruikershandleiding</i>) |
| | | Lijst van vergr. Gebruikers (Raadpleeg de <i>Engelse gebruikershandleiding</i>) |
| | Groepsautorisatie-instel. | Groepsautorisatie (Raadpleeg de <i>Engelse gebruikershandleiding</i>) |
| | | Groepslijst (Raadpleeg de <i>Engelse gebruikershandleiding</i>) |
| | Gastautorisatie-instellingen | Gastautorisatie (Raadpleeg de <i>Engelse gebruikershandleiding</i>) |
| | | Gasteigenschappen (Raadpleeg de <i>Engelse gebruikershandleiding</i>) |
| | Netw.gebr.eigensch. verkr (Raadpleeg de <i>Engelse gebruikershandleiding</i>) | |

| | | | |
|---|---|---|---|
| Aanmelding/ Taakaccounting | Instelling taakaccounting | Taakaccounting (Raadpleeg de <i>Engelse gebruikershandleiding</i>) | |
| | | Toegang job accounting (Raadpleeg de <i>Engelse gebruikershandleiding</i>) | |
| | | Accountingpprt afdrukken (Raadpleeg de <i>Engelse gebruikershandleiding</i>) | |
| | | Totaal taakaccounting (Raadpleeg de <i>Engelse gebruikershandleiding</i>) | |
| | | Afzonderlijke accounts (Raadpleeg de <i>Engelse gebruikershandleiding</i>) | |
| | | Accounts (Raadpleeg de <i>Engelse gebruikershandleiding</i>) | |
| | | Stand.instelling | Limiet toepassen (Raadpleeg de <i>Engelse gebruikershandleiding</i>) |
| | Kopiëren/afdr. (Raadpleeg de <i>Engelse gebruikershandleiding</i>) | | |
| | Standaard tellerlimiet (Raadpleeg de <i>Engelse gebruikershandleiding</i>) | | |
| | Onbekende gebruikersinstellingen | Onbek. ID taak (Raadpleeg de <i>Engelse gebruikershandleiding</i>) | |
| Eigenschap gebruiker (Raadpleeg de <i>Engelse gebruikershandleiding</i>) | | | |
| Printer | Emulatie (Raadpleeg de <i>Engelse gebruikershandleiding</i>) | | |
| | Kleurmodus (Raadpleeg de <i>Engelse gebruikershandleiding</i>) | | |
| | EcoPrint (Raadpleeg de <i>Engelse gebruikershandleiding</i>) | | |
| | A4/Letter onderdrukken (Raadpleeg de <i>Engelse gebruikershandleiding</i>) | | |
| | Duplex (Raadpleeg de <i>Engelse gebruikershandleiding</i>) | | |
| | Kopieën (Raadpleeg de <i>Engelse gebruikershandleiding</i>) | | |
| | Afdrukrichting (Raadpleeg de <i>Engelse gebruikershandleiding</i>) | | |
| | Brede A4 (Raadpleeg de <i>Engelse gebruikershandleiding</i>) | | |
| | Time-out doorvoer (Raadpleeg de <i>Engelse gebruikershandleiding</i>) | | |
| | LF-actie (Raadpleeg de <i>Engelse gebruikershandleiding</i>) | | |
| | CR-actie (Raadpleeg de <i>Engelse gebruikershandleiding</i>) | | |
| | Taaknaam (Raadpleeg de <i>Engelse gebruikershandleiding</i>) | | |
| | Gebruikersnaam (Raadpleeg de <i>Engelse gebruikershandleiding</i>) | | |
| | Priorit. MP-bak (Raadpleeg de <i>Engelse gebruikershandleiding</i>) | | |
| | Papier Aanv Mode (Raadpleeg de <i>Engelse gebruikershandleiding</i>) | | |
| | Autom. cas. verw (Raadpleeg de <i>Engelse gebruikershandleiding</i>) | | |
| | Resolutie (Raadpleeg de <i>Engelse gebruikershandleiding</i>) | | |
| | KIR (Raadpleeg de <i>Engelse gebruikershandleiding</i>) | | |
| | Glans mode (Raadpleeg de <i>Engelse gebruikershandleiding</i>) | | |
| | Afsluiter afdruktaak (Raadpleeg de <i>Engelse gebruikershandleiding</i>) | | |

| Systeem/Netwerk | Netwerk | Hostnaam (Raadpleeg de <i>Engelse gebruikershandleiding</i>) | |
|-----------------|---------|---|--|
| | | Wi-Fi Direct instelling. | Wi-Fi Direct (Raadpleeg de <i>Engelse gebruikershandleiding</i>) |
| | | | Naam apparaat (Raadpleeg de <i>Engelse gebruikershandleiding</i>) |
| | | | IP-adres (Raadpleeg de <i>Engelse gebruikershandleiding</i>) |
| | | | Auto afkoppelen (Raadpleeg de <i>Engelse gebruikershandleiding</i>) |
| | | Wi-Fi instellingen | Wi-Fi (Raadpleeg de <i>Engelse gebruikershandleiding</i>) |
| | | | Instellingen (Raadpleeg de <i>Engelse gebruikershandleiding</i>) |
| | | | TCP/IP-instelling (Raadpleeg de <i>Engelse gebruikershandleiding</i>) |
| | | | Netwerk opnieuw opstarten (Raadpleeg de <i>Engelse gebruikershandleiding</i>) |
| | | Instel. bedraad netwerk | TCP/IP-instelling (Raadpleeg de <i>Engelse gebruikershandleiding</i>) |
| | | | LAN-interface (Raadpleeg de <i>Engelse gebruikershandleiding</i>) |
| | | Bonjour | Protocolinstelling (Raadpleeg de <i>Engelse gebruikershandleiding</i>) |
| | | | Beschikbaar netwerk (Wi-Fi Direct) (Raadpleeg de <i>Engelse gebruikershandleiding</i>) |
| | | | Beschikbaar netwerk (Wi-Fi) (Raadpleeg de <i>Engelse gebruikershandleiding</i>) |
| | | | Beschikbaar netwerk (Bedraad netwerk) (Raadpleeg de <i>Engelse gebruikershandleiding</i>) |
| | | IP-filter (IPv4) (Raadpleeg de <i>Engelse gebruikershandleiding</i>) | |
| | | IP-filter (IPv6) (Raadpleeg de <i>Engelse gebruikershandleiding</i>) | |
| | | IPSec (Raadpleeg de <i>Engelse gebruikershandleiding</i>) | |
| | | Protocolinstellingen (Raadpleeg de <i>Engelse gebruikershandleiding</i>) | |
| | | Beveiligingsinstellingen | SSL (Raadpleeg de <i>Engelse gebruikershandleiding</i>) |
| | | | IPP-beveiliging (Raadpleeg de <i>Engelse gebruikershandleiding</i>) |
| | | | HTTP-beveiliging (Raadpleeg de <i>Engelse gebruikershandleiding</i>) |
| | | | SMTP-beveiliging (Raadpleeg de <i>Engelse gebruikershandleiding</i>) |
| | | | POP3-beveiliging (Gebr. 1) (Raadpleeg de <i>Engelse gebruikershandleiding</i>) |
| | | | POP3-beveiliging (Gebr. 2) (Raadpleeg de <i>Engelse gebruikershandleiding</i>) |
| | | | POP3-beveiliging (Gebr. 3) (Raadpleeg de <i>Engelse gebruikershandleiding</i>) |
| | | Ping (Raadpleeg de <i>Engelse gebruikershandleiding</i>) | |

| | | |
|--|---|--|
| Systeem/Netwerk | Netwerk | Netwerk opnieuw opstarten (Raadpleeg de <i>Engelse gebruikershandleiding</i>) |
| | | Proxy (Raadpleeg de <i>Engelse gebruikershandleiding</i>) |
| | Optioneel netwerk | Instellingen (Raadpleeg de <i>Engelse gebruikershandleiding</i>) |
| | | Basis (Raadpleeg de <i>Engelse gebruikershandleiding</i>) |
| | Primair netwerk (Client) (Raadpleeg de <i>Engelse gebruikershandleiding</i>) | |
| | Inst.vergrendel.interface | USB-host (Raadpleeg de <i>Engelse gebruikershandleiding</i>) |
| | | USB-apparaat (Raadpleeg de <i>Engelse gebruikershandleiding</i>) |
| | | USB-station (Raadpleeg de <i>Engelse gebruikershandleiding</i>) |
| | | Optionele interface 1 (Raadpleeg de <i>Engelse gebruikershandleiding</i>) |
| | | Optionele interface 2 (Raadpleeg de <i>Engelse gebruikershandleiding</i>) |
| | Bluetooth instellingen (Raadpleeg de <i>Engelse gebruikershandleiding</i>) | |
| | Beveiligingsniv. (Raadpleeg de <i>Engelse gebruikershandleiding</i>) | |
| | Herstart (Raadpleeg de <i>Engelse gebruikershandleiding</i>) | |
| | RAM-disk inst. (Raadpleeg de <i>Engelse gebruikershandleiding</i>) | |
| | Option. geheugen (Raadpleeg de <i>Engelse gebruikershandleiding</i>) | |
| | Data beveiliging (Raadpleeg de <i>Engelse gebruikershandleiding</i>) | |
| | OCR woordenboek installeren (Raadpleeg de <i>Engelse gebruikershandleiding</i>) | |
| | Optionele functie (Raadpleeg de <i>Engelse gebruikershandleiding</i>) | |
| | Instell. service op afstand (Raadpleeg de <i>Engelse gebruikershandleiding</i>) | |
| | Fax-server instellingen (Raadpleeg de <i>Engelse gebruikershandleiding</i>) | |
| | Externe bediening (Raadpleeg de <i>Engelse gebruikershandleiding</i>) | |
| Datum/timer/ Energiebesp.stnd | Datum/tijd (Raadpleeg de <i>Engelse gebruikershandleiding</i>) | |
| | Datumnotatie (Raadpleeg de <i>Engelse gebruikershandleiding</i>) | |
| | De tijdzone instellen (Raadpleeg de <i>Engelse gebruikershandleiding</i>) | |
| | Reset Inst Autom (Raadpleeg de <i>Engelse gebruikershandleiding</i>) | |
| | Timer scherm reset (Raadpleeg de <i>Engelse gebruikershandleiding</i>) | |
| | Standby Timer (Raadpleeg de <i>Engelse gebruikershandleiding</i>) | |
| | Regels slaapst. (modellen voor Europa) (Raadpleeg de <i>Engelse gebruikershandleiding</i>) | |
| | Slaapstandniveau (modellen uitgezonderd voor Europa) (Raadpleeg de <i>Engelse gebruikershandleiding</i>) | |
| | Timer slaapstand (Raadpleeg de <i>Engelse gebruikershandleiding</i>) | |
| | Slaapstandniveau (Raadpleeg de <i>Engelse gebruikershandleiding</i>) | |
| | Wekelijkse timerinstellingen (Raadpleeg de <i>Engelse gebruikershandleiding</i>) | |
| | Uitschakelvoorw. (modellen voor Europa) (Raadpleeg de <i>Engelse gebruikershandleiding</i>) | |
| | Uitschakeltimer (modellen voor Europa) (Raadpleeg de <i>Engelse gebruikershandleiding</i>) | |
| | Fouten automatisch wissen (Raadpleeg de <i>Engelse gebruikershandleiding</i>) | |
| | Timer fouten wissen (Raadpleeg de <i>Engelse gebruikershandleiding</i>) | |
| | Timer onderbreking wissen (Raadpleeg de <i>Engelse gebruikershandleiding</i>) | |

| | | |
|--|--|--|
| Datum/timer/ Energiebesp.stnd | Onbruikbare Tijd (Raadpleeg FAX System 11 Operation Guide.) | |
| | Ping Time-out (Raadpleeg de <i>Engelse gebruikershandleiding</i>) | |
| Instellen/ Onderhoud | Instellingen Stille Modus | Stille modus (Raadpleeg de <i>Engelse gebruikershandleiding</i>) |
| | | Aangeven voor elke taak (Raadpleeg de <i>Engelse gebruikershandleiding</i>) |
| | Aanpassen dichtheid | Kopiëren (Raadpleeg de <i>Engelse gebruikershandleiding</i>) |
| | | Zend/Box (Raadpleeg de <i>Engelse gebruikershandleiding</i>) |
| | Contrast | Kopiëren (Raadpleeg de <i>Engelse gebruikershandleiding</i>) |
| | | Zend/Box (Raadpleeg de <i>Engelse gebruikershandleiding</i>) |
| | Dichtheid achtergrond aanpassen | Kopiëren(Auto) (Raadpleeg de <i>Engelse gebruikershandleiding</i>) |
| | | Zend/Box (auto) (Raadpleeg de <i>Engelse gebruikershandleiding</i>) |
| | Tonerbespaarniveau (EcoPrint) (Raadpleeg de <i>Engelse gebruikershandleiding</i>) | |
| | Auto kleurcorrectie (Raadpleeg de <i>Engelse gebruikershandleiding</i>) | |
| | Correctie zwarte lijnen (Raadpleeg de <i>Engelse gebruikershandleiding</i>) | |
| | Helderheid (Raadpleeg de <i>Engelse gebruikershandleiding</i>) | |
| | Kleurregistratie (Raadpleeg de <i>Engelse gebruikershandleiding</i>) | |
| | Kalibratiecyclus (Raadpleeg de <i>Engelse gebruikershandleiding</i>) | |
| | Aanpassen tintverloop (Raadpleeg de <i>Engelse gebruikershandleiding</i>) | |
| | Drum reinigen (Raadpleeg de <i>Engelse gebruikershandleiding</i>) | |
| | Kalibratie (Raadpleeg de <i>Engelse gebruikershandleiding</i>) | |
| | Reinigen laserscanner (Raadpleeg de <i>Engelse gebruikershandleiding</i>) | |
| | Service inst. (Raadpleeg de <i>Engelse gebruikershandleiding</i>) | |

1 Wettelijke kennisgevingen en veiligheidsinformatie

Lees deze informatie voor u het apparaat in gebruik neemt. Dit hoofdstuk bevat informatie over de volgende onderwerpen.

| | |
|---|------|
| Mededeling | 1-2 |
| Veiligheidsaanduidingen in deze handleiding | 1-2 |
| Bedrijfsomgeving | 1-3 |
| Vorzorgsmaatregelen voor gebruik | 1-4 |
| Veiligheid van de laserstraal (Europa) | 1-5 |
| Naleving en conformiteit | 1-6 |
| Wettelijke beperkingen betreffende kopiëren/scannen | 1-7 |
| EN ISO 7779 | 1-7 |
| EK1-ITB 2000 | 1-7 |
| Vorzorgsmaatregelen bij het gebruik van draadloze LAN (indien aanwezig) | 1-8 |
| Beperkt gebruik van dit product (indien aanwezig) | 1-8 |
| Wettelijke kennisgevingen | 1-9 |
| Energiebesparingsfunctie | 1-15 |
| Functie automatisch dubbelzijdig afdrukken | 1-15 |
| Energiezuinigheid - Papier | 1-15 |
| Milieuvoordelen van "Energiebeheer" | 1-15 |
| Energy Star-programma (ENERGY STAR®) | 1-16 |

Mededeling

Veiligheidsaanduidingen in deze handleiding

De delen van deze handleiding en onderdelen van het apparaat die zijn aangeduid met symbolen, bevatten veiligheidswaarschuwingen ter bescherming van de gebruiker, andere personen en voorwerpen in de buurt. Ze zijn ook bedoeld voor een correct en veilig gebruik van het apparaat. De symbolen met hun betekenis worden hieronder beschreven.



WAARSCHUWING: Dit geeft aan dat wanneer u onvoldoende aandacht besteedt aan of u zich niet op de juiste wijze houdt aan de betreffende punten, dit kan leiden tot ernstig letsel of zelfs levensgevaar.



VOORZICHTIG: Dit geeft aan dat wanneer u onvoldoende aandacht besteedt aan of u zich niet op de juiste wijze houdt aan de betreffende punten, dit kan leiden tot lichamelijk letsel of mechanische beschadiging.

Symbolen

Het symbool  geeft aan dat het betreffende deel veiligheidswaarschuwingen bevat. Specifieke aandachtspunten worden binnenin het symbool aangegeven.



... [Algemene waarschuwing]



... [Waarschuwing voor hoge temperatuur]

Het symbool  geeft aan dat het betreffende deel informatie bevat over niet-toegestane handelingen. Specifieke informatie over de niet-toegestane handeling wordt binnenin het symbool aangegeven.



... [Waarschuwing voor niet-toegestane handeling]



... [Demontage verboden]

Het symbool  geeft aan dat het betreffende deel informatie bevat over handelingen die moeten worden uitgevoerd. Specifieke informatie over de vereiste handeling wordt binnenin het symbool aangegeven.



... [Waarschuwing voor vereiste handeling]



... [Haal de stekker uit het stopcontact]



... [Sluit het apparaat altijd aan op een geaard stopcontact]

Neem contact op met uw servicevertegenwoordiger om een vervanging te bestellen als de veiligheidswaarschuwingen in deze gebruikershandleiding onleesbaar zijn of als de handleiding zelf ontbreekt (tegen betaling).



OPMERKING

Originele documenten die heel erg op een bankbiljet lijken kunnen mogelijk niet goed gekopieerd worden omdat dit apparaat voorzien is van een functie die valsmunterij voorkomt.

Bedrijfsomgeving

De geschikte bedrijfsomgeving voor het apparaat is:

| | |
|--------------------|----------------|
| Temperatuur | 10 tot 32,5 °C |
| Vochtigheid | 10 tot 80% |

Vermijd de volgende plaatsen als installatieplaats voor het apparaat.

- Vermijd plaatsen in de buurt van een raam of direct in het zonlicht.
- Vermijd plaatsen met trillingen.
- Vermijd plaatsen met sterke temperatuurschommelingen.
- Vermijd plaatsen met directe blootstelling aan warme of koude lucht.
- Vermijd slecht geventileerde plaatsen.

Als de vloer niet bestand is tegen zwenkwieltjes, is het mogelijk dat de vloer beschadigd raakt wanneer het apparaat na de installatie wordt verplaatst.

Tijdens het kopiëren komen er kleine hoeveelheden ozon vrij, maar deze hoeveelheden vormen geen gezondheidsrisico. Als het apparaat echter langere tijd in een slecht geventileerde ruimte wordt gebruikt of wanneer er een zeer groot aantal kopieën wordt gemaakt, kan de geur onaangenaam worden. Een geschikte omgeving voor kopieerwerk moet goed geventileerd zijn.

Voorzorgsmaatregelen voor gebruik

Waarschuwingen bij het gebruik van verbruiksartikelen

VOORZICHTIG

Probeer geen delen die toner bevatten te verbranden. De vonken kunnen brandwonden veroorzaken.

Houd onderdelen die toner bevatten buiten het bereik van kinderen.

Als er onverhoopt lekkage plaatsvindt uit delen die toner bevatten, voorkom dan inademing en inslikken en voorkom contact met uw ogen en huid.

- Als u toch toner inademt, gaat u naar een plaats met frisse lucht en gorgelt u met veel water. Neem bij opkomende hoest contact op met een arts.
- Als u toner binnenkrijgt, spoelt u uw mond met water en drinkt u 1 of 2 glazen water om de inhoud van uw maag te verdunnen. Neem indien nodig contact op met een arts.
- Als u toner in uw ogen krijgt, spoelt u ze grondig met water. Als uw ogen gevoelig blijven, neemt u contact op met een arts.
- Als u toner op de huid krijgt, wast u uw huid met water en zeep.

Probeer geen onderdelen die toner bevatten open te breken of te vernietigen.

Overige voorzorgsmaatregelen

Lever de lege tonercontainer en de tonerafvalbak in bij uw dealer of servicevertegenwoordiger. De ingezamelde tonercontainers en tonerafvalbakken worden gerecycled of verwijderd volgens de betreffende voorschriften.

Bewaar het apparaat op een plaats die niet is blootgesteld aan direct zonlicht.

Bewaar het apparaat op een plaats waar de temperatuur niet hoger wordt dan 40 °C en waar zich geen sterke schommelingen in temperatuur of vochtigheid voordoen.

Als het apparaat langere tijd niet wordt gebruikt, verwijder dan het papier uit de cassette en de multifunctionele (MF) lade, leg het terug in de oorspronkelijke verpakking en maak deze weer dicht.

Veiligheid van de laserstraal (Europa)

Laserstralen kunnen gevaarlijk zijn voor het menselijk lichaam. Om deze reden is de laserstraal in het apparaat hermetisch afgesloten binnen een beschermende behuizing en achter een externe afdekking. Bij normale bediening van het product door de gebruiker kan er geen straling uit het apparaat ontsnappen.

Dit apparaat wordt geclassificeerd als een laserproduct van Class 1 volgens IEC/EN 60825-1:2014.

Voor wat betreft CLASS 1 laserproducten, wordt informatie op het typeplaatje verstrekt.

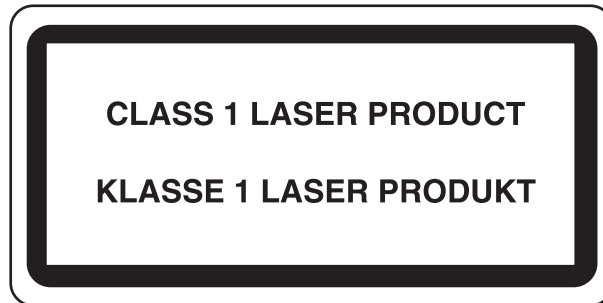

Naleving en conformiteit

TA Triumph-Adler GmbH verklaart hierbij dat het radioapparaat type 302ci conform is met Richtlijn 2014/53/EU.

De volledige tekst van de EU-conformiteitsverklaring kan worden geraadpleegd op het volgende internetadres:

<http://www.triumph-adler.com/downloads>

<http://www.triumph-adler.de/downloads>

<http://www.utax.com/downloads>

<http://www.utax.de/downloads>

| Naam module, Optie: | Softwareversie | Frequentiebanden waarin de radioapparatuur werkt: | Maximum radiofrequentie vermogen uitgezonden over de frequentiebanden waarin de radio-apparatuur functioneert: |
|---------------------|----------------|---|--|
| IB-51 (optie) | 2.2.6 | 2,4 GHz | 100 mW |
| IB-35 (optie) | 2014.12 | 2,4 GHz | 100 mW |
| Zendermodule (SRD) | 2005.11 | 13,56 MHz | 0,2 nW |

Wettelijke beperkingen betreffende kopiëren/scannen

Het kan verboden zijn auteursrechtelijk beschermd materiaal te kopiëren/scannen zonder de toestemming van de houder van het auteursrecht.

Het kopiëren/scannen van de volgende voorwerpen is verboden en kan beboet worden. Dit sluit andere voorwerpen niet uit. Maak niet bewust een kopie/scan van voorwerpen die niet gekopieerd/gescand mogen worden.

- Papiergeld
- Bankbiljetten
- Waardepapieren
- Stempels
- Paspoorten
- Certificaten

Plaatselijke wetten en bepalingen kunnen mogelijk het kopiëren/scannen van ander materiaal dan hierboven is vermeld verbieden of beperken.

EN ISO 7779

Maschinenlärminformations-Verordnung 3. GPSGV, 06.01.2004: Der höchste Schalldruckpegel beträgt 70 dB (A) oder weniger gemäß EN ISO 7779.

EK1-ITB 2000

Das Gerät ist nicht für die Benutzung im unmittelbaren Gesichtsfeld am Bildschirmarbeitsplatz vorgesehen. Um störende Reflexionen am Bildschirmarbeitsplatz zu vermeiden, darf dieses Produkt nicht im unmittelbaren Gesichtsfeld platziert werden.

Voorzorgsmaatregelen bij het gebruik van draadloze LAN (indien aanwezig)

Bij draadloze LAN kan informatie worden uitgewisseld tussen draadloze toegangspunten in plaats van via een netwerkkabel, wat het voordeel biedt dat een volledig vrije LAN-verbinding mogelijk is in een ruimte waarin radiogolven kunnen worden overgedragen.

Anderzijds kunnen de volgende problemen optreden als de beveiligingsinstellingen niet zijn geconfigureerd, omdat radiogolven door obstakels heen gaan (met inbegrip van de muren) en overal binnen een bepaald gebied komen.

Communicatie-inhoud in het geheim bekijken

Een persoon met kwalijke bedoelingen kan opzettelijk radiogolven controleren en onbevoegd toegang krijgen tot de volgende communicatie-inhoud.

- Persoonlijke informatie met inbegrip van ID, wachtwoorden en creditcard nummers
- Inhoud van e-mailberichten

Illegale gegevensinbraak

Een persoon met kwalijke bedoelingen kan onbevoegde toegang krijgen tot persoonlijke of bedrijfsnetwerken en de volgende illegale handelingen verrichten.

- Persoonlijke en vertrouwelijke informatie inzamelen (informatielek)
- Communicatie aangaan en zich daarbij voordoen als een bepaalde persoon en het distribueren van ongeoorloofde informatie (spoofing)
- Onderschepte communicatie aanpassen en doorsturen (vervalsing)
- Computervirussen doorgeven en gegevens en systemen vernietigen (vernietiging)

Draadloze LAN-kaarten en draadloze toegangspunten bevatten ingebouwde beveiligingsmechanismen die deze problemen aanpakken en die de kans op het optreden van deze problemen reduceren door het configureren van de beveiligingsinstellingen van de draadloze LAN-producten wanneer het product wordt gebruikt.

Het is raadzaam dat klanten hun verantwoordelijkheid nemen en hun verstand gebruiken bij het configureren van de beveiligingsinstellingen en dat ze zich ten volle bewust zijn van de problemen die kunnen optreden wanneer het product wordt gebruikt zonder het configureren van de beveiligingsinstellingen.

Beperkt gebruik van dit product (indien aanwezig)

- De radiogolven die dit product uitstraalt kunnen de werking van elektrische medische apparatuur beïnvloeden. Wanneer u dit product in een medische instelling of in de nabijheid van medische apparatuur gebruikt, gebruik dit product dan volgens de instructies en voorzorgsmaatregelen die zijn geleverd door de beheerder van deze instelling of die op de medische apparatuur.
- De radiogolven die dit product uitstraalt kunnen de werking van automatische regelapparatuur beïnvloeden, met inbegrip van automatische deuren en brandalarmen. Wanneer u dit product gebruikt in de nabijheid van de automatische regelapparatuur, gebruik dit product dan volgens de instructies en voorzorgsmaatregelen die zijn aangegeven op de automatische regelapparatuur.
- Als dit product wordt gebruikt in apparaten die direct verband houden met diensten, met inbegrip van vliegtuigen, treinen, schepen, auto's of als dit product wordt gebruikt in toepassingen waarbij hoge betrouwbaarheid en functionele veiligheid zijn vereist en in apparaten die nauwkeurigheid vereisen, met inbegrip van die welke worden gebruikt voor rampenpreventie en criminaliteitspreventie en die worden gebruikt voor verschillende veiligheidsdoeleinden. Gebruik dit product dan na bestudering van het veiligheidsontwerp van het gehele systeem, met inbegrip van vaststelling van een storingsbestendig ontwerp en redundante werking voor betrouwbaarheid en veiligheidsbehoud van het gehele systeem. Dit product is niet bedoeld voor gebruik in toepassingen die een hoge betrouwbaarheid en veiligheid vereisen, met inbegrip van lucht- en ruimtevaartinstrumenten, kofferbak communicatieapparatuur, controleapparatuur voor nucleaire energie en medische apparatuur. Het besluit om dit product te gebruiken in deze toepassingen dient derhalve goed te worden overwogen en bepaald.

Wettelijke kennisgevingen

Het kopiëren of op een andere manier reproduceren van de copyright-eigenaar is verboden.

Wat betreft handelsnamen

- PRESCRIBE is een gedeponeerd handelsmerk van Kyocera Corporation.
- KPDL is een handelsmerk van Kyocera Corporation.
- Microsoft, Windows, Windows Server en Internet Explorer zijn gedeponeerde handelsmerken van Microsoft Corporation in de Verenigde Staten en/of in andere landen.
- PCL is een handelsmerk van Hewlett-Packard Company.
- Adobe Acrobat, Adobe Reader en PostScript zijn handelsmerken van Adobe Systems, Incorporated.
- Ethernet is een gedeponeerd handelsmerk van Xerox Corporation.
- IBM en IBM PC/AT zijn handelsmerken van International Business Machines Corporation.
- AppleTalk, Bonjour, Macintosh en Mac OS zijn handelsmerken van Apple Inc., geregistreerd in de V.S. en andere landen.
- Alle Europese lettertypen die in dit apparaat zijn geïnstalleerd, worden gebruikt onder licentieovereenkomst met Monotype Imaging Inc.
- Helvetica, Palatino en Times zijn gedeponeerde handelsmerken van Linotype GmbH.
- ITC Avant Garde Gothic, ITC Bookman, ITC ZapfChancery en ITC ZapfDingbats zijn gedeponeerde handelsmerken van International Typeface Corporation.
- ThinPrint is een handelsmerk van Cortado AG in Duitsland en andere landen.
- UFST™ MicroType® lettertypen van Monotype Imaging Inc. zijn geïnstalleerd in dit apparaat.
- Dit apparaat bevat software met modules die zijn ontwikkeld door de Independent JPEG Group.
- iPad, iPhone en iPod zijn handelsmerken van Apple Inc., geregistreerd in de V.S. en andere landen.
- AirPrint en het AirPrint logo zijn handelsmerken van Apple Inc.
- iOS is een handelsmerk of geregistreerd handelsmerk van Cisco in de V.S. en andere landen en wordt onder licentie door Apple Inc. gebruikt
- Google en Google Cloud Print™ zijn handelsmerken en/of geregistreerde handelsmerken van Google Inc.
- Mopria™ is een geregistreerd handelsmerk van Mopria™ Alliance.

Alle overige merk- en productnamen zijn geregistreerde handelsmerken of handelsmerken van de respectieve bedrijven. De symbolen ™ en ® worden niet gebruikt in deze gebruikershandleiding.

GPL/LGPL

Dit product beschikt over GPL- (<http://www.gnu.org/licenses/gpl.html>) en/of LGPL- (<http://www.gnu.org/licenses/lgpl.html>) software als onderdeel van de firmware. U kunt de broncode verkrijgen en het is toegestaan het te kopiëren, te verspreiden en te wijzigen conform de voorwaarden van GPL/LGPL.

OpenSSL License

Copyright (c) 1998-2006 The OpenSSL Project. All rights reserved.

Redistribution and use in source and binary forms, with or without modification, are permitted provided that the following conditions are met:

1. Redistributions of source code must retain the above copyright notice, this list of conditions and the following disclaimer.
2. Redistributions in binary form must reproduce the above copyright notice, this list of conditions and the following disclaimer in the documentation and/or other materials provided with the distribution.
3. All advertising materials mentioning features or use of this software must display the following acknowledgment: "This product includes software developed by the OpenSSL Project for use in the OpenSSL Toolkit. (<http://www.openssl.org/>)"
4. The names "OpenSSL Toolkit" and "OpenSSL Project" must not be used to endorse or promote products derived from this software without prior written permission. For written permission, please contact openssl-core@openssl.org.
5. Products derived from this software may not be called "OpenSSL" nor may "OpenSSL" appear in their names without prior written permission of the OpenSSL Project.
6. Redistributions of any form whatsoever must retain the following acknowledgment: "This product includes software developed by the OpenSSL Project for use in the OpenSSL Toolkit (<http://www.openssl.org/>)"

THIS SOFTWARE IS PROVIDED BY THE OpenSSL PROJECT "AS IS" AND ANY EXPRESSED OR IMPLIED WARRANTIES, INCLUDING, BUT NOT LIMITED TO, THE IMPLIED WARRANTIES OF MERCHANTABILITY AND FITNESS FOR A PARTICULAR PURPOSE ARE DISCLAIMED. IN NO EVENT SHALL THE OpenSSL PROJECT OR ITS CONTRIBUTORS BE LIABLE FOR ANY DIRECT, INDIRECT, INCIDENTAL, SPECIAL, EXEMPLARY, OR CONSEQUENTIAL DAMAGES (INCLUDING, BUT NOT LIMITED TO, PROCUREMENT OF SUBSTITUTE GOODS OR SERVICES; LOSS OF USE, DATA, OR PROFITS; OR BUSINESS INTERRUPTION) HOWEVER CAUSED AND ON ANY THEORY OF LIABILITY, WHETHER IN CONTRACT, STRICT LIABILITY, OR TORT (INCLUDING NEGLIGENCE OR OTHERWISE) ARISING IN ANY WAY OUT OF THE USE OF THIS SOFTWARE, EVEN IF ADVISED OF THE POSSIBILITY OF SUCH DAMAGE.

Original SSLeay License

Copyright (C) 1995-1998 Eric Young (ey@cryptsoft.com) All rights reserved.

This package is an SSL implementation written by Eric Young (ey@cryptsoft.com). The implementation was written so as to conform with Netscapes SSL.

This library is free for commercial and non-commercial use as long as the following conditions are adhered to. The following conditions apply to all code found in this distribution, be it the RC4, RSA, lhash, DES, etc., code; not just the SSL code. The SSL documentation included with this distribution is covered by the same copyright terms except that the holder is Tim Hudson (tjh@cryptsoft.com).

Copyright remains Eric Young's, and as such any Copyright notices in the code are not to be removed.

If this package is used in a product, Eric Young should be given attribution as the author of the parts of the library used.

This can be in the form of a textual message at program startup or in documentation (online or textual) provided with the package.

Redistribution and use in source and binary forms, with or without modification, are permitted provided that the following conditions are met:

1. Redistributions of source code must retain the copyright notice, this list of conditions and the following disclaimer.
2. Redistributions in binary form must reproduce the above copyright notice, this list of conditions and the following disclaimer in the documentation and/or other materials provided with the distribution.
3. All advertising materials mentioning features or use of this software must display the following acknowledgement:
"This product includes cryptographic software written by Eric Young (eay@cryptsoft.com)"
The word 'cryptographic' can be left out if the routines from the library being used are not cryptographic related :-).
4. If you include any Windows specific code (or a derivative thereof) from the apps directory (application code) you must include an acknowledgement: "This product includes software written by Tim Hudson (tjh@cryptsoft.com)"

THIS SOFTWARE IS PROVIDED BY ERIC YOUNG "AS IS" AND ANY EXPRESS OR IMPLIED WARRANTIES, INCLUDING, BUT NOT LIMITED TO, THE IMPLIED WARRANTIES OF MERCHANTABILITY AND FITNESS FOR A PARTICULAR PURPOSE ARE DISCLAIMED. IN NO EVENT SHALL THE AUTHOR OR CONTRIBUTORS BE LIABLE FOR ANY DIRECT, INDIRECT, INCIDENTAL, SPECIAL, EXEMPLARY, OR CONSEQUENTIAL DAMAGES (INCLUDING, BUT NOT LIMITED TO, PROCUREMENT OF SUBSTITUTE GOODS OR SERVICES; LOSS OF USE, DATA, OR PROFITS; OR BUSINESS INTERRUPTION) HOWEVER CAUSED AND ON ANY THEORY OF LIABILITY, WHETHER IN CONTRACT, STRICT LIABILITY, OR TORT (INCLUDING NEGLIGENCE OR OTHERWISE) ARISING IN ANY WAY OUT OF THE USE OF THIS SOFTWARE, EVEN IF ADVISED OF THE POSSIBILITY OF SUCH DAMAGE.

The licence and distribution terms for any publically available version or derivative of this code cannot be changed. i.e. this code cannot simply be copied and put under another distribution licence [including the GNU Public Licence.]

Monotype Imaging License Agreement

- 1 *Software* shall mean the digitally encoded, machine readable, scalable outline data as encoded in a special format as well as the UFST Software.
- 2 You agree to accept a non-exclusive license to use the Software to reproduce and display weights, styles and versions of letters, numerals, characters and symbols (*Typefaces*) solely for your own customary business or personal purposes at the address stated on the registration card you return to Monotype Imaging. Under the terms of this License Agreement, you have the right to use the Fonts on up to three printers. If you need to have access to the fonts on more than three printers, you need to acquire a multiuser license agreement which can be obtained from Monotype Imaging. Monotype Imaging retains all rights, title and interest to the Software and Typefaces and no rights are granted to you other than a License to use the Software on the terms expressly set forth in this Agreement.
- 3 To protect proprietary rights of Monotype Imaging, you agree to maintain the Software and other proprietary information concerning the Typefaces in strict confidence and to establish reasonable procedures regulating access to and use of the Software and Typefaces.
- 4 You agree not to duplicate or copy the Software or Typefaces, except that you may make one backup copy. You agree that any such copy shall contain the same proprietary notices as those appearing on the original.
- 5 This License shall continue until the last use of the Software and Typefaces, unless sooner terminated. This License may be terminated by Monotype Imaging if you fail to comply with the terms of this License and such failure is not remedied within thirty (30) days after notice from Monotype Imaging. When this License expires or is terminated, you shall either return to Monotype Imaging or destroy all copies of the Software and Typefaces and documentation as requested.
- 6 You agree that you will not modify, alter, disassemble, decrypt, reverse engineer or decompile the Software.
- 7 Monotype Imaging warrants that for ninety (90) days after delivery, the Software will perform in accordance with Monotype Imaging-published specifications, and the diskette will be free from defects in material and workmanship. Monotype Imaging does not warrant that the Software is free from all bugs, errors and omissions.

The parties agree that all other warranties, expressed or implied, including warranties of fitness for a particular purpose and merchantability, are excluded.
- 8 Your exclusive remedy and the sole liability of Monotype Imaging in connection with the Software and Typefaces is repair or replacement of defective parts, upon their return to Monotype Imaging.

In no event will Monotype Imaging be liable for lost profits, lost data, or any other incidental or consequential damages, or any damages caused by abuse or misapplication of the Software and Typefaces.
- 9 Massachusetts U.S.A. law governs this Agreement.

- 10 You shall not sublicense, sell, lease, or otherwise transfer the Software and/or Typefaces without the prior written consent of Monotype Imaging.
- 11 Use, duplication or disclosure by the Government is subject to restrictions as set forth in the Rights in Technical Data and Computer Software clause at FAR 252-227-7013, subdivision (b)(3)(ii) or subparagraph (c)(1)(ii), as appropriate. Further use, duplication or disclosure is subject to restrictions applicable to restricted rights software as set forth in FAR 52.227-19 (c)(2).
- 12 You acknowledge that you have read this Agreement, understand it, and agree to be bound by its terms and conditions. Neither party shall be bound by any statement or representation not contained in this Agreement. No change in this Agreement is effective unless written and signed by properly authorized representatives of each party. By opening this diskette package, you agree to accept the terms and conditions of this Agreement.

Knopflerfish License

This product includes software developed by the Knopflerfish Project.

<http://www.knopflerfish.org>

Copyright 2003-2010 The Knopflerfish Project. All rights reserved.

Redistribution and use in source and binary forms, with or without modification, are permitted provided that the following conditions are met:

- Redistributions of source code must retain the above copyright notice, this list of conditions and the following disclaimer.
- Redistributions in binary form must reproduce the above copyright notice, this list of conditions and the following disclaimer in the documentation and/or other materials provided with the distribution.
- Neither the name of the KNOPFLERFISH project nor the names of its contributors may be used to endorse or promote products derived from this software without specific prior written permission.

THIS SOFTWARE IS PROVIDED BY THE COPYRIGHT HOLDERS AND CONTRIBUTORS "AS IS" AND ANY EXPRESS OR IMPLIED WARRANTIES, INCLUDING, BUT NOT LIMITED TO, THE IMPLIED WARRANTIES OF MERCHANTABILITY AND FITNESS FOR A PARTICULAR PURPOSE ARE DISCLAIMED. IN NO EVENT SHALL THE COPYRIGHT OWNER OR CONTRIBUTORS BE LIABLE FOR ANY DIRECT, INDIRECT, INCIDENTAL, SPECIAL, EXEMPLARY, OR CONSEQUENTIAL DAMAGES (INCLUDING, BUT NOT LIMITED TO, PROCUREMENT OF SUBSTITUTE GOODS OR SERVICES; LOSS OF USE, DATA, OR PROFITS; OR BUSINESS INTERRUPTION) HOWEVER CAUSED AND ON ANY THEORY OF LIABILITY, WHETHER IN CONTRACT, STRICT LIABILITY, OR TORT (INCLUDING NEGLIGENCE OR OTHERWISE) ARISING IN ANY WAY OUT OF THE USE OF THIS SOFTWARE, EVEN IF ADVISED OF THE POSSIBILITY OF SUCH DAMAGE.

Apache License (Version 2.0)

Apache License
Version 2.0, January 2004
<http://www.apache.org/licenses/>

TERMS AND CONDITIONS FOR USE, REPRODUCTION, AND DISTRIBUTION

1. Definitions.

"License" shall mean the terms and conditions for use, reproduction, and distribution as defined by Sections 1 through 9 of this document.

"Licensor" shall mean the copyright owner or entity authorized by the copyright owner that is granting the License.

"Legal Entity" shall mean the union of the acting entity and all other entities that control, are controlled by, or are under common control with that entity. For the purposes of this definition, "control" means (i) the power, direct or indirect, to cause the direction or management of such entity, whether by contract or otherwise, or (ii) ownership of fifty percent (50%) or more of the outstanding shares, or (iii) beneficial ownership of such entity.

"You" (or "Your") shall mean an individual or Legal Entity exercising permissions granted by this License.

"Source" form shall mean the preferred form for making modifications, including but not limited to software source code, documentation source, and configuration files.

"Object" form shall mean any form resulting from mechanical transformation or translation of a Source form, including but not limited to compiled object code, generated documentation, and conversions to other media types.

"Work" shall mean the work of authorship, whether in Source or Object form, made available under the License, as indicated by a copyright notice that is included in or attached to the work (an example is provided in the Appendix below).

"Derivative Works" shall mean any work, whether in Source or Object form, that is based on (or derived from) the Work and for which the editorial revisions, annotations, elaborations, or other modifications represent, as a whole, an original work of authorship. For the purposes of this License, Derivative Works shall not include works that remain separable from, or merely link (or bind by name) to the interfaces of, the Work and Derivative Works thereof.

"Contribution" shall mean any work of authorship, including the original version of the Work and any modifications or additions to that Work or Derivative Works thereof, that is intentionally submitted to Licensor for inclusion in the Work by the copyright owner or by an individual or Legal Entity authorized to submit on behalf of the copyright owner. For the purposes of this definition, "submitted" means any form of electronic, verbal, or written communication sent to the Licensor or its representatives, including but not limited to communication on electronic mailing lists, source code control systems, and issue tracking systems that are managed by, or on behalf of, the Licensor for the purpose of discussing and improving the Work, but excluding communication that is conspicuously marked or otherwise designated in writing by the copyright owner as "Not a Contribution."

"Contributor" shall mean Licensor and any individual or Legal Entity on behalf of whom a Contribution has been received by Licensor and subsequently incorporated within the Work.

2. Grant of Copyright License. Subject to the terms and conditions of this License, each Contributor hereby grants to You a perpetual, worldwide, non-exclusive, no-charge, royalty-free, irrevocable copyright license to reproduce, prepare Derivative Works of, publicly display, publicly perform, sublicense, and distribute the Work and such Derivative Works in Source or Object form.
3. Grant of Patent License. Subject to the terms and conditions of this License, each Contributor hereby grants to You a perpetual, worldwide, non-exclusive, no-charge, royalty-free, irrevocable (except as stated in this section) patent license to make, have made, use, offer to sell, sell, import, and otherwise transfer the Work, where such license applies only to those patent claims licensable by such Contributor that are necessarily infringed by their Contribution(s) alone or by combination of their Contribution(s) with the Work to which such Contribution(s) was submitted. If You institute patent litigation against any entity (including a cross-claim or counterclaim in a lawsuit) alleging that the Work or a Contribution incorporated within the Work constitutes direct or contributory patent infringement, then any patent licenses granted to You under this License for that Work shall terminate as of the date such litigation is filed.
4. Redistribution. You may reproduce and distribute copies of the Work or Derivative Works thereof in any medium, with or without modifications, and in Source or Object form, provided that You meet the following conditions:
 - (a) You must give any other recipients of the Work or Derivative Works a copy of this License; and
 - (b) You must cause any modified files to carry prominent notices stating that You changed the files; and
 - (c) You must retain, in the Source form of any Derivative Works that You distribute, all copyright, patent, trademark, and attribution notices from the Source form of the Work, excluding those notices that do not pertain to any part of the Derivative Works; and
 - (d) If the Work includes a "NOTICE" text file as part of its distribution, then any Derivative Works that You distribute must include a readable copy of the attribution notices contained within such NOTICE file, excluding those notices that do not pertain to any part of the Derivative Works, in at least one of the following places: within a NOTICE text file distributed as part of the Derivative Works; within the Source form or documentation, if provided along with the Derivative Works; or, within a display generated by the Derivative Works, if and wherever such third-party notices normally appear. The contents of the NOTICE file are for informational purposes only and do not modify the License. You may add Your own attribution notices within Derivative Works that You distribute, alongside or as an addendum to the NOTICE text from the Work, provided that such additional attribution notices cannot be construed as modifying the License.

You may add Your own copyright statement to Your modifications and may provide additional or different license terms and conditions for use, reproduction, or distribution of Your modifications, or for any such Derivative Works as a whole, provided Your use, reproduction, and distribution of the Work otherwise complies with the conditions stated in this License.

5. Submission of Contributions. Unless You explicitly state otherwise, any Contribution intentionally submitted for inclusion in the Work by You to the Licensor shall be under the terms and conditions of this License, without any additional terms or conditions. Notwithstanding the above, nothing herein shall supersede or modify the terms of any separate license agreement you may have executed with Licensor regarding such Contributions.
6. Trademarks. This License does not grant permission to use the trade names, trademarks, service marks, or product names of the Licensor, except as required for reasonable and customary use in describing the origin of the Work and reproducing the content of the NOTICE file.
7. Disclaimer of Warranty. Unless required by applicable law or agreed to in writing, Licensor provides the Work (and each Contributor provides its Contributions) on an "AS IS" BASIS, WITHOUT WARRANTIES OR CONDITIONS OF ANY KIND, either express or implied, including, without limitation, any warranties or conditions of TITLE, NON-INFRINGEMENT, MERCHANTABILITY, or FITNESS FOR A PARTICULAR PURPOSE. You are solely responsible for determining the appropriateness of using or redistributing the Work and assume any risks associated with Your exercise of permissions under this License.
8. Limitation of Liability. In no event and under no legal theory, whether in tort (including negligence), contract, or otherwise, unless required by applicable law (such as deliberate and grossly negligent acts) or agreed to in writing, shall any Contributor be liable to You for damages, including any direct, indirect, special, incidental, or consequential damages of any character arising as a result of this License or out of the use or inability to use the Work (including but not limited to damages for loss of goodwill, work stoppage, computer failure or malfunction, or any and all other commercial damages or losses), even if such Contributor has been advised of the possibility of such damages.
9. Accepting Warranty or Additional Liability. While redistributing the Work or Derivative Works thereof, You may choose to offer, and charge a fee for, acceptance of support, warranty, indemnity, or other liability obligations and/or rights consistent with this License. However, in accepting such obligations, You may act only on Your own behalf and on Your sole responsibility, not on behalf of any other Contributor, and only if You agree to indemnify, defend, and hold each Contributor harmless for any liability incurred by, or claims asserted against, such Contributor by reason of your accepting any such warranty or additional liability.

END OF TERMS AND CONDITIONS

APPENDIX: How to apply the Apache License to your work.

To apply the Apache License to your work, attach the following boilerplate notice, with the fields enclosed by brackets "[]" replaced with your own identifying information. (Don't include the brackets!) The text should be enclosed in the appropriate comment syntax for the file format. We also recommend that a file or class name and description of purpose be included on the same "printed page" as the copyright notice for easier identification within third-party archives.

Copyright [yyyy] [name of copyright owner]

Licensed under the Apache License, Version 2.0 (the "License"); you may not use this file except in compliance with the License. You may obtain a copy of the License at

<http://www.apache.org/licenses/LICENSE-2.0>

Unless required by applicable law or agreed to in writing, software distributed under the License is distributed on an "AS IS" BASIS, WITHOUT WARRANTIES OR CONDITIONS OF ANY KIND, either express or implied. See the License for the specific language governing permissions and limitations under the License.

Energiebesparingsfunctie

Het apparaat is uitgerust met een energiebesparende stand, waarbij het energieverbruik wordt beperkt na het verstrijken van een bepaalde tijdsperiode nadat het apparaat het laatst werd gebruikt, en met een slaapstand, waarbij de printer- en faxfuncties in een wachtstand komen te staan, maar het energieverbruik tot een minimum wordt beperkt wanneer er gedurende een bepaalde tijdsperiode geen activiteiten hebben plaatsgevonden op het apparaat.

Energiebesparende stand

Het apparaat schakelt automatisch in de energiebesparende stand wanneer er 3 minuten zijn verstreken sinds het apparaat voor het laatst werd gebruikt. De tijdsperiode waarin er geen activiteiten plaatsvinden voordat de energiebesparende stand wordt geactiveerd, kan worden verlengd.

➔ [Energiebesparende stand \(pagina 2-28\)](#)

Slaapstand

Het apparaat schakelt automatisch in de slaapstand als er 20 minuten (modellen voor Europa) of 30 minuten (modellen uitgezonderd voor Europa) zijn verstreken sinds het apparaat voor het laatst werd gebruikt. De tijdsperiode waarin er geen activiteiten plaatsvinden voordat de slaapstand wordt geactiveerd, kan worden verlengd.

➔ [Slaapstand \(pagina 2-28\)](#)

Automatische uitschakelfunctie (modellen voor Europa)

Het apparaat schakelt automatisch de stroom uit nadat de ingestelde tijd is verstreken sinds het apparaat voor het laatst werd gebruikt. Deze functie is actief als het apparaat niet is verbonden met een computer.

Functie automatisch dubbelzijdig afdrukken

Dit apparaat heeft dubbelzijdig afdrukken als standaardfunctie. Bijvoorbeeld bij het afdrukken van twee enkelzijdige originelen op een vel papier als dubbelzijdige afdruk, is het mogelijk om papierverbruik te verminderen.

➔ [Duplex \(pagina 6-20\)](#)

Afdrukken in de duplexmodus vermindert papierverbruik en draagt bij aan het behoud van bossen. Duplexmodus vermindert tevens de hoeveelheid papier die ingekocht moet worden en vermindert daardoor de kosten. Het is daarom aan te bevelen dat machines die dubbelzijdig kunnen afdrukken, standaard worden ingesteld in de duplexmodus.

Energiezuinigheid - Papier

Voor het behoud en duurzaam gebruik van de bossen wordt aanbevolen om gerecycled en nieuw papier te gebruiken dat op de meest milieuvriendelijke manier wordt geproduceerd of voorzien is van erkende milieukeurmerken, en die voldoen aan EN 12281:2002* of een vergelijkbare kwaliteitsstandaard.

Deze apparatuur ondersteunt ook printen op papier van 64 g/m². Wanneer dergelijk papier, dat minder ruwgrondstoffen bevat, gebruikt wordt, leidt dit tot meer besparingen van natuurlijke bronnen.

* : EN12281:2002 "Afdrukken en zakelijke papieren - Vereisten voor kopieerpapier voor droge toner-afbeeldingsprocessen"

Uw verkoop- of servicevertegenwoordiger kan informatie geven over aanbevolen papiersoorten.

Milieuvoordelen van "Energiebeheer"

Om het stroomverbruik te verminderen is deze apparatuur uitgerust met een functie voor energiebeheer die automatisch naar de spaarstand schakelt wanneer de apparatuur gedurende een bepaalde tijd niet actief is.

Hoewel het de apparatuur enige tijd vergt weer terug te keren naar modus KLAAR vanuit de spaarstand, is een belangrijke vermindering in energieverbruik mogelijk. Het wordt aanbevolen de machine te gebruiken met deactiveringstijd voor de spaarstand in de standaardinstelling.

Energy Star-programma (ENERGY STAR®)

Wij nemen deel aan het ENERGY STAR®-programma.

Wij brengen producten op de markt die voldoen aan de specificaties van ENERGY STAR®.

ENERGY STAR® is een programma voor energie-efficiëntie met als doel het ontwikkelen en promoten van producten met een hoge energie-efficiëntie om zo het broeikaseffect te helpen voorkomen. Door producten aan te schaffen die voldoen aan de specificaties van ENERGY STAR®, kunnen klanten helpen de emissies van broeikasgassen te verminderen tijdens gebruik van het product en te besparen op de energierelateerde kosten.

2 Het apparaat installeren en configureren

Dit hoofdstuk bevat informatie voor de beheerder van dit apparaat, zoals de onderdeelnamen, het aansluiten van kabels en het installeren van software.

| | | | |
|---|------|---|------|
| Onderdeelnamen (buitenzijde machine) | 2-2 | Versnelde installatie-wizard | 2-30 |
| Onderdeelnamen (Aansluitingen/ binnenzijde) | 2-4 | Software installeren | 2-32 |
| Onderdeelnamen (met verbonden optionele apparatuur) | 2-5 | Software op DVD (Windows) | 2-32 |
| Het apparaat en andere apparatuur aansluiten | 2-6 | Software in Windows installeren | 2-33 |
| Kabels aansluiten | 2-7 | Software verwijderen | 2-39 |
| LAN-kabel aansluiten | 2-7 | Software installeren op | |
| USB-kabel aansluiten | 2-8 | Mac-computers | 2-40 |
| Netvoedingskabel aansluiten | 2-8 | TWAIN-stuurprogramma instellen | 2-42 |
| Aan- en uitzetten | 2-9 | WIA-stuurprogramma instellen | 2-44 |
| Aanzetten | 2-9 | Teller controleren | 2-45 |
| Uitzetten | 2-9 | Embedded Web Server RX | 2-46 |
| Gebruik van het bedieningspaneel | 2-10 | Embedded Web Server RX openen .. | 2-47 |
| Werking paneeltoetsen | 2-10 | Beveiligingsinstellingen wijzigen | 2-48 |
| De hoek van het bedieningspaneel aanpassen | 2-11 | Apparaatgegevens wijzigen | 2-50 |
| Aanraakscherm | 2-12 | | |
| Home scherm | 2-12 | | |
| Scherm voor machinegegevens | 2-16 | | |
| Functietoets | 2-17 | | |
| Weergave van gedeactiveerde toetsen | 2-18 | | |
| De toetsen Enter en Snelkiesnummer zoeken | 2-19 | | |
| Hulpscherm | 2-20 | | |
| Aanmelden/afmelden | 2-21 | | |
| Aanmelden | 2-21 | | |
| Afmelden | 2-22 | | |
| Standaardinstellingen van het apparaat | 2-23 | | |
| Datum en tijd instellen | 2-23 | | |
| Netwerkinstellingen | 2-24 | | |
| Het bekabelde netwerk configureren | 2-24 | | |
| Instellingen draadloos netwerk | 2-26 | | |
| Energiebesparende functie | 2-28 | | |
| Energiebesparende stand | 2-28 | | |
| Slaapstand | 2-28 | | |
| Automatische slaapstand | 2-29 | | |
| Slaapstand regeling (modellen voor Europa) | 2-29 | | |
| Slaapstandniveau (Energiebesp.stnd en Snel herstel) (modellen uitgezonderd voor Europa) | 2-29 | | |

Onderdeelnamen (buitenzijde machine)

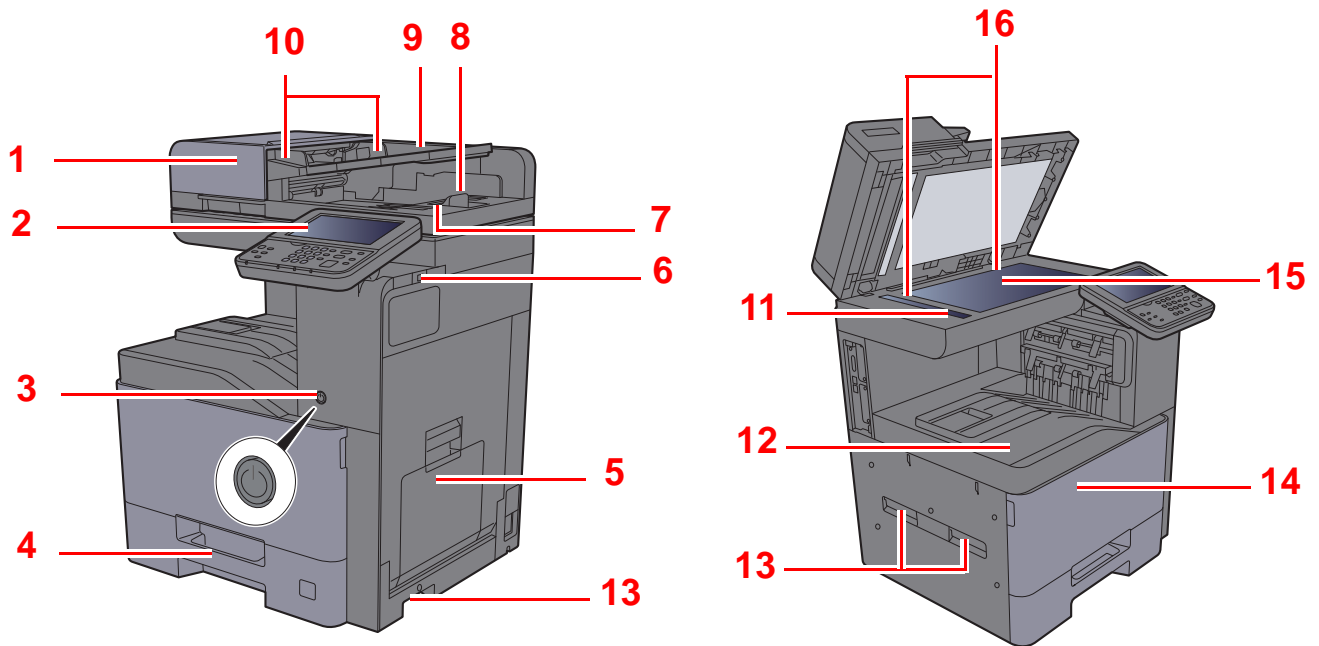

- 1 Documenttoevoer
- 2 Bedieningspaneel
- 3 Hoofdschakelaar
- 4 Cassette 1
- 5 Multifunctionele lade
- 6 USB-geheugenslot
- 7 Originelenuitvoer
- 8 Originelenstopper

- 9 Origineleninvoer
- 10 Breedtegeleiders voor originelen
- 11 Sleufglas
- 12 Binnenlade
- 13 Hendels
- 14 Voorklep
- 15 Glasplaat
- 16 Aanduidingen origineelformaat

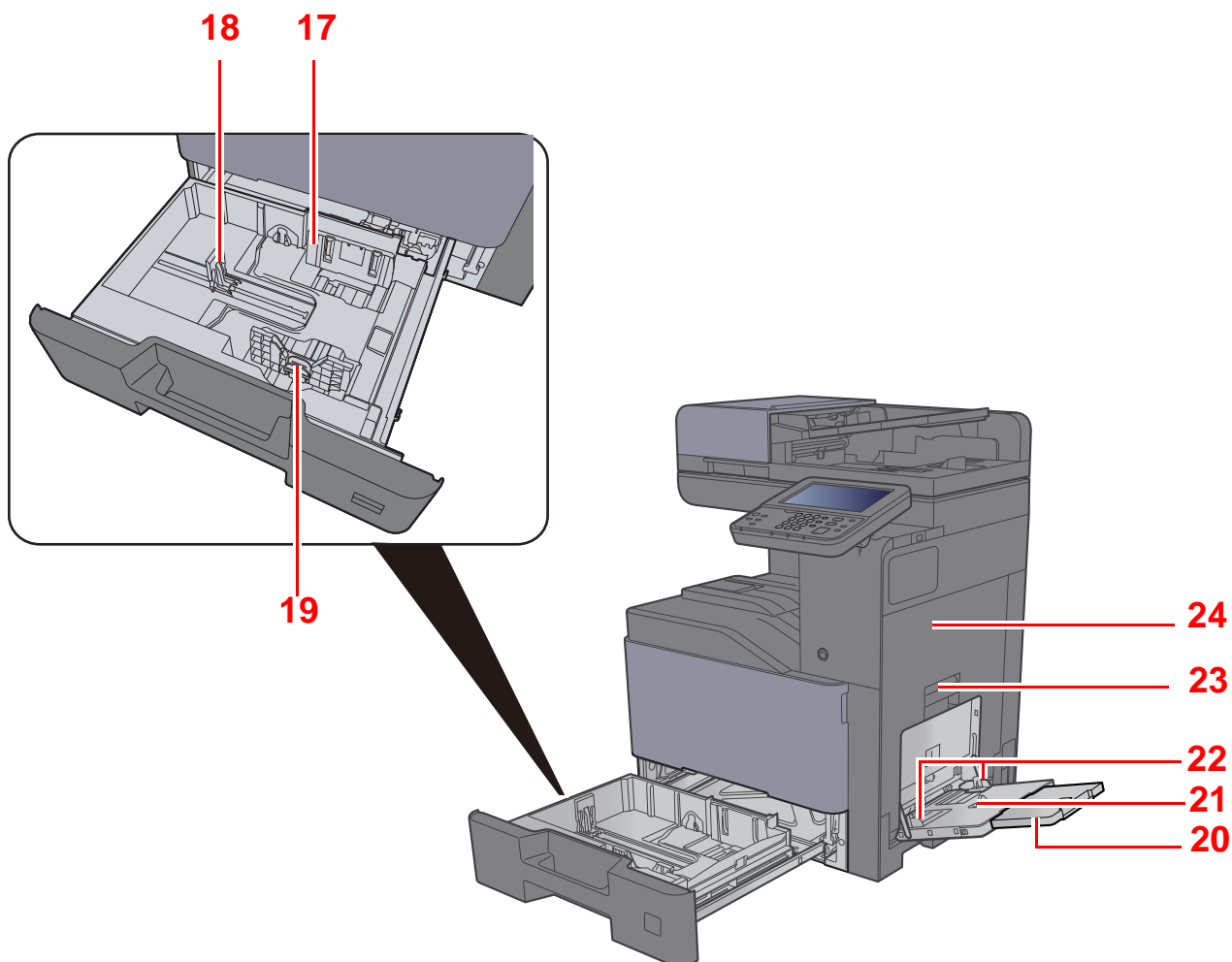

17 Papierbreedtegeleider

18 Papierlengtegeleider

19 Instelmechanisme voor papierbreedte

20 Verlengstuk van de multifunctionele lade

21 Multifunctionele lade

22 Papierbreedtegeleider

23 Hendel rechterklep 1

24 Rechterklep 1

Onderdelen (Aansluitingen/binnenzijde)

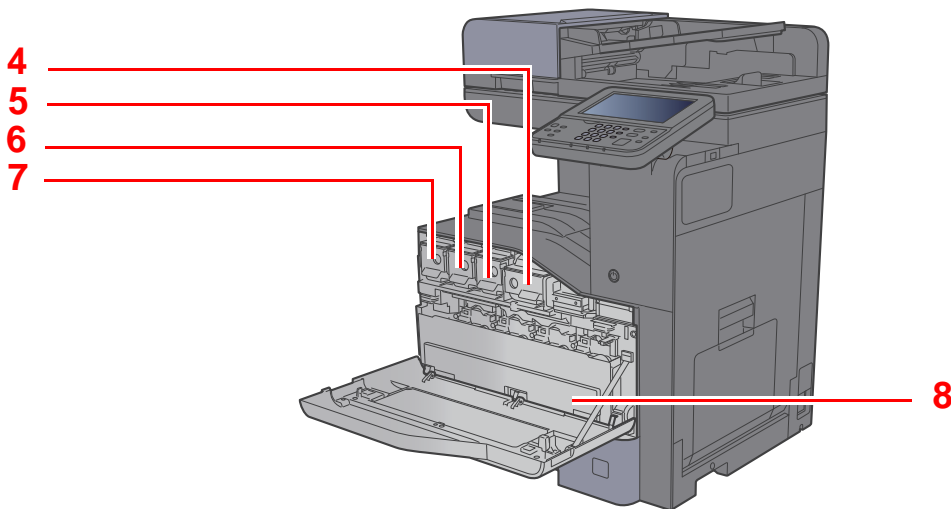
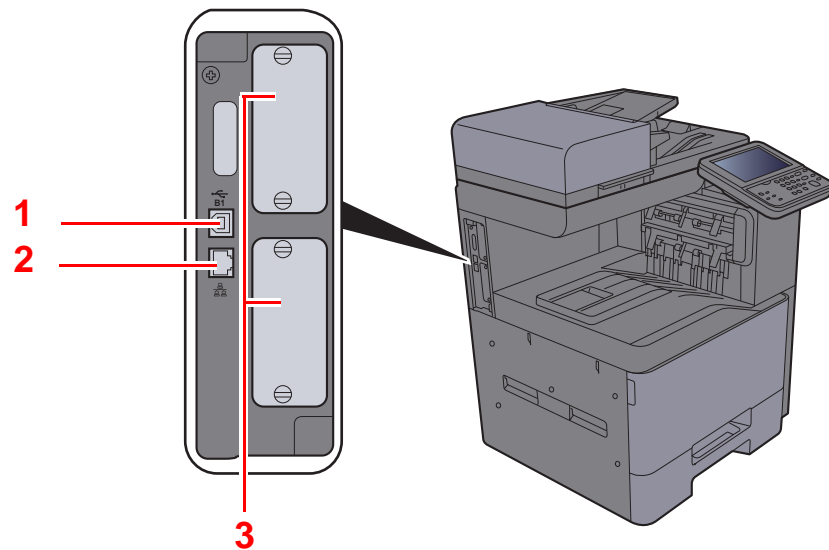

- | | |
|-----------------------------------|----------------------------|
| 1 USB-poort | 5 Tonercontainer (Magenta) |
| 2 Netwerkinterface-aansluiting | 6 Tonercontainer (Cyan) |
| 3 Optionele interface-aansluiting | 7 Tonercontainer (Geel) |
| 4 Tonercontainer (Zwart) | 8 Tonerafvalbak |

Onderdeelnamen (met verbonden optionele apparatuur)

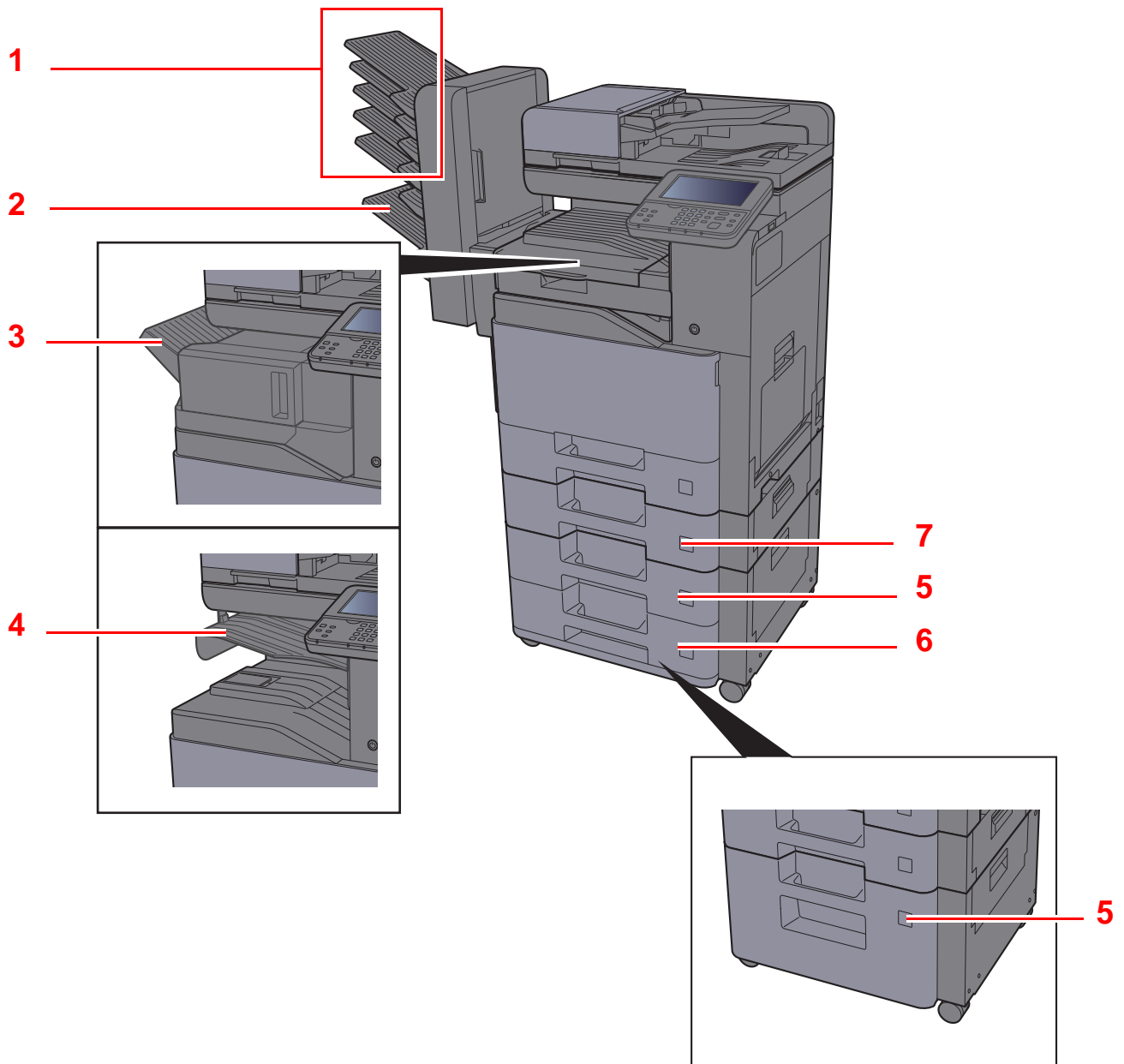

- 1 Lade 1 tot 5 (lade 1 is de bovenlade)
- 2 Lade A
- 3 Lade finisher
- 4 Takenscheiderlade

- 5 Cassette 3
- 6 Cassette 4
- 7 Cassette 2

➔ [Optionele apparatuur \(pagina 8-2\)](#)

Het apparaat en andere apparatuur aansluiten

Bereid de geschikte kabels voor de omgeving en het gebruiksdoel van het apparaat voor.

Het apparaat aansluiten op de pc via USB

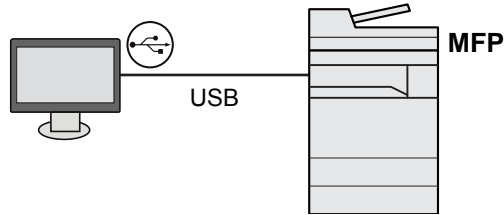

Het apparaat aansluiten op de pc op het netwerk

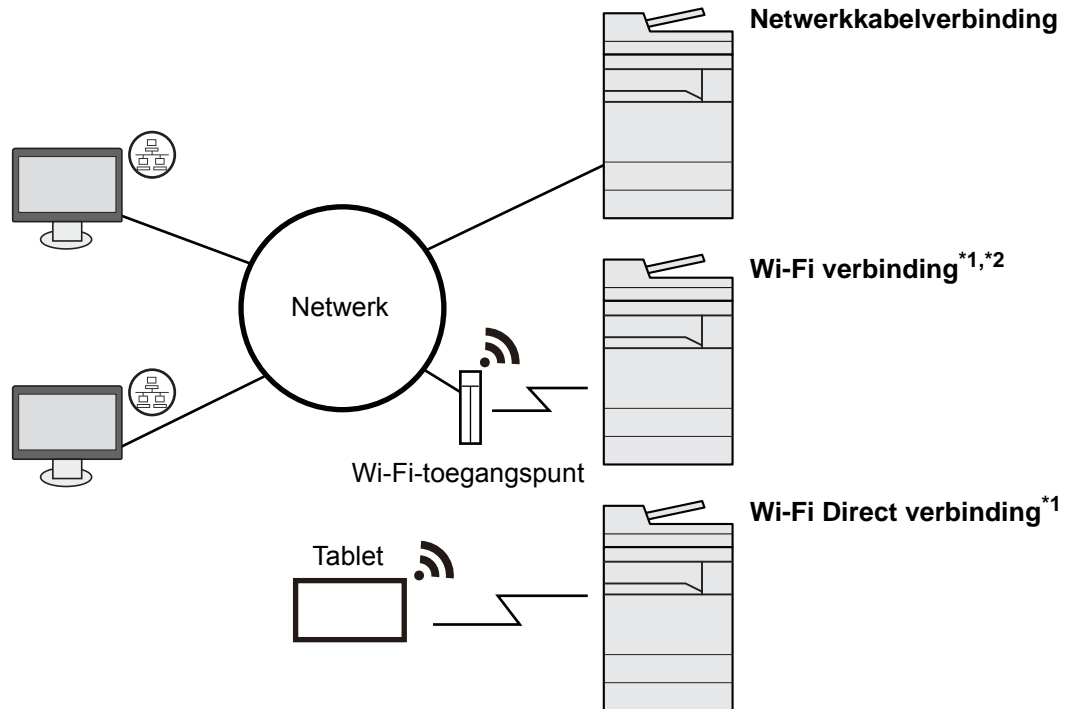

*1 Als de Draadloze Netwerkinterface-kit (IB-35) is geïnstalleerd.

*2 Als de Draadloze Netwerkinterface-kit (IB-51) is geïnstalleerd.

OPMERKING

Als u het apparaat gebruikt aangesloten op de optionele draadloze interface kit, hoeft u geen verbinding te maken met de LAN-kabel. Om een draadloos LAN te gebruiken, moeten de standaardinstellingen voor het apparaat worden gewijzigd met behulp van het Systeemmenu.

➔ Raadpleeg de *Engelse gebruikershandleiding*

Te gebruiken kabels

| Verbindingsomgeving | Funcie | Benodigde kabel |
|--|------------------------------|--|
| Sluit een LAN-kabel aan op het apparaat. | Printer/scanner/netwerkfax*1 | LAN-kabel (10BASE-T, 100BASE-TX, 1000BASE-T) |
| Sluit een USB-kabel aan op het apparaat. | Printer | USB 2.0-compatibele kabel (ondersteuning van Super-Speed USB, max. 5,0 m, afgeschermd) |

*1 Functie beschikbaar bij gebruik van optionele faxkit. Voor meer informatie over het gebruik van de netwerkfaxfunctie, raadpleeg **FAX Operation Guide**.

BELANGRIJK

Het gebruik van een andere dan een USB 2.0-compatibele kabel kan storingen veroorzaken.

Kabels aansluiten

LAN-kabel aansluiten

✓ **BELANGRIJK**

Als het apparaat is ingeschakeld, zet u de hoofdschakelaar uit.

➔ [Uitzetten \(pagina 2-9\)](#)

- 1 Sluit de kabel op het apparaat aan.
 - 1 Sluit de LAN-kabel aan op de netwerkpoort.

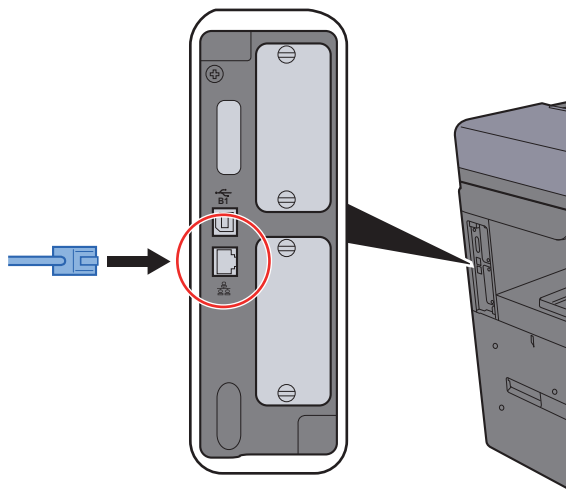

- 2 Sluit het andere eind van de kabel aan op de hub.
- 2 Schakel het apparaat in en configureer het netwerk.
 - ➔ [Het bekabelde netwerk configureren \(pagina 2-24\)](#)

USB-kabel aansluiten

✓ **BELANGRIJK**

Als het apparaat is ingeschakeld, zet u de hoofdschakelaar uit.

➔ [Uitzetten \(pagina 2-9\)](#)

1 Sluit de kabel op het apparaat aan.

- 1 Sluit de USB-kabel aan op de USB-interface-aansluiting, die zich aan de linkerkzijde van het apparaat bevindt.

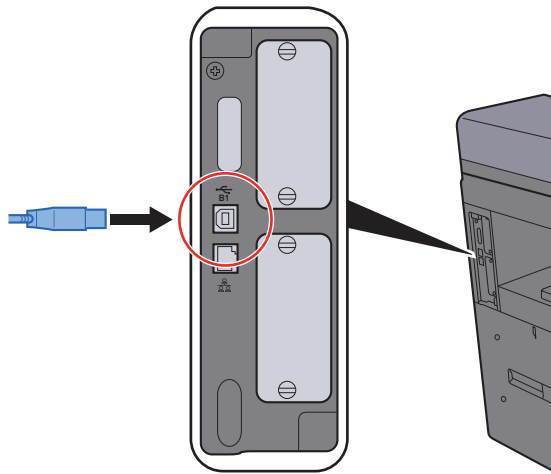

- 2 Sluit het andere uiteinde van de kabel aan op de PC.

2 Zet het apparaat aan.

Netvoedingskabel aansluiten

1 Sluit de kabel op het apparaat aan.

Sluit het ene eind van de bijgeleverde netvoedingskabel aan op het apparaat en steek het andere eind in een stopcontact.

✓ **BELANGRIJK**

Gebruik uitsluitend de netvoedingskabel die bij het apparaat wordt geleverd.

💡 **OPMERKING**

Bij het aansluiten van het netsnoer op dit apparaat, licht het aanraakscherm mogelijk een tijdje op.

Aan- en uitzetten

Aanzetten

- 1 Zet de hoofdschakelaar aan.

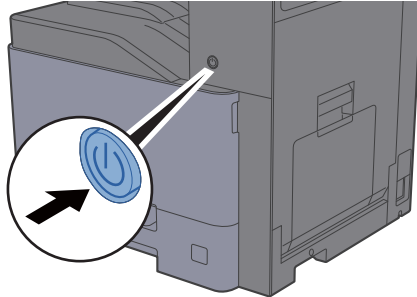

✓ **BELANGRIJK**

Wanneer u de hoofdschakelaar uitschakelt, mag u deze niet meteen weer inschakelen. Wacht minstens 5 seconden voordat u de hoofdschakelaar weer inschakelt.

Uitzetten

✓ **BELANGRIJK**

Als het lampje [Verwerken] of [Geheugen] brandt, dan is het apparaat bezig. Het uitschakelen van de hoofdschakelaar terwijl het apparaat bezig is, kan storingen veroorzaken.

- 1 Zet de hoofdschakelaar uit.



Controleer of de lampjes uit zijn.

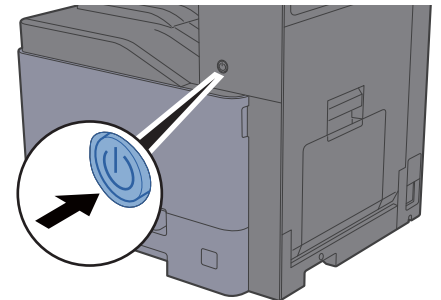

Wanneer het apparaat gedurende langere tijd niet wordt gebruikt...

! VOORZICHTIG

Als u dit apparaat gedurende langere tijd niet gebruikt (bijvoorbeeld 's nachts), zet het dan uit met de hoofdschakelaar. Als u het apparaat nog langer niet gebruikt (bijvoorbeeld tijdens de vakantie), haal dan om veiligheidsredenen de stekker uit het stopcontact.

✓ **BELANGRIJK**

Bij gebruik van producten uitgerust met de faxfunctie, wordt bij het uitschakelen van het apparaat vanaf de hoofdschakelaar het verzenden en ontvangen van faxen uitgeschakeld. Verwijder het papier uit de cassettes en berg het op in de afgesloten bewaarzak voor papier om het tegen vocht te beschermen.

Gebruik van het bedieningspaneel

Werking paneeltoetsen

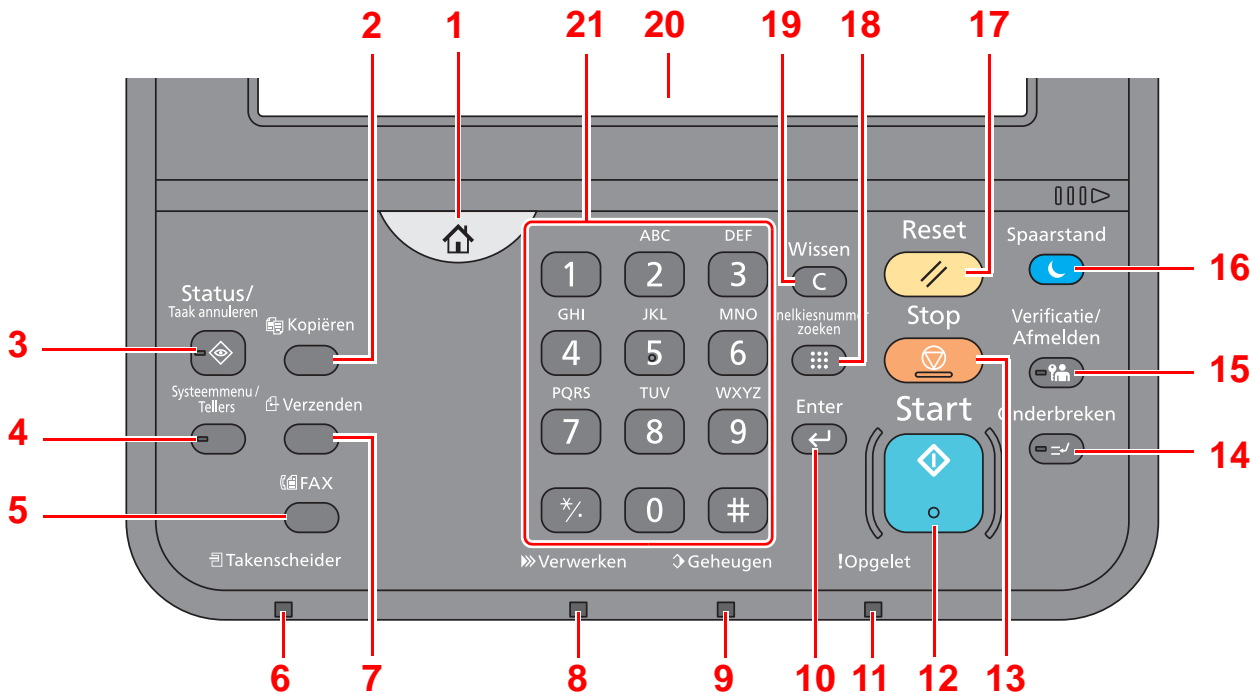

- 1 Toets [**Home**]: Geeft het scherm Home weer.
- 2 Toets [**Kopiëren**]: Geeft het scherm Kopiëren weer.
- 3 Toets [**Status/ Taak annuleren**]: Geeft het scherm Status/Taak annuleren weer.
- 4 Toets [**Systeemmenu/Tellers**]: Geeft het scherm Systeemmenu weer.
- 5 Toets [**FAX**]: Geeft het scherm Fax weer.
- 6 Lampje [**Takenscheider**]: Brandt als er zich papier in de takenscheiderlade bevindt.
- 7 Toets [**Verzenden**]: Geeft het scherm voor verzenden weer.
- 8 Lampje [**Verwerken**]: Knippert tijdens het afdrukken of verzenden/ontvangen.
- 9 Lampje [**Geheugen**]: Knippert als het apparaat de harde schijf, het faxgeheugen of het USB-station (algemeen gebruik) gebruikt.
- 10 Toets [**Enter**]: Bevestigt de cijfers ingevoerd met de cijfertoetsen en bevestigt de gegevens bij het instellen van functies. Werkt net als de [OK]-toets op het scherm.
- 11 Lampje [**Opgelet**]: Brandt of knippert wanneer een fout optreedt en een taak wordt afgebroken.
- 12 Toets [**Start**]: Start het kopiëren en scannen en het verwerken van instellingen.
- 13 Toets [**Stop**]: Annuleert of onderbreekt de lopende taak.
- 14 Toets [**Onderbreken**]: Geeft het scherm Kopiëren tijdens onderbreking weer.
- 15 Toets [**Verificatie/Afmelden**]: Schakelt tussen verificatie gebruiker en verlaat de taak voor de huidige gebruiker (bv. afmelden).
- 16 Toets [**Spaarstand**]: Zet het apparaat in de slaapstand. Schakelt de slaapstand uit.
- 17 Toets [**Reset**]: Zet de instellingen terug in hun oorspronkelijke stand.
- 18 Toets [**Snelkiesnummer zoeken**]: Specificeert geregistreerde informatie zoals adresnummers en gebruiker-ID's op nummer.
- 19 Toets [**Wissen**]: Wist ingevoerde nummers en karakters.
- 20 Aanraakscherm: Geeft de pictogrammen weer voor het configureren van de apparaatinstellingen.
- 21 [**Cijfertoetsen**]: Geeft de numerieke toetsen op het aanraakscherm weer.

De hoek van het bedieningspaneel aanpassen

De hoek van het bedieningspaneel kan worden ingesteld.

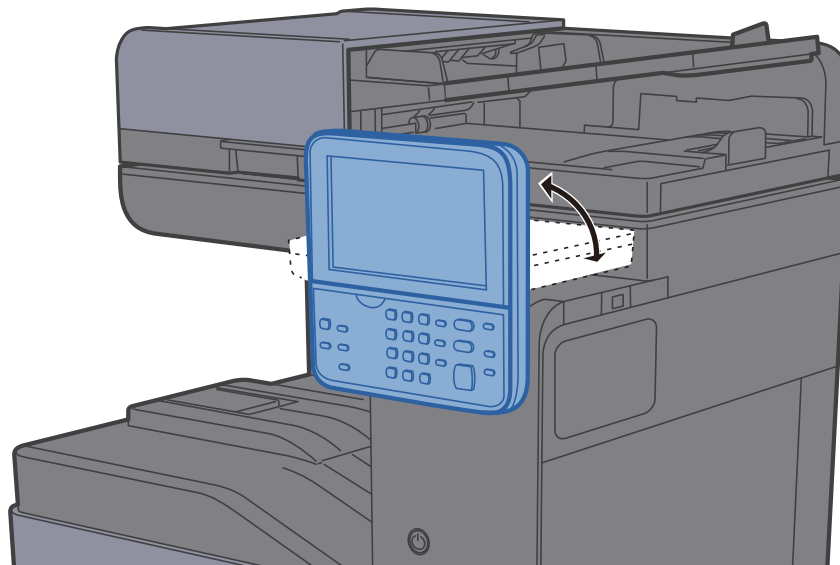

Aanraakscherm

Home scherm

Dit scherm wordt weergegeven door te drukken op de **[Home]** toets op het bedieningspaneel. Raak een pictogram aan om het bijbehorende scherm weer te geven.

U kunt de pictogrammen op het scherm Home en de achtergrond wijzigen.

➔ [Het Home scherm bewerken. \(pagina 2-13\)](#)



* De weergave kan verschillen van uw scherm, afhankelijk van uw configuratie en optie-instellingen.

| Nr. | Item | Beschrijving |
|-----|--------------------------------|---|
| 1 | Foutmelding | Toont het bericht afhankelijk van de status. |
| 2 | Bureaublad | Toont functie-pictogrammen, waaronder de functies geregistreerd in het programma. Iconen die niet op de eerste pagina worden weergegeven, kunnen worden weergegeven door van pagina te veranderen. |
| 3 | Toetsen voor veranderen scherm | <p>Gebruik deze toetsen om door de bureaublad pagina's te bladeren.</p> <p>OPMERKING</p> <p>U kunt ook de weergave overschakelen door het scherm aan te raken en door de vinger zijwaarts te verplaatsen (d.w.z. vegen).</p> |
| 4 | Taakbalk | Toont de taakpictogrammen. |
| 5 | [Afmelden] | Meldt de huidige gebruiker af. Wordt weergegeven als het gebruikersaanmeldingsbeheer ingeschakeld is |
| 6 | Aanmeldings-gebruikersnaam | Toont de gebruikersnaam waarmee is aangemeld. Wordt weergegeven als het gebruikersaanmeldingsbeheer ingeschakeld is Kies "Login gebruikersnaam" om de informatie over de aangemelde gebruiker weer te geven. |

Het Home scherm bewerken.

U kunt de achtergrond van het Home scherm alsook de pictogrammen die worden weergegeven wijzigen.

1 Roep het scherm op.

- 1 [Systeemmenu/Tellers]-toets > [Home]

OPMERKING

Voer, wanneer het gebruikersbevoegdheidsscherm verschijnt, uw aanmeldingsgebruikersnaam en -wachtwoord in en druk op **[Aanmelden]**. Hiervoor moet u aanmelden met beheerdersrechten. De standaard gebruikersnaam en het wachtwoord, zoals ingesteld in de fabriek, worden hieronder getoond.

Aanmeld. gebr.nm: 3000

Aanmeld.wachtw.: 3000

2 Configureer de instellingen.











De beschikbare instellingen worden hieronder weergegeven.

| Item | Beschrijving |
|------------------------------|---|
| Bureaublad aanpassen | Selecteer de functie pictogrammen op die op het bureaublad moeten worden weergegeven. ^{*1} Druk op [+] om het scherm op te roepen voor het selecteren van de weer te geven functie. Selecteer de weer te geven functie en druk op [OK]. Selecteer een pictogram en druk op [Vorige] of [Volgende] om de weergavestand van het geselecteerde pictogram op het bureaublad te wijzigen. Om een pictogram van het bureaublad te verwijderen, selecteer het gewenste pictogram en druk op []. |
| Taakvenster aanpassen | Selecteer de taak pictogrammen die op de taakbalk moeten worden weergegeven. ^{*2} |
| Achtergrond | Configureer de achtergrond van het Home scherm. Instelling: Beelden 1 tot 8 |

*1 Toont maximaal 60 functie-pictogrammen, zoals de geïnstalleerde toepassingen en functies die kunnen worden gebruikt als de opties zijn geïnstalleerd.

*2 Er kunnen 8 taakpictogrammen worden weergegeven.

Beschikbare functies voor weergave op het bureaublad

| Functie | Pictogram | Beschrijving | Referentie-pagina |
|---|---|---|--|
| Kopiëren ^{*1} |  | Geeft het scherm Kopiëren weer. | pagina 5-15 |
| Verzenden ^{*1} |  | Geeft het scherm Verzenden weer. | pagina 5-18 |
| FAX ^{*2} |  | Geeft het scherm Fax weer. | Raadpleeg FAX System 11 Operation Guide . |
| Custom box ^{*3} |  | Geeft het scherm Custom Box weer. | — |
| Taakvenster ^{*1} |  | Geeft het scherm Taakvenster weer. | — |
| USB-station ^{*1} |  | Geeft het USB-station-scherm weer. | — |
| Vak Subadres ^{*2} |  | Geeft het scherm Vak Subadres weer. | Raadpleeg FAX System 11 Operation Guide . |
| Polling box ^{*2} |  | Geeft het scherm Polling box weer. | Raadpleeg FAX System 11 Operation Guide . |
| Aan mij verzenden (e-mail) ^{*4} |  | Geeft het scherm Verzenden weer. Het e-mailadres van de aangemelde gebruiker is ingesteld als bestemming. | pagina 5-25 |
| Favorieten |  | Roept de geregistreerde favoriet op. De pictogram verandert afhankelijk van de functie van de favoriet. | pagina 5-8 |
| Toepassingsnaam ^{*5} |  | Geeft de geselecteerde toepassingen weer. | — |

*1 Geselecteerd op het moment van verzending van de fabriek.









*2 Wordt alleen weergegeven bij apparaten waarop de faxfunctie geïnstalleerd is.

*3 Wordt alleen weergegeven wanneer de optionele SSD is geïnstalleerd.

*4 Wordt weergegeven als het gebruikersaanmeldingsbeheer ingeschakeld is.

*5 Het pictogram van de applicatie verschijnt.

Beschikbare functies voor weergave op het taakvenster

| Functie | Pictogram | Beschrijving | Referentie-pagina |
|-----------------------|---|--|--|
| Status/Taak annuleren |  | Geeft het scherm Status weer. Als er een fout optreedt, verschijnt het pictogram "!". Als de fout verdwijnt, keert het display terug naar de normale weergave. | — |
| Machinegegevens |  | Geeft het scherm Apparaat informatie weer. Controleert het systeem en de netwerk informatie. U kunt ook informatie over de gebruikte opties controleren. | pagina 2-16 |
| Taal |  | Toont het scherm taalinstelling in systeemmenu. | — |
| Papier instel. |  | Toont het scherm papierinstelling in systeemmenu. | — |
| Wi-Fi Direct |  | Voor het configureren van Wi-Fi Direct instellingen en de weergave van een lijst met informatie over machines die ingesteld zijn voor het gebruik van het netwerk. | — |
| Systeemmenu |  | Geeft het scherm Systeemmenu weer. | — |
| Favorieten |  | Geeft het scherm overzicht favorieten weer. | pagina 5-8 |
| Logb.verz.faxen |  | Geeft het scherm Logb.verz.faxen weer. | Raadpleeg FAX System 11 Operation Guide . |
| Logb.ink.faxen |  | Geeft het scherm Logb.ink.faxen weer. | Raadpleeg FAX System 11 Operation Guide . |

Scherm voor machinegegevens

Toont informatie over het apparaat. Stelt u in staat om systeem- en netwerkinformatie, alsmede de gebruikte opties te controleren.

- 1 **[Home]**-toets > **[Machinegegevens]**
- 2 Controleer de informatie over het apparaat.

Machinegegevens

| Tabblad | Beschrijving |
|---|--|
| Identificatie/Netwerk | U kunt ID-informatie controleren zoals modelnaam, serienummer, hostnaam en -lokatie en het IP-adres. |
| Wi-Fi^{*1} | U kunt ID-informatie van het draadloze netwerk controleren zoals modelnaam, serienummer, hostnaam en -lokatie en het IP-adres. |
| Fax^{*2} | U kunt het lokale faxnummer, lokale faxnaam, lokale fax-ID en andere faxinformatie controleren. |
| Softwareversie / Specificatieoverzicht | U kunt de softwareversie en de performance controleren. |
| Optie | U kunt informatie over de gebruikte opties controleren. |

*1 Alleen weergegeven als de Draadloze Netwerkinterface-kit is geïnstalleerd.
De Draadloze Netwerkinterface-kit is een optie bij sommige modellen. Neem contact op met uw dealer of onze verkoop- of servicevertegenwoordiger voor meer informatie.

➔ Raadpleeg de *Engelse gebruikershandleiding*

*2 Wordt alleen weergegeven bij apparaten waarop de faxfunctie geïnstalleerd is.

Functietoets

Dit scherm verschijnt wanneer op het pictogram Functies wordt gedrukt.



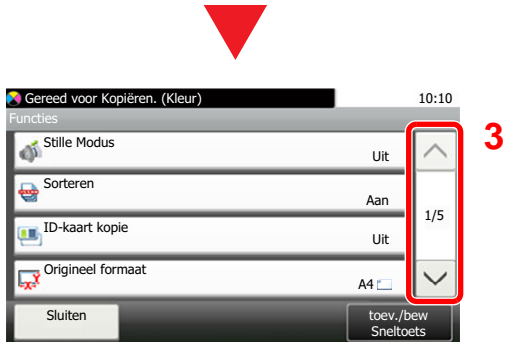

- 1 Functies weergeven.
- 2 Druk op [**Functies**] om de overige functies weer te geven.
- 3 Druk op [**^**] of [**v**] om naar boven of naar beneden te scrollen.



Weergave van gedeactiveerde toetsen

De toetsen van functies die niet kunnen worden gebruikt vanwege onbeschikbare functiecombinaties of niet-aanwezige opties zijn gedeactiveerd.

| Normaal | Gedimd |
|--|--|
|  | <p>In de volgende gevallen wordt een toets gedimd en kan deze niet worden geselecteerd.</p> <ul style="list-style-type: none">• Niet beschikbaar in combinatie met de reeds gekozen functie. |
| Normaal | Onzichtbaar |
|  | <p>Kan niet worden gebruikt omdat een bepaalde optie niet is geïnstalleerd.</p> <p>Voorbeeld: Als er geen SSD is geïnstalleerd, dan wordt [Custom box] niet weergegeven.</p> |

OPMERKING

Als een toets die u wilt gebruiken gedimd is, dan zijn wellicht de instellingen van de vorige gebruiker nog geactiveerd. Druk in dit geval op de [Reset]-toets en probeer opnieuw.

De toetsen Enter en Snelkiesnummer zoeken

In dit gedeelte wordt het gebruik van de toetsen **[Enter]** en **[Snelkiesnummer zoeken]** op het bedieningspaneel uitgelegd.

Gebruik van de **[Enter]**-toets ()

De **[Enter]**-toets heeft dezelfde functie als de toets met het Enter-teken (↵), zoals de toets **[OK ↵]** en de toets **[Sluiten ↵]**.



Gebruik van de toets **[Snelkiesnummer zoeken]** ()

De **[Snelkiesnummer zoeken]**-toets wordt gebruikt bij het gebruik van de cijfertoetsen om direct het nummer in te voeren, bijvoorbeeld, bij het opgeven van de bestemming voor de transmissie met behulp van een snelkiesnummer.

Raadpleeg voor meer informatie over snelkiezen:

➔ [De bestemming opgeven \(pagina 5-27\)](#)

Snelkiesnummer
zoeken



Hulpscherm

Als u problemen ondervindt bij het bedienen van het apparaat, dan kunt u de bediening nakijken via het aanraakscherm.

Als [?] (hulp) wordt weergegeven op het aanraakscherm, dan kunt u erop drukken om het hulpscherm te openen. In het Hulp-scherm vindt u uitleg over de functies en over de bediening ervan.

Voorbeeld: Hulpscherm van de papierselectie controleren

1 Roep het scherm Papierselectie op.

➔ [Papierselectie \(pagina 6-11\)](#)

2

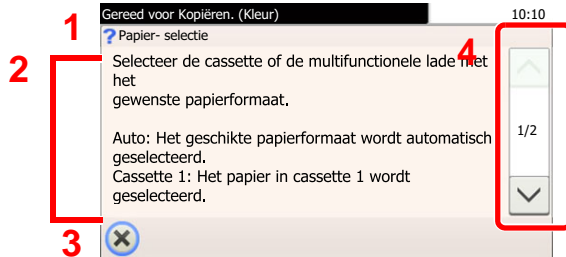
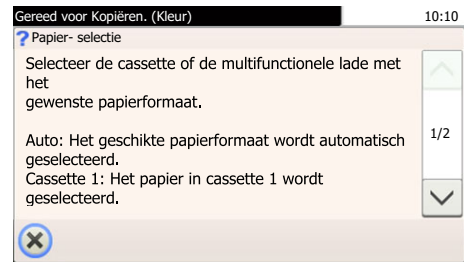
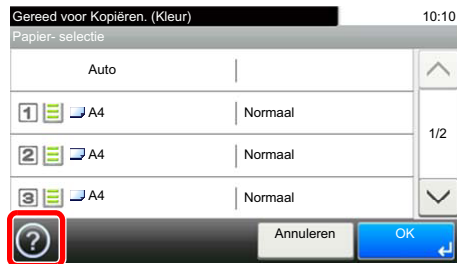

1 Hulponderwerpen

2 Geeft informatie weer over het bedienen van de functies en het apparaat.

3 Sluit het hulpscherm en keert terug naar het oorspronkelijke scherm.

4 Scrollt naar boven en naar beneden als de hulptekst niet in zijn geheel kan worden weergegeven op één scherm.

Aanmelden/afmelden

Wanneer u een functie instelt die systeembeheerrechten vereist of wanneer verificatie voor aanmelden door gebruikers is ingeschakeld, dient u uw login gebruikersnaam en login wachtwoord in te voeren.

OPMERKING

De standaard gebruikersnaam en het wachtwoord die in de fabriek zijn ingesteld, worden hieronder getoond.

Aanmeld. gebr.nm: 3000

Aanmeld.wachtw.: 3000

Aanmelden is niet mogelijk als u uw aanmeldingsgebruikersnaam en -wachtwoord vergeten bent. Meld u zich in dit geval aan met de toegangsrechten van de beheerder en wijzig uw aanmeldingsgebruikersnaam en -wachtwoord.

Aanmelden

Normale aanmelding

- 1 Voer de login gebruikersnaam en het aanmeldingswachtwoord in om in te loggen.
 - 1 Als dit scherm wordt weergegeven tijdens de bediening, druk dan op **[Toetsenbord]** om de login gebruikersnaam in te voeren.

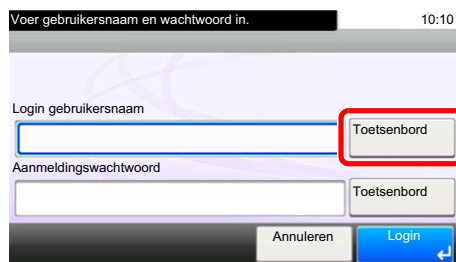

The screenshot shows a login interface with the title 'Voer gebruikersnaam en wachtwoord in.' and a time display of '10:10'. There are two input fields: 'Login gebruikersnaam' and 'Aanmeldingswachtwoord'. Each field has a 'Toetsenbord' button to its right. At the bottom, there are 'Annuleren' and 'Login' buttons.

➔ [Invoermethode voor tekens \(pagina 8-4\)](#)

- 2 **[Wachtwoord]** > Voer het aanmeldingswachtwoord in > **[OK]**

OPMERKING

Als **[Netwerkverificatie]** geselecteerd is als gebruikersverificatiemethode, dan worden de verificatietypes getoond en kan zowel **[Lokaal]** als **[Netwerk]** geselecteerd worden als verificatietype.

- 2 Druk op **[Login]**.

Snelle aanmelding



Als dit scherm verschijnt tijdens de bediening, selecteer dan een gebruiker en meld aan.



OPMERKING

Als een gebruikerswachtwoord vereist is, dan wordt een invoerscherm weergegeven.

➔ Raadpleeg de *Engelse gebruikershandleiding*

Afmelden

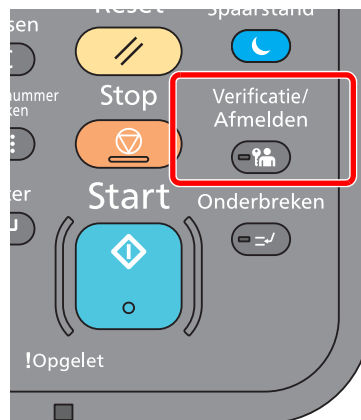

U kunt zich afmelden bij het apparaat door op de toets [**Verificatie/Afmelden**] te drukken. Het invoerscherm voor de aanmeldingsgebruikersnaam en het aanmeldingswachtwoord verschijnt opnieuw.

Gebruikers worden automatisch afgemeld in de volgende situaties:

- Als het apparaat overschakelt naar de slaapstand.
- Als de automatische bedieningspaneel-reset wordt geactiveerd.

Standaardinstellingen van het apparaat

Alvorens dit apparaat in gebruik te nemen, configureert u de instellingen zoals datum en tijd, netwerkconfiguratie en energiebesparende functies naargelang de behoeften. De Apparaatinstallatie-wizard wordt opgestart als het apparaat voor de eerste keer wordt ingeschakeld na de installatie. Configureer indien nodig ook de volgende instellingen.



OPMERKING

De standaardinstellingen van het apparaat kunnen worden gewijzigd vanaf Systeemmenu. Voor instellingen die configureerbaar zijn vanaf het Systeemmenu, raadpleeg:

➔ [Engelse gebruikershandleiding](#)

Datum en tijd instellen

Volg de onderstaande stappen om de lokale datum en tijd op de plaats van installatie in te stellen.

Wanneer u een e-mail verzendt met de verzendfunctie, zullen de hier ingestelde datum en tijd in de kop van het e-mailbericht worden toegevoegd. Stel de datum, de tijd en het tijdsverschil met GMT in van de regio waar het apparaat wordt gebruikt.



OPMERKING

- Om wijzigen door te voeren na deze initiële configuratie, raadpleeg:

➔ [Engelse gebruikershandleiding](#)

- De juiste tijd kan periodiek worden ingesteld door te synchroniseren met de tijd vanaf het netwerktime server.

➔ **Embedded Web Server RX User Guide**

- 1 Roep het scherm op.
[Systeemmenu/Tellers]-toets > [Datum/timer/Energiebesp.stnd]
- 2 Configureer de instellingen.
[Tijdzone] > [Datum/tijd] > [Datumnotatie]

| Item | Beschrijving |
|---------------------|---|
| Tijdzone | Stel het tijdsverschil met GMT in. Kies de dichtstbijzijnde locatie uit de lijst. Als u een tijdzone hebt geselecteerd die automatisch wordt aangepast aan zomer- en wintertijd, dan moet u de tijdzonegegevens instellen. |
| Datum/tijd | Stel de datum en tijd in voor de locatie waar u het apparaat gebruikt. Als u Verzenden als e-mail uitvoert, zullen de datum en de tijd van deze instelling aan de kop van het e-mailbericht worden toegevoegd. Instelling: Jaar (2000 tot 2037), maand (1 tot 12), dag (1 tot 31), Uur (00 tot 23), minuten (00 tot 59), seconden (00 tot 59) |
| Datumnotatie | Selecteer de weer te geven datumnotatie van dag, maand en jaar. Het jaar wordt weergegeven in het Westerse notatiesysteem. Instelling: Maand/dag/jaar, Dag/maand/jaar, Jaar/maand/dag |

Netwerkinstellingen

Het bekabelde netwerk configureren

Het apparaat is uitgerust met een netwerkinterface, die compatibel is met netwerkprotocollen zoals TCP/IP (IPv4), TCP/IP (IPv6), NetBEUI, en IPSec. Het maakt afdrucken via het netwerk op Windows, Macintosh, UNIX en andere platformen mogelijk.

Stel TCP/IP (IPv4) in om verbinding te maken met het Windows-netwerk.

De configuratiemethodes zijn de volgende.

| Configuratiemethode | Beschrijving | Referentiepagina |
|---|--|--|
| Configureer de verbinding vanaf het bedieningspaneel op dit apparaat | Gebruik de Versnelde installatie-wizard bij het configureren van het netwerk in een wizard-stijl beeldscherm, zonder afzonderlijk in het systeemmenu te configureren. | Versnelde installatie-wizard (pagina 2-30) |
| | Gebruik het bekabelde netwerk voor het nauwkeurig configureren van het netwerk via het systeemmenu. | TCP/IP-instellingen (pagina 2-25) Raadpleeg de <i>Engelse gebruikershandleiding</i> |
| | Gebruik de optionele IB-50 voor het nauwkeurig configureren van het netwerk via het systeemmenu. | Raadpleeg de <i>Engelse gebruikershandleiding</i> |
| Verbinding op de webpagina configureren | Indien een netwerk-interface aanwezig is, kan de verbinding worden ingesteld met behulp van Embedded Web Server RX. Voor de optionele IB-50 kan de verbinding worden ingesteld met behulp van de speciale Webpagina. | Embedded Web Server RX User Guide Gebruikershandleiding IB-50 |
| De verbinding instellen met het Installatieprogramma van IB-50 | Dit is het installatieprogramma in de CD van IB-50. U kunt het gebruiken op Windows. | Gebruikershandleiding IB-50 |

OPMERKING

Als gebruikersaanmeldingbeheer is ingeschakeld, dan kunt u alleen de instellingen wijzigen door u aan te melden met beheerdersbevoegdheden.

Als het gebruikersaanmeldingsbeheer uitgeschakeld is, dan verschijnt het gebruikersverificatiescherm. Voer een aanmeldingsgebruikersnaam en wachtwoord in en druk op **[Login]**.

De standaard gebruikersnaam en het wachtwoord, zoals ingesteld in de fabriek, worden hieronder getoond.

Aanmeld.gebr.nm: 3000

Aanmeld.wachtw.: 3000

OPMERKING

Om over te schakelen naar een andere netwerkinterface dan Bedraad (standaard) na het installeren van een optionele netwerkinterface kit (IB-50) of een draadloze netwerkinterface kit (IB-51), selecteer de gewenste instelling op "Netwerkinterface (verzend)".

➔ Raadpleeg de *Engelse gebruikershandleiding*

TCP/IP-instellingen

IPv4-instelling

Stel TCP/IP (IPv4) in om verbinding te maken met het Windows-netwerk.

De standaardinstellingen zijn "TCP/IP: Aan, DHCP: Aan, Auto-IP: Aan".



OPMERKING

Vraag vooraf het IP-adres aan uw netwerkbeheerder en houd deze bij de hand wanneer u deze instelling wenst te configureren.

In de volgende gevallen moet het IP-adres van de DNS-server worden ingesteld op de Embedded Web Server RX.

- Bij gebruik van de hostnaam met "DHCP" instelling op "Uit"
- Bij gebruik van de DNS-server met IP-adres dat niet automatisch wordt toegewezen door DHCP.

Het IP-adres van de DNS-server instellen, raadpleeg het volgende:

➔ [Embedded Web Server RX User Guide](#)

- 1 Roep het scherm op.
[Systeemmenu/Tellers]-toets > [Systeem/Netwerk] > "Netwerk" > "TCP/IP-instelling"
- 2 Configureer de instellingen.
[IPv4 Instellingen]
Stel het volgende in.
Bij gebruik van DHCP server
[DHCP]: Stel in op [Aan].
Bij het instellen van het statische IP-adres
[DHCP]: Stel in op [Uit].
[IP-adres]: Voer het adres in.
[Subnetmasker]: Geef het subnetmasker op in decimale weergave (0 tot 255).
[Default Gateway]: Voer het adres in.
Bij gebruik van de Auto-IP, voer "0.0.0.0" in [IP-adres].



BELANGRIJK

Start, na het wijzigen van de instelling, het netwerk opnieuw vanaf het Systeemmenu of zet het apparaat UIT en vervolgens weer AAN.

➔ Raadpleeg de *Engelse gebruikershandleiding*

Instellingen draadloos netwerk

Als het optionele draadloos netwerk Interface Kit (IB-35 en IB-51) is geïnstalleerd op het apparaat en de verbindinginstellingen zijn geconfigureerd, is het mogelijk om af te drukken in een draadloos netwerk (draadloze LAN)-omgeving.

De configuratiemethodes zijn de volgende.

| Configuratiemethode | Beschrijving | Referentiepagina |
|---|---|---|
| Configureer de verbinding vanaf het bedieningspaneel op dit apparaat | Gebruik de Versnelde installatie-wizard bij het configureren van het netwerk in een wizard-stijl beeldscherm, zonder afzonderlijk in het systeemmenu te configureren. | Versnelde installatie-wizard (pagina 2-30) |
| | Gebruik het draadloze netwerk voor het nauwkeurig configureren van het netwerk via het systeemmenu. | Raadpleeg de <i>Engelse gebruikershandleiding</i> |
| De verbinding instellen met het Wifi-installatieprogramma | Dit is het installatieprogramma dat is opgenomen in de Product Library. U kunt de verbinding configureren volgens de instructies van de wizard. | De verbinding instellen met het Wifi-installatieprogramma (pagina 2-27) |
| De verbinding instellen met het Installatieprogramma van IB-51 | Dit is het installatieprogramma in de CD van IB-51. U kunt het gebruiken op Windows en Mac OS. | Gebruikershandleiding IB-51 |
| Verbindingen op de webpagina configureren | Voor de IB-35 kan de aansluiting worden ingesteld vanaf de Embedded Web Server RX. | Embedded Web Server RX User Guide |
| | Voor IB-51 kan de verbinding worden ingesteld vanaf de speciale Webpagina. | Gebruikershandleiding IB-51 |



OPMERKING

- De Draadloze Netwerkinterface-kit (IB-35) is een optie voor sommige modellen en de Draadloze Netwerkinterface-kit (IB-51) is een standaard optie. Neem contact op met uw dealer of onze verkoop- of servicevertegenwoordiger voor meer informatie.
- ➔ Raadpleeg de *Engelse gebruikershandleiding*
- Wanneer u wilt overschakelen naar een andere netwerkinterface dan Bedraad (standaard) na het installeren van een optionele Netwerkinterface-kit (IB-50) en een Draadloze Netwerkinterface-kit (IB-35 of IB-51), selecteert u de gewenste instelling op "Primair netwerk (Klant)".
- ➔ Raadpleeg de *Engelse gebruikershandleiding*

Hier volgt een inleiding tot het configureren van de instellingen voor de verbinding met behulp van Versnelde installatie.

Om verbinding te maken met een WiFi-toegangspunt, zijn de volgende vier methoden mogelijk via Quick Setup. Selecteer een gewenste methode

- ➔ Raadpleeg de *Engelse gebruikershandleiding*

De verbinding instellen met het Wifi-installatieprogramma

Als u de Wi-Fi-instellingen die in het Wi-Fi-installatieprogramma zijn geconfigureerd naar het apparaat wilt verzenden, sluit u de computer of het elektronisch handapparaat lokaal aan op het apparaat. De verbindingmethoden zijn bekabelde verbinding via LAN-kabel en draadloze LAN-verbinding (Wi-Fi Direct).



OPMERKING

- Voordat u het Wi-Fi-installatieprogramma gebruikt, sluit u uw computer lokaal aan op dit apparaat met een bekabelde LAN-kabel of Wi-Fi Direct.
 - Om Wi-Fi Direct te gebruiken, controleert u of Wi-Fi Direct is ingeschakeld (Wi-Fi Direct ingesteld op **[AAN]**) en start u het netwerk opnieuw op vanaf het bedieningspaneel, voordat uw computer met dit apparaat wordt verbonden via Wi-Fi Direct.
 - Om een bekabelde LAN-kabel te gebruiken die rechtstreeks op het apparaat is aangesloten, wordt het Auto-IP-adres (LinkLocal) toegewezen aan het apparaat en de computer. Dit apparaat past Auto-IP als standaardinstellingen toe.
 - Configureer de instellingen op het bedieningspaneel als uw computer WPS ondersteunt.
- ➔ Raadpleeg de *Engelse gebruikershandleiding*

Energiebesparende functie

Als een bepaalde periode verstrijkt nadat het apparaat voor het laatst is gebruikt, treedt het automatisch in de energiebesparende stand om het stroomverbruik te beperken. Als er nog meer tijd verstrijkt zonder dat het apparaat wordt gebruikt, treedt het automatisch in de slaapstand die het stroomverbruik tot een minimum beperkt.. Als het apparaat niet wordt gebruikt in de slaapstand, dan wordt de stroom automatisch uitgeschakeld.

Energiebesparende stand

Als de machine niet wordt gebruikt voor een bepaalde tijd, gaat het spaarstand lampje branden en wordt het scherm donker om het energieverbruik te verminderen. Deze stand heet de energiebesparende stand. Op het scherm wordt "Energiebesparende stand" weergegeven.

De standaard ingestelde tijdsduur is 3 minuten.

Als er afdrukgegevens ontvangen worden tijdens de energiebesparende stand, dan wordt het apparaat automatisch geactiveerd en begint het af te drukken. Ook als in de energiebesparende stand faxgegevens binnenkomen, ontwaakt het apparaat automatisch en begint het met afdrukken.

Voer een van de volgende handelingen uit om het apparaat weer te bedienen.

- Druk op het aanraakscherm of een willekeurige toets op het bedieningspaneel.
- Open de documenttoevoer.
- Plaats de originelen uit de documenttoevoer.

Het apparaat is binnen 10 seconden gebruiksklaar.

Wij wijzen u erop dat door omgevingsfactoren, zoals ventilatie, het apparaat langzamer kan reageren.



OPMERKING

Als de Standby timer gelijk is aan de Timer slaapstand, dan wordt een slaapstand voorafgegaan.

Slaapstand

Om de slaapstand te activeren, druk op de [**Spaarstand**]-toets. Het aanraakscherm en alle lampjes op het bedieningspaneel gaan uit om zoveel mogelijk energie te besparen, alleen het Spaarstand lampje blijft branden. Deze stand heet de slaapstand.

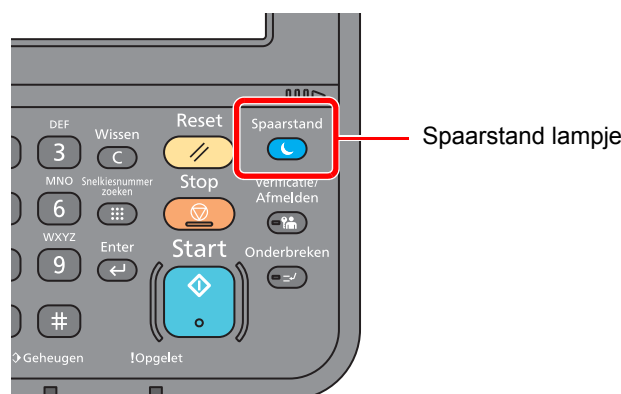

Als tijdens de slaapstand afdrukgegevens worden ontvangen, dan ontwaakt het apparaat automatisch en begint het met afdrukken.

Ook als in de slaapstand faxgegevens binnenkomen, ontwaakt het apparaat automatisch en begint het met afdrukken.

Ga als volgt te werk om verder te gaan.

- Druk op de [**Spaarstand**]-toets.

Het apparaat is binnen 17,6 seconden gebruiksklaar.

Wij wijzen u erop dat door omgevingsfactoren, zoals ventilatie, het apparaat langzamer kan reageren.

Automatische slaapstand

De automatische slaapmodus schakelt het apparaat automatisch naar slaapmodus als het een vooraf ingestelde tijd niet actief is geweest.

De standaard ingestelde tijd is 20 minuten (modellen voor Europa) of 30 minuten (modellen uitgezonderd voor Europa).

Om de ingestelde tijdsduur van de slaapstand te wijzigen, raadpleeg:

➔ [Versnelde installatie-wizard \(pagina 2-30\)](#)



OPMERKING

Als de Standby timer gelijk is aan de Timer slaapstand, dan wordt een slaapstand voorafgegaan.

Slaapstand regeling (modellen voor Europa)

U kunt de slaapstand voor elke functie instellen. Als het apparaat in de slaapstand inschakelt, kan de ID-kaart niet worden herkend.

Raadpleeg voor meer informatie over de slaapstand regeling:

➔ *Engelse gebruikershandleiding*

Slaapstandniveau (Energiebesp.stnd en Snel herstel) (modellen uitgezonderd voor Europa)

U kunt kiezen tussen twee verschillende slaapstandniveaus: Energiebesparingsstand en de modus Snel herstel. De standaardinstelling is energiebesparingsstand.

De energiebesparingsstand reduceert het stroomverbruik nog meer dan de modus Snel herstel, en biedt de mogelijkheid om het Slaapstandniveau voor elke functie in te stellen. De ID-kaart kan niet worden herkend.



OPMERKING

Als de optionele Network Interface Kit is geïnstalleerd, kan de Energiebesp.stnd niet worden opgegeven.

Druk op de toets [**Spaarstand**] op het bedieningspaneel om verder te gaan. Als tijdens de slaapstand afdrukgegevens worden ontvangen, dan ontwaakt het apparaat automatisch en begint het met afdrukken.

Raadpleeg voor meer informatie over de regeling van het slaapstandniveau:

➔ [Versnelde installatie-wizard \(pagina 2-30\)](#)

Versnelde installatie-wizard

Voor FAX-functies, papierinstellingen, energiebesparingsfuncties en netwerkinstellingen, kunt u de volgende instellingen configureren in een wizard-achtige scherm.

| | | | |
|--------------------------------|---|---|--|
| Fax setup ^{*1} | Stelt de basisfaxinstellingen in. | | |
| | 1. Bellen/RX modus | Belmodus ^{*2} Ontvangstmethode Auto (DRD) ^{*3} | |
| | 2. Lokale faxinfo | Lokale faxnaam Lokaal faxnummer Lokale fax-ID TTI | |
| | 3. Geluid | Volume speaker Volume bewaken Zoemer bij afronden taak | |
| | 4. Besignalen | Normaal ^{*4} Antwoordapparaat ^{*4} FAX/TEL switch ^{*4} | |
| | 5. Uitvoer | Papieruitvoer ^{*5} | |
| | 6. Opnieuw bellen | Aant.opn. bellen | |
| Energiebesparing setup | Stelt de slaapstand en de energiebesparende stand in. | | |
| | 1. Slaapstand | Timer voor slaapstand Slaapstandniveau (modellen uitgezonderd voor Europa) | |
| | 2. Energiebesparende stand | Standby timer | |
| | 3. Wekelijkse timer | Wekelijkse timer Planning ^{*6} Aant.opn. bellen ^{*6} Tussentijd opn. ^{*6} | |
| Netwerkconfiguratie | Stelt de netwerkinstellingen in. | | |
| | 1. Netwerk | Wi-Fi ^{*7} | Wi-Fi Beschikbaar netwerk |
| | | Bedraad netwerk | Verkrijg IP-adres IP-adres ^{*8} Subnetmasker ^{*8} Default Gateway ^{*8} |

*1 De faxfuncties zijn enkel beschikbaar bij apparaten waarop de faxfunctie geïnstalleerd is.

*2 Alleen inch versie.

*3 DRD-ontvangst is enkel in bepaalde landen beschikbaar.

*4 Deze instelling wordt niet weergegeven in sommige regio's.

*5 Dit wordt alleen weergegeven als de optionele taakscheider en mailbox zijn geïnstalleerd.

*6 Deze functie wordt weergegeven als **[Wekelijkse timer]** is ingesteld op **[Aan]**.

*7 Deze functie wordt weergegeven als de optionele draadloos netwerk Interface Kit geïnstalleerd is.

*8 Wordt niet weergegeven als "Verkrijg IP adres" is ingesteld op **[Auto (DHCP)]**.



OPMERKING

Voer, wanneer het gebruikersbevoegdheidsscherm verschijnt, uw aanmeldingsgebruikersnaam en -wachtwoord in en druk op **[Aanmelden]**. Hiervoor moet u aanmelden met beheerdersrechten. De standaard gebruikersnaam en het wachtwoord, zoals ingesteld in de fabriek, worden hieronder getoond.

Aanmeld. gebr.nm: 3000

Aanmeld.wachtw.: 3000

- 1 Roep het scherm op.
[Systeemmenu/Tellers]-toets > [Versnelde installatie-wizard]
- 2 Selecteer een functie.
- 3 Configureer de instellingen.
Start de wizard. Volg de instructies op het scherm om de instellingen te configureren.



OPMERKING

Als u problemen ondervindt bij het configureren van de instellingen, raadpleeg:

➔ [Hulpscherm \(pagina 2-20\)](#)

| Bediening | Beschrijving |
|------------|--|
| Afsluiten | Sluit de wizard af. De tot nu toe geconfigureerde instellingen worden toegepast. |
| Vorige | Terug naar het vorige item. |
| Over slaan | Doorgaan naar het volgende item zonder het huidige item in te stellen. |
| Volgende | Naar het volgende scherm. |
| Terug | Terug naar het vorige scherm. |
| Voltooid | Registreer de instellingen en sluit de wizard af. |

Software installeren

Installeer de benodigde software op uw pc van de bijgeleverde DVD (Product Library) als u de printerfunctie van dit apparaat wilt gebruiken of als u TWAIN/WIA-verzending of netwerkfaxverzending wilt gebruiken op uw pc.

Software op DVD (Windows)

U kunt een van de installatiemethoden [**Snel installeren**] of [**Aangepast installeren**] selecteren. [**Snel installeren**] is de standaard installatiemethode. Gebruik, om componenten te installeren die niet geïnstalleerd kunnen worden met [**Snel installeren**], [**Aangepast installeren**].

Voor meer informatie over Aangepast installeren, raadpleeg:

➔ [Aangepast installeren \(pagina 2-36\)](#)

| Software | Beschrijving | Snel installeren |
|----------------------------------|--|------------------|
| Printing System Driver | Dit printerstuurprogramma maakt het afdrucken van documenten vanaf een computer mogelijk. Door één enkel printerstuurprogramma worden meerdere talen voor pagina-omschrijvingen (PCL, XL, KPD, etc.) ondersteund. Dit printerstuurprogramma biedt u de mogelijkheid om van alle functies van het apparaat gebruik te maken. Gebruik dit stuurprogramma om PDF-bestanden aan te maken. | ○ |
| Printing System (XPS) Driver | Dit printerstuurprogramma ondersteunt het XPS-(XML papierspecificatie) formaat zoals ontwikkeld door de Microsoft Corporation. | - |
| KPDL mini-driver/PCL mini-driver | Dit is een Microsoft MiniDriver die PCL en KPDL ondersteunt. Er zijn enkele beperkingen in de functies en optionele functies van het systeem die met dit stuurprogramma gebruikt kunnen worden. | - |
| FAX Driver | Dit maakt het mogelijk een document dat in een PC-softwaretoepassing gecreëerd is, als fax via het systeem te versturen. | - |
| TWAIN Driver | Dit stuurprogramma maakt scannen met het systeem mogelijk via een TWAIN-compliance softwaretoepassing. | ○ |
| WIA Driver | WIA (Windows Imaging Acquisition) is een functie in Windows die tweerichtingscommunicatie tussen een afbeeldingsapparaat zoals een scanner en een softwaretoepassing voor afbeeldingsverwerking mogelijk maakt. Er kan een afbeelding verworven worden met een WIA-compliance softwaretoepassing, wat handig is wanneer er geen TWAIN-compliance softwaretoepassing op de PC geïnstalleerd is. | - |
| NETWORK PRINT MONITOR | Dit is een hulpmiddel waarmee het mogelijk is het systeem in het netwerk te monitoren. | - |
| Status Monitor | Dit is een hulpprogramma dat de status van de printer controleert en voorziet in een doorlopende rapportfunctie. | ○ |
| File Management Utility | Maakt het mogelijk een gescand document te verzenden en op te slaan in een specifieke netwerkmap. | - |
| Network Tool for Direct Printing | Dit maakt het mogelijk een PDF-bestand af te drukken zonder Adobe Acrobat/Reader te starten. | - |
| FONTS | Dit zijn de lettertypen die het mogelijk maken de in het systeem ingebouwde lettertypen te gebruiken in een softwaretoepassing. | ○ |



OPMERKING

- Het installeren in Windows moet worden gedaan door een gebruiker die zich heeft aangemeld met beheerdersrechten.
- Om gebruik te maken van de faxfuncties is de optionele faxkit vereist.

Software in Windows installeren

Snel installeren

De volgende procedure is een voorbeeld van het installeren van de software in Windows 10 met behulp van [**Snel installeren**].

Voor meer informatie over [**Aangepast installeren**], raadpleeg:

➔ [Aangepast installeren \(pagina 2-36\)](#)

1 Plaats de DVD.

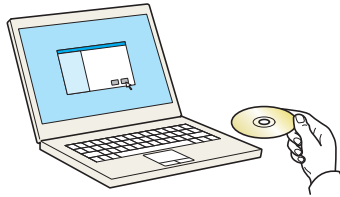

OPMERKING

- Het installeren in Windows moet worden gedaan door een gebruiker die zich heeft aangemeld met beheerdersrechten.
- Als het dialoogvenster "**De wizard Nieuwe hardware gevonden**" verschijnt, selecteer dan [**Annuleren**].
- Als het autorun-scherm wordt weergegeven, klik dan op [**Voer setup.exe uit**].
- Als het venster gebruikersaccountbeheer verschijnt, klik dan op [**Ja**] ([**Toestaan**]).

2 Roep het scherm op.



1 Klik op [**Licentieovereenkomst weergeven**] en lees de licentieovereenkomst.

2 Klik op [**Accepteren**].

3 Kies [Snel installeren].

4 Installeer de software

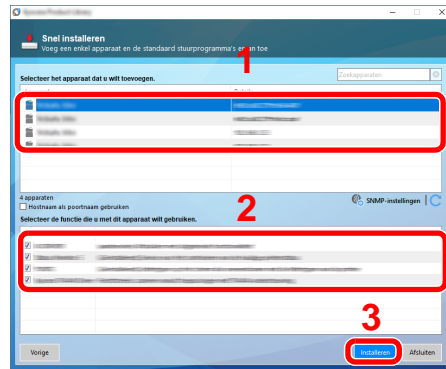

U kunt ook **[Hostnaam als poortnaam gebruiken]** kiezen en de hostnaam van de standaard TCP/IP-poort instellen. (Een USB-verbinding kan niet worden gebruikt.)



OPMERKING

- Het apparaat kan niet worden gedetecteerd, tenzij het is ingeschakeld. Als de computer er niet in slaagt om het apparaat te detecteren, controleer dan of het is aangesloten op de computer via een netwerk of USB-kabel en dat deze is ingeschakeld en klik op  (Vernieuwen).
- Als het venster Windows-beveiliging verschijnt, klikt u op **[Dit stuurprogramma toch installeren]**.
- Om Status Monitor te installeren op Windows-versies ouder dan Windows 8, is het noodzakelijk om Microsoft .NET Framework 4.0 vooraf te hebben geïnstalleerd.

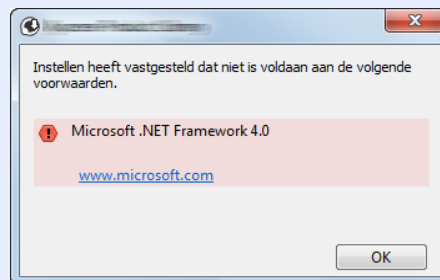

5 Voltooi de installatie.

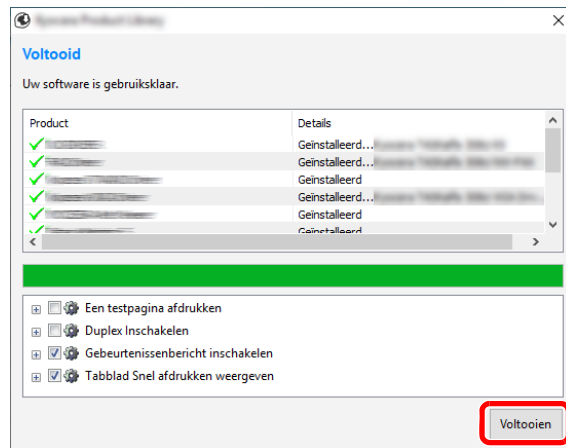

Als "**Uw software is gebruiksklaar**" verschijnt, dan kunt u de software gebruiken. Om een testpagina af te drukken, vink het selectievakje "**Een testpagina afdrukken**" aan en selecteer het apparaat.

Klik op [**Voltoeien**] om de wizard af te sluiten.

Als het bericht systeem herstarten verschijnt, herstart dan de computer door de aanwijzingen op het scherm op te volgen. Zo wordt de installatie van het printerstuurprogramma voltooid.

Als u het TWAIN-stuurprogramma installeert, ga dan door met het configureren van het volgende:

➔ [TWAIN-stuurprogramma instellen \(pagina 2-42\)](#)

Aangepast installeren

De volgende procedure is een voorbeeld van het installeren van de software in Windows 10 met [Aangepast installeren].

1 Plaats de DVD.

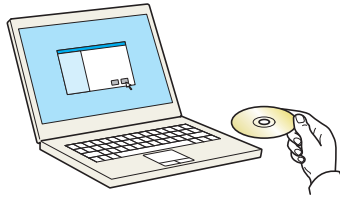

OPMERKING

- Het installeren in Windows moet worden gedaan door een gebruiker die zich heeft aangemeld met beheerdersrechten.
- Als het dialoogvenster "**De wizard Nieuwe hardware gevonden**" verschijnt, selecteer dan [Annuleren].
- Als het autorun-scherm wordt weergegeven, klik dan op [Voer setup.exe uit].
- Als het venster gebruikersaccountbeheer verschijnt, klik dan op [Ja] ([Toestaan]).

2 Roep het scherm op.



- 1 Klik op [Licentieovereenkomst weergeven] en lees de licentieovereenkomst.
- 2 Klik op [Accepteren].

3 Kies [Aangepast installeren].

4 Installeer de software

- 1 Selecteer het te installeren apparaat.

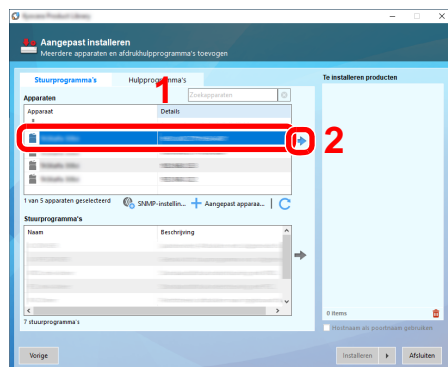

 **OPMERKING**

- Het apparaat kan niet worden gedetecteerd, tenzij het is ingeschakeld. Als de computer er niet in slaagt om het apparaat te detecteren, controleer dan of het is aangesloten op de computer via een netwerk of USB-kabel en dat deze is ingeschakeld en klik op  (Vernieuwen).
- Als het doelapparaat niet wordt weergegeven, druk dan op [**Aangepast apparaat toevoegen**] om het te gebruiken apparaat rechtstreeks te selecteren.

2 Selecteer het te installeren stuurprogramma.

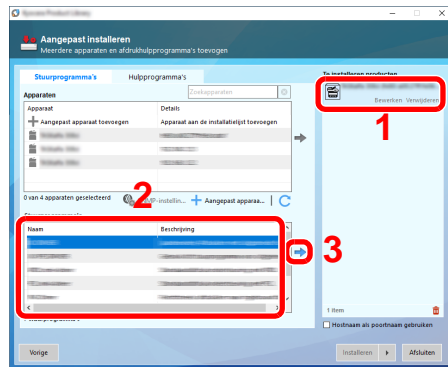

3 Klik op tabblad [**Hulpprogramma's**] en kies het te installeren hulpprogramma.

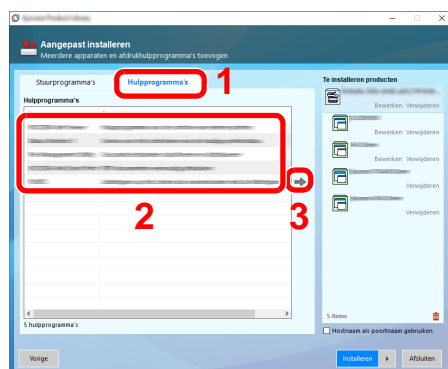

4 Klik op [**Installeren**].

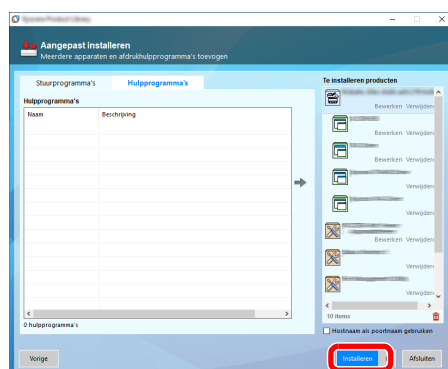

 **OPMERKING**

- Om Status Monitor te installeren op Windows-versies ouder dan Windows 8, is het noodzakelijk om Microsoft .NET Framework 4.0 vooraf te hebben geïnstalleerd.

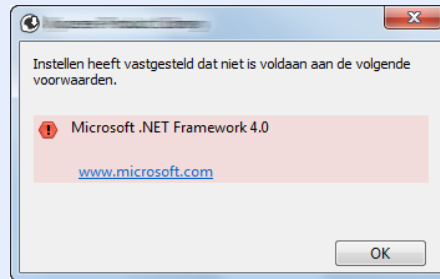

5 Voltooi de installatie.

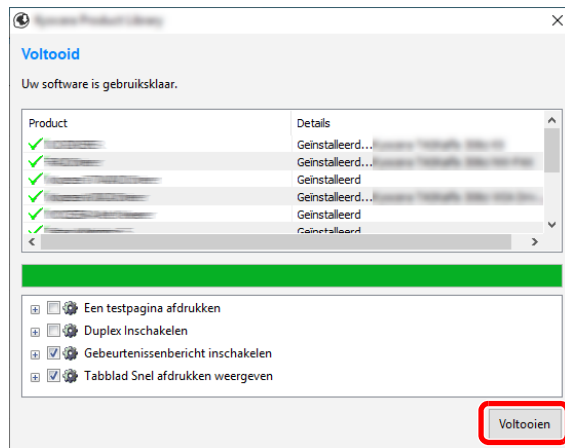

Als "**Uw software is gebruiksklaar**" verschijnt, dan kunt u de software gebruiken. Om een testpagina af te drukken, vink het selectievakje "**Een testpagina afdrukken**" aan en selecteer het apparaat.

Klik op [**Voltoeien**] om de wizard af te sluiten.

Als het bericht systeem herstarten verschijnt, herstart dan de computer door de aanwijzingen op het scherm op te volgen. Zo wordt de installatie van het printerstuurprogramma voltooid.

Als u het TWAIN-stuurprogramma installeert, ga dan door met het configureren van het volgende:

- ➔ [TWAIN-stuurprogramma instellen \(pagina 2-42\)](#)

Software verwijderen

Voer de volgende procedure uit om de software van uw computer te verwijderen.



OPMERKING

De installatie onder Windows moet worden uitgevoerd door een gebruiker is aangemeld met beheerdersbevoegdheden.

1 Roep het scherm op.

Klik op het zoekvak in de taakbalk en typ: "Verwijder Product Library". Kies [**Verwijder Product Library**] uit de zoeklijst. De wizard voor het verwijderen van de software wordt weergegeven.



OPMERKING

- In Windows 8.1, klik op [**Zoeken**] in charms, en voer "Verwijder Product Library" in het zoekvak in. Kies op [**Verwijder Product Library**] uit de zoeklijst.
- In Windows 7, klik op de knop [**Start**] in Windows en selecteer vervolgens [**Alle programma's**], [**(Naam van softwarebedrijf)**] en [**Verwijder Product Library**] om de wizard voor verwijderen te starten.

2 Verwijder de software.

Plaats een vinkje in het vakje van de software die moet worden verwijderd.

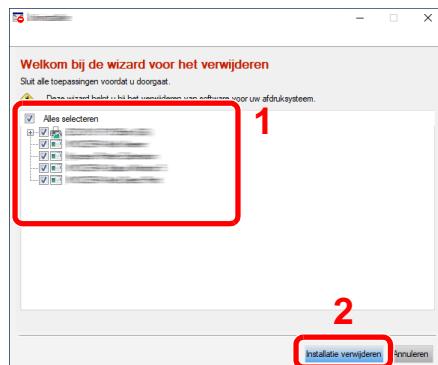

3 Verwijderen voltooien.

Als het bericht systeem herstarten verschijnt, herstart dan de computer door de aanwijzingen op het scherm op te volgen. Hiermee is de procedure voor het verwijderen van de software voltooid.



OPMERKING

- De software kan ook worden verwijderd met behulp van de Product Library.
- In het installatiescherm Product Library, klik op [**Installatie verwijderen**] en volg de instructies op het scherm op om de software te verwijderen.

Software installeren op Mac-computers

De afdrukfunctie van het apparaat kan worden benut door een Mac-computer.



OPMERKING

- Het installeren onder Mac OS moet worden gedaan door een gebruiker die zich heeft aangemeld met beheerdersbevoegdheden.
- Bij het afdrukken vanaf een Macintosh-computer moet de emulatiemodus van het apparaat worden ingesteld op **[KPD L]** of **[KPD L (Auto)]**.
- ➔ Raadpleeg de *Engelse gebruikershandleiding*
- Bij verbinding via Bonjour, activeer Bonjour via de netwerkinstellingen van het apparaat.
- ➔ Raadpleeg de *Engelse gebruikershandleiding*
- Geef in het scherm Identiteitscontrole de naam en het wachtwoord op die werden gebruikt om in te loggen op het besturingssysteem.
- Bij het afdrukken via AirPrint, hoeft u de software niet te installeren.

1 Plaats de DVD.

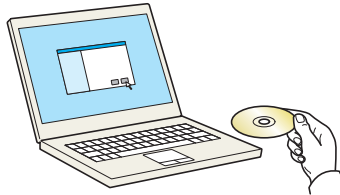

Dubbelklik op het **[GEN_LIB]** pictogram.

2 Roep het scherm op.

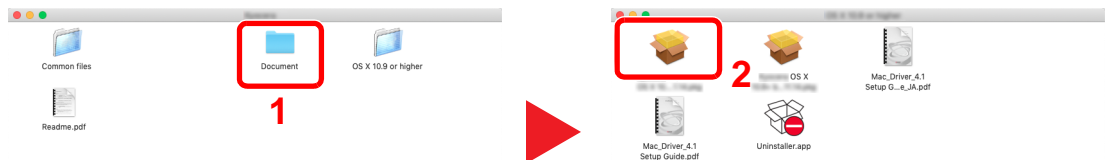

Dubbelklik op **[(Merknaam) OS X x.x]** afhankelijk van uw Mac OS-versie.

3 Installeer het printerstuurprogramma.

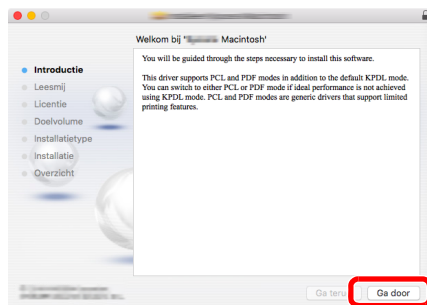

Installeer het printerstuurprogramma zoals aangegeven door de instructies in de installatiesoftware.

Hiermee is de installatie van het printerstuurprogramma voltooid.

Bij gebruik van een USB-aansluiting, wordt het apparaat automatisch herkend en verbonden. Indien een IP-verbinding wordt gebruikt, zijn de onderstaande instellingen vereist.

4 Configureer de printer.

- 1 Open Systemvoorkeuren en voeg de printer toe.

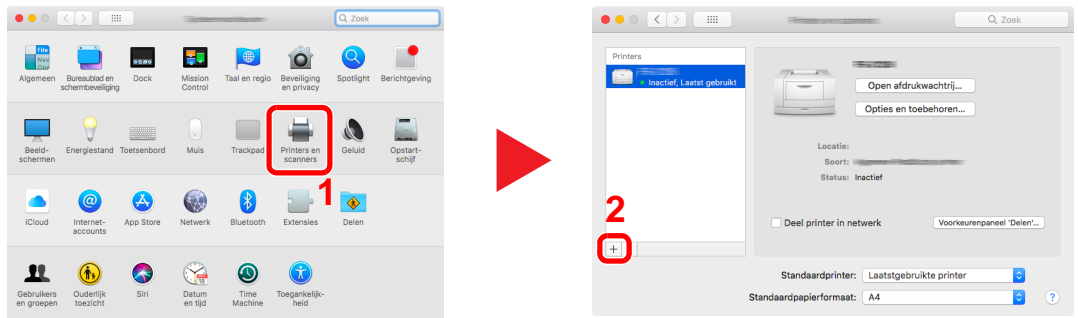

- 2 Selecteer [Standaard] en klik op het item dat in "Naam" verschijnt en selecteer vervolgens de driver in "Gebruik".

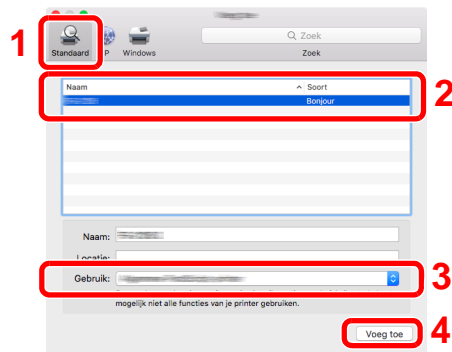

- 3 Het geselecteerde apparaat is toegevoegd.

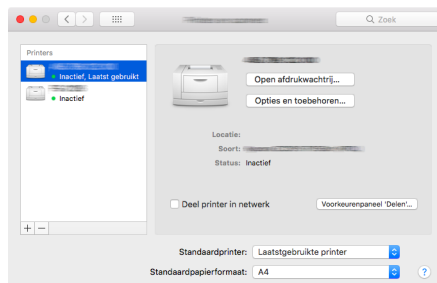

OPMERKING

Bij gebruik van een IP-verbinding, klik op het IP-icoon voor een IP-verbinding en voer vervolgens de hostnaam of het IP-adres in. De ingevoerde "Locatie" verschijnt automatisch in het veld "Naam". Wijzig deze waarde indien nodig.

- 4 Selecteer de nieuw toegevoegde printer en klik op de [Opties en toebehoren...] om de opties te selecteren waarmee het apparaat is uitgerust.

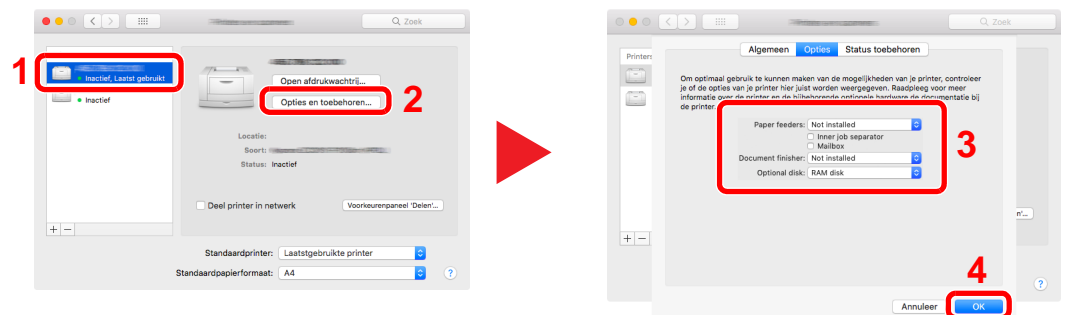

TWAIN-stuurprogramma instellen

Registreer dit apparaat bij het TWAIN-stuurprogramma. De instructies hebben betrekking op de interface-elementen van Windows 10.

1 Roep het scherm op.

- 1 Klik op het zoekvak in de taakbalk en typ: "TWAIN Driver Setting". Kies [**TWAIN Driver Setting**] in de zoeklijst. Het scherm TWAIN-stuurprogramma verschijnt.

OPMERKING

- In Windows 8.1, klik op [**Zoeken**] in Charms, en voer "TWAIN Driver Setting" in het zoekvak in. Kies op [**TWAIN Driver Setting**] in de zoeklijst.
- In Windows 7, klik op de [**Start**]-knop van Windows, [**Alle programma's**], [**(Merknaam)**] en vervolgens op [**TWAIN Driver Setting**]. Het scherm TWAIN-stuurprogramma verschijnt.

- 2 Klik op [**Toevoegen**].

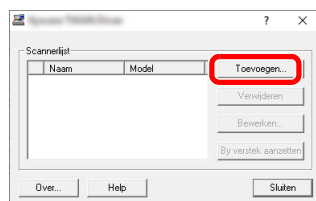

2 Configureer het TWAIN-stuurprogramma.

(Netwerk)

- 1 Voer de apparaatnaam in.
- 2 Selecteer dit apparaat uit de lijst.
- 3 Voer het IP-adres en de hostnaam van het apparaat in.
- 4 Stel de eenheid in.
- 5 Bij gebruik van SSL, vink het selectievakje naast SSL aan.
- 6 Klik op **[OK]**.

(USB)

- 1 Voer de apparaatnaam in.
- 2 Selecteer dit apparaat uit de lijst.
- 3 Stel de eenheid in.
- 4 Stel het compressieniveau in.
- 5 Klik op **[OK]**.



OPMERKING

Als u het IP-adres van het apparaat niet kent, neem dan contact op met de beheerder.

3 Voltooi het registreren.



OPMERKING

Klik op **[Verwijderen]** om de toegevoegde apparaat te verwijderen. Klik op **[Bewerken]** om namen te wijzigen.

WIA-stuurprogramma instellen

Registreer dit apparaat bij het WIA-stuurprogramma. De instructies hebben betrekking op de interface-elementen van Windows 10.

1 Roep het scherm op.

- 1 Klik op de **[Start]**-knop in Windows, selecteer **[Windows-systeem]**, **[Configuratiescherm]**. Klik op het zoekvak in het Configuratiescherm en typ: "Scanner". Klik op **[Scanners en camera's weergeven]** in de zoeklijst. Het scherm Scanners en camera's wordt weergegeven.

OPMERKING

- In Windows 8.1, klik op **[Zoeken]** in Charms, en voer "Scanners en camera's weergeven" in het zoekvak in. Kies op **[Scanners en camera's weergeven]** in de zoeklijst en het scherm Scanners en camera's verschijnt.
- In Windows 7, klik op de **[Start]**-knop in Windows en voer **[Scanner]** in **[Programma's en bestanden zoeken]**. Klik op **[Scanners en camera's weergeven]** in de zoeklijst en vervolgens verschijnt het venster Scanners en camera's.

- 2 Selecteer dezelfde naam als dit apparaat uit WIA-drivers en klik op **[Eigenschappen]**.

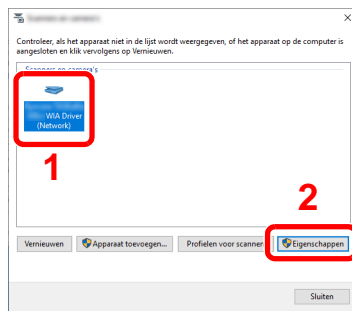

2 Configureer het WIA-stuurprogramma.

(Netwerk)

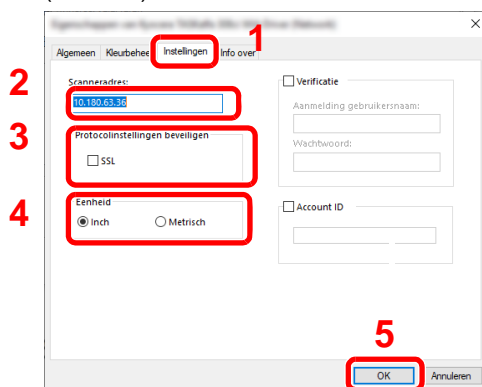

- 1 Klik op tabblad **[Instellingen]**.
- 2 Voer de IP-adressen of hostnaam van het apparaat in.
- 3 Bij gebruik van SSL, vink het selectievakje naast SSL aan.
- 4 Stel de eenheid in.
- 5 Klik op **[OK]**.

(USB)

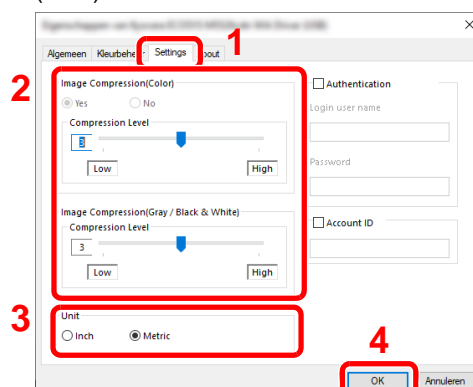

- 1 Klik op tabblad **[Instellingen]**.
- 2 Stel het compressieniveau in.
- 3 Stel de eenheid in.
- 4 Klik op **[OK]**.

Teller controleren

Controleer het aantal afgedrukte en gescande vellen.

- 1 Roep het scherm op.
[Systeemmenu/Tellers]-toets > [Tellers]
- 2 Controleer de teller.

Embedded Web Server RX

Als het apparaat is aangesloten op het netwerk, kunt u verschillende instellingen configureren met Embedded Web Server RX.

In dit gedeelte wordt uitgelegd hoe u toegang krijgt tot Embedded Web Server RX en hoe u de beveiligingsinstellingen en de hostnaam kunt wijzigen.

➔ Embedded Web Server RX User Guide

 **OPMERKING**
 Om volledig toegang te krijgen tot de functies van de Embedded Web Server RX pagina's, voer de gebruikersnaam en het wachtwoord in en klik op [**Aanmelden**]. Door het vooraf gedefinieerde beheerderswachtwoord in te voeren krijgt de gebruiker toegang tot alle pagina's, waaronder Documentbox, Adresboek en Instellingen op het navigatiemenu. De standaard fabrieksinstelling voor de standaardgebruiker met de bevoegdheden voor systeembeheerder wordt hieronder getoond. (Er wordt onderscheid gemaakt tussen hoofdletters en kleine letters (hoofdlettergevoelig).)

Aanmelding gebruikersnaam: **Admin**
Aanmelding wachtwoord: **Admin**

Instellingen die de beheerder en algemene gebruikers kunnen configureren in Embedded Web Server RX.

| Instelling | Beschrijving | Beheerder | Standaard gebruiker |
|---------------------------------|---|-----------------------|--------------------------|
| Machinegegevens | De basisinformatie van het apparaat kan worden opgevraagd. | <input type="radio"/> | <input type="radio"/> |
| Taakstatus | Toont alle informatie over het apparaat, met inbegrip van afdruk- en scantaken, het opslaan van taken, geplande taken, en takenlogboek. | <input type="radio"/> | <input type="radio"/> |
| Documentbox | Document boxen toevoegen of verwijderen, of documenten uit een document box verwijderen. | <input type="radio"/> | <input type="radio"/> *1 |
| Adresboek | Adressen en adresgroepen aanmaken, bewerken of verwijderen. | <input type="radio"/> | <input type="radio"/> *1 |
| Apparaatinstellingen | Configureer de geavanceerde instellingen van het apparaat | <input type="radio"/> | - |
| Functie-instellingen | Configureer de geavanceerde functie-instellingen. | <input type="radio"/> | - |
| Netwerkinstellingen | Configureer de geavanceerde instellingen van het netwerk. | <input type="radio"/> | - |
| Beveiligingsinstellingen | Configureer de geavanceerde instellingen van de beveiliging. | <input type="radio"/> | - |
| Beheerinstellingen | Configureer de geavanceerde beheerinstellingen. | <input type="radio"/> | - |

*1 De aangemelde gebruiker kan mogelijk niet bevoegd zijn om een aantal instellingen te configureren, afhankelijk van de machtigingen van de gebruiker.

 **OPMERKING**
 Om gebruik te maken van de faxfuncties is de optionele faxkit vereist. Hieronder is de informatie over de faxinstellingen weggelaten.

➔ FAX System 11 Operation Guide

Embedded Web Server RX openen

1 Roep het scherm op.

- 1 Start uw internetbrowser.
- 2 Voer het IP-adres of de hostnaam van het apparaat in de adres- of locatiebalk.
Druk de statuspagina af om het IP-adres van het apparaat en de hostnaam te controleren.
[Machinegegevens] in het beginscherf > **[Identificatie/Netwerk]**

Voorbeelden: <https://192.168.1.32/> (voor IP-adres)
<https://MFP001> (als de hostnaam "MFP001" is)

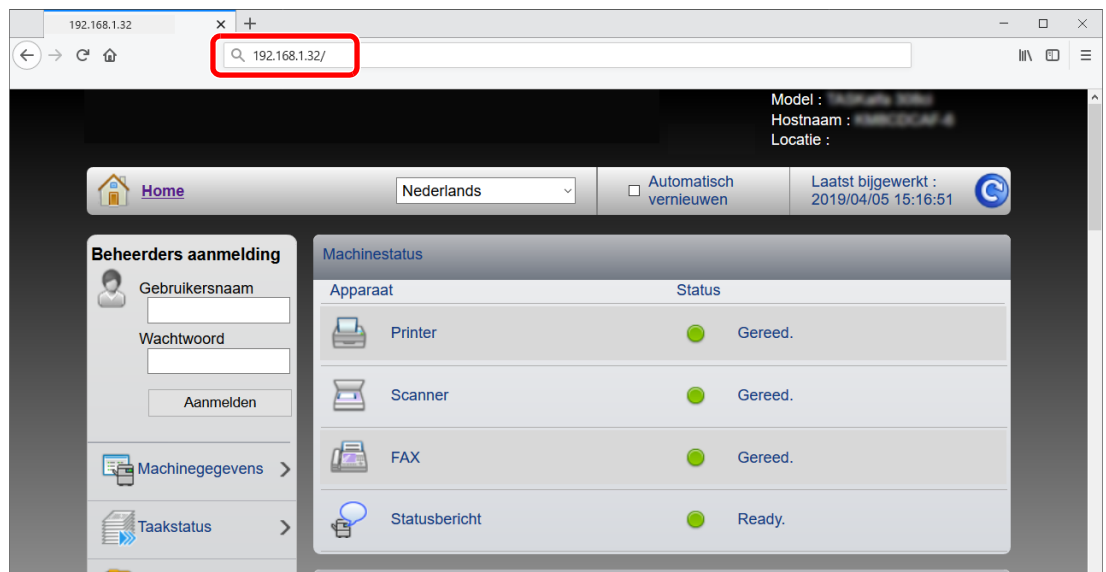

De internetpagina geeft basisinformatie over het apparaat en Embedded Web Server RX weer, evenals hun huidige status.

OPMERKING

Als het bericht "Er is een probleem met het beveiligingscertificaat van deze website." verschijnt, dan moet het certificaat geconfigureerd worden.

➔ **Embedded Web Server RX User Guide**

U kunt ook de handeling voortzetten zonder het certificaat te configureren.

2 Configureer de functie.

Selecteer een categorie in de navigatiebalk links op het scherm.

OPMERKING

Om volledig toegang te krijgen tot de functies van de Embedded Web Server RX pagina's, voer de gebruikersnaam en het wachtwoord in en klik op **[Aanmelden]**. Door het vooraf gedefinieerde beheerderswachtwoord in te voeren krijgt de gebruiker toegang tot alle pagina's, waaronder Documentbox, Adresboek en Instellingen op het navigatiemenu. De standaard fabrieksinstelling voor de standaardgebruiker met de bevoegdheden voor systeembeheerder wordt hieronder getoond. (Er wordt onderscheid gemaakt tussen hoofdletters en kleine letters (hoofdlettergevoelig).)

Aanmelding gebruikersnaam: **Admin**
Aanmelding wachtwoord: **Admin**

Beveiligingsinstellingen wijzigen

In dit hoofdstuk wordt beschreven hoe de beveiligingsinstellingen kunnen worden gewijzigd.

- 1 Roep het scherm op.
 - 1 Start uw internetbrowser.
 - 2 Voer het IP-adres of de hostnaam van het apparaat in de adres- of locatiebalk.
Druk de statuspagina af om het IP-adres van het apparaat en de hostnaam te controleren.
[Machinegegevens] in het beginscherm > **[Identificatie/Netwerk]**
 - 3 Meld u aan met beheerdersbevoegdheden.

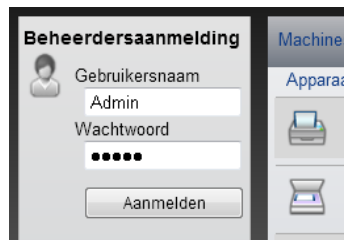

De standaard fabrieksinstelling voor de standaardgebruiker met de bevoegdheden voor systeembeheerder wordt hieronder getoond. (Er wordt onderscheid gemaakt tussen hoofdletters en kleine letters (hoofdlettergevoelig).)

Aanmelding gebruikersnaam: Admin
Aanmelding wachtwoord: Admin

- 4 Klik op **[Beveiligingsinstellingen]**.

2 Configureer de beveiligingsinstellingen.

Vanaf de menu [**Beveiligingsinstellingen**], selecteert u de instelling die u wilt configureren.

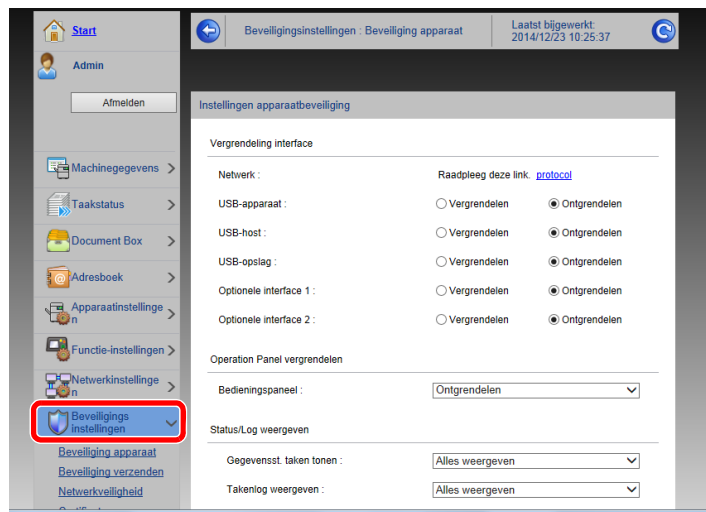

OPMERKING

Voor meer informatie over het instellen van certificaten, raadpleeg:

➔ [Embedded Web Server RX User Guide](#)

Apparaatgegevens wijzigen

De systeemgegevens van het apparaat wijzigen.

- 1 Roep het scherm op.
 - 1 Start uw internetbrowser.
 - 2 Voer het IP-adres of de hostnaam van het apparaat in de adres- of locatiebalk.
Druk de statuspagina af om het IP-adres van het apparaat en de hostnaam te controleren.
[Machinegegevens] in het beginscherm > **[Identificatie/Netwerk]**
 - 3 Meld u aan met beheerdersbevoegdheden.

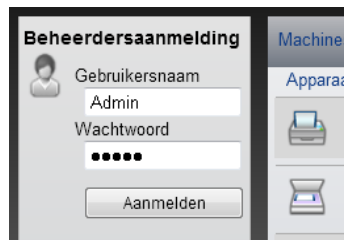

De standaard fabrieksinstelling voor de standaardgebruiker met de bevoegdheden voor systeembeheerder wordt hieronder getoond. (Er wordt onderscheid gemaakt tussen hoofdletters en kleine letters (hoofdlettergevoelig).)

Aanmelding gebruikersnaam: Admin
Aanmelding wachtwoord: Admin

- 4 Kies vanaf de menu **[Apparaatinstellingen]** de optie **[Systeem]**.

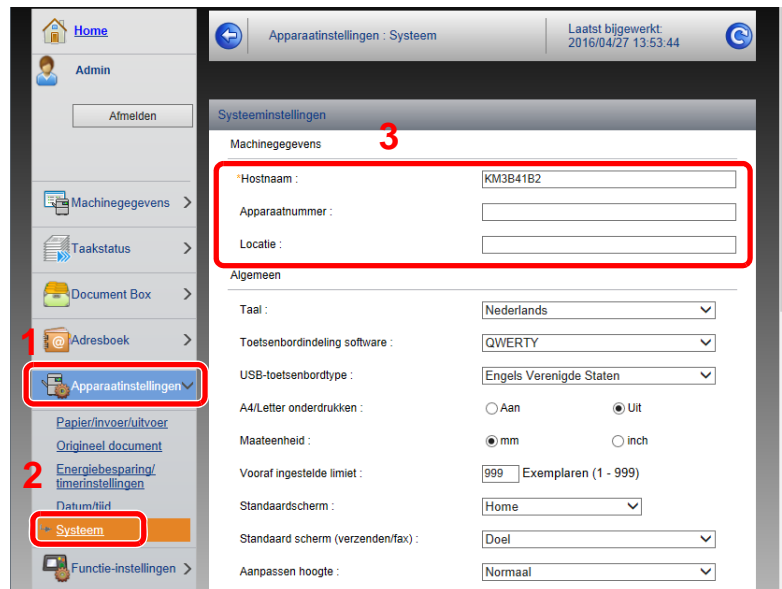

2 Geef de hostnaam op.

Voer de gegevens van het apparaat in en klik vervolgens op **[Verzenden]**.

BELANGRIJK

Start, na het wijzigen van de instelling, het netwerk opnieuw op of zet het apparaat UIT en vervolgens weer AAN.

Om de netwerkkaart opnieuw op te starten, klikt u op [Resetten] in de menu [Beheerinstellingen], en klikt u vervolgens op [Netwerk opnieuw opstarten] in "Herstarten".

3 Voorbereiding voor het gebruik

In dit hoofdstuk worden de volgende bedieningshandelingen uitgelegd.

| | |
|--|------|
| Papier plaatsen | 3-2 |
| Voorzorgen voor papier plaatsen | 3-2 |
| Papierinvoereenheden selecteren | 3-3 |
| Papier in de cassettes plaatsen | 3-4 |
| De extra grote papierinvoer vullen | 3-8 |
| Papierstopper | 3-10 |
| Geleider envelopstapel | 3-10 |
| Versteller stapelniveau | 3-11 |
| Vorbereiding voor het verzenden van een document naar een gedeelde map op een PC | 3-12 |
| De computernaam en de volledige computernaam noteren | 3-12 |
| De gebruikersnaam en de domeinnaam noteren | 3-13 |
| Een gedeelde map aanmaken, een gedeelde map noteren | 3-14 |
| Windows Firewall configureren | 3-18 |
| Met wachtwoord beveiligd delen uitschakelen (alleen voor Windows 10) | 3-22 |

Papier plaatsen

Plaats het papier in de cassettes.

Voorzorgen voor papier plaatsen

Wanneer u een nieuw pak papier opent, waaiert u het papier eerst los om de vellen uit elkaar te halen. Volg daarbij de onderstaande stappen.

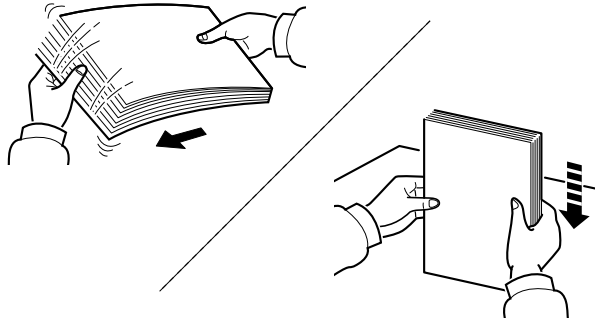

Waaier het papier los en klop de stapel recht op een vlakke ondergrond.

Daarnaast zijn de volgende voorzorgen aanbevolen.

- Als het papier gekruld of gevouwen is, maakt u dit recht voordat u het papier plaatst. Gekruld of gevouwen papier kan papierstoringen veroorzaken.
- Stel geopend papier niet bloot aan hoge luchtvochtigheid. Vocht kan immers kopieerproblemen veroorzaken. Sluit na het plaatsen van het papier in de multifunctionele lade of in een cassette eventueel resterend papier goed in de bewaarzak voor papier af.
- Als u het papier te lang in de cassette laat liggen, kan verkleuring van het papier optreden door warmte uit de cassette.
- Als het apparaat langere tijd niet gebruikt gaat worden, bescherm dan al het papier tegen vocht door het uit de cassettes te verwijderen en in de bewaarzak voor papier op te bergen.



BELANGRIJK

Als u op gebruikt papier (papier dat al voor kopiëren is gebruikt) kopieert, gebruik dan geen papier dat met nietjes of een paperclip aan elkaar is bevestigd. Dit kan het apparaat beschadigen of een slechte beeldkwaliteit veroorzaken.



OPMERKING

Raadpleeg voor gebruik van speciaal papier zoals briefpapier, geperforeerd papier of voorbedrukt papier met bijvoorbeeld een logo of bedrijfsnaam:

➔ *Engelse gebruikershandleiding*

Papierinvoereenheden selecteren

Selecteer de papierinvoereenheden naargelang het formaat en het type papier.

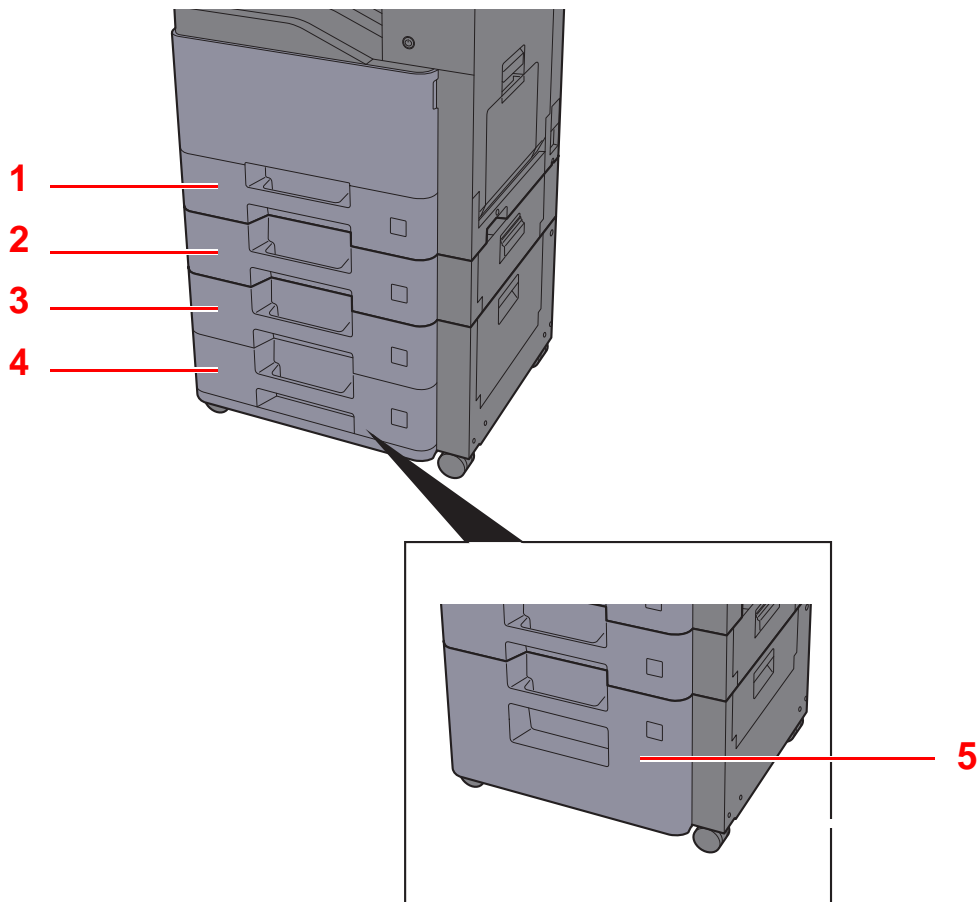

| Nr. | Naam | Papierformaat | Papierssoort | Capaciteit | Pagina |
|-----|------------|--|--|---------------------------------|----------------------------|
| 1 | Cassette 1 | A4, B5, A5, A6, B6, Legal, Oficio II, Letter, Executive, Statement, Folio, 16K, 216mm×340mm, Envelop Monarch, Envelop #10, Envelop DL, Envelop C5, Envelop #9, Envelop #6-3/4, B5(ISO), YOUKEI2, YOUKEI4, Custom | Normaal, Afgedrukt, Dik papier, Gerecycled, Velijn, Ruw, Briefpapier, Kleur, Geperforeerd, Dik, Hoge kwaliteit, Envelop ^{*1} , Custom 1 tot 8 | 500 vel (80 g/m ²) | pagina 3-4 |
| 2 | Cassette 2 | | | | |
| 3 | Cassette 3 | | | | |
| 4 | Cassette 4 | | | | |
| 5 | Cassette 3 | A4, Letter | | 2000 vel (80 g/m ²) | pagina 3-8 |

*1 Kan niet worden gebruikt voor de optionele extra grote papierinvoer (2000 vel).

OPMERKING

- Het aantal vellen dat geplaatst kan worden verschilt afhankelijk van uw gebruiksomgeving en papierssoort.
- Gebruik geen inkjetprinterpapier of ander papier met een speciale bovenlaag. (Dergelijk papier kan papierstoringen of andere defecten veroorzaken.)
- Gebruik speciaal gekleurd papier voor kleurenafdrucken van hoge kwaliteit.

Papier in die Cassettes einsetzen

Setzen Sie das Papier in die Cassettes. Hierunter wird das Verfahren für Cassette 1 beschrieben.

- 1 Ziehen Sie die Cassette vollständig aus dem Gerät.

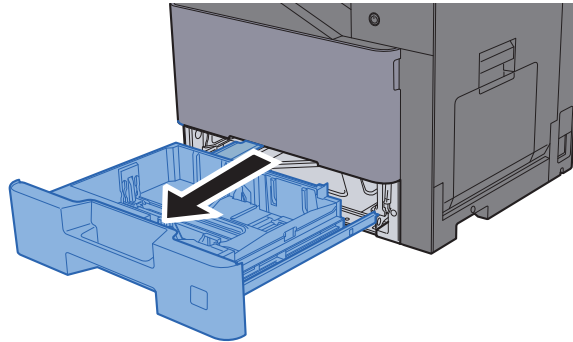

OPMERKING

Trek niet meer dan één cassette tegelijkertijd uit.

- 2 Stellen de lengte in van de papierlengtegeleider in functie van het gewenste papierformaat.

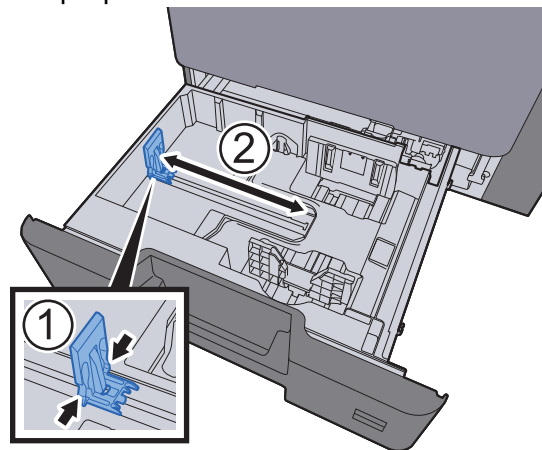

- 3 Stellen de positie in van de papiergeleiders aan de linker- en rechterkant van de cassette.

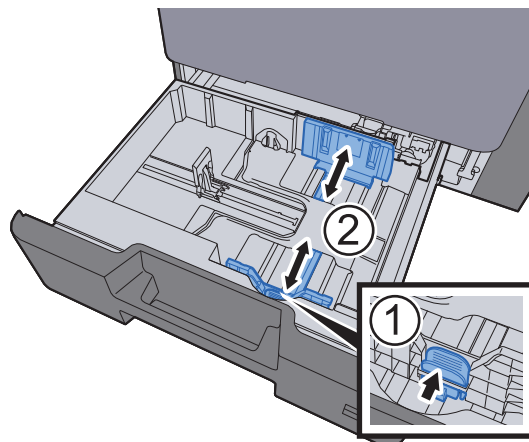

4 Plaats papier.

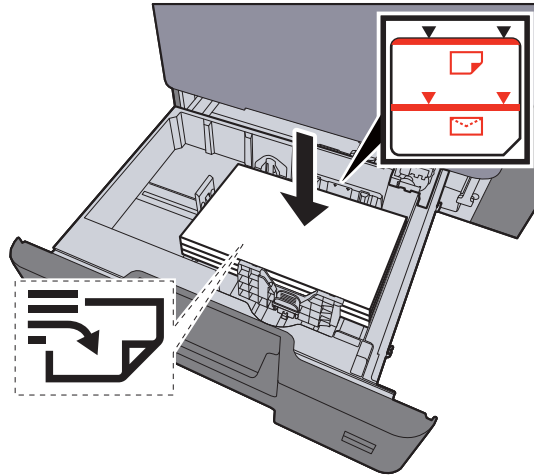

✓ BELANGRIJK

- Plaats het papier met de te bedrukken zijde naar boven.
- Als u nieuw papier uit de verpakking haalt, waaiert het papier dan eerst los voor u het in de cassettes plaatst.
- ➔ [Papier in de cassettes plaatsen \(pagina 3-4\)](#)
- Controleer voor het plaatsen van het papier of het niet gekruld of gevouwen is. Gekruld of gevouwen papier kan papierstoringen veroorzaken.
- Zorg dat het papier niet boven de niveauaanduiding uitkomt (zie bovenstaande afbeelding).
- Als papier is geplaatst zonder de lengte- en breedtegeleiders te hebben veresteld, dan kan het papier scheef of vast komen te zitten.

5 Zorg ervoor dat de lengte- en breedtegeleiders stevig tegen het papier geklemd zitten. Als er nog ruimte is, past u de geleiders opnieuw aan het papier aan.

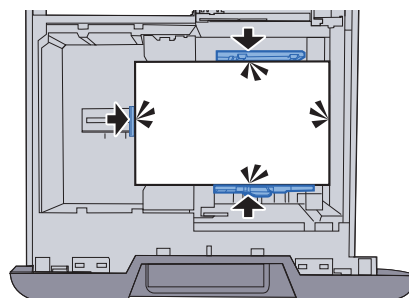

- 6 Duw de cassette voorzichtig terug.

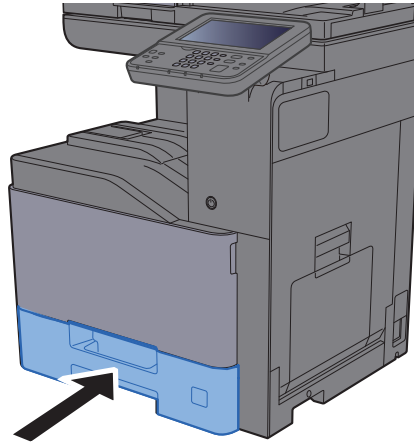

- 7 Roep het scherm op.
[Systeemmenu/Tellers]-toets > [Cassette/MF lade instellingen]
- 8 Configureer de functie.
Geef het papierformaat en papiersoort op.
- ➔ Raadpleeg de *Engelse gebruikershandleiding*



OPMERKING

- Als het formaat label nodig is, neem dan contact op met uw dealer of met onze verkoop- en servicevertegenwoordiger.
- Papierformaat kan automatisch worden gedetecteerd en geselecteerd, zie:
➔ [Papierselectie \(pagina 6-11\)](#)
Engelse gebruikershandleiding

Wanneer u enveloppen in de cassettes plaatst

Plaats de enveloppe in de cassettes. In dit voorbeeld wordt uitgegaan van de werkwijze voor cassette 1.

1 Plaats de enveloppe met de te bedrukken zijde naar boven.

Voorbeeld: Bij het afdrukken van een adres.

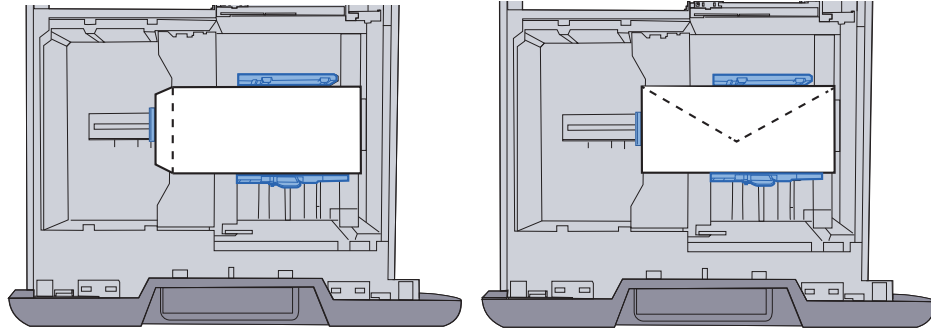

✓ BELANGRIJK

- Hoe u de enveloppen precies moet plaatsen (richting en kant) hangt af van het soort envelop. Zorg dat u ze op de juiste manier plaatst. Anders kunnen ze in de verkeerde richting of op de verkeerde kant worden bedrukt.
- Zorg ervoor dat de geplaatste enveloppen niet boven de niveauaanduiding uitkomen.

💡 OPMERKING

Er kunnen ongeveer 50 enveloppen worden geladen.

2 Roep het scherm op.

Toets [Systeemmenu/Tellers] > [Cassette/MF-lade-instellingen] > "Cassette 1" [Volgende]

3 Configureer de functie.

Geef het papierformaat en de papiersoort op.

➔ Raadpleeg de *Engelse gebruikershandleiding*

4 Stel in met behulp van het printerstuurprogramma op de PC.

Selecteer het papierformaat en type envelop met het printerstuurprogramma op de PC.

➔ [Afdrukken op standaard papierformaten \(pagina 4-4\)](#)
[Afdrukken op niet-standaard papierformaten \(pagina 4-6\)](#)

De extra grote papierinvoer vullen

Plaats papier in de extra grote papierinvoer.

- 1 Trek de cassette helemaal uit het apparaat.

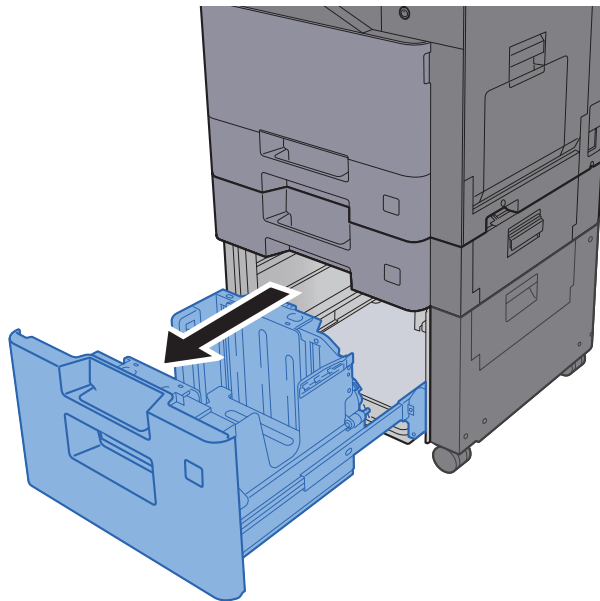

OPMERKING

Trek niet meer dan één cassette tegelijkertijd uit.

- 2 Plaats papier.

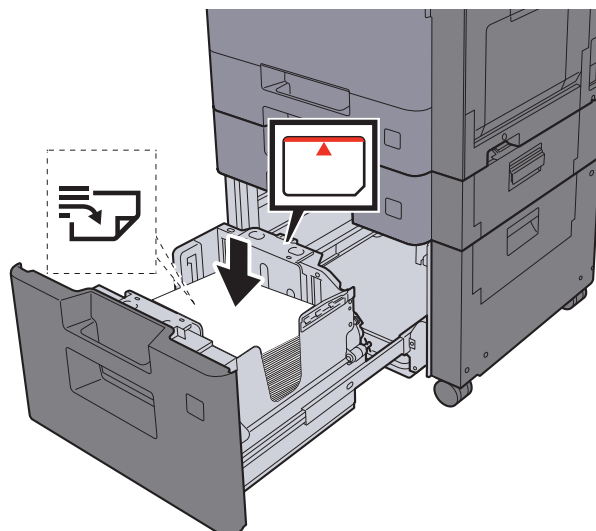

BELANGRIJK

- Plaats het papier met de te bedrukken zijde naar boven.
- Als u nieuw papier uit de verpakking haalt, waaiert het papier dan eerst los voor u het in de cassettes plaatst.
- ➔ [Papier in de cassettes plaatsen \(pagina 3-4\)](#)
- Controleer voor het plaatsen van het papier of het niet gekruld of gevouwen is. Gekruld of gevouwen papier kan papierstoringen veroorzaken.
- Zorg dat het papier niet boven de niveauaanduiding uitkomt (zie bovenstaande afbeelding).

- 3 Duw de cassette voorzichtig terug.

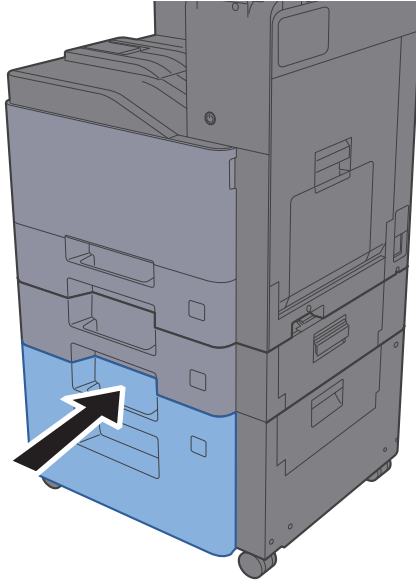

- 4 Roep het scherm op.
[Systeemmenu/Tellers]-toets > [Cassette/MF lade instellingen]
- 5 Selecteer een functie.
Selecteer [Cassette 3].
- 6 Configureer de functie.
Kies de papiersoort.
➔ Raadpleeg de *Engelse gebruikershandleiding*

Papierstopper

Bij gebruik van papier groter dan A4/Letter, open de papierstopper zoals getoond in de figuur.

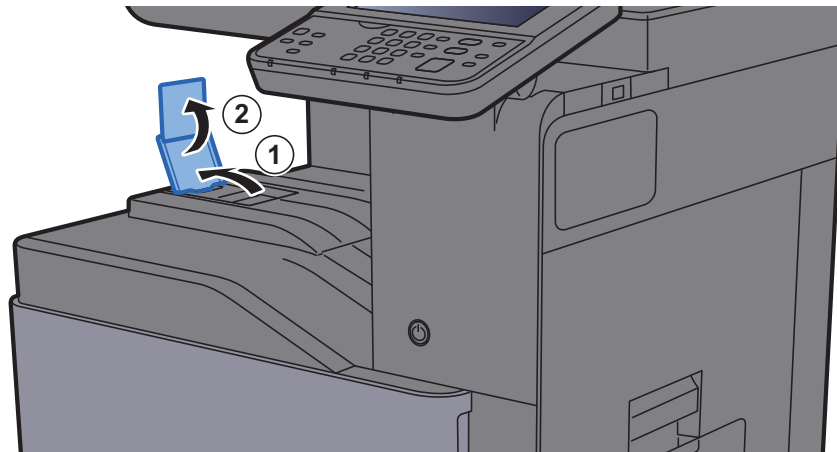

Geleider envelopstapel

Om een envelop te gebruiken, open de geleider voor de envelopstapel, zoals hieronder getoond.

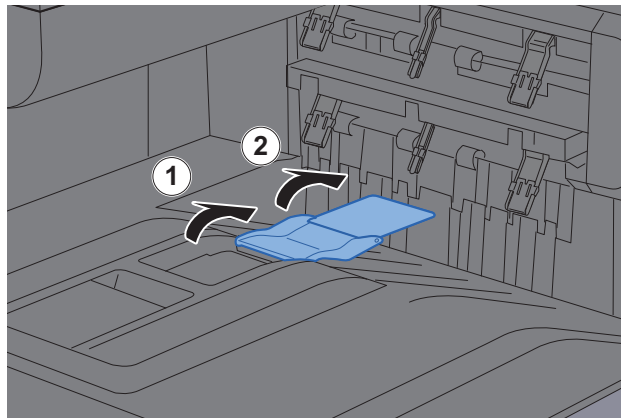

Versteller stapelniveau

Als het uitgevoerde papier merkbaar krult, trek dan de versteller voor het stapelniveau uit, zoals getoond.

Versteller stapelniveau uittrekken

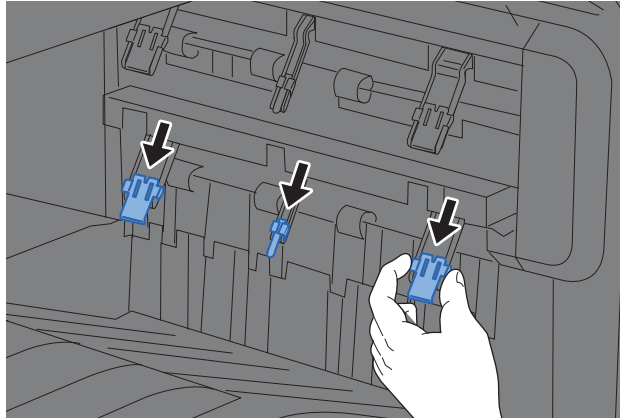

Versteller stapelniveau terugplaatsen

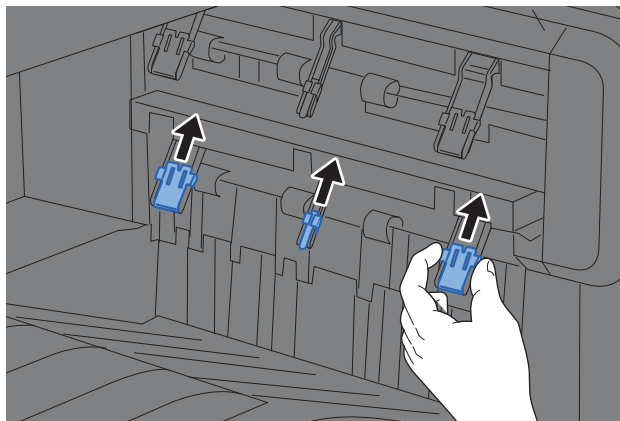

OPMERKING

Bij gebruik van de taakscheider voor de uitvoer, kunt u zo nodig de versteller voor het stapelniveau op de taakscheider uittrekken.

Vorbereitung für den Versand eines Dokuments zu einem freigegebenen Ordner auf einem PC

Überprüfen Sie die Informationen, die auf dem Gerät eingestellt werden müssen, und erstellen Sie einen Ordner, um das Dokument auf Ihrem Computer zu empfangen. In der folgenden Beschreibung werden Screenshots von Windows 10 verwendet. Die Details der Screenshots unterscheiden sich von anderen Windows-Versionen.

OPMERKING

Melden Sie sich bei Windows mit Administratorrechten an.

Den Computernamen und den vollständigen Computernamen notieren

Überprüfen Sie den Computernamen und den vollständigen Computernamen.

1 Rufen Sie das Fenster auf.

Klicken Sie mit der rechten Maustaste auf die **[Start]**-Taste in Windows und wählen Sie **[System]**.

OPMERKING

- In Windows 8.1, klicken Sie mit der rechten Maustaste auf **[PC]** im Start-Fenster und wählen Sie **[Eigenschaften]**. Oder klicken Sie mit der rechten Maustaste auf das Windows-Symbol und wählen Sie **[System]**.
- In Windows 7, wählen Sie von der **[Start]**-Taste in Windows, wählen Sie **[Computer]** und anschließend **[Systemeigenschaften]**.

2 Überprüfen Sie den Computernamen.

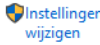

Instellungen für Computernamen, Domäne und Arbeitsgruppe

| | | |
|------------------------------|-------------------|---|
| Computernamen: | PC001 |  |
| Vollständiger Computernamen: | PC001.abcdnet.com | |
| Beschreibung des Computers: | | |
| Domäne: | NT-SERVER | |

Überprüfen Sie den Computernamen und den vollständigen Computernamen.

Schirmbild:

Computernamen: PC001

Vollständiger Computernamen: PC001.abcdnet.com

Nach der Überprüfung des Computernamens, klicken Sie auf die  **[Schließen]** Taste, um das Fenster **"Systemeigenschaften"** zu schließen.

De gebruikersnaam en de domeinnaam noteren

Controleer de domeinnaam en de gebruikersnaam voor het aanmelden in Windows.

1 Roep het scherm op.

Klik op het zoekvak in de taakbalk en typ: "Opdrachtprompt". Klik in de zoeklijst met de rechtermuisknop op **[Opdrachtprompt]** en selecteer **[Als administrator uitvoeren]**.

Het scherm Opdrachtprompt verschijnt.

OPMERKING

- In Windows 8.1, klik op **[Zoeken]** in Charms, en voer "Opdrachtprompt" in het zoekvak in. Kies **[Opdrachtprompt]** in de zoeklijst.
- In Windows 7, vanaf de **[Start]**-knop in Windows, selecteer **[Alle programma's]**, (of **[Programma's]**), **[Accessoires]** en klik vervolgens op **[Opdrachtprompt]**.

2 Controleer de domeinnaam en de gebruikersnaam.

Voer in de opdrachtprompt "net config workstation" in en druk vervolgens op **[Invoeren]**.

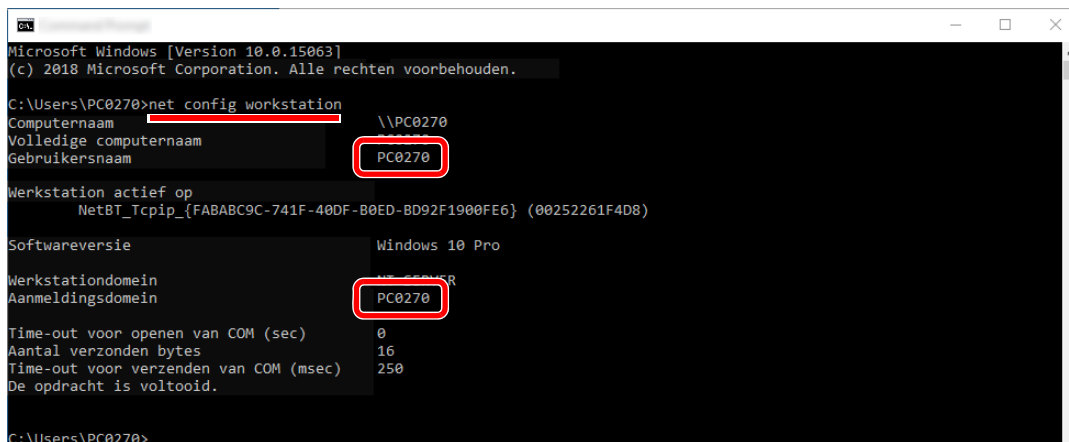

```
Microsoft Windows [Version 10.0.15063]
(c) 2018 Microsoft Corporation. Alle rechten voorbehouden.

C:\Users\PC0270>net config workstation
Computernaam          \\PC0270
Volledige computernaam
Gebruikersnaam       PC0270

Werkstation actief op
NetBT_Tcpip_{FABABC9C-741F-40DF-B0ED-BD92F1900FE6} (00252261F4D8)

Softwareversie       Windows 10 Pro
Werkstationdomein
Aanmeldingsdomein   PC0270

Time-out voor openen van COM (sec)      0
Aantal verzonden bytes                  16
Time-out voor verzenden van COM (msec)  250
De opdracht is voltooid.

C:\Users\PC0270>
```

Controleer de gebruikersnaam en het domeinnaam.

Schermvoorbeeld:

Gebruikersnaam: PC0270
Domeinnaam: PC0270

Een gedeelde map aanmaken, een gedeelde map noteren

Maak een gedeelde map aan om het document in de doelcomputer te ontvangen.

OPMERKING

Als er een werkgroep in Systeemeigenschappen is, configureer dan de onderstaande instellingen om de toegang tot de map voor een specifieke gebruiker of groep te beperken.

- 1 Open een venster in Bestandenverkenner en selecteer [**Weergave**], [**Opties**], en vervolgens [**Mapopties**].
 - In Windows 8.1, selecteer [**Instellingen**] in Charms op het bureaublad, en selecteer [**Configuratiescherm**], [**Vormgeving en persoonlijke instellingen**] en vervolgens [**Mapopties**].
 - In Windows 7, vanaf de [**Start**]-knop in Windows, selecteer [**Configuratiescherm**], [**Vormgeving en persoonlijke instellingen**] en klik vervolgens op [**Mapopties**].

2

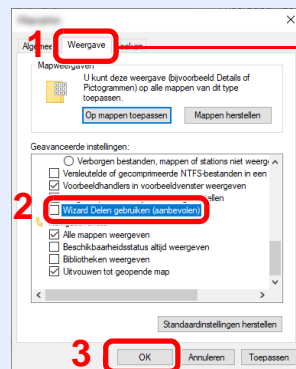

Controleer of het tabblad [**Weergave**] is geselecteerd.

Verwijder het vinkje bij [**Wizard Delen gebruiken (aanbevolen)**] onder "Geavanceerde instellingen".

1 Maak een map aan.

- 1 Maak een map aan op uw computer.

Maak een map aan met bijvoorbeeld de naam "**scannerdata**" op het bureaublad.

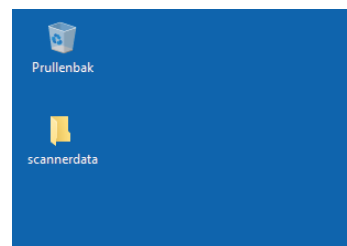

- 2 Klik met de rechtermuisknop op de map "**scannerdata**", selecteer [**Eigenschappen**], en klik op [**Delen**] en [**Geavanceerd delen**].

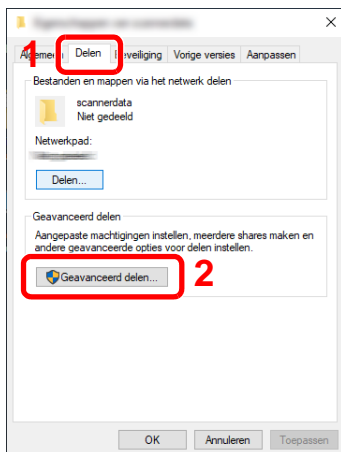

2 Configureer de instellingen voor machtigingen

- 1 Selecteer het selectievakje [**Deze map delen**] en klik op de toets [**Machtigingen**].

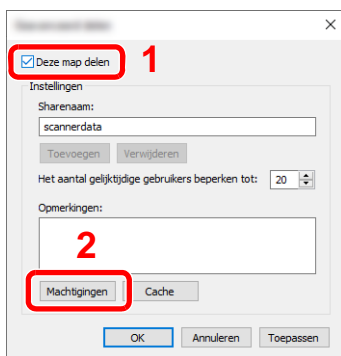

- 2 Noteer de [**Sharenaam**].

- 3 Klik op de toets [**Toevoegen**].

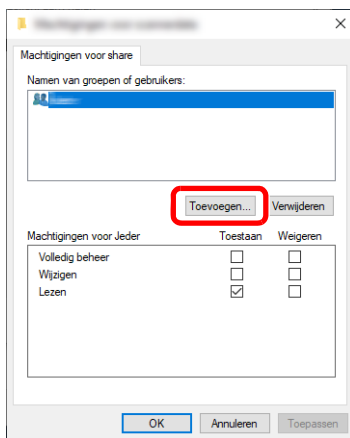

4 Geef de locatie op.

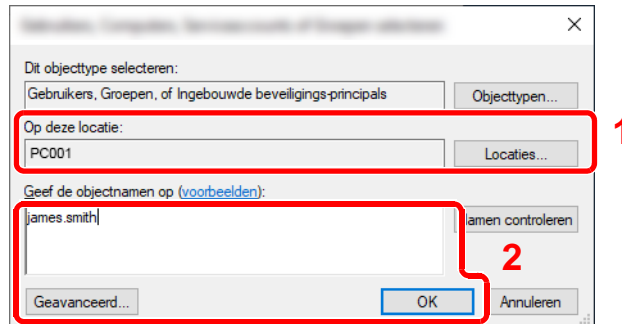

- 1 Als de computernaam die u heeft genoteerd op [pagina 3-12](#) dezelfde is als de domeinnaam:
 Als de computernaam niet wordt weergegeven in "Op deze locatie", klik dan op de toets [**Locaties**], selecteer de computernaam en klik op de toets [**OK**].
 Voorbeeld: PC001
 Als de computernaam die u heeft genoteerd op [pagina 3-12](#) niet dezelfde is als de domeinnaam:
 Als de tekst na het eerste punt (.) in de volledige computernaam die u heeft genoteerd niet verschijnt in "Op deze locatie", klik dan op de toets [**Locaties**], selecteer de tekst na het punt (.) en klik op de toets [**OK**].
 Voorbeeld: abcdnet.com

→ [De gebruikersnaam en de domeinnaam noteren \(pagina 3-13\)](#)

- 2 Voer de gebruikersnaam in die u heeft genoteerd op pagina in het tekstvak en klik op de toets [**OK**].
 Ook de gebruikersnaam kan worden aangemaakt door te klikken op de toets [**Geavanceerd**] en een gebruiker te kiezen.

5 Stel de toegangsrechten voor de geselecteerde gebruiker in.

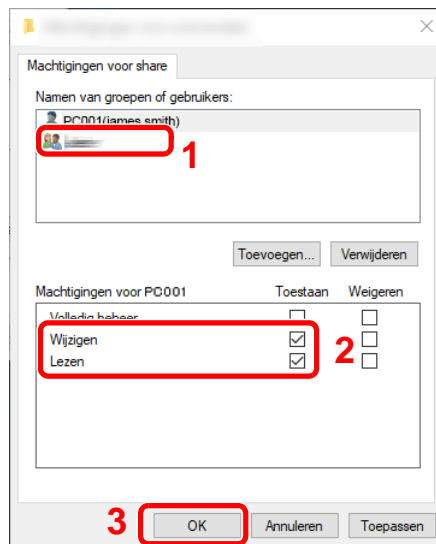

- 1 Selecteer de gebruiker die u hebt ingevoerd.
- 2 Selecteer het selectievakje [**Toestaan**] voor de machtigingen "Wijzigen" en "Lezen".
- 3 Druk op [**OK**].

OPMERKING

"Iedereen" geeft iedereen op het netwerk de mogelijkheid om te delen. Voor een betere veiligheid is het raadzaam om bij "Iedereen" het vinkje voor "Lezen" [**Toestaan**] te verwijderen.

- 6 Klik op de toets [**OK**] in het scherm "Geavanceerd delen" om het scherm te sluiten.

7 Controleer de ingestelde gegevens in het tabblad [Veiligheid].

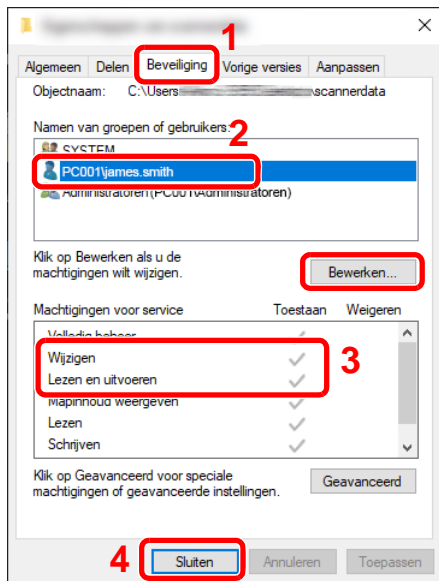

- 1 Selecteer het tabblad [Beveiliging].
- 2 Selecteer de gebruiker die u hebt ingevoerd. Als de gebruiker niet op "Namen van groepen of gebruikers" staat, klikt dan op [Bewerken] om gebruikers toe te voegen op een soortgelijke wijze als voor "configuratie van instellingen voor machtigingen".
- 3 Zorg ervoor dat [Toestaan] is aangevinkt voor de machtigingen "Wijzigen" en "Lezen en uitvoeren".
- 4 Klik op de knop [Sluiten].

Windows Firewall konfigurieren

Stellen Sie das Teilen von Dateien und Druckern zu und stellen Sie den Port für SMB-Übertragung ein.

OPMERKING

Melden Sie sich bei Windows mit Administratorrechten an.

1. Überprüfen Sie die Datei- und Druckerfreigabe.

1. Klicken Sie auf die **[Start]**-Taste in Windows, wählen Sie **[Windows-System]**, **[Konfigurationsschirm]**, **[System und Sicherheit]** und anschließend **[Eine App über die Windows Firewall zulassen]**.

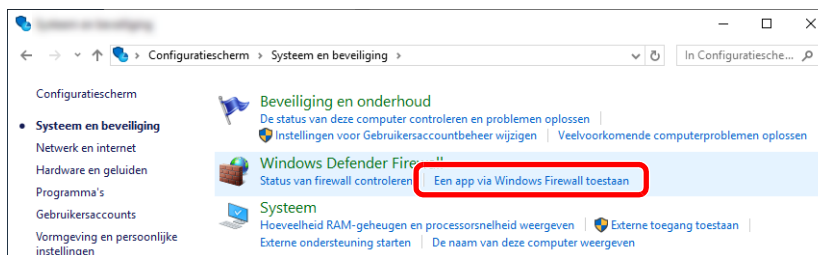

OPMERKING

Wenn das Dialogfenster Benutzerkontensteuerung erscheint, klicken Sie auf die **[Weiter]**-Taste.

2. Aktivieren Sie die Datei- und Druckerfreigabe.

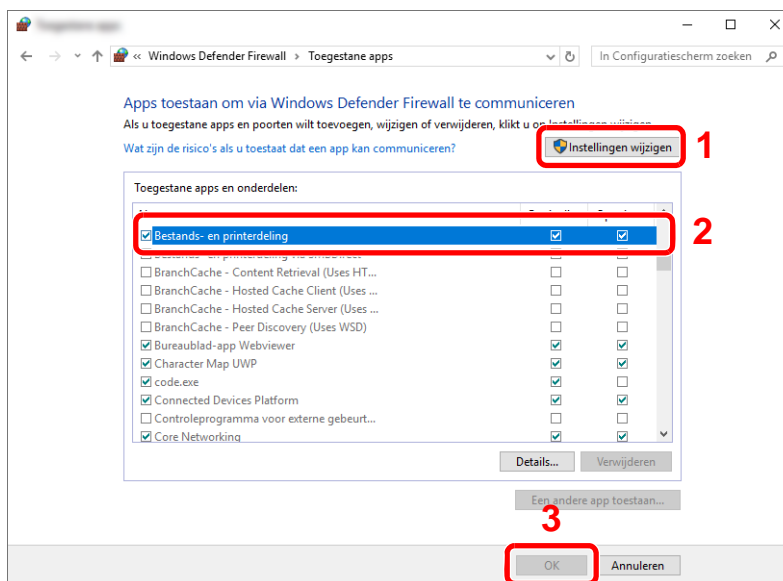

2 Voeg een poort toe.

- 1 Klik op de **[Start]**-knop in Windows, selecteer **[Windows-systeem]**, **[Configuratiescherm]**, **[Systeem en beveiliging]**, en **[Status van firewall controleren]**.

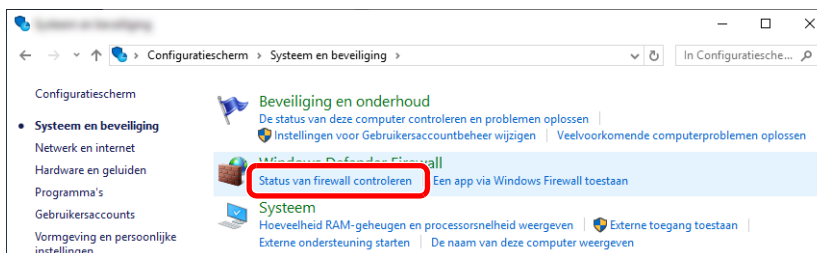

- 2 Kies **[Geavanceerde instellingen]**.

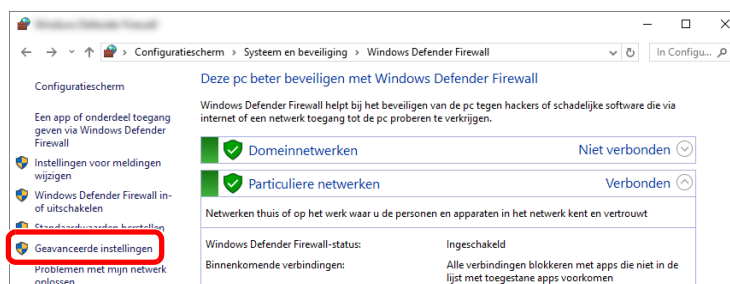

- 3 Kies **[Regels voor binnenkomende verbindingen]**.



- 4 Kies **[Nieuwe regel...]**.

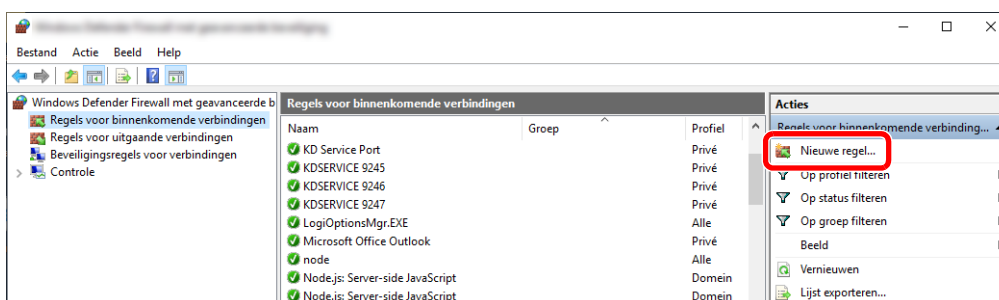

5 Kies [Poort].

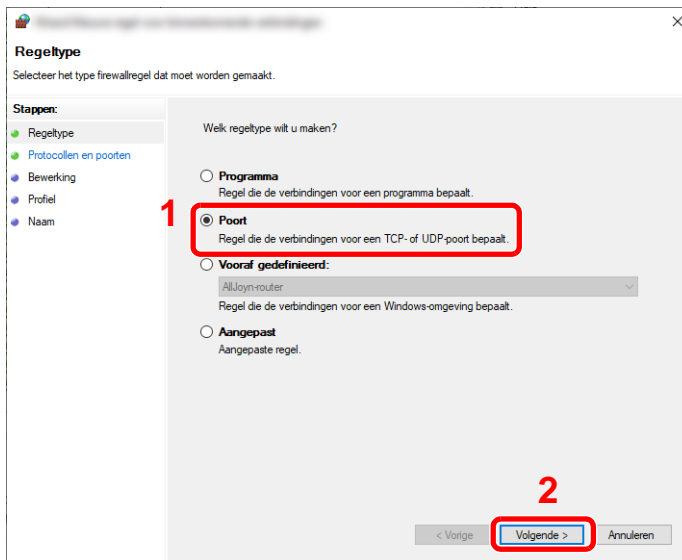

6 Kies [TCP] als de poort waarvoor de regel geldt. Selecteer vervolgens [Specifieke lokale poorten] en voer "445" in en klik op [Volgende].

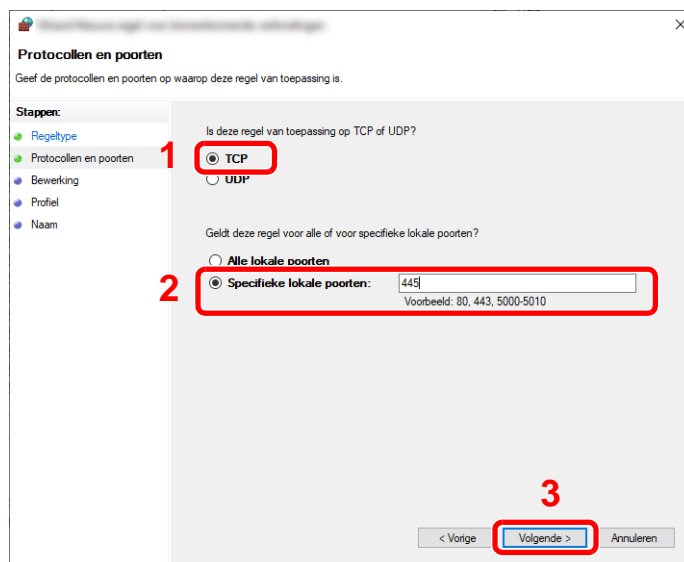

7 Kies [De verbinding toestaan] en klik op de knop [Volgende].

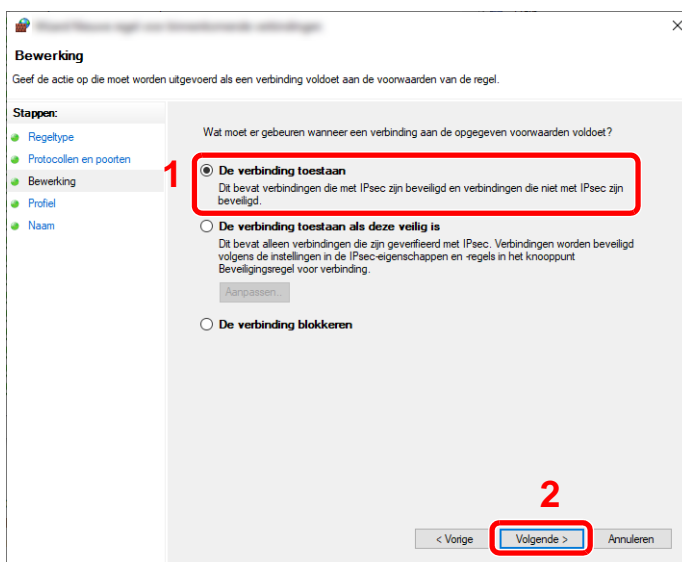

8. Achte darauf, dass alle Kästchen ausgewählt sind und klicke auf die Schaltfläche **[Volgende]**.

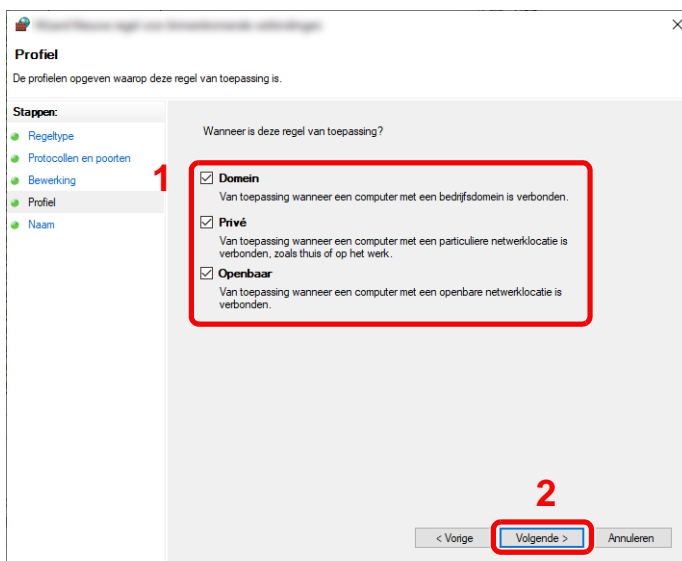

9. Voer "Scan to SMB" in onder "Naam" en klicke op **[Voltoeien]**.

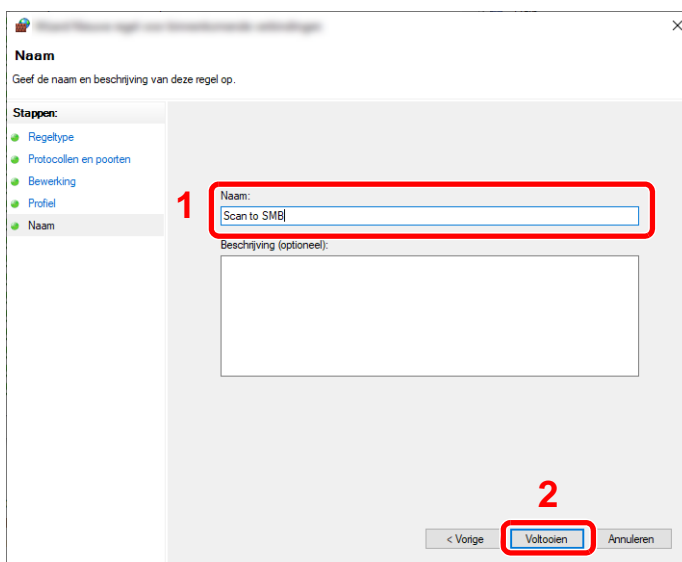

In Windows 8.1

1. In Windows 8.1, selecteer **[Instellingen]** in charms op het bureaublad, en selecteer **[Configuratiescherm]**, **[Systeem en beveiliging]** en vervolgens **[Windows Firewall]**. Als het dialoogvenster Gebruikersaccountbeheer verschijnt, klik dan op de knop **[Doorgaan]**.
2. Configureer de instellingen.
➔ [Windows Firewall configureren \(pagina 3-18\)](#)

In Windows 7

1. In Windows 7, vanaf de knop **[Start]** in Windows, selecteer **[Configuratiescherm]**, **[Systeem en beveiliging]** en vervolgens **[Een programma via Windows Firewall toestaan]**. Als het dialoogvenster Gebruikersaccountbeheer verschijnt, klik dan op de knop **[Doorgaan]**.
2. Configureer de instellingen.
➔ [Windows Firewall configureren \(pagina 3-18\)](#)

Met wachtwoord beveiligd delen uitschakelen (alleen voor Windows 10)

Als het niet mogelijk is de gedeelde map te openen die u heeft opgegeven, kunnen de instellingen voor het besturingssysteem worden gewijzigd.

Volg de onderstaande stappen om de instellingen te bevestigen en te wijzigen.

- 1 Klik met de rechtermuisknop op de [Start]-knop en selecteer [Instellingen].
- 2 Selecteer [Netwerk en internet].
- 3 Selecteer [Deelopties].
- 4 Selecteer [Netwerkdetectie inschakelen] in [Netwerkdetectie].

Opties voor delen van verschillende netwerkprofielen wijzigen

In Windows wordt een apart netwerkprofiel gemaakt voor elk netwerk dat u gebruikt. Voor elk profiel kunt u specifieke opties selecteren.

Particulier netwerk ⌵

Netwerkdetectie ⌵

Als Netwerkdetectie is ingeschakeld, kan deze computer andere computers en apparaten in het netwerk zien, en kan deze computer worden gedetecteerd door andere netwerkcomputers.

Netwerkdetectie inschakelen
 Schakel het automatisch instellen in van apparaten die met een netwerk zijn verbonden.

Netwerkdetectie uitschakelen

Bestands- en printerdeling ⌵

Als Bestands- en printerdeling is ingeschakeld, zijn bestanden en printers die op deze computer worden gedeeld toegankelijk voor personen in het netwerk.

Bestands- en printerdeling inschakelen
 Bestands- en printerdeling uitschakelen

Gast of Openbaar ⌵

Domein (huidig profiel) ⌵

Alle netwerken ⌵

5 Selecteer [Bestands- en printerdeling inschakelen] in [Bestands- en printerdeling].

Opties voor delen van verschillende netwerkprofielen wijzigen

In Windows wordt een apart netwerkprofiel gemaakt voor elk netwerk dat u gebruikt. Voor elk profiel kunt u specifieke opties selecteren.

Particulier netwerk ⌵

Netwerkdetectie ⌵

Als Netwerkdetectie is ingeschakeld, kan deze computer andere computers en apparaten in het netwerk zien, en kan deze computer worden gedetecteerd door andere netwerkcomputers.

Netwerkdetectie inschakelen
 Schakel het automatisch instellen in van apparaten die met een netwerk zijn verbonden.
 Netwerkdetectie uitschakelen

Bestands- en printerdeling ⌵

Als Bestands- en printerdeling is ingeschakeld, zijn bestanden en printers die op deze computer worden gedeeld toegankelijk voor personen in het netwerk.

Bestands- en printerdeling inschakelen
 Bestands- en printerdeling uitschakelen

Gast of Openbaar ⌵

Domein (huidig profiel) ⌵

Alle netwerken ⌵

6 Klik op [⌵] van [Alle netwerken] en selecteer [Met wachtwoord beveiligd delen uitschakelen] in [Met wachtwoord beveiligd delen].



OPMERKING

Het verdient aanbeveling om een wachtwoord voor het gebruikersaccount in te stellen. (Neem voor beveiliging contact op met uw netwerkbeheerder.)

4 Afdrukken vanaf PC

In dit hoofdstuk worden de volgende onderwerpen uitgelegd:

| | |
|--|------|
| Venster afdrukinstellingen van het printerstuurprogramma | 4-2 |
| Het helpmenu van het printerstuurprogrammaoproepen | 4-3 |
| De standaardinstellingen van het printerstuurprogramma wijzigen (Windows 10) | 4-3 |
| Afdrukken vanaf PC | 4-4 |
| Afdrukken op standaard papierformaten | 4-4 |
| Afdrukken op niet-standaard papierformaten | 4-6 |
| Een afdruktaak vanaf de computer annuleren | 4-8 |
| Mobiele printoplossingen | 4-9 |
| Afdrukken met AirPrint | 4-9 |
| Afdrukken met Google Cloud Print | 4-9 |
| Afdrukken via Mopria | 4-9 |
| De status van printer bewaken (Status Monitor) | 4-10 |
| Toegang tot de Status Monitor | 4-10 |
| Verlaten van de Status Monitor | 4-10 |
| Sneloverzicht printerstatus | 4-10 |
| Tabblad voortgang afdruktaken | 4-11 |
| Tabblad status papierlade | 4-11 |
| Tabblad tonerstatus | 4-11 |
| Tabblad waarschuwing | 4-12 |
| Status Monitor snelmenu | 4-12 |
| Status Monitor instellingen kennisgeving | 4-13 |

Venster afdrukinstellingen van het printerstuurprogramma

Op het scherm afdrukinstellingen van het printerstuurprogramma kunt u tal van instellingen voor het afdrukken configureren.

➔ Printing System Driver User Guide

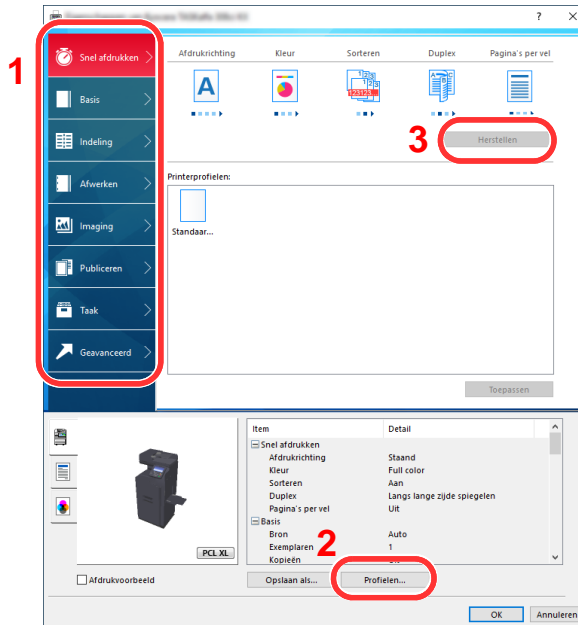

| Nr. | Beschrijving |
|-----|---|
| 1 | <p>Tabblad [Snel afdrukken] Bevat pictogrammen die kunnen worden gebruikt om veelgebruikte functies eenvoudig te configureren. Elke keer dat u op een pictogram klikt, verandert deze in een beeld dat op de afdrukresultaten lijkt en worden de instellingen toegepast.</p>  <p>Tabblad [Basis] Dit tabblad bevat basisfuncties die veel gebruikt worden. Het kan gebruikt worden om afdrukformaat, bestemming en dubbelzijdig afdrukken te configureren.</p> <p>Tabblad [Indeling] In dit tabblad kunt u de instellingen configureren voor het afdrukken van verschillende lay-outs, waaronder brochures afdrukken, modus combineren, poster afdrukken, en schaalverdeling.</p> <p>Tabblad [Afwerking] In dit tabblad kunt u de instellingen met betrekking tot de afwerking van gedrukte media configureren, zoals het inbinden en nieten.</p> <p>Tabblad [Imaging] In dit tabblad kunt u de instellingen met betrekking tot de afdrukkwaliteit configureren.</p> <p>Tabblad [Publiceren] In dit tabblad kunt u covers en inserts voor afdruktaken maken en inzetstukken tussen de vellen van OHP-folies plaatsen.</p> <p>Tabblad [Taak] In dit tabblad kunt u de instellingen configureren voor het opslaan van afdrukgegevens van de computer naar het apparaat. Vaak gebruikte documenten en andere gegevens kunnen worden opgeslagen op het apparaat voor later gebruik. Aangezien opgeslagen documenten direct vanaf het apparaat kunnen worden afgedrukt, is deze functie ook handig als u een document wilt afdrukken waarvan u niet wilt dat anderen het zien.</p> <p>Tabblad [Geavanceerd] In dit tabblad kunt u de instellingen configureren voor het toevoegen van tekstpagina's of watermerken aan afdrukgegevens.</p> |

| Nr. | Beschrijving |
|-----|---|
| 2 | [Profielen] De instellingen van het printerstuurprogramma kunnen worden opgeslagen als een profiel. Opgeslagen profielen kunnen op naar believen op elk moment worden opgeroepen, dus het is handig om vaak gebruikte instellingen op te slaan. |
| 3 | [Herstellen] Klik hier om de instellingen naar hun oorspronkelijke standaardwaarden terug te zetten. |

Het helpmenu van het printerstuurprogrammaoproepen

Het printerstuurprogramma heeft een helpmenu. Voor meer informatie over de afdrukinstellingen, open het scherm afdrukinstellingen printerstuurprogramma en roep de helpmenu op zoals hieronder is uitgelegd.

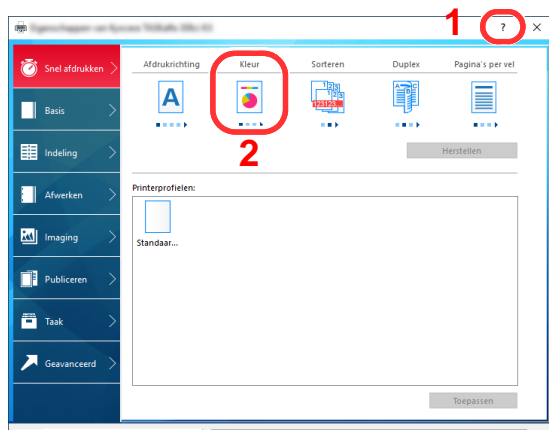

- 1 Klik op de knop [?] in de rechterbovenhoek van het scherm.
- 2 Klik op het item waarover u meer wenst te weten.



OPMERKING

U kunt ook het hulpscherm van het printerstuurprogramma oproepen door te klikken op het gewenste item en vervolgens op de [F1] toets op uw toetsenbord.

De standaardinstellingen van het printerstuurprogramma wijzigen (Windows 10)

De standaardinstellingen van het printerstuurprogramma kunnen worden gewijzigd. Door veelgebruikte instellingen te selecteren, kunt u stappen overslaan bij het afdrukken. Voor meer informatie over de instellingen, raadpleeg:

➔ Printing System Driver User Guide

- 1 Klik op de [Start]-knop in Windows, selecteer [Windows-systeem], [Configuratiescherm], en [Apparaten en printers weergeven].
- 2 Klik met de rechtermuisknop op het pictogram printerstuurprogramma van het apparaat, en klik op het menu [Eigenschappen van printer] van het printerstuurprogramma.
- 3 Klik op de knop [Voorkeuren] op het tabblad [Algemeen].
- 4 Selecteer de standaardinstellingen en klik op de knop [OK].

Afdrukken vanaf PC

Volg de onderstaande stappen om documenten vanuit toepassingen af te drukken.

In dit hoofdstuk wordt de afdrukmethode met de Printing System Driver beschreven.

OPMERKING

- Om documenten af te drukken vanuit een toepassing, moet u het printerstuurprogramma op uw computer installeren vanaf de bijgeleverde DVD (Product Library).
- In sommige omgevingen worden de huidige instellingen weergegeven aan de onderzijde van het printerstuurprogramma.

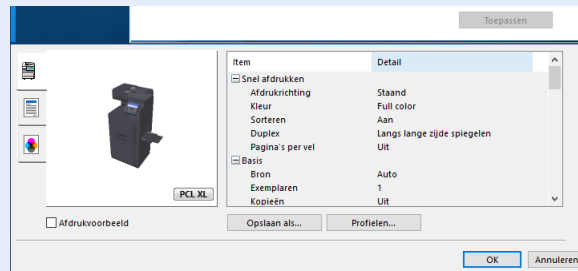

- Bij het afdrukken van karton of enveloppen, plaats het karton of enveloppen in de multifunctionele lade alvorens de volgende procedure te verrichten.

➔ [Papier in de multifunctionele lade plaatsen \(pagina 5-5\)](#)

Afdrukken op standaard papierformaten

Als u een papierformaat plaatst dat is opgenomen in de afdrukformaten van het apparaat, kies dan het papierformaat in het tabblad **[Basis]** van het scherm afdrukinstellingen van het printerstuurprogramma.

- 1 Roep het scherm op.
Klik op **[Bestand]** en selecteer **[Afdrukken]** in de toepassing.
- 2 Configureer de instellingen.
 - 1 Selecteer het apparaat in het menu "Printer" en klik op de knop **[Eigenschappen]**.

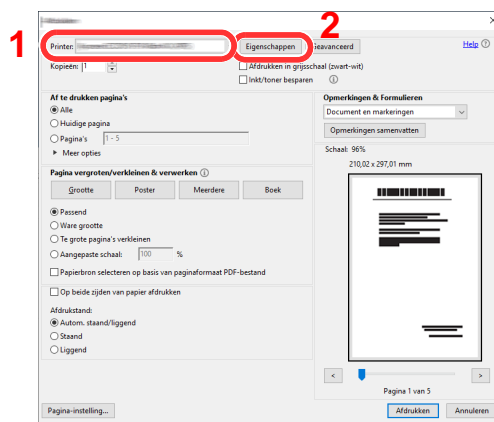

- 2 Selecteer tabblad **[Basis]**.

- 3 Klik op het menu "Afdrukformaat" en selecteer het papierformaat voor het afdrukken.
Om papier van formaat dat niet is opgenomen in de afdrukformaten van het apparaat te laden, zoals karton of enveloppen, moet het papierformaat worden geregistreerd.

➔ [Afdrukken op niet-standaard papierformaten \(pagina 4-6\)](#)

Om op speciale papiersoorten af te drukken zoals dik papier of transparanten, klikt u op het menu "Afdrukmaterialtype" en selecteert u het mediatype.

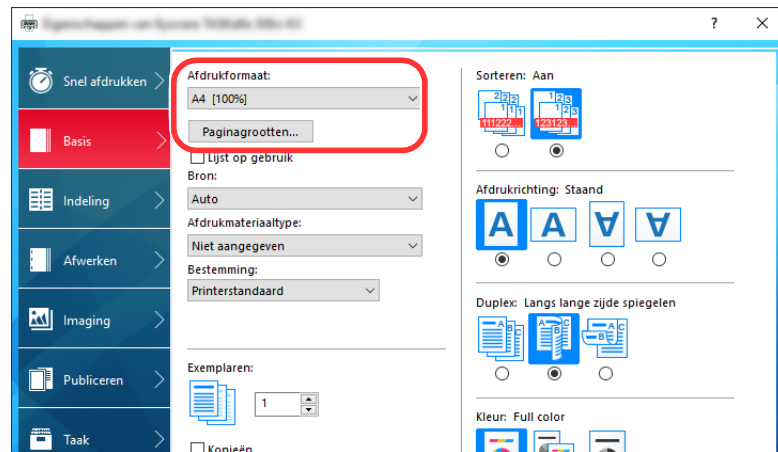

- 4 Klik op de knop [OK] om terug te keren naar het dialogvenster Afdrukken.

3 Start het afdrukken.

Klik op de toets [OK].

Afdrukken op niet-standaard papierformaten

Als u een papierformaat plaatst dat niet is opgenomen in de afdrukformaten van het apparaat, registreer dan het papierformaat in het tabblad **[Basis]** van het scherm afdrুকinstellingen van het printerstuurprogramma.

De geregistreerde grootte kan worden geselecteerd uit het menu "Afdrukformaat".

OPMERKING

Om af te drukken met het apparaat, stel het papierformaat en -type in, zie:

➔ *Engelse gebruikershandleiding*

1 Roep het scherm afdrুকinstellingen op.

- 1 Klik op de **[Start]** knop in Windows en selecteer vervolgens **[Windows-systeem]**, **[Configuratiescherm]**, en **[Apparaten en printers weergeven]**.

OPMERKING

- In Windows 8.1, selecteer **[Instellingen]** in charms op het bureaublad, en selecteer **[Configuratiescherm]**, en vervolgens **[Apparaten en printers]**.
- In Windows 7, klik op de knop **[Start]** in Windows en vervolgens op **[Apparaten en printers]**.

- 2 Klik met de rechtermuisknop op het pictogram printerstuurprogramma van het apparaat, en klik op het menu **[Eigenschappen van printer]** van het printerstuurprogramma.
- 3 Klik op de knop **[Voorkeuren]** op het tabblad **[Algemeen]**.

2 Registreer het papierformaat.

- 1 Klik op tabblad **[Basis]**.

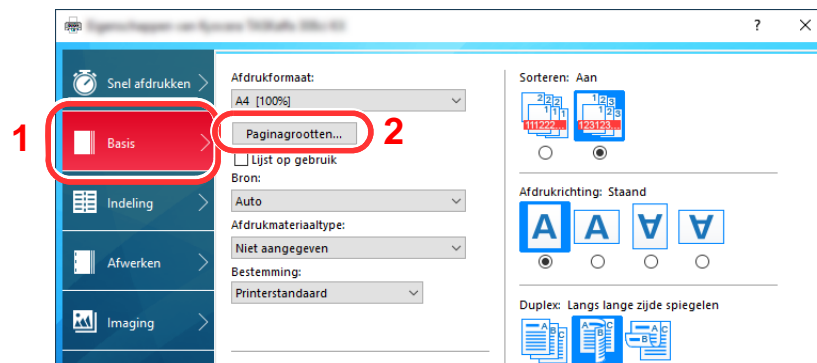

- 2 Klik op de toets **[Papierformaat]**.
- 3 Klik op de toets **[Nieuw]**.

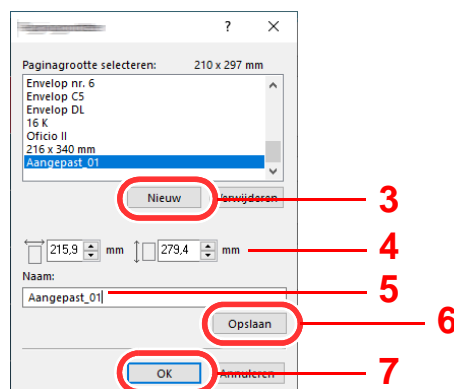

- 4 Voer het papierformaat in.

- 5 Voer de benaming van het papier in.
- 6 Klik op de toets [**Opslaan**].
- 7 Klik op de toets [**OK**].
- 8 Klik op de toets [**OK**].

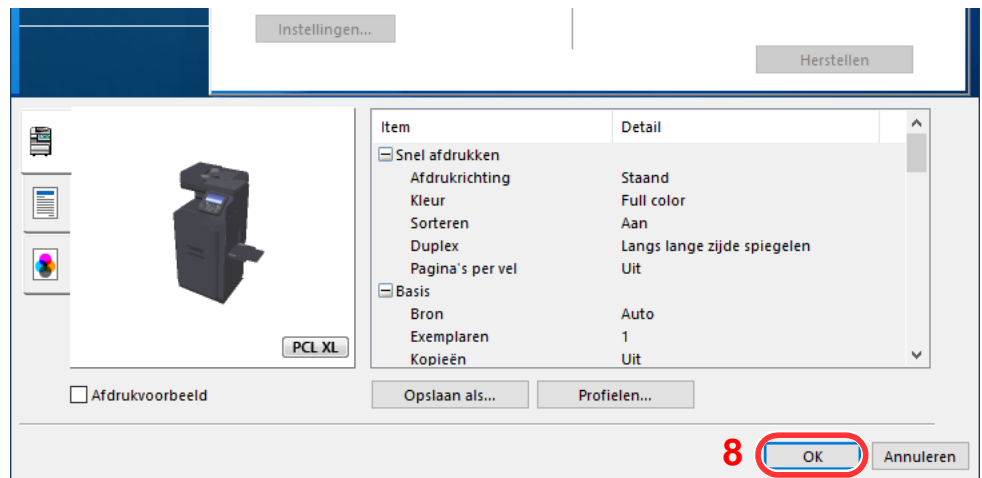

- 3 Roep het scherm op.
Klik op [**Bestand**] en selecteer [**Afdrukken**] in de toepassing.
- 4 Geef het formaat en type van het niet-standaard papierformaat op.
 - 1 Selecteer het apparaat in het menu "Printer" en klik op de knop [**Eigenschappen**].

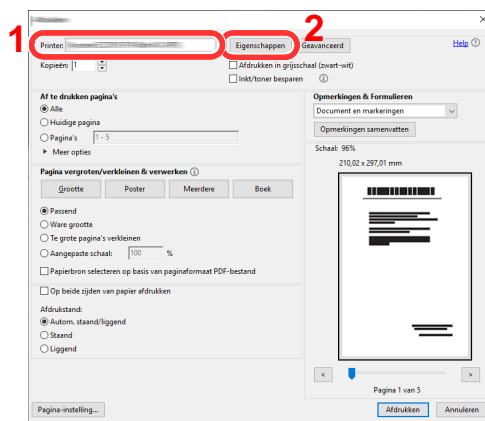

- 2 Selecteer tabblad [**Basis**].

- 3 Klik op het menu "Afdrukformaat" en selecteer het papierformaat die in stap 2 is geregistreerd.

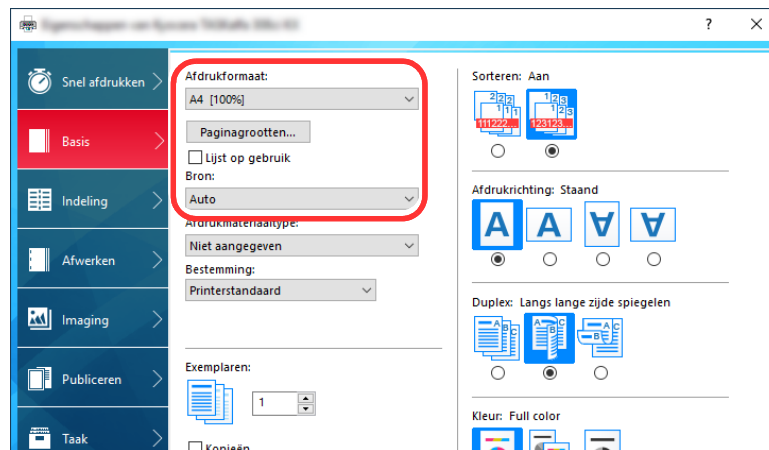

Om op speciale papiersoorten af te drukken zoals dik papier of transparanten, klikt u op het menu "Afdrukmaterialtype" en selecteert u het mediotype.

OPMERKING

Als u een Ansichtkaart of envelop hebt geplaatst, selecteert u dan **[Karton]** of **[Envelop]** in het menu "Afdrukmaterialtype".

- 4 Kies de papierbron in het menu "Bron".
 - 5 Klik op de knop **[OK]** om terug te keren naar het dialoogvenster Afdrukken.
- 5 Start het afdrukken.
Klik op de toets **[OK]**.

Een afdruktaak vanaf de computer annuleren

Om een lopende afdruktaak te annuleren vanaf het printerstuurprogramma voordat de printer begint af te drukken, ga als volgt te werk:

OPMERKING

Als afdrukken vanaf dit apparaat worden geannuleerd, raadpleeg:

➔ [Taken annuleren \(pagina 5-17\)](#)

- 1 Dubbelklik op het printerpictogram () in de taakbalk rechtsonder het Windows-bureaublad om een dialoogvenster voor de printer te openen.
- 2 Klik op het bestand waarvan u het afdrukken wilt annuleren en selecteert u **[Annuleren]** in het menu "Document".

Mobiele printoplossingen

Dit apparaat ondersteunt AirPrint, Google Cloud Print en Mopria. Afhankelijk van de ondersteunde besturingssystemen en toepassingen, kunt u de taak afdrukken van elk mobiel toestel of computer zonder een printerstuurprogramma te hoeven installeren.

Afdrukken met AirPrint

AirPrint is een afdrukfunctie die standaard is opgenomen in iOS 4.2 en recentere producten, en Mac OS X 10.7 en recentere producten.

Om AirPrint te gebruiken, zorg ervoor dat de AirPrint is ingeschakeld in Embedded Web Server RX.

➔ [Embedded Web Server RX User Guide](#)



Afdrukken met Google Cloud Print

Google Cloud Print is een afdrukservice van Google. Hiermee kan elke gebruiker met een Google-account afdrukken vanaf een apparaat dat is aangesloten op het internet.

Het apparaat kan worden geconfigureerd in de Embedded Web Server RX.

➔ [Embedded Web Server RX User Guide](#)



OPMERKING

Om Google Cloud Print te kunnen gebruiken is een Google-account vereist. Open een Google-account als u er nog geen hebt.

Het apparaat dient ook vooraf te worden geregistreerd met de Google Cloud Print service. Het apparaat kan worden geregistreerd vanaf een PC die is aangesloten op hetzelfde netwerk.

Afdrukken via Mopria

Mopria is een applicatie die het mogelijk maakt om rechtstreeks te printen vanaf apparaten met Android 4.4. De afdrukservice Mopria Print Service dient vooraf te worden geïnstalleerd en ingeschakeld. Voor meer informatie over het gebruik, raadpleeg de website van Mopria Alliance.



De status van printer bewaken (Status Monitor)

De Status Monitor bewaakt de status van de printer en voorziet in een doorlopende rapportfunctie.

OPMERKING

Als u Status Monitor activeert, moet u het volgende controleren.

- Printing System Driver is geïnstalleerd.
- Hetzij [Enhanced WSD] of [EnhancedWSD(SSL)] zijn ingeschakeld.

➔ Raadpleeg de *Engelse gebruikershandleiding*

Toegang tot de Status Monitor

De Status Monitor start ook op wanneer het afdrukken wordt gestart.

Verlaten van de Status Monitor

Gebruik een van onderstaande methodes voor het verlaten van de Status Monitor.

- Handmatig verlaten:
Klik op het pictogram instellingen en kies Afsluiten in het menu, om de Status Monitor te verlaten.
- Automatisch verlaten:
De Status Monitor sluit automatisch na 7 minuten als deze niet wordt gebruikt.

Sneloverzicht printerstatus

De status van de printer wordt met pictogrammen weergegeven. Gedetailleerde informatie wordt weergegeven door te klikken op de knop Uitbreiden.

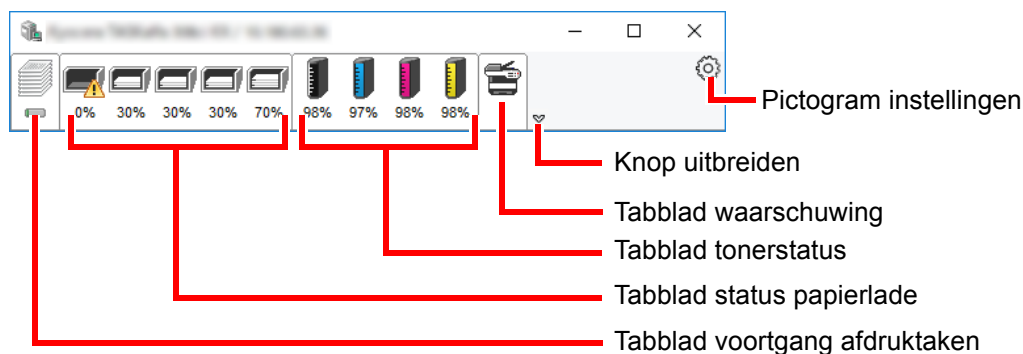

Gedetailleerde informatie wordt weergegeven door te klikken op elk tabblad pictogram.

Tabblad voortgang afdruktaken

De status van de afdruktaken wordt weergegeven.

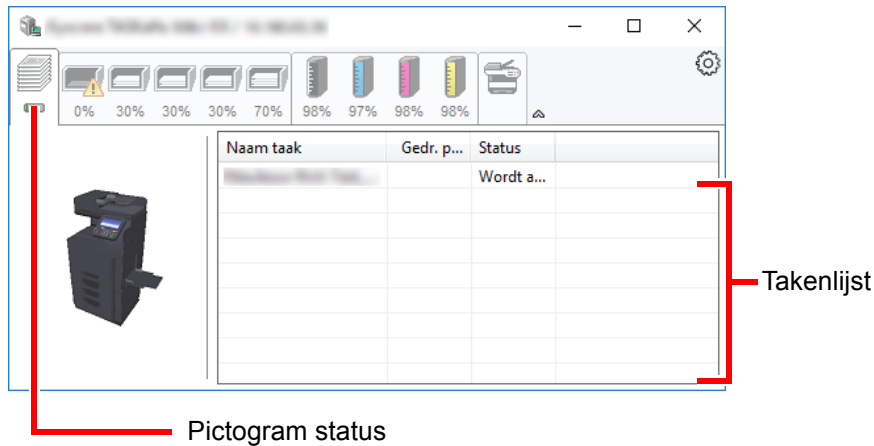

Selecteer een taak uit de lijst via het weergegeven menu en klik met de rechtermuisknop om te annuleren.

Tabblad status papierlade

Informatie over het papier in de printer en de hoeveelheid resterend papier wordt getoond.

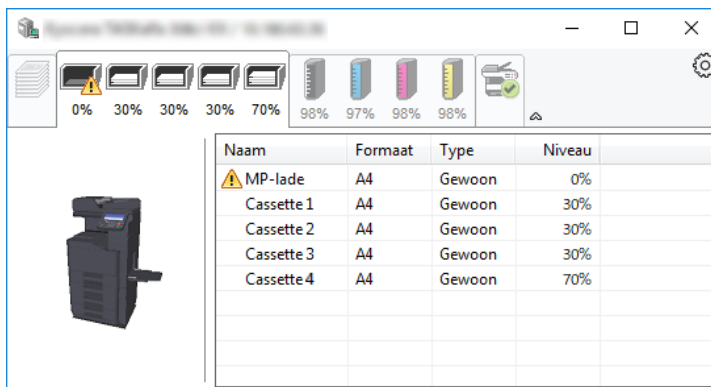

Tabblad tonerstatus

De resterende hoeveelheid toner wordt weergegeven.

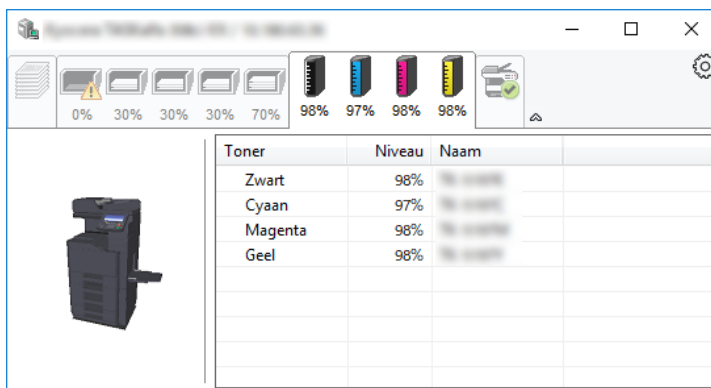

Tabblad waarschuwing

Als een fout optreedt, wordt een bericht weergegeven met een 3D-beeldweergave en een bericht.

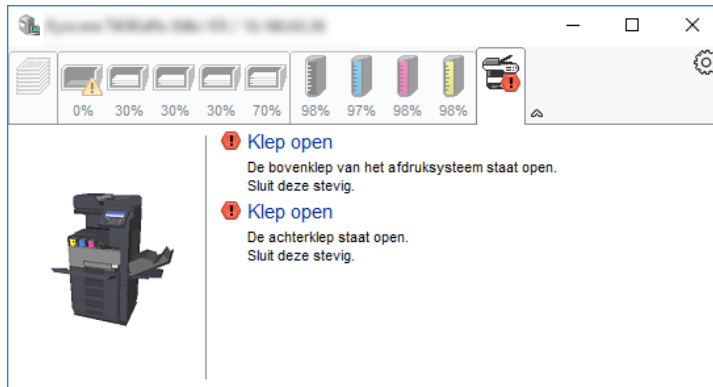

Status Monitor snelmenu

Het volgende menu wordt weergegeven als op de pictogram instellingen wordt geklikt.

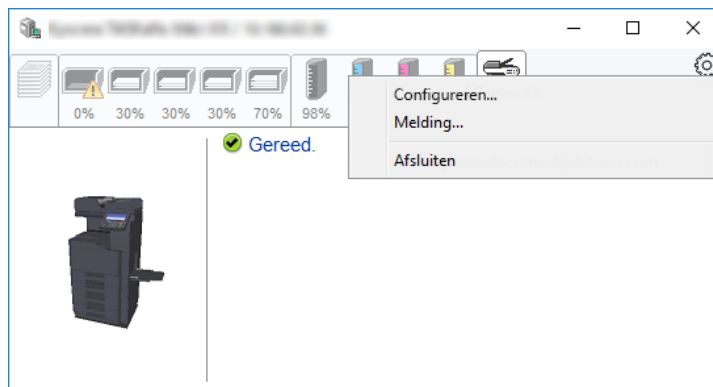

- **Embedded Web Server RX**
Als de printer met een TCP/IP-netwerk is verbonden en een eigen IP-adres heeft, gebruikt u een webbrowser om naar het Embedded Web Server RX te gaan om de netwerkinstellingen te wijzigen of bevestigen. Dit menu wordt niet weergegeven bij gebruik van een USB-verbinding.
➔ **Embedded Web Server RX User Guide**
- **Melding...**
Hiermee kan de weergave van de Status Monitor worden ingesteld.
➔ [Status Monitor instellingen kennisgeving \(pagina 4-13\)](#)
- **Afsluiten**
Hiermee verlaat u de Status Monitor.

Status Monitor instellingen kennisgeving

De Status Monitor instellingen en gedetailleerde lijst gebeurtenissen worden weergegeven.

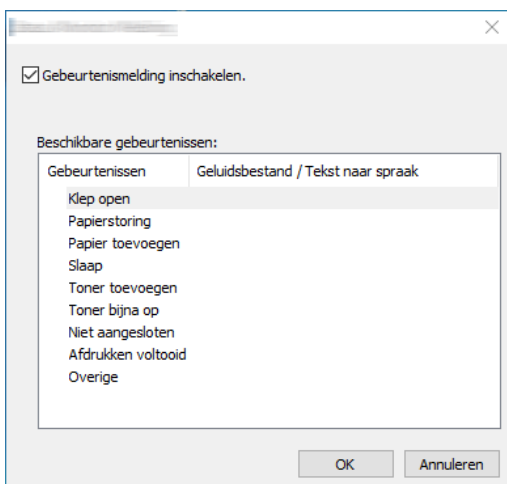

Selecteer of kennisgeving al dan niet moet worden uitgevoerd als er een fout in de lijst gebeurtenissen optreedt.

- 1 Kies Gebeurtenismelding inschakelen.
Als deze instelling is ingesteld op Uit, dan wordt de Status Monitor niet gestart, ook niet als het afdrukken wordt uitgevoerd.
- 2 Selecteer een gebeurtenis die gebruikt moet worden met de optie tekst naar spraak in Beschikbare gebeurtenissen.
- 3 Klik op de kolom Geluidsbestand / Tekst naar spraak.
Klik op de knop Bladeren (...) om de gebeurtenis te melden met een geluidsbestand.

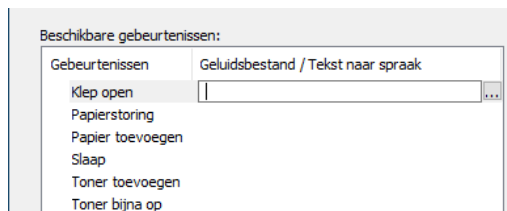

OPMERKING

Het beschikbare bestandsformaat is WAV.

Bij het aanpassen van het luidop voor te lezen bericht op het scherm, moet u de tekst in het tekstvak typen.

5 Bediening van het apparaat

In dit hoofdstuk worden de volgende onderwerpen uitgelegd:

| | | | |
|--|------|--|------|
| Originelen plaatsen | 5-2 | Aan mij verzenden (e-mail) | 5-25 |
| Originelen op de glasplaat plaatsen ... | 5-2 | Instellingen configureren voor het | |
| Originelen in de documenttoevoer | | verzenden | 5-25 |
| plaatsen | 5-3 | Een document verzenden naar het | |
| Papier in de multifunctionele lade plaatsen .. | 5-5 | e-mailadres van de aangemelde | |
| Favorieten | 5-8 | gebruiker | 5-25 |
| Favorieten registreren in de | | Verzendtaken annuleren | 5-26 |
| Wizard-modus | 5-9 | Scannen annuleren | 5-26 |
| Favorieten registreren in de | | De bestemming beheren | 5-27 |
| Programma-modus | 5-10 | De bestemming opgeven | 5-27 |
| Favorieten oproepen in de | | Kiezen uit het adresboek | 5-27 |
| Wizard-modus | 5-11 | Kiezen uit het externe adresboek | 5-29 |
| Favorieten oproepen in de | | Kiezen via de snelkiestoetsen | 5-30 |
| Programma-modus | 5-12 | Een e-mailadres invoeren | 5-30 |
| Favorieten bewerken | 5-12 | Bestemmingen controleren en | |
| Favorieten verwijderen | 5-12 | bewerken | 5-31 |
| Sneltoetsen registreren | 5-13 | Bevestigingsscherm voor | |
| Sneltoetsen toevoegen | 5-13 | bestemmingen | 5-32 |
| Sneltoetsen bewerken | 5-14 | Kies opnieuw | 5-32 |
| Sneltoetsen verwijderen | 5-14 | Gebruik van de FAX-functie | 5-34 |
| Kopiëren | 5-15 | | |
| Basisbediening | 5-15 | | |
| Onderbrekingskopie | 5-16 | | |
| Taken annuleren | 5-17 | | |
| Vaakgebruikte verzendmethode | 5-18 | | |
| Documenten verzenden via e-mail | 5-19 | | |
| Instellingen configureren voor het | | | |
| verzenden | 5-19 | | |
| Gescande documenten verzenden | | | |
| via e-mail | 5-19 | | |
| Documenten verzenden naar de gewenste | | | |
| gedeelde map op een computer (Scannen | | | |
| naar PC) | 5-20 | | |
| Instellingen configureren voor het | | | |
| verzenden | 5-20 | | |
| Documenten verzenden naar de | | | |
| gewenste gedeelde map op een | | | |
| computer | 5-20 | | |
| Scannen met TWAIN of WIA | 5-23 | | |
| Instellingen configureren voor het | | | |
| verzenden | 5-23 | | |
| Documenten scannen met de | | | |
| toepassing | 5-23 | | |
| Verzenden naar verschillende soorten | | | |
| bestemmingen (Multi-versturen) | 5-24 | | |

Originelen plaatsen

Plaats de originelen op de glasplaat of documenttoevoer, afhankelijk van het origineel formaat, type, volume en functie.

- Glasplaat: Plaats het vel, boek, briefkaarten en enveloppen.
- Documenttoevoer: Plaats de meerdere originelen. U kunt ook tweezijdige originelen plaatsen.

Originelen op de glasplaat plaatsen

Naast gewone vellen kunt u als origineel ook boeken of tijdschriften op de glasplaat plaatsen.

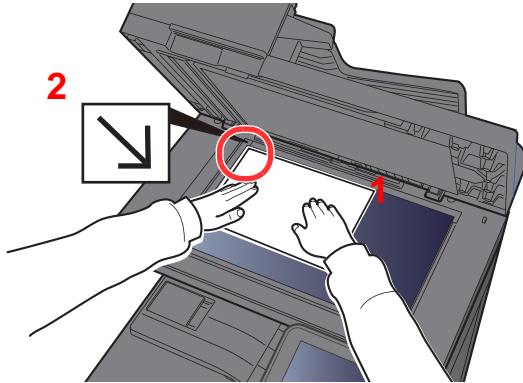

- 1 Plaats de te scannen zijde met het beeld omlaag.
- 2 Lijn ze strak uit tegen de aanduidingsplaten voor het origineelformaat met de linkerachterhoek als referentiepunt.



OPMERKING

Voor meer informatie over de richting van het origineel, raadpleeg:

➔ [Afdrukrichting origineel \(pagina 6-12\)](#)

Wanneer u enveloppen of karton op de plaat legt

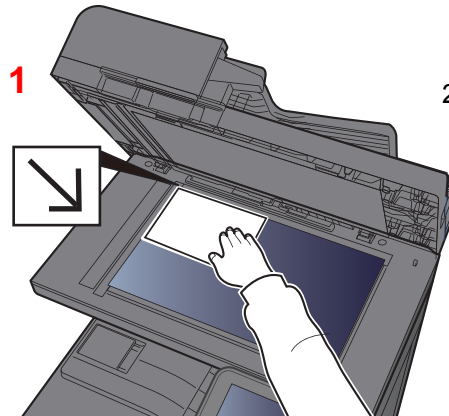
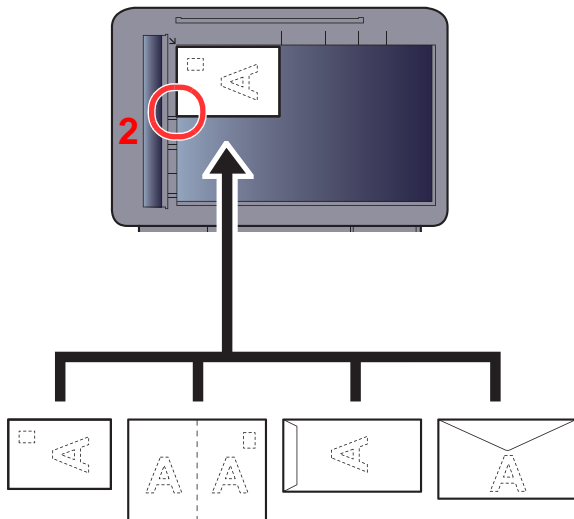

- 1 Plaats de te scannen zijde met het beeld omlaag.
- 2 Lijn ze strak uit tegen de aanduidingsplaten voor het origineelformaat met de linkerachterhoek als referentiepunt.



OPMERKING

Zie voor de procedure voor het invoeren van enveloppen of karton:

➔ *Engelse gebruikershandleiding*



VOORZICHTIG

Laat de documenttoevoer niet openstaan, want dan bestaat er gevaar voor lichamelijk letsel.

✓ BELANGRIJK

- **Duw de documenttoevoer bij het sluiten niet met kracht omlaag. Te veel druk kan ervoor zorgen dat de glasplaat breekt.**
- **Als u boeken of tijdschriften op het apparaat plaatst, doe dit dan met de documenttoevoer open.**

Originelen in de documenttoevoer plaatsen

De documenttoevoer scant automatisch elk vel van meerdere originelen. Beide zijden van dubbelzijdige originelen worden gescand.

De documenttoevoer is geschikt voor de volgende typen originelen.

| | |
|----------------------|---|
| Gewicht | 50 tot 120 g/m ² (dubbelzijdig: 50 tot 120 g/m ²) |
| Formaten | Maximum Folio (Legal) tot Minimum A6 (Statement) |
| Aantal vellen | 75 vel of minder (50 tot 80 g/m ²) |

Gebruik de documenttoevoer niet voor de volgende soorten originelen. Zoniet kunnen de originelen vastlopen of kan de documenttoevoer vervuild worden.

- Originelen met paperclips of nietjes (Verwijder paperclips of nietjes en strijk eventuele golvingen, plooiën of kreuken glad. Als u dit niet doet, kan een papierstoring optreden.)
- Originelen met plakband of lijm
- Originelen met uitsparingen
- Gekrulde originelen
- Originelen met vouwen (Strijk de vouwen glad voor plaatsing. Als u dit niet doet, kan een papierstoring optreden.)
- Carbonpapier
- Gekreukt papier

✓ BELANGRIJK

- **Zorg ervoor, voor u originelen plaatst, dat er geen originelen in de originelenuitvoer zijn achtergebleven. Op de originelenuitvoer achtergebleven originelen kunnen de nieuwe originelen doen vastlopen.**
- **Plaats geen druk op de bovenklep van de documentinvoer door bijvoorbeeld de originelen op de bovenklep uit te lijnen. Dit kan leiden tot een fout in de documentinvoer.**

- 1 Pas de breedtegeleiders voor de originelen aan.

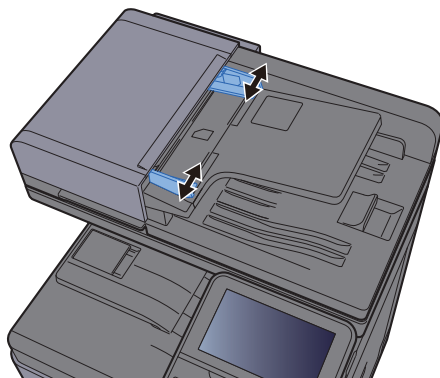

2 Plaats de originelen.

- 1 Plaats de te scannen zijde (of de eerste zijde van dubbelzijdige originelen) naar boven. Schuif de voorrand zo ver mogelijk in de documenttoevoer.

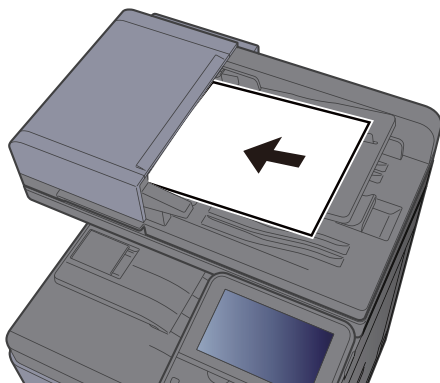

OPMERKING

Voor meer informatie over de richting van het origineel, raadpleeg:

➔ [Afdrukrichting origineel \(pagina 6-12\)](#)

BELANGRIJK

Kijk of de breedtegeleiders voor originelen perfect op de originelen aansluiten. Als er nog ruimte is, past u de breedtegeleiders opnieuw aan. Als u dit niet doet, kan dit leiden tot een papierstoring.

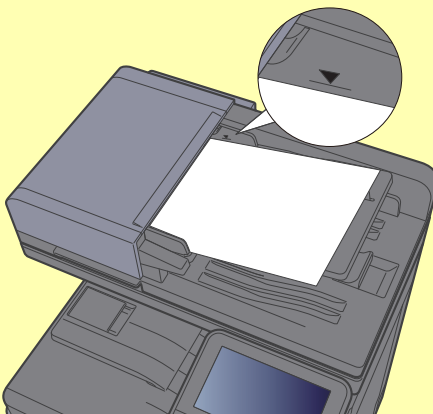

Zorg ervoor dat de geplaatste originelen niet boven de niveuaanduiding uitkomen. Als de maximum niveuaanduiding wordt overschreden, kan dit leiden tot een papierstoring.

Originelen die voorgeboord of geperforeerd zijn, plaatst u zo dat de gaten of perforaties als laatste (en niet als eerste) worden gescand.

- 2 Open de originelenstopper in functie van het formaat van het ingestelde origineel (Origineelformaat: B5, A4, Letter, of Legal).

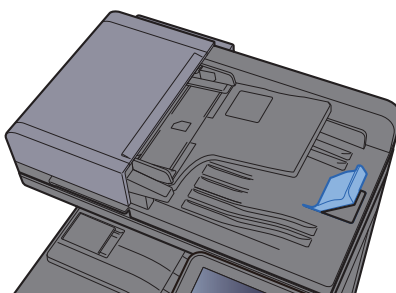

Papier in de multifunctionele lade plaatsen

In de multifunctionele lade past tot 100 vel normaal papier (80 g/m²).

Voor meer informatie over de ondersteunde papierformaten, raadpleeg:

➔ *Engelse gebruikershandleiding*

Voor meer informatie over de instelling van het papiersoort, raadpleeg:

➔ *Engelse gebruikershandleiding*

Gebruik voor speciaal papier steeds de multifunctionele lade.

✓ BELANGRIJK

- Als u papier gebruikt met een gewicht van 106 g/m² of meer, stel dan het mediatype in om de dikte en het gewicht van het papier in te stellen dat u gebruikt.
- Verwijder transparanten uit de binnenlade bij het afdrucken. Het laten zitten van transparanten in de binnenlade kan papierstoringen veroorzaken.

De capaciteit van de multifunctionele lade is als volgt.

- Normaal papier (80 g/m²), gerecycled papier of gekleurd papier: 100 vel
- Dik papier (209 g/m²): 10 vel
- Dik papier (157 g/m²): 10 vel
- Dik papier (104,7 g/m²): 25 vel
- Hagaki (Karton): 20 vel
- Envelop DL, Envelop C5, Envelop #10, Envelop #9, Envelop #6 3/4, Envelop Monarch, Youkei 4, Youkei 2: 5 vel
- OHP-folies: 1 vel
- Gecoat: 30 vel

📌 OPMERKING

- Wanneer u papier met een aangepast formaat plaatst, geeft u het papierformaat op zoals beschreven in:
 - ➔ Raadpleeg de *Engelse gebruikershandleiding*
- Wanneer u speciaal papier gebruikt zoals transparanten of dik papier, selecteert u het mediatype zoals beschreven in:
 - ➔ Raadpleeg de *Engelse gebruikershandleiding*

1 Open de multifunctionele lade.

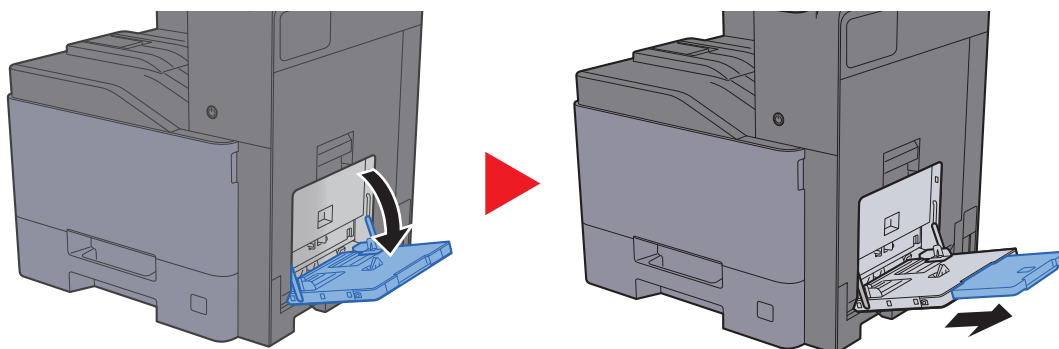

2 Stel het formaat van de multifunctionele lade in.

De papierformaten staan op de multifunctionele lade vermeld.

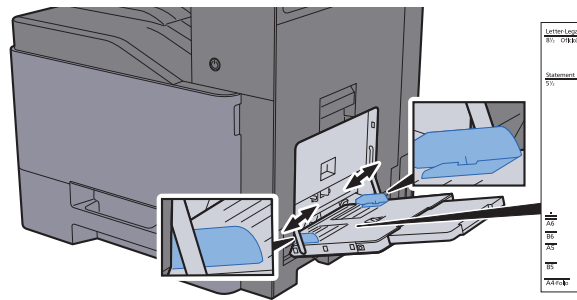

3 Plaats papier.

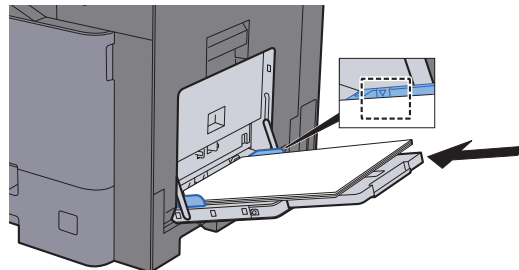

Plaats het papier langs de papierbreedtegeleiders in de lade, totdat het niet verder kan.

Als u nieuw papier uit de verpakking haalt, waaiert het papier dan eerst los voor u het in de multifunctionele lade plaatst.

➔ [Voorzorgen voor papier plaatsen \(pagina 3-2\)](#)

✓ BELANGRIJK

- Plaats het papier met de afdrukkzijde naar onderen.
- Gekruld papier moet u recht maken voor gebruik.
- Wanneer u papier in de multifunctionele lade plaatst, controleer dan eerst of er geen papier achtergebleven is van een vorig gebruik voor u het papier plaatst. Als er slechts een kleine hoeveelheid papier overblijft in de multifunctionele lade en u wil het aanvullen, verwijder dan eerst het overgebleven papier uit de lade en voeg het bij het nieuwe papier voor u het papier terug in de lade plaatst.
- Als er nog ruimte is tussen het papier en de papierbreedtegeleiders, pas de papierbreedtegeleiders dan opnieuw aan het papier om te voorkomen dat het scheef ingevoerd wordt of vastloopt.
- Plaats niet meer papier dan onder de beladingslimiet past.

4 Geef het papiertype op dat in de multifunctionele lade is geplaatst via het bedieningspaneel.

➔ Raadpleeg de *Engelse gebruikershandleiding*

Als u enveloppen of karton in de multifunctionele lade plaatst

Plaats het papier met de te bedrukken zijde naar beneden. Voor de procedure voor het afdrukken, raadpleeg:

➔ **Printing System Driver User Guide**

Voorbeeld: Bij het afdrukken van een adres.

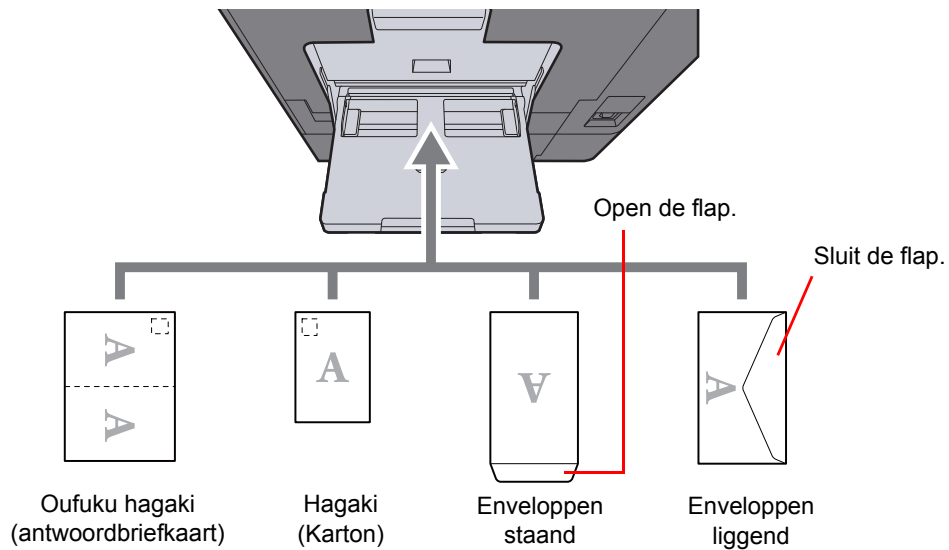

✓ **BELANGRIJK**

- Gebruik ongevouwen Oufuku hagaki (antwoordbriefkaart).
- Hoe u de enveloppen precies moet plaatsen (richting en kant) hangt af van het soort envelop. Zorg dat u ze op de juiste manier plaatst. Anders kunnen ze in de verkeerde richting of op de verkeerde kant worden bedrukt.

💡 **OPMERKING**

- Wanneer u enveloppen in de multifunctionele lade plaatst, kies dan de envelopsoort zoals beschreven in:
 - ➔ *Engelse gebruikershandleiding*
- Til de papierstopper op wanneer u karton de in de multifunctionele lade plaatst.

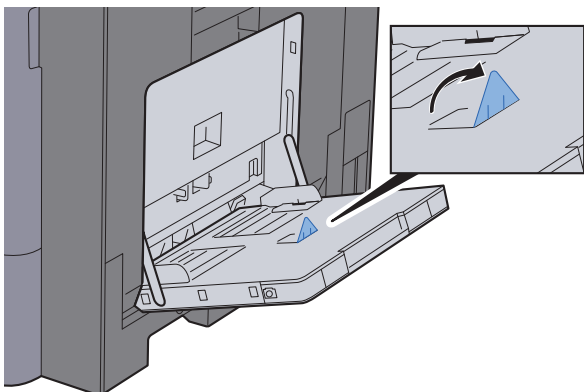

Favorieten

Vaak gebruikte functies kunnen worden geregistreerd als favorieten, zodat ze makkelijk opgeroepen kunnen worden.

De volgende functies zijn voorgeregistreerd op dit apparaat. U kunt deze functies wissen evenals nieuwe functies registreren.

| Favorieten Naam | Beschrijving | Standaardregistratie |
|---------------------------------------|---|--|
| ID Card Copy | <p>Gebruik dit als u een rijbewijs of een verzekeringskaart wilt kopiëren.</p> <p>Wanneer u de voor-en achterkant van de kaart scant, worden beide zijden gecombineerd en gekopieerd op een enkel vel.</p> | <ul style="list-style-type: none"> • Kopieerfuncties • Programma mode • Combineren: [2 in 1] Kleurselectie: [Zwart-Wit] Continu scannen: [Aan] Origineelformaat: [A5/Statement] Papierselectie: Cassette 1 Zoom: [Auto Zoom] |
| Paper Saving Copy | <p>Gebruik deze functie om het papierverbruik te verminderen. Pagina's combineren en dubbelzijdig kopiëren kan worden ingesteld door de aanwijzingen op het scherm op te volgen.</p> | <ul style="list-style-type: none"> • Kopieerfuncties • Wizard-mode • Combineren: [2 in 1] 2-zijdig origineel: [1-zijdig] Dubbelzijdig: [1-zijd.>>2-zijd.] Papierselectie: Cassette 1 Kopieën: 1 |
| Scan to PC (Address Entry) | <p>Gebruik deze functie om de afbeelding te verzenden naar een gedeelde map op een pc of een FTP-server map. De instellingen zoals de bestemming en kleurkeuze kunnen op het scherm worden ingesteld.</p> | <ul style="list-style-type: none"> • Verzendfuncties • Wizard-mode • Bestemming: Nieuwe PC-map Kleurselectie: [Full Color] Bestandsnaam invoer: Default Bestandsindeling: [PDF] Continu scannen: [Uit] Scanresolutie: [300x300 dpi] |
| Scan to PC (Address Book) | <p>Gebruik deze functie om de afbeelding te verzenden naar een gedeelde map op een pc geregistreerd in het adresboek of naar een FTP-server map. De instellingen zoals de bestemming en kleurkeuze kunnen op het scherm worden ingesteld.</p> | <ul style="list-style-type: none"> • Verzendfuncties • Wizard-mode • Bestemming: Adresboek Kleurselectie: [Full Color] Bestandsnaam invoer: Default Bestandsindeling: [PDF] Continu scannen: [Uit] Scanresolutie: [300x300 dpi] |
| Scan to E-mail (Address Entry) | <p>Gebruik deze functie om de afbeelding te verzenden naar een e-mailadres. De instellingen zoals de bestemming en kleurkeuze kunnen op het scherm worden ingesteld.</p> | <ul style="list-style-type: none"> • Verzendfuncties • Wizard-mode • Bestemming: Nieuw e-mailadres Kleurselectie: [Full Color] Bestandsnaam invoer: Default Bestandsindeling: [PDF] Continu scannen: [Uit] Scanresolutie: [300x300 dpi] Onderwerp: Default Tekst E-mail: Default |

| Favorieten Naam | Beschrijving | Standaardregistratie |
|--------------------------------------|--|---|
| Scan to E-mail (Address Book) | Gebruik deze functie om de afbeelding te verzenden naar een e-mailadres geregistreerd in het adresboek. De instellingen zoals de bestemming en kleurkeuze kunnen op het scherm worden ingesteld. | <ul style="list-style-type: none"> • Verzendfuncties • Wizard-mode • Bestemming: Adresboek • Kleurselectie: [Full Color] • Bestandsnaaminvoer: Default • Bestandsindeling: [PDF] • Continu scannen: [Uit] • Scanresolutie: [300×300 dpi] • Onderwerp: Default • Tekst E-mail: Default |



OPMERKING

Er kunnen tot 20 instellingen als favorieten worden geregistreerd.

Als u een favoriet registreert, kunt u kiezen tussen twee manieren om deze op te roepen:

- Wizard-mode: Geregistreerde instellingen worden in volgorde opgeroepen en geconfigureerd telkens als u er één controleert of wijzigt.
- Programma mode: Instellingen worden direct opgeroepen als u op de toets drukt waaronder ze geregistreerd zijn.

Favorieten registreren in de Wizard-modus

Het verzenden wordt hieronder als voorbeeld geïllustreerd.

- 1 Roep het scherm op.
[Home] toets > [Favorieten]
- 2 Registreer de favoriet.
 - 1 [Menu] > [Toevoegen]
 - 2 Selecteer het taaktype.
 - 3 Selecteer [Wizard].
 - 4 Selecteer de oproepfunctie > [Volgend]



OPMERKING

Als het type taak "Kopiëren" is, dan wordt het schermbeeld Bestemming recall-methode niet weergegeven.

- 5 Voer de nieuwe favorietnaam in > [Volgend]
 - ➔ [Invoermethode voor tekens \(pagina 8-4\)](#)

- 6 Controleer de instellingen en voeg informatie toe of wijzig deze naar behoefte.

| Item | Beschrijving |
|--------------------------------|--|
| Naam | Voer de naam in die is weergegeven op het scherm favorieten (maximaal 32 tekens). |
| Taaktype | Het type gekozen taak wordt weergegeven. |
| Nummer^{*1} | Voer het favoriet nummer in. Als u 00 invoert, dan wordt het kleinste beschikbare getal automatisch toegewezen. |
| Eigenaar^{*2} | Geeft de eigenaar van de favoriet weer. |
| Machtiging^{*2} | Stelt de machtigingen voor favorieten in om te bepalen hoe ze worden gedeeld met andere gebruikers. |
| Bestemming^{*3} | Selecteert de Bestemming recall-methode. |
| Functies | Selecteert de functies die moeten worden weergegeven in de wizard. |
| Functietype | Selecteert de methode voor het oproepen van favorieten. |

*1 Als gebruikersaanmeldingbeheer is ingeschakeld, dan kunt u alleen de instellingen wijzigen door u aan te melden met beheerdersbevoegdheden.

*2 Wordt weergegeven als het gebruikersaanmeldingsbeheer ingeschakeld is.

*3 Wordt weergegeven als het taaktype **[Verzenden]** of **[FAX]** is.

- 7 Selecteer **[Opslaan]**.

De favoriet is geregistreerd.

- 8 Het scherm "Wilt u een nieuwe functie aan het home-scherm toevoegen?" verschijnt. Om een geregistreerde favoriet op het home-scherm weer te geven, druk u op **[Ja]** en geef de positie op waarin u het pictogram van de geregistreerde favoriete wilt weergeven en druk vervolgens op **[Opslaan]**.

Favorieten registreren in de Programma-modus

Als u favorieten registreert in de programma-modus, configureer dan de kopieerfunctie, verzendfunctie, faxfunctie (Alleen bij apparaten waarop de faxfunctie geïnstalleerd is.), de bestemming of een andere instelling die geregistreerd moet worden.

- 1 Roep het scherm op.

1 **[Home]**-toets > **[Verzenden]**

2 Selecteer de verzendfuncties en bestemmingen die u wilt registreren in het programma.

3 Selecteer **[Favorieten]**.

- 2 Registreer de favoriet.

1 **[Menu]** > **[Toevoegen]**

2 Selecteer het taaktype.

3 Selecteer **[Programma]**.

4 Voer de nieuwe favorietnaam in > **[Volgend]**

➔ [Invoermethode voor tekens \(pagina 8-4\)](#)

- 5 Controleer de instellingen en voeg informatie toe of wijzig deze naar behoefte.

| Item | Beschrijving |
|--------------------------------|--|
| Naam | Voer de naam in die is weergegeven op het scherm favorieten (maximaal 32 tekens). |
| Taaktype | Het type gekozen taak wordt weergegeven. |
| Nummer^{*1} | Voer het favoriet nummer in. Als u 00 invoert, dan wordt het kleinste beschikbare getal automatisch toegewezen. |
| Eigenaar^{*2} | Geef de eigenaar van de favoriet weer. |
| Machtiging^{*2} | Stelt de machtigingen voor favorieten in om te bepalen hoe ze worden gedeeld met andere gebruikers. |
| Functietype | Selecteert de methode voor het oproepen van favorieten. |

*1 Als gebruikersaanmeldingbeheer is ingeschakeld, dan kunt u alleen de instellingen wijzigen door u aan te melden met beheerdersbevoegdheden.

*2 Wordt weergegeven als het gebruikersaanmeldingsbeheer ingeschakeld is.

- 6 Selecteer [**Opslaan**].

De favoriet is geregistreerd.

- 7 Het scherm "Wilt u een nieuwe functie aan het home-scherm toevoegen?" verschijnt. Om een geregistreerde favoriet op het home-scherm weer te geven, druk u op [**Ja**] en geef de positie op waarin u het pictogram van de geregistreerde favoriete wilt weergeven en druk vervolgens op [**Opslaan**].

Favorieten oproepen in de Wizard-modus

Gebruik de onderstaande procedure om een geregistreerde favoriet in de Wizard-modus op te roepen.

- 1 Roep het scherm op.

- 1 Selecteer [**Favorieten**] op het home-scherm of druk op de toets van de geregistreerde favoriet.

Door op de toets van de geregistreerde favoriet te drukken wordt de favoriet opgeroepen. Als u op [**Favorieten**] hebt gedrukt, doorgaan naar de volgende stap.

- 2 Druk op de toets voor de favoriet die u wilt oproepen.

- 2 Voer de favoriet uit.

- 1 De geregistreerde schermen worden beurtelings weergegeven. Maak de gewenste instellingen en druk op [**Volgend**].

Wanneer alle instellingen zijn voltooid, wordt het bevestigingsscherm weergegeven.



OPMERKING

Druk om de instellingen te bewerken op [**<Terug**] en voer de gewenste wijzigingen uit.

- 2 Plaats de originelen > [**Start**]-toets

Favorieten oproepen in de Programma-modus

Gebruik de onderstaande procedure om een geregistreerde favoriet in de Programma-modus op te roepen.

- 1 Roep het scherm op.
 - 1 Selecteer [**Favorieten**] op het home-scherm of druk op de toets van de geregistreerde favoriet.

Door op de toets van de geregistreerde favoriet te drukken wordt de favoriet opgeroepen. Als u op [**Favorieten**] hebt gedrukt, doorgaan naar de volgende stap.
 - 2 Druk op de toets voor de favoriet die u wilt oproepen.
- 2 Voer de favoriet uit.

Plaats de originelen > [**Start**]-toets

Favorieten bewerken

U kunt het nummer en de naam van favorieten veranderen.

Gebruik de onderstaande procedure om een favoriet te bewerken.

- 1 Roep het scherm op.

[**Home**] toets > [**Favorieten**]
- 2 Bewerk de favoriet.
 - 1 [**Menu**] > [**Bewerken**]
 - 2 Selecteer de favoriet die u wilt bewerken.
 - 3 Wijzig het nummer, de naam en de machtiging van de favoriet.

➔ [Als u een favoriet registreert, kunt u kiezen tussen twee manieren om deze op te roepen: \(pagina 5-9\)](#)
 - 4 [**Opslaan**] > [**Ja**]

Favorieten verwijderen

U kunt ook een favoriet verwijderen.

Gebruik de onderstaande procedure om een favoriet te verwijderen.

- 1 Roep het scherm op.

[**Home**] toets > [**Favorieten**]
- 2 Verwijder de favoriet.

Om te verwijderen

 - 1 [**Menu**] > [**Verwijderen**]
 - 2 Selecteer de favoriet die u wilt verwijderen.
 - 3 Druk op [**Ja**].

Sneltoetsen registreren

U kunt sneltoetsen registreren voor een eenvoudige toegang tot de meest gebruikte functies. De instellingen voor de geselecteerde functie kunnen ook worden geregistreerd. De functienaam die bij een geregistreeerde sneltoets hoort, kan indien nodig gewijzigd worden. U kunt maximaal 2 sneltoetsen registreren voor het kopiëren van functies, het verzenden van functies, faxfuncties en functies voor documentbox.

Sneltoetsen toevoegen

Sneltoetsen registreren wordt uitgevoerd in het scherm "Functies" van elke functie. Gebruik de onderstaande procedure om een sneltoets te registreren.

- 1 Roep het scherm op.
In het scherm Kopiëren, Verzenden, Documentbox of FAX, selecteer als volgt.
[Functies] > [toev./bew Sneltoets]

- 2 Registreer de sneltoetsen.

- 1 Selecteer **[Toevoegen]**.
- 2 Selecteer de toets waaronder u de snelkoppeling wilt registreren.

De volgende types sneltoetsen zijn beschikbaar:

| | |
|--|--|
| Persoonlijke snelkoppeling 1, 2 | Persoonlijke snelkoppelingen zijn enkel beschikbaar voor gebruik door de aangemelde gebruiker. Ze kunnen uitsluitend worden ingesteld als het gebruikersaanmeldingsbeheer in gebruik is. |
| Gedeelde snelkoppeling 1, 2 | Gedeelde snelkoppelingen kunnen door alle apparaatgebruikers worden gebruikt. Als het gebruikersaanmeldingsbeheer in gebruik is, dan kunnen gedeelde snelkoppelingen enkel worden ingesteld door gebruikers die aangemeld zijn als beheerders. |



OPMERKING

Als u een reeds geregistreerd sneltoetsnummer selecteert, dan kunt u de huidige geregistreeerde sneltoets vervangen door een nieuwe.

- 3 Selecteer het functiescherm dat weergegeven moet worden via de sneltoets.
- 4 Voer de sneltoetsnaam in > **[Volgend]**
Er kunnen tot 24 karakters worden ingevoerd.
➔ [Invoermethode voor tekens \(pagina 8-4\)](#)
- 5 Selecteer **[Opslaan]**.
De sneltoets is geregistreerd.

Sneltoetsen bewerken

Volg de onderstaande stappen om het nummer/de naam van een sneltoets te wijzigen.

- 1 In het scherm "Functies" van elke functie, druk op [toev./bew Sneltoets] in de onderkant van het scherm.
- 2 Bewerk de sneltoets.
 - 1 Druk op [**Bewerken**].
 - 2 Selecteer het type sneltoets en het nummer dat u wilt bewerken.
 - 3 Druk op [**Nummer**] of [**Naam**].
 - 4 Wijzig de instellingen > [**OK**]
 - 5 [**Opslaan**] > [**Ja**]

Sneltoetsen verwijderen

Volg de onderstaande stappen om een sneltoets te verwijderen.

- 1 In het scherm "Functies" van elke functie, druk op [toev./bew Sneltoets] in de onderkant van het scherm.
- 2 Verwijder de sneltoets.
 - 1 Druk op [**Verwijderen**].
 - 2 Selecteer de sneltoets die u wilt verwijderen.
 - 3 Druk op [**Ja**].

Kopiëren

De onderstaande procedures beschrijven de basisbediening voor kopiëren en hoe een kopie te annuleren.

Basisbediening

Volg de onderstaande stappen voor de basishandelingen bij het kopiëren.

- 1 [Home]-toets > [Kopiëren]
- 2 Plaats de originelen.
Plaats de originelen.

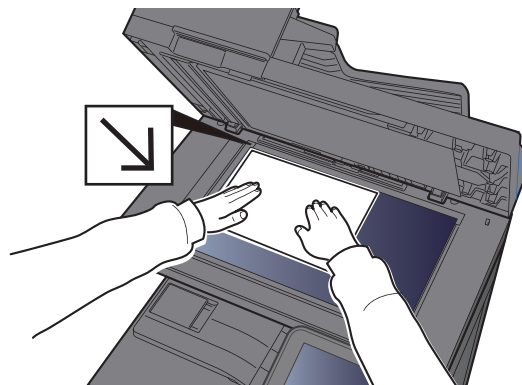
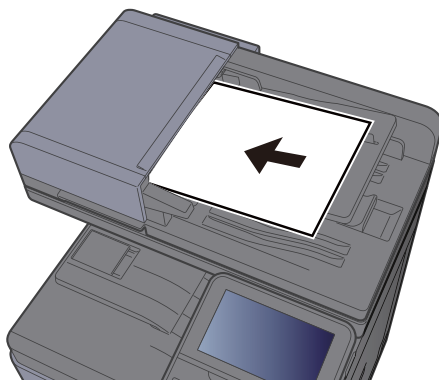

➔ [Originelen plaatsen \(pagina 5-2\)](#)

- 3 Selecteer de functies.
Om de instellingen van de functies te configureren, druk op de functietoets. Door op **[Functies]** te drukken, wordt een lijst met de overige beschikbare functies weergegeven.
➔ [Hoe functies selecteren \(pagina 6-2\)](#)
- 4 Gebruik de cijfertoetsen om de hoeveelheid kopieën in te voeren.
Geef het gewenste aantal tot 999 op.
- 5 Druk op de [Start]-toets.
Het kopiëren begint.



OPMERKING

Met deze functie kunt u tijdens het afdrukken de volgende taak reserveren. Als u deze functie gebruikt, dan wordt het origineel gescand terwijl het apparaat aan het afdrukken is. Als de huidige afdruktaak klaar is, dan wordt de gereserveerde kopieertaak afgedrukt. Als "Volg. prioriteit behouden" is ingesteld op **[Uit]**, dan verschijnt **[Reserve volgende]**. Druk op **[Reserve Volgende]** en configureer de benodigde instellingen voor de kopieertaak.

➔ Raadpleeg de *Engelse gebruikershandleiding*



Onderbrekingskopie

Met deze functie kunt u de huidige, lopende taak onderbreken als u meteen kopieën wilt maken.

Na afloop van de onderbreking voor het kopiëren, gaat het apparaat verder met het afdrukken van de onderbroken taak.



OPMERKING

- Als geen bediening plaatsvindt op het apparaat gedurende 60 seconden, wordt het onderbreken van het kopiëren automatisch geannuleerd en wordt het afdrukken hervat.
U kunt de tijdsduur waarna de onderbreking om te kopiëren wordt geannuleerd wijzigen. Stel de tijdsduur naar wens in.
- ➔ Raadpleeg de *Engelse gebruikershandleiding*
- De functie onderbreken voor kopiëren is mogelijk niet beschikbaar afhankelijk van de status van het gebruik van de document finisher. Probeer in dit geval prioriteit onderdrukken.
- ➔ Raadpleeg de *Engelse gebruikershandleiding*

- 1 Configureer de instellingen.
 - 1 Druk op de [**Onderbreken**]-toets.
De huidige afdruktaak wordt tijdelijk onderbroken.
 - 2 Plaats de originelen voor het kopiëren tijdens de onderbreking op het apparaat en kies de kopieerinstellingen.
- 2 Druk op de [Start]-toets.
Kopiëren tijdens onderbreking begint.
- 3 Als u klaar bent met kopiëren tijdens de onderbreking, druk dan op [Onderbreken]-toets.
Het apparaat gaat verder met het afdrukken van de onderbroken taak.

Taken annuleren

U kunt ook taken annuleren door op de [**Stop**]-toets te drukken.

- 1 Druk op de [Stop]-toets terwijl het kopieerscherm wordt weergegeven.
- 2 Annuleer een taak.

Als een scantaak bezig is

De kopieertaak wordt geannuleerd.

Als een afdruktaak bezig is of in de wacht staat

Het scherm Taak annuleren verschijnt. De huidige afdruktaak wordt tijdelijk onderbroken.

Selecteer de taak die u wilt annuleren > [**Wissen**] > [**Ja**]



OPMERKING

Als "Volg. prioriteit behouden" is ingesteld op [**Uit**], dan verschijnt het scherm Kopiëren in het aanraakscherm. In dat geval wordt de huidige afdruktaak geannuleerd door te drukken op de [**Stop**]-toets of op [**Annuleren**].

➔ Raadpleeg de *Engelse gebruikershandleiding*

Vaakgebruikte verzendmethode

Dit apparaat kan een gescand beeld verzenden als bijlage bij een e-mailbericht of naar een pc die is verbonden met het netwerk. Hiervoor moet het adres van de afzender en van de bestemming (ontvanger) worden geregistreerd in het netwerk.

Er is een netwerkomgeving vereist waarin het apparaat verbinding kan maken met een mailserver om een e-mail te kunnen verzenden. Er wordt aanbevolen een lokaal netwerk (LAN) te gebruiken om problemen met de verzendsnelheid en de beveiliging te verhelpen.

Volg de onderstaande stappen voor de basishandelingen bij het verzenden. De volgende vier opties zijn beschikbaar:

- Verzenden als e-mail (E-mailadres invoeren): Verzendt een gescand origineelbeeld als bijlage van een e-mailbericht.

➔ [Documenten verzenden via e-mail \(pagina 5-19\)](#)

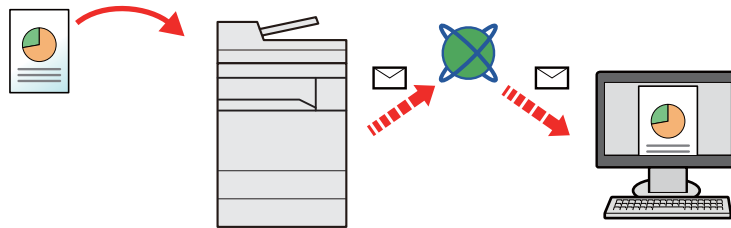

- Verzenden naar map (SMB): Slaat een gescand origineelbeeld op in een gedeelde map van eender welke pc.

➔ [Documenten verzenden naar de gewenste gedeelde map op een computer \(Scannen naar PC\) \(pagina 5-20\)](#)

- Verzenden naar map (FTP): Slaat een gescand origineelbeeld op in een map van een FTP-server.

➔ Raadpleeg de *Engelse gebruikershandleiding*

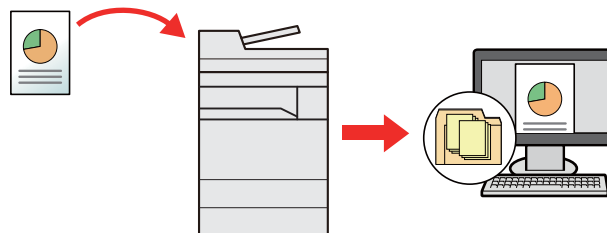

- Afbeeldingsgegevens scannen met TWAIN/WIA: Scant het document met behulp van een TWAIN- of WIA-compatibel programma.

➔ [Scannen met TWAIN of WIA \(pagina 5-23\)](#)



OPMERKING

- Verschillende verzendopties kunnen gecombineerd worden opgegeven.

➔ [Verzenden naar verschillende soorten bestemmingen \(Multi-versturen\) \(pagina 5-24\)](#)

- De fax-functie kan worden gebruikt op producten voorzien van faxfunctie.

➔ **FAX System 11 Operation Guide**

Documenten verzenden via e-mail

Volg hieronder de stappen voor het verzenden van een document via e-mail.

Instellingen configureren voor het verzenden

Alvorens een e-mail te verzenden, configureer de SMTP- en e-mailinstellingen via Embedded Web Server RX.

➔ Raadpleeg de *Engelse gebruikershandleiding*

Gescande documenten verzenden via e-mail

Volg hieronder de stappen voor het verzenden van een document via e-mail.

1 [Home]-toets > [Verzenden]

2 Plaats de originelen.

Plaats de originelen.

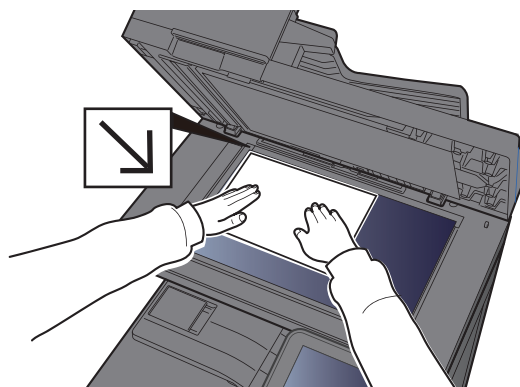
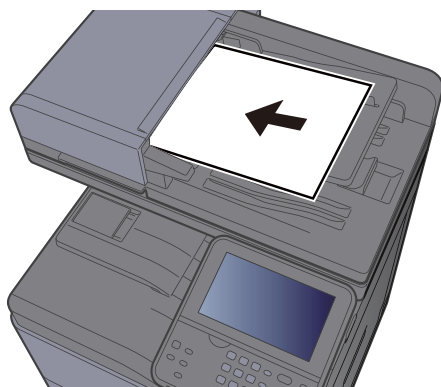

➔ [Originelen plaatsen \(pagina 5-2\)](#)

3 In het basisscherm voor verzenden, druk op [E-mail].

4 Voer het e-mailadres van de bestemming in > [OK]

Er kunnen tot 128 tekens worden ingevoerd.

➔ [Invoermethode voor tekens \(pagina 8-4\)](#)

Om meerdere bestemmingen in te voeren, druk op [**Vlgde. Best.**] en voer de volgende bestemming in. U kunt tot 100 e-mailadressen opgeven.

U kunt het opgegeven e-mailadres in het Adresboek registreren door te drukken op [**Menu**] > [**Toevoegen aan adresboek**]. Het is ook mogelijk de informatie voor een eerder vastgelegde bestemming te vervangen.

Bestemmingen kunnen op een later moment worden gewijzigd.

➔ [Bevestigingsscherm voor bestemmingen \(pagina 5-32\)](#)

5 Selecteer de functies.

Druk op [**Functies**] om de overige functies weer te geven.

➔ [Verzenden \(pagina 6-4\)](#)

6 Druk op de [Start]-toets.

Verzenden wordt gestart.

Documenten verzenden naar de gewenste gedeelde map op een computer (Scannen naar PC)

U kunt het gescande document in de gewenste gedeelde map op een computer opslaan.

Instellingen configureren voor het verzenden

Alvorens een document te verzenden, configureer de volgende instellingen.

- Noteer de computernaam en de volledige computernaam
➔ [De computernaam en de volledige computernaam noteren \(pagina 3-12\)](#)
- Noteer de gebruikersnaam en de domeinnaam
➔ [De gebruikersnaam en de domeinnaam noteren \(pagina 3-13\)](#)
- Maak een gedeelde map aan en noteer een gedeelde map
➔ [Een gedeelde map aanmaken, een gedeelde map noteren \(pagina 3-14\)](#)
- Configureer Windows Firewall
➔ [Windows Firewall configureren \(pagina 3-18\)](#)

Documenten verzenden naar de gewenste gedeelde map op een computer

Volg de onderstaande stappen voor het verzenden van een document naar de gewenste gedeelde map op een computer.

1 [Home]-toets > [Verzenden]

2 Plaats de originelen.
Plaats de originelen.

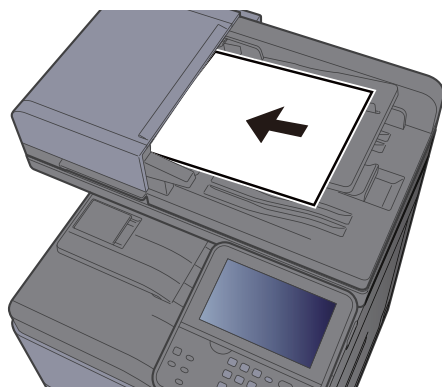

➔ [Originelen plaatsen \(pagina 5-2\)](#)

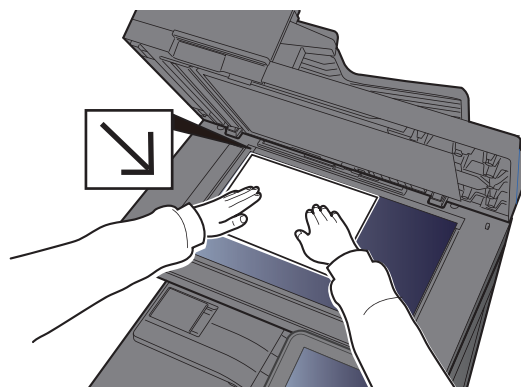

3 In het basisscherm voor verzenden, druk op [Map].

4 Selecteer [SMB] voor het type map.

5 Selecteer de methode voor mapspecificatie.

Om te zoeken naar een map op een pc op het netwerk, druk op of **[Map zoeken in het netwerk]** of **[Map zoeken op hostnaam]**.

Als u op **[Map zoeken in het netwerk]** hebt gedrukt, kunt u een bestemming zoeken op alle pc's op het netwerk.

Als u op **[Map zoeken op hostnaam]**, hebt gedrukt, kunt u de "Domein/Werkgroep" en "Hostnaam" invoeren om pc's op het netwerk als bestemming te zoeken.

Er kunnen maximaal 500 adressen worden weergegeven. Selecteer de hostnaam (PC-naam) die u wilt opgeven in het scherm dat verschijnt, en druk op **[Volgende]**. Het scherm voor het invoeren van de aanmeldingsgebruikersnaam en het aanmeldingswachtwoord verschijnt.

Nadat u de gebruikersnaam en het wachtwoord voor inloggen heeft ingevoerd, verschijnen de gedeelde mappen. Selecteer de map die u wilt opgeven en druk op **[Volgend]**. Het adres van de geselecteerde gedeelde map is ingesteld.

Selecteer de map in de lijst Zoekresultaten.

6 Voer de bestemmingsgegevens in.

Voer de volgende gegevens in. Als u een item heeft ingevoerd, druk dan op **[Volgend]** om naar het volgende item te gaan.

➔ [Invoermethode voor tekens \(pagina 8-4\)](#)

In de onderstaande tabel staan de instellingen.

| Item | Details | Max. aantal karakters |
|-----------------------------|--|-----------------------|
| Hostnaam | PC-naam | Tot 256 tekens |
| Pad | Gedeeld naam Bijvoorbeeld: scannerdata Bij het opslaan in een map in de gedeelde map: sharenaam\mapnaam in gedeelde map | Tot 260 tekens |
| Poort | Poortnummer (Normaal 445.) | 1 - 65.535 |
| Login gebruikersnaam | Als de PC-naam en domeinnaam hetzelfde zijn: Gebruikersnaam Bijvoorbeeld: james.smith Als de PC-naam en domeinnaam verschillen: Domeinnaam\Gebruikersnaam Bijvoorbeeld: abcdnet\james.smith | Tot 64 tekens |
| Login wachtwoord | Windows aanmeldingswachtwoord (Hoofdlettergevoelig) | Tot 256 tekens |

7 Controleer de status

1 Controleer de gegevens.

Stel de tijdsduur naar wens in.

2 Test de verbinding.

[Menu] > [Verbinding testen]

"Verbonden" verschijnt wanneer de verbinding met de bestemming correct tot stand is gebracht. Als "Kan geen verbinding maken" verschijnt, controleer dan de ingevoerde gegevens.

Om meerdere bestemmingen in te voeren, druk op [Vlgde. Best.] en voer de volgende bestemming in.

U kunt de opgegeven informatie in het Adresboek registreren door op [Toevoegen aan adresboek].

8 Druk op [OK].

Bestemmingen kunnen op een later moment worden gewijzigd.

➔ [Bevestigingsscherm voor bestemmingen \(pagina 5-32\)](#)

9 Selecteer de functies.

Druk op [Functies] om de overige functies weer te geven.

➔ [Verzenden \(pagina 6-4\)](#)

10 Druk op de [Start]-toets.

Verzenden wordt gestart.

Scannen met TWAIN of WIA

In dit hoofdstuk wordt uitgelegd hoe u een origineel met TWAIN of WIA kunt scannen.

Instellingen configureren voor het verzenden

Alvorens een document te verzenden, bevestig dat de TWAIN/WIA-driver is geïnstalleerd op een computer en de instellingen zijn geconfigureerd.

➔ [TWAIN-stuurprogramma instellen \(pagina 2-42\)](#)

➔ [WIA-stuurprogramma instellen \(pagina 2-44\)](#)

Documenten scannen met de toepassing

In deze paragraaf wordt beschreven hoe u een origineel met TWAIN kunt scannen. Het WIA-stuurprogramma wordt gebruikt op dezelfde manier.

- 1 Roep het scherm op.
 - 1 Activeer de TWAIN-compatibele toepassing.
 - 2 Selecteer het apparaat dat de applicatie gebruikt en geef het dialoogvenster weer.



OPMERKING

Voor het kiezen van het apparaat, raadpleeg de Gebruikershandleiding of de Help sectie van elke toepassingssoftware.

- 2 Configureer de scaninstellingen.

Selecteer scaninstellingen in het dialoogvenster dat wordt geopend.



OPMERKING

Voor meer informatie over de instellingen, raadpleeg Hulp in het dialoogvenster.

- 3 Plaats de originelen.

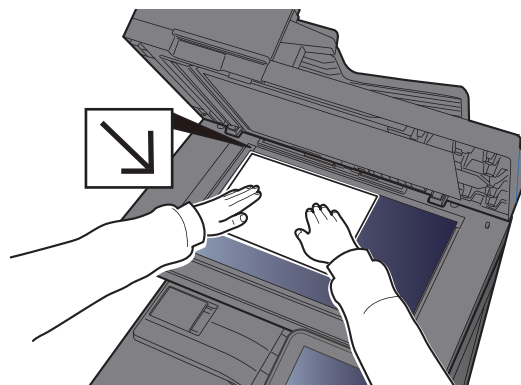
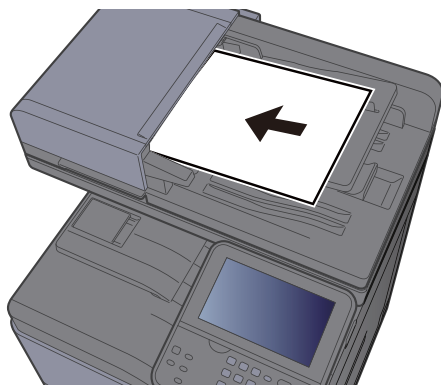

➔ [Originelen plaatsen \(pagina 5-2\)](#)

- 4 Scan de originelen.

Klik op de knop **[Scan]**. De documentgegevens zijn gescand.

Verzenden naar verschillende soorten bestemmingen (Multi-versturen)

U kunt bestemmingen opgeven die e-mailadressen, mappen (SMB of FTP) en faxnummers combineren (De fax-functie kan alleen worden gebruikt op producten voorzien van faxfunctie). Dit wordt Multi-versturen genoemd. Dit is handig als u met één bedieningshandeling naar verschillende soorten bestemmingen wilt verzenden (e-mailadressen, mappen enzovoort).

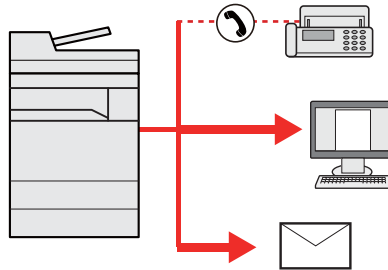

Aantal verzenditems

E-mail: Max. 100

Mappen (SMB, FTP): max. 5 SMB en FTP

Fax: Max. 100

De procedures zijn net dezelfde als die bij het opgeven van de bestemmingen voor de verschillende verzendingstypes. Ga verder om het e-mailadres of het pad van de map op te geven zodat ze in de lijst met bestemmingen verschijnen. Druk op de **[Start]**-toets om de verzending naar alle bestemmingen tegelijkertijd te starten.



OPMERKING

Als een van de bestemmingen een fax is, dan worden naar alle bestemmingen de beelden in zwart-wit verstuurd.

Aan mij verzenden (e-mail)

Wanneer de gebruikersaanmelding is geactiveerd, wordt het document naar het e-mailadres van de aangemelde gebruiker gestuurd.

Instellingen configureren voor het verzenden

Configureer de volgende instellingen om deze functie te gebruiken.

Om deze functie te gebruiken, moet het functiepictogram op het Home scherm worden weergegeven.

➔ [Het Home scherm bewerken. \(pagina 2-13\)](#)

Er moet een e-mailadres zijn ingesteld in de gebruikersaanmelding voor de gebruiker die zich aanmeldt.

➔ Raadpleeg de *Engelse gebruikershandleiding*

Een document verzenden naar het e-mailadres van de aangemelde gebruiker

Het verzendingsprocedure met [E-mail] is als volgt.

- 1 Selecteer de toets [Home].
- 2 Selecteer [Aan mij verzenden (e-mail)].

Verzendtaken annuleren

U kunt ook taken annuleren door op de [**Stop**]-toets te drukken.

Scannen annuleren

Hier volgt de procedure voor het annuleren van het gescande document.

- 1 Druk op de [Stop]-toets terwijl het verzendscherm wordt weergegeven.
- 2 Annuleer een taak.

Als een scantaak bezig is

Taak annuleren verschijnt.

Als er een verzendtaak bezig of in stand-by is

Het scherm Taak annuleren verschijnt.

Selecteer de taak die u wilt annuleren > [**Wissen**] > [**Ja**]



OPMERKING

Een taak die reeds verzonden is, wordt niet tijdelijk onderbroken als u op de [**Stop**]-toets drukt.

De bestemming beheren

In dit gedeelte wordt beschreven hoe de bestemming te selecteren en te bevestigen.

De bestemming opgeven

Selecteer de bestemming met behulp van één van de volgende methodes, uitgezonderd het rechtstreeks invoeren van het adres:

- Kiezen uit het adresboek
 - ➔ [Kiezen uit het adresboek \(pagina 5-27\)](#)
- Kiezen uit het externe adresboek
 - Voor meer informatie over het externe adresboek, raadpleeg:
 - ➔ **Embedded Web Server RX User Guide**
- Kiezen via snelkiestoets.
 - ➔ [Kiezen via de snelkiestoetsen \(pagina 5-30\)](#)
- Kiezen uit de fax
 - ➔ **FAX System 11 Operation Guide**



OPMERKING

- U kunt op het apparaat instellen dat het adresboekscherm verschijnt wanneer op de toets **[Verzenden]** wordt gedrukt.
 - ➔ Raadpleeg de *Engelse gebruikershandleiding*
- Als u apparaten voorzien van de faxfunctie gebruikt, dan kunt u de faxbestemming opgeven. Voer het nummer van de ontvangende partij in met de cijfertoetsen.

Kiezen uit het adresboek

Selecteer een bestemming die in het adresboek is geregistreerd.

Voor meer informatie over hoe u bestemmingen in het adresboek registreert, raadpleeg:

- ➔ *Engelse gebruikershandleiding*

- 1 Druk in het basisscherm voor verzenden op [Adresboek].



OPMERKING

- Voor meer informatie over het externe adresboek, raadpleeg:
 - ➔ **Embedded Web Server RX User Guide**

- 2 Selecteer de bestemmingen.

Vink het vakje aan om de gewenste bestemming uit de lijst te kiezen. De geselecteerde bestemmingen worden aangegeven door een vinkje in het selectievakje.

U kunt ook op **[Menu]** drukken voor meer gedetailleerd zoeken.



OPMERKING

- Druk om het selecteren ongedaan te maken opnieuw op het selectievakje en verwijder het vinkje.

Bestemming zoeken

Bestemmingen die in het adresboek zijn geregistreerd, kunnen worden opgezocht.



| Gebruikte toetsen | | Soort zoekopdracht | Opgezochte onderwerpen |
|-------------------|------------------------|---------------------------------------|---|
| 1 | | Geavanceerd zoeken op type bestemming | Geavanceerd zoeken op type geregistreerde bestemming (e-mail, map (SMB / FTP), fax of groep). |
| 2 | Beperken | Geavanceerd zoeken op type bestemming | Geavanceerd zoeken op type geregistreerde bestemming (e-mail, map (SMB / FTP), fax of groep). |
| | Zoek (naam) | Zoeken op naam | Zoeken op geregistreerde naam. |
| | Zoeken (nr.) | Zoeken op nummer | Zoeken op geregistreerd adresnummer. |
| | Sorteren (naam) | Weergavevolgorde wijzigen | Sorteert de lijst op bestemmingsnaam. |
| | Sorteren (Nr.) | | Sorteert de lijst op bestemmingsadresnummer. |
| 3 | | Zoeken op naam | Zoeken op geregistreerde naam. |



OPMERKING

U kunt een bestemming opgeven op adresnummer door te drukken op de toets [**Snelkiesnummer zoeken**].

3 Accepteer de bestemming > [OK]

Bestemmingen kunnen op een later moment worden gewijzigd.

➔ [Bevestigingsscherm voor bestemmingen \(pagina 5-32\)](#)



OPMERKING

U kunt de standaard "Sorteren" instellingen instellen.

➔ Raadpleeg de *Engelse gebruikershandleiding*

Kiezen uit het externe adresboek

Selecteer een bestemming die in het externe adresboek is geregistreerd.

OPMERKING

Voor meer informatie over het externe adresboek, raadpleeg:

➔ [Embedded Web Server RX User Guide](#)

1 Druk in het basisscherf voor verzenden op [Extern adresboek].

2 Selecteer de bestemmingen.

Vink het vakje aan om de gewenste bestemming uit de lijst te kiezen. De geselecteerde bestemmingen worden aangegeven door een vinkje in het selectievakje.

U kunt ook op **[Menu]** drukken voor meer gedetailleerd zoeken.

OPMERKING

Druk om het selecteren ongedaan te maken opnieuw op het selectievakje en verwijder het vinkje.

3 Accepteer de bestemming > [OK]

Bestemmingen kunnen op een later moment worden gewijzigd.

➔ [Bevestigingsscherf voor bestemmingen \(pagina 5-32\)](#)

OPMERKING

U kunt de standaard "Sorteren" instellingen instellen.

➔ Raadpleeg de *Engelse gebruikershandleiding*

Kiezen via de snelkiestoetsen

Selecteer de bestemming via de snelkiestoetsen.

OPMERKING

Bij deze procedure wordt ervan uitgegaan dat reeds snelkiestoetsen zijn geregistreerd. Raadpleeg voor meer informatie over het toevoegen van snelkiestoetsen:

➔ [Engelse gebruikershandleiding](#)

- 1 In het basisscherm voor verzenden, druk op [Snelkiestoets].
- 2 Druk op de snelkiestoets waaronder de bestemming geregistreerd is.

Als de snelkiestoets voor de gewenste bestemming niet zichtbaar is op het aanraakscherm, druk dan op [∨] of [∧] om te scrollen en de volgende of vorige snelkiestoetsen weer te geven.

OPMERKING

U kunt een snelkiestoets opgeven voor een snelkiesnummer door te drukken op de toets [**Snelkiesnummer zoeken**].

- 3 Accepteer de bestemming > [OK]
Bestemmingen kunnen op een later moment worden gewijzigd.
➔ [Bevestigingsscherm voor bestemmingen \(pagina 5-32\)](#)

Een e-mailadres invoeren

Voer het gewenste e-mailadres in.

OPMERKING

Om een e-mail te versturen, configureer de benodigde instellingen voor de werkomgeving.

➔ Raadpleeg de [Engelse gebruikershandleiding](#)

- 1 In het basisscherm voor verzenden, druk op [E-mail].
- 2 Voer het e-mailadres van de bestemming in > [OK]

Er kunnen tot 256 tekens worden ingevoerd.

➔ [Invoermethode voor tekens \(pagina 8-4\)](#)

Om meerdere bestemmingen in te voeren, druk op [**Vlgde. Best.**] en voer de volgende bestemming in. U kunt tot 100 e-mailadressen opgeven.

U kunt het opgegeven e-mailadres in het Adresboek registreren door te drukken op [**Menu**] > [**Toevoegen aan adresboek**]. Het is ook mogelijk de informatie voor een eerder vastgelegde bestemming te vervangen.

Bestemmingen kunnen op een later moment worden gewijzigd.

➔ [Bevestigingsscherm voor bestemmingen \(pagina 5-32\)](#)

Bestemmingen controleren en bewerken

Controleer en bewerk een geselecteerde bestemming.

1 Roep het scherm op.

1 Geef de bestemming op.

➔ [De bestemming opgeven \(pagina 5-27\)](#)

2 Druk op [**Controleren**].

2 Controleer en bewerk de bestemming.

Om een nieuwe bestemming toe te voegen, druk op [**+**].

Om details voor de bestemmingen weer te geven, druk op []. Nieuwe e-mailadressen en pc-mappen kunnen worden bewerkt als ze zijn opgegeven.

Om de gekozen bestemming te wissen, druk op [].



OPMERKING

- Wanneer u [**Aan**] selecteert voor het Controleren van een nieuwe bestemming, dan verschijnt het bevestigingsscherm. Voer dezelfde hostnaam en pad opnieuw in en druk op [**OK**].
- ➔ Raadpleeg de *Engelse gebruikershandleiding*
- Wanneer u [**Aan**] selecteert voor het Controleren van de bestemming voor verzenden, dan verschijnt het bevestigingsscherm nadat u op de [**Start**]-toets gedrukt heeft.
- ➔ Raadpleeg de *Engelse gebruikershandleiding*
[Bevestigingsscherm voor bestemmingen \(pagina 5-32\)](#)

Bevestigingsscherm voor bestemmingen

Wanneer u **[Aan]** selecteert voor het Controleren van de bestemming voor verzenden, dan verschijnt het bevestigingsscherm voor bestemmingen nadat u op de **[Start]**-toets gedrukt heeft.

➔ Raadpleeg de *Engelse gebruikershandleiding*

Volg de onderstaande stappen om de bestemmingen te bevestigen.



- 1 Druk op [∨] of [∧] om elke bestemming te bevestigen.

Door te drukken op [☑] wordt gedetailleerde informatie over de geselecteerde bestemming getoond.

Om de bestemming te verwijderen, selecteer de bestemming die u wilt verwijderen > [🗑️] > **[Ja]**

Om de bestemming toe te voegen, druk op **[Annuleren]** en keer vervolgens terug naar het bestemmingsscherm.

- 2 Druk op **[Controleren]**.



OPMERKING

Zorg ervoor dat u elke bestemming bevestigt door deze weer te geven op het aanraakscherm. U kunt pas op **[Controleren]** drukken als u elke bestemming bevestigd heeft.

Kies opnieuw

Kies opnieuw is een functie om nogmaals naar de laatst ingevoerde bestemming te verzenden. Als u de afbeelding wilt verzenden naar dezelfde bestemming, druk op **[Kies opnieuw]** om te bellen naar de bestemming die u op de lijst bestemming heeft verzonden.

- 1 Druk op **[Kies opnieuw]**.

De bestemming die u hebt verzonden wordt weergegeven op de lijst met bestemmingen.



OPMERKING

Als de laatste verzending fax, mappen en e-mail bestemmingen bevatten, dan worden ook deze weergegeven. Voeg of verwijder de bestemming zo nodig (toe).

2 Druk op de [Start]-toets.

Verzenden wordt gestart.



OPMERKING

- Als **[On]** is geselecteerd in "Bevestigen bestemming", wordt een bevestigingsscherm bestemming weergegeven als u op de **[Start]**-toets drukt.
- ➔ [Bevestigingsscherm voor bestemmingen \(pagina 5-32\)](#)
- Het geheugen voor nummerherhaling wordt gewist in de volgende gevallen.
 - Als u het toestel uitschakelt
 - Als u een volgende afbeelding verstuurt (nieuwe gegevens m.b.t. nummerherhaling worden geregistreerd)
 - Als u zich afmeldt

Gebruik van de FAX-functie

Bij producten met een faxfunctie kan de faxfunctie worden gebruikt.

➔ **FAX System 11 Operation Guide**

6 Gebruik van de verschillende functies

In dit hoofdstuk worden de volgende onderwerpen uitgelegd:

| | |
|---|------|
| Op de machine beschikbare functies | 6-2 |
| Over de functies waarmee het apparaat is voorzien | 6-2 |
| Hoe functies selecteren | 6-2 |
| Kopiëren | 6-2 |
| Verzenden | 6-4 |
| Custom Box (afdrukken) | 6-6 |
| USB-station (Bestand opslaan, documenten afdrukken) | 6-7 |
| Functies | 6-9 |
| ID-kaart kopie | 6-9 |
| Origineel formaat | 6-10 |
| Papiersselectie | 6-11 |
| Afdrukrichting origineel | 6-12 |
| Sorteer/verschuif | 6-13 |
| Nieten | 6-14 |
| Papieruitvoer | 6-15 |
| Dichtheid | 6-16 |
| Origineel beeld | 6-16 |
| EcoPrint | 6-17 |
| Kleurselectie | 6-18 |
| Zoomen | 6-19 |
| Duplex | 6-20 |
| Continu scannen | 6-22 |
| Stille modus | 6-22 |
| Blanco pagina overslaan | 6-22 |
| Duplex (2-zijdig origineel) | 6-23 |
| Bestandsformaat | 6-24 |
| Bestanden scheiden | 6-25 |
| Scanresolutie | 6-25 |
| Onderwerp/tekst E-mailbericht | 6-26 |
| Verwijderen na afdruk. | 6-26 |

Op de machine beschikbare functies

Over de functies waarmee het apparaat is voorzien

Dit apparaat is voorzien van verschillende functies.

Hoe functies selecteren

Om de instellingen van de functies te configureren, druk op de functietoets. Door op **[Functies]** te drukken, wordt een lijst met de overige beschikbare functies weergegeven.

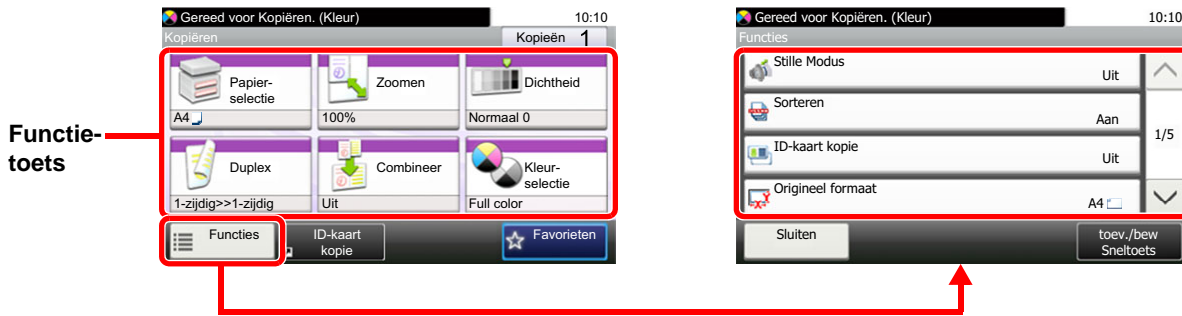

Kopiëren

Zie voor meer informatie over elke functie, de onderstaande tabel.

| Functietoets | Beschrijving | Referentiepagina |
|-----------------------|--|-----------------------------|
| Papierselectie | Selecteer de cassette of de multifunctionele lade met het benodigde papierformaat. | pagina 6-11 |
| Zoomen | Past de zoomfactor aan om de afbeelding te verkleinen of te vergroten. | pagina 6-19 |
| Dichtheid | Stelt de dichtheid in. | pagina 6-16 |
| Duplex | Maakt dubbelzijdige kopieën. U kunt ook enkelzijdige kopieën van dubbelzijdige originelen maken. | pagina 6-20 |
| Combineer | Combineert 2 of 4 originele bladen in 1 afgedrukte pagina. | — |
| Kleurselectie | Selecteert de instelling voor kleurmodus. | pagina 6-18 |

| Functies | Beschrijving | Referentiepagina |
|--|---|-----------------------------|
| Stille modus | Lagere afdruk- en scansnelheid voor stille verwerking. | pagina 6-22 |
| Sorteer/verschuif | Sorteert de uitgevoerde documenten per pagina of per set. | pagina 6-13 |
| Kleurselectie | Selecteer de instelling voor kleurmodus. | pagina 6-18 |
| ID-kaart kopie | Gebruik dit als u een rijbewijs of een verzekeringskaart wilt kopiëren. Wanneer u de voor- en achterkant van de kaart scant, worden beide zijden gecombineerd en gekopieerd op een enkel vel. | pagina 6-9 |
| Origineel formaat | Geef het formaat van het origineel op dat gescand moet worden. | pagina 6-10 |
| Afdrukrichting origineel | Selecteer de richting van de bovenrand van het originele document om in de juiste richting te scannen. | pagina 6-12 |
| Originelen met verschillende formaten | Scant alle pagina's via de documenttoevoer, ook al zijn ze van verschillende formaten. | — |

| Funcities | Beschrijving | Referentie-pagina |
|--|---|-----------------------------|
| Papieruitvoer | Geef de uitvoerlade op. | pagina 6-15 |
| Nieten | Niet de afgedrukte documenten. | pagina 6-14 |
| Origineel beeld | Selecteert het beeldtype van het origineel voor een optimaal resultaat. | pagina 6-16 |
| EcoPrint | EcoPrint bespaart toner bij het afdrukken. | pagina 6-17 |
| Aanpassen Tint | Past de kleur (tint) van beelden aan. | — |
| Kleurbalans | Past de sterkte aan van cyaan, magenta, geel en zwart. | — |
| Scherpte | Past de scherpte van de beeldonttrekken aan. | — |
| Contrast | U kunt het contrast tussen lichte en donkere gebieden van de afbeelding aanpassen. | — |
| Dichtheid achtergrond aanpassen | Verwijdert donkere achtergronden van een origineel, bijvoorbeeld bij kranten. | — |
| Doorschijnen voorkomen | Werkt achtergrondkleuren en beelden die doorschijnen weg bij het scannen van een dun origineel. | — |
| Blanco pagina overslaan | Als er blanco pagina's in een gescand document zijn, worden met deze functie de blanco pagina's overgeslagen en worden alleen de bedrukte pagina's afgedrukt. | pagina 6-22 |
| Verzadiging | Past de kleurverzadiging van het beeld aan. | — |
| Continu scannen | Scant een groot aantal originelen in afzonderlijke partijen en produceert ze vervolgens als één taak. | pagina 6-22 |
| Melding taak voltooid | Verzendt een e-mailbericht wanneer een taak is voltooid. | — |
| Bestandsnaam invoeren | Voegt een bestandsnaam toe. | — |
| Prioriteit onderdrukken | Onderbreekt de huidige taak en geeft voorrang aan een andere taak. | — |

Verzenden

Om de instellingen van de functies te configureren, druk op **[Functies]**.



Zie voor meer informatie over elke functie, de onderstaande tabel.

| Functies | Beschrijving | Referentie-pagina |
|--|---|---|
| Kleurselectie | Selecteert de instelling voor kleurmodus. | pagina 6-18 |
| Stille modus | Lagere afdruk- en scansnelheid voor stille verwerking. | pagina 6-22 |
| Bestandsformaat | Geeft het bestandsformaat van het beeld op. Het niveau van de beeldkwaliteit kan ook aangepast worden. | pagina 6-24 |
| Origineel formaat | Geef het formaat van het origineel op dat gescand moet worden. | pagina 6-10 |
| Afdrukrichting origineel | Selecteer de richting van de bovenrand van het originele document om in de juiste richting te scannen. | pagina 6-12 |
| Originelen met verschillende formaten | Scant alle pagina's via de documenttoevoer, ook al zijn ze van verschillende formaten. | — |
| Duplex | Selecteer het type en de richting van de binding op basis van het origineel.. | pagina 6-23 |
| Verzendformaat | Selecteert het formaat van de te verzenden afbeelding. | — |
| Bestanden scheiden | Creëert verschillende bestanden door de gegevens van het gescande origineel per pagina te scheiden alvorens de bestanden te verzenden. | pagina 6-25 |
| Scanresolutie | Selecteert de dichtheid van de scanresolutie. | pagina 6-25 |
| Dichtheid | Stelt de dichtheid in. | pagina 6-16 |
| Origineel beeld | Selecteert het beeldtype van het origineel voor een optimaal resultaat. | pagina 6-16 |
| Scherpte | Past de scherpte van de beeldontrekken aan. | — |
| Contrast | U kunt het contrast tussen lichte en donkere gebieden van de afbeelding aanpassen. | — |
| Dichtheid achtergrond aanpassen | Verwijdert donkere achtergronden van een origineel, bijvoorbeeld bij kranten. | — |
| Doorschijnen voorkomen | Werkt achtergrondkleuren en beelden die doorschijnen weg bij het scannen van een dun origineel. | — |
| Blanco pagina overslaan | Als er blanco pagina's in een gescand document zijn, worden met deze functie de blanco pagina's overgeslagen en worden alleen de bedrukte pagina's afgedrukt. | pagina 6-22 |
| FAX TX-resolutie | Selecteert de dichtheid van de beelden bij het verzenden van een fax. | Raadpleeg de FAX System 11 Operation Guide . |
| Zoomen | Past de zoomfactor aan om de afbeelding te verkleinen of te vergroten. | pagina 6-19 |

| Functies | Beschrijving | Referentie-pagina |
|--------------------------------------|--|---|
| Continu scannen | Scant een groot aantal originelen in afzonderlijke partijen en produceert ze vervolgens als één taak. | pagina 6-22 |
| Bestandsnaam invoeren | Voegt een bestandsnaam toe. | — |
| Onderwerp/tekst E-mailbericht | Voegt een onderwerp en tekstkader toe wanneer een document wordt verzonden. | pagina 6-26 |
| Lang origineel | Leest lange originele documenten met behulp van een documentprocessor. | — |
| Melding taak voltooid | Verzendt een e-mailbericht wanneer een taak is voltooid. | — |
| FTP encryptie TX | Versleutelt afbeeldingen wanneer via FTP verzonden wordt. | — |
| Uitgestelde faxverzending | Stelt een verzendtijdstip in. | Raadpleeg de FAX System 11 Operation Guide . |
| Directe faxverzending | Verzendt de fax onmiddellijk zonder de gegevens van het origineel in het geheugen te lezen. | Raadpleeg de FAX System 11 Operation Guide . |
| FAX Polling RX | Geef de bestemming in en ontvang documenten voor polling-verzending die zijn opgeslagen in de polling. | Raadpleeg de FAX System 11 Operation Guide . |
| FAX TX-rapport | Druk een rapport van fax verzendresultaatrapport af. | Raadpleeg de FAX System 11 Operation Guide . |

Custom Box (afdrukken)

Om de instellingen van de functies te configureren, druk op de functietoets. Door op **[Functies]** te drukken, wordt een lijst met de overige beschikbare functies weergegeven.



Zie voor meer informatie over elke functie, de onderstaande tabel.

| Functietoets | Beschrijving | Referentiepagina |
|-------------------------------|--|-----------------------------|
| Papierselectie | Selecteer de cassette of de multifunctionele lade met het benodigde papierformaat. | pagina 6-11 |
| Sorteer/verschuif | Sorteert de uitgevoerde documenten per pagina of per set. | pagina 6-13 |
| Duplex | Een document op beide zijden van het papier afdrukken. | pagina 6-21 |
| Verwijderen na afdruk. | Verwijdert automatisch een document uit de box nadat het afdrukken is voltooid. | pagina 6-26 |
| Stille modus | Lagere afdruk- en scansnelheid voor stille verwerking. | pagina 6-22 |

| Functies | Beschrijving | Referentiepagina |
|--------------------------------|--|-----------------------------|
| Papieruitvoer | Geef de uitvoerlade op. | pagina 6-15 |
| Nieten | Niet de afgedrukte documenten. | pagina 6-14 |
| Prioriteit onderdrukken | Onderbreekt de huidige taak en geeft voorrang aan een andere taak. | — |
| Bestandsnaam invoeren | Voegt een bestandsnaam toe. | — |
| Melding taak voltooid | Verzendt een e-mailbericht wanneer een taak is voltooid. | — |
| EcoPrint | EcoPrint bespaart toner bij het afdrukken. | pagina 6-17 |

USB-station (Bestand opslaan, documenten afdrukken)

Om de instellingen van de functies te configureren, druk op de functietoets. Door op [Functies] te drukken, wordt een lijst met de overige beschikbare functies weergegeven.

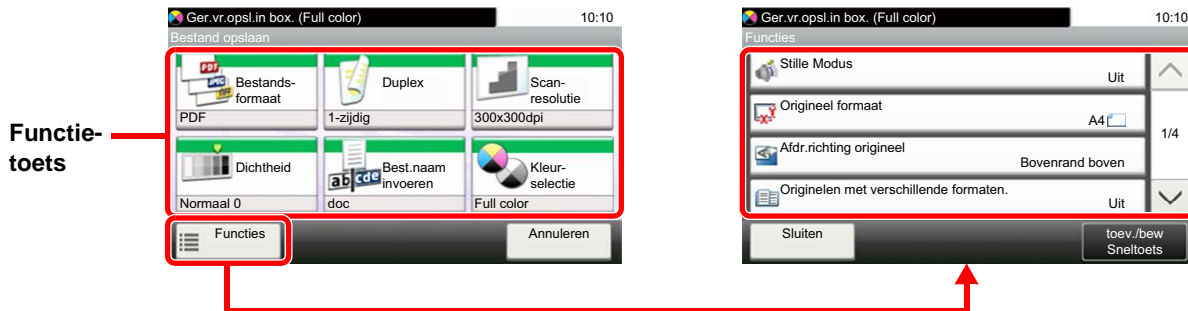

Zie voor meer informatie over elke functie, de onderstaande tabel.

Bestand opslaan

| Funcietoets | Beschrijving | Referentiepagina |
|------------------------------|--|-----------------------------|
| Bestandsformaat | Geeft het bestandsformaat van het beeld op. Het niveau van de beeldkwaliteit kan ook aangepast worden. | pagina 6-24 |
| Duplex | Selecteer het type en de richting van de binding op basis van het origineel.. | pagina 6-23 |
| Scanresolutie | Selecteert de dichtheid van de scanresolutie. | pagina 6-25 |
| Dichtheid | Stelt de dichtheid in. | pagina 6-16 |
| Bestandsnaam invoeren | Voegt een bestandsnaam toe. | — |
| Kleurselectie | Selecteert de instelling voor kleurmodus. | pagina 6-18 |

| Functies | Beschrijving | Referentiepagina |
|--|---|-----------------------------|
| Stille modus | Lagere afdruk- en scansnelheid voor stille verwerking. | pagina 6-22 |
| Origineel formaat | Geef het formaat van het origineel op dat gescand moet worden. | pagina 6-10 |
| Afdrukrichting origineel | Selecteer de richting van de bovenrand van het originele document om in de juiste richting te scannen. | pagina 6-12 |
| Originelen met verschillende formaten | Scant alle pagina's via de documenttoevoer, ook al zijn ze van verschillende formaten. | — |
| Opslagformaat | Selecteert het formaat van de afbeelding die opgeslagen moet worden. | — |
| Origineel beeld | Selecteert het beeldtype van het origineel voor een optimaal resultaat. | pagina 6-16 |
| Scherpte | Past de scherpte van de beeldontrekken aan. | — |
| Contrast | U kunt het contrast tussen lichte en donkere gebieden van de afbeelding aanpassen. | — |
| Dichtheid achtergrond aanpassen | Verwijdert donkere achtergronden van een origineel, bijvoorbeeld bij kranten. | — |
| Doorschijnen voorkomen | Werkt achtergrondkleuren en beelden die doorschijnen weg bij het scannen van een dun origineel. | — |
| Blanco pagina overslaan | Als er blanco pagina's in een gescand document zijn, worden met deze functie de blanco pagina's overgeslagen en worden alleen de bedrukte pagina's afgedrukt. | pagina 6-22 |
| Zoomen | Past de zoomfactor aan om de afbeelding te verkleinen of te vergroten. | pagina 6-19 |

| Funcities | Beschrijving | Referentie-pagina |
|------------------------------|--|-----------------------------|
| Continu scannen | Scant een groot aantal originelen in afzonderlijke partijen en produceert ze vervolgens als één taak. | pagina 6-22 |
| Lang origineel | Leest lange originele documenten met behulp van een documentprocessor. | — |
| Melding taak voltooid | Verzendt een e-mailbericht wanneer een taak is voltooid. | — |
| Bestanden scheiden | Creëert verschillende bestanden door de gegevens van het gescande origineel per pagina te scheiden alvorens de bestanden te verzenden. | pagina 6-25 |

Documenten afdrukken

| Funcietoets | Beschrijving | Referentie-pagina |
|-----------------------|--|-----------------------------|
| Papierselectie | Selecteer de cassette of de multifunctionele lade met het benodigde papierformaat. | pagina 6-11 |
| Sorteer | Sorteert de uitgevoerde documenten per pagina of per set. | pagina 6-13 |
| Duplex | Een document op beide zijden van het papier afdrukken. | pagina 6-21 |
| Stille modus | Lagere afdruk- en scansnelheid voor stille verwerking. | pagina 6-22 |
| Kleurselectie | Selecteert de instelling voor kleurmodus. | pagina 6-18 |

| Funcities | Beschrijving | Referentie-pagina |
|-----------------------------------|--|-----------------------------|
| Papieruitvoer | Geef de uitvoerlade op. | pagina 6-15 |
| Nieten | Niet de afgedrukte documenten. | pagina 6-14 |
| EcoPrint | EcoPrint bespaart toner bij het afdrukken. | pagina 6-17 |
| Melding taak voltooid | Verzendt een e-mailbericht wanneer een taak is voltooid. | — |
| Prioriteit onderdrukken | Onderbreekt de huidige taak en geeft voorrang aan een andere taak. | — |
| PDF Encryptie - wachtwoord | Voert het vooraf toegewezen wachtwoord in om de PDF-gegevens af te drukken. | — |
| JPEG-/TIFF-afdruk | Selecteert de beeldgrootte wanneer JPEG- of TIFF-bestanden worden afgedrukt.. | — |
| XPS aanpassen aan pagina | Vergroot of verkleint de beeldgrootte om deze aan het geselecteerde papierformaat aan te passen wanneer een XPS-bestand wordt afgedrukt. | — |

Functies

Op pagina's die een handige functie uitleggen, worden de manieren waarop die functie kan worden gebruikt aangegeven door pictogrammen.

Afdrukken:   

Verzenden: 

Opslaan: 

ID-kaart kopie



Gebruik dit als u een rijbewijs of een verzekeringskaart wilt kopiëren. Wanneer u de voor-en achterkant van de kaart scant, worden beide zijden gecombineerd en gekopieerd op een enkel vel.

(**Instelling:** [Uit] / [Aan])

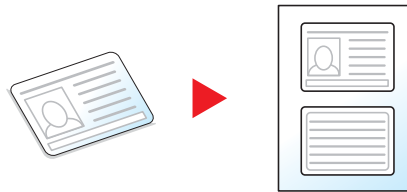

Origineel formaat



Geef het formaat van het origineel op dat gescand moet worden.

Kies [**Auto (DT)**], [**Metrisch**], [**Inch**], of [**Overige**] om het formaat van het origineel te selecteren.

| Item | Instelling | Beschrijving |
|-----------------------|--|--|
| Auto (voor DT) | — | Detecteer automatisch het origineel formaat. |
| Inch | Letter, Legal, Statement, Executive, Oficio II | Kies uit de inch standaardformaten. |
| Metrisch | A4, A5, A6, B5, B6, Folio, 216 × 340 mm | Kies uit de metrische standaardformaten. |
| Overige | 16K, ISO B5, Envelop #10, Envelop #9, Envelop #6, Envelop Monarch, Envelop DL, Envelop C5, Hagaki (Karton), Oufuku Hagaki (Antwoordbriefkaart), Youkei 4, Youkei 2, Custom ^{*1} | Kies uit de speciale standaardformaten en aangepaste formaten. |

*1 Voor instructies over het opgeven van aangepaste origineelformaten, raadpleeg:

➔ *Engelse gebruikershandleiding*



OPMERKING

Kies of de originelen van de documenttoevoer al dan niet automatisch moeten worden gedetecteerd.

➔ Raadpleeg de *Engelse gebruikershandleiding*

Zorg ervoor dat u altijd het originele formaat opgeeft bij gebruik van een aangepast origineel formaat.

Papierselectie



Selecteer de cassette of de multifunctionele lade met het benodigde papierformaat.

Kies uit [1] (Cassette 1) tot [4] (Cassette 4) om het papier in die cassette te gebruiken.

Als [**Auto**] is geselecteerd, dan wordt automatisch het papier gekozen dat overeenkomt met het formaat van het origineel.



OPMERKING

- Geef van tevoren het formaat en de soort op van het papier dat in de cassette is geplaatst.

➔ Raadpleeg de *Engelse gebruikershandleiding*

- Cassettes 2 tot 4 worden weergegeven als de optionele papierinvoer is geïnstalleerd.

Om [**MF-lade**] te kiezen, druk op [**Papierformaat**] en [**Mediatype**] en geef het papierformaat en het mediatype op. De beschikbare papierformaten en mediatypes staan weergegeven in de onderstaande tabel.

| Item | | Instelling | Beschrijving |
|--|----------------|---|--|
| Papierformaat | Inch | Letter ^{*1} , Legal ^{*1} , Statement ^{*1} , Executive, Oficio II | Kies uit de inch standaardformaten. |
| | Metrisch | A4 ^{*1} , A5 ^{*1} , A6 ^{*1} , B5 ^{*1} , B6 ^{*1} , Folio ^{*1} , 216 × 340 mm | Kies uit de metrische standaardformaten. |
| | Overige | 16K, ISO B5, Envelop #10, Envelop #9, Envelop #6, Envelop Monarch, Envelop DL, Envelop C5, Hagaki (Karton), Oufuku Hagaki (Antwoordbriefkaart), Youkei 4, Youkei 2, Custom ^{*2} | Kies uit de speciale standaardformaten en aangepaste formaten. |
| | Formaat invoer | Metrisch X: 148-356 mm (in stappen van 1 mm) Y: 70-216 mm (in stappen van 1 mm) | Voer het formaat in dat niet tot de standaardformaten behoort. ^{*3} Als u [Formaat invoer] hebt geselecteerd, gebruik dan [+]/[-] of de cijfertoetsen om de maten van "X" (horizontaal) en "Y" (verticaal) in te stellen. |
| Inch X: 5,83 to 14,02" (in stappen van 0,01") Y: 2,76-8,50" (in stappen van 0,01") | | | |
| Mediatype | | Normaal (60 tot 105 g/m ²), Transparant, Ruw, Velijn, Etiketten, Recycle, Afgedrukt ^{*4} , Dik papier, Karton, Kleur, Geperf. ^{*4} , Briefpap. ^{*4} , Envelop, Dik (106-220 g/m ²), Gecoat, Hoge kwalit., Custom 1-8 ^{*4} | |

*1 Het papierformaat in de cassette wordt automatisch gedetecteerd.

*2 Voor instructies over het opgeven van aangepaste papierformaten, raadpleeg:

➔ *Engelse gebruikershandleiding*

*3 De invoereenheden kunnen gewijzigd worden in het Systeemmenu. Voor meer informatie, raadpleeg:

➔ *Engelse gebruikershandleiding*

*4 Voor instructies over hoe u de aangepaste papiertypes 1 t/m 8 kunt invoeren, raadpleeg:

➔ *Engelse gebruikershandleiding*

Om af te drukken op voorbedrukt of geperforeerd papier of op briefpapier, raadpleeg:

➔ *Engelse gebruikershandleiding*



OPMERKING

- U kunt eenvoudig vooraf de grootte en het type te gebruiken papier selecteren en het als standaard instellen.

➔ Raadpleeg de *Engelse gebruikershandleiding*

- Als het opgegeven papierformaat niet in de papierbroncassette of de multifunctionele lade is geplaatst, verschijnt een bevestigingsscherm. Plaats het gewenste papier in de multifunctionele lade en druk op [**Doorgaan**] om het kopiëren te starten.

Afdrukrichting origineel



Selecteer de richting van de bovenrand van het originele document om in de juiste richting te scannen.

De richting van het originele document moet opgegeven zijn om de volgende functies te kunnen gebruiken.

- Duplex
- Combineer
- Duplex (2-zijdig origineel)

Kies afdrukrichting origineel uit [**Bovenrand boven**] of [**Bovenrand links**].

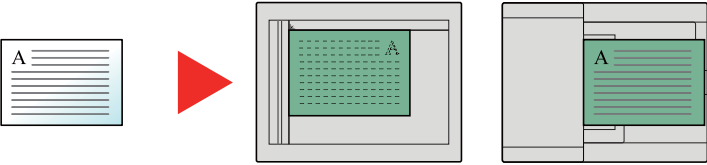
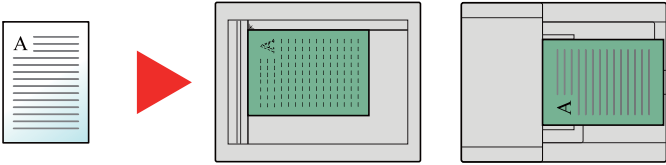
| Item | Afbeelding |
|----------------------------|---|
| Bovenrand boven |  <p style="text-align: center;">Origineel Afdr.richting origineel</p> |
| Bovenrand links |  <p style="text-align: center;">Origineel Afdr.richting origineel</p> |
| Auto | |



OPMERKING

De standaard instelling voor afdrukrichting origineel kan worden veranderd.

➔ Raadpleeg de *Engelse gebruikershandleiding*

Sorteer/verschuif



Sorteert de uitgevoerde documenten per pagina of per set.



OPMERKING

Voor deze functie is de optionele vel finisher vereist.

➔ [Interne finisher \(pagina 8-10\)](#)

Zonder optionele vel finisher *

(**Instelling:** [Uit] / [Aan])

* Alleen samenvoegen

Met optionele vel finisher

(**Instelling:** [Uit] / [Alleen samenvoegen] / [Verschuif elke pagina] / [Verschuif elke set])

| Item | Afbeelding | Beschrijving |
|------------------------------|------------|---|
| Alleen samenvoegen | | Scant meerdere originelen en produceert volledige sets kopieën die afhankelijk van het aantal pagina's worden afgeleverd. |
| Verschuif elke pagina | | Afgedrukte kopieën worden samengevoegd en uitgevoerd als afzonderlijke pagina's. |
| Verschuif elke set | | Afgedrukte kopieën worden samengevoegd en uitgevoerd als afzonderlijke sets. |



OPMERKING

De ondersteunde papierformaten in Verschuiven zijn Legal, Oficio II, Letter, Folio, A4, 16K en 216 x 340mm.

Nieten



Niet de voltooide documenten. De nietpositie kan gekozen worden.

OPMERKING





Voor deze functie is de optionele vel finisher vereist.

Raadpleeg voor meer details over de formaten en hoeveelheden papier die geniet kunnen worden:

➔ [Interne finisher \(pagina 8-10\)](#)

| Item | Instelling | Beschrijving | |
|--------------------------------|-------------------------------------|--|--|
| Nieten | Uit | | |
| | 1 nietje | | |
| | 2 nietjes | | |
| | Overige | 1 nietje (Boven Links) | Selecteer de plek voor het nieten. Zie voor meer informatie over de richting van het origineel en de nietpositie: ➔ Afdrukrichting origineel en nietpositie (pagina 6-14) |
| | | 1 nietje (Boven Rechts) | |
| | | 2 nietjes (Links) | |
| | | 2 nietjes (Boven) | |
| 2 nietjes (Rechts) | | | |
| Afdr.richting origineel | Bovenrand bovenaan, bovenrand links | Druk op [Afdr.richting origineel] en selecteer vervolgens de afdrukrichting van het origineel, met name [Bovenrand boven] of [Bovenrand links]. Druk vervolgens op [OK]. | |

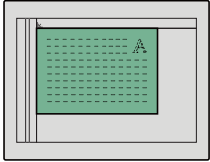
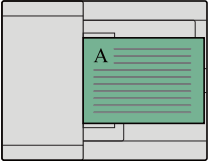
Afdrukrichting origineel en nietpositie

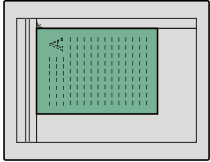
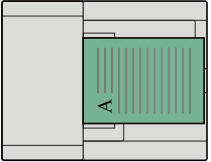
| Afbeelding | | Afdrukrichting origineel | |
|---|---|--------------------------|---|
| Origineel | Afdrukresultaten | | |
|  |  | Bovenrand boven |   |
|  |  | Bovenrand links |   |

OPMERKING

- Twee nietposities is niet beschikbaar voor lange zijde papier afdrukrichting.
- Twee nietposities is niet beschikbaar voor B5 papier.

Verschillende formaten nieten

Ook bij verschillende papierformaten kan de uitvoer worden geniet, op voorwaarde dat of de breedte ervan gelijk is. Het formaat van de bladen die aan elkaar kunnen worden geniet is Letter en Legal. Maximaal 30 bladen kunnen geniet worden.



OPMERKING

Raadpleeg voor het nieten van verschillende formaten:

➔ [Engelse gebruikershandleiding](#)

Papieruitvoer



Geef de uitvoerlade op.



OPMERKING

Voor deze functie moet de optionele takenscheider of mailbox zijn geïnstalleerd.

De standaard instelling voor papieruitvoer kan worden veranderd.

➔ [Raadpleeg de Engelse gebruikershandleiding](#)

Met optionele takenscheider

| Item | Beschrijving |
|--------------------|---|
| Binnenlade | De afdrukken worden opgevangen in de binnenlade van het apparaat. |
| Lade takenscheider | De afdrukken komen uit de binnenste takenscheider. |

Met optionele mailbox

| Item | Beschrijving |
|----------------------|--|
| Binnenlade | De afdrukken worden opgevangen in de binnenlade van het apparaat. |
| Lade A, Lade 1 tot 5 | Afdrukken worden opgevangen in lade A, lade 1 tot 5 (lade 1 is de bovenste lade) van de optionele mailbox. Als [Zwaar 3] (164 g/m ² -) of hoger in Papiergewicht en Mailbox (optie) is ingesteld als bestemming, dan wordt de uitvoerbestemming automatisch ingesteld op lade A. |

Dichtheid



Stelt de dichtheid in.

Stel de dichtheid in door te drukken op [-4] (Lichter) tot [+4] (Donkerder).



Origineel beeld



Selecteert het beeldtype van het origineel voor een optimaal resultaat.

Kopiëren/afdrukken

| Item | | Beschrijving | |
|---------------------------------------|---|---|---|
| Tekst+Foto ^{*1} | | Voor documenten met een combinatie van tekst en foto's. | |
| Foto | | Voor foto's gemaakt met een camera. | |
| Tekst | | Ideaal voor documenten die voornamelijk tekst zijn. | |
| Afbeelding/kaart ^{*2} | | Geschikt voor grafieken en kaarten. | |
| Printeruitvoer ^{*2} | | Geschikt voor documenten die oorspronkelijk op dit apparaat zijn afgedrukt. | |
| Overige | Origineel beeld | Tekst+Foto | Selecteer [Aan (Normaal)] om de kleur van de tekst en markeringen die met de markeerstift zijn gemaakt, weer te geven. Als de kleuren niet helder genoeg zijn, selecteer dan [Aan (Helder)]. |
| | | Foto | |
| | | Tekst | |
| | | Afbeelding/kaart | |
| | | Printeruitvoer | |
| | Marker verbetering ^{*3} | Uit | |
| | | Aan (Normaal) | |
| | | Aan (Helder) | |

*1 Als grijze tekst niet duidelijk wordt afgedrukt bij [**Tekst + Foto**], dan kan het resultaat worden verbeterd door [**Tekst**] te selecteren.

*2 Deze functie wordt weergegeven bij kopiëren.

*3 Deze functie is niet beschikbaar wanneer [**Foto**] is ingesteld.

Verzenden/opslaan

| Item | | Beschrijving | |
|--------------------------------------|--|--|---|
| Tekst+Foto | | Voor documenten met een combinatie van tekst en foto's. | |
| Foto | | Voor foto's gemaakt met een camera. | |
| Tekst | | Ideaal voor documenten die voornamelijk tekst zijn. | |
| Lichte tekst/Fijne lijnen | | Reproduceert op duidelijke wijze flauwe tekens geschreven met potlood, enz., en fijne lijnen op de kaart originelen of diagrammen. | |
| Tekst (voor OCR)*¹ | | Scannen produceert een beeld dat geschikt is voor OCR. | |
| Overige | Origineel beeld | Tekst+Foto | Selecteer [Aan (Normaal)] om de kleur van de tekst en markeringen die met de markeerstift zijn gemaakt, weer te geven. Als de kleuren niet helder genoeg zijn, selecteer dan [Aan (Helder)]. |
| | | Foto | |
| | | Tekst | |
| | | Lichte tekst/ Fijne lijnen | |
| | | Tekst (voor OCR)*¹ | |
| | Marker verbetering*² | Uit | |
| | | Aan (Normaal) | |
| | | Aan (Helder) | |

*1 Deze functie is alleen beschikbaar als "Kleurselectie" is ingesteld op [**Zwart-Wit**]. Voor meer informatie, raadpleeg:
 ➔ [Kleurselectie \(pagina 6-18\)](#)

*2 Deze functie is niet beschikbaar wanneer [**Foto**] is ingesteld.

EcoPrint



EcoPrint bespaart toner bij het afdrukken.

Gebruik deze functie voor proefafdrukken of bij andere gelegenheden waarbij geen hoogwaardige afdrukkwaliteit is vereist.

(**Instelling:** [**Uit**] / [**Aan**])

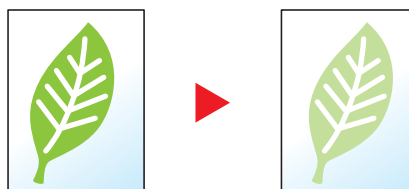

Kleurselectie



Selecteert de instelling voor kleurmodus.

Kopiëren

| Item | | Beschrijving |
|------------|---------|--|
| Auto kleur | | Herkent automatisch of het document in kleur of zwart-wit is. |
| Kleur | | Drukt de documenten in kleur af. |
| Zwart-Wit | | Drukt de documenten in zwart-wit af. |
| Mono kleur | Cyaan | Geef één van de kleuren op voor het maken van kopieën in die kleur, ongeacht de origineeltype. |
| | Magenta | |
| | Geel | |
| | Rood | |
| | Groen | |
| | Blauw | |

Afdrukken

| Item | Beschrijving |
|------------|--------------------------------------|
| Full Color | Drukt de documenten in kleur af. |
| Zwart-Wit | Drukt de documenten in zwart-wit af. |

Verzenden/opslaan

| Item | Beschrijving |
|-------------------|---|
| Auto(Kleur/Grijs) | Herkent automatisch of het document in kleur of zwart-wit is, en scant gekleurde documenten in kleur en zwart-wit documenten in grijs tinten. |
| Auto(Kleur/Z-W) | Herkent automatisch of het document in kleur of zwart-wit is, en scant gekleurde documenten in kleur en zwart-wit documenten in zwart-wit. |
| Full color | Scant het document in kleur. |
| Grijs tinten | Scant het document in grijs tinten. Produceert een gelijkmatig, gedetailleerd beeld. |
| Zwart-Wit | Scant het document in zwart-wit. |

Zoomen



Past de zoomfactor aan om de afbeelding te verkleinen of te vergroten.

Kopiëren

De volgende zoomopties zijn beschikbaar:

Auto

Past het beeld aan zodat het op het papierformaat past.

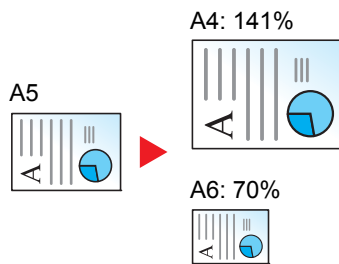

Standaard Zoom

Hiermee kan met een vooraf ingestelde vergrotingsfactor verkleind of vergroot worden.

| Maateenheid | Zoomfactor (Origineel Kopie) | | Maateenheid | Zoomfactor (Origineel Kopie) | |
|-------------|------------------------------|---------------|-------------|------------------------------|-----------------------|
| Metrisch | 400% Max. | 90% Folio>>A4 | Inch | 400% Max. | 78% Legal>>Letter |
| | 200% | 70% | | 200% | 64% Letter>>Statement |
| | 141% A5 >> A4 | 50% | | 129% Statement>>Letter | 50% |
| | 100% | 25% Min. | | 100% | 25% Min. |

Overige

Verkleint of vergroot bij andere dan standaard zoom vergrotingen.

| Maateenheid | Zoomfactor (Origineel Kopie) | | Maateenheid | Zoomfactor (Origineel Kopie) | |
|-------------|------------------------------|-----------------------|-------------|------------------------------|--------------|
| Metrisch | 115% B5 >> A4 | 78% Legal>>Letter | Inch | 141% A5 >> A4 | 86% A4 >> B5 |
| | 86% A4 >> B5 | 64% Letter>>Statement | | 115% B5 >> A4 | 70% A4 >> A5 |
| | 129% Statement>>Letter | | | 90% Folio>>A4 | |

Zoomfactor invoeren

Hiermee kan het origineelbeeld in stappen van 1% tussen 25% en 400% handmatig worden vergroot of verkleind. Gebruik de cijfertoetsen of druk op [+] of [-] om de gewenste vergroting in te voeren.

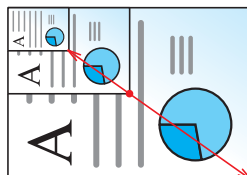

Verzenden/opslaan

| Item | Beschrijving |
|------|---|
| 100% | Het origineelformaat blijft behouden. |
| Auto | Vergroot of verkleint het origineel tot het formaat voor verzenden/opslaan. |



OPMERKING

Selecteer, om het beeld te verkleinen of te vergroten, het papierformaat, verzendformaat of opslagformaat.

➔ [Papiersselectie \(pagina 6-11\)](#)

Raadpleeg de *Engelse gebruikershandleiding*

Duplex



Maakt dubbelzijdige kopieën. U kunt ook enkelzijdige kopieën van dubbelzijdige originelen maken.

De volgende mogelijkheden zijn beschikbaar:

Enkelzijdig naar dubbelzijdig

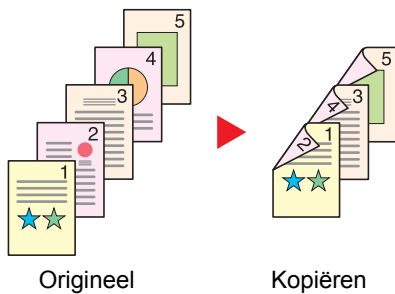

Origineel

Kopiëren

Voor het maken van dubbelzijdige kopieën van enkelzijdige originelen. Bij een oneven aantal originelen zal de achterzijde van de laatst gekopieerde pagina blanco zijn.

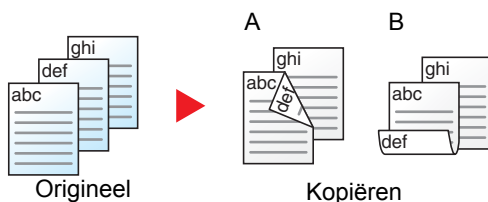

Origineel

Kopiëren

De volgende bindopties zijn beschikbaar.

Origineel links/rechts naar binding links/rechts: Beelden op de achterzijde worden niet gedraaid.

Origineel links/rechts naar binding boven: Beelden op de achterzijde worden 180 graden gedraaid. De kopieën kunnen aan de bovenzijde worden ingebonden en staan dan in dezelfde richting bij het omslaan van de pagina's.

Dubbelzijdig naar enkelzijdig

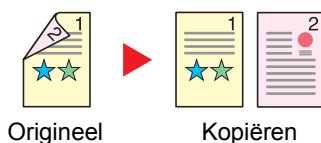

Origineel

Kopiëren

Voor het kopiëren van elke zijde van een tweezijdig origineel op een afzonderlijk vel.

De volgende bindopties zijn beschikbaar.

- Binding links/rechts: Beelden op de achterzijde worden niet gedraaid.
- Binding boven: Beelden op de achterzijde worden 180 graden gedraaid.

Dubbelzijdig naar dubbelzijdig

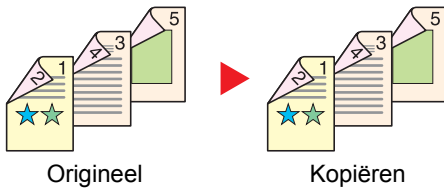

Voor het maken van dubbelzijdige kopieën van dubbelzijdige originelen.



OPMERKING

De ondersteunde papierformaten bij dubbelzijdig naar dubbelzijdig modus zijn A4, B5, A5, Legal, Letter, Executive, Statement, Oficio II, 216 × 340 mm, Folio en 16K.

Kopiëren

Drukt 1-zijdige originelen op 2-zijdige originelen, of 2-zijdige originelen op 1-zijdige originelen af. Selecteert de bindrichting voor origineel en voltooid documenten.

| Item | | Instelling | Beschrijving |
|--------------------|--|---|---|
| 1-zijdig>>1-zijdig | | — | Schakelt de functie uit. |
| 1-zijdig>>2-zijdig | | — | Kopieer het origineel met de standaardinstelling. Voor meer informatie over de standaardinstellingen, raadpleeg: ➔ Raadpleeg de <i>Engelse gebruikershandleiding</i> |
| 2-zijdig>>1-zijdig | | — | |
| 2-zijdig>>2-zijdig | | — | |
| Overige | Duplex | 1-zijd.>>1-zijd., 1--zijd.>>2-zijd., 2--zijd.>>1-zijd., 2--zijd.>>2-zijd. | Selecteer de gewenste optie voor dubbelzijdig afdrukken. |
| | Binding bij origineel ^{*1} | Links/rechts, boven | Selecteert de bindrichting van originelen. |
| | Binding bij afgewerkt document ^{*2} | Links/rechts, boven | Selecteert de bindrichting van kopieën. |
| | Afdrukrichting origineel | Bovenrand boven, Bovenrand links, Auto ^{*3} | Selecteer de richting van de bovenrand van het originele document om in de juiste richting te scannen. |

*1 Weergegeven als [2-zijdig>>1-zijdig] of [2-zijdig>>2-zijdig] is gekozen voor "Duplex".

*2 Weergegeven als [1-zijdig>>2-zijdig] of [2-zijdig>>2-zijdig] is gekozen voor "Duplex".



*3 Dit verschijnt wanneer de optionele OCR-scan activeringskit is geïnstalleerd.

Wanneer u het origineel op de plaat legt, herplaatst u vervolgens elk origineel en drukt u op de **[Start]**-toets.

Nadat u alle originelen hebt gescand, druk op **[Scan volt.]** om het kopiëren te starten.

Afdrukken

Een document op beide zijden van het papier afdrukken.

| Item | Beschrijving |
|--|---|
| 1-zijdig | Schakelt de functie uit. |
|  2-zijdig | Drukt een 2-zijdig document zodanig af dat de bladen correct zijn uitgelijnd om links of rechts gebonden te worden. |
|  2-zijdig | Drukt een 2-zijdig document zodanig af dat de bladen correct zijn uitgelijnd om bovenaan gebonden te worden. |

Continu scannen



Scant een groot aantal originelen in afzonderlijke partijen en produceert ze vervolgens als één taak.

Originelen worden continu gescand tot u op **[Voltooi scan]** drukt.

(**Instelling:** **[Uit]** / **[Aan]**)

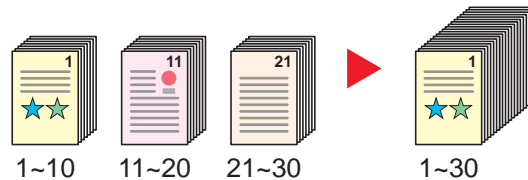

Stille modus



Lagere afdruk- en scansnelheid voor stille verwerking.

Selecteer deze modus als het voorgebrachte geluid storend is.

Het is mogelijk om voor elke functie het gebruik van de stille modus in te stellen, zoals voor het kopiëren en verzenden.

(**Instelling:** **[Uit]** / **[Aan]**)

OPMERKING

- In de Stille modus zal verwerking langzamer zijn dan normaal.
- Dit kan niet worden gebruikt als **[Verbieden]** is ingesteld voor "Aangeven voor elke taak".

➔ Raadpleeg de *Engelse gebruikershandleiding*

Blanco pagina overslaan



Als er blanco pagina's in een gescand document zijn, worden met deze functie de blanco pagina's overgeslagen en worden alleen de bedrukte pagina's afgedrukt.

Wanneer deze optie is ingesteld op **[Blanco pag's+ Wat tekst]**, is het niveau waarop blanco papier wordt herkend hoger.

Het apparaat detecteert blanco pagina's om onnodige afdrucken te voorkomen zonder te moeten controleren of er lege pagina's in het document zijn.

Selecteer **[Alleen blanco pag's]**, **[Blanco pag's+ Gelijk. cont.]** of **[Blanco pag's+Wat tekst]** in **[Aan]**.

OPMERKING

Geperforeerde originelen of originelen gedrukt op een gekleurde ondergrond worden mogelijk niet herkend als blanco pagina's.

Duplex (2-zijdig origineel)



Selecteer het type en de richting van de binding op basis van het origineel..

| Item | | Instelling | Beschrijving |
|----------|--|---|--|
| 1-zijdig | | — | Schakelt de functie uit. |
| 2-zijdig | | — | Kies deze instelling bij een dubbelzijdig origineel dat aan de linker- of rechterkant wordt gebonden. |
| Overige | Duplex | 1-zijdig, Tweezijdig (binding L/R) Tweezijdig (binding B) | Selecteert de bindrichting van originelen. |
| | Afdrukrichting origineel ^{*1} | Bovenrand boven, Bovenrand links, Auto ^{*2} | Selecteer de richting van de bovenrand van het originele document om in de juiste richting te scannen. |

*1 Weergegeven als [Tweezijdig (binding L/R)] of [Tweezijdig (binding B)] is geselecteerd in "Duplex".

*2 Dit verschijnt wanneer de optionele OCR-scan activeringskit is geïnstalleerd.

Voorbeeldafbeelding

| Instelling | | Afbeelding |
|------------|-------------|------------|
| 2-zijdig | Binding L/R | |
| | Binding B | |

Bestandsformaat



Geef het bestandsformaat van het beeld op. Het niveau van de beeldkwaliteit kan ook aangepast worden.

Selecteer het bestandsformaat uit [PDF], [TIFF], [JPEG], [XPS], [OpenXPS], en [Hoge Comp. PDF].

Als de optionele OCR-scan activeringskit is geïnstalleerd, dan kunt u ook [Word], [Excel], of [PowerPoint] selecteren.

Wanneer de kleurstand bij scannen geselecteerd is voor Grijstinten of Full Color, stel dan de beeldkwaliteit in.

Als u [PDF] of [Hoge comp. PDF] heeft geselecteerd, kunt u de encryptie of PDF/A-instellingen opgeven.

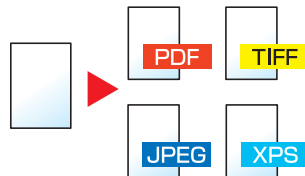

| Item | | Instelling | Beschrijving |
|---|------------------------------|--|--|
| PDF | | — | Stel het gekozen bestandsformaat in. De beeldkwaliteit en PDF/A-instellingen zullen de standaardinstellingen zijn. Voor meer informatie over de standaardinstellingen, raadpleeg: ➔ <i>Engelse gebruikershandleiding</i> |
| Hoge comp. PDF | | — | |
| TIFF | | — | |
| JPEG | | — | |
| XPS | | — | |
| OpenXPS | | — | |
| Overige | Bestandsindeling | PDF, PDF hoge hoge compressie, TIFF, JPEG, XPS, OpenXPS | Selecteer het bestandsformaat van de afbeelding. |
| | Beeldkwaliteit ^{*1} | Prioriteit compressieverhouding, Standaard, Prioriteit kwaliteit | Het kwaliteitsniveau instellen voor PDF met hoge compressie kwaliteit |
| | Beeldkwaliteit ^{*2} | 1 Lage kwaliteit tot 5 Hoge kwaliteit | Stel de beeldkwaliteit in. |
| | PDF/A ^{*3} | Off, PDF/A-1a, PDF/A-1b, PDF/A-2a, PDF/A-2b, PDF/A-2u | PDF/A als formaattype instellen. |
| | Encryptie ^{*3} | — | U kunt de PDF-encryptiefuncties gebruiken. ➔ Raadpleeg de <i>Engelse gebruikershandleiding</i> |
| OCR-tekstherkenning ^{*3, *4, *5} | | Uit, Aan | Stel de standaard OCR-tekstherkenning in. ➔ Raadpleeg de <i>Engelse gebruikershandleiding</i> |
| OCR uitvoerformaat ^{*5} | | Tekst + grafiek Tekst + grafiek met gescande afbeelding Gescande afbeelding met doorzoekbare tekst | Kies het uitvoerformaat voor Word, Excel en PowerPoint. |

*1 Weergegeven als [PDF hoge compr.] is geselecteerd voor "Bestandsindeling".

*2 Weergegeven als iets anders dan [PDF hoge compr.] is geselecteerd voor "Bestandsindeling".

*3 Weergegeven als [PDF] of [PDF hoge compr.] is geselecteerd voor "Bestandsindeling".

*4 Wordt alleen weergegeven als de optionele scan uitbreidingskit is geïnstalleerd.

*5 Weergegeven als [Word], [Excel] of [PowerPoint] is geselecteerd voor "Bestandsindeling".



OPMERKING

Als encryptie geactiveerd is, kunnen de PDF/A-instellingen niet opgegeven worden.

Bestanden scheiden



Creëert verschillende bestanden door de gegevens van het gescande origineel per pagina te scheiden alvorens de bestanden te verzenden.

(**Instelling:** [Uit] / [Elke pagina])

Druk op [Elke pag.] om Bestanden scheiden in te stellen.

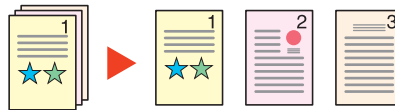

OPMERKING

Een driecijferig volgnummer zoals "abc_001.pdf, abc_002.pdf..." wordt achter de bestandsnaam toegevoegd.

Scanresolutie



Selecteert de dichtheid van de scanresolutie.

(**Instelling:** [600 × 600dpi] / [400 × 400dpi Ultra] / [300 × 300dpi] / [200 × 400dpi Super] / [200 × 200dpi fijn] / [200 × 100dpi Normaal])

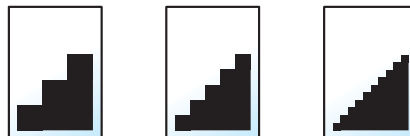

OPMERKING

Hoe hoger het getal, hoe beter de beeldresolutie. Een betere resolutie betekent echter ook grotere bestanden en langere verzendtijden.

Onderwerp/tekst E-mailbericht

Verzenden

Voegt een onderwerp en tekstkader toe wanneer een document wordt verzonden.

Druk op **[Onderwerp]** / **[Tekst]** om het onderwerp/tekst van het e-mailbericht in te voeren.

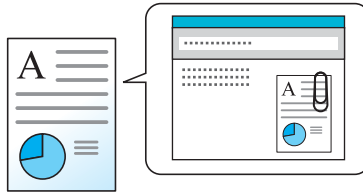

OPMERKING

Het onderwerp kan maximaal 60 tekens beslaan en de tekst kan uit maximaal 500 tekens bestaan.

Verwijderen na afdruk.

Afdrukken vanaf box

Verwijdert automatisch een document uit de box nadat het afdrukken is voltooid.

(**Instelling:** **[Uit]** / **[Aan]**)

7 Problemen oplossen

In dit hoofdstuk worden de volgende onderwerpen uitgelegd:

| | |
|--|------|
| Regulier onderhoud | 7-2 |
| Reinigen | 7-2 |
| Reinigen van de glasplaat | 7-2 |
| Reinigen van de binnenzijde van de documenttoevoer | 7-2 |
| Reinigen van het sleufglas | 7-3 |
| De tonercontainer vervangen | 7-4 |
| De tonerafvalbak vervangen | 7-7 |
| Papier plaatsen | 7-10 |
| Nietjes vervangen | 7-11 |
| Problemen oplossen | 7-13 |
| Storingen oplossen | 7-13 |
| Problemen bij bediening machine | 7-13 |
| Problemen met afgedrukte afbeeldingen | 7-16 |
| Problemen met kleur afdrucken | 7-20 |
| Reageren op foutmeldingen | 7-21 |
| Instellen/Onderhoud | 7-34 |
| Overzicht van de aanpassing/onderhoud | 7-34 |
| Procedure voor kleurregistratie | 7-35 |
| Tintverloop aanpassen | 7-40 |
| Drum reinigen | 7-42 |
| Kalibratie | 7-42 |
| Laserscanner reinigen | 7-42 |
| Papierstoringen verhelpen | 7-43 |
| Lampjes voor storingslocaties | 7-43 |
| Vastgelopen papier in cassette 1 en 2 verwijderen | 7-45 |
| Vastgelopen papier in cassette 3 (500 vel x 2) verwijderen | 7-46 |
| Vastgelopen papier in cassette 3 (2000 vel x 1) verwijderen | 7-48 |
| Vastgelopen papier in cassette 4 (500 vel x 2) verwijderen | 7-50 |
| Vastgelopen papier in de multifunctionele lade verwijderen | 7-52 |
| Vastgelopen papier in rechterklep 1 verwijderen | 7-53 |
| Vastgelopen papier in rechterklep 2 verwijderen | 7-56 |
| Vastgelopen papier in rechterklep 3 (500 vel x 2) verwijderen | 7-57 |
| Vastgelopen papier in rechterklep 3 (2000 vel x 1) verwijderen | 7-58 |
| Vastgelopen papier in de bridge unit verwijderen | 7-59 |
| Vastgelopen papier in de mailbox verwijderen | 7-60 |
| Vastgelopen papier in de interne finisher verwijderen | 7-61 |
| Vastgelopen papier in de documenttoevoer verwijderen | 7-62 |
| Nietstoringen oplossen | 7-64 |
| Nietstoringen oplossen | 7-64 |

Regulier onderhoud

Reinigen

Reinig het apparaat regelmatig om een optimale afdrukkwaliteit te garanderen.



VOORZICHTIG

Haal voor de veiligheid altijd de stekker uit het stopcontact voordat u het apparaat gaat reinigen.

Reinigen van de glasplaat

Veeg de binnenkant van de documenttoevoer en de glasplaat schoon met een zachte doek bevochtigd met alcohol of een zacht schoonmaakmiddel.



BELANGRIJK

Gebruik geen verdunners of andere organische oplosmiddelen.

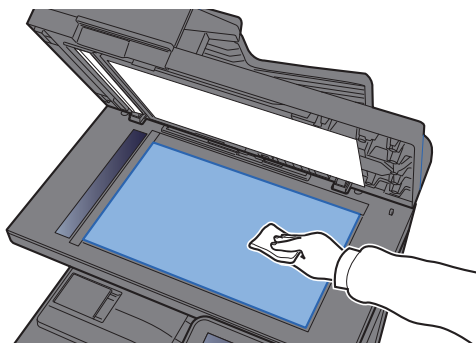

Reinigen van de binnenzijde van de documenttoevoer

Veeg de binnenkant van de documenttoevoer schoon met een zachte doek bevochtigd met alcohol of een zacht schoonmaakmiddel.



BELANGRIJK

Gebruik geen verdunners of andere organische oplosmiddelen.

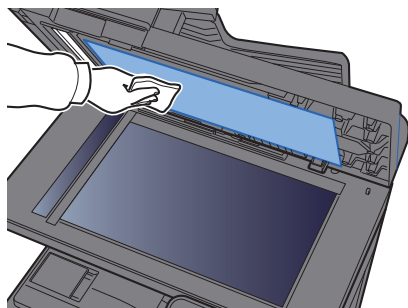

Reinigen van het sleufglas

Reinig het sleufglas en de leesgeleider bij gebruik van de documenttoevoer met de droge doek.

 **BELANGRIJK**

Gebruik geen water, zeep of oplosmiddel om schoon te maken.

 **OPMERKING**

Vuil op het sleufglas of de leesgeleider kan leiden tot zwarte strepen op de afdrucken.

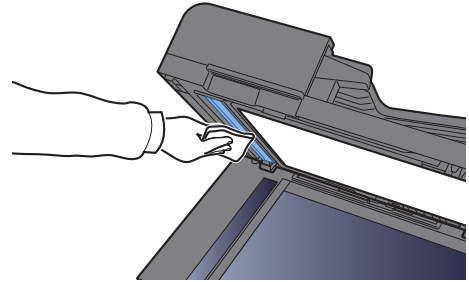
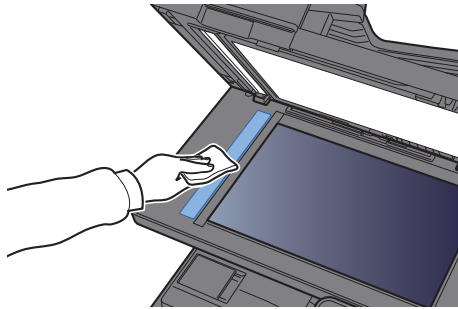

De tonercontainer vervangen

Wanneer de toner op is, verschijnen de volgende berichten "De toners [C][M][Y][K] zijn leeg." Zorg ervoor dat u een nieuwe tonercontainer klaar heeft liggen om te vervangen.

Wanneer de toner opraakt, verschijnt "Toner bijna leeg. [C][M][Y][K] (vervangen wanneer leeg.)" in het aanraakscherm. Zorg ervoor dat u een nieuwe tonercontainer klaar heeft liggen om te vervangen.

 **OPMERKING**

- Gebruik voor de tonercontainer altijd een origineel exemplaar. Het gebruik van een niet originele tonercontainer kan beelddefecten en storingen aan het product veroorzaken.
- De geheugenchip in de tonercontainer van dit apparaat slaat informatie op die dient voor het verbeteren van het gebruiksgemak, het recyclingsysteem van gebruikte tonercontainers en de planning en ontwikkeling van nieuwe producten. De opgeslagen informatie bevat geen persoonlijke of individuele gegevens en wordt volledig anoniem gebruikt voor de bovenstaande doeleinden.

 **VOORZICHTIG**

Probeer geen delen die toner bevatten te verbranden. De vonken kunnen brandwonden veroorzaken.

De installatieprocedure van de tonercontainer is identiek voor elke kleur. In dit voorbeeld wordt uitgegaan van de gele tonercartridge.

1 Open de voorklep.

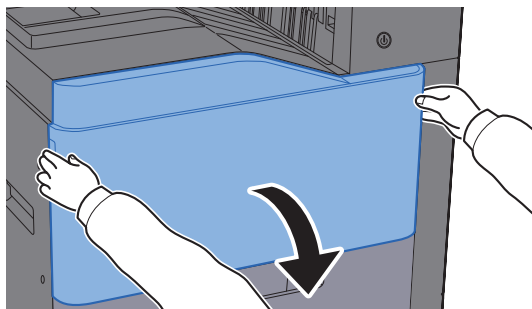

2 Ontgrendel de tonercontainer.

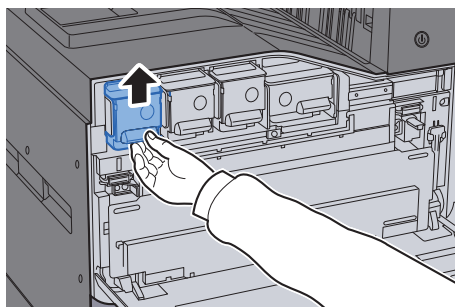

3 Verwijder de tonercontainer.

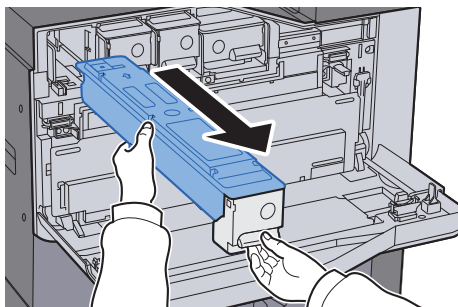

4 Doe de gebruikte tonercontainer in een plastic afvalzak.

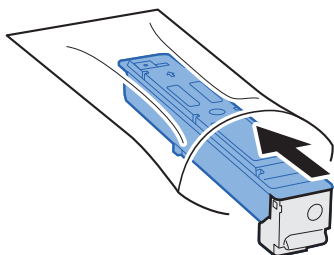

5 Haal de nieuwe tonercontainer uit de doos.

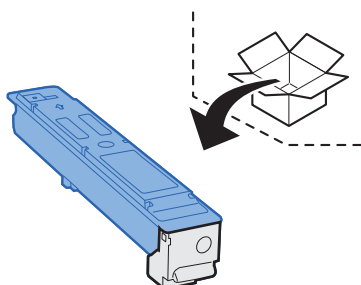

✓ **BELANGRIJK**

Raak de hieronder getoonde punten niet aan.

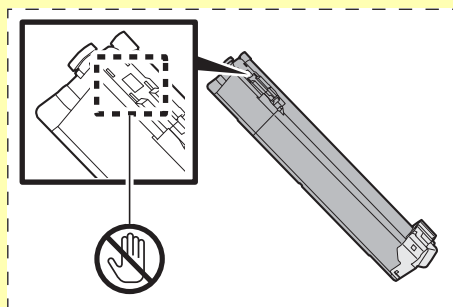

6 Schud de tonercontainer.

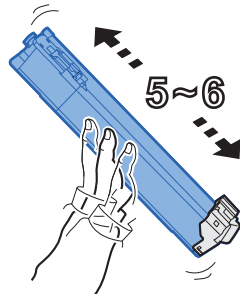

7 Installeer de tonercontainer.

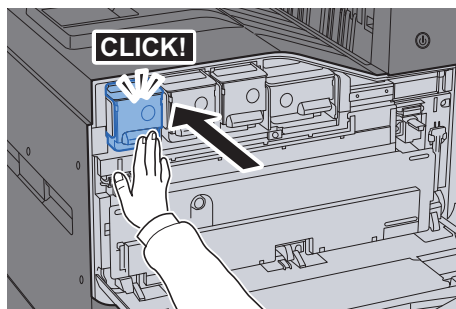

8 Sluit de voorklep.

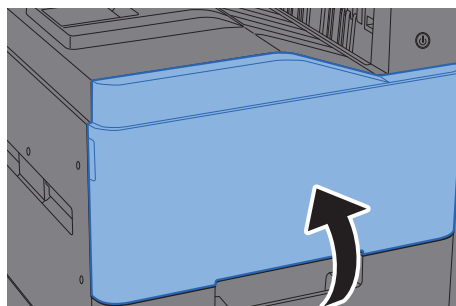

 **OPMERKING**

- Als de voorklep niet sluit, controleer dan of de nieuwe tonercartridge goed is geïnstalleerd.
- Lever de lege tonercontainer in bij uw dealer of servicevertegenwoordiger. De ingezamelde tonercontainers worden gerecycled of verwijderd conform de betreffende voorschriften.

De tonerafvalbak vervangen

Wanneer op het aanraakscherm "Vervang de tonerafvalbak" verschijnt, dan moet de tonerafvalbak onmiddellijk worden vervangen.



VOORZICHTIG

Probeer geen delen die toner bevatten te verbranden. De vonken kunnen brandwonden veroorzaken.

- 1 Open de voorklep.

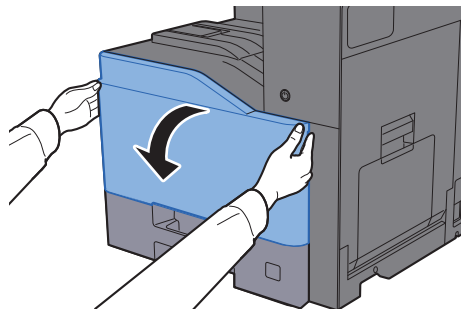

- 2 Verwijder de tonerafvalbak en plaats hem op een horizontaal oppervlak.

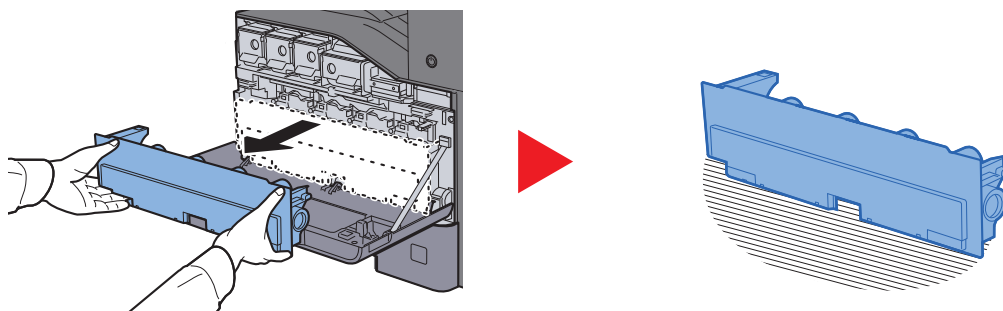

- 3 Pak de doppen in de kartonnen doos uit.

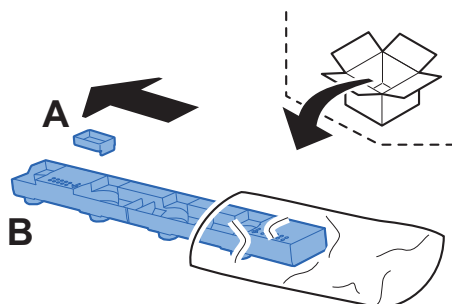

- 4 Verander de richting van de gebruikte tonerafvalbak, zoals hieronder getoond.

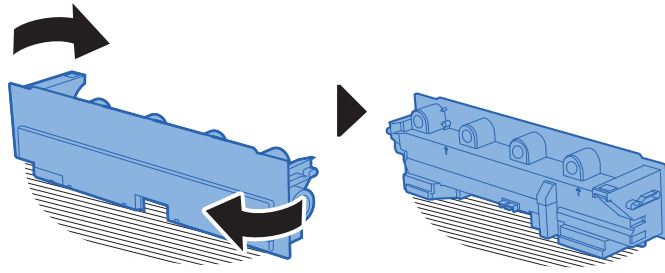

- 5 Bevestig de dop A.

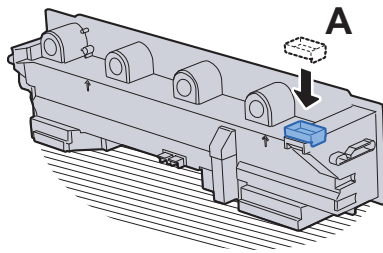

- 6 Verander de richting van de gebruikte tonerafvalbak, zoals hieronder getoond.

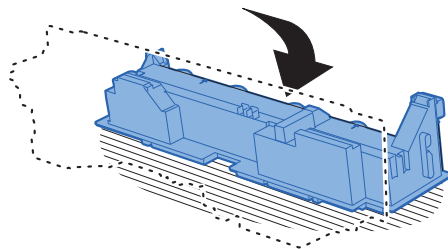

- 7 Bevestig de dop B.

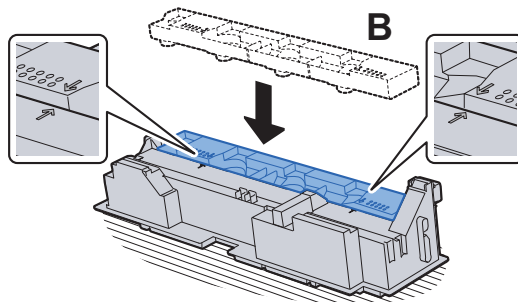

- 8 Doe de oude tonerafvalbak in een plastic afvalzak.

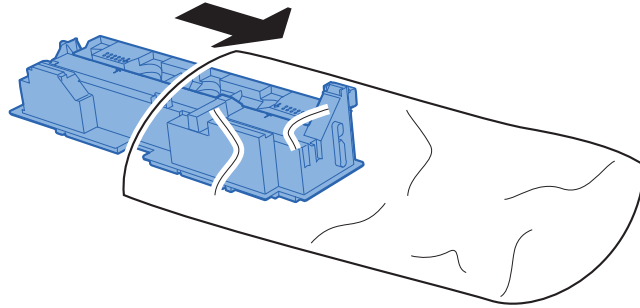

- 9 Pak de nieuwe afvalbak uit.

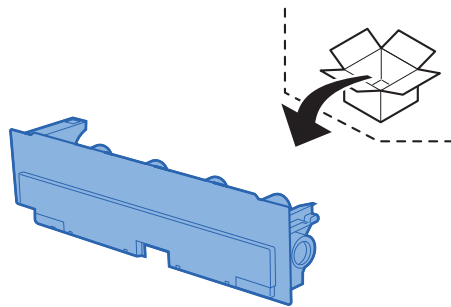

- 10 Plaats de nieuwe tonerafvalbak.

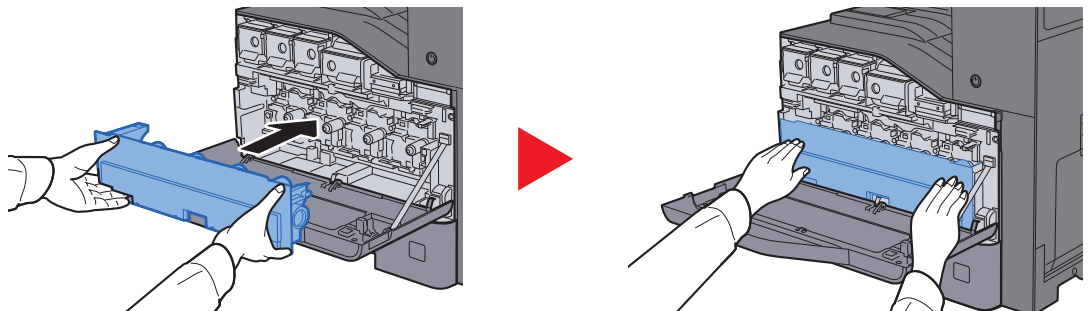

- 11 Sluit de voorklep.

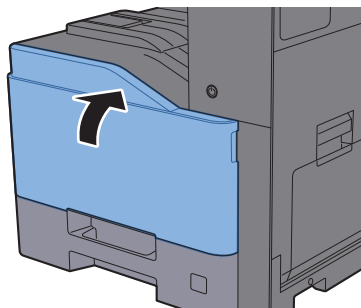

 **OPMERKING**

Lever de volle tonerafvalbak bij uw dealer of servicevertegenwoordiger. De ingezamelde tonerafvalbakken worden gerecycled of verwijderd conform de betreffende voorschriften.

Papier plaatsen

Wanneer het papier in cassette# opraakt, verschijnen de volgende berichten.

"Doe het volgende papier in cassette #."

"Vul het papier in de multifunctionele lade aan."

➔ [Papier in de cassettes plaatsen \(pagina 3-4\)](#)

➔ [Papier in de multifunctionele lade plaatsen \(pagina 5-5\)](#)

Nietjes vervangen

Wanneer op het aanraakscherm "Nieter is leeg." verschijnt, moet de nietpatroonhouder worden aangevuld met nietjes.

OPMERKING

Als de nietjes in de nieteenheid op zijn, neem dan contact op met uw servicevertegenwoordiger.

- 1 Open de interne finisher eenheid.

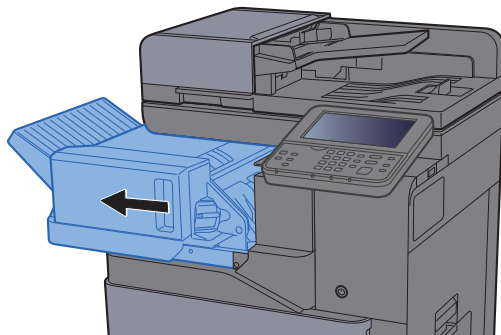

- 2 Verwijder de nietpatroonhouder.

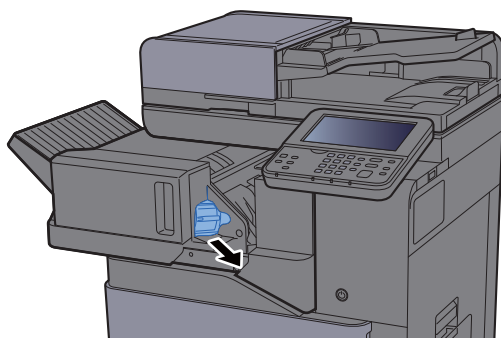

- 3 Vervang de nietjes.

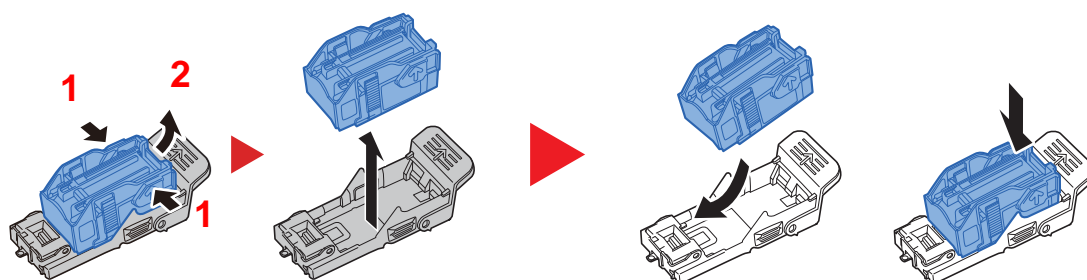

- 4 Plaats de nietpatroonhouder.

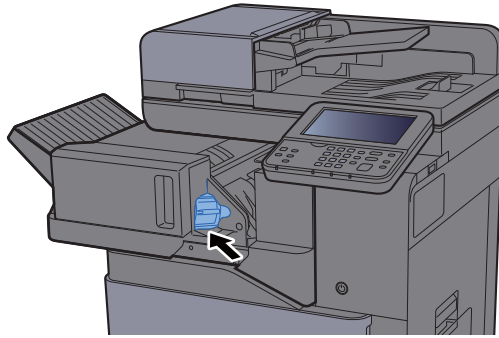

- 5 Zet de eenheid terug in de oorspronkelijke positie.

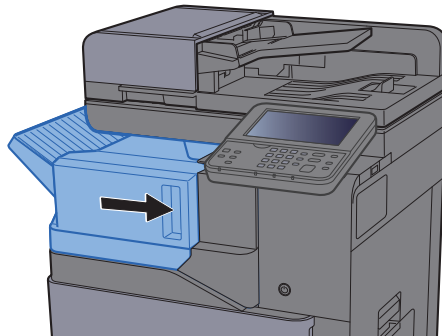

Problemen oplossen

Storingen oplossen

In de onderstaande tabel vindt u de algemene richtlijnen voor het oplossen van problemen.

Als er zich een probleem voordoet met uw apparaat, lees dan de controlepunten door en voer de procedures op de aangegeven pagina's uit. Als het probleem aanhoudt, neem dan contact op met uw servicevertegenwoordiger.



OPMERKING

Wanneer u contact met ons opneemt, zal het serienummer nodig zijn.



Raadpleeg voor controle van het serienummer:

- ➔ [Scherm voor machinegegevens \(pagina 2-16\)](#)
- [Problemen bij bediening machine \(pagina 7-13\)](#)

Problemen bij bediening machine

Wanneer de volgende problemen bij bediening van de machine optreden, voer dan de volgende geschikte procedures uit.

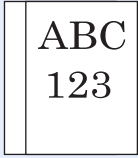
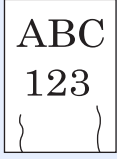
| Probleem | Controlepunten | Mogelijke oplossing | Referentiepagina |
|---|---|---|-----------------------------|
| Een van de toepassingen wil niet starten. | Is de tijd voor de automatische bedieningspaneel-reset te kort? | Stel de tijd voor de automatische bedieningspaneel-reset in op 30 seconden of langer. | — |
| Het scherm werkt niet wanneer het apparaat is ingeschakeld. | Controleer het netsnoer. | Sluit beide uiteinden van het netsnoer goed aan. | pagina 2-8 |
| Er worden geen kopieën gemaakt wanneer ik op [Start] druk. | Staat er een bericht op het scherm? | Bepaal de gepaste reactie op het bericht en voer de bijbehorende actie uit. | pagina 7-21 |
| | Staat het apparaat in de slaapstand? | Druk op een willekeurige toets op het bedieningspaneel om de slaapstand uit te schakelen. | pagina 2-28 |
| Er worden blanco vellen papier uitgevoerd.  | Zijn de originelen goed geplaatst? | Wanneer u de originelen op de glasplaat legt, plaats ze dan met de beeldzijde omlaag en lijn ze uit tegen de aanduidingsplaten voor het origineelformaat. | pagina 5-2 |
| | — | Als u de originelen in de documenttoevoer plaatst, plaats ze dan met de beeldzijde omhoog. | pagina 5-3 |
| | — | Controleer de instellingen van de applicatiesoftware. | — |

| Probleem | Controlepunten | Mogelijke oplossing | Referentie-pagina |
|--|---|---|-----------------------------|
| Er treden vaak papierstoringen op. | Is het papier goed geplaatst? | Plaats het papier op de juiste manier. | pagina 3-4 |
| | — | Draai het papier 180 graden ten opzichte van hoe het papier werd geïnstalleerd. | pagina 3-4 |
| | Is de papiersoort geschikt? Is het papier in goede staat? | Haal het papier uit, draai het om en plaats het opnieuw. | pagina 3-4 |
| | Is het papier gekruld, gevouwen of gekreukt? | Vervang het papier. | pagina 3-4 |
| | Zitten er losse stukjes papier of zit er vastgelopen papier in het apparaat? | Verwijder alle vastgelopen vellen en stukjes papier. | pagina 7-43 |
| 2 of meer vellen tonen overlappings tijdens het uitwerpen. (multi feed)  | — | Plaats het papier op de juiste manier. | pagina 3-2 |
| De afdrukken zijn gekreukt.  | Is het papier goed geplaatst? | Plaats het papier op de juiste manier. | pagina 3-4 |
| | — | Draai het papier 180 graden ten opzichte van hoe het papier werd geïnstalleerd. | pagina 3-2 |
| | Is het papier vochtig? | Vervang het papier. | pagina 3-4 |
| De afdrukken zijn gekruld.  | — | Draai het papier 180 graden ten opzichte van hoe het papier werd geïnstalleerd. | pagina 3-2 |
| | Is het papier vochtig? | Vervang het papier. | pagina 3-4 |
| Afdrukken lukt niet. | Zit de stekker van het apparaat in het stopcontact? | Stop de stekker van het netsnoer in een stopcontact. | — |
| | Staat het apparaat aan? | Zet de hoofdschakelaar aan. | pagina 2-9 |
| | Zijn de USB-kabel en netwerkkabel aangesloten? | Sluit de juiste USB-kabel en netwerkkabel goed aan. | pagina 2-7 |
| | Is de afdruktaak onderbroken? | Hervat het afdrukken. | — |
| Afdrukken vanaf het USB-station lukt niet. Het USB-station wordt niet herkend. | Is de USB-host geblokkeerd? | Selecteer [Ontgrendelen] in de USB-host-instellingen. | — |
| | — | Controleer of het USB-station goed aangesloten is op het apparaat. | — |
| Als "Auto-IP" is ingesteld op [Aan] , wordt het IP-adres niet automatisch toegewezen. | Is een waarde anders dan "0.0.0.0" ingevoerd voor het IP-adres van de TCP/IP(v4)? | Voer "0.0.0.0" in voor het IP-adres van de TCP/IP(v4). | pagina 2-24 |

| Probleem | Controlepunten | Mogelijke oplossing | Referentie-pagina |
|--|--|--|-----------------------------|
| Verzenden via SMB niet mogelijk. | Is de netwerkkabel aangesloten? | Sluit de juiste netwerkkabel goed aan. | pagina 2-7 |
| | Zijn de netwerkinstellingen voor het apparaat goed geconfigureerd? | Configureer de TCP/IP-instellingen op de juiste manier. | — |
| | Zijn de mapdelingsinstellingen goed geconfigureerd? | Controleer de deelinstellingen en toegangsrechten bij de mapeigenschappen. | pagina 3-14 |
| | Is het SMB-protocol ingesteld op [Aan] ? | Stel de SMB-protocolinstelling in op [Aan] . | — |
| | Is de [Hostnaam] goed ingevoerd? * ¹ | Controleer de naam van de computer waar de gegevens heen worden gestuurd. | pagina 5-20 |
| | Is het [Pad] goed ingevoerd? | Controleer de delingsnaam van de gedeelde map. | pagina 5-20 |
| | Is de [Login gebruikersnaam] goed ingevoerd? * ^{1,2} | Controleer de domeinnaam en de aanmeldingsgebruikersnaam. | pagina 5-20 |
| | Is dezelfde domeinnaam gebruikt voor de [Hostnaam] en [Login gebruikersnaam] ? | Verwijder de domeinnaam en backslash ("/") vanaf [Login gebruikersnaam] . | pagina 5-20 |
| | Is het [Aanmeldingswachtwoord] goed ingevoerd? | Controleer het aanmeldingswachtwoord. | pagina 5-20 |
| | Zijn de uitzonderingen voor Windows Firewall correct geconfigureerd? | Configureer de uitzonderingen voor Windows Firewall op de juiste manier. | pagina 3-18 |
| | Verschillen de tijdsinstellingen van het apparaat, de domeinserver en de gegevensbestemmingscomputer? | Stel dezelfde tijd in op het apparaat, de domeinserver en de gegevensbestemmingscomputer. | — |
| | Toont het scherm Fout bij verzenden? | Raadpleeg Reageren op Fout bij verzenden . | pagina 7-30 |
| Er kan niet via de e-mail verzonden worden. | Is de groottebeperking voor het verzenden van de e-mail ingesteld in de SMTP-server in de machine geregistreerd? | Controleer of de limietwaarde ingevoerd is in "Groottebeperking voor e-mails" van de [E-mail] instelling in Embedded Web Server RX en wijzig deze eventueel. | — |
| Er komt stoom uit het apparaat in de zone van de papieruitwerpsleuf. | Controleer of de kamertemperatuur erg laag is of dat er vochtig papier werd gebruikt. | Afhankelijk van de afdrumgeving en de toestand van het papier, zal de hitte die ontstaat tijdens het afdrucken het vocht in het papier doen verdampen en de stoom die daarbij vrijkomt kan eruit zien als rook. Dit is geen probleem en u kunt gewoon doorgaan met afdrucken. Als u bezorgd bent om de stoom, verhoog dan de kamertemperatuur of vervang het papier door nieuwer, droger papier. | — |

*1 U kunt ook een volledige computernaam als hostnaam invoeren (bijvoorbeeld pc001.abcdnet.com).



*2 U kunt aanmeldingsgebruikersnamen ook in de volgende formaten invoeren:



Domeinnaam/gebruikersnaam (bijvoorbeeld abcdnet/james.smith)

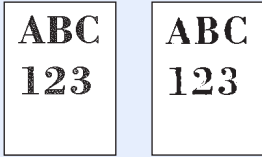

Gebruikersnaam@domeinnaam (bijvoorbeeld james.smith@abcdnet)

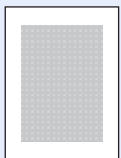
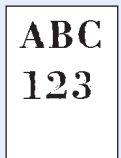
Problemen met afgedrukte afbeeldingen

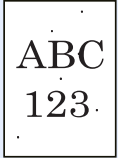
Wanneer de volgende problemen bij afgedrukte afbeeldingen optreden, voer dan de volgende geschikte procedures uit.

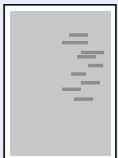
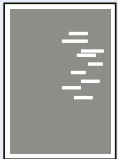
| Probleem | Controlepunten | Mogelijke oplossing | Referentiepagina |
|---|--|--|----------------------------------|
| De afdrukken zijn veel te licht.  | Is het papier vochtig? | Vervang het papier. | pagina 3-2 |
| | Heeft u de dichtheid gewijzigd? | Selecteer een geschikt dichtheidsniveau. | pagina 6-16 — |
| | Is de toner gelijkmatig verdeeld in de tonercontainer? | Schud de tonercontainer een aantal keren heen en weer. | pagina 7-4 |
| | Is de EcoPrint-functie ingeschakeld? | Schakel de [EcoPrint] modus uit. | — |
| | — | Druk op de toets [Systeemmenu/Tellers] > [Instellen/onderhoud] > [Service inst.] > [MC] Start [DEV-CLN] . Voer, wanneer het invoerscherm voor gebruikersnaam en wachtwoord verschijnt, uw gebruikersnaam en wachtwoord in en druk op [Aanmelden] . | — |
| | — | Start [Reinigen laserscanner] . | pagina 7-42 |
| Afdrukken zijn te donker, zelfs wanneer de achtergrond van het gescande origineel wit is.  | Heeft u de dichtheid gewijzigd? | Selecteer een geschikt dichtheidsniveau. | pagina 6-16 — |
| | — | Start [Kalibratie] . | pagina 7-42 |
| De kopieën hebben een gevlamd patroon (groepjes stippen in een patroon en niet gelijk uitgelijnd).  | Is het origineel een fotoafdruk? | Stel het origineelbeeld in op [Foto] . | pagina 6-16 |
| Teksten worden niet duidelijk afgedrukt.  | Heeft u de juiste beeldkwaliteit voor het origineel gekozen? | Selecteer de juiste beeldkwaliteit. | pagina 6-16 |

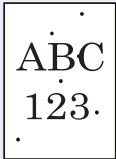
| Probleem | Controlepunten | Mogelijke oplossing | Referentiepagina |
|--|--|--|-----------------------------|
| Er verschijnen zwarte of gekleurde stippen op de witte achtergrond wanneer het witte origineel wordt gescand.  | Is de origineelhouder of de glasplaat vuil? | Reinig de origineelhouder of glasplaat. | pagina 7-2 |
| De afdrukken zijn vaag.  | Wordt de machine gebruikt in omstandigheden die erg vochtig zijn of waarbij de luchtvochtigheid of temperatuur snel verandert? | Gebruik het in een omgeving met een geschikte vochtigheid. | — |
| | — | Start [Drum reinigen]. | pagina 7-42 |
| De afdrukken zijn scheef.  | Zijn de originelen goed geplaatst? | Wanneer u originelen op de glasplaat legt, lijn ze dan uit tegen de aanduidingsplaten voor het origineelformaat. | pagina 5-2 |
| | — | Wanneer er originelen in de documenttoevoer worden geplaatst, moeten de breedtegeleiders van de originelen goed worden uitgelijnd voordat u de originelen plaatst. | pagina 5-3 |
| | Is het papier goed geplaatst? | Controleer de positie van de papierbreedtegeleiders. | pagina 3-4 |
| Er verschijnen onregelmatige horizontale lijnen op de afbeelding.  | — | Druk op de toets [Systeemmenu/ Tellers] > [Instellen/onderhoud] > [Service inst.] > [MC], en verhoog de instelwaarde. Zet de instelwaarde 1 stap hoger in dan de huidige waarde. Als er geen verbetering is nadat de waarde 1 stap hoger is ingesteld, stel dan nog 1 stap hoger in. Is er nog steeds geen verbetering, keer dan terug naar de oorspronkelijke waarde. Voer, wanneer het invoerscherm voor gebruikersnaam en wachtwoord verschijnt, uw gebruikersnaam en wachtwoord in en druk op [Aanmelden]. | — |
| De hoogte is 1000 m of hoger en er verschijnen onregelmatige horizontale lijnen op de afdruk.  | — | Druk op de toets [Systeemmenu/ Tellers] > [Instellen/onderhoud] > [Service inst.] > [Aanpassen hoogte], en stel vervolgens een niveau hoger dan de huidige waarde in. Voer, wanneer het invoerscherm voor gebruikersnaam en wachtwoord verschijnt, uw gebruikersnaam en wachtwoord in en druk op [Aanmelden]. | — |

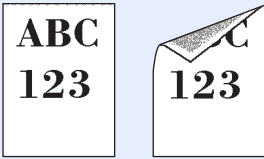
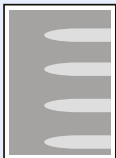
| Probleem | Controlepunten | Mogelijke oplossing | Referentiepagina |
|---|---|--|-----------------------------|
| De hoogte is 1000 m of hoger en er verschijnen stippen op de afdruk.  | — | Druk op de toets [Systeemmenu/Tellers] > [Instellen/onderhoud] > [Service inst.] > [Aanpassen hoogte], en stel vervolgens een niveau hoger dan de huidige waarde in. Voer, wanneer het invoerscherm voor gebruikersnaam en wachtwoord verschijnt, uw gebruikersnaam en wachtwoord in en druk op [Aanmelden]. | — |
| Er zitten verticale strepen op de afdrukken.  | Is het sleufglas vuil? | Maak het sleufglas schoon. | pagina 7-3 |
| | — | Start [Reinigen laserscanner]. | pagina 7-42 |
| Vuil op de bovenrand of achterkant van het papier.  | Is de binnenkant van het apparaat vuil? | Open de rechterklep. Als de binnenkant van de machine met toner is bevuild, moet deze gereinigd worden met een zachte, droge en pluisvrije doek. | — |
| Een deel van het beeld is tijdelijk onduidelijk of vertoont witte strepen.  | — | Open en sluit de rechterklep. | — |
| | — | Druk op de toets [Systeemmenu/Tellers] > [Instellen/onderhoud] > [Service inst.] > [MC] en stel vervolgens de instelwaarde lager in. Stel de instelwaarde 1 stap lager in dan de huidige waarde. Als er geen verbetering is nadat de waarde 1 stap lager is ingesteld, stel dan nog 1 stap lager in. Is er nog steeds geen verbetering, keer dan terug naar de oorspronkelijke waarde. Voer, wanneer het invoerscherm voor gebruikersnaam en wachtwoord verschijnt, uw gebruikersnaam en wachtwoord in en druk op [Aanmelden]. | — |
| | — | Start [Drum reinigen]. | pagina 7-42 |
| | — | Druk op de toets [Systeemmenu/Tellers] > [Instellen/onderhoud] > [Service inst.] > [DEV-CLN] Start [DEV-CLN]. Voer, wanneer het invoerscherm voor gebruikersnaam en wachtwoord verschijnt, uw gebruikersnaam en wachtwoord in en druk op [Aanmelden]. | — |

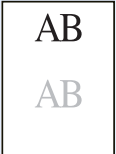
| Probleem | Controlepunten | Mogelijke oplossing | Referentiepagina |
|--|----------------|--|------------------|
| <p>De afdruk op de achterkant van het papier is zichtbaar aan de voorkant.</p>  | — | Stel [Doorschijnen voorkomen] in op [Aan]. | — |
| <p>De voorgaande afbeelding blijft aanwezig en wordt licht afgedrukt.</p>  | — | <p>Druk op de toets [Systeemmenu/ Tellers] > [Instellen/onderhoud] > [Service inst.] > [MC], en verhoog de instelwaarde. Zet de instelwaarde 1 stap hoger in dan de huidige waarde. Als er geen verbetering is nadat de waarde 1 stap hoger is ingesteld, stel dan nog 1 stap hoger in. Is er nog steeds geen verbetering, keer dan terug naar de oorspronkelijke waarde.</p> <p>Voer, wanneer het invoerscherm voor gebruikersnaam en wachtwoord verschijnt, uw gebruikersnaam en wachtwoord in en druk op [Aanmelden].</p> | — |

Problemen met kleur afdrukken

Wanneer de volgende problemen bij kleur afdrukken optreden, voer dan de volgende geschikte procedures uit.

| Probleem | Controlepunten | Mogelijke oplossing | Referentiepagina |
|--|--|---|-----------------------------|
| Afdrukken met niet goed aansluitende kleuren.  | — | Start [Kalibratie]. | pagina 7-42 |
| | — | Start [Kleurregistratie]. | pagina 7-35 |
| De kleuren zijn anders dan verwacht. | Heeft u de juiste beeldkwaliteit voor het origineel gekozen? | Selecteer de juiste beeldkwaliteit. | pagina 6-16 |
| | Heeft u gekleurd kopieerpapier in de papierlade geplaatst? | Plaats gekleurd kopieerpapier in de papierlade. | — |
| | — | Start [Kalibratie]. | pagina 7-42 |
| | — | Start [Aanpassen tintverloop] | pagina 7-40 |
| | — | Bij het maken van kopieën Stel de kleurbalans in. | — |
| | — | Bij het afdrukken vanaf een computer Stel de kleur in met behulp van het printerstuurprogramma. | — |
| Voer Aanpassen tintverloop uit via het systeemmenu. wordt weergegeven. | Bij langdurig gebruik kunnen de afgedrukte kleurtinten onder invloed van de omgevingstemperatuur en -vochtigheid licht afwijken. | Start [Aanpassen tintverloop] | pagina 7-40 |
| De kleurentoner is leeg. | Wilt u doorgaan met het afdrukken in zwart-wit. | Indien de zwarte toner nog niet leeg is, gaat het apparaat door met het afdrukken in zwart-wit als bij [Kleurentoner leeg Actie] gekozen wordt voor [Afdrukken in zwart-wit]. | — |

Reageren op foutmeldingen

Als het aanraakscherm of het computerscherm een van de volgende berichten weergeeft, voer dan de bijbehorende procedure uit.

OPMERKING

Wanneer u contact met ons opneemt, zal het serienummer nodig zijn. Raadpleeg voor controle van het serienummer:

➔ [Scherm voor machinegegevens \(pagina 2-16\)](#)

[Papier in de multifunctionele lade plaatsen \(pagina 5-5\)](#)

| Foutmelding | Controlepunten | Mogelijke oplossing | Referentiepagina |
|-------------|----------------|---------------------|------------------|
|-------------|----------------|---------------------|------------------|

A

| | | | |
|-----------------|---|---|----------------------------|
| Activatiefout. | — | Schakel de stroom uit en weer aan. Als de fout aanhoudt, neem dan contact op met de beheerder. | pagina 2-9 |
| Afdrukoverloop. | — | Waarschuwing. Onvoldoende printergegevens. De taak is onderbroken. De taak wordt opnieuw gestart. Druk op [Doorgaan] . | — |

B

| | | | |
|--|--|--|-----------------------------|
| Beperking taakaccounting overschreden. | Is de toegestane afdrukhoeveelheid beperkt door taakaccounting overschreden? | De toegestane afdrukhoeveelheid beperkt door taakaccounting is overschreden. Er kan niet meer afgedrukt worden. De taak is geannuleerd. Druk op [Afsluiten] . | — |
| Bezig met afstellen... | — | Het apparaat wordt aangepast om de kwaliteit te handhaven. Een ogenblikje a.u.b. | — |
| Bezig met kalibreren... | — | Het apparaat wordt aangepast om de kwaliteit te handhaven. Een ogenblikje a.u.b. | pagina 7-42 |
| Box niet gevonden. | — | De opgegeven box kan niet worden gevonden. De taak is geannuleerd. Druk op [Afsluiten] . | — |

C

| | | | |
|---------------------|---|--|---|
| Cassette # weigert. | — | Neem contact op met uw servicevertegenwoordiger. | — |
|---------------------|---|--|---|

D

| | | | |
|--|---|--|---|
| De klep is open. | Staat de bovenklep van de documenttoevoer open? | Sluit de klep van de documenttoevoer. | — |
| | Staat er een klep open? | Sluit de klep die weergegeven wordt op het scherm. | — |
| De lade van het apparaat zit vol papier. | — | Verwijder het papier uit de binnenlade. Druk op [Doorgaan] om door te gaan met afdrukken. Druk op [Annuleren] om de taak te annuleren. | — |

| Foutmelding | Controlepunten | Mogelijke oplossing | Referentiepagina |
|--|--|---|----------------------------|
| De limiet voor de box is overschreden.* ¹ | Wordt [Afsluiten] op het aanraakscherm weergegeven? | De opgegeven box is vol en er is geen opslagcapaciteit meer; de taak is geannuleerd. Druk op [Afsluiten] . Probeer de taak opnieuw uit te voeren na het afdrukken of verwijderen van gegevens uit de box. | — |
| De tonerafvalbak is niet geïnstalleerd. | — | De tonerafvalbak is niet correct geplaatst. Plaats de bak op de juiste manier. | pagina 7-7 |
| De tonerafvalbak is vol. | Is de tonerafvalbak vol? | Vervang de tonerafvalbak. | pagina 7-7 |
| De toners [C][M][Y][K] zijn leeg. | — | Vervang de tonercontainer door de door ons aanbevolen toner.  OPMERKING Indien de kleurentoner leeg is en de zwarte toner nog niet, blijft het apparaat doorgaan met afdrukken in zwart-wit door bij Kleurentoner leeg Actie [Afdrukken in Zwart-Wit] te selecteren. | pagina 7-4 |
| De uitvoerlade van de finisher is vol. | Is de maximale capaciteit van de opvangbak van de documentfinisher overschreden? | Verwijder het papier uit de opvangbak van de documentfinisher. | — |
| De uitvoerlade van de mailbox # zit vol. | Is de toegestane opslagcapaciteit voor de uitvoerlade van de mailbox overschreden? | Verwijder het papier uit de uitvoerlade van de mailbox. | — |
| Deze gebruikersaccount is vergrendeld. | — | Neem contact op met de beheerder. De taak is geannuleerd. Druk op [Afsluiten] . | — |
| Deze taak kan niet worden uitgevoerd.* ¹ | — | Deze taak is geannuleerd omdat hij beperkt wordt door Gebruikersautorisatie of Taakaccounting. Druk op [Afsluiten] . | — |
| Doe het volgende papier in cassette #. | Is het papier in de aangegeven papercassette op? | Plaats papier. Druk op [Papierselectie] om de andere papierbron te kiezen. Druk op [Doorgaan] om af te drukken op het papier van de huidige geselecteerde papierbron. | pagina 3-2 |

E

| | | | |
|--|---|--|---|
| Er is geen taakaccounting opgegeven.* ¹ | — | Er is geen taakaccounting opgegeven bij het extern verwerken van de taak. De taak is geannuleerd. Druk op [Afsluiten] . | — |
|--|---|--|---|

F

| | | | |
|-----------------------------------|---|---|-----------------------------|
| Fout bij verzenden.* ¹ | — | Er is een fout opgetreden tijdens het verzenden. De taak is geannuleerd. Druk op [Afsluiten] . Raadpleeg Reageren op Fout bij verzenden voor de foutcode en de mogelijke oplossingen. | pagina 7-30 |
|-----------------------------------|---|---|-----------------------------|

| Foutmelding | Controlepunten | Mogelijke oplossing | Referentiepagina |
|---------------------------------------|--|---|------------------|
| Fout geheugenkaart. | — | <p>Er is een fout opgetreden op de geheugenkaart. De taak is geannuleerd. Druk op [Afsluiten].</p> <p>04: Onvoldoende ruimte op de geheugenkaart om deze bewerking te voltooien. Verplaats gegevens of verwijder overbodige gegevens.</p> | — |
| Fout met RAM-disk. | — | <p>Er is een fout opgetreden op de RAM-disk. De taak is geannuleerd. Druk op [Afsluiten].</p> <p>De mogelijke foutcodes en hun beschrijvingen zijn de volgende:</p> <p>04: Onvoldoende ruimte op de RAM-schijf. Als de optionele RAM-schijf is geïnstalleerd, verhoog dan de RAM-schijf grootte via RAM-disk inst. in het Systeemmenu.</p> <p> OPMERKING</p> <p>Het capaciteitsbereik van de RAM-schijf kan worden uitgebreid door [Vorrang printer] te selecteren in Optioneel geheugen.</p> | — |
| Fout op USB-station. | Is het wegschrijven naar een USB-station verboden? | <p>Er is een fout opgetreden in het USB-station. De taak is beëindigd. Druk op [Afsluiten].</p> <p>De mogelijke foutcodes en hun beschrijvingen zijn de volgende:</p> <p>01: Sluit een USB-station aan waarnaar weggeschreven kan worden.</p> | — |
| | — | <p>Er is een fout opgetreden in het USB-station. De taak is beëindigd. Druk op [Afsluiten].</p> <p>De mogelijke foutcodes en hun beschrijvingen zijn de volgende:</p> <p>01: De hoeveelheid gegevens die tegelijk kan worden opgeslagen is overschreden. Zet de hoofdschakelaar UIT/AAN. Als de fout aanhoudt, dan is het USB-station niet compatibel met het apparaat. Gebruik het USB-station dat door dit apparaat werd geformatteerd. Als het USB-station niet kan worden geformatteerd, dan is het beschadigd. Sluit een compatibel USB-station aan.</p> | — |
| Fout opgetreden in cassette #. | — | <p>Verwijder de aangegeven cassette. Druk op [Volgende >] om de instructies te volgen.</p> | — |

| Foutmelding | Controlepunten | Mogelijke oplossing | Referentiepagina |
|-------------|----------------|---------------------|------------------|
|-------------|----------------|---------------------|------------------|

G

| | | | |
|---|---|---|-----------------------------|
| Geen verbinding mogelijk met verificatieserver.* ¹ | — | Stel op het apparaat dezelfde tijd in als op de server. | pagina 2-23 |
| | — | Controleer de domeinnaam. | — |
| | — | Controleer de hostnaam. | — |
| | — | Controleer de verbindingstatus met de server. | — |

H

| | | | |
|---|--|--|---|
| Herplaats originelen in de documenttoevoer. | Zitten er nog originelen in de documenttoevoer? | Verwijder de originelen uit de documenttoevoer. | — |
| Het geheugen is vol.* ¹ | Wilt u de gescande afbeelding verzenden naar de pc of de afbeelding opslaan in de machine? | Het proces kan niet worden uitgevoerd omdat er te weinig geheugen is. De taak is geannuleerd. Druk op [Afsluiten] . Het apparaat kan dezelfde originelen reproduceren door de volgende instelling uit te voeren: <ul style="list-style-type: none"> Verminder [Beeldkwaliteit] van [Bestandsindeling]. | — |
| | Wilt u gegevens vanaf de PC afdrukken? | De taak kan niet worden voortgezet omdat het geheugen opgebruikt is. Druk op [Doorgaan] om de gescande pagina's af te drukken. De afdruktaak kan niet volledig worden verwerkt. Druk op [Annuleren] om de taak te annuleren. Het apparaat kan dezelfde originelen reproduceren door de volgende instellingen uit te voeren: <ul style="list-style-type: none"> Selecteer [Aan] in het Systeemmenu onder RAM-disk inst. en verklein dan de omvang van de RAM-disk. Selecteer [Voorrang Printer] onder Optioneel Geheugen in het Systeemmenu.  OPMERKING Neem contact op met uw systeembeheerder voor u de RAM-disk inst. of instellingen voor het Optionele Geheugen wijzigt. | — |

| Foutmelding | Controlepunten | Mogelijke oplossing | Referentie-pagina |
|---|----------------|--|----------------------------|
| Het scannergeheugen is vol.* ¹ | — | <p>Het scannen kan niet worden uitgevoerd omdat er te weinig scannergeheugen is. Er is slechts één kopie van de gescande pagina's beschikbaar. Druk op [Doorgaan] om de gescande pagina's af te drukken, te verzenden of op te slaan. Druk op [Annuleren] om de afdruktaak te annuleren.</p> <p>Het apparaat kan dezelfde originelen reproduceren door de volgende instellingen uit te voeren:</p> <ul style="list-style-type: none"> Verminder het aantal in één keer gescande originelen. Bovendien kan het apparaat dezelfde originelen reproduceren door de volgende instellingen uit te voeren: Selecteer [Voorrang kopieën] van het Optionele geheugen in het Systeemmenu. <p> OPMERKING Neem contact op met uw systeembeheerder voor u de instelling Optioneel geheugen wijzigt.</p> | — |
| Het slit glas moet gereinigd worden. | — | Reinig het sleufglas met behulp van de reinigingsdoek die bij de documenttoevoer geleverd is. | pagina 7-3 |
| Hoge temp. Pas kamertemp. aan. | — | Pas de temperatuur en de vochtigheid in de kamer aan. | — |

K

| | | | |
|--|---|--|---|
| Kan de taakdata niet opslaan. | — | <p>De taak is geannuleerd. Druk op [Afsluiten].</p> <p>Onvoldoende vrije ruimte in het Taakvenster. Probeer de taak opnieuw uit te voeren na het afdrukken of verwijderen van gegevens uit het Taakvenster.</p> | — |
| Kan het opgegeven aantal niet afdrukken.* ¹ | — | <p>Er is slechts één kopie beschikbaar. Druk op [Doorgaan] om door te gaan met afdrukken. Druk op [Annuleren] om de taak te annuleren.</p> <p>Het apparaat kan dezelfde originelen reproduceren door de volgende instellingen uit te voeren:</p> <ul style="list-style-type: none"> Vink [RAM-Disk] in het tabblad [Apparaatinstellingen] in de eigenschappen van de printer uit. <p> OPMERKING Als u [RAM-Disk] hebt uitgevinkt, vink dan [RAM-Disk] weer aan nadat het afdrukken is voltooid. Wanneer u dit niet doet, kan de snelheid verminderd worden.</p> | — |

| Foutmelding | Controlepunten | Mogelijke oplossing | Referentie-pagina |
|--|--|---|-----------------------------|
| Kan het volgende papiertype niet nieten. | Heeft u een papierformaat of -type geselecteerd dat niet geniet kan worden? | Druk op [Papiersselectie] om het beschikbare papier te selecteren. Druk op [Doorgaan] om af te drukken zonder de functie nieten te gebruiken. | — |
| Kan niet dubbelzijdig printen op dit papiertype.* ¹ | Hebt u een papierformaat of -soort geselecteerd waarop niet dubbelzijdig kan worden afgedrukt? | Druk op [Papiersselectie] om het beschikbare papier te selecteren. Druk op [Doorgaan] om af te drukken zonder de functie Dubbelzijdig te gebruiken. | pagina 6-20 |
| Kan nieten niet gebruiken door storing. | — | Neem contact op met uw servicevertegenwoordiger. | — |
| KPDL-fout.* ¹ | — | Er is een PostScript-fout opgetreden. De taak is geannuleerd. Druk op [Afsluiten] . | — |

L

| | | | |
|-----------------------------------|--|---|---|
| Lade job separator is vol papier. | Is de maximale capaciteit van de takenscheiderlade overschreden? | Volg de instructies die op het apparaat worden aangegeven en verwijder het papier uit de lade van de takenscheider. | — |
| Lage temp. Pas kamertemp. aan. | — | Pas de temperatuur en de vochtigheid in de kamer aan. | — |

M

| | | | |
|---------------------------------------|--|---|---|
| Machinefout. | — | Er is een interne fout opgetreden. Noteer de foutcode die op het scherm wordt weergegeven en neem contact op met uw servicevertegenwoordiger. | — |
| Mailbox (lade #) weigert. | — | Neem contact op met uw servicevertegenwoordiger. | — |
| Maximaal aantal nietjes overschreden. | Werd het maximumaantal nietjes overschreden? | Druk op [Doorgaan] om af te drukken zonder nieten. Druk op [Annuleren] om de taak te annuleren. | — |
| Maximумаantal gescande pagina's. | Werd de toegestane scanhoeveelheid overschreden? | Er is slechts één kopie van de gescande pagina's beschikbaar. Druk op [Doorgaan] om de gescande pagina's af te drukken, te verzenden of op te slaan. Druk op [Annuleren] om het afdrucken, verzenden of opslaan te annuleren. | — |

N

| | | | |
|-----------------|---|---|---|
| Nieter is leeg. | Zijn in een van de documentfinishers de nietjes op? | Als de nietjes op zijn, wordt het apparaat stopgezet en wordt op het scherm weergegeven waar de nietjes op zijn. Laat het apparaat aanstaan en volg de instructie op om het nietjespatroon te vervangen. Druk op [Doorgaan] om af te drukken zonder nieten. Druk op [Annuleren] om de taak te annuleren. | — |
|-----------------|---|---|---|

O

| | | | |
|--------------------------------|--|--|---|
| Onbekende toner geïnstalleerd. | Is de geïnstalleerde toner van ons eigen merk? | Wij zijn niet aansprakelijk voor schade als gevolg van het gebruik van artikelen van andere fabrikanten in dit apparaat. | — |
|--------------------------------|--|--|---|

| Foutmelding | Controlepunten | Mogelijke oplossing | Referentie-pagina |
|---|--|---|-------------------|
| Onbekende toner geïnstalleerd. PC [C][M][Y][K] | Komt de regio-specificatie van de tonercontainer overeen met die van het apparaat? | Installeer de gespecificeerde tonercontainer. | — |
| Onjuist boxwachtwoord. | — | Het boxwachtwoord was onjuist bij het extern verwerken van de taak. De taak is geannuleerd. Druk op [Afsluiten] . | — |
| Onjuiste aanmeldingsnaam of wachtwoord.*¹ | — | De aanmeldingsgebruikersnaam of wachtwoord was onjuist bij het extern verwerken van de taak. De taak is geannuleerd. Druk op [Afsluiten] . | — |
| Onjuiste account-ID.*¹ | — | De account-ID was onjuist bij het extern verwerken van de taak. De taak is geannuleerd. Druk op [Afsluiten] . | — |

P

| | | | |
|-----------------------|---|---|-----------------------------|
| Papierstoring. | — | Als zich een papierstoring voordoet, wordt het apparaat stopgezet en wordt de plek met de papierstoring op het scherm weergegeven. Laat het apparaat aanstaan en volg de instructies op om het vastgelopen papier te verwijderen. | pagina 7-43 |
|-----------------------|---|---|-----------------------------|

R

| | | | |
|---------------------------------------|---|--|---|
| Reinigen laserscanner bezig... | — | Het apparaat wordt aangepast om de kwaliteit te handhaven. Een ogenblikje a.u.b. | — |
|---------------------------------------|---|--|---|

S

| | | | |
|------------------------------------|---|--|---|
| SSD-fout. | — | Er is een fout opgetreden tijdens op de SSD. De taak is geannuleerd. Druk op [Afsluiten] . De mogelijke foutcodes en hun beschrijvingen zijn de volgende: 01: De hoeveelheid gegevens die tegelijk kan worden opgeslagen is overschreden. Zet de hoofdschakelaar UIT/AAN. Als de fout aanhoudt, splits het bestand dan op in kleinere bestanden. Als de fout aanhoudt na het opsplitsen van het bestand, dan zou het opgegeven bestand beschadigd kunnen zijn. Verwijder het bestand. 04: Onvoldoende ruimte op SSD om deze bewerking te voltooien. Verplaats gegevens of verwijder overbodige gegevens. | — |
| Storing in de nietapparaat. | — | Als de nietjes vastlopen, dan wordt het apparaat stopgezet en wordt de plek van de storing op het scherm weergegeven. Laat het apparaat aanstaan en volg de instructies op om het vastgelopen nietje te verwijderen. | — |
| Systeemfout. | — | Er is een systeemfout opgetreden. Volg de instructies op het scherm. | — |

| Foutmelding | Controlepunten | Mogelijke oplossing | Referentiepagina |
|-------------|----------------|---------------------|------------------|
|-------------|----------------|---------------------|------------------|

T

| | | | |
|--|---|--|---|
| Toner bijna leeg. [C][M][Y][K] (vervangen wanneer leeg.) | — | Het is bijna tijd om de tonercontainer te vervangen. Houd een nieuwe tonercontainer klaar. | — |
|--|---|--|---|

U

| | | | |
|---|---|--|---|
| U kunt deze box niet gebruiken. | — | U kunt de opgegeven box niet gebruiken. De taak is geannuleerd. Druk op [Einde]. | — |
| USB-station is vol.*¹ | — | De taak is geannuleerd. Druk op [Afsluiten] . Onvoldoende vrije ruimte in het USB-station. Verwijder overbodige bestanden. | — |

V

| | | | |
|--|--|---|-----------------------------|
| Veiligheidsfunctie uitvoeren... | — | Veiligheidsfunctie uitvoeren. Even geduld alstublieft. | — |
| Vervang MK. | — | De elementen van de onderhoudskit dienen elke 200.000 afgedrukte pagina's te worden vervangen en vervolgens is een professionele onderhoudsbeurt vereist. Neem contact op met uw servicevertegenwoordiger. | — |
| Vervang originelen en druk op [Doorgaan]. | — | Haal de originelen uit de documenttoevoer, leg ze in de oorspronkelijke volgorde en plaats ze opnieuw. Druk op [Doorgaan] om door te gaan met afdrucken. Druk op [Annuleren] om de taak te annuleren. | — |
| Verwisselbaar geheugen niet | Is het USB-station geformatteerd door dit apparaat? | Voer [Formatteren] uit op dit apparaat. | — |
| Voer Aanpassen tintverloop uit. | Bij langdurig gebruik kunnen de afgedrukte kleurtinten onder invloed van de omgevingstemperatuur en -vochtigheid licht afwijken. | Start [Aanpassen tintverloop] . | pagina 7-40 |
| Vorbereiden voor afdrucken. | — | Het apparaat wordt aangepast om de kwaliteit te handhaven. Een ogenblikje a.u.b. | — |
| Vul het papier in de multifunctionele lade aan. | Stemt het gekozen papierformaat overeen met het papierformaat in de opgegeven papierbron? | Druk op [Doorgaan] om door te gaan met afdrucken. Druk op [Annuleren] om de taak te annuleren. | — |
| | Is het papier in de aangegeven papercassette op? | Plaats papier. Druk op [Papierselectie] om de andere papierbron te kiezen. Druk op [Doorgaan] om af te drukken op het papier van de huidige geselecteerde papierbron. | pagina 3-9 |

| Foutmelding | Controlepunten | Mogelijke oplossing | Referentiepagina |
|-------------|----------------|---------------------|------------------|
|-------------|----------------|---------------------|------------------|



W

| | | | |
|---|---|--|---|
| Waarschuwing: geheugen is bijna vol. | — | De taak kan niet worden gestart. Probeer later opnieuw. | — |
|---|---|--|---|

*1 Als Fouten automatisch wissen ingesteld staat op **[Aan]**, dan wordt het verwerken automatisch hervat nadat een ingestelde tijdsduur verstreken is. Voor meer informatie over Fouten automatisch wissen, raadpleeg:

➔ *Engelse gebruikershandleiding*

Reageren op Fout bij verzenden

| Foutcode | Foutmelding | Mogelijke oplossing | Referentiepagina |
|----------|---|--|-----------------------------|
| 1101 | Het verzenden van de e-mail is mislukt. | Controleer de hostnaam van de SMTP-server in het Embedded Web Server RX. | — |
| | Het verzenden via FTP is mislukt. | Controleer de hostnaam van de FTP. | — |
| | Het verzenden via SMB is mislukt. | Controleer de hostnaam van de SMB. | pagina 5-20 |
| 1102 | Het verzenden via SMB is mislukt. | Controleer de SMB-instellingen. <ul style="list-style-type: none"> Aanmeldingsgebruikersnaam en aanmeldingswachtwoord  OPMERKING Als de afzender een domeingebruiker is, geef dan de domeinnaam op. <ul style="list-style-type: none"> Hostnaam Pad | pagina 5-20 |
| | Het verzenden van de e-mail is mislukt. | Controleer het volgende in het Embedded Web Server RX. <ul style="list-style-type: none"> SMTP-aanmeldingsgebruikersnaam en aanmeldingswachtwoord POP3-aanmeldingsgebruikersnaam en aanmeldingswachtwoord Groottebeperking e-mail | — |
| | Het verzenden via FTP is mislukt. | Controleer de FTP-instellingen. <ul style="list-style-type: none"> Aanmeldingsgebruikersnaam en aanmeldingswachtwoord  OPMERKING Als de afzender een domeingebruiker is, geef dan de domeinnaam op. <ul style="list-style-type: none"> Pad Mapdeelrechten van de ontvanger | — |
| 1103 | Het verzenden via SMB is mislukt. | Controleer de SMB-instellingen. <ul style="list-style-type: none"> Aanmeldingsgebruikersnaam en aanmeldingswachtwoord  OPMERKING Als de afzender een domeingebruiker is, geef dan de domeinnaam op. <ul style="list-style-type: none"> Pad Mapdeelrechten van de ontvanger | pagina 5-20 |
| | Het verzenden via FTP is mislukt. | Controleer de FTP-instellingen. <ul style="list-style-type: none"> Pad Mapdeelrechten van de ontvanger | — |

| Foutcode | Foutmelding | Mogelijke oplossing | Referentiepagina |
|----------|---|---|---|
| 1104 | Het verzenden van de e-mail is mislukt. | <p>Controleer het e-mailadres.</p> <p> OPMERKING</p> <p>Als het adres afgewezen wordt door het domein, kunt u de e-mail niet versturen.</p> | pagina 5-19 |
| 1105 | Het verzenden via SMB is mislukt. | <p>Controleer de volgende instellingen.</p> <p>[Systeemmenu/Tellers]-toets > [Systeem/Netwerk] > [Netwerk] > [TCP/IP-instelling] > [Protocoldetail] > [SMB klant (Verzending)]</p> | — |
| | Het verzenden van de e-mail is mislukt. | Selecteer [Aan] bij de SMTP-instellingen in het Embedded Web Server RX. | — |
| | Het verzenden via FTP is mislukt. | <p>Controleer de volgende instellingen.</p> <p>[Systeemmenu/Tellers]-toets > [Systeem/Netwerk] > [Netwerk] > [TCP/IP-instelling] > [Protocoldetail] > [FTP klant (Verzending)]</p> | — |
| 1106 | Het verzenden van de e-mail is mislukt. | Controleer het afzenderadres bij SMTP in het Embedded Web Server RX. | — |
| 1131 | Het verzenden via FTP is mislukt. | <p>Schakel SSL in.</p> <p>[Systeemmenu/Tellers]-toets > [Systeem/Netwerk] > [Netwerk] > [Veilige protocol] > [SSL]</p> | — |
| 1132 | Het verzenden van de e-mail is mislukt. | <p>Controleer het volgende bij de SMTP-server.</p> <ul style="list-style-type: none"> • Is SMTP over SSL beschikbaar? • Is de codering beschikbaar? | Raadpleeg de Embedded Web Server RX User Guide . |
| | Het verzenden via FTP is mislukt. | <p>Controleer het volgende op de FTP-server.</p> <ul style="list-style-type: none"> • Is FTPS beschikbaar? • Is de codering beschikbaar? | — |

| Foutcode | Foutmelding | Mogelijke oplossing | Referentie-pagina |
|--|---|--|-------------------|
| 2101 | Het verzenden via SMB is mislukt. | Controleer de netwerk- en SMB-instellingen. <ul style="list-style-type: none"> • De netwerkkabel is aangesloten. • De hub werkt niet goed. • De server werkt niet goed. • Hostnaam en IP-adres • Poortnummer | — |
| | Het verzenden via FTP is mislukt. | Controleer de netwerk- en FTP-instellingen. <ul style="list-style-type: none"> • De netwerkkabel is aangesloten. • De hub werkt niet goed. • De server werkt niet goed. • Hostnaam en IP-adres • Poortnummer | — |
| | Het verzenden van de e-mail is mislukt. | Controleer het netwerk en het Embedded Web Server RX. <ul style="list-style-type: none"> • De netwerkkabel is aangesloten. • De hub werkt niet goed. • De server werkt niet goed. • POP3-servernaam van de POP3-gebruiker • SMTP-servernaam | — |
| 2102 2103 | Het verzenden via FTP is mislukt. | Controleer het netwerk. <ul style="list-style-type: none"> • De netwerkkabel is aangesloten. • De hub werkt niet goed. • De server werkt niet goed. | — |
| | | Controleer het volgende op de FTP-server. <ul style="list-style-type: none"> • Is FTPS beschikbaar? • De server werkt niet goed. | — |
| | Het verzenden van de e-mail is mislukt. | Controleer het netwerk. <ul style="list-style-type: none"> • De netwerkkabel is aangesloten. • De hub werkt niet goed. • De server werkt niet goed. | — |
| 2201 2202 2203 2231 | Het verzenden van de e-mail is mislukt. Het verzenden via FTP is mislukt. Het verzenden via SMB is mislukt. | Controleer het netwerk. <ul style="list-style-type: none"> • De netwerkkabel is aangesloten. • De hub werkt niet goed. • De server werkt niet goed. | — |
| 2204 | Het verzenden van de e-mail is mislukt. | Controleer de groottebeperking voor e-mail bij de SMTP-instellingen in het Embedded Web Server RX. | — |
| 3101 | Het verzenden van de e-mail is mislukt. | Controleer de verificatiemethodes van zowel de afzender als de ontvanger. | — |
| | Het verzenden via FTP is mislukt. | Controleer het netwerk. <ul style="list-style-type: none"> • De netwerkkabel is aangesloten. • De hub werkt niet goed. • De server werkt niet goed. | — |

| Foutcode | Foutmelding | Mogelijke oplossing | Referentie-pagina |
|--|---|---|----------------------------|
| 3201 | Het verzenden van de e-mail is mislukt. | Controleer de SMTP-gebruikersverificatiemethode van de ontvanger. | — |
| 0007 4201 4701 5101 5102 5103 5104 7101 7102 7103 720f | — | Schakel de hoofdschakelaar uit en weer aan. Als deze fout zich herhaalt, noteer dan de weergegeven foutcode en neem contact op met uw servicevertegenwoordiger. | pagina 2-9 |
| 9181 | — | Het gescande origineel overschrijdt de toegestane hoeveelheid pagina's van 999. Verzend de overige pagina's afzonderlijk. | — |

Instellen/Onderhoud

Overzicht van de aanpassing/onderhoud

Als er een beeldprobleem is en er een bericht voor het uitvoeren van een aanpassing of het onderhoudsmenu verschijnt, start dan Aanpassing/onderhoud in het Systeemmenu.

In de onderstaande tabel staat de item die u kunt uitvoeren.

| Item | Beschrijving | Referentie-pagina |
|--|---|-----------------------------|
| Procedure voor kleurregistratie | Pas de kleurstand aan om de kleurafwijking op te lossen. | pagina 7-35 |
| Tintverloop aanpassen | De afdruktoon kan afwijken van het origineel. Voer deze functie uit om samenhang met de originele tinten te garanderen. | pagina 7-40 |
| Drum reinigen | Verwijdert beeldvervaging en witte stippen van de afdruk. | pagina 7-42 |
| Kalibratie | Pas de kleurafwijking of tint van de afgedrukte afbeelding aan in de meest geschikte kleur. | pagina 7-42 |
| Laserscanner reinigen | Past de afgedrukte afbeelding die te licht of incompleet is aan, ook al is voldoende toner. | pagina 7-42 |

Procedure voor kleurregistratie

Wanneer het apparaat voor het eerst geïnstalleerd wordt of naar een nieuwe plek wordt verplaatst, kunnen kleurafwijkingen tijdens het afdrukken optreden. Gebruik deze functie om de kleurpositie van cyan, magenta en geel te corrigeren om de kleurafwijking op te lossen.

Voor Kleurregistratie zijn automatische en handmatige registratie beschikbaar. Met automatische registratie kunnen kleurafwijkingen in grote mate gecorrigeerd worden. Als deze echter niet opgelost worden of meer gedetailleerde instellingen zijn vereist, wordt handmatige registratie aanbevolen.



OPMERKING

Controleer, alvorens de kleurregistratie uit te voeren, of Letter of A4-papier in de cassette is geladen.



BELANGRIJK

Alvorens de kleurregistratie uit te voeren, voer eerst kalibratie uit. Als er kleurafwijkingen blijven bestaan, voer dan de kleurregistratie uit. Als kleurregistratie wordt uitgevoerd zonder kalibratie uit te voeren, zal de kleurafwijking onmiddellijk opgelost worden, maar kan later ernstige kleurafwijking ontstaan.

Automatische correctie

1 Plaats papier.

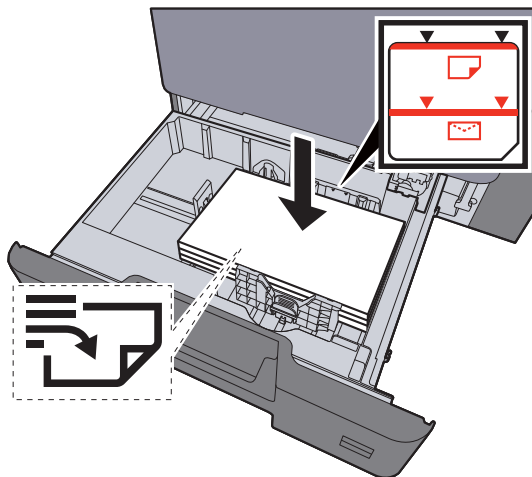

✓ BELANGRIJK

- Plaats het papier met de te bedrukken zijde naar boven.
- Als u nieuw papier uit de verpakking haalt, waaiert het papier dan eerst los voor u het in de cassettes plaatst.
- ➔ [Papier in de cassettes plaatsen \(pagina 3-4\)](#)
- Controleer voor het plaatsen van het papier of het niet gekruld of gevouwen is. Gekruld of gevouwen papier kan papierstoringen veroorzaken.
- Zorg dat het papier niet boven de niveuaanduiding uitkomt (zie bovenstaande afbeelding).
- Als papier is geplaatst zonder de lengte-en breedtegeleiders te hebben veresteld, dan kan het papier scheef of vast komen te zitten.

2 Roep het scherm op.

[Systeemmenu/Tellers]-toets > [Instellen/onderhoud] > [Kleurregistratie] > [Auto]

3 Druk de grafiek af.

Druk op [Start].

Er wordt een grafiek afgedrukt.

Voorbeeld grafiek

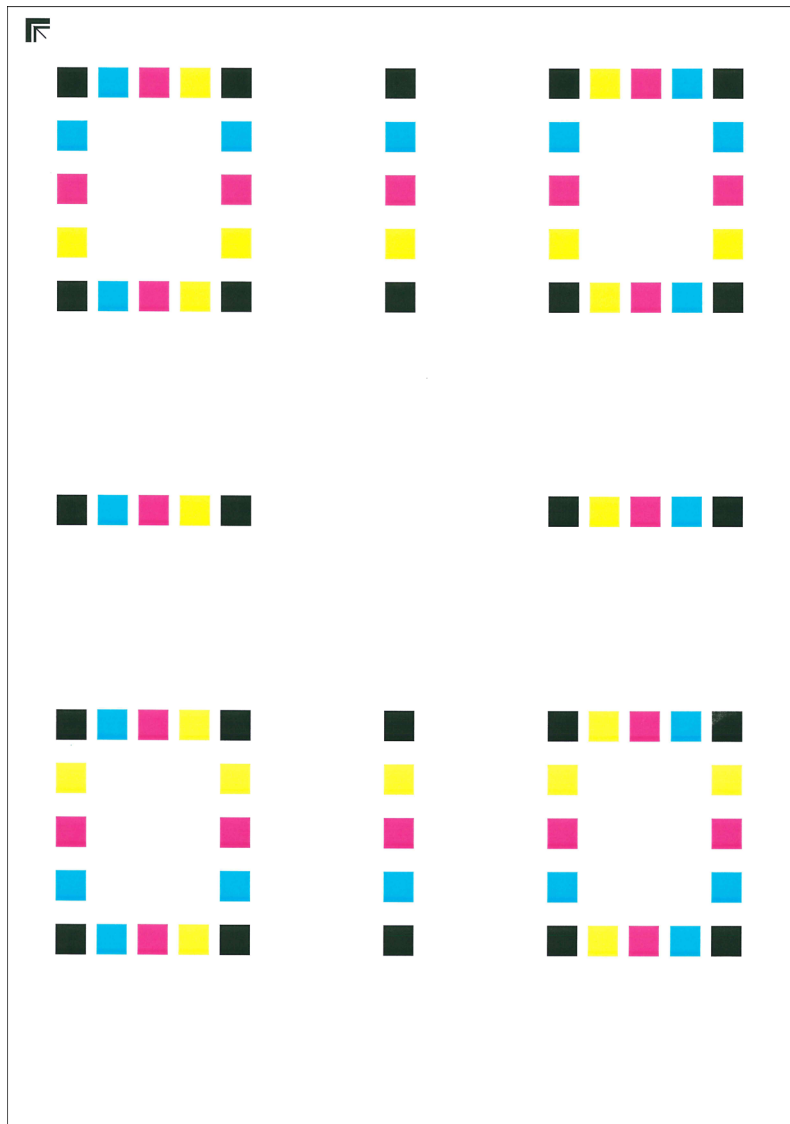

4 Voer de kleurregistratie uit.

- 1 Plaats, zoals de afbeelding toont, de afgedrukte zijde neer op de plaat met de rand met de pijlen naar achteren gericht.

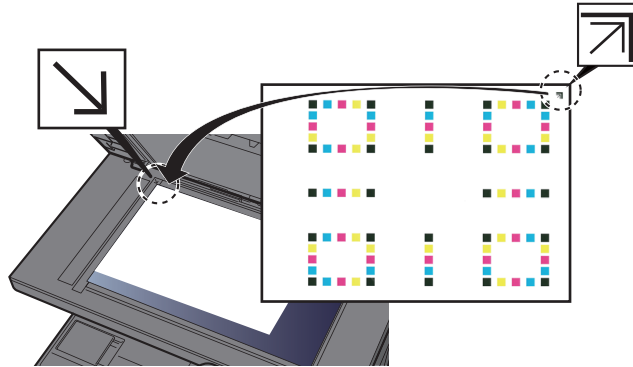

- 2 Druk op [**Start**] om de grafiek te scannen.
Na het scannen start de correctie van de kleurafdrukpositie.
- 3 Druk op [**OK**] als de correctie van de kleurafdrukpositie is beëindigd.

Handmatige correctie

1 Plaats papier.

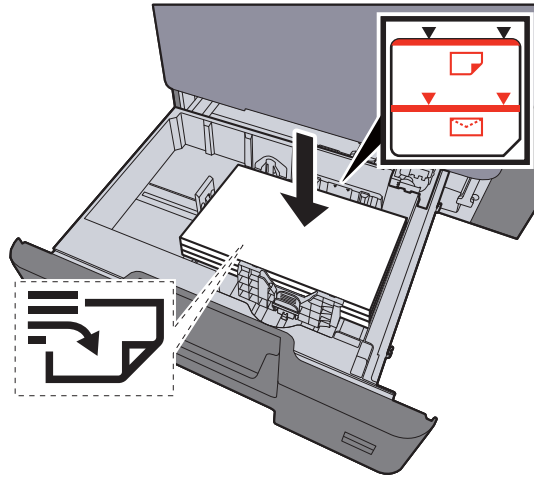

✓ BELANGRIJK

- Plaats het papier met de te bedrukken zijde naar boven.
- Als u nieuw papier uit de verpakking haalt, waaiert het papier dan eerst los voor u het in de cassettes plaatst.
- ➔ [Papier in de cassettes plaatsen \(pagina 3-4\)](#)
- Controleer voor het plaatsen van het papier of het niet gekruld of gevouwen is. Gekruld of gevouwen papier kan papierstoringen veroorzaken.
- Zorg dat het papier niet boven de niveuaanduiding uitkomt (zie bovenstaande afbeelding).
- Als papier is geplaatst zonder de lengte- en breedtegeleiders te hebben veresteld, dan kan het papier scheef of vast komen te zitten.

2 Roep het scherm op.

[Systeemmenu/Tellers]-toets > [Instellen/onderhoud] > [Kleurregistratie] > [Handmatig]

3 Druk de grafiek af.

Selecteer [Print tabel].

Er wordt een grafiek afgedrukt. Op de grafiek wordt voor elke M (magenta), C (cyaan) en Y (geel), grafieken voor H-1 tot 5 en V-1 tot 5 afgedrukt.

Voorbeeld grafiek

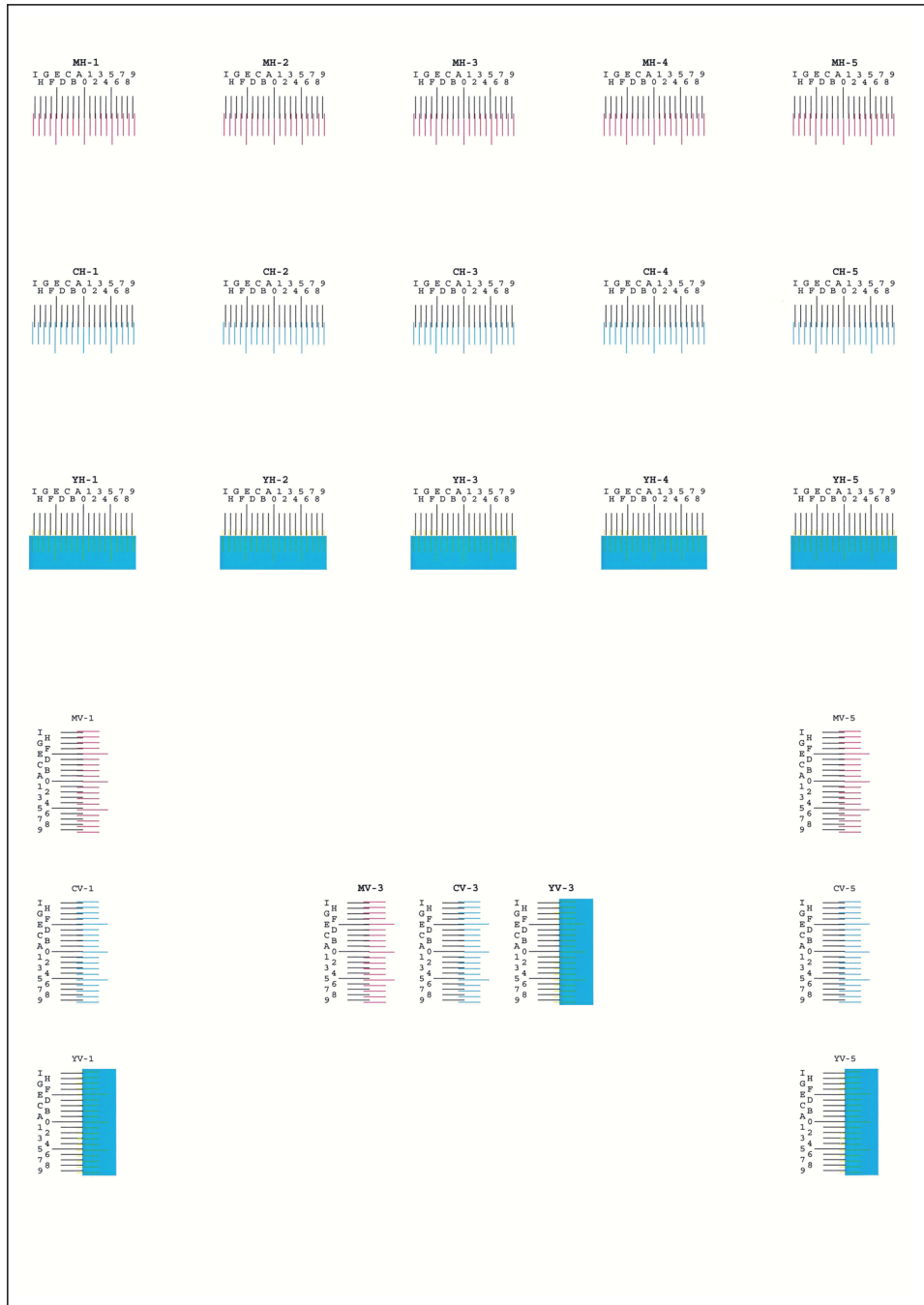

4 Voer de juiste waarde in.

- 1 Vind de plaats op elke afdruk waar 2 lijnen het dichtst bij elkaar komen Als dit de 0-positie is, is registratie voor die kleur niet vereist. In de afbeelding is B de juiste waarde.

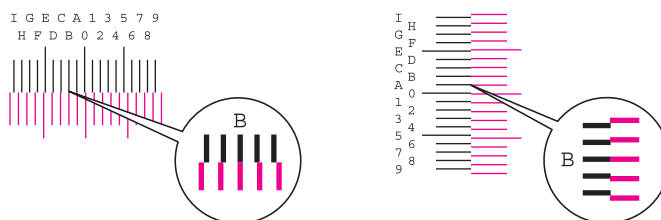

Uit grafieken H-1 tot H-5, lees de waarden van H-1 tot H-5.

Uit grafieken V-1 tot V-5, lees alleen de waarden vanaf V-3 (midden).

2 [Details] > [Registratie]

3 Selecteer de te corrigeren grafiek.

4 Druk op [+] of [-] om de waarden in te voeren die van de grafiek worden afgelezen.

Druk op [+] om de waarde te verhogen van 0 tot 9. Druk op [-] om te verlagen.

Bij drukken op [-] verandert de waarde van 0 in alfabetische letters van A t/m I. Druk op [+] om in de tegengestelde richting te gaan.

U kunt de cijfertoetsen niet gebruiken om deze waarden in te voeren

5 Herhaal de stappen 3 en 4 om de registratiewaarden voor elke grafiek in te voeren.

6 Druk op [Start] nadat alle waarden zijn ingevoerd. De kleurregistratie start.

7 Druk op [OK] nadat de kleurregistratie voltooid is.

Tintverloop aanpassen

Na langdurig gebruik of door de gevolgen van de omgevingstemperatuur of -vochtigheid kan de dichtheid van de afgedrukte beelden verschillen van het origineel. Voer deze functie uit om samenhang met de originele tinten te garanderen. Als de kalibratie de tinten niet verbetert, voer dan deze aanpassing uit.

Er worden in totaal 3 patroonpagina's afgedrukt (Nr. 1 tot 3) tijdens de aanpassing in [Kopiëren/afdr. (600dpi)]. Ook wordt 1 patroonpagina (nr. 1) afgedrukt in [Afdrukken (1200dpi)]. De afgedrukte patronen worden achter elkaar gelezen tijdens de aanpassing.

1 Plaats papier.

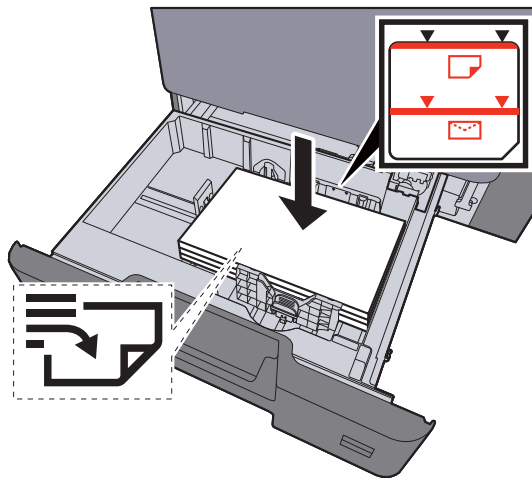

✓ BELANGRIJK

- Plaats het papier met de te bedrukken zijde naar boven.
- Als u nieuw papier uit de verpakking haalt, waaiert het papier dan eerst los voor u het in de multifunctionele lade plaatst.

➔ [Papier in de cassettes plaatsen \(pagina 3-4\)](#)

- Controleer voor het plaatsen van het papier of het niet gekruld of gevouwen is. Gekruld of gevouwen papier kan papierstoringen veroorzaken.
- Zorg ervoor dat het papier niet boven de niveauaanduiding uitkomt.
- Als papier is geplaatst zonder de lengte-en breedtegeleiders te hebben versteld, dan kan het papier scheef of vast komen te zitten.

2 Roep het scherm op.

- 1 [Systeemmenu/Tellers]-toets > [Instellen/onderhoud] > [Aanpassen tintverloop]
- 2 Selecteer [Kopiëren/afdr. (600dpi)] of [Afdrukken (1200dpi)].

3 Voer de aanpassing uit.

[Kopiëren/afdr. (600dpi)]

Er worden 3 patroonpagina's afgedrukt (Nr. 1 tot 3).

- 1 Druk op [Start].
Controleer of het nummer "1" aan de onderkant van het patroon wordt afgedrukt.
- 2 Plaats, zoals getoond in de afbeelding, de afgedrukte zijde omlaag op de plaat met de rand met de pijlen naar achteren gericht en sluit de origineelhouder.

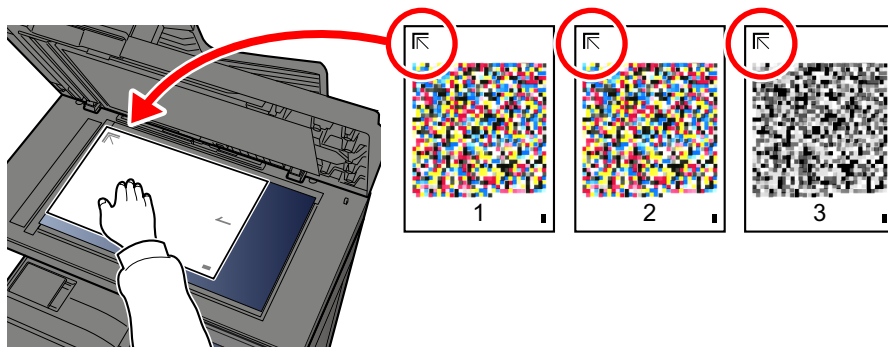

- 3 Druk op [Start].
Het patroon wordt gelezen en de aanpassing begint.
Het tweede patroon wordt afgegeven.
- 4 Controleer of het nummer aan de onderkant van het patroon wordt afgedrukt en herhaal de stappen 2 en 3 twee maal om de patronen 2 en 3 te lezen.
- 5 Druk op [OK] op het aanpassings- en bevestigingsscherm.

[Afdrukken (1200dpi)]

Er wordt 1 patroonpagina (nr. 1) afgedrukt in [Afdrukken (1200dpi)].

- 1 Druk op [Start].
- 2 Plaats, zoals getoond in de afbeelding, de afgedrukte zijde omlaag op de plaat met de rand met de pijlen naar achteren gericht en sluit de origineelhouder.

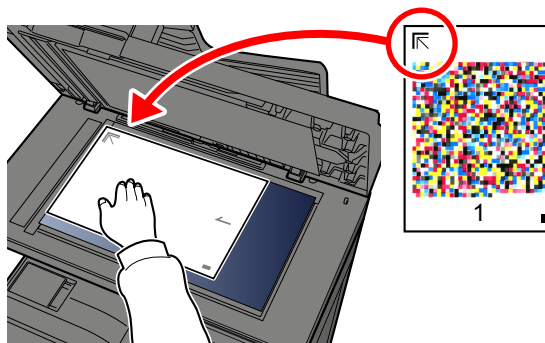

- 3 Druk op [**Start**].
Het patroon wordt gelezen en de aanpassing begint.
- 4 Druk op [**OK**] op het aanpassings- en bevestigingsscherm.

Drum reinigen

Verwijdert beeldvervaging en witte stippen van de afdruk.



OPMERKING

Drum reinigen kan niet tijdens het afdrukken worden uitgevoerd. Voer Drum reinigen na het afdrukken uit.

- 1 Roep het scherm op.
[**Systeemmenu/Tellers**]-toets > [**Instellen/onderhoud**] > [**Drum reinigen**]
- 2 Voer Drum reinigen uit.
Druk op [**Start**]. "Drum reinigen" start.

Kalibratie

Met behulp van deze functie kan in de geschiktste kleur worden afgedrukt door tint- en kleurafwijkingen nauwkeurig aan te passen.

- 1 Roep het scherm op.
[**Systeemmenu/Tellers**]-toets > [**Instellen/onderhoud**] > [**Kalibratie**]
- 2 Voer de kalibratie uit.
Druk op [**Start**]. "Kalibratie" start.



OPMERKING

Als de tint- en kleurafwijkingen niet zijn verbeterd na het uitvoeren van de kalibratie, raadpleeg dan:

➔ [Procedure voor kleurregistratie \(pagina 7-35\)](#)

Laserscanner reinigen

Verwijdert de verticale lijnen van de afdruk.

- 1 Roep het scherm op.
[**Systeemmenu/Tellers**]-toets > [**Instellen/onderhoud**] > [**Reinigen laserscanner**]
- 2 Voer reinigen laserscanner uit.
Druk op [**Start**]. "Laserscanner reinigen" start.

Papierstoringen verhelpen

Als een papierstoring optreedt, verschijnt "Papierstoring." op het aanraakscherm en stopt het apparaat. Raadpleeg de volgende procedures om het vastgelopen papier te verwijderen.

Lampjes voor storingslocaties

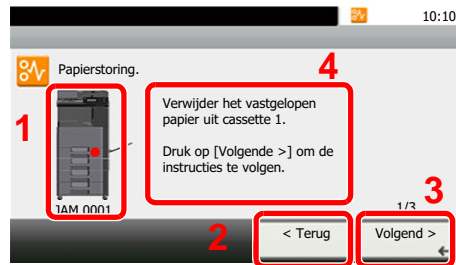

- 1 Toont de plaats van de papierstoring.
- 2 Toont de vorige stap.
- 3 Toont de volgende stap.
- 4 Toont de procedure voor verwijdering.

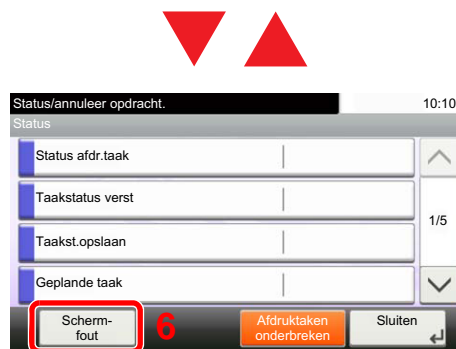

- 5 Druk op de toets [**Status/Taak annuleren**] om [**Onderbreken**] weer te geven. Druk op [**Onderbreken**] om het scherm Status weer te geven en de status van de taken te controleren.
- 6 Druk op [**Schermfout**] om terug te keren naar het vastgelopen papier begeleiding.

Als zich een papierstoring voordoet, worden de locatie van de papierstoring en de aanwijzingen voor verwijdering getoond.

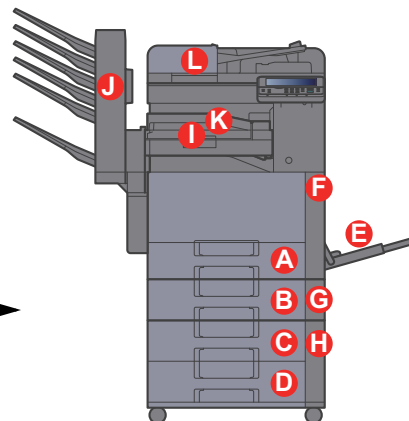
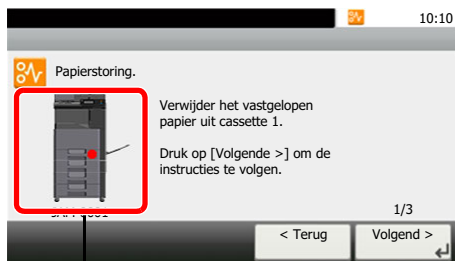

| Lampjes voor storingslocaties | Plaats van de papierstoring | Referentiepagina |
|-------------------------------|------------------------------|-----------------------------|
| A | Cassette 1 | pagina 7-45 |
| B | Cassette 2 | pagina 7-45 |
| C | Cassette 3 (500 vellen x 2) | pagina 7-46 |
| | Cassette 3 (2000 vellen x 1) | pagina 7-48 |
| D | Cassette 4 (500 vel x 2) | pagina 7-50 |
| E | Multifunctionele lade | pagina 7-52 |

| Lampjes voor storingslocaties | Plaats van de papierstoring | Referentiepagina |
|-------------------------------|-----------------------------|--|
| F | Rechterklep 1 | pagina 7-53 |
| G | Rechterklep 2 | pagina 7-56 |
| H | Rechterklep 3 | pagina 7-57 pagina 7-58 |
| I | Bridge unit | pagina 7-59 |
| J | Mailbox | pagina 7-60 |
| K | Interne finisher | pagina 7-61 |
| L | Documentprocessor | pagina 7-62 |

Als u de storing hebt opgelost, dan warmt het apparaat weer op en verdwijnt de foutmelding. Het apparaat gaat verder vanaf de pagina die werd afgedrukt op het moment van de papierstoring.

Vastgelopen papier in cassette 1 en 2 verwijderen

De werkwijzen voor het verhelpen van een papierstoring in cassettes 1 en 2 zijn allemaal identiek. In dit voorbeeld wordt uitgegaan van de werkwijze voor cassette 1.



VOORZICHTIG

- Gebruik vastgelopen papier niet opnieuw.
- Als het papier tijdens het verwijderen scheurt, dan moet u alle losse stukjes papier uit het apparaat halen. Stukjes papier die in het apparaat achterblijven, kunnen nieuwe papierstoringen veroorzaken.

- 1 Trek cassette 1 naar u toe, totdat deze stopt.

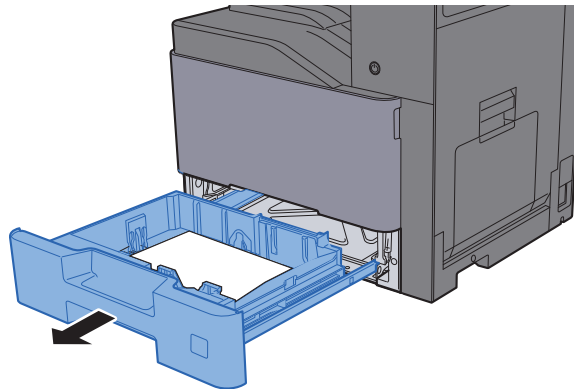

- 2 Verwijder alle vastgelopen vellen en stukjes papier.

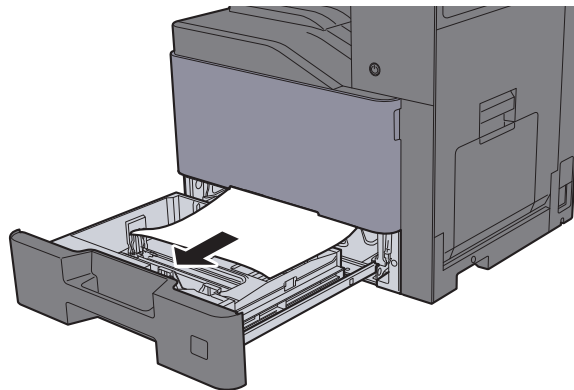



OPMERKING

Om papier te verwijderen waartoe moeilijk toegang kan worden verkregen, kan de cassette verwijderd worden.

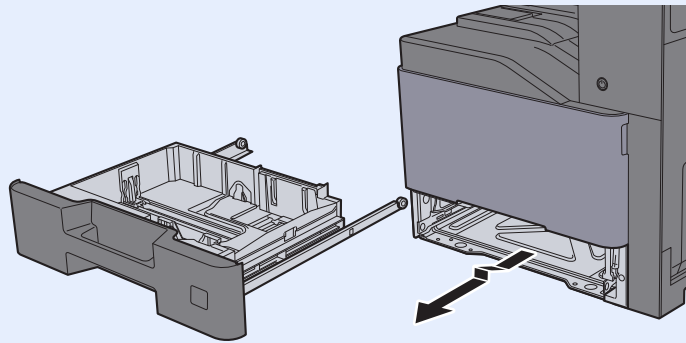

- 3 Zet cassette 1 terug op zijn plaats.

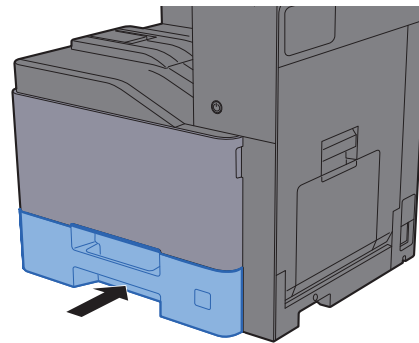

Vastgelopen papier in cassette 3 (500 vel x 2) verwijderen

Zie de volgende werkwijze voor cassette 3.

- 1 Open rechterklep 2.

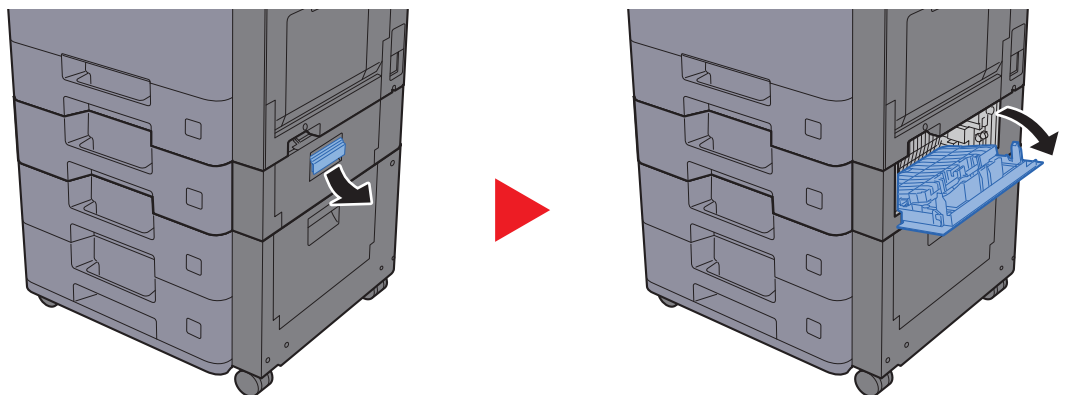

- 2 Verwijder alle vastgelopen vellen en stukjes papier.

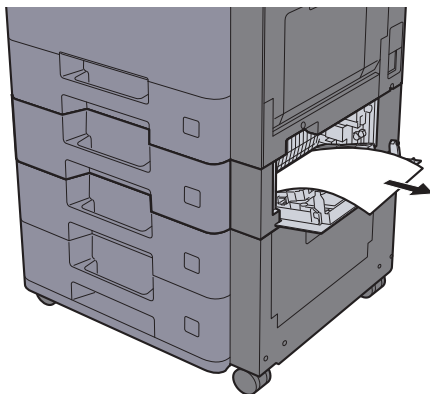

- 3 Trek cassette 3 naar u toe, totdat deze stopt.

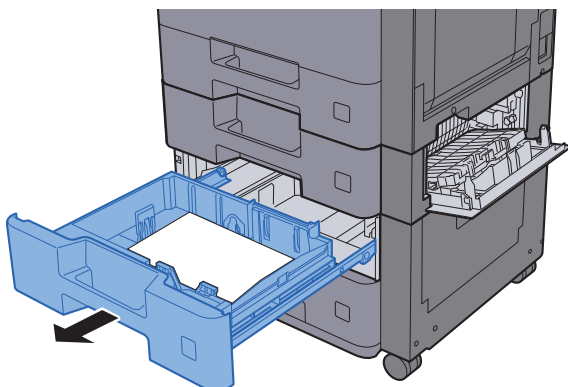

- 4 Verwijder alle vastgelopen vellen en stukjes papier.

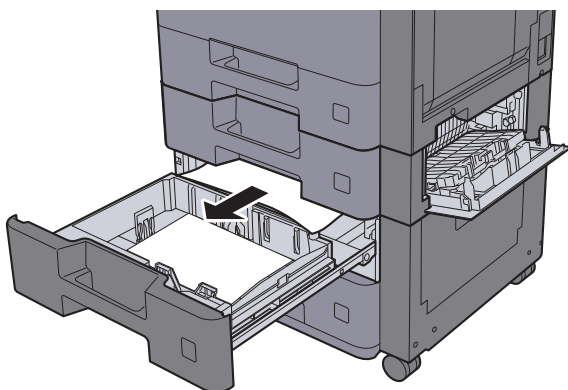



OPMERKING

Om papier te verwijderen waartoe moeilijk toegang kan worden verkregen, kan de cassette verwijderd worden.

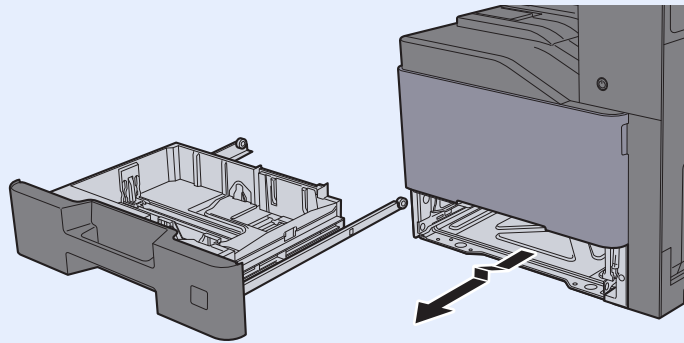

- 5 Zet de rechterklep 2 en cassette 3 terug op hun plaats.

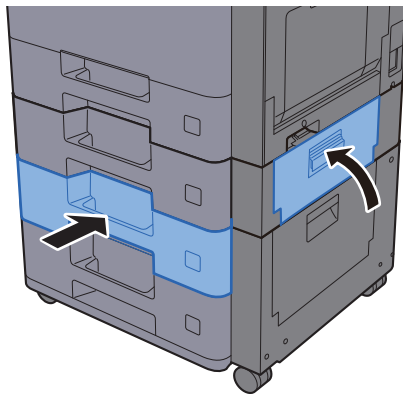

Vastgelopen papier in cassette 3 (2000 vel x 1) verwijderen

Zie de volgende werkwijze voor cassette 3.

- 1 Open rechterklep 2.

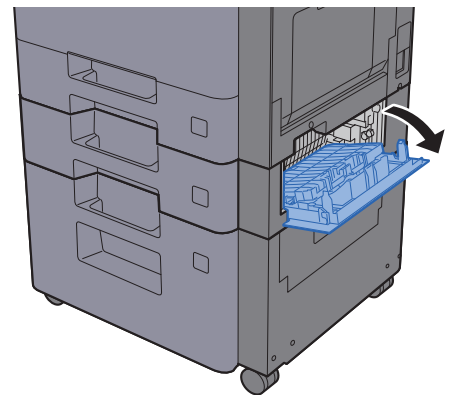
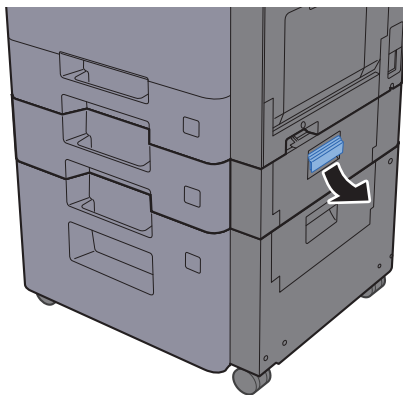

- 2 Verwijder alle vastgelopen vellen en stukjes papier.

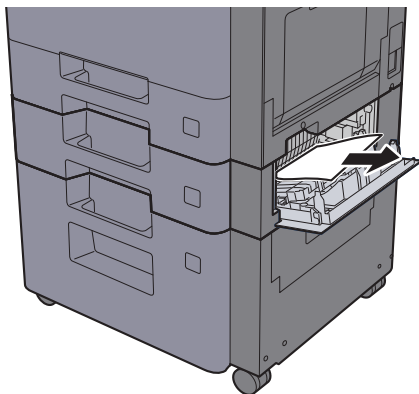

- 3 Trek cassette 3 naar u toe, totdat deze stopt.

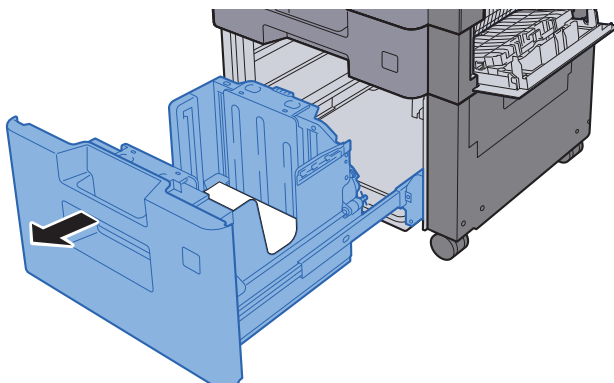

- 4 Verwijder alle vastgelopen vellen en stukjes papier.

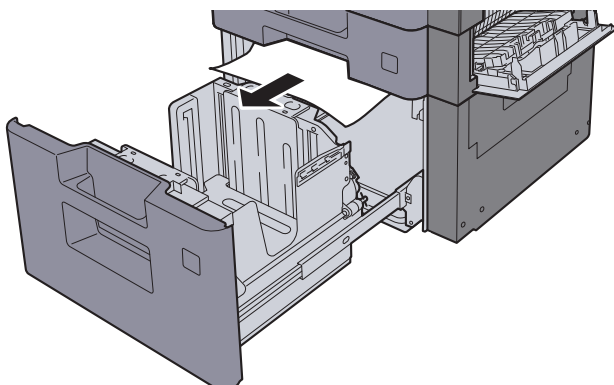

- 5 Zet de rechterklep 2 en cassette 3 terug op hun plaats.

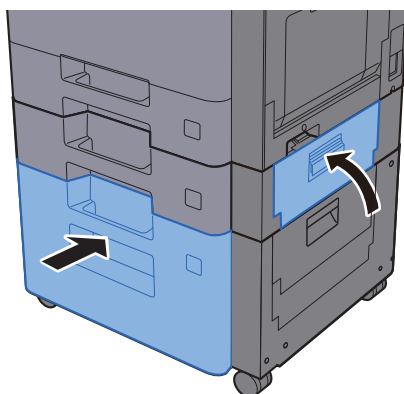

Vastgelopen papier in cassette 4 (500 vel x 2) verwijderen

Zie de volgende werkwijze voor cassette 4.

VOORZICHTIG

- Gebruik vastgelopen papier niet opnieuw.
- Als het papier tijdens het verwijderen scheurt, dan moet u alle losse stukjes papier uit het apparaat halen. Stukjes papier die in het apparaat achterblijven, kunnen nieuwe papierstoringen veroorzaken.

1 Open rechterklep 3.

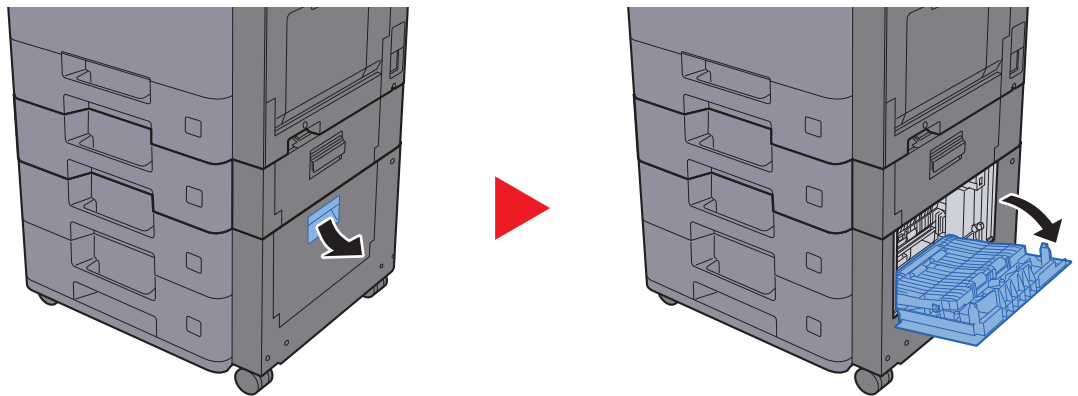

2 Verwijder alle vastgelopen vellen en stukjes papier.

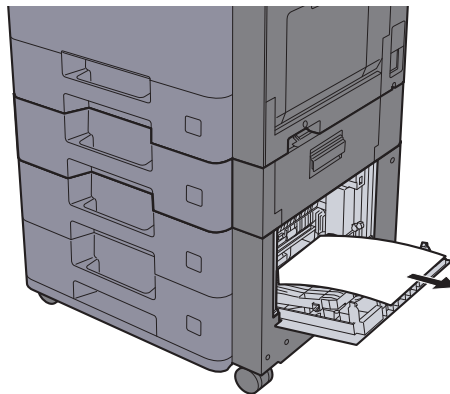

3 Trek cassette 4 naar u toe, totdat deze stopt.

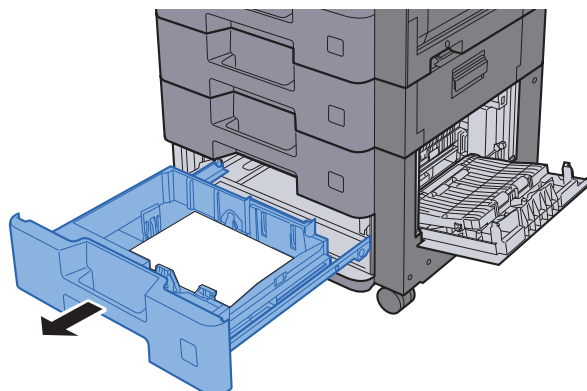

- 4 Verwijder alle vastgelopen vellen en stukjes papier.

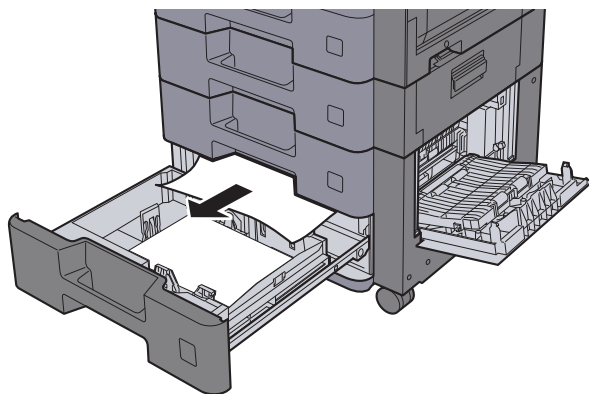

OPMERKING

Om papier te verwijderen waartoe moeilijk toegang kan worden verkregen, kan de cassette verwijderd worden.

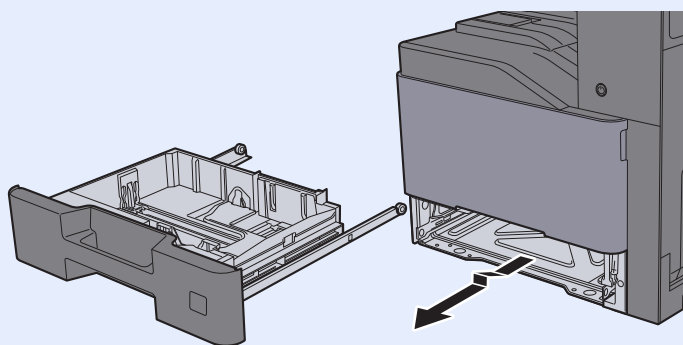

- 5 Zet de rechterklep 3 en cassette 4 terug op hun plaats.

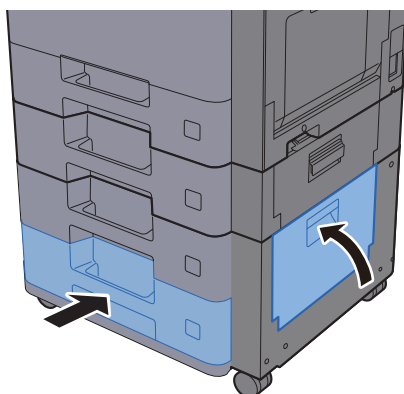

Vastgelopen papier in de multifunctionele lade verwijderen

Zie de werkwijze voor de multifunctionele lade hieronder.

VOORZICHTIG

- Gebruik vastgelopen papier niet opnieuw.
- Als het papier tijdens het verwijderen scheurt, dan moet u alle losse stukjes papier uit het apparaat halen. Stukjes papier die in het apparaat achterblijven, kunnen nieuwe papierstoringen veroorzaken.

- 1 Verwijder alle vastgelopen vellen en stukjes papier.

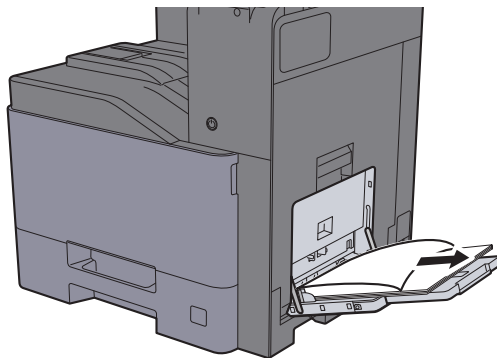

- 2 Verwijder al het papier.

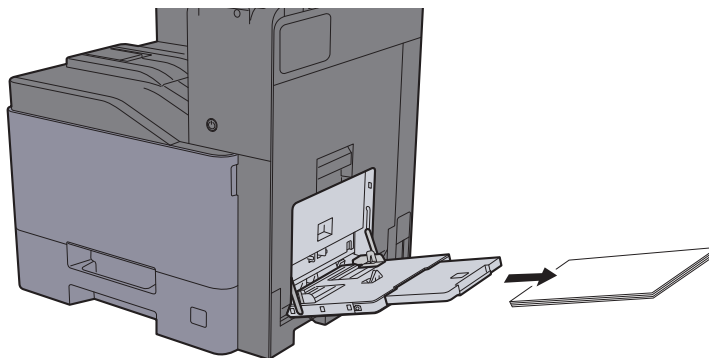

- 3 Plaats het papier opnieuw.

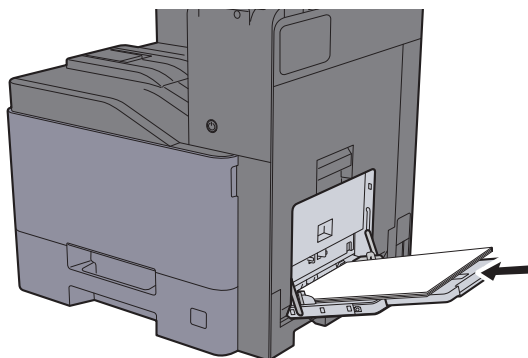

Vastgelopen papier in rechterklep 1 verwijderen

Zie de volgende werkwijze voor rechterklep 1.

VOORZICHTIG

De fixeereenheid is zeer heet. Neem voldoende voorzorgsmaatregelen wanneer u in dit gedeelte werkt, aangezien er gevaar bestaat op brandwonden.

- 1 Open rechterklep 1.

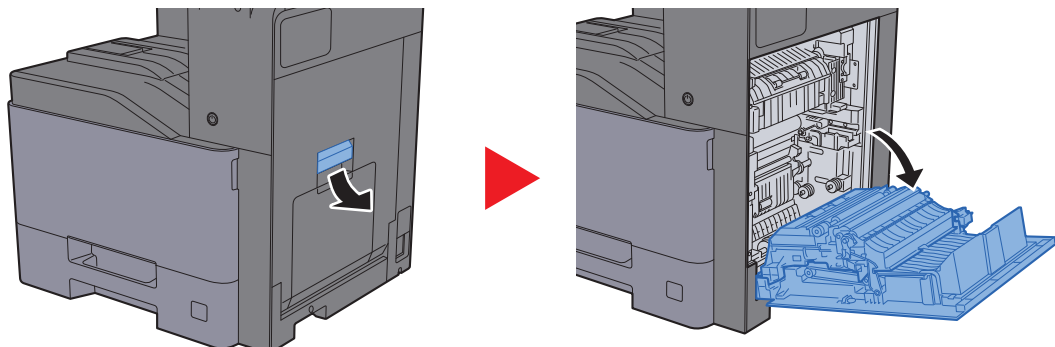

- 2 Verwijder alle vastgelopen vellen en stukjes papier.

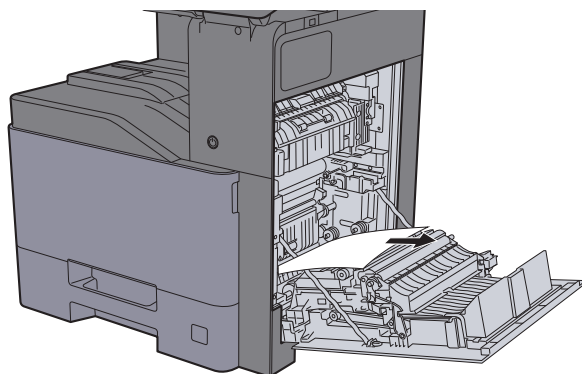

- 3 Open de klep (A1).

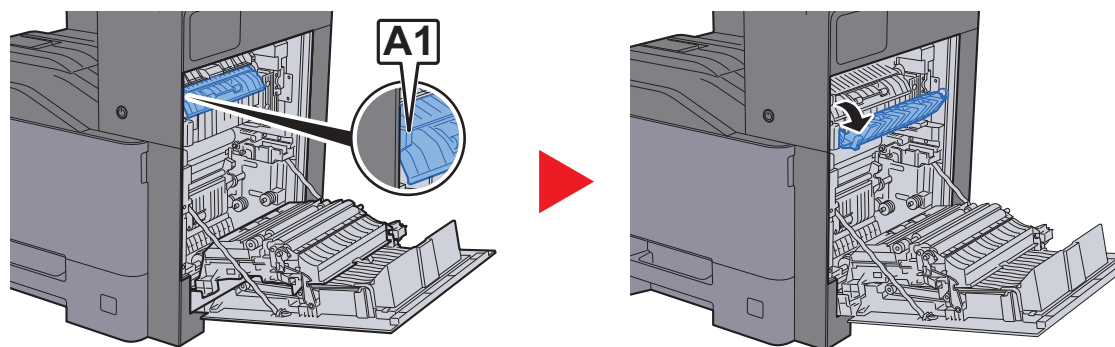

- 4 Verwijder alle vastgelopen vellen en stukjes papier.

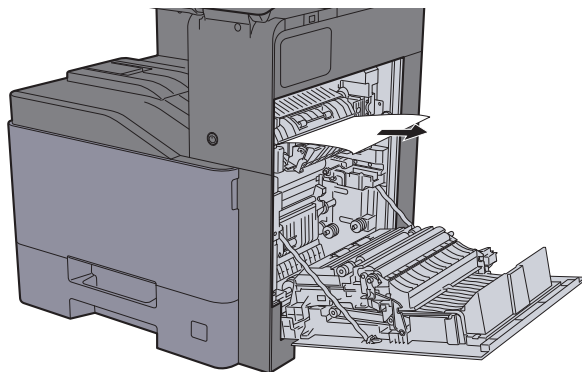

- 5 Open de klep (A2).

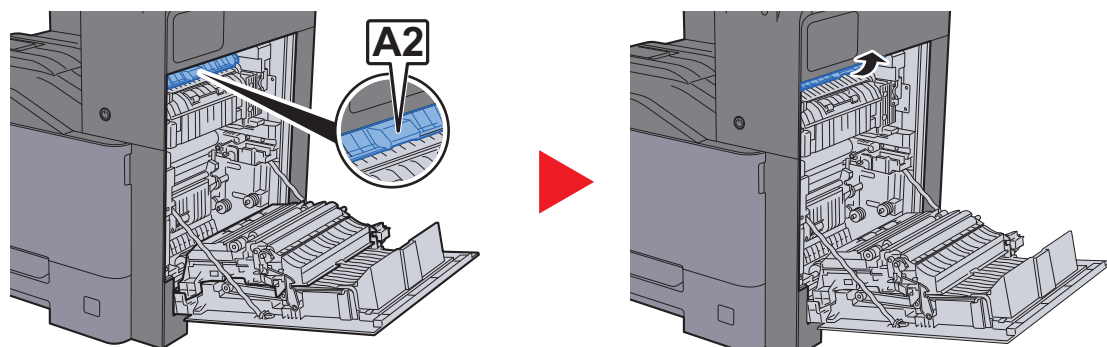

- 6 Verwijder alle vastgelopen vellen en stukjes papier.

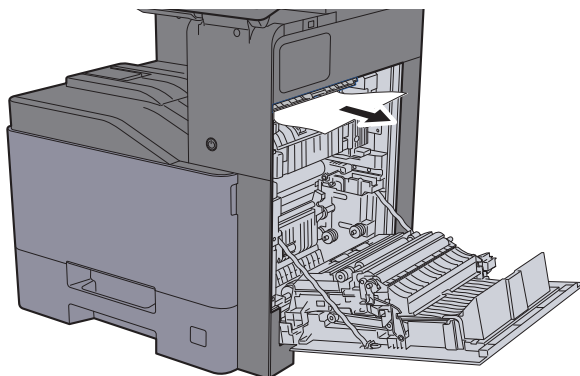

- 7 Open de duplex-eenheid (A3).

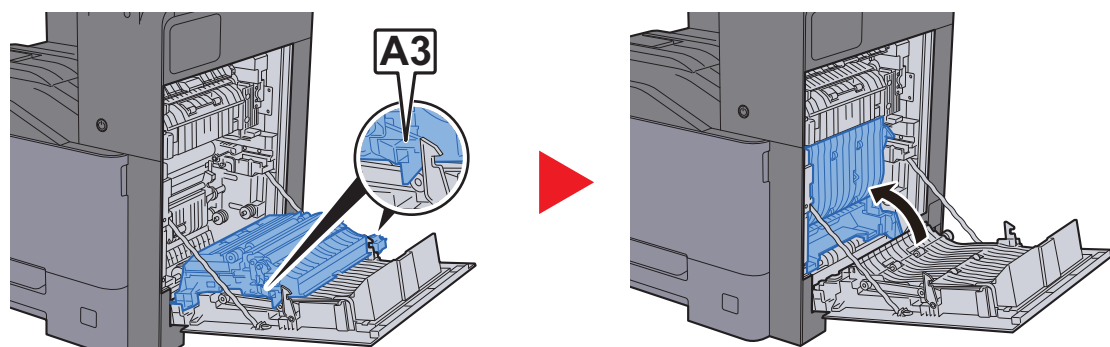

- 8 Verwijder alle vastgelopen vellen en stukjes papier.

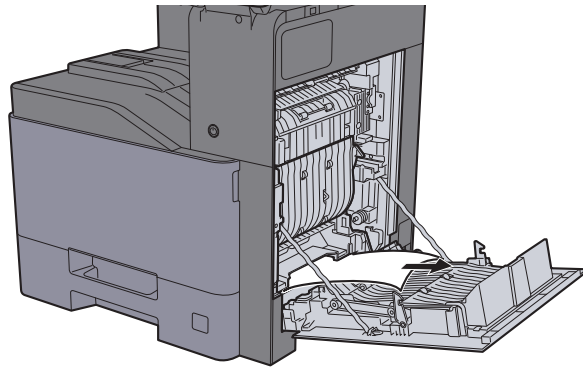

- 9 Druk op de rechterklep 1.

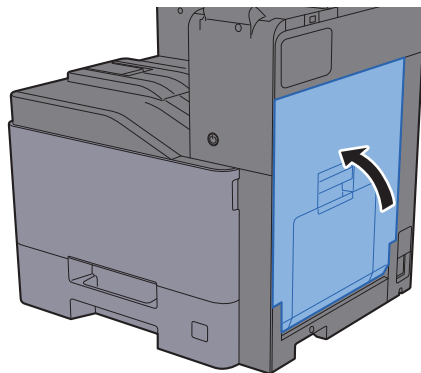

Vastgelopen papier in rechterklep 2 verwijderen

Zie de volgende werkwijze voor rechterklep 2.

VOORZICHTIG

- Gebruik vastgelopen papier niet opnieuw.
- Als het papier tijdens het verwijderen scheurt, dan moet u alle losse stukjes papier uit het apparaat halen. Stukjes papier die in het apparaat achterblijven, kunnen nieuwe papierstoringen veroorzaken.

1 Open rechterklep 2.

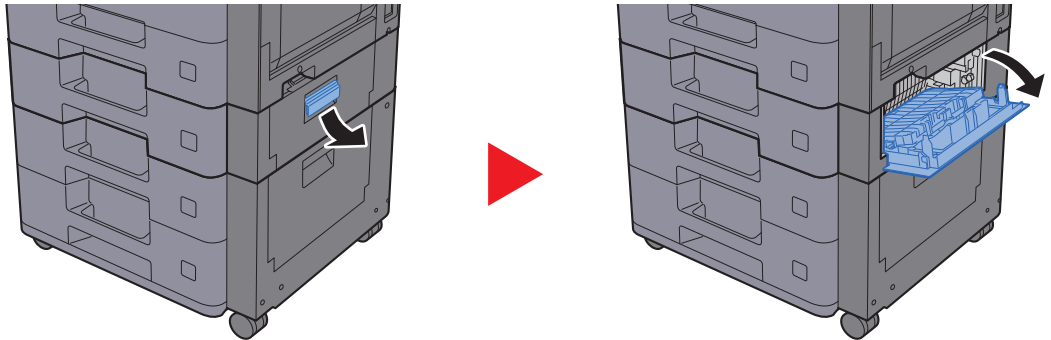

2 Verwijder alle vastgelopen vellen en stukjes papier.

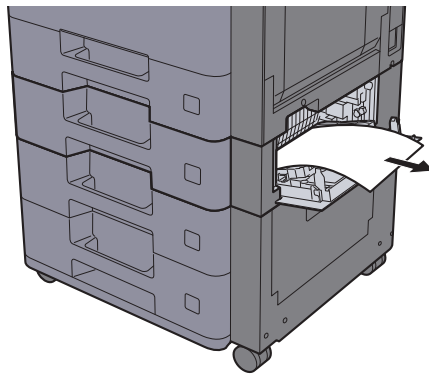

3 Druk op de rechterklep 2.

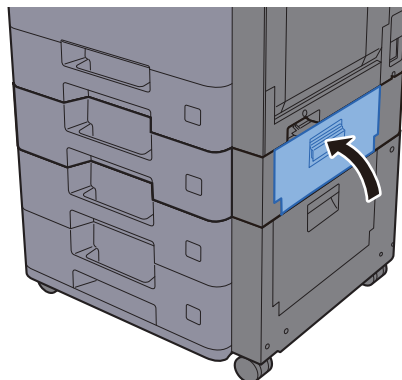

Vastgelopen papier in rechterklep 3 (500 vel x 2) verwijderen

Zie de volgende werkwijze voor rechterklep 3.

VOORZICHTIG

- Gebruik vastgelopen papier niet opnieuw.
- Als het papier tijdens het verwijderen scheurt, dan moet u alle losse stukjes papier uit het apparaat halen. Stukjes papier die in het apparaat achterblijven, kunnen nieuwe papierstoringen veroorzaken.

1 Open rechterklep 3.

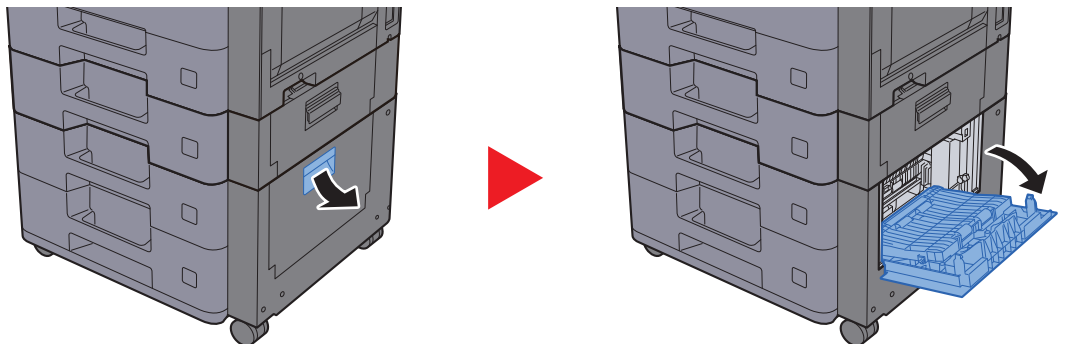

2 Verwijder alle vastgelopen vellen en stukjes papier.

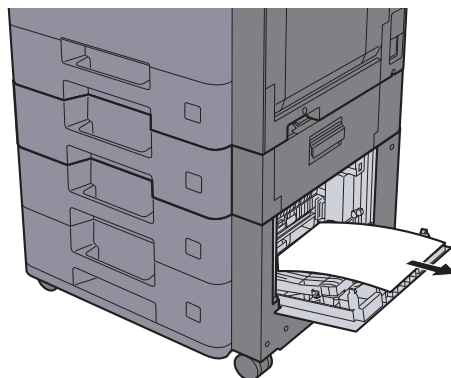

3 Druk op de rechterklep 3.

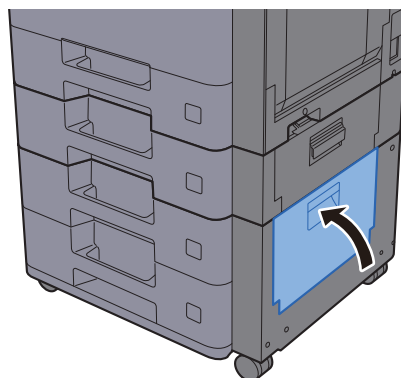

Vastgelopen papier in rechterklep 3 (2000 vel x 1) verwijderen

Zie de volgende werkwijze voor rechterklep 3.

VOORZICHTIG

- Gebruik vastgelopen papier niet opnieuw.
- Als het papier tijdens het verwijderen scheurt, dan moet u alle losse stukjes papier uit het apparaat halen. Stukjes papier die in het apparaat achterblijven, kunnen nieuwe papierstoringen veroorzaken.

1 Open rechterklep 3.

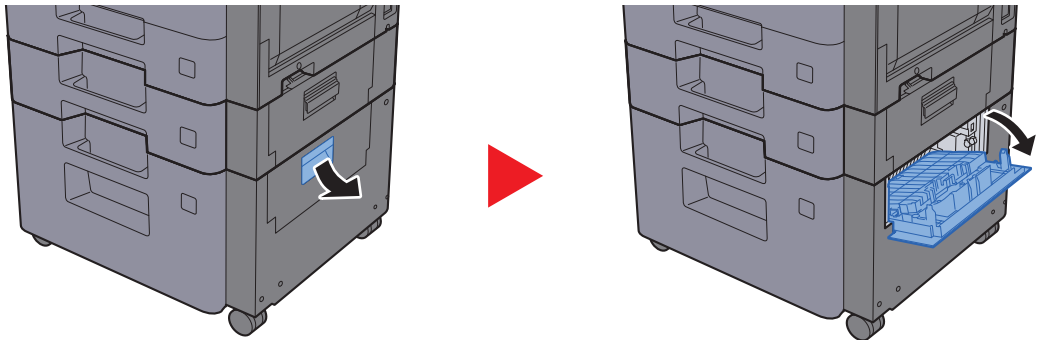

2 Verwijder alle vastgelopen vellen en stukjes papier.

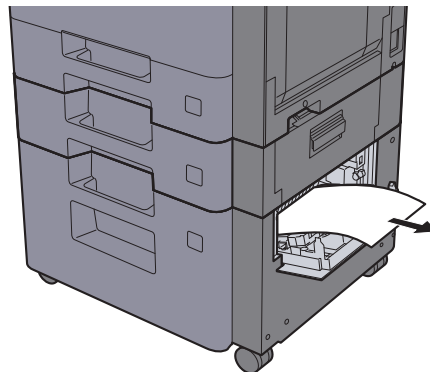

3 Druk op de rechterklep 3.

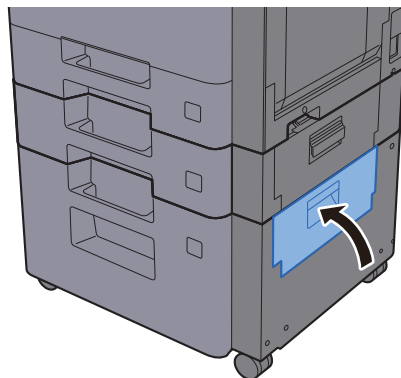

Vastgelopen papier in de bridge unit verwijderen

Zie de volgende werkwijze voor de bridge unit.

VOORZICHTIG

- Gebruik vastgelopen papier niet opnieuw.
- Als het papier tijdens het verwijderen scheurt, dan moet u alle losse stukjes papier uit het apparaat halen. Stukjes papier die in het apparaat achterblijven, kunnen nieuwe papierstoringen veroorzaken.

1 Open de klep.

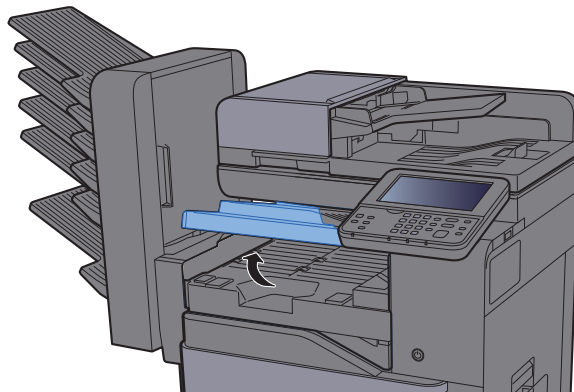

2 Verwijder alle vastgelopen vellen en stukjes papier.

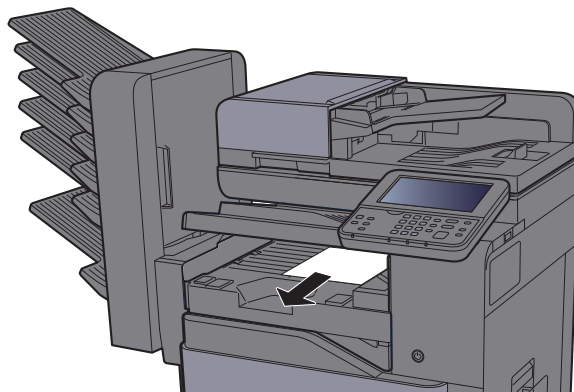

3 Sluit de klep.

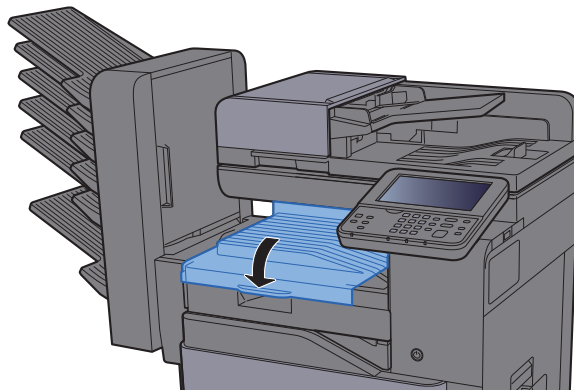

Vastgelopen papier in de mailbox verwijderen

Zie de volgende werkwijze voor de mailbox.

VOORZICHTIG

- Gebruik vastgelopen papier niet opnieuw.
- Als het papier tijdens het verwijderen scheurt, dan moet u alle losse stukjes papier uit het apparaat halen. Stukjes papier die in het apparaat achterblijven, kunnen nieuwe papierstoringen veroorzaken.

1 Open de klep.

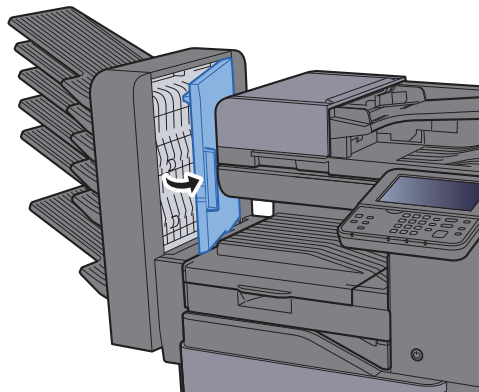

2 Verwijder alle vastgelopen vellen en stukjes papier.

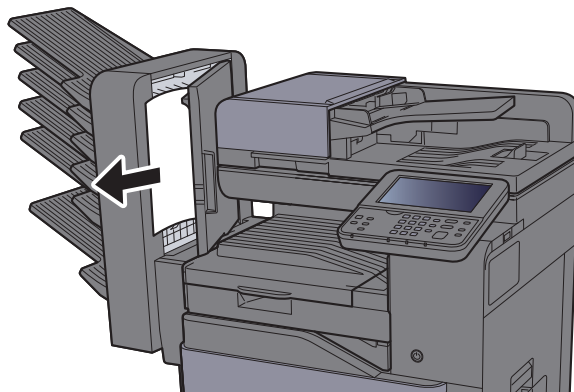

3 Sluit de klep.

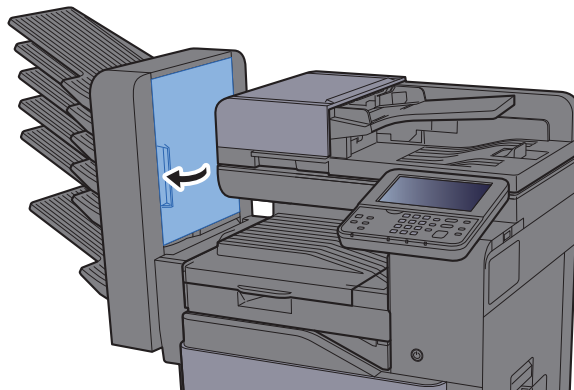

Vastgelopen papier in de interne finisher verwijderen

Zie de volgende werkwijze voor de interne finisher.

VOORZICHTIG

- Gebruik vastgelopen papier niet opnieuw.
- Als het papier tijdens het verwijderen scheurt, dan moet u alle losse stukjes papier uit het apparaat halen. Stukjes papier die in het apparaat achterblijven, kunnen nieuwe papierstoringen veroorzaken.

- 1 Open de interne finisher eenheid.

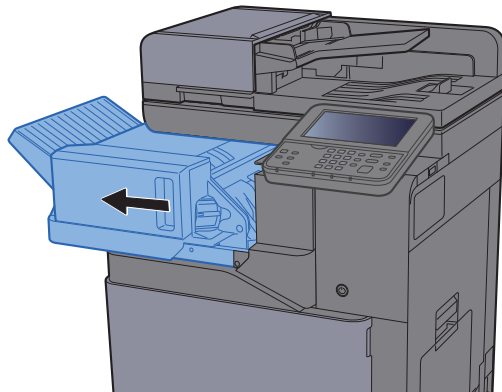

- 2 Verwijder alle vastgelopen vellen en stukjes papier.

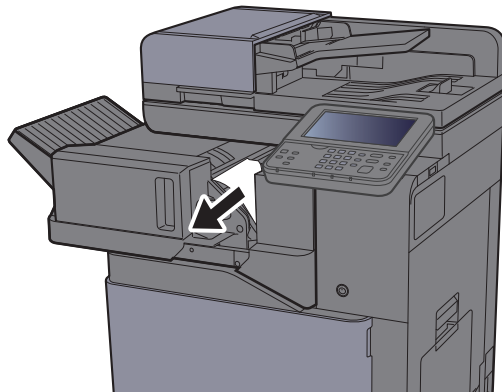

- 3 Zet de eenheid terug in de oorspronkelijke positie.

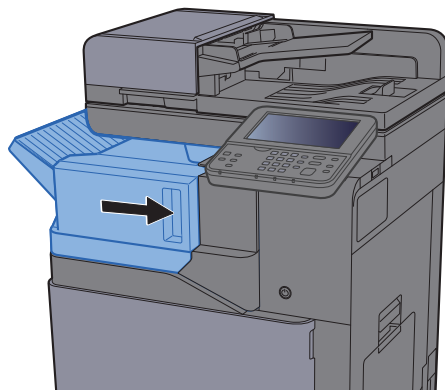

Vastgelopen papier in de documenttoevoer verwijderen

Zie de volgende werkwijze voor de documenttoevoer.

VOORZICHTIG

- Gebruik vastgelopen papier niet opnieuw.
- Als het papier tijdens het verwijderen scheurt, dan moet u alle losse stukjes papier uit het apparaat halen. Stukjes papier die in het apparaat achterblijven, kunnen nieuwe papierstoringen veroorzaken.

- 1 Verwijder de originelen uit de origineleninvoer.

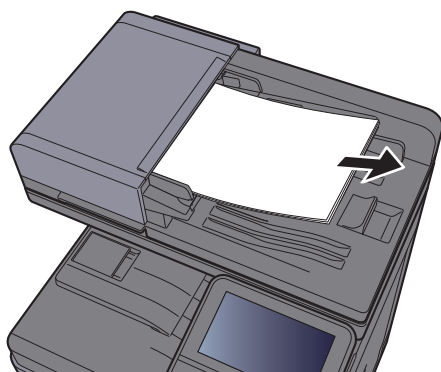

- 2 Open de voorklep en verwijder het vastgelopen papier.

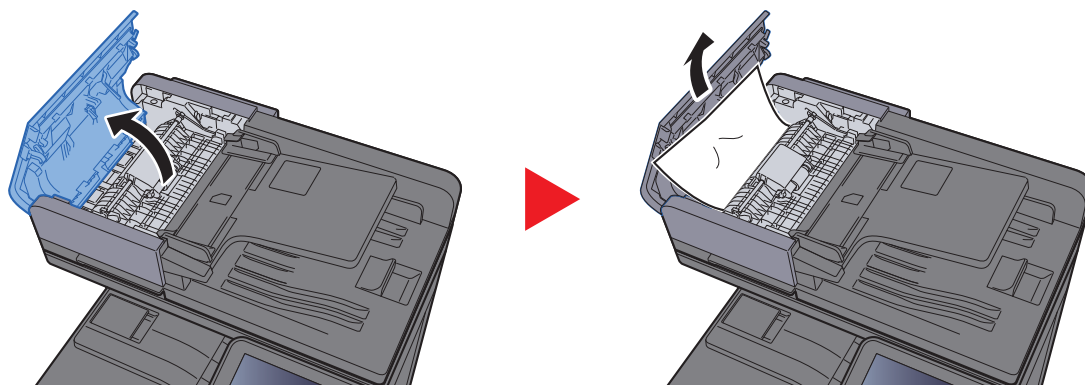

- 3 Open de omkeereenheid (F) en verwijder het vastgelopen papier uit de originelenuitvoer.

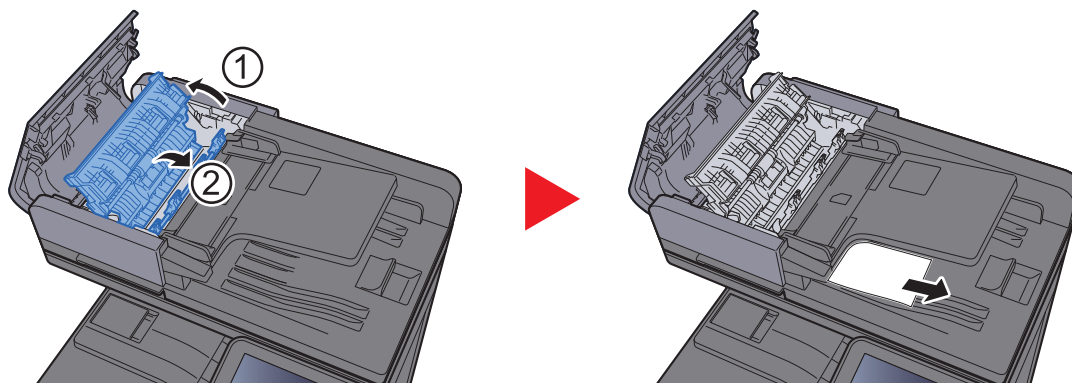

- 4 Verwijder de originelen uit de originelenuitvoer.

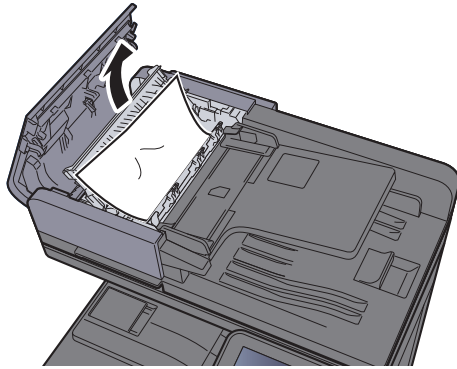

- 5 Verwijder de originelen uit de documenttoevoer.

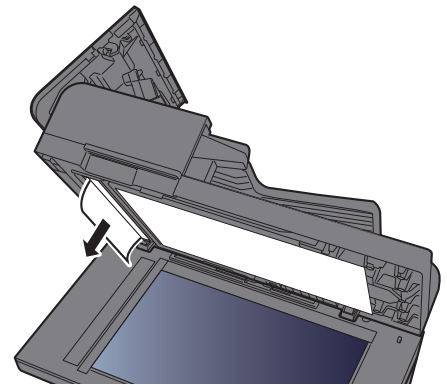
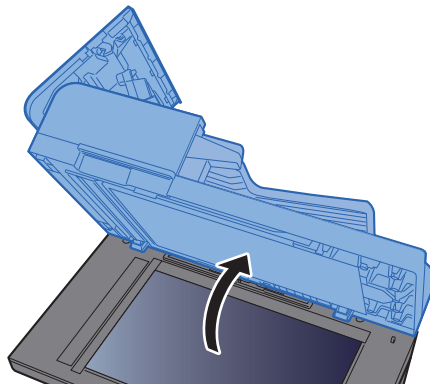

- 6 Druk op het deksel.

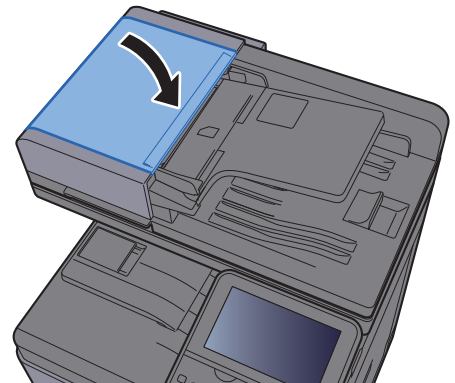
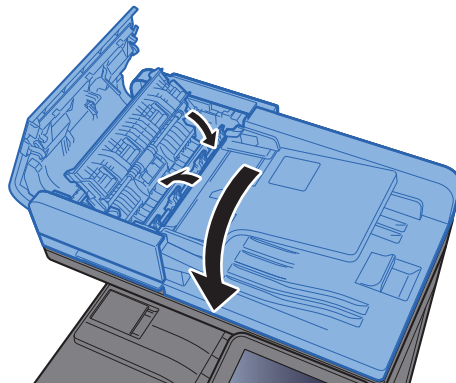

Nietstoringen oplossen

Nietstoringen oplossen

- 1 Open de interne finisher eenheid.

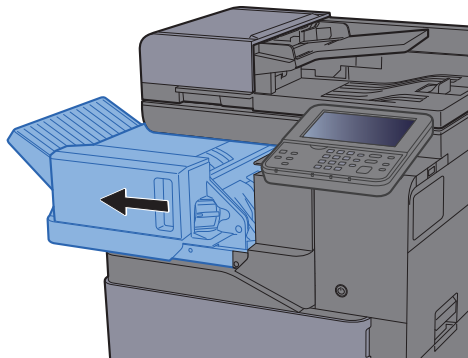

- 2 Verwijder de nietpatroonhouder.

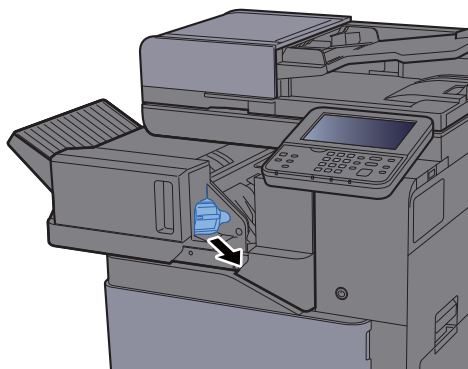

- 3 Verwijder het vastgelopen nietje.

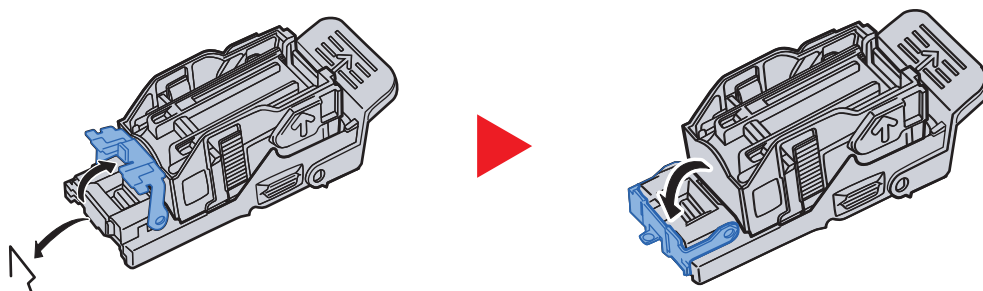

- 4 Plaats de nietpatroonhouder.

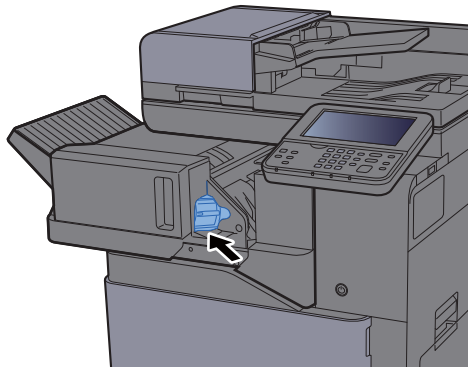

- 5 Zet de eenheid terug in de oorspronkelijke positie.

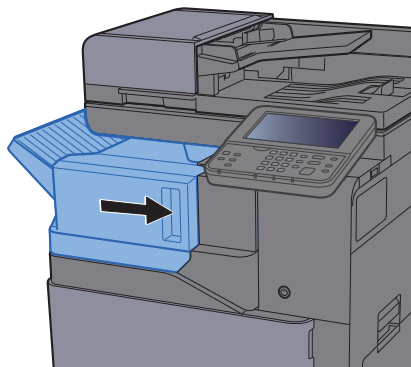

8 Appendix

In dit hoofdstuk worden de volgende onderwerpen uitgelegd:

| | |
|--------------------------------------|------|
| Optionele apparatuur | 8-2 |
| Overzicht optionele apparatuur | 8-2 |
| Invoermethode voor tekens | 8-4 |
| Invoerschermen | 8-4 |
| Specificaties | 8-5 |
| Apparaat | 8-5 |
| Kopieerfuncties | 8-7 |
| Printerfuncties | 8-7 |
| Scannerfuncties | 8-8 |
| Documenttoevoer | 8-8 |
| Papierinvoer (500 vel) | 8-9 |
| Papierinvoer (500 vel x 2) | 8-9 |
| Papierinvoer (2000 vel) | 8-9 |
| Interne finisher | 8-10 |
| Mailbox | 8-10 |
| Takenscheider | 8-11 |

Optionele apparatuur

Overzicht optionele apparatuur

De volgende optionele apparatuur is beschikbaar voor het apparaat.

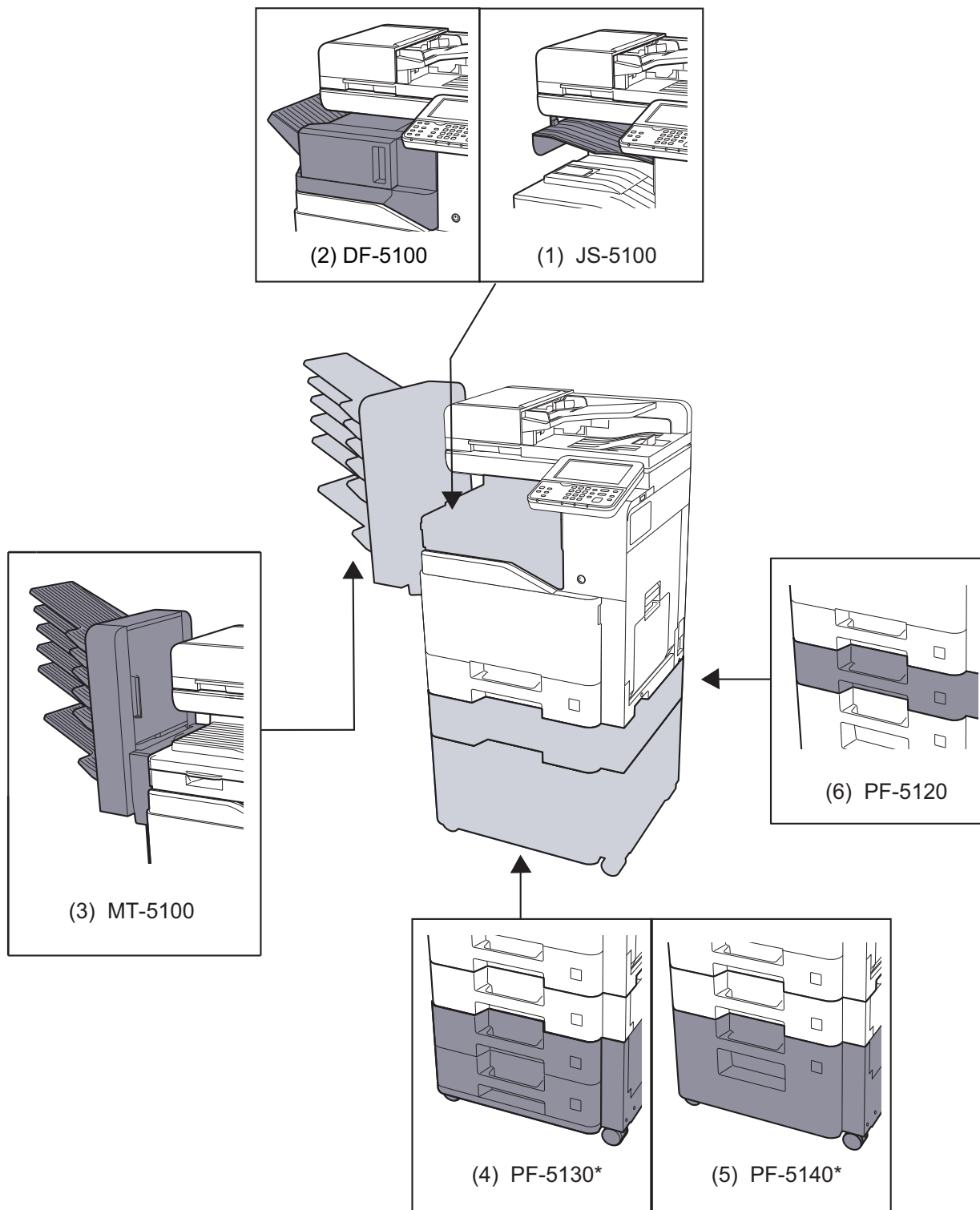

* Als PF-5130 of PF-5140 is geïnstalleerd, dan moet de beveiligingskit tegen omkantelen worden geïnstalleerd.

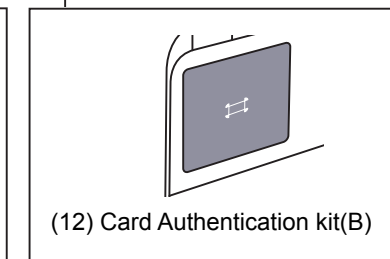
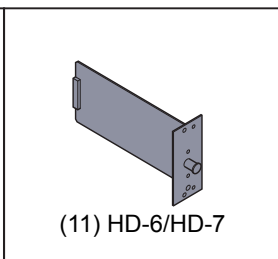
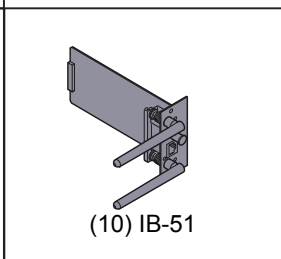
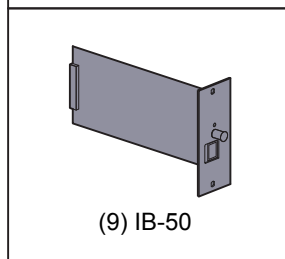
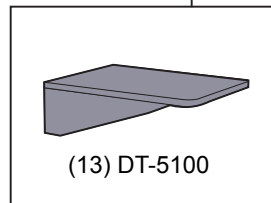
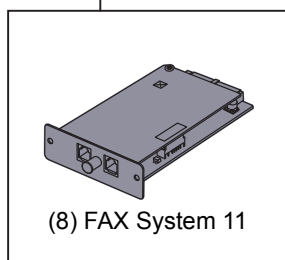
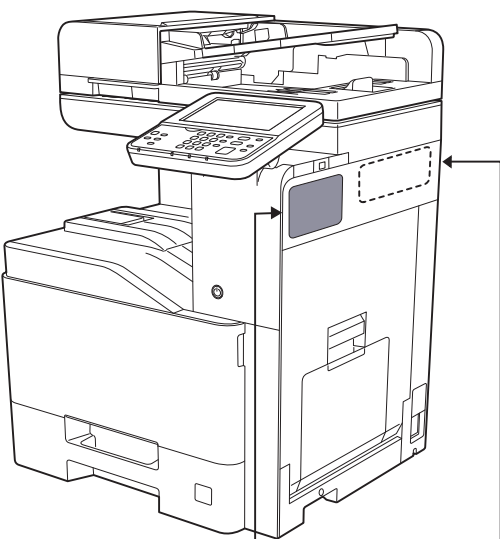
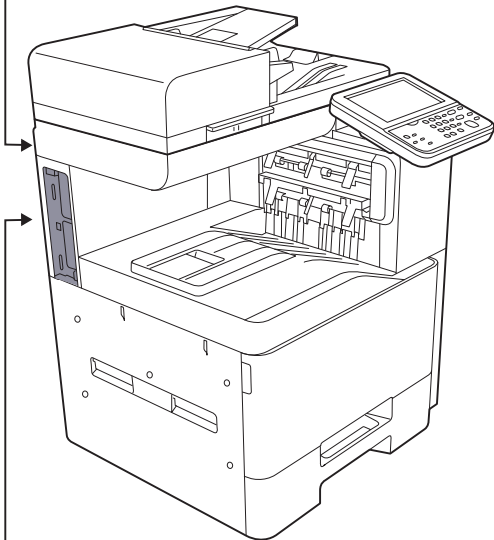
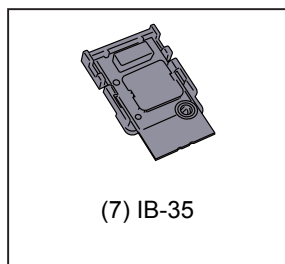

| Software-optie |
|----------------------------|
| (14) UG-33 |
| (15) Scan extension kit(A) |

| |
|--------------------------|
| (16) USB Keyboard |
| (17) Expansion Memory |
| (18) SD/SDHC Memory Card |

Invoermethode voor tekens

Om karakters in te voeren voor een naam, gebruikt u het toetsenbord op het aanraakscherm en volgt u de onderstaande stappen.

OPMERKING
Toetsenbordlay-out
 Als toetsenbordlay-out hebt u de keuze tussen "QWERTY", "QWERTZ" en "AZERTY", net als voor het toetsenbord van een pc. Druk op de toets **[Systeemmenu/Tellers]**, **[Algemene instellingen]** en vervolgens op **[Toetsenbordlay-out]** om de gewenste lay-out te selecteren. In dit voorbeeld wordt "QWERTY" gebruikt. U kunt met dezelfde stappen een andere lay-out selecteren.

Invoerschermen

Invoerscherm voor kleine letters



| Nr. | Weergave/toets | Beschrijving |
|-----|-------------------------------------|---|
| 1 | Scherm | Toont de ingevoerde tekens. |
| 2 | Toetsenbord | Druk op een teken om het in te voeren. |
| 3 | [Annuleren] | Druk op deze toets om de ingevoerde karakters te annuleren en terug te keren naar het scherm voor het invoeren. |
| 4 | [< Terug] | Druk op deze toets om terug te keren naar het vorige scherm. |
| 5 | [OK] / [Volgend >] | Druk op deze toets om de ingevoerde karakters te bewaren en om naar het volgende scherm te gaan. |
| 6 | Enter-toets | Druk op deze toets om naar de volgende regel te gaan. |
| 7 | Spatietoets | Druk op deze toets om een spatie in te voegen. |
| 8 | Delete-toets | Druk op deze toets om het karakter links van de cursor te verwijderen. |
| 9 | Weergave [Invoer] / [Limiet] | Geeft het maximaal aantal karakters en het aantal ingevoerde karakters weer. |
| 10 | Pijltjestoetsen | Druk op deze toetsen om de cursor in het display te verplaatsen. |
| 11 | [A/a] / [A/a] | Druk op deze toets om te wisselen tussen hoofdletters en kleine letters. |
| 12 | [ABC] / [Symbol] | Om te selecteren welke soort karakters ingevoerd worden. Druk op [Symbol] om symbolen of cijfers in te voeren. |

Specificaties

✓ BELANGRIJK

Wijzigingen van specificaties voorbehouden zonder voorafgaande kennisgeving.

🔍 OPMERKING

Raadpleeg voor meer informatie over het gebruik van de fax:

➔ [FAX System 11 Operation Guide](#)

Apparaat

| Item | | Beschrijving |
|--------------------------------|---------------------------------|--|
| Type | | Bureaublad |
| Afdrukmethode | | Elektrofotografie door halfgeleiderlaser |
| Papiergewicht | Cassette | 60 tot 220 g/m ² |
| | Multifunctionele lade | 60 tot 220 g/m ² , 230 g/m ² (Karton) |
| Papiersoort | Cassette | Normaal, Ruw, Recycle, Velijn, Afgedrukt, Dik papier, Kleur, Geperf., Briefpap., Dik, Hoge kwalit., Envelop, Custom 1 tot 8 (Dubbelzijdig: gelijk aan enkelzijdig) |
| | Multifunctionele lade | Normaal, Transparant. (OHP-folies), Ruw, Velijn, Etiketten, Recycle, Afgedrukt, Dik papier, Karton, Gecoat, Kleur, Geperf., Briefpap., Envelop, Dik, Hoge kwalit., Custom 1 tot 8 |
| Papierformaat | Cassette | A4, A5, A6, B5, B6, Letter, Legal, Statement, Executive, Oficio II, Folio, 216 × 340 mm, 16K, B5 (ISO), Envelop #10, Envelop #9, Envelop #6 3/4, Envelop Monarch, Envelop DL, Envelop C5, Youkei 4, Youkei 2, Custom (92 × 148 mm tot 216 × 356 mm) |
| | Multifunctionele lade | A4, A5, A6, B5, B6, Folio, 216 × 340 mm, Letter, Legal, Statement, Executive, Oficio II, 16K, B5 (ISO), Envelop #10, Envelop #9, Envelop #6 3/4, Envelop Monarch, Envelop DL, Envelop C5, Hagaki (Karton), Oufuku Hagaki (Antwoordbriefkaart), Youkei 4, Youkei 2, Custom (70 × 148 mm tot 216 × 356 mm) |
| Afdrukbare gebied | | De printmarge boven, onder en aan beide zijden is 4 mm. |
| Opwarmtijd (23 °C, 60%) | Ingeschakeld | 20 seconden of minder |
| | Energie-besparende stand | 10 seconden of minder |
| | Slaapstand | 17,6 seconden of minder |
| Invoercapaciteit | Cassette | 500 vel (80 g/m ²)* ¹ |
| | Multifunctionele lade | 100 vel (A4/Letter of kleiner) (80 g/m ²), 25 vel (Groter dan A4/Letter) (80 g/m ²) |

*1 Tot aan de bovenste grenslijn in de cassette.

| Item | | Beschrijving |
|---|-------------|---|
| Capaciteit opvangbak | Binnenlade | 500 vel (80 g/m ²) |
| Beeldschrijfsysteem | | Halfgeleiderlaser en elektrofotografie |
| Geheugen | | Standaard: 1,5 GB, maximaal: 3,0 GB |
| Interface | Standaard | Netwerkiterface: 1 (10 BASE-T/100 BASE-TX/1000 BASE-T) USB-poort: 2 (Hi-Speed USB) |
| | Optie | USB-poort: 1 (Hi-Speed USB) Netwerkiterface: 1 (10 BASE-T/100 BASE-TX/1000 BASE-T) eKUIO: 2* ¹ Fax: 1 Optionele interface (Optie): 2 (Voor IB-50/IB-51 montage) Draadloze LAN (Optie): 1 (Voor IB-35 montage)* ² |
| Bedrijfs-omgeving | Temperatuur | 10 tot 32,5 °C |
| | Vochtigheid | 10 tot 80% |
| | Hoogte | Maximaal 3500 m |
| | Verlichting | Maximaal 1500 lux |
| Afmetingen (b x d x h) (Inclusief de documenttoevoer) | | 550 x 507,5 x 736,6 mm |
| Gewicht (zonder tonercontainer) | | Ong. 49,6 kg |
| Vereiste ruimte (b x d) (met multifunctionele lade) | | 808 x 507 mm |
| Voeding | | 230 V Specificatie model: 220 tot 240 V ~ 50/60 Hz 5,3 A |
| Het stroomverbruik van het product in netwerk stand-by (als alle netwerkpoorten zijn aangesloten.) | | Deze informatie is beschikbaar op de volgende websites. http://www.triumph-adler.com/C125713A00471CCE/direct/environment http://www.triumph-adler.de/C125713A00471CCE/direct/umwelt http://www.utax.de/C12571260052E282/direct/umwelt-energieverbrauch-sicherheit http://www.utax.de/C12571260052E282/direct/environment |
| Opties | | ➔ Optionele apparatuur (pagina 8-2) |

*1 Als er een faxlijn is geïnstalleerd, kan slechts één optionele interface worden geïnstalleerd.

*2 Dit is de standaard in Zuid-Amerika en Noord-Amerika.

Kopieerfuncties

| Item | | Beschrijving | | | | | | | | | | | | | | | | | | | | | |
|---|-----------------------|--|--|-----------------------|-------------------|----|------------|------------|--------|------------|------------|-------|------------|------------|----|------------|------------|----|------------|------------|----|------------|------------|
| Kopieersnelheid | | <table> <tr> <td></td> <td>Kopiëren in zwart-wit</td> <td>Kopiëren in kleur</td> </tr> <tr> <td>A4</td> <td>30 vel/min</td> <td>30 vel/min</td> </tr> <tr> <td>Letter</td> <td>32 vel/min</td> <td>32 vel/min</td> </tr> <tr> <td>Legal</td> <td>26 vel/min</td> <td>26 vel/min</td> </tr> <tr> <td>B5</td> <td>27 vel/min</td> <td>27 vel/min</td> </tr> <tr> <td>A5</td> <td>27 vel/min</td> <td>27 vel/min</td> </tr> <tr> <td>A6</td> <td>27 vel/min</td> <td>27 vel/min</td> </tr> </table> | | Kopiëren in zwart-wit | Kopiëren in kleur | A4 | 30 vel/min | 30 vel/min | Letter | 32 vel/min | 32 vel/min | Legal | 26 vel/min | 26 vel/min | B5 | 27 vel/min | 27 vel/min | A5 | 27 vel/min | 27 vel/min | A6 | 27 vel/min | 27 vel/min |
| | Kopiëren in zwart-wit | Kopiëren in kleur | | | | | | | | | | | | | | | | | | | | | |
| A4 | 30 vel/min | 30 vel/min | | | | | | | | | | | | | | | | | | | | | |
| Letter | 32 vel/min | 32 vel/min | | | | | | | | | | | | | | | | | | | | | |
| Legal | 26 vel/min | 26 vel/min | | | | | | | | | | | | | | | | | | | | | |
| B5 | 27 vel/min | 27 vel/min | | | | | | | | | | | | | | | | | | | | | |
| A5 | 27 vel/min | 27 vel/min | | | | | | | | | | | | | | | | | | | | | |
| A6 | 27 vel/min | 27 vel/min | | | | | | | | | | | | | | | | | | | | | |
| Tijd tot eerste kopie (A4, plaats op de glasplaat, toevoer uit cassette) | Zwart-wit | 6,4 seconden of minder | | | | | | | | | | | | | | | | | | | | | |
| | Kleur | 7,8 seconden of minder | | | | | | | | | | | | | | | | | | | | | |
| Zoombereik | | Handmatig: 25 tot 400%, in stappen van 1% Automatisch: Vooraf ingestelde zoom | | | | | | | | | | | | | | | | | | | | | |
| Continu kopiëren | | 1 tot 999 vellen | | | | | | | | | | | | | | | | | | | | | |
| Resolutie | | 600 × 600 dpi | | | | | | | | | | | | | | | | | | | | | |
| Ondersteunde origineelsoorten | | Vellen, boeken en driedimensionale voorwerpen (maximaal origineelformaat: Legal/Folio) | | | | | | | | | | | | | | | | | | | | | |
| Invoersysteem originelen | | Vast | | | | | | | | | | | | | | | | | | | | | |

Printerfuncties

| Item | | Beschrijving |
|--|------------------|--|
| Afdruksnelheid | | Zelfde als kopieersnelheid. |
| Tijd tot eerste afdruk (A4, invoer vanuit cassette) | Zwart-wit | 7,0 seconden of minder |
| | Kleur | 8,0 seconden of minder |
| Resolutie | | 9600 dpi gelijkwaardig × 600 dpi, 1200 × 1200 dpi |
| Besturingssysteem | | Windows 7, Windows 8.1, Windows 10, Windows Server 2008/R2, Windows Server 2012/R2, Windows Server 2016, Windows Server 2019, Mac OS 10.9 of hoger |
| Interface | | Netwerkiterface: 1 (10 BASE-T/100 BASE-TX/1000 BASE-T) USB-poort: 1 (Hi-Speed USB) Optionele interface (Optioneel): 1 (Voor IB-50/IB-51 montage) |
| Paginabeschrijvingstaal | | PRESCRIBE |
| Emulaties | | PCL6 (PCL-XL, PCL5c), KPDL3 (PostScript3 compatibel), PDF, XPS, OpenXPS |

Scannerfuncties

| Item | Beschrijving |
|----------------------------------|---|
| Resolutie | 600 dpi, 400 dpi, 300 dpi, 200×400 dpi, 200 dpi, 200×100 dpi |
| Bestandsindeling | TIFF (MMR/JPEG-compressie), JPEG, PDF (MMR/JPEG-compressie), XPS, PDF/A, Hoge compressie PDF, Gecodeerde PDF, OPEN XPS |
| Scansnelheid^{*1} | 1-zijdig Z/W 40 beelden/min Kleur 30 beelden/min 2-zijdig Z/W 17 beelden/min Kleur 13 beelden/min (A4 liggend, 300 dpi, beeldkwaliteit: origineel Tekst/Foto) |
| Interface | Ethernet (10 BASE-T/100 BASE-TX/1000 BASE-T), USB |
| Transmissiesysteem | SMB, SMTP, FTP, FTP over SSL, USB, TWAIN ^{*2} , WIA ^{*3} , WSD |

*1 Bij gebruik van de documenttoevoer (behalve TWAIN- en WIA-scannen)

*2 Beschikbare besturingssystemen: Windows Server 2008/Windows Server 2008 R2/Windows 7/Windows 8.1/Windows 10/Windows Server 2012/Windows Server 2012 R2/Windows Server 2016/Windows Server 2019

*3 Beschikbare besturingssystemen: Windows Server 2008/Windows Server 2008 R2/Windows 7/Windows 8.1/Windows 10/Windows Server 2012/Windows Server 2012 R2/Windows Server 2016/Windows Server 2019

Documenttoevoer

| Item | Beschrijving |
|--------------------------------------|--|
| Ondersteunde origineelsoorten | Losse vellen |
| Papierformaat | Maximaal: Legal/Folio Minimaal: Statement/A6 |
| Papiergewicht | 1-zijdig: 50 tot 120 g/m ² 2-zijdig: 50 tot 120 g/m ² |
| Laadcapaciteit | 75 vellen (50 tot 80 g/m ²) maximum ^{*1} |

*1 Tot aan de bovenste grenslijn in de documenttoevoer.

Papierinvoer (500 vel)

| Item | Beschrijving |
|---------------------------------------|---|
| Invoermethode papier | Frictie-invoerrollen (Aantal vellen: 550, 64 g/m ² , 1 cassette/ Aantal vellen: 500, 80 g/m ² , 1 cassette) |
| Papierformaat | A4, A5, B5, A6, Letter, Legal, B6, Folio, 216 × 340 mm, Statement, Executive, Oficio II, 16K, B5 (ISO), Envelop #10, Envelop #9, Envelop #6 3/4, Envelop Monarch, Envelop DL, Envelop C5, Youkei 4, Youkei 2, Custom (105 × 148 tot 216 × 356 mm) |
| Geschikt papier | Papiergewicht: 60 tot 220 g/m ² Mediatypes: Normaal, gerecycled, speciaal papier |
| Afmetingen (b) × (d) × (h) | 550 × 507 × 157 mm |
| Gewicht | 9,5 kg of minder |

Papierinvoer (500 vel x 2)

| Item | Beschrijving |
|---------------------------------------|---|
| Invoermethode papier | Frictie-invoerrollen (Aantal vellen: 550, 64 g/m ² , 2 cassettes/ Aantal vellen: 500, 80 g/m ² , 2 cassettes) |
| Papierformaat | A4, A5, B5, A6, Letter, Legal, B6, Folio, 216×340 mm, Statement, Executive, Oficio II, 16K, B5 (ISO), Envelop #10, Envelop #9, Envelop #6 3/4, Envelop Monarch, Envelop DL, Envelop C5, Youkei 4, Youkei 2, Custom (105 x 148 tot 216 x 356 mm) |
| Geschikt papier | Papiergewicht: 60 tot 220 g/m ² Mediatypes: Normaal, gerecycled, speciaal papier |
| Afmetingen (b) × (d) × (h) | 550 × 507 × 343 mm |
| Gewicht | Ong. 18 kg |

Papierinvoer (2000 vel)

| Item | Beschrijving |
|---------------------------------------|---|
| Invoermethode papier | Frictie-invoerrollen (Aantal vellen: 2200, 64 g/m ² /Aantal vellen: 2000, 80 g/m ²) |
| Papierformaat | A4, Letter |
| Geschikt papier | Papiergewicht: 60 tot 220 g/m ² Mediatypes: Normaal, gerecycled, speciaal papier |
| Afmetingen (b) × (d) × (h) | 550 × 507 × 343 mm |
| Gewicht | Circa 20 kg |

Interne finisher

| Item | | Beschrijving | |
|---|-------------------------|--|---|
| Aantal laden | | 1 lade | |
| Papierformaat (80 g/m ²) Lade finisher (zonder nieten) | Lade A (Niet-nieten) | Legal, Folio, 216 x 340 mm, Custom (70 x 298 to 210 x 1020 mm): 250 gelijke vellen of 42 mm hoogte (Dik: 20 vellen (136 tot 220 g/m ²)) A4, A5, B5, A6, Letter, B6, Statement, Executive, Oficio II, 16K, B5 (ISO), Hagaki (Karton), Oufukuhagaki (Antwoordbriefkaart), Envelop #10, Envelop #9, Envelop #6 3/4, Envelop Monarch, Envelop DL, Envelop C5, Youkei 4, Youkei 2, Custom (70 x 148 to 210 x 297 mm): 300 gelijke vellen of 42 mm hoogte (Dik: 20 vellen (136 tot 220 g/m ²)) | |
| Nieten | Aantal vellen | Legal, Oficio II, 216 x 340 mm | 30 vel (60 tot 90 g/m ²) 20 vel (91 tot 105 g/m ²) alleen 2 voorbladen (106 g/m ² tot 135 g/m ²) |
| | | A4, B5, Letter, 16K | 50 vel (60 tot 90 g/m ²) 40 vel (91 tot 105 g/m ²) alleen 2 voorbladen (106 g/m ² tot 135 g/m ²) |
| | Mediatypes | Normaal, Gerecycled, Geperforeerd, Afgedrukt, Dik papier, Briefpapier, Kleur, Gecoat, Dik, Hoge kwaliteit, Custom | |
| Afmetingen (b) x (d) x (h) (met multifunctionele lade) | | 637 x 396 x 158 mm | |
| Gewicht | | Ong. 12 kg of minder | |

Mailbox

| Item | | Beschrijving | |
|---|--|--|--|
| Aantal laden | | 6 laden | |
| Papierformaat (80 g/m ²) | | Lade 1 (tot 5) 216 x 340mm, OficioII, Foolscap (8,5 x 13,5"), Legal, Folio: 50 vellen A4, B5, A5, Letter, Executive, 16K, Statement: 100 vellen Lade A 216 x 340 mm, OficioII, Foolscap (8,5 x 13,5"), Legal, Folio, Custom (70 x 298 tot 210 x 1220 mm): 250 vel A4, B5, A5, B6, A6, Letter, Executive, 16K, Statement, B5 (ISO), Hagaki (Karton), Oufukuhagaki (Antwoordbriefkaart), Custom (70 x 148 to 210 x 297 mm): 500 vellen | |
| Afmetingen (b) x (d) x (h) | | 414 x 360 x 760 mm | |
| Gewicht | | Ong. 8 kg | |

Takenscheider

| Item | Beschrijving |
|---------------------------------------|---|
| Aantal laden | 1 lade |
| Max. aantal vellen | 100 vellen (80 g/m ²) |
| Papierformaat | A4, A5, B5, A6, Letter, Legal, B6, Folio, 216 x 340 mm, Statement, Executive, Oficio II, 16K, B5 (ISO), Envelop #10, Envelop #9, Envelop #6 3/4, Envelop Monarch, Envelop DL, Envelop C5, Youkei 4, YoukeiYoukei 2, Hagaki (Karton), Oufukuhagaki (Antwoordbriefkaart), Custom (70 x 148 tot 210 x 1220 mm) |
| Papiersort | Papiergewicht: 60 tot 220 g/m ² Mediatypes: Normaal, gerecycled, speciaal papier |
| Afmetingen (b) x (d) x (h) | 360 x 319 x 154 mm |
| Gewicht | Ong. 0,4 kg |



OPMERKING

Raadpleeg uw dealer of uw servicevertegenwoordiger voor de aanbevolen papersoorten.

Index

A

- Aanduidingen origineelformaat [2-2](#)
- Aanmelden [2-21](#)
- Aanraakscherm [2-12](#)
- Aansluiten
 - Netvoedingskabel [2-8](#)
 - USB-kabel [2-8](#)
- Aanzetten [2-9](#)
- Afdrukinstellingen [4-2](#), [4-8](#)
- Afdrukken vanaf PC [4-4](#)
- Afdrukrichting origineel [6-12](#)
- Afdruksnelheid [8-7](#)
- Afmelden [2-22](#)
- AirPrint [4-9](#)
- Apache License (Version 2.0) [1-12](#)
- Automatische slaapstand [2-29](#)

B

- Bedieningspaneel [2-2](#)
- Beeldkwaliteit [6-24](#)
- Beperkt gebruik van dit product [1-8](#)
- Bestand
 - Formaat [6-24](#)
 - Scheiden [6-25](#)
- Bestanden scheiden [6-25](#)
- Bestandsformaat [6-24](#)
- Bestemming
 - Adresboek [5-27](#)
 - Bevestigingsscherm voor bestemmingen [5-32](#)
 - Controleren en bewerken [5-32](#)
 - Een nieuw e-mailadres invoeren [5-30](#)
 - Multi-versturen [5-24](#)
 - zoeken [5-28](#)
- Binnenlade [2-2](#)
- Blanco pagina overslaan [6-22](#)
- Breedtegeleiders voor originelen [2-2](#)
- Bronnen besparen - Papier [1-15](#)

C

- Cassette
 - Papier plaatsen [3-4](#)
- Cassette 1 [2-2](#)
- Cassette 3 [2-5](#)
- Cassette 4 [2-5](#)
- Continu scannen [6-22](#)

D

- Datum en tijd instellen [2-23](#)
- Dichtheid [6-16](#)
- Documenttoevoer [2-2](#)
 - Onderdeelnamen [2-2](#)
 - Originelen geschikt voor de documenttoevoer [5-3](#)
 - Originelen niet geschikt voor de documenttoevoer [5-3](#)
 - Originelen plaatsen [5-3](#)
- Duplex [6-20](#)

Duplex (2-zijdig origineel) [6-23](#)

E

- EcoPrint [6-17](#)
- Embedded Web Server RX [2-46](#)
- Energiebeheer [1-15](#)
- Energiebesparingsfunctie [1-15](#)
- Energy Star-programma (ENERGY STAR®) [1-16](#)
- Enter-toets [2-19](#)

F

- Favorieten [5-8](#)
 - Bewerken en verwijderen [5-12](#)
 - Oproepen [5-11](#)
 - registreren [5-9](#)
- Functie automatisch dubbelzijdig afdrukken [1-15](#)

G

- Gebruikersaanmeldingsbeheer
 - Aanmelden [2-21](#)
 - Afmelden [2-22](#)
- Geleider envelopstapel [3-10](#)
- Glasplaat [2-2](#)
- Google Cloud Print [4-9](#)
- GPL/LGPL [1-10](#)

H

- Handleidingen meegeleverd met het apparaat [xiv](#)
- Hendel rechterklep 1 [2-3](#)
- Hendels [2-2](#)
- Home
 - Achtergrond [2-13](#)
 - Bureaublad aanpassen [2-13](#)
 - Taakvenster aanpassen [2-13](#)
- Hoofdschakelaar [2-2](#)
- Hulpscherm [2-20](#)

I

- Installeer
 - Windows [2-33](#)
- Installeren
 - Macintosh [2-40](#)
- Instelmechanisme voor papierbreedte [2-3](#)
- Interne finisher [7-64](#)
- Invoeren
 - Onderwerp [6-26](#)
- Invoermethode voor tekens [8-4](#)

K

- Kabels [2-6](#)
- Kalibratie [7-42](#)
- Kleur
 - Kalibratie [7-42](#)
- Kleurselectie [6-18](#)
- Knopflerfish License [1-12](#)
- Kopieersnelheid [8-7](#)
- Kopiëren [5-15](#)

-
- L**
Lade A 2-5
Lade finisher 2-5
LAN-kabel 2-6
 aansluiten 2-7
Laserscanner reinigen 7-42
- M**
Mailbox 2-5
Mededeling 1-2
Monotype Imaging License Agreement 1-11
Mopria 4-9
Multifunctionele lade 2-2, 2-3
Multi-versturen 5-24
- N**
Netwerk
 Vorbereiding 2-24
Netwerkinterface 2-6
Netwerkinterface-aansluiting 2-4
Nietstoringen 7-64
Nieuw e-mailadres 5-30
- O**
Omgeving 1-3
Onderdeelnamen 2-2
Onderwerp/tekst E-mailbericht 6-26
OpenSSL License 1-10
Optioneel
 Overzicht 8-2
Optionele interface-aansluiting 2-4
Original SSLeay License 1-10
Origineel beeld 6-16
Origineel formaat 6-10
Originelen plaatsen 5-2
 Originelen in de documenttoevoer plaatsen 5-3
 Originelen op de glasplaat plaatsen 5-2
Origineleninvoer 2-2
Originelenstopper 2-2
Originelenuitvoer 2-2
- P**
Papier
 Enveloppen plaatsen 5-7
 Formaat en mediatype 3-9
 Karton plaatsen 5-7
 Papier in de cassettes plaatsen 3-4
 Papier in de multifunctionele lade plaatsen 3-9
 Papier plaatsen 3-2
 Voorzorgen voor papier plaatsen 3-4
Papierbreedtegeleider 2-3
Papierbreedtegeleiders 3-4
Papierlengtegeleider 2-3, 3-4
Papiersselectie 6-11
Papierstopper 3-10
Papierstoringen 7-43
 Bridge Unit 7-59
 Cassette 1 7-45
 Cassette 2 7-45
 Cassette 3 (2000 vel x 1) 7-48, 7-59
 Cassette 3 (500 vel x 2) 7-46
 Cassette 4 (500 vel x 2) 7-50
 Documenttoevoer 7-62
 Interne finisher 7-61
 Lampjes voor storingslocaties 7-43
 Mailbox 7-60
 Multifunctionele lade 7-52
PDF met hoge compressie 6-24
PDF/A 6-24
Printer
 Afdrুকinstellingen 4-2
Printerstuurprogramma
 De standaardinstellingen van het
 printerstuurprogramma wijzigen 4-3
 Helpmenu 4-3
Problemen oplossen 7-13
Product Library xv
- R**
Reageren op foutmeldingen 7-21
Rechterklep 1 2-3
Regels slaapstand 2-29
Regulier onderhoud 7-2
 Vervangen van de tonerafvalbak 7-7
 Vervangen van de tonercontainer 7-4
Reinigen 7-2
 Documenttoevoer 7-2
 Glasplaat 7-2
Reiniging
 Sleufglas 7-3
Resolutie 6-25, 8-7
- S**
Scanresolutie 6-25
Scherm Home 2-12
Slaapstand 2-28
Slaapstandniveau 2-29
Sleufglas 2-2
Snelkiesnummer zoeken-toets 2-19
Snelle aanmelding 2-22
Sneltoetsen 5-13
 Sneltoetsen bewerken en verwijderen 5-14
 Toevoegen 5-13
Software
 installeren 2-32
Sorteer 6-13
Specificaties 8-5
 Apparaat 8-5
 Documenttoevoer 8-8
 Interne finisher 8-10
 Kopieerfuncties 8-7
 Mailbox 8-10, 8-11
 Papierinvoer (2000 vel) 8-9
 Papierinvoer (500 vel x 2) 8-9
 Papierinvoer (500 vel) (Optie) 8-9
 Printerfuncties 8-7
 Scannerfuncties 8-8
Stille modus 6-22
Storingen oplossen 7-13

Stroomkabel
aansluiten [2-8](#)
Symbolen [1-2](#)
Systeemmenu
Home [2-12](#)
Versnelde installatie-wizard [2-30](#)

Wettelijke kennisgevingen [1-9](#)
WIA
WIA-driver instellen [2-44](#)

Z
Zoomen [6-19](#)

T
Takenscheiderlade [2-5](#)
TCP/IP (IPv4)
Instellingen [2-24](#)
Teller controleren [2-45](#)
Telling van het aantal afgedrukte pagina's
Teller [2-45](#)
Tijd tot eerste afdruk [8-7](#)
Tijd tot eerste kopie [8-7](#)
Tonerafvalbak [2-4](#)
Tonercontainer (Cyan) [2-4](#)
Tonercontainer (Geel) [2-4](#)
Tonercontainer (Magenta) [2-4](#)
Tonercontainer (Zwart) [2-4](#)
TWAIN
TWAIN-stuurprogramma instellen [2-42](#)

U
Uitzetten [2-9](#)
USB-geheugensleuf [2-2](#)
USB-interface [2-6](#)
USB-interface-aansluiting [2-4](#)
USB-kabel [2-6](#)
Aansluiten [2-8](#)

V
Veiligheidsaanduidingen in deze handleiding [1-2](#)
Verbindingsmethode [2-6](#)
Verlengstuk van de multifunctionele lade [2-3](#)
Verschillende formaten nieten [6-15](#)
Versnelde installatie-wizard [2-30](#)
Versteller stapelniveau [3-11](#)
Vervangen van de tonerafvalbak [7-7](#)
Vervangen van de tonercontainer [7-4](#)
Verwijderen na afdruk [6-26](#)
Verzenden [5-18](#)
Vorbereiding voor het verzenden van een document
naar een pc [3-12](#)
Verzenden als e-mail [5-18](#)
Verzenden naar map (FTP) [5-18](#)
Verzenden naar map (SMB) [5-18](#)
Voorklep [2-2](#)
Voorzorgen voor papier plaatsen [3-4](#)
Voorzorgsmaatregelen bij het gebruik van draadloze
LAN [1-8](#)
Voorzorgsmaatregelen voor gebruik [1-4](#)
Vormgevingselementen in deze handleiding [xvii](#)

W
Wat betreft handelsnamen [1-9](#)
Wettelijke beperkingen betreffende kopiëren [1-7](#)
Wettelijke beperkingen betreffende scannen [1-7](#)

**QUALITY
CERTIFICATE**

This machine has passed
all quality controls and
final inspection

