

P458ci

HASZNÁLATI ÚTMUTATÓ

Kérjük, a gép használatának megkezdése előtt olvassa el ezt a használati útmutatót, és tartsa azt a gép közelében a könnyű hozzáférhetőség érdekében.

Tartalom

1	Kérjük, először olvassa el az alábbi	1
	Előszó	2
	A készülék funkciói	3
	Optimalizálja az irodai munkafolyamatait	3
	Csökkentse energiafelhasználását és költségeit	4
	Növelje a biztonságot	5
	Használja hatékonyabban a funkciókat	7
	A készülékhez kapott útmutatók	9
	A használati útmutatóról (ez az útmutató)	11
	Az útmutató felépítése	11
	Az útmutatóban használt jelölések	12
	Figyelmeztetés	16
	Az útmutató biztonsági irányelvei	16
	Környezet	17
	A használatra vonatkozó óvintézkedések	18
	Megfelelés és megfelelés	18
	Biztonsági óvintézkedések vezeték nélküli LAN használatkor (ha van)	20
	A termék korlátozott használata (ha van)	21
	Jogi és biztonsági tudnivalók	22
	Energiatakarékosság-szabályozási funkció	24
	Automatikus kétoldalas nyomtatási funkció	24
	Erőforrás megtakarítás - Papír	24
	Az „energiagazdálkodás” környezeti előnyei	24
	ENERGY STAR program	25
2	A készülék telepítése és beállítása	26
	Alkatrészek nevei (a gép külseje)	27
	Alkatrészek nevei (csatlakozók/belső)	28
	Alkatrészek nevei (kiegészítő berendezésekkel együtt)	30
	A készülék és más eszközök csatlakoztatása	31
	Kábelek csatlakoztatása	33
	LAN-kábel csatlakoztatása	33
	USB-kábel csatlakoztatása	34
	A tápkábel csatlakoztatása	34
	Ki- és bekapcsolás	35
	Bekapcsolás	35
	Kikapcsolás	35
	A kezelőpanel használata	36
	Kezelőpanel gombjai	36
	A kezelőpanel dőlésszögének beállítása	38
	Érintőpanel	39
	Kezdőképernyő	39
	Eszközinformáció megjelenítése	43
	Beállítási képernyő megjelenítése	43
	Nem beállítható gombok megjelenítése	44
	Adja meg a kulcsot és a keresési kulcsot	45
	Súgó képernyő	46
	Bejelentkezés/kijelentkezés	47
	Bejelentkezés	47
	Kijelentkezés	48
	A készülék alapértelmezett beállításai	49
	A dátum és az idő beállítása	49
	Hálózat beállítása	50
	Energiatakarékos funkció	52

	Gyorsbeállítási varázsló	54
	Beállítások konfigurálása - gyorsbeállítás varázsló	56
	A szoftver telepítése	57
	Publikált szoftver (Windows)	57
	A számláló ellenőrzése	58
	További előkészületek a rendszergazda számára	59
	Rendszergazdai jogosultságok áttekintése	59
	Jelentkezzen be gépadminisztrátorként vagy rendszergazdaként	59
	Embedded Web Server RX	60
	Hozzáférés az alábbihoz: Embedded Web Server RX	60
	A biztonsági beállítások módosítása	62
	Az eszközinformációk módosítása	63
	SMTP és e-mail beállítások	64
3	Felkészülés a használatra	68
	Papír betöltése	69
	Papír betöltése	69
	A papír betöltésével kapcsolatos óvintézkedések	71
	A kazettákban elérhető papírspecifikációk	72
	A kazetták betöltése	73
	A kézi adagolóban elérhető papírspecifikációk	76
	Papír betöltése a kézi adagolóba	77
	A papírméret és papírtípus kiválasztása	80
	Papírrögzítő	83
4	Nyomtatás számítógépről	84
	Nyomtató illesztőprogram nyomtatási beállítás képernyője	85
	A nyomtató illesztőprogram súgójának megjelenítése	87
	Az alapértelmezett nyomtató illesztőprogram beállításainak módosítása (Windows 10)	88
	Nyomtatás számítógépről	89
	Nyomtatás normál méretű papírra	90
	Nyomtatás nem normál méretű papírra	92
	Számítógépről történő nyomtatás visszavonása	95
	Nyomtatás mobil eszközről	96
	Nyomtatás AirPrint használatával	96
	Nyomtatás Mopriával	96
	Nyomtatás WIFI Direct segítségével	96
5	Műveletek a készüléken	97
	Gyakran használt funkciók felidézése (kedvencek)	98
	Kedvencek regisztrálása (varázsló mód)	98
	Kedvencek regisztrálása (program mód)	99
	Kedvencek előhívása (varázsló mód)	101
	Kedvencek előhívása (program mód)	101
	Kedvencek szerkesztése	101
	Kedvencek törlése	102
	Parancsikonok regisztrálása	103
	Parancsikonok regisztrálása	103
	Parancsikonok szerkesztése	104
	Parancsikonok törlése	104
	Feladatok megszakítása	105
6	A különböző funkciók használata	106
	A készüléken rendelkezésre álló funkciókról	107
	Egyéni fiók (nyomtatás)	107
	USB-meghajtó (dokumentumok nyomtatása)	108

Csendes üzemmód	109
Duplex	110
EcoPrint	111

7 Hibaelhárítás 112

Rendszeres karbantartás	113
Tisztítás	113
Papírtovábbító egység tisztítása	114
A tonertartály cseréje	115
Cserélje ki az elhasznált tonertartályt	119
Hibaelhárítás	121
Hibák elhárítása	121
Gép működési hibája	121
Nyomtatott kép probléma	155
Probléma a színes nyomtatással	163
Távoli művelet	169
Hibaüzenetek értelmezése	172
Beállítás/Karbantartás	188
A beállítás/karbantartás áttekintése	188
Végezze el a kép beállítását	188
Színregisztrálási eljárás	189
Papírelakadás megszüntetése	194
Papírelakadás helyének jelzője	194
Távolítson el minden elakadt papírt a kézi adagolóból	196
Távolítsa el az elakadt papírt a(z) 1. kazettáról a(z) 5 kazettára	199
Távolítsa el az elakadt papírt a(z) 1. hátsó fedélből (adagolás)	201
Papírelakadás a(z) 2. hátsó fedélnél	203
Papírelakadás a(z) 3. hátsó fedélnél	204
Papírelakadás a(z) 1. hátsó fedélnél	205
Távolítson el minden elakadt papírt a duplex egységből	207

8 Függelék 209

Kiegészítő berendezések	210
A kiegészítő berendezések áttekintése	210
Műszaki adatok	213
A készülék	213
Nyomtatófunkciók	215
Papíradagoló (550 lap)	216
Az adatok biztonsági mentése	217
Az adatok biztonsági mentése a(z) NETWORK PRINT MONITORhasználatával ...	217
Az adatok biztonsági mentése a(z) Embedded Web Server RXhasználatával	217
Biztonsági gyorsbeállítás - funkciólista	218
TLS	218
Kiszolgáló oldali beállítások	218
Ügyféloldali beállítások	219
IPv4 beállítások (vezetékes hálózat)	220
IPv4 beállítások (vezeték nélküli hálózat)	221
IPv6 beállítások (vezetékes hálózat)	222
IPv6 beállítások (vezeték nélküli hálózat)	223
Egyéb protokollok: HTTP (kliens)	224
Egyéb protokollok: SOAP	225
Egyéb protokollok: LDAP	226
Protokollok küldése: SMTP (e-mail TX)	227
E-mail: POP3 felhasználói beállítások	228
Nyomtatási protokollok	229
Egyéb protokollok	231
TCP/IP: Bonjour beállítások	233
Network Settings	233
Kapcsolat	233

Illesztési blokk beállítása	234
Energiatakarékos üzem/időzítő	235
Felhasználói fiók kizárási beállítása	235
Feladatállapot/feladatnapló beállításai	235

1 Kérjük, először olvassa el az alábbi

Előszó

Köszönjük, hogy megvásárolta ezt a gépet.

Ez a használati útmutató segít Önnek a gép helyes beüzemelésében, a gyakori karbantartási feladatok elvégzésében, valamint szükség esetén a hibakeresésben, hogy a készüléket mindig megfelelő körülmények között működtethesse.

Kérjük, hogy a készülék használata előtt olvassa el a használati útmutatót.

Az útmutatóban található termékillusztrációk, képernyők, beállítások stb. a használt készüléktől függően eltérők lehetnek.

A minőség megtartása érdekében javasoljuk, hogy az eredeti tonertartályokat használja, amelyek szigorú minőségi ellenőrzéseken mentek keresztül.

A nem eredeti tonertartály használatával a rendszer meghibásodását okozhatja.

Nem vállalunk semmilyen felelősséget azokért a károkért, amelyeket harmadik féltől vásárolt kellékeknek a készülékben történő alkalmazása okozhat.

Az eredeti kellékek az alább látható címkével vannak ellátva.

A készülék sorozatszámának ellenőrzése

A készülék sorozatszáma az ábrán látható helyre lett nyomtatva.

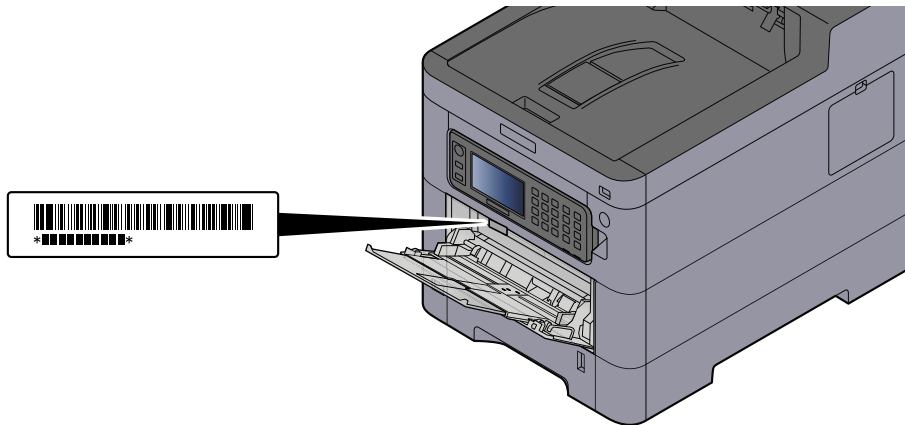

A készülék sorozatszámára akkor lesz szüksége, ha a szervizképviselethez fordul. Ellenőrizze a számot, mielőtt a szervizképviselethez fordul.

A készülék funkciói

A készülék számos hasznos funkcióval rendelkezik.

➔ [A különböző funkciók használata \(106. oldal\)](#)

Íme néhány példa.

Optimalizálja az irodai munkafolyamatait

Mentse el a gyakran használt dokumentumait a készüléken (Egyéni fiók)

A gyakran használt dokumentumait elmentheti a készüléken, és kinyomtathatja azokat, amikor szükség van rájuk.

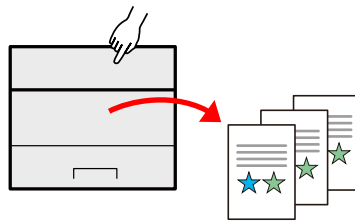

➔ **Kérjük, olvassa el az angol nyelvű használati útmutatót.**

Csökkentse energiateljesítményét és költségeit

Takarítson meg energiát igény szerint (energiatakarékos funkció)

Ez a készülék olyan energiatakarékos funkcióval rendelkezik, amely automatikusan alvó módba kapcsol.

A művelettől függően beállíthatja a megfelelő energiatakarékos visszaállítási szintet. Ezenkívül a gép automatikusan alvó állapotba kapcsolható, és a hét minden napján meghatározott időpontban visszaállítható.

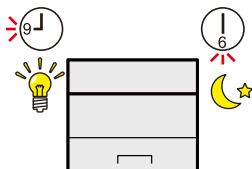

→ [Energiatakarékos funkció \(52. oldal\)](#)

Nyomtatás csökkentett festékfogyasztással (EcoPrint)

Ezzel a funkcióval a toner fogyasztást csökkentheti.

Ha csak ellenőrizni szeretné a nyomtatott tartalmat, pl. próba nyomat vagy belső használat esetén, ennek a funkciónak a használatával csökkentheti a toner fogyasztást.

Használja ezt a funkciót, amikor nincsen szükség kiváló minőségű nyomtatásra.

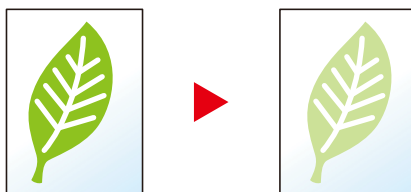

→ [EcoPrint \(111. oldal\)](#)

A papírfelhasználás csökkentése (papírtakarékos nyomtatás)

A papír mindkét oldalára nyomtathat eredetit. Nyomtathat több eredetit is egy lapra.

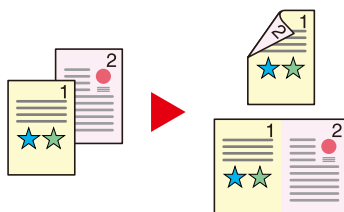

→ [Duplex \(110. oldal\)](#)

Növelje a biztonságot

Adatvédelem az SSD-n (titkosítás/felülírás)

Automatikusan felülírhatja az SSD-n maradt felesleges adatokat.

Az adatok kiszivárgásának megelőzése érdekében a készülék képes titkosítani az adatokat, mielőtt az SSD-re írja.

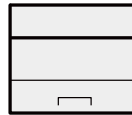

➔ Kérjük, olvassa el az angol nyelvű használati útmutatót.

A kész dokumentumok elvesztésének megakadályozása (privát nyomtatás)

Ha ideiglenesen elmenti a nyomtatási feladatokat a fő egység dokumentumfiókjába, és csak akkor nyomtatja ki azokat, amikor a készülék előtt áll, megakadályozhatja, hogy mások elvigyék a dokumentumokat.

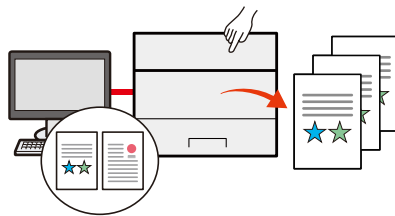

➔ Kérjük, olvassa el az angol nyelvű használati útmutatót.

Bejelentkezés azonosító kártyával (kártyás azonosítás)

Bejelentkezhet egy azonosító kártya érintésével. Nincs szükség felhasználónév és jelszó megadására.

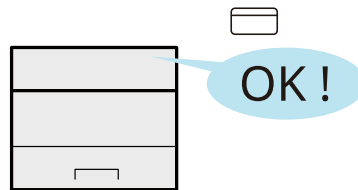

➔ Kérjük, olvassa el az angol nyelvű használati útmutatót.

A biztonság növelése (rendszergazdai beállítások)

A rendszergazdák számára számos funkció létezik a biztonság növelése érdekében.

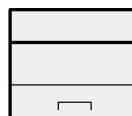

➔ Kérjük, olvassa el az angol nyelvű használati útmutatót.

A rosszindulatú programok végrehajtásának megakadályozása (engedélyezési listára vétel)

Akadályozza meg a rosszindulatú programok futtatását, akadályozza meg a szoftverek manipulálását, tartsa fenn a rendszer megbízhatóságát.

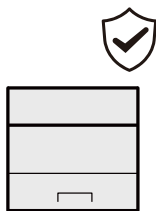

→ Kérjük, olvassa el az angol nyelvű használati útmutatót.

Használja hatékonyabban a funkciókat

A gép csendesítése (csendes üzemmód)

A készülék halkabbá tehető az üzemi zajszintjének csökkentésével. Ezt az üzemmódot feladatonként konfigurálhatja.

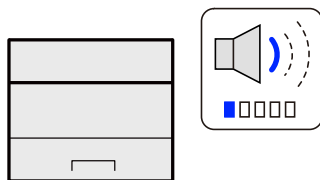

➔ [Csendes üzemmód \(109. oldal\)](#)

A funkciók igény szerinti bővítése (alkalmazás)

A készülék funkciói alkalmazások telepítésével bővíthetők.

Rendelkezésre állnak olyan alkalmazások, amelyek segítik a napi munka hatékonyabb elvégzését.

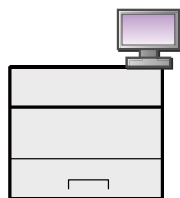

➔ Kérjük, olvassa el az angol nyelvű használati útmutatót.

Állítsa üzembe a készüléket a hálózati kábelek csatlakoztatása nélkül (Vezeték nélküli hálózat)

Ha van vezeték nélküli LAN-környezet, az egység telepíthető anélkül, hogy a hálózati kábelezés miatt kellene aggódnia. Ezenkívül támogatott a WIFI Direct stb.

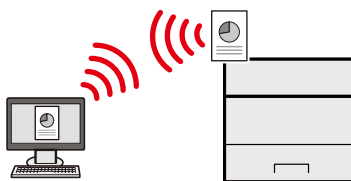

➔ Kérjük, olvassa el az angol nyelvű használati útmutatót.

USB-meghajtó használata (USB-meghajtó)

Ez akkor hasznos, ha a munkahelyén kívül kell dokumentumokat nyomtatnia, vagy nem tudja a dokumentumokat a számítógépéről nyomtatni.

A készülékre közvetlenül csatlakoztatott USB-meghajtóról kinyomtathatók a dokumentumok.

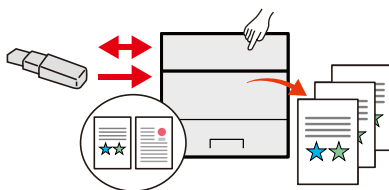

➔ Kérjük, olvassa el az angol nyelvű használati útmutatót.

Hajtson végre távoli műveleteket (Embedded Web Server RX)

A készülék távolról is elérhető adatok nyomtatásához.

A rendszergazda konfigurálhatja a készülék viselkedését vagy kezelési beállításait.

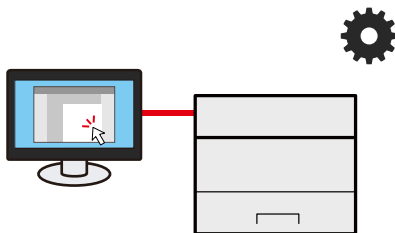

➔ [Embedded Web Server RX \(60. oldal\)](#)

A készülékhez kapott útmutatók

A készülékhez az alábbi útmutatók tartoznak. Szükség esetén olvassa el az adott útmutatót. Az útmutatók letölthetők a letöltőközpontból. Az útmutatók számítógépen való megtekintéséhez telepíteni kell az Adobe Reader 8.0-ás vagy újabb verzióját.

Triumph-Adler

<https://www.triumph-adler.com/ta-en-de/customer-service/download-centre>

<https://www.triumph-adler.com/ta-de-de/kundendienst/download-center>

UTAX

<https://www.utax.com/en-de/hardware/office-printer-and-mfp/download-centre>

<https://www.utax.com/de-de/hardware/buerodrucker-und-mfp/download-center>

Ezeknek a használati útmutatóknak a tartalma a készülék teljesítmények javítása érdekében értesítés nélkül módosítható.

A készülék gyors használatbavétele	Quick Guide Ismerteti a gyakran használt műveleteket és azt, hogy probléma esetén mit kell tenni. Ezt a nyomtatott útmutatót a géppel együtt adjuk.
A készülék biztonságos használata	Safety Guide A készülék üzembe helyezési környezetével és használatával kapcsolatos óvintézkedéseket ismerteti. A készülék használatbavétele előtt feltétlenül olvassa el ezt az útmutatót. Ezt a nyomtatott útmutatót a géppel együtt adjuk. Safety Guide (P458ci) A készülék üzembe helyezéséhez szükséges helyigényt ismerteti, valamint a figyelmeztető címkéket és egyéb biztonsági információkat tartalmazza. A készülék használatbavétele előtt feltétlenül olvassa el ezt az útmutatót. Ezt a nyomtatott útmutatót a géppel együtt adjuk.
Használja ki a gép összes lehetőségét.	Használati útmutató (ez az útmutató) Elmagyarázza a papír betöltését, az alapvető műveleteket és a különféle alapértelmezett beállításokat.
Használja az azonosítókártyát	Card Authentication Kit (B) (Option) Operation Guide Az azonosítókártya használatával történő hitelesítést ismerteti.
Növelje a biztonságot	Data Encryption/Overwrite Operation Guide Az adattitkosítási/felülírási funkció telepítését és használatát, valamint az adatok felülírásának és titkosításának módját ismerteti.
Regisztrálja könnyen készülékét és konfigurálja beállításait	Embedded Web Server RX User Guide A gép webböngészővel történő elérésének a módját ismerteti a beállítások ellenőrzéséhez és a beállítások módosításához.
Nyomtasson adatokat a számítógépről	Printing System Driver User Guide A nyomtató illesztőprogram telepítésének a módját és a nyomtató használatát ismerteti.

Felügyelje a készüléket és a nyomtatókat a hálózaton keresztül	NETWORK PRINT MONITOR User Guide A hálózati nyomtatórendszer (a készülék) NETWORK PRINT MONITOR használatával történő felügyeletét ismerteti.
Nyomtasson nyomtató-illesztőprogram használata nélkül	PRESCRIBE Command Reference A nyomtató natív nyelvét ismerteti (PRESCRIBE utasítások). PRESCRIBE Technical Reference A PRESCRIBE utasítások használatát és az egyes emulációk vezérlésének a módját ismerteti.
Nyomtasson közvetlenül PDF fájlt	Network Tool for Direct Printing Operation Guide PDF fájlok nyomtatásának az Adobe Acrobat vagy Reader alkalmazás elindítása nélküli módját ismerteti.
Állítsa be a nyomtatási pozíciót	Maintenance Menu User Guide Elmagyarázza a nyomtatási beállítások konfigurálását.

A használati útmutatóról (ez az útmutató)

Az útmutató felépítése

A használati útmutató az alábbi fejezeteket tartalmazza.

Fejezet	Tartalom
Kérjük, először olvassa el az alábbi	A készülék használatával kapcsolatos óvintézkedéseket, valamint a védjegyekkel kapcsolatos információkat ismerteti.
A készülék telepítése és beállítása	Az alkatrészneveket, a kábelcsatlakozásokat, a szoftverek telepítését, a bejelentkezést, kijelentkezést, és a készülék kezelésével kapcsolatos egyéb műveleteket ismerteti.
Felkészülés a használatra	A készülék használatához szükséges előkészületeket és beállításokat ismerteti, mint pl. a papír betöltése.
Nyomtatás számítógépről	Elmagyarázza az alapvető nyomtatási módot.
Műveletek a készüléken	Elmagyarázza a dokumentumfiókok használatának alapvető eljárásait.
A különböző funkciók használata	A készüléken rendelkezésre álló kényelmi funkciókat ismerteti.
Hibaelhárítás	A toner kifogyása, hibaüzenet megjelenése, papírelakadás vagy egyéb hiba előfordulásának esetén teendő lépéseket ismerteti.
Függelék	A készüléken rendelkezésre álló kényelmi opciókat ismerteti. A papírtípusokat és papírméreteket ismerteti, valamint egy szójegyzéket tartalmaz. Ismerteti a karakterek bevitelének a módját, és felsorolja a készülék műszaki adatait.

Az útmutatóban használt jelölések

Az alábbi ismertetőben Adobe Reader szoftvert használunk példaként.

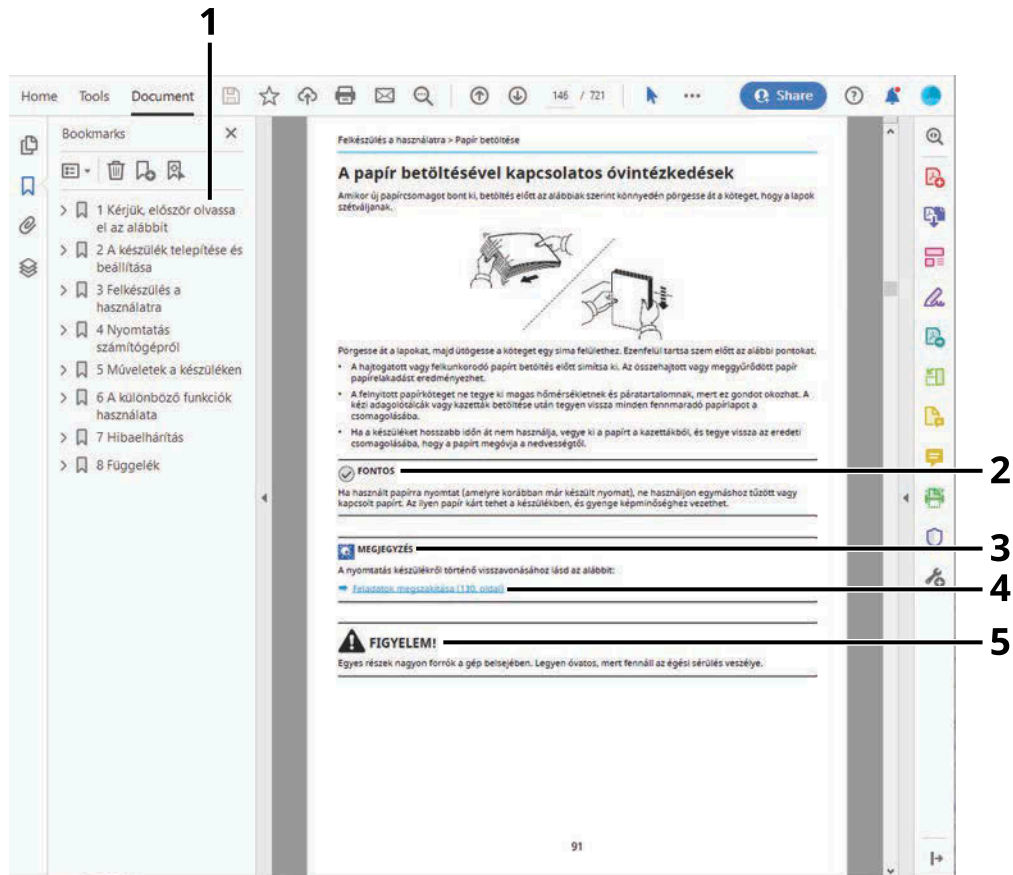

- 1 A Tartalomjegyzék kívánt tételére kattintva ugorhat a megfelelő oldalra.
- 2 A készülék megfelelő üzemeltetéséhez és a készülék, illetve egyéb vagyontárgyak károsodásának elkerüléséhez szükséges követelményeket és korlátozásokat jelzi.
- 3 Kiegészítő magyarázatokat és információs hivatkozásokat jelez.
- 4 Az aláhúzással jelölt szövegre kattintva ugorhat a megfelelő oldalra.
- 5 Azokat az eseteket jelzi, amikor a vonatkozó előírások be nem tartása vagy a figyelmetlenség testi sérüléshez vagy a készülék károsodásához vezethet.

MEGJEGYZÉS

Az Adobe Reader programban megjelenő tételek annak használatától függően változnak. Ha a Tartalomjegyzék vagy az eszközök nem jelennek meg, olvassa el az Adobe Reader súgóját.

Az útmutatóban egyes tételeket az alább ismertetett jelölések jeleznek.

Jelölés	Leírás
[]	Gombokat és gombokat jelöl.
" "	Üzenetet jelez.

A készülék üzemeltetése során használt jelölések

Ebben a használati útmutatóban az érintőpanel gombjainak folyamatos működése a következő:

Aktuális eljárás

- 1 Válassza ki a(z) [System Menu/Counter] billentyűt.
- 2 Válassza a(z) [Általános beállítások] lehetőséget.
- 3 Válassza a(z) [Hangjelzés] lehetőséget.

Az ebben az útmutatóban jelzett eljárás



[System Menu/Counter] gomb > [Általános beállítások] > [Hangjelzés]

Papír mérete

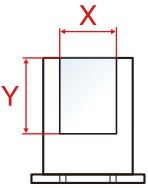

Az olyan papírméretek, mint az A5 és a Statement, vízszintes és függőleges tájolásban is használhatók. A tájolás megkülönböztetése érdekében, amikor ezeket a méreteket használják, a vízszintes tájolásban használt méretek az „R” betűvel egészülnek ki.

Állítsa a papírt függőleges irányba

Kazettába töltéskor

Beállítási pozíció (X = szélesség, Y = hossz)	Ikon az érintőpanelen	Ebben az útmutatóban feltüntetett méret
		A5-R, Statement-R

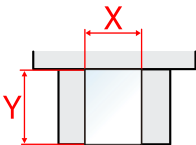
A kézi adagolóba történő betöltéskor

Beállítási pozíció (X = szélesség, Y = hossz)	Ikon az érintőpanelen	Ebben az útmutatóban feltüntetett méret
		A5-R, Statement-R

A használható papírméretek a funkciótól és a papíradagoló egységtől függően változnak. A részleteket lásd lent.

➔ [Műszaki adatok \(213. oldal\)](#)

Állítsa a papírt vízszintes irányba

Kazettába töltéskor

Beállítási pozíció (X = szélesség, Y = hossz)	Ikon az érintőpanelen	Ebben az útmutatóban feltüntetett méret
		A5, Statement

Kérjük, először olvassa el az alábbi > A használati útmutatóról (ez az útmutató)

A kézi adagolóba történő betöltéskor

Beállítási pozíció (X = szélesség, Y = hossz)	Ikon az érintőpanelen	Ebben az útmutatóban feltüntetett méret
		A5, Statement

A használható papírméretetek a funkciótól és a papíradagoló egységtől függően változnak. A részleteket lásd lent.

➔ [Műszaki adatok \(213. oldal\)](#)

Figyelmeztetés

Az útmutató biztonsági irányelvei

Az útmutató fejezeteiben és a gép egyes részein a felhasználó, más személyek, valamint a készülék közelében lévő tárgyak védelme, továbbá a készülék helyes és biztonságos használata érdekében biztonsági jelölések találhatók. Az útmutatóban használt jelzések és azok jelentése.



FIGYELMEZTETÉS:

Azokat az eseteket jelzi, amikor a vonatkozó előírások be nem tartása vagy a figyelmetlenség esetleg komoly sérüléshez vagy akár halálhoz is vezethet.



VIGYÁZAT:

Azokat az eseteket jelzi, amikor a vonatkozó előírások be nem tartása vagy a figyelmetlenség testi sérüléshez vagy a készülék károsodásához vezethet.

Szimbólumok

A(z)  szimbólum azt jelzi, hogy az adott szakasz biztonsági figyelmeztetést tartalmaz. A jelzésen belül külön ábra jelzi, hogy mire kell figyelni.



[Általános figyelmeztetés]



[Magas hőmérsékletre vonatkozó figyelmeztetés]

A  szimbólum azt jelzi, hogy az adott szakasz tiltott műveletekre vonatkozó figyelmeztetéseket tartalmaz. A tiltott műveletekre vonatkozó részleteket a szimbólumon belüli ábra jelzi.



[Tiltott műveletre vonatkozó figyelmeztetés]



[A készülék szétszerelésére vonatkozó tiltás]

A(z)  szimbólum azt jelzi, hogy az adott szakasz kötelezően elvégzendő műveleteket tartalmaz. Az elvégzendő műveletekre vonatkozó részleteket a szimbólumon belüli ábra jelzi.



[Elvégzendő műveletre vonatkozó figyelemfelhívás]



[Húzza ki a tápkábelt az aljzatból]



[A készüléket kizárólag földelt aljzathoz csatlakoztassa]

Környezet

A készülék környezetére vonatkozó működési feltételek:

Hőmérséklet	10–32,5 °C Azonban a páratartalomnak 70%-nak vagy annál kisebbnek kell lenni, ha a hőmérséklet 32,5 °C (90,5 °F).
Páratartalom	10–80% Azonban a hőmérsékletnek 30 °C-nak (86 °F) vagy alacsonyabbnak kell lennie, ha a páratartalom 80%.

A készülék helyének kiválasztása során kerülje az alábbi helyeket:

- Ablakhoz közeli, közvetlen napfénynek kitett helyek.
- Rezgés hatásnak kitett helyek.
- Nagy hőmérséklet-ingadozásnak kitett helyek.
- Közvetlen forró vagy hideg levegőnek kitett helyek.
- Rossz szellőzésű helyek.

A másolás során keletkezhet valamennyi ózon, de ez a mennyiség nem ártalmas az egészségre.

Ha azonban a készüléket hosszabb időn keresztül használja, rossz szellőzésű szobában vagy különösen nagy példányszám esetén a szag kellemetlenné válhat.

A másolási munkának megfelelő környezet biztosításához ajánlott jól szellőző helyiséget választani a készülék számára.

A használatra vonatkozó óvintézkedések

Fogyóeszközök kezelésére vonatkozó óvintézkedések



FIGYELEM!

A tonertartályt tartalmazó alkatrészeket ne próbálja meg elégetni, mert a szikrák égési sérüléseket okozhatnak.

A tonertartályt tartalmazó alkatrészeket tartsa gyermekektől távol.

A tonertartályt tartalmazó alkatrészekből esetlegesen kiszűrődő tonert ne lélegezze be, ne nyelje le, és ügyeljen arra is, hogy az ne kerüljön a szemébe vagy a bőrére.

- Ha véletlenül mégis belélegzi a tonert, menjen szabad levegőre, és öblögessen sok vízzel. Ha köhögni kezd, forduljon orvoshoz.
- Ha véletlenül lenyeli a tonert, öblítse ki száját, és igyon 1-2 pohár vizet a gyomor tartalmának felhígítása érdekében. Szükség esetén forduljon orvoshoz.
- Ha a toner a szemébe kerül, öblítse ki alaposan vízzel. Ha szeme érzékeny marad, forduljon orvoshoz.
- Ha a toner a bőréhez ér, mossa meg szappannal és vízzel.

A tonertartályt tartalmazó alkatrészeket tilos erővel felnyitni vagy megsemmisíteni.

Egyéb óvintézkedések

Az üres tonertartályt és az elhasznált festéktartályt juttassa vissza a kereskedőhöz vagy a szerviz képviselőjéhez. A begyűjtött tonertartályt és használt festéktartályt újrahasznosítják, vagy a hatályos rendelkezések szerint ártalmatlanítják.

Úgy tárolja a készüléket, hogy ne érje közvetlen napfény.

Olyan helyen tárolja a készüléket, ahol a hőmérséklet 40 °C alatt van, és a hőmérséklet és a páratartalom nem változik nagyon hirtelen.

Ha a készüléket hosszabb időn át nem akarja használni, vegye ki a papírt a kazettából és a kézi adagolóból, és tegye vissza eredeti csomagolásába.

Megfelelés és megfelelés

A KYOCERA Document Solutions Inc. ezennel kijelenti, hogy a P458c típusú rádióberendezés megfelel a 2014/53/EU irányelv rendelkezéseinek.

Az EU-megfeleléségi nyilatkozat teljes szövege a következő weboldalon érhető el:

Triumph-Adler

<https://www.triumph-adler.com/ta-en-de/customer-service/download-centre>

<https://www.triumph-adler.com/ta-de-de/kundendienst/download-center>

UTAX

<https://www.utax.com/en-de/hardware/office-printer-and-mfp/download-centre>

<https://www.utax.com/de-de/hardware/buerodrucker-und-mfp/download-center>

Modul neve, opció	Szoftververzió	Frekvenciasáv, amelyet a rádióberendezés használ:	Maximális rádiófrekvenciás küldési teljesítmény abban a frekvenciasávban, amelyet a rádióberendezés használ:
IB-51 (opcionális)	2.2.6	2,4 GHz	100 mW
IB-37 (opcionális)	1.0	2,4 GHz	100 mW
		5 GHz	50 mW-1 W
IB-38 (opcionális)	1.0	2,4 GHz	100 mW

Biztonsági óvintézkedések vezeték nélküli LAN használatakor (ha van)

A vezeték nélküli LAN lehetővé teszi a vezeték nélküli hozzáférési pontok közötti információcserét a hálózati kábel használata helyett, ami azzal az előnnyel jár, hogy a WLAN-kapcsolat szabadon létesíthető egy olyan területen, ahol rádióhullámok továbbíthatók.

Másrészt a következő problémák léphetnek fel, ha a biztonsági beállítások nincsenek konfigurálva, mivel a rádióhullámok áthaladhatnak az akadályokon (beleértve a falakat is), és egy adott területen belül bárhová eljuthatnak.

A kommunikációs tartalmak titkos megtekintése

Egy rosszindulatú harmadik személy szándékosan figyelheti a rádióhullámokat, és jogosulatlanul hozzáférhet a következő kommunikációs tartalmakhoz.

- Személyes adatok, beleértve az azonosítót, jelszavakat és hitelkártyaszámokat
- E-mail üzenetek tartalma

Illegális behatolás

Egy harmadik fél rosszindulatú szándékkal jogosulatlanul hozzáférhet személyes vagy vállalati hálózatokhoz, és a következő jogellenes cselekményeket hajthatja végre.

- Személyes és bizalmas információk kinyerése (információszivárgás)
- Kommunikáció kezdeményezése (miközben egy adott személynek adja ki magát) és jogosulatlan információk terjesztése (hamisítás)
- Az elfogott kommunikáció módosítása és újraküldése (hamisítás)
- Számítógépes vírusok továbbítása, adatok és rendszerek megsemmisítése (megsemmisítés)

A vezeték nélküli LAN-kártyák és vezeték nélküli hozzáférési pontok beépített biztonsági mechanizmusokat tartalmaznak ezeknek a problémáknak a megoldására és a problémák előfordulásának csökkentésére a vezeték nélküli LAN-termékek biztonsági beállításainak konfigurálásával a termék használata során.

Javasoljuk, hogy az ügyfelek vállalják a felelősséget és használják ítéliképességüket a biztonsági beállítások konfigurálásakor, és gondoskodjanak arról, hogy teljes mértékben megértsék azokat a problémákat, amelyek akkor fordulhatnak elő, ha a terméket a biztonsági beállítások konfigurálása nélkül használják.

A termék korlátozott használata (ha van)

- A termék által kibocsátott rádióhullámok hatással lehetnek az orvosi berendezésekre. Ha ezt a terméket egészségügyi intézményben vagy orvosi műszerek közelében használja, akkor ezt a terméket az intézmény adminisztrátora által megadott vagy az orvosi műszereken található utasítások és óvintézkedések szerint alkalmazza.
- A termék által kibocsátott rádióhullámok hatással lehetnek az automatikus vezérlőberendezésekre, beleértve az automatikus ajtókat és a tűzjelzőket is. Ha ezt a terméket az automata vezérlőberendezés közelében használja, a terméket az automatikus vezérlőberendezésen található utasítások és óvintézkedések szerint alkalmazza.
- Ha ezt a terméket olyan eszközökben használják, amelyek közvetlenül kapcsolódnak a szolgáltatásokhoz, beleértve a repülőgépeket, vonatokat, hajókat és autókat, vagy ezt a terméket olyan alkalmazásokban használják, amelyek működésükhöz nagy megbízhatóságot és biztonságot igényelnek, valamint pontosságot igénylő eszközökben, beleértve a katasztrófa- és bűnmegelőzésben használtakat és azokat, amelyeket különféle biztonsági célokra használnak, kérjük, a terméket azt követően használja, miután átgondolta a teljes rendszer biztonsági tervezését, beleértve a hibabiztos tervezést és a redundancia kialakítását a teljes rendszer megbízhatósága és biztonsági karbantartása érdekében. Ezt a terméket nem olyan alkalmazásokban történő használatra terveztük, amelyek nagy megbízhatóságot vagy biztonságot igényelnek, ide értve az űrrepülési műszereket, a törzshálózati kommunikációs berendezéseket, a nukleáris energiavezérlő berendezéseket és az orvosi berendezéseket; ezért azt a döntést, hogy ezt a terméket ezekben az alkalmazásokban bárki használja-e, alaposan meg kell fontolni és meg kell határozni.

Jogi és biztonsági tudnivalók

A jelen dokumentum egészének vagy egy részének engedély nélküli sokszorosítása (másolása) tilos, a szerzői jogi kivételek kivételével.

Védjeggyel ellátott nevek

- A PRESCRIBE a Kyocera Corporation bejegyzett védjegye.
- A KPDL a Kyocera Corporation védjegye.
- Az Active Directory, az Azure, a Microsoft, a Microsoft 365, a Microsoft Edge, a Windows és a Windows Server a Microsoft Corporation bejegyzett védjegyei vagy védjegyei az Egyesült Államokban és/vagy más országokban.
- A PCL a Hewlett-Packard Company védjegye.
- Az Adobe, az Acrobat, a PostScript és a Reader az Adobe Inc. bejegyzett védjegyei vagy védjegyei az Egyesült Államokban és/vagy más országokban.
- Az Ethernet a Fuji Xerox Co., Ltd. Bejegyzett védjegye.
- Az IBM és az IBM PC/AT az International Business Machines Corporation védjegye.
- Az AppleTalk, a Bonjour, a Mac, valamint a Mac OS az Apple Inc., bejegyzett védjegye az Egyesült Államokban és más országokban.
- A készülékre telepített összes európai nyelvű betűtípus a Monotype Imaging Inc. vállalattal kötött licencszerződés keretében kerül felhasználásra.
- A Helvetica, a Palatino és a Times a Linotype GmbH bejegyzett védjegye.
- Az ITC Avant Garde Gothic, az ITC Bookman, az ITC ZapfChancery és az ITC ZapfDingbats az International Typeface Corporation bejegyzett védjegye.
- A ThinPrint a Cortado AG védjegye Németországban és más államokban.
- A készülékre a Monotype Imaging Inc. által készített UFST™ MicroType® betűkészletek vannak telepítve.
- Az iPad, az iPhone és az iPod az Apple Inc., bejegyzett védjegye az Egyesült Államokban és más országokban.
- Az AirPrint és az AirPrint embléma az Apple Inc. védjegyei.
- Az iOS a Cisco Egyesült Államokban bejegyzett védjegye, és az Apple Inc licence alapján használja.
- A Google a Google LLC védjegye és/vagy bejegyzett védjegye.
- A Mopria™ a Mopria™ Alliance bejegyzett védjegye.
- A WIFI, a WIFI Direct és a WIFI Protected Setup a WIFI Alliance védjegyei és/vagy bejegyzett védjegyei.
- A RealVNC, a VNC és az RFB a RealVNC Ltd. bejegyzett védjegyei az Egyesült Államokban és más országokban.

Az összes többi cég- és terméknév a megfelelő vállalatok védjegye vagy bejegyzett védjegye. Sem a(z)™, sem a(z)® nem lesz megadva a főszövegben.

Monotype Imaging License Agreement

- 1 Software shall mean the digitally encoded, machine readable, scalable outline data as encoded in a special format as well as the UFST Software.
- 2 You agree to accept a non-exclusive license to use the Software to reproduce and display weights, styles and versions of letters, numerals, characters and symbols (Typefaces) solely for your own customary business or personal purposes at the address stated on the registration card you return to Monotype Imaging. Under the terms of this License Agreement, you have the right to use the Fonts on up to three printers. If you need to have access to the fonts on more than three printers, you need to acquire a multiuser license agreement which can be obtained from Monotype Imaging. Monotype Imaging retains all rights, title and interest to the Software and Typefaces and no rights are granted to you other than a License to use the Software on the terms expressly set forth in this Agreement.

- 3 To protect proprietary rights of Monotype Imaging, you agree to maintain the Software and other proprietary information concerning the Typefaces in strict confidence and to establish reasonable procedures regulating access to and use of the Software and Typefaces.
- 4 You agree not to duplicate or copy the Software or Typefaces, except that you may make one backup copy. You agree that any such copy shall contain the same proprietary notices as those appearing on the original.
- 5 This License shall continue until the last use of the Software and Typefaces, unless sooner terminated. This License may be terminated by Monotype Imaging if you fail to comply with the terms of this License and such failure is not remedied within thirty (30) days after notice from Monotype Imaging. When this License expires or is terminated, you shall either return to Monotype Imaging or destroy all copies of the Software and Typefaces and documentation as requested.
- 6 You agree that you will not modify, alter, disassemble, decrypt, reverse engineer or decompile the Software.
- 7 Monotype Imaging warrants that for ninety (90) days after delivery, the Software will perform in accordance with Monotype Imaging-published specifications, and the diskette will be free from defects in material and workmanship. Monotype Imaging does not warrant that the Software is free from all bugs, errors and omissions.

The parties agree that all other warranties, expressed or implied, including warranties of fitness for a particular purpose and merchantability, are excluded.
- 8 Your exclusive remedy and the sole liability of Monotype Imaging in connection with the Software and Typefaces is repair or replacement of defective parts, upon their return to Monotype Imaging.

In no event will Monotype Imaging be liable for lost profits, lost data, or any other incidental or consequential damages, or any damages caused by abuse or misapplication of the Software and Typefaces.
- 9 Massachusetts U.S.A. law governs this Agreement.
- 10 You shall not sublicense, sell, lease, or otherwise transfer the Software and/or Typefaces without the prior written consent of Monotype Imaging.
- 11 Use, duplication or disclosure by the Government is subject to restrictions as set forth in the Rights in Technical Data and Computer Software clause at FAR 252-227-7013, subdivision (b)(3)(ii) or subparagraph (c)(1)(ii), as appropriate. Further use, duplication or disclosure is subject to restrictions applicable to restricted rights software as set forth in FAR 52.227-19 (c)(2).
- 12 You acknowledge that you have read this Agreement, understand it, and agree to be bound by its terms and conditions. Neither party shall be bound by any statement or representation not contained in this Agreement. No change in this Agreement is effective unless written and signed by properly authorized representatives of each party. By opening this diskette package, you agree to accept the terms and conditions of this Agreement.

OpenSSL License

A nyílt forráskódú szoftver licencéhez lépjen a következő URL-re.

Triumph-Adler

<https://www.triumph-adler.com/ta-en-de/customer-service/download-centre>

<https://www.triumph-adler.com/ta-de-de/kundendienst/download-center>

UTAX

<https://www.utax.com/en-de/hardware/office-printer-and-mfp/download-centre>

<https://www.utax.com/de-de/hardware/buerodrucker-und-mfp/download-center>

Energiatakarékosság-szabályozási funkció

Az üresjárat energiafogyasztás csökkentése érdekében az eszköz energiagazdálkodási funkcióval van felszerelve, amely automatikusan „alvó” állapotba vált, hogy minimálisra csökkentse az energiafogyasztást, miután az eszköz utolsó használata óta egy bizonyos idő eltelt.

➔ [Alvó mód \(52. oldal\)](#)

➔ [Kikapcsolási időzítő \(európai típusok esetében\) \(53. oldal\)](#)

Automatikus kétoldalas nyomtatási funkció

A készülék alapszolgáltatásai között megtalálható a kétoldalas nyomtatás. Ha például két egyoldalas eredetit kétoldalas nyomatként egyetlen lapra nyomtat, csökkentheti a felhasznált papír mennyiségét.

➔ [Duplex \(110. oldal\)](#)

A duplex üzemmódban történő nyomtatás csökkenti a papírhasználatot és segít az erdők megóvásában. A duplex üzemmód használata esetén kisebb mennyiségű papírt kell vásárolni, ezért csökkenti a költségeket. Javasoljuk, hogy a duplex funkcióval ellátott készülékeket alapértelmezett beállításként állítsa duplex üzemmódra.

Erőforrás megtakarítás - Papír

Az erdők által biztosított erőforrások megőrzése és fenntarthatósága érdekében javasoljuk újrahasznosított papír, valamint a környezetvédelmi kezdeményezések és erőfeszítések által tanúsított és ökocímkével ellátott szűzpapír használatát, amely eleget tesz az EN 12281:2002* vagy ezzel egyenértékű minőségügyi szabványnak.

Ez a készülék a 64 g/m² vastagságú papírra történő nyomtatást is támogatja. Ennek a papírtípusnak a használatával csökken a nyersanyag-felhasználás, és az erdőket is óvjuk.

* : EN12281:2002 "Nyomtató és irodai papír - A száraz toneres képalkotáshoz használatos másolópapírra vonatkozó követelmények"

Az ajánlott papírtípusokkal kapcsolatban kérje a kereskedő vagy a szervizképviselő segítségét.

Az „energiagazdálkodás” környezeti előnyei

A készenléti állapot energia-fogyasztásának csökkentése érdekében ez a készülék egy energiagazdálkodási funkcióval rendelkezik, amely automatikusan aktiválja az energiatakarékos üzemmódot, amikor a készülék egy bizonyos idő eltelte után nincs használatban.

Annak ellenére, hogy a készüléknek egy rövid idő szükséges ahhoz, hogy készenléti állapotba váltson, ennek a funkciónak a használatával jelentős energia-megtakarítás nyerhető. Javasoljuk, hogy a készülék alapértelmezett energiatakarékossági üzemmódját használja.

ENERGY STAR program

Részt veszünk az ENERGY STAR® programban. Az ENERGY STAR szabványainak megfelelő termékeket kínáljuk a piacon.

Az ENERGY STAR olyan energiahatékonysági program, amelynek az a célja, hogy a globális felmelegedés megelőzése érdekében a vállalatok és cégek energiahatékony termékeket fejlesszenek ki és népszerűsítsenek. Az ENERGY STAR szabványnak megfelelő termékek vásárlásával Ön is segíthet csökkenteni az üvegházhatást okozó gázok kibocsátásának mennyiségét a termék használata során, valamint ezzel csökkenti az energiára fordított költségeit.

2 A készülék telepítése és beállítása

Alkatrészek nevei (a gép külseje)

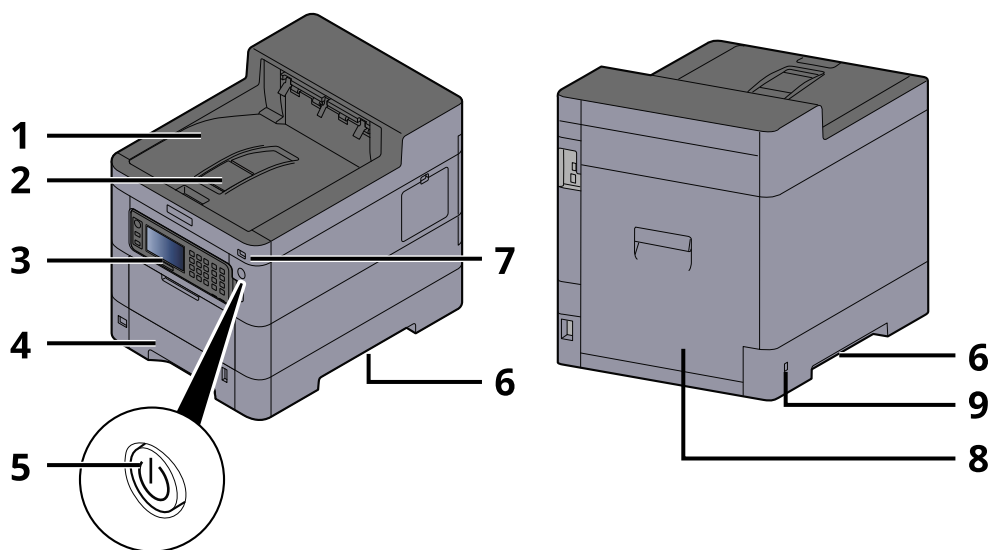

- 1 Upper tray
- 2 Eject stopper
- 3 Kezelőpanel
- 4 1. kazetta
- 5 Főkapcsoló
- 6 Conveying handle
- 7 USB-memória csatlakozója
- 8 1. hátsó fedél
- 9 Anti-theft slot

Alkatrészek nevei (csatlakozók/belső)

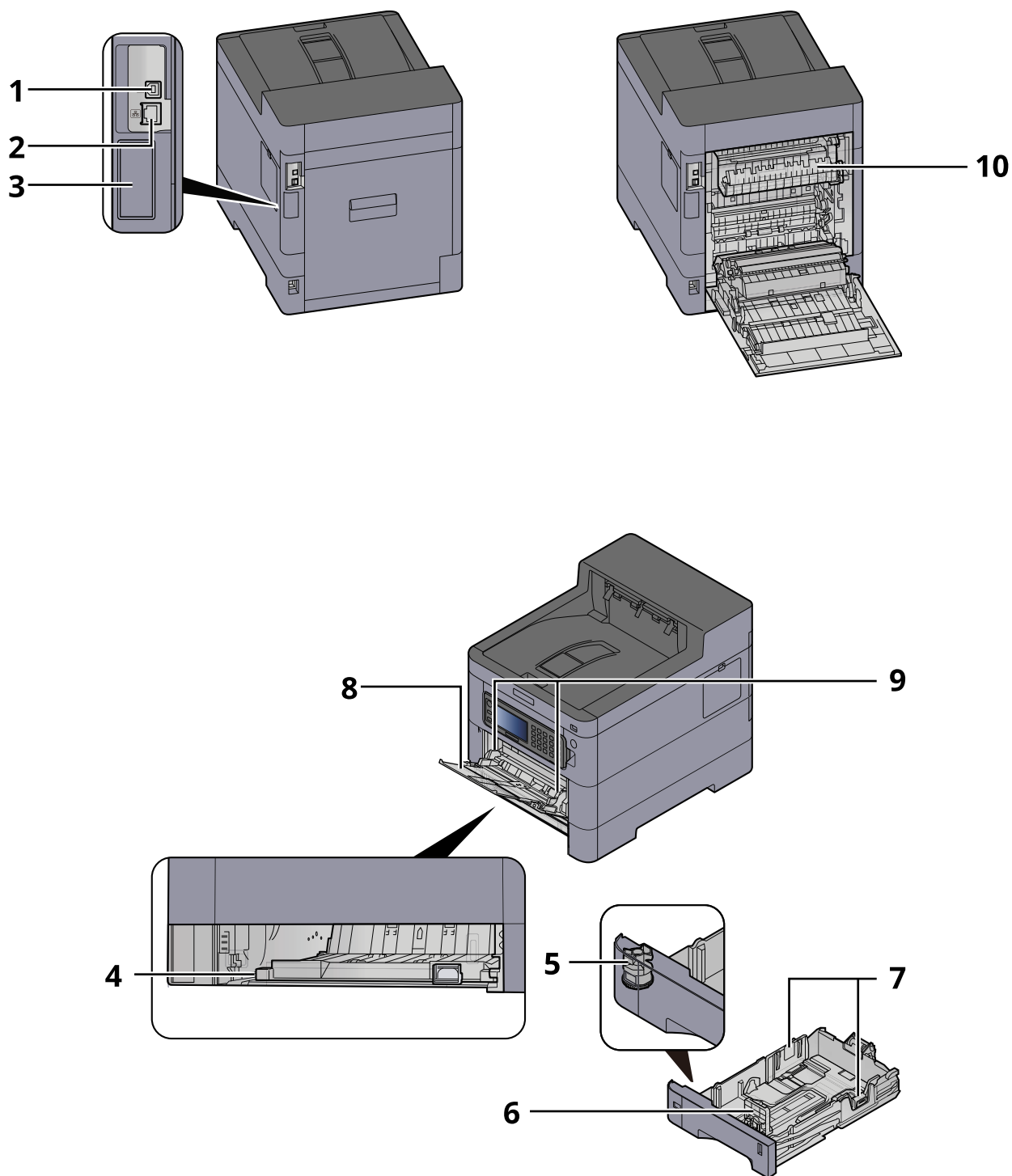

- 1 USB-csatoló csatlakozója
- 2 Hálózati csatlakozó
- 3 Optional interface slot
- 4 Conveying cover
- 5 Papírméret-választó tárcsa

- 6 Papírhosszúság-vezető
- 7 Papírszélesség-vezető
- 8 Kézi adagoló
- 9 Paper guide
- 10 Fixáló egység fedele

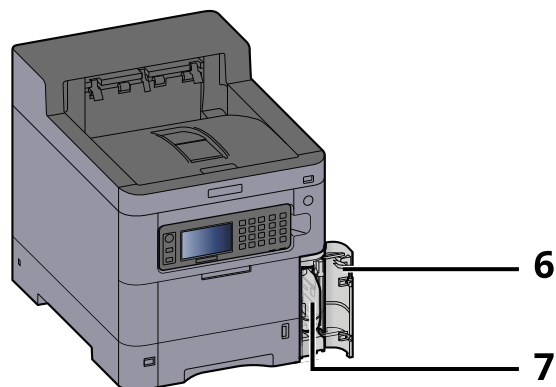
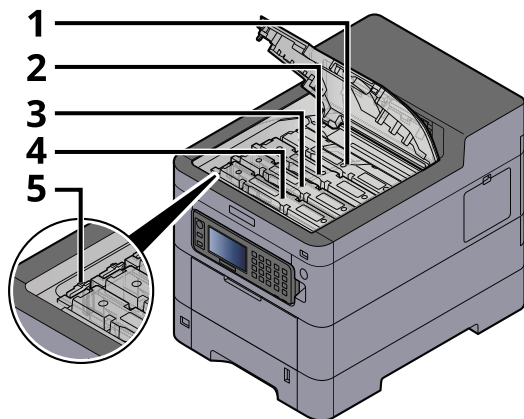

- 1 Tonertartály (Black)
- 2 Tonertartály (Cyan)
- 3 Tonertartály (Magenta)
- 4 Tonertartály (Yellow)
- 5 Tonertartály-zár karja
- 6 Elhasznált festéket tartalmazó tartály fedele
- 7 Elhasznált festéket tartalmazó tartály

Alkatrészek nevei (kiegészítő berendezésekkel együtt)

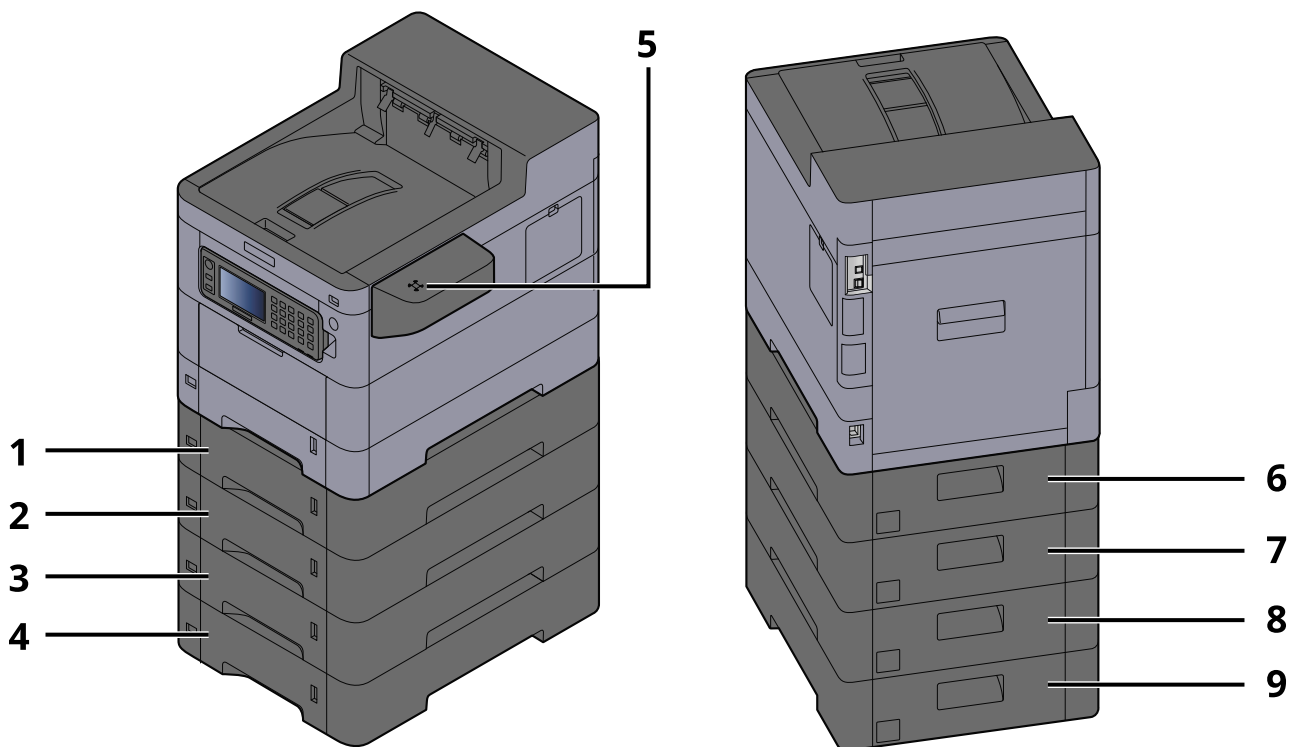

- 1 2. kazetta
- 2 3. kazetta
- 3 4. kazetta
- 4 5. kazetta
- 5 Kártyaolvasó
- 6 2. hátsó fedél
- 7 3. hátsó fedél
- 8 4. hátsó fedél
- 9 5. hátsó fedél

A készülék és más eszközök csatlakoztatása

Készítse elő a környezethez és a használandó készülékhez megfelelő kábeleket.

A készülék csatlakoztatása számítógépre USB használatával



Amikor a készüléket számítógéphez vagy táblagéphez csatlakoztatja hálózati kábellel, WIFI-vel vagy WIFI Direct használatával

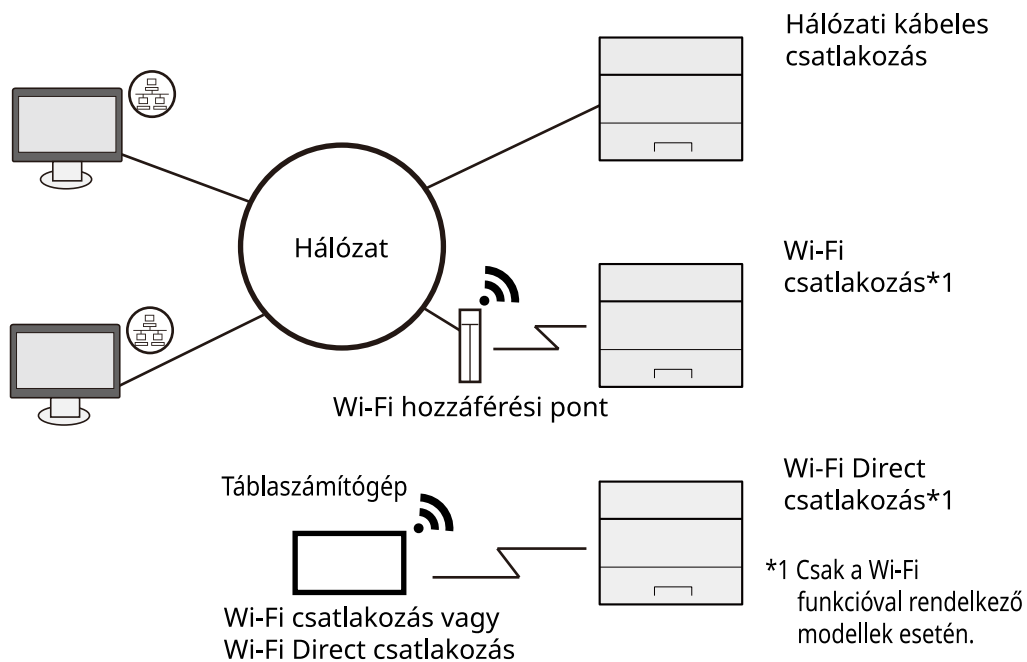

MEGJEGYZÉS

Ha vezeték nélküli LAN-t használ, olvassa el a következőket.

➔ **Kérjük, olvassa el az angol nyelvű használati útmutatót.**

A használható kábelek

Ha hálózati kábelt használ a gép csatlakoztatásához

Funkció	Szükséges kábel
Nyomtató	LAN kábel (10BASE-T, 100BASE-TX, 1000BASE-T)

Ha USB-kábelt használ a gép csatlakoztatásához

Funkció	Szükséges kábel
Nyomtató	USB 2.0 kompatibilis kábel (nagy sebességű USB-vel kompatibilis, maximum 5,0 m, árnyékolt)

 **FONTOS**

Az USB 2.0 kompatibilis kábeltől eltérő kábel használata meghibásodást okozhat.

Kábelek csatlakoztatása

LAN-kábel csatlakoztatása

✓ FONTOS

Ha a készülék be van kapcsolva, kapcsolja ki a főkapcsolót.

➔ [Kikapcsolás \(35. oldal\)](#)

1 A kábelt csatlakoztassa a készülékre.

- 1 A LAN-kábelt csatlakoztassa a hálózati csatlóóra.

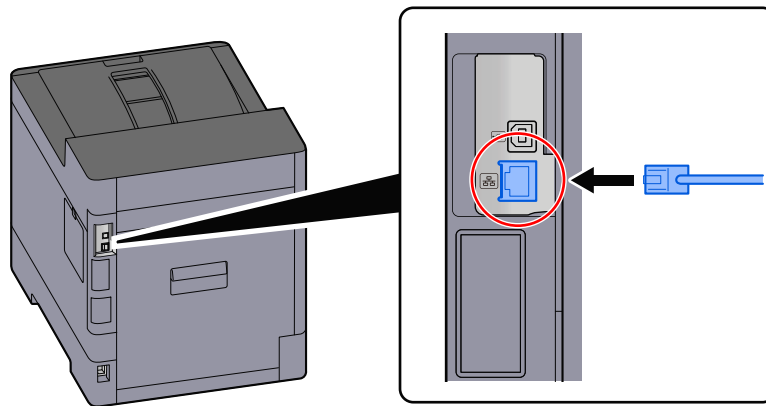

- 2 A kábel másik végét csatlakoztassa az elosztóra.

2 Kapcsolja be a készüléket, majd konfigurálja a hálózatot.

➔ [Hálózat beállítása \(50. oldal\)](#)

USB-kábel csatlakoztatása

✓ FONTOS

Ha a készülék be van kapcsolva, kapcsolja ki a főkapcsolót.

→ [Kikapcsolás \(35. oldal\)](#)

1 A kábelt csatlakoztassa a készülékre.

- 1 A USB-kábelt csatlakoztassa az USB illesztőfelületének csatlakozójához.

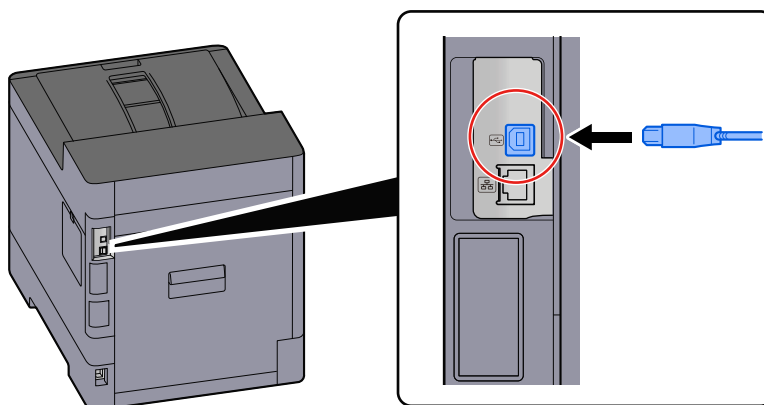

- 2 A kábel másik végét csatlakoztassa a számítógépre.

2 Kapcsolja be a gépet.

A tápkábel csatlakoztatása

1 A kábelt csatlakoztassa a készülékre.

A mellékelt tápkábel egyik végét csatlakoztassa a készülékre, a másik végét pedig a fali csatlakozóra.

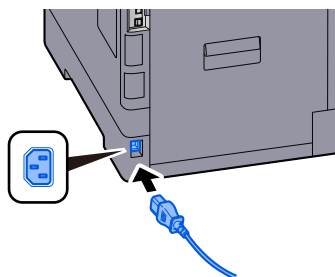

✓ FONTOS

Kizárólag a készülékhez mellékelt tápkábelt használja.

Ki- és bekapcsolás

Bekapcsolás

1 Kapcsolja be a főkapcsolót.

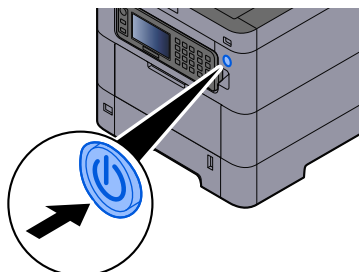

✓ FONTOS

Ha kikapcsolja a főkapcsolót, ne kapcsolja vissza azonnal. Várjon legalább 5 másodpercet, mielőtt visszakapcsolná a készüléket.

Kikapcsolás

1 Kapcsolja ki a főkapcsolót.

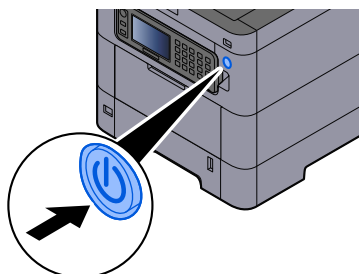

Megjelenik az áramellátás kikapcsolását megerősítő üzenet.

Körülbelül 3 percet vesz igénybe a kikapcsolás.

⚠ FIGYELEM!

Ha a készüléket hosszabb ideig nem használják (pl. egész éjszaka), kapcsolja ki a tápkapcsolót. Ha a készüléket ennél is hosszabb ideig nem használják (pl. nyaralás alatt), biztonsági okokból húzza ki a tápkábelt a fali aljzatból.

✓ FONTOS

- A papírkazettákból távolítsa el a papírt, és tegye vissza az eredeti csomagolásába, hogy a papírt megóvja a nedvességtől.

A kezelőpanel használata

Kezelőpanel gombjai

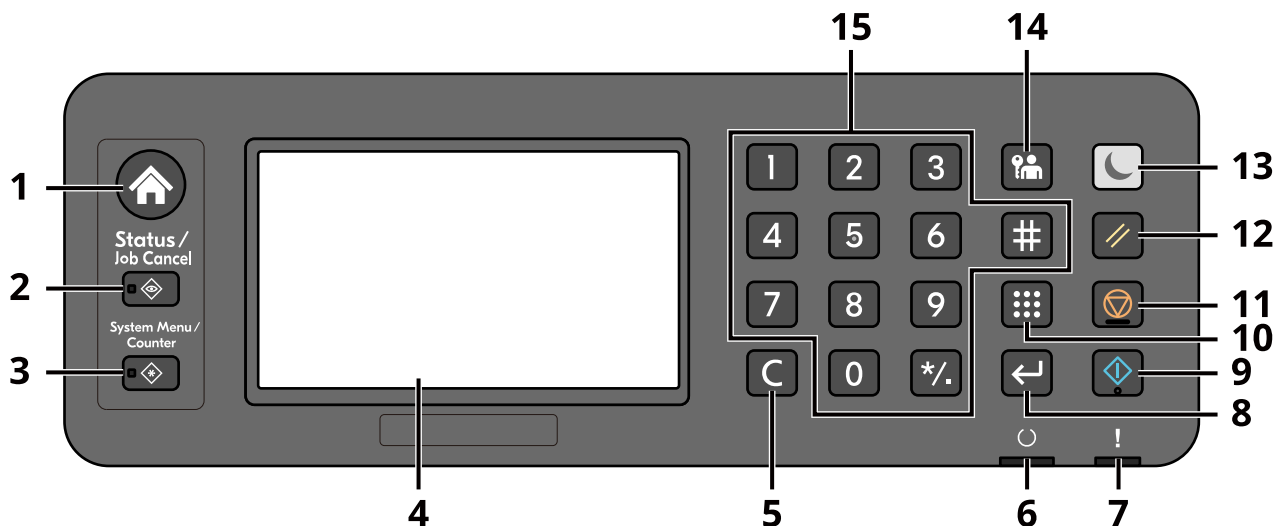

- 1 [Home] gomb
Megjeleníti a kezdőképernyőt.
- 2 [Status/Job Cancel] gomb
Megjeleníti az állapot/feladat visszavonása képernyőt.
- 3 [System Menu/Counter] gomb
Megjeleníti a rendszermenü/számláló képernyőjét.
- 4 Érintőpanel
Ez egy érintőpanel. Az egyes beállítások elvégzéséhez érintse meg ezt a gombot.
- 5 [Clear] gomb
Törölje a beírt értéket vagy betűt.
- 6 [Ready] jelzőlámpa
Világít, ha lehet nyomtatni. Villog a nyomtatás feldolgozása közben, vagy ha hiba történt.
- 7 [Attention] jelzőlámpa
Világít vagy villog, ha hiba történik, és egy feladat leáll.
- 8 [Enter] gomb
Erősítse meg a számbillentyűk bevitelét és a beállított funkció tartalmát. Az érintőpanel [OK] eleméhez kapcsolódik.
- 9 [Start] gomb
Indítsa el a FELADATFIÓK vagy a felhasználói FIÓK dokumentumának nyomtatását, vagy kezdje el a beállítási művelet feldolgozását.
- 10 [Quick No. Search] gomb
Keressen a dokumentumfiókban a fiók száma alapján.

11 [Stop] gomb

A folyamatban levő feladat megszakítása vagy szüneteltetése.

12 [Reset] gomb

A beállításokat állítja vissza az alapértékre.

13 [Energy Saver] gomb / [Energy Saver] lámpa

A készülék alvó módba kapcsolása. Felélesztés alvásból, ha a készülék alvó módban van. A lámpa alvó üzemmódban világít.

14 [Logout] gomb

Fejezze be (kijelentkezés) az egyes felhasználók műveleteit.

15 Számbillentyű

Írja be a számot vagy a szimbólumot.

A kezelőpanel dőlésszögének beállítása

A kezelőpanel dőlésszöge állítható.

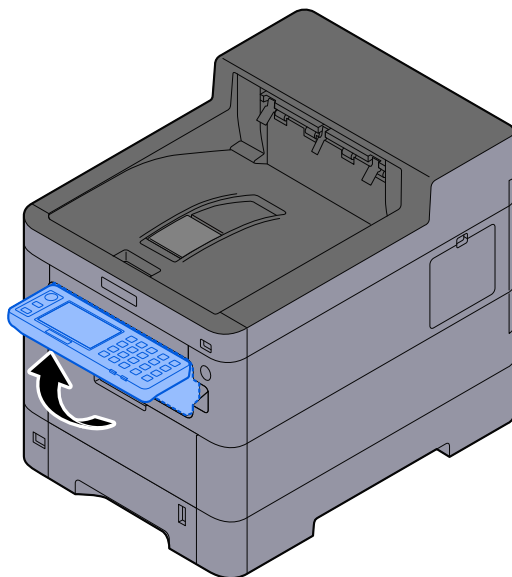

Érintőpanel

Kezdőképernyő

Ez a képernyő a(z) [Home] gomb megnyomásával jelenik meg a kezelőpanelen. Egy ikon megérintésével megjelenik a megfelelő képernyő. Módosíthatja a kezdőképernyőn megjelenő ikonokat és a háttérét.

➔ [A kezdőképernyő szerkesztése \(40. oldal\)](#)

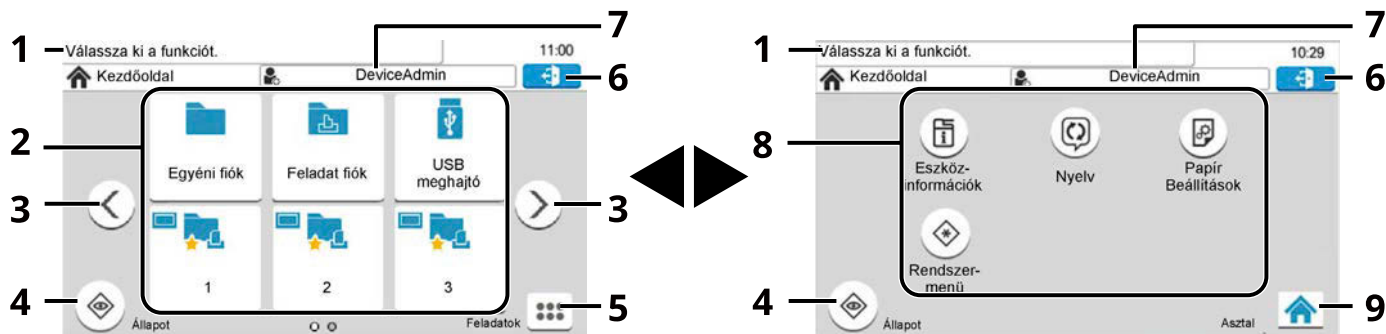

A konfigurációtól és az opciók beállításaitól függően a megjelenés eltérhet a tényleges képernyőtől.

1 Üzenet

Üzeneteket jelenít meg az aktuális állapottal összefüggésben.

2 Asztal

Funkcióikonokat jelenít meg. A regisztrált kedvenc funkciókat is megjeleníti. Az első oldalon nem megjelenő ikonok az oldal megváltoztatásával jelennek meg.

3 Képernyőváltó gombok

Ezekkel a gombokkal válthat az asztal oldalai között. Akkor jelenik meg, ha több oldal is van.

4 [Állapot]

Megjeleníti az Állapot képernyőt. Ha hiba történik, az ikonon megjelenik a(z) „!”, Ha a hiba megszűnik, a kijelző visszatér a normál állapotba.

5 [Feladatok]

Megjeleníti a Feladat képernyőt.

6 [Kijelentkezés]

Hajtsa végre a kijelentkezést. Akkor jelenik meg, ha a felhasználói bejelentkezés adminisztrációja engedélyezett.

7 Bejelentkezési felhasználónév

Megjeleníti a bejelentkezett felhasználónevet. Akkor jelenik meg, ha a felhasználói bejelentkezés adminisztrációja engedélyezett. Válassza a „Bejelentkezési felhasználónév” lehetőséget a bejelentkezett felhasználói adatok megjelenítéséhez.

8 Feladatképernyő

Feladatikonokat jelenít meg.

9 [Asztal]

Megjeleníti az asztalt.

A kezdőképernyő szerkesztése

Módosíthatja a kezdőképernyő hátterét, valamint azt, hogy mely ikonok jelenjenek meg rajta.

1 Jelenítse meg a képernyőt.

[System Menu/Counter] gomb > [Kezdőoldal]



MEGJEGYZÉS

Ha megjelenik a felhasználói hitelesítés képernyő, jelentkezzen be olyan felhasználóval, aki jogosult konfigurálni ezt a beállítást. Ha nem ismeri bejelentkezési felhasználónevét vagy jelszavát, forduljon a rendszergazdához.

2 Konfigurálja a funkciót.

Az alábbi beállítások konfigurálhatók.

Asztal testre szabása

Adja meg az asztalon megjelenítendő funkcióikonokat. Funkcióikonokat jelenít meg, beleértve a telepített alkalmazásokat és az opciók telepítésekor használható funkciókat.

Válassza a(z) [+] lehetőséget a megjeleníteni kívánt funkciók kiválasztására szolgáló képernyő megjelenítéséhez. Válassza a(z) [Menü] > [Szűkítés] lehetőséget, hogy a funkciókat alkalmazás és kedvencek szerint szűkítse. Válassza ki a megjeleníteni kívánt funkciót, majd a(z) [OK] elemet.

Válasszon ki egy ikont, majd a(z) [Vissza] vagy a(z) [Utána] ikont a kiválasztott ikon asztalon való megjelenítési pozíciójának megváltoztatásához.

Ha törölni szeretne egy ikont az asztralól, válassza ki a kívánt ikont, majd válassza a(z) [Törlés] lehetőséget.

Feladat képernyő beállításai



Adja meg, hogy mely funkcióikonok jelenjenek meg a feladatképernyőn. Hat ikon jeleníthető meg.

Háttérkép

Állítsa be a kezdőképernyő háttérképét.

Érték: 1-8. kép

Az asztalon megjeleníthető funkciók





Funkció	Ikon	Leírás
Egyéni fiók ^{*1*2}		Megjeleníti az Egyéni fiók képernyőt. ➔ Kérjük, olvassa el az angol nyelvű használati útmutatót.
Feladatfiók ^{*1}		Megjeleníti a Feladatfiók képernyőt. ➔ Kérjük, olvassa el az angol nyelvű használati útmutatót.
USB-meghajtó ^{*1}		Megjeleníti a USB-meghajtó képernyőjét. ➔ Kérjük, olvassa el az angol nyelvű használati útmutatót.
Kedvencek	—	Előhívja a regisztrált kedvencet. Az ikon a kedvenc funkciójának megfelelően változik. ➔ Gyakran használt funkciók felidézése (kedvencek) (98. oldal)
Alkalmazás neve ^{*3}	—	Megjeleníti a kiválasztott alkalmazásokat. ➔ Kérjük, olvassa el az angol nyelvű használati útmutatót.



*1 A gyárból történő szállításkor választják ki.

*2 Az opcionális SSD telepítésekor jelenik meg.

*3 Megjelenik az alkalmazás ikonja.

A Feladat képernyőn rendelkezésre álló funkciók

Funkció	Ikon	Leírás
Állapot/Munka megszakítása ^{*1}		Megjeleníti az Állapot/Feladat megszakítása képernyőt.
Device Information		Megjeleníti az Eszközinformáció képernyőt. Ellenőrizze a rendszer- és hálózatinformációkat, valamint a használt opciókra vonatkozó információkat. Lehetőség van különféle jelentések és listák nyomtatására is. ➔ Eszközinformáció megjelenítése (43. oldal)
Nyelv		Megjeleníti a Nyelvbeállítás képernyőt a rendszermenüben. ➔ Kérjük, olvassa el az angol nyelvű használati útmutatót.
Papírbeállítások		Megjeleníti a Papírbeállítás képernyőt a rendszermenüben. ➔ Kérjük, olvassa el az angol nyelvű használati útmutatót.
WIFI Direct ^{*2}		A WIFI Direct be van állítva, és megjelenik a hálózatot használni tudó készülékre vonatkozó információk listája. ➔ Kérjük, olvassa el az angol nyelvű használati útmutatót.

Funkció	Ikon	Leírás
Rendszermenü		Megjeleníti a rendszermenü képernyőt. ➔ Kérjük, olvassa el az angol nyelvű használati útmutatót.
Kedvencek		Megjeleníti a kedvencek listája képernyőt. ➔ Gyakran használt funkciók felidézése (kedvencek) (98. oldal)
Hálózat		Megjeleníti a Hálózati beállítások képernyőt a rendszermenüben. ➔ Kérjük, olvassa el az angol nyelvű használati útmutatót.

*1 A gyárból történő szállításkor választják ki.

*2 Akkor jelenik meg, ha az opcionális vezeték nélküli hálózati illesztőkészlet telepítve van.

Eszközinformáció megjelenítése

Az eszközre vonatkozó tudnivalókat jeleníti meg. Lehetőség van ellenőrizni a rendszer és a hálózat állapotát, a fogyóeszközök, például a toner és a papír állapotát, valamint a használt opciók helyzetét. Lehetőség van különféle jelentések és listák nyomtatására is.

1 [Home] gomb > [Feladatok] > [Eszközinformációk]

2 Ellenőrizze a készülék adatait.

[Azonosító/Vez. hálózat]

Ellenőrizheti az azonosító információkat, például a típus nevét, a sorozatszámot, az állomás nevét és helyét, valamint a vezetékes hálózat IP-címét.

[Wi-Fi]

Ellenőrizheti a WIFI-kapcsolat állapotát, például az eszköz nevét, a hálózat nevét és az IP-címét.

Akkor jelenik meg, ha az opcionális vezeték nélküli hálózati illesztőkészlet telepítve van.

[Szoftververzió/Funkció]

Ellenőrizheti a készülék szoftververzióját, teljesítményét és biztonságát.

[Opció]

Megnézheti a használt opciókkal kapcsolatos információkat.

Beállítási képernyő megjelenítése

A következő eljárás egy példa az Egyéni fiók képernyőjére.

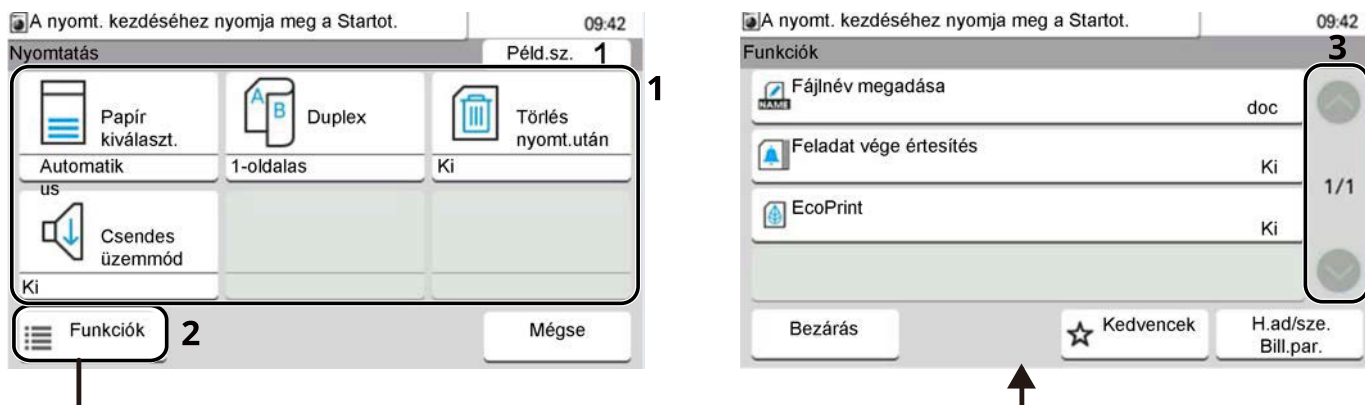

- 1 Információkat jelenít meg a funkciókról.
- 2 Más funkciók megjelenítéséhez válassza a(z) [Funkciók] lehetőséget.
- 3 A felfelé és lefelé görgetéshez válassza a(z) [^] vagy a(z) [v] lehetőséget.

Nem beállítható gombok megjelenítése

A funkciók kombinációs korlátozása vagy az opciók telepítésének hiánya miatt nem használható funkciók kulcsai nem választható állapotban vannak.

Normál



Kiszürkítve

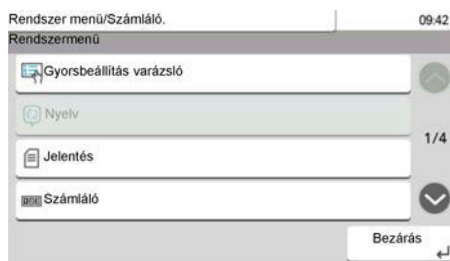

A következő esetekben a gomb szürkén jelenik meg, és nem választható ki.

- Nem használható egy már kiválasztott funkcióval együtt.

Normál



Rejtett



Nem használható, mert nincs telepítve egy opció.

Példa: A(z) [Egyéni fiók] nem jelenik meg, ha nincs telepítve SSD.



MEGJEGYZÉS

- Ha egy használni kívánt gomb ki van szürkítve, akkor az előző felhasználó beállításai továbbra is érvényben lehetnek. Ebben az esetben válassza ki a(z) [Reset] gombot, és próbálja újra.
- Ha a gomb a(z) [Reset] gomb kiválasztása után is szürkén jelenik meg, előfordulhat, hogy a felhasználói bejelentkezés adminisztrációja megtiltja a funkció használatát. Érdeklődjön a gépadminisztrátornál.

Adja meg a kulcsot és a keresési kulcsot

Ez a rész ismerteti a kezelőpanel [Enter] és [Quick No. Search] gombjának használatát.

A(z) [Enter] gomb használata ()

A(z) [Enter] gomb funkciója megegyezik az Enter szimbólummal () rendelkező [OK ] és [Bezárás ] gomb funkcióival.

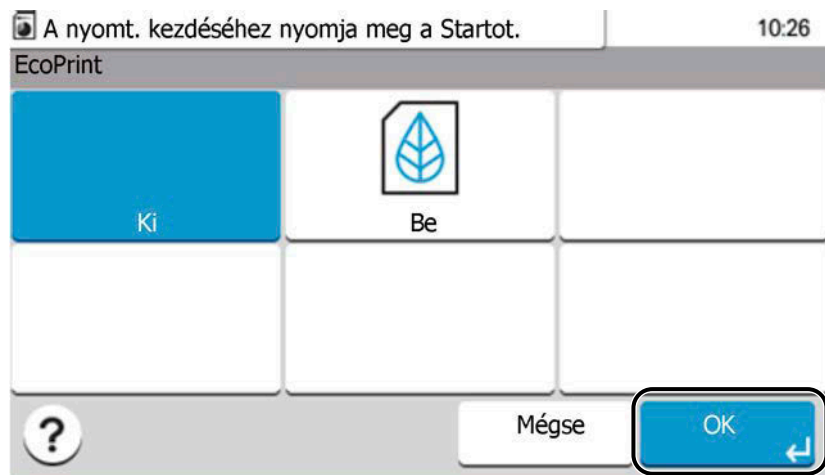

A(z) [Quick No. Search] gomb használata ()

A(z) [Quick No. Search] gomb például az Egyéni fiók szám szerinti keresésekor használatos.

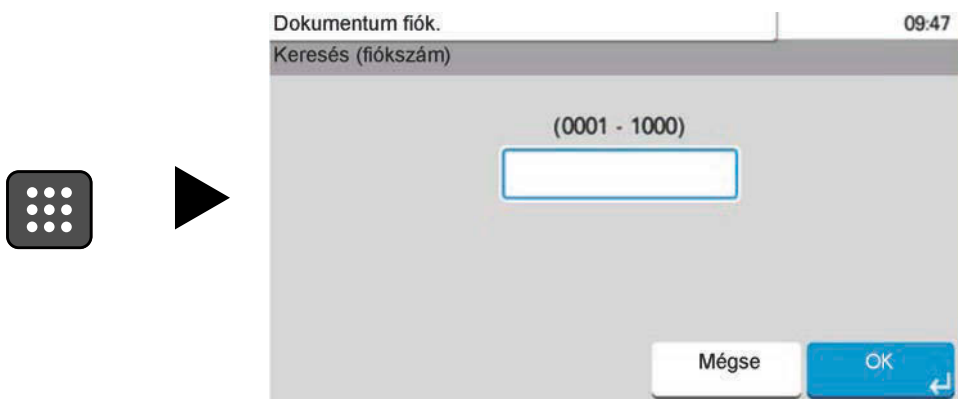

Súgó képernyő

Ha a(z) [?] (Súgó) látható az érintőpanelen, válassza a(z) [?] (Súgó) lehetőséget az egyes funkciók Súgó képernyőjének megjelenítéséhez. A funkciókkal és a gép működésével kapcsolatos információkat a Súgó képernyőn tekintheti meg.

Példa: A Súgó képernyő megtekintése a papírválasztáshoz

1 Jelenítse meg a Papírválasztás képernyőt.

→ Kérjük, olvassa el az angol nyelvű használati útmutatót.



- 1 Súgó címe
- 2 Információkat jelenít meg a funkciókról és a gép működéséről.
- 3 Bezárja a Súgó képernyőt, és visszatér az eredeti képernyőhöz.
- 4 Ha nem látja a magyarázat teljes szövegét, görgessen felfelé vagy lefelé.

Bejelentkezés/kijelentkezés

Bejelentkezés

1 A bejelentkezéshez adja meg a bejelentkezési felhasználónevet és bejelentkezési jelszót.

Ha ez a képernyő megjelenik a műveletek során, adja meg a bejelentkezési felhasználónevet és a bejelentkezési jelszót.

The screenshot shows a login screen with the title "Adja meg a bejel. felhaszn.nevet és jelszót." and the time "16:15". It features three main input areas: 1. A dropdown menu for "Bejelentkezés" (Authentication) with "Helyi" (Local) selected. 2. A text input field for "Bejelentkezési felhasználónév" (Username) with a "Billentyűzet" (Keyboard) icon to its right. 3. A text input field for "Bejelentkezési jelszó" (Password) with a "Billentyűzet" (Keyboard) icon to its right. A blue "Bejelentkezés" button with a left arrow is at the bottom right.

- 1 Ha a felhasználói hitelesítési mód [Hálózati hitelesítés] értékre van állítva, megjelenik a hitelesítési célállomás. Válassza a(z) [Helyi] vagy a(z) [Hálózati] lehetőséget a hitelesítési célhelyként.
- 2 Írja be a bejelentkezési felhasználónevet.

MEGJEGYZÉS

Ha nem ismeri bejelentkezési felhasználónevét, forduljon a rendszergazdához.

- 3 Adja meg a bejelentkezési jelszót.
➔ **Kérjük, olvassa el az angol nyelvű használati útmutatót.**

MEGJEGYZÉS

Ha nem ismeri bejelentkezési jelszavát, forduljon a rendszergazdához.

- 4 Válassza a(z) [PIN bejelentkezés] vagy a(z) [Chipkártyás bej.] bejelentkezési módot.
➔ **Kérjük, olvassa el az angol nyelvű használati útmutatót.**
- 5 Ellenőrizze a WIFI Direct környezetet.

2 Válassza a(z) [Bejelentkezés] lehetőséget.

Kijelentkezés

1 Válassza ki a(z) [Logout] billentyűt.

Megjelenik a bejelentkezési felhasználónév/bejelentkezési jelszó beviteli képernyője.



MEGJEGYZÉS

A felhasználót a rendszer az alábbi esetekben automatikusan kijelentkezteti:

- Amikor a készülék alvó állapotba kapcsol.
 - Az automatikus panel-visszaállítás aktiválódásakor.
-

A készülék alapértelmezett beállításai

A készülék alapértelmezett beállításai a rendszermenüben módosíthatók. A készülék használata előtt olyan beállításokat konfigurálhat, mint a dátum és az idő, a hálózati konfiguráció és az energiatakarékos funkciók.

MEGJEGYZÉS

A rendszermenüből konfigurálható beállításokat lásd az alábbiakban:

➔ **Kérjük, olvassa el az angol nyelvű használati útmutatót.**

A dátum és az idő beállítása

Kövesse az alábbi lépéseket a telepítés helyén érvényes dátum és idő beállításához. A küldési funkcióval küldött e-mailek fejlécében az itt beállított dátum és idő fog megjelenni. Állítsa be a dátumot, az időt, valamint a készülék használati helyének eltérését a greenwichi időzónától.

MEGJEGYZÉS

- A kezdeti konfiguráció utáni módosításokhoz olvassa el a következőket:
 - ➔ **Kérjük, olvassa el az angol nyelvű használati útmutatót.**
- A helyes idő rendszeres időközönként beállítható úgy, hogy lekéri az időt a hálózati időkiszolgálóról.
 - ➔ **Embedded Web Server RX User Guide**

1 Jelenítse meg a képernyőt.

[System Menu/Counter] gomb > [Dátum/Időzítők/Energiatakarékos]

2 Konfigurálja a beállításokat.

Válassza ki és állítsa be a(z) [Időzóna] > [Dátum/Idő] > [Dátumformátum] elemet ebben a sorrendben.

[Időzóna]

Állítsa be a GMT időeltolódást. Válassza ki a listából a legközelebbi felsorolt helyet. Ha olyan régiót választ ki, amely nyári időszámítást használ, konfigurálja a nyári időszámítás beállításait.

[Dátum/Idő]

Állítsa be a dátumot és az időt arra a helyre, ahol a gépet használja. Ha a Küldés e-mailként műveletet hajtja végre, a készüléken beállított dátum és idő megjelenik a fejlécben.

Érték: Év (2000-2035), Hónap (1-12), Nap (1-31), Óra (0-23), Perc (0-59), Másodperc (0-59)

[Dátumformátum]

Válassza ki az év, hónap és dátum megjelenítési formátumát. Az év nyugati jelöléssel jelenik meg.

Érték: [HH/NN/ÉÉÉÉ], [NN/HH/ÉÉÉÉ], [ÉÉÉÉ/HH/NN]

Hálózat beállítása

A vezetékes hálózat konfigurálása

A készülék hálózati csatolóval van felszerelve, amely kompatibilis az olyan hálózati protokollokkal, mint a TCP/IP (IPv4), TCP/IP (IPv6), NetBEUI és az IPSec. Ez teszi lehetővé a nyomtatást a Windows, a Mac, az UNIX és más platformokon. A konfigurációs módszerek a következők:

Konfigurációs módszer	Leírás
A kapcsolat konfigurálása a készülék kezelőpaneljéről	Használja a vezetékes hálózati beállításokat vagy az opcionális hálózatot a hálózat részletes konfigurálásához a rendszermenüből. ➔ Kérjük, olvassa el az angol nyelvű használati útmutatót.
Kapcsolatok konfigurálása a weboldalon	A felszerelt hálózati illesztőfelületnél a kapcsolat a(z) Embedded Web Server RXparancssal állítható be. A(z) IB-50 esetén a kapcsolat az erre kijelölt weboldalon állítható be. ➔ Embedded Web Server RX User Guide ➔ IB-50 Használati útmutató
A kapcsolat beállítása a(z) IB-50 beállítási segédprogram segítségével	Ez a(z) IB-50CD-jén található telepítő eszköz. Használhatja Windows esetében. ➔ IB-50 Használati útmutató

MEGJEGYZÉS

Ha nem vezetékes (alapértelmezett) hálózati illesztőfelületre szeretne váltani, miután telepítette az opcionális hálózati illesztőkészletet (IB-50) és a vezeték nélküli hálózati illesztőkészletet (IB-37/IB-38/IB-51), válassza ki a kívánt beállítást a(z) [Elsődli. hálózat (kliens)] oldalon.

➔ **Kérjük, olvassa el az angol nyelvű használati útmutatót.**

Az egyéb hálózati beállításokhoz lásd a következőket:

➔ **Kérjük, olvassa el az angol nyelvű használati útmutatót.**

TCP/IP (IPv4) beállítás

MEGJEGYZÉS

Ha megjelenik a felhasználói hitelesítés képernyő, jelentkezzen be olyan felhasználóval, aki jogosult konfigurálni ezt a beállítást. Ha nem ismeri bejelentkezési felhasználónevét vagy jelszavát, forduljon a rendszergazdához.

1 Jelenítse meg a képernyőt.

[System Menu/Counter] gomb > [Rendszer/Hálózat] > [Hálózati] > [Vezetékes hálózat beáll.] > [TCP/IP beállítás] > [IPv4 beállítások]

2 Konfigurálja a beállításokat.

- DHCP-kiszolgáló használatakor
 - [DHCP]: Használat
- Statikus IP-cím használata esetén
 - [DHCP]: Nem használatos
 - [Auto-IP]: Nem használatos
 - [IP-cím]: Írja be a címet.
 - [Alhálózati maszk]: Adja meg az alhálózati maszkot decimális formában (0-tól 255-ig).
 - [Alapért. átjáró]: Írja be a címet.
- Az auto-IP használatakor
 - Írja be a „0.0.0.0” értéket az IP-címbe.
- A DNS-kiszolgáló beállításakor
 - Az alábbi esetekben állítsa be a DNS (Domain Name System) -kiszolgáló IP címét.
 - Az állomásnév használata úgy, hogy a(z) [DHCP] a(z) [Ki] állásba van állítva.
 - Ha a DNS-kiszolgálót olyan IP-címmel használja, amelyet nem automatikusan oszt ki a DHCP.

Válassza a(z) [Automatikus(DHCP)] vagy a(z) [Kézi] lehetőséget. Ha a(z) [Kézi] lehetőséget választotta, adja meg a(z) [Elsődleges szerver] és a(z) [Másodlagos szerver] jelet.

FONTOS

A beállítás módosítása után indítsa újra a hálózatot a rendszermenüből, vagy kapcsolja KI, majd ismét BE a készüléket.

➔ **Kérjük, olvassa el az angol nyelvű használati útmutatót.**

MEGJEGYZÉS

Az IP-címet kérje el a rendszergazdától, és legyen kéznél, amikor konfigurálja ezt a beállítást.

Energiatakarékos funkció

Ha egy bizonyos idő eltelik, miután a készüléket utoljára használták, a készülék alvó módba vált az áramfogyasztás minimalizálása érdekében.

Alvó mód



Ha alvó üzemmódban nyomtatási adatok érkeznek, a készülék automatikusan aktiválódik és elkezd a nyomtatást. Ezenkívül a gép a következő műveletek végrehajtása esetén is aktiválódik:

- Válassza ki a kezelőpanel bármely gombját.
- Érintse meg az érintőpanelt.

Az alvó üzemmódból való visszaállítási idő a következő.

6,0 másodperc vagy kevesebb

Fontos megjegyezni, hogy a környezeti viszonyok, mint például a szellőztetés, a készülék lassabb reagálását válthatják ki.

Automatikus alvó üzemmód

Automatikus alvó üzemmód amely automatikus alvó módba váltja a készüléket, ha azt egy előre megadott ideig nem használják.

Az alvó állapotba lépést megelőző idő a következő.

- 1 perc (alapértelmezett beállítás)

Az előre beállított alvási idő módosításához lásd az alábbi:

➔ [Beállítások konfigurálása - gyorsbeállítás varázsló \(56. oldal\)](#)

Alvó mód szabályai (kivéve az európai modellek esetén)

Beállíthatja, hogy alvó mód működjön-e az egyes funkciókhoz. Amikor a készülék alvó üzemmódba lép, chipkártyák nem ismerhetők fel.

Az alvó mód szabályainak beállításával kapcsolatos további információkért tekintse meg a következőket:

➔ **Kérjük, olvassa el az angol nyelvű használati útmutatót.**

Energiatakarékos visszaállítási szint

Ez a készülék csökkentheti az energiafogyasztást az energiatakarékos módból való visszaállítás során. Az energiatakarékos visszaállítási szinthez a(z) [Teljes visszaállítás], [Normál visszaállítás] vagy a(z) [Energiatakarékos visszaáll.] választható ki. A gyári alapértelmezett állapot a(z) [Normál visszaállítás].

Az energiatakarékos mód beállításával kapcsolatos további információkért tekintse meg a következőket:

➔ [Beállítások konfigurálása - gyorsbeállítás varázsló \(56. oldal\)](#)

➔ **Kérjük, olvassa el az angol nyelvű használati útmutatót.**

Heti időzítő beállításai

Állítsa be a gépet úgy, hogy automatikusan lépjen alvó módba és automatikusan aktiválódjon az egyes napoknál meghatározott időpontokban.

A heti időzítő beállításának használatával kapcsolatos bővebb információt lásd alább:

➔ [Beállítások konfigurálása - gyorsbeállítás varázsló \(56. oldal\)](#)

➔ **Kérjük, olvassa el az angol nyelvű használati útmutatót.**

Kikapcsolási időzítő (európai típusok esetében)

Ha a készüléket alvó módban nem használják, automatikusan kikapcsol. A kikapcsolási időzítő segítségével beállítható a készülék kikapcsolásáig tartó idő.

A kikapcsolásig tartó idő gyári beállítási értéke: 3 nap

➔ **Kérjük, olvassa el az angol nyelvű használati útmutatót.**

Gyorsbeállítási varázsló

Az alábbi beállítások konfigurálhatók a varázsló jellegű képernyőn.

Papírbeállítás

Konfigurálja a nyomtatáshoz használt papírt.

Tételek	Tartalom
Papírkazetta	Papírméret (1-5. kazetta) Papírtípus (1-5. kazetta)
Kézi adagoló	Papírméret Papírtípus

Energiatakarékos beállítás

Konfigurálja az alvó üzemmódot és az alacsony fogyasztású üzemmódot.

Tételek	Tartalom
Alvó üzemmód	Ébresztőóra Alvási szabályok
Visszaállítási mód	Energiatakarékos visszaállítási szint
Heti időzítő	Heti időzítő beállításai Ütemezés ^{*1} Próbálja újra ^{*1} Újrapróbálkozási idők ^{*1} Újrapróbálkozási időköz ^{*1}

*1 Ez az elem akkor jelenik meg, ha a(z) [Heti időzítő] értéke [Be].

Hálózat beállítása

Konfigurálja a hálózati beállításokat.

Tételek	Tartalom
Hálózat	Hálózatválasztás ^{*1} WIFI ^{*2} DHCP ^{*3} IP-cím ^{*4} Alhálózati maszk ^{*4} Alapértelmezett átjáró ^{*4}

*1 Ez a funkció akkor jelenik meg, ha az opcionális vezeték nélküli hálózati illesztőkészlet (IB-37/IB-38) telepítve van.

*2 Ez a funkció akkor jelenik meg, ha a hálózatválasztás beállítása [Wi-Fi].

*3 Ez a funkció akkor jelenik meg, ha a hálózatválasztás beállítása [Vezetékes hálózat].

*4 Ez a funkció nem jelenik meg, ha a DHCP beállítása [Be].

Biztonsági beállítások

Adja meg a biztonsági szintet a biztonsági gyorsbeállítással.

Értesítés beállítása

Állítsa be, hogy a panel jelezen-e, hogy közeledik a fogyóeszközök cseréjének ideje.

Beállítások konfigurálása - gyorsbeállítás varázsló

MEGJEGYZÉS

Ha megjelenik a felhasználói hitelesítés képernyő, jelentkezzen be olyan felhasználóval, aki jogosult konfigurálni ezt a beállítást. Ha nem ismeri bejelentkezési felhasználónevét vagy jelszavát, forduljon a rendszergazdához.

1 Jelenítse meg a képernyőt.

[System Menu/Counter] gomb > [Gyorsbeállítás varázsló]

2 Válasszon ki egy funkciót.

3 Konfigurálja a beállításokat.

Indítsa el a varázslót. Kövesse a képernyőn megjelenő utasításokat a beállítások konfigurálásához.

MEGJEGYZÉS

Ha nehézségeket tapasztal a beállítások konfigurálásakor, olvassa el a következőket:

➔ [Súgó képernyő \(46. oldal\)](#)

[Kilépés]

Kilép a varázslóból. Az eddig konfigurált beállítások érvényesek.

[Vissza]

Visszalép az előző elemre.

[Kihagyás >>]

Tovább lép a következő elemre az aktuális elem beállítása nélkül.

[Tovább >]

Tovább lép a következő képernyőre.

[< Vissza]

Visszalép az előző képernyőre.

[Kész]

Regisztrálja a beállításokat, és lépjen ki a varázslóból.

A szoftver telepítése

A nyomtató funkció használatához töltsse le és telepítse a szükséges szoftvert a letöltési központból.

Publikált szoftver (Windows)

Szoftver	Leírás	Ajánlott szoftver
Printing System Driver	Ez az illesztőprogram lehetővé teszi a számítógépen tárolt fájlok nyomtatását. Egy illesztőprogram több leíró nyelvet (PCL, XL, KPDLL stb.) támogat. Ez a nyomtató illesztőprogram teszi lehetővé a készülék összes funkciójának kihasználását. Ez az illesztőprogram használható PDF fájlok létrehozására.	○
KPDL mini-driver/PCL minidriver	Ez egy Microsoft MiniDriver, amely a PCL és a KPDL formátumot támogatja. A készülék funkciói és opciói között vannak olyan korlátozások, amelyek csak ezzel az illesztőprogrammal használhatók.	—
NETWORK PRINT MONITOR	Ez egy olyan segédprogram, amelynek segítségével a készülék figyelemmel kísérhető a hálózaton.	—
Status Monitor 5	Ez egy olyan segédprogram, amely figyelemmel kíséri a nyomtató állapotát és folyamatos jelentés készítő funkciót biztosít.	○
Network Tool for Direct Printing	Ezt teszi lehetővé PDF nyomtatását Adobe Acrobat/Reader elindítása nélkül.	—
FONTS	Ezek a kijelző-betűtípusok, amelyek lehetővé teszik a készülék számára a szoftveralkalmazások beépített betűtípusainak használatát.	○
Quick Network Setup Tool	A gép hálózati (vezetékes LAN) beállításainak konfigurálására szolgáló eszköz.	—
Wi-Fi Setup Tool	A készülék vezeték nélküli hálózati (vezeték nélküli LAN) beállításainak konfigurálására szolgáló eszköz.	—

MEGJEGYZÉS

- A Windows rendszer alatt történő telepítést csak olyan felhasználó végezheti, aki rendszergazdaként van bejelentkezve.

A számláló ellenőrzése

Ellenőrizze a kinyomtatott és beolvasott lapok számát.

1 Jelenítse meg a képernyőt.

[System Menu/Counter] gomb > [Számláló]

2 Ellenőrizze a számlálót

További előkészületek a rendszergazda számára

Rendszergazdai jogosultságok áttekintése

Ezt a gépet két alapértelmezett felhasználóval szállítjuk, az egyik gépadminisztrátori, a másik pedig rendszergazdai jogosultságokkal rendelkezik. A gépadminisztrátori jogosultsággal rendelkező felhasználó és a rendszergazdai jogosultsággal rendelkező felhasználó konfigurálhatja a gép fontos beállításait. A jogosultságok közötti különbségek a következők:

Felhasználó gépadminisztrátori jogosultságokkal

Ez a felhasználó konfigurálhatja a termék hálózati beállításait, biztonsági beállításait, például a felhasználói regisztrációt és a készülék biztonsági szintjét.

➔ **Kérjük, olvassa el az angol nyelvű használati útmutatót.**

Rendszergazdai jogosultságokkal rendelkező felhasználó

Ez a felhasználó konfigurálhatja a termék hálózati beállításait és biztonsági beállításait, például a felhasználói regisztrációt. Ez a felhasználó nem tudja beállítani a gép biztonsági szintjét.

Jelentkezzen be gépadminisztrátorként vagy rendszergazdaként

A gépadminisztrátori jogosultságokkal rendelkező felhasználónak vagy a rendszergazdai jogosultságokkal rendelkező felhasználónak be kell jelentkeznie a termék fontos beállításainak, például a hálózati beállítások és a biztonsági beállítások konfigurálásához. A gyári alapértelmezett bejelentkezési felhasználónév és bejelentkezési jelszó az alábbi.

Gépadminisztrátor

Felhasználónév	DeviceAdmin
Bejelentkezési felhasználónév	4500
Bejelentkezési jelszó	4500

Rendszergazda

Felhasználónév	Admin
Bejelentkezési felhasználónév	Admin
Bejelentkezési jelszó	xxxxxxxxxx (sorozatszám) ➔ A készülék sorozatszámának ellenőrzése (2. oldal)

FONTOS

A biztonság érdekében ne felejtse el megváltoztatni a gyári alapértelmezett felhasználónevet, bejelentkezési felhasználónevet és bejelentkezési jelszót. Ezenkívül rendszeresen időközönként módosítsa jelszavát.

➔ **Kérjük, olvassa el az angol nyelvű használati útmutatót.**

Embedded Web Server RX

Ha a készülék a hálózatra csatlakozik, a(z) Embedded Web Server RX. használatával különféle beállításokat konfigurálhat. Ez a szakasz ismerteti a(z) Embedded Web Server RX, elérési módját, valamint a biztonsági beállítások és az állomásnév módosításának lehetőségét.

➔ Embedded Web Server RX User Guide

MEGJEGYZÉS

A(z) Embedded Web Server RX oldalak funkcióinak teljes eléréséhez meg kell adnia a felhasználónevet és a jelszót, majd be kell jelentkeznie. Az előre meghatározott rendszergazdai jelszó megadásával a felhasználó hozzáférhet az összes oldalhoz, beleértve a dokumentumfiókot és a navigációs menü beállításait is.

A(z) Embedded Web Server RX programban a rendszergazda és az általános felhasználó által konfigurálható beállítások az alábbiak.

Beállítás	Leírás	Rendszergazda	Általános felhasználó
Készülékinformáció/Távoli művelet	A készülék felépítése ellenőrizhető.	Igen	Igen
Job Status	Az eszközinformációkat jeleníti meg, beleértve a nyomtatási és lapolvasási feladatokat, a tárolási feladatokat, az ütemezett feladatokat és a feladatnapló előzményeket.	Igen	Igen
Dokumentumfiók	Dokumentumfiók hozzáadása vagy törlése, illetve dokumentumok törlése a dokumentumfiókokból. A bejelentkezett felhasználó a felhasználó jogosultságaitól függően bizonyos beállításokat nem konfigurálhat.	Igen	Igen
Device Settings	A készülék speciális beállításainak konfigurálása.	Igen	Nem
Function Settings	A speciális funkciók konfigurálása.	Igen	Nem
Network Settings	A hálózati beállítások konfigurálása.	Igen	Nem
Security Settings	A biztonsági funkciók konfigurálása.	Igen	Nem
Management Settings	A speciális kezelési beállítások konfigurálása.	Igen	Nem

Hozzáférés az alábbihoz: Embedded Web Server RX

1 Jelenítse meg a képernyőt.

1 Indítsa el a webböngészőt.

2 A címsávba írja be a készülék IP-címét vagy az állomásnevet.

A készülék IP-címének és állomásnevének ellenőrzéséhez kattintson az alábbi elemre az alábbi sorrendben.

[Feladatok] a kezdőképernyőn > [Eszközinformációk] > [Azonosítás/Vezetékes hálózat]

Példa: `https://10.180.81.1` (/IP-cím esetén)

`https://MFP001` (ha az állomásnév „MFP001”)

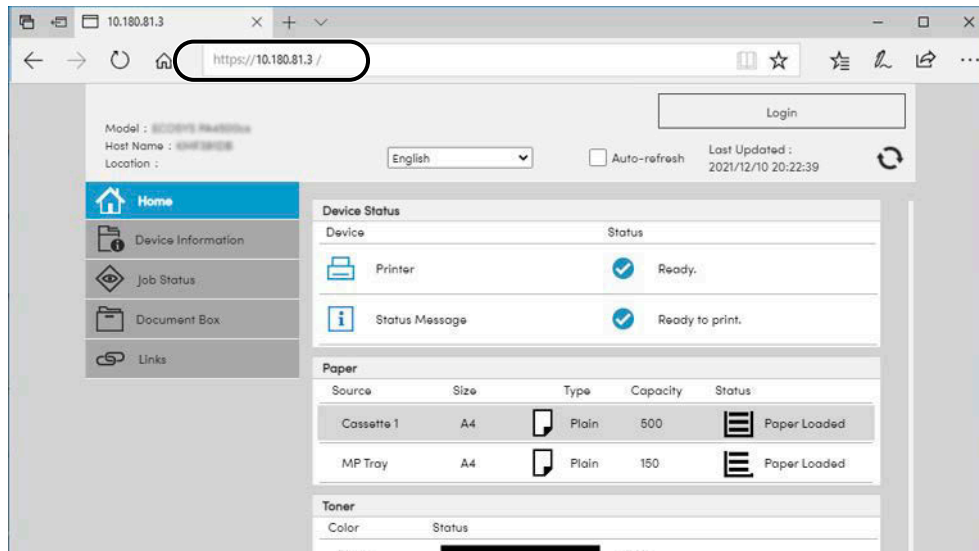

A weboldal alapvető információkat jelenít meg a készülékre és a(z) Embedded Web Server RX programra, valamint azok aktuális állapotára vonatkozóan.

MEGJEGYZÉS

Ha a(z) "There is a problem with this website's security certificate. (Probléma akadt ennek az oldalnak a biztonsági tanúsítványával)" jelenik meg, konfigurálja a tanúsítványt.

➔ **Embedded Web Server RX User Guide**

A műveletet a tanúsítvány konfigurálása nélkül is folytathatja.

2 Konfigurálja a beállításokat.

Válasszon ki egy kategóriát a képernyő bal oldalán található navigációs sávból.

MEGJEGYZÉS

A(z) Embedded Web Server RX oldalak funkcióinak teljes eléréséhez meg kell adnia a felhasználónevet és a jelszót, majd be kell jelentkeznie. Az előre meghatározott rendszergazdai jelszó megadásával a felhasználó hozzáférhet az összes oldalhoz, beleértve a dokumentumfiókot és a navigációs menü beállításait is.

A biztonsági beállítások módosítása

1 Jelenítse meg a képernyőt.

- 1 Indítsa el a webböngészőt.
- 2 A címsávba írja be a készülék IP-címét vagy az állomásnevet.
A készülék IP-címének és állomásnevének ellenőrzéséhez kattintson az alábbi elemre az alábbi sorrendben.
[Feladatok] a kezdőképernyőn > [Eszközinformációk] > [Azonosítás/Vezetékes hálózat]
- 3 Jelentkezzen be rendszergazdai jogosultságokkal.

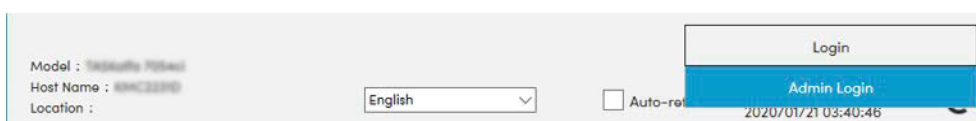

- 4 Kattintson a(z) [Security Settings] elemre

2 Konfigurálja a beállításokat.

A(z) [Security Settings] menüben válassza ki a konfigurálandó beállítást.

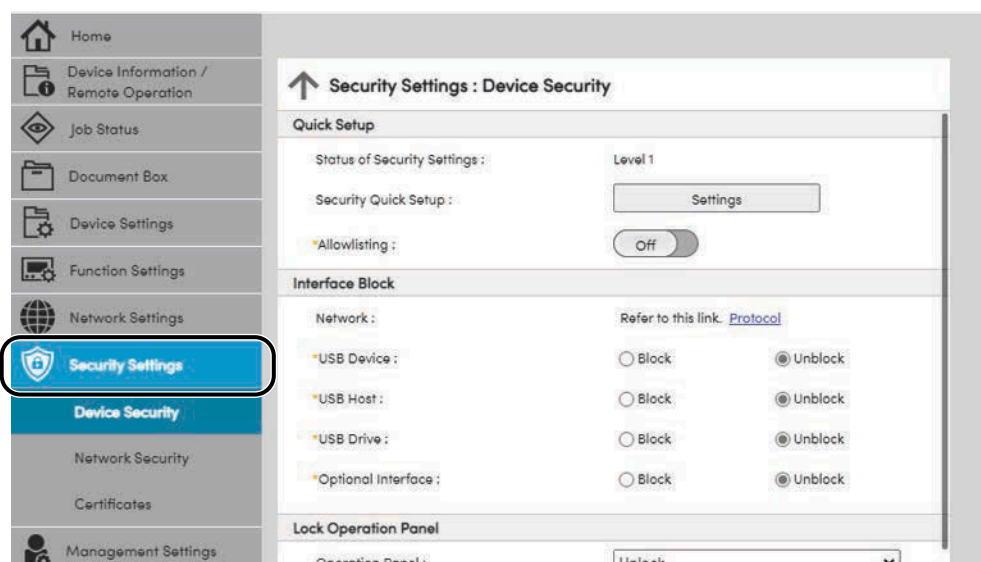

MEGJEGYZÉS

A tanúsítványok beállításaira vonatkozó részleteket lásd lent:

➔ **Embedded Web Server RX User Guide**

Az eszközinformációk módosítása

1 Jelenítse meg a képernyőt.

- 1 Indítsa el a webböngészőt.
- 2 A címsávba írja be a készülék IP-címét vagy az állomásnevet.
A készülék IP-címének és állomásnevének ellenőrzéséhez kattintson az alábbi elemre az alábbi sorrendben.
[Feladatok] a kezdőképernyőn > [Eszközinformációk] > [Azonosítás/Vezetékes hálózat]
- 3 Jelentkezzen be rendszergazdai jogosultságokkal.

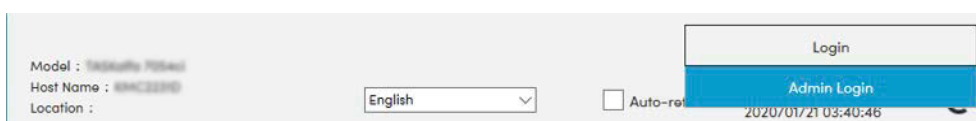

- 4 Kattintson a(z) [System] elemre a(z) [Device Settings] menüben.

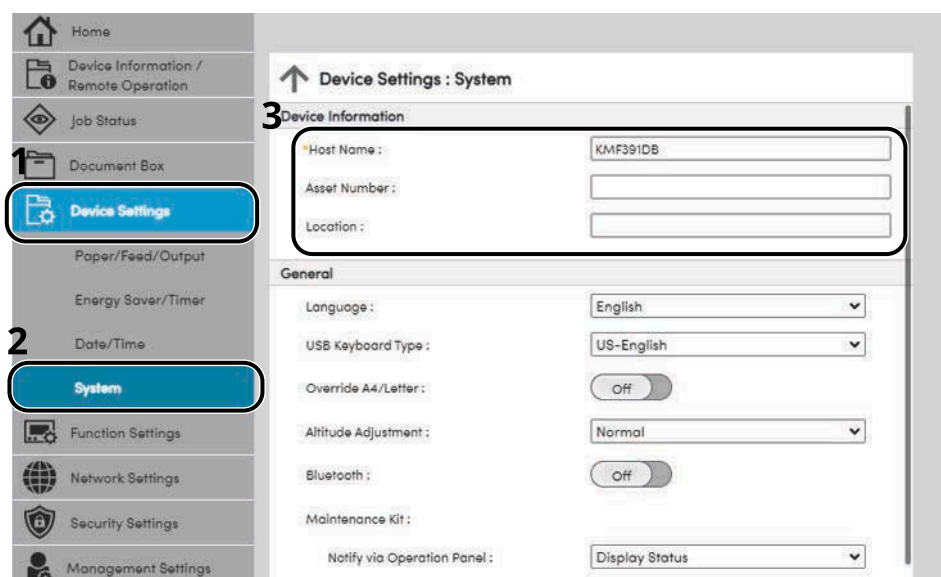

2 Adja meg az állomás nevét.

Írja be az eszközinformációkat, majd kattintson a(z) [Submit] elemre.

✓ FONTOS

A beállítás módosítása után indítsa újra a hálózatot, vagy kapcsolja KI, majd BE a készüléket. A hálózati csatlakozókártya újraindításához kattintson a(z) [Reset] elemre a(z) [Management Settings] menüben, majd kattintson a(z) [Restart Network] lehetőségre a(z) "Restart" menüben.

SMTP és e-mail beállítások

Az SMTP beállítások konfigurálásával a készülék által beolvasott képek elküldhetők e-mail mellékletekként, illetve e-mailes értesítések küldhetők a feladatok elvégzéséről. A funkció csak akkor használható, ha a készülék csatlakoztatva van egy SMTP protokollt használó levelezőkiszolgálóhoz.

Ezenfelül konfigurálja az alábbiakat.

SMTP beállítások

"SMTP Protocol" és "SMTP Server Name" a(z) "SMTP" elemben

A feladó címe, amikor a készülék e-mailt küld

"Sender Address" itt: "E-mail Send Settings"

Az e-mailek méretét korlátozó beállítás

"E-mail Size Limit" itt: "E-mail Send Settings"

Az alábbi lépések leírják, hogyan lehet megadni az SMTP-beállításokat.

1 Jelenítse meg a képernyőt.

Megjeleníti az SMTP protokoll képernyőt.

1 Indítsa el a webböngészőt.

2 A címsávba írja be a készülék IP-címét vagy az állomásnevet.

A készülék IP-címének és állomásnevének ellenőrzéséhez kattintson az alábbi elemre az alábbi sorrendben.

[Feladatok] a kezdőképernyőn > [Eszközinformációk] > [Azonosítás/Vezetékes hálózat]

3 Jelentkezzen be rendszergazdai jogosultságokkal.

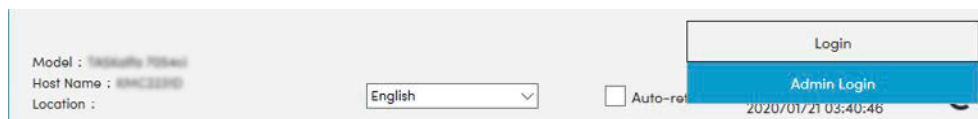

- 4 Kattintson a(z) [Protocol] elemre a(z) [Network Settings] menüben.

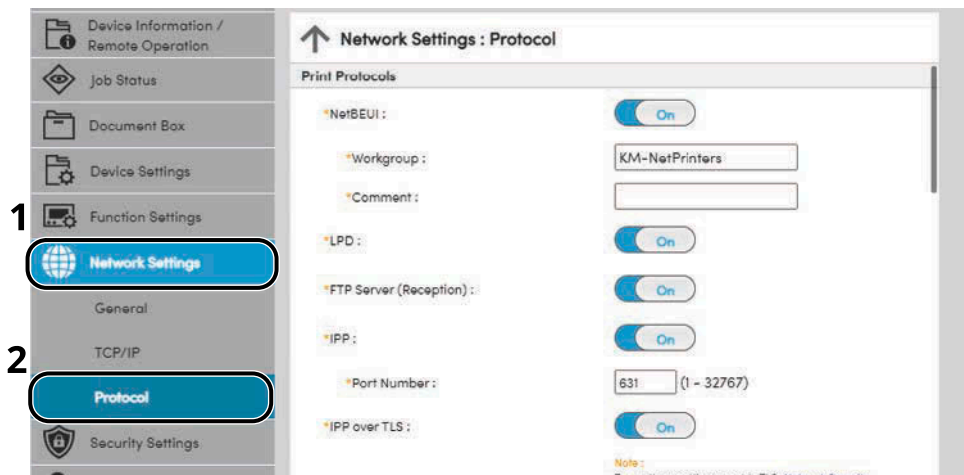

2 Konfigurálja a beállításokat.

Állítsa a(z) "SMTP (E-mail TX)" elemet erre: [On] a(z) "Send Protocols" elemben.

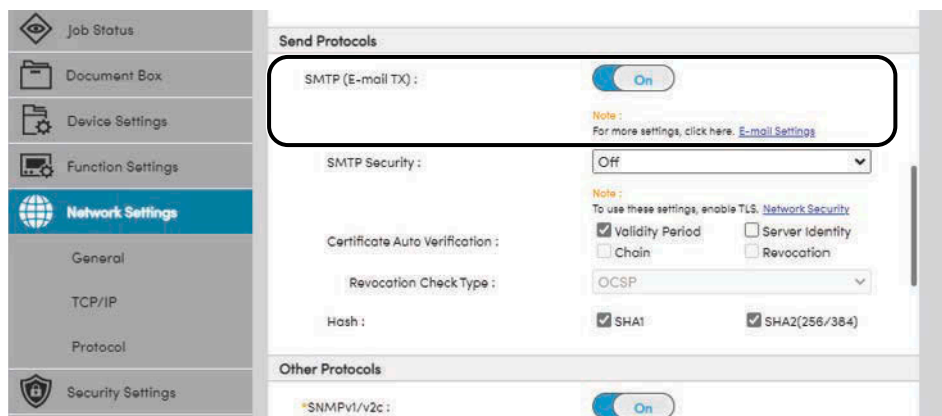

3 Jelenítse meg a képernyőt.

Megjeleníti az E-mail beállítások képernyőt.

Kattintson a(z) [E-mail] elemre a(z) [Function Settings] menüben.

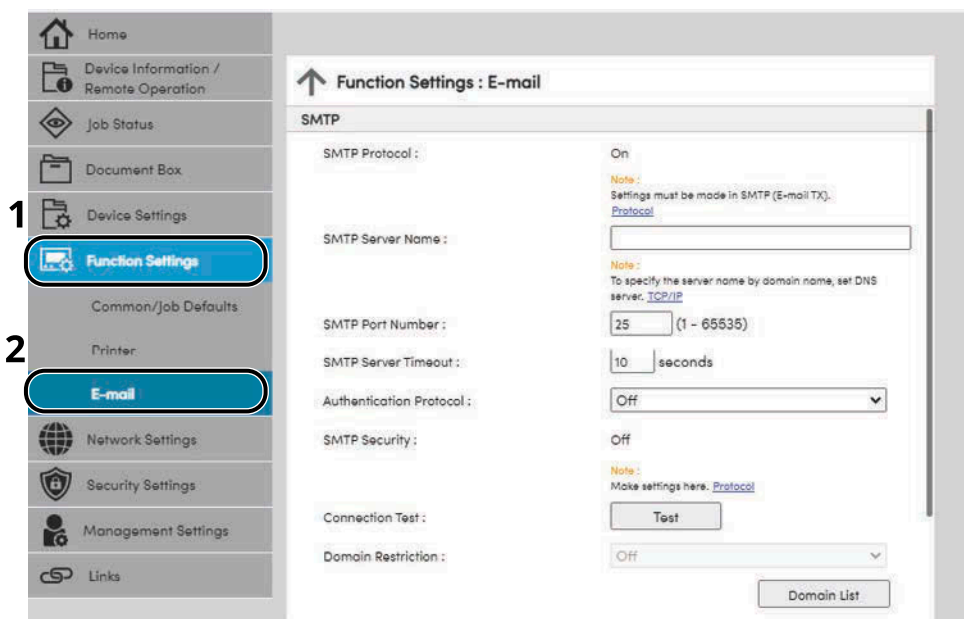

4 Konfigurálja a beállításokat.

Adja meg a(z) "SMTP" és a(z) "E-mail Send Settings" elemet.

SMTP

Ennek beállítása szükséges az e-mail küldéséhez a készülékről.

[SMTP Protocol]

Megjeleníti az SMTP protokoll képernyőt. Ellenőrizze, hogy a(z) [SMTP Protocol] beállítása [On]. Ha a(z) [Off] be van állítva, kattintson a(z) [Protocols] elemre, és állítsa az SMTP protokollt a(z) [On] elemre.

[SMTP Server Name]

Írja be az SMTP-szerver IP-címét vagy állomásnevét. Adja meg a tételeket.

[SMTP Port Number]

Adja meg az SMTP-hez használandó portszámot. Az alapértelmezett portszám 25.

[SMTP Server Timeout]

Állítsa be az időtúllépés előtti várakozási időt másodpercben.

[Authentication Protocol]

Az SMTP hitelesítés használatához adja meg a felhasználói információkat.

[Connection Test]

E-mail küldése nélkül teszteli a megfelelő működést a beállítások alatt.

[Domain Restrictions]

A tartományok korlátozásához kattintson a(z) [Domain List] lehetőségre, és válassza ki az engedélyezendő és az elutasítandó címek tartományneveit. A korlátozás e-mail cím alapján is meghatározható.

POP3

Nem kell beállítania az elemeket, ha csak az e-mail küldés funkciót használja a készüléken. Állítsa be az elemeket, ha engedélyezni szeretné az e-mailek fogadását a készüléken.

➔ **Embedded Web Server RX User Guide**

E-mail küldés beállításai

[E-mail Size Limit]

Adja meg az elküldhető e-mail maximális méretét kilobájtban. Ha egy e-mail mérete ezt az értéket meghaladja, hibaüzenet jelenik meg, és az e-mail küldése megszakad. Használja ezt a beállítást, ha az SMTP-szerverhez E-mail méretkorlátozása opciót állított be. Ha nem, a 0 (nulla) érték megadásával engedélyezheti a korlátlan méretű e-mailek küldését.

[Sender Address]

Meghatározható a feladó címe, amelyre a készülék e-maileket küld, mint pl. a készülék rendszergazdája, így a válasz vagy a sikertelen kézbesítési jelentés arra az e-mail címre érkezik, és nem a készülékre. A feladócímet megfelelően kell megadni az SMTP-hitelesítéshez. A feladói cím maximális hosszúsága 256 karakter lehet. Adja meg a tételeket.

[Signature]

Írja be az aláírást. Az aláírás egy szabad formátumú szöveg, amely az e-mail törzsének végén fog megjelenni. Gyakran használják a gép további azonosítására. Az aláírás maximális hosszúsága 512 karakter lehet.

[Function Default]

Módosítsa a funkció alapértelmezett beállításait a(z) [Customize Status Display] oldalon.

5 Kattintson a(z) [Submit] elemre

3 Felkészülés a használatra

Papír betöltése

Papír betöltése

Töltsön be papírt a kazettákba és a kézi adagolótálcába.

Az egyes kazetták papíradagolási módjait lásd az alábbi oldalon.

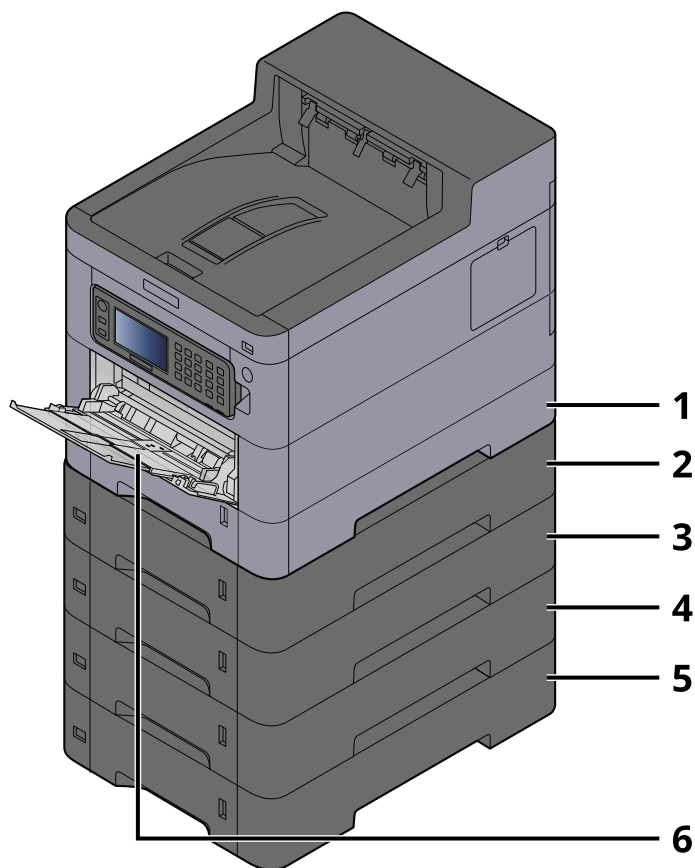

1 1. kazetta

➔ [A kazetták betöltése \(73. oldal\)](#)

2 2. kazetta

➔ [A kazetták betöltése \(73. oldal\)](#)

3 3. kazetta

➔ [A kazetták betöltése \(73. oldal\)](#)

4 4. kazetta

➔ [A kazetták betöltése \(73. oldal\)](#)

5 5. kazetta

➔ [A kazetták betöltése \(73. oldal\)](#)

6 Kézi adagoló

➔ [Papír betöltése a kézi adagolóba \(77. oldal\)](#)



MEGJEGYZÉS

- A tárolható lapok száma a környezettől és a papírtípustól függően (vastagság) változik.
 - Ne használjon tintasugaras nyomtatóba való vagy a felületén speciális bevonattal ellátott papírt. (Ez hibákhoz, például papírelakadáshoz vezethet.)
 - Ha jobb minőségű színes nyomatokat szeretne, használjon színes nyomtatáshoz készült papírt.
-

A papír betöltésével kapcsolatos óvintézkedések

Amikor új papírcsomagot bont ki, betöltés előtt az alábbiak szerint könnyedén pörgesse át a köteget, hogy a lapok szétváljanak.

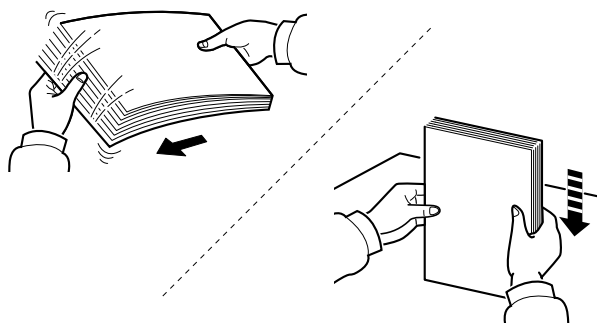

Pörgesse át a lapokat, majd ütögesse a köteget egy sima felülethez. Ezenfelül tartsa szem előtt az alábbi pontokat.

- A hajtogatott vagy felkunkorodó papírt betöltés előtt simítsa ki. Az összehajtott vagy meggyűrődött papír papírelakadást eredményezhet.
- A felnyitott papírköteget ne tegye ki magas hőmérsékletnek és páratartalomnak, mert ez gondot okozhat. A kézi adagolótálcák vagy kazetták betöltése után tegyen vissza minden fennmaradó papírlapot a csomagolásába.
- Ha a készüléket hosszabb időn át nem használja, vegye ki a papírt a kazettákból, és tegye vissza az eredeti csomagolásába, hogy a papírt megóvja a nedvességtől.

✓ FONTOS

Ha használt papírra nyomtat (amelyre korábban már készült nyomat), ne használjon egymáshoz tűzött vagy kapcsolt papírt. Az ilyen papír kárt tehet a készülékben, és gyenge képminőséghez vezethet.

💡 MEGJEGYZÉS

Ha speciális papírt használ (például fejléces papírt, lyukas papírt, vagy olyan papírt, amelyen előnyomat található, például logó vagy vállalatnév), olvassa el az alábbiakat:

➔ **Kérjük, olvassa el az angol nyelvű használati útmutatót.**

A kazettákban elérhető papírspecifikációk

A szabványos kazettákba normál papír, újrahasznosított papír vagy színes papír tölthető. Az alábbiakban látható az egyes kazettákba tölthető lapok száma.

Papírkazetta	Kapacitás
1. kazetta	550 lap (75 g/m ²)
2. kazetta a következőre: 5	550 lap (sima papír: 75 g/m ²)

A támogatott papírméretekre vonatkozó részleteket lásd alább:

➔ **Kérjük, olvassa el az angol nyelvű használati útmutatót.**

MEGJEGYZÉS

A5 és A6 méretű papír nem tölthető be a 2-5. kazettába. (A5-R méret állítható)

A papírtípusra vonatkozó beállításokat lásd lent:

➔ **Kérjük, olvassa el az angol nyelvű használati útmutatót.**

FONTOS

- A(z) 1-től 5 -ig terjedő kazettákba 60-220 g/m² papír fér bele.
- Ha 106 g/m² vagy nagyobb súlyú papírt használ, a papírtípust állítsa Vastag értékre, és állítsa be a használt papír súlyát.

A kazetták betöltése

- 1 Húzza ki teljesen a kazettát a gépből.

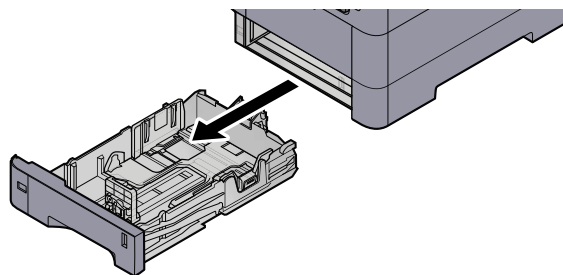

MEGJEGYZÉS

A kazetta kihúzásakor támassza azt meg biztonságosan, nehogy kiessen.

- 2 Állítsa be a kazetta méretét.

- 1 A papír helyzetét állítsa be a kazetta bal és jobb oldalán található papírszélesség-vezetők használatával. Nyomja meg a papírszélesség állító fület, és a vezetőket csúsztassa a kívánt papírszélességhez.

A papírméretetek fel vannak tüntetve a kazettán.

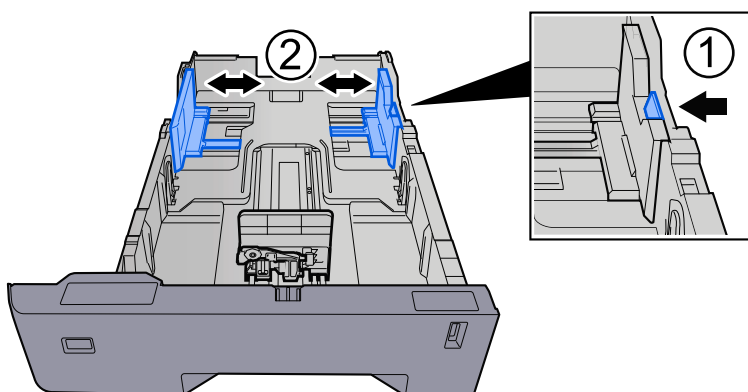

- 2 A papírhosszúság-vezetőt állítsa a kívánt papírhosszúsághoz. Nyomja meg a papírhosszúság állító fület, és a vezetőket csúsztassa a kívánt papírszélességhez.

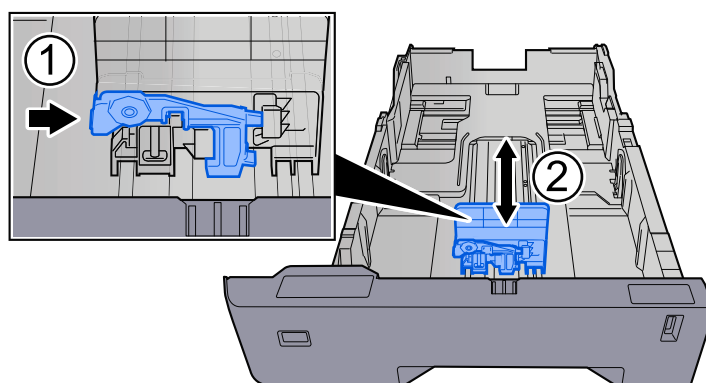

- 3 A méretválasztó tárcsát fordítsa a használt papír méretének megfelelő állásba, amely a papírméter ablakban látható.

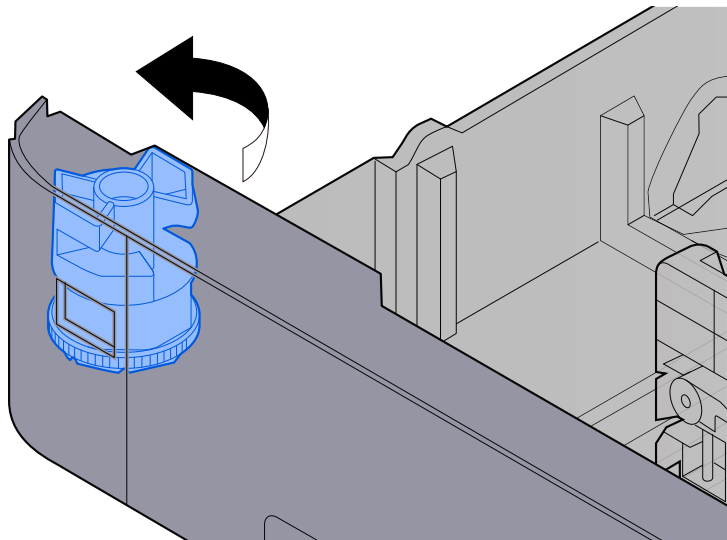

 **MEGJEGYZÉS**

Állítsa a mérettárcsát az egyéb értékre, ha a normál mérettől eltérő papírt szeretne használni. Ebben az esetben be kell állítani a papírméretet a kezelőpanelről.

➔ [A papírméret és papírtípus kiválasztása \(80. oldal\)](#)

3 Helyezzen be papírt.

- 1 A papírelakadás és a ferde behúzás elkerülése érdekében pörgesse át a lapokat, majd ütögesse a köteget egy sima felülethez.
- 2 Töltse be a papírt a kazettába.

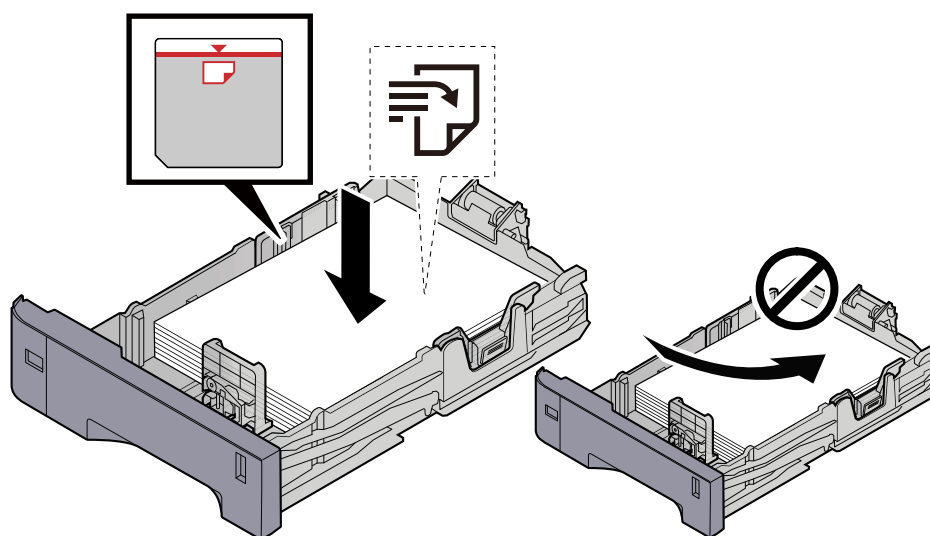

✓ **FONTOS**

- A papírt nyomtatási oldalával felfelé helyezze be.
 - Miután kivette az új papírt a csomagolásból, pörgesse át a lapokat, és csak azután töltsé be a kazettákba.
➔ [A papír betöltésével kapcsolatos óvintézkedések \(71. oldal\)](#)
 - Betöltés előtt ellenőrizze, hogy a papír nincs-e felkunkorodva vagy hajtogatva. Az összehajtott vagy meggyűrődött papír papírelakadást eredményezhet.
 - Ellenőrizze, hogy a betöltött papír nem lépi-e túl a szintjelzést (lásd az alábbi ábrát).
 - Ha a papírt a papírhosszúság- és a papírszélesség-vezető beállítása nélkül tölti be, a papír meggyűrődhet vagy elakadhat.
-

4 Óvatosan tolja vissza a kazettát.

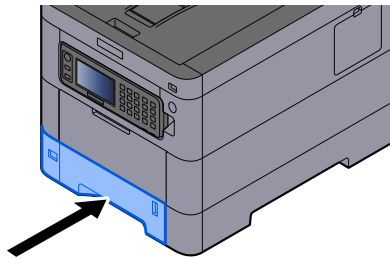

 **MEGJEGYZÉS**

A kazetta elejének jobb oldalán egy papírmérő található. A kijelző felfelé és lefelé változik, hogy megfeleljen a fennmaradó papírmennyiségnek.

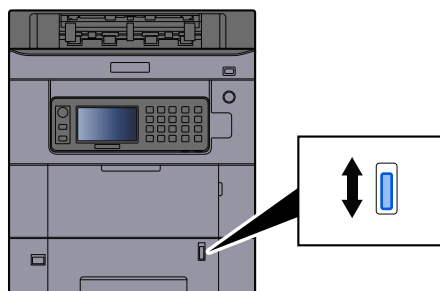

5 A kezelőpanel használatával határozza meg a kazettába betöltött papír típusát.

➔ [A papírméret és papírtípus kiválasztása \(80. oldal\)](#)

A kézi adagolóban elérhető papírspecifikációk

Legfeljebb 100 normál papírlap (64 g/m^2) helyezhető a kézi adagolóba.

A támogatott papírméretekre vonatkozó részleteket lásd alább:

➔ **Kérjük, olvassa el az angol nyelvű használati útmutatót.**

A papírtípusra vonatkozó beállításokat lásd lent:

➔ **Kérjük, olvassa el az angol nyelvű használati útmutatót.**

Speciális papírra történő nyomtatáshoz feltétlenül a kézi adagolót használja.

FONTOS

- Ha 106 g/m^2 vagy nagyobb súlyú papírt használ, a papírtípust állítsa Vastag értékre, és állítsa be a használt papír súlyát.
-

A kézi adagoló kapacitása az alábbi:

- Normál papír (64 g/m^2), újrahasznosított vagy színes papír: 100 lap
 - Vastag papír (209 g/m^2): 15 lap
 - Vastag papír (157 g/m^2): 30 lap
 - Vastag papír ($104,7 \text{ g/m}^2$): 50 lap
 - Hagaki (Cardstock): 30 lap
 - Boríték DL, Boríték C5, Boríték #10, Boríték #9, Boríték #6 3/4, Boríték Monarch, Youkei 4, Youkei 2: 5 lap
 - Bevont: 30 lap
-

MEGJEGYZÉS

- Ha egyedi méretű papírt tölt be, adja meg a papír méretét az alábbiak szerint:
 - ➔ **Kérjük, olvassa el az angol nyelvű használati útmutatót.**
-

Papír betöltése a kézi adagolóba

1 Nyissa ki a kézi adagolót

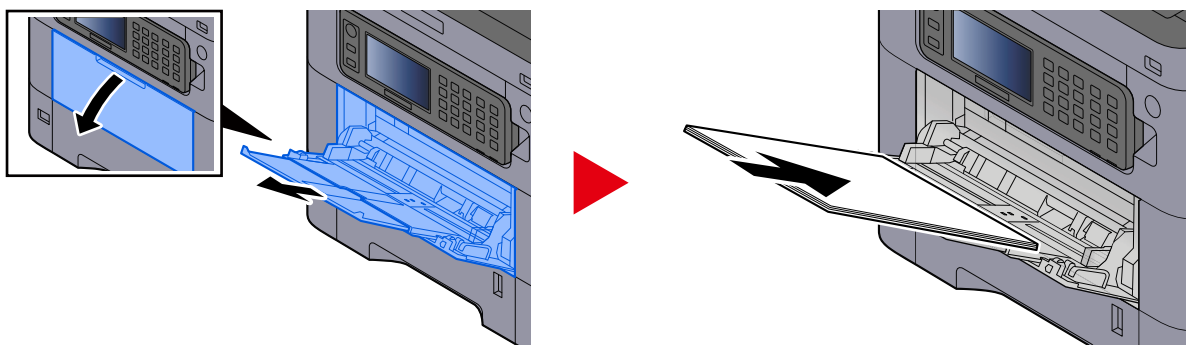

2 Állítsa be a kézi adagoló méretét.

A papírméretet fel vannak tüntetve a kézi adagolón.

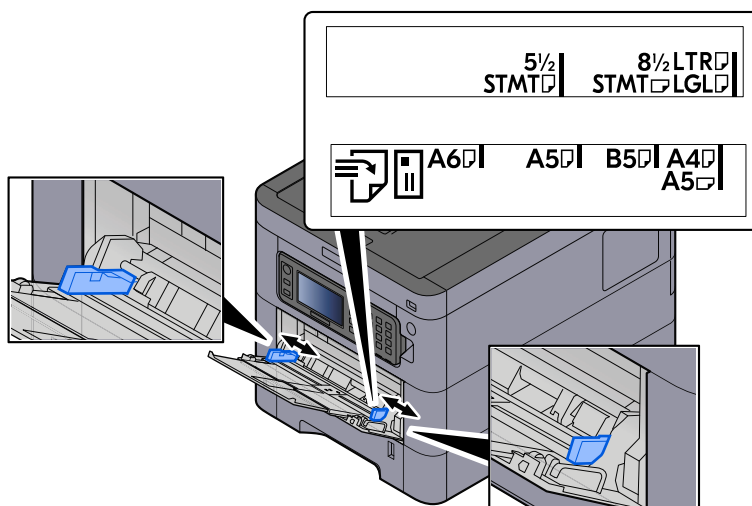

3 Helyezzen be papírt.

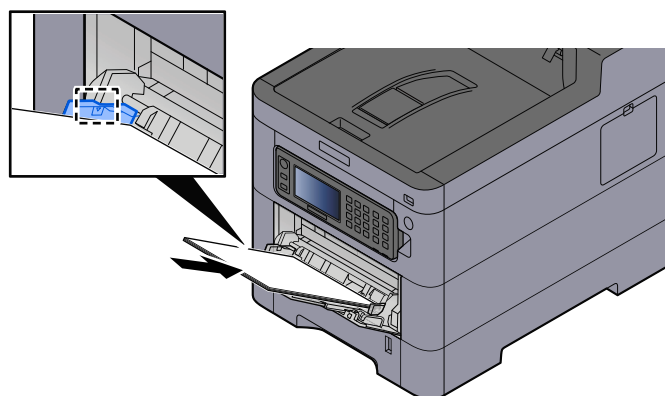

Helyezze a papírt a papírszélesség-vezetők mentén ütközésig a tálcába.

Miután kivette az új papírt a csomagolásból, pörgesse át a lapokat, és csak azután töltse be a kézi adagolóba.

➔ [A papír betöltésével kapcsolatos óvintézkedések \(71. oldal\)](#)

✔ FONTOS

- A papír betöltésekor ügyeljen arra, hogy a nyomtatási oldala felfelé nézzen.
- A gyűrött papírt használat előtt ki kell simítani.
- Amikor papírt tölt a kézi adagolóba, a papír betöltése előtt ellenőrizze, hogy az előző feladatból nem maradt papír az adagolóban. Ha a kézi adagolóban kevés papír maradt, és fel szeretné tölteni, először távolítsa el a maradék papírt a z adagolóból, majd az új papírral együtt helyezze vissza az adagolóba.
- Ha rés van a papír és a papírszélesség vezetőik között, igazítsa a vezetőket a papír méretének megfelelőre, hogy elkerülje a ferde adagolást és papírelakadást.
- Győződjön meg arról, hogy a betöltött papír nem lépi túl a betöltési határértékeket.

Amikor borítékot vagy kartonpapírt tölt be a kézi adagolóba, a papírt a nyomtatandó oldalával felfelé helyezze be. A nyomtatás folyamatát lásd a nyomtató illesztőprogram felhasználói utasításában.

➔ **Printing System Driver User Guide**

Példa: Címek nyomtatásakor.

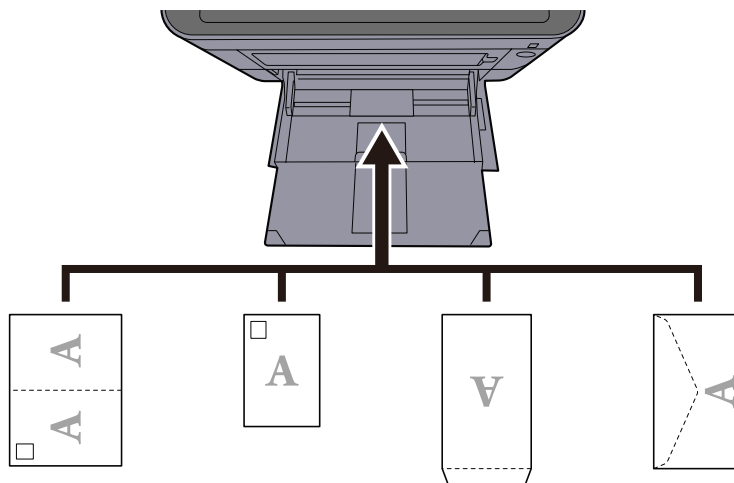

✔ FONTOS

- Használj kibontott oufuku hagakit (visszaküldő képeslap).
- A boríték betöltésének módja (irány és elhelyezkedés) a boríték típusától függ. Győződjön meg róla, hogy megfelelően töltötte-e be, ellenkező esetben előfordulhat, hogy a nyomtatás rossz irányba vagy rossz oldalra történik.

📌 MEGJEGYZÉS

Ha borítékot helyez a kézi adagolóba, a boríték típusának kiválasztásához lásd az alábbi:

➔ **Kérjük, olvassa el az angol nyelvű használati útmutatót.**

4 A kezelőpanel használatával határozza meg a kézi adagolóba betöltött papír típusát.

➔ [A papírméret és papírtípus kiválasztása \(80. oldal\)](#)

A papírméret és papírtípus kiválasztása

Az 1. kazetta, a kézi adagoló és az opcionális adagoló (2-5 kazetta) alapértelmezett papírméret beállítása „A4”, és az alapértelmezett papírtípusa „Normál”. A kazettákban használandó papírtípus módosításához adja meg a papírméret és a papírtípus beállításokat.

Kazetta - papírméret és papírtípus

[Papírméret]

Tétel	Leírás
[Metrikus]	<p>Válasszon a metrikus sorozat szabványos méreteiből.</p> <p>Érték (1. kazetta) [A4], [A5-R], [A5], [A6], [B5], [B6], [Folio], [216.0mm×340.0mm]</p> <p>Érték (2-5. kazetta) [A4], [A5-R], [A6], [B5], [Folio], [216.0mm×340.0mm]</p>
[Hüvelyk]	<p>Válasszon a hüvelyk sorozat szabványos méretéből.</p> <p>Érték (1. kazetta) [Letter], [Legal], [Statement-R], [Statement], [Executive], [OficioII]</p> <p>Érték (2-5. kazetta) [Letter], [Legal], [Statement-R], [Executive], [OficioII]</p>
[Egyéb]	<p>Válasszon a speciális normál méretek és az egyedi méretek közül. Csak akkor állítsa be, ha a kazetta méretválasztó tárcsája „Other (Egyéb)” beállításon van.</p> <p>Érték (1. kazetta) [16K], [ISO B5], [egyéni]</p> <p>Érték (2-5. kazetta) [16K], [ISO B5], [Boríték #10], [Boríték #9], [Boríték #6], [Monarch boríték], [Boríték DL], [Boríték C5], [Youkei 2], [Youkei 4], [Nagagata 3], [Nagagata 4], [Younaga 3], [egyéni]</p>

[Papírtípus]

Érték (1. kazetta)

[Normál], [Fólia], [Durva], [Pergamen], [Újrahaszn.], [Előnyomott], [Bond], [Színes], [Előlyuk.], [Fejléces], [Vastag], [Jó minőségű], [egyéni]

Érték (2-5. kazetta)

[Normál], [Durva], [Pergamen], [Címke], [Újrahaszn.], [Előnyomott], [Bond], [Színes], [Előlyuk.], [Fejléces], [Boríték], [Vastag], [Bevont], [Jó minőségű], [egyéni]

Kézi adagoló - papírméret és papírtípus

[Papírméret]

Beállítás	Leírás
[Metrikus]	Válasszon a metrikus sorozat szabványos méreteiből. Érték [A4], [A5], [A5-R], [A6], [B5], [B6], [Folio], [216.0 mm×340.0 mm]
[Hüvelyk]	Válasszon a hüvelyk sorozat szabványos méretéből. Érték [Letter], [Legal], [Statement], [Statement-R], [Executive], [OficioII]
[Egyéb]	Válasszon a speciális normál méretek és az egyedi méretek közül. Érték [16K], [ISO B5], [Boríték #10], [Boríték #9], [Boríték #6], [Monarch boríték], [Boríték DL], [Boríték C5], [Karton], [Oufukuhagaki], [Youkei 4], [Youkei 2], [Nagagata 3], [Nagagata 4], [Younaga 3], [egyéni]

Papírtípus

Érték

[Normál], [Durva], [Pergamen], [Címke], [Újrahaszn.], [Előnyomott], [Bond], [Karton], [Színes], [Előlyuk.], [Fejléces], [Boríték], [Vastag], [Bevont], [Jó minőségű], [egyéni]

Ha a normáltól eltérő papírtípust szeretne beállítani, lásd az alábbi.

➔ **Kérjük, olvassa el az angol nyelvű használati útmutatót.**

Ha olyan papírtípust állít be, amely olyan papírsúlyú, amely nem tölthető be a kazettába, a papírtípus nem jelenik meg.

Papírbeállítás

1 Jelenítse meg a képernyőt.

[System Menu/Counter] gomb > [Gyorsbeállítás varázsló]

2 Válasszon ki egy funkciót.

Válassza a(z) [Papír beállítás] lehetőséget.

3 Konfigurálja a beállításokat.

Indítsa el a varázslót. Kövesse a képernyőn megjelenő utasításokat a beállítások konfigurálásához.

Papírrögzítő

Ha A4/Letter méretű, vagy nagyobb papírt használ, az ábrán látható módon nyissa ki a papírrögzítőt.

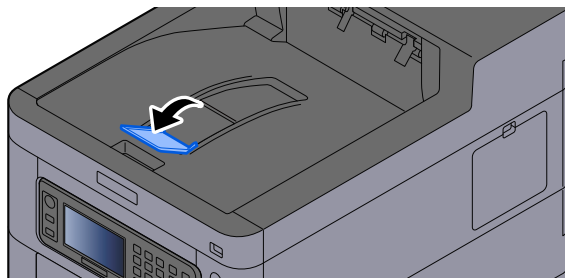

4 Nyomtatás számítógépről

Nyomtató illesztőprogram nyomtatási beállítás képernyője

A nyomtató illesztőprogram nyomtatási beállítások képernyője lehetővé teszi a nyomtatással kapcsolatos különféle beállítások konfigurálását.

➔ **Printing System Driver User Guide**

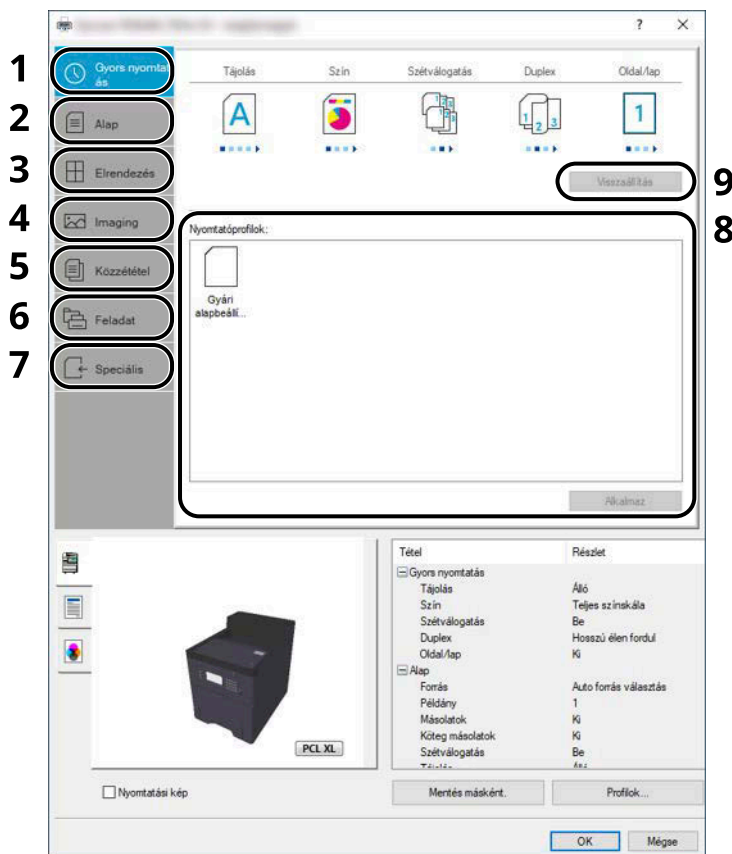

1 [Gyors nyomtatás] fül

Olyan ikonokat biztosít, amelyek segítségével egyszerűen konfigurálhatók a gyakran használt funkciók. Amikor egy ikonra kattint, a nyomtatási eredményre hasonlító képpé változik, és alkalmazza a beállításokat.

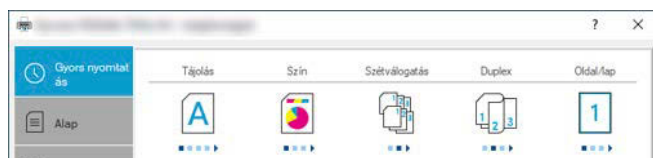

2 [Alap] fül

Ez a lap a gyakran használt alapvető funkciókat tartalmazza. Használhatja a papírméret, a célhely és a kétoldalas nyomtatás konfigurálására.

3 [Elrendezés] fül

Ez a fül teszi lehetővé a különféle elrendezésekben történő nyomtatási beállítások konfigurálását, beleértve a füzet nyomtatását, az összevonást, poszter nyomtatását és a méretezést.

4 [Képkalkotás] fül

Ez a fül teszi lehetővé a nyomatok képminőségével kapcsolatos beállításainak konfigurálását.

5 [Közzététel] fül

Ez a fül teszi lehetővé borítók és beillesztett lapok létrehozását nyomtatási feladatokhoz, valamint lapok beillesztését OHP filmek lapjai közé.

6 [Feladat] fül

E fül segítségével a nyomtatási adatoknak a számítógépről a készülékre való mentésével kapcsolatos beállítások konfigurálhatók. A rendszeresen használt dokumentumok és egyéb adatok lementhetők a készüléken, hogy később könnyen ki tudjuk nyomtatni azokat. Mivel a lementett dokumentumok közvetlenül a gépből nyomtathatók, ez a funkció akkor is kényelmes, ha olyan dokumentumot kívánt nyomtatni, amelyet nem szeretne, hogy mások is lássanak.

7 [Speciális] fül

Ezzel a füllel lehetővé válik a szöveges oldalaknak vagy vízjeleknek a nyomtatott oldalakhoz való hozzáadását érintő beállítások konfigurációja.

8 [Profilok]

A nyomtató illesztőprogram beállítások elmenthetők profilként. Az elmentett profilok bármikor előhívhatók, így kényelmes módszert biztosítanak a gyakran használt beállítások használatára.

9 [Visszaállítás]

Erre kattintva állíthatja vissza a beállításokat a kezdeti értékeikre.

A nyomtató illesztőprogram súgójának megjelenítése

A nyomtató illesztőprogram egy Súgóval rendelkezik. Ha a nyomtatási beállításokról szeretne tájékozódni, nyissa meg a nyomtató illesztőprogram nyomtatási beállítások képernyőjét, és az alábbiakban ismertetett módon jelenítse meg a Súgót.

- 1 **Kattintson a(z) [?] gombra a képernyő jobb felső sarkában.**

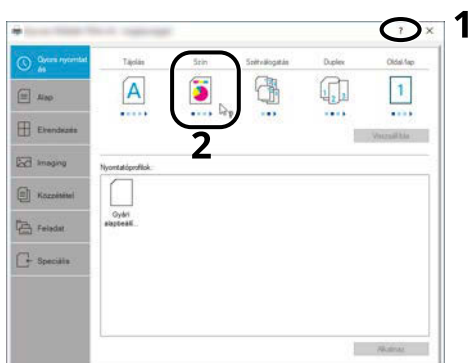

- 2 **Kattintson arra az elemre, amelyről részletesebben tudni szeretne.**



MEGJEGYZÉS

A súgó megjelenik, ha arra a tételre kattint, amelyről többet szeretne tudni, majd a billentyűzetten nyomja meg a(z) [F1] billentyűt.

Az alapértelmezett nyomtató illesztőprogram beállításainak módosítása (Windows 10)

Az alapértelmezett nyomtató illesztőprogram beállítások módosíthatók. A gyakran használt beállítások kiválasztásával lépéseket hagyhat ki a nyomtatáskor. A beállításokhoz lásd a következőket:

➔ **Printing System Driver User Guide**

- 1** Kattintson a(z) [Indítás] gombra a Windows ikonon, majd válassza a(z) → [Windows System Tools], → [Vezérlőpult] és a(z) → [Apparaten en printers]lehetőséget.
- 2** Az egér jobb oldali gombjával kattintson a készülék nyomtató illesztőprogram ikonjára, és a nyomtató illesztőprogram menüjében kattintson a(z) [Nyomtató tulajdonságai] lehetőségre.
- 3** Kattintson a(z) [Alap] gombra a(z) [Általános] fülön.
- 4** Válassza ki az alapértelmezett beállításokat, majd kattintson a(z) [OK] gombra.

Nyomtatás számítógépről

Ez a szakasz ismerteti a(z) Printing System Driver használatával történő nyomtatást.

MEGJEGYZÉS

- Telepítse a nyomtató-illesztőprogramot a számítógépre, amit a letöltési központból a számítógépére töltött.

• Triumph-Adler

<https://www.triumph-adler.com/ta-en-de/customer-service/download-centre>

<https://www.triumph-adler.com/ta-de-de/kundendienst/download-center>

UTAX

<https://www.utax.com/en-de/hardware/office-printer-and-mfp/download-centre>

<https://www.utax.com/de-de/hardware/buerodrucker-und-mfp/download-center>

- Bizonyos környezetekben az aktuális beállítások a nyomtató illesztőprogram alsó részén láthatók.

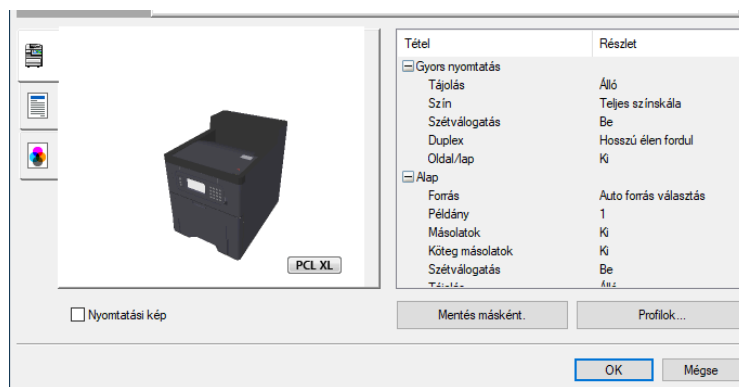

- Karton vagy boríték nyomtatásakor az alábbi műveletek végrehajtása előtt töltsse be a kézi adagolón lévő kartont vagy a borítékot.

➔ [Papír betöltése a kézi adagolóba \(77. oldal\)](#)

Nyomtatás normál méretű papírra

Ha olyan méretű papírt szeretne betölteni, amely szerepel a készülék nyomtatási méretei között, a nyomtató-illesztőprogram [Alap] fülén válassza ki a nyomtatási méretet.



MEGJEGYZÉS

A kezelőpanelről adja meg a nyomtatandó papír méretét és típusát.

➔ **Kérjük, olvassa el az angol nyelvű használati útmutatót.**

1 Jelenítse meg a képernyőt.

Az alkalmazásban kattintson a(z) [Fájl] lehetőségre, majd válassza a(z) [Print] lehetőséget.

2 Konfigurálja a beállításokat.

1 A "nyomtató" menüben válassza ki a készüléket és kattintson a(z) [Properties] gombra.

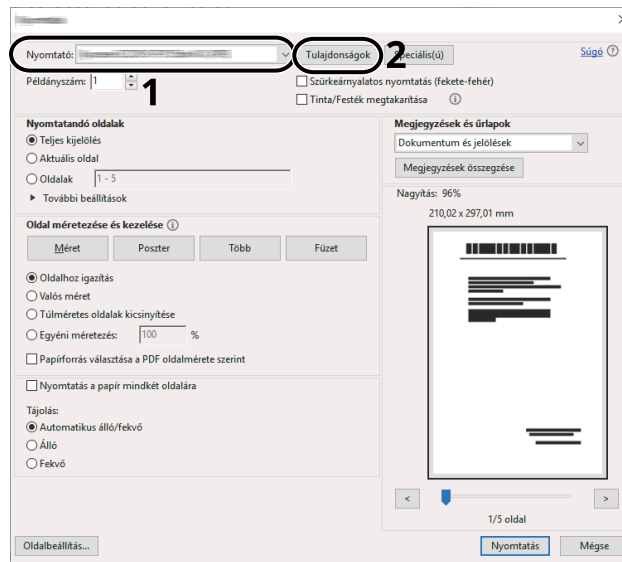

2 Válassza ki a(z) [Alap] fület.

3 Kattintson a(z) "nyomtatási méret" menüre, és válassza ki a nyomtatáshoz használandó méretet.

Ha olyan méretű papírt szeretne betölteni, amely nem szerepel a készülék nyomtatási méretei között, mint pl. a karton vagy a boríték, regisztrálni kell a nyomtatási méretet.

➔ [Nyomtatás nem normál méretű papírra \(92. oldal\)](#)

Ha speciális papírra szeretne nyomtatni, mint a vastag papír vagy a fólia, kattintson a(z) "papír típusa" menüre, és válassza ki a papír típusát.

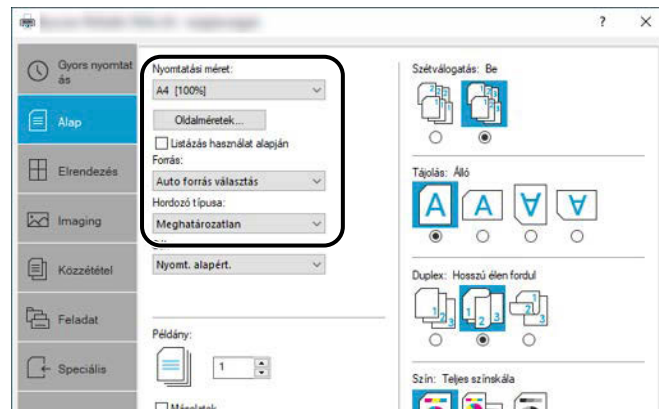

4 A nyomtatás párbeszédablakba történő visszatéréshez kattintson a(z) [OK] gombra.

3 A nyomtatás elindul.

Kattintson a(z) [OK] gombra.

Nyomtatás nem normál méretű papírra

Ha olyan méretű papírt szeretne betölteni, amely nem szerepel a készülék nyomtatási méretei között, a nyomtató illesztőprogram nyomtatási beállítások [Alap] képernyőjének fülén regisztrálja a papírméretet.

A regisztrált méret a(z) „Nyomtatási méret” menüben választható ki.

MEGJEGYZÉS

A kezelőpanelről adja meg a nyomtatandó papír méretét és típusát.

➔ **Kérjük, olvassa el az angol nyelvű használati útmutatót.**

1 Jelenítse meg a képernyőt.

- 1 Válassza ki a Windows [Indítás] → [Windows System Tool] → [Vezérlőpult] → [Apparaten en printers] gombját.

MEGJEGYZÉS

- Windows 11 esetében válassza a(z) [Indítás] → [All apps] → [Windows Tools] → [Vezérlőpult] → [Apparaten en printers] gombot.
 - Windows 8.1 esetén válassza az asztali gombsávon belül → [Vezérlőpult] → [Apparaten en printers] válassza a(z) [Settings] elemet.
- 2 Az egér jobb oldali gombjával kattintson a készülék nyomtató illesztőprogram ikonjára, és a nyomtató illesztőprogram menüjében kattintson a(z) [Nyomtató tulajdonságai] lehetőségre.
 - 3 Kattintson a(z) [Tulajdonságok] gombra a(z) [Általános] fülön.

2 Regisztrálja a csoportot.

- 1 Kattintson a(z) [Alap] fülre.

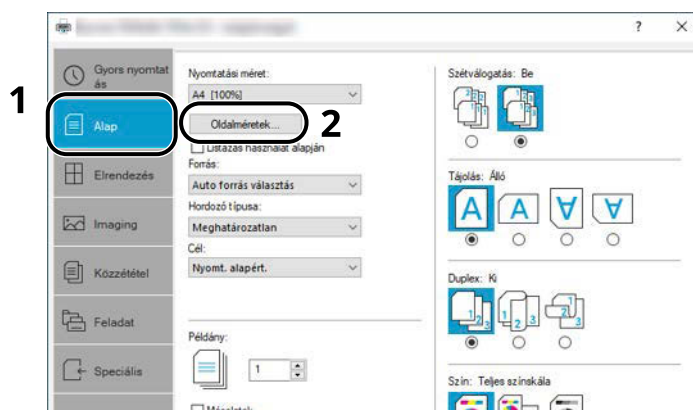

- 2 Kattintson a(z) [Oldalméretek...] gombra.

- 3 Kattintson a(z) [Új] gombra.

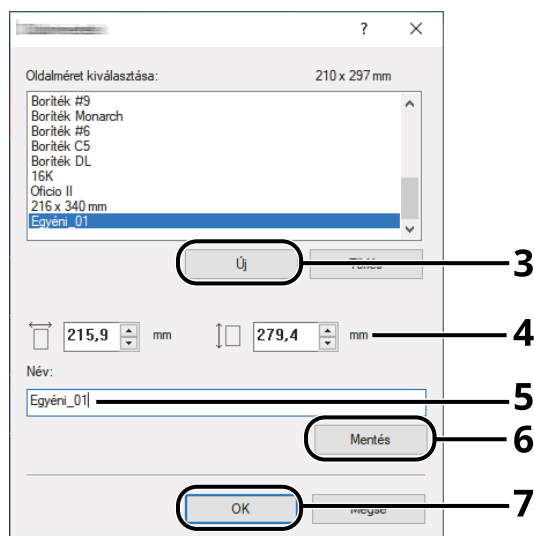

- 4 Adja meg a papír méretét.
 5 Adja meg a papír nevét.
 6 Kattintson a(z) [Mentés] gombra.
 7 Kattintson a(z) [OK] gombra.
 8 Kattintson a(z) [OK] gombra.

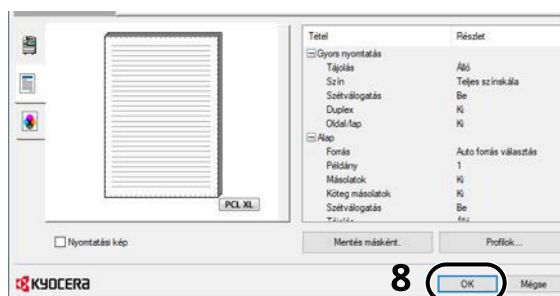

3 Megjeleníti a nyomtatási beállítások képernyőt.

Az alkalmazásban kattintson a(z) [Fájl] lehetőségre, majd válassza a(z) [Print] lehetőséget.

4 Válassza ki a papírméretet és a nem normál méretű papír típusát.

- 1 A "nyomtató" menüben válassza ki a készüléket és kattintson a(z) [Properties] gombra.

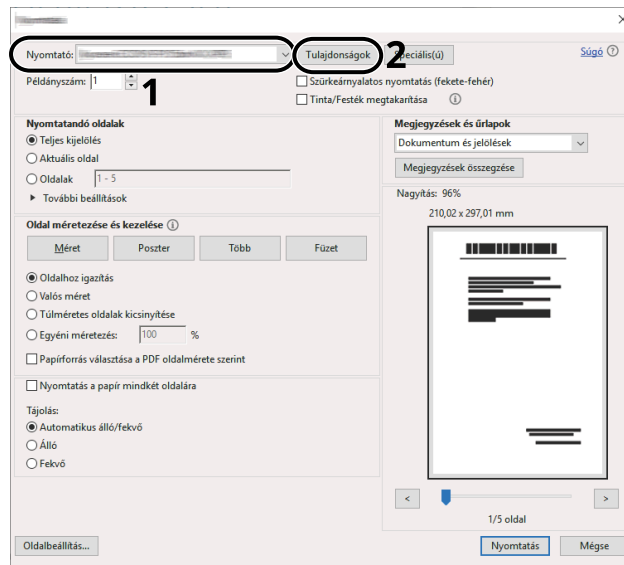

- 2 Válassza ki a(z) [Alap] fület.

- 3 Kattintson a(z) "nyomtatási méret" menüre, és válassza ki a 2. lépésben regisztrált papírméretet.

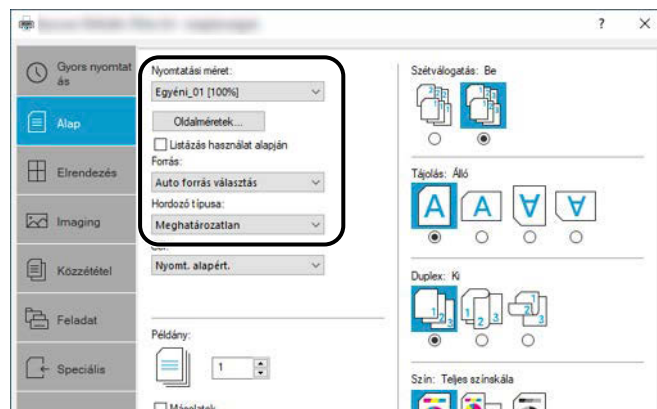

Ha speciális papírra szeretne nyomtatni, mint a vastag papír vagy a fólia, kattintson a(z) [Hordozó típusa] menüre, és válassza ki a papír típusát.

MEGJEGYZÉS

Ha levelezőlapot vagy borítékot töltött be, válassza a(z) [Karton] vagy a(z) [Boríték] elemet a(z) "Papírtípus" menüben.

- 4 Válassza ki a papírforrást a(z) "Forrás" menüben.
- 5 A nyomtatás párbeszédablakba történő visszatéréshez kattintson a(z) [OK] gombra.

5 A nyomtatás elindul.

Kattintson a(z) [OK] gombra.

Számítógépről történő nyomtatás visszavonása

A nyomtató-illesztőprogram használatával végrehajtott nyomtatási feladat visszavonásához a nyomtatás megkezdése előtt tegye a következőt:



MEGJEGYZÉS

A nyomtatás készülékről történő visszavonásához lásd az alábbi:

➔ [Feladatok megszakítása \(105. oldal\)](#)

- 1** Kattintson kétszer a Windows asztalának jobb alsó sarkában, a tálcán látható nyomtató ikonra () , hogy megjelenítse a nyomtató párbeszédablakát.
- 2** Kattintson arra a fájlra, amelynek a nyomtatását vissza szeretné vonni, és válassza a(z) [Mégsem] lehetőséget a "Dokumentum" menüből.

Nyomtatás mobileszközről

Ez a készülék támogatja az AirPrint és a Mopria programokat. A támogatott operációs rendszernek és alkalmazásnak megfelelően a munkát bármely mobileszközről vagy számítógépről kinyomtathatja nyomtató-illesztőprogram telepítése nélkül.

Nyomtatás AirPrint használatával

Az AirPrint egy olyan nyomtatási funkció, amely a normál iOS 4.2 vagy frissebb, illetve a Mac OS X 10.7 vagy frissebb termékek részét képezi. Az AirPrint használatához győződjön meg arról, hogy az AirPrint beállítás engedélyezve van a(z) Embedded Web Server RX elemében.

➔ [Embedded Web Server RX User Guide](#)



Nyomtatás Mopriával

A Mopria egy szabványos nyomtatási funkció, amely Android 4.4-es vagy újabb termékekben található meg. A Mopria nyomtatási szolgáltatást előzetesen telepíteni és engedélyezni kell. A használatának részleteiről a Mopria Alliance webhelyén olvashat.



Nyomtatás WIFI Direct segítségével

A WIFI Direct egy vezeték nélküli LAN szabvány, amelyet a WIFI Alliance hozott létre. Ez a vezeték nélküli LAN egyik funkciója, vezeték nélküli LAN-hozzáférési pont vagy vezeték nélküli LAN-útválasztó nélkül, az eszközök közvetlenül, egyenrangúan kommunikálhatnak.

A WIFI Direct nyomtatási eljárása ugyanaz, mint a normál mobileszközökről való nyomtatás.

Ha nyomtatónevet vagy Bonjour-nevet használ a nyomtatótulajdonság portbeállításainál, a WIFI Direct kapcsolatnál megadva kinyomtathatja a feladatot. Ha IP-címet használ a porthoz, adja meg a készülék IP-címét.

5 Műveletek a készüléken

Gyakran használt funkciók felidézése (kedvencek)

Amikor az egyéni fiókból nyomtat, hozzáadhatja a gyakran használt funkciókat a kedvencekhez, és egyszerűen előhívhatja azokat.

A kedvenceket a kétféle előhívási mód egyikével lehet regisztrálni.

- Varázsló mód (kiválasztási párbeszédpanel): Sorrendben hívja elő a regisztrált beállításokat, és konfigurálja azokat, miközben megerősíti vagy módosítja azokat.
- Program mód: Ha kiválaszt egy kedvencként regisztrált gombot, a beállítás azonnal előhívásra kerül.



MEGJEGYZÉS

Legfeljebb 20 másolást és küldést kombináló funkció regisztrálható a kedvencek közé.

Kedvencek regisztrálása (varázsló mód)

1 Jelenítse meg a képernyőt.

Válassza a(z) [Egyéni fiók] elemet a kezdőképernyőn.

2 Regisztrálja a kedvencet.

- 1 Válassza az Egyéni mezőt, majd a(z) [Tovább >] lehetőséget.
- 2 Válassza ki a nyomtatni kívánt dokumentumot, majd válassza a(z) [Nyomtatás] lehetőséget.
- 3 Állítsa be a funkciókat.
- 4 Válassza a(z) [Funkciók] > [Kedvencek] lehetőséget.
- 5 [Menü] > [Hozzáad.]
- 6 Válassza a(z) [Varázsló] lehetőséget.
- 7 Válassza ki a visszahívni kívánt funkciót > [Tovább >]
A kiválasztott elem megjelenik a varázslóban.
- 8 Adja meg a kedvenc nevét > [Tovább >]
➔ **Kérjük, olvassa el az angol nyelvű használati útmutatót.**
- 9 Erősítse meg a bejegyzést. Szükség szerint módosíthatja vagy kiegészítheti az információkat.

[Név]

Írja be a Kedvencek képernyőn megjelenő nevet (legfeljebb 32 karakter).

[Szűrő]

Megjelenik a kiválasztott feladat típusa.

[123]

Adja meg a kedvenc számát.

Ha a „00”-t állítja be számként, a kedvenc az elérhető legalacsonyabb szám alatt kerül rögzítésre.

Ha engedélyezve van a felhasználói bejelentkezés kezelése, akkor csak rendszergazdai jogosultságokkal való bejelentkezés után módosíthat funkciókat.

[Tulajdonos]

Megmutatja a felhasználót.

Akkor jelenik meg, ha a felhasználói bejelentkezés adminisztrációja engedélyezett.

[Fiók kiválasztása]

Beállítja a regisztrálandó egyéni fiókot.

[Engedély]

Meghatározza, hogy a kedvenceket meg kell-e osztani más felhasználókkal.

Akkor jelenik meg, ha a felhasználói bejelentkezés adminisztrációja engedélyezett.

[Funkciók]

Válassza ki a varázslóban megjeleníteni kívánt funkciót.

[Funkció típusa]

Kiválasztja a kedvencek előhívásának módját

10 Válassza a(z) [Mentés] lehetőséget.

A kedvenc regisztrálva van.

11 "Szeretne új funkciót hozzáadni akezdőképernyőhöz?" jelenik meg. Egy regisztrált kedvenc megjelenítéséhez a kezdőképernyőn válassza a(z) [Igen] lehetőséget, adja meg az ikon megjelenítési helyét, majd válassza a(z) [Mentés] lehetőséget.

Kedvencek regisztrálása (program mód)

A program mód kiválasztásakor először konfigurálja a regisztrálandó egyéni fiók nyomtatási beállításait.

1 Jelenítse meg a képernyőt.

Válassza a(z) [Egyéni fiók] elemet a kezdőképernyőn.

2 Állítsa be a programban regisztrálandó nyomtatási funkciót.

1 Válassza az Egyéni fiók lehetőséget, majd válassza a(z) [Tovább >] lehetőséget.

2 Válassza ki a nyomtatni kívánt dokumentumot, majd válassza a(z) [Nyomtatás] lehetőséget.

3 Állítsa be a funkciókat.

4 Válassza a(z) [Funkciók] > [Kedvencek] lehetőséget.

3 Regisztrálja a kedvencet.

1 [Menü] > [Hozzáad.]

2 Válassza a(z) [Program] lehetőséget.

3 Adja meg a kedvenc nevét > [Tovább >]

➔ **Kérjük, olvassa el az angol nyelvű használati útmutatót.**

- 4 Erősítse meg a bejegyzést. Szükség szerint módosíthatja vagy kiegészítheti az információkat.

[Név]

Írja be a Kedvencek képernyőn megjelenő nevet (legfeljebb 32 karakter).

[Szűrő]

Megjelenik a kiválasztott feladat típusa.

[123]

Adja meg a kedvenc számát.

Ha a „00”-t állítja be számként, a kedvenc az elérhető legalacsonyabb szám alatt kerül rögzítésre.

Ha engedélyezve van a felhasználói bejelentkezés kezelése, akkor csak rendszergazdai jogosultságokkal való bejelentkezés után módosíthat funkciókat.

[Tulajdonos]

Megmutatja a felhasználót.

Akkor jelenik meg, ha a felhasználói bejelentkezés adminisztrációja engedélyezett.

[Fiók kiválasztása]

Beállítja a regisztrálandó egyéni fiókot.

[Engedély]

Meghatározza, hogy a kedvenceket meg kell-e osztani más felhasználókkal.

Akkor jelenik meg, ha a felhasználói bejelentkezés adminisztrációja engedélyezett.

[Funkciók]

Válassza ki a varázslóban megjeleníteni kívánt funkciót.

[Funkció típusa]

Kiválasztja a kedvencek előhívásának módját

- 5 Válassza a(z) [Mentés] lehetőséget.

A kedvenc regisztrálva van.

- 6 "Szeretne új funkciót hozzáadni akezdőképernyőhöz?" jelenik meg. Egy regisztrált kedvenc megjelenítéséhez a kezdőképernyőn válassza a(z) [Igen] lehetőséget, adja meg az ikon megjelenítési helyét, majd válassza a(z) [Mentés] lehetőséget.

Kedvencek előhívása (varázsló mód)

1 Hívja elő a kedvencét.

Válassza ki a kedvenc ikonját. Vagy válassza ki a kedvenceket a nyomtatási funkciók menüből az egyéni fiókban.

2 Hajtsa végre a kedvencet.

- 1 Válassza ki a nyomtatni kívánt dokumentumot, majd válassza a(z) [Tovább] lehetőséget.
- 2 Egy sor képernyő jelenik meg, ezért konfigurálja a beállításokat, majd válassza a(z) [Következő] lehetőséget.

A beállítások elvégzése után egy megerősítő képernyő jelenik meg.



MEGJEGYZÉS

Ha módosítani kell a beállításokat, válassza a(z) [< Vissza] lehetőséget, és módosítsa a beállításokat.

- 3 Nyomja meg a(z) [Start] gombot.

Kedvencek előhívása (program mód)

1 Hívja elő a kedvencét.

Válassza ki a kedvenc ikonját. Vagy válassza ki a kedvenceket a nyomtatási funkciók menüből az egyéni fiókban.

2 Hajtsa végre a kedvencet.

- 1 Nyomja meg a(z) [Start] gombot.

Kedvencek szerkesztése

Módosíthatja a kedvenc számot, a kedvenc nevet és a megosztási beállításokat.

Ha a Feladat képernyőn nincs [Kedvencek] elem, regisztrálja a(z) [Kedvencek] elemet.

➔ [A kezdőképernyő szerkesztése \(40. oldal\)](#)

1 Jelenítse meg a képernyőt.

Válassza a(z) [Kedvencek] elemet a Feladat képernyőn.

2 Szerkessze a kedvencet.

- 1 [Menü] > [Szerk.]
- 2 Válassza ki a módosítani kívánt kedvencet.
- 3 Módosíthatja a kedvenc nevét, a kedvenc számát, a fiókválasztását és a megosztási beállításait.
 - ➔ [Kedvencek regisztrálása \(varázsló mód\) \(98. oldal\)](#)
 - ➔ [Kedvencek regisztrálása \(program mód\) \(99. oldal\)](#)
- 4 [Mentés] > [Igen]

Kedvencek törlése

Ha a Feladat képernyőn nincs [Kedvencek] elem, regisztrálja a(z) [Kedvencek] elemet.

→ [A kezdőképernyő szerkesztése \(40. oldal\)](#)

1 Jelenítse meg a képernyőt.

Válassza a(z) [Kedvencek] elemet a Feladat képernyőn.

2 Kedvencek törlése

- 1 [Menü] > [Törlés]
- 2 Válassza ki a törölni kívánt kedvencet.
- 3 Válassza a(z) [Igen] lehetőséget.

Parancsikonok regisztrálása

A gyakran használt funkciók egyszerű elérése érdekében parancsikonokat regisztrálhat. A regisztrált parancsikonhoz kapcsolódó funkciónév szükség szerint módosítható. A parancsikonok két-két dokumentumfiók-beállítást regisztrálhatnak.

Parancsikonok regisztrálása

A parancsikon regisztrációja a funkciólista képernyőn történik. Az alábbiakban ismertetjük a parancsikon regisztrálásának folyamatát.

1 Jelenítse meg a képernyőt.

A Dokumentumfiók képernyőn válassza a(z) [Funkciók] > [H.ad/sze.Bill.par.] lehetőséget ebben a sorrendben.

2 Regisztrálja a parancsikont.

- 1 Válassza a(z) [Hozzáad.] lehetőséget.
- 2 Válasszon egy parancsikon számot.

Megosztott 1., 2. parancsikon

Ezeket a parancsikonokat a gép minden felhasználója használhatja. Ha engedélyezve van a felhasználói bejelentkezés kezelése, akkor csak rendszergazdai jogosultságokkal való bejelentkezés után regisztrálhat parancsikonokat.



MEGJEGYZÉS

Egy már regisztrált parancsikon számnak a kiválasztása lehetővé teszi, hogy lecserélje egy új parancsikonra.

- 3 Válasszon egy beállítást a regisztráláshoz.
- 4 Adja meg a parancsikon nevét > [Next]
A nevek nem lehetnek hosszabbak 24 karakternél.
➔ **Kérjük, olvassa el az angol nyelvű használati útmutatót.**
- 5 Válassza a(z) [Mentés] lehetőséget.
A parancsikon regisztrálva van.

Parancsikonok szerkesztése

1 Jelenítse meg a képernyőt.

A Dokumentumfiók képernyőn válassza a(z) [Funkciók] > [H.ad/sze.Bill.par.] lehetőséget ebben a sorrendben.

2 Szerkessze a parancsikont.

- 1 Válassza a(z) [Szerk.] lehetőséget.
- 2 Válassza ki a szerkeszteni kívánt parancsikont.
- 3 Válassza a(z) [123] vagy a(z) [Név] lehetőséget
- 4 Módosítsa: Beállítások > [OK]
- 5 [Mentés] > [Igen]

Parancsikonok törlése

1 Jelenítse meg a képernyőt.

A Dokumentumfiók képernyőn válassza a(z) [Funkciók] > [H.ad/sze.Bill.par.] lehetőséget ebben a sorrendben.

2 Törölje a parancsikont.

- 1 Válassza a(z) [Törlés] lehetőséget.
- 2 Válassza ki a törölni kívánt parancsikont.
- 3 Válassza a(z) [Igen] lehetőséget.

Feladatok megszakítása

A(z) [Stop] gomb megnyomásával megszakíthatja a feladatokat.

1 Nyomtatás közben válassza a(z) [Stop] billentyűt.

2 Szakítson meg egy feladatot.

A feladat meg lett szakítva.

Nyomtatási feladat vagy készenléti állapot esetén megjelenik a feladat megszakítása képernyő. Az aktuális feladat átmenetileg megszakad.

Válassza ki a visszavonni kívánt feladatot > [Törlés] > [Igen]



MEGJEGYZÉS

Ha a feladatot megszakítják, és a(z) [Visszavonás folyamatban...] jelenik meg, a nyomtatás leáll, miután az éppen nyomtatott oldalt kiadja.

6 A különböző funkciók használata

A készüléken rendelkezésre álló funkciókról

Ez a gép különféle funkciókat kínál.

Egyéni fiók (nyomtatás)

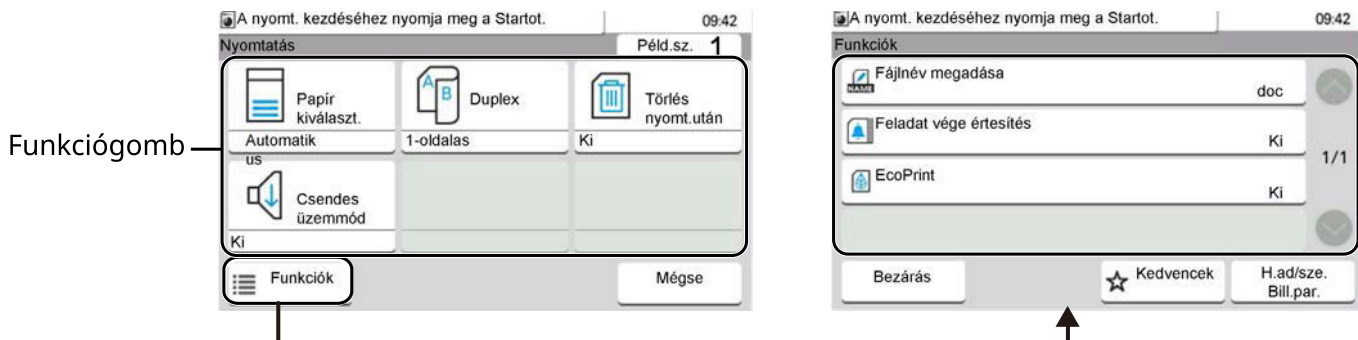

Funkciók

Konfigurálja a papírválasztás és a kétoldalas nyomtatás beállításait, ha USB-meghajtóról nyomtat.

Funkció	Leírás
[Csendes üzemmód]	A gép működési hangja elnyomható. ➔ Csendes üzemmód (109. oldal)
[2-oldalas]	A dokumentum nyomtatása egyoldalásra vagy kétoldalásra. ➔ Duplex (110. oldal)
[EcoPrint]	Az EcoPrint tonert takarít meg a nyomtatás során. ➔ EcoPrint (111. oldal)
[Fájlnév megadása]	Nevezzen meg egy dokumentumot. ➔ Kérjük, olvassa el az angol nyelvű használati útmutatót.
[Feladat vége értesítés]	E-mail értesítés küldése a feladat befejeződéséről. ➔ Kérjük, olvassa el az angol nyelvű használati útmutatót.
[Törlés nyomtatás után]	A dokumentum automatikus törlése a fiókból a nyomtatás befejezése után. ➔ Kérjük, olvassa el az angol nyelvű használati útmutatót.

USB-meghajtó (dokumentumok nyomtatása)

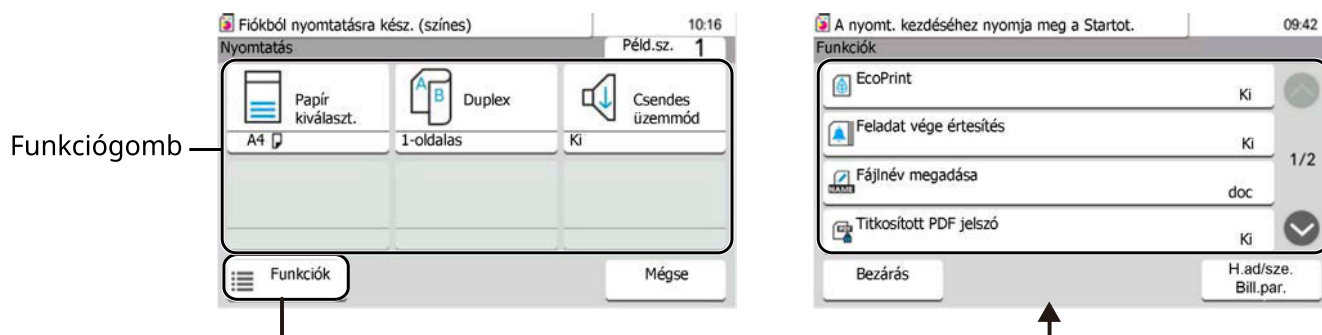

Funkciók

Konfigurálja a papírválasztás és a kétoldalas nyomtatás beállításait, ha USB-meghajtóról nyomtat.

Funkció	Leírás
[Csendes üzemmód]	A gép működési hangja elnyomható. ➔ Csendes üzemmód (109. oldal)
[2-oldalas]	A dokumentum nyomtatása egyoldalásra vagy kétoldalásra. ➔ Duplex (110. oldal)
[EcoPrint]	Az EcoPrint tonert takarít meg a nyomtatás során. ➔ EcoPrint (111. oldal)
[Fájlnév megadása]	Fájlnév hozzáadása a dokumentumhoz.
[Feladat vége értesítés]	E-mail értesítés küldése a feladat befejeződéséről.
[Titkosított PDF jelszó]	Előre megadott jelszó beírása a PDF adatok nyomtatásához. ➔ Kérjük, olvassa el az angol nyelvű használati útmutatót.
[JPEG/TIFF nyomtatása]	A képméret kiválasztása JPEG vagy TIFF fájlok nyomtatása esetén. ➔ Kérjük, olvassa el az angol nyelvű használati útmutatót.
[Az XPS lapméretre illesztése]	A képméret csökkentése vagy növelése annak érdekében, hogy illeszkedjen a kiválasztott papírméretre XPS fájl nyomtatása esetén. ➔ Kérjük, olvassa el az angol nyelvű használati útmutatót.

Csendes üzemmód

A gép működési hangja elnyomható. Állítsa be a csendes módot, ha aggódik a működési hang miatt.

Mindegyik funkciót beállíthatja a csendes mód használatára.

Érték: [Ki]/[Be]





MEGJEGYZÉS

Csendes módban a feldolgozási sebesség a normálnál lassabb lesz. Nem érhető el, ha a(z) [Tiltás] van kiválasztva a(z) [Megh. minden feladathoz] elemben.

➔ **Kérjük, olvassa el az angol nyelvű használati útmutatót.**

Duplex

Válassza ki a kötés tájolását a duplex módhoz.

Tétel	Leírás
[1-oldalas]	Tiltsa le a funkciót.
[2-oldalas] 	Mindkét oldalra nyomtat, így a megfelelő tájolás úgy érhető el, ha a papír kötése balra vagy jobbra található.
[2-oldalas] 	Mindkét oldalra nyomtat, így a megfelelő tájolás úgy érhető el, ha a papír kötése felül található.

EcoPrint

Az EcoPrint tonert takarít meg a nyomtatás során. Ez a funkció használható tesztnyomtatásra vagy olyan esetekben, amikor nincs szükség jó minőségű nyomtatásra.

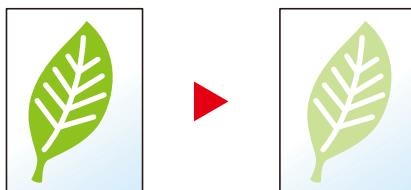

Érték: [Ki], [Be]

7 Hibaelhárítás

Rendszeres karbantartás

Tisztítás

Az optimális nyomtatási minőség érdekében rendszeresen tisztítsa meg a készüléket.



FIGYELEM!

A biztonság érdekében a tisztítás előtt mindig húzza ki a készülék tápkábelét.

Papírtovábbító egység tisztítása

A papírtovábbító egységet minden alkalommal meg kell tisztítani a tonertartály és az elhasznált festéktartály cseréjekor. Az optimális nyomtatási minőség megőrzése érdekében a készülék belsejét havonta egyszer, valamint a tonertartály cseréjekor is javasolt megtisztítani.

Nyomtatási problémák, például a nyomtatott oldalak hátoldalának szennyeződése léphet fel, ha a papírtovábbító egység elszennyeződik.



FIGYELEM!

Egyes részek nagyon forrók a gép belsejében. Legyen óvatos, mert fennáll az égési sérülés veszélye.

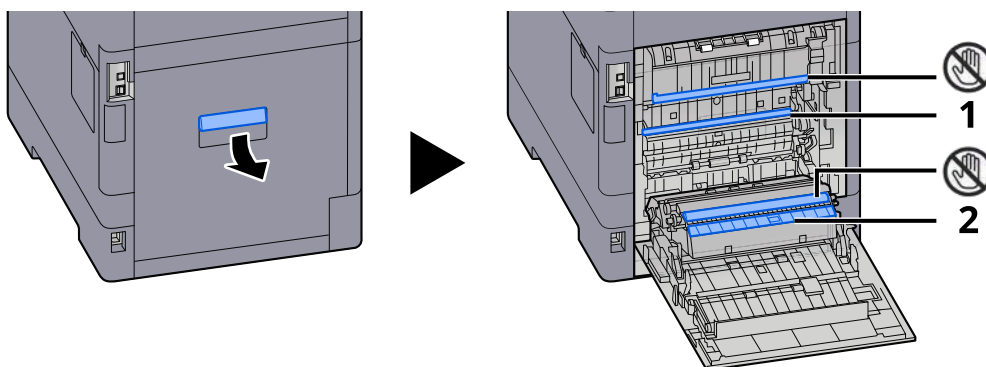

Puha, száraz ruhával törölje le a papírport az 1. papíron és a szennyeződést a 2. papíron.



FONTOS

Ügyeljen arra, hogy tisztítás közben ne érintse meg a(z)  részt. Ez ronthatja a nyomtatási minőséget.

A tonertartály cseréje

Ha a festék kifogy, a következő üzenet jelenik meg. Cserélje ki a tonertartályt.

"A [C][M][Y][K] toner kifogyott."

Ha a toner kifogy, a következő üzenet jelenik meg. Gondoskodjon róla, hogy legyen tartalék toner.

"A(z) [C][M][Y][K] toner ki fog fogyni. (Ha üres, cserélje ki.)"

MEGJEGYZÉS

- Tonertartályként mindig eredeti tonertartályt használjon. A nem eredeti tonertartály használata képhibákat okozhat és a termék meghibásodását eredményezheti.
- A termék tonertartályában lévő memóriachip a vásárlói kényelem javítása, a használt tonertartályok újrahasznosító rendszerének működése, valamint az új termékek tervezése és fejlesztése szempontjából fontos információkat tárol. A tárolt adatok nem tartalmaznak olyan információkat, amelyek lehetővé tennék adott személyek azonosítását, továbbá a fent említett célokra anonim módon kerülnek felhasználásra.

FIGYELEM!

A tonertartályt tartalmazó alkatrészeket ne próbálja meg elégetni, mert a szikrák égési sérüléseket okozhatnak.

A tonertartály beszerelési eljárása minden szín esetében azonos. Itt példaként elmagyarázzuk a sárga tonertartály eljárásait.

1 Nyissa ki a felső fedelet.

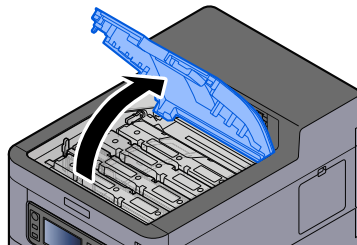

Az üres tonerkazetta tonertartályának zárja fel van oldva.

MEGJEGYZÉS

Ha a tonertartály le van zárva, válassza a(z) [Tonertartály kioldása] lehetőséget, és oldja fel a tonertartály zárját.

2 Vegye ki a tonertartályt.

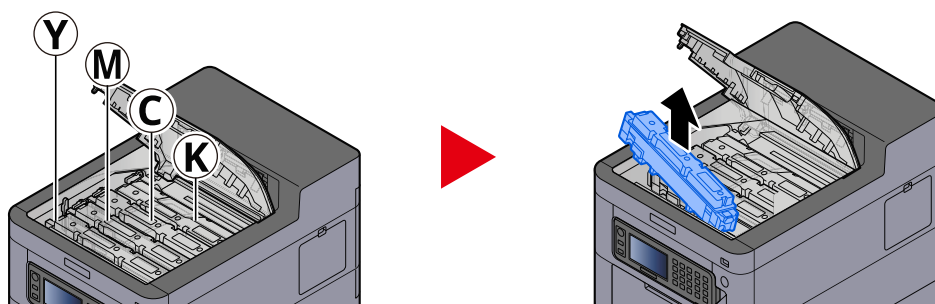

3 Tegye a használt tonertartályt a műanyag hulladék tasakba.

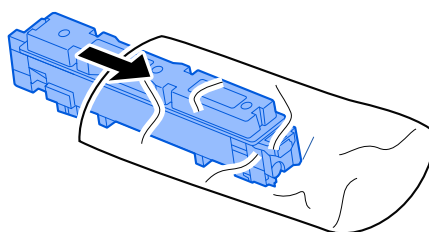

4 Vegye ki az új tonertartályt a dobozból.

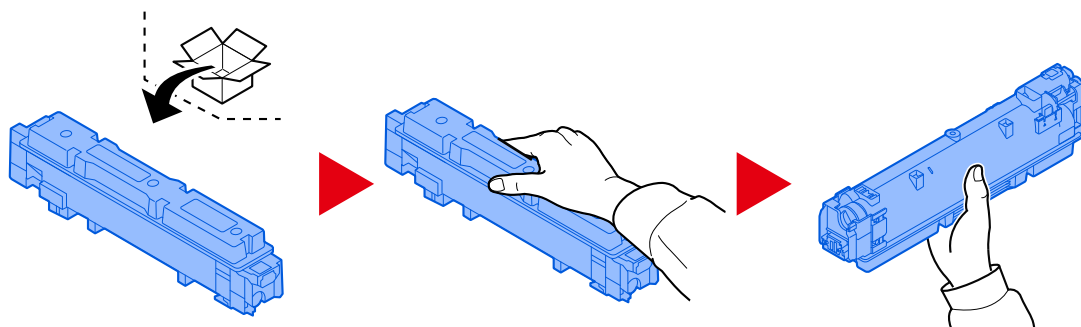

✓ **FONTOS**

Ne érjen az alábbi ábrán jelzett pontokhoz.

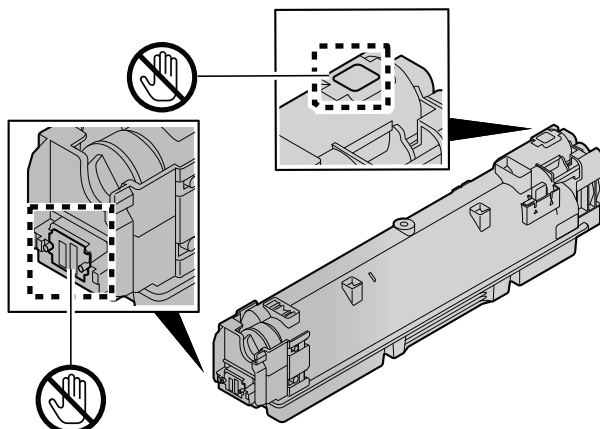

5 Rázza fel a tonertartályt.

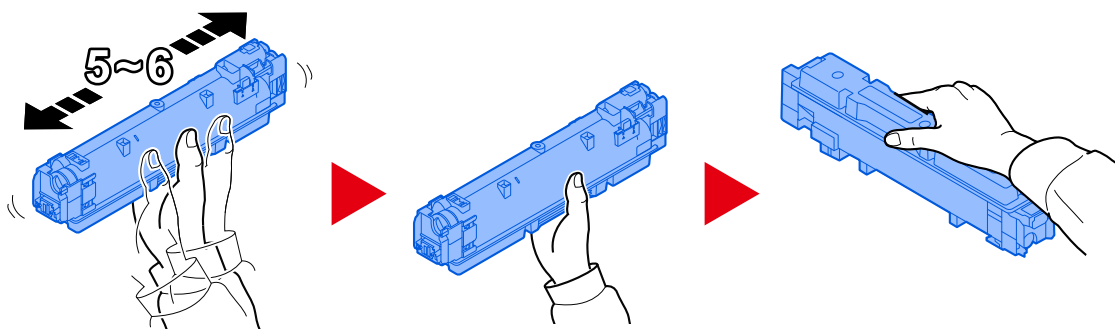

6 Helyezze be a tonertartályt.

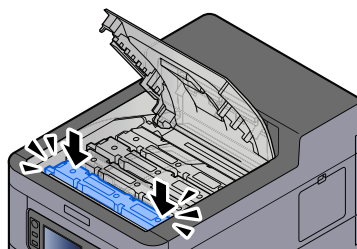

✓ **FONTOS**

Helyezze be teljesen a tonertartályt.

7 Zárja vissza a felső fedelet.

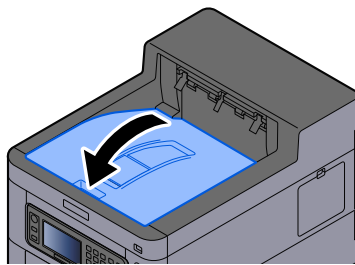

MEGJEGYZÉS

- Ha a tonertartály fedele vagy az elülső fedél nem záródik be, ellenőrizze, hogy az új tonertartályt megfelelően helyezte-e be.
 - Az üres, elhasznált tonertartályt juttassa vissza a kereskedőhöz vagy a szerviz képviselőjéhez. A begyűjtött tonertartályt újrahasznosítják, vagy a hatályos rendelkezések szerint leselejtezik.
-

Cserélje ki az elhasznált tonertartályt

Ha az elhasznált tonertartály megtelik, a következő üzenet jelenik meg.

"Elhaszn. festéktart. megtelt."



FIGYELEM!

A tonertartályt tartalmazó alkatrészeket ne próbálja meg elégetni, mert a szikrák égési sérüléseket okozhatnak.

1 Nyissa ki az elhasznált festéktartály fedelét

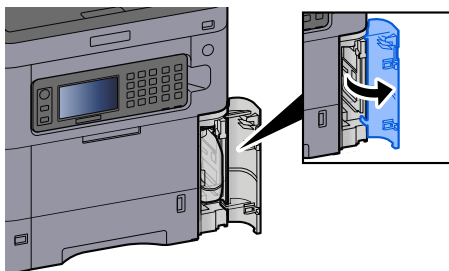

2 Távolítsa el az elhasznált festéktartályt.

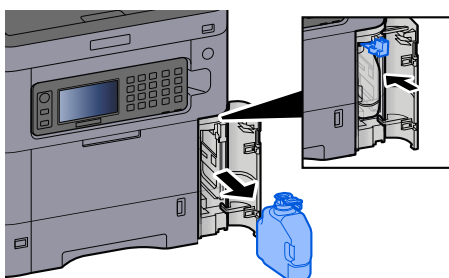

3 Tegye az elhasznált festéktartályt a műanyag hulladék tasakba.

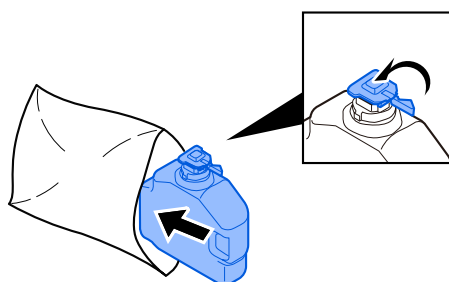

4 Távolítsa el az új elhasznált festéktartályt.

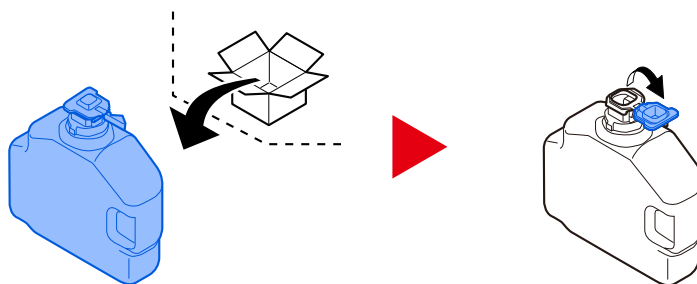

5 Helyezze be az elhasznált festéktartályt.

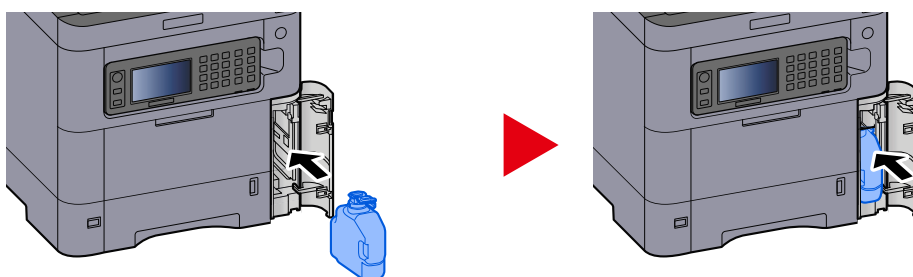

6 Csukja be az elhasznált festéktartály fedelét

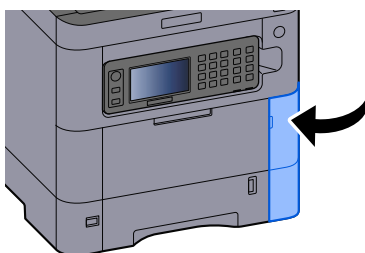

MEGJEGYZÉS

Az üres, elhasznált festéktartályt juttassa vissza a kereskedőhöz vagy a szerviz képviselőjéhez. A begyűjtött, elhasznált festéktartályt újrahasznosítják, vagy a hatályos rendelkezések szerint leselejtezik.

Hibaelhárítás

Hibák elhárítása

Amennyiben hibát tapasztal a készülék használata közben, nézze át az ellenőrizendő tételeket, és végezze el a következő oldalakon leírt lépéseket. Az alábbi táblázat általános hibaelhárítási információkat tartalmaz. Ha a probléma továbbra is fennáll, lépjen kapcsolatba a szervizképvisellel.



MEGJEGYZÉS

Amikor felveszi velünk a kapcsolatot, szüksége lesz a sorozatszámra. A sorozatszám ellenőrzéséhez lásd az alábbi:

→ [A készülék sorozatszámának ellenőrzése \(2. oldal\)](#)

Gép működési hibája

Az alkalmazás nem indul el

Túl rövidre van beállítva az automatikus panel visszaállítási ideje?

Ellenőrizze az automatikus panelvisszaállítás beállított idejét.

- 1 [System Menu/Counter] gomb > [Dátum/Időzítők/Energiatakarékos] > [Auto panelv.áll.]**
- 2 Állítsa be a panel visszaállítási idejét legalább 30 másodpercre**
5 és 495 másodperc közötti tartományban állítható be (5 másodperces lépésközökkel).

A tápkapcsoló bekapcsolása után a képernyő nem reagál

Csatlakoztatta a készüléket az elektromos hálózathoz?

1 Csatlakoztassa a készülékhez mellékelt tápkábelt egy aljzathoz.

Győződjön meg arról, hogy a tápcsatlakozó megfelelően be van dugva.

A papír gyakran elakad

Megfelelően helyezte be a papírt?

A papírt helyezze be megfelelően.

Amikor papírt tölt be a kazettába

1 Húzza ki teljesen a kazettát a gépből.

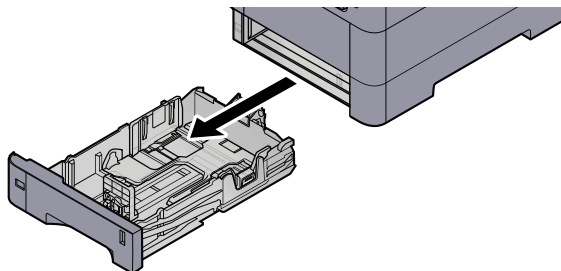

MEGJEGYZÉS

A kazetta kihúzásakor támassza azt meg biztonságosan, nehogy kiessen.

2 Állítsa be a kazetta méretét.

- 1 A papír helyzetét állítsa be a kazetta bal és jobb oldalán található papírszélesség-vezetők használatával. Nyomja meg a papírszélesség állító fület, és a vezetőket csúsztassa a kívánt papírszélességhez.

A papírméretet fel vannak tüntetve a kazettán.

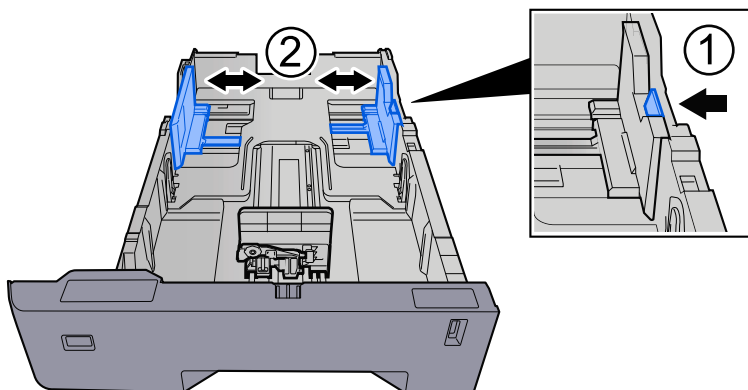

- 2 A papírhosszúság-vezetőt állítsa a kívánt papírhosszúsághoz. Nyomja meg a papírhosszúság állító fület, és a vezetőket csúsztassa a kívánt papírszélességhez.

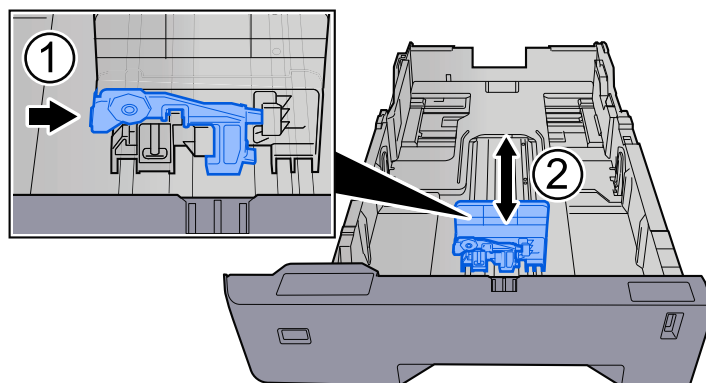

- 3 A méretválasztó tárcsát fordítsa a használt papír méretének megfelelő állásba, amely a papírméter ablakban látható.

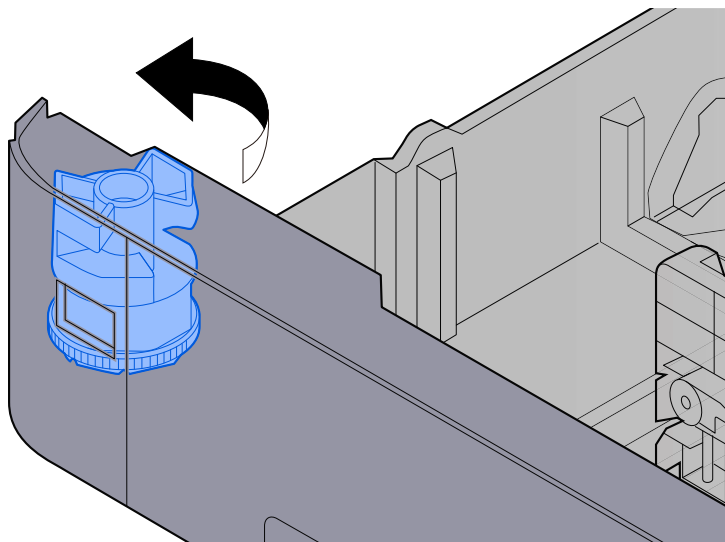

 **MEGJEGYZÉS**

Állítsa a mérettárcsát az egyéb értékre, ha a normál mérettől eltérő papírt szeretne használni. Ebben az esetben be kell állítani a papírméretet a kezelőpanelről.

➔ [A papírméret és papírtípus kiválasztása \(80. oldal\)](#)

3 Helyezzen be papírt.

- 1 A papírelakadás és a ferde behúzás elkerülése érdekében pörgesse át a lapokat, majd ütögesse a köteget egy sima felülethez.

2 Töltse be a papírt a kazettába.

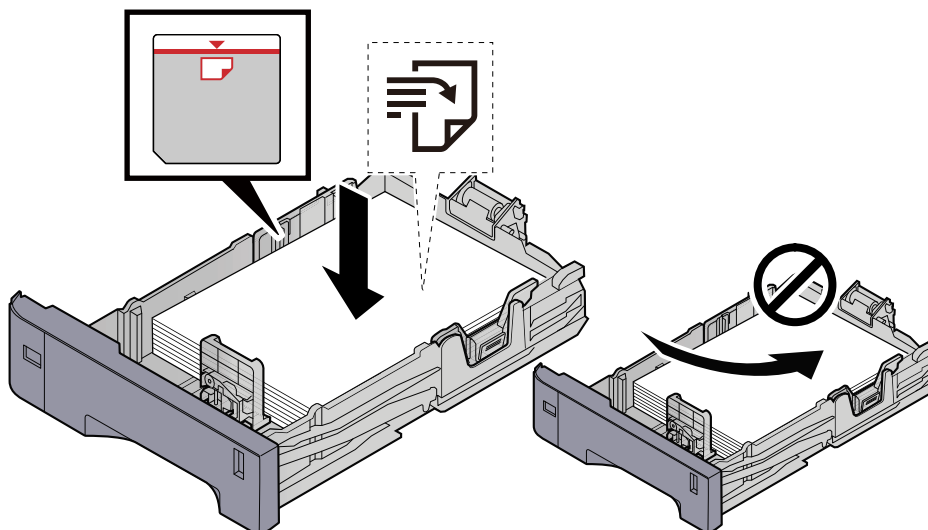

✓ FONTOS

- A papírt nyomtatási oldalával felfelé helyezze be.
- Miután kivette az új papírt a csomagolásból, pörgesse át a lapokat, és csak azután töltse be a kazettákba.
- ➔ [A papír betöltésével kapcsolatos óvintézkedések \(71. oldal\)](#)
- Betöltés előtt ellenőrizze, hogy a papír nincs-e felkunkorodva vagy hajtogatva. Az összehajtott vagy meggyűrődött papír papírelakadást eredményezhet.
- Ellenőrizze, hogy a betöltött papír nem lépi-e túl a szintjelzést (lásd az alábbi ábrát).
- Ha a papírt a papír hosszúság- és a papírszélesség-vezető beállítása nélkül tölti be, a papír meggyűrődhet vagy elakadhat.

4 Óvatosan tolja vissza a kazettát.

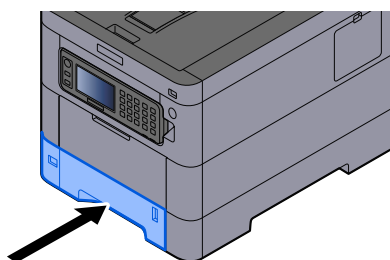

MEGJEGYZÉS

A kazetta elejének jobb oldalán egy papírmérő található. A kijelző felfelé és lefelé változik, hogy megfeleljen a fennmaradó papírmennyiségnek.

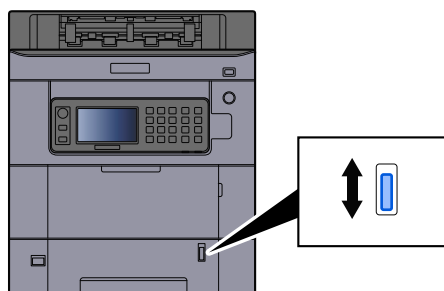
**5 A kezelőpanel használatával határozza meg a kazettába betöltött papír típusát.**

→ [A papírméret és papírtípus kiválasztása \(80. oldal\)](#)

Amikor papírt tölt be a kézi adagolóba

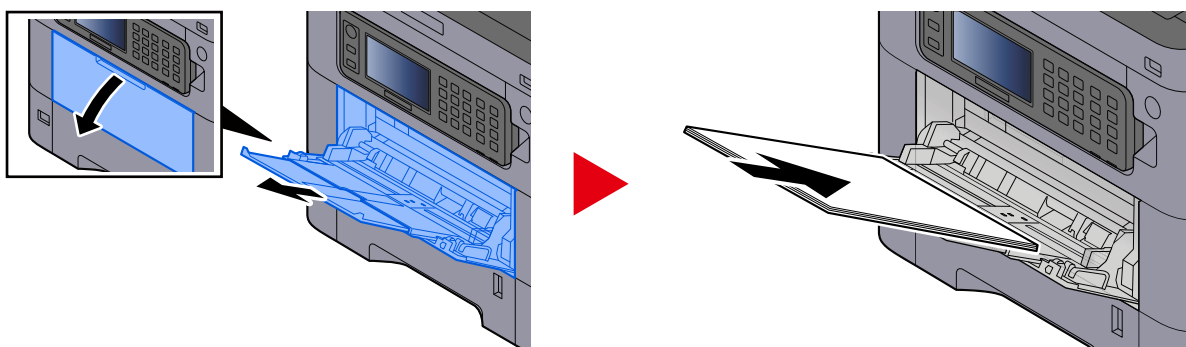
1 Nyissa ki a kézi adagolót**2 Állítsa be a kézi adagoló méretét.**

A papírméretet fel vannak tüntetve a kézi adagolón.

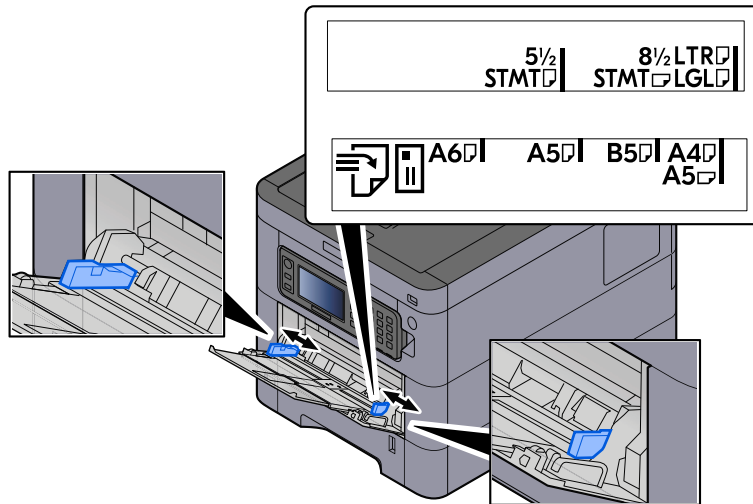

3 Helyezzen be papírt.

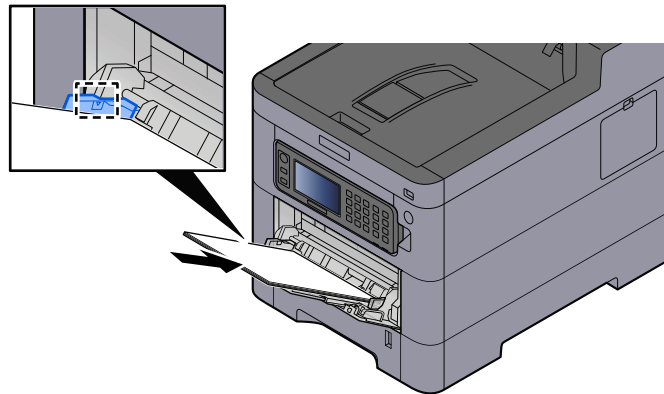

Helyezze a papírt a papírszélesség-vezetők mentén ütközésig a tálcába.

Miután kivette az új papírt a csomagolásból, pörgesse át a lapokat, és csak azután töltsé be a kézi adagolóba.

➔ [A papír betöltésével kapcsolatos óvintézkedések \(71. oldal\)](#)

✓ FONTOS

- A papír betöltésekor ügyeljen arra, hogy a nyomtatási oldala felfelé nézzen.
- A gyűrött papírt használat előtt ki kell simítani.
- Amikor papírt tölt a kézi adagolóba, a papír betöltése előtt ellenőrizze, hogy az előző feladatból nem maradt papír az adagolóban. Ha a kézi adagolóban kevés papír maradt, és fel szeretné tölteni, először távolítsa el a maradék papírt a z adagolóból, majd az új papírral együtt helyezze vissza az adagolóba.
- Ha rés van a papír és a papírszélesség vezetők között, igazítsa a vezetőket a papír méretének megfelelőre, hogy elkerülje a ferde adagolást és papírelakadást.
- Győződjön meg arról, hogy a betöltött papír nem lépi túl a betöltési határértékeket.

Amikor borítékot vagy kartonpapírt tölt be a kézi adagolóba, a papírt a nyomtatandó oldalával felfelé helyezze be. A nyomtatás folyamatát lásd a nyomtató illesztőprogram felhasználói utasításában.

➔ [Printing System Driver User Guide](#)

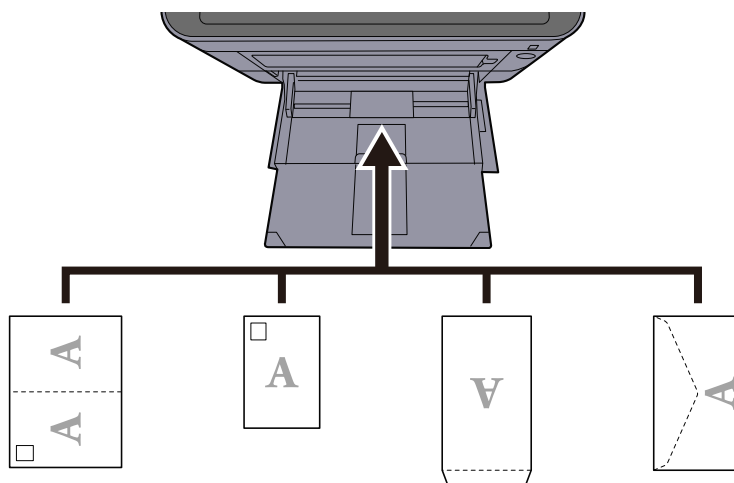
Példa: Címek nyomtatásakor.**✓ FONTOS**

- Használj kibontott oufuku hagakit (visszaküldő képeslap).
- A boríték betöltésének módja (irány és elhelyezkedés) a boríték típusától függ. Győződjön meg róla, hogy megfelelően töltötte-e be, ellenkező esetben előfordulhat, hogy a nyomtatás rossz irányba vagy rossz oldalra történik.

📖 MEGJEGYZÉS

Ha borítékot helyez a kézi adagolóba, a boríték típusának kiválasztásához lásd az alábbi:

➔ **Kérjük, olvassa el az angol nyelvű használati útmutatót.**

4 A kezelőpanel használatával határozza meg a kézi adagolóba betöltött papír típusát.

➔ [A papírméret és papírtípus kiválasztása \(80. oldal\)](#)

Először vegye ki a papírt a kézi adagolóból, és változtassa meg a betöltési irányt a papír 180 fokkal történő elforgatásával.

➔ [A papír betöltésével kapcsolatos óvintézkedések \(71. oldal\)](#)

Támogatott papírtípust használ? A papír jó állapotban van?

Vegye ki a papírt a kazettából, fordítsa meg a köteget, és helyezze be újból a készülékbe.

➔ [A papír betöltésével kapcsolatos óvintézkedések \(71. oldal\)](#)

A papír felpöndörödött, hajtogatott vagy gyűrődött?

Helyezzen be új papírt.

➔ [A papír betöltésével kapcsolatos óvintézkedések \(71. oldal\)](#)

Van a készülékben papírmaradvány vagy elakadt papír?

Távolítsa el az elakadt papírt.

➔ [Papírelakadás megszüntetése \(194. oldal\)](#)

Két vagy több lap átfedi egymást kiadáskor (többszörös adagolásakor)

ABC
123

Megfelelően helyezte be a papírt?

A papírt helyezze be megfelelően.

Amikor papírt tölt be a kazettába

1 Húzza ki teljesen a kazettát a gépből.

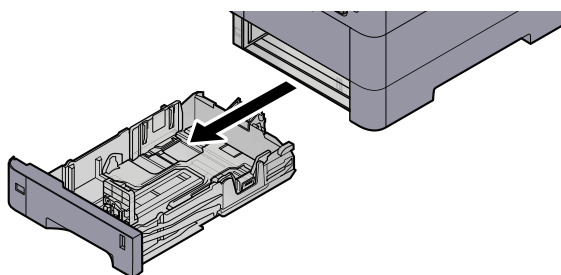

MEGJEGYZÉS

A kazetta kihúzásakor támassza azt meg biztonságosan, nehogy kiessen.

2 Állítsa be a kazetta méretét.

- 1 A papír helyzetét állítsa be a kazetta bal és jobb oldalán található papírszélesség-vezetők használatával. Nyomja meg a papírszélesség állító fület, és a vezetőket csúsztassa a kívánt papírszélességhez.

A papírméreték fel vannak tüntetve a kazettán.

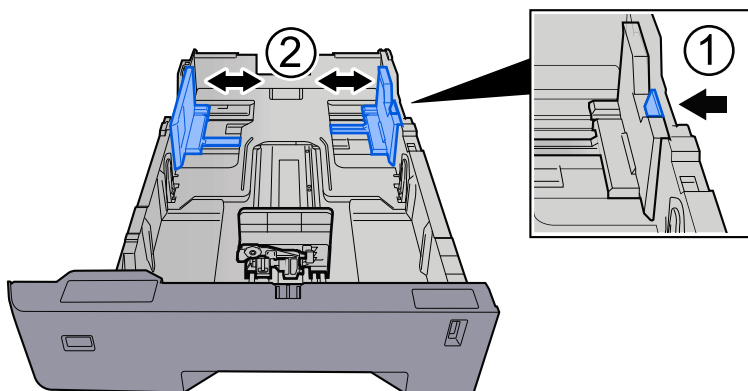

- 2 A papírhosszúság-vezetőt állítsa a kívánt papírhosszúsághoz. Nyomja meg a papírhosszúság állító fület, és a vezetőket csúsztassa a kívánt papírszélességhez.

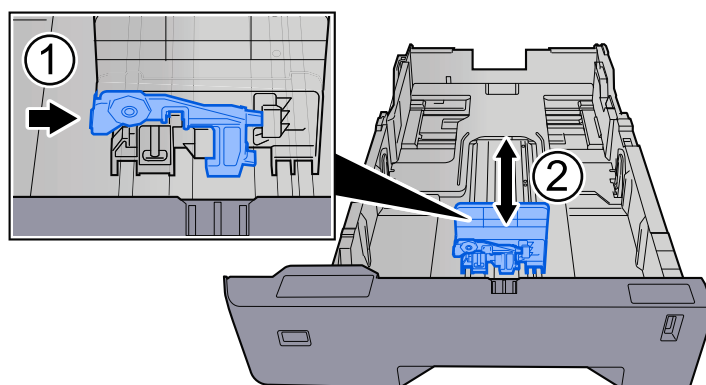

- 3 A méretválasztó tárcsát fordítsa a használt papír méretének megfelelő állásba, amely a papírméter ablakban látható.

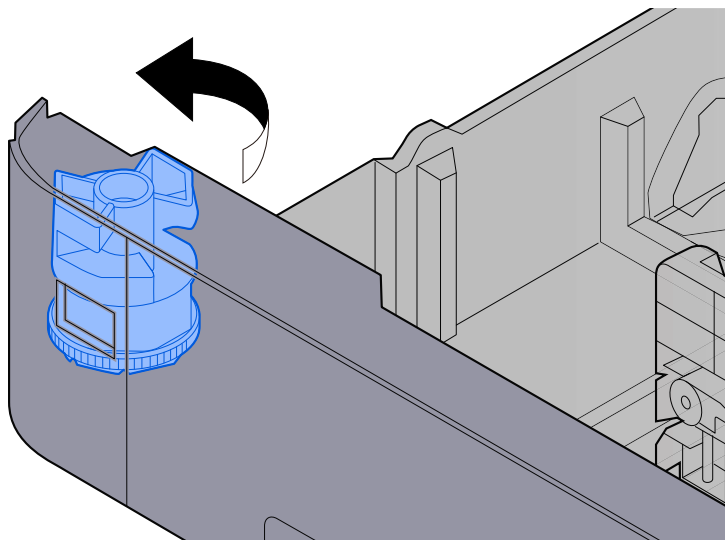

MEGJEGYZÉS

Állítsa a mérettárcsát az egyéb értékre, ha a normál mérettől eltérő papírt szeretne használni. Ebben az esetben be kell állítani a papírméretet a kezelőpanelről.

➔ [A papírméret és papírtípus kiválasztása \(80. oldal\)](#)

3 Helyezzen be papírt.

- 1 A papírelakadás és a ferde behúzás elkerülése érdekében pörgesse át a lapokat, majd ütögesse a köteget egy sima felülethez.

2 Töltse be a papírt a kazettába.

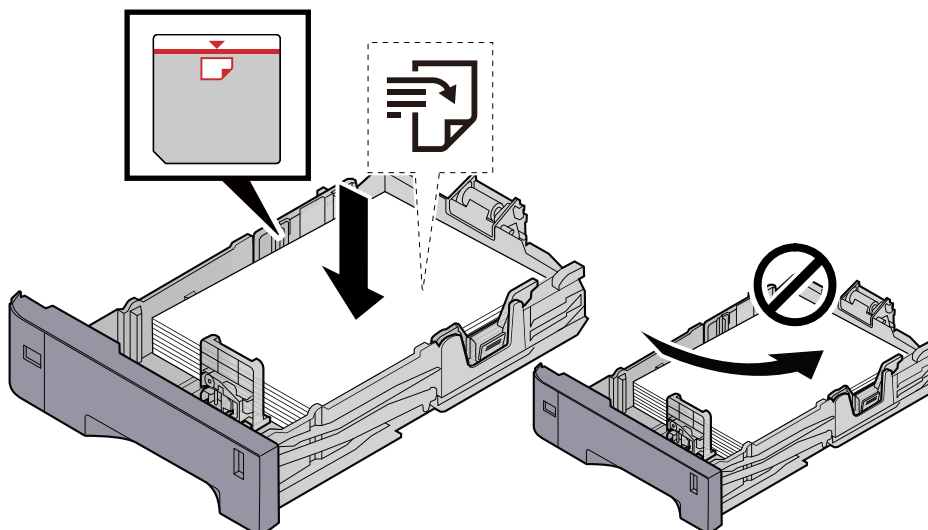

✓ FONTOS

- A papírt nyomtatási oldalával felfelé helyezze be.
- Miután kivette az új papírt a csomagolásból, pörgesse át a lapokat, és csak azután töltse be a kazettákba.
- ➔ [A papír betöltésével kapcsolatos óvintézkedések \(71. oldal\)](#)
- Betöltés előtt ellenőrizze, hogy a papír nincs-e felkunkorodva vagy hajtogatva. Az összehajtott vagy meggyűrődött papír papírelakadást eredményezhet.
- Ellenőrizze, hogy a betöltött papír nem lépi-e túl a szintjelzést (lásd az alábbi ábrát).
- Ha a papírt a papír hosszúság- és a papírszélesség-vezető beállítása nélkül tölti be, a papír meggyűrődhet vagy elakadhat.

4 Óvatosan tolja vissza a kazettát.

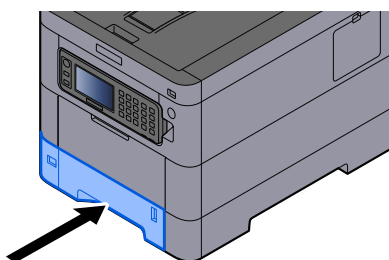

 **MEGJEGYZÉS**

A kazetta elejének jobb oldalán egy papírmérő található. A kijelző felfelé és lefelé változik, hogy megfeleljen a fennmaradó papírmennyiségnek.

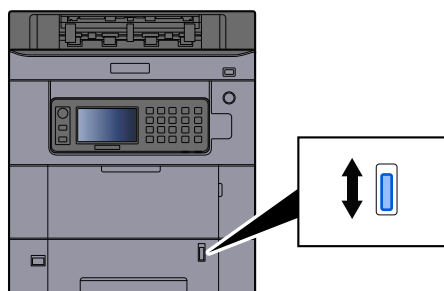

5 A kezelőpanel használatával határozza meg a kazettába betöltött papír típusát.

→ [A papírméret és papírtípus kiválasztása \(80. oldal\)](#)

Amikor papírt tölt be a kézi adagolóba

1 Nyissa ki a kézi adagolót

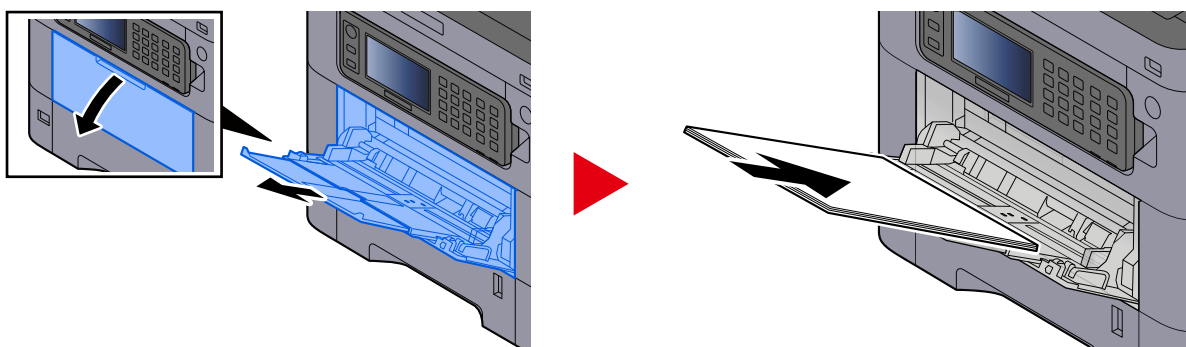

2 Állítsa be a kézi adagoló méretét.

A papírméretet fel vannak tüntetve a kézi adagolón.

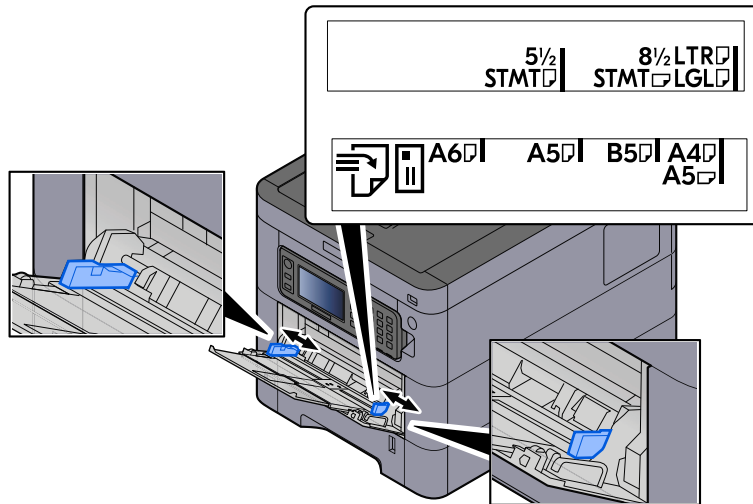

3 Helyezzen be papírt.

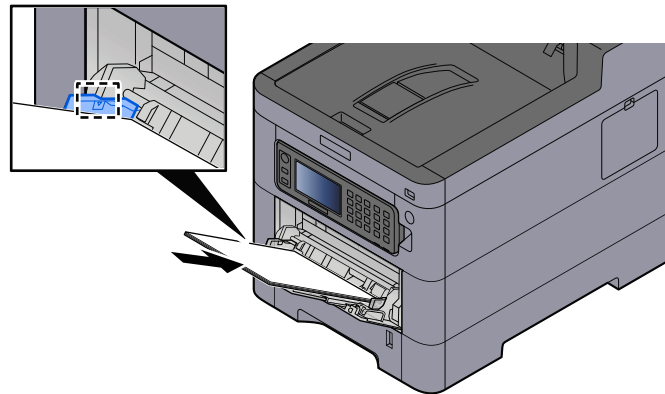

Helyezze a papírt a papírszélesség-vezetők mentén ütközésig a tálcába.

Miután kivette az új papírt a csomagolásból, pörgesse át a lapokat, és csak azután töltsé be a kézi adagolóba.

➔ [A papír betöltésével kapcsolatos óvintézkedések \(71. oldal\)](#)

✓ FONTOS

- A papír betöltésekor ügyeljen arra, hogy a nyomtatási oldala felfelé nézzen.
- A gyűrött papírt használat előtt ki kell simítani.
- Amikor papírt tölt a kézi adagolóba, a papír betöltése előtt ellenőrizze, hogy az előző feladatból nem maradt papír az adagolóban. Ha a kézi adagolóban kevés papír maradt, és fel szeretné tölteni, először távolítsa el a maradék papírt a z adagolóból, majd az új papírral együtt helyezze vissza az adagolóba.
- Ha rés van a papír és a papírszélesség vezetők között, igazítsa a vezetőket a papír méretének megfelelőre, hogy elkerülje a ferde adagolást és papírelakadást.
- Győződjön meg arról, hogy a betöltött papír nem lépi túl a betöltési határértékeket.

Amikor borítékot vagy kartonpapírt tölt be a kézi adagolóba, a papírt a nyomtatandó oldalával felfelé helyezze be. A nyomtatás folyamatát lásd a nyomtató illesztőprogram felhasználói utasításában.

➔ [Printing System Driver User Guide](#)

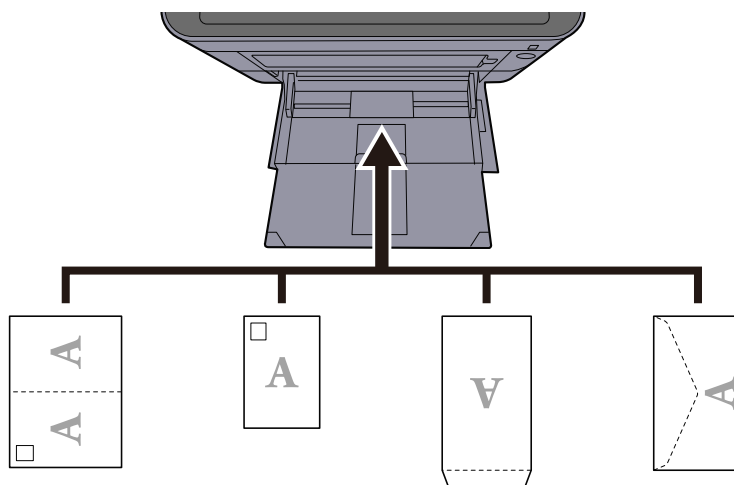
Példa: Címek nyomtatásakor.**✓ FONTOS**

- Használj kibontott oufuku hagakit (visszaküldő képeslap).
- A boríték betöltésének módja (irány és elhelyezkedés) a boríték típusától függ. Győződjön meg róla, hogy megfelelően töltötte-e be, ellenkező esetben előfordulhat, hogy a nyomtatás rossz irányba vagy rossz oldalra történik.

📖 MEGJEGYZÉS

Ha borítékot helyez a kézi adagolóba, a boríték típusának kiválasztásához lásd az alábbi:

➔ **Kérjük, olvassa el az angol nyelvű használati útmutatót.**

4 A kezelőpanel használatával határozza meg a kézi adagolóba betöltött papír típusát.

➔ [A papírméret és papírtípus kiválasztása \(80. oldal\)](#)

A nyomatok gyűröttek

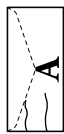
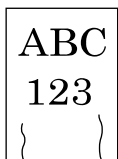

Megfelelően helyezte be a papírt?

A papírt helyezze be megfelelően.

Amikor papírt tölt be a kazettába

1 Húzza ki teljesen a kazettát a gépből.

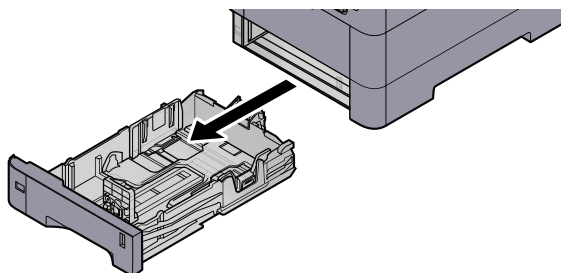

MEGJEGYZÉS

A kazetta kihúzásakor támassza azt meg biztonságosan, nehogy kiessen.

2 Állítsa be a kazetta méretét.

1 A papír helyzetét állítsa be a kazetta bal és jobb oldalán található papírszélesség-vezetők használatával. Nyomja meg a papírszélesség állító fület, és a vezetőket csúsztassa a kívánt papírszélességhez.

A papírméretük fel vannak tüntetve a kazettán.

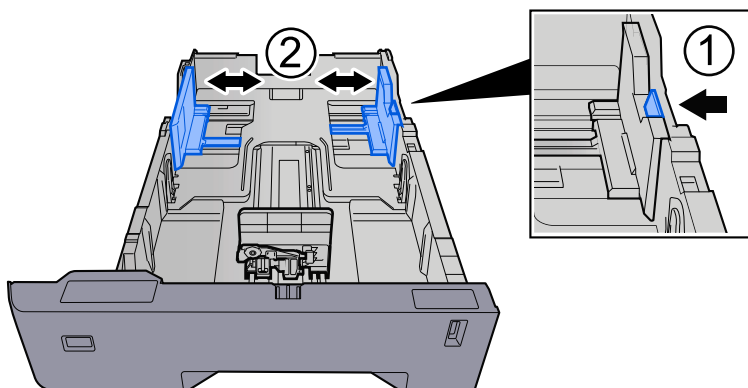

- 2 A papírhosszúság-vezetőt állítsa a kívánt papírhosszúsághoz. Nyomja meg a papírhosszúság állító fület, és a vezetőket csúsztassa a kívánt papírszélességhez.

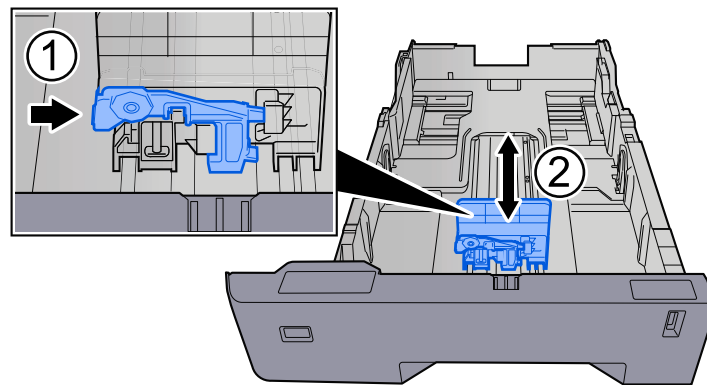

- 3 A méretválasztó tárcsát fordítsa a használt papír méretének megfelelő állásba, amely a papírméter ablakban látható.

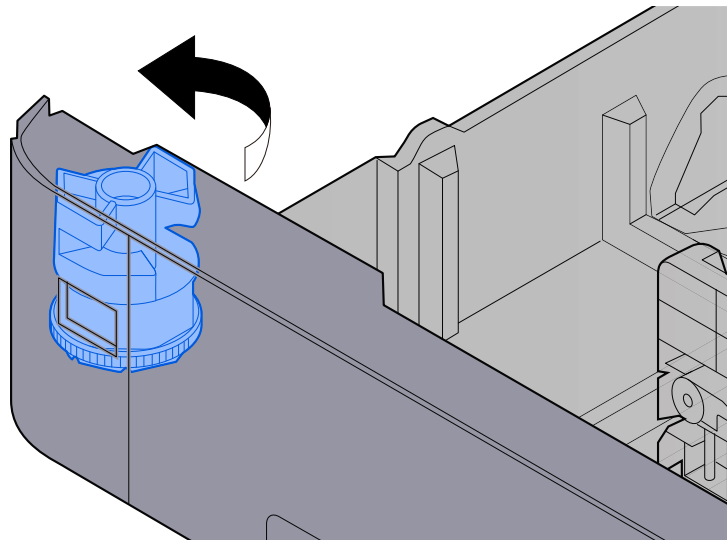

MEGJEGYZÉS

Állítsa a mérettárcsát az egyéb értékre, ha a normál mérettől eltérő papírt szeretne használni. Ebben az esetben be kell állítani a papírméretet a kezelőpanelről.

➔ [A papírméret és papírtípus kiválasztása \(80. oldal\)](#)

3 Helyezzen be papírt.

- 1 A papírelakadás és a ferde behúzás elkerülése érdekében pörgesse át a lapokat, majd ütögesse a köteget egy sima felülethez.

2 Töltse be a papírt a kazettába.

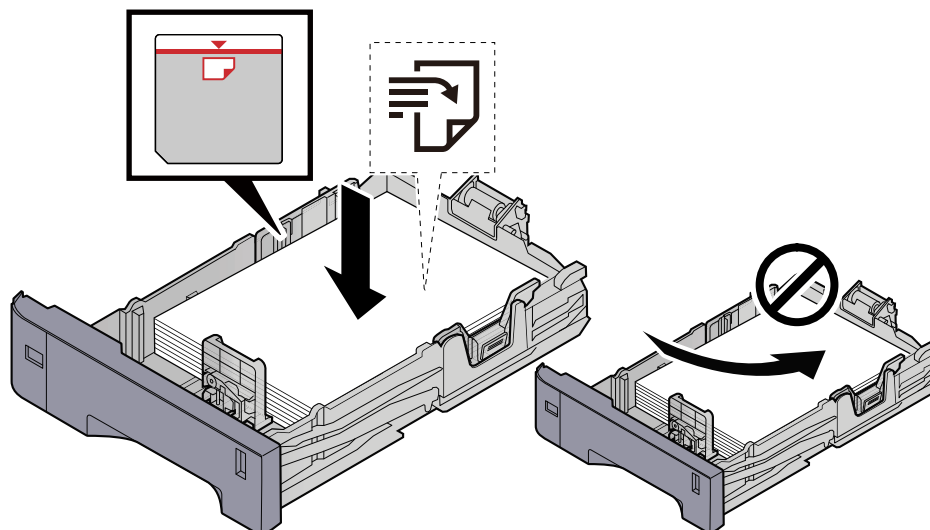

✓ FONTOS

- A papírt nyomtatási oldalával felfelé helyezze be.
- Miután kivette az új papírt a csomagolásból, pörgesse át a lapokat, és csak azután töltse be a kazettákba.
- ➔ [A papír betöltésével kapcsolatos óvintézkedések \(71. oldal\)](#)
- Betöltés előtt ellenőrizze, hogy a papír nincs-e felkunkorodva vagy hajtogatva. Az összehajtott vagy meggyűrődött papír papírelakadást eredményezhet.
- Ellenőrizze, hogy a betöltött papír nem lépi-e túl a szintjelzést (lásd az alábbi ábrát).
- Ha a papírt a papír hosszúság- és a papírszélesség-vezető beállítása nélkül tölti be, a papír meggyűrődhet vagy elakadhat.

4 Óvatosan tolja vissza a kazettát.

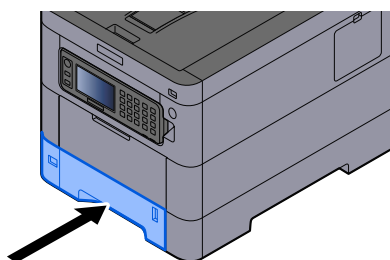

 **MEGJEGYZÉS**

A kazetta elejének jobb oldalán egy papírmérő található. A kijelző felfelé és lefelé változik, hogy megfeleljen a fennmaradó papírmennyiségnek.

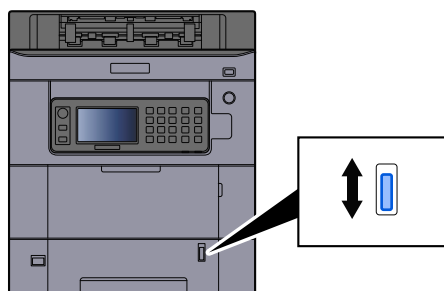

5 A kezelőpanel használatával határozza meg a kazettába betöltött papír típusát.

→ [A papírméret és papírtípus kiválasztása \(80. oldal\)](#)

Amikor papírt tölt be a kézi adagolóba

1 Nyissa ki a kézi adagolót

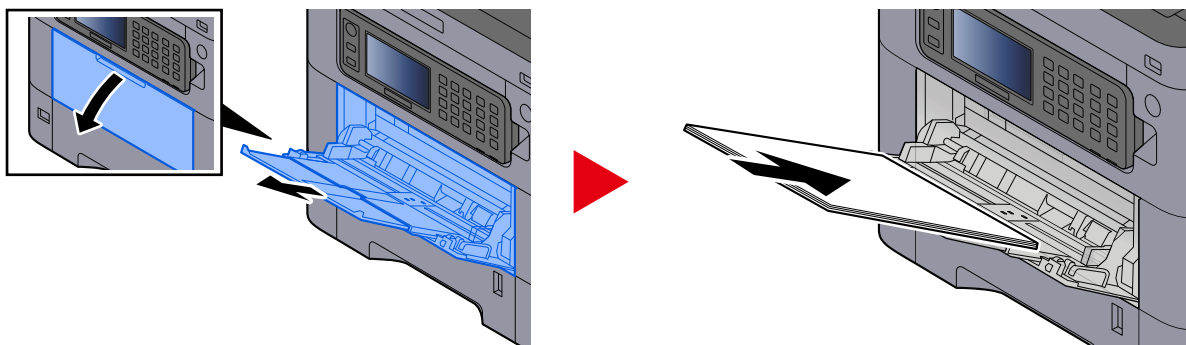

2 Állítsa be a kézi adagoló méretét.

A papírméretet fel vannak tüntetve a kézi adagolón.

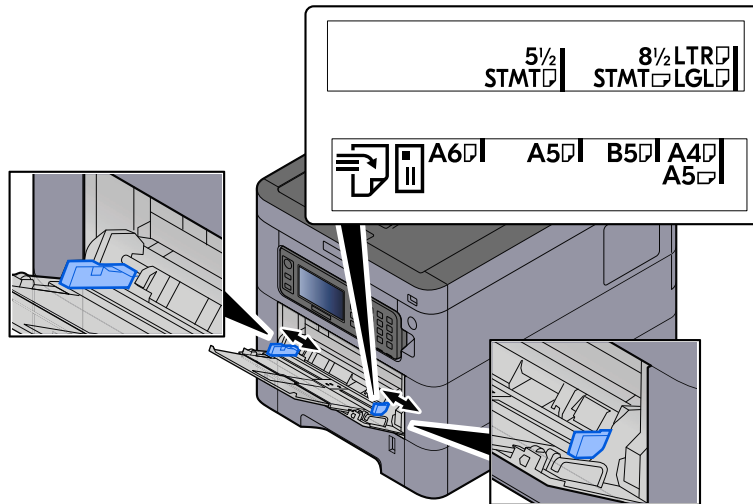

3 Helyezzen be papírt.

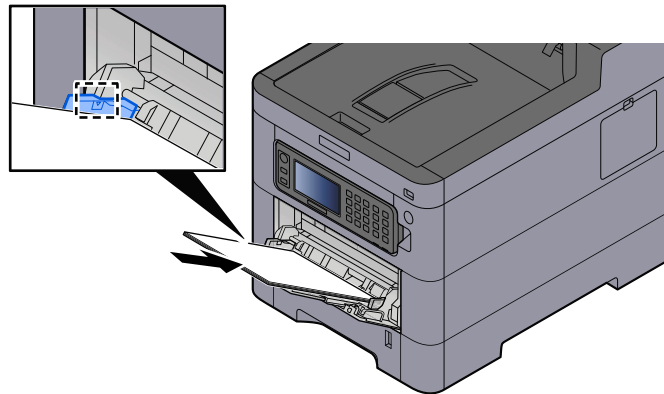

Helyezze a papírt a papírszélesség-vezetők mentén ütközésig a tálcába.

Miután kivette az új papírt a csomagolásból, pörgesse át a lapokat, és csak azután töltsse be a kézi adagolóba.

➔ [A papír betöltésével kapcsolatos óvintézkedések \(71. oldal\)](#)

✓ FONTOS

- A papír betöltésekor ügyeljen arra, hogy a nyomtatási oldala felfelé nézzen.
- A gyűrt papírt használat előtt ki kell simítani.
- Amikor papírt tölt a kézi adagolóba, a papír betöltése előtt ellenőrizze, hogy az előző feladatból nem maradt papír az adagolóban. Ha a kézi adagolóban kevés papír maradt, és fel szeretné tölteni, először távolítsa el a maradék papírt a z adagolóból, majd az új papírral együtt helyezze vissza az adagolóba.
- Ha rés van a papír és a papírszélesség vezetői között, igazítsa a vezetőket a papír méretének megfelelőre, hogy elkerülje a ferde adagolást és papírelakadást.
- Győződjön meg arról, hogy a betöltött papír nem lépi túl a betöltési határértékeket.

Amikor borítékot vagy kartonpapírt tölt be a kézi adagolóba, a papírt a nyomtatandó oldalával felfelé helyezze be. A nyomtatás folyamatát lásd a nyomtató illesztőprogram felhasználói utasításában.

➔ [Printing System Driver User Guide](#)

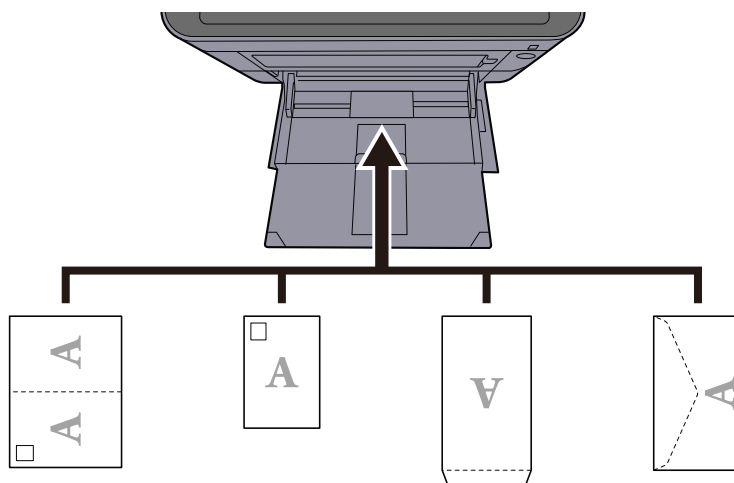
Példa: Címek nyomtatásakor.**✓ FONTOS**

- Használj kibontott oufuku hagakit (visszaküldő képeslap).
- A boríték betöltésének módja (irány és elhelyezkedés) a boríték típusától függ. Győződjön meg róla, hogy megfelelően töltötte-e be, ellenkező esetben előfordulhat, hogy a nyomtatás rossz irányba vagy rossz oldalra történik.

📖 MEGJEGYZÉS

Ha borítékot helyez a kézi adagolóba, a boríték típusának kiválasztásához lásd az alábbi:

➔ **Kérjük, olvassa el az angol nyelvű használati útmutatót.**

4 A kezelőpanel használatával határozza meg a kézi adagolóba betöltött papír típusát.

➔ [A papírméret és papírtípus kiválasztása \(80. oldal\)](#)

Először vegye ki a papírt a kazettából, és változtassa meg a betöltési irányt a papír 180 fokkal történő elforgatásával.

➔ [A papír betöltésével kapcsolatos óvintézkedések \(71. oldal\)](#)

Nedves a papír?

Helyezzen be új papírt.

➔ [A papír betöltésével kapcsolatos óvintézkedések \(71. oldal\)](#)

A nyomatok felpödrődnek



Megfelelően helyezte be a papírt?

A papírt helyezze be megfelelően.

Amikor papírt tölt be a kazettába

1 Húzza ki teljesen a kazettát a gépből.

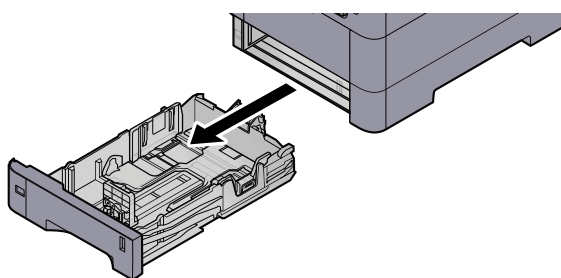

MEGJEGYZÉS

A kazetta kihúzásakor támassza azt meg biztonságosan, nehogy kiessen.

2 Állítsa be a kazetta méretét.

- 1 A papír helyzetét állítsa be a kazetta bal és jobb oldalán található papírszélesség-vezetők használatával. Nyomja meg a papírszélesség állító fület, és a vezetőket csúsztassa a kívánt papírszélességhez.

A papírméretnek fel vannak tüntetve a kazettán.

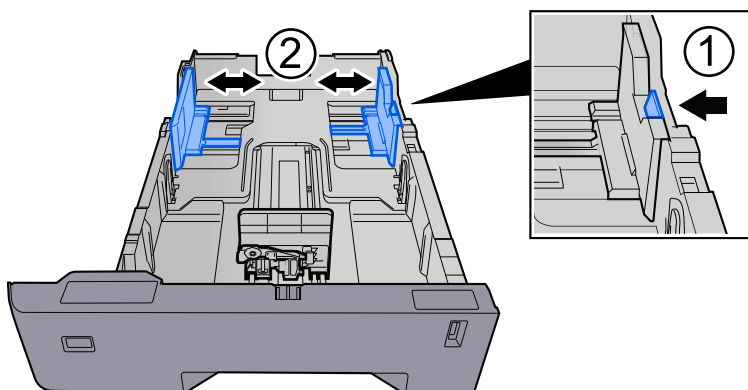

- 2 A papírhosszúság-vezetőt állítsa a kívánt papírhosszúsághoz. Nyomja meg a papírhosszúság állító fület, és a vezetőket csúsztassa a kívánt papírszélességhez.

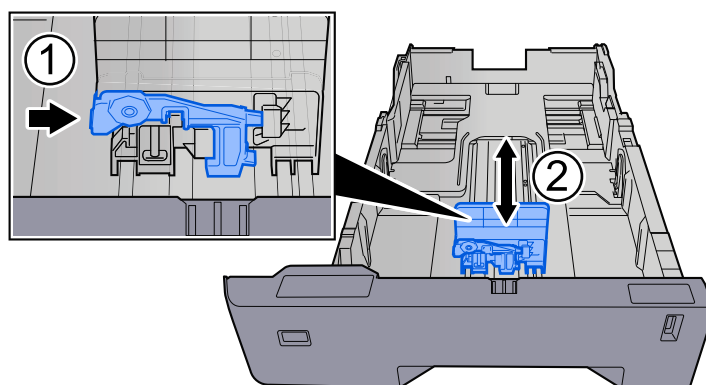

- 3 A méretválasztó tárcsát fordítsa a használt papír méretének megfelelő állásba, amely a papírméter ablakban látható.

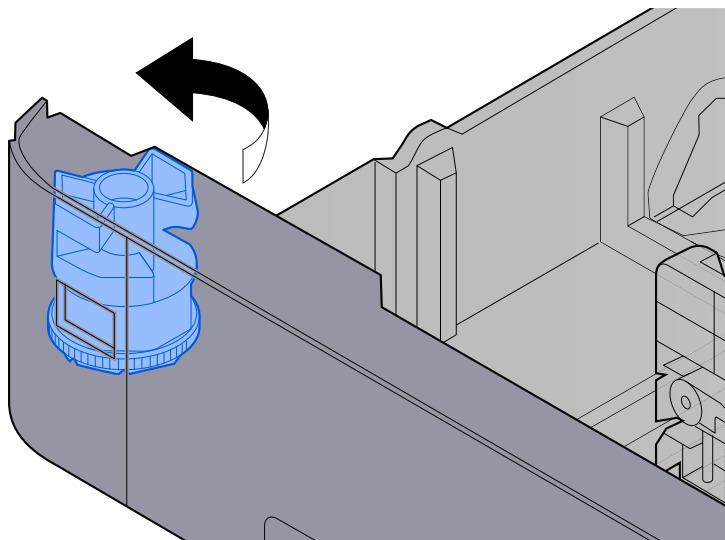

 **MEGJEGYZÉS**

Állítsa a mérettárcsát az egyéb értékre, ha a normál mérettől eltérő papírt szeretne használni. Ebben az esetben be kell állítani a papírméretet a kezelőpanelről.

➔ [A papírméret és papírtípus kiválasztása \(80. oldal\)](#)

3 Helyezzen be papírt.

- 1 A papírelakadás és a ferde behúzás elkerülése érdekében pörgesse át a lapokat, majd ütögesse a köteget egy sima felülethez.

2 Töltse be a papírt a kazettába.

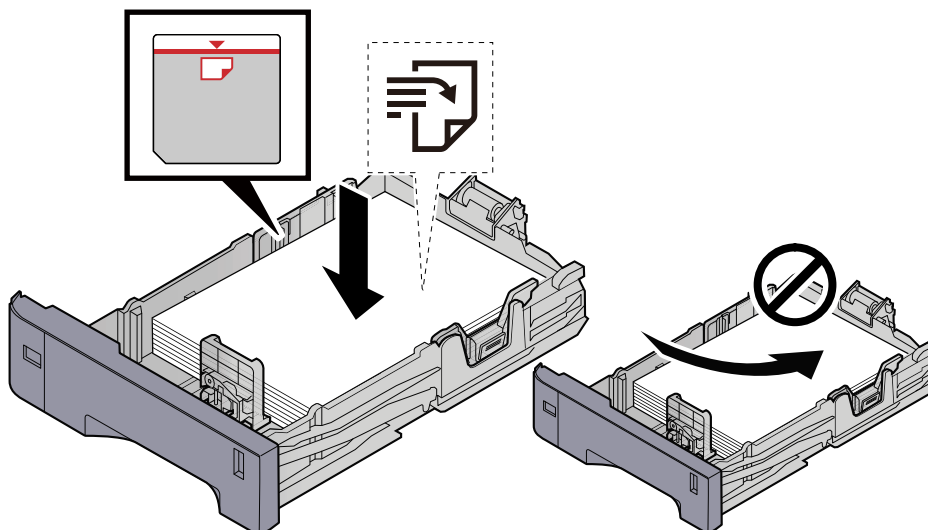

✓ FONTOS

- A papírt nyomtatási oldalával felfelé helyezze be.
- Miután kivette az új papírt a csomagolásból, pörgesse át a lapokat, és csak azután töltse be a kazettákba.
- ➔ [A papír betöltésével kapcsolatos óvintézkedések \(71. oldal\)](#)
- Betöltés előtt ellenőrizze, hogy a papír nincs-e felkunkorodva vagy hajtogatva. Az összehajtott vagy meggyűrődött papír papírelakadást eredményezhet.
- Ellenőrizze, hogy a betöltött papír nem lépi-e túl a szintjelzést (lásd az alábbi ábrát).
- Ha a papírt a papír hosszúság- és a papírszélesség-vezető beállítása nélkül tölti be, a papír meggyűrődhet vagy elakadhat.

4 Óvatosan tolja vissza a kazettát.

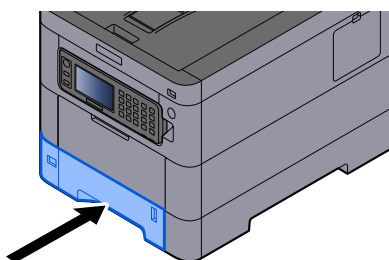

 **MEGJEGYZÉS**

A kazetta elejének jobb oldalán egy papírmérő található. A kijelző felfelé és lefelé változik, hogy megfeleljen a fennmaradó papírmennyiségnek.

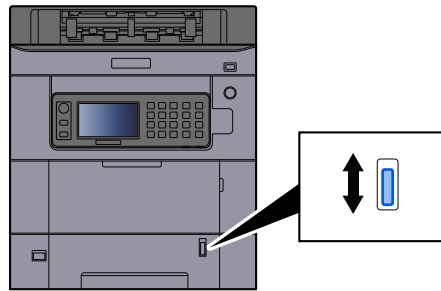

5 A kezelőpanel használatával határozza meg a kazettába betöltött papír típusát.

→ [A papírméret és papírtípus kiválasztása \(80. oldal\)](#)

Amikor papírt tölt be a kézi adagolóba

1 Nyissa ki a kézi adagolót

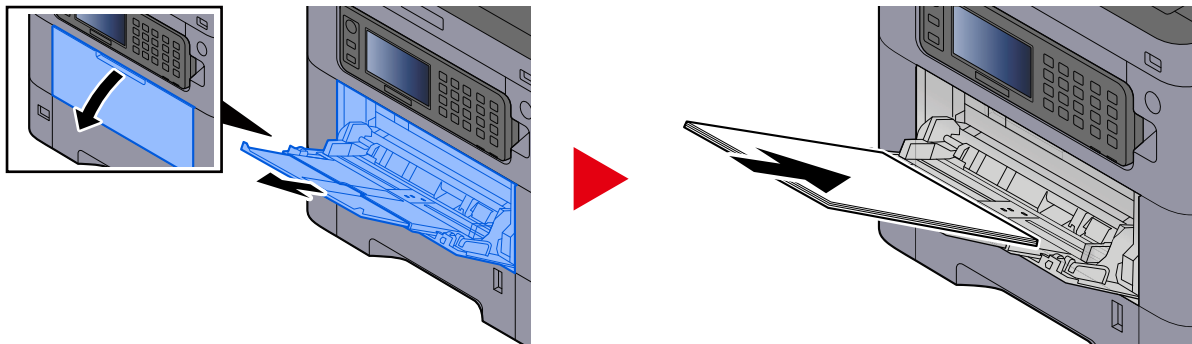

2 Állítsa be a kézi adagoló méretét.

A papírméretet fel vannak tüntetve a kézi adagolón.

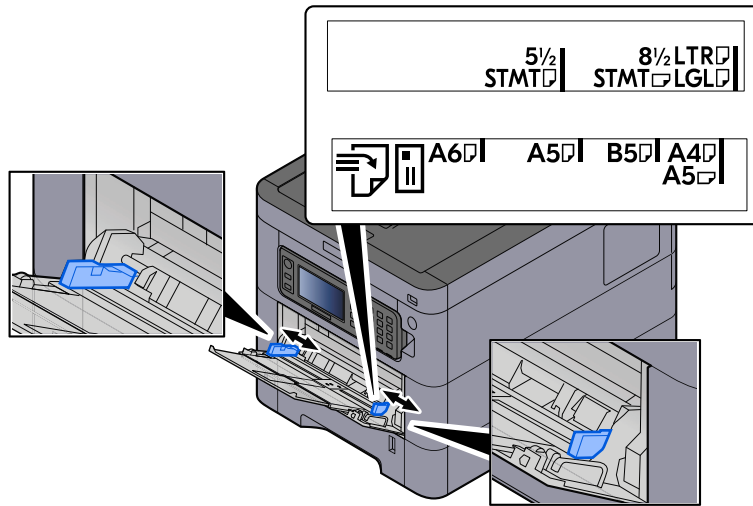

3 Helyezzen be papírt.

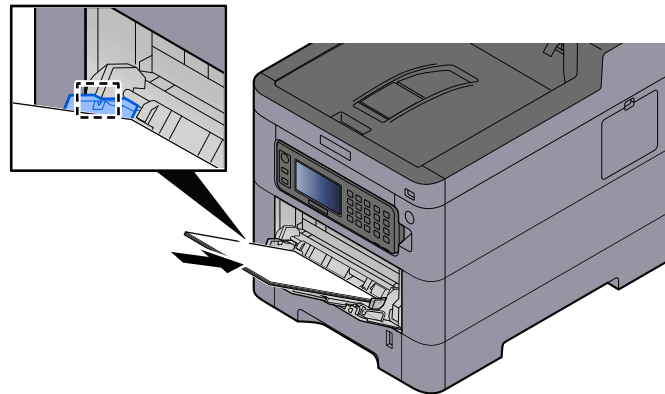

Helyezze a papírt a papírszélesség-vezetők mentén ütközésig a tálcába.

Miután kivette az új papírt a csomagolásból, pörgesse át a lapokat, és csak azután töltsse be a kézi adagolóba.

➔ [A papír betöltésével kapcsolatos óvintézkedések \(71. oldal\)](#)

✓ FONTOS

- A papír betöltésekor ügyeljen arra, hogy a nyomtatási oldala felfelé nézzen.
- A gyűrött papírt használat előtt ki kell simítani.
- Amikor papírt tölt a kézi adagolóba, a papír betöltése előtt ellenőrizze, hogy az előző feladatból nem maradt papír az adagolóban. Ha a kézi adagolóban kevés papír maradt, és fel szeretné tölteni, először távolítsa el a maradék papírt a z adagolóból, majd az új papírral együtt helyezze vissza az adagolóba.
- Ha rés van a papír és a papírszélesség vezetők között, igazítsa a vezetőket a papír méretének megfelelőre, hogy elkerülje a ferde adagolást és papírelakadást.
- Győződjön meg arról, hogy a betöltött papír nem lépi túl a betöltési határértékeket.

Amikor borítékot vagy kartonpapírt tölt be a kézi adagolóba, a papírt a nyomtatandó oldalával felfelé helyezze be. A nyomtatás folyamatát lásd a nyomtató illesztőprogram felhasználói utasításában.

➔ [Printing System Driver User Guide](#)

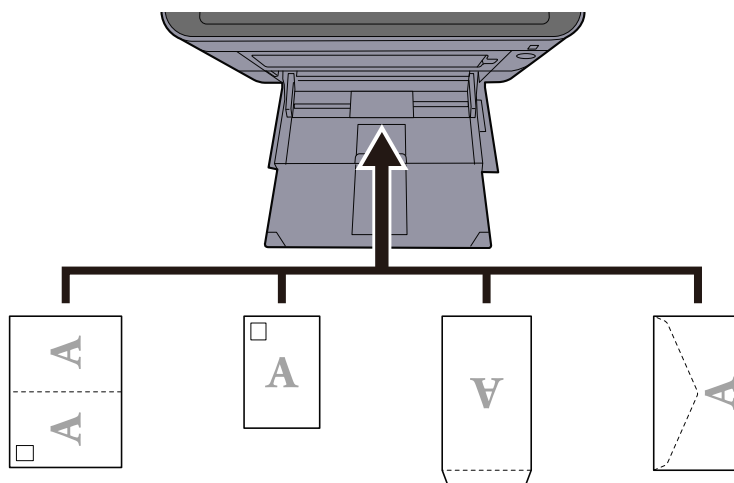
Példa: Címek nyomtatásakor.**✓ FONTOS**

- Használj kibontott oufuku hagakit (visszaküldő képeslap).
- A boríték betöltésének módja (irány és elhelyezkedés) a boríték típusától függ. Győződjön meg róla, hogy megfelelően töltötte-e be, ellenkező esetben előfordulhat, hogy a nyomtatás rossz irányba vagy rossz oldalra történik.

📖 MEGJEGYZÉS

Ha borítékot helyez a kézi adagolóba, a boríték típusának kiválasztásához lásd az alábbi:

➔ **Kérjük, olvassa el az angol nyelvű használati útmutatót.**

4 A kezelőpanel használatával határozza meg a kézi adagolóba betöltött papír típusát.

➔ [A papírméret és papírtípus kiválasztása \(80. oldal\)](#)

Először vegye ki a papírt a kazettából, és fejjel lefelé töltsé vissza a papírt, vagy változtassa meg a betöltési irányt a papír 180 fokkal történő elforgatásával.

➔ [A papír betöltésével kapcsolatos óvintézkedések \(71. oldal\)](#)

Nedves a papír?

Helyezzen be új papírt.

A nyomtató-illesztőprogram nem telepíthető

Az illesztőprogram telepítve van-e az állomásnévvel, miközben elérhető a WIFI vagy a WIFI Direct funkció?

Adja meg az IP-címet az állomás neve helyett.

➔ [A szoftver telepítése \(57. oldal\)](#)

A 3. szint van kiválasztva a biztonsági gyorsbeállításban?

- 1 Szerezzen be egy gyökértanúsítványt az SSL-kommunikációhoz egy megbízható gyökértanúsítvány-szolgáltatótól. A(z) Embedded Web Server RX mappában kattintson a(z) [Security Settings] > [Certificates] elemre, és regisztrálja a gyökértanúsítványt a(z) [Root Certificate 1] mappában a(z) [Root Certificate 5] értékre.**
- 2 A tanúsítvány telepítése után indítsa újra a számítógépet.**
- 3 A(z) Embedded Web Server RX mezőben kattintson a(z) [Network Settings] > [Protocols] elemre, a(z) [Other Protocols] mezőben pedig állítsa a(z) "SNMPv3" elemet [On] értékre.**
- 4 A(z) Embedded Web Server RX mezőben kattintson a(z) [Management Settings] > [SNMP] elemre, és állítsa be a(z) "SNMPv3" beállítást.**
- 5 Nyissa meg a(z) [Vezérlőpult]elemet, majd válassza a(z) [Apparaten en printers], [Add a printer] és [The printer that I want isn't listed] lehetőséget.**
- 6 Jelölje be a(z) [Select a shared printer by name] elemet, és adja meg a nyomtató címét.
Például: https://hostname:443/printers/lp1**
- 7 Válassza ki a kívánt nyomtatót, és adja meg a nyomtató-illesztőprogramot.**

Nem lehet elindítani a nyomtatást

Csatlakoztatta a készüléket az elektromos hálózathoz?

Dugja be a tápkábelt egy elektromos aljzatba.

Be van kapcsolva az áramellátás?

Kapcsolja be a főkapcsolót.

1 Kapcsolja be a főkapcsolót.

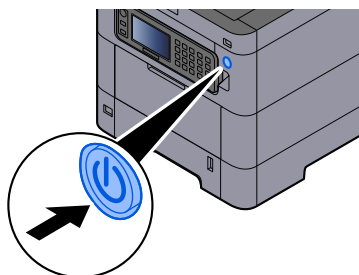

✓ FONTOS

Ha kikapcsolja a főkapcsolót, ne kapcsolja vissza azonnal. Várjon legalább 5 másodpercet, mielőtt visszakapcsolná a készüléket.

Csatlakoztatta a USB-kábelt és a hálózati kábelt?

Győződjön meg arról, hogy az USB-kábel és a hálózati kábel megfelelően csatlakozik.

Csatlakoztassa a hálózati kábelt

✓ FONTOS

Ha a készülék be van kapcsolva, kapcsolja ki a főkapcsolót.

➔ [Kikapcsolás \(35. oldal\)](#)

1 A kábelt csatlakoztassa a készülékre.

- 1 A LAN-kábelt csatlakoztassa a hálózati csatlóóra.

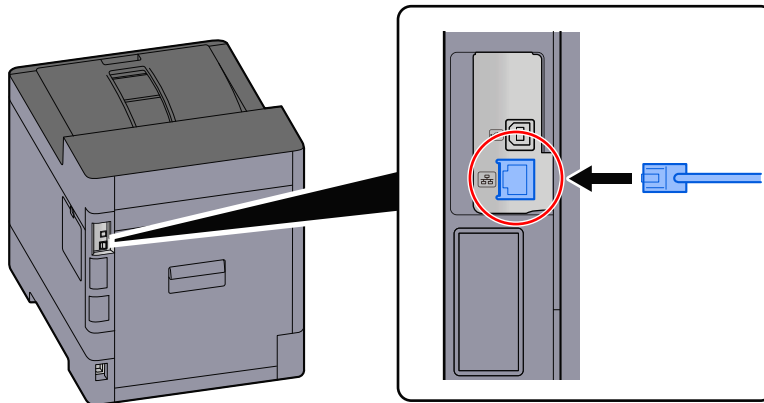

- 2 A kábel másik végét csatlakoztassa az elosztóra.

2 Kapcsolja be a készüléket, majd konfigurálja a hálózatot.

- [Hálózat beállítása \(50. oldal\)](#)

Csatlakoztasson egy USB-kábelt a géphez.

✓ FONTOS

Ha a készülék be van kapcsolva, kapcsolja ki a főkapcsolót.

- [Kikapcsolás \(35. oldal\)](#)

1 A kábelt csatlakoztassa a készülékre.

- 1 A USB-kábelt csatlakoztassa az USB illesztőfelületének csatlakozójához.

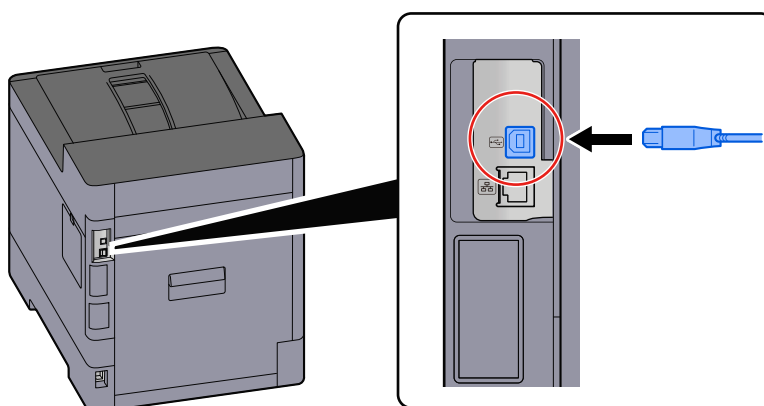

- 2 A kábel másik végét csatlakoztassa a számítógépre.

2 Kapcsolja be a gépet.

Szüneteltette a nyomtatási feladatot?

Folytassa a nyomtatást.

1 Display the screen.

1 Select the [Állapot/Feladat visszav.] key.

2 Select [Mind. nyomt.felad. szün.] on the printing jobs status screen.

Printing is paused.

When resuming the printing of jobs that have been paused, select [Nyomtatásfolytatása].

Vegyesen vannak elérhetetlen címek?

Ha vezetékes és WIFI hálózatokat konfigurált névfelbontással, előfordulhat, hogy a másik elérhetetlen hálózaton többféle IP-cím (privát cím) található.

FONTOS

Csak egy állomásnév és egy tartománynév használható ezen a gépen. Kérjük, vegye figyelembe ezt a korlátozást a hálózati működés beállításakor.

1 [System Menu/Counter] gomb > [Rendszer/Hálózat] > [Elsődl. hálózat (kliens)]

Válassza ki a WIFI-t, a vezetékes vagy az opcionális hálózatot korlátozás nélkül használni kívánt hálózatként.

➔ Kérjük, olvassa el az angol nyelvű használati útmutatót.

2 [System Menu/Counter] gomb > [Rendszer/Hálózat] > [Hálózati] > [Protokoll beállítások]

Kérjük, először: [Engedélyezés] az alábbi esetében: [Vezetékes hálózat] vagy [Wi-Fi], majd a másiknál: [Tiltás].

➔ Kérjük, olvassa el az angol nyelvű használati útmutatót.

3 A(z) Embedded Web Server RX elemben módosítsa a NetBEUI, DNS stb. névfeloldásának beállításait, vagy módosítsa a hálózati környezet beállításait.

➔ Embedded Web Server RX User Guide

Nem lehet nyomtatni USB-meghajtóval/Nem ismeri fel az USB-meghajtót

Az USB-meghajtó szilárdan csatlakozik a géphez?

Csatlakoztassa szilárdan az USB-meghajtót a géphez.

Az USB-állomás beállításai a(z) [Blokkozás] elemre vannak állítva?

1 Módosítsa az USB-állomás beállítását a(z) [Blokkozás feloldása] értékre

[System Menu/Counter] gomb > [Rendszer/Hálózat] > [Hálózati] > [Illesztési blokk beállít.]

➔ Kérjük, olvassa el az angol nyelvű használati útmutatót.

Elromlott az USB-meghajtó?

Használjon másik USB-meghajtót.

A(z)[Auto-IP] értéke [Be], de a helyi kapcsolat típusú IP-cím nem szereshető be.

A helyi kapcsolat típusú TCP/IP(v4) címhez a „0.0.0.0”-tól eltérő érték van megadva?

1 Írja be a „0.0.0.0” értéket a TCP/IP(v4) IP-címbe.

- 1 [System Menu/Counter] gomb > [Rendszer/Hálózat] > [Hálózati] > [Vezetékes hálózat beáll.] > [TCP/IP beállítás] > [IPv4 beállítások]
- 2 Írja be a „0.0.0.0” értéket az IP-címbe.
➔ [TCP/IP \(IPv4\) beállítás \(51. oldal\)](#)

A gép gőzt bocsát ki a papírkiadó nyílása körül

Alacsony a hőmérséklet abban a helyiségben, ahol a gép üzemel? Vagy nedves papírt használtak?

A gép nyomtatási környezetétől és a papír állapotától függően a papírban lévő nedvesség a nyomtatás során keletkező hő hatására elpárologhat, a kibocsátott vízgőz pedig füstnek tűnhet.

Nincs probléma, folytathatja a nyomtatást. Ha a gőz zavarja, emelje meg a szobahőmérsékletet, vagy cserélje ki a papírt egy új, szárazabb papírra.

Nyomtatott kép probléma

A nyomatok túl világosak

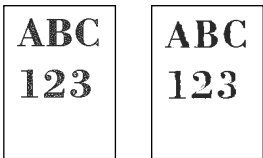

Nedves a papír?

Helyezzen be új papírt.

Megfelelően van beállítva a papír típusa?

Ellenőrizze, hogy a papírtípus beállítása megfelelő-e.

- 1 **[System Menu/Counter] gomb > [Általános beállítások] > [Papír beállít.] > [Adathordozó-típus beáll.]**
- 2 **Ellenőrizze a papírtípus súlyát (papírvastagságát), és módosítsa a megfelelő értékre.**
 - ➔ Kérjük, olvassa el az angol nyelvű használati útmutatót.

A kalibrálást el kell végezni.

- 1 **Jelenítse meg a képernyőt.**
 - 1 [System Menu/Counter] gomb > [Beállítás/Karbantartás] > [Képbeállítás]
- 2 **Hajtsa végre a kalibrálást.**
 - 1 Válassza ki a(z) [Kalibrálás] elemet, majd állítsa be a(z) [Végrehajt] elemet.
 - 2 Válassza a(z) [Indítás] lehetőséget.

A kalibrálás megkezdődik.

Beállította az EcoPrint funkciót?

Állítsa a(z) [EcoPrint] elemet [Ki] értékre.

- 1 **[System Menu/Counter] gomb > [Nyomtató]**
- 2 **[EcoPrint] > [Ki]**

Előhívó-frissítést kell végrehajtani.

1 Jelenítse meg a képernyőt.

- 1 [System Menu/Counter] gomb > [Beállítás/Karbantartás] > [Képbeállítás]

2 Hajtsa végre az előhívó-frissítést.

- 1 Válassza ki a(z) [Előhívófrissítés] elemet, majd állítsa be a(z) [Végrehajt] elemet.
- 2 Válassza a(z) [Indítás] lehetőséget.
Elkezdődik az előhívó-frissítés.



MEGJEGYZÉS

A várakozási idő hosszabb lehet, ha az előhívó frissítése során a tonert újratöltik.

Végre kell hajtani a lézeregység tisztítását.

1 Jelenítse meg a képernyőt.

- [System Menu/Counter] gomb > [Beállítás/Karbantartás] > [Képbeállítás]

2 Hajtsa végre a lézeregység tisztítását.

- 1 Válassza ki a(z) [Lézeregység tisztítása] elemet, majd állítsa be a(z) [Végrehajt] elemet.
- 2 Válassza a(z) [Indítás] lehetőséget.
Elkezdődik a lézeregység tisztítása.

A nyomtatott képek homályosak vagy levágottak

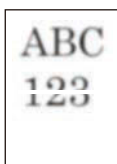

Magas páratartalmú vagy drasztikus hőmérséklet- és páratartalom-ingadozású helyen használja a gépet?

A gépet megfelelő páratartalmú környezetben használja.

A dobfrissítést kell végrehajtani.

1 Jelenítse meg a képernyőt.

1 [System Menu/Counter] gomb > [Beállítás/Karbantartás] > [Képbeállítás]

2 Hajtsa végre a dobfrissítést.

1 Válassza ki a(z) [Dobfrissítés] elemet, majd állítsa be a(z) [Végrehajt] elemet.

2 Válassza a(z) [Indítás] lehetőséget.

Elkezdődik a dobfrissítés.

A nyomtatott képek eltolódnak



Megfelelően helyezte be a papírt?

Állítsa be a kazetta papír hossz- és szélesség-vezetőjét a papír méretéhez.

→ [A kazetták betöltése \(73. oldal\)](#)

A készüléket 1 000 m-es vagy annál nagyobb tengerszint feletti magasságon használják, és szabálytalan fehér vonalak jelennek meg a képen.



- 1 Nyomja meg a [System Menu/Counter] > [Beállítás/Karbantartás] > [Szerviz beállít.] > [Magasság beállítás] , a magasságot állítsa a jelenlegi beállításnál magasabb értékre.

A készüléket 1 000 m-es vagy annál nagyobb tengerszint feletti magasságon használják, és pontok láthatók a képen.



- 1 Nyomja meg a [System Menu/Counter] > [Beállítás/Karbantartás] > [Szerviz beállít.] > [Magasság beállítás] , a magasságot állítsa a jelenlegi beállításnál magasabb értékre.

A nyomtatott képeken függőleges vonalak találhatóak

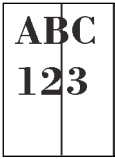

Vége kell hajtani a lézeregység tisztítását.

1 Jelenítse meg a képernyőt.

- 1 [Menu] gomb > [▲][▼] gomb > [Beáll/Karbantart] > [OK] gomb > [▲][▼] gomb > [Képbeállítás] > [OK] gomb

2 Hajtsa végre a lézeregység tisztítását.

- 1 Válassza a(z) [LSU] elemet, majd a(z) [Kezdés] lehetőséget.
Elkezdődik a lézeregység tisztítása.

Piszkos a papír felső éle vagy hátoldala

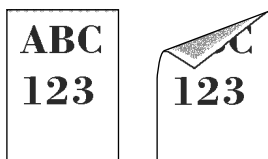

Koszos a készülék belseje?

Nyissa ki a készülék 1. hátsó fedelét, és ha a készülék belseje festékporral vagy hasonlóval szennyezett, törölje le puha, száraz ruhával.

A kép egyik része rendszeresen halvány, vagy fehér vonalak láthatók rajta

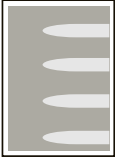

A(z) 1. hátsó fedél szorosan le van zárva?

Nyissa ki a(z) 1. hátsó fedelet, majd zárja vissza.

A dobfrissítést kell végrehajtani.

1 Jelenítse meg a képernyőt.

1 [System Menu/Counter] gomb > [Beállítás/Karbantartás] > [Képbeállítás]

2 Hajtsa végre a dobfrissítést.

1 Válassza ki a(z) [Dobfrissítés] elemet, majd állítsa be a(z) [Végrehajt] elemet.

2 Válassza a(z) [Indítás] lehetőséget.

Elkezdődik a dobfrissítés.

Előhívó-frissítést kell végrehajtani.

1 Jelenítse meg a képernyőt.

1 [System Menu/Counter] gomb > [Beállítás/Karbantartás] > [Képbeállítás]

2 Hajtsa végre az előhívó-frissítést.

1 Válassza ki a(z) [Előhívófrissítés] elemet, majd állítsa be a(z) [Végrehajt] elemet.

2 Válassza a(z) [Indítás] lehetőséget.

Elkezdődik az előhívó-frissítés.



MEGJEGYZÉS

A várakozási idő hosszabb lehet, ha az előhívó frissítése során a tonert újratöltik.

Az előző kép világosabb változata megmarad, és a gép ismételten kinyomtatja

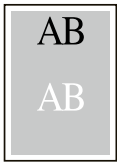

A GS beállításokat módosítani kell.

1 Konfigurálja a GS beállításait.

- 1 Válassza ki a(z) [System Menu/Counter] elemet > [Beállítás/Karbantartás] > [Szerviz beállít.] > [GS]. Az értéket egyszerre egy szinttel növelje az aktuális értékhez képest.
- 2 Válassza ki a(z) [System Menu/Counter] elemet > [Beállítás/Karbantartás] > "Képbeállítás" [Képbeállítás]. Csak a kalibrálást végezze el.
- 3 Nyomtasson ki egy dokumentumot, és ellenőrizze a képminőséget. Addig növelje az értéket, amíg a kép javulni nem kezd.



MEGJEGYZÉS

Ha még ekkor sem tapasztal javulást, állítsa vissza az eredeti értéket.

2 Ha fehér pontok jelennek meg a javított képen, egy szinttel csökkentse az értéket.

3 Ha a javított kép fehér háttere színesnek tűnik, folytassa a következő lépéssel. Ha nincs szükségtelen színeződés, fejezze be a szerkesztést.

4 Konfigurálja a MC beállításait.

- 1 Válassza ki a(z) [System Menu/Counter] elemet > [Beállítás/Karbantartás] > [Szerviz beállít.] > [MC]. Az értéket egyszerre egy szinttel növelje az aktuális értékhez képest.
- 2 Válassza ki a(z) [System Menu/Counter] elemet > [Beállítás/Karbantartás] > "Képbeállítás" [Képbeállítás]. Csak a kalibrálást végezze el.
- 3 Nyomtassa ki a dokumentumot, és ellenőrizze a képminőséget. Addig növelje az értéket, amíg a kép javulni nem kezd.



MEGJEGYZÉS

Ha még ekkor sem tapasztal javulást, állítsa vissza az eredeti értéket.

5 Ha fehér vagy színes pontok jelennek meg a javított képen, csökkentse az értéket egy szinttel.

Probléma a színes nyomtatással

Színeltolódás fordul elő



A kalibrálást el kell végezni.

1 Jelenítse meg a képernyőn.

- 1 [System Menu/Counter] gomb > [Beállítás/Karbantartás] > [Képbeállítás]

2 Hajtsa végre a kalibrálást.

- 1 Válassza ki a(z) [Kalibrálás] elemet, majd állítsa be a(z) [Végrehajt] elemet.
- 2 Válassza a(z) [Indítás] lehetőséget.

A kalibrálás megkezdődik.

Színregisztrációt kell végrehajtani.

Ha a szabványos regisztráció nem oldja meg a problémát, vagy ha részletesebb beállításokat szeretne végrehajtani, használja a részletes regisztrációt.

1 Helyezzen be papírt.

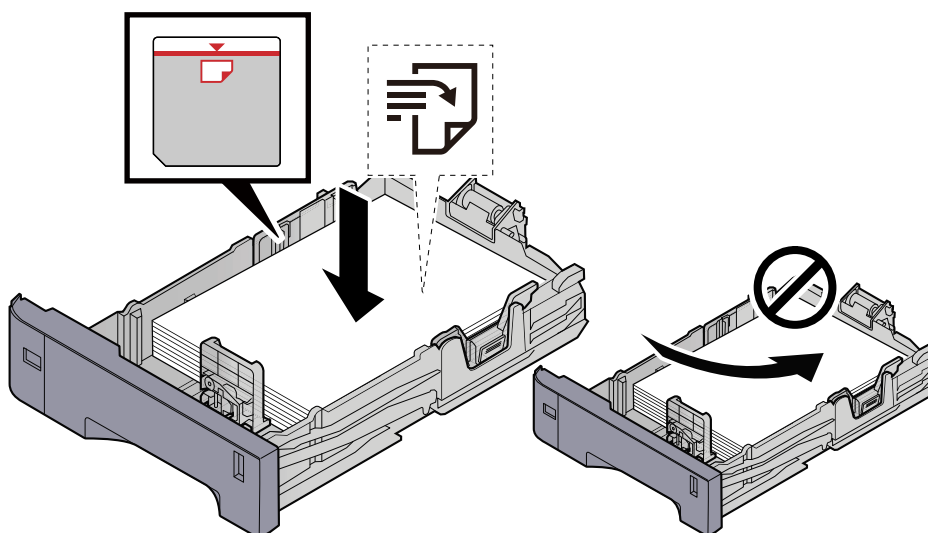

✓ FONTOS

- A papírt nyomtatási oldalával felfelé helyezze be.
- Miután kivette az új papírt a csomagolásból, pörgesse át a lapokat, és csak azután töltsé be a kazettákba.
➔ [A papír betöltésével kapcsolatos óvintézkedések \(71. oldal\)](#)
- Betöltés előtt ellenőrizze, hogy a papír nincs-e felkunkorodva vagy hajtogatva. Az összehajtott vagy meggyűrődött papír papírelakadást eredményezhet.
- Ellenőrizze, hogy a betöltött papír nem lépi-e túl a szintjelzést (lásd az alábbi ábrát).
- Ha a papírt a papír hosszúság- és a papírszélesség-vezető beállítása nélkül tölti be, a papír meggyűrődhet vagy elakadhat.

2 Jelenítse meg a képernyőt.

[System Menu/Counter] gomb > [Beállítás/Karbantartás] > [Színpozicionálás] > [Normál]

3 Nyomtassa ki a diagramot.

Válassza a(z) [Nyomtatási tábla] lehetőséget.

A készülék kinyomtatja a diagramot. A készülék háromféle diagramot nyomtat egyetlen papírlapra, három színben: M (bíbor), C (ciánkék) és Y (sárga): HL (balra), V (középen) és HR (jobbra).

Példa diagramra

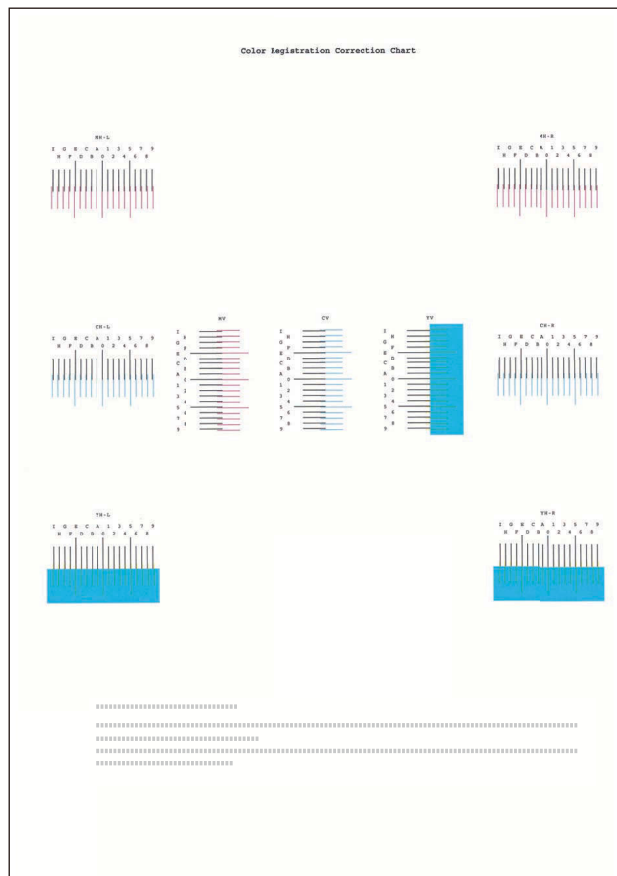

4 Adja meg a megfelelő értéket.

- 1 Keresse meg az egyes diagramokon azt a helyet, ahol a 2 vonal a legjobban egyezik. Ha ez a 0 pozíció, akkor az adott színre regisztráció nem szükséges. Az illusztráció esetében B a megfelelő érték.

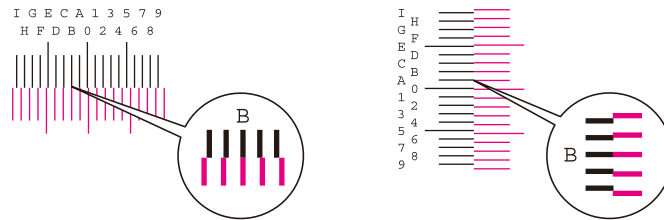

A H-L és H-R diagramokból olvassa le a HL és HR értékeket.

Az V. táblázatból olvassa le az értékeket.

- 2 Válassza a(z) [Regisztráció] lehetőséget.
- 3 Jelölje ki a javítandó diagramot.
- 4 Válassza a(z) [+] vagy a(z) [-] lehetőséget a diagramból kiolvasott értékek megadásához.
Válassza a(z) [+] elemet az érték 0-ról 9-re való léptetéséhez. Válassza a(z) [-] elemet, ha az ellenkező irányba szeretne menni.
Ha a(z) [-] van kiválasztva, az érték 0-ról ábécé betűkre változik, A-tól I felé haladva. Az ellenkező irányba haladáshoz válassza a(z) [+] elemet.
A numerikus billentyűzettel nem lehet értékeket megadni.
- 5 Ismételje meg a 3. és 4. lépést az egyes diagramok regisztrációs értékeinek megadásához.
- 6 Az összes tartalom megadása után válassza a(z) [Kezdéshajtás] lehetőséget. Megkezdődik a színregisztráció.
- 7 A színregisztráció befejezése után válassza a(z) [OK] lehetőséget.

Színregisztrációt (részletes korrekciót) kell végrehajtani.

1 Helyezzen be papírt.

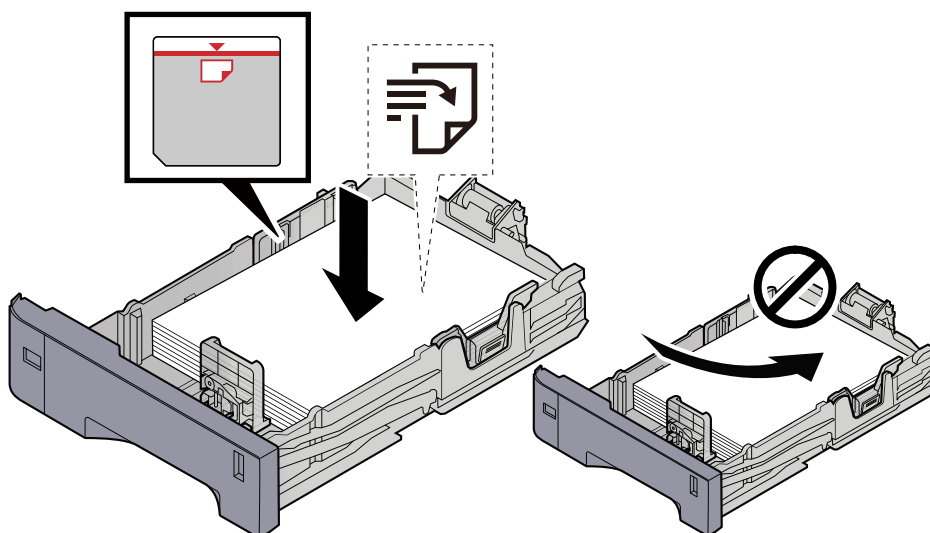

✓ FONTOS

- A papírt nyomtatási oldalával felfelé helyezze be.
- Miután kivette az új papírt a csomagolásból, pörgesse át a lapokat, és csak azután töltse be a kazettákba.
➔ [A papír betöltésével kapcsolatos óvintézkedések \(71. oldal\)](#)
- Betöltés előtt ellenőrizze, hogy a papír nincs-e felkunkorodva vagy hajtogatva. Az összehajtott vagy meggyűrődött papír papírelakadást eredményezhet.
- Ellenőrizze, hogy a betöltött papír nem lépi-e túl a szintjelzést (lásd az alábbi ábrát).
- Ha a papírt a papír hosszúság- és a papírszélesség-vezető beállítása nélkül tölti be, a papír meggyűrődhet vagy elakadhat.

2 Jelenítse meg a képernyőt.

[System Menu/Counter] gomb > [Beállítás/Karbantartás] > [Színpozicionálás] > [Részletek]

3 Nyomtassa ki a diagramot.

Válassza a(z) [Nyomtatási tábla] lehetőséget.

A készülék kinyomtatja a diagramot. A diagramon az M (bíbor), C (ciánkék) és Y (sárga) mindegyikéhez a H-1-től 5-ig (fent) és a V-1/3/5-ig (alul) vonatkozó diagramok jelennek meg.

Nyomtatás után térjen vissza a színes nyomtatási pozíció korrekciója részleteinek menüjébe.

Példa diagramra

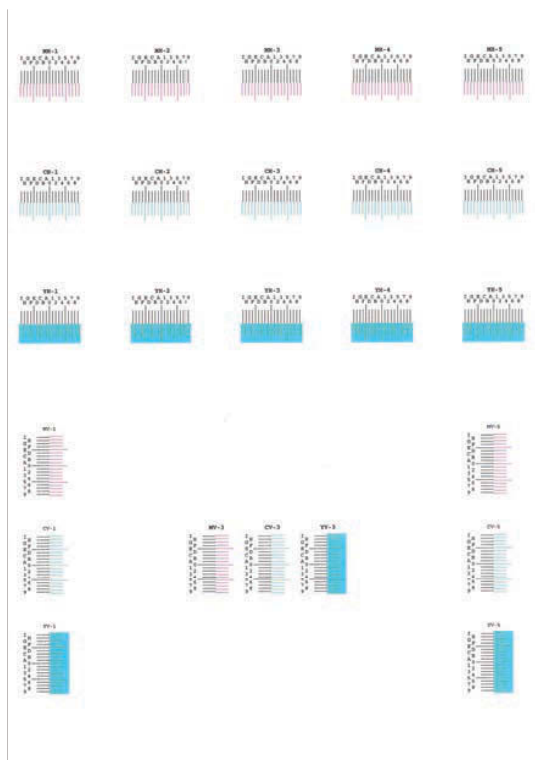

4 Adja meg a megfelelő értéket.

- 1 Keresse meg az egyes diagramokon azt a helyet, ahol a 2 vonal a legjobban egyezik. Ha ez a 0 pozíció, akkor az adott színre regisztráció nem szükséges. Az illusztráció esetében B a megfelelő érték.

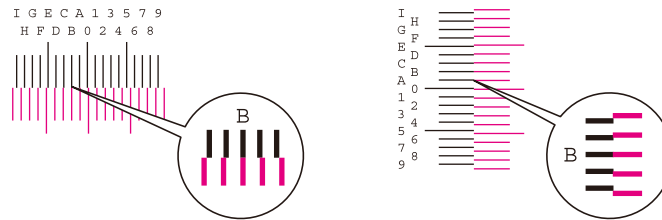

A H-1-től H-5-ig terjedő diagramokból olvassa le a H-1-től H-5-ig terjedő értékeket.

A V-1-től V-5-ig terjedő diagramoktól csak a V-3 (középen) értékeket olvassa el.

- 2 Válassza a(z) [Regisztráció] lehetőséget.
- 3 Jelölje ki a javítandó diagramot.
- 4 Válassza a(z) [+] vagy a(z) [-] lehetőséget a diagramból kiolvasott értékek megadásához.
Válassza a(z) [+] gombot az érték 0-ról 9-re való léptetéséhez. Válassza a(z) [-] elemet, ha az ellenkező irányba szeretne menni.
Ha a(z) [-] van kiválasztva, az érték 0-ról ábécé betűkre változik, A-tól I felé haladva. Az ellenkező irányba haladáshoz válassza a(z) [+] elemet.
A numerikus billentyűzettel nem lehet értékeket megadni.
- 5 Ismételje meg a 3. és 4. lépést az egyes diagramok regisztrációs értékeinek megadásához.
- 6 Az összes tartalom megadása után válassza a(z) [Kezdéshajtás] lehetőséget. Megkezdődik a színregisztráció.
- 7 A színregisztráció befejezése után válassza a(z) [OK] lehetőséget.

A színek eltérnek a várttól

Színes másolópapír van a papírforrásban?

Állítsa be a színes másolópapírt.

Színbeállítást kell végrehajtani.

1 Jelenítse meg a képernyőt.

- 1 [System Menu/Counter] gomb > [Beállítás/Karbantartás] > [Képbeállítás]

2 Hajtsa végre a kalibrálást.

- 1 Válassza ki a(z) [Kalibrálás] elemet, majd állítsa be a(z) [Végrehajt] elemet.
- 2 Válassza a(z) [Indítás] lehetőséget.
A kalibrálás megkezdődik.

Megfelelő a színbeállítás?

Állítsa be a színt a nyomtató-illesztőprogram segítségével.

➔ [Printing System Driver User Guide](#)

A színes toner üres

Ha folytatni kívánja a fekete-fehér nyomtatást, kövesse az alábbi lépéseket:
akkor ideiglenesen lehetséges a fekete-fehér nyomtatás.

- 1 [System Menu/Counter] gomb > [Általános beállítások] > [Színes toner üres, teendő]
 - 2 [Színes toner üres, teendő] > [Fekete-fehér nyomtatás]
-



MEGJEGYZÉS

Ez a beállítás nem érvényes, ha az opcionális Fiery Controller telepítve van.

Távoli művelet

Ez a funkció lehetővé teszi a rendszergazdának, hogy elmagyarázza a felhasználónak a panel kezelését és a hibaelhárítást, a gép kezelőpaneljének távoli elérésén keresztül a böngésző és a VNC-szoftver segítségével.

Távoli művelet végrehajtása a böngészőből

A támogatott böngésző a következő. A távoli művelet használatához a böngésző legújabb verzióját javasoljuk.

- Google Chrome (21.0 vagy újabb verzió)
- Microsoft Edge
- Mozilla Firefox (14.0 vagy újabb verzió)
- Safari (5.0 vagy újabb verzió)

Ez a szakasz leírja a távoli műveletek végrehajtását a(z) Embedded Web Server RX elemből a Google Chrome használatával.



MEGJEGYZÉS

A távoli művelet végrehajtásához más böngészőt alkalmazna, olvassa el a következőket:

- ➔ [Embedded Web Server RX User Guide](#)
-

1 Jelenítse meg a képernyőt

- 1 [System Menu/Counter] gomb > [Rendszer/Hálózat] > [Hálózati] > [Protokoll beállítások]
 - 2 Állítsa a(z) [Enhanced VNC (RFB) over TLS] elemet[Be] értékre
 - ➔ **Kérjük, olvassa el az angol nyelvű használati útmutatót.**
-



MEGJEGYZÉS

A protokoll beállításait a(z) Embedded Web Server RX segítségével konfigurálhatja.

- ➔ [Embedded Web Server RX User Guide](#)
-

2 Konfigurálja a távoli művelet beállításait.

- 1 [System Menu/Counter] gomb > [Rendszer/Hálózat] > [Távoli művelet] > [Be (VNC kompatibilis szoftverhez nem elérhető)]
- 2 Válassza a(z) [Ki] elemet innen: [Jelszó használata], [Csak rendszergazda]
Ha a(z) [Jelszó használata] lehetőséget választja, írja be a jelszót a(z) "Jelszó" és a(z) "Jelszó megerősítése" mezőbe, majd válassza a(z) [OK] lehetőséget.

➔ **Kérjük, olvassa el az angol nyelvű használati útmutatót.**



MEGJEGYZÉS

A távoli művelet beállításait a(z) Embedded Web Server RX segítségével konfigurálhatja.

➔ **Embedded Web Server RX User Guide**

3 Indítsa újra a gépet.

➔ **Kérjük, olvassa el az angol nyelvű használati útmutatót.**

4 Indítsa el a böngészőt.

Adja meg a https: // [a gép állomásneve] elemet, majd indítsa el a(z) Embedded Web Server RX elemet.

➔ [Hozzáférés az alábbihoz: Embedded Web Server RX \(60. oldal\)](#)

5 [Eszközinformációk/távoli művelet] > [Remote Operation]

6 Kattintson a(z) [Start] elemre



MEGJEGYZÉS

- Ha a felhasználó be van jelentkezve az eszközre, a kezelőpanelen megjelenik az engedélyt megerősítő képernyő. Válassza a(z) [Igen] lehetőséget.
- Ha a távoli művelet csatlakoztatása közben a böngésző előugró ablakait blokkolja a rendszer, válassza a „Mindig engedélyezze az előugró ablakokat a https:// [állomásnév] webhelyről” lehetőséget, majd kattintson a(z) [Completed] elemre. Több, mint 1 percnyi várakozás után hajtsa végre a(z) [Start] műveletet.

A távoli művelet elindításakor a kezelőpanel képernyője megjelenik a rendszergazda vagy a felhasználó PC képernyőjén.

Távoli művelet végrehajtása VNC szoftverből

1 Jelenítse meg a képernyőt

- 1 [System Menu/Counter] gomb > [Rendszer/Hálózat] > [Hálózati] > [Protokoll beállítások]

2 Állítsa a „Továbbfejlesztett VNC (RFB)” beállítást Be értékre.

➔ **Kérjük, olvassa el az angol nyelvű használati útmutatót.**



MEGJEGYZÉS

- Ha a „VNC (RFB) TLS-en keresztül” beállítása Be, a kommunikáció titkosítva van.
- A protokoll beállításait a(z) Embedded Web Server RX segítségével konfigurálhatja.

➔ **Embedded Web Server RX User Guide**

3 Indítsa el a távoli műveletet.

- 1 Indítsa el a VNC szoftvert.
- 2 A távoli művelet elindításához adja meg a következő formátumot kettősponttal elválasztva.
„IP-cím: port száma”



MEGJEGYZÉS

Ha a(z) 2. lépésben a „VNC (RFB)” beállítást Be értékre állítja, az alapértelmezett portszám a 9062. Ha a „VNC (RFB) TLS-en keresztül” beállítása Be, az alapértelmezett portszám a 9063.

➔ **Kérjük, olvassa el az angol nyelvű használati útmutatót.**

Hibaüzenetek értelmezése

Ha az érintőpanelen vagy a számítógépen ezen üzenetek bármelyike megjelenik, kövesse a megfelelő eljárást.

MEGJEGYZÉS

Amikor felveszi velünk a kapcsolatot, szüksége lesz a sorozatszámra. A sorozatszám ellenőrzéséhez lásd az alábbi:

➔ [A készülék sorozatszámának ellenőrzése \(2. oldal\)](#)

"Nem érzékelhető hozzáférési pont." jelenik meg

Ellenőrizze, hogy a hozzáférési pont megfelelően van-e beállítva.

"Tegyen a következő papírból az 1. kazettába." jelenik meg

Kifogyott a papír a jelzett papírforrásból?

Helyezzen be papírt.

Ha más papírforrásból származó papírra szeretne nyomtatni, válassza a(z) [Papírméret] lehetőséget. A kiválasztott papírral történő nyomtatáshoz válassza a(z) [Tovább] lehetőséget.

A visszavonáshoz válassza a(z) [Mégse] lehetőséget.

"Tegyen az alábbi papírból a kézi adagolóba." jelenik meg

Kifogyott a papír a megjelenített papírforrásból?

- Helyezzen be papírt.
 - ➔ [A kazetták betöltése \(73. oldal\)](#)
 - ➔ [Papír betöltése a kézi adagolóba \(77. oldal\)](#)
- Válasszon papírt egy másik forrásból.
- Válassza a(z) [Tovább] lehetőséget a papír cseréjéhez és a nyomtatáshoz.

"Fiók számára megadott korlát túllépve." jelenik meg

Látható a(z) [Kilépés] felirat a képernyőn?

A feladatok nem menthetők, mert a megadott fiók megtelt. A feladat visszavonásra kerül.

Válassza a(z) [Kilépés] lehetőséget.

Nyomtassa ki vagy törölje ki az eredetit a fiókból, majd próbálja újra.

MEGJEGYZÉS

Ha az automatikus hibatörlés beállítása [Be], a megadott idő elteltével a feldolgozás automatikusan tovább folytatódik. A részleteket lásd lent:

➔ **Kérjük, olvassa el az angol nyelvű használati útmutatót.**

"Kalibrálás folyamatban..." jelenik meg

A gép beállítási üzemmódban van, hogy megőrizze minőségét. Kérjük, várjon!

"Nem lehet csatlakozni a Hitelesítési kiszolgálóhoz." jelenik meg

A gép ideje megegyezik-e a kiszolgáló idejével?

- Igazítsa a helyi gép idejét a kiszolgáló idejéhez
 - ➔ [A dátum és az idő beállítása \(49. oldal\)](#)

Megfelelően regisztrálva van a hitelesítő kiszolgálón?

- Felhasználói bejelentkezés kezelésének engedélyezése.
 - ➔ **Kérjük, olvassa el az angol nyelvű használati útmutatót.**
- Állítsa be a hálózati hitelesítési kiszolgálót.
 - Ellenőrizze a kapcsolat állapotát a kiszolgálóval.
 - Ellenőrizze, hogy a hitelesítési kiszolgáló számítógépneve és jelszava helyes-e.

A gép megfelelően csatlakozik a hálózathoz?

- ➔ [LAN-kábel csatlakoztatása \(33. oldal\)](#)
- ➔ [Hálózat beállítása \(50. oldal\)](#)

MEGJEGYZÉS

Ha az automatikus hibatörlés beállítása [Be], a megadott idő elteltével a feldolgozás automatikusan tovább folytatódik. A részleteket lásd lent:

➔ **Kérjük, olvassa el az angol nyelvű használati útmutatót.**

"Nem lehet csatlakozni a szerverre." jelenik meg

Ellenőrizze a kapcsolat állapotát a kiszolgálóval.

"Nem lehet csatlakozni." jelenik meg

A WIFI vagy a WIFI Direct kapcsolat nem hozható létre.

Válassza a(z) [OK] lehetőséget. Visszalép az előző képernyőre.

Ellenőrizze a beállításokat és a jelviszonyokat.

➔ **Kérjük, olvassa el az angol nyelvű használati útmutatót.**

"Ez a papírméret duplexhez nem alkalmas." jelenik meg

Olyan papírméretet vagy -típust választott, amely nem alkalmas kétoldalas nyomtatásra?

Ha más papírforrásból származó papírra szeretne nyomtatni, válassza a(z) [Papírméret] lehetőséget. A kiválasztott papírral történő nyomtatáshoz válassza a(z) [Tovább] lehetőséget.

A visszavonáshoz válassza a(z) [Mégse] lehetőséget.

"A távoli nyomtatás nem hajtható végre." jelenik meg

A távnyomtatás tilos.

A feladat meg lett szakítva. Válassza a(z) [Kilépés] lehetőséget.

"A megadott számú másolat nem nyomtatható ki." jelenik meg

Csak egy példány lehetséges.

- A nyomtatás folytatásához válassza a(z) [Tovább] lehetőséget.
- A feladat megszakításához válassza a(z) [Mégse] lehetőséget.

"Ez a feladat nem hajtható végre." jelenik meg

Engedélyezési beállítások által korlátozva.

A feladat meg lett szakítva. Válassza a(z) [Kilépés] lehetőséget.

Feladatnyilvántartás által korlátozva.

A feladat meg lett szakítva. Válassza a(z) [Kilépés] lehetőséget.



MEGJEGYZÉS

Ha az automatikus hibatörlés beállítása [Be], a megadott idő elteltével a feldolgozás automatikusan tovább folytatódik. A részleteket lásd lent:

➔ **Kérjük, olvassa el az angol nyelvű használati útmutatót.**

"A chipkártyán lévő adatoknem olvashatók." jelenik meg

A regisztráció során az azonosító kártya adatait nem olvasták be megfelelően.

Tartsa ismét az azonosító kártyát az azonosítókártya-olvasó fölé. Ha ugyanaz az üzenet ismét megjelenik, előfordulhat, hogy az azonosító kártya nem kompatibilis ezzel a termékkel. Cserélje ki másik azonosító kártyára.

"A chipkártyaolvasó nem ismerhető fel." jelenik meg

- Ellenőrizze, hogy az azonosító kártya olvasójának USB-csatlakozója megfelelően csatlakozik-e a főegységhez.
- Ha a(z) [USB gazdaállomás] a(z) [Illesztési blokk beállít.] elemben a(z) [Blokkolás] elemre van állítva, módosítsa a(z) [Blokkolás feloldása] elemre.

"Az alábbi alkatrészek meghibásodtak." jelenik meg

Kövesse a megjelenő utasításokat.

"Ellenőrizze a tonertartályt." jelenik meg

Nyissa ki a felső fedelet, és vegye ki a tonertartályt. Jól rázza fel a tonertartályt, és helyezze be újra.

"Színes toner üres." jelenik meg

Cserélje ki az általunk megadott tonertartályra.

MEGJEGYZÉS

Ha a színes festék kifogyása után is marad fekete festék, és a(z) "Színes toner üres, teendő" beállítása [Fekete-fehér nyomtatás], akkor ideiglenesen lehetséges a fekete-fehér nyomtatás.

"Aktiválási hiba." jelenik meg

Nem sikerült aktiválni az alkalmazást.

Forduljon a rendszergazdához.

A kiterjesztett hitelesítés le van tiltva.

A főkapcsolót kapcsolja ki, majd újra be. Ha a hiba továbbra is fennáll, forduljon a rendszergazdához.

1 Kapcsolja ki a főkapcsolót.

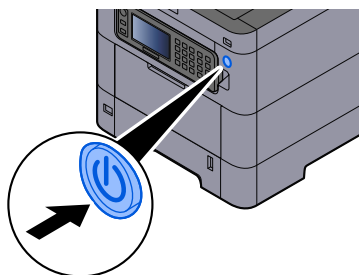

Megjelenik az áramellátás kikapcsolását megerősítő üzenet.

Körülbelül 3 percet vesz igénybe a kikapcsolás.

FIGYELEM!

Ha a készüléket hosszabb ideig nem használják (pl. egész éjszaka), kapcsolja ki a tápkapcsolót. Ha a készüléket ennél is hosszabb ideig nem használják (pl. nyaralás alatt), biztonsági okokból húzza ki a tápkábelt a fali aljzatból.

 **FONTOS**

- A papírkazettákból távolítsa el a papírt, és tegye vissza az eredeti csomagolásába, hogy a papírt megóvja a nedvességtől.
-

"Feladat-nyilvántartás megadása sikertelen." jelenik meg

A feladat külső feldolgozása során a feladat-nyilvántartás megadása nem sikerült.

A feladat meg lett szakítva. Válassza a(z) [Kilépés] lehetőséget.

 **MEGJEGYZÉS**

Ha az automatikus hibatörlés beállítása [Be], a megadott idő elteltével a feldolgozás automatikusan tovább folytatódik. A részleteket lásd lent:

➔ **Kérjük, olvassa el az angol nyelvű használati útmutatót.**

"Feladat-megőrz. adatok tárolása sikertelen." jelenik meg

A feladat meg lett szakítva. Válassza a(z) [Kilépés] lehetőséget.

"Helytelen fiókazonosító." jelenik meg

A feladat külső feldolgozásakor megadott fiókazonosító helytelen.

A feladat meg lett szakítva. Válassza a(z) [Kilépés] lehetőséget.

"Feladat-nyilv. korlát túllépve." jelenik meg

Túllépte a Feladat-nyilvántartás által meghatározott nyomatszámot?

Túllépte a Feladat-nyilvántartás által meghatározott elfogadható nyomatszámot. Nem nyomtat többet.

A feladat meg lett szakítva. Válassza a(z) [Kilépés] lehetőséget.

"KPDL-hiba." jelenik meg

PostScript hiba történt.

A feladat meg lett szakítva. Válassza a(z) [Kilépés] lehetőséget.



MEGJEGYZÉS

Ha az automatikus hibatörlés beállítása [Be], a megadott idő elteltével a feldolgozás automatikusan tovább folytatódik. A részleteket lásd lent:

➔ **Kérjük, olvassa el az angol nyelvű használati útmutatót.**

"Hiba történt." jelenik meg

Belső hiba történt.

Jegyezze fel a képernyőn megjelenő hibakódot, és forduljon a szervizképviselőhöz.

"Memória megtelt." jelenik meg

A memória megtelt, és a munka nem folytatható.

Válassza a(z) [Kilépés] lehetőséget. A feladat meg lett szakítva. Ha gyakran előfordult, hogy nem elegendő a memória, forduljon a kereskedőhöz vagy a szervizképviselőhöz.



MEGJEGYZÉS

Ha az automatikus hibatörlés beállítása [Be], a megadott idő elteltével a feldolgozás automatikusan tovább folytatódik. A részleteket lásd lent:

➔ **Kérjük, olvassa el az angol nyelvű használati útmutatót.**

"Papírelakadás." jelenik meg

Papírelakadás történt.

Ha a papír elakad, a készülék leáll, és a képernyő kijelzi az elakadás helyét. Hagyja a készüléket bekapcsolva, és az utasítások alapján vegye ki az elakadt papírt.

➔ [Papírelakadás helyének jelzője \(194. oldal\)](#)

"Dobfrissítés folyamatban..." jelenik meg

A gép beállítási módban van a minőség megőrzése érdekében.

Kérjük, várjon!

"Hőmérséklet szabályozása..." jelenik meg

A gép beállítási módban van a minőség megőrzése érdekében.

Kérjük, várjon!

"Biztonsági funkció futtatása..." jelenik meg

A biztonsági funkció fut.

Kérjük, várjon!

"SSD hiba" jelenik meg

Hiba történt az SSD-lemezzel.

A feladat meg lett szakítva. Válassza a(z) [Kilépés] lehetőséget.

A következő hibakód jelenik meg:

- 01: Az egyszerre menthető adatmennyiséget túllépte. Indítsa újra a rendszert, vagy kapcsolja KI/BE. Ha a hiba még mindig fennáll, ossza fel a fájlt kisebbekre.
Ha a hiba továbbra is fennáll, az SSD megsérült. Hajtsa végre a(z) [Rendszerinicializálás] parancsot.
- 04: Nincs elég hely az SSD-n. Helyezzen át adatokat, vagy törölje a nem szükséges adatokat.



MEGJEGYZÉS

Kérjük, vegye figyelembe, hogy a rendszer inicializálása során az SSD-n tárolt adatok törlődnek.

"Rendszerhiba." jelenik meg

Rendszerhiba történt.

Kövesse a képernyőn megjelenő utasításokat.

"Az eszköz nem csatlakoztatható, mert túllépte a max. csatlakozásokszámát." jelenik meg

A maximális számú WIFI Direct-kapcsolatnál több csatlakozik?

Válassza le a nem használt eszközöket, vagy állítsa be a készülék [Auto. lecsatlakoztatás] elemét az eszközök leválasztásához.

➔ **Kérjük, olvassa el az angol nyelvű használati útmutatót.**

"A jelszó nem felel meg a jelszóirányelveknek." jelenik meg

Lejárt a jelszava?

Módosítsa a bejelentkezési jelszót. A feladat meg lett szakítva. Válassza a(z) [Kilépés] lehetőséget.

➔ **Kérjük, olvassa el az angol nyelvű használati útmutatót.**

Módosultak a jelszósabályzat követelményei (jelszó hossza, használandó karakterláncok stb.)?

Ellenőrizze a jelszósabályzat követelményeit, és módosítsa a bejelentkezési jelszót.

A feladat meg lett szakítva. Válassza a(z) [Kilépés] lehetőséget.

➔ **Kérjük, olvassa el az angol nyelvű használati útmutatót.**

"Az indítás megszakítva, mert ezfeltételezhetően egy kártékony program. A hiba megoldásához hívja a szervizt." jelenik meg

A végrehajtás egy lehetséges rosszindulatú program miatt megszakadt.

Megjelenik azoknak az alkalmazásoknak a neve, amelyeknél rosszindulatú programokat észlelt a rendszer.

Kérjük, forduljon a rendszergazdához.

"RAM lemez hiba." jelenik meg

RAM-lemezhiba történt.

A feladat meg lett szakítva. Válassza a(z) [Kilépés] lehetőséget.

A következő hibakód lehetséges:

04: Nincs elég szabad hely a RAM-lemezen. Ha telepítve van az opcionális RAM-lemez, növelje meg a RAM-lemez méretét a rendszermenü [RAM lemez beáll.] módosításával.

➔ **Kérjük, olvassa el az angol nyelvű használati útmutatót.**

"A [C][M][Y][K] toner kifogyott." jelenik meg

Cserélje ki a tonertartályt az általunk meghatározott tonertartályra.



MEGJEGYZÉS

Ha a színes festék kifogyása után is marad fekete festék, és a(z) "Színes toner üres, teendő" beállítása [Fekete-fehér nyomtatás], akkor ideiglenesen lehetséges a fekete-fehér nyomtatás.



FIGYELEM!

A tonertartályt tartalmazó alkatrészeket ne próbálja meg elégetni, mert a szikrák égési sérüléseket okozhatnak.

A tonertartály beszerelési eljárása minden szín esetében azonos. Itt példaként elmagyarázzuk a sárga tonertartály eljárásait.

1 Nyissa ki a felső fedelet.

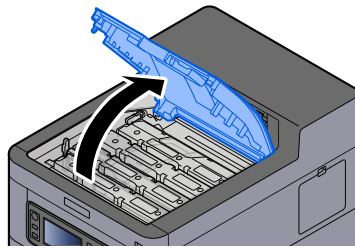

A tonertartály zárja kioldott az üres tonertartályhoz.



MEGJEGYZÉS

Ha a tonertartály le van zárva, válassza a(z) [Tonertartály kioldása] lehetőséget, és oldja fel a tonertartály zárját.

2 Vegye ki a tonertartályt.

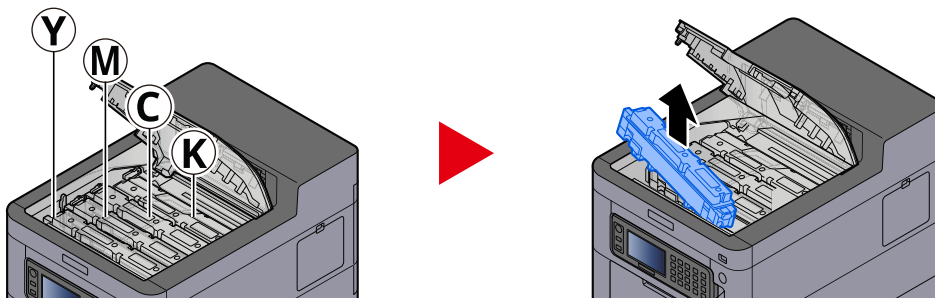

3 Tegye a használt tonertartályt a műanyag hulladék tasakba.

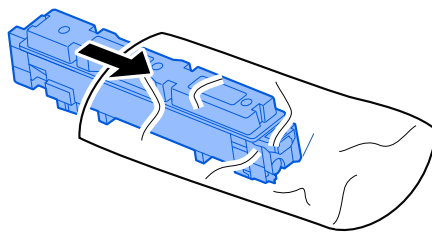

4 Vegye ki az új tonertartályt a dozból.

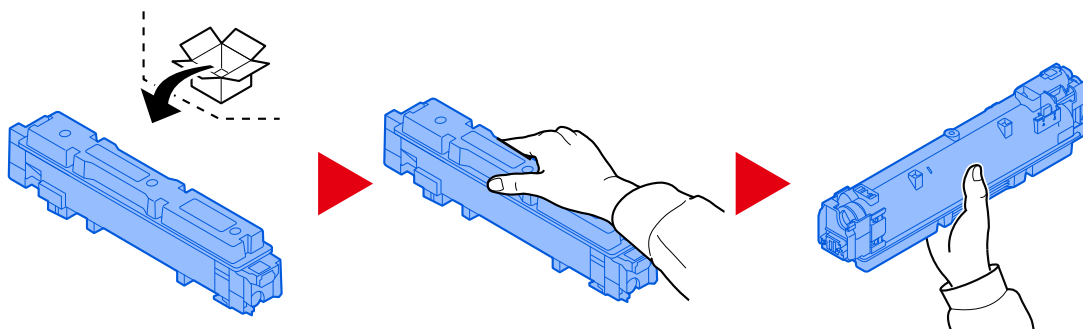

✔ **FONTOS**

Ne érjen az alábbi ábrán jelzett pontokhoz.

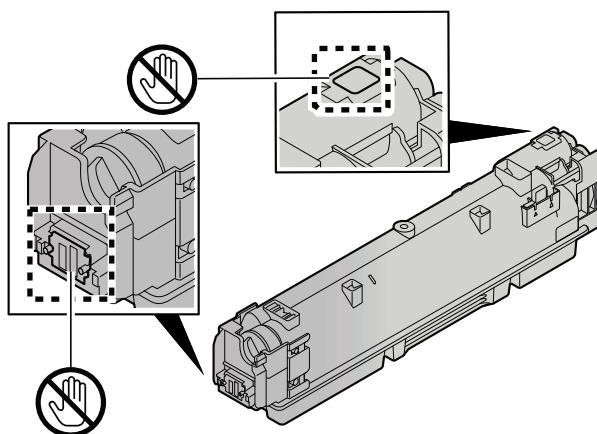

5 Rázza fel a tonertartályt.

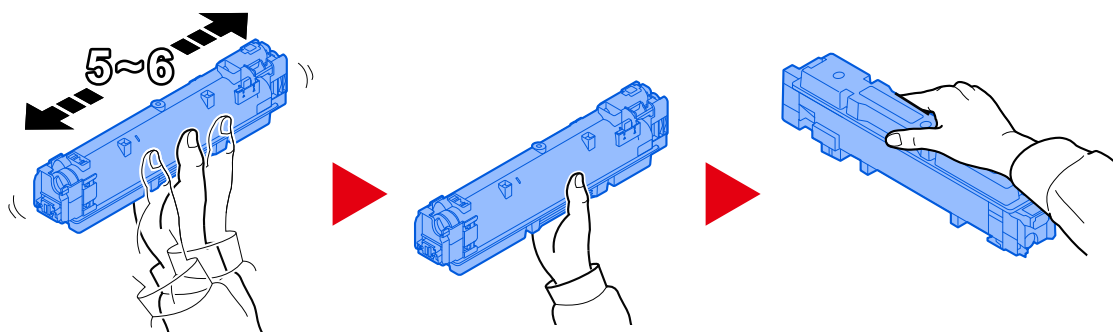

6 Helyezze be a tonertartályt.

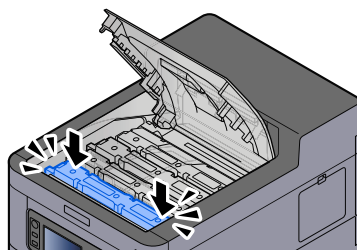

✓ FONTOS

Helyezze be teljesen a tonertartályt.

7 Zárja vissza felső fedelet.

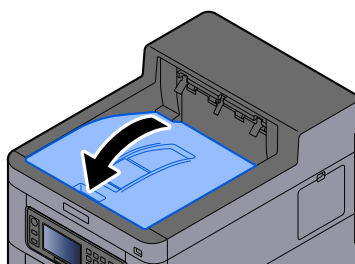

💡 MEGJEGYZÉS

- Ha a tonertartály fedele vagy az elülső fedél nem záródik be, ellenőrizze, hogy az új tonertartályt megfelelően helyezte-e be.
- Az üres, elhasznált tonertartályt juttassa vissza a kereskedőhöz vagy a szerviz képviselőjéhez. A begyűjtött tonertartályt újrahasznosítják, vagy a hatályos rendelkezések szerint leselejtezik.

"Kevés a toner. [C][M][Y][K]" jelenik meg

Lassan ideje kicserélni a tonertartályt.

Szerezzen be új tonertartályt.

"Közeleg a képalkotó egységek karbantartásának ideje." jelenik meg

Forduljon a szervizképviselőhöz

A karbantartó készletet minden 300 000 oldal nyomtatása után ki kell cserélni.

"Hamarosan karbantartás szükséges. (Kazetta:#)" jelenik meg

Forduljon a szervizképviselőhöz.

Az alkatrészek cseréje után kövesse az alábbi lépéseket:

- 1 [System Menu/Counter] gomb > [Beállítás/Karbantartás] > [Szerviz beállít.]> [Karbantartás (1. kazetta)] - [Karbantartás (5. kazetta)]

"Képalkotó egységek karbantartása szükséges." jelenik meg

Forduljon a szervizképviselőhöz

A karbantartó készletet minden 300 000 oldal nyomtatása után ki kell cserélni.

"Karbantartás szükséges. (Kazetta:#)" jelenik meg

Forduljon a szervizképviselőhöz.

Az alkatrészek cseréje után kövesse az alábbi lépéseket:

- 1 [System Menu/Counter] gomb > [Beállítás/Karbantartás] > [Szerviz beállít.]> [Karbantartás (1. kazetta)] - [Karbantartás (5. kazetta)]

"Karbantartás szükséges (Többfunkciós tálca)" jelenik meg

Forduljon a szervizképviselőhöz

"Tonertípus eltérés." jelenik meg

A használt toner típusa megegyezik a modellel?

Kérjük, helyezzen be megfelelő tonert.

"USB meghajtó hiba." jelenik meg

Az USB-meghajtó írásvédett?

Hiba történt az USB-meghajtón. A feladat meg lett szakítva. Válassza a(z) [Kilépés] lehetőséget.

A következő hibakód jelenik meg:

01: Csatlakoztasson írható USB-meghajtót.

Hiba történt az USB-meghajtón.

A feladat meg lett szakítva. Válassza a(z) [Kilépés] lehetőséget.

A következő hibakód jelenik meg:

01: Az egyszerre menthető adatmennyiséget túllépte. Indítsa újra a rendszert, vagy kapcsolja KI/BE.

Ha a hiba még mindig fennáll, az USB-meghajtó nem kompatibilis a készülékkel. Olyan USB-meghajtót használjon, amelyet ez a gép formázott meg. Ha az USB-,meghajtó nem formázható, akkor sérült. Csatlakoztasson kompatibilis USB-meghajtót.



MEGJEGYZÉS

Ha az automatikus hibatörlesztés beállítása [Be], a megadott idő elteltével a feldolgozás automatikusan tovább folytatódik. A részleteket lásd lent:

➔ **Kérjük, olvassa el az angol nyelvű használati útmutatót.**

"Meleg van. Állítson a helyiség hőmérs-én." jelenik meg

A nyomtatás minősége lecsökkenhet. Állítsa be a helyiség hőmérsékletét és páratartalmát.

"Hideg van. Állítson a helyiség hőmérs-én." jelenik meg

A nyomtatás minősége lecsökkenhet. Állítsa be a helyiség hőmérsékletét és páratartalmát.

"Elhaszn. festéktart. megtelt." jelenik meg

A használt festéktartály tele van?

Az elhasznált tonertartályt ki kell cserélni.



FIGYELEM!

A tonertartályt tartalmazó alkatrészeket ne próbálja meg elégetni, mert a szikrák égési sérüléseket okozhatnak.

1 Nyissa ki az elhasznált festéktartály fedelét

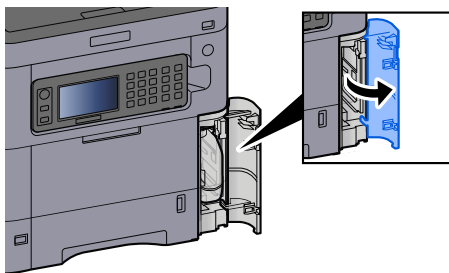

2 Távolítsa el az elhasznált festéktartályt.

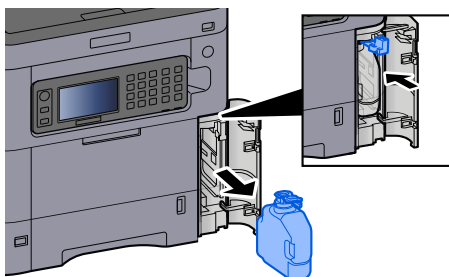

3 Tegye az elhasznált festéktartályt a műanyag hulladéktasakba.

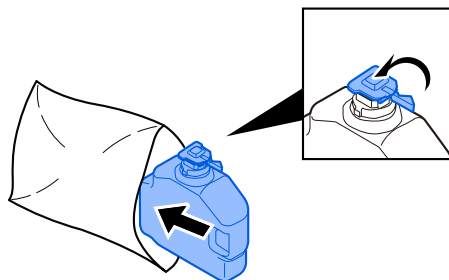

4 Távolítsa el az új elhasznált festéktartályt.

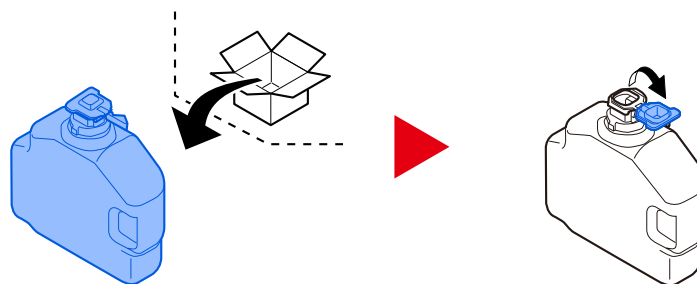

5 Helyezze be az elhasznált festéktartályt.

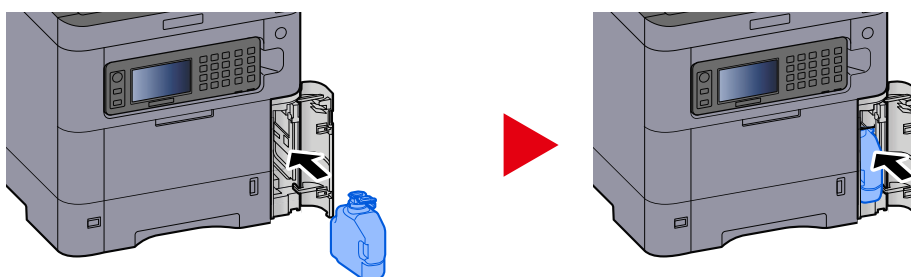

6 Csukja be az elhasznált festéktartály fedelét

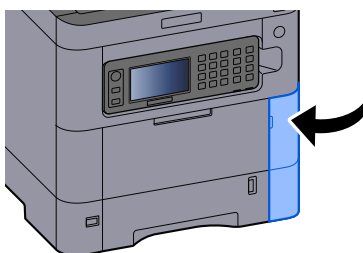

MEGJEGYZÉS

Az üres, elhasznált festéktartályt juttassa vissza a kereskedőhöz vagy a szerviz képviselőjéhez. A begyűjtött, elhasznált festéktartályt újrahasznosítják, vagy a hatályos rendelkezések szerint leselejtezik.

"Ezt a fiókot nem használhatja." jelenik meg

Nincs engedélye a megadott fiók használatára.

A feladat meg lett szakítva. Válassza a(z) [Kilépés] lehetőséget.

Beállítás/Karbantartás

A beállítás/karbantartás áttekintése

Ha képprobléma merült fel, és megjelenik a beállítási vagy karbantartási menü futtatására vonatkozó üzenet, futtassa a rendszerben a beállítás/karbantartás parancsot.

Az alábbi táblázat felsorolja a végrehajtható tételeket.

Tétel	Leírás
[Színpozícionálás]	A színeltolódás feloldásához javítsa a színpozíciót. → Színregisztrálási eljárás (189. oldal)
[Képbeállítás]	<p>[Dobfrissítés] Távolítsa el az elmosódott képet és a fehér pontokat a nyomatról. Körülbelül 1 perc 20 másodpercet vesz igénybe. A szükséges idő a használati környezettől függően változhat.</p> <p>[Előhívófrissítés] Állítsa be a túl világos vagy hiányos nyomtatott képet, még akkor is, ha van elég festék.</p> <p>[Lézeregység tisztítása] Távolítsa el a függőleges fehér vonalakat a nyomatról.</p> <p>[Kalibrálás] Kalibrálja a készüléket, hogy biztosítsa a festék megfelelő átfedését és az eredeti tónussal való konzisztenciát. → Végezze el a kép beállítását (188. oldal)</p> <hr/> <p> MEGJEGYZÉS</p> <ul style="list-style-type: none"> • A dobfrissítés nem hajtható végre nyomtatás közben. Hajtsa végre a dobfrissítést a nyomtatás befejezése után. • A várakozási idő hosszabb lehet, ha az előhívó frissítése során a tonert újratöltik. • Ha a megfelelő festékátfedés még a kalibrálás után sem biztosított, olvassa el a következőket: → Színregisztrálási eljárás (189. oldal)

Végezze el a kép beállítását

1 Jelenítse meg a képernyőt.

[System Menu/Counter] gomb > [Beállítás/Karbantartás] > [Képbeállítás]

2 Végrehajtás.

- 1 Válassza a(z) [Végrehajt] lehetőséget a végrehajtható funkciókhoz. Válassza a(z) [Kihagyás] lehetőséget, ha a funkciókat nem kívánja végrehajtani.

- 2 A végrehajtáshoz válassza a(z) [Indítás] lehetőséget.

Ha több elemet választ ki, azok egymás után indulnak el.

Színregisztrálási eljárás

A színeltolódás feloldásához javítsa a színpozíciót. Ha a szabványos regisztráció nem oldja meg a problémát, vagy ha részletesebb beállításokat szeretne végrehajtani, használja a részletes regisztrációt.

MEGJEGYZÉS

A színregisztráció végrehajtásakor ellenőrizze, hogy A4-es papír van-e betöltve a kazettába.

FONTOS

A színregisztráció végrehajtása előtt feltétlenül végezze el a képbeállítást. Ha a színeltolódás továbbra is fennáll, végezze el a színregisztrációt. Ha a színregisztrációt képbeállítás nélkül hajtja végre, a színeltolódás egyszer megszűnik, azonban később komoly színeltolódást okozhat.

Lásd az alábbi táblázatot a képbeállításokról.

→ [Végezze el a kép beállítását \(188. oldal\)](#)

Színregisztrációs eljárás végrehajtása (normál regisztráció)

- 1 Helyezzen be papírt.

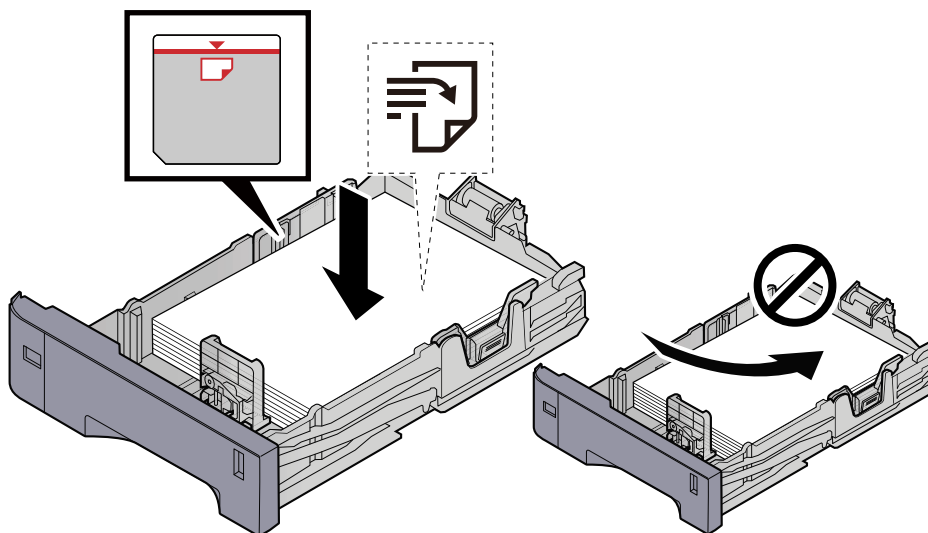

✓ FONTOS

- A papírt nyomtatási oldalával felfelé helyezze be.
- Miután kivette az új papírt a csomagolásból, pörgesse át a lapokat, és csak azután töltsé be a kazettákba.
➔ [A papír betöltésével kapcsolatos óvintézkedések \(71. oldal\)](#)
- Betöltés előtt ellenőrizze, hogy a papír nincs-e felkunkorodva vagy hajtogatva. Az összehajtott vagy meggyűrődött papír papírelakadást eredményezhet.
- Ellenőrizze, hogy a betöltött papír nem lépi-e túl a szintjelzést (lásd az alábbi ábrát).
- Ha a papírt a papír hosszúság- és a papírszélesség-vezető beállítása nélkül tölti be, a papír meggyűrődhet vagy elakadhat.

2 Jelenítse meg a képernyőt.

[System Menu/Counter] gomb > [Beállítás/Karbantartás] > [Színpozicionálás] > [Normál]

3 Nyomtassa ki a diagramot.

Válassza a(z) [Nyomtatási tábla] lehetőséget.

A készülék kinyomtatja a diagramot. A készülék háromféle diagramot nyomtat egyetlen papírlapra, három színben: M (bíbor), C (ciánkék) és Y (sárga): HL (balra), V (középen) és HR (jobbra).

Példa diagramra

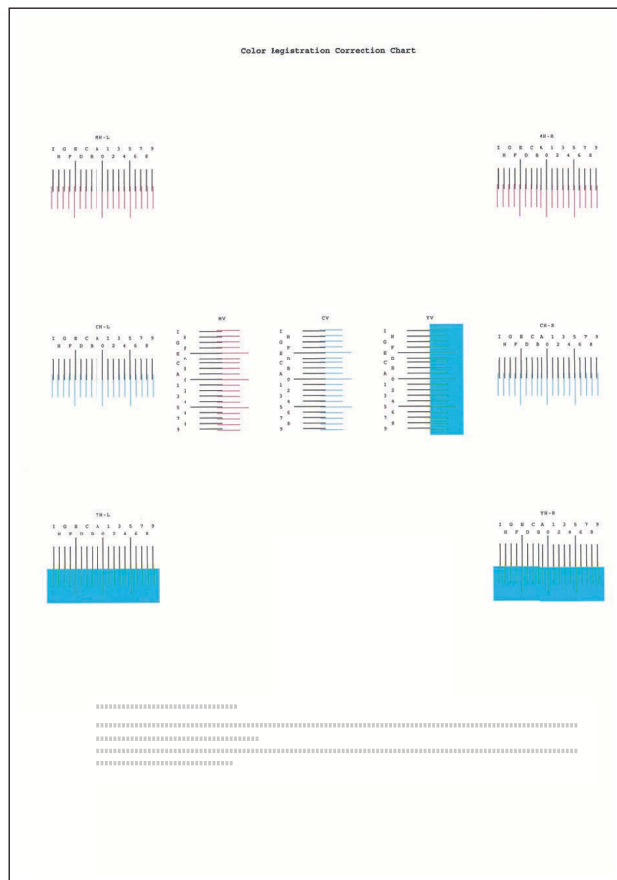

4 Adja meg a megfelelő értéket.

- 1 Keresse meg az egyes diagramokon azt a helyet, ahol a 2 vonal a legjobban egyezik. Ha ez a 0 pozíció, akkor az adott színre regisztráció nem szükséges. Az illusztráció esetében B a megfelelő érték.

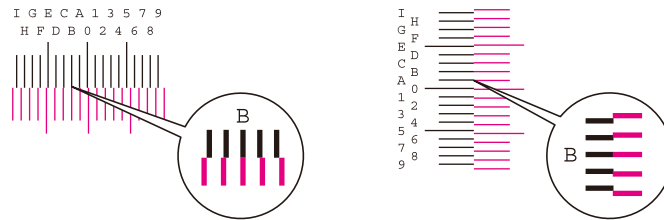

A H-L és H-R diagramokból olvassa le a HL és HR értékeket.

Az V. táblázatból olvassa le az értékeket.

- 2 Válassza a(z) [Regisztráció] lehetőséget.
- 3 Jelölje ki a javítandó diagramot.
- 4 Válassza a(z) [+] vagy a(z) [-] lehetőséget a diagramból kiolvasott értékek megadásához.
Válassza a(z) [+] elemet az érték 0-ról 9-re való léptetéséhez. Válassza a(z) [-] elemet, ha az ellenkező irányba szeretne menni.
Ha a(z) [-] van kiválasztva, az érték 0-ról ábécé betűkre változik, A-tól I felé haladva. Az ellenkező irányba haladáshoz válassza a(z) [+] elemet.
A numerikus billentyűzettel nem lehet értékeket megadni.
- 5 Ismételje meg a 3. és 4. lépést az egyes diagramok regisztrációs értékeinek megadásához.
- 6 Az összes tartalom megadása után válassza a(z) [Kezdéshajtás] lehetőséget. Megkezdődik a színregisztráció.
- 7 A színregisztráció befejezése után válassza a(z) [OK] lehetőséget.

Színregisztrációs eljárás végrehajtása (részletes regisztráció)

- 1 Helyezzen be papírt.

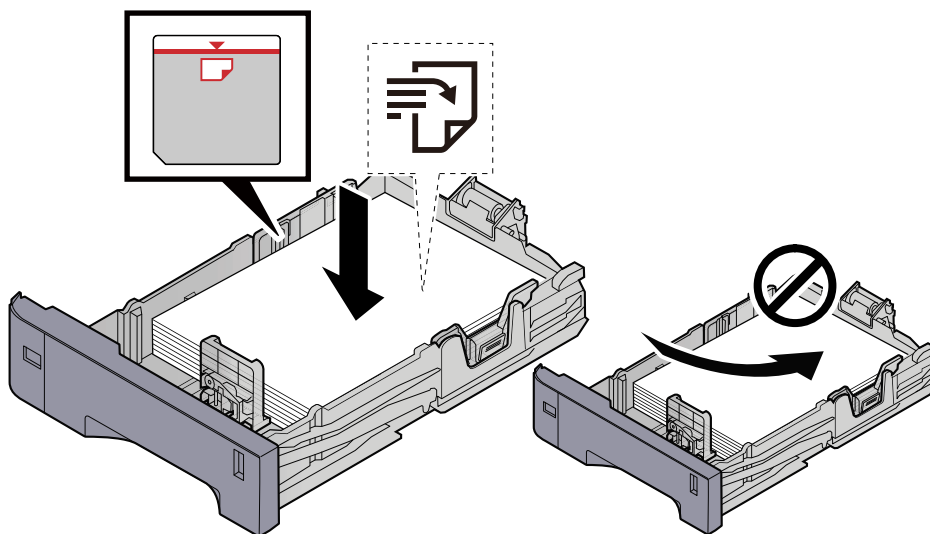

✓ FONTOS

- A papírt nyomtatási oldalával felfelé helyezze be.
- Miután kivette az új papírt a csomagolásból, pörgesse át a lapokat, és csak azután töltsse be a kazettákba.
➔ [A papír betöltésével kapcsolatos óvintézkedések \(71. oldal\)](#)
- Betöltés előtt ellenőrizze, hogy a papír nincs-e felkunkorodva vagy hajtogatva. Az összehajtott vagy meggyűrődött papír papírelakadást eredményezhet.
- Ellenőrizze, hogy a betöltött papír nem lépi-e túl a szintjelzést (lásd az alábbi ábrát).
- Ha a papírt a papír hosszúság- és a papírszélesség-vezető beállítása nélkül tölti be, a papír meggyűrődhet vagy elakadhat.

2 Jelenítse meg a képernyőt.

[System Menu/Counter] gomb > [Beállítás/Karbantartás] > [Színpozicionálás] > [Részletek]

3 Nyomtassa ki a diagramot.

Válassza a(z) [Nyomtatási tábla] lehetőséget.

A készülék kinyomtatja a diagramot. A diagramon az M (bíbor), C (ciánkék) és Y (sárga) mindegyikéhez a H-1-től 5-ig (fent) és a V-1/3/5-ig (alul) vonatkozó diagramok jelennek meg.

Nyomtatás után térjen vissza a színes nyomtatási pozíció korrekciója részleteinek menüjébe.

Példa diagramra

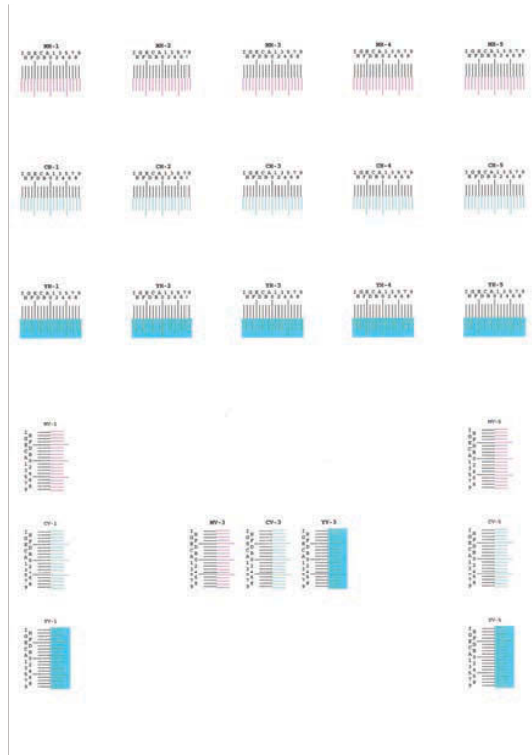

4 Adja meg a megfelelő értéket.

- 1 Keresse meg az egyes diagramokon azt a helyet, ahol a 2 vonal a legjobban egyezik. Ha ez a 0 pozíció, akkor az adott színre regisztráció nem szükséges. Az illusztráció esetében B a megfelelő érték.

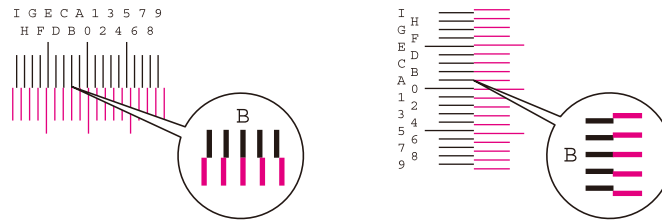

A H-1-től H-5-ig terjedő diagramokból olvassa le a H-1-től H-5-ig terjedő értékeket.

A V-1-től V-5-ig terjedő diagramoktól csak a V-3 (középen) értékeket olvassa el.

- 2 Válassza a(z) [Regisztráció] lehetőséget.
- 3 Jelölje ki a javítandó diagramot.
- 4 Válassza a(z) [+] vagy a(z) [-] lehetőséget a diagramból kiolvasott értékek megadásához.
Válassza a(z) [+] gombot az érték 0-ról 9-re való léptetéséhez. Válassza a(z) [-] elemet, ha az ellenkező irányba szeretne menni.
Ha a(z) [-] van kiválasztva, az érték 0-ról ábécé betűkre változik, A-tól I felé haladva. Az ellenkező irányba haladáshoz válassza a(z) [+] elemet.
A numerikus billentyűzettel nem lehet értékeket megadni.
- 5 Ismételje meg a 3. és 4. lépést az egyes diagramok regisztrációs értékeinek megadásához.
- 6 Az összes tartalom megadása után válassza a(z) [Kezdéshajtás] lehetőséget. Megkezdődik a színregisztráció.
- 7 A színregisztráció befejezése után válassza a(z) [OK] lehetőséget.

Papírelakadás megszüntetése

Ha papírelakadás történik, az érintőpanelen megjelenik a(z) "Papírelakadás." felirat, és a készülék leáll.

Papírelakadás helyének jelzője

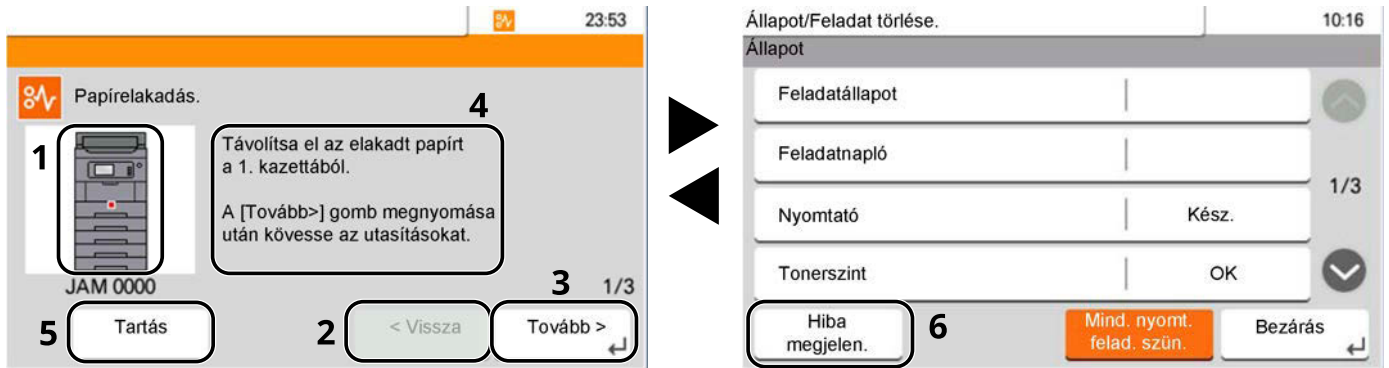

- 1 A papírelakadás helyét mutatja.
- 2 Visszalép az előző lépésre.
- 3 Továbblép a következő lépésre.
- 4 Az eltávolítási eljárást mutatja.
- 5 Válassza a(z) [Tartás] lehetőséget az állapotképernyő megjelenítéséhez és a feladatok állapotának ellenőrzéséhez.
- 6 Válassza a(z) [Hibamegjelen.] lehetőséget a papírelakadási útmutatóhoz való visszatéréshez.

Ha papírelakadás történik, az elakadás helye és a megszüntetésére vonatkozó utasítások megjelennek az érintőpanelen.

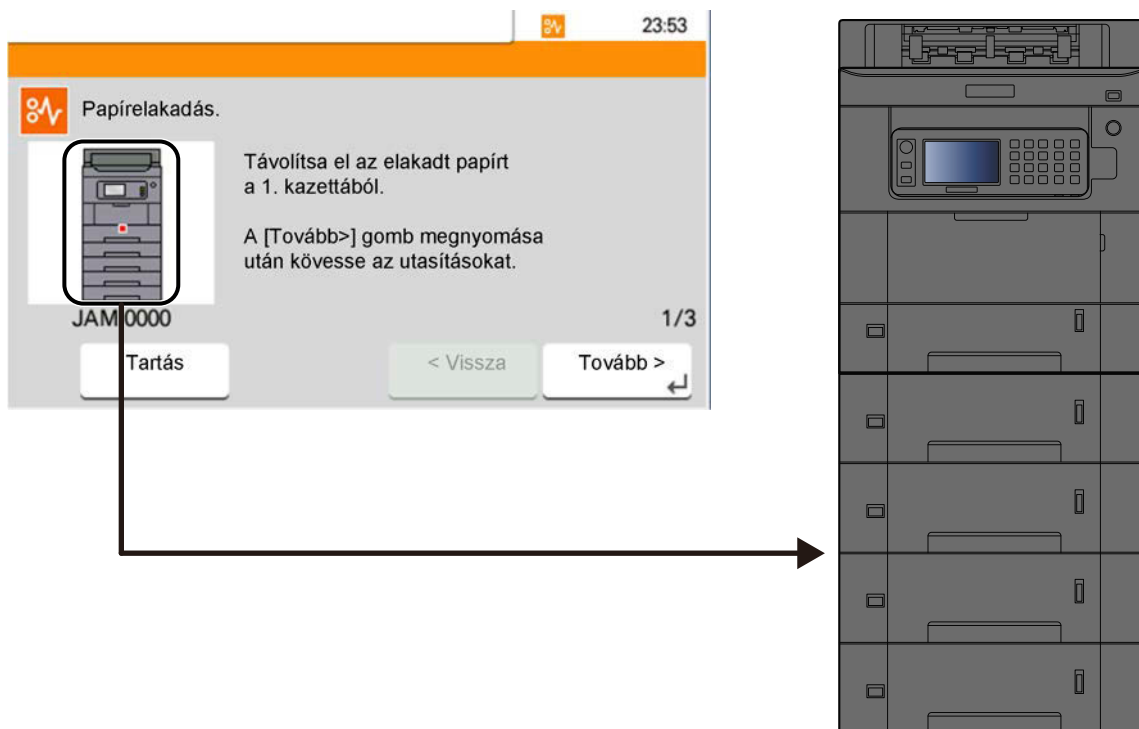

Papírelakadás helye jelző	Papírelakadás helye
A	Kézi adagoló ➔ Távolítson el minden elakadt papírt a kézi adagolóból (196. oldal)
B	1. kazetta az alábbihoz: 5 ➔ Távolítsa el az elakadt papírt a(z) 1. kazettáról a(z) 5 kazettára (199. oldal)
C	1. hátsó fedél (adagolás) ➔ Távolítsa el az elakadt papírt a(z) 1. hátsó fedélből (adagolás) (201. oldal)
D	2. hátsó fedél ➔ Papírelakadás a(z) 2. hátsó fedélnél (203. oldal)
E	3. hátsó fedél ➔ Papírelakadás a(z) 3. hátsó fedélnél (204. oldal)
F	1. hátsó fedél ➔ Papírelakadás a(z) 1. hátsó fedélnél (205. oldal)
G	Duplex egység ➔ Távolítson el minden elakadt papírt a duplex egységből (207. oldal)

A papírelakadás megszüntetése után a gép ismét bemelegszik, és a hibaüzenet eltűnik. A gép az elakadáskor nyomtatott oldal nyomtatásával folytatja a feladatot.

Távolítson el minden elakadt papírt a kézi adagolóból

FIGYELEM!

- Ne használja fel újra az elakadt papírokat.
- Ha eltávolítás közben a papír elszakadt, távolítson el minden maradék papírdarabot a készülék belsejéből. A készülékben maradt papírdarabok további elakadásokat okozhatnak.

1 Távolítsa el az elakadt papírt.

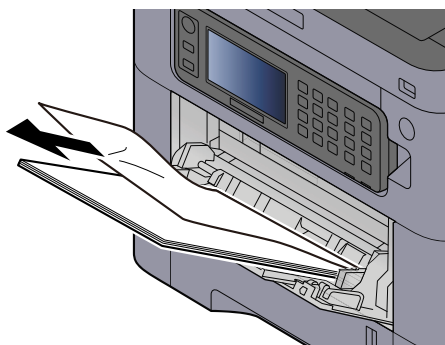

2 Vegye ki az összes papírt.

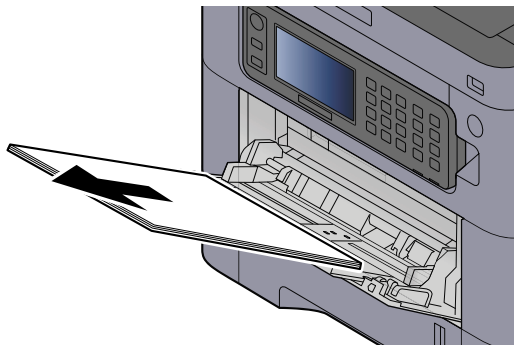

3 Csukja be a kézi adagolót, és húzza ki a(z) 1. kazettát.

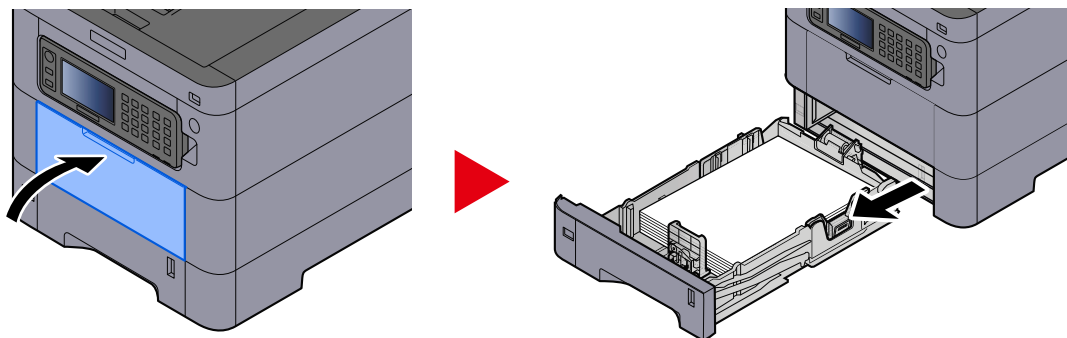

4 Nyissa ki az adagoló fedelét.

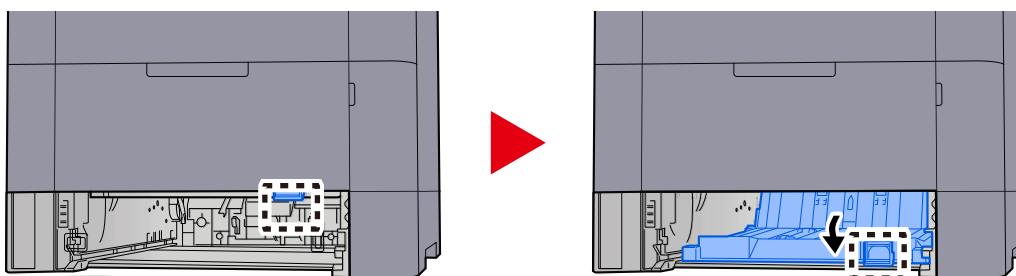

5 Távolítsa el az elakadt papírt.

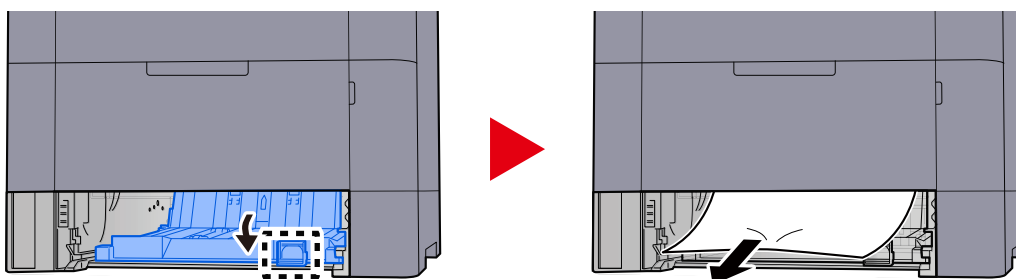

6 Helyezze vissza az adaglófedelet az eredeti helyzetébe, és állítsa vissza a(z) 1. kazettát az eredeti helyzetébe.

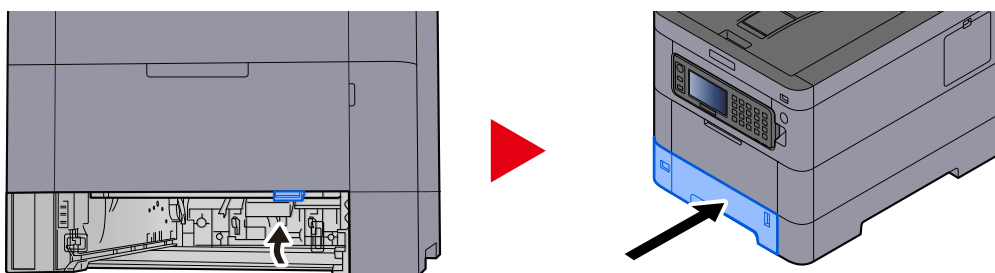

7 Nyissa ki a kézi adagolót, és töltse be újra a papírt.

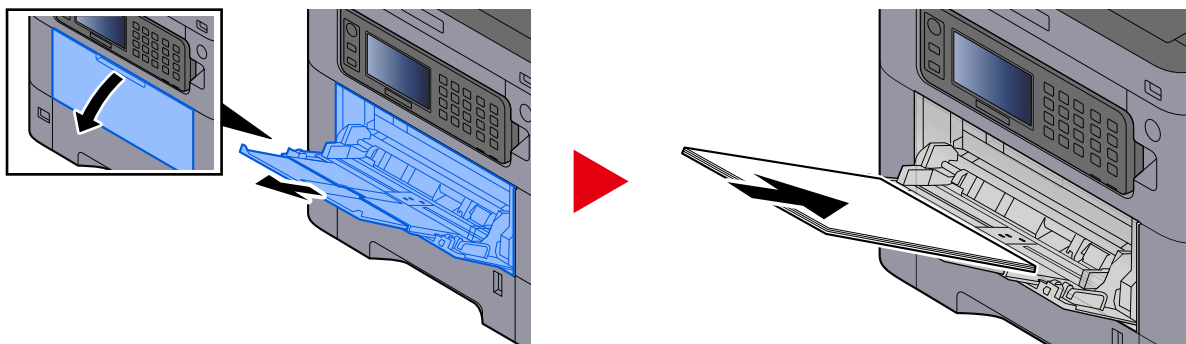

Távolítsa el az elakadt papírt a(z) 1. kazettáról a(z) 5 kazettára

A(z) 1. kazettában és a(z) 5 kazettában történő papírelakadás kezelésének eljárása megegyezik. Itt példaként a(z) 1. kazettát használjuk.



FIGYELEM!

- Ne használja fel újra az elakadt papírokat.
- Ha eltávolítás közben a papír elszakadt, távolítson el minden maradék papírdarabot a készülék belsejéből. A készülékben maradt papírdarabok további elakadásokat okozhatnak.

1 Húzza ki maga felé a(z) 1. kazettát ütközésig.

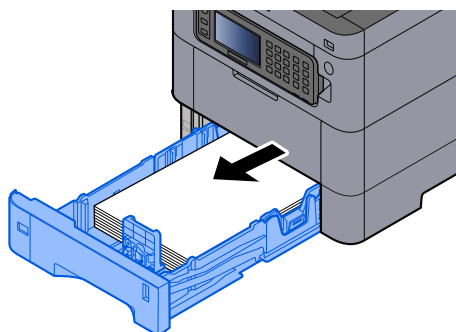

2 Távolítsa el az elakadt papírt.

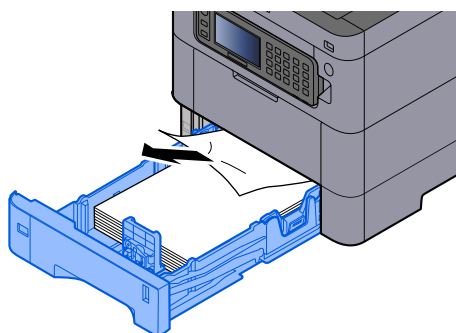

3 Nyomja vissza a(z) 1. kazettát.

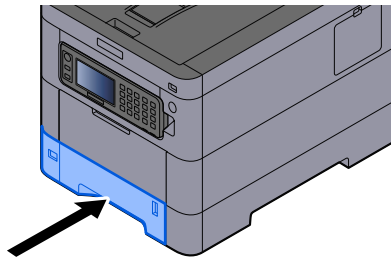

Távolítsa el az elakadt papírt a(z) 1. hátsó fedélből (adagolás)

- 1 Nyissa ki a készülék 1. hátsó fedelét.

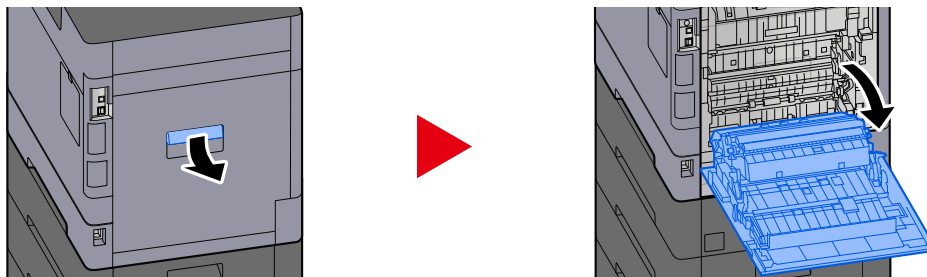

FIGYELEM!

Egyes részek nagyon forrók a gép belsejében. Legyen óvatos, mert fennáll az égési sérülés veszélye.

- 2 Távolítsa el az elakadt papírt, és tegye vissza a(z) 1. hátsó fedelet az eredeti helyzetébe.

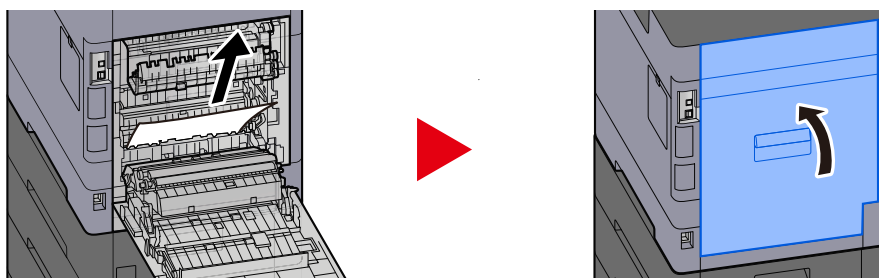

- 3 Nyissa ki a(z) 2. hátsó fedelet, és távolítsa el az elakadt papírt.

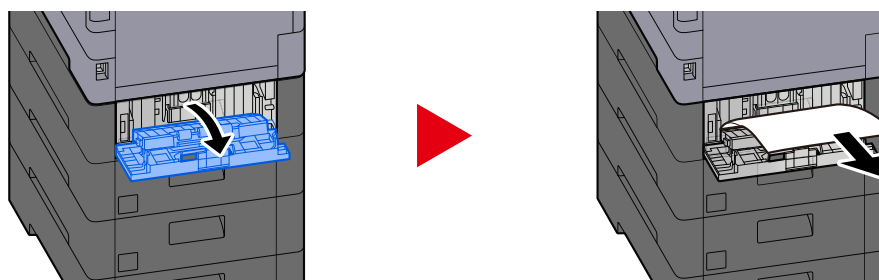

4 Helyezze vissza a(z) 2. hátsó fedelet az eredeti helyzetébe.

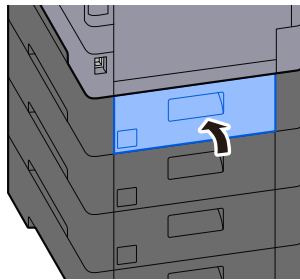

Papírelakadás a(z) 2. hátsó fedélnél

- 1 Nyissa ki a(z) 2. hátsó fedelet, és távolítsa el az elakadt papírt.

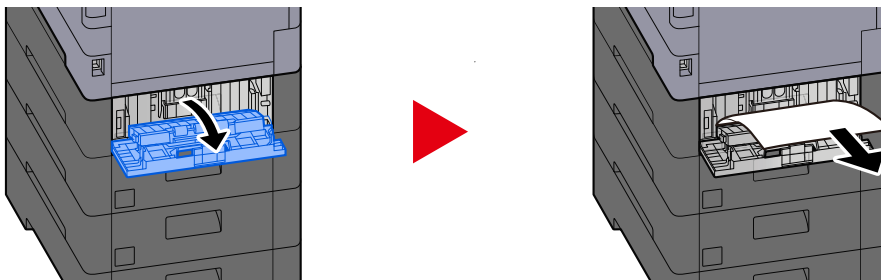

MEGJEGYZÉS

Ha nem tudja eltávolítani a papírt, ne feszegesse ki.

➔ [Távolítsa el az elakadt papírt a\(z\) 1. hátsó fedélből \(adagolás\) \(201. oldal\)](#)

- 2 Helyezze vissza a(z) 2. hátsó fedelet az eredeti helyzetébe.

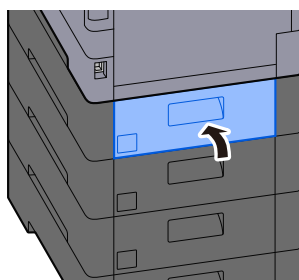

- 3 Nyissa ki a 3. hátsó fedelet, és távolítsa el az elakadt papírt.

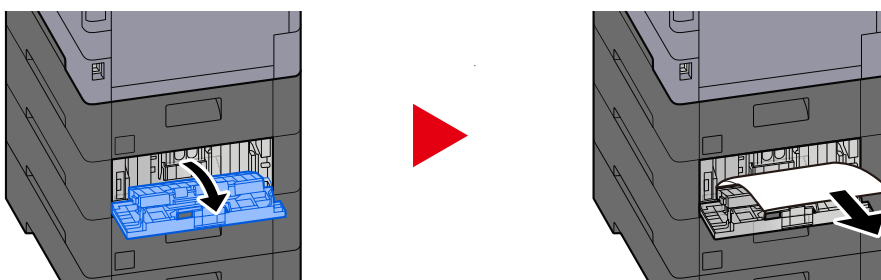

- 4 Helyezze vissza a(z) 3. hátsó fedelet az eredeti helyzetébe.

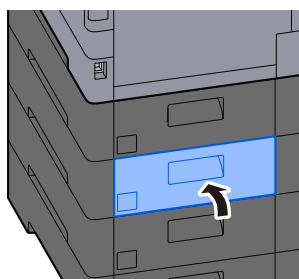

Papírelakadás a(z) 3. hátsó fedélnél

- 1 Nyissa ki a 3. hátsó fedelet, és távolítsa el az elakadt papírt.

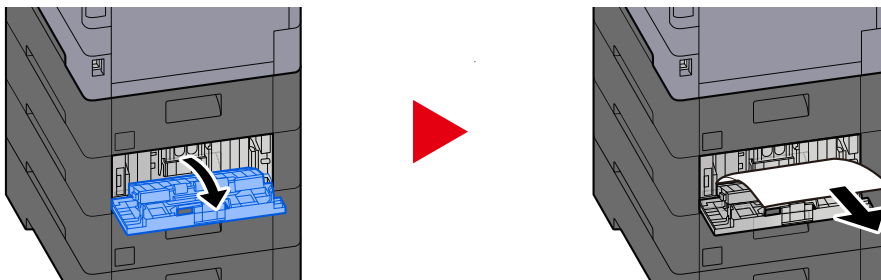

MEGJEGYZÉS

Ha nem tudja eltávolítani a papírt, ne feszegesse ki.

➔ [Távolítsa el az elakadt papírt a\(z\) 1. hátsó fedélből \(adagolás\) \(201. oldal\)](#)

- 2 Helyezze vissza a(z) 3. hátsó fedelet az eredeti helyzetébe.

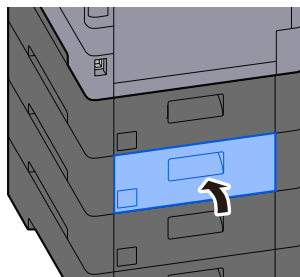

Papírelakadás a(z) 1. hátsó fedélnél

- 1 Nyissa ki a készülék 1. hátsó fedelét

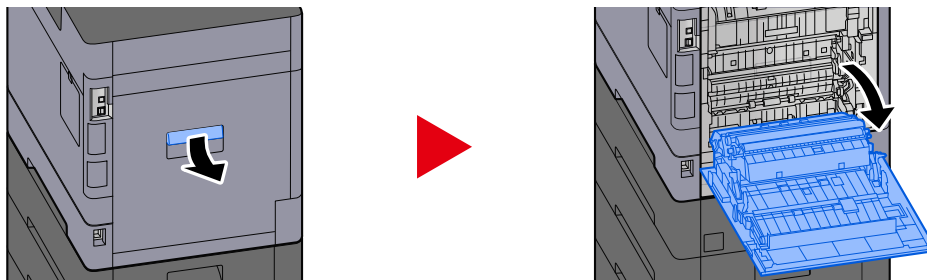

FIGYELEM!

Egyes részek nagyon forrók a gép belsejében. Legyen óvatos, mert fennáll az égési sérülés veszélye.

- 2 Távolítsa el az elakadt papírt.

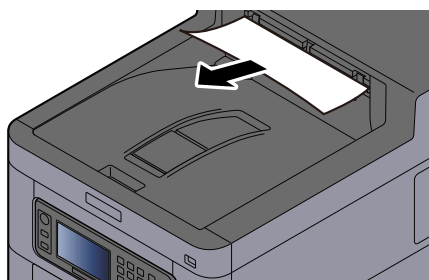

- 3 Nyissa ki a(z) A1 fedelet, és távolítsa el az elakadt papírt

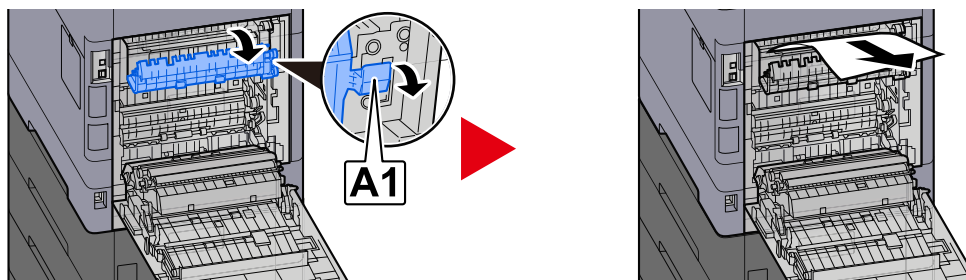

- 4 Távolítsa el az elakadt papírt.

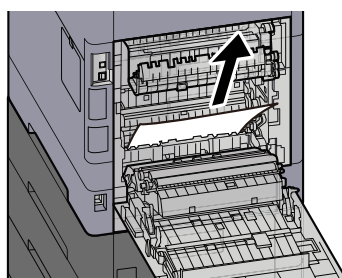

5 Nyissa ki a(z) A2 fedelet, és távolítsa el az elakadt papírt

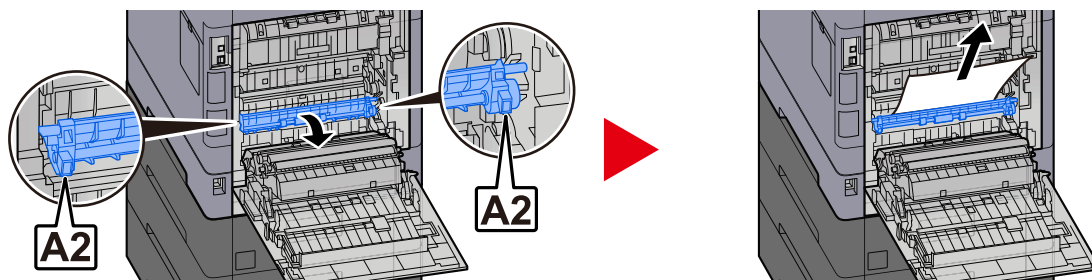

6 Tegye vissza a(z) 1. hátsó fedelet az eredeti helyzetébe.

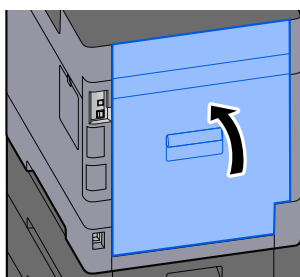

Távolítson el minden elakadt papírt a duplex egységből

1 Nyissa ki a készülék 1. hátsó fedelét

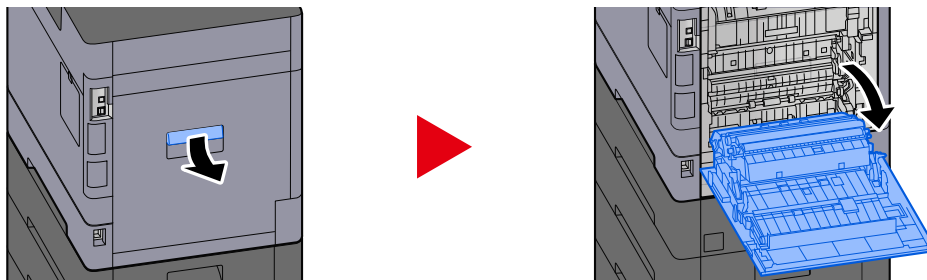

FIGYELEM!

Egyes részek nagyon forrók a gép belsejében. Legyen óvatos, mert fennáll az égési sérülés veszélye.

2 Távolítsa el az elakadt papírt.

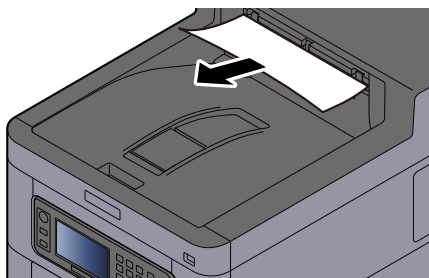

3 Nyissa ki a(z) A1 fedelet, és távolítsa el az elakadt papírt

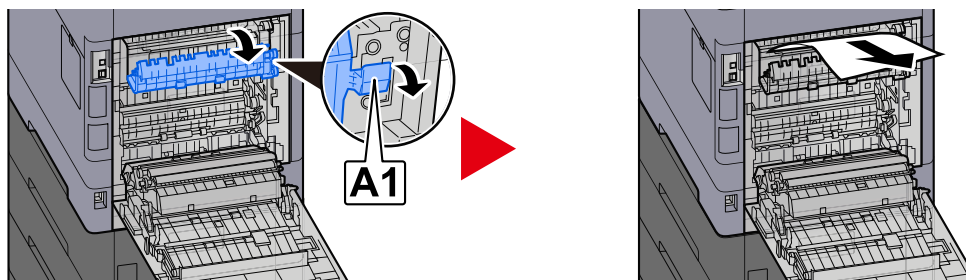

4 Távolítsa el az elakadt papírt.

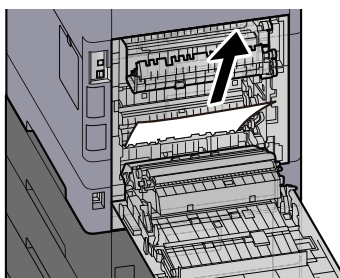

5 Nyissa ki a(z) A2 fedelet, és távolítsa el az elakadt papírt

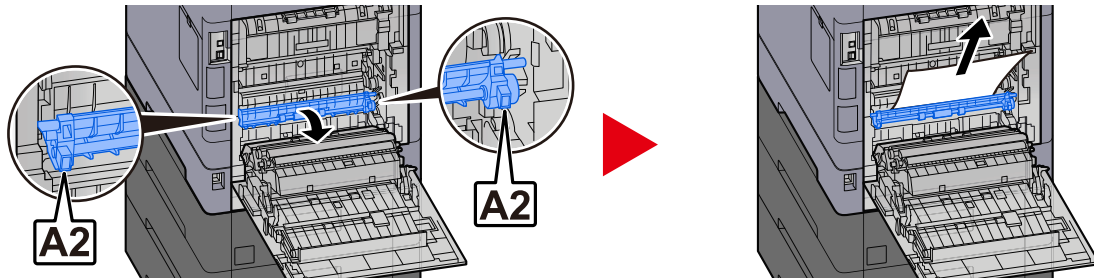

6 Tegye vissza a(z) A3 egységet az eredeti helyzetébe

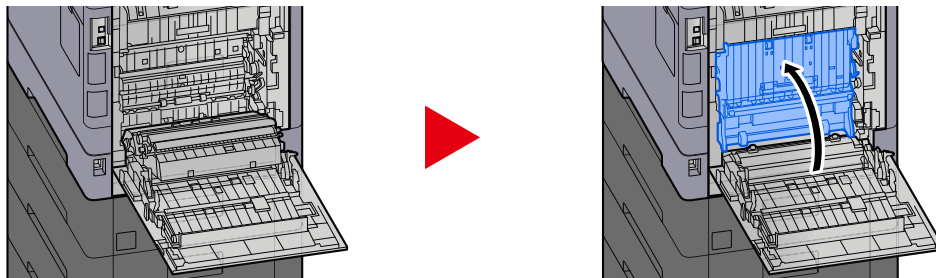

7 Távolítsa el az elakadt papírt.

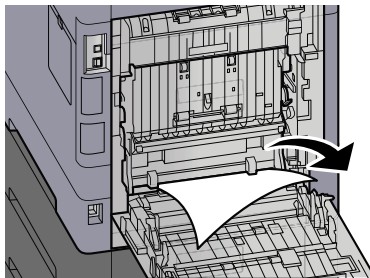

8 Tegye vissza a(z) 1. hátsó fedelet az eredeti helyzetébe.

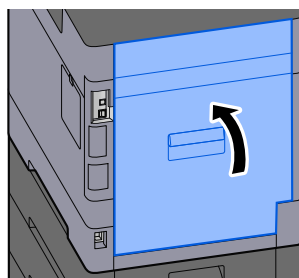

8 Függelék

Kiegészítő berendezések

A kiegészítő berendezések áttekintése

A készülékhez az alábbi kiegészítő berendezések állnak rendelkezésre:

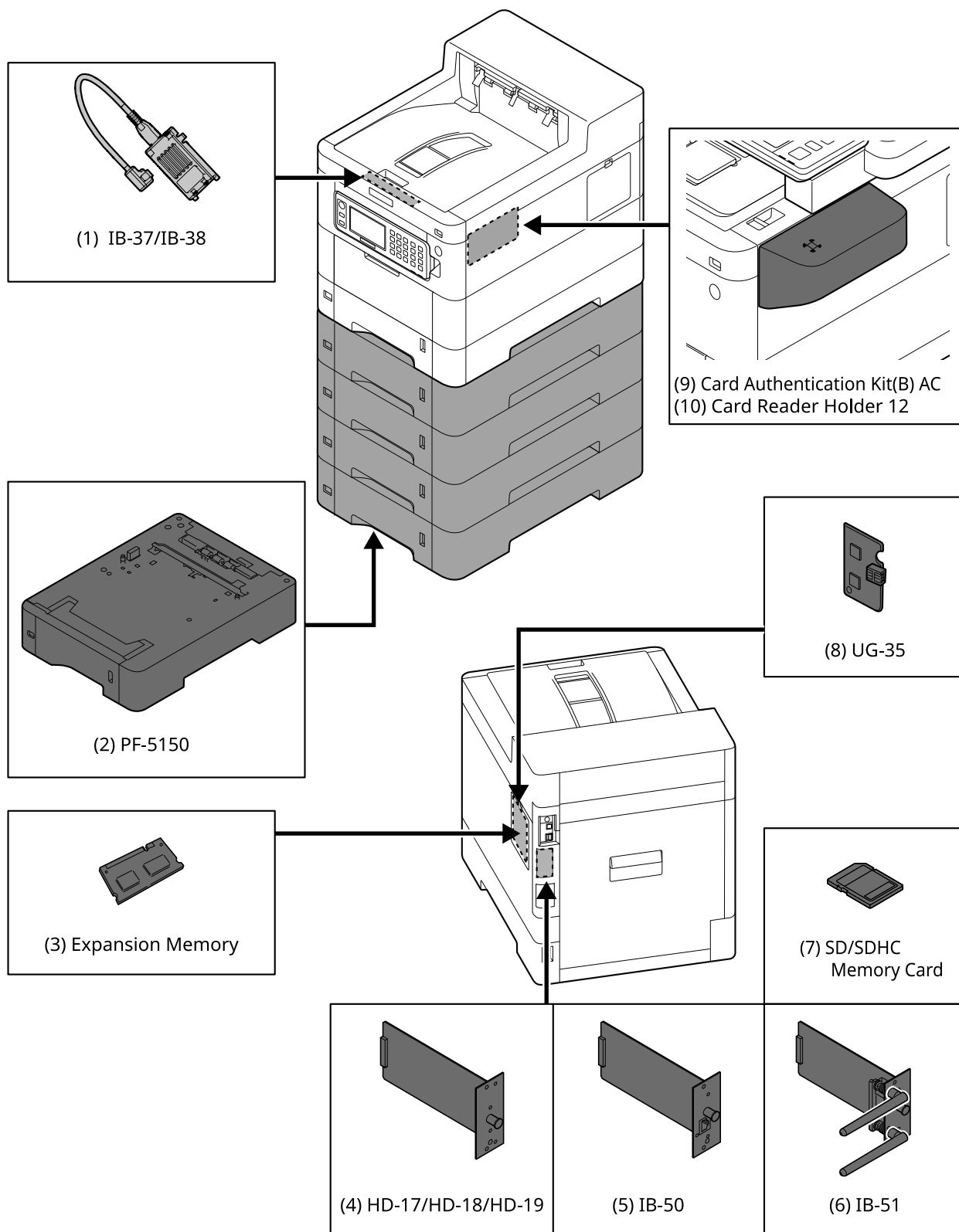

1 IB-37/IB-38 <Wireless network interface (USB: 5GHz/2.4GHz)>

Vezeték nélküli hálózati interfész kártya, amely támogatja az IEEE802.11n (max. 65 Mbps) és a 11g/b vezeték nélküli hálózati (wireless LAN) specifikációkat. Ezenkívül a hálózati nyomtatás a vezeték nélküli LAN útválasztó használata nélkül is elérhető, mivel a WIFI Direct támogatott.

2 PF-5150 <Paper feeder>

Lehetőség van 4 fiók hozzáadására, amelyek megegyeznek a fő egység kazettájával.

A papír betöltésének módja megegyezik a szabványos kazettáéval.

3 Bővítőmemória

Memória hozzáadásával több feladat egyidejű végrehajtása is lehetséges lesz. Az opcionális bővítőmemória beépítésével a memória maximum 3072 MB-ig bővíthető.

4 HD-17/HD-18/HD-19 <SSD>

Az SSD a nyomtatási adatok tárolására szolgál. Ha több nyomatot nyomtat, akkor az olyan előnyökkel jár, mint például a nagy sebességű nyomtatás elektronikus rendezési funkcióval. Emellett lehetőség van a dokumentumfiók funkció használatára is.

5 IB-50 <Network interface>

A hálózati illesztőkészlet olyan nagy sebességű interfész, amely 1 giga bit/sec kommunikációs sebességet támogat. Mivel a TCP/IP, a NetBEUI protokoll támogatott, eltérő környezetben (pl. Windows, Macintosh, UNIX stb.) is lehetséges a hálózati nyomtatás.

➔ **IB-50 Használati útmutató**

6 IB-51 <Wireless network interface (KUIO: 2.4GHz)>

Vezeték nélküli LAN hálózati interfész kártya, amely támogatja az IEEE802.11n (max. 300 Mbps) és a 11g/b vezeték nélküli LAN specifikációt. Különböző operációs rendszerekhez és hálózati protokollokhoz állítható be a mellékelt segédprogramokkal.

➔ **IB-51 Használati útmutató**

7 SD/SDHC memóriakártya

Az SD/SDHC memóriakártya olyan mikrochip kártya, amelyre az opció betűtípus, makró, űrlap stb. írható. Helyezzen be egy SDHC memóriakártyát (max. 32 GB) és SD memóriakártyát (max. 2 GB) a memóriakártya-nyílásba.

8 UG-35 <Trusted Platform Module>

Ezzel az opcióval biztonságosan megvédhető a bizalmas információ. A titkosított bizalmas információkhoz használt titkosítási kulcsot a TPM-chip kizárólagos tárolási területén tárolja a rendszer. Mivel ezen a tárolási területen a TPM-en kívülről nem lehet beolvasni, a bizalmas információk biztonságosan megvédhetők.

9 Card Authentication Kit(B) AC <IC card authentication kit (Activate)>

Lehetőség van a felhasználói hitelesítés IC-kártyával történő elvégzésére. Az IC-kártyával történő felhasználói hitelesítés végrehajtásához az IC-kártya adatait előzetesen regisztrálni kell a helyi felhasználói listára.

A regisztráció módját az alábbiakban találja.

➔ **Card Authentication Kit (B) (Option) Operation Guide**

10 Card Reader Holder 12 <Card reader attachment plate>

A(z) Kártyaolvasó telepítéséhez telepíthelyként is használható.

Szoftver opció

1 UG-33 AC <ThinPrint expansion kit (Activate)>

A nyomtatási adatok közvetlenül kinyomtathatók, még a nyomtató illesztőprogram nélkül is.

2 USB-billentyűzet

Az USB-billentyűzet segítségével információkat vihetünk be a kezelőpanel szövegmezőibe. A billentyűzet gépre szereléséhez speciális rögzítő is rendelkezésre áll. Vásárlás előtt forduljon a kereskedőhöz vagy a szervizképviselőhöz a gépével kompatibilis billentyűzetekkel kapcsolatos információkért.

Műszaki adatok

✓ FONTOS

A műszaki adatok előzetes értesítés nélkül módosulhatnak.

A készülék

Tétel	Műszaki adatok
Típus	Asztal
Nyomtatási módszer	Félvezető lézeren alapuló elektro-fotográfia
Papírsúly (kazetta)	60 és 163 g/m ² között
Papírsúly (kézi adagoló)	60 és 220 g/m ² között
Papírtípus (kazetta)	Sima, átlátszó (OHP fólia), előnyomott, kötött, újrahasznosított, vékony, fejléces, színes, előlyukasztott, vastag, kiváló minőségű, egyéni (Duplex: Ugyanaz, mint a Simplex, kivéve az OHP fóliákat).
Papírtípus (kézi adagoló)	Sima, előnyomott, kötött, újrahasznosított, vékony, fejléces, színes, előlyukasztott, vastag, kiváló minőségű, címke, boríték, Hagaki (kartonpapír), bevonatos, egyéni
Papírméret (kazetta)	A4, A5, A5-R, A6, B5, B6, Letter, Legal, 216×340 mm, Executive, Oficio II, 16K, Statement, Statement-R, Folio, ISO B5, egyéni (105×140–216×356 mm)
Papírméret (kézi adagoló)	A4, A5, A5-R, A6, B5, B6, Letter, Legal, 216 × 340 mm, Executive, Oficio II, 16K, Statement, Statement-R, Folio, ISO B5, Boríték Monarch, Boríték #10, Boríték DL, boríték C5, Boríték #9, boríték #6 3/4, Hagaki (kartonpapír), Oufukuhagaki (visszaküldő képeslap), Yougata 2, Yougata 4, Nagagata 3, Nagagata 4, Yougata 3, egyedi (70×140-216×356 mm)
Felmelegedési idő (23 °C/73,4 °F, 60%)	20 másodperc vagy kevesebb (bekapcsolástól)
Felmelegedési idő (23 °C/73,4 °F, 60%)	6 másodperc vagy kevesebb (alvó módból)
Papírkapacitás (kazetta)	550 lap (75 g/m ²) A kazettában látható felső magasságkorlátot jelző vonalig.
Papírkapacitás (kézi adagoló)	100 lap (75 g/m ²)
Kimeneti tálca kapacitása (belső tálca)	500 lap (80 g/m ²)
Képnymtatási rendszer	Félvezető lézer és elektro-fotográfia
Képmemória	Szabványos: 1024 MB (fedélzeti) Maximálisan: 3072 MB (+2048 MB DIMM)
Illesztőfelület (standard)	<ul style="list-style-type: none"> • USB-csatoló csatlakozója: 1 (nagysebességű USB) • Hálózati csatló: 1 (10 BASE-T, 100 BASE-TX (TCP/IP, Net BEUI)) • USB Port: 1 (nagysebességű USB)

Tétel	Műszaki adatok
Illesztőfelület (opció)	eKUIO:1
Működési környezet (hőmérséklet)	10-32,5 C°
Működési környezet (páratartalom)	10-80%
Működési környezet (tengerszint feletti magasság)	Maximum 3500 m/11 482 láb
Működési környezet (fényerő)	Max. 1 500 lux
Méretek (szél. × mélys. × mag.)	394 × 533 × 455 mm / 15.51" × 20.98" × 17.91"
Súly (tonertartály nélkül)	33 kg / 68.34 lb
Szükséges hely (szél. × mélys.) (kézi adagoló használata esetén)	394 × 725 mm / 15.51" × 28.54"
Áramforrás	220-240 V AC, 50 Hz: 5.7 A
A termék energiafogyasztása hálózati készenléti állapotban (ha minden hálózati port csatlakoztatva van.)	<p>Az információk az alábbi weboldalon érhetők el.</p> <p>Triumph-Adler https://www.triumph-adler.com/ta-en-de/environment https://www.triumph-adler.com/ta-de-de/umwelt</p> <p>UTAX https://www.utax.com/en-de/partners-service/environment https://www.utax.com/de-de/partner-service/umwelt</p>
Opcionális tartozékok	➔ A kiegészítő berendezések áttekintése (210. oldal)

Nyomtatófunkciók

Nyomtatási sebesség

Papírméret	Fekete-fehér	Szín
A4	45 lap/perc	45 lap/perc
Letter/Statement-R/A5-R	47 lap/perc	47 lap/perc
B5	15 lap/perc	15 lap/perc
A5/Statement	60 lap/perc	60 lap/perc
A6	30 lap/perc	30 lap/perc
Legal	38 lap/perc	38 lap/perc

Egyéb

Tétel	Leírás
Első nyomtatás ideje (A4, kazettából)	<p>Fekete-fehér 5.1 másodperc vagy kevesebb</p> <p>Szín 6.2 másodperc vagy kevesebb</p>
Felbontás	<ul style="list-style-type: none"> • 9600 dpi × 600 dpi-nek felel meg • 1200 dpi × 1200 dpi-nek felel meg
Operációs rendszer	<ul style="list-style-type: none"> • Windows 8.1 • Windows 10 • Windows 11 • Windows Server 2012/R2 • Windows Server 2016 • Mac OS X v10.9 vagy újabb
Csatoló	<ul style="list-style-type: none"> • USB-csatoló csatlakozója: 1 (nagysebességű USB) • Hálózati csatoló: 1 (10 BASE-T/100 BASE-TX/1000 BASE-T) • Opcionális csatoló (opció): 1 (IB-50/IB-51 felszereléséhez) • Vezeték nélküli LAN (opció): 1 (IB-37/IB-38 felszereléséhez)
Oldalleírás nyelve	ELŐÍRÁS
Emuláció	<ul style="list-style-type: none"> • PCL6 (PCL5c/PCL-XL) • KPDL3 AES • PDF közvetlen nyomtatás • XPS

Papíradagoló (550 lap)

Beállítás	Műszaki adatok
Papíradagolási módszer	Súrlódó görgős adagoló Kapacitás 550 lap (75 g/m ²) × legfeljebb 4 kazetta
Papírméret	A4, A5-R, B5, Letter, Legal, B6, Folio, 216 × 340 mm, Statement-R, Executive, Oficio II, 16K, ISO B5, Boríték #10, Boríték #9, Boríték #6 3/4, Boríték Monarch, Boríték DL, Boríték C5, Youkei 4, Youkei 2, Egyéni (92 × 162 és 216 × 356 mm között)
Támogatott papírok	Papírvastagság: 60–220 g/m ² Papírtípusok: Sima, Előnyomott, Köttött, Újrahasznosított, Vékony, Fejléces, Színes, Előlyukasztott, Vastag, Kiváló minőségű, Egyedi, Címke, Boríték, Bevonatos
Méretek (szél. × mélys. × mag.)	394 × 532 × 116 mm/15,51 × 20,94 × 4,56 hüv.
Súly	4,4 kg/9,70 font

Az adatok biztonsági mentése

Ha a készülékbe telepített SSD vagy memória valamilyen okból meghibásodott, a fiókban lévő fájlok és az oda mentett különféle beállítások törölődnek, és nem állíthatók vissza. Az adatok törölődésének elkerülése érdekében rendszeresen készítsen biztonsági másolatot az alábbiak szerint.

- Készítsen biztonsági másolatot a(z) NETWORK PRINT MONITORhasználatával.
➔ [Az adatok biztonsági mentése a\(z\) NETWORK PRINT MONITORhasználatával \(217. oldal\)](#)
- Készítsen biztonsági másolatot a(z) Embedded Web Server RXhasználatával.
➔ [Az adatok biztonsági mentése a\(z\) Embedded Web Server RXhasználatával \(217. oldal\)](#)

Az adatok biztonsági mentése a(z) NETWORK PRINT MONITORhasználatával

A(z) NETWORK PRINT MONITOR használatával rendszeresen biztonsági másolatot készíthet a gépre mentett alábbi adatokról.

- Rendszerbeállítások
- Network Settings
- Felhasználói lista
- Dokumentumfiók beállításai (kivéve az egyéni fiókban lévő fájlt)
➔ **Kérjük, olvassa el az angol nyelvű használati útmutatót.**

Az adatok biztonsági mentése a(z) Embedded Web Server RXhasználatával

A(z) Embedded Web Server RX használatával rendszeresen biztonsági másolatot készíthet a dokumentumfiókban mentett adatokról a számítógépére.

1 Jelenítse meg a képernyőt.

- 1 Indítsa el a webböngészőt.
- 2 A címsávba írja be a készülék IP-címét vagy az állomásnevet.
A készülék IP-címének és állomásnevének ellenőrzéséhez kattintson az alábbi elemre az alábbi sorrendben.
[Feladatok] a kezdőképernyőn > [Eszközinformációk] > [Azonosítás/Vezetékes hálózat]
Kattintson annak az egyéni fióknak a számára vagy nevére, amelyben a dokumentumot tárolja.

2 Töltse le a dokumentumot

- 1 Válassza ki a számítógépére letölteni kívánt dokumentumadatokat.
Egyszerre csak egy dokumentum adatai tölthetők le.
- 2 Kattintson a(z) [Download] ikonra. A kiválasztott dokumentum megjelenik a(z) [Selected Files] mappában.
- 3 Szükség szerint adja meg a(z) [Image Quality] és a(z) [File Format] értéket.
- 4 Kattintson a(z) [Download] elemre

Biztonsági gyorsbeállítás - funkciólista

A biztonsági gyorsbeállítás egyes szintjein konfigurált funkciók a következők. A biztonsági szint kiválasztása után konfigurálja a biztonsági funkciót az Ön működési környezetének megfelelően.

TLS

1. szint	2. szint	3. szint
Be	Be	Be

Kiszolgáló oldali beállítások

A(z) Embedded Web Server RX elemből beállítható vagy konfigurálható beállítási tétel.

TLS-verzió

1. szint	2. szint	3. szint
TLS1.2, TLS1.3	TLS1.2, TLS1.3	TLS1.2, TLS1.3

Hatékony titkosítás

1. szint	2. szint	3. szint
3DES, AES, AES-GCM, CHACHA20/POLY1305	AES-GCM, AES, CHACHA20/POLY1305	AES-GCM, AES, CHACHA20/POLY1305

Hash

1. szint	2. szint	3. szint
SHA1, SHA-2 (256/384)	SHA-2 (256/384)	SHA-2 (256/384)

IPP Security

1. szint	2. szint	3. szint
Csak biztonságos (IPPS)	Csak biztonságos (IPPS)	Csak biztonságos (IPPS)

HTTPS Security

1. szint	2. szint	3. szint
Csak biztonságos (HTTPS)	Csak biztonságos (HTTPS)	Csak biztonságos (HTTPS)

Továbbfejlesztett WSD-biztonság

1. szint	2. szint	3. szint
Csak biztonságos (továbbfejlesztett WSD TLS-n keresztül)	Csak biztonságos (továbbfejlesztett WSD TLS-n keresztül)	Csak biztonságos (továbbfejlesztett WSD TLS-n keresztül)

Ügyféloldali beállítások

A(z) Embedded Web Server RX elemből beállítható vagy konfigurálható beállítási tétel.

TLS-verzió

1. szint	2. szint	3. szint
TLS1.2, TLS1.3	TLS1.2, TLS1.3	TLS1.2, TLS1.3

Hatékony titkosítás

1. szint	2. szint	3. szint
3DES, AES, AES-GCM, CHACHA20/POLY1305	AES-GCM, AES, CHACHA20/POLY1305	AES-GCM, AES, CHACHA20/POLY1305

Hash

1. szint	2. szint	3. szint
SHA1, SHA-2 (256/384)	SHA-2 (256/384)	SHA-2 (256/384)

IPv4 beállítások (vezetékes hálózat)

A(z) Embedded Web Server RX elemből beállítható vagy konfigurálható beállítási tétel.

DNS TLS-en keresztül

1. szint	2. szint	3. szint
Ki	Auto	Be

Tanúsítvány automatikus hitelesítése

1. szint	2. szint	3. szint
Lejárat dátum	Lejárat dátum	Lejárat dátum

Hash

1. szint	2. szint	3. szint
SHA-2 (256/384)	SHA-2 (256/384)	SHA-2 (256/384)

IPv4 beállítások (vezeték nélküli hálózat)

A(z) Embedded Web Server RX elemből beállítható vagy konfigurálható beállítási tétel.

DNS TLS-en keresztül

1. szint	2. szint	3. szint
Ki	Auto	Be

Tanúsítvány automatikus hitelesítése

1. szint	2. szint	3. szint
Lejárat dátum	Lejárat dátum	Lejárat dátum

Hash

1. szint	2. szint	3. szint
SHA-2 (256/384)	SHA-2 (256/384)	SHA-2 (256/384)

IPv6 beállítások (vezetékes hálózat)

A(z) Embedded Web Server RX elemből beállítható vagy konfigurálható beállítási tétel.

DNS TLS-en keresztül

1. szint	2. szint	3. szint
Ki	Auto	Be

Tanúsítvány automatikus hitelesítése

1. szint	2. szint	3. szint
Lejárat dátum	Lejárat dátum	Lejárat dátum

Hash

1. szint	2. szint	3. szint
SHA-2 (256/384)	SHA-2 (256/384)	SHA-2 (256/384)

IPv6 beállítások (vezeték nélküli hálózat)

A(z) Embedded Web Server RX elemből beállítható vagy konfigurálható beállítási tétel.

DNS TLS-en keresztül

1. szint	2. szint	3. szint
Ki	Auto	Be

Tanúsítvány automatikus hitelesítése

1. szint	2. szint	3. szint
Lejárat dátum	Lejárat dátum	Lejárat dátum

Hash

1. szint	2. szint	3. szint
SHA-2 (256/384)	SHA-2 (256/384)	SHA-2 (256/384)

Egyéb protokollok: HTTP (kliens)

A(z) Embedded Web Server RX elemből beállítható vagy konfigurálható beállítási tétel.

Tanúsítvány automatikus hitelesítése

1. szint	2. szint	3. szint
Lejárat dátum	Lejárat dátum	Lejárat dátum

Hash

1. szint	2. szint	3. szint
SHA-2 (256/384)	SHA-2 (256/384)	SHA-2 (256/384)

Egyéb protokollok: SOAP

A(z) Embedded Web Server RX elemből beállítható vagy konfigurálható beállítási tétel.

Használja az alapértelmezett beállításokat

1. szint	2. szint	3. szint
Be	Be	Be

Egyéb protokollok: LDAP

A(z) Embedded Web Server RX elemből beállítható vagy konfigurálható beállítási tétel.

Tanúsítvány automatikus hitelesítése

1. szint	2. szint	3. szint
Lejárat dátum	Lejárat dátum	Lejárat dátum

Hash

1. szint	2. szint	3. szint
SHA-2 (256/384)	SHA-2 (256/384)	SHA-2 (256/384)

Protokollok küldése: SMTP (e-mail TX)

A(z) Embedded Web Server RX elemből beállítható vagy konfigurálható beállítási tétel.

Tanúsítvány automatikus hitelesítése

1. szint	2. szint	3. szint
Lejárat dátum	Lejárat dátum	Lejárat dátum

Hash

1. szint	2. szint	3. szint
SHA-2 (256/384)	SHA-2 (256/384)	SHA-2 (256/384)

E-mail: POP3 felhasználói beállítások

A(z) Embedded Web Server RX elemből beállítható vagy konfigurálható beállítási tétel.

Tanúsítvány automatikus hitelesítése

1. szint	2. szint	3. szint
Lejárat dátum	Lejárat dátum	Lejárat dátum

Hash

1. szint	2. szint	3. szint
SHA-2 (256/384)	SHA-2 (256/384)	SHA-2 (256/384)

Nyomtatási protokollok

NetBEUI

1. szint	2. szint	3. szint
Be	Ki	Ki

LPD

1. szint	2. szint	3. szint
Be	Be	Ki

FTP (fogadás)

1. szint	2. szint	3. szint
Be	Ki	Ki

IPP

1. szint	2. szint	3. szint
Be	Ki	Ki

IPP TLS-en keresztül

1. szint	2. szint	3. szint
Be	Be	Be

Nyers

1. szint	2. szint	3. szint
Be	Be	Ki

ThinPrint

1. szint	2. szint	3. szint
Be	Ki	Ki

ThinPrint TLS-en keresztül

1. szint	2. szint	3. szint
Be	__*1	__*1

*1 Ha a(z) [2. szint] vagy a(z) [3. szint] lehetőséget választja a(z) "Biztonsági gyorsbeállítás" mezőben, ez a beállítás eltűnik.

WSD-nyomtatás

1. szint	2. szint	3. szint
Be	Ki	Ki

POP (e-mail RX)

1. szint	2. szint	3. szint
Ki	Ki	Ki

Egyéb protokollok

SNMPv1/v2c

1. szint	2. szint	3. szint
Be	Be	Ki

SNMPv3

1. szint	2. szint	3. szint
Ki	Ki	Ki

HTTP

1. szint	2. szint	3. szint
Be	Ki	Ki

HTTPS

1. szint	2. szint	3. szint
Be	Be	Be

Továbbfejlesztett WSD

1. szint	2. szint	3. szint
Be	Ki	Ki

Továbbfejlesztett WSD (TLS)

1. szint	2. szint	3. szint
Be	Be	Be

LDAP

1. szint	2. szint	3. szint
Ki	Ki	Ki

LLTD

1. szint	2. szint	3. szint
Ki	Ki	Ki

VNC (RFB)

1. szint	2. szint	3. szint
Ki	Ki	Ki

VNC (RFB) TLS-en keresztül

1. szint	2. szint	3. szint
Ki	Ki	Ki

Továbbfejlesztett VNC (RFB) TLS-en keresztül

1. szint	2. szint	3. szint
Be	Ki	Ki

TCP/IP: Bonjour beállítások

Bonjour

1. szint	2. szint	3. szint
Be	Be	Ki

Network Settings

WIFI Direct beállítások

1. szint	2. szint	3. szint
Ki	Ki	Ki

Kapcsolat

Bluetooth beállítások

1. szint	2. szint	3. szint
Ki	Ki	Ki

Illesztési blokk beállítása

USB-állomás

1. szint	2. szint	3. szint
Blokkolás feloldása	Blokkolás feloldása	Blokkolás

USB-eszköz

1. szint	2. szint	3. szint
Blokkolás feloldása	Blokkolás feloldása	Blokkolás

Opcionális illesztés

1. szint	2. szint	3. szint
Blokkolás feloldása	Blokkolás feloldása	Blokkolás

Energiatakarékos üzem/időzítő

Automatikus panel visszaállítása

1. szint	2. szint	3. szint
Be	Be	Be

Felhasználói fiók kizárási beállítása

Kizárás

1. szint	2. szint	3. szint
Ki	Ki	Be

Feladatállapot/feladatnapló beállításai

Feladatrésztetek állapotának megjelenítése

1. szint	2. szint	3. szint
Összes mutatása	Összes mutatása	Összes elrejtése (Csak akkor jelenik meg, ha rendszergazda)

Feladatnapló megjelenítése

1. szint	2. szint	3. szint
Összes mutatása	Összes mutatása	Összes elrejtése (Csak akkor jelenik meg, ha rendszergazda)

