

**458ci**  
**358ci**

# **BETJENINGSVEJLEDNING VEDRØRENDE FAX**

Læs denne betjeningsvejledning, inden maskinen tages i brug, og opbevar den i nærheden af maskinen, så du har den lige ved hånden, når du skal bruge den.

---

# Indholdsfortegnelse

Indholdsfortegnelse .....	i
Indledning .....	iii
Om betjeningsvejledning vedrørende fax (denne vejledning) .....	iii
Vejledningens opbygning .....	iii
Konventioner i denne vejledning .....	iv

## **1 Juridiske og sikkerhedsinformationer ..... 1-1**

Generel bemærkning .....	1-2
Sikkerhedskonventioner i denne vejledning .....	1-2
Om denne betjeningsvejledning .....	1-3
Juridisk bemærkning .....	1-3
Vigtige sikkerhedsforanstaltninger .....	1-3
IMPORTANTES MESURES DE SECURITE .....	1-4
Tekniske bestemmelser for terminaludstyr .....	1-4
Erklæring om netværkskompatibilitet .....	1-5
Information om varemærker .....	1-5

## **2 Inden Faxmaskinen anvendes ..... 2-1**

Delnavne og -funktioner .....	2-2
Maskine .....	2-2
Betjeningspanel .....	2-4
Berøringspanel .....	2-5
Forhåndsvisning af billeder .....	2-8
Indtastning af tal .....	2-11
Guide til hurtig opsætning .....	2-12
Faxopsætning elementer .....	2-12
Opsætningsprocedure for FAX og slukning .....	2-13
Indstilling af dato og klokkeslæt .....	2-14

## **3 Afsendelse af fax ..... 3-1**

Grundlæggende overførselsprocedure .....	3-2
Anvend genopkald .....	3-3
Kontrollere Afsendelsesstatus .....	3-4
Prioritet tilsidesæt afsendelse .....	3-4
Annuller hukommelsestransmission (mens originalerne scannes) .....	3-5
Afbryd hukommelsestransmission (under kommunikation) .....	3-5
Annullering af overførsel (afbrydelse af kommunikation) .....	3-6
Metoder for indtastning af destination .....	3-7
Indtastning af destinationens faxnummer ved brug af taltasterne .....	3-7
Valg vha. adressebog .....	3-9
Valg fra one-touch-tasten .....	3-11
Vælg fra Søg (Nr.) .....	3-11
Vælg fra destinationshistorikken .....	3-12
Kontrol og redigering af destinationer .....	3-12
Overførsel som rundsending .....	3-13
Log på/log af .....	3-15
Login når Brugerlogin administration er aktiveret .....	3-15
Logning, når jobregnskab er aktiveret .....	3-17

---

<b>4</b>	<b>Modtagelse af fax .....</b>	<b>4-1</b>
	Modtagelse af fax .....	4-2
	Modtagelsesmetode .....	4-2
	Indstil modtagelsesmetode .....	4-2
	Automatisk modtagelse .....	4-3
	Flow af automatisk modtagelse .....	4-3
	Afbrydelse af modtagelse (Afbrydelse af kommunikation) .....	4-4
	Manuel modtagelse .....	4-5
	Flow af manuel modtagelse .....	4-5
	Faxmodtagelse funktioner .....	4-6
	Medietype til udskrift .....	4-7
	Fax eksklusive papirkilde .....	4-8
	Dato/klokkeslæt for modtagelse .....	4-8
	Duplex udskrift .....	4-8
	2-i-1 udskrift .....	4-9
	Udskriv i sæt .....	4-9
<b>5</b>	<b>Anvendelse af praktiske faxfunktioner .....</b>	<b>5-1</b>
	Anvendelse af en tilsluttet telefon .....	5-2
	Modtagelse med automatisk skift mellem fax og telefon .....	5-2
	Modtagelse med automatisk skift mellem fax og telefonsvarer .....	5-4
	Manuel afsendelse .....	5-6
	Manuel modtagelse .....	5-7
	Funktion for fjernomskifter .....	5-8
<b>6</b>	<b>Problemløsning .....</b>	<b>6-1</b>
	Indikatorer under afsendelse og modtagelse .....	6-2
	Problemløsning ved blinkende Advarselsindikator .....	6-2
	Forholdsregler, når du slukker for maskinen .....	6-3
	Meddelelser .....	6-4
	Liste over fejlkoder .....	6-6
	Problemløsning .....	6-9
	Almindelige forespørgsler .....	6-11
<b>7</b>	<b>Tillæg .....</b>	<b>7-1</b>
	Indtastningsmetode for tegn .....	7-2
	Skærbilleder til indtastning .....	7-2
	Specifikationer .....	7-3
	Menuoversigt .....	7-5
	Indeks .....	Indeks-1

---

# Indledning

Denne betjeningsvejledning er beregnet til at hjælpe dig med at betjene maskinen korrekt, udføre rutinemæssig vedligeholdelse og løse enkle problemer, hvis der bliver behov for det, så maskinen bevares i god stand.

Læs venligst betjeningsvejledningen før brug af faksimilen. Opbevar den i nærheden af faksimilen, så du let kan finde den, hvis du har brug for hjælp.

## Om betjeningsvejledning vedrørende fax (denne vejledning)

### Vejledningens opbygning

Denne betjeningsvejledning indeholder følgende kapitler:

Kapitel		Indhold
1	<b>Juridiske og sikkerhedsinformationer</b>	Indeholder forholdsregler vedrørende brug af maskinen og varemærkeinformation.
2	<b>Inden Faxmaskinen anvendes</b>	Vejledning i delenes navne og hurtig opsætningsguiden.
3	<b>Afsendelse af fax</b>	Vejledning i de generelle metoder for afsendelse af fax og overførselsfunktioner.
4	<b>Modtagelse af fax</b>	Vejledning i de generelle metoder for modtagelse af fax og modtagerfunktioner.
5	<b>Anvendelse af praktiske faxfunktioner</b>	Vejledning i praktiske faxfunktioner, såsom gemme modtagne faxe i bokse i hukommelsen, videresende modtagne faxe og polling kommunikation (en funktion, der gør det muligt for den modtagende part, at ringe og påbegynde faxmodtagelse).
6	<b>Problemløsning</b>	Vejledning i, hvad man skal gøre, når der opstår fejl eller andre problemer.
7	<b>Tillæg</b>	Vejledning i indtastning af tegn og liste over faxspecifikationer.

# Konventioner i denne vejledning

Adobe Reader XI er anvendt som et eksempel i forklaringerne nedenfor.

Klik på et punkt i indholdsfortegnelsen for at gå til den pågældende side.

Klik for at gå fra aktuel side til sidst viste side. Denne funktion er nyttig, når du vil gå tilbage til den side, som du sidst har været på.

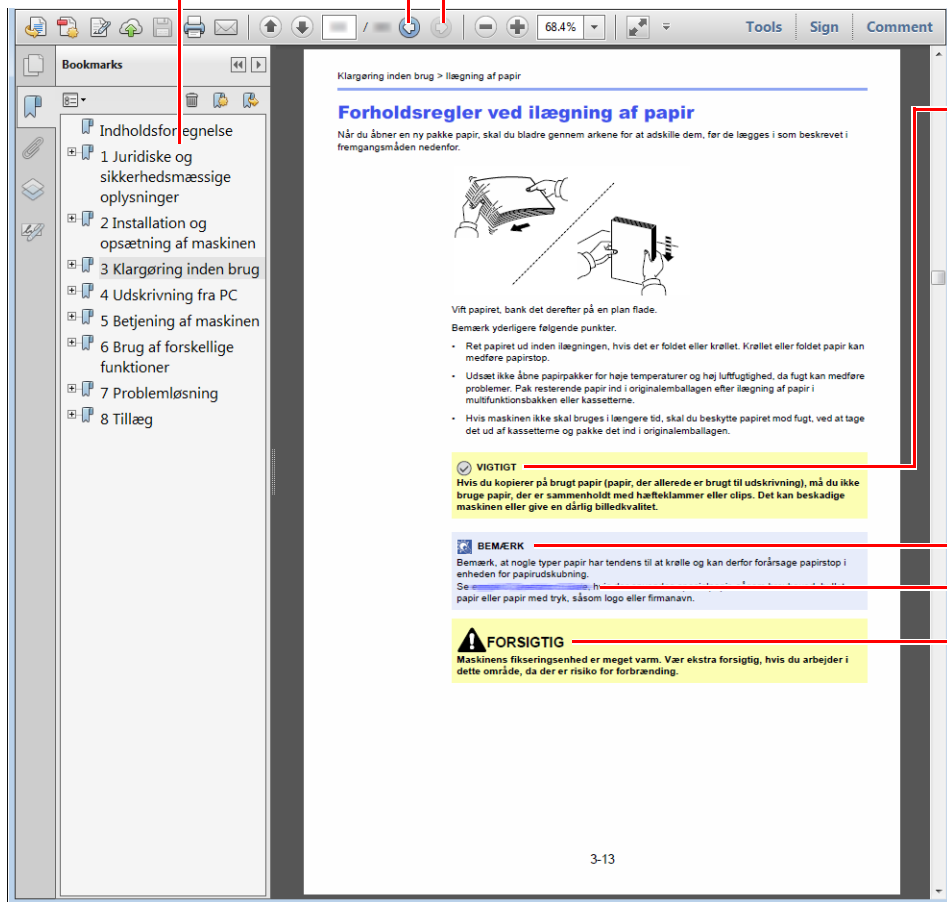

## **VIGTIGT**

Angiver driftskrav eller -begrænsninger til at handle korrekt på maskinen og undgå skade på maskinen eller på ejendom.

## **BEMÆRK**

Angiver supplerende forklaringer og referenceinformation for handlinger.

## Se

Klik på den understregede tekst for at gå til den pågældende side.

## **FORSIGTIG**

Angiver, at manglende eller forkert overholdelse af de pågældende punkter kan medføre personskade eller mekanisk skade.

## **BEMÆRK**

Punktet, som vises i Adobe Reader kan variere afhængig af, hvordan det bruges. Hvis der ikke fremkommer en indholdsfortegnelse eller værktøjer, se Adobe Reader Help.

Visse punkter er angivet i denne vejledning af nedenstående konventioner.

Konventioner	Beskrivelse
[Fed]	Angiver taster og knapper.
"Almindelig"	Angiver en meddelelse eller indstilling

## Konventioner brugt i procedurer til drift af maskinen

I denne betjeningsvejledning beskrives, hvordan berøringspanelets betjenes:

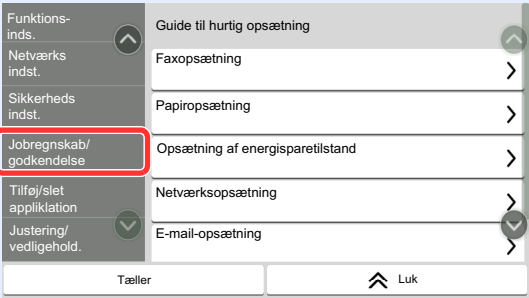
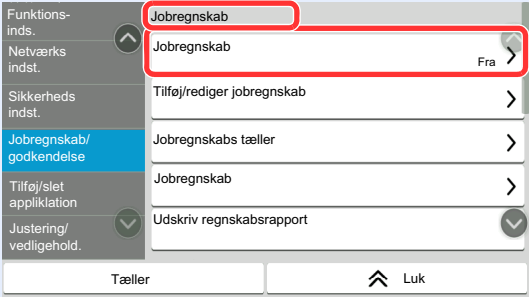
Den egentlige fremgangsmåde	Procedure angivet i denne vejledning
<p>Vælg tasten [<b>Hjem</b>].</p> <p>▼</p> <p>Vælg [...].</p> <p>▼</p> <p>Vælg [<b>Systemmenu</b>].</p> <p>▼</p> <p>Vælg [<b>Enhedsindstillinger</b>].</p> <p>▼</p> <p>Bevæg skærmen nedad (dvs. at swipe)</p> <p>▼</p> <p>Vælg [<b>Lyd</b>].</p>	<p>[<b>Hjem</b>] tast &gt; [...] &gt; [<b>Systemmenu</b>] &gt; [<b>Enhedsindstillinger</b>] &gt; [<b>Lyd</b>]</p>
<p>Vælg [<b>Jobregnskab/godkendelse</b>].</p>  <p>▼</p> <p>Vælg [<b>Jobregnskab</b>] i "Jobregnskab".</p> 	<p>[<b>Jobregnskab/godkendelse</b>] &gt; "Jobregnskab/godkendelse" [<b>Jobregnskab</b>]</p>

# 1 Juridiske og sikkerhedsinformationer



Læs disse oplysninger, inden du tager maskinen i brug. Dette kapitel indeholder oplysninger om følgende emner:

Generel bemærkning .....	1-2
Sikkerhedskonventioner i denne vejledning .....	1-2
Om denne betjeningsvejledning .....	1-3
Juridisk bemærkning .....	1-3
Vigtige sikkerhedsforanstaltninger .....	1-3
IMPORTANTES MESURES DE SECURITE .....	1-4
Tekniske bestemmelser for terminaludstyr .....	1-4
Erklæring om netværkskompatibilitet .....	1-5
Information om varemærker .....	1-5

# Generel bemærkning

## Sikkerhedskonventioner i denne vejledning

Symboler i vejledningen og på faksimilens dele er sikkerhedsadvarsler, der har til formål at beskytte brugeren, andre personer og omgivende objekter, og sikre korrekt og sikker brug af faksimilen.

-  **ADVARSEL:** Angiver, at manglende eller forkert overholdelse af de pågældende punkter kan forårsage alvorlig personskade eller endog dødsfald.
-  **FORSIGTIG:** Angiver, at manglende eller forkert overholdelse af de pågældende punkter kan medføre personskade eller mekanisk skade.

### Symboler

Symbolet  angiver, at det pågældende afsnit indeholder sikkerhedsadvarsler. Punkter, som brugeren skal være særlig opmærksom på, er angivet inden i symbolet.

 ... [Generel advarsel]

 ... [Advarsel om høj temperatur]

Symbolet  angiver, at det pågældende afsnit indeholder oplysninger om forbudte handlinger. Nærmere oplysninger om den forbudte handling er angivet inden i symbolet.

 ... [Advarsel om forbudt handling]

 ... [Adskillelse forbudt]

Symbolet  angiver, at det pågældende afsnit indeholder oplysninger om handlinger, der skal udføres. Nærmere oplysninger om den obligatoriske handling er angivet inden i symbolet.

 ... [Obligatorisk handling påkrævet]

 ... [Tag stikket ud af stikkontakten]

 ... [Slut altid maskinen til en stikkontakt med jordforbindelse]

### BEMÆRK

Grundet ydelsesopdateringer kan informationen i denne betjeningsvejledning ændres uden varsel.



## Om denne betjeningsvejledning

Denne betjeningsvejledning indeholder oplysninger om, hvordan du bruger maskinens fax-funktioner. Læs venligst betjeningsvejledningen, før du begynder at bruge maskinen.

Under brug kan du slå op i maskinens betjeningsvejledning for at finde oplysninger inden for de afsnit, som du kan se på listen nedenfor.

Miljø
Forholdsregler for brug
Ilægning af papir
Udskiftning af tonerbeholder
Udskift beholderen til brugt toner
Rengøring
Funktionsproblemer
Fejlmeddelelser og problemløsning
Udredning af papirstop

## Juridisk bemærkning

VI KAN IKKE GØRES ANSVARLIGE FOR DOKUMENTER, DER, HELT ELLER DELVIST, GÅR TABT SOM FØLGE AF SKADER PÅ FAXSYSTEMET, FEJL, FORKERT BRUG ELLER YDRE FAKTORER SOM F.EKS. STRØMAFBRYDELSER; ELLER FOR RENT ØKONOMISKE TAB ELLER TABT PROFIT, DER ER OPSTÅET, FORDI MISTEDE OPKALD ELLER OPTAGEDE BESKEDER AFSPILLET VED MISTEDE OPKALD HAR FØRT TIL, AT MULIGHEDER IKKE HAR KUNNET UDNYTTES.

## Vigtige sikkerhedsforanstaltninger

Når du bruger dit telefonudstyr, bør grundlæggende sikkerhedsforanstaltninger altid følges for at reducere risikoen for brand, elektrisk stød og personskade, herunder følgende:

**FORSIGTIG:** For at reducere risikoen for brand må du kun anvende telefonledninger der er opført på UL-listen som nr. 26 AWG eller højere eller er CSA-certificeret.

- 1 Anvend ikke dette produkt i nærheden af vand, f.eks. i nærheden af et badekar, håndvask, køkkenvask eller vaskebalje, i en våd kælder eller tæt ved en swimmingpool.
- 2 Undlad at bruge en telefon (med mindre den er trådløs) i tordenvejr. Der kan være en lille risiko for elektrisk stød fra lynnedslag.
- 3 Anvend ikke telefonen til at rapportere en gaslækage i nærheden af lækagen.
- 4 Anvend kun den netledning og de batterier der er angivet i denne vejledning. Smid ikke batterier ind i ild. De kan eksplodere. Kontrollér de lokale bestemmelser for eventuelle specielle instruktioner om bortskaffelse.

### GEM DISSE INSTRUKTIONER

## IMPORTANTES MESURES DE SECURITE

Certaines mesures de sécurité doivent être prises pendant l'utilisation de matériel téléphonique afin de réduire les risques d'incendie, de choc électrique et de blessures. En voici quelques unes:

- 1 Ne pas utiliser l'appareil près de l'eau, p. ex., près d'une baignoire, d'un lavabo, d'un évier de cuisine, d'un bac à laver, dans un sous-sol humide ou près d'une piscine.
- 2 Eviter d'utiliser le téléphone (sauf s'il s'agit d'un appareil sans fil) pendant un orage électrique. Ceci peut présenter un risque de choc électrique causé par la foudre.
- 3 Ne pas utiliser l'appareil téléphonique pour signaler une fuite de gaz s'il est situé près de la fuite.
- 4 Utiliser seulement le cordon d'alimentation et le type de piles indiqués dans ce manuel. Ne pas jeter les piles dans le feu: elles peuvent exploser. Se conformer aux règlements pertinents quant à l'élimination des piles.

### CONSERVER CES INSTRUCTIONS

## Tekniske bestemmelser for terminaludstyr

Terminaludstyr (TE);TBR 21

Tilslutningskrav til terminaludstyr (undtagen udstyr til taletelefoni), der anvender DTMF-signalering (Dual Tone Multi Frequency) ved netadressering, med henblik på fælleseuropæisk godkendelse af, at udstyret kobles op på de analoge offentlige telefonnet.

Dette terminaludstyr opfylder:

- |            |                               |            |                         |
|------------|-------------------------------|------------|-------------------------|
| • TBR21    |                               | • DE 05R00 | Det nationale AN for D  |
| • AN 01R00 | AN for P                      | • DE 08R00 | Det nationale AN for D  |
| • AN 02R01 | AN for CH og N                | • DE 09R00 | Det nationale AN for D  |
| • AN 05R01 | AN for D, E, GR, P og N       | • DE 12R00 | Det nationale AN for D  |
| • AN 06R00 | AN for D, GR og P             | • DE 14R00 | Det nationale AN for D  |
| • AN 07R01 | AN for D, E, P og N           | • ES 01R01 | Det nationale AN for E  |
| • AN 09R00 | AN for D                      | • GR 01R00 | Det nationale AN for GR |
| • AN 10R00 | AN for D                      | • GR 03R00 | Det nationale AN for GR |
| • AN 11R00 | AN for P                      | • GR 04R00 | Det nationale AN for GR |
| • AN 12R00 | AN for E                      | • NO 01R00 | Det nationale AN for N  |
| • AN 16R00 | Generel vejledende meddelelse | • NO 02R00 | Det nationale AN for N  |
| • DE 03R00 | Det nationale AN for D        | • P 03R00  | Det nationale AN for P  |
| • DE 04R00 | Det nationale AN for D        | • P 08R00  | Det nationale AN for P  |

## Erklæring om netværkskompatibilitet

Producenten erklærer, at udstyret er bygget til at blive brugt i det offentlige telefonnet med omkobling (PSTN) i de følgende lande:

■ Østrig	■ Frankrig	■ Liechtenstein	■ Slovakiet
■ Belgien	■ Tyskland	■ Litauen	■ Slovenien
■ Bulgarien	■ Grækenland	■ Luxembourg	■ Spanien
■ Cypern	■ Ungarn	■ Malta	■ Sverige
■ Tjekkiet	■ Island	■ Norge	■ Schweiz
■ Danmark	■ Irland	■ Polen	■ Nederlandene
■ Estland	■ Italien	■ Portugal	■ Storbritannien
■ Finland	■ Letland	■ Rumænien	

## Information om varemærker

- Microsoft, Windows, Windows Server, Excel og PowerPoint er registrerede varemærker eller varemærker tilhørende Microsoft Corporation i USA og/eller andre lande.
- Adobe Acrobat og Adobe Reader er varemærker tilhørende Adobe Systems, Incorporated.
- IBM og IBM PC/AT er varemærker, der tilhører International Business Machines Corporation.

Alle andre virksomheds- og produktnavne i denne betjeningsvejledning er varemærker, der tilhører de respektive virksomheder. Tegnene™ og ® bruges ikke i denne vejledning.

# 2 Inden Faxmaskinen anvendes

Dette kapitel indeholder følgende emner:

Delnavne og -funktioner .....	2-2
Maskine .....	2-2
Betjeningspanel .....	2-4
Berøringspanel .....	2-5
Forhåndsvisning af billeder .....	2-8
Indtastning af tal .....	2-11
Guide til hurtig opsætning .....	2-12
Faxopsætning elementer .....	2-12
Opsætningsprocedure for FAX og slukning .....	2-13
Indstilling af dato og klokkeslæt .....	2-14

## Delnavne og -funktioner

### Maskine

Dette kapitel forklarer delenes navn, når maskinen bruges som en faxmaskine. Hvis du vil vide navnene på dele, der kræves, når du bruger andre funktioner end FAX, kan du se følgende:

➔ Maskinens *Betjeningsvejledning*

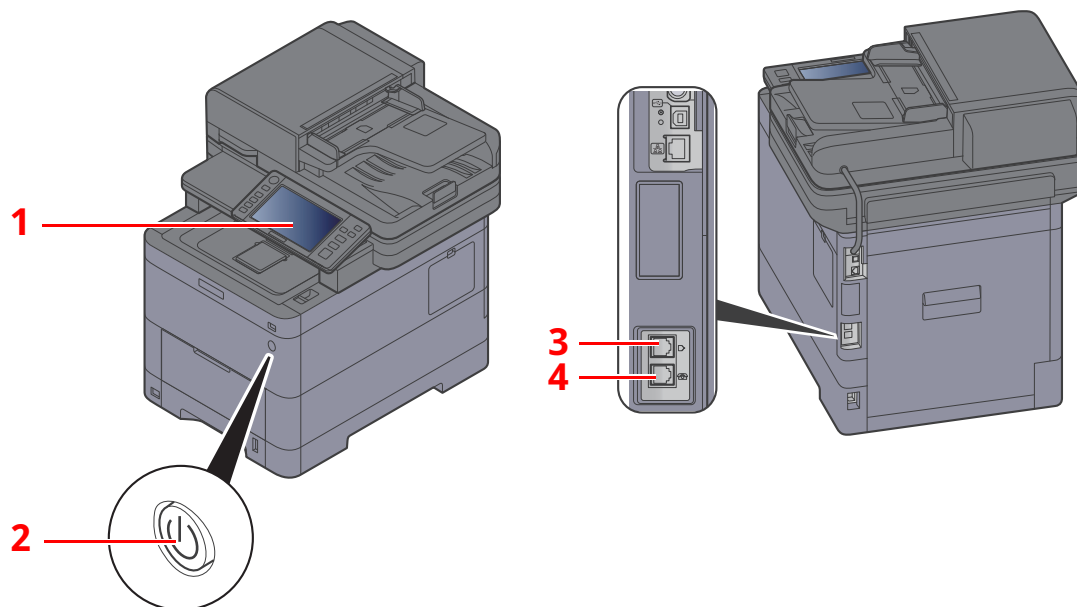

1	Betjeningspanel	Udfør faxhandlinger med dette panel.
2	Afbryder	Indstil denne afbryder til TÆNDT, når der skal udføres fax- eller kopijob. Displayet begynder at lyse, når det er klar til brug.
3	LINJE-stik	Forbind telefonlinjens modulkabel til dette stik.
4	TLF-stik	Hvis du bruger en kommercielt tilgængelig telefon, skal du forbinde modulkablet til dette stik.

**✔ VIGTIGT**

**Du kan ikke automatisk modtage en fax, hvis strømmen er afbrudt.**

## Dokumentføder

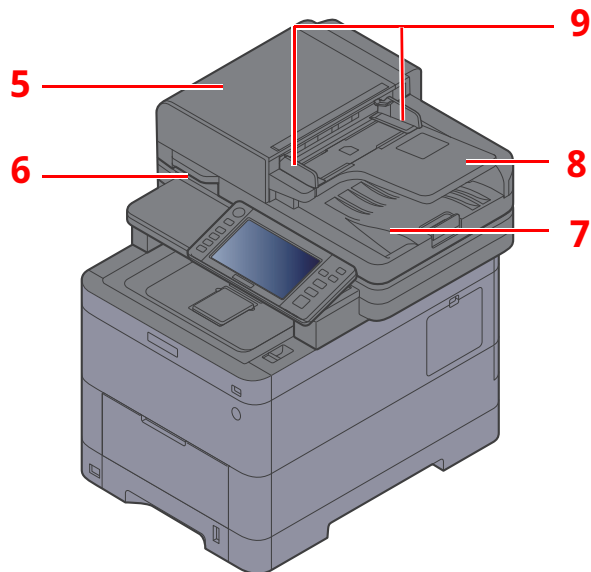

5	Topdæksel	Åbn dette dæksel, hvis originalen sidder fast i dokumentføderen.
6	Åbningshåndtag	Hold i dette håndtag, når du åbner eller lukker dokumentføderen.
7	Udskubningsplade til originaler	Aflæste originaler skubbes ud på denne plade.
8	Originalplade	Læg originalarkene på denne plade.
9	Originalbredestyr	Juster disse styr i henhold til originalens bredde.

## Betjeningspanel

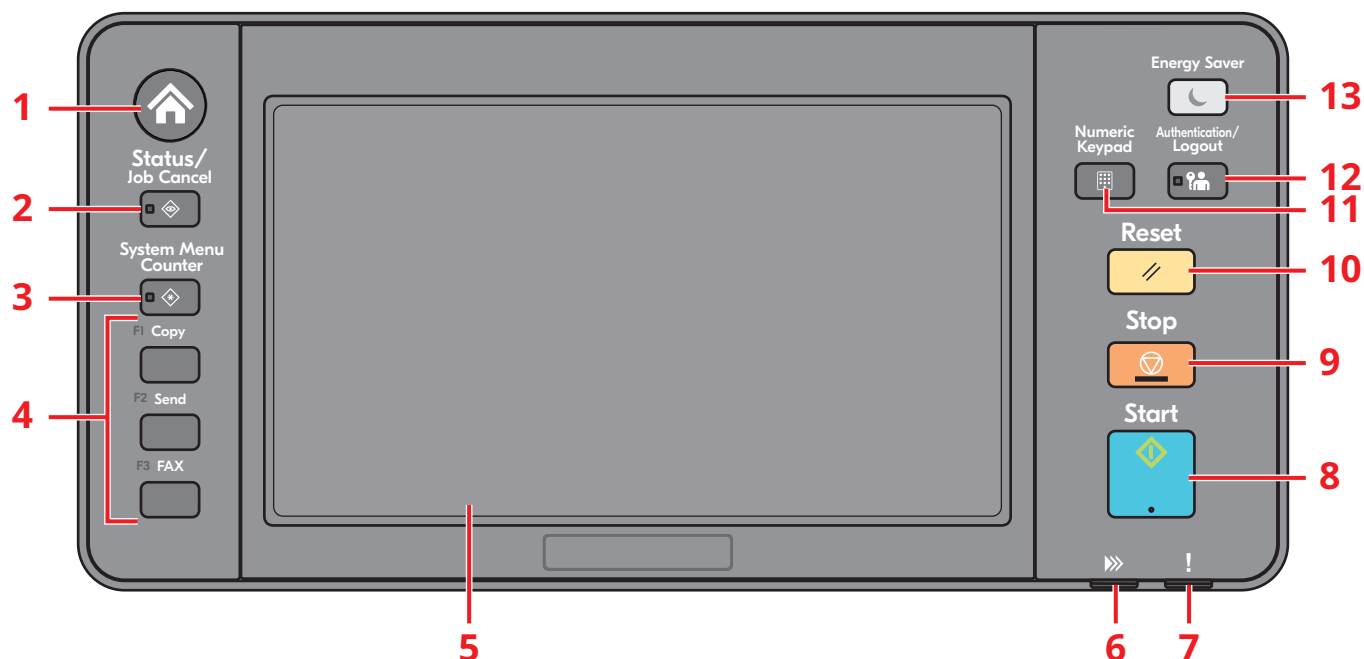

- 1 **[Hjem]** tast: Viser skærbilledet Start.
- 2 **[Status/Job Cancel]** tast: Viser skærbilledet Status/Afbryd job.
- 3 **[System Menu/Counter]** tast: Viser skærbilledet Systemmenu/tæller.
- 4 Funktionstast: Disse taster aktiverer forskellige funktioner og anvendelser, herunder kopiering og scanning, der skal registreres.
- 5 Berøringspanel: Viser taster til konfigurering af maskinens indstillinger.
- 6 Indikator **[Data]**: Bliker i forbindelse med udskrift eller afsendelse/modtagelse.
- 7 Indikator **[Advarsel]**: Tændes eller bliker, hvis der sker en fejl og et job standses.
- 8 **[Start]** tast: Starter kopiering og scanning samt behandlingen i forbindelse med indstilling.
- 9 **[Stop]** tast: Annullerer eller pauser det igangværende job.
- 10 **[Reset]** tast: Genetablerer standardindstillingerne.
- 11 **[Numeric Keypad]** tast: Viser det numeriske tastatur.
- 12 **[Authentication/Logout]** tast: Godkender skift af brugere og forlader handlingen for den aktuelle bruger (dvs. log af).
- 13 **[Energy Saver]** tast: Indstiller maskinen til Dvaletilstand. Afbryder Dvale, hvis Dvaletilstanden er aktiveret.

## Berøringspanel

### Brug af berøringspanelet

Dette afsnit forklarer den grundlæggende brug af berøringspanelet.

#### Tappe

Dette er funktionen der bruges til at vælge et ikon eller en tast.

I dette dokument, omtales det at tappe som "vælg."



#### Kontrolpanel

Tap på ikonerne og tasterne for at få vist detaljerede oplysninger om ikoner og menuer. Et kontrolpanel viser oplysninger og menuer uden at der skiftes mellem skærbillederne.





## Stryg

Dette er funktionen der bruges til at bladere mellem skærbilleder og til at vise elementer der ikke vises på den aktuelle skærm.

Bevæg skærmen i en retning, som at bladere mellem skærbilleder.

### Eksempel: Hovedskærm

Bevæg skærmen til venstre og højre.



### Eksempel: Systemmenuskærm

Bevæg skærmen op og ned.

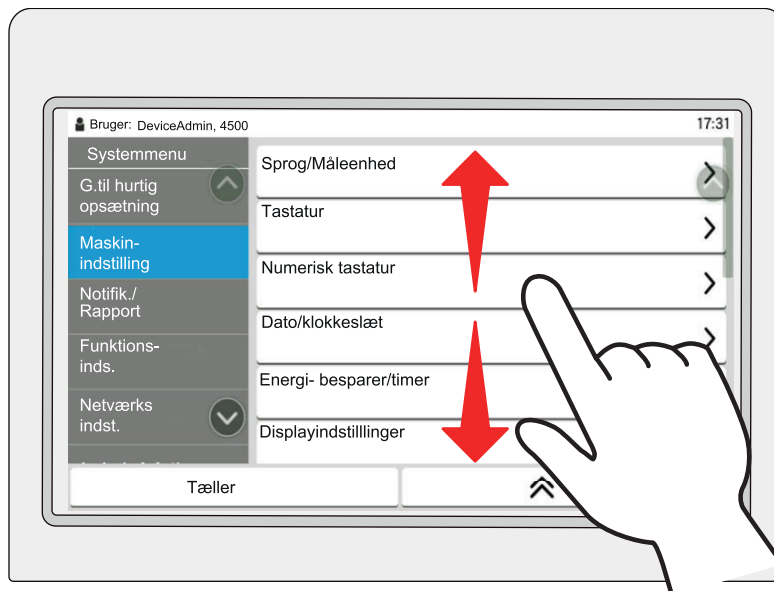

## Hovedskærm

Dette skærbillede vises ved at trykke på tasten **[Hjem]** på betjeningspanelet. Når du vælger et ikon, vises det pågældende skærbillede.

Du kan ændre de ikoner, der skal vises på skærbilledet Hjem, samt baggrunden.

➔ Maskinens *Betjeningsvejledning*

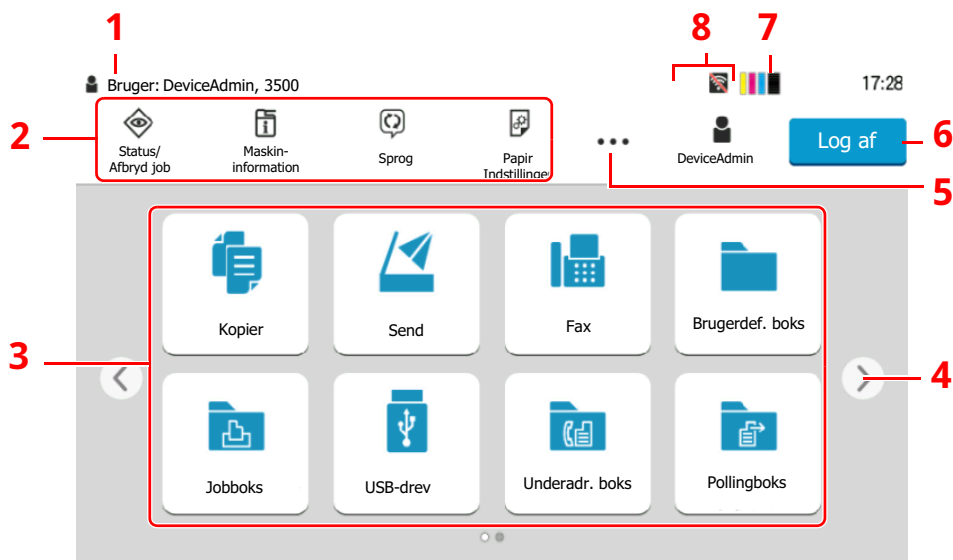

\* Udseendet kan afvige fra din faktiske skærm, afhængigt af din konfiguration og valgte indstillinger.

Nr.	Element	Beskrivelse
1	Statusområde	Viser meddelelser og statusikoner over den aktuelle status. Viser det brugernavn der er logget ind, når administration af bruger-login er aktiveret.
2	Opgavebjælke	Viser opgaveikoner. Hvis der opstår en fejl vil ikonet <b>[Status/Afbryd job]</b> "!" blive vist. Når fejlen er udbedret, vil visningen gå tilbage til normal.
3	Skrivebord	Viser applikation-ikonerne. Ikoner, som ikke vises på den første side, vil blive vist, når der skiftes side.
4	Taster til at skifte mellem skærbilleder	Brug disse knapper til at skifte mellem siderne på skrivebordet.  <b>BEMÆRK</b> Der er også muligt at bruge swiping for at bladre mellem skærbillederne. ➔ <a href="#">Brug af berøringspanelet (side 2-5)</a>
5	[...]	Viser alle opgaveikoner herunder de ikoner der vises i en proceslinje i et kontrolpanel.
6	<b>[Log ind]</b> / <b>[Log af]</b>	Logger ind eller ud, når administration af bruger-login er aktiveret.
7	Resterende mængde toner	Viser den resterende mængde toner. Vælg dette ikon for at få vist detaljer omkring den resterende mængde toner i et kontrolpanel.
8	Under-statusikoner	Viser ikoner der indikerer maskinens status. 5 opgaveikoner kan vises. Vælg dette område for at få vist ikon-oplysningerne i et kontrolpanel.

## Betjening af berøringspanelet

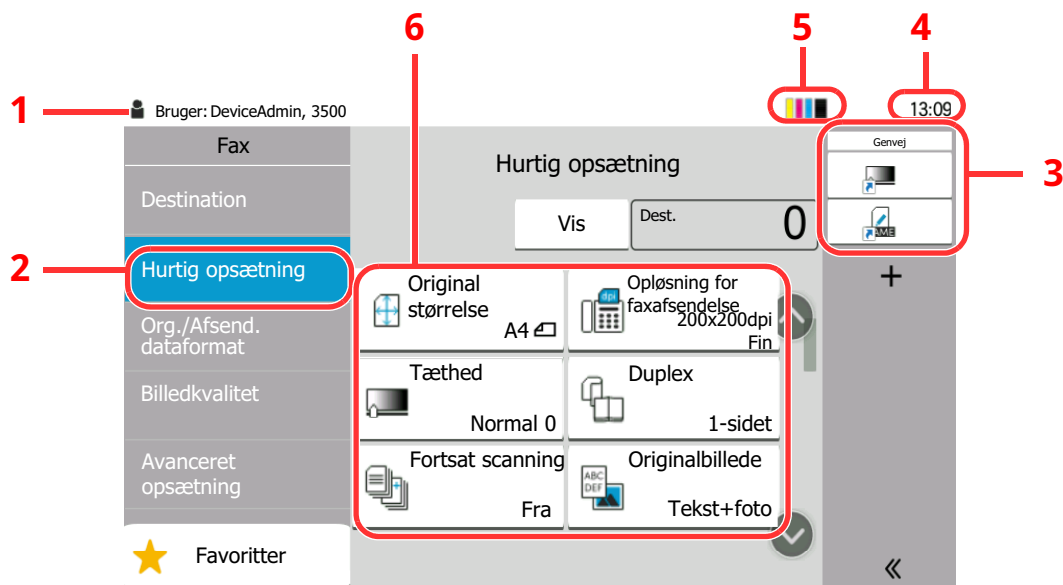

- 1 Viser maskinens status så vel som nødvendige betjeningsmeddelelser.
- 2 Viser skærbilledet Hurtig opsætning.
- 3 Viser registrerede genveje.
- 4 Viser klokkeslæt.
- 5 Resterende mængde toner.
- 6 Indstil fax-funktionerne.

## Forhåndsvisning af billeder

Du kan få forhåndsvisning af et billede af en scannet original på panelet, for at kontrollere det billede der skal sendes.

### 1 Vis skærmen.

Forbered afsendelse af billedet som beskrevet i Grundlæggende transmissionsprocedure.

➔ [Grundlæggende overførselsprocedure \(side 3-2\)](#)

## 2 Vis et billede.

### 1 Vælg [Vis].

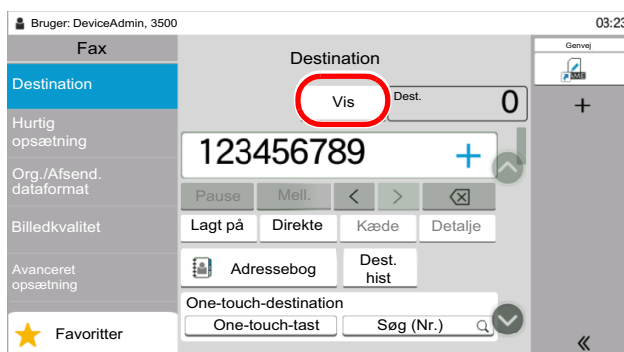

Maskinen begynder at scanne originalen. Når scanningen er fuldført, vises billedet på panelet.

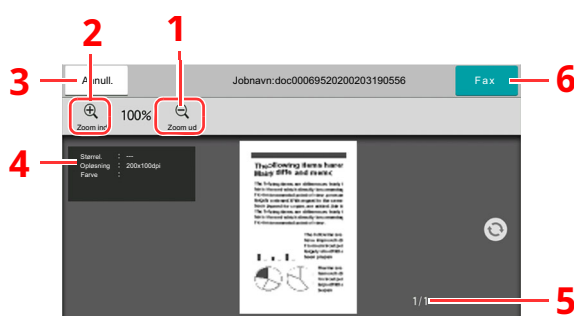

- 1 Zoom ud.
- 2 Zoom ind.
- 3 Slet jobbet.
- 4 Viser dataoplysninger.
- 5 Viser det aktuelle antal sider og det samlede antal sider.
- 6 Send en fax

### BEMÆRK

Hvis nedenstående transmissionsfunktioner ændres, vil resultaterne blive anvendt i forhåndsvisningen af billedet.

- Scanningsopløsning
- Scanningstæthed
- Valg af originalstørrelse
- Originalretning
- Valg af billedkvalitet
- Kantsletning/Fuld scanning

➔ *Se Engelsk FAX Operation Guide*

Hvis man lægger et dokument med flere sider på dokumentbehandleren, vil hele dokumentet blive indlæst og forhåndsvisningen af første side vises. Swipe forhåndsvisningen til venstre og højre for at få vist siderne i korrekt rækkefølge.

Du kan ikke ændre transmissionsfunktionerne, mens forhåndsvisningen af et billede bliver vist.

Vælg tasten [**Stop**] eller vælg [**Annuller**] for at ændre en transmissionsfunktion. Forhåndsvisning afbrydes og transmissionen annulleres. For at se forhåndsvisningen igen foretages ændringerne i transmissionsfunktionen og destinationen vælges.

- 2 Tryk på tasten [**Start**] for at sende faxen.

Transmission begynder.



**BEMÆRK**

Når [**Til**] vælges i [**Bekræftelse af destination før send**], vil et skærbillede til bekræftelse af destination blive vist, når du trykker på tasten [**Start**].

➔ Maskinens *Betjeningsvejledning*

For at se forhåndsvisningen af et billede, når du bruger dokumentføderen, placeres originalerne i dokumentføderen igen.

Et dokument til pollingtransmission, kan forhåndsvises på samme måde.

➔ Se *Engelsk FAX Operation Guide*

Du kan ikke få forhåndsvisning af billeder i følgende situationer:

- Under en direkte transmission
- Under pollingmodtagelse
- Når [**Til**] er valgt i indstillingen af Lange originaler

## Brug af skærbilledet Vis

Når skærbilledet Vis er vist, kan du gøre følgende ved at flytte den finger, som rører ved berøringspanelet.

Funktion	Beskrivelse
<b>Swipe</b>	Hvis man lægger et dokument med flere sider på dokumentbehandleren, vil hele dokumentet blive indlæst og forhåndsvisningen af første side vises. Swipe forhåndsvisningen til venstre og højre for at få vist siderne i korrekt rækkefølge.
<b>Træk</b>	Før den finger, som rører berøringspanelet, skal du føre fingeren for at flytte position af den viste visning.
<b>Klem ind Klem ud</b>	Med to fingre på berøringspanelet kan du udvide eller formindske området mellem de to fingre og dermed zoome ind og ud.

## Indtastning af tal

Når du indtaster tallene, vil det numeriske tastatur blive vist på berøringspanelet, hvis du vælger det område, hvor tallet indtastes.

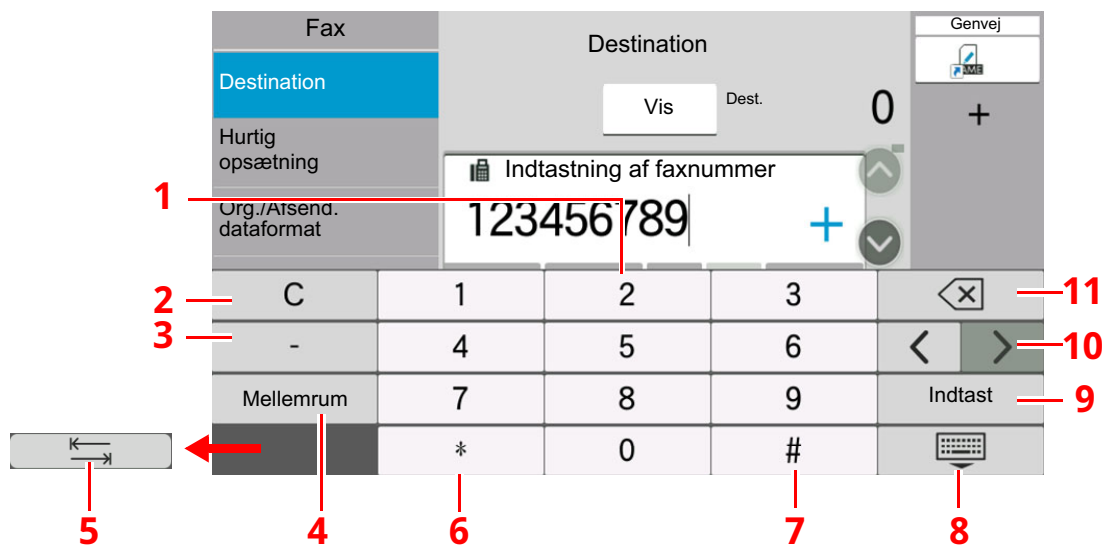

- 1 Indtast tallene.
- 2 Ryd indtastede tal.
- 3 Indtast en bindestreg (-).
- 4 Indsæt mellemrum.
- 5 Gå til den næste indtastningsboks.
- 6 Når [.] vises: Indsættes decimaltegnet. De tal, der indtastes efter denne tast er valgt, vil være tallene efter decimaltegnet.  
Når [\*] vises: Indsættes [\*].
- 7 Når [+/-] vises: Skiftes der mellem positive og negative tal.  
Når [#] vises: Indsættes [#].
- 8 Luk det numeriske tastatur.
- 9 Indtastning med taltaster bekræftes.
- 10 Bevæg markøren.
- 11 Slet tegnet til venstre for markøren.

## Guide til hurtig opsætning

I funktionen hurtig opsætning, anvendes en guide til at konfigurere følgende indstillinger. Sørg for, at fuldføre indstillingerne inden brug af faxsystemet.

### Faxopsætning elementer

Trin	Indstilling af:	Beskrivelse	Reference-side
<b>Opkald/RX-funktion.</b>	Opkaldsmetode <sup>*1</sup>	Vælg opkaldsmetode efter linjetype.	—
	Modtagelsesmetode	Vælg modtagelsesmetode.	—
<b>Lokal faxinformation</b>	Lokalt faxnavn	Registrér det lokale faxnavn, der skal udskrives på faxen på det modtagende system.	—
	Lokalt faxnummer	Indtast det lokale faxnummer, der skal udskrives på faxen på det modtagende system.	—
	Lokalt fax-id	Indtast det lokale fax-id. Det lokale fax-id kan begrænse andre parter, som du kan kommunikere med. Indtast det 4 cifrede lokale fax-id nummer.	—
	TTI	Vælg om der skal udskrives den lokale faxinformation på faxen på det modtagende system.	—
<b>Lydstyrke</b>	Lydstyrke, faxhøjtaler	Indstil lydstyrken når du vælger [Lagt på]. Højtalerlydstyrke: Den indbyggede højtalers lydstyrke, når linjen er forbundet ved valg af [Lagt på].	—
	Lydstyrke, faxmonitor	Indstil monitorlydstyrken. Monitorlydstyrke: Den indbyggede højtalers lydstyrke, når linjen er forbundet uden valg af [Lagt på], som f.eks. ved hukommelsestransmission.	—
	Jobafslutning	Udsender en lyd, når et udskrivningsjob er afsluttet normalt.	—
<b>Ring</b>	Ring (Normal): <sup>*2</sup>	Indstil antallet af gange telefonen skal ringe inden opkaldet besvares.	—
	Ring (TAD) <sup>*2</sup>	Indstil antallet af gange telefonen skal ringe, inden der skiftes mellem fax og telefon.	—
	Ring (Fax/tlf.) <sup>*2</sup>	Indstil antallet af gange telefonen skal ringe, inden telefonsvaren besvarer opkaldet.	—
<b>Papirkilde/udfald</b>	Papirkilde	Angiv, hvilken type papir eller kassette der skal anvendes til udskrift af den modtagne fax. Se følgende, ved valg af [ <b>Angiv pr. kassette</b> ]. ➔ <i>Engelsk FAX Operation Guide</i> Se følgende, ved valg af [ <b>Angiv pr. medietype</b> ]. ➔ <i>Engelsk FAX Operation Guide</i>	—
<b>Genopkald</b>	<b>Antal nye forsøg</b>	Angiv antal genopkald.	—

Trin	Indstilling af:	Beskrivelse	Reference-side
<b>Besked om slukning</b>	Besked om slukning	Indstil funktionen for at få vist en bekræftelsesmeddelelse, ved slukket strømforsyning.	—

\*1 Kun tomme-version.

\*2 Denne indstilling vises ikke i alle regioner.



#### BEMÆRK

Disse indstillinger kan ændres i systemmenuen.

➔ [Se Engelsk FAX Operation Guide](#)

## Opsætningsprocedure for FAX og slukning



#### BEMÆRK

Hvis brugeridentifikationsskærbilledet vises, indtast dit login brugernavn og -adgangskode og vælg **[Login]**.

Fabriksindstillet brugernavn og adgangskode til login er vist nedenfor.

Brugernavn til login: 458ci:4500, 358ci:3500

Adgangskode til login: 458ci:4500, 358ci:3500

### 1 Vis skærmen.

[Hjem] tast > [...] > **[Systemmenu]** > **[Guide til hurtig opsætning]** > **[FAX-opsætning]**

### 2 Konfigurer funktionen.

Start guiden. Følg anvisningerne på skærmen for at konfigurere indstillingerne.

Kontrol	Beskrivelse
<b>Afslut</b>	Lukker guiden.
<b>Forrige</b>	Vender tilbage til forrige element.
<b>Spring over</b>	Går videre til det næste element uden indstilling af det aktuelle element.
<b>Næste</b>	Går videre til næste skærbillede.
<b>Tilbage</b>	Vender tilbage til forrige skærbillede.

Når du har gennemført indstillingerne vælges **[Afslut]**.



# Indstilling af dato og klokkeslæt

Indstil lokal dato og klokkeslæt for den lokalitet, hvor faxen skal anvendes.

Når du sender en fax vha. transmissionsfunktionen, vil datoen og klokkeslættet for denne indstilling blive angivet i faxens overskrift. Indstil datoen, klokkeslættet og tidszonen i forhold til GMT for den lokalitet, hvor maskinen anvendes.

## BEMÆRK

Sørg for at indstille tidsforskellen, inden du indstiller dato og klokkeslæt.

Hvis administration af brugerlogin er aktiveret, kan du kun ændre indstillingerne ved at logge på med administratorrettigheder eller som bruger med rettigheder til at konfigurere denne indstilling.

Fabriksindstillet brugernavn og adgangskode til login er vist nedenfor.

Brugernavn til login: 458ci:4500, 358ci:3500

Adgangskode til login: 458ci:4500, 358ci:3500

## 1 Vis skærmen.

[Hjem] tast > [...] > [Systemmenu] > [Maskin- indstilling] > [Dato/klokkeslæt]

## 2 Konfigurer indstillingerne.

Vælg og indstil i rækkefølgen [Tidszone] > [Dato/klokkeslæt] > [Datoformat]

Element	Beskrivelse
<b>Tidszone</b>	Indstil tidsforskellen i forhold til GMT. Vælg den nærmeste angivet placering fra listen. Hvis du vælger en region, der bruger sommertid, konfigurer indstillinger for sommertid.
<b>Dato og tid</b>	Indstil dato og tid for den position, hvor du anvender maskinen. Når maskinen sender en fax, er tid og klokkeslæt indstillet i maskinen optaget på faxens overskrift. <b>Værdi: År (2000 til 2035), Måned (1 til 12), Dag (1 til 31), Time (0 til 23), Minut (0 til 59), Sekund (0 til 59)</b>
<b>Datoformat</b>	Vælg visningsformatet for år, måned, og dato. Året vises i vestlig form. <b>Værdi: MM/DD/AAAA, DD/MM/AAAA, AAAA/MM/DD</b>

# 3 Afsendelse af fax

Dette kapitel indeholder følgende emner:

Grundlæggende overførselsprocedure .....	3-2
Anvend genopkald .....	3-3
Kontrollere Afsendelsesstatus .....	3-4
Prioritet tilsidesæt afsendelse .....	3-4
Annuller hukommelsestransmission (mens originalerne scannes) .....	3-5
Afbryd hukommelsestransmission (under kommunikation) .....	3-5
Annullering af overførsel (afbrydelse af kommunikation) .....	3-6
Metoder for indtastning af destination .....	3-7
Indtastning af destinationens faxnummer ved brug af taltasterne .....	3-7
Valg vha. adressebog .....	3-9
Valg fra one-touch-tasten .....	3-11
Vælg fra Søg (Nr.) .....	3-11
Vælg fra destinationshistorikken .....	3-12
Kontrol og redigering af destinationer .....	3-12
Overførsel som rundsending .....	3-13
Log på/log af .....	3-15
Login når Brugerlogin administration er aktiveret .....	3-15
Logning, når jobregnskab er aktiveret .....	3-17

# Grundlæggende overførselsprocedure

Den grundlæggende brug af faxsystemet forklares nedenfor.

## 1 Vælg [Fax] på Hovedskærmen.

Startskærmen for fax kommer frem.

## 2 Anbring originalerne.

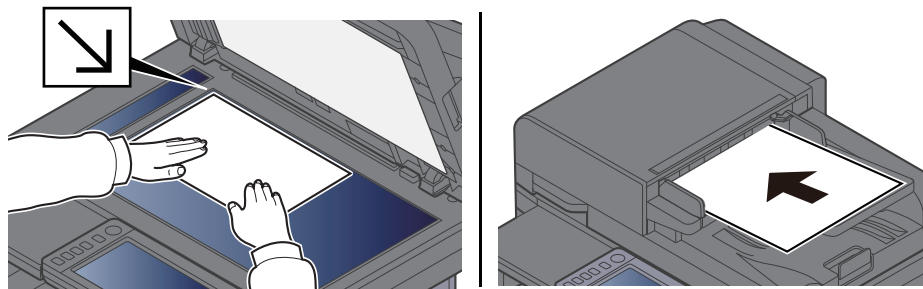

Se følgende for placering af originaler:

➔ *Maskinens Betjeningsvejledning*

## 3 Vælg transmissionsmetode.

Der er to afsendelsesmetoder: hukommelse afsendelse og direkte afsendelse.

**Hukommelsesoverførsel:** originalen scannes i hukommelsen inden kommunikationen starter. Hukommelses afsendelse er valgt som standard.

**Direkte overførsel:** destinationen kaldes og kommunikationen starter inden originalen scannes.

Vælg [**Direkte**] for at ændre en transmissionsmetode til direkte overførsel. Tasten vil blive fremhævet på berøringspanelet. Hvis man vælger [**Direkte**], når den er markeret, vil transmissionsmetoden blive ændret til hukommelsestransmission.

➔ *Se Engelsk FAX Operation Guide*

## 4 Angivelse af destinationen.

Angiv overførselsdestinationen.

➔ [Metoder for indtastning af destination \(side 3-7\)](#)

## 5 Vælg funktionerne.

Vælg fanen og indstil de overførselsfunktioner, der kan bruges.

➔ *Se Engelsk FAX Operation Guide*

## 6 Start afsendelse.

Tryk på tasten [**Start**].

Når scanningen afsluttes, starter transmissionen.

### Når originaler placeres i dokumentføderen

Når originaler, der er placeret i dokumentføderen, er blevet scannet og gemt i hukommelsen, bliver der ringet op til det modtagende system.

### Når originaler placeres på glaspladen

Efter originaler, der er placeret på glaspladen, er blevet scannet og gemt i hukommelsen, bliver der ringet op til det modtagende system.



#### BEMÆRK

Når maskinen er sat til fortsat scanning, kan du fortsætte med en ny original, så snart originalen på glaspladen er blevet gemt i hukommelsen. Hver gang en side scannes, udfører du en handling, der tillader fortsat scanning, og efter originalerne er blevet gemt i hukommelsen, bliver der ringet op til det modtagende system.

➔ *Se Engelsk FAX Operation Guide*

Hvis der ikke kommer respons fra den anden maskine, når du forsøger at sende, vil maskinen automatisk genopkalde (automatisk genopkald). Du kan ændre antallet af automatiske forsøg på genopkald.

➔ *Se Engelsk FAX Operation Guide*

## Anvend genopkald

Genopkald er en funktion, så du kan ringe op til det sidst indtastede nummer igen.

Anvend denne, når det modtagende system ikke reagerer, når du har prøvet at sende en fax. Når du ønsker at sende faxen til samme modtagende system vælges [**Genkald**], og du kan hente det modtagende system, du kaldte op på destinationslisten.

### 1 Vælg [**Genkald**].

### 2 Tryk på tasten [**Start**].

Transmissionen starter.



#### BEMÆRK

Genkaldsinformationen slettes under følgende forhold.

- Når du slukker
- Når du afsender næste fax (der registreres ny genopkaldsinformation)
- Når du logger af.

## Kontrollere Afsendelsesstatus

- 1 Vælg tasten [Status/Job Cancel].**
- 2 Viser skærbilledet for status over afsendelsesjob.**  
Vælg [**Afsendelsesjob**].  
Listen over accepteret tid, destination og status vises for hvert job.

## Prioritet tilsidesæt afsendelse

Et faxjob der afventer afsendelse, kan sendes med en prioritet tilsidesættelse.

- 1 Vælg tasten [Status/Job Cancel].**
- 2 Vælg det job der skal sendes med prioritet tilsidesættelse.**
  - 1 Vælg [**Afsendelsesjob**].
  - 2 Vælg det faxjob der skal sendes med tilsidesæt prioritet og vælg [**Topprioritet**] > [**Send**].  
Det valgte faxjob sendes med prioritet tilsidesættelse og andre faxjobs flyttes ned i transmissionskøen.



### **BEMÆRK**

Hvis et faxjob er i gang, vil faxjobbet med prioritet tilsidesættelse sendes efter det igangværende job er afsluttet.

### **Hvis et rundsendingsjob er i gang...**

Hvis et faxjob til flere destinationer (overførsel som rundsending) er i gang, vil jobbet med prioritet tilsidesættelse sendes, når overførsel til den aktuelle destination er afsluttet. Når jobbet med prioritet tilsidesættelse er afsluttet, vil afsendelse til de resterende destinationer genoptages.

Men hvis jobbet med prioritet tilsidesættelse er en rundsending, vil jobbet med prioritet tilsidesættelse ikke starte før overførselen af det aktuelle rundsendelsesjob er afsluttet.

## Annuler hukommelsestransmission (mens originalerne scannes)

### 1 Vælg tasten [Stop].

Vælg tasten [Stop] eller vælg [Afbryd] ved hukommelsestransmission, for at annullere scanning mens originalerne scannes.

Scanning af originaler afbrydes, og originalerne skubbes ud. Hvis der stadig er originaler tilbage i dokumentføderen, kan du fjerne dem fra originalpladen.

## Afbryd hukommelsestransmission (under kommunikation)

### BEMÆRK

Selv hvis overførslen er annulleret, er der en mulighed for, at scannede sider forud for annulleringen blev sendt til den modtagende part. Kontrollér med den modtagende part for at se, om der er sendt sider ved en fejl.

### 1 Vælg tasten [Status/Job Cancel].

### 2 Afbryd overførsel.

1 Vælg [Afsendelsesjob].

2 Vælg den transmission, du vil afbryde, og vælg [Afbryd] > [OK]  
Afbryd overførslen.

### BEMÆRK

I visse tilfælde kan overførslen foretages, selv om tasten [Stop] eller [Afbryd] vælges.

## annullering af overførsel (afbrydelse af kommunikation)

Følg denne fremgangsmåde for at afbryde forbindelsen og stoppe kommunikationen.

### BEMÆRK

Selv hvis overførslen er annulleret, er der en mulighed for, at scannede sider forud for annulleringen blev sendt til den modtagende part. Kontrollér med den modtagende part for at se, om der er sendt sider ved en fejl.

### 1 Vælg tasten [Status/Job Cancel].

### 2 Afbrydelse af kommunikation.

[Status for faxkommunikation] > "FAX" [Linje fra]

### BEMÆRK

For at afbryde direkte transmission, forsinket transmission eller polling-transmission, se afsnittet om denne funktion.

For at afbryde direkte overførsel, skal du se:

➔ Se *Engelsk FAX Operation Guide*

For at afbryde en forsinket transmission eller sende en fax via øjeblikkelig transmission, se følgende:

➔ Se *Engelsk FAX Operation Guide*

For at afbryde polling-transmission, skal du se:

➔ Se *Engelsk FAX Operation Guide*

# Metoder for indtastning af destination

## Indtastning af destinationens faxnummer ved brug af taltasterne

Fremgangsmåden for indtastning af destinationens faxnummer ved brug af taltasterne forklares nedenfor.

### BEMÆRK

Hvis [**Indtast. af ny destination (fax)**] indstilles til [**Forbyd**], vil det ikke være muligt direkte at indtaste et faxnummer via det numeriske tastatur.

Vælg destinationen fra adressebogen eller med one-touch tasterne.



➔ *Se Engelsk FAX Operation Guide*

- 1 Vælg [**Fax**] på Hovedskærmen.
- 2 Indtast faxnummeret til det modtagende system.

### BEMÆRK

Du kan indtaste op til 64 tegn.

Indtast antal vha. taltasterne.

Tast	Beskrivelse
<b>Pause</b>	Når du vælger denne tast, tilføjer du ca. tre sekunders ventetid under en opringning. F.eks. når du ringer til en ekstern linje, kan du bruge denne metode til at sætte en lille pause ind, efter der er ringet op til et bestemt nummer - måske virksomhedens hovednummer - før opringningen fortsætter - måske til et lokalnummer.
<b>Mellemrum</b>	Det er muligt at indtaste mellemrum i halv bredde under indtastning af opkaldsnummer. Dette er nyttigt når det skal kontrolleres om destinationsnummeret er indtastet korrekt.
< >	Flytter markøren.
 ( <b>Tilbage</b> )	Vælg  ( <b>Tilbage</b> ) på berøringspanelet for at rette faxnummeret. Slet tallene et efter et, før du indtaster et nyt faxnummer. Vælg tasten <b>[C](Nulstil)</b> på betjeningspanelet, for at slette nummeret helt.
<b>Lagt på</b>	Vælg [ <b>Lagt på</b> ] for at forbinde til telefonlinjen. Når faxnummeret er indtastet, begynder maskinen at ringe op til det modtagende system. Efter du har valgt denne tast, kan du indtaste det modtagende systems nummer ved hjælp af taltasterne. ➔ <i>Engelsk FAX Operation Guide</i>



### 3 Vælg transmissionsindstillinger.

Vælg [**Detalje**].

Underadressekommunikation, krypteret overførsel, transmissionens starthastighed og ECM kan indstilles.

Tast	Beskrivelse
<b>Underadresse</b>	Indstil denne til at transmittere ved hjælp af underadresse. ➔ <i>Se Engelsk FAX Operation Guide</i>
<b>Transmissionens starthastighed</b>	Dette indstilles for at ændre starthastigheden for overførslen. Vælg imellem hastighederne 9600 bps, 14400 bps og 33600 bps.  <b>BEMÆRK</b> Denne anvendes normalt med standardindstillingen.
<b>ECM</b>	ECM er en kommunikationstilstand der bestemmes af ITU-T (International Telecommunication Union) der retransmitterer data, når der opstår en fejl. Faxmaskiner med ECM-tilstand kontrollerer for fejl under kommunikationen og forebygger forvanskning af billedet pga. støj på linjen m.m.
<b>Krypteret transmission</b>	Dette indstilles for at anvende krypteret overførsel for at sende data. Der henvises til følgende for metoden til indstilling af krypteret transmission. ➔ <i>Engelsk FAX Operation Guide</i>



#### **BEMÆRK**

Når [**Føj til adressebog**] vises, kan du registrere det indtastede indhold i adressebogen.

### 4 Vælg [OK].

Indtastning af destinationen stopper.

### 5 Vælg [+].

Destinationen føjes til destinationslisten.



#### **BEMÆRK**

Ved valg af [**Til**] i [**Indt.kontrol for ny dest.**], vises et bekræftelseskærbillede for det indtastede faxnummer. Indtast det samme faxnummer igen, og vælg [**OK**].

➔ *Maskinens Betjeningsvejledning*

Vælg [**Faxindtastning**] for at indtaste det næste faxnummer.

➔ *Se Engelsk FAX Operation Guide*

Hvis [**Broadcast**] er indstillet til [**Forbyd**], er det ikke muligt at indtaste flere destinationer.

➔ *Maskinens Betjeningsvejledning*

Udover fax, kan du indstille maskinen til også at sende til e-mail adresser og mapper (SMB/FTP) i ét og samme job.

➔ *Maskinens Betjeningsvejledning*

## Valg vha. adressebog

Valg af en destination, som blev registreret i adressebogen.

### BEMÆRK

For yderligere oplysninger omkring registrering af destinationer i adressebogen, er dette beskrevet under:

➔ *Engelsk FAX Operation Guide*

## 1 I destinationsskærm billedet til afsendelse vælges [Adressebog] ().

### BEMÆRK

Se følgende for yderligere oplysninger om den eksterne adressebog:

➔ *Embedded Web Server RX User Guide*

## 2 Vælg destinationerne

Vælg afkrydsningsfeltet for at vælge den ønskede destination fra listen. De valgte destinationer angives ved et markeret afkrydsningsfelt. For at anvende adressebogen på en LDAP server, vælg [Valg] > [Adressebog] > [Ekst. adressebog].

Du kan også ændre destinationernes rækkefølge ved at vælge [Navn] eller [Nr.].

### BEMÆRK

- Tryk på afkrydsningsfeltet på ny for at fjerne markeringen.
- Hvis [Broadcast] er indstillet til [Forbyd], er det ikke muligt at vælge flere destinationer. Det er heller ikke muligt at vælge en gruppe, der har registreret flere destinationer.

## Søgning efter destination

Der kan søges blandt de destinationer, som er registreret i adressebogen. Der kan også foretages en avanceret søgning efter type eller begyndelsesbogstaver.

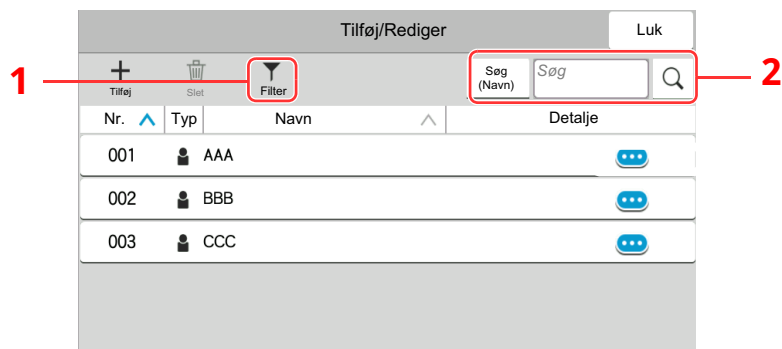

Anvendte taster	Søgetype	Søgemner
1	Filter	Avanceret søgning efter registreret destinationstype (e-mail, fax, mappe eller gruppe). Denne funktion kan indstilles, så destinationstyperne vælges, når adressebogen vises. For yderligere oplysninger, se følgende: ➔ Maskinens <i>Betjeningsvejledning</i>
2	Søg (Nr.)	Søg efter registreret adressenummer eller navn. Vælg enten [ <b>Søg (Nr.)</b> ] eller [ <b>Søg (Navn)</b> ] for at skifte mellem [ <b>Søg (Nr.)</b> ] og [ <b>Søg (Navn)</b> ].
	Søg (Navn)	

### 3 Accepter destinationen > [OK]

Destinationerne kan ændres senere.

➔ Se *Engelsk FAX Operation Guide*



#### BEMÆRK

- For at slette destinationen, vælg [∨] > [🗑️] (slet ikon) for den destination du ønsker at slette > [**Slet**]
  - Du kan indstille standard for sorteringsindstillinger af adresser for adressebogen.
- ➔ Maskinens *Betjeningsvejledning*

## Valg fra one-touch-tasten

Fra destinationskærmen til afsendelse vælges one-touch-tasten, hvor destinationen er registreret.

### BEMÆRK

Hvis one-touch-tasterne for den ønskede destination er ikke vises i berøringspanelet, vælg [▲] eller [▼] for at vise alle one-touch-taster. Ved denne fremgangsmåde antages det, at one-touch-tasterne allerede er blevet registreret.

Se følgende for yderligere oplysninger om tilføjelse af one-touch-taster:

➔ [Engelsk FAX Operation Guide](#)

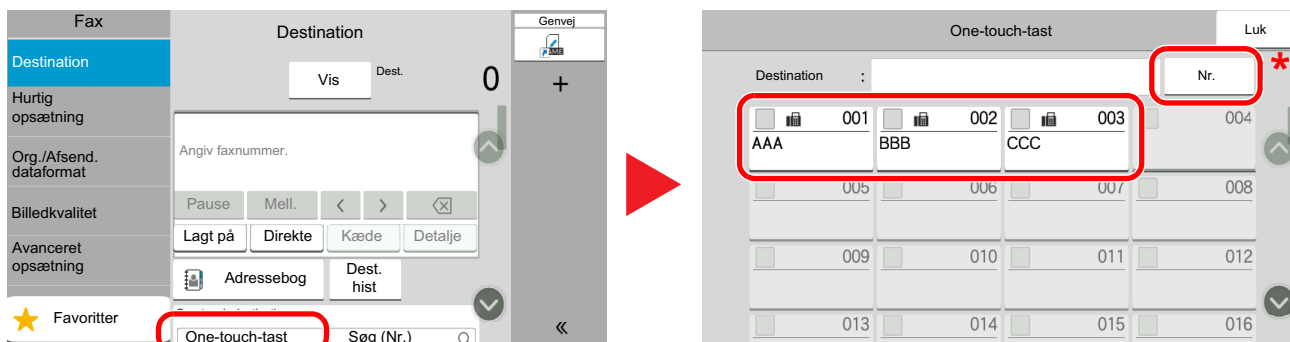

\* Tasten [Nr.] har samme funktion som [Søg (Nr.)] på berøringspanelet. Brug for direkte at indtaste et nummer med de numeriske taster, så som angivelse af en transmissionsadresse vha. et one-touch-tast nummer, eller at fremkalde et gemt program ved hjælp af programnummeret. For flere oplysninger om anvendelse af one-touch-taster, se følgende:

➔ [Vælge fra Søg \(Nr.\) \(side 3-11\)](#)

## Vælge fra Søg (Nr.)

Find destinationen ved at angive et 3-cifret (001-100) nummer til one-touch-tasten.

I destinationskærmen for afsendelse, vælg [Søg (Nr.)] for at få vist det numeriske skærmbillede. Vælg indtastningsfeltet, og brug de numeriske taster for at indtaste kortnummeret.

### BEMÆRK

Vælg [OK], hvis du har indtastet et one-touch-nummer bestående af 1-2 tegn.

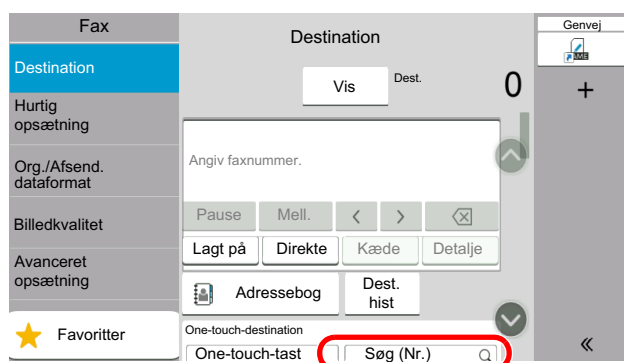







## Vælg fra destinationshistorikken

Hvis du sendte et dokument via denne maskine vil adressen blive gemt i historikken. Du kan vælge og sende fra destinationshistorikken.

### 1 Vælg [Dest. historik] på standardskærm billedet til afsendelse.

### 2 Vælg destinationerne

Vælg en adresse fra den viste liste.

Accept. tid	Typ	Destination	Brugernavn	Status/Resultat
11/04 07:26	 AAA			Fuldført. 
11/04 07:27	 BBB			Fuldført. 

Vælg [] for at få vist detaljerede oplysninger om destinationen.

### 3 Vælg [OK].

## Kontrol og redigering af destinationer

Kontrollér og redigér en valgt destination.



### 1 Vis skærmen.

Angiv destinationen.

➔ [Metoder for indtastning af destination \(side 3-7\)](#)

### 2 Kontrollér og redigér destination.

Vælg [] for at få vist en destinationsliste.

- Vælg [] (informationsikon) for at kontrollere destinationen.
- Vælg [] (rediger ikon) for at redigere destinationen.
- Vælg [] (slet ikon) for at fjerne destinationen fra listen.



#### BEMÆRK

- Ved valg af [Til] i [Indt.kontrol for ny dest.], bliver bekræftelsesskærm billedet vist. Indtast samme faxnr. og underadresse igen, og vælg [OK].
- ➔ Maskinens *Betjeningsvejledning*
- Ved valg af [Til] under [Bekræftelse af destination før send], bliver bekræftelsesskærm billedet vist efter tryk på tasten [Start].
- ➔ Maskinens *Betjeningsvejledning*

## Overførsel som rundsending

Denne funktion gør det muligt, at sende den samme original til flere destinationer i én arbejdsgang. Maskinen gemmer (husker) originalerne der skal sendes midlertidigt i hukommelsen, og gentager efterfølgende automatisk opkald og overførsel til de indstillede destinationer.

### BEMÆRK

Når du anvender en gruppe for destination, kan du sende originaler til op til 100 destinationer i én arbejdsgang.

Du kan anvende denne funktion sammen med underadressekommunikation og forsinket overførsel.

Når der er valgt direkte transmission, skifter den til hukommelsesoverførsel på tidspunktet for overførslen.

Hvis [**Broadcast**] er indstillet til [**Forbyd**], vil broadcast transmission ikke være muligt.

➔ *Maskinens Betjeningsvejledning*

## Afsendelse ved hjælp af Fax-adresse

- 1 Vælg [**Fax**] på Hovedskærmen.
- 2 Angiv destinationen.

### Sådan indtastes faxnummeret

#### BEMÆRK

Hvis [**Indtast. af ny destination (fax)**] indstilles til [**Forbyd**], vil det ikke være muligt direkte at indtaste et faxnummer via det numeriske tastatur. Vælg destinationen fra adressebogen eller med one-touch tasterne.

➔ *Se Engelsk FAX Operation Guide*

- 1 Indtast faxnummeret til det modtagende system og vælg [**Enter**].

#### BEMÆRK

- Du kan indtaste op til 64 tegn.  
Indtast antal vha. taltasterne.
- Ved valg af [**Til**] i [**Indt.kontrol for ny dest.**], vises et bekræftelsesskærm billede for det indtastede faxnummer. Indtast det samme faxnummer igen, og vælg [**OK**].

➔ *Se Engelsk FAX Operation Guide*

- 2 Vælg [**+**] for at tilføje en destination.
- 3 Indtast alle adresser ved at gentage trinnene 1 og 2.

## Sådan vælges destinationen fra adressebogen

- 1 Vælg [**Adressebog**] ().
- 2 Vælg alle destinationers afkrydsningsfelter og vælg [**OK**].



### **BEMÆRK**

Se følgende for detaljerede oplysninger om adressebogen:

➔ [Valg vha. adressebog \(side 3-9\)](#)

## Sådan vælges destination med one-touch-tasten

Vælg den registrerede one-touch-tast.



### **BEMÆRK**

Se følgende for detaljerede oplysninger om one-touch-tasten:

➔ [Valg fra one-touch-tasten \(side 3-11\)](#)

# Log på/log af

## Login når Brugerlogin administration er aktiveret

Når brugerlogin administration er aktiveret, skal du indtaste et anvender-id og adgangskode for at anvende maskinen.

### Normalt login

#### 1 Indtast dit brugernavn og adgangskode til login.

Hvis denne skærm vises under betjening, indtast brugernavn og adgangskode til login.

- 1 Hvis [**Netværksgodkendelse**] vælges som metode til brugergodkendelse, vises godkendelsesdestinationer og det er muligt at vælge enten [**Lokal**] eller [**Netværk**] som godkendelsesdestinationen.
- 2 Indtast brugernavn til login.
- 3 Indtast adgangskoden til login.
  - ➔ [Indtastningsmetode for tegn \(side 7-2\)](#)
- 4 Vælg loginmetode fra [**Nem login**], [**PIN-kode login**] og [**ID-kort login**].
  - ➔ Maskinens *Betjeningsvejledning*
- 5 Kontroller Wi-Fi Direct-miljøet.
- 6 Viser antallet af udskrevne sider og antallet af scannede sider. Viser når jobregnskab er aktiveret.

#### 2 Vælg [Logon].



## Simpelt login

Simpel logonnøgle

Vælg den bruger, der skal logge på. Nr.

 admin	1	2	3	4
	5	6	7	8
	9	10	11	12

Andet login    Wi-Fi Direct

Vælg en bruger og log på, hvis dette skærbillede vises under betjeningen.



### BEMÆRK

Der vises et indtastningsskærbillede, hvis en adgangskode er påkrævet.

➔ Maskinens *Betjeningsvejledning*

## Log af

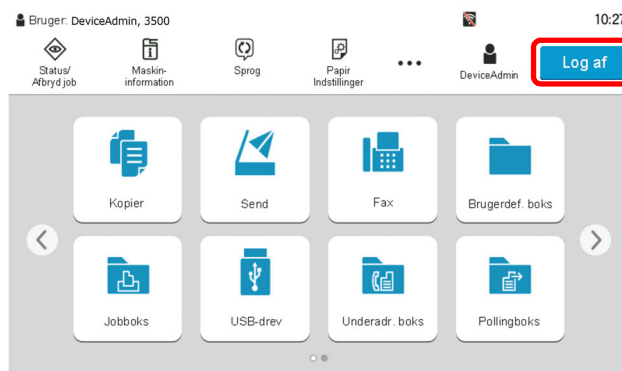

For at logge af denne maskine, tryk på tasten **[Log af]** for at vende tilbage til skærbilledet til indtastning af brugernavn og adgangskode til login.

## Logning, når jobregnskab er aktiveret

Når jobregnskab er aktiveret, skal du indtaste et konto-id når du anvender maskinen.

### Log på

- 1 Indtast konto-id i konto-id'ets skærbillede ved hjælp af taltasterne, og vælg [**Login**].



#### BEMÆRK

- Tryk på tasten [**C**](Nulstil) hvis du har indtastet et forkert tegn, og indtast konto-id'et igen.
- Hvis det indtastede konto-id ikke svarer til det registrerede id, høres et advarselssignal, og det er ikke muligt at logge ind. Indtast det korrekte konto-id.
- Ved at vælge [**Tællerkontrol**] kan du få oplysninger om antallet af udskrevne og scannede sider.

#### Når skærbilledet til indtastning af brugernavn og adgangskode til login vises

Hvis administration af brugerlogin er aktiveret, vises skærbilledet til indtastning af brugernavn og adgangskode til login. Indtast dit brugernavn og adgangskode for at logge ind. Hvis brugerens kontooplysninger allerede er registreret, springes indtastningen af konto-id'et over.

➔ Maskinens *Betjeningsvejledning*

- 2 Fortsæt med de øvrige trin.

### Log af

Vælg tasten [**Log af**] for at vende tilbage til skærbilledet til indtastning af konto-id'et.

# 4 Modtagelse af fax

Dette kapitel indeholder følgende emner:

Modtagelse af fax .....	4-2
Modtagelsesmetode .....	4-2
Indstil modtagelsesmetode .....	4-2
Automatisk modtagelse .....	4-3
Flow af automatisk modtagelse .....	4-3
Afbrydelse af modtagelse (Afbrydelse af kommunikation) .....	4-4
Manuel modtagelse .....	4-5
Flow af manuel modtagelse .....	4-5
Faxmodtagelse funktioner .....	4-6
Medietype til udskrift .....	4-7
Fax eksklusive papirkilde .....	4-8
Dato/klokkeslæt for modtagelse .....	4-8
Duplex udskrift .....	4-8
2-i-1 udskrift .....	4-9
Udskriv i sæt .....	4-9

# Modtagelse af fax

Hvis du udelukkende vil bruge maskinen til faxer, så den ikke modtager telefonopkald, skal du indstille maskinen til automatisk modtagelse. Ingen særlig handling kræves, når du modtager faxer.

## Modtagelsesmetode

Metoden for modtagelse af faxer på maskinen er vist nedenfor.

- Automatisk (Normal)
- Automatisk (Fax/tlf.) (Se [5-2.](#))
- Automatisk (TAD) (Se [5-4.](#))
- Manuel (Se [4-5.](#))

## Indstil modtagelsesmetode

### 1 Vis skærmen.

[Hjem] tast > [...] > [Systemmenu] > [Funktionsindstillinger] > [Fax] > [Faxmodtagelse] > "Andre" [RX-indstilling]

### 2 Vælg modtagelsesmetode.

Vælg modtagelsesmetode.

Vælg [**Auto (Normal)**] for automatisk modtagelse.

# Automatisk modtagelse

## Flow af automatisk modtagelse

### 1 Modtagelsen vil nu begynde



Når man modtager en fax vil indikatoren [Data] blinke og modtagelse begynder automatisk.



#### BEMÆRK

Når en telefon (kommercielt tilgængeligt produkt) er tilsluttet til maskinen, starter modtagelse efter telefonen har ringet.

Du kan ændre, hvor mange gange ringetonen skal ringe.

➔ [Se Engelsk FAX Operation Guide](#)

### Hukommelsesmodtagelse

Når maskinen ikke kan udskrive en fax pga. papirmangel eller papirstop, gemmer den midlertidigt de modtagne originaler i billedhukommelsen. Når maskinen igen kan udskrive, påbegyndes udskrivning.

Antallet af sider der kan gemmes, afhænger af siderne. Som en generel retningslinje, kan omkring 256 eller flere A4-sider med normal opløsning gemmes.

Under hukommelsesmodtagelse, vises udskriftsjob af modtagne faxer under udskriftsjob på statusskærbilledet. For at udskrive de modtagne originaler, skal du lægge nyt papir i eller fjerne papir, der sidder i klemme.

Se følgende for statusskærmen:

➔ [Maskinens Betjeningsvejledning](#)

### 2 Udskrivning af modtagne faxer

Modtagne originaler udskrives til den øverste bakke med forsiden nedad.

## Afbrydelse af modtagelse (Afbrydelse af kommunikation)

Når du afbryder modtagelse ved at tage telefonstikket ud under kommunikationen, skal du benytte følgende fremgangsmåde.

 **BEMÆRK**  
Hvis kommunikationen bliver afbrudt under faxmodtagelse, vil indholdet af det job, der blev modtaget op til afbrydelsen, blive udskrevet.

- 1 Vælg tasten [Status/Job Cancel].**
- 2 Afbrydelse af kommunikation.**  
[Status for faxkommunikation] > "Fax" [Linje fra]  
Når kommunikationen afbrydes, stopper modtagelsen.

## Manuel modtagelse

Med denne metode kan du modtage faxer ved at vælge [**Manuel modt.**] efter bekræftelse af, at telefonlinjen har forbindelse til afsendelsessystemet.

 **BEMÆRK**  
For at anvende manuel modtagelse, skal du skifte modtagetilstand til manuel modtagelse. Se følgende for yderligere oplysninger om ændring til manuel tilstand:

➔ [Engelsk FAX Operation Guide](#)

Hvis du sætter et telefonsæt (tilgængeligt i handlen) til maskinen, kan du modtage originaler, efter du har snakket med den person, der befinder sig ved afsendersystemet.

➔ [Manuel modtagelse \(side 5-7\)](#)

## Flow af manuel modtagelse

- 1 Maskinen modtager et opkald.**  
Når maskinen modtager et opkald, vil den ringe.
- 2 Vis skærmen.**  
Tast [**Status/Job Cancel**] > [**Status for faxkommunikation**]
- 3 Vælg [**Manuel modt.**].**  
Modtagelse vil starte.

## Faxmodtagelse funktioner

Modtagelsesmetode og fax udskriftmetode kan indstilles.

Hvad ønsker du at gøre?	Referenceside
Begræns den type papir, der kan anvendes.	Medietype til udskrift ► side 4-7
Når du ønsker at begrænse den kassettetype, der kan anvendes.	Fax eksklusive papirkilde ► side 4-8
Udskriv dato og tidspunkt for modtagelse og andre oplysninger.	Dato/klokkeslæt for modtagelse ► side 4-8
Udskriv modtagne faxer på begge sider af papiret.	Duplex udskrift ► side 4-8
Modtag en to-siders fax på en side.	2-i-1 udskrift ► side 4-9
Udskiver modtagne faxer sammen som et sæt.	Udskriv i sæt ► side 4-9
Videresend modtagne faxer til en anden fax eller en computer.	Se <i>Engelsk FAX Operation Guide</i>
Gemmer modtagne faxer i maskinen uden at udskrive dem.	Se <i>Engelsk FAX Operation Guide</i>
Indleder modtagelse af en fax ved at styre den modtagende maskine.	Se <i>Engelsk FAX Operation Guide</i>
Kryptér en original for at sende den sikkert.	Se <i>Engelsk FAX Operation Guide</i>



# Medietype til udskrift

Angiv, hvilken type papir der skal anvendes til udskrift af den modtagne fax.

<b>Understøttede papirtyper</b>	Alle medietyper, Almindelig, Groft, Pergament, Etiketter, Genbrug, Kval.papir, Karton, Farve, Kuvert, Tykt, Bestrøget, Høj kvalitet, Brugerdef.1-8
---------------------------------	--

Se følgende for flere oplysninger om konfigurationsindstillinger:

➔ [Engelsk FAX Operation Guide](#)



## BEMÆRK

Hvis Fax eksklusive papirkilde er indstillet, bliver papiret taget fra den kassette, der er indstillet til Fax eksklusive papirkilde.

➔ [Fax eksklusive papirkilde \(side 4-8\)](#)

## Indstilling af kassette til udskrift af modtagne faxer

Ved at angive medietypen kan faxer modtages i den tilsvarende kassette.

### 1 Vis skærmen.

[Hjem] tast > [...] > [Systemmenu] > [Enhedsindstillinger] > [Papirfødnig] > [Kassette 1-5<sup>\*1</sup> Indstillinger] eller [Indstillinger for MP-bakke]

Vælg kassetten, som du ønsker at anvende til faxmodtagelse.

\*1 Den kassettebakke, der vises, varierer afhængig af papirføderens (tilbehør) installationsstatus.

### 2 Vælg papirformatet.

Se følgende for oplysninger om indstilling af papirformat:

➔ Maskinens *Betjeningsvejledning*

### 3 Valg af papirtype.

Konfigurer papirindstillinger for faxmodtagelse.

➔ Se *Engelsk FAX Operation Guide*

[Medietype] > Vælg papirtypen. > [OK]

## Fax eksklusive papirkilde

Indstil fax eksklusive papirkassetter

<b>Valgbar papirkilde</b>	Kassette 1 til 5
---------------------------	------------------



### BEMÆRK

Kan ikke vælge nedenstående kassetter.

- Papirformat er indstillet til andet end automatisk.
- Medietype er indstillet til Fortrykt, Hullet, Brevhoved.

Til faxrelaterede rapporter, bliver papiret taget fra den kassette, der er indstillet til Fax eksklusive papirkilde.

Se følgende for flere oplysninger om konfigurationsindstillinger:

➔ [Engelsk FAX Operation Guide](#)

## Dato/klokkeslæt for modtagelse

Dato/klokkeslæt for modtagelse tilføjer dato og tidspunkt for modtagelsen, afsenderoplysninger og antal sider øverst på hver side, når modtaget fax udskrives. Det er praktisk i forhold til at bekræfte modtagelsestidspunktet, hvis faxen er fra en anden tidszone.



### BEMÆRK

Når de modtagne faxdata videresendes efter hentning fra hukommelsen, tilføjes dato/tid for modtagelse ikke til de fremsendte data.

Når de modtagne data skal udskrives på delte sider, udskrives dato/tid for modtagelsen kun på første side. Det udskrives ikke på de efterfølgende sider.

<b>Til</b>	Udskriv dato/tid for modtagelse.
<b>Fra</b>	Udskriv ikke dato/tid for modtagelse.

Se følgende for flere oplysninger om konfigurationsindstillinger:

➔ [Engelsk FAX Operation Guide](#)

## Duplex udskrift

Når flere modtagne sider af data har samme bredde, kan de blive udskrevet på begge sider af papir, der har samme bredde som dataene.

<b>Til</b>	Udskriv på begge sider.
<b>Fra</b>	Udskriv ikke på begge sider.

Se følgende for flere oplysninger om konfigurationsindstillinger:

➔ [Engelsk FAX Operation Guide](#)

## 2-i-1 udskrift

Når du modtager flere sider Statement eller A5 format original, udskriver denne funktion 2 sider af originalen på én gang på et Letter eller A4 ark papir. Hvis du vælger 2-i-1 modtagelse og duplex udskrivning samtidigt, frakobles 2-i-1 modtagelse.

<b>Til</b>	Udskriv 2-i-1.
<b>Fra</b>	Udskriv ikke 2-i-1.

Se følgende for flere oplysninger om konfigurationsindstillinger:

➔ *Engelsk FAX Operation Guide*

## Udskriv i sæt

Når en flersidet fax modtages, udskrives siderne i sæt efter alle siderne er modtaget.

<b>Til</b>	Udskriv som et sæt efter at alle sider er modtaget.
<b>Fra</b>	Udskriv hver side løbende som den modtages.

Se følgende for flere oplysninger om konfigurationsindstillinger:

➔ *Engelsk FAX Operation Guide*

# 5 Anvendelse af praktiske faxfunktioner

Dette kapitel indeholder følgende emner:

Anvendelse af en tilsluttet telefon .....	5-2
Modtagelse med automatisk skift mellem fax og telefon .....	5-2
Modtagelse med automatisk skift mellem fax og telefonsvarer .....	5-4
Manuel afsendelse .....	5-6
Manuel modtagelse .....	5-7
Funktion for fjernomskifter .....	5-8

## Anvendelse af en tilsluttet telefon

Det er muligt at tilslutte en telefon (en kommercielt tilgængelig enhed) til denne maskine, og bruge forskellige funktioner.

### Modtagelse med automatisk skift mellem fax og telefon

Denne form for modtagelse er praktisk, hvis du bruger både telefon og fax på den samme telefonlinje. Når der er blevet sendt faxoriginaler, modtager maskinen dem automatisk, og hvis den anden part ringer fra en telefon, afgiver maskinen en ringetone, der opfordrer brugeren til at svare.



#### VIGTIGT

**For at bruge modtagelse med automatisk skift mellem fax og telefon er det nødvendigt at forbinde et telefonsæt (tilgængeligt i handlen) til maskinen.**

**Efter telefonen har ringet det forvalgte antal gange, tvinges den anden part til at betale et opkaldsgebyr, selv om det modtagende system ikke svarer.**

#### Modtagesituationer

Fax	Fax	Telefon
Hvis den anden part har sendt originaler med den automatiske sendefunktion	Hvis den anden part har sendt originaler med den manuelle sendefunktion	Når den anden part ringer fra en telefon



Modtager indgående opkald uden at ringe.  
(Den anden part skal betale opkaldsgebyret fra dette tidspunkt.)



Ringer to gange.  
(Det er kun den anden part, der kan høre ringetonen.)



Modtag automatisk originaler fra den anden part (automatisk modtagelse af faxer)	Ringer. (Både den anden part og den modtagende maskine kan høre ringetone.) (Hvis du ikke løfter røret inden for 30 sekunder, skifter maskinen til faxmodtagelse.)
--	---



Når du løfter røret på det forbundne telefonsæt, kan du tale med den anden part.



Efter afslutningen af samtalen, kan du modtage faxer ved hjælp af funktion for fjernomskifter.



#### BEMÆRK

Ved afslutningen af samtalen kan du også modtage faxer ved hjælp af funktion for fjernomskifter.

➔ [Funktion for fjernomskifter \(side 5-8\)](#)

#### Klargøring:

Vælg [**Automatisk (Fax/Tlf.)**].

➔ *Se Engelsk FAX Operation Guide*

## 1 Telefonen ringer.



Den forbundne telefon laver en ringetone.



#### BEMÆRK

Du kan ændre, hvor mange gange ringetonen skal ringe.

➔ *Se Engelsk FAX Operation Guide*

## 2 Besvar opkaldet.

### Når opkaldet kommer fra en telefon

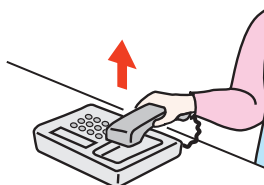

- 1 Maskinen laver en ringetone, der opfordrer brugeren til at svare. Løft røret på telefonen inden for 30 sekunder.



#### BEMÆRK

Hvis du ikke løfter røret inden for 30 sekunder, skifter maskinen til faxmodtagelse.

- 2 Tal med den anden part.



#### BEMÆRK

Ved afslutningen af samtalen kan du også modtage faxer ved hjælp af funktion for fjernomskifter.

➔ [Funktion for fjernomskifter \(side 5-8\)](#)

### Når opkaldet kommer fra en faxmaskine

Maskinen begynder at modtage faxoriginalerne.

## Modtagelse med automatisk skift mellem fax og telefonsvarer

Denne form for modtagelse er praktisk, hvis du bruger både telefonsvarer og fax. Når der bliver sendt faxoriginaler, modtager maskinen dem automatisk, og når opkaldet kommer fra en telefon, underlægges maskinen den forbundne telefonsvarers funktioner. Derfor kan den anden part lægge en besked, hvis brugeren ikke er ved faxmaskinen.

### ✓ VIGTIGT

Når du anvender automatiske FAX/Telefonsvarer omskifter for modtagefunktionen, og der er tavshed i mindst 30 sekunder inden der er gået et minut, efter at maskinen har modtaget et opkald fra den anden part, starter maskinens funktion for stilhedsdetektion, og maskinen skifter til faxmodtagelse.

### 💡 BEMÆRK

For at bruge modtagelse med automatisk skift mellem fax og telefonsvarer er det nødvendigt at forbinde et telefonsæt med tilknyttet telefonsvarer (tilgængeligt i handlen) til maskinen.

For detaljer om f.eks. at svare på beskeder, henviser vi til den pågældende telefonsvarers betjeningsvejledning.

Indstil antal gange, maskinen ringer, så det er højere end det antal gange, telefonsvareren ringer.

➔ *Se Engelsk FAX Operation Guide*

### Modtagesituationer

Fax	Fax	Telefon
Hvis den anden part har sendt originaler med den automatiske sendefunktion	Hvis den anden part har sendt originaler med den manuelle sendefunktion	Når den anden part ringer fra en telefon

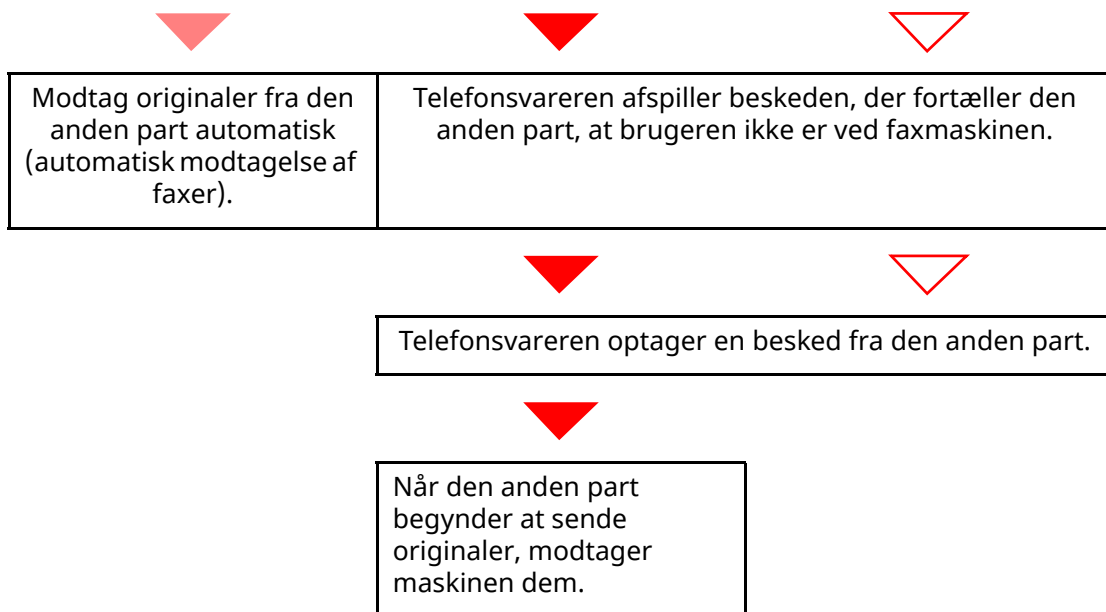

### Klargøring:

Vælg [**Auto (TAD)**].

➔ *Se Engelsk FAX Operation Guide*

## 1 Telefonen ringer.



Den forbundne telefon ringer det forvalgte antal gange.



### **BEMÆRK**

Hvis du løfter røret, mens telefonen stadig ringer, indtræder maskinen i den samme tilstand som ved manuel modtagelse.

➔ [Manuel modtagelse \(side 5-7\)](#)

## 2 Telefonsvareren svarer.

**Når opkaldet er fra en telefon, men brugeren ikke er ved faxmaskinen**

Telefonsvareren afspiller en svarmeddelelse, og begynder at optage den anden parts besked.



### **BEMÆRK**

Når der har været stilhed i mindst 30 sekunder under en optagelse, skifter maskinen til faxmodtagelse.

**Når opkaldet kommer fra en faxmaskine**

Maskinen begynder at modtage faxoriginalerne.



## Manuel afsendelse

Når du ønsker at tale med personen ved det modtagende system eller det modtagende system har brug for at skifte til fax, kan du anvende denne metode til at sende originaler.

- 1 Anbring originalerne.**
- 2 Ring op til destinationen.**

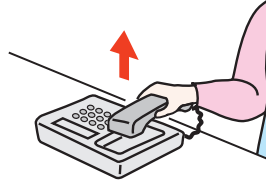

Løft håndsættet, og ring til det modtagende system.

- 3 Kontrollér om telefonlinjen er forbundet til faxen i det modtagende system.**

Hvis destinationen er en fax, vil du høre en lang høj biplyd. Hvis en person svarer, kan du tale med personen.

- 4 [Fax] på Hovedskærmen > [Lagt på]**

- 5 Tryk på tasten [Start].**

Transmission begynder.

- 6 Læg røret på.**

Når afsendelse påbegyndes (når indikatoren [Data] på betjeningspanelet begynder at blinke), lægges røret tilbage på plads.

## Manuel modtagelse

Modtagelse er mulig efter bekræftelse af, at telefonlinjen er tilsluttet til afsenderparten.



### BEMÆRK

FAX/Automatisk modtagelse er nulstillet for modtagertilstanden på denne maskine. For at anvende manuel modtagelse, skal du skifte modtagertilstand til manuel modtagelse. Se følgende for yderligere oplysninger om ændring til manuel tilstand:

➔ *Engelsk FAX Operation Guide*

### 1 Telefonen ringer.

Nå der er et indgående opkald, afgiver telefonen der er tilkoblet til maskinen en ringetone.

### 2 Løft røret.

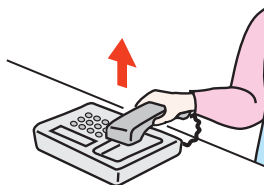

Løft røret til telefonen.

### 3 Kontrollér om telefonlinjen er forbundet til faxen i afsendersystemet.

Hvis destinationen er en fax, vil du høre bløde biplyde. Hvis en person svarer, kan du tale til denne person.

### 4 Tast [Status/Job Cancel] > [Status for faxkommunikation] > [Manuel modt.]

Modtagelse vil starte.



### BEMÆRK

Når du bruger et telefonsæt der kan sende tonesignaler, anvend telefonen til at starte modtagelse af originaler med funktionen for fjernskift.

➔ *Se Engelsk FAX Operation Guide*

### 5 Læg røret på.

Når modtagelse påbegyndes (når indikatoren [Data] på betjeningspanelet begynder at blinke), lægges røret tilbage på plads.

## Funktion for fjernomskifter

Du kan starte faxmodtagelse ved betjening fra den tilsluttede telefon. Denne funktion er praktisk til at anvende denne maskine og et telefonsæt (kommercielt tilgængeligt produkt) i kombination og installeret på steder fjernt fra hinanden.



### BEMÆRK

For at bruge fjernomskifter, er det nødvendigt at tilslutte en telefon med tonesignalsender (kommercielt tilgængeligt produkt) til maskinen. Men selv om det er en telefon med tonesignalsender, kan denne funktion måske ikke anvendes tilfredsstillende, afhængigt af typen af telefon. For detaljer kontakt vores agent eller forretningen hvor du købte denne maskine.

Fjernomskifteren er indstillet til 55 på fabrikken.

Fjernomskifter opkaldsnummeret kan ændres.

➔ *Se Engelsk FAX Operation Guide*

### Anvend Fjernomskifter opkald

For at påbegynde faxmodtagelse ved at bruge det forbundne telefonsæt skal du bruge følgende fremgangsmåde.

#### 1 Den forbundne telefon laver en ringetone.

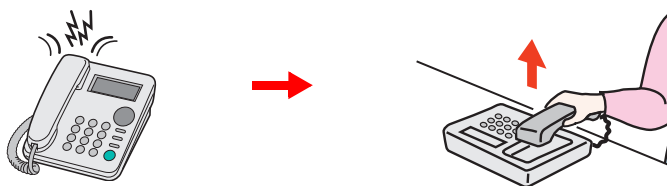

Løft røret til telefonen.



### BEMÆRK

Du kan ændre, hvor mange gange ringetonen skal ringe.

➔ *Se Engelsk FAX Operation Guide*

#### 2 Tryk på fjernomskifter opkaldsnummeret (2 cifre).

Når du hører faxtonen fra håndsættet, indtast det tocifrede fjernomskifter opkaldsnummer ved hjælp af opkaldsknappen på telefonen. Telefonlinjen skifter til maskinen, og modtagelsen starter.

# 6 Problemløsning

Dette kapitel indeholder følgende emner:

Indikatorer under afsendelse og modtagelse .....	6-2
Problemløsning ved blinkende Advarselsindikator .....	6-2
Forholdsregler, når du slukker for maskinen .....	6-3
Meddelelser .....	6-4
Liste over fejlkoder .....	6-6
Problemløsning .....	6-9
Almindelige forespørgsler .....	6-11

## Indikatorer under afsendelse og modtagelse

Indikatorerne [**Data**] viser status for fax transmission.

- Indikatoren [**Data**] blinker under transmission og modtagelse af faxer.
- Indikatoren [**Data**] lyser når der er kildedata gemt i hukommelsen for forsinket transmission.



## Problemløsning ved blinkende Advarselsindikator

Hvis indikatoren [**Advarsel**] blinker, vælges tasten [**Status/Job Cancel**] for at kontrollere en fejlmeddelelse. Kontroller følgende, hvis meddelelsen ikke vises på berøringspanelet når tasten [**Status/Job Cancel**] trykkes ned eller indikatoren [**Advarsel**] blinker.

Problem	Kontrolpunkter	Løsningsforslag	Reference-side
<b>Kan ikke sende fax.</b>	Er modulkablet tilsluttet korrekt?	Tilslut modulkablet korrekt.	—
	Er Tilladt faxnr. eller Tilladt id-nr. registreret korrekt?	Kontrollér Tilladt faxnr. og Tilladt id-nr.	—
	Er der opstået en kommunikationsfejl?	Kontrollér fejlkodeerne i resultatrapport og aktivitetsrapport for send/modtagelse. Udfør den respektive fremgangsmåde, hvis fejlkoden starter med "U" eller "E".	<a href="#">6-6</a>
	Er destinationsfaxlinjen optaget?	Send igen.	—
	Svarer destinationsfaxmaskinen?	Send igen.	—
	Er der opstået en anden fejl end dem, som er nævnt ovenfor?	Kontakt en servicetekniker.	—

## Forholdsregler, når du slukker for maskinen

Tryk på knappen Power for at slukke for maskinen. Du kan ikke automatisk modtage en fax, hvis strømmen er afbrudt.

### 1 Sluk på afbryderen.

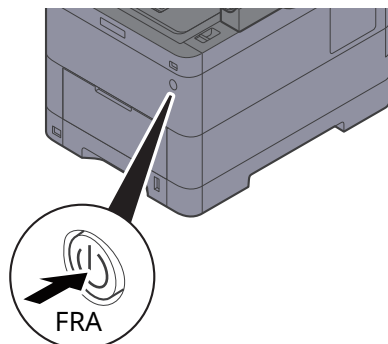

Der vises bekræftelsesmeddelelse for slukket strømforsyning.  
Det tager nogle minutter inden den slukker.

# Meddelelser

Når der opstår en fejl, viser displayet muligvis en af nedenstående beskeder. Disse hjælper dig med at indkredse og løse problemet.

## BEMÆRK

Når der opstår en overførselsfejl, laves der en resultatrapport over afsendelser og modtagelser.

Tjek fejlkoden, der vises i rapporten, og se følgende:

➔ [Liste over fejlkoder \(side 6-6\)](#)

Hvis du vil udskrive resultatrapporten over afsendelser og modtagelser, skal du se følgende:

➔ [Engelsk FAX Operation Guide](#)

Du kan også tjekke fejlkoder ved brug af aktivitetsrapporten.

➔ [Se Engelsk FAX Operation Guide](#)

Meddelelse	Kontrolpunkt	Løsningsforslag	Reference-side
<b>Begrænsning for jobregnskab overskredet.</b>	Blev det acceptable antal udskrifter, som begrænses af jobregnskab, overskredet?	Det acceptable antal udskrifter, som begrænses af jobregnskab, blev overskredet. Der kan ikke udskrives flere. Jobbet blev afbrudt. Vælg <b>[Afslut]</b> .	Se maskinens <b>Betjeningsvejledning</b>
<b>Boksens grænse er overskredet.</b>	Vises <b>[Afslut]</b> på skærmen?	Den angivne boks er fuld, og der er ikke plads til yderligere lagring. Jobbet annulleres. Vælg <b>[Afslut]</b> . Forsøg at udføre jobbet igen efter udskrivning eller sletning af data fra boksen.	—
<b>Der er for mange planlagte afsendelsesjob.</b>	—	Antallet af jobs har overskredet den indstillede grænse for forsinket transmission. Vælg <b>[Afslut]</b> . Jobbet annulleres. Vent, indtil den forsinkede transmission er udført, eller annuller den forsinkede transmission og udfør så jobbet igen.	—
<b>Der er opstået en fejl i maskinen.</b>	—	Der er opstået en intern fejl. Notér fejlkoden, som vises på skærmen. Tilkald service.	—
<b>Dette job kan ikke udføres.</b>	—	Jobbet blev afbrudt, fordi det begrænses af brugergodkendelse eller jobregnskab. Vælg <b>[Afslut]</b> .	—
<b>Grænse for underadresseboks er overskredet.</b>	—	Følg anvisninger på skærmen, og slet dokumenter fra underadresseboksen for at gøre plads til fax-modtagelse. For at kontrollere det afbrudte job vælges tasten <b>[Status/Job Cancel]</b> og derefter <b>[Udskriftsjob]</b> for at kontrollere modtagelsesresultatet.	—
<b>Læg papir i kassette #.</b>	Mangler der papir i den angivne kassette?	Ilæg papir.	—

Meddelelse	Kontrolpunkt	Løsningsforslag	Reference-side
Telefonrøret er ikke lagt på.	—	Læg røret på.	—
Tjek papiret i multifunktionsbakken.	—	Papirformatet matcher ikke. Indstil det valgte papirformat, og vælg [Fortsæt].	—







## Liste over fejlkoder



Når der opstår en fejl ved overførsel, noteres en af følgende fejlkoder i resultatrapporten for sendte og modtagne faxer og i aktivitetsrapporten.



### BEMÆRK

Afhængig af kommunikationshastighedens opsætning, vises et "U" eller "E" i fejlkoden.

Fejlkode	Mulig grund/handling
<b>Optaget</b>	Kunne ikke få forbindelse til modtageren til trods for automatisk at have kaldt op igen det angivne antal gange. Send igen.
<b>ANNULERET</b>	Transmissionen blev annulleret efter en handling, der skulle annullere overførslen. Modtagelsen blev annulleret efter en handling, der skulle annullere modtagelsen.
<b>E00300 U00300</b>	Der mangler papir i modtagerens maskine. Kontakt modtageren.
<b>E00430 - E00462 U00430 - U00462</b>	Modtagelse blev annulleret, fordi kommunikationsfunktionerne på denne maskine ikke stemmer overens med afsendermaskinens, selv om der blev opnået forbindelse.
<b>E00601 - E00690 U00601 - U00690</b>	Kommunikation blev stoppet på grund af maskinfejl. Send eller modtag igen.
<b>E00700 U00700</b>	Kommunikationen blev stoppet på grund af en fejl på den anden parts maskine.
<b>E00800 - E00811 U00800 - U00811</b>	Side(r) blev ikke sendt korrekt. Send igen. Hvis du stadig har problemer, reducér starthastigheden for overførslen og send igen.   <b>BEMÆRK</b> Hvis der opstår kommunikationsfejl ofte, kan du ændre standardindstillingen for starthastigheden for overførslen i systemmenuen.
<b>E00900 - E00910 U00900 - U00910</b>	Side(r) blev ikke modtaget korrekt. Bed afsender om at sende igen.   <b>BEMÆRK</b> Hvis der opstår kommunikationsfejl ofte, kan du ændre standardindstillingen for starthastigheden for modtagelsen i systemmenuen.
<b>E01000 - E01097 U01000 - U01097</b>	Der opstod en kommunikationsfejl under overførslen. Send igen. Hvis du stadig har problemer, reducér starthastigheden for overførslen og send igen.   <b>BEMÆRK</b> Hvis der opstår kommunikationsfejl ofte, kan du ændre standardindstillingen for starthastigheden for overførslen i systemmenuen.
<b>E01100 - E01196 U01100 - U01196</b>	Der opstod en kommunikationsfejl under modtagelsen. Bed afsender om at sende igen.   <b>BEMÆRK</b> Hvis der opstår kommunikationsfejl ofte, kan du ændre standardindstillingen for starthastigheden for modtagelsen i systemmenuen.
<b>U01400</b>	Det lykkedes ikke at få forbindelse med den anden parts maskine, fordi der blev foretaget opkald med trykknapper i et tonelinjesystem, der er registreret til at bruge impulser.
<b>E01500</b>	Der opstod en kommunikationsfejl under højhastighedsoverførslen. Send igen. Hvis du stadig har problemer, reducér starthastigheden for overførslen og send igen.   <b>BEMÆRK</b> Hvis der opstår kommunikationsfejl ofte, kan du ændre standardindstillingen for starthastigheden for overførslen i systemmenuen.

Fejlkode	Mulig grund/handling
<b>E01600</b>	Der opstod en kommunikationsfejl under modtagelse af en højhastighedsoverførsel. Bed afsenderen om at sætte overførselshastigheden ned og sende faxen igen.  <b>BEMÆRK</b> Hvis der opstår kommunikationsfejl ofte, kan du ændre standardindstillingen for starthastigheden for modtagelsen i systemmenuen.
<b>E01700 - E01720</b>	Der opstod en kommunikationsfejl under højhastighedsoverførslen. Send igen. Hvis du stadig har problemer, reducer starthastigheden for overførslen og send igen.  <b>BEMÆRK</b> Hvis der opstår kommunikationsfejl ofte, kan du ændre standardindstillingen for starthastigheden for overførslen i systemmenuen.
<b>E01721</b>	Der opstod en kommunikationsfejl under højhastighedsoverførslen. Den angivne overførselshastighed er muligvis ikke tilgængelig på modtagermaskinen. Sæt sendestarthastigheden ned, og send igen.
<b>E01800 -E01820</b>	Der opstod en kommunikationsfejl under modtagelse af en højhastighedsoverførsel. Bed senderen om at reducere sendehastigheden og send igen eller reducer starthastigheden for modtagelse i systemmenuen.
<b>E01821</b>	Der opstod en kommunikationsfejl under modtagelse af en højhastighedsoverførsel. Den angivne overførselshastighed er muligvis ikke tilgængelig på denne maskine. Bed senderen om at reducere sendehastigheden og send igen eller reducer starthastigheden for modtagelse i systemmenuen.
<b>E03000 U03000</b>	Under polling-modtagelse kan en fax ikke modtages, da der ikke blev sat nogen originaler i den anden parts faxmaskine. Kontakt den anden part.
<b>E03200 U03200</b>	Underadresseopslagstavlemodtagelse blev forsøgt, og den anden parts maskine er en model af vores mærke, men den angivne underadresseboks indeholdt ikke nogen data. Kontakt den anden part.
<b>E03300 U03300</b>	Der opstod en fejl på grund af enten punkt 1 eller 2 nedenfor. Kontakt den anden part. 1 Den anden parts maskine er en model af vores mærke og der blev registreret overførselsrestriktioner fastsat af den anden part under polling-modtagelse. Kommunikation blev afbrudt, fordi adgangskoden var forkert. 2 Den anden parts maskine er en model af vores mærke og der blev registreret transmissionsrestriktioner fastsat af den anden part under underadresseopslagstavlemodtagelse. Kommunikation blev afbrudt, fordi adgangskoden var forkert.
<b>E03400 U03400</b>	Polling-modtagelsen blev afbrudt, fordi den adgangskode, som den anden part indtastede, ikke stemmer overens med det lokale fax-id på modtagermaskinen. Kontakt den anden part.
<b>E03500 U03500</b>	Underadresse opslagstavle modtagelse blev forsøgt, og den anden parts maskine er en model af vores mærke, men den angivne underadresseboks blev ikke registreret på den anden parts maskine. Kontakt modtageren.
<b>E03600 U03600</b>	Den anden parts maskine er en model af vores mærke og underadresseopslagstavlemodtagelse blev afbrudt, fordi den specificerede adgangskode for underadressen var forkert. Kontakt den anden part.
<b>E03700 U03700</b>	Underadresseopslagstavlemodtagelse blev forsøgt, men den anden parts maskine har enten ikke en funktion for underadresseopslagstavle eller der var ingen originaler i nogen af original overførselsbokse (Underadressebokse).
<b>E04000 U04000</b>	Den angivne underadresse er ikke registreret i modtagermaskinen, selv om den er af samme mærke, eller også er underadressen ikke korrekt.
<b>E04100 U04100</b>	Enten er modtagermaskinen ikke udstyret med en underadressefunktion, eller også er underadressen ikke korrekt.

Fejlkode	Mulig grund/handling
<b>E04200</b> <b>U04200</b>	Den krypterede overførsel blev afbrudt, fordi den angivne boks ikke er registreret.
<b>E04300</b> <b>U04300</b>	Den krypterede overførsel blev afbrudt, fordi modtagermaskinen ikke er udstyret med en funktion til krypteret kommunikation.
<b>E04400</b> <b>U04400</b>	Den krypterede overførsel blev afbrudt, fordi krypteringsnøglen ikke stemmer.
<b>E04500</b> <b>U04500</b>	Den krypterede modtagelse blev afbrudt, fordi krypteringsnøglen ikke stemmer.
<b>E05100</b> <b>U05100</b>	Overførslen blev afbrudt, da kommunikationskravene ikke er opfyldt på grund af de overførselsbegrænsninger, der er sat på denne maskine. Kontakt modtageren.
<b>E05200</b> <b>U05200</b>	Modtagelsen blev afbrudt, da kommunikationskravene ikke er opfyldt på grund af de modtagelsesbegrænsninger, der er sat på denne maskine.
<b>E05300</b> <b>U05300</b>	Modtagelsen blev afvist af modtageren, da kommunikationskravene ikke er opfyldt på grund af de modtagelsesbegrænsninger, der er sat på modtagermaskinen. Kontakt modtageren.
<b>E14000</b> <b>U14000</b>	Der blev forhindret modtagelse til en underadresseboks, fordi der ikke er mere ledig plads i maskinens hukommelse. Frigør plads ved at udskrive de data, der er gemt i hukommelsen, eller annullér modtagelsen til underadresseboksen.
<b>E14100</b> <b>U14100</b>	Overførsel til underadresseboks eller underadresseboksen på maskine af vores mærke blev stoppet, fordi der ikke er mere ledig plads i hukommelsen på modtagerens maskine. Kontakt modtageren.
<b>E19000</b> <b>U19000</b>	Hukommelsesmodtagelse blev forhindret, fordi der ikke er mere ledig plads i maskinens hukommelse. Frigør plads ved at udskrive de data, der er gemt i hukommelsen, og bed afsenderen om at sende igen.
<b>E19100</b> <b>U19100</b>	Overførsel blev forhindret, fordi der ikke er mere ledig plads i modtagermaskinens hukommelse. Kontakt modtageren.
<b>E19300</b> <b>U19300</b>	Overførsel blev forhindret, fordi der opstod en datafejl under overførslen. Send igen.

# Problemløsning

Når der opstår et problem, skal du først tjekke følgende. Kontakt din forhandler eller en servicetekniker, hvis du ikke kan løse problemet.

Problem	Kontrolpunkt	Løsningsforslag	Reference-side
<b>Kan ikke sende dokument.</b>	Er modulkablet tilsluttet korrekt?	Tilslut modulkablet korrekt.	—
	Vises beskeden <i>Afsendelsesfejl</i> ?	Ret grunden til, at fejlen opstod, og send igen.	<a href="#">6-6</a>
	Er sendebegrænsning aktiveret?	Annuler sendebegrænsningen.	—
	Bruger IP-telefonlinjen?	Du kan måske midlertidigt nulstille kommunikationsfejlen ved at ændre indstillingen af [ <b>Afs. starthastighed</b> ] i Transmission.	—
<b>Kan ikke udføre krypteret kommunikation.</b>	Er krypteringsnøglerne korrekt indtastet, både hos afsender og modtager?	Dobbelttjek, at krypteringsnøglerne er korrekt indtastet hos både afsender og modtager.	—
<b>Kan ikke bruge satellitcentralfunktionen.</b>	Anvendes der en impulslinje?	Nogle telefoner kan overføre tonesignaler ved hjælp af trykknapper. Vi henviser til din telefons betjeningsvejledning.	—
	Er satellitcentralnummeret korrekt?	Tjek, at du har indtastet det rigtige nummer. (Standard: 55)	—
	Trykkede du for hurtigt på satellitcentralnummeret?	Tryk langsomt på satellitcentralnummeret to gange.	—
<b>Ingen udskrift efter modtagelse.</b>	Er videresendelse af hukommelsen aktiveret?	Tjek videresendelsesdestinationen.	—
<b>Kan ikke modtage dokument.</b>	Er modulkablet tilsluttet korrekt?	Tilslut modulkablet korrekt.	—
	Vises beskeden <i>Kommunikationsfejl</i> ?	Ret grunden til fejlen, og bed afsenderen om at sende igen.	<a href="#">6-6</a>
	Bruger IP-telefonlinjen?	Du kan måske midlertidigt nulstille kommunikationsfejlen ved at ændre indstillingen af [ <b>RX starthastighed</b> ] i Reception.	—
	Er modtagebegrænsning aktiveret?	Annuler modtagebegrænsningen.	—
<b>Kan ikke modtage 2 i 1 modtagelse.</b>	Er 2 i 1 modtagelse og duplexmodtagelse begge indstillet?	Annuler duplexudskrivning.	<a href="#">4-9</a>
<b>Kan ikke udføre hukommelsesmodtagelse.</b>	Er der ledig plads i hukommelsen?	Modtag, efter der er kommet ledig plads i hukommelsen, eller frigør plads i hukommelsen.	—

Problem	Kontrolpunkt	Løsningsforslag	Reference-side
<b>Kan ikke udføre underadresseoverførsel.</b>	Er modtagerens faxmaskine udstyret med en funktion til underadresseoverførsel?	Underadresseoverførsel kan ikke udføres, med mindre modtagerens faxmaskine har en lignende funktion til underadresseoverførsel.	—
	Stemmer den indtastede underadresse eller den indtastede adgangskode til underadressen overens med den underadresse og adgangskode, der er indtastet på modtagerens faxmaskine?	Hvis du har tastet rigtigt, så kontakt modtageren. Denne maskine anvender ikke en adgangskode til underadresser ved modtagelse.	—
	Er der ledig plads i hukommelsen på modtagerens faxmaskine?	Kontakt modtageren.	—
<b>Kan ikke udføre videresendelse fra hukommelsen.</b>	Er videresendelse fra hukommelsen indstillet til [Til]?	Tjek indstillingen for videresendelse fra hukommelsen.	—
<b>Kan ikke udføre videresendelse fra hukommelsen ved brug af underadresse.</b>	Er modtagerens faxmaskine udstyret med en funktion til underadresseoverførsel?	Underadresseoverførsel kan ikke udføres, med mindre modtagerens faxmaskine har en lignende funktion til underadresseoverførsel.	—
	Stemmer den indtastede underadresse overens med den underadresse, der er indtastet på modtagerens faxmaskine?	Hvis du har tastet rigtigt, så kontakt modtageren. Denne maskine anvender ikke en adgangskode til underadresser ved modtagelse.	—
<b>Kan ikke gemme data for videresendelse af hukommelse i en underadresseboks.</b>	Er underadresseboksen angivet korrekt?	Tjek indstillingen for videresendelse fra hukommelsen.	—
	Er der ledig plads i hukommelsen?	Modtag, efter der er kommet ledig plads i hukommelsen, eller frigør plads i hukommelsen.	—
<b>Kan ikke udskrive fra underadresseboks.</b>	Er boksadgangskoden blevet indstillet?	Indtast den korrekte adgangskode.	—
<b>Kan ikke bruge polling-modtagelse.</b>	Udføres polling-overførsel korrekt på afsendermaskinen?	Kontroller sendemaskinen.	—
<b>Kan ikke anvende underadresse til formidling af broadcast-kommunikation.</b>	Er der ledig plads i hukommelsen?	Frigiv plads i hukommelsen og send, eller frigiv plads i hukommelsen.	—
<b>Kan ikke anvende kommunikation ved hjælp af underadresseopslagstavler.</b>	Har den anden parts fax den samme slags funktion for underadresseopslagstavle?	Hvis den anden parts fax ikke har den samme slags funktion for underadresseopslagstavle kommunikation, kan den ikke modtage fax via en underadresseopslagstavle. Kontakt modtageren.	—
	Er den indtastede underadresse eller adgangskode til underadresse korrekt?	Hvis du har tastet rigtigt, så kontakt modtageren.	—

## Almindelige forespørgsler

Følgende er de forespørgsler, der modtages ofte efter køb af maskinen.

	Spørgsmål	Svar
1	Jeg vil tilføje afslutningsstempel, når jeg sender faxer.	Dette produkt har ikke funktionen for afslutningsstempler.
2	Jeg vil sende og modtage faxer i farve.	Faxbilleder sendes og modtages i sort/hvid.

# 7 Tillæg

Dette kapitel indeholder følgende emner:

Indtastningsmetode for tegn .....	7-2
Skærbilleder til indtastning .....	7-2
Specifikationer .....	7-3
Menuoversigt .....	7-5

# Indtastningsmetode for tegn

Brug skærmtastaturet på berøringspanelet til at skrive et navn, som beskrevet i fremgangsmåden nedenfor.

## BEMÆRK

### Tastaturindstillinger

Der findes følgende tastaturudformninger, på samme måde som et pc-tastatur: "QWERTY", "QWERTZ" og "AZERTY". Vælg tasten [**Hjem**] > [...] > [**Systemmenu**], [**Enhedsindstillinger**] og dernæst [**Tastatur**] > [**Tastaturindstillinger**] for at vælge det ønskede layout. "QWERTY"-layoutet er vist her som eksempel. Du kan benytte et andet layout ved at følge samme fremgangsmåde.

## Skærbilleder til indtastning

### Skærbillede til indtastning af små bogstaver

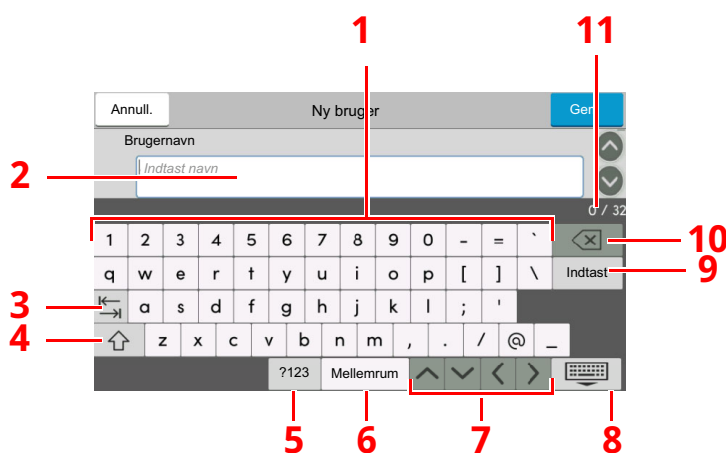

Nr.	Display/Knap	Beskrivelse
1	Tastatur	Tryk på tegnet for at indtaste.
2	Indtastningsboks	Indtast tegn i den valgte boks
3	Tab-tasten	Tryk for at gå til den næste indtastningsboks.
4	Shift-tasten	Tryk for at skifte mellem store og små bogstaver.
5	[?123] / [Tegn]	Vælg de tegn som skal indtastes.
6	Mellemrumstast	Tryk for at indsætte et mellemrum.
7	Markørtast	Tryk for at flytte markøren på skærmen.
8	Luk-tast	Vælg for at lukke skærbilledet til indtastning.
9	Tast Enter	Vælg for at udføre indtastninger og vende tilbage til skærbilledet inden indtastningen.
10	Tilbage-tast	Tryk for at slette tegnet til venstre for markøren.
11	Indtastning/ Grænsevisning	Viser det maksimale antal tegn og tal, der kan indtastes.

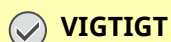

# Specifikationer

**VIGTIGT**

Specifikationerne kan ændres uden forudgående varsel.

## Faxfunktion

Element	Beskrivelse
<b>Kompatibilitet</b>	G3
<b>Kommunikationslinje</b>	Abonnenttelefonlinje
<b>Overførselstid</b>	3 sekunder eller mindre (33600 bps, JBIG, ITU-T A4-R #1 diagram)
<b>Overførselshastighed</b>	33600/31200/28800/26400/24000/21600/19200/16800/14400/12000/9600/7200/4800/2400 bps
<b>Kodesystem</b>	JBIG/MMR/MR/MH
<b>Fejlrettelse</b>	ECM
<b>Original størrelse</b>	Maks. bredde: 216 mm, maks. længde: 915 mm
<b>Automatisk dokumentfødning</b>	Maks. 100 ark
<b>Opløsning</b>	Scan: 200 × 100 dpi Normal (8 punkt/mm × 3,85 linje/mm) 200 × 200 dpi Fin (8 punkt/mm × 7,7 linje/mm) 200 × 400 dpi Super (Superfin) (8 punkt/mm × 15,4 linje/mm) 400 × 400 dpi Ultra (Ultrafin) (16 punkt/mm × 15,4 linje/mm) Udskrivning: 600×600 dpi
<b>Gradationer</b>	256 skygger (fejldiffusion)
<b>Et-tryks tast</b>	100 taster
<b>Overførsel til flere systemer</b>	Maks. 100 destinationer
<b>Modtagelse ved erstatningshukommelse</b>	256 ark eller flere (når du bruger ITU-T A4 #1)
<b>Kapacitet for billedhukommelse</b>	1536 MB
<b>Rapporter</b>	Send resultatrapport for afsendelser, resultatrapport for modtagne faxer, aktivitetsrapport, statusside

**Netværksfax funktioner**











<b>Element</b>	<b>Beskrivelse</b>
<b>Hardware</b>	IBM PC-AT kompatibel computer
<b>Brugerflade</b>	understøtter 10BASE-T, 100BASE-TX, 1000BASE-T
<b>Operativsystem</b>	Windows 8.1, Windows 10, Windows 11, Windows Server 2012/R2 og Windows Server 2016, Windows Server 2019
<b>Transmissionsopløsning</b>	Ultrafin (400 × 400 dpi), Fin (200 × 200 dpi), Normal (100 × 200 dpi)
<b>Dokumentstørrelse</b>	A4, A5, B5(JIS), Folio, Letter, Legal, Statement
<b>Forsinket faxoverførsel</b>	Baseret på indstillingerne i netværksfaxdriver (indstilling er muligt med interval på et minut inden for den efterfølgende 24-timers periode)
<b>Overførsel og udskrift</b>	Faxoverførsel og udskrift på maskinen er muligt
<b>Overførsel som rundsending</b>	Maks. 100 destinationer
<b>Jobregnskab</b>	Kræver indtastning af login-brugernavn og adgangskode i netværksfaxdriveren, når Bruger-login er tændt på faxmaskinen. Kræver indtastning af konto-id i netværksfaxdriveren, når jobregnskab er tændt på faxmaskinen.
<b>Dækside</b>	Der kan vælges et format ved hjælp af netværksfaxdriveren eller der kan oprettes en skabelon.

# Menuoversigt

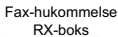

Fax

<b>Destination (side 3-7)</b>	Adressebog (side 3-9)	
	Lagt på (Se <i>Engelsk FAX Operation Guide</i> )	
	Direkte (Se <i>Engelsk FAX Operation Guide</i> )	
	Kæde (Se <i>Engelsk FAX Operation Guide</i> )	
	<b>Detalje (side 3-7)</b>	Underadresse (side 3-7)
		Transmis. starthast. (side 3-7)
		ECM (side 3-7)
		Krypteret transmission (side 3-7)
		Dest. Historik (side 3-12)
	Genkald (side 3-3)	
	One-touch-destination (side 3-11)	
<b>Hurtig opsætning (Se <i>Engelsk FAX Operation Guide</i>)</b>		
<b>Org./Afsend. dataformat</b>	Originalstørrelse (Se <i>Engelsk FAX Operation Guide</i> )	
	Duplex (Se <i>Engelsk FAX Operation Guide</i> )	
	Originalretning (Se <i>Engelsk FAX Operation Guide</i> )	
	Lang original (Se <i>Engelsk FAX Operation Guide</i> )	
<b>Billedkvalitet</b>	Tæthed (Se <i>Engelsk FAX Operation Guide</i> )	
	Originalbillede (Se <i>Engelsk FAX Operation Guide</i> )	
	Opløsning for faxafsendelse (Se <i>Engelsk FAX Operation Guide</i> )	
	Gør tekst tydelig (Fjernelse af støj) (Se <i>Engelsk FAX Operation Guide</i> )	
<b>Avanceret opsætning</b>	Kantsletning/Fuld scanning (Se <i>Engelsk FAX Operation Guide</i> )	
	Forsinket faxtransmission (Se <i>Engelsk FAX Operation Guide</i> )	
	Fortsat scanning (Se <i>Engelsk FAX Operation Guide</i> )	
	Besked om jobafslutning (Se <i>Engelsk FAX Operation Guide</i> )	
	Indtastning af filnavn (Se <i>Engelsk FAX Operation Guide</i> )	
	Direkte faxtransmission (Se <i>Engelsk FAX Operation Guide</i> )	
	Faxpollingmodtagelse (Se <i>Engelsk FAX Operation Guide</i> )	
	Rapport om faxafsendelse (Se <i>Engelsk FAX Operation Guide</i> )	
	Reg. orig. foldede hjørner (Se <i>Engelsk FAX Operation Guide</i> )	
	Stille tilstand (Se <i>Engelsk FAX Operation Guide</i> )	
<b>Favoritter (Se <i>Engelsk FAX Operation Guide</i>)</b>		

	<b>Destination</b>	Gem fax (Se maskinens <i>Betjeningsvejledning</i> )
		
	<b>Underadresseboks (Se <i>Engelsk FAX Operation Guide</i>)</b>	
		
	<b>Pollingboks (Se <i>Engelsk FAX Operation Guide</i>)</b>	
		
	<b>Faxserver (Se maskinens <i>Betjeningsvejledning</i>)</b>	
		
	<b>Fax-hukommelse RX-boks (Se <i>Engelsk FAX Operation Guide</i>)</b>	
		
	<b>Udskrivningsjob (Se <i>Engelsk FAX Operation Guide</i>)</b>	Status (Se maskinens <i>Betjeningsvejledning</i> )
		Log (Se <i>Engelsk FAX Operation Guide</i> )
	<b>Afsendelsesjob (Se <i>Engelsk FAX Operation Guide</i>)</b>	Status (Se maskinens <i>Betjeningsvejledning</i> )
		Planlagt job (Se <i>Engelsk FAX Operation Guide</i> )
		Log (Se <i>Engelsk FAX Operation Guide</i> )
	<b>Lagringsjob (Se <i>Engelsk FAX Operation Guide</i>)</b>	Status (Se maskinens <i>Betjeningsvejledning</i> )
		Log (Se <i>Engelsk FAX Operation Guide</i> )
	<b>Status for faxkommunikation</b>	Linje fra (side 3-6)
		Manuel modtagelse (side 4-5)
	<b>Fax indgående/udgående log (Se <i>Engelsk FAX Operation Guide</i>)</b>	



Systemmenu



<b>Guide til hurtig opsætning</b>	Faxopsætning (side 2-12)		
	Papiropsætning (Se maskinens <i>Betjeningsvejledning</i> )		
	Opsætning af energisparetilstand (Se maskinens <i>Betjeningsvejledning</i> )		
	Netværksopsætning (Se maskinens <i>Betjeningsvejledning</i> )		
	E-mailopsætning (Se maskinens <i>Betjeningsvejledning</i> )		
	Sikkerhedsopsætning (Se maskinens <i>Betjeningsvejledning</i> )		
<b>Enhedsindstillinger</b>	Sprog/Måleenhed (Se maskinens <i>Betjeningsvejledning</i> )		
	Tastatur (Se maskinens <i>Betjeningsvejledning</i> )		
	Numerisk tastatur (Se maskinens <i>Betjeningsvejledning</i> )		
	Dato/klokkeslæt (side 2-14)		
	Energisparetilstand/timer (Se maskinens <i>Betjeningsvejledning</i> )		
	<b>Displayindstillinger</b>	Vis Besked om slukning (Se <i>Engelsk FAX Operation Guide</i> )	
		Hurtig opsætningsregistrering (Fax) (Se <i>Engelsk FAX Operation Guide</i> )	
	<b>Lyd</b>	<b>Brummer</b>	Jobafslutning (Se <i>Engelsk FAX Operation Guide</i> )
		Lydstyrke, faxhøjtaler (Se <i>Engelsk FAX Operation Guide</i> )	
		Lydstyrke, faxmonitor (Se <i>Engelsk FAX Operation Guide</i> )	
	Indstillinger for original/scanning (Se maskinens <i>Betjeningsvejledning</i> )		
	<b>Papirfødnings</b>	Indstillinger for Kasette 1 (til 5) <sup>*1</sup> (Se <i>Engelsk FAX Operation Guide</i> )	
		Indstillinger for MP-bakke (Se <i>Engelsk FAX Operation Guide</i> )	
	Tildeling af funktionstaster (Se <i>Engelsk FAX Operation Guide</i> )		
	Hjælp til brug (Se maskinens <i>Betjeningsvejledning</i> )		
	Fejlhåndtering (Se maskinens <i>Betjeningsvejledning</i> )		
Tonerindstillinger (Se maskinens <i>Betjeningsvejledning</i> )			

<b>Notifik./Rapport</b>	<b>Udskrivning af rapport/liste</b>	Statusside (Se <i>Engelsk FAX Operation Guide</i> )
		Servicestatus (Se maskinens <i>Betjeningsvejledning</i> )
		Netværksstatus (Se maskinens <i>Betjeningsvejledning</i> )
		Netværksstatus (tilbehør) (Se maskinens <i>Betjeningsvejledning</i> )
		Udskriv regnskabsrapport (Se maskinens <i>Betjeningsvejledning</i> )
		Skrifttypeliste (Se maskinens <i>Betjeningsvejledning</i> )
		Udgående faxrapport (Se <i>Engelsk FAX Operation Guide</i> )
		Indgående faxrapport (Se <i>Engelsk FAX Operation Guide</i> )
		Fax-liste (indeks) (Se <i>Engelsk FAX Operation Guide</i> )
		FAX-liste (nr.) (Se <i>Engelsk FAX Operation Guide</i> )
		One-touch-liste (Alle) (Se maskinens <i>Betjeningsvejledning</i> )
		One-touch-liste (Fax) (Se <i>Engelsk FAX Operation Guide</i> )
		Underadresseboksliste (Se <i>Engelsk FAX Operation Guide</i> )
		Applikationsstatus (Se maskinens <i>Betjeningsvejledning</i> )
		Konfigurationsliste (Se maskinens <i>Betjeningsvejledning</i> )
		Rapport om fjernelse af personlige data (Se maskinens <i>Betjeningsvejledning</i> )
	<b>Indstillinger for resultatrapport</b>	Send resultatrapport (Se <i>Engelsk FAX Operation Guide</i> )
		RX-resultat (Se <i>Engelsk FAX Operation Guide</i> )
		Indst. besked job færdig (Se <i>Engelsk FAX Operation Guide</i> )
	Enhedsstatus-notifikation (Se maskinens <i>Betjeningsvejledning</i> )	
	Indstillinger for meddelelsestavle (Se maskinens <i>Betjeningsvejledning</i> )	
	<b>Rapport over faxkommunikation</b>	Udgående faxrapport (Se <i>Engelsk FAX Operation Guide</i> )
		Indgående faxrapport (Se <i>Engelsk FAX Operation Guide</i> )
	Indstillinger for historik (Se maskinens <i>Betjeningsvejledning</i> )	

<b>Funktions- indstillinger</b>	<b>Funktionsstandarder</b>	Fælles (Se maskinens <i>Betjeningsvejledning</i> )		
		Kopier/udskriv (Se maskinens <i>Betjeningsvejledning</i> )		
		<b>Send/gem</b>	Opløsning for faxafsendelse (Se <i>Engelsk FAX Operation Guide</i> )	
			Indstillinger for Gør tekst tydelig (Fjernelse af støj) (Se <i>Engelsk FAX Operation Guide</i> )	
			Fortsat scanning (fax) (Se <i>Engelsk FAX Operation Guide</i> )	
	Kantsletning/Fuld scanning (fax) (Se <i>Engelsk FAX Operation Guide</i> )			
	Kopier/udskriv (Se maskinens <i>Betjeningsvejledning</i> )			
	Send/gem (Se maskinens <i>Betjeningsvejledning</i> )			
	E-mail (Se maskinens <i>Betjeningsvejledning</i> )			
	Afsendelsesjob - Mappe (Se maskinens <i>Betjeningsvejledning</i> )			
	<b>Fax</b>	<b>Lokal fax-indstilling</b>	Lokalt faxnavn (Se <i>Engelsk FAX Operation Guide</i> )	
			Lokalt faxnummer (Se <i>Engelsk FAX Operation Guide</i> )	
			Andet (Se <i>Engelsk FAX Operation Guide</i> )	
		<b>Udskriftsindstillinger</b>	Fælles (Se <i>Engelsk FAX Operation Guide</i> )	
		<b>Faxtransmission</b>	Antal nye forsøg (Se <i>Engelsk FAX Operation Guide</i> )	
			Altid fortsat scanning med pladen (Se <i>Engelsk FAX Operation Guide</i> )	
			Opkaldsmetode (Se <i>Engelsk FAX Operation Guide</i> )	
			ECM send (Se <i>Engelsk FAX Operation Guide</i> )	
			Sendestarthast. (Se <i>Engelsk FAX Operation Guide</i> )	
		<b>Modtagelse af fax</b>	Ring (Se <i>Engelsk FAX Operation Guide</i> )	
			RX starthastighed (Se <i>Engelsk FAX Operation Guide</i> )	
			ECM RX (Se <i>Engelsk FAX Operation Guide</i> )	
			Andet (Se <i>Engelsk FAX Operation Guide</i> )	
		Registrer krypt. nøgle (Se <i>Engelsk FAX Operation Guide</i> )		
		Begrænsning af faxkommunikation (Se <i>Engelsk FAX Operation Guide</i> )		
		<b>Lyd</b>	Lydstyrke, faxhøjtaler (Se <i>Engelsk FAX Operation Guide</i> )	
			Lydstyrke, faxmonitor (Se <i>Engelsk FAX Operation Guide</i> )	
Jobafslutning (Se <i>Engelsk FAX Operation Guide</i> )				

<b>Funktions- indstillinger</b>	<b>Fax</b>	Vis faxlog (Se <i>Engelsk FAX Operation Guide</i> )	
		<b>Indstillinger for Undgå fejlfæsendelse (Se <i>Engelsk FAX Operation Guide</i>)</b>	Bekræftelse af destination før send (Se <i>Engelsk FAX Operation Guide</i> )
			Indt.kontrol for ny dest. (Se <i>Engelsk FAX Operation Guide</i> )
			Indtast. ny destination (Fax) (Se <i>Engelsk FAX Operation Guide</i> )
			Genkald destination (Se <i>Engelsk FAX Operation Guide</i> )
			Broadcast (Se <i>Engelsk FAX Operation Guide</i> )
			Brug af destinationshistorik (Se <i>Engelsk FAX Operation Guide</i> )
			Slet destinationshistorik (Se <i>Engelsk FAX Operation Guide</i> )
		Standardskærm-billede (Send/Fax) (Se <i>Engelsk FAX Operation Guide</i> )	
		Hurtig opsætningsregistrering (Fax) (Se <i>Engelsk FAX Operation Guide</i> )	
		Pollingboks (Se <i>Engelsk FAX Operation Guide</i> )	
		Fax-hukommelse RX-boks (Se <i>Engelsk FAX Operation Guide</i> )	
		<b>Resultatrapport</b>	Udgående faxrapport (Se <i>Engelsk FAX Operation Guide</i> )
			Indgående faxrapport (Se <i>Engelsk FAX Operation Guide</i> )
		<b>Notifikation om resultat</b>	Resultatrapport om faxafsendelse (Se <i>Engelsk FAX Operation Guide</i> )
			Rapport om faxmodtagelse (Se <i>Engelsk FAX Operation Guide</i> )
		WSD (Se maskinens <i>Betjeningsvejledning</i> )	
	DSM Scan (Se maskinens <i>Betjeningsvejledning</i> )		
	Adressebog (Se <i>Engelsk FAX Operation Guide</i> )		
	One-touch-tast (Se <i>Engelsk FAX Operation Guide</i> )		
	Send og videresend (Se maskinens <i>Betjeningsvejledning</i> )		
	Indstilling for videresendelse (Se <i>Engelsk FAX Operation Guide</i> )		
	Printer (Se maskinens <i>Betjeningsvejledning</i> )		
	Dokumentboks (Se maskinens <i>Betjeningsvejledning</i> )		
	Jobboks (Se maskinens <i>Betjeningsvejledning</i> )		
	Underadresseboks (Se <i>Engelsk FAX Operation Guide</i> )		
	Fax-hukommelse RX-boks (Se <i>Engelsk FAX Operation Guide</i> )		
	Hjem (Se maskinens <i>Betjeningsvejledning</i> )		
	<b>Status</b>	<b>Vis status/log</b>	Vis faxlog (Se <i>Engelsk FAX Operation Guide</i> )
	Fjernservice (Se maskinens <i>Betjeningsvejledning</i> )		
	TWAIN/ WIA (Se maskinens <i>Betjeningsvejledning</i> )		



<b>Netværksindstillinger (Se maskinens <i>Betjeningsvejledning</i>)</b>		
<b>Sikkerhedsindstillinger</b>	Hurtig sikkerhedsopsætning (Se maskinens <i>Betjeningsvejledning</i> )	
	Indstillinger for interfaceblokering (Se maskinens <i>Betjeningsvejledning</i> )	
	<b>Maskinens sikkerhedsindstillinger</b>	Ubrugelig tid (Se <i>Engelsk FAX Operation Guide</i> )
	Systemstempel (Se maskinens <i>Betjeningsvejledning</i> )	
	Godkendelsessikkerhed (Se maskinens <i>Betjeningsvejledning</i> )	
	Ukendte brugerindstillinger (Se maskinens <i>Betjeningsvejledning</i> )	
	Netværk (Se maskinens <i>Betjeningsvejledning</i> )	
<b>Jobregnskab/godkendelse (Se maskinens <i>Betjeningsvejledning</i>)</b>		
<b>Tilføj/slet applikation (Se maskinens <i>Betjeningsvejledning</i>)</b>		
<b>Justering/vedligeholdelse (Se maskinens <i>Betjeningsvejledning</i>)</b>		

\*1 Den kassettebakke, der vises, varierer afhængigt af papirføderens (tilbehør) installationsstatus.

# Indeks

## Numerisk

2-i-1 udskrift [4-9](#)

## A

Adressebog [3-9](#)

    Vælg en destination [3-9](#)

Afbryd

    Afbryd overførsel (Afbryd kommunikation) [3-6](#)

Afbrydelse af modtagelse (Afbrydelse af kommunikation) [4-4](#)

Afsendelsesstatus [3-4](#)

Almindelige forespørgsler [6-11](#)

Anvenderregnskab

    Login [3-15](#)

Automatisk modtagelse af fax [4-2](#)

## B

Berøringspanel [2-5](#)

## D

Dato [2-14](#)

Dato/klokkeslæt for modtagelse [4-8](#)

Delnavne og -funktioner [2-2](#)

Destination

    Søgning [3-10](#)

Destinationshistorik [3-12](#)

Dokumentføder [2-3](#)

Duplex udskrift [4-8](#)

## F

Fax som medietype [4-7](#)

Forholdsregler, når du slukker for maskinen [6-3](#)

Funktion for fjernomskifter [5-8](#)

    Hvordan den skal anvendes [5-8](#)

Funktionen underadresseboks [6-10](#)

## G

Genopkald [3-3](#)

Guide til hurtig opsætning [2-12](#)

## H

Hovedskærm [2-7](#)

Hukommelsesmodtagelse [4-3](#)

Hukommelsesoverførsel [3-2](#)

## I

Indikatorer [6-2](#)

Indtastningsmetode for tegn [7-2](#)

Ingen udskrift [6-9](#)

## J

Jobregnskab

    Log på [3-17](#)

## K

Kan ikke anvende underadresse til formidling af broadcast-kommunikation [6-10](#)

Kan ikke modtage dokument [6-9](#)

Kan ikke sende dokument [6-9](#)

Kan ikke udføre underadresseoverførsel [6-10](#)

## L

Liste over fejlkoder [6-6](#)

Lokalt fax-id [2-12](#)

Lydstyrke

    Job afsluttet summer [2-12](#)

    Lydstyrke, faxhøjtaler [2-12](#)

    Lydstyrke, faxmonitor [2-12](#)

## M

Manuel afsendelse [5-6](#)

Manuel modtagelse [4-5](#), [5-7](#)

Maskine (Navne) [2-2](#)

Meddelelser [6-4](#)

Medietype til udskrift [4-7](#)

Menuoversigt [7-5](#)

Metoder for indtastning af destination [3-7](#)

Modtagelse med automatisk skift mellem fax og telefon [5-2](#)

Modtagelse med automatisk skift mellem fax og telefonsvarer [5-4](#)

Modtagelsestilstand [4-2](#)

## O

Overførsel som rundsending [3-13](#)

## P

Prioritet tilsidesæt afsendelse [3-4](#)

Problemløsning [6-9](#)

## S

Specifikationer [7-3](#)

## T

Telefonlinje [2-12](#)

Tid [2-14](#)

## U

Udskriv i sæt [4-9](#)

Underadresse til formidling af broadcast-kommunikation [6-10](#)

**QUALITY  
CERTIFICATE**

This machine has passed  
all quality controls and  
final inspection

