

P-6039i MFP

P-5539i MFP

P-4539i MFP

P-4532i MFP

HASZNÁLATI ÚTMUTATÓ

Kérjük, a gép használatának megkezdése előtt olvassa el ezt a használati útmutatót, és tartsa azt a gép közelében a könnyű hozzáférhetőség érdekében.

Előszó

Köszönjük, hogy ezt a készüléket vásárolta.

Ez a használati útmutató segít Önnek a gép helyes beüzemelésében, a gyakori karbantartási feladatok elvégzésében, valamint szükség esetén a hibakeresésben, hogy a készüléket mindig megfelelő körülmények között működtethesse.

Kérjük, hogy a készülék használata előtt olvassa el a használati útmutatót.

A kiváló minőség megőrzése érdekében javasoljuk eredeti, saját márkájú tonertartályok használatát, amelyeknek számos minőségbiztosítási vizsgálaton kell keresztülmenniük.

A nem eredeti tonertartály használatával a rendszer meghibásodását okozhatja.

Nem vállalunk semmilyen felelősséget azokért a károkért, amelyeket harmadik féltől vásárolt kellékeknek a készülékben történő alkalmazása okozhat.

A készülék sorozatszámának ellenőrzése

A berendezés sorozatszáma az ábrán látható helyre lett nyomtatva.

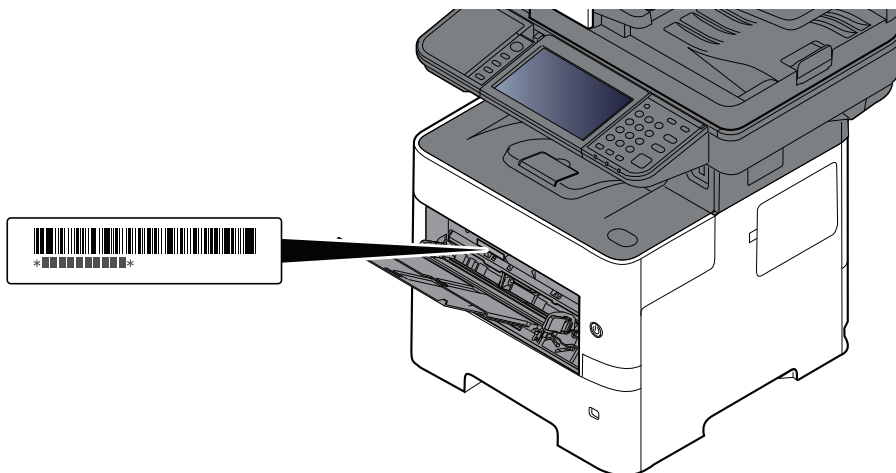

A berendezés sorozatszámára akkor lesz szüksége, ha a szervizképviselőhöz fordul. Ellenőrizze a számot, mielőtt a szervizképviselőhöz fordul.

Tartalom

Előszó	i
Tartalom	ii
A készülék funkciói	vii
Optimalizálja az irodai munkafolyamatait	vii
Csökkentse energiafelhasználását és költségeit	viii
Készítsen látványos dokumentumokat	ix
Növelje a biztonságot	x
Szín- és képminőség funkciók	xiv
Alap szín üzemmódok	xiv
A képminőség és a szín beállítása	xv
A készülékhez kapott útmutatók	xvi
A használati útmutatóról (ez az útmutató)	xviii
Az útmutató felépítése	xviii
Az útmutatóban használt jelölések	xix
Menüterkép	xxii

1 Jogi és biztonsági információk 1-1

Megjegyzés	1-2
Az útmutató biztonsági jelölései	1-2
Környezet	1-3
A használatra vonatkozó óvintézkedések	1-4
Lézerbiztonság (Európa)	1-5
Megfelelőségi nyilatkozat	1-6
A másolásra és beolvasásra vonatkozó jogi korlátozások	1-6
EN ISO 7779	1-6
EK1-ITB 2000	1-6
Biztonsági óvintézkedések a vezeték nélküli LAN (ha van) használata során	1-7
A termék használatának korlátozása (ha van)	1-8
Jogi információk	1-9
Energia takarékoság-szabályozási funkció	1-11
Automatikus kétoldalas nyomtatás funkció	1-11
Erőforrás megtakarítás - Papír	1-11
Az "Energiagazdálkodás" környezeti előnyei	1-11
Energy Star (ENERGY STAR®) Program	1-11

2 A készülék telepítése és beállítása 2-1

A készülék részei	2-2
A készülék külseje	2-2
Csatlakozók/A készülék belseje	2-4
A felszerelt kiegészítő berendezésekkel	2-7
A készülék egyéb készülékekhez történő csatlakoztatása	2-8
Kábelek csatlakoztatása	2-9
LAN-kábel csatlakoztatása	2-9
Az USB-kábel csatlakoztatása	2-10
A tápkábel csatlakoztatása	2-10
Ki- és bekapcsolás	2-11
Bekapcsolás	2-11
Kikapcsolás	2-11
A kezelőpanel használata	2-12
Kezelőpanel gombjai	2-12
A kezelőpanel szögének beállítása	2-13
Érintőpanel	2-14
Az érintőpanel használata	2-14
Kezdőképernyő	2-17
Funkciók hozzárendelése a funkciógombokhoz	2-22
Eszközinformációk kijelző	2-24
A beállítás képernyő megjelenítése	2-25
A be nem állítható gombok megjelenítése	2-27
Eredeti előnézet	2-28

Számok beírása	2-30
Súgó képernyő	2-32
Egyszerűsített funkciók (A nézet nagyítása)	2-33
Bejelentkezés/kijelentkezés	2-34
Bejelentkezés	2-34
Egyszerű bejelentkezés	2-35
Kijelentkezés	2-35
A készülék alapértelmezett beállításai	2-36
A dátum és az idő beállítása	2-36
Hálózat beállítása	2-37
A vezetékes hálózat konfigurálása	2-37
Energiatakarékos funkció	2-39
Energiatakarékos mód	2-39
Alvó üzemmód	2-39
Alvási szabályok (Európai modellek)	2-40
Alvó szint (Energiatakarékos és Gyors visszaállítás) (Európán kívüli modellek)	2-40
Energiatakarékos visszaállítási szint	2-41
Heti időzítő beállítások	2-41
Kikapcsolás időzítő (Európai modellek)	2-41
Gyorsbeállítás varázsló	2-42
Gyorsbeállítás varázsló beállításainak konfigurálása	2-44
Szoftver telepítése	2-45
Kiadott szoftver (Windows)	2-45
A szoftver telepítése Windows alatt	2-46
A szoftver eltávolítása	2-47
A szoftver telepítése Mac számítógépen	2-48
A TWAIN illesztőprogram beállítása	2-51
A WIA illesztőprogram beállítása	2-53
A számláló ellenőrzése	2-54
Embedded Web Server RX	2-55
Az Embedded Web Server RX elérése	2-56
A biztonsági beállítások módosítása	2-57
Az eszközinformációk módosítása	2-58

3 Felkészülés a használatra 3-1

Papír betöltése	3-2
A papír betöltésével kapcsolatos óvintézkedések	3-3
Papír betöltése a kazettákba	3-4
Statement betöltése a kazettákba (P-6039i MFP/P-5539i MFP hüvelykes modellek esetén)	3-8
Papír betöltése a kézi adagolóba	3-11
A papírméret és papírtípus kiválasztása	3-15
Papírrögzítő	3-17
Előkészületek dokumentum számítógépen lévő megosztott mappába küldéséhez	3-18
Jegyezze fel a számítógép nevét és a számítógép teljes nevét	3-18
Jegyezze fel a felhasználónevet és a tartománynevet	3-19
Megosztott mappa létrehozása, és a megosztott mappa nevének feljegyzése	3-20
A Windows tűzfal konfigurálása	3-24

4 Nyomtatás számítógépről 4-1

Nyomtató-illesztőprogram nyomtatási beállítás képernyője	4-2
Nyomtató-illesztőprogram súgója	4-3
Az alapértelmezett nyomtató-illesztőprogram beállításainak módosítása (Windows 10)	4-3
Nyomtatás számítógépről	4-4
Nyomtatás normál méretű papírra	4-5
Nyomtatás nem szabványos méretű papírra	4-7
Számítógépről történő nyomtatás visszavonása	4-10
Nyomtatás mobil eszközről	4-11
Nyomtatás AirPrint használatával	4-11

Nyomtatás Mopria funkcióval	4-11
Nyomtatás Wi-Fi Direct használatával	4-11
A nyomtatóállapot figyelemmel kísérése (Status Monitor)	4-12
A Status Monitor elérése	4-12
Kilépés a Status Monitorból	4-12
Gyors állapotnézet	4-12

5 Műveletek a készüléken 5-1

Eredetik betöltése	5-2
Eredetik elhelyezése az üveglapon	5-2
Az eredeti műszaki adatok a dokumentumadagolóban állnak rendelkezésre	5-4
Kedvencek	5-8
Kedvencek regisztrálása	5-9
Kedvencek előhívása	5-9
Kedvencek szerkesztése	5-10
Kedvencek törlése	5-10
Alkalmazás	5-11
Alkalmazások telepítése	5-11
Alkalmazások aktiválása	5-12
Alkalmazások deaktiválása	5-13
Alkalmazások eltávolítása	5-13
Parancsikonok regisztrálása	5-14
Billentyűparancsok hozzáadása	5-14
Billentyűparancs szerkesztése	5-15
Billentyűparancsok törlése	5-15
Másolás	5-16
A készülék alapvető funkciói	5-16
Feladatok megszakítása	5-17
Alapvető beolvasás (Küldés)	5-18
Dokumentum küldése e-mailben	5-19
Dokumentum elküldése egy számítógépen lévő megosztott mappába (Beolvasás PC-re)	5-21
Szkennelés TWAIN vagy WIA használatával	5-24
Hasznos küldési módszer	5-25
Küldési feladatok megszakítása	5-26
Célállomás kezelése	5-27
A célállomás meghatározása	5-27
Kiválasztás a címjegyzékből	5-27
Kiválasztás gyorsgomb használatával	5-29
Kiválasztás Keresés (Szám) opcióval	5-29
Célhelyek ellenőrzése és szerkesztése	5-30
Célhelyek megerősítési képernyője	5-31
Visszahívás	5-32
A fax funkciók használata	5-33

6 A különböző funkciók használata 6-1

A készüléken rendelkezésre álló funkciók	6-2
Másolás	6-2
Küldés	6-4
Egyéni fiók (Fájl tárolása)	6-7
Egyéni fiókok (Nyomtatás)	6-9
Egyéni fiók (Küldés)	6-10
USB-meghajtó (Fájltárolás)	6-12
USB-meghajtó (dokumentumok nyomtatása)	6-14
Funkciók	6-15
Eredeti mérete	6-15
Papír kiválasztása	6-16
Eredeti tájolása	6-17
Rendezés	6-18
Nagyítás	6-18
Duplex	6-19
Fényerő	6-22
Kép-optimalizálás	6-22

EcoPrint	6-23
Színmélység	6-24
Folytonos beolvasás	6-24
Üres oldal kihagyása	6-25
Csendes mód	6-25
2-oldalas	6-25
Küldési méret	6-26
Fájlformátum	6-27
Különválasztás	6-28
Beolvasási felbontás	6-28
E-mail tárgy/törzs	6-29
Törlés nyomtatás után	6-29

7	Hibaelhárítás	7-1
	Rendszeres karbantartás	7-2
	Tisztítás	7-2
	A tonertartály cseréje	7-6
	Az elhasznált festéket tartalmazó tartály cseréje	7-11
	Tűzőkapcsok cseréje (Csak P-6039i MFP/P-5539i MFP)	7-13
	Hibaelhárítás	7-14
	Hibák elhárítása	7-14
	A készülék működési problémái	7-14
	Problémák a nyomtatott képekkel	7-19
	Távoli művelet	7-21
	Hibaüzenetek értelmezése	7-23
	Beállítás és karbantartás	7-36
	A beállítás és karbantartás áttekintése	7-36
	Dobfrissítés	7-36
	2. dobfrissítés	7-37
	Papírelakadás megszüntetése	7-38
	Távolítsa el a Kézi adagolóban elakadt papírt	7-40
	Távolítsa el az 1 – 5. kazettában elakadt papírt	7-41
	Távolítsa el a duplex egységben elakadt papírt	7-42
	Távolítsa el a készülék belsejében elakadt papírt	7-43
	Távolítsa el a belső tálcában/hátsó fedél alatt elakadt papírt	7-45
	Távolítsa el a dokumentumadagolóban elakadt papírt	7-47
	A tűzőkapocs-elakadás megszüntetése (Csak P-6039i MFP/P-5539i MFP)	7-50
8	Függelék	8-1
	Kiegészítő berendezések	8-2
	A kiegészítő berendezések áttekintése	8-2
	Karakterbeviteli mód	8-3
	Beviteli képernyők	8-3
	Műszaki adatok	8-4
	Készülék	8-4
	Másolási funkciók	8-6
	Nyomtató funkciók	8-7
	Lapbeolvasó funkciók	8-8
	Dokumentumadagoló	8-9
	Papíradagoló (500 lap) (opcionális)	8-9
	Kézi tűző (Csak P-6039i MFP/P-5539i MFP)	8-10
	Adatok biztonsági mentése	8-11
	Biztonsági mentés készítése a NETWORK PRINT MONITOR használatával	8-11
	Biztonsági mentés készítése az Embedded Web Server RX használatával	8-11
	Adatok biztonsági mentése USB-meghajtó használatával	8-12
	A Biztonsági gyorsbeállítás funkciói	8-13
	TLS	8-13
	Szerverfunkciók beállításai	8-13
	Kliensfunkciók beállításai	8-14
	IPv4 beállítások (vezetékes hálózat)	8-14
	IPv4 beállítások (vezeték nélküli hálózat)	8-15
	IPv6 beállítások (vezetékes hálózat)	8-15
	IPv6 beállítások (vezeték nélküli hálózat)	8-16

Adatátviteli protokoll: FTP kliens (adatátvitel)	8-16
Egyéb protokollok: HTTP (Kliens)	8-16
Egyéb protokollok: SOAP	8-17
Egyéb protokollok: LDAP	8-17
Adatátviteli protokollok: SMTP (e-mailek küldése)	8-17
E-mail: POP3 felhasználó beállítások	8-18
Nyomtatási protokollok	8-18
Adatátviteli protokollok	8-19
Egyéb protokollok	8-20
TCP/IP: Bonjour beállítások	8-21
Hálózati beállítások	8-21
Csatlakozás	8-21
Interfészblokkolási beállítás	8-22
Energiatakarékos/Időzítő	8-22
Hitelesítési biztonsági beállítások	8-22
Feladatállapot/Feladatelőzmény beállítások	8-22
Korlátozás szerkesztése	8-23
Félreküldés megelőzésének beállításai	8-23
Előzmény beállítások	8-24
Tárgymutató	Tárgymutató-1

A készülék funkciói

A készülék számos hasznos funkcióval rendelkezik.

➔ [A különböző funkciók használata \(6-1. oldal\)](#)

Íme néhány példa.

Optimalizálja az irodai munkafolyamatait

Férjen hozzá a gyakran használt funkciókhoz egy érintéssel (Kedvencek)

A gyakran használt funkciók előre beállíthatók.

Miután a gyakran használt beállításait regisztrálta kedvencként, ezeket a beállításokat egyszerűen előhívhatja. A kedvencek használatával ugyanazok az eredmények érhetők el akkor is, ha egy másik személy kezeli a készüléket.

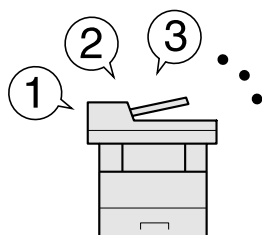

➔ [Kedvencek \(5-8. oldal\)](#)

Szkenneljen egyszerre eltérő méretű eredetiket (Vegyes méretű eredetik)

Ez konferencia anyagok készítésekor hasznos.

Egyszerre szkennelhet eltérő méretű eredetiket, így nem szükséges külön beállítani az eredetik méreteit.

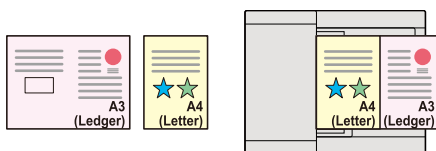

➔ Lásd: *Angol nyelvű használati útmutató*

Olvasson be nagy számú eredetiket külön-külön adagokban, majd kezelje egy feladatként (Folytonos beolvasás)

Ez többoldalas kiosztandó anyagok készítésekor hasznos.

Ha a dokumentumadagolóba egyszerre nem lehet nagy mennyiségű eredetit behelyezni, az eredetik különálló kötegekben olvashatók be, majd egy feladatként másolhatók és küldhetők el.

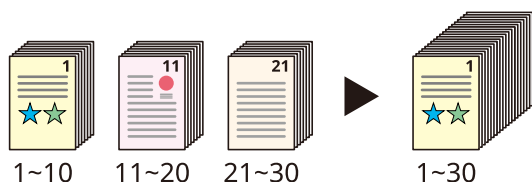

➔ [Folytonos beolvasás \(6-24. oldal\)](#)

Küldjön egyszerre többféle küldési opcióval (Több küldése)

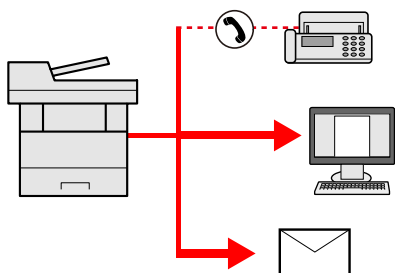

Ugyanazt a dokumentumot több célállomásra is elküldheti különféle módszerek használatával. A különféle küldési módszerek célállomásai meghatározhatók e-mailként, SMB-ként és faxként. A feladat egyszerre történő elküldésével csökkentheti a munkafolyamat összetettségét.

➔ Lásd: *Angol nyelvű használati útmutató*

Mentse el a gyakran használt dokumentumait a készüléken (Egyéni fiók)

A gyakran használt dokumentumait elmentheti a készüléken, és kinyomtathatja azokat, amikor szükség van rájuk.

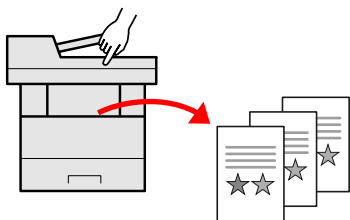

➔ Lásd: *Angol nyelvű használati útmutató*

Csökkentse energiateljesítményét és költségeit

Igény szerint csökkentse az energiateljesítményt (Energiatakarékos funkció)

Ez a készülék egy olyan energiatakarékos funkcióval rendelkezik, amely automatikusan alacsony fogyasztású módba vagy alvó módba kapcsol. A készülék használatától függően beállíthatja a megfelelő energiatakarékos visszaállítási szintet. Ezenfelül a készülék a hét adott napjain és időpontjaiban automatikusan alvó módba kapcsolható.

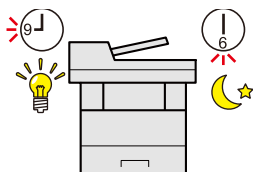

➔ [Energiatakarékos funkció \(2-39. oldal\)](#)

Használjon kevesebb tonert a nyomtatáshoz (EcoPrint)

Ezzel a funkcióval csökkentheti a felhasznált toner mennyiségét.

Ha csak ellenőriznie kell a nyomtatott tartalmat, például próbanyomatás vagy belső használatra készült dokumentumok esetén, ennek a funkciónak a használatával csökkentheti a felhasznált toner mennyiségét.

Használja ezt a funkciót, amikor nincs szükség jó minőségű nyomtatásra.

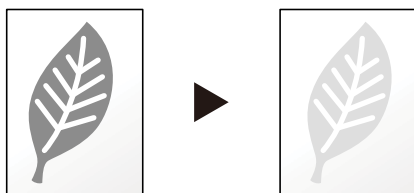

➔ [EcoPrint \(6-23. oldal\)](#)

Csökkentse a papírhasználatot (Papírtakarékos nyomtatás)

A papír mindkét oldalára nyomtathat eredetit. Nyomtathat több eredetit is egy lapra.

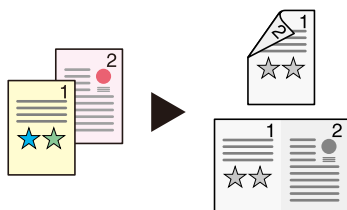

➔ [Kedvencek \(5-8. oldal\)](#)

➔ [2-oldalas \(6-25. oldal\)](#)

Hagyja ki az üres oldalakat a nyomtatáskor (Üres oldal kihagyása)

Ha a beolvasott dokumentumban üres oldalak vannak, ezzel a funkcióval kihagyhatók, és az üres oldalak nem kerülnek nyomtatásra.

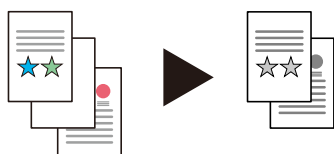

➔ [Üres oldal kihagyása 6-25. oldal](#)

Készítsen látványos dokumentumokat

Akadályozza meg az áttetsző képek megjelenését (Átvilágítás-védelem)

Akadályozza meg a beolvasott vékony eredetiek hátsó oldaláról áttetsző képek megjelenését.



➔ Lásd: *Angol nyelvű használati útmutató*

Növelje a biztonságot

Védje jelszóval a PDF-fájlokat (PDF titkosítás funkció)

Használja a PDF formátumok jelszavas biztonsági opcióját a dokumentum megtekintésének, nyomtatásának és szerkesztésének korlátozására.

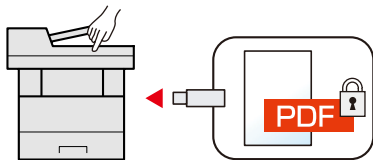

➔ Lásd: *Angol nyelvű használati útmutató*

Védje az SSD-n lévő adatokat (Titkosítás/Felülírás)

Az SSD-n maradt felesleges adatok automatikusan felülírhatók.

Az adatkiszivárgás megakadályozása érdekében a készülék képes titkosítani az adatokat, mielőtt az SSD-re írja.

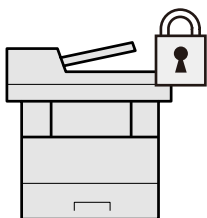

➔ Lásd: *Angol nyelvű használati útmutató*

Akadályozza meg a kész dokumentumok elvesztését (Privát nyomtatás)

A nyomtatott dokumentumokat átmenetileg elmentheti a készüléken. Azáltal, hogy a dokumentumot a készülékről nyomtatja, megakadályozhatja, hogy mások elvigyék a dokumentumot.

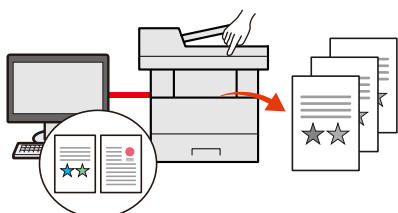

➔ Lásd: *Angol nyelvű használati útmutató*

Jelentkezzen be azonosító kártyával (Kártyás hitelesítés)

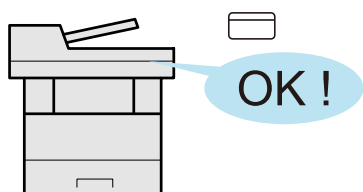

Bejelentkezhet egy azonosító kártya érintésével. Nincs szükség felhasználónév és jelszó megadására.

➔ Lásd: *Angol nyelvű használati útmutató*

Növelje a biztonságot (Rendszergazdai beállítások)

A rendszergazdák számára számos funkció létezik a biztonság növelése érdekében.

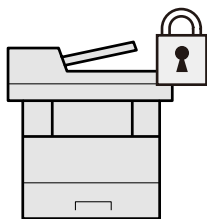

➔ Lásd: *Angol nyelvű használati útmutató*

Akadályozza meg a kártevő szoftverek futtatását (Engedélyezetti lista)

Akadályozza meg a kártevő szoftverek futtatását és a szoftverek módosítását, így gondoskodva a rendszer megbízhatóságáról.



➔ Lásd: *Angol nyelvű használati útmutató*

Tegye halkabbá a készüléket (Csendes mód)

A készülék halkabbá tehető az üzemi zajszintjének csökkentésével. Ezt az üzemmódot feladatonként konfigurálhatja.

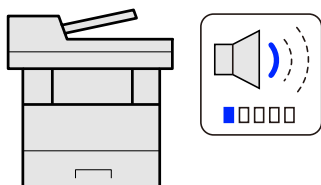

➔ [Csendes mód 6-25. oldal](#)

Bővítse igény szerint a funkciókat (Alkalmazás)

A készülék funkciói alkalmazások telepítésével bővíthetők.

Ezek az alkalmazások segítséget nyújtanak a napi feladatok hatékonyabb ellátásában, mint a beolvasási funkciók és hitelesítési funkciók.

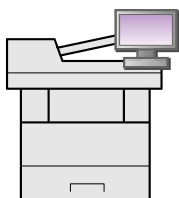

➔ [Alkalmazás \(5-11. oldal\)](#)

Állítsa üzembe a készüléket a hálózati kábelek csatlakoztatása nélkül (Vezeték nélküli hálózat)

Olyan környezetben, ahol LAN használatos, a készülék hálózati kábelek nélkül is üzembe állítható. Ezenfelül támogatott a Wi-Fi Direct stb.

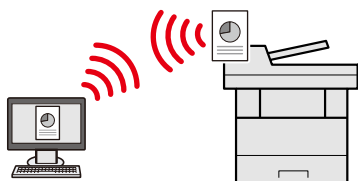

➔ Lásd: *Angol nyelvű használati útmutató*

Használja az USB-meghajtót (USB-meghajtó)

Ez akkor hasznos, ha a munkahelyén kívül kell dokumentumokat nyomtatnia, vagy nem tudja a dokumentumokat a számítógépéről nyomtatni.

A készülékre közvetlenül csatlakoztatott USB-meghajtóról kinyomtathatók a dokumentumok.

A készüléken beolvasott eredetiek is elmenthetők az USB-meghajtóra.

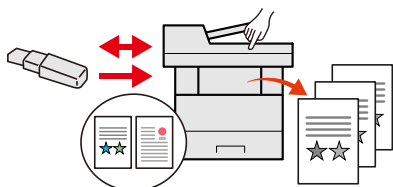

➔ Lásd: *Angol nyelvű használati útmutató*

Adja meg a képfájl formátumát (Fájlformátum)

A képek beolvasásakor/tárolásakor különféle fájlformátumok közül választhat.

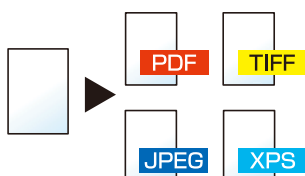

➔ [Fájlformátum \(6-27. oldal\)](#)

Olvasson be hosszú eredetiket (Hosszú eredeti)

Olyan hosszú eredetiek olvashatók be, mint a szerződések és az adatnaplók.

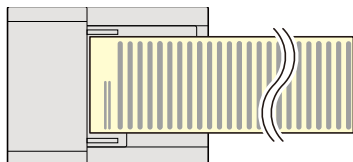

➔ Lásd: *Angol nyelvű használati útmutató*

Észlelje több eredeti behúzását (Több eredeti behúzásának észlelése)

Amikor a készülék a dokumentumadagolóból olvassa be a dokumentumokat és több dokumentum behúzását észleli, a beolvasás automatikusan leáll.

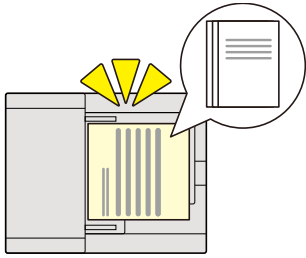

➔ Lásd: *Angol nyelvű használati útmutató*

Észlelje a felhajlott sarkú eredetiket (Felhajlott sarkú eredetik észlelése)

Amikor a készülék a dokumentumadagolóból olvassa be a dokumentumokat és felhajlott sarkú dokumentum behúzását észleli, a beolvasás automatikusan leáll.



➔ Lásd: *Angol nyelvű használati útmutató*

Hajtson végre távoli műveleteket (Embedded Web Server RX)

A készülék távolról is elérhető adatok nyomtatásához, küldéséhez vagy letöltéséhez.

A rendszergazda konfigurálhatja a készülék viselkedését vagy kezelési beállításait.

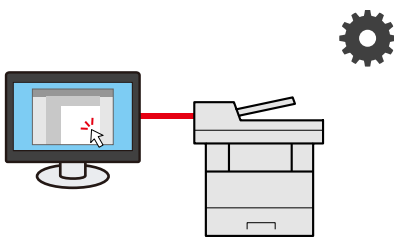

➔ [Embedded Web Server RX \(2-55. oldal\)](#)

Szín- és képminőség funkciók

A készülék különféle szín- és képminőségi funkcióval rendelkezik. A beszkenelt kép kívánság szerint beállítható.

Alap szín üzemmódok

Az alap szín üzemmódok az alábbiak.

Automatikus szín

A készülék automatikusan felismeri, hogy a beolvasandó dokumentum színes vagy fekete-fehér.

Referencia kép

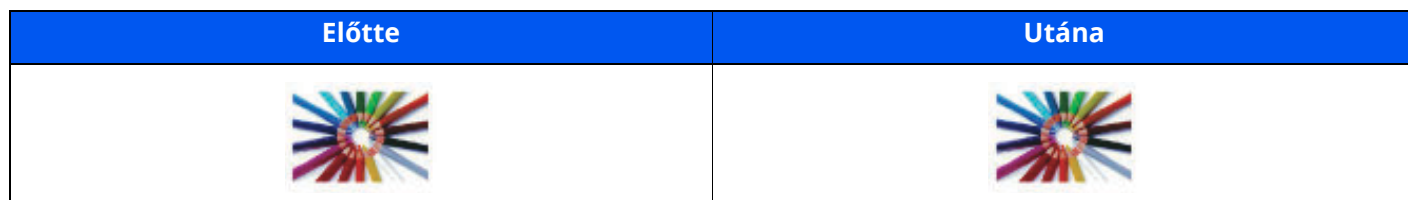

Színes

A dokumentumok beolvasása színes beállítással.

Referencia kép



Szürkeárnyaltos

A dokumentumok beolvasása szürkeárnyaltos beállítással.

Referencia kép

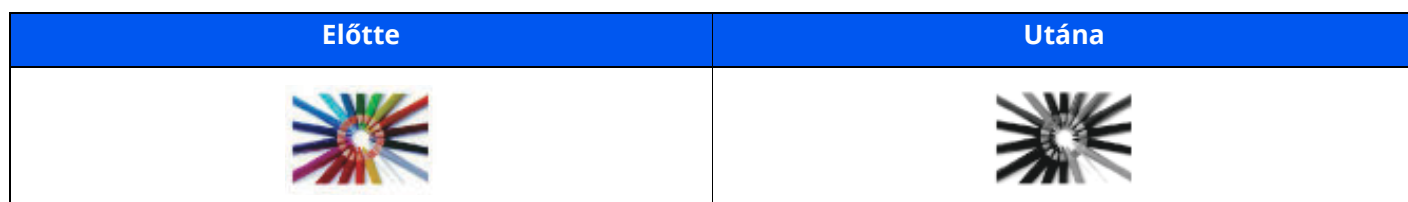

Fekete-fehér

A dokumentumot fekete-fehérben olvassa be.

Referencia kép



Részleteket lásd:

➔ [Színmélység \(6-24. oldal\)](#)

A képminőség és a szín beállítása

Egy kép képminőségének és színeinek beállításához használja az alábbi funkciókat.

A szín tökéletes beállítása

Teendő...	Minta kép (előtte)	Minta kép (utána)	Funkció
A fényerő beállítása.			Fényerő

Részleteket lásd:

➔ [Fényerő \(6-22. oldal\)](#)

A képminőség tökéletes beállítása

Teendő...	Minta kép (előtte)	Minta kép (utána)	Funkció
A kép kontúrjának kiemelése vagy elmosása. Példa: A kép kontúrjának kiemelése.			Élesség
A kép sötét és világos részei közötti különbség beállítása.			Kontraszt
A háttér (a szöveget vagy képet nem tartalmazó terület) sötétítése vagy világosítása. Példa: A háttér világosítása			Háttér fényerő
Átvilágítás-védelem 2-oldalas eredetiken.			Átvilágítás-védelem

Részleteket lásd:

➔ [Angol nyelvű használati útmutató](#)

A beszkenelt kép beállítása

Teendő...	Minta kép (előtte)	Minta kép (utána)	Funkció
A fájl méret csökkentése és a karakterek olvashatóbbá tétele.			Fájlformátum [Nagytömörítésű PDF]

Részleteket lásd:

➔ [Fájlformátum \(6-27. oldal\)](#)

A készülékhez kapott útmutatók

A készülékhez az alábbi útmutatók tartoznak. Szükség esetén olvassa el az adott útmutatót.

Ezeknek a használati útmutatóknak a tartalma a készülék teljesítmények javítása érdekében értesítés nélkül módosítható.

Nyomtatott útmutatók

A készülék gyors használatbavétele	Quick Guide Ez az útmutató ismerteti a készülék alapfunkcióit, a kényelmi funkciók használatát, a rutin karbantartás elvégzését, valamint a felmerülő problémák megoldását.
A készülék biztonságos használata	Safety Guide A készülék üzembe helyezési környezetével és használatával kapcsolatos óvintézkedéseket ismerteti. A készülék használatbavétele előtt feltétlenül olvassa el ezt az útmutatót.
	Safety Guide (P-6039i MFP/P-5539i MFP/P-4539i MFP/P-4532i MFP) A készülék üzembe helyezéséhez szükséges helyigényt ismerteti, valamint a figyelmeztető címkéket és egyéb biztonsági információkat tartalmazza. A készülék használatbavétele előtt feltétlenül olvassa el ezt az útmutatót.

Útmutatók (PDF) a weboldalunkon

A készüléket körütekintéssel használja	Használati útmutató (ez az útmutató) Ismerteti a papíradagolás módját, a másolási, nyomtatási és beolvasási műveletek elvégzését, valamint az alapértelmezett beállításokat és egyéb információkat tartalmazza.
Használja a fax funkciókat	FAX használati útmutató A fax funkciók használatát ismerteti.
Használja az azonosítókártyát	Card Authentication Kit (B) Operation Guide Az azonosítókártya használatával történő hitelesítést ismerteti.
Növelje a biztonságot	Data Encryption/Overwrite Operation Guide Az Adat titkosítás/felülírás funkció használatát, valamint az adatok felülírásának és titkosításának módját ismerteti.
Regisztrálja könnyen készülékét és konfigurálja beállításait	Embedded Web Server RX User Guide A gép webböngészővel történő elérésének a módját ismerteti a beállítások ellenőrzéséhez és a beállítások módosításához.
Nyomtasson adatokat a számítógépről	Printing System Driver User Guide A nyomtató illesztőprogram telepítésének a módját és a nyomtató használatát ismerteti.
Nyomtasson közvetlenül PDF fájlt	Network Tool for Direct Printing Operation Guide PDF fájlok nyomtatásának az Adobe Acrobat vagy Reader alkalmazás elindítása nélküli módját ismerteti.
Felügyelje a készüléket és a nyomtatókat a hálózaton keresztül	NETWORK PRINT MONITOR User Guide A hálózati nyomtatórendszer (a készülék) NETWORK PRINT MONITOR használatával történő felügyeletét ismerteti.
Olvasson be képeket és mentse el azokat kiegészítő információkkal	File Management Utility User Guide A File Management Utility használatát ismerteti, amelynek segítségével különféle paraméterek állíthatók be, valamint elmenthetők a beszkenelt dokumentumok.

Nyomtasson nyomtató-illesztőprogram használata nélkül	PRESCRIBE Commands Command Reference A nyomtató natív nyelvét ismerteti (PRESCRIBE utasítások).
	PRESCRIBE Commands Technical Reference A PRESCRIBE utasítások használatát és az egyes emulációk vezérlésének a módját ismerteti.
Állítsa be a nyomtatási vagy a beolvasás pozícióját	Maintenance Menu User Guide A karbantartás menü ismerteti a nyomtatási, beolvasási, illetve egyéb beállítások konfigurálását.

A kézikönyvek megtekintéséhez telepítse az alábbi Adobe Reader verziót.

Version 8.0 vagy frissebb

A használati útmutatóról (ez az útmutató)

Az útmutató felépítése

A használati útmutató az alábbi fejezeteket tartalmazza.

Fejezet	Tartalom
Jogi és biztonsági információk	A készülék használatával kapcsolatos óvintézkedéseket, valamint a védjegyekkel kapcsolatos információkat ismerteti.
A készülék telepítése és beállítása	Az alkatrészneveket, a kábelcsatlakozásokat, a szoftverek telepítését, a bejelentkezést, kijelentkezést, és a készülék kezelésével kapcsolatos egyéb műveleteket ismerteti.
Felkészülés a használatra	A készülék használatához szükséges előkészületeket és beállításokat ismerteti, mint pl. a kezelőpanel használata, a papír betöltése, valamint a címjegyzék létrehozása.
Nyomtatás számítógépről	Azokat a funkciókat ismerteti, amelyek a nyomtatóként használt készüléken állnak rendelkezésre.
Műveletek a készüléken	A készülék alapvető használatának műveleteit ismerteti, mint az eredetik elhelyezése, a másolás, a dokumentumok elküldése és a dokumentumfiókok használata.
A különböző funkciók használata	A készüléken rendelkezésre álló kényelmi funkciókat ismerteti.
Hibaelhárítás	A toner kifogyása, hibaüzenet megjelenése, papírelakadás vagy egyéb hiba előfordulásának esetén teendő lépéseket ismerteti.
Függelék	A készüléken rendelkezésre álló kényelmi opciókat ismerteti. A papírtípusokat és papírméreteket ismerteti, valamint egy szójegyzéket tartalmaz. Ismerteti a karakterek bevitelének a módját, és felsorolja a készülék műszaki adatait.

Az útmutatóban használt jelölések

Az alábbi ismertetőben Adobe Reader XI szoftvert használunk példaként.

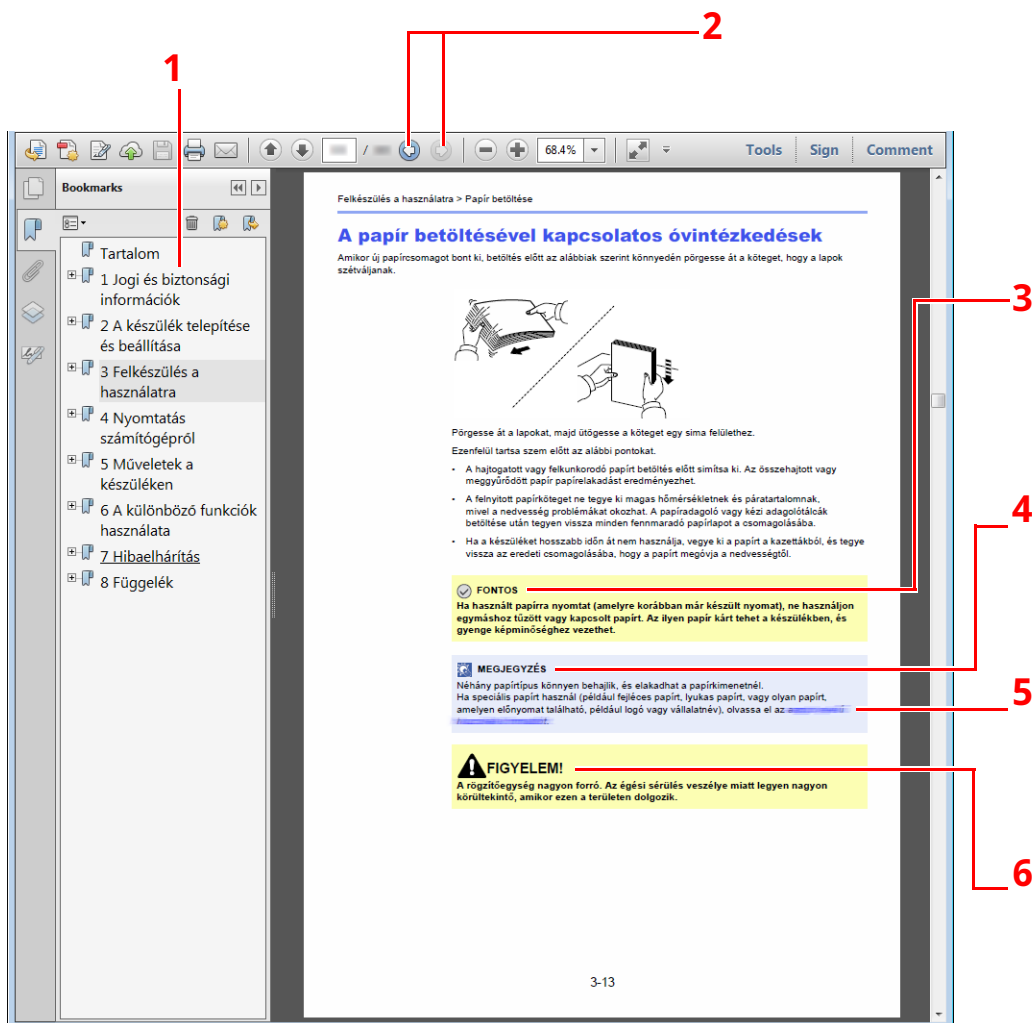

- 1 A Tartalomjegyzék kívánt tételére kattintva ugorhat a megfelelő oldalra.
- 2 Erre kattintva az aktuális oldal előtti oldalt jelenítheti meg. Ez akkor hasznos, ha arra az oldalra szeretne visszaugrani, ahonnan az aktuális oldalra érkezett.
- 3 A készülék megfelelő üzemeltetéséhez és a készülék, illetve egyéb vagyontárgyak károsodásának elkerüléséhez szükséges követelményeket és korlátozásokat jelzi.
- 4 Kiegészítő magyarázatokat és információk hivatkozásokat jelez.
- 5 Az aláhúzással jelölt szövegre kattintva ugorhat a megfelelő oldalra.
- 6 Azokat az eseteket jelzi, amikor a vonatkozó előírások be nem tartása vagy a figyelmetlenség testi sérüléshez vagy a készülék károsodásához vezethet.



MEGJEGYZÉS

Az Adobe Reader programban megjelenő tételek annak használatától függően változnak. Ha a Tartalomjegyzék vagy az eszközök nem jelennek meg, olvassa el az Adobe Reader súgóját.

Az útmutatóban egyes tételeket az alább ismertetett jelölések jeleznek.

Jelölés	Leírás
[Félkövér]	A billentyűket és a gombokat jelzi.
"Normál"	Az üzeneteket és a beállításokat jelzi.

A készülék üzemeltetése során használt jelölések

A használati útmutatóban az érintőpanel gombjainak folyamatos kiosztása a következő:

Aktuális folyamat

- 1 Nyomja meg a **[Kezdőoldal]** gombot.
- 2 Válassza a [...] lehetőséget.
- 3 Válassza a **[Rendszermenü]** lehetőséget.
- 4 Válassza az **[Eszköz beállítások]** lehetőséget.
- 5 A képernyőt mozgassa lefelé (azaz húzza el az ujját)
- 6 Válassza a **[Hang]** lehetőséget.

Az útmutatóban jelzett műveletek

[Kezdőoldal] gomb > [...] > **[Rendszermenü]** > **[Eszköz beállítások]** > **[Hang]**

Aktuális folyamat

- 1 Válassza a **[Nyilvántartó/Hitelesítés]** lehetőséget.

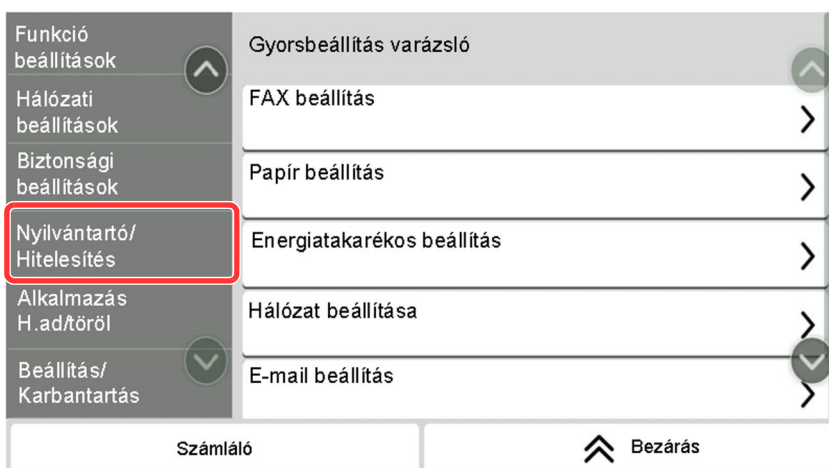

- 2 A „Nyilvántartási beállítások” alatt válassza a **[Nyilvántartás]** lehetőséget.

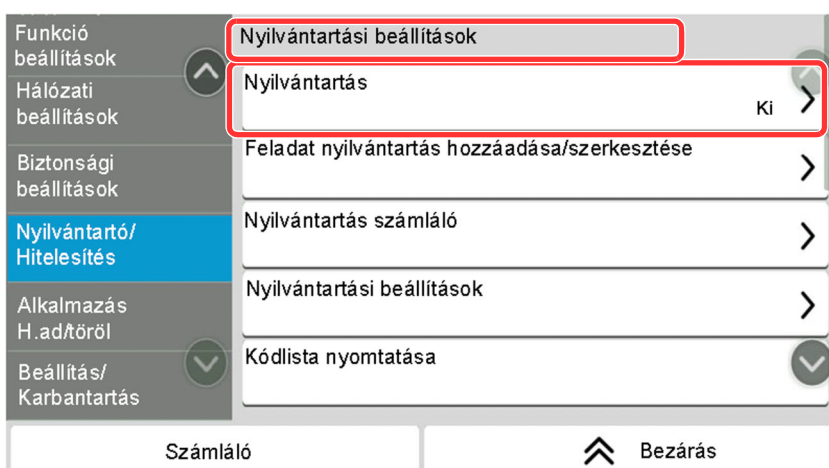

Az útmutatóban jelzett műveletek







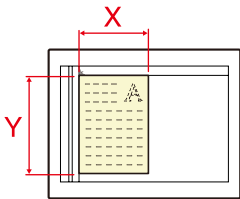

[Nyilvántartó/Hitelesítés] > „Nyilvántartási beállítások” **[Nyilvántartás]**

Az érintőpanel műveleteire vonatkozó részletekért lásd:

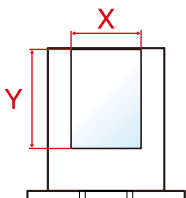
➔ [Az érintőpanel használata \(2-14. oldal\)](#)

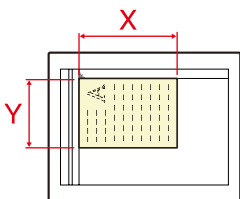
Az eredetik és a papír mérete/tájolása

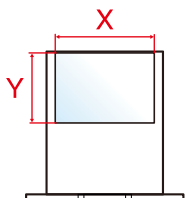
Az eredeti papírméretet, mint az A5 egyaránt használhatók vízszintes és függőleges tájolásban. Amikor ezeket a méreteket használja, a tájolást az „R” jelzi, ha az vízszintes. Ezenfelül, az eredetik jelzésére és a papír érintőpanelen történő elhelyezésére a következő ikonok használatosak.

Tájolás		Pozíció beállítása (X=Hossz, Y=Szélesség)	Az érintőpanel ikonjai	Az útmutatóban jelzett méretek*
Függőleges tájolás	Eredeti	 Eredeti	 Eredeti	A5
	Papír	 Papír	 Papír	
Vízszintes tájolás (-R)	Eredeti	 Eredeti	 Eredeti	A5-R
	Papír	 Papír	 Papír	

* A használható eredeti/papír méretek változnak attól függően, hogy melyik funkciót vagy forrás tálcát használja. Részleteket lásd:

➔ [Műszaki adatok \(8-4. oldal\)](#)

Menüterkép

Ez az érintőpanelen megjelenő menük listája. A beállításoktól függően egyes menük nem biztos, hogy megjelennek. Egyes menük nevei eltérhetnek az itt megjelenítettektől.

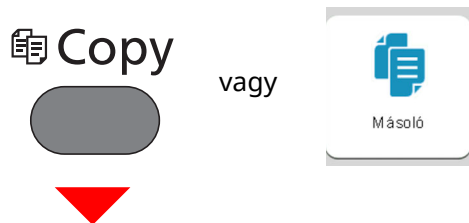

Eredeti/Papír/Utómunka	Eredeti mérete (6-15. oldal)
	Papír kiválasztása (6-16. oldal)
	Vegyes méretű eredetik (lásd: <i>Angol nyelvű használati útmutató</i>)
	Eredeti tájolása (6-17. oldal)
	Rendezés (6-18. oldal)
	Azon.kártya.másolás (lásd: <i>Angol nyelvű használati útmutató</i>)
Elrendezés/Szerk.	Nagyítás (6-18. oldal)
	Összevonás (lásd: <i>Angol nyelvű használati útmutató</i>)
	Árnyékolások törlése (lásd: <i>Angol nyelvű használati útmutató</i>)
	Duplex (6-19. oldal)
Képmínőség	Fényerő (6-22. oldal)
	Kép-optimalizálás (6-22. oldal)
	EcoPrint (6-23. oldal)
	Élesség (lásd: <i>Angol nyelvű használati útmutató</i>)
	Háttér-erősség beállítása (lásd: <i>Angol nyelvű használati útmutató</i>)
	Átvilágítás-védelem (lásd: <i>Angol nyelvű használati útmutató</i>)
	Kontraszt (lásd: <i>Angol nyelvű használati útmutató</i>)
	Színek törlése (lásd: <i>Angol nyelvű használati útmutató</i>)
Speciális Beállítás	Folytonos beolvasás (6-24. oldal)
	Feladat vége értesítés (lásd: <i>Angol nyelvű használati útmutató</i>)
	Fájlnév megadása (lásd: <i>Angol nyelvű használati útmutató</i>)
	Azonnali feldolgozás (lásd: <i>Angol nyelvű használati útmutató</i>)
	Több eredeti behúzásának észlelése (lásd: <i>Angol nyelvű használati útmutató</i>)
	Felhajlott sarkú eredeti észlelése (lásd: <i>Angol nyelvű használati útmutató</i>)
	Üres oldal kihagyása (6-25. oldal)
	Csendes mód (6-25. oldal)
Kedvencek (5-8. oldal)	
Parancsikon (5-14. oldal)	

 Send



vagy

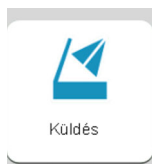

Célállomás	E-mail (5-18. oldal)
	SMB (5-18. oldal)
	FTP (5-18. oldal)
	Fax (lásd: FAX használati útmutató)
	Fax kiszolgáló (lásd: <i>Angol nyelvű használati útmutató</i>)
	WSD beolvasás (lásd: <i>Angol nyelvű használati útmutató</i>)
	Címjegyzék (5-27. oldal)
Ered./küld adatform.	Eredeti mérete (6-15. oldal)
	Vegyes méretű eredetik (lásd: <i>Angol nyelvű használati útmutató</i>)
	2-oldalas (6-25. oldal)
	Küldési méret (6-26. oldal)
	Eredeti tájolása (6-17. oldal)
	Hosszú eredeti (lásd: <i>Angol nyelvű használati útmutató</i>)
	Fájlformátum (6-27. oldal)
	Különválasztás (6-28. oldal)
Szín-/Képminőség	Fényerő (6-22. oldal)
	Kép-optimalizálás (6-22. oldal)
	Beolvasási felbontás (6-28. oldal)
	FAX átvit. felbontása (lásd: FAX használati útmutató)
	Színmélység (6-24. oldal)
	Élesség (lásd: <i>Angol nyelvű használati útmutató</i>)
	Szöveg tisztázása (Zajszűrés) (lásd: <i>Angol nyelvű használati útmutató</i>)
	Háttér-erősség beállítása (lásd: <i>Angol nyelvű használati útmutató</i>)
	Átvilágítás-védelem (lásd: <i>Angol nyelvű használati útmutató</i>)
	Kontraszt (lásd: <i>Angol nyelvű használati útmutató</i>)
	Színek törlése (lásd: <i>Angol nyelvű használati útmutató</i>)

Speciális Beállítás	Szegély törlése/Teljes beolvasás (lásd: <i>Angol nyelvű használati útmutató</i>)
	Nagyítás (6-18. oldal)
	Feladat vége értesítés (lásd: <i>Angol nyelvű használati útmutató</i>)
	FAX késleltetett átvitel (lásd: FAX használati útmutató)
	Fájlnév megadása (lásd: <i>Angol nyelvű használati útmutató</i>)
	Folytonos beolvasás (6-24. oldal)
	E-mail tárgy/törzs (6-29. oldal)
	FAX közvetlen átvitel (lásd: FAX használati útmutató)
	FAX lekérdezés fogadása (lásd: FAX használati útmutató)
	FTP titkosított átv. (lásd: <i>Angol nyelvű használati útmutató</i>)
	Titkosított e-mail-küldés (lásd: <i>Angol nyelvű használati útmutató</i>)
	Digitális e-mail-aláírás (lásd: <i>Angol nyelvű használati útmutató</i>)
	FAX TX jelentés (lásd: FAX használati útmutató)
	Több eredeti behúzásának észlelése (lásd: <i>Angol nyelvű használati útmutató</i>)
	Felhajlott sarkú eredeti észlelése (lásd: <i>Angol nyelvű használati útmutató</i>)
Üres oldal kihagyása (6-25. oldal)	
Csendes mód (6-25. oldal)	
Kedvencek (5-8. oldal)	
Parancsikon (5-14. oldal)	



Egyéni fiók



Hozz./Szer. (lásd: Angol nyelvű használati útmutató)					
Keresés (Szám) (lásd: Angol nyelvű használati útmutató)					
Keresés (Név) (lásd: Angol nyelvű használati útmutató)					
(Bármelyik fiók megnyitása)	Fájl tárolása	Funkciók	Eredeti mérete (6-15. oldal)		
			Vegyes méretű eredetiek (lásd: Angol nyelvű használati útmutató)		
			2-oldalas (6-25. oldal)		
			Eredeti tájolása (6-17. oldal)		
			Tárolási méret (lásd: Angol nyelvű használati útmutató)		
			Átvilágítás-védelem (lásd: Angol nyelvű használati útmutató)		
			Fényerő (6-22. oldal)		
			Kép-optimalizálás (6-22. oldal)		
			Beolvasási felbontás (6-28. oldal)		
			Színmélység (6-24. oldal)		
			Színek törlése (lásd: Angol nyelvű használati útmutató)		
			Élesség (lásd: Angol nyelvű használati útmutató)		
			Háttér-erősség beállítása (lásd: Angol nyelvű használati útmutató)		
			Nagyítás (6-18. oldal)		
			Szegély törlése/Teljes beolvasás (lásd: Angol nyelvű használati útmutató)		
			Folytonos beolvasás (6-24. oldal)		
			Feladat vége értesítés (lásd: Angol nyelvű használati útmutató)		
			Fájlnév megadása (lásd: Angol nyelvű használati útmutató)		
			Több eredeti behúzásának észlelése (lásd: Angol nyelvű használati útmutató)		
			Felhajlott sarkú eredeti észlelése (lásd: Angol nyelvű használati útmutató)		
			Üres oldal kihagyása (6-25. oldal)		
			Csendes mód (6-25. oldal)		
			Kontraszt (lásd: Angol nyelvű használati útmutató)		
			Kedvencek (5-8. oldal)		
			Parancsikon (5-14. oldal)		

(Bármelyik fiók megnyitása)	Nyomtatás	Funkciók	Papír kiválasztása (6-16. oldal)
			Rendezés (6-18. oldal)
			Duplex (6-19. oldal)
			Fájlnév megadása (lásd: <i>Angol nyelvű használati útmutató</i>)
			Feladat vége értesítés (lásd: <i>Angol nyelvű használati útmutató</i>)
			EcoPrint (6-23. oldal)
			Azonnali feldolgozás (lásd: <i>Angol nyelvű használati útmutató</i>)
			Törlés nyomtatás után (6-29. oldal)
			Csendes mód (6-25. oldal)
		Kedvencek (5-8. oldal)	
	Parancsikon (5-14. oldal)		
	Küldés	Funkciók	Célállomás (5-27. oldal)
			Fájlformátum (6-27. oldal)
			FAX átvit. felbontása (lásd: FAX használati útmutató)
			Feladat vége értesítés (lásd: <i>Angol nyelvű használati útmutató</i>)
			FAX késleltetett átvitel (lásd: FAX használati útmutató)
			Fájlnév megadása (lásd: <i>Angol nyelvű használati útmutató</i>)
			E-mail tárgy/törzs (6-29. oldal)
			Törlés átvitel után (lásd: <i>Angol nyelvű használati útmutató</i>)
			FTP titkosított átv. (lásd: <i>Angol nyelvű használati útmutató</i>)
			Titkosított e-mail-küldés (lásd: <i>Angol nyelvű használati útmutató</i>)
Digitális e-mail-aláírás (lásd: <i>Angol nyelvű használati útmutató</i>)			
Különválasztás (lásd: <i>Angol nyelvű használati útmutató</i>)			
FAX TX jelentés (lásd: FAX használati útmutató)			
Képmínőség	Felbontás (lásd: <i>Angol nyelvű használati útmutató</i>)		
Kedvencek (5-8. oldal)			
Parancsikon (5-14. oldal)			

(Bármelyik fiók megnyitása)	Egyéb	Egyesítés (lásd: <i>Angol nyelvű használati útmutató</i>)
		Áth./Másol. (lásd: <i>Angol nyelvű használati útmutató</i>)
		Előnézet (lásd: <i>Angol nyelvű használati útmutató</i>)
		Oldalválasztás (lásd: <i>Angol nyelvű használati útmutató</i>)
		Törlés (lásd: <i>Angol nyelvű használati útmutató</i>)
	Keresés (Név) (lásd: <i>Angol nyelvű használati útmutató</i>)	
	Keresés (Szám) (lásd: <i>Angol nyelvű használati útmutató</i>)	
	 (lásd: <i>Angol nyelvű használati útmutató</i>)	



Saját nyomtatás/Tárolt feladat (lásd: <i>Angol nyelvű használati útmutató</i>)
Gyorsmásolat/Próbanyomat (lásd: <i>Angol nyelvű használati útmutató</i>)
PIN nyomtatás (lásd: <i>Angol nyelvű használati útmutató</i>)



Nyomtatás	Funkciók	
		Papír kiválasztása (6-16. oldal)
		Rendezés (6-18. oldal)
		Duplex (6-19. oldal)
		Fájlnév megadása (lásd: <i>Angol nyelvű használati útmutató</i>)
		Feladat vége értesítés (lásd: <i>Angol nyelvű használati útmutató</i>)
		EcoPrint (6-23. oldal)
		Azonnali feldolgozás (lásd: <i>Angol nyelvű használati útmutató</i>)
		Titkosított PDF jelszó (lásd: <i>Angol nyelvű használati útmutató</i>)
		JPEG/TIFF nyomtatása (lásd: <i>Angol nyelvű használati útmutató</i>)
		Az XPS lapméretre illesztése (lásd: <i>Angol nyelvű használati útmutató</i>)
		Csendes mód (6-25. oldal)

Fájl tárolása	Funkciók	
		Eredeti mérete (6-15. oldal)
		Vegyes méretű eredetik (lásd: <i>Angol nyelvű használati útmutató</i>)
		2-oldalas (6-25. oldal)
		Eredeti tájolása (6-17. oldal)
		Tárolási méret (lásd: <i>Angol nyelvű használati útmutató</i>)
		Átvilágítás-védelem (lásd: <i>Angol nyelvű használati útmutató</i>)
		Fényerő (6-22. oldal)
		Kép-optimalizálás (6-22. oldal)
		Beolvasási felbontás (6-28. oldal)
		Színmélység (6-24. oldal)
		Színek törlése (lásd: <i>Angol nyelvű használati útmutató</i>)
		Élesség (lásd: <i>Angol nyelvű használati útmutató</i>)
		Szöveg tisztázása (Zajszűrés) (lásd: <i>Angol nyelvű használati útmutató</i>)
		Háttér-erősség beállítása (lásd: <i>Angol nyelvű használati útmutató</i>)
		Nagyítás (6-18. oldal)
		Szegély törlése/Teljes beolvasás (lásd: <i>Angol nyelvű használati útmutató</i>)
		Folytonos beolvasás (6-24. oldal)
		Fájlnév megadása (lásd: <i>Angol nyelvű használati útmutató</i>)
		Fájlformátum (6-27. oldal)
		Feladat vége értesítés (lásd: <i>Angol nyelvű használati útmutató</i>)
		Különválasztás (6-28. oldal)
		Több eredeti behúzásának észlelése (lásd: <i>Angol nyelvű használati útmutató</i>)
		Felhajlott sarkú eredeti észlelése (lásd: <i>Angol nyelvű használati útmutató</i>)
		Üres oldal kihagyása (6-25. oldal)
		Kontraszt (lásd: <i>Angol nyelvű használati útmutató</i>)
		Csendes mód (6-25. oldal)
		Hosszú eredeti (lásd: <i>Angol nyelvű használati útmutató</i>)
USB eltávol. (lásd: <i>Angol nyelvű használati útmutató</i>)		
USB infó (lásd: <i>Angol nyelvű használati útmutató</i>)		
Törlés (lásd: <i>Angol nyelvű használati útmutató</i>)		
 (lásd: <i>Angol nyelvű használati útmutató</i>)		

Status/
Job Cancel

vagy



Állapot/
Fel. megsz.



Nyomtatási feladatok	Állapot (lásd: <i>Angol nyelvű használati útmutató</i>)
	Napló (lásd: <i>Angol nyelvű használati útmutató</i>)
Küldési feladatok	Állapot (lásd: <i>Angol nyelvű használati útmutató</i>)
	Ütemezett (lásd: <i>Angol nyelvű használati útmutató</i>)
	Napló (lásd: <i>Angol nyelvű használati útmutató</i>)
Tárolási feladatok	Állapot (lásd: <i>Angol nyelvű használati útmutató</i>)
	Napló (lásd: <i>Angol nyelvű használati útmutató</i>)
Fax kommunikációs állapot (lásd: <i>FAX használati útmutató</i>)	
Fax bejövő/kimenő napló (lásd: <i>FAX használati útmutató</i>)	

System Menu /
Counter



vagy



Rendszermenü



Gyorsbeállítás varázsló	FAX beállítás (2-42. oldal)	
	Papír beállítás (2-42. oldal)	
	Energiatakarékos beállítás (2-43. oldal)	
	Hálózat beállítása (2-43. oldal)	
	E-mail beállítás (2-43. oldal)	
	Biztonsági beállítás (2-43. oldal)	
Eszköz beállítások	Nyelv/ Mértékegységek	Nyelv (lásd: <i>Angol nyelvű használati útmutató</i>)
		Mértékegység (lásd: <i>Angol nyelvű használati útmutató</i>)
	Billentyűzet	Billentyűzetkiosztás (lásd: <i>Angol nyelvű használati útmutató</i>)
		Billentyűzet típusa (lásd: <i>Angol nyelvű használati útmutató</i>)
	Számbillentyűzet	Alap kijelző (lásd: <i>Angol nyelvű használati útmutató</i>)
		Elrendezés (HyPAS alkalm) (lásd: <i>Angol nyelvű használati útmutató</i>)
	Dátum/Idő	Dátum és idő (lásd: <i>Angol nyelvű használati útmutató</i>)
		Dátumformátum (lásd: <i>Angol nyelvű használati útmutató</i>)
		Időzóna (lásd: <i>Angol nyelvű használati útmutató</i>)
	Energiatakarékos/ Időzítő	Auto panelv.áll. (lásd: <i>Angol nyelvű használati útmutató</i>)
		Visszaállítási időzítő (lásd: <i>Angol nyelvű használati útmutató</i>)
		Energiatak. Időz (lásd: <i>Angol nyelvű használati útmutató</i>)
		Alvási időzítő (lásd: <i>Angol nyelvű használati útmutató</i>)
		Alvás szabályok (Európai modellek) (lásd: <i>Angol nyelvű használati útmutató</i>)
		Alvó szint (nem európai modellekhez) (lásd: <i>Angol nyelvű használati útmutató</i>)
		Heti időzítő beállítások (lásd: <i>Angol nyelvű használati útmutató</i>)
		Kikapcs. időzítő (Európai modellek) (lásd: <i>Angol nyelvű használati útmutató</i>)
		Kikapcs. szabály (Európai modellek) (lásd: <i>Angol nyelvű használati útmutató</i>)
		Energiatak. visszaáll. szint (lásd: <i>Angol nyelvű használati útmutató</i>)
		Ping időtúllépés (lásd: <i>Angol nyelvű használati útmutató</i>)

Eszköz beállítások	Kijelzőbeállítások	Kijelző fényerő (lásd: <i>Angol nyelvű használati útmutató</i>)		
		Alapért. képerny (lásd: <i>Angol nyelvű használati útmutató</i>)		
		Háttérkép (2-19. oldal)		
		Kikapcs. üzenet megjel. (lásd: <i>Angol nyelvű használati útmutató</i>)		
		Gyorsbeállítás regisztrálása (másolás) (lásd: <i>Angol nyelvű használati útmutató</i>)		
		Gyorsbeállítás regisztrálás (küldés) (lásd: <i>Angol nyelvű használati útmutató</i>)		
		Gyorsbeállítás regisztrálás (FAX) (lásd: FAX használati útmutató)		
		Gyorsbeállítás regisztrálás (tárolás fiókban) (lásd: <i>Angol nyelvű használati útmutató</i>)		
		Gyorsbeállítás regisztrálás (fiók nyomtatás) (lásd: <i>Angol nyelvű használati útmutató</i>)		
		Gyorsbeállítás regisztrálás (küldés fiókból) (lásd: <i>Angol nyelvű használati útmutató</i>)		
	Hang	Hangjelzés (lásd: <i>Angol nyelvű használati útmutató</i>)		
		FAX hangsz. hangerő (lásd: FAX használati útmutató)		
		FAX monitor hangerő (lásd: FAX használati útmutató)		
	Eredeti/Beolvasási beállítások	Eredeti méret auto. érzékelése (DA) (lásd: <i>Angol nyelvű használati útmutató</i>)		
		Egyéni lapméret (lásd: <i>Angol nyelvű használati útmutató</i>)		
		Alapértelmezett eredeti méret (lásd: <i>Angol nyelvű használati útmutató</i>)		
		Alap. ered. méret (Üveglap) (lásd: <i>Angol nyelvű használati útmutató</i>)		
	Papíradagoló	1. kazetta beállításai (lásd: <i>Angol nyelvű használati útmutató</i>)		
		2. kazetta beállításai (lásd: <i>Angol nyelvű használati útmutató</i>)		
		3. kazetta beállításai (lásd: <i>Angol nyelvű használati útmutató</i>)		
		4. kazetta beállításai (lásd: <i>Angol nyelvű használati útmutató</i>)		
		5. kazetta beállításai (lásd: <i>Angol nyelvű használati útmutató</i>)		
		Kézi adagoló beállít. (lásd: <i>Angol nyelvű használati útmutató</i>)		
		Egyéni papírbeállítások (lásd: <i>Angol nyelvű használati útmutató</i>)		
		Adathordozó-típus beállítás (lásd: <i>Angol nyelvű használati útmutató</i>)		
		Papírbeáll. üz. megjelen. (lásd: <i>Angol nyelvű használati útmutató</i>)		
		Papíradagoló beállítások	Alapért. papírforrás (lásd: <i>Angol nyelvű használati útmutató</i>)	
			Papír kiválasztása (lásd: <i>Angol nyelvű használati útmutató</i>)	
			Auto papírválasztás (lásd: <i>Angol nyelvű használati útmutató</i>)	
			Automatikus papírtípus (fek-feh) (lásd: <i>Angol nyelvű használati útmutató</i>)	
	Művelet speciális papírra (lásd: <i>Angol nyelvű használati útmutató</i>)			

Eszköz beállítások	Funkciógomb hozzárendelés (lásd: <i>Angol nyelvű használati útmutató</i>)		
	Kezelősegéd	Tájéltás jóváhagyása (lásd: <i>Angol nyelvű használati útmutató</i>)	
		Példánysz.korlát (lásd: <i>Angol nyelvű használati útmutató</i>)	
		Beáll. törlése feladat indítása után (lásd: <i>Angol nyelvű használati útmutató</i>)	
	Hibakezelés	Duplex papírhiba (lásd: <i>Angol nyelvű használati útmutató</i>)	
		Nem egyező papír hiba (lásd: <i>Angol nyelvű használati útmutató</i>)	
		Helytelen papírméret betöltve (lásd: <i>Angol nyelvű használati útmutató</i>)	
		Auto hibatörlés (lásd: <i>Angol nyelvű használati útmutató</i>)	
		Hibás feladat folytatása/megszakítása (lásd: <i>Angol nyelvű használati útmutató</i>)	
	Toner beállítások	Kevés toner riasztás (lásd: <i>Angol nyelvű használati útmutató</i>)	
Értesítések/ Jelentés	Nyomtatási jelentés/Lista	Állapotoldal (lásd: <i>Angol nyelvű használati útmutató</i>)	
		Szerviz áll.old. (lásd: <i>Angol nyelvű használati útmutató</i>)	
		Hálózati állapotold (lásd: <i>Angol nyelvű használati útmutató</i>)	
		Opcionális hálózat állapota (lásd: <i>Angol nyelvű használati útmutató</i>)	
		Kódlista nyomtatása (lásd: <i>Angol nyelvű használati útmutató</i>)	
		Fontkészletek (lásd: <i>Angol nyelvű használati útmutató</i>)	
		Kimenő FAX-jelentés (lásd: FAX használati útmutató)	
		Bejövő FAX-jelentés (lásd: FAX használati útmutató)	
		FAX lista (Index) (lásd: FAX használati útmutató)	
		FAX lista (Sz.) (lásd: FAX használati útmutató)	
		Gyorsgomb lista (Összes) (lásd: <i>Angol nyelvű használati útmutató</i>)	
		Gyorsgomb lista (Fax) (lásd: FAX használati útmutató)	
		Mellékazonosító fiók lista (lásd: FAX használati útmutató)	
		Alkalmazás-állapot (lásd: <i>Angol nyelvű használati útmutató</i>)	
	Konfigurációs lista (lásd: <i>Angol nyelvű használati útmutató</i>)		
	Adatmegsemmisítési jelentés (lásd: <i>Angol nyelvű használati útmutató</i>)		
	Visszaigazoló jelentések	Visszaigazolás küldéskor (lásd: <i>Angol nyelvű használati útmutató</i>)	
		Fogadási eredmény (lásd: FAX használati útmutató)	
		Feladat vége ért. beáll. (lásd: FAX használati útmutató)	
	Eszközállapot értesítés	Kevés toner riasztás (lásd: <i>Angol nyelvű használati útmutató</i>)	
Rendszeres vizsgálati értesítés (lásd: <i>Angol nyelvű használati útmutató</i>)			
FAX kommunikációs jelentés (lásd: FAX használati útmutató)			
Értesítések/ Jelentés	Előzmény beállítások	Feladatnapló küldése	Auto küldés (lásd: <i>Angol nyelvű használati útmutató</i>)
			Célállomás (lásd: <i>Angol nyelvű használati útmutató</i>)
			Tárgy (lásd: <i>Angol nyelvű használati útmutató</i>)
			SSFC (lásd: <i>Angol nyelvű használati útmutató</i>)
			Személyes adatok (lásd: <i>Angol nyelvű használati útmutató</i>)
			Feladatnapló küldése (lásd: <i>Angol nyelvű használati útmutató</i>)

Funkció beállítások	Funkciók alapértelmezése	Általános	Beáll. törlése feladat indítása után (lásd: <i>Angol nyelvű használati útmutató</i>)
			Fájlnév megadása (lásd: <i>Angol nyelvű használati útmutató</i>)
			Kerettörlés alapért. (lásd: <i>Angol nyelvű használati útmutató</i>)
			Nagyítás (lásd: <i>Angol nyelvű használati útmutató</i>)
			DP olvasási művelet (lásd: <i>Angol nyelvű használati útmutató</i>)
			Több eredeti behúzásának észlelése (lásd: <i>Angol nyelvű használati útmutató</i>)
			Felhajlott sarkú eredeti észlelése (lásd: <i>Angol nyelvű használati útmutató</i>)
			Csendes mód (lásd: <i>Angol nyelvű használati útmutató</i>)
		Másolás/ Nyomtatás	Eredeti mérete (lásd: <i>Angol nyelvű használati útmutató</i>)
			Eredeti tájolása (Másolás) (lásd: <i>Angol nyelvű használati útmutató</i>)
			Kép-optimalizálás(Másolás) (lásd: <i>Angol nyelvű használati útmutató</i>)
			Háttér-erősség beállítása (Másolás) (lásd: <i>Angol nyelvű használati útmutató</i>)
			Folytonos beolvasás (Másolás) (lásd: <i>Angol nyelvű használati útmutató</i>)
			Átvilágítás-védelem(másolás) (lásd: <i>Angol nyelvű használati útmutató</i>)
			Üres oldal kihagyása (Másolás) (lásd: <i>Angol nyelvű használati útmutató</i>)
			EcoPrint (lásd: <i>Angol nyelvű használati útmutató</i>)
			Szegély törlése (Másolás) (lásd: <i>Angol nyelvű használati útmutató</i>)
			Rendezés (lásd: <i>Angol nyelvű használati útmutató</i>)
			JPEG/TIFF nyomtatása (lásd: <i>Angol nyelvű használati útmutató</i>)
			Az XPS lapméretre illesztése (lásd: <i>Angol nyelvű használati útmutató</i>)
			Köv. lefogl. Elsőbbséggel (lásd: <i>Angol nyelvű használati útmutató</i>)
			Autom. nagyítás (lásd: <i>Angol nyelvű használati útmutató</i>)
			Azon.kárty.másolás (lásd: <i>Angol nyelvű használati útmutató</i>)
		Küldés/Tárolás	Eredeti mérete (lásd: <i>Angol nyelvű használati útmutató</i>)
			Eredeti tájolása (Küldés/Tárolás) (lásd: <i>Angol nyelvű használati útmutató</i>)

Funkció beállítások	Funkciók alapértelmezése	Küldés/Tárolás	Beolvasási felbontás (lásd: <i>Angol nyelvű használati útmutató</i>)
			FAX átvit. felbontása (lásd: FAX használati útmutató)
			Eredeti Kép (Küldés/Tárolás) (lásd: <i>Angol nyelvű használati útmutató</i>)
			Szöveg tisztázása (Zajszűrés) (lásd: <i>Angol nyelvű használati útmutató</i>)
			Háttér-erősség beállítása (Küldés/Tárolás) (lásd: <i>Angol nyelvű használati útmutató</i>)
			Folytonos beolvasás (Küld/Tárol) (lásd: <i>Angol nyelvű használati útmutató</i>)
			Folyamatos szkenn. (FAX) (lásd: FAX használati útmutató)
			Átvilágítás-védelem(Küld/Tár) (lásd: <i>Angol nyelvű használati útmutató</i>)
			Szegély törl./Teljes beolv. (Küldés/Tárolás) (lásd: <i>Angol nyelvű használati útmutató</i>)
			Szegély törlése/Teljes beolvasás (FAX) (lásd: FAX használati útmutató)
			Üres oldal kihagyása (Küldés/Tárolás) (lásd: <i>Angol nyelvű használati útmutató</i>)
			Fájlformátum (lásd: <i>Angol nyelvű használati útmutató</i>)
			Képmínőség (Fájlformátum) (lásd: <i>Angol nyelvű használati útmutató</i>)
			Nagy-tömörítésű PDF kép (lásd: <i>Angol nyelvű használati útmutató</i>)
			Színes TIFF tömörítés (lásd: <i>Angol nyelvű használati útmutató</i>)
			PDF/A (lásd: <i>Angol nyelvű használati útmutató</i>)
			OCR szövegfelismerés művelet (lásd: <i>Angol nyelvű használati útmutató</i>)
			OCR szövegfelismerés (lásd: <i>Angol nyelvű használati útmutató</i>)
			Elsődleges OCR nyelv (lásd: <i>Angol nyelvű használati útmutató</i>)
			OCR kimenet formátum (lásd: <i>Angol nyelvű használati útmutató</i>)
			Különválasztás (lásd: <i>Angol nyelvű használati útmutató</i>)
			E-mail tárgy/törzs (lásd: <i>Angol nyelvű használati útmutató</i>)
	Másolás/ Nyomtatás	Gyorsbeállítás regisztrálása (másolás) (lásd: <i>Angol nyelvű használati útmutató</i>)	
	Küldés/Tárolás	Alapért. képerny (lásd: <i>Angol nyelvű használati útmutató</i>)	
		Félreküldés megelőzésének beállításai	Célhely ellenőrzése küldés előtt (lásd: <i>Angol nyelvű használati útmutató</i>)

Funkció beállítások	Küldés/Tárolás	Félreküldés megelőzésének beállításai	Új célhely ellenőrzése (lásd: <i>Angol nyelvű használati útmutató</i>)	
			Új célhely megadása (lásd: <i>Angol nyelvű használati útmutató</i>)	
			Célállomás újrarahívása (lásd: <i>Angol nyelvű használati útmutató</i>)	
			Közvetítés (lásd: <i>Angol nyelvű használati útmutató</i>)	
			Célhelyelőzmények használata (lásd: <i>Angol nyelvű használati útmutató</i>)	
			Célállomás előzmények törlése (lásd: <i>Angol nyelvű használati útmutató</i>)	
		Gyorsbeállítás regisztrálás (küldés) (lásd: <i>Angol nyelvű használati útmutató</i>)		
		Fájl digitális aláírása	Digitális aláírás (lásd: <i>Angol nyelvű használati útmutató</i>)	
			Digitális aláírás formátuma (lásd: <i>Angol nyelvű használati útmutató</i>)	
			Jelszó-megerősítés aláírási engedélyen (lásd: <i>Angol nyelvű használati útmutató</i>)	
	Jelszó (lásd: <i>Angol nyelvű használati útmutató</i>)			
	E-mail	E-mail beállítások	SMTP (E-mail küldés) (lásd: <i>Angol nyelvű használati útmutató</i>)	
			SMTP kiszolgáló neve (lásd: <i>Angol nyelvű használati útmutató</i>)	
			SMTP portszám (lásd: <i>Angol nyelvű használati útmutató</i>)	
			Küldő címe (lásd: <i>Angol nyelvű használati útmutató</i>)	
			SMTP hitelesítő és küldő címe (lásd: <i>Angol nyelvű használati útmutató</i>)	
		POP3	POP3 (lásd: <i>Angol nyelvű használati útmutató</i>)	
			Távoli nyomtatás (lásd: <i>Angol nyelvű használati útmutató</i>)	
		Küldési feladat - Mappa	FTP beállítások (lásd: <i>Angol nyelvű használati útmutató</i>)	
			SMB beállítások (lásd: <i>Angol nyelvű használati útmutató</i>)	
		Fax (lásd: FAX használati útmutató)		
	WSD	WSD beolvasás (lásd: <i>Angol nyelvű használati útmutató</i>)		
		WSD nyomtatás (lásd: <i>Angol nyelvű használati útmutató</i>)		
	Címjegyzék	Készülék címjegyzékének hozzáadása/szerkesztése (lásd: <i>Angol nyelvű használati útmutató</i>)		
		A készülék címjegyzéke	Szort. (lásd: <i>Angol nyelvű használati útmutató</i>)	
			Szűkítés (lásd: <i>Angol nyelvű használati útmutató</i>)	
			Korlátozás szerkesztése (lásd: <i>Angol nyelvű használati útmutató</i>)	
Külső címjegyzék (lásd: <i>Angol nyelvű használati útmutató</i>)				
Címjegyzék típusa (lásd: <i>Angol nyelvű használati útmutató</i>)				

Funkció beállítások	Gyorsgomb	Gyorsgomb hozzáadása/szerkesztése (lásd: <i>Angol nyelvű használati útmutató</i>)
		Korlátozás szerkesztése (lásd: <i>Angol nyelvű használati útmutató</i>)
	Küldés és továbbítás (lásd: <i>Angol nyelvű használati útmutató</i>)	
	Továbbítási szabályok (lásd: FAX használati útmutató)	
	Nyomtató	Emuláció (lásd: <i>Angol nyelvű használati útmutató</i>)
		EcoPrint (lásd: <i>Angol nyelvű használati útmutató</i>)
		A4/Letter felülbíráltása (lásd: <i>Angol nyelvű használati útmutató</i>)
		Duplex (lásd: <i>Angol nyelvű használati útmutató</i>)
		Példányszám (lásd: <i>Angol nyelvű használati útmutató</i>)
		Tájolás (lásd: <i>Angol nyelvű használati útmutató</i>)
		Lapdobási időtúllépés (lásd: <i>Angol nyelvű használati útmutató</i>)
		Soremelés műv. (lásd: <i>Angol nyelvű használati útmutató</i>)
		Kocsi vissza műv (lásd: <i>Angol nyelvű használati útmutató</i>)
		Feladatnév (lásd: <i>Angol nyelvű használati útmutató</i>)
		Felhasználónév (lásd: <i>Angol nyelvű használati útmutató</i>)
		Papíradag. mód (lásd: <i>Angol nyelvű használati útmutató</i>)
		MP tálca prior. (lásd: <i>Angol nyelvű használati útmutató</i>)
		Auto. kazettacs. (lásd: <i>Angol nyelvű használati útmutató</i>)
		Banner nyomtatási üzenet (lásd: <i>Angol nyelvű használati útmutató</i>)
		Széles A4 (lásd: <i>Angol nyelvű használati útmutató</i>)
		Felbontás (lásd: <i>Angol nyelvű használati útmutató</i>)
		KIR (lásd: <i>Angol nyelvű használati útmutató</i>)
		Nyomtatási feladat törlő (lásd: <i>Angol nyelvű használati útmutató</i>)
		Távoli nyomtatás (lásd: <i>Angol nyelvű használati útmutató</i>)
		Közvetlen nyomtatás a webről (lásd: <i>Angol nyelvű használati útmutató</i>)
		Dokumentumfiók
	Aut. fájl-törlés ideje (lásd: <i>Angol nyelvű használati útmutató</i>)	
	Gyorsbeállítás regisztrálás (tárolás fiókban) (lásd: <i>Angol nyelvű használati útmutató</i>)	
	Gyorsbeállítás regisztrálás (fiók nyomtatás) (lásd: <i>Angol nyelvű használati útmutató</i>)	
	Gyorsbeállítás regisztrálás (küldés fiókból) (lásd: <i>Angol nyelvű használati útmutató</i>)	
	Feladat fiók	Gyorsmás. feladatmegőrzés (lásd: <i>Angol nyelvű használati útmutató</i>)
		Feladatmegőrzés törlése (lásd: <i>Angol nyelvű használati útmutató</i>)
		PIN nyomtatás törlése kikapcsoláskor (lásd: <i>Angol nyelvű használati útmutató</i>)

Funkció beállítások	Mellékazonosító fiók (lásd: FAX használati útmutató)		
	FAX memória fogadó fiók (lásd: FAX használati útmutató)		
	Kezdőoldal	Asztal testre szabása (2-19. oldal)	
		Feladattár testre szabása (2-19. oldal)	
		Háttérkép (2-19. oldal)	
	Állapot	Feladat áll./Feladat napló beáll. (lásd: <i>Angol nyelvű használati útmutató</i>)	
	Távoli szolgáltatások (lásd: <i>Angol nyelvű használati útmutató</i>)		
TWAIN/WIA (lásd: <i>Angol nyelvű használati útmutató</i>)			
Hálózati beállítások	Hálózati beállítások	Állomásnév (lásd: <i>Angol nyelvű használati útmutató</i>)	
		Proxy (lásd: <i>Angol nyelvű használati útmutató</i>)	
		Wi-Fi Direct beállítások	Wi-Fi Direct (lásd: <i>Angol nyelvű használati útmutató</i>)
			Eszköznév (lásd: <i>Angol nyelvű használati útmutató</i>)
			IP-cím (lásd: <i>Angol nyelvű használati útmutató</i>)
			Auto. lecsatlakoztatás (lásd: <i>Angol nyelvű használati útmutató</i>)
			Állandó csoport (lásd: <i>Angol nyelvű használati útmutató</i>)
			Jelszó (lásd: <i>Angol nyelvű használati útmutató</i>)
			Frekvenciasáv (lásd: <i>Angol nyelvű használati útmutató</i>)
		Wi-Fi beállítások	Wi-Fi (lásd: <i>Angol nyelvű használati útmutató</i>)
			Beállítás (lásd: <i>Angol nyelvű használati útmutató</i>)
			TCP/IP beállítás (lásd: <i>Angol nyelvű használati útmutató</i>)
		Vezeték nélküli hálózat beállításai	TCP/IP beállítás (lásd: <i>Angol nyelvű használati útmutató</i>)
			Egyéb (lásd: <i>Angol nyelvű használati útmutató</i>)

Hálózati beállítások	Hálózati beállítások	Protokoll beállítások	
			SMTP (E-mail küldés) (lásd: <i>Angol nyelvű használati útmutató</i>)
			POP3 (E-mail fogadás) (lásd: <i>Angol nyelvű használati útmutató</i>)
			FTP Kliens (átvitel) (lásd: <i>Angol nyelvű használati útmutató</i>)
			FTP szerver (Fogadás) (lásd: <i>Angol nyelvű használati útmutató</i>)
			SMB Kliens (átvitel) (lásd: <i>Angol nyelvű használati útmutató</i>)
			NetBEUI (lásd: <i>Angol nyelvű használati útmutató</i>)
			WSD beolvasás (lásd: <i>Angol nyelvű használati útmutató</i>)
			WSD nyomtatás (lásd: <i>Angol nyelvű használati útmutató</i>)
			ThinPrint (lásd: <i>Angol nyelvű használati útmutató</i>)
			LPD (lásd: <i>Angol nyelvű használati útmutató</i>)
			Raw (lásd: <i>Angol nyelvű használati útmutató</i>)
			IPP (lásd: <i>Angol nyelvű használati útmutató</i>)
			IPP TLS-en ker. (lásd: <i>Angol nyelvű használati útmutató</i>)
			HTTP (lásd: <i>Angol nyelvű használati útmutató</i>)
			HTTPS (lásd: <i>Angol nyelvű használati útmutató</i>)
			LDAP (lásd: <i>Angol nyelvű használati útmutató</i>)
			SNMPv1/v2c (lásd: <i>Angol nyelvű használati útmutató</i>)
			SNMPv3 (lásd: <i>Angol nyelvű használati útmutató</i>)
			Enhanced WSD (lásd: <i>Angol nyelvű használati útmutató</i>)
			Enhanced WSD over TLS (lásd: <i>Angol nyelvű használati útmutató</i>)
			eSCL (lásd: <i>Angol nyelvű használati útmutató</i>)
			TLS-en keresztüli eSCL (lásd: <i>Angol nyelvű használati útmutató</i>)
			VNC (RFB) (lásd: <i>Angol nyelvű használati útmutató</i>)
			VNC (RFB) over TLS (lásd: <i>Angol nyelvű használati útmutató</i>)
			Enhanced VNC over TLS (lásd: <i>Angol nyelvű használati útmutató</i>)
			Ping (lásd: <i>Angol nyelvű használati útmutató</i>)
			Bonjour (lásd: <i>Angol nyelvű használati útmutató</i>)
			IP szűrő (IPv4) (lásd: <i>Angol nyelvű használati útmutató</i>)
			IP szűrő (IPv6) (lásd: <i>Angol nyelvű használati útmutató</i>)
			IPSec (lásd: <i>Angol nyelvű használati útmutató</i>)
			Hálózat újraindítása (lásd: <i>Angol nyelvű használati útmutató</i>)

Hálózati beállítások	Opcionális hálózat	Állomásnév (lásd: <i>Angol nyelvű használati útmutató</i>)	
		Vezeték nélküli hálózat	Kapcsolat állapota (lásd: <i>Angol nyelvű használati útmutató</i>)
			Beállítás (lásd: <i>Angol nyelvű használati útmutató</i>)
			TCP/IP beállítás (lásd: <i>Angol nyelvű használati útmutató</i>)
			Egyéb (lásd: <i>Angol nyelvű használati útmutató</i>)
		Vezeték nélküli hálózat beállításai	TCP/IP beállítás (lásd: <i>Angol nyelvű használati útmutató</i>)
			Egyéb (lásd: <i>Angol nyelvű használati útmutató</i>)
	Hálózat újraindítása (lásd: <i>Angol nyelvű használati útmutató</i>)		
	Csatlakozás	Bluetooth beállítások (lásd: <i>Angol nyelvű használati útmutató</i>)	
		Fax kiszolgáló (lásd: <i>Angol nyelvű használati útmutató</i>)	
		Távoli művelet (lásd: <i>Angol nyelvű használati útmutató</i>)	
	Egyéb	Elsőd. hálózat (kliens) (lásd: <i>Angol nyelvű használati útmutató</i>)	
		Indítsa újra a készüléket (lásd: <i>Angol nyelvű használati útmutató</i>)	

Biztonsági beállítások	Biztonsági gyorsbeállítás (lásd: <i>Angol nyelvű használati útmutató</i>)		
	Illesztési blokk beállít.	USB gazdaátlomás (lásd: <i>Angol nyelvű használati útmutató</i>)	
		USB eszköz (lásd: <i>Angol nyelvű használati útmutató</i>)	
		USB-meghajtó (lásd: <i>Angol nyelvű használati útmutató</i>)	
		Bővítőfoglat (lásd: <i>Angol nyelvű használati útmutató</i>)	
		Indítsa újra a készüléket (lásd: <i>Angol nyelvű használati útmutató</i>)	
	Eszközbiztonsági beállítások	Nem haszn. idő (lásd: FAX használati útmutató)	
		Feladat áll./Feladat napló beáll. (lásd: <i>Angol nyelvű használati útmutató</i>)	
		Biztonsági szint (lásd: <i>Angol nyelvű használati útmutató</i>)	
		Távoli nyomtatás (lásd: <i>Angol nyelvű használati útmutató</i>)	
		RAM lemez beáll. (lásd: <i>Angol nyelvű használati útmutató</i>)	
		Szoftver ellenőrzés (lásd: <i>Angol nyelvű használati útmutató</i>)	
		Adminisztrátor hitelesítés firmware frissítéséhez (lásd: <i>Angol nyelvű használati útmutató</i>)	
		Biztonságos indítás (lásd: <i>Angol nyelvű használati útmutató</i>)	
		Engedélyezetti lista (lásd: <i>Angol nyelvű használati útmutató</i>)	
		Adminisztrátor hitelesítés adatok importálásához/exportálásához (lásd: <i>Angol nyelvű használati útmutató</i>)	
		Adatbiztonság	SSD inicializálás (lásd: <i>Angol nyelvű használati útmutató</i>)
			Adatmegsemmisítési (lásd: <i>Angol nyelvű használati útmutató</i>)
			OCR szótár telepítése (lásd: <i>Angol nyelvű használati útmutató</i>)
	Hitelesítési biztonság	Felhasználói fiók zárolási beállítások (lásd: <i>Angol nyelvű használati útmutató</i>)	
		Jelszóirányelv beállítások (lásd: <i>Angol nyelvű használati útmutató</i>)	
	Ismeretlen felhasználói beállítás (lásd: <i>Angol nyelvű használati útmutató</i>)		
	Hálózat	TLS (lásd: <i>Angol nyelvű használati útmutató</i>)	
Hálózati hozzáférés (lásd: <i>Angol nyelvű használati útmutató</i>)			

Nyilvántartó/ Hitelesítés	Nyilvántartási beállítások	Nyilvántartás (lásd: <i>Angol nyelvű használati útmutató</i>)		
		Feladat nyilvántartás hozzáadása/szerkesztése (lásd: <i>Angol nyelvű használati útmutató</i>)		
		Nyilvántartás számláló (lásd: <i>Angol nyelvű használati útmutató</i>)		
		Nyilvántartási beállítások	Alapértelm. (lásd: <i>Angol nyelvű használati útmutató</i>)	
			Alapértelmezett korlát (lásd: <i>Angol nyelvű használati útmutató</i>)	
		Kódlista nyomtatása (lásd: <i>Angol nyelvű használati útmutató</i>)		
	Bejelentkezés beállítása	Felhasználói bejel. (lásd: <i>Angol nyelvű használati útmutató</i>)		
		Helyi felhasználó hozzáadása/szerkesztése (lásd: <i>Angol nyelvű használati útmutató</i>)		
		Helyi hitelesítés (lásd: <i>Angol nyelvű használati útmutató</i>)		
		Hálóz. felh. jogok lekér. (lásd: <i>Angol nyelvű használati útmutató</i>)		
		Hálózati felhasználói jogosultság (lásd: <i>Angol nyelvű használati útmutató</i>)		
		Csoporthitelesítés (lásd: <i>Angol nyelvű használati útmutató</i>)		
		Csoportlista (lásd: <i>Angol nyelvű használati útmutató</i>)		
		Vendég engedélyezés beáll. (lásd: <i>Angol nyelvű használati útmutató</i>)		
		Vendég tulajdonságok (lásd: <i>Angol nyelvű használati útmutató</i>)		
		Egyszerű bejelentkezés (lásd: <i>Angol nyelvű használati útmutató</i>)		
		Egyszerű bejelentk. gomb (lásd: <i>Angol nyelvű használati útmutató</i>)		
		Gyors feladatnyomtatás (lásd: <i>Angol nyelvű használati útmutató</i>)		
		PIN bejelentkezés (lásd: <i>Angol nyelvű használati útmutató</i>)		
		Hitelesítési biztonság	Felhasználói fiók zárolási beállítások (lásd: <i>Angol nyelvű használati útmutató</i>)	
Jelszóírányelv beállítások (lásd: <i>Angol nyelvű használati útmutató</i>)				
Ismeretlen felhasználói beállítás (lásd: <i>Angol nyelvű használati útmutató</i>)				
Chipkártya beállításai	Bejelent. bill.-ről (lásd: <i>Angol nyelvű használati útmutató</i>)			
	További hitelesítés (lásd: <i>Angol nyelvű használati útmutató</i>)			
Alkalmazás hozzáadása/törlése	Alkalmazás (5-11. oldal)			
	Kiegészítő funkció (lásd: <i>Angol nyelvű használati útmutató</i>)			

Beállítás/ Karbantartás	Képbeállítás	Fényerő beállítása	Másolás (lásd: <i>Angol nyelvű használati útmutató</i>)	
			Küldés/fiók (lásd: <i>Angol nyelvű használati útmutató</i>)	
			Fax (lásd: FAX használati útmutató)	
			Szöveg tisztázása (Zajszűrés) Beállítás (lásd: <i>Angol nyelvű használati útmutató</i>)	
		Háttér-erősség beállítása	Másolás (Auto) (lásd: <i>Angol nyelvű használati útmutató</i>)	
			Küldés/fiók (automatikus) (lásd: <i>Angol nyelvű használati útmutató</i>)	
		Élesség beállítás	Másolás (lásd: <i>Angol nyelvű használati útmutató</i>)	
			Küldés/fiók (lásd: <i>Angol nyelvű használati útmutató</i>)	
		Kontraszt	Másolás (lásd: <i>Angol nyelvű használati útmutató</i>)	
			Küldés/fiók (lásd: <i>Angol nyelvű használati útmutató</i>)	
		Festéktakarékos (EcoPrint)	Másolás (lásd: <i>Angol nyelvű használati útmutató</i>)	
			Nyomtató (lásd: <i>Angol nyelvű használati útmutató</i>)	
		Nyomt. fényerő (lásd: <i>Angol nyelvű használati útmutató</i>)		
		Automatikus színjavítás (lásd: <i>Angol nyelvű használati útmutató</i>)		
		Fekete vonal korrigálása (lásd: <i>Angol nyelvű használati útmutató</i>)		
		Automatikus dobfrissítés (lásd: <i>Angol nyelvű használati útmutató</i>)		
		Dobfrissítés (lásd: <i>Angol nyelvű használati útmutató</i>)		
		2. dobfrissítés (lásd: <i>Angol nyelvű használati útmutató</i>)		
	Egyéb	Felhasznált opcionális memória mennyisége (lásd: <i>Angol nyelvű használati útmutató</i>)		
		Magasság beállítás (lásd: <i>Angol nyelvű használati útmutató</i>)		
		MC (lásd: <i>Angol nyelvű használati útmutató</i>)		
		Diagnosztika	Memória diagnosztika (lásd: <i>Angol nyelvű használati útmutató</i>)	
			Szoftver ellenőrzés (lásd: <i>Angol nyelvű használati útmutató</i>)	
		Teszt oldal (lásd: <i>Angol nyelvű használati útmutató</i>)		
		Újraindítás/ Inicializálás	Hálózat újraindítása (lásd: <i>Angol nyelvű használati útmutató</i>)	
			Indítsa újra a hálózatot (Opcionális hálózat) (lásd: <i>Angol nyelvű használati útmutató</i>)	
			Indítsa újra a készüléket (lásd: <i>Angol nyelvű használati útmutató</i>)	
SSD formázása (lásd: <i>Angol nyelvű használati útmutató</i>)				
SD-kártya formáz (lásd: <i>Angol nyelvű használati útmutató</i>)				
Szerviz beállít. (lásd: <i>Angol nyelvű használati útmutató</i>)				

1 Jogi és biztonsági információk

Kérjük, hogy a készülék használatának megkezdése előtt olvassa el ezeket az információkat. Ez a fejezet az alábbi témaköröket tartalmazza:

Megjegyzés	1-2
Az útmutató biztonsági jelölései	1-2
Környezet	1-3
A használatra vonatkozó óvintézkedések	1-4
Lézerbiztonság (Európa)	1-5
Megfelelőségi nyilatkozat	1-6
A másolásra és beolvasásra vonatkozó jogi korlátozások	1-6
EN ISO 7779	1-6
EK1-ITB 2000	1-6
Biztonsági óvintézkedések a vezeték nélküli LAN (ha van) használata során	1-7
A termék használatának korlátozása (ha van)	1-8
Jogi információk	1-9
Energiatakarékosság-szabályozási funkció	1-11
Automatikus kétoldalas nyomtatás funkció	1-11
Erőforrás megtakarítás - Papír	1-11
Az "Energiagazdálkodás" környezeti előnyei	1-11
Energy Star (ENERGY STAR®) Program	1-11

Megjegyzés

Az útmutató biztonsági jelölései

Az útmutató fejezeteiben és a gép egyes részein a felhasználó, más személyek, valamint a készülék közelében lévő tárgyak védelme, továbbá a készülék helyes és biztonságos használata érdekében biztonsági jelölések találhatók. Az útmutatóban használt jelzések és azok jelentése:



FIGYELMEZTETÉS: Azokat az eseteket jelzi, amikor a vonatkozó előírások be nem tartása vagy a figyelmetlenség esetleg komoly sérüléshez vagy akár halálhoz is vezethet.



FIGYELEM: Azokat az eseteket jelzi, amikor a vonatkozó előírások be nem tartása vagy a figyelmetlenség testi sérüléshez vagy a készülék károsodásához vezethet.

Jelölések

A  szimbólum azt jelzi, hogy az adott szakasz biztonsági figyelmeztetést tartalmaz. A jelzésen belül külön ábra jelzi, hogy mire kell figyelni.



... [Általános figyelmeztetés]



... [Magas hőmérsékletre vonatkozó figyelmeztetés]

A  szimbólum azt jelzi, hogy az adott szakasz tiltott műveletekre vonatkozó figyelmeztetéseket tartalmaz. A tiltott műveletekre vonatkozó részleteket a szimbólumon belüli ábra jelzi.



... [Tiltott műveletre vonatkozó figyelmeztetés]



... [A készülék szétszerelésére vonatkozó tiltás]

A  szimbólum azt jelzi, hogy az adott szakasz kötelezően elvégzendő műveleteket tartalmaz. Az elvégzendő műveletekre vonatkozó részleteket a szimbólumon belüli ábra jelzi.



... [Elvégzendő műveletre vonatkozó figyelemfelhívás]



... [Húzza ki a tápkábelt az aljzatból]



... [A készüléket kizárólag földelt aljzathoz csatlakoztassa]



MEGJEGYZÉS

Bankjegyre nagyon hasonló eredetik másolása bizonyos esetekben sikertelen lehet, mert a készülék hamisításgátló funkcióval van ellátva.

Környezet

A készülék környezetére vonatkozó működési feltételek:

Hőmérséklet	10 – 32,5 °C
Páratartalom	15 – 80%

A készülék helyének kiválasztása során kerülje az alábbi helyeket:

- Ablakhoz közeli, közvetlen napfénynek kitett helyek.
- Rezgés hatásnak kitett helyek.
- Nagy hőmérséklet-ingadozásnak kitett helyek.
- Közvetlen forró vagy hideg levegőnek kitett helyek.
- Rossz szellőzésű helyek.

Ha a padló érzékeny a görgőlábakra, akkor az megsérülhet, ha a készüléket elmozgatja az üzembe helyezés után.

A másolás során keletkezhet valamennyi ózon, de ez a mennyiség nem ártalmas az egészségre. Ha azonban a készüléket hosszabb időn keresztül használja, rossz szellőzésű szobában vagy különösen nagy példányszám esetén a szag kellemetlenné válhat. A másolási munkának megfelelő környezet biztosításához ajánlott jól szellőző helyiséget választani a készülék számára.

A használatra vonatkozó óvintézkedések

Fogyóeszközök kezelésére vonatkozó óvintézkedések

FIGYELEM

A tonert tartalmazó alkatrészeket ne próbálja meg elégetni, mert a szikrák égési sérüléseket okozhatnak.

A tonertartályt tartalmazó alkatrészeket tartsa gyermekektől távol.

A tonertartályt tartalmazó alkatrészekből esetlegesen kiszűrődő tonert ne lélegezze be, ne nyelje le, és ügyeljen arra is, hogy az ne kerüljön a szemébe vagy a bőrére.

- Ha véletlenül mégis belélegzi a tonert, menjen szabad levegőre, és öblögessen sok vízzel. Ha köhögni kezd, forduljon orvoshoz.
- Ha véletlenül lenyeli a tonert, öblítse ki száját, és igyon 1–2 pohár vizet a gyomor tartalmának felhígítása érdekében. Szükség esetén forduljon orvoshoz.
- Ha a toner a szemébe kerül, öblítse ki alaposan vízzel. Ha szeme érzékeny marad, forduljon orvoshoz.
- Ha a toner a bőréhez ér, mossa meg szappannal és vízzel.

A tonertartályt tartalmazó alkatrészeket tilos erővel felnyitni vagy megsemmisíteni.

Egyéb óvintézkedések

Az elhasznált tonertartályt és festéktartályt juttassa vissza a viszonteladóhoz vagy a szerviz képviselőjéhez. Az összegyűjtött tonertartályt és festéktartályt újrahasznosítják, vagy a hatályos rendelkezések szerint ártalmatlanítják.

Úgy tárolja a készüléket, hogy ne érje közvetlen napfény.

Olyan helyen tárolja a készüléket, ahol a hőmérséklet 40 °C alatt van, és a hőmérséklet és a páratartalom nem változik nagyon hirtelen.

Ha a készüléket hosszabb időn át nem akarja használni, vegye ki a papírt a kazettából és a kézi adagolóból, és tegye vissza eredeti csomagolásába.

Lézerbiztonság (Európa)

A lézersugárzás káros lehet az emberi szervezetre. Éppen ezért a gép belsejében keletkező lézersugárzást védőburkolatok és külső fedelek zárják el a külvilágtól. Az előírás szerű használat során nem juthat ki sugárzás a berendezésből.

Az IEC/EN 60825-1:2014 szabvány értelmében a készülék 1. osztályú (Class 1) lézerterméknek minősül.

A CLASS 1 lézertermékekre vonatkozó információk az értékelési címkén találhatóak.



Megfelelőségi nyilatkozat

A TA Triumph-Adler GmbH ezennel kijelenti, hogy a P-6039i MFP/P-5539i MFP/P-4539i MFP/P-4532i MFP típusú rádióberendezés megfelel a 2014/ 53/EU irányelv rendelkezéseinek.

Az EU megfelelési nyilatkozat teljes szövege az alábbi internetes címen áll rendelkezésre:

<https://www.triumph-adler.com/ta-en-de/customer-service/download-centre>

<https://www.triumph-adler.com/ta-de-de/kundendienst/download-center>

<https://www.utax.com/en-de/hardware/office-printer-and-mfp/download-centre>

<https://www.utax.de/de-de/hardware/buerodrucker-und-mfp/download-center>

Modul neve	Szoftververzió	A frekvenciasáv, amelyen a rádióberendezés működik:	A rádióberendezés működési frekvenciasávjában maximálisan kibocsátott rádiófrekvenciás teljesítmény:
IB-51 (opció)	2.2.6	2,4 GHz	100 mW
IB-37 (opció)	1.0	2,4 GHz	100 mW
		5 GHz	50 mW - 1 W
IB-38 (opció)	1.0	2,4 GHz	100 mW

A másolásra és beolvasásra vonatkozó jogi korlátozások

Előfordulhat, hogy a szerzői jog tulajdonosa tiltja a szerzői joggal védett anyagok engedély nélküli másolását és beolvasását.

A következő tartalmak másolása/beolvasása tilos és törvényileg büntethető. A korlátozás nem csak ezekre az elemekre vonatkozhat. Tudatosan ne másoljon/olvasson be olyan tartalmakat, amelyek másolása/beolvasása nem engedélyezett.

- Papírpénz
- Bankjegy
- Értékpapírok
- Bélyegző
- Útlevél
- Okirat

A helyi törvények és rendeletek a fent említetteken kívül más elemek másolását is tilthatják vagy korlátozhatják.

EN ISO 7779

Maschinenlärminformations-Verordnung 3. GPSGV, 06.01.2004: Der höchste Schalldruckpegel beträgt 70 dB (A) oder weniger gemäß EN ISO 7779.

EK1-ITB 2000

Das Gerät ist nicht für die Benutzung im unmittelbaren Gesichtsfeld am Bildschirmarbeitsplatz vorgesehen. Um störende Reflexionen am Bildschirmarbeitsplatz zu vermeiden, darf dieses Produkt nicht im unmittelbaren Gesichtsfeld platziert werden.

Biztonsági óvintézkedések a vezeték nélküli LAN (ha van) használata során

A vezeték nélküli LAN hálózati kábel használata helyett vezeték nélküli hozzáférési pontokon keresztül biztosítja az információcserét. Ez azzal az előnnyel jár, hogy a LAN kapcsolat szabadon létesíthető egy adott területen belül, ahol a rádióhullámok közvetíthetők.

Másrészről viszont problémák merülhetnek fel, ha a biztonsági funkciók nincsenek konfigurálva, mivel a rádióhullámok akadálytalanul (falakon keresztül) közlekednek, és az adott területen belül mindenhol foghatók.

A kommunikációs tartalmak titkos megfigyelése

Rossz szándékú kívülállók szándékosan megfigyelhetik ezeket a rádióhullámokat, és jogosulatlanul hozzáférhetnek az alábbi kommunikációs tartalmakhoz.

- Személyes információk, beleértve az azonosítókat, jelszavakat és hitelkártyaszámokat
- E-mail üzenetek tartalmai

Jogosulatlan hozzáférés

Rossz szándékú kívülállók jogosulatlan hozzáféréshez juthatnak a személyes vagy vállalati hálózatokhoz, és az alábbi törvénytelen tevékenységeket folytathatják.

- Személyes és bizalmas információk megszerzése (információ szivárgás)
- Egy adott személy személyi adataival visszaélve kommunikáció folytatása és jogosulatlan információk terjesztése (csalás)
- Elfogott kommunikációk módosítása és továbbítása (hamisítás)
- Számítógépes vírusok továbbítása, illetve adatok és rendszerek károsítása (károkozás)

A vezeték nélküli LAN kártyák és vezeték nélküli hozzáférési pontok beépített biztonsági mechanizmusokkal rendelkeznek ezeknek a problémáknak a kezelése és a problémák megelőzése érdekében azért, hogy konfigurálják a vezeték nélküli LAN termékeket, amikor azok használatban vannak.

Javasoljuk, hogy a felhasználók felelősségteljesen konfigurálják a biztonsági beállításokat, és gondoskodjanak arról, hogy teljes mértékben megértették a problémákat, amelyek a biztonsági beállítások konfigurálása nélkül felmerülhetnek.

A termék használatának korlátozása (ha van)

- A termék által kibocsátott rádióhullámok zavarhatják az orvosi berendezéseket. Ha a terméket egészségügyi intézményben vagy orvosi berendezések közelében használja, a terméket használja a létesítmény rendszergazdája vagy az orvosi berendezés utasításai által meghatározott előírásoknak és óvintézkedéseknek megfelelően.
- A termék által kibocsátott rádióhullámok zavarhatják az automatikus vezérlőberendezéseket, beleértve az automatikus ajtókat vagy tűzriasztókat. Ha a terméket automatikus vezérlőberendezés közelében használja, a terméket az automatikus vezérlőberendezés utasításai által meghatározott előírásoknak és óvintézkedéseknek megfelelően használja.
- Ha a terméket olyan szolgáltató eszközökön használja, mint a repülőgépek, vonatok, hajók vagy gépjárművek, illetve, ha a terméket fokozott megbízhatóságú és biztonságú alkalmazásban, vagy olyan eszközökön használja, amelyek nagy pontosságot igényelnek, mint a katasztrófa megelőzés, bűnmegelőzés vagy különféle biztonsági műveletek, a termék használata előtt vegye figyelembe a teljes rendszer biztonsági funkcióit, beleértve a hibatűrés és redundancia kialakításokat, a rendszer megbízhatóságának és biztonságosságának megőrzése érdekében. Ezt a terméket nem olyan alkalmazásokra tervezték, amelyek kiemelkedő megbízhatóságot vagy biztonsági funkciókat igényelnek, mint a katonai kommunikációs berendezések, nukleáris vezérlőberendezések vagy orvosi berendezések; ezért a termék ilyen jellegű használatára vonatkozó döntést alaposan meg kell fontolni.

Jogi információk

Jelen útmutató teljes vagy részleges másolása, illetve bármilyen módon történő sokszorosítása a szerzői jog tulajdonosának előzetes írásbeli engedélye nélkül tilos.

Védjeggyel ellátott nevek

- A PRESCRIBE a Kyocera Corporation bejegyzett védjegye.
- A KPDL a Kyocera Corporation védjegye.
- Az Active Directory, az Azure, a Microsoft, a Microsoft 365, a Microsoft Edge, a Windows és a Windows Server a Microsoft Corporation bejegyzett védjegyei vagy védjegyei az Egyesült Államokban és/vagy más országokban.
- A PCL a Hewlett-Packard Company védjegye.
- Az Adobe, az Acrobat, a PostScript és a Reader az Adobe bejegyzett védjegyei vagy védjegyei az Egyesült Államokban és/vagy más országokban.
- Az Ethernet a FUJIFILM Business Innovation Corporation bejegyzett védjegye.
- Az IBM és az IBM PC/AT az International Business Machines Corporation védjegye.
- Az AirPrint, az AirPrint logó, az AppleTalk, a Bonjour, az iPad, az iPhone, az iPod touch, a Mac, a Mac OS és a TrueType az Apple Inc. védjegyei, amelyek az Egyesült Államokban és más országokban bejegyzett védjegyek.
- A készülékre telepített összes európai nyelvű betűtípus a Monotype Imaging Inc. vállalattal kötött licencszerződés keretében kerül felhasználásra.
- A Helvetica, a Palatino és a Times a Linotype GmbH bejegyzett védjegye.
- Az ITC Avant Garde Gothic, az ITC Bookman, az ITC ZapfChancery és az ITC ZapfDingbats az International Typeface Corporation bejegyzett védjegye.
- A ThinPrint a Cortado AG bejegyzett védjegye vagy védjegye Németországban és más országokban.
- A készülékre a Monotype Imaging Inc. által készített UFST™ MicroType® betűkészletek vannak telepítve.
- Az iOS a Cisco Egyesült Államokban és más országokban bejegyzett védjegye vagy védjegye, és az Apple Inc. licence alapján használja.
- A Google a Google LLC bejegyzett védjegye és/vagy védjegye.
- A Mopria és a Mopria logó a Mopria Alliance, Inc. bejegyzett védjegye vagy védjegye az Egyesült Államokban és/vagy más országokban.
- A Wi-Fi, a Wi-Fi Direct és a Wi-Fi Protected Setup a Wi-Fi Alliance védjegye és/vagy bejegyzett védjegye.
- A RealVNC, a VNC és az RFB a RealVNC Ltd. bejegyzett védjegyei vagy védjegyei az Egyesült Államokban és más országokban.

Az összes többi márka- és terméknév a megfelelő tulajdonosok védjegye vagy bejegyzett védjegye. A jelen használati útmutatóban a ™ és az ® jelölés nem szerepel.

Monotype Imaging License Agreement

- 1 *Software* shall mean the digitally encoded, machine readable, scalable outline data as encoded in a special format as well as the UFST Software.
- 2 You agree to accept a non-exclusive license to use the Software to reproduce and display weights, styles and versions of letters, numerals, characters and symbols (*Typefaces*) solely for your own customary business or personal purposes at the address stated on the registration card you return to Monotype Imaging. Under the terms of this License Agreement, you have the right to use the Fonts on up to three printers. If you need to have access to the fonts on more than three printers, you need to acquire a multiuser license agreement which can be obtained from Monotype Imaging. Monotype Imaging retains all rights, title and interest to the Software and Typefaces and no rights are granted to you other than a License to use the Software on the terms expressly set forth in this Agreement.
- 3 To protect proprietary rights of Monotype Imaging, you agree to maintain the Software and other proprietary information concerning the Typefaces in strict confidence and to establish reasonable procedures regulating access to and use of the Software and Typefaces.
- 4 You agree not to duplicate or copy the Software or Typefaces, except that you may make one backup copy. You agree that any such copy shall contain the same proprietary notices as those appearing on the original.
- 5 This License shall continue until the last use of the Software and Typefaces, unless sooner terminated. This License may be terminated by Monotype Imaging if you fail to comply with the terms of this License and such failure is not remedied within thirty (30) days after notice from Monotype Imaging. When this License expires or is terminated, you shall either return to Monotype Imaging or destroy all copies of the Software and Typefaces and documentation as requested.
- 6 You agree that you will not modify, alter, disassemble, decrypt, reverse engineer or decompile the Software.
- 7 Monotype Imaging warrants that for ninety (90) days after delivery, the Software will perform in accordance with Monotype Imaging-published specifications, and the diskette will be free from defects in material and workmanship. Monotype Imaging does not warrant that the Software is free from all bugs, errors and omissions.

The parties agree that all other warranties, expressed or implied, including warranties of fitness for a particular purpose and merchantability, are excluded.
- 8 Your exclusive remedy and the sole liability of Monotype Imaging in connection with the Software and Typefaces is repair or replacement of defective parts, upon their return to Monotype Imaging.

In no event will Monotype Imaging be liable for lost profits, lost data, or any other incidental or consequential damages, or any damages caused by abuse or misapplication of the Software and Typefaces.
- 9 Massachusetts U.S.A. law governs this Agreement.
- 10 You shall not sublicense, sell, lease, or otherwise transfer the Software and/or Typefaces without the prior written consent of Monotype Imaging.
- 11 Use, duplication or disclosure by the Government is subject to restrictions as set forth in the Rights in Technical Data and Computer Software clause at FAR 252-227-7013, subdivision (b)(3)(ii) or subparagraph (c)(1)(ii), as appropriate. Further use, duplication or disclosure is subject to restrictions applicable to restricted rights software as set forth in FAR 52.227-19 (c)(2).
- 12 You acknowledge that you have read this Agreement, understand it, and agree to be bound by its terms and conditions. Neither party shall be bound by any statement or representation not contained in this Agreement. No change in this Agreement is effective unless written and signed by properly authorized representatives of each party. By opening this diskette package, you agree to accept the terms and conditions of this Agreement.

Nyílt forráskódú szoftverlicenc

A Nyílt forráskódú szoftverlicencért lásd az alábbi URL-címeket.

<https://www.triumph-adler.com/ta-en-de/customer-service/download-centre>

<https://www.utax.com/en-de/hardware/office-printer-and-mfp/download-centre>

Energiatakarékosság-szabályozási funkció

Ez a készülék egy **Alvó** móddal rendelkezik, ami a nyomtatási és fax funkciókat várakozó állapotba helyezi, és ha a készüléken egy adott ideig nem végeznek műveletet, az energia-felvételt minimálisra csökkenti.

Alvó üzemmód

A készülék az utolsó művelet elvégzése után 1 perccel automatikusan alvó üzemmódba lép. Az alvó mód aktiválása előtti időtartam igény szerint növelhető.

➔ [Alvó üzemmód \(2-39. oldal\)](#)

Automatikus kétoldalas nyomtatás funkció

A készülék alapszolgáltatásai között megtalálható a kétoldalas nyomtatás. Ha például két egyoldalas eredetit kétoldalas nyomatként egyetlen lapra nyomtat, csökkentheti a felhasznált papír mennyiségét.

➔ [Duplex \(6-19. oldal\)](#)

A duplex üzemmódban történő nyomtatás csökkenti a papírhasználatot és segít az erdők megóvásában. A duplex üzemmód használata esetén kisebb mennyiségű papírt kell vásárolni, ezért csökkenti a költségeket. Javasoljuk, hogy a duplex funkcióval ellátott készülékeket alapértelmezett beállításként állítsa duplex üzemmódra.

Erőforrás megtakarítás - Papír

Az erdők által biztosított erőforrások megőrzése és fenntarthatósága érdekében javasoljuk újrahasznosított papír, valamint a környezetvédelmi kezdeményezések és erőfeszítések által tanúsított és ökocímkével ellátott szűzpapír használatát, amely eleget tesz az EN 12281:2002* vagy ezzel egyenértékű minőségügyi szabványnak. Ez a készülék a 64 g/m² vastagságú papírra történő nyomtatást is támogatja. Ennek a papírtípusnak a használatával csökken a nyersanyag-felhasználás és az erdőket is óvjuk.

* : EN12281:2002 "Nyomtató és irodai papír - A száraz toneres képalkotáshoz használatos másolópapírra vonatkozó követelmények"

Az ajánlott papírtípusokkal kapcsolatban kérje a viszonteladó vagy a szervizképviselőt segítségét.

Az "Energiagazdálkodás" környezeti előnyei

A készenléti állapot energia-fogyasztásának csökkentése érdekében ez a készülék egy energiagazdálkodási funkcióval rendelkezik, amely automatikusan aktiválja az energiatakarékos üzemmódot, amikor a készülék egy bizonyos idő eltelté után nincs használatban.

Annak ellenére, hogy a készüléknek egy rövid idő szükséges ahhoz, hogy készenléti állapotba váltson, ennek a funkciónak a használatával jelentős energia-megtakarítás nyerhető. Javasoljuk, hogy a készülék alapértelmezett energiatakarékossági üzemmódját használja.

Energy Star (ENERGY STAR®) Program

Részt veszünk az ENERGY STAR® Programban.

Az ENERGY STAR® minősítésnek megfelelő termékeket forgalmazunk a piacon.

Az ENERGY STAR® egy energia-hatékonysági program azzal a céllal, hogy a globális felmelegedés megelőzése érdekében energiahatékony termékeket fejlesszünk ki és népszerűsítsünk. Az ENERGY STAR® minősítéssel ellátott termékek vásárlásával Ön is segíthet csökkenteni az üvegházhatást okozó gázok kibocsátásának mennyiségét a termék használata során, valamint ezzel csökkenti az energiára fordított költségeit.

2 A készülék telepítése és beállítása

Ez a fejezet olyan információkat tartalmaz a rendszergazdák számára, mint a készülék részei, a kábelcsatlakozások, valamint a szoftver telepítése.

A készülék részei	2-2	Heti időzítő beállítások	2-41
A készülék külseje	2-2	Kikapcsolás időzítő (Európai modellek)	2-41
Csatlakozók/A készülék belseje	2-4	Gyorsbeállítás varázsló	2-42
A felszerelt kiegészítő berendezésekkel	2-7	Gyorsbeállítás varázsló	
A készülék egyéb készülékekhez történő		beállításainak konfigurálása	2-44
csatlakoztatása	2-8	Szoftver telepítése	2-45
Kábelek csatlakoztatása	2-9	Kiadott szoftver (Windows)	2-45
LAN-kábel csatlakoztatása	2-9	A szoftver telepítése Windows alatt	2-46
Az USB-kábel csatlakoztatása	2-10	A szoftver eltávolítása	2-47
A tápkábel csatlakoztatása	2-10	A szoftver telepítése Mac	
Ki- és bekapcsolás	2-11	számítógépen	2-48
Bekapcsolás	2-11	A TWAIN illesztőprogram beállítása	2-51
Kikapcsolás	2-11	A WIA illesztőprogram beállítása	2-53
A kezelőpanel használata	2-12	A számláló ellenőrzése	2-54
Kezelőpanel gombjai	2-12	Embedded Web Server RX	2-55
A kezelőpanel szögének beállítása	2-13	Az Embedded Web Server RX elérése	2-56
Érintőpanel	2-14	A biztonsági beállítások módosítása	2-57
Az érintőpanel használata	2-14	Az eszközinformációk módosítása	2-58
Kezdőképernyő	2-17		
Funkciók hozzárendelése a			
funkciógombokhoz	2-22		
Eszközinformációk kijelző	2-24		
A beállítás képernyő megjelenítése	2-25		
A be nem állítható gombok			
megjelenítése	2-27		
Eredeti előnézet	2-28		
Súgó képernyő	2-32		
Egyszerűsített funkciók (A nézet			
nagyítása)	2-33		
Bejelentkezés/kijelentkezés	2-34		
Bejelentkezés	2-34		
Egyszerű bejelentkezés	2-35		
Kijelentkezés	2-35		
A készülék alapértelmezett beállításai	2-36		
A dátum és az idő beállítása	2-36		
Hálózat beállítása	2-37		
A vezetékes hálózat konfigurálása	2-37		
Energiatakarékos funkció	2-39		
Energiatakarékos mód	2-39		
Alvó üzemmód	2-39		
Alvási szabályok (Európai modellek)	2-40		
Alvó szint (Energiatakarékos és Gyors			
visszaállítás) (Európán kívüli modellek)	2-40		
Energiatakarékos visszaállítási szint	2-41		

A készülék részei

A készülék külseje

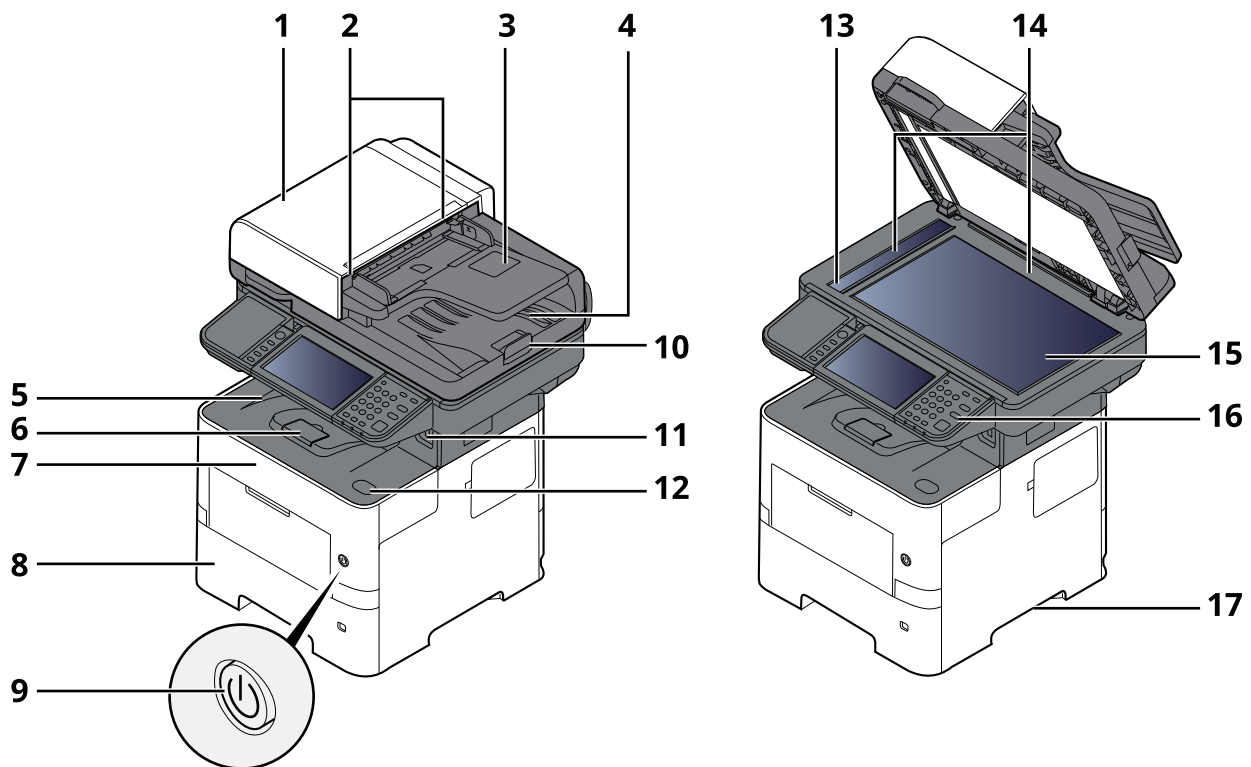

- 1 Dokumentumadagoló
- 2 Eredeti papírvezetői
- 3 Eredeti tálcája
- 4 Eredeti kimeneti tálcája
- 5 Belső tálca
- 6 Papírrögzítő
- 7 Elülső fedél
- 8 1. kazetta
- 9 Főkapcsoló
- 10 Eredeti ütközője
- 11 USB-meghajtó csatlakozója
- 12 Elülső fedőlap nyitó gombja
- 13 Üvegcsík
- 14 Eredeti méretét jelző szegélylapok
- 15 Üveglap
- 16 Kezelőpanel
- 17 Fogantyúk

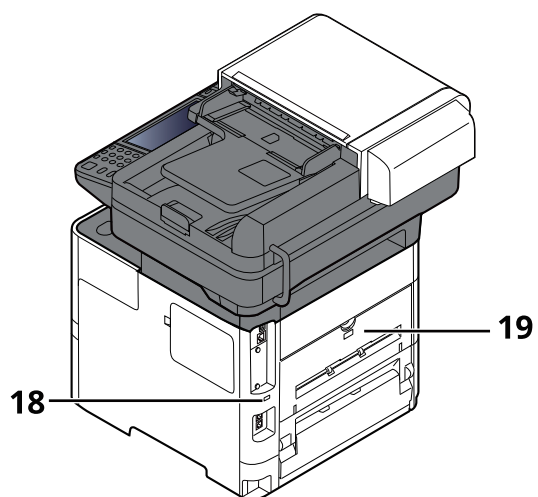

18 Lopásgátló zár foglalata

19 Hátsó fedél

Csatlakozók/A készülék belseje

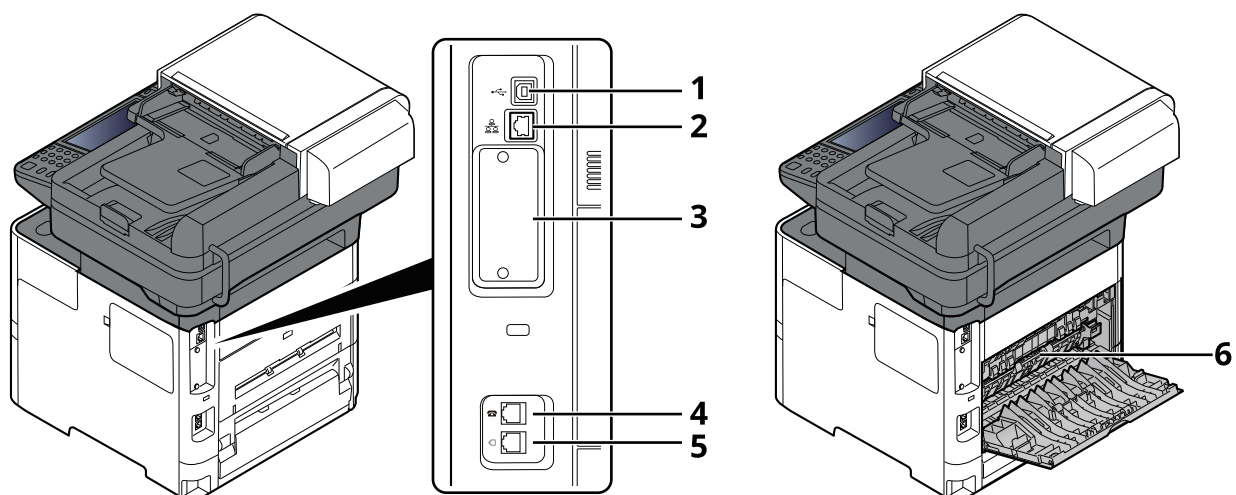

- 1 USB-csatoló csatlakozója
- 2 Hálózati csatoló csatlakozója
- 3 Opcionális csatlakozó
- 4 TEL csatlakozó
- 5 LINE csatlakozó
- 6 Beégető egység fedele

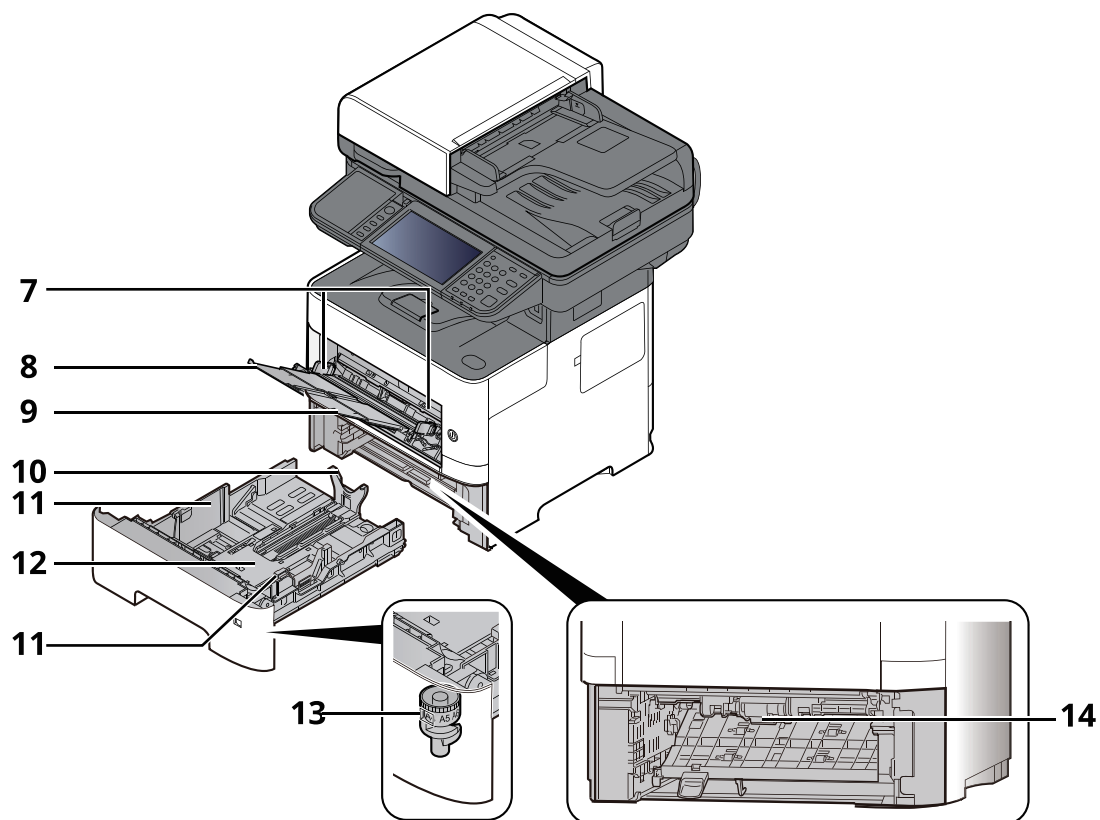

- 7 Papírszélesség-vezetők
- 8 Tálcahosszabbító
- 9 Kézi adagoló
- 10 Papírhosszúság-vezető
- 11 Papírszélesség-vezetők
- 12 Fenéklemez
- 13 Papírméret-választó tárcsa
- 14 Duplex fedél

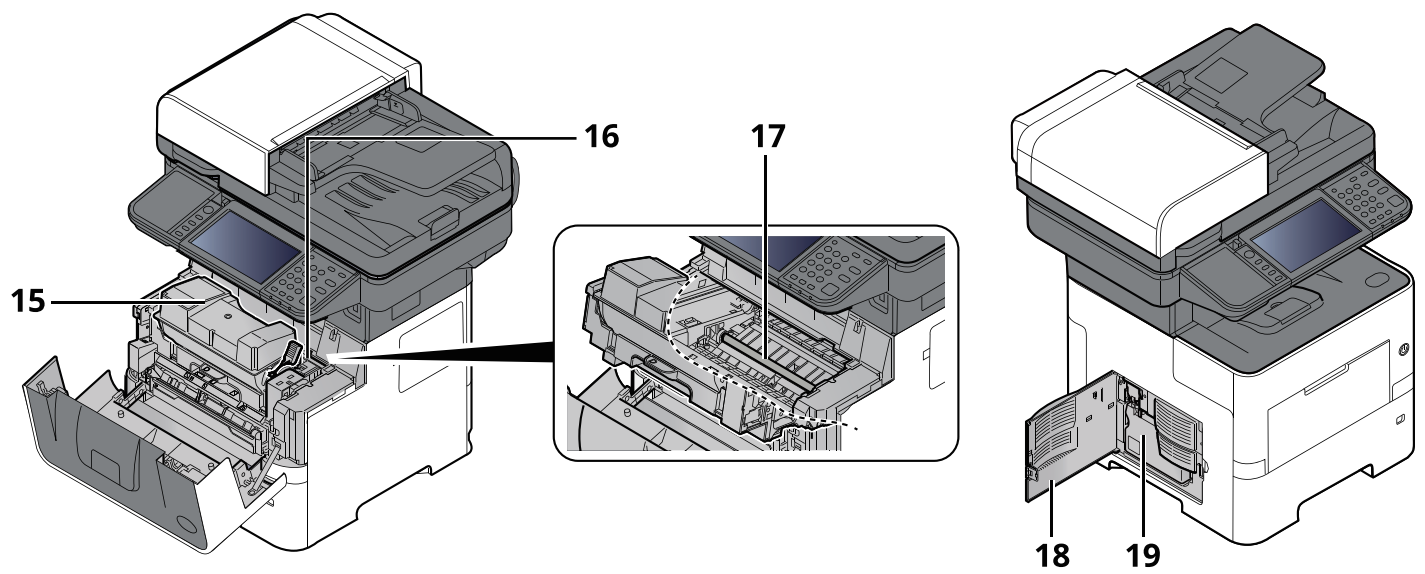

A felszerelt kiegészítő berendezésekkel

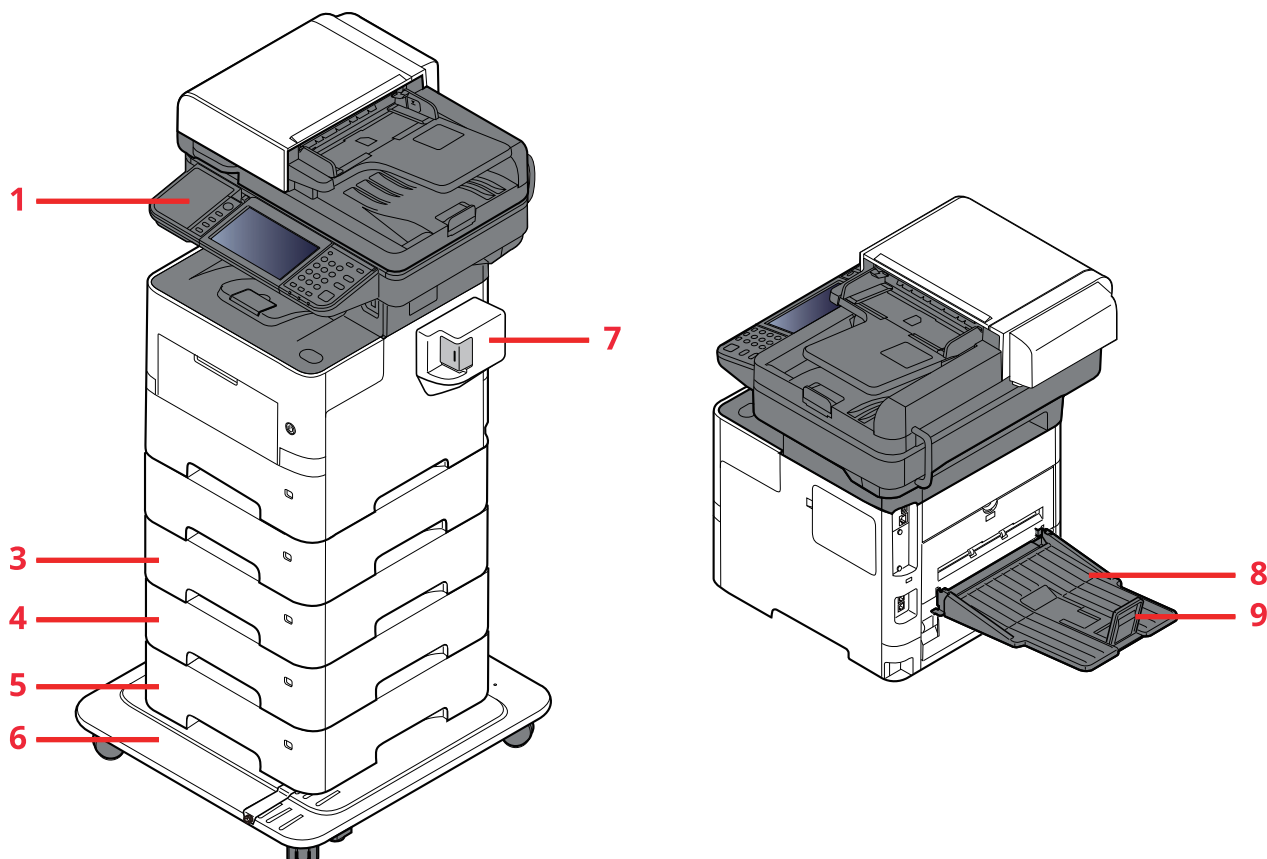

- 1 Kártyaolvasó
- 2 2. kazetta
- 3 3. kazetta
- 4 4. kazetta
- 5 5. kazetta
- 6 CA-3100
- 7 Kézi tűző
(csak P-6039i MFP és P-5539i MFP)
- 8 Hátsó tálca
(csak P-6039i MFP és P-5539i MFP)
- 9 Papírrögzítő
(csak P-6039i MFP és P-5539i MFP)

➔ [Kiegészítő berendezések \(8-2. oldal\)](#)

A készülék egyéb készülékekhez történő csatlakoztatása

Készítse elő a környezethez és a használandó készülékhez megfelelő kábeleket.

A készülék csatlakoztatása számítógépre USB használatával

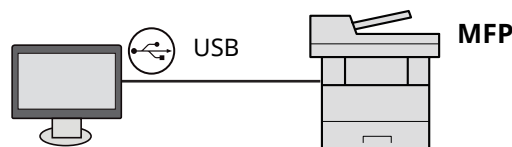

A készülék csatlakoztatása számítógépre vagy táblaszámítógépre hálózati kábellel, Wi-Fi- vagy Wi-Fi Direct-kapcsolaton keresztül

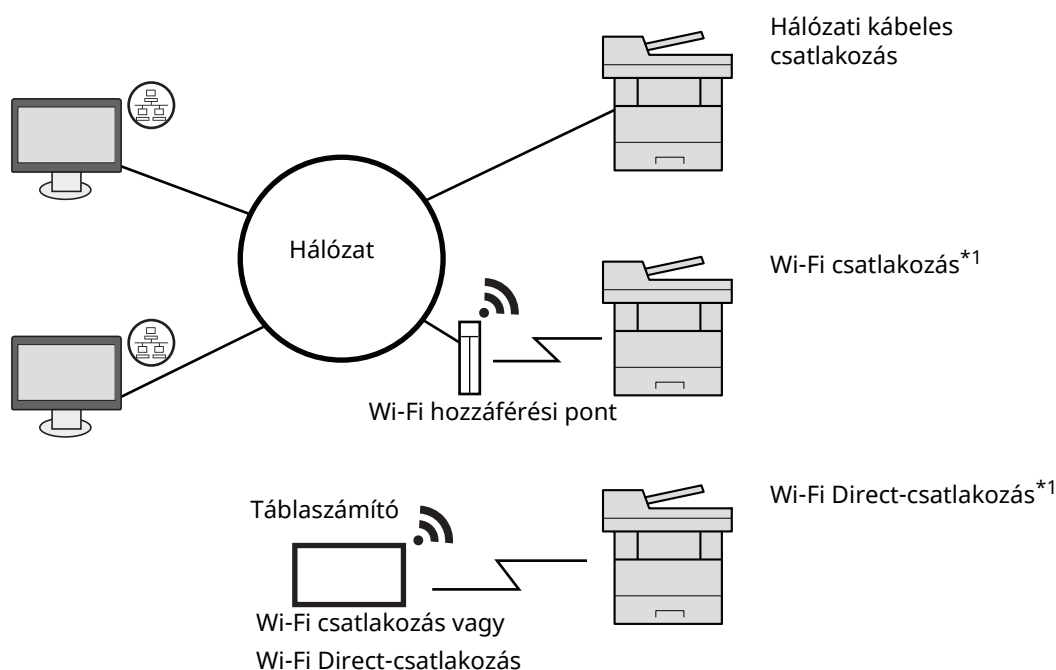

*1 Csak a Wireless Network Interface Kit (IB-37/IB-38) opcióval rendelkező modellek esetén.

MEGJEGYZÉS

Ha vezeték nélküli LAN funkciót használ, lásd:

➔ [Angol nyelvű használati útmutató](#)

A használható kábelek

Kapcsolódási környezet	Funkció	Szükséges kábel
Csatlakoztasson egy LAN-kábelt a géphez.	Nyomtató/Lapolvasó/Hálózati fax	LAN kábel (10BASE-T, 100BASE-TX, 1000BASE-T)
Csatlakoztasson egy USB-kábelt a géphez.	Nyomtató/Lapolvasó (TWAIN/WIA)	USB 2.0 kompatibilis kábel (nagysebességű USB-vel kompatibilis, maximum 5,0 m, árnyékolt)

FONTOS

A nem USB 2.0 kompatibilis kábel használata meghibásodást okozhat.

Kábelek csatlakoztatása

LAN-kábel csatlakoztatása

✓ **FONTOS**

Ha a készülék be van kapcsolva, kapcsolja ki a főkapcsolót.

➔ [Kikapcsolás \(2-11. oldal\)](#)

1 A kábelt csatlakoztassa a készülékre.

1 A LAN-kábelt csatlakoztassa a hálózati csatlóóra.

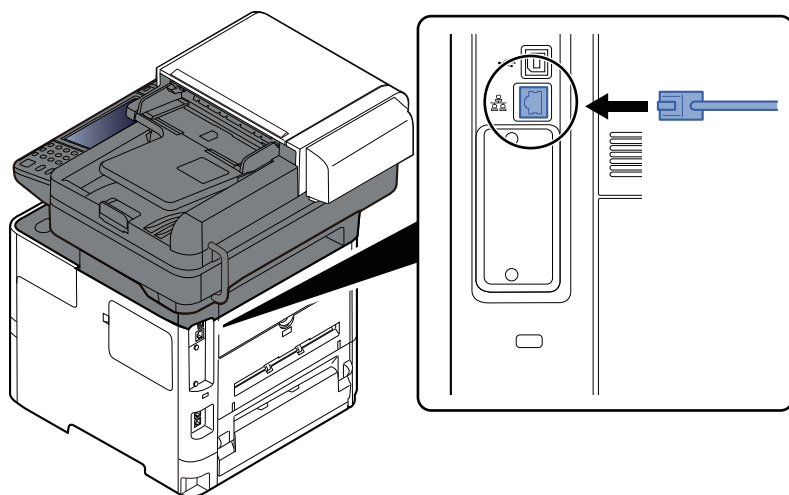

2 A kábel másik végét csatlakoztassa az elosztóra.

2 Kapcsolja be a készüléket, majd konfigurálja a hálózatot.

➔ [Hálózat beállítása \(2-37. oldal\)](#)

Az USB-kábel csatlakoztatása

✓ **FONTOS**

Ha a készülék be van kapcsolva, kapcsolja ki a főkapcsolót.

➔ [Kikapcsolás \(2-11. oldal\)](#)

1 A kábelt csatlakoztassa a készülékre.

- 1 Csatlakoztassa az USB-kábelt a készülék bal oldalán található USB csatlóhoz.

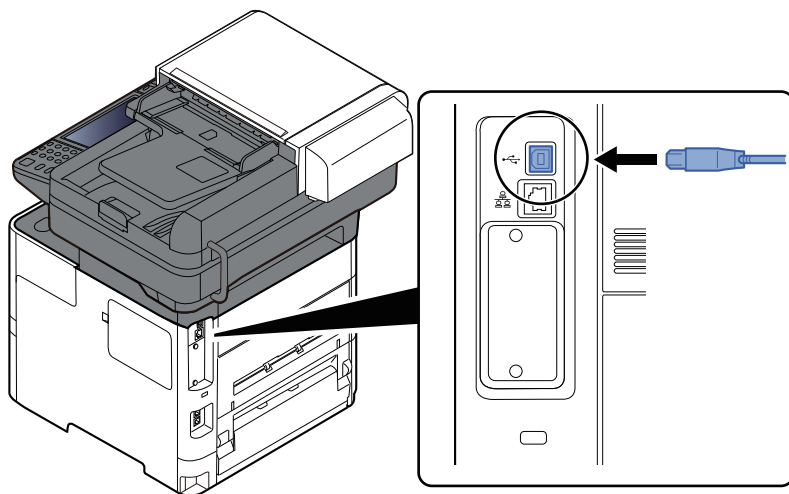

- 2 A kábel másik végét csatlakoztassa a számítógépre.

2 Kapcsolja be a készüléket.

A tápkábel csatlakoztatása

1 A kábelt csatlakoztassa a készülékre.

A mellékelt tápkábel egyik végét csatlakoztassa a készülékre, a másik végét pedig a fali csatlakozóra.

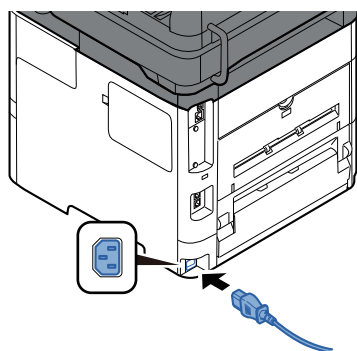

✓ **FONTOS**

Csak a készülékkel együtt forgalmazott tápkábelt használja.

Ki- és bekapcsolás

Bekapcsolás

1 Kapcsolja be a főkapcsolót.

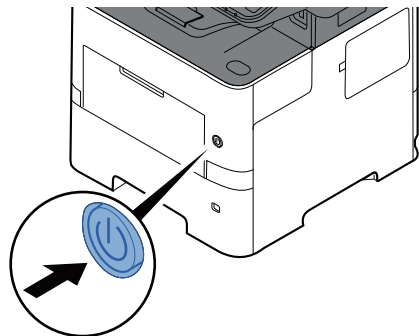

✓ FONTOS

Ha kikapcsolja a főkapcsolót, ne kapcsolja vissza azonnal. Várjon legalább 5 másodpercet, mielőtt visszakapcsolná a készüléket.

Kikapcsolás

1 Kapcsolja ki a főkapcsolót.

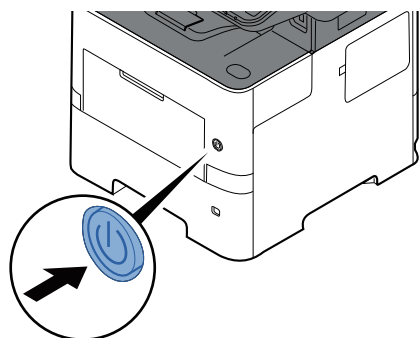

A kikapcsolást megerősítő üzenet jelenik meg.

➔ Lásd: *Angol nyelvű használati útmutató*

A kikapcsolás körülbelül 3 percet vesz igénybe.

⚠ FIGYELEM!

Ha a készüléket hosszabb ideig nem használják (pl. egész éjszaka), kapcsolja ki a főkapcsolót. Ha a készüléket ennél is hosszabb ideig nem használják (pl. nyaralás alatt), biztonsági okokból húzza ki a tápkábelt a fali aljzatból.

✓ FONTOS

- Ha fax funkcióval felszerelt termékeket használ, ne felejtse el, hogy a főkapcsoló kikapcsolása esetén a fax küldési és fogadási funkciója sem használható.
- A papírkazettákból távolítsa el a papírt, és tegye vissza az eredeti csomagolásába, hogy a papírt megóvja a nedvességtől.

A kezelőpanel használata

Kezelőpanel gombjai

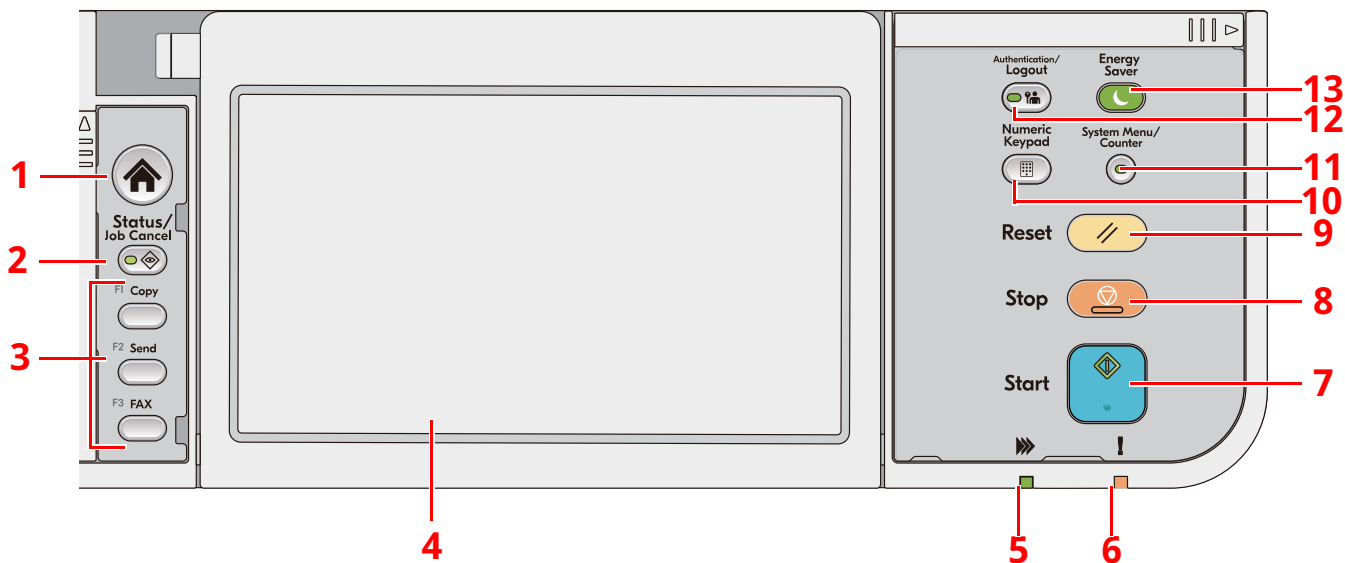

- 1 **[Kezdőoldal]** gomb: Megjeleníti a Kezdőképernyőt.
- 2 **[Status/Job Cancel]** gomb: Megjeleníti az Állapot/Feladat megszakítása képernyőt.
- 3 Funkciógombok: Olyan gombok, amelyekhez különféle funkciók vagy alkalmazások rendelhetők hozzá, beleértve a másolást és a szkennelést.
➔ Lásd: *Angol nyelvű használati útmutató*
- 4 Érintőpanel: Az érintőpanel. A különféle beállítások konfigurálásához érintse meg a gombokat.
- 5 **[Feldolgozás]** jelzőfény: A nyomtatás vagy az átvitel közben villog.
- 6 **[Figyelem]** jelzőfény: Világít vagy villog, ha hiba történik, és egy feladat leáll.
- 7 **[Start]** gomb: Elindítja a másolási és beolvasási műveleteket, valamint a beállítási műveletek feldolgozását.
- 8 **[Stop]** gomb: Megszakítja vagy szünetelteti a folyamatban levő feladatot.
- 9 **[Reset]** gomb: A beállításokat állítja vissza alapértékre.
- 10 **[Numeric Keypad]** gomb: Előhívja a számbillentyűzetet szám vagy szimbólum nyomtatásakor.
- 11 **[System Menu/Counter]** gomb: Megjeleníti a Rendszermenü/Számláló képernyőt.
- 12 **[Authentication/Logout]** gomb: Hitelesíti a felhasználóváltást, és befejezi (kijelentkezteti) a felhasználók műveleteit.
- 13 **[Energy Saver]** gomb: A készüléket alvó üzemmódba állítja. Visszakapcsolás Alvó üzemmódból, ha a készülék Alvó üzemmódban van.

A kezelőpanel szögének beállítása

A kezelőpanel szöge módosítható.

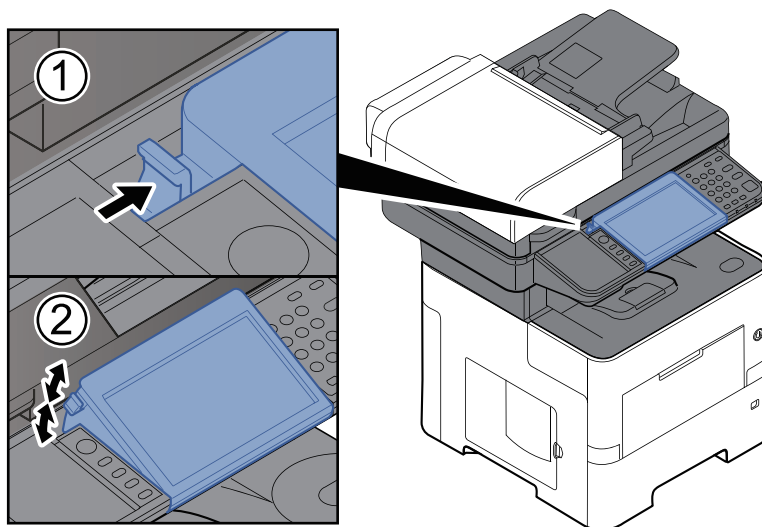

Érintőpanel

Az érintőpanel használata

Ez a szakasz ismerteti az érintőpanel alapvető működését.

Koppintás

Ezzel a művelettel választhatók ki az ikonok vagy a gombok.

Ebben a dokumentumban a koppintás művelete a „kiválasztás”.



Előugró panel

Az ikonokra vagy gombokra koppintva részletes információk jelennek meg az ikonokra és a menükre vonatkozóan. Az előugró panelek a képernyő váltása nélkül jelenítenek meg információkat és menüket.



Ujj elhúzása

Ezzel a művelettel lehet váltani a képernyők között, illetve megjeleníteni azokat a tételeket, amelyek nem láthatók a listában.

A képernyőt követve egy irányba mozgassa az ujját.

Példa: Kezdőképernyő

A képernyő mozgatása balra és jobbra.

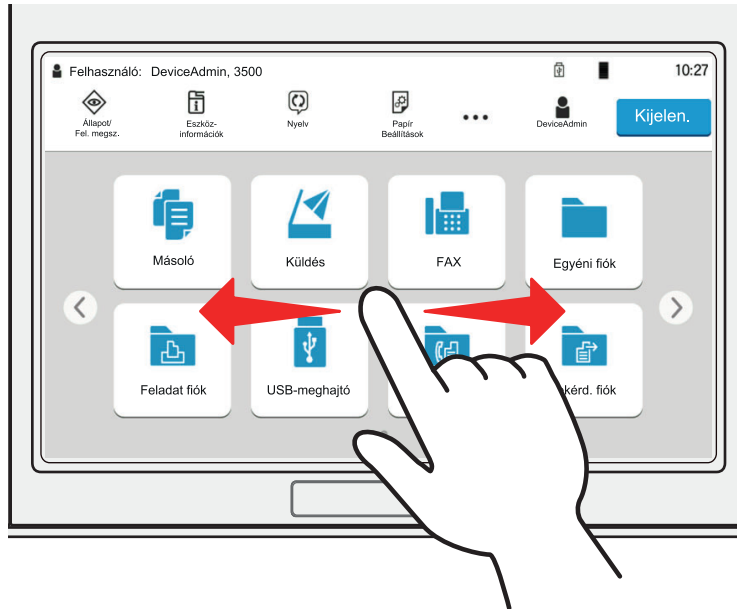

Példa: Rendszermenü képernyő

A képernyő mozgatása felfelé és lefelé.

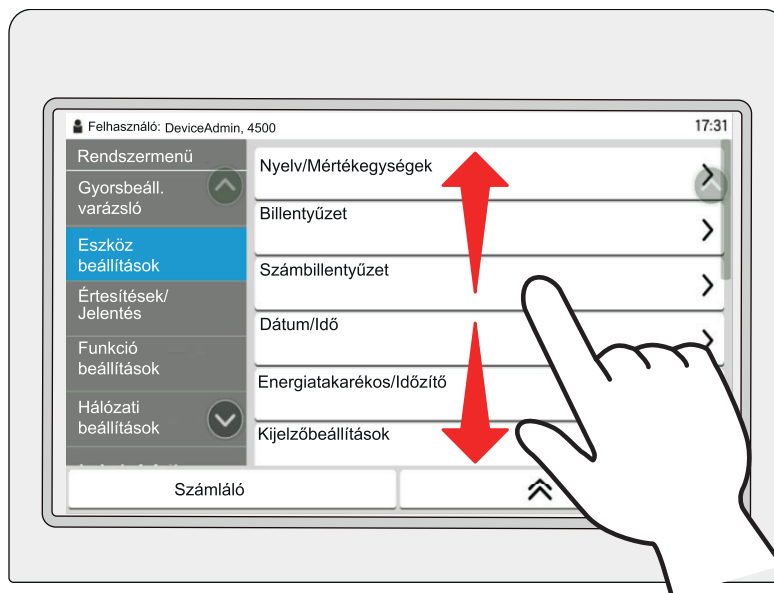

Az érintőpanel kezelése

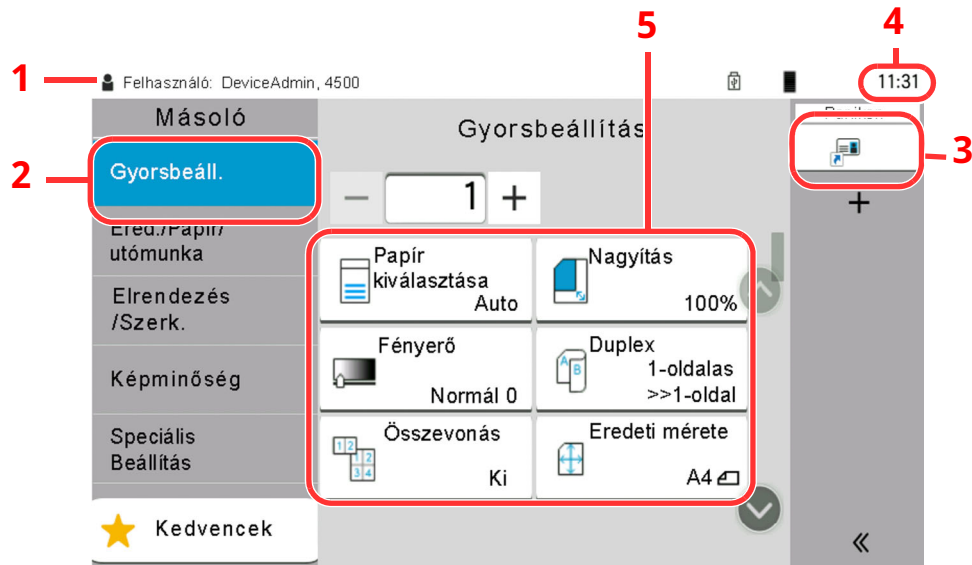

- 1 Megjeleníti a készülék állapotát, valamint a szükséges működési üzeneteket.
- 2 Megjeleníti a Gyorsbeállítás képernyőt.
- 3 Megjeleníti a regisztrált parancsikonokat.
- 4 Megjeleníti az időt.
- 5 Beállítja a másolási funkciókat.

Kezdőképernyő

Ez a képernyő úgy jeleníthető meg, hogy a kezelőpanelen megnyomja a **[Kezdőoldal]** gombot. Az ikonok megérintésével az azokhoz tartozó képernyő jeleníthető meg.

Módosíthatja a Kezdőképernyőn megjelenő ikonokat, valamint a képernyő hátterét.

➔ [A Kezdőképernyő szerkesztése \(2-19. oldal\)](#)



* A megjelenés az aktuális képernyőtől, illetve a konfigurációtól és az opciók beállításaitól függően eltérő lehet.

Szám	Tétel	Leírás
1	Állapotterület	Az aktuális állapot üzeneteit és állapotikonjait jeleníti meg. Megjeleníti a bejelentkezett felhasználó nevét, ha a felhasználói bejelentkezés engedélyezve van.
2	Feladattár	Feladatikonok megjelenítése. Ha hiba lép fel, az [Állapot/Fel. megsz.] ikonján „!” jelenik meg. A hiba helyreállítása után a képernyő visszatér normál nézetbe.
3	Asztal	Megjeleníti az alkalmazásikonokat. A regisztrált kedvencek funkciót is megjeleníti. Az első oldalon nem látható ikonok az oldal váltásával jeleníthetők meg.
4	Képernyőváltó gombok	Ezeknek a gomboknak a használatával válthat az asztal oldalai között.  MEGJEGYZÉS A képernyők között az ujjá elhúzásával is válthat. ➔ Az érintőpanel használata (2-14. oldal)
5	[...]	Egy előugró panelben megjeleníti az összes feladatikon, köztük a feladatsáv területen megjelenített ikonokat is.
6	[Bejelentkezés] / [Kijelen.]	Bejelentkezés vagy kijelentkezés, amikor a felhasználói bejelentkezés engedélyezve van.
7	Rendelkezésre álló tonerkapacitás	A hátralévő toner mennyiségét jeleníti meg. Ennek az ikonnak a kiválasztásával jelenítheti meg a hátralévő toner mennyiségét egy előugró panelen.

Szám	Tétel	Leírás
8	Al-állapot ikonok	A készülék állapotát jelző ikonokat jeleníti meg. 5 ikon jeleníthető meg. Ennek a területnek a kiválasztásával jelenítheti meg az ikonokat egy előugró panelben.
	Állapot ikon (Wi-Fi)	A "📶" ikon akkor jelenik meg, ha a Wi-Fi csatlakozik. Ha a Wi-Fi nem csatlakozik, a "📶" látható.
	Állapot ikon (Biztonsági szint: Alacsony)	A "🔒" ikon jelenik meg, ha a biztonsági szint beállítása [Alacsony].
	Állapot ikon (Távoli művelet:)	A "📄" jelenik meg, amikor a távoli művelet van használatban.
	Állapot ikon (Biztonsági információk)	Amikor aktiválja az Adat titkosítás/felülírás funkciót, a Biztonsági információk ikon jelenik meg. A "🔒" ikon jelenik meg, amikor a rendszer adatokat ír felül. A "📄" ikon jelenik meg, ha adatok maradtak az SSD-meghajtón. A "📄" ikon jelenik meg, ha már nem maradt adat az SSD-meghajtón.
	Állapotikon (FAX memória fogadó fiók kapacitás)	A "📄" ikon jelenik meg, ha a FAX memória fogadó fiók szabad tárhelye 10% vagy kevesebb.
	Állapotikon (USB-meghajtó)	A "📄" ikon jelenik meg, ha USB-meghajtó csatlakozik a készülékre. Az USB-meghajtó ikonra koppintva és az [USB eltávol.] lehetőséget választva távolíthatja el biztonságosan az USB-meghajtót.

A Kezdőképernyő szerkesztése

A Kezdőképernyő háttere, valamint a megjelenő ikonok módosíthatók.

1 Jelenítse meg a képernyőt.

- 1 [Kezdőoldal] gomb > [...] > [Rendszermenü] > [Funkció beállítások] > [Kezdőoldal]



MEGJEGYZÉS

Ha a Felhasználói hitelesítés képernyő jelenik meg, jelentkezzen be olyan felhasználóként, aki rendelkezik a beállítások konfigurálásához szükséges jogosultságokkal.













Ha nem tudja a bejelentkezési felhasználónevét vagy jelszavát, kérjük, forduljon a rendszergazdához.

2 Konfigurálja a beállításokat.

A rendelkezésre álló beállítások az alábbiak.

Tétel	Leírás
Az asztal testreszabása	<p>Adja meg az asztalon megjelenő funkcióikonokat. Maximum 60 funkcióikont jelenít meg, beleértve a telepített alkalmazásokat és funkciókat, amelyek az opciók telepítése esetén használhatók.</p> <p>A [Hozzáadás] lehetőség kiválasztásával jelenítheti meg a kijelzőn megjelenítendő funkciók kiválasztására szolgáló képernyőt. A [Funkció típusa] kiválasztásával szűkítheti le a funkciókat alkalmazásokra és kedvencekre. Válassza ki a megjelenítendő funkciót, majd válassza az [OK] lehetőséget.</p> <p>Válasszon ki egy ikont, majd a [Vissza] vagy a [Következő] lehetőség kiválasztásával adja meg a kiválasztott ikon elhelyezkedését az asztalon.</p> <p>Ha egy ikont törölni szeretne az asztralól, válassza ki a kívánt ikont, majd válassza a [Törlés] lehetőséget.</p>
A feladattár testreszabása	<p>Adja meg a feladattárban megjelenő funkcióikonokat. Válassza az [1. tálcagomb] - [4. tálcagomb] lehetőséget. Válassza ki a megjelenítendő funkciót, majd válassza az [OK] lehetőséget. 4 feladatkon jeleníthető meg.</p>
Háttérkép	<p>Konfigurálja a Kezdőképernyő háttérképét.</p> <p>Érték: 1 – 8. kép</p>

Az asztalon megjeleníthető funkciók

Funkció	Ikon	Leírás	Oldalszám
Másolás ^{*1}		Megjeleníti a Másolás képernyőt.	5-16. oldal
Küldés ^{*1}		Megjeleníti a Küldés képernyőt.	5-18. oldal
FAX kiszolgáló		Megjeleníti a FAX kiszolgáló képernyőt.	—
Fax ^{*2}		Megjeleníti a FAX képernyőt.	Lásd: FAX használati útmutató.
Egyéni fiók ^{*1}		Megjeleníti az Egyéni fiók képernyőt.	—
Feladatfiók ^{*1}		Megjeleníti a Feladatfiók képernyőt.	—
USB-meghajtó ^{*1}		Megjeleníti az USB-meghajtó képernyőt.	—
Mellékazonosító fiók ^{*2}		Megjeleníti a Mellékazonosító fiók képernyőt.	Lásd: FAX használati útmutató.
Lekérd. fiók ^{*2}		Megjeleníti a Lekérd. fiók képernyőt.	Lásd: FAX használati útmutató.
FAX memória fogadó fiók ^{*2}		Megjeleníti a FAX memória fogadó fiók képernyőt.	Lásd: FAX használati útmutató.
Küldés nekem (e-mail) ^{*3}		Megjeleníti a Küldés képernyőt. Célállomásként a bejelentkezett felhasználó e-mail címe van beállítva.	—
Küldés nek. fiókból(e-mail) ^{*3}		Megjeleníti az Egyéni fiók képernyőt. Célállomásként a bejelentkezett felhasználó e-mail címe van beállítva.	—
Kedvencek		A regisztrált kedvenc előhívása. Az ikon a kedvenc funkciójának megfelelően változik.	5-8. oldal
Alkalmazásnév ^{*4}	—	A kiválasztott alkalmazásokat jeleníti meg.	5-11. oldal















*1 A készülék gyári beállítása szerint jelenik meg.

*2 Csak olyan termékeken jelenik meg, amelyeken a fax funkció telepítve van.

*3 Akkor jelenik meg, ha a felhasználói bejelentkezés felügyelete engedélyezve van.

*4 Az alkalmazás ikonja jelenik meg.

A feladattárban rendelkezésre álló funkciók

Funkció	Ikon	Leírás	Oldalszám
Állapot/Fel. megsz.* ¹		Megjeleníti az Állapot/Feladat megszakítása képernyőt.	—
Eszközinformációk* ¹		Megjeleníti az Eszközinformációk képernyőt. A rendszer és a hálózati információk, illetve a használt opciókra vonatkozó információk ellenőrzése. Lehetőség van különféle jelentések és listák nyomtatására is.	2-24. oldal
Nyelv* ¹		Megjeleníti a Rendszermenü Nyelv beállítása képernyőjét.	—
Papír beállítások* ¹		Megjeleníti a Rendszermenü Papír beállítások képernyőjét.	—
Wi-Fi Direct* ²		A Wi-Fi Direct be van állítva, és megjelennek a készülék hálózathasználati információi.	—
Súgó		Megjeleníti a Súgó képernyőt.	2-32. oldal
Felhasználói tulajdonság		Megjeleníti a Felhasználói tulajdonság képernyőt.	—
Bejövő fax napló* ³		Megjeleníti a Bejövő fax napló képernyőt.	Lásd: FAX használati útmutató.
Kimenő FAX napló* ³		Megjeleníti a Kimenő FAX napló képernyőt.	Lásd: FAX használati útmutató.
Rendszermenü		Megjeleníti a Rendszermenü képernyőt.	—
Számláló		Megjeleníti a Számlálók képernyőt.	—
Egyszerűsített/ Normál		Nagyítja a képernyőn megjelenő szöveget és ikonokat. A visszatéréshez az előző nézetre válassza újra az [Egyszerűsített/Normál] lehetőséget.	2-33. oldal
Számbillentyűzet		Az érintőpanelen a számgombokat jeleníti meg.	—
Kedvencek		Megjeleníti a kedvencek listája képernyőt.	5-8. oldal

*1 A készülék gyári beállítása szerint jelenik meg.

*2 Akkor jelenik meg, ha a Wireless Network Interface Kit telepítve van.

*3 Csak olyan termékeken jelenik meg, amelyeken a fax funkció telepítve van.

Funkciók hozzárendelése a funkciógombokhoz

A funkciógombok olyan gombok, amelyekhez különféle funkciók vagy alkalmazások rendelhetők hozzá, beleértve a másolást és a szkennelést. A gyakran használt funkciók és alkalmazások hozzárendelhetők, és a képernyő egyszerűen megjeleníthető.

Ezen a készüléken az alábbi funkciók előre hozzá vannak rendelve; ugyanakkor ezek a funkciók új funkciók hozzárendelésével lecserélhetők.

- [F1] (1. funkciógomb): Másolás
- [F2] (2. funkciógomb): Küldés
- [F3] (3. funkciógomb): FAX (opcionális)

1 Jelenítse meg a képernyőt.

[Kezdőoldal] gomb > [...] > [Rendszermenü] > [Eszköz beállítások] > [Funkciógomb hozzárendelés]



MEGJEGYZÉS

Ha a Felhasználói hitelesítés képernyő jelenik meg, jelentkezzen be olyan felhasználóként, aki rendelkezik a beállítások konfigurálásához szükséges jogosultságokkal. Ha nem tudja a bejelentkezési felhasználónevét vagy jelszavát, kérjük, forduljon a rendszergazdához.

2 Konfigurálja a beállításokat.

- 1 Válassza ki a beállítandó funkciógombot.
- 2 Válassza ki a hozzárendelendő funkciót.

Funkció	Leírás	Oldalszám
Nincs	Nincs funkció hozzárendelve.	—
Másolás	Megjeleníti a Másolás képernyőt.	5-16. oldal
Küldés	Megjeleníti a Küldés képernyőt.	5-18. oldal
FAX kiszolgáló	Megjeleníti a FAX kiszolgáló képernyőt.	—
Fax ^{*1}	Megjeleníti a FAX képernyőt.	Lásd: FAX használati útmutató.
Egyéni fiók	Megjeleníti az Egyéni fiók képernyőt.	—
Feladatfiók	Megjeleníti a Feladatfiók képernyőt.	—
USB-meghajtó	Megjeleníti az USB-meghajtó képernyőt.	—
Mellékazonosító fiók ^{*1}	Megjeleníti a Mellékazonosító fiók képernyőt.	Lásd: FAX használati útmutató.
Lekérd. fiók ^{*1}	Megjeleníti a Lekérd. fiók képernyőt.	
FAX memória fogadó fiók ^{*1}	Megjeleníti a FAX memória fogadó fiók képernyőt.	
Küldés nekem (e-mail) ^{*2}	Megjeleníti a Küldés képernyőt. Célállomásként a bejelentkezett felhasználó e-mail címe van beállítva.	—
Küldés nek. fiókból (e-mail) ^{*2}	Megjeleníti az Egyéni fiók képernyőt. Célállomásként a bejelentkezett felhasználó e-mail címe van beállítva.	—

Funkció	Leírás	Oldalszám
Kedvencek neve	A regisztrált kedvenc előhívása.	5-8. oldal
Alkalmazásnév	A kiválasztott alkalmazásokat jeleníti meg.	5-11. oldal

*1 Csak olyan termékeken jelenik meg, amelyeken a fax funkció telepítve van.

*2 Akkor jelenik meg, ha a felhasználói bejelentkezés felügyelete engedélyezve van.

Eszközinformációk kijelző

Az eszközinformációk kijelzése. Ellenőrizheti a rendszerre, a hálózatra, valamint a használatban lévő opciókra vonatkozó információkat.

- 1 [Kezdőoldal] gomb > [Eszközinformációk]
- 2 Ellenőrizze az eszközinformációkat.

Fül	Leírás
Azonosítás/Vezetékes hálózat	Ellenőrizheti az azonosítási információkat, mint a modellnév, sorozatszám, állomásnév és állomáshely, valamint a vezetékes hálózat IP címe.
Wi-Fi*¹	Ellenőrizheti a Wi-Fi-kapcsolat állapotát, mint az eszköz név, a hálózati név és IP-cím. Csak abban az esetben jelenik meg, ha telepítve van az opcionális Wireless Network Interface Kit.
Kellékek/Egység állapota	Ellenőrizheti, hogy van-e toner és papír, illetve az egység állapotát.
FAX*²	Ellenőrizheti a helyi faxszámot, a helyi fax nevét, a helyi fax azonosítását és egyéb fax információkat.
USB/Bluetooth	Ellenőrizheti az USB-meghajtó és a Bluetooth billentyűzet csatlakozási állapotát.
Opció/Alkalmazás	Ellenőrizheti a használatban lévő opciókra és alkalmazásokra vonatkozó információkat.
Kapacitás/Szoftververzió	Ellenőrizheti a szoftver verziót, illetve a teljesítményt.
Biztonság	Ellenőrizheti a készülék biztonsági információit.
Jelentés	Különbféle jelentések és listák nyomtathatók.
Távoli műv. állapot	Ellenőrizheti a távoli művelet állapotát.

*1 Csak akkor jelenik meg, ha a vezeték nélküli hálózat funkció elérhető a készüléken.

*2 Csak olyan termékeken jelenik meg, amelyeken a fax funkció telepítve van.

A beállítás képernyő megjelenítése

Az alábbi példa ismereti a Másolás képernyőt.

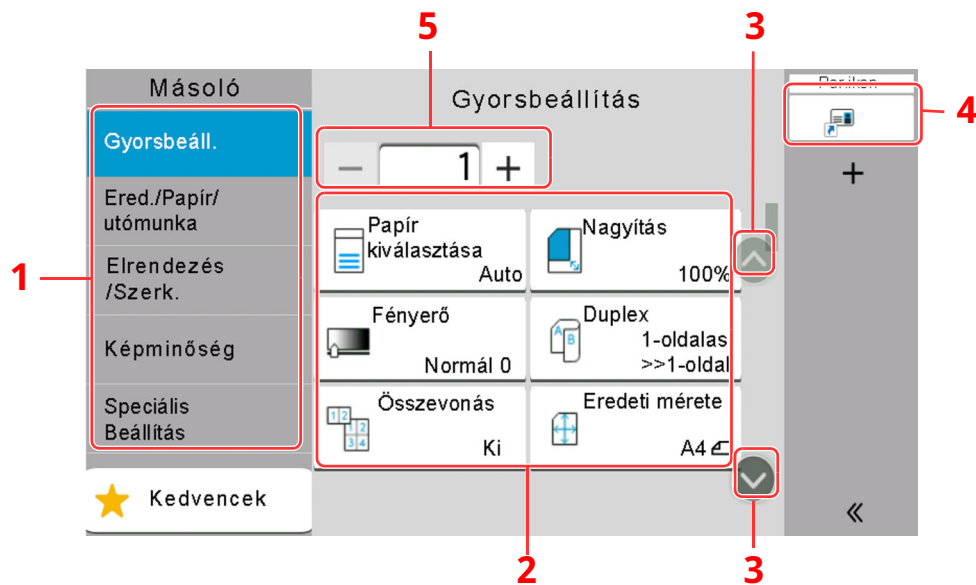

- 1 Globális navigáció
A funkciókategóriákat jeleníti meg.
- 2 Törzs
A másolás funkcióinak és parancsikonjainak megjelenítése.
- 3 Nyíl gomb
A képernyő mozgatása felfelé és lefelé.
- 4 Megjeleníti a regisztrált parancsikonokat.
- 5 Adja meg a példányszámot.

A Globális navigáció kiválasztásával konfigurálhatja a funkciókat. A Nyíl gomb megérintésével az alábbi opciókat jelenítheti meg.

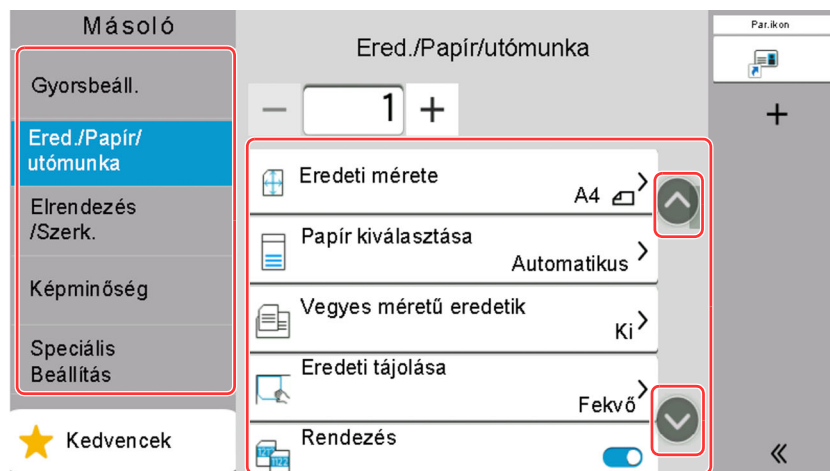

Ha egy funkció esetén látható a Be/Ki váltókapcsoló, a kapcsoló megérintésével kapcsolhatja BE vagy KI a funkciót.

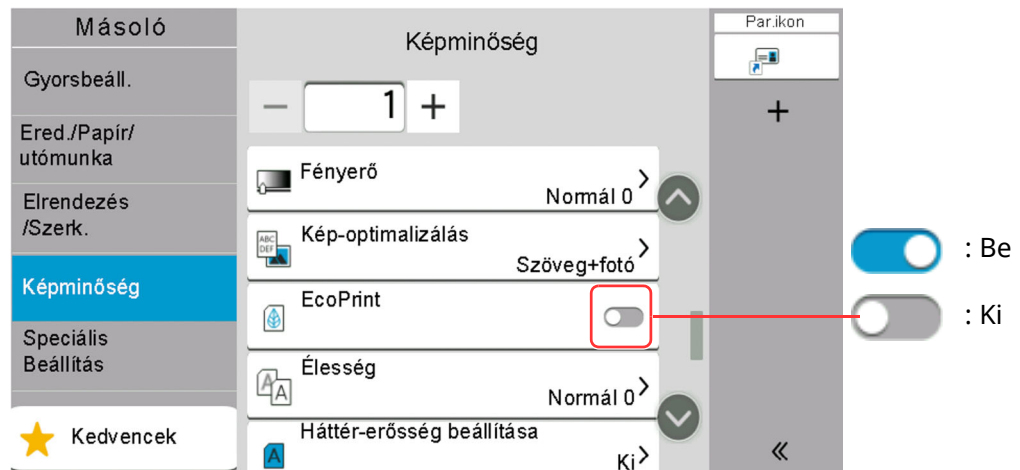

A be nem állítható gombok megjelenítése

Azoknak a funkcióknak a gombjai, amelyek a funkciók kombinálására vonatkozó korlátozások vagy a szükséges opciók hiánya miatt nem használhatók, nem választható állapotban vannak.

Normál

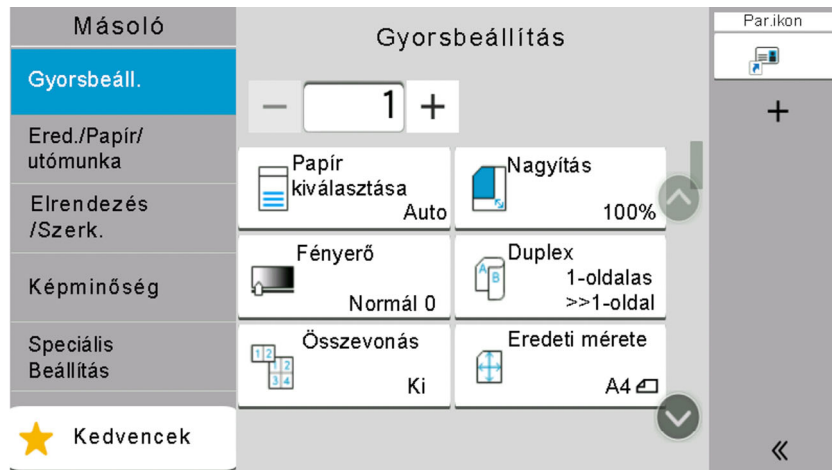

Kiszürkített

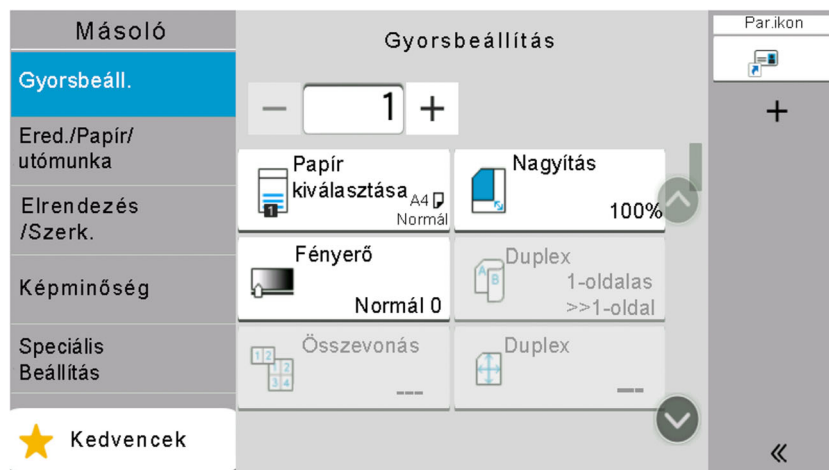

A következő esetekben a gomb ki van szürkítve és nem választható.

- Nem használható egy már kiválasztott funkcióval kombinálva.
- A használatát a felhasználói felügyelet alatt letiltották.
- Olyan funkciók esetén, amelyek nem módosíthatók a próbanyomat használatakor.

Rejtett

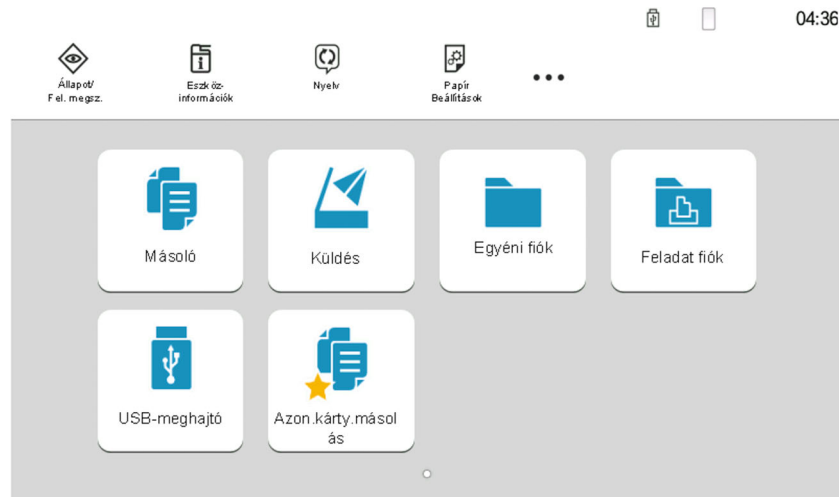

Egy szükséges opció hiánya miatt nem használható.

MEGJEGYZÉS

- Ha egy éppen használni kívánt gomb ki van szürkítve, előfordulhat, hogy még egy korábbi felhasználó beállításai vannak érvényben. Ebben az esetben nyomja meg a **[Reset]** gombot, és próbálkozzon újra.
- Ha a gomb a **[Reset]** gomb megnyomása után is szürke színnel látható, előfordulhat, hogy a funkció használatát a felhasználói felügyelet korlátozza. Keresse meg a készülék rendszergazdáját.

Eredeti előnézet

A beolvasott dokumentumról előnézetet jeleníthet meg a panelen.

MEGJEGYZÉS

Az Egyéni fiókban tárolt kép előnézetének megtekintéséhez lásd:

➔ *Angol nyelvű használati útmutató*

Az itt leírt eljárás egyoldalas eredeti másolására vonatkozik.

1 Jelenítse meg a képernyőt.

[Kezdőoldal] gomb > [Küldés]

2 Helyezze el az eredetiket.

3 Előnézeti kép megjelenítése.

- 1 Válassza ki az **[Előnézet]** lehetőséget.

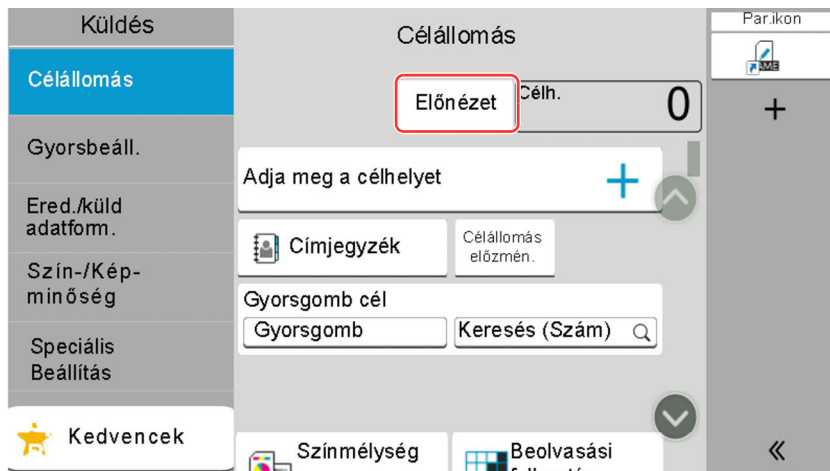

A készülék megkezdte az eredeti beolvasását. Ha befejeződött a beolvasás, a panelen megjelenik az előnézeti kép.

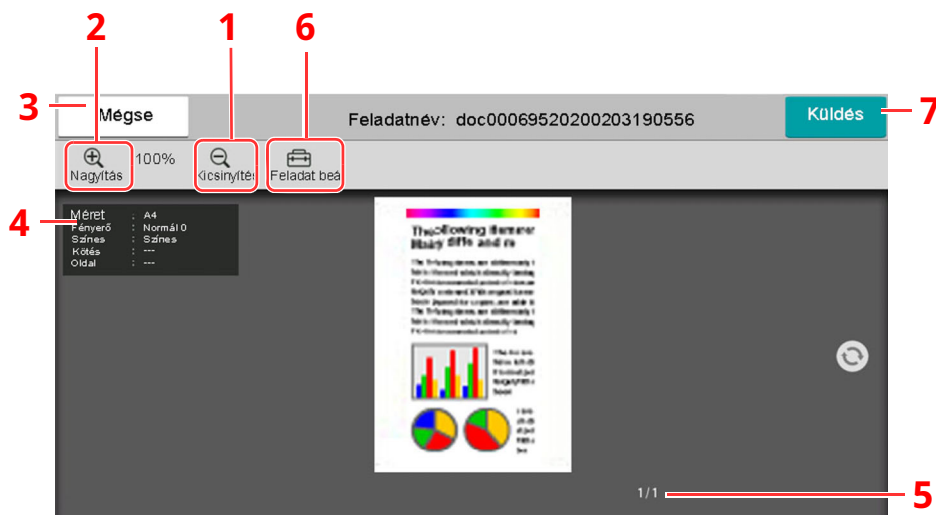

- 1 Kicsinyítés.
- 2 Nagyítás.
- 3 A feladat megszakítása.
- 4 Az adatinformációk megjelenítése.
- 5 Az aktuális oldalszám és teljes oldalszám megjelenítése.
- 6 Módosíthatja a feladatbeállításokat.
- 7 Indítsa el a küldést.

MEGJEGYZÉS

- A minőség vagy az elrendezés módosításához válassza ki a **[Mégse]** lehetőséget. Módosítsa a beállításokat, majd válassza újra az **[Előnézet]** lehetőséget az új beállításokkal módosított előnézeti kép megtekintéséhez.
- A használt funkciótól függően, még akkor is, ha több oldalas eredetit olvas be, csak az első oldal tekinthető meg.

- 2 Ha nincs probléma az előnézeti képpel, válassza ki a **[Küldés]** lehetőséget.
A küldés elindul.

Az Előnézet képernyő használata

Amikor az Előnézet képernyő látható, az érintőképernyővel ujjai mozgatásával az alábbiakat teheti.

Funkció	Leírás
Ujj elhúzása	Ha egy több oldalas dokumentumot helyez a dokumentumadagolóba, a készülék az összeset beolvassa, és megjeleníti az első oldal előnézetét. Az előnézeten az ujját jobbra és balra elhúzva jelenítheti meg az oldalak előnézetét a beolvasásuk sorrendjében.
Elhúzás	Az érintőpanelhez érve, húzza el az ujjával a kép megjelenített részét.
Ujjak összehúzása Ujjak széthúzása	Két ujjával az érintőpanelre érintve növelje vagy csökkentse az ujjai között lévő távolságot a nézet nagyításához vagy kicsinyítéséhez.

Számok beírása

Számok beírásakor megjelenik a számbillentyűzet, amikor kiválasztja a számok beírására szolgáló területet.

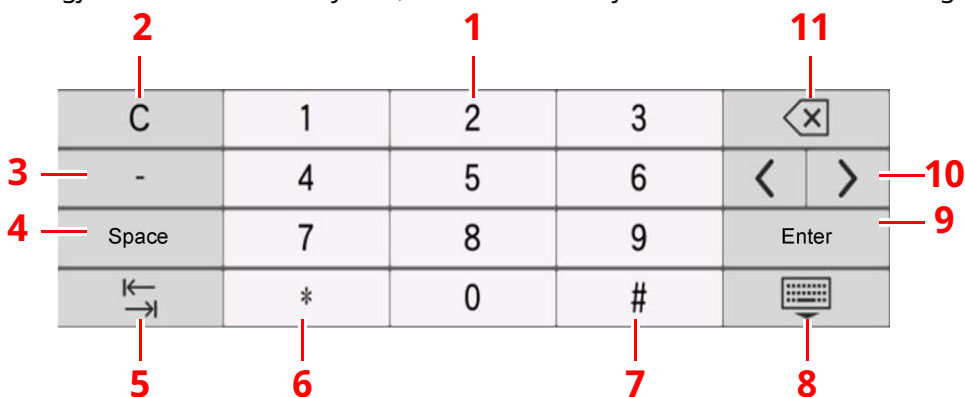

- Számok beírása.
- Beírt karakterek törlése.
- [-] beírása.
- Szóköz beszúrása.
- Tovább lépés a következő beviteli mezőre.
- Ha a [.] látható: Tizedesjel beírása. Ennek a gombnak a megérintése után beírt számok lesznek a tizedesjelet követő számok.
Ha a [*] látható: [*] beírása.
- Ha a [+/-] látható: Váltás a pozitív és a negatív számok között.
Ha a [#] látható: [#] beírása.
- Zárja be a számbillentyűzetet.
- A számbillentyűzettel történt beírás megerősítésre kerül.
- A kurzor mozgatása.
- A kurzortól balra álló karakter törlése.



MEGJEGYZÉS

- A beírt tételtől függően a számbillentyűkön kívül bizonyos gombok nem használhatók.
- A számbillentyűk nem jelennek meg a kezelőpanelen, ha az opcionális számbillentyűzet telepítve van.

Példa: A példányszám beírásakor

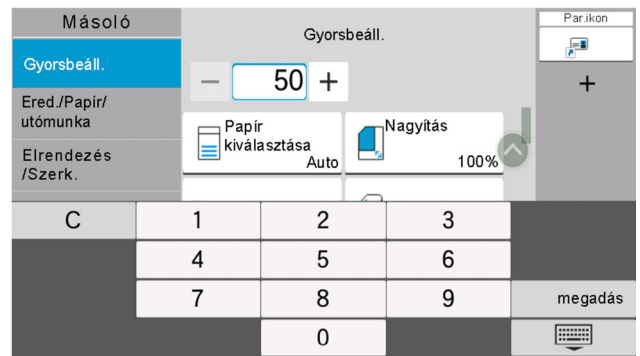
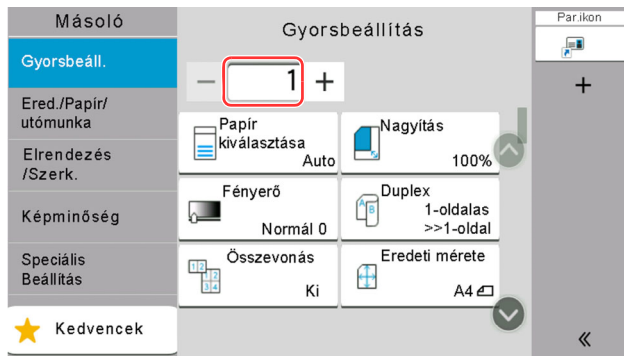

Példa: Gyorsgomb számának beírásakor

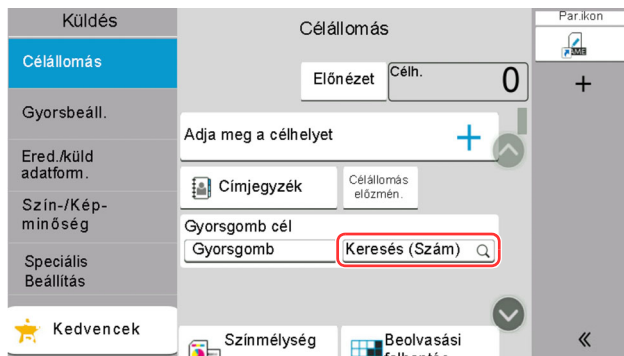

Példa: Cím számának keresésekor

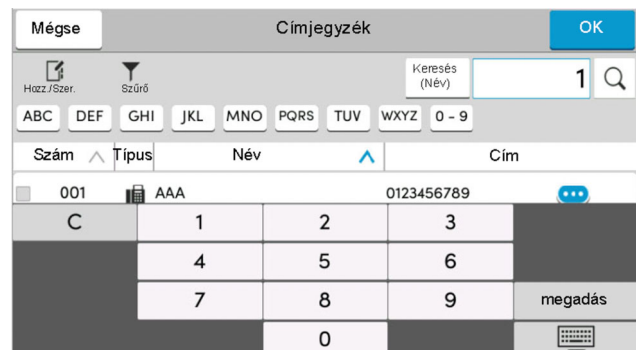
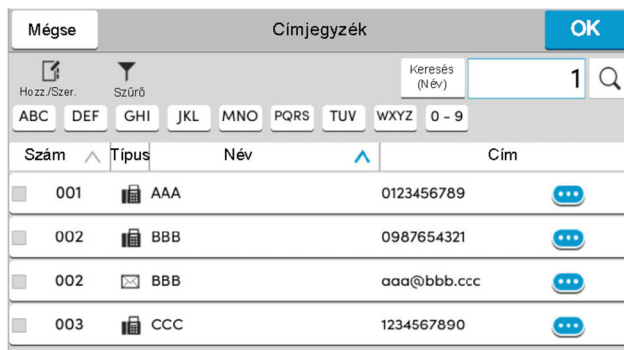

MEGJEGYZÉS

A másolás és nyomtatás képernyő esetén a számbillentyűzet megjelenítése előre beállítható. Ezenfelül kiválasztható az alkalmazásban használandó számbillentyűzet elrendezése.

➔ Lásd: *Angol nyelvű használati útmutató*

Súgó képernyő

Ha a gép használata során nehézségekbe ütközne, az érintőpanel segítséget nyújthat a használat módjával kapcsolatban.

A kezdőképernyőn a [Súgó] lehetőség kiválasztásával jelenítheti meg a Súgólistát.

1 [Kezdőoldal] gomb > [...] > [Súgó]

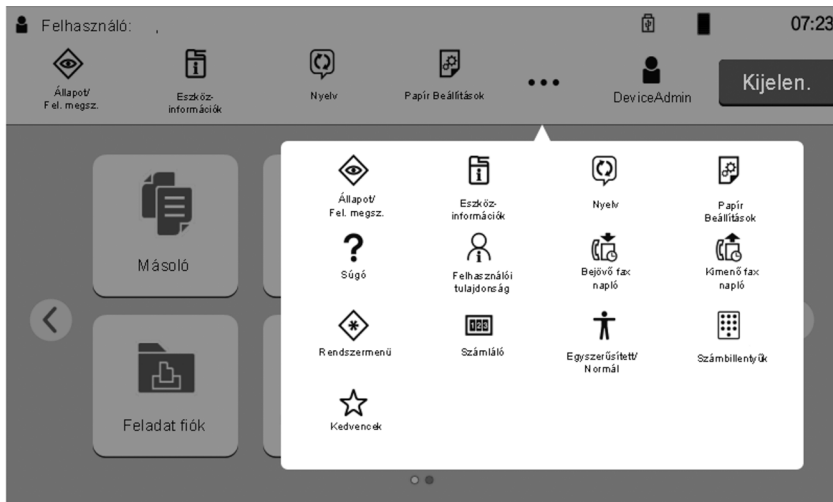

2 A listából válassza ki a tételt, amelyet ellenőrizni szeretne.

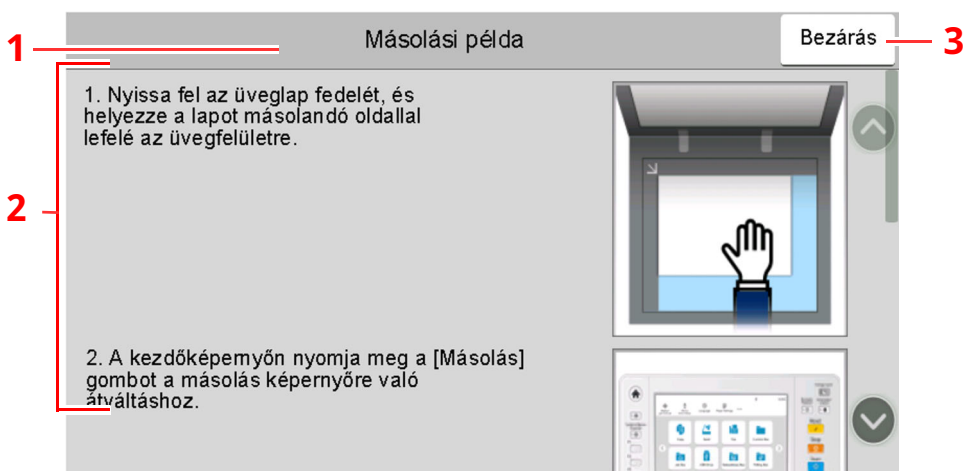
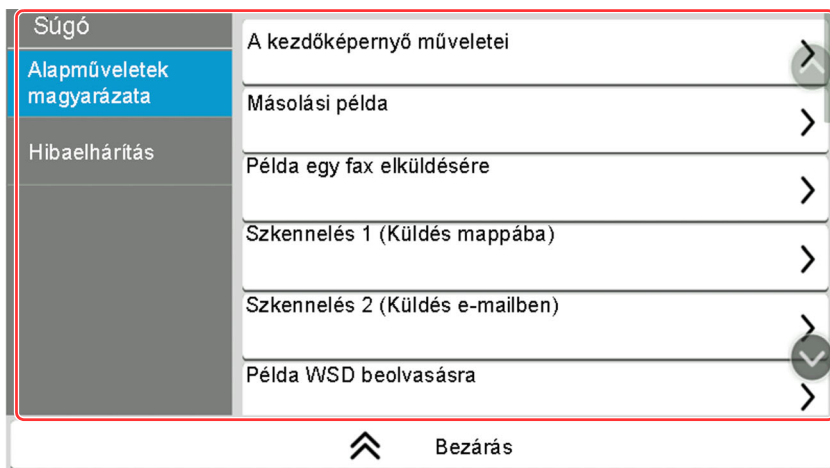

- 1 Súgó témakörök
- 2 A funkciókkal és a gép kezelésével kapcsolatos információkat jeleníti meg.
- 3 Erre kattintva a Súgó képernyő bezáródik, és visszatér az eredeti képernyő.

Egyszerűsített funkciók (A nézet nagyítása)

Az érintőpanelen megjelenő szöveg és gombok nagyíthatók. A számbillentyűzet használatával tételeket választhat ki, illetve válthat a következő képernyőre.

Nyomja meg a [**Kezdőoldal**] gombot > [...] > [**Egyszerűsített/Normál**]

Az érintőpanelen a szöveg és a gombok nagy méretben jelennek meg.

MEGJEGYZÉS

- Ez a funkció a Kezdőképernyőn használható, illetve azokon a funkciókon, amelyeket a Másolás/Küldés/Fax gyorsbeállítás használatával regisztrált.
- Az Egyszerűsített képernyőn nem látható funkciók konfigurálásához vissza kell térni az eredeti nézetbe. Válassza újból az [**Egyszerűsített/Normál**] lehetőséget.
- A [**Kezdőoldal**] gomb nyomva tartásával válthat a Normál képernyő és az Egyszerűsített képernyő között.

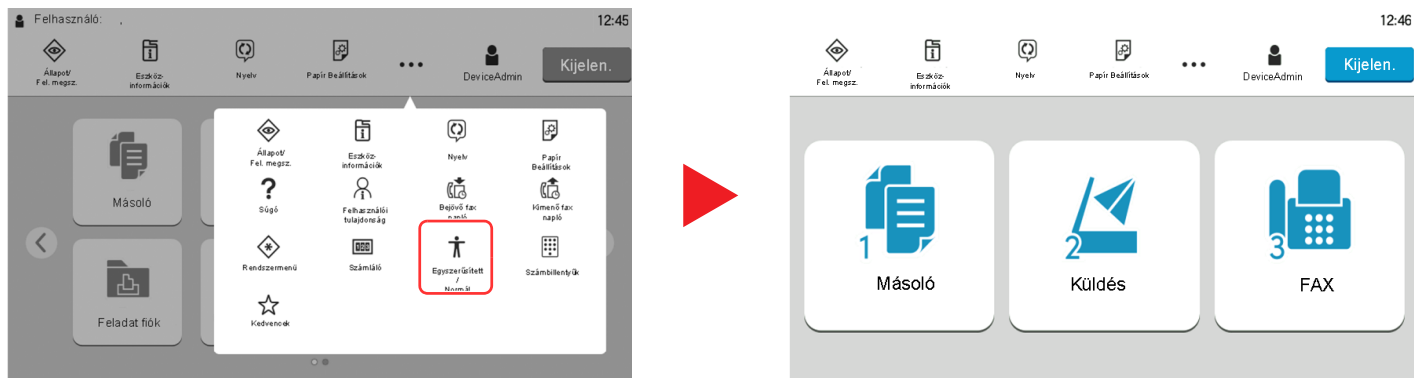

A képernyő a körben látható számokkal jelzett számbillentyűzettel is vezérlehető. (Például: A Küldés képernyő megjelenítéséhez a számbillentyűzeten nyomja meg a [2] gombot.)

A funkciók a képernyőn megjelenő opcióknak megfelelően vezérlehetők.

Bejelentkezés/kijelentkezés

Bejelentkezés

1 A bejelentkezéshez adja meg a bejelentkezési felhasználónevet és jelszót.

Ha a készülék használata közben ez a képernyő jelenik meg, adja meg a bejelentkezési felhasználónevet és jelszót.

The screenshot shows a login screen with the following elements:

- 1**: A dropdown menu labeled "Bejelentk." with "Helyi" selected.
- 2**: A text input field labeled "Bejelentk. felhasználón" containing "4500".
- 3**: A text input field labeled "Jelszó" containing "****".
- 4**: A button labeled "Egyéb bejel."
- 5**: A button labeled "Wi-Fi Direct".
- 6**: A button labeled "Számoló ellenőrzése".

At the top, there are buttons for "Mégse" and "Bejel bill.-ről". Below the input fields is a "Bejel." button with a return key icon. The instruction "Adja meg a bejel. felhaszn.nevet és jelszót." is displayed above the input fields.

- Ha felhasználói hitelesítési módszernek a **[Hálózati hitelesítés]** van megadva, a hitelesítési célhely jelenik meg, és hitelesítési célhelyként a **[Helyi]** vagy **[Hálózati]** lehetőség választható.
- Adja meg a bejelentkezési felhasználónevet.



MEGJEGYZÉS

Ha nem tudja a bejelentkezési jelszót, kérjük, forduljon a rendszergazdához.

- Adja meg a bejelentkezési jelszót.
 - ➔ [Karakterbeviteli mód \(8-3. oldal\)](#)
- Válasszon bejelentkezési módszert az **[Egyszerű bejelentkezés]**, **[PIN-kódos bejelentkezés]** és a **[Chipkártyás bej.]** lehetőségek közül.
 - ➔ Lásd: *Angol nyelvű használati útmutató*
- Ellenőrizze a Wi-Fi Direct-környezetet.
- Lásd a nyomtatott oldalak számát és a beolvasott oldalak számát. Akkor jelenik meg, amikor a nyilvántartás engedélyezve van.

2 Válassza ki a [Bejel.] lehetőséget.

Egyszerű bejelentkezés

- Ha a következő képernyő jelenik meg a műveletek közben, válasszon ki egy felhasználót, és jelentkezzen be.



MEGJEGYZÉS

Ha felhasználói jelszó szükséges, megjelenik a beviteli képernyő.

➔ Lásd: *Angol nyelvű használati útmutató*

Kijelentkezés

- Nyomja meg a [Kijelen.] gombot.

Újra megjelenik a bejelentkezési felhasználónév és jelszóbeviteli képernyő.

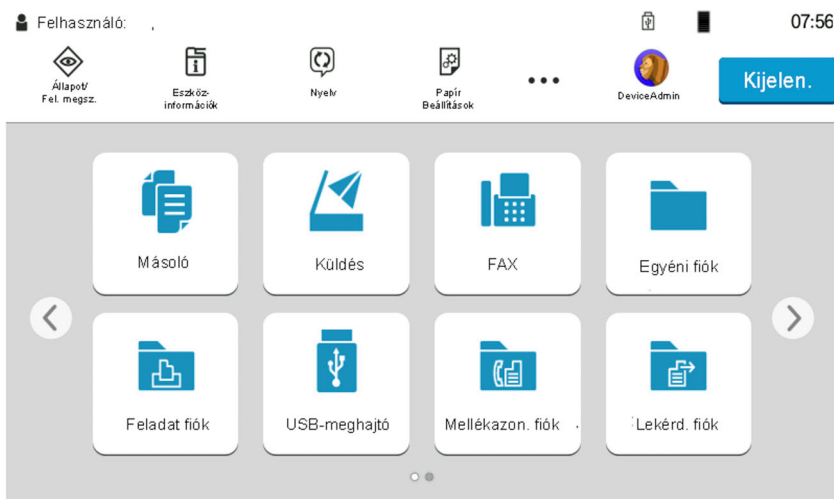

MEGJEGYZÉS

A felhasználót a rendszer az alábbi esetekben automatikusan kijelentkezteti:

- Amikor a készülék alvó állapotba kapcsol.
- Az automatikus panel-visszaállítás aktiválódásakor.

A készülék alapértelmezett beállításai

A készülék alapértelmezett beállításai a rendszermenüben módosíthatók. A készülék használata előtt olyan beállításokat konfigurálhat, mint a dátum és az idő, a hálózati konfiguráció és az energiatakarékos funkciók.

MEGJEGYZÉS

A rendszermenüből konfigurálható beállításokat lásd:

➔ *Angol nyelvű használati útmutató*

A dátum és az idő beállítása

Kövesse az alábbi lépéseket a telepítés helyén érvényes dátum és idő beállításához.

A küldési funkcióval küldött e-mailek fejlécében az itt beállított dátum és idő fog megjelenni. Állítsa be a dátumot, az időt, valamint a készülék használati helyének eltérését a greenwichi időzónától.

MEGJEGYZÉS

• A kezdeti konfiguráció utáni módosításokért lásd:

➔ Lásd: *Angol nyelvű használati útmutató*

• A pontos idő rendszeresen beállítható a hálózati időkiszolgálóról történő lekéréssel.

➔ **Embedded Web Server RX User Guide**

1 Jelenítse meg a képernyőt.

[Kezdőoldal] gomb > [...] > [Rendszermenü] > [Eszköz beállítások] > [Dátum/Idő]

2 Konfigurálja a beállításokat.

[Időzóna] > [Dátum/Idő] > [Dátumformátum]

Tétel	Leírás
Időzóna	Állítsa be a greenwichi időzónától eltérő időt. A listából válassza ki a legközelebbi helyet. Ha olyan régiót választ, amely nyári időszámítást használ, konfigurálja a nyári időszámítás beállításait.
Dátum/Idő	Válassza ki a hely dátumát és idejét, ahol a készüléket használja. Ha Küldés e-mailként műveletet hajt végre, az itt beállított dátum és idő jelenik meg a fejlécben. Érték: Év (2000 – 2035), Hónap (1 – 12), Nap (1 – 31), Óra (00 – 23), Perc (00 – 59), Másodperc (00 – 59)
Dátumformátum	Válassza ki az év, a hónap és nap megjelenítésének formátumát. Az év nyugati formátumban jelenik meg. Érték: Hónap/Nap/Év, Nap/Hónap/Év, Év/Hónap/Nap

Hálózat beállítása

A vezetékes hálózat konfigurálása

A készülék hálózati csatolóval van felszerelve, amely kompatibilis az olyan hálózati protokollokkal, mint a TCP/IP (IPv4), TCP/IP (IPv6), NetBEUI és az IPSec. Ez teszi lehetővé a nyomtatást Windows, Macintosh, UNIX és más platformokon.

A konfigurációs módszerek az alábbiak

Konfigurációs módszer	Leírás	Oldalszám
A csatlakozás konfigurálása a készülék kezelőpaneljén	Használja a Gyorsbeállítás varázslót, ha a hálózatot varázsló stílusú képernyőkön szeretné konfigurálni a beállítások egyéni módosítása nélkül a Rendszermenü használatával.	Gyorsbeállítás varázsló (2-42. oldal)
	A vezetékes hálózati beállítások vagy az opcionális hálózat használatával konfigurálhatja a hálózatot a Rendszermenüből.	Lásd: <i>Angol nyelvű használati útmutató</i>
Csatlakozások konfigurálása a weboldalon	A hálózati csatolóhoz a csatlakozás beállítható az Embedded Web Server RX használatával. Az opcionális IB-50 esetén a csatlakozás az erre szolgáló weboldalon állítható be.	Embedded Web Server RX User Guide IB-50 Operation Guide
A csatlakozás beállítása az IB-50 beállító segédprogramjának használatával	Ez az IB-50 készülékhez mellékelt CD-n található beállító segédprogram. Ez Windows alatt fut.	IB-50 Operation Guide



MEGJEGYZÉS

Ha az opcionális Network Interface Kit (IB-50) vagy a Wireless Network Interface Kit (IB-37/IB-38/IB-51) telepítése után a vezetékes (alapértelmezett) hálózati csatolóról váltani szeretne, válassza ki a kívánt beállítást az „Elsődleges (kliens) hálózat” alatt.

➔ *Angol nyelvű használati útmutató*

Az egyéb hálózati beállításokért lásd:

➔ *Angol nyelvű használati útmutató*

IPv4 beállítás

MEGJEGYZÉS

Ha a Felhasználói hitelesítés képernyő jelenik meg, jelentkezzen be olyan felhasználóként, aki rendelkezik a beállítások konfigurálásához szükséges jogosultságokkal. Ha nem tudja a bejelentkezési felhasználónevét vagy jelszavát, kérjük, forduljon a rendszergazdához.

1 Jelenítse meg a képernyőt.

[Kezdőoldal] gomb > [...] > [Rendszermenü] > „Hálózati beállítások” [Vezetékes hálózat beáll.] > „TCP/IP beállítás” [IPv4 beállítások]

2 Konfigurálja a beállításokat.

DHCP-szerver használata esetén

[DHCP]: Kapcsolja [Be].

Statikus IP-cím használata esetén

[DHCP]: Kapcsolja [Ki].

[IP-cím]: Adja meg a címet.

[Alhálózati maszk]: Adja meg az alhálózati maszkot tizedes formátumban (0 - 255).

[Alapértelmezett átjáró]: Adja meg a címet.

Automatikus IP használatakor az [IP cím] mezőbe írja be "0.0.0.0" értéket.

DNS-szerver használata esetén

Az alábbi esetekben állítsa be a DNS (tartománynév kiszolgáló) szerver IP címét.

- Ha úgy használ állomásnevet, hogy a [DHCP] beállítása [Ki].

- Ha olyan IP-címmel rendelkező DNS-kiszolgálót használ, amelyet nem a DHCP osztott ki automatikusan.

Válassza ki a [DNS-kiszolgáló használata DHCP-ről] vagy a [Használja az alábbi DNS-kiszolgálót] lehetőséget. Ha a [Használja az alábbi DNS-kiszolgálót] lehetőséget választotta, az Elsődleges és Másodlagos mezőkben megadhatja a statikus DNS-kiszolgálóra vonatkozó információkat.

FONTOS

A beállítás módosítása után indítsa újra a hálózatot a rendszermenüből, vagy kapcsolja KI, majd ismét BE a készüléket.

➔ Lásd: *Angol nyelvű használati útmutató*

MEGJEGYZÉS

Az IP-címet kérje el a rendszergazdától, és legyen kéznél, amikor konfigurálja ezt a beállítást.

Energiatakarékos funkció

Ha egy bizonyos ideig nem használják a készüléket, a készülék automatikusan energiatakarékos üzemmódba vált az áramfogyasztás csökkentése érdekében. Ha a készüléket továbbra sem használják, a készülék automatikusan Alvó üzemmódba kapcsol, ami minimalizálja az áramfogyasztást.

Energiatakarékos mód

Ha a készüléket egy bizonyos ideig nem használják, az energiatakarékos jelzőfény világítani kezd, és az áramfogyasztás csökkentése érdekében a képernyő elsötétül. Ezt az állapotot Energiatakarékos módnak hívják.

A képernyőn az „Alacsony fogyasztás.” jelenik meg.

Az alacsony fogyasztású mód aktiválásáig szükséges idő: 1 perc (alapértelmezett beállítás).

Ha Energiatakarékos módban adatok érkeznek, a készülék automatikusan visszaáll normál üzemmódra, és elkezdi a nyomtatást. Ezenfelül, ha Energiatakarékos módban fax adatok érkeznek, a készülék automatikusan aktiválódik és elkezdi a nyomtatást.

Végezze el az alábbi műveletek egyikét a folytatáshoz.

- Nyomja meg a kezelőpanel bármely gombját.
- Érintse meg az érintőpanelt.
- Helyezze az eredetiket a dokumentum-adagolóba.

A visszatérés ideje alacsony fogyasztású módból az alábbi:

- 10 másodperc vagy kevesebb

Megjegyzendő, hogy a környezeti viszonyok, mint például a szellőztetés, a készülék lassabb reagálását válthatja ki.

MEGJEGYZÉS

Ha az Alacsony fogyasztású mód időzítője megegyezik az Alvás időzítővel, az Alvó mód lép érvénybe.

Alvó üzemmód

Alvó üzemmód

Az alvó mód aktiválásához nyomja meg az **[Energy Saver]** gombot. Az energiafogyasztás minimalizálása érdekében az energiatakarékos jelzőfényen kívül a kezelőpanel minden jelzőfénye kialszik, és az érintőpanel elsötétül. Ezt az állapotot Alvó módnak hívják.

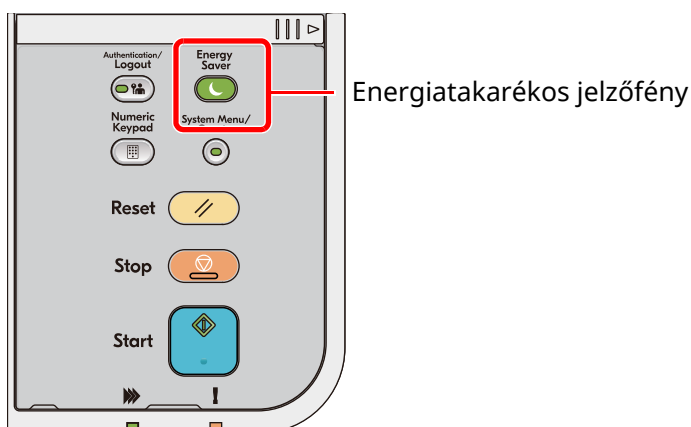

Ha Alvó módban nyomtatási adatok érkeznek, a készülék automatikusan aktiválódik és elkezd a nyomtatást. Ezenfelül, ha alvó üzemmódban fax adatok érkeznek, a készülék automatikusan aktiválódik és elkezd a nyomtatást.

A folytatáshoz hajtsa végre az alábbi műveleteket.

- Nyomja meg a kezelőpanel bármely gombját.
- Érintse meg az érintőpanelt.
- Helyezze az eredetiket a dokumentum-adagolóba.
- Nyissa ki a dokumentumadagolót.

A visszatérés ideje alvó módból az alábbi:

- P-6039i MFP/P-5539i MFP: 21,0 másodperc vagy kevesebb
- P-4539i MFP/P-4532i MFP: 25,0 másodperc vagy kevesebb

Megjegyzendő, hogy a környezeti viszonyok, mint például a szellőztetés, a készülék lassabb reagálását válthatja ki.

Automatikus alvó mód

Automatikus alvó módban a készülék Alvó üzemmódra vált, ha egy előre megadott ideig nem használják.

Az Alvó üzemmód aktiválásáig szükséges idő:

- 1 perc (alapértelmezett beállítás)

Az előre beállított alvási időzítő módosításához lásd:

➔ [Gyorsbeállítás varázsló \(2-42. oldal\)](#)

Alvási szabályok (Európai modellek)

Beállíthatja, hogy alvó üzemmód működjön-e az egyes funkciókhoz. Amikor a készülék alvó üzemmódba lép, az azonosító kártyák nem ismerhetők fel.

Az Alvási szabályokra vonatkozó beállításokkal kapcsolatos bővebb információért lásd a következőt:

➔ *Angol nyelvű használati útmutató*

Alvó szint (Energiatakarékos és Gyors visszaállítás) (Európán kívüli modellek)

Ebben a módban az áramfogyasztás még alacsonyabb szintre csökken, mint normál Alvó üzemmódban, így az Alvó üzemmód minden funkcióhoz külön beállítható. A gép alvó üzemmódjában USB-kábellel csatlakozó számítógépről a nyomtatás nem lehetséges. Energiatakarékos üzemmódból a gépnek több időre van szüksége a normál üzemmód eléréséhez, mint normál Alvó módból.



MEGJEGYZÉS

Ha az opcionális Network Interface Kit telepítve van, az Energiatakarékos funkció nem adható meg.

Az Alvó szintre vonatkozó beállításokkal kapcsolatos bővebb információért lásd a következőt:

➔ [Gyorsbeállítás varázsló \(2-42. oldal\)](#)

Energiatakarékos visszaállítási szint

Amikor a készülék visszaáll az energiatakarékos üzemmódból, csökkenti az energiafelhasználást. Az Energiatakarékos visszaállítási szint beállítása „Teljes visszaállítás” vagy „Normál visszaállítás” lehet. A gyári alapértelmezett beállítása a "Normál visszaállítás".

Az Energiatakarékos beállításokkal kapcsolatos bővebb információért lásd:

- ➔ [Gyorsbeállítás varázsló \(2-42. oldal\)](#)
- ➔ *Angol nyelvű használati útmutató*

Heti időzítő beállítások

A készülék beállítható úgy, hogy a megadott napokon adott időben alvó módba váltson, illetve üzemkész legyen.

A heti időzítő beállításokkal kapcsolatos bővebb információért lásd:

- ➔ [Gyorsbeállítás varázsló \(2-42. oldal\)](#)
- ➔ *Angol nyelvű használati útmutató*

Kikapcsolás időzítő (Európai modellek)

Ha a készüléket alvó módban nem kezdik el használni, automatikusan kikapcsol. A kikapcsolás időzítő használható a készülék kikapcsolásának idejének beállításához.

A készülék kikapcsolási idejének gyári beállítása: 3 nap

- ➔ Lásd: *Angol nyelvű használati útmutató*

Gyorsbeállítás varázsló

A fax funkciók, papírbeállítások, energiatakarékos funkciók és a hálózati beállítások tekintetében az alábbi beállítások konfigurálhatók egy varázsló stílusú képernyőn.

FAX beállítás ^{*1}	Az alapvető faxbeállítások konfigurálására való.	
	Tárcsázás/RX mód	Tárcsázás üzemmód Vételi mód Auto(DRD)
	Helyi FAX info.	Helyi fax név Helyi faxszám Helyi FAX azon. TTI
	Hang	FAX hangszóró hangerő FAX monitor hangerő Feladat vége jelzés
	Csengés	Csengés(Normál) Csengés (TAD) Csengés (FAX/Telefon)
	Papírforrás/-kimenet	Papírforrás beállítások
	Újratárcsázás	Ism. próbák sz.
	A kikapcsoló üzenet megjelenítése	A kikapcsoló üzenet megjelenítése
Papír beállítás	A kazettákban és a kézi adagolóban használandó papírméret és papírtípus beállítása.	
	1. kazetta	Papírméret ^{*2} Papírtípus
	2. kazetta ^{*3}	Papírméret ^{*2} Papírtípus
	3. kazetta ^{*3}	Papírméret ^{*2} Papírtípus
	4. kazetta ^{*3}	Papírméret ^{*2} Papírtípus
	5. kazetta ^{*3}	Papírméret ^{*2} Papírtípus
	Kézi adagoló	Papírméret Papírtípus

Energiatakarékos beállítás	Az alvó üzemmód konfigurálása.	
	Alvó üzemmód	Alvási időzítő Alvó szint (nem európai modellekhez)
	Energiatakarékos mód	Energiatakarékos időzítő
	Feléledés üzemmód	Energiatakarékos visszaállítási szint
	Heti időzítő	Heti időzítő beállítások Ütemezés ^{*4} Újrapróbál ^{*4} Ism. próbák sz. ^{*4} Újraprób. időt. ^{*4}
Hálózat beállítása	A hálózati beállítások konfigurálása.	
	Hálózat	Hálózatválasztás ^{*5} Wi-Fi ^{*6} DHCP ^{*7} IP-cím ^{*8} Alhálózati maszk ^{*8} Alapértelmezett átjáró ^{*8}
E-mail beállítás	Adja az SMTP kiszolgáló nevet és a küldő címét az e-mail küldés engedélyezéséhez.	
	E-mail	SMTP (E-mail küldés) SMTP kiszolgáló neve ^{*9} SMTP portszám ^{*9} Küldő címe ^{*9}
Biztonsági beállítás	Adja meg a biztonsági szintet.	
	Biztonsági gyorsbeállítás	

*1 A fax funkciók csak a telepített fax funkcióval rendelkező termékeken elérhetők.

*2 Csak akkor jelenik meg, ha a kazettán a mérettárcsa beállítása „Other”.

*3 Csak akkor jelenik meg, ha telepítve van az opcionális papíradagoló.

*4 Ez a funkció akkor jelenik meg, ha a [**Heti időzítő**] beállítása [**Be**].

*5 Ez a funkció akkor jelenik meg, ha a Wireless Network Interface Kit (IB-37 vagy IB-38) telepítve van.

*6 Ez a funkció akkor jelenik meg, ha a [**Hálózatválasztás**] beállítása [**Wi-Fi**].

*7 Ez a funkció akkor jelenik meg, ha a [**Hálózatválasztás**] beállítása [**Vezetékes hálózat**].

*8 Ez a funkció akkor jelenik meg, ha a [**DHCP**] beállítása [**Ki**].

*9 Ez a funkció akkor jelenik meg, ha az [**SMTP (E-mail küldés)**] beállítása [**Be**].

Gyorsbeállítás varázsló beállításainak konfigurálása

MEGJEGYZÉS

Ha a Felhasználói hitelesítés képernyő jelenik meg, jelentkezzen be olyan felhasználóként, aki rendelkezik a beállítások konfigurálásához szükséges jogosultságokkal. Ha nem tudja a bejelentkezési felhasználónevét vagy jelszavát, kérjük, forduljon a rendszergazdához.

1 Jelenítse meg a képernyőt.

[Kezdőoldal] gomb > [...] > [Rendszermenü] > [Gyorsbeállítás varázsló]

2 Válassza ki a funkciót.

3 Konfigurálja a beállításokat.

Indítsa el a varázslót. A beállítások konfigurálásához kövesse a képernyőn megjelenő utasításokat.

MEGJEGYZÉS

Ha a beállítások konfigurálásánál nehézségekbe ütközne, lásd:

➔ [Súgó képernyő \(2-32. oldal\)](#)

Vezérlő	Leírás
Kilépés	Kilépés a varázslóból. Az eddig konfigurált beállítások alkalmazásra kerülnek.
Előző	Visszalép az előző menüpontra.
Kihagyás	A következő menüpontra lép az aktuális pont módosítása nélkül.
Következő	A következő képernyőre lép.
Vissza	Visszalép az előző képernyőre.
Kész	Regisztrálja a beállításokat és lépjen ki a varázslóból.

Szoftver telepítése

A nyomtató funkció, a TWAIN/WIA-kapcsolat vagy a hálózati faxfunkció használatához töltsse le és telepítse a szoftvereket a weboldalunkról ("https://www.triumph-adler.com/ta-en-de/customer-service/download-centre" vagy "https://www.utax.com/en-de/hardware/office-printer-and-mfp/download-centre").

Kiadott szoftver (Windows)

Szoftver	Leírás	Javasolt szoftver
Printing System Driver	Ez az illesztőprogram lehetővé teszi a számítógépen tárolt fájlok nyomtatását. Egy illesztőprogram több leíró nyelvet (PCL, XL, KPDL stb.) támogat. Ez a nyomtató illesztőprogram teszi lehetővé a készülék összes funkciójának kihasználását. Ez az illesztőprogram használható PDF fájlok létrehozására.	○
KPDL mini-driver/PCL mini-driver	Ez egy Microsoft MiniDriver, amely a PCL és a KPDL formátumot támogatja. A készülék funkciói és opciói között vannak olyan korlátozások, amelyek csak ezzel az illesztőprogrammal használhatók.	-
FAX Driver	Ez teszi lehetővé a számítógépen lévő szoftveralkalmazás által létrehozott dokumentumok elküldését faxként.	-
TWAIN Driver	Ez az illesztőprogram lehetővé teszi a lapolvasást a készülékkel TWAIN-kompatibilis szoftveralkalmazás használatával.	○
WIA Driver	A WIA (Windows Imaging Acquisition) a Windows olyan funkciója, amely lehetővé teszi a képalkotó eszközök – mint a lapolvasók – és a képfeldolgozó alkalmazások közötti kölcsönös kommunikációt. A képek felhasználhatók WIA-kompatibilis szoftveralkalmazás használatával, ami akkor kényelmes, ha nincs a számítógépen TWAIN-kompatibilis szoftveralkalmazás telepítve.	-
NETWORK PRINT MONITOR	Ez egy olyan segédprogram, amelynek segítségével a készülék figyelemmel kísérhető a hálózaton.	-
Status Monitor	Ez egy olyan segédprogram, amely figyelemmel kíséri a nyomtató állapotát és folyamatos jelentés készítő funkciót biztosít.	○
File Management Utility	Ez teszi lehetővé a beolvasott dokumentumok elküldését és elmentését egy megadott hálózati mappába.	-
Network Tool for Direct Printing	Ez teszi lehetővé PDF fájl nyomtatását Adobe Acrobat/Reader elindítása nélkül.	-
FONTS	Ezek a kijelző-betűtípusok, amelyek lehetővé teszik a készülék számára a szoftveralkalmazások beépített betűtípusainak használatát.	○
Wi-Fi Setup Tool	Ez a készülék a vezeték nélküli hálózati (vezeték nélküli LAN) konfigurációhoz szükséges eszköz.	-
Scan to Folder Setup Tool for SMB	Ennek az eszköznek a használatával hozható létre megosztott mappa a személyi számítógépen, és állítható be a megosztott mappa célhelye.	-



MEGJEGYZÉS

- A Windows alatt történő telepítést csak rendszergazdai jogosultságokkal rendelkező felhasználó végezheti.
- A fax funkció csak a fax képességekkel ellátott készülékeken használható.

A szoftver telepítése Windows alatt

A szoftvert töltsse le és telepítse a weboldalunkról.

1 Töltsön le egy szoftvert a weboldalról.

- 1 Indítson el egy webböngészőt.
- 2 A böngésző címsorába vagy a helysávjába írja be: "https://www.triumph-adler.com/ta-en-de/customer-service/download-centre" vagy "https://www.utax.com/en-de/hardware/office-printer-and-mfp/download-centre".

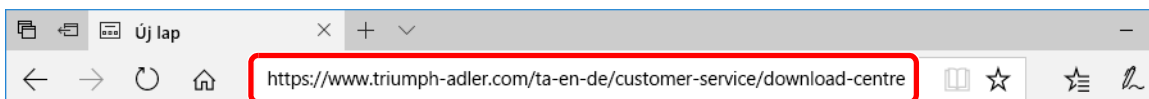

- 3 A szoftver letöltéséhez kövesse a képernyőn megjelenő utasításokat.

2 Az elindításához kattintson duplán a letöltött telepítőre.

A szoftver telepítéséhez kövesse a képernyőn megjelenő utasításokat.



MEGJEGYZÉS

- A Windows rendszer alatt történő telepítést csak olyan felhasználó végezheti, aki rendszergazdaként van bejelentkezve.
- Ha a felhasználói fiókkezelés ablak jelenik meg, kattintson az **[Igen]** (**[Engedélyezés]**) lehetőségre.

A szoftver eltávolítása

Az alábbi műveletek végrehajtásával távolíthatja el a szoftvert a számítógépről.

 **MEGJEGYZÉS**
A Windows alatt történő eltávolítást csak rendszergazdai jogosultságokkal rendelkező felhasználó végezheti.

1 Jelenítse meg a képernyőt.

A tálcán kattintson a keresőmezőre, és írja be, hogy „Product Library eltávolítása”. A keresési listában kattintson a [**Product Library eltávolítása**] lehetőségre. Megjelenik a szoftvereltávolító varázsló.

 **MEGJEGYZÉS**
Windows 8.1 esetén a vezérlőgombokon kattintson a [**Keresés**] lehetőségre, és írja be, hogy „Product Library eltávolítása”. A keresési listában kattintson a [**Product Library eltávolítása**] lehetőségre.

2 Távolítsa el a szoftvert.

Jelölje be az eltávolítandó szoftver mellett lévő jelölőnégyzetet.

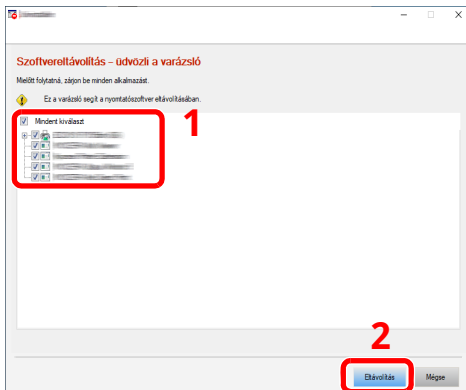

3 Fejezze be az eltávolítást.

Ha a rendszer újraindítását kérő üzenet jelenik meg, a képernyő utasításait követve indítsa újra a számítógépet. Ezzel befejeződik a szoftver eltávolításának művelete.

A szoftver telepítése Mac számítógépen

A készülék nyomtató funkciója használható Mac számítógéppel.

MEGJEGYZÉS

- A Mac OS rendszer alatt történő telepítést csak olyan felhasználó végezheti, aki rendszergazdaként van bejelentkezve.
- Mac számítógépről történő nyomtatás esetén állítsa a gép emulációját **[KPDL]** vagy **[KPDL(Auto)]** opcióra.
➔ *Angol nyelvű használati útmutató*
- Ha Bonjour használatával csatlakozik, a készülék hálózati beállításában engedélyezze a Bonjour opciót.
➔ *Angol nyelvű használati útmutató*
- A hitelesítési képernyőn adja meg az operációs rendszerre való belépéshez használt felhasználónevet és jelszót.
- Ha AirPrint funkció használatával nyomtat, a szoftvert nem kell telepítenie.

1 Töltsön le egy szoftvert a weboldalról.

- 1 Indítson el egy webböngészőt.
- 2 A címsorba írja be: "https://www.triumph-adler.com/ta-en-de/customer-service/download-centre" vagy "https://www.utax.com/en-de/hardware/office-printer-and-mfp/download-centre".

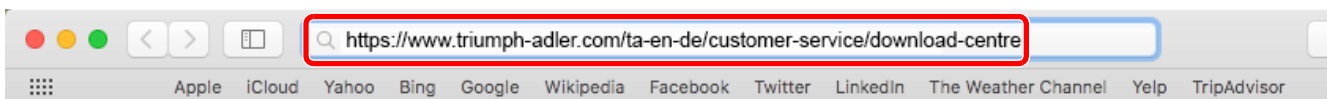

- 3 A szoftver letöltéséhez kövesse a képernyőn megjelenő utasításokat.

2 Telepítse a nyomtató illesztőprogramot.

Kattintson duplán a letöltött telepítő elindításához.

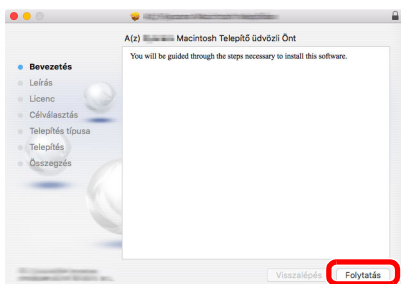

Telepítse a nyomtató-illesztőprogramot a telepítő szoftver által megjelenített utasítások szerint. Ezzel befejeződik a nyomtató illesztőprogram telepítése.

Ha USB-kapcsolatot használ, a rendszer a készüléket automatikusan felismeri és csatlakoztatja. Ha IP kapcsolatot használ, az alábbi beállításokat kell megadni.

3 Konfigurálja a nyomtatót.

1 Nyissa meg a Rendszertulajdonságokat és adja hozzá a nyomtatót.

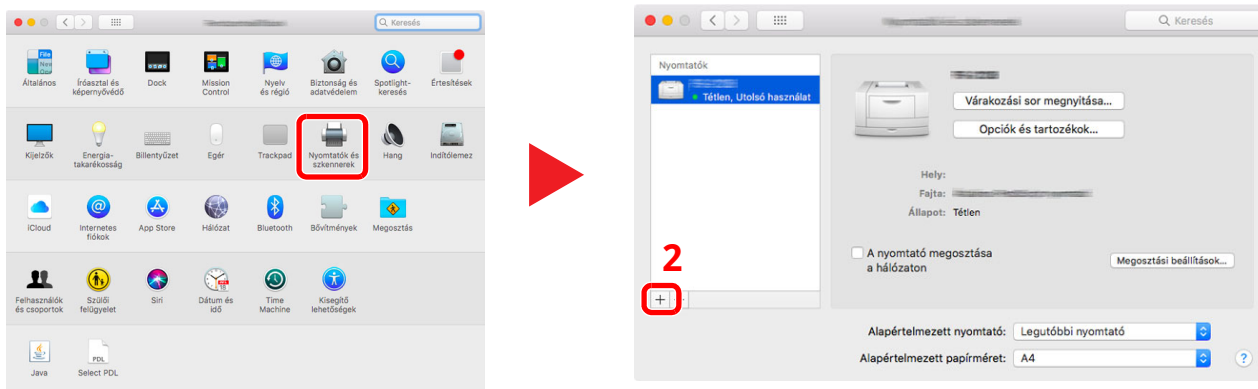

2 Válassza az [Alapértelmezett] lehetőséget, majd kattintson a „Név” alatt megjelenő tételre, és a „Használat” alatt válassza ki az illesztőprogramot.

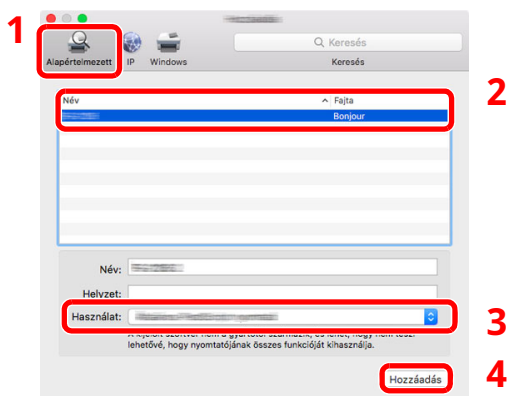

3 A kiválasztott készülék hozzáadásra kerül.

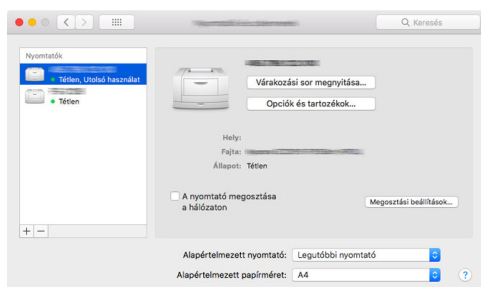

MEGJEGYZÉS

Ha IP csatlakozást használ, kattintson az IP csatlakozás IP ikonjára, és adja meg a nyomtató állomásnevét vagy IP címét. A "Cím" mezőbe írt szám automatikusan megjelenik a "Név" mezőben. Ha szükséges, módosítsa.

- 4 Válassza ki az újonnan hozzáadott nyomtatót, és a készülék opcióinak kiválasztásához kattintson az [Opciók és tartozékok...] lehetőségre.

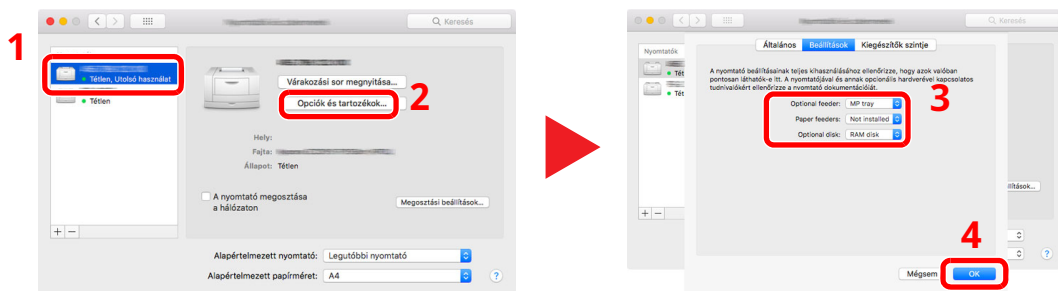

A TWAIN illesztőprogram beállítása

Regisztrálja ezt a készüléket a TWAIN illesztőprogramban. Ezek az utasítások a Windows 10 alatt megjelenő felhasználói felületet veszik alapul.

1 Jelenítse meg a képernyőt.

- 1 A feladatsávban kattintson a keresőmezőre, és írja be, hogy „TWAIN Driver Setting”. A keresési listából válassza a [**TWAIN Driver Setting**] lehetőséget.



MEGJEGYZÉS

Windows 8.1 esetén a vezérlőgombokon kattintson a [**Keresés**] lehetőségre, és írja be, hogy „TWAIN Driver Setting”. A keresési listából válassza a [**TWAIN Driver Setting**] lehetőséget.

- 2 Kattintson a [**Felvétel**] lehetőségre.

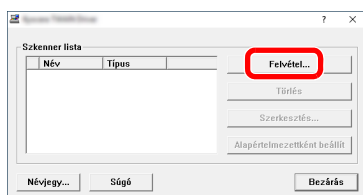

2 Konfigurálja a TWAIN illesztőprogramot.

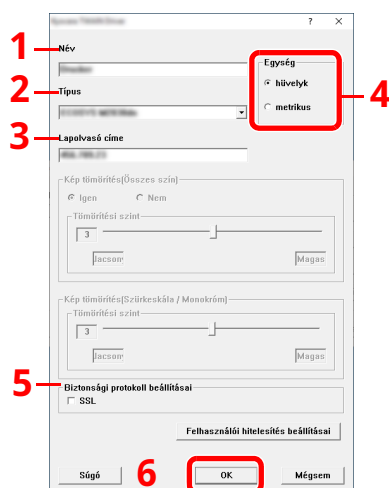

- 1 Adja meg a készülék nevét.
- 2 A listából válassza ki ezt a készüléket.
- 3 Adja meg a készülék IP-címét vagy állomásnevét.
- 4 Állítsa be a mértékegységet.
- 5 SSL használata esetén jelölje be az SSL melletti jelölőnégyzetet.
- 6 Kattintson az [**OK**] lehetőségre.



MEGJEGYZÉS

Ha nem ismeri a készülék IP-címét vagy állomásnevét, forduljon a rendszergazdához.

3 Fejezze be a regisztrálást.

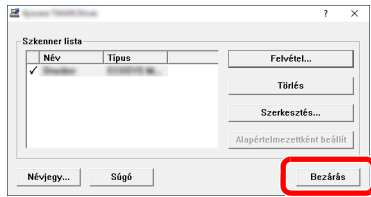

MEGJEGYZÉS

A hozzáadott készülék törléséhez kattintson a **[Törlés]** lehetőségre. A nevek módosításához kattintson a **[Szerkesztés]** lehetőségre.

A WIA illesztőprogram beállítása

Regisztrálja ezt a készüléket a WIA illesztőprogramban. Ezek az utasítások a Windows 10 alatt megjelenő felhasználói felületet veszik alapul.

1 Jelenítse meg a képernyőt.

- 1 A feladatsávban kattintson a keresőmezőre, és írja be, hogy „Szkennerek és fényképezőgépek megjelenítése”. A keresési listából válassza a **[Szkennerek és fényképezőgépek megjelenítése]** lehetőséget, és a Szkennerek és fényképezőgépek megjelenítése képernyő jelenik meg.



MEGJEGYZÉS

Windows 8.1 esetén a vezérlőgombokon kattintson a **[Keresés]** lehetőségre, és írja be, hogy „Szkennerek és fényképezőgépek megjelenítése”. A keresési listából válassza a **[Szkennerek és fényképezőgépek megjelenítése]** lehetőséget, és a Szkennerek és fényképezőgépek megjelenítése képernyő jelenik meg.

- 2 Válassza ki a készülék nevét a WIA illesztőprogramok közül, és kattintson a **[Tulajdonságok]** lehetőségre.

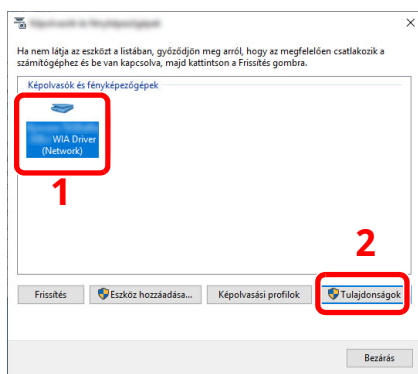

2 Konfigurálja a WIA illesztőprogramot.

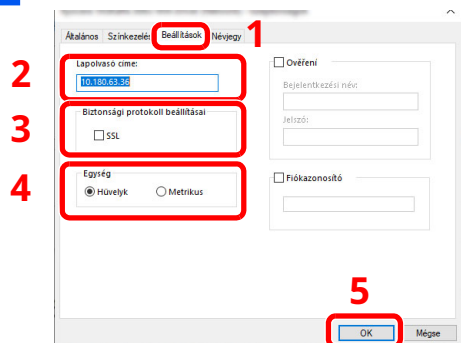

- 1 Kattintson a **[Beállítások]** fülre.
- 2 Adja meg a készülék IP-címeit vagy állomásnevét.
- 3 SSL használata esetén jelölje be az SSL melletti jelölőnégyzetet.
- 4 Állítsa be a mértékegységet.
- 5 Kattintson az **[OK]** lehetőségre.

A számláló ellenőrzése

A nyomtatott és szkennelt lapok számának ellenőrzése.

- 1 Jelenítse meg a képernyőt.**
[Kezdőoldal] gomb > [...] > [Számláló]
- 2 Ellenőrizze a számlálót.**

Embedded Web Server RX

Ha a készülék a hálózatra csatlakozik, az Embedded Web Server RX használatával különféle beállítások konfigurálhatók.

Ez a szakasz ismerteti az Embedded Web Server RX elérését, valamint a biztonsági beállítások és az állomásnév módosítását.

➔ Embedded Web Server RX User Guide

MEGJEGYZÉS

Az Embedded Web Server RX oldalak funkcióinak korlátlan eléréséhez adja meg a felhasználónevet és a jelszót, majd kattintson a **[Login]** lehetőségre. Az előre meghatározott rendszergazda jelszó megadásával a felhasználó hozzáfér minden oldalhoz, beleértve a navigációs menü Dokumentumfiók, Címjegyzék és Beállítások funkcióit.

Az Embedded Web Server RX alkalmazásban a rendszergazda és az általános felhasználó által konfigurálható beállítások az alábbiak.

Beállítás	Leírás	Rendszergazda	Általános felhasználó
Device Information/ Remote Operation	A készülék felépítése ellenőrizhető.	<input type="radio"/>	<input type="radio"/>
Job Status	Az eszközinformációkat jeleníti meg, beleértve a nyomtatási és lapolvasási feladatokat, a tárolási feladatokat, az ütemezett feladatokat és a feladatnapló előzményeket.	<input type="radio"/>	<input type="radio"/>
Document Box	Dokumentumfiókok hozzáadása vagy törlése, illetve dokumentumok törlése a dokumentumfiókokból.	<input type="radio"/>	<input type="radio"/> *1
Address Book	Címek és címcsoportok létrehozása, szerkesztése vagy törlése.	<input type="radio"/>	<input type="radio"/> *1
Device Settings	A készülék speciális beállításainak konfigurálása.	<input type="radio"/>	-
Function Settings	A speciális funkciók konfigurálása.	<input type="radio"/>	-
Network Settings	A hálózati beállítások konfigurálása.	<input type="radio"/>	-
Security Settings	A biztonsági funkciók konfigurálása.	<input type="radio"/>	-
Management Settings	A speciális kezelési beállítások konfigurálása.	<input type="radio"/>	-

*1 A bejelentkezett felhasználó a felhasználó engedélyeitől függően bizonyos beállításokat nem konfigurálhat.

MEGJEGYZÉS

- A fax funkciók csak a telepített fax funkcióval rendelkező termékeken elérhetők.
- A fax beállításai kapcsolatos ismertető itt nem szerepelnek.

➔ FAX használati útmutató

Az Embedded Web Server RX elérése

1 Jelenítse meg a képernyőt.

- 1 Indítsa el a webböngészőt.
- 2 A címsávba írja be a készülék IP-címét vagy az állomásnevet.
Az alábbiakra kattintva ellenőrizheti a készülék IP címét és állomásnevét.
[Device Information] a kezdőképernyőn > [Identification/Wired Network]
Példa: https://10.180.81.3/ (IP-cím esetén)
 https://MFP001 (ha az állomásnév "MFP001")

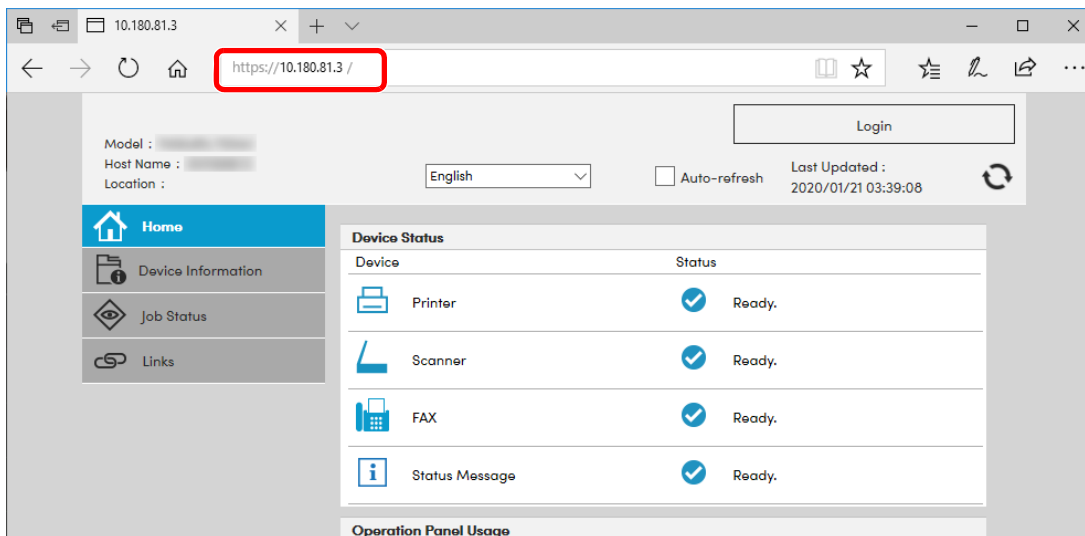

A weboldalon megjelennek a számítógép és az Embedded Web Server RX alapvető adatai, valamint az aktuális állapotuk.

MEGJEGYZÉS

Ha a "There is a problem with this website's security certificate." képernyő jelenik meg, konfigurálja a tanúsítványt.

➔ [Embedded Web Server RX User Guide](#)

A műveletet a tanúsítvány konfigurálása nélkül is folytathatja.

2 Konfigurálja a funkciót.

Válasszon ki egy kategóriát a képernyő bal oldalán található navigációs sávból.

MEGJEGYZÉS

Az Embedded Web Server RX oldalak funkcióinak korlátlan eléréséhez adja meg a felhasználónevet és a jelszót, majd kattintson a [Login] lehetőségre. Az előre meghatározott rendszergazda jelszó megadásával a felhasználó hozzáfér minden oldalhoz, beleértve a navigációs menü Dokumentumfiók, Címjegyzék és Beállítások funkcióit.

A biztonsági beállítások módosítása

1 Jelenítse meg a képernyőt.

- 1 Indítsa el a webböngészőt.
- 2 A címsávba írja be a készülék IP-címét vagy az állomásnevet.
Az alábbiakra kattintva ellenőrizheti a készülék IP címét és állomásnevét.
[Device Information] a kezdőképernyőn > [Identification/Wired Network]
- 3 Jelentkezzen be rendszergazdai jogosultságokkal.

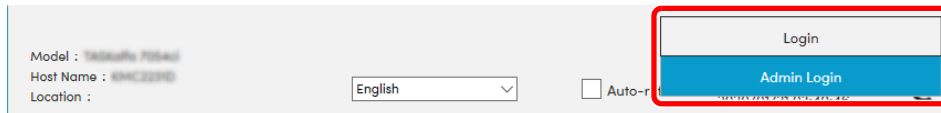

- 4 Kattintson a [Security Settings] lehetőségre.

2 Konfigurálja a biztonsági beállításokat.

A [Security Settings] menüben válassza ki a konfigurálandó beállítást.

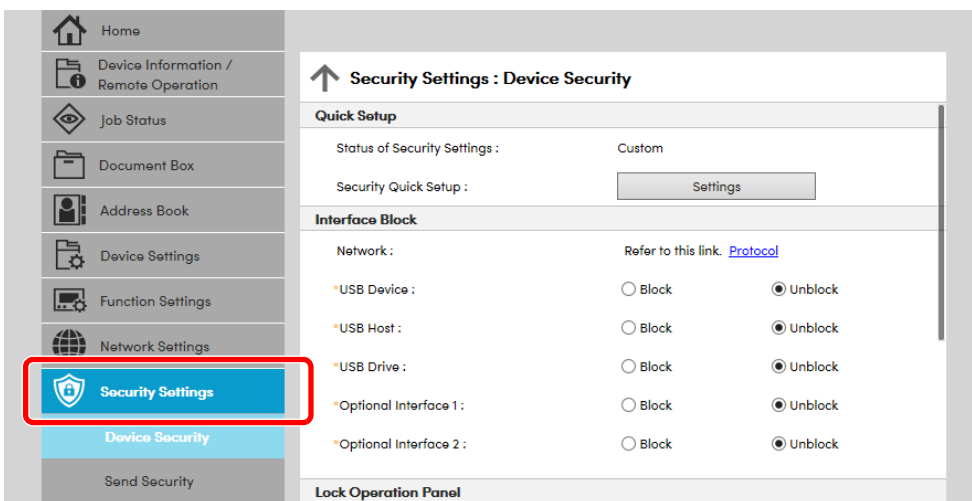

MEGJEGYZÉS

A tanúsítványok beállításaira vonatkozó részleteket lásd:

➔ [Embedded Web Server RX User Guide](#)

Az eszközinformációk módosítása

1 Jelenítse meg a képernyőt.

- 1 Indítsa el a webböngészőt.
- 2 A címsávba írja be a készülék IP-címét vagy az állomásnevet.
Az alábbiakra kattintva ellenőrizheti a készülék IP címét és állomásnevét.
[Device Information] a kezdőképernyőn > [Identification/Wired Network]
- 3 Jelentkezzen be rendszergazdai jogosultságokkal.

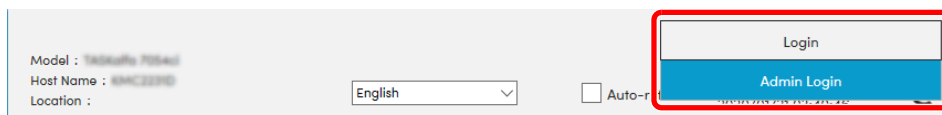

- 4 A [Device Settings] menüben válassza a [System] lehetőséget.

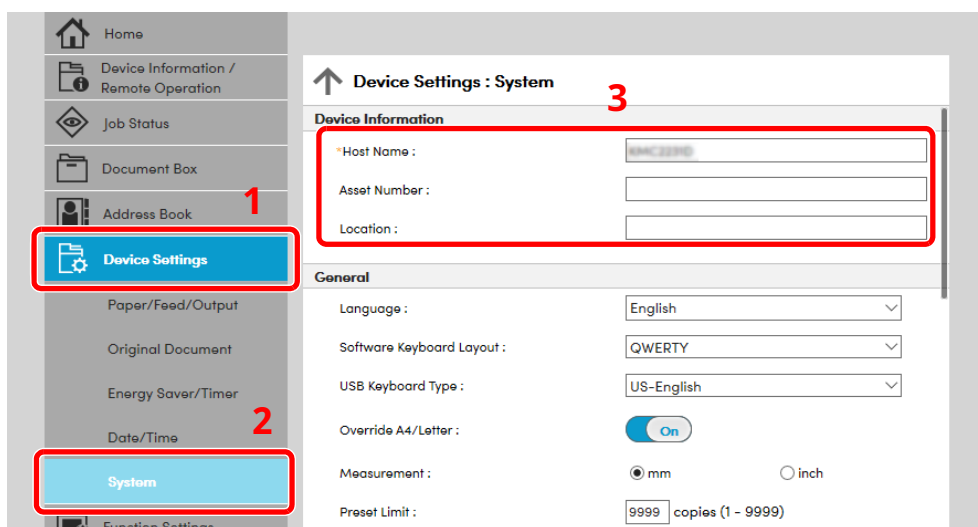

2 Adja meg az állomás nevét.

Írja be az eszközinformációkat, majd kattintson a [Submit] lehetőségre.



FONTOS

A beállítás módosítása után indítsa újra a hálózatot, vagy kapcsolja KI, majd BE a készüléket.
A hálózati csatlólkártya újraindításához kattintson a [Reset] lehetőségre a [Management Settings] menüben, majd a „Restart” alatt kattintson a [Restart Network] lehetőségre.

3 Felkészülés a használatra

Ez a fejezet az alábbi műveleteket mutatja be:

Papír betöltése	3-2
A papír betöltésével kapcsolatos óvintézkedések	3-3
Papír betöltése a kazettákba	3-4
Statement betöltése a kazettákba (P-6039i MFP/P-5539i MFP hüvelykes modellek esetén)	3-8
Papír betöltése a kézi adagolóba	3-11
A papírméret és papírtípus kiválasztása	3-15
Papírrögzítő	3-17
Előkészületek dokumentum számítógépen lévő megosztott mappába küldéséhez	3-18
Jegyezze fel a számítógép nevét és a számítógép teljes nevét	3-18
Jegyezze fel a felhasználónevet és a tartománynevet	3-19
Megosztott mappa létrehozása, és a megosztott mappa nevének feljegyzése	3-20
A Windows tűzfal konfigurálása	3-24

Papír betöltése

Töltsön be papírt a kazettákba és a kézi adagolótálcába.

Az egyes kazetták papíradagolási módjait lásd az alábbi oldalon.

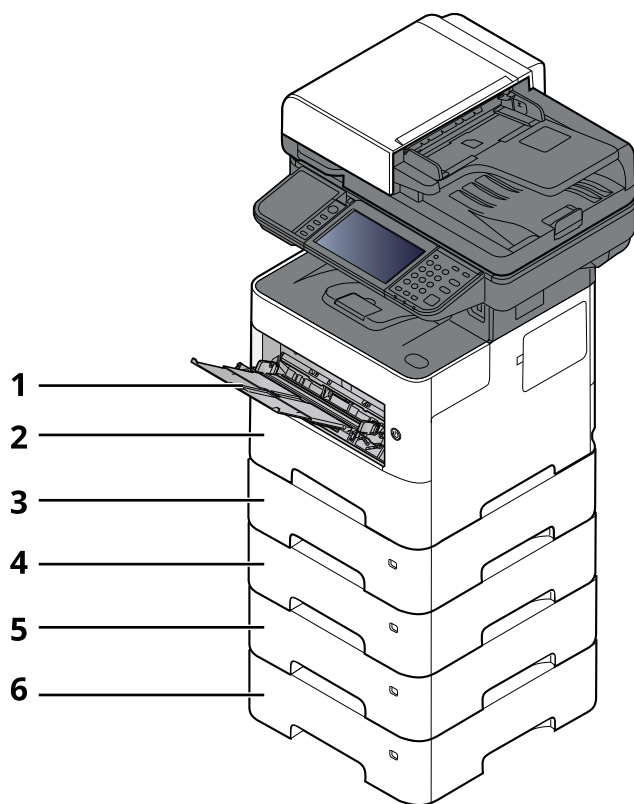

Szám	Név	Oldal
1	Kézi adagoló tálca	3-11. oldal
2	1. kazetta	3-4. oldal
3	2. kazetta	3-4. oldal
4	3. kazetta	3-4. oldal
5	4. kazetta	3-4. oldal
6	5. kazetta	3-4. oldal

MEGJEGYZÉS

- A tárolható lapok száma a környezettől és a papírtípustól függően változik.
- Ne használjon tintasugaras nyomtatóba való vagy a felületén speciális bevonattal ellátott papírt. (Az ilyen papír papírelakadást vagy más meghibásodást okozhat.)

A papír betöltésével kapcsolatos óvintézkedések

Amikor új papírcsomagot bont ki, betöltés előtt az alábbiak szerint könnyedén pörgesse át a köteget, hogy a lapok szétváljanak.

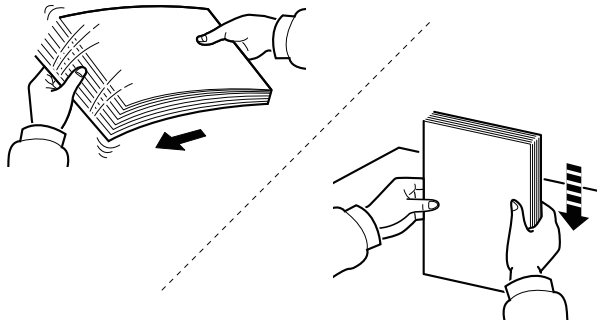

Pörgesse át a lapokat, majd ütögesse a köteget egy sima felülethez.

Ezenfelül tartsa szem előtt az alábbi pontokat.

- A hajtogatott vagy felkunkorodó papírt betöltés előtt simítsa ki. Az összehajtott vagy meggyűrődött papír papírelakadást eredményezhet.
- A felnyitott papírköteget ne tegye ki magas hőmérsékletnek és páratartalomnak, mivel a nedvesség problémákat okozhat. A papíradagoló vagy kézi adagolótálcák betöltése után tegyen vissza minden fennmaradó papírlapot a csomagolásába.
- Ha a készüléket hosszabb időn át nem használja, vegye ki a papírt a kazettákból, és tegye vissza az eredeti csomagolásába, hogy a papírt megóvja a nedvességtől.

✔ FONTOS

Ha használt papírra nyomtat (amelyre korábban már készült nyomat), ne használjon egymáshoz tűzött vagy kapcsolt papírt. Az ilyen papír kárt tehet a készülékben, és gyenge képminőséghez vezethet.

💡 MEGJEGYZÉS

Ha speciális papírt használ (például fejléces papírt, lyukasztott papírt vagy olyan papírt, amelyen előnyomat található, például logó vagy vállalatnév), tanulmányozza az útmutatót.

➔ *Angol nyelvű használati útmutató*

Papír betöltése a kazettákba

A szabványos kazettákba normál papír, újrahasznosított papír vagy színes papír tölthető.

A kazettákba tölthető lapok számát az alábbiak ismertetik.

Papírkazetta	Lapok száma
1 – 5. kazetta	500 lap (Normál papír: 80 g/m ²)

A támogatott papírméretekre vonatkozó részleteket lásd:

➔ *Angol nyelvű használati útmutató*



MEGJEGYZÉS

Az A6 méretű papír csak az P-6039i MFP/P-5539i MFP készülék 1. kazettájában használható.

A papírtípus beállításokat lásd:

➔ *Angol nyelvű használati útmutató*



FONTOS

- A kazetták 60-120 g/m² súlyú papírt tartalmazhatnak.
- A kazettákba ne tegyen 120 g/m² súlyúnál nehezebb papírt. 120 g/m² súlyúnál nehezebb papírokhoz használja a kézi adagolót.

1 A kazettát húzza ki teljesen a gépből.

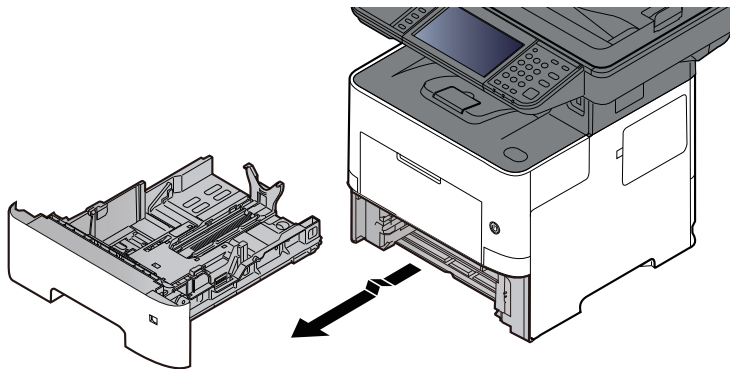

MEGJEGYZÉS

Ha a kazettát kihúzza a gépből, gondoskodjon róla, hogy megfelelően alá legyen támasztva és ne essen ki.

2 Állítsa be a kazetta méretét.

- 1 A papír helyzetét állítsa be a kazetta bal és jobb oldalán található papírszélesség-vezetők használatával. Nyomja meg a papírszélesség állító fület, és a vezetőket csúsztassa a kívánt papírszélességhez.

A papírméretet fel vannak tüntetve a kazettán.

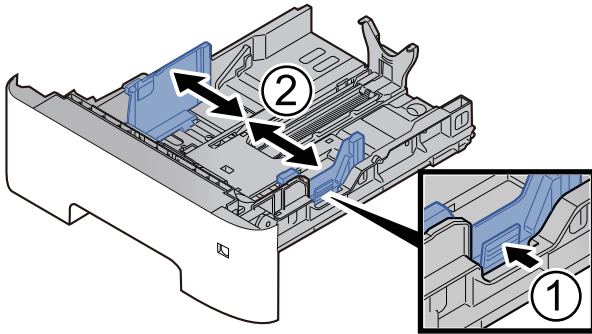

- 2 A papírhosszúság-vezetőt állítsa a kívánt papírhosszúsághoz. Nyomja meg a papírhosszúság állító fület, és a vezetőket csúsztassa a kívánt papírszélességhez.

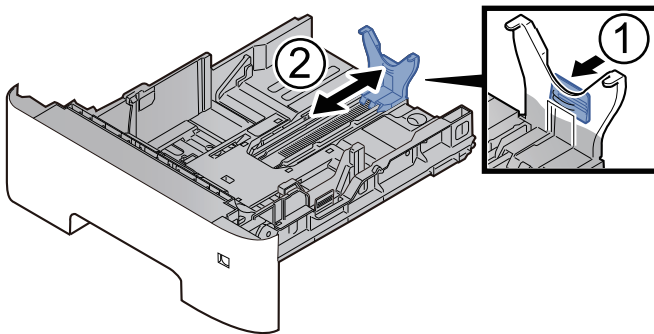

MEGJEGYZÉS

Ha A4-nél hosszabb papírt használ, húzza hátrafelé a papírhosszúság-vezetőt.

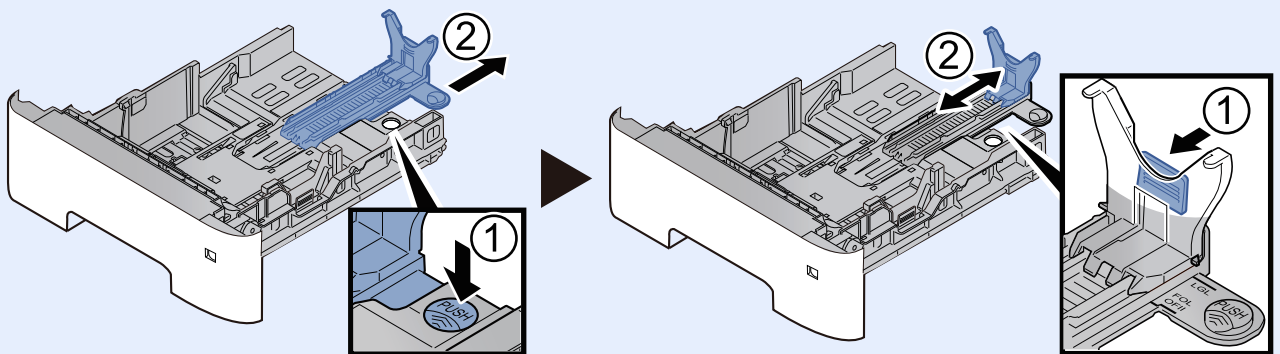

- 3 A méretválasztó tárcsát fordítsa a használt papír méretének megfelelő állásba, amely a papírméret ablakban látható.

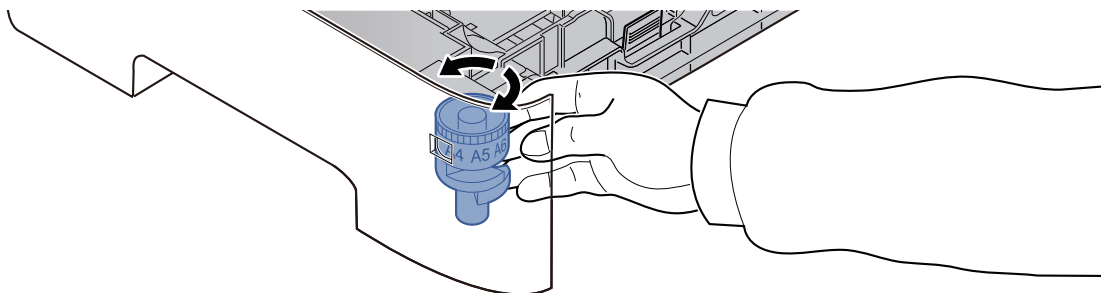

MEGJEGYZÉS

Ha a méretválasztó tárcsát az "Other" állásba állítja, a papírméretet a készülék kezelőpanelén kell kiválasztani.

➔ Lásd: *Angol nyelvű használati útmutató*

- 3 **Nyomja le kattanásig a fenéklemezt. (Csak P-4539i MFP/P-4532i MFP)**

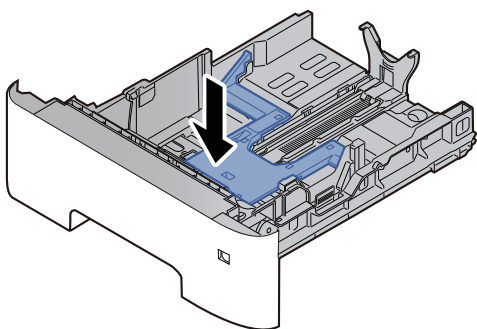

- 4 **Helyezzen be papírt.**

- 1 A papírelakadás és a ferde behúzás érdekében pörgesse át a lapokat, majd ütögesse a köteget egy sima felülethez.
- 2 Töltse be a papírt a kazettába.

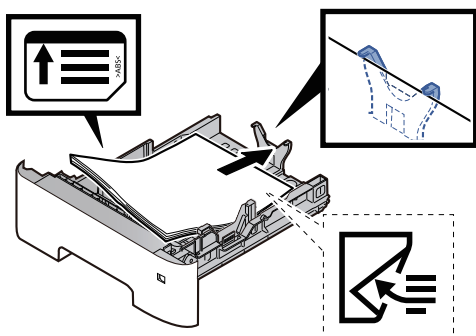

✓ **FONTOS**

- **A papírt nyomtatási oldalával lefelé helyezze be.**
- **Miután kivette az új papírt a csomagolásból, pörgesse át a lapokat, és csak azután töltse be a kazettába.**
- ➔ [A papír betöltésével kapcsolatos óvintézkedések \(3-3. oldal\)](#)
- **Betöltés előtt ellenőrizze, hogy a papír nincs-e felkunkorodva vagy meggyűrődve. Az összehajtott vagy meggyűrődött papír papírelakadást eredményezhet.**
- **Ellenőrizze, hogy a betöltött papír nem lépi-e túl a szintjelzést (lásd az alábbi ábrát).**
- **Ha a papírt a papírhosszúság- és a papírszélesség-vezető beállítása nélkül tölti be, a papír meggyűrődhet vagy elakadhat.**

5 Óvatosan tolja vissza a kazettát.

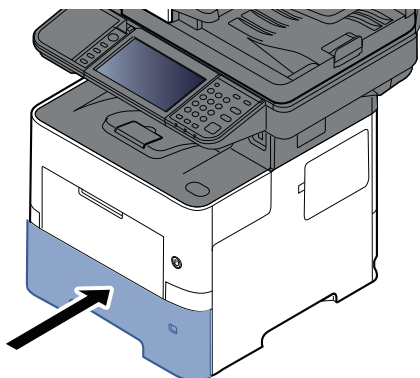

6 A kezelőpanel használatával határozza meg a kazettába betöltött papír típusát.

- ➔ [A kazetták papírmérete és papírtípusa \(3-15. oldal\)](#)

Statement betöltése a kazettákba (P-6039i MFP/P-5539i MFP hüvelykes modellek esetén)

Statement betöltése a kazettákba. Az alábbiakban példaként az 1. kazetta műveleteit ismertetjük.

1 A kazettát húzza ki teljesen a gépből.

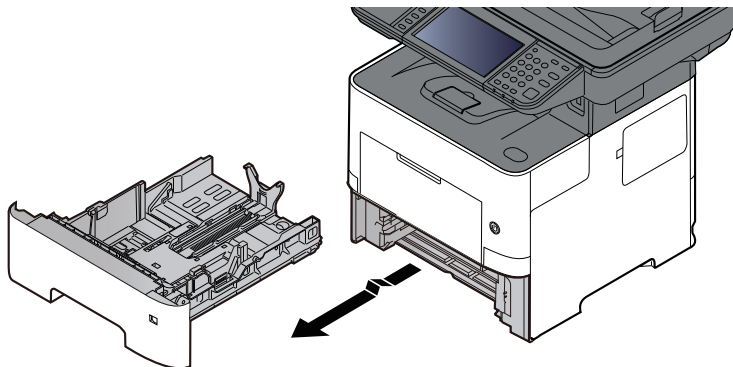

MEGJEGYZÉS

Ha a kazettát kihúzza a gépből, gondoskodjon róla, hogy megfelelően alá legyen támasztva és ne essen ki.

2 Állítsa be a kazetta méretét.

- 1 A papír helyzetét állítsa be a kazetta bal és jobb oldalán található papírszélesség-vezetők használatával. Nyomja meg a papírszélesség-állító fület, és a vezetőket csúsztassa Letter/Legal mérethez.

A papírméretet fel vannak tüntetve a kazettán.

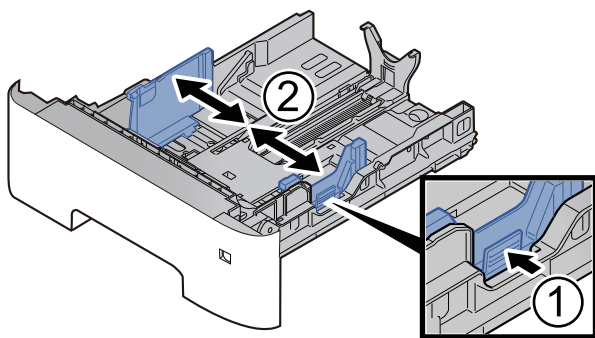

- 2 A papírhosszúság-vezetőt állítsa a kívánt papírhosszúsághoz. Nyomja meg a papírhosszúság-állító fület, és a vezetőket csúsztassa A6 mérethez.

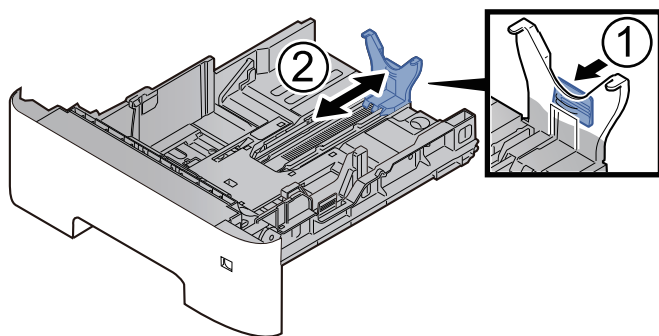

- 3 A kiegészítő vezetőt az ábra szerint rögzítse a papírhosszúság-vezetőhöz.

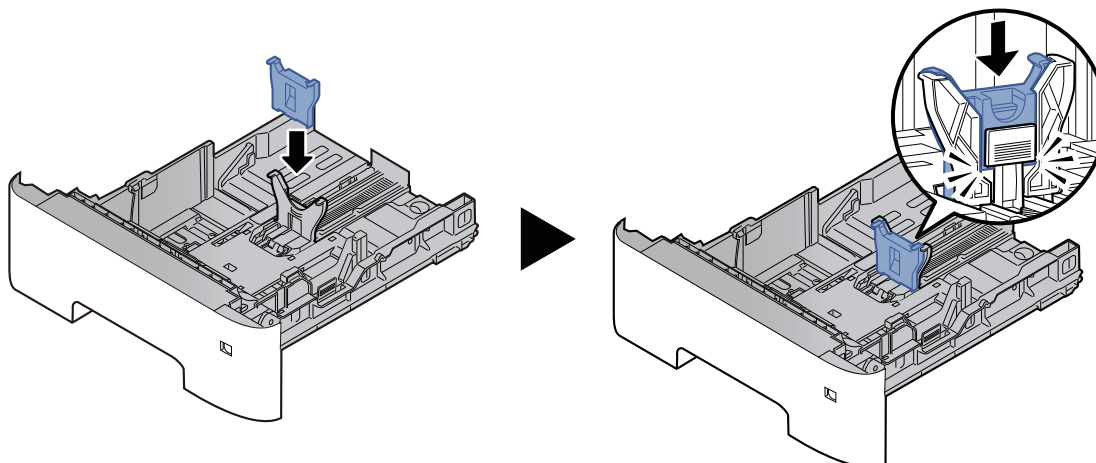

- 4 Forgassa el a mérettárcsát úgy, hogy az „Other” jelenjen meg a papírméret ablakban.

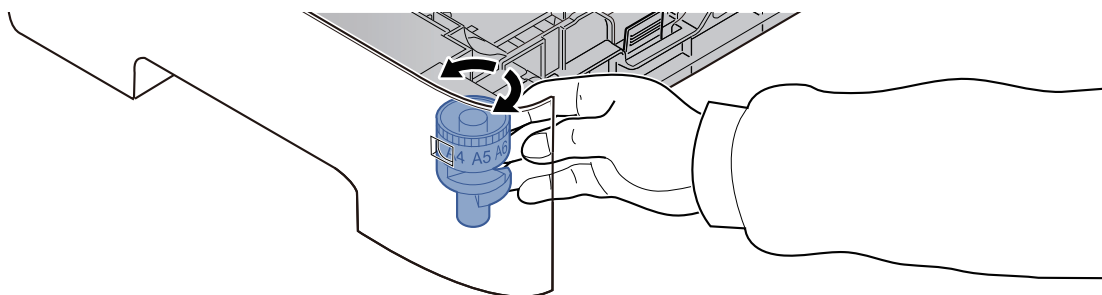

3 Helyezzen be papírt.

- 1 A papírelakadás és a ferde behúzás érdekében pörgesse át a lapokat, majd ütögesse a köteget egy sima felülethez.
- 2 Töltse be a papírt a kazettába.

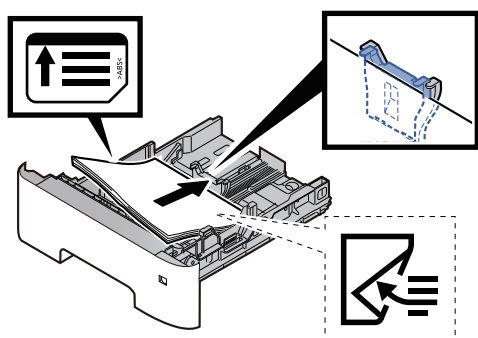

✓ **FONTOS**

- A papírt nyomtatási oldalával lefelé helyezze be.
- Miután kivette az új papírt a csomagolásból, pörgesse át a lapokat, és csak azután töltsse be a kazettába.
- ➔ [A papír betöltésével kapcsolatos óvintézkedések \(3-3. oldal\)](#)
- Betöltés előtt ellenőrizze, hogy a papír nincs-e felkunkorodva vagy meggyűrődve. Az összehajtott vagy meggyűrődött papír papírelakadást eredményezhet.
- Ellenőrizze, hogy a betöltött papír nem lépi-e túl a szintjelzést (lásd az alábbi ábrát).
- Ha a papírt a papír hosszúság- és a papírszélesség-vezető beállítása nélkül tölti be, a papír meggyűrődhet vagy elakadhat.

4 Óvatosan tolja vissza a kazettát.

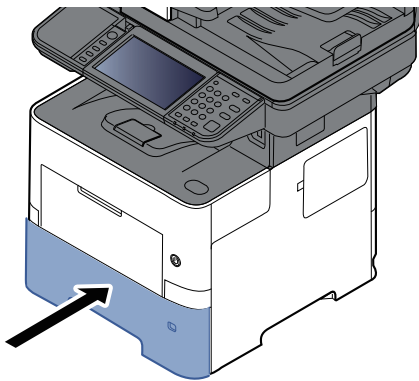

5 A kezelőpanel használatával határozza meg a kazettába betöltött papír típusát.

- ➔ [A kazetták papírmérete és papírtípusa \(3-15. oldal\)](#)

 **MEGJEGYZÉS**

A kiegészítő vezető eltávolításakor a papír hossz-beállító fület tartsa lent, és távolítsa el a kiegészítő vezetőt.

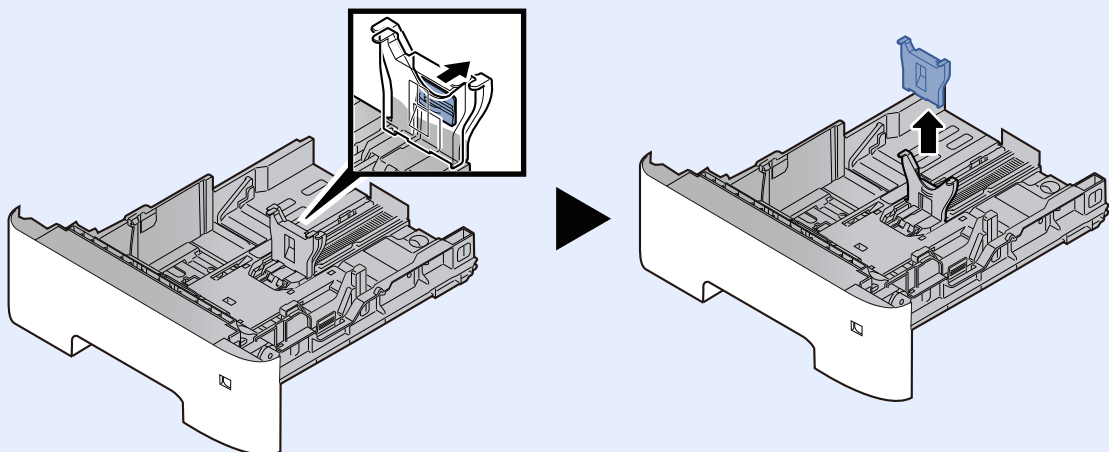

Papír betöltése a kézi adagolóba

A kézi adagolóba maximálisan 100 lap normál papír (80 g/m²) tölthető be.

A támogatott papírméretekre vonatkozó részleteket lásd:

➔ *Angol nyelvű használati útmutató*

A papírtípus beállításokat lásd:

➔ *Angol nyelvű használati útmutató*

Speciális papírra történő nyomtatáshoz használja minden esetben a kézi adagolót.

✔ FONTOS

- Ha 106 g/m² vagy nagyobb súlyú papírt használ, a hordozó típusát állítsa Vastag értékre, és állítsa be a használt papír súlyát.
- A nyomtatáskor a belső tálcából távolítsa el a fóliákat. Ha nem távolítja el a fóliákat a belső tálcából, azzal papírelakadást okozhat.

A kézi adagoló kapacitása:

- Normál papír (80 g/m²), újrahasznosított vagy színes papír: 100 lap
- Vastag papír (106 – 220 g/m²): 5 lap
- Vastag papír (104,7 g/m²): 100 lap
- Hagaki (Karton): 1 lap
- Boríték DL, Boríték C5, Boríték #10, Boríték #9, Boríték #6 3/4, Boríték Monarch, Youkei 4, Youkei 2: 5 lap
- Írásvetítő fólia: 1 lap

💡 MEGJEGYZÉS

- Ha egyedi méretű papírt tölt be, adja meg a papír méretét az alábbiak alapján:
➔ [A kézi adagoló papírmérete és papírtípusa \(kézi adagoló beállítások\) \(3-16. oldal\)](#)
- Ha speciális papírt használ, például átlátszó vagy vastag papírt, válassza ki a hordozó típusát az alábbiak alapján:
➔ [A kézi adagoló papírmérete és papírtípusa \(kézi adagoló beállítások\) \(3-16. oldal\)](#)

1 Nyissa ki a kézi adagolót.

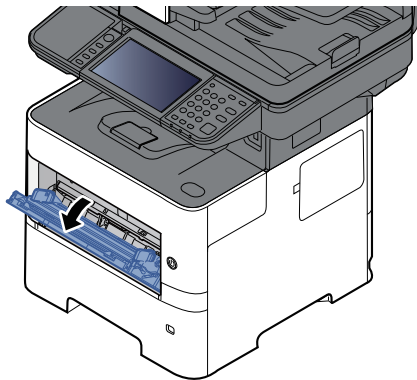

2 Húzza ki a kézi adagoló támasztótálca részét.

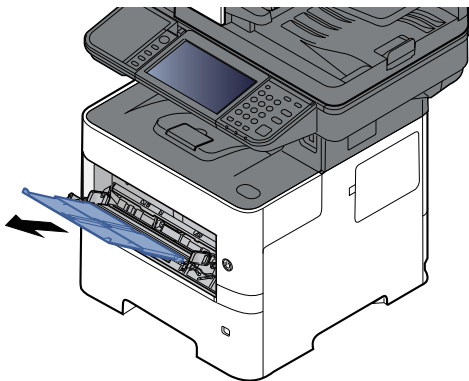

3 Állítsa be a kézi adagoló méretét.

A papírméretet fel vannak tüntetve a kézi adagolón.

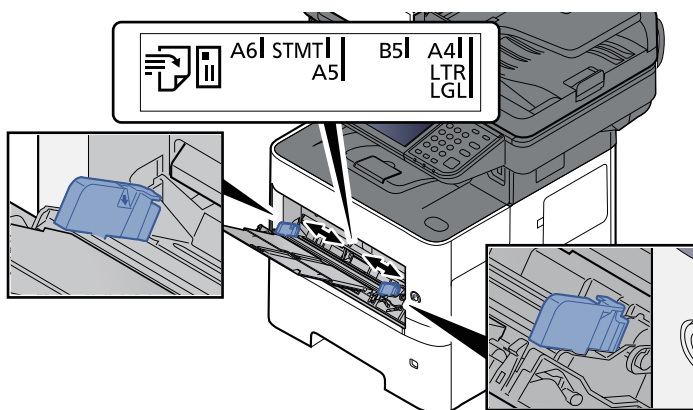

4 Helyezzen be papírt.

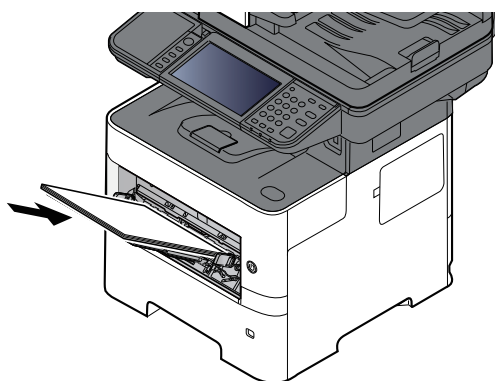

Helyezze a papírt a papírszélesség-vezetők mentén ütközésig a tálcába.

Miután kivette az új papírt a csomagolásból, pörgesse át a lapokat, és csak azután töltse be a kézi adagolóba.

➔ [A papír betöltésével kapcsolatos óvintézkedések \(3-3. oldal\)](#)

✓ **FONTOS**

- A papír betöltésekor ügyeljen arra, hogy a nyomtatási oldala felfelé nézzen.
- A gyűrt papírt használat előtt ki kell simítani.
- Amikor papírt tölt a kézi adagolóba, a papír betöltése előtt ellenőrizze, hogy az előző feladatból nem maradt papír az adagolóban. Ha az adagolóban kevés papír maradt, és fel szeretné tölteni, először távolítsa el a maradék papírt a tálcából, majd az új papírral együtt helyezze vissza a tálcába.
- Ha rés van a papír és a papírszélesség vezetők között, igazítsa a vezetőket a papír méretének megfelelőre, hogy elkerülje a ferde adagolást és papírelakadást.
- Ellenőrizze, hogy a betöltött papír nem lépi-e túl a szintjelzést (lásd az alábbi ábrát).

5 A kezelőpanel használatával határozza meg a kézi adagolóba betöltött papír típusát.

- ➔ [A kézi adagoló papírmérete és papírtípusa \(kézi adagoló beállítások\) \(3-16. oldal\)](#)

Boríték vagy karton kézi adagolóba való betöltéskor

A papírt a nyomtatási oldalával felfelé helyezze be. A nyomtatásra vonatkozó műveleteket lásd:

➔ [Printing System Driver User Guide](#)

Példa: Címek nyomtatásakor.

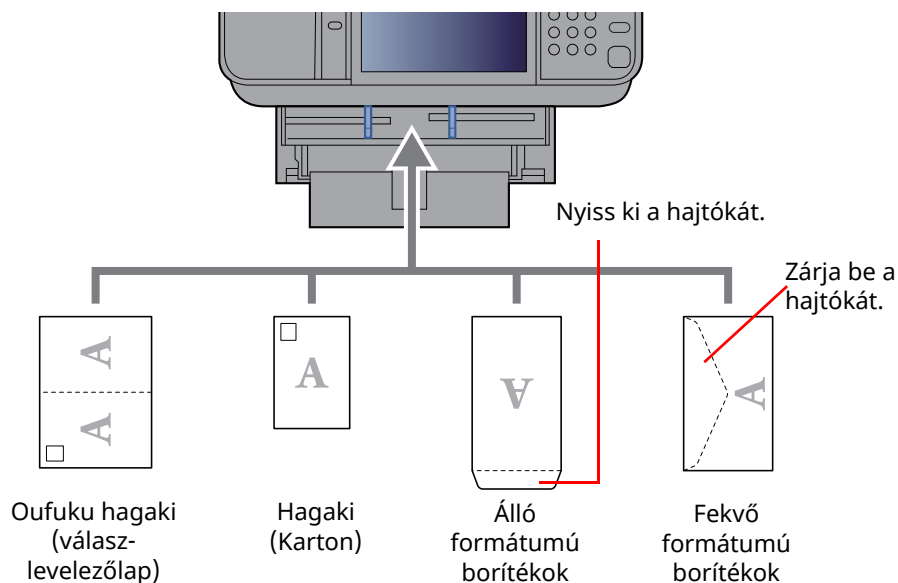

✔ FONTOS

- Használjon meghajlítatlan Oufuku hagaki (válasz-levelezőlap) papírt.
- A boríték betöltésének módja (irány és elhelyezkedés) a boríték típusától függ. Győződjön meg róla, hogy megfelelően töltötte-e be, ellenkező esetben előfordulhat, hogy a nyomtatás rossz irányba vagy rossz oldalra történik.

💡 MEGJEGYZÉS

Ha borítékot helyez a kézi adagolóba, a boríték típusának kiválasztásához lásd:

➔ [A kézi adagoló papírmérete és papírtípusa \(kézi adagoló beállítások\) \(3-16. oldal\)](#)

A papírméret és papírtípus kiválasztása

Az 1. kazetta, a kézi adagoló és az opcionális adagoló (2 - 5. kazetta) alapértelmezett papírméret beállítása "A4" vagy "Letter", és az alapértelmezett papírtípusa "Normál".

A kazettákban használandó papírtípus módosításához adja meg a papírméret és a papírtípus beállításokat.

1 Jelenítse meg a képernyőt.

[Kezdőoldal] gomb > [...] > [Rendszermenü] > [Eszköz beállítások] > [Papíradagoló] > Válasszon kazettát

2 Válassza ki a papírméretet és a papírtípust.

A kazetták papírmérete és papírtípusa

Adja meg a kazettákban használandó papírméretet és papírtípust.



MEGJEGYZÉS

A [2. kazetta] – [5. kazetta] akkor jelenik meg, ha a következő kiegészítő papíradagoló telepítve van.

[2. kazetta] : Papíradagoló (550 lap)

[3. kazetta] : Papíradagoló (550 lap)

[4. kazetta] : Papíradagoló (550 lap)

[5. kazetta] : Papíradagoló (550 lap)

Tétel	Leírás
Papírméret* ¹	Válasszon a szabványos metrikus méretek közül. Értékek 1. kazetta: A4* ² , A5-R* ² , A5* ³ , A6* ^{2*3} , B5* ² , B6* ³ , Folio, 216,0 mm × 340,0 mm, Letter* ² , Legal* ² , Statement, Statement-R* ² , Executive, Oficio II, 16K, ISO B5, Boríték DL* ² , Boríték C5, Oufuku Hagaki* ² , Egyéni* ⁴ 2 – 5. kazetta: A4* ² , A5* ² , B5* ² , B6, Folio, 216,0 mm × 340,0 mm, Letter* ² , Legal* ² , Statement, Executive, Oficio II, 16K, ISO B5, Boríték #10, Boríték #9, Boríték #6, Boríték Monarch, Boríték DL, Boríték C5, Oufuku Hagaki, Youkei 4, Youkei 2, Younaga3, Nagagata 3, Egyéni* ⁴
Papírtípus* ⁵	Válassza ki a papírtípust. Értékek 1. kazetta: Normál, Durva, Újrahasznosított, Előnyomott* ⁶ , Bond, Színes, Előlyukasztott* ⁶ , Fejléces* ⁶ , Jó minőségű, Egyéni 1 – 8 2 – 5. kazetta: Normál, Durva, Újrahasznosított, Előnyomott* ⁶ , Bond, Színes, Előlyukasztott* ⁶ , Fejléces* ⁶ , Boríték, Jó minőségű, Egyéni 1 – 8

*1 Csak akkor állítsa ezt be, ha a kazettán a mérettárcsa beállítása „Other”.

*2 A készülék automatikusan érzékeli a kazettában lévő papírméretet.

*3 Csak P-6039i MFP/P-5539i MFP.

*4 Az egyéni papírméreteket kazettánként kell beállítani.

*5 Normál típustól eltérő papírtípusra történő váltáshoz lásd:

➔ *Angol nyelvű használati útmutató*

Ha egy papírtípushoz olyan papírsúly van beállítva, ami nem tölthető be a kazettába, az a papírtípus nem jelenik meg.

*6 Az előnyomott, előlyukasztott vagy fejléces papírra való nyomtatásra vonatkozó információkért lásd:

➔ *Angol nyelvű használati útmutató*

MEGJEGYZÉS

- A következő papírtípusokra lehet nyomtatni a fogadott faxokat.
Normál, Címke, Újrahasznosított, Bond, Pergamen, Színes, Boríték, Vastag, Jó minőségű, Durva és Egyéni 1 – 8
- A faxfogadásra használt kazetta papírméretét az alábbi módon állíthatja be:
Angolszász modellek: Letter, Legal, Statement
Metrikus modellek: A4, B5, A5, Folio
Ha a fenti beállításokat módosítja, a faxok nyomtatása nem lehetséges.

A kézi adagoló papírmérete és papírtípusa (kézi adagoló beállítások)

Adja meg a kézi adagolóban használandó papírméretet és a papírtípust.

Tétel		Leírás
Papírméret	Metrikus	Válasszon a szabványos metrikus méretek közül. Értékek: A4, A5, A6, B5, B6, Folio, 216 × 340 mm
	Hüvelyk	Válasszon a szabványos hüvelykes méretek közül. Értékek: Letter, Legal, Statement, Executive, Oficio II
	Egyéb	Válasszon a speciális szabvány méretek és az egyedi méretek közül. Értékek: 16K, ISO B5, Boríték #10, Boríték #9, Boríték #6, Boríték Monarch, Boríték DL, Boríték C5, Hagaki (Válasz levelezőlap), Oufukuhagaki (Válasz levelezőlap), Youkei 4, Youkei 2, Younaga3, Nagagata 3, Nagagata 4, Egyéni^{*1}
Papírtípus ^{*2}		Válassza ki a papírtípust. Értékek: Normál (60 – 105 g/m²), Durva, Fólia, Pergamen, Címke, Újrahasznosított, Előnyomott^{*3}, Bond, Karton, Színes, Előlyukasztott^{*3}, Fejléces^{*3}, Boríték, Vastag (106 – 220 g/m²), Jó minőségű, Egyéni 1 – 8

*1 Az egyéni papírméret megadására vonatkozó utasításokért lásd:

➔ *Angol nyelvű használati útmutató*

*2 A „Normál” típustól eltérő papírtípusra történő váltáshoz lásd:

➔ *Angol nyelvű használati útmutató*

*3 Az előnyomott, előlyukasztott vagy fejléces papírra való nyomtatásra vonatkozó információkért lásd:

➔ *Angol nyelvű használati útmutató*

MEGJEGYZÉS

- A következő papírtípusokra lehet nyomtatni a fogadott faxokat.
Normál, Címke, Újrahasznosított, Bond, Pergamen, Színes, Boríték, Karton, Vastag, Jó minőségű, Durva és Egyéni 1 – 8
- A faxfogadásra használt kézi adagoló tálca papírméretét az alábbi módon állíthatja be:
Angolszász modellek: Letter, Legal, Statement
Metrikus modellek: A4, B5, A5, Folio
Ha a fenti beállításokat módosítja, a faxok nyomtatása nem lehetséges.

Papírrögzítő

Ha A4/Letter vagy annál nagyobb méretű papírt használ, az ábrán látható módon nyissa ki a papírrögzítőt.

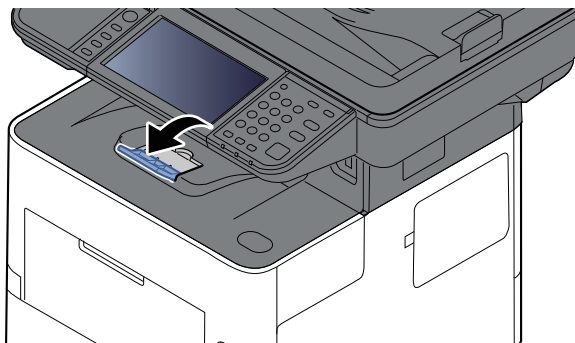

Előkészületek dokumentum számítógépen lévő megosztott mappába küldéséhez

Ellenőrizze a készüléken beállítandó adatokat és hozza létre a számítógépén a dokumentum fogadására szolgáló mappát. A következő leírásban Windows 10 operációs rendszerből származó képernyőfotókat használunk. A képernyők adatai a Windows más verzióinál eltérőek lehetnek.



MEGJEGYZÉS

Rendszergazda jogosultságokkal jelentkezzen be a Windowsba.

Jegyezze fel a számítógép nevét és a számítógép teljes nevét

Ellenőrizze a számítógép nevét és a számítógép teljes nevét.

1 Jelenítse meg a képernyőt.

Kattintson a Windows **[Start]** gombjára, majd válassza a **[Windows rendszer]**, **[Vezérlőpult]**, **[Rendszer és biztonság]** és **[Rendszer]** lehetőséget.



MEGJEGYZÉS

Windows 8.1 esetén a Start képernyőn az egér jobb oldali gombjával kattintson a **[Számítógép]** lehetőségre, és válassza a **[Tulajdonságok]** lehetőséget. Vagy az egér jobb oldali gombjával kattintson a Window ikonra, és válassza a **[Rendszer]** lehetőséget.

2 Ellenőrizze a számítógép nevét.

Számítógépnév, tartomány és munkacsoport beállításai

Számítógépnév:

PC001

A számítógép teljes neve:

PC001.abcdnet.com

Számítógép leírása:

Beállítások
módosítása

Ellenőrizze a számítógép nevét és a számítógép teljes nevét.

A képernyőn látható példa:

Számítógép neve: PC001

A számítógép teljes neve: PC001.abcdnet.com

A számítógép nevének ellenőrzése után a  **[Bezárás]** ikonra kattintva zárja be a „**Rendszertulajdonságok**” képernyőt.

Jegyezze fel a felhasználónevet és a tartománynevet

Ellenőrizze a Windows rendszerbe való bejelentkezésre használt tartománynevet és felhasználónevet.

1 Jelenítse meg a képernyőt.

Kattintson a Windows [Start] gombjára, és válassza ki a [Windows rendszer] és a [Parancssor] lehetőséget.

Windows 8.1 esetén a vezérlőgombokon kattintson a [Keresés] lehetőségre, és írja be, hogy „Parancssor”. A keresési listából válassza a [Parancssor] lehetőséget.

Megjelenik a Parancssor ablak.

2 Ellenőrizze a tartománynevet és a felhasználónevet.

A Parancssorba írja be, hogy „net config workstation”, majd nyomja meg az [Enter] gombot.

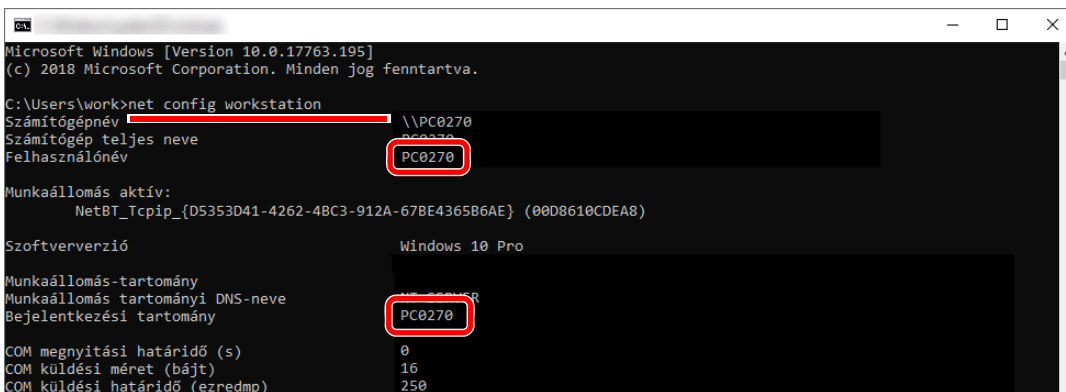

```
Microsoft Windows [Version 10.0.17763.195]
(c) 2018 Microsoft Corporation. Minden jog fenntartva.

C:\Users\work>net config workstation
Számítógépnév          \\PC0270
Számítógép teljes neve PC0270
Felhasználónév        PC0270

Munkaállomás aktív:
    NetBT_Tcpip_{D5353D41-4262-48C3-912A-67BE4365B6AE} {00D8610CDEA8}

Szoftververzió        Windows 10 Pro

Munkaállomás-tartomány
Munkaállomás tartományi DNS-neve
Bejelentkezési tartomány PC0270

COM megnyitási határidő (s)      0
COM küldési méret (bájt)        16
COM küldési határidő (ezredmp)   250
```

Ellenőrizze a felhasználónevet és a tartománynevet.

A képernyőn látható példa:

Felhasználónév: PC0270
Tartománynév: PC0270

Megosztott mappa létrehozása, és a megosztott mappa nevének feljegyzése

A célszámítógépen hozzon létre egy megosztott mappát a dokumentum fogadására.

MEGJEGYZÉS

Ha a Rendszertulajdonságokban látható munkacsoport, az alábbi beállítások konfigurálásával korlátozza a hozzáférést egy adott felhasználóra vagy csoportra.

- 1 Nyisson meg egy ablakot a Fájlkézelőben, és válassza a [**Nézet**], [**Beállítások**], majd a [**Mappabeállítások**] lehetőséget.

Windows 8.1 esetén az asztal vezérlőgombjain válassza a [**Beállítások**] lehetőséget, és válassza a [**Vezérlőpult**], [**Megjelenés és személyes beállítások**], majd a [**Mappabeállítások**] lehetőséget.

2

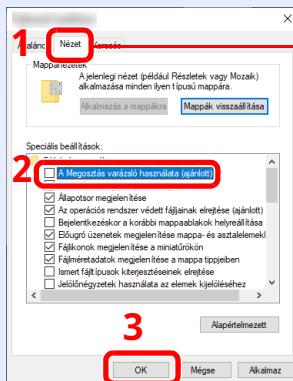

Válassza a [**Nézet**] fület.

A „Speciális beállítások” alatt szüntesse meg [**A Megosztás varázsló használata (ajánlott)**] bejelölését.

1 Hozzon létre egy mappát.

- 1 Hozzon létre egy mappát a számítógépen.

Például hozzon létre egy „**scannerdata**” nevű mappát az asztalon.



2 Konfigurálja az engedélybeállításokat.

- 1 Az egér jobb oldali gombjával kattintson a **„scannerdata”** mappára, majd válassza a **[Tulajdonságok]** lehetőséget, és kattintson a **[Megosztás]** és a **[Speciális megosztás]** lehetőségre.

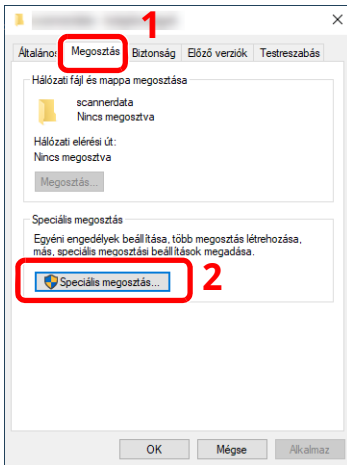

- 2 Jelölje be a **[Mappa megosztása]** jelölőnégyzetet, majd kattintson az **[Engedélyek]** gombra.

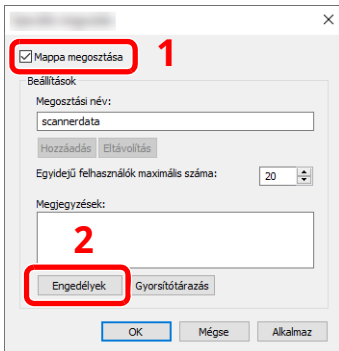

- 3 Jegyezze fel a **[Megosztási név]** adatot.

- 4 Kattintson a **[Hozzáadás]** gombra.

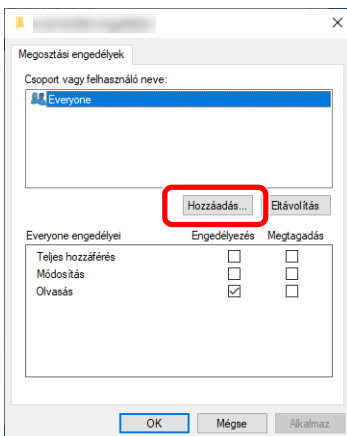

5 Adja meg a helyet.

- 1 Ha a feljegyzett számítógépnév megegyezik a tartománynévvel:
Ha a számítógép neve nem jelenik meg az „Erről a helyről” mezőben, kattintson a [**Helyek**] gombra, válassza ki a számítógép nevét, majd kattintson az [**OK**] gombra.
Példa: PC001
Ha a feljegyzett számítógépnév nem azonos a tartománynévvel:
Ha a számítógép teljes nevében az első pont (.) utáni szöveg nem jelenik meg az „Erről a helyről” mezőben, kattintson a [**Helyek**] gombra, válassza ki a pont (.) utáni szöveget, majd kattintson az [**OK**] gombra.
Példa: abcdnet.com

➔ [Jegyezze fel a felhasználónevet és a tartománynevet \(3-19. oldal\)](#)

- 2 A szövegdobozba írja be az oldalon feljegyzett felhasználónevet, majd kattintson az [**OK**] gombra. A [**Speciális**] gombra kattintva és egy felhasználó kiválasztásával a felhasználói név is megadható.

5 Állítsa be a hozzáférési engedélyeket a kiválasztott felhasználó számára.

- 1 Válassza ki a megadott felhasználót.
- 2 Jelölje be a „Módosítás” és az „Olvasás” engedély [**Engedélyez**] jelölőnégyzetét
- 3 Nyomja meg az [**OK**] gombot.

MEGJEGYZÉS

A „**Mindenki**” lehetőség kiválasztásával a hálózaton mindenkire érvényes lesz az engedély. A nagyobb biztonság érdekében javasolt bejelölni a „**Mindenki**” lehetőséget és eltávolítani az „**Olvasás**” [**Engedélyez**] jelölését.

- 6 A képernyő bezárásához a **Speciális megosztás** képernyőn kattintson az [**OK**] gombra.

7 A részleteket ellenőrizze a [**Biztonság**] fülön.

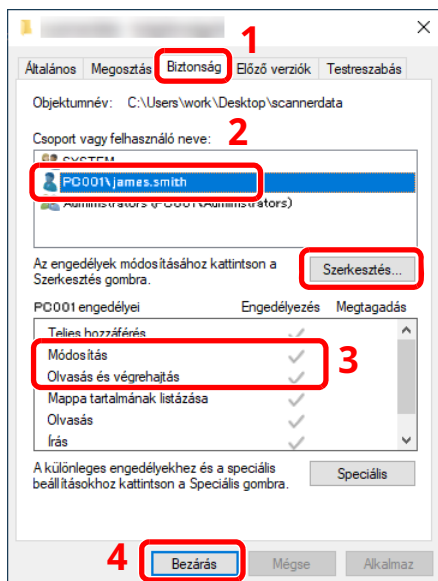

- 1 Válassza a [**Biztonság**] fület.
- 2 Válassza ki a megadott felhasználót.
Ha a felhasználó nem jelenik meg a „Csoport vagy felhasználónevek” alatt, a [**Szerkesztés**] gombra kattintva adja hozzá a felhasználót az „engedélybeállítások konfigurálása” részhez hasonló módon.
- 3 Gondoskodjon arról, hogy az [**Engedélyez**] jelölőnégyzet be legyen jelölve a „**Módosítás**” és az „**Olvasás és végrehajtás**” engedélyhez.
- 4 Kattintson a [**Bezárás**] gombra.

A Windows tűzfal konfigurálása

Engedélyezze a fájlok és nyomtatók megosztását, valamint állítsa be az SMB-átvitelre használt portot.



MEGJEGYZÉS

Rendszergazda jogosultságokkal jelentkezzen be a Windowsba.

1 Ellenőrizze a fájlok és nyomtatók megosztását.

- 1 Kattintson a Windows [Start] gombjára, majd válassza a [Windows rendszer], [Vezérlőpult], [Rendszer és biztonság] és [Alkalmazás átengedése a Windows tűzfalon] lehetőséget.

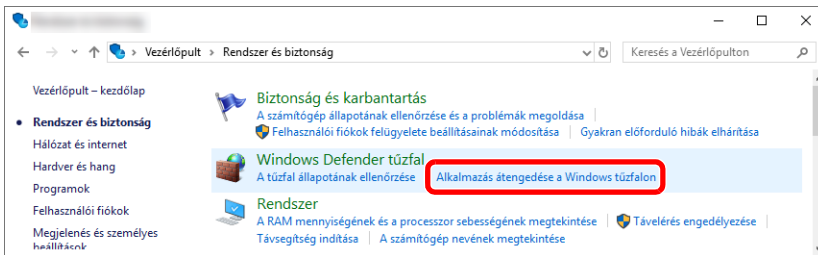

MEGJEGYZÉS

- Windows 8.1 esetén az asztal vezérlőgombjain kattintson a [Beállítások], [Vezérlőpult], [Rendszer és biztonság], majd a [Windows tűzfal] lehetőségre.
- Ha megjelenik a Felhasználói fiók párbeszédablak, kattintson a [Tovább] gombra.

- 2 Jelölje be a [Fájl- és nyomtatómegosztás] jelölőnégyzetet.

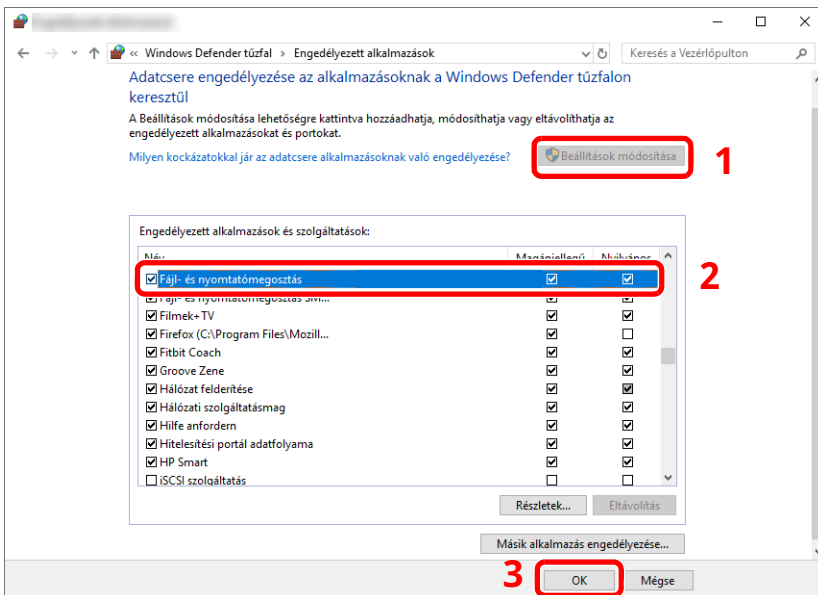

2 Adjon hozzá egy portot.

- 1 Kattintson a Windows [Start] gombjára, majd válassza ki a [Windows rendszer], [Vezérlőpult], [Rendszer és biztonság] és [A tűzfal állapotának ellenőrzése] lehetőséget.

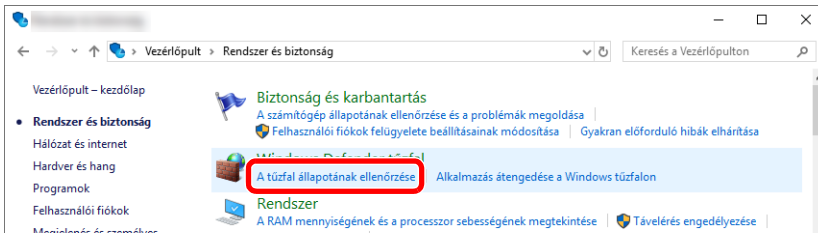

- 2 Válassza a [Speciális beállítások] lehetőséget.

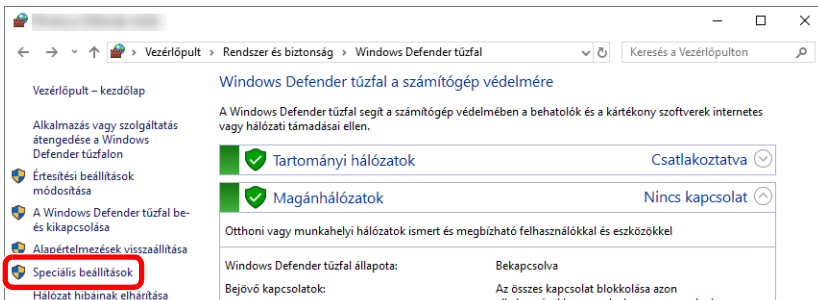

- 3 Válassza az [Inbound Rules (Bejövő szabályok)] lehetőséget.

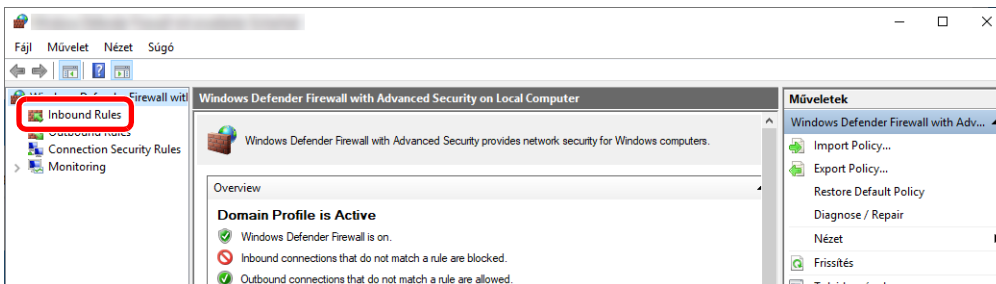

- 4 Válassza a [New Rules (Új szabály)] lehetőséget.

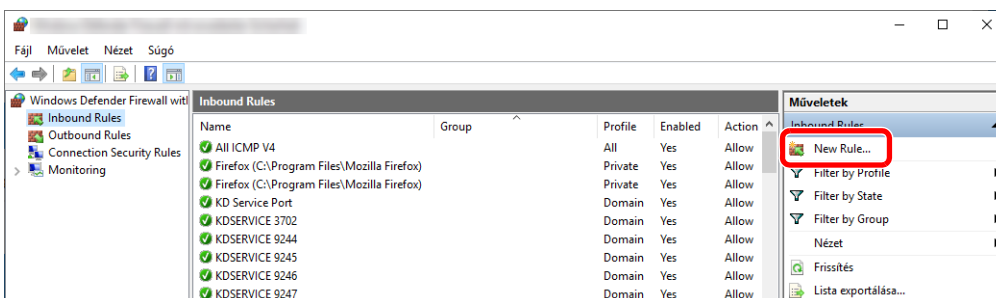

5 Válassza a [Port] lehetőséget.

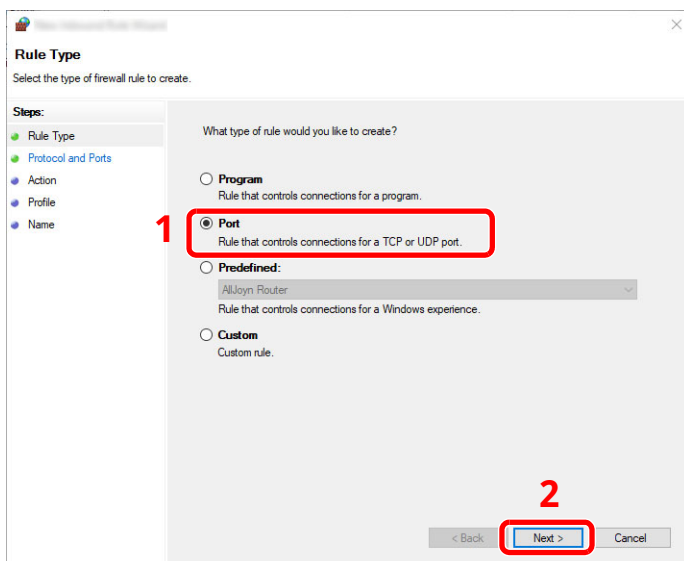

6 Válassza ki a [TCP] lehetőséget a portként, amelyre a szabály érvényes. Ezután válassza a [Specific local ports (Adott helyi portok)] lehetőséget, és írja be, hogy „445”, majd kattintson a [Next (Tovább)] lehetőségre.

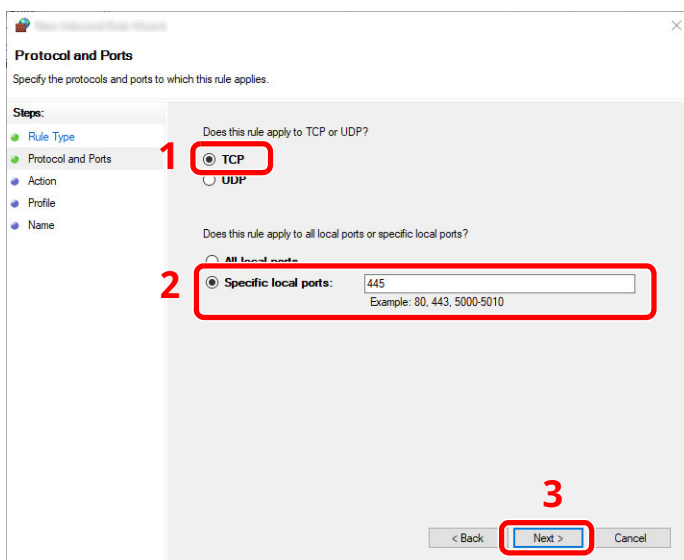

- 7 Válassza az **[Allow the connection (Engedélyezze a kapcsolatot)]** lehetőséget, majd kattintson a **[Next (Tovább)]** gombra.

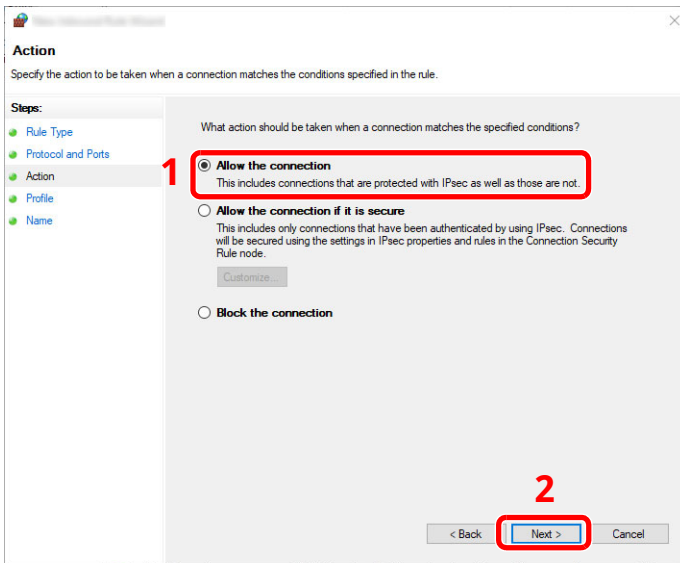

- 8 Ellenőrizze, hogy minden jelölőnégyzet be legyen jelölve, majd kattintson a **[Next (Tovább)]** gombra.

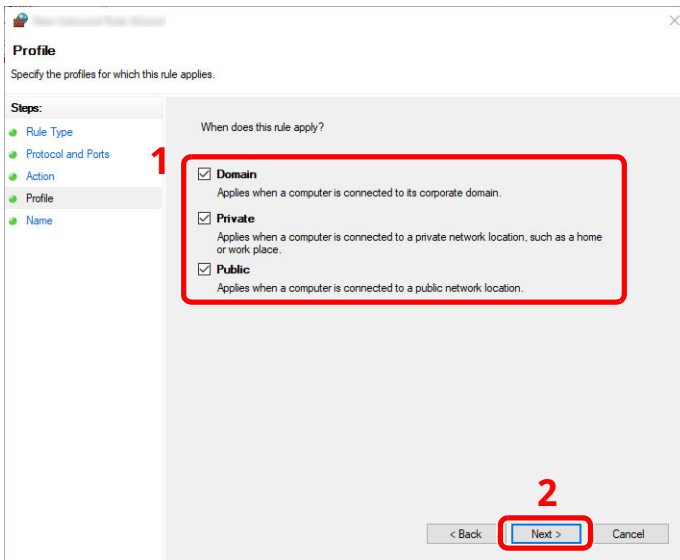

- 9 A „Name (Név)” mezőbe írja be, hogy „Scan to SMB”, és kattintson a **[Finish (Befejezés)]** gombra.

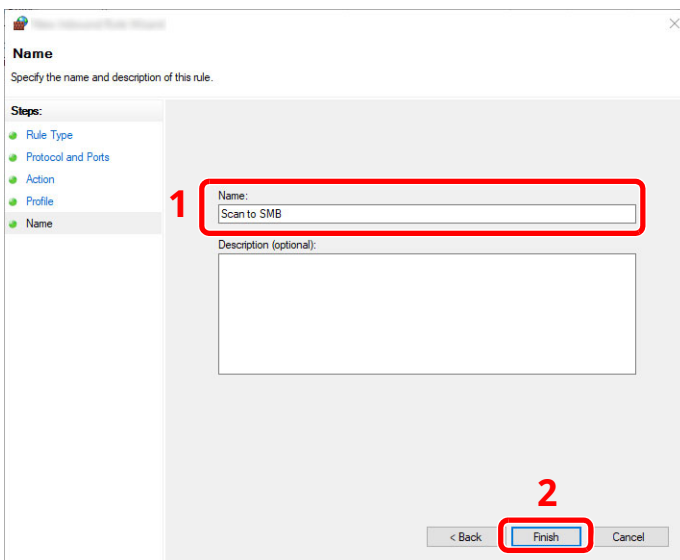

Windows 8.1 esetén

- 1 Windows 8.1 esetén az asztal vezérlőgombjain válassza ki a **[Beállítások]** lehetőséget, és válassza ki a **[Vezérlőpult]**, **[Rendszer és biztonság]**, majd a **[Windows tűzfal]** lehetőséget.
Ha megjelenik a Felhasználói fiók párbeszédablak, kattintson a **[Tovább]** gombra.
- 2 Konfigurálja a beállításokat.
 - ➔ [A Windows tűzfal konfigurálása \(3-24. oldal\)](#)

4 Nyomtatás számítógépről

Ez a fejezet az alábbi témákat tárgyalja:

Nyomtató-illesztőprogram nyomtatási beállítás képernyője	4-2
Nyomtató-illesztőprogram súgója	4-3
Az alapértelmezett nyomtató-illesztőprogram beállításainak módosítása (Windows 10)	4-3
Nyomtatás számítógépről	4-4
Nyomtatás nem szabványos méretű papírra	4-7
Számítógépről történő nyomtatás visszavonása	4-10
Nyomtatás mobileszközről	4-11
Nyomtatás AirPrint használatával	4-11
Nyomtatás Mopria funkcióval	4-11
Nyomtatás Wi-Fi Direct használatával	4-11
A nyomtatóállapot figyelemmel kísérése (Status Monitor)	4-12
A Status Monitor elérése	4-12
Kilépés a Status Monitorból	4-12
Gyors állapotnézet	4-12

Nyomtató-illesztőprogram nyomtatási beállítás képernyője

A nyomtató-illesztőprogram nyomtatási beállítások képernyője lehetővé teszi a nyomtatással kapcsolatos különféle beállítások konfigurálását.

➔ Printing System Driver User Guide

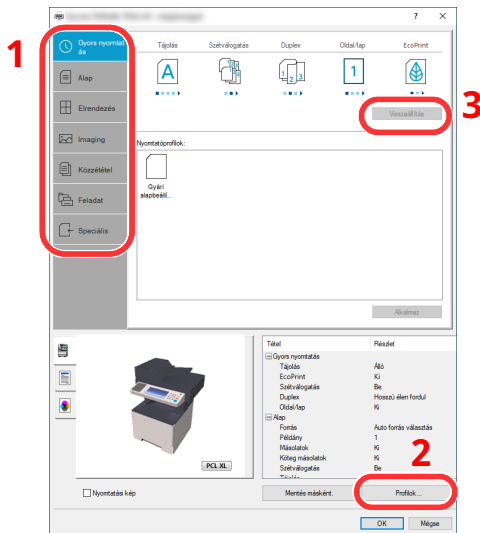

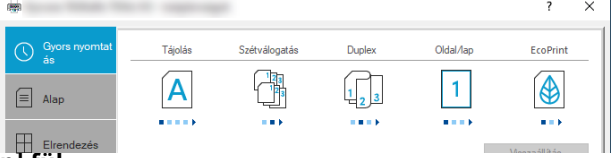
Szám	Leírás
1	<p>[Gyors nyomtatás] fül Olyan ikonokat biztosít, amelyek segítségével egyszerűen konfigurálhatók a gyakran használt funkciók. Amikor egy ikonra kattint, a képernyő nyomtatási eredményre hasonlító képpé változik, és a rendszer alkalmazza a beállításokat.</p>  <p>[Alap] fül Ez a fül tartalmazza a gyakran használt alapvető funkciókat. Ez használható a papírméret és a duplex nyomtatás konfigurálására.</p> <p>[Elrendezés] fül Ez a fül teszi lehetővé a különféle elrendezésekben történő nyomtatási beállítások konfigurálását, beleértve a füzet nyomtatását, az összevonást, poszter nyomtatását és a méretezést.</p> <p>[Imaging] fül Ez a fül teszi lehetővé a nyomtatok képminőségével kapcsolatos beállításainak konfigurálását.</p> <p>[Közvetétel] fül Ez a fül borítók és beillesztett oldalak létrehozását teszi lehetővé a nyomtatási feladathoz, és a beillesztett oldalakat írásvetítő fólia közé helyezi.</p> <p>[Feladat] fül E fül segítségével a nyomtatási adatoknak a számítógépről a készülékre való mentésével kapcsolatos beállítások konfigurálhatók. A rendszeresen használt dokumentumok és egyéb adatok lementhetők a készüléken, hogy később könnyen kinyomtathatók legyenek. Mivel a lementett dokumentumok közvetlenül a gépből nyomtathatók, ez a funkció akkor is kényelmes, ha olyan dokumentumot kívánt nyomtatni, amelyről nem szeretné, hogy mások is lássák.</p> <p>[Speciális] fül Ezzel a fülel lehetővé válik a szöveges oldalaknak vagy vízjeleknek a nyomtatott oldalakhoz való hozzáadását érintő beállítások konfigurációja.</p>
2	<p>[Profilok] A nyomtató illesztőprogram beállítások elmenthetők profilként. Az elmentett profilok bármikor előhívhatók, így kényelmes módszert biztosítanak a gyakran használt beállítások használatára.</p>

Szám	Leírás
3	[Visszaállítás] Erre kattintva állíthatja vissza a beállításokat a kezdeti értékeikre.

Nyomtató-illesztőprogram súgója

A nyomtató-illesztőprogram rendelkezik Súgóval. Ha a nyomtatási beállításokról szeretne tájékozódni, nyissa meg a nyomtató illesztőprogram nyomtatási beállítások képernyőjét, és az alábbiakban ismertetett módon jelenítse meg a Súgót.

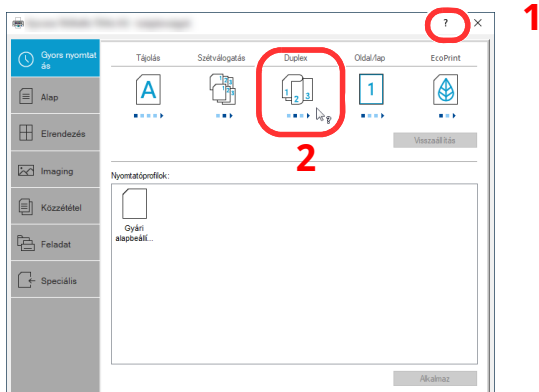

- 1 Kattintson a [?] gombra a képernyő jobb felső sarkában, és kattintson arra a tételre, amelyről többet szeretne tudni.
- 2 Kattintson egy tételre, amelyről többet szeretne tudni, és a billentyűzetten nyomja meg az [F1] gombot.

Az alapértelmezett nyomtató-illesztőprogram beállításainak módosítása (Windows 10)

Az alapértelmezett nyomtató-illesztőprogram beállításai módosíthatók. A gyakran használt beállítások kiválasztásával lépéseket hagyhat ki a nyomtatáskor. A beállításokat lásd:

➔ Printing System Driver User Guide

- 1 Kattintson a Windows [Start] gombjára, és válassza ki a [Windows rendszer], [Vezérlőpult] és az [Eszközök és nyomtatók megtekintése] lehetőséget.
- 2 Az egér jobb oldali gombjával kattintson a készülék nyomtató-illesztőprogramjának ikonjára, és a nyomtató-illesztőprogram menüjében kattintson a [Nyomtatási beállítás] lehetőségre.
- 3 Kattintson az [Alap] gombra az [Általános] fülön.
- 4 Válassza ki az alapértelmezett beállításokat, majd kattintson az [OK] gombra.

Nyomtatás számítógépről

Ez a szakasz ismerteti a Printing System Driver használatával történő nyomtatást.

MEGJEGYZÉS

- Ha a dokumentumokat alkalmazásokból szeretné nyomtatni, a számítógépére telepítse a nyomtató-illesztőprogramot.
- Bizonyos környezetekben az aktuális beállítások a nyomtató-illesztőprogram alsó részén láthatók.

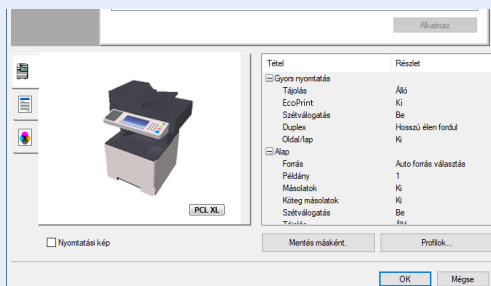

- Karton vagy boríték nyomtatásakor az alábbi műveletek végrehajtása előtt töltsé be a kartont vagy a borítékot a kézi adagolótálcába.

➔ [Boríték vagy karton kézi adagolóba való betöltéskor \(3-14. oldal\)](#)

Nyomtatás normál méretű papírra

Ha olyan méretű papírt szeretne betölteni, amely nem szerepel a készülék nyomtatási méretei között, a nyomtató-illesztőprogram nyomtatási beállítások képernyőjének **[Alap]** fülén válassza ki a papírméretet.

MEGJEGYZÉS

Ha a készülékről szeretné a nyomtatást végrehajtani, állítsa be a papírméretet és a papírtípust, lásd:

➔ Lásd: *Angol nyelvű használati útmutató*

1 Jelenítse meg a képernyőt.

Az alkalmazásban kattintson a **[Fájl]** lehetőségre, és válassza ki a **[Nyomtatás]** lehetőséget.

2 Konfigurálja a beállításokat.

1 A „Nyomtató” menüben válassza ki a készüléket, és kattintson a **[Tulajdonságok]** gombra.

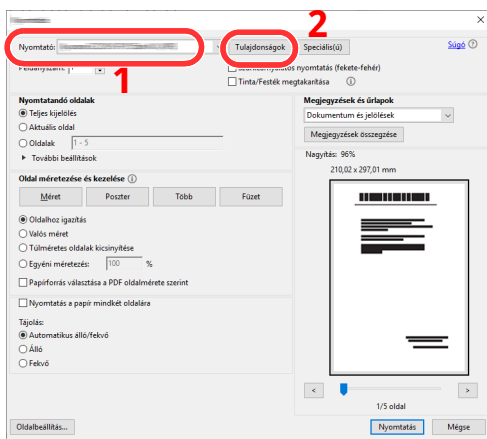

2 Válassza az **[Alap]** fület.

3 Kattintson a "Nyomtatási méret" menüre, és válassza ki a nyomtatáshoz használandó méretet.

Ha olyan méretű papírt szeretne betölteni, amely nem szerepel a készülék nyomtatási méretei között, mint pl. a karton vagy a boríték, regisztrálni kell a nyomtatási méretet.

➔ [Nyomtatás nem szabványos méretű papírra \(4-7. oldal\)](#)

Ha speciális papírra szeretne nyomtatni, mint a vastag papír vagy a fólia, kattintson a „Papírtípus” menüre, és válassza ki a papír típusát.

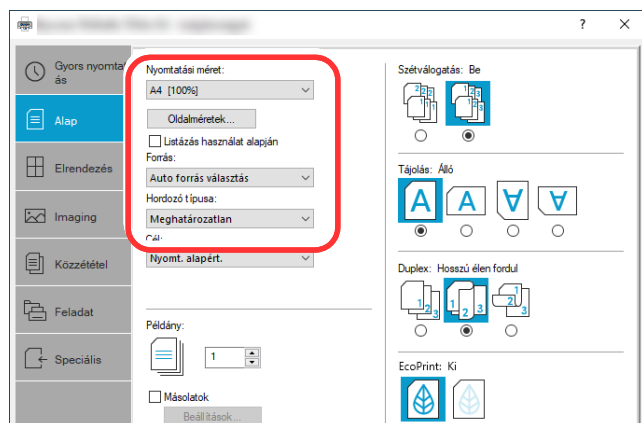

4 A Nyomtatás párbeszédablakba történő visszatéréshez kattintson az **[OK]** gombra.

3 Indítsa el a nyomtatást.

Kattintson az **[OK]** gombra.

Nyomtatás nem szabványos méretű papírra

Ha olyan méretű papírt szeretne betölteni, amely nem szerepel a készülék nyomtatási méretei között, a nyomtató-illesztőprogram nyomtatási beállítások képernyőjének **[Alap]** fülén regisztrálja a papírméretet.

A regisztrált méret a "Nyomtatási méret" menüben választható ki.

MEGJEGYZÉS

Ha a készülékről szeretné a nyomtatást végrehajtani, állítsa be a papírméretet és a papírtípust, lásd:

➔ [A kézi adagoló papírmérete és papírtípusa \(kézi adagoló beállítások\) \(3-16. oldal\)](#)

1 Jelenítse meg a képernyőt.

- 1 Kattintson a Windows **[Start]** gombjára, és válassza a **[Windows rendszer]**, **[Vezérlőpult]** és az **[Eszközök és nyomtatók megtekintése]** lehetőséget.

MEGJEGYZÉS

Windows 8.1 esetén az asztal vezérlőgombjain kattintson a **[Beállítások]**, **[Vezérlőpult]**, majd az **[Eszközök és nyomtatók]** lehetőségre.

- 2 Az egér jobb oldali gombjával kattintson a készülék nyomtató illesztőprogram ikonjára, és a nyomtató illesztőprogram menüjében kattintson a **[Nyomtató tulajdonságai]** lehetőségre.
- 3 Kattintson a **[Tulajdonságok]** gombra az **[Általános]** fülön.

2 Regisztrálja a papír méretét.

- 1 Kattintson az **[Alap]** fülre.

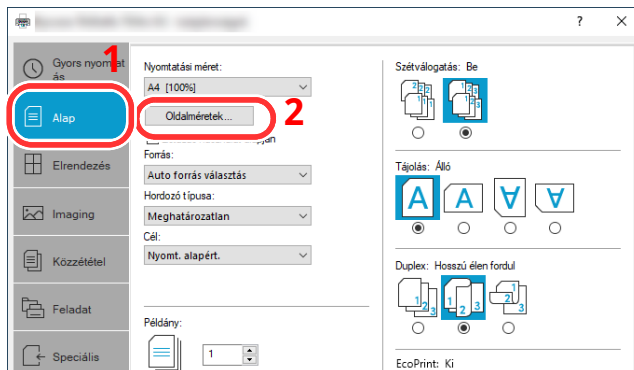

- 2 Kattintson az **[Oldalméretek...]** gombra.

3 Kattintson az [Új] gombra.

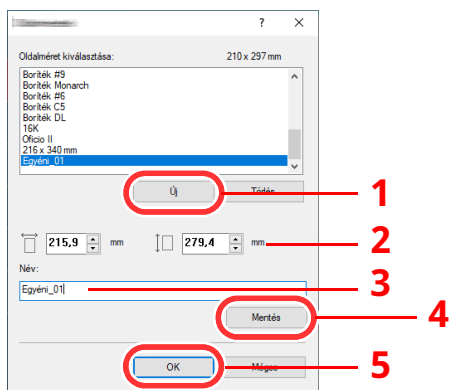

4 Adja meg a papírméretet.

5 Adja meg a papír nevét.

6 Kattintson a [Mentés] gombra.

7 Kattintson az [OK] gombra.

8 Kattintson az [OK] gombra.

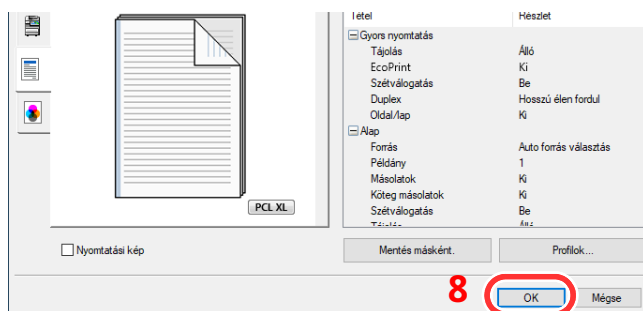

3 Megjeleníti a nyomtatási beállítások képernyőt.

Az alkalmazásban kattintson a [Fájl] lehetőségre, és válassza ki a [Nyomtatás] lehetőséget.

4 Válassza ki a nem szabványos méretű papír méretét és típusát.

1 A „Nyomtató” menüben válassza ki a készüléket, és kattintson a [Tulajdonságok] gombra.

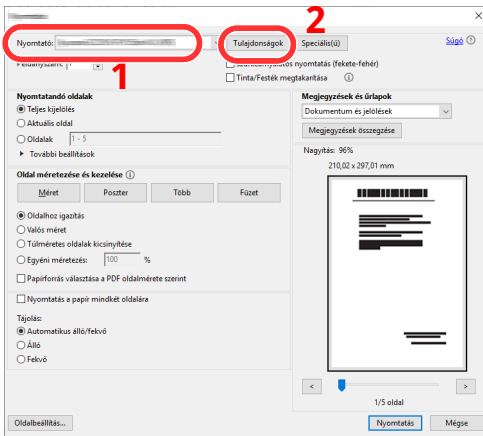

2 Válassza az [Alap] fület.

3 Kattintson a "Nyomtatási méret" menüre, és válassza ki a 2. lépésben regisztrált papírméretet.

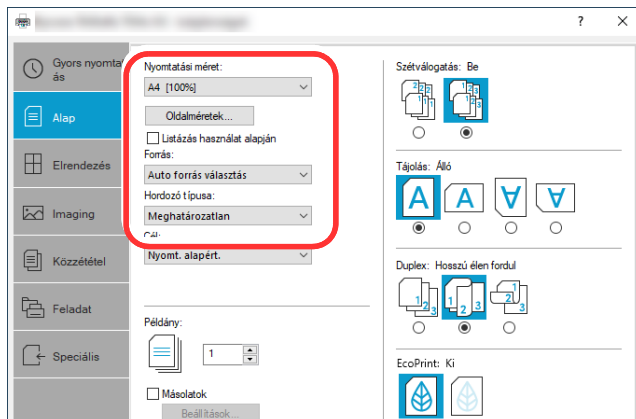

Ha speciális papírra szeretne nyomtatni, mint a vastag papír vagy a fólia, kattintson a "Hordozó típusa" menüre, és válassza ki a papír típusát.

MEGJEGYZÉS

Ha levelezőlapot vagy borítékot töltött be, a „Hordozó típusa” menüben válassza a [Karton] vagy a [Boríték] lehetőséget.

4 A „Forrás” menüben válassza ki a papírforrást.

5 A Nyomtatás párbeszédablakba történő visszatéréshez kattintson az [OK] gombra.

5 Indítsa el a nyomtatást.

Kattintson az [OK] gombra.

Számítógépről történő nyomtatás visszavonása

Ha a tényleges nyomtatás megkezdése előtt meg szeretne szakítani egy a nyomtató-illesztőprogram segítségével elindított nyomtatási feladatot, tegye a következőket:



MEGJEGYZÉS

A nyomtatás készülékről történő visszavonásához lásd:

➔ [Feladatok megszakítása \(5-17. oldal\)](#)

- 1 Kattintson kétszer a Windows asztalának jobb alsó sarkában, a tálcán látható nyomtató ikonra () annak érdekében, hogy megjelenítse a nyomtató párbeszédablakát.
- 2 Kattintson arra a fájlra, amelynek a nyomtatását vissza szeretné vonni, és válassza a [**Mégse**] lehetőséget a „Dokumentum” menüből.

Nyomtatás mobileszközről

Ez a készülék támogatja az AirPrint és a Mopria szolgáltatásokat. A támogatott operációs rendszertől és alkalmazástól függően a feladat bármilyen mobileszközről vagy számítógépről nyomtatható a nyomtató-illesztőprogram telepítése nélkül.

Nyomtatás AirPrint használatával

Az AirPrint egy olyan nyomtató funkció, amellyel az iOS 4.2 és frissebb, illetve a Mac OS X 10.7 és frissebb verziójú termékek rendelkeznek.

Ez a funkció lehetővé teszi a csatlakozást és a nyomtatást bármilyen AirPrint kompatibilis termékkel nyomtató-illesztőprogram használata nélkül.

Annak érdekében, hogy a készülék megtalálható legyen az AirPrint nyomtatás során, az Embedded Web Server RX használatával adja meg a készülék helyadatait.

➔ **Embedded Web Server RX User Guide**



Nyomtatás Mopria funkcióval

A Mopria az Android 4.4 vagy frissebb termékeken használt nyomtatási funkció szabványa. A Mopria nyomtatási szolgáltatásokat előre kell telepíteni és engedélyezni.

A funkció használatára vonatkozó részletekért lásd a Mopria Alliance weboldalát.



Nyomtatás Wi-Fi Direct használatával

A Wi-Fi Direct egy, a Wi-Fi Alliance által kidolgozott vezeték nélküli LAN-szabvány. Ez a vezeték nélküli LAN egy olyan funkciója, amellyel az eszközök vezeték nélküli LAN hozzáférési pont vagy vezeték nélküli LAN-router nélkül közvetlenül tudnak egymással kommunikálni.

A Wi-Fi Direct nyomtatási eljárása megegyezik a normál mobileszközökével.

Ha a nyomtató tulajdonságoknál a portbeállításokként nyomtatónevet vagy Bonjour nevet használ, a feladat nyomtatható a név megadásával a Wi-Fi Direct-kapcsolaton.

Ha a porthoz IP-címet használ, adja meg ennek a készüléknek az IP-címét.

A nyomtatóállapot figyelemmel kísérése (Status Monitor)

A Status Monitor figyeli a nyomtató állapotát és folyamatos visszajelző funkciót biztosít.

MEGJEGYZÉS

Amikor aktiválja a Status Monitor funkciót, ellenőrizze az alábbiakat.

- A Printing System Driver telepítve legyen.
- Az [Enhanced WSD] vagy az [Enhanced WSD over TLS] engedélyezve legyen.

➔ Lásd: *Angol nyelvű használati útmutató*

A Status Monitor elérése

A Status Monitor a nyomtatás indításakor is elindul.

Kilépés a Status Monitorból

Használja az alábbi módszerek egyikét a Status Monitor programból való kilépéshez.

- Kilépés manuálisan:
Kattintson a beállítás ikonra, és válassza a Kilépés lehetőséget a Status Monitor bezárásához.
- Automatikus kilépés:
A Status Monitor automatikusan leáll 7 perc múlva, ha használaton kívül van.

Gyors állapotnézet

A nyomtató állapotát ikonok jelzik. Részletes információk a kiterjesztés ikonra kattintva jeleníthetők meg.

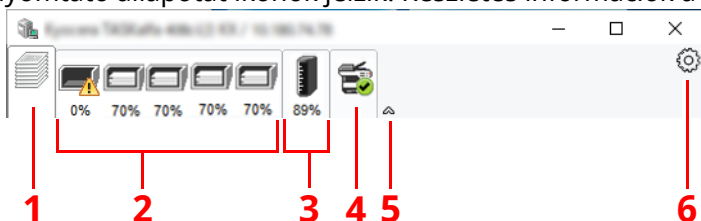

- 1 Nyomtatás folyamatban fül
- 2 Papírtálca-állapot fül
- 3 Tonerszint fül
- 4 Figyelmeztetés fül
- 5 Kibontás gomb
- 6 Beállítások ikon

Az egyes ikonfülekre kattintva részletes információkat jeleníthet meg.

Nyomtatás folyamatban fül

A nyomtatási feladat állapota jelenik meg.

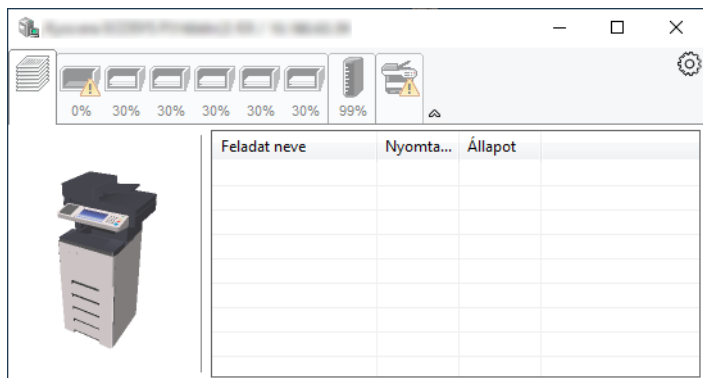

- 1 Állapot ikon
- 2 Feladatlista

Papírtálca-állapot fül

Információk jelennek meg a nyomtatóban lévő papírra és a hátralévő papír mennyiségére vonatkozóan.

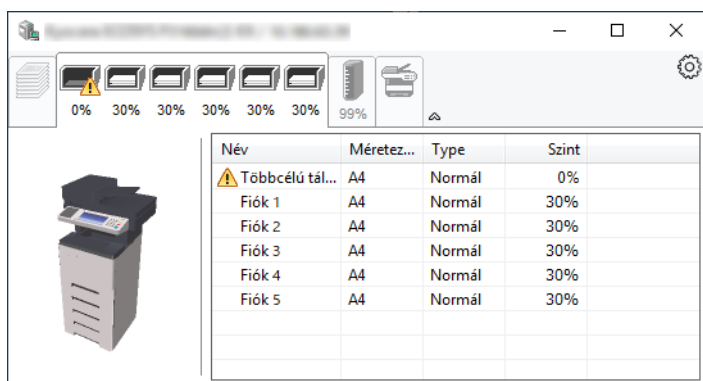

Tonerszint fül

A hátralévő toner mennyisége jelenik meg.

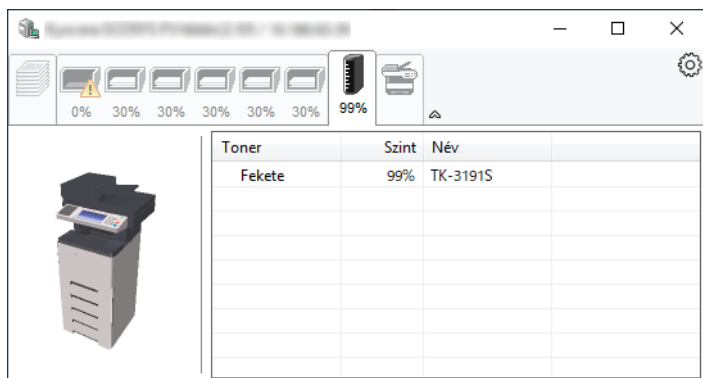

Figyelmeztetés fül

Ha hiba történik, egy értesítés jelenik meg egy 3D képpel és egy üzenettel.

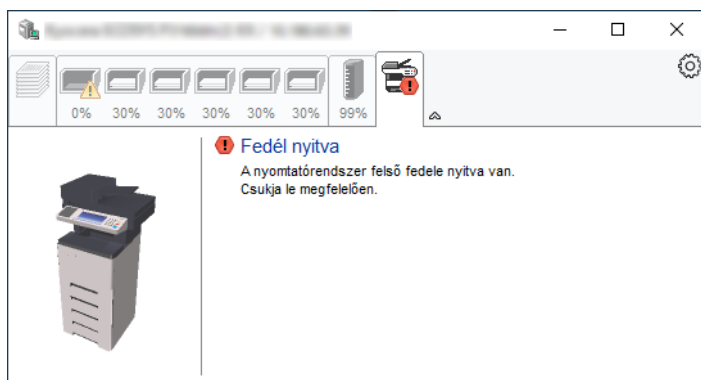

Status Monitor helyi menü

Amikor a beállítások ikonra kattint, az alábbi menü jelenik meg.

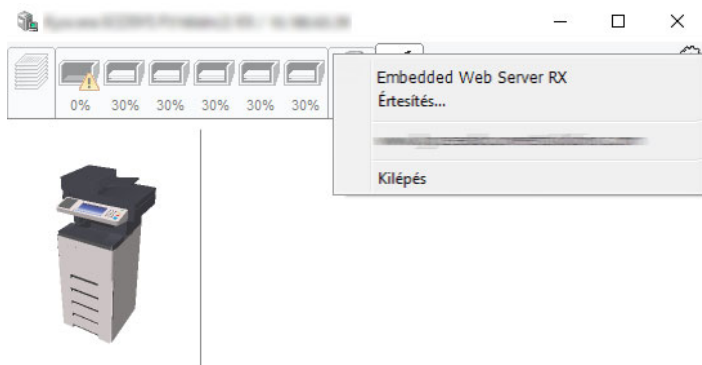

- **Embedded Web Server RX**
Ha a nyomtató TCP/IP-hálózathoz kapcsolódik, és saját IP-címe van, a webböngésző segítségével érheti el az Embedded Web Server RX programot, ahol módosíthatja vagy megerősítheti a hálózati beállításokat. Ez a menü nem jelenik meg USB-csatlakozás használata esetén.
➔ **Embedded Web Server RX User Guide**
- **Értesítés...**
Ezzel állítható be a Status Monitor képernyője.
➔ [Status Monitor értesítési beállításai \(4-15. oldal\)](#)
- **Kilépés**
Kilépés a Status Monitorból.

Status Monitor értesítési beállításai

A Status Monitor beállításai és az eseménylista részletei jelennek meg.

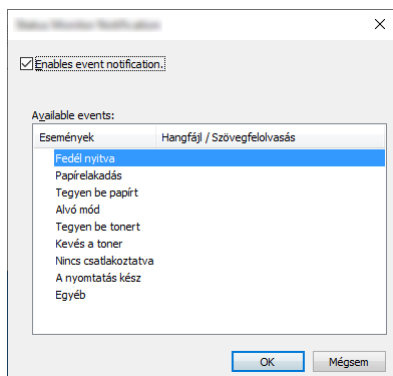

Kiválasztható, hogy a rendszer küldjön-e értesítést, ha hiba történik az eseménylistában.

1 Jelölje be az Enable event notification jelölőnégyzetet.

Ha ez a beállítás ki van kapcsolva, a Status Monitor nem indul el a nyomtatás végrehajtásakor sem.

2 Az Available events közül válasszon ki egy eseményt a Szöveg használata üzenethez funkcióhoz.

3 Kattintson a Hangfájl / Szövegfelolvasás oszlopra.

Kattintson a (...) gombra, ha az eseményről hangfájlban szeretne értesülni.

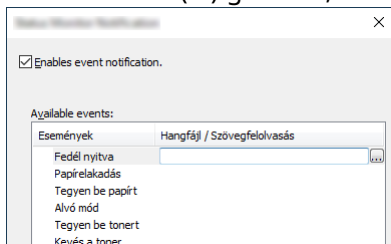

MEGJEGYZÉS

A rendelkezésre álló fájlformátum a WAV.

A hangosan felolvasandó szöveges üzenet testreszabásához írja be a szöveget a szövegmezőbe.

5 Műveletek a készüléken

Ez a fejezet az alábbi témákat tárgyalja:

Eredetik betöltése	5-2
Eredetik elhelyezése az üveglapon	5-2
Az eredeti műszaki adatok a dokumentumadagolóban állnak rendelkezésre	5-4
Kedvencek	5-8
Kedvencek regisztrálása	5-9
Kedvencek előhívása	5-9
Kedvencek szerkesztése	5-10
Alkalmazás	5-11
Alkalmazások telepítése	5-11
Alkalmazások aktiválása	5-12
Alkalmazások deaktiválása	5-13
Alkalmazások eltávolítása	5-13
Parancsikonok regisztrálása	5-14
Billentyűparancsok hozzáadása	5-14
Billentyűparancs szerkesztése	5-15
Billentyűparancsok törlése	5-15
Másolás	5-16
A készülék alapvető funkciói	5-16
Feladatok megszakítása	5-17
Alapvető beolvasás (Küldés)	5-18
Dokumentum küldése e-mailben	5-19
Dokumentum elküldése egy számítógépen lévő megosztott mappába (Beolvasás PC-re)	5-21
Szkenelés TWAIN vagy WIA használatával	5-24
Hasznos küldési módszer	5-25
Küldési feladatok megszakítása	5-26
Célállomás kezelése	5-27
A célállomás meghatározása	5-27
Kiválasztás a címjegyzékből	5-27
Kiválasztás gyorsgomb használatával	5-29
Kiválasztás Keresés (Szám) opcióval	5-29
Célhelyek ellenőrzése és szerkesztése	5-30
Célhelyek megerősítési képernyője	5-31
Visszahívás	5-32
A fax funkciók használata	5-33

Eredetik betöltése

Az eredeti méretétől, típusától, mennyiségétől és a használni kívánt funkciótól függően az eredetiket töltsse be az üveglapra vagy a dokumentumadagolóba.

Üveglap

Helyezze ide a lapokat, könyvet, levelezőlapokat és borítékokat.

Dokumentumadagoló

Ide helyezze a több eredetit. Ide helyezheti a kétoldalas eredetiket is.

Eredetik elhelyezése az üveglapon

A készülékbe eredetiként könyvet vagy újságot is lehet helyezni a normál lapokból álló eredetik mellett.

1 A beolvasni kívánt felével lefelé helyezze el.

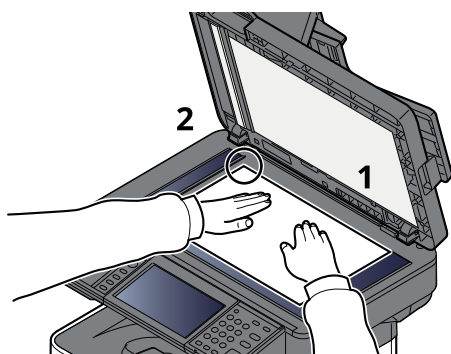

2 Igazítsa egy szintbe az eredeti méretét jelző lapokkal úgy, hogy a bal hátsó sarok képezze a referencia pontot.



MEGJEGYZÉS

Az eredeti tájolására vonatkozó részleteket lásd:

➔ [Eredeti tájolása \(6-17. oldal\)](#)

Boríték vagy karton elhelyezése az üveglapra

1 A beolvasni kívánt felével lefelé helyezze el.

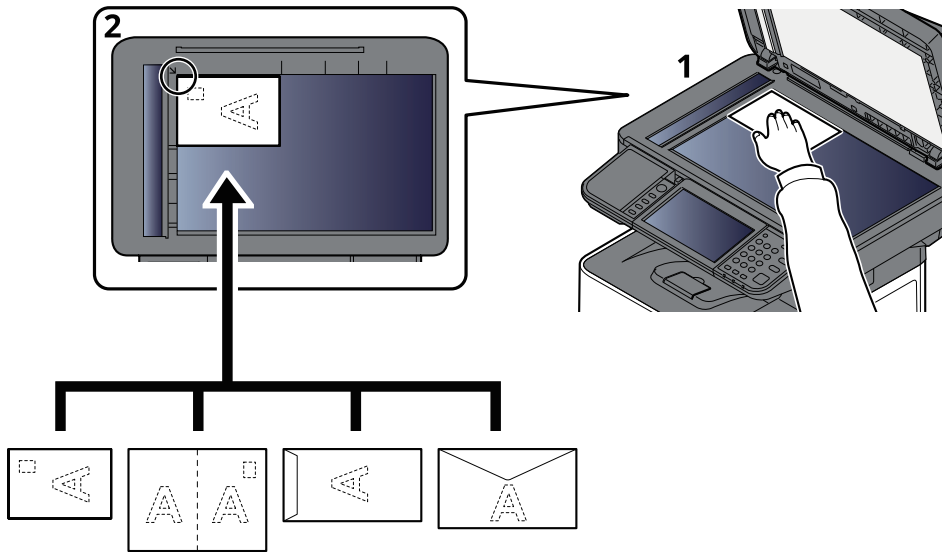

2 Igazítsa egy szintbe az eredeti méretét jelző lapokkal úgy, hogy a bal hátsó sarok képezze a referencia pontot.

MEGJEGYZÉS

A borítékok vagy karton adagolására vonatkozó információkat lásd:

➔ [Boríték vagy karton kézi adagolóba való betöltéskor \(3-14. oldal\)](#)

FIGYELEM!

Ne hagyja nyitva a dokumentumadagolót, mert az személyi sérüléshez vezethet.

FONTOS

- Lehajtásakor a dokumentumadagolót ne nyomja le erővel. Fokozott nyomóerő hatására az üveglap megrepedhet.
- Ha könyvet vagy újságot helyez a gépre, a dokumentumadagolót hagyja nyitva.

Az eredeti műszaki adatok a dokumentumadagolóban állnak rendelkezésre

A dokumentumadagoló automatikusan beolvassa a több lapból álló eredetik minden egyes lapját. A kétoldalas eredetik mindkét oldalát beolvassa a készülék.

A dokumentumadagoló által támogatott eredetik

A dokumentumadagolóhoz a következő típusú eredetik használhatók:

Súly	50 – 120 g/m ² (duplex: 50 – 120 g/m ²)
Méret	Maximum 216 x 355,6 mm (Hosszú 216 x 915 mm) - Minimum 105 x 148 mm
Lapok száma	P-4539i MFP/P-4532i MFP: 75 lap vagy kevesebb (50 – 80 g/m ²) P-6039i MFP/P-5539i MFP: 100 lap vagy kevesebb (50 – 80 g/m ²)

A dokumentumadagoló által nem támogatott eredetik

A dokumentumadagolóhoz az alábbi típusú eredetik nem használhatók. Ellenkező esetben az eredetik elakadhatnak, vagy a dokumentumadagoló elkoszolódhat.

- Tűző- és gemkapcsokkal ellátott eredetik (Betöltés előtt távolítsa el a tűző- és gemkapcsokat, és simítsa ki a felkunkorodó széleket, gyűrődéseket és hajtásvonalakat. Amennyiben elmulasztja ezeket a lépéseket, az eredetik elakadhatnak.)
- Ragasztószalaggal ellátott vagy ragasztót tartalmazó eredetik
- Kivágást tartalmazó eredetik
- Gyűrött eredeti
- Összehajtott eredetik (Egyenesítse ki a hajtogatást betöltés előtt. Amennyiben elmulasztja ezeket a lépéseket, az eredetik elakadhatnak.)
- Indigó
- Zúzott papír

Eredetik betöltése

FONTOS

- **A betöltés előtt ellenőrizze, hogy nem maradt-e eredeti az eredetik kimeneti tálcáján. A kimeneti tálcán maradt eredetik az új eredetik elakadását okozhatják.**
- **Ne érjen a dokumentumadagoló felső fedeléhez, például ne igazítsa el az eredetiket a felső fedélen. Ezzel hibát okozhat a dokumentumadagolóban.**

1 Állítsa be az eredeti papírszélesség-vezetőit.

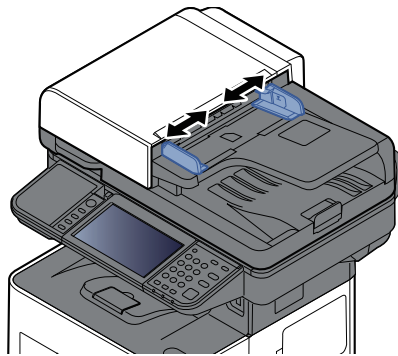

2 Helyezze el az eredetiket.

- 1 Helyezze be a papírt a nyomtatandó oldallal (vagy a kétoldalas eredeti első oldalával) felfelé. Csúsztassa a szemközti élt a lapadagolóba addig, amíg lehetséges.

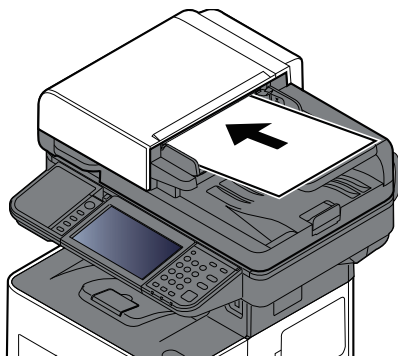

MEGJEGYZÉS

Az eredeti tájolására vonatkozó részleteket lásd:

➔ [Eredeti tájolása \(6-17. oldal\)](#)

✓ **FONTOS**

Ellenőrizze, hogy az eredeti papírszélesség-vezetői pontosan igazodnak-e az eredetikez. Ha a vezető és a papír között rés van, állítsa be újból az eredeti papírszélesség-vezetőit. A rés az eredetik elakadását okozhatja.

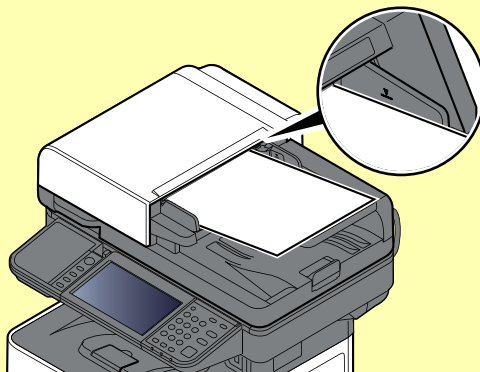

Ellenőrizze, hogy a betöltött eredetik nem lépik-e túl a szintjelzést. A maximális szint túllépése az eredetik elakadását okozhatja.

A lyukasztott vagy perforált sorokkal rendelkező eredetiket úgy kell behelyezni, hogy a készülék a lyukakat vagy perforációkat utoljára olvassa be (nem először).

2 Nyissa ki az eredetik ütközőjét a beállított méretű eredeti beillesztéséhez.

P-4539i MFP/P-4532i MFP:

A4, Letter, Legal

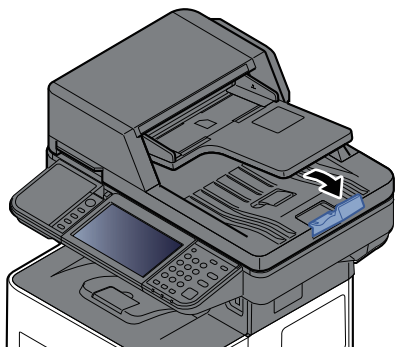

B5 vagy kisebb

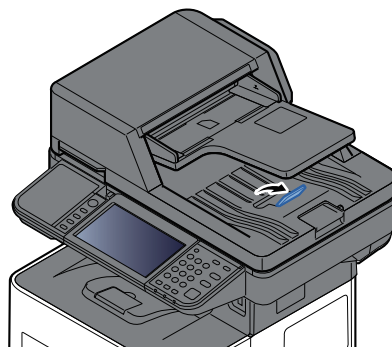

P-6039i MFP/P-5539i MFP:

A4, Letter, Legal

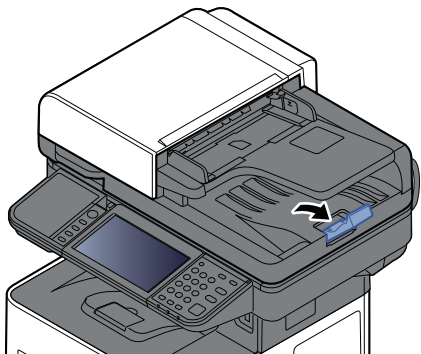

Kedvencek

A gyakran használt funkciók kedvencekként regisztrálhatók, így azok könnyen előhívhatók.

A következő funkciók a készüléken előre regisztrálva vannak. Ezeket a funkciókat törölheti, illetve regisztrálhat új funkciókat.

Kedvencek neve	Leírás	Alapértelmezett regisztráció
ID Card Copy	Használja ezt, ha vezetői engedélyt vagy biztosítási kártyát szeretne másolni. Amikor a kártya elejét és hátulját beolvassa, a készülék a két oldalt a lap egy oldalára vonja össze.	<ul style="list-style-type: none"> Másolási funkciók Eredeti mérete: [A5] Papír kiválasztása: 1. kazetta Zoom: [100%] Árnyékolások törlése: [Be]
Paper Saving Copy	Használja ezt a funkciót, ha csökkenteni szeretné a papírhasználatot. A papírösszevonás és a kétoldalas másolás a következő képernyőn állítható be.	<ul style="list-style-type: none"> Másolási funkciók Összevonás: [2 az 1-be] Duplex: [1-oldalas>>2-oldalas] Papír kiválasztása: 1. kazetta Példányszám: 1
Scan to PC (Address Entry)	Használja ezt a funkciót, ha a képet egy számítógépen megosztott mappába vagy egy FTP-kiszolgálón lévő mappába szeretné küldeni. Az olyan beállítások, mint a célállomás és a színmélység a következő képernyőn adhatók meg.	<ul style="list-style-type: none"> Küldési funkciók Célállomás: Új PC mappa Színmélység: [Színes] Fájlnév megadása: Alapértelmezett Fájlformátum: [PDF] Folyamatos beolvasás: [Be] Beolvasási felbontás: [300 × 300 dpi]
Scan to PC (Address Book)	Használja ezt a funkciót, ha a képet egy, a Címjegyzékbe regisztrált számítógépen megosztott mappába vagy egy FTP-kiszolgálón lévő mappába szeretné küldeni. Az olyan beállítások, mint a célállomás és a színmélység a következő képernyőn adhatók meg.	<ul style="list-style-type: none"> Küldési funkciók Célállomás: Címjegyzék Színmélység: [Színes] Fájlnév megadása: Alapértelmezett Fájlformátum: [PDF] Folyamatos beolvasás: [Be] Beolvasási felbontás: [300 × 300 dpi]
Scan to E-mail (Address Entry)	Használja ezt a funkciót, ha a képet egy e-mail-címre szeretné elküldeni. Az olyan beállítások, mint a célállomás és a színmélység a következő képernyőn adhatók meg.	<ul style="list-style-type: none"> Küldési funkciók Célállomás: Új e-mail-cím Színmélység: [Színes] Fájlnév megadása: Alapértelmezett Fájlformátum: [PDF] Folyamatos beolvasás: [Be] Beolvasási felbontás: [300 × 300 dpi] E-mail-tárgy: Alapértelmezett E-mail-törzs: Alapértelmezett
Scan to E-mail (Address Book)	Használja ezt a funkciót, ha a képet egy, a Címjegyzékbe regisztrált e-mail-címre szeretné elküldeni. Az olyan beállítások, mint a célállomás és a színmélység a következő képernyőn adhatók meg.	<ul style="list-style-type: none"> Küldési funkciók Célállomás: Címjegyzék Színmélység: [Színes] Fájlnév megadása: Alapértelmezett Fájlformátum: [PDF] Folyamatos beolvasás: [Be] Beolvasási felbontás: [300 × 300 dpi] E-mail-tárgy: Alapértelmezett E-mail-törzs: Alapértelmezett



MEGJEGYZÉS

Legfeljebb 20 beállítás regisztrálható kedvencként.

Kedvencek regisztrálása

A következő lépéssorozat példa arra, hogy miként regisztrálható a másolási funkció.

1 Jelenítse meg a képernyőt.

- 1 [Kezdőoldal] gomb > [Másolás]
- 2 Másolás módban válassza a [Kedvencek] lehetőséget.

2 Regisztrálja a kedvencet.

- 1 [Hozzáad./Szerk.] > Válasszon számot (01 - 50) a kedvenchez



MEGJEGYZÉS

Ha olyan kedvenc-számot regisztrál, amely már regisztrálva van, előtte törölje a jelenleg regisztrált kedvencet.

- 2 Írja be az új kedvenc nevét > [Mentés]
A kedvencet a rendszer regisztrálja.
A regisztrált kedvenc megjelenítéséhez a Kezdőoldalon válassza a [Hozzáadás] lehetőséget a megjelenő megerősítő képernyőn.
- 3 Válassza az [OK] lehetőséget.

Kedvencek előhívása

1 Hívja elő a kedvencet.

- 1 [Kezdőoldal] gomb > [...] > [Kedvencek] vagy válassza ki a kedvenc ikonját.
Ha kiválasztja egy kedvenc ikonját, a rendszer azt a kedvencet hívja elő. Ha a [Kedvencek] lehetőséget választotta, folytassa az 1-2. lépéssel.
- 2 Válassza ki az előhívandó kedvenc számát.
A közvetlen előhíváshoz a [Keresés] lehetőséget választva adja meg a kedvenc számát (01 – 50).



MEGJEGYZÉS

Ha a kedvenc nem hívható elő, akkor a kedvencben megadott dokumentumfiók vagy úrlapminta törlésre kerülhetett. Ellenőrizze a dokumentumfiókat.

2 Hajtsa végre a kedvencet.

Helyezze el az eredetiket > [Start] gomb



MEGJEGYZÉS

A [Kedvencek] lehetőséget bármely funkcióban kiválaszthatja a funkcióhoz regisztrált kedvenc előhívásához.

Kedvencek szerkesztése

Módosíthatja a kedvenc számát és nevét.

1 Jelenítse meg a képernyőt.

- 1 [Kezdőoldal] gomb > [...] > [Kedvencek]
- 2 Válassza a [Hozzáad./Szerk.] lehetőséget.

2 Szerkessze a kedvencet.

- 1 Válassza ki a módosítandó kedvenc számát (01 – 50).
- 2 A [Szerkesztés] lehetőség kiválasztásával módosítsa a kedvenc számát és nevét.
➔ [Kedvencek regisztrálása \(5-9. oldal\)](#)
- 3 [OK] > [OK]

Kedvencek törlése

1 Jelenítse meg a képernyőt.

- 1 [Kezdőoldal] gomb > [...] > [Kedvencek]
- 2 Válassza a [Hozzáad./Szerk.] lehetőséget.

2 Törölje a kedvencet.

- 1 Válassza ki a törlendő kedvenc számát (01 – 50).
- 2 [Törlés] > [Törlés]

Alkalmazás

A készülék funkciói alkalmazások telepítésével bővíthetők.

Ezek az alkalmazások segítséget nyújtanak a napi feladatok hatékonyabb ellátásában, mint a beolvasási funkciók és hitelesítési funkciók.

Részletekért forduljon a viszonteladóhoz vagy forgalmazóhoz.

Alkalmazások telepítése

Egy alkalmazás használatához az alkalmazást először telepíteni kell a készülékre, és aktiválni kell azt.



MEGJEGYZÉS

A készülékre alkalmazások és tanúsítványok telepíthetők. A futtatható alkalmazások száma függ az alkalmazások típusától.

1 Jelenítse meg a képernyőt.

[Kezdőoldal] gomb > [...] > [Rendszermenü] > [Alkalmazás hozzáadása/törlése] > „Alkalmazás” [Alkalmazás hozzáadása/törlése]



MEGJEGYZÉS

Ha a Felhasználói hitelesítés képernyő jelenik meg, jelentkezzen be olyan felhasználóként, aki rendelkezik a beállítások konfigurálásához szükséges jogosultságokkal.

Ha nem tudja a bejelentkezési felhasználónevét vagy jelszavát, kérjük, forduljon a rendszergazdához.

2 Telepítse az alkalmazást.

1 [Hozzáadás] > [OK]

2 A telepítendő alkalmazást tartalmazó USB-meghajtót helyezze az USB-memória csatlakozójába.



MEGJEGYZÉS

Amikor az „USB-meghajtó felismerve. Fájlok megjelenítése.” üzenet jelenik meg, válassza a [Mégse] lehetőséget.

3 Válassza ki a telepítendő alkalmazást > [Telepítés]

A [☰] (információs ikon) kiválasztásával megtekintheti a kiválasztott alkalmazás részletes adatait.

4 Válassza az [Igen] lehetőséget.

Az alkalmazás telepítése megkezdődik. A telepítendő alkalmazástól függően a telepítés hosszabb időt is igénybe vehet.

A telepítés befejeztével újra megjelenik az eredeti képernyő.



MEGJEGYZÉS

- Egy másik alkalmazás telepítéséhez ismételje meg a 2-3. és a 2-4. lépést.
- Az USB-meghajtó eltávolításához válassza az [USB eltávol.] lehetőséget, és várja meg, amíg megjelenik „Az USB-meghajtó biztonságosan eltávolítható.” üzenet. Ezután távolítsa el az USB-meghajtót.

Alkalmazások aktiválása

1 Jelenítse meg a képernyőt.

[Kezdőoldal] gomb > [...] > [Rendszermenü] > [Alkalmazás hozzáadása/törlése] > „Alkalmazás”
[Alkalmazás hozzáadása/törlése]



MEGJEGYZÉS

Ha a Felhasználói hitelesítés képernyő jelenik meg, jelentkezzen be olyan felhasználóként, aki rendelkezik a beállítások konfigurálásához szükséges jogosultságokkal.

Ha nem tudja a bejelentkezési felhasználónevét vagy jelszavát, kérjük, forduljon a rendszergazdához.

2 Aktiválja az alkalmazást.

1 Válassza ki a kívánt alkalmazást > [Aktiválás]

A [🗨️] (információs ikon) kiválasztásával megtekintheti a kiválasztott alkalmazás részletes adatait.

2 Adja meg a licenckulcsot > [Hivatalos]

Egyes alkalmazásokhoz nem szükséges megadni a licenckulcsot. Ha a licenckulcs megadására szolgáló képernyő nem jelenik meg, folytassa a 2-3. lépéssel. Ha az alkalmazás próbaverzióját szeretné használni, a licenckulcs megadása nélkül válassza ki a [Próba] lehetőséget.

3 Válassza az [Igen] lehetőséget.



FONTOS

- Ha az alkalmazás próbaverziójának használata közben módosít a dátum/idő beállításon, az alkalmazás többé nem lesz használható.
- Az aktivált alkalmazások ikonjai megjelennek a Kezdőképernyőn.

4 Válasszon egy alkalmazásikont a Kezdőképernyőn.

Válassza ki az alkalmazásikont.

Az alkalmazás elindul.

Alkalmazások deaktiválása

1 Jelenítse meg a képernyőt.

[Kezdőoldal] gomb > [...] > [Rendszermenü] > [Alkalmazás hozzáadása/törlése] > „Alkalmazás”
[Alkalmazás hozzáadása/törlése]



MEGJEGYZÉS

Ha a Felhasználói hitelesítés képernyő jelenik meg, jelentkezzen be olyan felhasználóként, aki rendelkezik a beállítások konfigurálásához szükséges jogosultságokkal.

Ha nem tudja a bejelentkezési felhasználónevét vagy jelszavát, kérjük, forduljon a rendszergazdához.

2 Deaktiválja az alkalmazást.

Válassza ki a kívánt alkalmazást, amiből ki szeretne lépni > [Deaktivál]



MEGJEGYZÉS

- Ha egy már aktivált alkalmazásból ki szeretne lépni, válassza a képernyőn található [x] lehetőséget.
- Az egyes alkalmazásokból történő kilépés művelete eltérő lehet.

Alkalmazások eltávolítása

1 Jelenítse meg a képernyőt.

[Kezdőoldal] gomb > [...] > [Rendszermenü] > [Alkalmazás hozzáadása/törlése] > „Alkalmazás”
[Alkalmazás hozzáadása/törlése]



MEGJEGYZÉS

Ha a Felhasználói hitelesítés képernyő jelenik meg, jelentkezzen be olyan felhasználóként, aki rendelkezik a beállítások konfigurálásához szükséges jogosultságokkal.

Ha nem tudja a bejelentkezési felhasználónevét vagy jelszavát, kérjük, forduljon a rendszergazdához.

2 Deaktiválja az alkalmazást.

1 Válassza ki a törlendő alkalmazást > [Törlés]

A [🗨️] (információs ikon) kiválasztásával megtekintheti a kiválasztott alkalmazás részletes adatait.

2 Válassza az [Igen] lehetőséget.

Parancsikonok regisztrálása

Regisztrálhat billentyűparancsokat, ezzel megkönnyítve a gyakran használt funkciók elérését. A kiválasztott funkció beállításai is regisztrálhatók. Az adott regisztrált billentyűparancshoz kapcsolt funkció neve szükség szerint módosítható.

Billentyűparancsok hozzáadása

A billentyűparancsok mentését az egyes funkciók alap képernyőjén lehet végrehajtani.

1 Jelenítse meg a regisztrálandó alap konfigurációs képernyőt.

2 Regisztrálja a billentyűparancsokat.

- 1 Válassza a [**Parancsikon**] lehetőséget.

Jelenítse meg a parancsikon menüt.

- 2 Válassza a [**Hozzáad**] lehetőséget.

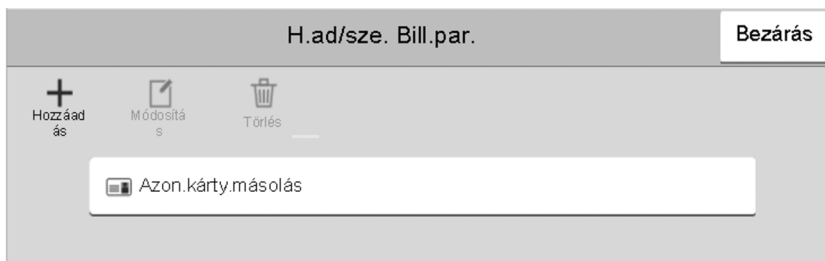

- 3 Válassza ki a hozzáadandó beállítást > [**Tovább** >]

- 4 Adja meg parancsikon nevét > [**Tovább** >].

MEGJEGYZÉS

Ha nem ad meg parancsikon nevet, a funkciónév jelenik meg.

- 5 Erősítse meg a bevittelt.

A beállítások módosításához válassza a [**Parancsikon**], [**Funkció**] vagy az [**Engedély**] lehetőséget.

MEGJEGYZÉS

Az [**Engedély**] akkor jelenik meg, ha a felhasználói bejelentkezés felügyelete engedélyezve van.

- 6 Válassza a [**Befejez**] lehetőséget.

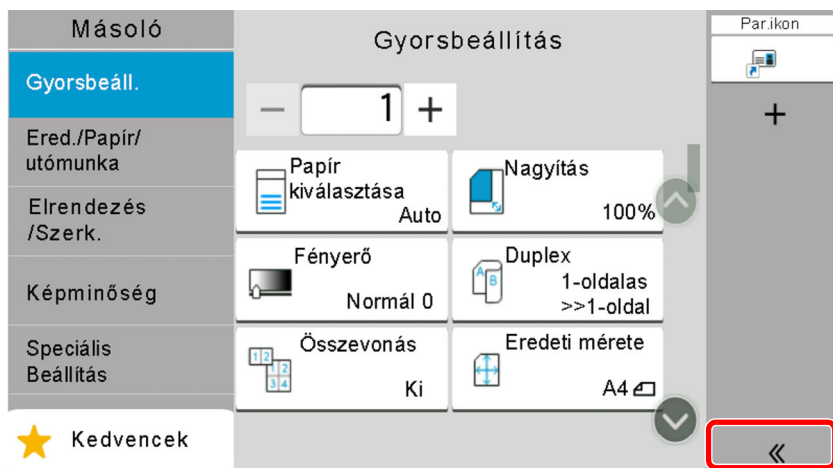

A billentyűparancsot a készülék regisztrálja.

Billentyűparancs szerkesztése

1 Jelenítse meg a képernyőt.

- 1 Válassza a [**Parancsikon**] lehetőséget.
Jelenítse meg a parancsikon menüt.
- 2 Válassza a [🔧] (szerkesztés) ikont.

2 Végezze el a billentyűparancs szerkesztését.

- 1 Nyomja meg a billentyűparancsot, amelyet szerkeszteni szeretne.
- 2 Válassza a [**Szerkesztés**] lehetőséget.
- 3 Válassza a [**Parancsikon**] vagy a [**Funkció**] lehetőséget > Módosítsa a beállításokat > [**OK**].
- 4 [**Befejez**] > [**Frissítés**]

Billentyűparancsok törlése

1 Jelenítse meg a képernyőt.

- 1 Válassza a [**Parancsikon**] lehetőséget.
Jelenítse meg a parancsikon menüt.
- 2 Válassza a [🔧] (szerkesztés) ikont.

2 Törölje a billentyűparancsot.

Válassza ki a törlendő parancsikon gombot > [**Törlés**] > [**Törlés**]

Másolás

Az alábbiak ismertetik az alapvető másolási műveleteket, illetve a másolás megszakításának módját.

A készülék alapvető funkciói

1 [Kezdőoldal] gomb > [Másolás]

2 Helyezze el az eredetiket.

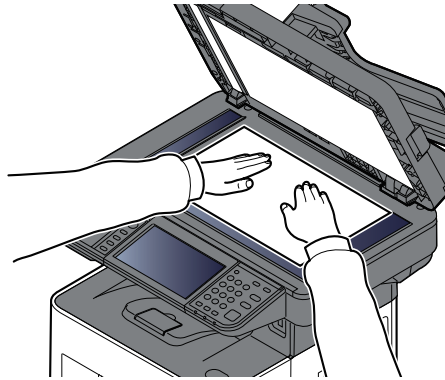
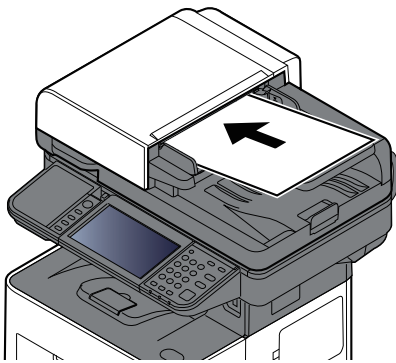

→ [Eredetiek betöltése \(5-2. oldal\)](#)

3 Válassza ki a funkciót.

A funkciók beállításainak konfigurálásához válassza a Globális navigációt.

→ [Másolás \(6-2. oldal\)](#)

4 A számbillentyűkkel írja be a másolat példányszámát.

A számbillentyűzet megjelenítéséhez válassza ki a lapok számának megadására szolgáló területet. Vagy a lapok számának megadásához használja a [+] és a [-] gombokat. Adja meg a másolatok számát, amely legfeljebb 999 lehet.

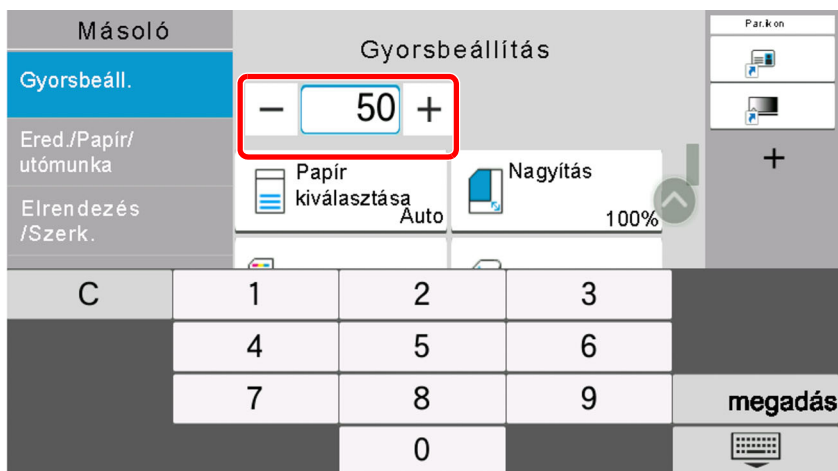

5 Nyomja meg a [Start] gombot.

A készülék megkezdi a másolást.

MEGJEGYZÉS

A funkció segítségével nyomtatás közben előjegyezheti a következő feladatot. A funkció használatával az eredeti beolvasása nyomtatás közben megtörténik. Amikor vége az aktuális nyomtatási feladatnak, a készülék kinyomtatja az előjegyzett oldalakat. Ha a „Következő lefoglalás elsőbbséggel” beállítása **[Ki]**, a **[Köv. lefogl.]** jelenik meg. Válassza a **[Köv. lefogl.]** lehetőséget, és konfigurálja a másolási feladat beállításait.

➔ Lásd: *Angol nyelvű használati útmutató*



Feladatok megszakítása

1 Nyomja meg a **[Stop]** gombot, amikor a másolás képernyő látható.

2 Szakítsa meg a feladatot.

Ha a feladat a beolvasásnál tart

A másolási feladat meg lett szakítva.

Ha a gép nyomtatási feladatot végez vagy készenlétben áll

A feladat megszakítása képernyő jelenik meg. A folyamatban lévő nyomtatási feladat átmenetileg szünetel.

Válassza ki a megszakítandó feladatot > **[Mégse]** > **[Igen]**

MEGJEGYZÉS

Ha a "Következő lefoglalása elsőbbséggel" beállítása **[Ki]**, az érintőpanelen a Másolás képernyő jelenik meg. Ebben az esetben a **[Stop]** vagy a **[Mégse]** gomb megnyomásával szakítható meg a folyamatban lévő nyomtatási feladat.

➔ Lásd: *Angol nyelvű használati útmutató*

Alapvető beolvasás (Küldés)

A készülék el tudja küldeni a beolvasott képet e-mail mellékletként vagy egy hálózatra kapcsolt számítógépre. Ehhez regisztrálni kell a feladó és a cél (címezett) címét a hálózaton.

Szükség van egy hálózati környezetre, amely lehetővé teszi, hogy a készülék csatlakozzon egy levélkiszolgálóhoz, ha e-mailt szeretne küldeni. A Local Area Network (LAN) használatát javasoljuk, amely segít az átviteli sebességgel kapcsolatos és biztonsági problémák megoldásában.

Az alapvető küldéshez kövesse az alábbi lépéseket. A következő négy lehetőség közül választhat.

- E-mail küldése (E-mail cím bevitel): A beolvasott eredeti képet e-mail mellékleteként küldi el.

➔ [Dokumentum küldése e-mailben \(5-19. oldal\)](#)

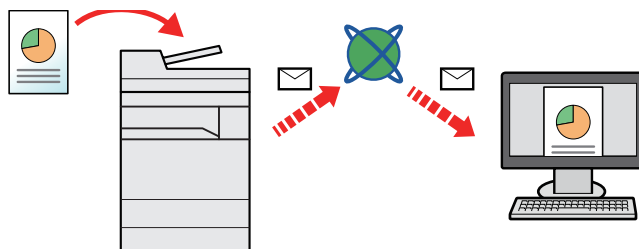

- Küldés mappába (SMB): A beolvasott eredeti képet elraktározza bármely számítógép megosztott mappájában.

➔ [Dokumentum elküldése egy számítógépen lévő megosztott mappába \(Beolvasás PC-re\) \(5-21. oldal\)](#)

- Küldés mappába (FTP): A beolvasott eredeti képet elraktározza egy FTP-kiszolgáló mappájában.

➔ Lásd: *Angol nyelvű használati útmutató*

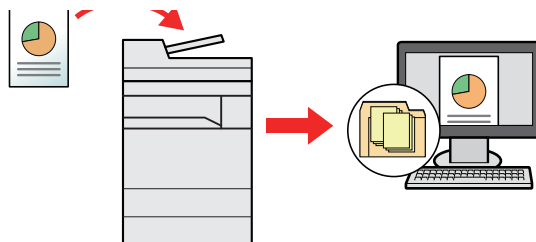

- Képi adatok beolvasása TWAIN/WIA felületen keresztül: Dokumentum beolvasása TWAIN vagy WIA kompatibilis alkalmazási programmal.

➔ [Szkennelés TWAIN vagy WIA használatával \(5-24. oldal\)](#)

MEGJEGYZÉS

- A különböző küldési lehetőségek kombinálhatók egymással.

➔ Lásd: *Angol nyelvű használati útmutató*

- A fax funkció csak a fax képességekkel ellátott készülékeken használható.

➔ **FAX használati útmutató**

Dokumentum küldése e-mailben

MEGJEGYZÉS

- Ha vezeték nélküli LAN hálózatot használ, először válassza ki a küldési funkcióhoz használandó csatolót.
- ➔ Lásd: *Angol nyelvű használati útmutató*
- Mielőtt egy beolvasott dokumentumot e-mailben elküld, konfigurálni kell az SMTP-t és az e-mail-küldést az Embedded Web Server RX alkalmazásban.
- ➔ Lásd: *Angol nyelvű használati útmutató*

1 [Kezdőoldal] gomb > [Küldés]

2 Helyezze el az eredetiket.

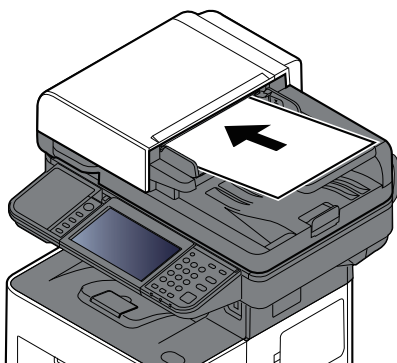

➔ [Eredetiek betöltése \(5-2. oldal\)](#)

3 A küldés célhelyének képernyőjén válassza a [+] lehetőséget > [Email]

4 Adja meg a célállomás e-mail címét > [OK]

Maximum 256 karakter írható be.

➔ [Karakterbeviteli mód \(8-3. oldal\)](#)

Több célhely beírásához válassza a [**Következő célhely**] lehetőséget, és írja be a következő célhelyet. Maximálisan 100 e-mail címet lehet megadni.

A beírt e-mail címet regisztrálhatja a címjegyzékben a [**Hozzáadás a címjegyzékhez**] lehetőség kiválasztásával. Az adatokat lecserélheti egy korábban regisztrált célállomás adataira is.

A célhelyek később megváltoztathatók.

➔ [Célhelyek megerősítési képernyője \(5-31. oldal\)](#)

MEGJEGYZÉS

Ha a [**Közvetítés**] opció beállítása „Tiltás”, több célhely nem adható meg.

➔ *Angol nyelvű használati útmutató*

5 Konfigurálja a funkciókat.

A Globális navigációt kiválasztva más funkciókat is megjeleníthet.

➔ [Küldés \(6-4. oldal\)](#)

✔ FONTOS

- A [Titkosított e-mail-küldés] és a [Digitális e-mail-aláírás] opció akkor jelenik meg, amikor az S/MIME-beállítást az Embedded Web Server RX használatával konfigurálja.
- ➔ **Embedded Web Server RX User Guide**
- A [Titkosított e-mail-küldés] és a [Digitális e-mail-aláírás] használatakor a címjegyzékből adja meg az e-mail-címeket, amelyek titkosító tanúsítvánnyal rendelkeznek. Közvetlenül megadott e-mail-címekkel ezek a funkciók nem konfigurálhatók. Ezek a funkciók nem használhatók, ha a kezelőpanelről ír be e-mail-címeket.

6 Nyomja meg a [Start] gombot.

A küldés elindul.

Dokumentum elküldése egy számítógépen lévő megosztott mappába (Beolvasás PC-re)

A beszkennelt dokumentumok elmenthetők egy számítógép tetszőleges megosztott mappájában.

MEGJEGYZÉS

- Ha vezeték nélküli LAN-hálózatot használ, először válassza ki a küldési funkcióhoz használandó csatolót.
- ➔ Lásd: *Angol nyelvű használati útmutató*
- Mielőtt a beolvasott dokumentumot a számítógépen megosztott mappába küldi, konfigurálnia kell a következő beállításokat:
 - Jegyezze fel a számítógép nevét és a számítógép teljes nevét
 - ➔ [Jegyezze fel a számítógép nevét és a számítógép teljes nevét \(3-18. oldal\)](#)
 - Jegyezze fel a felhasználónevet és a tartománynevet
 - ➔ [Jegyezze fel a felhasználónevet és a tartománynevet \(3-19. oldal\)](#)
 - Hozzon létre egy megosztott mappát, és jegyezze fel a megosztott mappa nevét
 - ➔ [Megosztott mappa létrehozása, és a megosztott mappa nevének feljegyzése \(3-20. oldal\)](#)
 - Konfigurálja a Windows tűzfalat
 - ➔ [A Windows tűzfal konfigurálása \(3-24. oldal\)](#)

1 [Kezdőoldal] gomb > [Küldés]

2 Helyezze el az eredetiket.

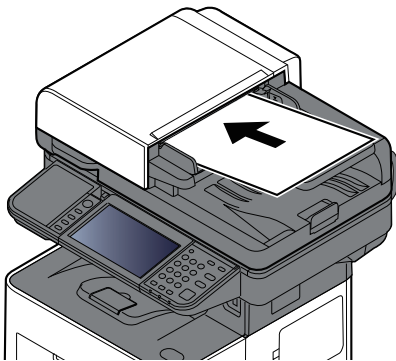

➔ [Eredetiek betöltése \(5-2. oldal\)](#)



3 A küldés célhelyének képernyőjén válassza a [+] lehetőséget > [SMB]

4 Írja be a célállomás információt.

Az SMB mappa közvetlen meghatározásához válassza a **[Mappanév bevitele]** lehetőséget, és adja meg az adatokat.

Az alábbi táblázat a beállítandó elemeket sorolja fel.

Tétel	Leírás	Maximális karakterszám
Állomásnév *1	Számítógép neve	Maximum 256 karakter
Port	Portsorszám Ha a portsorszám nincs megadva, az alapértelmezett portszám a 445 lesz.	—
Mappa elérési útja	Megosztás neve Például: lapolvasóadatok Ha a megosztott mappa egy almappájába ment: megosztás neve\mappa neve a megosztott mappában	Maximum 260 karakter
Bejelentkezési felhasználónév *2	<ul style="list-style-type: none"> Ha a számítógép neve és a tartománynév megegyezik: Felhasználónév Például: james.smith Ha a számítógép neve és a tartománynév nem egyezik meg: 	Maximum 64 karakter
Bejelentkezési jelszó	A Windows bejelentkezési jelszó (Megkülönbözteti a kis- és nagybetűket.)	Maximum 128 karakter

*1 Írja be az állomásnevet vagy IP-címet.
Az IPv6 cím megadásához tegye a címet zárójelek [] közé.
(Például: [2001:db8:a0b:12f0::10])

*2 Tartomány neve/felhasználó neve
Például: abcdnet\james.smith
Ha dokumentumot küld az opcionális hálózati csatolón (IB-37/IB-38/IB-51) keresztül, a „\” nem használható. Ha a számítógép neve eltér a tartománynévtől, a bejelentkezési felhasználónevet a „@” használatával kell megadni.
(Példa: james.smith@abcdnet)



MEGJEGYZÉS

- Ha a **[Mappa keresése a hálózaton]** lehetőséget választotta, a hálózatba kötött összes számítógépen kereshet célhelyet.
- Ha a **[Mappa keresése állomásnév szerint]** lehetőséget választotta, a hálózaton a „Tartomány/ Munkacsoport” és az „Állomásnév” megadásával kereshet számítógépeket célhelyként.
- Legfeljebb 500 cím jeleníthető meg. A megjelenő képernyőn válassza ki az állomásnevet (a számítógép neve), amelyet használni szeretne, majd válassza az **[OK]** lehetőséget. Megjelenik a bejelentkezési felhasználónév és jelszó beviteli képernyő.
- Miután beírta a célhely számítógépéhez tartozó bejelentkezési felhasználónevet és jelszót, megjelenik a megosztott mappa. Válassza ki a mappát, amelyet használni szeretne, és válassza az **[OK]** lehetőséget. A kijelölt megosztott mappa címe lesz beállítva.

5 Ellenőrizze az állapotot.

1 Ellenőrizze az információt.

Igény szerint módosítsa a késleltetési időt.

2 A kapcsolat ellenőrzéséhez válassza a **[Teszt]** lehetőséget.

Ha a célhoz történő csatlakozás helyesen létrejön, megjelenik "A csatlakozás sikeres volt." üzenet. Ha a "Nem lehet csatlakozni." üzenet jelenik meg, ellenőrizze a beírt adatokat.

Több célhely beírásához válassza a **[Következő célhely]** lehetőséget és írja be a következő célhelyet.

A beírt információt regisztrálhatja a címjegyzékben a **[Hozzáadás a címjegyzékhez]** lehetőség kiválasztásával.



MEGJEGYZÉS

Ha a **[Közvetítés]** opció beállítása „Tiltás”, több célhely nem adható meg.

➔ Lásd: *Angol nyelvű használati útmutató*

6 Válassza az **[OK]** lehetőséget.

A célhelyek később megváltoztathatók.

➔ [Célhelyek megerősítési képernyője \(5-31. oldal\)](#)

7 Konfigurálja a funkciókat.

A Globális navigációt kiválasztva más funkciókat is megjeleníthet.

➔ [Küldés \(6-4. oldal\)](#)

8 Nyomja meg a **[Start]** gombot.

A küldés elindul.

Szkennelés TWAIN vagy WIA használatával

Ez az alszakasz ismerteti a szkennelést TWAIN használatával. A WIA illesztőprogram ugyanígy működik.

MEGJEGYZÉS

- Ha vezeték nélküli LAN-hálózatot használ, először válassza ki a küldési funkcióhoz használandó csatolót.
- ➔ Lásd: *Angol nyelvű használati útmutató*
- A dokumentum küldése előtt győződjön meg arról, hogy a TWAIN/WIA illesztőprogram telepítve van a számítógépen, és a beállítások konfigurálva vannak.
- ➔ [A TWAIN illesztőprogram beállítása \(2-51. oldal\)](#)
[A WIA illesztőprogram beállítása \(2-53. oldal\)](#)

1 Jelenítse meg a képernyőt.

- 1 Aktiválja a TWAIN kompatibilis alkalmazást.
- 2 Válassza ki az alkalmazást használó készüléket, és jelenítse meg a párbeszédpanelt.

MEGJEGYZÉS

A készülék kiválasztásához lásd az adott alkalmazás használati útmutatóját vagy súgóját.

2 Konfigurálja a beolvasási beállításokat.

A megnyíló párbeszédablakban válassza ki a beolvasási beállításokat.

MEGJEGYZÉS

A beállításokért lásd a párbeszédablak súgóját.

3 Helyezze el az eredetiket.

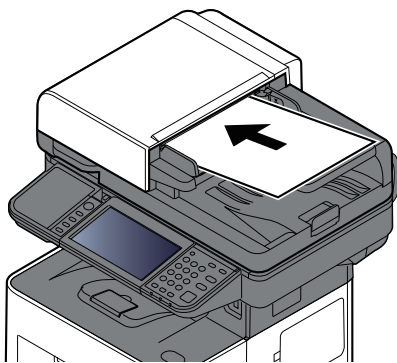

➔ [Eredetiek betöltése \(5-2. oldal\)](#)



4 Olvass be az eredetiket.

Kattintson a [**Beolvasás**] gombra. A dokumentumadatokat beolvasásra kerülnek.

Hasznos küldési módszer

Az alábbi hasznos beolvasási (küldési) módszereket adhatja meg.

- WSD beolvasás: Az ezen a készüléken beolvasott eredetiek képeit fájlként menti el egy WSD-kompatibilis számítógépen.
 - ➔ Lásd: *Angol nyelvű használati útmutató*
- Beolvasás a File Management Utility használatával: A dokumentumokat beolvassa a File Management Utility beállításainak használatával és elmenti egy meghatározott hálózati mappába vagy számítógépre.
 - ➔ Lásd: *Angol nyelvű használati útmutató*
- Beolvasás FAX kiszolgáló használatával: A beolvasott eredetit a rendszer FAX kiszolgálón keresztül küldi el.
 - ➔ Lásd: *Angol nyelvű használati útmutató*
- Küldés különböző típusú célhelyekre (Több küldése): Különböző típusú célhelyekre (e-mail címek, mappák stb.) küldi egyetlen művelet végrehajtásával.
 - ➔ Lásd: *Angol nyelvű használati útmutató*
- Küldés nekem (e-mail): A bejelentkezett felhasználó e-mail-címére küldi, ha a felhasználói bejelentkezés engedélyezve van.
 - ➔ Lásd: *Angol nyelvű használati útmutató*

Küldési feladatok megszakítása

1 Nyomja meg a **[Stop]** gombot, amikor a küldés képernyő látható.

2 Szakítsa meg a feladatot.

Ha egy feladat beolvasása van folyamatban, a Feladat visszavonása opció jelenik meg.

Ha egy feladat küldése folyamatban van vagy készenléti állapotban van, a Feladat visszavonása képernyő jelenik meg. Válassza ki a feladatot, amit vissza szeretne vonni > **[Mégse]** > **[Igen]**



MEGJEGYZÉS

A **[Stop]** gomb megnyomása nem állítja le ideiglenesen a küldés alatt álló feladatot.

Célállomás kezelése

Ez a rész ismerteti a célállomások kiválasztását és megerősítését.

A célállomás meghatározása

Válassza ki a célállomást az alábbi módszerek bármelyikének alkalmazásával – kivéve a cím közvetlen beírásával:

- Kiválasztás a címjegyzékből
 - ➔ [Kiválasztás a címjegyzékből \(5-27. oldal\)](#)
- Választás a külső címjegyzékből
- A külső címjegyzékkel kapcsolatos részleteket lásd:
 - ➔ **Embedded Web Server RX User Guide**
- Kiválasztás gyorsgombbal
 - ➔ [Kiválasztás gyorsgomb használatával \(5-29. oldal\)](#)
- Kiválasztás Keresés (Szám) opcióval
 - ➔ [Kiválasztás Keresés \(Szám\) opcióval \(5-29. oldal\)](#)
- Kiválasztás a fax funkcióból
 - ➔ **FAX használati útmutató**



MEGJEGYZÉS

- Beállíthatja a készüléket úgy, hogy a **[Send]** gomb megnyomásakor a címjegyzék képernyője jelenjen meg.
 - ➔ Lásd: *Angol nyelvű használati útmutató*
- Ha a fax funkcióval felszerelt termékeket használja, meghatározhatja a fax célállomásokat. A számbillentyűzet segítségével adja meg a másik fél számát.

Kiválasztás a címjegyzékből

A célállomások címjegyzékbe történő regisztrálására vonatkozó bővebb információért lásd:

➔ *Angol nyelvű használati útmutató*

1 Válassza a [Címjegyzék] lehetőséget a küldés célállomás képernyőjén ().



MEGJEGYZÉS

A Külső címjegyzékkel kapcsolatos részleteket lásd:

➔ **Embedded Web Server RX User Guide**

2 Válassza ki a célállomásokat.

A kívánt célhely kiválasztása a listából a jelölőnégyzet bejelölésével történik. A kiválasztott célhelyeket pipa jelzi a jelölőnégyzetben. LDAP-kiszolgálón tárolt címjegyzék használatához válassza a **[Választás]** > **[Címjegyzék]** > **[Külső címjegyzék]** lehetőséget.

A **[Név]** vagy **[Szám.]** opció kiválasztásával módosíthatja a célhelyek listázási sorrendjét.

MEGJEGYZÉS

- A jelölés törléséhez jelölje be újra a jelölőnégyzetet, így a pipa eltűnik.
- Ha a **[Közvetítés]** opció beállítása „Tiltás”, több célhely nem választható ki. Ez olyan csoportokra is érvényes, amelyekhez több célállomás van regisztrálva.

➔ *Angol nyelvű használati útmutató*

A címjegyzékben regisztrált célállomások kereshetők. Típus és kezdőbetű szerinti speciális keresés is elérhető.

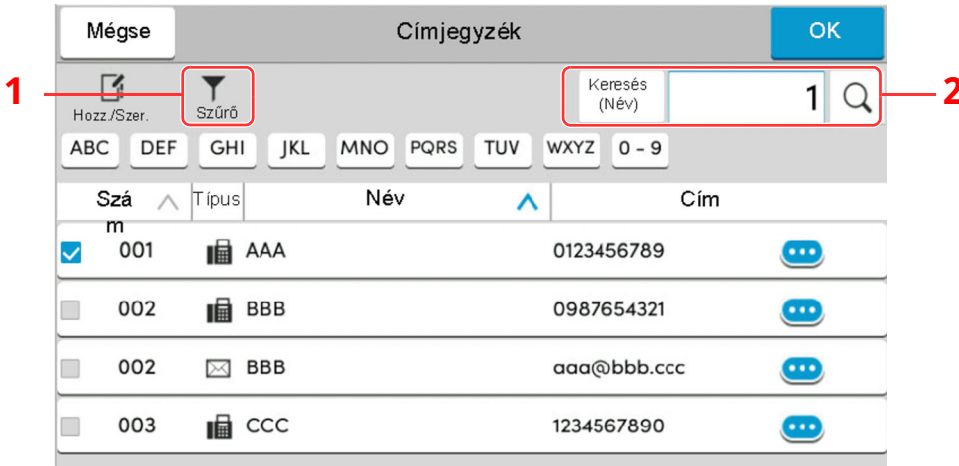

Gomb	A keresés típusa	A keresett alanyok
1	Szűrő	Speciális keresés a bejegyzett cél típusa szerint (E-mail, Mappa, Fax vagy Csoport). Ezt a funkciót beállíthatja úgy, hogy a célállomás típusa a címjegyzék megjelenésekor legyen kiválasztható. Részleteket lásd: ➔ <i>Angol nyelvű használati útmutató</i>
2	Keresés (Szám) Keresés (Név)	Keresés a címzett bejegyzett száma vagy neve szerint. A [Keresés (Szám)] vagy a [Keresés(Név)] opció kiválasztásával válthat a [Keresés (Szám)] és a [Keresés (Név)] között.

3 Fogadja el a célhelyet > [OK]

A célhelyek később megváltoztathatók.

➔ [Célhelyek ellenőrzése és szerkesztése \(5-30. oldal\)](#)

MEGJEGYZÉS



- A célhely törléséhez válassza a törölendő célhely [✓] > [🗑️] (törlés) ikonját > **[Törlés]**
- Beállítható a címjegyzék címeinek alapértelmezett rendezési sorrendje.

➔ Lásd: *Angol nyelvű használati útmutató*

Kiválasztás gyorsgomb használatával

A küldés célhely képernyőjén nyomja meg azt a gyorsgombot, amelyhez a célhely regisztrálva van.

MEGJEGYZÉS

Ha az érintőpanelen nem látható a kívánt célhelyhez tartozó gyorsgomb, az összes gyorsgomb megjelenítéséhez válassza a [>] vagy a [>] lehetőséget. A folyamat előfeltétele, hogy a gyorsgombok be legyenek állítva.

A gyorsgombok hozzáadására vonatkozó további információkat lásd:

➔ [Angol nyelvű használati útmutató](#)

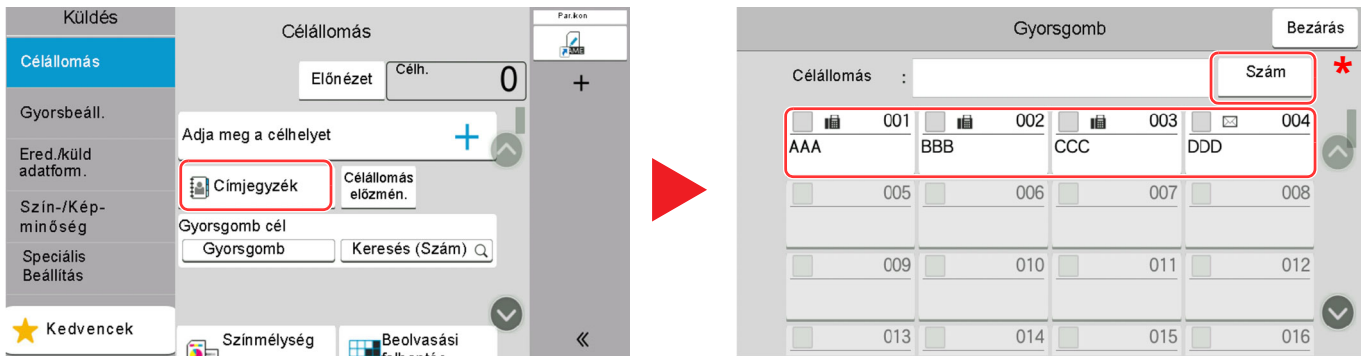

* A [**Szám**] gomb ugyanazzal a funkcióval rendelkezik, mint az érintőpanelen megjelenített [**Keresés (Szám)**] opció. Ez használható számok közvetlen beírására a számbillentyűkkel, például átviteli címek megadásához egy gyorsgomb használatával, vagy tárolt programok előhívásához a programszám használatával. A gyorsgombokra vonatkozó részletekért lásd:

Kiválasztás Keresés (Szám) opcióval

Válassza ki a célhelyet a 4 számjegű (0001-től 1 000-ig terjedő) gyorsgombra vonatkozó szám megadásával.

A küldés célhely képernyőjén a [**Keresés (Szám)**] kiválasztásával jelenítheti meg a számbeviteli képernyőt. Válassza ki a beviteli mezőt, és a számbillentyűk segítségével adja meg a gyorstárcsázó számot.

MEGJEGYZÉS

Ha megadta az 1 – 3 számjegű gyorsgombszámot, nyomja meg az [**OK**] gombot.

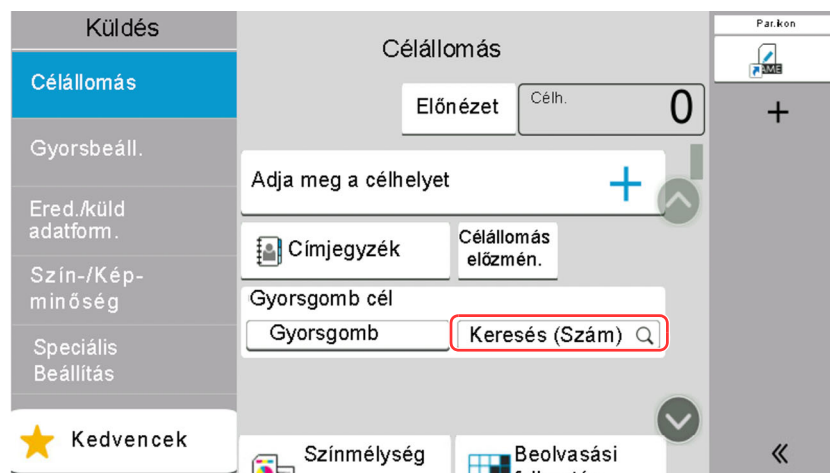

Célhelyek ellenőrzése és szerkesztése

1 Jelenítse meg a képernyőt.

Adja meg a célhelyet.

➔ [A célállomás meghatározása \(5-27. oldal\)](#)

2 Ellenőrizze és szerkessze meg a célhelyet.

A célhelylista megjelenítéséhez válassza a [√] lehetőséget.

- A célhely ellenőrzéséhez válassza a [ⓘ] (információs) ikont.
- Ha a célhelyet törölni szeretné a célhelylistából, válassza a [✖] (törlés) ikont.



MEGJEGYZÉS

- Ha az Új célhely adatmegadásának ellenőrzése lehetőségnél a [Be] beállítást választja, megjelenik egy megerősítési képernyő. Adja meg újra ugyanazt a célhelyet, és válassza az [OK] lehetőséget.
 - ➔ *Angol nyelvű használati útmutató*
- Ha a Célhely ellenőrzése küldés előtt lehetőségnél a [Be] beállítást választja, a [Start] gomb megnyomása után megjelenik a megerősítési képernyő.
 - ➔ *Angol nyelvű használati útmutató*
 - ➔ [Célhelyek megerősítési képernyője \(5-31. oldal\)](#)

Célhelyek megerősítési képernyője

Ha a Célhely ellenőrzése küldés előtt lehetőségnél a **[Be]** beállítást választja, a **[Start]** gomb megnyomása után megjelenik a célhelyek megerősítési képernyője.

➔ Lásd: *Angol nyelvű használati útmutató*

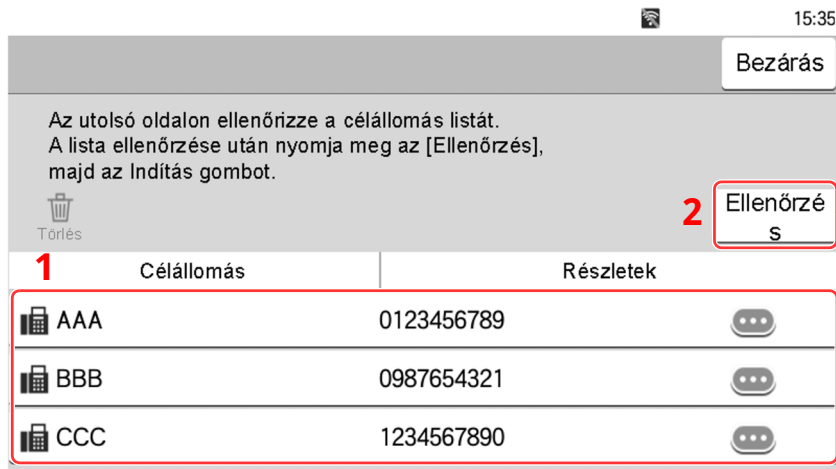

- 1 A képernyőt mozgassa az aljára, és erősítse meg az összes célhelyet.

Az [⋮] (információs) ikon kiválasztásával megjeleníthetők a célhelyre vonatkozó információk.

A célhely törléséhez válassza ki a törlendő célhelyet > **[Törlés]** > **[Törlés]**

A célhely hozzáadásához válassza a **[Bezáras]** lehetőséget, és lépjen vissza a célhely képernyőre.

- 2 Válassza az **[Ellenőrzés]** lehetőséget.



MEGJEGYZÉS

Minden célállomást ellenőrizzen úgy, hogy megjeleníti az érintőpanelen. Az **[Ellenőrzés]** lehetőség nem választható ki addig, amíg nem ellenőrzött minden célhelyet.

Visszahívás

A visszahívás egy olyan funkció, amelynek segítségével újraküldheti a feladatot az utoljára használt célállomásra. Ha ugyanarra a célállomásra szeretné elküldeni a képet, válassza az [**Újrahívás**] lehetőséget, és a célállomáslistából kiválasztva újrarahívhatja a fogadó rendszert.

1 Válassza a [**Visszahívás**] lehetőséget.

A célállomás megjelenik a célállomás listájában.



MEGJEGYZÉS

Az is megjelenik, hogy az utolsó küldés fax, mappa vagy e-mail célállomást tartalmazott-e. Igény szerint hozzáadhat célállomásokat vagy törölheti azokat.

2 Nyomja meg a [**Start**] gombot.

A küldés elindul.



MEGJEGYZÉS

- Ha a "Célhely ell. küldés előtt" opcióhoz a [**Be**] lehetőséget választotta, a célhelyek megerősítését kérő képernyő jelenik meg, miután megnyomta a [**Start**] gombot.

➔ [Célhelyek megerősítési képernyője \(5-31. oldal\)](#)

- A visszahívási adatok elvesznek az alábbi esetekben.
 - Amikor kikapcsolja a készüléket
 - Amikor elküldi a következő faxot (új visszahívási adatok kerülnek regisztrálásra)
 - Amikor kijelentkezik

A fax funkciók használata

A fax funkcióval ellátott készülékeken a fax funkció is használható.

➔ **FAX használati útmutató**

6 A különböző funkciók használata

Ez a fejezet az alábbi témákat tárgyalja:

A készüléken rendelkezésre álló funkciók	6-2
Másolás	6-2
Küldés	6-4
Egyéni fiók (Fájl tárolása)	6-7
Egyéni fiókok (Nyomtatás)	6-9
Egyéni fiók (Küldés)	6-10
USB-meghajtó (Fájltárolás)	6-12
USB-meghajtó (dokumentumok nyomtatása)	6-14
Funkciók	6-15
Eredeti mérete	6-15
Papír kiválasztása	6-16
Eredeti tájolása	6-17
Rendezés	6-18
Nagyítás	6-18
Duplex	6-19
Fényerő	6-22
Kép-optimalizálás	6-22
EcoPrint	6-23
Színmélység	6-24
Folytonos beolvasás	6-24
Üres oldal kihagyása	6-25
Csendes mód	6-25
2-oldalas	6-25
Küldési méret	6-26
Fájlformátum	6-27
Különválasztás	6-28
Beolvasási felbontás	6-28
E-mail tárgy/törzs	6-29
Törlés nyomtatás után	6-29

A készüléken rendelkezésre álló funkciók

Ez a készülék különféle funkciókat biztosít.

Másolás

Amikor a Globális navigáció van kiválasztva, minden funkció a Törzsben jelenik meg.

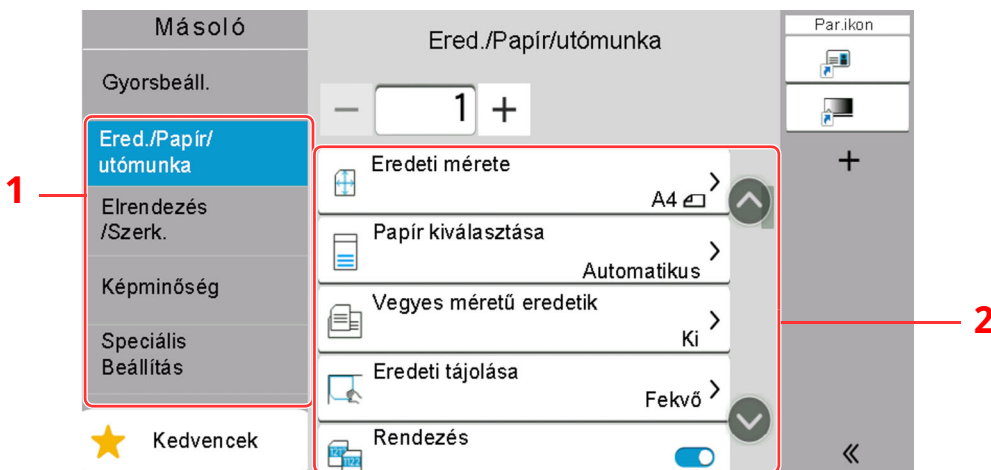

1 Globális navigáció

2 Törzs

Az egyes funkciók részleteiért lásd az alábbi táblázatot.

Globális navigáció	Funkció	Leírás	Oldalszám
Ered./Papír/utómunka Az eredetik, a papír és az utómunka funkciók konfigurálása, mint a leválogatás és a tűzés.	Eredeti mérete	Adja meg a beolvasni kívánt eredeti méretét.	6-15. oldal
	Papír kiválasztása	Válassza ki a kívánt méretű papírt tartalmazó kazettát vagy a kézi adagolót.	6-16. oldal
	Vegyes méretű eredetik	A dokumentumadagolóba helyezett különböző méretű dokumentumok egyszerre történő szkennelése.	—
	Eredeti tájolása	Válassza ki az eredeti felső élének tájolását, hogy a beolvasás a megfelelő irányban történjen.	6-17. oldal
	Rendezés	A megrendelt példányszámok nyomtatása.	6-18. oldal
	Azon.kárty.másolás	Használja ezt, ha vezetői engedélyt vagy biztosítási kártyát szeretne másolni. Amikor a kártya elejét és hátulját beolvassa, a készülék a két oldalt a lap egy oldalára vonja össze.	—

Globális navigáció	Funkció	Leírás	Oldalszám
Elrendezés/Szerk. Konfigurálja a kétoldalas nyomtatás és a bélyegző beállításait.	Nagyítás	Az eredeti kép nagyításához vagy kicsinyítéséhez állítsa be az arányt (zoom).	6-18. oldal
	Összevonás	Vonjon össze 2 vagy 4 eredeti lapot egy kinyomtatott oldalra.	—
	Szegély törlése	A kép körül létrejövő fekete szegély törlése.	—
	Duplex	Kétoldalas másolatokat állít elő. A kétoldalas eredetiből egyoldalas másolatok készíthetők.	6-19. oldal
Képmínőség Konfigurálja a fényerő, a másolási minőség és a színegyensúly beállításait.	Fényerő	A fényerő beállítása.	6-22. oldal
	Kép-optimalizálás	Az eredeti képtípusának a beállítása a legjobb eredmény érdekében.	6-22. oldal
	EcoPrint	Az EcoPrint tonert takarít meg a nyomtatás során.	6-23. oldal
	Élesség	Állítsa be a kép körvonalainak élességét.	—
	Háttér-erősség beállítása	Távolítsa el az eredetiken, például újságokon jelentkező sötét hátteret.	—
	Átvilágítás-védelem	Vékony eredeti beolvasásánál az áttűnő háttérszínek és képek elrejtése.	—
	Kontraszt	Ezzel állítható be a kép világos és sötét területei közötti kontraszt.	—
	Színtörlés	Színek törlése a forrásdokumentumban.	—
Speciális beállítás Konfigurálja a folytonos beolvasás, a tükrözött másolatok és az üres oldalak kihagyása funkció beállításait.	Folytonos beolvasás	Nagy számú eredeti külön-külön adagokban történő beolvasása, majd egy feladatként való kezelése.	6-24. oldal
	Feladat vége értesítés	E-mail értesítés küldése a feladat befejeződéséről.	—
	Fájlnev megadása	Fájlnev megadása.	—
	Elsőbbségi felülbírállás	Aktuális feladat felfüggesztése, hogy az új feladat prioritást kaphasson.	—
	Több eredeti behúzásának észlelése	Amikor a készülék a dokumentumadagolóból olvassa be a dokumentumokat és több dokumentum behúzását észleli, a beolvasás automatikusan leáll.	—
	Felhajlott sarkú eredeti észlelése	Amikor a készülék a dokumentumadagolóból olvassa be a dokumentumokat és felhajlott sarkú dokumentum behúzását észleli, a beolvasás automatikusan leáll.	—
	Üres oldal kihagyása	Ha a beolvasott dokumentumban üres oldalak vannak, ezzel a funkcióval kihagyhatók, és az üres oldalak nem kerülnek nyomtatásra.	6-25. oldal
	Csendes mód	A készülék működési hangja csökkenthető.	6-25. oldal

Küldés

Amikor a Globális navigáció van kiválasztva, minden funkció a Törzsben jelenik meg.

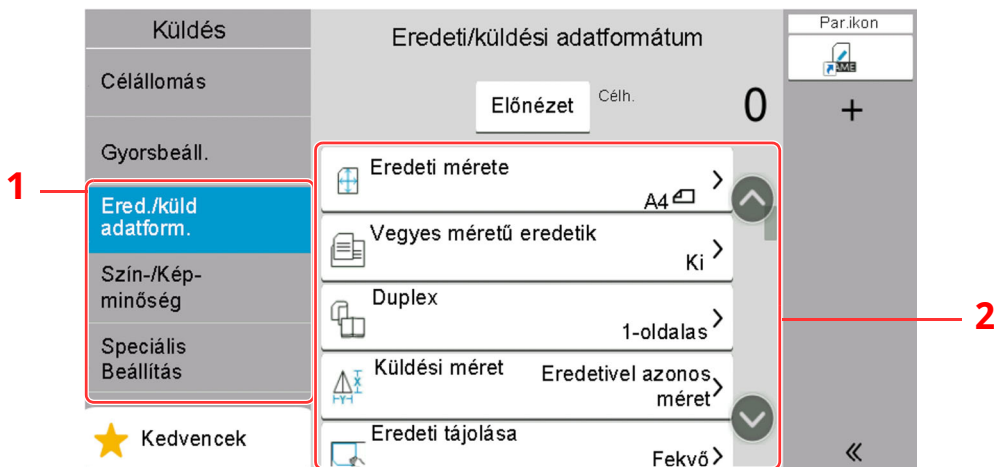

Az egyes funkciók részleteiért lásd az alábbi táblázatot.

Globális navigáció	Funkció	Leírás	Oldalszám
Ered./küld adatform. Konfigurálja az eredeti típusát és a fájlformátumot.	Eredeti mérete	Adja meg a beolvasni kívánt eredeti méretét.	6-15. oldal
	Vegyes méretű eredetik	A dokumentumadagolóba helyezett különböző méretű dokumentumok egyszerre történő szkennelése.	—
	2-oldalas	Válassza ki a kötés típusát és tájolását az eredeti alapján.	6-25. oldal
	Küldési méret	Válassza ki az elküldendő kép méretét.	6-26. oldal
	Eredeti tájolása	Válassza ki az eredeti felső élének tájolását, hogy a beolvasás a megfelelő irányban történjen.	6-17. oldal
	Hosszú eredeti	Hosszú eredeti dokumentumok beolvasása a dokumentumadagoló használatával.	—
	Fájlformátum	A képfájl formátumának a megadása. A kép minőségi beállítása is módosítható.	6-27. oldal
	Különválasztás	Több fájl létrehozása úgy, hogy a beolvasott eredeti adatokat meghatározott oldalszámra választja szét, és úgy küldi el a fájlokat.	6-28. oldal

Globális navigáció	Funkció	Leírás	Oldalszám
<p>Szín-/Képmínőség Konfigurálja a fényerő, a másolási minőség és a színegyensúly beállításait.</p>	Fényerő	A fényerő beállítása.	6-22. oldal
	Kép-optimalizálás	Az eredeti képtípusának a beállítása a legjobb eredmény érdekében.	6-22. oldal
	Beolvasási felbontás	A beolvasási felbontás finomságának a beállítása.	6-28. oldal
	FAX átvit. felbontása	A kép minőségének kiválasztása fax küldéséhez.	Lásd: FAX használati útmutató.
	Színmélység	A színbeállítás kiválasztása.	6-24. oldal
	Élesség	Állítsa be a kép körvonalainak élességét.	—
	Szöveg tisztázása (Zajszűrés)	Fekete-fehér dokumentum küldésekor ez a funkció megszünteti a háttérzajt és javítja a szöveg olvashatóságát.	—
	Háttér-erősség beállítása	Távolítsa el az eredetiken, például újságokon jelentkező sötét hátteret.	—
	Átvilágítás-védelem	Vékony eredeti beolvasásánál az áttűnő háttérszínek és képek elrejtése.	—
	Kontraszt	Ezzel állítható be a kép világos és sötét területei közötti kontraszt.	—
Színeltávolítás	Színek törlése a forrásdokumentumban.	—	

Globális navigáció	Funkció	Leírás	Oldalszám
<p>Speciális beállítás A másolat küldésének, a titkosított átvitel és a fájl méret beállítások konfigurálása.</p> 	Szegély törlése/ Teljes beolvasás	A kép körül létrejövő fekete szegély törlése.	—
	Nagyítás	Az eredeti kép nagyításához vagy kicsinyítéséhez állítsa be az arányt (zoom).	6-18. oldal
	Feladat vége értesítés	E-mail értesítés küldése a feladat befejeződéséről.	—
	FAX késleltetett átvitel	A küldés időpontjának beállítása.	Lásd: FAX használati útmutató.
	Fájlnév megadása	Fájlnév megadása.	—
	Folytonos beolvasás	Nagy számú eredeti külön-külön adagokban történő beolvasása, majd egy feladatként való kezelése.	6-24. oldal
	E-mail tárgy/törzs	A dokumentum küldésekor tárgy és szövegtörzs hozzáadása.	6-29. oldal
	FAX közvetlen átvitel	FAX közvetlen küldése anélkül, hogy a készülék az eredeti adatokat beolvasná a memóriába.	Lásd: FAX használati útmutató.
	FAX lekérdezés fogadása	Tárcsázza a célállomást és fogadja a lekérdező fiókban tárolt dokumentumokat lekérdezéses átvittel.	Lásd: FAX használati útmutató.
	FTP titkosított átvitel	A kép titkosítása FTP-n keresztül történő küldéskor.	—
	Titkosított e-mail-küldés	Titkosított e-mail küldése elektronikus tanúsítvány használatával.	—
	Digitális e-mail-aláírás	Digitális aláírás hozzáadása az e-mailhez elektronikus tanúsítvány használatával.	—
	FAX TX jelentés	FAX átviteli eredmények jelentésének nyomtatása.	Lásd: FAX használati útmutató.
	Több eredeti behúzásának észlelése	Amikor a készülék a dokumentumadagolóból olvassa be a dokumentumokat és több dokumentum behúzását észleli, a beolvasás automatikusan leáll.	—
	Felhajlott sarkú eredeti észlelése	Amikor a készülék a dokumentumadagolóból olvassa be a dokumentumokat és felhajlott sarkú dokumentum behúzását észleli, a beolvasás automatikusan leáll.	—
	Üres oldal kihagyása	Ha a beolvasott dokumentumban üres oldalak vannak, ezzel a funkcióval kihagyhatók, és az üres oldalak nem kerülnek elküldésre.	6-25. oldal
	Csendes mód	A készülék működési hangja csökkenthető.	6-25. oldal

Egyéni fiók (Fájl tárolása)

Amikor a Globális navigáció van kiválasztva, minden funkció a Törzsben jelenik meg.

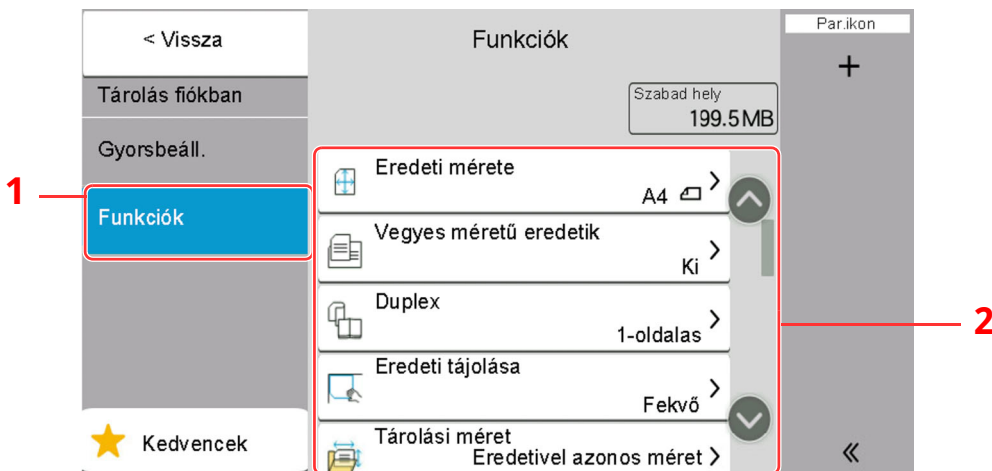

1 Globális navigáció

2 Törzs

Az egyes funkciók részleteiért lásd az alábbi táblázatot.

Globális navigáció	Funkció	Leírás	Oldalszám
Funkciók A beállítások konfigurálása, amikor a dokumentumot az egyéni fiókba menti el.	Eredeti mérete	Adja meg a beolvasni kívánt eredeti méretét.	6-15. oldal
	Vegyes méretű eredetik	A dokumentumadagolóba helyezett különböző méretű dokumentumok egyszerre történő szkennelése.	—
	2-oldalas	Válassza ki a kötés típusát és tájolását az eredeti alapján.	6-25. oldal
	Eredeti tájolása	Válassza ki az eredeti felső élének tájolását, hogy a beolvasás a megfelelő irányban történjen.	6-17. oldal
	Tárolási méret	Válassza ki a tárolandó kép méretét.	—
	Átvilágítás-védelem	Vékony eredeti beolvasásánál az áttűnő háttérszínnek és képek elrejtése.	—
	Fényerő	A fényerő beállítása.	6-22. oldal
	Kép-optimalizálás	Az eredeti képtípusának a beállítása a legjobb eredmény érdekében.	6-22. oldal
	Beolvasási felbontás	A beolvasási felbontás finomságának a beállítása.	6-28. oldal
	Színmélység	A színbeállítás kiválasztása.	6-24. oldal
	Színtörlés	Színek törlése a forrásdokumentumban.	—
	Élesség	Állítsa be a kép körvonalainak élességét.	—
	Háttér-erősség beállítása	Távolítsa el az eredetiken, például újságokon jelentkező sötét hátteret.	—
	Nagyítás	Az eredeti kép nagyításához vagy kicsinyítéséhez állítsa be az arányt (zoom).	6-18. oldal
	Szegély törlése, Szegély törlése/ Teljes beolvasás	A kép körül létrejövő fekete szegély törlése.	—

Globális navigáció	Funkció	Leírás	Oldalszám
<p>Funkciók A beállítások konfigurálása, amikor a dokumentumot az egyéni fiókba menti el.</p>	Folytonos beolvasás	Nagy számú eredeti külön-külön adagokban történő beolvasása, majd egy feladatként való kezelése.	6-24. oldal
	Feladat vége értesítés	E-mail értesítés küldése a feladat befejeződéséről.	—
	Fájlnév megadása	Fájlnév megadása.	—
	Több eredeti behúzásának észlelése	Amikor a készülék a dokumentumadagolóból olvassa be a dokumentumokat és több dokumentum behúzását észleli, a beolvasás automatikusan leáll.	—
	Felhajlott sarkú eredeti észlelése	Amikor a készülék a dokumentumadagolóból olvassa be a dokumentumokat és felhajlott sarkú dokumentum behúzását észleli, a beolvasás automatikusan leáll.	—
	Üres oldal kihagyása	Ha a beolvasott dokumentumban üres oldalak vannak, ezzel a funkcióval kihagyhatók, és az üres oldalak nem kerülnek tárolásra.	6-25. oldal
	Csendes mód	A készülék működési hangja csökkenthető.	6-25. oldal
	Kontraszt	Ezzel állítható be a kép világos és sötét területei közötti kontraszt.	—

Egyéni fiókok (Nyomtatás)

Amikor a Globális navigáció van kiválasztva, minden funkció a Törzsben jelenik meg.

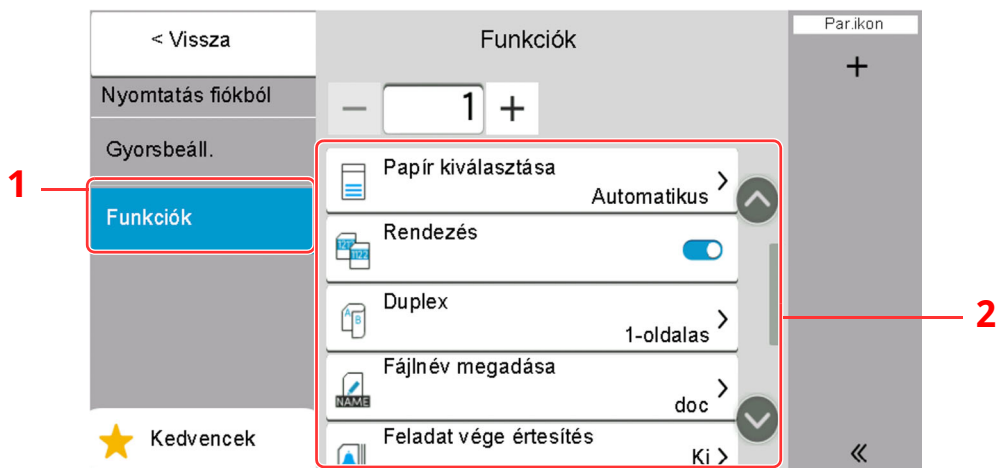

1 Globális navigáció

2 Törzs

Az egyes funkciók részleteiért lásd az alábbi táblázatot.

Globális navigáció	Funkció	Leírás	Oldalszám
Funkciók Konfigurálja a papírválasztás és a kétoldalas nyomtatás beállítását, amikor az Egyéni fiókból nyomtat.	Papír kiválasztása	Válassza ki a kívánt méretű papírt tartalmazó kazettát vagy a kézi adagolót.	6-16. oldal
	Rendezés	A megrendelt példányszámok nyomtatása.	6-18. oldal
	Duplex	Egy oldalas könyv eredeti kétoldalasra nyomtatása, vagy kétoldalas könyv eredeti egyoldalasra nyomtatása.	6-19. oldal
	Fájlnév megadása	Fájlnév megadása.	—
	Feladat vége értesítés	E-mail értesítés küldése a feladat befejeződéséről.	—
	EcoPrint	Az EcoPrint tonert takarít meg a nyomtatás során.	6-23. oldal
	Elsőbbségi felülbírállás	Aktuális feladat felfüggesztése, hogy az új feladat prioritást kaphasson.	—
	Törlés nyomtatás után	A dokumentum automatikus törlése a fiókból a nyomtatás befejezése után.	6-29. oldal
	Csendes mód	A készülék működési hangja csökkenthető.	6-25. oldal

Egyéni fiók (Küldés)

Amikor a Globális navigáció van kiválasztva, minden funkció a Törzsben jelenik meg.

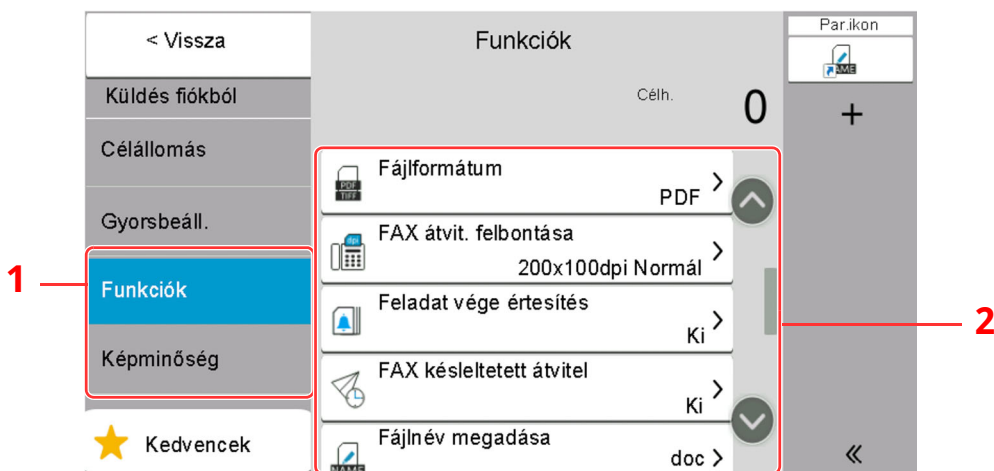

1 Globális navigáció

2 Törzs

Az egyes funkciók részleteiért lásd az alábbi táblázatot.

Globális navigáció	Funkció	Leírás	Oldalszám
Funkciók Konfigurálja a fájlformátum FAX küldés beállítását, amikor az egyéni fiókból nyomtat.	Fájlformátum	A képfájl formátumának a megadása. A kép minőségi beállítása is módosítható.	6-27. oldal
	FAX átvit. felbontása	A kép minőségének kiválasztása fax küldéséhez.	Lásd: FAX használati útmutató.
	Feladat vége értesítés	E-mail értesítés küldése a feladat befejeződéséről.	—
	FAX késleltetett átvitel	A küldés időpontjának beállítása.	Lásd: FAX használati útmutató.
	Fájlnév megadása	Fájlnév megadása.	—
	Törlés átvitel után	A dokumentum automatikus törlése a fiókból az átvitel befejezése után.	—
	FTP titkosított átvitel	A kép titkosítása FTP-n keresztül történő küldéskor.	—
	Titkosított e-mail-küldés	Titkosított e-mail küldése elektronikus tanúsítvány használatával.	—
	Digitális e-mail-aláírás	Digitális aláírás hozzáadása az e-mailhez elektronikus tanúsítvány használatával.	—
	Különválasztás	Több fájl létrehozása úgy, hogy a beolvasott eredeti adatokat meghatározott oldalszámra választja szét, és úgy küldi el a fájlokat.	6-28. oldal
	FAX TX jelentés	FAX átviteli eredmények jelentésének nyomtatása.	Lásd: FAX használati útmutató.

Globális navigáció	Funkció	Leírás	Oldalszám
Képmínőség Konfigurálja a fényerő, a másolási minőség és a színegyensúly beállításait.	Felbontás	A beolvasási felbontás finomságának a beállítása.	6-28. oldal

USB-meghajtó (Fájltárolás)

Amikor a Globális navigáció van kiválasztva, minden funkció a Törzsben jelenik meg.

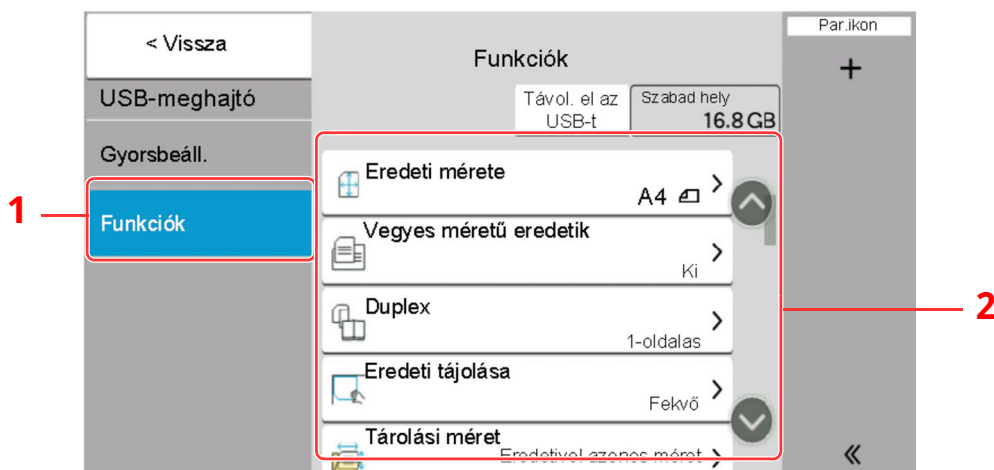

1 Globális navigáció

2 Törzs

Az egyes funkciók részleteiért lásd az alábbi táblázatot.

Globális navigáció	Funkció	Leírás	Oldalszám
Funkciók Konfigurálja a színmélység és a dokumentumnév beállításokat, amikor a dokumentumot az USB-meghajtóra menti.	Eredeti mérete	Adja meg a beolvasni kívánt eredeti méretét.	6-15. oldal
	Vegyes méretű eredetik	A dokumentumadagolóba helyezett különböző méretű dokumentumok egyszerre történő szkennelése.	—
	2-oldalas	Válassza ki a kötés típusát és tájolását az eredeti alapján.	6-25. oldal
	Eredeti tájolása	Válassza ki az eredeti felső élének tájolását, hogy a beolvasás a megfelelő irányban történjen.	6-17. oldal
	Tárolási méret	Válassza ki a tárolandó kép méretét.	—
	Átvilágítás-védelem	Vékony eredeti beolvasásánál az áttűnő háttérszínnek és képek elrejtése.	—
	Fényerő	A fényerő beállítása.	6-22. oldal
	Kép-optimalizálás	Az eredeti képtípusának a beállítása a legjobb eredmény érdekében.	6-22. oldal
	Beolvasási felbontás	A beolvasási felbontás finomságának a beállítása.	6-28. oldal
	Színmélység	A színbeállítás kiválasztása.	6-24. oldal
	Színtörlés	Színek törlése a forrásdokumentumban.	—
	Élesség	Állítsa be a kép körvonalainak élességét.	—
	Szöveg tisztázása (Zajszűrés)	Fekete-fehér dokumentum küldésekor ez a funkció megszünteti a háttérzajt és javítja a szöveg olvashatóságát.	—
	Háttér-erősség beállítása	Távolítsa el az eredetiken, például újságokon jelentkező sötét háttérrel.	—
	Nagyítás	Az eredeti kép nagyításához vagy kicsinyítéséhez állítsa be az arányt (zoom).	6-18. oldal

Globális navigáció	Funkció	Leírás	Oldalszám
<p>Funkciók Konfigurálja a színmélység és a dokumentumnév beállításokat, amikor a dokumentumot az USB-meghajtóra menti.</p>	Szegély törlése, Szegély törlése/ Teljes beolvasás	A kép körül létrejövő fekete szegély törlése.	—
	Folytonos beolvasás	Nagy számú eredeti külön-külön adagokban történő beolvasása, majd egy feladatként való kezelése.	6-24. oldal
	Fájlnév megadása	Fájlnév megadása.	—
	Fájlformátum	A képfájl formátumának a megadása. A kép minőségi beállítása is módosítható.	6-27. oldal
	Feladat vége értesítés	E-mail értesítés küldése a feladat befejeződéséről.	—
	Különválasztás	Több fájl létrehozása úgy, hogy a beolvasott eredeti adatokat meghatározott oldalszámra választja szét, és úgy küldi el a fájlokat.	6-28. oldal
	Több eredeti behúzásának észlelése	Amikor a készülék a dokumentumadagolóból olvassa be a dokumentumokat és több dokumentum behúzását észleli, a beolvasás automatikusan leáll.	—
	Felhajlott sarkú eredeti észlelése	Amikor a készülék a dokumentumadagolóból olvassa be a dokumentumokat és felhajlott sarkú dokumentum behúzását észleli, a beolvasás automatikusan leáll.	—
	Üres oldal kihagyása	Ha a beolvasott dokumentumban üres oldalak vannak, ezzel a funkcióval kihagyhatók, és az üres oldalak nem kerülnek tárolásra.	6-25. oldal
	Kontraszt	Ezzel állítható be a kép világos és sötét területei közötti kontraszt.	—
	Csendes mód	A készülék működési hangja csökkenthető.	6-25. oldal
	Hosszú eredeti	Hosszú eredeti dokumentumok beolvasása a dokumentumadagoló használatával.	—

USB-meghajtó (dokumentumok nyomtatása)

Amikor a Globális navigáció van kiválasztva, minden funkció a Törzsben jelenik meg.

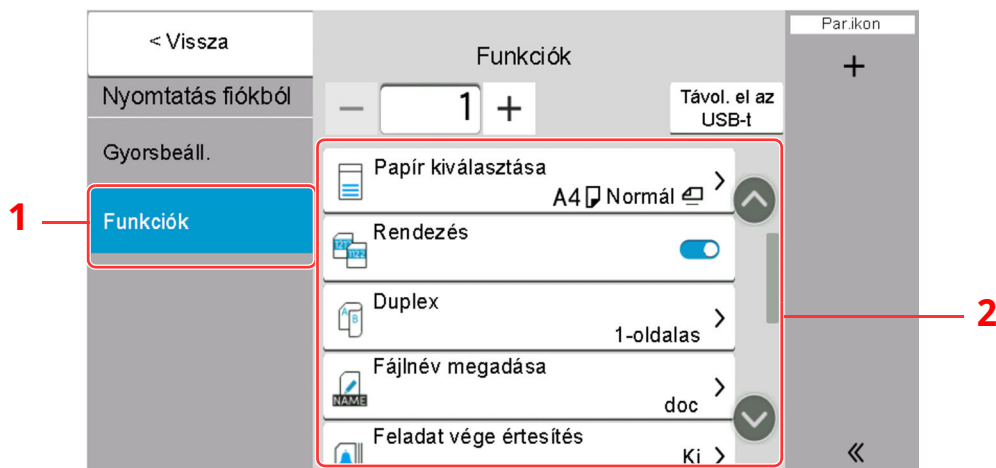

1 Globális navigáció





2 Törzs

Az egyes funkciók részleteiért lásd az alábbi táblázatot.

Globális navigáció	Funkciógomb	Leírás	Oldalszám
Funkciók Konfigurálja a papírválasztás és a kétoldalas nyomtatás beállítását, amikor az USB-meghajtóról nyomtat.	Papír kiválasztása	Válassza ki a kívánt méretű papírt tartalmazó kazettát vagy a kézi adagolót.	6-16. oldal
	Rendezés	A megrendelt példányszámok nyomtatása.	6-18. oldal
	Duplex	A dokumentum nyomtatása egyoldalásra vagy kétoldalásra.	6-19. oldal
	Fájlnév megadása	Fájlnév megadása.	—
	Feladat vége értesítés	E-mail értesítés küldése a feladat befejeződéséről.	—
	EcoPrint	Az EcoPrint tonert takarít meg a nyomtatás során.	6-23. oldal
	Elsőbbségi felülbírálás	Aktuális feladat felfüggesztése, hogy az új feladat prioritást kaphasson.	—
	Titkosított PDF jelszó	Előre megadott jelszó beírása a PDF adatok nyomtatásához.	—
	JPEG/TIFF nyomtatása	A képméret kiválasztása JPEG vagy TIFF fájlok nyomtatása esetén.	—
	Az XPS lapméretre illesztése	A képméret csökkentése vagy növelése annak érdekében, hogy illeszkedjen a kiválasztott papírmérethez XPS fájl nyomtatása esetén.	—
	Csendes mód	A készülék működési hangja csökkenthető.	6-25. oldal

Funkciók

Azokon az oldalakon, amelyeken a kényelmi funkciókat ismertetik, az üzemmódot, amelyben a funkció használható, ikonok jelzik.

Ikon	Leírás
 Másolás Eredeti/Papír/ Utómunka	A funkció elérhetőségét ikonok jelzik. Példa: A funkció használatához a Másolás képernyőn válassza az [Ered./Papír/ utómunka] lehetőséget.
 Küldés Ered./küld adatform.	A funkció elérhetőségét ikonok jelzik. Példa: A funkció használatához a Küldés képernyőn válassza az [Ered./küld adatform.] lehetőséget.
 Egyéni fiók Funkciók	A funkció elérhetőségét ikonok jelzik. Példa: A funkció használatához az Egyéni fiók képernyőn válassza a [Funkciók] lehetőséget.
 USB- meghajtó Funkciók	A funkció elérhetőségét ikonok jelzik. Példa: A funkció használatához az USB-meghajtó képernyőn válassza a [Funkciók] lehetőséget.

Eredeti mérete



Eredeti/Papír/
Utómunka



Ered./küld
adatform.



Funkciók



Funkciók

Adja meg a beolvasni kívánt eredeti méretét.

Az eredeti méretének kiválasztásához válassza az **[Auto (Dokumentumadagoló)]**, **[Metrikus]**, **[Hüvelyk]**, **[Egyéb]** vagy a **[Méret megadása]** lehetőséget.

Tétel	Érték	Leírás
Automatikus (Szabvány méret)*1	—	Az eredeti méretének automatikus érzékelése.
Automatikus (Nem szabvány méret)	—	Nem szabvány méretű eredetiek beolvasása, és az eredeti méret automatikus mérése és beállítása.
Metrikus	A4, A5, A6, B5, B6, Folio, 216 × 340 mm	Választás a szabványos metrikus méretek közül.
Hüvelyk	Letter, Legal, Statement, Oficio II, Executive	Választás a szabványos hüvelykes méretek közül.
Egyéb	16K, ISO B5, Boríték #10, Boríték #9, Boríték #6, Boríték Monarch, Boríték DL, Boríték C5, Hagaki, Oufuku Hagaki, Youkei 4, Youkei 2, Youcho 3, Nagagata 3, Nagagata 4, Egyéni*2	Válasszon a speciális szabvány méretek és az egyedi méretek közül.

*1 Akkor jelenik meg, ha a Rendszermenüben az „Automatikus (Szabvány méret)” beállítása **[Be]**.

*2 Az eredeti papírméret megadására vonatkozó utasításokért lásd:

➔ *Angol nyelvű használati útmutató*

**MEGJEGYZÉS**

Amikor egyéni méretű eredetit használ, mindig adja meg az eredeti méretet.

Papír kiválasztása



Eredeti/Papír/
Utómunka



Egyéni
fiók Funkciók



USB-
meghajtó Funkciók

Válassza ki a kívánt méretű papírt tartalmazó kazettát vagy a kézi adagolót.

Az **[Automatikus]** kiválasztása esetén az eredeti méretének megfelelő papír automatikusan kerül kiválasztásra.

**MEGJEGYZÉS**

- Adja meg előtte a kazettába töltött papír méretét és típusát.

➔ Lásd: *Angol nyelvű használati útmutató*

- Ha az opcionális papíradagoló telepítve van, a 2. kazetta utáni kazetták jelennek meg.

Ha módosítja a kézi adagoló papírméretét és papírtípusát, válassza a **[Kézi adagoló beállítások módosítása]** lehetőséget, és módosítsa a papírméretet és a papírtípust. A rendelkezésre álló papírméreték és papírtípusok az alábbi táblázatban szerepelnek.

Tétel		Érték	Leírás
Papír-méret	Metrikus	A4, A5-R, A5, A6, B5, B6, Folio, 216 × 340 mm	Válasszon a szabványos metrikus méretek közül.
	Hüvelyk	Letter, Legal, Statement, Statement-R, Executive, Oficio II	Válasszon a szabványos hüvelykes méretek közül.
	Egyéb	16K, ISO5, Boríték #10, Boríték #9, Boríték #6, Boríték Monarch, Boríték DL, Boríték C5, Hagaki (Karton) ^{*2} , Oufukuhagaki (Válasz levelezőlap), Youkei 4, Youkei 2, Younaga 3, Nagagata 3, Nagagata 4, Egyéni ^{*1}	Válasszon a speciális szabvány méretek és az egyedi méretek közül.
	Méret megadása	Metrikus X: 70 – 216 mm (1 mm-es lépésekben) Y: 140 – 356 mm (1 mm-es lépésekben) Hüvelyk X: 2,76 – 8,5" (0,01"-es lépésekben) Y: 5,51 – 14,02" (0,01"-es lépésekben)	Írja be a szabvány méretek között nem szereplő méretet. ^{*2} Ha a [Méret megadása] lehetőséget választotta, nyomja meg a [+] ³ vagy [-] gombot, vagy a számgombokat az „X” (vízszintes) és „Y” (függőleges) méret megadásához. Válassza ki a beviteli mezőt a számbillentyűk használatához a bevitelhez.
Papírtípus		Normál, Fólia, Durva, Pergamen, Címke, Újrahasznosított, Előnyomott ^{*3} , Bond, Karton, Színes, Előlyukasztott ^{*3} , Fejléces ^{*3} , Vastag, Boríték, Jó minőségű, Egyéni 1 – 8 ^{*4}	

*1 Az egyéni papírméret megadására vonatkozó utasításokért lásd:

➔ *Angol nyelvű használati útmutató*

*2 A mértékegység a Rendszermenüben módosítható. Részleteket lásd:

➔ *Angol nyelvű használati útmutató*

*3 Az előnyomott, előlyukasztott vagy fejléces papírra való nyomtatásra vonatkozó információkért lásd:

➔ *Angol nyelvű használati útmutató*

*4 Az 1–8. egyéni papírméret megadására vonatkozó utasításokért lásd:

➔ *Angol nyelvű használati útmutató*

MEGJEGYZÉS

- Kényelmesen, előre kiválaszthatja a gyakran használt papírméreteket és a papírtípusokat, és beállíthatja azokat alapértelmezetteként.
- ➔ Lásd: *Angol nyelvű használati útmutató*
- Ha a papírforrás kazettába vagy a kézi adagolóba nem a megadott méretű papír van betöltve, egy megerősítést kérő képernyő jelenik meg. Ha a beállítás [**Automatikus**], és az érzékelt méretű papír nincs betöltve, egy megerősítő képernyő jelenik meg. A kézi adagolóba töltsse be a megfelelő papírt, és a másolás elindításához válassza a [**Folytatás**] lehetőséget.

Eredeti tájolása



Eredeti/Papír/
Utómunka



Ered./küld
adatform.



Funkciók



Funkciók

Válassza ki az eredeti felső élének tájolását, hogy a beolvasás a megfelelő irányban történjen.

Az alábbi funkciók mindegyikéhez szükséges a dokumentum eredetije tájolásának a beállítása.

- Nagyítás
- Duplex
- Szegély törlése, Szegély törlése/Teljes beolvasás
- Összevonás
- 2-oldalas

MEGJEGYZÉS

Ha a Rendszermenü Eredeti tájolása beállításában a [**Be**] van kiválasztva, az eredeti tájolásának kiválasztására szolgáló képernyő jelenik meg, ahol a fenti funkciók közül választhat.

➔ Lásd: *Angol nyelvű használati útmutató*

Az eredeti tájolását válassza ki a következő lehetőségek közül: [**Álló**], [**Fekvő**] vagy [**Automatikus**].

Tétel	Kép
Álló	<p>Eredeti</p> <p>Eredeti tájolás</p>
Fekvő	<p>Eredeti</p> <p>Eredeti tájolás</p>
Auto*1	

*1 Ez a funkció csak akkor használható, ha az opcionális OCR Scan Activation Kit telepítve van.

MEGJEGYZÉS

Az eredeti tájolásának alapértelmezett beállítása módosítható.

➔ Lásd: *Angol nyelvű használati útmutató*

Rendezés



A megrendelt példányszámok nyomtatása.

(Érték: [Ki] / [Be])

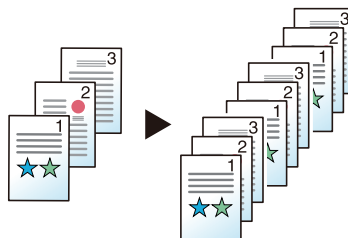

Nagyítás



Az eredeti kép nagyításához vagy kicsinyítéséhez állítsa be az arányt (zoom).

Másolás

A következő nagyítási lehetőségek közül választhat.

Auto

A képet a papír méretéhez illeszti.

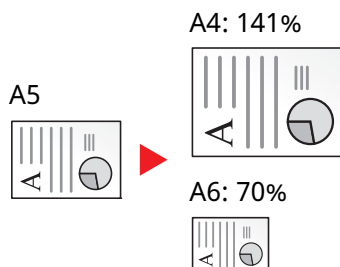

Szabvány nagyítás

Előre beállított méretezési arányok alapján nagyít vagy kicsinyít.

400%	Maximum	100%	—	50%	—
200%	—	90%	Folio>>A4	64%	Letter>>Statement
141%	A5>>A4	86%	A4>>B5	25%	Minimum
129%	STMT>>Letter	78%	Legal >> Letter		
115%	B5>>A4	70%	A4>>A5		

Kézi nagyítás

Az eredeti képet 1%-os lépésekben kézi irányítással kicsinyíti vagy nagyítja 25% és 400% között. A nagyítás beírásához használja a számgombokat vagy válassza a [+] vagy a [-] lehetőséget.

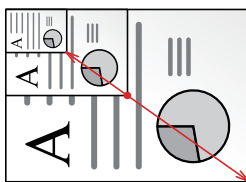

Nyomtatás/Küldés/Tárolás

Tétel	Leírás
100%	Az eredeti méretének visszaadása.
Auto	Az eredeti méretének csökkentése vagy növelése a küldési/tárolási méretre.

MEGJEGYZÉS

A kép méretének csökkentéséhez vagy növeléséhez válassza ki a papírméretet, a küldési méretet vagy a tárolási méretet.

- ➔ [Papír kiválasztása \(6-16. oldal\)](#)
- ➔ [Küldési méret \(6-26. oldal\)](#)
- ➔ Lásd: *Angol nyelvű használati útmutató*

Duplex



Elrendezés/
Szerk.



Funkciók



Funkciók

Kétoldalas másolatokat állít elő. A kétoldalas eredetiből egyoldalas másolatok készíthetők.

A következő lehetőségek állnak rendelkezésre:

Egyoldalasból kétoldalast

Egyoldalas eredetiről kétoldalas másolatokat készít. Páratlan oldalszámú eredetiknél az utolsó másolt lap hátoldala üres marad.

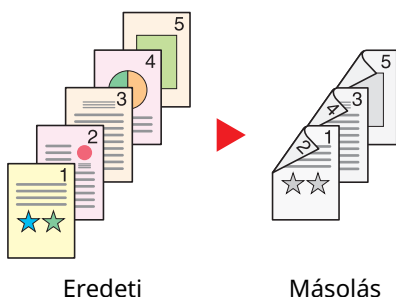

A következő kötési lehetőségek közül választhat.

A Kötés: Bal/Jobb: A képeket a hátoldalon nem forgatja el.

B Kötés: Fent: A képeket a hátoldalon 180° fokkal elforgatja. A másolatokat lehet fent szélen kötni, így az oldal megfordítása után a tájolás ugyanaz marad.

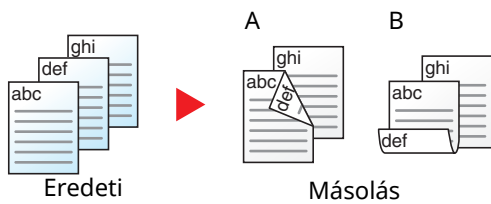

Kétoldalasból egyoldalast

A kétoldalas eredeti egy-egy oldalát másolja két különböző lapra. Helyezze az eredetiket a dokumentum-adagolóba.

A következő kötési lehetőségek közül választhat.

- Kötés: Bal/Jobb: A képeket a hátoldalon nem forgatja el.
- Kötés Fent: A képeket a hátoldalon 180° fokkal elforgatja.



Kétoldalasból kétoldalast

Kétoldalas eredetigről kétoldalas másolatokat készít. Helyezze az eredetiket a dokumentum-adagolóba.

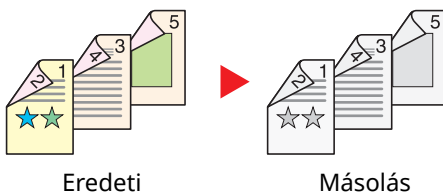

MEGJEGYZÉS

A kétoldalas funkció által támogatott papírméretek: A4, A5-R, A5, A6, B5, B6-R, Letter, Legal, Statement-R, Executive, Oficio II, Folio, 16K, ISO B5

Másolás

1-oldalas eredetik nyomtatása 2-oldalasra, vagy 2-oldalas eredetik nyomtatása 1-oldalasra. Válassza ki az eredeti és a kész dokumentum kötési tájolását.

Tétel		Érték	Leírás
1-old.>>1-old.		—	Tiltsa le a funkciót.
1-old.>>2-old.	Utómunka	Bal/Jobb, Felül	Válassza ki a másolatok kötési tájolását.
	Eredeti tájolása	Álló Fekvő Auto ^{*1}	Válassza ki az eredeti felső élének tájolását, hogy a beolvasás a megfelelő irányban történjen. Az eredetik tájolásának kiválasztásához válassza az [Eredeti tájolása] lehetőséget. A választható értékek: [Álló] vagy [Fekvő] .
2-old.>>1-old.	Eredeti	Bal/Jobb, Felül	Válassza ki az eredetik kötési tájolását.
	Eredeti tájolása	Álló Fekvő Auto ^{*1}	Válassza ki az eredeti felső élének tájolását, hogy a beolvasás a megfelelő irányban történjen. Az eredetik tájolásának kiválasztásához válassza az [Eredeti tájolása] lehetőséget. A választható értékek: [Álló] vagy [Fekvő] .
2-old.>>2-old.	Eredeti	Bal/Jobb, Felül	Válassza ki az eredetik kötési irányát.
	Utómunka	Bal/Jobb, Felül	Válassza ki a másolatok kötési tájolását.
	Eredeti tájolása	Álló Fekvő Auto ^{*1}	Válassza ki az eredeti felső élének tájolását, hogy a beolvasás a megfelelő irányban történjen. Az eredetik tájolásának kiválasztásához válassza az [Eredeti tájolása] lehetőséget. A választható értékek: [Álló] vagy [Fekvő] .

*1 Ez a funkció csak akkor használható, ha az opcionális OCR Scan Activation Kit telepítve van.

Az eredetiket az üveglapra egymás után helyezze fel, és nyomja meg a **[Start]** gombot.

Az eredetik beolvasása után a másolás megkezdéséhez válassza a **[Beolv. vége]** lehetőséget.

Nyomtatás

A dokumentum nyomtatása egyoldalasra vagy kétoldalasra.

Tétel		Érték	Leírás
1-oldalas		—	Tiltsa le a funkciót.
2-oldalas	Utómunka	Bal/Jobb	Kétoldalas dokumentumok nyomtatása úgy, hogy a lapok a kötésnek megfelelő jobb, illetve bal oldalra igazodnak.
		Felül	Kétoldalas dokumentumok nyomtatása úgy, hogy a lapok a kötésnek megfelelően felülre igazodnak.

Fényerő

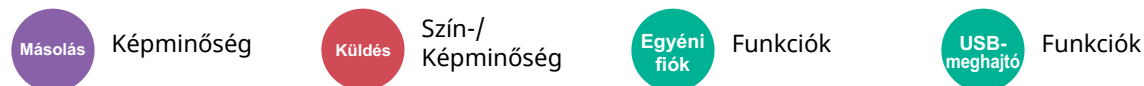

A fényerő beállítása.

Állítsa be a fényerőt a [-4] (világosabb) és a [+4] (sötétebb) beállítás közötti érték választásával.



Kép-optimalizálás

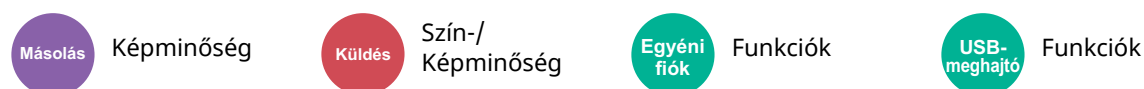

Az eredeti képtípusának a beállítása a legjobb eredmény érdekében.

Másolás

Tétel		Érték	Leírás
Szöveg+Fotó ^{*1}	Kiemelő hangsúlyozás	Ki, Be (Normál), Be (Fényes)	A [Be (Normál)] opció kiválasztásával reprodukálhatja a kiemelő tollal készített szöveg és jelölések színét. Ha a színek nem elég fényesek, válassza a [Be (Fényes)] opciót.
Fotó		-	A legjobb megoldás fényképezőgéppel készített fotókhoz.
Szöveg	Kiemelő hangsúlyozás	Ki, Be (Normál), Be (Fényes)	A [Be (Normál)] opció kiválasztásával reprodukálhatja a kiemelő tollal készített szöveg és jelölések színét. Ha a színek nem elég fényesek, válassza a [Be (Fényes)] opciót.
Ábra /Térkép	Kiemelő hangsúlyozás	Ki, Be (Normál), Be (Fényes)	A [Be (Normál)] opció kiválasztásával reprodukálhatja a kiemelő tollal készített szöveg és jelölések színét. Ha a színek nem elég fényesek, válassza a [Be (Fényes)] opciót.

*1 Ha a szürke szöveg a **[Szöveg+fotó]** beállítással nem megfelelően kerül kinyomtatásra, a **[Szöveg]** érték kiválasztása javíthatja az eredményt.

Küldés/Nyomtatás/Tárolás

Tétel		Érték	Leírás
Szöveg+Fotó			A legjobb megoldás a vegyesen szöveget és fényképeket tartalmazó dokumentumokhoz.
	Kiemelő hangsúlyozás	Ki, Be (Normál), Be (Fényes)	A [Be (Normál)] opció kiválasztásával reprodukálhatja a kiemelő tollal készített szöveg és jelölések színét. Ha a színek nem elég fényesek, válassza a [Be (Fényes)] opciót.
Fotó			A legjobb megoldás fényképezőgéppel készített fotókhoz.
Szöveg	Halvány szöveg/ Vékony vonal	Ki	A legjobb megoldás a főként szöveget tartalmazó, eredetileg ezen a készüléken kinyomtatott dokumentumokhoz.
		Be	Élesen jeleníti meg a ceruzával írt szöveget és a vékony vonalakat.
	Kiemelő hangsúlyozás	Ki, Be (Normál), Be (Fényes)	A [Be (Normál)] opció kiválasztásával reprodukálhatja a kiemelő tollal készített szöveg és jelölések színét. Ha a színek nem elég fényesek, válassza a [Be (Fényes)] opciót.
Szöveg (OCR-hez)			A beolvasás szövegfelismerésre alkalmas képet hoz létre. Ez a beállítás csak akkor áll rendelkezésre, ha a Színmélység beállítás Fekete-fehér. ➔ <i>Angol nyelvű használati útmutató</i>

EcoPrint



Az EcoPrint tonert takarít meg a nyomtatás során.

Ez a funkció használható tesztnyomtatásra, vagy olyan esetekben, amikor nincs szükség jó minőségű nyomtatásra.

(**Érték:** [Ki] / [Be])

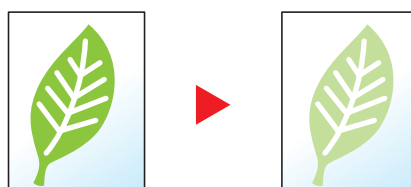

Színmélység

A színbeállítás kiválasztása.



Szín-/
Képminőség



Funkciók



Funkciók

Tétel	Leírás
Auto (Color/Grayscale)	A rendszer automatikusan felismeri a színes vagy a fekete-fehér dokumentumokat, és a színes dokumentumokat Színes, míg a fekete-fehér dokumentumokat Szürkeárnyaltos beállítással olvassa be.
Auto (Színes/FF)	A rendszer automatikusan felismeri a színes vagy a fekete-fehér dokumentumokat, és a színes dokumentumokat Színes, míg a fekete-fehér dokumentumokat Fekete-fehér beállítással olvassa be.
Színes	A dokumentumok beolvasása színes beállítással.
Szürkeárnyaltos	A dokumentumok beolvasása szürkeárnyaltos beállítással. Ez tiszta, részletes képet eredményez.
Fekete-fehér	A dokumentumok beolvasása fekete-fehér beállítással.

Folytonos beolvasás



Speciális
Beállítás



Speciális
Beállítás



Funkciók



Funkciók

Nagy számú eredeti külön-külön adagokban történő beolvasása, majd egy feladatként való kezelése.

(Érték: [Ki] / [Be] / [Feladat összeállítás])

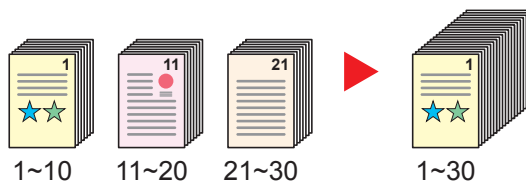

Üres oldal kihagyása



Speciális
Beállítás



Speciális
Beállítás



Funkciók



Funkciók

Ha a beolvasott dokumentumban üres oldalak vannak, ezzel a funkcióval kihagyhatók, és az üres oldalak nem kerülnek nyomtatásra.

Az üres oldalak beállíthatók olyan oldalakként, amelyek egyenes vonalakat és kis mennyiségű karaktert tartalmaznak.

A készülék érzékeli az üres oldalakat, ezzel megelőzve a felesleges nyomtatást anélkül, hogy a felhasználónak kellene ellenőriznie az üres oldalakat a dokumentumban.

Válassza a **[Be]** > **[Kihagyandók érzékel.]** lehetőséget, majd válassza az **[Üres oldalak+ Húzott vonalak]**, **[Csak üres oldalak]** vagy az **[Üres oldalak + Kevés szöveg]** lehetőséget.



MEGJEGYZÉS

A lyukasított vagy színes felületre nyomtatott eredetiket a rendszer nem biztos, hogy felismeri üres oldalakként.

Csendes mód



Speciális
Beállítás



Speciális
Beállítás



Funkciók



Funkciók

Alacsonyabb nyomtatási és beolvasási sebesség a halkabb működés érdekében.

Válassza ezt az opciót, ha a készülék zaja kényelmetlen.

Az egyes funkciókhoz, mint a másolás és a küldés használható a Csendes üzemmód is.

(Érték: **[Ki]** / **[Be]**)



MEGJEGYZÉS

- A Csendes üzemmódban a feldolgozási sebesség alacsonyabb lesz a normálnál.
- Ez a funkció nem használható, ha a "Meghatározás minden feladathoz" beállítása **[Tiltás]**.

➔ *Angol nyelvű használati útmutató*

2-oldalas



Ered./küld
adatform.



Funkciók





Funkciók

Válassza ki a kötés típusát és tájolását az eredeti alapján.

Tétel		Érték	Leírás
1-oldalas		—	A „2-oldalas/Könyv eredeti” nincs beállítva.
2-oldalas	Kötés	Bal/Jobb, Felül	Válassza ki az eredetik kötési tájolását.
	Eredeti tájolása	Álló, Fekvő, Auto* ¹	Válassza ki az eredeti felső élének tájolását, hogy a beolvasás a megfelelő irányban történjen. Az eredetik tájolásának kiválasztásához válassza az [Eredeti tájolása] lehetőséget. A választható értékek: [Álló] vagy [Fekvő] .

*1 Ez a funkció csak akkor használható, ha az opcionális OCR Scan Activation Kit telepítve van.

Minta kép

Érték		Kép
2-oldalas	Kötés: Bal/Jobb	
	Kötés Fent	

Küldési méret

Eredeti/
küldési
adatformatum

Funkciók

Válassza ki az elküldendő kép méretét.

A küldési méret kiválasztásához válassza az [**Eredetivel azonos méret**], [**Metrikus**], [**Hüvelyk**] vagy [**Egyéb**] lehetőséget.

Tétel	Érték	Leírás
Eredetivel azonos	—	Az eredetivel megegyező méret automatikus küldése.
Metrikus	A4, A5, A6, B5, B6, Folio, 216 × 340 mm	Választás a szabványos metrikus méretek közül.
Hüvelyk	Letter, Legal, Statement, Executive, Oficio II	Választás a szabványos hüvelykes méretek közül.
Egyéb	16K, ISO B5, Boríték #10, Boríték #9, Boríték #6, Boríték Monarch, Boríték DL, Boríték C5, Hagaki (Karton), Oufukuhagaki (Válasz levelezőlap), Youkei 4, Youkei 2, Youcho 3, Nagagata 3, Nagagata 4	Válasszon a speciális szabványos méretek közül.

Az Eredeti mérete, a Küldési méret és a Nagyítás közötti viszony

Az Eredeti mérete, a Küldési méret és a Nagyítás kapcsolódnak egymáshoz. A részletekért lásd az alábbi táblázatot.

Az eredeti mérete és a küldési méret	egyezik	különbözik
Eredeti mérete (6-15. oldal)	Adja meg, ha szükséges.	Adja meg, ha szükséges.
Küldési méret	Válassza az [Eredetivel azonos méret] lehetőséget.	Válassza ki a kívánt méretet.
Nagyítás (6-18. oldal)	Válassza a [100%] (vagy [Automatikus]) lehetőséget.	Válassza az [Automatikus] lehetőséget.



MEGJEGYZÉS

Ha olyan küldési méretet ad meg, ami eltér az eredeti méretétől, és [**100%**]-os nagyítást választ, a képet a tényleges méretében küldheti el (nincs nagyítás).

Fájlformátum

Ered./küld
adatform.Egyéni
fiók FunkciókUSB-
meghajtó Funkciók

A képfájl formátumának a megadása. A kép minőségi beállítása is módosítható.

Válasszon fájlformátumot a következők közül: [PDF], [TIFF], [XPS], [JPEG], [OpenXPS], [Nagy tömörítésű PDF], [Word], [Excel] és [PowerPoint].

Ha a beolvasás Szürkeárnyaltos vagy Színes opciójának színmélység üzemmódja ki van választva, állítsa be a képminőséget.

Ha a [PDF] vagy a [Nagy tömörítésű PDF] opciót választotta, adja meg a titkosítás vagy a PDF/A beállítást.

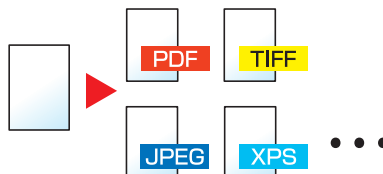

Tétel	Érték	Szín üzemmód
PDF ^{*1*2*3*4}	1 Gyenge min. (Nagytm.) - 5 Jó minőségű(Kis tömör.)	Automatikus szín (Színes/Fekete-fehér), Automatikus szín (Színes/Szürkeárnyaltos), Színes, Szürkeárnyaltos, Fekete-fehér
TIFF		Automatikus szín (Színes/Szürkeárnyaltos), Színes, Szürkeárnyaltos
XPS		Automatikus szín (Színes/Fekete-fehér), Automatikus szín (Színes/Szürkeárnyaltos), Színes, Szürkeárnyaltos, Fekete-fehér
JPEG		Automatikus szín (Színes/Szürkeárnyaltos), Automatikus szín (Színes/Fekete-fehér), Színes, Szürkeárnyaltos
OpenXPS		Automatikus szín (Színes/Szürkeárnyaltos), Automatikus szín (Színes/Fekete-fehér), Színes, Szürkeárnyaltos
Nagy tömörítésű PDF ^{*1*2*3*4}	Tömörítési arány elsőbbség, Szabvány, Minőség elsőbbsége	Automatikus szín (Színes/Szürkeárnyaltos), Automatikus szín (Színes/Fekete-fehér), Színes, Szürkeárnyaltos
Word ^{*5}	1 Gyenge min. (Nagytm.) - 5 Jó minőségű(Kis tömör.)	Automatikus szín (Színes/Szürkeárnyaltos), Színes, Szürkeárnyaltos
Excel ^{*5}		
PowerPoint ^{*5}		

*1 Kereshető PDF fájl hozható létre, ha a beolvasott dokumentumon OCR funkciót futtat.

➔ *Angol nyelvű használati útmutató*

*2 A PDF/A beállítása. (Érték: [Ki] / [PDF/A-1a] / [PDF/A-1b] / [PDF/A-2a] / [PDF/A-2b] / [PDF/A-2u]).

*3 A PDF titkosítás beállítása.

➔ *Angol nyelvű használati útmutató*

*4 Digitális aláírás beállítása fájlhoz.

➔ *Angol nyelvű használati útmutató*

*5 A Word, az Excel és a PowerPoint Microsoft Office 2007 vagy frissebb formátumban kerül mentésre.

➔ *Angol nyelvű használati útmutató*

Különválasztás



Ered./küld
adatform.



Funkciók



Funkciók

Több fájl létrehozása úgy, hogy a beolvasott eredeti adatokat meghatározott oldalszámra választja szét, és úgy küldi el a fájlokat.

(Érték: [Ki] / [Oldalanként])



MEGJEGYZÉS

A fájlnev végére egy három számjegyből álló sorszám kerül, mint az „abc_001.pdf, abc_002.pdf...”.

Beolvasási felbontás



Szín-/
Képmínőség



Funkciók



Funkciók

A beolvasási felbontás finomságának a beállítása.

(Érték: [600 × 600dpi] / [400% × 400dpi Ultrafinom] / [300 × 300dpi] / [200 × 400dpi Szuperfinom] / [200 × 200dpi Finom] / [200 × 100dpi Normál])

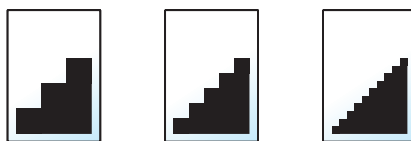

MEGJEGYZÉS

Minél nagyobb a számérték, annál jobb a kép felbontása. Ugyanakkor a nagyobb felbontás nagyobb fájlméretet és hosszabb küldési időt eredményez.

E-mail tárgy/törzs

Küldés Speciális
Beállítás

**Egyéni
fiók** Funkciók

A dokumentum küldésekor tárgy és szövegtörzs hozzáadása.

A [**Tárgy**] / [**Törzs**] lehetőség kiválasztásával írhatja meg az e-mail tárgyát és szövegtörzsét.

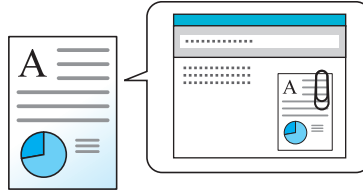

MEGJEGYZÉS

- A tárgy maximum 256 karakterből, a törzs maximum 500 karakterből állhat.
- A beolvasott eredeti e-mailben történő küldésekor a tárgy és a szövegtest automatikus kitöltése (alapértelmezett tárgy és szövegtest).

➔ [Angol nyelvű használati útmutató](#)

Törlés nyomtatás után

**Egyéni
fiók** Funkciók

A dokumentum automatikus törlése a fiókból a nyomtatás befejezése után.

(**Érték:** [**Ki**] / [**Be**])

7 Hibaelhárítás

Ez a fejezet az alábbi témákat tárgyalja:

Rendszeres karbantartás	7-2
Tisztítás	7-2
A tonertartály cseréje	7-6
Az elhasznált festéket tartalmazó tartály cseréje	7-11
Tűzőkapcsok cseréje (Csak P-6039i MFP/P-5539i MFP)	7-13
Hibaelhárítás	7-14
Hibák elhárítása	7-14
Távoli művelet	7-21
Hibaüzenetek értelmezése	7-23
Beállítás és karbantartás	7-36
A beállítás és karbantartás áttekintése	7-36
Dobfrissítés	7-36
2. dobfrissítés	7-37
Papírelakadás megszüntetése	7-38
Távolítsa el a Kézi adagolóban elakadt papírt	7-40
Távolítsa el az 1 – 5. kazettában elakadt papírt	7-41
Távolítsa el a duplex egységben elakadt papírt	7-42
Távolítsa el a készülék belsejében elakadt papírt	7-43
Távolítsa el a belső tálcában/hátsó fedél alatt elakadt papírt	7-45
Távolítsa el a dokumentumadagolóban elakadt papírt	7-47
A tűzőkapocs-elakadás megszüntetése (Csak P-6039i MFP/P-5539i MFP)	7-50

Rendszeres karbantartás

Tisztítás

Az optimális nyomtatási minőség érdekében rendszeresen tisztítsa meg a készüléket.



FIGYELEM!

A biztonság érdekében a tisztítás előtt mindig húzza ki a készülék tápkábelét.

Üveglap

Alkohollal vagy enyhe tisztítószerral átitatott puha kendővel törölje át a dokumentumadagoló belsejét és az üveglapot.



FONTOS

A tisztításhoz ne használjon hígítószeret vagy más szerves oldószert.

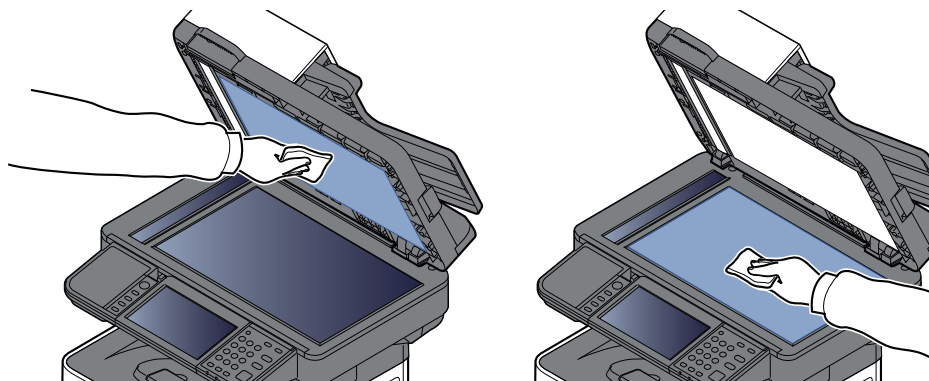

Üvegcsík

A dokumentumadagoló használatakor az üvegcsík felületét és a beolvasó vezetőt tisztítsa meg száraz ronggyal.

✔ **FONTOS**

A tisztításhoz ne használjon vizet, szappant vagy oldószereket.

👁 **MEGJEGYZÉS**

A koszos üvegcsík vagy beolvasó vezető fekete vonalakat okozhat a nyomaton.

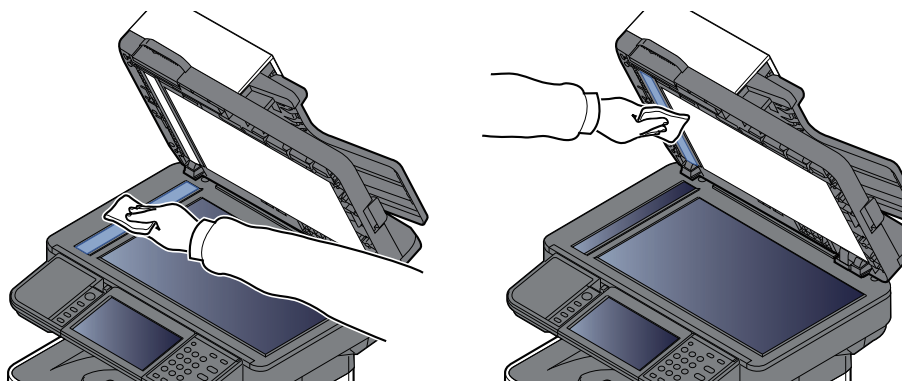

Csak P-6039i MFP/P-5539i MFP

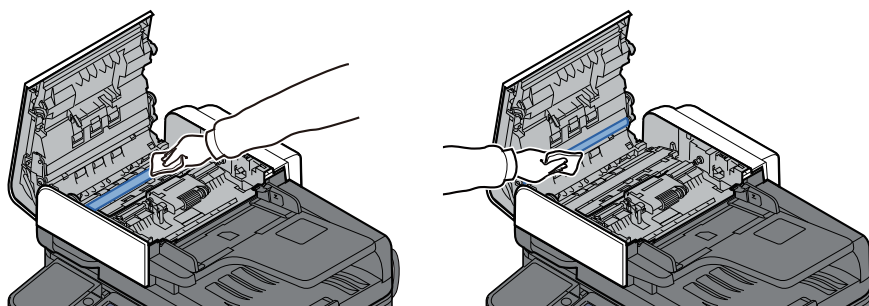

Illesztőgörgő

1

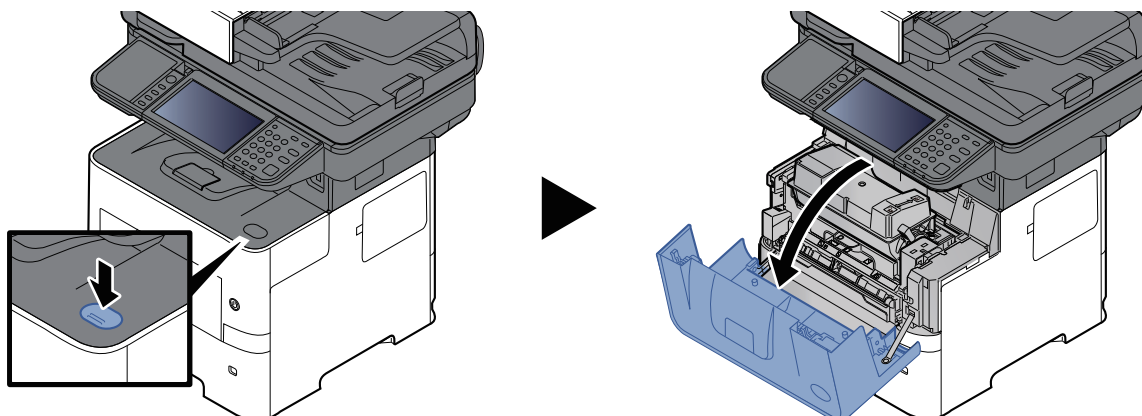

2

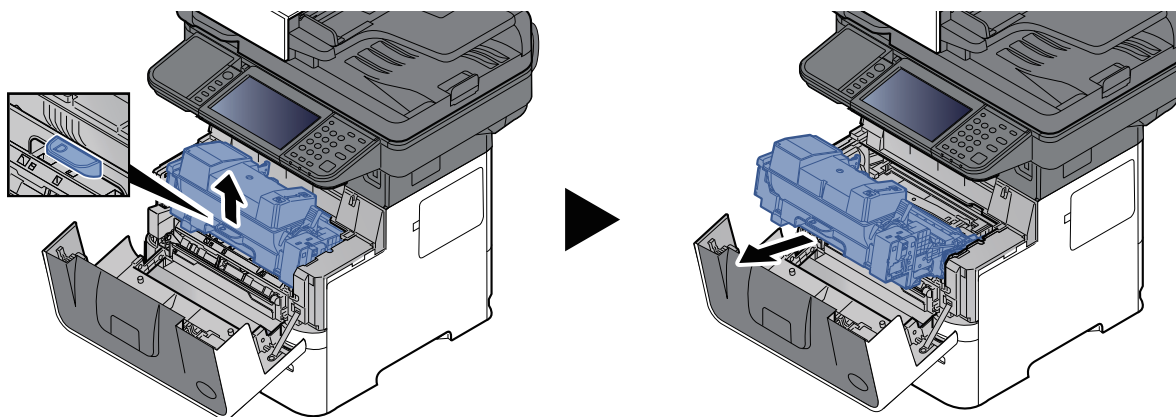

3

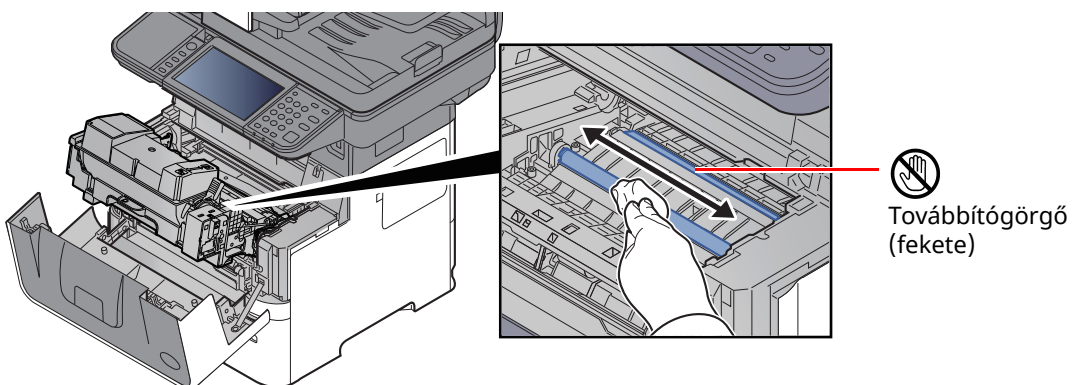

FONTOS

Ügyeljen arra, hogy a tisztítás során ne érintse meg a fekete továbbítógörgőt és a barna továbbítósíjat, mert az káros hatással lehet a nyomtatási minőségre.

4

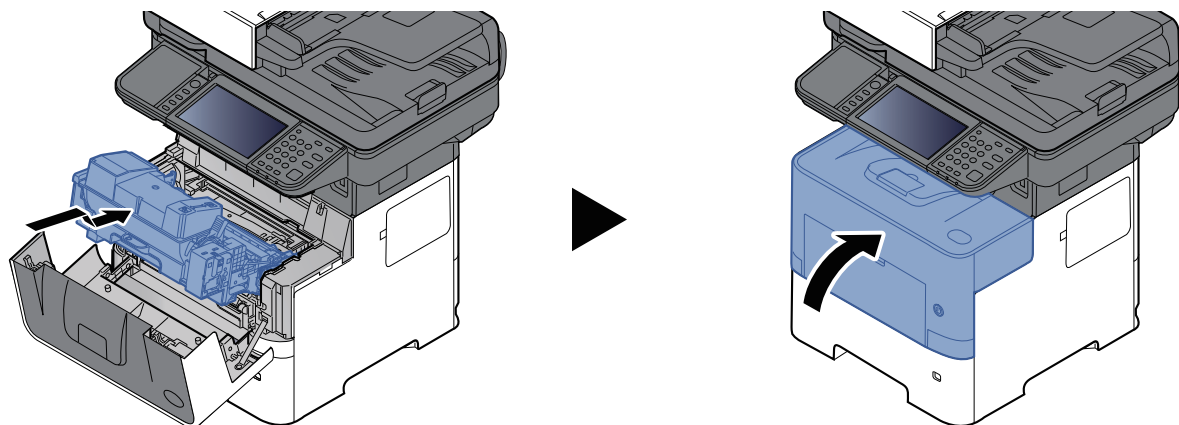

Szellőzők

Használjon tiszta, szőszmentes ruhát a ventilátorok tisztításához.

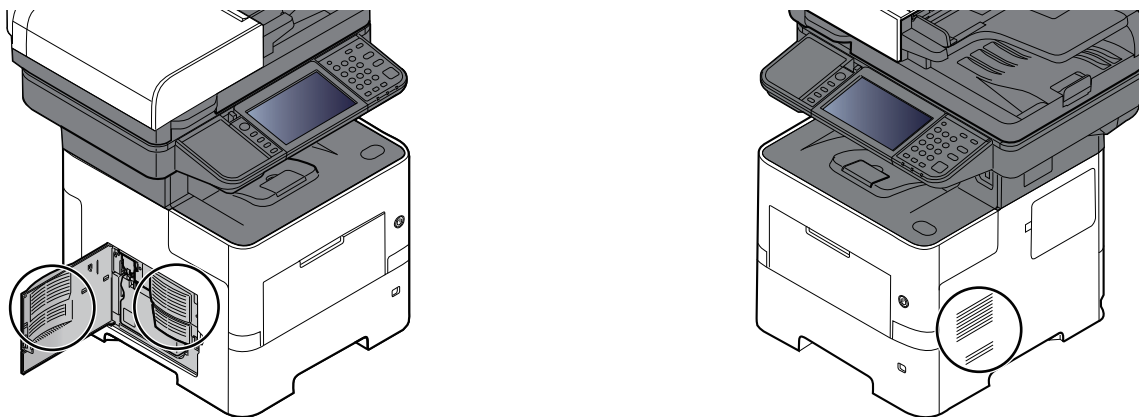

A tonertartály cseréje

Amikor a toner elfogy, a "Kevés a toner. (Ha üres, cserélje ki.)" üzenet jelenik meg az érintőképernyőn. Gondoskodjon róla, hogy legyen tartalék toner.

Amikor az érintőpanelen a „Kifogyott a toner.” üzenet jelenik meg, cseréljen tonert.

A tonertartályok cseréjének gyakorisága

A tonertartályok élettartamát a nyomtatási feladatok elvégzéséhez szükséges toner mennyisége határozza meg. Az ISO/IEC 19798 szabványnak megfelelően kikapcsolt EcoPrint beállítás mellett a tonertartály az alábbi mennyiség nyomtatására képes (A4/Letter méretű papírt feltételezve):

Modellek	Tonertartály élettartama (Nyomtatható oldalak száma)
P-6039i MFP	40 000 kép
P-5539i MFP (észak-amerikai és latin-amerikai modellek esetén)	21 000 kép
P-5539i MFP (kivéve az észak-amerikai és a latin-amerikai modelleket)	25 000 kép
P-4539i MFP/P-4532i MFP (európai modell esetén)	14 500 kép
P-4539i MFP/P-4532i MFP (európai modell kivételével)	12 500 kép



MEGJEGYZÉS

- A készülékhez kapott tonertartályokkal átlagosan nyomtatható oldalak száma az alábbi.
P-6039i MFP: 11 000 kép. P-5539i MFP: 10 000 kép.
P-4539i MFP/P-4532i MFP: 6 000 kép.
- Tonertartályként mindig eredeti tonertartályt használjon. A nem eredeti tonertartály használata képhibákat okozhat és a termék meghibásodását eredményezheti.
- A termék tonertartályában lévő memóriachip a vásárlói kényelem javítása, a használt tonertartályok újrahasznosító rendszerének működése, valamint az új termékek tervezése és fejlesztése szempontjából fontos információkat tárol. A tárolt adatok nem tartalmaznak olyan információkat, amelyek lehetővé tennék adott személyek azonosítását, továbbá a fent említett célokra anonim módon kerülnek felhasználásra.



FIGYELEM!

A tonert tartalmazó alkatrészeket ne próbálja meg elégetni, mert a szikrák égési sérüléseket okozhatnak.

A tonertartály cseréje

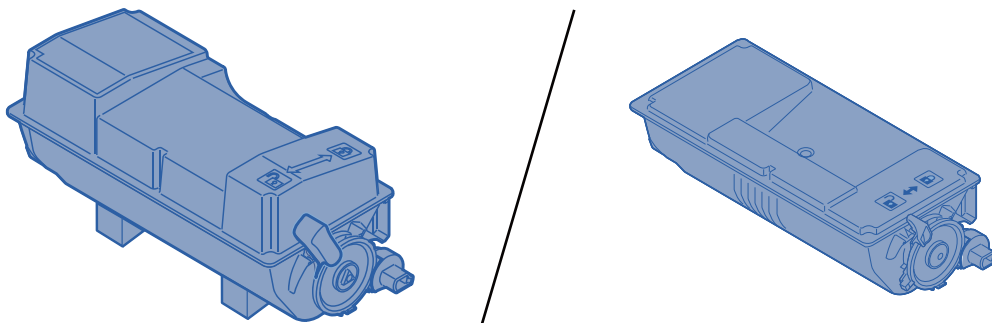

1

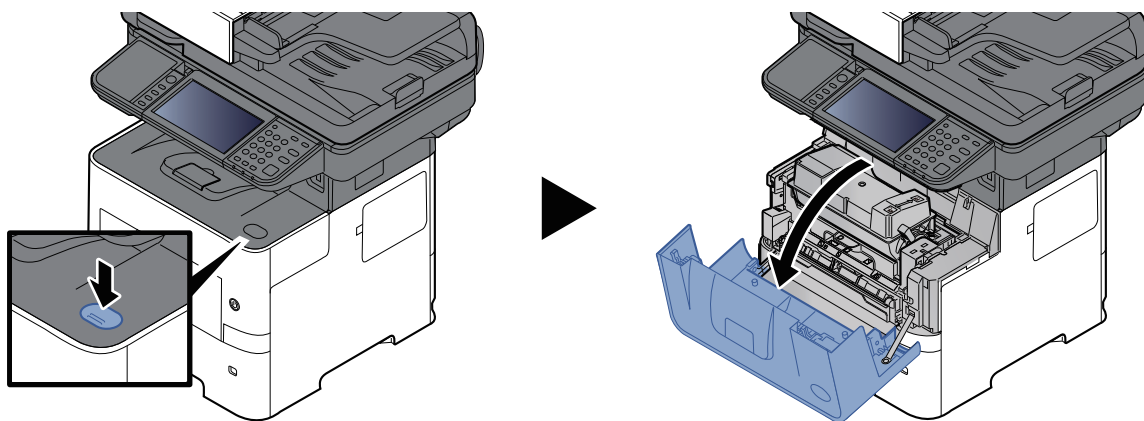

2

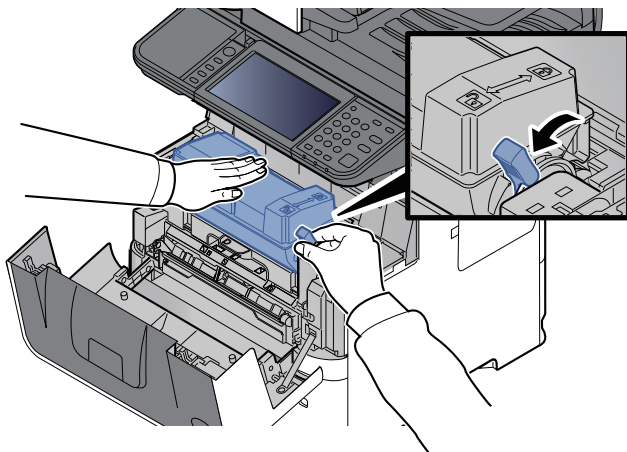

3

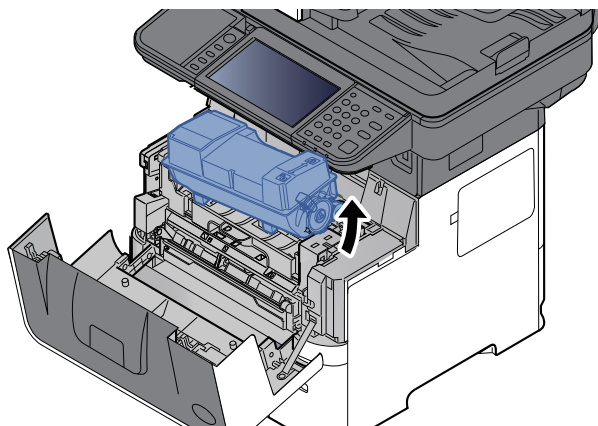

 **MEGJEGYZÉS**

Amikor a tonertartályt eltávolítja a készülékből, először a jobb oldalát emelje meg.

4

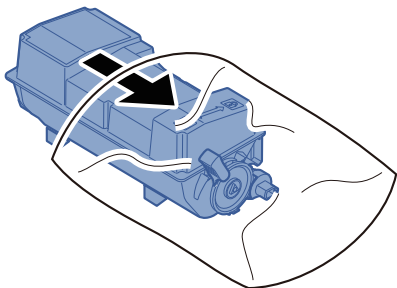

5

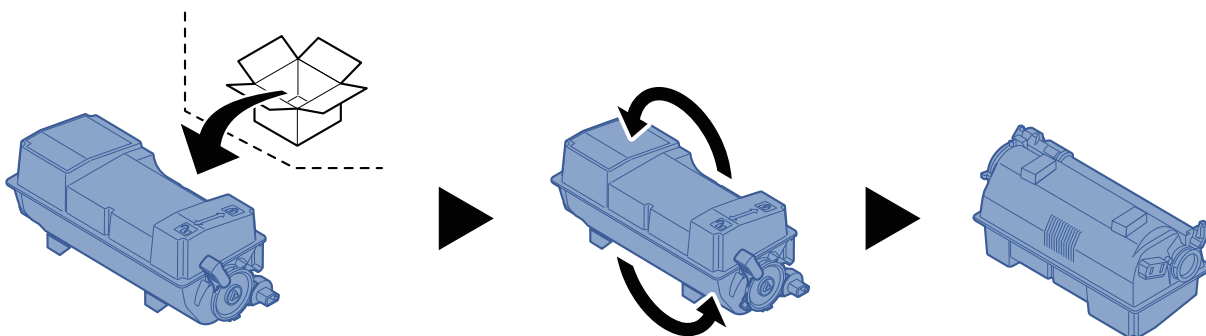

 **FONTOS**

Ne érjen az alábbi ábrán jelzett pontokhoz.

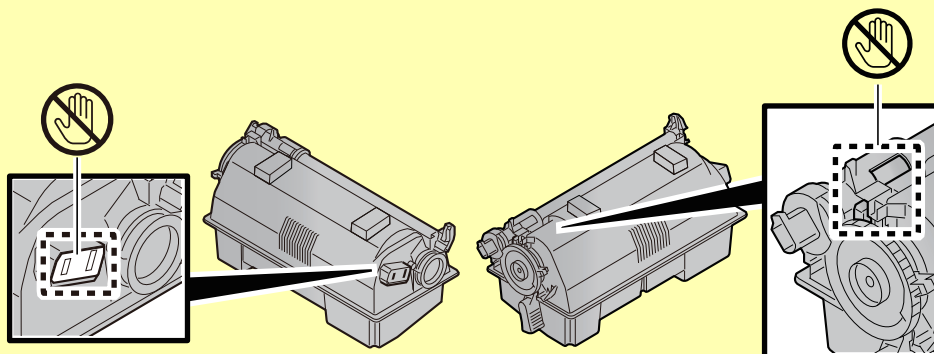

6

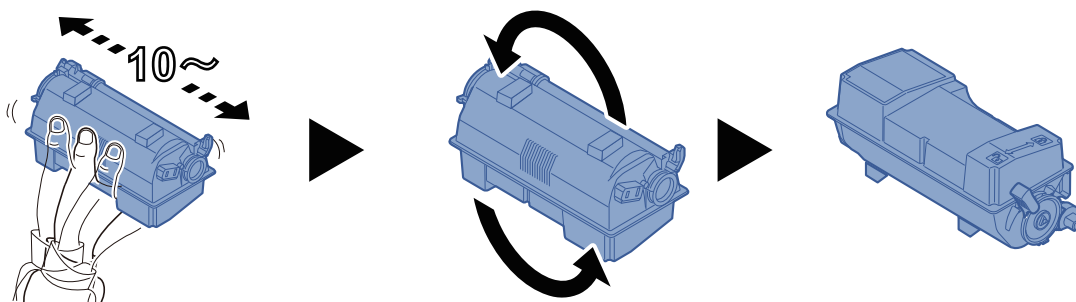

7

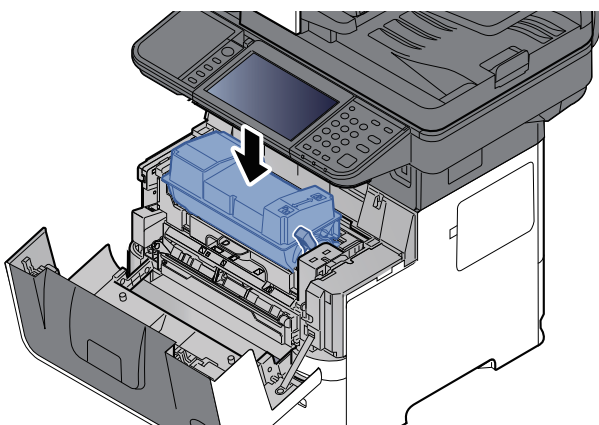

8

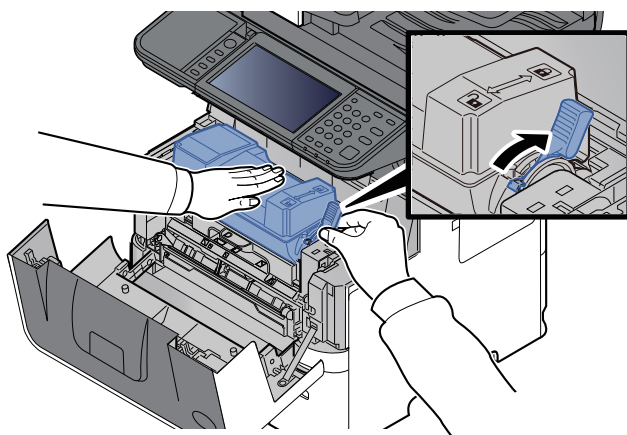

9

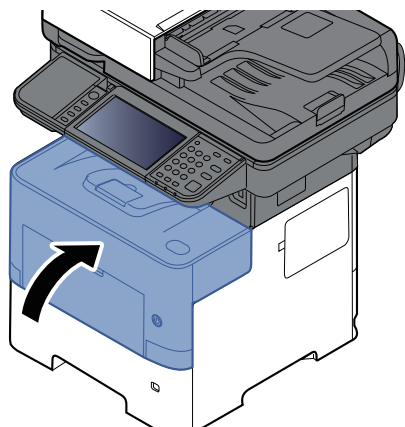

MEGJEGYZÉS

- Ha az elülső fedél nem záródik be, ellenőrizze, hogy az új tonertartályt megfelelően helyezte-e be. (7. lépés)
- Az elhasznált tonertartályt juttassa vissza a viszonteladóhoz vagy a szerviz képviselőjéhez. Az összegyűjtött tonertartályt újrahasznosítják, vagy a hatályos rendelkezések szerint ártalmatlanítják.

Az elhasznált festéket tartalmazó tartály cseréje

Amikor az elhasznált tonertartály megtelik, az alábbi üzenet jelenik meg.

„Cserélje ki az elhasznált tonertartályt.”

! FIGYELEM!

A tonert tartalmazó alkatrészeket ne próbálja meg elégetni, mert a szikrák égési sérüléseket okozhatnak.

1

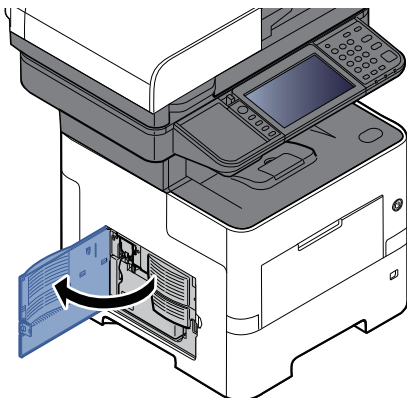

2

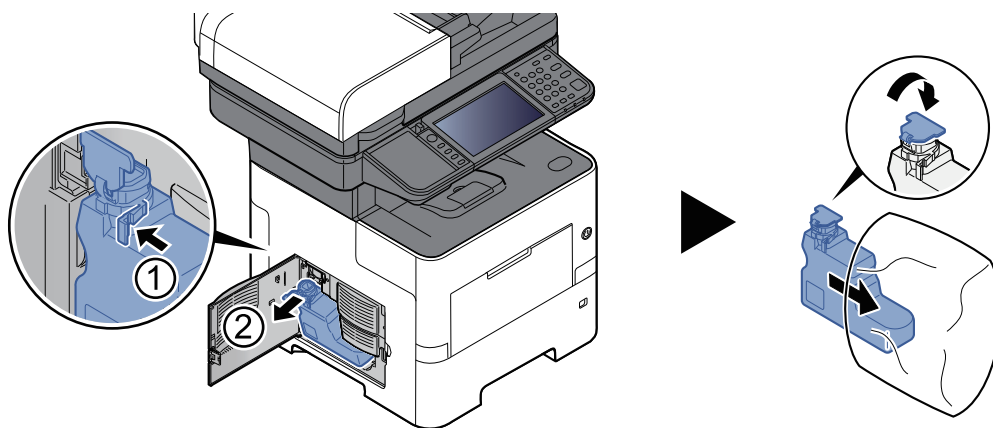

3

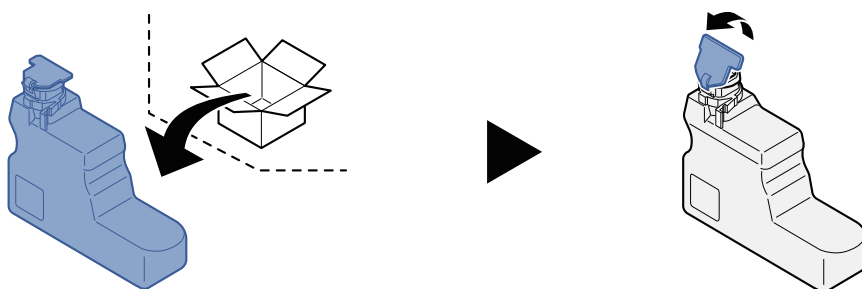

4

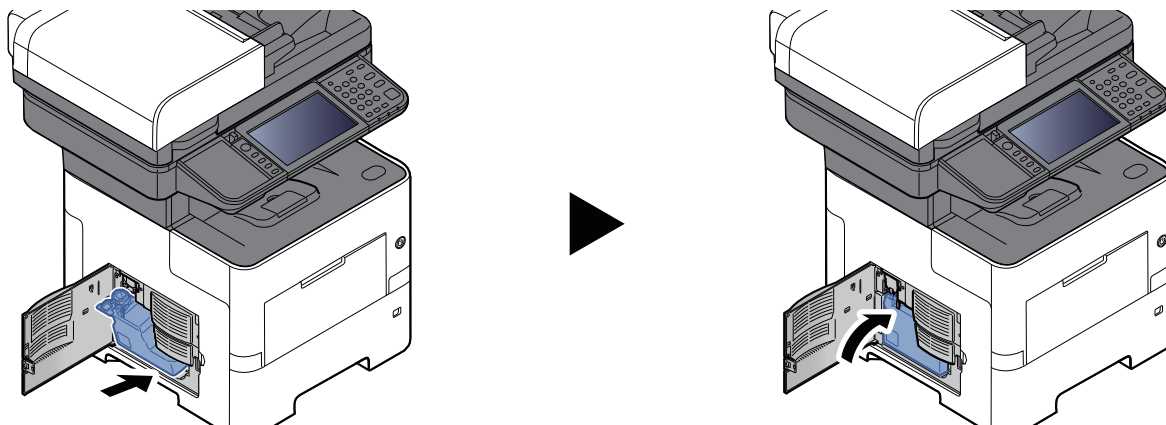

5

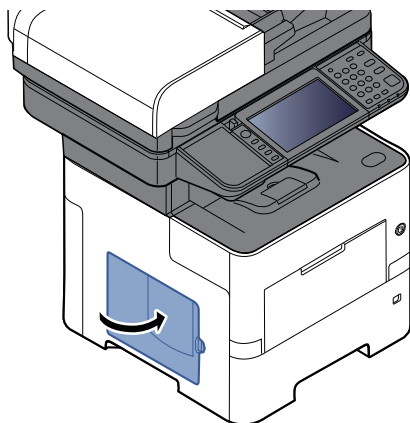

MEGJEGYZÉS

Az elhasznált tonertartályt juttassa vissza a viszonteladóhoz vagy a szerviz képviselőjéhez. Az összegyűjtött elhasznált tonertartályt újrahasznosítják, vagy a hatályos rendelkezések szerint ártalmatlanítják.

Tűzőkapcsok cseréje (Csak P-6039i MFP/P-5539i MFP)

Töltse fel tűzőkapoccsal az opcionális kézi tűzöt.



MEGJEGYZÉS

Ha a tűzőkapocs-egységből kifogy a tűzőkapocs, forduljon a forgalmazóhoz vagy a szervizképviselethez.

1

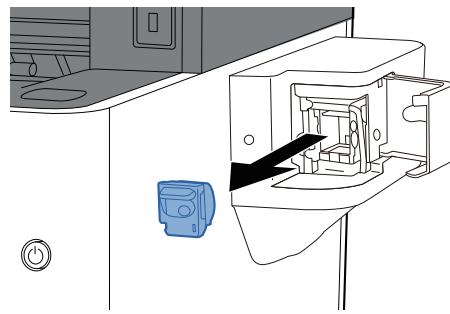
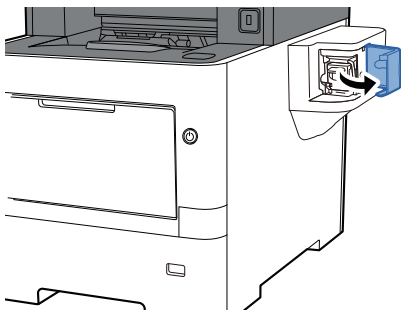

2

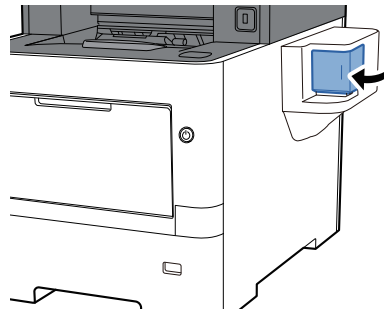
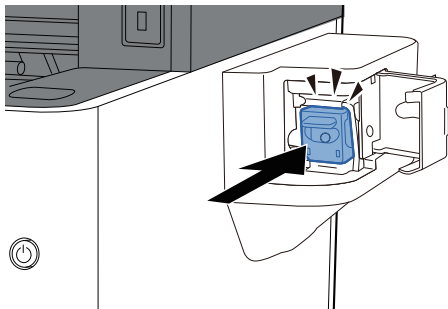

Hibaelhárítás

Hibák elhárítása

Az alábbi táblázat általános hibaelhárítási információkat tartalmaz.

Amennyiben hibát tapasztal a készülék használata közben, nézze át az ellenőrizendő tételeket, és végezze el a következő oldalakon leírt lépéseket. Ha a probléma továbbra is fennáll, lépjen kapcsolatba a szervizképvisellel.

MEGJEGYZÉS



Amikor felveszi velünk a kapcsolatot, szüksége lesz a sorozatszámra. A sorozatszám ellenőrzéséhez lásd:

➔ [A készülék sorozatszámának ellenőrzése \(i. oldal\)](#)

A készülék működési problémái

Ha a készülék az alábbi módokon hibásan működik, hajtsa végre a megfelelő műveletet.

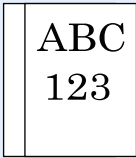
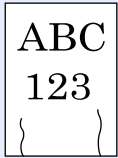
Jelenség	Ellenőrizendő tételek	Javító műveletek	Oldalszám
Egy alkalmazás nem indul el.	Az automatikus panel-visszaállítási idő túl rövid?	Állítsa az automatikus panel-visszaállítási időt legalább 30 másodpercre.	—
A főkapcsoló bekapcsolása után a képernyő nem reagál.	Csatlakoztatta a készüléket az elektromos hálózathoz?	Dugja be a tápkábelt egy elektromos aljzatba.	—
Az érintőpanel nem reagál vagy hibás.	Nedves kézzel használja az érintőpanelt?	Szárítsa meg a kezét az érintőpanel használatához.	—
	Kesztyűs kézzel használja?	Kesztyű nélkül vagy tollal használja az érintőpanelt.	—
	A készülék olyan berendezés mellett működik, amely elektromos zajt okoz (generátor, légkondicionáló stb.)?	A készüléket elektromos zajt okozó berendezésektől távol használja.	—
A [Start] gomb megnyomásakor a készülék nem másol.	Látható üzenet a képernyőn?	Az üzenet alapján döntse el, hogy mi a teendő, és hajtsa végre a szükséges lépéseket.	7-23. oldal
	A készülék Alvó üzemmódban van?	Nyomja meg a kezelőpanel bármely gombját a készülék Alvó üzemmódból való visszakapcsolásához.	2-39. oldal
A készülék üres lapokat ad ki. 	Megfelelően helyezte be az eredetiket?	Ha az eredetiket az üveglapra helyezi, ügyeljen arra, hogy másolandó oldaluk lefelé nézzen, és igazítsa őket az eredeti méretét jelző szegélylapokhoz.	5-2. oldal
		Az eredetiket másolandó oldalukkal felfelé helyezze a dokumentumadagolóba.	5-2. oldal
	—	Ellenőrizze a szoftveralkalmazás beállításait.	—

Jelenség	Ellenőrizendő tételek	Javító műveletek	Oldalszám
A papír gyakran elakad.	Megfelelően helyezte be a papírt?	A papírt helyezze be megfelelően.	3-2. oldal
	—	Változtassa meg a papír tájolását 180 fokkal.	3-2. oldal
	Támogatott papírtípust használ? A papír jó állapotban van?	Vegye ki a papírt, fordítsa meg a köteget, és helyezze be újból a készülékbe.	3-3. oldal
	A papír felpöndörödött, hajtogatott vagy gyűrődött?	Helyezzen be új papírt.	3-2. oldal
	Van a készülékben papírmaradvány vagy elakadt papír?	Távolítsa el az elakadt papírt.	7-38. oldal
2 vagy több lap átfedi egymást kiadáskor. (több adagolása) 	—	A papírt helyezze be megfelelően.	3-2. oldal
A nyomatok gyűrődtek. 	Megfelelően helyezte be a papírt?	A papírt helyezze be megfelelően.	3-2. oldal
	—	Változtassa meg a papír tájolását 180 fokkal.	3-2. oldal
	Nedves a papír?	Helyezzen be új papírt.	3-2. oldal
A nyomatok gyűrődnek. 	—	Változtassa meg a papír tájolását 180 fokkal.	3-2. oldal
	Nedves a papír?	Helyezzen be új papírt.	3-2. oldal
A nyomtató illesztőprogram nem telepíthető.	A nyomtató illesztőprogram állomásnévvel került telepítésre, amikor a Wi-Fi vagy a Wi-Fi Direct funkció rendelkezésre állt?	Az állomásnév helyett adja meg az IP címet.	2-46. oldal

Jelenség	Ellenőrizendő tételek	Javító műveletek	Oldalszám
Nem nyomtat.	Csatlakoztatta a készüléket az elektromos hálózathoz?	Dugja be a tápkábelt egy elektromos aljzatba.	—
	A készülék be van kapcsolva?	Kapcsolja be a főkapcsolót.	2-11. oldal
	Csatlakoztatta az USB kábelt és a hálózati kábelt?	Csatlakoztassa biztonságosan az USB kábelt és a hálózati kábelt.	2-9. oldal
	Szüneteltette a nyomtatási feladatot?	Folytassa a nyomtatást.	—
	Ha a vezetékes vagy Wi-Fi hálózat névmegoldással van konfigurálva, léteznek olyan más hálózat IP címek (magán cím), amelyek nem létezhetnek együtt?	A készülékkel csak egy állomásnév és tartománynév használható. A hálózatot ennek a korlátozásnak az alapján konfigurálja.	—
		Módosítsa az olyan névmegoldási beállításokat, mint a NetBEUI és DNS, vagy a hálózati környezeti beállítások.	Embedded Web Server RX User Guide
Az elsődleges (kliens) hálózaton válassza a Wi-Fi, a vezetékes vagy az opcionális hálózatot korlátlan használatú hálózatként.		—	
	A [Vezetékes hálózat] vagy a [Wi-Fi] opciót kapcsolja [Be] , és a többi beállítást kapcsolja [Ki] .	—	
Nem lehet nyomtatni USB-meghajtóval. Az USB-meghajtó nem ismerhető fel.	Nincs lezárva az USB gazdaállomás?	Válassza a [Blokkolás feloldása] lehetőséget az USB gazdaállomás beállításainál.	—
	—	Ellenőrizze, hogy az USB-meghajtó megfelelően van-e csatlakoztatva a készülékre.	—
Ha az "Auto-IP" már [Be] van kapcsolva, az IP-cím nem kerül automatikusan kiosztásra.	A "0.0.0.0" értéktől eltérő TCP/IP(v4) kapcsolat helyi címet írt be?	Írja be a "0.0.0.0" értéket a TCP/IP(v4) IP címéhez.	2-37. oldal

Jelenség	Ellenőrizendő tételek	Javító műveletek	Oldalszám
Az SMB-küldés nem működik.	Csatlakozik a hálózati kábel?	Csatlakoztassa biztonságosan a hálózati kábelt.	2-9. oldal
	Megfelelően lettek megadva a készülék hálózati beállításai?	Adja meg a megfelelő TCP/IP beállításokat.	—
	Megfelelően lett beállítva a mappa megosztása?	A mappa tulajdonságainál ellenőrizze a mappa megosztási beállításait és a hozzáférési jogosultságokat.	—
	A kiválasztott csatoló az elsődleges hálózat?	Adja meg az elsődleges hálózatként kiválasztott csatoló állomásnevét vagy az IP címét, vagy állítsa be újra a használandó csatolót.	—
	Az SMB-protokollt [Be] értékre állította?	Állítsa az SMB-protokollt [Be] értékre.	—
	Megfelelően adta meg az [Állomásnév] adatait? ^{*1}	Ellenőrizze a számítógép nevét, amelyre az adatokat küldi.	5-18. oldal
	Megfelelően adta meg a [Mappanév] adatait?	Ellenőrizze a megosztott mappa megosztási nevét.	5-18. oldal
	Megfelelően adta meg a [Bejelentkezési felhasználónév] adatait? ^{*1 *2}	Ellenőrizze a tartománynevet és a bejelentkezési felhasználónevet.	5-18. oldal
	Ugyanazt a tartománynevet használja az [Állomásnév] és a [Bejelentkezési felhasználónév] esetén?	Törölje a tartománynevet és a fordított perjelet ("/") a [Bejelentkezési felhasználónév] mezőből.	5-18. oldal
	Megfelelően adta meg a [Bejelentkezési jelszó] adatait?	Ellenőrizze a bejelentkezési jelszót.	—
	Megfelelően lettek beállítva a kivételek a Windows tűzfalon?	Állítsa be a kivételeket a Windows tűzfalban.	3-24. oldal
	Eltérőek a berendezés, a tartománykiszolgáló és az adat célállomásaként szolgáló számítógép időbeállításai?	Állítsa a berendezés, a tartománykiszolgáló és az adat célállomásaként szolgáló számítógép időbeállításait ugyanarra az értékre.	—
	A képernyőn a Küldési hiba olvasható?	Lásd: Küldési hiba értelmezése.	7-32. oldal
Nem küldhető e-mailben.	A készüléken regisztrált SMTP kiszolgálón be van állítva e-mail méretkorlátozás?	Az Embedded Web Server RX programban ellenőrizze az [E-mail] beállítás "E-mail méretkorlátozás" értékét, és igény szerint módosítsa.	—
A készülék gőzt bocsát ki a papírkiadó körüli területen.	Ellenőrizze a szoba hőmérsékletét, mert az túl alacsony lehet, illetve ellenőrizze, hogy nem használt-e nyirkos papírt.	A nyomtatási környezettől és a papír állapotától függően a nyomtatás során keletkező hő hatására a papírban lévő nedvesség elpárologhat, és a kiáramló gőz füstnek tűnhet. Ez nem jelent gondot, és a nyomtatás folytatható. Ha a gőz zavarja Önt, növelje a szoba hőmérsékletét, vagy cserélje le a papírt újabb, szárazabb papírra.	—
Nem hozható létre kereshető PDF fájl.	A megfelelő nyelvet választotta ki?	Ellenőrizze a felismerendő nyelvet.	—
	Az eredetin nem ismerhető fel a szöveg, vagy eltelt a PDF létrehozásához szükséges idő?	Az eredeti tájolása megfelelő.	—



Jelenség	Ellenőrizendő tételek	Javító műveletek	Oldalszám
A keresett szöveg nem található a PDF fájlban.	Be van állítva az [OCR szövegfelismerés] a [Fájlformátum] funkcióban?	Állítsa be az [OCR felismerés] opciót a [Fájlformátum] funkcióban.	—
	A beolvasott eredeti szövege túl halvány vagy világos?	A [Fényerő] beállításnak adjon sötétebb szintet.	6-22. oldal
	A beolvasott eredeti háttere túl sötét és a szöveg nehezen ismerhető fel?	A [Háttér-erősség beállítása] legyen [Be] vagy [Kézi], és állítsa világosabbra a fényerőt. Vagy a [Fényerő] beállításnak adjon sötétebb szintet.	6-22. oldal —
	Az eredeti hátulján lévő szöveg vagy kép látható az elülső oldalon?	Az [Átvilágítás-védelem] opciót állítsa [Be] értékre.	—
A készülék nem található WSD-vel.	A készüléket a készülék IP címe vagy az állomásneve alapján kereste?	Biztonsági okokból a [HTTP] protokoll [Ki] van kapcsolva, ezért a készülék nem kereshető IP cím vagy állomásnév alapján.	—



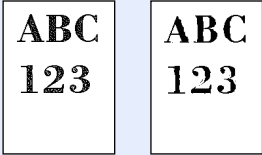
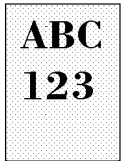
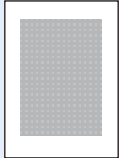
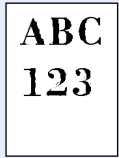

*1 Állomásnévként megadhatja a számítógép teljes nevét (pl. pc001.abcdnet.com).

*2 A bejelentkezési nevet az alábbi formátumokban is megadhatja:
Tartomány_név/felhasználói_név (például abcdnet/janos.kovacs)
Felhasználói_név@tartomány_név (például janos.kovacs@abcdnet)

Problémák a nyomtatott képekkel

Ha a képek az alábbi módokon hibásan jelennek meg, hajtsa végre a megfelelő műveletet.

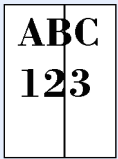
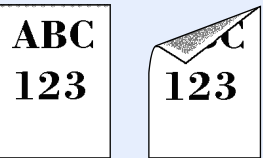
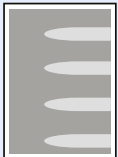
Jelenség	Ellenőrizendő tételek	Javító műveletek	Oldalszám
A nyomatok túl világosak. 	Nedves a papír?	Helyezzen be új papírt.	3-2. oldal
	Módosította a fényerősséget?	Válassza ki a kívánt fényerősszintet.	6-22. oldal —
	A tonertartályban egyenletesen oszlik el a toner?	Rázza meg néhányszor a tonertartályt oldalirányban.	7-6. oldal
	Engedélyezett az EcoPrint üzemmód?	Kapcsolja ki az [EcoPrint] üzemmódot.	—
	—	Futtassa a [Dobfrissítés] funkciót.	7-36. oldal
	—	Ellenőrizze, hogy a papírtípus beállítása megfeleljen a használt papírnak.	—
A kép fehér színű háttér részei enyhén elszíneződnek. 	Módosította a fényerősséget?	Válassza ki a kívánt fényerősszintet.	6-22. oldal —
	—	Futtassa a [Dobfrissítés] funkciót.	7-36. oldal
A másolatokon moire mintázat (egyenetlen csoportokba rendeződő pontok) látható. 	Az eredeti egy nyomtatott fotó?	Másoláskor A [Fénykép] menüben állítsa az eredeti képet [Kimeneti tálca] vagy [Könyv/Újság] értékre.	6-22. oldal
A szöveg nyomtatása nem tiszta. 	Megfelelő képminőséget választott az eredetihez?	Válassza ki a kívánt képminőséget.	6-22. oldal
Fekete vagy színes pontok jelennek meg fehér háttérrel. 	Piszkos az eredeti tartó vagy az üveglap?	Tisztítsa meg az eredeti tartót vagy az üveglapot.	7-2. oldal
	—	Futtassa a [Dobfrissítés] funkciót.	7-36. oldal

Jelenség	Ellenőrizendő tételek	Javító műveletek	Oldalszám
<p>A nyomtatott képek elmosódottak. A nyomtatott képek hiányosak.</p> 	<p>A készüléket magas páratartalmú helyen használja, vagy olyan helyen, ahol a hőmérséklet és páratartalom hirtelen változik?</p> <p>—</p>	<p>Használja a gépet megfelelő páratartalom mellett.</p> <p>Futtassa a [Dobfrissítés] funkciót.</p>	<p>—</p> <p>7-36. oldal</p>
<p>A nyomtatott képek ferdék.</p> 	<p>Megfelelően helyezte be az eredetiket?</p> <p>Megfelelően helyezte be a papírt?</p>	<p>Ha az eredetiket az üveglapra helyezi, igazítsa őket az eredeti méretét jelző szegélylapokhoz.</p> <p>Ha az eredetiket a dokumentumadagolóba helyezi, a papírszélesség-vezetőket az eredetik behelyezése előtt állítsa a megfelelő méretre.</p> <p>Ellenőrizze a papírszélesség-vezetők helyzetét.</p>	<p>5-2. oldal</p> <p>5-4. oldal</p> <p>3-3. oldal</p>
<p>A nyomtatott képeken függőleges csíkok vannak.</p> 	<p>Piszkos az üvegcsík?</p>	<p>Tisztítsa meg az üvegcsíkot.</p>	<p>7-3. oldal</p>
<p>Piszkos a papír felső éle vagy hátoldala.</p> 	<p>Koszor a készülék belseje?</p>	<p>Nyissa ki a jobb oldali fedelet. Ha a készülék belseje festéktől szennyezett, tisztítsa meg egy puha, száraz szálmentes ruhával.</p>	<p>7-2. oldal</p>
<p>A kép egyik része rendszeresen halvány, vagy fehér vonalak láthatók rajta.</p> 	<p>—</p>	<p>Futtassa a [Dobfrissítés] funkciót.</p>	<p>7-36. oldal</p>
<p>A lap hátoldalán lévő nyomtatás látható az elülső oldalon is.</p> 	<p>—</p>	<p>Az [Átvilágítás-védelem] opciót állítsa [Be] értékre.</p>	<p>—</p>

Távoli művelet

Ez a funkció lehetővé teszi a rendszergazda számára, hogy böngésző vagy VNC szoftver használatával távolról hozzáférjen a készülék kezelőpaneléhez és elmagyarázza a panel használatát, illetve segítsen a felhasználónak a hibák elhárításában.

Távoli művelet végrehajtása böngészőből

A támogatott böngészők az alábbiak. A távoli művelet használatához a legfrissebb böngésző verzió ajánlott.

- Google Chrome (Version 21.0 vagy frissebb)
- Microsoft Edge
- Mozilla Firefox (Version 14.0 vagy frissebb)
- Safari (Version 5.0 vagy frissebb)

Ez a rész ismerteti a távoli művelet végrehajtását az Embedded Web Server RX programból Google Chrome használatával.



MEGJEGYZÉS

Ha a távoli műveletet más böngészőből szeretné használni, lásd az alábbiakat:

➔ [Embedded Web Server RX User Guide](#)

1 Jelenítse meg a képernyőt.

[Kezdőoldal] gomb > [...] > [Rendszermenü] > [Hálózati beállítások] > „Hálózati beállítások” [Protokoll beállítások]

2 Az „Enhanced VNC over SSL” opciónak adjon [Be] beállítást.

➔ Lásd: *Angol nyelvű használati útmutató*



MEGJEGYZÉS

A protokoll beállítások az Embedded Web Server RX használatával állíthatók be.

➔ [Embedded Web Server RX User Guide](#)

3 Konfigurálja a távoli művelet beállításait.

1 [Kezdőoldal] gomb > [...] > [Rendszermenü] > [Hálózati beállítások] > „Kapcsolat” [Távoli művelet] > [Be]

2 Válassza a [Ki], [Jelszó használata] vagy a [Csak rendszergazda] lehetőséget.

Ha a [Jelszó használata] lehetőséget választotta, a „Jelszó” és a „Jelszó megerősítése” mezőben adja meg a jelszót, majd válassza az [OK] lehetőséget.

➔ Lásd: *Angol nyelvű használati útmutató*



MEGJEGYZÉS

A távoli művelet beállításai az Embedded Web Server RX használatával konfigurálhatók.

➔ [Embedded Web Server RX User Guide](#)

4 Indítsa újra a készüléket.

➔ Lásd: *Angol nyelvű használati útmutató*

5 Indítsa el a böngészőt.

Az Embedded Web Server RX eléréséhez írja be, hogy „https://” és a készülék állomásnevét

➔ [Embedded Web Server RX \(2-55. oldal\)](#)

6 Válassza az [Eszközinformációk/Távoli művelet] > [Távoli művelet] lehetőséget.

7 Kattintson az [Indítás] gombra.



MEGJEGYZÉS

- Ha a felhasználó be van jelentkezve az eszközre, a kezelőpanelen a megerősítést kérő képernyő jelenik meg. Válassza az [**Igen**] lehetőséget.
- Ha a távoli művelet során működésbe lép a böngésző előugró ablak tiltása, válassza a https:// [állomásnév] előugró ablakainak állandó engedélyezése lehetőséget, majd kattintson a Kész lehetőségre. 1 perc vagy hosszabb várakozás után hajtsa végre a távoli műveletet.

A távoli művelet elindulásakor a kezelőpanel képernyője jelenik meg a rendszergazda vagy a felhasználó számítógépének képernyőjén.

Távoli művelet végrehajtása VNC szoftverből

1 Jelenítse meg a képernyőt.

[Kezdőoldal] gomb > [...] > [Rendszermenü] > [Hálózati beállítások] > „Hálózati beállítások” [Protokoll beállítások]

2 Az „Enhanced VNC (RFB)” opciót kapcsolja [Be].

➔ Lásd: *Angol nyelvű használati útmutató*



MEGJEGYZÉS

- Amikor a „VNC (RFB) over TLS” beállítása [**Be**], a kommunikáció titkosított.
- A protokoll beállítások az Embedded Web Server RX használatával állíthatók be.

➔ [Embedded Web Server RX User Guide](#)

3 Indítsa el a távoli műveletet.

1 Indítsa el a VNC szoftvert.

2 A távoli művelet elindításához írja be az alábbi formátumot pontosvesszőkkel elválasztva.

"IP cím: portszám"



MEGJEGYZÉS

Ha a második lépésben a "VNC (RFB)" opciónak [**Be**] beállítást ad, az alapértelmezett portszám 9062.
Ha a "VNC (RFB) over SSL" opciónak [**Be**] beállítást ad, az alapértelmezett portszám 9063.

➔ Lásd: *Angol nyelvű használati útmutató*

Hibaüzenetek értelmezése

Ha az érintőpanelen vagy a számítógépen a következő üzenetek bármelyike megjelenik, kövesse a megfelelő eljárást.

MEGJEGYZÉS

Amikor felveszi velünk a kapcsolatot, szüksége lesz a sorozatszámra. A sorozatszám ellenőrzéséhez lásd:

➔ [A készülék sorozatszámának ellenőrzése \(i. oldal\)](#)

Üzenet	Ellenőrizendő tételek	Javító műveletek	Oldalszám
A			
A chipkártyát már más felhasználó használja, így nem regisztrálható.	—	A chipkártyája már regisztrálva van. Használjon egy másik chipkártyát.	—
A fedél nyitva van.	Nyitva van valamelyik egység fedele?	Csukja le a képernyőn jelzett fedelet.	—
A jelszó nem felel meg a jelszóirányelveknek.	Lejárt a jelszó?	Módosítsa a bejelentkezési jelszót. A feladat meg lett szakítva. Válassza a [Vége] lehetőséget.	—
	Módosultak a jelszóirányelvek (mint a jelszó hossza vagy a szükséges karakterek)?	Ellenőrizze a jelszóirányelveket, és módosítsa a jelszót. A feladat meg lett szakítva. Válassza a [Vége] lehetőséget.	—
A küldés SMB-n keresztül sikertelen.	A készülék és a számítógép, amelyre a beolvasott képet küldeni szeretné, csatlakozik a hálózatra?	Ellenőrizze a hálózat és az SMB beállításait. <ul style="list-style-type: none"> A hálózati kábel csatlakoztatva van. A hub nem működik megfelelően. A kiszolgáló nem működik megfelelően. Az állomás neve és IP-címe Portszám 	2-8. oldal
	Helytelen fiókadatok (felhasználói azonosító, jelszó) használ a megosztott mappa eléréséhez, amelybe a beolvasott képet küldi?	Ellenőrizze a számítógép alábbi beállításait, amelyre a beolvasott képet küldeni szeretné. <ul style="list-style-type: none"> Állomásnév Elérési útvonal Bejelentkezési felhasználónév  MEGJEGYZÉS Ha a küldő tartománybeli felhasználó, adja meg a tartomány nevét. [Bejelentkezési azonosító]@[Tartománynév] Példa: sa720XXXX@km <ul style="list-style-type: none"> Bejelentkezési jelszó A fogadó mappamegosztási engedélyei 	—
A megadott számú másolat nem nyomtatható ki.*1	—	Csak egy példány lehetséges. A nyomtatás folytatásához válassza a [Tovább] lehetőséget. A nyomtatás megszakításához válassza a [Mégse] lehetőséget.	—

Üzenet	Ellenőrizendő tételek	Javító műveletek	Oldalszám
A mellékazonosító fiók korlátja túllépte.	—	Kövesse a képernyőn megjelenő utasításokat, és a FAX fogadásához törölje a mellékazonosító fiókban lévő dokumentumokat. A megszakított feladat ellenőrzéséhez nyomja meg az [Status/Job Cancel], majd a [Nyomtatási feladatok] gombot, és ellenőrizze a vételi eredményeket.	FAX használati útmutató
A rendszer titkos dokumentumot észlelt.	—	A készülék dokumentumvédő mintázatot érzékelt. A feladat visszavonva. Válassza a [Vége] lehetőséget.	—
A távoli nyomtatás nem hajtható végre.	—	A távoli nyomtatás le van tiltva. A feladat meg lett szakítva. Válassza a [Vége] lehetőséget.	—
A telefont felvették.	—	Tegye le a telefont.	—
A tonertartály rosszul van behelyezve.	—	A tonertartály rosszul van behelyezve vagy nincs behelyezve. Nyissa ki az elülső fedelet, és helyezze be megfelelően a tonertartályt.	7-7. oldal
A(z) ##### hiba miatt nem használható.	—	Hívja fel a szervizt.	—
Aktiválás sikertelen.	—	Az alkalmazás aktiválása nem sikerült. Forduljon a rendszergazdához.	—
	—	Bejelentkezési bővítmény letiltva. A főkapcsolót kapcsolja ki és be. Ha a hiba fennmarad, forduljon a rendszergazdához.	—
Állítsa vissza az eredetiket a dok.ad.-ban.	Maradtak eredetik a dokumentumadagolóban?	Vegye ki az eredetiket a dok.ad.-ból.	—
Az eszköz nem csatlakoztatható, mert túllépte a max. csatlakozások számát.	Csatlakozik egyszerre tíz mobilkészülék?	Bontsa egy olyan mobil készülék csatlakozását, amelyet nem használ, vagy a készüléken állítson be automatikus lecsatlakozási időt a mobil készülékek kapcsolatának bontása érdekében.	—
Az USB-meghajtó megtelt.*1	—	A feladat meg lett szakítva. Válassza a [Vége] lehetőséget. Nincs elég szabad hely az USB-meghajtón. Törölje a szükségtelen fájlokat.	—
Az USB-meghajtó nincs formázva.	Az USB-meghajtót ezzel a készülékkel formázta?	Hajtsa végre a [Formázás] funkciót a készüléken.	—
Az üvegcsík tisztításra szorul.	—	Tisztítsa meg az üvegcsíkot a dokumentumadagolóhoz adott tisztítókendővel.	7-3. oldal

Üzenet	Ellenőrizendő tételek	Javító műveletek	Oldalszám
B			
Beolvasó hiba miatt a funkciók nem használhatók. >> Másolás, Küldés, Fax, Tárolás fiókban	—	A készülék beolvasója meghibásodott. Vegye fel a kapcsolatot a szervizképvislettel. A nyomtató funkció használható.	—
Beolvasott oldalak maximális száma.	Túllépte a megengedett beolvasási számot?	Nem olvas be többet. Kövesse a képernyőn lévő utasításokat.	—
Biztonsági funkció futtatása...	—	Biztonsági funkció futtatása. Kérem, várjon.	—

C

Chipkártya adatok nem olvashatók.	—	A regisztráció során a chipkártya adatok nem voltak rendesen olvashatók. A chipkártyát helyezze újra a chipkártya leolvasóhoz. Ha újra megjelenik az üzenet, a chipkártya nem biztos, hogy kompatibilis a készülékkel. Használjon egy másik chipkártyát.	—
--	---	--	---

D

Dobfrissítés folyamatban...	—	A készülék minőségének megőrzése érdekében beállításokat végez. Kérem, várjon.	—
------------------------------------	---	--	---

E

Elhaszn. festéktart. megtelt.	Az elhasznált festéktartály tele van?	Cserélje ki az elhasznált festéktartályt.	7-11. oldal
Ellenőrizze a dokumentumadagolót.	Nyitva van a dokumentumadagoló felső fedele?	Hajtsa le a dokumentumadagoló fedelet.	—
	Nyitva van a dokumentumadagoló?	Hajtsa le a dokumentumadagolót.	—
Ellenőrizze a papírt a kézi adagolóban.	—	Eltérő papírméret. Állítsa be a kiválasztott méretű papírt, és válassza a [Tovább] lehetőséget.	—
Ellenőrizze a tonertartályt.	—	Nyissa ki a fő egység elülső fedelét és távolítsa el a tonertartályt. Óvatosan rázza meg, és helyezze vissza.  MEGJEGYZÉS Ha a [Tonertartály fedél nyitása] lehetőséget választja, kinyithatja azt a tonertartály fedelet, amelyet véletlenül bezárt.	—
Ez a feladat nem hajtható végre.*1	—	A hitelesítés letiltotta. A feladat meg lett szakítva. Válassza a [Vége] lehetőséget.	—
	—	A Feladat-nyilvántartás letiltotta. A feladat meg lett szakítva. Válassza a [Vége] lehetőséget.	—

Üzenet	Ellenőrizendő tételek	Javító műveletek	Oldalszám
Ez a felhasználói fiók kizárásra került.	—	Forduljon a rendszergazdához. A feladat meg lett szakítva. Válassza a [Vége] lehetőséget.	—
Ez a papír nem adható ki a tálcára.	Megfelelő az Ön által kiválasztott kazetta?	Válassza a rendelkezésre álló papírt. A nyomtatáshoz válassza a [Tovább] lehetőséget.	—
Ez a papírtípus nem alkalmas duplexre.* ¹	Olyan papírtípust választott, amely nem alkalmas duplex nyomtatásra?	Ha nem módosítja a kiválasztott papírt és a [Tovább] lehetőséget választja, a duplex beállítás törlődik. Válassza a rendelkezésre álló papírt. A nyomtatáshoz válassza a [Tovább] lehetőséget.	—
Ez a papírméret duplexhez nem alkalmas.* ¹			
Ez a papírtípus duplexhez nem alkalmas.* ¹			
Ezt a fiókot nem használhatja.	—	A megadott fiókot nem használhatja. A feladat visszavonva. Válassza a [Vége] lehetőséget.	—

F

Feladat-megőrz. adatok tárolása sikertelen.	—	A feladat meg lett szakítva. Válassza a [Vége] lehetőséget.	—
Feladat-nyilv. korlát túllépte.* ¹	Túllépte a Feladat-nyilvántartás által meghatározott nyomatszámot?	Túllépte a Feladat-nyilvántartás által meghatározott elfogadható nyomatszámot. Nem nyomtat többet. A feladat meg lett szakítva. Válassza a [Vége] lehetőséget.	—
Feladat-nyilvántartás megadása sikertelen.* ¹	—	A feladat külső feldolgozása során a feladat-nyilvántartás megadása nem sikerült. A feladat meg lett szakítva. Válassza a [Vége] lehetőséget.	—
Felkészülés nyomtatásra.	—	A készülék minőségének megőrzése érdekében beállításokat végez. Kérem, várjon.	—
Ferde lapot, vagy több lapot húzott be a gép.	—	Lásd a dokumentumadagolón lévő figyelmeztetést, és ellenőrizze az eredetiket. Ha az eredetiek elakadtak, az eredetiek eltávolításához kövesse a képernyőn megjelenő utasításokat.	7-40. oldal
Figyelem, alacsony hőmérséklet. Próbáljon a szobahőmérsékleten állítani.	—	A nyomtatási minőség gyengébb lehet. Szabályozza be a helyiség hőmérsékletét és páratartalmát.	—
Figyelem, magas hőmérséklet. Próbáljon a szobahőmérsékleten állítani.	—	A nyomtatási minőség gyengébb lehet. Szabályozza be a helyiség hőmérsékletét és páratartalmát.	—
Figyelmeztetés, kevés memória.	—	Nem lehet elindítani a feladatot. Próbálja meg később.	—
Fiók nem található.	—	A megadott fiók nem található. A feladat visszavonva. Válassza a [Vége] lehetőséget.	—

Üzenet	Ellenőrizendő tételek	Javító műveletek	Oldalszám
Fiók számára megadott korlát túllépve.*1	Látható a [Vége] üzenet a képernyőn?	A megadott dokumentumfiók megtelt, és nincs más elérhető tárolóegység. A feladat visszavonva. Válassza a [Vége] lehetőséget. Próbálja meg a feladat végrehajtását ismét a fiókban levő adatok nyomtatása vagy törlése után.	—
	—	A Másolat megisméltése fiók tele van, ezért ez a funkció már nem elérhető. Válassza a [Tovább] lehetőséget a beolvasott oldalak nyomtatásához. A nyomtatás megszakításához válassza a [Mégse] lehetőséget.	—

H

Hamarosan karbantartás szükséges. #####	—	Hívja fel a szervizt.	—
Helyezze be az elhasznált festék tartályt.	—	A használt festéktartály nincs helyesen beállítva. Helyezze be megfelelően.	7-11. oldal
Helyezzen be papírt a kézi adagolóba.	A megadott méretű papír van a kézi adagolóban?	Helyezzen be papírt. Válassza a rendelkezésre álló papírt. A nyomtatáshoz válassza a [Tovább] lehetőséget.	3-11. oldal
Helytelen bejel. felhaszn. név vagy jelszó.*1	—	A feladat külső feldolgozásakor megadott bejelentkezési felhasználónév vagy jelszó helytelen. A feladat meg lett szakítva. Válassza a [Vége] lehetőséget.	—
Helytelen fiókazonosító.*1	—	A feladat külső feldolgozásakor megadott fiókazonosító helytelen. A feladat meg lett szakítva. Válassza a [Vége] lehetőséget.	—
Hiba a(z) #. kazettánál.	—	Nyissa ki a kazettát. Ellenőrizze a gép belsejét, és távolítsa el a papírt.	—
Hiba történt.	—	Belső hiba történt. Jegyezze fel a képernyőn megjelenített hibakódot. Hívja fel a szervizt.	—
Hibás fiókjelszó.	—	A feladat külső feldolgozásakor megadott fiókjelszó helytelen. A feladat meg lett szakítva. Válassza a [Vége] lehetőséget.	—
Hőmérséklet szabályozása...	—	A készülék minőségének megőrzése érdekében beállításokat végez. Kérem, várjon.	—

K

Kártékony program észlelve!	—	Lehet, hogy nem engedélyezett program. A futtatás leállt. Kérjük, forduljon a rendszergazdához.	—
Kevés a toner. (Ha üres, cserélje ki.)	—	Lassan ideje kicserélni a tonertartályt. Szerezzen be új tonertartályt.	—
Kifogyott a toner.	—	Cserélje ki a tonertartályt a megadott tonertartályra.	7-6. oldal

Üzenet	Ellenőrizendő tételek	Javító műveletek	Oldalszám
KPDL-hiba. *1	—	PostScript hiba történt. A feladat meg lett szakítva. Válassza a [Vége] lehetőséget.	—
Küldési hiba. *1	—	Hiba történt az adatátvitel során. A feladat meg lett szakítva. Válassza a [Vége] lehetőséget. A hibakódra és a hibaelhárítási műveletekre vonatkozóan lásd a Küldési hiba értelmezése című részt.	7-32. oldal

M

Memória megtelt. *1	—	A memória megtelt, és a feladat nem folytatható. Válassza a [Tovább] lehetőséget a beolvasott oldalak nyomtatásához. A nyomtatási feladatot nem lehet teljesen elvégezni. A nyomtatás megszakításához válassza a [Mégse] lehetőséget.	—
	—	A feldolgozást nem lehet folytatni, mert nincs elég memória. Ha csak a [Vége] lehetőség érhető el, válassza a [Vége] lehetőséget. A feladat visszavonásra kerül. Ha gyakran megtelik a memória, forduljon a forgalmazóhoz vagy a szerviz képviselőhöz.	—
Minden eredeti vissza, [Tovább] megnyom.	—	Vegye ki az eredetiket a dokumentumadagolóból, majd tegye vissza őket az eredeti sorrendben. A nyomtatás folytatásához válassza a [Tovább] lehetőséget. A nyomtatás megszakításához válassza a [Mégse] lehetőséget.	—

N

Nem csatlak. a Hitelesítési kiszolgálóhoz. *1	—	Igazítsa a helyi gép idejét a kiszolgáló szerinti időhöz.	2-36. oldal
	—	Ellenőrizze a tartománynevet.	—
	—	Ellenőrizze az állomás nevét.	—
	—	Ellenőrizze a kapcsolat állapotát a kiszolgálóval.	—
Nem egyező tonertípus.	A toner típusa egyezik a készülékmodellel?	Kérjük, helyezzen be megfelelő tonert.	—
Nem érzékelhető hozzáférési pont.	—	Ellenőrizze, hogy a hozzáférési pont megfelelően van-e beállítva.	—
Nem ismerhető fel.	—	Gondoskodjon arról, hogy a chipkártya regisztrálva legyen.	—
Nem lehet csatlakozni a szerverre.	—	Ellenőrizze a kapcsolat állapotát a kiszolgálóval.	—
Nem lehet csatlakozni.	—	Ez akkor jelenik meg, ha Wi-Fi vagy Wi-Fi Direct kapcsolat nem jött létre. Ellenőrizze a beállításokat, és ellenőrizze a jel állapotokat.	—

Üzenet	Ellenőrizendő tételek	Javító műveletek	Oldalszám
Nincs telepítve dob egység.	—	A dob egység rosszul van behelyezve vagy nincs behelyezve. Nyissa ki az elülső fedelet, és helyezze be megfelelően a dob egységet.	7-36. oldal

P

Papír maradt.	—	Vegye ki a papírt a finisher tálcából.	—
	—	Vegye ki a papírt a dokumentumfinisherből.	—
Papírelakadás.	—	Ha a papír elakad, a készülék leáll, és a képernyő kijelzi az elakadás helyét. Hagyja a készüléket bekapcsolva, és az utasítások alapján vegye ki az elakadt papírt.	7-38. oldal

R

Rendellenességek lettek észlelve!	—	A hiba észlelve! A program futtatása leállt. Kérjük, forduljon a szervizképviselőhöz	—
Rendszerhiba.	—	Rendszerhiba történt. Kövesse a képernyőn lévő utasításokat.	—

S

SSD hiba.	—	Hiba történt az SSD-vel. A feladat visszavonva. Válassza a [Vége] lehetőséget. A hibakódok az alábbiak: 01: Az egyszerre menthető adatmennyiséget túllépte. Indítsa újra a rendszert vagy kapcsolja KI és BE a készüléket. Ha a hiba még mindig fennáll, ossza fel a fájlt kisebbekre. Ha a hiba a fájlok felosztása után is fennmarad, akkor az SSD sérült. Hajtsa végre a [Rendszerinicializálás] funkciót. 04: Nincs elég hely az SSD-n a művelet elvégzéséhez. Helyezzen át adatokat, vagy törölje a nem szükséges adatokat.  MEGJEGYZÉS Ne feledje, hogy amikor rendszer inicializálást hajt végre, az SSD-n tárolt adatok elvesznek.	—
Sugárzási hiba	—	Hiba történt a sugárzás adatátvitelében. A feladat meg lett szakítva. Válassza a [Vége] lehetőséget.	—
Szkenner beállítása.	—	A készülék minőségének megőrzése érdekében beállításokat végez. Kérem, várjon.	—

Üzenet	Ellenőrizendő tételek	Javító műveletek	Oldalszám
Szkenner memóriája megtelt.*1	—	A beolvasást nem lehet végrehajtani, mert a lapolvasónak nem áll rendelkezésére elegendő memória. Kövesse a képernyőn lévő utasításokat.	—

T





# tálca megtelt papírral.	Túllépte a megengedett tárolókapacitást?	Távolítsa el a papírt. Ekkor folytatódik a nyomtatás.	—
	Meghajlott a papír?	Helyezzen be új papírt.	3-2. oldal
Tegyen papírt a(z) #. kazettába.	Kifogyott a papír a jelzett kazettából?	Helyezzen be papírt. Válassza a rendelkezésre álló papírt. A nyomtatáshoz válassza a [Tovább] lehetőséget.	3-2. oldal
	Öt vagy kevesebb boríték van betöltve a kazettába?	Húzza ki a kazettát, és enyhén lazítsa meg a papírhosszúság- és papírszélesség-vezetőket.	—
Titkosított PDF jelszó hiba.	Megfelelő az Ön által megadott jelszó?	A jelszó nincs megadva vagy helytelen.	—

U

USB-meghajtó hiba.*1	Le van tiltva az USB-meghajtóra történő írás?	Hiba történt az USB-meghajtón. A feladat leállt. Válassza a [Vége] lehetőséget. A hibakódok az alábbiak: 01: Csatlakoztasson egy írható USB-meghajtót.	—
	—	Hiba történt az USB-meghajtón. A feladat leállt. Válassza a [Vége] lehetőséget. A hibakódok az alábbiak: 01: Az egyszerre menthető adatmennyiséget túllépte. Indítsa újra a rendszert vagy kapcsolja KI és BE a készüléket. Ha a hiba továbbra is előfordul, az USB-meghajtó nem kompatibilis a készülékkel. Használjon olyan USB-meghajtót, amely ezzel a készülékkel lett formázva. Ha az USB-meghajtó nem formázható, akkor sérült. Csatlakoztasson egy kompatibilis USB-meghajtót.	—
Ütemezett tűzései feladatok száma túllépve.	—	A feladatok száma túllépte a késleltetett továbbításhoz beállított korlátot. Válassza a [Vége] lehetőséget. A feladat meg lett szakítva. Várja meg, amíg a késleltetett továbbítás befejeződik, vagy szakítsa meg a késleltetett továbbítást, majd ismétlje meg a feladatot.	—

Üzenet	Ellenőrizendő tételek	Javító műveletek	Oldalszám
V			
Válasszon másik kazettát.	Megfelelő az Ön által kiválasztott kazetta?	A megadott kazetta faxhoz használatos kazetta. Válasszon másik érvényes kazettát. A nyomtatáshoz válassza a [Tovább] lehetőséget.	—

Küldési hiba értelmezése

Hibakód	Üzenet	Javító műveletek	Oldalszám
1101	Az e-mail üzenet elküldése sikertelen.	Ellenőrizze az SMTP-kiszolgáló állomásnevét az Embedded Web Server RX vezérlőközponton.	—
	A küldés FTP-n sikertelen.	Ellenőrizze az FTP állomásnevét.	5-19. oldal
	A küldés SMB-n sikertelen.	Ellenőrizze az SMB állomásnevét.	5-19. oldal
1102	A küldés SMB-n sikertelen.	Ellenőrizze az SMB beállításokat. <ul style="list-style-type: none"> Bejelentkezési felhasználonév és bejelentkezési jelszó  MEGJEGYZÉS Ha a küldő tartománybeli felhasználó, adja meg a tartomány nevét. <ul style="list-style-type: none"> Állomásnév Elérési útvonal 	5-19. oldal
	Az e-mail üzenet elküldése sikertelen.	Ellenőrizze a következőket az Embedded Web Server RX vezérlőközponton. <ul style="list-style-type: none"> SMTP bejelentkezési felhasználonév és bejelentkezési jelszó POP3 bejelentkezési felhasználonév és bejelentkezési jelszó E-mail méretkorlátozás 	—
	A küldés FTP-n sikertelen.	Ellenőrizze az FTP beállításokat. <ul style="list-style-type: none"> Bejelentkezési felhasználonév és bejelentkezési jelszó  MEGJEGYZÉS Ha a küldő tartománybeli felhasználó, adja meg a tartomány nevét. <ul style="list-style-type: none"> Elérési útvonal A fogadó mappamegosztási engedélyei 	5-19. oldal
1103	A küldés SMB-n sikertelen.	Ellenőrizze az SMB beállításokat. <ul style="list-style-type: none"> Bejelentkezési felhasználonév és bejelentkezési jelszó  MEGJEGYZÉS Ha a küldő tartománybeli felhasználó, adja meg a tartomány nevét. <ul style="list-style-type: none"> Elérési útvonal A fogadó mappamegosztási engedélyei 	5-19. oldal
	A küldés FTP-n sikertelen.	Ellenőrizze az FTP beállításokat. <ul style="list-style-type: none"> Elérési útvonal A fogadó mappamegosztási engedélyei 	5-19. oldal
1104	Az e-mail üzenet elküldése sikertelen.	Ellenőrizze az e-mail címet.  MEGJEGYZÉS Ha a cím nem fogadja el a tartomány, nem lehet elküldeni az e-mailt.	5-19. oldal

Hibakód	Üzenet	Javító műveletek	Oldalszám
1105	A küldés SMB-n sikertelen.	Ellenőrizze az alábbi beállításokat. [Kezdőoldal] gomb > [...] > [Rendszermenü] > [Hálózati beállítások] > „Hálózati beállítások” [Protokoll beállítások] > [SMB kliens (Küldés)]	—
	Az e-mail üzenet elküldése sikertelen.	Válassza az SMTP beállításoknál a [Be] lehetőséget az Embedded Web Server RX programban.	—
	A küldés FTP-n sikertelen.	Ellenőrizze az alábbi beállításokat. [Kezdőoldal] gomb > [...] > [Rendszermenü] > [Hálózati beállítások] > „Hálózati beállítások” [Protokoll beállítások] > [FTP kliens (Küldés)]	—
1106	Az e-mail üzenet elküldése sikertelen.	Ellenőrizze az SMTP küldő címét az Embedded Web Server RX vezérlőközponton.	—
1131	A küldés FTP-n sikertelen.	Engedélyezze az SSL-t. [Kezdőoldal] gomb > [...] > [Rendszermenü] > [Hálózati beállítások] > „Hálózati beállítások” [Protokoll beállítások] > [FTP kliens (Küldés)]	—
1132	Az e-mail üzenet elküldése sikertelen.	Ellenőrizze a következőket az SMTP kiszolgálóval kapcsolatban. • Elérhető az SMTP over SSL funkció? • Lehet alkalmazni titkosítást?	Lásd: Embedded Web Server RX User Guide.
	A küldés FTP-n sikertelen.	Ellenőrizze a következőket az FTP kiszolgálóval kapcsolatban: • Lehetséges FTPS használata? • Lehet alkalmazni titkosítást?	—
1133	A feladat visszavonva. Nyomja meg a [Befejezés] gombot.	A kiszolgálótanúsítvány lejárt. Ellenőrizze a hálózat és az FTP beállításait. • Ellenőrizze a készülék dátum és idő beállítását. • Gondoskodjon arról, hogy a kiszolgáló érvényes tanúsítványt használjon.	—
1134	A feladat visszavonva. Nyomja meg a [Befejezés] gombot.	Ellenőrizze a hálózatot és az Embedded Web Server RX vezérlőközpontot. • Hálózati beállítások: Protokoll, FTP Kliens (átvitel): Hash	—

Hibakód	Üzenet	Javító műveletek	Oldalszám
2101	A küldés SMB-n sikertelen.	Ellenőrizze a hálózat és az SMB beállításait. <ul style="list-style-type: none"> A hálózati kábel csatlakoztatva van. A hub nem működik megfelelően. A kiszolgáló nem működik megfelelően. Az állomás neve és IP-címe Portszám 	—
	A küldés FTP-n sikertelen.	Ellenőrizze a hálózat és az FTP beállításait. <ul style="list-style-type: none"> A hálózati kábel csatlakoztatva van. A hub nem működik megfelelően. A kiszolgáló nem működik megfelelően. Az állomás neve és IP-címe Portszám 	—
	Az e-mail üzenet elküldése sikertelen.	Ellenőrizze a hálózatot és az Embedded Web Server RX vezérlőközpontot. <ul style="list-style-type: none"> A hálózati kábel csatlakoztatva van. A hub nem működik megfelelően. A kiszolgáló nem működik megfelelően. A POP3 felhasználó POP3 kiszolgálójának neve SMTP kiszolgáló neve 	—
2102 2103	A küldés FTP-n sikertelen.	Ellenőrizze a hálózatot. <ul style="list-style-type: none"> A hálózati kábel csatlakoztatva van. A hub nem működik megfelelően. A kiszolgáló nem működik megfelelően. 	—
		Ellenőrizze a következőket az FTP kiszolgálóval kapcsolatban: <ul style="list-style-type: none"> Lehetséges FTP használata? A kiszolgáló nem működik megfelelően. 	—
	Az e-mail üzenet elküldése sikertelen.	Ellenőrizze a hálózatot. <ul style="list-style-type: none"> A hálózati kábel csatlakoztatva van. A hub nem működik megfelelően. A kiszolgáló nem működik megfelelően. 	—
2201 2202 2203 2231	Az e-mail üzenet elküldése sikertelen. A küldés FTP-n sikertelen. A küldés SMB-n sikertelen.	Ellenőrizze a hálózatot. <ul style="list-style-type: none"> A hálózati kábel csatlakoztatva van. A hub nem működik megfelelően. A kiszolgáló nem működik megfelelően. 	—
2204	Az e-mail üzenet elküldése sikertelen.	Ellenőrizze az SMTP beállításainál az e-mailek megengedett maximális méretét az Embedded Web Server RX vezérlőközponton.	—
3101	Az e-mail üzenet elküldése sikertelen.	Ellenőrizze a küldő és a fogadó hitelesítési módszereit egyaránt.	—
	A küldés FTP-n sikertelen.	Ellenőrizze a hálózatot. <ul style="list-style-type: none"> A hálózati kábel csatlakoztatva van. A hub nem működik megfelelően. A kiszolgáló nem működik megfelelően. 	—

Hibakód	Üzenet	Javító műveletek	Oldalszám
3201	Az e-mail üzenet elküldése sikertelen.	Ellenőrizze a fogadó SMTP felhasználó-hitelesítési módszerét.	—
4802	Az e-mail üzenet elküldése sikertelen. Az Embedded Web Server RX használatával ellenőrizze az egyes célállomások titkosító tanúsítványát A feladat visszavonva. Nyomja meg a [Befejezés] gombot.	Kapcsolja ki és be a főkapcsolót, majd kapcsolja vissza. Ha ez a hiba többször előfordul, jegyezze fel a megjelenő hibakódot, és forduljon a szervizképviselőhöz.	—
4803	A feladat visszavonva. Nyomja meg a [Befejezés] gombot.	A kiszolgálótanúsítvány lejárt. Ellenőrizze a hálózat és az SMTP beállításait. <ul style="list-style-type: none"> Ellenőrizze a készülék dátum és idő beállítását. Gondoskodjon arról, hogy a kiszolgáló érvényes tanúsítványt használjon. 	—
Egyéb hibakódok	—	Kapcsolja ki és be a főkapcsolót, majd kapcsolja vissza. Ha ez a hiba többször előfordul, jegyezze fel a megjelenő hibakódot, és forduljon a szervizképviselőhöz.	2-11. oldal

Beállítás és karbantartás

A beállítás és karbantartás áttekintése

Ha probléma tapasztalható a képekkel, és a beállítás vagy karbantartás futtatására figyelmeztető üzenet jelenik meg, a rendszermenüből futtassa a Beállítás/Karbantartás funkciót.

Az alábbi táblázat ismerteti a végrehajtható műveleteket.

Tétel	Leírás	Oldalszám
Dobfrissítés 1	A képen lévő homályos részek megszüntetése.	7-36. oldal
Dobfrissítés 2	A képen megjelenő fehér pontok megszüntetése.	7-37. oldal

Dobfrissítés

A képen lévő homályos részek megszüntetése.

 **MEGJEGYZÉS**
Az 1. dobfrissítés nyomtatás közben nem hajtható végre. A dobfrissítést a nyomtatás befejezése után hajtsa végre.

1 Jelenítse meg a képernyőt.

[Kezdőoldal] gomb > [...] > [Rendszermenü] > [Beállítás/ Karbantartás]

2 Hajtsa végre a dobfrissítést.

„Képbeállítás” > [Dobfrissítés] > [Végrehajt]

Az „1. dobfrissítés” elindul.

2. dobfrissítés

A fehér foltok eltávolítása a képről.

MEGJEGYZÉS

A 2. dobfrissítés nyomtatás közben nem végezhető el. A dobfrissítést a nyomtatás befejezése után hajtsa végre.

1 Helyezzen be papírt.

Töltsön A4 vagy Letter méretű papírt a kézi adagolóba.

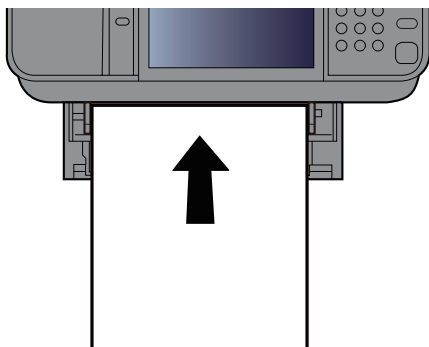

2 Jelenítse meg a képernyőn.

[Kezdőoldal] gomb > [...] > [Rendszermenü] > [Beállítás/ Karbantartás] > [Képbeállítás]

3 Hajtsa végre a dobfrissítést.

„Képbeállítás” > [2. dobfrissítés] > [Végrehajt]

A „2. dobfrissítés” elindul.

MEGJEGYZÉS

A [2. dobfrissítés] futtatásakor a készülék néha kb. 80 másodpercig rezgő hangot ad ki, amíg a dobfrissítés be nem fejeződik. A kiadott papíron lévő toner szennyeződés normális és nem jelent meghibásodást.

Papírelakadás megszüntetése

Ha a készülékben elakad a papír, az érintőpanelen megjelenik a „Papírelakadás.” üzenet, és a készülék leáll.

Az elakadás helyére utaló jelzőfények

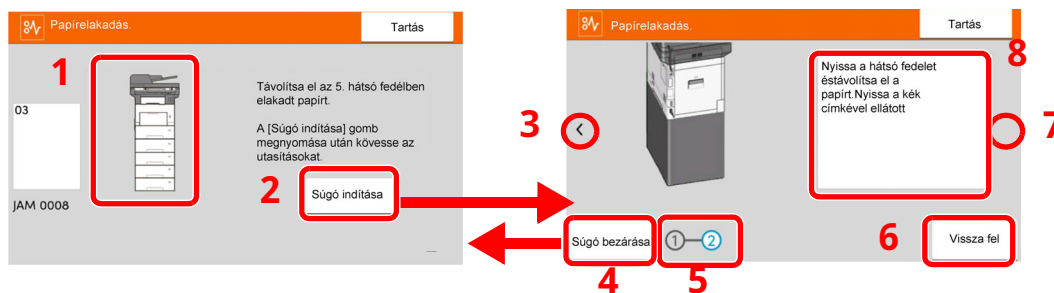

- 1 A papírelakadás helyét mutatja.
- 2 Megjeleníti a Súgó képernyőt. A Súgó képernyő ismerteti az elakadás megszüntetésének módját.
- 3 Visszalép az előző lépésre.
- 4 Erre kattintva a Súgó képernyő bezáródik, és visszatér az eredeti képernyő.
- 5 A kiválasztott lépést mutatja.
- 6 Visszalép az 1. lépésre.
- 7 A következő lépésre lép.
- 8 Az eltávolítás műveletét mutatja.

Ha papírelakadás történik, a papírelakadás helye megjelenik az érintőképernyőn, valamint megjelennek az utasítások is.

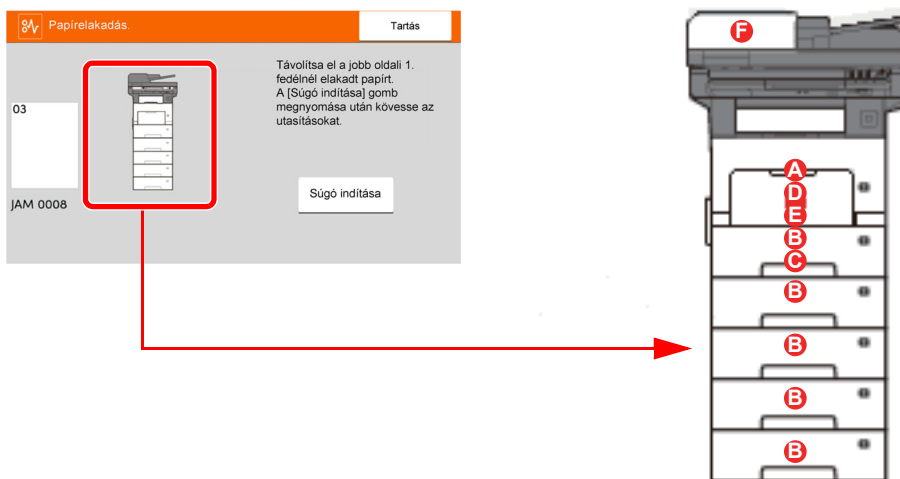

Papírelakadás helye jelző	Papírelakadás helye	Oldalszám
A	Kézi adagoló tálca	7-40. oldal
B	1 - 5. kazetta	7-41. oldal
C	Duplex egység	7-42. oldal
D	A készülék belsejében	7-43. oldal
E	Belső tálca / A hátsó fedél alatt	7-45. oldal
F	Dokumentumadagoló	7-47. oldal

A papírelakadás megszüntetése után a gép ismét bemelegszik, és a hibaüzenet eltűnik. A gép az elakadáskor nyomtatott oldal nyomtatásával folytatja a feladatot.

Óvintézkedések a papírelakadásokkal kapcsolatban

- Ne használja fel újra az elakadt papírokat.
- Ha eltávolítás közben a papír elszakadt, távolítsa el minden maradék papírdarabot a készülék belsejéből. A készülékben maradt papírdarabok további elakadásokat okozhatnak.



FIGYELEM!

A rögzítőegység nagyon forró. Az égési sérülés veszélye miatt legyen nagyon körültekintő, amikor ezen a területen dolgozik.

Távolítsa el a Kézi adagolóban elakadt papírt

1

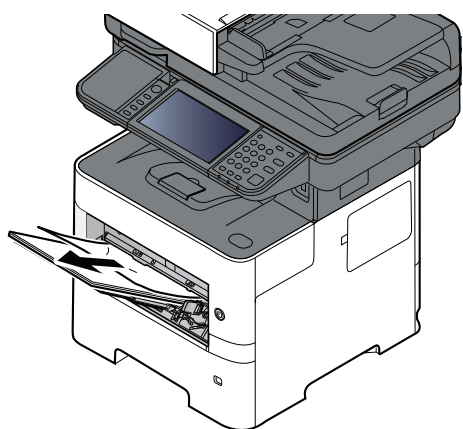

2

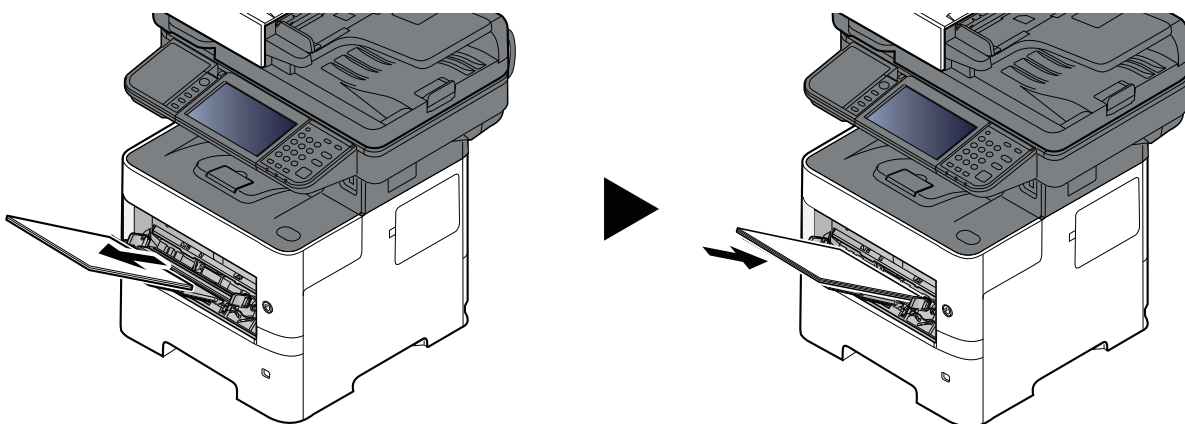

Távolítsa el az 1 – 5. kazettában elakadt papírt

Az 1 – 5. kazettában elakadt papír kezelése azonos. Ez a rész az 1. kazettát használva példaként ismerteti a műveletet.

1

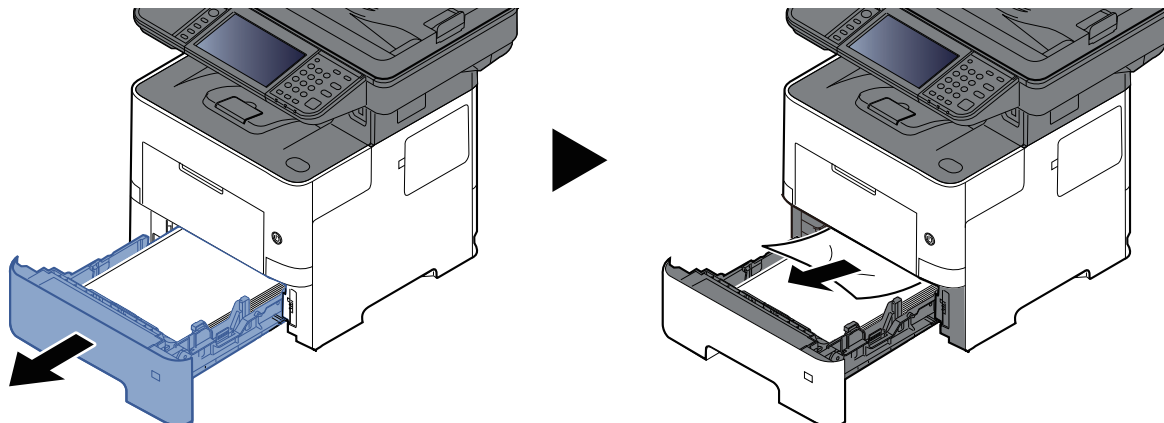

2

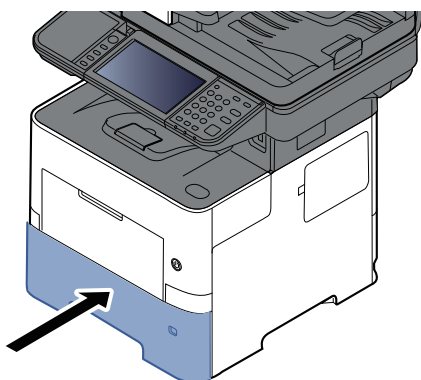

Távolítsa el a duplex egységben elakadt papírt

1

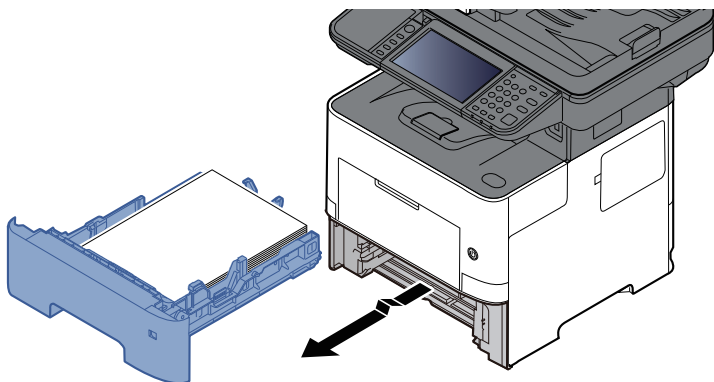

2

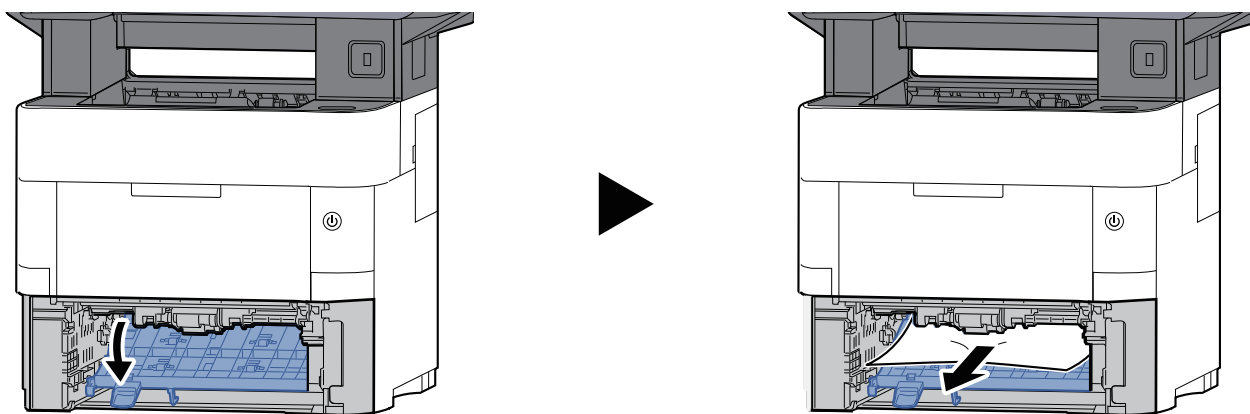

3

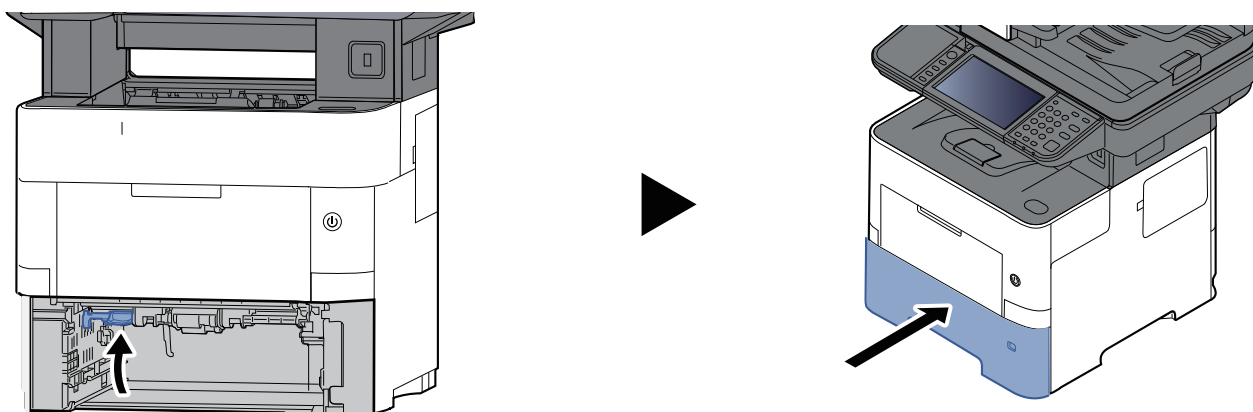

Távolítsa el a készülék belsejében elakadt papírt

1

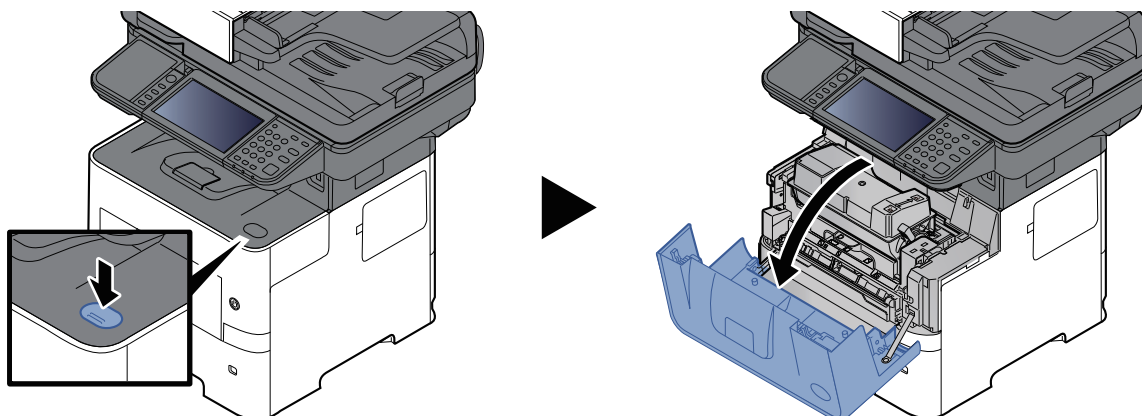

2

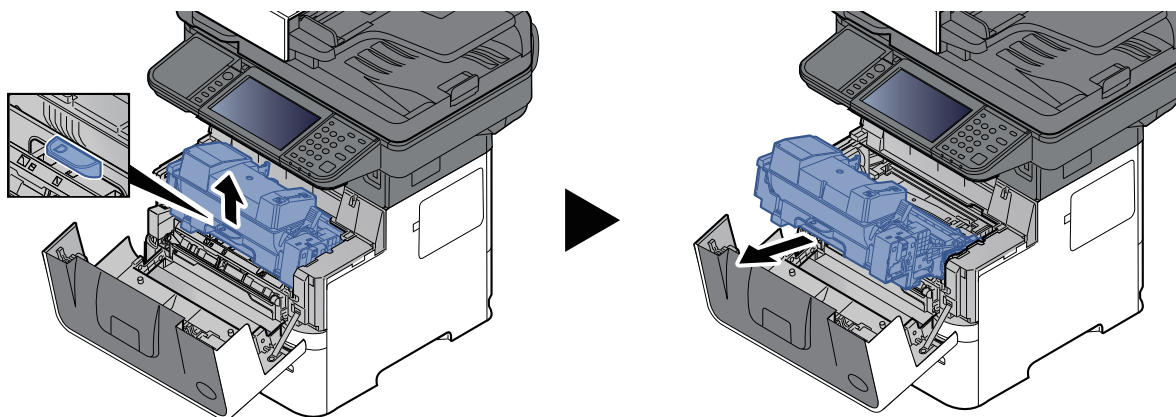

3

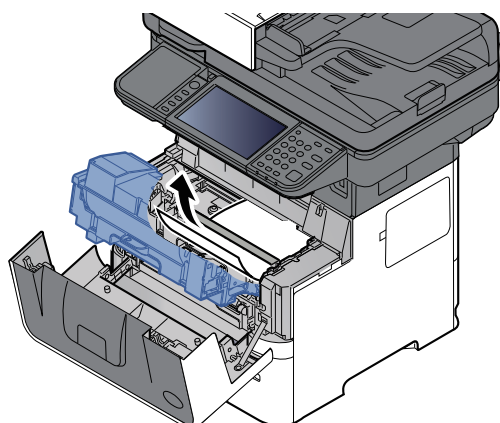

Ha az elakadt papír a görgők közé szorult, húzza a papírt a szokásos haladási irányba.
Ha nem talál elakadt papírt, ellenőrizze a nyomtató hátuljánál is.

➔ [Távolítsa el a belső tálcában/hátsó fedél alatt elakadt papírt \(7-45. oldal\)](#)

4

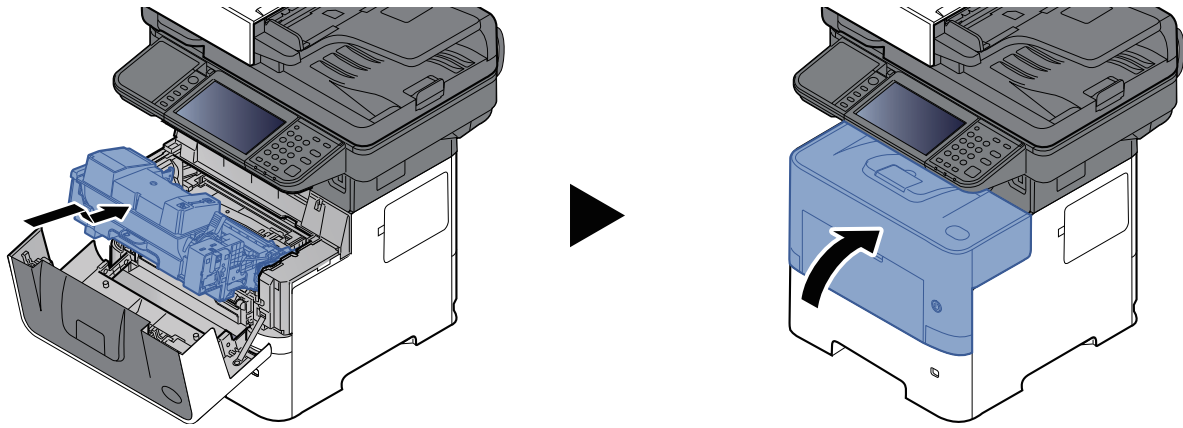

Távolítsa el a belső tálcában/hátsó fedél alatt elakadt papírt

1

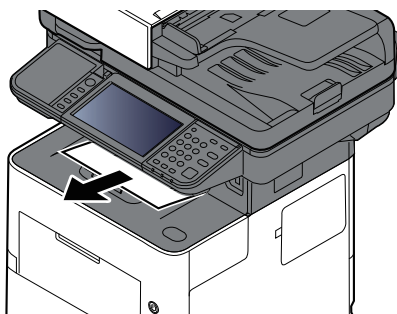

2

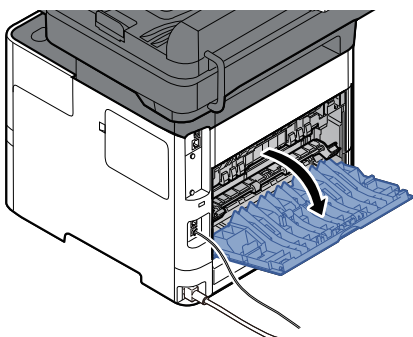

3

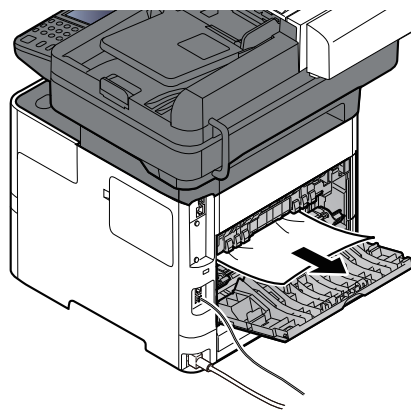
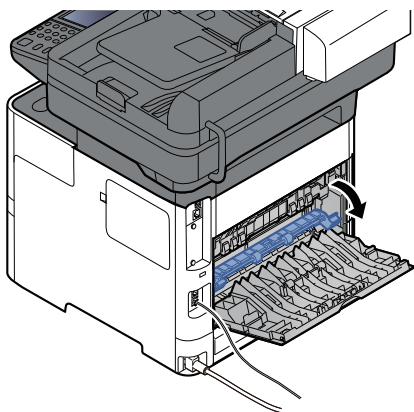

Ha nem talál elakadt papírt, ellenőrizze a készülék belsejében a hátuljánál is.



FIGYELEM!

A rögzítőegység nagyon forró. Az égési sérülés veszélye miatt legyen nagyon körültekintő, amikor ezen a területen dolgozik.

4

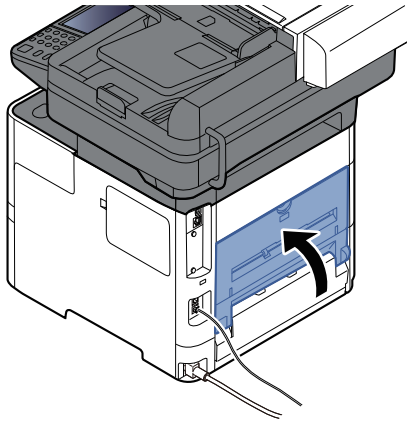

Távolítsa el a dokumentumadagolóban elakadt papírt

P-6039i MFP/P-5539i MFP

1

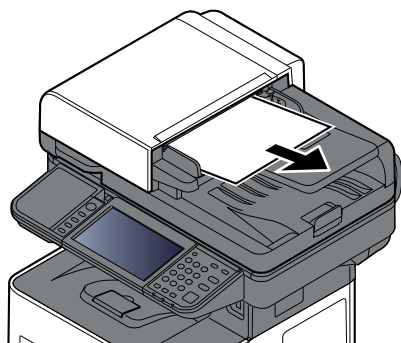

2

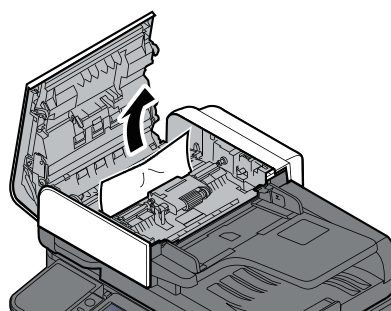
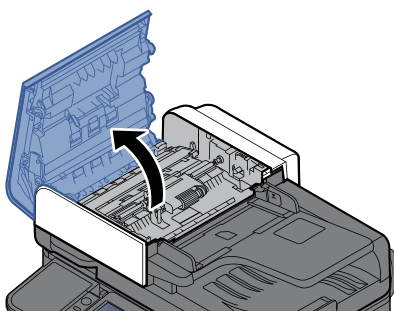

3

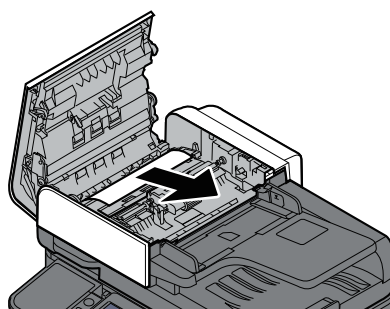
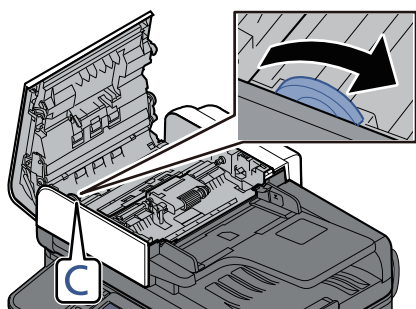

4

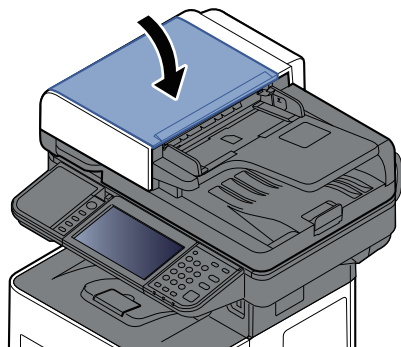

P-4539i MFP/P-4532i MFP

1

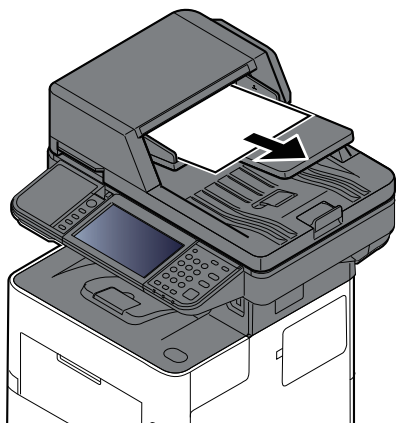

2

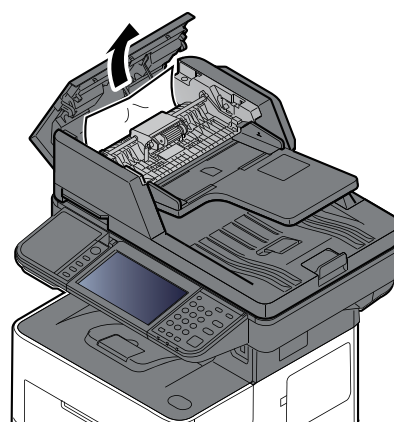
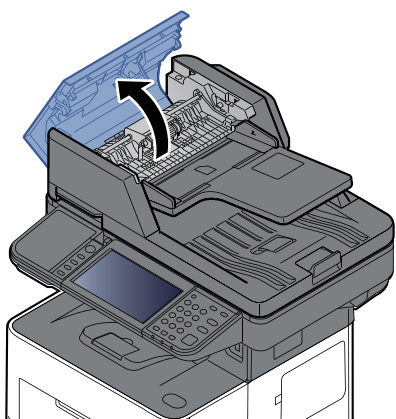

3

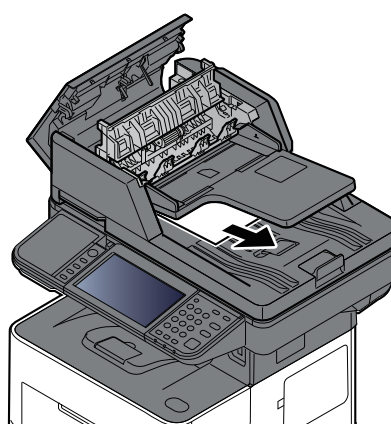
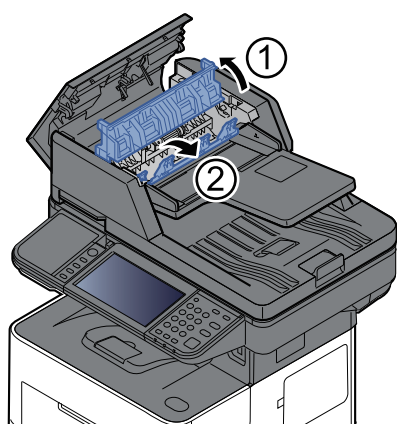

4

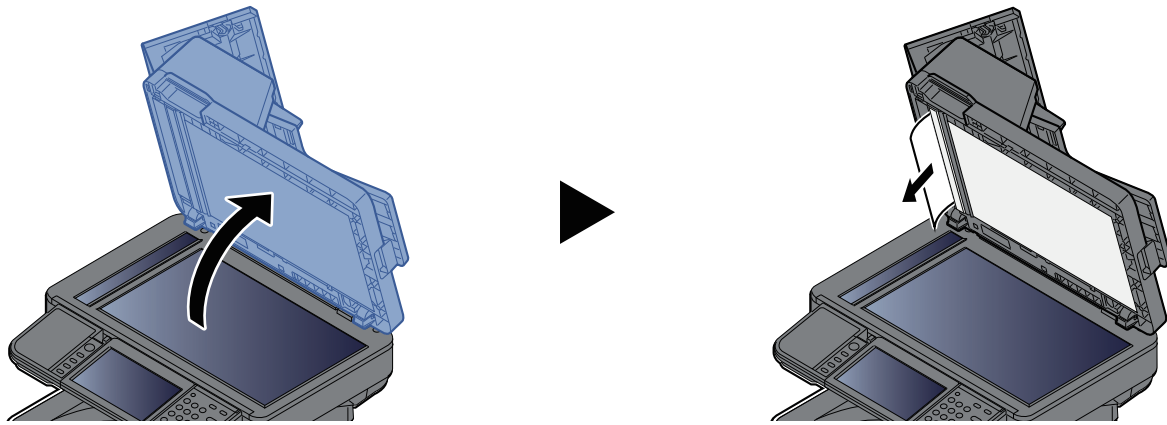

5

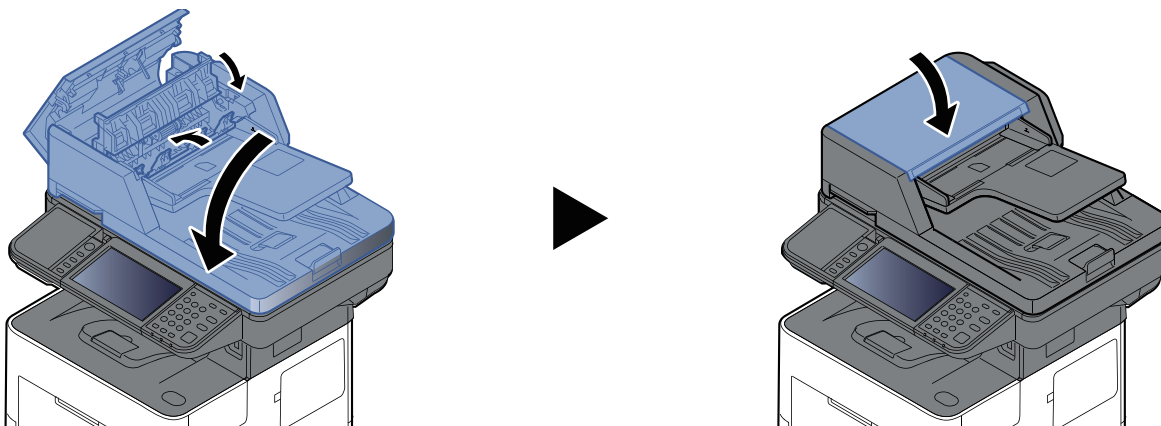

A tűzőkapocs-elakadás megszüntetése (Csak P-6039i MFP/P-5539i MFP)

1

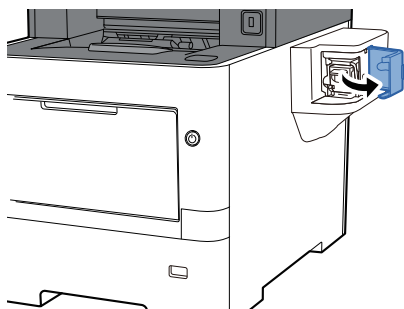

2

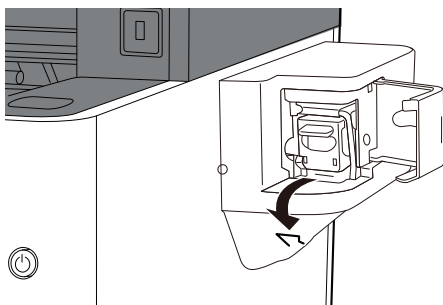

3

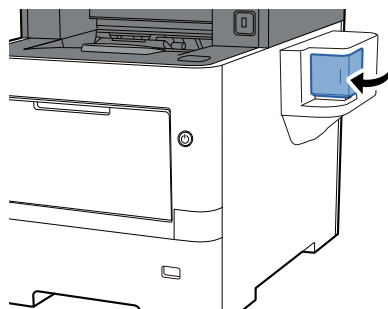

8 Függelék

Ez a fejezet az alábbi témákat tárgyalja:

Kiegészítő berendezések	8-2
A kiegészítő berendezések áttekintése	8-2
Karakterbeviteli mód	8-3
Beviteli képernyők	8-3
Műszaki adatok	8-4
Készülék	8-4
Másolási funkciók	8-6
Nyomtató funkciók	8-7
Lapbeolvasó funkciók	8-8
Dokumentumadagoló	8-9
Papíradagoló (500 lap) (opcionális)	8-9
Kézi tűző (Csak P-6039i MFP/P-5539i MFP)	8-10
Adatok biztonsági mentése	8-11
Biztonsági mentés készítése a NETWORK PRINT MONITOR használatával	8-11
Biztonsági mentés készítése az Embedded Web Server RX használatával	8-11
Adatok biztonsági mentése USB-meghajtó használatával	8-12
A Biztonsági gyorsbeállítás funkciói	8-13
TLS	8-13
Szerverfunkciók beállításai	8-13
Kliensfunkciók beállításai	8-14
IPv4 beállítások (vezetékes hálózat)	8-14
IPv4 beállítások (vezeték nélküli hálózat)	8-15
IPv6 beállítások (vezetékes hálózat)	8-15
IPv6 beállítások (vezeték nélküli hálózat)	8-16
Adatátviteli protokoll: FTP kliens (adatátvitel)	8-16
Egyéb protokollok: HTTP (Kliens)	8-16
Egyéb protokollok: SOAP	8-17
Egyéb protokollok: LDAP	8-17
Adatátviteli protokollok: SMTP (e-mailek küldése)	8-17
E-mail: POP3 felhasználó beállítások	8-18
Nyomtatási protokollok	8-18
Adatátviteli protokollok	8-19
Egyéb protokollok	8-20
TCP/IP: Bonjour beállítások	8-21
Hálózati beállítások	8-21
Csatlakozás	8-21
Interfészblokkolási beállítás	8-22
Energiatakarékos/Időzítő	8-22
Hitelesítési biztonsági beállítások	8-22
Feladatállapot/Feladatelőzmény beállítások	8-22
Korlátozás szerkesztése	8-23
Félreküldés megelőzésének beállításai	8-23
Előzmény beállítások	8-24

Kiegészítő berendezések

A kiegészítő berendezések áttekintése

A készülékhez az alábbi kiegészítő berendezések állnak rendelkezésre:

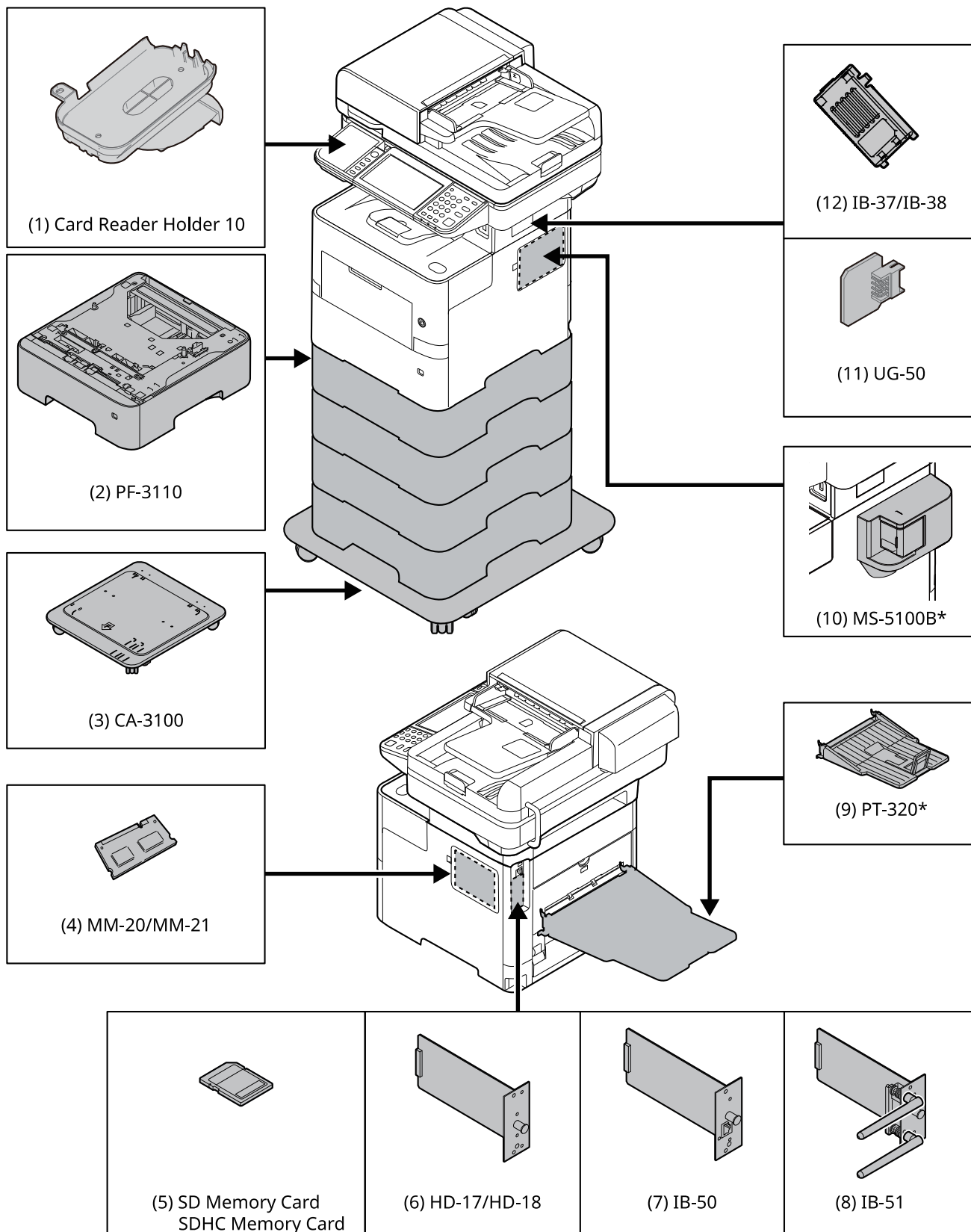

* Csak P-6039i MFP/P-5539i MFP

Karakterbeviteli mód

Ha egy név karaktereit szeretné bevinni, használja az érintőpanel képernyőjén látható billentyűzetet, és kövesse az alább bemutatott lépéseket.

MEGJEGYZÉS

Billentyűzetkiosztás

Billentyűzetkiosztásként egyaránt elérhető a "QWERTY", a "QWERTZ" és az "AZERTY" felosztás ugyanúgy, mint a számítógép billentyűzetén. Nyomja meg a [System Menu/Counter] gombot, és a kívánt kiosztás kiválasztásához válassza az [Általános beállítások], majd a [Billentyűzetkiosztás] lehetőséget. Itt példaként a "QWERTY" kiosztás szerepel. Ugyanezen lépések végrehajtásával más felosztást is használhat.

Beviteli képernyők

Kisbetű-beviteli képernyő



Szám	Kijelző/Gomb	Leírás
1	Billentyűzet	Válassza ki a beírandó karaktert.
2	Beviteli mező	Írjon be karaktereket a kiválasztott mezőbe.
3	Tab gomb	Válassza ki a következő beviteli mezőre való továbblépéshez.
4	Shift gomb	Válassza ki a nagybetű és kisbetű közötti átváltáshoz.
5	[?123] / [Karakter]	Válassza ki a bevitt karaktereket.
6	Szóköz gomb	Válassza ki a szóköz beszúrásához.
7	Kurzor gomb	Válassza ki a kurzor kijelzőn történő mozgatásához.
8	Bezárás gomb	Válassza ki a beviteli képernyő bezárásához.
9	Enter gomb	Válassza ki a bevitel véglegesítéséhez és a bevitel előtti képernyőhöz való visszatéréshez.
10	Backspace gomb	Válassza ki, ha ki szeretne törölni egy karaktert a kurzortól balra.
11	Bevitel / Korlát kijelzése	Kijelzi a maximális és a bevitt karakterek számát.

Műszaki adatok

✓ FONTOS

A műszaki adatok előzetes értesítés nélkül módosulhatnak.

📄 MEGJEGYZÉS

A fax használatával kapcsolatos bővebb információért lásd:

➔ FAX használati útmutató

Készülék

Tétel		Leírás
Típus		Asztal
Nyomtatási módszer		Félvezető lézeren alapuló elektrofotográfia
Papírsúlyok	Papírkazetta	60 – 120 g/m ²
	Kézi adagoló	60 – 220 g/m ² , 136 – 163 g/m ² (Banner lap)
Papírtípus	Papírkazetta	Normál, Durva, Újrahasznosított, Előnyomott, Bond, Színes, Előlyukasztott, Fejléces, Jó minőségű, Egyéni 1 – 8 (Duplex: ugyanaz, mint az egyoldalas)
	Kézi adagoló tálca	Normál, Fólia (írásvetítő), Durva, Pergamen, Címke, Újrahasznosított, Előnyomott, Bond, Karton, Színes, Előlyukasztott, Fejléces, Boríték, Vastag, Jó minőségű, Egyéni 1–8
Papírméret	Papírkazetta	A4, A5, A6 ^{*1} , B5, B6 ^{*1} , Letter, Legal, Statement, Statement (Fekvő), Executive, Oficio II, Folio, 216 × 340 mm, 16K, B5 (ISO), Boríték DL ^{*1} , Boríték C5, Oufuku Hagaki (Válasz levelezőlap) ^{*1} , Egyéni (P-6039i MFP/P-5539i MFP: 105 × 148 – 216 × 356 mm P-4539i MFP/P-4532i MFP: 140 × 210 – 216 × 356 mm)
	Kézi adagoló tálca	A4, A5, A5 (Fekvő), A6, B5, B6, Folio, 216 × 340 mm, Letter, Legal, Statement, Executive, Oficio II, 16K, B5 (ISO), Boríték #10, Boríték #9, Boríték #6 3/4, Boríték Monarch, Boríték DL, Boríték C5, Hagaki (Karton), Oufuku Hagaki (Válasz levelezőlap), Nagagata 3, Youkei 4, Youkei 2, Egyéni (70 × 140 mm – 216 × 356 mm), Banner lap (216 × 470,1 mm – 216 × 915 mm)
Bemelegedési idő (22 °C, 60%)	Bekapcsolás	P-6039i MFP/P-5539i MFP: 25 másodperc vagy kevesebb P-4539i MFP/P-4532i MFP: 23 másodperc vagy kevesebb
	Energiatakarékos mód	10 másodperc vagy kevesebb
	Alvó üzemmód	P-6039i MFP/P-5539i MFP: 25 másodperc vagy kevesebb P-4539i MFP/P-4532i MFP: 21 másodperc vagy kevesebb
Papírkapacitás	Papírkazetta	500 lap (80 g/m ²) ^{*2}
	Kézi adagoló tálca	100 lap (80 g/m ²)

*1 Csak P-6039i MFP/P-5539i MFP

*2 A kazettában látható felső magasságkorlátot jelző vonalig.

Tétel		Leírás
Kimeneti tálca kapacitás	Belső tálca	P-6039i MFP/P-5539i MFP: 500 lap (80 g/m ²) P-4539i MFP/P-4532i MFP: 250 lap (80 g/m ²)
Képnymtatási rendszer		Félvezető lézer és elektrofotográfia
Memória		1,5 GB
Csatoló	Szabványos	USB-csatoló csatlakozója: 1 (nagysebességű USB) Hálózati csatló: 1 (10 BASE-T/100 BASE-TX/1000 BASE-T) USB-port: 2 (nagysebességű USB) Fax: 1 (Csak P-6039i MFP/P-5539i MFP/P-4539i MFP)
	Opció	eKUIO: 1 Vezeték nélküli LAN: 1
Működési Környezet	Hőmérséklet	10 – 32,5 °C
	Páratartalom	15 – 80%
	Tengerszint feletti magasság	Max. 3 500 m
	Megvilágítás	Max. 1 500 lux
Méreték (szél. x mélys. x mag.)	P-4539i MFP/ P-4532i MFP	475 × 476 × 575 mm
	P-5539i MFP	480 × 495 × 590 mm
	P-6039i MFP	480 × 495 × 610 mm
Súly (tonertartály nélkül)	P-4539i MFP/ P-4532i MFP	Körülbelül 22,5 kg
	P-5539i MFP	Körülbelül 24,1 kg
	P-6039i MFP	Körülbelül 24,5 kg
Szükséges hely (szél. x mélys.) (a kézi adagolóval)	P-4539i MFP/ P-4532i MFP	475 × 666 mm
	P-6039i MFP/ P-5539i MFP	480 × 685 mm
Áramforrás		230 V Specifikációs modell: 220 – 240 V 50/60 Hz 5,6 A
A készülék áramfogyasztása hálózati készenléti állapotban (ha az összes hálózati port csatlakoztatva van.)		Az információk az alábbi weboldalon találhatóak. https://www.triumph-adler.com/ta-en-de/customer-service/download-centre https://www.triumph-adler.com/ta-de-de/kundendienst/download-center https://www.utax.com/en-de/hardware/office-printer-and-mfp/download-centre https://www.utax.de/de-de/hardware/buerodrucker-und-mfp/download-center
Opcionális tartozékok		➔ Kiegészítő berendezések (8-2. oldal)

Másolási funkciók

Tétel		Leírás	
Másolási sebesség (Szabványos kazetta)	P-4539i MFP/ P-4532i MFP	A4	45 lap/perc
		Letter	47 lap/perc
		Legal	38 lap/perc
		B5	36 lap/perc
		A5	23 lap/perc
		Statement	23 lap/perc
	P-5539i MFP	A4	55 lap/perc
		Letter	57 lap/perc
		Legal	46 lap/perc
B5		44 lap/perc	
A5		29 lap/perc	
A5 (Fekvő)		82 lap/perc	
Statement		29 lap/perc	
Statement (Fekvő)		84 lap/perc	
	A6	29 lap/perc	
P-6039i MFP	A4	60 lap/perc	
	Letter	62 lap/perc	
	Legal	50 lap/perc	
	B5	48 lap/perc	
	A5	32 lap/perc	
	A5 (Fekvő)	90 lap/perc	
	Statement	32 lap/perc	
	Statement (Fekvő)	92 lap/perc	
		A6	32 lap/perc
Első másolat elkészítési ideje (A4, üveglapra helyezve, kazettából adagolva)		7 másodperc vagy kevesebb	
Méretezési szintek		Kézi üzemmód: 25 – 400%, 1%-os lépésekben Automatikus üzemmód: Előre beállított méretezési arányok	
Folyamatos másolás		1 – 999 lap	
Felbontás		600 × 600 dpi	
Támogatott eredeti típusok		Papírlap, könyv, háromdimenziós tárgyak (eredeti maximális mérete: Legal/Folio)	
Eredetiadagoló rendszer		Rögzített	

Nyomtató funkciók

Tétel	Leírás
Nyomatási sebesség	Azonos a másolási sebességgel.
Első nyomtatás ideje (A4, papírkazettából adagolva)	P-4539i MFP/P-4532i MFP: 5,3 másodperc vagy kevesebb P-6039i MFP/P-5539i MFP: 4,5 másodperc vagy kevesebb
Felbontás	Gyors 1200, Finom 1200, 600 dpi
Operációs rendszer	Windows 8.1, Windows 10, Windows 11 Windows Server 2012/R2, Windows Server 2016, Windows Server 2019 Mac OS 10.9 vagy frissebb
Csatoló	USB-csatoló csatlakozója: 1 (nagysebességű USB) Hálózati csatoló: 1 (10 BASE-T/100 BASE-TX/1000 BASE-T) Opcionális csatoló (opció): 1 (IB-50/IB-51 felszereléséhez) Vezeték nélküli LAN (opció): 1 (IB-37/IB-38 felszereléséhez)
Oldalleírás nyelve	PRESCRIBE
Emuláció	PCL6 (PCL-XL, PCL5c), KPDL3, PDF, XPS, Open XPS, TIFF/JPEG, URF, PWG Raster, PCLm

Lapbeolvasó funkciók

Tétel		Leírás
Felbontás		600 dpi, 400 dpi, 300 dpi, 200×400 dpi, 200 dpi, 200×100 dpi
Fájlformátum		TIFF (MMR/JPEG tömörítés), JPEG, PDF (MMR/JPEG tömörítés), XPS, PDF/A, Nagy tömörítésű PDF, Titkosított PDF, OPEN XPS, MS Office ^{*1} , Kereshető PDF ^{*1*2}
Beolvasási sebesség^{*3}	(A4 fekvő, 200 dpi, Képmínőség: Szöveg/Fotó eredeti)	<p>P-4539i MFP/P-4532i MFP</p> <p>1-oldalas FF: 60 kép/perc Színes: 40 kép/perc</p> <p>2-oldalas FF: 26 kép/perc Színes: 17 kép/perc</p> <p>P-6039i MFP/P-5539i MFP</p> <p>1-oldalas FF: 60 kép/perc Színes: 45 kép/perc</p> <p>2-oldalas FF: 120 kép/perc Színes: 90 kép/perc</p>
	(A4 fekvő, 300 dpi, Képmínőség: Szöveg/Fotó eredeti)	<p>P-4539i MFP/P-4532i MFP</p> <p>1-oldalas FF: 60 kép/perc Színes: 40 kép/perc</p> <p>2-oldalas FF: 26 kép/perc Színes: 17 kép/perc</p> <p>P-6039i MFP/P-5539i MFP</p> <p>1-oldalas FF: 60 kép/perc Színes: 40 kép/perc</p> <p>2 oldalas FF: 120 kép/perc Színes: 80 kép/perc</p>
Csatoló		Ethernet (10 BASE-T/100 BASE-TX/1000 BASE-T), USB
Átviteli rendszer		SMB, SMTP, FTP, FTP over SSL, USB, TWAIN ^{*4} , WIA ^{*4} , WSD

*1 Ha az opcionális OCR Scan Activation Kit telepítve van.

*2 Microsoft Office 2007 vagy frissebb

*3 Dokumentumadagoló használata esetén (kivéve TWAIN és WIA beolvasás)

*4 Elérhető operációs rendszerek: Windows 8/Windows 8.1/Windows 10/Windows 11/Windows Server 2012/Windows Server 2012 R2/Windows Server 2016/Windows Server 2019

Dokumentumadagoló

Tétel		Leírás
Támogatott eredeti típusok		Papírlapok
Papírméret	Maximum	216 × 355,6 mm (Hosszú 216 × 915 mm)
	Minimum	105 mm × 148 mm
Papírsúlyok		1-oldalas: 50 – 120g/m ² 2-oldalas: 50 – 120g/m ²
Betöltési kapacitás	P-4539i MFP/ P-4532i MFP	75 lap (50 – 80 g/m ²) maximum* ¹
	P-6039i MFP/ P-5539i MFP	100 lap (50 – 80 g/m ²) maximum

*1 A dokumentumadagolóban látható felső magasságkorlátot jelző vonalig

Papíradagoló (500 lap) (opcionális)

Tétel	Leírás
Papíradagolási módszer	Tapadás görgő adagoló (Lapok száma: 500, 80 g/m ²)
Papírméret	A4, A5, B5, B6, Folio, 216,0 mm × 340,0 mm, Letter, Legal, Statement, Executive, Oficio II, 16K, B5 (ISO), Boríték #10, Boríték #9, Boríték #6 3/4, Boríték Monarch, Boríték DL, Boríték C5, Oufuku Hagaki (Válasz levelezőlap), Nagagata 3, Youkei 4, Youkei 2, Egyéni (92 × 162 – 216 × 356 mm)
Támogatott papírok	Papírsúly: 60 – 120 g/m ² Papírtípusok: Normál, Durva, Újrahasznosított, Előnyomott, Bond, Színes, Előlyukasztott, Fejléces, Boríték, Jó minőségű, Egyéni 1 – 8
Méretek (szél. × mélys. × mag.)	380 × 410 × 121 mm
Súly	3,8 kg vagy kevesebb



MEGJEGYZÉS

Az ajánlott papírtípusokkal kapcsolatban kérje a kereskedő vagy a szervizképviselőt segítségét.

Kézi tűző (Csak P-6039i MFP/P-5539i MFP)

Tétel	Leírás
Papírsúly	90 g/m ² vagy kisebb
Tűzött lapok száma* ¹	Maximum 20 lap (80 g/m ²), maximum 15 lap (90 g/m ² vagy kisebb)
Méreték (szél. × mélys. × mag.)	67 × 165 × 135 mm
Súly	0,6 kg vagy kevesebb

*1 Maximum 2 mm vastag papírköteg.



MEGJEGYZÉS

Az ajánlott papírtípusokkal kapcsolatban kérje a kereskedő vagy a szervizképviselő segítségét.

Adatok biztonsági mentése

Ha bármilyen okból a fő egységre telepített SSD, HDD vagy a készülék memóriája meghibásodik, az elmentett fiókfájlok, faxfogadási adatok és különféle beállítások törlődnek, és nem állíthatók vissza. Az adattörlesztés megelőzése érdekében rendszeresen készítsen biztonsági mentéseket az alábbiak szerint:

- Biztonsági mentés készítése a NETWORK PRINT MONITOR használatával
➔ [Biztonsági mentés készítése a NETWORK PRINT MONITOR használatával \(8-11. oldal\)](#)
- Biztonsági mentés készítése az Embedded Web Server RX használatával
➔ [Biztonsági mentés készítése az Embedded Web Server RX használatával \(8-11. oldal\)](#)
- Adatok biztonsági mentése USB-meghajtó használatával
➔ [Adatok biztonsági mentése USB-meghajtó használatával \(8-12. oldal\)](#)

Biztonsági mentés készítése a NETWORK PRINT MONITOR használatával

A NETWORK PRINT MONITOR használatával rendszeresen készítsen biztonsági mentést a készüléken elmentett alábbi adatokról.

- Rendszerbeállítások
- Hálózati beállítások
- Felhasználólista
- Címjegyzék
- Dokumentumfiók beállításai (kivéve a dokumentumfiókban lévő fájlok)

➔ Lásd: *Angol nyelvű használati útmutató*

Biztonsági mentés készítése az Embedded Web Server RX használatával

Az Embedded Web Server RX használatával rendszeresen készítsen biztonsági mentést a Dokumentumfiókban és a Faxfiókban tárolt adatokról a számítógépére. Ez a rész ismerteti a dokumentumfiókban lévő adatok biztonsági mentését. A faxfiókokról ugyanazzal az eljárással készíthető biztonsági mentés.

1 Jelenítse meg a képernyőt.

- 1 Indítson el egy webböngészőt.
- 2 A címsávba írja be a készülék IP-címét vagy az állomásnevet.
Az alábbiakra kattintva ellenőrizheti a készülék IP címét és állomásnevét.
[Device Information] a kezdőképernyőn > [Identification/Wired Network]
Kattintson az egyéni fiók nevére vagy számára, amelyben a dokumentum tárolva van.

2 Töltse le a dokumentumot

- 1 Válassza ki a dokumentumadatokat, amelyeket le szeretne tölteni a számítógépére.
Egyszerre csak egy dokumentum adatai tölthetők le.
- 2 Kattintson a [Download] ikonra. A kiválasztott dokumentum a [Print Settings] alatt jelenik meg.
- 3 Igény szerint adja meg az [Image Quality] és a [File Format] beállításokat.
- 4 Kattintson a [Download] lehetőségre.

Adatok biztonsági mentése USB-meghajtó használatával

Az Egyéni fiókba és a faxfiókba mentett adatok elmenthetők az USB-meghajtóra. Egyszerre több dokumentum adatai is elmenthetők.

➔ Lásd: *Angol nyelvű használati útmutató*

A Biztonsági gyorsbeállítás funkciói

A Biztonsági gyorsbeállítások egyes szintjein beállítható funkciók az alábbiak: A szint kiválasztása után a környezetnek megfelelően állítsa be azokat egyenként.

TLS

1. szint	2. szint	3. szint
Be	Be	Be

Szerverfunkciók beállításai

Csak az Embedded Web Server RX esetén állítható be.

TLS verzió

1. szint	2. szint	3. szint
TLS1.2, TLS1.3	TLS1.2, TLS1.3	TLS1.2, TLS1.3

Érvényes titkosítás

1. szint	2. szint	3. szint
3DES, AES, AES-GCM, AES, CHACHA20/POLY1305	AES-GCM, AES, CHACHA20/POLY1305	AES-GCM, AES, CHACHA20/POLY1305

Kivonat

1. szint	2. szint	3. szint
SHA1, SHA-2(256/384)	SHA-2(256/384)	SHA-2(256/384)

IPP biztonság

1. szint	2. szint	3. szint
Biztonságos (IPPS)	Biztonságos (IPPS)	Biztonságos (IPPS)

HTTPS biztonság

1. szint	2. szint	3. szint
Biztonságos (HTTPS)	Biztonságos (HTTPS)	Biztonságos (HTTPS)

Enhanced WSD biztonság

1. szint	2. szint	3. szint
Biztonságos (Enhanced WSD over TLS)	Biztonságos (Enhanced WSD over TLS)	Biztonságos (Enhanced WSD over TLS)

eSCL biztonság

1. szint	2. szint	3. szint
Nem biztonságos (eSCL over TLS and eSCL)	Biztonságos (eSCL over TLS)	Biztonságos (eSCL over TLS)

Kliensfunkciók beállításai

Csak az Embedded Web Server RX esetén állítható be.

TLS verzió

1. szint	2. szint	3. szint
TLS1.2, TLS1.3	TLS1.2, TLS1.3	TLS1.2, TLS1.3

Érvényes titkosítás

1. szint	2. szint	3. szint
3DES, AES, AES-GCM, AES, CHACHA20/POLY1305	AES-GCM, AES, CHACHA20/POLY1305	AES-GCM, AES, CHACHA20/POLY1305

Kivonat

1. szint	2. szint	3. szint
SHA1, SHA-2(256/384)	SHA-2(256/384)	SHA-2(256/384)

IPv4 beállítások (vezetékes hálózat)

Csak az Embedded Web Server RX esetén állítható be.

DNS over TLS

1. szint	2. szint	3. szint
Ki	Auto	Be

Automatikus tanúsítványhitelesítés

1. szint	2. szint	3. szint
Lejárat dátum	Lejárat dátum	Lejárat dátum

Kivonat

1. szint	2. szint	3. szint
SHA-2(256/384)	SHA-2(256/384)	SHA-2(256/384)

IPv4 beállítások (vezeték nélküli hálózat)

Csak az Embedded Web Server RX esetén állítható be.

DNS over TLS

1. szint	2. szint	3. szint
Ki	Auto	Be

Automatikus tanúsítványhitelesítés

1. szint	2. szint	3. szint
Lejárat dátum	Lejárat dátum	Lejárat dátum

Kivonat

1. szint	2. szint	3. szint
SHA-2(256/384)	SHA-2(256/384)	SHA-2(256/384)

IPv6 beállítások (vezetékes hálózat)

Csak az Embedded Web Server RX esetén állítható be.

DNS over TLS

1. szint	2. szint	3. szint
Ki	Auto	Be

Automatikus tanúsítványhitelesítés

1. szint	2. szint	3. szint
Lejárat dátum	Lejárat dátum	Lejárat dátum

Kivonat

1. szint	2. szint	3. szint
SHA-2(256/384)	SHA-2(256/384)	SHA-2(256/384)

IPv6 beállítások (vezeték nélküli hálózat)

Csak az Embedded Web Server RX esetén állítható be.

DNS over TLS

1. szint	2. szint	3. szint
Ki	Auto	Be

Automatikus tanúsítványhitelesítés

1. szint	2. szint	3. szint
Lejárat dátum	Lejárat dátum	Lejárat dátum

Kivonat

1. szint	2. szint	3. szint
SHA-2(256/384)	SHA-2(256/384)	SHA-2(256/384)

Adatátviteli protokoll: FTP kliens (adatátvitel)

Csak az Embedded Web Server RX esetén állítható be.

Automatikus tanúsítványhitelesítés

1. szint	2. szint	3. szint
Lejárat dátum	Lejárat dátum	Lejárat dátum

Kivonat

1. szint	2. szint	3. szint
SHA-2(256/384)	SHA-2(256/384)	SHA-2(256/384)

Egyéb protokollok: HTTP (Kliens)

Csak az Embedded Web Server RX esetén állítható be.

Automatikus tanúsítványhitelesítés

1. szint	2. szint	3. szint
Lejárat dátum	Lejárat dátum	Lejárat dátum

Kivonat

1. szint	2. szint	3. szint
SHA-2(256/384)	SHA-2(256/384)	SHA-2(256/384)

Egyéb protokollok: SOAP

Csak az Embedded Web Server RX esetén állítható be.

Automatikus tanúsítványhitelesítés

1. szint	2. szint	3. szint
Lejárat dátum	Lejárat dátum	Lejárat dátum

Kivonat

1. szint	2. szint	3. szint
SHA-2(256/384)	SHA-2(256/384)	SHA-2(256/384)

Egyéb protokollok: LDAP

Csak az Embedded Web Server RX esetén állítható be.

Automatikus tanúsítványhitelesítés

1. szint	2. szint	3. szint
Lejárat dátum	Lejárat dátum	Lejárat dátum

Kivonat

1. szint	2. szint	3. szint
SHA-2(256/384)	SHA-2(256/384)	SHA-2(256/384)

Adatátviteli protokollok: SMTP (e-mailek küldése)

Csak az Embedded Web Server RX esetén állítható be.

Automatikus tanúsítványhitelesítés

1. szint	2. szint	3. szint
Lejárat dátum	Lejárat dátum	Lejárat dátum

Kivonat

1. szint	2. szint	3. szint
SHA-2(256/384)	SHA-2(256/384)	SHA-2(256/384)

E-mail: POP3 felhasználó beállítások

Csak az Embedded Web Server RX esetén állítható be.

Automatikus tanúsítványhitelesítés

1. szint	2. szint	3. szint
Lejárat dátum	Lejárat dátum	Lejárat dátum

Kivonat

1. szint	2. szint	3. szint
SHA-2(256/384)	SHA-2(256/384)	SHA-2(256/384)

Nyomtatási protokollok

NetBEUI

1. szint	2. szint	3. szint
Be	Ki	Ki

LPD

1. szint	2. szint	3. szint
Be	Be	Ki

FTP (fogadás)

1. szint	2. szint	3. szint
Be	Ki	Ki

IPP

1. szint	2. szint	3. szint
Be	Ki	Ki

IPP over TLS

1. szint	2. szint	3. szint
Be		Be

Raw

1. szint	2. szint	3. szint
Be	Be	Ki

ThinPrint

1. szint	2. szint	3. szint
Be	Ki	Ki

ThinPrint over TLS

1. szint	2. szint	3. szint
Be	Ki	Ki

WSD nyomtatás

1. szint	2. szint	3. szint
Be	Ki	Ki

POP (e-mailek fogadása)

1. szint	2. szint	3. szint
Ki	Ki	Ki

Adatátviteli protokollok

FTP Kliens (átvitel)

1. szint	2. szint	3. szint
Be	Ki	Ki

SMB

1. szint	2. szint	3. szint
Be	Be	Ki

WSD beolvasás

1. szint	2. szint	3. szint
Be	Ki	Ki

DSM beolvasás

1. szint	2. szint	3. szint
Ki	Ki	Ki

eSCL

1. szint	2. szint	3. szint
Ki	Ki	Ki

TLS-en keresztüli eSCL

1. szint	2. szint	3. szint
Be	Be	Ki

Egyéb protokollok

SNMPv1/v2c

1. szint	2. szint	3. szint
Be	Be	Ki

SNMPv3

1. szint	2. szint	3. szint
Be	Be	Ki

HTTP

1. szint	2. szint	3. szint
Be	Ki	Ki

HTTPS

1. szint	2. szint	3. szint
Be	Be	Be

Enhanced WSD

1. szint	2. szint	3. szint
Be	Ki	Ki

Enhanced WSD (TLS)

1. szint	2. szint	3. szint
Be	Be	Be

LDAP

1. szint	2. szint	3. szint
Ki	Ki	Ki

LLTD

1. szint	2. szint	3. szint
Ki	Ki	Ki

VNC (RFB)

1. szint	2. szint	3. szint
Ki	Ki	Ki

VNC (RFB) over TLS

1. szint	2. szint	3. szint
Ki	Ki	Ki

Enhanced VNC (RFB) over TLS

1. szint	2. szint	3. szint
Be	Ki	Ki

TCP/IP: Bonjour beállítások

Bonjour

1. szint	2. szint	3. szint
Be	Be	Ki

Hálózati beállítások

Wi-Fi Direct beállítások

1. szint	2. szint	3. szint
Ki	Ki	Ki

Csatlakozás

Bluetooth beállítások

1. szint	2. szint	3. szint
Ki	Ki	Ki

Interfészblokkolási beállítás

USB eszköz

1. szint	2. szint	3. szint
Nincs blokkolás	Nincs blokkolás	Blokkolás

USB gazdaállomás

1. szint	2. szint	3. szint
Nincs blokkolás	Nincs blokkolás	Blokkolás

USB-meghajtó

1. szint	2. szint	3. szint
Nincs blokkolás	Nincs blokkolás	Blokkolás

Opcionális csatoló

1. szint	2. szint	3. szint
Nincs blokkolás	Nincs blokkolás	Blokkolás

Energiatakarékos/Időzítő

Automatikus panelvisszaállítás

1. szint	2. szint	3. szint
Be	Be	Be

Hitelesítési biztonsági beállítások

Kizárás

1. szint	2. szint	3. szint
Ki	Ki	Be

Feladatállapot/Feladatelőzmény beállítások

A feladatállapot részleteinek megjelenítése

1. szint	2. szint	3. szint
Összes megjelenítése	Összes megjelenítése	Nem jelenik meg (csak a rendszergazdák számára jelenik meg)

Feladatelőzmények megjelenítése

1. szint	2. szint	3. szint
Összes megjelenítése	Összes megjelenítése	Nem jelenik meg (csak a rendszergazdák számára jelenik meg)

Faxkommunikációs előzmények megjelenítése

1. szint	2. szint	3. szint
Összes megjelenítése	Összes megjelenítése	Nem jelenik meg (csak a rendszergazdák számára jelenik meg)

Korlátozás szerkesztése**Címjegyzék**

1. szint	2. szint	3. szint
Nincs korlátozás	Nincs korlátozás	Csak rendszergazda

Gyorsgomb

1. szint	2. szint	3. szint
Nincs korlátozás	Nincs korlátozás	Csak rendszergazda

Félreküldés megelőzésének beállításai**Célhely ellenőrzése küldés előtt**

1. szint	2. szint	3. szint
Ki	Be	Be

Új célhely ellenőrzése

1. szint	2. szint	3. szint
Ki	Be	Be

Új célhely megadása

1. szint	2. szint	3. szint
Engedélyezés	Engedélyezés	Tiltás

Új célhely megadása (FAX)

1. szint	2. szint	3. szint
Engedélyezés	Engedélyezés	Tiltás

Célállomás újrahívása

1. szint	2. szint	3. szint
Tiltás	Tiltás	Tiltás

Közvetítés

1. szint	2. szint	3. szint
Engedélyezés	Engedélyezés	Tiltás

Célhelyelőzmények használata

1. szint	2. szint	3. szint
Engedélyezés	Engedélyezés	Tiltás

Előzmény beállítások

Biztonsági kommunikációs hibák előzményei

1. szint	2. szint	3. szint
Ki	Be	Be

Tárgymutató

Számok

- 1. hátsó fedél [2-3](#)
- 1. kazetta [2-2](#)
- 2 - 5. kazetta [2-7](#)
- 2-oldalas/Eredeti könyv [6-25](#)

A

- A beolvasásra vonatkozó jogi korlátozások [1-6](#)
- A célállomás meghatározása [5-27](#)
- A dátum és az idő beállítása [2-36](#)
- A használatra vonatkozó óvintézkedések [1-4](#)
- A használt festéktartály cseréje [7-11](#)
- A készülék részei [2-2](#)
- A készülékhez kapott útmutatók [xvi](#)
- A másolásra vonatkozó jogi korlátozások [1-6](#)
- A papír betöltésével kapcsolatos óvintézkedések [3-3](#)
- A termék használatának korlátozása [1-8](#)
- A tonertartály cseréje [7-6](#)
- A számláló ellenőrzése [2-54](#)
- AirPrint [4-11](#)
- Alkalmazás [5-11](#)
- Alvási szabályok [2-40](#)
- Alvó üzemmód [2-39](#)
- Alvó szint [2-40](#)
- Automatikus alvó mód [2-40](#)
- Automatikus kétoldalas nyomtatás funkció [1-11](#)
- Az útmutató biztonsági irányelvei [1-2](#)
- Az útmutatóban használt jelölések [xix](#)

B

- Bal oldali fedél [2-6](#)
- Beégető egység fedele [2-4](#)
- Bejelentkezés [2-34](#)
- Bekapcsolás [2-11](#)
- Belső tálca [2-2](#)
- Beolvasási felbontás [6-28](#)
- Bevitel
 - Tárgy [6-29](#)
- Billentyűparancsok [5-14](#)
 - Billentyűparancsok szerkesztése és törlése [5-15](#)
 - Hozzáadás [5-14](#)
- Biztonsági óvintézkedések a vezeték nélküli LAN használata során [1-7](#)

C

- Célállomás
 - Címjegyzék [5-27](#)
- Célhely
 - Célhelyek megerősítési képernyője [5-31](#)
 - Ellenőrzés és szerkesztés [5-31](#)

Cs

- Csatlakoztatás
 - LAN-kábel [2-9](#)
 - Tápkábel [2-10](#)
 - USB-kábel [2-10](#)

D

- Dokumentumadagoló
 - A dokumentumadagoló által nem támogatott eredetik [5-4](#)
 - A dokumentumadagoló által támogatott eredetik [5-4](#)
 - A készülék részei [2-2](#)
 - Eredetik betöltése [5-4](#)
- Duplex [6-19](#)
- Duplex fedél [2-5](#)

E

- EcoPrint [6-23](#)
- Egyszerű bejelentkezés [2-35](#)
- Egyszerűsített funkciók [2-33](#)
- Elhasznált festéket tartalmazó tartály [2-6](#)
- Elülső fedél [2-2](#)
- Elülső fedőlap nyitó gombja [2-2](#)
- Első másolat elkészítési ideje [8-6](#)
- Első nyomtatás ideje [8-7](#)
- E-mail küldése [5-18](#)
- E-mail tárgy/törzs [6-29](#)
- Embedded Web Server RX [2-55](#)
- Energiagazdálkodás [1-11](#)
- Energiatakarékos mód [2-39](#)
- Energiatakarékos visszaállítási szint [2-41](#)
- Energiatakarékos szabályozási funkció [1-11](#)
- Energy Star (ENERGY STAR?) Program [1-11](#)
- Eredeti kimeneti tálca [2-2](#)
- Eredeti mérete [6-15](#)
- Eredeti méretét jelző szegélylapok [2-2](#)
- Eredeti papírvezetői [2-2](#)
- Eredeti tájolása [6-17](#)
- Eredetik betöltése [5-2](#)
 - Eredetik betöltése a dokumentumadagolóba [5-4](#)
 - Eredetik elhelyezése az üveglapon [5-2](#)
- Eredetik tálca [2-2](#)
- Eredetik ütközője [2-2](#), [5-7](#)
- Erőforrás-megtakarítás - Papír [1-11](#)

É

- Érintőpanel [2-14](#)

F

- Fájl
 - Formátum [6-27](#)
 - Különválasztás [6-28](#)
- Fájlformátum [6-27](#)
- Felbontás [6-28](#), [8-6](#), [8-7](#)
- Felhasználói bejelentkezés felügyeletet
 - Bejelentkezés [2-34](#)
 - Kijelentkezés [2-35](#)
- Fényerő [6-22](#)
- Fogantyú [2-2](#)
- Folytonos beolvasás [6-24](#)
- Főkapcsoló [2-2](#)
- Funkciógomb hozzárendelés [2-22](#)

Gy

Gyorsbeállítás varázsló [2-42](#)

H

Hálózat

Előkészítés [2-37](#)

Hálózat beállítása

Vezetékes hálózat [2-37](#)

Hálózati csatlakozó [2-4](#)

Hálózati csatoló [2-8](#)

Hátsó tálca [2-7](#)

Heti időzítő beállítások [2-41](#)

Hibaelhárítás [7-14](#)

Hibaüzenetek értelmezése [7-23](#)

Hibák elhárítása [7-14](#)

I

Illesztőgörgő [2-6](#)

J

Jelölések [1-2](#)

Jogi információk [1-9](#)

K

Kapcsolódási mód [2-8](#)

Karakterbeviteli mód [8-3](#)

Kazetta

Papír betöltése [3-4](#), [3-8](#)

Papírméret és papírtípus [3-15](#)

Kazetta beállítása [3-15](#)

Kábelek [2-8](#)

Kártyaolvasó [2-7](#)

Kedvencek [5-8](#)

Előhívás [5-9](#)

Regisztrálás [5-9](#)

Szerkesztés [5-10](#)

Törlés [5-10](#)

Kezdőképernyő [2-17](#)

Kezdőoldal

A feladattár testreszabása [2-19](#)

Az asztal testreszabása [2-19](#)

Háttérkép [2-19](#)

Kezelőpanel [2-2](#)

Képbeállítás

1. dobfrissítés [7-36](#)

2. dobfrissítés [7-37](#)

Kép-optimalizálás [6-22](#)

Kézi adagoló [2-5](#)

Kézi adagoló tálca

Papírméret és papírtípus megadása [3-16](#)

Kézi tűző [2-7](#)

Kijelentkezés [2-35](#)

Kikapcsolás [2-11](#)

Kikapcsolás időzítő [2-41](#)

Kinyomtatott oldalak számlálása

Számláló [2-54](#)

Knopflerfish License [1-10](#)

Környezet [1-3](#)

Küldés [5-18](#)

Előkészületek dokumentum számítógépre
küldéséhez [3-18](#)

Küldés mappába (FTP) [5-18](#)

Küldés mappába (SMB) [5-18](#)

Küldési méret [6-26](#)

Különválasztás [6-28](#)

L

LAN-kábel [2-8](#)

Csatlakoztatás [2-9](#)

LINE csatlakozó [2-4](#)

Lopásgátló zár foglalatja [2-3](#)

M

Másolás [5-16](#)

Másolási sebesség [8-6](#)

Megjegyzés [1-2](#)

Monotype Imaging License Agreement [1-10](#)

Mopria [4-11](#)

Műszaki adatok [8-4](#)

Dokumentumadagoló [8-9](#)

Kézi tűző [8-10](#)

Készülék [8-4](#)

Lapbeolvasó funkciók [8-8](#)

Másolási funkciók [8-6](#)

Papíradagoló (500 lap) (opcionális) [8-9](#)

N

Nagyítás [6-18](#)

Nagyított képernyő [2-33](#)

Ny

Nyomtatás számítógépről [4-4](#)

Nyomtatási sebesség [8-7](#)

Nyomtató illesztőprogram

Súgó [4-3](#)

O

Opcionális csatlakozó [2-4](#)

Opció

Áttekintés [8-2](#)

P

Papír

A papír betöltésével kapcsolatos óvintézkedések
[3-3](#)

Borítékok betöltése [3-14](#)

Karton betöltése [3-14](#)

Papír betöltése [3-2](#)

Papír betöltése a kazettákba [3-4](#)

Papír betöltése a kézi adagolóba [3-11](#)

Papírméret és médiatípus [3-15](#)

Statement betöltése a kazettákba [3-8](#)

Papír kiválasztása [6-16](#)

Papírelakadás [7-38](#)

1 – 5. kazetta [7-41](#)

A gépen belül [7-43](#)

Belső tálca [7-45](#)

Dokumentumadagoló [7-47](#)
Duplex egység [7-42](#)
Hátsó fedél alatt [7-45](#)
Kézi adagoló tálca [7-40](#)
Papírelakadás helye jelző [7-38](#)
Papírhosszúság-vezető [2-5](#), [3-5](#), [3-8](#)
Papírméret-választó tárcsa [2-5](#)
Papírrögzítő [2-2](#), [2-7](#), [3-17](#)
Papírszélesség-vezetők [2-5](#), [3-5](#), [3-8](#)

R

Rendezés/Leválogatás [6-18](#)
Rendszeres karbantartás [7-2](#)
A tonertartály cseréje [7-6](#)
Használt festéktartály cseréje [7-11](#)
Rendszermenü
Gyorsbeállítás varázsló [2-42](#)
Kezdő [2-17](#)

S

Súgó képernyő [2-32](#)

Sz

Számok beírása [2-30](#)
Színmélység [6-24](#)

T

Tálcahosszabbító [2-5](#)
Tápkábel
Csatlakoztatás [2-10](#)
Távoli művelet [7-21](#)
TCP/IP (IPv4)
Beállítások [2-37](#)
TEL csatlakozó [2-4](#)
Telepítés
Macintosh [2-48](#)
Szoftver [2-45](#)
Windows [2-46](#)
Tisztítás [7-2](#)
Illesztőgörgő [7-4](#)
Üvegcsík [7-3](#)
Üveglap [7-2](#)
Tonertartály [2-6](#)
Tonertartály-zár karja [2-6](#)
Törlés nyomtatás után [6-29](#)
TWAIN
A TWAIN illesztőprogram beállítása [2-51](#)

U

Univerzális nyomtatás [4-11](#)
USB-csatoló [2-8](#)
USB-csatoló csatlakozója [2-4](#)
USB-kábel
Csatlakoztatás [2-10](#)
USB-meghajtó csatlakozója [2-2](#)

Ü

Üres oldal kihagyása [6-25](#)

Üvegcsík [2-2](#)
Üveglap [2-2](#)

V

Védjeggyel ellátott nevek [1-9](#)

W

WIA
A WIA illesztőprogram beállítása [2-53](#)
Wi-Fi Direct
Nyomtatás [4-11](#)

**QUALITY
CERTIFICATE**

This machine has passed
all quality controls and
final inspection.

