

P-C4063DN
P-C3563DN

ÇALIŞTIRMA KILAVUZU

Makineyi kullanmaya başlamadan önce, Çalıştırma Kılavuzu'nu lütfen okuyun. Gerektiğinde kolay ulaşabilmeniz için makineye yakın bir yerde saklayın.

İçindekiler

1	Lütfen Önce Okuyun	1
	Giriş	2
	Makine Özellikleri	3
	Ofis iş akışınızı optimize edin	3
	Enerji ve maliyet tasarrufu	4
	Güvenliğin güçlendirilmesi	5
	İşlevlerin daha verimli kullanılması	7
	Makine ile beraber verilen kılavuzlar	9
	Çalıştırma Kılavuzu hakkında (bu Kılavuz)	11
	Kılavuz yapısı	11
	Bu Kılavuzda Kullanılan Kurallar	12
	Bildirim	16
	Bu Kılavuzdaki Güvenlik Kuralları	16
	Ortam	17
	Kullanıma İlişkin Önlemler	18
	Uyum ve Uygunluk	18
	Kablosuz LAN Kullanımına Yönelik Güvenlik Önlemleri (donatılmışsa)	20
	Bu Ürünün Sınırlı Kullanımı (Donatılmışsa)	21
	Yasal Bilgiler ve Güvenlik Bilgileri	22
	Enerji Tasarrufu Kontrolü İşlevi	24
	Otomatik 2 Yüzlü Yazdırma İşlevi	24
	Kaynak Tasarrufu - Kağıt	24
	“Güç Yönetiminin” sağladığı çevresel avantajlar	24
	ENERGY STAR Programı	25
2	Makinenin Yüklenmesi ve Kurulumu	26
	Parça Adları (Makine Dışı)	27
	Parça Adları (Bağlantılar/İç)	28
	Parça Adları (Ekli İsteğe Bağlı Donanım ile)	30
	Makine ve Diğer Cihazların Bağlanması	31
	Kabloların Bağlanması	33
	LAN Kablosunun Bağlanması	33
	USB Kablosunun Bağlanması	34
	Güç Kablosunun Bağlanması	34
	Güç Açma/Kapatma	35
	Güç açma	35
	Güç Kapatma	35
	Çalıştırma Panelinin Kullanılması	36
	Çalıştırma Paneli Tuşları	36
	Çalıştırma Panelinin Açısının Ayarlanması	38
	Dokunmatik Panel	39
	Ana Ekran	39
	Cihaz Bilgisinin Görüntülenmesi	43
	Görüntüleme Ayarları Ekranı	43
	Ayarlanamayan Tuşların Görüntülenmesi	44
	Enter Tuşu ve Search Tuşu	45
	Yardım Ekranı	46
	Oturma Açma/Kapatma	47
	Oturma Açma	47
	Oturumu Kapatma	48
	Makinenin Varsayılan Ayarları	49
	Tarih ve Saatin Ayarlanması	49
	Ağ Kurulumu	49
	Enerji Tasarrufu İşlevi	52

Hızlı Ayar Sihirbazı	54
Hızlı Ayar Sihirbazının Ayarlarının Yapılandırılması	56
Yazılımın Kurulması	57
Yayınlanan Yazılım (Windows)	57
Sayacın Kontrolü	58
Yönetici İçin Ek Hazırlıklar	59
Yönetici Ayrıcalıklarına Genel Bakış	59
Makine Yöneticisi veya Yönetici Olarak Oturum Açın	59
Embedded Web Server RX	60
Embedded Web Server RX Erişimi	60
Güvenlik Ayarlarının Değiştirilmesi	62
Cihaz Bilgisinin Değiştirilmesi	63
SMTP ve E-posta Ayarları	64
3 Kullanmadan Önce Hazırlık	68
Kağıt Yükle	69
Kağıt Yüklenmesi	69
Kağıt Yüklemeye Yönelik Önlemler	71
Kasetlerde Kullanılabilen Kağıt Özellikleri	72
Kasetlere Yükleme	73
Çok Amaçlı Tablada kullanılabilen Kağıt Özellikleri	76
Çok Amaçlı Tablaya Kağıt Yüklenmesi	77
Kağıt Boyutu ve Ortam Tipinin Belirtilmesi	80
Kağıt Durdurucu	83
4 Bilgisayardan Yazdırma	84
Yazıcı Sürücüsü Yazdırma Ayarları Ekranı	85
Yazıcı Sürücüsü Yardımının Gösterilmesi	87
Varsayılan Yazıcı Sürücüsü Ayarlarının Değiştirilmesi (Windows 10)	88
PC'den Yazdırma	89
Standart Boyutlu Kağıda Yazdırma	90
Standart Boyutlu Olmayan Kağıda Yazdırma	92
Bilgisayardan Yazdırma İşleminin İptal Edilmesi	95
Mobil Cihazdan Yazdırma	96
AirPrint ile Yazdırma	96
Mopria ile yazdırma	96
Wi-Fi Direct ile Yazdırma	96
5 Makinenin Çalıştırılması	97
Sık Kullanılan İşlevlerin Çağrılması (Favoriler)	98
Favorilerin Kaydedilmesi (Sihirbaz Modu)	98
Favorilerin Kaydedilmesi (Program Modu)	99
Favorilerin Çağrılması (Sihirbaz Modu)	101
Favorilerin Çağrılması (Program Modu)	101
Favorilerin Düzenlenmesi	101
Favorilerin Silinmesi	102
Kısayolların Kaydedilmesi	103
Kısayolların Kaydedilmesi	103
Kısayolların Düzenlenmesi	104
Kısayolların Silinmesi	104
İşlerin İptal Edilmesi	105
6 Çeşitli İşlevlerin Kullanılması	106
Makinede Mevcut Olan İşlevler Hakkında	107
Özel Kutu (Yazdırma)	107
USB Sürücüsü (Belgeleri Yazdırma)	108

Sessiz Modu	109
Çift Yüzlü	110
EcoPrint	111

7 Sorun Giderme 112

Düzenli Bakım	113
Temizleme	113
Kağıt Transfer Ünitesinin Temizlenmesi	114
Toner Kabının Değiştirilmesi	115
Atık Toner Kutusunun Değiştirilmesi	119
Sorun Giderme	121
Arızaları Giderme	121
Makine Çalıştırma Sorunu	121
Yazdırılan Görüntü Sorunu	155
Renkli Yazdırma Sorunu	163
Uzaktan Çalışma	169
Mesajlara Yanıt Verilmesi	172
Ayarlama/Bakım	188
Ayarlama/Bakıma Genel Bakış	188
Görüntü ayarlaması yapılması	188
Renk Kaydı Prosedürü	189
Kağıt Sıkışmasının Giderilmesi	194
Sıkışma Konumu Göstergeleri	194
Çok Amaçlı Tablada sıkışan kağıdı çıkarın	196
Kaset 1 - 5 sıkışan kağıtları alın.	199
Arka Kapak 1'de sıkışan kağıdı çıkarın (Besleme)	200
Arka Kapak 2'de sıkışan kağıdı çıkarın	201
Arka Kapak 3'te sıkışan kağıdı çıkar	202
Arka Kapak 1'de sıkışan kağıdı çıkarın	203
Çift Yüzlü Ünite de sıkışan kağıdı çıkarın	205

8 Ek 207

İsteğe Bağlı Donanım	208
İsteğe Bağlı Donanıma Genel Bakış	208
Özellikler	210
Makine	210
Yazıcı İşlevi	212
Kağıt Besleyici (550 sayfa)	213
Verilerinizi yedekleme	214
NETWORK PRINT MONITOR kullanarak verilerinizi yedekleme	214
Embedded Web Server RX kullanarak verilerinizi yedekleme	214
Güvenli Hızlı Kurulum İşlev Listesi	215
TLS	215
Sunucu Tarafı Ayarları	215
İstemci Tarafı Ayarları	216
IPv4 Ayarları (Kablolu Ağ)	217
IPv4 Ayarları (Kablosuz Ağ)	218
IPv6 Ayarları (Kablolu Ağ)	219
IPv6 Ayarları (Kablosuz Ağ)	220
Diğer Protokoller: HTTP (İstemci)	221
Diğer Protokoller: SOAP	222
Diğer Protokoller: LDAP	223
Gönderme Protokolleri: SMTP (E-posta TX)	224
E-posta: POP3 Kullanıcı Ayarları	225
Yazdırma protokolleri	226
Diğer Protokoller	228
TCP/IP: Bonjour Ayarları	230
Ağ Ayarları	230
Bağlanabilirlik	230

Arayüz Blok Ayarı	231
Enerji Tasarrufu/Zamanlayıcı	232
Kullanıcı Hesabı Kilitleme Ayarları	232
İş Durumu/İş Günlüğü Ayarları	232

1 Lütfen Önce Okuyun

Giriş

Bu makineyi satın aldığınız için teşekkür ederiz.

Bu Çalıştırma Kılavuzu, makinenin her zaman optimum durumda kullanılabilmesi için makineyi doğru şekilde çalıştırmanıza, rutin bakımları gerçekleştirmenize ve gerektiğinde basit sorun giderme önlemleri almanıza yardımcı olmayı amaçlamaktadır.

Lütfen makineyi kullanmadan önce bu Çalıştırma Kılavuzunu okuyun.

Bu kılavuzdaki ürün resimleri, ekranlar, ayarlar vb. kullandığınız makineye bağlı olarak değişiklik gösterebilir.

Kaliteyi korumak için zorlu kalite kontrol testlerinden geçmiş orijinal toner kaplarımızın kullanılmasını tavsiye ederiz.

Orijinal olmayan toner kaplarının kullanılması arızaya neden olabilir.

Bu makinede üçüncü taraf sarflarının kullanımından kaynaklanan hiçbir hasardan sorumlu değiliz.

Orijinal sarflarımıza eklenmiş etiket aşağıda gösterilmiştir.

Ekipmanın Seri Numarasının Kontrolü

Ekipmanın seri numarası, şekilde gösterilen konumda basılıdır.

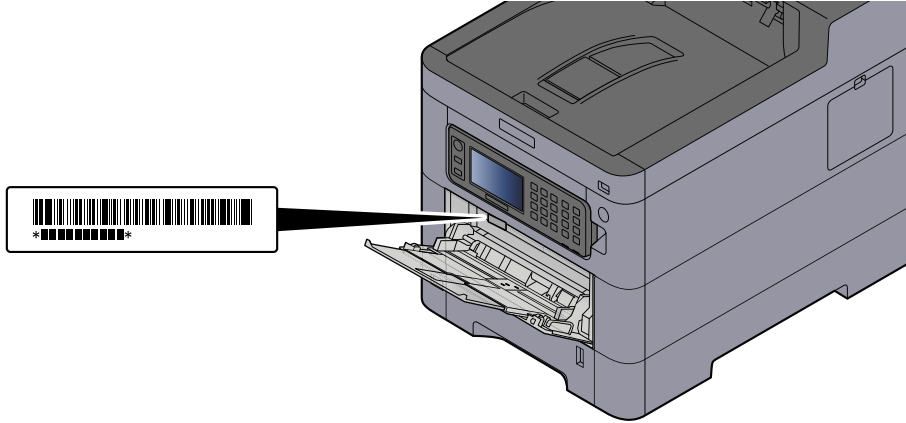

Servis Temsilcinize başvururken ekipmanın seri numarasına ihtiyacınız olacaktır. Servis temsilcinize başvurmadan önce lütfen numarayı kontrol edin.

Makine Özellikleri

Makine çok yararlı işlevlerle donatılmıştır.

→ [Çeşitli İşlevlerin Kullanılması \(sayfa 106\)](#)

Burada bazı örnekler mevcuttur.

Ofis iş akışınızı optimize edin

Sık kullanılan belgeleri makineye kaydedin (Özel Kutu)

Sık kullanılan belgeleri makineye kaydedebilir ve gerektiğinde yazdırabilirsiniz.

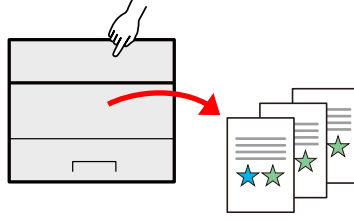

→ Lütfen İngiliz kullanıcı kılavuzuna bakın.

Enerji ve maliyet tasarrufu

Gerekirse enerji tasarrufu yapın (Enerji Tasarrufu işlevi)

Makine, makineyi otomatik olarak Uyku Konumuna geçiren Enerji Tasarrufu işleviyle donatılmıştır.

İşleme bağlı olarak uygun Enerji Tasarrufu Kurtarma Düzeyini ayarlayabilirsiniz. Ayrıca, makine otomatik olarak Uyku moduna geçirilir ve haftanın her günü için belirli bir saatte bu moddan çıkarılabilir.

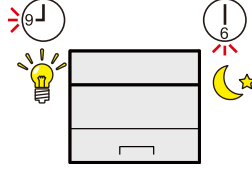

→ [Enerji Tasarrufu işlevi \(sayfa 52\)](#)

Azaltılmış toner tüketimi ile yazdırma (EcoPrint)

Bu işlev ile toner tüketiminden tasarruf edebilirsiniz.

Deneme baskısı veya dahili onay için belgeler gibi yalnızca yazdırılan içeriği kontrol etmeniz gereken durumlarda, tonerden tasarruf etmek için bu işlevi kullanın.

Bu işlevi yüksek kalite baskı gerekmediğinde kullanın.

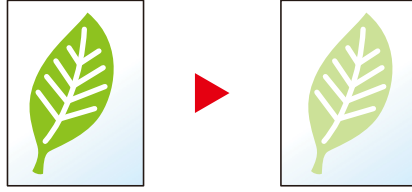

→ [EcoPrint \(sayfa 111\)](#)

Kağıt kullanımının azaltılması (Kağıt Tasarruflu Yazdırma)

Kağıdın her iki yüzüne orijinaleri yazdırabilirsiniz. Ayrıca tek bir sayfaya birden çok orijinal yazdırabilirsiniz.

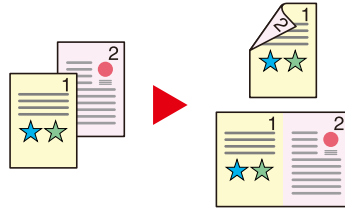

→ [Çift Yüzlü \(sayfa 110\)](#)

Güvenliğin güçlendirilmesi

SSD'deki verilerin korunması (Şifreleme/Üzerine Yazma)

SSD'de kalan gereksiz verilerin üzerine otomatik olarak yazabilirsiniz.

Makine, harici bir sızıntıyı önlemek için verileri SSD'ye yazmadan önce şifreleyebilir.

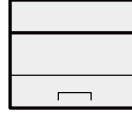

→ Lütfen İngiliz kullanıcı kılavuzuna bakın.

Bitirilen belgelerin kaybolmasını önleme (Özel Yazdırma)

Yazdırma işlerini geçici olarak ana ünite belge kutusuna kaydetmek ve cihazın önündeysen bunların çıktısını almak, belgelerin başkaları tarafından alınmasını engelleyebilir.

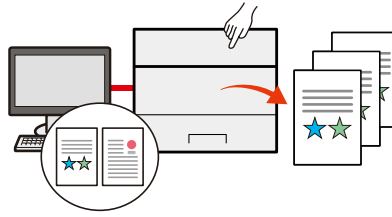

→ Lütfen İngiliz kullanıcı kılavuzuna bakın.

Kimlik kartı ile oturum açılması (Kart Doğrulaması)

Kimlik kartına dokunarak kolayca oturum açabilirsiniz. Oturum açma adı ve parolası girmenize gerek yoktur.

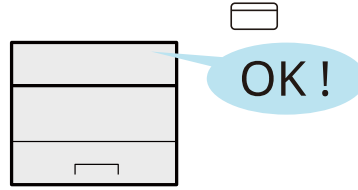

→ Lütfen İngiliz kullanıcı kılavuzuna bakın.

Güvenliğin güçlendirilmesi (Yöneticiler İçin Ayarlar)

Güvenliği güçlendirmek için yöneticilere yönelik çeşitli işlevler mevcuttur.

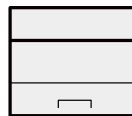

→ Lütfen İngiliz kullanıcı kılavuzuna bakın.

Kötü amaçlı yazılım yürütmesini önleme (İzin Verilenler Listesi)

Kötü amaçlı yazılımların çalıştırılmamasını, yazılımların kurcalanmasını önleyin ve sistem güvenilirliğini koruyun.

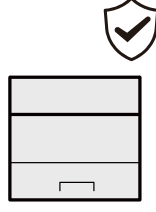

→ Lütfen İngiliz kullanıcı kılavuzuna bakın.

İşlevlerin daha verimli kullanılması

Makineyi sessiz hale getirin (Sessiz Modu)

Çalışma gürültüsünü azaltarak makineyi sessizleştirebilirsiniz. Bu modu işe göre yapılandırabilirsiniz.

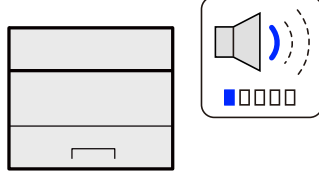

→ [Sessiz Modu \(sayfa 109\)](#)

İşlevleri gereken şekilde genişletin (Uygulama)

Makinenin işlevselliği, uygulamaların yüklenmesiyle genişletilebilir.

Günlük işlerinizi daha verimli yapmanıza yardımcı olacak uygulamalar mevcuttur.

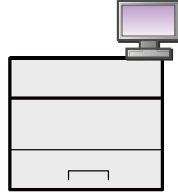

→ Lütfen İngiliz kullanıcı kılavuzuna bakın.

Ağ kabloları için endişelenmeden makineyi kurun (Kablosuz Ağ)

Kablosuz bir LAN ortamı varsa, ağ kablolaması konusunda endişe duymadan üniteyi kurmak mümkündür. Ayrıca, Wi-Fi Direct vb. desteklenir.

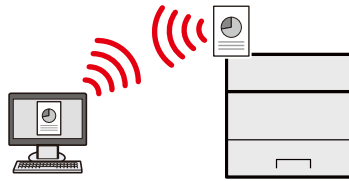

→ Lütfen İngiliz kullanıcı kılavuzuna bakın.

USB sürücüsü kullanın (USB Sürücüsü)

Belgeleri ofisinizin dışında yazdırmanız gerektiğinde veya bilgisayarınızdan belge yazdıramadığınızda kullanışlıdır. Belgeyi USB sürücüsünü doğrudan makineye takarak yazdırabilirsiniz.

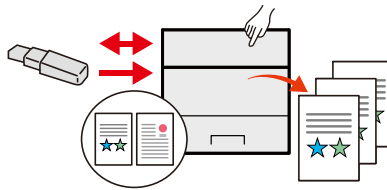

→ Lütfen İngiliz kullanıcı kılavuzuna bakın.

Uzaktan çalışma yapın (Embedded Web Server RX)

Verileri yazdırmak için makineye uzaktan erişebilirsiniz.

Yöneticiler, makine davranışını veya yönetim ayarlarını yapılandırabilir.

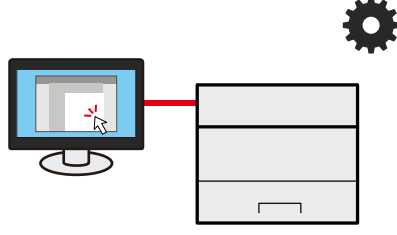

→ [Embedded Web Server RX \(sayfa 60\)](#)

Makine ile beraber verilen kılavuzlar

Aşağıdaki kılavuzlar makine ile beraber verilmiştir. Gerekli gibi her kılavuza başvurun. Kılavuzlar İndirme Merkezinden indirilebilir. Kılavuzları bilgisayarda görüntülemek için Adobe Reader 8.0 veya üzeri bir sürümün yüklü olması gerekir.

Bu kılavuzların içeriği, makinenin performansının geliştirilmesi amacıyla önceden haber verilmeksizin değiştirilebilir.

Triumph-Adler

<https://www.triumph-adler.com/ta-en-de/customer-service/download-centre>

<https://www.triumph-adler.com/ta-de-de/kundendienst/download-center>

UTAX

<https://www.utax.com/en-de/hardware/office-printer-and-mfp/download-centre>

<https://www.utax.com/de-de/hardware/buerodrucker-und-mfp/download-center>

Hızla makineyi kullanmaya başlayın	Quick Guide Sıkça kullanılan işlemleri ve bir sorunla karşılaşıldığında yapılacakları açıklar. Bu basılı kılavuz, makineyle birlikte verilir.
Makinenin güvenli kullanımı için	Safety Guide Makinenin kurulum ortamında ve kullanımında önemli olan güvenlikle ilgili ve uyarıcı nitelikteki bilgileri sağlar. Makineyi kullanmadan önce bu kılavuzu okumayı unutmayın. Bu basılı kılavuz, makineyle birlikte verilir. Safety Guide (P458ci) Makinenin kurulumu için gerekli alanı gösterir ve uyarıcı etiketler ve diğer güvenlik bilgilerini açıklar. Makineyi kullanmadan önce bu kılavuzu okumayı unutmayın. Bu basılı kılavuz, makineyle birlikte verilir.
Makinenin tüm özelliklerinden faydalanın	Çalıştırma Kılavuzu (bu kılavuz) Kağıt yükleme, temel işlemler ve çeşitli varsayılan ayarları açıklar.
ID kart kullanımı	Card Authentication Kit (B) (Option) Operation Guide Kimlik kartı kullanarak kimlik doğrulamasının nasıl yapılacağını açıklar.
Güvenliğin güçlendirilmesi	Data Encryption/Overwrite Operation Guide Veri Şifreleme/Üstüne Yazma İşlevinin nasıl tanıtılacağı, kullanılacağı ve verilerin nasıl üzerine yazılacağı ve şifreleneceğini açıklar.
Kolayca makine bilgilerini kaydetmek ve ayarları yapılandırmak	Embedded Web Server RX User Guide Ayarları kontrol etmek ve değiştirmek için bilgisayarınızdaki Web tarayıcıdan makineye nasıl erişileceğini açıklar.
Verilerin bir bilgisayardan yazdırılması	Printing System Driver User Guide Yazıcı sürücüsünün nasıl kurulacağını ve yazıcı işlevinin nasıl kullanılacağını açıklar.

Makine ve yazıcıların ağda izlenmesi	NETWORK PRINT MONITOR User Guide Ağdan yazdırma sisteminizin (makine) NETWORK PRINT MONITOR ile nasıl izlendiğini açıklar.
Yazıcı sürücüsünü kullanmadan yazdırma	PRESCRIBE Command Reference Yazıcı ana dilini (PRESCRIBE komutları) anlatır. PRESCRIBE Technical Reference Her tip emülasyon için PRESCRIBE komutu işlevlerini ve kontrolünü anlatır.
Doğrudan bir PDF dosyasının yazdırılması	Network Tool for Direct Printing Operation Guide Adobe Acrobat'ı veya Reader'ı başlatmadan PDF dosyalarının nasıl yazdırılacağını anlatır.
Yazdırma konumunu ayarlayın	Maintenance Menu User Guide Yazdırma ayarlarının nasıl yapılandırılacağını açıklar.

Çalıştırma Kılavuzu hakkında (bu Kılavuz)

Kılavuz yapısı

Çalıştırma Kılavuzunda aşağıdaki bölümler bulunur.

Bölüm	İçerikler
Lütfen Önce Okuyun	Makinenin kullanımına ilişkin önlemleri ve ticari bilgileri sağlar.
Makinenin Yüklenmesi ve Kurulumu	Parça adlarını, kablo bağlantılarını, yazılımın kurulumunu, oturum açmayı, oturumu kapatmayı ve makinenin yönetimi ile ilgili diğer konuları açıklar.
Kullanmadan Önce Hazırlık	Kağıt yükleme gibi makineyi kullanmak için gerekli olan hazırlıkları ve ayarları açıklar.
Bilgisayardan Yazdırma	Temel yazdırma yöntemini açıklar.
Makinenin Çalıştırılması	Belge kutularının kullanımına ilişkin temel prosedürleri açıklar.
Çeşitli İşlevlerin Kullanılması	Makinede bulunan kullanışlı işlevleri açıklar.
Sorun Giderme	Toner bittiğinde, bir hata görüntülediğinde veya kağıt sıkışması ya da başka bir sorun oluştuğunda ne yapılacağını açıklar.
Ek	Makinede bulunan kullanışlı seçenekleri açıklar. Ortam tipleri ve kağıt boyutları hakkında bilgi verir ve terimler sözlüğü içerir. Karakterlerin nasıl girileceğini açıklar ve makinenin teknik özelliklerini listeler.

Bu Kılavuzda Kullanılan Kurallar

Aşağıdaki açıklamalarda örnek olarak Adobe Reader kullanılmıştır.

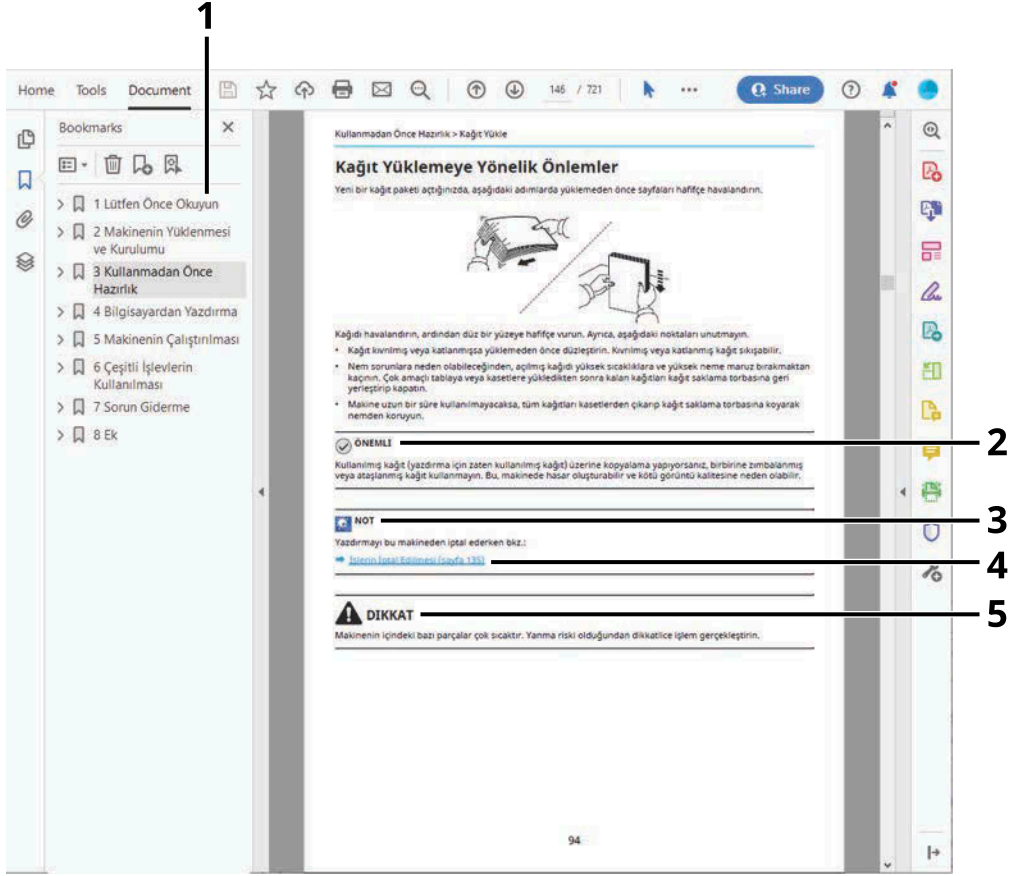

- 1 İlgili sayfaya gitmek için İçindekiler kısmında bir öğeye tıklayın.
- 2 Makineyi doğru şekilde çalıştırmak ve makineye veya eşyaya zarar gelmesini önlemek için çalıştırma gerekliliklerini ve kısıtlamaları gösterir.
- 3 İşlemler için tamamlayıcı açıklamaları ve referans bilgilerini gösterir.
- 4 İlgili sayfaya gitmek için altı çizili metne tıklayın.
- 5 İlgili noktalara yeteri kadar dikkat edilmemesinden veya bunlara yanlış şekilde uyulmasından kişisel yaralanma veya mekanik hasarın kaynaklanabileceğini belirtir.

NOT

Adobe Reader'da gösterilen öğeler, nasıl kullanıldığına göre değişkenlik gösterir. İçindekiler veya araçlar görünmüyorsa Adobe Reader Yardımına bakın.

Bu kılavuzda belirli öğeler aşağıda açıklanan kurullarla belirtilmiştir.

Kural	Açıklama
[]	Tuşları ve düğmeleri belirtir.
" "	Mesajı belirtir.

Makineyi Çalıştırmak İçin Süreçlerde Kullanılan Kurallar

Bu Çalıştırma Kılavuzunda, dokunmatik paneldeki tuşların devamlı işlemi aşağıdaki şekildedir:

Fiili prosedür

- 1 [System Menu/Counter] tuşunu seçin.
- 2 [Ortak Ayarlar] seçeneğini belirleyin.
- 3 [Zil] seçeneğini belirleyin.

Bu kılavuzda gösterilen prosedür

[System Menu/Counter] tuşu > [Ortak Ayarlar] > [Zil]

Kağıt Boyutu

A5 ve Statement gibi kağıt boyutları hem yatay hem de dikey yönde kullanılabilir. Bu boyutlar kullanıldığında yönleri ayırt etmek için yatay yönde kullanılan boyutlara "R" eklenir.

Kağıdın dikey yönde ayarlanması

Kasete yüklerken

Konum Ayarı (X=Genişlik, Y=Uzunluk)	Dokunmatik paneldeki ikon	Bu Kılavuzda belirtilen boyut
		A5-R, Statement-R

Çok amaçlı tablaya yüklerken

Konum Ayarı (X=Genişlik, Y=Uzunluk)	Dokunmatik paneldeki ikon	Bu Kılavuzda belirtilen boyut
		A5-R, Statement-R

Kullanılabilecek kağıt boyutları, işlev ve kağıt besleyici ünitesine göre değişir. Ayrıntılar için aşağıya bakın.



→ [Özellikler \(sayfa 210\)](#)

Kağıdın yatay yönde ayarlanması

Kasete yüklerken

Konum Ayarı (X=Genişlik, Y=Uzunluk)	Dokunmatik paneldeki ikon	Bu Kılavuzda belirtilen boyut
		A5, Statement

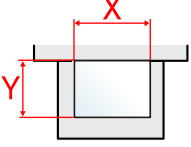
Çok amaçlı tablaya yüklerken

Konum Ayarı (X=Genişlik, Y=Uzunluk)	Dokunmatik paneldeki ikon	Bu Kılavuzda belirtilen boyut
		A5, Statement

Kullanılabilecek kağıt boyutları, işlev ve kağıt besleyici ünitesine göre değişir. Ayrıntılar için aşağıya bakın.

→ [Özellikler \(sayfa 210\)](#)

Bildirim

Bu Kılavuzdaki Güvenlik Kuralları

Bu kılavuzun sembollerle işaretlenmiş bölümleri ve makinenin parçaları, kullanıcıyı, diğer kişileri ve çevredeki nesnelere korumayı ve makinenin doğru ve güvenli kullanımını sağlamayı amaçlayan güvenlik uyarılarıdır. Semboller ve anlamları aşağıda belirtilmiştir.



UYARI:

İlgili noktalara yeteri kadar dikkat edilmemesinin veya bunlara yanlış şekilde uyulmasının ciddi yaralanmalara ve hatta ölüme yol açabileceğini belirtir.



DİKKAT:

İlgili noktalara yeteri kadar dikkat edilmemesinden veya bunlara yanlış şekilde uyulmasından kişisel yaralanma veya mekanik hasarın kaynaklanabileceğini belirtir.

Semboller

△ sembolü, ilgili bölümün güvenlik uyarıları içerdiğini belirtir. Sembolün içinde dikkat edilecek belirli noktalar belirtilir.



[Genel uyarı]



[Yüksek sıcaklık uyarısı]

⊘ sembolü, ilgili bölümün yasaklanmış işlemlere yönelik bilgiler içerdiğini belirtir. Sembolün içinde yasaklanan işlemler belirtilir.



[Yasaklı işlem uyarısı]



[Demontaj yasaktır]

● sembolü, ilgili bölümün gerçekleştirilmesi gereken işlemlere yönelik bilgiler içerdiğini belirtir. Sembolün içinde gerekli işlemler belirtilir.



[Gerekli işlem uyarısı]



[Elektrik fişini prizden çıkarın]



[Makineyi her zaman topraklama bağlantısı olan bir prize bağlayın]

Ortam

Hizmet ortam koşulları aşağıdaki gibidir:

Sıcaklık	10 ila 32,5 °C/50 ila 90,5 °F Ancak sıcaklık 90,5 °F (32,5 °C) olduğunda nemlilik %70 veya daha az olmalıdır.
Nemlilik	%10 ila 80 Ancak nem %80 olduğunda sıcaklık 86 °F (30 °C) veya daha az olmalıdır.

Makine için bir yer seçerken aşağıdaki konumlardan kaçınin

- Pencere yakınında veya doğrudan güneş ışığına maruz kalan yerlerden kaçınin.
- Titreşimli yerlerden kaçınin.
- Ciddi sıcaklık dalgalanmaları olan yerlerden kaçınin.
- Sıcak veya soğuk havaya doğrudan maruz kalan yerlerden kaçınin.
- İyi havalandırılmamış yerlerden kaçınin.

Kopyalama sırasında bir miktar ozon açığa çıkar, ancak bu miktar kişilerin sağlığı üzerinde herhangi bir olumsuz etkiye neden olmaz.

Bununla birlikte, makine yeterince havalandırılmayan bir odada uzun süre kullanılırsa veya çok sayıda kopya yapıldığında, koku rahatsız edici olabilir.

Kopyalama çalışması için uygun ortamı korumak üzere odanın uygun şekilde havalandırılması önerilir.

Kullanıma İlişkin Önlemler

Sarf malzemeleriyle işlem yaparken dikkat edilecek hususlar

DİKKAT

Toner içeren parçaları yakmaya çalışmayın. Tehlikeli kıvılcımlar yanıklara neden olabilir.

Toner içeren parçaları çocukların erişemeyeceği yerlerde saklayın.

Toner içeren parçalardan toner dökülürse, bunları solumaktan ve yutmaktan ve ayrıca gözleriniz ve cildinizle temasından kaçınin.

- Toneri solursanız temiz havaya çıkın ve bol miktarda suyla gargara yapın. Öksürme başlarsa bir hekime danışın.
- Toneri yutarsanız, ağzınızı suyla çalkalayın ve midenizdekileri seyreltmek için 1 veya 2 bardak su için. Gerekirse bir hekime danışın.
- Gözlerinize toner kaçarsa suyla iyice yıkayın. Hassasiyet devam ederse bir hekime danışın.
- Toner cildinize bulaşırsa, sabun ve suyla yıkayın.

Toner içeren parçaları zorla açmaya veya imha etmeye çalışmayın.

Diğer önlemler

Boşalan toner kabını ve atık toner kutusunu satıcınıza veya servis temsilcinize iade edin. Toplanan toner kabı ve atık toner kutuları ilgili düzenlemelere uygun olarak geri dönüştürülecek veya elden çıkarılacaktır.

Makineyi doğrudan güneş ışığına maruz kalmayacak şekilde muhafaza edin.

Makineyi, sıcaklığın 40 °C'nin altında olduğu ve ani sıcaklık ve nem değişikliklerine dikkat edilen bir yerde saklayın.

Makine uzun bir süre kullanılmıyacaksa, kasetten ve Çok Amaçlı (ÇA) Tabladan kağıdı çıkarın, orijinal paketine geri koyun ve yeniden kapatın.

Uyum ve Uygunluk

KYOCERA Document Solutions Inc. şirketi, radyo ekipman modeli P458c 'nin 2014/53/EU Direktifi ile uyumlu olduğunu burada beyan eder.

AB uygunluk beyanının tam metni aşağıdaki internet adresinde mevcuttur:

Triumph-Adler

<https://www.triumph-adler.com/ta-en-de/customer-service/download-centre>

<https://www.triumph-adler.com/ta-de-de/kundendienst/download-center>

UTAX

<https://www.utax.com/en-de/hardware/office-printer-and-mfp/download-centre>

<https://www.utax.com/de-de/hardware/buerodrucker-und-mfp/download-center>

Modül adı, Seçenek	Yazılım Sürümü	Radyo ekipmanının çalıştığı frekans bandı:	Radyo ekipmanının çalıştığı frekans bandında iletilen maksimum radyo frekansı gücü:
IB-51 (seçenek)	2.2.6	2,4 GHz	100 mW

Modül adı, Seçenek	Yazılım Sürümü	Radyo ekipmanının çalıştığı frekans bandı:	Radyo ekipmanının çalıştığı frekans bandında iletilen maksimum radyo frekansı gücü:
IB-37 (seçenek)	1.0	2,4 GHz	100 mW
		5 GHz	50 mW - 1 W
IB-38 (seçenek)	1.0	2,4 GHz	100 mW

Kablosuz LAN Kullanımına Yönelik Güvenlik Önlemleri (donatılmışsa)

Kablosuz LAN, ağ kablosu kullanmak yerine kablosuz erişim noktaları arasında bilgi alışverişine izin verir, bu da radyo dalgalarının iletilebildiği bir alanda WLAN bağlantısının serbestçe kurulabilmesi avantajını sağlar.

Öte yandan, radyo dalgaları engellerden (duvarlar dahil) geçerek belirli bir alan içindeki her yere ulaşabildiğinden, güvenlik ayarları yapılandırılmazsa aşağıdaki sorunlar ortaya çıkabilir.

İletişim İçeriklerinin Gizlice Görüntülenmesi

Kötü amaçlı üçüncü taraflar, kasıtlı olarak radyo dalgalarını izleyebilir ve aşağıdaki iletişim içeriklerine yetkisiz erişim elde edebilir.

- Kimlik, parolalar ve kredi kartı numaraları dahil olmak üzere kişisel bilgiler
- E-posta mesajı içerikleri

Yasa Dışı İzinsiz Giriş

Kötü amaçlı üçüncü taraflar, kişisel ağlara veya şirket ağlarına yetkisiz erişim elde edebilir ve aşağıdaki yasa dışı eylemleri gerçekleştirebilir.

- Kişisel ve gizli bilgilerin çıkarılması (bilgi sızdırma)
- Belirli bir kişi gibi davranarak iletişime geçilmesi ve yetkisiz bilgilerin dağıtılması (dolandırıcılık)
- Yakalanan iletişimin değiştirilmesi ve yeniden iletilmesi (sahteleştirme)
- Bilgisayar virüslerini iletilmesi ve veri ve sistemleri yok edilmesi (imha)

Kablosuz LAN kartları ve kablosuz erişim noktaları, ürün kullanıldığında kablosuz LAN ürünlerinin güvenlik ayarlarını yapılandırarak bu sorunları çözmek ve bu sorunların ortaya çıkma olasılığını azaltmak için yerleşik güvenlik mekanizmaları içerir.

Müşterilerin güvenlik ayarlarını yapılandırırken sorumluluk almalarını ve etraflıca düşünmelerini ve güvenlik ayarlarını yapılandırmadan ürün kullanıldığında oluşabilecek sorunları tam olarak anlamalarını öneririz.

Bu Ürünün Sınırlı Kullanımı (Donatılmışsa)

- Bu üründen iletilen radyo dalgaları, tıbbi ekipmanları etkileyebilir. Bu ürünü bir tıp kurumunda veya tıbbi aletlerin yakınında kullanırken, bu ürünü ya kurum yöneticisi tarafından sağlanan talimat ve önlemlere göre ya da tıbbi aletler üzerinde sağlananlara göre kullanın.
- Bu üründen iletilen radyo dalgaları, otomatik kapılar ve yangın alarmları dahil olmak üzere otomatik kontrol ekipmanlarını etkileyebilir. Bu ürünü otomatik kontrol ekipmanının yakınında kullanırken, bu ürünü otomatik kontrol ekipmanı üzerinde verilen talimatlara ve önlemlere göre kullanın.
- Bu ürün, uçaklar, trenler, gemiler ve otomobiller dahil hizmetle doğrudan ilgili cihazlarda kullanılıyorsa veya bu ürün, afet önleme ve suç önlemede kullanılanlar dahil olmak üzere yüksek güvenilirlik ve güvenlik gerektiren uygulamalarda, doğruluk gerektiren cihazlarda ve çeşitli güvenlik amaçları doğrultusunda kullanılıyorsa lütfen bu ürünü kullanmadan önce, tüm sistemin güvenilirliği ve güvenlik bakımı için arızaya dayanıklı bir tasarımın ve yedekli tasarımın benimsenmesi de dahil olmak üzere tüm sistemin güvenlik tasarımını göz önünde bulundurun. Bu ürün, havacılık aletleri, ana hat iletişim ekipmanı, nükleer güç kontrol ekipmanı ve tıbbi ekipman dahil olmak üzere yüksek güvenilirlik ve güvenlik gerektiren uygulamalarda kullanılmak üzere tasarlanmamıştır; bu nedenle, bu ürünün bu uygulamalarda kullanılıp kullanılmayacağına ilişkin karar iyice düşünülp verilmelidir.

Yasal Bilgiler ve Güvenlik Bilgileri

Telif hakkı kanunu istisnaları dışında, bu belgenin tamamının veya bir kısmının izinsiz olarak çoğaltılması (kopyalanması) yasaktır.

Ticari Adlar Hakkında

- PRESCRIBE, Kyocera Corporation'ın tescilli ticari markasıdır.
- KPDL, Kyocera Corporation'ın ticari bir markasıdır.
- Active Directory, Azure, Microsoft, Microsoft 365, Microsoft Edge, Windows ve Windows Server, ABD ve/veya diğer ülkelerde Microsoft Corporation'ın tescilli ticari markaları veya ticari markalarıdır.
- PCL, Hewlett-Packard Company'nin ticari markasıdır.
- Adobe, Acrobat, PostScript ve Reader, ABD ve/veya diğer ülkelerde Adobe Inc.'nin tescilli ticari markaları veya ticari markalarıdır.
- Ethernet, Fuji Xerox Co., Ltd.'nin tescilli ticari markasıdır.
- IBM ve IBM PC/AT, International Business Machines Corporation'ın ticari markalarıdır.
- AppleTalk, Bonjour, MAC ve MAC OS, Apple Inc.'nin, ABD ve diğer ülkelerde tescilli ticari markalarıdır.
- Bu makinede yüklenen tüm Avrupa dilleri yazı tipleri Monotype Imaging Inc ile yapılan lisans anlaşması kapsamında kullanılmaktadır.
- Helvetica, Palatino ve Times, Linotype GmbH'nin tescilli ticari markalarıdır.
- ITC Avant Garde Gothic, ITC Bookman, ITC ZapfChancery ve ITC ZapfDingbats, International Typeface Corporation'ın tescilli ticari markalarıdır.
- ThinPrint, Cortado AG'nin Almanya ve diğer ülkelerdeki ticari markasıdır.
- Monotype Imaging Inc.'ye ait UFST™ MicroType® yazı tipleri bu makinede yüklüdür.
- iPad, iPhone ve iPod touch, ABD ve diğer ülkelerde tescilli Apple Inc.'nin ticari markalarıdır.
- AirPrint ve AirPrint logosu, Apple Inc.'nin ticari markalarıdır.
- iOS, ABD ve/veya diğer ülkelerde Cisco'nun tescilli ticari markası veya ticari markasıdır ve Apple Inc. lisansı kapsamında kullanılır.
- Google, Google LLC'nin ticari markası ve/veya tescilli ticari markasıdır.
- Mopria™, Mopria™ Alliance'ın tescilli ticari markalarıdır.
- Wi-Fi, Wi-Fi Direct ve Wi-Fi Protected Setup, Wi-Fi Alliance'ın ticari markaları ve/veya tescilli ticari markalarıdır.
- RealVNC, VNC ve RFB, ABD ve diğer ülkelerde RealVNC Ltd.'nin tescilli ticari markalarıdır.

Diğer tüm markalar ve ürün adları, ilgili şirketlerin tescilli ticari markaları veya ticari markalarıdır.™ ve® ana metinde belirtilmeyecektir.

Monotype Imaging License Agreement

- 1 Software shall mean the digitally encoded, machine readable, scalable outline data as encoded in a special format as well as the UFST Software.
- 2 You agree to accept a non-exclusive license to use the Software to reproduce and display weights, styles and versions of letters, numerals, characters and symbols (Typefaces) solely for your own customary business or personal purposes at the address stated on the registration card you return to Monotype Imaging. Under the terms of this License Agreement, you have the right to use the Fonts on up to three printers. If you need to have access to the fonts on more than three printers, you need to acquire a multiuser license agreement which can be obtained from Monotype Imaging. Monotype Imaging retains all rights, title and interest to the Software and Typefaces and no rights are granted to you other than a License to use the Software on the terms expressly set forth in this Agreement.

- 3 To protect proprietary rights of Monotype Imaging, you agree to maintain the Software and other proprietary information concerning the Typefaces in strict confidence and to establish reasonable procedures regulating access to and use of the Software and Typefaces.
- 4 You agree not to duplicate or copy the Software or Typefaces, except that you may make one backup copy. You agree that any such copy shall contain the same proprietary notices as those appearing on the original.
- 5 This License shall continue until the last use of the Software and Typefaces, unless sooner terminated. This License may be terminated by Monotype Imaging if you fail to comply with the terms of this License and such failure is not remedied within thirty (30) days after notice from Monotype Imaging. When this License expires or is terminated, you shall either return to Monotype Imaging or destroy all copies of the Software and Typefaces and documentation as requested.
- 6 You agree that you will not modify, alter, disassemble, decrypt, reverse engineer or decompile the Software.
- 7 Monotype Imaging warrants that for ninety (90) days after delivery, the Software will perform in accordance with Monotype Imaging-published specifications, and the diskette will be free from defects in material and workmanship. Monotype Imaging does not warrant that the Software is free from all bugs, errors and omissions.

The parties agree that all other warranties, expressed or implied, including warranties of fitness for a particular purpose and merchantability, are excluded.
- 8 Your exclusive remedy and the sole liability of Monotype Imaging in connection with the Software and Typefaces is repair or replacement of defective parts, upon their return to Monotype Imaging.

In no event will Monotype Imaging be liable for lost profits, lost data, or any other incidental or consequential damages, or any damages caused by abuse or misapplication of the Software and Typefaces.
- 9 Massachusetts U.S.A. law governs this Agreement.
- 10 You shall not sublicense, sell, lease, or otherwise transfer the Software and/or Typefaces without the prior written consent of Monotype Imaging.
- 11 Use, duplication or disclosure by the Government is subject to restrictions as set forth in the Rights in Technical Data and Computer Software clause at FAR 252-227-7013, subdivision (b)(3)(ii) or subparagraph (c)(1)(ii), as appropriate. Further use, duplication or disclosure is subject to restrictions applicable to restricted rights software as set forth in FAR 52.227-19 (c)(2).
- 12 You acknowledge that you have read this Agreement, understand it, and agree to be bound by its terms and conditions. Neither party shall be bound by any statement or representation not contained in this Agreement. No change in this Agreement is effective unless written and signed by properly authorized representatives of each party. By opening this diskette package, you agree to accept the terms and conditions of this Agreement.

OpenSSL Lisansı

Açık Kaynak Yazılımı lisansı için, aşağıdaki URL'ye.

Triumph-Adler

<https://www.triumph-adler.com/ta-en-de/customer-service/download-centre>

<https://www.triumph-adler.com/ta-de-de/kundendienst/download-center>

UTAX

<https://www.utax.com/en-de/hardware/office-printer-and-mfp/download-centre>

<https://www.utax.com/de-de/hardware/buerodrucker-und-mfp/download-center>

Enerji Tasarrufu Kontrolü İşlevi

İşlem yapılmıyorken güç tüketimini azaltmak için cihaz güç yönetim işlevi ile donatılmış olarak sunulur. Bu işlev, cihazın son kullanım süresi üzerinden belirli bir zaman geçtikten sonra güç tüketimini en aza indirmek için otomatik olarak "Uyku" moduna geçiş yapar.

→ [Uyku \(sayfa 52\)](#)

→ [Güç Kapalı Zamanlayıcısı \(Avrupa modelleri\) \(sayfa 53\)](#)

Otomatik 2 Yüzlü Yazdırma İşlevi

Bu cihazda 2 yüzlü yazdırma işlevi standart olarak bulunur. Örneğin, tek bir kağıda iki tane tek yüzlü orijinali 2 yüzlü olarak yazdırarak kullanılan kağıt miktarı azaltılabilir.

→ [Çift Yüzlü \(sayfa 110\)](#)

Çift yüzlü konumda yazdırma kâğıt tüketimini azaltır ve orman kaynaklarından tasarruf edilmesine katkıda bulunur. Çift yüzlü konum aynı zamanda satın alınması gereken kağıt miktarını azaltır, böylece maliyeti de düşürür. Çift yüzlü basabilen makinelerin, çift yüzlü varsayılan konumda ayarlanması tavsiye edilir.

Kaynak Tasarrufu - Kağıt

Orman kaynaklarının korunması ve idame edilmesi için çevre koruma yönetimi birimlerinin koyduğu kurallar kapsamında onaylanmış ya da EN 12281:2002* veya muadil bir kalite standardını karşıladığını belirten tanınmış etiketleri taşıyan geri dönüşümlü veya işlenmemiş kağıt kullanımı önerilir.

Bu makine ayrıca 64 g/m² kağıda yazdırma işlevini de desteklemektedir. Daha az ham madde içeren bu tip bir kağıt kullanımı, orman kaynaklarının tasarrufuna daha fazla katkı sağlayabilir.

* : EN12281:2002 "Baskı ve yazışma kağıdı - Kuru toner görüntüleme işlemleri için kullanılan kopya kağıdına yönelik kurallar"

Önerilen kağıt tipleri için satın aldığınız kişiye veya servis temsilcinize başvurun.

"Güç Yönetiminin" sağladığı çevresel avantajlar

Boşta kaldığında güç tüketimini azaltmak; bu makine, belirli bir süre için boşta kaldığında güç tüketimini azaltmak için, otomatik olarak enerji tasarruf konumunu etkinleştiren bir güç yönetimi işlevi ile donatılmıştır.

Makinenin enerji tasarruf modundan HAZIR moduna geçmesi kısa bir zaman almasına karşın enerji tüketiminde önemli miktarda azalma sağlanabilmektedir. Makinenin, enerji tasarruf modu etkinleştirme süresi varsayılan ayara ayarlanmış şekilde kullanılması önerilir.

ENERGY STAR Programı

ENERGY STAR® Programında yer alıyoruz. ENERGY STAR standartlarına uygun ürünleri piyasaya sunuyoruz.

ENERGY STAR küresel ısınmanın önlenmesine yardımcı olmak amacıyla yüksek enerji verimine sahip ürünlerin kullanımının geliştirilmesini ve desteklenmesini hedefleyen bir enerji verimi programıdır. Müşteriler, ENERGY STAR uyumlu ürünleri satın alarak ürün kullanımı esnasında açığa çıkan sera gazı emisyonlarının azaltılmasına ve enerji giderlerinin düşürülmesine yardımcı olabilirler.

2 Makinenin Yklenmesi ve Kurulumu

Parça Adları (Makine Dışı)

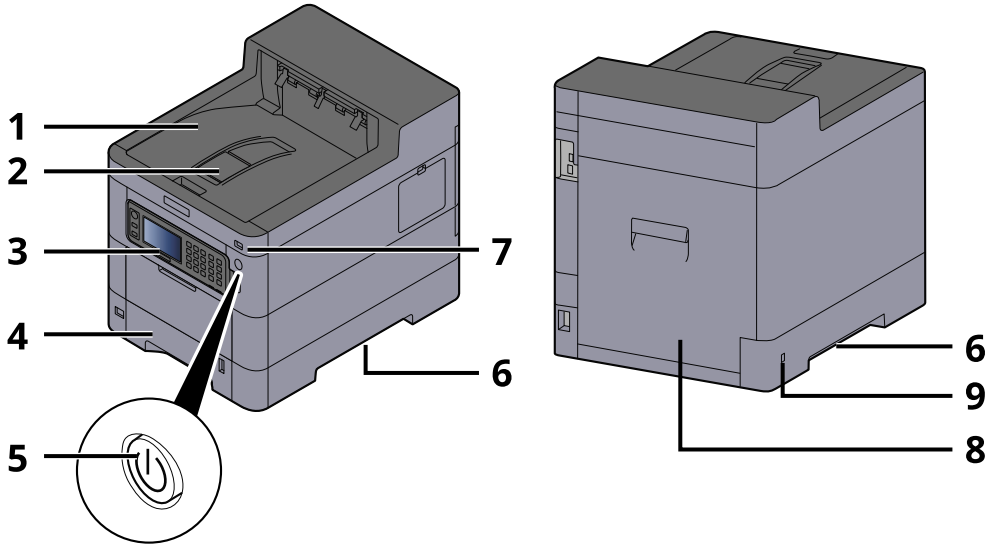

- 1 Upper tray
- 2 Eject stopper
- 3 Çalıştırma Paneli
- 4 Kaset 1
- 5 Güç Anahtarı
- 6 Conveying handle
- 7 USB Bellek Yuvasına takın
- 8 Arka Kapak 1
- 9 Anti-theft slot

Parça Adları (Bağlantılar/İç)

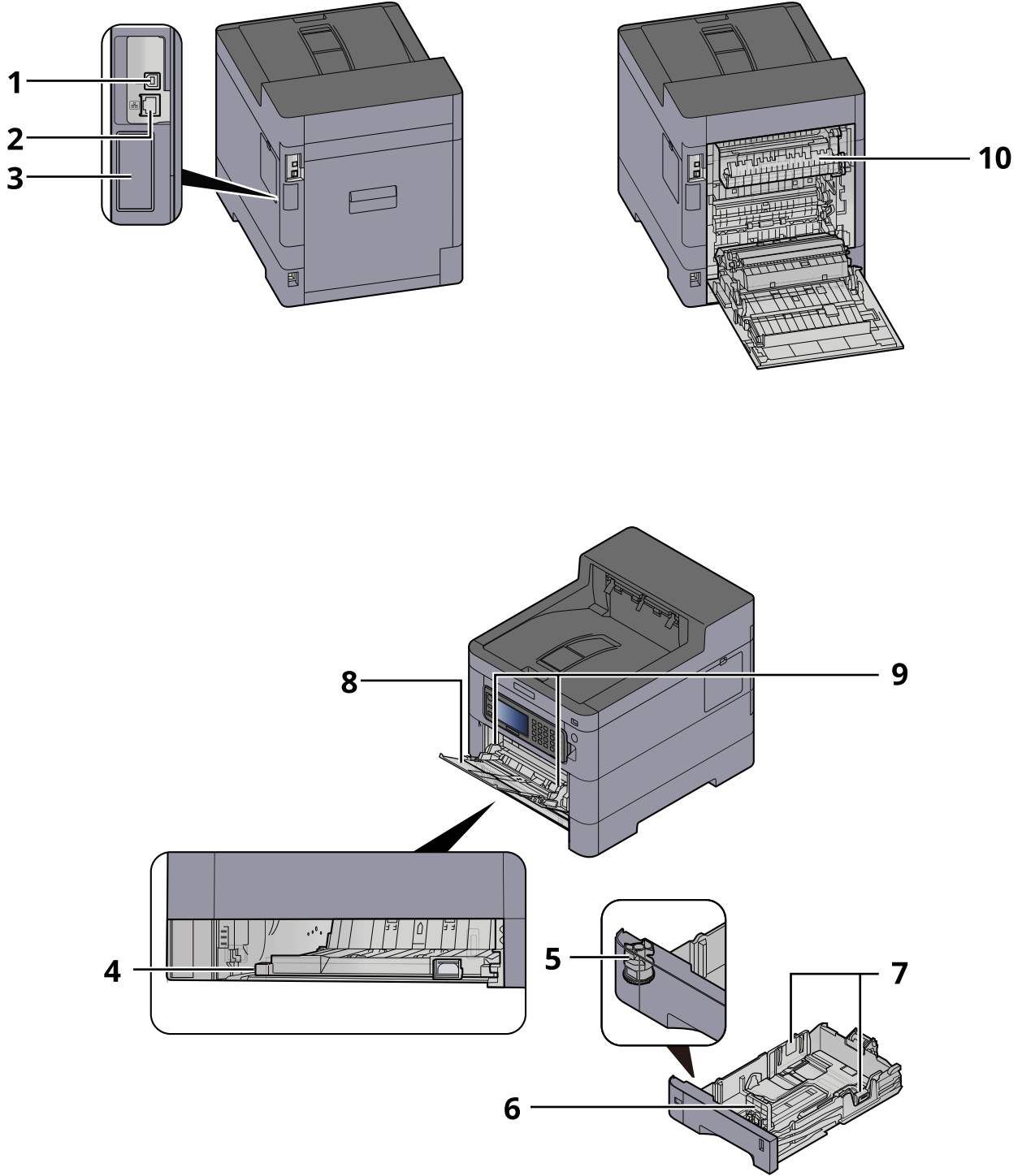

- 1 USB Arayüz Konektörü
- 2 Ağ Arayüz Bağlantısı
- 3 Optional interface slot
- 4 Conveying cover
- 5 Boyut Ölçeği

- 6 Kağıt Uzunluğu Kılavuzu
- 7 Kağıt Geniřliđi Kılavuzları
- 8 Çok Amaçlı Tabla
- 9 Paper guide
- 10 Çift yüzlü Kapak

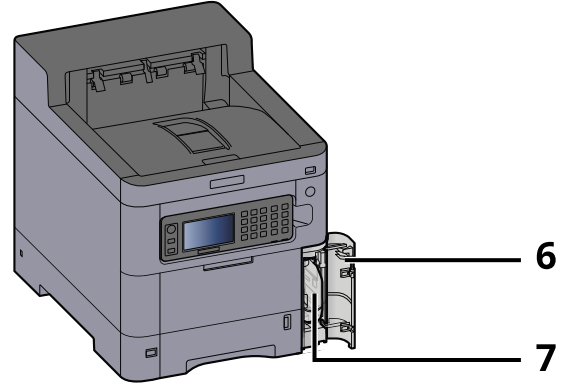
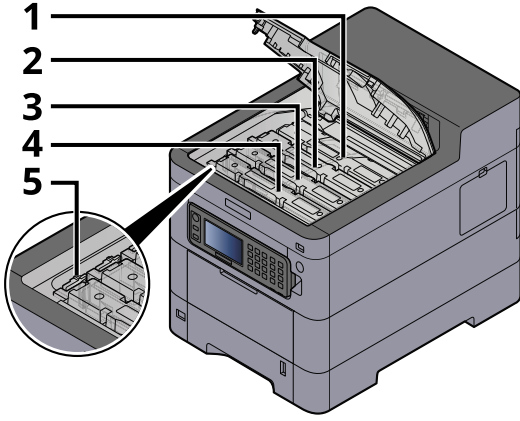

- 1 Toner Kabı (Siyah)
- 2 Toner Kabı (Cyan)
- 3 Toner Kabı (Magenta)
- 4 Toner Kabı (Sarı)
- 5 Toner Kabı Kilit Kolu
- 6 Waste toner cover
- 7 Atık Toner Kutusu

Parça Adları (Ekli İsteğe Bağlı Donanım ile)

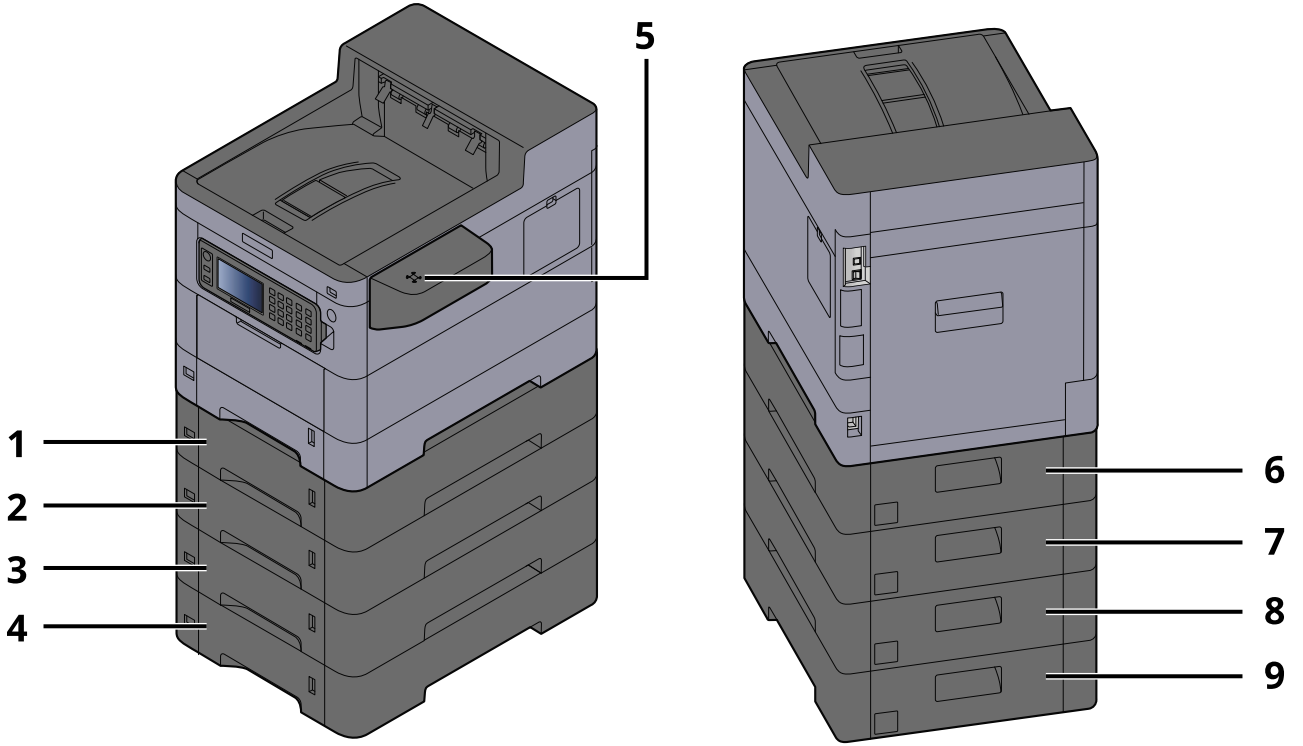

- 1 Kaset 2
- 2 Kaset 3
- 3 Kaset 4
- 4 Kaset 5
- 5 Kart Okuyucu
- 6 Arka Kapak 2
- 7 Arka Kapak 3
- 8 Arka Kapak 4
- 9 Arka Kapak 5

Makine ve Diğer Cihazların Bağlanması

Ortama ve makinenin kullanım amacına uygun olarak gerekli kabloları hazırlayın.

Makineyi USB ile PC'ye Bağlarken



Makineyi PC'ye veya Tablete ağ kablosu, Wi-Fi veya Wi-Fi Direct ile Bağlarken

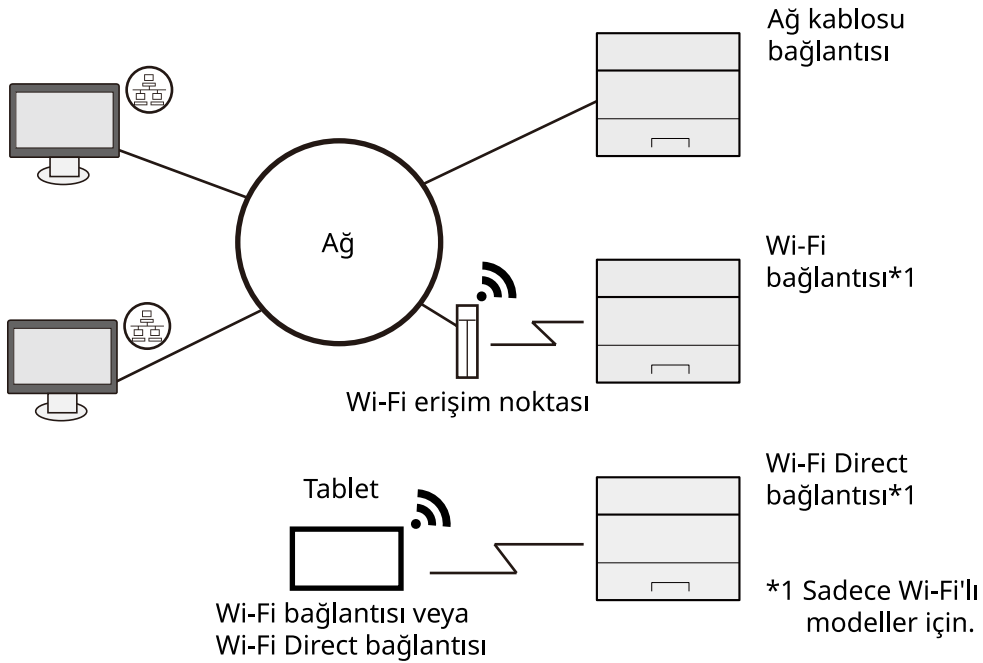

NOT

Kablosuz LAN kullanıyorsanız aşağıya bakın.

➔ **Lütfen İngiliz kullanıcı kılavuzuna bakın.**

Kullanılabilecek Kablolar

Makineye bağlamak için ağ kablosu kullanıldığında

İşlev	Gerekli Kablo
Yazıcı	LAN kablosu (10BASE-T, 100BASE-TX, 1000BASE-T)

Makineye bağlamak için USB kablosu kullanıldığında

İşlev	Gerekli Kablo
Yazıcı	USB 2.0 uyumlu kablo (Hi-Speed USB uyumlu, maks. 5,0 m, korumalı)

 **ÖNEMLİ**

USB 2.0 uyumlu kablo dışında bir kablo kullanılması arızaya neden olabilir.

Kabloların Bağlanması

LAN Kablosunun Bağlanması

✓ ÖNEMLİ

Güç açıksa, ana güç anahtarını kapatın.

→ [Güç Kapatma \(sayfa 35\)](#)

1 Kabloyu makineye bağlayın.

- 1 LAN kablosunu ağ ara birimi konnektörüne bağlayın.

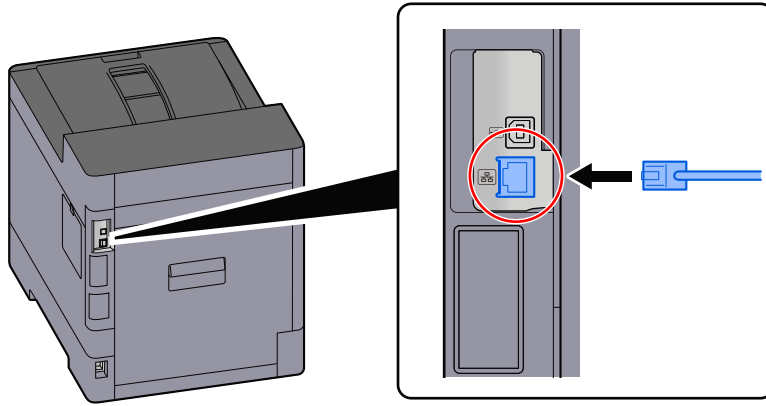

- 2 Kablonun diğer ucunu hub'a bağlayın.

2 Makinenin gücünü açın ve ağı yapılandırın.

→ [Ağ Kurulumu \(sayfa 49\)](#)

USB Kablosunun Bağlanması

✓ ÖNEMLİ

Güç açıksa, ana güç anahtarını kapatın.

→ [Güç Kapatma \(sayfa 35\)](#)

1 Kabloyu makineye bağlayın.

- 1 USB kablosunu USB arayüzü konnektörüne bağlayın.

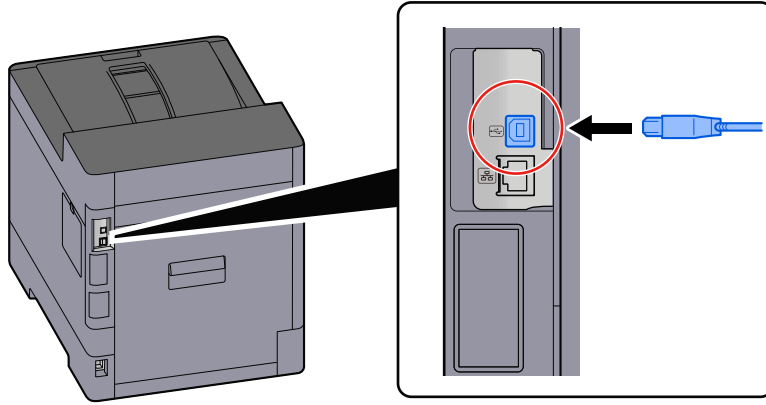

- 2 Kablonun diğer ucunu PC'ye bağlayın.

2 Makineyi açın.

Güç Kablosunun Bağlanması

1 Kabloyu makineye bağlayın.

Verilen güç kablosunun bir ucunu makineye, diğer ucunu da prize bağlayın.

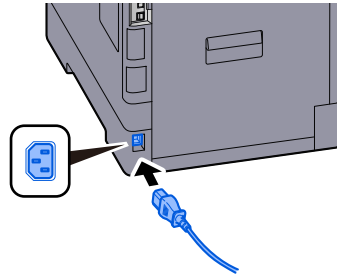

✓ ÖNEMLİ

Sadece makineyle birlikte verilen güç kablosunu kullanın.

Güç Açma/Kapatma

Güç açma

1 Güç anahtarını açın.

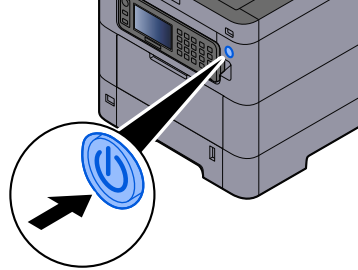

✓ ÖNEMLİ

Güç anahtarını kapadıktan hemen sonra yeniden açmayın. En az 5 saniye bekledikten sonra güç anahtarını açabilirsiniz.

Güç Kapatma

1 Güç anahtarını kapatın.

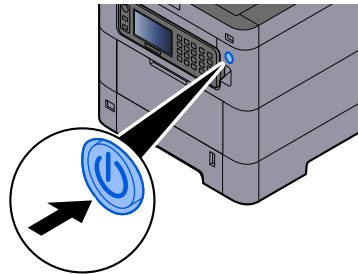

Güç kaynağının kapalı olduğu onay mesajı görüntülenir.

Gücün kapanması yaklaşık 3 dakika sürer.

⚠ DİKKAT

Bu makine uzun süre kullanılmayacaksa (örneğin gece boyunca), güç anahtarından kapatın. Makine daha uzun bir süre kullanılmayacaksa (örneğin tatilde), güvenlik önlemi olarak elektrik fişini prizden çekin.

✓ ÖNEMLİ

- Kasetlerden kağıdı çıkarın ve nemden korumak için kağıt saklama torbasında saklayın.

Çalıştırma Panelinin Kullanılması

Çalıştırma Paneli Tuşları

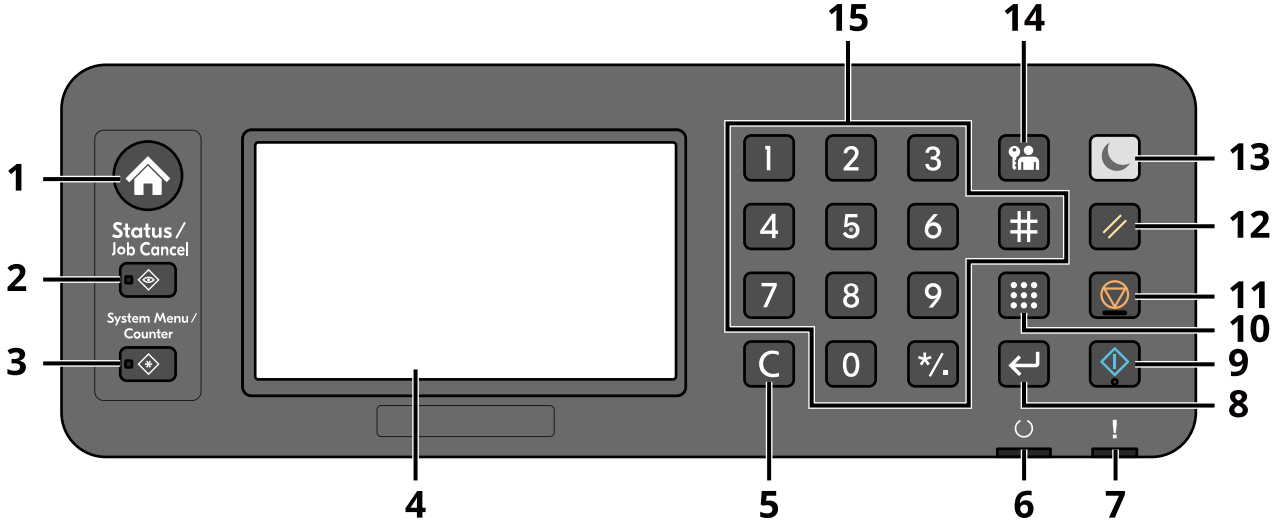

- 1 [Home] tuşu
Ana ekran gösterilir.
- 2 [Status/Job Cancel] tuşu
Durum/İş İptal ekranı gösterilir.
- 3 [System Menu/Counter] tuşu
Sistem Menüsü/Sayaç ekranı gösterilir.
- 4 Dokunmatik Panel
Bu bir dokunmatik paneldir. Ayarları yapmak için bu tuşa dokunun.
- 5 [Clear] tuşu
Değeri siler veya harf girişi yapılır.
- 6 [Ready] göstergesi
Yazdırma mümkün olduğunda yanar. Yazdırma işlendiğinde veya hata oluştuğunda yanıp söner.
- 7 [Attention] göstergesi
Hata oluştuğunda ve bir iş durdurulduğunda yanar veya yanıp söner.
- 8 [Enter] tuşu
Sayısal tuş girişi ve ayarlanan işlevin içeriğini onaylayın. Dokunmatik paneldeki [OK] ile bağlantılıdır.
- 9 [Start] tuşu
İŞ KUTUSU veya Kullanıcı KUTUSU için belgeyi Yazdırmaya başlar veya ayar işlemini işlemeye başlar.
- 10 [Quick No. Search] tuşu
Kutu numarasına göre Belge Kutusunda arama yapın.

11 [Stop] tuřu

Devam eden iři iptal eder veya duraklatır.

12 [Reset] tuřu

Ayarları varsayılan durumlarına geri döndürür.

13 [Energy Saver] tuřu / [Energy Saver] lambası

Makineyi Uyku Konumuna alır. Uyku Konumundayken uykuyu sonlandırır. Uyku konumunda lamba yanar.

14 [Logout] tuřu

Her kullanıcının iřlemini sonlandırır (oturum kapatma).

15 Sayısal tuř

Numara veya sembol girin.

alıřtırma Panelinin Aısının Ayarlanması

alıřtırma panelinin aısı ayarlanabilir.

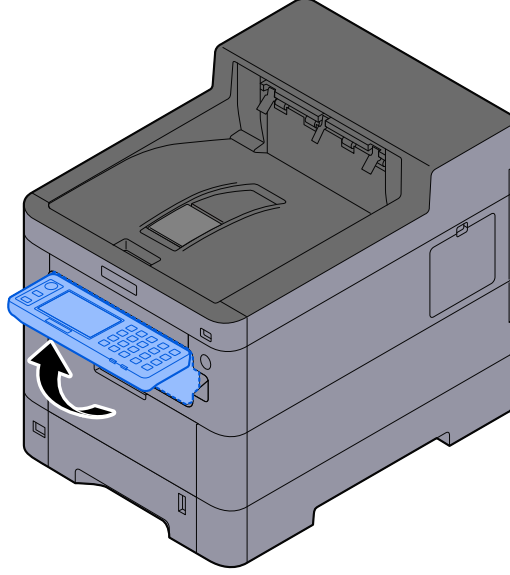

Dokunmatik Panel

Ana Ekran

Bu ekran, çalıştırma panelindeki [Home] tuşu seçilerek görüntülenir. Bir ikona basıldığında ilgili ekran gösterilir. Ana ekranda ve arka planda görüntülenecek ikonları değiştirebilirsiniz.

→ [Ana Ekranın Düzenlenmesi \(sayfa 40\)](#)

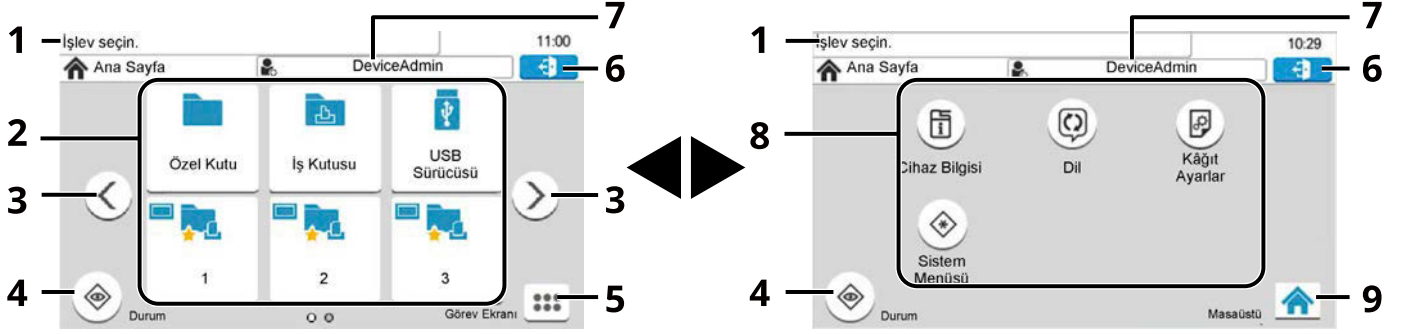

Görünüm, yapılandırmanıza ve seçenek ayarlarınıza bağlı olarak gerçek ekranınızdan farklı olabilir.

1 Mesaj

Geçerli durum için mesajları gösterir.

2 Masaüstü

İşlev simgelerini gösterir. Ayrıca kaydedilen favori ayarlarını gösterir. İlk sayfada gösterilmeyen ikonlar, sayfa değiştirerek görüntülenebilir.

3 Ekran değiştirme tuşları

Masaüstü sayfaları arasında geçiş yapmak için bu düğmeleri kullanın. Birden fazla sayfa varsa gösterilir.

4 [Durum]

Durum ekranını gösterir. Hata oluşursa ikon "!" gösterir. Hata temizlendiğinde, ekran normale geri döner.

5 [Görev Ekranı]

Görev ekranını gösterir.

6 [OturumKapat]

Oturumu kapatın. Kullanıcı oturum açma yönetimi etkinleştirildiğinde gösterilir.

7 Oturum Açma Kullanıcı Adı

Oturum açılan kullanıcı adını gösterir. Kullanıcı oturum açma yönetimi etkinleştirildiğinde gösterilir. Oturum açan kullanıcı bilgilerini göstermek için "Oturum açma kullanıcı adı" nı seçin.

8 Görev Ekranı

Görev ikonlarını gösterir.

9 [Masaüstü]

Masaüstünü gösterir.

Ana Ekranın Düzenlenmesi

Ana Ekranın arka planını ve hangi ikonların gösterileceğini deęistirebilirsiniz.

1 Ekranı görüntüleyin.

[System Menu/Counter] tuşu > [Ana Sayfa]



NOT

Kullanıcı kimlik doğrulama ekranı gösterilirse bu ayarı yapılandırma yetkisi olan bir kullanıcı olarak oturum açın. Oturum açma kullanıcı adınızı veya parolanızı bilmiyorsanız lütfen yöneticinize başvurun.

2 İşlevi yapılandırın.

Aşağıdaki ayarlar yapılandırılabilir.

Masaüstü Özelleştirin

Masaüstünde görüntülenecek işlev ikonlarını belirtin. Yüklü uygulamalar ve seçenekler yüklendiğinde kullanılabilir işlevler dahil olmak üzere işlev ikonları gösterilir.

Gösterilecek işlevleri seçme ekranını görüntülemek için [+] seçeneğini belirleyin. İşlevleri uygulama ve favorilere göre sınırlandırmak için [Menü] > [Sınırlandırma] seçeneğini belirleyin. Gösterilecek işlevi seçin ve [Tamam] seçeneğini belirleyin.

Masaüstünde seçilen ikonun görüntülenme konumunu deęiştirmek için ikonu seçin ve [Önceki] veya [Sonra] seçimini yapın.

Masaüstünden ikon silmek için istediğiniz ikonu seçin ve [Sil] seçeneğini belirleyin.

Görev Ekranı Ayarları



Görev ekranında hangi işlev ikonlarının gösterileceğini belirtin. Altı ikon gösterilebilir.

Duvar Kağıdı

Ana ekranın duvar kağıdını yapılandırın.

Değer: Görüntüler 1 - 8

Masaüstünde Görüntülenecek Kullanılabilir İşlevler





İşlev	İkon	Açıklama
Özel Kutu* ¹ * ²		Özel Kutu ekranı gösterilir. → Lütfen İngiliz kullanıcı kılavuzuna bakın.
İş Kutusu* ¹		İş Kutusu ekranı gösterilir. → Lütfen İngiliz kullanıcı kılavuzuna bakın.
USB Sürücüsü* ¹		USB Sürücüsü ekranı gösterilir. → Lütfen İngiliz kullanıcı kılavuzuna bakın.
Favoriler	—	Kayıtlı favorileri çağırır. İkon, favorinin işlevine göre değişecektir. → Sık Kullanılan İşlevlerin Çağrılması (Favoriler) (sayfa 98)
Uygulama Adı* ³	—	Seçilen uygulamalar gösterilir. → Lütfen İngiliz kullanıcı kılavuzuna bakın.



*1 Fabrikadan çıkış zamanında seçilidir.

*2 isteğe bağlı SSD takıldığında gösterilir.

*3 Uygulamanın ikonu görünür.

Görev Sekmesinde Görüntülenecek Kullanılabilir İşlevler

İşlev	İkon	Açıklama
Durum/İş İptal* ¹		Durum/İş İptal ekranı gösterilir.
Cihaz Bilgisi		Cihaz Bilgisi ekranı gösterilir. Sistem ve ağ bilgisini ve kullanılan seçeneklerdeki bilgileri kontrol edin. Ayrıca çeşitli raporları ve listeleri yazdırmak da mümkündür. → Cihaz Bilgisinin Görüntülenmesi (sayfa 43)
Dil		Sistem Menüsünde Dil ayarı ekranı gösterilir. → Lütfen İngiliz kullanıcı kılavuzuna bakın.
Kağıt Ayarları		Sistem Menüsünde Kağıt ayarı ekranı gösterilir. → Lütfen İngiliz kullanıcı kılavuzuna bakın.
Wi-Fi Direct* ²		Wi-Fi Direct ayarlarını ve ağı kullanabilen makineyle ilgili bir bilgi listesi görüntülenir. → Lütfen İngiliz kullanıcı kılavuzuna bakın.

İşlev	İkon	Açıklama
Sistem Menüsü		Sistem Menüsü ekranı gösterilir. → Lütfen İngiliz kullanıcı kılavuzuna bakın.
Favoriler		Favori listesi ekranı gösterilir. → Sık Kullanılan İşlevlerin Çağrılması (Favoriler) (sayfa 98)
Ağ		Sistem Menüsünde Ağ ayarı ekranı gösterilir. → Lütfen İngiliz kullanıcı kılavuzuna bakın.

*1 Fabrikadan çıkış zamanında seçilidir.

*2 İsteğe bağlı Kablosuz Ağ Arayüz Kiti yüklendiğinde görüntülenir.

Cihaz Bilgisinin Görüntülenmesi

Cihaz bilgisi gösterilir. Sistem ve ağın durumunu, toner ve kağıt gibi sarf malzemelerinin durumunu ve kullanılan seçeneklerin durumunu kontrol etmek mümkündür. Ayrıca çeşitli raporları ve listeleri yazdırmak da mümkündür.

1 [Home] tuşu > [Görev Ekranı] > [Cihaz Bilgisi]

2 Cihaz bilgisini kontrol edin.

[Tanımlama /Kablolu Ağ]

Kablolu ağın model adı, seri numarası, ana bilgisayar adı ve konumu ve IP adresi gibi kimlik bilgilerini kontrol edebilirsiniz.

[Wi-Fi]

Cihaz adı, ağ adı ve IP adresi gibi Wi-Fi bağlantısının durumunu kontrol edebilirsiniz.

İsteğe bağlı Kablosuz Ağ Arayüz Kiti yüklendiğinde görüntülenir.

[Yazılım versiyonu/Kapasite]

Bu makinenin yazılım sürümünü, performansını ve güvenliği kontrol edebilirsiniz.

[Opsiyon]

Kullanılan seçeneklere ilişkin bilgileri kontrol edebilirsiniz.

Görüntüleme Ayarları Ekranı

Aşağıdaki prosedür, bir Özel Kutu ekran örneğidir.



- 1 İşlevlerle ilgili bilgileri görüntüleyin.
- 2 Diğer işlevleri görüntülemek için [İşlevler] seçeneğini belirleyin.
- 3 Aşağı ve yukarı kaydırmak için [^] veya [v] seçimini yapın.

Ayarlanamayan Tuşların Görüntülenmesi

Özellik kombinasyonu kısıtlamaları veya seçeneklerin yüklenememesi nedeniyle kullanılmayan özelliklerin tuşları seçilemez durumdadır.

Normal



Gri renkli

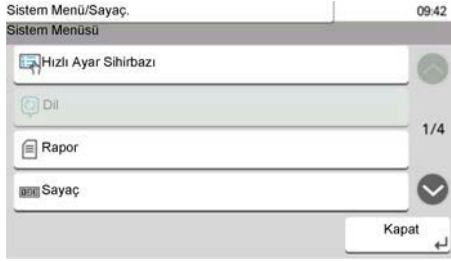

Aşağıdaki durumlarda tuş gri renklidir ve seçilemez.

- Zaten seçilmiş bir özellikle kombinasyon halinde kullanılamaz.

Normal

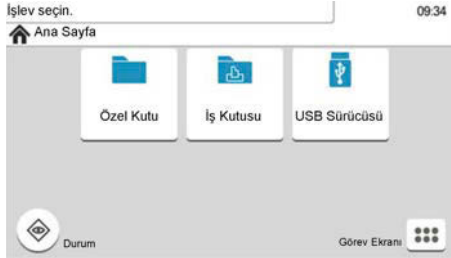

Gizli



Seçenek yüklü olmadığı için kullanılamaz.

Örnek) SSD yüklü değilse [Özel Kutu] gösterilmez.

NOT

- Kullanmak istediğiniz bir tuş gri renkliyse önceki kullanıcının ayarları hâlâ geçerli olabilir. Bu durumda, [Reset] tuşunu seçin ve tekrar deneyin.
- [Reset] tuşu seçildikten sonra tuş hâlâ gri renkliyse, muhtemelen kullanıcı oturum açma yönetimi tarafından bu işlevi kullanmanız yasaklanmıştır. Makine yöneticisine danışın.

Enter Tuşu ve Search Tuşu

Bu bölümde, çalıştırma panelindeki [Enter] tuşunun ve [Quick No. Search] tuşunun nasıl kullanılacağı açıklanır.

[Enter] tuşunu kullanma (↵)

[Enter] tuşu, üzerlerinde Enter sembolü olan [OK ↵] ve [Kapat ↵] (↵) tuşları ile aynı işleve sahiptir.



[Quick No. Search] tuşunu kullanma (⋮)

[Quick No. Search] tuşu, numaraya göre Özel Kutuda arama gibi durumlarda kullanılır.

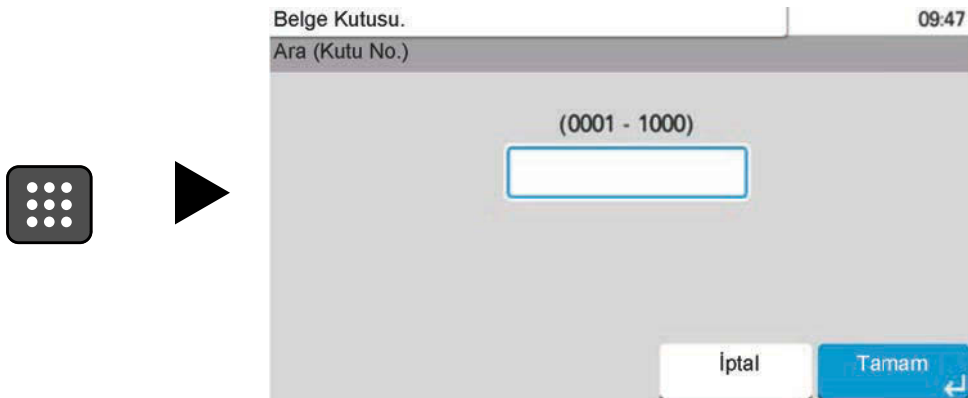

Yardıı Ekranı

Dokunmatik panelde [?] (Yardıı) ekranı gösterilirse, her işlev için Yardıı Ekranını görüntülemek üzere [?] (Yardıı) seçimini yapın. Yardıı ekranında makinenin çalışması ve işlevlerle ilgili bilgileri kontrol edebilirsiniz.

Kağıt Seçimi için Yardıı Ekranını kontrol etme örneđi

- 1 **Kağıt Seçimi ekranını görüntüleyin.**
 - Lütfen İngiliz kullanıcı kılavuzuna bakın.

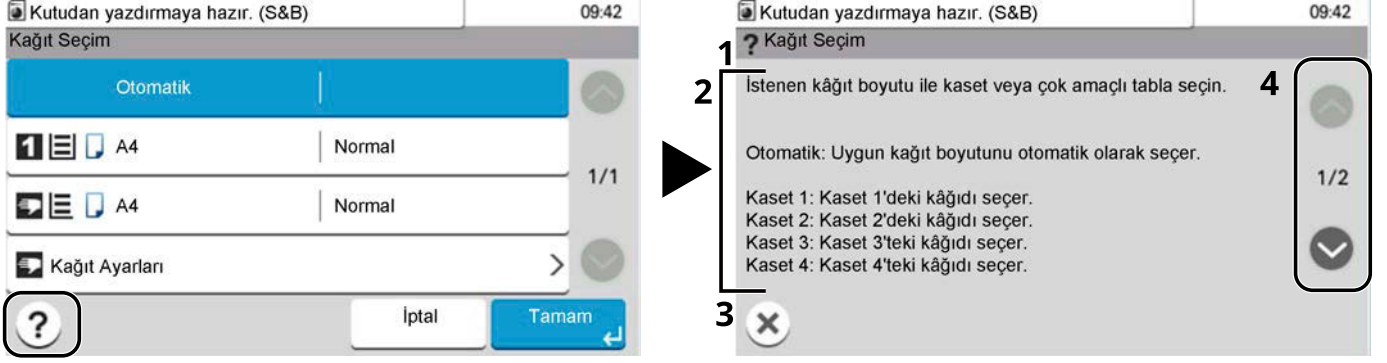

- 1 Yardıı başlıkları
- 2 İşlevler ve makinenin çalışmasıyla ilgili bilgileri görüntüleyin.
- 3 Yardıı ekranını kapatır ve orijinal ekrana geri döndürür.
- 4 Açıklamanın tamamını göremiyorsanız sayfayı aşağı yukarı kaydırın.

Oturum Açma/Kapatma

Oturum Açma

- Oturum açmak için oturum açma kullanıcı adı ve oturum açma parolasını girin.**
İşlemler sırasında bu ekran görüntülenirse oturum açma kullanıcı adı ve oturum açma parolasını girin.

The screenshot shows a login interface with the following elements:

- Top bar: "Oturum açma kullanıcı adı ve parola girin." and "16:15"
- Session Open Method: A dropdown menu currently set to "Yerel" (labeled 1).
- Username: A text input field labeled "Oturum Açma Kullanıcı Adı" (labeled 2).
- Password: A text input field labeled "Oturum Açma Parolası" (labeled 3).
- Buttons: "Klavye" buttons for both username and password, and a blue "Oturum Aç" button with a right arrow.

- Kullanıcı kimliği doğrulama yöntemi [Ağ Onayı] olarak ayarlanırsa kimlik doğrulama hedefi gösterilir. Kimlik doğrulama hedefi için [Yerel] veya [Ağ] seçimini yapın.
- Oturum açma kullanıcı adını girin.



NOT

Oturum açma Kullanıcı Adınızı bilmiyorsanız lütfen Yöneticinize başvurun.

- Oturum açma parolasını girin.
➔ **Lütfen İngiliz kullanıcı kılavuzuna bakın.**



NOT

Oturum açma Parolasını bilmiyorsanız lütfen Yöneticinize başvurun.

- Oturum açma yöntemi olarak [PIN Oturum Açma] veya [ID Kartı O. Açma] seçeneğini belirleyin.
➔ **Lütfen İngiliz kullanıcı kılavuzuna bakın.**
- Wi-Fi Direct ortamını kontrol edin.

- [Oturum Aç] seçeneğini belirleyin.**

Oturumu Kapatma

1 [Logout] tuşunu seçin.

Oturum açma kullanıcı adı/oturum açma parolası giriş ekranına döner.



NOT

Kullanıcıların oturumları aşağıdaki durumlarda otomatik olarak kapatılır:

- Makine uyku durumuna girdiği zaman.
- Otomatik panel sıfırlama işlevi etkinleştirildiğinde.

Makinenin Varsayılan Ayarları

Makinenin varsayılan ayarları Sistem Menüsünde değiştirilebilir. Bu makineyi kullanmadan önce, tarih ve saat gibi ayarları, ağ yapılandırmasını ve gereğince enerji tasarrufu işlevlerini yapılandırın.

NOT

Sistem Menüsünden yapılandırılabilir ayarlar için bkz.:

→ **Lütfen İngiliz kullanıcı kılavuzuna bakın.**

Tarih ve Saatin Ayarlanması

Kurulumun yapıldığı yerin yerel tarihi ve saatini ayarlamak için aşağıdaki adımları izleyin. İletim işlevini kullanarak e-posta gönderirken, tarih ve saat, burada ayarlandığı şekliyle e-posta mesajının başlığında yazar. Tarihi, saati ve makinenin kullanıldığı bölgenin GMT saat farkını ayarlayın.

NOT

- Bu ilk yapılandırmanın ardından değişiklik yapmak için aşağıdakilere bakın:
 - **Lütfen İngiliz kullanıcı kılavuzuna bakın.**
- Doğru saat, ağ saat sunucusundan saat alınarak düzenli olarak ayarlanabilir.
 - **Embedded Web Server RX User Guide**

1 Ekranı görüntüleyin.

[System Menu/Counter] tuşu > [Tarih/Zamanlayıcı/Enerji Tasarrufu]

2 Ayarları yapılandırın.

Sırasıyla [Saat Dilimi] > [Tarih/Saat] > [Tarih Biçimi] seçeneklerini belirleyip ayarlarını yapın.

[Saat Dilimi]

GMT'den farklı bir saat ayarlayın. Listedeki en yakın listelenen konumu seçin. Yaz saatini kullanan bir bölge seçerseniz, yaz saati ayarlarını yapılandırın.

[Tarih/Saat]

Makineyi kullandığınız yer için tarih ve saati ayarlayın. E-posta Olarak Gönder işlemini gerçekleştirirseniz, makinede ayarlanan tarih ve saat başlıkta gösterilir.

Değer: Yıl (2000 - 2035), Ay (1 - 12), Gün (1 - 31), Saat (0 - 23), Dakika (0 - 59), Saniye (0 - 59)

[Tarih Biçimi]

Yıl, ay ve tarihin görüntülenme biçimini seçin. Yıl, Batı gösteriminde görüntülenir.

Değer: [AA/GG/YYYY], [GG/AA/YYYY], [YYYY/AA/GG]

Ağ Kurulumu

Kablolu Ağın Yapılandırılması

Makine, TCP/IP (IPv4), TCP/IP (IPv6), NetBEUI ve IPSec gibi ağ protokolleriyle uyumlu ağ arayüzü ile donatılmıştır. Windows, Mac, UNIX ve diğer platformlarda ağ yazdırmasına olanak sağlar. Yapılandırma yöntemleri şu şekildedir:

Yapılandırma Yöntemi	Açıklama
Bu Makinede Çalıştırma Panelinden Bağlantıyı Yapılandırma	Sistem menüsünde ağı ayrıntılı şekilde yapılandırmak için Kablolmuş Ağ Ayarları veya İsteğe Bağlı Ağ kullanın. → Lütfen İngiliz kullanıcı kılavuzuna bakın.
Web Sayfasında Bağlantıları Yapılandırma	Donanımlı ağ arayüzü için, bağlantı Embedded Web Server RX kullanılarak ayarlanabilir. IB-50 için, bağlantı özel Web sayfasından ayarlanabilir. → Embedded Web Server RX User Guide → IB-50 Çalıştırma Kılavuzu
IB-50 Kurulum Yardımcı Programını Kullanarak Bağlantıyı Ayarlama	Bu kurulum aracı, IB-50 CD'sinde bulunur. Bu aracı Windows'ta kullanabilirsiniz. → IB-50 Çalıştırma Kılavuzu

 **NOT**

İsteğe bağlı Ağ Arayüz Kiti (IB-50) ve Kablosuz Ağ Arayüz Kiti (IB-37/IB-38/IB-51) yükledikten sonra Kablolmuş (varsayılan) haricinde bir ağ arayüzüne geçiş yapmak isterseniz, [Birincil Ağ (İstemci)] bölümünde dilediğiniz ayarı seçin.

→ **Lütfen İngiliz kullanıcı kılavuzuna bakın.**

Diğer ağ ayarları için, bkz.:

→ **Lütfen İngiliz kullanıcı kılavuzuna bakın.**

TCP/IP (IPv4) ayarı

NOT

Kullanıcı kimlik doğrulama ekranı gösterilirse bu ayarı yapılandırma yetkisi olan bir kullanıcı olarak oturum açın. Oturum açma kullanıcı adınızı veya parolanızı bilmiyorsanız lütfen yöneticinize başvurun.

1 Ekranı görüntüleyin.

[System Menu/Counter] tuşu > [Sistem/Ağ] > [Ağ] > [Kablolu Ağ Ayarları] > [TCP/IP Ayarı] > [IPv4 Ayarları]

2 Ayarları yapılandırın.

- DHCP sunucusu kullanırken
 - [DHCP]: Kullanım
 - Statik IP adresi ayarlarken
 - [DHCP]: Kullanımda değil
 - [Oto-IP]: Kullanımda değil
 - [IP Adresi]: Adresi girin.
 - [Alt Ağ Maskesi]: Ondalık gösterimde alt ağ maskesini girin (0 - 255).
 - [Varsy. Geçit]: Adresi girin.
 - Oto-IP kullanırken
 - IP Adresine "0.0.0.0" girin.
 - DNS sunucusunu ayarlarken
 - Aşağıdaki durumlarda, DNS (Alan Adı Sistemi) sunucusunun IP adresini ayarlayın.
 - Ana bilgisayar adını [DHCP] ayarı [Kapalı] olarak ayarlanmış şekilde kullanırken.
 - DHCP tarafından otomatik olarak atanmayan bir IP adresine sahip DNS sunucusunu kullanırken.
- [Otomatik(DHCP)] veya [Elle] seçeneğini belirleyin. [Elle] seçimini yaptıysanız [Birincil sunucu] ve [İkincil Sunucu] girin.

ÖNEMLİ

Ayarı değiştirdikten sonra ağı Sistem Menüsünden yeniden başlatın veya makineyi KAPATIP tekrar AÇIN.

➔ **Lütfen İngiliz kullanıcı kılavuzuna bakın.**

NOT

Ağ yöneticinizden IP adresini önceden isteyin ve bu ayarı yapılandırırken hazır bulundurun.

Enerji Tasarrufu işlevi

Makinenin son kullanımından sonra belli bir süre geçti ise, makine güç tüketimini en aza indirmek için otomatik olarak Uyku moduna geçer.

Uyku

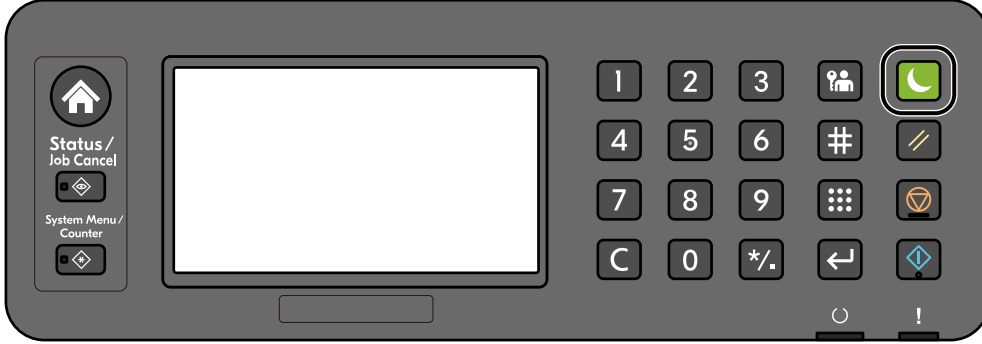

Uyku sırasında yazdırma verileri alınırsa makine otomatik olarak uyanır ve yazdırmaya başlar.

Ayrıca makine aşağıdaki işlemler gerçekleştirildiğinde uyanır:

- Çalıştırma paneli üzerindeki herhangi bir tuşa basılması.
- Dokunmatik panele dokunulması.

Uyku Konumundan çıkma süresi aşağıdaki gibidir.

6,0 saniye veya daha az

Havalandırma gibi ortam koşullarının makinenin daha yavaş cevap vermesine neden olabileceğine dikkat edin.

Otomatik Uyku

Otomatik Uyku, makinede önceden belirlenen bir süre boyunca işlem yapılmazsa makineyi otomatik olarak Uyku moduna geçirir.

Uyku moduna girmeden önceki süre aşağıdaki şekildedir.

- 1 dakika (varsayılan ayar)

Önceden ayarlanmış uyku süresini değiştirmek için, bkz.:

→ [Hızlı Ayar Sihirbazının Ayarlarının Yapılandırılması \(sayfa 56\)](#)

Uyku Kuralları (Avrupa Modelleri)

Uyku konumunun her işlev için çalışmasını ayarlayabilirsiniz. Makine uyku konumuna girdiğinde, ID kart algılanamaz.

Uyku Kuralları hakkında daha fazla bilgi için bkz.:

→ **Lütfen İngiliz kullanıcı kılavuzuna bakın.**

Enerji Tasarrufu Kurtarma Düzeyi

Bu makine, Enerji Tasarrufu Modundan kurtarma yaparken güç tüketimini azaltabilir. Enerji Tasarrufu Kurtarma Düzeyi için, [Tam Kurtarma], [Normal Kurtarma] veya [Güç Tasarrufu Kurtarma] seçilebilir. Fabrika varsayılanı [Normal Kurtarma].

Enerji Tasarrufu Modu ayarları hakkında daha fazla bilgi için bkz.:

→ [Hızlı Ayar Sihirbazının Ayarlarının Yapılandırılması \(sayfa 56\)](#)

→ **Lütfen İngiliz kullanıcı kılavuzuna bakın.**

Haftalık Zamanlayıcı Ayarları

Makineyi her gün için belirtilen zamanlarda otomatik olarak uyuyacak ve uyanacak şekilde ayarlayın.

Haftalık Zamanlayıcı Ayarları hakkında daha fazla bilgi için bkz.:

→ [Hızlı Ayar Sihirbazının Ayarlarının Yapılandırılması \(sayfa 56\)](#)

→ **Lütfen İngiliz kullanıcı kılavuzuna bakın.**

Güç Kapalı Zamanlayıcısı (Avrupa modelleri)

Uyku konumundayken makine kullanılmazsa, güç otomatik olarak kapanır. Güç Kapalı Zamanlayıcısı, güç kapatılana kadar olan süreyi ayarlamak için kullanılır.

Kapatılana kadar olan süre için fabrika ayarı: 3 gün

→ **Lütfen İngiliz kullanıcı kılavuzuna bakın.**

Hızlı Ayar Sihirbazı

Aşağıdaki ayarlar sihirbaz stili ekranda yapılandırılabilir.

Kağıt ayarlama

Yazdırma için kullanılan kağıdı yapılandırın.

Öğeler	İçerikler
Kaset	Kağıt boyutu (Kaset 1 - Kaset 5) Kağıt türü (Kaset 1 - Kaset 5)
Çok Amaçlı Tabla	Kağıt boyutu Kağıt türü

Enerji Tasarrufu Kurulumu

Uyku konumu ve düşük güç modunu yapılandırır.

Öğeler	İçerikler
Uyku Konumu	Uyku Zamanlayıcı Uyku Kuralları
Kurtarma Modu	Enerji Tasarrufu Kurtarma Düzeyi
Haftalık Zamanlayıcı	Haftalık Zamanlayıcı Ayarları Takvim ^{*1} Yeniden Dene ^{*1} Yeniden Dene Sayısı ^{*1} Yeniden Deneme Aralığı ^{*1}

*1 Bu öğe, [Haftalık Zamanlayıcı] [Açık] olarak ayarlandığında görünür.

Ağ Kurulumu

Ağ ayarlarını yapılandırın.

Öğeler	İçerikler
Ağ	Ağ Seçimi ^{*1} Wi-Fi ^{*2} DHCP ^{*3} IP Adresi ^{*4} Alt Ağ Maskesi ^{*4} Varsayılan Geçit ^{*4}

*1 Bu işlem, isteğe bağlı Kablosuz Ağ Arayüz Kiti yüklendiğinde (IB-37/IB-38) görüntülenir.

*2 Bu işlem, Ağ Seçimi [Wi-Fi] olarak ayarlandığında görüntülenir.

*3 Bu işlem, Ağ Seçimi [Kablolü Ağ] olarak ayarlandığında görüntülenir.

*4 Bu işlev, DHCP Seçimi [Açık] olarak ayarlandığında görüntülenir.

Güvenlik Kurulumu

Güvenlik Hızlı Kurulumuna göre güvenlik düzeyini belirtin.

Bildirim Kurulumu

Panelin sarf malzemelerinin değiştirilme zamanının yaklaştığını bildirip bildirmeyeceğini ayarlayın.

Hızlı Ayar Sihirbazının Ayarlarının Yapılandırılması

NOT

Kullanıcı kimlik doğrulama ekranı gösterilirse bu ayarı yapılandırma yetkisi olan bir kullanıcı olarak oturum açın. Oturum açma kullanıcı adınızı veya parolanızı bilmiyorsanız lütfen yöneticinize başvurun.

1 Ekranı görüntüleyin.

[System Menu/Counter] tuşu > [Hızlı Ayar Sihirbazı]

2 İşlev seçin.

3 Ayarları yapılandırın.

Sihirbazı başlatın. Ayarları yapılandırmak için ekrandaki talimatları izleyin.

NOT

Ayarları yapılandırırken zorluk yaşıyorsanız bkz.:

→ [Yardım Ekranı \(sayfa 46\)](#)

[Son]

Sihirbazdan çıkış yapar. Şimdiye kadar yapılandırılan ayarlar uygulanır.

[Önceki]

Önceki öğeye döner.

[Atla >>]

Geçerli öğeyi ayarlamadan sonraki öğeye ilerler.

[Sonraki >]

Sonraki ekrana ilerler.

[< Geri]

Önceki ekrana döner.

[Tamam.dı]

Ayarları kaydeder ve sihirbazdan çıkış yapar.

Yazılımın Kurulması

Yazıcı işlevini kullanmak için, İndirme Merkezinden gerekli yazılımı indirin ve yükleyin.

Triumph-Adler

<https://www.triumph-adler.com/ta-en-de/customer-service/download-centre>

<https://www.triumph-adler.com/ta-de-de/kundendienst/download-center>

UTAX

<https://www.utax.com/en-de/hardware/office-printer-and-mfp/download-centre>

<https://www.utax.com/de-de/hardware/buerodrucker-und-mfp/download-center>

Yayınlanan Yazılım (Windows)

Yazılım	Açıklama	Önerilen yazılım
Printing System Driver	Bu sürücü, bilgisayardaki dosyaların makine tarafından yazdırılmasını sağlar. Birden çok sayfa açıklama dili (PCL XL, KPDL, vb.) tek bir sürücü tarafından desteklenir. Bu yazıcı sürücüsü, makinenin özelliklerinden tam olarak yararlanmanızı sağlar. Bu sürücüyü PDF dosyaları oluşturmak için kullanın.	○
KPDL mini-driver/PCL minidriver	Bu, PCL ve KPDL'yi destekleyen bir Microsoft MiniDriver'dır. Bu sürücü ile kullanılabilir makine özellikleri ve seçenek özellikleri üzerinde bazı kısıtlamalar vardır.	—
NETWORK PRINT MONITOR	Bu, ağda makinenin izlenmesini sağlayan bir yardımcı programdır.	—
Status Monitor 5	Bu, yazıcı durumunu izleyen ve sürekli raporlama işlevi sağlayan bir yardımcı programdır.	○
Network Tool for Direct Printing	Bu, Adobe Acrobat/Reader'ı başlatmadan PDF dosyasının taranmasına olanak sağlar.	—
FONTS	Bunlar, makinenin yerleşik yazı tiplerinin bir yazılım uygulamasında kullanılmasını sağlayan ekran yazı tipleridir.	○
Quick Network Setup Tool	Makinenin ağ (kablolu LAN) ayarlarını yapılandırmak için bir araç.	—
Wi-Fi Setup Tool	Makinenin kablosuz ağ (kablosuz LAN) ayarlarını yapılandırmak için bir araç.	—



NOT

- Windows'a yükleme, yönetici ayrıcalıklarıyla oturum açmış bir kullanıcı tarafından yapılmalıdır.

Sayacın Kontrolü

Yazdırılan ve taranan sayfa sayısını kontrol edin.

- 1 Ekranı görüntüleyin.**
[System Menu/Counter] tuşu > [Sayaç]
- 2 Sayacı kontrol edin**

Yönetici İçin Ek Hazırlıklar

Yönetici Ayrıcalıklarına Genel Bakış

Bu makinede, biri Makine Yöneticisi ayrıcalıkları diğeri ise Yönetici ayrıcalıkları ile kaydedilmiş olmak üzere iki varsayılan kullanıcı bulunur. Makine Yöneticisi ayrıcalıklarına sahip kullanıcı ve Yönetici ayrıcalıklarına sahip kullanıcı, makinenin önemli ayarlarını yapılandırabilir. Ayrıcalıklar arasındaki farklılıklar şöyledir:

Makine Yöneticisi ayrıcalıklarına sahip kullanıcı

Bu kullanıcı ürünün ağ ayarlarını, kullanıcı kaydı gibi güvenlik ayarlarını ve makinenin güvenlik düzeyini yapılandırabilir.

→ **Lütfen İngiliz kullanıcı kılavuzuna bakın.**

Yönetici ayrıcalıklarına sahip kullanıcı

Bu kullanıcı ürünün ağ ayarlarını ve kullanıcı kaydı gibi güvenlik ayarlarını yapılandırabilir. Bu kullanıcı makinenin güvenlik düzeyini ayarlayamaz.

Makine Yöneticisi veya Yönetici Olarak Oturum Açın

Makine Yöneticisi ayrıcalıklarına sahip kullanıcının veya Yönetici ayrıcalıklarına sahip kullanıcının, ağ ayarları ve güvenlik ayarları gibi ürün için önemli ayarları yapılandırmak üzere oturum açması gerekir. Varsayılan fabrika oturum açma kullanıcı adı ve parolası aşağıda gösterildiği gibidir.

Makine Yöneticisi

Kullanıcı Adı	Cihaz Yöneticisi
Oturum Açma Kullanıcı Adı	4500
Oturum Açma Parolası	4500

Yönetici

Kullanıcı Adı	Yönetici
Oturum Açma Kullanıcı Adı	Yönetici
Oturum Açma Parolası	xxxxxxxx (Seri Numarası) → Ekipmanın Seri Numarasının Kontrolü (sayfa 2)

✓ ÖNEMLİ

Güvenliği sağlamak için fabrika varsayılanı kullanıcı adını, oturum açma kullanıcı adını ve oturum açma parolasını değiştirdiğinizden emin olun. Ayrıca, parolanızı düzenli olarak değiştirin.

→ **Lütfen İngiliz kullanıcı kılavuzuna bakın.**

Embedded Web Server RX

Makine ağına bağlıysa, Embedded Web Server RX yardımıyla çeşitli ayarları yapılandırabilirsiniz. Bu bölümde Embedded Web Server RX erişimi ve güvenlik ayarları ile ana bilgisayar adının nasıl değiştirileceğiyle ilgili bilgi verilir.

→ Embedded Web Server RX User Guide



Embedded Web Server RX sayfalarının özelliklerine tamamen erişmek için kullanıcı adınızı ve parolanızı girmeli ve oturum açmalısınız. Önceden belirlenmiş yönetici parolasının girilmesi, kullanıcının gezinti menüsündeki belge kutusu ve ayarlar dahil tüm sayfalara erişmesini sağlar.

Yönetici ve genel kullanıcıların Embedded Web Server RX içinde yapılandırabilecekleri ayarlar aşağıdaki gibidir.

Ayar	Açıklama	Yönetici	Genel Kullanıcı
Cihaz Bilgisi/Uzaktan Çalışma	Makinenin yapısı kontrol edilebilir.	Evet	Evet
İş Durumu	Yazdırma ve tarama işleri, işlerin saklanması, planlanan işler ve iş günlüğü geçmişi dahil olmak üzere tüm cihaz bilgileri gösterilir.	Evet	Evet
Belge Kutusu	Belge kutularını ekleyin veya silin ya da belge kutusu içindeki belgeleri silin. Oturum açmış kullanıcı, kullanıcı ayrıcalıklarına bağlı olarak bazı ayarları yapılandıramayabilir.	Evet	Evet
Cihaz Ayarları	Makinenin gelişmiş ayarlarını yapılandırın	Evet	Hayır
İşlev Ayarları	Gelişmiş işlev ayarlarını yapılandırın.	Evet	Hayır
Ağ Ayarları	Ağ gelişmiş ayarlarını yapılandırın.	Evet	Hayır
Güvenlik Ayarları	Güvenlik gelişmiş ayarlarını yapılandırın.	Evet	Hayır
Yönetim Ayarları	Gelişmiş yönetim ayarlarını yapılandırın.	Evet	Hayır

Embedded Web Server RX Erişimi

1 Ekranı görüntüleyin.

1 İnternet tarayıcınızı açın.

2 Adres veya konum çubuğuna, makinenin IP adresini veya ana bilgisayar adını girin.

Makinenin IP adresi ve ana bilgisayar adını kontrol etmek için aşağıdaki sırayla seçeneklere tıklayın.

Ana ekranda [Görev Ekranı] tuşu > [Cihaz Bilgisi] > [Tanımlama/Kablolu Ağ]

Örnek: <https://10.180.81.1> (/IP adresi durumunda)

<https://MFP001> (ana bilgisayar adı MFP001 ise)

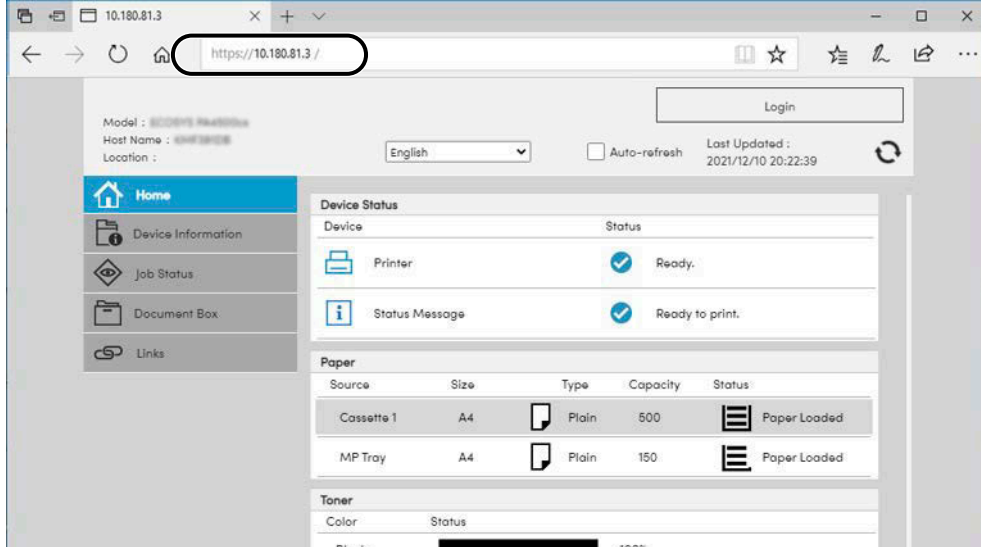

Web sayfası makine ve Embedded Web Server RX hakkında temel bilgilerin yanı sıra bunların mevcut durumunu görüntüler.

 **NOT**

"Web sitesi güvenlik sertifikası ile ilgili bir sorun var" ekranı görüntülenirse sertifikayı yapılandırın.

 **Embedded Web Server RX User Guide**

Sertifikayı yapılandırmadan da çalışmaya devam edebilirsiniz.

2 Ayarları yapılandırın.

Ekranın solundaki gezinti çubuğundan bir kategori seçin.

 **NOT**

Embedded Web Server RX sayfalarının özelliklerine tamamen erişmek için kullanıcı adınızı ve parolanızı girmeli ve oturum açmalısınız. Önceden belirlenmiş yönetici parolasının girilmesi, kullanıcının gezinti menüsündeki belge kutusu ve ayarlar dahil tüm sayfalara erişmesini sağlar.

Güvenlik Ayarlarının Deęiştirilmesi

1 Ekranı görüntüleyin.

- 1 İnternet tarayıcınızı açın.
- 2 Adres veya konum çubuęuna, makinenin IP adresini veya ana bilgisayar adını girin.
Makinenin IP adresi ve ana bilgisayar adını kontrol etmek için ařaęıdaki sırayla seeneklere tıklayın.
Ana ekranda [Görev Ekranı] tuřu > [Cihaz Bilgisi] > [Tanımlama/Kablolu Ağ]
- 3 Yönetici yetkileri ile giriş yapın.

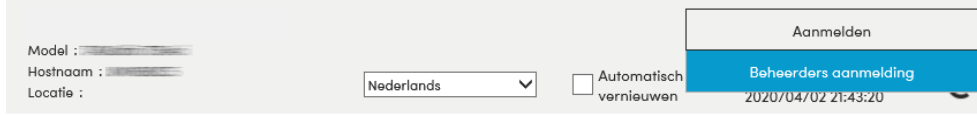

- 4 [Security Settings] seeneęine tıklayın.

2 Ayarları yapılandırın.

[Security Settings] menüsünde, yapılandırmak istedięiniz ayarı seęin.

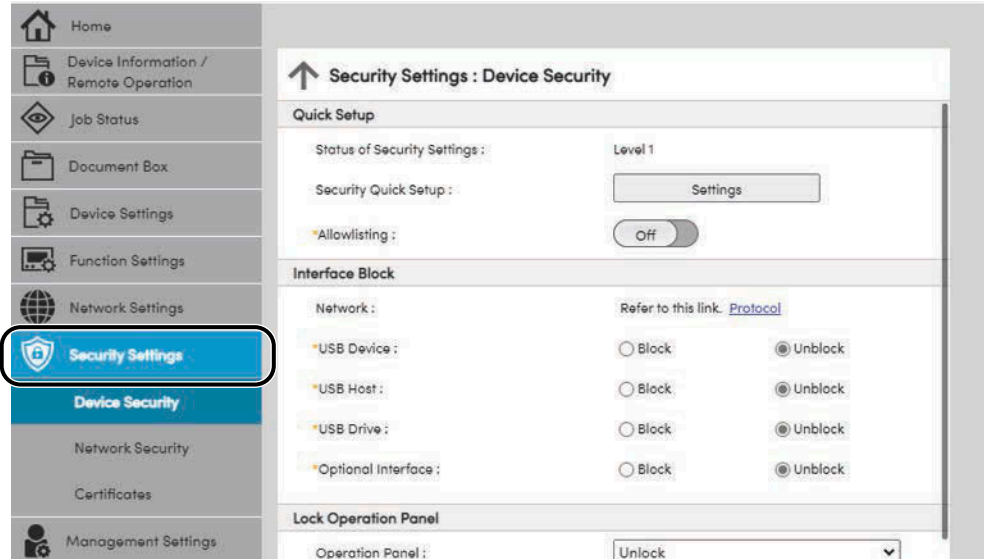

NOT

Sertifika ile ilgili ayarlara dair ayrıntılar için, bkz. .

➔ **Embedded Web Server RX User Guide**

Cihaz Bilgisinin Deęiştirilmesi

1 Ekranı görüntüleyin.

- 1 İnternet tarayıcınızı açın.
- 2 Adres veya konum çubuęuna, makinenin IP adresini veya ana bilgisayar adını girin.
Makinenin IP adresi ve ana bilgisayar adını kontrol etmek için ařaęıdaki sırayla seeneklere tıklayın.
Ana ekranda [Görev Ekranı] tuřu > [Cihaz Bilgisi] > [Tanımlama/Kablolu Aę]
- 3 Yönetici yetkileri ile giriş yapın.

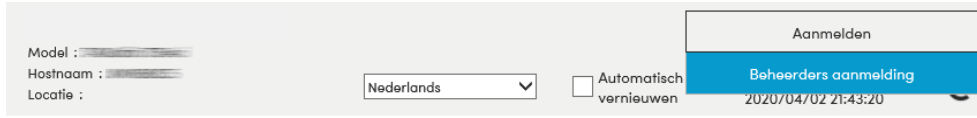

- 4 řuraya tıklayın: [System] alanı, [Device Settings] Menüsü.

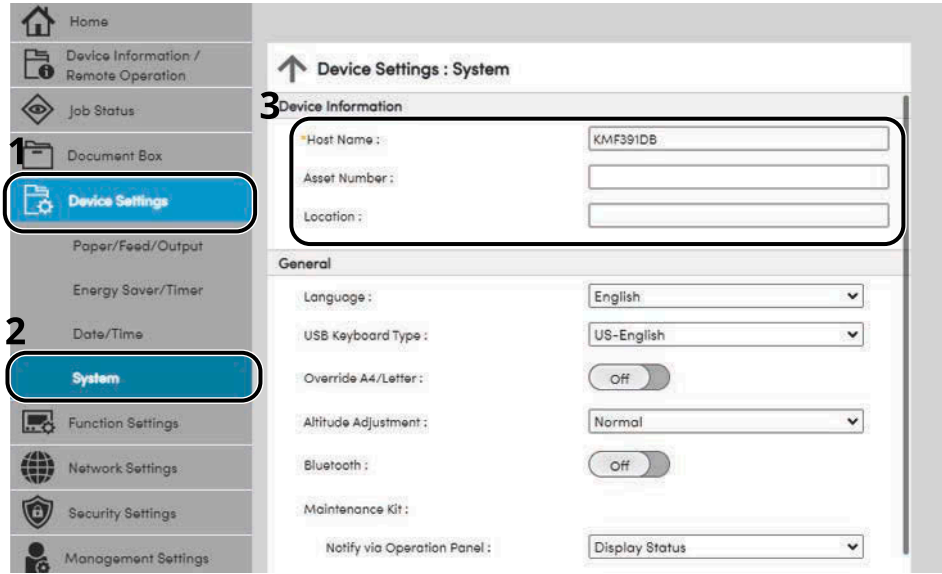

2 Ana bilgisayar adını belirtin.

Cihaz bilgisini girin ve ardından [Submit] seeneęine tıklayın.

ÖNEMLİ

Ayarı deęiřtirdikten sonra, aęı yeniden bařlatın veya makineyi KAPATIP tekrar AÇIN. Aę arayüz kartını yeniden bařlatmak için [Reset] seeneęine [Management Settings] menüsüne giderek tıklayın ve ardından [Restart Network] seeneęini "Restart" menüsünde bulun ve buna tıklayın.

SMTP ve E-posta Ayarları

SMTP ayarlarını yapılandırarak, makine tarafından taranan görüntülerin E-posta ekleri olarak göndermek ve işler tamamlandığında bildirimleri E-posta yoluyla göndermek mümkündür. Bu işlevi kullanmak için bu makinenin SMTP protokolünü kullanan bir posta sunucusuna bağlı olması gerekir.

İlaveten aşağıdakileri yapılandırın.

SMTP Ayarları

"SMTP" kısmında "SMTP Protocol" ve "SMTP Server Name"

Makine E-postaları gönderirken göndericinin adresi

"E-mail Send Settings" kısmında "Sender Address"

E-postaların büyüklüğünü sınırlayan ayar

"E-mail Send Settings" kısmında "E-mail Size Limit"

SMTP ayarlarını belirleme prosedürü aşağıda açıklanmıştır.

1 Ekranı görüntüleyin.

SMTP Protokolü ekranını görüntüleyin.

- 1 İnternet tarayıcınızı açın.
- 2 Adres veya konum çubuğuna, makinenin IP adresini veya ana bilgisayar adını girin.
Makinenin IP adresi ve ana bilgisayar adını kontrol etmek için aşağıdaki sırayla seçeneklere tıklayın.
Ana ekranda [Görev Ekranı] tuşu > [Cihaz Bilgisi] > [Tanımlama/Kablolu Ağ]
- 3 Yönetici yetkileri ile giriş yapın.

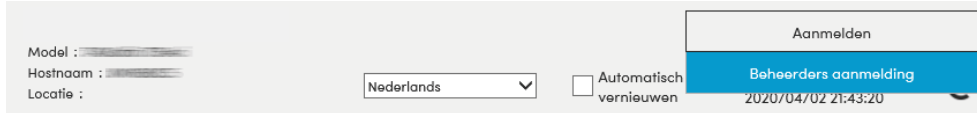

4 Şuraya tıklayın: [Protocol] alanı, [Network Settings] Menüsü.

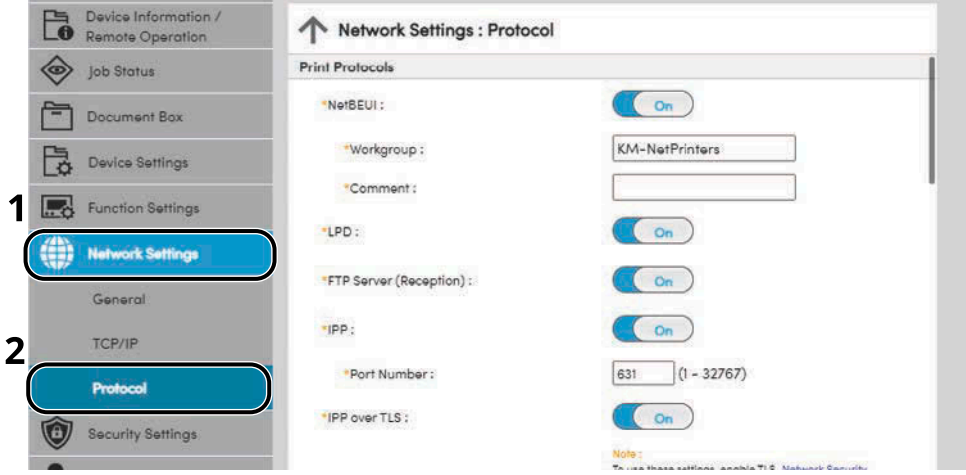

2 Ayarları yapılandırın.

"Send Protocols" kısmında "SMTP (E-mail TX)" öğesini [On] ayarlayın.

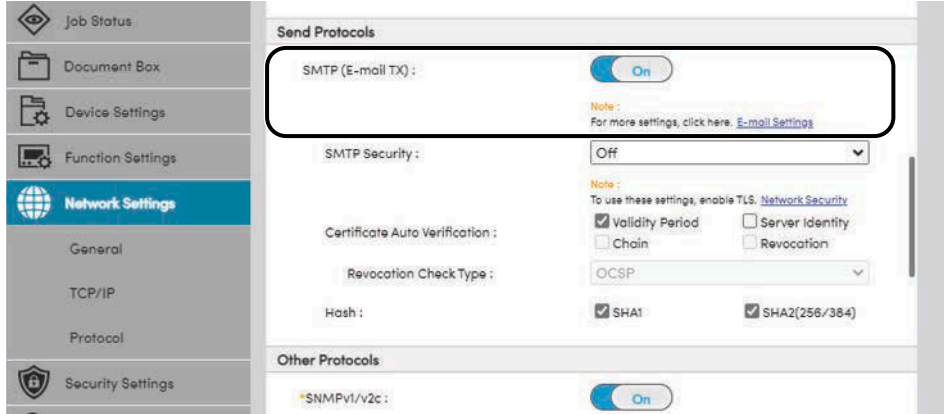

3 Ekranı görüntüleyin.

E-posta Ayarları ekranını görüntüleyin.

Şuraya tıklayın: [E-mail] alanı, [Function Settings] Menüsü.

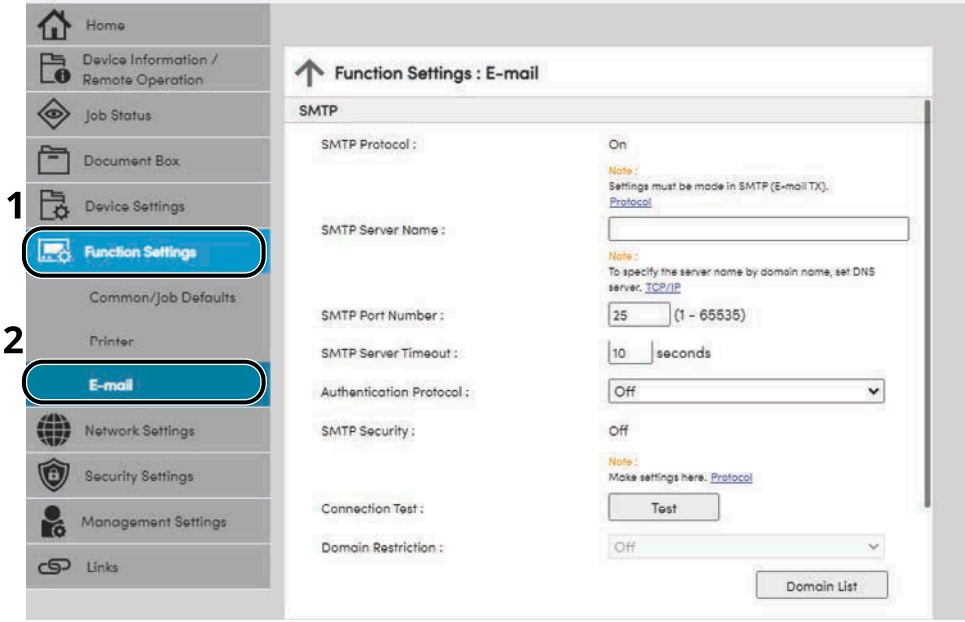

4 Ayarları yapılandırın.

"SMTP" ve "E-mail Send Settings" öğelerini yapılandırın.

SMTP

Makineden e-posta göndermek için ayarlayın.

[SMTP Protocol]

SMTP protokol ayarları ekranını görüntüler. [SMTP Protocol] öğesinin [On] olarak ayarlanıp ayarlanmadığını kontrol edin. [Off] olarak ayarlıysa [Protocols] seçeneğine tıklayın ve SMTP protokolünü [On] olarak ayarlayın.

[SMTP Server Name]

SMTP sunucusunun ana bilgisayar adını veya IP adresini girin. Aşağıdaki öğelerin girildiğinden emin olun.

[SMTP Port Number]

SMTP için kullanılacak port numarasını belirleyin. Varsayılan port numarası 25'tir.

[SMTP Server Timeout]

Zaman aşımından önce beklenecek süreyi saniye olarak belirleyin.

[Authentication Protocol]

SMTP yetkilendirmesini kullanmak için, yetkilendirmeye dair kullanıcı bilgilerini girin.

[Connection Test]

E-posta göndermeden ayarlar altında doğru işlemi onaylamak için test eder.

[Domain Restrictions]

Alan adlarını kısıtlamak için, [Domain List] üzerine tıklayın ve izin verilecek ya da reddedilecek olan adreslere dair alan adlarını girin. Sınırlama aynı zamanda e-posta adresi ile de belirtilebilir.

POP3

Yalnızca makineden e-posta gönderme işlevini kullandığınızda öğeleri ayarlamamız gerekmez. Makinede e-posta alma işlevini etkinleştirmek istiyorsanız öğeleri ayarlayın.

→ **Embedded Web Server RX User Guide**

E-posta Gönderme Ayarları

[E-mail Size Limit]

Kilobayt olarak gönderilebilecek E-postanın maksimum boyutunu girin. E-posta boyutu bu değerden daha yüksek olduğunda, bir hata iletisi görüntülenir ve E-posta gönderimi iptal edilir. SMTP sunucusu için E-posta Boyutu Sınırı belirlediyseniz, bu ayarı kullanın. Belirlemediyseniz, boyut sınırına bakılmaksızın E-posta gönderilmesini etkinleştirmek için 0 (sıfır) değerini girin.

[Sender Address]

Makine E-postaları gönderirken, bir yanıt veya yerine-ulaştırılmadı raporu makineye değil de gerçek bir kişiye gidecek şekilde, makinenin yöneticisi olarak, bir gönderen adresi belirtin. Gönderen adresi SMTP doğrulaması için doğru olarak girilmelidir. Gönderen adresinin maksimum uzunluğu 256 karakterdir. Aşağıdaki öğelerin girildiğinden emin olun.

[Signature]

İmzayı girin. İmza E-posta gövdesinin sonunda yer alacak serbest biçimli metindir. Genellikle makinenin daha fazla tanınması için kullanılır. İmzanın maksimum uzunluğu 512 karakterdir.

[Function Default]

[Customize Status Display] sayfasında işlev varsayılan ayarlarını değiştirin.

5 [Submit] seçeneğine tıklayın.

3 Kullanmadan Önce Hazırlık

Kağıt Yükle

Kağıt Yüklenmesi

Kasete ve çok amaçlı tablaya kağıt yükleyin.

Her bir kasetle ilgili kağıt yükleme yöntemleri için aşağıdaki sayfaya bakın.

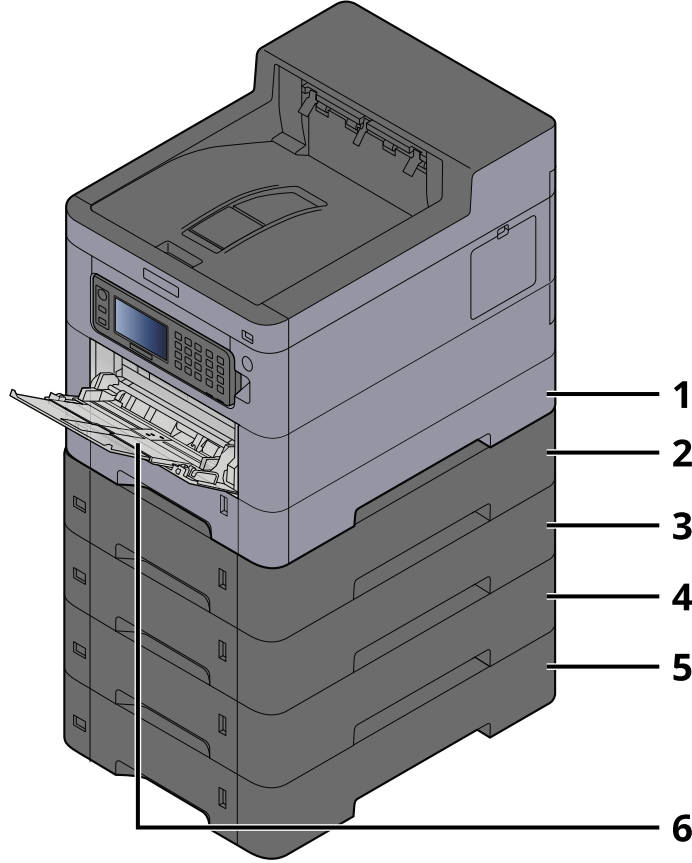

- 1 Kaset 1
➔ [Kasetlere Yükleme \(sayfa 73\)](#)
- 2 Kaset 2
➔ [Kasetlere Yükleme \(sayfa 73\)](#)
- 3 Kaset 3
➔ [Kasetlere Yükleme \(sayfa 73\)](#)
- 4 Kaset 4
➔ [Kasetlere Yükleme \(sayfa 73\)](#)
- 5 Kaset 5
➔ [Kasetlere Yükleme \(sayfa 73\)](#)
- 6 Çok Amaçlı Tabla
➔ [Çok Amaçlı Tablaya Kağıt Yüklenmesi \(sayfa 77\)](#)

 **NOT**

- Tutulabilen sayfa sayısı ortamınıza ve kağıt türünüze (kalınlık) bağılı olarak deęişir.
 - Mürekkep püskürtmeli yazıcı kağıdı veya özel yüzey kaplamalı bir kağıt kullanmayın. (Aksi takdirde kağıt sıkışması gibi arızalar meydana gelebilir.)
 - Daha yüksek kaliteli renkli baskılar istiyorsanız renkli yazdırma için üretilen kağıtları kullanın.
-

Kağıt Yüklemeye Yönelik Önlemler

Yeni bir kağıt paketi açtığınızda, aşağıdaki adımlarda yüklemeye başlamadan önce sayfaları hafifçe havalandırın.

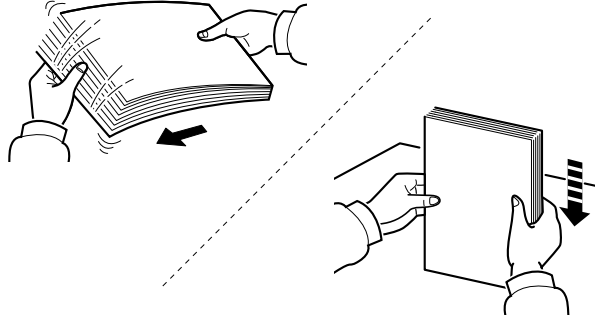

Kağıdı havalandırın, ardından düz bir yüzeye hafifçe vurun. Ayrıca, aşağıdaki noktaları unutmayın.

- Kağıt kıvrılmış veya katlanmışsa yüklemeye başlamadan önce düzleştirin. Kıvrılmış veya katlanmış kağıt sıkışabilir.
- Nem sorunlarına neden olabileceğinden, açılmış kağıdı yüksek sıcaklıklara ve yüksek neme maruz bırakmaktan kaçının. Çok amaçlı tablaya veya kasetlere yükledikten sonra kalan kağıtları kağıt saklama torbasına geri yerleştirip kapatın.
- Makine uzun bir süre kullanılmayacaksa, tüm kağıtları kasetlerden çıkarıp kağıt saklama torbasına koyarak nemden koruyun.

✓ ÖNEMLİ

Kullanılmış kağıt (yazdırma için zaten kullanılmış kağıt) üzerine kopyalama yapıyorsanız, birbirine zımbalanmış veya ataşlanmış kağıt kullanmayın. Bu, makinede hasar oluşturabilir ve kötü görüntü kalitesine neden olabilir.

💡 NOT

Antetli kağıt, delikli kağıt veya logo veya şirket adı gibi ön baskıları olan kağıt gibi özel kağıt kullanıyorsanız, aşağıdakilere bakın:

➔ **Lütfen İngiliz kullanıcı kılavuzuna bakın.**

Kasetlerde Kullanılabilen Kağıt Özellikleri

Kasetler normal kağıt, geri dönüştürülmüş kağıt ve renkli kağıt tutabilir. Her kasete yüklenebilecek sayfa sayısı aşağıda gösterilmiştir.

Kaset	Kapasite
Kaset 1	550 sayfa (75 g/m ²)
Kaset 2 - 5	550 sayfa (Normal kağıt: 75 g/m ²)

Desteklenen kağıt boyutları ile ilgili ayrıntılar için bkz.:

→ **Lütfen İngiliz kullanıcı kılavuzuna bakın.**



NOT

A5 ve A6 kağıt, 2 - 5 kasetlerine yüklenemez. (A5-R boyutu ayarlanabilir)

Kağıt türü ayarı için bkz.:

→ **Lütfen İngiliz kullanıcı kılavuzuna bakın.**



ÖNEMLİ

- Kaset 1 - 5, 60 ila 220 g/m² kağıt tutabilir.
- Ağırlığı 106 g/m² veya daha fazla olan bir kağıt kullanıyorsanız ortam tipini Kalın olarak belirleyin ve kullandığınız kağıdın ağırlığını ayarlayın.

Kasetlere Yükleme

1 Kaseti çekerek makineden tamamen çıkarın.

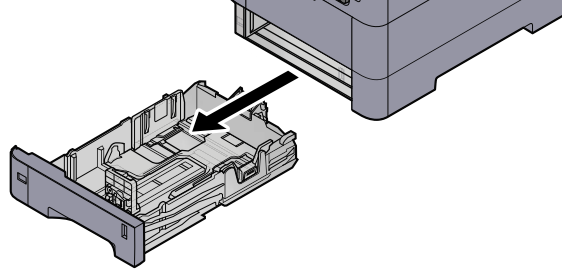

NOT

Kaseti makineden dışarı çekerken tuttuğunuzdan ve düşmediğinden emin olun.

2 Kaset boyutunu ayarlayın.

- 1 Kasetin sol ve sağ taraflarında bulunan kağıt genişliği kılavuzlarının konumunu ayarlayın. Kağıt genişliği ayarlama sekmesine basın ve kılavuzları gereken kağıt boyutuna kaydırın.
Kasette kağıt boyutları işaretlenmiştir.

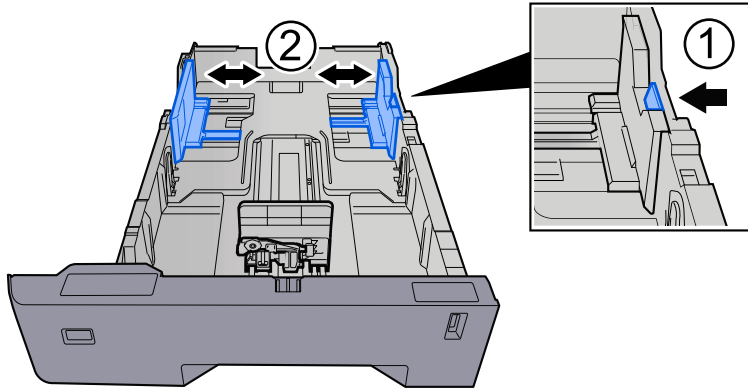

- 2 Kağıt uzunluğu kılavuzunu gerekli kağıt boyutuna ayarlayın. Kağıt uzunluğu ayarlama sekmesine basın ve kılavuzları gereken kağıt boyutuna kaydırın.

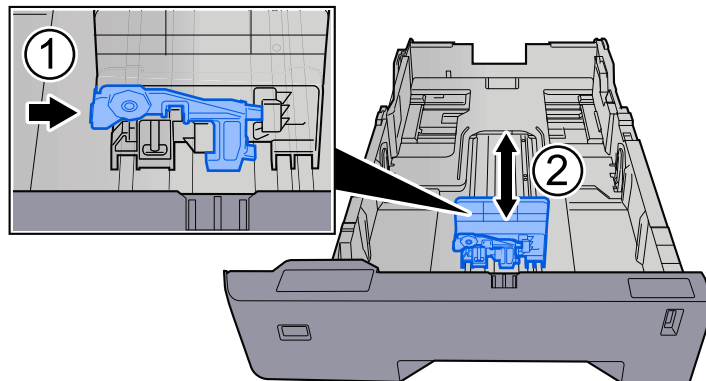

- 3 Boyut ölçeğini, kullanacağınız kağıdın boyutu kağıt boyutu penceresinde görünecek şekilde çevirin.

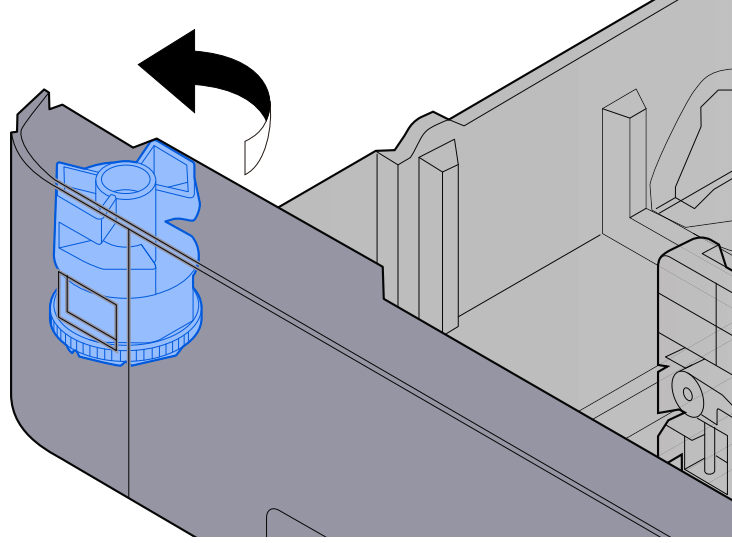

NOT

Standart Boyuttan farklı bir kağıt kullanmak istiyorsanız, boyut ölçeğini Diğer olarak ayarlayın. Bu durumda, kağıt boyutunu çalıştırma panelinden ayarlamanız gerekir.

→ [Kağıt Boyutu ve Ortam Tipinin Belirtilmesi \(sayfa 80\)](#)

3 Kağıt yükleyin.

- 1 Kağıdı havalandırın, ardından kağıt sıkışmalarını veya eğri yazdırmayı önlemek için kağıtları düz bir yüzeye hafifçe vurun.
- 2 Kasete kağıt yükleyin.

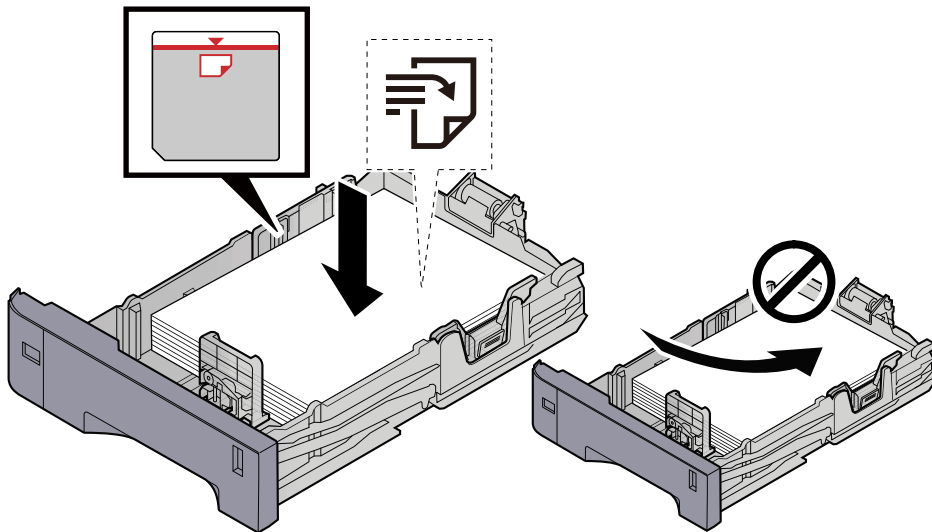

✓ **ÖNEMLİ**

- Yazdırma yüzü yukarı bakacak şekilde kağıtları yükleyin.
- Yeni kağıdı paketinden çıkardıktan sonra, kasetlere yüklemeden önce kağıtları havalandırın.
➔ [Kağıt Yükleme Yönelik Önlemler \(sayfa 71\)](#)
- Kağıdı yüklemeden önce kıvrılmadığından veya katlanmadığından emin olun. Kıvrılmış veya katlanmış kağıt, kağıt sıkışmasına neden olabilir.
- Yüklenen kağıdın seviye göstergesini aşmadığından emin olun (yukarıdaki resme bakın).
- Kağıt uzunluk kılavuzunu ve kağıt genişlik kılavuzunu ayarlamadan kağıt yüklenirse, kağıt eğilebilir veya sıkışabilir.

4 Nazikçe kaseti geri itin.

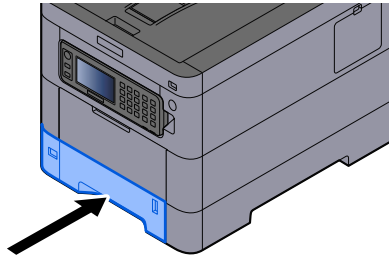

 **NOT**

Kasetin ön tarafında sağ kısımda bir kağıt ölçer vardır. Ekran, kalan kağıt miktarına uyacak şekilde yukarı ve aşağı değişir.

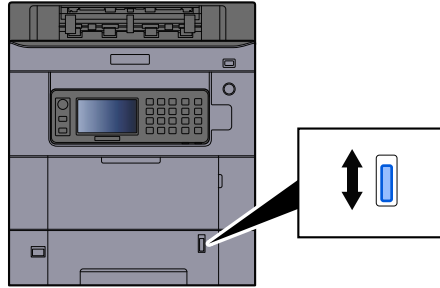

5 Çalıştırma panelini kullanarak kasete yüklenen kağıdın türünü belirtin.

➔ [Kağıt Boyutu ve Ortam Tipinin Belirtilmesi \(sayfa 80\)](#)

Çok Amaçlı Tablada kullanılabilen Kağıt Özellikleri

En fazla 100 normal kağıt sayfası (64 g/m²) çok amaçlı tablaya eklenebilir.

Desteklenen kağıt boyutları ile ilgili ayrıntılar için bkz.:

➔ **Lütfen İngiliz kullanıcı kılavuzuna bakın.**

Kağıt türü ayarı için bkz.:

➔ **Lütfen İngiliz kullanıcı kılavuzuna bakın.**

Özel kağıt üzerine yazdırırken çok amaçlı tabla kullandığınızdan emin olun.

✓ ÖNEMLİ

- Ağırlığı 106 g/m² veya daha fazla olan bir kağıt kullanıyorsanız ortam tipini Kalın olarak belirleyin ve kullandığınız kağıdın ağırlığını ayarlayın.

Çok amaçlı tabla kapasitesi aşağıdaki gibidir.

- Normal kağıt (64 g/m²), geri dönüştürülmüş kağıt ve renkli kağıt: 100 sayfa
- Kalın kağıt (209 g/m²): 15 sayfa
- Kalın kağıt (157 g/m²): 30 sayfa
- Kalın kağıt (104,7 g/m²): 50 sayfa
- Hagaki (Kart stoğu): 30 sayfa
- Envelope DL, Envelope C5, Envelope #10, Envelope #9, Envelope #6 3/4, Envelope Monarch, Youkei 4, Youkei 2: 5 sayfa
- Kaplamalı: 30 sayfa

💡 NOT

- Özel boyutlu kağıt yüklediğinizde, aşağıdakilere bakarak kağıt boyutunu girin:

➔ **Lütfen İngiliz kullanıcı kılavuzuna bakın.**

Çok Amaçlı Tablaya Kağıt Yüklenmesi

1 Çok amaçlı tablayı açın.

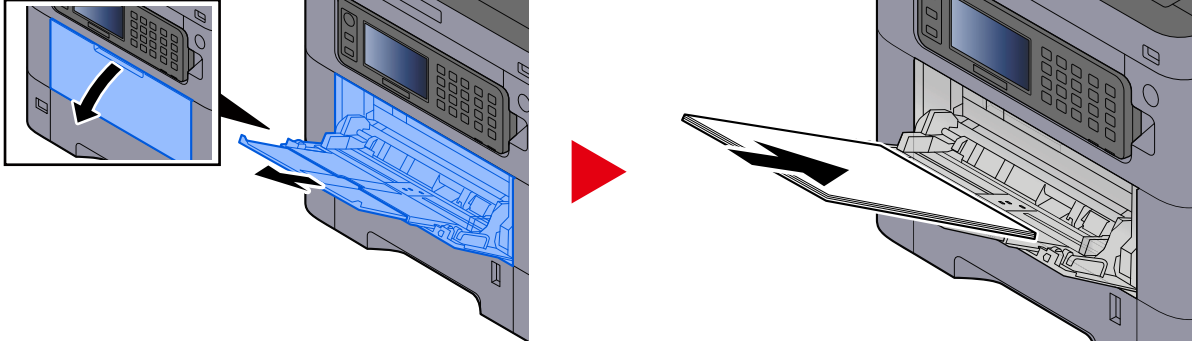

2 Çok amaçlı tablanın boyutunu ayarlayın.

Çok amaçlı tablada kağıt boyutları işaretlenmiştir.

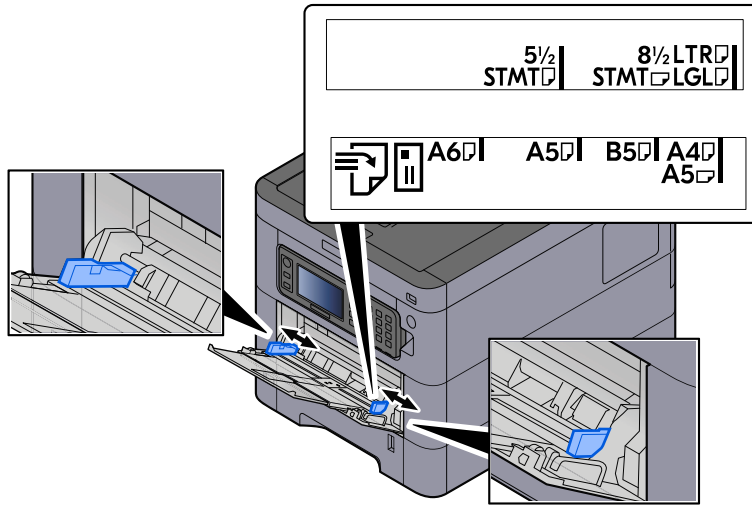

3 Kağıt yükleyin.

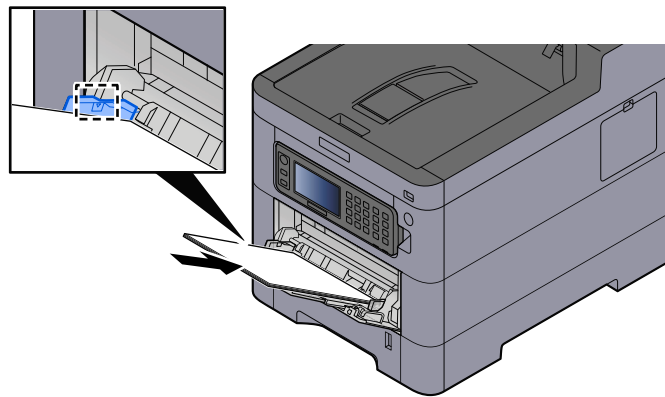

Kağıdı, kağıt genişliği kılavuzları boyunca durana kadar tablaya yerleştirin.

Yeni kağıdı paketinden çıkardıktan sonra, çok amaçlı tablaya yüklemeden önce kağıtları havalandırın.

→ [Kağıt Yüklemeye Yönelik Önlemler \(sayfa 71\)](#)

✓ **ÖNEMLİ**

- Kağıtları yüklerken yazdırma yüzü yukarı bakacak şekilde olmasını sağlayın.
- Kıvrılmış kağıtlar, kullanılmadan önce düzeltilmelidir.
- Çok amaçlı tablaya kağıt yüklerken, kağıt yüklemeye önce tablada bir önceki işten kağıt kalmadığını kontrol edin. Çok amaçlı tablada az kağıt kalmışsa ve daha fazlasını eklemek istiyorsanız, kağıdı tablaya geri yüklemeye önce kalan kağıdı tabladan çıkarın ve yeni kağıtla birlikte ekleyin.
- Kağıt ve kağıt genişliği kılavuzları arasında bir boşluk varsa, yamuk beslemeyi ve kağıt sıkışmalarını önlemek için kılavuzları kağıda uyacak şekilde yeniden ayarlayın.
- Yüklenecek kağıdın, yükleme sınırlarını aşmamasını sağlayın.

Çok amaçlı tablaya zarf veya kart stoğu yüklediğinizde, yazdırma yüzü yukarı bakacak şekilde kağıtları yükleyin. Yazdırma prosedürü için, Yazdırma Sürücüsü Kullanıcı Kılavuzuna bakın.

→ **Printing System Driver User Guide**

Örnek: Adres yazdırırken.

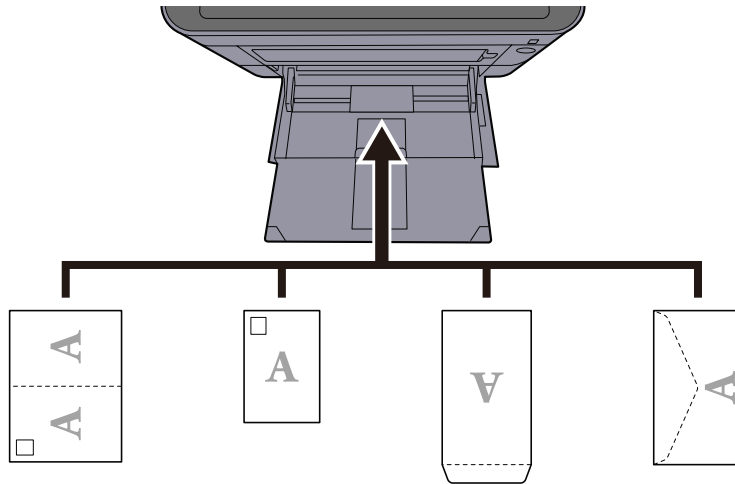

✓ **ÖNEMLİ**

- Katlanmamış Oufuku hagaki (İade kartpostal) kullanın.
- Zarfların nasıl yükleneceği (yön ve yüz) zarfın türüne göre değişir. Doğru şekilde yerleştirdiğinizden emin olun, aksi takdirde yazdırma yanlış yönde veya yanlış yüze yapılabilir.

📌 **NOT**

Çok amaçlı tablaya zarf yüklediğinizde, aşağıdakilere bakarak zarf türünü seçin:

→ **Lütfen İngiliz kullanıcı kılavuzuna bakın.**

4 Çalıştırma panelini kullanarak çok amaçlı tablaya yüklenen kağıdın türünü belirtin.

→ [Kağıt Boyutu ve Ortam Tipinin Belirtilmesi \(sayfa 80\)](#)

Kağıt Boyutu ve Ortam Tipinin Belirtilmesi

Kaset 1 için, çok amaçlı tabla için ve isteğe bağlı kağıt besleyici (kaset 2 - 5) için varsayılan kağıt boyutu ayarı "A4" boyutudur, varsayılan ortam tipi ayarı ise "Normal"dir. Kasetlerde kullanılacak kağıt türünü değiştirmek için, kağıt boyutu ve ortam tipi ayarını belirtin.

Kaset Kağıt Boyutu ve Ortam Tipi

[Kağıt Boyutu]

Öge	Açıklama
[Metrik]	Metrik dizisi standart boyutundan seçim yapın. Değer (Kaset 1) [A4], [A5-R], [A5], [A6], [B5], [B6], [Folio], [216.0mm×340.0mm] Değer (Kaset 2 - 5) [A4], [A5-R], [A6], [B5], [Folio], [216.0mm×340.0mm]
[İnç]	İnç dizisi standart boyutundan seçim yapın. Değer (Kaset 1) [Letter], [Legal], [Statement-R], [Statement], [Executive], [OficioII] Değer (Kaset 2 - 5) [Letter], [Legal], [Statement-R], [Executive], [OficioII]
[Diğer]	Özel standart boyutlardan ve özel boyutlardan seçim yapın. Kasetteki boyut ölçeği "Diğer" olarak ayarlandığında kullanılır. Değer (Kaset 1) [16K], [ISO B5], [Özel] Değer (Kaset 2 - 5) [16K], [ISO B5], [Zarf #10], [Zarf #9], [Zarf #6], [Monarch Zarf], [Zarf DL], [Zarf C5], [Youkei 2], [Youkei 4], [Nagagata 3], [Nagagata 4], [Younaga 3], [Özel]

[Ortam Tipi]

Değer (Kaset 1)

[Normal], [Saydam], [Pürüzlü], [Parşömen], [Geri Dönüş.], [Ön Baskılı], [Birleşik], [Renk], [Ön Delikli], [Antetli], [Kalın], [Yük. Kalite], [Özel]

Değer (Kaset 2 - 5)

[Normal], [Pürüzlü], [Parşömen], [Etiketler], [Geri Dönüş.], [Ön Baskılı], [Birleşik], [Renk], [Ön Delikli], [Antetli], [Zarf], [Kalın], [Kaplanmış], [Yük. Kalite], [Özel]

Çok Amaçlı Tabla Kağıt Boyutu ve Ortam Tipi

[Kağıt Boyutu]

Ayar	Açıklama
[Metrik]	Metrik dizisi standart boyutundan seçim yapın. Değer [A4], [A5], [A5-R], [A6], [B5], [B6], [Folio], [216.0 mm×340.0 mm]
[İnç]	İnç dizisi standart boyutundan seçim yapın. Değer [Letter], [Legal], [Statement], [Statement-R], [Executive], [OficioII]
[Diğer]	Özel standart boyutlardan ve özel boyutlardan seçim yapın. Değer [16K], [ISO B5], [Zarf #10], [Zarf #9], [Zarf #6], [Monarch Zarf], [Zarf DL], [Zarf C5], [Kart Stoğu], [Oufukuhagaki], [Youkei 4], [Youkei 2], [Nagagata 3], [Nagagata 4], [Younaga 3], [Özel]

Ortam Tipi

Değer

[Normal], [Pürüzlü], [Parşömen], [Etiketler], [Geri Dönüş.], [Ön Baskılı], [Birleşik], [Kart Stoğu], [Renk], [Ön Delikli], [Antetli], [Zarf], [Kalın], [Kaplanmış], [Yük. Kalite], [Özel]

Ortam tipini "Normal"den başka seçime değiştirmek için aşağıya bakın.

➔ **Lütfen İngiliz kullanıcı kılavuzuna bakın.**

Bir ortam tipi için kasete yüklenemeyen bir kağıt ağırlığı ayarlandığında, bu ortam tipi görünmez.

Kağıt ayarlama

1 Ekranı görüntüleyin.

[System Menu/Counter] tuşu > [Hızlı Ayar Sihirbazı]

2 İşlev seçin.

[Kağıt Ayarlama] seçeneğini belirleyin.

3 Ayarları yapılandırın.

Sihirbazı başlatın. Ayarları yapılandırmak için ekrandaki talimatları izleyin.

Kağıt Durdurucu

A4/Letter kağıdı veya daha büyük bir kağıt kullanıldığında, şekilde gösterilen kağıt durdurucusunu açın.

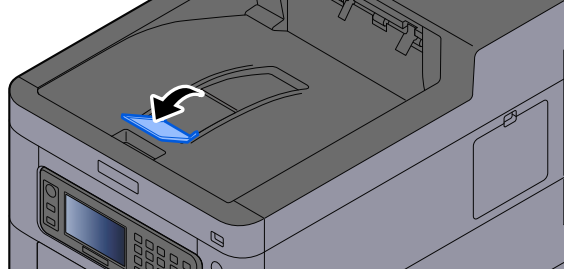

4 Bilgisayardan Yazdırma

Yazıcı Sürücüsü Yazdırma Ayarları Ekranı

Yazıcı sürücüsü yazdırma ayarları ekranı, yazdırmayla ilgili bir dizi ayarı yapılandırmanıza olanak sağlar.

➔ Printing System Driver User Guide

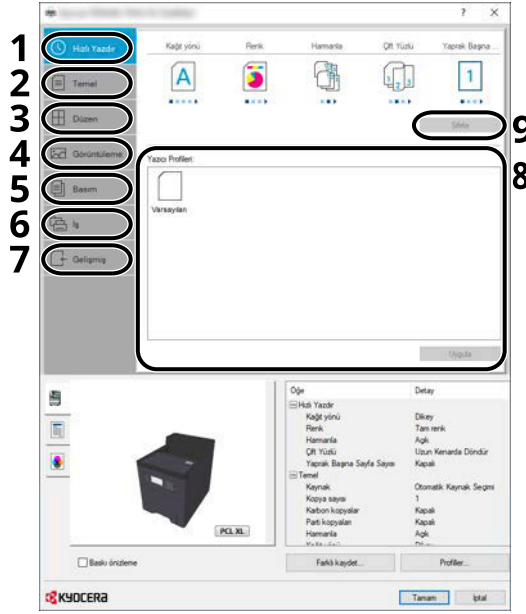

1 [Hızlı Yazdır] sekmesi

Sağlanan ikonlar, sık kullanılan işlevleri kolayca yapılandırmak için kullanılabilir. Bir ikona her tıkladığınızda, ikon yazdırma sonuçlarına benzeyen bir görüntüye dönüşür ve ayarlar uygulanır.



2 [Temel] sekmesi

Bu sekme, sık kullanılan temel işlevleri gruplar. Bunu kağıt boyutunu, hedefi ve çift yüzlü yazdırmayı yapılandırmak için kullanabilirsiniz.

3 [Düzen] sekmesi

Bu sekme, kitapçık yazdırma, birleştirme modu, afiş yazdırma ve ölçekleme dahil olmak üzere çeşitli yerleşimleri yazdırmak için ayarları yapılandırmanızı sağlar.

4 [Görüntüleme] sekmesi

Bu sekme, yazdırma sonuçlarının kalitesiyle ilgili ayarları yapılandırmanızı sağlar.

5 [Basım] sekmesi

Bu sekme, yazdırma işleri için kapaklar ve ekler oluşturmanızı ve ekleri OHP filminin sayfaları arasında yerleştirmenizi sağlar.

6 [İş] sekmesi

Bu sekme, yazdırma verilerini bilgisayardan makineye kaydetme için ayarları yapılandırmanızı sağlar. Düzenli olarak kullanılan belgeler ve diğer veriler, daha sonra kolay yazdırma için makineye kaydedilebilir. Kaydedilen belgeler makineden doğrudan yazdırılabileceğinden bu işlev de başka kişilerin görmesini istemediğiniz bir belge yazdırmak istediğinizde kullanışlıdır.

7 [Gelişmiş] sekmesi

Bu sekme, yazdırma verilerine metin sayfaları veya filigranlar ekleme ayarlarını yapılandırmanızı sağlar.

8 [profiller]

Yazıcı sürücüsü ayarları, profil olarak kaydedilebilir. Kaydedilen profiller, herhangi bir zamanda çağırabilir dolayısıyla sık kullanılan ayarları kaydetmek kullanışlı bir yöntemdir.

9 [Sıfırla]

Ayarları başlangıç değerlerine döndürmek için tıklayın.

Yazıcı Sürücüsü Yardımının Gösterilmesi

Yazıcı sürücüsü Yardım içerir. Yazdırma ayarları hakkında bilgi için, yazıcı sürücüsü yazdırma ayarları ekranını açın ve aşağıda açıklandığı gibi Yardımı görüntüleyin.

1 Ekranın sağ üst köşesindeki [?] düğmesine tıklayın.



2 Bilgi edinmek istediğiniz öğeye tıklayın.



NOT

Hakkında bilgi almak istediğiniz öğeye tıkladığınızda ve klavyenizdeki [F1] tuşuna bastığınızda bile Yardım görüntülenir.

Varsayılan Yazıcı Sürücüsü Ayarlarının Deęiřtirilmesi (Windows 10)

Varsayılan yazıcı sürücüsü ayarları deęiřtirilebilir. Yazdırırken sık kullanılan ayarları seçerek, adımları atlayabilirsiniz. Ayarlar için, bkz.:

→ **Printing System Driver User Guide**

- 1** Windows'ta [Start] düęmesine tıklayın ve ardından → [Windows System Tools], → [Kontrol Paneli] ve → [Aygıtlar ve Yazıcılar] seçimini yapın.
- 2** Makinenin yazıcı sürücüsü ikonuna saę tıklayın ve yazıcı sürücüsünün [Yazıcı Kurulumu] menüsüne tıklayın.
- 3** [Temel] sekmesindeki [Temel] düęmesine tıklayın.
- 4** Varsayılan ayarları seçin ve [OK] düęmesine tıklayın.

PC'den Yazdırma

Bu bölümde, Printing System Driver kullanılarak yazdırma yöntemi sunulmaktadır.

NOT

- Belgeyi uygulamalardan yazdırmak için, İndirme Merkezinden indirilen yazıcı sürücüsünü bilgisayarınıza kurun.
- **Triumph-Adler**
<https://www.triumph-adler.com/ta-en-de/customer-service/download-centre>
<https://www.triumph-adler.com/ta-de-de/kundendienst/download-center>

UTAX

- <https://www.utax.com/en-de/hardware/office-printer-and-mfp/download-centre>
<https://www.utax.com/de-de/hardware/buerodrucker-und-mfp/download-center>
- Bazı ortamlarda, geçerli ayarlar yazıcı sürücüsünün alt kısmında görüntülenir.

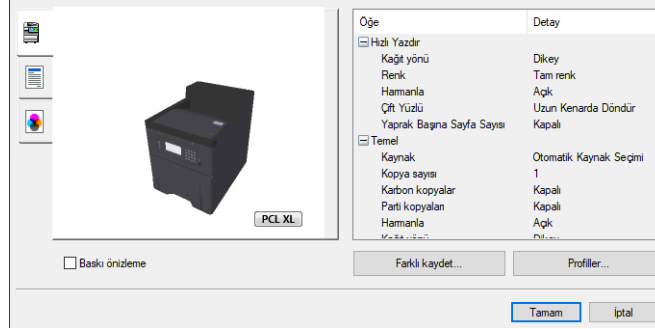

- Kart stoğu veya zarfları yazdırırken, kart stoğu veya zarfları aşağıdaki prosedürü gerçekleştirmeden önce çok amaçlı tablaya yükleyin.

➔ [Çok Amaçlı Tablaya Kağıt Yüklenmesi \(sayfa 77\)](#)

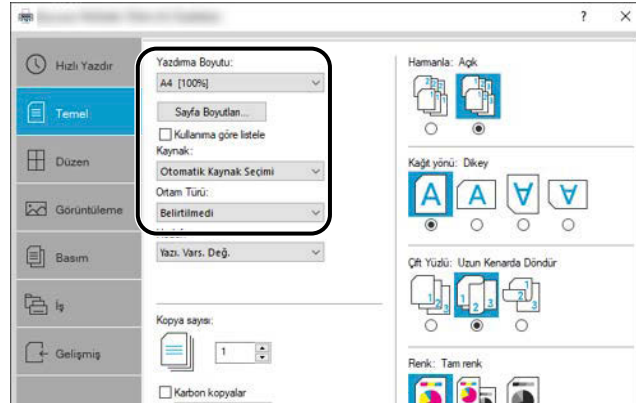

4 Yazdırma iletişim penceresine geri dönmek için [OK] düğmesine tıklayın.

3 Yazdırmayı başlatın.

[OK] düğmesine tıklayın.

Standart Boyutlu Olmayan Kağıda Yazdırma

Makinenin yazdırma boyutları arasında olmayan bir kağıt boyutu yüklediyseniz, yazıcı sürücüsünün yazdırma ayarları ekranının [Temel] sekmesinde kağıt boyutunu kaydedin.

Kaydedilen boyut, "Yazdırma boyutu" menüsünden seçilebilir.

NOT

Çalıştırma panelinden yazdırmak için kağıt boyutunu ve ortam tipini belirtin.

→ **Lütfen İngiliz kullanıcı kılavuzuna bakın.**

1 Ekranı görüntüleyin.

- 1 Windows [Start] düğmesini → [Windows System Tool] → [Kontrol Paneli] → [Aygıtlar ve Yazıcılar] yolunu seçin.

NOT

- Windows 11 için, [Start] düğmesini seçin ve → [All apps] → [Windows Tools] → [Kontrol Paneli] → [Aygıtlar ve Yazıcılar] seçeneklerini belirleyin.
- Windows 8.1 için, Düğmeler çubuğunda [Settings] ögesini Masaüstü → [Kontrol Paneli] → [Aygıtlar ve Yazıcılar] yoluna giderek seçin.

- 2 Makinenin yazıcı sürücüsü ikonuna sağ tıklayın ve yazıcı sürücüsünün [Yazıcı Kurulumu] menüsüne tıklayın.
- 3 [Temel] sekmesindeki [Tercihler] düğmesine tıklayın.

2 Grubu kaydedin.

- 1 [Temel] sekmesine tıklayın.

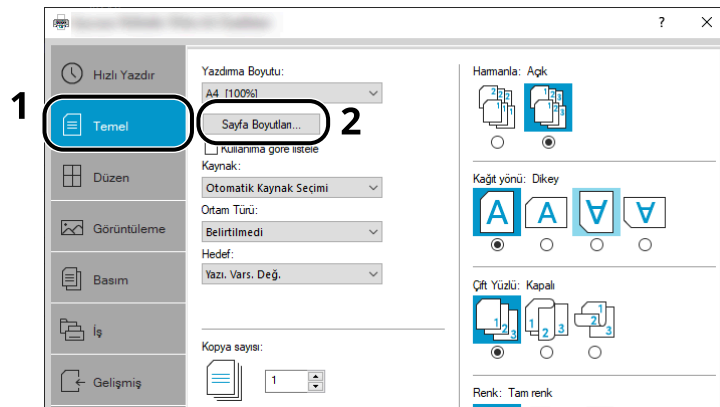

- 2 [Sayfa Boyutlan...] düğmesine tıklayın.

3 [Yeni] düğmesine tıklayın.

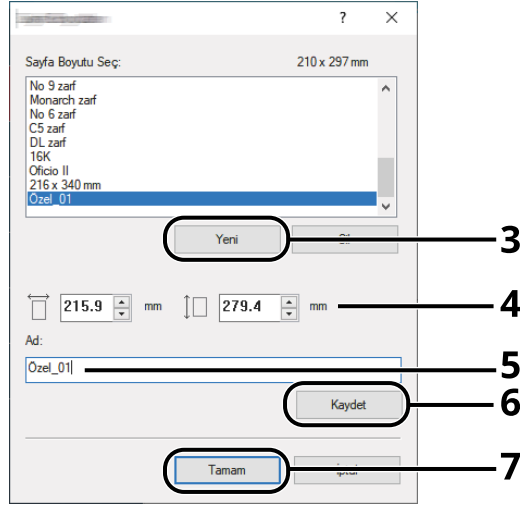

4 Kağıt boyutunu girin.

5 Kağıt adını girin.

6 [Kaydet] düğmesine tıklayın.

7 [OK] düğmesine tıklayın.

8 [OK] düğmesine tıklayın.

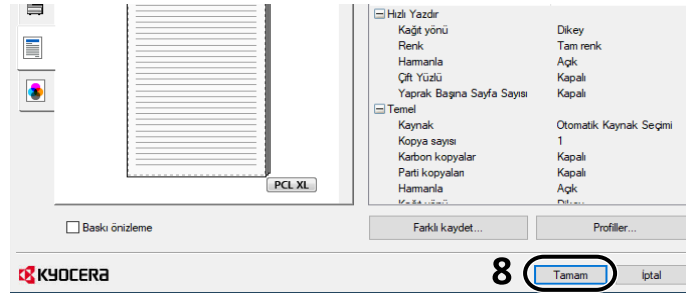

3 Yazdırma ayarları ekranı gösterilir.

[dosyaların] ögesine tıklayın ve uygulamada [Yazıcı] seçimini yapın.

4 Standart boyutlu olmayan kağıdın türünü ve kağıt boyutunu seçin.

- 1 "Yazıcı" menüsünden makineyi seçin ve [Paneli] düğmesine tıklayın.

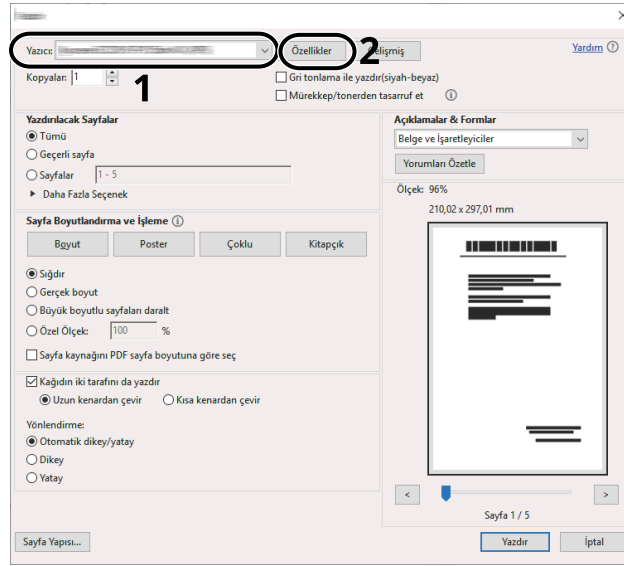

- 2 [Temel] sekmesini seçin.

- 3 "Yazdırma boyutu" menüsüne tıklayın ve 2. adımda kaydedilen kağıt boyutunu seçin.

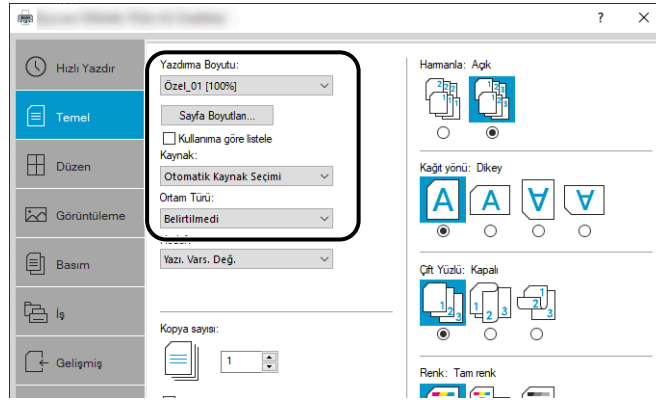

Kalın kağıt veya şeffaf gibi özel kağıtlara yazdırmak için [Ortam Türü] menüsüne tıklayın ve ortam tipini seçin.

NOT

Kartpostal veya zarf yüklediyseniz "Ortam tipi" menüsünde [Kart Stoğu] veya [Zarf] seçimini yapın.

- 4 "Kaynak" menüsünde kağıt kaynağını seçin.
- 5 Yazdırma iletişim penceresine geri dönmek için [OK] düğmesine tıklayın.

5 Yazdırmayı başlatın.

[OK] düğmesine tıklayın.

Bilgisayardan Yazdırma İşleminin İptal Edilmesi

Yazıcı sürücüsü kullanılarak yürütülen bir yazdırma işini, yazıcı yazdırma işlemine başlamadan önce iptal etmek için aşağıdakileri yapın:



Yazdırmayı bu makineden iptal ederken bkz.:

→ [İşlerin İptal Edilmesi \(sayfa 105\)](#)

- 1 Yazıcı için iletişim kutusunu görüntülemek üzere Windows masa üstünün sağ alt tarafındaki görev çubuğunda görünen yazıcı ikonuna () çift tıklayın.
- 2 Yazdırılmasını iptal etmek istediğiniz dosyaya tıklayın "Belge" menüsünden [İptal] tuşunu seçin.

Mobil Cihazdan Yazdırma

Bu makinede AirPrint ve Mopria desteklenir. Desteklenen işletim sistemi ve uygulamaya göre, yazıcı sürücüsü yüklemeyen bir mobil cihazdan veya bilgisayardan işi yazdırabilirsiniz.

AirPrint ile Yazdırma

AirPrint, iOS 4.2 ve daha yeni ürünler ve Mac OS X 10.7 ve daha yeni ürünlerde standart olarak bulunan bir yazdırma işlevidir. AirPrint'i kullanmak için AirPrint ayarının Embedded Web Server RX içinde etkinleştirildiğinden emin olun.

→ [Embedded Web Server RX User Guide](#)



Mopria ile yazdırma

Mopria, Android 4.4 veya üzeri ürünlerde bulunan yazdırma işlevinde bir standarttır. Mopria Yazdırma Servisinin önceden yüklenmiş ve etkinleştirilmiş olması gerekir. Kullanıma ilişkin ayrıntılar için Mopria Alliance'ın web sitesine bakın.



Wi-Fi Direct ile Yazdırma

Wi-Fi Direct, Wi-Fi Alliance'ın oluşturduğu bir kablosuz LAN standardıdır. Bu, kablosuz LAN'ın işlevlerinden biridir, kablosuz LAN erişim noktası veya kablosuz LAN yönlendiricisi olmadan cihazlar arasında eşler arası doğrudan iletişim kurabilir.

Wi-Fi Direct ile yazdırma prosedürü, normal mobil cihazlardaki ile aynıdır.

Yazıcı özelliğinin port ayarlarında bir yazıcı adı veya Bonjour adı kullandığınızda, Wi-Fi Direct bağlantısında adı belirterek işi yazdırabilirsiniz. Port için bir IP adresi kullandığınızda bu makinenin IP adresini belirtin.

5 Makinenin Çalıştırılması

Sık Kullanılan İşlevlerin Çağrılması (Favoriler)

Özel Kutudan yazdırırken Favorilere sık kullanılan işlevler ekleyebilir ve bunları kolayca çağırabilirsiniz.

İki çağırma yönteminden birini seçerek favorileri kaydedebilirsiniz.

- Sihirbaz Modu (Seçim İletişim Penceresi): Kaydedilen ayarları sırayla çağırın ve bunları onaylayıp değiştirirken yapılandırın.
- Program Modu: Favori olarak kaydedilen bir tuşu seçtiğinizde ayar anında çağırılır.



Favorilere 20 adede kadar işlev kaydedilebilir.

Favorilerin Kaydedilmesi (Sihirbaz Modu)

1 Ekranı görüntüleyin.

Ana ekranda [Özel Kutu] seçeneğini belirleyin.

2 Favoriyi kaydedin.

- 1 Özel Kutuyu ve [Sonraki >]'yi seçin.
- 2 Yazdırmak istediğiniz belgeyi seçin [Yazdır] seçeneğini belirleyin.
- 3 İşlevleri ayarlayın.
- 4 [İşlevler] > [Favoriler] seçimini yapın.
- 5 [Menü] > [Ekle]
- 6 [Sihirbaz] seçeneğini belirleyin.
- 7 Çağrılacak işlevi seçin > [Sonraki >]
Seçilen öge sihirbazda gösterilir.
- 8 Favori adını girin > [Sonraki >]
➔ **Lütfen İngiliz kullanıcı kılavuzuna bakın.**
- 9 Girişi onaylayın. Gerekirse bilgileri değiştirebilir veya bilgi ekleyebilirsiniz.

[Ad]

Favoriler ekranında görüntülenen adı girin (en fazla 32 karakter).

[İş Tipi]

Seçilen iş türü gösterilir.

[No]

Favori numarasını girin.

Numara olarak "00" ayarlarsanız, favori mevcut en düşük numaranın altına kaydedilir.

Kullanıcı oturum açma yönetimi etkinleştirilmişse, işlevleri sadece yönetici ayrıcalıklarıyla değiştirebilirsiniz.

[Sahibi]

Kullanıcıyı gösterir.

Kullanıcı oturum açma yönetimi etkinleştirildiğinde gösterilir.

[Kutu Seçimi]

Kaydedilecek Özel Kutuyu ayarlar.

[İzin]

Favorilerin diğer kullanıcılarla paylaşılıp paylaşılmayacağını belirtir.

Kullanıcı oturum açma yönetimi etkinleştirildiğinde gösterilir.

[İşlevler]

Sihirbazda gösterilecek işlevi seçin.

[İşlev Tipi]

Favorileri çağırmak için kullanılacak yöntemi seçer

10 [Kaydet] seçeneğini belirleyin.

Favori kaydedilir.

11 "Ana ekrana yeni bir işlev eklemek istiyor musunuz?" gösterilir. Kaydedilmiş bir favoriyi Ana ekranda görüntülemek için [Evet] ögesini seçin, ikonu görüntülemek için konumu belirtin ve [Kaydet] seçeneğini belirleyin.

Favorilerin Kaydedilmesi (Program Modu)

Program modu seçerken öncelikle kaydedilecek Özel Kutu yazdırma ayarlarını yapılandırın.

1 Ekranı görüntüleyin.

Ana ekranda [Özel Kutu] seçeneğini belirleyin.

2 Programa kaydedilecek yazdırma işlevini yapılandırın.

1 Özel Kutuyu seçin ve [Sonraki >] seçeneğini belirleyin.

2 Yazdırmak istediğiniz belgeyi seçin [Yazdır] seçeneğini belirleyin.

3 İşlevleri ayarlayın.

4 [İşlevler] > [Favoriler] seçimini yapın.

3 Favoriyi kaydedin.

1 [Menü] > [Ekle]

2 [Program] seçeneğini belirleyin.

3 Favori adını girin > [Sonraki >]

➔ **Lütfen İngiliz kullanıcı kılavuzuna bakın.**

4 Girişi onaylayın. Gerekirse bilgileri değiştirebilir veya bilgi ekleyebilirsiniz.

[Ad]

Favoriler ekranında görüntülenen adı girin (en fazla 32 karakter).

[İş Tipi]

Seçilen iş türü gösterilir.

[No]

Favori numarasını girin.

Numara olarak "00" ayarlarsanız, favori mevcut en düşük numaranın altına kaydedilir.

Kullanıcı oturum açma yönetimi etkinleştirilmişse, işlevleri sadece yönetici ayrıcalıklarıyla değiştirebilirsiniz.

[Sahibi]

Kullanıcıyı gösterir.

Kullanıcı oturum açma yönetimi etkinleştirildiğinde gösterilir.

[Kutu Seçimi]

Kaydedilecek Özel Kutuyu ayarlar.

[İzin]

Favorilerin diğer kullanıcılarla paylaşılıp paylaşılmayacağını belirtir.

Kullanıcı oturum açma yönetimi etkinleştirildiğinde gösterilir.

[İşlevler]

Sihirbazda gösterilecek işlevi seçin.

[İşlev Tipi]

Favorileri çağırmak için kullanılacak yöntemi seçer

5 [Kaydet] seçeneğini belirleyin.

Favori kaydedilir.

6 "Ana ekrana yeni bir işlev eklemek istiyor musunuz?" gösterilir. Kaydedilmiş bir favoriyi Ana ekranda görüntülemek için [Evet] ögesini seçin, ikonu görüntülemek için konumu belirtin ve [Kaydet] seçeneğini belirleyin.

Favorilerin Çağrılması (Sihirbaz Modu)

1 Favoriyi çağırın.

Favorinin ikonunu seçin. Alternatif olarak, Özel Kutuda Yazdırma İşlevleri kısmında Favoriler seçin.

2 Favoriyi yürütün.

1 Yazdırmak istediğiniz belgeyi seçin ve [İleri] seçeneğini belirleyin.

2 Bir dizi ekran görünür. Ayarları yapılandırın ve ardından [İleri] seçeneğini belirleyin. Ayarlar tamamlandığında, bir onay ekranı gösterilir.



NOT

Ayarları değiştirmeniz gerekiyorsa [< Geri] seçeneğini belirleyin ve ayarları değiştirin.

3 [Start] tuşuna basın.

Favorilerin Çağrılması (Program Modu)

1 Favoriyi çağırın.

Favorinin ikonunu seçin. Alternatif olarak, Özel Kutuda Yazdırma İşlevleri kısmında Favoriler seçin.

2 Favoriyi yürütün.

1 [Start] tuşuna basın.

Favorilerin Düzenlenmesi

Favori numarasını, favori adını ve paylaşma ayarlarını değiştirebilirsiniz.

Görev ekranında [Favoriler] yoksa, [Favoriler] kaydedin.

→ [Ana Ekranın Düzenlenmesi \(sayfa 40\)](#)

1 Ekranı görüntüleyin.

Görev ekranında [Favoriler] seçeneğini belirleyin.

2 Favoriyi düzenleyin.

1 [Menü] > [Düzenle]

2 Değiştirmek istediğiniz favoriyi seçin.

3 Favori numarasını, favori adını, kutu seçimini ve paylaşma ayarlarını değiştirebilirsiniz.

→ [Favorilerin Kaydedilmesi \(Sihirbaz Modu\) \(sayfa 98\)](#)

→ [Favorilerin Kaydedilmesi \(Program Modu\) \(sayfa 99\)](#)

4 [Kaydet] > [Evet]

Favorilerin Silinmesi

Görev ekranında [Favoriler] yoksa,[Favoriler] kaydedin.

→ [Ana Ekranın Düzenlenmesi \(sayfa 40\)](#)

1 Ekranı görüntüleyin.

Görev ekranında [Favoriler] seçeneğini belirleyin.

2 Favorilerin Silinmesi

1 [Menü] > [Sil]

2 Silmek istediğiniz favoriyi seçin.

3 [Evet] seçeneğini belirleyin.

Kısayolların Kaydedilmesi

Sıkça kullanılan işlemlere kolayca erişmek için kısayolları kaydedebilirsiniz. Kayıtlı kısayolla ilişkili işlem adı gerekirse değiştirilebilir. Kısayollar iki belge kutusundan her birine kaydedilebilir.

Kısayolların Kaydedilmesi

Kısayol kaydı, işlem listesi ekranında gerçekleştirilir. Kısayol kaydetme prosedürü aşağıda açıklanmıştır.

1 Ekranı görüntüleyin.

Belge Kutusu ekranında, sırasıyla [İşlevler] > [Ekle/DüzeKısayol] seçeneğini belirleyin.

2 Kısayolu kaydedin.

1 [Ekle] seçeneğini belirleyin.

2 Kısayol numarası seçin.

Paylaşılan Kısayol 1, 2

Bu kısayollar, bu makinenin tüm kullanıcıları tarafından kullanılabilir. Kullanıcı oturum açma yönetimi etkinleştirilmişse, kısayollar sadece yönetici ayrıcalıklarıyla oturum açıldığında kaydedilebilir.



NOT

Zaten kayıtlı bir kısayol numarasını seçerek, bunu yeni bir kısayol ile değiştirebilirsiniz.

3 Kaydedilecek ayarı seçin.

4 Kısayol adını girin > [Sonraki >]

Adlar 24 karakterden uzun olamaz.

➔ **Lütfen İngiliz kullanıcı kılavuzuna bakın.**

5 [Kaydet] seçeneğini belirleyin.

Kısayol kaydedilir.

Kısayolların Düzenlenmesi

1 Ekranı görüntüleyin.

Belge Kutusu ekranında, sırasıyla [İşlevler] > [Ekle/DüzeKısayol] seçeneğini belirleyin.

2 Kısayolu düzenleyin.

- 1 [Düzenle] seçeneğini belirleyin.
- 2 Düzenlemek istediğiniz kısayolu seçin.
- 3 [No] veya [Ad] seçeneğini belirleyin
- 4 Ayarların Değiştirilmesi > [Tamam]
- 5 [Kaydet] > [Evet]

Kısayolların Silinmesi

1 Ekranı görüntüleyin.

Belge Kutusu ekranında, sırasıyla [İşlevler] > [Ekle/DüzeKısayol] seçeneğini belirleyin.

2 Kısayolu silin.

- 1 [Sil] seçeneğini belirleyin.
- 2 Silmek istediğiniz kısayolu seçin.
- 3 [Evet] seçeneğini belirleyin.

İşlerin İptal Edilmesi

[Stop] tuşuna basarak işleri iptal edebilirsiniz.

1 Yazdırma sırasında [Stop] tuşunu seçin.

2 İşi iptal edin.

İş iptal edildi.

Yazdırılan veya beklemede bir iş varsa işi iptal etme ekranı gösterilir. Geçerli yazdırma işi geçici olarak kesilir.

İptal etmek istediğiniz işi seçin > [Sil] > [Evet]



NOT

İş iptal edilirse ve [İpt. ediliyor...] gösterilirse, o anda yazdırılan sayfanın çıktısı alındıktan sonra yazdırma durdurulur.

6 Çeşitli İşlevlerin Kullanılması

Makinede Mevcut Olan İşlevler Hakkında

Bu makine, çeşitli kullanılabilir işlevler sağlar.

Özel Kutu (Yazdırma)

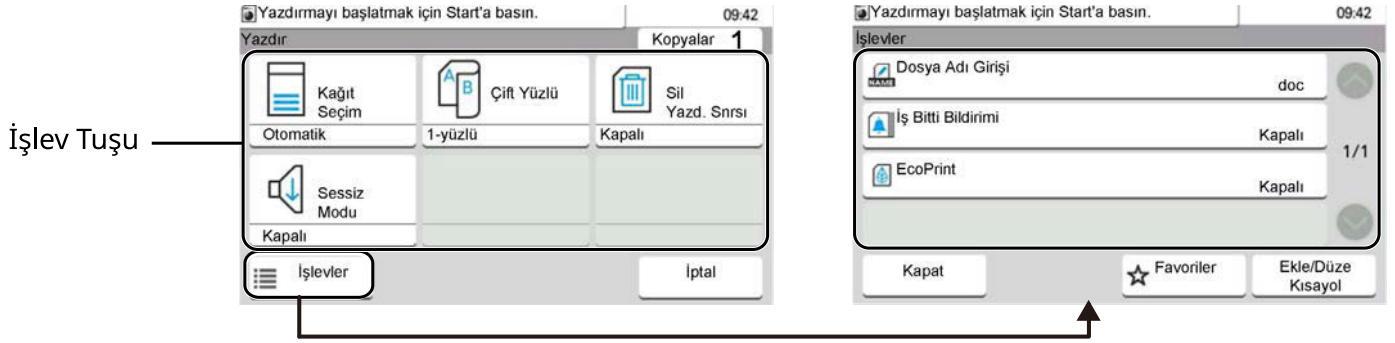

İşlevler

USB sürücüsünden yazdırırken kağıt seçimi ve çift yüzlü yazdırma için ayarları yapılandırın.

İşlev	Açıklama
[Sessiz Modu]	Makinenin çalışma sesi bastırılabilir. ➔ Sessiz Modu (sayfa 109)
[2 yüzlü]	Bir belgeyi 1 yüzlü veya 2 yüzlü sayfalara yazdırın. ➔ Çift Yüzlü (sayfa 110)
[EcoPrint]	EcoPrint yazdırırken toner tasarrufu sağlar. ➔ EcoPrint (sayfa 111)
[Dosya Adı Girişi]	Belgeye ad verin. ➔ Lütfen İngiliz kullanıcı kılavuzuna bakın.
[İş Bitti Bildirimi]	Bir iş tamamlandığında e-posta ile bilgi gönderir. ➔ Lütfen İngiliz kullanıcı kılavuzuna bakın.
[Yazdırdıktan Sonra Sil]	Yazdırma tamamlandıktan sonra, kutudan bir belgeyi otomatik olarak siler. ➔ Lütfen İngiliz kullanıcı kılavuzuna bakın.

USB Sürücüsü (Belgeleri Yazdırma)

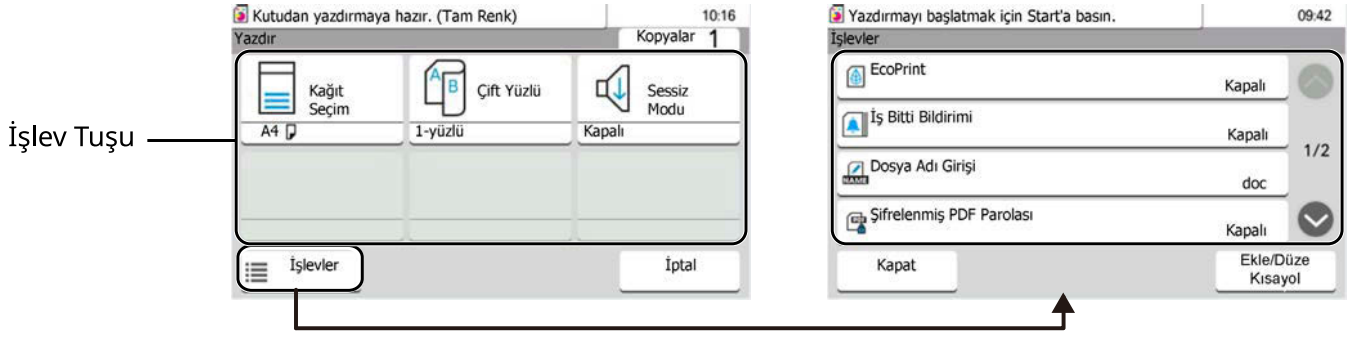

İşlevler

USB sürücüsünden yazdırırken kağıt seçimi ve çift yüzlü yazdırma için ayarları yapılandırın.

İşlev	Açıklama
[Sessiz Modu]	Makinenin çalışma sesi bastırılabilir. ➔ Sessiz Modu (sayfa 109)
[2 yüzlü]	Bir belgeyi 1 yüzlü veya 2 yüzlü yazdırın. ➔ Çift Yüzlü (sayfa 110)
[EcoPrint]	EcoPrint yazdırırken toner tasarrufu sağlar. ➔ EcoPrint (sayfa 111)
[Dosya Adı Girişi]	Belgeye bir dosya adı ekler.
[İş Bitti Bildirimi]	Bir iş tamamlandığında e-posta ile bilgi gönderir.
[Şifrelenmiş PDF Parolası]	PDF verilerini yazdırmak için önceden atanan parolayı girin. ➔ Lütfen İngiliz kullanıcı kılavuzuna bakın.
[JPEG/TIFF Baskısı]	JPEG veya TIFF dosyaları yazdırırken görüntü boyutunu seçin. ➔ Lütfen İngiliz kullanıcı kılavuzuna bakın.
[XPS Syfya Uydur]	XPS dosyasını yazdırırken görüntü boyutunu seçilen kağıt boyutuna sığdırmak için küçültür veya büyütür. ➔ Lütfen İngiliz kullanıcı kılavuzuna bakın.

Sessiz Modu

Makinenin çalışma sesi bastırılabilir. Çalışma sesiyle ilgili endişeleriniz varsa, Sessiz Modu ayarlayın.

Her işlevi Sessiz Modu kullanacak şekilde yapılandırabilirsiniz.

Değer: [Kapalı]/[Açık]





NOT

Sessiz Modda, işleme hızı normalden daha yavaş olacaktır. [Her İş için belirleyin] kısmında [Yasakla] seçildiğinde kullanılamaz.

→ **Lütfen İngiliz kullanıcı kılavuzuna bakın.**

Çift Yüzlü

Çift yüzlü modu için ciltleme yönünü seçin.

Öge	Açıklama
[1-yüzlü]	İşlevi devre dışı bırakır.
[2 yüzlü] 	Kağıt soldan veya sağdan ciltlenirken doğru yönün elde edilmesi için her iki yüze yazdırır.
[2 yüzlü] 	Kağıt üstten ciltlenirken doğru yönün elde edilmesi için her iki yüze yazdırır.

EcoPrint

EcoPrint yazdırırken toner tasarrufu sağlar. Test baskılar veya yüksek kaliteli baskı gerekli olmayan herhangi başka bir durum için bu işlevi kullanın.

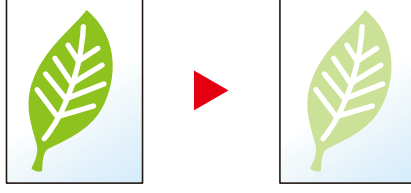

Değer: [Kapalı], [Açık]

7 Sorun Giderme

Düzenli Bakım

Temizleme

En iyi yazdırma kalitesini garantilemek için makineyi düzenli olarak temizleyin.



DIKKAT

Güvenlik için makineyi temizlemeden önce her zaman güç kablosunu çıkarın.

Kağıt Transfer Ünitesinin Temizlenmesi

Kağıt transfer ünitesi, toner kabı ve atık toner kutusu her değiştirildiğinde temizlenmelidir. Optimum baskı kalitesini korumak için, makinenin içinin ayda bir kez ve ayrıca toner kabı değiştirildiğinde temizlenmesi önerilir. Kağıt transfer ünitesi kirlenirse, yazdırılan sayfaların arka yüzünün kirlenmesi gibi yazdırma sorunları ortaya çıkabilir.

⚠️ DİKKAT

Makinenin içindeki bazı parçalar çok sıcaktır. Yanma riski olduğundan dikkatlice işlem gerçekleştirin.

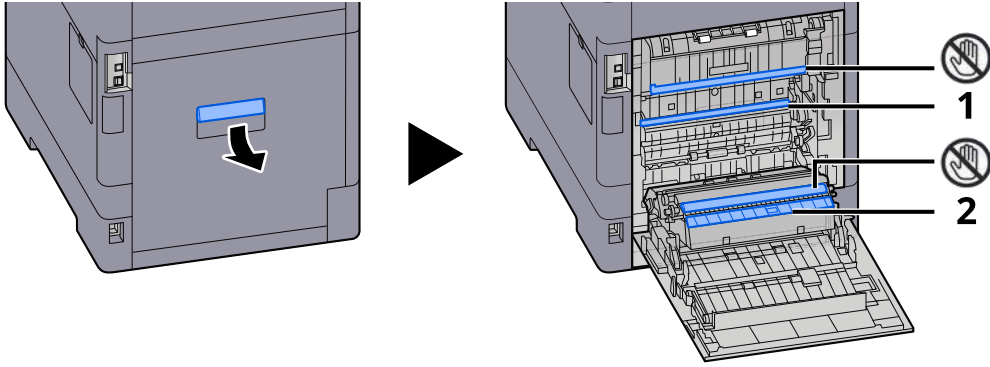

Yumuşak, kuru bir bezle kağıt 1 üzerindeki kağıt tozunu ve kağıt 2 üzerindeki kiri silin.

✓ ÖNEMLİ

Temizlik sırasında  parçasına dokunmamaya dikkat edin. Bu, baskı kalitesini bozabilir.

Toner Kabının Deęiřtirilmesi

Toner boşaldığında, aşağıdaki mesaj gösterilir. Toner kabını deęiřtirin.

"Toner [C][M][Y][K] boş."

Toner azaldığında, aşağıdaki mesaj gösterilir. Deęiřtirmek için yeni bir toner kabınızın bulunduęundan emin olun.

"Toner [C][M][Y][K] düşük. (Boş ise deęiřtirin.)"

NOT

- Toner kabı için, daima gerçek bir toner kabı kullanın. Orijinal olmayan bir toner kabı kullanmak, görüntü hatalarına ve ürün arızalarına neden olabilir.
- Bu ürünün toner kabındaki bellek çipi, müşteriye uygunluęun arttırılması, kullanılmıř toner kaplarının dönüřtürülmesi sisteminin çalıřtırılması ve yeni ürünlerin planlanması ve geliřtirilmesi için gerekli olan bilgileri depolar. Depolanan bilgiler bireyleri tanımayan olarak saęlayacak bilgiler içermez ve sadece yukarıdaki amaçlar için isimsiz olarak kullanılır.

DİKKAT

Toner içeren parçaları yakmaya çalıřmayın. Tehlikeli kıvılcımlar yanıklara neden olabilir.

Toner kabının takılmasına iliřkin prosedürler her renk için aynıdır. Burada örnek olarak sarı toner kabı için prosedürleri açıklayacaęız.

1 Üst kapaęı açın.

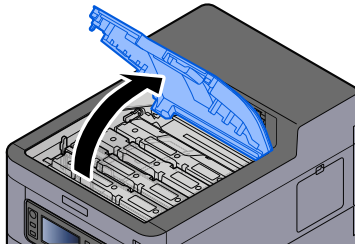

Boş toner kabının Toner Kabı Kilidi açıktır.

NOT

Toner kabı kilidi kilitliyse [Toner kabı kilidini açın] seçeneęini belirleyin ve toner kabı kilidini serbest bırakın.

2 Toner kabını çıkarın.

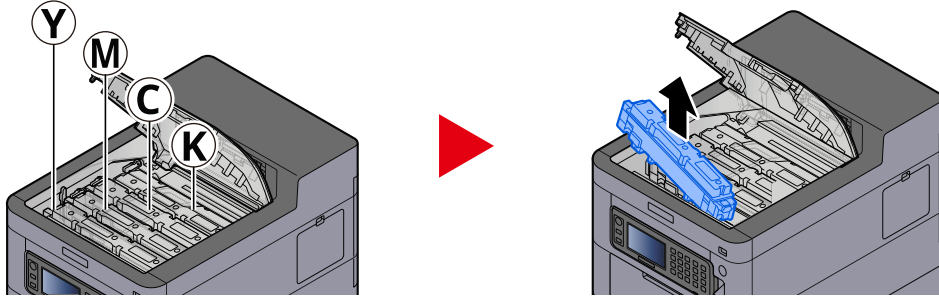

3 Kullanılmış toner kabını plastik atık torbasına koyun.

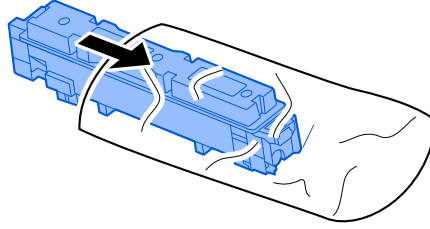

4 Yeni toner kabını kutudan çıkarın.

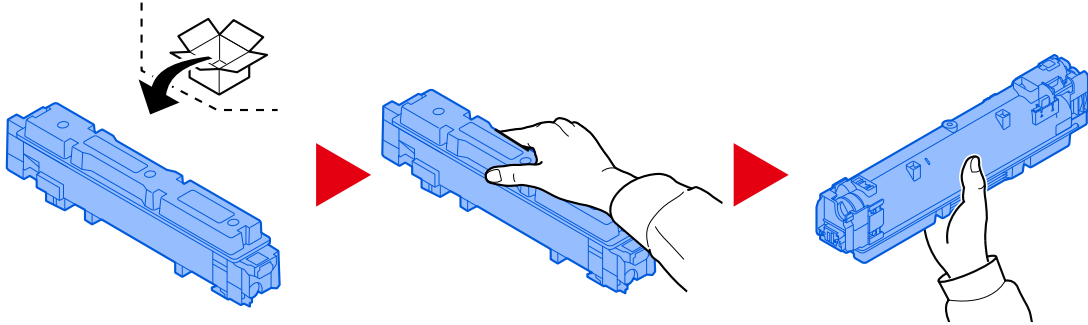

✓ **ÖNEMLİ**

Aşağıda gösterilen noktalara dokunmayın.

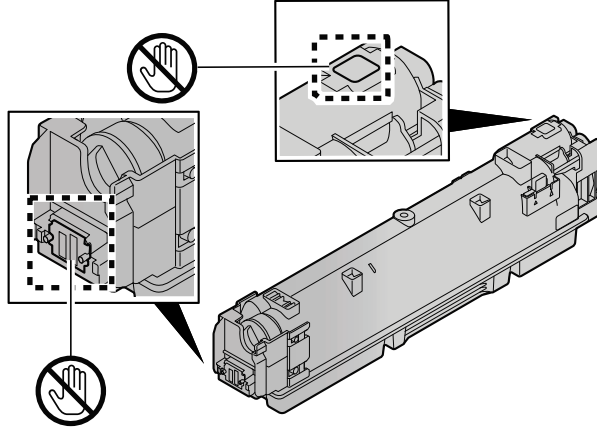

5 Toner kabını sallayın.

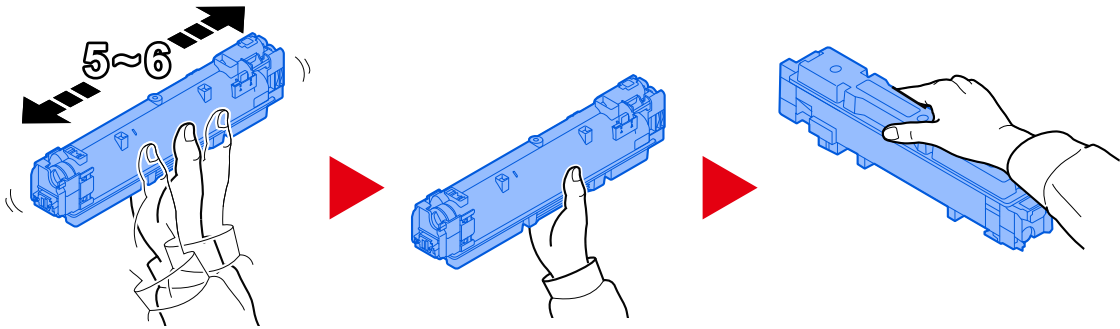

6 Toner kabını yerleştirin.

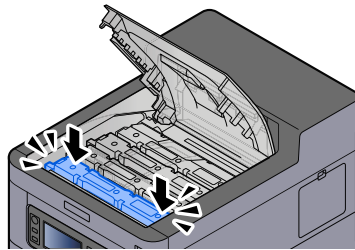

✓ **ÖNEMLİ**

Toner kabını tamamen takın.

7 Ön kapađı kapatın.

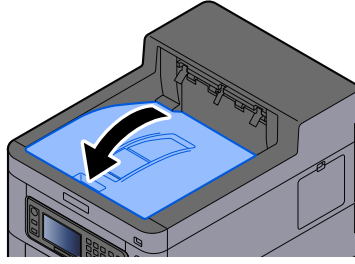

NOT

- Toner kabı kapađı veya ön kapak kapanmazsa yeni toner kabının dođru bir şekilde yerleřtirilmiř olduđunu gözden geirin.
- Bořalan toner kabını satıcınıza veya servis temsilcinize iade edin. Toplanan toner kapları ilgili dzenlemelere uygun olarak geri dnüřtürülecek veya elden ıkarılacaktır.

Atık Toner Kutusunun Deđiştirilmesi

Atık toner kutusu dolduđunda, ařađıdaki mesaj gösterilir.

"Atık toner kutusu dolu."



DIKKAT

Toner ieren paraları yakmaya alıřmayın. Tehlikeli kıvılcımlar yanıklara neden olabilir.

1 Atık Toner Kapađını Aın

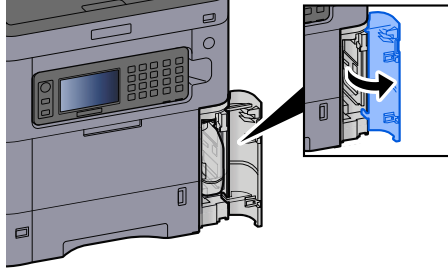

2 Atık Toner Kutusunu ıkarın.

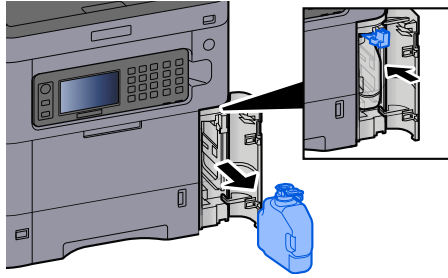

3 Kullanılmıř Atık Toner Kutusunu plastik atık torbasına koyun.

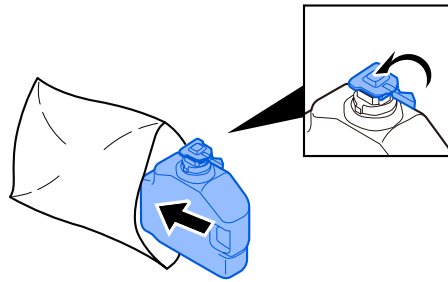

4 Atık Toner Kutusunu Deęiřtirin.

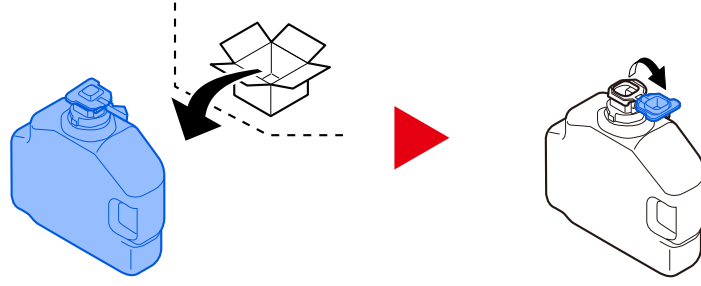

5 Atık Toner Kutusunu Takın.

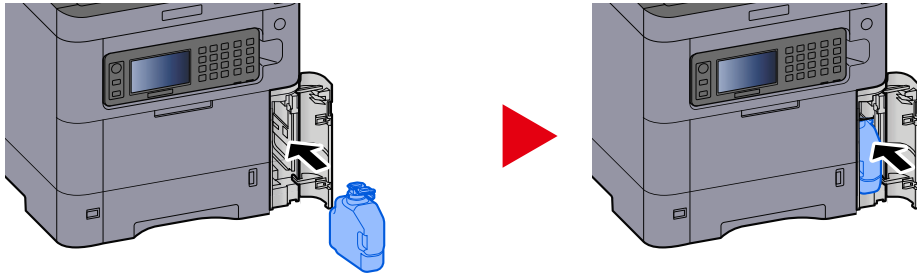

6 Atık Toner Kapaęını Kapatın

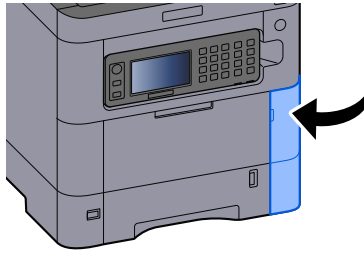

NOT

Bořalan atık toner kutusunu satıcınıza veya servis temsilcinize iade edin. Toplanan atık toner kutuları ilgili düzenlemelere uygun olarak geri dönüřtürülecek veya elden çıkarılacaktır.

Sorun Giderme

Arızaları Giderme

Makinenizde bir sorun meydana gelirse, kontrol noktalarına bakın ve aşağıdaki sayfalarda belirtilen prosedürleri yerine getirin. Aşağıdaki tablo sorun giderme için genel bir kılavuz sağlar. Sorun devam ederse servis temsilcinize başvurun.



NOT

Bizimle irtibata geçtiğiniz zaman, seri numarası gereklidir. Seri numarasını kontrol etmek için, bkz.:

→ [Ekipmanın Seri Numarasının Kontrolü \(sayfa 2\)](#)

Makine Çalıştırma Sorunu

Uygulama başlatılmıyor

Otomatik panel resetleme ayarı süresi çok kısa olarak mı ayarlandı?

Otomatik panel resetleme için ayarlanan süreyi kontrol edin.

- 1 [System Menu/Counter] tuşu > [Tarih/Zamanlayıcı/Enerji Tasarrufu] > [Oto. Panel Reset]**
- 2 Panel resetleme süresini 30 saniye veya daha fazla olarak ayarlayın**
5 ila 495 saniye aralığında ayarlanabilir (5 saniyelik artımlarla).

Güç anahtarı açık olduğunda ekran yanıt vermiyor

Makine prize takılı mı?

1 Bu makineyle birlikte verilen güç kablosunu bir prize takın.

Güç kablosunun sıkıca takılı olduğundan emin olun.

Kağıt sıklıkla sıkışıyor

Kağıt uygun şekilde yüklenmiş mi?

Kağıdı doğru yükleyin.

Kasete kağıt yüklendiğinde

1 Kaseti çekerek makineden tamamen çıkarın.

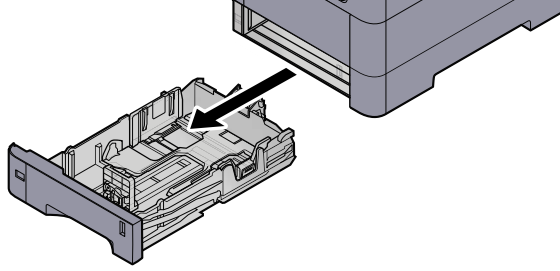

NOT

Kaseti makineden dışarı çekerken tuttuğunuzdan ve düşmediğinden emin olun.

2 Kaset boyutunu ayarlayın.

- 1 Kasetin sol ve sağ taraflarında bulunan kağıt genişliği kılavuzlarının konumunu ayarlayın. Kağıt genişliği ayarlama sekmesine basın ve kılavuzları gereken kağıt boyutuna kaydırın.

Kasette kağıt boyutları işaretlenmiştir.

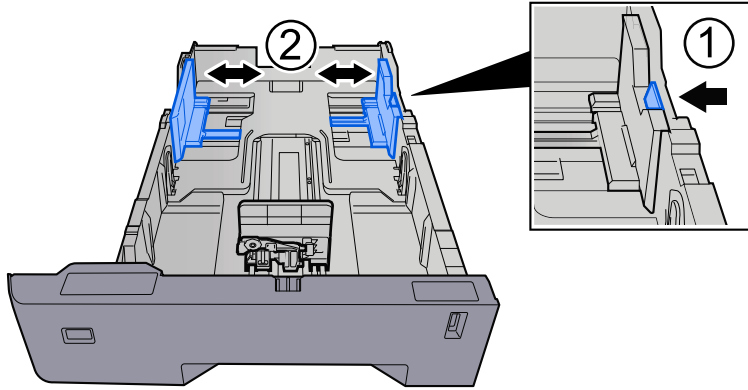

- 2 Kağıt uzunluğu kılavuzunu gerekli kağıt boyutuna ayarlayın. Kağıt uzunluğu ayarlama sekmesine basın ve kılavuzları gereken kağıt boyutuna kaydırın.

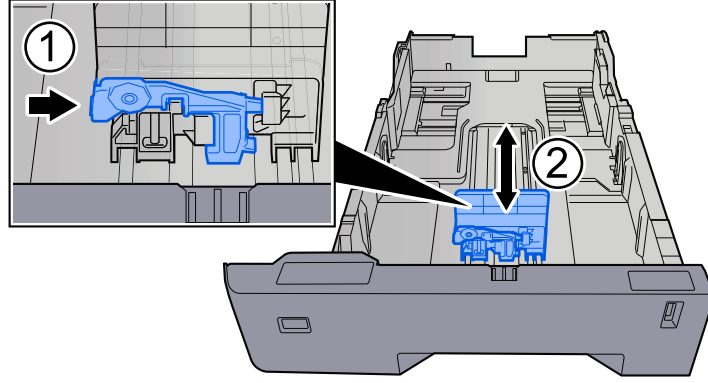

- 3 Boyut ölçeğini, kullanacağınız kağıdın boyutu kağıt boyutu penceresinde görünecek şekilde çevirin.

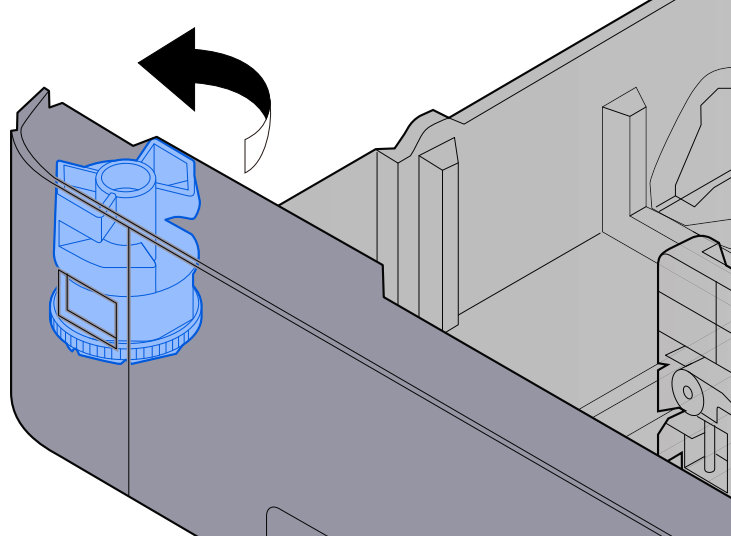

NOT

Standart Boyuttan farklı bir kağıt kullanmak istiyorsanız, boyut ölçeğini Diğer olarak ayarlayın. Bu durumda, kağıt boyutunu çalıştırma panelinden ayarlamamız gerekir.

➔ [Kağıt Boyutu ve Ortam Tipinin Belirtilmesi \(sayfa 80\)](#)

3 Kağıt yükleyin.

- 1 Kağıdı havalandırın, ardından kağıt sıkışmalarını veya eğri yazdırmayı önlemek için kağıtları düz bir yüzeye hafifçe vurun.

2 Kasete kağıt yükleyin.

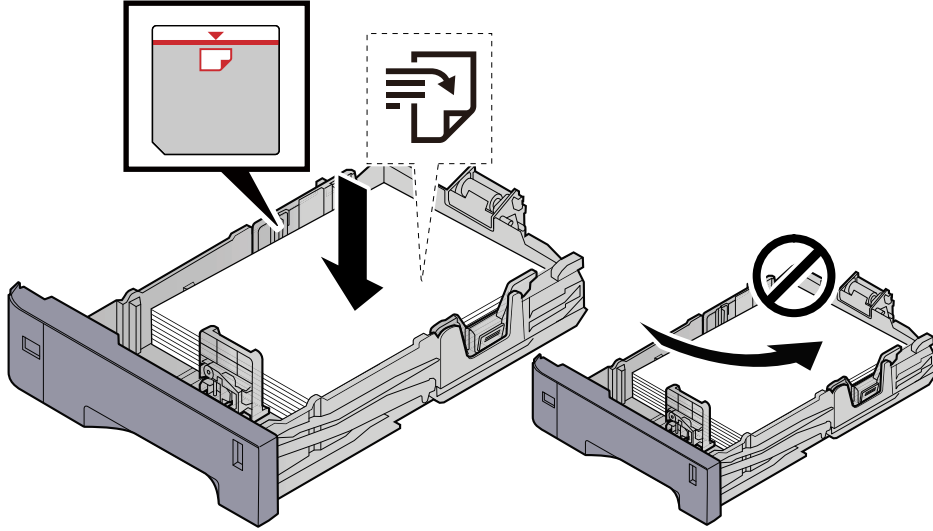

✓ ÖNEMLİ

- Yazdırma yüzü yukarı bakacak şekilde kağıtları yükleyin.
- Yeni kağıdı paketinden çıkardıktan sonra, kasetlere yüklemeye başlamadan önce kağıtları havalandirin.
➔ [Kağıt Yüklemeye Yönelik Önlemler \(sayfa 71\)](#)
- Kağıdı yüklemeye başlamadan önce kıvrılmadığından veya katlanmadığından emin olun. Kıvrılmış veya katlanmış kağıt, kağıt sıkışmasına neden olabilir.
- Yüklenen kağıdın seviye göstergesini aşmadığından emin olun (yukarıdaki resme bakın).
- Kağıt uzunluk kılavuzunu ve kağıt genişlik kılavuzunu ayarlamadan kağıt yüklenirse, kağıt eğilebilir veya sıkışabilir.

4 Nazıkçe kaseti geri itin.

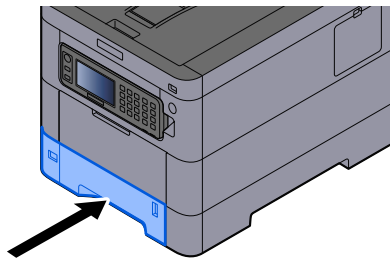

 **NOT**

Kasetin ön tarafında sağ kısımda bir kağıt ölçer vardır. Ekran, kalan kağıt miktarına uyacak şekilde yukarı ve aşağı değişir.

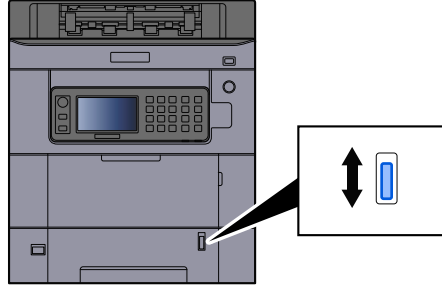

5 Çalıştırma panelini kullanarak kasete yüklenen kağıdın türünü belirtin.

→ [Kağıt Boyutu ve Ortam Tipinin Belirtilmesi \(sayfa 80\)](#)

Çok amaçlı tablaya kağıt yüklendiğinde

1 Çok amaçlı tablayı açın.

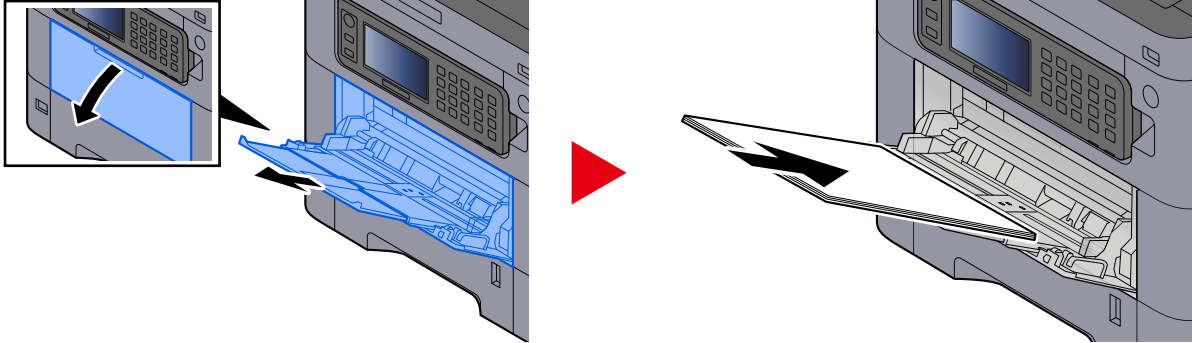

2 Çok amaçlı tablanın boyutunu ayarlayın.

Çok amaçlı tablada kağıt boyutları işaretlenmiştir.

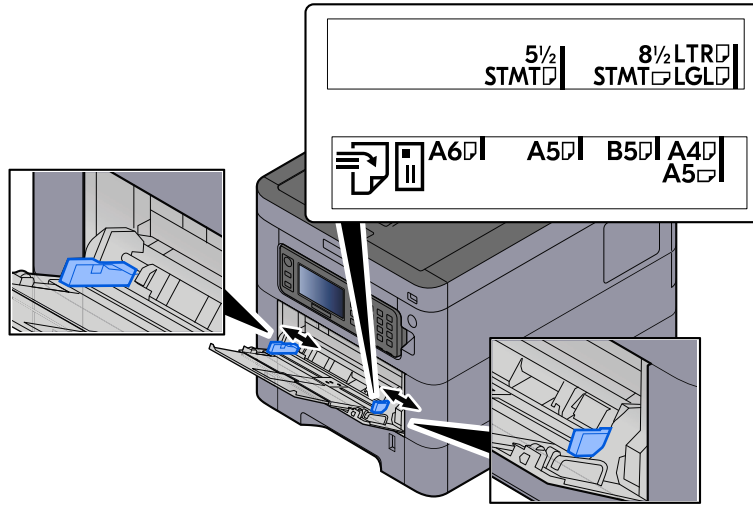

3 Kağıt yükleyin.

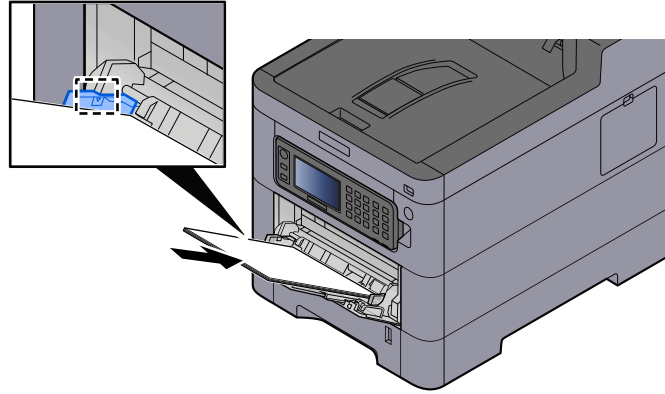

Kağıdı, kağıt genişliği kılavuzları boyunca durana kadar tablaya yerleştirin.

Yeni kağıdı paketinden çıkardıktan sonra, çok amaçlı tablaya yüklemeye başlamadan önce kağıtları havalandırın.

➔ [Kağıt Yükleme Yönelik Önlemler \(sayfa 71\)](#)

✓ ÖNEMLİ

- Kağıtları yüklerken yazdırma yüzü yukarı bakacak şekilde olmasını sağlayın.
- Kıvrılmış kağıtlar, kullanılmadan önce düzeltilmelidir.
- Çok amaçlı tablaya kağıt yüklerken, kağıt yüklemeye başlamadan önce tablada bir önceki işten kağıt kalmadığını kontrol edin. Çok amaçlı tablada az kağıt kalmışsa ve daha fazlasını eklemek istiyorsanız, kağıdı tablaya geri yüklemeye başlamadan önce kalan kağıdı tabladan çıkarın ve yeni kağıtla birlikte ekleyin.
- Kağıt ve kağıt genişliği kılavuzları arasında bir boşluk varsa, yamuk beslemeyi ve kağıt sıkışmalarını önlemek için kılavuzları kağıda uyacak şekilde yeniden ayarlayın.
- Yüklenen kağıdın, yükleme sınırlarını aşmamasını sağlayın.

Çok amaçlı tablaya zarf veya kart stoğu yüklediğinizde, yazdırma yüzü yukarı bakacak şekilde kağıtları yükleyin. Yazdırma prosedürü için, Yazdırma Sürücüsü Kullanıcı Kılavuzuna bakın.

➔ [Printing System Driver User Guide](#)

Örnek: Adres yazdırırken.

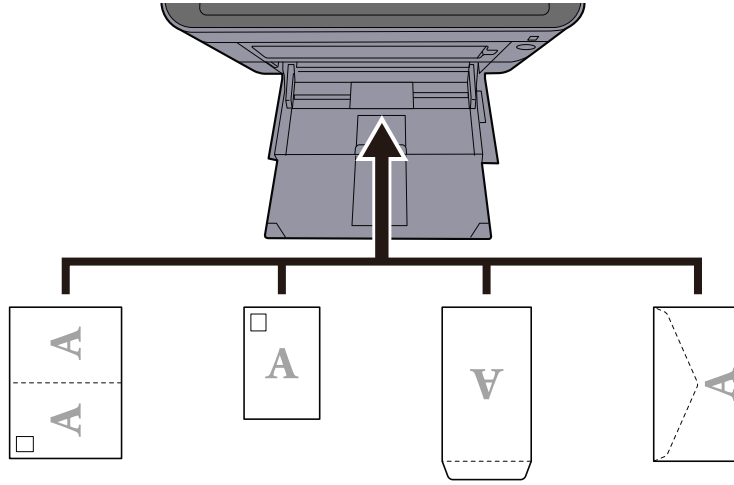

ÖNEMLİ

- Katlanmamış Oufuku hagaki (İade kartpostal) kullanın.
- Zarfların nasıl yükleneceği (yön ve yüz) zarfın türüne göre değişir. Doğru şekilde yerleştirdiğinizden emin olun, aksi takdirde yazdırma yanlış yönde veya yanlış yüze yapılabilir.

NOT

Çok amaçlı tablaya zarf yüklediğinizde, aşağıdakilere bakarak zarf türünü seçin:

→ **Lütfen İngiliz kullanıcı kılavuzuna bakın.**

4 Çalıştırma panelini kullanarak çok amaçlı tablaya yüklenen kağıdın türünü belirtin.

→ [Kağıt Boyutu ve Ortam Tipinin Belirtilmesi \(sayfa 80\)](#)

Kağıdı bir kez çok amaçlı tabladan çıkarın ve kağıdı 180 derece döndürerek yükleme yönünü değiştirin.

→ [Kağıt Yükleme Yönelik Önlemler \(sayfa 71\)](#)

Kağıt desteklenen tipte mi? İyi durumda mı?

Kağıdı çıkarın kasetten çıkarın, ters çevirin ve tekrar yükleyin.

→ [Kağıt Yükleme Yönelik Önlemler \(sayfa 71\)](#)

Kağıt, kıvrılmış, katlanmış veya kırıkmış mı?

Kağıdı yeni kağıtla değiştirin.

→ [Kağıt Yükleme Yönelik Önlemler \(sayfa 71\)](#)

Makinede ayrılmış kağıt parçaları veya sıkışmış kağıt var mı?

Sıkışmış kağıdı çıkarın.

➔ [Kağıt Sıkışmasının Giderilmesi \(sayfa 194\)](#)

Çıkarıldığında iki veya daha fazla sayfa üst üste geliyor (çoklu besleme)

ABC
123

Kağıt uygun şekilde yüklenmiş mi?

Kağıdı doğru yükleyin.

Kasete kağıt yüklendiğinde

1 Kaseti çekerek makineden tamamen çıkarın.

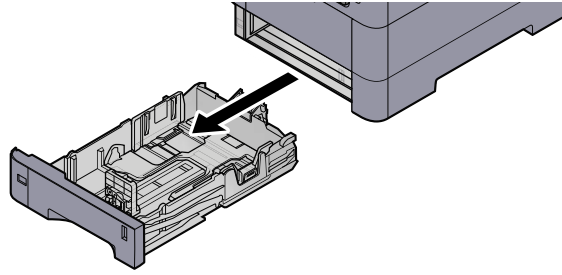

NOT

Kaseti makineden dışarı çekerken tuttuğunuzdan ve düşmediğinden emin olun.

2 Kaset boyutunu ayarlayın.

- 1 Kasetin sol ve sağ taraflarında bulunan kağıt genişliği kılavuzlarının konumunu ayarlayın. Kağıt genişliği ayarlama sekmesine basın ve kılavuzları gereken kağıt boyutuna kaydırın.

Kasette kağıt boyutları işaretlenmiştir.

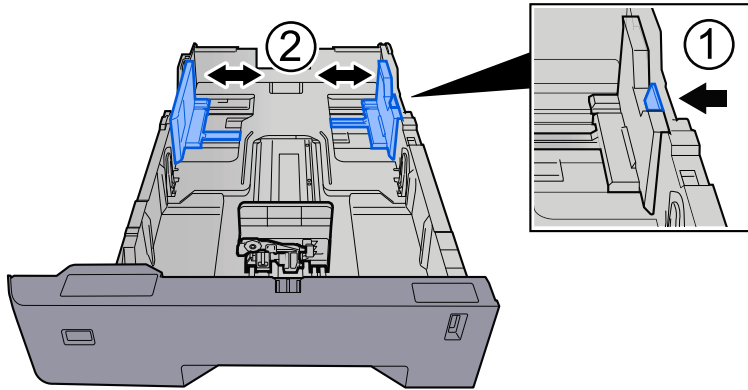

- 2 Kağıt uzunluğu kılavuzunu gerekli kağıt boyutuna ayarlayın. Kağıt uzunluğu ayarlama sekmesine basın ve kılavuzları gereken kağıt boyutuna kaydırın.

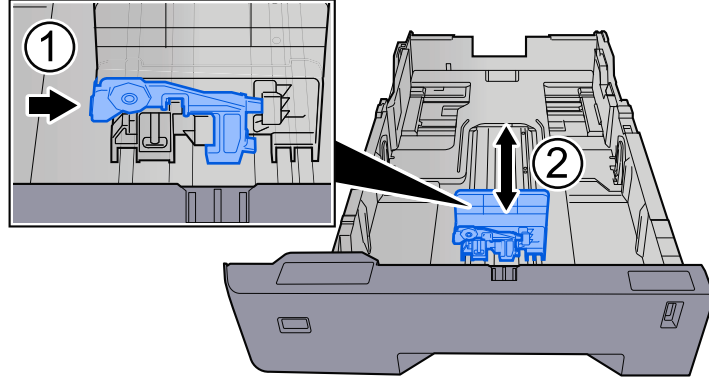

- 3 Boyut ölçeğini, kullanacağınız kağıdın boyutu kağıt boyutu penceresinde görünecek şekilde çevirin.

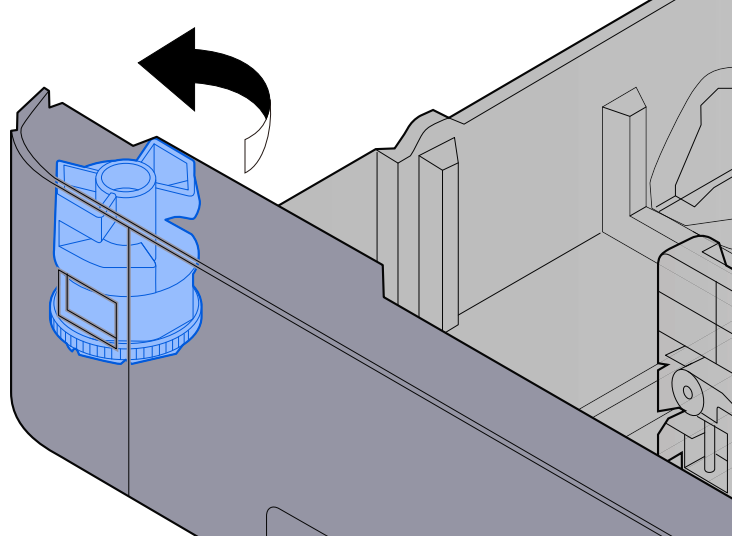

NOT

Standart Boyuttan farklı bir kağıt kullanmak istiyorsanız, boyut ölçeğini Diğer olarak ayarlayın. Bu durumda, kağıt boyutunu çalıştırma panelinden ayarlamamız gerekir.

➔ [Kağıt Boyutu ve Ortam Tipinin Belirtilmesi \(sayfa 80\)](#)

3 Kağıt yükleyin.

- 1 Kağıdı havalandırın, ardından kağıt sıkışmalarını veya eğri yazdırmayı önlemek için kağıtları düz bir yüzeye hafifçe vurun.

2 Kasete kağıt yükleyin.

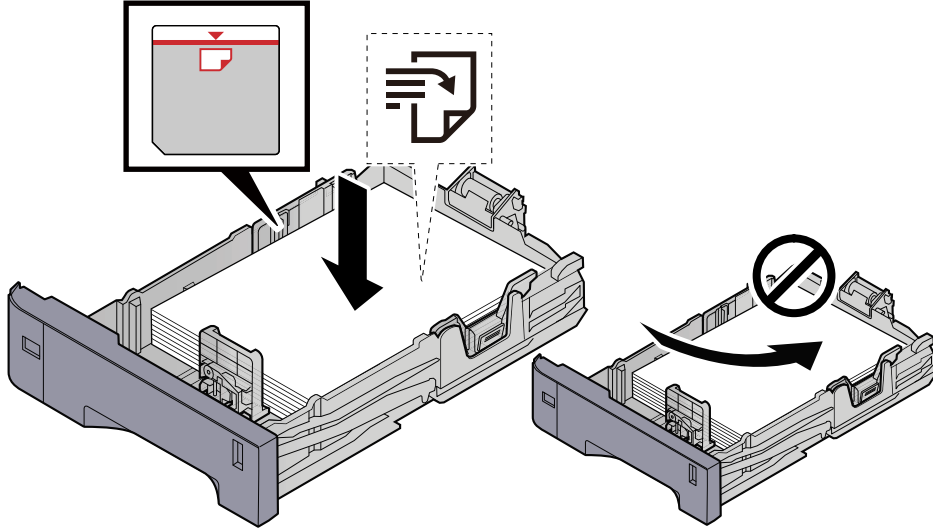

✓ ÖNEMLİ

- Yazdırma yüzü yukarı bakacak şekilde kağıtları yükleyin.
- Yeni kağıdı paketinden çıkardıktan sonra, kasetlere yüklemeye başlamadan önce kağıtları havalandirin.
➔ [Kağıt Yüklemeye Yönelik Önlemler \(sayfa 71\)](#)
- Kağıdı yüklemeye başlamadan önce kıvrılmadığından veya katlanmadığından emin olun. Kıvrılmış veya katlanmış kağıt, kağıt sıkışmasına neden olabilir.
- Yüklenen kağıdın seviye göstergesini aşmadığından emin olun (yukarıdaki resme bakın).
- Kağıt uzunluk kılavuzunu ve kağıt genişlik kılavuzunu ayarlamadan kağıt yüklenirse, kağıt eğilebilir veya sıkışabilir.

4 Nazıkçe kaseti geri itin.

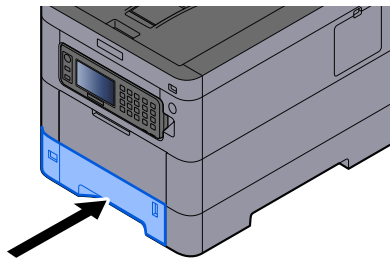

 **NOT**

Kasetin ön tarafında sağ kısımda bir kağıt ölçer vardır. Ekran, kalan kağıt miktarına uyacak şekilde yukarı ve aşağı değişir.

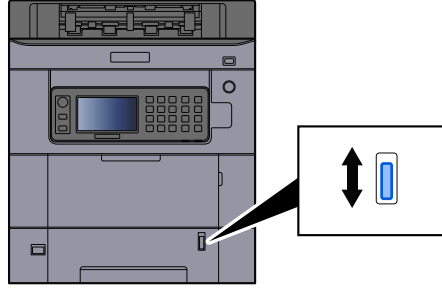

5 Çalıştırma panelini kullanarak kasete yüklenen kağıdın türünü belirtin.

→ [Kağıt Boyutu ve Ortam Tipinin Belirtilmesi \(sayfa 80\)](#)

Çok amaçlı tablaya kağıt yüklendiğinde

1 Çok amaçlı tablayı açın.

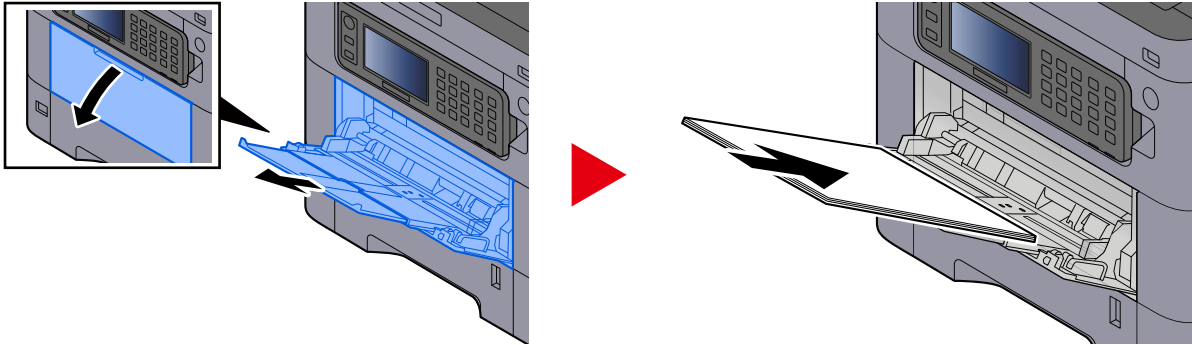

2 Çok amaçlı tablanın boyutunu ayarlayın.

Çok amaçlı tablada kağıt boyutları işaretlenmiştir.

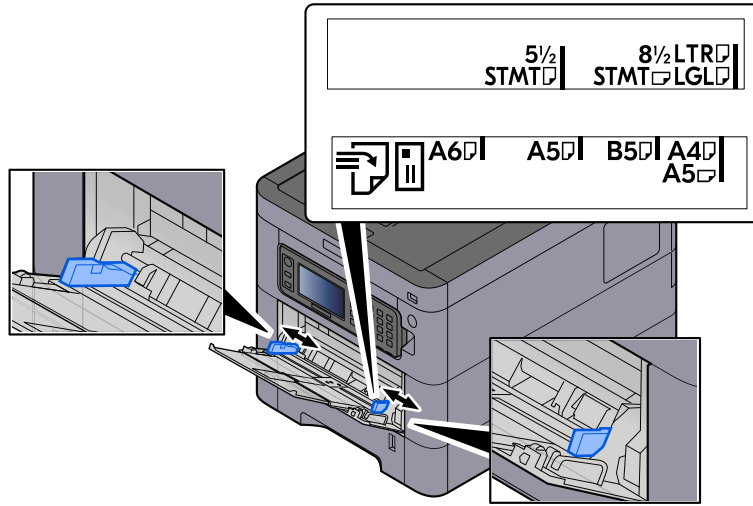

3 Kağıt yükleyin.

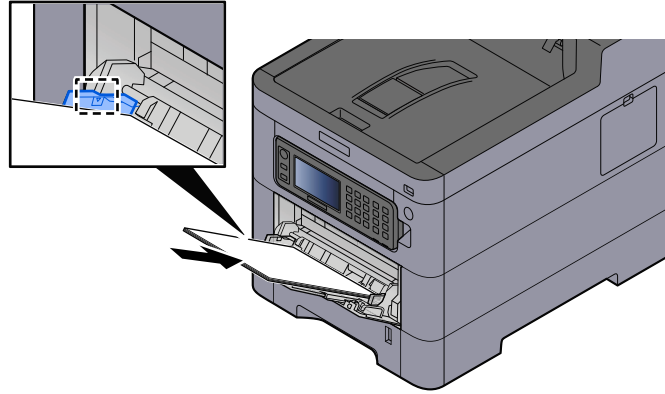

Kağıdı, kağıt genişliği kılavuzları boyunca durana kadar tablaya yerleştirin.

Yeni kağıdı paketinden çıkardıktan sonra, çok amaçlı tablaya yüklemeye başlamadan önce kağıtları havalandırın.

➔ [Kağıt Yükleme Yönelik Önlemler \(sayfa 71\)](#)

✓ ÖNEMLİ

- Kağıtları yüklerken yazdırma yüzü yukarı bakacak şekilde olmasını sağlayın.
- Kıvrılmış kağıtlar, kullanılmadan önce düzeltilmelidir.
- Çok amaçlı tablaya kağıt yüklerken, kağıt yüklemeye başlamadan önce tablada bir önceki işten kağıt kalmadığını kontrol edin. Çok amaçlı tablada az kağıt kalmışsa ve daha fazlasını eklemek istiyorsanız, kağıdı tablaya geri yüklemeye başlamadan önce kalan kağıdı tabladan çıkarın ve yeni kağıtla birlikte ekleyin.
- Kağıt ve kağıt genişliği kılavuzları arasında bir boşluk varsa, yamuk beslemeyi ve kağıt sıkışmalarını önlemek için kılavuzları kağıda uyacak şekilde yeniden ayarlayın.
- Yüklenen kağıdın, yükleme sınırlarını aşmamasını sağlayın.

Çok amaçlı tablaya zarf veya kart stoğu yüklediğinizde, yazdırma yüzü yukarı bakacak şekilde kağıtları yükleyin. Yazdırma prosedürü için, Yazdırma Sürücüsü Kullanıcı Kılavuzuna bakın.

➔ [Printing System Driver User Guide](#)

Örnek: Adres yazdırırken.

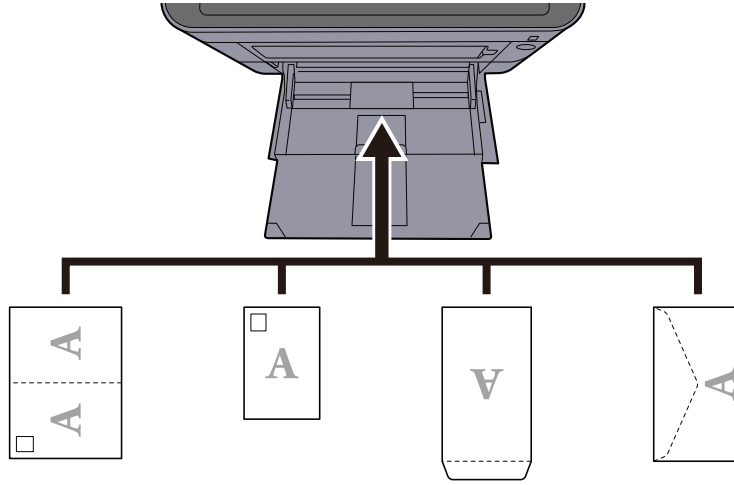

✓ ÖNEMLİ

- Katlanmamış Oufuku hagaki (İade kartpostal) kullanın.
- Zarfların nasıl yükleneceği (yön ve yüz) zarfın türüne göre değişir. Doğru şekilde yerleştirdiğinizden emin olun, aksi takdirde yazdırma yanlış yönde veya yanlış yüze yapılabilir.

🔍 NOT

Çok amaçlı tablaya zarf yüklediğinizde, aşağıdakilere bakarak zarf türünü seçin:

➔ **Lütfen İngiliz kullanıcı kılavuzuna bakın.**

4 Çalıştırma panelini kullanarak çok amaçlı tablaya yüklenen kağıdın türünü belirtin.

➔ [Kağıt Boyutu ve Ortam Tipinin Belirtilmesi \(sayfa 80\)](#)

Çıktılar kırışik

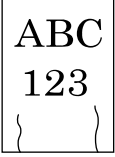

Kağıt uygun şekilde yüklenmiş mi?

Kağıdı doğru yükleyin.

Kasete kağıt yüklendiğinde

1 Kaseti çekerek makineden tamamen çıkarın.

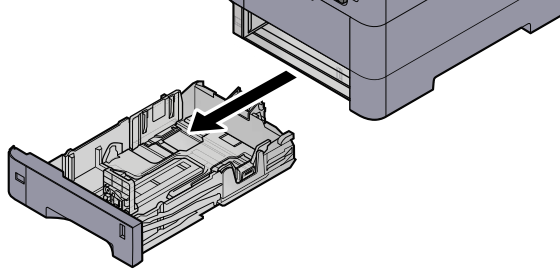

NOT

Kaseti makineden dışarı çekerken tuttuğunuzdan ve düşmediğinden emin olun.

2 Kaset boyutunu ayarlayın.

- 1 Kasetin sol ve sağ taraflarında bulunan kağıt genişliği kılavuzlarının konumunu ayarlayın. Kağıt genişliği ayarlama sekmesine basın ve kılavuzları gereken kağıt boyutuna kaydırın.

Kasette kağıt boyutları işaretlenmiştir.

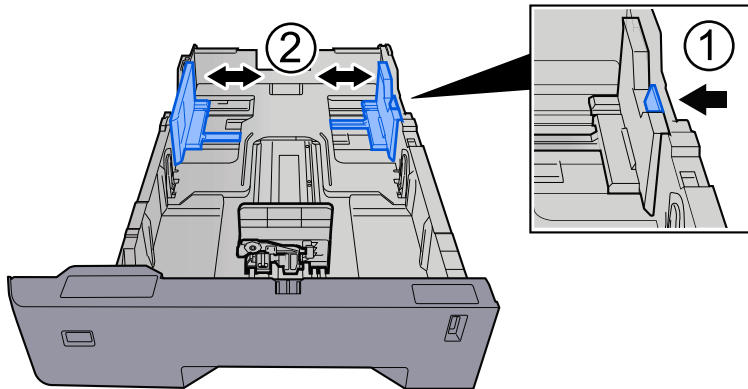

- 2 Kağıt uzunluğu kılavuzunu gerekli kağıt boyutuna ayarlayın. Kağıt uzunluğu ayarlama sekmesine basın ve kılavuzları gereken kağıt boyutuna kaydırın.

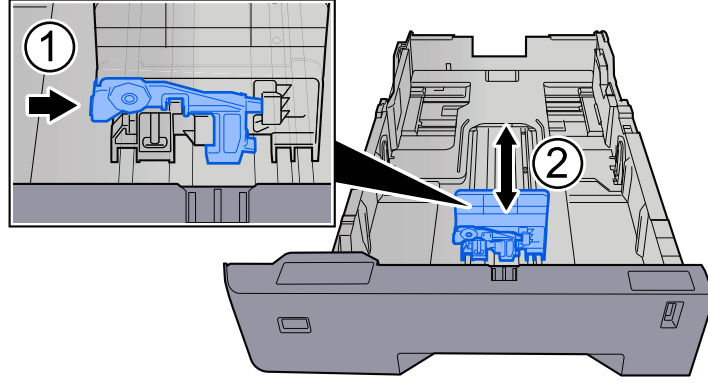

- 3 Boyut ölçeğini, kullanacağınız kağıdın boyutu kağıt boyutu penceresinde görünecek şekilde çevirin.

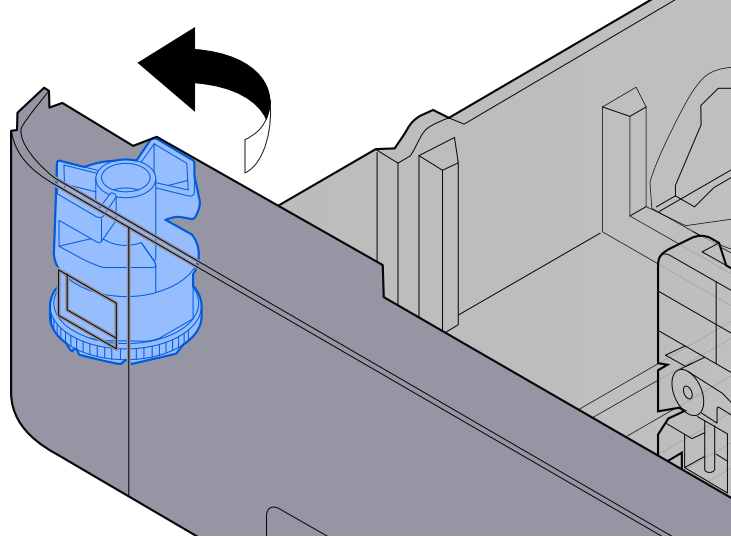

NOT

Standart Boyuttan farklı bir kağıt kullanmak istiyorsanız, boyut ölçeğini Diğer olarak ayarlayın. Bu durumda, kağıt boyutunu çalıştırma panelinden ayarlamamız gerekir.

➔ [Kağıt Boyutu ve Ortam Tipinin Belirtilmesi \(sayfa 80\)](#)

3 Kağıt yükleyin.

- 1 Kağıdı havalandırın, ardından kağıt sıkışmalarını veya eğri yazdırmayı önlemek için kağıtları düz bir yüzeye hafifçe vurun.

2 Kasete kağıt yükleyin.

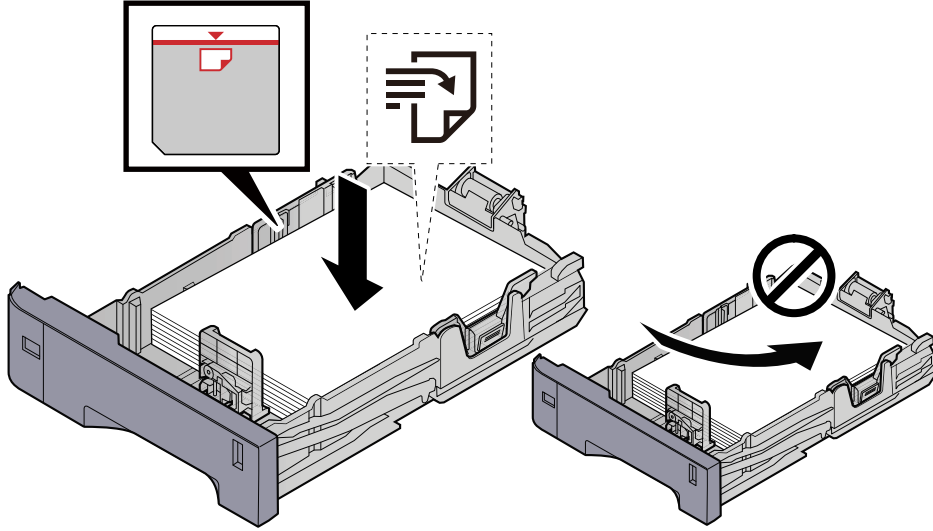

✓ ÖNEMLİ

- Yazdırma yüzü yukarı bakacak şekilde kağıtları yükleyin.
- Yeni kağıdı paketinden çıkardıktan sonra, kasetlere yüklemeye başlamadan önce kağıtları havalandirin.
➔ [Kağıt Yüklemeye Yönelik Önlemler \(sayfa 71\)](#)
- Kağıdı yüklemeye başlamadan önce kırılmadığından veya katlanmadığından emin olun. Kıvrılmış veya katlanmış kağıt, kağıt sıkışmasına neden olabilir.
- Yüklenen kağıdın seviye göstergesini aşmadığından emin olun (yukarıdaki resme bakın).
- Kağıt uzunluk kılavuzunu ve kağıt genişlik kılavuzunu ayarlamadan kağıt yüklenirse, kağıt eğilebilir veya sıkışabilir.

4 Nazıkçe kaseti geri itin.

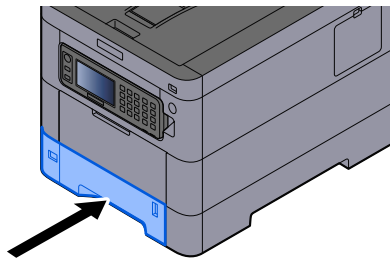

 **NOT**

Kasetin ön tarafında sağ kısımda bir kağıt ölçer vardır. Ekran, kalan kağıt miktarına uyacak şekilde yukarı ve aşağı değişir.

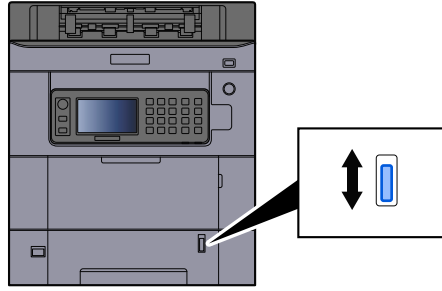

5 Çalıştırma panelini kullanarak kasete yüklenen kağıdın türünü belirtin.

→ [Kağıt Boyutu ve Ortam Tipinin Belirtilmesi \(sayfa 80\)](#)

Çok amaçlı tablaya kağıt yüklendiğinde

1 Çok amaçlı tablayı açın.

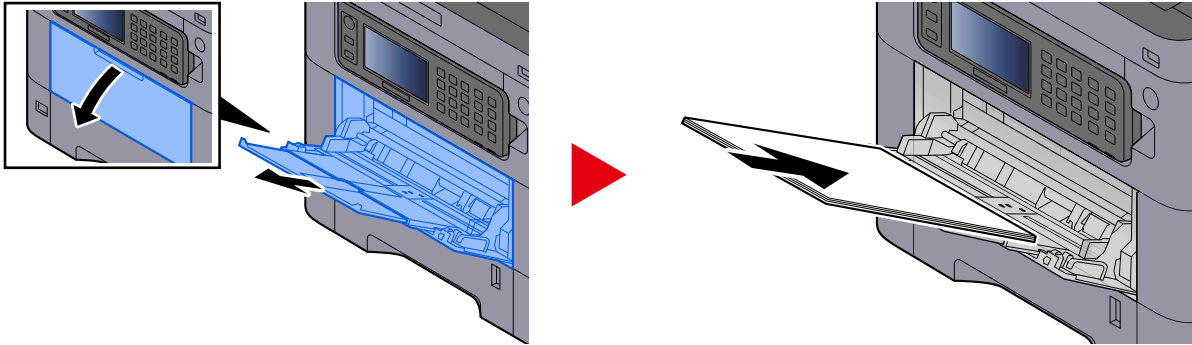

2 Çok amaçlı tablanın boyutunu ayarlayın.

Çok amaçlı tablada kağıt boyutları işaretlenmiştir.

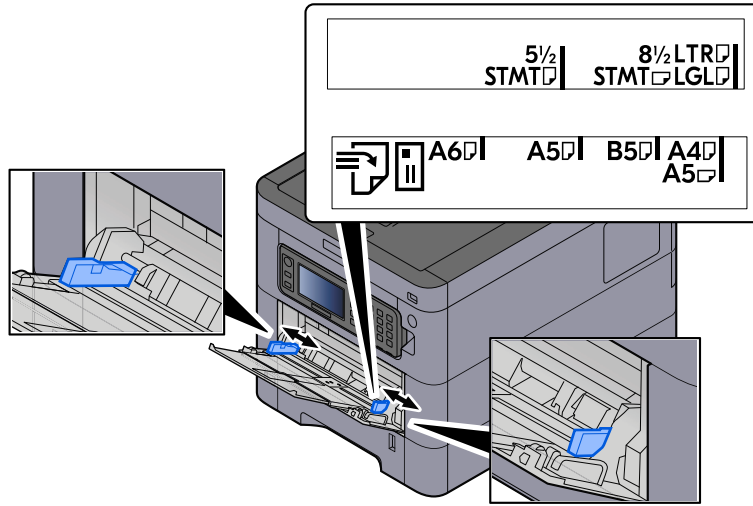

3 Kağıt yükleyin.

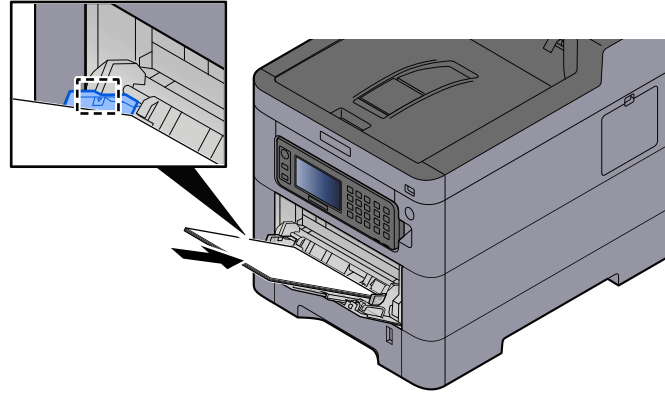

Kağıdı, kağıt genişliği kılavuzları boyunca durana kadar tablaya yerleştirin.

Yeni kağıdı paketinden çıkardıktan sonra, çok amaçlı tablaya yüklemeye başlamadan önce kağıtları havalandırın.

➔ [Kağıt Yükleme Yönelik Önlemler \(sayfa 71\)](#)

✓ ÖNEMLİ

- Kağıtları yüklerken yazdırma yüzü yukarı bakacak şekilde olmasını sağlayın.
- Kıvrılmış kağıtlar, kullanılmadan önce düzeltilmelidir.
- Çok amaçlı tablaya kağıt yüklerken, kağıt yüklemeye başlamadan önce tablada bir önceki işten kağıt kalmadığını kontrol edin. Çok amaçlı tablada az kağıt kalmışsa ve daha fazlasını eklemek istiyorsanız, kağıdı tablaya geri yüklemeye başlamadan önce kalan kağıdı tabladan çıkarın ve yeni kağıtla birlikte ekleyin.
- Kağıt ve kağıt genişliği kılavuzları arasında bir boşluk varsa, yamuk beslemeyi ve kağıt sıkışmalarını önlemek için kılavuzları kağıda uyacak şekilde yeniden ayarlayın.
- Yüklenen kağıdın, yükleme sınırlarını aşmamasını sağlayın.

Çok amaçlı tablaya zarf veya kart stoğu yüklediğinizde, yazdırma yüzü yukarı bakacak şekilde kağıtları yükleyin. Yazdırma prosedürü için, Yazdırma Sürücüsü Kullanıcı Kılavuzuna bakın.

➔ [Printing System Driver User Guide](#)

Örnek: Adres yazdırırken.

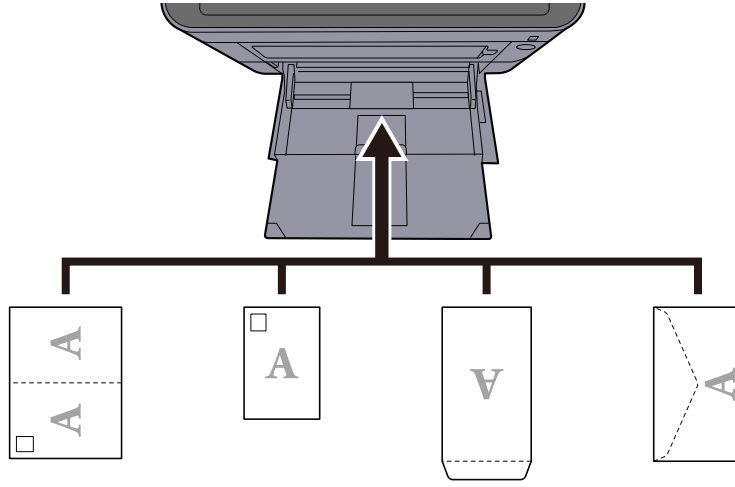

ÖNEMLİ

- Katlanmamış Oufuku hagaki (İade kartpostal) kullanın.
- Zarfların nasıl yükleneceği (yön ve yüz) zarfın türüne göre değişir. Doğru şekilde yerleştirdiğinizden emin olun, aksi takdirde yazdırma yanlış yönde veya yanlış yüze yapılabilir.

NOT

Çok amaçlı tablaya zarf yüklediğinizde, aşağıdakilere bakarak zarf türünü seçin:

➔ **Lütfen İngiliz kullanıcı kılavuzuna bakın.**

4 Çalıştırma panelini kullanarak çok amaçlı tablaya yüklenen kağıdın türünü belirtin.

➔ [Kağıt Boyutu ve Ortam Tipinin Belirlenmesi \(sayfa 80\)](#)

Kağıdı bir kez kasetten çıkarın ve kağıdı 180 derece döndürerek yükleme yönünü değiştirin.

➔ [Kağıt Yükleme Yönelik Önlemler \(sayfa 71\)](#)

Kağıt nemli mi?

Kağıdı yeni kağıtla değiştirin.

➔ [Kağıt Yükleme Yönelik Önlemler \(sayfa 71\)](#)

Çıktılar kıvrılmış



Kağıt uygun şekilde yüklenmiş mi?

Kağıdı doğru yükleyin.

Kasete kağıt yüklendiğinde

1 Kaseti çekerek makineden tamamen çıkarın.

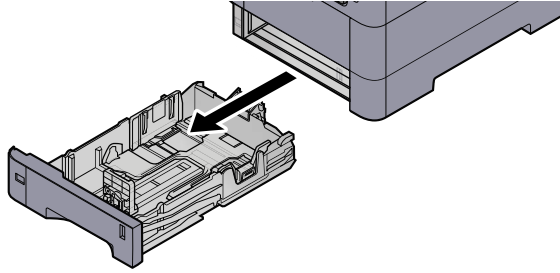

NOT

Kaseti makineden dışarı çekerken tuttuğunuzdan ve düşmediğinden emin olun.

2 Kaset boyutunu ayarlayın.

- 1 Kasetin sol ve sağ taraflarında bulunan kağıt genişliği kılavuzlarının konumunu ayarlayın. Kağıt genişliği ayarlama sekmesine basın ve kılavuzları gereken kağıt boyutuna kaydırın.

Kasette kağıt boyutları işaretlenmiştir.

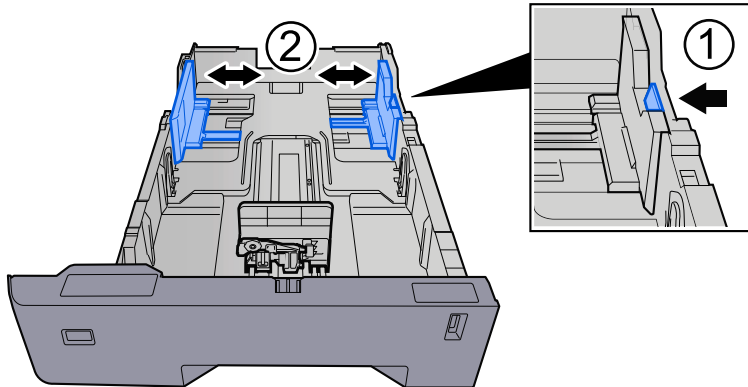

- 2 Kağıt uzunluğu kılavuzunu gerekli kağıt boyutuna ayarlayın. Kağıt uzunluğu ayarlama sekmesine basın ve kılavuzları gereken kağıt boyutuna kaydırın.

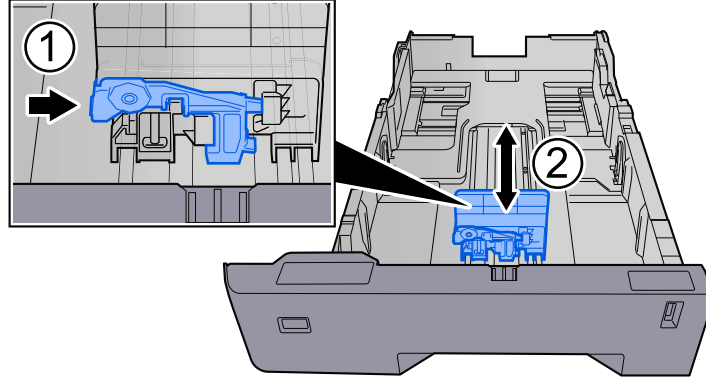

- 3 Boyut ölçeğini, kullanacağınız kağıdın boyutu kağıt boyutu penceresinde görünecek şekilde çevirin.

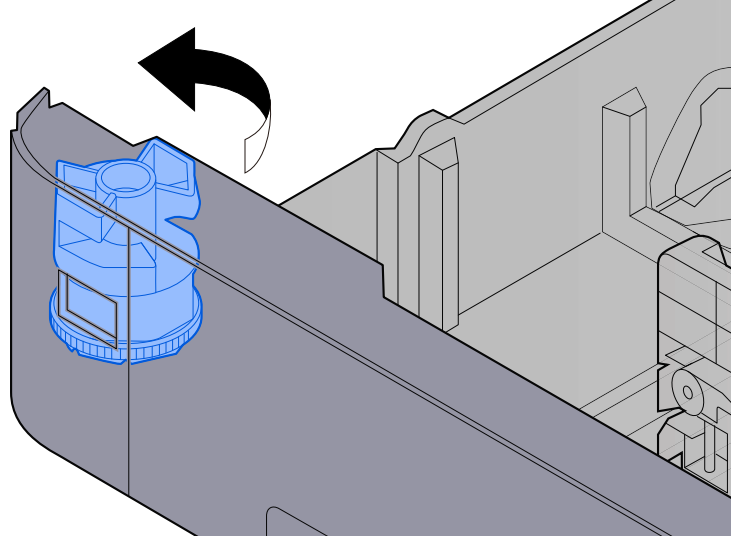

NOT

Standart Boyuttan farklı bir kağıt kullanmak istiyorsanız, boyut ölçeğini Diğer olarak ayarlayın. Bu durumda, kağıt boyutunu çalıştırma panelinden ayarlamamız gerekir.

➔ [Kağıt Boyutu ve Ortam Tipinin Belirtilmesi \(sayfa 80\)](#)

3 Kağıt yükleyin.

- 1 Kağıdı havalandırın, ardından kağıt sıkışmalarını veya eğri yazdırmayı önlemek için kağıtları düz bir yüzeye hafifçe vurun.

2 Kasete kağıt yükleyin.

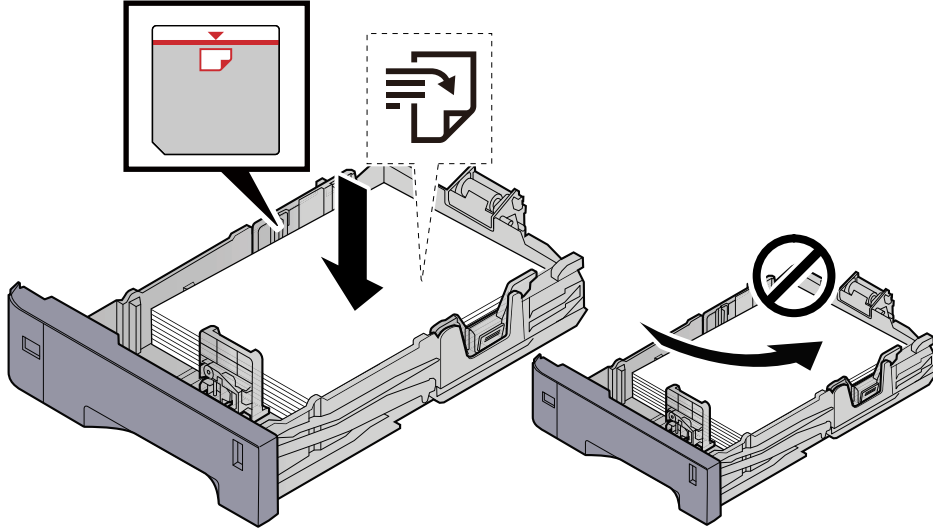

✓ ÖNEMLİ

- Yazdırma yüzü yukarı bakacak şekilde kağıtları yükleyin.
- Yeni kağıdı paketinden çıkardıktan sonra, kasetlere yüklemeye başlamadan önce kağıtları havalandirin.
➔ [Kağıt Yüklemeye Yönelik Önlemler \(sayfa 71\)](#)
- Kağıdı yüklemeye başlamadan önce kıvrılmadığından veya katlanmadığından emin olun. Kıvrılmış veya katlanmış kağıt, kağıt sıkışmasına neden olabilir.
- Yüklenen kağıdın seviye göstergesini aşmadığından emin olun (yukarıdaki resme bakın).
- Kağıt uzunluk kılavuzunu ve kağıt genişlik kılavuzunu ayarlamadan kağıt yüklenirse, kağıt eğilebilir veya sıkışabilir.

4 Nazıkçe kaseti geri itin.

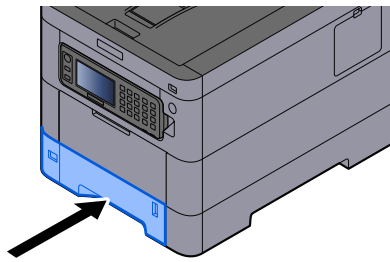

 **NOT**

Kasetin ön tarafında sağ kısımda bir kağıt ölçer vardır. Ekran, kalan kağıt miktarına uyacak şekilde yukarı ve aşağı değişir.

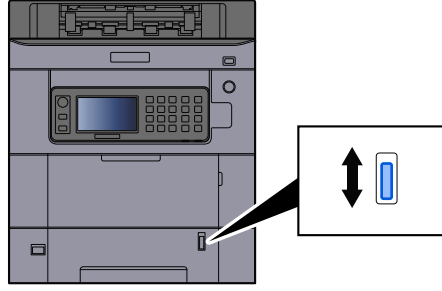

5 Çalıştırma panelini kullanarak kasete yüklenen kağıdın türünü belirtin.

→ [Kağıt Boyutu ve Ortam Tipinin Belirtilmesi \(sayfa 80\)](#)

Çok amaçlı tablaya kağıt yüklendiğinde

1 Çok amaçlı tablayı açın.

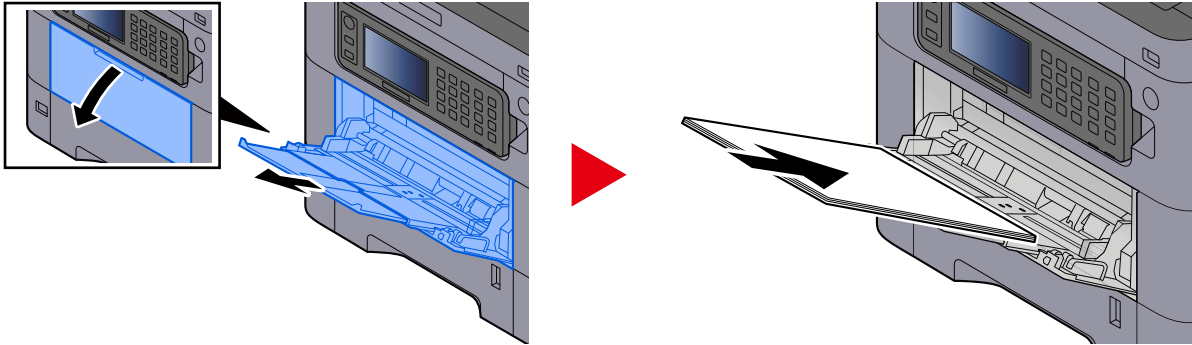

2 Çok amaçlı tablanın boyutunu ayarlayın.

Çok amaçlı tablada kağıt boyutları işaretlenmiştir.

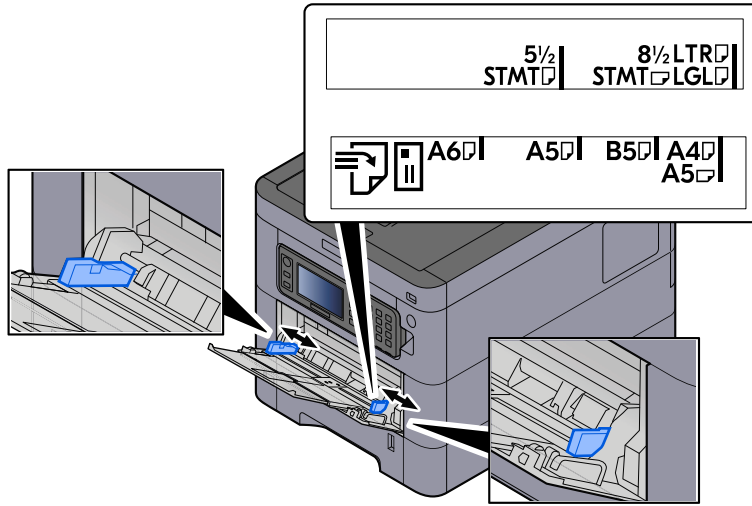

3 Kağıt yükleyin.

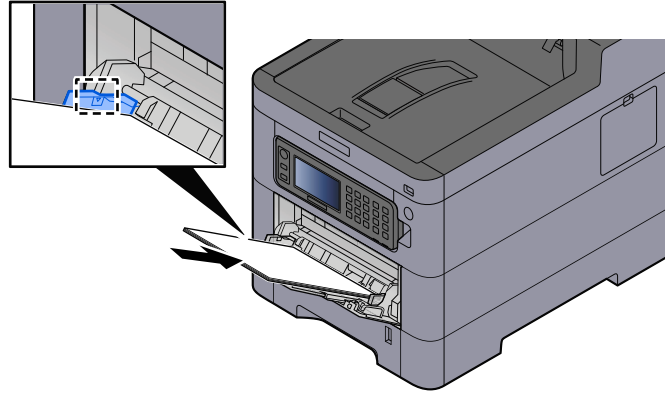

Kağıdı, kağıt genişliği kılavuzları boyunca durana kadar tablaya yerleştirin.

Yeni kağıdı paketinden çıkardıktan sonra, çok amaçlı tablaya yüklemeden önce kağıtları havalandırın.

➔ [Kağıt Yükleme Yönelik Önlemler \(sayfa 71\)](#)

✓ ÖNEMLİ

- Kağıtları yüklerken yazdırma yüzü yukarı bakacak şekilde olmasını sağlayın.
- Kıvrılmış kağıtlar, kullanılmadan önce düzeltilmelidir.
- Çok amaçlı tablaya kağıt yüklerken, kağıt yüklemeden önce tablada bir önceki işten kağıt kalmadığını kontrol edin. Çok amaçlı tablada az kağıt kalmışsa ve daha fazlasını eklemek istiyorsanız, kağıdı tablaya geri yüklemeye önce kalan kağıdı tabladan çıkarın ve yeni kağıtla birlikte ekleyin.
- Kağıt ve kağıt genişliği kılavuzları arasında bir boşluk varsa, yamuk beslemeyi ve kağıt sıkışmalarını önlemek için kılavuzları kağıda uyacak şekilde yeniden ayarlayın.
- Yüklenen kağıdın, yükleme sınırlarını aşmamasını sağlayın.

Çok amaçlı tablaya zarf veya kart stoğu yüklediğinizde, yazdırma yüzü yukarı bakacak şekilde kağıtları yükleyin. Yazdırma prosedürü için, Yazdırma Sürücüsü Kullanıcı Kılavuzuna bakın.

➔ [Printing System Driver User Guide](#)

Örnek: Adres yazdırırken.

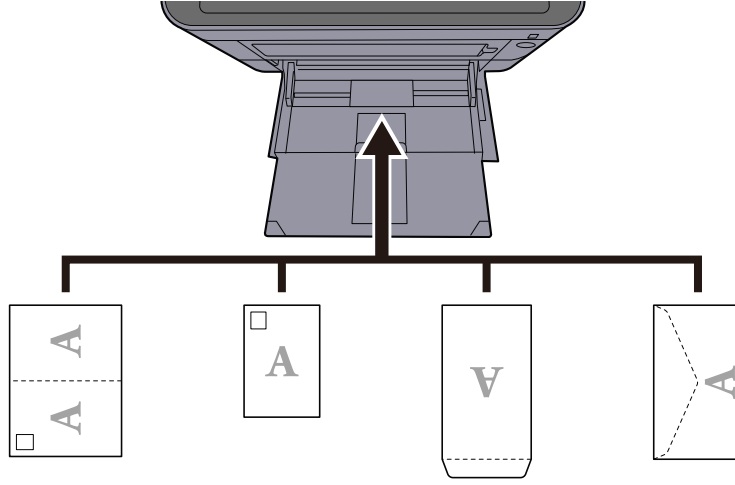

ÖNEMLİ

- Katlanmamış Oufuku hagaki (İade kartpostal) kullanın.
- Zarfların nasıl yükleneceği (yön ve yüz) zarfın türüne göre değişir. Doğru şekilde yerleştirdiğinizden emin olun, aksi takdirde yazdırma yanlış yönde veya yanlış yüze yapılabilir.

NOT

Çok amaçlı tablaya zarf yüklediğinizde, aşağıdakilere bakarak zarf türünü seçin:

→ **Lütfen İngiliz kullanıcı kılavuzuna bakın.**

4 Çalıştırma panelini kullanarak çok amaçlı tablaya yüklenen kağıdın türünü belirtin.

→ [Kağıt Boyutu ve Ortam Tipinin Belirtilmesi \(sayfa 80\)](#)

Kağıdı bir kez kasetten çıkarın ve ters olarak yeniden yükleyin ya da 180 derece döndürerek yükleme yönünü değiştirin.

→ [Kağıt Yükleme Yönelik Önlemler \(sayfa 71\)](#)

Kağıt nemli mi?

Kağıdı yeni kağıtla değiştirin.

Yazıcı sürücüsü yüklenemiyor

Wi-Fi veya Wi-Fi Direct işlevi kullanılabılırken sürücü ana bilgisayar adıyla mı yüklendi?

Ana bilgisayar adı yerine IP adresini belirtin.

→ [Yazılımın Kurulması \(sayfa 57\)](#)

Güvenlik Hızlı Kurulumunda Seviye 3 mü seçili?

- 1** Güvenilir bir kök sertifika yetkilisinden SSL iletişimi için kök sertifika alın. Embedded Web Server RX kısmında, [Security Settings] > [Certificates] seçeneğine tıklayın ve [Root Certificate 1] - [Root Certificate 5] kısmında kök sertifikayı kaydedin.
- 2** Sertifikayı yükledikten sonra bilgisayarı yeniden başlatın.
- 3** Embedded Web Server RX kısmında [Network Settings] > [Protocols] seçeneğine tıklayın ve [Other Protocols] kısmında "SNMPv3" ayarını [On] olarak belirleyin.
- 4** Embedded Web Server RX kısmında [Management Settings] > [SNMP] seçeneğine tıklayın ve "SNMPv3" ayarını yapın.
- 5** [Kontrol Paneli] alanına erişin ve ardından [Aygıtlar ve Yazıcılar], [Add a printer] ve [The printer that I want isn't listed] seçimini yapın.
- 6** [Select a shared printer by name] seçeneğini işaretleyin ve yazıcı adresini girin.
Örnek: https://hostname:443/printers/lp1
- 7** İsteddiğiniz yazıcıyı seçin ve yazıcı sürücüsünü belirtin.

Yazdırma başlatılamıyor

Makine prize takılı mı?

Güç kablosunu şebeke prizine takın.

Güç kapalı mı?

Güç anahtarını açın.

1 Güç anahtarını açın.

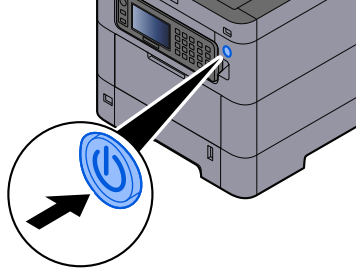

✓ ÖNEMLİ

Güç anahtarını kapadıktan hemen sonra yeniden açmayın. En az 5 saniye bekledikten sonra güç anahtarını açabilirsiniz.

USB kablosu ve ağ kablosu bağlı mı?

USB kablosunu ve ağ kablosunu sıkıca bağladığınızdan emin olun.

Ağ kablosunu bağlama

✓ ÖNEMLİ

Güç açıksa, ana güç anahtarını kapatın.

➔ [Güç Kapatma \(sayfa 35\)](#)

1 Kabloyu makineye baęlayın.

- 1 LAN kablosunu aę ara birimi konnektörüne baęlayın.

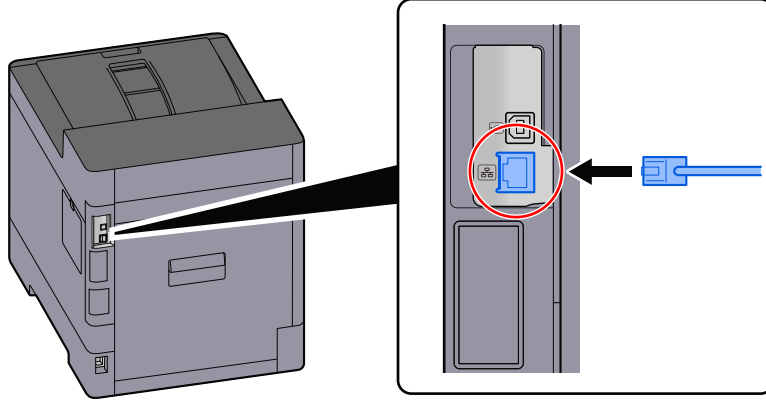

- 2 Kablonun dięer ucunu hub'a baęlayın.

2 Makinenin gücünü açın ve aęı yapılandırın.

- [Aę Kurulumu \(sayfa 49\)](#)

USB kablosunu makineye baęlayın.

✓ ÖNEMLİ

Güç açıksa, ana güç anahtarını kapatın.

- [Güç Kapatma \(sayfa 35\)](#)

1 Kabloyu makineye baęlayın.

- 1 USB kablosunu USB arayüzü konnektörüne baęlayın.

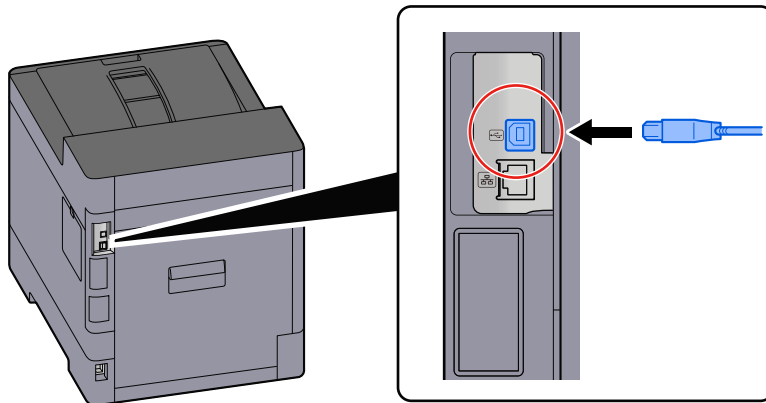

- 2 Kablonun dięer ucunu PC'ye baęlayın.

2 Makineyi açın.

Yazdırma işi duraklatıldı mı?

Yazdırmayı devam ettirin.

1 Ekranı görüntüleyin.

1 [Durum/İş İptal] tuşunu seçin.

2 Yazdırma işleri durumu ekranında [Tüm Yazdırma İşlr. Drklat] seçeneğini belirleyin.

Yazdırma duraklatıldı.

Duraklatılan işlerin yazdırılmasını devam ettirirken [Tm. Dvm. Etİşleri Yazd.] seçeneğini belirleyin.

Birçok erişilemeyen adres mi var?

Ad çözümüleme içeren kablolu ve Wi-Fi ağları yapılandırdıysanız, erişilemeyen diğer ağda karışık IP adresleriniz (özel adresler) olabilir.

✓ ÖNEMLİ

Bu makinede yalnızca ana bilgisayar adı ve tek bir etki alanı adı kullanılabilir. Ağ işlemi ayarlarken lütfen bunu göz önünde bulundurun.

1 [System Menu/Counter] tuşu > [Sistem/Ağ] > [Birincil Ağ (İstemci)]

Kısıtlama olmadan kullanmak için ağ olarak Wi-Fi, Kablolu veya İsteğe Bağlı Ağ seçimini yapın.

→ Lütfen İngiliz kullanıcı kılavuzuna bakın.

2 [System Menu/Counter] tuşu > [Sistem/Ağ] > [Ağ] > [Protokol Ayarları]

[Etkinleştir] ya da [Kablolu Ağ] veya [Wi-Fi] ve [Devre Dışı] diğeri

→ Lütfen İngiliz kullanıcı kılavuzuna bakın.

3 Embedded Web Server RX içinde, NetBEUI, DNS vb. için ad çözümüleme ayarlarını değiştirin veya ağ ortamı ayarlarını değiştirin.

→ Embedded Web Server RX User Guide

USB sürücüsü ile yazdırılmıyor / USB sürücüsü tanınmadı

USB sürücüsü makineye sıkıca bağlanmış mı?

USB sürücüsünü makineye sıkıca bağlayın.

USB ana bilgisayar ayarları [Bloke et] olarak ayarlandı mı?

1 USB ana bilgisayar ayarını [Bloke etme] olarak değiştirin

[System Menu/Counter] tuşu > [Sistem/Ağ] > [Ağ] > [Arayüz Blok Ayarı]

→ Lütfen İngiliz kullanıcı kılavuzuna bakın.

USB sürücüsü bozuk mu?

Başka bir USB sürücüsü kullanın.

[Oto-IP], [Açık] olarak ayarlandı ancak Bağlantı yerel IP adresi alınamıyor.

TCP/IP(v4) bağlantı yerel adresi için "0.0.0.0" değerinden farklı bir değer mi girilmiş?

1 TCP/IP(v4) IP Adresine "0.0.0.0" girin.

1 [System Menu/Counter] tuşu > [Sistem/Ağ] > [Ağ] > [Kablolu Ağ Ayarları] > [TCP/IP Ayarı] > [IPv4 Ayarları]

2 IP Adresine "0.0.0.0" girin.

→ [TCP/IP \(IPv4\) ayarı \(sayfa 51\)](#)

Makine, kağıt çıkarma yuvasının etrafındaki alanda buhar çıkarıyor

Makinenin çalıştığı odadaki sıcaklık düşük mü? Ya da kullanılan kağıt nemli miydi?

Makinenin yazdırma ortamına ve kağıdın durumuna bağlı olarak, yazdırma sırasında oluşan ısı nedeniyle kağıdın içindeki nem buharlaşabilir ve çıkan su buharı duman gibi görünebilir.

Bu bir sorun değildir, yazdırmaya devam edebilirsiniz. Buhar sizi endişelendiriyorsa odanın sıcaklığını artırın veya kağıdı daha kuru yeni bir kağıtla değiştirin.

Yazdırılan Görüntü Sorunu

Çıktılar tümüyle çok açık renkte

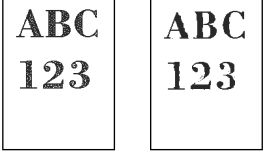

Kağıt nemli mi?

Kağıdı yeni kağıtla değiştirin.

Ortam tipi doğru şekilde ayarlandı mı?

Ortam tipi ayarının doğru olup olmadığını kontrol edin.

- 1 [System Menu/Counter] tuşu > [Ortak Ayarlar] > [Kağıt Ayarları] > [Ortam Tipi Ayarı]
- 2 Ortam tipi için ağırlığı (kağıt kalınlığı) kontrol edin ve doğru değer olarak değiştirin.
→ Lütfen İngiliz kullanıcı kılavuzuna bakın.

EcoPrint'i ayarladınız mı?

[EcoPrint] seçeneğini [Kapalı] olarak ayarlayın.

- 1 [System Menu/Counter] tuşu > [Yazıcı]
- 2 [EcoPrint] > [Kapalı]

Kalibrasyon yapılması gerekiyor.

- 1 Ekranı görüntüleyin.
 - 1 [System Menu/Counter] tuşu > [Ayarlama/Bakım] > [Görüntü Ayarlama]
- 2 Kalibrasyon gerçekleştirin.
 - 1 [Kalibrasyon] seçeneğini belirleyin ve [Uygula] ayarını yapın.
 - 2 [Başlat] seçeneğini belirleyin.
Kalibrasyon başlar.

Developer yenilemesi yapmak gerekiyor.

1 Ekranı görüntüleyin.

1 [System Menu/Counter] tuşu > [Ayarlama/Bakım] > [Görüntü Ayarlama]

2 Developer Yenilemesi yapın.

1 [Developer Yenile] seçeneğini belirleyin ve [Uygula] ayarını yapın.

2 [Başlat] seçeneğini belirleyin.

Developer Yenilemesi başlar.



NOT

Developer yenilemesi sırasında toner yeniden doldurulduğunda bekleme süresi daha uzun olabilir.

Lazer tarayıcı temizleme işlemi gerekli.

1 Ekranı görüntüleyin.

[System Menu/Counter] tuşu > [Ayarlama/Bakım] > [Görüntü Ayarlama]

2 Lazer tarayıcı temizleme işlemi gerçekleştirin.

1 [Lazer Tarayıcı Temizleme] seçeneğini belirleyin ve [Uygula] ayarını yapın.

2 [Başlat] seçeneğini belirleyin.

Lazer Tarayıcı Temizleme başlar.

Yazdırılan görüntü bulanık veya kesilmiş



Makineyi yüksek nem veya ciddi sıcaklık ve nem dalgalanmaları yaşanan bir yerde mi kullanıyorsunuz?

Makineyi nemi uygun olan bir ortamda kullanın.

Drum yenilemesi yapmak gerekiyor.

1 Ekranı görüntüleyin.

1 [System Menu/Counter] tuşu > [Ayarlama/Bakım] > [Görüntü Ayarlama]

2 Drum Yenilemesi yapın.

1 [Drum Yenile] seçeneğini belirleyin ve [Uygula] ayarını yapın.

2 [Başlat] seçeneğini belirleyin.

Drum Yenilemesi başlar.

Yazdırılan görüntüler kaymış



Kağıt uygun şekilde yüklenmiş mi?

Kasetin kağıt uzunluk kılavuzunu ve genişlik kılavuzunu kağıt boyutuna uyacak şekilde ayarlayın.

→ [Kasetlere Yükleme \(sayfa 73\)](#)

Yükseklik 1000 m veya daha fazla ve görüntüde düzensiz beyaz çizgiler görünüyor.



- 1 [System Menu/Counter] > [Ayarlama/Bakım] > [Servis Ayarı] > [Rakım Ayarı] seçin, ve mevcut ayardan bir seviye daha yükseklığe ayarlayın.

Yükseklik 1000 m veya daha fazla ve görüntüde noktalar görünüyor.

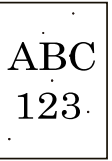

- 1 [System Menu/Counter] key > [Ayarlama/Bakım] > [Servis Ayarı] > [Rakım Ayarı] seçin, ve mevcut ayardan bir seviye daha yükseklığe ayarlayın.

Yazdırılan görüntülerde dikey satırlar var

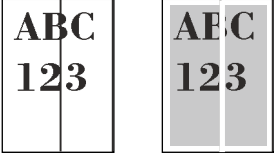

Lazer tarayıcı temizleme işlemi gerekli.

1 Ekranı görüntüleyin.

- 1 [Menu] tuşu > [▲][▼] tuşu > [Ayarlama/Bakım] > [OK] tuşu > [▲][▼] tuşu > [Görüntü Ayarlama] > [OK] tuşu

2 Lazer Tarayıcı Temizleme işlemi gerçekleştirin.

- 1 [LSU] seçeneğini ve ardından [Başlat] seçeneğini belirleyin.
Lazer Tarayıcı Temizleme başlar.

Kağıdın üst kenarında veya arkasında kir

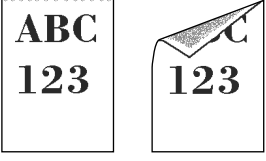

Makinenin iç kısmı kirli mi?

Arka Kapak 1'i açın ve Makinenin içi toner veya benzeri bir şeyle kirlenmişse yumuşak, kuru bir bezle kiri silin.

Görüntünün bir kısmı belli aralıklarla soluk ya da görüntüde beyaz çizgiler var

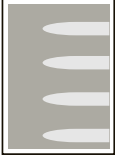

Arka Kapak 1 sıkıca kapanmış mı?

Arka Kapak 1'i açın ve tekrar kapatın.

Drum yenilemesi yapmak gerekiyor.

1 Ekranı görüntüleyin.

1 [System Menu/Counter] tuşu > [Ayarlama/Bakım] > [Görüntü Ayarlama]

2 Drum Yenilemesi yapın.

1 [Drum Yenile] seçeneğini belirleyin ve [Uygula] ayarını yapın.

2 [Başlat] seçeneğini belirleyin.

Drum Yenilemesi başlar.

Developer yenilemesi yapmak gerekiyor.

1 Ekranı görüntüleyin.

1 [System Menu/Counter] tuşu > [Ayarlama/Bakım] > [Görüntü Ayarlama]

2 Developer Yenilemesi yapın.

1 [Developer Yenile] seçeneğini belirleyin ve [Uygula] ayarını yapın.

2 [Başlat] seçeneğini belirleyin.

Developer Yenilemesi başlar.



NOT

Developer yenilemesi sırasında toner yeniden doldurulduğunda bekleme süresi daha uzun olabilir.

Önceki görüntünün daha açık bir versiyonu kalıyor ve tekrar tekrar yazdırılıyor



GS ayarlarının ayarlanması gerekir.

1 GS ayarlarını yapılandırın.

- 1 [System Menu/Counter] tuşunu > [Ayarlama/Bakım] > [Servis Ayarı] > [GS] öğelerini seçin.
Değeri mevcut değerden bir seviye artırın.
- 2 [System Menu/Counter] tuşunu > [Ayarlama/Bakım] > "Görüntü Ayarlama" [Görüntü Ayarlama] öğelerini seçin.
Yalnızca kalibrasyon gerçekleştirin.
- 3 Bir belge yazdırın ve görüntü kalitesini doğrulayın.
Görüntü iyileşene kadar değeri artırın.



NOT

İyileşme yoksa ayarı başlangıç değerine geri döndürün.

2 İyileştirilen görüntüde beyaz noktalar varsa değeri bir seviye kadar düşürün.

3 İyileştirilen görüntünün beyaz arka planı renkli görünüyorsa sonraki adıma geçin. Gereksiz renklenme yoksa düzenlemeyi sonlandırın.

4 MC ayarlarını yapılandırın.

- 1 [System Menu/Counter] tuşunu > [Ayarlama/Bakım] > [Servis Ayarı] > [MC] öğelerini seçin.
Değeri mevcut değerden bir seviye artırın.
- 2 [System Menu/Counter] tuşunu > [Ayarlama/Bakım] > "Görüntü Ayarlama" [Görüntü Ayarlama] öğelerini seçin.
Yalnızca kalibrasyon gerçekleştirin.
- 3 Belgeyi yazdırın ve görüntü kalitesini doğrulayın.
Görüntü iyileşene kadar değeri artırın.



NOT

İyileşme yoksa ayarı başlangıç değerine geri döndürün.

5 İyileştirilmiş görüntüde beyaz veya renkli noktalar görünüyorsa, değeri bir seviye azaltın.

Renkli Yazdırma Sorunu

Renk kayması oluştu



Kalibrasyon yapılması gerekiyor.

1 Ekranı görüntüleyin.

1 [System Menu/Counter] tuşu > [Ayarlama/Bakım] > [Görüntü Ayarlama]

2 Kalibrasyon gerçekleştirin.

1 [Kalibrasyon] seçeneğini belirleyin ve [Uygula] ayarını yapın.

2 [Başlat] seçeneğini belirleyin.

Kalibrasyon başlar.

Renk kaydı yapmak gerekiyor.

Standart kayıt sorunu çözülüyorsa veya daha ayrıntılı ayarlar yapılması gerekiyorsa ayrıntılı kaydı kullanın.

1 Kağıt yükleyin.

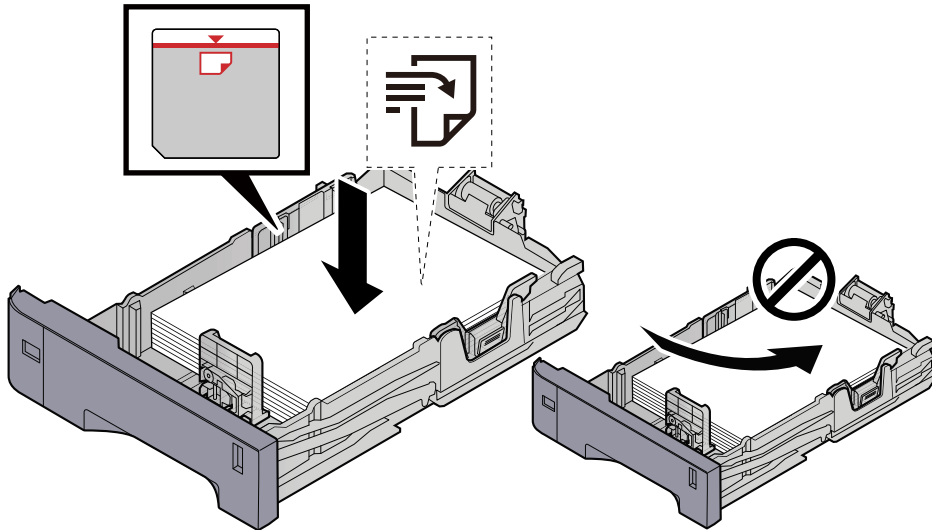

✓ ÖNEMLİ

- Yazdırma yüzü yukarı bakacak şekilde kağıtları yükleyin.
- Yeni kağıdı paketinden çıkardıktan sonra, kasetlere yüklemeye başlamadan önce kağıtları havalandırın.
→ [Kağıt Yükleme Yönelik Önlemler \(sayfa 71\)](#)
- Kağıdı yüklemeye başlamadan önce kıvrılmadığından veya katlanmadığından emin olun. Kıvrılmış veya katlanmış kağıt, kağıt sıkışmasına neden olabilir.
- Yüklenen kağıdın seviye göstergesini aşmadığından emin olun (yukarıdaki resme bakın).
- Kağıt uzunluk kılavuzunu ve kağıt genişlik kılavuzunu ayarlamadan kağıt yüklenirse, kağıt eğilebilir veya sıkışabilir.

2 Ekranı görüntüleyin.

[System Menu/Counter] tuşu > [Ayarlama/Bakım] > [Renk Kaydı] > [Normal]

3 Grafiği yazdırın.

[Yazd. Çizelgesi] seçeneğini belirleyin.

Grafik yazdırılır. Üç renk M (Magenta), C (Cyan) ve Y (Sarı) için tek bir kağıda üç tür grafik yazdırılır: HL (Sol), V (Orta) ve HR (Sağ).

Grafik Örneği

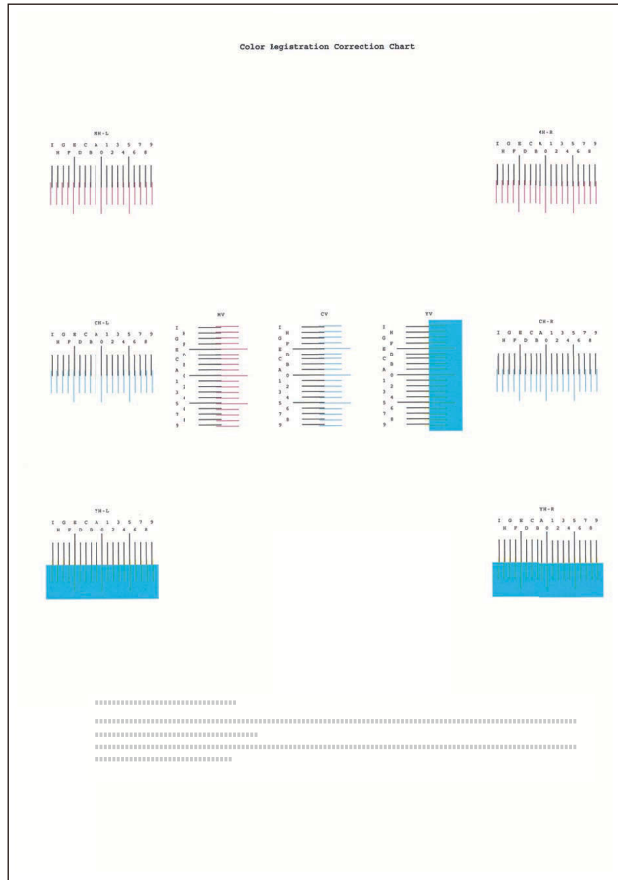

4 Uygun değeri girin.

- 1 Her grafikte 2 çizginin en yakın olduğu konumu bulun. Bu, 0 konumuysa bu renk için kayıt gerekmez. Şekil için B uygun değerdir.

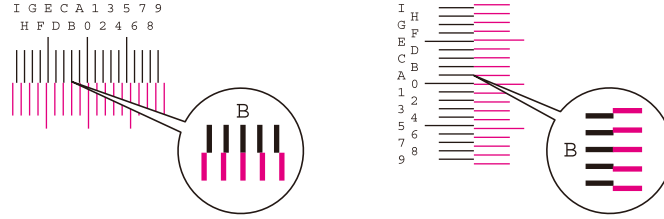

H-L ve H-R grafiklerinden, HL ve HR değerlerini okuyun.

V grafiğinden, V değerlerini okuyun.

- 2 [Kayıt] seçeneğini belirleyin.
- 3 Düzeltilecek grafiği seçin.
- 4 Grafikten okunan değerleri girmek için [+] veya [-] seçimini yapın.
Değeri 0'dan 9'a iletirmek için [+] seçeneğini belirleyin. Aksi yönde gitmek için [-] seçeneğini belirleyin.
[-] seçildiğinde, değer 0'dan alfabetik harflere değişir (A'dan I'ya gider). Aksi yönde gitmek için [+] seçeneğini belirleyin.
Sayısal tuş takımı ile değer girmek mümkün değildir.
- 5 Her grafik için kayıt değerlerini girmek üzere 3. ve 4. adımları tekrarlayın.
- 6 Tüm içerik girildikten sonra[Başlat] seçeneğini belirleyin. Renk kaydı başlar.
- 7 Renk kaydı tamamlandıktan sonra [Tamam] seçeneğini belirleyin.

Renk kaydı (ayrıntılı düzeltme) yapılması gerekiyor.

1 Kağıt yükleyin.

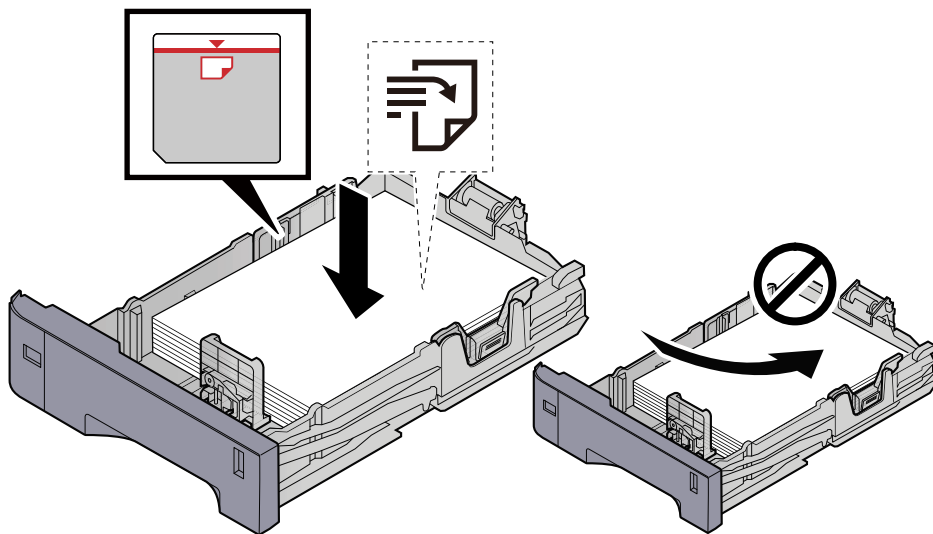

✓ ÖNEMLİ

- Yazdırma yüzü yukarı bakacak şekilde kağıtları yükleyin.
- Yeni kağıdı paketinden çıkardıktan sonra, kasetlere yüklemeye önce kağıtları havalandırın.
→ [Kağıt Yükleme Yönelik Önlemler \(sayfa 71\)](#)
- Kağıdı yüklemeye önce kıvrılmadığından veya katlanmadığından emin olun. Kıvrılmış veya katlanmış kağıt, kağıt sıkışmasına neden olabilir.
- Yüklenen kağıdın seviye göstergesini aşmadığından emin olun (yukarıdaki resme bakın).
- Kağıt uzunluk kılavuzunu ve kağıt genişlik kılavuzunu ayarlamadan kağıt yüklenirse, kağıt eğilebilir veya sıkışabilir.

2 Ekranı görüntüleyin.

[System Menu/Counter] tuşu > [Ayarlama/Bakım] > [Renk Kaydı] > [Ayrıntı]

3 Grafiği yazdırın.

[Yazd. Çizelgesi] seçeneğini belirleyin.

Grafik yazdırılır. Tabloda, M (magenta), C (cyan) ve Y'nin (sarı) her biri için H-1 ila 5 (üst) ve V-1/3/5 (alt) grafikleri yazdırılır.

Yazdırmadan sonra Renk Kaydı ayrıntı menüsüne geri gidin.

Grafik Örneği

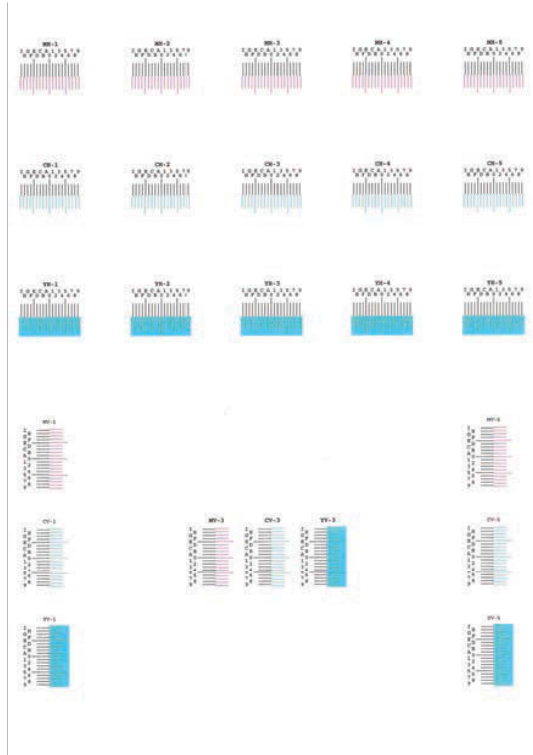

4 Uygun değeri girin.

- 1 Her grafikte 2 çizginin en yakın olduğu konumu bulun. Bu, 0 konumuysa bu renk için kayıt gerekmez. Şekil için B uygun değerdir.

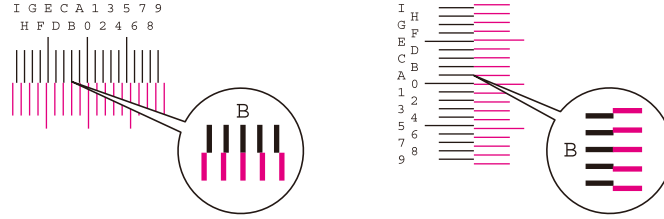

H-1'den H-5'e kadar grafiklerden, H-1'den H-5'e kadar olan değerleri okuyun.

V-1'den V-5'e kadar grafiklerden sadece V-3'ten (ortada) gelen değerleri okuyun.

- 2 [Kayıt] seçeneğini belirleyin.
- 3 Düzeltilecek grafiği seçin.
- 4 Grafikten okunan değerleri girmek için [+] veya [-] seçimini yapın.
Değeri 0'dan 9'a iletirmek için [+] tuşunu seçin. Aksi yönde gitmek için [-] seçeneğini belirleyin.
[-] seçildiğinde, değer 0'dan alfabetik harflere değişir (A'dan I'ya gider). Aksi yönde gitmek için [+] seçeneğini belirleyin.
Sayısal tuş takımı ile değer girmek mümkün değildir.
- 5 Her grafik için kayıt değerlerini girmek üzere 3. ve 4. adımları tekrarlayın.
- 6 Tüm içerik girildikten sonra[Başlat] seçeneğini belirleyin. Renk kaydı başlar.
- 7 Renk kaydı tamamlandıktan sonra [Tamam] seçeneğini belirleyin.

Renkler beklediğinizden farklı görünüyor

Renkli kopya kağıdı kağıt kaynağında doğru şekilde ayarlandı mı?

Renkli kopya kağıdını ayarlayın.

Renk ayarlamasını yapmak gerekiyor.

1 Ekranı görüntüleyin.

1 [System Menu/Counter] tuşu > [Ayarlama/Bakım] > [Görüntü Ayarlama]

2 Kalibrasyon gerçekleştirin.

1 [Kalibrasyon] seçeneğini belirleyin ve [Uygula] ayarını yapın.

2 [Başlat] seçeneğini belirleyin.

Kalibrasyon başlar.

Renk ayarlaması uygun mu?

Yazıcı sürücüsü ile rengi ayarlayın.

➔ [Printing System Driver User Guide](#)

Renkli toner boş

Siyah beyaz yazdırmaya devam etmek istiyorsanız aşağıdaki adımları izleyin:
Olarak ayarlanır, siyah-beyaz yazdırma geçici olarak mümkündür.

- 1 [System Menu/Counter] tuşu > [Ortak Ayarlar] > [Renk Toneri Boş Eylemi]
- 2 [Renk Toneri Boş Eylemi] > [Siyah-Beyaz yazdır]



NOT

İsteğe bağlı Fiery Kontrol Ünitesi yüklü olduğunda bu ayar geçerli değildir

Uzaktan Çalışma

Bu işlev, sistem yöneticisinin tarayıcı ve VNC yazılımı kullanarak makinenin çalıştırma paneline uzaktan erişip kullanıcıya nasıl panelin çalıştırılacağını ve sorun giderileceğini açıklamasına olanak sağlar.

Tarayıcıdan Uzaktan Çalışmanın Yürütülmesi

Desteklenen Tarayıcılar aşağıdaki gibidir. Uzaktan Çalışmayı kullanmak için tarayıcının en son sürümünü öneririz.

- Google Chrome (Sürüm 21.0 veya üzeri)
- Microsoft Edge
- Mozilla Firefox (Sürüm 14.0 veya üzeri)
- Safari (Sürüm 5.0 veya üzeri)

Bu bölümde, Google Chrome kullanarak Embedded Web Server RX üzerinden uzaktan çalışma gerçekleştirme prosedürü açıklanmaktadır.



NOT

Diğer tarayıcıları kullanarak Uzaktan Çalışma uygulaması için bkz.:

➔ [Embedded Web Server RX User Guide](#)

1 Ekranı görüntüleyin

- 1 [System Menu/Counter] tuşu > [Sistem/Ağ] > [Ağ] > [Protokol Ayarları]
- 2 [Enhanced VNC (RFB) over TLS] seçeneğini [Açık] olarak ayarlayın.
➔ **Lütfen İngiliz kullanıcı kılavuzuna bakın.**



NOT

Embedded Web Server RX aracılığıyla protokol ayarlarını yapılandırabilirsiniz.

➔ [Embedded Web Server RX User Guide](#)

2 Uzaktan çalışma için ayarları yapılandırın.

- 1 [System Menu/Counter] tuşu > [Sistem/Ağ] > [Uzaktan Çalışma] > [Açık (VNC Uyumlu Yazılım için mevcut değil)]
- 2 [Kapalı], [Kullanım Parolası], [Sadece Yönetici] seçenekleri arasından seçim yapın
[Kullanım Parolası] seçimini yaptığınızda, "Parola" ve "Parolayı Onaylayın" alanlarına parolayı girin ve ardından [OK] seçeneğini belirleyin.

➔ **Lütfen İngiliz kullanıcı kılavuzuna bakın.**



NOT

Embedded Web Server RX aracılığıyla uzaktan çalışma ayarlarını yapılandırabilirsiniz.

➔ **Embedded Web Server RX User Guide**

3 Makineyi yeniden başlatın.

➔ **Lütfen İngiliz kullanıcı kılavuzuna bakın.**

4 Tarayıcıyı başlatın.

https:// [Bu Makinenin Ana Bilgisayar Adı] belirtin ve Embedded Web Server RX uygulamasını başlatın.

➔ [Embedded Web Server RX Erişimi \(sayfa 60\)](#)

5 [Cihaz Bilgisi / Uzaktan Çalışma] > [Remote Operation]

6 [Start] seçeneğine tıklayın.



NOT

- Kullanıcı cihazda oturum açmışsa çalıştırma panelinde izin onay ekranı gösterilir. [Evet] seçeneğini belirleyin.
- Uzaktan Çalıştırma bağlantısı sırasında tarayıcının açılır pencere engellemesi meydana gelirse, https:// [ana bilgisayar adı] adresinden pop-up'lara her zaman izin ver'i seçin ve [Completed] seçeneğine tıklayın. 1 dakika veya daha fazla bekledikten sonra [Start] işlemini gerçekleştirin.

Uzaktan Çalışma başlatıldığında, sistem yöneticisinin veya kullanıcının bilgisayar ekranında çalıştırma paneli ekranı görüntülenecektir.

VNC Yazılımından Uzaktan Çalışmanın Yürütülmesi

1 Ekranı görüntüleyin

- 1 [System Menu/Counter] tuşu > [Sistem/Ağ] > [Ağ] > [Protokol Ayarları]

2 "Gelişmiş VNC (RFB)" seçeneğini Açık olarak ayarlayın.

➔ **Lütfen İngiliz kullanıcı kılavuzuna bakın.**



NOT

- “TLS üzerinden VNC (RFB)” seçeneği Açık olarak ayarlanırsa iletişim şifrelenir.
- Embedded Web Server RX aracılığıyla protokol ayarlarını yapılandırabilirsiniz.

➔ **Embedded Web Server RX User Guide**

3 Uzaktan çalışmayı başlatın.

- 1 VNC yazılımını başlatın.
- 2 Uzaktan çalışmayı başlatmak için aşağıdaki biçimi iki nokta üst üste ile ayırarak girin.
“IP adresi: port numarası”



NOT

Adım 2’de “VNC (RFB)” ayarı Açık olarak ayarlandığında, varsayılan port numarası 9062 olur. “TLS üzerinden VNC (RFB)” seçeneği Açık olarak ayarlanırsa varsayılan port numarası 9063 olur.

➔ **Lütfen İngiliz kullanıcı kılavuzuna bakın.**

Mesajlara Yanıt Verilmesi

Dokunmatik panelde veya bilgisayarda bu mesajlardan herhangi biri gösterilirse ilgili prosedürü izleyin.



Bizimle irtibata geçtiğiniz zaman, seri numarası gereklidir. Seri numarasını kontrol etmek için, bkz.:

→ [Ekipmanın Seri Numarasının Kontrolü \(sayfa 2\)](#)

"Erişim noktası algılanmadı." gösterilir

Erişim noktasının doğru şekilde ayarlanıp ayarlanmadığını kontrol edin.

"Gelecek kağıdı kaset 1'e ekle." gösterilir

Belirtilen kağıt kaynağında kağıt bitmiş mi?

Kağıt yükleyin.

Başka bir kağıt kaynağından kağıtla yazdırmak için [Kağıt Boyutu] seçimini yapın. Seçilen kağıtla yazdırmak için [Devam] seçeneğini belirleyin.

İptal etmek için [İptal] seçimini yapın.

"Aşağıdaki kağıdı çok amaçlı tepsiye ekleyin." gösterilir

Görüntülenen kağıt kaynağında kağıt bitti mi?

- Kağıt yükleyin.
 - [Kasetlere Yükleme \(sayfa 73\)](#)
 - [Çok Amaçlı Tablaya Kağıt Yükleneşi \(sayfa 77\)](#)
- Başka bir kaynaktan kağıt seçin.
- Kağıdı ve yazdırmayı değiştirmek için [Devam] seçeneğini belirleyin.

"Kutu limiti aşıldı." gösterilir

[Son] ekranda görüntüleniyor mu?

Belirtilen kutu dolu olduğundan işler kaydedilemiyor. İş iptal edilecek.

[Son] seçeneğini belirleyin.

Kutudaki orijinali silin veya yazdırın ve ardından tekrar deneyin.



NOT

Otomatik Hata Silme [Açık] olarak ayarlanırsa belirli bir süre geçtikten sonra işlem otomatik olarak başlar. Ayrıntılar için, bkz.:

➔ **Lütfen İngiliz kullanıcı kılavuzuna bakın.**

"Kalibrasyon Uygulanıyor..." gösterilir

Makine, kaliteyi sürdürmek için ayarlama modunda. Lütfen bekleyin.

"Kimli. Doğ. Sunucusuna bağlanılamıyor." gösterilir

Makinenin zamanı ile sunucu zamanı eşleşiyor mu?

- Makine zamanını sunucu zamanıyla eşleştirecek şekilde ayarlayın
 - ➔ [Tarih ve Saatin Ayarlanması \(sayfa 49\)](#)

Kimlik doğrulama sunucusuyla düzgün şekilde kaydedildi mi?

- Kullanıcı Oturum Açma Yönetimini etkinleştirin.
 - ➔ **Lütfen İngiliz kullanıcı kılavuzuna bakın.**
- Ağ onayı sunucusunu ayarlayın.
 - Sunucuyla bağlantı durumunu kontrol edin.
 - Kimlik doğrulama sunucusu için bilgisayar adının ve parolanın doğru olduğunu onaylayın.

Bilgisayar ağa doğru şekilde bağlandı mı?

- ➔ [LAN Kablosunun Bağlanması \(sayfa 33\)](#)
- ➔ [Ağ Kurulumu \(sayfa 49\)](#)



NOT

Otomatik Hata Silme [Açık] olarak ayarlanırsa belirli bir süre geçtikten sonra işlem otomatik olarak başlar. Ayrıntılar için, bkz.:

➔ **Lütfen İngiliz kullanıcı kılavuzuna bakın.**

"Sunucuya bağlanılamıyor." gösterilir

Sunucuyla bağlantı durumunu kontrol edin.

"Bağlanılamıyor." gösterilir

Wi-Fi veya Wi-Fi Direct bağlantısı tamamlanamadı.

[Tamam] seçeneğini belirleyin. Önceki ekrana döner.

Ayarları ve sinyal koşullarını kontrol edin.

➔ Lütfen İngiliz kullanıcı kılavuzuna bakın.

"Bu kağıt boyutunda çift yüzlü yazdırılmıyor." gösterilir

Çift yüzlü yazdırılmayacak bir kağıt boyutu veya türü mü seçtiniz?

Başka bir kağıt kaynağından kağıtla yazdırmak için [Kağıt Boyutu] seçimini yapın. Seçilen kağıtla yazdırmak için [Devam] seçeneğini belirleyin.

İptal etmek için [İptal] seçimini yapın.

"Uzaktan yazdırma yapamazsınız." gösterilir

Uzaktan yazdırma yasaktır.

İş iptal edildi. [Son] seçeneğini belirleyin.

"Belirlenen kopya sayısı yazdırılmıyor." gösterilir

Sadece bir kopya mevcuttur.

- Yazdırmaya devam etmek için [Devam] seçeneğini belirleyin.
- İş iptal etmek için [İptal] seçeneğini belirleyin.

"Bu iş yürütülemiyor." gösterilir

Yetkilendirme ayarları tarafından kısıtlandı.

İş iptal edildi. [Son] seçeneğini belirleyin.

İş hesaplama tarafından kısıtlandı.

İş iptal edildi. [Son] seçeneğini belirleyin.



NOT

Otomatik Hata Silme [Açık] olarak ayarlanırsa belirli bir süre geçtikten sonra işlem otomatik olarak başlar. Ayrıntılar için, bkz.:

→ **Lütfen İngiliz kullanıcı kılavuzuna bakın.**

"Bu ID karttaki veriler okunamıyor." gösterilir

Kayıt sürecinde, Kimlik Kartı bilgisi doğru okunmadı.

IC kartı tekrar IC kart okuyucunun üzerine tutun. Yine aynı mesaj gösterilirse IC kart bu ürünle uyumlu olmayabilir. Başka bir IC kartı ile değiştirin.

"ID kart okuyucu tanınmıyor." gösterilir

- IC kart okuyucunuzun USB konnektörünün ana üniteye doğru şekilde bağlanıp bağlanmadığını kontrol edin.
- [USB Host] değeri [Arayüz Blok Ayarı] kaynağında [Bloke et] olarak ayarlandıysa [Bloke etme] olarak değiştirin.

"Aşağıdaki parçalar kusurludur." gösterilir

Gösterilen talimatları izleyin.

"Toner kabını kontrol edin." gösterilir

Üst kapağı açın ve toner kabını çıkarın. Toner kabını iyice sallayın ve tekrar ayarlayın.

"Renkli toner boş." gösterilir

Belirttiğimiz toner kabı ile değiştirin.

NOT

Renkli toner bittikten sonra bile hâlâ siyah toner varsa "Renk Toneri Boş Eylemi", [Siyah-Beyaz yazdır] olarak ayarlanır, siyah-beyaz yazdırma geçici olarak mümkündür.

"Aktivasyon hatası." gösterilir

Uygulama etkinleştirme başarısız.

Yöneticiye başvurun.

Uzatılmış yetkilendirme devre dışı bırakıldı.

Güç anahtarını kapatıp açın. Hata devam ederse yöneticiye başvurun.

1 Güç anahtarını kapatın.

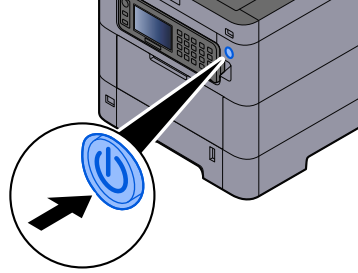

Güç kaynağının kapalı olduğu onay mesajı görüntülenir.

Gücün kapanması yaklaşık 3 dakika sürer.



DIKKAT

Bu makine uzun süre kullanılmayacaksa (örneğin gece boyunca), güç anahtarından kapatın. Makine daha uzun bir süre kullanılmayacaksa (örneğin tatilde), güvenlik önlemi olarak elektrik fişini prizden çekin.



ÖNEMLİ

- Kasetlerden kağıdı çıkarın ve nemden korumak için kağıt saklama torbasında saklayın.

"İş Hes. belirleme başarısız." gösterilir

İş dışarıdan yürütürken İş Hesabını belirleme başarısız.

İş iptal edildi. [Son] seçeneğini belirleyin.

NOT

Otomatik Hata Silme [Açık] olarak ayarlanırsa belirli bir süre geçtikten sonra işlem otomatik olarak başlar. Ayrıntılar için, bkz.:

→ [Lütfen İngiliz kullanıcı kılavuzuna bakın.](#)

"İş tutma verilerini saklama başarısız." gösterilir

İş iptal edildi. [Son] seçeneğini belirleyin.

"Yanlış Hesap No." gösterilir

İşi dışarıdan yürütürken hesap ID'si yanlış.

İş iptal edildi. [Son] seçeneğini belirleyin.

"İş Hesaplama kısıtlaması aşıldı." gösterilir

İş Hesaplaması tarafından kısıtlanmış kabul edilebilir yazdırma sayısı aşıldı mı?

Yazdırma sayısı, İş Hesaplaması tarafından kısıtlanmış kabul edilebilir sayıyı aştı. Daha fazla yazdırılmıyor.

İş iptal edildi. [Son] seçeneğini belirleyin.

"KPDF hatası." gösterilir

PostScript hatası oluştu.

İş iptal edildi. [Son] seçeneğini belirleyin.

NOT

Otomatik Hata Silme [Açık] olarak ayarlanırsa belirli bir süre geçtikten sonra işlem otomatik olarak başlar. Ayrıntılar için, bkz.:

→ [Lütfen İngiliz kullanıcı kılavuzuna bakın.](#)

"Cihaz arızası." gösterilir

Dahili hata oluştu.

Ekranda gösterilen hata kodunu not alın ve servis temsilcinize başvurun.

"Bellek dolu." gösterilir

Bellek dolu ve iş devam edemiyor.

[Son] seçeneğini belirleyin. İş iptal edildi. Sık sık yetersiz bellekle karşılaşıyorsanız satıcınız veya servis temsilcinizle iletişime geçin.

NOT

Otomatik Hata Silme [Açık] olarak ayarlanırsa belirli bir süre geçtikten sonra işlem otomatik olarak başlar. Ayrıntılar için, bkz.:

→ [Lütfen İngiliz kullanıcı kılavuzuna bakın.](#)

"Kağıt sıkışması." gösterilir

Kağıt sıkışması oluştu.

Kağıt sıkışması oluşursa, makine duracak ve sıkışma yeri ekran üzerinde gösterilecektir. Sıkışan kağıdı çıkarmak için makineyi açık bırakın ve talimatı izleyin.

→ [Sıkışma Konumu Göstergeleri \(sayfa 194\)](#)

"Drum Yenileme Gerçekleştiriliyor..." gösterilir

Makine, kaliteyi sürdürmek için ayarlama modunda.

Lütfen bekleyin.

"Sıcaklığı düzenliyor..." gösterilir

Makine, kaliteyi sürdürmek için ayarlama modunda.

Lütfen bekleyin.

"Güvenlik işlevi çalıştırılıyor..." gösterilir

Güvenlik işlevi çalışıyor.

Lütfen bekleyin.

"SSD hatası." gösterilir

SSD'de bir hata oluştu.

İş iptal edildi. [Son] seçeneğini belirleyin.

Aşağıdaki hata kodu gösterilir:

- 01: Tek seferde kaydedilebilecek veri miktarı aşıldı. Sistemi yeniden başlatın veya gücü açıp kapatın. Hata devam ediyorsa dosyayı daha küçük dosyalara bölün.
Hata devam ediyorsa, SSD hasarlıdır. [Sistem Başlatma] işlevini yürütün.
- 04: SSD'de yetersiz alan kalmış. Verileri taşıyın veya gereksiz verileri silin.

NOT

Sistem başlatma işlemi gerçekleştirildiğinde SSD'de depolanan verilerin silineceğini lütfen unutmayın.

"Sistem hatası." gösterilir

Sistem hatası oluştu.

Ekranda gösterilen talimatı izleyin.

"Cihaz bağlanamaz çünkü izin verilen bağlantı aşılabılır." gösterilir

Maksimum Wi-Fi Direct bağlantısı sayısından fazlasını mı bağlıyorsunuz?

Kullanmadığınız cihazların bağlantısını kesin veya bu ünitenin [Otomatik Bağlantı Kes] ayarını cihazların bağlantısını kesmek üzere ayarlayın.

→ Lütfen İngiliz kullanıcı kılavuzuna bakın.

"Parola, parola kurallarını karşılamıyor." gösterilir

Parolanızın süresi doldu mu?

Oturum açma parolasını değiştirin. İş iptal edildi. [Son] seçeneğini belirleyin.

→ **Lütfen İngiliz kullanıcı kılavuzuna bakın.**

Parola kuralı gereksinimleriniz değişti mi (parola uzunluğu, kullanılacak karakter dizileri vb.)?

Parola kuralı gereksinimlerinizi kontrol edin ve oturum açma parolasını değiştirin.

İş iptal edildi. [Son] seçeneğini belirleyin.

→ **Lütfen İngiliz kullanıcı kılavuzuna bakın.**

"Kötü amaçlı bir program olabileceğinden başlatma iptal edildi. Hatayı gidermek için servisi arayın." gösterilir

Olası kötü amaçlı yazılım programı nedeniyle yürütme iptal edildi.

Kötü amaçlı yazılımın algılandığı uygulamaların adları gösterilir.

Lütfen yöneticiye başvurun.

"RAM disk hatası." gösterilir

RAM diski hatası oluştu.

İş iptal edildi. [Son] seçeneğini belirleyin.

Aşağıdaki hata kodu olasıdır:

04: RAM diskinde yeterli boş alan yok. İsteğe bağlı RAM diski takılırsa, Sistem Menüsündeki [RAM Disk Ayarı] seçeneğini kullanarak RAM diski boyutunu artırın.

→ **Lütfen İngiliz kullanıcı kılavuzuna bakın.**

"Toner [C][M][Y][K] boş." gösterilir

Toner kabını belirttiğimiz toner kabı ile değiştirin.

NOT

Renkli toner bittikten sonra bile hâlâ siyah toner varsa "Renk Toneri Boş Eylemi", [Siyah-Beyaz yazdır] olarak ayarlanır, siyah-beyaz yazdırma geçici olarak mümkündür.

DIKKAT

Toner içeren parçaları yakmaya çalışmayın. Tehlikeli kıvılcıklar yanıklara neden olabilir.

Toner kabının takılmasına ilişkin prosedürler her renk için aynıdır. Burada örnek olarak sarı toner kabı için prosedürleri açıklayacağız.

1 Üst kapağı açın.

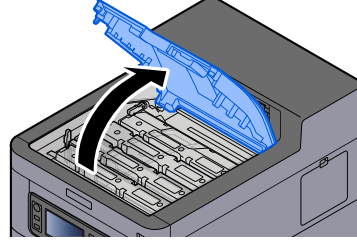

Boş toner kabı için toner kabı kilidi serbesttir.

NOT

Toner kabı kilidi kilitliyse [Toner kabı kilidini açın] seçeneğini belirleyin ve toner kabı kilidini serbest bırakın.

2 Toner kabını çıkarın.

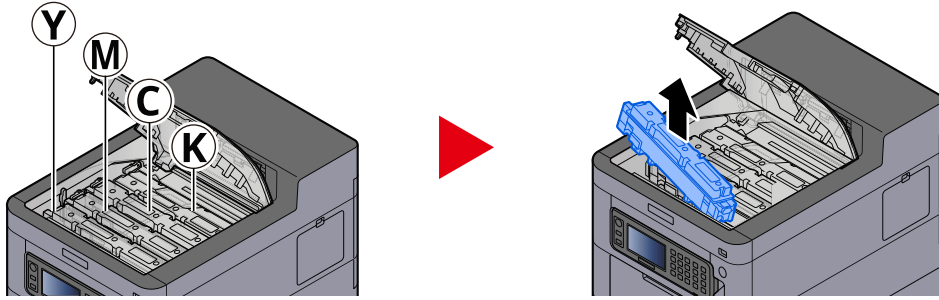

3 Kullanılmış toner kabını plastik atık torbasına koyun.

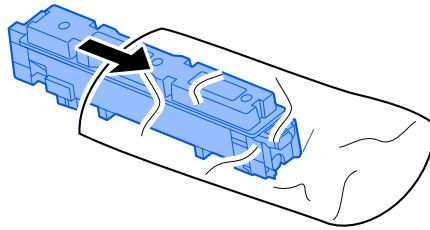

4 Yeni toner kabını kutudan çıkarın.

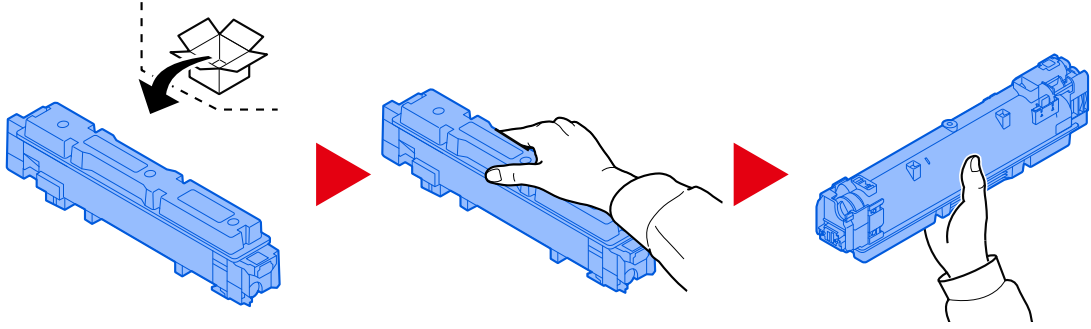

✓ ÖNEMLİ

Aşağıda gösterilen noktalara dokunmayın.

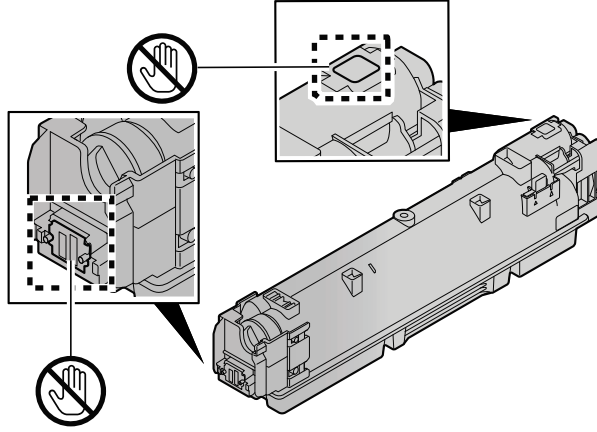

5 Toner kabını sallayın.

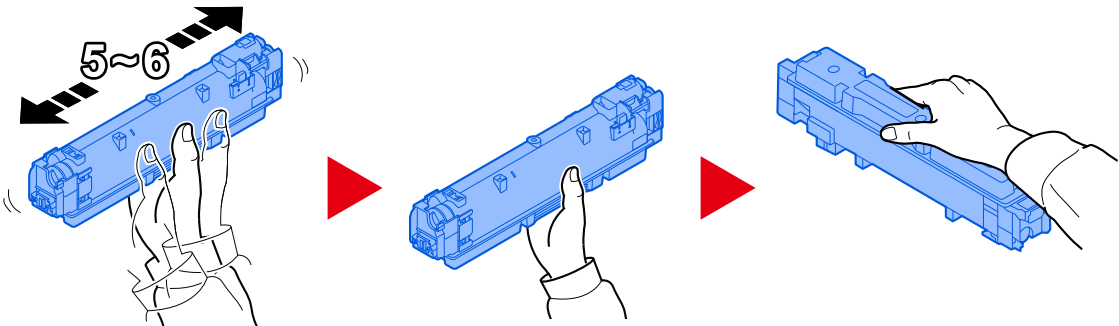

6 Toner kabını yerleştirin.

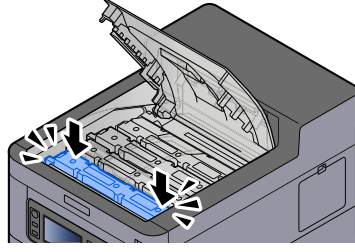

✓ ÖNEMLİ

Toner kabını tamamen takın.

7 Üst kapağı kapatın.

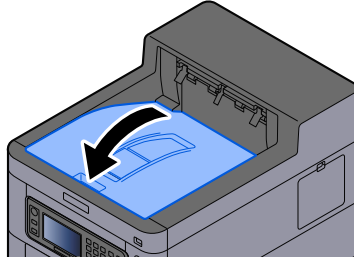

💡 NOT

- Toner kabı kapağı veya ön kapak kapanmazsa yeni toner kabının doğru bir şekilde yerleştirilmiş olduğunu gözden geçirin.
- Boşalan toner kabını satıcınıza veya servis temsilcinize iade edin. Toplanan toner kapları ilgili düzenlemelere uygun olarak geri dönüştürülecek veya elden çıkarılacaktır.

"Toner az. [C][M][Y][K]" gösterilir

Toner kabının değiştirilme zamanı gelmek üzere.

Yeni bir toner kabı edinin.

"Görüntüleme ünitelerinin bakım zamanı yakında." gösterilir

Servis temsilcinize başvurun

Bakım kitinin her 300.000 sayfalık yazdırmada değiştirilmesi gerekir.

"Bakım süresi yaklaşıyor. (Kaset:#)" gösterilir

Servis temsilcinize başvurun.

Parçaları değiştirdikten sonra aşağıdaki adımları izleyin:

- 1 [System Menu/Counter]tuşu > [Ayarlama/Bakım] > [Servis Ayarı]> [Bakım (Kaset 1)]
- [Bakım (Kaset 5)]

"Görüntüleme ünitelerinin bakım zamanı." gösterilir

Servis temsilcinize başvurun

Bakım kitinin her 300.000 sayfalık yazdırmada değiştirilmesi gerekir.

"Bakım süresi. (Kaset:#)" gösterilir

Servis temsilcinize başvurun.

Parçaları değiştirdikten sonra aşağıdaki adımları izleyin:

- 1 [System Menu/Counter]tuşu > [Ayarlama/Bakım] > [Servis Ayarı]> [Bakım (Kaset 1)]
- [Bakım (Kaset 5)]

"Bakım zamanı. (ÇA Tabla)" gösterilir

Servis temsilcinize başvurun

"Toner tipi eşleşmiyor." gösterilir

Sahip olduğunuz toner tipi model ile eşleşiyor mu?

Lütfen doğru toneri takın.

"USB Sürücüsü hatası." gösterilir

USB sürücüsü yazmaya karşı korumalı mı?

USB sürücüsünde bir hata oluştu. İş iptal edildi. [Son] seçeneğini belirleyin.

Aşağıdaki hata kodu gösterilir:

01: Yazılabilir bir USB sürücüsü bağlayın.

USB sürücüsünde bir hata oluştu.

İş iptal edildi. [Son] seçeneğini belirleyin.

Aşağıdaki hata kodu gösterilir:

01: Tek seferde kaydedilebilecek veri miktarı aşıldı. Sistemi yeniden başlatın veya gücü açıp kapatın.

Sorun devam ederse USB sürücüsü makineyle uyumlu değildir. Bu makinede biçimlendirilen USB sürücüsünü kullanın. USB sürücüsü biçimlendirilemezse hasarlıdır. Uyumlu bir USB sürücüsü bağlayın.



NOT

Otomatik Hata Silme [Açık] olarak ayarlanırsa belirli bir süre geçtikten sonra işlem otomatik olarak başlar. Ayrıntılar için, bkz.:

→ **Lütfen İngiliz kullanıcı kılavuzuna bakın.**

"Yüksek ısı. Oda sıcaklığına ayarla." gösterilir

Yazdırma kalitesi bozulmuş olabilir. Odanızın sıcaklığını ve nemliliğini ayarlayın.

"Düşük ısı. Oda sıcaklığına ayarla." gösterilir

Yazdırma kalitesi bozulmuş olabilir. Odanızın sıcaklığını ve nemliliğini ayarlayın.

"Atık toner kutusu dolu." gösterilir

Atık toner kutusu dolu mu?

Atık toner kutusunun deęiştirilmesi gerekiyor.



DIKKAT

Toner içeren parçaları yakmaya çalışmayın. Tehlikeli kıvılcımlar yanıklara neden olabilir.

1 Atık Toner Kapaęını Açın

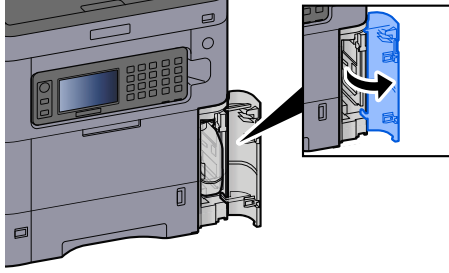

2 Atık Toner Kutusunu Çıkarın.

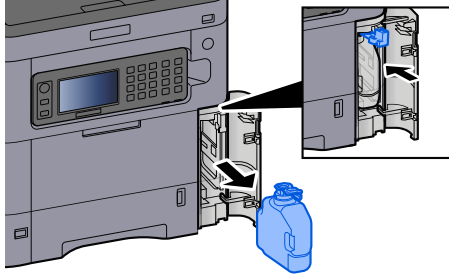

3 Kullanılmıř Atık Toner Kutusunu plastik atık torbasına koyun.

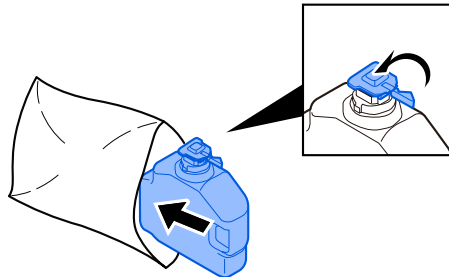

4 Atık Toner Kutusunu Deęiřtirin.

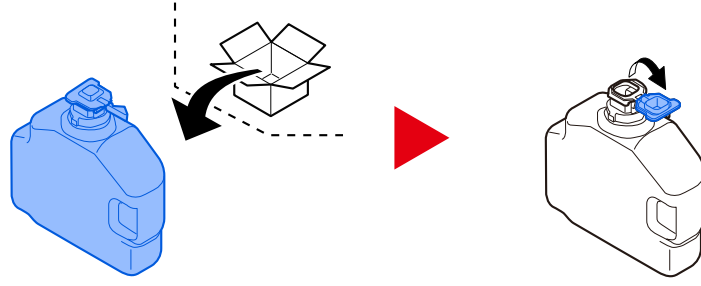

5 Atık Toner Kutusunu Takın.

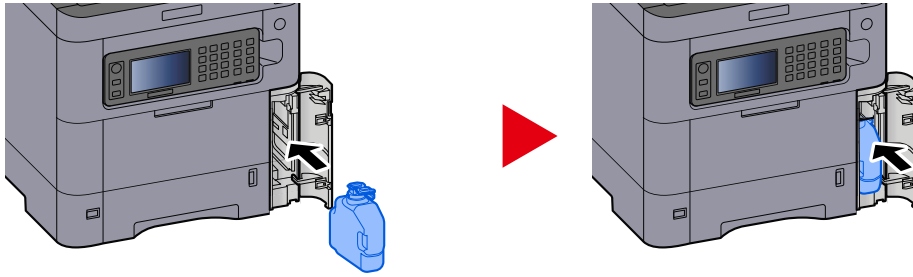

6 Atık Toner Kapaęını Kapatın

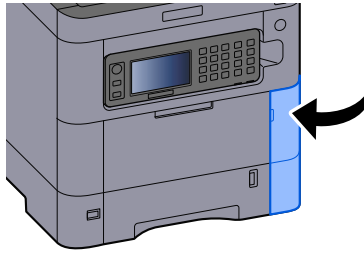

NOT

Bořalan atık toner kutusunu satıcınıza veya servis temsilcinize iade edin. Toplanan atık toner kutuları ilgili düzenlemelere uygun olarak geri dönüřtürülecek veya elden çıkarılacaktır.

"Bu kutuyu kullanamazsınız." gösterilir

Belirtilen kutuyu kullanma izniniz yok.

İř iptal edildi. [Son] seçeneęini belirleyin.

Ayarlama/Bakım

Ayarlama/Bakıma Genel Bakış

Bir görüntü sorunu oluşursa ve ayarlama veya bakım menüsü çalıştırma mesajı görünürse sistem menüsünde Ayarlama/ Bakım çalıştırın.

Aşağıdaki tabloda gerçekleştirebileceğiniz öğeler listelenir.

Öge	Açıklama
[Renk Kaydı]	Renk kaymasını çözmek için renk konumunu düzeltin. → Renk Kaydı Prosedürü (sayfa 189)
[Görüntü Ayarlama]	<p>[Drum Yenile] Görüntüdeki mürekkep lekesini veya beyaz noktaları yazdırmadan kaldırın. Bu işlem 1 dakika 20 saniye kadar sürebilir. İşlem için gereken süre, kullanım ortamına göre değişebilir.</p> <p>[Developer Yenile] Yeterli toner olmasına rağmen çok açık veya tam olmayan basılı görüntüyü ayarlayın.</p> <p>[Lazer Tarayıcı Temizleme] Dikey beyaz çizgileri baskıdan kaldırın.</p> <p>[Kalibrasyon] Düzen toner örtüşmesini ve orijinal ton ile tutarlılığı sağlamak için cihazı kalibre edin. → Görüntü ayarlaması yapılması (sayfa 188)</p> <hr/> <p> NOT</p> <ul style="list-style-type: none"> Yazdırma sırasında Drum yenilemesi yapılamaz. Drum yenilemesini yazdırma bittikten sonra yapın. Developer yenilemesi sırasında toner yeniden doldurulduğunda bekleme süresi daha uzun olabilir. Kalibrasyon gerçekleştirildikten sonra bile doğru toner örtüşmesi sağlanmadığında aşağıya bakın: → Renk Kaydı Prosedürü (sayfa 189)

Görüntü ayarlaması yapılması

1 Ekranı görüntüleyin.

[System Menu/Counter] tuşu > [Ayarlama/Bakım] > [Görüntü Ayarlama]

2 Yürüt.

- Yürütülecek işlevler için [Uygula] seçeneğini belirleyin. Yürütülmeyecek işlevler için [Atla] seçeneğini belirleyin.

- 2 Yürütmek için [Başlat] seçeneğini belirleyin.
Birden fazla öge seçerseniz sırayla başlayacaktır.

Renk Kaydı Prosedürü

Renk kaymasını çözmek için renk konumunu düzeltin. Standart kayıt sorunu çözmüyorsa veya daha ayrıntılı ayarlar yapılması gerekiyorsa ayrıntılı kaydı kullanın.

NOT

Renk kaydı yaparken kasette A4 kağıdı yüklü olduğunu kontrol edin.

ÖNEMLİ

Renk kaydı gerçekleştirmeden önce Görüntü Ayarlaması yaptığınızdan emin olun. Renk kayması devam ederse renk kaydı gerçekleştirin. Görüntü Ayarlaması yapmadan renk kaydı gerçekleştirildiğinde renk kayması bir kereliğine çözüme kavuşur ancak daha sonra ciddi renk kaymaları oluşabilir.

Görüntü Ayarlamasına ilişkin aşağıdaki tabloya bakın.

→ [Görüntü ayarlaması yapılması \(sayfa 188\)](#)

Renk Kaydını Uygulama Prosedürü (Standart Kayıt)

1 Kağıt yükleyin.

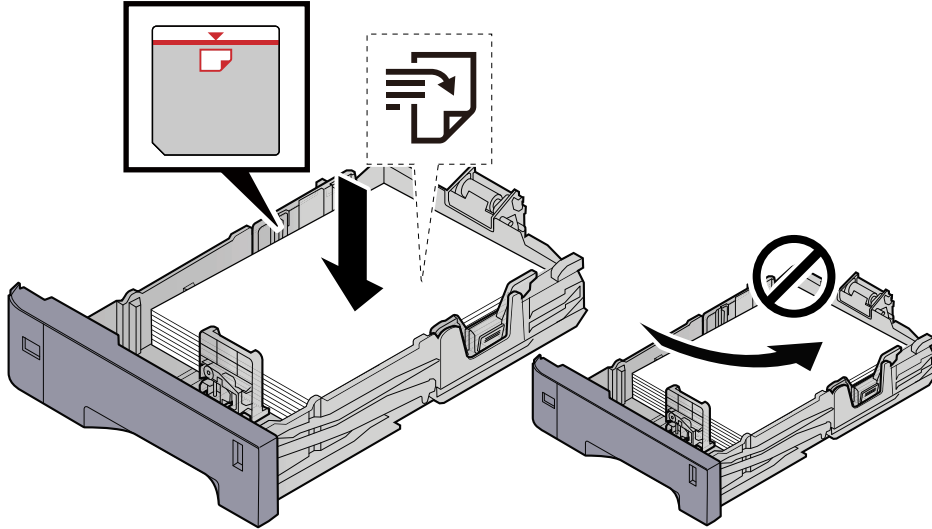

✓ ÖNEMLİ

- Yazdırma yüzü yukarı bakacak şekilde kağıtları yükleyin.
- Yeni kağıdı paketinden çıkardıktan sonra, kasetlere yüklemeye başlamadan önce kağıtları havalandırın.
→ [Kağıt Yükleme Yönelik Önlemler \(sayfa 71\)](#)
- Kağıdı yüklemeye başlamadan önce kıvrılmadığından veya katlanmadığından emin olun. Kıvrılmış veya katlanmış kağıt, kağıt sıkışmasına neden olabilir.
- Yüklenen kağıdın seviye göstergesini aşmadığından emin olun (yukarıdaki resme bakın).
- Kağıt uzunluk kılavuzunu ve kağıt genişlik kılavuzunu ayarlamadan kağıt yüklenirse, kağıt eğilebilir veya sıkışabilir.

2 Ekranı görüntüleyin.

[System Menu/Counter] tuşu > [Ayarlama/Bakım] > [Renk Kaydı] > [Normal]

3 Grafiği yazdırın.

[Yazd. Çizelgesi] seçeneğini belirleyin.

Grafik yazdırılır. Üç renk M (Magenta), C (Cyan) ve Y (Sarı) için tek bir kağıda üç tür grafik yazdırılır: HL (Sol), V (Orta) ve HR (Sağ).

Grafik Örneği

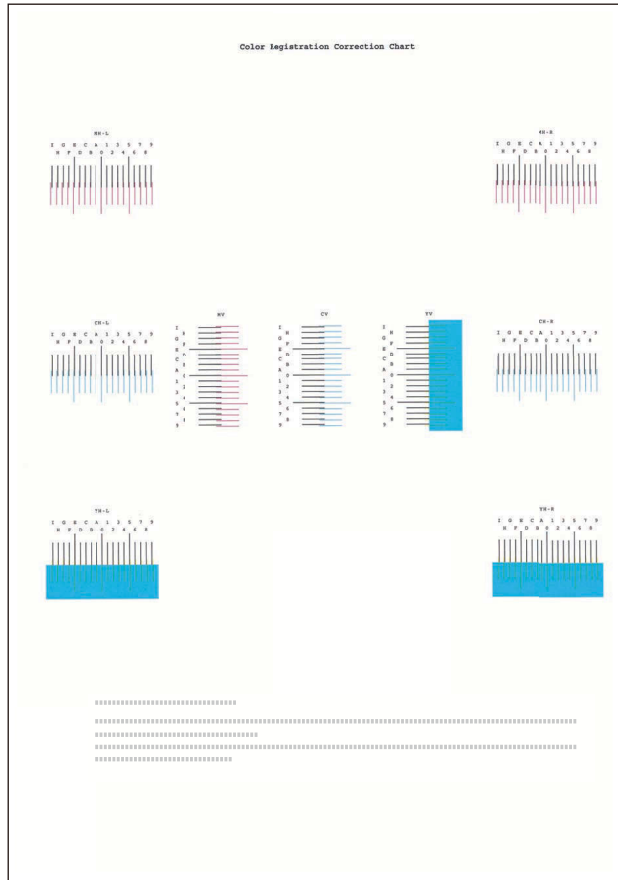

4 Uygun değeri girin.

- 1 Her grafikte 2 çizginin en yakın olduğu konumu bulun. Bu, 0 konumuysa bu renk için kayıt gerekmez. Şekil için B uygun değerdir.

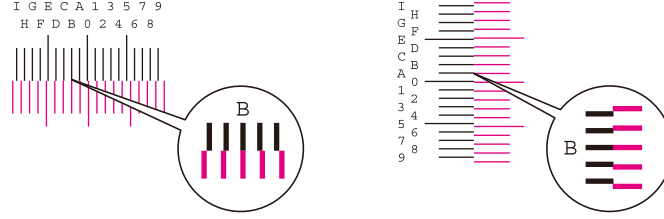

H-L ve H-R grafiklerinden, HL ve HR değerlerini okuyun.

V grafiğinden, V değerlerini okuyun.

- 2 [Kayıt] seçeneğini belirleyin.
- 3 Düzeltilecek grafiği seçin.
- 4 Grafikten okunan değerleri girmek için [+] veya [-] seçimini yapın.
Değeri 0'dan 9'a ilerletmek için [+] seçeneğini belirleyin. Aksi yönde gitmek için [-] seçeneğini belirleyin.
[-] seçildiğinde, değer 0'dan alfabetik harflere değişir (A'dan I'ya gider). Aksi yönde gitmek için [+] seçeneğini belirleyin.
Sayısal tuş takımı ile değer girmek mümkün değildir.
- 5 Her grafik için kayıt değerlerini girmek üzere 3. ve 4. adımları tekrarlayın.
- 6 Tüm içerik girildikten sonra[Başlat] seçeneğini belirleyin. Renk kaydı başlar.
- 7 Renk kaydı tamamlandıktan sonra [Tamam] seçeneğini belirleyin.

Renk Kaydını Uygulama Prosedürü (Ayrıntılı Kayıt)

1 Kağıt yükleyin.

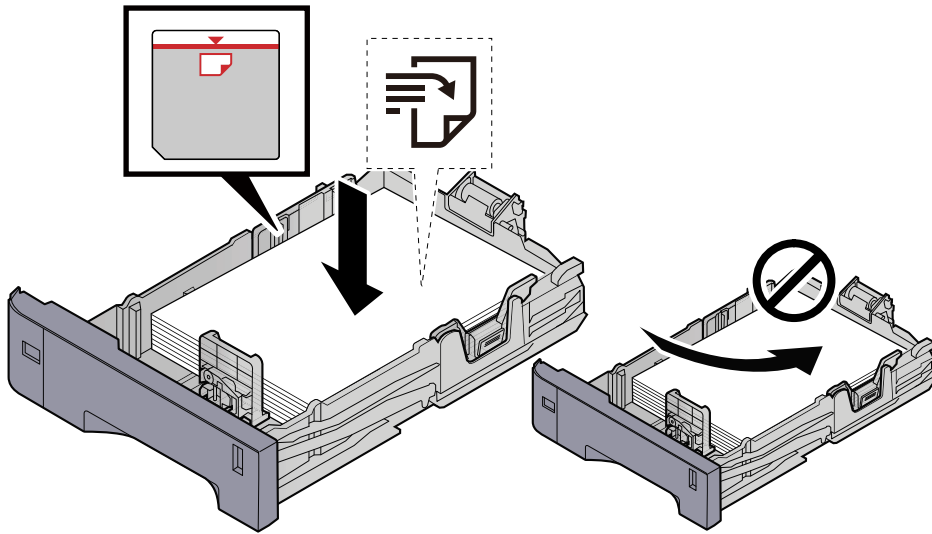

✓ ÖNEMLİ

- Yazdırma yüzü yukarı bakacak şekilde kağıtları yükleyin.
- Yeni kağıdı paketinden çıkardıktan sonra, kasetlere yüklemeye başlamadan önce kağıtları havalandırın.
→ [Kağıt Yükleme Yönelik Önlemler \(sayfa 71\)](#)
- Kağıdı yüklemeye başlamadan önce kıvrılmadığından veya katlanmadığından emin olun. Kıvrılmış veya katlanmış kağıt, kağıt sıkışmasına neden olabilir.
- Yüklenen kağıdın seviye göstergesini aşmadığından emin olun (yukarıdaki resme bakın).
- Kağıt uzunluk kılavuzunu ve kağıt genişlik kılavuzunu ayarlamadan kağıt yüklenirse, kağıt eğilebilir veya sıkışabilir.

2 Ekranı görüntüleyin.

[System Menu/Counter] tuşu > [Ayarlama/Bakım] > [Renk Kaydı] > [Ayrıntı]

3 Grafiği yazdırın.

[Yazd. Çizelgesi] seçeneğini belirleyin.

Grafik yazdırılır. Tabloda, M (magenta), C (cyan) ve Y'nin (sarı) her biri için H-1 ila 5 (üst) ve V-1/3/5 (alt) grafikleri yazdırılır.

Yazdırmadan sonra Renk Kaydı ayrıntı menüsüne geri gidin.

Grafik Örneği

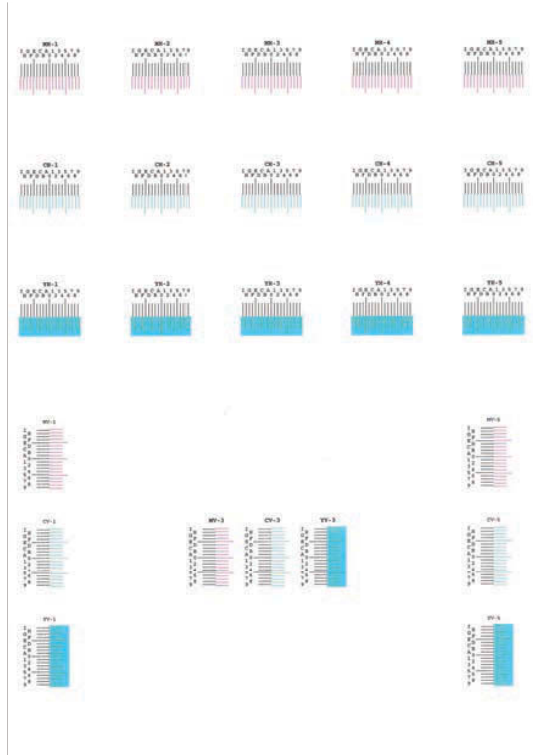

4 Uygun değeri girin.

- 1 Her grafikte 2 çizginin en yakın olduğu konumu bulun. Bu, 0 konumuysa bu renk için kayıt gerekmez. Şekil için B uygun değerdir.

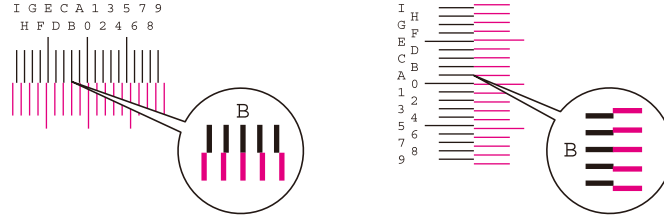

H-1'den H-5'e kadar grafiklerden, H-1'den H-5'e kadar olan değerleri okuyun.

V-1'den V-5'e kadar grafiklerden sadece V-3'ten (ortada) gelen değerleri okuyun.

- 2 [Kayıt] seçeneğini belirleyin.
- 3 Düzeltilecek grafiği seçin.
- 4 Grafikten okunan değerleri girmek için [+] veya [-] seçimini yapın.
Değeri 0'dan 9'a ilerletmek için [+] tuşunu seçin. Aksi yönde gitmek için [-] seçeneğini belirleyin.
[-] seçildiğinde, değer 0'dan alfabetik harflere değişir (A'dan I'ya gider). Aksi yönde gitmek için [+] seçeneğini belirleyin.
Sayısal tuş takımı ile değer girmek mümkün değildir.
- 5 Her grafik için kayıt değerlerini girmek üzere 3. ve 4. adımları tekrarlayın.
- 6 Tüm içerik girildikten sonra[Başlat] seçeneğini belirleyin. Renk kaydı başlar.
- 7 Renk kaydı tamamlandıktan sonra [Tamam] seçeneğini belirleyin.

Kağıt Sıkışmasının Giderilmesi

Kağıt sıkışması yaşanırca, dokunmatik ekranda "Kağıt sıkışması." gösterilir ve makine durur.

Sıkışma Konumu Göstergeleri

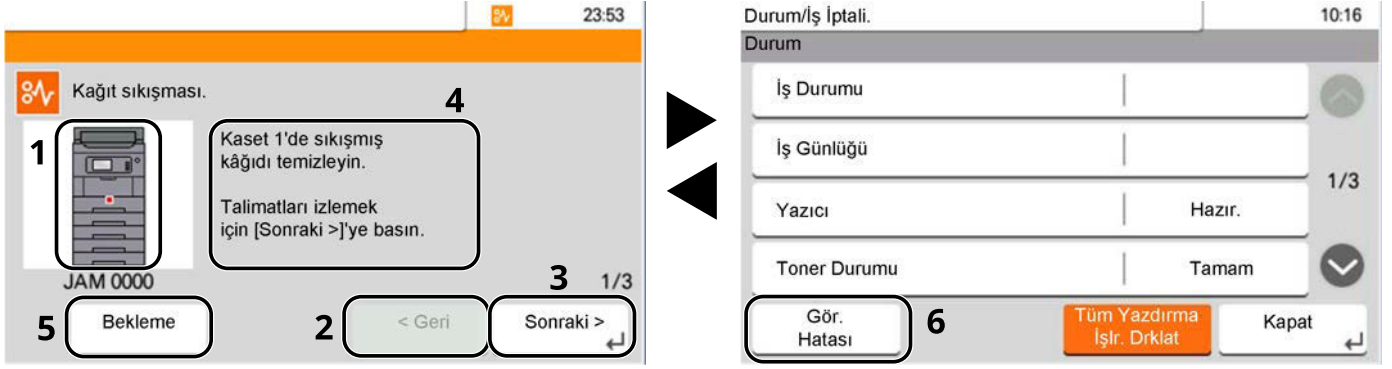

- 1 Kağıt sıkışmasının konumunu gösterir.
- 2 Önceki adıma döner.
- 3 Sonraki adıma ilerler.
- 4 Kaldırma prosedürünü gösterir.
- 5 Durum ekranını göstermek ve işlerin durumunu kontrol etmek için [Bekleme] seçeneğini belirleyin.
- 6 Kağıt sıkışması kılavuzluğuna geri dönmek için [Gör.Hatası] seçeneğini belirleyin.

Kağıt sıkışması meydana gelirse, sıkışmanın yeri ve ortadan kaldırma talimatları dokunmatik panelde görüntülenecektir.

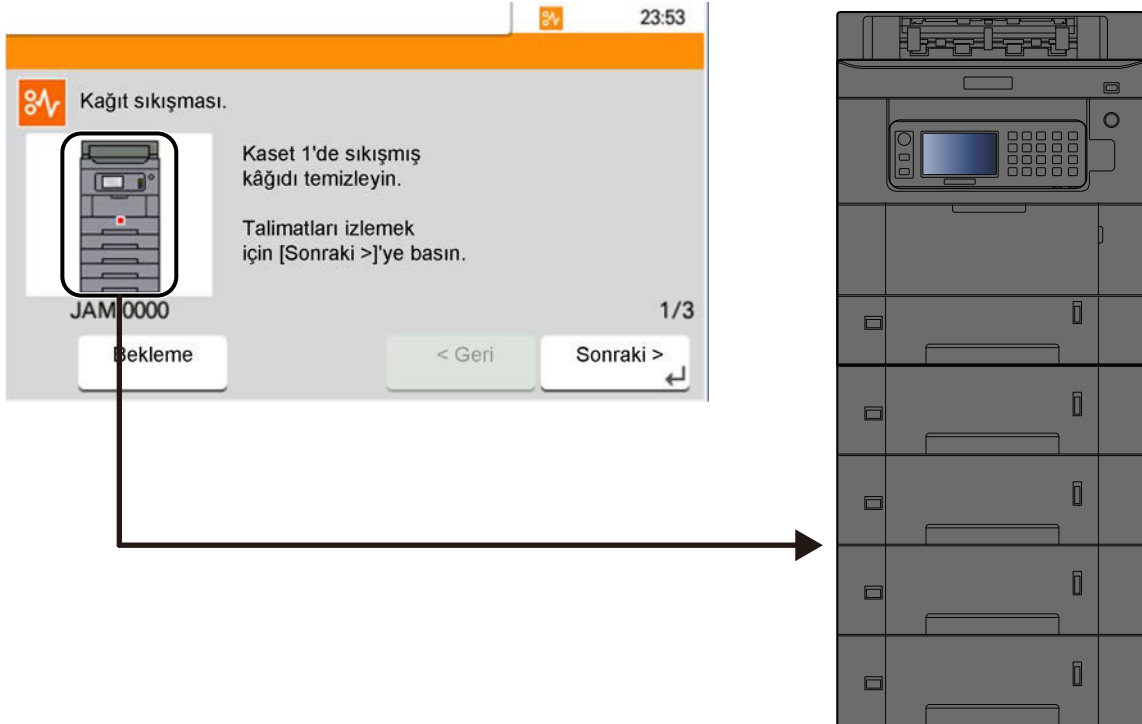

Kağıt Sıkışma Konumu Göstergesi	Kağıt Sıkışma Konumu
A	Çok Amaçlı Tabla → Çok Amaçlı Tablada sıkışan kağıdı çıkarın (sayfa 196)
B	Kaset 1 - 5 → Kaset 1 - 5 sıkışan kağıtları alın. (sayfa 199)
C	Arka Kapak 1 (Besleme) → Arka Kapak 1'de sıkışan kağıdı çıkarın (Besleme) (sayfa 200)
D	Arka Kapak 2 → Arka Kapak 2'de sıkışan kağıdı çıkarın (sayfa 201)
E	Arka Kapak 3 → Arka Kapak 3'te sıkışan kağıdı çıkar (sayfa 202)
F	Arka Kapak 1 → Arka Kapak 1'de sıkışan kağıdı çıkarın (sayfa 203)
G	Çift Yüzlü Ünitesi → Çift Yüzlü Ünite de sıkışan kağıdı çıkarın (sayfa 205)

Sıkışmayı giderdikten sonra makine tekrar ısınacak ve hata mesajı silinecektir. Makine, sıkışma meydana geldiğinde yazdırılmakta olan sayfayla kaldığı yerden devam eder.

Çok Amaçlı Tablada sıkışan kağıdı çıkarın

DİKKAT

- Sıkışmış kağıtları tekrar kullanmayın.
- Çıkarma işlemi sırasında kağıt yırtılırsa makinenin iç bölümünden bütün ayrılmış kağıt parçalarını çıkardığınızdan emin olun. Makinede kalan yırtık kağıtlar tekrar sıkışmaya neden olabilir.

1 Sıkışmış kağıtları çıkarın.

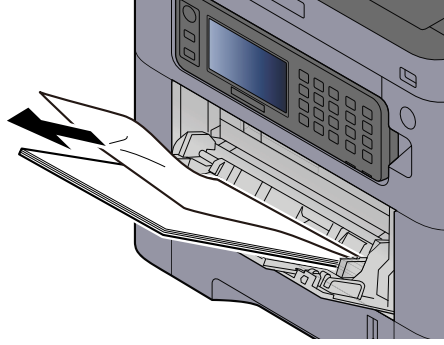

2 Kağıtların hepsini çıkarın.

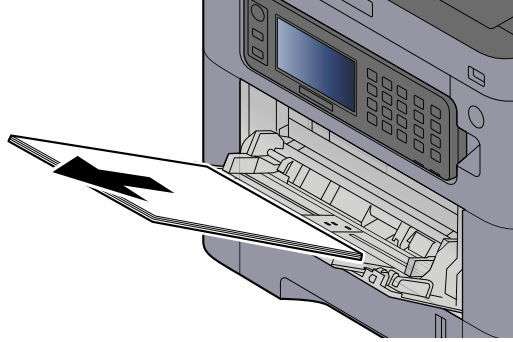

3 Çok amaçlı tablayı kapatın ve kaset 1'i dışarı çekin.

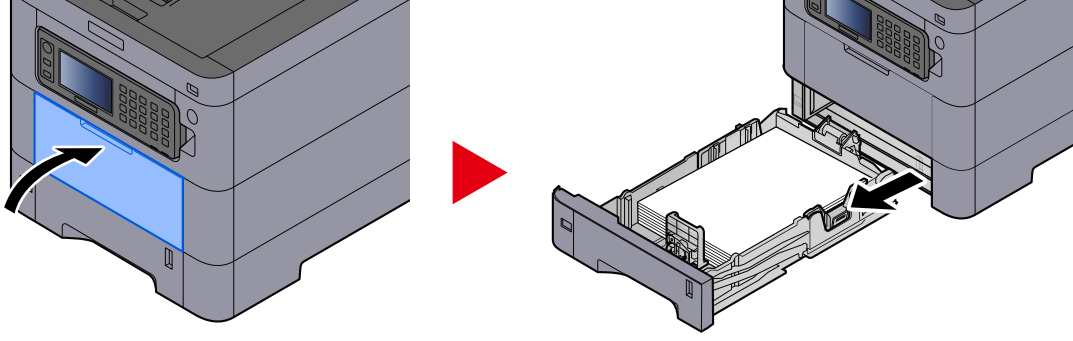

4 Besleme kapağını açın.

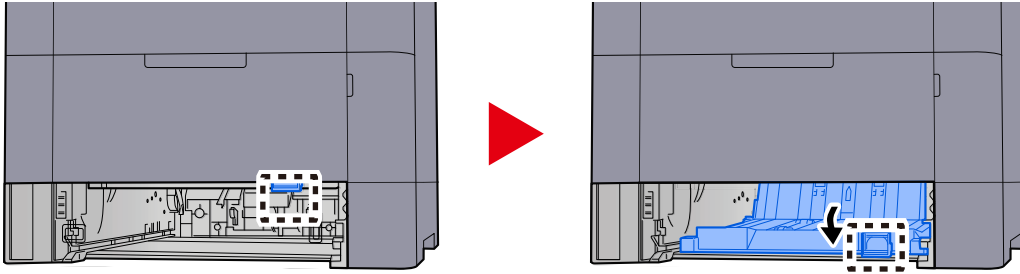

5 Sıkışmış kağıtları çıkarın.

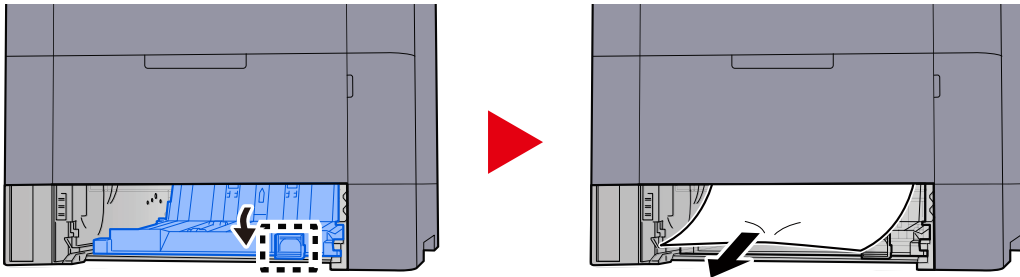

6 Besleme kapağını asıl konumuna getirin ve kaset 1'i asıl konumuna döndürün.

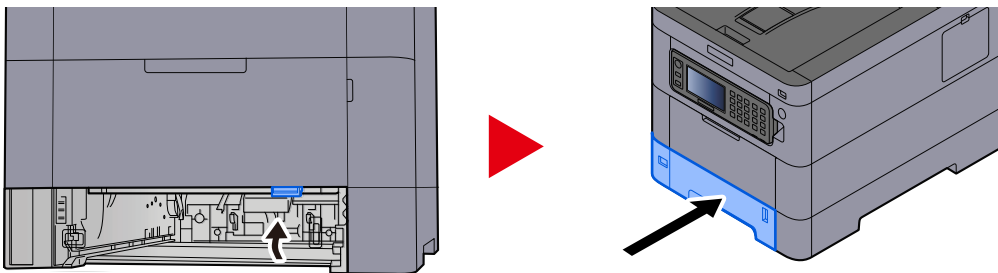

7 Çok amaçlı tablayı açın ve kağıdı tekrar yükleyin.

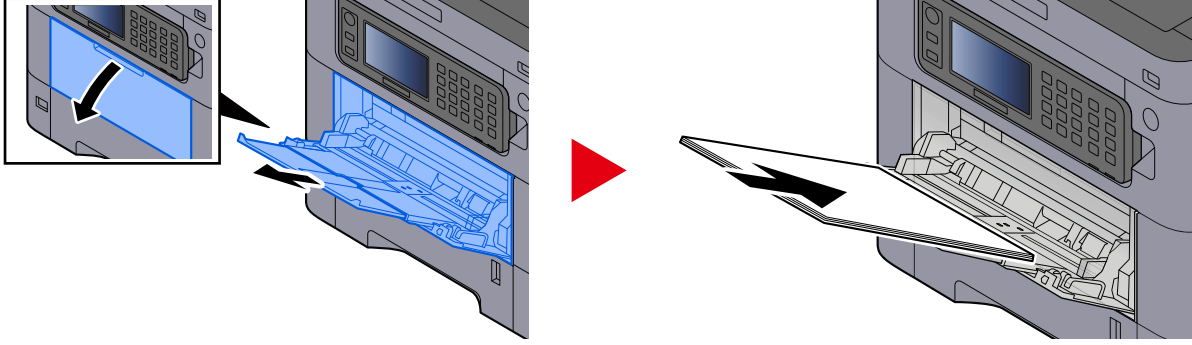

Kaset 1 - 5 sıkışan kağıtları alın.

Kaset 1 - 5 içindeki kağıt sıkışmalarına yönelik işlemler aynıdır. Kaset 1 burada örnek olarak kullanılmıştır.

⚠️ DİKKAT

- Sıkışmış kağıtları tekrar kullanmayın.
- Çıkarma işlemi sırasında kağıt yırtılırsa makinenin iç bölümünden bütün ayrılmış kağıt parçalarını çıkardığınızdan emin olun. Makinede kalan yırtık kağıtlar tekrar sıkışmaya neden olabilir.

1 Durana kadar Kaset 1'i kendinize doğru dışarı çekin.

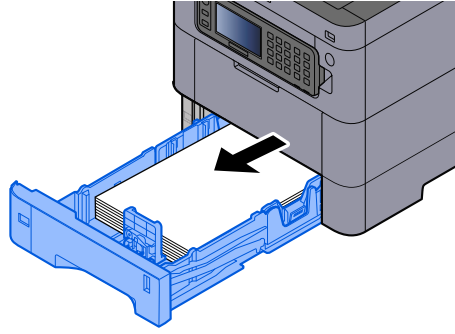

2 Sıkışmış kağıtları çıkarın.

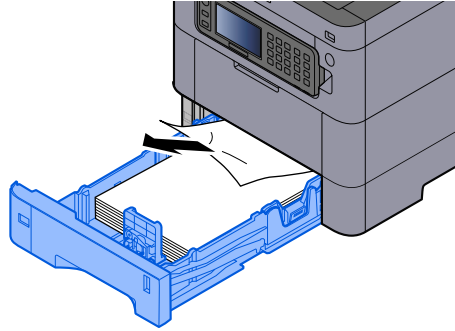

3 Kaset 1'i içeri itin.

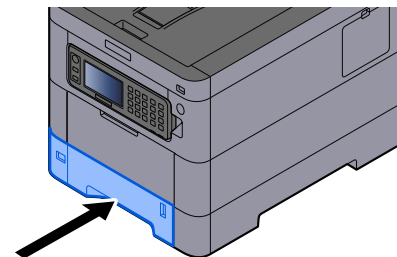

Arka Kapak 1'de sıkışan kağıdı çıkarın (Besleme)

- 1 Arka Kapak 1'i açın.

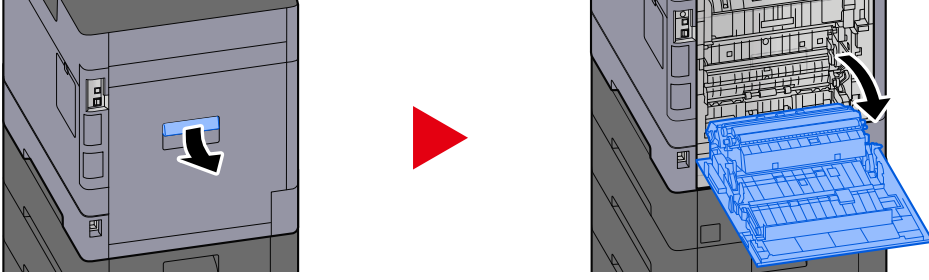

! DİKKAT

Makinenin içindeki bazı parçalar çok sıcaktır. Yanma riski olduğundan dikkatlice işlem gerçekleştirin.

- 2 Sıkışan kağıdı çıkarın ve Arka Kapak 1'i asıl konumuna geri getirin.

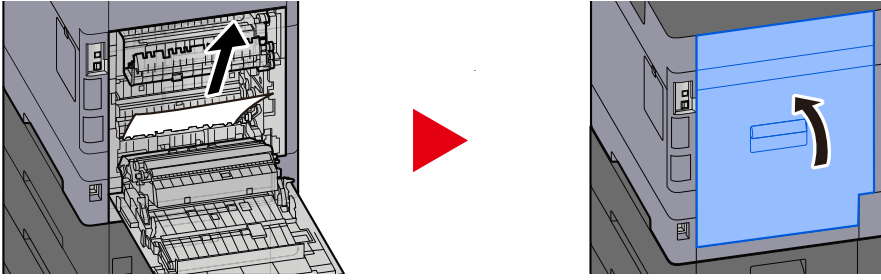

- 3 Arka Kapak 2'yi açın ve sıkışan kağıdı çıkarın.

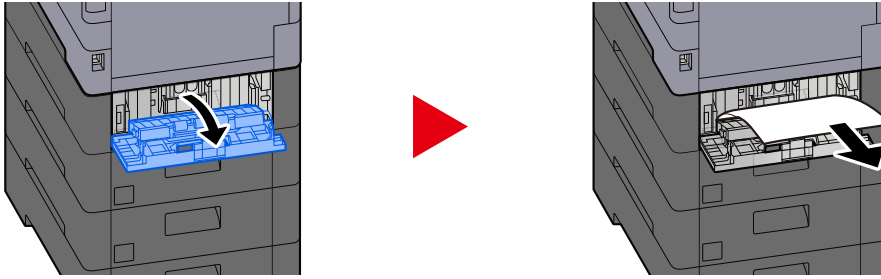

- 4 Arka Kapak 2'yi asıl konumuna geri getirin.

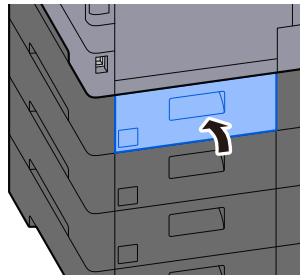

Arka Kapak 2'de sıkışan kağıdı çıkarın

- 1 Arka Kapak 2'yi açın ve sıkışan kağıdı çıkarın.

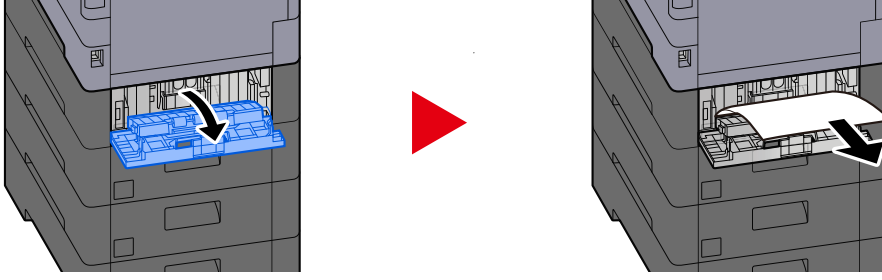

NOT

Kağıdı çıkaramazsanız zorlamayın.

→ [Arka Kapak 1'de sıkışan kağıdı çıkarın \(Besleme\) \(sayfa 200\)](#)

- 2 Arka Kapak 2'yi asıl konumuna geri getirin.

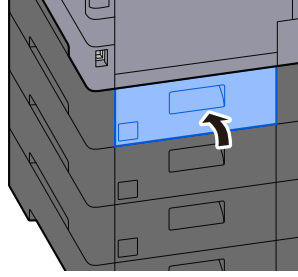

- 3 Arka kapak 3'ü açın ve sıkışan kağıdı çıkarın.

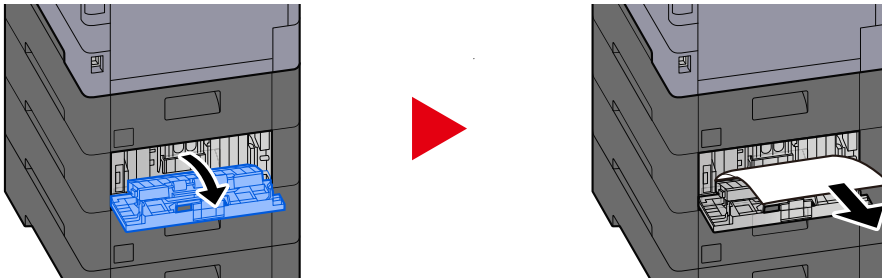

- 4 Arka Kapak 3'ü asıl konumuna geri getirin.

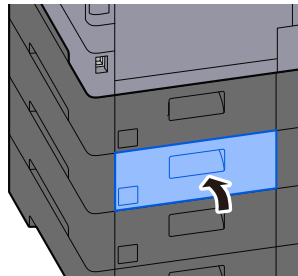

Arka Kapak 3'te sıkışan kağıdı çıkar

- 1 Arka kapak 3'ü açın ve sıkışan kağıdı çıkarın.

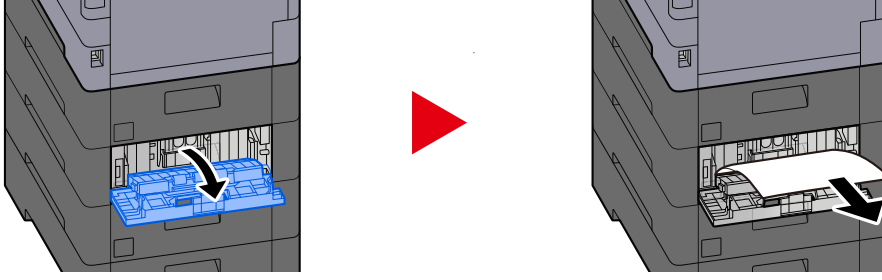

NOT

Kağıdı çıkaramazsanız zorlamayın.

➔ [Arka Kapak 1'de sıkışan kağıdı çıkarın \(Besleme\) \(sayfa 200\)](#)

- 2 Arka Kapak 3'ü asıl konumuna geri getirin.

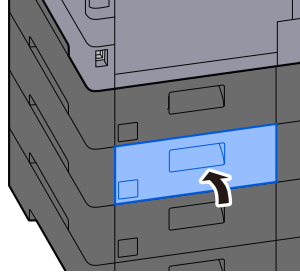

Arka Kapak 1'de sıkışan kağıdı çıkarın

1 Arka kapak 1'i açın

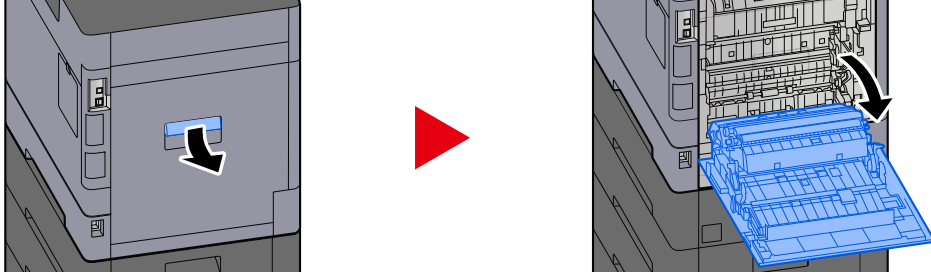

! DİKKAT

Makinenin içindeki bazı parçalar çok sıcaktır. Yanma riski olduğundan dikkatlice işlem gerçekleştirin.

2 Sıkışmış kağıtları çıkarın.

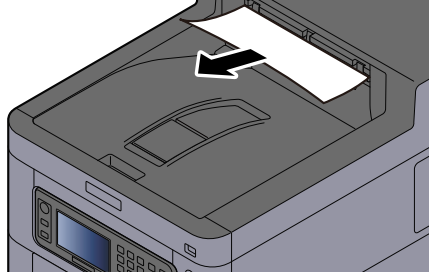

3 Kapak A1'i açın ve sıkışan kağıdı çıkarın

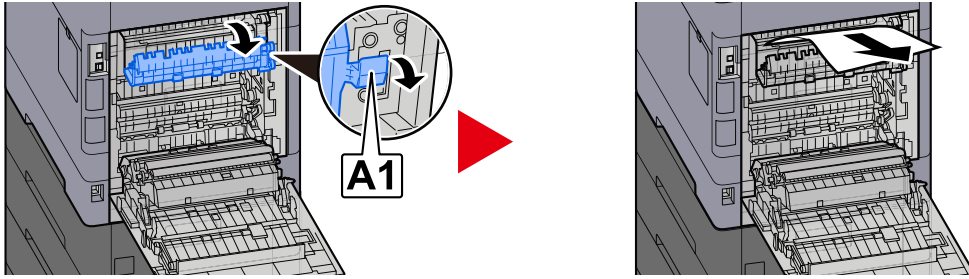

4 Sıkışmış kağıtları çıkarın.

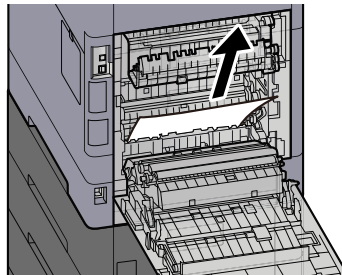

5 Kapak A2'yi açın ve sıkışan kağıdı çıkarın

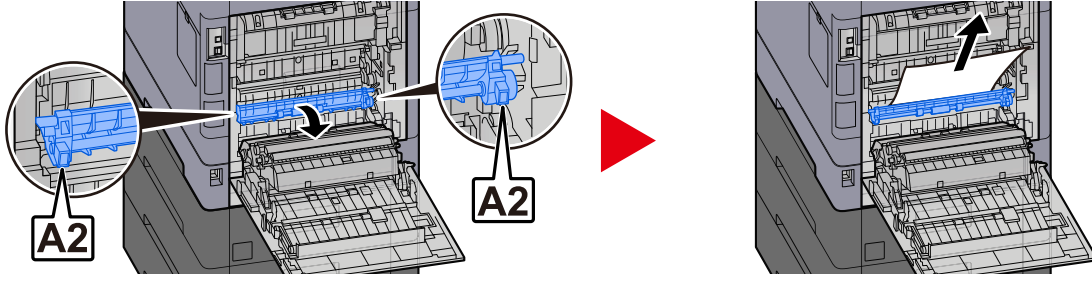

6 Arka kapak 1'i asıl konumuna geri getirin.

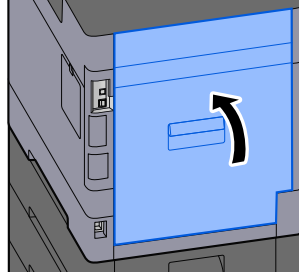

Çift Yüzlü Ünite de sıkışan kağıdı çıkarın

1 Arka kapak 1'i açın

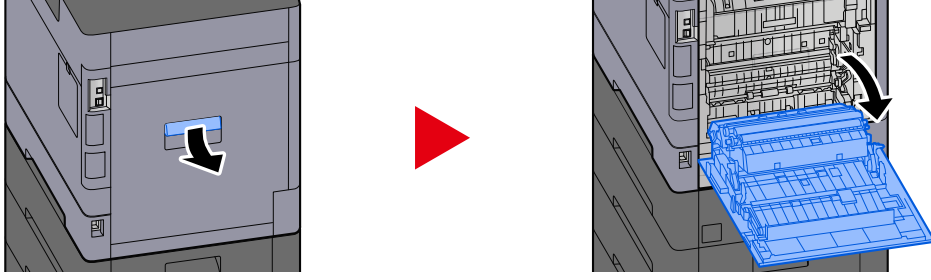

! DİKKAT

Makinenin içindeki bazı parçalar çok sıcaktır. Yanma riski olduğundan dikkatlice işlem gerçekleştirin.

2 Sıkışmış kağıtları çıkarın.

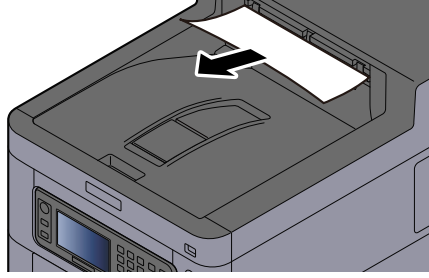

3 Kapak A1'i açın ve sıkışan kağıdı çıkarın

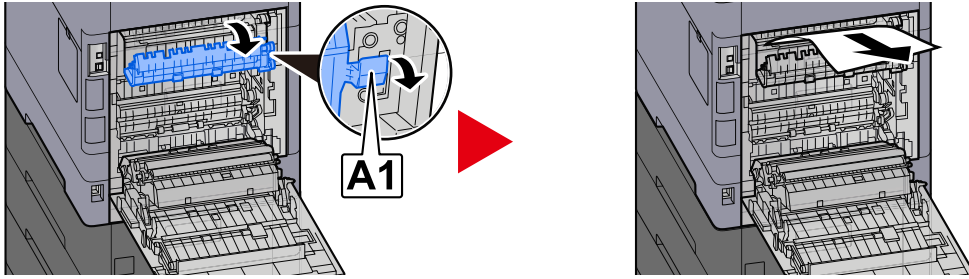

4 Sıkışmış kağıtları çıkarın.

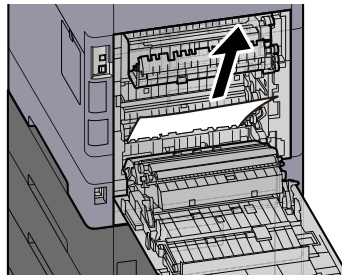

5 Kapak A2'yi açın ve sıkışan kağıdı çıkarın

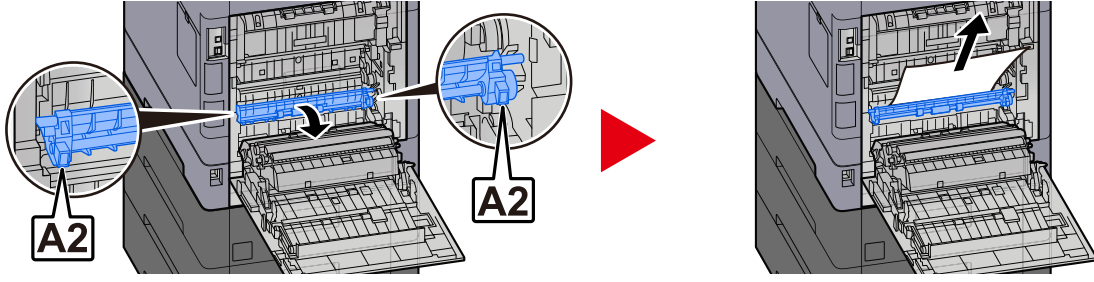

6 Ünite A3'ü asıl konumuna geri getirin

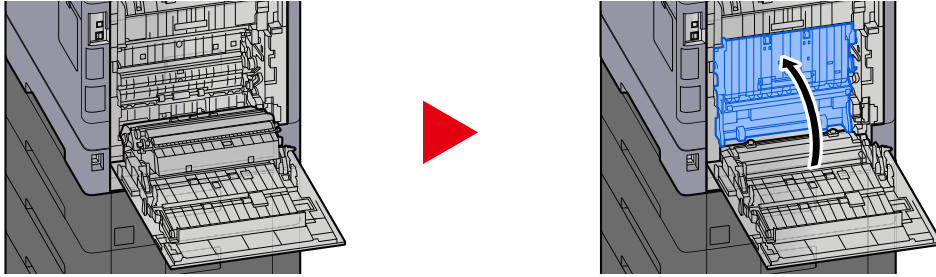

7 Sıkışmış kağıtları çıkarın.

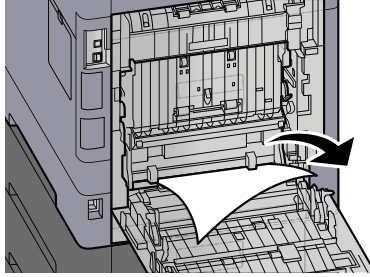

8 Arka kapak 1'i asıl konumuna geri getirin.

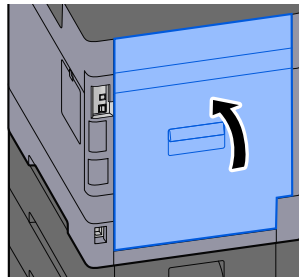

8 Ek

İsteğe Bağlı Donanım

İsteğe Bağlı Donanıma Genel Bakış

Makine için aşağıda belirtilen isteğe bağlı donanım mevcuttur.

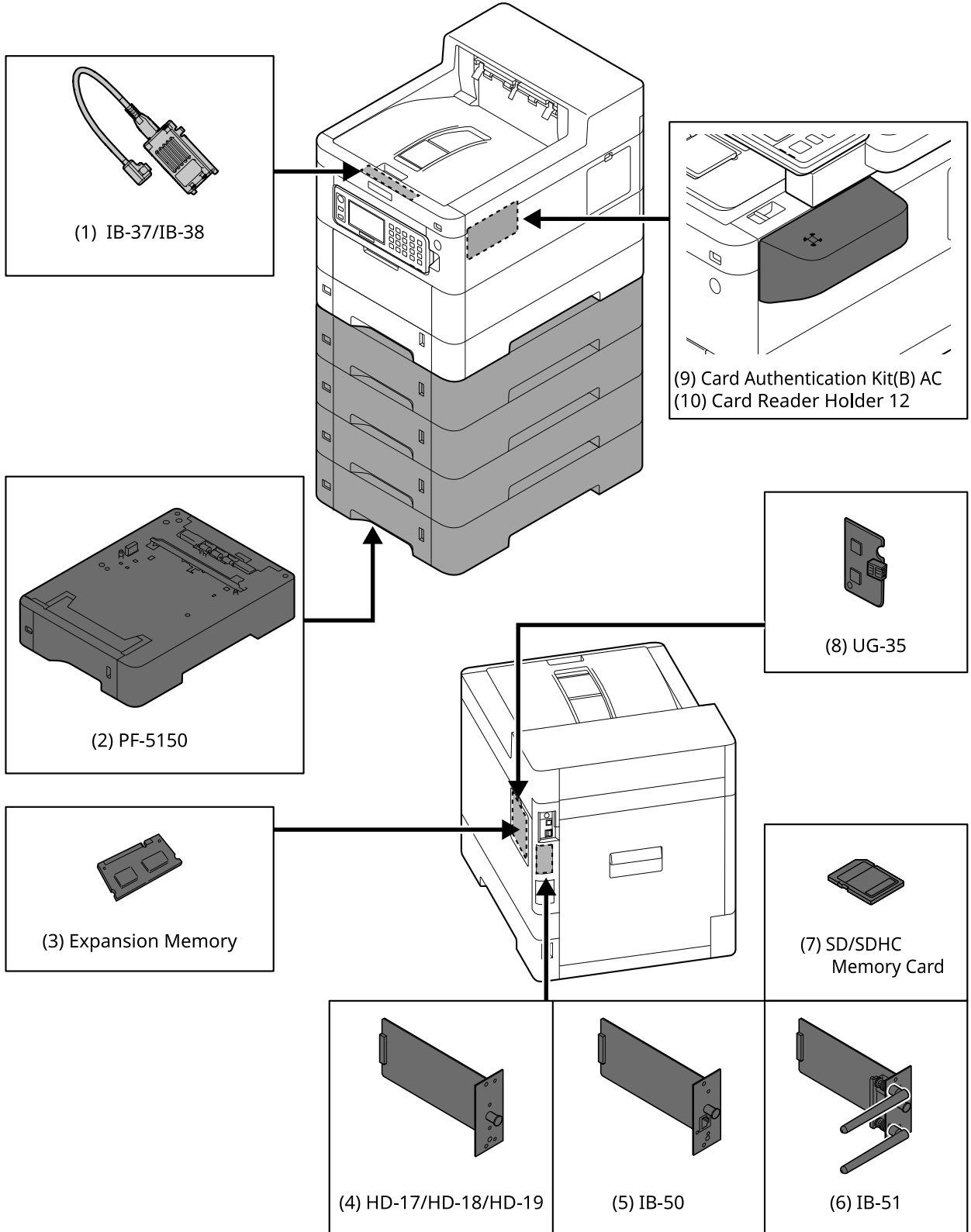

1 IB-37/IB-38 <Wireless network interface (USB: 5GHz/2.4GHz)>

Kablosuz ağ (Kablosuz LAN) özellikleri IEEE802.11n (maks. 65 Mbps) ve 11g/b'yi destekleyen bir kablosuz ağ arayüz kartı. Ayrıca, Wi-Fi Direct desteklendiğinden, kablosuz LAN yönlendirici kullanılmadan ağdan yazdırma yapılabilir.

2 PF-5150 <Paper feeder>

Ana ünitenin kasetleriyle aynı olan 4 bölüm eklenebilir.

Kağıt yükleme şekli, standart kaset ile aynıdır.

3 Belleği genişletme

Bellek ekleyerek aynı anda birden fazla iş gerçekleştirilebilir. İsteğe bağlı genişletme belleğini takarak bellek en fazla 3.072 MB'ye genişletilebilir.

4 HD-17/HD-18/HD-19 <SSD>

SSD, yazdırma verilerinin saklanması içindir. Çoklu yazdırmaları yazdırırken, elektronik sıralama işleviyle yüksek hızlı yazdırma gibi avantajlar vardır. Ayrıca, belge kutusu işlevi de kullanılabilir.

5 IB-50 <Network interface>

Ağ arayüz kiti, 1 giga bit/sn iletişim hızına kadar desteklenen yüksek hızlı arayüzdür. TCP/IP, NetBEUI protokolü desteklendiğinden, ağdan Windows, Macintosh, UNIX vb. çeşitli ortamlarda yazdırmak mümkündür.

➔ **IB-50 Çalıştırma Kılavuzu**

6 IB-51 <Wireless network interface (KUIO: 2.4GHz)>

Kablosuz LAN özellikleri IEEE802.11n (maks. 300Mbps) ve 11g/b'yi destekleyen bir kablosuz LAN ağ arayüz kartı. Birlikte verilen yardımcı programlarla çeşitli işletim sistemi ve ağ protokolleri ayarlamak mümkündür.

➔ **IB-51 Çalıştırma Kılavuzu**

7 SD/SDHC Bellek Kartı

SD/SDHC bellek kartı, yazı tipi, makro, form vb. seçeneklerin yazılabileceği mikro çipli karttır. SDHC bellek kartını (Maks. 32GB) ve SD bellek kartını (Maks. 2GB) bellek kartı yuvasına takın.

8 UG-35 <Trusted Platform Module>

Bu seçenek ile gizli bilgileri güvenli şekilde korumak mümkündür. Şifrelenmiş gizli bilgiler için kullanılan şifreleme anahtarı, TPM çipinin özel saklama alanında saklanır. Bu saklama alanında TPM'nin dışından tarama yapmak mümkün olmadığı için gizli bilgiler güvenle korunabilir.

9 Card Authentication Kit(B) AC <IC card authentication kit (Activate)>

IC kart ile kullanıcı kimlik doğrulaması yapmak mümkündür. IC kart ile kullanıcı kimlik doğrulaması yapabilmek için, IC kart bilgilerinin önceden yerel kullanıcı listesine kaydedilmesi gerekir.

Kayıt yöntemi için aşağıya bakın.

➔ **Card Authentication Kit (B) (Option) Operation Guide**

10 Card Reader Holder 12 <Card reader attachment plate>

Kart Okuyucu yüklemesi için, bunu bir yükleme alanı olarak kullanmak mümkündür.

Yazılım seçeneği

1 UG-33 AC <ThinPrint expansion kit (Activate)>

Yazılım sürücüsü olmadan bile yazdırma verilerini doğrudan yazdırmak mümkündür.

2 USB Klavye

Çalıştırma panelindeki metin alanlarına bilgi girmek için bir USB klavye kullanılabilir. Klavyeyi makineye takmak için özel bir montaj da mevcuttur. Bir klavye satın almadan önce makinenizle uyumlu klavyeler hakkında bilgi almak için lütfen satıcınız veya servis temsilcinize başvurun.

Özellikler

✓ ÖNEMLİ

Özellikler önceden haber verilmeden değiştirilebilir.

Makine

Öge	Özellikler
Tip	Masaüstü
Yazdırma Yöntemi	Yarıiletken lazer ile elektrofotografi
Kağıt Ağırlığı (Kaset)	60 ila 163 g/m ²
Kağıt Ağırlığı (Çok Amaçlı Tabla)	60 ila 220 g/m ²
Kağıt Türü (Kaset)	Normal, Saydam (OHP film), Ön Baskılı, Birleşik, Geri Dönüştürülmüş, İnce, Antetli, Renkli, Ön Delikli, Kalın, Yüksek Kalite, Özel (Çift Yüzlü: OHP filmleri hariç Tek Yönlü ile aynıdır.)
Kağıt Türü (Çok Amaçlı Tabla)	Normal, Ön Baskılı, Birleşik, Geri Dönüştürülmüş, İnce, Antetli, Renkli, Ön Delikli, Kalın, Yüksek Kalite, Etiket, Zarf, Hagaki (Kart stoğu), Kaplamalı, Özel
Kağıt Boyutu (Kaset)	A4, A5, A5-R, A6, B5, B6, Letter, Legal, 216×340 mm, Executive, Oficio II, 16K, Statement, Statement-R, Folio, ISO B5, Özel (105×140 - 216×356 mm)
Kağıt Boyutu (Çok Amaçlı Tabla)	A4, A5, A5-R, A6, B5, B6, Letter, Legal, 216 × 340 mm, Executive, Oficio II, 16K, Statement, Statement-R, Folio, ISO B5, Envelope Monarch, Envelope #10, Envelope DL, Envelope C5, Envelope #9, Envelope #6 3/4, Hagaki (Kart stoğu), Oufukuhagaki (İadeli kartpostal), Yougata 2, Yougata 4, Nagagata 3, Nagagata 4, Yougata 3, Özel (70×140 - 216×356 mm)
Isınma Süresi (23 °C/73,4 °F, %60)	20 saniye veya daha az (açıldıktan sonra)
Isınma Süresi (23 °C/73,4 °F, %60)	6 saniye veya daha az (uykudan sonra)
Kağıt Kapasitesi (Kaset)	550 sayfa (75 g/m ²) Kaset içerisinde üst limit yükseklik çizgisine kadar.
Kağıt Kapasitesi (Çok Amaçlı Tabla)	100 sayfa (75 g/m ²)
Çıkış Tablası Kapasitesi (İç tabla)	500 sayfa (80 g/m ²)
Görüntü Yazma Sistemi	Yarı iletken lazer ve elektrofotografi
Görüntü Hafızası	Standart: 1024 MB (Yerleşik) Maksimum: 3072 MB (+2048 MB DIMM)
Arayüz (Standart)	<ul style="list-style-type: none"> USB Arayüz Bağlantısı: 1 (Super-Speed USB) Ağ arayüzü: 1 (10 BASE-T, 100 BASE-TX (TCP/IP, Net BEUI)) USB Portu: 1 (Hi-Speed USB)
Arayüz (Seçenek)	eKUIO:1
Çalışma Ortamı (Sıcaklık)	10 ila 32,5 C°

Öge	Özellikler
Çalışma Ortamı (Nemlilik)	%10 ila 80
Çalışma Ortamı (Rakım)	maksimum 3.500 m/11.482 ft
Çalışma Ortamı (Parlaklık)	maksimum 1,500 lux
Boyut (G x D x Y)	394 x 533 x 455 mm / 15.51" x 20.98" x 17.91"
Ağırlık (toner kabı olmadan)	33 kg / 68.34 lb
Gereken Alan (G x D) (çok amaçlı tabla kullanırken)	394 x 725 mm / 15.51" x 28.54"
Güç Kaynağı	220-240 V AC, 50 Hz: 5.7 A
Ağa bağlı beklemede ürünün güç tüketimi (Tüm ağ bağlantı noktaları bağlıysa.)	Aşağıdaki İnternet sitesinde bilgiler verilmiştir. Triumph-Adler https://www.triumph-adler.com/ta-en-de/environment https://www.triumph-adler.com/ta-de-de/umwelt UTAX https://www.utax.com/en-de/partners-service/environment https://www.utax.com/de-de/partner-service/umwelt
Seçenekler	➔ İsteğe Bağlı Donanıma Genel Bakış (sayfa 208)

Yazıcı İşlevi

Yazdırma Hızı

Kağıt Boyutu	Siyah & Beyaz	Renkli
A4	45 sayfa/dk.	45 sayfa/dk.
Letter/Statement-R/A5-R	47 sayfa/dk.	47 sayfa/dk.
B5	15 sayfa/dk.	15 sayfa/dk.
A5/Statement	60 sayfa/dk.	60 sayfa/dk.
A6	30 sayfa/dk.	30 sayfa/dk.
Legal	38 sayfa/dk.	38 sayfa/dk.

Diğer

Öge	Açıklama
İlk Yazdırma Süresi (A4, Kasetten besleme)	<p>Siyah & Beyaz 5.1 saniye veya daha az</p> <p>Renkli 6.2 saniye veya daha az</p>
Çözünürlük	<ul style="list-style-type: none"> 9600 dpi × 600 dpi eşdeğeri 1200 dpi eşdeğeri × 1200 dpi eşdeğeri
İşletim Sistemi	<ul style="list-style-type: none"> Windows 8.1 Windows 10 Windows 11 Windows Server 2012/R2 Windows Server 2016 Mac OS X v10.9 veya üzeri
Arayüz	<ul style="list-style-type: none"> USB Arayüz Bağlantısı: 1 (Super-Speed USB) Ağ arayüzü: 1 (10 BASE-T/100 BASE-TX/1000 BASE-T) Seçmeli Arayüz (Seçenek): 1 (IB-50/IB-51 montajı için) Kablosuz LAN (Seçenek): 1 (IB-37/IB-38 montajı için)
Sayfa Tanımlama Dili	PRESCRIBE
Emülasyon	<ul style="list-style-type: none"> PCL6 (PCL5c/PCL-XL) KPDL3 AES PDF Direct Print XPS

Kağıt Besleyici (550 sayfa)

Ayar	Özellikler
Kağıt Besleme Yöntemi	Sürtünme makaralı besleyici Kapasite 550 sayfa (75 g/m ²) × en fazla 4 kaset
Kağıt Boyutu	A4, A5-R, B5, Letter, Legal, B6, Folio, 216 × 340 mm, Statement-R, Executive, Oficio II, 16K, ISO B5, Envelope #10, Envelope #9, Envelope #6 3/4, Envelope Monarch, Envelope DL, Envelope C5, Youkei 4, Youkei 2, Özel (92 × 162 - 216 × 356 mm)
Desteklenen Kağıt	Kağıt kalınlığı: 60 - 220 g/m ² Ortam tipleri: Normal, Ön Baskılı, Birleşik, Geri Dönüştürülmüş, İnce, Antetli, Renkli, Ön Delikli, Kalın, Yüksek Kalite, Etiket, Zarf, Kaplamalı
Boyutlar (G x D X x Y)	394 × 532 × 116 mm / 15,51" × 20,94" × 4,56"
Ağırlık	4,4 kg / 9,70 lb

Verilerinizi yedekleme

Bu makinenin makineye takılı SSD'si veya belleği herhangi bir nedenle arızalanırsa, kutudaki dosyalar ve burada kaydedilen çeşitli ayarlar silinir ve geri yüklenemez. Verilerin silinmesini önlemek için aşağıdaki şekilde düzenli yedeklemeler yapın.

- NETWORK PRINT MONITOR yardımıyla yedekleme yapın.
➔ [NETWORK PRINT MONITOR kullanarak verilerinizi yedekleme \(sayfa 214\)](#)
- Embedded Web Server RX yardımıyla yedekleme yapın.
➔ [Embedded Web Server RX kullanarak verilerinizi yedekleme \(sayfa 214\)](#)

NETWORK PRINT MONITOR kullanarak verilerinizi yedekleme

Makineye kaydedilen aşağıdaki verileri düzenli olarak yedeklemek için NETWORK PRINT MONITOR'ı kullanın.

- Sistem Ayarları
- Ağ Ayarları
- Kullanıcı Listesi
- Belge Kutusu Ayarları (Özel Kutudaki dosya hariç)
➔ **Lütfen İngiliz kullanıcı kılavuzuna bakın.**

Embedded Web Server RX kullanarak verilerinizi yedekleme

Embedded Web Server RX kullanarak Belge Kutusunda kaydedilen verileri bilgisayarınıza düzenli olarak yedekleyin.

1 Ekranı görüntüleyin.

- 1 İnternet tarayıcınızı açın.
- 2 Adres veya konum çubuğuna, makinenin IP adresini veya ana bilgisayar adını girin.
Makinenin IP adresi ve ana bilgisayar adını kontrol etmek için aşağıdaki sırayla seçeneklere tıklayın.
Ana ekranda [Görev Ekranı] tuşu > [Cihaz Bilgisi] > [Tanımlama/Kablolu Ağ]
Belgenin saklandığı Özel Kutunun adına veya numarasına tıklayın.

2 Belge İndirme

- 1 Bilgisayarınıza indirmek istediğiniz belge verilerini seçin.
Tek seferde yalnızca bir belgenin verileri indirilebilir.
- 2 [Download] ikonuna tıklayın. Seçilen belge [Selected Files] alanında gösterilir.
- 3 Gerekirse [Image Quality] ve [File Format] öğelerini belirtin.
- 4 [Download] seçeneğine tıklayın.

Güvenli Hızlı Kurulum İşlev Listesi

Güvenli Hızlı Kurulumun her bir düzeyinde yapılandırılan işlevler aşağıdaki şekildedir. Güvenlik düzeyini seçtikten sonra çalışma ortamınıza göre güvenlik düzeyini yapılandırın.

TLS

Seviye 1	Seviye 2	Seviye 3
Açık	Açık	Açık

Sunucu Tarafı Ayarları

Embedded Web Server RX kısmından ayarlanabilecek veya yapılandırılacak ayar ögesi.

TLS Sürümü

Seviye 1	Seviye 2	Seviye 3
TLS1.2, TLS1.3	TLS1.2, TLS1.3	TLS1.2, TLS1.3

Etkili Şifreleme

Seviye 1	Seviye 2	Seviye 3
3DES, AES, AES-GCM, CHACHA20/POLY1305	AES-GCM, AES, CHACHA20/POLY1305	AES-GCM, AES, CHACHA20/POLY1305

Hash

Seviye 1	Seviye 2	Seviye 3
SHA1, SHA-2(256/384)	SHA-2(256/384)	SHA-2(256/384)

IPP Güvenliği

Seviye 1	Seviye 2	Seviye 3
Yalnızca Güvenli (IPPS)	Yalnızca Güvenli (IPPS)	Yalnızca Güvenli (IPPS)

HTTPS Güvenliği

Seviye 1	Seviye 2	Seviye 3
Yalnızca Güvenli (HTTPS)	Yalnızca Güvenli (HTTPS)	Yalnızca Güvenli (HTTPS)

Gelişmiş WSD Güvenliği

Seviye 1	Seviye 2	Seviye 3
Yalnızca Güvenli (TLS üzerinden Gelişmiş WSD)	Yalnızca Güvenli (TLS üzerinden Gelişmiş WSD)	Yalnızca Güvenli (TLS üzerinden Gelişmiş WSD)

İstemci Tarafı Ayarları

Embedded Web Server RX kısmından ayarlanabilecek veya yapılandırılacak ayar ögesi.

TLS Sürümü

Seviye 1	Seviye 2	Seviye 3
TLS1.2, TLS1.3	TLS1.2, TLS1.3	TLS1.2, TLS1.3

Etkili Şifreleme

Seviye 1	Seviye 2	Seviye 3
3DES, AES, AES-GCM, CHACHA20/POLY1305	AES-GCM, AES, CHACHA20/POLY1305	AES-GCM, AES, CHACHA20/POLY1305

Hash

Seviye 1	Seviye 2	Seviye 3
SHA1, SHA-2(256/384)	SHA-2(256/384)	SHA-2(256/384)

IPv4 Ayarları (Kablolu Ağ)

Embedded Web Server RX kısmından ayarlanabilecek veya yapılandırılacak ayar ögesi.

TLS üzerinden DNS

Seviye 1	Seviye 2	Seviye 3
Kapalı	Otomatik	Açık

Sertifika Otomatik Doğrulaması

Seviye 1	Seviye 2	Seviye 3
Bitiş Zamanı	Bitiş Zamanı	Bitiş Zamanı

Hash

Seviye 1	Seviye 2	Seviye 3
SHA-2(256/384)	SHA-2(256/384)	SHA-2(256/384)

IPv4 Ayarları (Kablosuz Ağ)

Embedded Web Server RX kısmından ayarlanabilecek veya yapılandırılabilir ayar öğesi.

TLS üzerinden DNS

Seviye 1	Seviye 2	Seviye 3
Kapalı	Otomatik	Açık

Sertifika Otomatik Doğrulaması

Seviye 1	Seviye 2	Seviye 3
Bitiş Zamanı	Bitiş Zamanı	Bitiş Zamanı

Hash

Seviye 1	Seviye 2	Seviye 3
SHA-2(256/384)	SHA-2(256/384)	SHA-2(256/384)

IPv6 Ayarları (Kablolu Ağ)

Embedded Web Server RX kısmından ayarlanabilecek veya yapılandırılacak ayar ögesi.

TLS üzerinden DNS

Seviye 1	Seviye 2	Seviye 3
Kapalı	Otomatik	Açık

Sertifika Otomatik Doğrulaması

Seviye 1	Seviye 2	Seviye 3
Bitiş Zamanı	Bitiş Zamanı	Bitiş Zamanı

Hash

Seviye 1	Seviye 2	Seviye 3
SHA-2(256/384)	SHA-2(256/384)	SHA-2(256/384)

IPv6 Ayarları (Kablosuz Ağ)

Embedded Web Server RX kısmından ayarlanabilecek veya yapılandırılacak ayar ögesi.

TLS üzerinden DNS

Seviye 1	Seviye 2	Seviye 3
Kapalı	Otomatik	Açık

Sertifika Otomatik Doğrulaması

Seviye 1	Seviye 2	Seviye 3
Bitiş Zamanı	Bitiş Zamanı	Bitiş Zamanı

Hash

Seviye 1	Seviye 2	Seviye 3
SHA-2(256/384)	SHA-2(256/384)	SHA-2(256/384)

Diğer Protokoller: HTTP (İstemci)

Embedded Web Server RX kısmından ayarlanabilecek veya yapılandırılacak ayar öğesi.

Sertifika Otomatik Doğrulaması

Seviye 1	Seviye 2	Seviye 3
Bitiş Zamanı	Bitiş Zamanı	Bitiş Zamanı

Hash

Seviye 1	Seviye 2	Seviye 3
SHA-2(256/384)	SHA-2(256/384)	SHA-2(256/384)

Diğer Protokoller: SOAP

Embedded Web Server RX kısmından ayarlanabilecek veya yapılandırılacak ayar öğesi.

Varsayılan Ayarları Kullan

Seviye 1	Seviye 2	Seviye 3
Açık	Açık	Açık

Diğer Protokoller: LDAP

Embedded Web Server RX kısmından ayarlanabilecek veya yapılandırılacak ayar öğesi.

Sertifika Otomatik Doğrulaması

Seviye 1	Seviye 2	Seviye 3
Bitiş Zamanı	Bitiş Zamanı	Bitiş Zamanı

Hash

Seviye 1	Seviye 2	Seviye 3
SHA-2(256/384)	SHA-2(256/384)	SHA-2(256/384)

Gönderme Protokolleri: SMTP (E-posta TX)

Embedded Web Server RX kısmından ayarlanabilecek veya yapılandırılacak ayar öğesi.

Sertifika Otomatik Doğrulaması

Seviye 1	Seviye 2	Seviye 3
Bitiş Zamanı	Bitiş Zamanı	Bitiş Zamanı

Hash

Seviye 1	Seviye 2	Seviye 3
SHA-2(256/384)	SHA-2(256/384)	SHA-2(256/384)

E-posta: POP3 Kullanıcı Ayarları

Embedded Web Server RX kısmından ayarlanabilecek veya yapılandırılacak ayar öğesi.

Sertifika Otomatik Doğrulaması

Seviye 1	Seviye 2	Seviye 3
Bitiş Zamanı	Bitiş Zamanı	Bitiş Zamanı

Hash

Seviye 1	Seviye 2	Seviye 3
SHA-2(256/384)	SHA-2(256/384)	SHA-2(256/384)

Yazdırma protokolleri

NetBEUI

Seviye 1	Seviye 2	Seviye 3
Açık	Kapalı	Kapalı

LPD

Seviye 1	Seviye 2	Seviye 3
Açık	Açık	Kapalı

FTP (Alma)

Seviye 1	Seviye 2	Seviye 3
Açık	Kapalı	Kapalı

IPP

Seviye 1	Seviye 2	Seviye 3
Açık	Kapalı	Kapalı

TLS üzerinden IPP

Seviye 1	Seviye 2	Seviye 3
Açık	Açık	Açık

Raw

Seviye 1	Seviye 2	Seviye 3
Açık	Açık	Kapalı

ThinPrint

Seviye 1	Seviye 2	Seviye 3
Açık	Kapalı	Kapalı

TLS üzerinden ThinPrint

Seviye 1	Seviye 2	Seviye 3
Açık	__*1	__*1

*1 "Güvenli Hızlı Kurulum" kısmında [Seviye 2] veya [Seviye 3] seçimini yaparsanız bu ayar kaybolur.

WSD Yazdırma

Seviye 1	Seviye 2	Seviye 3
Açık	Kapalı	Kapalı

POP (E-posta RX)

Seviye 1	Seviye 2	Seviye 3
Kapalı	Kapalı	Kapalı

Diğer Protokoller

SNMPv1/v2c

Seviye 1	Seviye 2	Seviye 3
Açık	Açık	Kapalı

SNMPv3

Seviye 1	Seviye 2	Seviye 3
Kapalı	Kapalı	Kapalı

HTTP

Seviye 1	Seviye 2	Seviye 3
Açık	Kapalı	Kapalı

HTTPS

Seviye 1	Seviye 2	Seviye 3
Açık	Açık	Açık

Gelişmiş WSD

Seviye 1	Seviye 2	Seviye 3
Açık	Kapalı	Kapalı

Gelişmiş WSD (TLS)

Seviye 1	Seviye 2	Seviye 3
Açık	Açık	Açık

LDAP

Seviye 1	Seviye 2	Seviye 3
Kapalı	Kapalı	Kapalı

LLTD

Seviye 1	Seviye 2	Seviye 3
Kapalı	Kapalı	Kapalı

VNC (RFB)

Seviye 1	Seviye 2	Seviye 3
Kapalı	Kapalı	Kapalı

TLS üzerinden VNC (RFB)

Seviye 1	Seviye 2	Seviye 3
Kapalı	Kapalı	Kapalı

TLS üzerinden Gelişmiş VNC (RFB)

Seviye 1	Seviye 2	Seviye 3
Açık	Kapalı	Kapalı

TCP/IP: Bonjour Ayarları

Bonjour

Seviye 1	Seviye 2	Seviye 3
Açık	Açık	Kapalı

Ağ Ayarları

Wi-Fi Direct Ayarları

Seviye 1	Seviye 2	Seviye 3
Kapalı	Kapalı	Kapalı

Bağlanabilirlik

Bluetooth Ayarları

Seviye 1	Seviye 2	Seviye 3
Kapalı	Kapalı	Kapalı

Arayüz Blok Ayarı

USB Host

Seviye 1	Seviye 2	Seviye 3
Engellemeyi Kaldır	Engellemeyi Kaldır	Engelle

USB Cihazı

Seviye 1	Seviye 2	Seviye 3
Engellemeyi Kaldır	Engellemeyi Kaldır	Engelle

Seçmeli Arayüz

Seviye 1	Seviye 2	Seviye 3
Engellemeyi Kaldır	Engellemeyi Kaldır	Engelle

Enerji Tasarrufu/Zamanlayıcı

Oto. Panel Reset

Seviye 1	Seviye 2	Seviye 3
Açık	Açık	Açık

Kullanıcı Hesabı Kilitleme Ayarları

Kilitleme

Seviye 1	Seviye 2	Seviye 3
Kapalı	Kapalı	Açık

İş Durumu/İş Günlüğü Ayarları

İş Detay Durumunu Göster

Seviye 1	Seviye 2	Seviye 3
Tümünü Göster	Tümünü Göster	Tümünü Gizle (Yalnızca Yöneticiyken göster)

İş Günlüğünü Göster

Seviye 1	Seviye 2	Seviye 3
Tümünü Göster	Tümünü Göster	Tümünü Gizle (Yalnızca Yöneticiyken göster)

