

P-4539 MFP
P-4532 MFP

GUÍA DE USO

Lea esta guía de uso antes de empezar a utilizar la máquina y guárdela cerca de la máquina para facilitar su consulta.

Prefacio

Gracias por adquirir la máquina.

Esta guía de uso se ha diseñado para ayudarle a utilizar la máquina correctamente, efectuar el mantenimiento rutinario y adoptar, en caso necesario, medidas sencillas de solución de problemas para que siempre pueda emplear la máquina en condiciones óptimas.

Lea esta guía de uso antes de usar la máquina.

Para mantener la calidad, le recomendamos utilizar cartuchos de tóner originales de nuestra marca, que deben pasar numerosos controles de calidad.

El uso de cartuchos de tóner no originales puede provocar errores.

No nos hacemos responsables de ningún daño ocasionado por el uso de suministros de terceros en esta máquina.

Comprobación del número de serie del equipo

El número de serie del equipo está impreso en la ubicación que se muestra en la figura.

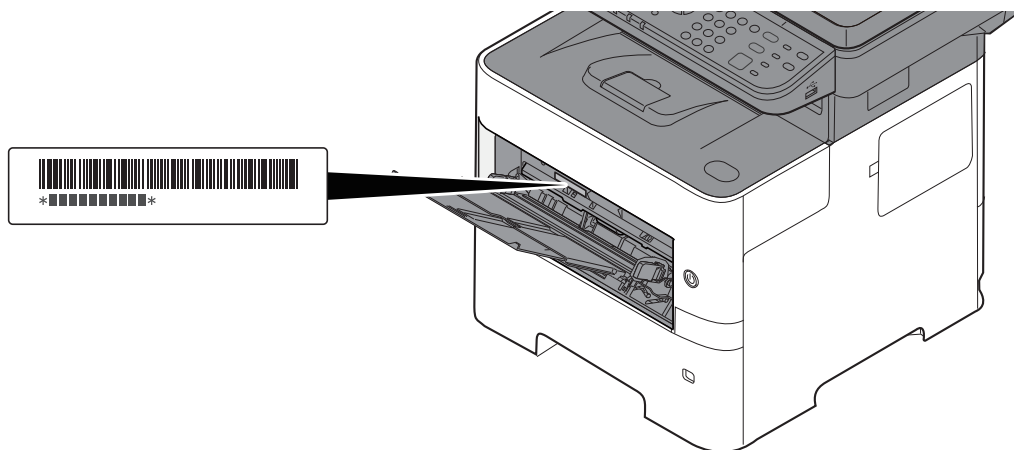

Necesitará el número de serie del equipo al ponerse en contacto con el servicio técnico. Compruebe el número de serie antes de ponerse en contacto con el servicio técnico.

Contenido

Prefacio	i
Contenido	ii
Funciones de la máquina	viii
Funciones de color y calidad de imagen	xiii
Modos básicos de color	xiii
Ajuste del color y de la calidad de imagen	xiv
Guías proporcionadas con la máquina	xv
Información sobre la Guía de uso (esta guía)	xvii
Estructura de la guía	xvii
Convenciones utilizadas en esta guía	xviii

1	Información legal y sobre seguridad	1-1
	Aviso	1-2
	Convenciones de seguridad utilizadas en esta guía	1-2
	Entorno	1-3
	Precauciones de uso	1-4
	Seguridad de láser (Europa)	1-5
	Cumplimiento y conformidad	1-5
	Restricciones legales sobre la copia y el escaneado	1-6
	EN ISO 7779	1-6
	EK1-ITB 2000	1-6
	Precauciones de seguridad sobre el uso de la LAN inalámbrica (en caso de estar disponible)	1-6
	Uso limitado de este producto (si procede)	1-7
	Información legal	1-8
	Función de ahorro de energía	1-10
	Función de impresión automática a dos caras	1-10
	Ahorro de recursos - Papel	1-10
	Ventajas medioambientales de la "gestión de la energía"	1-10
	Programa Energy Star (ENERGY STAR®)	1-11
2	Instalación y configuración de la máquina	2-1
	Nombres de los componentes	2-2
	Exterior de la máquina	2-2
	Conectores/interior	2-4
	Con equipo opcional conectado	2-6
	Conexión de la máquina y otros dispositivos	2-7
	Conexión de los cables	2-8
	Conexión del cable de LAN	2-8
	Conexión del cable USB	2-9
	Conexión del cable de alimentación	2-9
	Encendido y apagado	2-10
	Encendido	2-10
	Apagado	2-10
	Uso del panel de controles	2-11
	Teclas del panel de controles	2-11
	Funcionamiento	2-12
	Visualización de originales y papel	2-13
	Pantalla de ayuda	2-13
	Inicio y cierre de sesión	2-14
	Inicio de sesión	2-14
	Cierre de sesión (Logout)	2-15
	Configuración predeterminada de la máquina	2-16
	Configuración de la fecha y hora	2-16
	Configuración de red	2-17
	Configuración de la red alámbrica	2-17
	Configuración de la red inalámbrica	2-19
	Configuración de Wi-Fi Direct	2-23
	Función de ahorro de energía	2-25

Modo de bajo consumo	2-25
Reposo	2-26
Reposo automático	2-26
Reglas de reposo (modelos para Europa)	2-26
Nivel de reposo (Ahorro energía y Recuper. rápida) (modelos excepto para Europa)	2-27
Config. temporiz. semanal	2-27
Regla de apagado (modelos para Europa)	2-27
Instalación de software	2-28
Software publicado (Windows)	2-28
Instalación del software en Windows	2-29
Desinstalación del software	2-30
Instalación del software en un ordenador Mac	2-31
Configuración del controlador TWAIN	2-33
Configuración del controlador WIA	2-35
Comprobación del contador	2-36
Preparativos adicionales para el administrador	2-37
Descripción general de privilegios de administrador	2-37
Inicio de sesión como administrador de la máquina o administrador	2-37
Envío de documentos a un PC	2-38
Fortalecimiento de la seguridad	2-38
Embedded Web Server RX	2-40
Acceso a Embedded Web Server RX	2-41
Cambio de la configuración de seguridad	2-42
Cambio de la información del dispositivo	2-43
Configuración de correo electrónico	2-44
Registro de destinos	2-47
Creación de un nuevo buzón personalizado	2-48
Impresión de un documento almacenado en un buzón personalizado	2-49
Transferencia de datos desde nuestros otros productos	2-51
Migración de la libreta de direcciones	2-51

3	Preparativos antes del uso	3-1
	Carga de papel	3-2
	Precauciones sobre la carga de papel	3-3
	Carga en los depósitos	3-4
	Carga de papel en el bypass	3-8
	Especificación del tamaño y tipo de papel	3-12
	Tope de papel	3-14
	Preparación para enviar un documento a una carpeta compartida de un PC	3-15
	Anotación del nombre del equipo y nombre completo del equipo	3-15
	Anotación del nombre de usuario y nombre de dominio	3-16
	Creación de una carpeta compartida, anotación de una carpeta compartida	3-17
	Configuración del Firewall de Windows	3-20
	Scan to Folder Setup Tool for SMB	3-24
	Registro de destinos en la libreta de direcciones	3-28
	Adición de un destino (Libreta de direcciones)	3-28
	Adición de un destino en tecla de un toque (Tecla de un toque)	3-35
4	Impresión desde un PC	4-1
	Pantalla de configuración de impresión del controlador de impresora	4-2
	Ayuda del controlador de impresora	4-4
	Cambio de la configuración predeterminada del controlador de impresora (Windows 10)	4-4
	Impresión desde un PC	4-5
	Impresión en papel de tamaño no estándar	4-7
	Impresión con Impresión universal	4-10
	Impresión de banner	4-13
	Cancelación de la impresión desde un PC	4-17
	Impresión desde un dispositivo de mano	4-18
	Impresión con AirPrint	4-18
	Impresión con Mopria	4-18
	Impresión con Wi-Fi Direct	4-18
	Impresión de datos guardados en la impresora	4-19
	Especificación del buzón de trabajos desde un PC y almacenamiento	

del trabajo	4-19
Impresión de documentos desde el buzón de impresión privada	4-20
Eliminación de los documentos almacenados en un buzón de impresión privada	4-21
Impresión de documentos desde el buzón de trabajo almacenado	4-22
Eliminación de los documentos almacenados en un buzón de trabajo almacenado	4-23
Impresión de documentos desde el buzón de copia rápida	4-24
Eliminación de los documentos almacenados en el buzón de copia rápida	4-25
Impresión de documentos desde el buzón de revisar y retener	4-26
Eliminación de los documentos almacenados en el buzón de revisar y retener	4-27
Impresión de un documento desde el Buzón de impresión con PIN	4-28
Eliminación de los documentos almacenados en el Buzón de impresión con PIN	4-29
Impresión de un documento desde el Buzón de Impresión universal	4-30
Eliminación de los documentos almacenados en el Buzón de Impresión universal	4-32
Status Monitor	4-33
Acceso a Status Monitor	4-33
Salida de Status Monitor	4-33
Pantalla de Status Monitor	4-33

5 Funcionamiento de la máquina 5-1

Carga de originales	5-2
Colocación de los originales en el cristal de exposición	5-2
Carga de originales en el alimentador de originales	5-3
Programa	5-5
Registro de programas	5-5
Confirmación del programa registrado	5-6
Rellamada de programa	5-6
Sobrescritura de programa	5-7
Eliminación de programa	5-7
Configuración de la tecla Seleccionar	5-8
Copia	5-9
Funcionamiento básico	5-9
Cancelación de trabajos	5-11
Escaneo básico (Envío)	5-12
Envío de un documento por E-mail	5-13
Envío de un documento a la carpeta compartida que se desee de un PC (Escanear en PC)	5-15
Envío de un documento a una carpeta de un servidor FTP (Escanear en FTP)	5-17
Escaneado con TWAIN o WIA	5-19
Escaneado de un documento almacenado en un buzón personalizado	5-20
Métodos de envío útiles	5-22
Escaneo WSD	5-23
Instalación del controlador (para Windows 10)	5-23
Instalación del controlador (para Windows 8.1, Microsoft Windows Server 2012)	5-23
Ejecución del escaneo WSD	5-24
Envío a distintos tipos de destinos (envío múltiple)	5-25
Envío de documentos a la dirección de e-mail del usuario con la sesión iniciada (a mí mismo)	5-26
Usar el servidor de fax para enviar un fax (transmisión de servidor de fax)	5-27
Cancelación de los trabajos de envío	5-29
Gestión de los destinos	5-30
Especificación del destino	5-30
Selección desde la libreta de direcciones	5-30
Selección desde un teclado de un toque	5-31
Comprobación y edición de los destinos	5-32
Pantalla de confirmación de destinos	5-33
Rellamar	5-33
Cómo usar la función de FAX	5-34
Uso de buzones de documentos	5-35
¿Qué es el buzón personalizado?	5-35
¿Qué es el buzón de trabajos?	5-35
¿Qué es el buzón de memoria USB?	5-36
¿Qué es el buzón de subdirección y el buzón de sondeo?	5-36

Creación de un nuevo buzón personalizado	5-37
Edición de un buzón personalizado	5-39
Eliminación de un buzón personalizado	5-39
Almacenamiento de documentos	5-39
Impresión de documentos de un buzón personalizado	5-40
Movimiento de documentos de un buzón personalizado	5-41
Eliminación de documentos de un buzón personalizado	5-42
Uso de la memoria USB extraíble	5-43
Impresión de documentos almacenados en la memoria USB extraíble	5-43
Almacenamiento de documentos en la memoria USB (Escanear en USB)	5-45
Comprobación de la información de la memoria USB	5-46
Extracción de la memoria USB	5-47

6 Utilización de funciones varias 6-1

Funciones disponibles en la máquina	6-2
Copia	6-3
Enviar	6-4
Buzón personalizado (Impresión)	6-6
Memoria extraíble (Almac. archivo, Impresión de documentos)	6-7
Funciones	6-9
Copia de tarjeta ID	6-9
Tamaño del original	6-9
Selección de papel	6-10
Orientación Original (Orientación del original)	6-11
Orig. dist. tam. (Originales de distintos tamaños)	6-12
Intercalar	6-12
Densidad	6-12
Imagen del original	6-13
EcoPrint	6-13
Selección de colores	6-14
Nitidez	6-14
Contraste	6-15
Densidad fondo	6-15
Imp. filtr.fondo (Impedir filtración de fondo)	6-16
Zoom	6-16
Combinar	6-18
Dúplex	6-20
Escaneeo continuo	6-22
Aviso de fin trabajo	6-22
Ingr. nom. arch.	6-22
Sustit. impres.	6-23
Modo silencio	6-23
Omitir página en blanco	6-24
TX encriptada E-mail	6-24
Firma digital	6-25
Dúplex (Original de 2 caras)	6-26
Tamaño de envío	6-27
Formato archivo	6-28
Firma electrónica para PDF	6-32
Separación de archivo	6-34
Resolución escaneo	6-34
Asunto/cuerpo	6-35
TX encriptada FTP	6-35
Elim. tras impr (Eliminación después de imprimirse)	6-35
Tamaño de almacenamiento	6-36
Original largo	6-36
PDF encriptado	6-37
Impr. JPEG/TIFF	6-37
XPS Aj. a página	6-37

7	Estado/Cancelación de trabajo	7-1
	Comprobación del estado del trabajo	7-2
	Comprobación del histórico de trabajos	7-8
	Envío del histórico de trabajos	7-12
	Operación de trabajos	7-13
	Pausa y reanudación de trabajos	7-13
	Cancelación de trabajos	7-13
	Dispositivo/Comunicación	7-14
	Comprobación del tóner y papel restantes (Papel/suministros)	7-16
8	Configuración y registro (Menú Sistema)	8-1
	Menú Sistema	8-2
	Elementos de configuración del Menú Sistema	8-3
	Informe	8-6
	Sistema/Red	8-9
	Contab. us./tbjs	8-28
	Propiedad de usuario	8-28
	Configuración común	8-29
	Copia	8-45
	Impresora	8-46
	Enviar	8-48
	FAX	8-49
	Buzón de documentos	8-50
	Aplicación	8-51
	Editar destino	8-51
	Ajuste/mantenim.	8-52
9	Autenticación de usuario y contabilidad	
	(Inicio sesión usuario/contab. tbjos)	9-1
	Descripción de la administración de inicio de sesión de usuario	9-2
	Activación de la administración de inicio de sesión de usuario	9-4
	Configuración de la administración de inicio de sesión de usuario	9-6
	Configuración de seguridad de autenticación	9-6
	Conf. directiva contraseñas	9-7
	Adición de un usuario (Lis. usu locales)	9-8
	Cambio de las propiedades del usuario	9-11
	Eliminar un usuario	9-12
	Administración de los usuarios que imprimen en esta máquina desde un PC	9-13
	Administración de los usuarios que escanean mediante TWAIN	9-14
	Administración de los usuarios que escanean mediante WIA	9-15
	Administración de los usuarios que envían faxes desde un PC	9-16
	Autoriz. local (Autorización local)	9-17
	Configuración de los derechos de los usuarios de la red	9-17
	Autoriz. grupo (Configuración de la autorización de grupo)	9-19
	Config. autorización invitado	9-20
	Prop. usuario NW (Obt. propied. usuario red)	9-22
	Configuración tarjeta ID	9-23
	Configuración de ln. ses. con PIN	9-24
	Uso de la administración de inicio de sesión de usuario	9-25
	Inicio y cierre de sesión (logout)	9-25
	Descripción general de la contabilidad de trabajos	9-26
	Activación de la contabilidad de trabajos	9-28
	Acceso de contab. Trabajos	9-29
	Contab. trabajos (Local)	9-30
	Adición de una cuenta	9-30
	Restricción del uso de la máquina	9-32
	Edición de una cuenta	9-33
	Eliminación de una cuenta	9-34
	Contabilidad de trabajos de impresión	9-35
	Contabilidad de trabajos de escaneado mediante TWAIN	9-36
	Contabilidad de trabajos de escaneado mediante WIA	9-37
	Administración de los trabajos de fax transmitidos desde un PC	9-38

	Configuración de la contabilidad de trabajos	9-39
	Límite contador predet	9-39
	Recuento del número de páginas impresas	9-40
	Recuento del número de páginas de todas las cuentas	9-41
	Recuento del número de páginas de cada cuenta	9-41
	Imp. informe contador	9-42
	Uso de la contabilidad de trabajos	9-43
	Inicio y cierre de sesión (logout)	9-43
	Aplicar límite	9-44
	Recuento copiadora/Impresora	9-44
	Configuración de usuario desconocido	9-45
	Tr. ID Usu. desc	9-45
	Registro de información para un usuario con un ID desconocido	9-46
10	Solución de problemas	10-1
	Mantenimiento periódico	10-2
	Limpieza	10-2
	Sustitución del cartucho de tóner	10-5
	Sustitución de la caja de tóner residual	10-9
	Solución de problemas	10-11
	Solución de errores	10-11
	Operación remota	10-16
	Respuestas a los mensajes	10-18
	Cómo solucionar los atascos de papel	10-28
11	Apéndice	11-1
	Equipo opcional	11-2
	Descripción general del equipo opcional	11-2
	Aplicaciones opcionales	11-8
	Método de introducción de caracteres	11-10
	Utilización de las teclas	11-10
	Selección del tipo de caracteres	11-11
	Caracteres que se pueden introducir con las teclas numéricas	11-11
	Introducción de símbolos	11-12
	Introducción de caracteres	11-13
	Introducción mediante la pantalla de selección de caracteres	11-15
	Papel	11-16
	Especificaciones básicas del papel	11-16
	Selección del papel apropiado	11-17
	Papel especial	11-20
	Especificaciones	11-24
	Máquina	11-24
	Funciones de copia	11-26
	Funciones de impresora	11-26
	Funciones de escáner	11-27
	Alimentador de originales	11-27
	Depósito de papel (500 hojas) (opción)	11-28
	Copia de seguridad de los datos	11-29
	Copia de seguridad de los datos mediante NETWORK PRINT MONITOR	11-29
	Copia de seguridad de los datos mediante Embedded Web Server RX	11-29
	Glosario	11-30
	Índice	Índice-1

Funciones de la máquina

La máquina dispone de muchas útiles funciones.

➔ [Utilización de funciones varias \(página 6-1\)](#)

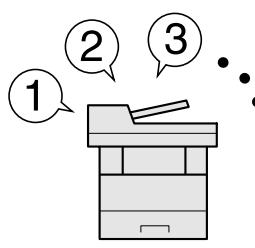
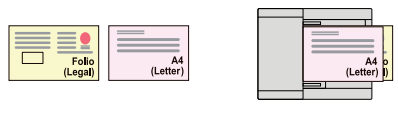
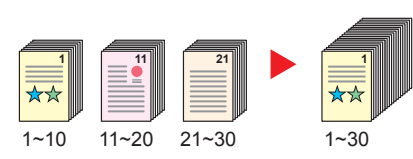

Aquí se incluyen algunos ejemplos.

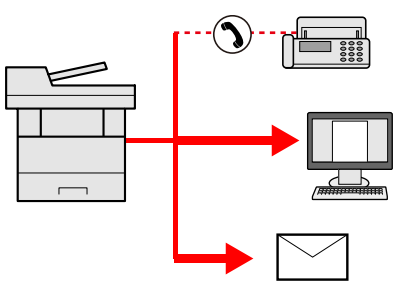
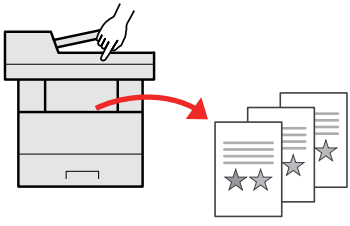
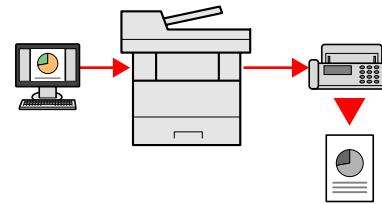
Optimizar los procesos en la oficina		
<p>Acceder a funciones usadas con frecuencia con solo un toque (Programa)</p>  <p>Puede predefinir las funciones utilizadas con frecuencia.</p> <p>Una vez registrada la configuración usada con frecuencia como un favorito, puede llamarla fácilmente. Con este favorito, se obtienen los mismos resultados aunque lo utilice otra persona.</p> <p>➔ Programa (página 5-5)</p>	<p>Escanear originales de distintos tamaños a la vez (Originales de distintos tamaños)</p>  <p>Es útil cuando se preparan materiales para conferencias.</p> <p>Puede colocar y configurar originales de distintos tamaños a la vez de modo que no tenga que volver a configurarlos ya tengan un tamaño u otro.</p> <p>➔ Orig. dist. tam. (Originales de distintos tamaños) (página 6-12)</p>	<p>Escanear un gran número de originales en lotes separados y luego producirlos como un solo trabajo (Escaneo continuo)</p>  <p>Es útil cuando se preparan materiales para entregar que incluyen muchas páginas.</p> <p>Cuando no pueda colocar un gran número de originales en el alimentador de originales al mismo tiempo, los originales pueden escanearse en lotes por separado y, a continuación, copiarse o enviarse como un solo trabajo.</p> <p>➔ Escaneo continuo (página 6-22)</p>

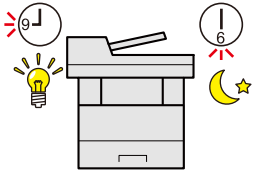
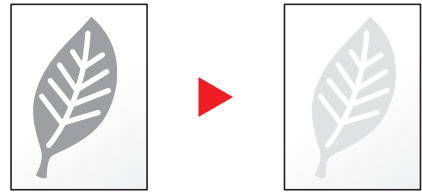
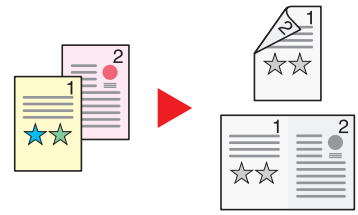
Optimizar los procesos en la oficina		
<p>Enviar a la vez con varias opciones de envío (Envío múltiple)</p>  <p>Puede enviar el mismo documento a varios destinos con un método diferente.</p> <p>Puede especificar varios destinos con diferentes métodos de envío, como E-mail, SMB y Fax.</p> <p>Puede reducir el flujo de trabajo enviando un trabajo por vez.</p> <p>➔ Envío a distintos tipos de destinos (envío múltiple) (página 5-25)</p>	<p>Guardar documentos usados con frecuencia en la máquina (Buzón personalizado)</p>  <p>Puede guardar el documento usado con frecuencia en la máquina e imprimirlo cuando lo necesite.</p> <p>➔ Creación de un nuevo buzón personalizado (página 5-37)</p>	<p>Enviar un fax desde un PC (Envío de un fax desde un PC)</p>  <p>Puede ahorrar en el uso de papel si envía un fax con esta función.</p> <p>Puede enviar el archivo que desea enviar por fax desde el PC sin tener que imprimir el archivo y, por tanto, reducir la cantidad de papel utilizada al tiempo que realiza un envío de los trabajos eficaz.</p> <p>➔ Guía de uso de FAX</p>

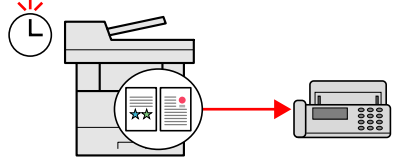
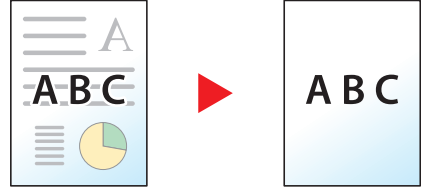
Ahorrar energía y costes		
<p>Ahorrar energía según sea necesario (Función de ahorro de energía)</p>  <p>La máquina dispone de una función de ahorro de energía que activa automáticamente el modo de reposo. Puede configurar el nivel de recuperación de ahorro de energía adecuado según la operación.</p> <p>Además, la máquina puede pasar automáticamente al modo de reposo y recuperarse a la hora especificada de cada día de la semana.</p> <p>➔ Función de ahorro de energía (página 2-25)</p>	<p>Usar menos tóner al imprimir (EcoPrint)</p>  <p>Puede ahorrar consumo de tóner con esta función.</p> <p>Si solo necesita comprobar el contenido impreso, como una ejecución de prueba o documentos que deben confirmarse internamente, use esta función para ahorrar tóner.</p> <p>Utilice esta función si no necesita una impresión de alta calidad.</p> <p>➔ EcoPrint (página 6-13)</p>	<p>Reducir el uso de papel (Impresión con ahorro de papel)</p>  <p>Puede imprimir originales en ambas caras del papel. También puede imprimir varios originales en una hoja.</p> <p>➔ Combinar (página 6-18) Dúplex (página 6-20)</p>

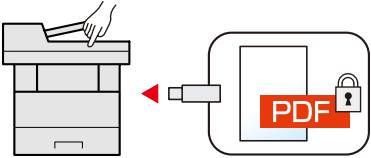
Ahorrar energía y costes		Crear documentos atractivos
<p>Omitir páginas en blanco al imprimir (Omitir página en blanco)</p>  <p>Cuando un documento escaneado contiene páginas en blanco, esta función las omite e imprime solo las páginas que no están en blanco.</p> <p>➔ Omitir página en blanco (página 6-24)</p>	<p>Enviar un fax para reducir el coste de las comunicaciones (Transmisión del FAX retrasado)</p>  <p>Puede reducir el coste de comunicación con esta función.</p> <p>El coste de comunicación se puede reducir configurando en el temporizador el tiempo durante el cual el coste de comunicación es bajo.</p> <p>➔ Guía de uso de FAX</p>	<p>Impedir que se filtre el fondo en las imágenes (Impedir Filtración de Fondo)</p>  <p>Puede impedir que se filtre el fondo del reverso en las imágenes cuando se escaneen originales finos.</p> <p>➔ Imp. filtr.fondo (Impedir filtración de fondo) (página 6-16)</p>

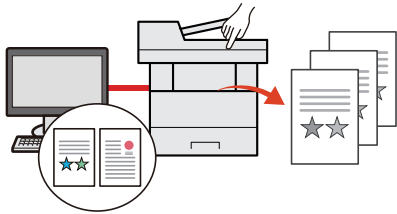
Fortalecer la seguridad		
<p>Proteger un archivo PDF con una contraseña (Funciones de encriptación de PDF)</p>  <p>Use las opciones de seguridad de contraseña para el formato PDF con el fin de restringir la visualización, impresión y edición de un documento.</p> <p>➔ PDF encriptado (página 6-37)</p>	<p>Proteger datos del SSD (Encriptación / Sobrescribir)</p>  <p>Puede sobrescribir datos innecesarios que se quedan en el SSD automáticamente.</p> <p>Para impedir que una tercera parte pueda utilizarlos, la máquina puede encriptar los datos antes de escribirlos en el SSD.</p> <p>➔ Seguridad de datos (página 8-24)</p>	<p>Impedir la pérdida de documentos finalizados (Impresión privada)</p>  <p>Puede guardar temporalmente un documento de impresora en la máquina. Al imprimir el documento desde la máquina, se impide que otra persona lo coja.</p> <p>➔ Impresión de datos guardados en la impresora (página 4-19)</p>

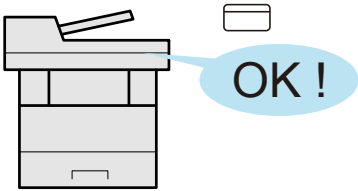
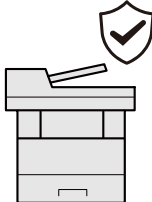
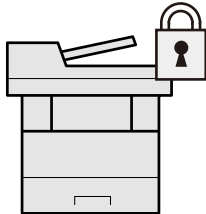
Fortalecer la seguridad		
<p>Iniciar sesión con una tarjeta ID (Autenticación de tarjeta)</p>  <p>Puede iniciar sesión con simplemente tocar una tarjeta ID. No necesita introducir su nombre de usuario y contraseña.</p> <p>➔ ID card reader (página 11-7)</p>	<p>Impedir la ejecución de malware (Lista permitida)</p>  <p>Impide la ejecución de malware, previene la manipulación del software y mantiene la fiabilidad del sistema.</p> <p>➔ Lista permitida (página 8-27)</p>	<p>Fortalecer la seguridad (Configuración de administrador)</p>  <p>Hay disponibles varias funciones que los administradores pueden usar para fortalecer la seguridad.</p> <p>➔ Fortalecimiento de la seguridad (página 2-38)</p>

Usar las funciones con mayor eficacia

**Silenciar la máquina
(Modo Silencio)**

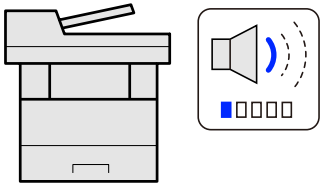

Puede silenciar la máquina al reducir su ruido de funcionamiento. Puede configurar este modo por trabajo.

➔ [Modo silencio \(página 6-23\)](#)

**Ampliar las funciones según sea necesario
(Aplicación)**

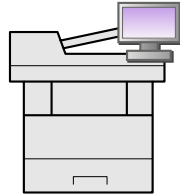

La funcionalidad de la máquina se puede ampliar si se instalan aplicaciones.

Hay disponibles aplicaciones que le ayudan a que el trabajo diario sea más eficiente, como una función de escaneado y una función de autenticación.

➔ [Aplicación \(página 8-51\)](#)

Instalar la máquina sin preocuparse de los cables de red (Red inalámbrica)

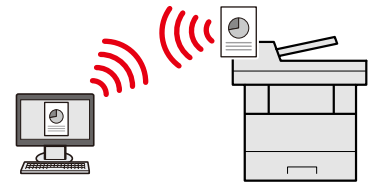

En un entorno donde se emplea una red LAN inalámbrica, puede instalar la máquina sin preocuparse de los cables de red.

➔ [Configuración \(página 8-20\)](#)

Usar las funciones con mayor eficacia

**Usar la memoria USB
(Memoria USB)**

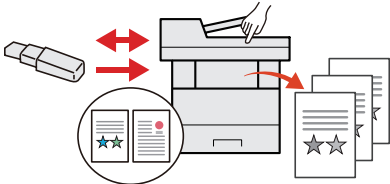

Es útil cuando se necesita imprimir un documento fuera de la oficina o no se puede imprimir un documento desde el PC.

Puede imprimir el documento de la memoria USB si la conecta directamente en la máquina.

Los originales escaneados en la máquina se pueden guardar también en la memoria USB.

➔ [Uso de la memoria USB extraíble \(página 5-43\)](#)
[Almacenamiento de documentos en la memoria USB \(Escanear en USB\) \(página 5-45\)](#)

**Especificar el formato del archivo de imagen
(Formato archivo)**

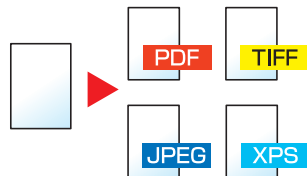

Puede seleccionar los distintos formatos de archivo al enviar o almacenar imágenes.

➔ [Formato archivo \(página 6-28\)](#)

**Escanear los originales largos
(Original largo)**

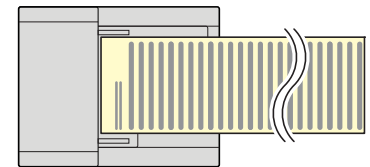

Puede escanear los originales largos, como contratos y registros de datos.

➔ [Original largo \(página 6-36\)](#)

Usar las funciones con mayor eficacia

Realizar operaciones de forma remota (Embedded Web Server RX)

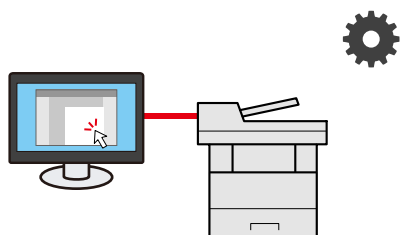

Puede tener acceso a la máquina de forma remota para imprimir, enviar o descargar datos.

Los administradores pueden configurar el comportamiento de la máquina o la configuración de administración.





► [Embedded Web Server RX \(página 2-40\)](#)

Funciones de color y calidad de imagen

La máquina dispone de varias funciones de color y calidad de imagen. Puede ajustar la imagen escaneada como desee.

Modos básicos de color

Los modos básicos de color son los siguientes:













Modo de color	Descripción	Imagen de referencia		Página de referencia
		Antes	Después	
Color Auto	Reconoce automáticamente si un documento que se está escaneando es en color o en blanco y negro.			página 6-14
A todo color	Escanea el documento a todo color.			página 6-14
Escala de grises	Escanea el documento en escala de grises.			página 6-14
Blanco y Negro	Escanea el documento en blanco y negro.			página 6-14

Para obtener más información, consulte:

➔ [Selección de colores \(página 6-14\)](#)

Ajuste del color y de la calidad de imagen

Para ajustar el color o la calidad de imagen, use las siguientes funciones.

Deseo...	Imagen de muestra		Función	Página
	Antes	Después		
Ajustar el color de forma precisa				
Ajustar la densidad			Densidad	página 6-12
Ajustar la calidad de imagen de forma precisa				
Enfatizar o difuminar el contorno de la imagen Ejemplo: Enfatizar el contorno de la imagen			Nitidez	página 6-14
Ajustar la diferencia entre las partes claras y oscuras de la imagen			Contraste	página 6-15
Oscurecer o aclarar el fondo (el área sin texto ni imágenes) de un documento Ejemplo: Aclarar el fondo			Ajust. dens. fondo	página 6-15
Impedir la filtración del fondo en los originales de dos caras			Impedir Filtrac. Fondo	página 6-16
Ajustar la imagen escaneada				
Reducir el tamaño del archivo y reproducir los caracteres con claridad			Formato archivo [PDF alta compr.]	página 6-28

Guías proporcionadas con la máquina

Con esta máquina se proporcionan las guías indicadas a continuación. Consúltelas según sea necesario.

El contenido de estas guías está sujeto a cambios sin previo aviso con el fin de mejorar el rendimiento de la máquina.

Guías impresas

Empezar a usar rápidamente la máquina



Quick Guide

Explica cómo usar las funciones básicas de la máquina, utilizar funciones útiles, realizar tareas de mantenimiento rutinario y lo que hacer si surgen problemas.

Usar la máquina de forma segura



Folleto de seguridad

Proporciona información de seguridad y de precaución para el entorno de instalación y el uso de la máquina. Asegúrese de leer esta guía antes de usar la máquina.

Folleto de seguridad (P-4539 MFP/P-4532 MFP)

Indica el espacio necesario para la instalación de la máquina y describe etiquetas de precaución y otra información de seguridad. Asegúrese de leer esta guía antes de usar la máquina.

Guías (PDF) en nuestro sitio web

Usar la máquina con cuidado



Guía de uso (esta guía)

Explica cómo colocar el papel y realizar operaciones de copia, impresión y escaneado, además de describir la configuración predeterminada y otra información.

Usar las funciones de fax



Guía de uso de FAX

Explica cómo utilizar las funciones de fax.

Usar la tarjeta ID



Card Authentication Kit (B) Operation Guide

Explica cómo realizar la autenticación con una tarjeta ID.

Fortalecer la seguridad



Data Encryption/Overwrite Operation Guide

Explica cómo introducir y utilizar la función Encrip. de datos/Sobrees. y cómo sobrescribir y encriptar datos.

Registrar fácilmente información de la máquina y establecer configuración



Embedded Web Server RX User Guide

Explica cómo acceder a la máquina desde un navegador de Internet en el PC para comprobar y cambiar las configuraciones.

Imprimir datos desde un PC



Printing System Driver User Guide

Explica cómo instalar el controlador de impresora y usar la función de la impresora.

Imprimir un archivo PDF directamente



Network Tool for Direct Printing Operation Guide

Explica cómo imprimir archivos PDF sin iniciar Adobe Acrobat o Reader.

Supervisar la máquina y las impresoras de la red



NETWORK PRINT MONITOR User Guide

Explica cómo supervisar el sistema de impresión de red (la máquina) con NETWORK PRINT MONITOR.

Imprimir sin usar el controlador de impresora



PRESCRIBE Commands Command Reference

Describe el lenguaje nativo de la impresora (comandos PRESCRIBE).

PRESCRIBE Commands Technical Reference

Describe las funciones de los comandos PRESCRIBE y el control de cada tipo de emulación.

Ajustar la posición de impresión o escaneado



Maintenance Menu User Guide

El menú Mantenimiento proporciona explicaciones sobre cómo configurar la impresión, el escaneado y otras opciones.

Instale las siguientes versiones de Adobe Reader para ver los manuales.
Versión 8.0 o posterior

Información sobre la Guía de uso (esta guía)

Estructura de la guía

La Guía de uso contiene los siguientes capítulos:

Capítulo		Contenido
1	Información legal y sobre seguridad	Incluye precauciones sobre el uso de la máquina e información sobre marcas comerciales.
2	Instalación y configuración de la máquina	Explica los nombres de los componentes, la conexión de los cables, la instalación del software, el inicio y cierre de sesión, así como otros asuntos relacionados con la administración de la máquina.
3	Preparativos antes del uso	Explica los preparativos y la configuración que es necesario realizar para poder usar la máquina, como, por ejemplo, cómo utilizar el panel de controles, cargar papel y crear una libreta de direcciones.
4	Impresión desde un PC	Explica las funciones que están disponibles cuando la máquina se utiliza como una impresora.
5	Funcionamiento de la máquina	Explica los procedimientos básicos de uso de la máquina, como la colocación de originales, la realización de copias, el envío de documentos y la utilización de buzones de documentos.
6	Utilización de funciones varias	Explica funciones útiles que están disponibles en la máquina.
7	Estado/Cancelación de trabajo	Explica cómo comprobar el estado de un trabajo y el historial de trabajos, además de cómo cancelar trabajos que se están imprimiendo o que están en espera de imprimirse. Asimismo, explica cómo comprobar los niveles de papel y tóner y el estado del dispositivo, y cómo cancelar una transmisión de fax.
8	Configuración y registro (Menú Sistema)	Explica el Menú Sistema y cómo está relacionado con el funcionamiento de la máquina.
9	Autenticación de usuario y contabilidad (Inicio sesión usuario/contab. tijos)	Explica el inicio de sesión de usuario y la contabilidad de trabajos.
10	Solución de problemas	Explica lo que hacer cuando se agota el tóner, aparece un error o se produce un atasco de papel u otro problema.
11	Apéndice	Describe opciones cómodas que están disponibles para la máquina. Proporciona información sobre los tipos de papel y los tamaños de papel, además de incluir un glosario de términos. Explica cómo introducir caracteres y enumera las especificaciones de la máquina.

Convenciones utilizadas en esta guía

En las explicaciones de abajo se utiliza Adobe Reader XI como ejemplo.

Haga clic en un elemento en la Tabla de contenido para ir a la página correspondiente.

Haga clic para ir de la página actual a la página mostrada antes. Esto resulta cómodo cuando se desea volver a la página desde la que llegó a la página actual.

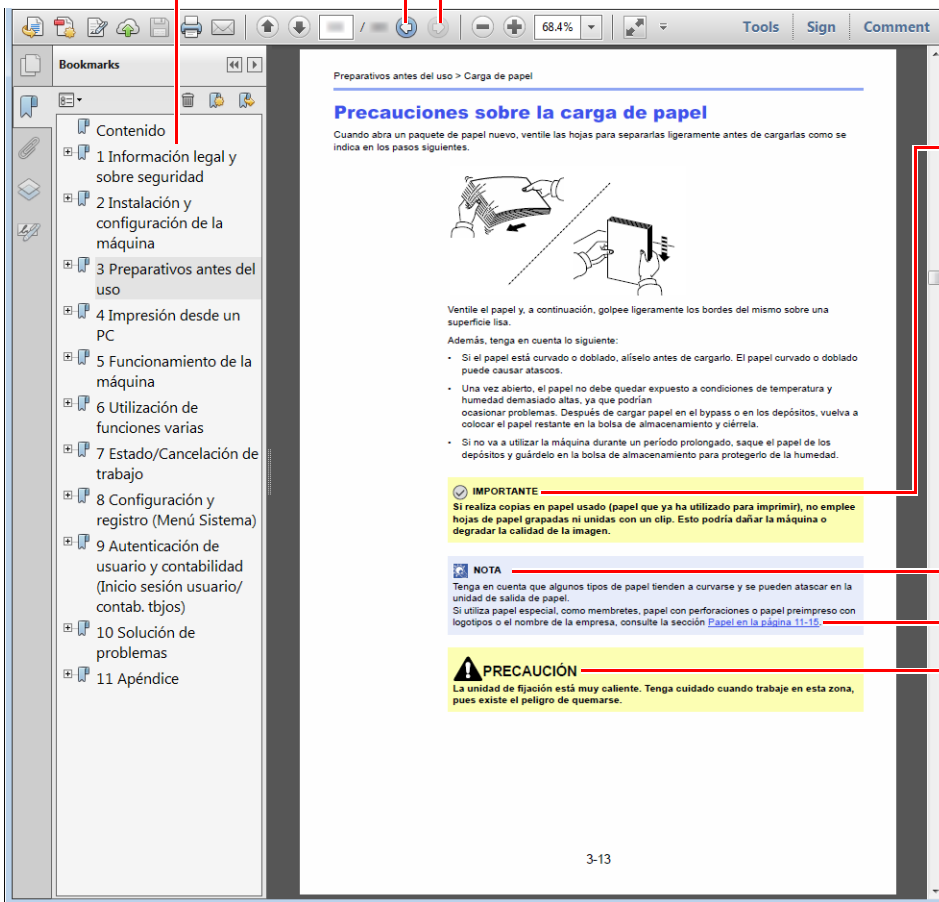

✓ IMPORTANTE

Indica requisitos de funcionamiento y restricciones para usar la máquina correctamente, y evitar daños al equipo o a la propiedad.

🧠 NOTA

Indica explicaciones complementarias e información de referencia sobre las operaciones.

Consulte

Haga clic en el texto subrayado para ir a la página correspondiente.

⚠ PRECAUCIÓN

Si no se siguen correctamente las instrucciones señaladas, existen riesgos de sufrir lesiones personales o daños a la máquina.

🧠 NOTA

Los elementos que aparecen en Adobe Reader difieren según cómo se utilice. Si no aparecen la Tabla de contenido o las herramientas, consulte la ayuda de Adobe Reader.

En esta guía, se emplean las convenciones que se describen abajo para determinados elementos.

Convención	Descripción
[Negrita]	Indica teclas y botones.
"Normal"	Indica un mensaje u opción de configuración.







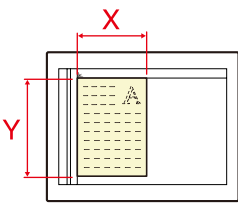

Convenciones utilizadas en procedimientos de uso de la máquina

En esta guía de uso, los procedimientos de uso se describen de la forma siguiente:

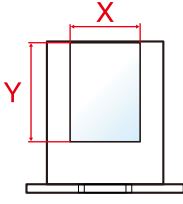
Procedimiento real	Procedimiento indicado en esta guía
Seleccione la tecla [Menú Sistema/Contador]. ▼ Seleccione la tecla [▲] o [▼] para seleccionar [Config. común]. ▼ Seleccione la tecla [OK].	Tecla [Menú Sistema/Contador] > Tecla [▲] [▼] > [Config. común] > Tecla [OK]

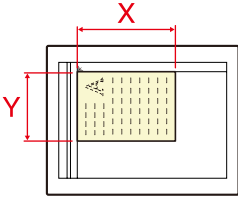
Tamaño y orientación de los originales y el papel

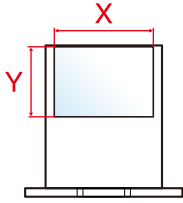
Los tamaños de original y de papel, como A5, se pueden utilizar tanto con orientación horizontal como vertical. Para diferenciar entre las orientaciones cuando se emplean estos tamaños, se añade "R" a los tamaños cuando se utiliza la orientación horizontal. Además, los siguientes iconos aparecen en el panel digital para indicar la orientación con que hay que colocar los originales y el papel.

Orientación		Posición de colocación (X=Longitud, Y=Ancho)	Iconos en el panel digital	Tamaño indicado en esta guía*
Orientación vertical	Original	 Original	 Original	A5
	Papel	 Papel	 Papel	
Orientación horizontal (-R)	Original	 Original	 Original	A5-R
	Papel	 Papel	 Papel	

* Los tamaños de original y de papel que se pueden utilizar dependen de la función y de la bandeja de origen. Para obtener más información, consulte:

➔ [Especificaciones \(página 11-24\)](#)

1 Información legal y sobre seguridad

Antes de utilizar la máquina, lea esta información. En este capítulo se ofrece información sobre los siguientes temas:

Aviso	1-2
Convenciones de seguridad utilizadas en esta guía	1-2
Entorno	1-3
Precauciones de uso	1-4
Seguridad de láser (Europa)	1-5
Cumplimiento y conformidad	1-5
Restricciones legales sobre la copia y el escaneado	1-6
EN ISO 7779	1-6
EK1-ITB 2000	1-6
Precauciones de seguridad sobre el uso de la LAN inalámbrica (en caso de estar disponible)	1-6
Uso limitado de este producto (si procede)	1-7
Información legal	1-8
Función de ahorro de energía	1-10
Función de impresión automática a dos caras	1-10
Ahorro de recursos - Papel	1-10
Ventajas medioambientales de la "gestión de la energía"	1-10
Programa Energy Star (ENERGY STAR®)	1-11

Aviso

Convenciones de seguridad utilizadas en esta guía

Las secciones de esta guía y las partes de la máquina marcadas con símbolos son advertencias de seguridad que tienen por finalidad proteger al usuario, a otras personas y a objetos próximos, así como garantizar un uso correcto y seguro de la máquina. A continuación se indican los símbolos y su significado.

 **ADVERTENCIA:** Si no se siguen correctamente las instrucciones señaladas, existen riesgos de sufrir lesiones graves e incluso fatales.

 **PRECAUCIÓN:** Si no se siguen correctamente las instrucciones señaladas, existen riesgos de sufrir lesiones personales o daños a la máquina.

Símbolos

El símbolo  indica que la sección correspondiente contiene avisos de seguridad. Los puntos específicos de atención se indican dentro del símbolo.

 ... [Advertencia general]

 ... [Advertencia de temperatura elevada]

El símbolo  indica que la sección correspondiente contiene información relativa a acciones prohibidas. Dentro de cada símbolo se indican detalles específicos de la acción prohibida.

 ... [Advertencia de acción prohibida]

 ... [Desmontaje prohibido]

El símbolo  indica que la sección correspondiente contiene información sobre acciones que deben llevarse a cabo. Dentro del símbolo se indican detalles específicos de la acción requerida.

 ... [Alerta de acción requerida]

 ... [Desenchufar el cable de alimentación de la toma de corriente]

 ... [Conectar siempre la máquina a una toma de corriente con conexión a tierra]



NOTA

Los originales que se asemejan a una nota en blanco es posible que no se copien correctamente en algunos casos raros, ya que esta máquina está equipada con una función de prevención contra falsificaciones.

Entorno

Las condiciones medioambientales de servicio son las siguientes:

Temperatura	De 50 a 90,5 °F (de 10 a 32,5 °C)
Humedad	De 15 a 80%

Evite los lugares siguientes a la hora de seleccionar un emplazamiento para la máquina.

- Evite lugares próximos a una ventana o con exposición directa a la luz solar.
- Evite lugares en los que se produzcan vibraciones.
- Evite lugares con cambios drásticos de temperatura.
- Evite lugares con exposición directa al aire frío o caliente.
- Evite lugares con mala ventilación.

Si el suelo es delicado para usar ruedas, es posible que el material del suelo resulte dañado al trasladar la máquina después de la instalación.

Durante la copia, se emite ozono, pero la cantidad del mismo no causa ningún efecto nocivo para la salud. No obstante, si utiliza la máquina durante un largo período en una sala con mala ventilación o realiza gran cantidad de copias, es posible que perciba un olor desagradable. Para mantener un entorno apropiado para el trabajo de copia, se recomienda una adecuada ventilación de la sala.

Precauciones de uso

Precauciones durante la manipulación de consumibles

PRECAUCIÓN

No intente quemar las piezas que contienen tóner. Pueden saltar chispas peligrosas que podrían ocasionarle quemaduras.

Mantenga las piezas que contienen tóner fuera del alcance de los niños.

Si se derrama tóner de piezas que contienen tóner, evite la inhalación o ingestión y el contacto con los ojos y la piel.

- En el caso de inhalar tóner de manera accidental, diríjase a un lugar con aire fresco y haga gárgaras con gran cantidad de agua. Si empieza a toser, póngase en contacto con un médico.
- En el caso de ingerir tóner, enjuáguese la boca con agua y beba una o dos tazas de agua para diluir el contenido en el estómago. Si fuera necesario, póngase en contacto con un médico.
- Si le entrara tóner en los ojos, enjuáguelos bien con agua. Si sigue sintiendo alguna molestia, póngase en contacto con un médico.
- En caso de que el tóner entrara en contacto con la piel, lave bien la zona con agua y jabón.

No intente abrir por la fuerza ni destruir las piezas que contienen tóner.

Otras precauciones

Devuelva el cartucho de tóner y la caja de tóner residual usados a su distribuidor o al servicio técnico. El cartucho de tóner y la caja de tóner residual se reciclarán o desecharán según la normativa vigente.

Almacene la máquina de modo que no esté expuesta a la luz solar directa.

Almacene la máquina en un lugar con una temperatura por debajo de 40 °C y evite los cambios bruscos de temperatura y humedad.

Si no va a utilizar la máquina durante un período prolongado, retire el papel del depósito y del bypass, colóquelo en su envoltorio original y vuélvalo a cerrar.

Seguridad de láser (Europa)

La radiación láser podría ser nociva para el cuerpo humano. Por este motivo, la radiación láser emitida en el interior de la máquina está sellada herméticamente dentro de la carcasa de protección y la cubierta externa. Durante un funcionamiento normal del producto, la máquina no emite ninguna radiación.

Esta máquina está clasificada como un producto láser de Class 1 según la directiva IEC/EN 60825-1:2014.

Los productos láser de CLASS 1 tienen una etiqueta de clasificación donde se proporciona información.

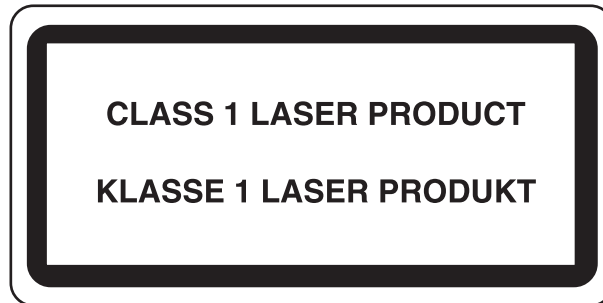

Cumplimiento y conformidad

Por la presente, TA Triumph-Adler GmbH declara que el equipo de radio P-4539 MFP/P-4532 MFP cumple con la Directiva 2014/53/UE.

El texto íntegro de la Declaración de conformidad de la UE está disponible en la siguiente dirección de Internet:

<https://www.triumph-adler.com/ta-en-de/customer-service/download-centre>

<https://www.triumph-adler.com/ta-de-de/kundendienst/download-center>

<https://www.utax.com/en-de/hardware/office-printer-and-mfp/download-centre>

<https://www.utax.de/de-de/hardware/buerodrucker-und-mfp/download-center>

Nombre de módulo	Versión de software	Banda de frecuencia en la que funciona el equipo de radio:	Potencia máxima de radiofrecuencia transmitida en la banda de frecuencia en la que funciona el equipo de radio:
IB-51 (opción)	2.2.6	2,4 GHz	100 mW
IB-37 (opción)	1.0	2,4 GHz	100 mW
		5 GHz	50 mW - 1 W
IB-38 (opción)	1.0	2,4 GHz	100 mW
Módulo de transmisor (SRD)	2005.11	13,56 MHz	0,2 nW

Restricciones legales sobre la copia y el escaneado

Es posible que esté prohibida la copia o el escaneado de material susceptible de derechos de autor sin el consentimiento del propietario de dichos derechos.

La copia y el escaneado de los siguientes elementos están prohibidos y se pueden penalizar en virtud de la ley vigente. Es posible que esta lista no incluya todas las circunstancias. No copie ni escanee de forma consciente los elementos que no se vayan a copiar y/o escanear.

- Billetes (dinero)
- Cheques
- Valores
- Sellos
- Pasaportes
- Certificados

Las leyes y disposiciones locales pueden prohibir o restringir la copia y el escaneado de otros materiales no mencionados arriba.

EN ISO 7779

Maschinenlärminformations-Verordnung 3. GPSGV, 06.01.2004: Der höchste Schalldruckpegel beträgt 70 dB (A) oder weniger gemäß EN ISO 7779.

EK1-ITB 2000

Das Gerät ist nicht für die Benutzung im unmittelbaren Gesichtsfeld am Bildschirmarbeitsplatz vorgesehen. Um störende Reflexionen am Bildschirmarbeitsplatz zu vermeiden, darf dieses Produkt nicht im unmittelbaren Gesichtsfeld platziert werden.

Precauciones de seguridad sobre el uso de la LAN inalámbrica (en caso de estar disponible)

Una LAN inalámbrica permite el intercambio de información entre puntos de acceso inalámbricos en lugar de usar un cable de red, y ofrece la ventaja de poder establecer libremente una conexión LAN en un área donde se puedan transmitir ondas de radio.

Por otro lado, si no establece una configuración de seguridad se pueden presentar los siguientes problemas, ya que las ondas de radio pueden atravesar obstáculos (incluidas las paredes) y llegar a cualquier sitio dentro de una determinada área.

Acceso no autorizado al contenido de las comunicaciones

Una tercera persona con objetivos malintencionados puede controlar las ondas de radio de forma intencionada para obtener acceso no autorizado al siguiente contenido de las comunicaciones:

- Información personal, como ID, contraseñas y números de tarjetas de crédito
- Contenido de mensajes de email

Intrusión ilegal

Un tercero con fines malintencionados puede obtener acceso no autorizado a las redes personales o de empresas y realizar las siguientes acciones ilegales:

- Extraer información personal y confidencial (fuga de información)
- Obtener acceso a una comunicación suplantando a una persona específica para distribuir información no autorizada (suplantación de identidad)
- Modificar y retransmitir comunicaciones interceptadas (falsificación)
- Transmitir virus informáticos y destruir datos y sistemas (destrucción)

Las tarjetas LAN inalámbricas y los puntos de acceso inalámbricos tienen mecanismos integrados de seguridad para abordar estos problemas y reducir la posibilidad de que estos problemas ocurran a través de la definición de una configuración de seguridad en los productos LAN inalámbricos cuando se usa el producto.

Recomendamos a los clientes asumir la responsabilidad y usar su juicio al definir la configuración de seguridad, así como asegurarse de que comprenden plenamente los problemas que pueden ocurrir cuando el producto se utiliza sin definir una configuración de seguridad.

Uso limitado de este producto (si procede)

- Las ondas de radio transmitidas por este producto pueden afectar a los equipos médicos. Si este producto se usa en un centro médico o en las inmediaciones de instrumentos médicos, debe utilizarse conforme a las instrucciones y precauciones que proporcione el administrador del centro o que acompañen a los instrumentos médicos.
- Las ondas de radio transmitidas por este producto pueden afectar a los equipos de control automático, como puertas y alarmas contra incendios. Si este producto se usa en las inmediaciones de equipos de control automático, debe utilizarse conforme a las instrucciones y precauciones que acompañen a los equipos de control automático.
- En caso de que el producto se utilice en dispositivos directamente relacionados con servicios como aviones, trenes, barcos y automóviles, en aplicaciones donde se requiera una alta fiabilidad y seguridad de funcionamiento o en dispositivos que requieran precisión, como los usados en la prevención de desastres o para varios propósitos de seguridad, debe usarse después de considerar el diseño de seguridad de todo el sistema, incluida la adopción de mecanismos de seguridad y redundancia para mantener la fiabilidad y la seguridad de todo el sistema. Este producto no se ha diseñado para usarse en aplicaciones que requieran una alta fiabilidad y seguridad, como instrumentos aeroespaciales, equipos de comunicación troncal, equipos de control de energía nuclear y equipos médicos; por lo tanto, es necesario considerar y valorar minuciosamente la decisión de utilizar este producto en estas aplicaciones.

Información legal

Está prohibida la copia u otro tipo de reproducción total o parcial de esta guía sin el previo consentimiento por escrito del propietario de Copyright.

Marcas comerciales

- PRESCRIBE es una marca registrada de Kyocera Corporation.
- KPDL es una marca comercial de Kyocera Corporation.
- Active Directory, Azure, Microsoft, Microsoft 365, Microsoft Edge, Windows y Windows Server son marcas comerciales registradas o marcas comerciales de Microsoft Corporation en los EE.UU. y en otros países.
- PCL es una marca comercial de Hewlett-Packard Company.
- Adobe, Acrobat, PostScript y Reader son marcas comerciales registradas o marcas comerciales de Adobe en los EE.UU. y en otros países.
- Ethernet es una marca comercial registrada de FUJIFILM Business Innovation Corporation.
- IBM e IBM PC/AT son marcas comerciales de International Business Machines Corporation.
- AirPrint, el logotipo de AirPrint, AppleTalk, Bonjour, iPad, iPhone, iPod touch, Mac, Mac OS y TrueType son marcas comerciales de Apple Inc., registradas en los EE.UU. y en otros países.
- Todas las fuentes de idiomas europeos instaladas en esta máquina se utilizan bajo el acuerdo de licencia de Monotype Imaging Inc.
- Helvetica, Palatino y Times son marcas comerciales registradas de Linotype GmbH.
- ITC Avant Garde Gothic, ITC Bookman, ITC ZapfChancery y ITC ZapfDingbats son marcas comerciales registradas de International Typeface Corporation.
- ThinPrint es una marca comercial registrada o marca comercial de Cortado AG en Alemania y en otros países.
- Esta máquina tiene instaladas las fuentes UFST™ MicroType® de Monotype Imaging Inc.
- Esta máquina contiene software que tiene módulos desarrollados por Independent JPEG Group.
- iOS es una marca comercial registrada o marca comercial de Cisco en los EE.UU. y en otros países y se utiliza con la licencia de Apple Inc.
- Google es una marca comercial registrada o marca comercial de Google LLC.
- Mopria y el logotipo de Mopria son marcas comerciales registradas o marcas comerciales de Mopria Alliance, Inc. en los EE.UU. y en otros países.
- Wi-Fi, Wi-Fi Direct y Wi-Fi Protected Setup son marcas comerciales registradas o marcas comerciales de Wi-Fi Alliance.
- Con la tecnología de ABBYY FineReader ABBYY y FineReader son marcas comerciales de ABBYY Software Ltd.
- RealVNC, VNC y RFB son marcas comerciales registradas o marcas comerciales de RealVNC Ltd. en los EE.UU. y en otros países.

Las demás marcas y nombres de productos son marcas comerciales registradas o marcas comerciales de las respectivas empresas. En esta guía de uso no se utilizarán las designaciones ™ ni ®.

Monotype Imaging License Agreement

- 1 *Software* shall mean the digitally encoded, machine readable, scalable outline data as encoded in a special format as well as the UFST Software.
- 2 You agree to accept a non-exclusive license to use the Software to reproduce and display weights, styles and versions of letters, numerals, characters and symbols (*Typefaces*) solely for your own customary business or personal purposes at the address stated on the registration card you return to Monotype Imaging. Under the terms of this License Agreement, you have the right to use the Fonts on up to three printers. If you need to have access to the fonts on more than three printers, you need to acquire a multiuser license agreement which can be obtained from Monotype Imaging. Monotype Imaging retains all rights, title and interest to the Software and Typefaces and no rights are granted to you other than a License to use the Software on the terms expressly set forth in this Agreement.
- 3 To protect proprietary rights of Monotype Imaging, you agree to maintain the Software and other proprietary information concerning the Typefaces in strict confidence and to establish reasonable procedures regulating access to and use of the Software and Typefaces.
- 4 You agree not to duplicate or copy the Software or Typefaces, except that you may make one backup copy. You agree that any such copy shall contain the same proprietary notices as those appearing on the original.
- 5 This License shall continue until the last use of the Software and Typefaces, unless sooner terminated. This License may be terminated by Monotype Imaging if you fail to comply with the terms of this License and such failure is not remedied within thirty (30) days after notice from Monotype Imaging. When this License expires or is terminated, you shall either return to Monotype Imaging or destroy all copies of the Software and Typefaces and documentation as requested.
- 6 You agree that you will not modify, alter, disassemble, decrypt, reverse engineer or decompile the Software.
- 7 Monotype Imaging warrants that for ninety (90) days after delivery, the Software will perform in accordance with Monotype Imaging-published specifications, and the diskette will be free from defects in material and workmanship. Monotype Imaging does not warrant that the Software is free from all bugs, errors and omissions.

The parties agree that all other warranties, expressed or implied, including warranties of fitness for a particular purpose and merchantability, are excluded.
- 8 Your exclusive remedy and the sole liability of Monotype Imaging in connection with the Software and Typefaces is repair or replacement of defective parts, upon their return to Monotype Imaging.

In no event will Monotype Imaging be liable for lost profits, lost data, or any other incidental or consequential damages, or any damages caused by abuse or misapplication of the Software and Typefaces.
- 9 Massachusetts U.S.A. law governs this Agreement.
- 10 You shall not sublicense, sell, lease, or otherwise transfer the Software and/or Typefaces without the prior written consent of Monotype Imaging.
- 11 Use, duplication or disclosure by the Government is subject to restrictions as set forth in the Rights in Technical Data and Computer Software clause at FAR 252-227-7013, subdivision (b)(3)(ii) or subparagraph (c)(1)(ii), as appropriate. Further use, duplication or disclosure is subject to restrictions applicable to restricted rights software as set forth in FAR 52.227-19 (c)(2).
- 12 You acknowledge that you have read this Agreement, understand it, and agree to be bound by its terms and conditions. Neither party shall be bound by any statement or representation not contained in this Agreement. No change in this Agreement is effective unless written and signed by properly authorized representatives of each party. By opening this diskette package, you agree to accept the terms and conditions of this Agreement.

Licencia de software de código abierto

Para consultar la Licencia de software de código abierto, vaya a la siguiente dirección URL:

<https://www.triumph-adler.com/ta-en-de/customer-service/download-centre>

<https://www.utax.com/en-de/hardware/office-printer-and-mfp/download-centre>

Función de ahorro de energía

El equipo dispone de un **modo de reposo** con el que las funciones de impresora y fax se quedan en estado de espera y el consumo eléctrico se reduce al mínimo después de que transcurra un determinado tiempo desde el último uso del dispositivo.

Reposo

El dispositivo entra automáticamente en el modo de reposo cuando ha transcurrido 1 minuto desde el último uso. La cantidad de tiempo sin actividad que debe transcurrir antes de que se active el modo de reposo se puede aumentar.

➔ [Reposo \(página 2-26\)](#)

Función de impresión automática a dos caras

El dispositivo incluye una función de impresión a dos caras de forma estándar. Por ejemplo, al imprimir dos originales de una cara en una sola hoja de papel con la impresión a dos caras se consigue reducir la cantidad de papel empleado.

➔ [Dúplex \(página 6-20\)](#)

La impresión en el modo dúplex reduce el consumo de papel y contribuye a la conservación de recursos forestales. El modo dúplex también reduce la cantidad de papel que se debe adquirir y, por tanto, supone una reducción de los costes. Se recomienda configurar las máquinas que permiten realizar impresiones dúplex para usar el modo dúplex de forma predeterminada.

Ahorro de recursos - Papel

Con fines de preservación y de uso sostenible de los recursos forestales, se recomienda utilizar papel reciclado y nuevo certificado por las iniciativas de protección medioambientales o que lleve etiquetas ecológicas reconocidas, que cumplan con la norma EN 12281:2002* o una norma de calidad equivalente.

Esta máquina también admite la impresión en papel de 64 g/m². El uso de dicho tipo de papel contiene menos materias primas para un ahorro ulterior de recursos forestales.

*: EN12281:2002 "Papel de impresión y de oficina - Especificaciones para el papel de fotocopias para proceso de reproducción por tóner seco"

El representante de ventas o de servicio puede proporcionarle más información sobre los tipos de papel recomendados.

Ventajas medioambientales de la "gestión de la energía"

Para reducir el consumo eléctrico cuando la máquina está inactiva, la misma dispone de una función de gestión de la energía que activa automáticamente el modo de ahorro de energía cuando está inactiva durante un determinado período.

Aunque cuando la máquina está en modo de ahorro de energía tarda un poco de tiempo en volver a estar LISTA para el uso, permite reducir una cantidad importante de consumo de energía. Se recomienda que la máquina se use con el tiempo de activación predeterminado del modo de ahorro de energía.

Programa Energy Star (ENERGY STAR®)

Participamos en el Programa ENERGY STAR®.

Proporcionamos productos al mercado que cumplen con ENERGY STAR®.

ENERGY STAR® es un programa voluntario de eficiencia energética con el objetivo de desarrollar y promover el uso de productos con una elevada eficiencia energética con el fin de ayudar a prevenir el calentamiento global. Al comprar productos que cumplen con el programa ENERGY STAR®, los clientes pueden ayudar a reducir las emisiones de gases de efecto invernadero durante el uso de los productos, así como a disminuir los costes relacionados con la energía.

2 Instalación y configuración de la máquina

En este capítulo se proporciona información para el administrador de la máquina, como los nombres de los componentes e información sobre la conexión de los cables y la instalación de software.

Nombres de los componentes	2-2	Instalación del software en un ordenador Mac	2-31
Exterior de la máquina	2-2	Configuración del controlador TWAIN	2-33
Conectores/interior	2-4	Configuración del controlador WIA ...	2-35
Con equipo opcional conectado	2-6	Comprobación del contador	2-36
Conexión de la máquina y otros dispositivos	2-7	Preparativos adicionales para el administrador	2-37
Conexión de los cables	2-8	Descripción general de privilegios de administrador	2-37
Conexión del cable de LAN	2-8	Inicio de sesión como administrador de la máquina o administrador	2-37
Conexión del cable USB	2-9	Envío de documentos a un PC	2-38
Conexión del cable de alimentación ...	2-9	Fortalecimiento de la seguridad	2-38
Encendido y apagado	2-10	Embedded Web Server RX	2-40
Encendido	2-10	Acceso a Embedded Web Server RX	2-41
Apagado	2-10	Cambio de la configuración de seguridad	2-42
Uso del panel de controles	2-11	Cambio de la información del dispositivo	2-43
Teclas del panel de controles	2-11	Configuración de correo electrónico .	2-44
Funcionamiento	2-12	Registro de destinos	2-47
Visualización de originales y papel ...	2-13	Creación de un nuevo buzón personalizado	2-48
Pantalla de ayuda	2-13	Impresión de un documento almacenado en un buzón personalizado	2-49
Inicio y cierre de sesión	2-14	Transferencia de datos desde nuestros otros productos	2-51
Inicio de sesión	2-14	Migración de la libreta de direcciones	2-51
Cierre de sesión (Logout)	2-15		
Configuración predeterminada de la máquina	2-16		
Configuración de la fecha y hora	2-16		
Configuración de red	2-17		
Configuración de la red alámbrica	2-17		
Configuración de la red inalámbrica .	2-19		
Configuración de Wi-Fi Direct	2-23		
Función de ahorro de energía	2-25		
Modo de bajo consumo	2-25		
Reposo	2-26		
Reposo automático	2-26		
Reglas de reposo (modelos para Europa)	2-26		
Nivel de reposo (Ahorro energía y Recuper. rápida) (modelos excepto para Europa)	2-27		
Config. temporiz. semanal	2-27		
Regla de apagado (modelos para Europa)	2-27		
Instalación de software	2-28		
Software publicado (Windows)	2-28		
Instalación del software en Windows	2-29		
Desinstalación del software	2-30		

Nombres de los componentes

Exterior de la máquina

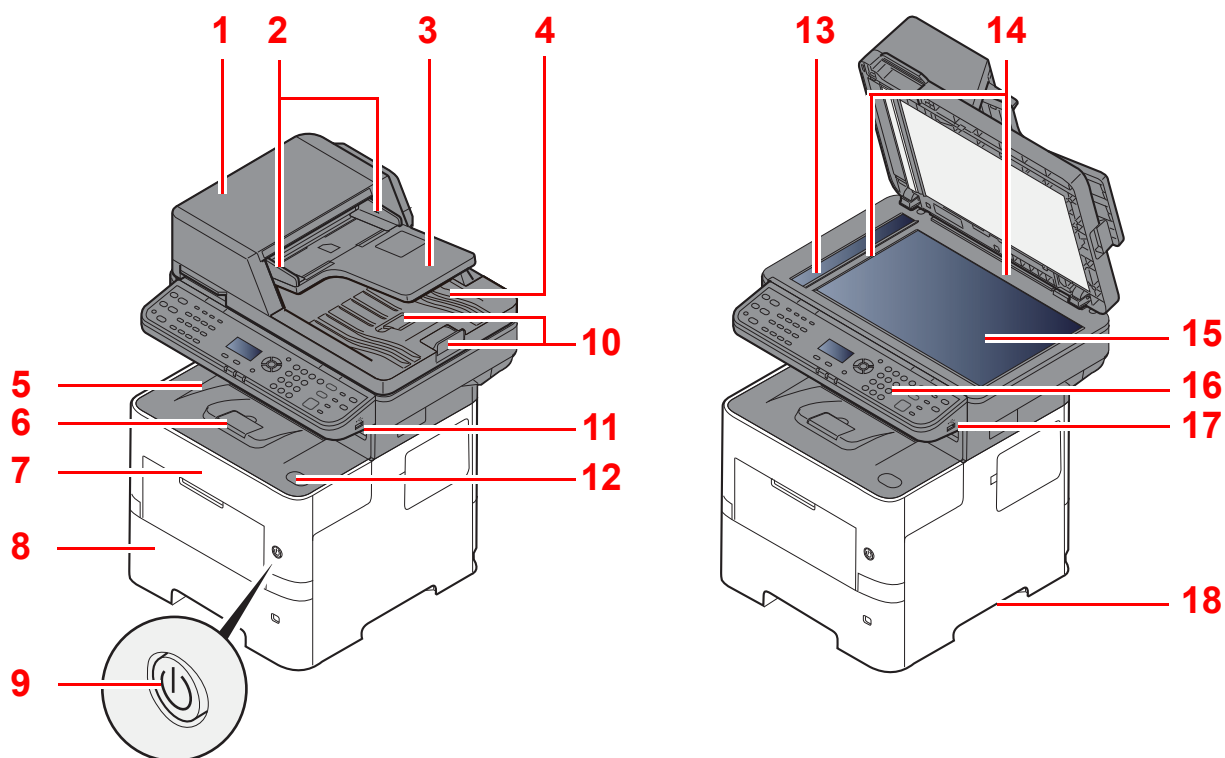

1 Alimentador de originales

2 Guías de ajuste de la anchura de los originales

3 Bandeja de originales

4 Bandeja de salida de originales

5 Bandeja interna

6 Tope de papel

7 Cubierta frontal

8 Depósito 1

9 Interruptor de encendido

10 Tope de originales

11 Ranura de memoria USB

12 Botón de apertura de la cubierta frontal

13 Cristal de paso

14 Placas indicadoras del tamaño del original

15 Cristal de exposición

16 Panel de controles

17 Ranura de memoria USB

18 Asas

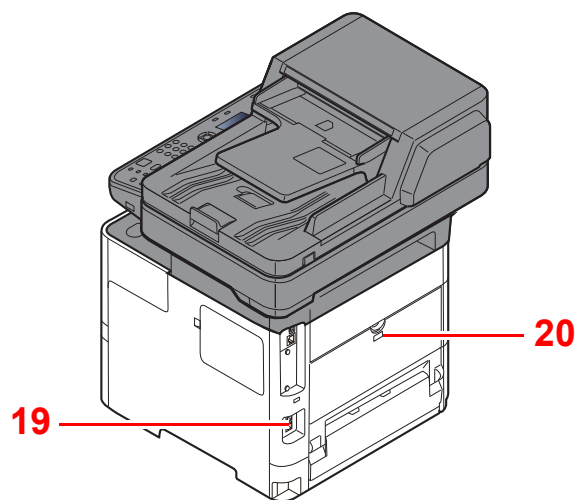

19 Sistema antirrobo

20 Cubierta posterior

Conectores/interior

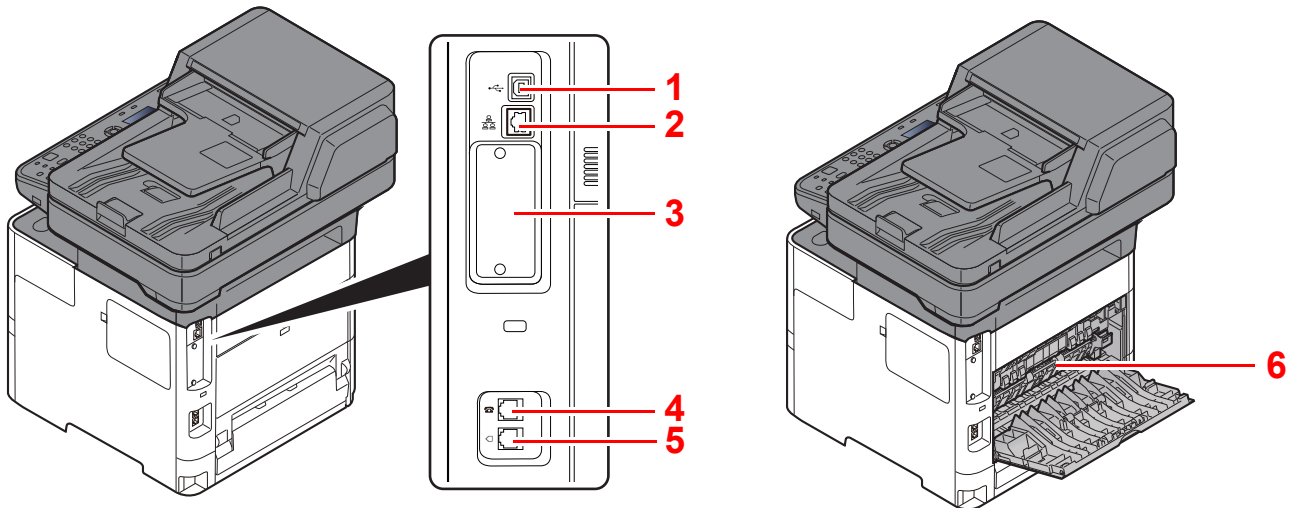

- 1 Conector de interfaz USB
- 2 Conector de interfaz de red
- 3 Ranura para interfaz opcional

- 4 Conector TEL
- 5 Conector de LÍNEA
- 6 Cubierta de fusor

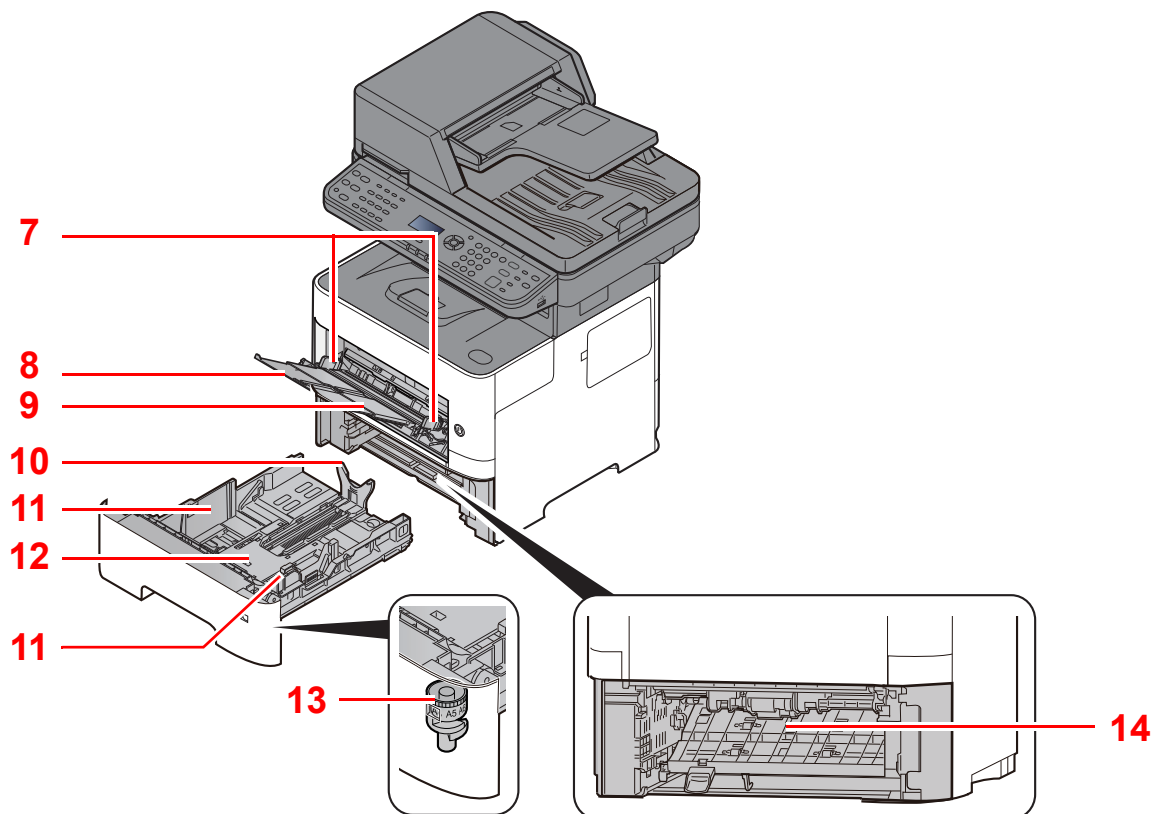

- 7 Guías de ajuste de la anchura del papel
- 8 Extensión de bandeja
- 9 Bypass
- 10 Guía de ajuste de la longitud del papel

- 11 Guías de ajuste de la anchura del papel
- 12 Placa inferior
- 13 Marcador de tamaño
- 14 Cubierta dúplex

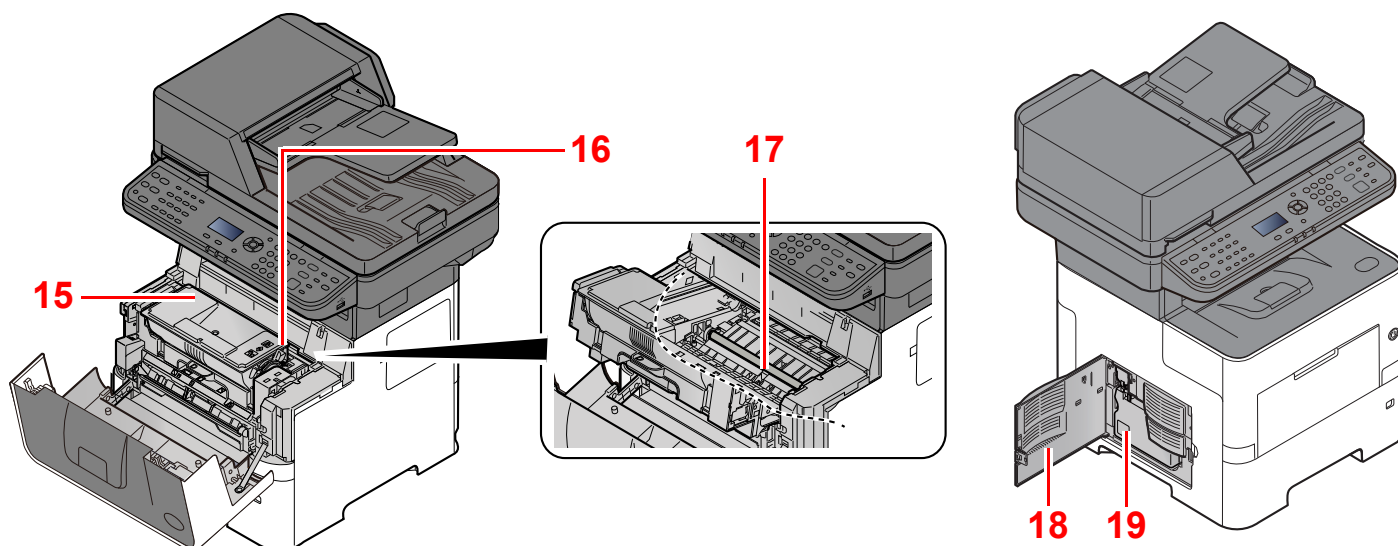

15 Cartucho de tóner

16 Palanca de bloqueo de cartucho de tóner

17 Rodillo de registro

18 Cubierta izquierda

19 Caja de tóner residual

Con equipo opcional conectado

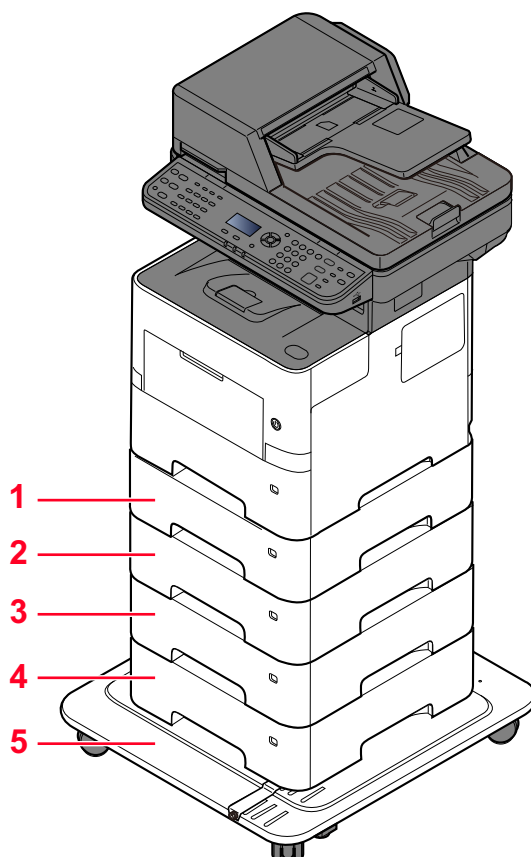

1 Depósito 2

2 Depósito 3

3 Depósito 4

4 Depósito 5

5 CA-3100

➔ [Equipo opcional \(página 11-2\)](#)

Conexión de la máquina y otros dispositivos

Prepare los cables necesarios que sean adecuados para el entorno y el propósito de uso de la máquina.

Si conecta la máquina al PC a través de USB

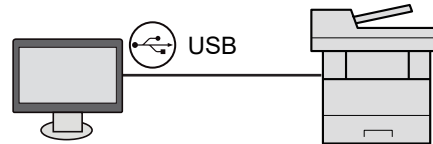

Si conecta la máquina al PC o tablet con un cable de red, Wi-Fi o Wi-Fi Direct

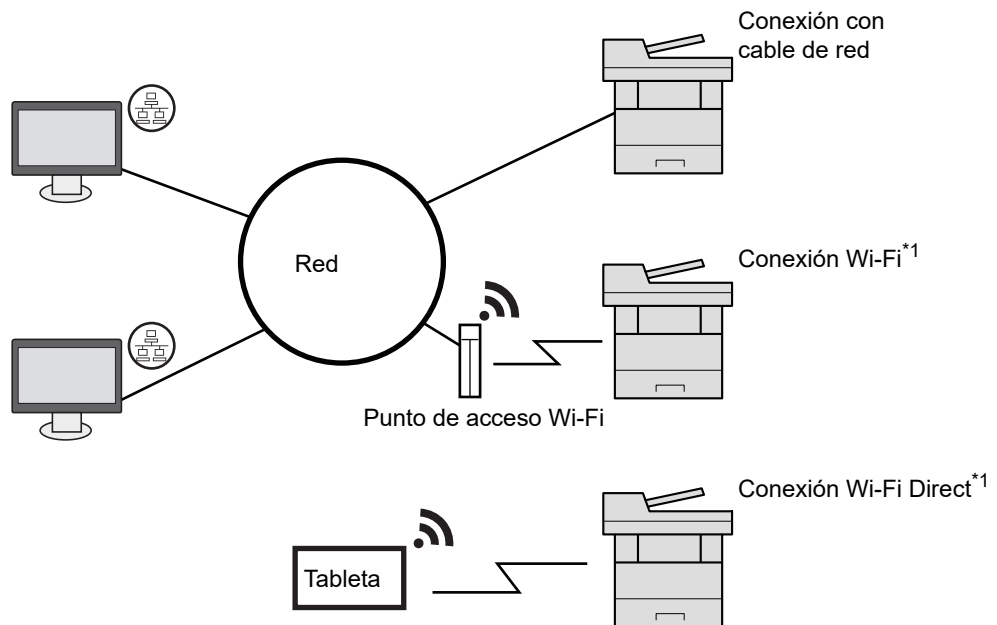

*1 Solo para los modelos con el Kit de interfaz de red inalámbrica (IB-37/IB-38) opcional.

NOTA

Si utiliza una LAN inalámbrica, consulte:

➔ [Configuración de la red inalámbrica \(página 2-19\)](#)

Cables que se pueden usar

Entorno de conexión	Función	Cable necesario
Conexión de un cable LAN a la máquina	Impresora/Escáner/FAX de red	Cable de LAN (10BASE-T, 100BASE-TX, 1000BASE-T)
Conexión de un cable USB a la máquina	Impresora/Escáner (TWAIN/WIA)	Cable compatible con USB 2.0 (compatible con USB de alta velocidad, máx. 5,0 m, blindado)

IMPORTANTE

Si se utiliza un cable que no sea un cable USB 2.0 compatible se pueden producir errores.

Conexión de los cables

Conexión del cable de LAN

✓ **IMPORTANTE**

Si la máquina está encendida, apague el interruptor de encendido.

➔ [Apagado \(página 2-10\)](#)

1 Conecte el cable a la máquina.

- 1 Conecte el cable de LAN al conector de interfaz de red.

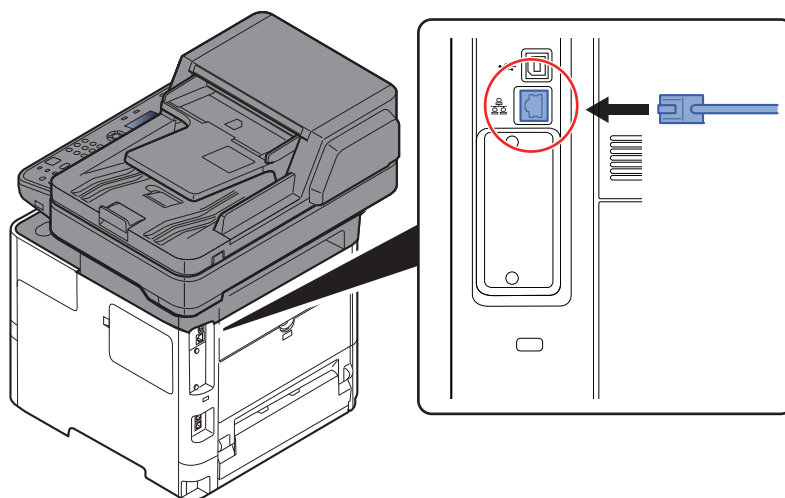

- 2 Conecte el otro extremo del cable al concentrador.

2 Encienda la máquina y configure la red.

➔ [Configuración de red \(página 2-17\)](#)

Conexión del cable USB

✓ IMPORTANTE

Si la máquina está encendida, apague el interruptor de encendido.

➔ [Apagado \(página 2-10\)](#)

1 Conecte el cable a la máquina.

- 1 Conecte el cable USB al conector de la interfaz USB, que se encuentra en el lateral izquierdo del cuerpo.

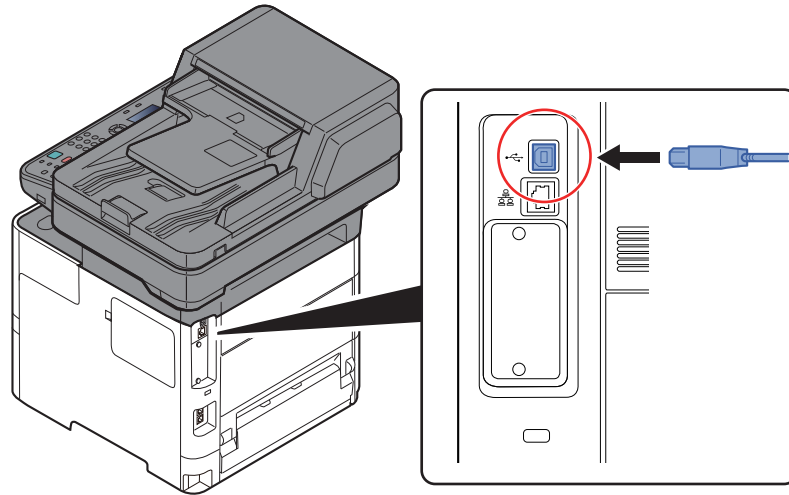

- 2 Conecte el otro extremo del cable al PC.

2 Encienda la máquina.

Conexión del cable de alimentación

1 Conecte el cable a la máquina.

Conecte un extremo del cable de alimentación suministrado a la máquina y el otro extremo a una toma eléctrica.

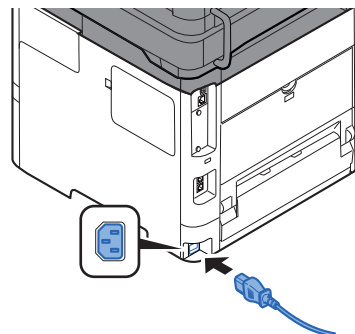

✓ IMPORTANTE

Utilice solo el cable de alimentación que se proporciona con la máquina.

Encendido y apagado

Encendido

1 Encienda el interruptor de encendido.

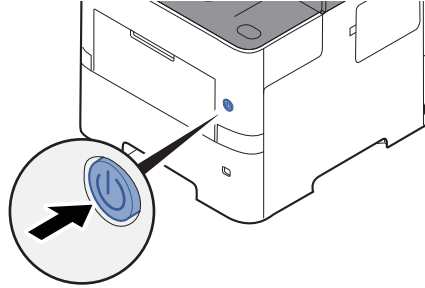

✓ IMPORTANTE

Cuando apague el interruptor de encendido, no vuelva a encenderlo inmediatamente. Espere más de 5 segundos y luego vuelva a encenderlo.

Apagado

1 Apague el interruptor de encendido.

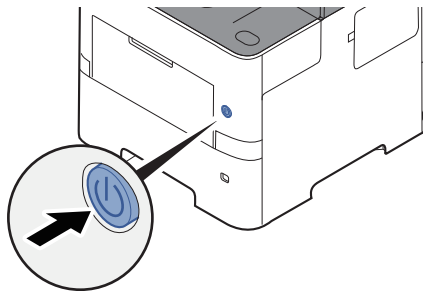

Se muestra el mensaje de confirmación de apagado.

➔ [Most. mens.apag. \(página 8-44\)](#)

La máquina tarda alrededor de 3 minutos en apagarse.

⚠ PRECAUCIÓN







Si la máquina no va a utilizarse durante un período prolongado (por ejemplo, durante la noche), apáguela con el interruptor principal. Si no se va a usar durante un período más largo (por ejemplo, vacaciones), quite el enchufe de la toma como precaución de seguridad.



✓ IMPORTANTE





- Si usa productos que tienen instalada la función de fax, tenga en cuenta que al apagar el interruptor de encendido de la máquina se desactivarán las funciones de transmisión y recepción de fax.
- Quite el papel de los depósitos y guarde el papel en la bolsa de almacenamiento correspondiente para protegerlo de la humedad.

Uso del panel de controles

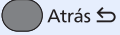
Teclas del panel de controles





	Abre la pantalla de estado y cancelación de trabajos.
	Abre la pantalla de buzón de documentos y USB.
	Abre la pantalla Menú Sistema/Contador.
	Abre la pantalla de copia.
	Abre la pantalla de envío. Puede cambiarlo para abrir la pantalla Libr. direc..
	Abre la pantalla de FAX.

	Muestra la pantalla del menú de funciones.
	Aumenta o disminuye los números, o selecciona el menú en la pantalla de mensajes. Además, desplaza el curso cuando se introducen caracteres.
	Finaliza una función o un menú y los números que se han introducido.
	Vuelve a la pantalla anterior.

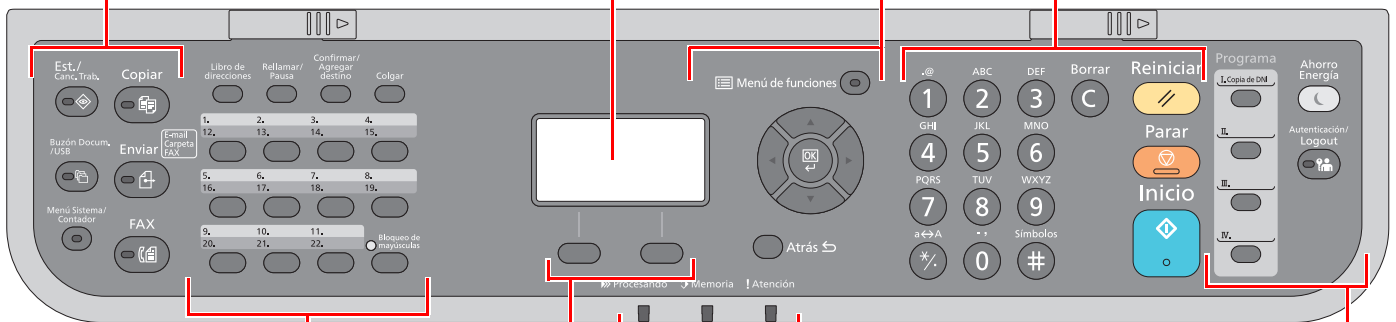
	Teclas numéricas. Permiten introducir números y símbolos.
	Borra los números y caracteres introducidos.
	Restablece los valores predeterminados.
	Cancela o pone en pausa un trabajo en curso.
	Inicia operaciones y procesamiento de configuración de operaciones de copia y escaneado.

Pantalla de mensajes:
Muestra el menú de configuración, el estado de la máquina y mensajes de error.



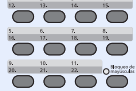

	Abre la pantalla de la libreta de direcciones.
	Llama al destino anterior. También sirve para introducir una pausa al introducir un número de FAX.
	Confirma el destino o agrega un destino.
	Cambia entre el modo de auricular colgado y descolgado al enviar manualmente un fax.
	Rellama al destino registrado en las teclas de un toque.

Tecla de Selección: Selecciona el menú mostrado en la parte inferior de la pantalla de mensajes.

Procesando: Parpadea durante la impresión o el envío/recepción.

Memoria: Parpadea mientras la máquina está accediendo a la memoria de la máquina, a la memoria de fax o a la memoria USB (de propósito general).

Atención: Se enciende o parpadea cuando se produce un error y se detiene un trabajo.

	Se utiliza para registrar o rellamar programas.		Activa el modo de reposo en la máquina. En caso de estar en reposo, la máquina sale de este modo.
			Autentica el cambio de usuario y sale de la operación del usuario actual (por ejemplo, cierre de sesión o logout).

Funcionamiento

En esta sección se explica cómo usar los menús de configuración de la pantalla de mensajes.

Visualización de los menús y configuración de opciones

Seleccione la tecla **[Menú Sistema/Contador]** o la tecla **[Menú de funciones]** para mostrar los menús de configuración. Pulse la tecla **[▲]**, la tecla **[▼]**, la tecla **[◀]**, la tecla **[▶]**, la tecla **[OK]**, o la tecla **[Back]** para seleccionar un menú y establecer la configuración.

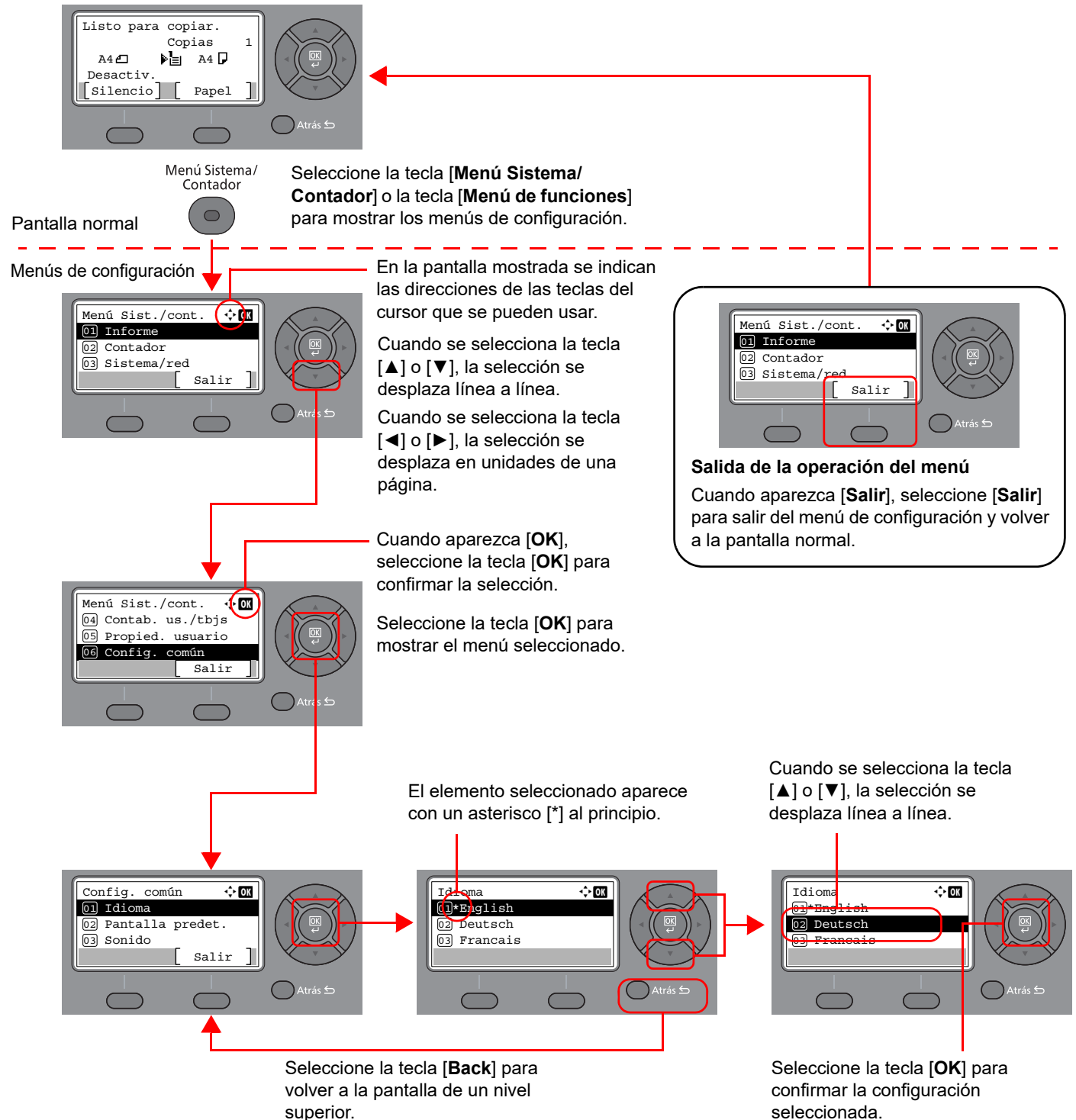

Visualización de originales y papel

La pantalla de copia muestra el origen de papel seleccionado.

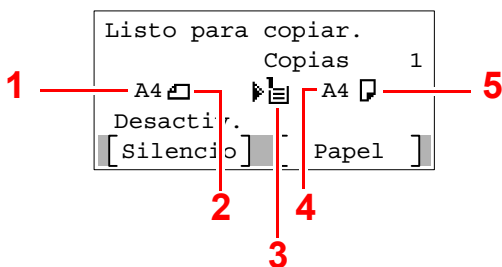

- 1 Tamaño original
- 2 Orientación del original
- 3 Origen de papel
- 4 Tamaño de papel
- 5 Orientación del papel

Pantalla de ayuda

Si tiene problemas con el uso de la máquina, puede revisar cómo utilizarla con el panel de controles.

Cuando aparezca [**Ayuda**] en la pantalla de mensajes, seleccione [**Ayuda**] para mostrar la pantalla correspondiente. La pantalla de ayuda muestra el funcionamiento de la máquina.



Seleccione la tecla [▼] para mostrar el siguiente paso o seleccione la tecla [▲] para mostrar el paso anterior.

Seleccione la tecla [OK] para salir de la pantalla de ayuda.

Inicio y cierre de sesión

Si está configurando una función que requiere derechos de administrador o está habilitada la administración de inicio de sesión de usuario, debe introducir el nombre de usuario y la contraseña de inicio de sesión.

Inicio de sesión

1 Introduzca el nombre de usuario de inicio de sesión.

- 1 Si aparece la pantalla de inicio de sesión durante las operaciones, seleccione "Nombre de usuario de inicio sesión" y la tecla [OK].

NOTA

- Si se selecciona [Autentic. de red] como método de autenticación del usuario, aparece [Menú]. Seleccione [Menú] y [Tipo in. ses.]; a continuación, podrá seleccionar el destino de autenticación como [Autentic. local] o [N].
- Seleccione [Menú] y [Dominio]; a continuación, podrá seleccionar uno de los dominios registrados.

- 2 Introduzca el nombre de usuario de inicio de sesión con las teclas numéricas y seleccione la tecla [OK].

NOTA

Si el método de Oper. in. ses. es [Selec. carácter], se mostrará la pantalla para introducir los detalles seleccionando caracteres de la pantalla de mensajes.

➔ [Oper. in. ses. \(página 8-41\)](#)

➔ [Método de introducción de caracteres \(página 11-10\)](#)

2 Introduzca la contraseña de inicio de sesión.

- 1 Seleccione "Contr. in. ses." y la tecla [OK].
- 2 Introduzca la contraseña de inicio de sesión y seleccione la tecla [OK].
 - ➔ [Método de introducción de caracteres \(página 11-10\)](#)

3 Seleccione [Inicio de sesión].

Cierre de sesión (Logout)



Para cerrar la sesión de la máquina, seleccione la tecla **[Autenticación/Logout]** para volver a la pantalla de entrada del nombre de usuario y la contraseña de inicio de sesión.

En las siguientes circunstancias, se ejecuta automáticamente el cierre de sesión de los usuarios:

- Cuando la máquina entra en el modo de reposo
- Cuando se activa la función de restablecimiento de panel automático

Configuración predeterminada de la máquina

Antes de utilizar la máquina, configure opciones como la fecha y hora, la configuración de red y las funciones de ahorro de energía según sea necesario.

NOTA

La configuración predeterminada de la máquina se puede modificar en el Menú Sistema. Para las opciones que se pueden configurar desde el Menú Sistema, consulte:

➔ [Configuración y registro \(Menú Sistema\) \(página 8-1\)](#)

Configuración de la fecha y hora

Siga los pasos que se indican a continuación para configurar la fecha y hora locales del lugar de instalación.

Cuando se envíe un mensaje de e-mail con la función de transmisión, la fecha y hora configuradas aquí se incluirán en el encabezado del mensaje. Defina la fecha, la hora y la diferencia horaria con respecto a GMT de la región donde se utiliza la máquina.

NOTA

- Asegúrese de configurar la diferencia horaria antes de establecer la fecha y hora.
- Se puede configurar periódicamente la hora correcta si se obtiene la misma del servidor de hora de la red.

➔ **Embedded Web Server RX User Guide**

1 Abra la pantalla.

Tecla [Menú Sistema/Contador] > Tecla [▲] [▼] > [Config. común] > Tecla [OK] > Tecla [▲] [▼] > [Config. fecha] > Tecla [OK]

2 Configure las opciones de configuración.

Tecla [▲] [▼] > [Z.horaria] > Tecla [OK] > Seleccione la zona horaria > Tecla [OK] > Tecla [▲] [▼] > [Fecha/hora] > Tecla [OK] > Configure la fecha y hora > Tecla [OK] > Tecla [▲] [▼] > [Formato de fecha] > Tecla [OK] > Seleccione el formato de fecha > Tecla [OK]

Elemento	Descripción
Zona horaria	Configure la diferencia horaria con respecto a GMT. Seleccione la ubicación que esté más próxima en la lista. Si selecciona una región donde se utiliza horario de verano, defina la configuración de horario de verano.
Fecha/hora	Configure la fecha y la hora del lugar donde se utiliza la máquina. Si se realiza la acción Enviar como E-mail, la fecha y la hora definidas aquí se mostrarán en el encabezado. Valor: Año (de 2000 a 2037), Mes (de 01 a 12), Día (de 01 a 31), Hora (de 00 a 23), Min. (de 00 a 59), Segundo (de 00 a 59)
Formato de fecha	Seleccione el formato de presentación de año, mes y día. El año se muestra en notación occidental. Valor: MM/DD/AAAA, DD/MM/AAAA, AAAA/MM/DD

NOTA

Seleccione la tecla [▲] o [▼] para seleccionar un número.
Seleccione la tecla [◀] o [▶] para desplazar el cursor a la posición donde desea introducir un valor, que se muestra resaltada.

Configuración de red

Configuración de la red alámbrica

La máquina está equipada con interfaz de red, que es compatible con protocolos de red como TCP/IP (IPv4), TCP/IP (IPv6), NetBEUI e IPSec. Permite la impresión en red en Windows, Macintosh, UNIX y otras plataformas.

Configure TCP/IP (IPv4) para la conexión a la red Windows.

Los métodos de configuración son los siguientes:

Método de configuración	Descripción	Página de referencia
Configuración de la conexión desde el panel de controles de la máquina	Use Config. de red alámbrica o Red opcional para configurar todos los detalles de la red desde el Menú Sistema.	Conf. red alámb. (página 8-14) Red opcional (página 8-20)
Configuración de las conexiones en la página web	Para la interfaz de red incluida, se puede configurar la conexión desde Embedded Web Server RX. Para IB-50 opcional, se puede configurar la conexión en la página web dedicada.	Embedded Web Server RX User Guide IB-50 Operation Guide
Configuración de la conexión con la utilidad de configuración de IB-50	Esta herramienta de configuración se incluye en el CD de IB-50. Puede usarla en Windows.	IB-50 Operation Guide



NOTA

Si desea cambiar a una interfaz de red que no sea alámbrica (opción predeterminada) después de instalar el Kit de interfaz de red (IB-50) y un Kit de interfaz de red inalámbrica (IB-37/IB-38/IB-51) opcional, seleccione la configuración que desee en "Red principal (Cliente)".

➔ [Red principal \(página 8-22\)](#)

Asegúrese de conectar el cable de red antes de establecer la configuración.

➔ [Conexión del cable de LAN \(página 2-8\)](#)

Para otras configuraciones de red, consulte:

➔ [Config. de red \(página 8-9\)](#)

Configuración IPv4

NOTA

Si aparece la pantalla de autenticación de usuario, inicie sesión como usuario con privilegios de establecer esta configuración. Si no conoce su nombre de usuario ni contraseña de inicio de sesión, póngase en contacto con el administrador.

1 Abra la pantalla.

Tecla [Menú Sistema/Contador] > Tecla [▲] [▼] > [Sistema/red] > Tecla [OK] > Tecla [▲] [▼] > [Config. de red] > Tecla [OK] > Tecla [▲] [▼] > [Conf. red alám.] > Tecla [OK] > Tecla [▲] [▼] > [Config. TCP/IP] > Tecla [OK] > Tecla [▲] [▼] > [Config. IPv4] > Tecla [OK]

2 Configure las opciones de configuración.

Cuando se utiliza el servidor DHCP

- [DHCP]: Activado

Cuando se configura la dirección IP estática

- [DHCP]: Desactivado
- [Auto-IP]: Desactivado
- [Dirección IP]: Introduzca la dirección.
- [Máscara de subred]: Introduzca la máscara de subred en representación decimal (de 0 a 255).
- [Gateway predeterm.]: Introduzca la dirección.

Si se usa Auto-IP

Introduzca "0.0.0.0" en [Dirección IP].

Si se configura el servidor DNS

En los siguientes casos, configure la dirección IP del servidor DNS (Domain Name System).

- Si utiliza el nombre de host con la opción "DHCP" configurada como "Desactivado".
- Si usa el servidor DNS con una dirección IP no asignada automáticamente mediante DHCP.

Seleccione [Auto (DHCP)] o [Manual]. Si selecciona [Manual], introduzca los valores de [Servidor principal] y [Servidor secundario].

IMPORTANTE

Después de cambiar la configuración, reinicie la red desde el Menú Sistema o apague la máquina y vuelva a encenderla.

➔ [Reiniciar red \(página 8-19\)](#)

NOTA

Pida previamente al administrador de red la dirección IP y téngala preparada cuando configure esta opción.

Configuración de la red inalámbrica

Si el Kit de interfaz de red inalámbrica (IB-37/IB-38/IB-51) está instalado en la máquina y se establece la configuración de conexión, es posible imprimir o enviar en un entorno de red inalámbrica (LAN inalámbrica). Los métodos de configuración son los siguientes:

Método de configuración	Descripción	Página de referencia
Configuración de la conexión desde el panel de controles de la máquina	Use Configuración Wi-Fi para configurar todos los detalles de la red desde el Menú Sistema.	Configuración Wi-Fi (página 8-10)
Configuración de la conexión con Wi-Fi Setup Tool	Esta es una herramienta que se puede descargar desde nuestro sitio web. Puede configurar la conexión siguiendo las instrucciones del asistente.	Conexión alámbrica con cable LAN mediante Wi-Fi Setup Tool (página 2-19)
Configuración de las conexiones en la página web	Para IB-37/IB-38, la conexión se puede configurar desde Embedded Web Server RX.	Embedded Web Server RX User Guide
	Para IB-51, la conexión se puede configurar en la página web dedicada.	IB-51 Operation Guide
Configuración de la conexión con la utilidad de configuración de IB-51	Esta herramienta de configuración se incluye en el CD de IB-51. Puede usarla tanto en Windows como en Mac OS.	IB-51 Operation Guide

NOTA

Si desea cambiar a una interfaz de red que no sea alámbrica (opción predeterminada) después de instalar el Kit de interfaz de red (IB-50) opcional y un Kit de interfaz de red inalámbrica (IB-37/IB-38/IB-51), seleccione la configuración que desee en "Red principal (Cliente)".

➔ [Red principal \(página 8-22\)](#)

Conexión alámbrica con cable LAN mediante Wi-Fi Setup Tool

Para enviar la configuración de Wi-Fi establecida en Wi-Fi Setup Tool a la máquina, conecte el PC o dispositivo de mano a la máquina de forma local. Para usar un cable de LAN alámbrica conectado directamente a la máquina, se asignará la dirección Auto-IP (enlace local) a la máquina y al PC. Esta máquina usa Auto-IP de forma predeterminada.

NOTA

Establezca la configuración en el panel de controles si el PC admite WPS.

➔ [Configuración Wi-Fi \(página 8-10\)](#)

Conexión alámbrica con cable LAN

1 Conecte la máquina a un PC.

1 Conecte la máquina a un PC con un cable LAN cuando la máquina esté encendida.

2 Encienda el PC.

La dirección IP (dirección de enlace local) de la máquina y del PC se generan automáticamente.

2 Inicie Wi-Fi Setup Tool.

- 1 Inicie el explorador de Internet.
- 2 Introduzca "https://www.triumph-adler.com/ta-en-de/customer-service/download-centre" o "https://www.utax.com/en-de/hardware/office-printer-and-mfp/download-centre" en la barra de dirección o de ubicación del explorador.



- 3 Siga las instrucciones de la pantalla para descargar la Wi-Fi Setup Tool.
- 4 Siga las instrucciones de la pantalla para descargar el software.

NOTA

- La instalación en Windows la debe realizar un usuario que haya iniciado sesión con privilegios de administrador.
- Si aparece la ventana Control de cuentas de usuario, haga clic en **[Sí]** (**[Permitir]**).

3 Configure las opciones de configuración.

- 1 **[No usar configuración automática]** > **[Siguiente]** > **[Siguiente]**
- 2 **[Usar cable LAN]** > **[Siguiente]** > **[Siguiente]**
- 3 **[Configuración fácil]** > **[Siguiente]**

Se detecta la máquina.

NOTA

- Solo se puede buscar una máquina con Wi-Fi Setup Tool. La búsqueda de la máquina puede tardar algo de tiempo.
- Si la máquina no se detecta, seleccione **[Configuración avanzada]** > **[Siguiente]**. Seleccione **[Rápida]** o **[Personalizada]** como método de detección de los dispositivos y especifique la dirección IP o el nombre de host para buscar la máquina.

- 4 Seleccione la máquina > **[Siguiente]**
- 5 Seleccione **[Usar configuración del dispositivo]** en **[Modo de autenticación]** e introduzca el nombre de usuario y la contraseña de inicio de sesión.
Introduzca el nombre de usuario y la contraseña de inicio de sesión de administrador para iniciar sesión.
- 6 Establezca la configuración de comunicación > **[Siguiente]**
- 7 Cambie la configuración del punto de acceso según sea necesario > **[Siguiente]**
Se configura la red.

Configuración de la conexión LAN mediante Wi-Fi Direct

Para enviar la configuración de Wi-Fi establecida en Wi-Fi Setup Tool a la máquina, conecte el PC o dispositivo de mano a la máquina de forma local.

Para usar Wi-Fi Direct, confirme que Wi-Fi Direct está activado (Wi-Fi Direct configurado como **[Activado]**) y reinicie la red desde el panel de controles antes de conectar el PC a la máquina a través de Wi-Fi Direct.



NOTA

Establezca la configuración en el panel de controles si el PC admite WPS.

➔ [Configuración Wi-Fi \(página 8-10\)](#)

[Conf. red alámb. \(página 8-14\)](#)

1 Abra la pantalla.

Tecla **[Menú Sistema/Contador]** > Tecla **[▲]** **[▼]** > **[Sistema/red]** > Tecla **[OK]** > Tecla **[▲]** **[▼]** > **[Config. de red]** > Tecla **[OK]** > Tecla **[▲]** **[▼]** > **[Con.Wi-Fi Direct]** > Tecla **[OK]** > Tecla **[▲]** **[▼]** > **[Wi-Fi Direct]** > Tecla **[OK]**

2 Configure las opciones de configuración.

Tecla **[▲]** **[▼]** > **[Activado]** > Tecla **[OK]**

3 Reinicie la red.

Tecla **[Menú Sistema/Contador]** > Tecla **[▲]** **[▼]** > **[Sistema/red]** > Tecla **[OK]** > Tecla **[▲]** **[▼]** > **[Config. de red]** > Tecla **[OK]** > Tecla **[▲]** **[▼]** > **[Reiniciar red]** > Tecla **[OK]** > **[Sí]**

4 Conecte el PC o dispositivo de mano a la máquina.

➔ [Configuración de Wi-Fi Direct \(página 2-23\)](#)

5 Inicie Wi-Fi Setup Tool.

1 Inicie el explorador de Internet.

2 Introduzca "https://www.triumph-adler.com/ta-en-de/customer-service/download-centre" o "https://www.utax.com/en-de/hardware/office-printer-and-mfp/download-centre" en la barra de dirección o de ubicación del explorador.



3 Siga las instrucciones de la pantalla para descargar la Wi-Fi Setup Tool.

4 Siga las instrucciones de la pantalla para descargar el software.



NOTA

- La instalación en Windows la debe realizar un usuario que haya iniciado sesión con privilegios de administrador.
- Si aparece la ventana Control de cuentas de usuario, haga clic en **[Sí]** (**[Permitir]**).

6 Configure las opciones de configuración.

1 [No usar configuración automática] > [Siguiente] > [Siguiente]

2 [Wi-Fi Direct] > [Siguiente] > [Siguiente]

3 [Configuración avanzada] > [Siguiente]

Seleccione [Rápida] o [Personalizada] como método de detección de los dispositivos y especifique la dirección IP o el nombre de host para buscar la máquina.

4 Seleccione la máquina > [Siguiente]

5 Seleccione [Usar configuración del dispositivo] en [Modo de autenticación] e introduzca el nombre de usuario y la contraseña de inicio de sesión.

Introduzca el nombre de usuario y la contraseña de inicio de sesión de administrador para iniciar sesión.

6 Establezca la configuración de comunicación > [Siguiente]

7 Cambie la configuración del punto de acceso según sea necesario > [Siguiente]

Se configura la red.

Configuración de Wi-Fi Direct

Cuando la función de red inalámbrica está disponible en la máquina, la configuración de Wi-Fi Direct le permite imprimir desde el entorno Wi-Fi Direct. Los métodos de configuración son los siguientes:

Configuración de la conexión desde el panel de controles de la máquina

Conexión a PC o dispositivos de mano compatibles con Wi-Fi Direct

1 Abra la pantalla.

Tecla [Menú Sistema/Contador] > Tecla [▲] [▼] > [Sistema/red] > Tecla [OK] > Tecla [▲] [▼] > [Config. de red] > Tecla [OK] > Tecla [▲] [▼] > [Con.Wi-Fi Direct] > Tecla [OK] > Tecla [▲] [▼] > [Wi-Fi Direct] > Tecla [OK]

2 Configure las opciones de configuración.

Tecla [▲] [▼] > [Activado] > Tecla [OK]

3 Reinicie la red.

Tecla [Menú Sistema/Contador] > Tecla [▲] [▼] > [Sistema/red] > Tecla [OK] > Tecla [▲] [▼] > [Config. de red] > Tecla [OK] > Tecla [▲] [▼] > [Reiniciar red] > Tecla [OK] > [Sí]

4 Especifique el nombre de la máquina desde el PC o dispositivo de mano.

Si aparece un mensaje de confirmación en el panel de controles de la máquina, seleccione [Sí].

Se configura la red entre esta máquina y el dispositivo de mano.

Conexión a PC o dispositivos de mano no compatibles con Wi-Fi Direct

Aquí, se explican los procedimientos de conexión a dispositivos de mano con iOS.

1 Abra la pantalla.

Tecla [Menú Sistema/Contador] > Tecla [▲] [▼] > [Sistema/red] > Tecla [OK] > Tecla [▲] [▼] > [Config. de red] > Tecla [OK] > Tecla [▲] [▼] > [Con.Wi-Fi Direct] > Tecla [OK] > Tecla [▲] [▼] > [Wi-Fi Direct] > Tecla [OK]

2 Configure las opciones de configuración.

Tecla [▲] [▼] > [Activado] > Tecla [OK]

3 Reinicie la red.

Tecla [Menú Sistema/Contador] > Tecla [▲] [▼] > [Sistema/red] > Tecla [OK] > Tecla [▲] [▼] > [Config. de red] > Tecla [OK] > Tecla [▲] [▼] > [Reiniciar red] > Tecla [OK] > [Sí]

4 Tecla [Est./Canc. Trab.] > Tecla [▲] [▼] > [Wi-Fi Direct] > Tecla [OK] > Tecla [▲] [▼] > [Inform. detalle] > Tecla [OK]

5 Anote el nombre de red (SSID), la dirección IP y la contraseña.

6 Configure el dispositivo de mano.

- 1 [Configuración] > [Wi-Fi].
- 2 En la lista, seleccione el nombre de red (SSID) que apareció en el paso 5.
- 3 Introduzca la contraseña proporcionada en el paso 5 > [Conectar].
Se configura la red entre esta máquina y el dispositivo de mano.

Configuración de la conexión con el botón Actv

Si el PC o el dispositivo de mano no admiten Wi-Fi Direct, pero sí WPS, puede configurar la red con el botón Actv.

1 Abra la pantalla.

Tecla [Menú Sistema/Contador] > Tecla [▲] [▼] > [Sistema/red] > Tecla [OK] > Tecla [▲] [▼] > [Config. de red] > Tecla [OK] > Tecla [▲] [▼] > [Con.Wi-Fi Direct] > Tecla [OK] > Tecla [▲] [▼] > [Wi-Fi Direct] > Tecla [OK]

2 Configure las opciones de configuración.

Tecla [▲] [▼] > [Activado] > Tecla [OK]

3 Reinicie la red.

Tecla [Menú Sistema/Contador] > Tecla [▲] [▼] > [Sistema/red] > Tecla [OK] > Tecla [▲] [▼] > [Config. de red] > Tecla [OK] > Tecla [▲] [▼] > [Reiniciar red] > Tecla [OK] > [Sí]

4 Tecla [Est./Canc. Trab.] > Tecla [▲] [▼] > [Wi-Fi Direct] > Tecla [OK] > Tecla [▲] [▼] > [Conf. botón Actv] > Tecla [OK]

5 Pulse el botón Actv en el PC o dispositivo de mano y seleccione simultáneamente [Botón Actv] en la pantalla del panel de controles > [Sgte.].

Se configura la red entre esta máquina y el PC o dispositivo de mano.

✓ IMPORTANTE

Puede conectar hasta 10 dispositivos de mano a la vez con la configuración de Wi-Fi Direct. Si una vez conectados los dispositivos compatibles con Wi-Fi Direct desea conectar otro dispositivo, desconecte de la red aquellos ya conectados. Los métodos de desconexión son los siguientes:

- Desconectar la red del PC o dispositivo de mano
- Desconectar todos los dispositivos de la red en el panel de controles
Tecla [Est./Canc. Trab.] > Tecla [▲] [▼] > [Wi-Fi Direct] > Tecla [OK] > Tecla [▲] [▼] > [Estado conexión] > Tecla [OK] > [Menú] > Tecla [▲] [▼] > [Descon. todos] > Tecla [OK]
- Configurar la hora de desconexión automática en el Menú Sistema
➔ [Con.Wi-Fi Direct \(página 8-9\)](#)
- Configurar la hora de desconexión automática en Embedded Web Server RX
➔ [Embedded Web Server RX User Guide](#)

Función de ahorro de energía

Si transcurre un determinado tiempo desde el último uso de la máquina, la máquina entra automáticamente en modo de reposo, que reduce al mínimo el consumo eléctrico. Si la máquina no se utiliza mientras está en modo de reposo, se apaga automáticamente.

Modo de bajo consumo

Si la máquina no se utiliza durante un determinado período de tiempo, el indicador de ahorro de energía se encenderá y la pantalla se pondrá oscura para reducir el consumo eléctrico. A este estado se le denomina modo de bajo consumo.

Aparecerá "Bajo consumo." en la pantalla.

Cantidad de tiempo antes de que se active el modo de bajo consumo: 1 minuto (configuración predeterminada).

Si se reciben datos para imprimir cuando el modo de bajo consumo está activado, la máquina se restaura automáticamente e inicia la impresión. Asimismo, cuando llegan datos de fax mientras la máquina está en modo de bajo de consumo, la máquina se restaura automáticamente e inicia la impresión.

Para reanudar la operación, realice una de las siguientes acciones.

- Seleccione cualquier tecla del panel de controles.
- Toque el panel digital.
- Coloque los originales en el alimentador de originales.

Tiempo de recuperación desde el modo de bajo consumo:

- 10 segundos o menos

Tenga en cuenta que las condiciones ambientales del entorno, como la ventilación, pueden hacer que la máquina responda más lentamente.



NOTA

Si el valor del Temporiz. bajo consumo es igual al valor del Temporizador de reposo, el modo de reposo tiene prioridad.

Reposo

Para activar el modo de reposo, seleccione la tecla **[Ahorro Energía]**. La pantalla de mensajes y todos los indicadores del panel de controles se apagarán para ahorrar el máximo posible de energía, excepto el indicador Ahorro Energía. A este estado se le denomina reposo.

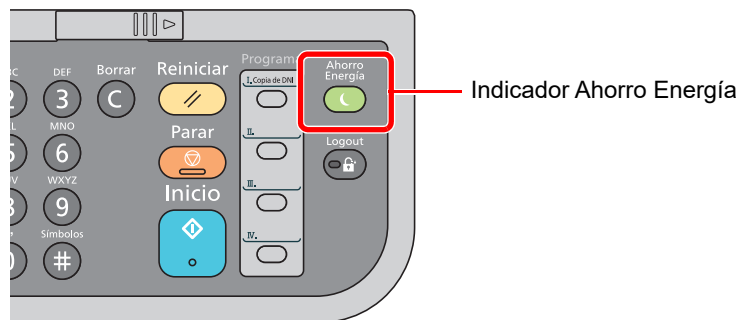

Si se reciben datos de impresión durante el modo de reposo, la máquina se restaura automáticamente y empieza la impresión.

Asimismo, cuando llegan datos de fax mientras la máquina está en modo de reposo, la máquina se restaura automáticamente e inicia la impresión.

Para reanudar la operación, realice las siguientes acciones.

- Seleccione cualquier tecla del panel de controles.

La máquina estará lista para el uso en 16 segundos.

Tenga en cuenta que las condiciones ambientales del entorno, como la ventilación, pueden hacer que la máquina responda más lentamente.

Reposo automático

Si está activado el reposo automático, la máquina pasa automáticamente al modo de reposo si ha estado inactiva durante un tiempo prefijado.

El tiempo predefinido predeterminado es de 1 minuto.

Para cambiar el tiempo de reposo predefinido, consulte:

➔ [Temporiz. reposo \(página 8-37\)](#)

Reglas de reposo (modelos para Europa)

Puede configurar si el modo de reposo funciona para cada función. Cuando la máquina entra en el modo de reposo, no se puede reconocer una tarjeta ID.

Para obtener más información sobre la configuración de las reglas de reposo, consulte:

➔ [Reglas de reposo \(modelos para Europa\) \(página 8-36\)](#)

Nivel de reposo (Ahorro energía y Recuper. rápida) (modelos excepto para Europa)

En el nivel de reposo se puede alternar entre los dos modos siguientes: modo Ahorro energía y modo Recuper. rápida. El valor predeterminado es el modo Ahorro energía.

El modo Ahorro energía reduce el consumo eléctrico incluso más que el modo Recuper. rápida y permite ajustar el modo de reposo de forma separada para cada función. No se puede reconocer la tarjeta ID.



NOTA

Si está instalado el Kit de interfaz de red opcional, esta función no se muestra.

Para reanudar, seleccione la tecla [**Ahorro Energía**] en el panel de controles. Si se reciben datos de impresión durante el modo de reposo, la máquina se restaura automáticamente y empieza la impresión.

Para obtener más información sobre la configuración de Nivel de reposo, consulte:

➔ [Nivel de reposo \(modelos excepto para Europa\) \(página 8-36\)](#)

Config. temporiz. semanal

Configure la máquina para entrar automáticamente en reposo y restaurarse de este modo en las horas especificadas de cada día.

Para obtener más información sobre Config. temporiz. semanal, consulte:

➔ [Conf. temp. sem. \(página 8-37\)](#)

Regla de apagado (modelos para Europa)

La opción Regla de apagado sirve para detener el apagado automático.

El tiempo predefinido predeterminado es 3 días.

Para obtener más información sobre la configuración de Regla de apagado, consulte:

➔ [Regla de apagado \(modelos para Europa\) \(página 8-37\)](#)

Instalación de software

Para usar la función de impresora, la conexión TWAIN/WIA o la función de fax de red, descargue e instale los programas de software que son un requisito previo desde nuestro sitio web ("<https://www.triumph-adler.com/ta-en-de/customer-service/download-centre>" o "<https://www.utax.com/en-de/hardware/office-printer-and-mfp/download-centre>").

Software publicado (Windows)

Software	Descripción	Software recomendado
Printing System Driver	Este controlador permite a la máquina imprimir archivos de un ordenador. Un solo controlador admite varios lenguajes de descripción de página (PCL XL, KPDL, etc.). Este controlador de impresora le permite aprovechar completamente todas las funciones de la máquina. Use este controlador para crear archivos PDF.	○
KPDL mini-driver/PCL mini-driver	Se trata de un Microsoft MiniDriver compatible con PCL y KPDL. Existen algunas restricciones de uso de este controlador con funciones de la máquina y de opciones.	-
FAX Driver	Permite enviar un documento creado en una aplicación de software informática como un fax a través de la máquina.	-
TWAIN Driver	Este controlador permite el escaneado en la máquina con una aplicación de software compatible con TWAIN.	○
WIA Driver	WIA (Windows Imaging Acquisition, Adquisición de imágenes de Windows) es una función de Windows que permite una comunicación recíproca entre un dispositivo de imágenes como un escáner y una aplicación de software de procesamiento de imágenes. Las imágenes se pueden adquirir con una aplicación de software compatible con WIA, lo que resulta útil cuando no hay instalada una aplicación de software compatible con TWAIN en el ordenador.	-
NETWORK PRINT MONITOR	Se trata de una utilidad que permite supervisar la máquina en la red.	-
Status Monitor	Utilidad que supervisa el estado de la impresora y ofrece una función de informes continua.	○
Network Tool for Direct Printing	Permite imprimir un archivo PDF sin iniciar Adobe Acrobat/Reader.	-
FONTS	Se trata de fuentes que permiten utilizar fuentes integradas de la máquina en una aplicación de software.	○
Wi-Fi Setup Tool	Esta es una herramienta para configurar la red inalámbrica (LAN inalámbrica) de esta máquina.	-
Scan to Folder Setup Tool for SMB	Esta es una herramienta para crear una carpeta compartida en PC personales y configurar la carpeta compartida como destino.	-



NOTA

- La instalación en Windows la debe realizar un usuario que haya iniciado sesión con privilegios de administrador.
- Se necesita el kit de FAX opcional para utilizar la funcionalidad de fax.

Instalación del software en Windows

Descargue e instale el software desde nuestro sitio web.

1 Descargue el software desde el sitio web.

- 1 Inicie un explorador de Internet.
- 2 Introduzca "https://www.triumph-adler.com/ta-en-de/customer-service/download-centre" o "https://www.utax.com/en-de/hardware/office-printer-and-mfp/download-centre" en la barra de dirección o de ubicación del explorador.



- 3 Siga las instrucciones de la pantalla para descargar el software.

2 Haga doble clic en el instalador descargado para iniciarlo.

Siga las instrucciones de la pantalla para instalar el software.



NOTA

- La instalación en Windows la debe realizar un usuario que haya iniciado sesión con privilegios de administrador.
- Si aparece la ventana Control de cuentas de usuario, haga clic en **[Sí]** (**[Permitir]**).

Desinstalación del software

Siga el siguiente procedimiento para desinstalar el software del ordenador.

NOTA

La desinstalación en Windows la debe realizar un usuario conectado con privilegios de administrador.

1 Abra la pantalla.

Haga clic en el cuadro de búsqueda en la barra de tareas e introduzca "Desinstalar Product Library". Seleccione **[Desinstalar Product Library]** en la lista de búsqueda. Aparece el asistente para desinstalar el software.

NOTA

En Windows 8.1, haga clic en **[Buscar]** en Accesos e introduzca "Desinstalar Product Library" en el cuadro de búsqueda. Seleccione **[Desinstalar Product Library]** en la lista de búsqueda.

2 Desinstale el software.

Active la casilla de software que va a desinstalar.

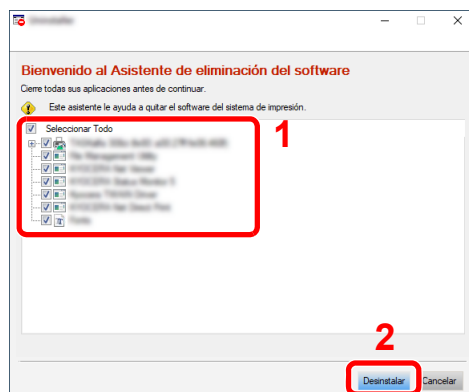

3 Finaliza la desinstalación.

Si aparece un mensaje para que se reinicie el sistema, reinicie el ordenador siguiendo las instrucciones de la pantalla. Aquí finaliza el procedimiento de desinstalación del software.

Instalación del software en un ordenador Mac

La funcionalidad de impresora de la máquina se puede usar en un ordenador Mac.

NOTA

- La instalación en Mac OS la debe realizar un usuario que haya iniciado sesión con privilegios de administrador.
 - Si imprime desde un ordenador Macintosh, configure la emulación de la máquina como [KPDL] o [KPDL(Auto)].
- ➔ [Impresora \(página 8-46\)](#)
- Si conecta la máquina mediante Bonjour, habilite Bonjour en la configuración de red de la máquina.
- ➔ [Bonjour \(página 8-14\)](#)
- En la pantalla Autenticar, ingrese el nombre y contraseña para iniciar sesión en el sistema operativo.
 - Si imprime a través de AirPrint, no tiene que instalar el software.

1 Descargue el software desde el sitio web.

- 1 Inicie un explorador de Internet.
- 2 Introduzca "https://www.triumph-adler.com/ta-en-de/customer-service/download-centre" o "https://www.utax.com/en-de/hardware/office-printer-and-mfp/download-centre" en la barra de dirección o de ubicación del explorador.

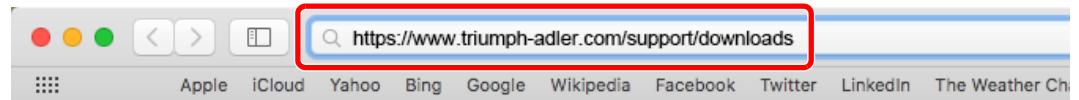

- 3 Siga las instrucciones de la pantalla para descargar el software.

2 Instale el controlador de impresora.

Haga doble clic para iniciar el instalador descargado.

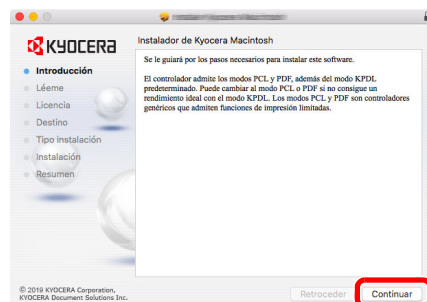

Instale el controlador de la impresora según las instrucciones del software de instalación.

Aquí finaliza el procedimiento de instalación del controlador de la impresora.

Si se usa una conexión USB, la máquina se reconoce y conecta automáticamente.

Si se utiliza una conexión IP, es necesario seguir los pasos de configuración de abajo.

3 Configure la impresora.

1 Abra Preferencias del Sistema y agregue la impresora.

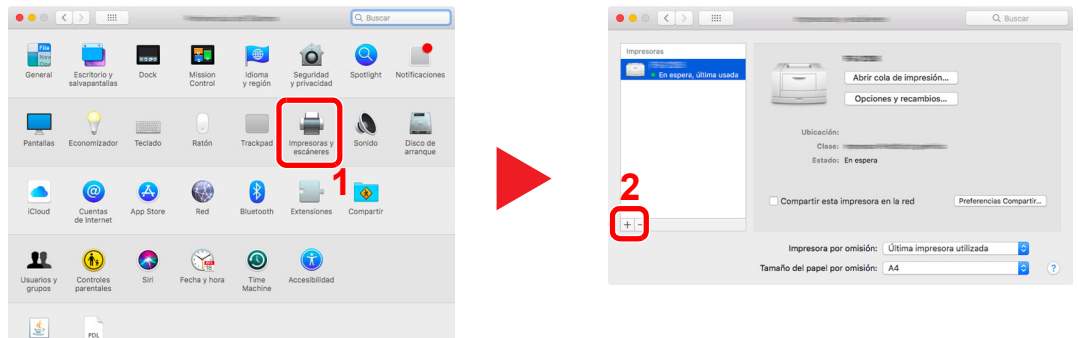

2 Seleccione [Por omisión] y haga clic en el elemento que aparece en "Nombre". A continuación, seleccione el controlador en "Usar".

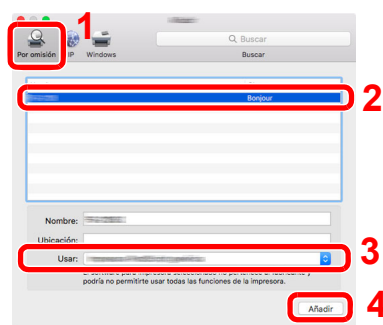

3 Se agrega la máquina seleccionada.

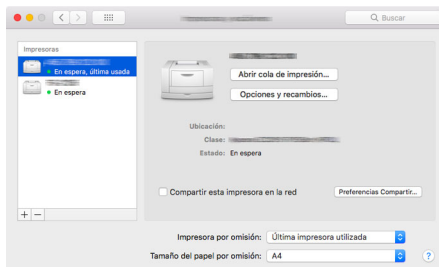

NOTA

Si usa una conexión IP, haga clic en el icono IP en caso de una conexión IP y, a continuación, introduzca el nombre de host o la dirección IP. El número introducido en "Dirección" aparecerá automáticamente en "Nombre". En caso de ser necesario, cámbielo.

4 Seleccione la impresora agregada recientemente y haga clic en [Opciones y recambios...] para seleccionar las opciones equipadas con la máquina.

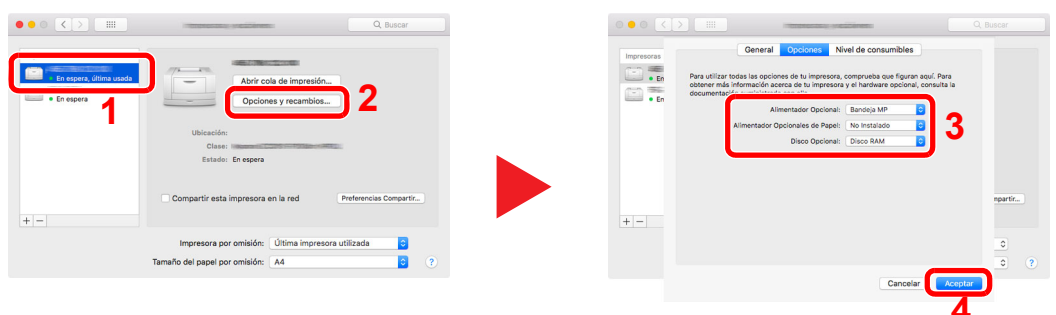

Configuración del controlador TWAIN

Registre esta máquina en el controlador TWAIN. Las instrucciones se basan en las opciones de interfaz que aparecen en Windows 10.

1 Abra la pantalla.

- 1 Haga clic en el cuadro Buscar en la barra de tareas e introduzca "TWAIN Driver Setting" (Configurar controlador TWAIN) en el cuadro de búsqueda. Seleccione [TWAIN Driver Setting] en la lista de búsqueda.



NOTA

En Windows 8.1, haga clic en [Buscar] en Accesos e introduzca "TWAIN Driver Setting" (Configurar controlador TWAIN) en el cuadro de búsqueda. Seleccione [TWAIN Driver Setting] en la lista de búsqueda.

- 2 Haga clic en [Añadir].

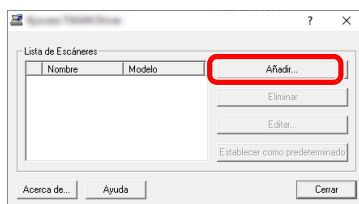

2 Configure el controlador TWAIN.

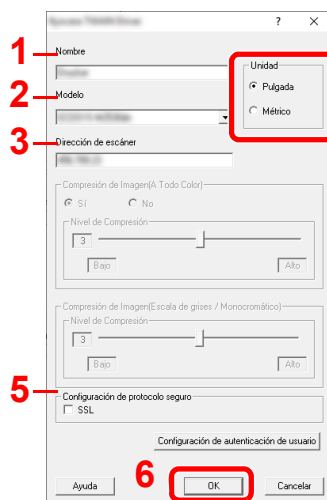

- 1 Introduzca el nombre de la máquina.
- 2 Seleccione esta máquina en la lista.
- 3 Introduzca la dirección IP o el nombre de host de la máquina.
- 4 Configure las unidades de medida.
- 5 Si utiliza SSL, active la casilla de verificación junto a SSL.
- 6 Haga clic en [OK].



NOTA

Si no conoce la dirección IP o el nombre de host de la máquina, póngase en contacto con el administrador.

3 Fin del registro.

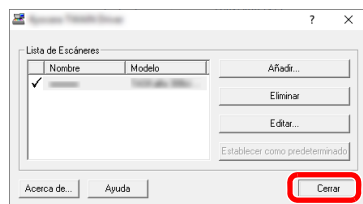

NOTA

Haga clic en [**Eliminar**] para eliminar la máquina agregada. Haga clic en [**Editar**] para cambiar los nombres.

Configuración del controlador WIA

Registre esta máquina en el controlador WIA. Las instrucciones se basan en las opciones de interfaz que aparecen en Windows 10.

1 Abra la pantalla.

- 1 Haga clic en el cuadro Buscar de la barra de tareas e introduzca "Ver escáneres y cámaras" en el cuadro de búsqueda. Seleccione **[Ver escáneres y cámaras]** en la lista de búsqueda; aparecerá la pantalla Escáneres y cámaras.

NOTA

En Windows 8.1, haga clic en **[Buscar]** en Accesos e introduzca "Ver escáneres y cámaras" en el cuadro de búsqueda. Seleccione **[Ver escáneres y cámaras]** en la lista de búsqueda; aparecerá la pantalla Escáneres y cámaras.

- 2 Seleccione el mismo nombre que esta máquina desde los controladores WIA y haga clic en **[Propiedades]**.

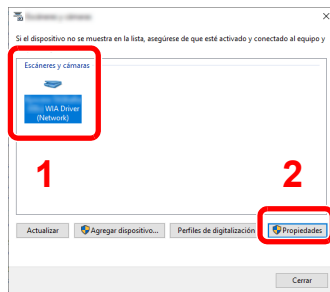

2 Configure el controlador WIA.

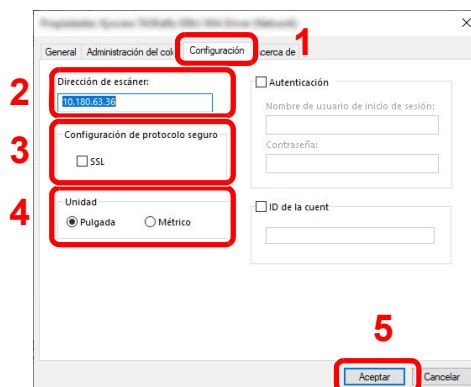

- 1 Haga clic en la ficha **[Configuración]**.
- 2 Introduzca las direcciones IP o el nombre de host de la máquina.
- 3 Si utiliza SSL, active la casilla de verificación junto a SSL.
- 4 Configure las unidades de medida.
- 5 Haga clic en **[OK]**.

Comprobación del contador

Compruebe el número de hojas impresas y escaneadas.

1 **Abra la pantalla.**

Tecla [**Menú Sistema/Contador**] > Tecla [**▲**] [**▼**] > [**Contador**] > Tecla [**OK**]

2 **Compruebe el contador.**

Seleccione el elemento que desea comprobar y pulse la tecla [**OK**].

Preparativos adicionales para el administrador

Además de la información proporcionada en este capítulo, el administrador de la máquina debe comprobar lo siguiente y configurar las opciones según sea necesario.

Descripción general de privilegios de administrador

Los derechos de acceso para definir la configuración importante se establecen solo para el administrador de la máquina y el administrador. Cambie el nombre de usuario y la contraseña de inicio de sesión del administrador de la máquina y del administrador a partir de la configuración predeterminada de fábrica para garantizar que solo los usuarios con derechos de acceso puedan usar el dispositivo correctamente.

Usuario con privilegios de administrador de la máquina

Este usuario puede establecer la configuración de red del producto, la configuración de seguridad, como el registro de usuarios, y el nivel de seguridad de la máquina.

➔ [Nivel seguridad \(página 8-24\)](#)

Usuario con privilegios de administrador

Este usuario puede establecer la configuración de red del producto, el registro de usuarios y otra configuración de seguridad. Este usuario no puede establecer el nivel de seguridad de la máquina.

Inicio de sesión como administrador de la máquina o administrador

El usuario con privilegios de administrador de la máquina o el usuario con privilegios de administrador deben iniciar sesión para establecer configuración importante para el producto, como la configuración de red y la configuración de seguridad. El nombre de usuario y la contraseña de inicio de sesión configurados de fábrica de forma predeterminada se indican abajo.

Administrador de máquina

Nombre de usuario	DeviceAdmin
Nombre de usuario	DeviceAdmin
Nom. us. in. ses	4500
Contr. in. ses.	4500

Administrador

Nombre de usuario	Admin
Nombre de usuario	Admin
Nom. us. in. ses	Admin
Contr. in. ses.	xxxxxxxx (Número de serie) ➔ Comprobación del número de serie del equipo (página i)

IMPORTANTE

Para garantizar la seguridad, asegúrese de cambiar el nombre de usuario, el nombre de usuario de inicio de sesión y la contraseña de inicio de sesión predeterminados de fábrica. Además, cambie la contraseña de forma periódica.

➔ [Cambio de las propiedades del usuario \(página 9-11\)](#)

Envío de documentos a un PC

Para enviar a una carpeta compartida (Enviar a carpeta (SMB))

Para enviar un documento que se ha cargado, debe crear una carpeta compartida para recibir el documento en el PC.

➔ [Preparación para enviar un documento a una carpeta compartida de un PC \(página 3-15\)](#)

Para enviar por e-mail imágenes escaneadas (Enviar como E-mail)

Puede enviar una imagen del original escaneado como un archivo adjunto de e-mail.

➔ [Configuración de correo electrónico \(página 2-44\)](#)

Fortalecimiento de la seguridad

Esta máquina se proporciona con dos usuarios predeterminados registrados, uno con derechos de administrador de la máquina y otro con derechos de administrador. El inicio de sesión como este usuario le permitirá configurar todas las opciones; por lo tanto, modifique el nombre de usuario y la contraseña de inicio de sesión.

Además, esta máquina dispone de una función de autenticación de usuarios, que se puede configurar para limitar el acceso a esta máquina a solo aquellas personas que tengan registrado un nombre de usuario y contraseña de inicio de sesión.

➔ [Autenticación de usuario y contabilidad \(Inicio sesión usuario/contab. tijos\) \(página 9-1\)](#)

Deseo...	Función	Página de referencia
Restringir los usuarios de la máquina	Inicio sesión usuario	página 9-2
	Rest. Auto Panel	página 8-36
	Configuración tarjeta ID ^{*1}	página 9-23
Restringir las funciones básicas que se pueden usar	Autorización local	página 9-17
	Conf. autorización grupo	página 9-19
	Config. autorización invitado	página 9-20
Impedir a otro usuario manipular los documentos almacenados en la máquina	Buzón personalizado ^{*2}	página 5-37
Producir el documento almacenado en la máquina en el momento en que el usuario utiliza el dispositivo a través del panel de controles	Impresión remota	página 8-43
Impedir la fuga de los datos almacenados en la máquina	Sobrescritura de datos ^{*3}	Consulte la Data Encryption/Overwrite Operation Guide.
	Encriptación ^{*3}	
	Funciones de encriptación de PDF	página 6-30
Eliminar los datos de la máquina completamente antes de deshacerse de ella	Borrado de datos	página 8-7

*1 Se necesita la Card Authentication Kit opcional.

*2 Se necesita el SSD opcional.

*3 Es necesario activar la función Seguridad de datos.

Deseo...	Función	Página de referencia
Proteger la transmisión de interceptaciones y pinchazos del teléfono	IPP sobre TLS	página 8-16
	HTTPS	página 8-16
	Seguridad LDAP	Consulte la Embedded Web Server RX User Guide .
	Seguridad SMTP	Consulte la Embedded Web Server RX User Guide .
	Seguridad POP3	Consulte la Embedded Web Server RX User Guide .
	TX encriptada FTP	página 6-35
	Enhanced WSD (TLS)	página 8-18
	IPSec	página 8-14
	SNMPv3	página 8-15
Verificar el software de la máquina	Verificación de software	página 8-25
Impedir la ejecución de programas no autorizados	Lista permitida	página 8-27

Embedded Web Server RX

Si la máquina está conectada a la red, puede configurar varias opciones con Embedded Web Server RX.

En esta sección se explica cómo tener acceso a Embedded Web Server RX y cambiar la configuración de seguridad y el nombre de host.

➔ Embedded Web Server RX User Guide

NOTA

Para un acceso completo a las funciones de las páginas de Embedded Web Server RX, introduzca el nombre de usuario y la contraseña y haga clic en **[Inicio de sesión]**. La introducción de la contraseña de administrador predefinida permite al usuario acceder a todas las páginas, incluido el buzón de documentos, la libreta de direcciones y la configuración en el menú de navegación.

La configuración que el administrador y los usuarios generales pueden configurar en Embedded Web Server RX es la siguiente.

Opción	Descripción	Adminis- trador	Usuario general
Información del dispositivo/ Operación remota	Se puede comprobar la estructura de la máquina.	<input type="radio"/>	<input type="radio"/>
Estado del trabajo	Muestra toda la información del dispositivo, incluidos los trabajos de impresión y escaneado, los trabajos de almacenamiento, los trabajos programados y el historial del registro de trabajos.	<input type="radio"/>	<input type="radio"/>
Buzón de documentos	Agregue o elimine buzones de documentos, o bien, elimine documentos de un buzón de documentos.	<input type="radio"/>	<input type="radio"/> *1
Libr. direc.	Cree, edite o elimine direcciones y grupos de direcciones.	<input type="radio"/>	<input type="radio"/> *1
Configuración de dispositivo	Configure las opciones avanzadas de la máquina.	<input type="radio"/>	-
Configuración de función	Configure las opciones avanzadas de función.	<input type="radio"/>	-
Configuración de red	Configure las opciones avanzadas de red.	<input type="radio"/>	-
Configuración de seguridad	Configure las opciones avanzadas de seguridad.	<input type="radio"/>	-
Configuración de administración	Configure las opciones avanzadas de administración.	<input type="radio"/>	-

*1 Es posible que el usuario que tiene iniciada la sesión no pueda configurar determinadas opciones, en función de los permisos que tenga asignados.

NOTA

- Las funciones de fax solo están disponibles en los productos que tienen instalada la función de fax.
- Aquí se ha omitido la información sobre la configuración del FAX.

➔ Guía de uso de FAX

Acceso a Embedded Web Server RX

1 Abra la pantalla.

- 1 Inicie el explorador de Internet.
- 2 En la barra de direcciones o de ubicación, introduzca la dirección IP o el nombre de host de la máquina.

Haga clic en el siguiente orden para comprobar la dirección IP de la máquina y el nombre de host.

Tecla **[Menú Sistema/Contador]** > Tecla **[▲] [▼]** > **[Informe]** > Tecla **[OK]** > Tecla **[▲] [▼]** > **[Impres. informe]** > Tecla **[OK]** > Tecla **[▲] [▼]** > **[Página de estado]** > Tecla **[OK]** > **[Si]**

Ejemplos: <https://192.168.48.21/> (en el caso de dirección IP)
<https://MFP001> (si el nombre de host es "MFP001")

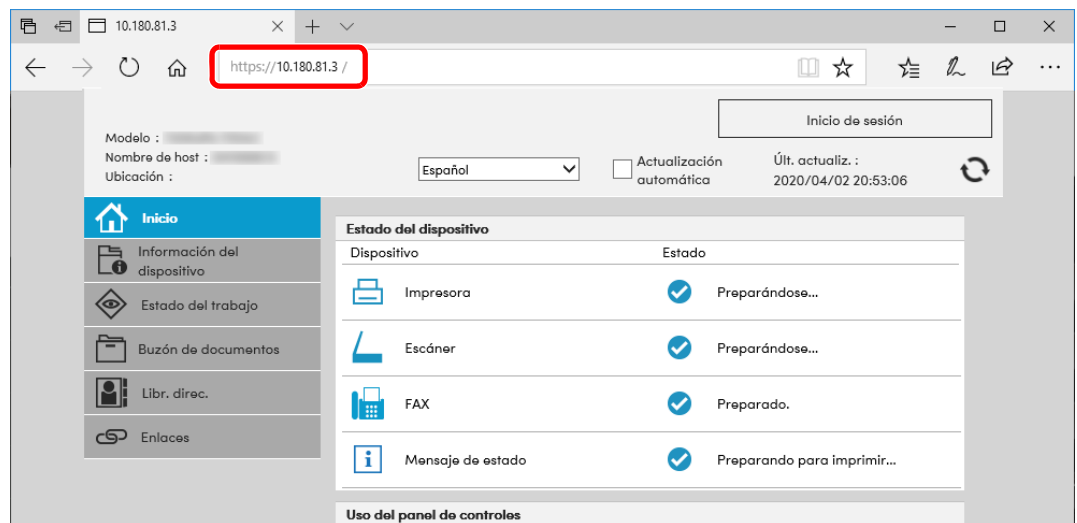

La página web muestra información básica sobre la máquina y Embedded Web Server RX y también de su estado actual.



NOTA

Si aparece la pantalla "Hay un problema con el certificado de seguridad de este sitio web.", configure el certificado.

➔ [Embedded Web Server RX User Guide](#)

También puede continuar la operación sin configurar el certificado.

2 Configure la función.

Seleccione una categoría en la barra de navegación situada en el lado izquierdo de la pantalla.



NOTA

Para un acceso completo a las funciones de las páginas de Embedded Web Server RX, introduzca el nombre de usuario y la contraseña y haga clic en **[Inicio de sesión]**. La introducción de la contraseña de administrador predefinida permite al usuario acceder a todas las páginas, incluido el buzón de documentos, la libreta de direcciones y la configuración en el menú de navegación.

Cambio de la configuración de seguridad

1 Abra la pantalla.

- 1 Inicie el explorador de Internet.
- 2 En la barra de direcciones o de ubicación, introduzca la dirección IP o el nombre de host de la máquina.
 Haga clic en el siguiente orden para comprobar la dirección IP de la máquina y el nombre de host.
 Tecla **[Menú Sistema/Contador]** > Tecla **[▲] [▼]** > **[Informe]** > Tecla **[OK]** > Tecla **[▲] [▼]** > **[Impres. informe]** > Tecla **[OK]** > Tecla **[▲] [▼]** > **[Página de estado]** > Tecla **[OK]** > **[Si]**
- 3 Inicie sesión con privilegios de administrador.

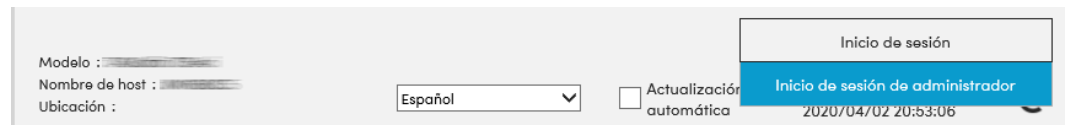

- 4 Haga clic en **[Configuración de seguridad]**.

2 Configure las opciones de seguridad.

En el menú **[Configuración de seguridad]**, seleccione la opción que desea configurar.

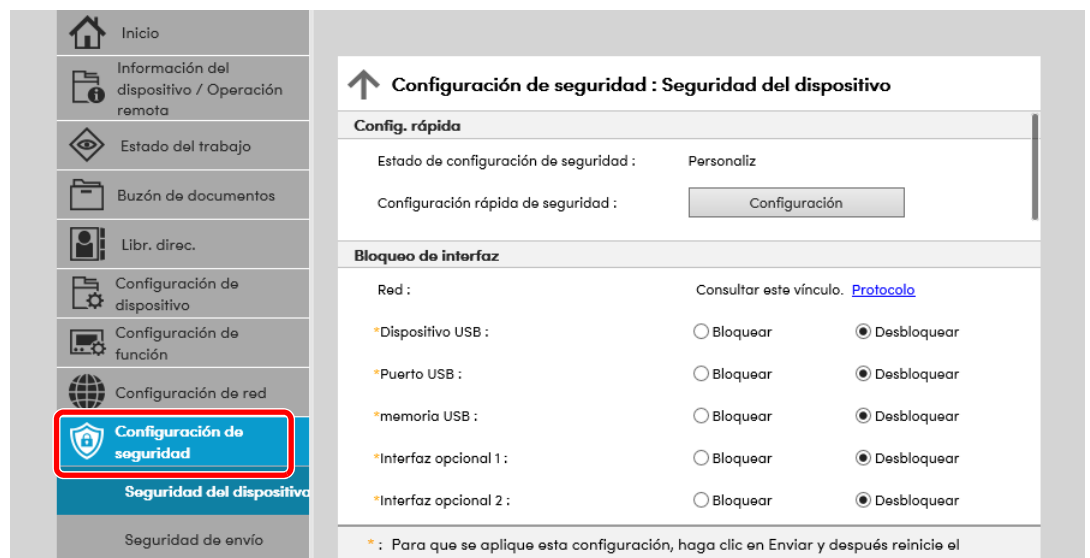

NOTA

Para obtener más información sobre la configuración de certificados, consulte:

➔ **Embedded Web Server RX User Guide**

Cambio de la información del dispositivo

1 Abra la pantalla.

- 1 Inicie el explorador de Internet.
- 2 En la barra de direcciones o de ubicación, introduzca la dirección IP o el nombre de host de la máquina.
Haga clic en el siguiente orden para comprobar la dirección IP de la máquina y el nombre de host.
Tecla **[Menú Sistema/Contador]** > Tecla **[▲] [▼]** > **[Informe]** > Tecla **[OK]** > Tecla **[▲] [▼]** > **[Impres. informe]** > Tecla **[OK]** > Tecla **[▲] [▼]** > **[Página de estado]** > Tecla **[OK]** > **[Si]**
- 3 Inicie sesión con privilegios de administrador.

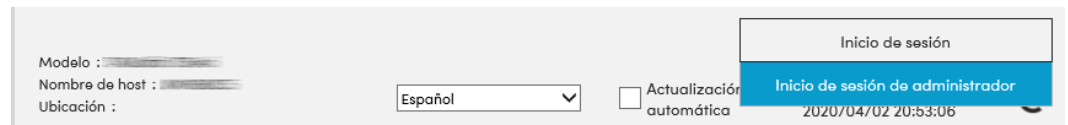

- 4 En el menú **[Configuración de dispositivo]**, seleccione **[Sistema]**.

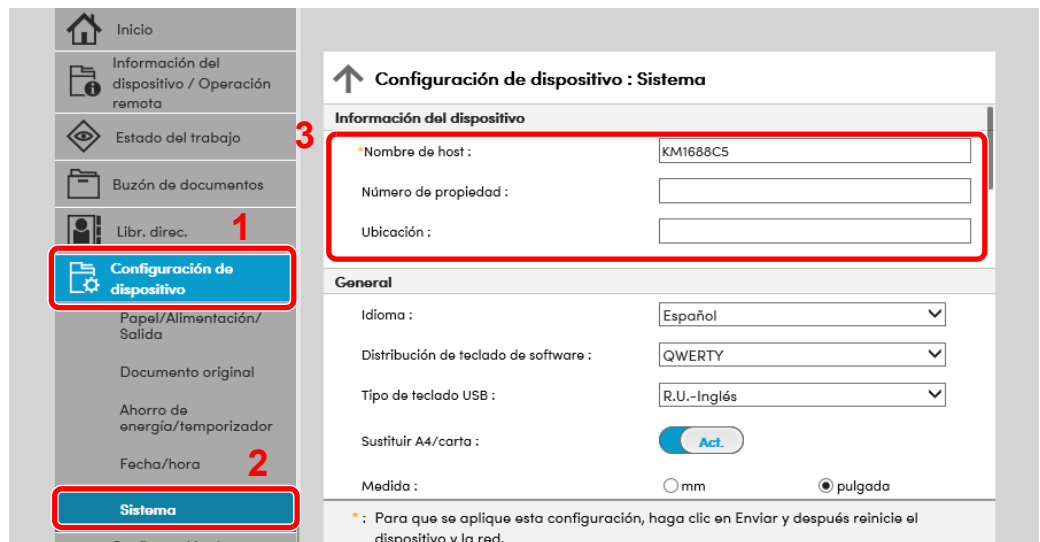

2 Especifique el nombre de host.

Introduzca la información del dispositivo y haga clic en **[Enviar]**.



IMPORTANTE

Después de cambiar la configuración, reinicie la red o apague la máquina y vuelva a encenderla.

Para reiniciar la tarjeta de interfaz de red, haga clic en **[Reiniciar]** en el menú **[Configuración de administración]** y, a continuación, haga clic en **[Reiniciar red]** en "Reiniciar".

Configuración de correo electrónico

Si se establece la configuración SMTP, es posible enviar las imágenes escaneadas por la máquina como adjuntos de e-mail y enviar avisos de e-mail cuando se completan los trabajos.

Para utilizar esta función, la máquina debe estar conectada a un servidor de correo que use el protocolo SMTP.

Además, configure lo siguiente.

- Configuración SMTP
Elemento: "Protocolo SMTP" y "Nombre de servidor SMTP" en "SMTP"
- La dirección del remitente cuando la máquina envía mensajes de e-mail
Elemento: "Dirección del remitente" en "Configuración de envío de e-mail"
- La configuración para limitar el tamaño de los mensajes de e-mail
Elemento: "Tam. lím. e-m." en "Configuración de envío de e-mail"

A continuación se explica el procedimiento para especificar la configuración SMTP:

1 Abra la pantalla.

Aparece la pantalla Protocolo SMTP.

1 Inicie el explorador de Internet.

2 En la barra de direcciones o de ubicación, introduzca la dirección IP o el nombre de host de la máquina.

Haga clic en el siguiente orden para comprobar la dirección IP de la máquina y el nombre de host.

Tecla **[Menú Sistema/Contador]** > Tecla **[▲] [▼]** > **[Informe]** > Tecla **[OK]** > Tecla **[▲] [▼]** > **[Impres. informe]** > Tecla **[OK]** > Tecla **[▲] [▼]** > **[Página de estado]** > Tecla **[OK]** > **[Si]**

3 Inicie sesión con privilegios de administrador.

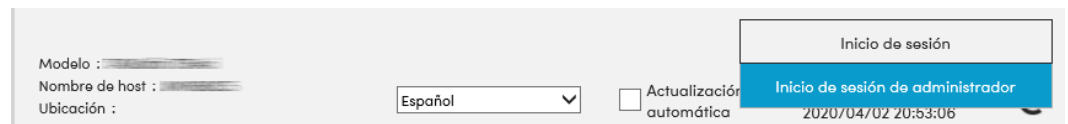

4 En el menú **[Configuración de red]**, haga clic en **[Protocolo]**.

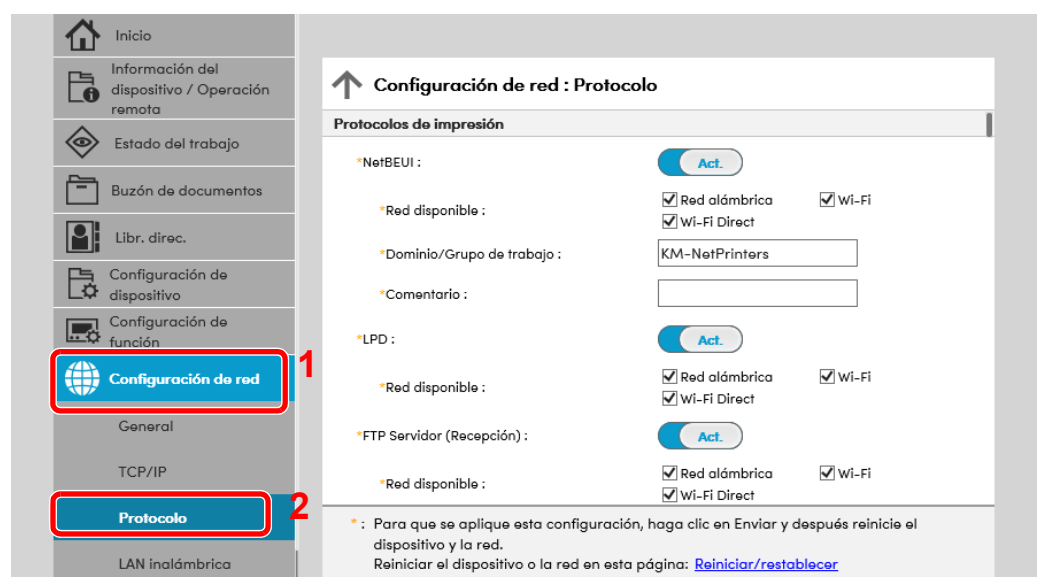

2 Configure las opciones de configuración.

Configure "SMTP (TX E-mail)" como **[Act.]** en "Protocolos de envío".

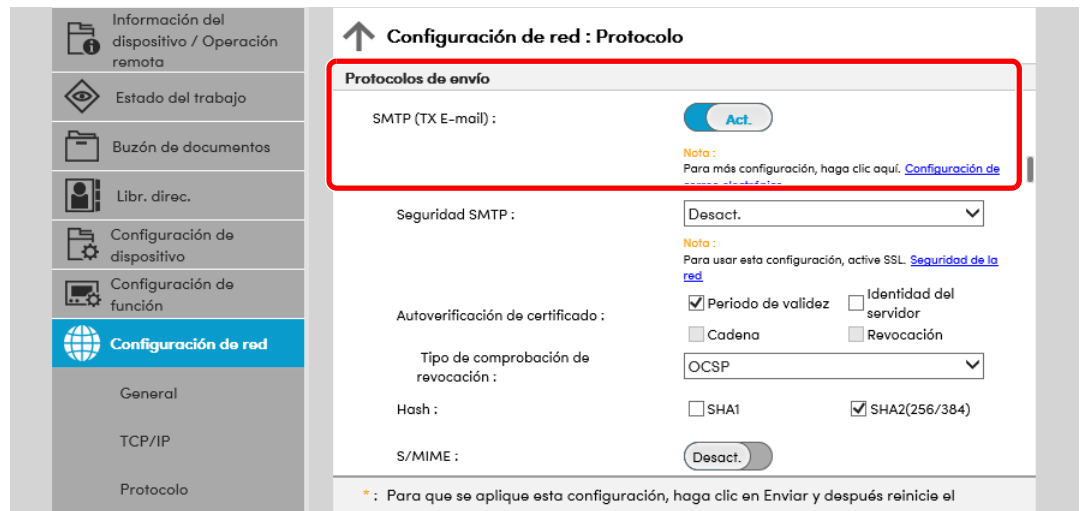

3 Abra la pantalla.

Aparece la pantalla Configuración de correo electrónico.

En el menú **[Configuración de función]**, haga clic en **[E-mail]**.

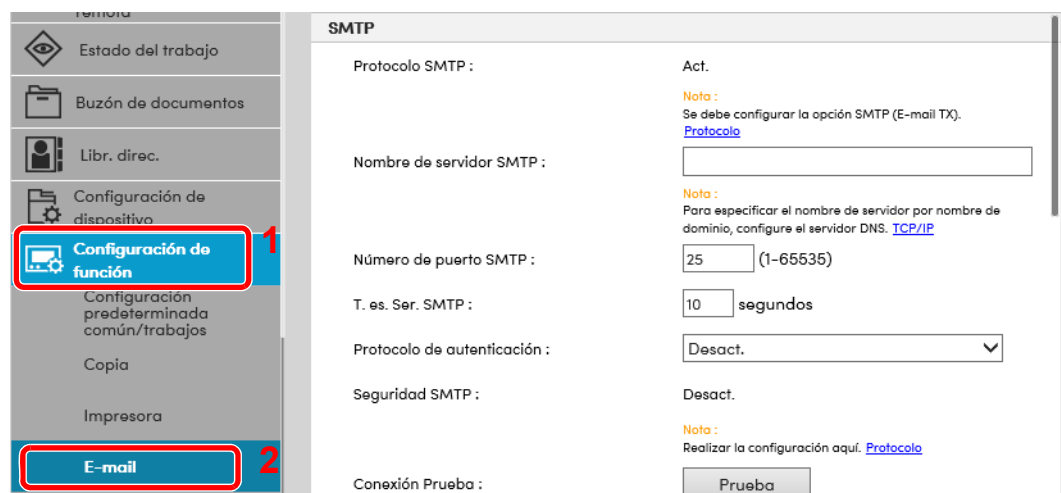

4 Configure las opciones de configuración.

Introduzca los valores de los elementos "SMTP" y "Configuración de envío de e-mail".

Opción	Descripción
SMTP	Configure esta opción para enviar mensajes de e-mail desde la máquina.
Protocolo SMTP	Muestra la configuración del protocolo SMTP. Compruebe que "Protocolo SMTP" se ha configurado como [Activado] . Si se configura [Desactivado] , haga clic en [Protocolo] y configure Protocolo SMTP como [Activado] .
Nombre de servidor SMTP*¹	Introduzca el nombre de host o la dirección IP del servidor SMTP.
Número de puerto SMTP	Especifique el número de puerto que va a utilizar para SMTP. El número de puerto predeterminado es 25.
T. es. Ser. SMTP	Configure el tiempo de espera en segundos.
Protocolo de autenticación	Para usar la autenticación SMTP, introduzca la información del usuario para la autenticación.
Conexión Prueba	Pruebas para confirmar que la función de e-mail funciona con la configuración sin enviar un mensaje,
Restric. dominio	Para restringir los dominios, haga clic en [Lista de dominios] e introduzca los nombres de dominio de las direcciones que se permitirán o rechazarán. La restricción también se puede especificar mediante la dirección de e-mail.
POP3	No tiene que configurar los siguientes elementos si solo activa la función de enviar e-mail desde la máquina. Configure los siguientes elementos si desea activar la función de recibir e-mail en la máquina. ➔ Embedded Web Server RX User Guide
	Protocolo POP3
	Intervalo de comprobación
	Ejecutar una vez ahora
	Restric. dominio
	Configuración de usuario de POP3
Configuración de envío de e-mail	Tam. lím. e-m Introduzca el tamaño máximo de los mensajes que se pueden enviar por e-mail, en kilobytes. Si el tamaño de un e-mail es mayor que este valor, aparecerá un mensaje de error y se cancelará el envío del e-mail. Use esta opción si ha configurado Tam. lím. e-m para el servidor SMTP. En caso contrario, introduzca el valor de 0 (cero) para permitir el envío de e-mail, sin tener en cuenta el límite de tamaño.
	Dirección del remitente*¹ Especifique la dirección del remitente para cuando la máquina envíe mensajes de e-mail, por ejemplo el administrador de la máquina, de modo que las respuestas o informes de no entrega se envíen a esa persona y no a la máquina. Hay que introducir correctamente la dirección del remitente para la autenticación SMTP. La longitud máxima de la dirección del remitente es de 128 caracteres.
	Firma Introduzca la firma. La firma es un texto que aparecerá al final del mensaje de e-mail. Se suele utilizar para una mejor identificación de la máquina. La longitud máxima de la firma es de 512 caracteres.
	Valores predet. Funciones Cambie la configuración predeterminada de funciones en la página [Configuración común/predeterminada de trabajo] .

*1 Asegúrese de introducir los valores de los elementos.

5 Haga clic en [Enviar].

Registro de destinos

1 Abra la pantalla.

- 1 Inicie el explorador de Internet.
- 2 En la barra de direcciones o de ubicación, introduzca la dirección IP o el nombre de host de la máquina.

Haga clic en el siguiente orden para comprobar la dirección IP de la máquina y el nombre de host.

Tecla **[Menú Sistema/Contador]** > Tecla **[▲]** **[▼]** > **[Informe]** > Tecla **[OK]** > Tecla **[▲]** **[▼]** > **[Impres. informe]** > Tecla **[OK]** > Tecla **[▲]** **[▼]** > **[Página de estado]** > Tecla **[OK]** > **[Si]**

- 3 Inicie sesión con privilegios de administrador.

Abajo se muestra la configuración predeterminada de fábrica para el usuario predeterminado con privilegios de administrador. (Se distinguen mayúsculas de minúsculas.)

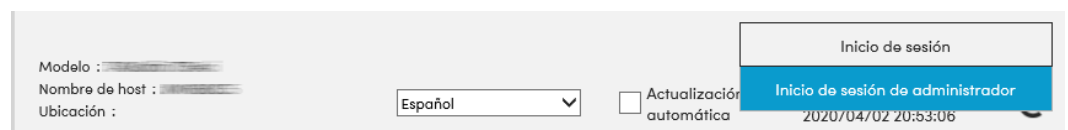

- 4 En el menú **[Libr. direc.]**, haga clic en **[Libreta direcc. de máquina]**.

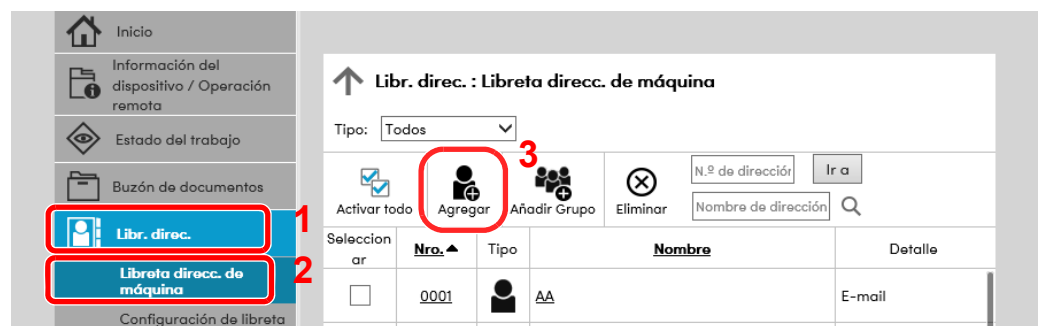

- 5 Haga clic en **[Agregar]**.

2 Rellene los campos.

- 1 Introduzca la información del destino.

Introduzca la información del destino que desea registrar. Los campos que deben rellenarse son los mismos que cuando se realiza el registro a través del panel de controles.

➔ [Registro de destinos en la libreta de direcciones \(página 3-28\)](#)

- 2 Haga clic en **[Enviar]**.

Creación de un nuevo buzón personalizado

NOTA

Para utilizar un buzón personalizado, es necesario instalar un SSD opcional en la máquina.

1 Abra la pantalla.



- 1 Inicie el explorador de Internet.
- 2 En la barra de direcciones o de ubicación, introduzca la dirección IP o el nombre de host de la máquina.

Haga clic en el siguiente orden para comprobar la dirección IP de la máquina y el nombre de host.

Tecla **[Menú Sistema/Contador]** > Tecla **[▲] [▼]** > **[Informe]** > Tecla **[OK]** > Tecla **[▲] [▼]** > **[Impres. informe]** > Tecla **[OK]** > Tecla **[▲] [▼]** > **[Página de estado]** > Tecla **[OK]** > **[Si]**

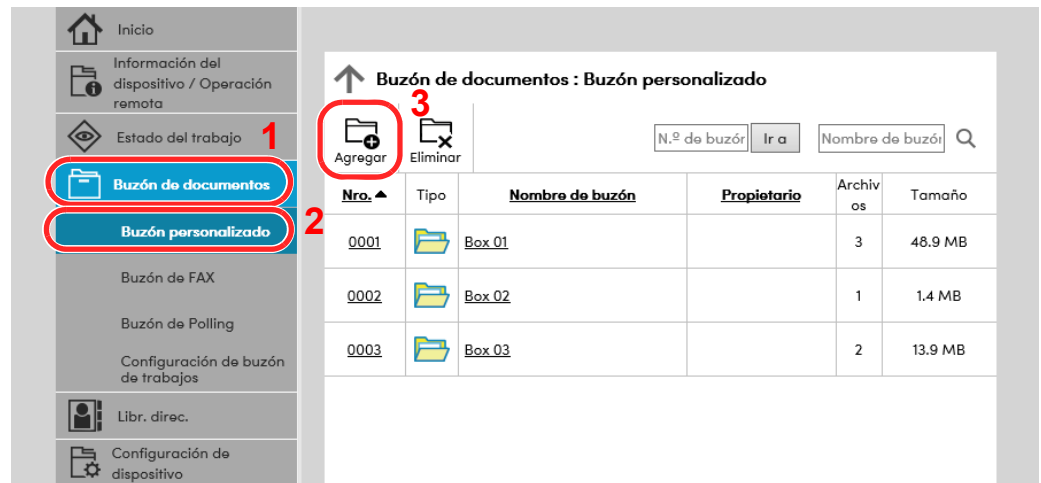
- 3 En el menú **[Buzón de documentos]**, haga clic en **[Buzón personalizado]**.



Nro. ▲	Tipo	Nombre de buzón	Propietario	Archivos	Tamaño
0001		Box 01		3	48.9 MB
0002		Box 02		1	1.4 MB
0003		Box 03		2	13.9 MB

- 4 Haga clic en **[Agregar]**.

2 Configure el buzón personalizado.

- 1 Introduzca los detalles del buzón.

Introduzca la información del buzón personalizado que desea registrar. Para obtener información sobre los campos que deben rellenarse, consulte:

➔ **Embedded Web Server RX User Guide**

- 2 Haga clic en **[Enviar]**.

Impresión de un documento almacenado en un buzón personalizado

1 Abra la pantalla.

- 1 Inicie el explorador de Internet.
- 2 En la barra de direcciones o de ubicación, introduzca la dirección IP o el nombre de host de la máquina.

Haga clic en el siguiente orden para comprobar la dirección IP de la máquina y el nombre de host.

Tecla **[Menú Sistema/Contador]** > Tecla **[▲] [▼]** > **[Informe]** > Tecla **[OK]** > Tecla **[▲] [▼]** > **[Impres. informe]** > Tecla **[OK]** > Tecla **[▲] [▼]** > **[Página de estado]** > Tecla **[OK]** > **[Si]**

- 3 En el menú **[Buzón de documentos]**, haga clic en **[Buzón personalizado]**.

The screenshot shows the 'Buzón de documentos' menu on the left with 'Buzón personalizado' highlighted. The main area displays a table of personalized mailboxes with columns for Nro., Tipo, Nombre de buzón, Propietario, Archivos, and Tamaño.

Nro. ▲	Tipo	Nombre de buzón	Propietario	Archivos	Tamaño
0001	Folder	Box 01		3	48.9 MB
0002	Folder	Box 02		1	1.4 MB
0003	Folder	Box 03		2	13.9 MB

- 4 Haga clic en el número o el nombre del buzón personalizado donde está almacenado el documento.

2 Imprima el documento.

1 Seleccione el documento que desea imprimir.

Buzón de documentos : Buzón personalizado

↑ Documentos del buzón

0001 - Box 01

Propiedad del buzón
Área usada : 48.9 MB / 200.0 MB

Nombre de archivo 🔍

Activar todo Eliminar Mover Copia Combinar Descargar Enviar Imprimir

Seleccionar	Tipo	Nombre de archivo ▲	Fecha y hora	Tamaño
<input checked="" type="checkbox"/>	📄	doc00001620200402031631	2020/04/02 03:16	20.5 MB
<input type="checkbox"/>	📄	doc00001720200402031731	2020/04/02 03:17	13.1 MB
<input type="checkbox"/>	📄	doc00001820200402031949	2020/04/02 03:19	15.2 MB

Seleccione la casilla del documento que va a imprimir.

2 Haga clic en **[Imprimir]**.

3 Establezca la configuración de impresión y haga clic en **[Imprimir]**.

Transferencia de datos desde nuestros otros productos

Con la utilidad de la máquina, es posible migrar fácilmente las libretas de direcciones cuando se debe sustituir la máquina.

En esta sección se explica cómo transferir datos entre nuestros productos.

Migración de la libreta de direcciones

Se puede hacer una copia de seguridad o migración de la libreta de direcciones registrada en la máquina con NETWORK PRINT MONITOR, que se puede descargar desde nuestro sitio web.

Para obtener información sobre el funcionamiento de NETWORK PRINT MONITOR, consulte:

➔ [NETWORK PRINT MONITOR User Guide](#)

Copia de seguridad de los datos de la libreta de direcciones en el PC

1 Inicie NETWORK PRINT MONITOR.

2 Cree una copia de seguridad.

- 1 Haga clic con el botón derecho en el nombre de modelo del que desea hacer una copia de seguridad de la libreta de direcciones y seleccione **[Avanzado]** - **[Configurar múltiples dispositivos]**.

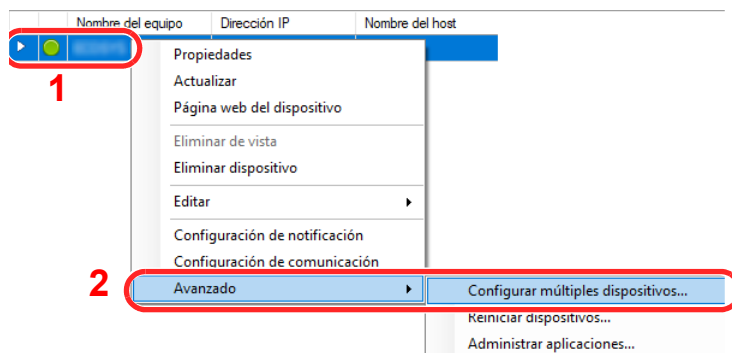

- 2 Seleccione **[Modo personalizado]** y haga clic en **[Siguiente]**.

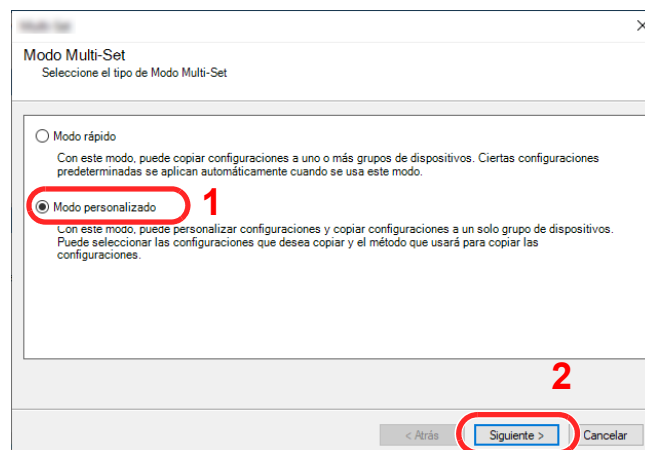

3 Seleccione el grupo de dispositivos de destino y haga clic en **[Siguiente]**.

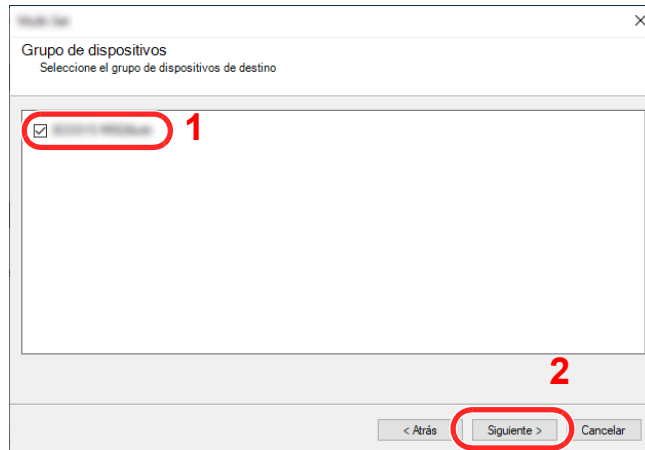

4 Seleccione **[Libreta de direcciones del dispositivo]** y haga clic en **[Siguiente]**.

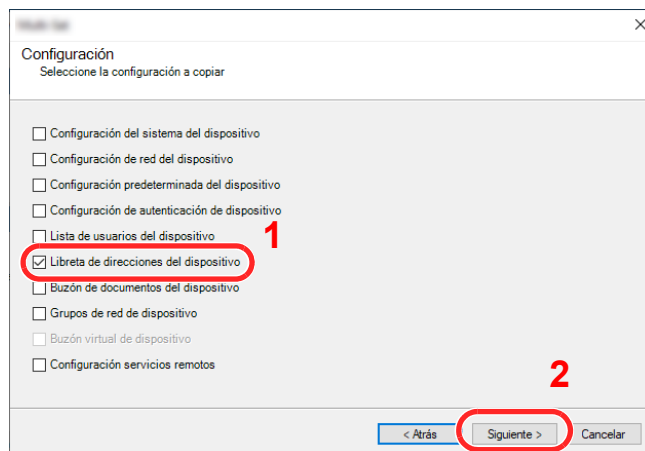

5 Seleccione **[Crear desde dispositivo]** y quite la marca de verificación de **[Sustituir configuración en dispositivo de destino]**; haga clic en **[Siguiente]**.

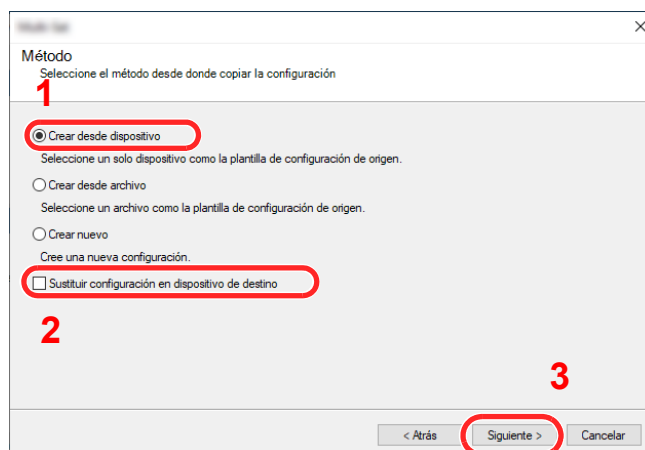

- 6 Seleccione el modelo del que desea hacer una copia de seguridad y haga clic en **[Siguiete]**.

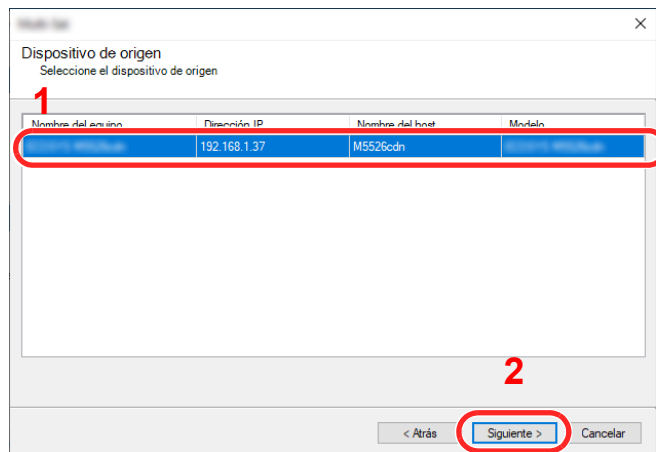

 **NOTA**

Si aparece la pantalla "Inicio de sesión de administrador", introduzca los valores de "Inicio de sesión de administrador" y de "Contraseña de conexión" y haga clic en **[Aceptar]**.

- 7 Haga clic en **[Guardar en archivo]**.

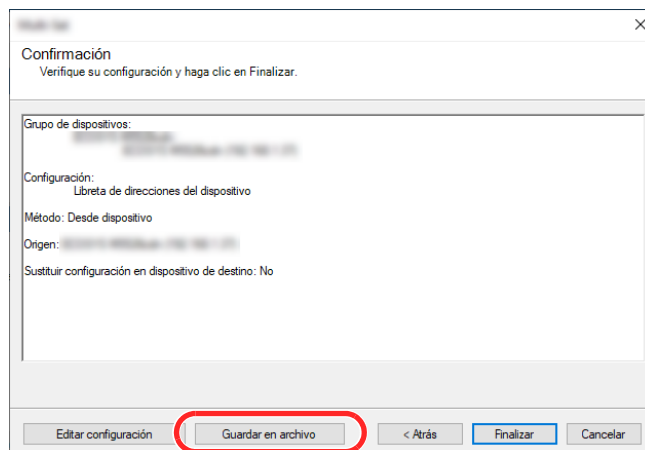

- 8 Especifique la ubicación para guardar el archivo, introduzca el nombre del archivo y haga clic en **[Guardar]**.

En "Guardar como tipo", asegúrese de seleccionar "Archivo XML".

- 9 Después de guardar el archivo, haga clic siempre en **[Cancelar]** para cerrar la ventana.

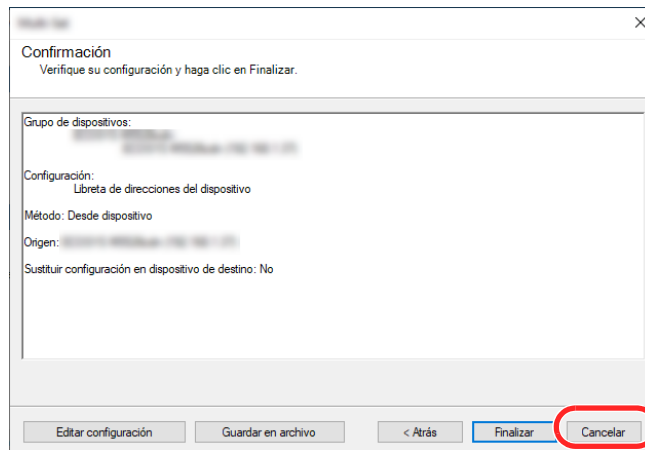

Tenga en cuenta que si selecciona **[Finalizar]**, se escribirán los datos en la libreta de direcciones de la máquina.

Escritura de los datos de la libreta de direcciones en la máquina

1 Inicie **NETWORK PRINT MONITOR**.

2 Cargue los datos de la libreta de direcciones.

- 1 Haga clic con el botón derecho en el nombre de modelo al que desea transferir la libreta de direcciones y seleccione **[Avanzado]** - **[Configurar múltiples dispositivos]**.

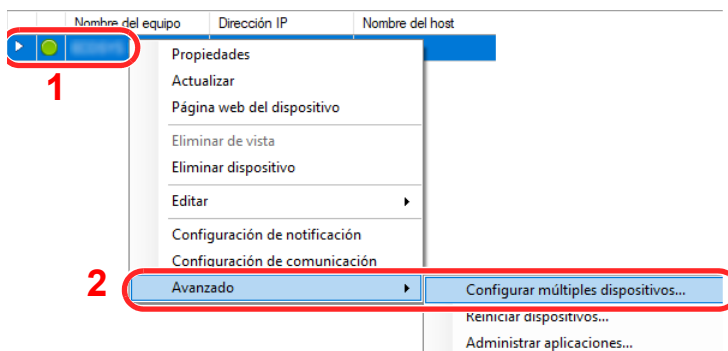

- 2 Seleccione **[Modo personalizado]** y haga clic en **[Siguiente]**.

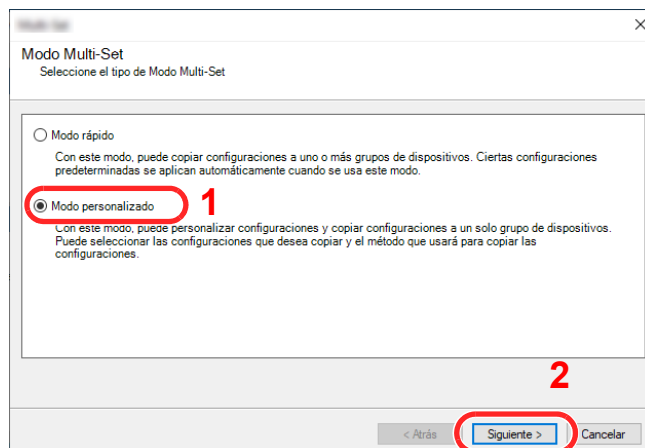

3 Seleccione el grupo de dispositivos de destino y haga clic en **[Siguiente]**.

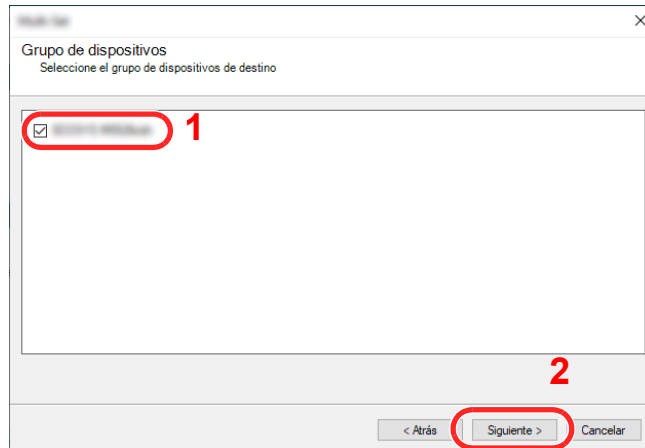

4 Seleccione **[Libreta de direcciones del dispositivo]** y haga clic en **[Siguiente]**.

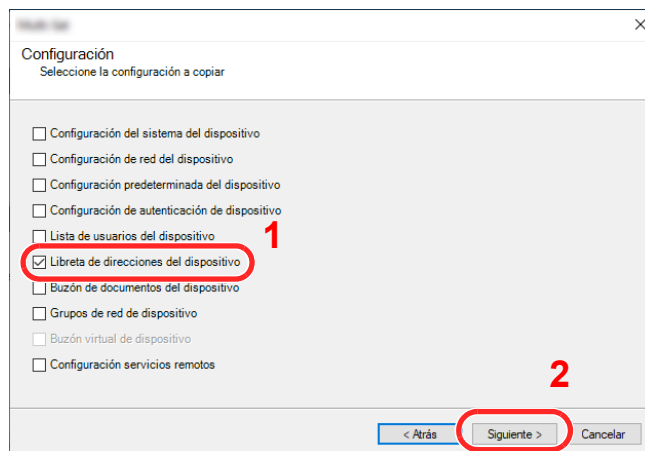

5 Seleccione **[Crear desde archivo]** y quite la marca de verificación de **[Sustituir configuración en dispositivo de destino]**; haga clic en **[Siguiente]**.

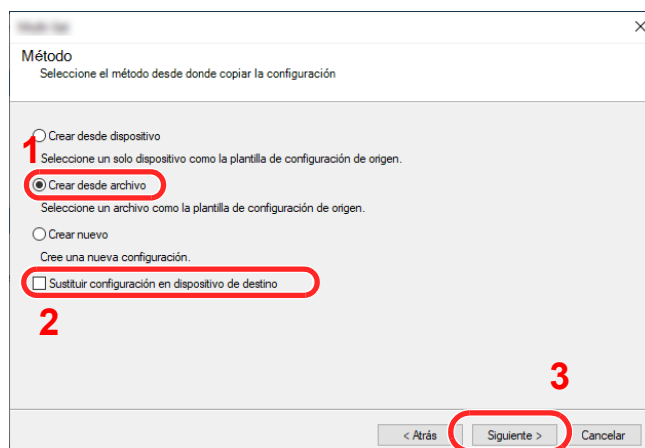

Si se activa la casilla de verificación **[Sustituir configuración en dispositivo de destino]**, se sustituirá la libreta de direcciones de la máquina desde la entrada número 1.

- 6 Haga clic en **[Explorar]** y seleccione el archivo de copia de seguridad de la libreta de direcciones; a continuación, haga clic en **[Siguiente]**.

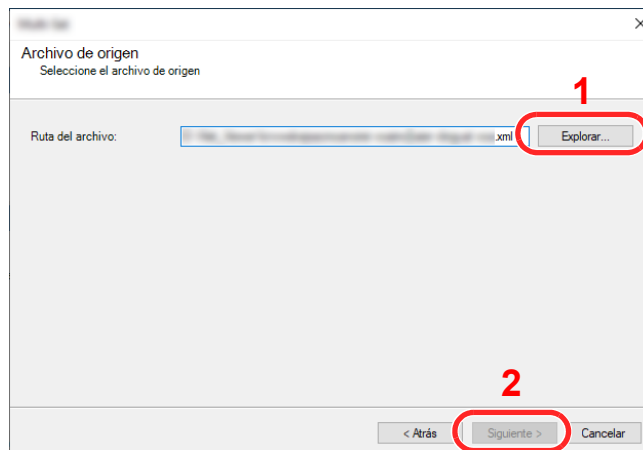

- 7 Haga clic en **[Finalizar]**.

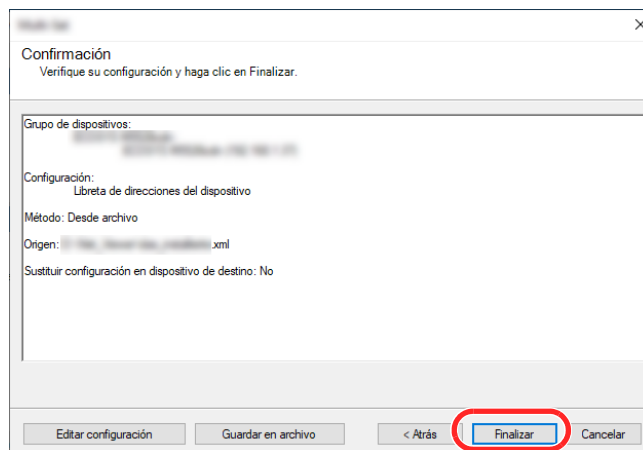

Se inicia el proceso de escritura de los datos de la libreta de direcciones.

- 8 Una vez finalizado el proceso de escritura, haga clic en **[Cerrar]**.

3 Preparativos antes del uso

En este capítulo se explican los siguientes procedimientos:

Carga de papel	3-2
Precauciones sobre la carga de papel	3-3
Carga en los depósitos	3-4
Carga de papel en el bypass	3-8
Especificación del tamaño y tipo de papel	3-12
Tope de papel	3-14
Preparación para enviar un documento a una carpeta compartida de un PC	3-15
Anotación del nombre del equipo y nombre completo del equipo	3-15
Anotación del nombre de usuario y nombre de dominio	3-16
Creación de una carpeta compartida, anotación de una carpeta compartida	3-17
Configuración del Firewall de Windows	3-20
Scan to Folder Setup Tool for SMB	3-24
Registro de destinos en la libreta de direcciones	3-28
Adición de un destino (Libreta de direcciones)	3-28
Adición de un destino en tecla de un toque (Tecla de un toque)	3-35

Carga de papel

Cargue papel en los depósitos y en el bypass.

Para conocer los métodos de carga de papel para cada depósito, consulte la página de abajo.

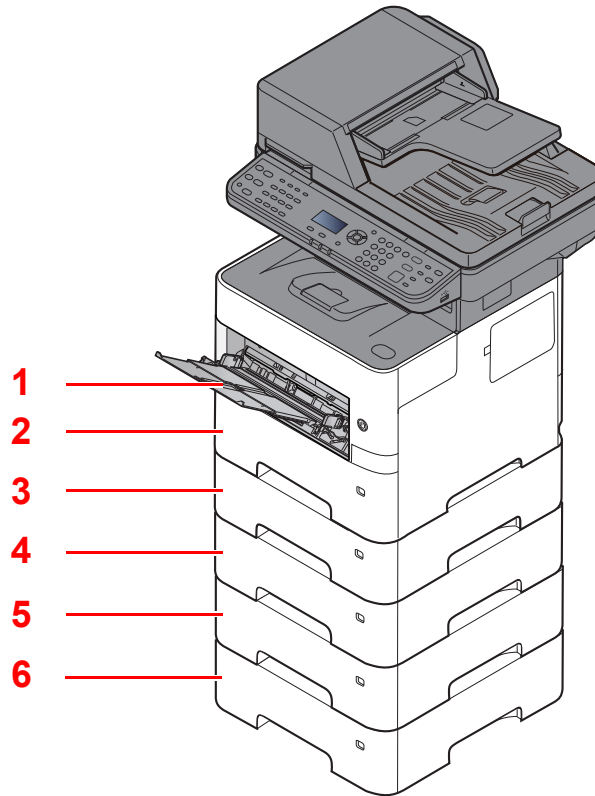

Nro.	Nombre	Página
1	Bypass	página 3-8
2	Depósito 1	página 3-4
3	Depósito 2	página 3-4
4	Depósito 3	página 3-4
5	Depósito 4	página 3-4
6	Depósito 5	página 3-4

NOTA

- El número de hojas que se pueden colocar varía según el entorno y el tipo de papel.
- No use papel para impresoras de inyección de tinta ni papel con un tratamiento especial de la superficie. (Este tipo de papel puede causar atascos u otros problemas.)

Precauciones sobre la carga de papel

Cuando abra un paquete de papel nuevo, ventile las hojas para separarlas ligeramente antes de cargarlas como se indica en los pasos siguientes.

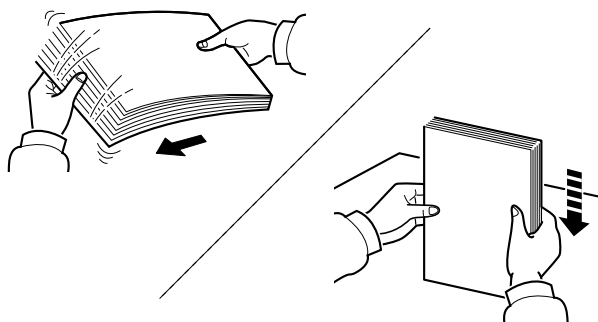

Ventile el papel y, a continuación, golpee ligeramente los bordes del mismo sobre una superficie lisa.

Además, tenga en cuenta lo siguiente:

- Si el papel está curvado o doblado, alíselo antes de cargarlo. El papel curvado o doblado puede causar atascos.
- Una vez abierto, el papel no debe quedar expuesto a condiciones de temperatura y humedad demasiado altas, ya que podrían ocasionar problemas. Después de cargar papel en el bypass o en los depósitos, vuelva a colocar el papel restante en la bolsa de almacenamiento y ciérrela.
- Si no va a utilizar la máquina durante un período prolongado, saque el papel de los depósitos y guárdelo en la bolsa de almacenamiento para protegerlo de la humedad.

✓ IMPORTANTE

Si realiza copias en papel usado (papel que ya ha utilizado para imprimir), no emplee hojas de papel grapadas ni unidas con un clip. Esto podría dañar la máquina o degradar la calidad de la imagen.

💡 NOTA

Si utiliza papel especial, como membretes, papel con perforaciones o papel preimpreso con logotipos o el nombre de la empresa, consulte:

➔ [Papel \(página 11-16\)](#)

Carga en los depósitos

Los depósitos pueden contener papel normal, papel reciclado o papel coloreado.

A continuación se indica el número de hojas que se pueden cargar en cada depósito.

Depósito	N.º de hojas
Depósito 1 a 5	500 hojas (Papel normal: 80 g/m ²)

Para obtener información sobre los tamaños de papel admitidos, consulte:

➔ [Selección del papel apropiado \(página 11-17\)](#)

Para obtener información sobre la configuración de tipo de papel, consulte:

➔ [Configuración tipo medios \(página 8-34\)](#)

✓ IMPORTANTE

- Los depósitos pueden contener papel con gramajes de 60 - 120 g/m².
- No cargue papel grueso de más de 120 g/m² en los depósitos. Use el bypass para cargar papel de más de 120 g/m².

1 Saque el depósito totalmente de la máquina.

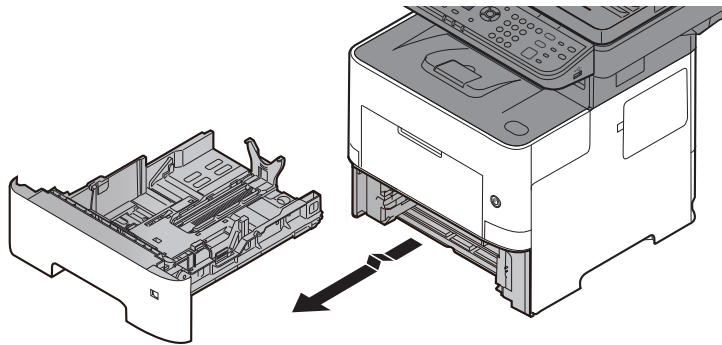

🔧 NOTA

Al sacar el depósito de la máquina, asegúrese de que está apoyado y de que no se cae.

2 Ajuste el tamaño del depósito.

- 1 Ajuste la posición de las guías de ajuste de la anchura del papel que se encuentran en los lados izquierdo y derecho del depósito. Presione la lengüeta de ajuste de la anchura del papel y deslice las guías según el tamaño de papel.

Los tamaños de papel están marcados en el depósito.

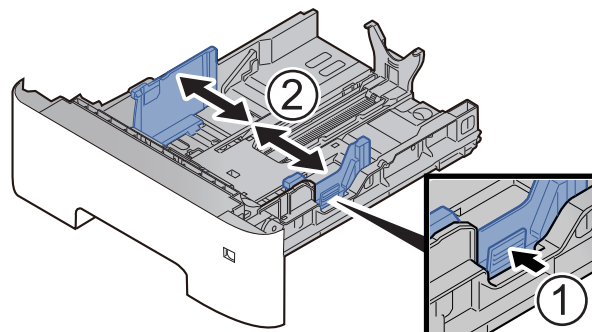

- 2 Ajuste la guía de ajuste de la longitud del papel al tamaño de papel necesario. Presione la lengüeta de ajuste de la longitud del papel y deslice las guías según el tamaño de papel.

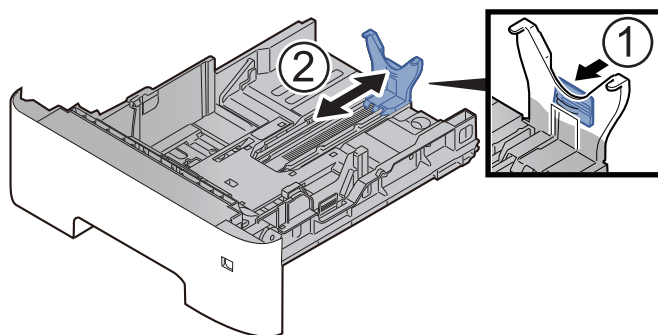

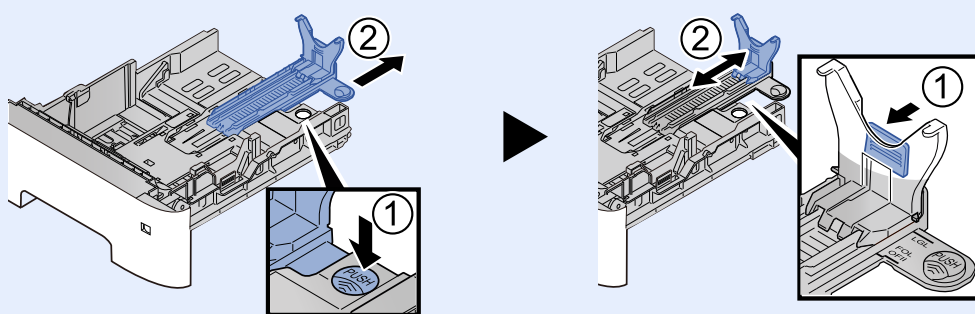

 **NOTA**

Si va a utilizar un tipo de papel de tamaño superior a A4, tire la guía de ajuste de la longitud del papel hacia atrás para sacarla.

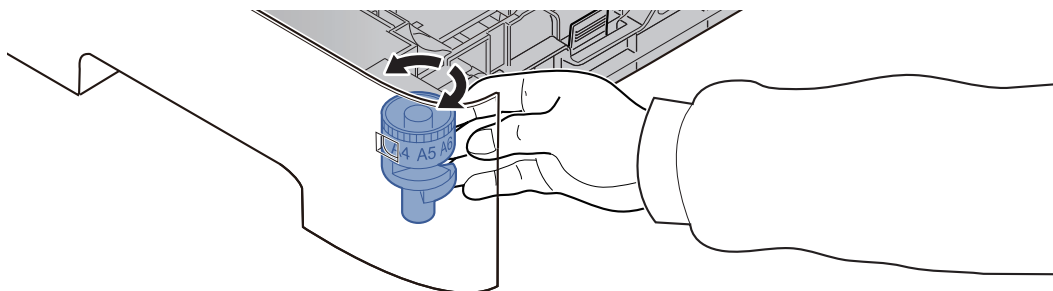

- 3 Gire el marcador de tamaño de papel hasta que el tamaño deseado aparezca en el visor de tamaño de papel.



 **NOTA**

Cuando el marcador de tamaño está ajustado en la posición "Other", se debe configurar el tamaño de papel en la máquina desde el panel de controles.

➔ [Tamaño y tipo de papel para los depósitos \(página 3-12\)](#)

3 Empuje la placa inferior hacia abajo hasta que se acople en su sitio.

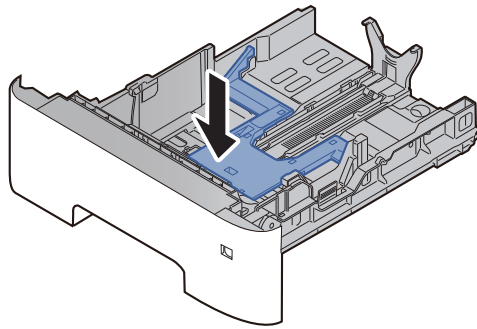

4 Cargue el papel.

- 1 Ventile el papel y, a continuación, golpee ligeramente los bordes del mismo sobre una superficie lisa para evitar atascos de papel o impresiones desalineadas.
- 2 Coloque el papel en el depósito.

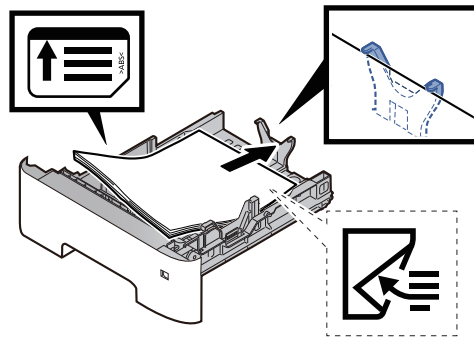

✓ IMPORTANTE

- Cargue el papel con la cara que desea imprimir hacia abajo.
- Cuando saque papel nuevo de su envoltorio, airéelo antes de colocarlo en el depósito.
 - ➔ [Precauciones sobre la carga de papel \(página 3-3\)](#)
- Antes de cargar el papel, compruebe que no esté curvado ni doblado. El papel curvado o doblado puede causar atascos.
- Compruebe que el papel cargado no sobrepase el indicador de nivel (consulte la ilustración de arriba).
- Si el papel se coloca sin ajustar las guías de ajuste de la longitud y de la anchura del papel, el papel puede torcerse o atascarse.

5 Vuelva a introducir el depósito suavemente.

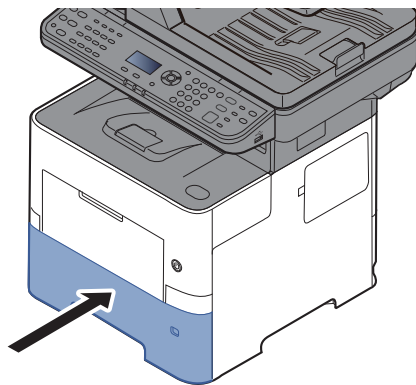

6 Especifique el tipo de papel cargado en el depósito con el panel de controles.

➔ [Tamaño y tipo de papel para los depósitos \(página 3-12\)](#)

Carga de papel en el bypass

El bypass admite hasta 100 hojas de papel normal (80 g/m²).

Para obtener información sobre los tamaños de papel admitidos, consulte:

➔ [Selección del papel apropiado \(página 11-17\)](#)

Para obtener información sobre la configuración de tipo de papel, consulte:

➔ [Configuración tipo medios \(página 8-34\)](#)

Asegúrese de usar el bypass cuando imprima en papel especial.

✔ IMPORTANTE

- Si usa papel de 106 g/m² de gramaje o un gramaje superior, configure el tipo de papel como Grueso y defina el gramaje de papel que esté usando.
- Quite las transparencias de la bandeja interna a medida que se imprimen. Si deja las transparencias en la bandeja interna se puede producir un atasco de papel.

La capacidad del bypass es la siguiente:

- Papel normal (80 g/m²), papel reciclado o papel coloreado: 100 hojas
- Papel grueso (de 106 a 220 g/m²): 5 hojas
- Papel grueso (104,7 g/m²): 100 hojas
- Hagaki (Cartulina): 1 hoja
- Sobre DL, Sobre C5, Sobre #10, Sobre #9, Sobre #6 3/4, Sobre Monarch, Youkei 4, Youkei 2: 5 hojas
- Transparencias: 1 hoja

💡 NOTA

- Cuando cargue papel de tamaño personalizado, introduzca el tamaño de papel según se explica en:
➔ [Tamaño y tipo de papel para el bypass \(Configuración bypass\) \(página 3-13\)](#)
- Cuando utilice papel especial como transparencias o papel grueso, seleccione el tipo de papel como se indica en:
➔ [Tamaño y tipo de papel para el bypass \(Configuración bypass\) \(página 3-13\)](#)

1 Abra el bypass.

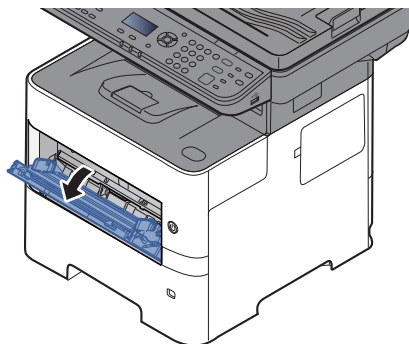

2 Saque la sección de la bandeja de soporte del bypass.

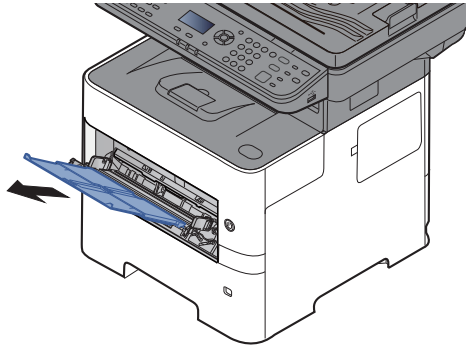

3 Ajuste el tamaño del bypass.

Los tamaños de papel están marcados en el bypass.

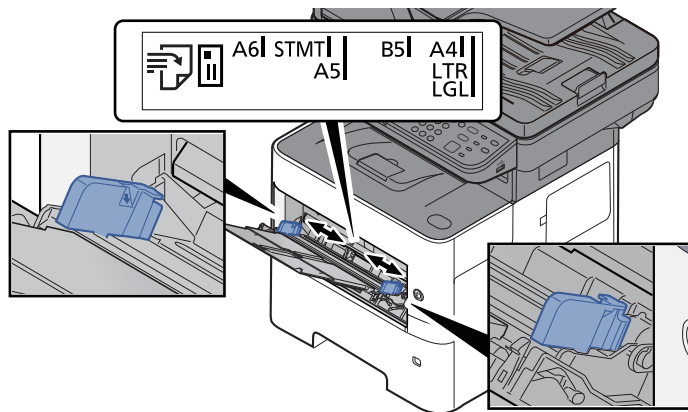

4 Cargue el papel.

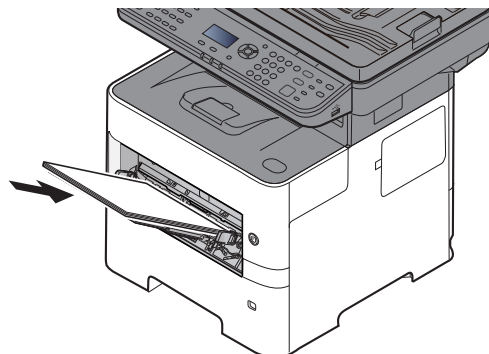

Coloque el papel en la bandeja de forma que quede ajustado entre las guías de ajuste de la anchura del papel hasta que haga tope.

Cuando saque papel nuevo de su envoltorio, airéelo antes de colocarlo en el bypass.

➔ [Precauciones sobre la carga de papel \(página 3-3\)](#)

✔ **IMPORTANTE**

- Cargue el papel con la cara que desea imprimir hacia arriba.
- Se deben quitar las curvas del papel curvado antes de utilizarlo.
- Cuando cargue papel en el bypass, compruebe que no queda papel de un trabajo anterior antes de cargar nuevo papel. Si queda algo de papel y desea poner más, quite primero el existente e inclúyalo con el nuevo papel antes de colocarlo de nuevo en el bypass.
- Si queda un hueco entre el papel y las guías de ajuste de la anchura del papel, vuelva a ajustar las guías para que coincidan con el papel e impedir así que el papel se alimente mal y atascos de papel.
- Compruebe que el papel cargado no sobrepase el indicador de nivel (consulte la ilustración de arriba).

5 Especifique el tipo de papel cargado en el bypass con el panel de controles.

- ➔ [Tamaño y tipo de papel para el bypass \(Configuración bypass\) \(página 3-13\)](#)

Al cargar sobres o cartulina en el bypass

Cargue el papel con la cara que desea imprimir hacia arriba. Para obtener información sobre el procedimiento de impresión, consulte:

➔ **Printing System Driver User Guide**

Ejemplo: impresión de la dirección.

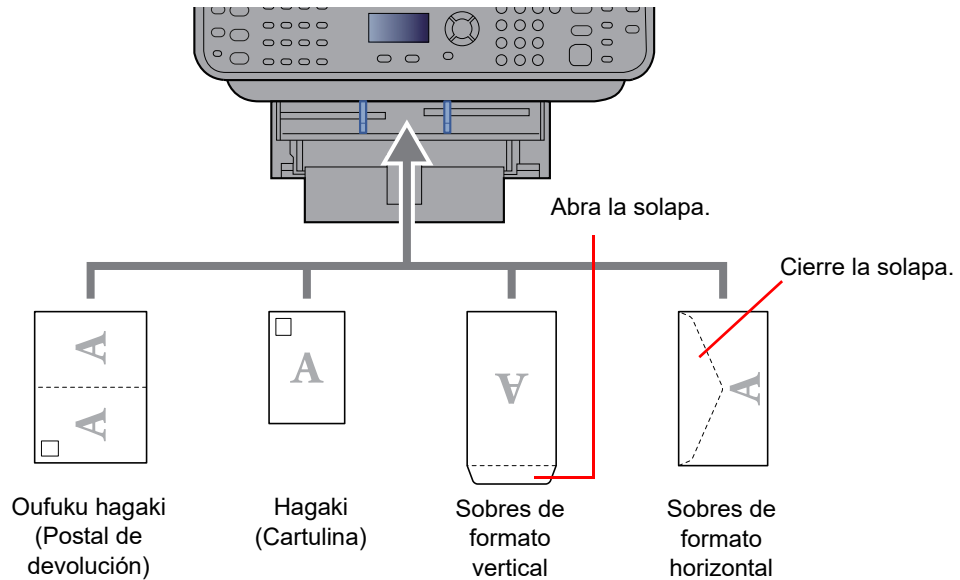

✔ IMPORTANTE

- Use Oufuku hagaki (Postal de devolución) no plegado.
- La forma de cargar los sobres (orientación y disposición de la cara) varía según el tipo de sobre. Asegúrese de cargarlo correctamente, ya que de lo contrario la impresión se puede realizar en una dirección o en una cara errónea.

💡 NOTA

Al cargar sobres en el bypass, seleccione el tipo de sobre como se describe en:

➔ [Tamaño y tipo de papel para el bypass \(Configuración bypass\) \(página 3-13\)](#)

Especificación del tamaño y tipo de papel

La configuración predeterminada de tamaño de papel para el depósito 1, el bypass y el depósito de papel opcional (depósitos 2 a 4) es "A4" o "Letter". La configuración predeterminada de tipo de papel es "Normal".

Para cambiar el tipo de papel que se va a usar en los depósitos, especifique la configuración de tamaño y tipo de papel.

Tamaño y tipo de papel para los depósitos

Especifique el tamaño y tipo de papel que se van a usar en los depósitos.

Elemento	Descripción
Tam. depósito 1 (a 5)^{*1}	Las opciones disponibles son las siguientes: Valor Depósito 1: A4, A5, B5, Folio, 216 × 340 mm, Letter, Legal, Statement, Executive, Oficio II, 16K, ISO B5, Sobre C5, Personaliz Depósitos 2 a 5: A4, A5, B5, B6, Folio, 216 × 340 mm, Letter, Legal, Statement, Executive, Oficio II, 16K, ISO B5, Sobre #10, Sobre #9, Sobre #6, Sobre Monarch, Sobre DL, Sobre C5, Oufukuhagaki (Postal de devolución), Youkei 4, Youkei 2, Nagagata 3, Younaga 3, Personaliz
Tipo depósito 1 (a 5)^{*2}	Seleccione el tipo de papel. Valor Depósito 1: Normal (60 - 105 g/m²), Rugoso, Reciclado, Preimpreso^{*3}, Bond, Color, Perforado^{*3}, Membrete^{*3}, Alta calidad, Personaliz 1 - 8 Depósitos 2 a 5: Normal (60 - 105 g/m²), Rugoso, Reciclado, Preimpreso^{*3}, Bond, Color, Perforado^{*3}, Membrete^{*3}, Sobre, Alta calidad, Personaliz 1 - 8

*1 Solo se configura cuando el marcador de tamaño del depósito está en la posición "Other" (Otro).

*2 Para cambiar a un tipo de papel distinto de Normal, consulte:

➔ [Config. bypass \(Configuración de bypass\) \(página 8-33\)](#)

Cuando se configura un gramaje de papel que no se puede cargar en el depósito para un tipo de papel, ese tipo de papel no aparece.

*3 Para imprimir en papel preimpreso, perforado o con membrete, consulte:

➔ [Ac. papel espec. \(página 8-32\)](#)

NOTA

- Los tipos de papel disponibles para la impresión de los faxes recibidos son los indicados abajo.
Normal, Etiquetas, Reciclado, Bond, Pergamino, Color, Sobre, Recubierto, Grueso, Alta calidad, Rugoso y Personaliz 1-8
- Configure el tamaño de papel del depósito usado para la recepción de fax como se describe a continuación:
Modelos para EE.UU.: Letter, Legal, Statement
Modelos para Europa: A4, B5, A5, Folio
Si se cambia la configuración de arriba, no será posible imprimir faxes.

1 Abra la pantalla.

Tecla [**Menú Sistema/Contador**] > Tecla [**▲**] [**▼**] > [**Config. común**] > Tecla [**OK**] > Tecla [**▲**] [**▼**] > [**Conf. orig/papel**] > Tecla [**OK**] > Tecla [**▲**] [**▼**] > [**Conf. depósito 1 (a 5)**] > Tecla [**OK**]

NOTA

Los valores de [**Depósito 2**] a [**Depósito 4**] se muestran cuando está instalado el depósito de papel opcional.

2 Especifique el tamaño del papel.

1 Tecla [**▲**] [**▼**] > [**Tam. depósito 1 (a 5)**] > Tecla [**OK**]

2 Seleccione el tamaño de papel y después la tecla [**OK**].

3 Especifique el tipo de papel.

- 1 Tecla [**▲**] [**▼**] > [**Tipo depósito 1 (a 5)**] > Tecla [**OK**]
- 2 Seleccione el tipo de papel y después la tecla [**OK**].

Tamaño y tipo de papel para el bypass (Configuración bypass)

Especifique el tamaño y tipo de papel que se van a usar en el bypass.

Elemento	Descripción
Band MP tam.	Las opciones disponibles son las siguientes: Valor: A4, A5, A5-R, A6, B5, B6, Folio, 216 × 340 mm, Letter, Legal, Statement, Statement-R, Executive, Oficio II, 16K, ISO B5, Sobre #10, Sobre #9, Sobre #6, Sobre Monarch, Sobre DL, Sobre C5, Hagaki (Cartulina), Oufukuhagaki (Postal de devolución), Youkei 4, Youkei 2, Nagagata 3, Younaga 3, Personaliz ^{*1}
Band MP tipo ^{*2}	Seleccione el tipo de papel. Valores: Normal (60 - 105 g/m ²), Transp., Rugoso, Pergamino, Etiquetas, Reciclado, Preimpreso ^{*3} , Bond, Cartulina, Color, Perforado ^{*3} , Membrete ^{*3} , Sobre, Grueso (106 - 220 g/m ²), Alta calidad, Personaliz 1-8

*1 Para obtener instrucciones sobre cómo especificar un tamaño de papel personalizado, consulte:

➔ [Tam. papel pers. \(página 8-31\)](#)

*2 Para cambiar a un tipo de papel distinto de Normal, consulte:

➔ [Config. bypass \(Configuración de bypass\) \(página 8-33\)](#)

*3 Para imprimir en papel preimpreso, perforado o con membrete, consulte:

➔ [Ac. papel espec. \(página 8-32\)](#)



NOTA

- Los tipos de papel disponibles para la impresión de los faxes recibidos son los indicados abajo.
Normal, Etiquetas, Reciclado, Bond, Pergamino, Color, Sobre, Cartulina, Grueso, Alta calidad, Rugoso y Personaliz 1-8
- Configure el tamaño de papel del bypass usado para la recepción de fax como se describe a continuación:
Modelos para EE.UU.: Letter, Legal, Statement
Modelos para Europa: A4, B5, A5, Folio
Si se cambia la configuración de arriba, no será posible imprimir faxes.

1 Abra la pantalla.

[Menú Sistema/Contador] > Tecla [**▲**] [**▼**] > [**Config. común**] > Tecla [**OK**] > Tecla [**▲**] [**▼**] > [**Conf. orig/papel**] > Tecla [**OK**] > Tecla [**▲**] [**▼**] > [**Config. bypass**] > Tecla [**OK**]

2 Especifique el tamaño del papel.

- 1 [**▲**] [**▼**] > [**Band MP tam.**] > Tecla [**OK**]
- 2 Seleccione el tamaño de papel y después la tecla [**OK**].

3 Especifique el tipo de papel.

- 1 Tecla [**▲**] [**▼**] > [**Band MP tipo**] > Tecla [**OK**]
- 2 Seleccione el tipo de papel y después la tecla [**OK**].

Tope de papel

Si usa papel A4/Letter o de mayor tamaño, abra el tope de papel como se muestra en la figura.

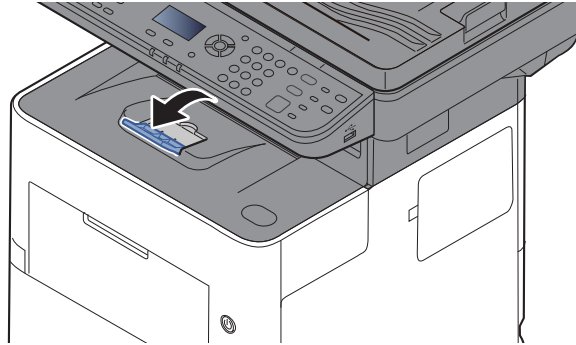

Preparación para enviar un documento a una carpeta compartida de un PC

Compruebe la información que se debe configurar en la máquina y cree una carpeta para recibir el documento en el PC. En la siguiente explicación se usan pantallas de Windows 10. Los detalles de las pantallas variarán si se usan otras versiones de Windows.



NOTA

Inicie sesión en Windows con privilegios de administrador.

Anotación del nombre del equipo y nombre completo del equipo

Comprobación del nombre del equipo y nombre completo del equipo.

1 Abra la pantalla.

Haga clic en el botón **[Inicio]** de Windows y después seleccione **[Sistema Windows]**, **[Panel de control]**, **[Sistema y seguridad]** y **[Sistema]**.



NOTA

En Windows 8.1, haga clic con el botón secundario en **[PC]** en la pantalla Inicio y seleccione **[Propiedades]**. O bien, haga clic con el botón secundario en el icono de Windows y seleccione **[Sistema]**.

2 Compruebe el nombre del equipo.

Configuración de nombre, dominio y grupo de trabajo del equipo

Nombre de equipo:	PC001	
Nombre completo de equipo:	PC001.abcdnet.com	

Compruebe el nombre del equipo y nombre completo del equipo.

Ejemplo de pantalla:

Nombre de equipo: PC001

Nombre completo de equipo: PC001.abcdnet.com

Después de comprobar el nombre del equipo, haga clic en el botón **[Cerrar]** para cerrar la pantalla **"Propiedades del sistema"**.

Anotación del nombre de usuario y nombre de dominio

Compruebe el nombre de dominio y el nombre de usuario para iniciar sesión en Windows.

1 Abra la pantalla.

Haga clic en el botón **[Inicio]** de Windows y después seleccione **[Sistema Windows]** y **[Símbolo del sistema]**.

En Windows 8.1, haga clic en **[Buscar]** en Accesos e introduzca "Símbolo del sistema" en el cuadro de búsqueda. Seleccione **[Símbolo del sistema]** en la lista de búsqueda.

Aparece la ventana Símbolo del sistema.

2 Compruebe el nombre de dominio y el nombre de usuario.

En la ventana Símbolo del sistema, introduzca "net config workstation" y, a continuación, pulse **[Entrar]**.

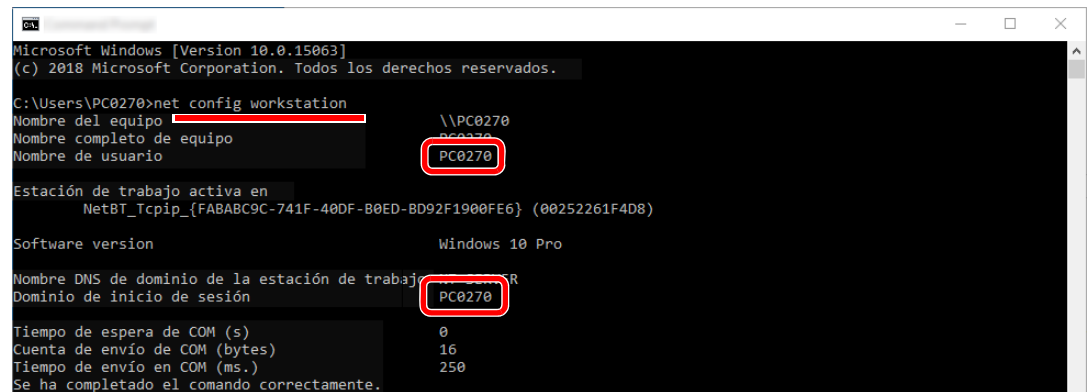

```
Microsoft Windows [Version 10.0.15063]
(c) 2018 Microsoft Corporation. Todos los derechos reservados.

C:\Users\PC0270>net config workstation
Nombre del equipo          \\PC0270
Nombre completo de equipo PC0270
Nombre de usuario          PC0270

Estación de trabajo activa en
NetBT_Tcpip_{FABABC9C-741F-40DF-B0ED-BD92F1900FE6} (00252261F4D8)

Software version          Windows 10 Pro

Nombre DNS de dominio de la estación de trabajo
Dominio de inicio de sesión PC0270

Tiempo de espera de COM (s)      0
Cuenta de envío de COM (bytes)   16
Tiempo de envío en COM (ms.)    250
Se ha completado el comando correctamente.
```

Compruebe el nombre de usuario y el nombre de dominio.

Ejemplo de pantalla:

Nombre de usuario: PC0270

Nombre de dominio: PC0270

Creación de una carpeta compartida, anotación de una carpeta compartida

Cree una carpeta compartida para recibir el documento en el PC de destino.

NOTA

Si hay un grupo de trabajo en Propiedades del sistema, configure los valores de abajo para restringir el acceso a la carpeta a un usuario o grupo específicos.

- 1 Abra una ventana en el Explorador de archivos y seleccione **[Ver]**, **[Opciones]** y después **[Opciones de carpeta]**.
- 2 En Windows 8.1, seleccione **[Configuración]** en Accesos en Escritorio y **[Panel de control]**, **[Apariencia y personalización]** y **[Opciones de carpeta]**.

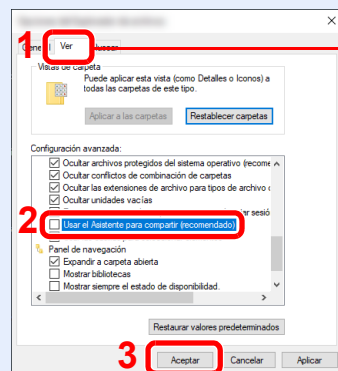

Asegúrese de que la ficha **[Ver]** está seleccionada.

Quite la marca de verificación de **[Usar el Asistente para compartir (recomendado)]** en "Configuración avanzada".

1 Cree una carpeta.

- 1 Cree una carpeta en el equipo.

Por ejemplo, cree una carpeta con el nombre **"scannerdata"** en el escritorio.

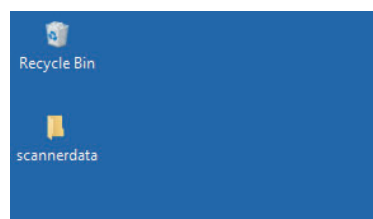

2 Establezca la configuración de permisos.

- 1 Haga clic con el botón secundario en la carpeta "**scannerdata**", seleccione [**Propiedad**] y haga clic en [**Compartir**] y en [**Uso compartido avanzado**].

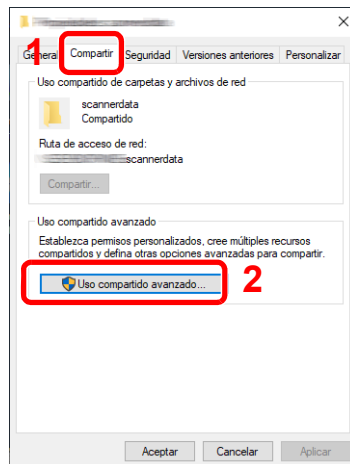

- 2 Active la casilla [**Compartir esta carpeta**] y haga clic en el botón [**Permisos**].

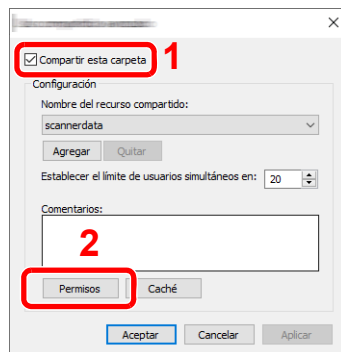

- 3 Anote el [**Nombre del recurso compartido**].

- 4 Haga clic en el botón [**Agregar**].

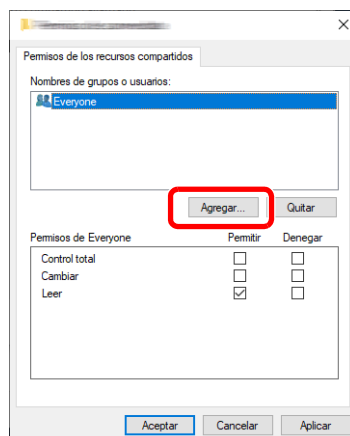

5 Especifique la ubicación.

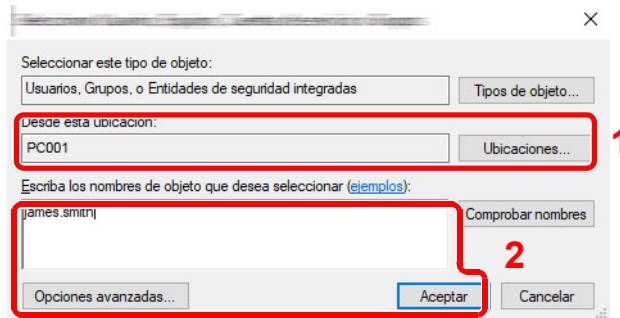

- 1 Si el nombre del equipo del que tomó nota en la [página 3-15](#) es igual que el nombre de dominio:
 Si el nombre del equipo no se muestra en "Desde esta ubicación", haga clic en el botón **[Ubicaciones]**, seleccione el nombre del equipo y haga clic en el botón **[Aceptar]**.
 Ejemplo: PC001
 Si el nombre del equipo del que tomó nota en la [página 3-15](#) no es igual que el nombre de dominio:
 Si el texto después del primer punto (.) en el nombre completo del equipo que anotó no aparece en "Desde esta ubicación", haga clic en el botón **[Ubicaciones]**, seleccione el texto después del punto (.) y haga clic en el botón **[Aceptar]**.
 Ejemplo: abcdnet.com

➔ [Anotación del nombre de usuario y nombre de dominio \(página 3-16\)](#)

- 2 Introduzca el nombre de usuario que anotó en la página 3-20 en el cuadro de texto y haga clic en el botón **[Aceptar]**.
 El nombre de usuario también se puede configurar si se hace clic en el botón **[Opciones avanzadas]** y se selecciona un usuario.

6 Configure el permiso de acceso para el usuario seleccionado.

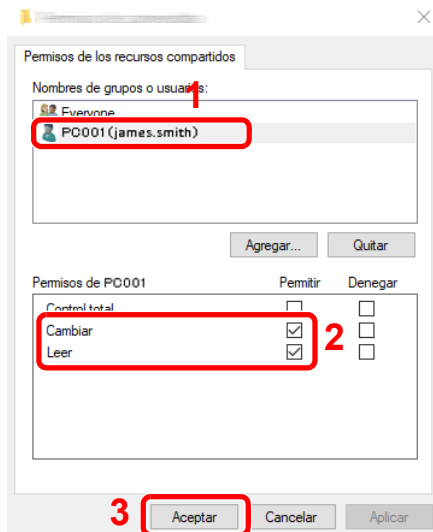

- 1 Seleccione el usuario introducido.
- 2 Active la casilla **[Permitir]** de los permisos "Cambiar" y "Leer".
- 3 Pulse **[Aceptar]**.

NOTA

"**Todos**" da permiso de compartir a todos los usuarios de la red. Para fortalecer la seguridad, se recomienda seleccionar "**Todos**" y quitar la marca de verificación **[Permitir]** del permiso "**Leer**".

- 7** Haga clic en el botón **[Aceptar]** en la pantalla "**Uso compartido avanzado**" para cerrar la pantalla.

8 Compruebe los detalles configurados en la ficha [**Seguridad**].

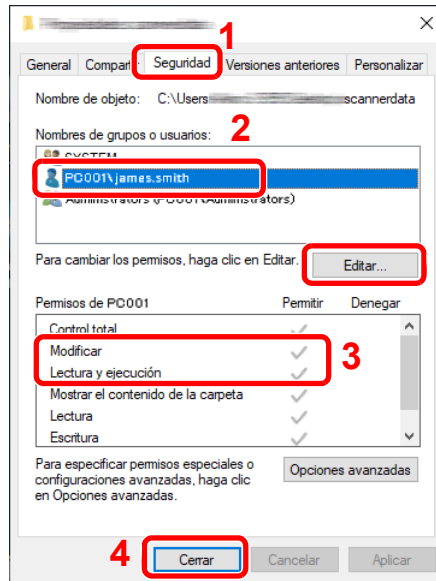

- 1 Haga clic en la ficha [**Seguridad**].
- 2 Seleccione el usuario introducido. Si el usuario no aparece en "Nombres de grupo o usuarios", haga clic en el botón [**Editar**] para agregar un usuario de forma similar a como lo ha hecho con la "configuración de permisos".
- 3 Asegúrese de que la casilla [**Permitir**] está marcada para los permisos "**Modificar**" y "**Lectura y ejecución**".
- 4 Haga clic en el botón [**Cerrar**].

Configuración del Firewall de Windows

Permita el uso compartido de archivos e impresoras y configure el puerto usado para la transmisión SMB.

NOTA

Inicie sesión en Windows con privilegios de administrador.

1 Compruebe el uso compartido de archivos e impresoras.

- 1 Haga clic en el botón [**Inicio**] de Windows y después seleccione [**Sistema Windows**], [**Panel de control**], [**Sistema y seguridad**] y [**Permitir una aplicación a través de Firewall de Windows**].

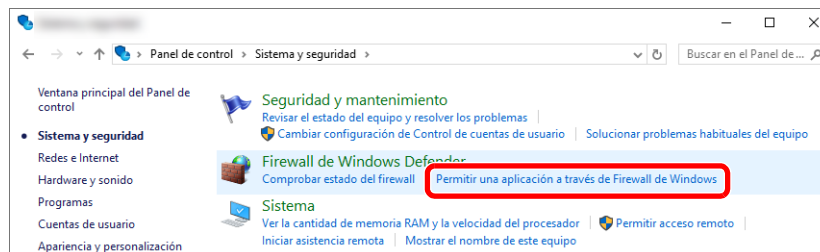

NOTA

- En Windows 8.1, en Accesos en el Escritorio, haga clic en [**Configuración**], [**Panel de control**], [**Sistema y seguridad**] y después [**Firewall de Windows**].
- Si aparece el cuadro de diálogo Control de cuentas de usuario, haga clic en el botón [**Continuar**].

2 Active la casilla de verificación [Compartir archivos e impresoras].

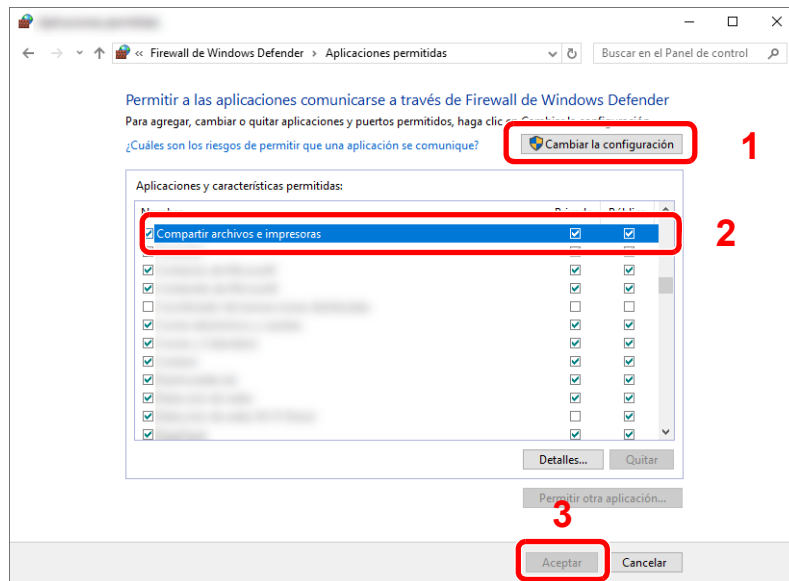

2 Agregue un puerto.

- 1 Haga clic en el botón [Inicio] de Windows y después seleccione [Sistema Windows], [Panel de control], [Sistema y seguridad] y [Comprobar estado del firewall].

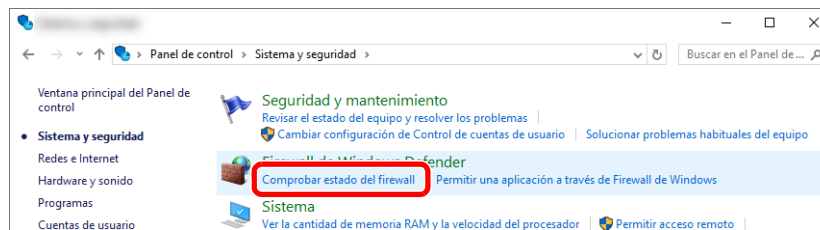

2 Seleccione [Configuración avanzada].

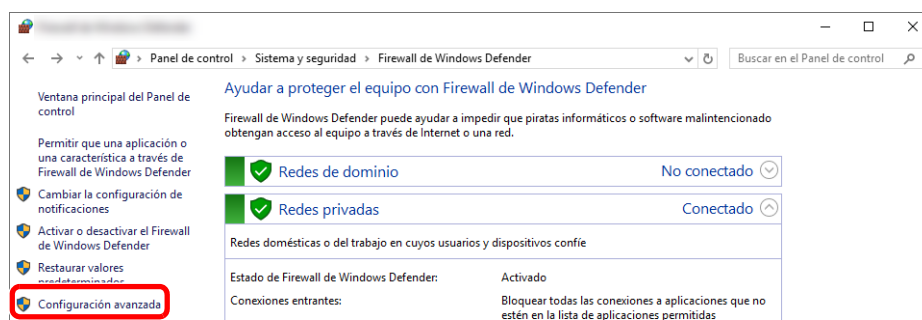

3 Seleccione [Reglas de entrada].

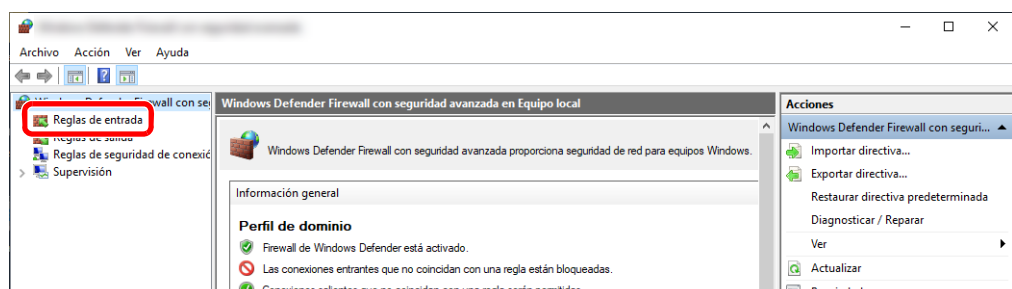

4 Seleccione **[Nueva regla]**.

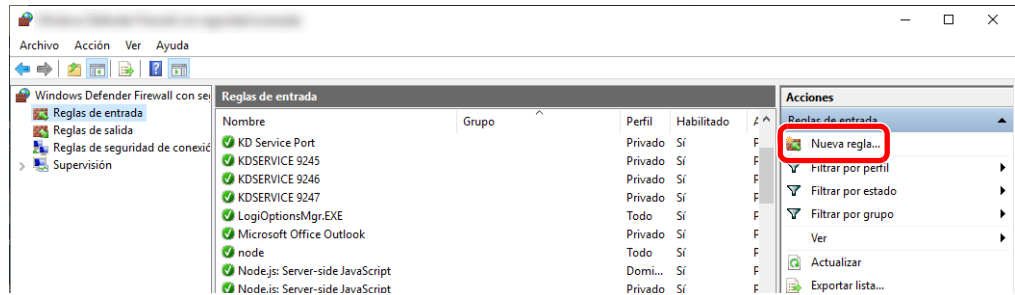

5 Seleccione **[Puerto]**.

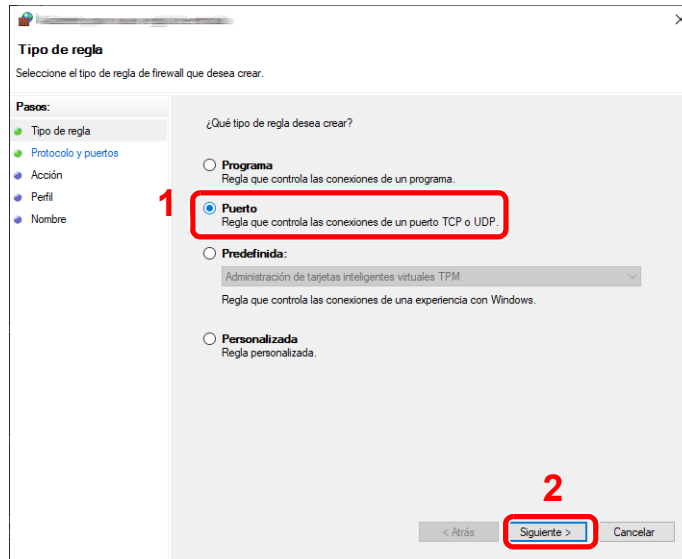

6 Seleccione **[TCP]** como el puerto al que aplicar la regla. A continuación, seleccione **[Puertos locales específicos]**, introduzca "445" y haga clic en **[Siguiete]**.

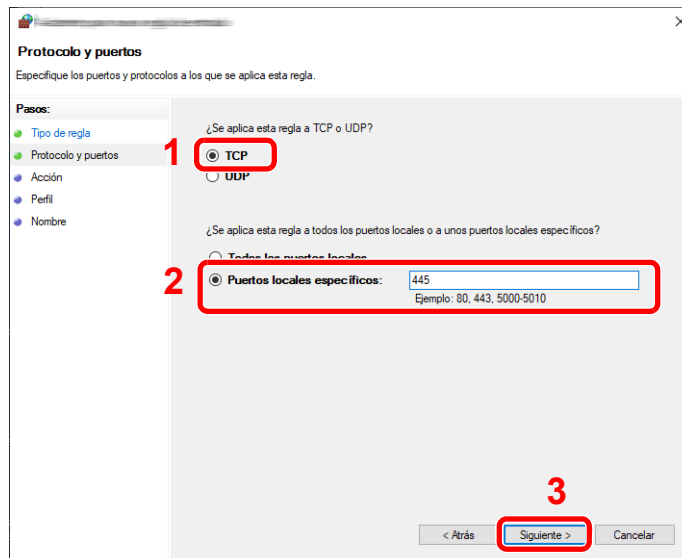

7 Seleccione **[Permitir la conexión]** y haga clic en el botón **[Siguiete]**.

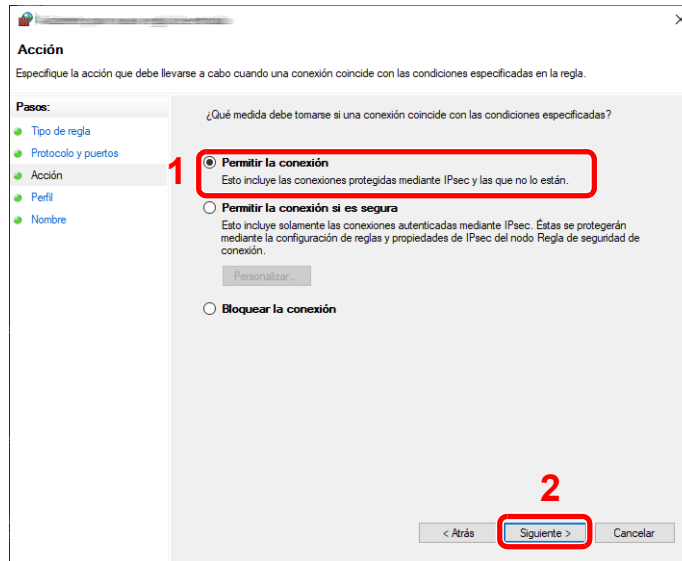

8 Asegúrese de que todas las casillas están activadas y haga clic en el botón **[Siguiete]**.

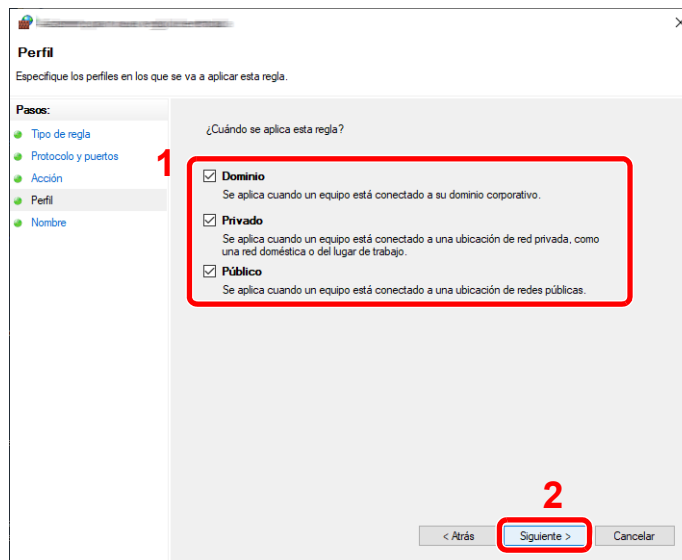

9 Introduzca **"Scan to SMB"** en **"Nombre"** y haga clic en **[Finalizar]**.

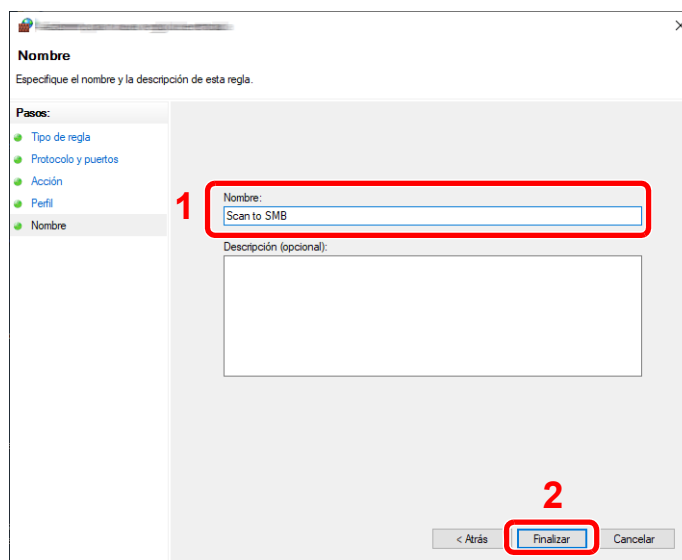

En Windows 8.1

- 1 En Windows 8.1, seleccione **[Configuración]** en Accesos en Escritorio y **[Panel de control]**, **[Sistema y seguridad]** y **[Firewall de Windows]**.
Si aparece el cuadro de diálogo Control de cuentas de usuario, haga clic en el botón **[Continuar]**.
- 2 Configure las opciones de configuración.
➔ [Configuración del Firewall de Windows \(página 3-20\)](#)

Scan to Folder Setup Tool for SMB

Es posible configurar un entorno para enviar un documento a Windows de forma ágil con Scan to Folder Setup Tool for SMB, que se puede descargar desde nuestro sitio web.

Scan to Folder Setup Tool for SMB permite configurar lo siguiente:

- Crear una carpeta compartida en un PC para recibir documentos
Se puede crear una carpeta fácilmente en el escritorio. Además, la carpeta recién creada se configura automáticamente como carpeta compartida.
- Configurar la carpeta compartida creada como una dirección en esta máquina
La información relativa a cosas como el nombre del PC y los nombres compartidos de la carpeta compartida se registra fácilmente en la libreta de direcciones de esta máquina con una secuencia de acciones. También se puede registrar en teclas de un toque.

NOTA

- Inicie sesión en Windows con privilegios de administrador.
- Si está activada la administración de inicio de sesión de usuario, inicie sesión con privilegios de administrador o como usuario con autoridad de ejecución.

1 Descargue el software desde el sitio web.

- 1 Inicie un explorador de Internet.
- 2 Introduzca "https://www.triumph-adler.com/ta-en-de/customer-service/download-centre" o "https://www.utax.com/en-de/hardware/office-printer-and-mfp/download-centre" en la barra de dirección o de ubicación del explorador.



- 3 Siga las instrucciones de la pantalla para descargar Scan to Folder Setup Tool for SMB.

2 Haga doble clic en el instalador descargado para iniciarlo.

Siga las instrucciones de la pantalla para instalar el software.

3 Configure las opciones de configuración.

- 1 Seleccione el destino que usar y haga clic en **[Siguiente]**.

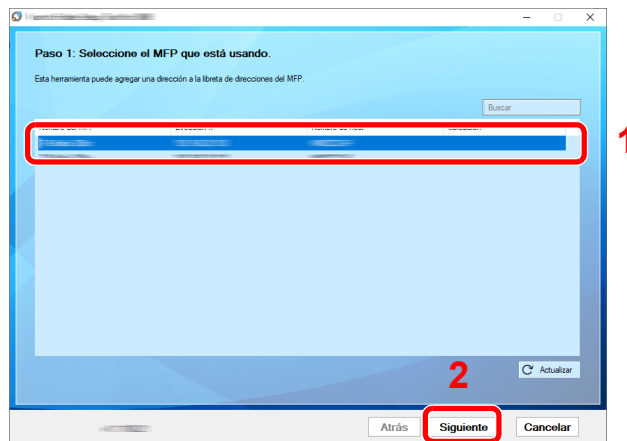

NOTA

- La máquina solo se puede detectar si está encendida. Si el ordenador no logra detectar la máquina, compruebe que está conectada al ordenador a través de un cable de red y que está encendida. Después, haga clic en **[Actualizar]**.
- Si la administración de usuario es válida en esta máquina, aparece la pantalla de autenticación de usuario. Inicie sesión con privilegios de administrador o como usuario con autoridad de ejecución.

Aparecerá la libreta de direcciones del dispositivo.

- 2 Seleccione **[Agregar]**.

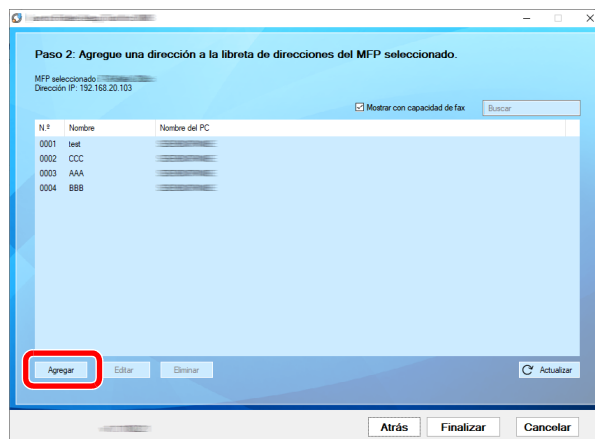

NOTA

- Si hace clic en **[Editar]** después de seleccionar la dirección registrada, puede cambiar el contenido del registro.
- Si desactiva la casilla **[Mostrar con capacidad de fax]**, se ocultará la dirección que contiene el fax.

3 Cree una nueva carpeta.

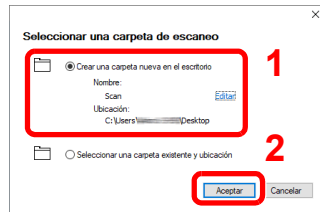

Seleccione "Crear una nueva carpeta en el escritorio" y haga clic en **[Aceptar]** para crear una nueva carpeta en el escritorio. (El nombre predeterminado de la carpeta es "Scan".)

NOTA

- Haga clic en **[Editar]** para cambiar el nombre de la carpeta en el escritorio.
- La selección de **[Seleccionar una carpeta existente y dirección]** le permite seleccionar una carpeta existente que ya esté configurada como carpeta compartida en el PC.

4 Introduzca la información solicitada para registrar la dirección.

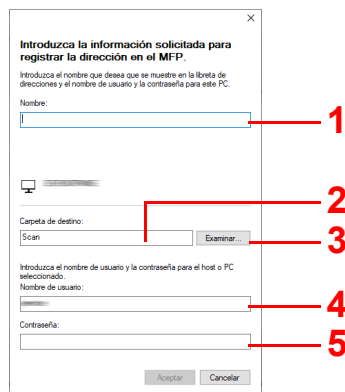

- 1 Introduzca el nombre que mostrar en la libreta de direcciones.
- 2 Muestre el nombre de la carpeta y ruta en la carpeta compartida.
- 3 Las carpetas compartidas se pueden seleccionar desde un PC en la red.
- 4 Muestre el nombre de usuario del PC seleccionado.
- 5 Introduzca la contraseña correspondiente al nombre de usuario de inicio de sesión del PC seleccionado.

5 Haga clic en **[Aceptar]** para registrar la dirección en la libreta de direcciones.

6 Haga clic en **[Cerrar]**.

7 Para registrar la dirección registrada en una tecla de un toque, haga clic en **[Sí]**.

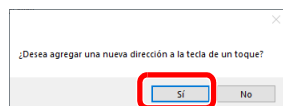

- 8 Seleccione una tecla de un toque que no tenga registrado ningún destino y haga clic en **[Enviar]**.

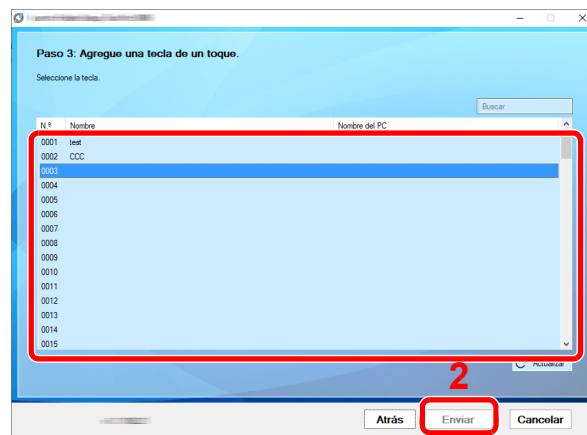

- 9 Haga clic en **[Cerrar]**.

- 10 Haga clic en **[Finalizar]** para salir de Scan to Folder Setup Tool.

Registro de destinos en la libreta de direcciones

Guarde los destinos usados con frecuencia en la libreta de direcciones o las teclas de un toque. Los destinos que se guardan pueden cambiarse. Los destinos están disponibles para Enviar como E-mail, Enviar a carpeta y Transmisión de fax (solo en productos con la función de fax instalada).

NOTA

- El registro y la edición de la libreta de direcciones también se puede realizar en Embedded Web Server RX.

➔ [Registro de destinos \(página 2-47\)](#)

- La edición de la libreta de direcciones y de las teclas de un toque puede estar restringida a los administradores.

➔ [Restr. de edición \(página 8-51\)](#)

Adición de un destino (Libreta de direcciones)

Agregue destinos nuevos a la libreta de direcciones. Existen dos métodos de registro, para contactos y grupos. Al agregar un grupo, se introduce su nombre y se seleccionan miembros de la libreta de direcciones.

NOTA

Si el registro y la edición de la libreta de direcciones están restringidos a los administradores, puede editar la libreta de direcciones si inicia sesión con privilegios de administrador.

➔ [Restr. de edición \(página 8-51\)](#)

➔ [Embedded Web Server RX User Guide](#)

Contacto (hasta 200 contactos)

Cada dirección puede incluir información como el nombre de destino, dirección de e-mail, ruta de carpeta de servidor FTP, ruta de carpeta de PC y número de fax (solo productos con la función de fax instalada).

1 Abra la pantalla.

Tecla [**Menú Sistema/Contador**] > Tecla [**▲**] [**▼**] > [**Editar destino**] > Tecla [**OK**] > Tecla [**▲**] [**▼**] > [**Libr. direc.**] > Tecla [**OK**] > [**Menú**] > Tecla [**▲**] [**▼**] > [**Agr. dirección**] > Tecla [**OK**] > Tecla [**▲**] [**▼**] > [**Contacto**] > Tecla [**OK**]

2 Agregue el nombre.

1 Tecla [**◀**] [**▶**] > [**Nombre contacto**] > [**Editar**]

2 Introduzca el nombre de destino mostrado en la libreta de direcciones y seleccione la tecla [**OK**].

NOTA

Se pueden introducir hasta 32 caracteres.

Para obtener información sobre cómo introducir caracteres, consulte lo siguiente:

➔ [Método de introducción de caracteres \(página 11-10\)](#)

3 Agregue la dirección.

Dirección de E-mail

1 Tecla [**◀**] [**▶**] > [**Dir. E-mail**] > [**Editar**]

- 2 Introduzca la dirección de e-mail > tecla [OK].

 **NOTA**

Se pueden introducir hasta 256 caracteres.
Para obtener información sobre cómo introducir caracteres, consulte lo siguiente:

➔ [Método de introducción de caracteres \(página 11-10\)](#)

Dirección de carpeta (SMB)

- 1 Tecla [◀] [▶] > [Carpeta(SMB)] > [Editar]
- 2 Introduzca la información de "N. co. ce. (SMB)", "Ruta", "Nom usu in ses" y "Contr. in. ses." > tecla [OK]

 **NOTA**

Para el nombre del equipo, nombre de recurso compartido, nombre de dominio y nombre de usuario, introduzca la información que anotó al crear la carpeta compartida. Para obtener más información sobre la creación de carpetas compartidas, consulte:

➔ [Preparación para enviar un documento a una carpeta compartida de un PC \(página 3-15\)](#)

En esta tabla se explican los elementos que deben introducirse.

Elemento	Descripción	Nº máximo de caracteres
Nombre de host (SMB)*1	Nombre de equipo	Hasta 256 caracteres
Camino	Nombre de recurso compartido Por ejemplo: scannerdata Si se guarda en una carpeta en la carpeta compartida: nombre de recurso compartido\nnombre de carpeta en carpeta compartida	Hasta 260 caracteres
Nom. us. in. ses	Si el nombre del equipo y el nombre de dominio son los mismos: Nombre de usuario Por ejemplo: james.smith Si el nombre del equipo y el nombre de dominio son diferentes: Nombre de dominio\Nombre de usuario Por ejemplo, abcdnet\james.smith	Hasta 64 caracteres
Contr. in. ses.	Contraseña de inicio de sesión de Windows (Distingue mayúsculas de minúsculas.)	Hasta 64 caracteres

*1 Para especificar un número de puerto distinto del predeterminado (445), introdúzcalo utilizando el formato "Nombre de host: número de puerto" (Ejemplo: NombrehostSMB:140).
Para introducir la dirección IPv6, escriba la dirección entre corchetes, [.].
(Ejemplo: [3ae3:9a0:cd05:b1d2:28a:1fc0:a1:10ae]:140)

 **NOTA**

Para obtener información sobre cómo introducir caracteres, consulte lo siguiente:

➔ [Método de introducción de caracteres \(página 11-10\)](#)

- 3** Aparece la pantalla de confirmación de conexión. Seleccione **[Sí]** para comprobar la conexión y **[No]** para no comprobarla.

Aparece "Conectado." cuando se establece correctamente la conexión con el destino. Si aparece "No se puede conectar.", revise la entrada.

Dirección de carpeta (FTP)

- 1** Tecla [**◀**] [**▶**] > [**Carpeta(FTP)**] > [**Editar**]
- 2** Introduzca la información de "N. co. ce. (FTP)", "Ruta", "Nom usu in ses" y "Contr. in. ses." > tecla [**OK**]

En esta tabla se explican los elementos que deben introducirse.

Elemento	Descripciones	Nº máximo de caracteres
Nombre de host (FTP) ^{*1}	Nombre de host o dirección IP del servidor de FTP.	Hasta 64 caracteres
Camino ^{*2}	Ruta para almacenar el archivo. Por ejemplo: User\ScanData Si no se introduce una ruta, el archivo se almacena en el directorio raíz.	Hasta 128 caracteres
Nom. us. in. ses	Nombre de usuario de inicio de sesión en el servidor FTP.	Hasta 64 caracteres
Contr. in. ses.	Contraseña de inicio de sesión en el servidor FTP.	Hasta 64 caracteres

*1 Si especifica un número de puerto que no sea el predeterminado (21), utilice el formato "Nombre de host:nombre de puerto" (Por ejemplo: NombrehostFTP:140).

Para introducir la dirección IPv6, escriba la dirección entre corchetes, [].
(Ejemplo: [3ae3:9a0:cd05:b1d2:28a:1fc0:a1:10ae]:140)

*2 Cuando el servidor FTP se basa en Linux/UNIX, la ruyta, incluida la subcarpeta, se combina con una barra "/" sin usar la barra oblicua.



NOTA

Para obtener información sobre cómo introducir caracteres, consulte lo siguiente:

➔ [Método de introducción de caracteres \(página 11-10\)](#)

- 3** Aparece la pantalla de confirmación de conexión. Seleccione **[Sí]** para comprobar la conexión y **[No]** para no comprobarla.

Aparece "Conectado." cuando se establece correctamente la conexión con el destino. Si aparece "No se puede conectar.", revise la entrada.

4 Especifique el número de dirección.

- 1 Tecla [◀] [▶] > [Nro. dirección] > [Editar]
- 2 Introduzca un número de dirección.

NOTA

Puede establecer un valor entre 1 y 250.

Use las teclas numéricas o seleccione la tecla [▲] o [▼] para introducir un número.

El número de dirección es un ID de un destino. Puede seleccionar cualquiera de los números disponibles.

Si especifica un número de dirección que ya está en uso, aparece un mensaje de error al seleccionar la tecla [OK] y el número no puede registrarse.

- 3 Seleccione la tecla [OK].

5 Compruebe que la entrada de destino sea correcta y seleccione la tecla [OK].

El destino se agregará a la libreta de direcciones.

Grupo (hasta 50 grupos)

Agregue dos o más contactos a un grupo. Las designaciones del grupo se pueden agregar a la vez.

NOTA

Para agregar un grupo, debe agregar individualmente los destinos. Registre uno o más destinos individuales según sea necesario antes de continuar. Se pueden registrar hasta 100 destinos registrados individualmente y un total combinado de hasta 5 carpetas de destino SMB y FTP en un solo grupo.

1 Abra la pantalla.

Tecla [Menú Sistema/Contador] > Tecla [▲] [▼] > [Editar destino] > Tecla [OK] > Tecla [▲] [▼] > [Libr. direc.] > Tecla [OK] > [Menú] > Tecla [▲] [▼] > [Agr. dirección] > Tecla [OK] > Tecla [▲] [▼] > [Grupo] > Tecla [OK]

2 Agregue el nombre.

- 1 Tecla [◀] [▶] > [Nombre de grupo] > [Editar]
- 2 Introduzca el nombre de grupo mostrado en la libreta de direcciones y seleccione la tecla [OK].

NOTA

Se pueden introducir hasta 32 caracteres.

Para obtener información sobre cómo introducir caracteres, consulte lo siguiente:

➔ [Método de introducción de caracteres \(página 11-10\)](#)

3 Seleccione los miembros (destinos).

- 1 Tecla [◀] [▶] > [Miembro grupo] > [Editar] > [Menú] > Tecla [▲] [▼] > [Agr. la direc.] > Tecla [OK]

- 2 Seleccione el miembro que desea agregar y después la tecla **[OK]**.



NOTA

Seleccione **[Menú]** y después **[Buscar(Nombre)]** para buscar usando un nombre.

- 3 Seleccione el destino que desea registrar en el grupo de entre los destinos registrados en las direcciones de contacto y, a continuación, la tecla **[OK]**.

El miembro seleccionado se agrega al miembro del grupo.

Se pueden agregar miembros repitiendo los pasos del 3-1 al 3-3.

- 4 Seleccione la tecla **[Atrás]**.

4 Especifique el número de dirección.

- 1 Tecla **[◀] [▶]** > **[Nro. dirección]** > **[Editar]**

- 2 Introduzca un número de dirección.



NOTA

- Puede establecer un valor entre 1 y 250.
- Use las teclas numéricas o seleccione la tecla **[▲]** o **[▼]** para introducir un número.
- El número de dirección es un ID de un destino. Se puede seleccionar un número libre.
- Si especifica un número de dirección que ya está en uso, aparece un mensaje de error al seleccionar la tecla **[OK]** y el número no puede registrarse.

- 3 Seleccione la tecla **[OK]**.

5 Seleccione la tecla [OK].

El grupo se agregará a la libreta de direcciones.

Edición de entradas de la libreta de direcciones

Edite los destinos (contactos) agregados a la libreta de direcciones.

1 Abra la pantalla.

Tecla [**Menú Sistema/Contador**] > Tecla [**▲**] [**▼**] > [**Editar destino**] > Tecla [**OK**] > Tecla [**▲**] [**▼**] > [**Libr. direc.**] > Tecla [**OK**]

2 Edite el destino.

Edición de un contacto

- 1 Seleccione el destino (contactos) que desea editar y después la tecla [**OK**].



NOTA

Seleccione [**Menú**] y después [**Buscar(Nombre)**] para buscar usando un nombre.

- 2 Cambie los valores de "Nombre contacto", tipo y dirección de destino, y "Nro. dirección".
➔ [Contacto \(hasta 200 contactos\) \(página 3-28\)](#)
- 3 Una vez realizados los cambios, seleccione la tecla [**OK**] > [**Sí**]
Registre el destino cambiado.

Edición de un grupo

- 1 Seleccione el grupo que desea editar y después la tecla [**OK**].
- 2 Cambie los valores de "Nombre de grupo" y "Nro. dirección".
➔ [Grupo \(hasta 50 grupos\) \(página 3-31\)](#)
- 3 Tecla [**◀**] [**▶**] > [**Miembro grupo**] > [**Editar**]
- 4 Para eliminar el destino del grupo, seleccione el destino > [**Menú**] > Tecla [**▲**] [**▼**] > Tecla [**Eliminar**] > [**OK**]



NOTA

Seleccione el destino y después la tecla [**OK**] para mostrar información detallada del destino.

Para agregar el destino, seleccione [**Agr. la direc.**].

➔ [Grupo \(hasta 50 grupos\) \(página 3-31\)](#)

- 5 Seleccione [**Sí**].
- 6 Una vez realizados los cambios, seleccione la tecla [**OK**] > [**Sí**]
Registre el grupo cambiado.

Eliminación de entradas de la libreta de direcciones

Edite y elimine los destinos (contactos) agregados a la libreta de direcciones.

1 Abra la pantalla.

Tecla [**Menú Sistema/Contador**] > Tecla [**▲**] [**▼**] > [**Editar destino**] > Tecla [**OK**] > Tecla [**▲**] [**▼**] > [**Libr. direc.**] > Tecla [**OK**]

2 Elimine el destino.

Seleccione el destino (contactos) o el grupo que desee eliminar y después [**Menú**] > Tecla [**▲**] [**▼**] > [**Eliminar**] > Tecla [**OK**] > [**Sí**].

Adición de un destino en tecla de un toque (Tecla de un toque)

Asigne un nuevo destino (contacto o grupo) a una tecla de un toque. Pueden registrarse un máximo de 22 destinos.

NOTA

- Los números del 1 al 11 son los números de teclas de un toque mientras el indicador **[Bloqueo de mayúsculas]** está apagado. Los números del 12 al 22 son los números de teclas de un toque mientras el indicador **[Bloqueo de mayúsculas]** está encendido o cuando se pulsa la tecla **[Bloqueo de mayúsculas]**.
- Consulte lo siguiente para obtener información sobre el uso de las teclas de un toque.
 - ➔ [Especificación del destino \(página 5-30\)](#)
- Puede agregar teclas de un toque y cambiar su configuración en Embedded Web Server RX.
 - ➔ [Registro de destinos \(página 2-47\)](#)

1 Seleccione la tecla de un toque que desee registrar.

- 1 En la pantalla Enviar o FAX, pulse la tecla de un toque que desea registrar y manténgala pulsada (2 segundos o más).

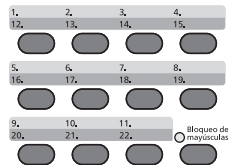

- 2 Tecla **[▲]** **[▼]** > número de tecla > Tecla **[OK]**

Seleccione un número de tecla de un toque que no tenga registrado ningún destino.

2 Seleccione los destinos.

- 1 Seleccione el destino (contacto o grupo) que desee registrar en la tecla de un toque desde la libreta de direcciones.

NOTA

Seleccione **[Menú]** y después **[Buscar(Nombre)]** para buscar usando un nombre.

- 2 Seleccione el destino que desea registrar en la tecla de un toque de entre los destinos registrados en las direcciones y, a continuación, la tecla **[OK]**.

El destino se agregará a la tecla de un toque.

Edición de teclas de un toque

Edite los destinos agregados a una tecla de un toque.

1 Seleccione la tecla de un toque que desea editar o eliminar.

- 1 Pulse la tecla de un toque desea editar o eliminar y manténgala pulsada (2 segundos o más).

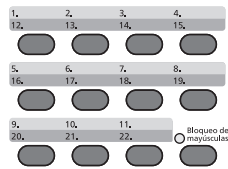

- 2 Tecla [▲] [▼] > número de tecla > Tecla [OK]

Si se selecciona un número de tecla de un toque no registrado, aparece la libreta de direcciones. Para registrar una tecla de un toque, seleccione el destino desde la libreta de direcciones.

2 Edite el destino.

- 1 Tecla [▲] [▼] > [Editar] > Tecla [OK]



NOTA

Seleccione [Detalle] y después la tecla [OK] para mostrar información detallada del destino.

- 2 Seleccione el nuevo destino y después la tecla [OK] > [Sí]

Registre el destino cambiado.

Eliminación de teclas de un toque

Elimine los destinos agregados a una tecla de un toque.

1 Seleccione la tecla de un toque que desea editar o eliminar.

- 1 Pulse la tecla de un toque desea editar o eliminar y manténgala pulsada (2 segundos o más).

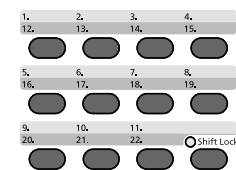

- 2 Tecla [▲] [▼] > número de tecla > Tecla [OK]

Si se selecciona un número de tecla de un toque no registrado, aparece la libreta de direcciones. Para registrar una tecla de un toque, seleccione el destino desde la libreta de direcciones.

2 Elimine el destino.

- Tecla [▲] [▼] > [Eliminar] > Tecla [OK] > [Sí]

Eliminación de los datos registrados en la tecla de un toque.

4 Impresión desde un PC

En este capítulo se explican los siguientes temas:

Pantalla de configuración de impresión del controlador de impresora	4-2
Ayuda del controlador de impresora	4-4
Cambio de la configuración predeterminada del controlador de impresora (Windows 10)	4-4
Impresión desde un PC	4-5
Impresión en papel de tamaño no estándar	4-7
Impresión con Impresión universal	4-10
Impresión de banner	4-13
Cancelación de la impresión desde un PC	4-17
Impresión desde un dispositivo de mano	4-18
Impresión con AirPrint	4-18
Impresión con Mopria	4-18
Impresión con Wi-Fi Direct	4-18
Impresión de datos guardados en la impresora	4-19
Especificación del buzón de trabajos desde un PC y almacenamiento del trabajo	4-19
Impresión de documentos desde el buzón de impresión privada	4-20
Eliminación de los documentos almacenados en un buzón de impresión privada	4-21
Impresión de documentos desde el buzón de trabajo almacenado	4-22
Eliminación de los documentos almacenados en un buzón de trabajo almacenado	4-23
Impresión de documentos desde el buzón de copia rápida	4-24
Eliminación de los documentos almacenados en el buzón de copia rápida	4-25
Impresión de documentos desde el buzón de revisar y retener	4-26
Eliminación de los documentos almacenados en el buzón de revisar y retener	4-27
Impresión de un documento desde el Buzón de impresión con PIN	4-28
Eliminación de los documentos almacenados en el Buzón de impresión con PIN	4-29
Impresión de un documento desde el Buzón de Impresión universal	4-30
Eliminación de los documentos almacenados en el Buzón de Impresión universal	4-32
Status Monitor	4-33
Acceso a Status Monitor	4-33
Salida de Status Monitor	4-33
Pantalla de Status Monitor	4-33

Pantalla de configuración de impresión del controlador de impresora

La pantalla de configuración de impresión del controlador de impresora le permite configurar varias opciones de impresión.

➔ **Printing System Driver User Guide**

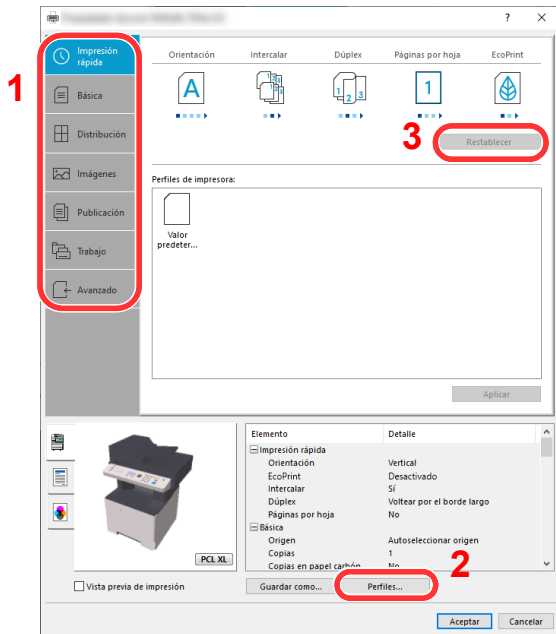

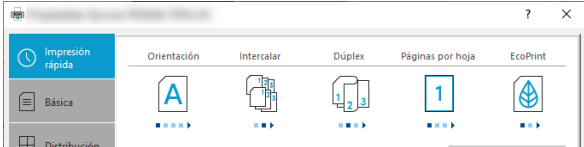
Nro.	Descripción
1	<p>Ficha [Impresión rápida]</p> <p>Contiene iconos que sirven para configurar fácilmente las funciones usadas con frecuencia. Cada vez que haga clic en un icono, se mostrará una imagen que se asemeje a los resultados de impresión y se aplicará la configuración.</p> <div style="text-align: center;">  </div> <p>Ficha [Básica]</p> <p>Esta ficha agrupa las funciones básicas que se utilizan con frecuencia. Puede usarla para configurar el tamaño del papel y la impresión dúplex.</p> <p>Ficha [Distribución]</p> <p>Esta ficha le permite configurar valores para la impresión de varios diseños, como la impresión de folletos, el modo Combinar, la impresión de póster y la escala.</p> <p>Ficha [Imágenes]</p> <p>Esta ficha le permite configurar valores relacionados con la calidad de los resultados de impresión.</p> <p>Ficha [Publicación]</p> <p>Esta ficha le permite crear portadas e insertarlas en trabajos de impresión, así como insertar páginas entre hojas de películas OHP.</p> <p>Ficha [Trabajo]</p> <p>Esta ficha le permite configurar valores para guardar los datos de impresión del PC en la máquina. Los documentos usados regularmente y otros datos se pueden guardar en la máquina para imprimirlos fácilmente más tarde. Como los documentos guardados se pueden imprimir directamente desde la máquina, esta función también resulta cómoda cuando se desea imprimir un documento que no quiere que otros vean.</p> <p>Ficha [Avanzado]</p> <p>Esta ficha le permite configurar valores para agregar páginas de texto o marcas de agua a los datos de impresión.</p>

Nro.	Descripción
2	[Perfiles] La configuración del controlador de impresora se puede guardar como un perfil. Los perfiles guardados se pueden llamar en cualquier momento, por lo que es muy práctico guardar la configuración que se usa con frecuencia.
3	[Restablecer] Haga clic en este botón para restablecer los valores iniciales de la configuración.

Ayuda del controlador de impresora

El controlador de impresora incluye una Ayuda. Para obtener información sobre la configuración de impresión, abra la pantalla de configuración de impresión del controlador de impresora y muestre la Ayuda como se explica abajo.

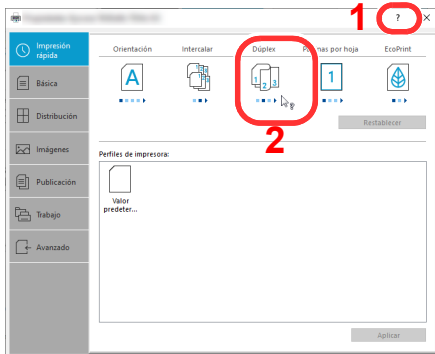

- 1 Haga clic en el botón [?] en la esquina superior derecha de la pantalla y después en el elemento sobre el que desee obtener información.
- 2 Haga clic en el elemento sobre el que desee obtener información y pulse la tecla [F1] en el teclado.

Cambio de la configuración predeterminada del controlador de impresora (Windows 10)

La configuración predeterminada del controlador de impresora puede cambiarse. Al seleccionar la configuración usada con frecuencia, puede omitir pasos cuando imprima. Para más información sobre la configuración, consulte:

➔ Printing System Driver User Guide

- 1 Haga clic en el botón [Inicio] de Windows y después seleccione [Sistema Windows], [Panel de control] y [Ver dispositivos e impresoras].
- 2 Haga clic con el botón derecho en el icono del controlador de impresora de la máquina y después haga clic en el menú [Propiedades de impresora] del controlador de impresora.
- 3 Haga clic en el botón [Básico] en la ficha [General].
- 4 Seleccione la configuración predeterminada y haga clic en el botón [OK].

Impresión desde un PC

Siga los pasos que se indican a continuación para imprimir documentos desde las aplicaciones.

En esta sección se explica el método de impresión con el Printing System Driver.

NOTA

- Para imprimir un documento desde aplicaciones, instale el controlador de impresora descargado desde nuestro sitio web en el ordenador.
- En algunos entornos, la configuración actual se muestra en la parte inferior del controlador de impresora.

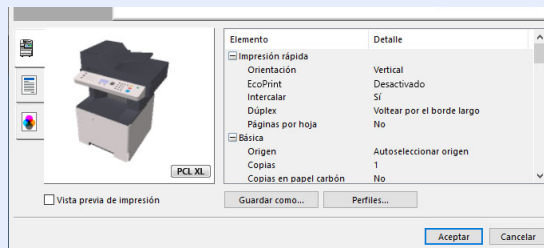

- Al imprimir cartulinas o sobres, cárguelos en el bypass antes de realizar el siguiente procedimiento.

➔ [Al cargar sobres o cartulina en el bypass \(página 3-11\)](#)

1 Abra la pantalla.

Haga clic en [Archivo] y seleccione [Imprimir] en la aplicación.

2 Configure las opciones de configuración.

- 1 Seleccione la máquina en el menú "Impresora" y haga clic en el botón [Propiedades].

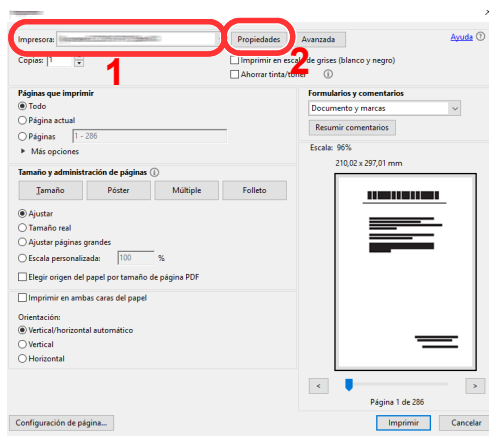

- 2 Seleccione la ficha [Básica].

- 3 Haga clic en "Tamaño de impresión" y seleccione el tamaño del papel que usará para la impresión.

Si desea cargar papel de un tamaño que no figura en los tamaños de impresión de la máquina, como cartulina o sobres, es necesario registrar el tamaño del papel.

➔ [Impresión en papel de tamaño no estándar \(página 4-7\)](#)

Para imprimir en papel especial, como papel grueso o transparencias, haga clic en el menú "Tipo de papel" y seleccione el tipo de papel.

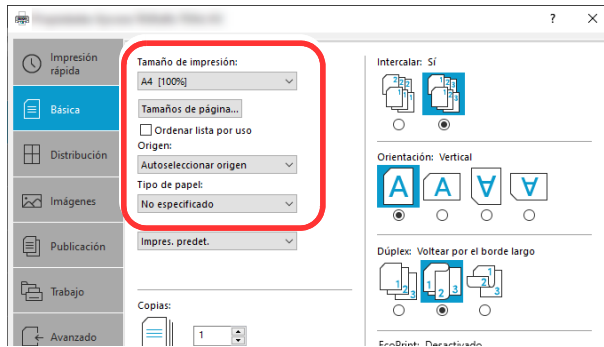

- 4 Haga clic en el botón [Aceptar] para volver al cuadro de diálogo Imprimir.

3 Inicie la impresión.

Haga clic en el botón [Aceptar].

Impresión en papel de tamaño no estándar

Si carga un tamaño de papel que no está en los tamaños de impresión de la máquina, registre el tamaño del papel en la ficha **[Básica]** de la pantalla de configuración de impresión del controlador de la impresora.

El tamaño registrado se podrá seleccionar en el menú "Tamaño de impresión".

NOTA

Para ejecutar la impresión en la máquina, configure el tipo y tamaño de papel en:

➔ [Tamaño y tipo de papel para el bypass \(Configuración bypass\) \(página 3-13\)](#)

1 Aparece la pantalla.

- 1 Haga clic en el botón **[Inicio]** de Windows y después seleccione **[Sistema Windows]**, **[Panel de control]** y **[Ver dispositivos e impresoras]**.

NOTA

En Windows 8.1, en Accesos en el Escritorio, haga clic en **[Configuración]**, **[Panel de control]** y después **[Dispositivos e impresoras]**.

- 2 Haga clic con el botón derecho en el icono del controlador de impresora de la máquina y después haga clic en el menú **[Propiedades de impresora]** del controlador de impresora.
- 3 Haga clic en el botón **[Preferencias]** en la ficha **[General]**.

2 Registre el tamaño del papel.

- 1 Haga clic en la ficha **[Básica]**.

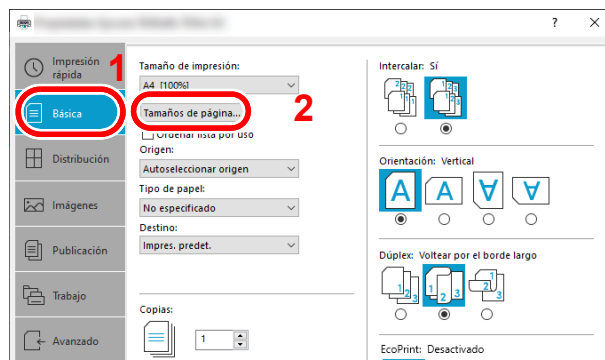

- 2 Haga clic en el botón **[Tamaños de página...]**.

3 Haga clic en el botón **[Nuevo]**.

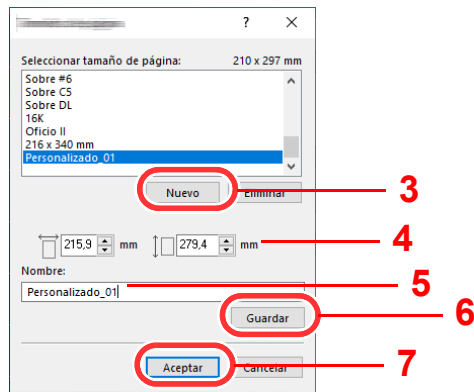

4 Introduzca el tamaño del papel.

5 Introduzca el nombre del papel.

6 Haga clic en el botón **[Guardar]**.

7 Haga clic en el botón **[Aceptar]**.

8 Haga clic en el botón **[Aceptar]**.

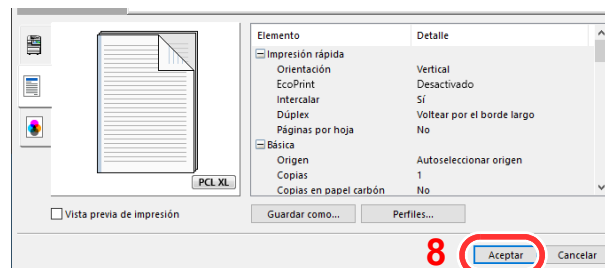

3 Aparece la pantalla de configuración de impresión.

Haga clic en **[Archivo]** y seleccione **[Imprimir]** en la aplicación.

4 Seleccione el tamaño y tipo del papel de tamaño no estándar.

- 1 Seleccione la máquina en el menú "Impresora" y haga clic en el botón [**Propiedades**].

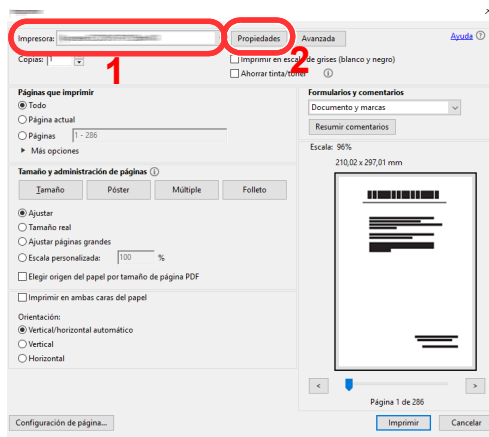

- 2 Seleccione la ficha [**Básica**].

- 3 Haga clic en el menú "Tamaño de impresión" y seleccione el tamaño de papel registrado en el paso 2.

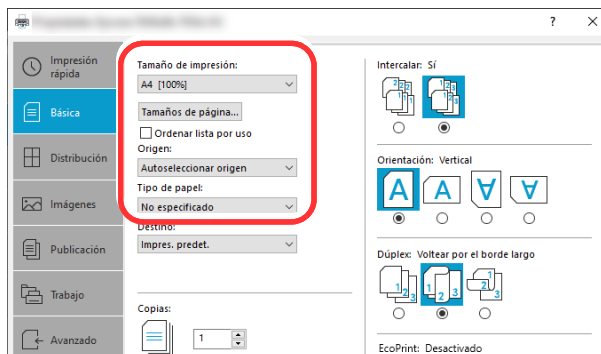

Para imprimir en papel especial, como papel grueso o transparencias, haga clic en el menú "Tipo de papel" y seleccione el tipo de papel.

NOTA

Si ha cargado una postal o un sobre, seleccione [**Cartulina**] o [**Sobre**] en el menú "Tipo de papel".

- 4 Seleccione el origen de papel en el menú "Origen".
- 5 Haga clic en el botón [**Aceptar**] para volver al cuadro de diálogo Imprimir.

5 Inicie la impresión.

- Haga clic en el botón [**Aceptar**].

Impresión con Impresión universal

Puede usar el servicio en la nube "Impresión universal" proporcionado por Microsoft para imprimir trabajos a través de la nube. Los usuarios autorizados en Azure Active Directory pueden imprimir desde cualquier ubicación con impresoras compatibles con Impresión universal.

NOTA

- Para utilizar Impresión universal, es necesaria una licencia de Microsoft 365 y la cuenta de Azure Active Directory. De no tenerlas, adquiera esa licencia y la cuenta.
- Para usar Impresión universal, se deben cumplir las siguientes condiciones:
 - Se ha concedido la licencia de Impresión universal.
 - Todos los administradores tienen privilegios de administrador de la impresora o de administrador global.

Registro de esta máquina en Impresión universal

1 Inicie el explorador.

Introduzca "https://" y el nombre de host de la máquina para acceder a Embedded Web Server RX.

➔ [Acceso a Embedded Web Server RX \(página 2-41\)](#)

2 Abra la pantalla.

[Configuración de función] > [Impresora] > "Configuración de Universal Print"
[Configuración]

3 Configure las opciones de configuración.

- 1 Introduzca "Nombre de la impresora" en "General".

NOTA

Establezca la configuración de proxy según sea necesario.

➔ [Embedded Web Server RX User Guide](#)

- 2 Haga clic en **[Registrar]** en "Universal Print".
Aparecen la URL y el código de acceso de la página web de Microsoft.
- 3 Haga clic en la URL, introduzca el código de acceso que aparece en el procedimiento 2 y seleccione **[Siguiente]**.
- 4 Inicie sesión con el nombre de cuenta y la contraseña del administrador de Azure.

NOTA

El permiso solo es necesario cuando se registra por primera vez. Haga clic en **[Aceptar]**.

- 5 Cierre la página web de Microsoft y vuelva a la página Embedded Web Server RX.
- 6 Haga clic en **[Aceptar]**.

Vuelva a la pantalla de configuración de Impresión universal.

NOTA

Al finalizar el registro, la opción **[Registrar]** en "Universal Print" cambia a **[Cancelar registro]**, y se muestra el periodo de validez del certificado. Si la pantalla no cambia, haga clic en **[Actualizar]**.

- 7** Haga clic en **[Editar]** en "Preferencias de Universal Print" y copie la URL de la cancelación del registro.
- 8** Abra la nueva ficha del explorador y pegue la URL copiada.
Aparece la página web Impresión universal.
- 9** Haga clic en **[Impresora]**.
Se muestran las impresoras registradas.
- 10** Active la casilla junto al nombre de la impresora que desea compartir y haga clic en **[Compartir]**.
Aparece la página de configuración "Compartir impresoras".
- 11** Seleccione los usuarios que van a compartir esta máquina en la lista "Seleccionar miembros" y haga clic en **[Compartir impresora]**.



NOTA

Active la opción **[Permitir el acceso a todos los miembros de mi organización]** para que todos los usuarios de su organización compartan la impresora.

- 12** Cierre el sitio web de Impresión universal.

Registro de impresoras compartidas en un PC

Para utilizar Impresión universal, las impresoras compartidas registradas en Impresión universal deben agregarse al PC.

1 Inicie sesión.

- 1** Seleccione el botón **[Inicio]** de Windows > **[Configuración]** > **[Cuenta]** > **[Obtener acceso a trabajo o escuela]** en ese orden.
- 2** Compruebe que el nombre de la cuenta de administrador de Azure aparece en **[Cuenta profesional o educativa]** y haga clic.



NOTA

Si no aparece el nombre de la cuenta de administrador de Azure, haga clic en **[+]** (conectar) e inicie sesión con el nombre y la contraseña de la cuenta de administrador de Azure.

2 Abra la pantalla.

Seleccione **[Inicio]** > **[Dispositivo]** > **[Impresoras y escáneres]** en ese orden.

3 Configure las opciones de configuración.

- 1** Haga clic en **[Agregar una impresora o un escáner]**.
- 2** Seleccione una impresora compartida y haga clic en **[Agregar dispositivo]**.
Se registra la impresora compartida.

Impresión de un trabajo

1 Abra la pantalla.

Haga clic en [Archivo] y seleccione [Imprimir] en la aplicación.

2 Configure las opciones de configuración.

- 1 Seleccione una impresora compartida registrada en el menú "Impresora" y haga clic en el botón [Propiedades].

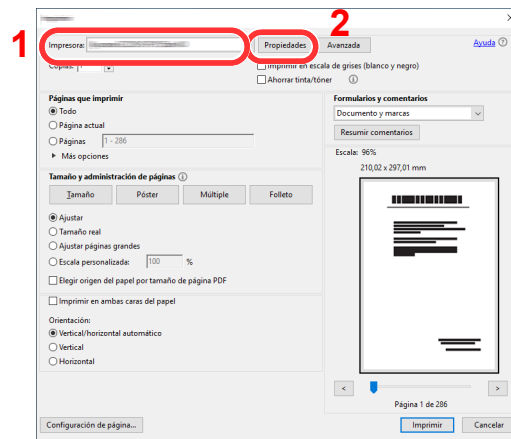

- 2 Configure el tamaño de papel y las funciones de la impresora según sea necesario.

- 3 Haga clic en el botón [Aceptar] para volver al cuadro de diálogo Imprimir.

3 Inicie la impresión.

Haga clic en el botón [Aceptar].

Impresión de banner

Si para la impresión se especifica un documento con una longitud de 470,1 mm (18,51") a un máximo de 915,0 mm (36,03"), el trabajo de impresión se trata como una impresión de banner.

Número máx. de hojas	1 hoja (bypass)
Ancho del papel	De 210 mm a 216 mm (de 8,27 pulgadas a 8,51 pulgadas)
Longitud del papel	De 470,1 mm a 915 mm (de 18,51 pulgadas a 36,03 pulgadas)
Gramaje del papel	De 136 a 163 g/m ²
Tipo de papel	Pesado 2

Siga los pasos que se indican a continuación para configurar el papel de banner en el controlador de la impresora.

1 Abra la pantalla.

Haga clic en [Archivo] y seleccione [Imprimir] en la aplicación.

2 Configure las opciones de configuración.

1 Seleccione la máquina en el menú "Impresora" y haga clic en el botón [Propiedades].

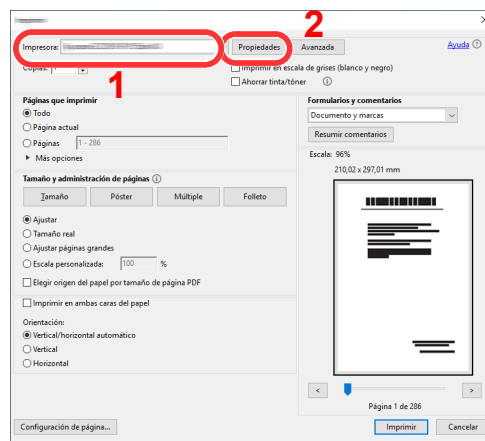

2 Seleccione la ficha [Básica].

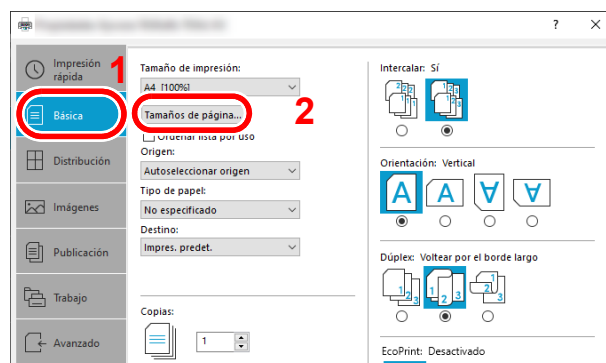

3 Haga clic en el botón [Tamaños de página...].

3 Registre el tamaño del papel.

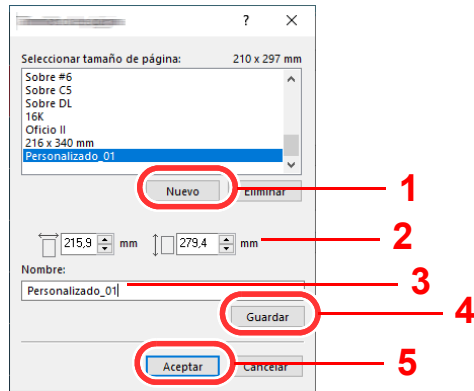

- 1 Haga clic en el botón [**Nuevo**].
- 2 Introduzca la longitud (470,1 mm (18,52") o mayor) y el ancho del tamaño del papel personalizado que se está registrando.
- 3 Introduzca el nombre del papel.
- 4 Haga clic en el botón [**Guardar**].
- 5 Haga clic en el botón [**Aceptar**].

4 Configure el tamaño de papel de impresión.

- 1 Haga clic en el menú "Tamaño de impresión" y seleccione el tamaño de papel registrado en el paso 3.

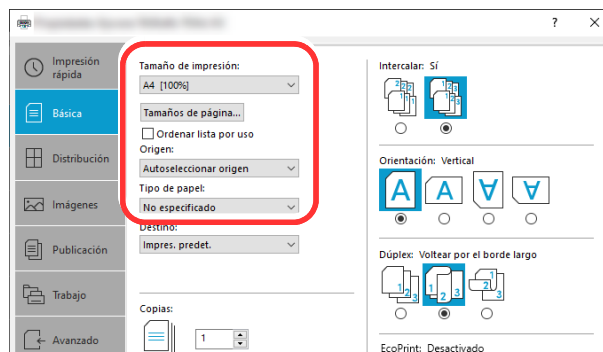

- 2 Haga clic en el menú "Origen" y seleccione [**Bypass**].
- 3 Haga clic en el menú "Tipo medios" y seleccione [**Normal**].
- 4 Haga clic en el botón [**Aceptar**].



NOTA

Con la impresión de banner, se configura una resolución de 600 ppp.

5 Cargue el papel.

- 1 Abra el bypass y despliegue la bandeja de soporte del bypass.

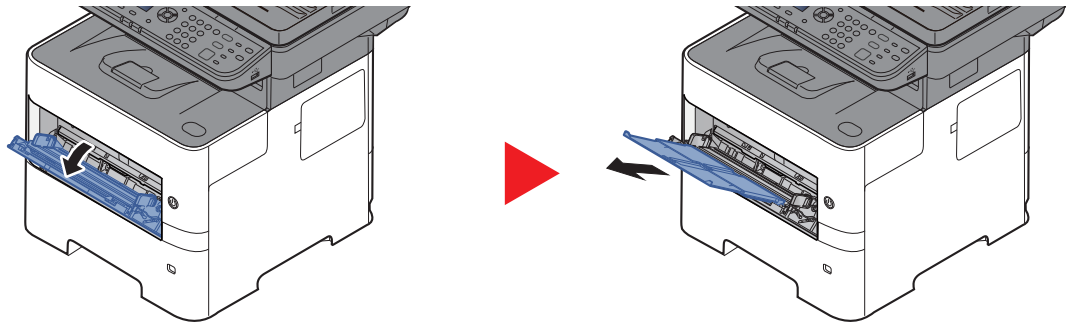

- 2 Cargue el papel.

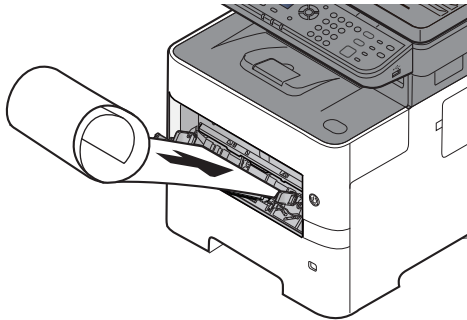

6 Inicie la impresión.

Haga clic en el botón **[Aceptar]**.

Si ejecuta la impresión en este caso, aparecerá un mensaje en el panel de controles de la máquina. Cargue el papel en el bypass, siga teniéndolo sujeto para que no se caiga y seleccione **[Continuar]**. Para cancelar la impresión, seleccione **[Cancelar]**.

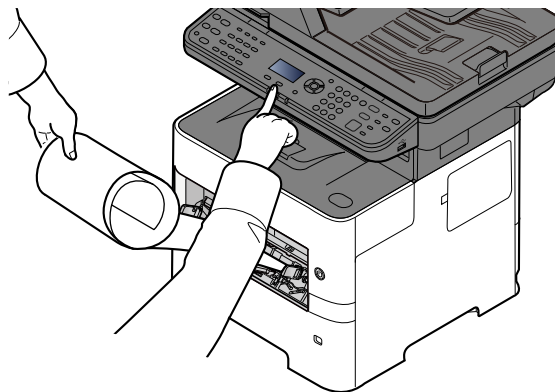

✓ IMPORTANTE

Después de pulsar **[Continuar]**, sujete el papel con ambas manos, de modo que se alimente correctamente.

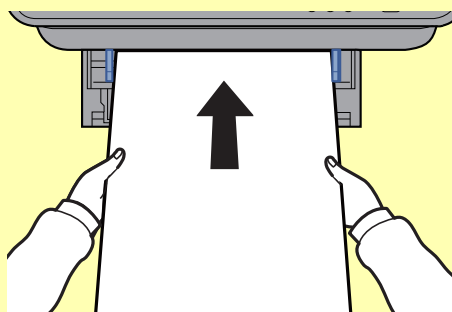

Una vez iniciada la impresión, retire el papel cuando salga para que no se caiga. Si utiliza la bandeja interna como ubicación de salida, no levante el tope.

Configure si aparece la pantalla de confirmación antes de imprimir cada hoja al imprimir varias hojas de Banner.

➔ [Impr. Ban. mens. \(página 8-44\)](#)

Cancelación de la impresión desde un PC

Para cancelar un trabajo de impresión ejecutado con el controlador de impresora antes de que la impresora inicie la impresión, realice lo siguiente:



NOTA

Si desea cancelar la impresión desde esta máquina, consulte:

➔ [Cancelación de trabajos \(página 5-11\)](#)

- 1 Haga doble clic en el icono de impresora () que se muestra en la barra de tareas en la parte inferior derecha del escritorio de Windows para abrir el cuadro de diálogo de la impresora.
- 2 Haga clic en el archivo cuya impresión desea cancelar y seleccione [**Cancelar**] en el menú "Documento".

Impresión desde un dispositivo de mano

Esta máquina admite AirPrint y Mopria. En función del sistema operativo y aplicación compatible, puede imprimir el trabajo desde cualquier dispositivo de mano o PC sin instalar el controlador de impresora.

Impresión con AirPrint

AirPrint es una función de impresión que se incluye de forma estándar en iOS 4.2 y productos posteriores, y Mac OS X 10.7 y productos posteriores.

Esta función le permite conectar e imprimir en cualquier dispositivo compatible con AirPrint sin instalar un controlador de impresora.

Para que se pueda encontrar la máquina cuando se imprime con AirPrint, se puede configurar la información de ubicación de la máquina en Embedded Web Server RX.

➔ [Embedded Web Server RX User Guide](#)



Impresión con Mopria

Mopria es un estándar de función de impresión que se incluye en los productos con Android 4.4 o versiones posteriores. Mopria Print Service se debe instalar y activar previamente.

Para obtener más información sobre su uso, consulte el sitio Web de Mopria Alliance.



Impresión con Wi-Fi Direct

Wi-Fi Direct es una norma para LAN inalámbricas creada por Wi-Fi Alliance. Esta es una de las funciones de las LAN inalámbricas que, sin un punto de acceso LAN inalámbrico ni un enrutador LAN inalámbrico, permite la comunicación directa entre dispositivos de punto a punto.

El procedimiento de impresión con Wi-Fi Direct es igual que el empleado con dispositivos de mano normales.

Cuando se utiliza un nombre de impresora o un nombre Bonjour en la configuración de puerto de la propiedad de impresora, es posible imprimir el trabajo si se especifica el nombre en la conexión Wi-Fi Direct.

Cuando se utiliza una dirección IP para el puerto, especifique la dirección IP de esta máquina.

Impresión de datos guardados en la impresora

Puede guardar el trabajo de impresión en el Buzón de trabajos de esta máquina e imprimirlo si es necesario. Si establece la configuración de la ficha [**Trabajo**] del controlador de impresora y después imprime, el trabajo de impresión se guardará en el buzón de trabajos (memoria) y se podrá ejecutar la impresión en la máquina.

Para imprimir el trabajo en el Buzón de trabajos, especifique el Buzón de trabajos en el PC al enviar el trabajo de impresión. Use el panel de controles para seleccionar un archivo del Buzón e imprimirlo.

Puede imprimir los documentos desde los siguientes buzones:

- Buzón de impresión privada
 - ➔ [Impresión de documentos desde el buzón de impresión privada \(página 4-20\)](#)
- Buzón de trabajo almacenado
 - ➔ [Impresión de documentos desde el buzón de trabajo almacenado \(página 4-22\)](#)
- Buzón de copia rápida
 - ➔ [Impresión de documentos desde el buzón de copia rápida \(página 4-24\)](#)
- Buzón de revisar y retener
 - ➔ [Impresión de documentos desde el buzón de revisar y retener \(página 4-26\)](#)
- Buzón de impresión con PIN
 - ➔ [Impresión de un documento desde el Buzón de impresión con PIN \(página 4-28\)](#)
- Buzón de Impresión universal
 - ➔ [Impresión de un documento desde el Buzón de Impresión universal \(página 4-30\)](#)

Especificación del buzón de trabajos desde un PC y almacenamiento del trabajo

Siga este procedimiento para almacenar datos en un buzón de trabajos:

- 1** Haga clic en [**Archivo**] y seleccione [**Imprimir**] en la aplicación. Aparece el cuadro de diálogo Imprimir.
- 2** Seleccione la máquina en el menú "Nombre".
- 3** Haga clic en el botón [**Propiedades**]. Aparece el cuadro de diálogo Propiedades.
- 4** Haga clic en la ficha [**Trabajos**] y active la casilla [**Almacenamiento de trabajo (e-MPS)**] para configurar la función.

NOTA

- Para utilizar el buzón de trabajo almacenado y el buzón de copia rápida, es necesario instalar un SSD opcional en la máquina.
- Para obtener información sobre cómo usar el software del controlador de impresora, consulte:

➔ **Printing System Driver User Guide**

Impresión de documentos desde el buzón de impresión privada

En la impresión privada, puede especificar que un trabajo no se imprima hasta que utilice la máquina. Cuando envíe el trabajo desde el software de la aplicación, especifique un código de acceso de 4 dígitos en el controlador de impresora. El trabajo se libera para imprimirse cuando se introduce el código de acceso en el panel de controles, lo que garantiza la confidencialidad del trabajo de impresión. Una vez terminado el trabajo de impresión o cuando se apaga el interruptor de encendido, los datos se eliminan.

1 Abra la pantalla.

- 1 Tecla [**Buzón de documentos**] > Tecla [**▲**] [**▼**] > [**Buzón trabajos**] > Tecla [**OK**] > Tecla [**▲**] [**▼**] > [**Impres. privada**] > Tecla [**OK**]
- 2 Seleccione el autor del documento y después la tecla [**OK**].

NOTA

Se muestra [**Privado/almacen.**] cuando está montada la tarjeta SD.

2 Imprima el documento.

- 1 Seleccione el documento que desea imprimir y después la tecla [**Selecc.**] > [**OK**].

Se selecciona el archivo. Se colocará una marca de verificación a la derecha del archivo seleccionado.

Seleccione el archivo con la marca de verificación y después [**Selecc.**] de nuevo para cancelar la selección.

NOTA

Seleccione [**Menú**] para realizar las siguientes operaciones:

- [**Seleccionar todo**]: Se seleccionan todos los archivos.
- [**Borrar todo**]: Se cancela la selección de todos los archivos.
- [**Detalle**]: Muestra los detalles del documento seleccionado

- 2 Tecla [**▲**] [**▼**] > [**Imprimir**] > Tecla [**OK**]
- 3 Especifique el número de copias que desea imprimir y después la tecla [**OK**] > [**Sí**].
Comienza la impresión.
Una vez terminada la impresión, el trabajo de impresión privada se elimina automáticamente.

NOTA

Si el documento está protegido con un código de acceso, se mostrará la pantalla de ingreso de contraseña. Introduzca la contraseña con las teclas numéricas.

Eliminación de los documentos almacenados en un buzón de impresión privada

1 Abra la pantalla.

- 1 Tecla [**Buzón de documentos**] > Tecla [**▲**] [**▼**] > [**Buzón trabajos**] > Tecla [**OK**] > Tecla [**▲**] [**▼**] > [**Impres. privada**] > Tecla [**OK**]
- 2 Seleccione el autor del documento y después la tecla [**OK**].



NOTA

Se muestra [**Privado/almacen.**] cuando está montada la tarjeta SD.

2 Elimine el documento.

- 1 Seleccione el documento que desea eliminar y después la tecla [**Selecc.**] > [**OK**].

Se selecciona el archivo. Se colocará una marca de verificación a la derecha del archivo seleccionado.

Seleccione el archivo con la marca de verificación y después [**Selecc.**] de nuevo para cancelar la selección.



NOTA

Seleccione [**Menú**] para realizar las siguientes operaciones:

- [**Seleccionar todo**]: Se seleccionan todos los archivos.
- [**Borrar todo**]: Se cancela la selección de todos los archivos.
- [**Detalle**]: Muestra los detalles del documento seleccionado

- 2 Tecla [**▲**] [**▼**] > [**Eliminar**] > Tecla [**OK**] > [**Sí**]

El documento se elimina.



NOTA

Si el documento está protegido con un código de acceso, se mostrará la pantalla de ingreso de contraseña. Introduzca la contraseña con las teclas numéricas.

Impresión de documentos desde el buzón de trabajo almacenado

En Trabajo almacenado, los datos de impresión enviados desde la aplicación se guardan en la máquina. Puede configurar un código de acceso si es necesario. Si configura un código de acceso, introdúzcalo al imprimir. Tras la impresión, los datos de impresión se almacenarán en el buzón de trabajo almacenado. Esto permite imprimir los mismos datos de impresión repetidas veces.

1 Abra la pantalla.

- 1 Tecla [**Buzón de documentos**] > Tecla [**▲**] [**▼**] > [**Buzón trabajos**] > Tecla [**OK**] > Tecla [**▲**] [**▼**] > [**Impres. privada**] > Tecla [**OK**]
- 2 Seleccione el autor del documento y después la tecla [**OK**].



NOTA

Se muestra [**Privado/almacen.**] cuando está montada la tarjeta SD.

2 Imprima el documento.

- 1 Seleccione el documento que desea imprimir y después la tecla [**Selecc.**] > [**OK**].
Se selecciona el archivo. Se colocará una marca de verificación a la derecha del archivo seleccionado.
Seleccione el archivo con la marca de verificación y después [**Selecc.**] de nuevo para cancelar la selección.



NOTA

Seleccione [**Menú**] para realizar las siguientes operaciones:

- [**Seleccionar todo**]: Se seleccionan todos los archivos.
- [**Borrar todo**]: Se cancela la selección de todos los archivos.
- [**Detalle**]: Muestra los detalles del documento seleccionado

- 2 Tecla [**▲**] [**▼**] > [**Imprimir**] > Tecla [**OK**]
- 3 Especifique el número de copias que desea imprimir y después la tecla [**OK**] > [**Sí**].
Comienza la impresión.



NOTA

Si el documento está protegido con un código de acceso, se mostrará la pantalla de ingreso de contraseña. Introduzca la contraseña con las teclas numéricas.

Eliminación de los documentos almacenados en un buzón de trabajo almacenado

1 Abra la pantalla.

- 1 Tecla [**Buzón de documentos**] > Tecla [**▲**] [**▼**] > [**Buzón trabajos**] > Tecla [**OK**] > Tecla [**▲**] [**▼**] > [**Impres. privada**] > Tecla [**OK**]
- 2 Seleccione el autor del documento y después la tecla [**OK**].



NOTA

Se muestra [**Privado/almacen.**] cuando está montada la tarjeta SD.

2 Imprima y elimine el documento.

- 1 Seleccione el documento que desea eliminar y después la tecla [**Selecc.**] > [**OK**].

Se selecciona el archivo. Se colocará una marca de verificación a la derecha del archivo seleccionado.

Seleccione el archivo con la marca de verificación y después [**Selecc.**] de nuevo para cancelar la selección.



NOTA

Seleccione [**Menú**] para realizar las siguientes operaciones:

- [**Seleccionar todo**]: Se seleccionan todos los archivos.
- [**Borrar todo**]: Se cancela la selección de todos los archivos.
- [**Detalle**]: Muestra los detalles del documento seleccionado

- 2 Tecla [**▲**] [**▼**] > [**Eliminar**] > Tecla [**OK**] > [**Sí**]

El documento se elimina.



NOTA

Si el documento está protegido con un código de acceso, se mostrará la pantalla de ingreso de contraseña. Introduzca la contraseña con las teclas numéricas.

Impresión de documentos desde el buzón de copia rápida

La función de copia rápida facilita la realización de impresiones adicionales de un documento que ya se ha impreso. La activación de la función de copia rápida y la impresión de un documento mediante el controlador de impresora permite almacenar los datos de impresión en el buzón de trabajos de copia rápida. Cuando se necesiten copias adicionales, puede volver a imprimir el número solicitado de copias desde el panel digital. De forma predeterminada, se pueden almacenar hasta 32 documentos. Cuando se apague la máquina, todos los trabajos almacenados se borrarán.

NOTA

- Cuando se alcance el límite de trabajos, los más antiguos serán reemplazados por los más nuevos.
- Para conservar espacio libre en el buzón, puede definir el número máximo de trabajos almacenados.

➔ [Trab. copia ráp. \(página 8-50\)](#)

1 Abra la pantalla.

- 1 Tecla [**Buzón de documentos**] > Tecla [**▲**] [**▼**] > [**Buzón trabajos**] > Tecla [**OK**] > Tecla [**▲**] [**▼**] > [**Revisar y reten.**] > Tecla [**OK**]
- 2 Seleccione el autor del documento y después la tecla [**OK**].

NOTA

Se muestra [**Rápida/Revisar**] cuando está montada la tarjeta SD.

2 Imprima el documento.

- 1 Seleccione el documento que desea imprimir y después la tecla [**Selecc.**] > [**OK**].
Se selecciona el archivo. Se colocará una marca de verificación a la derecha del archivo seleccionado.
Seleccione el archivo con la marca de verificación y después [**Selecc.**] de nuevo para cancelar la selección.
- 2 Tecla [**▲**] [**▼**] > [**Imprimir**] > Tecla [**OK**]

NOTA

Seleccione [**Menú**] para realizar las siguientes operaciones:

- [**Seleccionar todo**]: Se seleccionan todos los archivos.
- [**Borrar todo**]: Se cancela la selección de todos los archivos.
- [**Detalle**]: Muestra los detalles del documento seleccionado

- 3 Especifique el número de copias que desea imprimir y después la tecla [**OK**] > [**Si**].
Comienza la impresión.

Eliminación de los documentos almacenados en el buzón de copia rápida

1 Abra la pantalla.

- 1 Tecla [**Buzón de documentos**] > Tecla [**▲**] [**▼**] > [**Buzón trabajos**] > Tecla [**OK**] > Tecla [**▲**] [**▼**] > [**Revisar y reten.**] > Tecla [**OK**]
- 2 Seleccione el autor del documento y después la tecla [**OK**].



NOTA

Se muestra [**Rápida/Revisar**] cuando está montada la tarjeta SD.

2 Elimine el documento.

- 1 Seleccione el documento que desea eliminar y después la tecla [**Selecc.**] > [**OK**].

Se selecciona el archivo. Se colocará una marca de verificación a la derecha del archivo seleccionado.

Seleccione el archivo con la marca de verificación y después [**Selecc.**] de nuevo para cancelar la selección.



NOTA

Seleccione [**Menú**] para realizar las siguientes operaciones:

- [**Seleccionar todo**]: Se seleccionan todos los archivos.
- [**Borrar todo**]: Se cancela la selección de todos los archivos.
- [**Detalle**]: Muestra los detalles del documento seleccionado

- 2 Tecla [**▲**] [**▼**] > [**Eliminar**] > Tecla [**OK**] > [**Sí**]

El documento se elimina.

Impresión de documentos desde el buzón de revisar y retener

La función Revisar y retener genera una sola impresión de prueba del trabajo de varias impresiones y retiene la impresión de las copias restantes. Si imprime un trabajo de varias impresiones con la función Revisar y retener mediante el controlador de impresora, puede imprimir una sola copia y mantener los datos del documento en el buzón de trabajo. Para seguir imprimiendo las copias restantes, use el panel digital. Puede cambiar el número de copias que desea imprimir.

1 Abra la pantalla.

- 1 Tecla [**Buzón de documentos**] > Tecla [**▲**] [**▼**] > [**Buzón trabajos**] > Tecla [**OK**] > Tecla [**▲**] [**▼**] > [**Revisar y reten.**] > Tecla [**OK**]
- 2 Seleccione el autor del documento y después la tecla [**OK**].



NOTA

Se muestra [**Rápida/Revisar**] cuando está montada la tarjeta SD.

2 Imprima el documento.

- 1 Seleccione el documento que desea imprimir y después la tecla [**Selecc.**] > [**OK**].
Se selecciona el archivo. Se colocará una marca de verificación a la derecha del archivo seleccionado.
Seleccione el archivo con la marca de verificación y después [**Selecc.**] de nuevo para cancelar la selección.



NOTA

Seleccione [**Menú**] para realizar las siguientes operaciones:

- [**Seleccionar todo**]: Se seleccionan todos los archivos.
- [**Borrar todo**]: Se cancela la selección de todos los archivos.
- [**Detalle**]: Muestra los detalles del documento seleccionado

- 2 Tecla [**▲**] [**▼**] > [**Imprimir**] > Tecla [**OK**]
- 3 Especifique el número de copias que desea imprimir y después la tecla [**OK**] > [**Sí**].
Comienza la impresión.

Eliminación de los documentos almacenados en el buzón de revisar y retener

1 Abra la pantalla.

- 1 Tecla [**Buzón de documentos**] > Tecla [**▲**] [**▼**] > [**Buzón trabajos**] > Tecla [**OK**] > Tecla [**▲**] [**▼**] > [**Revisar y reten.**] > Tecla [**OK**]
- 2 Seleccione el autor del documento y después la tecla [**OK**].



NOTA

Se muestra [**Rápida/Revisar**] cuando está montada la tarjeta SD.

2 Elimine el documento.

- 1 Seleccione el documento que desea eliminar y después la tecla [**Selecc.**] > [**OK**].
Se selecciona el archivo. Se colocará una marca de verificación a la derecha del archivo seleccionado.
Seleccione el archivo con la marca de verificación y después [**Selecc.**] de nuevo para cancelar la selección.



NOTA

Seleccione [**Menú**] para realizar las siguientes operaciones:

- [**Seleccionar todo**]: Se seleccionan todos los archivos.
- [**Borrar todo**]: Se cancela la selección de todos los archivos.
- [**Detalle**]: Muestra los detalles del documento seleccionado

- 2 Tecla [**▲**] [**▼**] > [**Eliminar**] > Tecla [**OK**] > [**Sí**]
El documento se elimina.

Impresión de un documento desde el Buzón de impresión con PIN

Cuando imprima algo desde una aplicación que utilice un protocolo IPP, como AirPrint o Mopria, la impresión quedará retenida en el Buzón de impresión con PIN. El trabajo de impresión retenido puede imprimirse si se introduce el código PIN configurado cuando se ejecutó la impresión. Si no se configuró un código PIN al ejecutar la impresión, no se requerirá un código PIN para imprimirse.

1 Abra la pantalla.

- 1 Tecla [**Buzón de documentos**] > Tecla [**▲**] [**▼**] > [**Buzón trabajos**] > Tecla [**OK**] > Tecla [**▲**] [**▼**] > [**Impres. con PIN**] > Tecla [**OK**]
- 2 Seleccione el creador del documento y la tecla [**OK**].

2 Imprima el documento.

- 1 Seleccione el documento que imprimir y después [**Selecc.**] > Tecla [**OK**].
Se selecciona el archivo. Aparecerá una marca a la derecha del archivo seleccionado.
Las marcas se mostrarán a la derecha de todos los archivos si se selecciona [**Todos los arch.**].
Cuando todos los archivos estén marcados, todos los archivos marcados se deseleccionarán.
Seleccione el archivo con la marca y después [**Selecc.**] de nuevo para cancelar la selección.
- 2 Tecla [**▲**] [**▼**] > [**Imprimir**] > Tecla [**OK**]
- 3 Especifique el número de copias que desea imprimir y después la tecla [**OK**] > [**Si**].
Comienza la impresión.
Los datos de impresión con PIN se eliminan automáticamente cuando termina la impresión.



NOTA

Si el documento está protegido con un código PIN, se mostrará la pantalla de ingreso de código PIN. Introduzca el código PIN con las teclas numéricas.

Eliminación de los documentos almacenados en el Buzón de impresión con PIN

1 Abra la pantalla.

- 1 Tecla [**Buzón de documentos**] > Tecla [**▲**] [**▼**] > [**Buzón trabajos**] > Tecla [**OK**] > [**▲**] [**▼**] > [**Impres. con PIN**] > Tecla [**OK**]
- 2 Seleccione el creador del documento y la tecla [**OK**].

2 Elimine el documento.

- 1 Seleccione el documento que imprimir y después [**Selecc.**] > Tecla [**OK**].
Se selecciona el archivo. Aparecerá una marca a la derecha del archivo seleccionado.
Las marcas se mostrarán a la derecha de todos los archivos si se selecciona [**Todos los arch.**].
Cuando todos los archivos estén marcados, todos los archivos marcados se deseleccionarán.
Seleccione el archivo con la marca y después [**Selecc.**] de nuevo para cancelar la selección.
- 2 Tecla [**▲**] [**▼**] > [**Eliminar**] > Tecla [**OK**] > [**Sí**]
El documento se elimina.



NOTA

Si el documento está protegido con un código PIN, se mostrará la pantalla de ingreso de código PIN. Introduzca el código PIN con las teclas numéricas.

Impresión de un documento desde el Buzón de Impresión universal

Para mejorar la seguridad, Impresión universal permite configurar códigos PIN para los trabajos de impresión. Los trabajos para los que se han configurado códigos PIN se guardarán en la nube sin imprimirse. Introduzca un código PIN en el panel de controles para que los trabajos se puedan imprimir desde esta máquina.

NOTA

- Para utilizar Impresión universal, debe registrar esta máquina como impresora compartida.
- ➔ [Registro de esta máquina en Impresión universal \(página 4-10\)](#)
- Para usar Impresión universal, se necesita una licencia de Windows 11 o Microsoft 365 y una cuenta de Azure Active Directory. De no tenerlas, adquiera esa licencia y la cuenta.

Almacenamiento de los trabajos en el Buzón de Impresión universal

1 Abra la pantalla.

Haga clic en **[Archivo]** y seleccione **[Imprimir]** en la aplicación.

2 Configure las opciones de configuración.

- 1 Seleccione una impresora compartida registrada en el menú "Impresora" y haga clic en el botón **[Propiedades]**.

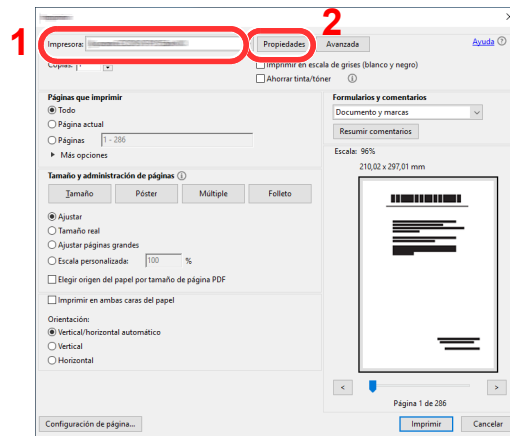

- 2 Haga clic en **[Avanzado]**.

- 3 Configure la opción **[Impresión protegida con PIN]** como **[Activado]** y establezca un código PIN de 4 dígitos en **[PIN de impresión protegida con PIN]**.

- 4 Seleccione el botón **[Aceptar]** > botón **[Aceptar]** en orden y vuelva al cuadro de diálogo de impresión.

3 Inicie la impresión.

Haga clic en el botón **[Aceptar]**.

Trabajos de impresión almacenados en el Buzón de Impresión universal

1 Abra la pantalla.

- 1 Tecla [**Buzón de documentos**] > Tecla [**▲**] [**▼**] > [**Buzón trabajos**] > Tecla [**OK**] > Tecla [**▲**] [**▼**] > [**Universal Print**] > Tecla [**OK**]
- 2 Seleccione el creador del documento y la tecla [**OK**].

2 Imprima el documento.

- 1 Seleccione el documento que imprimir y después [**Selecc.**] > Tecla [**OK**].
Se selecciona el archivo. Aparecerá una marca a la derecha del archivo seleccionado.
Las marcas se mostrarán a la derecha de todos los archivos si se selecciona [**Todos los arch.**].
Cuando todos los archivos estén marcados, todos los archivos marcados se deseleccionarán.
Seleccione el archivo con la marca y después [**Selecc.**] de nuevo para cancelar la selección.
- 2 Tecla [**▲**] [**▼**] > [**Imprimir**] > Tecla [**OK**] > introduzca el código PIN > Tecla [**OK**] > [**Si**]
Comienza la impresión.
Los datos de Impresión universal se eliminan automáticamente cuando termina la impresión.

Eliminación de los documentos almacenados en el Buzón de Impresión universal

1 Abra la pantalla.

- 1 Tecla [**Buzón de documentos**] > Tecla [**▲**] [**▼**] > [**Buzón trabajos**] > Tecla [**OK**] > Tecla [**▲**] [**▼**] > [**Universal Print**] > Tecla [**OK**]
- 2 Seleccione el creador del documento y la tecla [**OK**].

2 Elimine el documento.

- 1 Seleccione el documento que imprimir y después [**Selecc.**] > Tecla [**OK**].
Se selecciona el archivo. Aparecerá una marca a la derecha del archivo seleccionado.
Las marcas se mostrarán a la derecha de todos los archivos si se selecciona [**Todos los arch.**].
Cuando todos los archivos estén marcados, todos los archivos marcados se deseleccionarán.
Seleccione el archivo con la marca y después [**Selecc.**] de nuevo para cancelar la selección.
- 2 Tecla [**▲**] [**▼**] > [**Eliminar**] > Tecla [**OK**] > introduzca el código PIN > Tecla [**OK**] > [**Sí**]
El documento se elimina.

Status Monitor

Status Monitor supervisa el estado de la impresora y ofrece una función de informes continua.



NOTA

Si activa Status Monitor, compruebe el estado de abajo.

- Printing System Driver está instalado.

Acceso a Status Monitor

Status Monitor también se inicia cuando se inicia la impresión.

Salida de Status Monitor

Utilice uno de los métodos siguientes para salir de Status Monitor.

- Salida manual:
Haga clic en el icono Configuración y seleccione Salir en el menú para salir de Status Monitor.
- Salida automática:
Status Monitor se cierra automáticamente si no se utiliza después de 7 minutos.

Pantalla de Status Monitor

La pantalla de Status Monitor es como sigue:

Vista rápida del estado

El estado de la impresora se muestra mediante iconos. Al hacer clic en el botón Expandir se muestra información detallada.

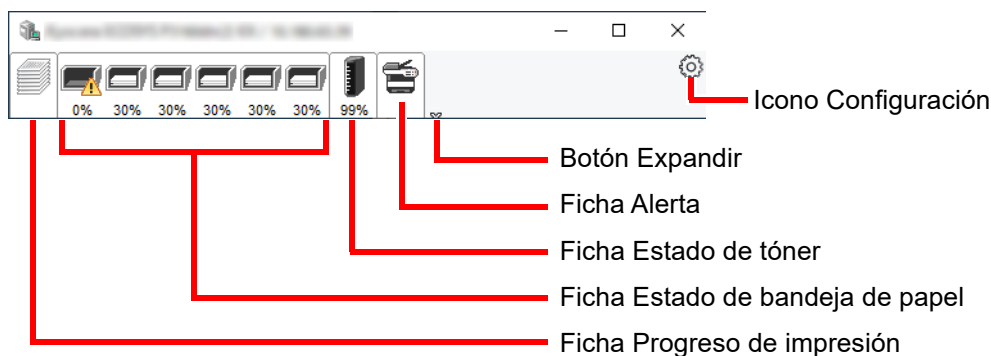

Al hacer clic en cada icono se muestra información detallada.

Ficha Progreso de impresión

Muestra el estado de los trabajos de impresión.

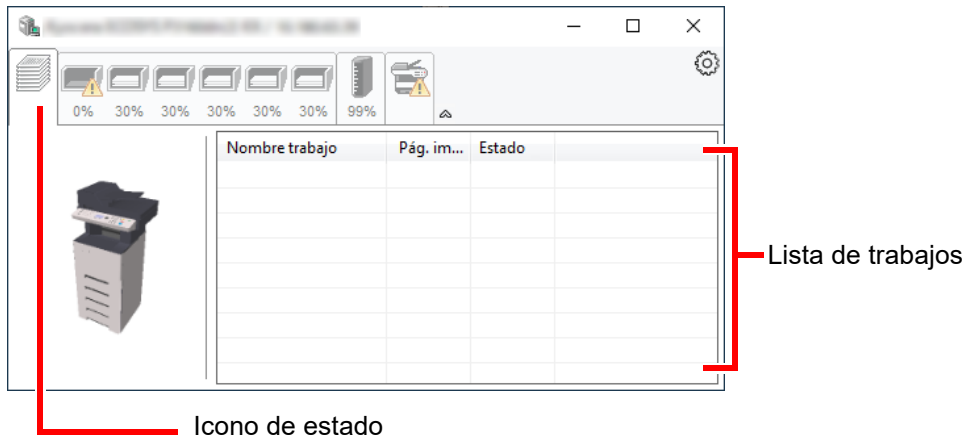

Si selecciona un trabajo en la lista de trabajos, podrá cancelarlo con el menú que aparece al hacer clic con el botón derecho.

Ficha Estado de bandeja de papel

Muestra información sobre el papel en la impresora y sobre la cantidad de papel restante.

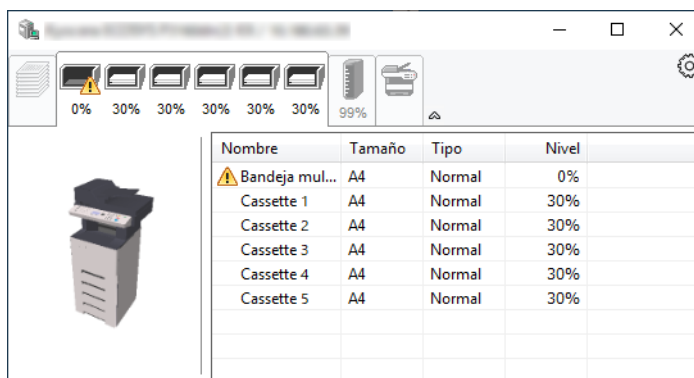

Ficha Estado de tóner

Muestra la cantidad de tóner restante.

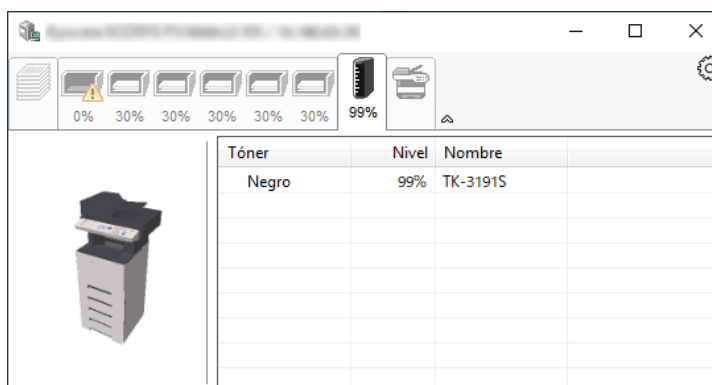

Ficha Alerta

Si se produce un error, aparece un aviso con una imagen 3D y un mensaje.

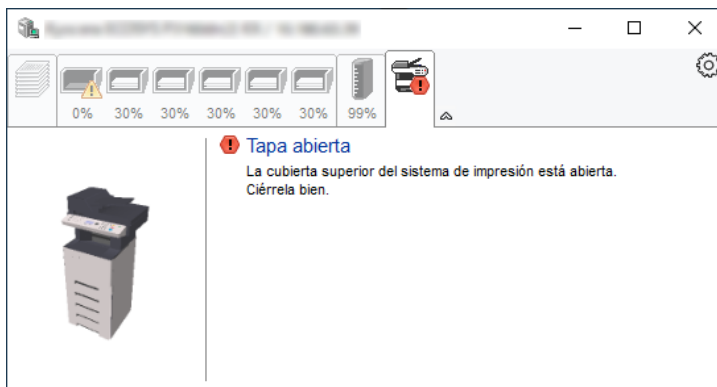

Menú contextual de Status Monitor

Al hacer clic en el icono Configuración se muestra el siguiente menú.

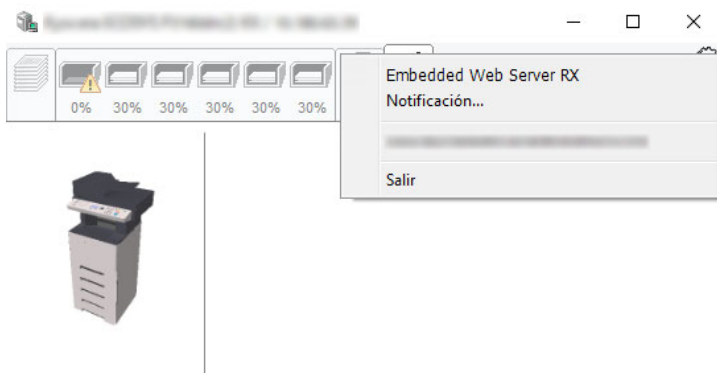

- **Embedded Web Server RX**
Si la impresora está conectada a una red TCP/IP y tiene una dirección IP propia, use un explorador web para acceder a Embedded Web Server RX y modificar o confirmar la configuración de red. Este menú no se muestra cuando se usa una conexión USB.
➔ **Embedded Web Server RX User Guide**
- **Notificación...**
Configure la pantalla de Status Monitor.
➔ [Configuración de notificaciones de Status Monitor \(página 4-36\)](#)
- **Salir**
Sale de Status Monitor.

Configuración de notificaciones de Status Monitor

Se muestran la configuración de Status Monitor y los detalles de la lista de eventos.

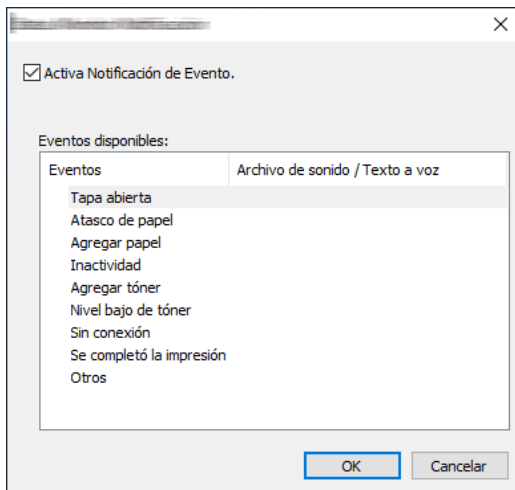

Seleccione si se envía una notificación cuando se produce un error incluido en la lista de eventos.

1 **Seleccione Activa Notificación de Evento.**

Si esta opción está desactivada, Status Monitor no se iniciará cuando se ejecute la impresión.

2 **Seleccione el evento que se va a usar con la función de texto a voz en Eventos disponibles.**

3 **Haga clic en la columna Archivo de sonido / Texto a voz.**

Haga clic en el botón Examinar (...) para notificar el evento con un archivo de sonido.

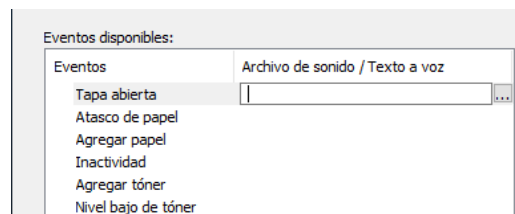

NOTA

El formato de archivo disponible es WAV.

Cuando personalice los textos de los mensajes que se leerán en alto en la pantalla, introduzca los textos en el cuadro de texto.

5 Funcionamiento de la máquina

En este capítulo se explican los siguientes temas:

Carga de originales	5-2	Cancelación de los trabajos de envío	5-29
Colocación de los originales en el cristal de exposición	5-2	Gestión de los destinos	5-30
Carga de originales en el alimentador de originales	5-3	Especificación del destino	5-30
Programa	5-5	Selección desde la libreta de direcciones	5-30
Registro de programas	5-5	Selección desde un tecla de un toque	5-31
Confirmación del programa registrado	5-6	Comprobación y edición de los destinos	5-32
Rellamada de programa	5-6	Pantalla de confirmación de destinos	5-33
Sobrescritura de programa	5-7	Rellamar	5-33
Eliminación de programa	5-7	Cómo usar la función de FAX	5-34
Configuración de la tecla Seleccionar	5-8	Uso de buzones de documentos	5-35
Copia	5-9	¿Qué es el buzón personalizado?	5-35
Funcionamiento básico	5-9	¿Qué es el buzón de trabajos?	5-35
Cancelación de trabajos	5-11	¿Qué es el buzón de memoria USB?	5-36
Escaneo básico (Envío)	5-12	¿Qué es el buzón de subdirección y el buzón de sondeo?	5-36
Envío de un documento por E-mail	5-13	Creación de un nuevo buzón personalizado	5-37
Envío de un documento a la carpeta compartida que se desee de un PC (Escanear en PC)	5-15	Edición de un buzón personalizado ..	5-39
Envío de un documento a una carpeta de un servidor FTP (Escanear en FTP)	5-17	Almacenamiento de documentos	5-39
Escaneado con TWAIN o WIA	5-19	Impresión de documentos de un buzón personalizado	5-40
Escaneado de un documento almacenado en un buzón personalizado	5-20	Movimiento de documentos de un buzón personalizado	5-41
Métodos de envío útiles	5-22	Eliminación de documentos de un buzón personalizado	5-42
Escaneo WSD	5-23	Uso de la memoria USB extraíble	5-43
Instalación del controlador (para Windows 10)	5-23	Impresión de documentos almacenados en la memoria USB extraíble	5-43
Instalación del controlador (para Windows 8.1, Microsoft Windows Server 2012)	5-23	Almacenamiento de documentos en la memoria USB (Escanear en USB)	5-45
Ejecución del escaneo WSD	5-24	Comprobación de la información de la memoria USB	5-46
Envío a distintos tipos de destinos (envío múltiple)	5-25	Extracción de la memoria USB	5-47
Envío de documentos a la dirección de e-mail del usuario con la sesión iniciada (a mí mismo)	5-26		
Usar el servidor de fax para enviar un fax (transmisión de servidor de fax)	5-27		

Carga de originales

Colocación de los originales en el cristal de exposición

Puede colocar libros o revistas en el cristal de exposición además de originales de hojas sueltas normales.

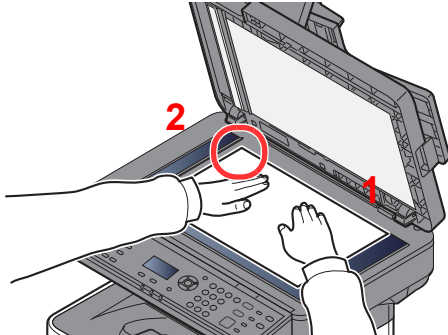

- 1 Coloque la cara que va a escanearse boca abajo.
- 2 Alinee la hoja contra las placas indicadoras del tamaño del original con la esquina posterior izquierda como punto de referencia.

NOTA

Para obtener más información acerca de la orientación del original, consulte:

➔ [Orientación Original \(Orientación del original\) \(página 6-11\)](#)

Cuando coloca sobres o cartulina en el cristal de exposición

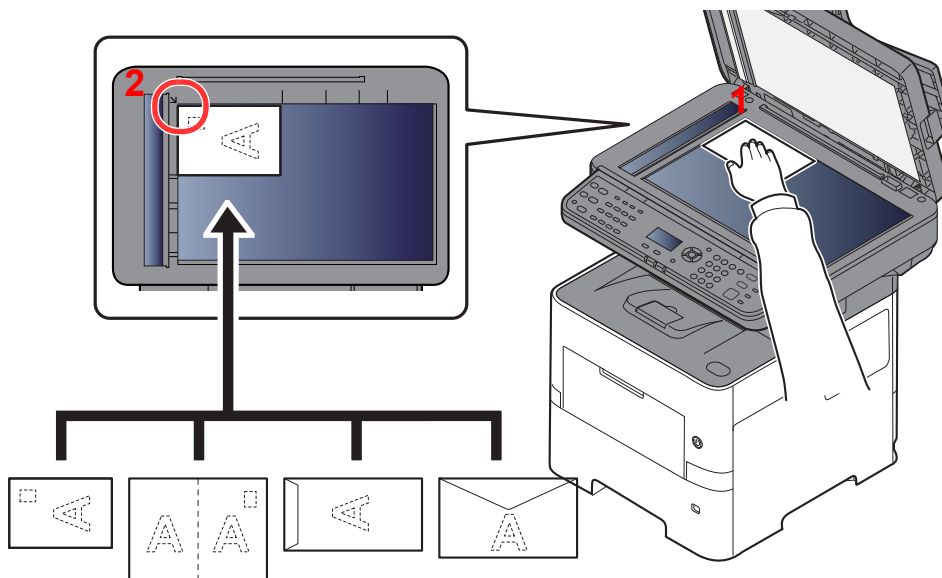

- 1 Coloque la cara que va a escanearse boca abajo.
- 2 Alinee la hoja contra las placas indicadoras del tamaño del original con la esquina posterior izquierda como punto de referencia.

NOTA

Para conocer el procedimiento de alimentación de sobres o cartulina, consulte:

➔ [Al cargar sobres o cartulina en el bypass \(página 3-11\)](#)

PRECAUCIÓN

Para evitar el riesgo de sufrir lesiones personales, no deje abierto el alimentador de originales.

IMPORTANTE

- No ejerza presión a la fuerza sobre el alimentador de originales cuando lo cierre. Una presión excesiva puede romper el cristal de exposición.
- Al colocar libros o revistas en la máquina, hágalo con el alimentador de originales opcional en posición abierta.

Carga de originales en el alimentador de originales

El alimentador de originales escanea automáticamente cada hoja de los originales de varias páginas. Se escanean ambas caras de los originales de dos caras.

Originales admitidos en el alimentador de originales

El alimentador de originales admite los siguientes tipos de originales.

Gramaje	De 50 a 120 g/m ² (dúplex: de 50 a 120 g/m ²)
Tamaños	Máximo 216 x 355,6 mm (Tamaño largo 216 x 915 mm) a Mínimo 105 x 148 mm
N.º de hojas	75 hojas (de 50 a 80 g/m ²)

Originales no admitidos en el alimentador de originales

No utilice los siguientes tipos de originales en el alimentador de originales. De lo contrario, los originales se pueden atascar o el alimentador de originales se puede ensuciar.

- Originales con clips o grapas (quite los clips o grapas y alise las curvas, arrugas o dobleces antes de cargar el papel. Si no, puede que se atasquen los originales.)
- Originales con cinta adhesiva o pegamento
- Originales con secciones cortadas
- Originales curvados
- Originales con pliegues (alise los pliegues antes de la carga. Si no, puede que se atasquen los originales.)
- Papel carbón
- Papel arrugado

Cómo cargar originales

✓ IMPORTANTE

- Antes de cargar los originales, asegúrese de que no quedan originales en la bandeja de salida de originales. Los originales que quedan en esta bandeja pueden provocar que se atasquen los originales nuevos.
- No ejerza ningún impacto sobre la cubierta superior del alimentador de originales, como alinear los originales sobre la cubierta superior. Podría causar errores en el alimentador de originales.

1 Ajuste las guías de ajuste de la anchura de los originales.

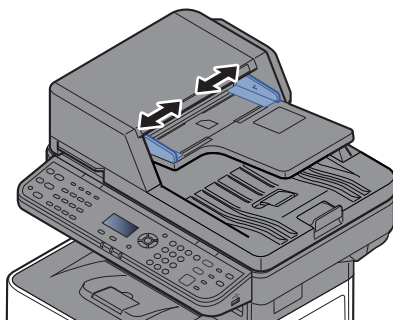

2 Coloque los originales.

- 1 Coloque la cara que se escaneará (o la primera cara de los originales a doble cara) hacia arriba. Deslice el borde anterior en el alimentador de originales tanto como pueda.

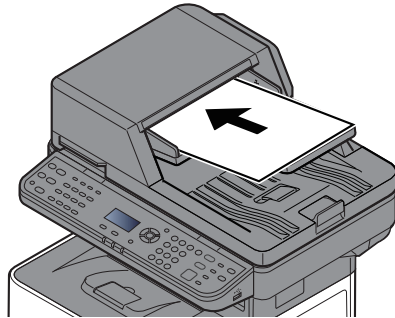

NOTA

Para obtener más información acerca de la orientación del original, consulte:

➔ [Orientación Original \(Orientación del original\) \(página 6-11\)](#)



IMPORTANTE

Compruebe que las guías de ajuste de la anchura de los originales se adapten exactamente a los originales. Si hay una separación, reajuste las guías de anchura de los originales. La separación puede provocar que se atasquen los originales.

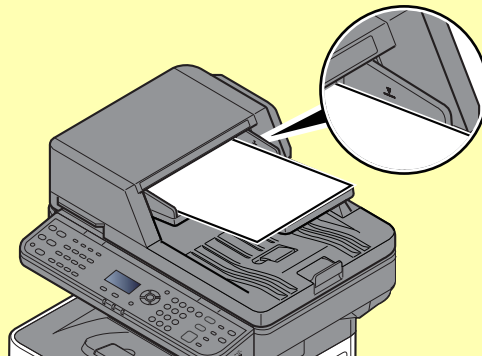

Compruebe que los originales cargados no sobrepasen el indicador de nivel. Si se supera el nivel máximo, los originales pueden atascarse.

Los originales con agujeros o líneas perforadas se deben colocar de modo tal que los agujeros o las perforaciones se escanearn al final (no al principio).

- 2 Abra el tope de originales para ajustarlo al tamaño del original colocado.

A4, Letter, Legal

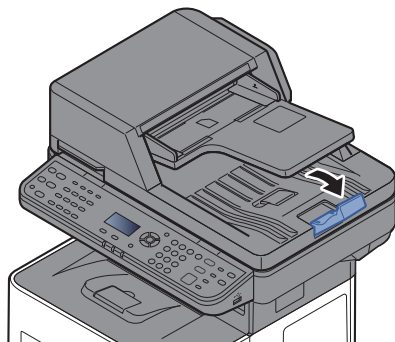

B5 o menos

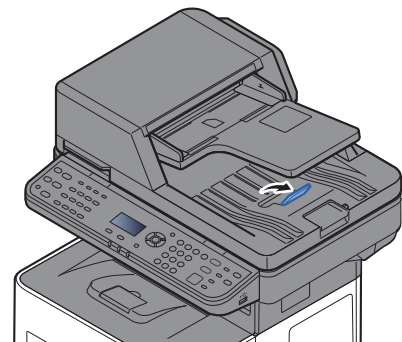

Programa

Al registrar conjuntos de funciones usadas con frecuencia como un único programa, puede seleccionar simplemente una de las teclas de **[Programa I]** a **[Programa IV]** que sea necesaria para llamar a esas funciones.

Las siguientes funciones están registradas en la tecla **[Programa I]**. Esta función le permite copiar el anverso y el reverso de la tarjeta ID u otro documento más pequeño del tamaño Statement o A5 en una sola página. Aunque las funciones se eliminan sobrescribiendo la tecla **[Programa I]**, puede registrar la misma configuración con la tecla **[Menú de funciones]**.

- Selección de papel: Depósito 1
- Zoom: Auto
- Combinar: 2 en 1
- Tamaño del original: Statement (modelos para EE.UU.)/A5 (modelos para Europa)
- Escaneo continuo: Activado



NOTA

- Es posible registrar la función de copia, envío y fax en un programa. (La función de fax se puede registrar o llamar solo en los productos con la función de fax instalada).
- Si se ha activado la administración de inicio de sesión de usuario, solo puede registrar funciones si inicia sesión con privilegios de administrador.

Registro de programas

Siga este procedimiento para registrar un programa.

1 Establezca la configuración de las funciones.

Establezca la configuración de las funciones que desea registrar en el programa.

Para más información sobre la configuración de las funciones, consulte:

➔ [Utilización de funciones varias \(página 6-1\)](#)

NOTA

En el caso de las funciones de envío y de fax, también se registra un destino en el programa.

2 Registre el programa.

Pulse una de las teclas de **[Programa I]** a **[Programa IV]** donde desee registrar la configuración y manténgala pulsada (2 segundos o más).

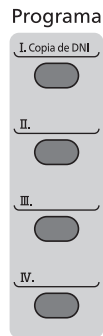

La configuración actual se registra en la tecla de programa seleccionada.

Confirmación del programa registrado

La configuración del programa registrado se puede confirmar rellamando al programa.

➔ [Rellamada de programa \(página 5-6\)](#)

Rellamada de programa

Seleccione una de las teclas de **[Programa I]** a **[Programa IV]** donde está registrada la configuración que desea rellamar. La configuración actual de varias funciones se sustituye con la configuración registrada.

Coloque los originales y pulse la tecla **[Inicio]**.

Sobrescritura de programa

Puede cambiar el programa. Siga este procedimiento para editar el programa:

1 Establezca la configuración de las funciones.

Seleccione la función que cambiar.

Para más información sobre la configuración de las funciones, consulte:

➔ [Utilización de funciones varias \(página 6-1\)](#)



NOTA

En el caso de las funciones de envío y de fax, también se registra un destino en el programa.

2 Sobrescriba el programa.

- 1 Pulse una de las teclas de **[Programa I]** a **[Programa IV]** que desee cambiar y manténgala pulsada (2 segundos o más).

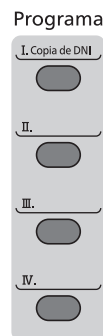

- 2 Tecla **[▲]** **[▼]** > **[Sobrescribir]** > Tecla **[OK]** > **[Sí]**

Registre el programa cambiado.

Eliminación de programa

Puede eliminar el programa.

1 Abra la pantalla.

Pulse una de las teclas de **[Programa I]** a **[Programa IV]** que desee eliminar y manténgala pulsada (2 segundos o más).

2 Elimine el programa.

Tecla **[▲]** **[▼]** > **[Eliminar]** > Tecla **[OK]** > **[Sí]**

Configuración de la tecla Seleccionar

Las funciones usadas con frecuencia se pueden registrar en la tecla Seleccionar. Las funciones se pueden configurar fácilmente si se selecciona la tecla Seleccionar.

Las funciones se pueden registrar en las teclas Seleccionar desde el Menú Sistema.

➔ [Copia \(página 8-45\)](#)

[Enviar \(página 8-48\)](#)

[Buzón de documentos \(página 8-50\)](#)

Copia

Funcionamiento básico

Para realizar copias básicas, siga los pasos que se indican a continuación.

1 Seleccione la tecla [Copiar].

2 Coloque los originales.

Coloque los originales.

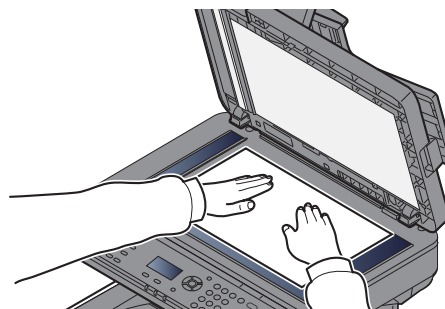
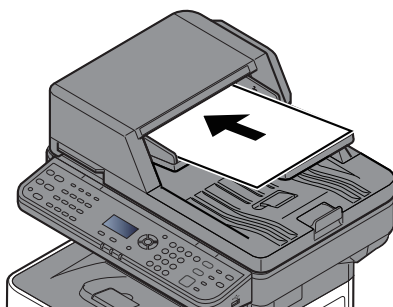

➔ [Carga de originales \(página 5-2\)](#)

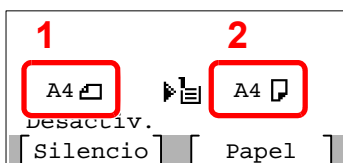

- 1 Tamaño original
- 2 Tamaño de papel

Compruebe el tamaño del original y del papel.



NOTA

Para seleccionar el tamaño del original, consulte:

➔ [Tamaño del original \(página 6-9\)](#)

Para seleccionar el origen del papel, consulte:

➔ [Selección de papel \(página 6-10\)](#)

3 Seleccione las funciones.

Seleccione la tecla [Menú de funciones] para seleccionar las funciones de la copiadora que usar.

➔ [Copia \(página 6-3\)](#)

4 Utilice las teclas numéricas para introducir la cantidad de copias.

Especifique el número que desee hasta 999.

5 Pulse la tecla [Inicio].

Empezará el proceso de copia.



NOTA

Esta función permite reservar el siguiente trabajo durante la impresión. Al utilizar esta función, el original se escanea mientras la máquina está imprimiendo. Cuando finaliza el trabajo de impresión actual, se imprime el trabajo de copia reservado. Si "Reserva priorid." está configurada como [Desactivado], aparecerá [Sig.cop.]. Seleccione [Sig.cop.] y establezca la configuración necesaria para el trabajo de copia.

► [Reserva priorid. \(página 8-45\)](#)

```
Copiando...
N° tbjo :    9999
pág.(s) :    999
Copias :    999/999
[ Cancelar ] [ Sig.cop. ]
```

Cancelación de trabajos

También puede cancelar los trabajos si selecciona la tecla **[Parar]**.

1 Seleccione la tecla **[Parar] con la pantalla de copia abierta.**

2 Cancele un trabajo.

1 Tecla **[▲]** **[▼]** > **[Canc. trb. impr.]** > Tecla **[OK]**

2 Seleccione el trabajo que desea cancelar y **[Menú]**.

3 Tecla **[▲]** **[▼]** > **[Cancel. trabajo]** > Tecla **[OK]**



NOTA

Seleccione **[Detalle]** y la tecla **[OK]** para mostrar la información detallada del trabajo.

4 Seleccione **[Sí]**.

Se cancelará el trabajo.



NOTA

Durante el escaneado, se puede cancelar el trabajo seleccionando la tecla **[Parar]** o **[Cancelar]**.

Escaneo básico (Envío)

Esta máquina puede enviar una imagen escaneada como archivo adjunto de un mensaje de e-mail o a un PC conectado a la red. Para ello es necesario registrar en la red la dirección del remitente y la de destino (destinatario). Se necesita que el entorno de red permita que la máquina se conecte a un servidor de correo para poder enviar mensajes de e-mail. Se recomienda utilizar una red de área local (LAN) para mejorar la velocidad de transmisión y la seguridad.

Siga los pasos que se indican a continuación para realizar envíos básicos. Están disponibles las siguientes cuatro opciones:

- Enviar como E-mail (Ingreso de dirección de e-mail): Envía una imagen del original escaneado como un archivo adjunto de e-mail.

➔ [Envío de un documento por E-mail \(página 5-13\)](#)

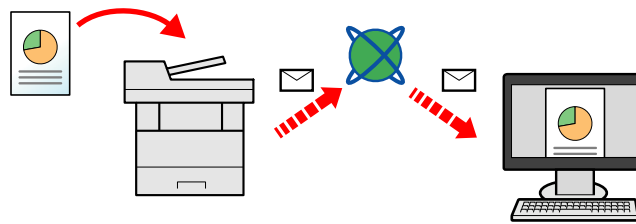

- Enviar a carpeta (SMB): Almacena una imagen del original escaneado en una carpeta compartida de un PC.

➔ [Envío de un documento a la carpeta compartida que se desee de un PC \(Escanear en PC\) \(página 5-15\)](#)

- Enviar a carpeta (FTP): Almacena una imagen del original escaneado en una carpeta de un servidor FTP.

➔ [Envío de un documento a una carpeta de un servidor FTP \(Escanear en FTP\) \(página 5-17\)](#)

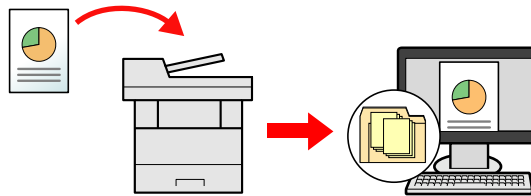

- Escaneo de datos de imagen con TWAIN / WIA: Escanea el documento con un programa compatible con TWAIN o WIA.

➔ [Escaneo con TWAIN o WIA \(página 5-19\)](#)

NOTA

- Puede especificar diferentes opciones de envío de forma combinada.

➔ [Envío a distintos tipos de destinos \(envío múltiple\) \(página 5-25\)](#)

- La función de fax se puede usar en productos equipados con la funcionalidad de fax.

➔ **Guía de uso de FAX**

Envío de un documento por E-mail

NOTA

- Para transmitir con la LAN inalámbrica, seleccione previamente la interfaz dedicada a la función de envío.
- ➔ [Red principal \(página 8-22\)](#)
- Antes de enviar un documento escaneado por e-mail, es necesario configurar SMTP y el envío de e-mail desde Embedded Web Server RX.
- ➔ [Configuración de correo electrónico \(página 2-44\)](#)

1 Seleccione la tecla [Enviar].

2 Coloque los originales.

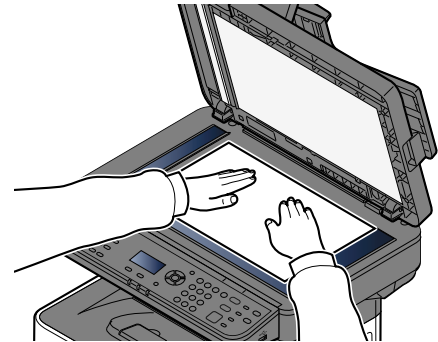
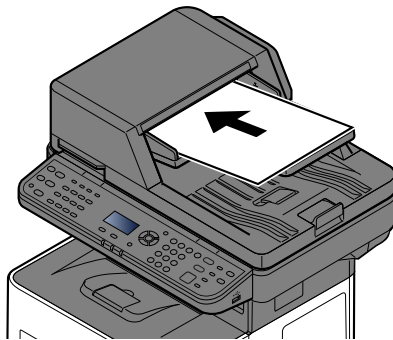

- ➔ [Carga de originales \(página 5-2\)](#)

3 En la pantalla básica de envío, seleccione la tecla [▲] o [▼] > [E-mail] > Tecla [OK].

4 Introduzca la dirección de e-mail del destino > Tecla [OK].

Se pueden introducir hasta 256 caracteres.

- ➔ [Método de introducción de caracteres \(página 11-10\)](#)

Para enviar a varios destinos, seleccione la tecla [Confirmar/Agregar destino]. Puede enviar a hasta 100 destinos a la vez.

Los destinos se pueden cambiar más tarde.

- ➔ [Comprobación y edición de los destinos \(página 5-32\)](#)

NOTA

Si la opción [Multidifus] está configurada como "Prohibir", no se pueden introducir varios destinos.

- ➔ [Multidifus \(página 8-48\)](#)

5 Seleccione las funciones.

Seleccione la tecla [Menú de funciones] para seleccionar las funciones de envío que usar.

- ➔ [Enviar \(página 6-4\)](#)

✔ **IMPORTANTE**

- [TX encriptada E-mail] y [Firma digital] aparecen cuando se configura S/MIME en Embedded Web Server RX.

➔ **Embedded Web Server RX User Guide**

- Al usar [TX encriptada E-mail] y [Firma digital], especifique en la libreta de direcciones las direcciones de e-mail que tienen certificado de encriptación. La dirección introducida directamente no se puede configurar para estas funciones. Al introducir la dirección de email desde el panel de controles, no puede usar estas funciones.

6 Pulse la tecla [Inicio].

Se inicia el envío.

Envío de un documento a la carpeta compartida que se desee de un PC (Escanear en PC)

Puede almacenar el documento escaneado en la carpeta compartida que desee de un PC.

NOTA

- Para transmitir con la LAN inalámbrica, seleccione previamente la interfaz dedicada a la función de envío.
- ➔ [Red principal \(página 8-22\)](#)
- Antes de enviar el documento escaneado a la carpeta compartida de su PC, debe configurar lo siguiente:
 - Anote el nombre del PC y el nombre completo del PC.
- ➔ [Anotación del nombre del equipo y nombre completo del equipo \(página 3-15\)](#)
 - Anote el nombre de usuario y el nombre del dominio.
- ➔ [Anotación del nombre de usuario y nombre de dominio \(página 3-16\)](#)
 - Cree una carpeta compartida y anote una carpeta compartida.
- ➔ [Creación de una carpeta compartida, anotación de una carpeta compartida \(página 3-17\)](#)
 - Configure el Firewall de Windows.
- ➔ [Configuración del Firewall de Windows \(página 3-20\)](#)

1 Seleccione la tecla [Enviar].

2 Coloque los originales.

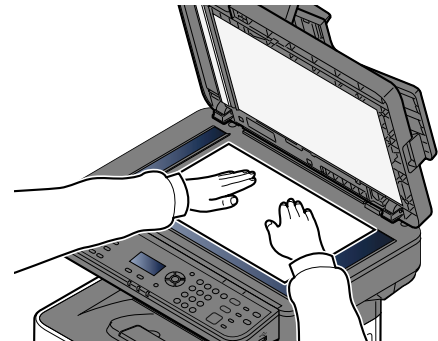
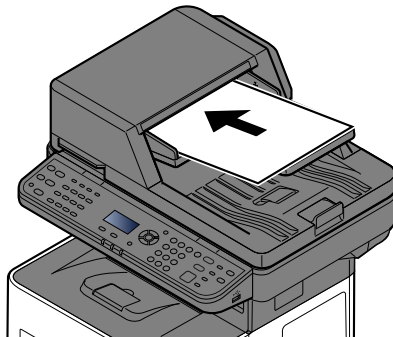

➔ [Carga de originales \(página 5-2\)](#)

3 En la pantalla básica de envío, seleccione la tecla [▲] [▼] > [Carpeta(SMB)] > Tecla [OK].

4 Introduzca la información del destino.

En esta tabla se indican los elementos que deben configurarse. Introduzca la información de cada elemento y seleccione la tecla [OK].

Elemento	Detalle	Máximo de caracteres
Nom. comp. centr (SMB)*1	Nombre de equipo	Hasta 256 caracteres

Elemento	Detalle	Máximo de caracteres
Ruta	Nombre de recurso compartido Por ejemplo: scannerdata Si se guarda en una carpeta en la carpeta compartida: nombre de recurso compartido\nnombre de carpeta en carpeta compartida	Hasta 260 caracteres
No. usu. no. acc.	Si el nombre del equipo y el nombre de dominio son los mismos: Nombre de usuario Por ejemplo: james.smith Si el nombre del equipo y el nombre de dominio son diferentes: Nombre de dominio\Nombre de usuario Por ejemplo, abcdnet\james.smith	Hasta 64 caracteres
Contrase. no. ac.	Contraseña de inicio de sesión de Windows (Distingue mayúsculas de minúsculas.)	Hasta 64 caracteres

*1 Para especificar un número de puerto distinto del predeterminado (445), introdúzcalo utilizando el formato "Nombre de host: número de puerto" (Ejemplo: NombrehostSMB:140).
Para introducir la dirección IPv6, escriba la dirección entre corchetes, [].
(Ejemplo: [3ae3:9a0:cd05:b1d2:28a:1fc0:a1:10ae]:140)

5 Confirme la información.

Aparece la pantalla de confirmación de conexión. Seleccione [**Sí**] para comprobar la conexión y [**No**] para no comprobarla.

Aparece "Conectado." cuando se establece correctamente la conexión con el destino. Si aparece "No se puede conectar.", revise la entrada.

Para enviar a varios destinos, seleccione la tecla [**Confirmar/Agregar destino**].



NOTA

Si la opción [**Multidifus**] está configurada como "Prohibir", no se pueden introducir varios destinos.

➔ [Multidifus \(página 8-48\)](#)

Los destinos se pueden cambiar más tarde.

➔ [Comprobación y edición de los destinos \(página 5-32\)](#)

6 Seleccione las funciones.

Seleccione la tecla [**Menú de funciones**] para seleccionar las funciones de envío que usar.

➔ [Enviar \(página 6-4\)](#)

7 Pulse la tecla [**Inicio**].

Se inicia el envío.

Envío de un documento a una carpeta de un servidor FTP (Escanear en FTP)

Puede almacenar el documento escaneado en la carpeta compartida que desee de un PC.

 **NOTA**

- Para transmitir con la LAN inalámbrica, seleccione previamente la interfaz dedicada a la función de envío.
- ➔ [Red principal \(página 8-22\)](#)
- Antes de enviar un documento, configure FTP Cliente (Transmisión).
- ➔ [Conf. protocolo \(página 8-15\)](#)

1 Seleccione la tecla [Enviar].

2 Coloque los originales.

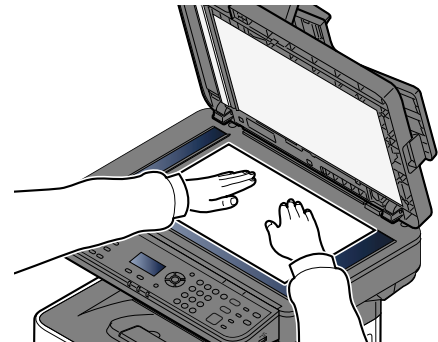
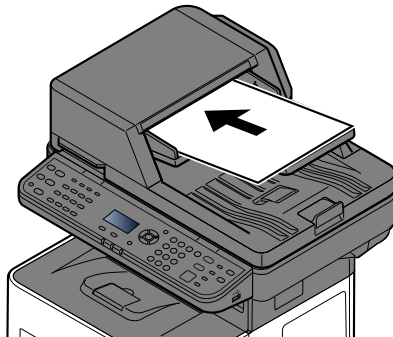

➔ [Carga de originales \(página 5-2\)](#)

3 En la pantalla básica de envío, seleccione la tecla [▲] [▼] > [Carpeta(FTP)] > Tecla [OK].

4 Introduzca la información del destino.

En esta tabla se explican los elementos que deben introducirse. Introduzca la información de cada elemento y seleccione la tecla [OK].

Elemento	Datos que se deben introducir	Máximo de caracteres
Nom. comp. centr (FTP)* ¹	Nombre de host o dirección IP del servidor de FTP.	Hasta 64 caracteres
Ruta* ²	Ruta a la carpeta de recepción. Por ejemplo: User\ScanData De lo contrario, los datos se guardarán en el directorio principal.	Hasta 128 caracteres

Elemento	Datos que se deben introducir	Máximo de caracteres
Nom. us. in. ses	Nombre de usuario de inicio de sesión en el servidor FTP.	Hasta 64 caracteres
Contrase. no. ac.	Contraseña de inicio de sesión en el servidor FTP. (Distingue mayúsculas de minúsculas.)	Hasta 64 caracteres

*1 Si especifica un número de puerto que no sea el predeterminado (21), utilice el formato "Nombre de host:nombre de puerto". (Por ejemplo: NombrehostFTP:140).

Para introducir la dirección IPv6, escriba la dirección entre corchetes, [].
(Ejemplo: [3ae3:9a0:cd05:b1d2:28a:1fc0:a1:10ae]:140)

*2 Cuando el servidor FTP se basa en Linux/UNIX, la ruta, incluida la subcarpeta, se combina con una barra "/" sin usar la barra oblicua.

5 Confirme la información.

Aparece la pantalla de confirmación de conexión. Seleccione **[Sí]** para comprobar la conexión y **[No]** para no comprobarla.

Aparece "Conectado." cuando se establece correctamente la conexión con el destino. Si aparece "No se puede conectar.", revise la entrada.

Para enviar a varios destinos, seleccione la tecla **[Confirmar/Agregar destino]**.



NOTA

Si la opción **[Multidifus]** está configurada como "Prohibir", no se pueden introducir varios destinos.

➔ [Multidifus \(página 8-48\)](#)

Los destinos se pueden cambiar más tarde.

➔ [Comprobación y edición de los destinos \(página 5-32\)](#)

6 Seleccione las funciones.

Seleccione la tecla **[Menú de funciones]** para seleccionar las funciones de envío que usar.

➔ [Enviar \(página 6-4\)](#)

7 Pulse la tecla [Inicio].

Se inicia el envío.

Escaneado con TWAIN o WIA

En esta sección se explica cómo escanear un original con TWAIN. El controlador WIA se usa de la misma forma.

NOTA

- Para transmitir con la LAN inalámbrica, seleccione previamente la interfaz dedicada a la función de envío.

➔ [Red principal \(página 8-22\)](#)

- Antes de enviar un documento, confirme que está instalado el controlador TWAIN/WIA en el PC y que los valores están configurados.

➔ [Configuración del controlador TWAIN \(página 2-33\)](#)

➔ [Configuración del controlador WIA \(página 2-35\)](#)

1 Abra la pantalla.

1 Active la aplicación de software compatible con TWAIN.

2 Seleccione la máquina desde la aplicación y muestre el cuadro de diálogo.

NOTA

Para seleccionar la máquina, consulte la guía de uso o la ayuda de cada software de aplicación.

2 Establezca la configuración de escaneado.

Seleccione la configuración de escaneado en el cuadro de diálogo que aparece.

NOTA

Para más información sobre la configuración, consulte la Ayuda del cuadro de diálogo.

3 Coloque los originales.

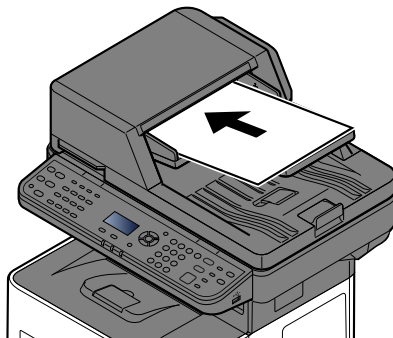

➔ [Carga de originales \(página 5-2\)](#)

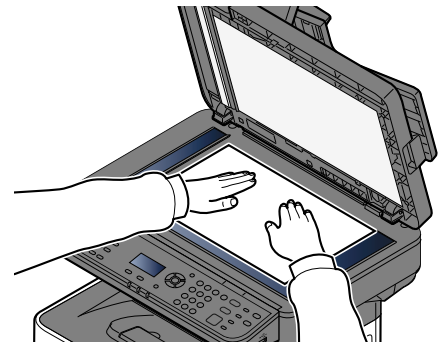

4 Escanee los originales.

Haga clic en el botón [Escanear]. Se escanean los datos del documento.

Escaneado de un documento almacenado en un buzón personalizado

Siga los pasos siguientes para escanear un documento almacenado en un buzón personalizado con el controlador TWAIN.

Para transmitir con la LAN inalámbrica, seleccione previamente la interfaz dedicada a la función de envío.

NOTA

- Para transmitir con la LAN inalámbrica, seleccione previamente la interfaz dedicada a la función de envío.

➔ [Red principal \(página 8-22\)](#)

- Antes de enviar un documento, confirme que está instalado el controlador TWAIN/WIA en el PC y que los valores están configurados.

➔ [Configuración del controlador TWAIN \(página 2-33\)](#)

- Para cargar un documento almacenado en un buzón personalizado, seleccione el nombre de modelo con (Buzón) en "Modelo" en la pantalla de configuración del controlador TWAIN.

1 Abra la pantalla.

- 1** Active la aplicación de software compatible con TWAIN.
- 2** Seleccione la máquina desde la aplicación y muestre el cuadro de diálogo.

NOTA

Para seleccionar la máquina, consulte la guía de uso o la ayuda de cada software de aplicación.

2 Vea las listas de documentos.

- 1** Seleccione el buzón personalizado donde está almacenado el documento que desea. Si el buzón tiene definida una contraseña, aparece la pantalla para que la introduzca. Introduzca la contraseña y haga clic en el botón **[Aceptar]**. Cuando selecciona un buzón, los archivos de documentos en el buzón personalizado aparecen en la "Lista de documentos".
- 2** Configure el modo en que se mostrarán los datos de documento. Haga clic en el botón **[Configuración]** para seleccionar cada elemento.

NOTA

Para más información sobre la configuración, consulte la Ayuda del cuadro de diálogo.

- 3** Haga clic en el botón **[Aceptar]**.

3 Escanee los originales.

- 1 En [**Lista de documentos**], seleccione los datos del documento que se escaneará.

Introduzca el nombre de datos del documento en el campo Buscar(Nombre) para buscar los datos que tengan el mismo nombre de datos del documento o el mismo encabezado del nombre de datos del documento.

Haga clic en el botón [**Detalle**] para mostrar los datos del documento seleccionado. Si los datos de documento incluyen varias páginas, seleccione la casilla de verificación de la página que desee escanear. Se escanean las páginas seleccionadas.



NOTA

En este caso, la página escaneada o los datos de documento seleccionados no se eliminarán del buzón personalizado.

- 2 Haga clic en el botón [**Adquirir**].

Se escanean los datos del documento.

Métodos de envío útiles

Puede especificar los siguientes métodos de escaneado (envío) útiles:

- Escaneo WSD: Guarda las imágenes de los originales escaneados en esta máquina como archivos en un PC compatible con WSD.
 - ➔ [Escaneo WSD \(página 5-23\)](#)
- Escaneado con el servidor de FAX: Se envía un original escaneado a través de un servidor de FAX.
 - ➔ [Usar el servidor de fax para enviar un fax \(transmisión de servidor de fax\) \(página 5-27\)](#)
- Envío a distintos tipos de destinos (envío múltiple): Envía a distintos tipos de destinos (direcciones de e-mail, carpetas, etc.) en un único procedimiento.
 - ➔ [Envío a distintos tipos de destinos \(envío múltiple\) \(página 5-25\)](#)
- Enviarme (e-mail): Envía a la dirección de e-mail del usuario con la sesión iniciada si está activado el inicio de sesión de usuario.
 - ➔ [Envío de documentos a la dirección de e-mail del usuario con la sesión iniciada \(a mí mismo\) \(página 5-26\)](#)

Escaneo WSD

La función de escaneo WSD guarda las imágenes de los originales escaneados en esta máquina como archivos en un PC compatible con WSD.

NOTA

- Para usar la función Escaneo WSD, confirme que el PC usado para el escaneo WSD y la máquina están conectados a la red, y que la opción "Escaneo WSD" está configurada como **[Activado]** en la configuración de red.
- ➔ [Escaneo WSD \(página 8-17\)](#)
- Para obtener información sobre el uso del PC, consulte la ayuda del PC o la guía de uso del software.
 - Para transmitir con la LAN inalámbrica, seleccione previamente la interfaz dedicada a la función de envío.
- ➔ [Red principal \(página 8-22\)](#)

Instalación del controlador (para Windows 10)

1 Haga clic con el botón derecho en el botón [Inicio] de Windows y seleccione [Panel de control] y después [Ver dispositivos e impresoras].

2 Instale el controlador.

Haga clic en **[Agregar un dispositivo]**. Seleccione el icono de la máquina y después haga clic en **[Siguiente]**.

Cuando aparezca el icono de la máquina en "Impresoras" en la pantalla **[Dispositivos e impresoras]**, la instalación habrá finalizado.

Instalación del controlador (para Windows 8.1, Microsoft Windows Server 2012)

1 Haga clic en [Buscar] en Accesos, en [Panel de control] y después en [Ver dispositivos e impresoras].

2 Instale el controlador.

Haga clic en **[Agregar un dispositivo]**. Seleccione el icono de la máquina y después haga clic en **[Siguiente]**.

Cuando aparezca el icono de la máquina en "Impresoras" en la pantalla **[Dispositivos e impresoras]**, la instalación habrá finalizado.

Ejecución del escaneo WSD

La función de escaneo WSD guarda las imágenes de los originales escaneados en esta máquina como archivos en un PC compatible con WSD.

NOTA

- Para usar la función Escaneo WSD, confirme que el PC usado para el escaneo WSD y la máquina están conectados a la red, y que la opción "Escaneo WSD" está configurada como **[Activado]** en la configuración de red.
➔ [Escaneo WSD \(página 8-17\)](#)
- Para obtener información sobre el uso del PC, consulte la ayuda del PC o la guía de uso del software.
- Para transmitir con la LAN inalámbrica, seleccione previamente la interfaz dedicada a la función de envío.
➔ [Red principal \(página 8-22\)](#)

1 Seleccione la tecla **[Enviar]**.

2 Coloque los originales.

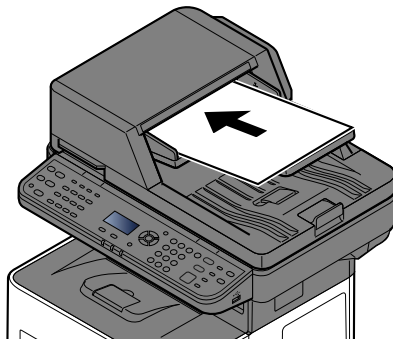

➔ [Carga de originales \(página 5-2\)](#)

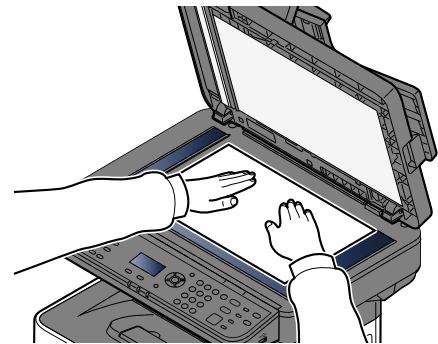

3 Abra la pantalla.

Tecla **[▲]** **[▼]** > **[Escaneo WSD]** > Tecla **[OK]**

4 Escanee los originales.

Procedimiento con esta máquina

- 1 Tecla **[▲]** **[▼]** > **[Desde pan. ctrls]** > Tecla **[OK]**
- 2 Seleccione el PC de destino y después la tecla **[OK]**.
Puede ver información del PC seleccionado si selecciona **[Detalle]**.
- 3 Seleccione la tecla **[Menú de funciones]** para configurar el tipo de original, el formato de archivo, etc., según desee.
- 4 Pulse la tecla **[Inicio]**.
El envío comienza y el software instalado en el PC se activa.

Procedimiento desde el PC

- 1 Tecla **[▲]** **[▼]** > **[Desde PC]** > Tecla **[OK]**
- 2 Use el software instalado en el PC para enviar las imágenes.

Envío a distintos tipos de destinos (envío múltiple)

Puede especificar destinos que combinen direcciones de e-mail, carpetas (SMB o FTP) y números de fax (la funcionalidad de fax solo se puede usar en productos equipados con capacidad de fax.). A esto se le denomina Envío múltiple. Es útil para realizar envíos a distintos tipos de destinos (direcciones de e-mail, carpetas, etc.) en un único procedimiento.

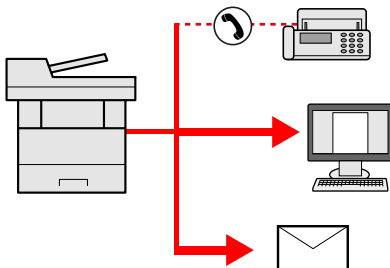

N.º de elementos de multidifusión: Hasta 50

Sin embargo, el número de elementos está restringido para las siguientes opciones de envío.

- E-mail y fax: Hasta 100 en total
- Carpetas (SMB, FTP): Total de 5 carpetas SMB y FTP

En función de la configuración, también se puede enviar e imprimir al mismo tiempo.

Los procedimientos son los mismos que los empleados al especificar los destinos de los tipos correspondientes. Siga introduciendo la dirección de e-mail o la ruta a la carpeta para que aparezcan en la lista de destinos. Pulse la tecla **[Inicio]** para iniciar la transmisión a todos los destinos a la vez.



NOTA

- Si los destinos incluyen un fax, las imágenes enviadas a todos los destinos serán en blanco y negro.
- Si la opción **[Multidifus]** está configurada como "Prohibir", no se pueden introducir varios destinos.

➔ [Multidifus \(página 8-48\)](#)

Envío de documentos a la dirección de e-mail del usuario con la sesión iniciada (a mí mismo)

Si está activado el inicio de sesión de usuario, el documento se envía a la dirección de e-mail del usuario que tiene iniciada la sesión.

1 **Configure las opciones de configuración.**

Antes de utilizar esta función, es necesario lo siguiente.

- Se debe configurar una dirección de e-mail en el inicio de sesión de usuario para el usuario que inicia sesión.

➔ [Adición de un usuario \(Lis. usu locales\) \(página 9-8\)](#)

2 **En la pantalla básica de envío, seleccione la tecla [▲] [▼] > [Yo(E-mail)] > Tecla [OK].**



NOTA

Cuando se usa esta función, no se pueden utilizar otras funciones que no sean la transmisión.

Usar el servidor de fax para enviar un fax (transmisión de servidor de fax)

Puede enviar un documento escaneado a través de un servidor de fax.

NOTA

- Para usar esta función, se necesita un servidor de FAX. Para obtener información sobre el servidor de FAX, póngase en contacto con el administrador correspondiente.
- Se debe configurar el servidor de FAX para poder enviar un fax.

➔ [Conf. serv. FAX \(página 8-26\)](#)

Embedded Web Server RX User Guide

1 Seleccione la tecla [Enviar].

2 Coloque los originales.

Coloque los originales.

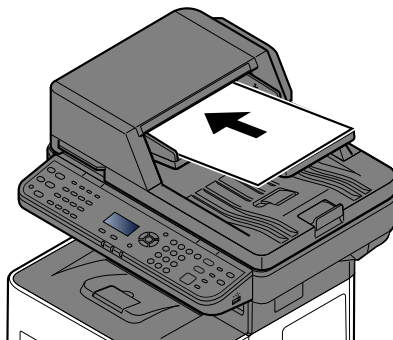

➔ [Carga de originales \(página 5-2\)](#)

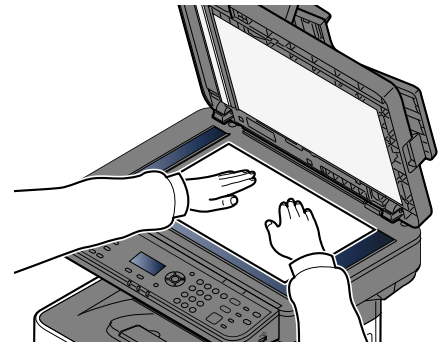

3 Tecla [▲] [▼] > [Servidor de FAX] > Tecla [OK]

4 Especifique el destino.

Introducción del número de fax de destino con las teclas numéricas

- 1 Seleccione [Ingreso nro. de fax].
- 2 Introduzca el número de fax.

NOTA

Use las teclas numéricas para introducir un número.

3 Seleccione la tecla [OK].

Los destinos se pueden cambiar más tarde.

➔ [Comprobación y edición de los destinos \(página 5-32\)](#)

Selección desde la libreta de direcciones

- 1 Seleccione [**Libr. direc.**].



NOTA

Se muestra la libreta de direcciones establecida en [**V.pred. Lib.dir.**] de "Conf. serv. FAX".

- 2 Seleccione el destino.

➔ [Selección desde la libreta de direcciones \(página 5-30\)](#)

- 3 Seleccione la tecla [**OK**].

Los destinos se pueden cambiar más tarde.

➔ [Comprobación y edición de los destinos \(página 5-32\)](#)

5 **Seleccione las funciones.**

Seleccione la tecla [**Menú de funciones**] para seleccionar las funciones de envío que usar.

➔ [Enviar \(página 6-4\)](#)

6 **Pulse la tecla [Inicio].**

Se inicia el envío.

Cancelación de los trabajos de envío

También puede cancelar los trabajos si selecciona la tecla **[Parar]**.

1 Seleccione la tecla **[Parar]** con la pantalla de envío abierta.

Aparece el menú **[Lista canc. tr.]**.



NOTA

Al seleccionar la tecla **[Parar]**, no se detienen temporalmente los trabajos cuyo envío ya se haya iniciado.

2 Cancele los trabajos.

1 Tecla **[▲]** **[▼]** > **[Canc. trb. envío]** > Tecla **[OK]**

2 Seleccione el trabajo que desea cancelar y después **[Menú]**.

3 Tecla **[▲]** **[▼]** > **[Cancel. trabajo]** > Tecla **[OK]**



NOTA

Seleccione **[Detalle]** y después la tecla **[OK]** para mostrar información detallada sobre el trabajo.

4 Seleccione **[Sí]**.

Se cancelará el trabajo.



NOTA

Durante el escaneado, el trabajo se puede cancelar si se selecciona la tecla **[Parar]** o **[Cancelar]**.

Gestión de los destinos

En esta sección se explica cómo seleccionar y confirmar un destino.

Especificación del destino

Seleccione el destino con uno de los siguientes métodos:

[Selección desde la libreta de direcciones \(página 5-30\)](#)

Selección desde la libreta de direcciones externa

Para obtener información sobre la libreta de direcciones externa, consulte:

➔ **Embedded Web Server RX User Guide**

[Selección desde un tecla de un toque \(página 5-31\)](#)

[Comprobación y edición de los destinos \(página 5-32\)](#)

[Creación de un nuevo buzón personalizado \(página 5-37\)](#)

Selección desde el FAX

➔ **Guía de uso de FAX**



NOTA

- Puede configurar la máquina de modo que aparezca la pantalla de la libreta de direcciones al seleccionar la tecla **[Enviar]**.

➔ [Pantalla predet. \(página 8-48\)](#)

- Si utiliza productos que tienen instalada la función de fax, puede especificar el destino del fax. Introduzca el número de la otra parte con el teclado numérico.

Selección desde la libreta de direcciones

Seleccione un destino registrado en la libreta de direcciones.

Para obtener más información sobre cómo registrar destinos en la libreta de direcciones, consulte:

➔ [Registro de destinos en la libreta de direcciones \(página 3-28\)](#)

1 En la pantalla básica de envío, seleccione la tecla [Libro de direcciones].

2 Seleccione los destinos.

1 Tecla [**▲**] [**▼**] > [**Libr. direc.**] > Tecla [**OK**]



NOTA

Para obtener información sobre la libreta de direcciones externa, consulte:

➔ **Embedded Web Server RX User Guide**

2 Seleccione el destino.



NOTA

Al comprobar la información del destino, seleccione [**Menú**] > [**Detalles**] > Tecla [**OK**]

Búsqueda del destino

El destino se puede buscar por nombre.

- 1 [Menú] > Tecla [▲] [▼] > [Buscar(Nombre)] > Tecla [OK]
- 2 Introduzca los caracteres que buscar con las teclas numéricas.



NOTA

Para obtener información sobre la introducción de caracteres, consulte:

➔ [Método de introducción de caracteres \(página 11-10\)](#)

- 3 Seleccione la tecla [OK].

Se muestra el destino buscado.

3 Seleccione la tecla [OK].

Para enviar a varios destinos, repita los pasos del 1 al 3. Puede enviar a un máximo de 100 destinos a la vez.

Los destinos se pueden cambiar más tarde.

➔ [Comprobación y edición de los destinos \(página 5-32\)](#)

Selección desde un tecla de un toque

Seleccione el destino usando las teclas de un toque.

En la pantalla básica de envío, seleccione las teclas de un toque donde está registrado el destino.



NOTA

Este procedimiento presupone que ya se han registrado las teclas de un toque.
Para obtener más información sobre cómo agregar teclas de un toque, consulte:

➔ [Adición de un destino en tecla de un toque \(Tecla de un toque\) \(página 3-35\)](#)

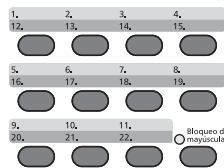

Al seleccionar los números de tecla de un toque del 12 al 22, se tiene que seleccionar la tecla de un toque después de cambiar el indicador [Bloqueo de mayúsculas] seleccionando la tecla [Bloqueo de mayúsculas].

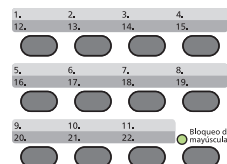

Los destinos se pueden cambiar más tarde.

➔ [Comprobación y edición de los destinos \(página 5-32\)](#)

Comprobación y edición de los destinos

Compruebe y edite un destino seleccionado.

1 Abra la pantalla.

Especifique el destino.

➔ [Especificación del destino \(página 5-30\)](#)

2 Compruebe y edite el destino.

Seleccione la tecla [**Confirmar/Agregar destino**].

Adición de destinos

1 Seleccione [**Agregar**].

2 Seleccione los destinos que desea agregar.

➔ [Especificación del destino \(página 5-30\)](#)

Edición de destinos

1 Seleccione el destino que desea editar y la tecla [**OK**].

2 Tecla [**▲**] [**▼**] > [**Detalle/editar**] > Tecla [**OK**]

3 Edite los destinos > Tecla [**OK**]

➔ [Especificación del destino \(página 5-30\)](#)



NOTA

Para editar un destino registrado en la libreta de direcciones o una tecla de un toque, consulte:

➔ [Edición de entradas de la libreta de direcciones \(página 3-33\)](#)

[Edición de teclas de un toque \(página 3-36\)](#)

Eliminación de destinos

1 Seleccione el destino que desea eliminar y la tecla [**OK**].

2 Tecla [**▲**] [**▼**] > [**Eliminar**] > Tecla [**OK**] > [**Sí**]

3 Seleccione [**Salir**].



NOTA

Si selecciona [**Activado**] para Dest. Verif antes de Env, aparece la pantalla de confirmación después de pulsar la tecla [**Inicio**].

➔ [Comp. antes env. \(página 8-48\)](#)

[Pantalla de confirmación de destinos \(página 5-33\)](#)

Pantalla de confirmación de destinos

Si selecciona **[Activado]** para Dest. Verif antes de Env, aparece una pantalla de confirmación de los destinos después de pulsar la tecla **[Inicio]**.

➔ [Compr. destino \(página 8-48\)](#)

Siga los pasos siguientes para confirmar los destinos:

1 Confirme todos los destinos.

Para ver información detallada del destino, seleccione el destino y la tecla **[OK]** > Tecla **[▲]** **[▼]** > **[Detalle]** > Tecla **[OK]**

Para eliminar el destino, seleccione el destino que desea eliminar y la tecla **[OK]** > Tecla **[▲]** **[▼]** > **[Eliminar]** > Tecla **[OK]** > **[Sí]**
Se elimina el destino.

2 Seleccione **[Sgte.]**.



NOTA

Asegúrese de confirmar todos los destinos mostrándolos en la pantalla de mensajes. No puede seleccionar **[Sgte.]** si no ha confirmado antes todos los destinos.

Rellamar

Rellamar es una función que le permite enviar el último destino introducido una vez más. Si desea enviar la imagen al mismo destino, seleccione la tecla **[Rellamar/Pausa]** y podrá llamar al destino al que realizó el envío desde la lista de destinos.

1 Seleccione la tecla **[Rellamar/Pausa]**.

Aparece el destino al que realizó el envío en la lista de destinos.



NOTA

Si el último envío incluía destinos de FAX, PC y e-mail, también se muestran todos. En caso de ser necesario, agregue o elimine el destino.

2 Pulse la tecla **[Inicio]**.

Se inicia el envío.



NOTA

• Si se selecciona **[Activado]** en "Comp. antes env.", aparece una pantalla para confirmar el destino cuando se pulsa la tecla **[Inicio]**.

➔ [Pantalla de confirmación de destinos \(página 5-33\)](#)

- La información de rellamada se cancelará en las siguientes condiciones.
 - Al apagar la máquina
 - Al enviar una siguiente imagen (se registra la nueva información de rellamada)
 - Al cerrar la sesión (logout)

Cómo usar la función de FAX

En los productos con la función de FAX, es posible usar dicha función.

➔ **Guía de uso de FAX**

Uso de buzones de documentos

El buzón de documentos es una función que permite guardar datos de impresión de un PC y compartirlos con varios usuarios. Están disponibles los siguientes tipos de buzones de documentos:

- Buzón personalizado
- Buzón de trabajos
- Buzón de memoria USB
- Buzón de subdirección
- Buzón de sondeo

¿Qué es el buzón personalizado?

El buzón personalizado es un buzón que puede crear dentro del buzón de documentos y en el que puede almacenar datos para recuperarlos posteriormente. Los buzones personalizados se pueden crear y eliminar.

- Es posible realizar las siguientes operaciones:
- Creación de un nuevo buzón personalizado
- Impresión de documentos de un buzón personalizado
- Almacenamiento de documentos escaneados en un buzón personalizado
- Envío de documentos en un buzón personalizado
- Modificación de documentos de un buzón personalizado
- Eliminación de documentos de un buzón personalizado



NOTA

- Para utilizar un buzón personalizado, es necesario instalar un SSD opcional en la máquina.
- Las operaciones en un buzón personalizado también pueden realizarse desde Embedded Web Server RX.

➔ [Embedded Web Server RX User Guide](#)

¿Qué es el buzón de trabajos?

Buzón de trabajos es un nombre genérico para "Buzón de impresión privada/trabajo almacenado", "Buzón de copia rápida/revisar y retener" y "Buzón de impresión con PIN".

Los usuarios no pueden crear ni eliminar estos buzones de trabajo.



NOTA

- La máquina se puede configurar de modo que se eliminen automáticamente los documentos temporales de los buzones de trabajo.

➔ [Elim. trab. ret. \(página 8-50\)](#)

- Para obtener información sobre el uso del buzón de trabajos, consulte:

➔ [Impresión de datos guardados en la impresora \(página 4-19\)](#)

¿Qué es el buzón de memoria USB?

Se puede conectar una llave de memoria USB a la ranura de memoria USB de la máquina para imprimir un archivo guardado. Puede imprimir los datos directamente desde la memoria USB sin un PC. Los archivos de imagen escaneados con esta máquina también se pueden guardar en la memoria USB en formato PDF, TIFF, JPEG, XPS, OpenXPS o PDF de alta compresión (Escanear en USB).

¿Qué es el buzón de subdirección y el buzón de sondeo?

El buzón de fax almacena los datos de fax. Esta función se puede usar con máquinas que tengan la función de fax. Para obtener más información, consulte:

➔ **Guía de uso de FAX**

Creación de un nuevo buzón personalizado

NOTA

- Para utilizar un buzón personalizado, es necesario instalar un SSD opcional en la máquina.
- Si aparece la pantalla de autenticación de usuario, inicie sesión como usuario con privilegios de establecer esta configuración. Si no conoce su nombre de usuario ni contraseña de inicio de sesión, póngase en contacto con el administrador.
- Si está activada la administración de inicio de sesión de usuario, inicie sesión con privilegios de administrador para realizar las siguientes operaciones. Estas operaciones no se pueden realizar con privilegios de usuario.
 - Creación de un buzón
 - Eliminación de un buzón cuyo propietario es otro usuario

1 Abra la pantalla.

Tecla [Menú Sistema/Contador] > Tecla [▲] [▼] > [Buzón doc.] > Tecla [OK] > Tecla [▲] [▼] > [Buzón personal.] > Tecla [OK] > Tecla [▲] [▼] > [Detalle/editar] > Tecla [OK] > [Menú]

2 Cree un buzón personalizado.

- 1 Tecla [▲] [▼] > [Agr. casilla] > Tecla [OK]
- 2 Introduzca el nombre de buzón y seleccione la tecla [OK].

NOTA

Se pueden introducir hasta 32 caracteres.

Para obtener información sobre la introducción de caracteres, consulte:

➔ [Método de introducción de caracteres \(página 11-10\)](#)

- 3 Introduzca un número de buzón y seleccione la tecla [OK].

NOTA

Puede configurar cualquier valor entre 0001 y 1000.

Use la tecla [▲] o [▼] o las teclas numéricas para introducir un número.

Si especifica un número de buzón que ya está en uso, aparece un mensaje de error al seleccionar la tecla [OK] y el número no puede registrarse. Si introduce 0000, se asignará automáticamente el número más bajo disponible.

- 4 Para completar el registro del buzón, seleccione la tecla [▲] [▼] > [Salir] > Tecla [OK]. Se crea el buzón personalizado.
Para registrar información ulterior del buzón, seleccione la tecla [▲] [▼] > [Detalle] > Tecla [OK].
Vaya al paso siguiente.

3 Introduzca la información del buzón.

Seleccione **[Editar]** o **[Cambiar]** en cada elemento e introduzca la información. A continuación, seleccione la tecla **[OK]**.

Seleccione la tecla **[▶]** para ver la siguiente pantalla. Seleccione la tecla **[◀]** para volver a la pantalla anterior. En esta tabla se indican los elementos que deben configurarse.

Elemento	Descripción
Nombre de buzón	Introduzca un nombre de buzón de hasta 32 caracteres. ➔ Método de introducción de caracteres (página 11-10)
Propietario ^{*1 *2}	Configure el propietario del buzón. Seleccione el propietario en la lista de usuarios que aparece.
Permiso ^{*1}	Seleccione si desea compartir el buzón.
Contraseña de buzón	Puede restringir el acceso de los usuarios al buzón si especifica una contraseña para proteger el buzón. No es obligatorio introducir una contraseña. Introduzca una contraseña de hasta 16 caracteres y seleccione la tecla [OK] . Vuelva a introducir la misma contraseña para confirmarla y seleccione la tecla [OK] . Se puede configurar si se selecciona [Compartido] en "Permiso".
Nro. de buzón	Introduzca el número de buzón con las teclas numéricas o con la tecla [▲] o [▼] . El número del buzón puede ser entre 0001 y 1000. Cada buzón personalizado debe tener un número único. Si introduce 0000, se asignará automáticamente el número más bajo disponible.
Restricción uso	Se puede restringir el uso de un buzón. Para restringir la capacidad, introduzca un valor para la capacidad de almacenamiento del buzón personalizado en megabytes usando las teclas numéricas o la tecla [▲] o [▼] . Se puede introducir un límite entre 1 y 30.000 (MB).
Elim. auto arch	Elimina automáticamente los documentos almacenados después de un período establecido. Para habilitar la eliminación automática, seleccione la tecla [▲] [▼] > [Activado] > Tecla [OK] . Use las teclas numéricas o la tecla [▲] o [▼] para introducir el número de días que se almacenarán los documentos. Puede introducir cualquier número entre 1 y 31 día(s). Para desactivar la eliminación automática de archivos, seleccione la tecla [▲] [▼] > [Desactivado] > Tecla [OK] .
Espacio libre	Muestra el espacio libre en el buzón.
Conf. sobrescr.	Especifica si los documentos almacenados antiguos se sobrescriben o no cuando se almacenan documentos nuevos. Para sobrescribir los documentos antiguos, seleccione la tecla [▲] [▼] > [Permitir] > Tecla [OK] . Para conservar los documentos antiguos, seleccione la tecla [▲] [▼] > [Prohibir] > Tecla [OK] .
Elim. tras impr	Elimina automáticamente un documento del buzón después de imprimirlo. Para eliminar el documento, seleccione la tecla [▲] [▼] > [Activado] > Tecla [OK] . Para conservar el documento, seleccione la tecla [▲] [▼] > [Prohibir] > Tecla [OK] .

*1 Se muestra cuando está activada la administración de inicio de sesión de usuario.

*2 Se muestra cuando el usuario ha iniciado sesión como administrador.

Edición de un buzón personalizado

1 Abra la pantalla.

Tecla [Menú Sistema/Contador] > Tecla [▲] [▼] > [Buzón doc.] > Tecla [OK] > Tecla [▲] [▼] > [Buzón personal.] > Tecla [OK] > Tecla [▲] [▼] > [Detalle/editar] > Tecla [OK]

2 Edite el buzón personalizado.

1 Seleccione el buzón que desea editar y la tecla [OK].

NOTA

- Si ha iniciado sesión como usuario, solo puede editar el buzón cuyo propietario esté configurado con ese usuario.
- Si ha iniciado sesión como administrador, puede editar todos los buzones.
- Si un buzón personalizado está protegido con una contraseña, introduzca la contraseña correcta correspondiente.

2 Cambie la información del buzón.

➔ [Creación de un nuevo buzón personalizado \(página 5-37\)](#)

Eliminación de un buzón personalizado

1 Abra la pantalla.

Tecla [Menú Sistema/Contador] > Tecla [▲] [▼] > [Buzón de documentos] > Tecla [OK] > Tecla [▲] [▼] > [Buzón personaliz.] > Tecla [OK] > Tecla [▲] [▼] > [Detalle/editar] > Tecla [OK]

2 Eliminación de un buzón personalizado

1 Seleccione el buzón que desea eliminar y [Menú].

NOTA

- Si ha iniciado sesión como usuario, solo puede eliminar el buzón cuyo propietario esté configurado con ese usuario.
- Si ha iniciado sesión como administrador, puede eliminar todos los buzones.

2 Tecla [▲] [▼] > [Eliminar] > Tecla [OK] > [Sí]

NOTA

Si un buzón personalizado está protegido con una contraseña, introduzca la contraseña correcta correspondiente.

Almacenamiento de documentos

Un buzón personalizado almacena los datos de impresión que se envían desde un PC. Para obtener información sobre el funcionamiento de la impresión desde el PC, consulte:

➔ **Printing System Driver User Guide**

Impresión de documentos de un buzón personalizado

A continuación se explica el procedimiento de impresión de documentos de un buzón personalizado:

1 Abra la pantalla.

- 1 Tecla [**Buzón de documentos**] > Tecla [**▲**] [**▼**] > [**Buzón personal.**] > Tecla [**OK**]
- 2 Seleccione el buzón que contiene el documento que desea imprimir y la tecla [**OK**].

NOTA

- Si un buzón personalizado está protegido con una contraseña, introduzca la contraseña correcta correspondiente.
- Seleccione [**Menú**] para realizar las siguientes operaciones.
 - [**Abrir**]: Abre el buzón seleccionado.
 - [**Detalle**]: Muestra los detalles del buzón seleccionado.
 - [**Clasificar (N.º)**], [**Clasificar(Nom.)**]: Clasifica los buzones.
 - [**Buscar(Nro.)**], [**Buscar(Nombre)**]: Busca por número o nombre de buzón.

2 Imprima el documento.

- 1 Seleccione el documento que desea imprimir y después [**Seleccionar**].

Se colocará una marca de verificación a la derecha del archivo seleccionado.

Seleccione el archivo con la marca de verificación y después de nuevo [**Seleccionar**] para cancelar la selección.

NOTA

Seleccione [**Menú**] para realizar las siguientes operaciones.

- [**Seleccionar todo**]: Selecciona todos los archivos.
- [**Borrar todo**]: Cancela la selección de todos los archivos.
- [**Buscar(Nombre)**]: Busca un nombre de archivo.
- [**Detalle**]: Muestra los detalles del archivo seleccionado.

- 2 Seleccione la tecla [**OK**].

Para utilizar la configuración usada en el momento de la impresión (cuando se guardó el documento), seleccione la tecla [**▲**] [**▼**] > [**Imprimir**] > Tecla [**OK**].

Para cambiar la configuración de impresión, seleccione la tecla [**▲**] [**▼**] > [**Impr.(Camb.Conj)**] > Tecla [**OK**].

Si selecciona [**Imprimir**], cambie el número de copias que desea imprimir según sea necesario.

Si selecciona [**Impr.(Camb.Conj)**], cambie la configuración de impresión. Para conocer las funciones que se pueden seleccionar, consulte:

➔ [Buzón personalizado \(Impresión\) \(página 6-6\)](#)

- 3 Pulse la tecla [**Inicio**].

Se inicia la impresión del documento seleccionado.

Movimiento de documentos de un buzón personalizado

Esta función le permite mover documentos almacenados en buzones personalizados a otros buzones. A continuación se explica el procedimiento para mover documentos.

1 Abra la pantalla.

- 1 Tecla [**Buzón de documentos**] > Tecla [**▲**] [**▼**] > [**Buzón personal.**] > Tecla [**OK**]
- 2 Seleccione el buzón que contiene el documento que desea mover y la tecla [**OK**].

NOTA

- Si un buzón personalizado está protegido con una contraseña, introduzca la contraseña correcta correspondiente.
- Seleccione [**Menú**] para realizar las siguientes operaciones.
 - [**Abrir**]: Abre el buzón seleccionado.
 - [**Detalle**]: Muestra los detalles del buzón seleccionado.
 - [**Clasificar (N.º)**], [**Clasificar(Nom.)**]: Clasifica los buzones.
 - [**Buscar(Nro.)**], [**Buscar(Nombre)**]: Busca por número o nombre de buzón.

2 Mueva los documentos.

- 1 Seleccione el documento que desea mover y después [**Seleccionar**].

Se colocará una marca de verificación a la derecha del archivo seleccionado.

Seleccione el archivo con la marca de verificación y después de nuevo [**Seleccionar**] para cancelar la selección.

NOTA

Seleccione [**Menú**] para realizar las siguientes operaciones.

- [**Seleccionar todo**]: Selecciona todos los archivos.
- [**Borrar todo**]: Cancela la selección de todos los archivos.
- [**Buscar(Nombre)**]: Busca un nombre de archivo.
- [**Detalle**]: Muestra los detalles del archivo seleccionado.

- 2 Tecla [**OK**] > Tecla [**▲**] [**▼**] > [**Mover**] > Tecla [**OK**]
- 3 Seleccione el buzón de destino y la tecla [**OK**].

El documento seleccionado se mueve.

NOTA

Si el buzón al que se va a mover el documento está protegido con una contraseña, introduzca la contraseña correcta correspondiente.

Eliminación de documentos de un buzón personalizado

A continuación se explica el procedimiento de eliminación de documentos de un buzón personalizado.

1 Abra la pantalla.

- 1 Tecla [**Buzón de documentos**] > Tecla [**▲**] [**▼**] > [**Buzón personal.**] > Tecla [**OK**]
- 2 Seleccione el buzón que contiene el documento que desea eliminar y la tecla [**OK**].

NOTA

- Si un buzón personalizado está protegido con una contraseña, introduzca la contraseña correcta correspondiente.
- Seleccione [**Menú**] para realizar las siguientes operaciones.
 - [**Abrir**]: Abre el buzón seleccionado.
 - [**Detalle**]: Muestra los detalles del buzón seleccionado.
 - [**Clasificar (N.º)**], [**Clasificar(Nom.)**]: Clasifica los buzones.
 - [**Buscar(Nro.)**], [**Buscar(Nombre)**]: Busca por número o nombre de buzón.

2 Elimine el documento.

- 1 Seleccione el documento que desea eliminar y después [**Seleccionar**].

Se colocará una marca de verificación a la derecha del archivo seleccionado.

Seleccione el archivo con la marca de verificación y después de nuevo [**Seleccionar**] para cancelar la selección.

NOTA

Seleccione [**Menú**] para realizar las siguientes operaciones.

- [**Seleccionar todo**]: Selecciona todos los archivos.
- [**Borrar todo**]: Cancela la selección de todos los archivos.
- [**Buscar(Nombre)**]: Busca un nombre de archivo.
- [**Detalle**]: Muestra los detalles del archivo seleccionado.

- 2 Tecla [**OK**] > Tecla [**▲**] [**▼**] > [**Eliminar**] > Tecla [**OK**] > [**Si**]

Uso de la memoria USB extraíble

Si conecta una memoria USB directamente a la máquina puede imprimir los archivos almacenados en ella de una forma rápida y sencilla sin tener que usar un PC.

Se pueden imprimir los siguientes tipos de archivos:

- Archivo PDF (versión 1.7 o anterior)
- Archivo TIFF (formato TIFF V6/TTN2)
- Archivo JPEG
- Archivo XPS
- Archivo OpenXPS
- Archivo PDF encriptado

Impresión de documentos almacenados en la memoria USB extraíble

NOTA

- Los archivos PDF que desee imprimir deben tener una extensión (.pdf).
- Los archivos que vaya a imprimir deben estar guardados en una carpeta cuyo nivel de profundidad, incluida la carpeta raíz, no sea mayor que 3.
- Conecte la memoria USB directamente a la ranura correspondiente.

1 Conecte la memoria USB.

Conecte la memoria USB a la ranura para la memoria USB.

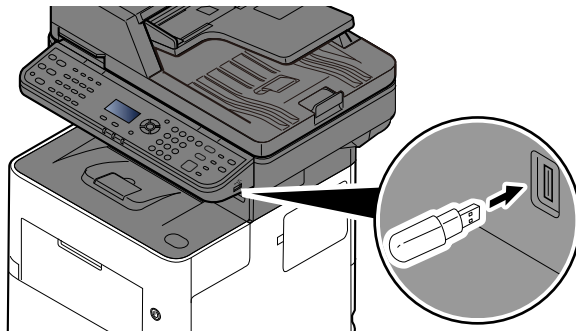

2 Abra la pantalla.

Tecla [**Buzón de documentos**] > Tecla [**▲**] [**▼**] > [**Memoria USB**] > Tecla [**OK**]

3 Imprima el documento.

- 1 Seleccione la carpeta que contiene el archivo que desea imprimir y después [**OK**].

La máquina mostrará los documentos de las carpetas de hasta el tercer nivel, incluida la carpeta raíz.

NOTA

- Se pueden mostrar 1.000 documentos.
- Para volver a una carpeta de un nivel superior, seleccione la tecla [**Atrás**].

2 Seleccione el documento que desea imprimir y **[Selecc.]**.

Aparecerá una marca a la derecha del archivo seleccionado.

Seleccione el archivo con la marca de verificación y después **[Selecc.]** de nuevo para cancelar la selección.



NOTA

Seleccione **[Menú]** para realizar las siguientes operaciones:

- **[Seleccionar todo]**: Se seleccionan todos los archivos.
- **[Borrar todo]**: Se cancela la selección de todos los archivos.
- **[Detalle]**: Se muestran los detalles del archivo seleccionado.
- **[Detalle memo USB]**: Muestra los detalles de la memoria USB.
- **[Extraer mem. USB]**: Extraiga la memoria USB.

3 Tecla **[OK]** > Tecla **[▲]** **[▼]** > **[Imprimir]** > Tecla **[OK]**

4 Cambie si lo desea el número de copias, el valor de impresión dúplex, etc.

Para conocer las funciones que se pueden seleccionar, consulte:

➔ [Memoria extraíble \(Almac. archivo, Impresión de documentos\) \(página 6-7\)](#)

5 Pulse la tecla **[Inicio]**.

Se inicia la impresión del archivo seleccionado.

Almacenamiento de documentos en la memoria USB (Escanear en USB)

Esta función permite almacenar archivos de imagen escaneados en una memoria USB conectada a la máquina. Puede almacenar archivos de formato PDF, TIFF, JPEG, XPS, OpenXPS o PDF de alta compresión.

NOTA

El número máximo de archivos que se pueden almacenar es 1.000.

1 Coloque los originales.

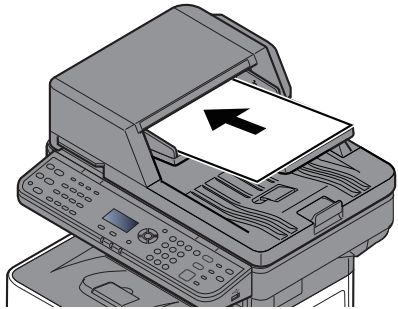

➔ [Carga de originales \(página 5-2\)](#)

2 Conecte la memoria USB.

Conecte la memoria USB a la ranura para la memoria USB.

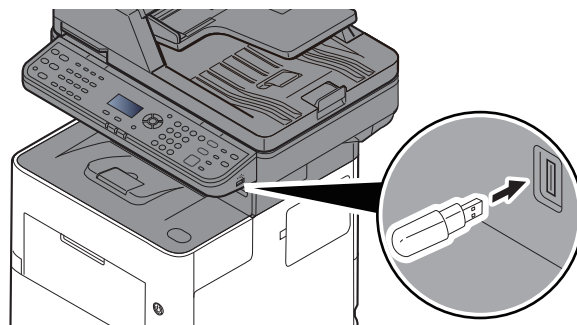

3 Abra la pantalla.

Tecla [**Buzón de documentos**] > Tecla [**▲**] [**▼**] > [**Memoria USB**] > Tecla [**OK**]

4 Almacene el documento.

1 Seleccione la carpeta donde se almacenará el archivo y después la tecla [**OK**].

La máquina mostrará los 3 primeros niveles de carpetas, incluida la carpeta raíz.

2 Tecla [**▲**] [**▼**] > [**Almac. archivo**] > Tecla [**OK**]

3 Si es necesario, seleccione el tipo de original, el formato de archivo, etc.

Para conocer las funciones que se pueden configurar, consulte:

➔ [Memoria extraíble \(Almac. archivo, Impresión de documentos\) \(página 6-7\)](#)

4 Pulse la tecla [**Inicio**].

El original se escanea y los datos se almacenan en la memoria USB.

Comprobación de la información de la memoria USB

Puede comprobar la información de la memoria USB.

1 Abra la pantalla.

Tecla [**Buzón de documentos**] > Tecla [**▲**] [**▼**] > [**Memoria USB**] > Tecla [**OK**] > [**Menú**] > Tecla [**▲**] [**▼**] > [**Detalle memoria USB**] > Tecla [**OK**]

2 Compruebe la información.

Seleccione la tecla [**▶**] para ver la siguiente pantalla. Seleccione la tecla [**◀**] para volver a la pantalla anterior.

Una vez confirmada la información, seleccione la tecla [**OK**].

Extracción de la memoria USB

Siga los pasos siguientes para extraer la memoria USB.

 **IMPORTANTE**

Asegúrese de seguir el procedimiento correcto para no dañar los datos ni la memoria USB.

1 Abra la pantalla.

Tecla [**Reiniciar**] > Tecla [**Buzón de documentos**] > Tecla [**▲**] [**▼**] > [**Memoria USB**] > Tecla [**OK**]

2 Seleccione [**Extraer mem. USB**].

[**Menú**] > Tecla [**▲**] [**▼**] > [**Extraer mem. USB**] > Tecla [**OK**]

3 Extraiga la memoria USB.

Cuando aparezca "Puede extraer la memoria USB de forma segura", seleccione [**OK**] y luego extraiga la memoria USB.



NOTA

La memoria USB también se puede extraer después de comprobar el estado del dispositivo.

➔ [Dispositivo/Comunicación \(página 7-14\)](#)

6 Utilización de funciones varias

En este capítulo se explican los siguientes temas:

Funciones disponibles en la máquina	6-2
Copia	6-3
Enviar	6-4
Buzón personalizado (Impresión)	6-6
Memoria extraíble (Almac. archivo, Impresión de documentos)	6-7
Funciones	6-9
Copia de tarjeta ID	6-9
Tamaño del original	6-9
Selección de papel	6-10
Orientación Original (Orientación del original)	6-11
Orig. dist. tam. (Originales de distintos tamaños)	6-12
Intercalar	6-12
Densidad	6-12
Imagen del original	6-13
EcoPrint	6-13
Selección de colores	6-14
Nitidez	6-14
Contraste	6-15
Densidad fondo	6-15
Imp. filtr.fondo (Impedir filtración de fondo)	6-16
Zoom	6-16
Combinar	6-18
Dúplex	6-20
Escaneo continuo	6-22
Aviso de fin trabajo	6-22
Ingr. nom. arch.	6-22
Sustit. impres.	6-23
Modo silencio	6-23
Omitir página en blanco	6-24
TX encriptada E-mail	6-24
Firma digital	6-25
Dúplex (Original de 2 caras)	6-26
Tamaño de envío	6-27
Formato archivo	6-28
Separación de archivo	6-34
Resolución escaneo	6-34
Asunto/cuerpo	6-35
TX encriptada FTP	6-35

Elim. tras impr (Eliminación después de imprimirse)	6-35
Tamaño de almacenamiento	6-36
Original largo	6-36
PDF encriptado	6-37
Impr. JPEG/TIFF	6-37
XPS Aj. a página	6-37

Funciones disponibles en la máquina

Para definir la configuración de las funciones, seleccione la tecla **[Menú de funciones]**.



➔ [Funcionamiento \(página 2-12\)](#)



- 1 Muestra el menú de funciones.
- 2 Selecciona el elemento mostrado o cambia el valor numérico.
- 3 Confirma la configuración seleccionada.
- 4 Cancela la configuración del menú actual para volver al menú en un nivel superior.

Copia

Para más información sobre cada función, consulte la tabla de abajo.

Tecla	Función	Descripción	Página de referencia
 Menú de funciones 	Modo silencio	Reduce la velocidad de impresión y escaneado para un procesamiento silencioso.	página 6-23
	Selección de papel	Seleccione el depósito o el bypass que contiene el tamaño de papel necesario.	página 6-10
	Intercalar	Desplaza la salida por página o conjunto.	página 6-12
	Copia de tarjeta ID	Use este favorito si desea copiar un carné de conducir o una tarjeta de seguro. Si escanea el anverso y el reverso de la tarjeta, se combinarán las dos caras y se copiarán en una sola hoja.	página 6-9
	Dúplex	Crea copias a dos caras. También puede crear copias a dos caras a partir de originales de dos caras.	página 6-20
	Zoom	Permite ajustar el zoom para reducir o ampliar la imagen.	página 6-16
	Combinar	Combina 2 o 4 hojas de originales en 1 página impresa.	página 6-18
	Tamaño del original	Especifique el tamaño del original que va a escanear.	página 6-9
	Orient. original	Seleccione la orientación del borde superior del original para escanearlo en la dirección correcta.	página 6-11
	Orig. dist. tam. (Originales de distintos tamaños)	Escanea todas las hojas en el alimentador de originales aunque tengan tamaños diferentes.	página 6-12
	Imagen del original	Seleccione el tipo de imagen original para obtener los mejores resultados.	página 6-13
	Densidad	Ajuste la densidad.	página 6-12
	EcoPrint	EcoPrint ahorra tóner al imprimir.	página 6-13
	Escaneo continuo	Escanea un gran número de originales en lotes separados y luego los produce como un solo trabajo.	página 6-22
	Ingr. nom. arch.	Agrega un nombre de archivo.	página 6-22
	Aviso fin tbjo	Envía un aviso por e-mail cuando finaliza un trabajo.	página 6-22
	Sustit. impres.	Suspende el trabajo actual y asigna la máxima prioridad a un nuevo trabajo.	página 6-23
	Nitidez	Ajusta la nitidez del contorno de la imagen.	página 6-14
	Contraste	Puede ajustar el contraste entre las áreas claras y oscuras de la imagen.	página 6-15
	Densidad fondo	Elimina el fondo negro de los originales, como los periódicos.	página 6-15
Imp. filtr.fondo	Oculta colores de fondo y sangría de la imagen al escanear el original.	página 6-16	
Omitir página en blanco	Cuando un documento escaneado contiene páginas en blanco, esta función las omite e imprime solo las páginas que no están en blanco.	página 6-24	

Enviar

Para más información sobre cada función, consulte la tabla de abajo.

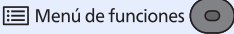
Tecla	Función	Descripción	Página de referencia
 Menú de funciones	Modo silencio	Reduce la velocidad de impresión y escaneado para un procesamiento silencioso.	página 6-23
	Selección de colores	Seleccione la opción de modo de color.	página 6-14
	Tamaño del original	Especifique el tamaño del original que va a escanear.	página 6-9
	Imagen del original	Seleccione el tipo de imagen original para obtener los mejores resultados.	página 6-13
	Resolución escaneo	Seleccione el grado de resolución de escaneado.	página 6-34
	Tamaño de envío	Seleccione el tamaño de la imagen que va a enviar.	página 6-27
	Zoom	Permite ajustar el zoom para reducir o ampliar la imagen.	página 6-16
	Orient. original	Seleccione la orientación del borde superior del original para escanearlo en la dirección correcta.	página 6-11
	Orig. dist. tam. (Originales de distintos tamaños)	Escanea todas las hojas en el alimentador de originales aunque tengan tamaños diferentes.	página 6-12
	Escaneo continuo	Escanea un gran número de originales en lotes separados y luego los produce como un solo trabajo.	página 6-22
	Formato archivo	Especifique el formato del archivo de imagen. El nivel de calidad de imagen también se puede ajustar.	página 6-28
	Ingr. nom. arch.	Agrega un nombre de archivo.	página 6-22
	Asunto/cuerpo	Agrega un asunto y un cuerpo al enviar un documento.	página 6-35
	Aviso fin tbjo	Envía un aviso por e-mail cuando finaliza un trabajo.	página 6-22
	Resolución FAX	Seleccione la resolución de las imágenes al enviar un fax.	Consulte la Guía de uso de FAX.
	TX FAX retrasad.	Configure una hora de envío.	
	TX FAX directa	Envía faxes directamente sin leer los datos del original en la memoria.	
	RX sondeo de FAX	Hace que una máquina con un documento almacenado envíe automáticamente dicho documento a su máquina.	
	Informe TX FAX	Imprime un informe cuando la transmisión de un documento se realiza correctamente o cuando se produce un error y la transmisión falla.	
	Densidad	Ajuste la densidad.	página 6-12
Dúplex	Seleccione el tipo y la orientación de encuadernación según el original.	página 6-26	
TX encriptada FTP	Encripta las imágenes al enviarlas por FTP.	página 6-35	

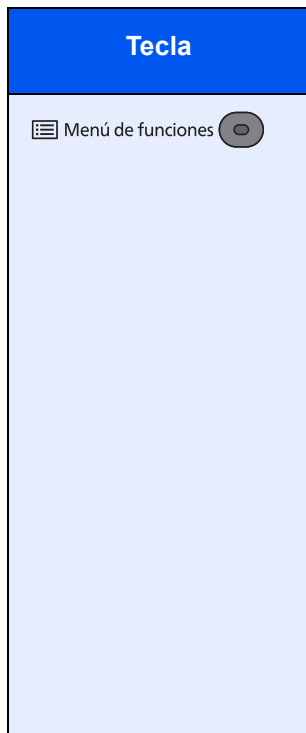

Función	Descripción	Página de referencia
Separación de archivo	Cree varios archivos dividiendo los datos del original escaneado en páginas y envía los archivos.	página 6-34
Nitidez	Ajusta la nitidez del contorno de la imagen.	página 6-14
Contraste	Puede ajustar el contraste entre las áreas claras y oscuras de la imagen.	página 6-15
Densidad fondo	Elimina el fondo negro de los originales, como los periódicos.	página 6-15
Imp. filtr.fondo	Oculto colores de fondo y sangría de la imagen al escanear el original.	página 6-16
Omitir página en blanco	Cuando un documento escaneado contiene páginas en blanco, esta función las omite e imprime solo las páginas que no están en blanco.	página 6-24
TX encriptada Email	Envía mensajes de e-mail encriptados con certificado electrónico.	página 6-24
Firma digital en Email	Agregue una firma digital al e-mail con el certificado electrónico.	página 6-25

Buzón personalizado (Impresión)

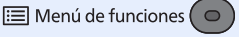

Para más información sobre cada función, consulte la tabla de abajo.

Tecla	Función	Descripción	Página de referencia
 <p>Menú de funciones</p>	Modo silencio	Reduce la velocidad de impresión y escaneado para un procesamiento silencioso.	página 6-23
	Intercalar	Desplaza la salida por página o conjunto.	página 6-12
	Selección de papel	Seleccione el depósito o el bypass que contiene el tamaño de papel necesario.	página 6-10
	Dúplex	Imprima un documento por ambas caras del papel	página 6-21
	EcoPrint	EcoPrint ahorra tóner al imprimir.	página 6-13
	Ingr. nom. arch.	Agrega un nombre de archivo.	página 6-22
	Aviso fin tbjo	Envía un aviso por e-mail cuando finaliza un trabajo.	página 6-22
	Sustit. impres.	Suspende el trabajo actual y asigna la máxima prioridad a un nuevo trabajo.	página 6-23
	Elim. tras impr	Elimina automáticamente un documento del buzón después de imprimirlo.	página 6-35

Memoria extraíble (Almac. archivo, Impresión de documentos)

Para más información sobre cada función, consulte la tabla de abajo.

Almac. archivo

Tecla	Función	Descripción	Página de referencia
 Menú de funciones 	Modo silencio	Reduce la velocidad de impresión y escaneado para un procesamiento silencioso.	página 6-23
	Selección de colores	Seleccione la opción de modo de color.	página 6-14
	Tamaño del original	Especifique el tamaño del original que va a escanear.	página 6-9
	Imagen del original	Seleccione el tipo de imagen original para obtener los mejores resultados.	página 6-13
	Resolución escaneo	Seleccione el grado de resolución de escaneado.	página 6-34
	Tamaño de almacenamiento	Seleccione el tamaño de la imagen que va a almacenar.	página 6-36
	Zoom	Permite ajustar el zoom para reducir o ampliar la imagen.	página 6-16
	Orient. original	Seleccione la orientación del borde superior del original para escanearlo en la dirección correcta.	página 6-11
	Orig. dist. tam. (Originales de distintos tamaños)	Escanea todas las hojas en el alimentador de originales aunque tengan tamaños diferentes.	página 6-12
	Escaneo continuo	Escanea un gran número de originales en lotes separados y luego los produce como un solo trabajo.	página 6-22
	Formato archivo	Especifique el formato del archivo de imagen. El nivel de calidad de imagen también se puede ajustar.	página 6-28
	Separación de archivo	Cree varios archivos dividiendo los datos del original escaneado en páginas y envía los archivos.	página 6-34
	Ingr. nom. arch.	Agrega un nombre de archivo.	página 6-22
	Aviso fin tbjo	Envía un aviso por e-mail cuando finaliza un trabajo.	página 6-22
	Densidad	Ajuste la densidad.	página 6-12
	Dúplex	Seleccione el tipo y la orientación de encuadernación según el original.	página 6-26
	Contraste	Puede ajustar el contraste entre las áreas claras y oscuras de la imagen.	página 6-15
	Nitidez	Ajusta la nitidez del contorno de la imagen.	página 6-14
	Densidad fondo	Elimina el fondo negro de los originales, como los periódicos.	página 6-15
	Imp. filtr.fondo	Oculta colores de fondo y sangría de la imagen al escanear el original.	página 6-16
Omitir página en blanco	Cuando un documento escaneado contiene páginas en blanco, esta función las omite e imprime solo las páginas que no están en blanco.	página 6-24	

Impresión de documentos

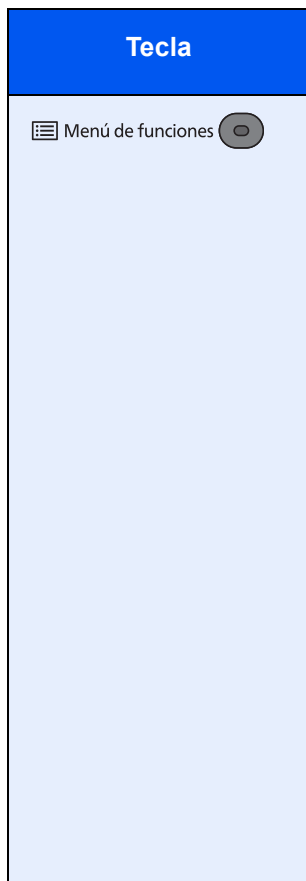



Función	Descripción	Página de referencia
Modo silencio	Reduce la velocidad de impresión y escaneado para un procesamiento silencioso.	página 6-23
Intercalar	Desplaza la salida por página o conjunto.	página 6-12
Selección de papel	Seleccione el depósito o el bypass que contiene el tamaño de papel necesario.	página 6-10
Dúplex	Imprima un documento por ambas caras del papel	página 6-21
EcoPrint	EcoPrint ahorra tóner al imprimir.	página 6-13
Ingr. nom. arch.	Agrega un nombre de archivo.	página 6-22
Aviso fin tbjo	Envía un aviso por e-mail cuando finaliza un trabajo.	página 6-22
Sustit. impres.	Suspende el trabajo actual y asigna la máxima prioridad a un nuevo trabajo.	página 6-23
PDF encriptado	Especifique la contraseña preasignada para imprimir los datos PDF.	página 6-37
Impr. JPEG/TIFF	Seleccione el tamaño de imagen al imprimir archivos JPEG o TIFF.	página 6-37
XPS Aj. a página	Reduce o amplía el tamaño de la imagen para ajustarlo al tamaño del papel seleccionado al imprimir un archivo XPS.	página 6-37

Funciones

En las páginas en las que se explica una función útil, se emplean iconos para indicar los modos en que se puede utilizar dicha función.

Imprim.:   

Enviando: 

Almacenam.: 

Copia de tarjeta ID



Use este favorito si desea copiar un carné de conducir o una tarjeta de seguro. Si escanea el anverso y el reverso de la tarjeta, se combinarán las dos caras y se copiarán en una sola hoja.

(Valor: [Desactivado] / [Activado])

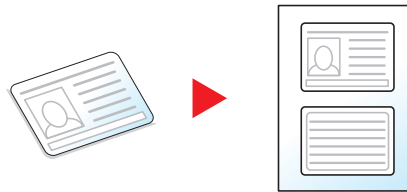

Tamaño del original



Especifique el tamaño del original que va a escanear.

Elemento	Descripción
Auto(DP)^{*1}, A4, A5, A6, B5, B6, Folio, 216 × 340 mm, Letter, Legal, Statement, Executive, Oficio II, 16K, ISO B5, Sobre #10, Sobre #9, Sobre #6, Sobre Monarch, Sobre DL, Sobre C5, Hagaki (Cartulina), Oufuku Hagaki (Postal de devolución), Youkei 4, Youkei 2, Personaliz^{*2}	Seleccione uno de los tamaños estándar y tamaños personalizados.

*1 Esta función se muestra cuando [Detección auto] en [Det. orig. (DP)] está configurada como [Activado].

➔ [Det. orig. \(DP\) \(página 8-30\)](#)

*2 Para obtener instrucciones sobre cómo especificar un tamaño de original personalizado, consulte:

➔ [Tam. orig. pers. \(página 8-30\)](#)

NOTA

Asegúrese de especificar siempre el tamaño del original cuando utilice originales con tamaños personalizados.

Selección de papel



Seleccione el depósito o el bypass que contiene el tamaño de papel necesario.

Seleccione de [1] (Depósito 1) a [5] (Depósito 5) para utilizar el papel contenido en ese depósito.

Si selecciona **[Auto]**, el papel que coincida con el tamaño del original se seleccionará automáticamente.

NOTA

- Especifique por adelantado el tamaño y tipo del papel cargado en el depósito.

➔ [Conf. depósito 1 \(a 5\) \(Configuración de depósito 1 a 5\) \(página 8-33\)](#)

➔ [Config. bypass \(Configuración de bypass\) \(página 8-33\)](#)

- Los valores de Depósito 2 a Depósito 5 se muestran cuando está instalado el depósito de papel opcional.

Antes de seleccionar **[Bypass]**, tiene que seleccionar **[Config. bypass]** y especificar el tamaño y tipo de papel. En la tabla siguiente se indican los tamaños y tipos de papel disponibles.

Elemento	Valor	Descripción
Auto		El papel que coincide con el tamaño del original se selecciona automáticamente.
Depósito 1 (a 5) ^{*1}		Alimentación de papel desde el depósito 1 (a 5).
Config. bypass		Alimentación de papel del bypass. Especifique el tamaño y tipo de papel.
Tamaño estándar	A4, A5, A6, B5, B6, Folio, 216 × 340 mm, Letter, Legal, Statement, Executive, Oficio II, 16K, ISO B5, Sobre #10, Sobre #9, Sobre #6, Sobre Monarch, Sobre DL, Sobre C5, Hagaki (Cartulina), Oufuku Hagaki (Postal de devolución), Youkei 4, Youkei 2, Personaliz ^{*2}	Seleccione uno de los tamaños estándar y tamaños personalizados.
Selección tamaño	Configure los tamaños [Y] (vertical). Métrica: De 148 a 356 mm (en incrementos de 1 mm) Pulgada: De 5,83 a 14,02" (en incrementos de 0,01")	Introduzca el tamaño no incluido en el tamaño estándar. ^{*3} Si ha seleccionado [Selección tamaño] , use [▲] / [▼] o las teclas numéricas para configurar los tamaños "X" (horizontal) e "Y" (vertical).
	Configure los tamaños [X] (horizontal). Métrica: De 70 a 216 mm (en incrementos de 1 mm) Pulgada: De 2,76 a 8,50" (en incrementos de 0,01")	
Tipo de papel	Normal (de 60 a 105 g/m ²), Transp., Rugoso, Pergamino, Etiquetas, Recicl., Preimpreso ^{*4} , Bond, Cartulina, Color, Perforado ^{*4} , Membrete ^{*4} , Sobre, Grueso (de 106 a 220 g/m ²), Alta calidad, Personaliz 1 a 8 ^{*4}	Seleccione el tipo de papel. Se muestra después de configurar [Tamaño estándar] o [Selección tamaño] en [Config. bypass] .

*1 Los valores de Depósito 2 a Depósito 5 se muestran cuando está instalado el depósito de papel opcional.

*2 Para obtener instrucciones sobre cómo especificar tamaños de papel personalizados, consulte:

➔ [Tam. papel pers. \(página 8-31\)](#)

*3 Las unidades de entrada pueden cambiarse en el Menú Sistema.

➔ [Medida \(página 8-34\)](#)

*4 Para obtener instrucciones sobre cómo especificar los tipos de papel personalizados del 1 al 8, consulte:

➔ [Configuración tipo medios \(página 8-34\)](#)

Para imprimir en papel preimpreso, perforado o con membrete, consulte:

➔ [Ac. papel espec. \(página 8-32\)](#)

NOTA

- Puede seleccionar por adelantado el tamaño y el tipo de papel que se usan con frecuencia y establecerlos como predeterminados.
- ➔ [Config. bypass \(Configuración de bypass\) \(página 8-33\)](#)
- Si no hay colocado papel del tamaño especificado en el depósito de origen del papel o en el bypass, aparece una pantalla de confirmación. Cargue el papel necesario en el bypass y seleccione **[OK]** para iniciar la copia.

Orientación Original (Orientación del original)





Seleccione la orientación del borde superior del original para escanearlo en la dirección correcta.

Para utilizar cualquiera de las siguientes funciones, se debe configurar la orientación de los originales del documento.

- Dúplex
- Combinar
- Dúplex (Original de 2 caras)

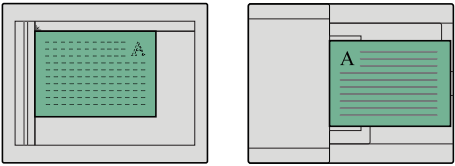
Seleccione la orientación del original: **[Borde superior]** o **[Borde superior izquierda]**.

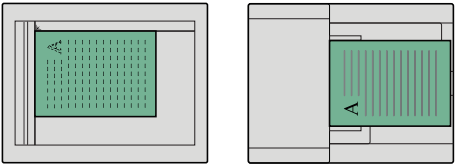
Elemento	Imagen	
Borde superior	 <p>Original</p>	 <p>Orientación del original</p>
Borde superior izquierda	 <p>Original</p>	 <p>Orientación del original</p>

NOTA

Se puede cambiar la configuración predeterminada de Orientación del original.

- ➔ [Orient. original \(página 8-39\)](#)

Orig. dist. tam. (Originales de distintos tamaños)



Escanea todas las hojas en el alimentador de originales aunque tengan tamaños diferentes.

(Valor: [Desactivado] / [Activado])

Combinaciones de originales admitidas

Ledger y Letter (Folio y A4)

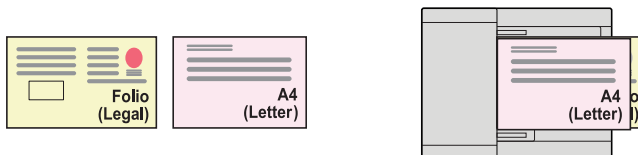

Intercalar



Desplaza la salida por página o conjunto.

(Valor: [Desactivado] / [Activado])

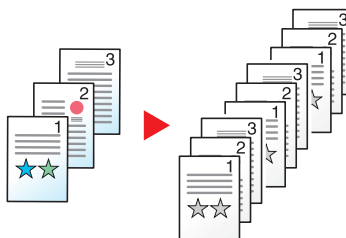

Densidad



Ajuste la densidad.

Ajuste la densidad seleccionando [-4] (Más claro) a [+4] (Más osc.).



Imagen del original



Seleccione el tipo de imagen original para obtener los mejores resultados.

Copia

En cada opción, si desea resaltar texto o líneas con un rotulador marcador, seleccione **[Marcador]** y después **[Activado]**. El color del rotulador marcador se reproducirá lo máximo posible.

Elemento	Descripción
Texto+foto ^{*1}	Óptimo para documentos mixtos con texto y fotografías.
Foto	Óptimo para fotos realizadas con una cámara.
Texto	Óptimo para documentos que contienen principalmente texto.
Gráfico/Mapa	Ideal para gráficos y mapas.

*1 Si el texto gris no se imprime completamente con **[Texto+foto]**, la selección de la opción **[Texto]** puede mejorar el resultado.

Envío/Almacenamiento

Elemento	Descripción
Texto+foto	Óptimo para documentos mixtos con texto y fotografías.
Foto	Óptimo para fotos realizadas con una cámara.
Texto	Óptimo para documentos que contienen principalmente texto.
para OCR ^{*1}	El escaneado produce una imagen que es adecuada para OCR.
Texto claro/Línea fina	Reproduce con claridad los caracteres débiles escritos con lapicero, etc., y las líneas finas de los originales de mapas o diagramas.

*1 Esta función solo está disponible cuando "Selección de colores" se ha configurado como **[Blanco y Negro]**. Para obtener más información, consulte:

➔ [Selección de colores \(página 6-14\)](#)

EcoPrint



EcoPrint ahorra tóner al imprimir.

Use esta función para realizar impresiones de prueba o en cualquier otra ocasión en la que la impresión de alta calidad sea innecesaria.

(Valor: **[Desactivado]** / **[Activado]**)

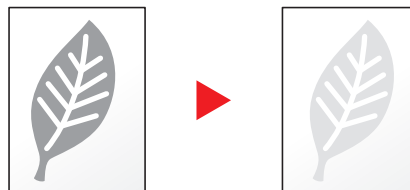

Selección de colores



Seleccione la opción de modo de color.

Elemento	Descripción
Auto(Color/Gris)	Reconoce automáticamente si los documentos son en color o en blanco y negro y escanea los documentos en color a todo color y los documentos en blanco y negro en escala de grises.
Auto(Color/ B/N)	Reconoce automáticamente si los documentos son en color o en blanco y negro y escanea los documentos en color a todo color y los documentos en blanco y negro en blanco y negro.
A todo color	Escanea el documento a todo color.
Escala de grises	Escanea el documento en escala de grises. Produce una imagen detallada.
Blanco y Negro	Escanea el documento en blanco y negro.

Nitidez



Ajusta la nitidez del contorno de la imagen.

Cuando se copian originales dibujados con líneas desiguales o discontinuas, se pueden realizar copias buenas si se ajusta la nitidez hacia "Nítido". Cuando se copian imágenes que contienen puntos como fotos de revistas, donde hay patrones de moiré^{*1}, se puede acentuar o debilitar el efecto moiré si se ajusta la nitidez hacia "Borroso".

Menos nítido



Original



Más nítido



Elemento	Descripción
De 1 a 3 (Nítido)	Enfatiza el contorno de la imagen.
De -1 a -3 (Opaco)	Difumina el contorno de la imagen. Puede atenuar un efecto moiré ^{*1} .

*1 Patrones creados por una distribución irregular de puntos de medio tono.

Contraste



Puede ajustar el contraste entre las áreas claras y oscuras de la imagen.

Menos

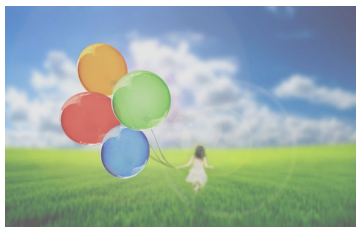

Original



Más

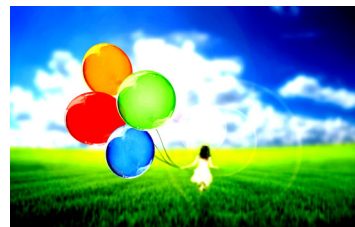

Elemento	Descripción
De 1 a 4 (Alto)	Aumenta la nitidez de los colores.
De -1 a -4 (Menos)	Crea colores más suaves.

Densidad fondo



Elimina el fondo negro de los originales, como los periódicos.

Si el color del fondo no es bueno, seleccione **[Auto]**. Si no se quita el color del fondo con **[Auto]**, seleccione **[Manual]** y ajuste la densidad del color de fondo.

Elemento	Descripción
Desactivado	No ajusta el color de fondo.
Auto	Ajuste automáticamente la densidad de fondo según el original.
Manual	Seleccione [1] a [5] (Más claro - Más osc.) para ajustar la densidad de fondo manualmente.

Imp. filtr.fondo (Impedir filtración de fondo)



Ocultar colores de fondo y sangría de la imagen al escanear el original.

(Valor: [Desactivado] / [Activado])

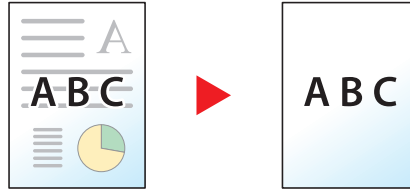

Zoom



Permite ajustar el zoom para reducir o ampliar la imagen.

Copia

Están disponibles las siguientes opciones de zoom.

Auto

Ajusta la imagen para coincidir con el tamaño del papel.

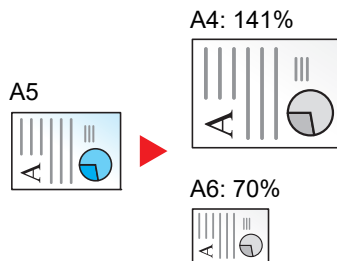

Zoom estándar

Reduce o amplía el tamaño según valores de zoom preestablecidos.

Modelo	Nivel de zoom (copia de originales)		Modelo	Nivel de zoom (copia de originales)	
Modelos para Europa	400%	90% FOL >> A4	Modelos para EE.UU.	400%	78% LGL >> LTR
	200%	86% A4 >> B5		200%	64% LTR >> STMT
	141% A5 >> A4	70% A4 >> A5		129% STMT >> LTR	50%
	115% B5 >> A4	50%		100%	25%
	100%	25%			

Otros

Reduce o amplía con porcentajes distintos de Zoom estándar.

Modelo	Nivel de zoom (copia de originales)		Modelo	Nivel de zoom (copia de originales)	
Modelos para Europa	129% STMT >> LTR		Modelos para EE.UU.	141% A5 >> A4	86% A4 >> B5
	78% LGL >> LTR			115% B5 >> A4	70% A4 >> A5
	64% LTR >> STMT			90% FOL >> A4	

Entr. Zoom

Reduce o amplía manualmente la imagen original en incrementos de 1% entre 25% y 400%. Utilice las teclas numéricas o seleccione [▲] o [▼] para introducir cualquier porcentaje de ampliación.

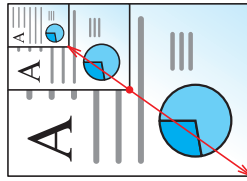

Envío/Almacenamiento

Elemento	Descripción
100%	Reproduce el tamaño del original.
Auto	Reduce o amplía el original al tamaño de envío/almacenamiento.



NOTA

Para reducir o ampliar la imagen, seleccione el tamaño de papel, el tamaño de envío o el tamaño de almacenamiento.

- ➔ [Selección de papel \(página 6-10\)](#)
- [Tamaño de envío \(página 6-27\)](#)
- [Tamaño de almacenamiento \(página 6-36\)](#)

Combinar

Copiar

Combina 2 o 4 hojas de originales en 1 página impresa.

Puede seleccionar la distribución de la página y el tipo de líneas separadoras en las páginas.

Dispone de los siguientes tipos de línea separadoras.

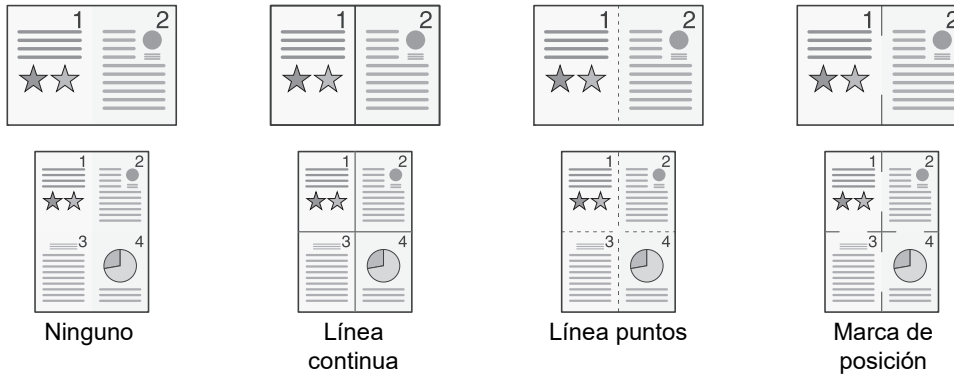

Seleccione **[2 en 1]** o **[4 en 1]** y después **[Detalle]**. A continuación, configure la función.

Elemento	Valor	Descripción
Desactivado	—	Desactiva la función.
2 en 1	—	<p>Seleccione la tecla [OK] para copiar el original con la configuración predeterminada. Para más información sobre la configuración predeterminada, consulte:</p> <p>➔ Valores predet. Funciones (página 8-39)</p>
Distrib. 2 en 1	Iz a D. Ar a Ab D. a Iz Ir arr.	Seleccione la distribución de las páginas de los originales escaneados y después la tecla [OK] .
Línea separ.	Ninguno, Línea continua, Línea puntos, Marca posición	Seleccione la línea de delimitación de página y después la tecla [OK] .
Orient. original	Borde superior, Borde sup. izquierda	<p>Seleccione la orientación del borde superior del original para escanearlo en la dirección correcta.</p> <p>Seleccione la orientación de los originales: [Borde superior] o [Borde sup. izq.]. A continuación, seleccione la tecla [OK].</p>
4 en 1	—	<p>Seleccione la tecla [OK] para copiar el original con la configuración predeterminada. Para más información sobre la configuración predeterminada, consulte:</p> <p>➔ Valores predet. Funciones (página 8-39)</p>
Distrib. 4 en 1	Derecha y abajo, Abajo y dcha, Izq. y abajo, Abajo e izq.	Seleccione la distribución de las páginas de los originales escaneados y después la tecla [OK] .
Línea separ.	Ninguno, Línea continua, Línea puntos, Marca posición	Seleccione la línea de delimitación de página y después la tecla [OK] .
Orient. original	Borde superior, Borde sup. izquierda	<p>Seleccione la orientación del borde superior del original para escanearlo en la dirección correcta.</p> <p>Seleccione la orientación de los originales: [Borde superior] o [Borde sup. izq.]. A continuación, seleccione la tecla [OK].</p>

Diseño de imagen

Elemento		Imagen
2 en 1	Izqda a Dcha/Izqda a Dcha	
	Dcha a Izqda/Abajo a Arriba	
4 en 1	Drcha luego abajo	
	Izq. luego abajo	
	Abajo luego drcha	
	Abajo luego izq.	

NOTA

- Los tamaños de papel admitidos en el modo Combinar son: A4, A5, B5, Folio, 216 × 340 mm, Letter, Legal, Statement, Oficio II y 16K.
- Cuando coloque el original en el cristal de exposición, asegúrese de copiar los originales en el orden de las páginas.

Dúplex



Crea copias a dos caras. También puede crear copias a dos caras a partir de originales de dos caras.

Están disponibles los modos siguientes:

1 cara - 2 caras

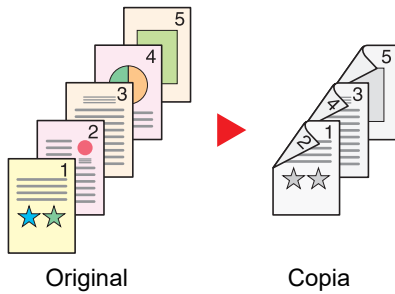

Permite generar copias a dos caras a partir de originales de una cara. Si hay un número impar de originales, el reverso de la última copia quedará en blanco.

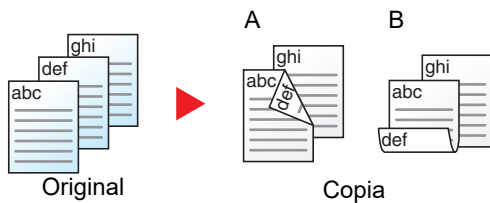

Están disponibles las siguientes opciones de encuadernación:

- A Original Izq./der. a Encuad. Izq./der.: Las imágenes de las segundas caras no se giran.
- B Original Izq./der. a Encuad. Superior: Las imágenes de las segundas caras se giran 180 grados. Las copias se pueden encuadernar por el borde superior, con la misma orientación al girar las páginas.

2 caras - 1 cara

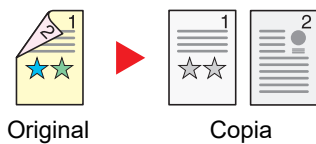

Copia cada cara de un original de dos caras en dos hojas individuales.

Están disponibles las siguientes opciones de encuadernación:

- Encuadernación izquierda/derecha: Las imágenes de las segundas caras no se giran.
- Encuadernación superior: Las imágenes de las segundas caras se giran 180 grados.

2 caras - 2 caras

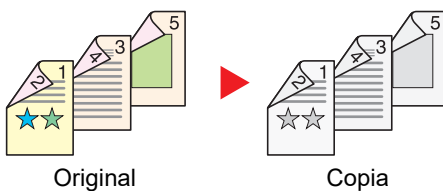

Permite generar copias a dos caras a partir de originales de dos caras.

NOTA

Los tamaños de papel admitidos en el modo 2 caras - 2 caras son: A4, B5, A5, Legal, Letter, Executive, Statement, Oficio II, 216 × 340 mm, Folio, ISO B5 y 16K.

Copia

Permite imprimir originales de 1 cara a 2 caras u originales de 2 caras a 1 cara. Seleccione la orientación de encuadernación del original y los documentos finalizados.

Elemento	Valor	Descripción
1 cara>>1 cara	—	Desactiva la función.
1 cara>>2 caras	—	<p>Seleccione la tecla [OK] para copiar el original con la configuración predeterminada.</p> <p>Para más información sobre la configuración predeterminada, consulte:</p> <p>➔ Valores predet. Funciones (página 8-39)</p>
Encuadern. final	Izq./der., Sup.	<p>Seleccione [Detalle] para mostrar la pantalla [Encuadern. final].</p> <p>Seleccione la orientación de encuadernación de las copias y después la tecla [OK].</p>
Orient. original	Borde superior, Borde sup. izquierda	<p>Seleccione la orientación del borde superior del original para escanearlo en la dirección correcta. Seleccione la orientación de los originales: [Borde superior] o [Borde sup. izq.]. A continuación, seleccione la tecla [OK].</p>
2 caras>>1 cara	—	<p>Seleccione la tecla [OK] para copiar el original con la configuración predeterminada.</p> <p>Para más información sobre la configuración predeterminada, consulte:</p> <p>➔ Valores predet. Funciones (página 8-39)</p>
Encuader. orig.	Izq./der., Sup.	<p>Seleccione [Detalle] para mostrar la pantalla [Encuader. orig.].</p> <p>Seleccione la orientación de encuadernación de los originales y después la tecla [OK].</p>
Orient. original	Borde superior, Borde sup. izquierda	<p>Seleccione la orientación del borde superior del original para escanearlo en la dirección correcta. Seleccione la orientación de los originales: [Borde superior] o [Borde sup. izq.]. A continuación, seleccione la tecla [OK].</p>
2 caras>>2 caras	—	<p>Seleccione la tecla [OK] para copiar el original con la configuración predeterminada.</p> <p>Para más información sobre la configuración predeterminada, consulte:</p> <p>➔ Valores predet. Funciones (página 8-39)</p>
Encuader. orig.	Izq./der., Sup.	<p>Seleccione [Detalle] para mostrar la pantalla [Encuader. orig.].</p> <p>Seleccione la dirección de encuadernación de los originales y después la tecla [OK].</p>
Encuadern. final	Izq./der., Sup.	<p>Seleccione la orientación de encuadernación de las copias y después la tecla [OK].</p>
Orient. original	Borde superior, Borde sup. izquierda	<p>Seleccione la orientación del borde superior del original para escanearlo en la dirección correcta. Seleccione la orientación de los originales: [Borde superior] o [Borde sup. izq.]. A continuación, seleccione la tecla [OK].</p>

Al colocar el original en el cristal de exposición, vuelva a colocar de forma consecutiva cada original y pulse la tecla **[Inicio]**. Después de escanear todos los originales, seleccione **[Fin escan.]** para iniciar la copia.

Impresión

Imprima un documento por ambas caras del papel

Elemento	Valor	Descripción
1 cara	—	Desactiva la función.
2 caras	—	<p>Seleccione la tecla [OK] para imprimir un documento a dos caras con la configuración predeterminada.</p> <p>Para más información sobre la configuración predeterminada, consulte:</p> <p>➔ Valores predet. Funciones (página 8-39)</p>
Encuadern. final	Izq./der., Sup.	<p>Seleccione [Detalle] para mostrar la pantalla [Encuadern. final].</p> <p>Seleccione la orientación de encuadernación de las copias y después la tecla [OK].</p>

Escaneo continuo



Escanea un gran número de originales en lotes separados y luego los produce como un solo trabajo.

Los originales se escanearán de forma continua hasta que seleccione **[Fin esc.]**.

(Valor: **[Desactivado]** / **[Activado]**)

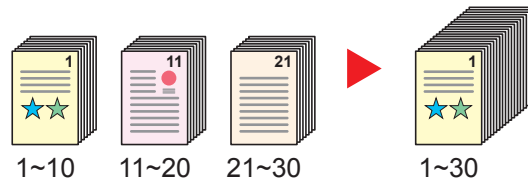

Aviso de fin trabajo



Envía un aviso por e-mail cuando finaliza un trabajo.

Los usuarios pueden recibir una notificación de la conclusión de un trabajo mientras están trabajando en un escritorio remoto; por tanto, no tienen que esperar junto a la máquina hasta que esta finalice.



NOTA

El PC debe configurarse previamente para poder usar el e-mail.

➔ [Embedded Web Server RX \(página 2-40\)](#)

El email se puede enviar a un solo destino.

Elemento	Descripción
Desactivado	Desactiva la función.
Solo trb. final.	Introduzca la dirección de e-mail directamente. Introduzca la dirección (hasta 128 caracteres) y seleccione la tecla [OK] .
Fin.+Interrump.	

Ingr. nom. arch.



Agrega un nombre de archivo.

También se puede definir información adicional como el número de trabajo y la fecha y hora. Puede comprobar el historial o el estado del trabajo mediante el nombre de archivo, la fecha y hora o el número de trabajo especificado aquí.

Introduzca el nombre de archivo (hasta 32 caracteres) y seleccione la tecla **[OK]**.

Para agregar una fecha y hora, seleccione **[Fecha]** y después la tecla **[OK]**. Para agregar un número de trabajo, seleccione **[Nº trbjo]** y después la tecla **[OK]**. Para agregar ambos, seleccione **[Nro. trbjo+Fecha]** o **[Fecha+Nro. trbjo]** y después la tecla **[OK]**.

Sustit. impres.



Suspende el trabajo actual y asigna la máxima prioridad a un nuevo trabajo.

El trabajo suspendido se reanuda cuando termine el otro trabajo.

(Valor: [Desactivado] / [Activado])



NOTA

- Esta función no está disponible si el trabajo actual es uno de cambiar prioridad.
- Sustit. impres. puede que no esté disponible según el estado del trabajo de impresión actual y el uso de memoria.

Modo silencio



Reduce la velocidad de impresión y escaneado para un procesamiento silencioso.

Seleccione este modo cuando el ruido de funcionamiento sea molesto.

Es posible configurar si se usa el Modo silencio para cada función, como la copia y el envío.

(Valor: [Desactivado] / [Activado])



NOTA

- La velocidad de procesamiento será más lenta de lo normal si está activado el Modo silencio.
- No se puede usar cuando se configura [Prohibir] en "Cada trabajo".

➔ [Cada trabajo \(página 8-52\)](#)

Omitir página en blanco



Cuando un documento escaneado contiene páginas en blanco, esta función las omite e imprime solo las páginas que no están en blanco.

Las páginas en blanco se pueden configurar como páginas con líneas rectas y un número reducido de caracteres.

La máquina detecta las páginas en blanco, sin realizar impresiones innecesarias y tener que comprobar si hay páginas en blanco en el documento.

Elemento		Descripción
Desactivado		Se escanea todo, incluidas las páginas en blanco.
Activado	Blanco+lín.rect.	Las páginas en blanco y las páginas que contienen líneas rectas se consideran como páginas en blanco.
	Solo páginas en blanco	Solo las páginas en blanco se consideran como páginas en blanco.
	Blanco+alg.texto	Las páginas en blanco y las páginas que contienen algo de texto se consideran como páginas en blanco.



NOTA

Los originales con perforaciones o los originales impresos en un sustrato de color tal vez no se reconozcan como páginas en blanco.

TX encriptada E-mail



Envía mensajes de e-mail encriptados con certificado electrónico.

La encriptación garantiza la transmisión de los documentos.

(Valor: [Desactivado] / [Activado])



NOTA

Para usar esta función, configure el certificado, protocolo y función de e-mail en Embedded Web Server RX.

➔ [Embedded Web Server RX \(página 2-40\)](#)

Firma digital



Agregue una firma digital al e-mail con el certificado electrónico.

Si agrega una firma digital a un mensaje de e-mail, puede confirmar a identidad del destino y detectar manipulaciones durante la transmisión.

(Valor: [Desactivado] / [Activado])



NOTA

Para usar esta función, configure el certificado, protocolo y función de e-mail en Embedded Web Server RX.

➔ [Embedded Web Server RX \(página 2-40\)](#)

Embedded Web Server RX Configuración de S/MIME

Para enviar un e-mail encriptado y usar la función de firma digital para el e-mail, se debe configurar previamente lo siguiente en Embedded Web Server RX.

1 Acceso a Embedded Web Server RX

➔ [Acceso a Embedded Web Server RX \(página 2-41\)](#)

2 Registre el certificado del dispositivo que se usa para S/MIME.

1 En el menú [Configuración de red], haga clic en [Certificados].

2 Haga clic en [Libr. direc.] en "Certificado de dispositivo" (de 1 a 5) para crear o importar el certificado del dispositivo.

➔ **Embedded Web Server RX User Guide**

3 Haga clic en [Reiniciar/restablecer] > [Reiniciar el dispositivo por completo] para reiniciar el dispositivo.

3 Establezca la configuración del protocolo.

1 En el menú [Configuración de funciones], haga clic en [Protocolos].

2 Configure [Protocolos de envío] y [S/MIME] en "Protocolo de envío" como [Activado].

3 Haga clic en [Enviar].

4 Configure la función de e-mail.

1 En el menú [Usar configuración de archivo], haga clic en [E-mail].

2 Establezca los valores de "Configuración de S/MIME" según sea necesario.

➔ **Embedded Web Server RX User Guide**

3 Haga clic en [Enviar].

5 Vincule la dirección de e-mail a los certificados de S/MIME.

- 1 En el menú [Buzón de documentos], haga clic en [Configuración de administración].
- 2 Haga clic en el dato de [Número] o [Nombre] del contacto que desee editar.
- 3 Haga clic en [Libr. direc.] en "Certificado S/MIME".
- 4 Haga clic en [Importar] en el certificado necesario para registrarlo y, a continuación, haga clic en [Enviar].
- 5 Haga clic en [Aceptar].

Dúplex (Original de 2 caras)



Seleccione el tipo y la orientación de encuadernación según el original.

Elemento	Valor	Descripción
1 cara	—	Desactiva la función.
2 caras	—	Seleccione la tecla [OK] para escanear el original con la configuración predeterminada. Para más información sobre la configuración predeterminada, consulte: ➔ Valores predet. Funciones (página 8-39)
	Encuader. orig.	Izq./der., Sup. Seleccione [Detalle] para mostrar la pantalla [Encuader. orig.]. Seleccione la dirección de encuadernación de los originales y después la tecla [OK].
	Orient. original	Borde superior, Borde superior izquierda Seleccione la orientación del borde superior del documento original para escanearlo en la dirección correcta y después la tecla [OK].

Imagen de muestra

Valor	Imagen
2 caras Encuadernación izquierda/derecha	
Encuadernación superior	

Tamaño de envío



Seleccione el tamaño de la imagen que va a enviar.

Elemento	Descripción
Igual que org.	Envía una imagen con el mismo tamaño que el original.
A4, A5, A6, B5, B6, Folio, 216 × 340 mm, Letter, Legal, Statement, Executive, Oficio II, 16K, ISO B5, Sobre #10, Sobre #9, Sobre #6, Sobre Monarch, Sobre DL, Sobre C5, Hagaki (Cartulina), Oufuku Hagaki (Postal de devolución), Youkei 4, Youkei 2	Seleccione uno de los tamaños estándar.

Relación entre el tamaño del original, el tamaño de envío y el zoom

[Tamaño del original \(página 6-9\)](#), Tamaño de envío y [Zoom \(página 6-16\)](#) están relacionados entre sí. Para más información, consulte la tabla de abajo.

Tamaño del original y tamaño de envío	iguales	distintos
Tamaño del original (página 6-9)	Especifique según corresponda.	Especifique según corresponda.
Tamaño de envío	Seleccione [Igual que tamaño original].	Seleccione el tamaño que desee.
Zoom (página 6-16)	Seleccione [100%] (o [Auto]).	Seleccione [Auto].



NOTA

Si especifica un tamaño de envío distinto del tamaño del original y selecciona el zoom [**100%**], podrá enviar la imagen con el tamaño real (sin zoom).

Formato archivo



Especifique el formato del archivo de imagen. El nivel de calidad de imagen también se puede ajustar.

Seleccione el formato de archivo: **[PDF]**, **[TIFF]**, **[XPS]**, **[OpenXPS]**, **[JPEG]** y **[PDF alta compr.]**.

Si en el modo de color para escaneado se ha seleccionado Escala grises o A todo color, ajuste la calidad de la imagen.

Si ha seleccionado **[PDF]** o **[PDF alta comp.]**, puede especificar la configuración de encriptación y PDF/A.

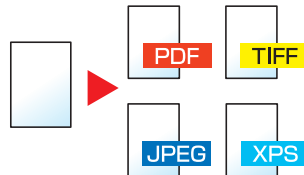

Elemento	Valor	Descripción
PDF	—	<p>Seleccione la tecla [OK] para guardar o enviar un archivo PDF. La configuración de calidad de imagen y de PDF/A serán las predeterminadas.</p> <p>Para más información sobre la configuración predeterminada, consulte:</p> <p>➔ Valores predet. Funciones (página 8-39)</p>
Calidad de imagen	De 1 Baja(Alta com) a 5 Alta(Baja com)	<p>Seleccione [Detalle] para ver la pantalla [Calidad imagen]. Seleccione la calidad de la imagen y después la tecla [OK].</p>
PDF/A	Desactivado, PDF/A-1a, PDF/A-1b, PDF/A-2a, PDF/A-2b, PDF/A-2u	<p>Seleccione el tipo de formato PDF/A y después la tecla [OK].</p>
Encriptación	Desactivado, Activado	<p>Configure la encriptación de PDF y seleccione la tecla [OK]. Si selecciona [Activado], consulte:</p> <p>➔ Funciones de encriptación de PDF (página 6-30)</p>
Firma digital	Desactivado, Activado	<p>Configure la firma digital y seleccione la tecla [OK]. Si selecciona [Activado], consulte:</p> <p>➔ Firma electrónica para PDF (página 6-32)</p>
TIFF	—	<p>Seleccione la tecla [OK] para guardar o enviar un archivo TIFF. La configuración de calidad de imagen será la predeterminada.</p> <p>Para más información sobre la configuración predeterminada, consulte:</p> <p>➔ Valores predet. Funciones (página 8-39)</p>
Calidad de imagen	De 1 Baja(Alta com) a 5 Alta(Baja com)	<p>Seleccione [Detalle] para ver la pantalla [Calidad imagen]. Seleccione la calidad de la imagen y después la tecla [OK].</p>
XPS	—	<p>Seleccione la tecla [OK] para guardar o enviar un archivo XPS. La configuración de calidad de imagen será la predeterminada.</p> <p>Para más información sobre la configuración predeterminada, consulte:</p> <p>➔ Valores predet. Funciones (página 8-39)</p>
Calidad de imagen	De 1 Baja(Alta com) a 5 Alta(Baja com)	<p>Seleccione [Detalle] para ver la pantalla [Calidad imagen]. Seleccione la calidad de la imagen y después la tecla [OK].</p>

Elemento	Valor	Descripción
OpenXPS	—	<p>Seleccione la tecla [OK] para guardar o enviar un archivo OpenXPS. La configuración de calidad de imagen será la predeterminada.</p> <p>Para más información sobre la configuración predeterminada, consulte:</p> <p>➔ Valores predet. Funciones (página 8-39)</p>
Calidad de imagen	De 1 Baja(Alta com) a 5 Alta(Baja com)	<p>Seleccione [Detalle] para ver la pantalla [Calidad imagen].</p> <p>Seleccione la calidad de la imagen y después la tecla [OK].</p>
JPEG	—	<p>Seleccione la tecla [OK] para guardar o enviar un archivo JPEG. La configuración de calidad de imagen será la predeterminada.</p> <p>Para más información sobre la configuración predeterminada, consulte:</p> <p>➔ Valores predet. Funciones (página 8-39)</p>
Calidad de imagen	De 1 Baja(Alta com) a 5 Alta(Baja com)	<p>Seleccione [Detalle] para ver la pantalla [Calidad imagen].</p> <p>Seleccione la calidad de la imagen y después la tecla [OK].</p>
PDF alta compr.	—	<p>Seleccione la tecla [OK] para guardar o enviar un archivo PDF. de alta compresión. La configuración de calidad de imagen y de PDF/A serán las predeterminadas.</p> <p>Para más información sobre la configuración predeterminada, consulte:</p> <p>➔ Valores predet. Funciones (página 8-39)</p>
Calidad de imagen	Prioridad comp., Estándar, Priorid. calidad	<p>Seleccione [Detalle] para ver la pantalla [Calidad imagen].</p> <p>Seleccione la calidad de la imagen y después la tecla [OK].</p>
PDF/A	Desactivado, PDF/A-1a, PDF/A-1b, PDF/A-2a, PDF/A-2b, PDF/A-2u	<p>Seleccione el tipo de formato PDF/A y después la tecla [OK].</p>
Encriptación	Desactivado, Activado	<p>Configure la encriptación de PDF y seleccione la tecla [OK].</p> <p>Si selecciona [Activado], consulte:</p> <p>➔ Funciones de encriptación de PDF (página 6-30)</p>
Firma digital	Desactivado, Activado	<p>Configure la firma digital y seleccione la tecla [OK].</p> <p>Si selecciona [Activado], consulte:</p> <p>➔ Firma electrónica para PDF (página 6-32)</p>

 **NOTA**

- Puede usar las funciones de encriptación de PDF.
- ➔ [Funciones de encriptación de PDF \(página 6-30\)](#)
- Si la encriptación está activada, no se pueden especificar los valores de PDF/A.

Funciones de encriptación de PDF

Si ha seleccionado el formato de archivo PDF o PDF alta compr., puede restringir el nivel de acceso para ver, imprimir y editar el PDF asignando una contraseña segura.

Los elementos que pueden configurarse pueden variar según el valor configurado en [**Compatibilidad**].

Si selecciona [Acrobat3.0/post.] en "Compatibilidad"

Elemento		Valor	Descripción
Contraseña	Abrir documento	Desactivado, Activado	Especifique la contraseña para abrir el archivo PDF. Seleccione [Activado] y después la tecla [OK]. Introduzca una contraseña (hasta 256 caracteres) y seleccione la tecla [OK]. Vuelva a introducir la contraseña para confirmarla y seleccione la tecla [OK].
	Edit./impr. doc.	Desactivado, Activado	Especifique la contraseña para editar el archivo PDF. Seleccione [Activado] y después la tecla [OK]. Introduzca una contraseña (hasta 256 caracteres) y seleccione la tecla [OK]. Vuelva a introducir la contraseña para confirmarla y seleccione la tecla [OK].
	Impresión permitida	No permitido, Permitido	Impide la impresión del archivo PDF. A continuación, seleccione la tecla [OK].
	Cambios permitidos	No permitido, Comentarios, Diseño de página, Cualquier cambio	Restringe la edición del archivo PDF. Seleccione una de las siguientes restricciones y después la tecla [OK]. No permitido: Desactiva el cambio en el archivo PDF. Comentarios: Solo es posible agregar comentarios. Diseño de página: Puede cambiar el diseño de las páginas, pero no extraer páginas del archivo PDF. Cualquier cambio: Puede llevar a cabo cualquier operación excepto extraer páginas del archivo PDF.
	Copia contenido	Desactivar, Activar	Restringe la copia del texto y los objetos del archivo PDF. A continuación, seleccione la tecla [OK].

Si selecciona [Acrobat5.0/post.] en "Compatibilidad"

Elemento		Valor	Descripción
Contraseña	Abrir documento	Desactivado, Activado	Especifique la contraseña para abrir el archivo PDF. Seleccione [Activado] y después la tecla [OK] . Introduzca una contraseña (hasta 256 caracteres) y seleccione la tecla [OK] . Vuelva a introducir la contraseña para confirmarla y seleccione la tecla [OK] .
	Edit./impr. doc.	Desactivado, Activado	Especifique la contraseña para editar el archivo PDF. Seleccione [Activado] y después la tecla [OK] . Introduzca una contraseña (hasta 256 caracteres) y seleccione la tecla [OK] . Vuelva a introducir la contraseña para confirmarla y seleccione la tecla [OK] .
	Impresión permitida	No permitido, Perm.(baja res.), Permitido	Impide la impresión del archivo PDF. Seleccione una de las siguientes restricciones y después la tecla [OK] . No permitido: Desactiva la impresión del archivo PDF. Perm.(baja res.): Permite imprimir el archivo PDF solo con baja resolución. Permitido: Permite imprimir el archivo PDF con la resolución original.
	Cambios permitidos	No permitido, Ins./elim./rot., Comentarios, Cualquier cambio	Limita la operación de forma específica. Seleccione una de las siguientes restricciones y después la tecla [OK] . No permitido: Desactiva el cambio en el archivo PDF. Ins./elim./rot.: Sólo se pueden insertar, eliminar y rotar las páginas del archivo PDF. Comentarios: Solo es posible agregar comentarios. Cualquier cambio: Puede llevar a cabo cualquier operación excepto extraer páginas del archivo PDF.
	Copia contenido	Desactivar, Activar	Restringe la copia del texto y los objetos del archivo PDF. A continuación, seleccione la tecla [OK] .

Firma electrónica para PDF

Cuando se selecciona [PDF] o [Alta Compr PDF] como formato de archivo, se puede agregar la firma electrónica al PDF que se va a enviar. La firma electrónica puede certificar al remitente del documento y prevenir las falsificaciones. Para usar esta función, es necesario registrar un certificado de firma en Embedded Web Server RX o NETWORK PRINT MONITOR y habilitar la firma digital en archivo en los archivos desde el Menú Sistema. En este manual, se describe a modo de ejemplo el procedimiento de registro de un certificado de firma desde Embedded Web Server RX.

NOTA

- Esta función aparece cuando se selecciona [**Especif. para cada trabajo**] para "Firma digital en archivo" en el Menú Sistema.
- ➔ [Firma digital \(página 8-49\)](#)
- Esta función se puede configurar cuando se selecciona [PDF/A-2a], [PDF/A-2b] o [PDF/A-2u] en PDF/A.
- Para registrar un certificado de firma desde NETWORK PRINT MONITOR, consulte:
 - ➔ **NETWORK PRINT MONITOR User Guide**

1 Acceso a Embedded Web Server RX

- ➔ [Acceso a Embedded Web Server RX \(página 2-41\)](#)

2 Registre el certificado de firma que va a usar en la opción de agregar firma electrónica.

- 1 En el menú [Usar configuración de archivo], haga clic en [Configuración predeterminada común/trabajos].
- 2 Haga clic en [Libr. direc.] en [Configuración predeterminada de archivo] > [Firma] para crear o importar el certificado del dispositivo.
 - ➔ **Embedded Web Server RX User Guide**
- 3 Haga clic en [Reiniciar/restablecer] > [Reiniciar el dispositivo por completo] para reiniciar el dispositivo.

3 Establezca la configuración de firma digital.

- 1 Tecla [Menú Sistema/Contador] > Tecla [▲] [▼] > [Enviar] > Tecla [OK] > Tecla [▲] [▼] > [Firma digital] > Tecla [OK]

NOTA

Si aparece la pantalla de autenticación de usuario, inicie sesión como usuario con privilegios de establecer esta configuración. Si no conoce su nombre de usuario ni contraseña de inicio de sesión, póngase en contacto con el administrador.

2 Configure la opción de agregar firma digital.

Puede seleccionar las opciones siguientes.

Firma digital

Seleccione si se va a agregar una firma digital.

Desactivado

No se agrega una firma digital.

Especif. para cada trabajo

Cada vez que se hace un envío, se selecciona si se agrega o no una firma digital.

Activado

Siempre se agrega una firma digital al enviar.

Formato

Seleccione el algoritmo que usar para la encriptación de la firma digital.

Valor: SHA1, SHA-256, SHA-384, SHA-512

NOTA

Esta función se muestra cuando la opción "Firma digital" está configurada como [Especif. para cada trabajo] o como [Activado].

Confirmación de contraseña

Seleccione si se debe confirmar la contraseña al configurar la firma digital.

Valor: Activado, Desactivado

NOTA

Esta función se muestra cuando la opción "Firma digital" está configurada como [Especif. para cada trabajo].

Contraseña

Seleccione la contraseña necesaria para configurar la firma digital. Introduzca una nueva contraseña de seguridad de 6 a 16 caracteres alfanuméricos y símbolos.

NOTA

Esta función se muestra cuando la opción "Confirmación de contraseña en permiso de firma" está configurada como [Activado].

4 Abra la pantalla.

- 1 Tecla [Enviar] > Tecla [Menú de funciones] > Tecla [▲] [▼] > [Formato archivo] > Tecla [OK]

5 Configure las opciones de configuración.

- 1 Seleccione [PDF] o [Alta Compr PDF] como formato de archivo.
- 2 En "Firma digital", seleccione [Activado] > [OK] en este orden.

 **NOTA**

Si "Confirmación de contraseña en permiso de firma" se ha configurado como **[Activado]**, aparece una pantalla para introducir la contraseña.

Introduzca las contraseñas en el Menú Sistema.

➔ [Contraseña \(página 6-30\)](#)

6 Pulse la tecla **[Inicio]**.

Separación de archivo



Cree varios archivos dividiendo los datos del original escaneado en páginas y envía los archivos.

(**Valor:** **[Desactivado]** / **[Cada página]**)

Seleccione **[Cada página]** para configurar la separación de archivos.



 **NOTA**

Al final del nombre de archivo se añade un número consecutivo de tres dígitos, como "abc_001.pdf, abc_002.pdf...".

Resolución escaneo



Seleccione el grado de resolución de escaneado.

(**Valor:** **[200 × 100ppp Norm.]** / **[200 × 200dpi fino]** / **[200 × 400ppp SFino]** / **[300 × 300ppp]** / **[400 × 400ppp UFin]** / **[600 × 600ppp]**)

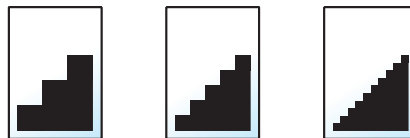

 **NOTA**

Cuanto mayor sea el número, mejor será la resolución de la imagen. Sin embargo, una mejor resolución también significa unos tamaños de archivo mayores y unos tiempos de envío más largos.

Asunto/cuerpo

Enviar

Agrega un asunto y un cuerpo al enviar un documento.

Seleccione **[Asunto]** / **[Cuerpo]** para introducir el asunto y cuerpo del e-mail.

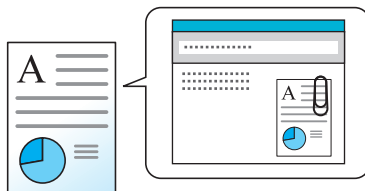

NOTA

El asunto puede tener hasta 256 caracteres y el cuerpo hasta 500 caracteres.

TX encriptada FTP

Enviar

Encripta las imágenes al enviarlas por FTP.

La encriptación garantiza la transmisión de los documentos.

(Valor: **[Desactivado]** / **[Activado]**)



NOTA

Haga clic en **[Configuración de seguridad]** y después en **[Seguridad de red]** en Embedded Web Server RX. Asegúrese de que "TLS" en Configuración de protocolos seguros está configurado como "Activado" y de que se han seleccionado una o más encriptaciones efectivas en Configuración de cliente.

➔ [Embedded Web Server RX User Guide](#)

Elim. tras impr (Eliminación después de imprimirse)

Imprimir desde buzón

Elimina automáticamente un documento del buzón después de imprimirlo.

(Valor: **[Desactivado]** / **[Activado]**)

Tamaño de almacenamiento



Seleccione el tamaño de la imagen que va a almacenar.

Elemento	Descripción
Igual que org.	Almacena una imagen con el mismo tamaño que el original.
A4, A5, A6, B5, B6, Folio, 216 × 340 mm, Letter, Legal, Statement, Executive, Oficio II, 16K, ISO B5, Sobre #10, Sobre #9, Sobre #6, Sobre Monarch, Sobre DL, Sobre C5, Hagaki (Cartulina), Oufuku Hagaki (Postal de devolución), Youkei 4, Youkei 2	Seleccione uno de los tamaños estándar.

Relación entre el tamaño del original, el tamaño de almacenamiento y el zoom

[Tamaño del original \(página 6-9\)](#), Tamaño de almacenamiento y [Zoom \(página 6-16\)](#) están relacionados entre sí. Para más información, consulte la tabla de abajo.

El tamaño del original y el tamaño que desea almacenar son	iguales	distintos
Tamaño del original (página 6-9)	Especifique según corresponda.	Especifique según corresponda.
Tamaño de almacenamiento	Seleccione [Igual que org.].	Seleccione el tamaño que desee.
Zoom (página 6-16)	Seleccione [100%] (o [Auto]).	Seleccione [Auto].



NOTA

Si selecciona un tamaño de almacenamiento distinto del tamaño del original y selecciona el zoom [**100%**], podrá almacenar la imagen con el tamaño real (sin zoom).

Original largo



Lee documentos originales de tamaño largo con un alimentador de originales.

(Valor: [**Desactivado**] / [**Activado**])



NOTA

- Los originales largos se envían en blanco y negro o en escala de grises.
- Solo se pueden escanear originales largos de una cara. Se pueden escanear originales de hasta 915 mm/36-1/32" de largo.
- Puede seleccionar una resolución de 300×300 ppp o menos.

PDF encriptado



Especifique la contraseña preasignada para imprimir los datos PDF.

Introduzca la contraseña y seleccione **[Aceptar]**.

NOTA

Para obtener información sobre la introducción de la contraseña, consulte:

➔ [Método de introducción de caracteres \(página 11-10\)](#)

Impr. JPEG/TIFF



Seleccione el tamaño de imagen al imprimir archivos JPEG o TIFF.

(**Valor:** [Tamaño de papel] / [Resol. imagen] / [Resol. impresión])

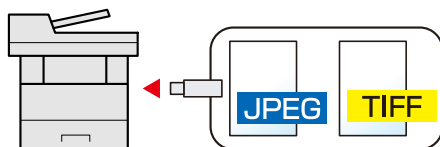

Elemento	Descripción
Tamaño de papel	Ajusta el tamaño de la imagen al tamaño del papel seleccionado.
Resolución de imagen	Imprime a la resolución de la imagen real.
Resolución de impresión	Ajusta el tamaño de la imagen a la resolución de impresión.

XPS Aj. a página



Reduce o amplía el tamaño de la imagen para ajustarlo al tamaño del papel seleccionado al imprimir un archivo XPS.

(**Valor:** [Desactivado] / [Activado])

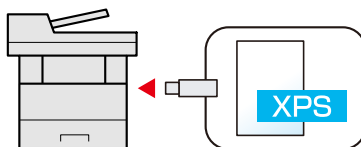

7 Estado/Cancelación de trabajo

En este capítulo se explican los siguientes temas:

Comprobación del estado del trabajo	7-2
Comprobación del histórico de trabajos	7-8
Envío del histórico de trabajos	7-12
Operación de trabajos	7-13
Pausa y reanudación de trabajos	7-13
Cancelación de trabajos	7-13
Dispositivo/Comunicación	7-14
Comprobación del tóner y papel restantes (Papel/suministros)	7-16

Comprobación del estado del trabajo

Compruebe el estado de los trabajos que se están procesando o que están en espera de impresión.

Pantallas de estado disponibles

Los estados de en procesamiento y en espera de los trabajos se muestran como una lista en la pantalla de mensajes en cuatro pantallas diferentes: Imprimiendo trbjs, Enviando trabajos, Almacenando trbjs y Trabajos programados.

Están disponibles los siguientes estados de trabajo.

Visualización de estado	Estado de trabajo que se muestra
Est. trab. imp.	<ul style="list-style-type: none"> • Copia • Impresora • Recepción de FAX • Recepción de e-mail • Impresión desde el buzón de documentos • Impresión desde memoria USB • Informe de trabajos/Lista
Enviar est. trab	<ul style="list-style-type: none"> • Transmisión de FAX • E-mail • Transmisión de carpeta • Aplicación • Varios destinos
Alm. Est. trab.	<ul style="list-style-type: none"> • Escaneado • FAX • Impresora
Trabajos programados	<ul style="list-style-type: none"> • Envío del trabajo FAX con transmisión retrasada

Visualización de las pantallas de estado

1 Abra la pantalla.

Tecla [Est./Canc. Trab.] > Tecla [▲] [▼] > [Est. trab. imp.], [Enviar est. trab.], [Alm. Est. trab.] o [Tbjo programado] > Tecla [OK]

2 Seleccione el trabajo que desea comprobar.

1 Seleccione el trabajo que desea comprobar y después [Menú].

NOTA

Puede ver los estados de los trabajos de todos los usuarios o solo los estados de sus propios trabajos.

➔ [Mostr. est./ reg. \(página 8-43\)](#)

Esta configuración también se puede cambiar desde Embedded Web Server RX.

➔ [Embedded Web Server RX User Guide](#)

2 Tecla [**▲**] [**▼**] > [**Detalle**] > Tecla [**OK**]

Aparece el estado detallado de los trabajos.

 **NOTA**

- Si se selecciona un trabajo de FAX en [**Enviar est. trab**], aparece [**Sustituir prioridad**]. Seleccione [**Sustituir prioridad**] y después la tecla [**OK**] para suspender el trabajo actual y asignar la máxima prioridad al trabajo seleccionado.
- En el caso de [**Tbjo programado**], aparece [**Iniciar ahora**]. Seleccione [**Iniciar ahora**] y después la tecla [**OK**] para enviar el trabajo seleccionado inmediatamente.

3 **Compruebe el estado.**

Seleccione la tecla [**▶**] para ver la siguiente pantalla. Seleccione la tecla [**◀**] para volver a la pantalla anterior.



- ➔ [Est. trab. imp. \(página 7-4\)](#)
- [Enviar est. trab \(página 7-5\)](#)
- [Alm. Est. trab. \(página 7-6\)](#)
- [Estado de trabajos programados \(página 7-7\)](#)

Est. trab. imp.

Elemento	Descripción
Estado	Estado del trabajo [Procesando] : el estado antes de iniciar la impresión. [Pausa] : pausa en el trabajo de impresión o error. [Cancelando] : se está cancelando el trabajo. [-----] : el trabajo se finaliza.
Tiempo aceptado	Hora en la que se aceptó el trabajo
Nombre trabajo	Cuando el nombre de trabajo en Nombre trabajo se muestre abreviado, seleccione [Detalle] para ver el nombre de trabajo completo. Seleccione la tecla [OK] para volver a la pantalla anterior.
Tipo de trabajo	[Copia] : trabajo de copia [FAX]^{*1} : recepción de FAX [Buzón] : trabajo de buzón de documentos [Impresora] : trabajo de impresora [Informe] : informe/lista [E-mail] : recepción de e-mail [USB] : datos de memoria USB
Nombre usuario	Nombre de usuario correspondiente al trabajo ejecutado Si la administración de inicio de sesión de usuario está desactivada, aparece [----].
Página y copia	<ul style="list-style-type: none"> Número de páginas impresas Número de copias impresas / Número total de copias que se van a imprimir
Páginas orig.	Número de páginas del original
Info. remitente	Muestra la información del remitente. Al recibir un FAX Si se proporciona el nombre del remitente al recibir un FAX, aparece el nombre. Si solo se proporciona el número del remitente, aparece el número. Si no hay ninguna información sobre el remitente o si no se recibe el FAX, aparece [----]. En el caso de mensajes de e-mail Muestra la dirección de e-mail. En otros casos, aparece [----].  NOTA Cuando la información del remitente aparece abreviada, seleccione [Detalle] para ver la información completa del remitente. Seleccione la tecla [OK] para volver a la pantalla anterior.

*1 Se muestra solo en productos con la función de fax instalada.

Enviar est. trab

Elemento	Descripción
Estado	Estado del trabajo [Procesando]: el estado antes de iniciar el envío, por ejemplo durante el escaneado de originales [Pausa]: pausa del trabajo [Cancelando]: se está cancelando el trabajo.
Tiempo aceptado	Hora en la que se aceptó el trabajo
Nombre trabajo	Cuando el nombre de trabajo en Nombre trabajo se muestre abreviado, seleccione [Detalle] para ver el nombre de trabajo completo. Seleccione la tecla [OK] para volver a la pantalla anterior.
Tipo de trabajo	[FAX]^{*1}: envío de trabajo de FAX [E-mail]: envío de trabajo de e-mail [Carpeta]: envío de carpeta de trabajo (SMB/FTP) [Aplicación]: envío de trabajo de aplicación [Envío múltiple]: envío múltiple
Nombre usuario	Nombre de usuario correspondiente al trabajo ejecutado Si la administración de inicio de sesión de usuario está desactivada, aparece [----].
Páginas orig.	Número de páginas del original
Color/B/N	Modo de color [Color / B/N] [Todo color] [Blanco y Negro] [Esc grises] [Mezclado] [Auto(Color/Gris)] [Auto(Color / B/N)]
Destino	Aparece el destino. Si hay un destino: Destino (nombre de destino, número de FAX, dirección de e-mail o nombre del servidor)  NOTA Cuando el destino aparece abreviado, seleccione [Detalle] para ver el destino completo. Seleccione la tecla [OK] para volver a la pantalla anterior. Si hay varios destinos: Aparece [Multidifus] . Al seleccionar [Lista] , aparecen todos los destinos. Seleccione [Salir] para volver a la pantalla original.  NOTA Cuando el destino aparece abreviado, seleccione el destino y después la tecla [OK] para ver el destino completo. Seleccione la tecla [OK] para volver a la pantalla anterior.

*1 Se muestra solo en productos con la función de fax instalada.

Alm. Est. trab.

Elemento	Descripción
Estado	Estado del trabajo [Procesando]: el estado antes de iniciar el envío, por ejemplo durante el escaneado de originales [Cancelando]: se está cancelando el trabajo.
Tiempo aceptado	Hora en la que se aceptó el trabajo
Nombre trabajo	Cuando el nombre de trabajo en Nombre trabajo se muestre abreviado, seleccione [Detalle] para ver el nombre de trabajo completo. Seleccione la tecla [OK] para volver a la pantalla anterior.
Tipo de trabajo	[FAX] ^{*1} : almacenamiento de trabajo de FAX [Escanear]: almacenamiento de trabajo de escaneado [Impresora]: almacenamiento de trabajo de impresora
Nombre usuario	Nombre de usuario correspondiente al trabajo ejecutado Si la administración de inicio de sesión de usuario está desactivada, aparece [----].
Páginas orig.	Número de páginas del original
Color/B/N	Modo de color [Color / B/N] [Todo color] [Blanco y Negro] [Esc grises] [Mezclado] [Auto(Color/Gris)] [Auto(Color / B/N)]
Info. remitente	Muestra la información del remitente. Al recibir un FAX Si se proporciona el nombre del remitente al recibir un FAX, aparece el nombre. Si solo se proporciona el número del remitente, aparece el número. Si no hay ninguna información sobre el remitente o si no se recibe el FAX, aparece [----]. En otros casos, aparece [----].  NOTA Cuando la información del remitente aparece abreviada, seleccione [Detalle] para ver la información completa del remitente. Seleccione la tecla [OK] para volver a la pantalla anterior.

*1 Se muestra solo en productos con la función de fax instalada.

Estado de trabajos programados

Elemento	Descripción
Estado	Estado del trabajo [Esperando] : envío en espera
Hora de inicio	Hora de inicio del trabajo programado.
Nombre trabajo	Cuando el nombre de trabajo en Nombre trabajo se muestre abreviado, seleccione [Detalle] para ver el nombre de trabajo completo. Seleccione la tecla [OK] para volver a la pantalla anterior.
Tipo de trabajo	Aparece [FAX] .
Nombre usuario	Nombre de usuario correspondiente al trabajo ejecutado Si la administración de inicio de sesión de usuario está desactivada, aparece [----].
Páginas orig.	Número de páginas del original
Color/B/N	Modo de color [Blanco y Negro]
Destino	Aparece el destino. ➔ Destino (página 7-5)

Comprobación del histórico de trabajos

Compruebe el histórico de trabajos completados.



NOTA

El histórico (historial) de trabajos también está disponible en Embedded Web Server RX o NETWORK PRINT MONITOR desde el PC.

- ➔ [Embedded Web Server RX User Guide](#)
- ➔ [NETWORK PRINT MONITOR User Guide](#)

Pantallas de histórico de trabajos disponibles

Los históricos de trabajos se muestran por separado en cuatro pantallas: Imprimiendo trbjs, Enviando trabajos, Almacenando trbjs, y Trabajos de FAX.

Están disponibles los siguientes históricos de trabajos.

Pantalla	Historiales de trabajos que se mostrarán
Reg. Trab. imp.	<ul style="list-style-type: none"> • Copia • Impresora • Recepción de FAX • Recepción de e-mail • Impresión desde el buzón de documentos • Informe de trabajos/Lista • Impresión desde memoria USB • Aplicación
Env. reg. trab.	<ul style="list-style-type: none"> • FAX • E-mail • Carpeta • Aplicación • Varios destinos
Alm. Reg. trab.	<ul style="list-style-type: none"> • Escaneado • FAX • Impresora
Reg. trab. FAX	➔ Guía de uso de FAX

Visualización de la pantalla de histórico de trabajos

1 Abra la pantalla.

Tecla [Est./Canc. Trab.] > Tecla [▲] [▼] > [Reg. Trab. imp.], [Env. reg. trab.], [Alm. Reg. trab.] o [Reg. trab. FAX] > Tecla [OK]



NOTA

Para más información sobre [Reg. trab. FAX], consulte:

➔ [Guía de uso de FAX](#)

2 Seleccione el trabajo que desea comprobar.

Seleccione el trabajo que desea comprobar y después [Detalle].

Aparece un icono de resultado de trabajo en el extremo derecho de cada trabajo.

- : El trabajo se ha completado.
- : Se ha producido un error.
- : El trabajo se ha cancelado.



NOTA

Puede ver el registro de trabajos de todos los usuarios o solo su propio registro de trabajos.

➔ [Mostr. est./ reg. \(página 8-43\)](#)

Esta configuración también se puede cambiar desde Embedded Web Server RX.

➔ [Embedded Web Server RX User Guide](#)

3 Compruebe el histórico de trabajos.

Seleccione la tecla [▶] para ver la siguiente pantalla. Seleccione la tecla [◀] para volver a la pantalla anterior.

- ➔ [Reg. Trab. imp. \(página 7-10\)](#)
- [Env. reg. trab. \(página 7-11\)](#)
- [Alm. Reg. trab. \(página 7-12\)](#)

Reg. Trab. imp.

Elemento	Descripción
Resultado	Resultado del trabajo [OK]: El trabajo se ha completado. [Error]: Se ha producido un error. [Cancelar]: El trabajo se ha cancelado.
Tiempo aceptado	Hora en la que se aceptó el trabajo
Hora de término	Hora de finalización del trabajo
Nombre trabajo	Cuando el nombre de trabajo en Nombre trabajo se muestre abreviado, seleccione [Detalle] para ver el nombre de trabajo completo. Seleccione la tecla [OK] para volver a la pantalla anterior.
Tipo de trabajo	[Copia]: trabajo de copia [FAX]^{*1}: recepción de FAX [Buzón]: trabajo de buzón de documentos [Impresora]: trabajo de impresora [Informe]: informe/lista [E-mail]: recepción de e-mail [USB]: datos de memoria USB
Nombre usuario	Nombre de usuario correspondiente al trabajo ejecutado Si la administración de inicio de sesión de usuario está desactivada, aparece [----].
Página y copia	<ul style="list-style-type: none"> Número de páginas impresas Número de copias impresas / Número total de copias que se van a imprimir
Páginas orig.	Número de páginas del original
Info. remitente	Muestra la información del remitente. ➔ Info. remitente (página 7-4)

*1 Se muestra solo en productos con la función de fax instalada.

Env. reg. trab.

Elemento	Descripción
Resultado	Resultado del trabajo [OK]: El trabajo se ha completado. [Error]: Se ha producido un error. [Cancelar]: El trabajo se ha cancelado.
Tiempo aceptado	Hora en la que se aceptó el trabajo
Hora de término	Hora de finalización del trabajo
Nombre trabajo	Cuando el nombre de trabajo en Nombre trabajo se muestre abreviado, seleccione [Detalle] para ver el nombre de trabajo completo; seleccione la tecla [OK] para volver a la pantalla anterior.
Tipo de trabajo	[E-mail]: envío de trabajo de e-mail [Carpeta]: envío de carpeta de trabajo (SMB/FTP) [FAX]^{*1}: envío de trabajo de FAX [Aplicación]: envío de trabajo de aplicación [Servidor de fax]: Transmisión de servidor de fax [Envío múltiple]: envío múltiple
Nombre usuario	Nombre de usuario correspondiente al trabajo ejecutado Si la administración de inicio de sesión de usuario está desactivada, aparece [----].
Páginas orig.	Número de páginas del original
Color/B/N	Modo de color [Color / B/N] [Todo color] [Blanco y Negro] [Esc grises] [Mezclado]
Destino	Aparece el destino. ➔ Destino (página 7-5)

*1 Se muestra solo en productos con la función de fax instalada.

**NOTA**

Si aparece la pantalla de introducción del nombre de usuario de inicio de sesión durante las operaciones, inicie sesión siguiendo las instrucciones siguientes:

➔ [Inicio de sesión \(página 2-14\)](#)

Alm. Reg. trab.

Elemento	Descripción
Resultado	Resultado del trabajo [OK]: El trabajo se ha completado. [Error]: Se ha producido un error. [Cancelar]: El trabajo se ha cancelado.
Tiempo aceptado	Hora en la que se aceptó el trabajo
Hora de término	Hora de finalización del trabajo
Nombre trabajo	Cuando el nombre de trabajo en Nombre trabajo se muestre abreviado, seleccione [Detalle] para ver el nombre de trabajo completo. Seleccione la tecla [OK] para volver a la pantalla anterior.
Tipo de trabajo	[FAX]^{*1}: almacenamiento de trabajo de FAX [Escanear]: almacenamiento de trabajo de escaneado [Impresora]: almacenamiento de trabajo de impresora
Nombre usuario	Nombre de usuario correspondiente al trabajo ejecutado Si la administración de inicio de sesión de usuario está desactivada, aparece [----].
Páginas orig.	Número de páginas del original
Color/B/N	Modo de color [Color / B/N] [Todo color] [Blanco y Negro] [Esc grises] [Mezclado]
Info. remitente	Muestra la información del remitente. ➔ Info. remitente (página 7-6)

*1 Se muestra solo en productos con la función de fax instalada.

Envío del histórico de trabajos

Puede enviar el historial de trabajos por e-mail. Puede enviarlo manualmente cuando lo necesite o automáticamente cuando se alcance un determinado número de trabajos.

➔ [Historial envío \(página 8-8\)](#)

Operación de trabajos

Pausa y reanudación de trabajos

Detenga y reanude todos los trabajos de impresión que se están imprimiendo o que están en espera.

1 Abra la pantalla.

Seleccione la tecla **[Est./Canc. Trab.]**.

2 Seleccione [Pausa].

La impresión se detiene.

Para reanudar la impresión de los trabajos que se han detenido, seleccione **[Reanudar]**.



NOTA

Si mientras está en pausa se selecciona la tecla **[Atrás]** u otra tecla de función, como la tecla **[Copiar]**, aparece "Rean. trab. pausa. ¿Está seguro?". Si selecciona **[Sí]** y después la tecla **[OK]**, el trabajo se reanuda y aparece la siguiente pantalla. Si selecciona **[No]** y después la tecla **[OK]**, aparece la siguiente pantalla mientras el trabajo está en pausa.

Cancelación de trabajos

Se puede cancelar un trabajo en estado de impresión/espera.

1 Abra la pantalla.

Tecla **[Est./Canc. Trab.]** > Tecla **[▲] [▼]** > **[Est. trab. imp.]**, **[Enviar est. trab.]**, **[Alm. Est. trab.]** o **[Tbjo programado]** > Tecla **[OK]**

2 Cancele un trabajo.

Est. trab. imp.

1 Seleccione el trabajo que desea cancelar y después **[Menú]**.

2 Tecla **[▲] [▼]** > **[Cancel. trabajo]** > Tecla **[OK]** > **[Sí]**



NOTA

Cuando se selecciona recepción de FAX, aparece **[No se pueden eliminar trabajos recepc. FAX.]** y el trabajo no se puede cancelar.

Enviar est. trab, Alm. Est. trab., Estado Tbjo programado

1 Seleccione el trabajo que desea cancelar y después **[Cancelar]**.



NOTA

Un trabajo se puede cancelar si se selecciona **[Menú]**, **[Cancel. trabajo]** y después la tecla **[OK]**.

2 Seleccione **[Sí]**.

Dispositivo/Comunicación

Configure los dispositivos y las líneas instalados o conectados a esta máquina o compruebe su estado.

1 Abra la pantalla.

Seleccione la tecla **[Est./Canc. Trab.]**.

2 Compruebe el estado.

Seleccione los elementos que desea comprobar. A continuación, seleccione la tecla **[OK]** para mostrar el estado del dispositivo seleccionado.

A continuación se describen los elementos que puede comprobar.

"Estado op. rem"

Muestra el estado de operación remota.

"Escáner"

Muestra el estado de escaneado de un original o la información de error (atasco de papel, cubierta abierta, etc.).

"Impresora"

Muestra información de errores, como atasco de papel, sin tóner o sin papel, y el estado; por ejemplo, en espera o imprimiendo.

"FAX"

- Muestra información como enviando/recibiendo y marcando.
- Seleccione **[Lín. desact.]** para cancelar un fax en envío o recepción.

➔ **Guía de uso de FAX**

"Memoria USB"

- Muestra la utilización, capacidad y espacio libre de los dispositivos externos conectados a esta máquina.
- Seleccione **[Memoria]** para extraer con seguridad los dispositivos externos.

"SSD"

Muestra el estado del SSD opcional.

"Teclado"

Muestra el estado del teclado Bluetooth opcional.

"Red"

Aparece el estado de conexión de red.

"Wi-Fi"

Aparecen el estado de conexión Wi-Fi y el nombre de red (SSID) de la máquina.

Esta función se muestra cuando la función de red inalámbrica está disponible en la máquina.

"Wi-Fi Direct"

Esta función se muestra cuando la función de red inalámbrica está disponible en la máquina.

- Seleccione la tecla [**▲**] [**▼**] > [**Conf. botón Actv**] > Tecla [**OK**] y accione el botón Actv del dispositivo que desea conectar para iniciar la conexión a la máquina.
- Seleccione la tecla [**▲**] [**▼**] > [**Inform. detalle**] > Tecla [**OK**]. Aparece la información del dispositivo conectado mediante Wi-Fi Direct.
- Seleccione la tecla [**▲**] [**▼**] > [**Estado conexión**] > Tecla [**OK**] > Tecla [**▲**] [**▼**] > [**Disp. conectados**] > Tecla [**OK**] para mostrar la lista de dispositivos conectados.
- Seleccione la tecla [**▲**] [**▼**] > [**Estado conexión**] > Tecla [**OK**] > Tecla [**▲**] [**▼**] > [**Descon. todos**] > Tecla [**OK**] para desconectar todos los dispositivos.

"Red opcional"

Aparece el estado de conexión del Kit de interfaz de red opcional.

"Seguridad"

Puede comprobar la información de seguridad de la máquina.

Comprobación del tóner y papel restantes (Papel/suministros)

Puede comprobar la cantidad que queda de tóner y papel en la pantalla de mensajes.

1 **Abra la pantalla.**

Seleccione la tecla [Est./Canc. Trab.].

2 **Compruebe el estado.**

Tecla [▲] [▼] > [Estado tóner] o [Estado de papel] > Tecla [OK]

A continuación se describen los elementos que puede comprobar.

"Estado tóner"

La cantidad de tóner restante se muestra en niveles.

"Estado de papel"

Aparece el estado del origen. Seleccione la tecla [▶] para ver el siguiente origen. Seleccione la tecla [◀] para volver a la pantalla anterior.

8 Configuración y registro (Menú Sistema)

En este capítulo se explican los siguientes temas:

Menú Sistema	8-2
Elementos de configuración del Menú Sistema	8-3
Informe	8-6
Sistema/Red	8-9
Contab. us./tbjs	8-28
Propiedad de usuario	8-28
Configuración común	8-29
Copia	8-45
Impresora	8-46
Enviar	8-48
FAX	8-49
Buzón de documentos	8-50
Editar destino	8-51
Ajuste/mantenim.	8-52

Menú Sistema

Permite establecer la configuración relativa al funcionamiento general de la máquina.

Seleccione la tecla **[Menú Sistema/Contador]** para mostrar la configuración en la pantalla de mensajes. A continuación, seleccione de entre la configuración mostrada.

➔ [Funcionamiento \(página 2-12\)](#)

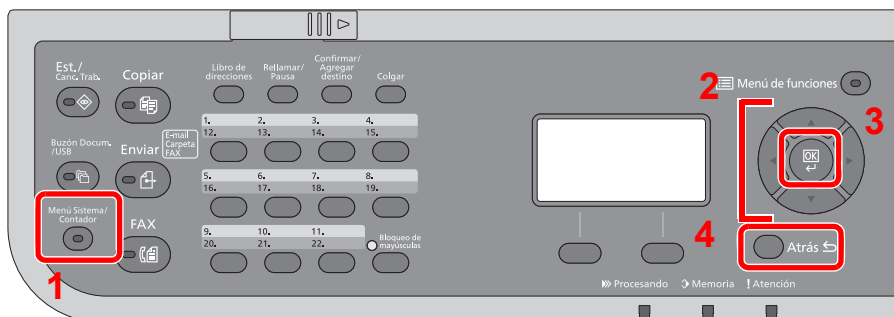

- 1 Muestra los elementos del Menú Sistema.
- 2 Selecciona el elemento mostrado o cambia el valor numérico.
- 3 Confirma la configuración seleccionada.
- 4 Cancela la configuración del menú actual para volver al menú en un nivel superior.



NOTA

- Si aparece la pantalla de autenticación de usuario, inicie sesión como usuario con privilegios de establecer esta configuración. Si no conoce su nombre de usuario ni contraseña de inicio de sesión, póngase en contacto con el administrador.
- Si se ha cambiado la configuración predeterminada de las funciones, se puede seleccionar la tecla **[Reiniciar]** en cada pantalla de función para cambiar inmediatamente la configuración.

Elementos de configuración del Menú Sistema

En esta sección se explican las funciones que se pueden configurar en el Menú Sistema. Para definir la configuración, seleccione el elemento en el Menú Sistema y después el elemento de configuración. Para más información sobre cada función, consulte la tabla de abajo.

Elemento	Descripción	Página de referencia
Impresión de informe	Establezca la configuración para la impresión de informes e historiales.	página 8-6
Conf infor admin		Consulte la Guía de uso de FAX .
Conf inf result.		página 8-7
Hist. reg. tbjs		página 8-8
Contador	Cuenta el número de páginas impresas o escaneadas.	página 2-36
Config. de red	Establece la configuración de red.	página 8-9
Red opcional	Establezca la configuración del Kit de interfaz de red opcional.	página 8-20
Red principal	Especifique la tarjeta de interfaz de red que se va a usar para la función de envío, la autenticación de red y la conexión a una libreta de direcciones externa.	página 8-22
Conf. bloq. I/F.	Esta opción le permite proteger la máquina al bloquear la interfaz con dispositivos externos, como hosts USB o interfaces opcionales.	página 8-23
Conf. Bluetooth	Configure el teclado Bluetooth.	página 8-23
Nivel seguridad	La opción Nivel seguridad es básicamente una opción de menú que usa el personal de servicio para tareas de mantenimiento. No es necesario que los clientes utilicen este menú.	—
Seguridad de datos	Establezca la configuración de los datos almacenados en el SSD opcional y la memoria de la máquina.	página 8-24
Reiniciar	Permite reiniciar la CPU sin apagar el interruptor de encendido. Esta función se utiliza cuando el funcionamiento de la máquina resulta inestable. (Es igual que el reinicio de un PC.)	página 8-25
Función opcional	Puede usar las aplicaciones opcionales instaladas en esta máquina.	página 8-25
Conf.serv.remoto	Cuando se produce un problema en este producto, es posible explicar el procedimiento de uso y el método para solucionar el problema a través de Internet desde nuestra oficina de ventas. Para ello, acceda a la pantalla del panel de controles de este producto mientras usa la pantalla.	página 8-26
Versión software	Permite comprobar las versiones del sistema y el software del motor de la máquina.	página 8-26
Conf. serv. FAX	Establece la configuración del servidor de FAX.	página 8-26
Operación remota	Establece la configuración de operación remota.	página 8-27
Actualización de FW admin.	Configure si se permiten las actualizaciones de firmware.	página 8-27
Lista permitida	Establezca la configuración para evitar la ejecución de malware y prevenir la manipulación del software.	página 8-27
Inicio seguro	Muestra si la función Inicio seguro está disponible.	página 8-28

Elemento	Descripción	Página de referencia
Contab. us./tbjs	Establece la configuración relativa a la administración de la máquina. In. ses. usuario: ➔ Descripción de la administración de inicio de sesión de usuario (página 9-2) Contab. trabajos: ➔ Descripción general de la contabilidad de trabajos (página 9-26)	—
Propiedad de usuario	Le permite ver información sobre los usuarios que tienen iniciada la sesión y editar parte de dicha información.	página 8-28
Idioma	Seleccione el idioma que se mostrará en la pantalla de mensajes.	página 8-29
Pantalla predet.	Seleccione la pantalla que aparecerá inmediatamente después del inicio (pantalla predeterminada).	página 8-29
Sonido	Configure las opciones del sonido de alarma durante las operaciones de la máquina.	página 8-29
Brillo pantalla	Configure el brillo de la pantalla de mensajes.	página 8-30
Conf. depósito 1 (a 5) (Configuración de depósito 1 a 5)	Seleccione el tipo de papel del depósito 1 (a 5).	página 8-33
Config. bypass (Configuración de bypass)	Seleccione el tipo de papel del bypass.	página 8-33
Conf. orig/papel	Establezca la configuración de los originales.	página 8-30
Límite preestab.	Limite el número de copias que se pueden hacer cada vez.	página 8-34
Medida	Seleccione las unidades en pulgadas o métricas para las dimensiones del papel.	página 8-34
Gestión errores	Seleccione si se cancelará o continuará el trabajo cuando se produzca un error.	página 8-35
Config. fecha	Establezca la configuración relativa a la fecha y hora.	página 8-35
Conf. temporiz.	Establece la configuración relativa al temporizador.	página 8-36
Valores predet. Funciones	Los valores predeterminados son los valores configurados automáticamente después de que termine el calentamiento o se seleccione la tecla [Reiniciar] . Configure los valores predeterminados de las opciones disponibles, como copia y envío. La configuración de los valores utilizados con frecuencia como predeterminados facilita los trabajos posteriores.	página 8-39
Oper. in. ses.	Seleccione la pantalla para introducir el nombre de usuario y la contraseña de inicio de sesión al iniciar sesión.	página 8-41
Modo disco RAM	Se puede crear un disco RAM y configurar su tamaño.	página 8-42
Memoria opcional	Cuando está instalada la memoria opcional, puede seleccionar el esquema de asignación de la memoria según la aplicación en la que utilice el equipo.	página 8-42
Mostr. est./ reg.	Configure el método de visualización del estado/registro.	página 8-43
Tipo de teclado	Seleccione el tipo de teclado que desea usar.	página 8-43
Alerta de poco tóner	Configure la cantidad de tóner restante para notificar al administrador cuando se deba realizar un pedido de tóner porque se está agotando.	página 8-43
Most. mens.apag.	Configure el modo de si mostrar un mensaje de confirmación cuando se apaga la máquina.	página 8-44

Elemento	Descripción	Página de referencia
Conf. ah.energía	Seleccione el método de recuperación desde el modo de ahorro de energía.	página 8-44
Impr. Ban. mens.	Configure si aparece la pantalla de confirmación antes de imprimir cada hoja al imprimir varias hojas de banner.	página 8-44
Copia	Establece la configuración para las funciones de copia.	página 8-45
Impresora	Al imprimir desde el PC, la configuración normalmente se realiza en la pantalla de la aplicación. No obstante, están disponibles las siguientes opciones para configurar los valores predeterminados para personalizar la máquina.	página 8-46
Enviar	Establece la configuración para las funciones de envío.	página 8-48
FAX	Configura las opciones para las funciones de fax. ➔ Guía de uso de FAX	—
Buzón de documentos	Configura las opciones relativas al buzón personalizado, buzón de trabajos, buzón de subdirección y buzón de sondeo. ➔ Guía de uso de FAX	página 8-50
Editar destino	Configura las opciones de la libreta de direcciones y las teclas de un toque. Libr. direc.: ➔ Adición de un destino (Libreta de direcciones) (página 3-28) Tecla de un toque: ➔ Adición de un destino en tecla de un toque (Tecla de un toque) (página 3-35)	página 8-51
Ajuste/mantenim.	Ajuste la calidad de impresión y realice el mantenimiento de la máquina.	página 8-52



Informe



Imprima informes para comprobar la configuración y el estado de la máquina.

También se pueden configurar los valores predeterminados para la impresión de informes de resultado.

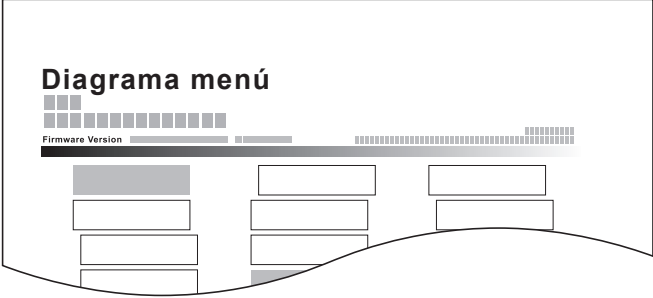
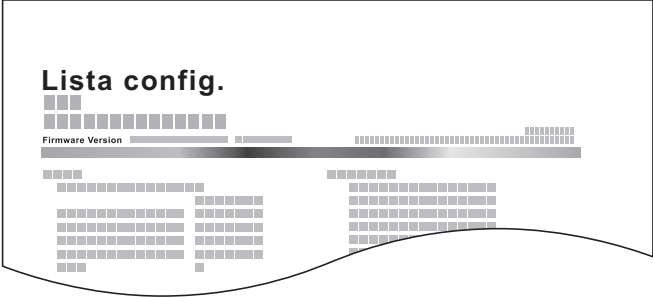
Impresión de informe

Tecla [**Menú Sistema/Contador**] > Tecla [**▲**] [**▼**] > [**Informe**] > Tecla [**OK**] > Tecla [**▲**] [**▼**] > [**Impresión de informe**] > Tecla [**OK**]

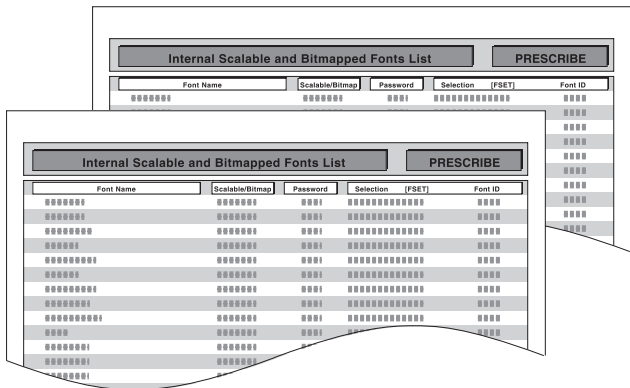
Elemento	Descripción
<p>Diagrama menú</p>	<p>Imprime el Diagrama menú, que le permite comprobar la configuración de la máquina.</p> 
<p>Lista config.</p>	<p>Imprime la lista de configuración del Menú Sistema. Se puede comprobar la configuración de esta máquina.</p> 
<p>Página de estado</p>	<p>Imprime la página de estado, que le permite comprobar información como la configuración actual, el espacio de memoria disponible y el equipamiento opcional instalado.</p> 

Elemento	Descripción
Lista de fuentes	<p>Imprime la lista de fuentes, que le permite comprobar las fuentes de muestra instaladas en la máquina.</p> 
Estado red opc.	<p>Imprime el estado de red opcional, que le permite comprobar información como la versión del firmware de la interfaz de red opcional, la dirección de red y el protocolo.</p> <p> NOTA</p> <p>Esta función se muestra si está instalado el Kit de interfaz de red o el Kit de interfaz de red inalámbrica opcional.</p>
Borrado de datos	Imprime el informe de borrado de datos.

Conf infor admin

Tecla [Menú Sistema/Contador] > Tecla [▲] [▼] > [Informe] > Tecla [OK] > Tecla [▲] [▼] > [Conf infor admin] > Tecla [OK]

Establezca la configuración de las funciones de fax.

➔ Guía de uso de FAX

Conf inf result.

Tecla [Menú Sistema/Contador] > Tecla [▲] [▼] > [Informe] > Tecla [OK] > Tecla [▲] [▼] > [Conf inf result.] > Tecla [OK]

Elemento	Descripción										
Enviar Resultado	Imprime automáticamente un informe del resultado de la transmisión cuando ésta ha finalizado.										
<table border="1"> <tr> <td>E-mail/carpeta</td> <td> <p>Imprime automáticamente un informe del resultado de la transmisión de e-mail o SMB/FTP cuando ésta ha finalizado.</p> <p>Valor: Desactivado, Activado, Sólo errores</p> </td> </tr> <tr> <td>FAX*¹</td> <td>➔ Guía de uso de FAX</td> </tr> <tr> <td>FAX red adjunto</td> <td>➔ Guía de uso de FAX</td> </tr> <tr> <td>Canc antes envío*²</td> <td> <p>Imprime un informe de resultados de envío cuando el trabajo se cancela antes de enviarse.</p> <p>Valor: Desactivado, Activado</p> </td> </tr> <tr> <td>Info. destino*²</td> <td> <p>Seleccione el formato del destinatario para el informe de resultados de envío.</p> <p>Valor: Destino o nombre, Destino y nombre</p> </td> </tr> </table>	E-mail/carpeta	<p>Imprime automáticamente un informe del resultado de la transmisión de e-mail o SMB/FTP cuando ésta ha finalizado.</p> <p>Valor: Desactivado, Activado, Sólo errores</p>	FAX* ¹	➔ Guía de uso de FAX	FAX red adjunto	➔ Guía de uso de FAX	Canc antes envío* ²	<p>Imprime un informe de resultados de envío cuando el trabajo se cancela antes de enviarse.</p> <p>Valor: Desactivado, Activado</p>	Info. destino* ²	<p>Seleccione el formato del destinatario para el informe de resultados de envío.</p> <p>Valor: Destino o nombre, Destino y nombre</p>	
E-mail/carpeta	<p>Imprime automáticamente un informe del resultado de la transmisión de e-mail o SMB/FTP cuando ésta ha finalizado.</p> <p>Valor: Desactivado, Activado, Sólo errores</p>										
FAX* ¹	➔ Guía de uso de FAX										
FAX red adjunto	➔ Guía de uso de FAX										
Canc antes envío* ²	<p>Imprime un informe de resultados de envío cuando el trabajo se cancela antes de enviarse.</p> <p>Valor: Desactivado, Activado</p>										
Info. destino* ²	<p>Seleccione el formato del destinatario para el informe de resultados de envío.</p> <p>Valor: Destino o nombre, Destino y nombre</p>										
Resultado RX FAX* ¹	➔ Guía de uso de FAX										
Aviso fin tbjo	<p>Adjunta las imágenes enviadas a los avisos de fin de trabajo.</p> <p>Valor: No adjuntar, Adj. img enviada</p>										

*1 Solo productos con la función de fax instalada.

*2 Cuando "E-mail/carpeta" y "FAX" se han configurado como [Desactivado], esta función no se muestra.

Hist. reg. tbjs

Tecla [Menú Sistema/Contador] > Tecla [▲] [▼] > [Informe] > Tecla [OK] > Tecla [▲] [▼] > [Hist. reg. tbjs] > Tecla [OK]

Elemento	Descripción
Envío automático	<p>Esta función envía automáticamente el histórico de trabajos a los destinos especificados cuando se registra un determinado número de trabajos.</p> <p>Valor: Desactivado, Activado</p> <p> NOTA</p> <p>Si selecciona [Activado], especifique el número de históricos de trabajos. El valor que se puede configurar es de 1 a 16.</p>
Historial envío	También puede enviar manualmente el histórico de trabajos a los destinos especificados.
Destino	Configure el destino al que se envían los históricos de trabajos. Solo se pueden configurar direcciones de e-mail.
Asunto	<p>Configure el asunto de modo que se introduzca automáticamente al enviar los históricos de trabajos por e-mail.</p> <p>Valor: Hasta 60 caracteres</p>
Asunto de registro SSFC	<p>Introduzca el asunto del historial de trabajos impresos con la autenticación de tarjeta IC.</p> <p>Valor: Hasta 60 caracteres</p>
Info. personal	<p>Seleccione si desea incluir información personal en el registro de trabajos.</p> <p>Valor: Incluye, Excluir</p>

Sistema/Red

Establece la configuración del sistema de la máquina.

Config. de red

Tecla [**Menú Sistema/Contador**] > Tecla [**▲**] [**▼**] > [**Sistema/red**] > Tecla [**OK**] > Tecla [**▲**] [**▼**] > [**Config. de red**] > Tecla [**OK**]

Establece la configuración de red.

Nombre de host

Elemento	Descripción
Nombre de host	<p>Compruebe el nombre de host de la máquina. El nombre de host se puede cambiar desde Embedded Web Server RX.</p> <p>➔ Cambio de la información del dispositivo (página 2-43)</p>

Con.Wi-Fi Direct

Configure Wi-Fi Direct.



NOTA

Esta función se muestra cuando la función de red inalámbrica está disponible en la máquina.

Elemento	Descripción
Wi-Fi Direct	<p>Seleccione si se va a utilizar o no Wi-Fi Direct.</p> <p>Valor: Desactivado, Activado</p>
Nombre del dispositivo	<p>Especifique el nombre del dispositivo.</p> <p> NOTA</p> <ul style="list-style-type: none"> Se pueden introducir hasta 32 caracteres. Esta función se muestra cuando la opción [Wi-Fi Direct] está configurada como [Activado].
Dirección IP	<p>Compruebe la dirección IP de la máquina.</p> <p>➔ Configuración TCP/IP (página 8-12)</p> <p> NOTA</p> <p>Esta función se muestra cuando la opción [Wi-Fi Direct] está configurada como [Activado].</p>
Desconexión automática	<p>Desconecta automáticamente los dispositivos conectados a través de Wi-Fi Direct.</p> <p>Valor: Desactivado, Activado</p> <p> NOTA</p> <p>Esta función se muestra cuando la opción [Wi-Fi Direct] está configurada como [Activado].</p>
Tempor. descon.	<p>Si selecciona [Activado] en Desconexión auto, configure el tiempo de espera para la desconexión automática.</p> <p>Valor: Día (de 00 a 99), Hora (de 00 a 23), Minuto (de 00 a 59)</p>
Banda de frecuencia	<p>Configure la banda de frecuencia que usar.</p> <p>Valor: 2,4 GHz, 5 Ghz</p>

Configuración Wi-Fi



Configure la Wi-Fi.

**NOTA**

Esta función se muestra cuando la función de red inalámbrica está disponible en la máquina.





Elemento	Descripción
Wi-Fi	<p>Seleccione si se va a utilizar o no Wi-Fi.</p> <p>Valor: Desactivado, Activado</p>
Configuración	-
Estado conexión	Compruebe el estado de la LAN inalámbrica.
Config. rápida	<p>Si la máquina se conectará a un punto de acceso compatible con la configuración automática de red inalámbrica, la configuración de conexión se puede establecer con Config. rápida.</p> <p> NOTA</p> <p>Si se conecta a un punto de acceso con WEP activado, seleccione [Menú] y configure [WEP Key Index].</p>
Red disponible	<p>Muestra puntos de acceso a los que puede conectarse la máquina.</p> <p> NOTA</p> <ul style="list-style-type: none"> • Cuando se selecciona [Recargar], se vuelve a cargar la lista. • Si la configuración de seguridad del punto de acceso usa WEP, seleccione [Menú] y configure [WEP Key Index].
WEP Key Index	<p>Introduzca el key index del punto de acceso.</p> <p>Valor: De 0 a 3</p>
Botón Actv	<p>Si el punto de acceso admite el método Botón Actv, la configuración inalámbrica se puede establecer con el botón Actv. Esta opción ejecuta el botón Actv, y la conexión se inicia pulsando el botón Actv en el punto de acceso.</p> <p> NOTA</p> <p>El método del botón Actv solo admite WPS.</p>
PIN (Dispositivo)	<p>Inicia la conexión usando el código PIN de la máquina. Introduzca el código PIN en el punto de acceso. El código PIN de la máquina se genera automáticamente.</p>

Elemento	Descripción																																
Conf. personal.	Se puede cambiar la configuración detallada de la red LAN inalámbrica.																																
Nombre de red (SSID)	<p>Configure el SSID (Service Set Identifier) de la red LAN inalámbrica al que se conecta la máquina.</p> <p> NOTA Se pueden introducir hasta 32 caracteres.</p>																																
Autentic. de red	<p>Seleccione el tipo de autenticación de red.</p> <p>Valor: Abrir, WPA2/WPA-PSK, WPA2-PSK, WPA2/WPA-EAP, WPA2-EAP, WPA3SAE/WPA2PSK, WPA3-SAE, WPA3/WPA2-EAP, WPA3-EAP</p>																																
Encriptación	<p>Seleccione el método de encriptación. Los valores de configuración varían según la configuración de autenticación de red.</p> <table border="1" data-bbox="491 633 1481 1335"> <thead> <tr> <th data-bbox="491 633 758 719">Autenticación de red</th> <th colspan="2" data-bbox="758 633 1481 719">Encriptación</th> </tr> </thead> <tbody> <tr> <td data-bbox="491 719 758 857" rowspan="2">Abierta</td> <td data-bbox="758 719 911 770">Desactivar</td> <td data-bbox="911 719 1481 770">—</td> </tr> <tr> <td data-bbox="758 770 911 857">WEP</td> <td data-bbox="911 770 1481 857">Clave WEP: Hasta 26 caracteres WEP Key Index: De 0 a 3</td> </tr> <tr> <td data-bbox="491 857 758 943">WPA2/WPA-PSK</td> <td colspan="2" data-bbox="758 857 1481 943">Encriptac. datos: AES, Auto Clave compart.: Hasta 64 caracteres</td> </tr> <tr> <td data-bbox="491 943 758 1028">WPA2-PSK</td> <td colspan="2" data-bbox="758 943 1481 1028">Encriptac. datos: AES, Auto Clave compart.: Hasta 64 caracteres</td> </tr> <tr> <td data-bbox="491 1028 758 1070">WPA2/WPA-EAP</td> <td colspan="2" data-bbox="758 1028 1481 1070">Encriptac. datos: AES, Auto</td> </tr> <tr> <td data-bbox="491 1070 758 1135">WPA2-EAP</td> <td colspan="2" data-bbox="758 1070 1481 1135">Encriptac. datos: AES, Auto</td> </tr> <tr> <td data-bbox="491 1135 758 1178">WPA3SAE/WPA2PSK</td> <td colspan="2" data-bbox="758 1135 1481 1178">Clave compart.</td> </tr> <tr> <td data-bbox="491 1178 758 1243">WPA3-SAE</td> <td colspan="2" data-bbox="758 1178 1481 1243">Clave compart.</td> </tr> <tr> <td data-bbox="491 1243 758 1285">WPA3/WPA2-EAP</td> <td colspan="2" data-bbox="758 1243 1481 1285">—</td> </tr> <tr> <td data-bbox="491 1285 758 1335">WPA3-EAP</td> <td colspan="2" data-bbox="758 1285 1481 1335">—</td> </tr> </tbody> </table>	Autenticación de red	Encriptación		Abierta	Desactivar	—	WEP	Clave WEP: Hasta 26 caracteres WEP Key Index: De 0 a 3	WPA2/WPA-PSK	Encriptac. datos: AES, Auto Clave compart.: Hasta 64 caracteres		WPA2-PSK	Encriptac. datos: AES, Auto Clave compart.: Hasta 64 caracteres		WPA2/WPA-EAP	Encriptac. datos: AES, Auto		WPA2-EAP	Encriptac. datos: AES, Auto		WPA3SAE/WPA2PSK	Clave compart.		WPA3-SAE	Clave compart.		WPA3/WPA2-EAP	—		WPA3-EAP	—	
Autenticación de red	Encriptación																																
Abierta	Desactivar	—																															
	WEP	Clave WEP: Hasta 26 caracteres WEP Key Index: De 0 a 3																															
WPA2/WPA-PSK	Encriptac. datos: AES, Auto Clave compart.: Hasta 64 caracteres																																
WPA2-PSK	Encriptac. datos: AES, Auto Clave compart.: Hasta 64 caracteres																																
WPA2/WPA-EAP	Encriptac. datos: AES, Auto																																
WPA2-EAP	Encriptac. datos: AES, Auto																																
WPA3SAE/WPA2PSK	Clave compart.																																
WPA3-SAE	Clave compart.																																
WPA3/WPA2-EAP	—																																
WPA3-EAP	—																																

Elemento	Descripción
Configuración TCP/IP	-
TCP/IP	<p>Seleccione si se va a utilizar o no el protocolo TCP/IP.</p> <p>Valor: Desactivado, Activado</p>
Config. IPv4	<p>Configure TCP/IP (IPv4) para la conexión a la red. Esta opción está disponible cuando [TCP/IP] está configurada como [Activado].</p>
DHCP	<p>Seleccione si se va a utilizar o no el servidor DHCP (IPv4).</p> <p>Valor: Desactivado, Activado</p>
Auto-IP	<p>Seleccione si se va a utilizar o no Auto-IP.</p> <p>Valor: Desactivado, Activado</p>
Dirección IP	<p>Configure la dirección IP.</p> <p>Valor: ###.###.###.###</p> <p> NOTA</p> <p>Cuando DHCP se configura como [Activado], este elemento se muestra solo atenuado y no se puede introducir el valor.</p>
Máscara subred	<p>Configure la máscara de subred IP.</p> <p>Valor: ###.###.###.###</p> <p> NOTA</p> <p>Cuando DHCP se configura como [Activado], este elemento solo se muestra y no se puede introducir el valor.</p>
Gateway predet.	<p>Configure las direcciones del gateway IP.</p> <p>Valor: ###.###.###.###</p> <p> NOTA</p> <p>Cuando DHCP se configura como [Activado], este elemento se muestra solo atenuado y no se puede introducir el valor.</p>
Servid. DNS	<p>Configure el servidor DNS (IPv4).</p> <p>Valor: Auto(DHCP), Manual</p> <p> NOTA</p> <p>Si selecciona [Manual], puede introducir la información del servidor DNS estático en los campos de principal y secundario proporcionados.</p>
DNS over TLS	<p>Configure si se conecta a un servidor DNS durante la comunicación protegida por TLS.</p> <p>Valor: Desactivado, Activado, Auto</p>

 **IMPORTANTE**

- Si configura Auto-IP, introduzca "0.0.0.0" en [Dirección IP].
- Después de cambiar la configuración, reinicie la red o apague la máquina y vuelva a encenderla.

Elemento	Descripción
Config. IPv6	Configure TCP/IP (IPv6) para la conexión a la red. Esta opción está disponible cuando [TCP/IP] está configurada como [Activado].
Config. IPv6	<p>Seleccione si se va a utilizar o no IPv6.</p> <p>Valor: Desactivado, Activado</p> <p> NOTA</p> <p>Al seleccionar [Activado], aparece la dirección IP en [Vínculo local] después de reiniciarse la red.</p>
Config. manual	<p>Especifique manualmente la dirección IP, la longitud de prefijo y la dirección de gateway de TCP/IP (IPv6).</p> <p>Valor</p> <p>Dirección IP: Las direcciones de 128 bits se expresan en ocho grupos formados por dígitos hexadecimales de 4 dígitos. Los grupos se separan con dos puntos (:).</p> <p>Long. de prefijo: De 0 a 128</p> <p>Gateway predet.: Las direcciones de 128 bits se expresan en ocho grupos formados por dígitos hexadecimales de 4 dígitos. Los grupos se separan con dos puntos (:).</p> <p> NOTA</p> <p>Esta función se muestra cuando la opción [Config. IPv6] está configurada como [Activado]. Para introducir "Gateway predet.", configure [RA(Sin estado)] como [Desactivado].</p>
RA(Sin Estado)	<p>Seleccione si se va a utilizar o no RA(Sin estado).</p> <p>Valor: Desactivado, Activado</p> <p> NOTA</p> <p>Esta función se muestra cuando la opción [Config. IPv6] está configurada como [Activado]. Al seleccionar [Activado], aparece la dirección IP en [Direcc. IP 1 (a 5)] después de reiniciarse la red.</p>
Config. DHCPv6	<p>Seleccione si se va a utilizar o no el servidor DHCP (IPv6).</p> <p>Valor: Desactivado, Activado</p> <p> NOTA</p> <p>Esta función se muestra cuando la opción [Config. IPv6] está configurada como [Activado]. Al seleccionar [Activado], aparece la dirección IP en [Dirección IP] después de reiniciarse la red.</p>
Servid. DNS	<p>Configure el servidor DNS (IPv6).</p> <p>Valor: Auto(DHCP), Manual</p> <p> NOTA</p> <p>Si selecciona [Manual], puede introducir la información del servidor DNS estático en los campos de principal y secundario proporcionados.</p>
DNS over TLS	<p>Configure si se conecta a un servidor DNS durante la comunicación protegida por TLS.</p> <p>Valor: Desactivado, Activado</p>
Reiniciar red	Reinicia la red.

 **IMPORTANTE**

Después de cambiar la configuración, reinicie la red o apague la máquina y vuelva a encenderla.

Conf. red alámb.

Establezca la configuración de la red alámbrica.

Elemento	Descripción
Config. TCP/IP	Para obtener más información sobre el valor de configuración, consulte: ➔ Configuración TCP/IP (página 8-12)
Interfaz LAN	Especifique los valores de la interfaz LAN que se van a usar. Valor: Auto, 10Base-Half, 10Base-Full, 100Base-Half, 100Base-Full, 1000Base-T

 **IMPORTANTE**

Después de cambiar la configuración, reinicie la red o apague la máquina y vuelva a encenderla.

Bonjour

Elemento	Descripción
Red disponible	Seleccione si desea utilizar Bonjour. Valor: Desactivado, Activado
Wi-Fi Direct* ¹	Configure si se va a activar o no esta función para cada red. Valor: Desactivar, Activar
Wi-Fi* ¹	
Red alámbrica	

*1 Solo se muestra cuando la función de red inalámbrica está disponible en la máquina.

Filtro IP (IPv4)

Elemento	Descripción
Filtro IP (IPv4)	Configure esta opción si utiliza el Filtro IP (IPv4). Valor: Desactivado, Activado

Filtro IP (IPv6)





Elemento	Descripción
Filtro IP (IPv6)	Configure esta opción si utiliza el Filtro IP (IPv6). Valor: Desactivado, Activado

















IPSec









Elemento	Descripción
IPSec	Configure esta opción si utiliza IPSec. Valor: Desactivado, Activado







Conf. protocolo



Establezca la configuración del protocolo.

Elemento	Descripción
NetBEUI	<p>Seleccione si se desean recibir los documentos con NetBEUI.*¹</p> <p>Valor: Desactivado, Activado</p>
Wi-Fi Direct*²	<p>Configure si se va a activar o no esta función para cada red.</p> <p>Valor: Desactivar, Activar</p>
Wi-Fi*²	
Red alámbrica	<p> NOTA</p> <p>Esta función se muestra cuando la opción [NetBEUI] está configurada como [Activado].</p>
SNMPv3	<p>Seleccione si se desea comunicar con SNMPv3.*¹</p> <p>Valor: Desactivado, Activado</p>
Wi-Fi Direct*²	<p>Configure si se va a activar o no esta función para cada red.</p> <p>Valor: Desactivar, Activar</p>
Wi-Fi*²	
Red alámbrica	<p> NOTA</p> <p>Esta función se muestra cuando la opción [SNMPv3] está configurada como [Activado].</p>
FTP(Servidor)	<p>Seleccione si se desean recibir los documentos con FTP.*¹</p> <p>Valor: Desactivado, Activado</p>
Wi-Fi Direct*²	<p>Configure si se va a activar o no esta función para cada red.</p> <p>Valor: Desactivar, Activar</p>
Wi-Fi*²	
Red alámbrica	<p> NOTA</p> <p>Esta función se muestra cuando la opción [FTP(Servidor)] está configurada como [Activado].</p>
FTP(Cliente)	<p>Seleccione si desea enviar los documentos con FTP. Si selecciona [Activado], configure el número de puerto FTP. El número de puerto predeterminado es 21.</p> <p>Valor: Desactivado, Activado (Número de puerto: 1 - 65535)</p>
SMB	<p>Seleccione si desea enviar los documentos con SMB. Si selecciona [Activado], configure el número de puerto SMB predeterminado. El número de puerto predeterminado es 445.</p> <p>Valor: Desactivado, Activado (Número de puerto: 1 - 65535)</p>
SNMP	<p>Seleccione si se desea comunicar con SNMP.*¹</p> <p>Valor: Desactivado, Activado</p>
Wi-Fi Direct*²	<p>Configure si se va a activar o no esta función para cada red.</p> <p>Valor: Desactivar, Activar</p>
Wi-Fi*²	
Red alámbrica	<p> NOTA</p> <p>Esta función se muestra cuando la opción [SNMP] está configurada como [Activado].</p>
SMTP	<p>Seleccione si desea enviar mensajes de e-mail con SMTP.</p> <p>Valor: Desactivado, Activado</p>
POP3	<p>Selecciona si se desean recibir mensajes de e-mail con POP3.</p> <p>Valor: Desactivado, Activado</p>
Puerto raw	<p>Seleccione si se desean recibir los documentos con puerto raw.*¹</p> <p>Valor: Desactivado, Activado</p>
Wi-Fi Direct*²	<p>Configure si se va a activar o no esta función para cada red.</p> <p>Valor: Desactivar, Activar</p>
Wi-Fi*²	
Red alámbrica	<p> NOTA</p> <p>Esta función se muestra cuando la opción [Puerto raw] está configurada como [Activado].</p>

Elemento	Descripción						
LPD	<p>Seleccione si se desean recibir los documentos con LPD.*¹</p> <p>Valor: Desactivado, Activado</p>						
<table border="1"> <tr> <td>Wi-Fi Direct*²</td> <td>Configure si se va a activar o no esta función para cada red.</td> </tr> <tr> <td>Wi-Fi*²</td> <td>Valor: Desactivar, Activar</td> </tr> <tr> <td>Red alámbrica</td> <td>  NOTA Esta función se muestra cuando la opción [LPD] está configurada como [Activado]. </td> </tr> </table>	Wi-Fi Direct* ²	Configure si se va a activar o no esta función para cada red.	Wi-Fi* ²	Valor: Desactivar, Activar	Red alámbrica	 NOTA Esta función se muestra cuando la opción [LPD] está configurada como [Activado].	
Wi-Fi Direct* ²	Configure si se va a activar o no esta función para cada red.						
Wi-Fi* ²	Valor: Desactivar, Activar						
Red alámbrica	 NOTA Esta función se muestra cuando la opción [LPD] está configurada como [Activado].						
IPP	<p>Seleccione si se desean recibir los documentos con IPP. Para usar el protocolo IPP, seleccione [No seguro (IPP & IPPS)] en Seguridad IPP en Configuración de seguridad en Embedded Web Server RX. El número de puerto predeterminado es 631.*¹</p> <p>Valor: Desactivado, Activado (Número de puerto: 1 - 32767)</p>						
<table border="1"> <tr> <td>Wi-Fi Direct*²</td> <td>Configure si se va a activar o no esta función para cada red.</td> </tr> <tr> <td>Wi-Fi*²</td> <td>Valor: Desactivar, Activar</td> </tr> <tr> <td>Red alámbrica</td> <td>  NOTA Esta función se muestra cuando la opción [IPP] está configurada como [Activado]. </td> </tr> </table>	Wi-Fi Direct* ²	Configure si se va a activar o no esta función para cada red.	Wi-Fi* ²	Valor: Desactivar, Activar	Red alámbrica	 NOTA Esta función se muestra cuando la opción [IPP] está configurada como [Activado].	
Wi-Fi Direct* ²	Configure si se va a activar o no esta función para cada red.						
Wi-Fi* ²	Valor: Desactivar, Activar						
Red alámbrica	 NOTA Esta función se muestra cuando la opción [IPP] está configurada como [Activado].						
IPP sobre TLS	<p>Seleccione si desea utilizar o no IPP sobre TLS.*^{1, *3}</p> <p>Valor: Desactivado, Activado (Número de puerto: 1 - 32767)</p> <p>  NOTA Al seleccionar [Activado], también se necesita un certificado para TLS. El certificado predeterminado es el certificado automático de la máquina. </p> <p>➔ Embedded Web Server RX User Guide</p>						
<table border="1"> <tr> <td>Wi-Fi Direct*²</td> <td>Configure si se va a activar o no esta función para cada red.</td> </tr> <tr> <td>Wi-Fi*²</td> <td>Valor: Desactivar, Activar</td> </tr> <tr> <td>Red alámbrica</td> <td>  NOTA Esta función se muestra cuando la opción [IPP sobre TLS] está configurada como [Activado]. </td> </tr> </table>	Wi-Fi Direct* ²	Configure si se va a activar o no esta función para cada red.	Wi-Fi* ²	Valor: Desactivar, Activar	Red alámbrica	 NOTA Esta función se muestra cuando la opción [IPP sobre TLS] está configurada como [Activado].	
Wi-Fi Direct* ²	Configure si se va a activar o no esta función para cada red.						
Wi-Fi* ²	Valor: Desactivar, Activar						
Red alámbrica	 NOTA Esta función se muestra cuando la opción [IPP sobre TLS] está configurada como [Activado].						
HTTP	<p>Seleccione si se desea comunicar con HTTP.*¹</p> <p>Valor: Desactivado, Activado</p>						
<table border="1"> <tr> <td>Wi-Fi Direct*²</td> <td>Configure si se va a activar o no esta función para cada red.</td> </tr> <tr> <td>Wi-Fi*²</td> <td>Valor: Desactivar, Activar</td> </tr> <tr> <td>Red alámbrica</td> <td>  NOTA Esta función se muestra cuando la opción [HTTP] está configurada como [Activado]. </td> </tr> </table>	Wi-Fi Direct* ²	Configure si se va a activar o no esta función para cada red.	Wi-Fi* ²	Valor: Desactivar, Activar	Red alámbrica	 NOTA Esta función se muestra cuando la opción [HTTP] está configurada como [Activado].	
Wi-Fi Direct* ²	Configure si se va a activar o no esta función para cada red.						
Wi-Fi* ²	Valor: Desactivar, Activar						
Red alámbrica	 NOTA Esta función se muestra cuando la opción [HTTP] está configurada como [Activado].						
HTTPS	<p>Seleccione si se desea comunicar con HTTPS.*^{1, *3}</p> <p>Valor: Desactivado, Activado</p>						
<table border="1"> <tr> <td>Wi-Fi Direct*²</td> <td>Configure si se va a activar o no esta función para cada red.</td> </tr> <tr> <td>Wi-Fi*²</td> <td>Valor: Desactivar, Activar</td> </tr> <tr> <td>Red alámbrica</td> <td>  NOTA Esta función se muestra cuando la opción [HTTPS] está configurada como [Activado]. </td> </tr> </table>	Wi-Fi Direct* ²	Configure si se va a activar o no esta función para cada red.	Wi-Fi* ²	Valor: Desactivar, Activar	Red alámbrica	 NOTA Esta función se muestra cuando la opción [HTTPS] está configurada como [Activado].	
Wi-Fi Direct* ²	Configure si se va a activar o no esta función para cada red.						
Wi-Fi* ²	Valor: Desactivar, Activar						
Red alámbrica	 NOTA Esta función se muestra cuando la opción [HTTPS] está configurada como [Activado].						
LDAP	<p>Seleccione si desea utilizar LDAP.</p> <p>Valor: Desactivado, Activado</p>						

Elemento	Descripción
ThinPrint	<p>Seleccione si desea utilizar ThinPrint. Para usar el protocolo ThinPrint, configure el protocolo como [Activado]. El número de puerto predeterminado es 4.000.*¹, *³</p> <p>Valor: Desactivado, Activado (Número de puerto: 1 - 32767)</p> <p> NOTA</p> <p>Esta función solo se muestra cuando está activada la opción ThinPrint opcional.</p>
ThinPrint sobre TLS	<p>Para usar ThinPrint sobre TLS, configure [ThinPrint sobre TLS] como [Activado].*¹, *³</p> <p>Valor: Desactivado, Activado</p> <p> NOTA</p> <ul style="list-style-type: none"> Esta función se muestra cuando la opción [ThinPrint] está configurada como [Activado]. Al seleccionar [Activado], también se necesita un certificado para TLS. El certificado predeterminado es el certificado automático de la máquina. <p> Embedded Web Server RX User Guide</p>
Wi-Fi Direct* ²	Configure si se va a activar o no esta función para cada red.
Wi-Fi* ²	Valor: Desactivar, Activar
Red alámbrica	<p> NOTA</p> <p>Esta función se muestra cuando la opción [ThinPrint] está configurada como [Activado].</p>
Escaneo WSD	<p>Seleccione si desea utilizar Escaneo WSD.*¹</p> <p>Valor: Desactivado, Activado</p>
Wi-Fi Direct* ²	Configure si se va a activar o no esta función para cada red.
Wi-Fi* ²	Valor: Desactivar, Activar
Red alámbrica	<p> NOTA</p> <p>Esta función se muestra cuando la opción [Escaneo WSD] está configurada como [Activado].</p>
Impresión WSD	<p>Configure si se van a usar los servicios web de nuestra propiedad. Los controladores WIA, TWAIN y Network FAX driver utilizan este servicio web Enhanced WSD.*¹</p> <p>Valor: Desactivado, Activado</p>
Wi-Fi Direct* ²	Configure si se va a activar o no esta función para cada red.
Wi-Fi* ²	Valor: Desactivar, Activar
Red alámbrica	<p> NOTA</p> <p>Esta función se muestra cuando la opción [Impresión WSD] está configurada como [Activado].</p>
Enhanced WSD	<p>Configure si se van a usar los servicios web de nuestra propiedad.*¹</p> <p>Valor: Desactivado, Activado</p> <p> NOTA</p> <p>Si selecciona [Desactivado], se deshabilitará la funcionalidad de los controladores WIA, TWAIN y Network FAX.</p>
Wi-Fi Direct* ²	Configure si se va a activar o no esta función para cada red.
Wi-Fi* ²	Valor: Desactivar, Activar
Red alámbrica	<p> NOTA</p> <p>Esta función se muestra cuando la opción [Enhanced WSD] está configurada como [Activado].</p>

Elemento	Descripción
EnhancedWSD(TLS)	<p>Configure si se van a usar los servicios web sobre TLS de nuestra propiedad.*¹, *³</p> <p>Valor: Desactivado, Activado</p> <p> NOTA</p> <p>Si selecciona [Desactivado], se deshabilitará la funcionalidad de los controladores WIA, TWAIN y Network FAX.</p>
Wi-Fi Direct^{*2}	Configure si se va a activar o no esta función para cada red.
Wi-Fi^{*2}	Valor: Desactivar, Activar
Red alámbrica	<p> NOTA</p> <p>Esta función se muestra cuando la opción [EnhancedWSD(TLS)] está configurada como [Activado].</p>
eSCL	<p>Seleccione si se van a recibir los documentos escaneados con eSCL.*¹</p> <p>Valor: Desactivado, Activado</p>
Wi-Fi Direct^{*2}	Configure si se va a activar o no esta función para cada red.
Wi-Fi^{*2}	Valor: Desactivar, Activar
Red alámbrica	<p> NOTA</p> <p>Esta función se muestra cuando la opción [eSCL] está configurada como [Activado].</p>
eSCL sobre TLS	<p>Seleccione si se van a recibir los documentos escaneados con eSCL sobre TLS.*¹, *³</p> <p>Valor: Desactivado, Activado</p>
Wi-Fi Direct^{*2}	Configure si se va a activar o no esta función para cada red.
Wi-Fi^{*2}	Valor: Desactivar, Activar
Red alámbrica	<p> NOTA</p> <p>Esta función se muestra cuando la opción [eSCL sobre TLS] está configurada como [Activado].</p>
VNC (RFB)	-
Desact./Activ.	<p>Configure cuando se utiliza una operación remota iniciando un VNC Viewer diferente del nuestro (por ejemplo, Real VNC).*¹</p> <p>Valor: Desactivado, Activado</p>
Número de puerto	<p>Especifica el número de puerto utilizado. El número de puerto predeterminado es 9062.*¹</p> <p>Valor: 1 - 32.767</p> <p> NOTA</p> <p>Esta función se muestra cuando [Desact./Activ.] está configurada como [Activado].</p>
Red disponible	-
Wi-Fi Direct^{*2}	Configure si se va a activar o no esta función para cada red.
Wi-Fi^{*2}	Valor: Desactivar, Activar
Red alámbrica	<p> NOTA</p> <p>Esta función se muestra cuando [Desact./Activ.] está configurada como [Activado].</p>

Elemento	Descripción
EnhncdVNC ov TLS	-
Desact./Activ.	<p>Inicie Embedded Web Server RX y configure para el uso de la operación remota protegida por TLS.*1, *3</p> <p>Valor: Desactivado, Activado</p> <p> NOTA</p> <ul style="list-style-type: none"> El valor predeterminado de fábrica es [Activado]. Si la opción está configurada como [Activado], se necesita un certificado TLS. El certificado de fábrica es el certificado que posee la máquina. <p>➔ Embedded Web Server RX User Guide</p>
Número de puerto	<p>Especifica el número de puerto utilizado. El número de puerto predeterminado es 9061.*1</p> <p>Valor: 1 - 32767</p> <p> NOTA</p> <p>Esta función se muestra cuando [Desact./Activ.] está configurada como [Activado].</p>
Red disponible	-
Wi-Fi Direct*2	<p>Configure si se va a activar o no esta función para cada red.</p> <p>Valor: Desactivar, Activar</p>
Wi-Fi*2	
Red alámbrica	<p> NOTA</p> <p>Esta función se muestra cuando [Desact./Activ.] está configurada como [Activado].</p>

*1 Esta opción cambiará después de reiniciar el dispositivo o la red.

*2 Solo se muestra cuando la función de red inalámbrica está disponible en la máquina.

*3 Configure "TLS" como **[Activado]** en Conf. seguridad.

➔ [Conf. seguridad \(página 8-19\)](#)

IMPORTANTE

Después de cambiar la configuración, reinicie la red o apague la máquina y vuelva a encenderla.

Conf. seguridad

Elemento	Descripción
TLS	<p>Seleccione si desea utilizar o no TLS.</p> <p>Valor: Desactivado, Activado</p>

Ping

Elemento	Descripción
Ping	<p>Comprueba si es posible la comunicación con el destino introduciendo el nombre de host o la dirección IP del destino.</p> <p> NOTA</p> <p>Si [Red principal] está configurada como [Red opcional], este elemento no se muestra.</p>

Reiniciar red

Elemento	Descripción
Reiniciar red	Reinicia la red.

Red opcional

Tecla [Menú Sistema/Contador] > Tecla [▲] [▼] > [Sistema/red] > Tecla [OK] > Tecla [▲] [▼] > [Red opcional] > Tecla [OK]

Establezca la configuración del Kit de interfaz de red opcional.







NOTA

Este menú se muestra si está instalado el Kit de interfaz de red o el Kit de interfaz de red inalámbrica opcional.

Configuración

Elemento	Descripción
Estado conexión	Cuando está instalado el Kit de interfaz de red inalámbrica opcional, se puede comprobar el estado de la red LAN inalámbrica.
Config. rápida	Si la máquina se conectará a un punto de acceso compatible con la configuración automática de red inalámbrica, la configuración de conexión se puede establecer con Config. rápida.
Red disponible	Muestra puntos de acceso a los que puede conectarse la máquina.
Botón Actv	Si el punto de acceso admite el método Botón Actv, la configuración inalámbrica se puede establecer con el botón Actv. Esta opción ejecuta el botón Actv, y la conexión se inicia pulsando el botón Actv en el punto de acceso.  NOTA El método del botón Actv solo admite WPS.
PIN (Disposit.)	Inicia la conexión usando el código PIN de la máquina. Introduzca el código PIN en el punto de acceso. El código PIN de la máquina se genera automáticamente.
PIN (Terminal)	Inicia la conexión usando el código PIN del punto de acceso. Introduzca el código PIN del punto de acceso.

Elemento	Descripción
Conf. personal.	Se puede cambiar la configuración detallada de la red LAN inalámbrica. Puede comprobar la conexión con una red inalámbrica si selecciona [Conectar] .
Nomb. red(SSID)	Configure el SSID (Service Set Identifier) de la red LAN inalámbrica al que se conecta la máquina.  NOTA Se pueden introducir hasta 32 caracteres.
Modo de conexión	Configure el modo de conexión. Valor: Ad Hoc, Infraestructura  NOTA Ad Hoc: Se comunica directamente con el dispositivo sin ir a través de un punto de acceso. Este método no se puede utilizar para conectarse a dos o más dispositivos. Infraestructura: Efectúa la comunicación a través de un punto de acceso.
Canal	Configure el canal. Use [▲] o [▼] o las teclas numéricas para introducir un número. Valor: De 1 a 11
Autentic. de red	Seleccione el tipo de autenticación de red. Para seleccionar otras opciones, abra la página de inicio del dispositivo desde un PC. Valor: Open, Compartido, WPA-PSK*¹, WPA2-PSK*¹
Encriptación	Seleccione la configuración de encriptación. Los valores de configuración varían según la configuración de "Autentic. de red".
Encriptac. datos	Configure el método de encriptación. Si "Autentic. de red" está configurada como [Abierta] o [Compartida]: Valor: Desactivar, WEP Si "Autentic. de red" está configurada como [WPA-PSK] o [WPA2-PSK]: Valor: TKIP*², AES, Auto*²
Clave WEP	Registre la clave WEP. Seleccione [Editar] e introduzca la clave WEP con las teclas numéricas.  NOTA Se pueden introducir hasta 26 caracteres. ➔ Método de introducción de caracteres (página 11-10)
Clave compart.*³	Registre la clave compartida. Seleccione [Editar] e introduzca la clave compartida con las teclas numéricas.  NOTA El número de caracteres es entre 8 y 64. ➔ Método de introducción de caracteres (página 11-10)

*1 No se muestra si seleccionó **[Ad Hoc]** en "Modo de conexión".

*2 No se muestra si seleccionó **[WPA2-PSK]** en "Autentic. de red".

*3 Se muestra si seleccionó **[WPA-PSK]** o **[WPA2-PSK]** en "Autentic. de red".

Básica

Elemento	Descripción
Nombre de host	Compruebe el nombre de host de la máquina. El nombre de host se puede cambiar desde Embedded Web Server RX. ➔ Cambio de la información del dispositivo (página 2-43)
Configuración TCP/IP	Para obtener más información sobre el valor de configuración, consulte: ➔ Config. TCP/IP (página 8-14) IPSec (página 8-14)

Elemento	Descripción				
Bonjour	<p>Seleccione si desea utilizar Bonjour.</p> <p>Valor: Desactivado, Activado</p>				
<table border="1"> <tr> <td>Wi-Fi Direct^{*1}</td> <td rowspan="3"> <p>Configure si se va a activar o no esta función para cada red.</p> <p>Valor: Desactivar, Activar</p> </td> </tr> <tr> <td>Wi-Fi^{*1}</td> </tr> <tr> <td>Red alámbrica</td> </tr> </table>	Wi-Fi Direct^{*1}	<p>Configure si se va a activar o no esta función para cada red.</p> <p>Valor: Desactivar, Activar</p>	Wi-Fi^{*1}	Red alámbrica	
Wi-Fi Direct^{*1}	<p>Configure si se va a activar o no esta función para cada red.</p> <p>Valor: Desactivar, Activar</p>				
Wi-Fi^{*1}					
Red alámbrica					
IPSec	<p>Seleccione si desea utilizar IPSec.</p> <p>Valor: Desactivado, Activado</p>				
Interfaz LAN	<p>Seleccione el tipo de interfaz LAN.^{*2}</p> <p>Valor: Auto, 10Base-Half, 10Base-Full, 100Base-Half, 100Base-Full, 1000Base-T</p> <p> NOTA</p> <p>Esta función se muestra si está instalado el Kit de interfaz de red opcional.</p>				
Filtro dir. MAC	<p>Seleccione si desea utilizar el filtro de dirección MAC.</p> <p>➔ Guía de uso para el Kit de interfaz de red opcional</p> <p>Valor: Desactivado, Activado</p>				
Reiniciar red	Reinicia la tarjeta de red del dispositivo.				

*1 Solo se muestra cuando la función de red inalámbrica está disponible en la máquina.

*2 Esta opción cambiará después de reiniciar el dispositivo o la red.

Red principal

Tecla [Menú Sistema/Contador] > Tecla [▲] [▼] > [Sistema/red] > Tecla [OK] > Tecla [▲] [▼] > [Red principal] > Tecla [OK]



NOTA



Esta función se muestra si está instalado el Kit de interfaz de red o el Kit de interfaz de red inalámbrica opcional.

Elemento	Descripción
Red principal	<p>Especifique la tarjeta de interfaz de red que se va a usar para la función de envío, la autenticación de red y la conexión a una libreta de direcciones externa.</p> <p>Valor: Wi-Fi, Red alámbrica, Red opcional</p>

Conf. bloq. I/F.

Tecla [Menú Sistema/Contador] > Tecla [▲] [▼] > [Sistema/red] > Tecla [OK] > Tecla [▲] [▼] > [Conf. bloq. I/F.] > Tecla [OK]

Esta opción le permite proteger la máquina al bloquear la interfaz con dispositivos externos, como hosts USB o interfaces opcionales.

Elemento	Descripción
Host USB	Esta opción bloquea y protege el puerto USB (host USB). Valor: Desbloquear, Bloquear
Dispositivo USB	Bloquea y protege el conector de la interfaz USB (Dispositivo USB). Valor: Desbloquear, Bloquear
Almacenamiento USB	Bloquea y protege la ranura para la memoria USB. Valor: Desbloquear, Bloquear  NOTA Esta función está disponible cuando Host USB se configura como [Desbloquear].
Interfaz opc.	Bloquea y protege las ranuras de la interfaz opcional. Valor: Desbloquear, Bloquear  NOTA Si la máquina dispone de dos ranuras para interfaces opcionales, puede configurar esta función para cada ranura.

IMPORTANTE

Después de cambiar la configuración, reinicie la red o apague la máquina y vuelva a encenderla.

Conf. Bluetooth

Tecla [Menú Sistema/Contador] > Tecla [▲] [▼] > [Sistema/red] > Tecla [OK] > Tecla [▲] [▼] > [Conf. Bluetooth] > Tecla [OK]

NOTA

Esta función se muestra si está instalado el adaptador Bluetooth.

Elemento	Descripción
Bluetooth	Para usar el teclado Bluetooth. Valor: Desactivado, Activado
Buscar dispositivo	Seleccione el dispositivo que se va a usar.

Nivel seguridad





Tecla [Menú Sistema/Contador] > Tecla [▲] [▼] > [Sistema/red] > Tecla [OK] > Tecla [▲] [▼] > [Nivel seguridad] > Tecla [OK]



Elemento	Descripción
Nivel seguridad	<p>Especifique el nivel de seguridad.</p> <p>Valor</p> <p>Bajo: Este modo se usa durante el mantenimiento. No se utiliza normalmente.</p> <p>Alto: Es la configuración de seguridad recomendada. Use esta opción por lo general.</p> <p>Muy alto: Además de la opción [Alto], esta opción desactiva la posibilidad de cambiar la configuración de la máquina desde un comando externo.</p>

Seguridad de datos

Tecla [Menú Sistema/Contador] > Tecla [▲] [▼] > [Sistema/red] > Tecla [OK] > Tecla [▲] [▼] > [Seguridad datos] > Tecla [OK]

Establezca la configuración de los datos almacenados en el SSD opcional y la memoria de la máquina.

Elemento	Descripción
Inicializ. SSD	<p>Cambia la configuración de la función de seguridad.</p> <p> NOTA</p> <ul style="list-style-type: none"> Esta función se muestra si está instalado el SSD opcional y está activado el Data Security Kit opcional. Es necesario introducir la contraseña de seguridad para cambiar la configuración de las funciones de seguridad. La configuración inicial de la contraseña de seguridad es "000000".
Contraseña de seguridad	<p>Puede personalizar la contraseña de seguridad para que sólo el administrador pueda usar el kit de seguridad.</p> <p>Introduzca una contraseña que contenga entre 6 y 16 caracteres alfanuméricos y símbolos.</p> <p>Tendrá que volver a introducir la contraseña para confirmarla.</p> <p> IMPORTANTE</p> <p>Evite usar cualquier número fácil de adivinar (p. ej., 11111111 o 12345678) para la contraseña de seguridad.</p>
Inicialización	<p>Se puede usar para eliminar todos los datos almacenados en el SSD. Sobrescriba todos los datos almacenados en el SSD antes de deshacerse de la máquina.</p> <p> IMPORTANTE</p> <p>Si apaga sin querer el interruptor de encendido durante la inicialización, puede que falle el SSD o que la inicialización no pueda realizarse.</p> <p> NOTA</p> <p>Si apaga sin querer el interruptor de encendido durante la inicialización, vuelva a encenderlo. La inicialización se reiniciará automáticamente.</p>

Elemento	Descripción
Borrado de datos	<p>Restaura la configuración predeterminada de fábrica para la siguiente información registrada en la máquina.</p> <ul style="list-style-type: none"> Configuración del sistema Datos guardados en el buzón personalizado Aplicaciones opcionales <p> IMPORTANTE</p> <p>Los datos guardados en una aplicación o tarjeta SD no se pueden borrar. Para borrar los datos de una tarjeta SD, debe formatear la tarjeta SD.</p> <p> NOTA</p> <ul style="list-style-type: none"> El proceso, una vez en curso, no se puede cancelar. Antes de ejecutar esta función, desconecte el cable modular, de red y otros cables. Antes de ejecutar esta función, establezca toda la configuración de bloqueo de interfaz como [Desbloquear]. ► Conf. bloq. I/F. (página 8-23) No apague el interruptor de encendido durante el borrado de datos. Si se apaga, el borrado se ejecutará automáticamente cuando vuelva la alimentación; no obstante, no se podrá garantizar un borrado completo.
Ejecutar inmediatamente	Se ejecutará el borrado de datos.
Programa	<p>Se borran los datos de dirección y de imagen guardados en el dispositivo por completo en la fecha y hora programadas.</p> <p>Valor: Desactivado, Activado</p> <p>Si se selecciona [Activado], seleccione la fecha y hora de ejecución del borrado. El intervalo de configuración es: Año (de 2000 a 2037), Mes (de 1 a 12), Día (de 1 a 31), Hora (de 00 a 23).</p>
Uso dispositivo	<p>Se aplica la restricción de uso del dispositivo después del borrado de datos.</p> <p>El dispositivo no se puede usar si se selecciona [Prohibir].</p> <p>Valor: Permitir, Prohibir</p>
Verificación SW	<p>Verifique el software de la máquina.</p> <p>Seleccione [Ejecutar] para iniciar la verificación. Si la verificación de software presenta anomalías, póngase en contacto con el técnico de servicio.</p>

Reiniciar

Tecla **[Menú Sistema/Contador]** > Tecla **[▲]** **[▼]** > **[Sistema/red]** > Tecla **[OK]** > Tecla **[▲]** **[▼]** > **[Reiniciar]** > Tecla **[OK]**

Elemento	Descripción
Reiniciar	Permite reiniciar la CPU sin apagar el interruptor de encendido. Esta función se utiliza cuando el funcionamiento de la máquina resulta inestable. (Es igual que el reinicio de un PC.)

Función opcional

Tecla **[Menú Sistema/Contador]** > Tecla **[▲]** **[▼]** > **[Sistema/red]** > Tecla **[OK]** > Tecla **[▲]** **[▼]** > **[Función opcional]** > Tecla **[OK]**

Elemento	Descripción
Función opcional	<p>Puede usar las aplicaciones opcionales instaladas en esta máquina.</p> <p>► Aplicaciones opcionales (página 11-8)</p>

Conf.serv.remoto

Tecla [Menú Sistema/Contador] > Tecla [▲] [▼] > [Sistema/red] > Tecla [OK] > Tecla [▲] [▼] > [Conf.serv.remoto] > Tecla [OK]

Cuando se produce un problema en este producto, es posible explicar el procedimiento de uso y el método para solucionar el problema a través de Internet desde nuestra oficina de ventas. Para ello, acceda a la pantalla del panel de controles de este producto mientras usa la pantalla.

NOTA

Cuando se usa Conf.serv.remoto, es necesario firmar un contrato con nuestra empresa.

Póngase en contacto con nuestra oficina de ventas o con un distribuidor autorizado (donde lo compró originalmente) para obtener información.

Versión software



Tecla [Menú Sistema/Contador] > Tecla [▲] [▼] > [Sistema/red] > Tecla [OK] > Tecla [▲] [▼] > [Versión software] > Tecla [OK]

Elemento	Descripción
Versión software	Permite comprobar las versiones del sistema y el software del motor de la máquina.

Conf. serv. FAX



Tecla [Menú Sistema/Contador] > Tecla [▲] [▼] > [Sistema/red] > Tecla [OK] > Tecla [▲] [▼] > [Conf. serv. FAX] > Tecla [OK]

Establece la configuración del servidor de FAX.

Elemento	Descripción
Servidor de FAX	<p>Seleccione si se va a utilizar o no el servidor de FAX.</p> <p>Valor: Desactivado, Activado</p>
Configuración de dirección	<p>Permite establecer el prefijo, el sufijo y el nombre de dominio que se va a asignar a la dirección.</p> <p> NOTA</p> <p>Para obtener la información del servidor de fax, pregunte al administrador del servidor de fax.</p>
Formato archivo	<p>Seleccione el tipo de archivo predeterminado que va a enviar.</p> <p>Valor: PDF, TIFF, XPS</p>
V.pred. Lib.dir.	<p>Permite establecer la libreta de direcciones de expansión que se va a utilizar.</p> <p>Valor: Libr.direc. máq., Libr. direc. ext</p> <p> NOTA</p> <ul style="list-style-type: none"> • Esta opción aparece si se configura el servidor de fax como [Activado]. • Esta no aparece cuando la libreta de direcciones de expansión no está activada. <p>➔ Embedded Web Server RX User Guide</p>

Operación remota

Tecla [Menú Sistema/Contador] > Tecla [▲] [▼] > [Sistema/red] > Tecla [OK] > Tecla [▲] [▼] > [Conf.serv.remoto] > Tecla [OK]

Elemento	Descripción
Operación remota	-
Desact./Activ.	Establezca la configuración de operación remota. Valor: Desactivado, Activado
Restricción uso	Establezca la configuración de Restricción uso. Valor: [Desactivado]: Los usuarios sin privilegios de administrador también pueden ejecutar la operación remota. [Usar contraseña]: Introduzca la contraseña y vuelva a escribirla para confirmarla. [Solo admin.]: Solo el administrador puede ejecutar la operación remota.  NOTA <ul style="list-style-type: none"> Esta función se muestra cuando [Desact./Activ.] está configurada como [Activado]. Si se selecciona [Solo admin.], no está disponible la Operación remota con software VNC.
Software compatible con VNC	Muestra si está disponible el software compatible con VNC.  NOTA Esta función se muestra cuando [Desact./Activ.] está configurada como [Activado].

Actualización de FW admin.

Tecla [Menú Sistema/Contador] > Tecla [▲] [▼] > [Sistema/red] > Tecla [OK] > Tecla [▲] [▼] > [Actualización de FW admin.] > Tecla [OK]

Elemento	Descripción
Actualización de FW admin.	Configure si se permiten las actualizaciones de firmware. Valor: Desactivado, Activado

Lista permitida

Tecla [Menú Sistema/Contador] > Tecla [▲] [▼] > [Sistema/red] > Tecla [OK] > Tecla [▲] [▼] > [Lista permitida] > Tecla [OK]

Elemento	Descripción
Lista permitida	En caso de que se instale un programa no autorizado o de que se manipule un programa, se podrían robar los datos almacenados o el contenido de la comunicación en este programa. Una vez activada esta función, se puede impedir la ejecución del software no autorizado o la manipulación del software, y es posible mantener la fiabilidad del sistema. Valor: Desactivado, Activado  NOTA <ul style="list-style-type: none"> Después de configurar la opción como [Activado], es necesario apagar y encender la máquina. Una vez activada esta función, el inicio de este producto será más lento. Si se detecta un malware, se puede usar un informe de eventos como una forma de entender su contenido. Los informes de eventos están disponibles si Embedded Web Server RX "Configuración de administración: Notificación/informe" [Dirección de e-mail de destinatario 1 (a 3) designada] y [Notificar cuando se detecte un programa malicioso] se han configurado como [Activado].

Inicio seguro

Tecla [**Menú Sistema/Contador**] > Tecla [**▲**] [**▼**] > [**Sistema/red**] > Tecla [**OK**] > Tecla [**▲**] [**▼**] > [**Inicio seguro**] > Tecla [**OK**]

Inicio seguro es una función que detecta la manipulación del firmware cuando se inicia la máquina. Verifica la firma digital asignada al firmware y evita que el firmware se ejecute si se detecta una manipulación.

IMPORTANTE

Cuando se detecta una manipulación y se produce un error en el Inicio seguro, aparecerá F000 en el panel.

Elemento	Descripción
Inicio seguro	Configure Inicio seguro para el firmware. Valor: BIOS, BIOS + Firmware  NOTA <ul style="list-style-type: none"> • Después de cambiar la configuración, apague la máquina y vuelva a encenderla. • Una vez activada esta función, el inicio de esta máquina será más lento.

Contab. us./tbjs

Tecla [**Menú Sistema/Contador**] > Tecla [**▲**] [**▼**] > [**Contab. us./tbjs**] > Tecla [**OK**]

Establece la configuración relativa a la administración de la máquina.

- ➔ [Descripción de la administración de inicio de sesión de usuario \(página 9-2\)](#)
- [Descripción general de la contabilidad de trabajos \(página 9-26\)](#)
- [Tr. ID Usu. desc \(página 9-45\)](#)

Propiedad de usuario

Tecla [**Menú Sistema/Contador**] > Tecla [**▲**] [**▼**] > [**Propied. usuario**] > Tecla [**OK**]

Le permite ver información sobre los usuarios que tienen iniciada la sesión y editar parte de dicha información.

- ➔ [Activación de la administración de inicio de sesión de usuario \(página 9-4\)](#)

Configuración común

Configura el funcionamiento general de la máquina.

Idioma

Tecla [Menú Sistema/Contador] > Tecla [▲] [▼] > [Config. común] > Tecla [OK] > Tecla [▲] [▼] > [Idioma] > Tecla [OK]

Elemento	Descripción
Idioma	Seleccione el idioma que se mostrará en la pantalla de mensajes.

Pantalla predet.

Tecla [Menú Sistema/Contador] > Tecla [▲] [▼] > [Config. común] > Tecla [OK] > Tecla [▲] [▼] > [Pantalla predet.] > Tecla [OK]

Elemento	Descripción
Pantalla predet.	Seleccione la pantalla que aparecerá inmediatamente después del inicio (pantalla predeterminada). Valor: Estado, Copia, Enviar, FAX, Buzón doc.

Sonido

Tecla [Menú Sistema/Contador] > Tecla [▲] [▼] > [Config. común] > Tecla [OK] > Tecla [▲] [▼] > [Sonido] > Tecla [OK]

Elemento	Descripción
Alarma	Configure las opciones del sonido de alarma durante las operaciones de la máquina.
Confirm. tecla	Emite un sonido cuando se seleccionan las teclas del panel de controles. Valor: Desactivado, Activado
Fin de trabajo	Emite un sonido cuando se completa con normalidad un trabajo de impresión. Valor: Desactivado, Activado, Solo RX de FAX*¹
Listo	Emite un sonido cuando termina el calentamiento. Valor: Desactivado, Activado
Advertencia	Emite un sonido cuando se producen errores. Valor: Desactivado, Activado
Teclado USB	Emite un sonido para confirmar las pulsaciones de teclas con un sonido. Valor: Desactivado, Activado
Bocinas de fax*¹	➔ Guía de uso de FAX
Monitor de fax*¹	➔ Guía de uso de FAX

*¹ Solo productos con la función de fax instalada.

Brillo pantalla (Brillo de la pantalla)



Tecla [Menú Sistema/Contador] > Tecla [▲] [▼] > [Config. común] > Tecla [OK] > Tecla [▲] [▼] > [Brillo pantalla] > Tecla [OK]

Elemento	Descripción
Brillo pantalla	Configure el brillo de la pantalla de mensajes. Valor: Más oscuro -3, Más oscuro -2, Más oscuro -1, Normal 0, Más claro +1, Más claro +2, Más claro +3

Conf. orig/papel

Tecla [Menú Sistema/Contador] > Tecla [▲] [▼] > [Config. común] > Tecla [OK] > Tecla [▲] [▼] > [Conf. orig/papel] > Tecla [OK]

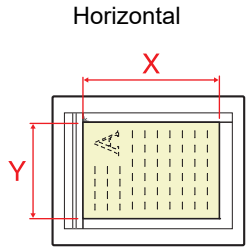





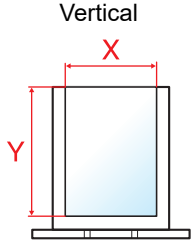
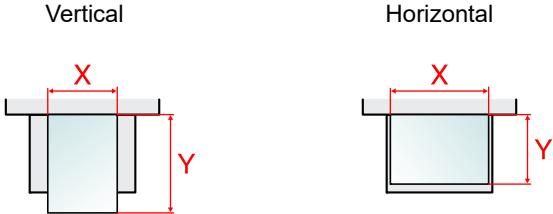

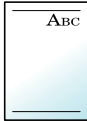

Establezca la configuración de los originales.

Elemento	Descripción
Tam. orig. pers.	Configure tamaños de original personalizados utilizados con frecuencia. La opción de tamaño personalizado se muestra en la pantalla para seleccionar el tamaño del original. Valor Métrica X: De 50 a 356 mm (en incrementos de 1 mm) Y: De 50 a 216 mm (en incrementos de 1 mm) Pulgada X: De 1,97 a 14,02" (en incrementos de 0,01") Y: De 1,97 a 8,50" (en incrementos de 0,01") X=Longitud, Y=Ancho 
Det. orig. (DP)	Seleccione si se detectan automáticamente los originales del alimentador de originales.
Detección automática	Seleccione si se activa la detección automática del tamaño del original. Valor: Desactivado, Activado
Sistema de unidades	Seleccione las unidades en pulgadas o métricas para la detección del tamaño del original. Valor: Métrica, Pulgada
LGL/OFII/216x340	Como Legal, OficioII y 216 x 340 mm tienen un tamaño similar, seleccione uno de ellos para la detección automática. Valor: Legal, OficioII, 216 x 340 mm  NOTA Cuando la opción [Detección automática] está configurada como [Desactivado], esta función no se muestra. Cuando la opción [Sistema de unidades] está configurada como [Métrica], esta función no se muestra.
Tam orig pers.	Configure el tamaño de original predeterminado. Valor: A4, A5, A6, B5, B6, Folio* ¹ , 216 x 340 mm* ¹ , Letter, Legal* ¹ , Statement, Executive, Oficio II* ¹ , 16K

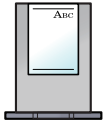
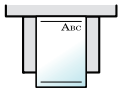
*1 No se muestra para los modelos para EE.UU.

Elemento	Descripción
Tam. papel pers.	<p>Configure tamaños de papel personalizados utilizados con frecuencia.</p> <p>Se configura un tamaño de papel personalizado para cada fuente de suministro de papel. La opción de tamaño personalizado se muestra en la pantalla para seleccionar el tamaño del papel.</p>
Tam. depósito 1*1	<p>Registre el tamaño del papel personalizado que va a usar en el depósito 1.</p> <p>Valor</p> <p>Métrica X: De 140 a 216 mm (en incrementos de 1 mm) Y: De 210 a 356 mm (en incrementos de 1 mm)</p> <p>Pulgada X: De 5,50 a 8,50" (en incrementos de 0,01") Y: De 8,25 a 14,02" (en incrementos de 0,01")</p> <p>X=Longitud, Y=Ancho</p> 
Tam. depósito 2 (a 5)*1	<p>Registre el tamaño del papel personalizado que va a usar en los depósitos del 2 al 5.</p> <p>Valor</p> <p>Métrica X: De 92 a 216 mm (en incrementos de 1 mm) Y: De 162 a 356 mm (en incrementos de 1 mm)</p> <p>Pulgada X: De 3,62 a 8,50" (en incrementos de 0,01") Y: De 6,38 a 14,02" (en incrementos de 0,01")</p>
Tamaño de bypass	<p>Registre el tamaño del papel personalizado que va a usar en el bypass.</p> <p>Valor</p> <p>Métrica X: De 70 a 216 mm (en incrementos de 1 mm) Y: De 148 a 356 mm (en incrementos de 1 mm)</p> <p>Pulgada X: De 2,76 a 8,50" (en incrementos de 0,01") Y: De 5,83 a 14,02" (en incrementos de 0,01")</p> <p>X=Longitud, Y=Ancho</p> 
Conf. depósito 1 (a 5)	<p>Seleccione el tamaño y el tipo de papel para los depósitos del 1 al 5.</p> <p>➔ Conf. depósito 1 (a 5) (Configuración de depósito 1 a 5) (página 8-33)</p>
Config. bypass	<p>Seleccione el tamaño y el tipo de papel para el bypass.</p> <p>➔ Config. bypass (Configuración de bypass) (página 8-33)</p>

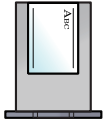
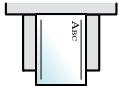
*1 Solo se configura cuando el marcador de tamaño del depósito está en la posición "Other" (Otro).

Elemento	Descripción		
Conf. tipo papel	<p>Seleccione el gramaje para cada tipo de papel.</p> <p>Para Personaliz 1-8, se puede cambiar la configuración para la impresión dúplex y el nombre de tipo de papel.</p> <p>► Configuración tipo medios (página 8-34)</p>		
Papel para auto	<p>Seleccione un tipo de papel predeterminado para la selección automática de papel cuando se elija [Auto] para Selección de papel. Si se elige [Normal], se selecciona el origen de papel que tiene cargado papel normal del tamaño especificado. Seleccione [Todos los tipos de papel] para el origen de papel con cualquier tipo de papel cargado del tamaño específico.</p> <p>Valor: Todos los tipos de papel, Normal, Transp., Rugoso, Pergamino, Etiquetas, Reciclado, Preimpreso, Bond, Cartulina, Color, Perforado, Membrete, Sobre, Grueso, Alta calidad, Personaliz 1 a 8</p>		
Origen papel pr.	<p>Seleccione el origen de papel predeterminado: Depósito 1-5 y bypass.</p> <p>Valor: Depósito 1 a 5, Bypass</p> <p> NOTA</p> <p>Los valores de [Depósito 2] a [Depósito 5] se muestran cuando está instalado el depósito de papel opcional.</p>		
Ac. papel espec.	<p>Al imprimir en papel perforado, preimpreso y membrete, es posible que las perforaciones no estén alineadas o que la dirección de impresión esté al revés según el modo en que se han colocado los originales y la combinación de funciones de copia. En tal caso, seleccione [Aj. dir. impres.] para ajustar la dirección de impresión. Cuando la orientación del papel no sea importante, seleccione [Prioridad de velocidad].</p> <p>Si se selecciona [Aj. dir. impres.], cargue el papel como se describe en los pasos de abajo.</p> <p>Ejemplo: Copia en Membrete</p> <div style="display: flex; justify-content: space-around; align-items: center;"> <div style="text-align: center;">  <p>Original</p> </div> <div style="text-align: center;">  <p>Papel</p> </div> <div style="text-align: center;">  <p>Finalizado</p> </div> <div style="text-align: center;">  <p>Depósito</p> </div> <div style="text-align: center;">  <p>Bypass</p> </div> </div> <div style="display: flex; justify-content: space-around; align-items: center; margin-top: 20px;"> <div style="text-align: center;">  <p>Original</p> </div> <div style="text-align: center;">  <p>Papel</p> </div> <div style="text-align: center;">  <p>Finalizado</p> </div> <div style="text-align: center;">  <p>Depósito</p> </div> <div style="text-align: center;">  <p>Bypass</p> </div> </div> <p>Valor: Aj. dir. impres., Prioridad vel.</p>		
Mens. conf.papel	<p>Configure si se muestra la pantalla de confirmación de la configuración de papel cuando se coloca un nuevo papel en cada depósito.</p> <p>Valor: Desactivado, Activado</p> <p> NOTA</p> <p>Los valores de [Depósito 2] a [Depósito 5] se muestran cuando está instalado el depósito de papel opcional.</p>		
<table border="1" style="width: 100%;"> <tr> <td style="width: 100%;">Depósito 1 a 5</td> </tr> <tr> <td>Bypass</td> </tr> </table>	Depósito 1 a 5	Bypass	
Depósito 1 a 5			
Bypass			

Conf. depósito 1 (a 5) (Configuración de depósito 1 a 5)

Tecla [Menú Sistema/Contador] > Tecla [▲] [▼] > [Config. común] > Tecla [OK] > Tecla [▲] [▼] > [Conf. orig/papel] > Tecla [OK] > Tecla [▲] [▼] > [Conf. depósito 1 (a 5)] > Tecla [OK]

Seleccione el tamaño y el tipo de papel para los depósitos del 1 al 5.

Elemento	Descripción
Tam. depósito 1 (a 5)*1	Las opciones disponibles son las siguientes: Valor Depósito 1: A4, A5, B5, Folio, 216 × 340 mm, Letter, Legal, Statement, Executive, Oficio II, 16K, ISO B5, Sobre C5, Personaliz Depósitos 2 a 5: A4, A5, B5, B6, Folio, 216 × 340 mm, Letter, Legal, Statement, Executive, Oficio II, 16K, ISO B5, Sobre #10, Sobre #9, Sobre #6, Sobre Monarch, Sobre DL, Sobre C5, Oufuku Hagaki (Postal de devolución), Youkei 4, Youkei 2, Nagagata 3, Younaga 3, Personaliz
Tipo depósito 1 (a 5)*2	Seleccione el tipo de papel. Valor Depósito 1: Normal (60 - 105 g/m ²), Rugoso, Reciclado, Preimpreso*3, Bond, Color, Perforado*3, Membrete*3, Alta calidad, Personaliz 1 - 8 Depósitos 2 a 5: Normal (60 - 105 g/m ²), Rugoso, Reciclado, Preimpreso*3, Bond, Color, Perforado*3, Membrete*3, Sobre, Alta calidad, Personaliz 1 - 8

*1 Solo se configura cuando el marcador de tamaño del depósito está en la posición "Other" (Otro).

*2 Para cambiar a un tipo de papel distinto de "Normal".

➔ [Configuración tipo medios \(página 8-34\)](#).

Cuando se configura un gramaje de papel que no se puede cargar en el depósito para un tipo de papel, ese tipo de papel no aparece.

*3 Para imprimir en papel preimpreso o perforado o en papel con membrete.

➔ [Ac. papel espec. \(página 8-32\)](#)

Config. bypass (Configuración de bypass)

Tecla [Menú Sistema/Contador] > Tecla [▲] [▼] > [Config. común] > Tecla [OK] > Tecla [▲] [▼] > [Conf. orig/papel] > Tecla [OK] > Tecla [▲] [▼] > [Config. bypass] > Tecla [OK]

Seleccione el tamaño y tipo de papel para el bypass.

Elemento	Descripción
Band MP tam.	Las opciones disponibles son las siguientes: Valor: A4, A5, A5-R, A6, B5, B6, Folio, 216 × 340 mm, Letter, Legal, Statement, Statement-R, Executive, Oficio II, 16K, ISO B5, Sobre #10, Sobre #9, Sobre #6, Sobre Monarch, Sobre DL, Sobre C5, Hagaki (Cartulina), Oufuku Hagaki (Postal de devolución), Youkei 4, Youkei 2, Nagagata 3, Younaga 3, Personaliz*1
Band MP tipo*2	Seleccione el tipo de papel. Valores: Normal (60 - 105 g/m ²), Transp., Rugoso, Pergamino, Etiquetas, Reciclado, Preimpreso*3, Bond, Cartulina, Color, Perforado*3, Membrete*3, Sobre, Grueso (106 - 220 g/m ²), Alta calidad, Personaliz 1-8

*1 Para obtener las instrucciones sobre cómo especificar un tamaño de papel personalizado, consulte:

➔ [Tam. papel pers. \(página 8-31\)](#)

*2 Para cambiar a un tipo de papel distinto de "Normal".

➔ [Configuración tipo medios \(página 8-34\)](#)

*3 Para imprimir en papel preimpreso o perforado o en papel con membrete.

➔ [Ac. papel espec. \(página 8-32\)](#)

Configuración tipo medios

Están disponibles las siguientes combinaciones de tipo de papel y gramaje de papel.

Gramaje	Gramaje (g/m ²)	Gramaje	Gramaje (g/m ²)
Ligero	De 52 g/m ² a 59 g/m ²	Pesado 1	De 106 g/m ² a 135 g/m ²
Normal 1	De 60 g/m ² a 74 g/m ²	Pesado 2	De 136 g/m ² a 163 g/m ²
Normal 2	De 75 g/m ² a 90 g/m ²	Pesado 3	De 164 g/m ² a 220 g/m ²
Normal 3	De 91 g/m ² a 105 g/m ²	Muy pesado	Transparencias

Se indica el gramaje predeterminado de cada tipo de papel.

Tipo de papel	Valores predeterminados	Tipo de papel	Valores predeterminados
Normal	Normal 2	Cartulina	Pesado 3
Transp.	Muy pesado	Color	Normal 2
Rugoso	Normal 2	Perforado	Normal 2
Pergamino	Ligero	Membrete	Normal 2
Etiquetas	Pesado 1	Sobre ^{*1}	Pesado 3
Reciclado	Normal 2	Grueso	Pesado 3
Preimpreso	Normal 2	Alta calidad	Normal 2
Bond	Normal 3	Personaliz 1-8	Normal 2

*1 La velocidad de procesamiento será más lenta de lo normal.

Para Personaliz 1-8, se puede cambiar la configuración para la impresión dúplex y el nombre de tipo de papel.

Elemento		Descripción
Impresión dúplex	Permitir	Está permitida la impresión dúplex.
	Prohibir	No está permitida la impresión dúplex.
Nombre		Cambie los nombres de Personaliz 1 a 8. Los nombres no deben tener más de 16 caracteres. Al seleccionar el tipo de papel en el bypass, se mostrará el nombre después de cambiarlo. ▶ Método de introducción de caracteres (página 11-10)

Límite preestab.

Tecla [Menú Sistema/Contador] > Tecla [▲] [▼] > [Config. común] > Tecla [OK] > Tecla [▲] [▼] > [Límite preestab.] > Tecla [OK]

Elemento	Descripción
Límite preestab.	Limite el número de copias que se pueden hacer cada vez. Valor: De 1 a 999 copias

Medida

Tecla [Menú Sistema/Contador] > Tecla [▲] [▼] > [Config. común] > Tecla [OK] > Tecla [▲] [▼] > [Medida] > Tecla [OK]

Elemento	Descripción
Medida	Seleccione las unidades en pulgadas o métricas para las dimensiones del papel. Valor: pulgada, mm

Gestión errores

Tecla [Menú Sistema/Contador] > Tecla [▲] [▼] > [Config. común] > Tecla [OK] > Tecla [▲] [▼] > [Gestión errores] > Tecla [OK]

Seleccione si se cancelará o continuará el trabajo cuando se produzca un error.

Elemento	Descripción
Err. pap. dúplex	<p>Seleccione la acción que se debe realizar cuando no sea posible la impresión dúplex para el tamaño y tipo de papel seleccionados.</p> <p>Valor</p> <p>1 cara: Impresión en 1 cara.</p> <p>Error en pantalla: Se muestra un mensaje para cancelar la impresión.</p>
Papel no coinc.	<p>Seleccione la acción que se debe realizar cuando el tamaño o el tipo de papel seleccionado no coincidan con el tamaño o el tipo de papel cargado en el origen de papel especificado mientras imprime desde el PC con el depósito o el bypass.</p> <p>Valor</p> <p>Ignorar: Se hace caso omiso del valor definido y se imprime el trabajo.</p> <p>Error en pantalla: Se muestra un mensaje para cancelar la impresión.</p>
Error de permiso de trabajos	<p>Configura los usuarios que pueden cancelar o continuar las operaciones de los trabajos puestos en pausa debido a un error.</p> <p>Valor: Todos los usuarios, Solo propietario del trabajo</p> <p> NOTA</p> <p>El administrador puede cancelar todos los trabajos independientemente de esta opción.</p>

Config. fecha

Tecla [Menú Sistema/Contador] > Tecla [▲] [▼] > [Config. común] > Tecla [OK] > Tecla [▲] [▼] > [Config. fecha] > Tecla [OK]





Establezca la configuración relativa a la fecha y hora.



Elemento	Descripción
Fecha/hora	<p>Configure la fecha y la hora del lugar donde se utiliza la máquina. Cuando se envíe un mensaje de e-mail con la función de transmisión, la fecha y hora configuradas aquí se incluirán en el encabezado del mensaje.</p> <p>Valor: Año (de 2000 a 2037), Mes (de 01 a 12), Día (de 01 a 31), Hora (de 00 a 23), Minuto (de 00 a 59), Segundo (de 00 a 59)</p> <p>➔ Configuración de la fecha y hora (página 2-16)</p> <p> NOTA</p> <p>Si cambia la fecha u hora mientras usa la versión de prueba de una aplicación, no podrá usar más la aplicación.</p>
Formato de fecha	<p>Seleccione el formato de presentación de año, mes y día. El año se muestra en notación occidental.</p> <p>Valor: MM/DD/AAAA, DD/MM/AAAA, AAAA/MM/DD</p>
Definir zona horaria	<p>Configure la diferencia horaria con respecto a GMT. Seleccione la ubicación que esté más próxima en la lista. Si selecciona una región donde se utiliza horario de verano, defina la configuración de horario de verano.</p>
Horario verano	<p>➔ Configuración de la fecha y hora (página 2-16)</p>

Conf. temporiz.

Tecla [Menú Sistema/Contador] > Tecla [▲] [▼] > [Config. común] > Tecla [OK] > Tecla [▲] [▼] > [Conf. temporiz.] > Tecla [OK]

Establece la configuración relativa al temporizador.

Elemento	Descripción
Rest. Auto Panel	<p>Si no se ejecuta ningún trabajo durante un determinado período de tiempo, restablezca la configuración automáticamente y vuelva a la configuración predeterminada. Seleccione si se utilizará o no el restablecimiento automático del panel.</p> <p>Valor: Desactivado, Activado</p> <p> NOTA</p> <p>El tiempo que puede transcurrir antes de que se restablezca el panel se configura en "Temp. rest.panel".</p> <p>➔ Temp. rest.panel (página 8-36)</p>
Temp. rest.panel	<p>Si selecciona [Activado] para Rest. Auto Panel, defina el período de tiempo que se esperará antes del restablecimiento automático del panel.</p> <p>Valor: De 5 a 495 segundos (en incrementos de 5 segundos)</p> <p> NOTA</p> <p>Esta función se muestra cuando la opción [Rest. Auto Panel] está configurada como [Activado].</p>
Temp. bajo cons.	<p>Configure la cantidad de tiempo antes de que se active el modo de bajo consumo.</p> <p>Valor</p> <p>Para Europa: De 1 a 120 minutos (en incrementos de 1 minuto)</p> <p>Excepto para Europa: De 1 a 240 minutos (en incrementos de 1 minuto)</p> <p>➔ Modo de bajo consumo (página 2-25)</p>
Nivel de reposo (modelos excepto para Europa)*¹	<p>Seleccione el nivel de reposo.</p> <p>Configure el modo de ahorro de energía para reducir el consumo eléctrico incluso más que con el modo de recuperación rápida.</p> <p>Valor: Recuper. rápida, Ahorro energía</p>
(Configuración de detalles)	<p>Configure si se va a usar el modo de ahorro de energía para las siguientes funciones individualmente:</p> <ul style="list-style-type: none"> • Lector tarjetas*² • Aplicación <p>Valor: Desactivado, Activado</p> <p> NOTA</p> <p>Cuando la máquina entra en el modo de ahorro de energía, no se puede reconocer la tarjeta ID.</p>
Reglas de reposo (modelos para Europa)	<p>Seleccione si se va a usar el modo de reposo para las siguientes funciones individualmente:</p> <ul style="list-style-type: none"> • Lector tarjetas*² • Aplicación <p>Valor: Desactivado, Activado</p> <p> NOTA</p> <p>Cuando la máquina entra en el modo de ahorro de energía, no se puede reconocer la tarjeta ID.</p>

Elemento	Descripción
Temporiz. reposo	<p>Configure el tiempo de espera antes de que se active el modo de reposo.</p> <p>Valor</p> <p>Para Europa</p> <p>De 1 a 120 minutos (en incrementos de 1 minuto)</p> <p>Excepto para Europa</p> <p>De 1 a 240 minutos (en incrementos de 1 minuto)</p> <p>➔ Reglas de reposo (modelos para Europa) (página 2-26)</p>
Conf. temp. sem.	<p>Establezca la configuración para apagar la máquina y encenderla automáticamente a una hora especificada cada día de la semana.</p>
Temporizador semanal	<p>Seleccione si desea utilizar o no el Temporizador semanal.</p> <p>Valor: Desactivado, Activado</p>
Programa	<p>Especifique la hora de cada día de la semana a la que se apagará la máquina.</p>
Conf. reintento	<p>—</p>
Reint. limitados	<p>Seleccione si se van a restringir o no el número de reintentos para apagar la máquina.</p> <p>Valor: Activado, Desactivado</p>
Veces de reintento	<p>Si selecciona [Activado] en Reint. limitados, configure el número de reintentos para apagar la máquina.</p> <p>Valor: De 1 a 10 veces</p>
Intervalo reint.	<p>Configure el intervalo de reintento.</p> <p>Use [-] / [+] para introducir un número.</p> <p>Valor: De 10 a 60 segundos (en incrementos de 10 segundos)</p>
Regla de apagado (modelos para Europa)	<p>Seleccione si desea que la máquina entre o no en el modo de apagado para la siguiente función. Seleccione [Activado] para configurar el modo de apagado.</p> <ul style="list-style-type: none"> • Red • FAX^{*3} • Cable USB • Host USB • NIC^{*4} <p> NOTA</p> <p>Aunque alguna de las funciones esté configurada como [Activado], si [FAX] se configura como [Desactivado], la máquina no entrará en el modo de apagado.</p> <p>Aunque las opciones [Red] o [Cable USB] estén configuradas como [Desactivado], si la máquina no se comunica con otros dispositivos, la máquina entrará en el modo de apagado.</p>
Temporiz. apagado (modelos para Europa)	<p>Seleccione si se apaga el equipo automáticamente después de un período de inactividad.</p> <p>Valor: 1 hora, 2 horas, 3 horas, 4 horas, 5 horas, 6 horas, 9 horas, 12 horas, 1 día, 2 días, 3 días, 4 días, 5 días, 6 días, 1 semana</p>
Borr. auto err	<p>Si se produce un error durante el procesamiento, este se detiene en espera de la siguiente acción que vaya a tomar el usuario. En el modo de borrado automático de errores, el error se borra automáticamente después de que transcurra un periodo de tiempo definido.</p> <p>Valor: Desactivado, Activado</p>
Temp. borr. err.	<p>Si selecciona [Activado] para Borrado auto de errores, defina el período de tiempo que se esperará antes de que se borren los errores automáticamente.</p> <p>Valor: De 5 a 495 segundos (en incrementos de 5 segundos)</p> <p> NOTA</p> <p>Esta función se muestra cuando la opción [Temp. borr. err.] está configurada como [Activado].</p>

Elemento	Descripción
Hora inutiliz.	➔ Guía de uso de FAX
Tmp ping agotado ^{*3}	Configure el tiempo en que se agota la ejecución de [Ping] en "Sistema/Red". Valor: De 1 a 30 segundos (en incrementos de 1 segundo)

*1 No se muestra cuando está instalado el Kit de interfaz de red opcional.

*2 Se muestra solo cuando está activado el Card Authentication Kit opcional.

*3 Solo productos con la función de fax instalada.

*4 Solo aparece cuando está instalado el Kit de interfaz de red opcional.

Valores predet. Funciones

Tecla [Menú Sistema/Contador] > Tecla [▲] [▼] > [Config. común] > Tecla [OK] > Tecla [▲] [▼] > [V. predet. func.] > Tecla [OK]

Elemento	Descripción
Borrar configuración de trabajo	Configure si se restablece la configuración predeterminada de la función tras el inicio del trabajo. Valor: Borrar, No borrar
Selección de colores	Seleccione el modo de color predeterminado para el escaneado de los documentos. Valor: Auto(Color/Gris), Auto(Color / B/N), A todo color, Escala de grises, Blanco y Negro
Resol. escaneado	Seleccione la resolución de escaneado predeterminada. Valor: 200×100ppp Norm., 200×200dpi fino, 200×400ppp SFin, 300×300ppp, 400×400ppp UFin, 600×600ppp
Resolución FAX	➔ Guía de uso de FAX
Img. orig.(Cop.)	Configure el tipo de documento original predeterminado para la copia. Valor: Texto+fotografía, Fotografía, Texto, Gráfico/Mapa
Img. orig.(Env.)	Configure el tipo de documento original predeterminado para el envío. Valor: Texto+foto, Foto, Texto, para OCR, Text/línea claro  NOTA [para OCR] solo está disponible cuando "Selecc. colores" se ha configurado como [Auto(Color / B/N)] o [Blanco y Negro].
Zoom	Seleccione el valor predeterminado de ampliación/reducción cuando cambie el tamaño de papel/envío después de configurar los originales. Valor: 100%, Auto
Intercalar	Configura los valores predeterminados de intercalación. Valor: Desactivado, Activado
Orient. original	Configure los valores predeterminados de la orientación del original. Valor: Borde superior, Borde sup. izquierda
Fondo(Copia)	Configure la densidad de fondo (copia) predeterminada. Valor: Desactivado, Auto, Manual (Más osc. 5)
Fondo(Enviar)	Configure la densidad de fondo predeterminada (Enviar). Valor: Desactivado, Auto, Manual (Más osc. 5)
EcoPrint	Seleccione el valor predeterminado de EcoPrint. Valor: Desactivado, Activado
Imp.fil.fondoCop	Configure el valor predeterminado de Impedir Filtrac. Fondo(Copiar). Valor: Desactivado, Activado
Imp.fil.fondoEnv	Configure el valor predeterminado de Imp.fil.fondoEnv. Valor: Desactivado, Activado
Om. blanco(cop.)	Seleccione el valor predeterminado de Om. blanco(cop.). Valor: Desactivado, Activado
Om. blanco(env.)	Seleccione el valor predeterminado de Om. blanco(env.). Valor: Desactivado, Activado

Elemento	Descripción
Ingr. nom. arch.	<p>Configure un nombre especificado automáticamente (predeterminado) para los trabajos. También se puede definir información adicional como la fecha y el número de trabajo.</p> <p>Valor</p> <p>Nombre de archivo: Se pueden introducir hasta 32 caracteres.</p> <p>Info. adicional: Ninguno, Fecha, N° tbjo, Nro. trbjo+Fecha, Fecha+Nro. trbjo</p>
Asunto/cuerpo	<p>Configure el asunto y el cuerpo que se introducen automáticamente (asunto y cuerpo predeterminados) al enviar los originales escaneados por e-mail.</p> <p>Valor</p> <p>Asunto: Se pueden introducir hasta 256 caracteres.</p> <p>Cuerpo: Se pueden introducir hasta 500 caracteres.</p>
Esc.cont.-Copia	<p>Configure los valores predeterminados de Esc.cont.-Copia.</p> <p>Valor: Desactivado, Activado</p>
Esc cont-FAX	<p>➔ Guía de uso de FAX</p>
Esc.cont.-Otros	<p>Configure los valores predeterminados de escaneo continuo (copia excluida).</p> <p>Valor: Desactivado, Activado</p>
Formato archivo	<p>Seleccione el tipo de archivo predeterminado que va a enviar.</p> <p>Valor: PDF, TIFF, XPS, JPEG, OpenXPS, PDF alta compr.</p>
Separ. archivo	<p>Seleccione la configuración de separación de archivo predeterminada.</p> <p>Valor: Desactivado, Cada página</p>
Impr. JPEG/TIFF	<p>Seleccione el tamaño de imagen (resolución) al imprimir archivos JPEG o TIFF.</p> <p>Valor: Tamaño de papel, Resolución imagen, Resol. impresión</p>
XPS Aj. a página	<p>Configure el valor predeterminado para la función de ajuste de XPS a página.</p> <p>Valor: Desactivado, Activado</p>

Elemento	Descripción
Conf. detallada	—
Distrib. 2 en 1	Configure la distribución 2 en 1 predeterminada para la combinación de copias. Valor: Iz a D. Ar a Ab, D. a Iz Ir arr.
Distrib. 4 en 1	Configure la distribución 4 en 1 predeterminada para la combinación de copias. Valor: Derecha y abajo, Abajo y dcha, Izq. y abajo, Abajo e izq.
Línea separ.	Configure la línea separadora predeterminada para la combinación de copias. Valor: Ninguno, Línea continua, Línea puntos, Marca de posición
Encuader. orig.	Configure el lado de encuadernación predeterminado para el escaneado dúplex. Valor: Izq./der., Sup.
Encuadern. final	Configure la orientación de encuadernación predeterminada de las copias a dos caras. Valor: Izq./der., Sup.
Calidad de imagen	Seleccione la calidad de archivo PDF/TIFF/JPEG/XPS/OpenXPS predeterminada. Valor: De 1 Baja(Alta com) a 5 Alta(Baja com)
Comp. TIFF color	Seleccione el método de compresión para el envío de documentos en color en formato TIFF. Valor: TIFF V6, TTN2
PDF/A	Seleccione la configuración predeterminada de PDF/A. Valor: Desactivado, PDF/A-1a, PDF/A-1b, PDF/A-2a, PDF/A-2b, PDF/A-2u
PDF alta compr.	Seleccione el valor de calidad predeterminado para los archivos PDF de alta compresión. Valor: Prioridad comp., Estándar, Priorid. calidad
El. omitir Copia	Seleccione la configuración predeterminada de El. omitir Copia. Valor: Blanco+lín.rect., Solo pág. blanco, Blanco+alg.texto
El. omitir Envío	Seleccione la configuración predeterminada de El. omitir Envío. Valor: Blanco+lín.rect., Solo pág. blanco, Blanco+alg.texto

Oper. in. ses.

Tecla [Menú Sistema/Contador] > Tecla [▲] [▼] > [Config. común] > Tecla [OK] > Tecla [▲] [▼] > [Oper. in. ses.] > Tecla [OK]

Elemento	Descripción
Oper. in. ses.	Seleccione la pantalla para introducir el nombre de usuario y la contraseña de inicio de sesión al iniciar sesión. Valor: Usar tec. numér., Selec. carácter

Modo disco RAM

Tecla [Menú Sistema/Contador] > Tecla [▲] [▼] > [Config. común] > Tecla [OK] > Tecla [▲] [▼] > [Modo disco RAM] > Tecla [OK]



NOTA

Esta función no se muestra si está instalado el SSD opcional.

Elemento	Descripción
Modo disco RAM	<p>Se puede crear un disco RAM y configurar su tamaño. La creación de un disco RAM permite la impresión desde un buzón de trabajos.</p> <p>Valor</p> <p>Modo disco RAM: Desactivado, Activado</p> <p>Tam. disco RAM: El intervalo de este valor varía según la cantidad de memoria instalada y la configuración de uso de memoria opcional.</p>



IMPORTANTE

Después de cambiar la configuración, reinicie la red o apague la máquina y vuelva a encenderla.

Memoria opcional

Tecla [Menú Sistema/Contador] > Tecla [▲] [▼] > [Config. común] > Tecla [OK] > Tecla [▲] [▼] > [Memoria opcional] > Tecla [OK]

Elemento	Descripción
Memoria opcional	<p>Cuando está instalada la memoria opcional, puede seleccionar el esquema de asignación de la memoria según la aplicación en la que utilice el equipo.</p> <p>Valor: Normal, Prior. impresora, Prioridad copia</p>



IMPORTANTE

Después de cambiar la configuración, reinicie la red o apague la máquina y vuelva a encenderla.

Mostr. est./ reg.

Tecla [Menú Sistema/Contador] > Tecla [▲] [▼] > [Config. común] > Tecla [OK] > Tecla [▲] [▼] > [Mostr. est./reg.] > Tecla [OK]

Elemento	Descripción
Mostr. est./ reg.	Configure el método de visualización del estado/registro.
Est. det. trab.	Valor: Mostrar todo, Solo mis trabajos, Ocultar todo
Reg. trabajos	Valor: Mostrar todo, Solo mis trabajos, Ocultar todo
Registro de FAX ^{*1}	Valor: Mostrar todo, Ocultar todo

*1 Solo productos con la función de fax instalada.

Tipo de teclado

Tecla [Menú Sistema/Contador] > Tecla [▲] [▼] > [Config. común] > Tecla [OK] > Tecla [▲] [▼] > [Tipo de teclado] > Tecla [OK]

Elemento	Descripción
Tipo de teclado	Seleccione el tipo de teclado que desea usar. Valor: US-Inglés, US-Inglés con euro, Francés, Alemán, R.U.-Inglés

Alerta de poco tóner

Tecla [Menú Sistema/Contador] > Tecla [▲] [▼] > [Config. común] > Tecla [OK] > Tecla [▲] [▼] > [Alert poco tóner] > Tecla [OK]

Elemento	Descripción
Nivel alerta de poco tóner	Configure la cantidad de tóner restante para notificar al administrador cuando se deba realizar un pedido de tóner porque se está agotando. Valor: Desactivado, Activado  NOTA Si selecciona [Desactivado], se le avisa de que hay poco tóner cuando quede un 5%. Si selecciona [Activado], configure la cantidad de tóner que debe quedar para que se emita una alerta. Se puede configurar un intervalo de 5 a 100% (en incrementos de 1%).

Impresión remota

Tecla [Menú Sistema/Contador] > Tecla [▲] [▼] > [Config. común] > Tecla [OK] > Tecla [▲] [▼] > [Impresión remota] > Tecla [OK]

Elemento	Descripción
Impresión remota	Seleccione si se prohíbe o no la impresión realizada sin utilizar la máquina. Cuando se selecciona [Prohibir], se puede imprimir desde la máquina un documento que se ha almacenado en el buzón de documentos desde el controlador de la impresora. Esto impide que otra persona vea ese documento. Valor: Permitir, Prohibir

Most. mens.apag.

Tecla [Menú Sistema/Contador] > Tecla [▲] [▼] > [Config. común] > Tecla [OK] > Tecla [▲] [▼] > [Most. mens.apag.] > Tecla [OK]

Elemento	Descripción
Most. mens.apag.	Configure el modo de si mostrar un mensaje de confirmación cuando se apaga la máquina. Valor: Desactivado, Activado

Conf. ah.energía

Tecla [Menú Sistema/Contador] > Tecla [▲] [▼] > [Config. común] > Tecla [OK] > Tecla [▲] [▼] > [Conf. ah.energía] > Tecla [OK]

Elemento	Descripción
Nivel recuper.	<p>Seleccione el método de recuperación desde el modo de ahorro de energía.</p> <p>Valor:</p> <p>Recuperación completa: Este modo activa el uso de todas las funciones inmediatamente. Sin embargo, ahorra menos energía.</p> <p>Recuperación normal: En este modo, puede seleccionar el método de una de las siguientes maneras: activación del uso de todas las funciones de manera inmediata o activación del uso de solo las funciones que se deseen. Si desea utilizar todas las funciones inmediatamente, pulse el interruptor de encendido para ejecutar la recuperación.</p> <p>Ahorro energía: Este modo activa el uso de solo las funciones que se deseen. Este modo ahorra energía con más eficacia.</p>

Impr. Ban. mens.

Tecla [Menú Sistema/Contador] > Tecla [▲] [▼] > [Config. común] > Tecla [OK] > Tecla [▲] [▼] > [Impr. Ban. mens.] > Tecla [OK]

Elemento	Descripción
Impr. Ban. mens.	Configure si aparece la pantalla de confirmación antes de imprimir cada hoja al imprimir varias hojas de banner. Valor: Desactivado, Activado

Pausar/reanudar

Tecla [Menú Sistema/Contador] > Tecla [▲] [▼] > [Config. común] > Tecla [OK] > Tecla [▲] [▼] > [Pausar/reanudar] > Tecla [OK]

Elemento	Descripción
Pausar/reanudar	Configure si se permite Pausar/reanudar los trabajos de impresión. Valor: Permitido, No permitido

Copia

Tecla [**Menú Sistema/Contador**] > Tecla [**▲**] [**▼**] > [**Copia**] > Tecla [**OK**]

Establece la configuración para las funciones de copia.



Elemento	Descripción
Selección papel	Defina la selección de papel predeterminada. Valor: Auto, Origen papel pr.
Sel. auto papel	Si selecciona [Auto] para Selección de papel, configure el método de selección del tamaño del papel cuando cambie el zoom. Valor Tam más adecuado: Selecciona el papel según el zoom actual y el tamaño del original. Igual que org.: Selecciona el papel que corresponda al tamaño del original, independiente del zoom.
Prioridad % auto	Cuando se seleccione un origen de papel de tamaño distinto al original, seleccione si se aplica zoom automático (reducción/ampliación). Valor: Desactivado, Activado
Reserva priorid.	Especifique si aparece la pantalla predeterminada cuando se reserva un siguiente trabajo de copia mientras la impresión está en curso. Para que aparezca la pantalla predeterminada, seleccione [Activado]. Valor: Desactivado, Activado
Sel. comb.teclas	Las funciones de copia usadas con frecuencia se pueden registrar en la tecla Seleccionar. Las funciones se pueden configurar fácilmente si se selecciona la tecla Seleccionar. Valor: Ninguno, Modo Silencio, Selección papel, Intercalar, Copia tarjeta ID, Dúplex, Zoom, Combinar, Tamaño original, Orient. original, Orig. dist. tam., Imagen original, Densidad, EcoPrint, Escaneo continuo, Ingr. nom. arch., Aviso fin tbjo, Sustit. impres., Nitidez, Contraste, Densidad fondo, Imp. filtr.fondo, Om. pág. blanco

Impresora

Tecla [Menú Sistema/Contador] > Tecla [▲] [▼] > [Impresora] > Tecla [OK]

Al imprimir desde el PC, la configuración normalmente se realiza en la pantalla de la aplicación. No obstante, están disponibles las siguientes opciones para configurar los valores predeterminados para personalizar la máquina.

Elemento	Descripción
Conf. emulación	<p>Seleccione la emulación para utilizar esta máquina con comandos orientados a otros tipos de impresoras.</p> <p>Valor: Impresora de línea, IBM Proprinter, EPSON LQ-850, PCL6, KPD L, KPD L (Auto)</p> <p> NOTA</p> <p>Si seleccionó [KPD L] o [KPD L(Auto)], configure también "Inf. error. KPD L".</p>
Emulación alt.	<p>Si ha seleccionado [KPD L(Auto)] como modo de emulación, puede cambiar automáticamente entre KPD L y otro modo de emulación (emulación alternativa) según los datos que desee imprimir.</p> <p>Valor: Impresora de línea, IBM Proprinter, EPSON LQ-850, PCL6</p>
Inf. error. KPD L	<p>Indique si debe imprimirse el informe de errores cuando aparezca un error durante la impresión en modo de emulación KPD L.</p> <p>Valor: Desactivado, Activado</p>
EcoPrint	<p>Con EcoPrint se ahorra tóner al imprimir. Se recomienda utilizar esta opción para las copias de prueba en las que una impresión más atenuada no representa ningún problema.</p> <p>Valor: Desactivado, Activado</p>
Anular A4/LTR	<p>Seleccione si se tratarán los tamaños A4 y Letter, que son similares, como el mismo tamaño al imprimir.</p> <p>Valor</p> <p>Desactivado: A4 y Letter no se consideran del mismo tamaño.</p> <p>Activado: A4 y Letter se consideran del mismo tamaño. La máquina utilizará el papel que haya en el origen de papel ya se de uno u otro tamaño.</p>
Dúplex	<p>Seleccione la orientación de encuadernación para el modo dúplex.</p> <p>Valor: Desactivado, Encuad. bde lrgo, Encuad. bde crto</p>
Copias	<p>Configure el número predeterminado de copias, de 1 a 999.</p> <p>Valor: De 1 a 999 copias</p>
Orientación	<p>Seleccione la orientación predeterminada: [Vertical] u [Horizontal].</p> <p>Valor: Vertical, Horizontal</p>
Ancho A4	<p>Active esta opción para aumentar el número máximo de caracteres que se pueden imprimir en una línea en una página A4 (78 caracteres con paso 10) y Letter (80 caracteres con paso 10). Esta opción solo es válida en la emulación PCL6.</p> <p>Valor: Desactivado, Activado</p>
T.esp. salto pág	<p>Al recibir datos de impresión del PC, la máquina puede tener que esperar en ocasiones si no hay información que indique que la última página ya no tiene datos para imprimir. Cuando transcurre el tiempo de espera preestablecido, la máquina imprime el papel automáticamente. Las opciones están entre 5 y 495 segundos.</p> <p>Valor: De 5 a 495 segundos (en incrementos de 5 segundos)</p>
Acc. salto línea	<p>Configure la acción de salto de línea cuando la máquina reciba el código de salto de línea (código de carácter 0AH).</p> <p>Valor: Sólo salto de línea, Salto lín. y ret. carro, Ignorar salto de línea</p>
Acc. ret. carro	<p>Configure la acción de retorno de carro cuando la máquina reciba el código de retorno de carro (código de carácter 0DH).</p> <p>Valor: Sólo retorno de carro, Salto lín. y ret. carro, Ignorar retorno de carro</p>



Elemento	Descripción
Nombre de trabajo	<p>Configure si se muestra el nombre de trabajo definido en el controlador de impresora. Valor: Desactivado, Activado</p> <p> NOTA Si se selecciona [Activado], elija el nombre de trabajo que mostrar en [Nombre trabajo], [N.º tr.+nom. tr.] o [Nom. tr.+n.º tr.].</p>
Nombre de usuario	<p>Configure si se muestra el nombre de usuario definido en el controlador de impresora. Valor: Desactivado, Activado</p>
Prioridad bypass	<p>Si se coloca papel en el bypass, es posible asignar prioridad a ese bypass a la hora de alimentar el papel. Valor Desactivado: Se aplica la configuración del controlador de impresora. Aliment. auto.: Si se selecciona Auto en el controlador de impresora y hay papel en el bypass, el papel se alimentará desde el bypass. Siempre: Si hay papel en el bypass, el papel se alimentará desde el bypass sin considerar lo que haya configurado en el controlador de impresora.</p>
Modo alim. papel	<p>Al imprimir desde el PC, seleccione cómo se alimenta el papel cuando se especifique el origen y el tipo de papel. Valor Auto: Busca el origen de papel que coincide con el tamaño y tipo de papel seleccionados. Fijo: Imprime en el papel cargado en el origen de papel especificado.</p>
Cambio dep. auto	<p>Seleccione las siguientes acciones cuando se agote el papel de la fuente de alimentación durante la impresión. Valor: Desactivado, Activado</p> <p> NOTA Si selecciona [Desactivado], la máquina mostrará el mensaje "Coloque papel en el depósito #." (# es un número de depósito) o "Agr. papel bypass." y detendrá la impresión. Cargue el papel según el origen de papel mostrado para reanudar la impresión. Para imprimir desde otro origen de papel, seleccione [Papel]. Seleccione el origen de papel deseado y después la tecla [OK]. Si selecciona [Activado], la máquina continuará la impresión automáticamente cuando el otro depósito de papel contenga el mismo papel que el del depósito de papel actualmente usado.</p>
Resolución	<p>Configure la resolución usada para la impresión. Valor: 300dpi, 600dpi, Fino1200, Fast1200</p> <p> NOTA La configuración del controlador de impresora tiene prioridad sobre la configuración del panel de controles.</p>
KIR	<p>La máquina está equipada con la función de suavizado con la que se obtiene una impresión excelente de aproximadamente 9600 ppp (gradación de 600 ppp × 15) × 600 ppp. Valor: Desactivado, Activado</p>
Termin.trabajos	<p>Configure la condición que va a considerarse como fin del trabajo si el trabajo de impresión no se procesa hasta al final debido al entorno de uso u otros motivos. Valor: EOJ (Fin de trabajo): Hasta la detección de un comando que indique el fin del trabajo, los datos se consideran como un trabajo. Fin de sesión: Los datos incluidos en una sesión de la conexión de red se consideran como un trabajo. UEL (Idioma de salida universal): Hasta la detección de UEL al final del trabajo se considera como un trabajo.</p>

Enviar

Tecla [Menú Sistema/Contador] > Tecla [▲] [▼] > [Enviar] > Tecla [OK]

Establece la configuración para las funciones de envío.

Elemento	Descripción
Sel. comb.teclas	Las funciones de envío usadas con frecuencia se pueden registrar en la tecla Seleccionar. Las funciones se pueden configurar fácilmente si se selecciona la tecla Seleccionar. Valor: Ninguno, Modo Silencio, Selecc. colores, Tamaño original, Imagen original, Resol. escaneado, Tamaño envío, Zoom, Orient. original, Orig. dist. tam., Escaneo continuo, Formato archivo, Ingr. nom. arch., Asunto/cuerpo, Original largo, Aviso fin tbjo, Resolución FAX ^{*1} , TX FAX directa ^{*1} , TX FAX retrasad. ^{*1} , RX sondeo de FAX ^{*1} , Informe TX FAX ^{*1} , Densidad, Dúplex, TX encrypt. FTP, Separ. archivo, Nitidez, Densidad fondo, Imp. filtr.fondo, Om. pág. blanco, TX encriptada Email ^{*2} , Firma digital ^{*2}
Compr. destino	Configure la confirmación de los destinos. ^{*3}
Comp. antes env.	Seleccione si se muestra la pantalla de confirmación de los destinos después de pulsar la tecla [Inicio] al ejecutar el envío de trabajos. Valor: Desactivado, Activado
Compr. nvo dest.	Al agregar un destino nuevo, seleccione si se muestra una pantalla para confirmar el destino introducido. Valor: Desactivado, Activado
Entr. nvo dest.	Seleccione si se permite el ingreso directo del destino. ^{*3} Valor: Permitir, Prohibir
Rellamar dest.	Seleccione si se permite el uso de [Rellamar] en la pantalla Enviar. ^{*3} Valor: Permitir, Prohibir
Multidifus	Configure si se activa la multidifusión. Valor: Permitir, Prohibir
Pantalla predet.	Siga este procedimiento para configurar la pantalla predeterminada que se mostrará al seleccionar la tecla [Enviar]. Valor: Destino, Libr. direc.
Enviar y reenviar	Configure si el original se envía a otro destino y se almacena cuando se envían imágenes.
Reenvío	Configure la regla para enviar el original. Valor: Desactivado, Activado  NOTA Si selecciona [Activado], elija las reglas de reenvío: [E-mail], [Carpeta(SMB)], [Carpeta(FTP)] y [FAX] ^{*1} .
Destino	Configure el destino al que se reenvía el original. Se puede configurar un destino. Puede comprobar y editar la dirección configurada. Siga los pasos siguientes para registrar el destino. <ul style="list-style-type: none"> • Libr. direc. • Ingreso de dirección ➔ Especificación del destino (página 5-30)
TX encriptada Email	Envía mensajes de e-mail encriptados con certificado electrónico. ➔ TX encriptada E-mail (página 6-24)

Elemento	Descripción
Firma digital	-
Firma digital	<p>Seleccione si se va a agregar una firma digital.</p> <p>Valor:</p> <p>Desactivado: No se agrega una firma digital.</p> <p>Especif. para cada trabajo: Cada vez que se hace un envío, se selecciona si se agrega o no una firma digital.</p> <p>Activado: Siempre se agrega una firma digital al enviar.</p>
Formato	<p>Seleccione el algoritmo que usar para la encriptación de la firma digital.</p> <p>Valor: SHA1, SHA-256, SHA-384, SHA-512</p> <p> NOTA</p> <p>Esta función se muestra cuando la opción "Firma digital" está configurada como [Especif. para cada trabajo] o como [Activado].</p>
Confirmación de contraseña	<p>Seleccione si se debe confirmar la contraseña al configurar la firma digital.</p> <p>Valor: Activado, Desactivado</p> <p> NOTA</p> <p>Esta función se muestra cuando la opción "Firma digital" está configurada como [Especif. para cada trabajo].</p>
Contraseña	<p>Seleccione la contraseña necesaria para configurar la firma digital. Introduzca una nueva contraseña de seguridad de 6 a 16 caracteres alfanuméricos y símbolos.</p> <p> NOTA</p> <p>Esta función se muestra cuando la opción "Confirmación de contraseña" está configurada como [Activado].</p>
Configuración de E-mail	-
Dirección del remitente	<p>Especificar la dirección del remitente para cuando la máquina envía mensajes de e-mail.</p> <p>El informe de no entrega puede devolverse a la dirección del remitente especificada aquí. Se recomienda especificar una dirección de e-mail que el administrador del dispositivo pueda recibir. Hay que introducir correctamente la dirección del remitente para la autenticación SMTP.</p> <p>Valor: número entre 0 y 300</p>

*1 Solo productos con la función de fax instalada.

*2 No mostrar; cuando S/MIME está configurada como Desactivado.

*3 También aplicable al enviar el fax.

FAX

Tecla [**Menú Sistema/Contador**] > Tecla [**▲**] [**▼**] > [**FAX**] > Tecla [**OK**]



Establece la configuración del FAX.

➔ **Guía de uso de FAX**

Buzón de documentos

Tecla [Menú Sistema/Contador] > Tecla [▲] [▼] > [Buzón doc.] > Tecla [OK]

Configura las opciones relativas al buzón personalizado, buzón de trabajos, buzón de subdirección y buzón de sondeo.

Elemento	Descripción
Buzón personalizado	Establezca la configuración del buzón personalizado.
Detalle/editar	➔ Creación de un nuevo buzón personalizado (página 5-37)
Hora elim. arch.	Configure la hora en que se eliminarán automáticamente los documentos almacenados. Valor: Hora (de 00 a 23), Minuto (de 00 a 59)
Buzón subdirecc.*1	➔ Guía de uso de FAX
Buzón trabajos	Establezca la configuración del buzón de trabajos.
Trab. copia ráp.	Para conservar espacio libre en el buzón, puede definir el número máximo de trabajos almacenados. Valor: número entre 0 y 300  NOTA Cuando se configura 0, no se puede usar Configuración rápida.
Elim. trab. ret.	Esta opción permite eliminar automáticamente los documentos (por ejemplo, de Impresión privada, Copia rápida o Revisar y retener impresión) guardados temporalmente en el buzón de trabajo después de haberse guardado durante un tiempo determinado. Valor: Desactivado, 1 hora, 4 horas, 1 día, 1 semana  NOTA Esta función es válida para los documentos guardados después de configurar la función. Independientemente de cómo esté configurada esta función, los documentos temporales se eliminan al apagar la máquina.
Elim. PIN apagar	Configura si se eliminan los trabajos retenidos en el buzón de impresión con PIN cuando se apaga la máquina. Valor: Desactivado, Activado
Medio almacen.	Seleccione el medio de almacenamiento que va a usar. Valor: SSD, Tarjeta SD  NOTA Esta opción no se muestra si no está instalado el SSD o la tarjeta SD opcional.
Buzón sondeo*1	➔ Guía de uso de FAX
Sel. comb.teclas	Las funciones de impresión y almacenamiento usadas con frecuencia se pueden registrar en la tecla Seleccionar. Se pueden registrar las funciones usadas al imprimir y al guardar. Las funciones se pueden configurar fácilmente si se selecciona la tecla Seleccionar. Valor Impresión: Ninguno, Modo Silencio, Intercalar*2, Selección papel*2, Dúplex*2, EcoPrint*2, Ingr. nom. arch., Aviso fin tbjo, Sustit. impres., PDF encriptado*3, Impr. JPEG/TIFF*3, XPS Aj. a página*3, Elim. tras impr*4 Almac.: Ninguno, Modo Silencio, Selecc. colores*5, Tamaño original, Imagen original, Resol. escaneado, Tam. almacenam.*5, Zoom*5, Orient. original, Orig. dist. tam.*5, Escaneo continuo, Original largo, Formato archivo*5, Separ. archivo*5, Ingr. nom. arch., Aviso fin tbjo, Densidad, Dúplex, Nitidez*5, Contraste*5, Densidad fondo*5, Imp. filtr.fondo*5, Om. pág. blanco

*1 Solo productos con la función de fax instalada.

*2 Solo se muestra cuando se imprime desde la memoria USB y el buzón personalizado.

*3 Solo se muestra cuando se imprime desde la memoria USB.

*4 Solo se muestra cuando se imprime desde el buzón de subdirección y el buzón personalizado.

*5 No se muestra al guardar en el buzón de sondeo.

Aplicación

Tecla [Menú Sistema/Contador] > Tecla [▲] [▼] > [Aplicación] > Tecla [OK]

Establezca la configuración de las aplicaciones.

➔ [Aplicaciones opcionales \(página 11-8\)](#)

[Comprobación de los detalles de una aplicación \(página 11-9\)](#)

Editar destino

Libr. direc.

Tecla [Menú Sistema/Contador] > Tecla [▲] [▼] > [Editar destino] > Tecla [OK] > Tecla [▲] [▼] > [Libr. direc.] > Tecla [OK]

Establezca la configuración de la libreta de direcciones.

➔ [Adición de un destino \(Libreta de direcciones\) \(página 3-28\)](#)

Restr. de edición

Tecla [Menú Sistema/Contador] > Tecla [▲] [▼] > [Editar destino] > Tecla [OK] > Tecla [▲] [▼] > [Restr. edición] > Tecla [OK]

Elemento	Descripción
Libr. direc.	Restringe la edición de la libreta de direcciones. Si seleccionó [Solo admin.], solo puede editar la libreta de direcciones si inicia sesión con privilegios de administrador. Valor: Desactivado, Solo admin.
Tecla de un toque	Restringe la edición de teclas de un toque. Si seleccionó [Solo admin.], solo puede editar la tecla de un toque si inicia sesión con privilegios de administrador. Valor: Desactivado, Solo admin.

Lista impres

Tecla [Menú Sistema/Contador] > Tecla [▲] [▼] > [Editar destino] > Tecla [OK] > Tecla [▲] [▼] > [Lista impres] > Tecla [OK]

➔ [Guía de uso de FAX](#)

V.pred. Lib.dir.

Tecla [Menú Sistema/Contador] > Tecla [▲] [▼] > [Editar destino] > Tecla [OK] > Tecla [▲] [▼] > [V.pred. Lib.dir.] > Tecla [OK]



NOTA

Esta función no aparece cuando no está configurada la libreta de direcciones externa.

Elemento	Descripción
Libr. direc.	Configure el tipo de libreta de direcciones que aparece cuando se muestra la libreta de direcciones. Valor: Libr.direc. máq., Libr. direc. ext

Ajuste/mantenim.

Tecla [Menú Sistema/Contador] > Tecla [▲] [▼] > [Ajuste/mantenim.] > Tecla [OK]

Ajuste la calidad de impresión y realice el mantenimiento de la máquina.

Elemento	Descripción
Modo silencio	Velocidad de impresión y escaneado más lenta para un procesamiento silencioso.
Modo silencio	Configure el modo de silencio. Seleccione este modo cuando el ruido de funcionamiento sea molesto. Valor: Desactivado, Activado
Cada trabajo	Es posible configurar si se usa el Modo silencio para cada trabajo, como la copia y el envío. Configure si se va a permitir o no esta configuración para cada trabajo. Valor: Permitir, Prohibir
Aj. dens. copia	Ajuste la densidad de la copia. Valor: -3 Más claro, -2, -1, 0 Normal, +1, +2, +3 Más oscuro
Dens. env./buzón	Ajuste la densidad de escaneado al enviar o almacenar los datos en el buzón de documentos. Valor: -3 Más claro, -2, -1, 0 Normal, +1, +2, +3 Más oscuro
Contraste(Copia)	Aumenta o reduce el contraste general de las copias. Valor: -3, -2, -1, 0, 1, 2, 3
Contraste (Env.)	Aumenta o reduce el contraste general de los documentos enviados o guardados en un buzón de documentos. Valor: -3, -2, -1, 0, 1, 2, 3
Densidad fondo	Oscurece o aclara la densidad general del fondo.
Copia(Auto)	Oscurece o aclara la densidad general del fondo durante la copia. Valor: -3 Más claro, -2, -1, 0 Normal, +1, +2, +3 Más oscuro
Env./buzón(auto)	Oscurece o aclara la densidad general del fondo al enviar o almacenar imágenes en el buzón de documentos. Valor: -3 Más claro, -2, -1, 0 Normal, +1, +2, +3 Más oscuro
Config. EcoPrint	Seleccione la configuración predeterminada de EcoPrint.
Guar. niv.(Cop.)	Seleccione la configuración predeterminada de EcoPrint en el momento de la copia. Valor: De 1 (Bajo) a 5 (Alto) Si se aumenta el nivel, se reduce el consumo de tóner pero se reduce la calidad de la imagen.
Guar. niv.(Imp.)	Seleccione la configuración predeterminada de EcoPrint en el momento de usar la impresora. Valor: De 1 (Bajo) a 5 (Alto) Si se aumenta el nivel, se reduce el consumo de tóner pero se reduce la calidad de la imagen.
Dens. impresión	Ajuste la densidad de impresión. El ajuste se puede efectuar en 5 niveles. Valor: De 1(Más claro) a 5(Más oscuro)
Corr. auto color	Con esta opción, puede ajustar el nivel de detección que utiliza la máquina para determinar si el original es en color o en blanco y negro durante el modo de color auto. Un valor menor hace que más originales se identifiquen como color, mientras que con uno mayor se tiende a aumentar el número de originales identificados como en blanco y negro. Valor: De 1 a 5

Elemento	Descripción
Corr. lín. negra	<p>Corrija las líneas finas (rayas negras provocadas por la suciedad) que pueden aparecer en la imagen cuando se utiliza el alimentador de originales.</p> <p>Valor</p> <p>Desactivado: No se efectúa la corrección. Seleccione esta opción si desea reproducir las líneas finas del original con mayor claridad que con [Activado].</p> <p>Activado: Se efectúa la corrección.</p>
Config. Servicio	<p>Configuración para el mantenimiento y la inspección de la máquina. Este menú lo usa principalmente el personal de servicio técnico para realizar tareas de mantenimiento.</p>

9 Autenticación de usuario y contabilidad (Inicio sesión usuario/ contab. tbjos)

En este capítulo se explican los siguientes temas:

Descripción de la administración de inicio de sesión de usuario	9-2
Activación de la administración de inicio de sesión de usuario	9-4
Configuración de la administración de inicio de sesión de usuario	9-6
Configuración de seguridad de autenticación	9-6
Conf. directiva contraseñas	9-7
Adición de un usuario (Lis. usu locales)	9-8
Cambio de las propiedades del usuario	9-11
Administración de los usuarios que imprimen en esta máquina desde un PC	9-13
Administración de los usuarios que escanean mediante TWAIN	9-14
Administración de los usuarios que escanean mediante WIA	9-15
Administración de los usuarios que envían faxes desde un PC	9-16
Autoriz. local (Autorización local)	9-17
Configuración de los derechos de los usuarios de la red	9-17
Autoriz. grupo (Configuración de la autorización de grupo)	9-19
Config. autorización invitado	9-20
Prop. usuario NW (Obt. propied. usuario red)	9-22
Configuración tarjeta ID	9-23
Configuración de In. ses. con PIN	9-24
Uso de la administración de inicio de sesión de usuario	9-25
Inicio y cierre de sesión (logout)	9-25
Descripción general de la contabilidad de trabajos	9-26

Activación de la contabilidad de trabajos	9-28
Acceso de contab. Trabajos	9-29
Contab. trabajos (Local)	9-30
Adición de una cuenta	9-30
Restricción del uso de la máquina	9-32
Edición de una cuenta	9-33
Eliminación de una cuenta	9-34
Contabilidad de trabajos de impresión	9-35
Contabilidad de trabajos de escaneado mediante TWAIN	9-36
Contabilidad de trabajos de escaneado mediante WIA	9-37
Administración de los trabajos de fax transmitidos desde un PC	9-38
Configuración de la contabilidad de trabajos	9-39
Límite contador predet	9-39
Recuento del número de páginas impresas	9-40
Recuento del número de páginas de todas las cuentas	9-41
Recuento del número de páginas de cada cuenta	9-41
Imp. informe contador.	9-42
Uso de la contabilidad de trabajos	9-43
Inicio y cierre de sesión (logout)	9-43
Aplicar límite	9-44
Recuento copiadora/Impresora	9-44
Configuración de usuario desconocido	9-45
Tr. ID Usu. desc	9-45
Registro de información para un usuario con un ID desconocido	9-46

Descripción de la administración de inicio de sesión de usuario

La administración de inicio de sesión de usuario especifica cómo se administra el acceso de los usuarios en esta máquina. Introduzca un nombre de usuario de inicio de sesión y una contraseña correctos a fin de autenticar el inicio de sesión del usuario.

1 Active la administración de inicio de sesión de usuario.

➔ [Activación de la administración de inicio de sesión de usuario \(página 9-4\)](#)

2 Configure el usuario.

➔ [Adición de un usuario \(Lis. usu locales\) \(página 9-8\)](#)

3 Introduzca el nombre de usuario y la contraseña de inicio de sesión y ejecute el trabajo.

➔ [Uso de la administración de inicio de sesión de usuario \(página 9-25\)](#)

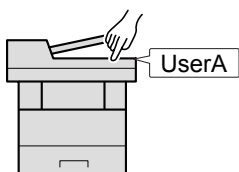

Hay tres niveles de acceso: "Usuario", "Administrador" y "Administrador de máquina". Solo el "Administrador de máquina" puede modificar los niveles de seguridad.

Para administrar la cuenta de trabajos desde el PC

Además de la configuración de arriba, es necesario lo siguiente para administrar la cuenta de trabajos desde el PC.

Para administrar los usuarios que imprimen desde los PC

Se necesita configurar el controlador de impresora para administrar los usuarios que imprimen en la máquina desde los PC.

➔ [Administración de los usuarios que imprimen en esta máquina desde un PC en la página 9-13](#)

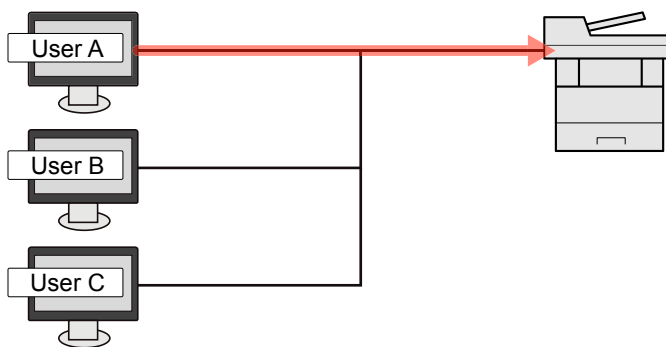

Para administrar los usuarios que usan TWAIN para el escaneado

Se necesita configurar el controlador TWAIN en el PC para administrar los usuarios que usan TWAIN para el escaneado.

➔ [Administración de los usuarios que escanean mediante TWAIN \(página 9-14\)](#)

Para administrar los usuarios que usan WIA para el escaneado

Se necesita configurar el controlador WIA en el PC para administrar los usuarios que usan WIA para el escaneado.

➔ [Administración de los usuarios que escanean mediante WIA \(página 9-15\)](#)

Para administrar los usuarios que envían faxes desde un PC*1

Se necesita configurar el controlador de FAX en el PC para administrar los usuarios que envían faxes desde un PC.

➔ [Administración de los usuarios que envían faxes desde un PC \(página 9-16\)](#)

*1 Solo en los productos con la función de fax instalada.

Activación de la administración de inicio de sesión de usuario

Activa la administración de inicio de sesión de usuario. Seleccione uno de los siguientes métodos de autenticación:

Elemento	Descripciones
Autenticación local	Autenticación de usuario basada en las propiedades de usuario de la lista local de usuarios almacenada en la máquina.
Autenticación de red	Autenticación de usuario basada en el servidor de autenticación. Use una propiedad de usuario almacenada en el servidor de autenticación para acceder a la página de inicio de sesión de autenticación de red.

1 Abra la pantalla.

- 1 Tecla [**Menú Sistema/Contador**] > Tecla [**▲**] [**▼**] > [**Contab. us./tbjs**] > Tecla [**OK**]

NOTA

Si aparece la pantalla de autenticación de usuario, inicie sesión como usuario con privilegios de establecer esta configuración. Si no conoce su nombre de usuario ni contraseña de inicio de sesión, póngase en contacto con el administrador.

- 2 Tecla [**▲**] [**▼**] > [**Conf. in ses usu**] > Tecla [**OK**]

2 Configure las opciones de configuración.

- 1 Tecla [**▲**] [**▼**] > [**In. ses. usuario**] > Tecla [**OK**] > Tecla [**▲**] [**▼**] > [**Autentic. local**] o [**Autentic. de red**] > Tecla [**OK**]

NOTA

Si no puede iniciar sesión debido a la configuración de la máquina, inicie sesión con cualquiera de los administradores registrados en la lista de usuarios locales y corrija la configuración.

Si se selecciona [**Autentic. de red**]

- 1 Tecla [**▲**] [**▼**] > [**NLM**], [**Kerberos**] o [**Ext.**] > Tecla [**OK**]
- 2 Introduzca el nombre de host (64 caracteres o menos) del servidor de autenticación y seleccione la tecla [**OK**].
- 3 Seleccione el nombre de dominio del servidor de autenticación y después la tecla [**OK**].
Si no se ha configurado el dominio, seleccione el número donde aparece "-----" y después [**Menú**]. Seleccione [**Editar**] y la tecla [**OK**]; a continuación, introduzca el nombre de dominio (256 caracteres o menos). Seleccione la tecla [**OK**] y se registrará el dominio.
Para editar o eliminar un nombre de dominio registrado, selecciónelo y luego seleccione [**Menú**].

NOTA

Se pueden registrar hasta 10 nombres de dominio.

- 4 Si selecciona [**Ext.**] como tipo de servidor, introduzca el número de puerto y seleccione la tecla [**OK**].



NOTA

Si se rechaza el nombre de usuario o la contraseña de inicio de sesión, compruebe los siguientes valores:

- Configuración de autenticación de red de la máquina
- Propiedad del usuario del servidor de autenticación
- Configuración de fecha y hora de la máquina y del servidor de autenticación

Si no puede iniciar sesión debido a la configuración de la máquina, inicie sesión con cualquiera de los administradores registrados en la lista de usuarios locales y corrija la configuración.

Configuración de la administración de inicio de sesión de usuario

Registra, altera y elimina usuarios, además de establecer la configuración de la administración de inicio de sesión de usuario.

Configuración de seguridad de autenticación

Si la autenticación de usuario está activada, defina la configuración de autenticación de usuario.

Configuración de bloqueo de cuenta de usuario

Puede prohibir el uso de una cuenta de usuario si se introduce una contraseña incorrecta repetidamente para iniciar sesión con esa cuenta.

1 Abra la pantalla.

- 1 Tecla [Menú Sistema/Contador] > Tecla [▲] [▼] > [Contab. us./tbjs] > Tecla [OK]



NOTA

Si aparece la pantalla de autenticación de usuario, inicie sesión como usuario con privilegios de establecer esta configuración. Si no conoce su nombre de usuario ni contraseña de inicio de sesión, póngase en contacto con el administrador.

- 2 Tecla [▲] [▼] > [Conf. in ses usu] > Tecla [OK] > Tecla [▲] [▼] > [Bloqueo cuenta] > Tecla [OK]

2 Configure las opciones de configuración.

Puede seleccionar las opciones siguientes.

Elemento	Descripciones
Bloqueo	Seleccione si se está activada o no la directiva de bloqueo de cuentas. Valor: Desactivado, Activado
Direct. bloqueo	Especifique las condiciones y el grado hasta que se aplica el bloqueo de cuentas.
N.º reintentos	Especifique el número de reintentos permitidos hasta que se bloquee la cuenta. Valor: De 1 a 10 veces
Duración bloqueo	Especifique el tiempo que se va a bloquear la cuenta hasta que se desbloquee. Valor: De 1 a 60 minutos
Objetivo bloqueo	Especifique hasta que grado se aplica el bloqueo de cuentas. [Solo remoto] bloquea todas las operaciones que se realizan fuera del panel de controles. Valor: Todo, Solo remoto
Usua. bloqueados	Muestra una lista de usuarios bloqueados. Para cancelar los bloqueos: Pulse la tecla [▲] o [▼] para seleccionar el usuario de la lista y pulse [Selecc.] . Se colocará una marca de verificación a la derecha del usuario seleccionado. Seleccione [Menú] . Seleccione [Desbloquear] y pulse la tecla [OK] .

Conf. directiva contraseñas

Puede prohibir la configuración y el uso de contraseñas que no cumplan la directiva de contraseñas. La configuración de la directiva de contraseñas dificulta que se descubra la contraseña.

1 Abra la pantalla.

- 1 Tecla [**Menú Sistema/Contador**] > Tecla [**▲**] [**▼**] > [**Contab. us./tbjs**] > Tecla [**OK**]

NOTA

Si aparece la pantalla de autenticación de usuario, inicie sesión como usuario con privilegios de establecer esta configuración. Si no conoce su nombre de usuario ni contraseña de inicio de sesión, póngase en contacto con el administrador.

- 2 Tecla [**▲**] [**▼**] > [**Directiva de contraseñas**] > Tecla [**OK**]

2 Configure las opciones de configuración.

Se puede establecer la siguiente configuración.

Elemento	Descripciones
Directiva de contraseñas	Seleccione si se está activada o no la directiva de contraseñas. Valor: Desactivado, Activado
Long.mín.contr.	Configure la longitud mínima de caracteres de la contraseña. Valor: Desactivado, Activado (de 1 a 64 caracteres)
Complej. contr.	Configure la complejidad de la contraseña. Valor Rechaz.cont.com.: Desactivado, Activado Incluir mayús.: Desactivado, Activado Incluir mínús.: Desactivado, Activado Incluir número: Desactivado, Activado Incluir símbolo: Desactivado, Activado
Antig.máx.contr.	Configure la antigüedad máxima de la contraseña. Valor: Desactivado, Activado (de 1 a 180 días)
Lista infrac.	Lista de usuarios que no cumplen los requisitos de la directiva de contraseñas.

Adición de un usuario (Lis. usu locales)

Con este procedimiento se agrega un nuevo usuario. Puede agregar hasta 100 usuarios (incluido el nombre de usuario de inicio de sesión predeterminado).

1 Abra la pantalla.

- 1 Tecla [**Menú Sistema/Contador**] > Tecla [**▲**] [**▼**] > [**Contab. us./tbjs**] > Tecla [**OK**]

NOTA

Si aparece la pantalla de autenticación de usuario, inicie sesión como usuario con privilegios de establecer esta configuración. Si no conoce su nombre de usuario ni contraseña de inicio de sesión, póngase en contacto con el administrador.

- 2 Tecla [**▲**] [**▼**] > [**Conf. in ses usu**] > Tecla [**OK**] > Tecla [**▲**] [**▼**] > [**Lis. usu locales**] > Tecla [**OK**] > [**Menú**] > Tecla [**▲**] [**▼**] > [**Agreg. usuario**] > Tecla [**OK**]

2 Introduzca la información del usuario.

- 1 Introduzca el nombre mostrado en la lista de usuarios (hasta 32 caracteres) y seleccione la tecla [**OK**]

NOTA

Para obtener más información acerca de la introducción de caracteres, consulte:

➔ [Método de introducción de caracteres \(página 11-10\)](#)

- 2 Introduzca el nombre de usuario de inicio de sesión (hasta 64 caracteres) y seleccione la tecla [**OK**].

NOTA

El nombre de usuario de inicio de sesión es único y solo se puede registrar una vez.

- 3 Para introducir información detallada del usuario, seleccione la tecla [**▲**] [**▼**] > [**Detalle**] > tecla [**OK**]
Para salir de la operación, seleccione la tecla [**▲**] [**▼**] > [**Salir**] > tecla [**OK**]

4 Introduzca la información detallada sobre el usuario.

Seleccione **[Editar]**, **[Cambiar]** o **[Detalle]** en cada elemento e introduzca la información correspondiente. A continuación, seleccione la tecla **[OK]**. Seleccione la tecla **[▶]** para ver la siguiente pantalla. Seleccione la tecla **[◀]** para volver a la pantalla anterior. En esta tabla se explica la información de usuario que debe registrarse:

Elemento	Descripciones
Nombre de usuario *1	Introduzca el nombre mostrado en la lista de usuarios (hasta 32 caracteres).
Nom. us. in. ses *1	Introduzca el nombre de usuario de inicio de sesión para iniciar sesión (hasta 64 caracteres). El nombre de usuario de inicio de sesión es único y solo se puede registrar una vez.
Contr. in. ses.	Introduzca la contraseña para iniciar sesión (hasta 64 caracteres). Vuelva a introducir la misma contraseña para confirmarla y seleccione la tecla [OK] .
Dirección de E-mail	El usuario puede registrar su dirección de e-mail. La dirección registrada se seleccionará automáticamente en las posteriores operaciones que precisen una función de e-mail.
Nivel de acceso *1	Seleccione "Administrador" o "Usuario" como privilegios de acceso de usuario.
Nombre de cuenta	Agregue una cuenta a la que pertenezca el usuario. El usuario que ha registrado su nombre de cuenta puede iniciar sesión sin introducir el ID de cuenta. <p>➔ Descripción general de la contabilidad de trabajos (página 9-26)</p>
Info. tarjeta ID	Registre la información de la tarjeta ID. Seleccione [Leer] y pulse la tecla [OK] . Coloque la tarjeta ID en el lector de tarjetas ID y seleccione [Leer] . <p> NOTA</p> <p>Esta función se muestra si está activado el ID Card Authentication Kit.</p> <p>➔ ID card reader (página 11-7)</p> <p>Para eliminar la información de la tarjeta ID, seleccione [Eliminar] > y pulse la tecla [OK].</p>

*1 Obligatorio al registrar al usuario.

Elemento	Descripciones
Reglas autoriz.*1	<p>Configure la autorización de uso de cada usuario.</p> <p>Seleccione [Editar] para cada elemento, cambie las restricciones y, a continuación, pulse la tecla [OK]. Seleccione la tecla [▶] para ver la siguiente pantalla. Seleccione la tecla [◀] para volver a la pantalla anterior.</p> <p>Están disponibles las siguientes opciones de restricción:</p> <p>Restr. impres.:</p> <p>Seleccione si el uso de la función de impresión de la impresora está prohibido o no.</p> <p>Las funciones de impresión aplicables son las siguientes:</p> <ul style="list-style-type: none"> • Imprimir desde buzón • Imprimir desde memoria extraíble • Imprimir informe • Imprimir desde PC <p>Restricc. copia</p> <p>Seleccione si el uso de la función de copia de la impresora está prohibido o no.</p> <p>Restr. Dúplex</p> <p>Seleccione si solo se permite impresión dúplex.</p> <p>Restr. Combinar</p> <p>Especifique si solo se permite Combinar.</p> <p>Restr. EcoPrint:</p> <p>Especifique si solo se permite EcoPrint.</p> <p>Restr. envío:</p> <p>Seleccione si el uso de la función de envío está prohibido o no.</p> <p>Restr. FAX*2:</p> <p>Seleccione si el uso de la función de envío de fax está prohibido o no.</p> <p>Almac. en buzón:</p> <p>Seleccione si el uso de la función de almacenamiento en buzón está prohibido o no.</p> <p>Almac. memoria:</p> <p>Seleccione si el uso de la función de almacenamiento de memoria extraíble está prohibido o no.</p>
Mi panel	Puede registrar la selección de idioma y la pantalla inicial para cada usuario. La configuración registrada aquí se puede aplicar simplemente al iniciar sesión.

*1 Se muestra cuando está activada la opción Autorización local.

➔ [Autoriz. local \(Autorización local\) \(página 9-17\)](#)

*2 Solo productos con la función de fax instalada.

3 Seleccione la tecla **[OK]**.

Se agrega un nuevo usuario a la lista de usuarios locales.

Cambio de las propiedades del usuario

Los tipos de propiedades del usuario que pueden cambiarse difieren en función del privilegio de acceso del usuario.

1 Abra la pantalla.

- 1 Tecla [**Menú Sistema/Contador**] > Tecla [**▲**] [**▼**] > [**Contab. us./tbjs**] > Tecla [**OK**]

NOTA

Si aparece la pantalla de autenticación de usuario, inicie sesión como usuario con privilegios de establecer esta configuración. Si no conoce su nombre de usuario ni contraseña de inicio de sesión, póngase en contacto con el administrador.

- 2 Tecla [**▲**] [**▼**] > [**Conf. in ses usu**] > Tecla [**OK**] > Tecla [**▲**] [**▼**] > [**Lista de usuarios locales**] > Tecla [**OK**]

2 Cambie las propiedades del usuario.

- 1 Seleccione el usuario cuyas propiedades desea cambiar y la tecla [**OK**].
- 2 Introduzca la información del usuario.

Elemento
Nombre de usuario
Nombre de usuario de inicio de sesión ^{*1}
Nombre de dominio ^{*2}
Contrase. no. ac.
Dirección de E-mail
Nivel de acceso ^{*1}
Nombre cuenta ^{*1}
Info tarjeta ID ^{*1}
Reglas autoriz ^{*1} ^{*3}
Mi panel

*1 Puede cambiar solo si inicia la sesión con privilegios de administrador de la máquina.

*2 Aparecerá el nombre de dominio para los usuarios de la red con privilegios de usuario local.

➔ [Prop. usuario NW \(Obt. propied. usuario red\) \(página 9-22\)](#)

*3 Se muestra cuando está activada la opción Autorización local.

➔ [Autoriz. local \(Autorización local\) \(página 9-17\)](#)

Para información sobre los elementos para cambiar una propiedad de usuario, consulte el paso 2 de "Adición de un usuario (Lista de usuarios locales)".

➔ [Adición de un usuario \(Lis. usu locales\) \(página 9-8\)](#)

- 3 Tecla [**OK**] > [**Sí**].

La información del usuario se cambia.

Eliminar un usuario

Los tipos de propiedades del usuario que pueden cambiarse difieren en función del privilegio de acceso del usuario.

1 Abra la pantalla.

- 1 Tecla [**Menú Sistema/Contador**] > Tecla [**▲**] [**▼**] > [**Contab. us./tbjs**] > Tecla [**OK**]



NOTA

Si aparece la pantalla de autenticación de usuario, inicie sesión como usuario con privilegios de establecer esta configuración. Si no conoce su nombre de usuario ni contraseña de inicio de sesión, póngase en contacto con el administrador.

- 2 Tecla [**▲**] [**▼**] > [**Conf. in ses usu**] > Tecla [**OK**] > Tecla [**▲**] [**▼**] > [**Lista de usuarios locales**] > Tecla [**OK**]

2 Elimine un usuario.

- 1 Seleccione el usuario cuyas propiedades desea eliminar y después [**Menú**].
- 2 Tecla [**▲**] [**▼**] > [**Eliminar**] > Tecla [**OK**] > [**Sí**]

El usuario seleccionado se eliminará.



NOTA

El usuario predeterminado con derechos de administrador en la máquina no se puede eliminar.

Administración de los usuarios que imprimen en esta máquina desde un PC

Se necesita configurar el controlador de impresora para administrar los usuarios que imprimen en la máquina desde los PC. Las instrucciones se basan en las opciones de interfaz que aparecen en Windows 10.

1 Abra la pantalla.

- Haga clic en el botón [Inicio] de Windows y después seleccione [Sistema Windows], [Panel de control] y [Ver dispositivos e impresoras].

NOTA

En Windows 8.1, seleccione [Configuración] en Accesos en Escritorio y [Panel de control], [Dispositivos e impresoras].

- Haga clic con el botón derecho en el icono del controlador de impresora de la máquina y después haga clic en el menú [Propiedades de impresora] del controlador de impresora.
- Haga clic en [Administrador] en la ficha [Configuración del dispositivo].

2 Configure las opciones de configuración.

- Seleccione [Inicio de sesión de usuario] en la ficha [Inicio de sesión de usuario].

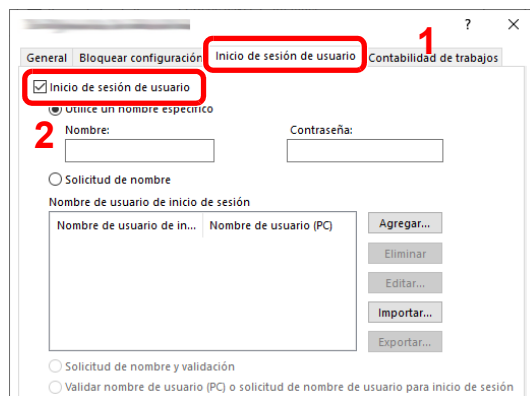

- Configure la administración de inicio de sesión de usuario.

[Utilice un nombre específico]: Esta opción se puede usar para especificar un nombre de usuario y una contraseña para usar el mismo inicio de usuario para cada trabajo de impresión. Si se selecciona esta opción, el usuario no tiene que escribir el nombre y la contraseña para cada trabajo de impresión.

[Solicitud de nombre]: Cuando se intente realizar una impresión, aparecerá una pantalla para introducir el nombre de usuario y la contraseña. El nombre de usuario y la contraseña se deben introducir cada vez que se intenta efectuar una impresión.

[Solicitud de nombre y validación]: Cuando se intente realizar una impresión, aparecerá una pantalla para introducir el nombre de usuario y la contraseña. Se deben introducir el nombre de usuario y la contraseña almacenados en la lista de nombres de usuario de inicio de sesión. El nombre de usuario y la contraseña se deben introducir cada vez que se intenta efectuar una impresión.

[Validar nombre de usuario (PC) o solicitud de nombre de usuario de inicio de sesión]: Al imprimir, el nombre de usuario de Windows se busca en "Nombres de usuario de inicio de sesión" y se puede imprimir si el nombre está registrado. Si el nombre no está registrado, la impresión se cancelará para los usuarios con solo autoridad de usuario. Si el usuario tiene privilegios de administrador, aparecerá la pantalla para introducir el nombre de usuario y la contraseña.

- Haga clic en **[Aceptar]**.

 **NOTA**

Para otras opciones de configuración de contabilidad de trabajos, consulte:

➔ **Printing System Driver User Guide**

Administración de los usuarios que escanean mediante TWAIN

Se necesita establecer la siguiente configuración del controlador TWAIN para administrar los usuarios que usan TWAIN para el escaneado. Las instrucciones se basan en las opciones de interfaz que aparecen en Windows 10.

1 Abra la pantalla.

- Haga clic en el cuadro de búsqueda en la barra de tareas e introduzca "TWAIN Driver Setting" (Configurar controlador TWAIN). Seleccione **[TWAIN Driver Setting]** en la lista de búsqueda. Aparece la pantalla TWAIN Driver.

 **NOTA**

En Windows 8.1, seleccione **[Buscar]** en Accesos e introduzca "TWAIN Driver Setting" (Configurar controlador TWAIN) en el cuadro de búsqueda. Haga clic en **[TWAIN Driver Setting]** en la lista de búsqueda; aparecerá la pantalla TWAIN Driver Setting.

- Seleccione la máquina y haga clic en **[Editar]**.

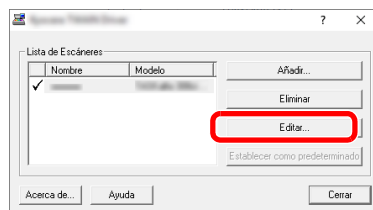

2 Configure las opciones de configuración.

- Haga clic en **[Configuración de autenticación de usuario]**.
- Active la casilla de verificación situada junto a **[Autenticación]** y rellene el campo Nombre de usuario de inicio y el campo Contraseña.

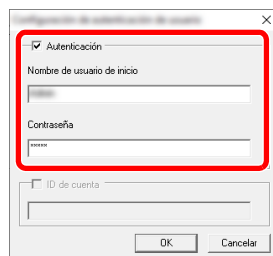

- Haga clic en **[OK]**.

Administración de los usuarios que escanean mediante WIA

Se necesita establecer la siguiente configuración del controlador WIA para administrar los usuarios que usan WIA para el escaneado. Las instrucciones se basan en las opciones de interfaz que aparecen en Windows 10.

1 Abra la pantalla.

- 1 Haga clic en el botón **[Inicio]** de Windows y después seleccione **[Sistema Windows]** y **[Panel de control]**. Haga clic en el cuadro de búsqueda en el panel de control e introduzca "Escáner". Seleccione **[Ver escáneres y cámaras]** en la lista de búsqueda. Aparece la pantalla Escáneres y cámaras.

NOTA

En Windows 8.1, haga clic en **[Buscar]** en Accesos e introduzca "Escáner" en el cuadro de búsqueda. Haga clic en **[Ver escáneres y cámaras]** en la lista de búsqueda; aparecerá la pantalla Escáneres y cámaras.

- 2 Seleccione el mismo nombre que esta máquina desde los controladores WIA y pulse **[Propiedades]**.

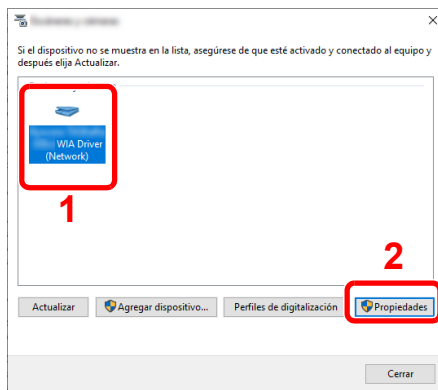

2 Configure las opciones de configuración.

- 1 Active la casilla de verificación situada junto a **[Autenticación]** en la ficha **[Configuración]** e introduzca el nombre de usuario de inicio de sesión y la contraseña.

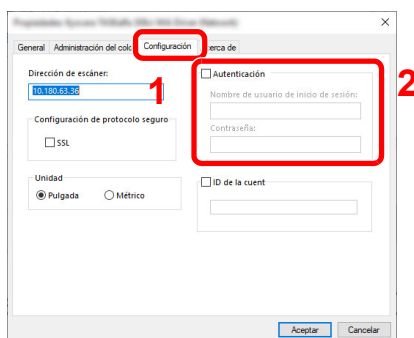

- 2 Haga clic en **[Aceptar]**.

Administración de los usuarios que envían faxes desde un PC

Para administrar los usuarios que envían faxes desde un PC, es necesario configurar lo siguiente en el controlador de FAX. Las instrucciones se basan en las opciones de interfaz que aparecen en Windows 10.

1 Abra la pantalla.

- 1 Haga clic en el botón [Inicio] de Windows y después seleccione [Sistema Windows], [Panel de control] y [Ver dispositivos e impresoras].

NOTA

En Windows 8.1, seleccione [Configuración] en Accesos en Escritorio y después [Panel de control] y [Dispositivos e impresoras].

- 2 Haga clic con el botón derecho en el icono del controlador de impresora de la máquina y después haga clic en el menú [Propiedades de impresora] del controlador de impresora.
- 3 Haga clic en [Configuración de TX de FAX] en la ventana [Preferencias de impresión].

2 Configure las opciones de configuración.

- 1 Seleccione [Inicio de sesión del usuario] en la ficha [Autenticación].

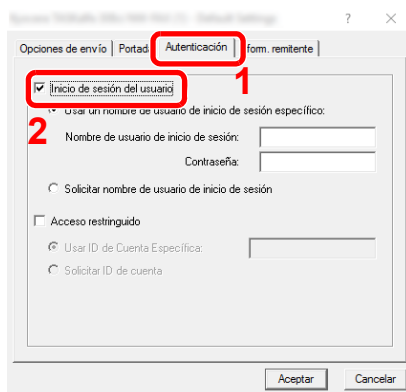

- 2 Configure la administración de inicio de sesión de usuario.

[Usar un nombre de usuario de inicio de sesión específico]: Esta opción se puede usar para especificar un nombre de usuario y una contraseña para usar el mismo inicio de usuario para cada trabajo de FAX. Si se selecciona esta opción, el usuario no tiene que escribir el nombre y la contraseña para cada trabajo de FAX.

[Solicitar nombre de usuario de inicio de sesión]: Cuando se intente realizar una transmisión, aparecerá una pantalla para introducir el nombre de usuario y la contraseña. El nombre de usuario y la contraseña se deben introducir cada vez que se intenta efectuar una transmisión.

- 3 Haga clic en [Aceptar].

Autoriz. local (Autorización local)

Seleccione si se utiliza o no Autorización local.

NOTA

Cuando se utiliza Autoriz. local, el tipo de autenticación de usuario debe configurarse como **[Autoriz. local]**.

➔ [Activación de la administración de inicio de sesión de usuario \(página 9-4\)](#)

1 Abra la pantalla.

- 1 Tecla **[Menú Sistema/Contador]** > Tecla **[▲]** **[▼]** > **[Contab. us./tbjs]** > Tecla **[OK]**

NOTA

Si aparece la pantalla de autenticación de usuario, inicie sesión como usuario con privilegios de establecer esta configuración. Si no conoce su nombre de usuario ni contraseña de inicio de sesión, póngase en contacto con el administrador.

- 2 Tecla **[▲]** **[▼]** > **[Conf. in ses usu]** > Tecla **[OK]**

2 Configure las opciones de configuración.

- Tecla **[▲]** **[▼]** > **[Autoriz. local]** > Tecla **[OK]** > Tecla **[▲]** **[▼]** > **[Desactivado]** o **[Activado]** > Tecla **[OK]**

Configuración de los derechos de los usuarios de la red

Seleccione si desea conceder o no derechos de usuario local a los usuarios de la red. Si se aplica esta configuración, cuando un usuario de la red inicie sesión, la información del usuario de la red con la sesión iniciada se registra como un usuario local. Al configurar el nombre de cuenta en la información del usuario local registrado, los usuarios de la red pueden coordinarse con contabilidad de trabajos. Muestra el "Nombre de dominio" en la información del usuario de los usuarios locales con derechos.

NOTA

Para detalles sobre la información de usuario local, consulte:

➔ [Adición de un usuario \(Lis. usu locales\) \(página 9-8\)](#)

1 Abra la pantalla.

- 1 Tecla **[Menú Sistema/Contador]** > Tecla **[▲]** **[▼]** > **[Contab. us./tbjs]** > Tecla **[OK]**

NOTA

Si aparece la pantalla de autenticación de usuario, inicie sesión como usuario con privilegios de establecer esta configuración. Si no conoce su nombre de usuario ni contraseña de inicio de sesión, póngase en contacto con el administrador.

- Tecla **[▲]** **[▼]** > **[Conf. in ses usu]** > Tecla **[OK]** > Tecla **[▲]** **[▼]** > **[Autor. usua. red]** > Tecla **[OK]**

2 Configure las opciones de configuración.

Seleccione [**Activado**] para "Dar autoridad" y configure cada elemento.

Elemento	Descripción
Acc. compl. usu.	Configure la acción cuando se supere el número de usuarios al conceder derechos de usuario local. Valor: No añadir nuevo, Elim. usua. ant.
Autor. offline	Configure la fecha de caducidad para no requerir la autenticación de red para los derechos de usuarios locales que se han concedido. Valor: Siempre activado, Período habil.  NOTA Si se configura [Período habil.], configure también el periodo. (De 1 a 180 días)
Autor.loc. pred.	Configure los derechos de los usuarios locales predeterminados que se conceden.
Restricc. impr.: Impresora	Valor: Desactivado, Rechazar uso
Restricc. copia	Valor: Desactivado, Rechazar uso
Restr. Dúplex	Valor: Desactivado, Solo 2 caras
Restr. Combinar	Valor: Desactivado, Solo 2in1 y 4in1, Solo 4in1
Restr. EcoPrint	Valor: Desactivado, Solo EcoPrint
Restr. envío	Valor: Desactivado, Rechazar uso
Restr. FAX	Valor: Desactivado, Rechazar uso
Almacen. buzón ^{*1}	Valor: Desactivado, Rechazar uso
Almac. memoria	Valor: Desactivado, Rechazar uso

*1 Esta opción aparece cuando está instalado el SSD opcional.

Autoriz. grupo (Configuración de la autorización de grupo)

Configure restricciones al uso de la máquina para cada grupo registrado en el servidor de autenticación.

NOTA

- Para utilizar la autorización de grupo, se debe seleccionar [**Autentic. de red**] como método de autenticación en "Activación de la administración de inicio de sesión de usuario". Seleccione "Activado" para "LDAP" en "Conf. protocolo".
- ➔ [Activación de la administración de inicio de sesión de usuario \(página 9-4\) Conf. protocolo \(página 8-15\)](#)
- La configuración de usar la autorización de grupo se realiza desde el panel de controles. Los grupos se deben registrar con Embedded Web Server RX.
- ➔ **Embedded Web Server RX User Guide**

Autorización de grupo

1 Abra la pantalla.

- 1 Tecla [**Menú Sistema/Contador**] > Tecla [**▲**] [**▼**] > [**Contab. us./tbjs**] > Tecla [**OK**]

NOTA

Si aparece la pantalla de autenticación de usuario, inicie sesión como usuario con privilegios de establecer esta configuración. Si no conoce su nombre de usuario ni contraseña de inicio de sesión, póngase en contacto con el administrador.

- 2 Tecla [**▲**] [**▼**] > [**Conf. in ses usu**] > Tecla [**OK**]

2 Configure las opciones de configuración.

- Tecla [**▲**] [**▼**] > [**Autoriz. grupo**] > Tecla [**OK**] > Tecla [**▲**] [**▼**] > [**Desactivado**] o [**Activado**] > Tecla [**OK**]

Config. autorización invitado

Si se ha activado la administración de inicio de sesión de usuario, configure las opciones que pueden usar los usuarios invitados que no pueden iniciar sesión en la máquina.

NOTA

Para usar Config. autorización invitado, la administración de inicio de sesión de usuario se debe activar en "Activación y desactivación de la administración de inicio de sesión de usuario".

➔ [Activación de la administración de inicio de sesión de usuario \(página 9-4\)](#)

Autorización de invitado

1 Abra la pantalla.

- 1 Tecla [**Menú Sistema/Contador**] > Tecla [**▲**] [**▼**] > [**Contab. us./tbjs**] > Tecla [**OK**]

NOTA

Si aparece la pantalla de autenticación de usuario, inicie sesión como usuario con privilegios de establecer esta configuración. Si no conoce su nombre de usuario ni contraseña de inicio de sesión, póngase en contacto con el administrador.

- 2 Tecla [**▲**] [**▼**] > [**Conf. in ses usu**] > Tecla [**OK**] > Tecla [**▲**] [**▼**] > [**Conf.aut.invit.**] > Tecla [**OK**] > Tecla [**▲**] [**▼**] > [**Autor. invitado**] > Tecla [**OK**]

2 Configure las opciones de configuración.

Tecla [**▲**] [**▼**] > [**Activado**] o [**Desactivado**] > Tecla [**OK**]

NOTA

Si Config. autorización invitado está activada, se debe seleccionar la tecla [**Autenticación/Logout**] al iniciar sesión.

En la configuración predeterminada de usuario invitado, solo se pueden realizar copias en blanco y negro. Si desea usar otra función, inicie sesión como un usuario que tenga derechos para usar dicha función o cambie la configuración en las propiedades del usuario invitado.

Configuración de la propiedad de invitado

Registre la información del usuario invitado y las funciones que están restringidas.

1 Abra la pantalla.

- 1 Tecla [**Menú Sistema/Contador**] > Tecla [**▲**] [**▼**] > [**Contab. us./tbjs**] > Tecla [**OK**]

NOTA

Si aparece la pantalla de autenticación de usuario, inicie sesión como usuario con privilegios de establecer esta configuración. Si no conoce su nombre de usuario ni contraseña de inicio de sesión, póngase en contacto con el administrador.

- 2 Tecla [**▲**] [**▼**] > [**Conf. in ses usu**] > Tecla [**OK**]

2 Configure las opciones de configuración.

- 1 Tecla [▲] [▼] > [Conf.aut.invit.] > Tecla [OK] > Tecla [▲] [▼] > [Propiedad de invitado] > Tecla [OK]
- 2 Configure las opciones de configuración.

En esta tabla se explica la información de usuario que debe registrarse:

Elemento	Descripciones
Nombre de usuario	Introduzca el nombre mostrado en la lista de usuarios (hasta 32 caracteres). El valor predeterminado es "Guest User" (Usuario invitado).
Nivel de acceso	Aparece la autoridad del usuario. No se puede cambiar.
Nombre de cuenta	Agregue una cuenta a la que pertenezca el usuario.
Reglas autoriz.	<p>Configure la autorización de uso de cada usuario. Los elementos que permiten la restricción del nivel de acceso son los siguientes:</p> <p>Restr. impres.: Seleccione si el uso de la función de impresión de la impresora está prohibido o no. Las funciones de impresión aplicables son las siguientes:</p> <ul style="list-style-type: none"> • Imprimir desde buzón • Imprimir desde memoria extraíble • Imprimir informe <p>Restr. copia: Seleccione si el uso de la función de copia de la impresora está prohibido o no.</p> <p>Restr. Dúplex: Seleccione si solo se permite la impresión dúplex (a doble cara).</p> <p>Restr. Combinar: Especifique si solo se permite Combinar.</p> <p>Restr. EcoPrint: Especifique si solo se permite EcoPrint.</p> <p>Restr. envío: Seleccione si el uso de la función de envío está prohibido o no.</p> <p>Restr. FAX^{*1}: Seleccione si el uso de la función de envío de fax está prohibido o no.</p> <p>Almacen. en buzón: Seleccione si el uso de la función de almacenamiento en buzón está prohibido o no.</p> <p>Almac. memoria: Seleccione si el uso de la función de almacenamiento de memoria extraíble está prohibido o no.</p>

*1 Solo productos con la función de fax instalada.

Seleccione [Editar], [Cambiar] o [Detalle] en cada elemento e introduzca la información correspondiente. A continuación, seleccione la tecla [OK]. Seleccione la tecla [▶] para ver la siguiente pantalla. Seleccione la tecla [◀] para volver a la pantalla anterior.

3 Seleccione la tecla [OK].

Prop. usuario NW (Obt. propied. usuario red)

Configure la información necesaria para obtener la propiedad de usuario de red del servidor LDAP. El nombre de usuario y la dirección de E-mail obtenidos con esta opción se muestran en la información de usuario, la pantalla de confirmación de estado y el encabezado del e-mail.

NOTA

- Para obtener la propiedad de usuario de red del servidor LDAP, se debe seleccionar **[Autentic. de red]** como método de autenticación en "Activación de la administración de inicio de sesión de usuario". Seleccione "Activado" para "LDAP" en "Conf. protocolo".
- ➔ [Activación de la administración de inicio de sesión de usuario \(página 9-4\)](#)
[Conf. protocolo \(página 8-15\)](#)
- La configuración de obtener la información de usuario de red se realiza desde el panel de controles. Los detalles de la información que se va a obtener se deben configurar con Embedded Web Server RX.
- ➔ **Embedded Web Server RX User Guide**

1 Abra la pantalla.

- 1 Tecla **[Menú Sistema/Contador]** > Tecla **[▲] [▼]** > **[Contab. us./tbjs]** > Tecla **[OK]**

NOTA

Si aparece la pantalla de autenticación de usuario, inicie sesión como usuario con privilegios de establecer esta configuración. Si no conoce su nombre de usuario ni contraseña de inicio de sesión, póngase en contacto con el administrador.

- 2 Tecla **[▲] [▼]** > **[Conf. in ses usu]** > Tecla **[OK]**

2 Configure las opciones de configuración.

- Tecla **[▲] [▼]** > **[Prop. usuario NW]** > Tecla **[OK]** > Tecla **[▲] [▼]** > **[Desactivado]** o **[Activado]** > Tecla **[OK]**

Configuración tarjeta ID

Si la autenticación de tarjeta ID está activada, seleccione el tipo de autenticación.

NOTA

Esta función se muestra si está activado el Card Authentication Kit.

➔ [ID card reader \(página 11-7\)](#)

Acceso teclado

Si la autenticación de tarjeta ID está activada, seleccione si se permite o no el inicio de sesión con el teclado.

1 Abra la pantalla.

- 1 Tecla [**Menú Sistema/Contador**] > Tecla [**▲**] [**▼**] > [**Contab. us./tbjs**] > Tecla [**OK**]

NOTA

Si aparece la pantalla de autenticación de usuario, inicie sesión como usuario con privilegios de establecer esta configuración. Si no conoce su nombre de usuario ni contraseña de inicio de sesión, póngase en contacto con el administrador.

- 2 Tecla [**▲**] [**▼**] > [**Conf. in ses usu**] > Tecla [**OK**] > Tecla [**▲**] [**▼**] > [**Conf. tarjeta ID**] > Tecla [**OK**] > Tecla [**▲**] [**▼**] > [**Acceso teclado**] > Tecla [**OK**]

2 Configure las opciones de configuración.

Seleccione [**Permitir**] o [**Prohibir**].

Autent adicional

Seleccione si se requerirá o no la introducción de contraseña después de la autenticación con una tarjeta ID.

NOTA

Esta función no aparece cuando el tipo de servidor se ha configurado como [**NLM**] o [**Kerberos**] en "Autentic. red".

1 Abra la pantalla.

- 1 Tecla [**Menú Sistema/Contador**] > Tecla [**▲**] [**▼**] > [**Contab. us./tbjs**] > Tecla [**OK**]

NOTA

Si aparece la pantalla de autenticación de usuario, inicie sesión como usuario con privilegios de establecer esta configuración. Si no conoce su nombre de usuario ni contraseña de inicio de sesión, póngase en contacto con el administrador.

- 2 Tecla [**▲**] [**▼**] > [**Conf. in ses usu**] > Tecla [**OK**] > Tecla [**▲**] [**▼**] > [**Conf. tarjeta ID**] > Tecla [**OK**] > Tecla [**▲**] [**▼**] > [**Autent adicional**] > Tecla [**OK**]

2 Configure las opciones de configuración.

Seleccione [**Desactivado**], [**Usar contraseña**] o [**Usar PIN**].

NOTA

[**Usar PIN**] solo se muestra cuando se usa la autenticación con código PIN.

➔ [Configuración de ln. ses. con PIN \(página 9-24\)](#)

Configuración de In. ses. con PIN

NOTA

Esta opción solo se muestra cuando se debe seleccionar [**Autentic. de red**] como método de autenticación y el tipo de servidor está configurado como [**Ext.**] en "Autentic. de red".

➔ [Activación de la administración de inicio de sesión de usuario \(página 9-4\)](#)

1 **Abra la pantalla.**

1 Tecla [**Menú Sistema/Contador**] > Tecla [**▲**] [**▼**] > [**Contab. us./tbjs**] > Tecla [**OK**]

NOTA

Si aparece la pantalla de autenticación de usuario, inicie sesión como usuario con privilegios de establecer esta configuración. Si no conoce su nombre de usuario ni contraseña de inicio de sesión, póngase en contacto con el administrador.

2 Tecla [**▲**] [**▼**] > [**Conf. in ses usu**] > Tecla [**OK**]

2 **Configure las opciones de configuración.**

Tecla [**▲**] [**▼**] > [**In. ses. con PIN**] > Tecla [**OK**] > Tecla [**▲**] [**▼**] > Seleccione [**Desactivado**] o [**Activado**] > Tecla [**OK**]

Uso de la administración de inicio de sesión de usuario

En esta sección se explican procedimientos de configuración de contabilidad de trabajos.

Inicio y cierre de sesión (logout)

Si está activada la administración de inicio de sesión de usuario, aparecerá una pantalla en la que se debe introducir el nombre de usuario y la contraseña de inicio de sesión cada vez que se utilice la máquina.

Siga este procedimiento para iniciar y cerrar sesión:

Inicio de sesión

Si aparece la pantalla de introducción del nombre de usuario de inicio de sesión durante las operaciones, inicie sesión siguiendo las instrucciones contenidas en:

➔ [Inicio de sesión \(página 2-14\)](#)

Cierre de sesión (Logout)

Una vez completadas las operaciones, seleccione la tecla [**Autenticación/Logout**] para volver a la pantalla de introducción de nombre de usuario y contraseña de inicio de sesión.

Descripción general de la contabilidad de trabajos

La función de contabilidad de trabajos gestiona el recuento de copias, impresiones, escaneados y faxes de cada cuenta a través de la asignación de un ID a cada cuenta.

- 1** Active la contabilidad de trabajos. (Consulte [página 9-28.](#))
- 2** Configure una cuenta. (Consulte [página 9-30.](#))
- 3** Introduzca el ID de cuenta asignado al ejecutar el trabajo. (Consulte [página 9-25.](#))
- 4** Cunte el número de páginas copiadas, impresas, escaneadas y transmitidas por fax.

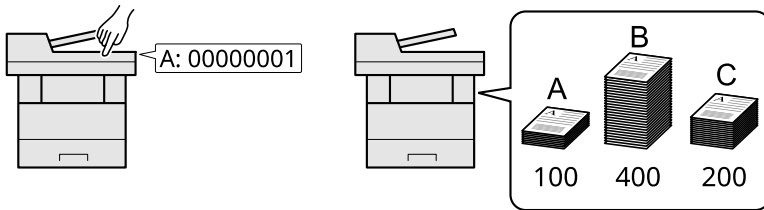

Para administrar la cuenta de trabajos desde el PC

Además de la configuración de arriba, es necesario lo siguiente para administrar la cuenta de trabajos desde el PC.

Para administrar el número de hojas usadas en los trabajos impresos desde un PC

Para administrar el número de trabajos que se van a imprimir desde el PC en la red, debe establecer configuración usando el controlador de impresora en el PC.

- 1** Configure la función de contabilidad de trabajos en el PC en la red mediante el controlador de impresora. (Consulte [Contabilidad de trabajos de impresión \(página 9-35.\)](#))
- 2** Ejecute la impresión.
- 3** Cunte el número de páginas impresas.

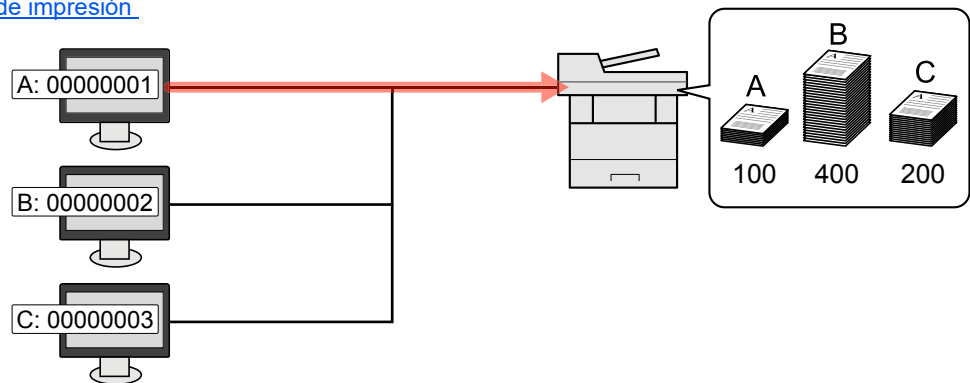

Para administrar la cuenta de trabajos de escaneado mediante TWAIN

Para administrar la cuenta de trabajos de escaneado mediante TWAIN, debe establecer la configuración del controlador TWAIN en el PC conectado a la máquina.

➔ [Contabilidad de trabajos de escaneado mediante TWAIN \(página 9-36\)](#)

Para administrar la cuenta de trabajos de escaneado mediante WIA

Para administrar la cuenta de trabajos de escaneado mediante WIA, debe establecer la configuración del controlador WIA en el PC conectado a la máquina.

➔ [Contabilidad de trabajos de escaneado mediante WIA \(página 9-37\)](#)

Para administrar los trabajos de fax transmitidos desde un PC^{*1}

Para administrar el número de trabajos de fax transmitidos desde el PC, debe establecer configuración usando el controlador de FAX en el PC.

➔ [Administración de los trabajos de fax transmitidos desde un PC \(página 9-38\)](#)

*1 Solo en los productos con la función de fax instalada.

Activación de la contabilidad de trabajos

Active la contabilidad de trabajos. Siga este procedimiento.

1 Abra la pantalla.

- 1 Tecla [**Menú Sistema/Contador**] > Tecla [**▲**] [**▼**] > [**Contab. us./tbjs**] > Tecla [**OK**]

NOTA

Si aparece la pantalla de autenticación de usuario, inicie sesión como usuario con privilegios de establecer esta configuración. Si no conoce su nombre de usuario ni contraseña de inicio de sesión, póngase en contacto con el administrador.

- 2 Tecla [**▲**] [**▼**] > [**Conf. contab.tr.**] > Tecla [**OK**]

2 Configure las opciones de configuración.

- Tecla [**▲**] [**▼**] > [**Contab. trabajos**] > Tecla [**OK**] > Tecla [**▲**] [**▼**] > [**Activado**] > Tecla [**OK**]

NOTA

- Para desactivar la contabilidad de trabajos, seleccione [**Desactivado**].
- Cuando se vuelva a presentar la pantalla predeterminada de Menú Sistema, se ejecutará automáticamente el cierre de sesión y aparecerá la pantalla para introducir el ID de cuenta. Para continuar con el proceso, introduzca el ID de cuenta.

Acceso de contab. Trabajos

Configure el acceso de contabilidad de trabajos.

1 Abra la pantalla.

- 1 Tecla [**Menú Sistema/Contador**] > Tecla [**▲**] [**▼**] > [**Contab. us./tbjs**] > Tecla [**OK**]

NOTA

Si aparece la pantalla de autenticación de usuario, inicie sesión como usuario con privilegios de establecer esta configuración. Si no conoce su nombre de usuario ni contraseña de inicio de sesión, póngase en contacto con el administrador.

- 2 Tecla [**▲**] [**▼**] > [**Conf. contab.tr.**] > Tecla [**OK**]

2 Configure las opciones de configuración.

- Tecla [**▲**] [**▼**] > [**Acceso contab.**] > Tecla [**OK**] > Tecla [**▲**] [**▼**] > [**Local**] o [**Red**] > Tecla [**OK**]

Contab. trabajos (Local)

Es posible agregar, cambiar y eliminar una cuenta, así como configurar restricciones para cada cuenta.

Adición de una cuenta

Se pueden agregar hasta 100 cuentas individuales. Es preciso realizar las siguientes entradas.

Elemento	Descripciones
Nombre de cuenta	Introduzca el nombre de cuenta (hasta 32 caracteres).
ID de cuenta	Introduzca el ID de cuenta con hasta ocho dígitos (entre 0 y 99.999.999).
Restricción	Prohíbe la impresión o el escaneado, o bien, restringe el número de hojas que se pueden cargar. ➔ Restricción del uso de la máquina (página 9-32)

1 Abra la pantalla.

- 1 Tecla [**Menú Sistema/Contador**] > Tecla [**▲**] [**▼**] > [**Contab. us./tbjs**] > Tecla [**OK**]



NOTA

Si aparece la pantalla de autenticación de usuario, inicie sesión como usuario con privilegios de establecer esta configuración. Si no conoce su nombre de usuario ni contraseña de inicio de sesión, póngase en contacto con el administrador.

- 2 Tecla [**▲**] [**▼**] > [**Conf. contab.tr.**] > Tecla [**OK**] > Tecla [**▲**] [**▼**] > [**Lista contab.**] > Tecla [**OK**] > [**Menú**] > Tecla [**▲**] [**▼**] > [**Añadir Cuenta**] > Tecla [**OK**]

2 Introduzca la información de la cuenta.

- 1 Introduzca el nombre de la cuenta > Tecla [**OK**]



NOTA

Para obtener información sobre la introducción de caracteres, consulte:

➔ [Método de introducción de caracteres \(página 11-10\)](#)

- 2 Introduzca el ID de cuenta > Tecla [**OK**]



NOTA

No se puede usar ningún "ID de cuenta" que ya se haya registrado. Introduzca cualquier otro ID de cuenta.

- 3 Para aplicar restricción al ID de cuenta, seleccione la tecla [**▲**] [**▼**] > [**Detalle**] > Tecla [**OK**].

Para salir de la operación, seleccione la tecla [**▲**] [**▼**] > [**Salir**] > Tecla [**OK**].

- 4** Compruebe el nombre de cuenta y el ID de cuenta y configure las restricciones de uso.
Para cambiar los detalles, seleccione **[Editar]**, introduzca la información y, a continuación, seleccione la tecla **[OK]**. Seleccione la tecla **[▶]** para ver la siguiente pantalla. Seleccione la tecla **[◀]** para volver a la pantalla anterior.
[➔ Restricción del uso de la máquina \(página 9-32\)](#)
- 5** Seleccione la tecla **[OK]**.
Se agrega una nueva cuenta a la lista de cuentas.

Restricción del uso de la máquina

En esta sección se explica cómo restringir el uso de la máquina por cuenta o por número de hojas disponibles.

Los elementos que se pueden restringir varían según si se selecciona "Fraccionar" o "Total" en "Cta. Copia/Impr."

➔ [Recuento copiadora/Impresora \(página 9-44\)](#)

Elementos susceptibles de restricción

"Fraccionar" seleccionado en Recuento copiadora/impres

Elemento	Descripciones
Restr. impres. Copiadora	Limita el número de hojas usadas para la copia.
Restr. impres. Impresora	Limita el número de hojas usadas para la impresión.
Restric. escan. Otros	Limita el número de hojas escaneadas (excluida la copia).
Restric. TX FAX	Limita el número de hojas enviadas por fax. Se muestra solo en productos con la función de fax instalada.

Se ha seleccionado "Total" en Copia/impres

Elemento	Descripciones
Restr. impres.	Limita el número total de hojas usadas para la copia e impresión.
Restric. escan. Otros	Limita el número de hojas escaneadas (excluida la copia).
Restric. TX FAX	Limita el número de hojas enviadas por fax. Se muestra solo en productos con la función de fax instalada.

Aplicación de restricciones

La restricción puede aplicarse de las formas siguientes:

Elemento	Descripciones
Desactivado	No se aplica ninguna restricción.
Límite contador^{*1}	Restricción del contador de impresiones en incrementos de una página hasta 9.999.999 copias.
Rechazar uso	Se aplica la restricción.

*1 Si se selecciona [Límite contador], aparece la pantalla [Limitar páginas] después de pulsar la tecla [OK]. Introduzca un límite de páginas para el contador con las teclas numéricas y seleccione la tecla [OK].

Edición de una cuenta

1 Abra la pantalla.

- 1 Tecla [**Menú Sistema/Contador**] > Tecla [**▲**] [**▼**] > [**Contab. us./tbjs**] > Tecla [**OK**]



NOTA

Si aparece la pantalla de autenticación de usuario, inicie sesión como usuario con privilegios de establecer esta configuración. Si no conoce su nombre de usuario ni contraseña de inicio de sesión, póngase en contacto con el administrador.

- 2 Tecla [**▲**] [**▼**] > [**Conf. contab.tr.**] > Tecla [**OK**] > Tecla [**▲**] [**▼**] > [**Lista contab.**] > Tecla [**OK**]

2 Edite una cuenta.

- 1 Seleccione la cuenta que desea cambiar y después la tecla [**OK**].



NOTA

La información de la cuenta se puede cambiar si se selecciona [**Menú**], [**Detalle/editar**] y después la tecla [**OK**].

- 2 Consulte el paso 2 de "Agregar una cuenta" y de "Restricción de uso de la máquina" para cambiar la información de la cuenta.

➔ [Adición de una cuenta \(página 9-30\)](#)
[Restricción del uso de la máquina \(página 9-32\)](#)

- 3 Tecla [**OK**] > [**Sí**]

La información de la cuenta se cambia.

Eliminación de una cuenta

Permite eliminar la cuenta.

1 Abra la pantalla.

- 1 Tecla [**Menú Sistema/Contador**] > Tecla [**▲**] [**▼**] > [**Contab. us./tbjs**] > Tecla [**OK**]

NOTA

Si aparece la pantalla de autenticación de usuario, inicie sesión como usuario con privilegios de establecer esta configuración. Si no conoce su nombre de usuario ni contraseña de inicio de sesión, póngase en contacto con el administrador.

- 2 Tecla [**▲**] [**▼**] > [**Conf. contab.tr.**] > Tecla [**OK**] > Tecla [**▲**] [**▼**] > [**Lista contab.**] > Tecla [**OK**]

2 Elimine una cuenta.

- 1 Seleccione la cuenta que desea eliminar y después [**Menú**].
- 2 Tecla [**▲**] [**▼**] > [**Eliminar**] > Tecla [**OK**] > [**Sí**]

Se elimina la cuenta.

Contabilidad de trabajos de impresión

Para administrar el número de páginas usadas para los trabajos que se van a imprimir desde el PC, es necesario establecer la siguiente configuración mediante el controlador de la impresora. Las instrucciones se basan en las opciones de interfaz que aparecen en Windows 10.

1 Abra la pantalla.

- 1 Haga clic en el botón [Inicio] de Windows y después seleccione [Sistema Windows], [Panel de control] y [Ver dispositivos e impresoras].

NOTA

En Windows 8.1, seleccione [Configuración] en Accesos en Escritorio y [Panel de control], [Dispositivos e impresoras].

- 2 Haga clic con el botón derecho en el icono del controlador de impresora de la máquina y después haga clic en el menú [Propiedades de impresora] del controlador de impresora.
- 3 Haga clic en [Administrador] en la ficha [Configuración del dispositivo].

2 Configure las opciones de configuración.

- 1 Seleccione [Contabilidad de trabajos] en la ficha [Contabilidad de trabajos].

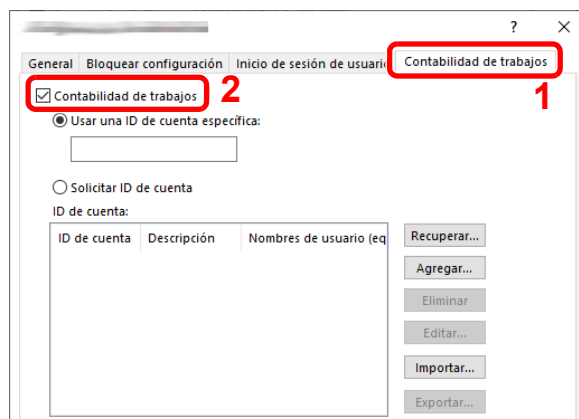

- 2 Configure el ID de cuenta.

[Usar una ID de Cuenta específica]: Introduzca el ID de cuenta. La impresión se realizará con el ID de cuenta introducido. Si se selecciona esta opción, el usuario no tiene que escribir el ID de cuenta para cada trabajo de impresión.

[Solicitar ID de cuenta]: Cuando se intente realizar una impresión, aparecerá una pantalla para introducir el ID de cuenta. El ID de cuenta se debe introducir cada vez que se intenta efectuar una impresión.

[Solicitar ID de cuenta y validar]: Cuando se intente realizar una impresión, aparecerá una pantalla para introducir el ID de cuenta. Es necesario introducir el ID de cuenta almacenado en la lista de ID de cuenta. El ID de cuenta se debe introducir cada vez que se intenta efectuar una impresión.

[Mostrar lista de ID de cuenta]: Aparece la lista de ID de cuentas al imprimir. El ID de cuenta que se va a usar se tiene que seleccionar en la lista.

[Validar nombres de usuario (equipo) o solicitar ID de cuenta]: Al imprimir, el nombre de usuario de Windows se busca en los "ID de cuenta" y se puede imprimir si el nombre está registrado. Si el ID de cuenta no está registrado, aparecerá la pantalla para introducirlo.

- Haga clic en **[OK]**.



NOTA

Para otras opciones de configuración de contabilidad de trabajos, consulte:

➔ **Printing System Driver User Guide**

Contabilidad de trabajos de escaneado mediante TWAIN

Para administrar la cuenta de trabajos de escaneado mediante TWAIN, debe establecer la siguiente configuración del controlador TWAIN. Las instrucciones se basan en las opciones de interfaz que aparecen en Windows 10.

1 Abra la pantalla.

- Haga clic en el cuadro de búsqueda en la barra de tareas e introduzca "TWAIN Driver Setting" (Configurar controlador TWAIN). Seleccione **[TWAIN Driver Setting]** en la lista de búsqueda. Aparece la pantalla TWAIN Driver.



NOTA

En Windows 8.1, seleccione **[Buscar]** en Accesos e introduzca "TWAIN Driver Setting" (Configurar controlador TWAIN) en el cuadro de búsqueda. Haga clic en **[TWAIN Driver Setting]** en la lista de búsqueda; aparecerá la pantalla TWAIN Driver Setting.

- Seleccione la máquina y haga clic en **[Editar]**.

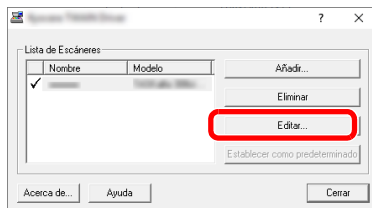

2 Configure las opciones de configuración.

- Haga clic en **[Configuración de autenticación de usuario]**.
- Active la casilla junto a **[ID de cuenta]** e introduzca el ID de cuenta.

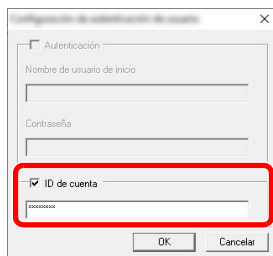

- Haga clic en **[OK]**.

Contabilidad de trabajos de escaneado mediante WIA

Para administrar la cuenta de trabajos de escaneado mediante WIA, debe establecer la siguiente configuración del controlador WIA. Las instrucciones se basan en las opciones de interfaz que aparecen en Windows 10.

1 Abra la pantalla.

- 1 Haga clic en el botón **[Inicio]** de Windows y después seleccione **[Sistema Windows]** y **[Panel de control]**. Haga clic en el cuadro de búsqueda en el panel de control e introduzca "Escáner". Seleccione **[Ver escáneres y cámaras]** en la lista de búsqueda. Aparece la pantalla Escáneres y cámaras.

NOTA

En Windows 8.1, haga clic en **[Buscar]** en Accesos e introduzca "Escáner" en el cuadro de búsqueda. Haga clic en **[Ver escáneres y cámaras]** en la lista de búsqueda; aparecerá la pantalla Escáneres y cámaras.

- 2 Seleccione el mismo nombre que esta máquina desde los controladores WIA y pulse **[Propiedades]**.

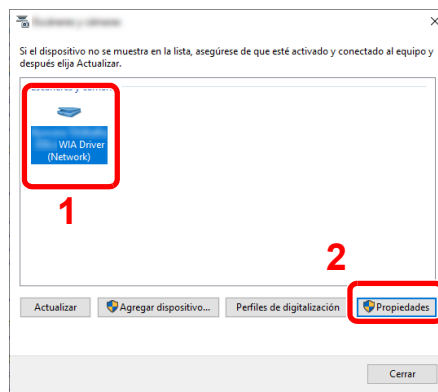

2 Configure el controlador WIA.

- 1 Active la casilla junto a **[ID de la cuenta]** en la ficha **[Configuración]** e introduzca el ID de cuenta.
- 2 Haga clic en **[OK]**.

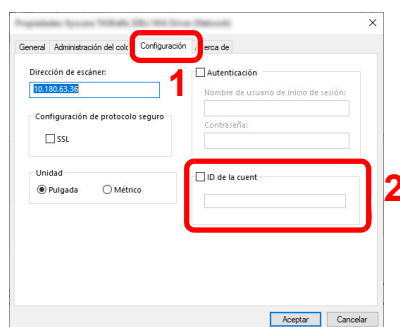

Administración de los trabajos de fax transmitidos desde un PC

NOTA

Las funciones de fax solo están disponibles en los productos que tienen instalada la función de fax.

Para administrar el número de páginas usadas para los trabajos de fax transmitidos desde el PC, es necesario establecer la siguiente configuración mediante el controlador de FAX. Las instrucciones se basan en las opciones de interfaz que aparecen en Windows 10.

1 Abra la pantalla.

- 1 Haga clic en el botón [Inicio] de Windows y después seleccione [Sistema Windows], [Panel de control] y [Ver dispositivos e impresoras].

NOTA

En Windows 8.1, seleccione [Configuración] en Accesos en Escritorio y después [Panel de control] y [Dispositivos e impresoras].

- 2 Haga clic con el botón secundario en el nombre de la máquina que va a usar como controlador de FAX y seleccione [Preferencias de impresión] en el menú desplegable.
- 3 Haga clic en [Configuración de TX de FAX] en la ventana [Preferencias de impresión].

2 Configure las opciones de configuración.

- 1 Seleccione [Acceso restringido] en la ficha [Autenticación].

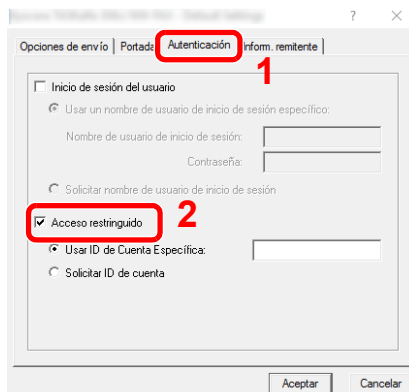

- 2 Configure la contabilidad de trabajos.

[Usar ID de Cuenta Específica]: Esta opción se puede usar para especificar un ID de cuenta para usar el mismo ID de cuenta para cada trabajo de FAX. Si se selecciona esta opción, el usuario no tiene que escribir el ID de cuenta para cada trabajo de FAX.

[Solicitar ID de cuenta]: Cuando se intente realizar una transmisión, aparecerá una pantalla para introducir el ID de cuenta. El ID de cuenta se debe introducir cada vez que se intenta efectuar una transmisión.

- 3 Haga clic en [OK].

Configuración de la contabilidad de trabajos

Límite contador predet

Cuando agrega una cuenta, puede cambiar las restricciones predeterminadas de número de hojas usadas. Puede configurar cualquier número del 1 a 9.999.999.

Los elementos que se pueden configurar varían según si se selecciona **[Fraccionar]** o **[Total]** en **[Cta. Copia/Impr.]**.

➔ [Recuento copiadora/Impresora \(página 9-44\)](#)

1 Abra la pantalla.

- 1 Tecla **[Menú Sistema/Contador]** > Tecla **[▲]** **[▼]** > **[Contab. us./tbjs]** > Tecla **[OK]**

NOTA

Si aparece la pantalla de autenticación de usuario, inicie sesión como usuario con privilegios de establecer esta configuración. Si no conoce su nombre de usuario ni contraseña de inicio de sesión, póngase en contacto con el administrador.

- 2 Tecla **[▲]** **[▼]** > **[Conf. contab.tr.]** > Tecla **[OK]** > Tecla **[▲]** **[▼]** > **[Config. predet.]** > Tecla **[OK]** > Tecla **[▲]** **[▼]** > **[Límite contador]** > Tecla **[OK]**

2 Configure las opciones de configuración.

Se ha seleccionado [Fraccionar] en Cta. Copia/Impr.	
Restr. copia	Configura la restricción predeterminada de número de hojas usadas para la copia.
Restricc. impr.	Configura la restricción predeterminada de número de hojas usadas para la impresión.
Rest. esc.(otrs)	Configura la restricción predeterminada de número de hojas usadas para el escaneado (excluida la copia).
Restricc. FAX^{*1}	Configura la restricción predeterminada de número de hojas usadas para el envío de faxes.

*1 Solo en los productos con la función de fax instalada.

Se ha seleccionado [Total] en Cta. Copia/Impr.	
Se ha seleccionado [Total] en Cta. Copia/Impr.	
Restricc. impr.	Configura la restricción predeterminada de número total de hojas usadas para la copia e impresión.
Rest. esc.(otrs)	Configura la restricción predeterminada de número de hojas usadas para el escaneado (excluida la copia).
Restricc. FAX^{*1}	Configura la restricción predeterminada de número de hojas usadas para el envío de faxes.

- 1 Seleccione el elemento > Use **[▲]** **[▼]** o las teclas numéricas para introducir la restricción predeterminada del número de hojas > Tecla **[OK]**

Recuento del número de páginas impresas

Cuenta el número de páginas impresas. Los recuentos se clasifican en Contabilidad total trabajos y en Contabilidad cada trabajo. También puede iniciarse un recuento nuevo tras restablecer los datos de recuento almacenados durante cierto tiempo.

Los tipos de recuento son los siguientes:

Elemento	Descripciones
Páginas impresas	Muestra el número de páginas copiadas e impresas, así como el número total de páginas usadas. También puede usar [Pág. RX de FAX]^{*1} , [Páginas dúplex] y [Combinar pág.] para comprobar el número de páginas usadas.
Pág. copia/impr.	Muestra el número de páginas copiadas e impresas, así como el número total de páginas usadas. Seleccione la tecla [▶] para ver la siguiente pantalla. Seleccione la tecla [◀] para volver a la pantalla anterior.
Pág. RX de FAX	Muestra el número de páginas recibidas.
Total pág. impr.	Muestra el número total de páginas usadas para la copia e impresión.
Páginas dúplex	Muestra el número de páginas impresas en el modo [1 cara] , el modo [2 caras] y el total de páginas en ambos modos. Seleccione la tecla [▶] para ver la siguiente pantalla. Seleccione la tecla [◀] para volver a la pantalla anterior.
Combinar pág.	Muestra el número de páginas impresas en el modo [Ninguno] (no combinar), [2 en 1] y [4 en 1] , así como el número total de páginas impresas en ambos modos. Seleccione la tecla [▶] para ver la siguiente pantalla. Seleccione la tecla [◀] para volver a la pantalla anterior.
Páginas escaneadas	Muestra el número de páginas escaneadas para copia, fax y otras funciones, además del número total de páginas escaneadas. Seleccione la tecla [▶] para ver la siguiente pantalla. Seleccione la tecla [◀] para volver a la pantalla anterior.
Páginas TX FAX^{*1}	Muestra el número de páginas enviadas por fax.
Hora TX de FAX^{*1}	Muestra la duración total de las transmisiones de fax.
Restablecimiento contador	Restablece el contador. Seleccione [Si] en la pantalla de confirmación.

*1 Solo en los productos con la función de fax instalada.

Recuento del número de páginas de todas las cuentas

Hace el recuento del número de páginas de cada cuenta. Además, puede restablecer los recuentos de todas las cuentas al mismo tiempo.

1 Abra la pantalla.

- 1 Tecla [**Menú Sistema/Contador**] > Tecla [**▲**] [**▼**] > [**Contab. us./tbjs**] > Tecla [**OK**]



NOTA

Si aparece la pantalla de autenticación de usuario, inicie sesión como usuario con privilegios de establecer esta configuración. Si no conoce su nombre de usuario ni contraseña de inicio de sesión, póngase en contacto con el administrador.

- 2 Tecla [**▲**] [**▼**] > [**Conf. contab.tr.**] > Tecla [**OK**] > Tecla [**▲**] [**▼**] > [**Contabil. total**] > Tecla [**OK**]

2 Compruebe el número de páginas.

- 1 Seleccione el elemento cuyo recuento desea comprobar.
- 2 Compruebe el recuento.
Seleccione [**Restabl. contador**] para restablecer el contador.
- 3 Confirme el recuento y seleccione [**Cerrar**].

Recuento del número de páginas de cada cuenta

Cuenta el número de páginas de cada cuenta y restablece los recuentos por cuenta. Si se selecciona Contabilidad cada trabajo, seleccione la cuenta para la que desea comprobar el recuento.

1 Abra la pantalla.

- 1 Tecla [**Menú Sistema/Contador**] > Tecla [**▲**] [**▼**] > [**Contab. us./tbjs**] > Tecla [**OK**]



NOTA

Si aparece la pantalla de autenticación de usuario, inicie sesión como usuario con privilegios de establecer esta configuración. Si no conoce su nombre de usuario ni contraseña de inicio de sesión, póngase en contacto con el administrador.

- 2 Tecla [**▲**] [**▼**] > [**Conf. contab.tr.**] > Tecla [**OK**] > Tecla [**▲**] [**▼**] > [**Contabilidad cada trabajo**] > Tecla [**OK**]

2 Compruebe el número de páginas.

- 1 Seleccione la cuenta.
- 2 Seleccione el elemento cuyo recuento desea comprobar.
- 3 Compruebe el recuento.
Seleccione [**Restabl. contador**] para restablecer el contador.
- 4 Confirme el recuento y seleccione [**Cerrar**].

Imp. informe contador.

El total de páginas contadas en todas las cuentas pertinentes se puede imprimir como un informe de contabilidad.

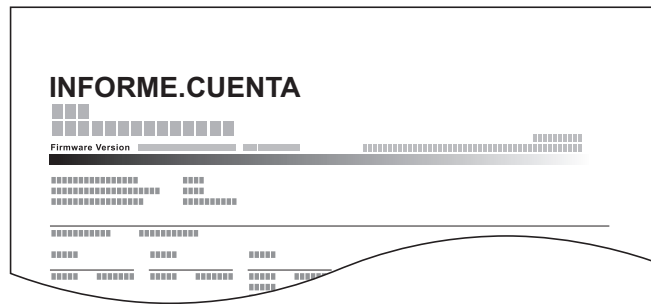

1 Prepare el papel.

Compruebe que se ha cargado papel A4 o Letter en el depósito.

2 Abra la pantalla.

1 Tecla [Menú Sistema/Contador] > Tecla [▲] [▼] > [Contab. us./tbjs] > Tecla [OK]



NOTA

Si aparece la pantalla de autenticación de usuario, inicie sesión como usuario con privilegios de establecer esta configuración. Si no conoce su nombre de usuario ni contraseña de inicio de sesión, póngase en contacto con el administrador.

2 Tecla [▲] [▼] > [Conf. contab.tr.] > Tecla [OK]

3 Imprima el informe.

Tecla [▲] [▼] > [Informe contab.] > Tecla [OK] > [Sí]

Se imprime el informe de contabilidad.

Uso de la contabilidad de trabajos

En esta sección se explican procedimientos de configuración de contabilidad de trabajos.

Inicio y cierre de sesión (logout)

Si se ha activado la contabilidad de trabajos, cada vez que se utilice la máquina aparecerá una pantalla en la que debe introducirse el ID de cuenta.

Siga este procedimiento para iniciar y cerrar sesión:

Inicio de sesión

- 1 En la pantalla de entrada de ID de cuenta, introduzca el ID de cuenta mediante las teclas numéricas y seleccione la tecla **[OK]**.

NOTA

- Si ha introducido un carácter incorrecto, seleccione la tecla **[Borrar]** y vuelva a introducir el ID de cuenta.
- Si el ID de cuenta introducido no coincide con el ID registrado, sonará un pitido de advertencia y no se realizará el inicio de sesión. Introduzca el ID de cuenta correcto.
- Al seleccionar **[Contador]**, podrá consultar el número de páginas impresas y escaneadas.

Cuando aparece la pantalla para introducir el nombre de usuario y la contraseña de inicio de sesión

Si está activada la administración de inicio de sesión de usuario, aparecerá la pantalla para introducir el nombre de usuario y la contraseña de inicio de sesión. Introduzca un nombre de usuario y contraseña para iniciar de sesión. Si el usuario ya hubiera registrado la información de la cuenta, la entrada del ID de cuenta se omitirá.

➔ [Adición de un usuario \(Lis. usu locales\) \(página 9-8\)](#)

- 2 Continúe hasta terminar el resto de pasos.

Cierre de sesión (Logout)

Una vez finalizadas las operaciones, seleccione la tecla **[Autenticación/Logout]** para volver a la pantalla de introducción de nombre de usuario y contraseña de inicio de sesión.

Aplicar límite

Especifica cómo se comporta la máquina cuando el contador ha alcanzado el límite de restricción. El proceso es el siguiente:

Elemento	Descripciones
Inmediatamente	El trabajo se detiene cuando el contador alcanza su límite. Se prohibirá que el siguiente trabajo se envíe o se almacene en el buzón.
Posteriormente	La impresión o el escaneado del trabajo continúa pero el trabajo siguiente se rechazará.
Sólo alerta	El trabajo continúa mientras se muestra un mensaje de alerta.

1 Abra la pantalla

- 1 Tecla [**Menú Sistema/Contador**] > Tecla [**▲**] [**▼**] > [**Contab. us./tbjs**] > Tecla [**OK**]

NOTA

Si aparece la pantalla de autenticación de usuario, inicie sesión como usuario con privilegios de establecer esta configuración. Si no conoce su nombre de usuario ni contraseña de inicio de sesión, póngase en contacto con el administrador.

- 2 Tecla [**▲**] [**▼**] > [**Conf. contab.tr.**] > Tecla [**OK**] > Tecla [**▲**] [**▼**] > [**Config. predet.**] > Tecla [**OK**] > Tecla [**▲**] [**▼**] > [**Aplicar límite**] > Tecla [**OK**]

2 Configure las opciones de configuración

- Tecla [**▲**] [**▼**] > [**Inmediatamente**], [**Posteriormente**] o [**Sólo alerta**] > Tecla [**OK**]

Recuento copiadora/Impresora

Puede seleccionar el modo en que se mostrarán los recuentos de páginas copiadas e impresas; bien el total de ambas, o bien, el total individual de copias y de impresiones. La selección puede influir en la restricción del recuento y el método de recuento. Para obtener más información, consulte:

1 Abra la pantalla.

- 1 Tecla [**Menú Sistema/Contador**] > Tecla [**▲**] [**▼**] > [**Contab. us./tbjs**] > Tecla [**OK**]

NOTA

Si aparece la pantalla de autenticación de usuario, inicie sesión como usuario con privilegios de establecer esta configuración. Si no conoce su nombre de usuario ni contraseña de inicio de sesión, póngase en contacto con el administrador.

- 2 Tecla [**▲**] [**▼**] > [**Conf. contab.tr.**] > Tecla [**OK**] > Tecla [**▲**] [**▼**] > [**Config. predet.**] > Tecla [**OK**] > Tecla [**▲**] [**▼**] > [**Cta. Copia/Impr.**] > Tecla [**OK**]

2 Configure las opciones de configuración

- Tecla [**▲**] [**▼**] > [**Fraccionar**] o [**Total**] > Tecla [**OK**]

Configuración de usuario desconocido

Tr. ID Usu. desc

Especifica cómo se gestionarán los trabajos enviados con nombres de usuario de inicio de sesión o ID de usuario desconocidos o sin enviar. Si el inicio de sesión de usuario se ha establecido como no válido y la contabilidad de trabajos como válida, siga el procedimiento que se usa cuando el ID de cuenta es desconocido.

1 Abra la pantalla.

- 1 Tecla [**Menú Sistema/Contador**] > Tecla [**▲**] [**▼**] > [**Contab. us./tbjs**] > Tecla [**OK**]



NOTA

Si aparece la pantalla de autenticación de usuario, inicie sesión como usuario con privilegios de establecer esta configuración. Si no conoce su nombre de usuario ni contraseña de inicio de sesión, póngase en contacto con el administrador.

- 2 Tecla [**▲**] [**▼**] > [**Usuario descon.**] > Tecla [**OK**]

2 Configure las opciones de configuración.

Tecla [**▲**] [**▼**] > [**Tr. ID Usu. desc**] > Tecla [**OK**] > Tecla [**▲**] [**▼**] > [**Rechazar**] o [**Permitir**] > Tecla [**OK**]

Elemento	Descripciones
Permitir	Se permite la impresión del trabajo.
Rechazar	El trabajo se rechaza (no se imprime).

Registro de información para un usuario con un ID desconocido

Si registra la información de usuario de un usuario cuyo ID es desconocido, puede revisar la información en las pantallas Estado del trabajo o de historial de trabajos. Además, puede restringir las funciones disponibles.

NOTA

Esta función se muestra cuando la opción [Tr. ID Usu. desc] está configurada como [Permitir].

➔ [Tr. ID Usu. desc \(página 9-45\)](#)

1 Abra la pantalla.

- 1 Tecla [Menú Sistema/Contador] > Tecla [▲] [▼] > [Contab. us./tbjs] > Tecla [OK]



NOTA

Si aparece la pantalla de autenticación de usuario, inicie sesión como usuario con privilegios de establecer esta configuración. Si no conoce su nombre de usuario ni contraseña de inicio de sesión, póngase en contacto con el administrador.

- 2 Tecla [▲] [▼] > [Usuario descon.] > Tecla [OK] > Tecla [▲] [▼] > [Propied. usuario] > Tecla [OK]

2 Introduzca la información del usuario.

En esta tabla se explica la información de usuario que debe registrarse:

Elemento	Descripciones
Nombre de usuario	<p>Introduzca el nombre mostrado en la lista de usuarios (hasta 32 caracteres).</p> <p> NOTA Se muestra cuando está activada la administración de inicio de sesión de usuario.</p>
Nombre de cuenta	<p>Agregue una cuenta a la que pertenezca el usuario.</p> <p>➔ Descripción general de la contabilidad de trabajos (página 9-26)</p> <p> NOTA Se muestra cuando está activada la contabilidad de trabajos.</p>
Reglas autoriz.	<p>Configure la autoridad de uso.</p> <p>Están disponibles las siguientes opciones de restricción:</p> <p>Restr. impres.: Seleccione si el uso de la función de impresión de la impresora está prohibido o no.</p>

10 Solución de problemas

En este capítulo se explican los siguientes temas:

Mantenimiento periódico	10-2
Limpieza	10-2
Sustitución del cartucho de tóner	10-5
Sustitución de la caja de tóner residual	10-9
Solución de problemas	10-11
Solución de errores	10-11
Operación remota	10-16
Respuestas a los mensajes	10-18
Cómo solucionar los atascos de papel	10-28

Mantenimiento periódico

Limpieza

Limpie la máquina periódicamente para garantizar una calidad de impresión óptima.



PRECAUCIÓN

Por motivos de seguridad, desenchufe siempre el cable de alimentación antes de limpiar la máquina.

Cristal de exposición

Limpie el interior del alimentador de originales y el cristal de exposición con un paño suave humedecido con alcohol o detergente suave.



IMPORTANTE

No utilice desengrasadores u otros disolventes orgánicos.

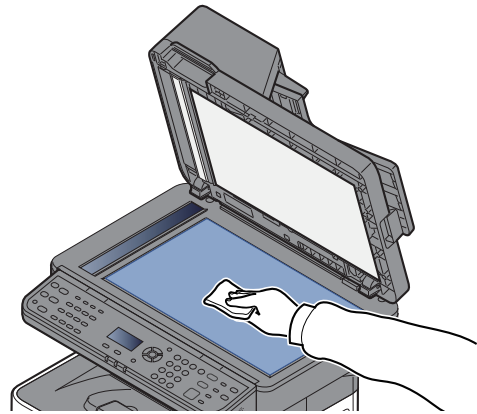
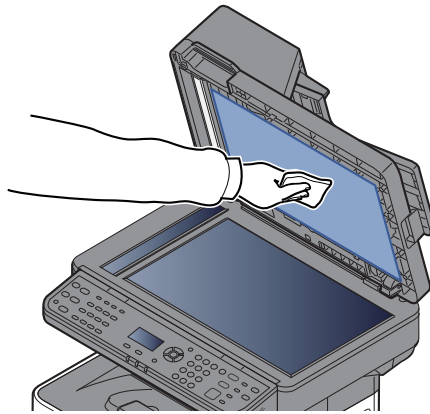

Cristal de paso

Cuando use el alimentador de originales, limpie la superficie del cristal de paso y la guía de lectura con un paño seco.



IMPORTANTE

No emplee agua, jabón ni disolventes para la limpieza.



NOTA

La suciedad en el cristal de paso o la guía de lectura puede hacer que aparezcan rayas negras en la impresión.

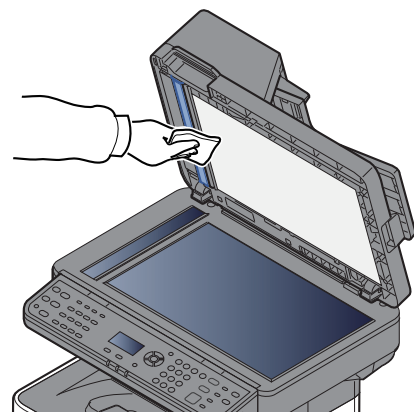
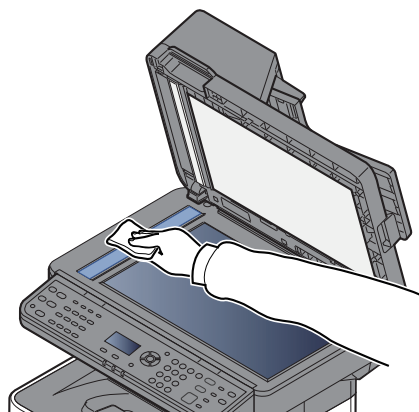

Rodillo de registro

1

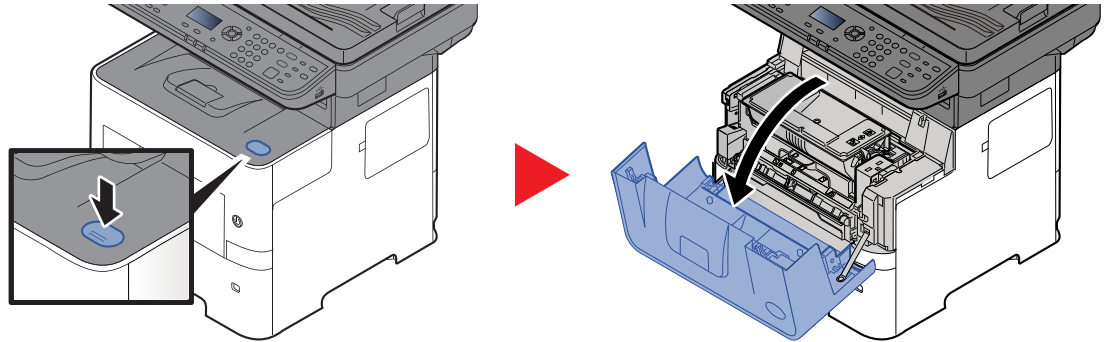

2

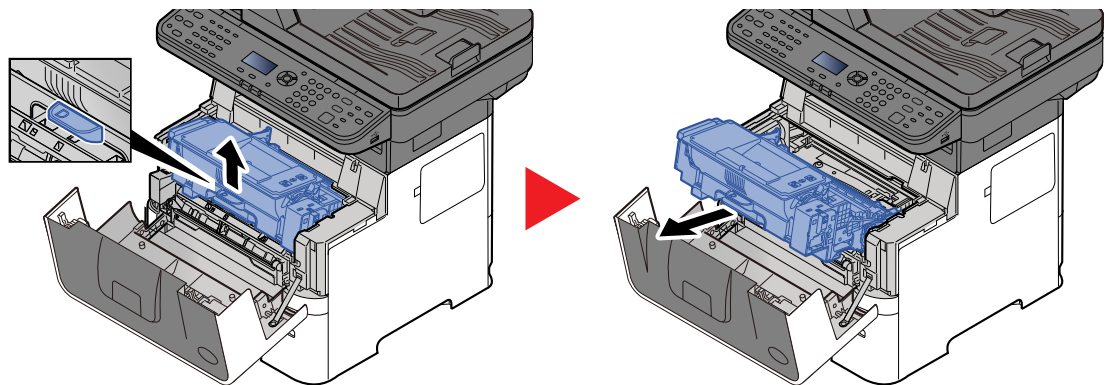

3

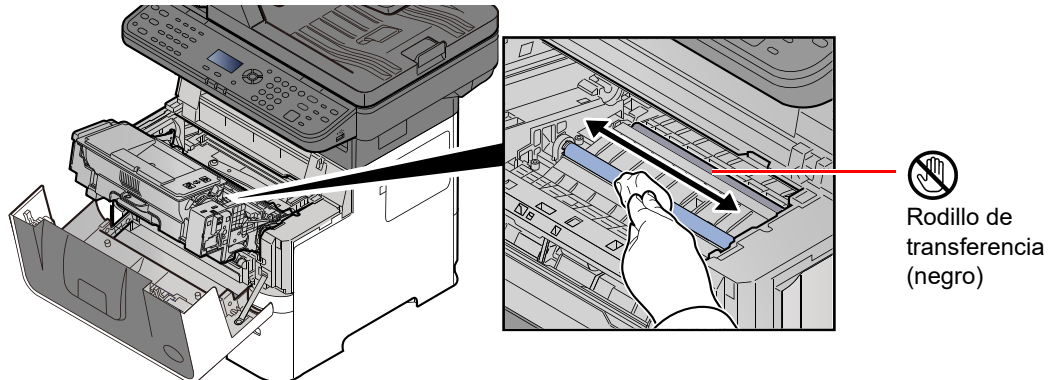

 **IMPORTANTE**

Tenga cuidado de no tocar el rodillo de transferencia negro y la correa de transferencia marrón durante la limpieza porque puede perjudicar enormemente a la calidad de impresión.

4

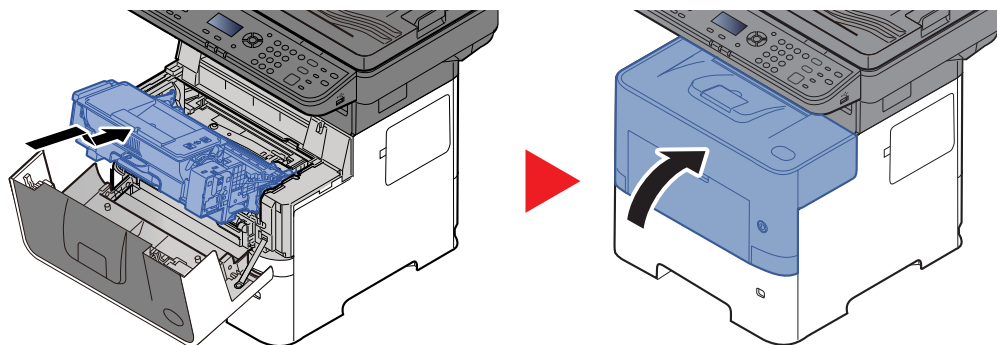

Orificios de ventilación

Use un paño sin pelusas para quitar el polvo y la suciedad de los orificios de ventilación.

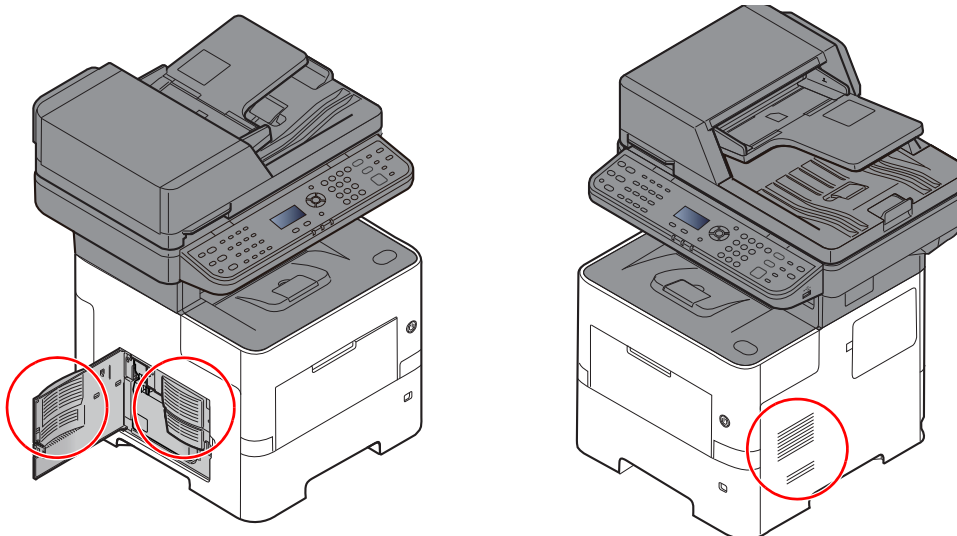

Sustitución del cartucho de tóner

Cuando queda poco tóner, aparece el mensaje "Poco tóner.(Sustituir si vacío.)" en la pantalla de mensajes. Asegúrese de tener preparado un nuevo cartucho de tóner para sustituir el antiguo.

Cuando aparezca el mensaje "Sustituir tóner.", sustituya el tóner.

Frecuencia de sustitución de los cartuchos de tóner

La duración de los cartuchos de tóner dependerá de la cantidad de tóner necesaria para realizar los trabajos de impresión. Según ISO/IEC 19752, con EcoPrint desactivado, el cartucho de tóner puede imprimir los siguientes volúmenes (con papel A4/Letter):

Duración del cartucho de tóner (páginas que se pueden imprimir)
12.500 imágenes

NOTA

- El número medio de imágenes que se pueden imprimir con el cartucho de tóner proporcionado con la máquina es 6.000 imágenes.
- Para mantener la calidad, le recomendamos utilizar nuestros cartuchos de tóner genuinos, que deben pasar numerosos controles de calidad.
- El chip de memoria del cartucho de tóner de este producto almacena información necesaria para mejorar la comodidad del cliente, utilizar el sistema de reciclado para los cartuchos de tóner usados, y planificar y desarrollar nuevos productos. La información almacenada no incluye datos que puedan identificar a personas y solo se utiliza de forma anónima para los propósitos anteriormente indicados.

PRECAUCIÓN

No intente quemar las piezas que contienen tóner. Pueden saltar chispas peligrosas que podrían ocasionarle quemaduras.

Sustitución del cartucho de tóner

1

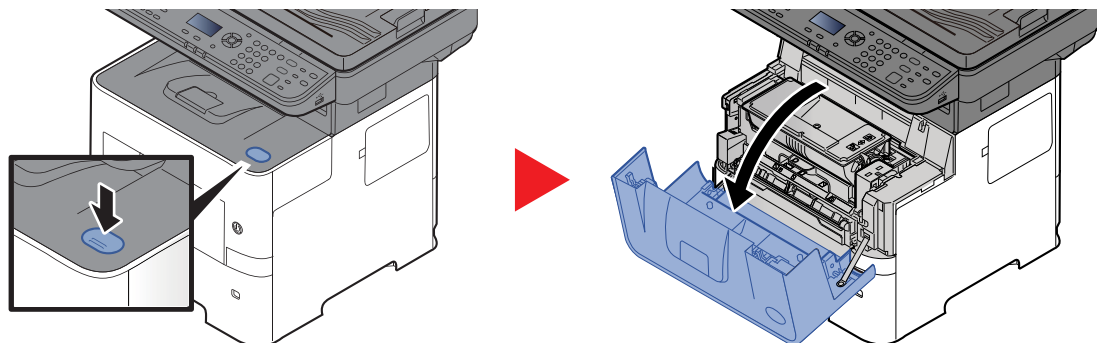

2

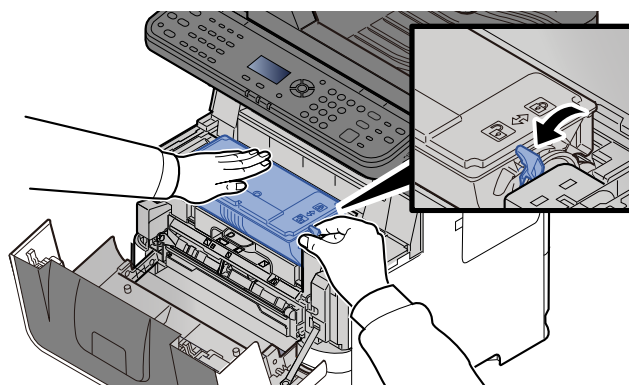

3

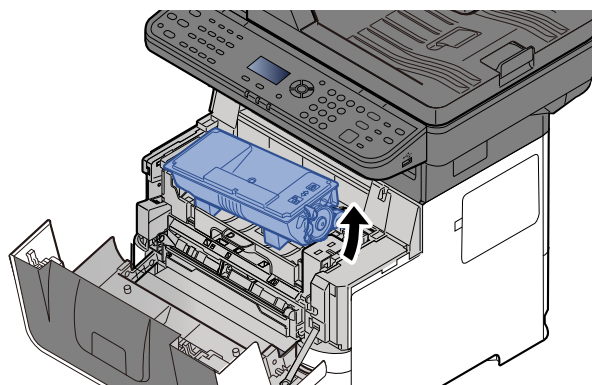

NOTA

Al quitar el cartucho de tóner de la máquina, levante primero el lado de la derecha.

4

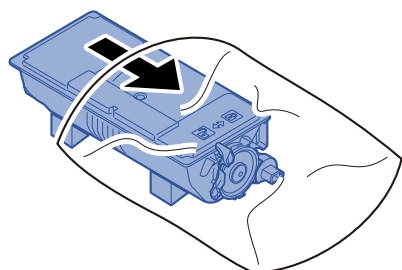

5

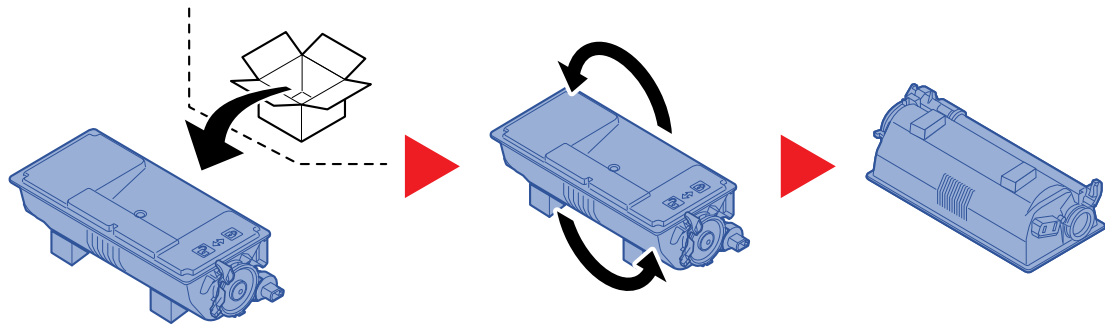

✓ **IMPORTANTE**

No toque los puntos mostrados abajo.

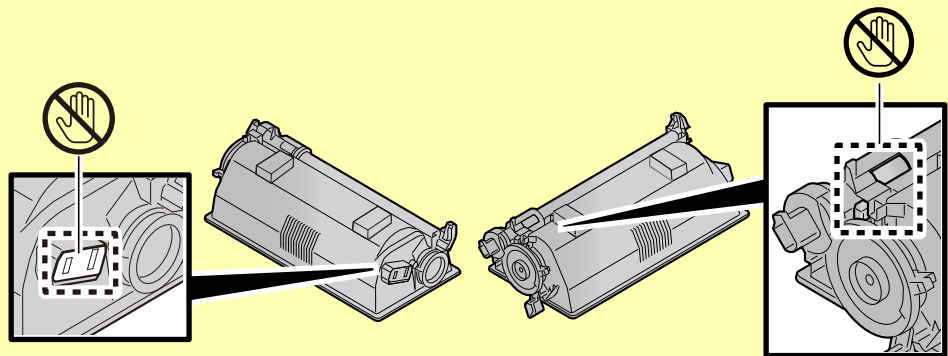

6

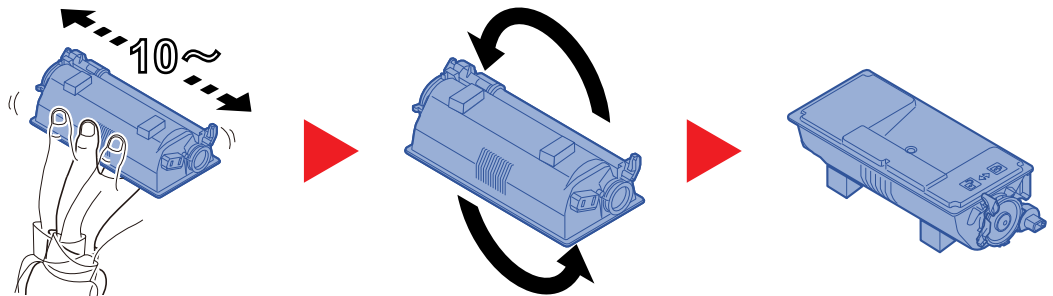

7

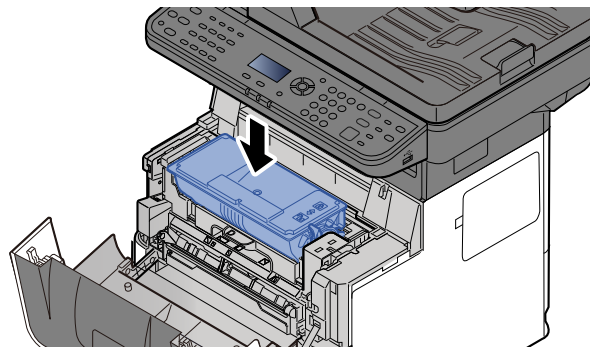

8

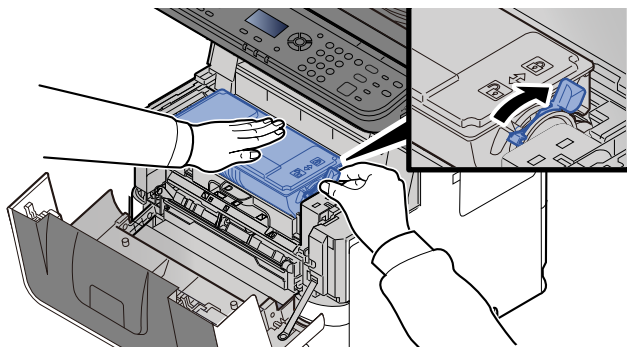

9

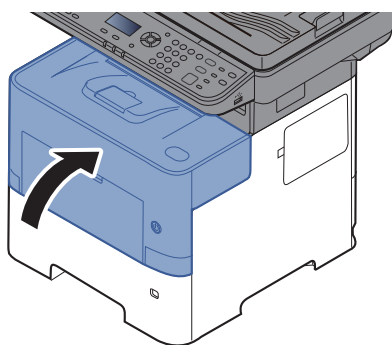

NOTA

- Si la cubierta frontal no se cierra, compruebe que el cartucho de tóner nuevo está instalado correctamente (paso 7).
- Devuelva el cartucho de tóner usado a su distribuidor o al servicio técnico. El cartucho de tóner se reciclará o desechará según la normativa vigente.

Sustitución de la caja de tóner residual

Cuando la caja de tóner residual esté llena, sustitúyala inmediatamente.

PRECAUCIÓN

No intente quemar las piezas que contienen tóner. Pueden saltar chispas peligrosas que podrían ocasionarle quemaduras.

1

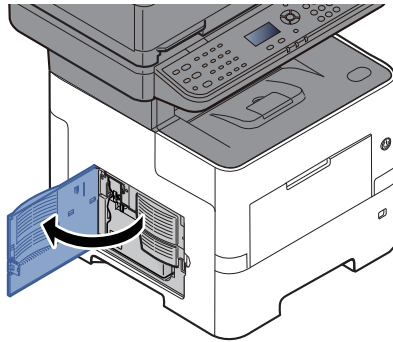

2

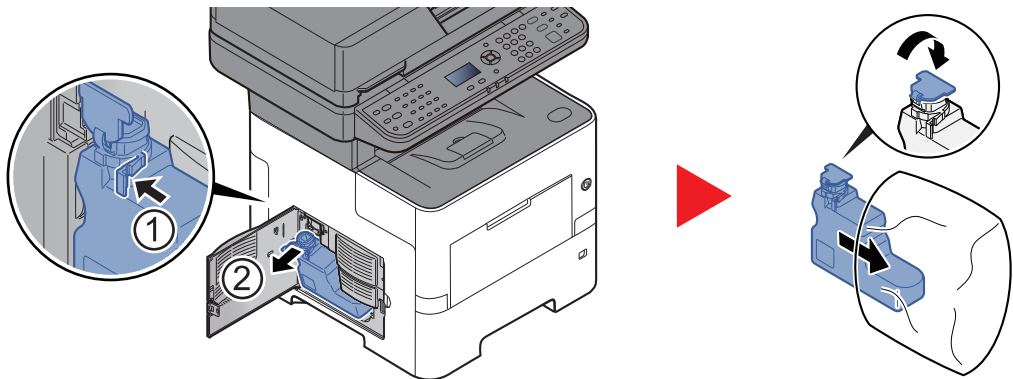

3

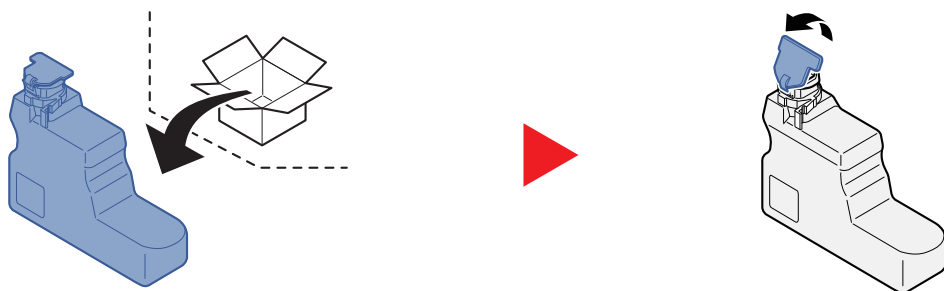

4

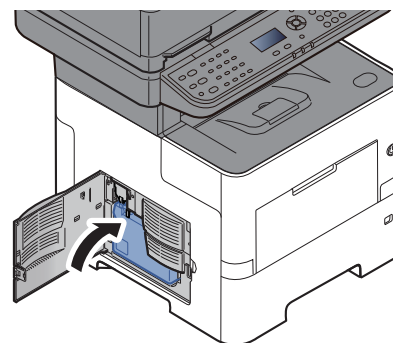
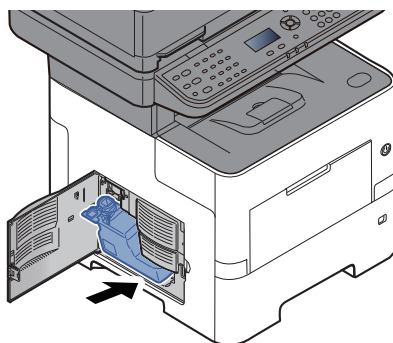

5

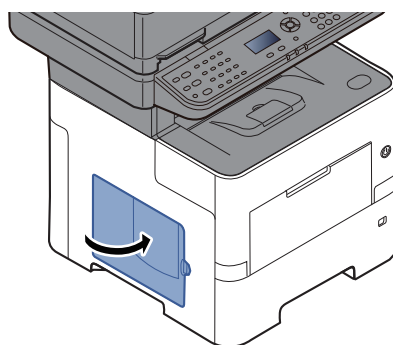

NOTA

Devuelva la caja de tóner residual usada a su distribuidor o al servicio técnico. La caja de tóner residual se reciclará o desechará según la normativa vigente.

Solución de problemas

Solución de errores

En la tabla siguiente se ofrecen recomendaciones generales para la solución de problemas.

Si surge algún problema con la máquina, consulte los puntos de verificación y realice los procedimientos indicados en las páginas siguientes. Si el problema persiste, póngase en contacto con el servicio técnico.









NOTA

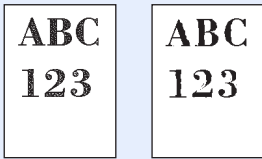

Cuando se ponga en contacto con nosotros, necesitará el número de serie.

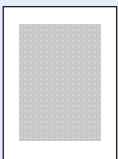

Para comprobar el número de serie, consulte:

➔ [Comprobación del número de serie del equipo \(página i\)](#)

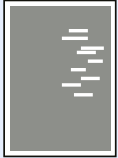
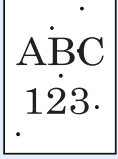
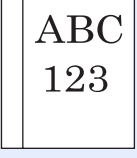
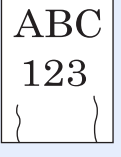
Síntoma	Puntos de verificación	Acciones correctivas	Página de referencia
La pantalla no responde cuando está encendido el interruptor principal.	Compruebe el cable de alimentación.	Conecte ambos extremos del cable de alimentación de forma segura.	página 2-9
Al pulsar la tecla [Inicio] , no se realizan copias.	¿Hay un mensaje en la pantalla?	Determine la respuesta adecuada al mensaje y responda en consecuencia.	página 10-18
	¿La máquina está en modo de reposo?	Seleccione cualquier tecla del panel de controles para que la máquina salga del modo de reposo.	página 2-26
Se expulsan hojas en blanco. 	¿Ha cargado los originales correctamente?	Cuando coloque originales en el cristal de exposición, colóquelos boca abajo y alinéelos con las placas indicadoras del tamaño del original.	página 5-2
	—	Al colocar originales en el alimentador de originales, póngalos cara arriba.	página 5-3
	—	Compruebe la configuración de la aplicación de software.	—
Las copias impresas son totalmente muy claras. 	¿Está húmedo el papel?	Sustituya el papel por otro nuevo.	página 3-2
	¿Ha cambiado la densidad?	Seleccione el nivel de densidad adecuado.	página 6-12 página 8-52
	¿El tóner está distribuido uniformemente dentro del cartucho de tóner?	Agite el cartucho de tóner de lado a lado varias veces.	página 10-5
	¿Está activado el modo EcoPrint?	Desactive el modo [EcoPrint] .	página 8-39
	—	Seleccione la tecla [Menú Sistema/ Contador] > [Ajuste/mantenim.] > [Config. Servicio] > [Actualiz. tambor] y después seleccione [Sí] .	—
	—	Asegúrese de que el tipo de papel configurado es correcto para el papel que se va a utilizar.	página 8-34

Síntoma	Puntos de verificación	Acciones correctivas	Página de referencia
<p>Las copias impresas son demasiado oscuras a pesar de que el fondo del original escaneado es blanco.</p> 	¿Ha cambiado la densidad?	Seleccione el nivel de densidad adecuado.	página 6-12 página 8-52
<p>Las copias tienen un patrón moiré (puntos agrupados en patrones y no alineados de forma uniforme).</p> 	¿El original es una fotografía impresa?	Configure la imagen original como [Foto] .	página 6-13
<p>Los textos no se imprimen claramente.</p> 	¿Seleccionó la calidad de imagen adecuada para el original?	Seleccione la calidad de imagen adecuada.	página 6-13
<p>Aparecen puntos negros en el fondo blanco cuando se escanea un original.</p> 	¿Están sucios el soporte de originales o el cristal de exposición?	Limpie el soporte de originales o el cristal de exposición.	página 10-2
<p>Las copias impresas están borrosas.</p> 	¿Se usa la máquina en condiciones de mucha humedad o la humedad o temperatura cambia rápidamente?	Se usa en un entorno con la humedad adecuada.	—
	—	Seleccione la tecla [Menú Sistema/ Contador] > [Ajuste/mantenim.] > [Config. Servicio] > [Actualiz. tambor] > [S]	—
<p>Las imágenes están torcidas.</p> 	¿Ha colocado los originales correctamente?	Cuando coloque originales en el cristal de exposición, alinéelos con las láminas indicadoras del tamaño de originales.	página 5-2
		Cuando coloque originales en el alimentador de originales, alinee las guías de ajuste de anchura de originales firmemente antes de colocar los originales.	página 5-3
	¿El papel está cargado correctamente?	Compruebe la posición de las guías de anchura del papel.	página 3-4 página 3-8

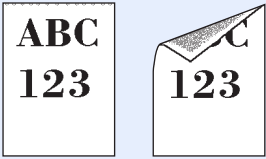
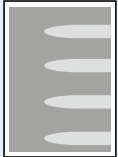
Síntoma	Puntos de verificación	Acciones correctivas	Página de referencia
<p>La altitud es de al menos 1.000 m y aparecen líneas blancas horizontales irregulares en la imagen.</p> 	—	Seleccione la tecla [Menú Sistema/ Contador] > [Ajuste/mantenim.] > [Config. Servicio] > [Ajuste altitud] y configure un nivel de altitud superior que el configurado actualmente.	—
<p>La altitud es de al menos 1.000 m y aparecen puntos en la imagen.</p> 	—	Seleccione la tecla [Menú Sistema/ Contador] > [Ajuste/mantenim.] > [Config. Servicio] > [Ajuste altitud] y configure un nivel de altitud superior que el configurado actualmente.	—
<p>El papel se atasca con frecuencia.</p>	¿El papel está cargado correctamente?	Cargue el papel correctamente.	página 3-2
	¿El papel es de un tipo admitido? ¿Está en buen estado?	Retire el papel, déle la vuelta y vuelva a cargarlo.	página 3-4
	¿Está el papel doblado, arrugado o curvado?	Sustituya el papel por otro nuevo.	página 3-4
	¿Hay trozos sueltos o papel atascado en la máquina?	Retire el papel atascado.	página 10-28
<p>Dos o más hojas se superponen cuando se expulsan. (alimentación de varias hojas)</p> 	—	Cargue el papel correctamente.	página 3-2
<p>Las copias impresas están arrugadas.</p> 	¿El papel está cargado correctamente?	Cargue el papel correctamente.	página 3-2
	¿Está húmedo el papel?	Sustituya el papel por otro nuevo.	página 3-2
<p>Las copias impresas están curvadas.</p> 	¿Está húmedo el papel?	Sustituya el papel por otro nuevo.	página 3-2

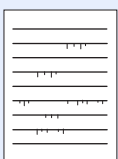
Síntoma	Puntos de verificación	Acciones correctivas	Página de referencia
No se puede imprimir.	¿La máquina está enchufada?	Enchufe el cable de alimentación en la toma de CA.	—
	¿La máquina está encendida?	Encienda el interruptor principal.	página 2-10
	¿Están conectados el cable USB y el cable de red?	Conecte firmemente el cable USB y el cable de red correctos.	página 2-8
	¿Está en pausa el trabajo de impresión?	Reanude la impresión.	página 7-13
No se puede imprimir con la memoria USB. No se reconoce la memoria USB.	¿Está bloqueado el puerto USB?	Seleccione [Desbloquear] en la configuración del host USB.	página 8-23
	—	Compruebe que la memoria USB está bien conectada a la máquina.	—
Las impresiones tienen líneas verticales. 	¿Está sucio el cristal de paso?	Limpiar el cristal de paso.	página 10-2
Suciedad en el borde superior o cara posterior del papel. 	¿Está sucio el interior de la máquina?	Limpe el interior de la máquina.	página 10-3
Parte de la imagen aparece periódicamente tenue o con líneas blancas. 	—	Seleccione la tecla [Menú Sistema/ Contador] > [Ajuste/mantenim.] > [Config. Servicio] > [Actualiz. tambor] > [Sí]	—
La impresión de la parte posterior de la hoja se ve en la cara frontal. 	—	Configure [Impedir Filtración de Fondo] como [Activado] .	página 6-16 página 8-39
Aparecen líneas en las líneas rectas. 	¿Está húmedo el papel?	Sustituya el papel por otro nuevo.	página 3-2
	—	Seleccione la tecla [Menú Sistema/ Contador] > [Ajuste/mantenim.] > [Config. Servicio] > [Ajuste transfer.] y configure como [Prior.lín./texto] .	—

Síntoma	Puntos de verificación	Acciones correctivas	Página de referencia
Parte de la imagen no sale bien (fijación deficiente del tóner).	—	Seleccione la tecla [Menú Sistema/ Contador] > [Ajuste/mantenim.] > [Config. Servicio] > [Ajuste de fusor] y configure como [2].	—
No se puede enviar por SMB.	¿Está conectado el cable de red?	Conecte firmemente el cable de red correcto.	página 2-8
	¿Se ha establecido correctamente la configuración de red del equipo?	Configure correctamente la configuración TCP/IP.	página 8-21
	¿Se ha establecido correctamente la configuración de uso compartido de la carpeta?	Compruebe la configuración de uso compartido y los privilegios de acceso en las propiedades de la carpeta.	página 3-17
	¿Está configurado el protocolo SMB como [Activado]?	Configure el protocolo SMB como [Activado].	página 8-15
	¿Se ha introducido correctamente el [Nombre de host]?	Compruebe el nombre del ordenador al que se envían los datos.	página 5-12
	¿Se ha introducido correctamente la [Ruta]?	Compruebe el nombre compartido de la carpeta compartida.	página 5-12
	¿Se ha introducido correctamente el [Nombre de usuario de inicio de sesión]?	Compruebe el nombre de dominio y el nombre de usuario de inicio de sesión.	página 5-12
	¿Se ha usado el mismo nombre de dominio para el [Nombre de host] y el [Nombre de usuario de inicio de sesión]?	Elimine el nombre de dominio y la barra oblicua ("/") del [Nombre de usuario de inicio de sesión].	página 5-12
	¿Se ha introducido correctamente la [Contraseña inicio sesión]?	Compruebe la contraseña de inicio de sesión.	página 5-12
	¿Se han configurado correctamente las excepciones para Windows Firewall?	Configure correctamente las excepciones para Windows Firewall.	página 3-20
	¿Difiere la configuración horaria del equipo, servidor de dominio y ordenador de destino de los datos?	Configure la misma hora en el equipo, el servidor de dominio y el ordenador de destino de los datos.	—
¿Aparece Error envío en la pantalla?	Consulte Respuestas al error de envío .	página 10-25	
No se puede enviar por e-mail.	¿Se ha registrado un límite de tamaño de envío para el e-mail en el servidor SMTP registrado en la máquina?	Compruebe el valor límite introducido en "Tam. lím. e-m." para [E-mail] en Embedded Web Server RX y cambie el valor si es necesario.	página 2-44
La máquina emite vapores en el área alrededor de la ranura de salida de papel.	Compruebe la temperatura ambiente para ver si es baja o si se ha utilizado papel húmedo.	En función del entorno de impresión y del estado del papel, el calor generado durante la impresión provocará que la humedad del papel se evapore y el vapor emitido puede parecer similar al humo. No es un problema y puede continuar con la impresión. Si le preocupa dicho vapor, aumente la temperatura ambiente o sustituya el papel por uno más nuevo y seco.	—

*1 También puede introducir un nombre de ordenador completo como nombre de host (por ejemplo, pc001.abcdnet.com).

*2 Los nombres de usuario de inicio de sesión se pueden escribir con los siguientes formatos:

NombreDeDominio/NombreDeUsuario (por ejemplo, abcdnet/james.smith)

NombreDeUsuario@NombreDeDominio (por ejemplo, james.smith@abcdnet)

Operación remota

Esta función permite al administrador del sistema explicar al usuario cómo funciona el panel y cómo solucionar problemas a través del acceso al panel de operaciones de la máquina de forma remota con el explorador y software VNC.

Ejecución de la Operación remota desde el explorador

El explorador compatible es como sigue. Para la Operación remota, recomendamos usar la última versión del explorador.

- Google Chrome (Versión 21.0 o superior)
- Microsoft Edge
- Mozilla Firefox (Versión 14.0 o superior)
- Safari (Versión 5.0 o superior)

En este procedimiento se explica cómo ejecutar Operación remota desde Embedded Web Server RX con Google Chrome.



NOTA

Para ejecutar Operación remota con otros exploradores, consulte lo siguiente:

➔ [Embedded Web Server RX User Guide](#)

1 Abra la pantalla.

Tecla [**Menú Sistema/Contador**] > Tecla [**▲**] [**▼**] > [**Sistema/red**] > Tecla [**OK**] > Tecla [**▲**] [**▼**] > [**Configuración de red**] > Tecla [**OK**] > Tecla [**▲**] [**▼**] > [**Configuración de protocolo**] > Tecla [**OK**]

2 Configure "Enhanced WNC over SSL" como [Activado].

➔ [Conf. protocolo \(página 8-15\)](#)



NOTA

Puede establecer la configuración de protocolo mediante Embedded Web Server RX.

➔ [Embedded Web Server RX User Guide](#)

3 Establezca la configuración de Operación remota.

1 Tecla [**Menú Sistema/Contador**] > Tecla [**▲**] [**▼**] > [**Sistema/red**] > Tecla [**OK**] > Tecla [**▲**] [**▼**] > [**Operación remota**] > Tecla [**OK**] > Tecla [**▲**] [**▼**] > [**Desactivado/Activado**] > Tecla [**OK**] > Tecla [**▲**] [**▼**] > [**Activado**] > Tecla [**OK**]

2 Tecla [**▲**] [**▼**] > [**Restricción uso**] > Tecla [**OK**] > Tecla [**▲**] [**▼**] > seleccione [**Desactivado**], [**Usar contraseña**] o [**Solo admin.**] > Tecla [**OK**]

Si selecciona [**Usar contraseña**], introduzca la contraseña en "Contraseña" y en "Confirmar contraseña"; a continuación, seleccione [**OK**].

➔ [Operación remota \(página 8-27\)](#)



NOTA

Puede establecer la configuración de operación remota mediante Embedded Web Server RX.

➔ [Embedded Web Server RX User Guide](#)

4 Reinicie la máquina.

➔ [Reiniciar \(página 8-25\)](#)

5 Inicie el explorador.

Introduzca "https://" y el nombre de host de la máquina para acceder a Embedded Web Server RX.

➔ [Acceso a Embedded Web Server RX \(página 2-41\)](#)

6 Seleccione [Información del dispositivo/Operación remota] > [Operación remota].

7 Haga clic en el botón [Inicio].



NOTA

- Si el usuario ha iniciado sesión en el dispositivo, aparecerá la pantalla de confirmación de permisos en el panel de operaciones. Seleccione **[Sí]**.
- Si los elementos emergentes del explorador se bloquean durante la conexión de la función Operación remota, seleccione Permitir siempre elementos emergentes de https:// [nombre de host] y haga clic en Listo. Ejecute la función Operación remota después de esperar 1 minuto o más.

Si se inicia la función Operación remota, aparecerá la pantalla del panel de controles en la pantalla del PC del administrador del sistema o del usuario.

Ejecución de la Operación remota desde software VNC

1 Abra la pantalla.

Tecla [**Menú Sistema/Contador**] > Tecla [**▲**] [**▼**] > [**Sistema/red**] > Tecla [**OK**] > Tecla [**▲**] [**▼**] > [**Configuración de red**] > Tecla [**OK**] > Tecla [**▲**] [**▼**] > [**Configuración de protocolo**] > Tecla [**OK**]

2 Configure "Enhanced VNC (RFB)" como [Activado].

➔ [Conf. protocolo \(página 8-15\)](#)



NOTA

- Si configura "VNC(RFB) over SSL" como **[Activado]**, la comunicación se encripta.
- Puede establecer la configuración de protocolo mediante Embedded Web Server RX.

➔ **Embedded Web Server RX User Guide**

3 Inicie la Operación remota.

1 Inicie el software VNC.

2 Introduzca el siguiente formato separado por dos puntos para iniciar la operación remota.

"Dirección IP: número de puerto"



NOTA

Si configura "VNC(RFB)" como **[Activado]** en el paso 2, el número de puerto predeterminado es 9062. Si configura "VNC (RFB) over SSL" como **[Activado]**, el número de puerto predeterminado es 9063.

➔ [Conf. protocolo \(página 8-15\)](#)

Respuestas a los mensajes

Si en la pantalla de mensajes o en el ordenador se muestra alguno de estos mensajes, siga el procedimiento correspondiente.

NOTA

Cuando se ponga en contacto con nosotros, necesitará el número de serie. Para comprobar el número de serie, consulte:

➔ [Comprobación del número de serie del equipo \(página i\)](#)

Mensaje	Puntos de verificación	Acciones correctivas	Página de referencia
---------	------------------------	----------------------	----------------------

A

Agitar el cartucho de tóner.	—	Sacudir bien el cartucho de tóner y reinstalarlo.	página 10-5
Agregar tóner.	—	Sustituya el tóner por el especificado de nuestra marca.	página 10-5
Archivo no encontrado. Trabajo cancelado.	—	No se encontró el archivo especificado. Se cancelará el trabajo. Seleccione [Aceptar] .	—
Atasco papel en bypass. Papel atascado en depósito #.	—	Si se produce un atasco de papel, la máquina se detendrá y la ubicación del atasco se indicará en la pantalla. Deje la máquina encendida y seleccione [Ayuda] . Siga las instrucciones para quitar el papel atascado.	página 10-28
Atasco papel en cubierta posterior #.	—	Si se produce un atasco de papel, la máquina se detendrá y la ubicación del atasco se indicará en la pantalla. Deje la máquina encendida y siga las instrucciones para retirar el papel atascado.	página 10-28
Avería de máquina. Llamar servicio téc.	—	Se ha producido un error en la máquina. Anote el código de error mostrado en la pantalla de mensajes y póngase en contacto con el representante del servicio técnico.	—

B

Bandeja interna llena de papel. Retirar el papel.	—	Quite el papel de la bandeja interna.	—
Bote de tóner residual lleno o mal colocado.	—	La caja de tóner residual no está colocada correctamente. Colóquela de forma correcta.	página 10-9
	¿Está llena la caja de tóner residual?	Sustituya la caja de tóner residual.	página 10-9
Buzón no encontrado. Trabajo cancelado.	—	No se encuentra el buzón especificado. Trabajo cancelado. Seleccione [Aceptar] .	—

C

Cerrar alimentador de originales.	¿Está abierto el procesador de documentos?	Cierre el procesador de documentos.	—
-----------------------------------	--	-------------------------------------	---

Mensaje	Puntos de verificación	Acciones correctivas	Página de referencia
Cerrar unidad del escáner.	—	Cierre la unidad del escáner.	—
Cierre cubierta #.	¿Hay alguna cubierta abierta?	Cierre la cubierta indicada en la pantalla.	—
Colocar todos los originales y pulsar Iniciar.	—	Retire los originales del alimentador de originales, póngalos en el orden original y colóquelos de nuevo. Pulse la tecla [Inicio] para reanudar la impresión. Seleccione [Cancelar] para cancelar el trabajo.	—
Coloque papel en el bypass. ↑↓ (Se muestran de forma alterna) Coloque papel del tamaño seleccionado y pulse [Aceptar] .	¿Hay cargado papel del tamaño seleccionado en el bypass?	Cargue papel. Seleccione [Papel] para seleccionar el otro origen de papel.	página 3-8
Coloque papel en el depósito #. ↑↓ (Se muestran de forma alterna) Coloque papel del tamaño seleccionado y pulse [Aceptar] .	¿Hay papel en el depósito indicado?	Cargue papel. Seleccione [Papel] para seleccionar el otro origen de papel.	página 3-4
Coloque papel en el bypass. ↑↓ (Se muestran de forma alterna) Pulse Aceptar para usar bypass.	¿Hay cargado papel del tamaño seleccionado en el bypass?	Cargue papel. Seleccione [Papel] para seleccionar el otro origen de papel. Seleccione [OK] para imprimir en el papel del origen de papel seleccionado actualmente.	página 3-8
Coloque papel en el depósito #. ↑↓ (Se muestran de forma alterna) Pulse Aceptar para usar depósito #.	¿Hay papel en el depósito indicado?	Cargue papel. Seleccione [Papel] para seleccionar el otro origen de papel. Seleccione [OK] para imprimir en el papel del origen de papel seleccionado actualmente.	página 3-4
Compruebe depósito #.	—	Abra y cierre el depósito indicado.	—
Contraseña de buzón incorrecta. Trabajo cancelado.	—	La contraseña del buzón no era correcta al procesar el trabajo externamente. Se cancelará el trabajo. Seleccione [Aceptar] .	—

E

El cartucho de tóner no está bloqueado o está instalado incorrectamente.	—	El cartucho de tóner no está instalado correctamente. Colóquela de forma correcta.	página 10-5
El cristal de paso se debe limpiar.	—	Limpie el cristal de paso con el paño de limpieza suministrado con el alimentador de originales.	página 10-2
El papel no se toma. Coloque depósito #.	—	El papel no se toma. Configure el depósito indicado en la pantalla.	—

Mensaje	Puntos de verificación	Acciones correctivas	Página de referencia
Error de cuenta.	—	No se pudo especificar la función de contabilidad de trabajos al procesar el trabajo de forma externa. Se cancelará el trabajo. Seleccione [Aceptar] .	—
Error de disco RAM. Pulse [Aceptar].	—	Se ha producido un error en el disco RAM. Trabajo cancelado. Seleccione [Aceptar] . Estos son los posibles códigos de error y sus descripciones. 04: Espacio insuficiente en el disco RAM. Si está instalado el disco RAM opcional, aumente el tamaño del disco RAM cambiando el valor de Modo disco RAM en el Menú Sistema.  NOTA El intervalo de valores de tamaño de disco RAM puede aumentarse si se selecciona [Prior. impresora] en Memoria opcional.	página 8-42
Error de memoria USB. Trabajo cancelado.	—	Se ha producido un error en la memoria extraíble. Trabajo detenido. Seleccione [Aceptar] . Estos son los posibles códigos de error y sus descripciones. 01: Se ha superado la cantidad de datos que se pueden guardar de una vez. Encienda y apague la máquina. Si el error persiste, la memoria extraíble no es compatible con la máquina.	—
Error de SSD. Trabajo cancelado.	—	Se ha producido un error en el SSD. Trabajo cancelado. Seleccione [Aceptar] . Estos son los posibles códigos de error y sus descripciones. 01: Se ha superado la cantidad de datos que se pueden guardar de una vez. Encienda y apague la máquina. Si el error persiste, divida el archivo en archivos más pequeños. Si el error se produce después de dividir el archivo, significa que el archivo especificado puede estar dañado. Elimine el archivo. 04: Espacio en SSD insuficiente para realizar esta operación. Mueva datos o elimine datos innecesarios.	—
Error envío.*¹	—	Se produjo un error durante la transmisión. Se cancelará el trabajo. Seleccione [Aceptar] . Consulte Respuestas al error de envío para obtener información sobre los códigos de error y las acciones correctivas.	página 10-25
Error KPDL. Trabajo cancelado.*¹	—	Se produjo un error PostScript. Se cancelará el trabajo. Seleccione [Aceptar] .	—

Mensaje	Puntos de verificación	Acciones correctivas	Página de referencia
Esta cuenta de usuario está bloqueada. Contactar administr. Trabajo cancelado.	—	Póngase en contacto con el administrador. Se cancelará el trabajo. Seleccione [Aceptar] .	—
Este papel no permite impresión dúplex. ↑↓ (Se muestran de forma alterna) Pulse Aceptar para usar depósito #.	¿Ha seleccionado un tamaño o un tipo de papel que no se puede imprimir a doble cara?	Seleccione [Papel] para seleccionar el papel disponible. Seleccione [OK] para imprimir sin utilizar la función dúplex.	página 6-20
Este papel no permite impresión dúplex. ↑↓ (Se muestran de forma alterna) Pulse Aceptar para usar bypass.			página 6-20

I

ID cuenta incorrecto. Trabajo cancelado.*1	—	ID de cuenta incorrecto al procesar el trabajo de forma externa. Se cancelará el trabajo. Seleccione [Aceptar] .	—
Imposible conectar al serv. Autenticación. Comprobar el nombre de dominio.	—	Compruebe el nombre de dominio.	página 9-2
Imposible conectar al serv. autenticación. Comprobar el nombre de host.	—	Compruebe el nombre de host.	página 8-9
Imposible conectar al serv. autenticación. Comprobar la conexión con el servidor.	—	Compruebe el estado de conexión al servidor.	—
Imposible conectar al serv. autenticación. Config. hora para que coincida con servidor.	—	Configure la hora de la máquina para que coincida con la del servidor.	página 2-16

L

Límite de buzón excedido. Trabajo cancelado.*1	¿Aparece [OK] en la pantalla?	El buzón especificado está lleno y no está disponible para más almacenamiento; se cancela el trabajo. Seleccione [Aceptar] . Vuelva a intentar realizar el trabajo después de imprimir o eliminar datos del buzón.	—
---	--------------------------------------	---	---

Mensaje	Puntos de verificación	Acciones correctivas	Página de referencia
---------	------------------------	----------------------	----------------------

M

Memoria del escáner llena. Se cancelará el trabajo.	—	No se pueden realizar más escaneados porque no hay suficiente memoria. Se cancelará el trabajo. Seleccione [Aceptar] .	—
Memoria extraíble llena. Trabajo cancelado.*¹	—	Trabajo cancelado. Seleccione [Aceptar] . Espacio libre insuficiente en la memoria extraíble. Elimine archivos innecesarios.	—
Memoria insuficiente. Impos. iniciar trab.	—	No se puede iniciar el trabajo. Vuelva a intentarlo más tarde.	—
Memoria llena. Trabajo cancelado.	—	No se puede realizar el proceso porque no hay suficiente memoria. Seleccione [Aceptar] . El trabajo se cancelará.	—
Memoria llena. No se puede completar impres. del trabajo.*¹	—	No se puede continuar el trabajo porque se ha agotado la memoria. Seleccione [Continuar] para imprimir las páginas escaneadas. El trabajo de impresión no se puede procesar por completo. Seleccione [Cancelar] para cancelar el trabajo. La máquina puede reproducir los mismos originales si se establece la siguiente configuración: <ul style="list-style-type: none"> • Seleccione [Activado] en Modo disco RAM en el Menú Sistema y después reduzca el valor de Tam. disco RAM. • Seleccione [Prior. impresora] en Memoria opcional en Menú Sistema.  NOTA Antes de cambiar el valor de Conf. disco RAM o de Memoria opcional, póngase en contacto con el administrador.	—

N

No puede usar este buzón. Trabajo cancelado.	—	No puede usar el buzón especificado. Trabajo cancelado. Seleccione [Aceptar] .	—
No se permite la impresión de varias copias.	—	No es posible imprimir varias copias, porque el disco RAM está desactivado o el SSD no está instalado. Se cancelará el trabajo. Seleccione [Aceptar] . Pruebe a agregar más memoria o a instalar una SSD y definir la configuración del disco RAM.	—
No se pudo almacenar datos retención tbjo. Trabajo cancelado.	—	Se cancelará el trabajo. Seleccione [Aceptar] .	—
No se puede conectar con el servidor. Revisar estado de conexión. Trabajo cancelado.	—	Compruebe el estado de conexión al servidor.	—

Mensaje	Puntos de verificación	Acciones correctivas	Página de referencia
No se puede excluir este trabajo. Restringido por autorización grupo.	—	El trabajo se cancela porque está restringido por la configuración de autorización de grupo. Seleccione [Aceptar] .	página 9-19
No se puede usar esta función. >> Transmisión de FAX	—	El trabajo se cancela porque está restringido por la autorización del usuario o la contabilidad de trabajos. Seleccione [Aceptar] .	—
No se puede usar esta función. >> Imprimir			
No se puede usar esta función. >> Enviar			
No se puede usar esta función. >> Almac.			
Nomb. o contr. usu in de sesión incorrecto. Trabajo cancelado.* ¹	—	Nombre de usuario de inicio de sesión o contraseña incorrectos al procesar el trabajo de forma externa. Se cancelará el trabajo. Seleccione [Aceptar] .	—
Número máximo de pág. escaneadas. Trabajo cancelado.	¿Se ha excedido el recuento de escaneado aceptable?	No se pueden escanear más páginas. Trabajo cancelado. Seleccione [Aceptar] .	—

P

Papel atasc. en alimentad. originales.	—	Se ha producido un atasco de papel en el alimentador de originales. Deje la máquina encendida y seleccione [Ayuda] en la pantalla. A continuación, siga las instrucciones para quitar el papel atascado.	—
Poco tóner. (Sustituir al vaciarse.)	—	Ha casi llegado el momento de sustituir el cartucho de tóner. Obtenga un nuevo cartucho de tóner.	—
Preparando para imprimir.	—	La máquina se está ajustando para mantener su calidad. Espere.	—

R

Restricción contab. de trabajos excedida. Trabajo cancelado.	¿Se ha excedido el recuento de impresión aceptable restringido por la contabilidad de trabajos?	El recuento de impresión ha excedido el recuento aceptable restringido por la contabilidad de trabajos. No se puede imprimir más. Trabajo cancelado. Seleccione [Aceptar] .	—
Restringido por contab. de trabajos. Imposible imprimir.	—	Este trabajo se ha cancelado porque está restringido por la función de contabilidad de trabajos. Seleccione [Aceptar] .	—
Retirar originales del proces. de docum.	¿Queda algún original en el alimentador de originales?	Extraiga los originales del alimentador de originales.	—

Mensaje	Puntos de verificación	Acciones correctivas	Página de referencia
---------	------------------------	----------------------	----------------------

S

Se produjo un error. Apague y encienda el interr. de encendido.	—	Se produjo un error del sistema. Apague el interruptor principal y enciéndalo de nuevo.	—
Sobrecarga impresión. Trabajo en pausa.	—	Advertencia: Memoria de impresora baja. Trabajo en pausa. Reinicie el trabajo. Seleccione [Continuar] .	—
Sustituir tóner.	—	Sustituya el tóner por el especificado de nuestra marca.	página 10-5
Sustituya MK.	—	Es necesario sustituir las piezas del kit de mantenimiento después de imprimir 300.000 páginas y se debe ocupar de dicha tarea un servicio profesional. Póngase en contacto con el servicio técnico.	—



T

Tóner desconocido instalado. PC [K]	¿Coinciden las especificaciones locales del cartucho de tóner instalado con las de la máquina?	Instale el cartucho de tóner especificado.	—
Tóner no original Pulsar [Ayuda].	¿El cartucho de tóner instalado es de nuestra marca?	El fabricante no se asume ninguna responsabilidad por los daños que pueda causar el uso de tóner no original. Recomendamos que use solamente cartuchos de tóner originales. Si desea usar el cartucho de tóner actualmente instalado, seleccione la tecla [OK] y la tecla [Parar] simultáneamente durante 3 segundos o más.	—

*1 Si la opción Borrado auto de errores está configurada como **[Activado]**, el procesamiento se reanuda automáticamente después de que transcurra el periodo de tiempo definido. Para obtener más información sobre Borrado auto de errores, consulte:

➔ [Borr. auto err \(página 8-37\)](#)

Respuestas al error de envío

Código de error	Mensaje	Acciones correctivas	Página de referencia
1101	Error al enviar e-mail.	Compruebe el nombre de host del servidor SMTP en Embedded Web Server RX.	página 2-44
	Error al enviar a través de FTP.	Compruebe el nombre de host de FTP.	página 5-32
	Error al enviar a través de SMB.	Compruebe el nombre de host de SMB.	página 5-32
1102	Error al enviar a través de SMB.	<p>Compruebe la configuración de SMB.</p> <ul style="list-style-type: none"> Nombre de usuario y contraseña de inicio de sesión <p> NOTA</p> <p>Si el remitente es un usuario de dominio, especifique el nombre de dominio.</p> <ul style="list-style-type: none"> Nombre de host Ruta 	página 5-32
	Error al enviar e-mail.	<p>Compruebe lo siguiente en Embedded Web Server RX.</p> <ul style="list-style-type: none"> Nombre de usuario y contraseña de inicio de sesión SMTP Nombre de usuario y contraseña de inicio de sesión POP3 Tam. lím. e-m 	página 2-44
	Error al enviar a través de FTP.	<p>Comprobar la configuración de FTP.</p> <ul style="list-style-type: none"> Nombre de usuario y contraseña de inicio de sesión <p> NOTA</p> <p>Si el remitente es un usuario de dominio, especifique el nombre de dominio.</p> <ul style="list-style-type: none"> Ruta Permisos de uso compartido de carpeta del destinatario 	página 5-32
1103	Error al enviar a través de SMB.	<p>Compruebe la configuración de SMB.</p> <ul style="list-style-type: none"> Nombre de usuario y contraseña de inicio de sesión <p> NOTA</p> <p>Si el remitente es un usuario de dominio, especifique el nombre de dominio.</p> <ul style="list-style-type: none"> Ruta Permisos de uso compartido de carpeta del destinatario 	página 5-32
	Error al enviar a través de FTP.	<p>Comprobar la configuración de FTP.</p> <ul style="list-style-type: none"> Ruta Permisos de uso compartido de carpeta del destinatario 	página 5-32

Código de error	Mensaje	Acciones correctivas	Página de referencia
1104	Error al enviar e-mail.	<p>Compruebe la dirección de e-mail.</p> <p> NOTA</p> <p>Si el dominio rechaza la dirección, no podrá enviar el mensaje de e-mail.</p>	página 5-32
1105	Error al enviar a través de SMB.	<p>Compruebe la siguiente configuración.</p> <p>Tecla [Menú Sistema/Contador] > [Sistema/red] > [Config. de red] > [Conf. protocolo] > [SMB]</p>	página 8-15
	No se pudo enviar el e-mail.	<p>Seleccione [Activado] en la configuración SMTP de Embedded Web Server RX.</p>	página 2-44
	Error al enviar a través de FTP.	<p>Compruebe la siguiente configuración.</p> <p>Tecla [Menú Sistema/Contador] > [Sistema/red] > [Config. de red] > [Conf. protocolo] > [FTP(Cliente)]</p>	página 8-15
1106	No se pudo enviar el e-mail.	<p>Compruebe la dirección del remitente de SMTP en Embedded Web Server RX.</p>	página 2-44
1131	Error al enviar a través de FTP.	<p>Active TLS.</p> <p>Tecla [Menú Sistema/Contador] > [Sistema/red] > [Config. de red] > [Protocolo seguro] > [TLS]</p>	página 8-19
1132	No se pudo enviar el e-mail.	<p>Compruebe lo siguiente del servidor SMTP.</p> <ul style="list-style-type: none"> • ¿Está disponible SMTP sobre TLS? • ¿Está disponible la encriptación? 	Consulte la Embedded Web Server RX User Guide .
	Error al enviar a través de FTP.	<p>Compruebe lo siguiente en el servidor FTP.</p> <ul style="list-style-type: none"> • ¿Está disponible FTPS? • ¿Está disponible la encriptación? 	—
2101	Error al enviar a través de SMB.	<p>Compruebe la configuración de red y SMB.</p> <ul style="list-style-type: none"> • El cable de red está conectado. • El concentrador (hub) no funciona adecuadamente. • El servidor no funciona adecuadamente. • Nombre de host y dirección IP • Número de puerto 	—
	Error al enviar a través de FTP.	<p>Compruebe la configuración de red y FTP.</p> <ul style="list-style-type: none"> • El cable de red está conectado. • El concentrador (hub) no funciona adecuadamente. • El servidor no funciona adecuadamente. • Nombre de host y dirección IP • Número de puerto 	—
	Error al enviar e-mail.	<p>Compruebe la red y Embedded Web Server RX.</p> <ul style="list-style-type: none"> • El cable de red está conectado. • El concentrador (hub) no funciona adecuadamente. • El servidor no funciona adecuadamente. • Nombre del servidor POP3 del usuario POP3 • Nombre de servidor SMTP 	página 2-44

Código de error	Mensaje	Acciones correctivas	Página de referencia
2102 2103	Error al enviar a través de FTP.	<p>Compruebe la red.</p> <ul style="list-style-type: none"> • El cable de red está conectado. • El concentrador (hub) no funciona adecuadamente. • El servidor no funciona adecuadamente. 	—
		<p>Compruebe lo siguiente en el servidor FTP.</p> <ul style="list-style-type: none"> • ¿Está disponible FTP? • El servidor no funciona adecuadamente. 	—
	Error al enviar e-mail.	<p>Compruebe la red.</p> <ul style="list-style-type: none"> • El cable de red está conectado. • El concentrador (hub) no funciona adecuadamente. • El servidor no funciona adecuadamente. 	—
2201 2202 2203 2231	<p>Error al enviar e-mail.</p> <p>Error al enviar a través de FTP.</p> <p>Error al enviar a través de SMB.</p>	<p>Compruebe la red.</p> <ul style="list-style-type: none"> • El cable de red está conectado. • El concentrador (hub) no funciona adecuadamente. • El servidor no funciona adecuadamente. 	—
2204	No se pudo enviar el e-mail.	Compruebe el límite de tamaño de e-mail de la configuración SMTP de Embedded Web Server RX.	página 2-44
3101	Error al enviar e-mail.	Compruebe los métodos de autenticación del remitente y destinatario.	—
	Error al enviar a través de FTP.	<p>Compruebe la red.</p> <ul style="list-style-type: none"> • El cable de red está conectado. • El concentrador (hub) no funciona adecuadamente. • El servidor no funciona adecuadamente. 	—
3201	No se pudo enviar el e-mail.	Compruebe el método de autenticación de usuario SMTP del destinatario.	—
0007 4201 4701 5101 5102 5103 5104 7101 7102 7103 720f	—	<p>Apague el interruptor principal y enciéndalo de nuevo. Si este error se produce varias veces, anote el código de error mostrado y póngase en contacto con el servicio técnico.</p>	página 2-10
9181	—	El original escaneado sobrepasa el número permitido de 999 páginas. Envíe el resto de páginas por separado.	—

Cómo solucionar los atascos de papel

Si se produce un atasco de papel, la pantalla de mensajes muestra "Atasco de papel" y la máquina se detiene. Consulte estos procedimientos para quitar el papel atascado.

Indicadores de ubicación del atasco

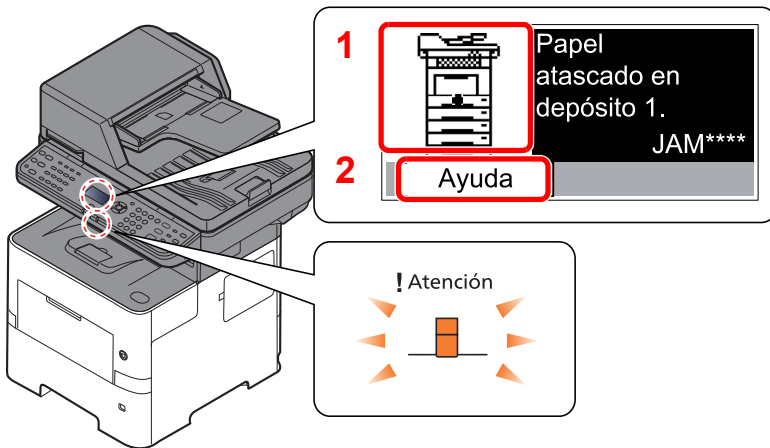

- 1 Muestra la ubicación del atasco de papel.
- 2 Muestra la pantalla de ayuda.

NOTA

Para obtener más información sobre la pantalla Ayuda, consulte:

➔ [Pantalla de ayuda \(página 2-13\)](#)

Si se produce un atasco de papel, se muestran la ubicación del atasco y las instrucciones para solucionarlo en la pantalla de mensajes.

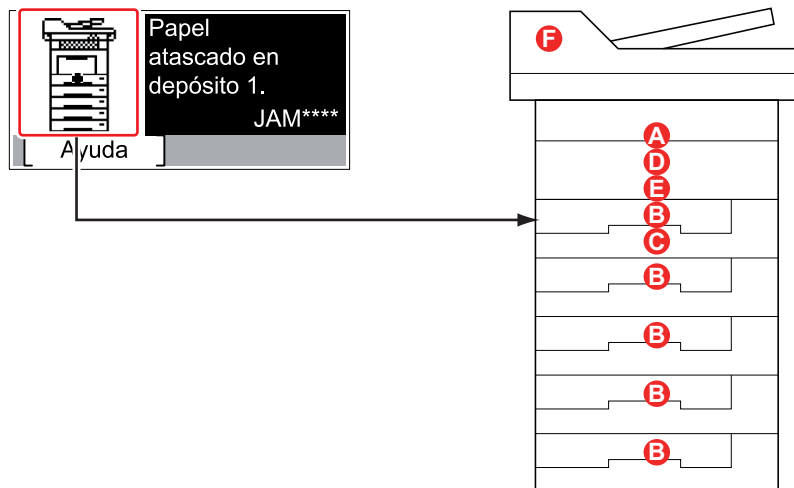

Indicador de ubicación del atasco de papel	Ubicación del atasco de papel	Página de referencia
A	Bypass	página 10-30
B	Depósitos 1 a 5	página 10-31
C	Unidad dúplex	página 10-32
D	Dentro de la máquina	página 10-33
E	Bandeja interna / Interior de la cubierta posterior	página 10-34
F	Alimentador de originales	página 10-35

Después de eliminar el atasco, la máquina se calentará nuevamente y desaparecerá el mensaje de error. La máquina reanuda la impresión de la página en la que se encontraba cuando se produjo el atasco.

Precauciones con los atascos de papel

- No vuelva a utilizar las hojas atascadas.
- Si el papel se rompe al extraerlo, asegúrese de retirar los trozos sueltos de papel del interior de la máquina. Los trozos de papel que quedan en la máquina pueden provocar nuevos atascos.



PRECAUCIÓN

La unidad de fijación está muy caliente. Tenga cuidado cuando trabaje en esta zona, pues existe el peligro de quemarse.

Bypass

1

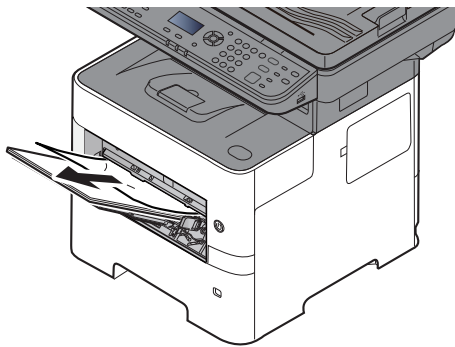

2

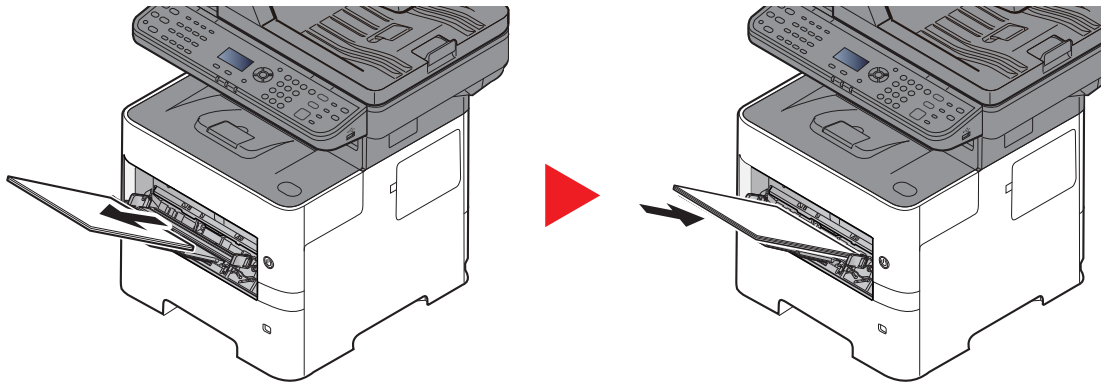

Depósitos 1 a 5

Los procedimientos para solucionar un atasco de papel en los depósitos del 1 al 5 son los mismos. En esta sección se explica el procedimiento usando el depósito 1 como ejemplo.

1

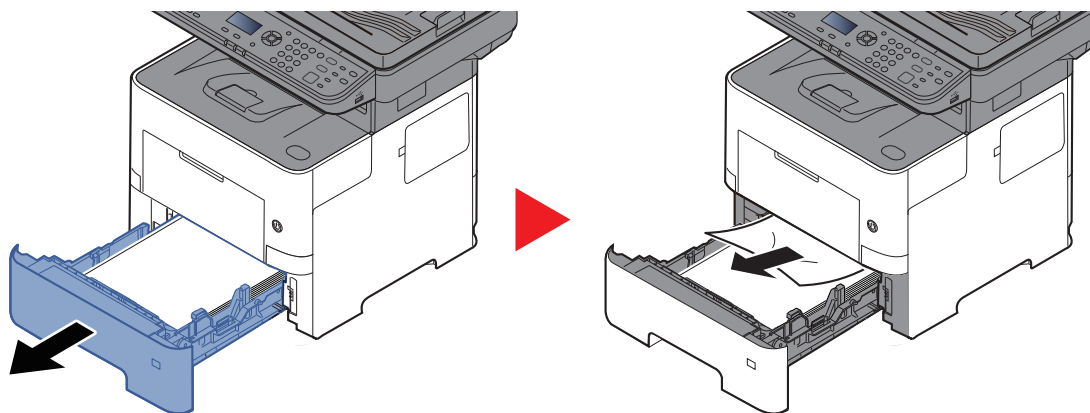

2

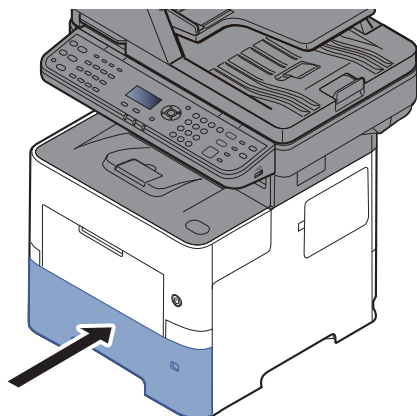

Unidad dúplex

1

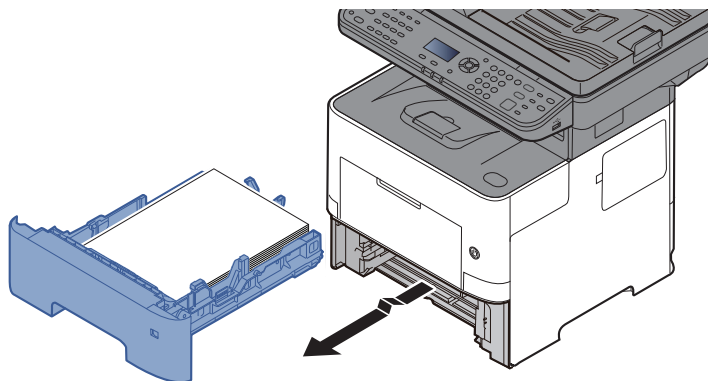

2

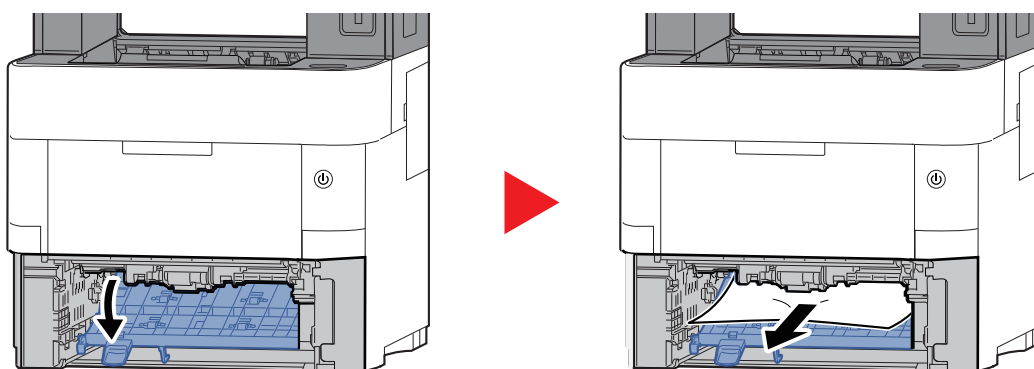

3

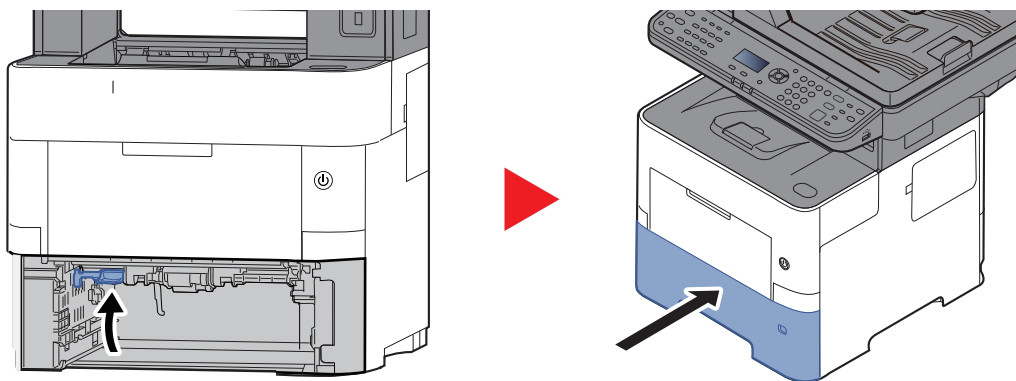

Dentro de la máquina

1

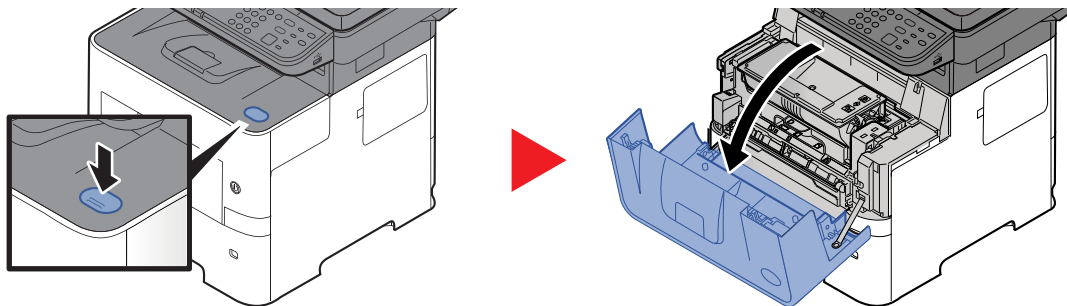

2

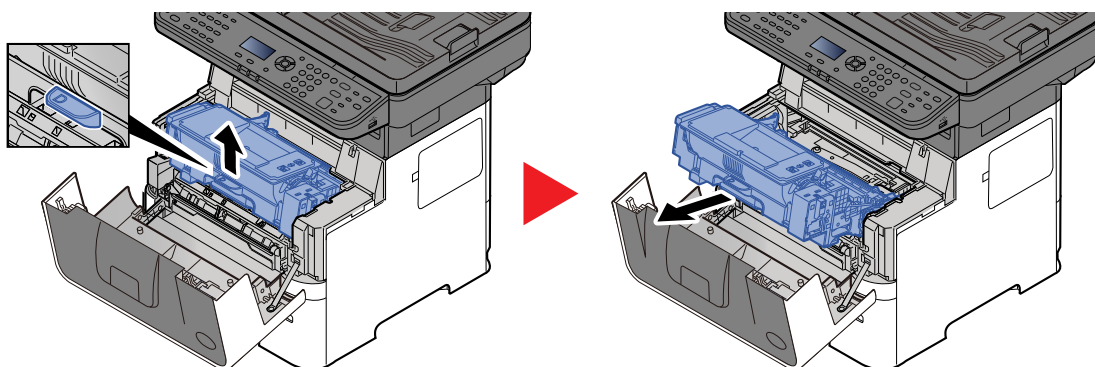

3

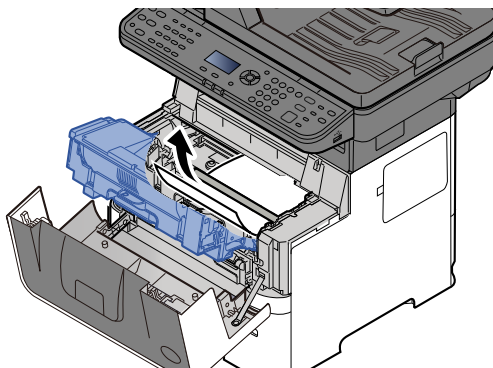

Si el papel atascado parece estar atrapado por los rodillos, tire de él en la dirección normal de desplazamiento del papel.

Si no encuentra papel atascado, examine la parte posterior interior de la impresora.

➔ [Bandeja interna / Interior de la cubierta posterior \(página 10-34\)](#)

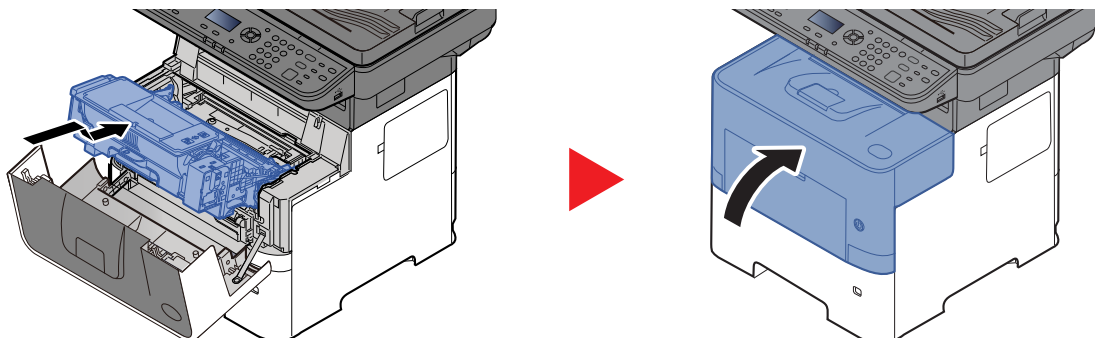

Bandeja interna / Interior de la cubierta posterior

1

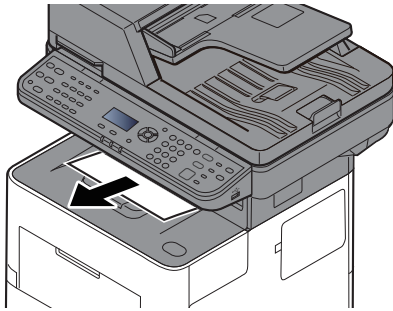

2

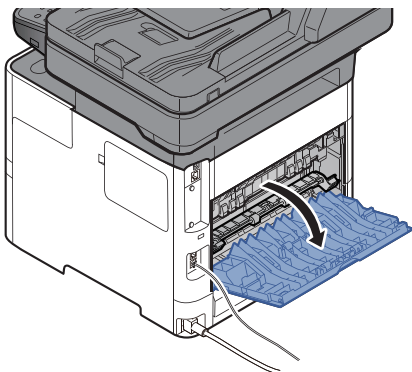

3

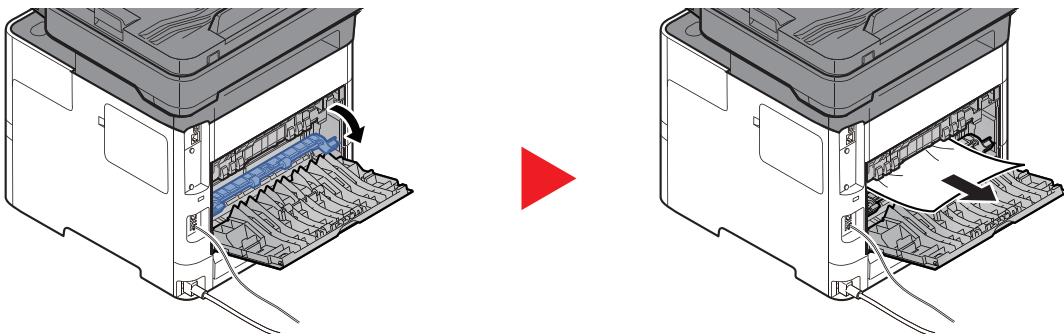

Si no halla el atasco de papel, compruebe la zona posterior dentro de la máquina.



PRECAUCIÓN

La unidad de fijación está muy caliente. Tenga cuidado cuando trabaje en esta zona, pues existe el peligro de quemarse.

4

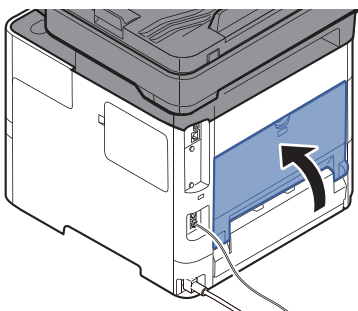

Alimentador de originales

1

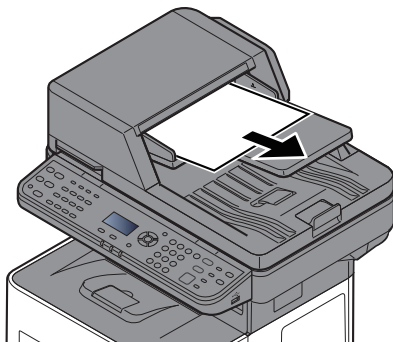

2

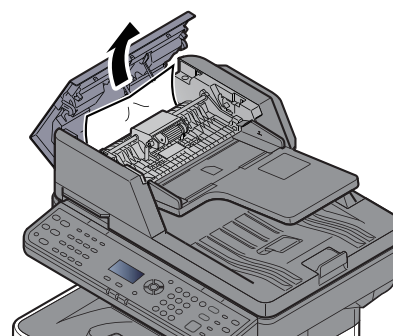
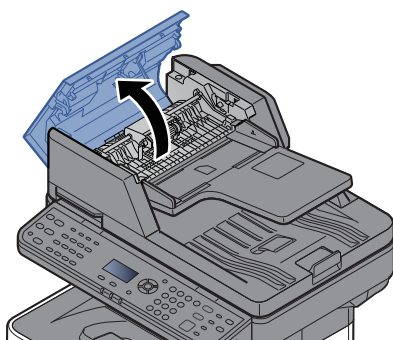

3

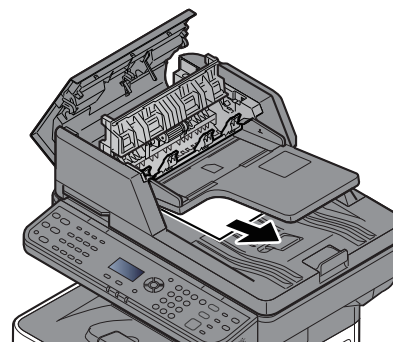
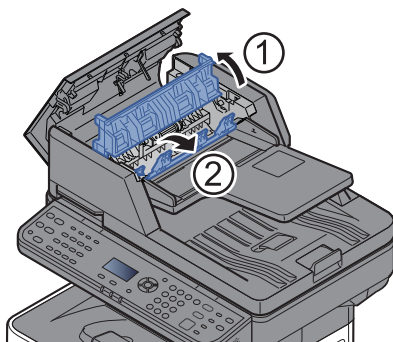

4

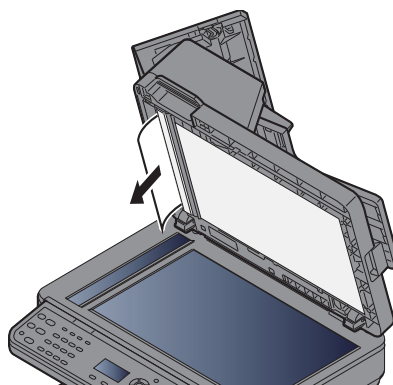
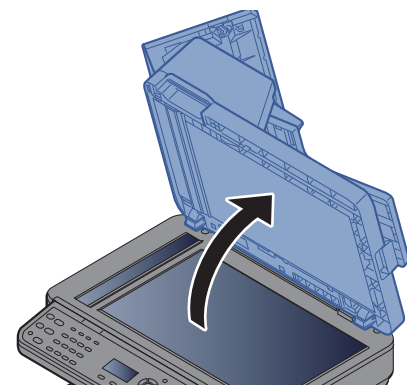

5

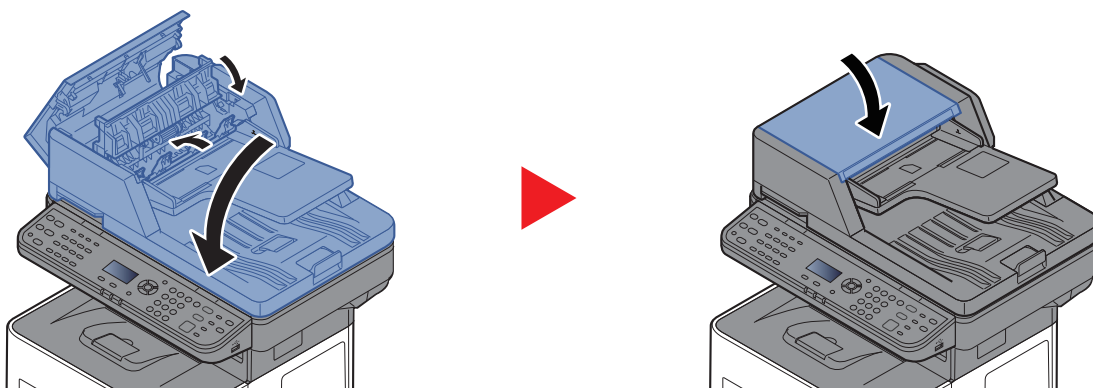

11 Apéndice

En este capítulo se explican los siguientes temas:

Equipo opcional	11-2
Descripción general del equipo opcional	11-2
Aplicaciones opcionales	11-8
Método de introducción de caracteres	11-10
Utilización de las teclas	11-10
Selección del tipo de caracteres	11-11
Caracteres que se pueden introducir con las teclas numéricas	11-11
Introducción de símbolos	11-12
Introducción de caracteres	11-13
Introducción mediante la pantalla de selección de caracteres	11-15
Papel	11-16
Especificaciones básicas del papel	11-16
Selección del papel apropiado	11-17
Papel especial	11-20
Especificaciones	11-24
Máquina	11-24
Funciones de copia	11-26
Funciones de impresora	11-26
Funciones de escáner	11-27
Alimentador de originales	11-27
Depósito de papel (500 hojas) (opción)	11-28
Copia de seguridad de los datos	11-29
Copia de seguridad de los datos mediante NETWORK PRINT MONITOR	11-29
Copia de seguridad de los datos mediante Embedded Web Server RX	11-29
Glosario	11-30

Equipo opcional

Descripción general del equipo opcional

Hay disponibles los siguientes equipos opcionales para la máquina.

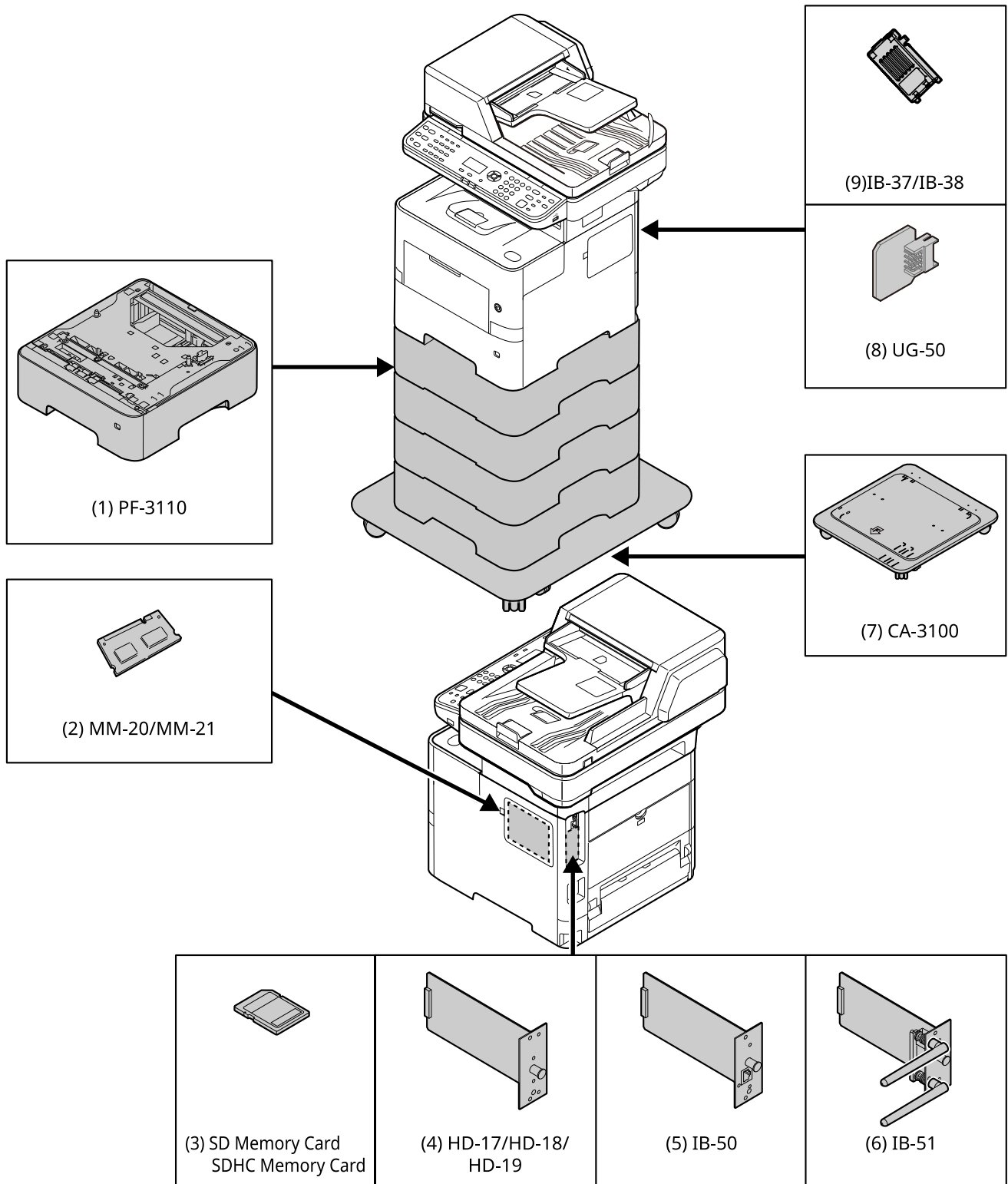

(1) PF-3110 "Depósito de papel (500 hojas x1)"

En la máquina se pueden instalar hasta cuatro depósitos adicionales idénticos a los depósitos de la máquina. El método de carga es el mismo que el de los depósitos estándar.

➔ [Carga en los depósitos \(página 3-4\)](#)

(2) MM-20/MM-21 "Memoria de expansión"

La máquina puede realizar varios trabajos adicionales de forma simultánea si se agregan más memorias. Puede aumentar la memoria de la máquina hasta 3.072 MB si instala módulos de memoria opcionales.

Precauciones sobre el manejo de los módulos de memoria

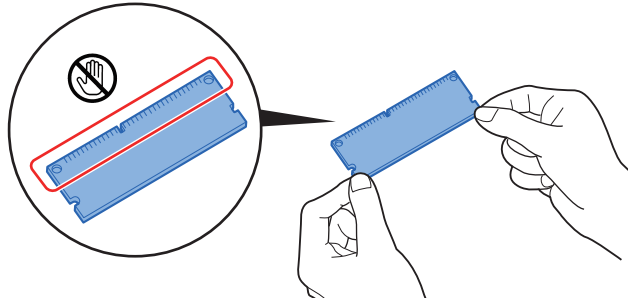

Para proteger las piezas electrónicas, descargue la electricidad estática de su cuerpo tocando una tubería de agua o algún objeto metálico grande antes de manipular los módulos de memoria. Si es posible, colóquese una muñequera antiestática al instalar los módulos de memoria.

Instalación de los módulos de memoria

- 1 Apague la máquina y desconecte el cable de alimentación y el cable de la interfaz.



NOTA

Si están instalados IB-50/51 o HD-6/7, desinstálelos.

- 2 Retire las cubiertas.

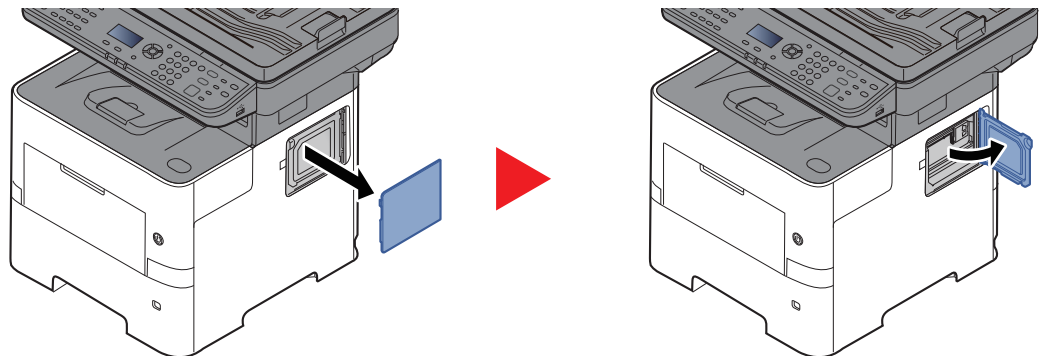

- 3 Retire el módulo de memoria del embalaje.

- 4 Con el terminal de conexión de la memoria apuntando hacia la ranura, alinee la parte cortada con el terminal de la ranura e insértelo directamente en un ángulo.

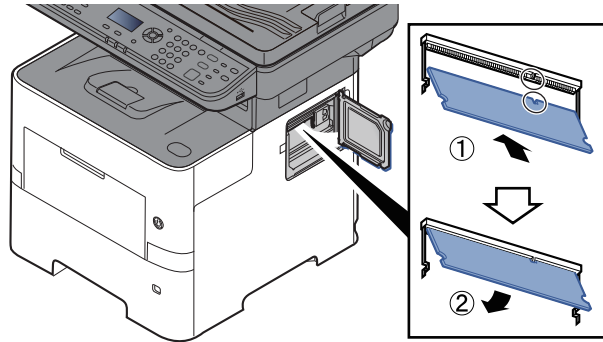

- 5 Presione con cuidado sobre la memoria insertada hacia la máquina.
- 6 Vuelva a colocar las cubiertas.

Desinstalación del módulo de memoria

Para quitar un módulo de memoria, retire la cubierta derecha y la cubierta de la ranura de memoria de la máquina. Presione con cuidado para sacar las dos abrazaderas de la ranura. Retire el módulo de memoria de la ranura.

Comprobación de la memoria expandida

Para comprobar el funcionamiento del módulo de memoria, haga una prueba imprimiendo una página de estado.

➔ [Informe \(página 8-6\)](#)

(3) "Tarjeta de memoria SD/SDHC"

Las tarjetas de memoria SD/SDHC son útiles para guardar fuentes, macros y superposiciones. La máquina dispone de una ranura para una tarjeta de memoria SDHC de un tamaño máximo de 32 GB y para una tarjeta de memoria SD de un tamaño máximo de 2 GB.

Lectura de la tarjeta de memoria SD/SDHC

Una vez insertada la Tarjeta de memoria SD/SDHC en la ranura de la máquina, el contenido de la misma se podrá leer desde el panel de controles o de forma automática cuando se encienda o reinicie la máquina.

Instalación y formateo de la tarjeta de memoria SD/SDHC

Para utilizar una Tarjeta de memoria SD/SDHC sin usar, primero debe formatear dicha Tarjeta de memoria SD/SDHC con la máquina. Para obtener información sobre el formateo de una tarjeta de memoria SD/SDHC, póngase en contacto con el servicio técnico.

- 1 Apague la máquina y desenchufe el cable de alimentación.

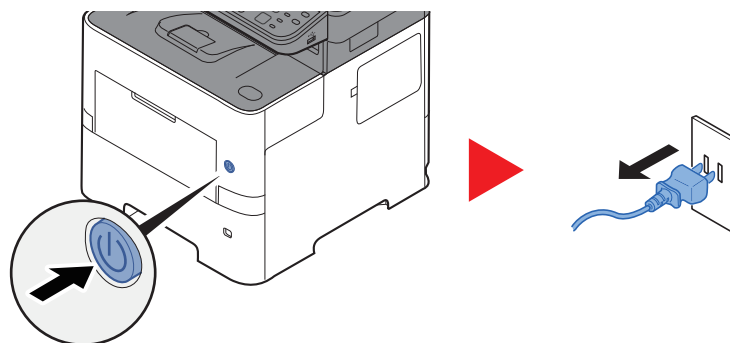

- 2 Retire la cubierta.

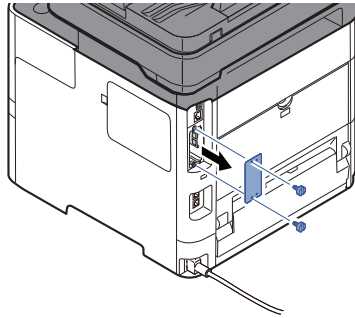

- 3 Inserte la Tarjeta de memoria SD/SDHC en la ranura para Tarjeta de memoria SD/SDHC.

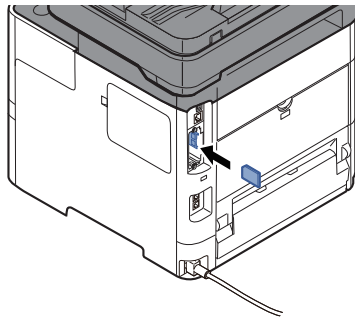

- 4 Cierre las cubiertas.

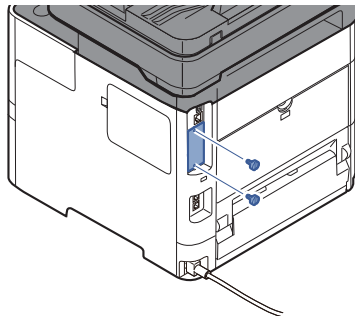

- 5 Inserte el cable de alimentación en el enchufe y encienda la impresora.

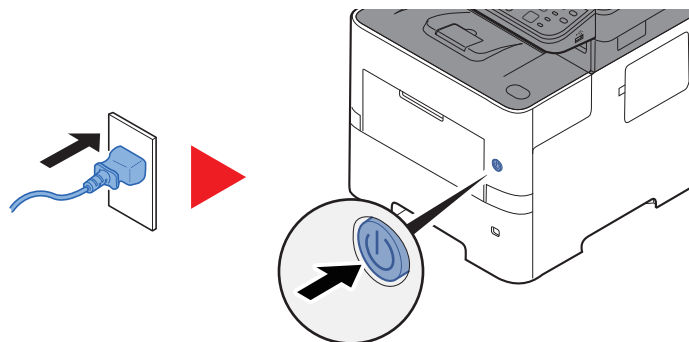

(4) HD-17/HD-18/HD-19 "SSD"

Si instala una unidad SSD en la máquina, los datos recibidos pueden rasterizarse y almacenarse en la misma. Esto permite la impresión de varias copias a alta velocidad mediante una función de clasificación electrónica. También puede utilizar las funciones de buzón de documentos.

➔ [Creación de un nuevo buzón personalizado \(página 5-37\)](#)

La función de seguridad se puede usar instalando la unidad SSD.

➔ [Seguridad de datos \(página 8-24\)](#)

➔ **Data Encryption/Overwrite OPERATION GUIDE**

(5) IB-50 "Kit de interfaz de red"

El Kit de interfaz de red proporciona una conexión a alta velocidad para la interfaz de gigabit por segundo. Es posible configurar una gran variedad de protocolos de sistema operativo y de red.

➔ **Manual del usuario de IB-50**

(6) IB-51 "Kit de interfaz de red inalámbrica"

Es una tarjeta inalámbrica de interfaz LAN, compatible con las especificaciones LAN IEEE802.11n (máx 300 Mbps) y 11 g/b.

Con las herramientas proporcionadas, pueden configurarse una gran variedad de protocolos de sistema operativo y de red.

➔ **Manual del usuario de IB-51**

(7) CA-3100 "Kit de ruedas"

Si acopla el depósito de papel (500 hojas x1) a la impresora y lo instala en el suelo, puede usar el kit de ruedas para garantizar la estabilidad de la máquina.

(8) UG-50 "Módulo de plataforma segura"

Puede proteger la información confidencial con esta opción. La clave de encriptación empleada para encriptar información confidencial en esta máquina se almacena en un área de almacenamiento dedicada en el chip TPM. Como esta área de almacenamiento no se puede leer desde fuera de TPM, la información confidencial se puede proteger de forma segura. Si esta opción está instalada, no puede usarse al mismo tiempo que el SSD.

(9) IB-37/IB-38 "Kit de interfaz de red inalámbrica"

Son unas tarjetas de interfaz LAN inalámbrica, compatibles con las siguientes especificaciones de LAN inalámbrica.

IB-37: IEEE802.11 a/b/g/n/ac; IB-38: IEEE802.11 b/g/n

Además, permite la impresión de red sin usar el enrutador LAN inalámbrico porque es compatible con Wi-Fi Direct.

(10) UG-33 "Opción ThinPrint"

Esta aplicación permite imprimir directamente los datos de impresión sin un controlador de impresora.

(11) USB Keyboard "Teclado USB"

Se puede usar un teclado opcional para introducir información en los campos de texto del panel de controles. También hay disponible un soporte especial para instalar el teclado en la máquina. Póngase en contacto con el distribuidor o el servicio técnico para obtener información sobre los teclados compatibles con la máquina antes de comprar uno.

(12) Scan Extension Kit(A) "Kit de activación de escaneado OCR"

Esta opción habilita el uso de la función de reconocimiento de texto OCR en las aplicaciones de la máquina.

(13) ID card reader

Adquiera un lector de tarjetas comercial compatible. Póngase en contacto con el distribuidor o el servicio técnico para obtener información sobre los lectores de tarjetas compatibles con la máquina antes de comprar uno.

Aplicaciones opcionales

Descripción general de las aplicaciones

A continuación se indican las aplicaciones instaladas en esta máquina.

Elemento	Aplicación
Data Encryption/Overwrite	Cifrado/sobrescritura de datos
CARD AUTHENTICATIONKIT(B)	Kit de autenticación de tarjeta ^{*1}
UG-33	Opción ThinPrint ^{*1}
Scan extension kit(A)	Kit de activación de escaneado OCR ^{*1}

*1 Se puede usar durante un período limitado a modo de prueba.

NOTA

- Las restricciones, como el número de veces que se puede usar una aplicación durante el período de prueba, varían de aplicación a aplicación.
- Si cambia la fecha u hora mientras usa la versión de prueba de una aplicación, no podrá usar más la aplicación.

Inicio del uso de una aplicación

Siga este procedimiento para empezar a usar una aplicación:

- 1 Tecla [**Menú Sistema/Contador**] > Tecla [**▲**] [**▼**] > [**Sistema/red**] > Tecla [**OK**]

NOTA

Si aparece la pantalla de autenticación de usuario, inicie sesión como usuario con privilegios de establecer esta configuración. Si no conoce su nombre de usuario ni contraseña de inicio de sesión, póngase en contacto con el administrador.

- 2 Tecla [**▲**] [**▼**] > [**Función opcional**] > Tecla [**OK**]
- 3 Seleccione la aplicación que desee y después la tecla [**OK**].

NOTA

Puede ver información detallada sobre la aplicación seleccionada si selecciona [**Menú**] > [**Detalle**] > Tecla [**OK**].

- 4 Tecla [**▲**] [**▼**] > [**Oficial**] > Tecla [**OK**]
Para usar la aplicación a modo de prueba, seleccione [**Prueba**] sin introducir la clave de licencia.
- 5 Introduzca la clave de licencia > Tecla [**OK**]
Algunas aplicaciones no requieren que se introduzca una clave de licencia. Si la pantalla de introducción de clave de licencia no aparece, vaya al paso 6.
- 6 Seleccione [**Sí**].

NOTA

Si inició el kit de seguridad o la opción ThinPrint e introdujo la clave de licencia, apague y encienda el equipo.

Comprobación de los detalles de una aplicación

Siga este procedimiento para comprobar los detalles de una aplicación:

- 1 Tecla [**Menú Sistema/Contador**] > Tecla [**▲**] [**▼**] > [**Sistema/red**] > Tecla [**OK**]



NOTA

Si aparece la pantalla de autenticación de usuario, inicie sesión como usuario con privilegios de establecer esta configuración. Si no conoce su nombre de usuario ni contraseña de inicio de sesión, póngase en contacto con el administrador.

- 2 Tecla [**▲**] [**▼**] > [**Función opcional**] > Tecla [**OK**]
- 3 Seleccione la aplicación que desee y después [**Menú**].
- 4 Tecla [**▲**] [**▼**] > [**Detalle**] > Tecla [**OK**]

Puede ver información detallada sobre la aplicación seleccionada. Seleccione la tecla [**►**] para ver la siguiente pantalla. Seleccione la tecla [**◀**] para volver a la pantalla anterior.

En la tabla de abajo se indica el elemento que puede ver.

Elemento
Nombre función
Licencia activ.
Nro. pruebas
Fecha de prueba
Estado

Ampliar el período de prueba.

Tecla [**◀**] [**►**] > [**Fecha de prueba**] > [**Ampliar**] > [**Sí**]

Se amplía el período de prueba.

Método de introducción de caracteres

En esta sección se explica cómo introducir caracteres.

Utilización de las teclas

Use las teclas siguientes para introducir caracteres.

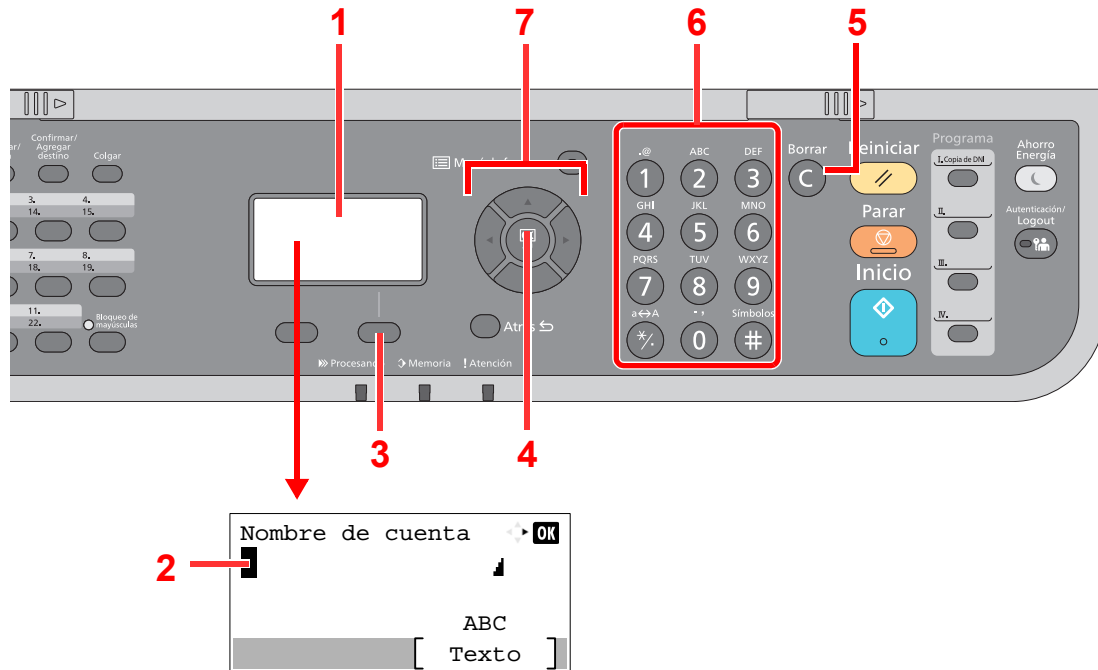

Nro.	Pantalla/Tecla	Descripción
1	Pantalla de mensajes	Muestra los caracteres introducidos.
2	Cursor	Los caracteres se introducen en la posición del cursor.
3	Tecla de Selección derecha:	Seleccione esta tecla para seleccionar el tipo de caracteres que desea introducir. (Cuando se muestra [Texto])
4	Tecla [OK]	Seleccione esta tecla para finalizar la escritura y volver a la pantalla previa. Para introducir un símbolo, seleccione esta tecla para confirmar el símbolo seleccionado.
5	Tecla [Clear]	Seleccione esta tecla para eliminar caracteres.
6	Teclas numéricas	Seleccione estas teclas para escribir caracteres y símbolos.
7	Teclas del cursor	Seleccione estas teclas para seleccionar la posición de introducción o seleccionar un carácter de la lista de caracteres.

Selección del tipo de caracteres

Para introducir caracteres, hay disponibles los tres tipos siguientes:

Tipos	Descripción
ABC	Para introducir caracteres alfabéticos.
123	Para introducir números.
Símbolos	Para introducir símbolos.

En una pantalla de introducción de caracteres, seleccione **[Texto]** para seleccionar el tipo de caracteres que desea introducir.

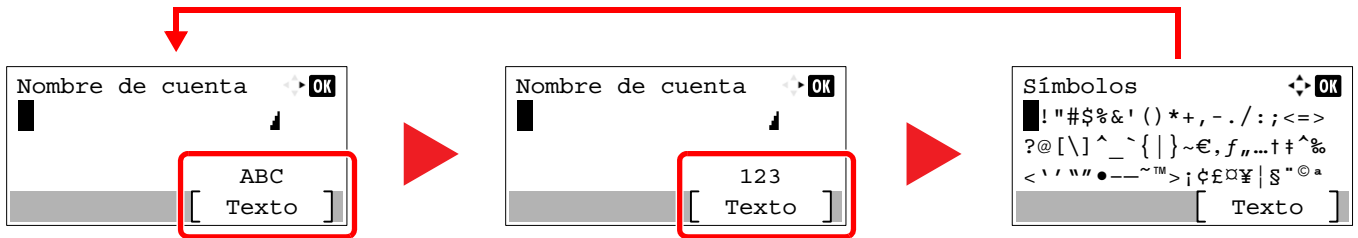

Cada vez que seleccione **[Texto]**, el tipo de carácter cambiará como se indica a continuación: **[ABC]**, **[123]**, **[Símbolos]**, **[ABC]** ...

Caracteres que se pueden introducir con las teclas numéricas

La siguiente table contiene los caracteres que se pueden introducir con las teclas numéricas.

Teclas	Caracteres (con cada pulsación de una telca cambia el carácter en el orden de izquierda a derecha.)									
.@ 1	.	@	-	_	/	:	~	1	(Se repite desde el primer carácter en la izquierda)	
1	1 (Durante la introducción de números)									
ABC 2	a	b	c	A	B	C	2	(Se repite desde el primer carácter en la izquierda)		
2	2 (Durante la introducción de números)									
DEF 3	d	e	f	D	E	F	3	(Se repite desde el primer carácter en la izquierda)		
3	3 (Durante la introducción de números)									
GHI 4	g	h	i	G	H	I	4	(Se repite desde el primer carácter en la izquierda)		
4	4 (Durante la introducción de números)									
JKL 5	j	k	l	J	K	L	5	(Se repite desde el primer carácter en la izquierda)		
5	5 (Durante la introducción de números)									
MNO 6	m	n	o	M	N	O	6	(Se repite desde el primer carácter en la izquierda)		
6	6 (Durante la introducción de números)									
PQRS 7	p	q	r	s	P	Q	R	S	7	(Se repite desde el primer carácter en la izquierda)
7	7 (Durante la introducción de números)									

Teclas	Caracteres (con cada pulsación de una tecla cambia el carácter en el orden de izquierda a derecha.)																	
TUV 8	t	u	v	T	U	V	8	(Se repite desde el primer carácter en la izquierda)										
	8 (Durante la introducción de números)																	
WXYZ 9	w	x	y	z	W	X	Y	Z	9	(Se repite desde el primer carácter en la izquierda)								
	9 (Durante la introducción de números)																	
., 0	.	,	-	_	'	!	?	(espacio)	0	(Se repite desde el primer carácter en la izquierda)								
	0 (Durante la introducción de números)																	
a↔A */	Seleccione para cambiar entre mayúsculas y minúsculas el carácter en la posición del cursor.																	
	"" o "." (Durante la introducción de números)																	
Símbolos #	!	"	#	\$	%	&	'	()	*	+	,	-	.	/	:	;	Aparece la lista de símbolos. Para más información, consulte: ➔ Introducción de símbolos (página 11-12)
	<	=	>	?	@	[\]	^	-	`	{		}	~			
	# (Durante la introducción de números)																	
	* Según las funciones, hay símbolos que no se pueden introducir.																	

Introducción de símbolos

Se pueden introducir símbolos.

- 1 Seleccione la tecla [#]. Aparece la lista de símbolos.

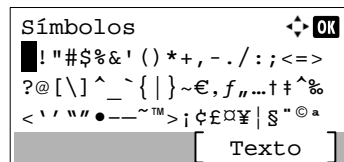

- 2 Seleccione la tecla [▲], [▼], [▶] o [◀] para desplazar el cursor y seleccionar el símbolo que desea introducir.

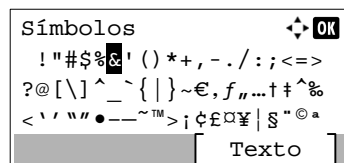

- 3 Seleccione la tecla [OK]. Se introduce el símbolo seleccionado.

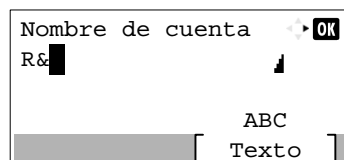

Introducción de caracteres

Siga los pasos que se enumeran a continuación para escribir, por ejemplo, "R&D".

- 1 Pulse la tecla [7] tres veces. Se introduce [r].

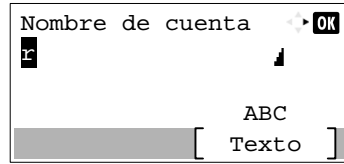

- 2 Seleccione la tecla [*/.]. [r] cambia a [R].

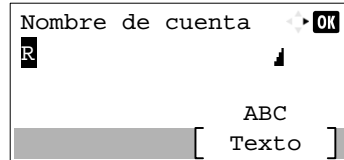

- 3 Seleccione la tecla [▶]. El cursor se desplaza a la derecha.

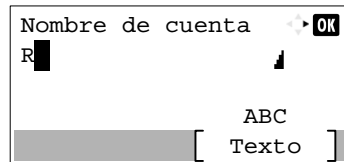

- 4 Seleccione la tecla [#]. Aparece la lista de símbolos.

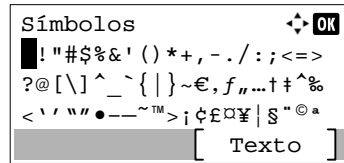

- 5 Seleccione la tecla [▲] o [▼] para desplazar el cursor y seleccionar [&].

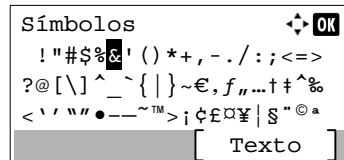

- 6 Seleccione la tecla [OK]. Se introduce [&].

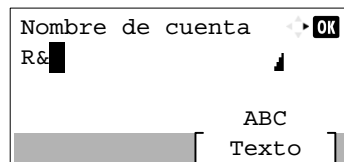

- 7 Seleccione la tecla [3] cuatro veces. Se introduce [D].

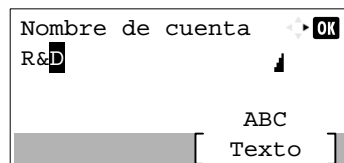

8 Seleccione la tecla [▶].

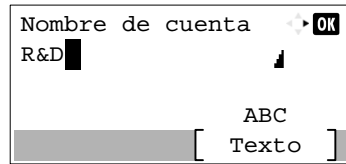

Introducción mediante la pantalla de selección de caracteres

Si el método de "Oper. in. ses." es [Selec. carácter], se mostrará la pantalla para introducir los detalles seleccionando caracteres de la pantalla de mensajes. Para obtener información sobre el método de operación de inicio de sesión, consulte:

➔ [Oper. in. ses. \(página 8-41\)](#)

- 1 Seleccione la tecla [▲], [▼], [▶] o [◀] para desplazar el cursor y seleccionar el carácter que desea introducir.

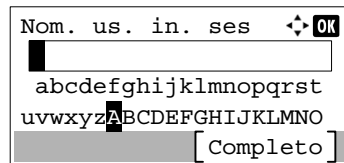

- 2 Seleccione la tecla [OK]. Se introduce el carácter seleccionado.

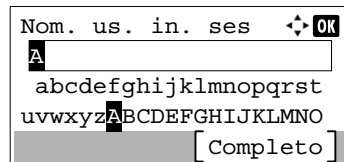

Puede borrar un carácter si selecciona la tecla [Borrar].

- 3 Una vez completada la entrada, seleccione [Completo].

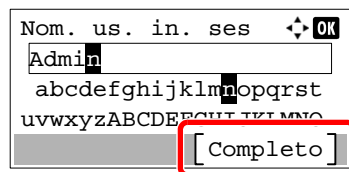

Papel

En esta sección se explican los tamaños y tipos de papel que se pueden utilizar en el origen de papel.

Para obtener información sobre los tamaños, tipos y número de hojas de papel que se pueden cargar en cada bandeja de papel, consulte:

➔ [Especificaciones \(página 11-24\)](#)

Especificaciones básicas del papel

Esta máquina está diseñada para imprimir en papel de copia estándar como el que se utiliza para las fotocopadoras normales ("secas") y las impresoras láser. También admite otros tipos de papel que satisfacen las especificaciones indicadas en este apéndice.

Escoja el papel con cuidado. El uso de un papel no apropiado para la máquina puede provocar atascos o arrugas en el papel.

Papel admitido

Utilice papel de copia estándar para fotocopadoras normales o impresoras láser. La calidad de la impresión depende en parte de la calidad del papel. El resultado puede ser insatisfactorio si el papel es de mala calidad.

Especificaciones básicas del papel

En la tabla siguiente encontrará las especificaciones del papel que admite esta máquina. Consulte las secciones siguientes para obtener más información.

Criterios	Especificaciones
Gramaje	Depósitos: De 60 a 120 g/m ²
	Bypass: De 60 a 220 g/m ² , 209,5 g/m ²
Precisión en cuanto a dimensiones	±0,7 mm
Simetría de las esquinas	90° ±0,2°
Contenido de humedad	De 4 a 6%
Contenido de celulosa	80% o más



NOTA

El papel reciclado no siempre satisface todos los requisitos necesarios para esta máquina, que se indican más adelante en las Especificaciones básicas del papel, como el contenido de humedad o de celulosa. Por ello, recomendamos comprar pequeñas cantidades de papel reciclado y probarlo antes de su utilización. Escoja papel reciclado que ofrezca buenos resultados de impresión y contenga niveles bajos de polvo de papel.

No nos responsabilizamos de ningún problema derivado del uso de papel que no cumpla las especificaciones indicadas.

Selección del papel apropiado

Esta sección incluye directrices para la selección del papel.

Estado

No utilice papel con esquinas dobladas o arrugado, sucio o rasgado. No use papel con una superficie rugosa, con hilachas de fibra de papel o especialmente delicado. Si utiliza cualquiera de estos tipos de papel no sólo obtendrá copias de baja calidad, sino que además causará atascos y reducirá la vida útil de la máquina. Decántese por papel con superficies suaves y lisas; evite el papel recubierto o el papel con una superficie tratada pues podría dañar el tambor o el fusor.

Contenido

No utilice papel recubierto, con superficies tratadas o con contenido de plástico o carbono. Estos tipos de papel podrían emitir gases nocivos cuando se somete al calor de la impresión y podría estropear el tambor.

Utilice papel estándar con un contenido de celulosa mínimo del 80%, es decir, el algodón u otras fibras constituirán como máximo el 20% del contenido total.

Tamaños de papel admitidos

La máquina admite papel de los siguientes tamaños.

Las medidas de la tabla tienen en cuenta una precisión en cuanto a dimensiones de $\pm 0,7$ mm (en longitud y anchura). Los ángulos de las esquinas deben ser de $90^\circ \pm 0,2^\circ$.

Tamaño de papel	Depósito 1	Depósito 2 a 5	Bypass
Sobre Monarc (3-7/8 × 7-1/2")	×	○	○
Sobre #10 (4-1/8 × 9-1/2")	×	○	○
Sobre DL (110 × 220 mm)	×	○	○
Sobre C5 (162 × 229 mm)	○	○	○
Executive (7-1/4 × 10-1/2")	○	○	○
Letter	○	○	○
Legal	○	○	○
A4 (297 × 210 mm)	○	○	○
B5 (257 × 182 mm)	○	○	○
A5 (210 × 148 mm)	○	○	○
B6 (182 × 128 mm)	×	○	○
Sobre #9 (3-7/8 × 8-7/8")	×	○	○
Sobre #6 (3-5/8 × 6-1/2")	×	○	○
ISO B5 (176 × 250 mm)	○	○	○
Hagaki (Cartulina) (100 × 148 mm)	×	×	○
Oufuku hagaki (Postal de devolución) (148 × 200 mm)	×	○	○
Oficio II	○	○	○
216 × 340 mm	○	○	○
16K (273 × 197 mm)	○	○	○
Statement	○	○	○

Tamaño de papel	Depósito 1	Depósito 2 a 5	Bypass
Folio (210 × 330 mm)	○	○	○
Nagagata 3	×	○	○
Younaga 3	×	○	○
Youkei 4 (105 × 235 mm)	×	○	○
Youkei 2 (114 × 162 mm)	×	○	○
Personaliz	Depósito 1: De 140 × 148 a 216 × 356 mm Depósitos 2 a 5: De 92 × 162 a 216 × 356 mm Bypass: De 70 × 148 a 216 × 356 mm		

Lisura

La superficie del papel debe ser lisa pero sin recubrir. Si el papel es demasiado liso y resbaladizo, podrían alimentarse varias hojas al mismo tiempo accidentalmente y provocar atascos.

Gramaje base

En los países que utilizan el sistema métrico, el gramaje base es el peso en gramos de una hoja de papel de un metro cuadrado de área. En Estados Unidos, el gramaje base es el peso en libras de una resma (500 hojas) de papel cortado al tamaño estándar (o tamaño comercial) para una calidad específica de papel. Si el papel pesa demasiado o es demasiado ligero, podría alimentarse incorrectamente o causar atascos de papel que provocarían un desgaste excesivo de la máquina. Algunos gramajes de papel mixtos (como el grosor) pueden provocar la alimentación simultánea de varias hojas de papel y causar manchas u otros problemas de impresión si el tóner no se adhiere correctamente.

Contenido de humedad

El contenido de humedad del papel es la relación entre humedad y sequedad expresada en forma de porcentaje. La humedad afecta a la alimentación del papel, a la variabilidad electrostática del papel y a la adherencia del tóner.

El contenido de humedad del papel varía en función de la humedad relativa de la sala. Si la humedad relativa es alta, el papel se humedece y los bordes se expanden, dándole una textura ondulada. Cuando la humedad relativa es baja, el papel pierde humedad, los bordes se comprimen y se debilita el contraste de la impresión.

Los bordes ondulados o comprimidos pueden provocar que el papel resbale cuando se alimenta. Intente mantener el contenido de humedad entre el 4 y el 6%.

Para mantener el nivel adecuado de contenido de humedad, tenga en cuenta lo siguiente:

- Guarde el papel en lugares frescos y bien ventilados.
- Guarde el papel en posición horizontal y no abra los paquetes. Si ha abierto un paquete, vuelva a sellarlo si no tiene intención de utilizar el papel durante un tiempo.
- Guarde el papel sellado dentro de la caja y el envoltorio originales. Coloque un palet bajo la caja de cartón para que no esté en contacto directo con el suelo. Mantenga el papel suficientemente alejado de los suelos de madera u hormigón, especialmente durante las épocas de lluvia.
- Antes de utilizar papel que ha almacenado, manténgalo a un nivel de humedad adecuado durante un mínimo de 48 horas.
- No guarde el papel en entornos expuestos al calor, la luz directa del sol o la humedad.

Otras especificaciones del papel

Porosidad: La densidad de las fibras del papel.

Rigidez: El papel debe ser lo suficientemente rígido para no doblarse en el interior de la máquina y provocar atascos.

Curvatura: En muchas ocasiones, el papel tiende a curvarse cuando se abre el paquete. Cuando el papel pasa por la unidad de fijación, se curva hacia arriba ligeramente. Para que el papel impreso quede plano, cárguelo de forma que la curvatura quede hacia la parte inferior de la bandeja de papel.

Electricidad estática: Durante la impresión, el papel se carga electrostáticamente para que se adhiera el tóner. Escoja papel que pueda descargar rápidamente la electricidad estática para que las copias no se peguen entre sí.

Blancura: La blancura del papel afecta al contraste de la impresión. Utilice papel blanco para conseguir copias más nítidas y claras.

Calidad: Pueden producirse problemas si los tamaños de las hojas no son uniformes o las esquinas no son cuadradas, los bordes son irregulares, las hojas no están cortadas, o los bordes o las esquinas están mal cortados. Para evitar problemas de este tipo, esté especialmente atento cuando corte el papel usted mismo.

Embalaje: Utilice papel bien empaquetado y apilado en cajas. En el mejor de los casos, el propio embalaje debería haberse tratado con una capa de recubrimiento para evitar que entre la humedad.

Papel con tratamientos especiales: No recomendamos imprimir en los siguientes tipos de papel, aunque cumpla las especificaciones básicas. Si utiliza estos tipos de papel, compre primero una cantidad pequeña y pruébelo.

- Papel satinado
- Papel con filigrana
- Papel con superficies irregulares
- Papel perforado

Papel especial

Esta sección describe la impresión en papel y medios de impresión especiales.

Pueden utilizarse los siguientes tipos de medios y papel:

- Transparencias
- Papel preimpreso
- Papel fino
- Papel reciclado
- Papel fino
- Membrete
- Papel coloreado
- Papel perforado
- Sobres
- Hagaki (Cartulina)
- Papel grueso
- Etiquetas
- Papel de alta calidad

Cuando utilice este tipo de papel y medios, asegúrese de que está diseñado específicamente para fotocopiadoras o impresoras de página (como las impresoras láser). Utilice el bypass para las transparencias, el papel grueso, los sobres, las cartulinas y el papel de etiquetas.

Selección de papel especial

Aunque la máquina admite papel especial que satisfaga los requisitos siguientes, la calidad de impresión variará considerablemente según el diseño y la calidad del papel especial. Recuerde que los problemas de impresión son más frecuentes con el papel especial que con el papel normal. Antes de comprar grandes cantidades de papel especial, pruebe una muestra para asegurarse de que la calidad de impresión es satisfactoria. A continuación, encontrará precauciones generales que deben tenerse en cuenta cuando se imprime en papel especial. No nos responsabilizamos de ningún daño causado al usuario o a la máquina como consecuencia de la humedad o de las especificaciones del papel especial.

Seleccione un depósito o el bypass para el papel especial.

Transparencias

Las transparencias deben ser capaces de resistir el calor de la impresión. Las transparencias deben satisfacer las condiciones siguientes.

Resistencia térmica	Debe soportar temperaturas de como mínimo 190 °C
Grosor	De 0,100 a 0,110 mm
Material	Poliéster
Precisión en cuanto a dimensiones	±0,7 mm
Simetría de las esquinas	90° ±0,2°

Para evitar problemas, utilice el bypass para las transparencias y cárguelas con el borde largo en dirección a la máquina.

Si las transparencias se atascan frecuentemente en la salida, intente tirar del borde delantero de las hojas suavemente a medida que se expulsan.

Etiqueta

Asegúrese de colocar las etiquetas en el bypass.

Si utiliza etiquetas, tenga cuidado de que la parte adhesiva no entra en contacto con ninguna parte de la máquina y de que las etiquetas no se despegan de la hoja de protección. Los adhesivos pegados al tambor o a los rodillos y las etiquetas despegadas que queden dentro de la máquina pueden ocasionar daños.

Cuando imprima en etiquetas, debe responsabilizarse de la calidad de impresión y de los posibles problemas.

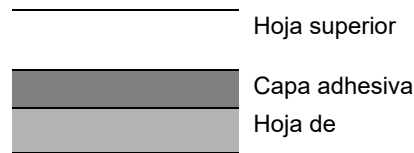

La etiqueta dispone de tres capas como se muestra en la ilustración. La capa adhesiva contiene sustancias que se pueden ver fácilmente afectadas por la fuerza aplicada en la máquina. La hoja de protección se mantiene con la hoja superior hasta que se utiliza la etiqueta. La composición de las etiquetas puede causar problemas.

La superficie de las etiquetas debe estar cubierta por completo con la hoja superior. Si hay espacios entre las etiquetas, éstas se pueden despegar y provocar daños importantes.

Algunos papeles de etiquetas tienen márgenes grandes en la hoja superior. Si utiliza dicho papel, no despegue estos márgenes de la hoja de protección hasta que termine la impresión.

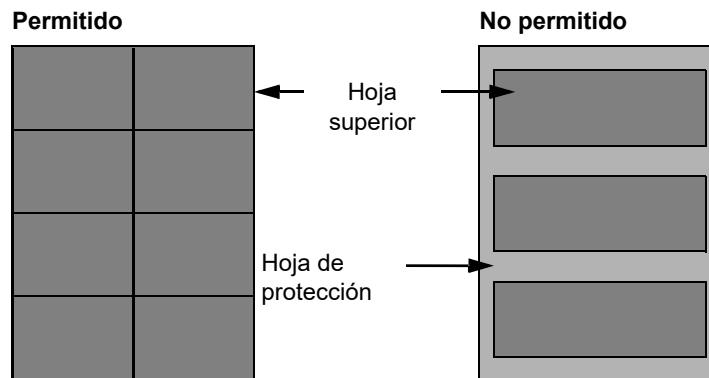

Utilice papel de etiquetas que cumpla las siguientes especificaciones.

Gramaje de hoja superior	De 44 a 74 g/m ²
Gramaje base (gramaje general del papel)	De 104 a 151 g/m ²
Grosor de hoja superior	De 0,086 a 0,107 mm
Grosor general de papel	De 0,115 a 0,145 mm
Contenido de humedad	De 4 a 6 % (compuesto)

Hagaki (Cartulina)

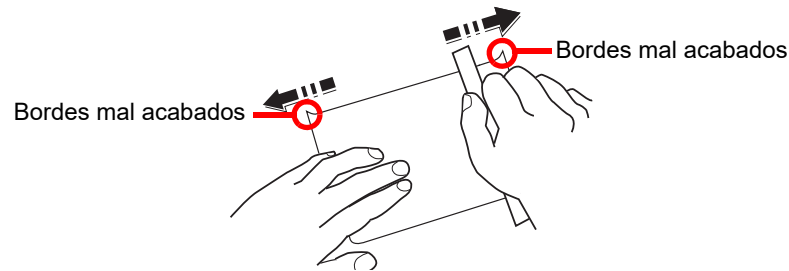

Antes de cargar papel Hagaki (Cartulina) en el bypass, ventile las hojas y alinee los bordes. Si el papel Hagaki (Cartulina) está curvado, alíselo antes de cargarlo. Si imprime en papel Hagaki (Cartulina) curvado, podría tener problemas de atascos.

Utilice papel Oufuku hagaki (Postal de devolución) sin plegar (disponible en las oficinas de correos). Algunos papeles Hagaki (Cartulina) pueden tener bordes ásperos creados por una cortadora de papel en la cara posterior. Quite estos bordes ásperos colocando el papel Hagaki (Cartulina) sobre una superficie plana y frotando los bordes suavemente un par de veces con una regla.

Sobres

Los sobres deben alimentarse desde el bypass con la cara de impresión hacia arriba o en el depósito de papel opcional con la cara de impresión hacia arriba.



NOTA

No cargue papel por encima de los límites de carga que se encuentran en la guía de ajusta de la anchura del papel del depósito de papel opcional.

Debido a la estructura de los sobres, en algunos casos no será posible imprimir de forma uniforme en toda la superficie. Los sobres finos podrían arrugarse al pasar por el interior de la máquina. Antes de comprar grandes cantidades de sobres, pruebe una muestra para comprobar la calidad de la impresión.

Si guarda los sobres durante un período de tiempo prolongado quizás se arruguen. Por lo tanto, es aconsejable mantener el paquete sellado hasta que se utilicen.

Tenga en cuenta los siguientes puntos.

- No utilice sobres con adhesivo al descubierto. No utilice sobres en los que el adhesivo queda expuesto tras retirar la capa superior. Si el papel que cubre el adhesivo se despegara en el interior de la máquina podría provocar daños graves.
- No utilice sobres con determinadas características especiales. Por ejemplo, no utilice sobres con un ojal para atar un cordel que cierre la solapa o sobres con una ventana abierta o con una ventana recubierta con un plástico fino.
- Si se produce un atasco, cargue menos sobres simultáneamente.

Papel grueso

Antes de cargar papel grueso en el bypass, ventile las hojas y alinee los bordes. El papel grueso puede tener bordes ásperos creados por una cortadora de papel en la cara posterior. Quite estos bordes ásperos al igual que en el papel Hagaki (Cartulina), colocándolo sobre una superficie plana y frotando los bordes suavemente un par de veces con una regla. Si imprime sobre papel con bordes ásperos, podría tener problemas de atascos.



NOTA

Si el papel no se alimenta bien tras alisarlo, cargue el papel en el bypass con el borde delantero elevado algunos milímetros.

Papel coloreado

El papel coloreado debe cumplir las especificaciones.

➔ [Especificaciones básicas del papel \(página 11-16\)](#)

Además, los pigmentos del papel deben ser capaces de soportar el calor de la impresión (hasta 200 °C o 392 °F).

Papel preimpreso

El papel preimpreso debe cumplir las especificaciones.

➔ [Especificaciones básicas del papel \(página 11-16\)](#)

La tinta de color debe ser capaz de resistir el calor de la impresión. También debe ser resistente al aceite de silicona. No utilice papel con una superficie tratada, como el papel satinado que se utiliza para calendarios.

Papel reciclado

El papel reciclado debe cumplir las especificaciones; sin embargo, la blancura debe considerarse por separado.

➔ [Especificaciones básicas del papel \(página 11-16\)](#)



NOTA

Antes de comprar grandes cantidades de papel reciclado, pruebe una muestra para comprobar si la calidad de la impresión es satisfactoria.

Especificaciones

 **IMPORTANTE**

Estas especificaciones pueden modificarse sin previo aviso.

 **NOTA**

Para obtener más información sobre la utilización del FAX, consulte:

➔ **Guía de uso de FAX**

Máquina

Elemento		Descripción
Tipo		Escritorio
Método de impresión		Electrofotografía mediante láser de semiconductores
Gramaje	Depósito	De 60 a 120 g/m ²
	Bypass	De 60 a 220 g/m ² , 209,5 g/m ²
Tipo de papel	Depósito	Normal, Rugoso, Reciclado, Preimpreso, Bond, Color, Perforado, Membrete, Alta calidad, Personaliz 1 a 8 (Dúplex: igual que simplex)
	Bypass	Normal, Transp. (película OHP), Rugoso, Pergamino, Etiquetas, Reciclado, Preimpreso, Bond, Cartulina, Color, Perforado, Membrete, Sobre, Grueso, Alta calidad, Personaliz 1 a 8
Tamaño de papel	Depósito	A4, A5, B5, Letter, Legal, Statement, Executive, Oficio II, Folio, 216 × 340 mm, 16K, B5 (ISO), Sobre DL, Sobre C5, Personaliz (De 140 × 148 a 216 × 356 mm)
	Bypass	A4, A5, A6, B5, B6, Folio, 216 × 340 mm, Letter, Legal, Statement, Executive, Oficio II, 16K, B5 (ISO), Sobre #10, Sobre #9, Sobre #6 3/4, Sobre Monarch, Sobre DL, Sobre C5, Hagaki (Cartulina), Oufuku Hagaki (Postal de devolución), Youkei 4, Youkei 2, Nagagata 3, Younaga 3, Personaliz (de 70 × 148 mm a 216 × 356 mm), Hoja de banner (de 216 × 470,1 mm a 216 × 915 mm)
Tiempo de calentamiento (22 °C / 71,6 °F, 60%)	Encendido	16 segundos o menos
	Modo de bajo consumo	10 segundos o menos
	Reposo	16 segundos o menos
Capacidad de papel	Depósito	500 hojas (80 g/m ²)* ¹
	Bypass	100 hojas (80 g/m ²)

*1 Hasta la línea de altura límite superior del depósito.

Elemento		Descripción
Capacidad de bandeja de salida	Bandeja interna	250 hojas (80 g/m ²)
Sistema de escritura de imágenes		Láser de semiconductores y electrofotografía
Memoria		1.024 MB
Interfaz	Estándar	Conector de interfaz USB: 1 (USB de alta velocidad) Interfaz de red: 1 (10 BASE-T/100 BASE-TX/1000 BASE-T) Puerto USB: 2 (USB de alta velocidad) Fax: 1 (Solo P-4539 MFP)
	Opción	eKUIO: 1
Entorno operativo	Temperatura	De 10 a 32,5 °C/de 50 a 90,5 °F
	Humedad	De 15 a 80 %
	Altitud	3.500 m / 11.482 pies máximo
	Luminosidad	1.500 lux máximo
Dimensiones (Ancho × Profundo × Alto)		18,71" × 18,74" × 22,64" 475 × 476 × 575 mm
Peso		Aprox. 49,2 libras / aprox. 22,3 kg (sin cartucho de tóner)
Espacio necesario (Ancho × Profundo) (con bypass)		18,71" × 26,23" 475 × 666 mm
Fuente de alimentación		Modelo de especificaciones de 120 V: 120 V ~ 60 Hz 10,0 A Modelo de especificaciones de 230 V: 220 a 240 V ~ 50/60 Hz 5,6 A
El consumo eléctrico del producto en estado de espera y conectado en red (si están conectados todos los puertos de red).		La información está disponible en el sitio web siguiente. https://www.triumph-adler.com/ta-en-de/customer-service/download-centre https://www.triumph-adler.com/ta-de-de/kundendienst/download-center https://www.utax.com/en-de/hardware/office-printer-and-mfp/download-centre https://www.utax.de/de-de/hardware/buerodrucker-und-mfp/download-center
Opciones		➔ Equipo opcional (página 11-2)

Funciones de copia

Elemento	Descripción
Velocidad de copia	A4 45 imágenes/min Letter 47 imágenes/min Legal 38 imágenes/min B5 36 imágenes/min A5 23 imágenes/min Statement 23 imágenes/min
Tiempo para la 1ª copia (A4, colocación en cristal de exposición, alimentación desde depósito)	7 segundos o menos
Nivel de zoom	Modo manual: De 25 a 400%, incrementos de 1% Modo automático: Zoom preestablecido
Copia continua	De 1 a 999 hojas
Resolución	600 × 600 ppp
Tipos de originales admitidos	Hojas, libros, objetos tridimensionales (tamaño máximo del original: Legal/Folio)
Sistema de alimentación de original	Fijo

Funciones de impresora

Elemento	Descripción
Velocidad de impresión	Igual que Velocidad de copia.
Tiempo para realizar la primera impresión (A4, alimentación desde depósito)	5,3 segundos o menos
Resolución	Fast 1200, Fino 1200, 600 ppp
Sistema operativo	Windows 8, Windows 8.1, Windows 10, Windows 11, Windows Server 2012/R2, Windows Server 2016, Windows Server 2019, Mac OS 10.9 o superior
Interfaz	Conector de interfaz USB: 1 (USB de alta velocidad) Interfaz de red: 1 (10 BASE-T/100 BASE-TX/1000 BASE-T) Interfaz opcional (opción): 1 (Para montaje de IB-50/IB-51) LAN inalámbrica (opción): 1 (Para montaje de IB-37/IB-38)
Lenguaje de descripción de página	PRESCRIBE
Emulaciones	PCL6 (PCL-XL, PCL5c), KPDL3, XPS, TIFF/JPEG, PDF, URF, PWG Raster, PCLm

Funciones de escáner

Elemento		Descripción
Resolución		600 ppp, 400 ppp, 300 ppp, 200×400 ppp, 200 ppp, 200×100 ppp
Formato de archivo		TIFF (compresión MMR/JPEG), JPEG, PDF (compresión MMR/JPEG), XPS, PDF/A, PDF de alta compresión, PDF encriptado, OPEN XPS
Velocidad de escaneado^{*1}	(A4 horizontal, 200 ppp, calidad de imagen: original de texto/foto)	1 cara B/N 60 imágenes/min Color 40 imágenes/min 2 caras B/N 26 imágenes/min Color 17 imágenes/min
	(A4 horizontal, 300 ppp, calidad de imagen: original de texto/foto)	1 cara B/N 60 imágenes/min Color 40 imágenes/min 2 caras B/N 26 imágenes/min Color 17 imágenes/min
Interfaz		Ethernet (10 BASE-T/100 BASE-TX/1000 BASE-T), USB
Sistema de transmisión		SMB, SMTP, FTP, FTP sobre TLS, USB, TWAIN ^{*2} , WIA ^{*2} , WSD

*1 Cuando se utiliza el alimentador de originales (excepto escaneado TWAIN y WIA)

*2 Sistema operativo disponible: Windows 8/Windows 8.1/Windows 10/Windows 11/
Windows Server 2012/Windows Server 2012 R2/Windows Server 2016/Windows Server 2019

Alimentador de originales

Elemento		Descripción
Tipos de originales admitidos		Originales en hojas sueltas
Tamaño de papel	Máximo	8,5" × 14" 216 × 355,6 mm (Tamaño largo de 216 × 915 mm)
	Mínimo	4,13" × 5,82" 105 mm × 148 mm
Gramaje		1 cara: De 50 a 120 g/m ² 2 caras: De 50 a 120 g/m ²
Capacidad de carga		75 hojas (de 50 a 80 g/m ²) máximo ^{*1}

*1 Hasta la línea de altura límite superior del alimentador de originales

Depósito de papel (500 hojas) (opción)

Elemento	Descripción
Método de suministro de papel	Depósito con rodillo de fricción (Número de hojas: 500, 80 g/m ²)
Tamaño de papel	A4, A5, B5, B6, Folio, Letter, Legal, Statement, Executive, Oficio II, 16K, B5 (ISO), Sobre #10, Sobre #9, Sobre #6 3/4, Sobre Monarch, Sobre DL, Sobre C5, Oufuku Hagaki (Postal de devolución), Youkei 4, Youkei 2, Personaliz (de 92 × 162 a 216 × 356 mm)
Papel admitido	Gramaje: De 60 a 120 g/m ² Tipos de papel: Normal, Rugoso, Reciclado, Preimpreso, Bond, Color (Coloreado), Perforado, Membrete, Alta calidad, Personaliz 1 a 8
Dimensiones (Ancho × Profundo × Alto)	14,97" × 16,16" × 4,77" 380 × 410 × 121 mm
Peso	8,4 libras o menos/3,8 kg o menos



NOTA

Consulte a su distribuidor o al servicio técnico sobre los tipos de papel recomendados.

Copia de seguridad de los datos

Si el SSD, el HDD o la memoria de esta máquina instalados en la unidad principal presentan algún tipo de error, los archivos del buzón, los datos de recepción de fax y toda la configuración guardada se borrarán y no se podrán restaurar. Para evitar el borrado de los datos, haga copias de seguridad periódicas como se indica a continuación:

- Copia de seguridad mediante NETWORK PRINT MONITOR
➔ [Copia de seguridad de los datos mediante NETWORK PRINT MONITOR \(página 11-29\)](#)
- Copia de seguridad mediante Embedded Web Server RX
➔ [Copia de seguridad de los datos mediante Embedded Web Server RX \(página 11-29\)](#)

Copia de seguridad de los datos mediante NETWORK PRINT MONITOR

Use NETWORK PRINT MONITOR para hacer una copia de seguridad periódica de los datos indicados abajo que se guardan en la máquina.

- Configuración del sistema
 - Configuración de red
 - Lista de usuarios
 - Libr. direcc.
 - Configuración del buzón de documentos (excluidos los archivos en el buzón de documentos)
- ➔ [Migración de la libreta de direcciones \(página 2-51\)](#)

Copia de seguridad de los datos mediante Embedded Web Server RX

Use Embedded Web Server RX para hacer una copia de seguridad periódica de los datos guardados en el buzón de documentos y en el buzón de FAX de su PC. Esta sección describe el procedimiento para hacer una copia de seguridad de los datos del buzón de documentos. Se puede hacer una copia de seguridad de los buzones de FAX siguiendo el mismo procedimiento.

1 Abra la pantalla.

- 1 Inicie el explorador de Internet.
- 2 En la barra de direcciones o de ubicación, introduzca la dirección IP o el nombre de host de la máquina.
Haga clic en el siguiente orden para comprobar la dirección IP y el nombre de host de la máquina.
[Información del dispositivo] en la pantalla de inicio > [Identificación/ red por cable]
Haga clic en el número o el nombre del buzón personalizado donde está almacenado el documento.

2 Descargue el documento.

- 1 Seleccione los datos de los documentos que desea descargar en su PC.
Solo se pueden descargar los datos de un documento por vez.
- 2 Haga clic en el icono [Descargar]. Aparece el documento seleccionado en [Conf. impresión].
- 3 Especifique los valores de [Calidad de imagen] y [Formato archivo] según sea necesario.
- 4 Haga clic en [Descargar].

Glosario

Elemento	Explicación
Accesibilidad	Se refiere al diseño de la máquina, que ofrece una buena accesibilidad incluso para personas ancianas o personas discapacitadas física o visualmente.
Apple Talk	AppleTalk permite compartir archivos e impresoras y utilizar software de aplicaciones de otro equipo en la misma red AppleTalk.
Auto-IP	Auto-IP es un módulo que permite la asignación de direcciones IPv4 dinámicas a un dispositivo al iniciarse. Sin embargo, DHCP requiere un servidor DHCP. Auto-IP es un método de seleccionar una dirección IP sin un servidor. Las direcciones IP entre 169.254.0.0 y 169.254.255.255 están reservadas para Auto-IP y se asignan automáticamente.
Bonjour	Bonjour, también conocido como red sin necesidad de configuración, es un servicio que detecta automáticamente los PC, dispositivos y servicios en una red IP. Bonjour, debido a que usa un protocolo IP estándar del sector, permite que los dispositivos se reconozcan automáticamente entre sí sin tener que especificar una dirección IP o configurar un servidor DNS. Bonjour también envía y recibe paquetes de red a través del puerto UDP 5353. Si hay un firewall habilitado, el usuario debe comprobar que el puerto UDP 5353 está abierto para que Bonjour pueda ejecutarse correctamente. Algunos firewall están configurados para rechazar solo ciertos paquetes de Bonjour. Si la ejecución de Bonjour no es estable, compruebe la configuración del firewall y asegúrese de que está registrado en la lista de excepciones, así como de que se aceptan los paquetes de Bonjour. Si instala Bonjour en el sistema operativo, el Firewall de Windows debe estar correctamente configurado para Bonjour.
Buzón de trabajos	La función de buzón de trabajos almacena datos de impresión en la impresora y permite a los usuarios imprimir posteriormente una o varias copias de los datos almacenados con el panel de controles de la impresora.
Buzón personalizado	La función de buzón personalizado almacena datos de impresión de los distintos usuarios en la impresora y permite a los usuarios imprimir posteriormente una o varias copias de los datos almacenados con el panel de controles de la impresora.
Bypass	La bandeja de suministro de papel que se encuentra en el lado frontal de la máquina. Utilice este bypass en lugar de los depósitos para imprimir en sobres, Hagaki (Cartulina), transparencias o etiquetas.
Controlador de la impresora	El software que permite imprimir los datos creados con cualquier software de aplicación. El controlador de impresora de la máquina se descarga desde nuestro sitio web. Instale el controlador de la impresora en el ordenador conectado a la máquina.
DHCP (Dynamic Host Configuration Protocol)	El protocolo DHCP (Dynamic Host Configuration Protocol) determina automáticamente las direcciones IP, las máscaras de subred y las direcciones de gateway en una red TCP/IP. DHCP minimiza la carga de gestión de la red utilizando un amplio número de ordenadores cliente, pues releva a clientes individuales, incl. impresoras, a partir de las direcciones IP asignadas.
DHCP (IPv6)	DHCP (IPv6) es la siguiente generación del protocolo DHCP (Dynamic Host Configuration Protocol) de Internet y es compatible con IPv6. Amplía el protocolo de inicio BOOTP que define los protocolos usados para transferir información de configuración a los hosts de la red. DHCP (IPv6) permite al servidor DHCP usar su funcionalidad ampliada para enviar parámetros de configuración a un nodo IPv6. Como las direcciones de red que se pueden usar se asignan de forma automática, la carga de trabajo de gestión de los nodos IPv6 se reduce en los sistemas donde el administrador tiene ejercer un control de cierre sobre la asignación de direcciones IP.
Dirección IP	Una dirección de protocolo de Internet que es un número único que representa a un ordenador específico o a un dispositivo relacionado en la red. El formato de una dirección IP es cuatro bloques de números separados por puntos; por ejemplo, 192.168.110.171. Cada número debe estar comprendido entre 0 y 255.
Disco RAM	Si usa parte de la memoria de la impresora como un disco virtual, puede configurar la cantidad de memoria que desee del total de la memoria de la impresora como un disco RAM para usar funciones como clasificación electrónica (tiempo de impresión inferior).
Emulación	La función para interpretar y ejecutar los lenguajes de descripción de páginas de otras impresoras. La impresora emula el funcionamiento de PCL6, KPDLL3 (compatible con PostScript 3).

Elemento	Explicación
Enviar como E-mail	Una función que permite enviar los datos de imagen almacenados en la máquina como archivo adjunto de e-mail. Las direcciones de e-mail pueden seleccionarse de la lista o introducirse individualmente.
Escala de grises	Una forma de describir los colores informática. Las imágenes visualizadas de este tipo suelen estar compuestas por diversas tonalidades de gris que van del negro en la menor intensidad al blanco en la mayor intensidad, sin ningún otro color. Los niveles de gris se muestran en niveles numéricos; es decir, blanco y negro sólo para 1 bit; 256 niveles de gris (incl. blanco y negro) para 8 bits y 65.536 niveles de gris para 16 bits.
FTP (File Transfer Protocol)	Un protocolo para la transferencia de archivos en la red TCP/IP, ya sea Internet o una intranet. Junto con HTTP y SMTP/POP, actualmente también es habitual el uso del protocolo FTP en Internet.
Fuente de contorno	Las fuentes de contorno permiten representar los contornos de los caracteres con expresiones numéricas y ampliarlos o reducirlos de diferentes maneras con sólo cambiar los valores numéricos de estas expresiones. La impresión permanece clara incluso al ampliar las fuentes, ya que los caracteres se definen con contornos representados por expresiones numéricas. Puede especificar el tamaño de la fuente en pasos de 0,25 a 999,75 puntos.
Gateway predeterminado	Indica el dispositivo, por ejemplo un ordenador o enrutador, que se utiliza como entrada/salida (gateway) para acceder a los ordenadores que no pertenecen a la red. Si no se designa un gateway específico para una dirección IP de destino, los datos se envían al host designado como Gateway predeterminado.
IPP	IPP (Internet Printing Protocol) es un estándar que usan las redes TCP/IP, como Internet, para permitir el envío de trabajos de impresión entre PC e impresoras de forma remota. IPP es una extensión del protocolo HTTP que sirve para ver sitios web y permite imprimir a través de enrutadores de impresoras ubicadas de forma remota. También admite los mecanismos de autenticación HTTP junto con el servidor TLS y la autenticación del cliente, además de la encriptación.
KPDL (Kyocera Page Description Language)	El lenguaje de descripción de páginas PostScript de Kyocera compatible con Adobe PostScript Level 3.
Máscara de subred	La máscara de subred es una forma de aumentar la sección de la dirección de red de una dirección IP. Una máscara de subred representa todas las secciones de dirección de red como 1 y todas las secciones de dirección de host como 0. El número de bits en el prefijo indica la longitud de la dirección de red. Por "prefijo" se entiende una información añadida al principio y, en este contexto, indica la primera sección de la dirección IP. Cuando se escribe una dirección IP, la longitud de la dirección de red se indica mediante la longitud del prefijo después de una barra oblicua (/). Por ejemplo, "24" en la dirección "133.210.2.0/24". De esta forma, "133.210.2.0/24" es la dirección IP "133.210.2.0" con un prefijo de 24 bits (sección de red). Esta nueva sección de dirección de red (originalmente parte de la dirección de host) ha permitido que a la máscara de subred se le conozca como dirección de subred. Cuando introduzca la máscara de subred, asegúrese de desactivar ("Desactivado") la opción "DHCP".
Modo EcoPrint	Un modo de impresión que ayuda a ahorrar tóner. Las copias realizadas en este modo son más claras de lo normal.
NetBEUI (NetBIOS Extended User Interface)	Una interfaz desarrollada por IBM en 1985 como actualización de NetBIOS. Permite funciones más avanzadas en redes más pequeñas que otros protocolos como TCP/IP, etc. No es apropiada para redes extensas debido a la ausencia de capacidades de enrutamiento para escoger las rutas más apropiadas. NetBEUI ha sido adoptado por IBM para OS/2 y por Microsoft para Windows como protocolo estándar para compartir archivos y para servicios de impresión.
Página de estado	La página que indica los estados de la máquina, como la capacidad de memoria, el número total de impresiones y páginas escaneadas, y la configuración de origen de papel.
PDF/A	Corresponde a "ISO 19005-1. Document management - Electronic document file format for long-term preservation - Part 1: Use of PDF (PDF/A)", y es un formato de archivo basado en PDF 1.4. Se ha normalizado como ISO 19005-1 y es una especialización de PDF, que se ha utilizado principalmente para impresión para el almacenamiento a largo plazo. Actualmente se está preparando una nueva parte: ISO 19005-2 (PDF/A-2).
POP3 (Post Office Protocol 3)	Un protocolo estándar para la recepción de E-mail del servidor en el que se almacena el correo en Internet o en la intranet.

Elemento	Explicación
PostScript	Un lenguaje de descripción de páginas desarrollado por Adobe Systems. Ofrece funciones de fuentes flexibles y gráficos muy funcionales, permitiendo de este modo una impresión de mayor calidad. La primera versión conocida como Level 1 apareció en 1985, seguida por Level 2 que permite la impresión en color y lenguajes de dos bytes (p.ej. japonés) en 1990. En 1996, apareció Level 3 como actualización para el acceso a Internet y formato PDF, así como mejoras graduales en las tecnologías de implementación.
PPM (páginas por minuto)	Indica el número de impresiones en tamaño A4 realizadas en un minuto.
ppp (puntos por pulgada)	Una unidad de resolución que indica el número de puntos impresos por pulgada (25,4 mm).
RA (Sin estado)	El enrutador IPv6 comunica (transmite) información, como el prefijo de dirección global, mediante ICMPv6. A esta información se le denomina aviso del enrutador (RA). ICMPv6 es el acrónimo de Internet Control Message Protocol, y es un estándar IPv6 definido en la RFC 2463 "Internet Control Message Protocol (ICMPv6) for the Internet Protocol Version 6 (IPv6) Specification".
Reposo automático	Un modo diseñado para el ahorro de energía eléctrica que se activa cuando no se utiliza la máquina o no hay ninguna transferencia de datos durante un período de tiempo concreto. En el modo de reposo, el consumo eléctrico es mínimo.
Selección auto de papel	Una función que permite seleccionar automáticamente papel del mismo tamaño que el original de la impresión.
SMTP (Simple Mail Transfer Protocol)	Un protocolo para la transmisión de e-mail a través de Internet o a través de la intranet. Se utiliza para transferir correo entre servidores de correo y para enviar el correo de los clientes a los servidores.
TCP/IP (IPv6)	TCP/IP (IPv6) se basa en el protocolo de Internet actual, TCP/IP (IPv4). IPv6 es la siguiente generación del protocolo de Internet y amplía el espacio de direcciones disponible, con lo que resuelve el problema de la falta de direcciones de IPv4, al tiempo que incorpora otras mejoras, como funcionalidad de seguridad adicional y capacidad para establecer prioridades en las transmisiones de datos.
TCP/IP (Transmission Control Protocol/ Internet Protocol)	TCP/IP es un conjunto de protocolos diseñado para definir el modo en que los ordenadores y otros dispositivos se comunican entre sí en una red.
Tiempo de espera salto de página automático	Durante la transmisión de datos, en ocasiones la máquina tiene que esperar hasta que se reciben los siguientes datos. Este período es el tiempo de espera salto de página automático. Cuando transcurre el tiempo de espera preestablecido, la máquina imprime el papel automáticamente. Sin embargo, esto no sucede cuando la última página no tiene ningún dato que deba imprimirse.
TWAIN (Technology Without An Interesting Name)	Una especificación técnica para la conexión de escáneres, cámaras digitales y otros equipos de imagen a los ordenadores. Los dispositivos compatibles con TWAIN permiten procesar datos de imagen en cualquier software de aplicación relevante. TWAIN se ha adoptado en un amplio número de programas gráficos (como Adobe Photoshop) y de OCR.
USB (Universal Serial Bus) 2.0	Un estándar de interfaz USB para USB 2.0 de alta velocidad. La velocidad máxima de transferencia es de 480 Mbps. La máquina está equipada con USB 2.0 para la transferencia de datos a alta velocidad.
WIA (Windows Imaging Acquisition, adquisición de imágenes de Windows)	Función para importar imágenes compatibles con sistemas operativos posteriores a Windows Me/XP desde cámaras digitales y otros dispositivos periféricos. Esta función reemplaza a lo que TWAIN solía hacer; la función forma parte de Windows y mejora el uso para que sea posible importar directamente las imágenes a Mi PC sin utilizar ninguna aplicación.
WPS (Wi-Fi Protected Setup)	WPS es una norma de seguridad de red creada por Wi-Fi Alliance para facilitar la conexión a los dispositivos inalámbricos y configurar WPA (Wi-Fi Protected Access). Los servicios compatibles con WPS no se pueden conectar a los puntos de acceso inalámbricos presionando un botón o introduciendo frases de contraseña.

Índice

A

Accesibilidad [11-30](#)
Actua. FW manual [8-27](#)
Administración [9-1](#)
Administración de inicio de sesión de usuario [9-2](#)

- Activación de la administración de inicio de sesión de usuario [9-4](#)
- Adición de un usuario [9-8](#)
- Autoriz. local [9-17](#)
- Cambio de las propiedades del usuario [9-11](#)
- Cierre de sesión (Logout) [2-15](#)
- Conf. autorización grupo [9-19](#)
- Config. autorización invitado [9-20](#)
- Configuración de bloqueo de cuenta de usuario [9-6](#)
- Configuración tarjeta ID [9-23](#)
- Controlador de FAX [9-16](#)
- Descripción de la administración de inicio de sesión de usuario. [9-2](#)
- Impresión [9-13](#)
- Inicio de sesión [2-14](#)
- Obt. propied. usuario red [9-22](#)
- TWAIN [9-14](#)
- WIA [9-15](#)

Ahorro de recursos - Papel [1-10](#)
AirPrint [4-18](#)
Aj. dens. copia [8-52](#)
Ajust. dens. fondo [6-15](#), [8-52](#)

- Valores predeterminados [8-39](#)

Ajuste/mantenim.

- Dens. impresión [8-52](#)

Ajuste/mantenimiento [8-52](#)
Alimentador de originales

- Carga de originales [5-3](#)
- Cómo cargar originales [5-3](#)
- Nombres de los componentes [2-2](#)
- Originales admitidos en el alimentador de originales [5-3](#)
- Originales no admitidos en el alimentador de originales [5-3](#)

Almacenamiento de documentos en una memoria USB [5-45](#)
Apagado [2-10](#)
Aplicación [8-51](#)
Aplicaciones opcionales [11-8](#)
Apple Talk [11-30](#)
Archivo

- Formato [6-28](#)
- PDF [6-30](#)
- Separación [6-34](#)

Asa [2-2](#)
Asistente de operaciones

- Borrar configuración tras inicio de trabajo [8-39](#)

Asunto/cuerpo [6-35](#)

- Valores predeterminados [8-40](#)

Asunto/cuerpo de E-mail

- Valores predeterminados [8-40](#)

Atascos de papel [10-28](#)

Alimentador de originales [10-35](#)
Bandeja interna [10-34](#)
Bypass [10-30](#)
Dentro de la máquina [10-33](#)
Depósitos 1 a 5 [10-31](#)
Indicadores de ubicación del atasco [10-28](#)
Interior de la cubierta posterior [10-34](#)
Unidad dúplex [10-32](#)

Auto-IP [11-30](#)

- Configuración [8-12](#)

Autorización local [9-17](#)
Aviso [1-2](#)
Aviso de fin trabajo [6-22](#)

B

Bandeja de originales [2-2](#)
Bandeja de salida de originales [2-2](#)
Bandeja interna [2-2](#)
Bonjour [11-30](#)

- Configuración [8-14](#)

Borrado auto de errores [8-37](#)
Borrar configuración tras inicio de trabajo [8-39](#)
Botón de apertura de la cubierta frontal [2-2](#)
Brillo de pantalla [8-30](#)
Buzón de documentos

- ¿Qué es el buzón de documentos? [5-35](#)
- Buzón de Memoria extraíble [5-36](#)
- Buzón de trabajos [4-19](#), [5-35](#)
- Buzón personalizado [5-35](#)

Buzón de trabajos [11-30](#)

- Buzón de copia rápida [4-24](#)
- Buzón de impresión privada [4-20](#)
- Buzón de revisar y retener [4-26](#)
- Buzón de trabajo almacenado [4-22](#)
- Especificación del buzón de trabajos desde un PC y almacenamiento del trabajo [4-19](#)
- Impresión PIN [4-28](#)
- Impresión universal [4-30](#)

Buzón personalizado [11-30](#)

- Almacenamiento de documentos [5-39](#)
- Creación de un buzón nuevo [5-37](#)
- Edición y eliminación de un buzón personalizado [5-39](#)
- Eliminación de documentos [5-42](#)
- Impresión de documentos [5-40](#)

Buzón trabajos

- Elim. trab. ret. [8-50](#)
- Medio almacen. [8-50](#)
- Trab. copia ráp. [8-50](#)

Bypass [2-4](#), [11-30](#)

- Tamaño y tipo de papel [3-13](#), [8-33](#)

C

Cable de alimentación

- Conexión [2-9](#)

Cable de LAN [2-7](#)

- Conexión [2-8](#)

Cable USB

- Conexión [2-9](#)

Cables [2-7](#)

Caja de t ner residual [2-5](#)
 Calidad de imagen [6-28](#)
 Carga de originales [5-2](#)
 Carga de originales en el alimentador de originales [5-3](#)
 Colocaci n de los originales en el cristal de exposici n [5-2](#)
 Cartucho de t ner [2-5](#)
 Cierre de sesi n (Logout) [2-15](#)
 Combinar [6-18](#)
 Compr. destino
 Compr. antes env. [8-48](#)
 Compr. nvo dest. [8-48](#)
 Comprobaci n de la cantidad de t ner restante [7-16](#)
 Comprobaci n del contador [2-36](#)
 Conector de interfaz de red [2-4](#)
 Conector de interfaz USB [2-4](#)
 Conector de L NEA [2-4](#)
 Conector TEL [2-4](#)
 Conexi n
 Cable de alimentaci n [2-9](#)
 Cable de LAN [2-8](#)
 Cable USB [2-9](#)
 Conf. autorizaci n grupo [9-19](#)
 Autorizaci n de grupo [9-19](#)
 Conf. bloq. I/F. [8-23](#)
 Conf. Bluetooth [8-23](#)
 Conf. impresi n [4-2](#)
 Conf. orig/papel [8-30](#)
 Conf. temporiz.
 Borr. auto err [8-37](#)
 Hora inutiliz. [8-38](#)
 Nivel de reposo [8-36](#)
 Reglas de reposo [8-36](#)
 Rest. Auto Panel [8-36](#)
 Temp. borr. err. [8-37](#)
 Temp. rest.panel [8-36](#)
 Temporiz. reposo [8-37](#)
 Tmp ping agotado [8-38](#)
 Conf.serv.remoto [8-26](#)
 Config. autorizaci n invitado [9-20](#)
 Autorizaci n de invitado [9-20](#)
 Config. bypass [8-33](#)
 Config. com n
 Brillo pantalla [8-30](#)
 Conf. orig/papel [8-30](#)
 Conf. temporiz. [8-36](#)
 Config. fecha [8-35](#)
 Idioma [8-29](#)
 Memoria opcional [8-42](#)
 Modo disco RAM [8-42](#)
 Nivel de alerta de t ner [8-43](#)
 Oper. in. ses. [8-41](#)
 Tipo de teclado [8-43](#)
 Config. fecha
 Fecha/hora [8-35](#)
 Formato de fecha [8-35](#)
 Horario verano [8-35](#)
 Zona horaria [8-35](#)
 Config. Servicio [8-53](#)
 Config. temporiz. semanal [8-37](#)
 Configuraci n com n [8-29](#)
 Gesti n errores [8-35](#)
 L mite preestab. [8-34](#)
 Medida [8-34](#)
 Mostrar estado/registro [8-43](#)
 Pantalla predet. [8-29](#)
 Sonido [8-29](#)
 Valores predet. Funciones [8-39](#)
 Configuraci n de buz n de documentos
 Configuraci n de la tecla Seleccionar [8-50](#)
 Configuraci n de copia [8-45](#)
 Configuraci n de la tecla Seleccionar [8-45](#)
 Prioridad % auto [8-45](#)
 Reserva priorid. [8-45](#)
 Sel. auto papel [8-45](#)
 Selecci n papel [8-45](#)
 Configuraci n de correo electr nico [2-44](#)
 Configuraci n de dep sito [3-12](#)
 Configuraci n de env o [8-48](#)
 Compr. destino [8-48](#)
 Configuraci n de la tecla Seleccionar [8-48](#)
 Entr. nvo dest. [8-48](#)
 Enviar y reenviar [8-48](#)
 Multidifus [8-48](#)
 Pantalla predet. [8-48](#)
 Rellamar dest. [8-48](#)
 Configuraci n de la autorizaci n de invitado
 Propiedad de invitado [9-20](#)
 Configuraci n de la fecha y hora [2-16](#)
 Configuraci n de la tecla Seleccionar [8-45](#), [8-48](#), [8-50](#)
 Configuraci n de red
 Red al mbrica [2-17](#)
 Red inal mbrica [2-19](#)
 Configuraci n del buz n de documentos [8-50](#)
 Buz n personalizado [8-50](#)
 Buz n sondeo [8-50](#)
 Buz n subdirecc. [8-50](#)
 Buz n trabajos [8-50](#)
 Configuraci n manual (IPv6) [8-13](#)
 Configuraci n tipo medios [8-34](#)
 Contab. trabajos [9-26](#)
 Acceso de contab. Trabajos [9-29](#)
 Activaci n de la contabilidad de trabajos [9-28](#)
 Adici n de una cuenta [9-30](#)
 Cierre de sesi n (Logout) [9-43](#)
 Config. predet. [9-39](#)
 Controlador de FAX [9-38](#)
 Descripci n general de la contabilidad de trabajos [9-26](#)
 Edici n de una cuenta [9-33](#)
 Eliminaci n de una cuenta [9-34](#)
 Imp. informe contador. [9-42](#)
 Impresi n [9-35](#)
 Inicio de sesi n [9-43](#)
 Recuento del n mero de p ginas impresas [9-40](#)
 Restricci n del uso de la m quina [9-32](#)
 TWAIN [9-36](#)
 WIA [9-37](#)
 Contraste [6-15](#), [8-52](#)

- Contraste (Env.) [8-52](#)
 - Contraste(Copia) [8-52](#)
 - Controlador de impresora [11-30](#)
 - Ayuda [4-4](#)
 - Convenciones de seguridad utilizadas en esta guía [1-2](#)
 - Convenciones utilizadas en esta guía [xviii](#)
 - Copia [5-9](#)
 - Corr. auto color [8-52](#)
 - Corr. lín. negra [8-53](#)
 - Cristal de exposición [2-2](#)
 - Cristal de paso [2-2](#)
 - Cubierta de fusor [2-4](#)
 - Cubierta dúplex [2-4](#)
 - Cubierta frontal [2-2](#)
 - Cubierta izquierda [2-5](#)
 - Cubierta posterior [1 2-3](#)
- D**
- Definir zona horaria [8-35](#)
 - Dens. impresión [8-52](#)
 - Densidad [6-12](#)
 - Densidad de envío/buzón [8-52](#)
 - Depósito
 - Carga de papel [3-4](#)
 - Tamaño y tipo de papel [3-12, 8-33](#)
 - Depósito 1 [2-2](#)
 - Depósito de papel [11-3](#)
 - Depósitos 2 a 5 [2-6](#)
 - Destino
 - Adición de un destino [3-28](#)
 - Búsqueda [5-31](#)
 - Clasificar [8-51](#)
 - Compr. destino [8-48](#)
 - Comprobación y edición [5-32](#)
 - Envío múltiple [5-25](#)
 - Libreta de direcciones [5-30](#)
 - Pantalla de confirmación de destinos [5-33](#)
 - Tecla de un toque [3-35](#)
 - DHCP [11-30](#)
 - Configuración [8-12](#)
 - DHCP (IPv6) [11-30](#)
 - Configuración [8-13](#)
 - Dirección IP [11-30](#)
 - Configuración [8-12](#)
 - Disco RAM [11-30](#)
 - Dispositivo [7-14](#)
 - Dispositivo común
 - Conf. Bluetooth [8-23](#)
 - DNS over TLS (IPv4)
 - Configuración [8-12, 8-13](#)
 - Dúplex [6-20](#)
 - Dúplex (Original de 2 caras) [6-26](#)
- E**
- EcoPrint [6-13, 11-31](#)
 - Impresora [8-46](#)
 - Valores predeterminados [8-39](#)
 - Editar destino [8-51](#)
 - Contacto [3-28](#)
 - Grupo [3-31](#)
 - Libreta de direcciones [3-28](#)
 - Restricción de edición [8-51](#)
 - Tecla de un toque [3-35](#)
 - V.pred. Lib.dir. [8-51](#)
 - Elim. tras impr [6-35](#)
 - Embedded Web Server RX [2-40](#)
 - Emulación [11-30](#)
 - Selección [8-46](#)
 - Encendido [2-10](#)
 - Encuader. orig. [6-21, 6-26](#)
 - Encuadern. final [6-21](#)
 - Enhanced WSD
 - Configuración de protocolo [8-17](#)
 - EnhancedWSD(TLS)
 - Configuración de protocolo [8-18](#)
 - EnhncdVNC ov TLS
 - Configuración de protocolo [8-19](#)
 - Entorno [1-3](#)
 - Entrada
 - Asunto [6-35](#)
 - Enviar a carpeta (FTP) [5-12](#)
 - Enviar a carpeta (SMB) [5-12](#)
 - Enviar como E-mail [5-12](#)
 - Enviar Resultado [8-7](#)
 - Enviar y reenviar [8-48](#)
 - Envío [5-12](#)
 - Preparación para enviar un documento a un PC [3-15](#)
 - Envío múltiple [5-25](#)
 - Equipo opcional
 - Depósito de papel [11-3](#)
 - Descripción general [11-2](#)
 - Grapadora manual [11-6](#)
 - ID card reader [11-7](#)
 - Kit de activación de escaneado OCR [11-7](#)
 - Kit de interfaz de red [11-6](#)
 - Kit de interfaz de red inalámbrica [11-6](#)
 - Kit de ruedas [11-6](#)
 - Memoria de expansión [11-3](#)
 - Módulo de plataforma segura [11-6](#)
 - Opción ThinPrint [11-6](#)
 - SD Card [11-4](#)
 - Teclado USB [11-6](#)
 - Escala de grises [11-31](#)
 - Escaneo continuo [6-22](#)
 - Valores predeterminados [8-40](#)
 - Escaneo WSD [5-23](#)
 - Configuración de protocolo [8-17](#)
 - eSCL
 - Configuración de protocolo [8-18](#)
 - eSCL sobre TLS
 - Configuración de protocolo [8-18](#)
 - Especificación del destino [5-30](#)
 - Especificaciones [11-24](#)
 - Alimentador de originales [11-27](#)
 - Depósito de papel (500 hojas) (opción) [11-28](#)
 - Funciones de copia [11-26](#)
 - Funciones de escáner [11-27](#)
 - Funciones de impresora [11-26](#)
 - Máquina [11-24](#)
 - Estado/Cancelación de trabajo [7-1](#)

- Etiqueta [11-21](#)
- Extensión de bandeja [2-4](#)
- F**
- FAX [8-49](#)
- Fecha/hora [8-35](#)
- Fecha/temporizador/Ahorro energía
 - Config. temporiz. semanal [8-37](#)
 - Nivel de recuperación de ahorro de energía [8-44](#)
 - Temp. bajo cons. [8-36](#)
- Filtro IP (IPv4)
 - Configuración [8-14](#)
- Filtro IP (IPv6)
 - Configuración [8-14](#)
- Formato archivo [6-28](#)
 - Valores predeterminados [8-40](#)
- Formato de fecha [8-35](#)
- FTP [11-31](#)
- FTP(Cliente)
 - Configuración de protocolo [8-15](#)
- FTP(Servidor)
 - Configuración de protocolo [8-15](#)
- Fuente de contorno [11-31](#)
- Función de ahorro de energía [1-10](#)
- Función de impresión automática a dos caras [1-10](#)
- Función opcional [8-25](#)
- G**
- Gateway predet.
 - Configuración [8-12](#)
- Gateway predeterminado [11-31](#)
- Gestión de la energía [1-10](#)
- Gestión errores [8-35](#)
 - Omitir error en trabajo [8-35](#)
- Glosario [11-30](#)
- Grapadora manual [11-6](#)
- Guía de ajuste de la longitud del papel [2-4](#), [3-5](#)
- Guías de ajuste de la anchura de los originales [2-2](#)
- Guías de ajuste de la anchura del papel [2-4](#), [3-4](#)
- Guías proporcionadas con la máquina [xv](#)
- H**
- HTTP
 - Configuración de protocolo [8-16](#)
- HTTPS
 - Configuración de protocolo [8-16](#)
- I**
- ID card reader [11-7](#)
- Idioma [8-29](#)
- Imagen del original [6-13](#)
- Imagen original
 - Valores predeterminados [8-39](#)
- Impedir filtr. fondo
 - Valores predeterminados [8-39](#)
- Impedir Filtración de Fondo [6-16](#)
- Impres. informe
 - Diagrama menú [8-6](#)
 - Estado red opc. [8-7](#)
- Impresión de documentos almacenados en la memoria USB extraíble [5-43](#)
- Impresión de informe
 - Lista de fuentes [8-7](#)
 - Página de estado [8-6](#)
- Impresión desde un PC [4-5](#)
- Impresión JPEG/TIFF [6-37](#)
 - Valores predeterminados [8-40](#)
- Impresión universal [4-10](#)
- Impresión WSD
 - Configuración de protocolo [8-17](#)
- Impresora [8-46](#)
 - Acc. ret. carro [8-46](#)
 - Acc. salto línea [8-46](#)
 - Ancho A4 [8-46](#)
 - Anular A4/LTR [8-46](#)
 - Cambio dep. auto [8-47](#)
 - Conf. emulación [8-46](#)
 - Configuración de impresión [4-2](#)
 - Copias [8-46](#)
 - Dúplex [8-46](#)
 - EcoPrint [8-46](#)
 - Modo alim. papel [8-47](#)
 - Nombre de trabajo [8-47](#)
 - Nombre de usuario [8-47](#)
 - Orientación [8-46](#)
 - Prioridad bypass [8-47](#)
 - Terminador de trabajos de impresión [8-47](#)
 - TT.esp. salto pág [8-46](#)
- Información legal [1-8](#)
- Informe [8-6](#)
 - Conf inf result. [8-7](#)
 - Conf infor admin [8-7](#)
 - Hist. reg. tbjs [8-8](#)
 - Impresión de informe [8-6](#)
- Ingreso
 - Nombre archivo [6-22](#)
- Ingreso de nom. arch [6-22](#)
- Ingreso nom. arch.
 - Valores predeterminados [8-40](#)
- Inicializ. SSD [8-24](#)
- Inicio de sesión simple [2-15](#)
- Inicio seguro [8-28](#)
- Inicio sesion usuario/contab. tbjos
 - Contab. trabajos [9-26](#)
 - Tbjo con ID usuario desc [9-45](#)
- Inicio sesión usuario/contab. tbjos [8-28](#)
 - In. ses. usuario [9-2](#)
- Instalación
 - Desinstalación [2-30](#)
 - Macintosh [2-31](#)
 - Software [2-28](#)
 - Windows [2-29](#)
- Int. red (env.) [8-22](#)
- Intercalar [6-12](#)
 - Valores predeterminados [8-39](#)
- Interfaz de red [2-7](#)
- Interfaz USB [2-7](#)
- Interruptor de encendido [2-2](#)
- IPP [11-31](#)

- Configuración de protocolo 8-16
- IPP sobre TLS
 - Configuración de protocolo 8-16
- IPSec
 - Configuración 8-14

K

- Kit de activación de escaneado OCR 11-7
- Kit de interfaz de red 11-6
- Kit de interfaz de red inalámbrica 11-6
- Kit de ruedas 11-6
- KPDL 11-31

L

- LDAP
 - Configuración de protocolo 8-16
- Libreta de direcciones 3-28
 - Adición 3-28
 - Contacto 3-28
 - Edición y eliminación 3-33, 3-34
 - Grupo 3-31
- Libreta de direcciones/Un toque 8-51
- Límite preestab. 8-34
- Limpieza 10-2
 - Cristal de exposición 10-2
 - Cristal de paso 10-2
 - Rodillo de registro 10-3
- Línea separ. 6-18
 - Valores predeterminados 8-41
- Lista permitida 8-27
- LPD
 - Configuración de protocolo 8-16

M

- Mantenimiento periódico 10-2
 - Sustitución de la caja de tóner residual 10-9
 - Sustitución del cartucho de tóner 10-5
- Marcador de tamaño 2-4
- Marcas comerciales 1-8
- Máscara de subred 11-31
- Máscara subred
 - Configuración 8-12
- Medida 8-34
- Memoria de expansión 11-3
- Memoria opcional 8-42
- Memoria USB
 - Extraer 5-47
 - Guardar 5-45
 - Impresión 5-43
- Menú Sistema 8-2
 - Ajuste/mantenimiento 8-52
 - Aplicación 8-51
 - Buzón de documentos 8-50
 - Configuración común 8-29
 - Copia 8-45
 - Editar destino 8-51
 - Enviar 8-48
 - FAX 8-49
 - Impresora 8-46

- Informe 8-6
- Inicio sesión usuario/contab. tbjos 8-28
- Libreta de direcciones/Un toque 8-51
- Propiedad de usuario 8-28
- Sistema/Red 8-9

- Método de conexión 2-7
- Método de introducción de caracteres 11-10
- Modo alim. papel 8-47
- Modo de bajo consumo 2-25
- Modo disco RAM 8-42
- Modo silencio 6-23, 8-52
- Módulo de plataforma segura 11-6
- Monotype Imaging License Agreement 1-9
- Mopria 4-18
- Mostrar estado/registo 8-43

N

- NetBEUI 11-31
 - Configuración de protocolo 8-15
- Nitidez 6-14
- Nivel de alerta de tóner 8-43
- Nivel de recuperación de ahorro de energía 8-44
- Nivel de reposo 2-27, 8-36
- Nivel seguridad 8-24
- Nombre de host 8-9
- Nombre de usuario 2-14
- Nombres de los componentes 2-2

O

- Omitir página en blanco 6-24
- Opción ThinPrint 11-6
- Opcional
 - SSD 11-6
- Oper. in. ses. 8-41
- Operación remota 8-27, 10-16
- Orientación del original 6-11
- Orientación original
 - Valores predeterminados 8-39
- Original
 - Configuración 8-30
 - Det. orig. (DP) 8-30
 - Tam orig predet. 8-30
 - Tam. orig. pers. 8-30
- Original largo 6-36
- Originales de distintos tamaños 6-9, 6-12

P

- Página de estado 11-31
- Palanca de bloqueo de cartucho de tóner 2-5
- Panel de controles 2-2
- Pantalla de ayuda 2-13
- Pantalla predet. 8-29
- Papel
 - Comprobación de la cantidad de papel restante 7-16
 - Ac. papel espec. 8-32
 - Bypass 8-33
 - Carga de cartulina 3-11
 - Carga de papel 3-2
 - Carga de papel en el bypass 3-8

- Carga de papel en los depósitos [3-4](#)
- Carga de sobres [3-11](#)
- Conf. tipo papel [8-32](#)
- Depósito [8-33](#)
- Especificaciones [11-16](#)
- Gramaje papel [8-34](#)
- Origen papel pr. [8-32](#)
- Papel apropiado [11-17](#)
- Papel especial [11-20](#)
- Papel para auto [8-32](#)
- Precauciones sobre la carga de papel [3-3](#)
- Tam. papel pers. [8-31](#)
- Tamaño y tipo de papel [3-12](#), [11-16](#)
- Papel reciclado [11-23](#)
- PDF alta compr. [6-29](#)
- PDF encriptado [6-37](#)
- PDF/A [6-28](#), [11-31](#)
- Ping [8-19](#)
- Placas indicadoras del tamaño del original [2-2](#)
- POP3 [11-31](#)
 - Configuración de protocolo [8-15](#)
- PostScript [11-32](#)
- PPM [11-32](#)
- ppp [11-32](#)
- Precauciones de seguridad sobre el uso de la LAN inalámbrica [1-6](#)
- Precauciones de uso [1-4](#)
- Precauciones sobre la carga de papel [3-3](#)
- Programa [5-5](#)
 - Confirmación [5-6](#)
 - Eliminación [5-7](#)
 - Registro [5-5](#)
 - Rellamada [5-6](#)
 - Sobrescritura [5-7](#)
- Programa Energy Star (ENERGY STAR®) [1-11](#)
- Propiedad de usuario [8-28](#)
- Protocolo seguro [8-19](#)

R

- RA (Sin estado) [11-32](#)
- RA(Sin estado)
 - Configuración [8-13](#)
- Ranura de memoria USB [2-2](#)
- Ranura de memoria USB (para lector de tarjetas) [2-2](#)
- Ranura para interfaz opcional [2-4](#)
- Raw
 - Configuración de protocolo [8-15](#)
- Recuento del número de páginas impresas
 - Contador [2-36](#)
 - Imp. informe contador [9-42](#)
 - Tbjo con ID usuario desc [9-45](#)
- Red
 - Conf.serv.remoto [8-26](#)
 - Configuración [8-9](#)
 - Operación remota [8-27](#)
 - Preparación [2-17](#)
- Red inalámbrica
 - Básica [8-21](#)
 - Configuración [2-19](#)
- Red opcional

- Básica [8-21](#)
- Reglas de reposo [2-26](#), [8-36](#)
- Reiniciar [8-25](#)
- Reiniciar red [8-19](#)
- Reposo [2-26](#)
- Reposo automático [2-26](#), [11-32](#)
- Resolución [6-34](#), [11-26](#)
- Resolución de escaneado
 - Valores predeterminados [8-39](#)
- Resolución de escaneo [6-34](#)
- Respuestas a los mensajes [10-18](#)
- Rest. Auto Panel [8-36](#)
- Restricciones legales sobre el escaneado [1-6](#)
- Restricciones legales sobre la copia [1-6](#)
- Rodillo de registro [2-5](#)

S

- Scan to Folder Setup Tool for SMB [3-24](#)
- SD Card [11-4](#)
- Seguridad
 - Actua. FW manual [8-27](#)
 - Inicio seguro [8-28](#)
 - Lista permitida [8-27](#)
- Seguridad de datos [8-24](#)
- Selección auto de papel [11-32](#)
- Selección de colores [6-14](#)
 - Valores predeterminados [8-39](#)
- Selección de papel [6-10](#)
- Separación de archivo [6-34](#)
 - Valores predeterminados [8-40](#)
- Servidor DNS (IPv4)
 - Configuración [8-12](#), [8-13](#)
- Símbolos [1-2](#)
- Sistema antirrobo [2-3](#)
- Sistema/Red [8-9](#)
 - Función opcional [8-25](#)
 - Nivel de seguridad [8-24](#)
 - Red opcional [8-20](#)
 - Reiniciar [8-25](#)
 - Seguridad de datos [8-24](#)
- Sistema/red
 - Conf. bloq. I/F. [8-23](#)
 - Config. de red [8-9](#)
 - Int. red (env.) [8-22](#)
 - Red opcional [8-20](#)
- SMB
 - Configuración de protocolo [8-15](#)
- SMTP [11-32](#)
 - Configuración de protocolo [8-15](#)
- SNMPv1/v2c
 - Configuración de protocolo [8-15](#)
- SNMPv3
 - Configuración de protocolo [8-15](#)
- Solución de errores [10-11](#)
- Solución de problemas [10-11](#)
- Sonido [8-29](#)
- SSD [11-6](#)
- Suministros
 - Comprobación de la cantidad restante [7-16](#)
- Sustit. impres. [6-23](#)

Sustitución de la caja de tóner residual [10-9](#)
Sustitución del cartucho de tóner [10-5](#)

T

Tamaño de almacenamiento [6-36](#)
Tamaño de envío [6-27](#)
Tamaño del original [xx](#), [6-9](#)
TCP/IP [11-32](#)
 Configuración [8-12](#), [8-14](#)
TCP/IP (IPv4)
 Configuración [2-17](#), [8-12](#)
TCP/IP (IPv6) [11-30](#)
 Configuración [8-13](#)
Tecla de un toque
 Adición [3-35](#)
 Edición y eliminación [3-36](#)
Teclado USB [11-6](#)
Temp. bajo cons. [8-36](#)
Temp. borr. err. [8-37](#)
Temp. restablecer panel [8-36](#)
Temporiz. reposo [8-37](#)
ThinPrint
 Configuración de protocolo [8-17](#)
ThinPrint sobre TLS
 Configuración de protocolo [8-17](#)
Tiempo de espera salto de página automático [11-32](#)
Tiempo para la 1ª copia [11-26](#)
Tiempo para realizar la primera impresión [11-26](#)
Tipo de teclado [8-43](#)
TLS [8-19](#)
Tope de originales [2-2](#), [5-4](#)
Tope de papel [2-2](#), [3-14](#)
Trabajo
 Cancelación [7-13](#)
 Comprobación del estado [7-2](#)
 Comprobación del histórico [7-8](#)
 Envío del histórico de trabajos [7-12](#)
 Estados disponibles [7-2](#)
 Pausa y reanudación [7-13](#)
 Visualización de la pantalla de histórico [7-9](#)
 Visualización de las pantallas de estado [7-2](#)
TWAIN [11-32](#)
 Configuración del controlador TWAIN [2-33](#)
 Escaneado con TWAIN [5-19](#)
TX encriptada FTP [6-35](#)

U

USB [11-32](#)
Uso limitado de este producto [1-7](#)

V

Valores predet. Funciones [8-39](#)
Velocidad de copia [11-26](#)
Velocidad de impresión [11-26](#)
VNC (RFB)
 Configuración de protocolo [8-18](#)

W

WIA [11-32](#)

Configuración del controlador WIA [2-35](#)
Wi-Fi
 Configuración [2-19](#), [8-10](#)
Wi-Fi Direct
 Configuración [2-23](#), [8-9](#)
 Impresión [4-18](#)
WPS (Wi-Fi Protected Setup) [11-32](#)

X

XPS Aj. a página [6-37](#)
 Valores predeterminados [8-40](#)

Z

Zoom [6-16](#)
 Valores predeterminados [8-39](#)

**QUALITY
CERTIFICATE**

This machine has passed
all quality controls and
final inspection.

