

P-4539 MFP
P-4532 MFP

MANUEL D'UTILISATION

Il est recommandé de lire ce manuel avant d'utiliser la machine et de le conserver à portée de main pour consultation ultérieure.

Préface

Merci d'avoir acheté cette machine.

Le présent Manuel d'utilisation constitue une aide destinée à permettre d'utiliser correctement la machine, d'effectuer la maintenance périodique et de prendre des mesures de dépannage simples nécessaires pour que la machine puisse être toujours utilisée dans des conditions optimales.

Il est recommandé de lire ce manuel avant d'utiliser la machine.

Afin de préserver la qualité, nous recommandons d'utiliser les cartouches de toner originales de notre marque, qui sont soumises à de nombreux contrôles de qualité.

L'utilisation de cartouches de toner non originales peut causer une panne.

Nous ne sommes pas responsables des dommages causés par l'utilisation de fournitures de tiers dans cette machine.

Vérification du numéro de série de l'équipement

Le numéro de série de l'équipement est imprimé à l'emplacement indiqué sur la figure.

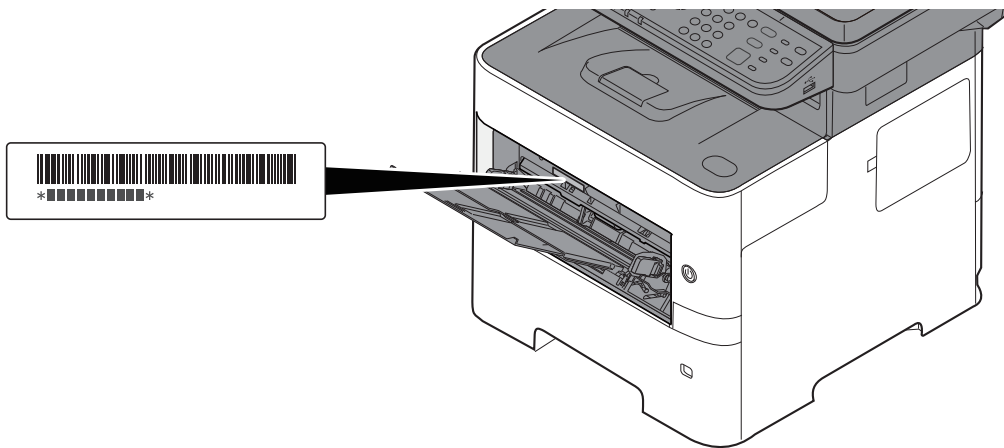

Le numéro de série de l'équipement est nécessaire pour contacter le représentant de service. Vérifier le numéro avant de contacter le représentant de service.

Table des matières

Préface	i
Table des matières	ii
Caractéristiques de la machine	viii
Fonctions couleur et qualité d'image	xiii
Modes couleur de base	xiii
Réglage de la qualité d'image et de la couleur	xiv
Manuels fournis avec la machine	xv
À propos du manuel d'utilisation (ce manuel)	xvii
Structure du manuel	xvii
Conventions utilisées dans ce manuel	xviii

1 Informations légales et de sécurité 1-1

Avis	1-2
Conventions en matière de sécurité	1-2
Environnement	1-3
Précautions lors de l'utilisation	1-4
Sécurité laser (Europe)	1-5
Conformité	1-5
Restriction légale concernant la copie ou la numérisation	1-6
EN ISO 7779	1-6
EK1-ITB 2000	1-6
Précautions de sécurité lors de l'utilisation d'un réseau local sans fil (le cas échéant)	1-6
Utilisation limitée de ce produit (le cas échéant)	1-7
Informations légales	1-8
Fonction Économie d'énergie	1-10
Fonction d'impression recto-verso automatique	1-10
Économie des ressources - Papier	1-10
Bénéfices de la « gestion de l'alimentation » pour l'environnement	1-10
Programme Energy Star (ENERGY STAR®)	1-10

2 Installation et préparation de la machine 2-1

Nomenclature	2-2
Extérieur de la machine	2-2
Connecteurs/intérieur	2-4
Avec les équipements en option installés	2-6
Raccordement de la machine et des autres périphériques	2-7
Raccordement des câbles	2-8
Raccordement du câble réseau	2-8
Raccordement du câble USB	2-9
Raccordement du câble secteur	2-9
Mise sous tension et hors tension	2-10
Mise sous tension	2-10
Mise hors tension	2-10
Utilisation du panneau de commande	2-11
Touches du panneau de commande	2-11
Méthode d'utilisation	2-12
Affichage des originaux et du papier	2-13
Écran d'aide	2-13
Connexion/déconnexion	2-14
Connexion	2-14
Déconnexion	2-15
Paramètres par défaut de la machine	2-16
Configuration de la date et de l'heure	2-16
Configuration réseau	2-17
Configuration du réseau filaire	2-17
Configuration du réseau sans fil	2-19
Configuration Wi-Fi Direct	2-23
Fonction économie d'énergie	2-25

Mode faible consommation	2-25
Veille	2-26
Veille automatique	2-26
Règles de veille (modèles pour l'Europe)	2-26
Niveau de veille (économie d'énergie et reprise rapide) (modèles sauf pour l'Europe)	2-26
Paramètres tempo hebdo	2-27
Règles d'arrêt (modèles pour l'Europe)	2-27
Installation du logiciel	2-28
Logiciel publié (Windows)	2-28
Installation du logiciel sous Windows	2-29
Désinstallation du logiciel	2-30
Installation du logiciel sur un ordinateur Mac	2-31
Configuration du pilote TWAIN	2-33
Configuration du pilote WIA	2-35
Vérification du compteur	2-36
Préparations supplémentaires pour l'administrateur	2-37
Vue d'ensemble des privilèges d'administrateur	2-37
Connexion en tant qu'administrateur de la machine ou qu'administrateur	2-37
Envoyer des documents à un ordinateur	2-38
Renforcer la sécurité	2-38
Embedded Web Server RX	2-40
Accès à Embedded Web Server RX	2-41
Modification des paramètres de sécurité	2-42
Modification des informations de la machine	2-43
Paramètres e-mail	2-44
Enregistrement des destinations	2-47
Création d'une nouvelle Boîte personnalisée	2-48
Impression d'un document stocké dans une Boîte personnalisée	2-49
Transfert de données à partir d'autres produits	2-51
Migration du carnet d'adresses	2-51

3 Préparation à l'utilisation 3-1

Chargement du papier	3-2
Précautions pour le chargement du papier	3-3
Chargement dans les magasins	3-4
Chargement du papier dans le bac MF	3-8
Spécification du format de papier et du type de support	3-12
Butée de papier	3-14
Préparation à l'envoi d'un document vers dossier partagée dans un ordinateur	3-15
Prendre note du nom de l'ordinateur et du nom complet de l'ordinateur	3-15
Prendre note du nom de l'utilisateur et du nom de domaine	3-16
Créer d'un dossier partagé, prendre note d'un dossier partagé	3-17
Configurer le pare-feu Windows	3-20
Scan to Folder Setup Tool for SMB	3-24
Enregistrement des destinations dans le carnet d'adresses	3-28
Ajout d'une destination (carnet d'adresse)	3-28
Ajout d'une destination à l'aide d'une touche unique (touche unique)	3-34

4 Impression à partir de l'ordinateur 4-1

Écran des paramètres d'impression du pilote d'imprimante	4-2
Affichage de l'aide du pilote d'imprimante	4-4
Modification des paramètres par défaut du pilote d'imprimante (Windows 10)	4-4
Impression à partir de l'ordinateur	4-5
Impression sur du papier au format non standard	4-7
Impression avec Impression universelle	4-10
Impression de bannière	4-13
Annulation de l'impression depuis un ordinateur	4-17
Impression à partir du périphérique portatif	4-18
Impression avec AirPrint	4-18
Impression avec Mopria	4-18
Impression avec Wi-Fi Direct	4-18

Impression des données sauvegardées sur l'imprimante	4-19
Spécification de la boîte des travaux à partir d'un ordinateur et stockage du travail	4-19
Impression de documents à partir de la boîte Impression privée	4-20
Suppression des documents stockés dans une boîte Impression privée	4-21
Impression de document à partir de la boîte Travail stocké	4-22
Suppression des documents stockés dans une boîte de travail stocké	4-23
Impression de document à partir de la boîte Copie rapide	4-24
Suppression des documents stockés dans la Boîte Copie rapide	4-25
Impression de document à partir de la boîte Épreuve	4-26
Suppression des documents stockés dans la boîte Épreuve	4-27
Impression de documents à partir de la boîte d'impression par PIN	4-28
Suppression des documents stockés dans la boîte d'impression par PIN	4-29
Impression de documents à partir de la boîte Impression universelle	4-30
Suppression des documents stockés dans la boîte Impression universelle	4-32
Status Monitor	4-33
Accès à Status Monitor	4-33
Quitter Status Monitor	4-33
Affichage de Status Monitor	4-33

5 Opérations sur la machine	5-1
Chargement des originaux	5-2
Mise en place des originaux sur la glace d'exposition	5-2
Chargement des originaux dans le chargeur de documents	5-3
Programme	5-5
Enregistrement de programmes	5-5
Confirmation du programme enregistré	5-6
Rappel de programme	5-6
Écrasement de programme	5-7
Suppression de programme	5-7
Paramètres de touche de sélection	5-8
Copie	5-9
Utilisation de base	5-9
Annulation de travaux	5-11
Numérisation de base (Envoi)	5-12
Envoi de document par e-mail	5-13
Envoi de document vers un dossier partagé désiré sur un ordinateur (Envoyer vers PC)	5-15
Envoi d'un document vers un dossier sur un serveur FTP (Scan to FTP)	5-17
Numérisation avec TWAIN ou WIA	5-19
Numérisation d'un document stocké dans une boîte personnalisée	5-20
Méthode d'envoi utile	5-22
Numérisation WSD	5-23
Installer le pilote (pour Windows 10)	5-23
Installer le pilote (pour Windows 8.1, Microsoft Windows Server 2012)	5-23
Exécution de la numérisation WSD	5-24
Envoi vers différents types de destinataires (Envoi multiple)	5-25
Envoi de documents vers l'adresse e-mail de l'utilisateur connecté (Envoi personnel)	5-26
Utilisation du serveur de fax pour envoyer un fax (Transmission par serveur de fax)	5-27
Annulation de travaux d'envoi	5-29
Gestion de destination	5-30
Spécification de la destination	5-30
Sélection dans le carnet d'adresses	5-30
Sélection par touche unique	5-31
Vérification et modification des destinations	5-32
Écran de confirmation des destinations	5-33
Rappeler	5-33
Comment utiliser la fonction fax	5-34
Utilisation des boîtes de document	5-35
Présentation de la Boîte personnalisée	5-35
Présentation de la Boîte des travaux	5-35
Qu'est-ce que la boîte lecteur USB ?	5-36

Qu'es-ce qu'une Boîte de sous-adresse/Boîte Polling ?	5-36
Création d'une nouvelle Boîte personnalisée	5-37
Modification d'une Boîte personnalisée	5-39
Suppression d'une Boîte personnalisée	5-39
Stockage de documents	5-40
Impression de documents dans une boîte personnalisée	5-40
Déplacement de documents dans une boîte personnalisée	5-41
Suppression de documents dans une Boîte personnalisée	5-42
Utilisation d'un lecteur USB amovible	5-43
Impression de documents stockés dans le lecteur USB amovible	5-43
Enregistrement du document dans le lecteur USB (numérisation vers USB)	5-45
Vérifier les informations du lecteur USB	5-46
Retrait du lecteur USB	5-47

6 Utilisation de différentes fonctions 6-1

Fonctions disponibles sur la machine	6-2
Copie	6-3
Envoyer	6-4
Boîte personnalisée (impression)	6-6
Mémoire amovible (Stocker fichier, Impression de documents)	6-7
Fonctions	6-9
Copie carte ID	6-9
Format d'originaux	6-9
Sélection du papier	6-10
Orient. original (Orientation de l'original)	6-11
Originaux mixtes (Format d'originaux différents)	6-12
Assembler	6-12
Densité	6-12
Image de l'original	6-13
EcoPrint	6-13
Sélection couleur	6-14
Netteté	6-14
Contraste	6-15
Densité d'arrière-plan	6-15
Év. effet copie (Éviter effet copie)	6-16
Zoom	6-16
Combiner	6-18
Recto verso	6-20
Numérisation continue	6-22
Avis de fin du travail	6-22
Entrée du nom de fichier	6-22
Annul. priorité	6-23
Mode silencieux	6-23
Sauter page blanche	6-24
Envoi d'e-mail chiffré	6-24
Signature numérique	6-25
Recto verso (original recto verso)	6-26
Format d'envoi	6-27
Format de fichier	6-28
Signature électronique de PDF	6-32
Séparation des fichiers	6-34
Résolution de numérisation	6-34
Obj/corps E-Mail	6-35
Transmission cryptée FTP	6-35
Suppr. ap impr. (Suppression après impression)	6-35
Taille de stockage	6-36
Original long	6-36
PDF crypté	6-37
Impr. JPEG/TIFF	6-37
XPS ajust.à page	6-37

7	Statut/Annulation des travaux	7-1
	Vérification du statut des travaux	7-2
	Vérification de l'historique des travaux	7-8
	Envoi de l'historique	7-12
	Opérations sur les travaux	7-13
	Pause et reprise de travaux	7-13
	Annulation de travaux	7-13
	Périphérique/Communication	7-14
	Vérification du niveau de toner et de papier (papier/conso.)	7-16
8	Configuration et réglage (menu système)	8-1
	Menu système	8-2
	Paramètres du menu système	8-3
	Rapport	8-6
	Système/Réseau	8-9
	NomUtil/CptaTrav	8-28
	Propriété util.	8-28
	Paramètres communs	8-29
	Copie	8-44
	Imprimante	8-45
	Envoyer	8-47
	FAX	8-48
	Boîte de document	8-49
	Application	8-50
	Modif. destin°	8-50
	Réglage/Maint.	8-52
9	Authentification de l'utilisateur et comptabilité (Utilisateur, Compta. des travaux)	9-1
	Vue d'ensemble de l'administration des connexions d'utilisateurs	9-3
	Activer l'administration des connexions d'utilisateurs	9-5
	Réglage de l'administration des connexions d'utilisateurs	9-7
	Sécurité de l'authentification	9-7
	Param. de politique de mdp	9-8
	Ajout d'un utilisateur (liste utilisateur local)	9-9
	Modification des propriétés utilisateur	9-12
	Supprimer un utilisateur	9-13
	Gestion des utilisateurs qui impriment sur cette machine à partir d'un ordinateur ..	9-14
	Gestion des utilisateurs de la numérisation à l'aide de TWAIN	9-15
	Gestion des utilisateurs de la numérisation à l'aide de WIA	9-16
	Gestion des utilisateurs qui envoient des fax à partir d'un ordinateur	9-17
	Autoris. locale (Autorisation locale)	9-18
	Configuration des droits d'utilisateur réseau	9-19
	Autor. de groupe (Paramètres d'autorisation de groupe)	9-21
	Param. autorisation invité	9-22
	Propr. nv util. (Obtenir les propriétés d'utilisateur réseau)	9-24
	Paramètres de carte ID	9-25
	Paramètres de connexion PIN	9-26
	Utilisation de l'administration des connexions d'utilisateurs	9-27
	Connexion/déconnexion	9-27
	Aperçu de la comptabilité des travaux	9-28
	Activation de la comptabilité des travaux	9-30
	Accès comptabilité travaux	9-31
	Compta. travaux (Local)	9-32
	Ajout d'un compte	9-32
	Restriction de l'utilisation de la machine	9-34
	Modification d'un compte	9-35
	Suppression d'un compte	9-36
	Comptabilité des travaux pour l'impression	9-37
	Comptabilité des travaux pour la numérisation en utilisant TWAIN	9-38
	Comptabilité des travaux pour la numérisation en utilisant WIA	9-39
	Gestion des travaux de fax transmis à partir d'un PC	9-40

	Configuration de la comptabilité des travaux	9-41
	Limite compteur défaut	9-41
	Comptabilité du nombre de pages imprimées	9-42
	Comptabilité du nombre de pages pour tous les comptes	9-43
	Comptabilité du nombre de pages pour chaque compte	9-43
	Impr. rapport compteurs	9-44
	Utilisation de la comptabilité des travaux	9-45
	Connexion/déconnexion	9-45
	Appliquer limite	9-46
	Nbre copies/impress.	9-46
	Paramètres utilisateur inconnu	9-47
	Travail avec ID de compte inconnu	9-47
	Enregistrement des informations pour un utilisateur dont l'ID est inconnu	9-48
10	Dépannage	10-1
	Maintenance ordinaire	10-2
	Nettoyage	10-2
	Remplacement de la cartouche de toner	10-5
	Remplacement du bac de récupération de toner	10-9
	Dépannage	10-11
	Résolution des dysfonctionnements	10-11
	Utilisation à distance	10-16
	Réponse aux messages	10-18
	Résolution des bourrages papier	10-28
11	Annexe	11-1
	Matériel en option	11-2
	Présentation des équipements en option	11-2
	Applications en option	11-8
	Méthode de saisie de caractères	11-10
	Utilisation des touches	11-10
	Sélection du type de caractères	11-11
	Caractères qui peuvent être saisis à l'aide des touches numériques	11-11
	Saisie de symboles	11-12
	Saisie de caractères	11-13
	Saisie à l'aide de l'écran de sélection des caractères	11-15
	Papier	11-16
	Spécifications papier de base	11-16
	Choix du papier approprié	11-17
	Papier spécial	11-20
	Spécifications	11-24
	Machine	11-24
	Fonctions de copie	11-26
	Fonctions de l'imprimante	11-26
	Fonctions du scanner	11-27
	Chargeur de documents	11-27
	Chargeur de papier (500 feuilles) (option)	11-28
	Sauvegarde des données	11-29
	Sauvegarde des données avec NETWORK PRINT MONITOR	11-29
	Sauvegarde des données avec Embedded Web Server RX	11-29
	Glossaire	11-30
	Index	Index-1

Caractéristiques de la machine

La machine est dotée de nombreuses fonctions utiles.

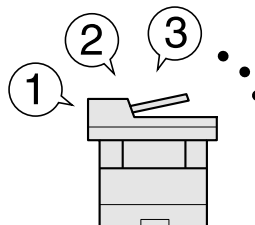
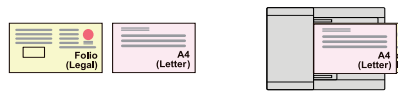
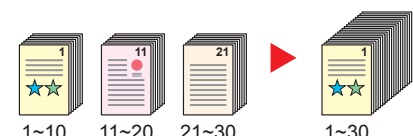
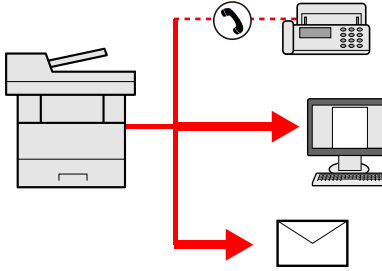
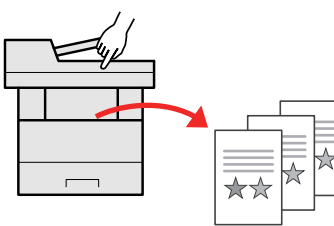
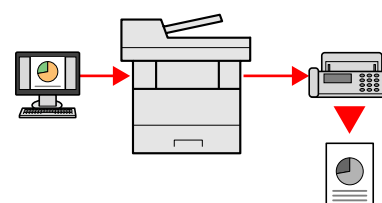

➔ [Utilisation de différentes fonctions \(page 6-1\)](#)

Voici quelques exemples.

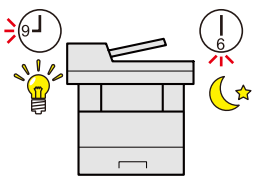
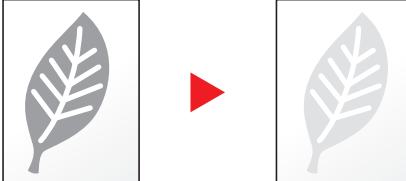
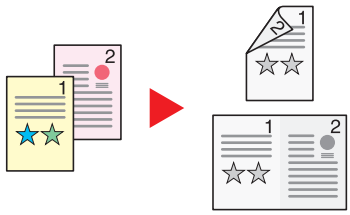
Optimiser le flux de travail au bureau		
<p>Accéder aux fonctions courantes d'un simple geste (Programme)</p>  <p>Il est possible de prédéfinir des fonctions courantes.</p> <p>Lorsque des paramètres fréquemment utilisés sont enregistrés dans les favoris, il est possible de les rappeler facilement. L'utilisation de ce favori apporte les mêmes résultats, même s'il est utilisé par une autre personne.</p> <p>➔ Programme (page 5-5)</p>	<p>Numériser des originaux de formats différents en une seule fois (Originaux mixtes)</p>  <p>Utile lors de la préparation des matériels de conférence.</p> <p>Il est possible de définir des originaux de formats différents en une seule fois afin de ne pas avoir à réinitialiser les originaux quel que soit leur format.</p> <p>➔ Originaux mixtes (Format d'originaux différents) (page 6-12)</p>	<p>Numériser un grand nombre d'originaux en lots séparés et produire un seul travail (Numérisation continue)</p>  <p>Utile lors de la préparation de documents contenant de nombreuses pages.</p> <p>S'il n'est pas possible de placer un grand nombre d'originaux dans le chargeur de documents à la fois, il est possible de numériser les originaux dans des lots séparés puis de les copier ou envoyer dans un travail unique.</p> <p>➔ Numérisation continue (page 6-22)</p>
Optimiser le flux de travail au bureau		
<p>Effectuer un seul envoi avec plusieurs options d'envoi (Envoi multiple)</p>  <p>Il est possible d'envoyer un même document à plusieurs destinataires en utilisant une méthode différente.</p> <p>Il est possible de spécifier plusieurs destinataires aux méthodes d'envoi différentes comme E-mail, SMB et fax.</p> <p>Le flux de travail est ainsi réduit en envoyant le travail en une seule fois.</p> <p>➔ Envoi vers différents types de destinataires (Envoi multiple) (page 5-25)</p>	<p>Enregistrer des documents souvent utilisés dans la machine (Boîte personnalisée)</p>  <p>Le document souvent utilisé peut être enregistré dans la machine et imprimé lorsque cela est nécessaire.</p> <p>➔ Création d'une nouvelle Boîte personnalisée (page 5-37)</p>	<p>Envoi d'un fax à partir d'un ordinateur (Envoi de fax à partir d'un ordinateur)</p>  <p>Il est possible d'économiser le papier utiliser pour l'envoi d'un fax avec cette fonction.</p> <p>Il est possible d'envoyer un fichier à faxer à partir de l'ordinateur sans imprimer le fichier, afin de réduire le nombre de feuilles de papier et d'effectuer des travaux d'envoi efficaces.</p> <p>➔ Manuel d'utilisation du FAX</p>

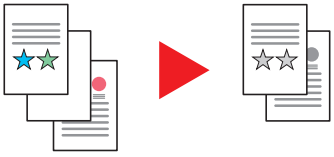
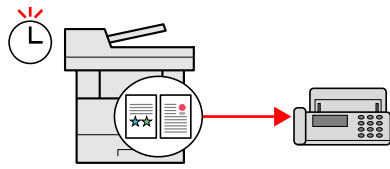
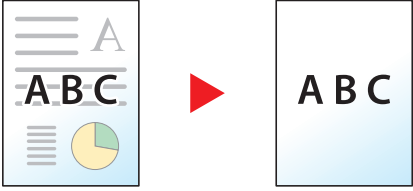
Économiser l'énergie et les coûts		
<p>Économiser l'énergie en fonction des besoins (Fonction économie d'énergie)</p>  <p>La machine est dotée d'une fonction d'économie d'énergie qui la fait passer automatiquement en mode veille. Il est possible de définir le niveau de reprise d'économie d'énergie en fonction de l'utilisation.</p> <p>De plus, la machine peut être automatiquement mise en veille et réveillée à des horaires spécifiques pour chaque jour de la semaine.</p> <p>➔ Fonction économie d'énergie (page 2-25)</p>	<p>Utiliser moins de toner pour l'impression (EcoPrint)</p>  <p>Cette fonction permet d'économiser le toner.</p> <p>Lorsqu'il est nécessaire de vérifier le contenu imprimé, comme les impressions d'essai ou les documents pour confirmation interne, utiliser cette fonction pour économiser du toner.</p> <p>Utiliser cette fonction lorsqu'une impression haute qualité n'est pas nécessaire.</p> <p>➔ EcoPrint (page 6-13)</p>	<p>Réduire l'utilisation du papier (Impression économie de papier)</p>  <p>Il est possible d'imprimer sur les deux côtés du papier. Il est aussi possible d'imprimer plusieurs originaux sur une feuille.</p> <p>➔ Combiner (page 6-18) Recto verso (page 6-20)</p>

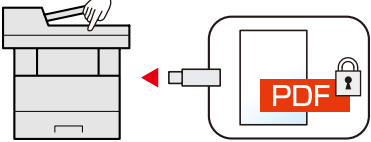
Économiser l'énergie et les coûts		Créer des documents attrayants
<p>Sauter les pages blanches durant l'impression (Sauter page blanche)</p>  <p>Lorsqu'un document numérisé contient des pages blanches, cette fonction permet de sauter les pages blanches et d'imprimer uniquement les pages qui ne sont pas blanches.</p> <p>➔ Sauter page blanche (page 6-24)</p>	<p>Envoyer un fax pour réduire les coûts de communication (Transmission de fax différée)</p>  <p>Il est possible de réduire les coûts de communication avec cette fonction.</p> <p>Les coûts de communication peuvent être réduits en réglant la temporisation sur la période durant laquelle le coût de communication est faible.</p> <p>➔ Manuel d'utilisation du FAX</p>	<p>Empêcher l'effet de copie d'image (Éviter effet copie)</p>  <p>Il est possible d'éviter l'effet de copie de l'image sur le verso d'une feuille lors de la numérisation d'originaux fins.</p> <p>➔ Év. effet copie (Éviter effet copie) (page 6-16)</p>

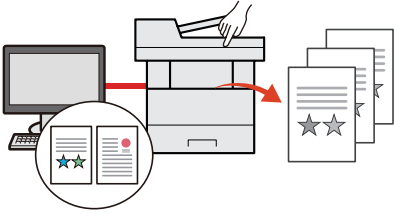
Renforcer la sécurité		
<p>Protéger un fichier PDF par mot de passe (Fonctions de cryptage PDF)</p>  <p>Utiliser les options de sécurité par mot de passe du format PDF pour limiter l'affichage, l'impression et la modification du document.</p> <p>➔ PDF crypté (page 6-37)</p>	<p>Protéger les données sur le SSD (Cryptage/Écrasement)</p>  <p>Il est possible d'écraser automatiquement les données inutiles qui restent sur le SSD.</p> <p>Pour éviter toute fuite externe, la machine est capable de crypter les données avant de les inscrire sur le SSD.</p> <p>➔ Sécurité des données (page 8-24)</p>	<p>Éviter la perte des documents finis (Impression privée)</p>  <p>Il est possible d'enregistrer provisoirement un document à imprimer dans la machine. L'impression du document à partir de la machine empêche toute autre personne de prendre le document.</p> <p>➔ Impression des données sauvegardées sur l'imprimante (page 4-19)</p>

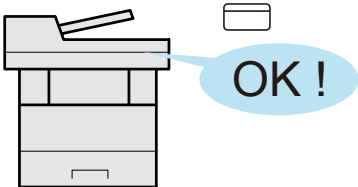
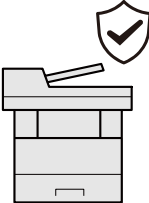
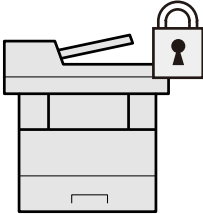
Renforcer la sécurité		
<p>Connexion par carte ID (Authentification de carte)</p>  <p>Il est possible de se connecter simplement en passant une carte ID. Il n'est pas nécessaire de saisir un nom d'utilisateur et un mot de passe.</p> <p>➔ Lecteur de carte ID (page 11-7)</p>	<p>Empêcher l'exécution de logiciels malveillants (Liste blanche)</p>  <p>Empêcher l'exécution de logiciels malveillants, empêcher la falsification des logiciels et maintenir la fiabilité du système.</p> <p>➔ Liste blanche (page 8-27)</p>	<p>Renforcer la sécurité (Paramètres pour l'administrateur)</p>  <p>Différentes fonctions permettant de renforcer la sécurité sont disponibles pour les administrateurs.</p> <p>➔ Renforcer la sécurité (page 2-38)</p>

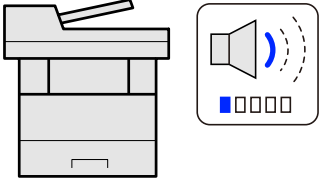
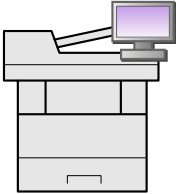
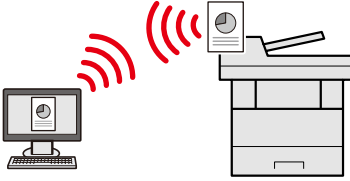
Utiliser les fonctions plus efficacement		
<p>Rendre la machine silencieuse (Mode silencieux)</p>  <p>Il est possible de rendre la machine silencieuse en réduisant son bruit de fonctionnement. Ce mode peut être configuré en fonction du travail.</p> <p>➔ Mode silencieux (page 6-23)</p>	<p>Étendre les fonctions en fonction des besoins (Application)</p>  <p>Les fonctionnalités de la machine peuvent être étendues en installation des applications.</p> <p>Des applications comme la fonction numérisation et la fonction authentification sont disponibles pour faciliter le travail quotidien.</p> <p>➔ Application (page 8-50)</p>	<p>Installer la machine sans se soucier des câbles réseau (réseau sans fil)</p>  <p>Dans un environnement utilisant un réseau local sans fil, il est possible d'installer la machine sans se soucier des câbles réseau.</p> <p>➔ Paramétrage (page 8-20)</p>

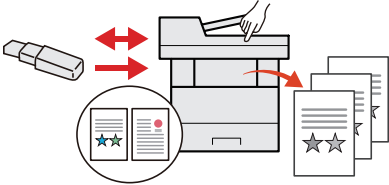
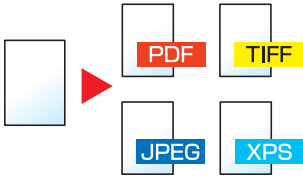
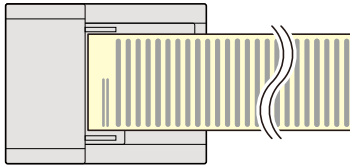
Utiliser les fonctions plus efficacement		
<p>Utiliser le lecteur USB (Lecteur USB)</p>  <p>Utile lorsqu'il est nécessaire d'imprimer des documents hors du bureau ou s'il n'est pas possible d'imprimer le document depuis l'ordinateur.</p> <p>Il est possible d'imprimer le document depuis le lecteur USB en le branchant directement sur la machine.</p> <p>L'original numérisé sur la machine peut également être enregistré dans le lecteur USB.</p> <p>➔ Utilisation d'un lecteur USB amovible (page 5-43) Enregistrement du document dans le lecteur USB (numérisation vers USB) (page 5-45)</p>	<p>Spécifier un format de fichier image (Format de fichier)</p>  <p>Il est possible de choisir parmi différents formats pour l'envoi/stockage d'images.</p> <p>➔ Format de fichier (page 6-28)</p>	<p>Numériser les originaux longs (Original long)</p>  <p>Il est possible de numériser les originaux longs comme les contrats et journaux de données.</p> <p>➔ Original long (page 6-36)</p>

Utiliser les fonctions plus efficacement

Effectuer des opérations à distance (Embedded Web Server RX)

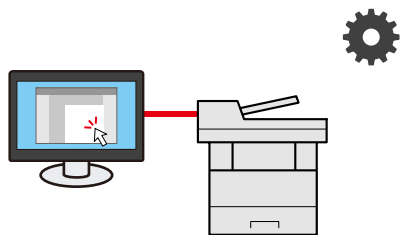

Il est possible d'accéder à la machine à distance pour imprimer, envoyer ou télécharger des données.

Les administrateurs peuvent configurer les paramètres de comportement ou de gestion de la machine.





► [Embedded Web Server RX \(page 2-40\)](#)

Fonctions couleur et qualité d'image

La machine est équipée de différentes fonctions pour la couleur et la qualité d'image. Il est possible de régler l'image numérisée selon les besoins.

Modes couleur de base

Les modes couleur de base sont les suivants.













Mode couleur	Description	Image de référence		Référence page
		Avant	Après	
Couleur Auto	Reconnaît automatiquement si un document numérisé est en couleur ou noir et blanc.			page 6-14
Couleur	Numérise un document en couleur.			page 6-14
Nuances de gris	Numérise un document en nuances de gris.			page 6-14
Noir & Blanc	Numérise un document en noir et blanc.			page 6-14

Pour plus de détails, se reporter à :

➔ [Sélection couleur \(page 6-14\)](#)

Réglage de la qualité d'image et de la couleur

Pour régler la qualité d'image ou la couleur d'une image, utiliser les fonctions suivantes.

Je veux...	Image échantillon		Fonctions	Page
	Avant	Après		
Ajuster précisément la couleur.				
Ajuster la densité.			Densité	page 6-12
Ajuster précisément la qualité d'image				
Accentuer ou réduire la netteté du contour de l'image. Exemple : Accentuer les contours de l'image			Netteté	page 6-14
Ajuster la différence entre les parties sombres et claires de l'image.			Contraste	page 6-15
Assombrir ou éclaircir l'arrière-plan (la zone sans texte ni image) d'un document. Exemple : Éclaircissement de l'arrière-plan			Densité d'arrière-plan	page 6-15
Éviter l'effet copie sur les originaux recto verso.			Éviter l'effet copie	page 6-16
Ajuster l'image numérisée				
Diminuer la taille de fichier et produire des caractères clairs.			Format de fichier [PDF haute comp.]	page 6-28

Manuels fournis avec la machine

Les manuels ci-après sont fournis avec la machine. Se reporter à chaque manuel selon les besoins.

Le contenu de ces manuels peut faire l'objet de modifications sans préavis dans le but d'améliorer les performances de la machine.

Manuels imprimés

Commencer à utiliser rapidement la machine



Quick Guide

Explique comment utiliser les fonctions de base de la machine, comment utiliser les fonctions pratiques, comment effectuer l'entretien de routine et que faire lorsqu'un problème se produit.

Pour une utilisation sûre de la machine













Manuel de Sécurité

Fournit des consignes de sécurité et des précautions pour l'environnement d'installation et l'utilisation de la machine. S'assurer de lire ce manuel avant d'utiliser la machine.

Manuel de Sécurité (P-4539 MFP/P-4532 MFP)

Indique l'espace requis pour l'installation de la machine et décrit les étiquettes de précaution et les autres informations de sécurité. S'assurer de lire ce manuel avant d'utiliser la machine.

Manuels (PDF) sur notre site web

Utiliser judicieusement la machine	 Manuel d'utilisation (ce manuel) Explique comment charger le papier et effectuer les opérations de copie, impression et numérisation et indique les paramètres par défaut et d'autres informations.
Utiliser les fonctions du fax	 Manuel d'utilisation du FAX Explique comment utiliser les fonctions du fax.
Utiliser la carte ID	 Card Authentication Kit (B) Operation Guide Explique comment effectuer l'authentification avec la carte ID.
Renforcer la sécurité	 Data Encryption/Overwrite Operation Guide Explique comment introduire et utiliser la fonction Cryptage données/Écraser et comment écraser et crypter les données.
Enregistrer facilement les informations de la machine et configurer les paramètres	 Embedded Web Server RX User Guide Explique comment accéder à la machine depuis un ordinateur à l'aide d'un navigateur Web pour contrôler et modifier les paramètres.
Imprimer des données depuis un ordinateur	 Printing System Driver User Guide Explique comment installer le pilote de l'imprimante et utiliser la fonction imprimante.
Imprimer directement un fichier PDF	 Network Tool for Direct Printing Operation Guide Explique comment imprimer des fichiers PDF sans lancer Adobe Acrobat ou Reader.
Surveiller la machine et les imprimantes sur le réseau	 NETWORK PRINT MONITOR User Guide Explique comment surveiller le système d'impression réseau (la machine) avec NETWORK PRINT MONITOR.
Imprimer sans utiliser le pilote d'imprimante	 PRESCRIBE Commands Command Reference Décrit le langage natif de l'imprimante (commandes PRESCRIBE).
	 PRESCRIBE Commands Technical Reference Décrit les fonctions de commande PRESCRIBE et le contrôle pour chaque type d'émulation.
Ajuster la position d'impression ou de numérisation	 Maintenance Menu User Guide Le menu Maintenance fournit des explications sur la configuration de l'impression, de la numérisation et d'autres paramètres.

Installer les versions suivantes d'Adobe Reader pour afficher les manuels.
Version 8.0 ou supérieure

À propos du manuel d'utilisation (ce manuel)

Structure du manuel

Le manuel d'utilisation contient les chapitres suivants :

Chapitre		Description
1	Informations légales et de sécurité	Fournit des précautions concernant l'utilisation de la machine et des informations sur les marques.
2	Installation et préparation de la machine	Explique les noms des pièces, les connexions des câbles, l'installation du logiciel, la connexion, la déconnexion et les autres thèmes concernant l'administration de la machine.
3	Préparation à l'utilisation	Explique les préparations et les paramètres nécessaires pour utiliser la machine, par exemple comment utiliser le panneau de commande, charger le papier et créer un carnet d'adresses.
4	Impression à partir de l'ordinateur	Explique les fonctions disponibles lorsque la machine est utilisée comme imprimante.
5	Opérations sur la machine	Explique les procédures de base pour l'utilisation de la machine, par exemple le placement des originaux, la réalisation de copies, l'envoi de documents et l'utilisation des boîtes de document.
6	Utilisation de différentes fonctions	Explique les fonctions pratiques disponibles sur la machine.
7	Statut/Annulation des travaux	Explique comment vérifier le statut d'un travail et l'historique des travaux et comment annuler les travaux en cours de traitement ou en attente d'impression. Explique également comment vérifier les niveaux de papier et de toner, comment vérifier le statut de la machine et comment annuler une transmission de fax.
8	Configuration et réglage (menu système)	Décrit le menu système et explique comment il intervient dans l'utilisation de la machine.
9	Authentification de l'utilisateur et comptabilité (Utilisateur, Compta. des travaux)	Explique la connexion d'utilisateur et la comptabilité des travaux.
10	Dépannage	Explique les actions à réaliser lorsqu'il manque du toner, lorsqu'une erreur s'affiche ou lorsqu'un bourrage papier ou un autre problème se produit.
11	Annexe	Décrit les options pratiques disponibles pour la machine. Fournit des informations sur les types de supports et les formats de papier, ainsi qu'un glossaire des termes. Explique la saisie de caractères et répertorie les spécifications de la machine.

Conventions utilisées dans ce manuel

Adobe Reader XI est utilisé à titre d'exemple dans les explications ci-dessous.

Cliquer sur un élément dans la table des matières pour passer à la page correspondante.

Cliquer pour passer de la page actuelle à la dernière page affichée. Cette fonction est pratique pour revenir à la page sur laquelle se trouve le lien vers la page actuelle.

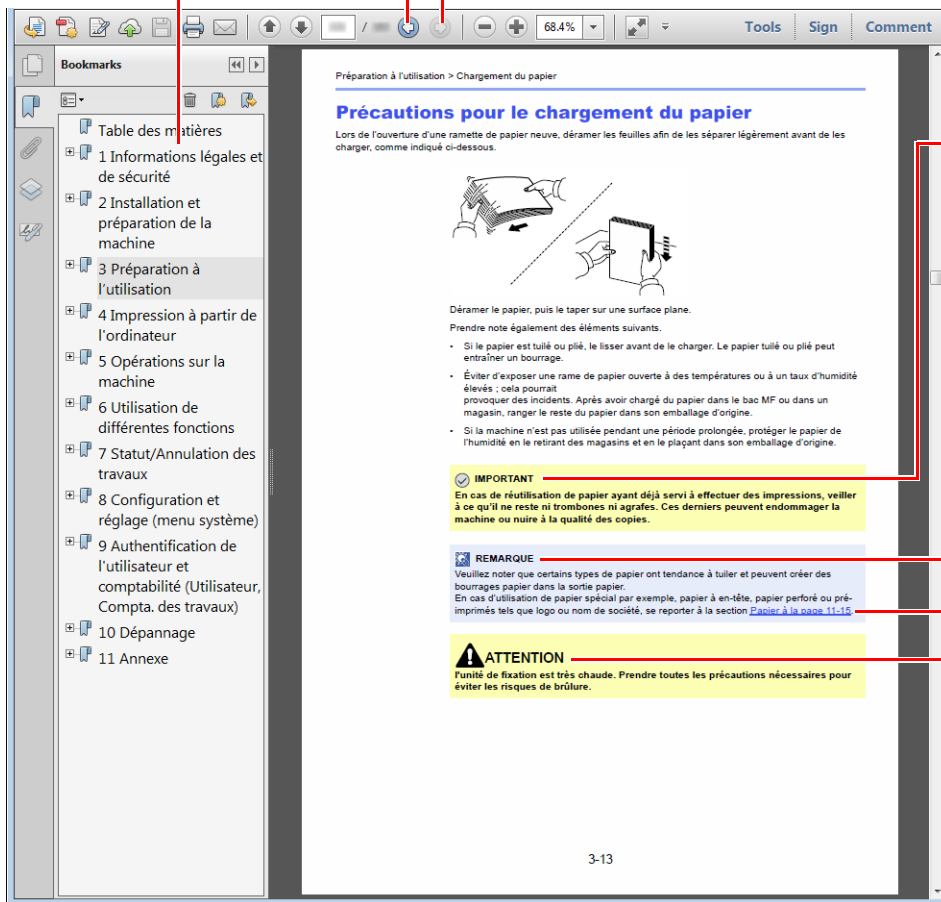

IMPORTANT

Indique les exigences et les restrictions opérationnelles pour utiliser la machine correctement et éviter les dégâts à la machine ou autres dégâts matériels.

REMARQUE

Indique des explications supplémentaires et des informations de référence pour les opérations.

Se reporter à la section

Cliquer sur le texte souligné pour passer à la page correspondante.

ATTENTION

le non-respect de ces points ou le manque d'attention vis-à-vis de ceux-ci risque de provoquer des blessures graves ou d'occasionner des dommages mécaniques.

REMARQUE

L'élément qui s'affiche dans Adobe Reader varie selon son utilisation. Si la table des matières ou les outils ne s'affichent pas, se reporter à l'aide d'Adobe Reader.

Certains éléments sont indiqués dans ce manuel par les conventions décrites ci-dessous.

Convention	Description
[Gras]	Indique les touches et les boutons.
« Normal »	Indique un message ou un paramètre.







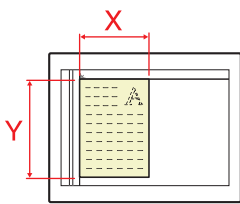

Conventions utilisées dans les procédures pour l'utilisation de cette machine

Dans ce manuel d'utilisation, le fonctionnement est le suivant :

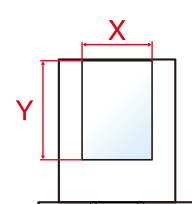
Action	Procédure indiquée dans ce manuel
Sélectionner la touche [Menu Système/Compteur] . ▼ Sélectionner la touche [▲] ou [▼] pour sélectionner [Param. communs] . ▼ Sélectionner la touche [OK] .	Touche [Menu Système/Compteur] > touche [▲] [▼] > [Param. communs] > touche [OK]

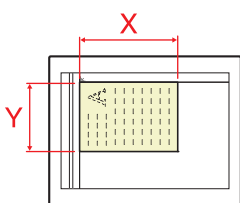
Format et orientation des originaux et du papier

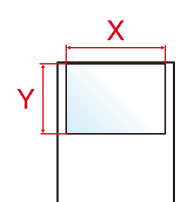
Les formats d'original et les formats de papier comme A5 peuvent être utilisés dans les orientations horizontale et verticale. Pour distinguer les orientations lorsque ces formats sont utilisés, « R » est ajouté aux formats utilisés dans l'orientation horizontale. De plus, les icônes suivantes indiquent les orientations de l'original et du placement du papier sur l'écran tactile.

Orientation		Position du paramètre (X=Longueur, Y=Largeur)	Icônes de l'écran tactile	Format indiqué dans ce manuel*
Orientation verticale	Original	 Original	 Original	A5
	Papier	 Papier	 Papier	
Orientation horizontale (-R)	Original	 Original	 Original	A5-R
	Papier	 Papier	 Papier	

* Les formats de l'original/du papier pouvant être utilisés dépendent de la fonction et du bac source. Pour plus de détails, se reporter à :

➔ [Spécifications \(page 11-24\)](#)

1 Informations légales et de sécurité

Prendre connaissance de ces informations avant d'utiliser la machine. Ce chapitre aborde les sujets suivants :

Avis	1-2
Conventions en matière de sécurité	1-2
Environnement	1-3
Précautions lors de l'utilisation	1-4
Sécurité laser (Europe)	1-5
Conformité	1-5
Restriction légale concernant la copie ou la numérisation	1-6
EN ISO 7779	1-6
EK1-ITB 2000	1-6
Précautions de sécurité lors de l'utilisation d'un réseau local sans fil (le cas échéant)	1-6
Utilisation limitée de ce produit (le cas échéant)	1-7
Informations légales	1-8
Fonction Économie d'énergie	1-10
Fonction d'impression recto-verso automatique	1-10
Économie des ressources - Papier	1-10
Bénéfices de la « gestion de l'alimentation » pour l'environnement	1-10
Programme Energy Star (ENERGY STAR®)	1-10

Avis

Conventions en matière de sécurité

Les sections du présent manuel ainsi que les éléments de la machine marqués de symboles sont des avertissements de sécurité, destinés, d'une part, à assurer la protection de l'utilisateur, d'autres personnes et des objets environnants et, d'autre part, à garantir une utilisation correcte et sûre de la machine. Les symboles et leur signification figurent ci-dessous.

 **AVERTISSEMENT** : le non-respect de ces points ou le manque d'attention vis-à-vis de ceux-ci risque de provoquer des blessures graves, voire la mort.

 **ATTENTION** : le non-respect de ces points ou le manque d'attention vis-à-vis de ceux-ci risque de provoquer des blessures graves ou d'occasionner des dommages mécaniques.

Symboles

Le symbole \triangle indique que la section concernée comprend des avertissements de sécurité. Ils attirent l'attention du lecteur sur des points spécifiques.

 ... [Avertissement d'ordre général]

 ... [Avertissement relatif à une température élevée]

Le symbole \odot indique que la section concernée contient des informations sur des opérations interdites. Il précède les informations spécifiques relatives à ces opérations interdites.

 ... [Avertissement relatif à une opération interdite]

 ... [Démontage interdit]

Le symbole \bullet indique que la section concernée contient des informations sur des opérations qui doivent être exécutées. Il précède les informations spécifiques relatives à ces opérations requises.

 ... [Alerte relative à une action requise]

 ... [Retirer la fiche du cordon d'alimentation de la prise]

 ... [Toujours brancher la machine sur une prise raccordée à la terre]



REMARQUE

Un original qui ressemble à un billet de banque ne peut pas être correctement parce que cet appareil est équipé d'un dispositif de prévention contre la contrefaçon.

Environnement

Les conditions d'environnement d'utilisation sont les suivantes :

Température	50 à 90,5 °F (10 à 32,5 °C)
Humidité	15 à 80 %

Éviter les emplacements suivants lorsque vous sélectionnez un site d'accueil pour la machine.

- Éviter la proximité d'une fenêtre ou l'exposition directe à la lumière du soleil.
- Éviter les endroits soumis aux vibrations.
- Éviter les endroits soumis à d'importantes fluctuations de température.
- Éviter les endroits directement exposés à l'air chaud ou à l'air froid.
- Éviter les endroits mal ventilés.

Si le revêtement du sol n'est pas très résistant, il risque d'être endommagé par les roulettes lors d'un déplacement ultérieur de la machine.

De petites quantités d'ozone sont libérées pendant les opérations de copie, mais ces quantités ne représentent aucun risque pour l'être humain. Si toutefois la machine est utilisée pendant une période prolongée dans une pièce mal aérée ou en cas de tirage d'un très grand nombre de copies, l'odeur dégagée peut devenir inconfortable. Afin de conserver un environnement de travail approprié au tirage de copies, nous recommandons d'aérer correctement la pièce.

Précautions lors de l'utilisation

Précautions à prendre lors de la manipulation de consommables

ATTENTION

Ne pas tenter d'incinérer les parties contenant du toner. Des étincelles dangereuses risquent de provoquer des brûlures.

Conserver les parties contenant du toner hors de portée des enfants.

Si le toner s'écoule d'une partie contenant du toner, éviter l'inhalation, l'ingestion ainsi que le contact avec les yeux ou la peau.

- En cas d'inhalation de toner, se rendre dans un endroit aéré et se gargariser avec de grandes quantités d'eau. En cas de toux, consulter un médecin.
- En cas d'ingestion de toner, se rincer la bouche et boire 1 ou 2 verres d'eau pour diluer le produit dans l'estomac. Si nécessaire, consulter un médecin.
- En cas de contact du toner avec les yeux, rincer abondamment à l'eau courante. En cas d'inconfort persistant, consulter un médecin.
- En cas de contact du toner avec la peau, laver avec du savon et de l'eau.

Ne pas tenter de forcer l'ouverture ou de détruire les parties contenant du toner.

Autres précautions

Renvoyer la cartouche de toner usagée et le bac de récupération de toner au concessionnaire ou au service après-vente. Les cartouches de toner et les bacs de récupération de toner seront recyclés ou détruits conformément aux réglementations locales.

Ne pas stocker la machine dans un local exposé à la lumière directe du soleil.

Stocker la machine dans un local ayant une température inférieure à 40 °C et ne risquant pas de subir des variations brutales de température ou d'humidité.

Si la machine n'est pas utilisée pendant une période prolongée, protéger le papier de l'humidité en le retirant du magasin et du bac MF et en le plaçant dans son emballage d'origine.

Sécurité laser (Europe)

Le rayonnement laser peut être dangereux pour le corps humain. Par conséquent, le rayonnement laser émis à l'intérieur de la machine est hermétiquement enfermé dans le boîtier de protection et le capot externe. Dans des conditions normales d'utilisation de la machine, il n'y a aucune fuite du rayonnement de la machine.

Conformément à la norme IEC/EN 60825-1:2014, la machine est classée comme produit laser de Class 1.

Des informations relatives aux produits laser de CLASS 1 sont fournies sur l'étiquette signalétique.

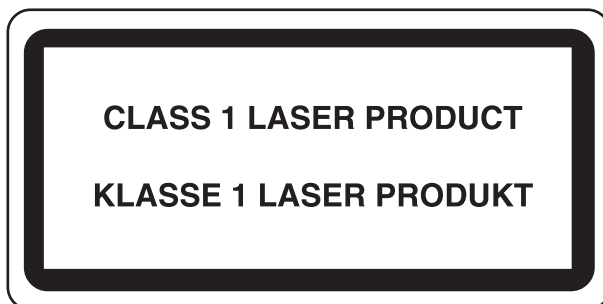

Conformité

TA Triumph-Adler GmbH déclare par la présente que l'équipement radio de type P-4539 MFP/P-4532 MFP est conforme à la Directive 2014/53/EU.

Le texte intégral de la déclaration de conformité CE est disponible à l'adresse suivante :

<https://www.triumph-adler.com/ta-en-de/customer-service/download-center>

<https://www.triumph-adler.com/ta-de-de/kundendienst/download-center>

<https://www.utax.com/en-de/hardware/office-printer-and-mfp/download-center>

<https://www.utax.de/de-de/hardware/buerodrucker-und-mfp/download-center>

Nom du module	Vers. logiciel	Bande de fréquence utilisée par l'équipement radio :	Puissance de radiofréquence maximale transmise sur la bande de fréquence utilisée par l'équipement radio :
IB-51 (option)	2.2.6	2,4 GHz	100 mW
IB-37 (option)	1.0	2,4 GHz	100 mW
		5 GHz	50 mW - 1 W
IB-38 (option)	1.0	2,4 GHz	100 mW
Module émetteur (SRD)	2005.11	13,56 MHz	0,2 nW

Restriction légale concernant la copie ou la numérisation

Il peut être interdit de copier et de numériser des documents protégés par des droits d'auteur sans l'autorisation préalable du propriétaire des droits d'auteur (copyright).

La copie ou la numérisation des articles suivants est interdite et peut faire l'objet de poursuites judiciaires. Cette liste n'est pas exhaustive. Ne copiez pas et ne numérisez pas volontairement les articles qui ne doivent pas être copiés ou numérisés.

- Monnaie de papier
- Billets de banque
- Actions et obligations
- Timbres
- Passeport
- Certificats

La législation et les réglementations locales peuvent interdire ou restreindre la copie et la numérisation d'articles non mentionnés ci-dessus.

EN ISO 7779

Maschinenlärminformations-Verordnung 3. GPSGV, 06.01.2004: Der höchste Schalldruckpegel beträgt 70 dB (A) oder weniger gemäß EN ISO 7779.

EK1-ITB 2000

Das Gerät ist nicht für die Benutzung im unmittelbaren Gesichtsfeld am Bildschirmarbeitsplatz vorgesehen. Um störende Reflexionen am Bildschirmarbeitsplatz zu vermeiden, darf dieses Produkt nicht im unmittelbaren Gesichtsfeld platziert werden.

Précautions de sécurité lors de l'utilisation d'un réseau local sans fil (le cas échéant)

Le réseau local sans fil permet l'échange d'informations entre les points d'accès sans fil au lieu d'utiliser un câble réseau, ce qui offre l'avantage d'établir une connexion au réseau local librement au sein d'un espace dans lequel les ondes radio peuvent être transmises.

D'autre part, les problèmes suivants peuvent se produire si les paramètres de sécurité ne sont pas configurés, car les ondes radio peuvent passer à travers les obstacles (y compris les murs) et atteindre tout point au sein d'un certain espace.

Consultation secrète du contenu de la communication

Un tiers ayant des objectifs malveillants peut intentionnellement surveiller les ondes radio et obtenir un accès non autorisé au contenu de communication suivant.

- Informations personnelles, y compris ID, mots de passe et numéros de carte de crédit
- Contenu des messages électroniques

Intrusion illégale

Un tiers ayant des objectifs malveillants peut obtenir un accès non autorisé aux réseaux personnels ou d'entreprise et y effectuer les actions illégales suivantes.

- Extraction d'informations personnelles et confidentielles (fuite d'informations)
- Entrée dans la communication en se faisant passer pour une personne spécifique et en distribuant des informations non autorisées (spoofing)
- Modification et retransmission des communications interceptées (falsification)
- Transmission de virus informatiques et destruction des données et systèmes (destruction)

Les cartes réseau sans fil et les points d'accès sans fil contiennent des mécanismes de sécurité intégrés pour faire face à ces problèmes et réduire la possibilité que ces problèmes se produisent en configurant les paramètres de sécurité des produits réseau sans fil lorsque le produit est utilisé.

Il est recommandé aux clients de prendre leurs responsabilités et d'utiliser leur bon sens lors de la configuration des paramètres de sécurité et de s'assurer qu'ils comprennent totalement les problèmes pouvant se produire lorsque le produit est utilisé sans configurer les paramètres de sécurité.

Utilisation limitée de ce produit (le cas échéant)

- Les ondes radio transmises par ce produit peuvent affecter l'équipement médical. Lors de l'utilisation de ce produit dans un établissement médical ou à proximité d'instruments médicaux, utiliser ce produit selon les instructions et précautions fournies par l'administrateur de l'établissement ou celles qui sont fournies sur les instruments médicaux.
- Les ondes radio transmises par ce produit peuvent affecter l'équipement de contrôle automatique, y compris les portes automatiques et les alarmes incendie. Lors de l'utilisation de ce produit à proximité d'équipement de contrôle automatique, utiliser ce produit selon les instructions et les précautions fournies sur l'équipement de contrôle automatique.
- Si ce produit est utilisé dans des appareils qui sont directement liés au service, y compris les avions, trains, navires et automobiles ou si ce produit est utilisé dans des applications exigeant une fiabilité et sécurité élevées pour fonctionner et dans des appareils qui exigent de la précision, y compris ceux qui sont utilisés dans la prévention de catastrophes et la prévention criminelle, ainsi que ceux qui sont utilisés pour différents buts de sécurité, utiliser ce produit après avoir tenu compte de la conception de sécurité de l'ensemble du système, y compris l'adoption d'une conception de sécurité intégrée et d'une conception de redondance pour le maintien de la fiabilité et de la sécurité de l'ensemble du système. Ce produit n'est pas prévu pour être utilisé dans les applications qui exigent une fiabilité et sécurité élevées, y compris les instruments aérospatiaux, l'équipement des grands axes de communication, l'équipement de contrôle de centrale nucléaire et l'équipement médical, aussi la décision d'utiliser ou non ce produit dans ces applications doit être pondérée et déterminée de manière exhaustive.

Informations légales

La copie ou la reproduction de tout ou partie de ce manuel est interdite sans le consentement écrit préalable du titulaire du copyright.

Marques commerciales

- PRESCRIBE est une marque déposée de Kyocera Corporation.
- KPDL est une marque de Kyocera Corporation.
- Active Directory, Azure, Microsoft, Microsoft 365, Microsoft Edge, Windows et Windows Server sont des marques déposées ou des marques de Microsoft Corporation aux États-Unis et/ou dans d'autres pays.
- PCL est une marque de Hewlett-Packard Company.
- Adobe, Acrobat, PostScript et Reader sont des marques déposées ou des marques d'Adobe aux États-Unis et/ou dans d'autres pays.
- Ethernet est une marque déposée de FUJIFILM Business Innovation Corporation.
- IBM et IBM PC/AT sont des marques de International Business Machines Corporation.
- AirPrint, le logo AirPrint, AppleTalk, Bonjour, iPad, iPhone, iPod touch, Mac, Mac OS et TrueType sont des marques d'Apple Inc., enregistrées aux États-Unis et dans d'autres pays.
- Toutes les polices européennes installées sur cette machine sont sous contrat de licence de Monotype Imaging Inc.
- Helvetica, Palatino et Times sont des marques déposées de Linotype GmbH.
- ITC Avant Garde Gothic, ITC Bookman, ITC ZapfChancery et ITC ZapfDingbats sont des marques déposées de International Typeface Corporation.
- ThinPrint est une marque déposée ou une marque de Cortado AG en Allemagne et dans d'autres pays.
- Les polices UFST™ MicroType® de Monotype Imaging Inc. sont installées sur cette machine.
- Cette machine contient un logiciel dont les modules ont été mis au point par le Groupe Indépendant JPEG.
- iOS est une marque déposée ou une marque de Cisco aux États-Unis et dans d'autres pays, utilisée sous licence par Apple Inc.
- Google est une marque déposée et/ou une marque de Google LLC.
- Mopria et le logo Mopria sont des marques déposées ou des marques de Mopria Alliance, Inc. aux États-Unis et/ou dans d'autres pays.
- Wi-Fi, Wi-Fi Direct et Wi-Fi Protected Setup sont des marques déposées et/ou des marques de Wi-Fi Alliance.
- Avec la technologie ABBYY FineReader
ABBYY et FineReader sont des marques d'ABBYY Software Ltd.
- RealVNC, VNC et RFB sont des marques déposées ou des marques de RealVNC Ltd. aux États-Unis et/ou dans d'autres pays.

Tous les autres noms de marques et de produits sont des marques ou des marques déposées appartenant à leurs propriétaires respectifs. Les symboles ™ et ® ne sont pas employés dans ce manuel d'utilisation.

Monotype Imaging License Agreement

- 1 *Software* shall mean the digitally encoded, machine readable, scalable outline data as encoded in a special format as well as the UFST Software.
- 2 You agree to accept a non-exclusive license to use the Software to reproduce and display weights, styles and versions of letters, numerals, characters and symbols (*Typefaces*) solely for your own customary business or personal purposes at the address stated on the registration card you return to Monotype Imaging. Under the terms of this License Agreement, you have the right to use the Fonts on up to three printers. If you need to have access to the fonts on more than three printers, you need to acquire a multiuser license agreement which can be obtained from Monotype Imaging. Monotype Imaging retains all rights, title and interest to the Software and Typefaces and no rights are granted to you other than a License to use the Software on the terms expressly set forth in this Agreement.
- 3 To protect proprietary rights of Monotype Imaging, you agree to maintain the Software and other proprietary information concerning the Typefaces in strict confidence and to establish reasonable procedures regulating access to and use of the Software and Typefaces.
- 4 You agree not to duplicate or copy the Software or Typefaces, except that you may make one backup copy. You agree that any such copy shall contain the same proprietary notices as those appearing on the original.
- 5 This License shall continue until the last use of the Software and Typefaces, unless sooner terminated. This License may be terminated by Monotype Imaging if you fail to comply with the terms of this License and such failure is not remedied within thirty (30) days after notice from Monotype Imaging. When this License expires or is terminated, you shall either return to Monotype Imaging or destroy all copies of the Software and Typefaces and documentation as requested.
- 6 You agree that you will not modify, alter, disassemble, decrypt, reverse engineer or decompile the Software.
- 7 Monotype Imaging warrants that for ninety (90) days after delivery, the Software will perform in accordance with Monotype Imaging-published specifications, and the diskette will be free from defects in material and workmanship. Monotype Imaging does not warrant that the Software is free from all bugs, errors and omissions.

The parties agree that all other warranties, expressed or implied, including warranties of fitness for a particular purpose and merchantability, are excluded.
- 8 Your exclusive remedy and the sole liability of Monotype Imaging in connection with the Software and Typefaces is repair or replacement of defective parts, upon their return to Monotype Imaging.

In no event will Monotype Imaging be liable for lost profits, lost data, or any other incidental or consequential damages, or any damages caused by abuse or misapplication of the Software and Typefaces.
- 9 Massachusetts U.S.A. law governs this Agreement.
- 10 You shall not sublicense, sell, lease, or otherwise transfer the Software and/or Typefaces without the prior written consent of Monotype Imaging.
- 11 Use, duplication or disclosure by the Government is subject to restrictions as set forth in the Rights in Technical Data and Computer Software clause at FAR 252-227-7013, subdivision (b)(3)(ii) or subparagraph (c)(1)(ii), as appropriate. Further use, duplication or disclosure is subject to restrictions applicable to restricted rights software as set forth in FAR 52.227-19 (c)(2).
- 12 You acknowledge that you have read this Agreement, understand it, and agree to be bound by its terms and conditions. Neither party shall be bound by any statement or representation not contained in this Agreement. No change in this Agreement is effective unless written and signed by properly authorized representatives of each party. By opening this diskette package, you agree to accept the terms and conditions of this Agreement.

Licence de logiciel open source

Pour la licence de logiciel open source, consulter les adresses suivantes.

<https://www.triumph-adler.com/ta-en-de/customer-service/download-centre>

<https://www.utax.com/en-de/hardware/office-printer-and-mfp/download-centre>

Fonction Économie d'énergie

L'appareil est équipé d'un mode **Veille** dans lequel les fonctions d'imprimante et de fax restent en mode attente mais la consommation d'énergie reste réduite à un minimum lorsque l'appareil n'est pas utilisé pendant un certain temps.

Veille

Cette machine passe automatiquement en mode Veille 1 minute après sa dernière utilisation. Il est possible d'allonger le délai d'inactivité à l'issue duquel la machine passe en mode de veille.

➔ [Règles de veille \(modèles pour l'Europe\) \(page 2-26\)](#)

Fonction d'impression recto-verso automatique

Cet appareil inclut l'impression recto-verso comme fonction standard. Par exemple, en imprimant deux originaux recto sur une seule feuille de papier en impression recto-verso, il est possible de réduire la quantité de papier utilisé.

➔ [Recto verso \(page 6-20\)](#)

L'impression recto verso réduit la consommation de papier et contribue à préserver les ressources forestières. Le mode recto verso réduit également la quantité de papier devant être acheté et, par conséquent, les coûts. Il est recommandé de régler par défaut sur le mode recto verso les machines pouvant imprimer en recto verso.

Économie des ressources - Papier

Pour préserver et utiliser de manière durable les ressources forestières, il est recommandé d'utiliser du papier recyclé et vierge certifié selon les initiatives de gérance environnementale ou disposant de labels écologiques reconnus, conformes à la norme EN 12281:2002* ou tout équivalent.

Cette machine prend également en charge l'impression sur papier de 64 g/m². Ce papier contient moins de matériaux bruts et peut contribuer à une économie supplémentaire des ressources forestières.

* : EN12281:2002 « Papier d'impression et de bureau - Spécifications pour papier pour photocopie pour procédés de reproduction par toner sec »

Le revendeur et le technicien peuvent fournir des informations sur les types de papier recommandés.

Bénéfices de la « gestion de l'alimentation » pour l'environnement

Pour réduire la consommation de courant lorsqu'elle n'est pas utilisée, cette machine est dotée d'une fonction de gestion d'alimentation qui active automatiquement le mode d'économie d'énergie au bout d'un certain temps d'inutilisation.

Bien que la machine mette quelques instants à revenir en mode PRÊT lorsqu'elle sort du mode économie d'énergie, une réduction considérable de la consommation d'énergie est possible. Il est recommandé d'utiliser la machine avec le délai d'activation du mode économie d'énergie réglé sur le paramètre par défaut.

Programme Energy Star (ENERGY STAR®)

Nous participons au programme ENERGY STAR®.

Nous fournissons des produits conformes ENERGY STAR® au marché.

ENERGY STAR® est un programme d'efficacité énergétique ayant pour but le développement et la promotion de l'utilisation des produits ayant une grande efficacité énergétique afin d'empêcher le réchauffement global. Grâce à l'achat de produits conformes ENERGY STAR®, les clients peuvent contribuer à la réduction des émissions de gaz à effet de serre durant l'utilisation du produit et à réduire les coûts liés à l'énergie.

2 Installation et préparation de la machine

Ce chapitre fournit des informations pour l'administrateur de cette machine, comme la nomenclature, la connexion des câbles et l'installation du logiciel.

Nomenclature	2-2	Installation du logiciel sur	
Extérieur de la machine	2-2	un ordinateur Mac	2-31
Connecteurs/intérieur	2-4	Configuration du pilote TWAIN	2-33
Avec les équipements en		Configuration du pilote WIA	2-35
option installés	2-6	Vérification du compteur	2-36
Raccordement de la machine et des		Préparations supplémentaires pour	
autres périphériques	2-7	l'administrateur	2-37
Raccordement des câbles	2-8	Vue d'ensemble des privilèges	
Raccordement du câble réseau	2-8	d'administrateur	2-37
Raccordement du câble USB	2-9	Connexion en tant	
Raccordement du câble secteur	2-9	qu'administrateur de la machine ou	
Mise sous tension et hors tension	2-10	qu'administrateur	2-37
Mise sous tension	2-10	Envoyer des documents à	
Mise hors tension	2-10	un ordinateur	2-38
Utilisation du panneau de commande	2-11	Renforcer la sécurité	2-38
Touches du panneau de commande ..	2-11	Embedded Web Server RX	2-40
Méthode d'utilisation	2-12	Accès à Embedded Web Server RX ..	2-41
Affichage des originaux et du papier ..	2-13	Modification des paramètres de	
Écran d'aide	2-13	sécurité	2-42
Connexion/déconnexion	2-14	Modification des informations de la	
Connexion	2-14	machine	2-43
Déconnexion	2-15	Paramètres e-mail	2-44
Paramètres par défaut de la machine	2-16	Enregistrement des destinations	2-47
Configuration de la date et de l'heure	2-16	Création d'une nouvelle Boîte	
Configuration réseau	2-17	personnalisée	2-48
Configuration du réseau filaire	2-17	Impression d'un document stocké	
Configuration du réseau sans fil	2-19	dans une Boîte personnalisée	2-49
Configuration Wi-Fi Direct	2-23	Transfert de données à partir d'autres	
Fonction économie d'énergie	2-25	produits	2-51
Mode faible consommation	2-25	Migration du carnet d'adresses	2-51
Veille	2-26		
Veille automatique	2-26		
Règles de veille (modèles pour			
l'Europe)	2-26		
Niveau de veille (économie			
d'énergie et reprise rapide)			
(modèles sauf pour l'Europe)	2-26		
Paramètres tempo hebdo	2-27		
Règles d'arrêt (modèles pour			
l'Europe)	2-27		
Installation du logiciel	2-28		
Logiciel publié (Windows)	2-28		
Installation du logiciel sous Windows	2-29		
Désinstallation du logiciel	2-30		

Nomenclature

Extérieur de la machine

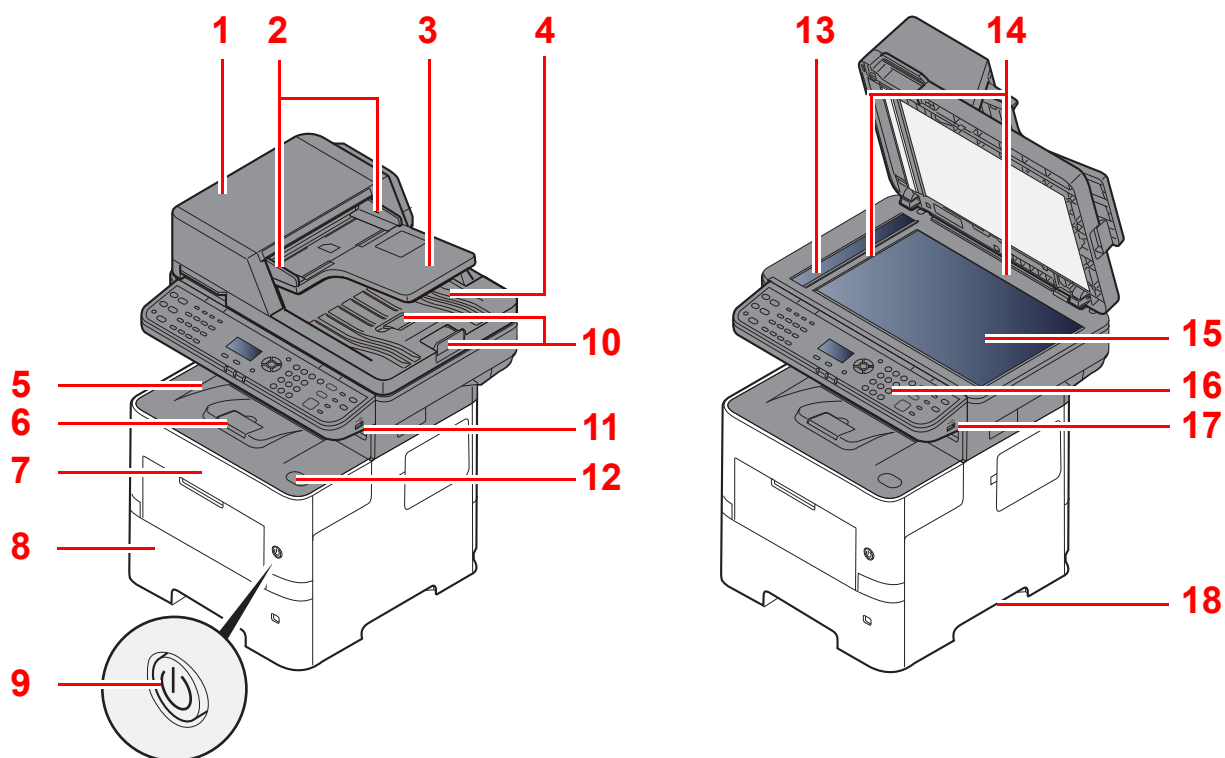

1 Chargeur de documents

2 Guides de largeur des originaux

3 Plateau des originaux

4 Table d'éjection des originaux

5 Plateau interne

6 Butée de papier

7 Capot avant

8 Magasin 1

9 Interrupteur d'alimentation

10 Butée d'original

11 Logement de lecteur USB

12 Bouton d'ouverture du capot avant

13 Verre fendu

14 Plaques d'indication du format de l'original

15 Glace d'exposition

16 Panneau de commande

17 Logement de lecteur USB

18 Poignées

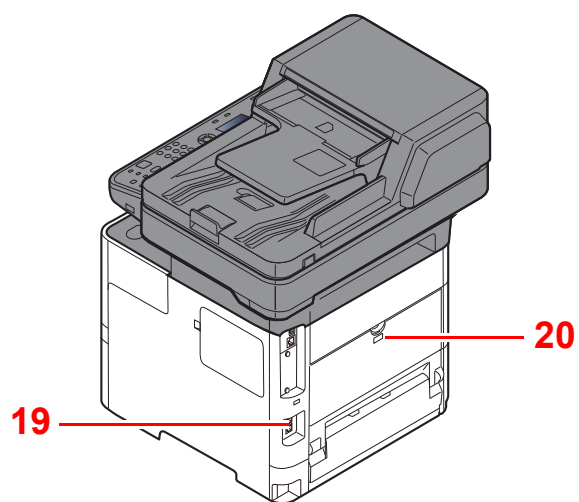

19 Fente du verrou antivol

20 Capot arrière

Connecteurs/intérieur

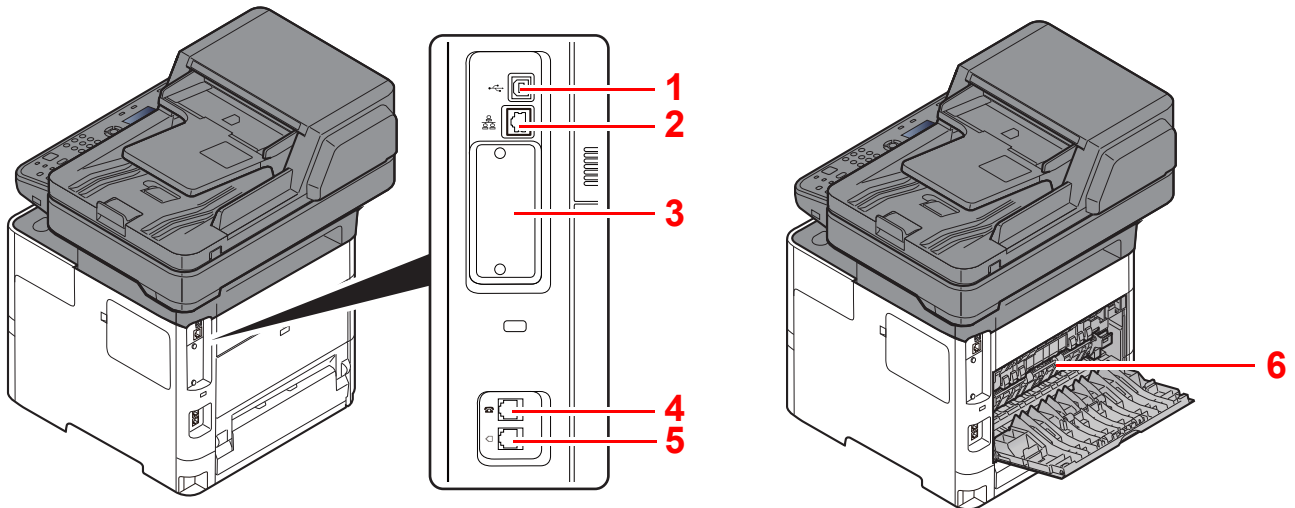

- 1 Connecteur d'interface USB
- 2 Connecteur d'interface réseau
- 3 Logement d'interface en option

- 4 Connecteur TEL
- 5 Connecteur LINE
- 6 Capot de l'unité de fusion

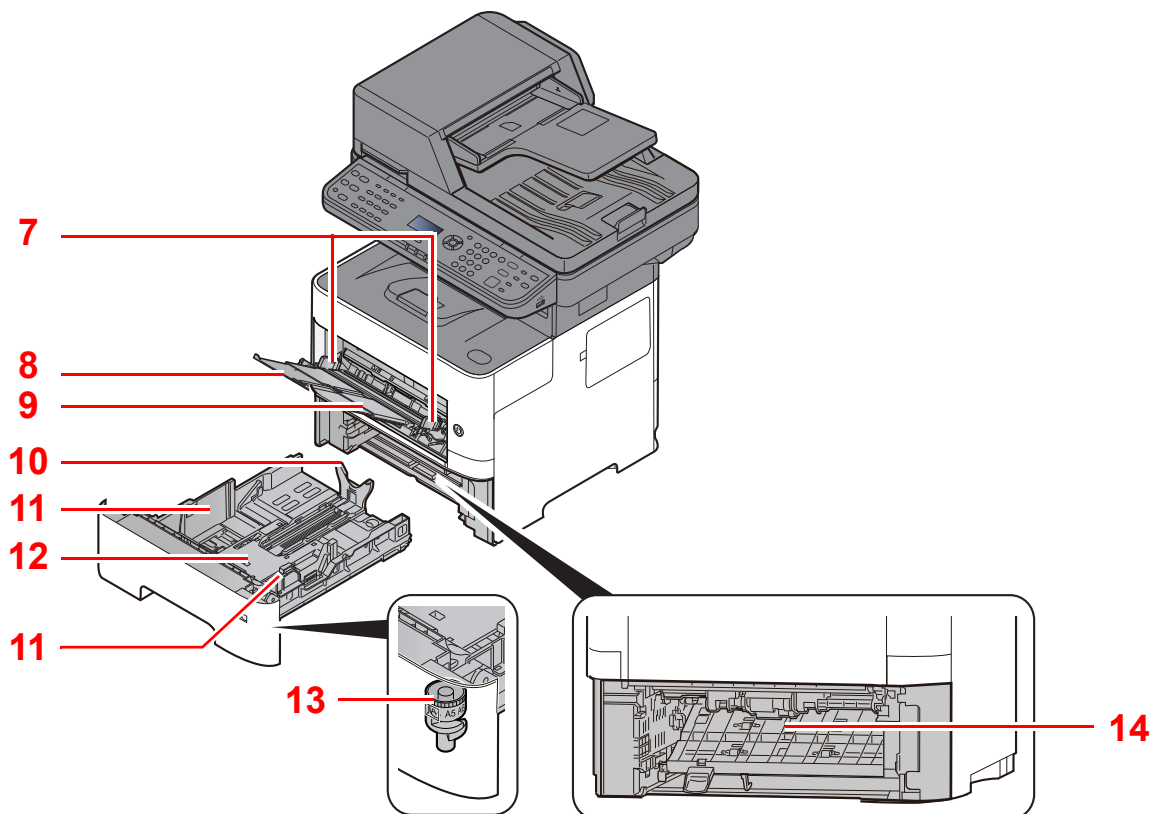

- 7 Guides de largeur papier
- 8 Rallonge
- 9 Bac MF
- 10 Guide de longueur du papier

- 11 Guides de largeur papier
- 12 Plaque inférieure
- 13 Molette de format
- 14 Capot recto verso

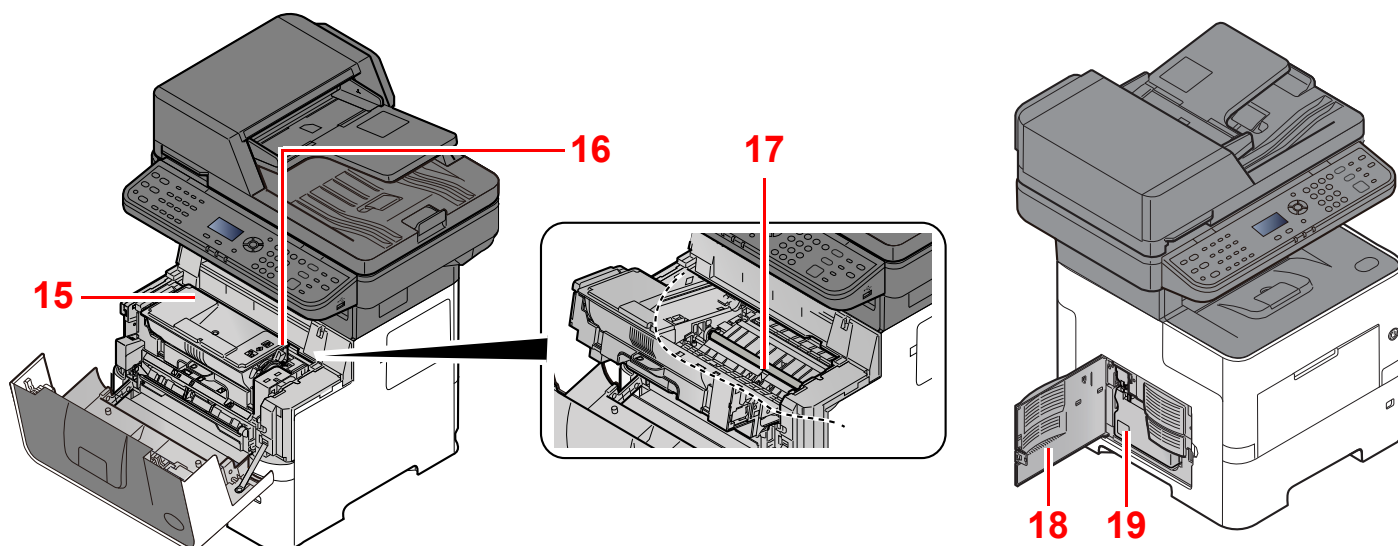

15 Cartouche de toner

16 Levier de verrouillage de la cartouche de toner

17 Rouleau de réglage

18 Capot gauche

19 Bac de récupération de toner

Avec les équipements en option installés

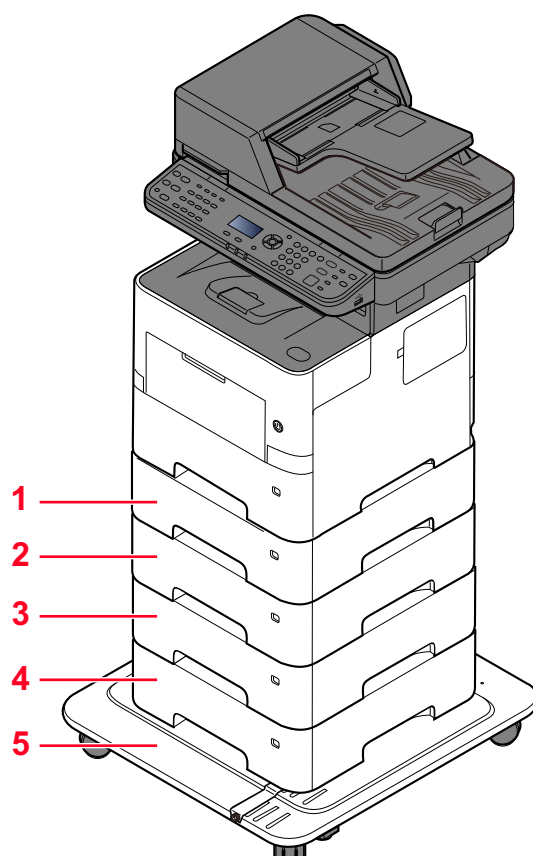

1 Magasin 2

2 Magasin 3

3 Magasin 4

4 Magasin 5

5 CA-3100

➔ [Matériel en option \(page 11-2\)](#)

Raccordement de la machine et des autres périphériques

Préparer les câbles nécessaires à l'environnement et à l'utilisation de la machine.

Lors du raccordement de la machine à l'ordinateur via USB

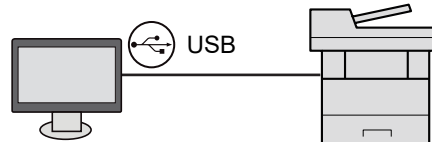

Lors du raccordement de la machine à l'ordinateur ou à la tablette par câble réseau, Wi-Fi, ou Wi-Fi Direct

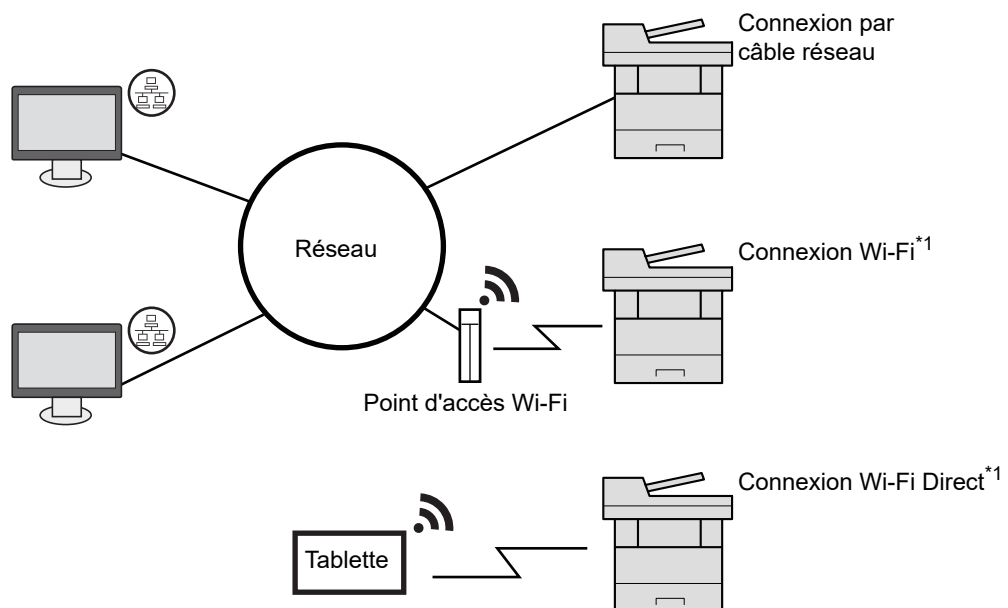

*1 Uniquement pour les modèles avec le kit d'interface réseau sans fil en option (IB-37/IB-38).



REMARQUE

En cas d'utilisation d'un réseau local sans fil, consulter ce qui suit.

➔ [Configuration du réseau sans fil \(page 2-19\)](#)

Câbles pouvant être utilisés

Environnement de connexion	Fonctions	Câble requis
Connecter un câble réseau à la machine.	Imprimante/Scanner/Fax réseau	Câble LAN (10BASE-T, 100BASE-TX, 1000BASE-T)
Connecter un câble USB à la machine.	Imprimante/scanner (TWAIN/WIA)	Câble compatible USB 2.0 (conforme Hi-Speed USB, 5,0 m max., blindé)



IMPORTANT

L'utilisation d'un câble différent d'un câble compatible USB 2.0 peut causer une panne.

Raccordement des câbles

Raccordement du câble réseau

✓ **IMPORTANT**

Si l'appareil est sous tension, le mettre hors tension.

➔ [Mise hors tension \(page 2-10\)](#)

1 Raccorder le câble à la machine.

- 1 Raccorder le câble réseau au connecteur d'interface réseau.

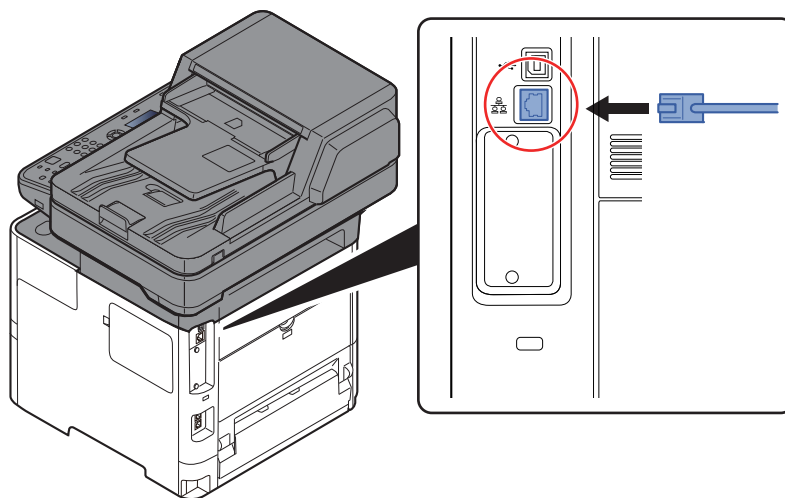

- 2 Raccorder l'autre extrémité du câble à l'interface HUB.

2 Mettre la machine sous tension, puis configurer le réseau.

➔ [Configuration réseau \(page 2-17\)](#)

Raccordement du câble USB

✔ **IMPORTANT**

Si l'appareil est sous tension, le mettre hors tension.

➔ [Mise hors tension \(page 2-10\)](#)

1 Raccorder le câble à la machine.

- 1 Raccorder le câble USB au connecteur d'interface USB situé sur le côté gauche de la machine.

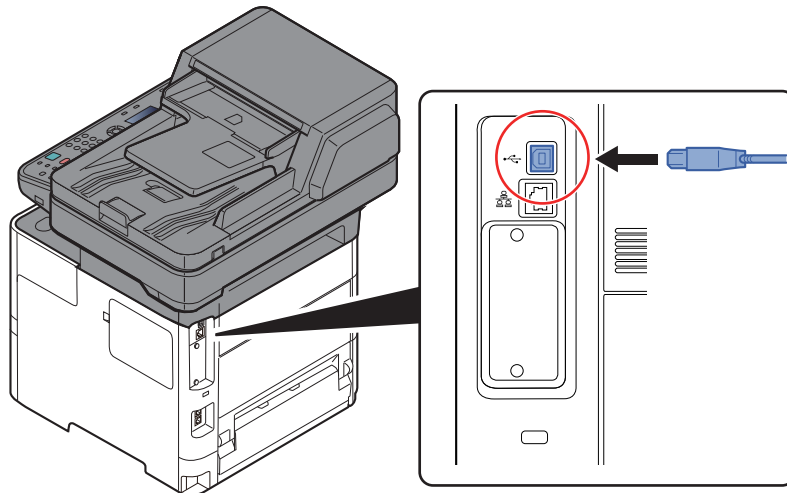

- 2 Raccorder l'autre extrémité du câble au PC.

2 Mettez la machine sous tension.

Raccordement du câble secteur

1 Raccorder le câble à la machine.

Raccorder une extrémité du câble secteur fourni à la machine et l'autre extrémité à une prise secteur.

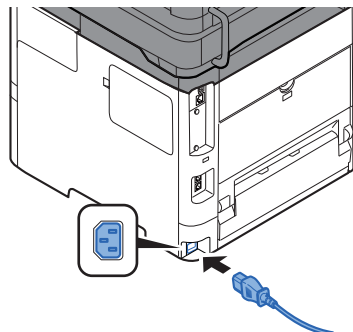

✔ **IMPORTANT**

Utiliser uniquement le câble secteur fourni avec la machine.

Mise sous tension et hors tension

Mise sous tension

1 Mettre la machine sous tension.

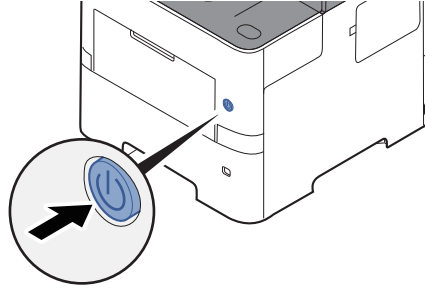

✓ IMPORTANT

Lorsque la machine est mise hors tension, ne pas la remettre immédiatement sous tension. Attendre au moins 5 secondes, puis remettre la machine sous tension.

Mise hors tension

1 Mettre la machine hors tension.

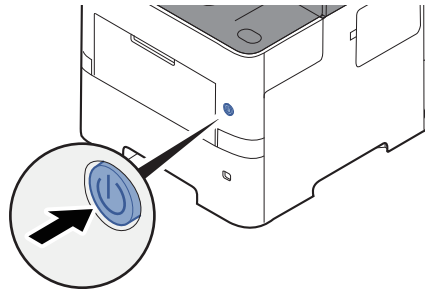

Le message de confirmation pour la mise hors tension est affiché.

➔ [Af.mes.miseHTens \(page 8-43\)](#)

La mise hors tension prend 3 minutes environ.

⚠ ATTENTION







Si la machine n'est pas utilisée pendant une longue période (par ex. la nuit), mettez-la hors tension avec l'interrupteur d'alimentation. Si la machine n'est pas utilisée pour une période plus longue (par ex. vacances), retirez la fiche d'alimentation de la prise comme mesure de précaution.



✓ IMPORTANT



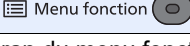
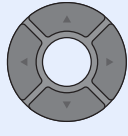

- En cas d'utilisation de produits équipés de la fonction fax, veuillez noter que la mise sous tension de la machine est désactive l'émission et la réception de fax.
- Retirer le papier des magasins pour le placer dans son emballage d'origine afin de le protéger de l'humidité.

Utilisation du panneau de commande

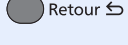
Touches du panneau de commande





	Affiche l'écran Statut/Annul. Job.
	Affiche l'écran Boîte de document/USB.
	Affiche l'écran Menu Système/Compteur.
	Affiche l'écran Copier.
	Affiche l'écran Envoyer. Il est également possible de le modifier pour afficher l'écran Carnet d'adresses.
	Affiche l'écran FAX.

	Affiche l'écran du menu fonction.
	Incrémente ou décrémente les nombres ou sélectionne le menu sur l'écran. Permet aussi de déplacer le curseur lors de la saisie de caractères.
	Termine une fonction ou un menu et les nombres qui ont été saisis.
	Revient à l'écran précédent.

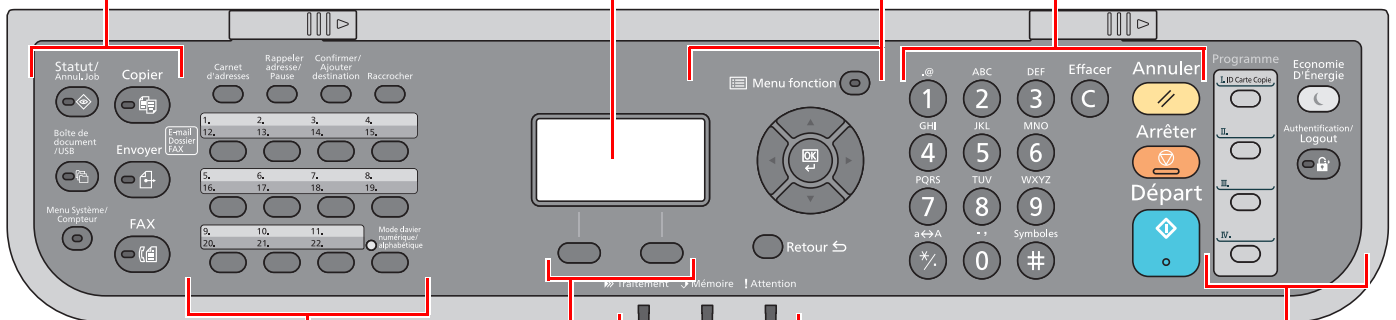
	Touches numériques. Pour saisir des nombres et des symboles.
	Efface les nombres et les caractères saisis.
	Rétablit les paramètres par défaut.
	Annule ou met en pause le travail en cours.
	Démarre les opérations de copie et de numérisation et le traitement des opérations de réglage.

Écran :
Affiche le menu de configuration, l'état de la machine et les messages d'erreur.



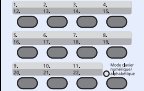

	Affiche l'écran Carnet d'adresses.
	Appelle la destination précédente. Également utilisée pour insérer une pause lors de la saisie d'un numéro de fax.
	Confirme la destination ou ajoute une destination.
	Bascule entre le raccrochage et le décrochage lors de l'envoi manuel d'un fax.
	Rappelle le destinataire enregistré pour les touches uniques.

Touche sélection :
Sélectionne le menu affiche au bas de l'écran.

Traitement : Clignote pendant l'impression ou l'envoi/la réception.

Mémoire : Clignote lorsque la machine accède à la mémoire de la machine, à la mémoire du fax ou au lecteur USB (application générale).

Attention : S'allume ou clignote en cas d'erreur ou d'arrêt de la tâche.

	Utilisé pour enregistrer ou rappeler des programmes.		Place la machine en mode veille. Sort de la veille en mode veille.
			Authentifie la bascule d'utilisateur et quitte l'opération pour l'utilisateur actuel (c'est-à-dire déconnexion).

Méthode d'utilisation

Cette section explique comment utiliser les menus de configuration sur l'écran.

Affichage des menus et configuration des paramètres

Sélectionner les touches **[Menu Système/Compteur]** ou **[Menu fonction]** pour afficher les menus de configuration..
Sélectionner les touches **[▲]**, **[▼]**, **[◀]**, **[▶]**, **[OK]** ou **[Back]** pour sélectionner un menu et effectuer la configuration.

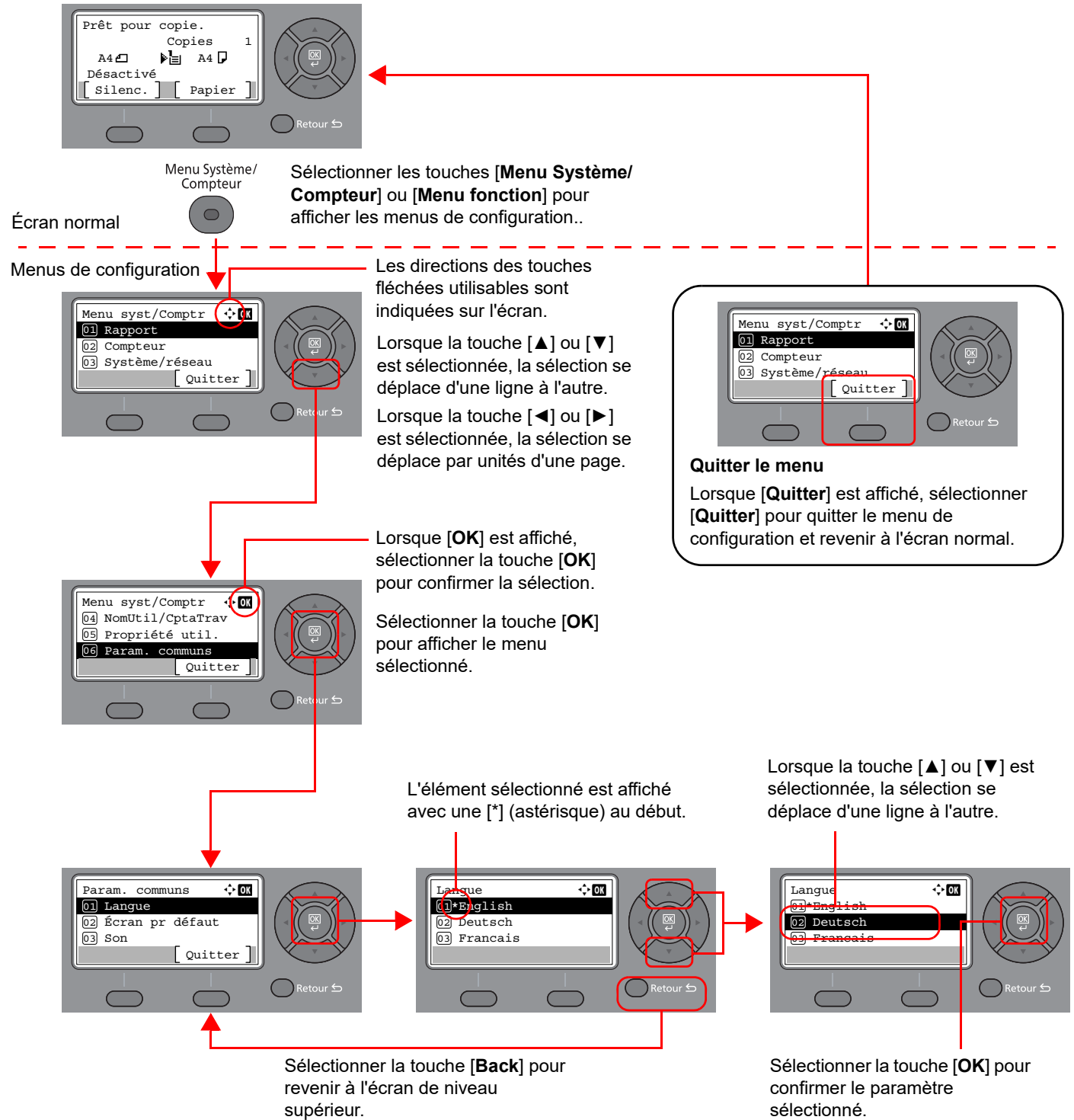

Affichage des originaux et du papier

L'écran de copie affiche la source de papier sélectionnée.

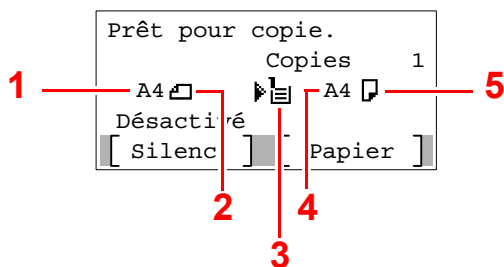

- 1 Format de l'original
- 2 Orientation de l'original
- 3 Source du papier
- 4 Format papier
- 5 Orientation papier

Écran d'aide

En cas de difficulté pour utiliser la machine, il est possible de consulter les instructions en utilisant le panneau de commande.

Lorsque [Aide] est affiché sur l'écran, sélectionner [Aide] pour afficher l'écran d'aide. L'écran d'aide montre le fonctionnement de la machine.



Sélectionner la touche [▼] pour afficher l'étape suivante ou sélectionner la touche [▲] pour afficher l'étape précédente.

Sélectionner la touche [OK] pour quitter l'écran d'aide.

Connexion/déconnexion

En cas de configuration d'une fonction nécessitant des droits d'administrateur ou si l'administration des connexions d'utilisateurs est activée, il faut entrer le nom d'utilisateur et le mot de passe.

Connexion

1 Entrer le nom d'utilisateur de connexion.

- 1 Si l'écran de connexion s'affiche durant les opérations, sélectionner "Nom connexion util." et la touche **[OK]**.

REMARQUE

- Si **[Authentif.réseau]** est sélectionné comme méthode d'authentification de l'utilisateur, **[Menu]** s'affiche. Sélectionner **[Menu]** et **[Type login]** pour pouvoir sélectionner la destination d'authentification **[Authentif.locale]** ou **[Authentif.réseau]**.
- Sélectionner **[Menu]** et **[Domaine]** pour pouvoir sélectionner parmi les domaines enregistrés.

- 2 Saisir le nom d'utilisateur de connexion à l'aide des touches numériques et sélectionner la touche **[OK]**.

REMARQUE

Si l'opération de connexion est **[Sélect. caract.]**, l'écran est affiché pour saisir les détails en sélectionnant les caractères sur l'écran.

➔ [Opération login \(page 8-40\)](#)

➔ [Méthode de saisie de caractères \(page 11-10\)](#)

2 Saisir le mot de passe de connexion.

- 1 Sélectionner "Mot de passe d'accès" et la touche **[OK]**.
- 2 Saisir le mot de passe de connexion et sélectionner la touche **[OK]**.
➔ [Méthode de saisie de caractères \(page 11-10\)](#)

3 Sélectionner **[Connexion]**.

Déconnexion

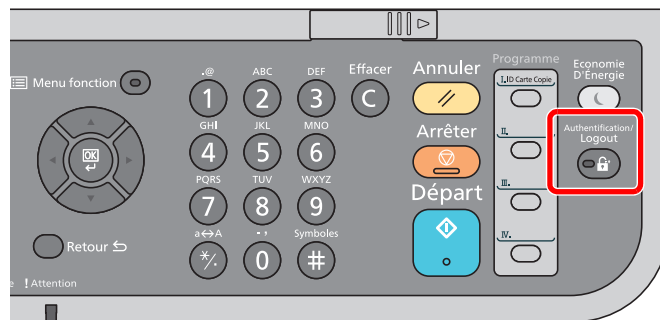

Pour se déconnecter de la machine sélectionner la touche **[Authentification/Logout]** pour revenir à l'écran de saisie du nom d'utilisateur et du mot de passe de connexion.

Les utilisateurs sont automatiquement déconnectés dans les circonstances suivantes :

- Lorsque la machine passe à l'état de veille.
- Lorsque la fonction de réinitialisation automatique du panneau est activée.

Paramètres par défaut de la machine

Avant d'utiliser cette machine, configurer les paramètres de la date et de l'heure, la configuration du réseau et les fonctions d'économie d'énergie en fonction des besoins.



REMARQUE

Les paramètres par défaut de la machine peuvent être modifiés dans le menu système.
 Pour les paramètres pouvant être configurés depuis le menu système, se reporter à la section suivante :

➔ [Configuration et réglage \(menu système\) \(page 8-1\)](#)

Configuration de la date et de l'heure

Procéder comme suit pour configurer la date et l'heure locales.

Lors de l'envoi de courrier électronique à l'aide de la fonction de transmission, la date et l'heure seront affichées dans l'en-tête de l'e-mail. Configurer la date, l'heure et le décalage horaire de la région d'utilisation par rapport à l'heure GMT.



REMARQUE

- Ne pas oublier de configurer le décalage horaire avant de configurer la date et l'heure.
- L'heure correcte peut être réglée périodiquement en obtenant l'heure à partir d'un serveur de temps en réseau.

➔ **Embedded Web Server RX User Guide**

1 Afficher l'écran.

Touche [Menu Système/Compteur] > Touche [▲] [▼] > [Param. communs] > Touche [OK] > Touche [▲] [▼] > [Définition date] > Touche [OK]

2 Configurer les paramètres.

Touche [▲] [▼] > [Fus.hor.] > Touche [OK] > Sélectionner le fuseau horaire > Touche [OK] > Touche [▲] [▼] > [Date/Heure] > Touche [OK] > Régler l'heure/la date > Touche [OK] > Touche [▲] [▼] > [Format de date] > Touche [OK] > Sélectionner le format de date > Touche [OK]

Élément	Description
Déf. fuseau hor.	Définissez le décalage horaire par rapport à l'heure GMT. Sélectionnez le fuseau horaire le plus proche. Si la région sélectionnée utilise l'heure d'été, configurer les paramètres pour l'heure d'été.
Date/heure	Définition de la date et de l'heure en fonction du lieu où la machine est utilisée. En cas d'utilisation de la fonction Envoi en E-mail, la date et l'heure définies à ce stade seront affichées dans l'en-tête. Valeur : Année (2000 à 2037), Mois (01 à 12), Jour (01 à 31), Heure (00 à 23), Min. (00 à 59), Seconde (00 à 59)
Format de date	Cette fonction permet de sélectionner le format d'affichage de l'année, du mois et du jour. L'année est affichée en notation occidentale. Valeur : MM/JJ/AAAA, JJ/MM/AAAA, AAAA/MM/JJ



REMARQUE

Sélectionner la touche [▲] ou [▼] pour sélectionner un numéro.
 Sélectionner la touche [◀] ou [▶] pour déplacer la position de saisie, qui est affichée en surbrillance.

Configuration réseau

Configuration du réseau filaire

La machine est équipée d'une interface réseau, compatible avec les protocoles réseaux du type TCP/IP (IPv4), TCP/IP (IPv6), NetBEUI et IPSec. Elle permet l'impression réseau sur les plates-formes Windows, Macintosh, UNIX et autres.

Cette fonction permet de configurer TCP/IP (IPv4) pour une connexion au réseau Windows.

Les méthodes de configuration sont les suivantes

Méthode de configuration	Description	Page de référence
Configuration de la connexion à partir du panneau de commande de cette machine	Utiliser Param. du réseau filaire ou Réseau en option pour configurer le réseau en détails à partir du Menu système.	Par. rés.filaire (page 8-14) Réseau en option (page 8-20)
Configuration des connexions sur la page web	Pour l'interface réseau de série, la connexion peut être configurée en utilisant Embedded Web Server RX. Pour l'option IB-50, la connexion peut être configurée en utilisant la page web dédiée.	Embedded Web Server RX User Guide Manuel d'utilisation IB-50
Configuration de la connexion en utilisant l'utilitaire de configuration de IB-50	Il s'agit de l'outil de configuration inclus sur le CD de IB-50. Il peut être utilisé sous Windows.	Manuel d'utilisation IB-50



REMARQUE

Pour passer à une interface réseau différente de l'interface filaire (par défaut) après l'installation d'un kit d'interface réseau en option (IB-50) et d'un kit d'interface réseau sans fil (IB-37/IB-38/IB-51), sélectionner le paramètre désiré dans « Réseau principal (client) ».

➔ [Réseau principal \(page 8-22\)](#)

S'assurer de brancher le câble réseau avant de configurer les paramètres.

➔ [Raccordement du câble réseau \(page 2-8\)](#)

Pour les autres paramètres réseaux, se reporter à :

➔ [Param. réseau \(page 8-9\)](#)

Paramètre IPv4



REMARQUE

Si l'écran d'authentification utilisateur s'affiche, se connecter avec un utilisateur qui a le privilège de configurer ce paramètre. Si vous ne connaissez pas votre nom d'utilisateur ou votre mot de passe de connexion, veuillez contacter votre administrateur.

1 Afficher l'écran.

Touche [Menu Système/Compteur] > touche [▲] [▼] > [Système/réseau] > touche [OK] > touche [▲] [▼] > [Param. réseau] > touche [OK] > touche [▲] [▼] > [Par. rés.filaire] > touche [OK] > touche [▲] [▼] > [Config. TCP/IP] > touche [OK] > touche [▲] [▼] > [Param. IPv4] > touche [OK]

2 Configurer les paramètres.

En cas d'utilisation du serveur DHCP

- [DHCP] : **Activé**

En cas de configuration de l'adresse IP fixe

- [DHCP] : **Désactivé**
- [Auto-IP] : **Désactivé**
- [Adresse IP] : Entrer l'adresse.
- [Masque de sous réseau] : Entrer le masque de sous-réseau en représentation décimale (de 0 à 255).
- [Passerelle déf.] : Entrer l'adresse.

En cas d'utilisation d'Auto-IP

Saisir « 0.0.0.0 » dans [Adresse IP].

En cas de configuration du serveur DNS

Dans les cas suivants, définir l'adresse IP du serveur DNS (Domain Name System).

- En cas d'utilisation du nom d'hôte avec le paramètre « DHCP » sur « Désactivé ».
- En cas d'utilisation du serveur DNS avec une adresse IP qui n'est pas assignée automatiquement par le DHCP.

Sélectionner [Auto (DHCP)] ou [Manuel]. Si [Manuel] est sélectionné, saisir [Serveur principal] et [Serveur secondaire].



IMPORTANT

Après la modification des paramètres, redémarrer le réseau à partir du menu système ou mettre la machine hors tension, puis à nouveau sous tension.

➔ [Redém. réseau \(page 8-19\)](#)



REMARQUE

Demander à l'avance l'adresse IP à l'administrateur réseau et la préparer pour la configuration de ce paramètre.

Configuration du réseau sans fil

Lorsque le Kit d'interface réseau sans fil (IB-37/IB-38/IB-51) est installé sur la machine et que les paramètres de connexion sont configurés, il est possible d'imprimer au sein d'un environnement réseau sans fil. Les méthodes de configuration sont les suivantes :

Méthode de configuration	Description	Page de référence
Configuration de la connexion à partir du panneau de commande de cette machine	Utiliser Paramètres Wi-Fi pour configurer le réseau en détails à partir du menu système.	Paramètres Wi-Fi (page 8-10)
Configuration de la connexion en utilisant Wi-Fi Setup Tool	Il s'agit d'un outil qui peut être téléchargé à partir de notre site web. Il est possible de configurer la connexion en fonction des instructions fournies par l'assistant.	Connexion filaire avec un câble réseau en utilisant Wi-Fi Setup Tool (page 2-19)
Configuration des connexions sur la page web	Pour IB-37/IB-38, la connexion peut être configurée à partir de Embedded Web Server RX.	Embedded Web Server RX User Guide
	Pour IB-51, la connexion peut être configurée sur la page web dédiée.	Manuel d'utilisation IB-51
Configuration de la connexion en utilisant l'utilitaire de configuration de IB-51	Il s'agit de l'outil de configuration inclus sur le CD de IB-51. Il peut être utilisé sur Windows et Mac OS.	Manuel d'utilisation IB-51

 **REMARQUE**
Pour passer à une interface réseau différente de l'interface filaire (par défaut) après l'installation d'un kit d'interface réseau en option (IB-50) et d'un kit d'interface réseau sans fil (IB-37/IB-38/IB-51), sélectionner le paramètre désiré dans « Réseau principal (client) ».

➔ [Réseau principal \(page 8-22\)](#)

Connexion filaire avec un câble réseau en utilisant Wi-Fi Setup Tool

Pour envoyer les paramètres Wi-Fi configurés dans Wi-Fi Setup Tool à la machine, connecter localement l'ordinateur ou le périphérique portable à la machine. Pour utiliser un câble LAN directement branché à la machine, l'adresse Auto-IP (Liaison locale) sera attribuée à la machine et à l'ordinateur. Cette machine applique Auto-IP comme paramètres par défaut.

 **REMARQUE**
Configurer les paramètres sur le panneau de commande si l'ordinateur prend en charge WPS.

➔ [Paramètres Wi-Fi \(page 8-10\)](#)

Connexion filaire en utilisant un câble LAN

1 Connecter la machine à un ordinateur.

- 1 Connecter la machine à un ordinateur avec un câble LAN lorsque la machine est sous tension.
- 2 Mettre l'ordinateur sous tension.
L'adresse IP (adresse de liaison locale) de la machine et de l'ordinateur est générée automatiquement.

2 Lancer Wi-Fi Setup Tool.

- 1 Lancer un navigateur web.
- 2 Saisir "https://www.triumph-adler.com/ta-en-de/customer-service/download-centre" ou "https://www.utax.com/en-de/hardware/office-printer-and-mfp/download-centre" dans la barre d'adresse ou la barre d'emplacement du navigateur.



- 3 Suivre les instructions à l'écran pour télécharger le Wi-Fi Setup Tool.
- 4 Effectuer un double clic sur le programme d'installation téléchargé pour le lancer.



REMARQUE

- L'installation sur Windows doit être effectuée par un utilisateur connecté avec des droits d'administrateur.
- Si la fenêtre de gestion de compte utilisateur s'affiche, cliquer sur **[Oui]** (**[Autoriser]**).

3 Configurer les paramètres.

- 1 **[Ne pas utiliser la configuration automatique]** > **[Suivant]** > **[Suivant]**
- 2 **[Utiliser câble LAN]** > **[Suivant]** > **[Suivant]**
- 3 **[Configuration simple]** > **[Suivant]**

La machine est détectée.



REMARQUE

- Wi-Fi Setup Tool permet de rechercher une seule machine. La recherche de la machine peut prendre du temps.
- Si la machine n'est pas détectée, sélectionner **[Paramètre avancé]** > **[Suivant]**. Sélectionner **[Express]** ou **[Personnalisé]** comme méthode de découverte de périphérique et spécifier l'adresse IP ou le nom d'hôte pour rechercher la machine.

- 4 Sélectionner la machine > **[Suivant]**
- 5 Sélectionner **[Utiliser les paramètres du périphérique.]** dans **[Mode d'authentification]**, puis saisir le nom d'utilisateur et le mot de passe de connexion.
Saisir le nom d'utilisateur et le mot de passe de l'administrateur pour la connexion.
- 6 Configurer les paramètres de communication > **[Suivant]**
- 7 Modifier les paramètres du point d'accès au besoin > **[Suivant]**
Le réseau est configuré.

Connexion au réseau local sans fil en utilisant Wi-Fi Direct

Pour envoyer les paramètres Wi-Fi configurés dans Wi-Fi Setup Tool à la machine, connecter localement l'ordinateur ou le périphérique portable à la machine.

Pour utiliser Wi-Fi Direct, vérifier que Wi-Fi Direct est activé (Wi-Fi Direct est réglé sur **[Activé]**) et redémarrer le réseau à partir du panneau de commande avant de connecter l'ordinateur à cette machine avec Wi-Fi Direct.



REMARQUE

Configurer les paramètres sur le panneau de commande si l'ordinateur prend en charge WPS.

➔ [Paramètres Wi-Fi \(page 8-10\)](#)

[Par. rés.filaire \(page 8-14\)](#)

1 Afficher l'écran.

Touche **[Menu Système/Compteur]** > touche **[▲]** **[▼]** > **[Système/réseau]** > touche **[OK]** > touche **[▲]** **[▼]** > **[Param. réseau]** > touche **[OK]** > touche **[▲]** **[▼]** > **[Cfg.Wi-Fi Direct]** > touche **[OK]** > touche **[▲]** **[▼]** > **[Wi-Fi Direct]** > touche **[OK]**

2 Configurer les paramètres.

Touche **[▲]** **[▼]** > **[Activé]** > Touche **[OK]**

3 Redémarrer le réseau.

Touche **[Menu Système/Compteur]** > touche **[▲]** **[▼]** > **[Système/réseau]** > touche **[OK]** > touche **[▲]** **[▼]** > **[Param. réseau]** > touche **[OK]** > touche **[▲]** **[▼]** > **[Redém. réseau.]** > touche **[OK]** > **[Oui]**

4 Connecter un ordinateur ou un périphérique portable à la machine.

➔ [Configuration Wi-Fi Direct \(page 2-23\)](#)

5 Lancer Wi-Fi Setup Tool.

1 Lancer un navigateur web.

2 Saisir "https://www.triumph-adler.com/ta-en-de/customer-service/download-centre" ou "https://www.utax.com/en-de/hardware/office-printer-and-mfp/download-centre" dans la barre d'adresse ou la barre d'emplacement du navigateur.



3 Suivre les instructions à l'écran pour télécharger le Wi-Fi Setup Tool.

4 Effectuer un double clic sur le programme d'installation téléchargé pour le lancer.



REMARQUE

- L'installation sur Windows doit être effectuée par un utilisateur connecté avec des droits d'administrateur.
- Si la fenêtre de gestion de compte utilisateur s'affiche, cliquer sur **[Oui]** (**[Autoriser]**).

6 Configurer les paramètres.

- 1 [Ne pas utiliser la configuration automatique] > [Suivant] > [Suivant]
- 2 [Wi-Fi Direct] > [Suivant] > [Suivant]
- 3 [Paramètre avancé] > [Suivant]
Sélectionner [Express] ou [Personnalisé] comme méthode de découverte de périphérique et spécifier l'adresse IP ou le nom d'hôte pour rechercher la machine.
- 4 Sélectionner la machine > [Suivant]
- 5 Sélectionner [Utiliser les paramètres du périphérique.] dans [Mode d'authentification], puis saisir le nom d'utilisateur et le mot de passe de connexion.
Saisir le nom d'utilisateur et le mot de passe de l'administrateur pour la connexion.
- 6 Configurer les paramètres de communication > [Suivant]
- 7 Modifier les paramètres du point d'accès au besoin > [Suivant]
Le réseau est configuré.

Configuration Wi-Fi Direct

Lorsque la fonction de réseau sans fil est disponible sur la machine, le réglage de Wi-Fi Direct permet d'imprimer à partir de l'environnement Wi-Fi Direct. Les méthodes de configuration sont les suivantes :

Configuration de la connexion à partir du panneau de commande de cette machine

Connexion aux ordinateurs ou périphériques portatifs qui prennent en charge Wi-Fi Direct

1 Afficher l'écran.

Touche [Menu Système/Compteur] > touche [▲] [▼] > [Système/réseau] > touche [OK] > touche [▲] [▼] > [Param. réseau] > touche [OK] > touche [▲] [▼] > [Cfg.Wi-Fi Direct] > touche [OK] > touche [▲] [▼] > [Wi-Fi Direct] > touche [OK]

2 Configurer les paramètres.

Touche [▲] [▼] > [Activé] > touche [OK]

3 Redémarrer le réseau.

Touche [Menu Système/Compteur] > touche [▲] [▼] > [Système/réseau] > touche [OK] > touche [▲] [▼] > [Param. réseau] > touche [OK] > touche [▲] [▼] > [Redém. réseau.] > touche [OK] > [Oui]

4 Spécifier le nom de la machine à partir de l'ordinateur ou du périphérique portatif.

Si un message de confirmation s'affiche sur le panneau de commande de la machine, sélectionner [Oui].

Le réseau entre cette machine et le périphérique portatif est configuré.

Connexion aux ordinateurs ou périphériques portatifs qui ne prennent pas en charge Wi-Fi Direct

À titre d'exemple, voici l'explication pour la connexion aux périphériques portatifs iOS.

1 Afficher l'écran.

Touche [Menu Système/Compteur] > touche [▲] [▼] > [Système/réseau] > touche [OK] > touche [▲] [▼] > [Param. réseau] > touche [OK] > touche [▲] [▼] > [Cfg.Wi-Fi Direct] > touche [OK] > touche [▲] [▼] > [Wi-Fi Direct] > touche [OK]

2 Configurer les paramètres.

Touche [▲] [▼] > [Activé] > touche [OK]

3 Redémarrer le réseau.

Touche [Menu Système/Compteur] > touche [▲] [▼] > [Système/réseau] > touche [OK] > touche [▲] [▼] > [Param. réseau] > touche [OK] > touche [▲] [▼] > [Redém. réseau.] > touche [OK] > [Oui]

4 Touche [Statut/Annul. Job] > touche [▲] [▼] > [Wi-Fi Direct] > touche [OK] > touche [▲] [▼] > [Infos détaillées] > touche [OK]

5 Noter le nom du réseau (SSID), l'adresse IP et le mot de passe.

6 Configurer le périphérique portatif.

- 1 [Paramètres] > [Wi-Fi]
- 2 Sélectionner le nom du réseau (SSID) qui s'est affiché à l'étape 5 dans la liste.
- 3 Saisir le mot de passe qui a été fourni à l'étape 5 > [Connect.]
Le réseau entre cette machine et le périphérique portatif est configuré.

Configuration de la connexion en utilisant un bouton-poussoir

Lorsque l'ordinateur ou le périphérique portatif ne prend pas en charge Wi-Fi Direct, mais prend en charge WPS, il est possible de configurer le réseau en utilisant le bouton-poussoir.

1 Afficher l'écran.

Touche [Menu Système/Compteur] > touche [▲] [▼] > [Système/réseau] > touche [OK] > touche [▲] [▼] > [Param. réseau] > touche [OK] > touche [▲] [▼] > [Cfg.Wi-Fi Direct] > touche [OK] > touche [▲] [▼] > [Wi-Fi Direct] > touche [OK]

2 Configurer les paramètres.

Touche [▲] [▼] > [Activé] > touche [OK]

3 Redémarrer le réseau.

Touche [Menu Système/Compteur] > touche [▲] [▼] > [Système/réseau] > touche [OK] > touche [▲] [▼] > [Param. réseau] > touche [OK] > touche [▲] [▼] > [Redém. réseau.] > touche [OK] > [Oui]

4 Touche [Statut/Annul. Job] > touche [▲] [▼] > [Wi-Fi Direct] > touche [OK] > touche [▲] [▼] > [Cfg.btn-poussoir] > touche [OK]

5 Appuyer sur le bouton-poussoir sur l'ordinateur ou le périphérique portatif et sélectionner simultanément [Bouton-poussoir] sur l'écran du panneau de commande > [Suivant].

Le réseau entre cette machine et l'ordinateur ou le périphérique portatif est configuré.

IMPORTANT

Il est possible de connecter jusqu'à 10 périphériques portatifs à la fois en utilisant la configuration Wi-Fi Direct. Lorsque les périphériques qui prennent en charge Wi-Fi Direct sont connectés, pour connecter un autre périphérique, déconnecter du réseau les périphériques déjà connectés. Les méthodes de déconnexion sont les suivantes :

- Déconnecter le réseau à partir de l'ordinateur ou du périphérique portatif
- Déconnexion du réseau de tous les périphériques sur le panneau de commande
Touche [Statut/Annul. Job] > touche [▲] [▼] > [Wi-Fi Direct] > touche [OK] > touche [▲] [▼] > [Statut connex.] > touche [OK] > [Menu] > touche [▲] [▼] > [Déconnecter tout] > touche [OK]
- Configuration du temps de déconnexion automatique à partir du menu système
➔ [Cfg.Wi-Fi Direct \(page 8-9\)](#)
- Configuration du temps de déconnexion automatique à partir de Embedded Web Server RX
➔ [Embedded Web Server RX User Guide](#)

Fonction économie d'énergie

Si un certain délai s'écoule après la dernière utilisation de la machine, elle passe automatiquement en mode veille pour réduire au minimum la consommation de courant. Si la machine n'est pas utilisée lorsqu'elle est en mode veille, elle est automatiquement mise hors tension.

Mode faible consommation

Si la machine n'est pas utilisée pendant un certain temps, l'indicateur Économie D'Énergie s'allume et l'écran s'assombrit pour réduire la consommation d'énergie. La machine est en mode faible consommation.

« Faible consommation. » sera affiché sur l'écran.

Délai avant le passage au mode faible consommation : 1 minute (paramètre par défaut).

Si des données d'impression sont reçues alors que le mode faible consommation est activé, la machine quitte automatiquement ce mode et commence l'impression. De même, si des données de fax arrivent alors que la machine est en mode faible consommation, la machine quitte automatiquement ce mode et commence l'impression.

Pour quitter ce mode, effectuer l'une des actions suivantes.

- Sélectionner l'une des touches du panneau de commande.
- Toucher l'écran tactile.
- Placer les originaux dans le chargeur de documents.

Temps de reprise sur Mode faible consommation :

- 10 secondes maximum

Veuillez noter que les conditions environnementales ambiantes (par ex. ventilation) peuvent ralentir le temps de réponse de la machine.



REMARQUE

Si la temporisation de faible consommation est égale à la temporisation de veille, le mode veille est prioritaire.

Veille

Pour passer en Veille, sélectionner la touche [**Économie D'Énergie**]. L'écran et tous les voyants du panneau de commande, à l'exception du voyant Economie D'Énergie, s'éteignent afin d'économiser au maximum l'énergie. La machine est en mode Veille.

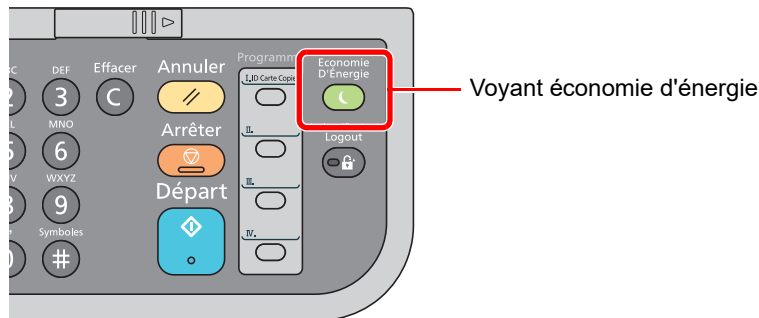

Si des données d'impression sont reçues alors que le mode veille est activé, la machine quitte automatiquement ce mode et commence l'impression.

De même, si des données de fax arrivent alors que la machine est en mode veille, la machine quitte automatiquement ce mode et commence l'impression.

Pour quitter ce mode, effectuer les actions suivantes.

- Sélectionner une touche du panneau de commande.

La machine sera prête à fonctionner au bout de 16 secondes.

Veuillez noter que les conditions environnementales ambiantes (par ex. ventilation) peuvent ralentir le temps de réponse de la machine.

Veille automatique

En mode veille automatique, la machine passe automatiquement en mode Veille si elle reste inactive pendant une durée prédéfinie.

La durée prédéfinie par défaut est de 1 minute.

Pour modifier la durée de veille prédéfinie, se reporter à :

➔ [Mise en veille \(page 8-36\)](#)

Règles de veille (modèles pour l'Europe)

Il est possible de définir le fonctionnement du mode veille pour chaque fonction. Lorsque la machine passe en mode veille, la carte ID ne peut pas être reconnue.

Pour plus d'informations sur les règles de veille, se reporter à :

➔ [Règles de veille \(modèles pour l'Europe\) \(page 8-36\)](#)

Niveau de veille (économie d'énergie et reprise rapide) (modèles sauf pour l'Europe)

Pour le niveau de veille, il est possible de basculer entre les deux modes suivants : mode économie d'énergie et mode reprise rapide. Le paramètre par défaut est le mode Économie d'énergie.

Le mode économie d'énergie réduit la consommation d'énergie encore plus que le mode reprise rapide et permet de définir le mode veille séparément pour chaque fonction. La carte ID ne peut pas être reconnue.



REMARQUE

Si le kit d'interface réseau en option est installé, cette fonction n'est pas affichée.

Pour la reprise, sélectionner la touche [**Économie D'Énergie**] sur le panneau de commande. Si des données d'impression sont reçues alors que le mode veille est activé, la machine quitte automatiquement ce mode et commence l'impression.

Pour plus d'informations sur les paramètres du niveau de veille, se reporter à :

➔ [Niveau de veille \(modèles sauf pour l'Europe\) \(page 8-36\)](#)

Paramètres tempo hebdo

Permet de faire entrer et sortir la machine du mode veille aux heures spécifiées pour chaque jour.

Pour plus d'informations sur les Paramètres tempo hebdo, se reporter à la section suivante :

➔ [Par.tempor.hebdo \(page 8-37\)](#)

Règles d'arrêt (modèles pour l'Europe)

La règle d'arrêt est utilisée pour empêcher la mise hors tension automatique.

Le délai par défaut est de 3 jours.

Pour plus d'informations sur les paramètres de la règle d'arrêt, se reporter à la section suivante :

➔ [Règles d'arrêt \(modèles pour l'Europe\) \(page 8-37\)](#)

Installation du logiciel

Pour utiliser la fonction imprimante, une connexion TWAIN/WIA ou une connexion au fax réseau, télécharger et installer les logiciels requis à partir de notre site web ("<https://www.triumph-adler.com/ta-en-de/customer-service/download-centre>" ou "<https://www.utax.com/en-de/hardware/office-printer-and-mfp/download-centre>").

Logiciel publié (Windows)

Logiciel	Description	Logiciel recommandé
Printing System Driver	Ce pilote permet l'impression par la machine des fichiers d'un ordinateur. Plusieurs langages de description de page (PCL XL, KPDL etc.) sont pris en charge par un seul pilote. Ce pilote d'imprimante permet de profiter au maximum des fonctionnalités de la machine. Utiliser ce pilote pour créer des fichiers PDF.	○
KPDL mini-driver/PCL mini-driver	Il s'agit d'un mini pilote Microsoft qui prend en charge le PCL et le KPDL. L'utilisation de ce pilote entraîne certaines restrictions des fonctionnalités de la machine et des options.	-
FAX Driver	Permet d'envoyer par fax via la machine un document créé dans une application logicielle sur un ordinateur.	-
TWAIN Driver	Ce pilote permet la numérisation sur la machine à l'aide d'une application logicielle compatible TWAIN.	○
WIA Driver	WIA (acquisition d'image Windows) est une fonction de Windows qui permet la communication réciproque entre un dispositif d'imagerie, comme un scanner, et une application logicielle de traitement d'image. Une image peut être acquise en utilisant une application logicielle compatible WIA, ce qui est pratique lorsqu'aucune application logicielle compatible TWAIN n'est installée sur l'ordinateur.	-
NETWORK PRINT MONITOR	Utilitaire permettant de surveiller la machine sur le réseau.	-
Status Monitor	Utilitaire qui surveille l'état de l'imprimante et fournit une fonction de rapport permanent.	○
Network Tool for Direct Printing	Permet d'imprimer un fichier PDF sans lancer Adobe Acrobat/Reader.	-
FONTS	Polices d'affichage qui permettent aux polices intégrées à la machine d'être utilisées dans une application logicielle.	○
Wi-Fi Setup Tool	Outil pour la configuration du réseau sans fil (réseau local sans fil) de cette machine.	-
Scan to Folder Setup Tool for SMB	Outil pour la création d'un dossier partage sur les ordinateurs personnels et pour définir le dossier partagé comme destination.	-



REMARQUE

- L'installation sur Windows doit être effectuée par un utilisateur connecté avec des droits d'administrateur.
- Le kit fax en option est nécessaire pour utiliser la fonction fax.

Installation du logiciel sous Windows

Télécharger et installer un logiciel à partir de notre site web.

1 Télécharger un logiciel à partir du site web.

- 1 Lancer un navigateur web.
- 2 Saisir "https://www.triumph-adler.com/ta-en-de/customer-service/download-centre" ou "https://www.utax.com/en-de/hardware/office-printer-and-mfp/download-centre" dans la barre d'adresse ou la barre d'emplacement du navigateur.



- 3 Suivre les indications à l'écran pour télécharger le logiciel.

2 Effectuer un double-clic sur le programme d'installation téléchargé pour le lancer.

Suivre les indications à l'écran pour installer le logiciel.



REMARQUE

- L'installation sur Windows doit être effectuée par un utilisateur connecté avec des droits d'administrateur.
- Si la fenêtre contrôle de compte d'utilisateur s'affiche, cliquer sur [Oui] ([Autoriser]).

Désinstallation du logiciel

Exécuter la procédure suivante pour supprimer le logiciel de votre ordinateur.



REMARQUE

La désinstallation sous Windows doit être effectuée par un utilisateur connecté avec des privilèges d'administrateur.

1 Afficher l'écran.

Cliquer sur la boîte de recherche dans la barre des tâches et saisir « Désinstaller Product Library ». Sélectionner **[Désinstaller Product Library]** dans la liste de recherche. L'assistant de désinstallation de logiciel s'affiche.



REMARQUE

Dans Windows 8.1, cliquer sur **[Rechercher]** dans les icônes, puis saisir « Désinstaller Product Library » dans la boîte de recherche. Sélectionner **[Désinstaller Product Library]** dans la liste de recherche.

2 Désinstaller le logiciel.

Cocher la case du logiciel à supprimer.

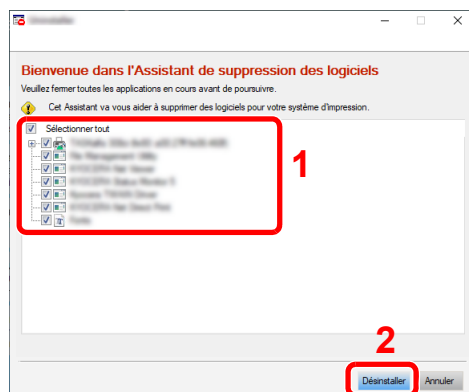

3 Terminer la désinstallation.

Si un message de redémarrage du système s'affiche, redémarrer l'ordinateur en suivant les indications à l'écran. Cela termine la procédure de désinstallation du logiciel.

Installation du logiciel sur un ordinateur Mac

La fonction imprimante de la machine peut être utilisée par un Mac.

REMARQUE

- L'installation sous Mac OS doit être effectuée par un utilisateur connecté avec des privilèges d'administrateur.
 - Lors de l'impression depuis un ordinateur Macintosh, régler l'émulation de la machine sur [KPDL] ou [KPDL(Auto)].
- ➔ [Imprimante \(page 8-45\)](#)
- En cas de connexion avec Bonjour, activer Bonjour dans les paramètres réseau de la machine.
- ➔ [Bonjour \(page 8-14\)](#)
- Dans l'écran d'authentification, entrer le nom et le mot de passe utilisés pour la connexion au système d'exploitation.
 - Lors de l'impression via AirPrint, il n'est pas nécessaire d'installer le logiciel.

1 Télécharger un logiciel à partir du site web.

- 1 Lancer un navigateur web.
- 2 Saisir "https://www.triumph-adler.com/ta-en-de/customer-service/download-centre" ou "https://www.utax.com/en-de/hardware/office-printer-and-mfp/download-centre" dans la barre d'adresse ou la barre d'emplacement du navigateur.

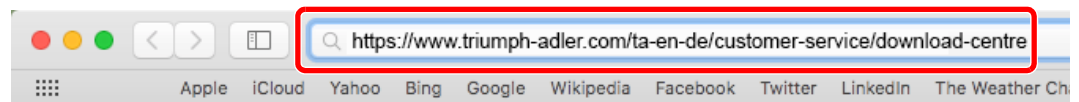

- 3 Suivre les indications à l'écran pour télécharger le logiciel.

2 Installer le pilote d'imprimante.

Effectuer un double-clic pour lancer le programme d'installation téléchargé.

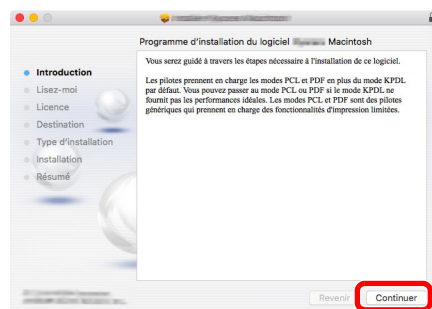

Installer le pilote d'imprimante en suivant les instructions du logiciel d'installation.

Cela termine l'installation du pilote de l'imprimante.

Si une connexion USB est utilisée, la machine est automatiquement reconnue et connectée.
Si une connexion IP est utilisée, les paramètres ci-dessous sont nécessaires.

3 Configurer l'imprimante.

1 Ouvrir Préférences Système et ajouter l'imprimante.

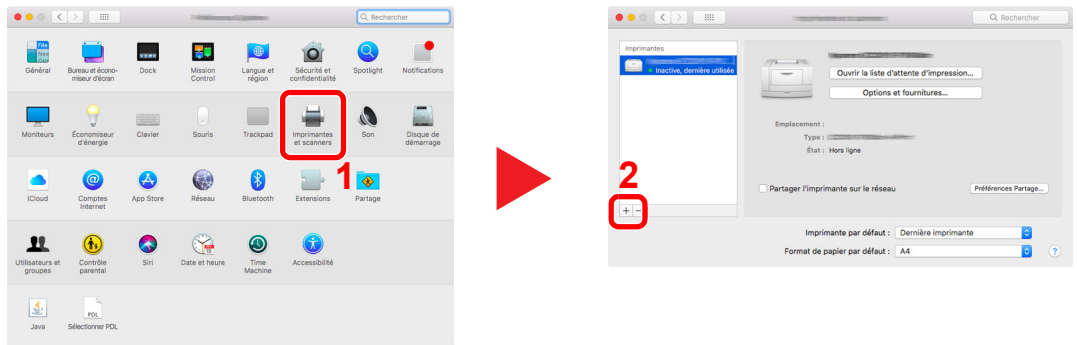

2 Sélectionner [Par défaut] et cliquer sur l'élément qui s'affiche dans « Nom », puis sélectionner le pilote dans « Utiliser ».

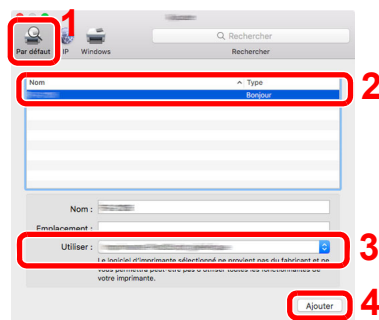

3 La machine sélectionnée est ajoutée.

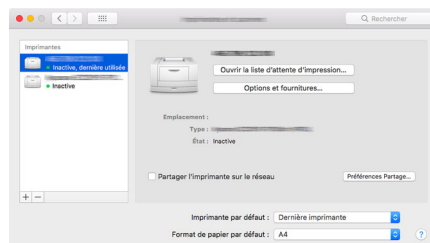

REMARQUE

Lors de l'utilisation d'une connexion IP, cliquer sur l'icône IP pour une connexion IP, puis saisir le nom d'hôte ou l'adresse IP. Le numéro saisi dans « Adresse » s'affichera automatiquement dans « Nom ». Le modifier si nécessaire.

4 Sélectionner l'imprimante récemment ajoutée, puis cliquer sur [Options et fournitures...] pour sélectionner les options installées avec la machine.

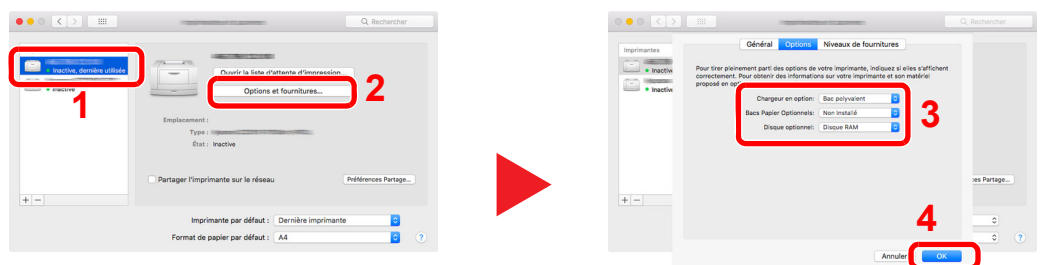

Configuration du pilote TWAIN

Enregistrer cette machine sur le pilote TWAIN. Les instructions se basent sur les éléments de l'interface tels qu'ils apparaissent dans Windows 10.

1 Afficher l'écran.

- 1 Cliquer sur la boîte de recherche dans la barre des tâches et saisir « TWAIN Driver Setting » dans la boîte de recherche. Sélectionner [TWAIN Driver Setting] dans la liste de recherche.



REMARQUE

Dans Windows 8.1, cliquer sur [Rechercher] dans les icônes, puis saisir « TWAIN Driver Setting » dans la boîte de recherche. Sélectionner [TWAIN Driver Setting] dans la liste de recherche.

- 2 Cliquer sur [Ajouter].

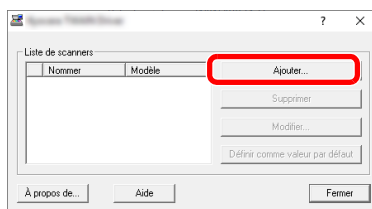

2 Configurer le pilote TWAIN.

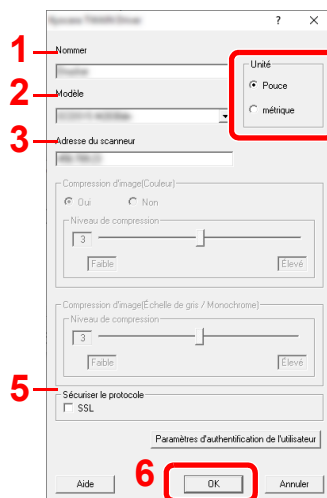

- 1 Saisir l'adresse du scanner.
- 2 Sélectionner cette machine dans la liste.
- 3 Entrer l'adresse IP ou le nom d'hôte de la machine.
- 4 Définir les unités de mesure.
- 5 Lors de l'utilisation de SSL, cocher la case à côté de SSL.
- 6 Cliquer sur [OK].



REMARQUE

Si l'adresse IP ou le nom d'hôte de la machine sont inconnus, contacter l'administrateur.

3 Terminer l'enregistrement.

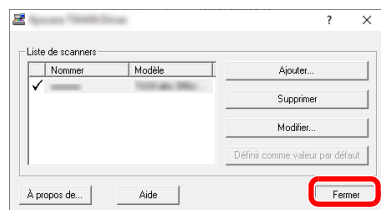

REMARQUE

Cliquer sur **[Supprimer]** pour supprimer la machine ajoutée. Cliquer sur **[Modifier]** pour modifier les noms.

Configuration du pilote WIA

Enregistrer cette machine sur le pilote WIA. Les instructions se basent sur les éléments de l'interface tels qu'ils apparaissent dans Windows 10.

1 Afficher l'écran.

- 1 Cliquer sur la boîte de recherche dans la barre des tâches et saisir « Afficher les scanners et les appareils photo » dans la boîte de recherche. Sélectionner [**Afficher les scanners et les appareils photo**] dans la liste de recherche pour afficher l'écran Scanneurs et appareils photo.



REMARQUE

Dans Windows 8.1, cliquer sur [**Rechercher**] dans les icônes, puis saisir « Afficher les scanners et les appareils photo » dans la boîte de recherche. Sélectionner [**Afficher les scanners et les appareils photo**] dans la liste de recherche pour afficher l'écran Scanneurs et appareils photo.

- 2 Sélectionner le même nom que cette machine pour les pilotes WIA et cliquer sur [**Propriétés**].

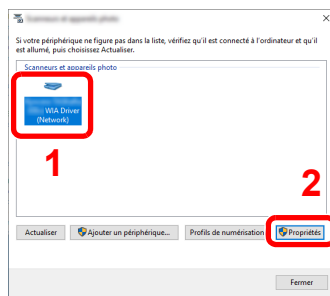

2 Configurer le pilote WIA.

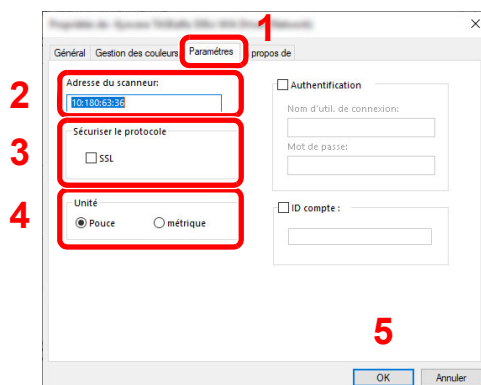

- 1 Cliquer sur l'onglet [**Paramètres**].
- 2 Entrer les adresses IP ou le nom d'hôte de la machine.
- 3 Lors de l'utilisation de SSL, cocher la case à côté de SSL.
- 4 Définir les unités de mesure.
- 5 Cliquer sur [**OK**].

Vérification du compteur

Vérifier le nombre de feuilles imprimées et numérisées.

1 Afficher l'écran.

Touche [Menu Système/Compteur] > Touche [▲] [▼] > [Compteur] > Touche [OK]

2 Vérifier le compteur.

Sélectionner l'élément à vérifier et sélectionner la touche [OK].

Préparations supplémentaires pour l'administrateur

En plus des informations fournies dans ce chapitre, l'administrateur de cette machine doit vérifier les points suivants et configurer les paramètres en fonction des besoins.

Vue d'ensemble des privilèges d'administrateur

Cette machine est livrée avec deux utilisateurs par défaut enregistrés : un avec des privilèges d'administrateur de la machine et un autre avec des privilèges d'administrateur. L'utilisateur disposant des privilèges d'administrateur de la machine et l'utilisateur disposant des privilèges d'administrateur peuvent configurer des paramètres importants pour la machine. Les différences des privilèges sont les suivantes :

Utilisateur avec des privilèges d'administrateur de la machine

Cet utilisateur peut configurer les paramètres réseau du produit, les paramètres de sécurité tels que l'enregistrement des utilisateurs, et le niveau de sécurité de la machine.

➔ [Niveau de sécurité \(page 8-23\)](#)

Utilisateur avec des privilèges d'administrateur

Cet utilisateur peut configurer les paramètres réseau du produit, l'enregistrement des utilisateurs et d'autres paramètres de sécurité. Cet utilisateur ne peut pas définir le niveau de sécurité de la machine.

Connexion en tant qu'administrateur de la machine ou qu'administrateur

L'utilisateur disposant des privilèges d'administrateur de la machine ou l'utilisateur disposant des privilèges d'administrateur doit se connecter pour configurer les paramètres importants du produit, tels que les paramètres réseau et les paramètres de sécurité. Le nom d'utilisateur et le mot de passe de connexion par défaut sont les suivants.

Administrateur de la machine

Nom d'utilisateur	DeviceAdmin
Nom d'utilisateur	DeviceAdmin
Nom util. conn.	4500
Mot passe conn.	4500

Administrateur

Nom d'utilisateur	Admin
Nom d'utilisateur	Admin
Nom util. conn.	Admin
Mot passe conn.	xxxxxxxx (numéro de série) ➔ Vérification du numéro de série de l'équipement (page i)

IMPORTANT

Pour garantir la sécurité, s'assurer de modifier le nom d'utilisateur, le nom d'utilisateur de connexion et le mot de passe de connexion par défaut. Veiller également à changer régulièrement de mot de passe.

➔ [Modification des propriétés utilisateur \(page 9-12\)](#)

Envoyer des documents à un ordinateur

Pour envoyer vers un dossier partagé (Envoi vers dossier (SMB))

Pour envoyer un document qui a été chargé, il faut créer un dossier partagé pour recevoir le document sur l'ordinateur.

➔ [Préparation à l'envoi d'un document vers dossier partagée dans un ordinateur \(page 3-15\)](#)

Pour envoyer des images numérisées par e-mail (Envoi en E-mail)

Il est possible d'envoyer l'image numérisée d'un original comme pièce jointe à un e-mail.

➔ [Paramètres e-mail \(page 2-44\)](#)

Renforcer la sécurité

Cette machine est livrée avec deux utilisateurs par défaut enregistrés : un avec des droits d'administrateur de la machine et un autre avec des droits d'administrateur. La connexion avec ce dernier utilisateur permet de configurer tous les paramètres, aussi veiller à modifier le nom d'utilisateur et le mot de passe de connexion.

En outre, cette machine est dotée d'une fonction d'authentification d'utilisateur qui peut être configurée pour limiter l'accès à la machine aux personnes disposant d'un nom d'utilisateur et d'un mot de passe enregistrés.

➔ [Authentification de l'utilisateur et comptabilité \(Utilisateur, Compta. des travaux\) \(page 9-1\)](#)

Je veux...	Fonctions	Page de référence
Limiter les utilisateurs de la machine.	Connexion util.	page 9-3
	Réinitialisation auto du panneau	page 8-36
	Paramètres de carte ID ^{*1}	page 9-25
Limiter les fonctions de base pouvant être utilisées.	Autorisation locale	page 9-18
	Param. autoris. groupe	page 9-21
	Param. autorisation invité	page 9-21
Empêcher un autre utilisateur de manipuler les documents stockés dans la machine.	Boîte perso. ^{*2}	page 5-37
Imprime le document stocké dans la machine lorsque l'utilisateur utilise la machine avec le panneau de commande.	Impression à distance	page 8-42
Empêcher la fuite des données stockées dans la machine.	Écrasement des données ^{*3}	Se reporter au Data Encryption/Overwrite Operation Guide.
	Cryptage ^{*3}	
	Fonctions de cryptage PDF	page 6-30
Supprimer totalement les données sur la machine avant de la mettre au rebut.	Nettoyage des données	page 8-7

*1 Le Card Authentication Kit en option est requis.

*2 Le SSD en option est requis.

*3 Il est nécessaire d'activer la fonction de sécurité des données.

Je veux...	Fonctions	Page de référence
Protéger la transmission contre les interceptions et les écoutes.	IPP sur TLS	page 8-16
	HTTPS	page 8-16
	Sécurité LDAP	Se reporter au Embedded Web Server RX User Guide .
	Sécurité SMTP	Se reporter au Embedded Web Server RX User Guide .
	Sécurité POP3	Se reporter au Embedded Web Server RX User Guide .
	Transmission FTP cryptée	page 6-35
	WSD amélioré (TLS)	page 8-17
	IPSec	page 8-14
	SNMPv3	page 8-15
Vérifier le logiciel sur la machine.	Vérification du logiciel	page 8-25
Empêcher de l'exécution de programmes non autorisés	Liste blanche	page 8-27

Embedded Web Server RX

Si la machine est connectée au réseau, il est possible de configurer différents paramètres en utilisant Embedded Web Server RX.

Cette section explique comment accéder à Embedded Web Server RX et comment modifier les paramètres de sécurité et le nom d'hôte.

➔ Embedded Web Server RX User Guide



REMARQUE

Pour obtenir un accès complet aux fonctions des pages de Embedded Web Server RX saisir le nom d'utilisateur et le mot de passe, puis cliquer sur [**Connexion**]. La saisie du mot de passe administrateur prédéfini permet à l'utilisateur d'accéder à toutes les pages, y compris Boîte de document, Carnet d'adresses et Paramètres dans le menu de navigation.

Les paramètres que l'administrateur et les utilisateurs génériques peuvent configurer dans Embedded Web Server RX sont les suivants.

Paramètre	Description	Adminis- trateur	Utilisateur générique
Informations sur l'appareil/ Utilisation à distance	Permet de vérifier la structure de la machine.	<input type="radio"/>	<input type="radio"/>
État du travail	Affiche toutes les informations sur la machine, y compris les travaux d'impression et de numérisation, les travaux de stockage, les travaux planifiés et l'historique du journal des travaux.	<input type="radio"/>	<input type="radio"/>
Boîte de document	Ajouter ou supprimer des boîtes de documents ou supprimer des documents dans une boîte de documents.	<input type="radio"/>	<input type="radio"/> *1
Carnet d'adresses	Créer, modifier ou supprimer des adresses et des groupes d'adresses.	<input type="radio"/>	<input type="radio"/> *1
Paramètres de la machine	Configurer les paramètres avancés de la machine.	<input type="radio"/>	-
Paramètres de fonction	Configurer les paramètres des fonctions avancées.	<input type="radio"/>	-
Paramètres réseau	Configurer les paramètres réseau avancés.	<input type="radio"/>	-
Paramètres de sécurité	Configurer les paramètres de sécurité avancés.	<input type="radio"/>	-
Paramètres de gestion	Configurer les paramètres de gestion avancés.	<input type="radio"/>	-

*1 Selon les autorisations de l'utilisateur, certains paramètres ne peuvent pas être configurés par l'utilisateur connecté.



REMARQUE

- Les fonctions FAX sont disponibles uniquement sur les produits avec la fonction fax installée.
- Ce manuel ne traite pas des réglages relatifs à la fonction FAX.

➔ Manuel d'utilisation du FAX

Accès à Embedded Web Server RX

1 Afficher l'écran.

1 Lancer le navigateur Web.

2 Dans la barre Adresse ou Emplacement, saisir l'adresse IP ou le nom d'hôte de la machine.

Cliquer dans l'ordre suivant pour vérifier l'adresse IP et le nom d'hôte de la machine.

Touche **[Menu Système/Compteur]** > Touche **[▲]** **[▼]** > **[Rapport]** > Touche **[OK]** > Touche **[▲]** **[▼]** > **[Imprimer rapport]** > Touche **[OK]** > Touche **[▲]** **[▼]** > **[Page d'état]** > Touche **[OK]** > **[Oui]**

Exemples : <https://192.168.48.21/> (pour une adresse IP)
<https://MFP001> (si le nom d'hôte est "MFP001")

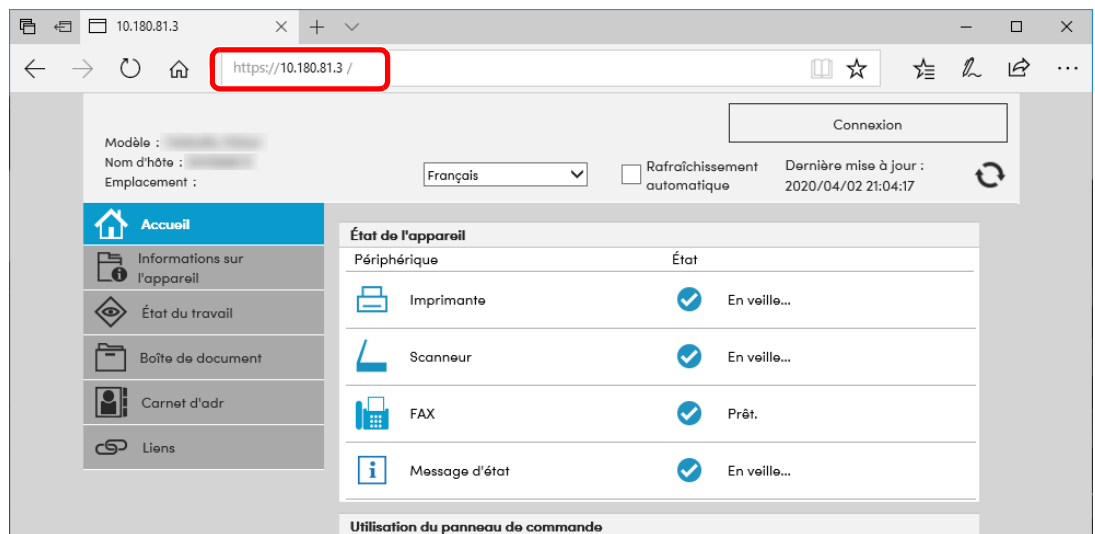

La page Web affiche les informations de base sur la machine et Embedded Web Server RX, ainsi que l'état actuel.

REMARQUE

Si le message « Il existe un problème avec le certificat de sécurité de ce site Web » s'affiche, configurer le certificat.

➔ **Embedded Web Server RX User Guide**

Il est également possible de continuer l'opération sans configurer le certificat.

2 Configurer la fonction.

Sélectionner une catégorie dans la barre de navigation à gauche de l'écran.

REMARQUE

Pour obtenir un accès complet aux fonctions des pages de Embedded Web Server RX saisir le nom d'utilisateur et le mot de passe, puis cliquer sur **[Connexion]**. La saisie du mot de passe administrateur prédéfini permet à l'utilisateur d'accéder à toutes les pages, y compris Boîte de document, Carnet d'adresses et Paramètres dans le menu de navigation.

Modification des paramètres de sécurité

1 Afficher l'écran.

- 1 Lancer le navigateur Web.
- 2 Dans la barre Adresse ou Emplacement, saisir l'adresse IP ou le nom d'hôte de la machine.
Cliquez dans l'ordre suivant pour vérifier l'adresse IP et le nom d'hôte de la machine.
Touche **[Menu Système/Compteur]** > Touche **[▲]** **[▼]** > **[Rapport]** > Touche **[OK]** > Touche **[▲]** **[▼]** > **[Imprimer rapport]** > Touche **[OK]** > Touche **[▲]** **[▼]** > **[Page d'état]** > Touche **[OK]** > **[Oui]**
- 3 Se connecter avec des droits administrateur.

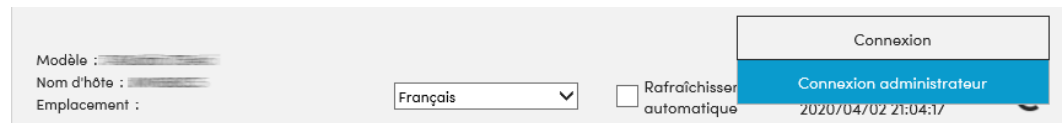

- 4 Cliquez sur **[Paramètres de sécurité]**.

2 Configurer les paramètres de sécurité.

Dans le menu **[Paramètres de sécurité]**, sélectionner le paramètre à configurer.



REMARQUE

Pour plus de détails sur les paramètres concernant les certificats, se reporter au document suivant :

➔ **Embedded Web Server RX User Guide**

Modification des informations de la machine

1 Afficher l'écran.

- 1 Lancer le navigateur Web.
- 2 Dans la barre Adresse ou Emplacement, saisir l'adresse IP ou le nom d'hôte de la machine.
Cliquez dans l'ordre suivant pour vérifier l'adresse IP et le nom d'hôte de la machine.
Touche **[Menu Système/Compteur]** > Touche **[▲]** **[▼]** > **[Rapport]** > Touche **[OK]** > Touche **[▲]** **[▼]** > **[Imprimer rapport]** > Touche **[OK]** > Touche **[▲]** **[▼]** > **[Page d'état]** > Touche **[OK]** > **[Oui]**
- 3 Se connecter avec des droits administrateur.

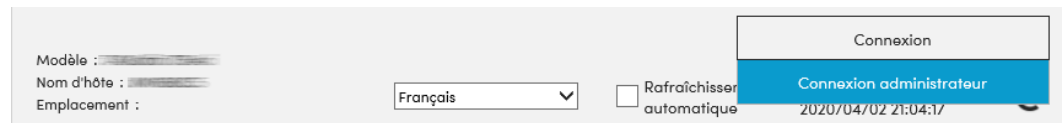

- 4 Dans le menu **[Paramètres de la machine]**, cliquer sur **[Système]**.

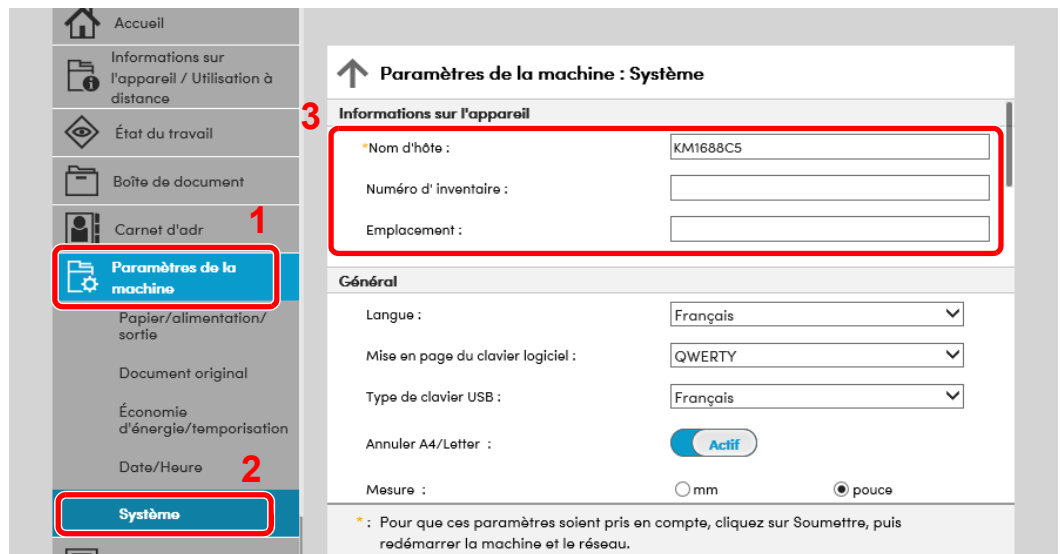

2 Spécifier le nom d'hôte.

Saisir les informations de la machine, puis cliquer sur **[Soumettre]**.

✓ IMPORTANT

Après la modification des paramètres, redémarrer le réseau ou mettre la machine hors tension, puis à nouveau sous tension.

Pour redémarrer la carte d'interface réseau, cliquer sur **[Réinitialiser]** dans le menu **[Paramètres de gestion]**, puis cliquer sur **[Redémarrage du réseau]** dans « Redémarrer ».

Paramètres e-mail

En configurant les paramètres SMTP, il est possible d'envoyer les images numérisées par la machine comme pièce jointes dans un e-mail et d'envoyer des avis par e-mail lorsque les travaux sont terminés.

Afin de pouvoir utiliser cette fonction, la machine doit être connectée à un serveur de messagerie via le protocole SMTP.

Configurer également les points suivants.

- Paramètres SMTP
Élément : « Protocole SMTP » et « Nom de serveur SMTP » dans « SMTP »
- L'adresse de l'expéditeur lorsque la machine envoie des e-mails
Élément : « Adresse de l'expéditeur » dans « Paramètres d'envoi d'e-mail »
- Le paramètre pour limiter la taille des e-mails
Élément : « Lim. taille e-mail » dans « Paramètres d'envoi d'e-mail »

La méthode permettant de définir les réglages SMTP est décrite ci-après.

1 Afficher l'écran.

Afficher l'écran du protocole SMTP.

1 Lancer le navigateur Web.

2 Dans la barre Adresse ou Emplacement, saisir l'adresse IP ou le nom d'hôte de la machine.

Cliquer dans l'ordre suivant pour vérifier l'adresse IP et le nom d'hôte de la machine.

Touche **[Menu Système/Compteur]** > Touche **[▲]** **[▼]** > **[Rapport]** > Touche **[OK]** > Touche **[▲]** **[▼]** > **[Imprimer rapport]** > Touche **[OK]** > Touche **[▲]** **[▼]** > **[Page d'état]** > Touche **[OK]** > **[Oui]**

3 Se connecter avec des droits administrateur.

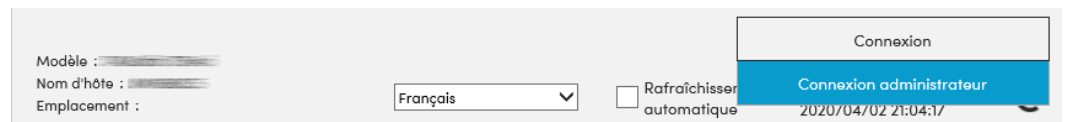

4 Dans le menu **[Paramètres réseau]**, cliquer sur **[Protocole]**.

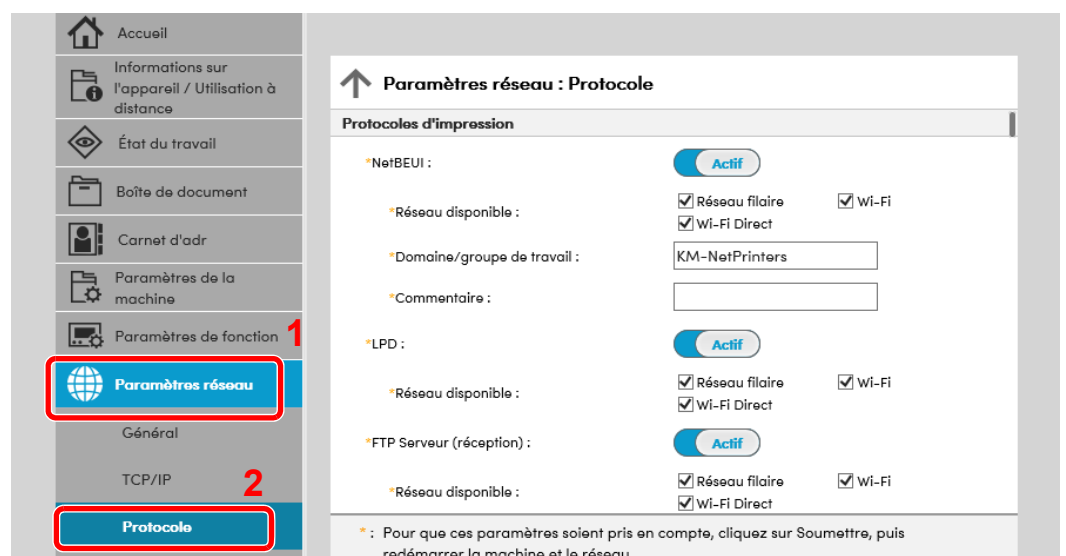

2 Configurer les paramètres.

Régler "SMTP (transmis. e-mail)" sur **[Activé]** dans "Protocoles d'envoi".

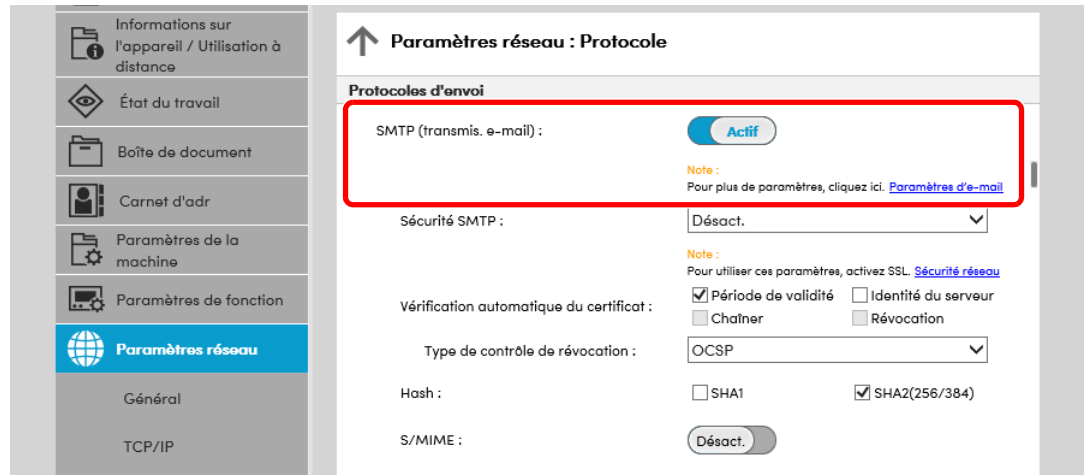

3 Afficher l'écran.

Afficher l'écran des paramètres d'e-mail.

Dans le menu **[Paramètres de fonction]**, appuyer sur **[E-mail]**.

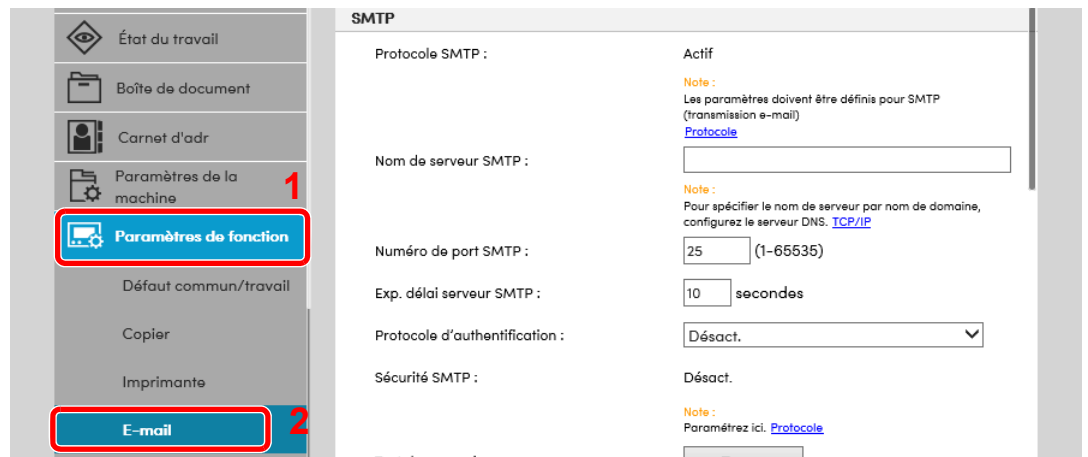

4 Configurer les paramètres.

Saisir les éléments « SMTP » et « Paramètres d'envoi d'e-mail ».

Paramètre	Description
SMTP	Configurer pour envoyer un courrier électronique à partir de la machine.
Protocole SMTP	Afficher les paramètres du protocole SMTP. Vérifier que « Protocole SMTP » est réglé sur [Activé] . Si le réglage est [Désactivé] , cliquer sur [Protocole] et régler le protocole SMTP sur [Activé] .
Nom de serveur SMTP*¹	Saisir le nom d'hôte ou l'adresse IP du serveur SMTP.
Numéro de port SMTP	Spécifier le numéro de port à utiliser pour SMTP. Le numéro de port par défaut est 25.
Exp. délai serveur SMTP	Régler le délai d'attente en secondes avant l'expiration.
Protocole d'authentification	Pour utiliser l'authentification SMTP, saisir les informations de l'utilisateur pour l'authentification.
Test de connexion	Effectue un test pour vérifier que l'e-mail fonctionne selon les paramètres sans envoyer un e-mail.
Restriction domaine	Pour limiter les domaines, cliquer sur [Liste de domaines] et saisir les noms de domaines des adresses à autoriser ou rejeter. La limitation peut aussi être spécifiée par adresse e-mail.
POP3	<p>Il n'est pas nécessaire de régler les éléments suivants lors de l'activation seule de la fonction d'envoi d'e-mails à partir de la machine. Régler les éléments suivants en cas d'activation de la fonction de réception d'e-mails sur la machine.</p> <p>➔ Embedded Web Server RX User Guide</p>
Protocole POP3	
Intervalle de vérification	
Exécuter une fois maintenant	
Restriction domaine	
Paramètres d'envoi d'e-mail	Paramètres utilisateur POP3
Lim. taille e-mail	Saisir la taille maximale autorisée pour les e-mails en kilo-octets. Lorsque la taille de l'e-mail est supérieure à cette valeur, un message d'erreur s'affiche et l'envoi de l'e-mail est annulé. Utiliser ce paramètre si Lim. taille e-mail a été défini pour le serveur SMTP. Dans le cas contraire, saisir une valeur nulle (0) pour activer l'envoi d'e-mail quelle que soit la limite de taille.
Adresse de l'expéditeur*¹	Spécifier l'adresse de l'expéditeur lorsque la machine envoie des e-mails, par exemple l'administrateur de la machine, afin que les réponses ou les rapports de non remise soient envoyés à cette personne et non à la machine. L'adresse de l'expéditeur doit être correctement saisie pour l'authentification SMTP. La longueur maximale de l'adresse de l'expéditeur est de 128 caractères.
Signature	Saisir la signature. Il s'agit d'un texte libre qui s'affichera à la fin du corps de l'e-mail. Cette option est souvent utilisée pour une identification supplémentaire de la machine. La longueur maximale de la signature est de 512 caractères.
Fonctions par défaut	Modifier les paramètres des fonctions par défaut sur la page [Paramètres communs/travail par défaut] .

*1 S'assurer de saisir les éléments.

5 Cliquer sur [Soumettre].

Enregistrement des destinations

1 Afficher l'écran.

1 Lancer le navigateur Web.

2 Dans la barre Adresse ou Emplacement, saisir l'adresse IP ou le nom d'hôte de la machine.

Cliquer dans l'ordre suivant pour vérifier l'adresse IP et le nom d'hôte de la machine.

Touche [Menu Système/Compteur] > Touche [▲] [▼] > [Rapport] > Touche [OK] > Touche [▲] [▼] > [Imprimer rapport] > Touche [OK] > Touche [▲] [▼] > [Page d'état] > Touche [OK] > [Oui]

3 Se connecter avec des droits administrateur.

Le paramètre d'usine par défaut pour l'utilisateur par défaut avec des privilèges d'administrateur est indiqué ci-dessous. (Les majuscules et les minuscules sont distinguées (sensible à la casse)).

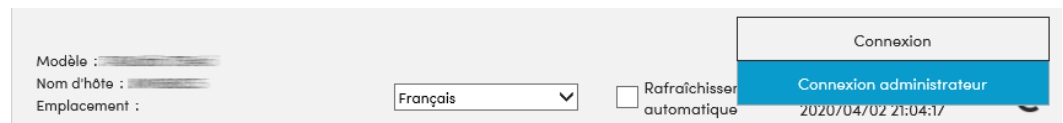

4 Dans le menu [Carnet d'adr], cliquer sur [Carnet d'adresses machine].

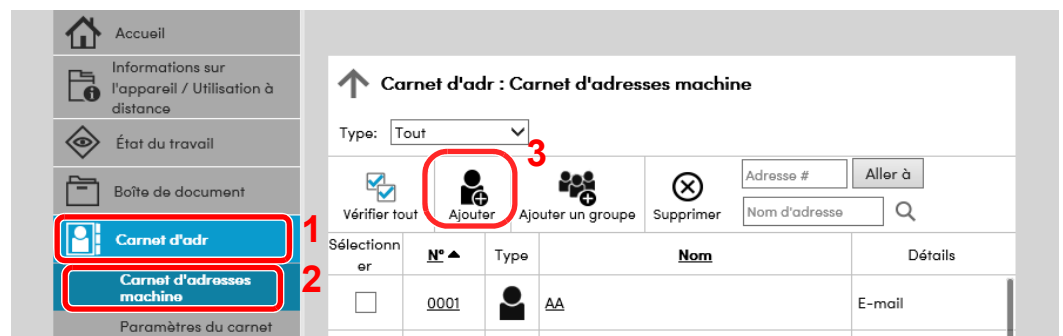

5 Cliquer sur [Ajouter].

2 Remplir les champs.

1 Entrer les informations de la destination.

Saisir les informations pour la destination à enregistrer. Les champs à renseigner sont les mêmes que pour l'enregistrement via le panneau de commande.

➔ [Enregistrement des destinations dans le carnet d'adresses \(page 3-28\)](#)

2 Cliquer sur [Soumettre].

Création d'une nouvelle Boîte personnalisée



REMARQUE

Pour utiliser une boîte personnalisée, un SSD en option doit être installé dans la machine.

1 Afficher l'écran.

- 1 Lancer le navigateur Web.
- 2 Dans la barre Adresse ou Emplacement, saisir l'adresse IP ou le nom d'hôte de la machine.

Cliquer dans l'ordre suivant pour vérifier l'adresse IP et le nom d'hôte de la machine.

Touche **[Menu Système/Compteur]** > Touche **[▲]** **[▼]** > **[Rapport]** > Touche **[OK]** > Touche **[▲]** **[▼]** > **[Imprimer rapport]** > Touche **[OK]** > Touche **[▲]** **[▼]** > **[Page d'état]** > Touche **[OK]** > **[Oui]**

- 3 Dans le menu **[Boîte de document]**, cliquer sur **[Boîte personnalisée]**.

The screenshot shows the 'Boîte de document : Boîte personnalisée' screen. On the left, a sidebar menu has 'Boîte de document' (1) and 'Boîte personnalisée' (2) highlighted. The main area shows an 'Ajouter' button (3) circled in red. Below it is a table of document boxes.

N° ▲	Type	Nom de la boîte	Propriétaire	Fichiers	Taille
0001	Folder	Box 01		3	48.9 Mo
0002	Folder	Box 02		1	1.4 Mo
0003	Folder	Box 03		2	13.9 Mo

- 4 Cliquer sur **[Ajouter]**.

2 Configurer la boîte personnalisée.

- 1 Saisir les détails de la boîte.

Saisir les informations pour la boîte personnalisée à enregistrer. Pour plus de détails sur les champs à renseigner, se reporter au document suivant :

➔ **Embedded Web Server RX User Guide**

- 2 Cliquer sur **[Soumettre]**.

Impression d'un document stocké dans une Boîte personnalisée

1 Afficher l'écran.

- 1 Lancer le navigateur Web.
- 2 Dans la barre Adresse ou Emplacement, saisir l'adresse IP ou le nom d'hôte de la machine.

Cliquer dans l'ordre suivant pour vérifier l'adresse IP et le nom d'hôte de la machine.

Touche [**Menu Système/Compteur**] > Touche [**▲**] [**▼**] > [**Rapport**] > Touche [**OK**] > Touche [**▲**] [**▼**] > [**Imprimer rapport**] > Touche [**OK**] > Touche [**▲**] [**▼**] > [**Page d'état**] > Touche [**OK**] > [**Oui**]

- 3 Dans le menu [**Boîte de document**], cliquer sur [**Boîte personnalisée**].

The screenshot shows the 'Boîte de document : Boîte personnalisée' interface. On the left is a navigation menu with options like 'Accueil', 'Informations sur l'appareil / Utilisation à distance', 'État du travail', 'Boîte de document', 'Boîte personnalisée', 'Boîte de FAX', 'Boîte d'interrogation', 'Paramètres de boîte de travaux', 'Carnet d'adr', and 'Paramètres de la machine'. The 'Boîte de document' and 'Boîte personnalisée' items are circled in red with a '1' and '2' respectively. The main area displays a table of document boxes with columns for 'N°', 'Type', 'Nom de la boîte', 'Propriétaire', 'Fichiers', and 'Taille'. The table contains three rows: '0001' (Box 01, 3 files, 48.9 Mo), '0002' (Box 02, 1 file, 1.4 Mo), and '0003' (Box 03, 2 files, 13.9 Mo). The '0002' row is circled in red with a '3'.

N° ▲	Type	Nom de la boîte	Propriétaire	Fichiers	Taille
0001	Boîte	Box 01		3	48.9 Mo
0002	Boîte	Box 02		1	1.4 Mo
0003	Boîte	Box 03		2	13.9 Mo

- 4 Cliquer sur le numéro ou le nom de la boîte personnalisée dans laquelle est stocké le document.

2 Imprimer le document.

- 1 Sélectionner le document à imprimer.

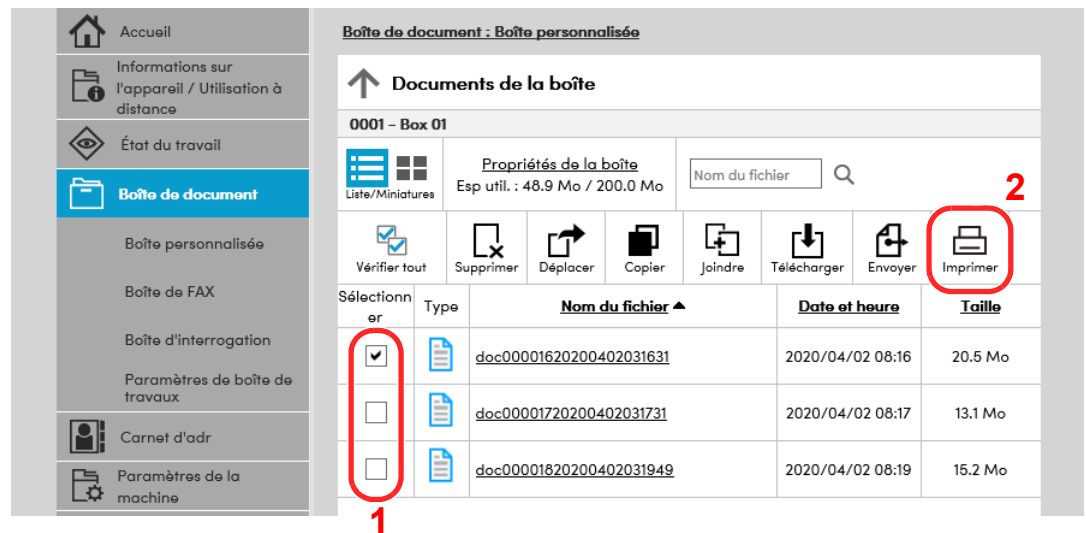

The screenshot shows the 'Boîte de document : Boîte personnalisée' interface. On the left is a navigation menu with options like 'Accueil', 'Informations sur l'appareil / Utilisation à distance', 'État du travail', 'Boîte de document', 'Boîte personnalisée', 'Boîte de FAX', 'Boîte d'interrogation', 'Paramètres de boîte de travaux', 'Carnet d'adr', and 'Paramètres de la machine'. The main area displays 'Documents de la boîte' for '0001 - Box 01'. It includes a search bar, a toolbar with icons for 'Vérifier tout', 'Supprimer', 'Déplacer', 'Copier', 'Joindre', 'Télécharger', 'Envoyer', and 'Imprimer'. Below the toolbar is a table of documents:

Sélectionner	Type	Nom du fichier ▲	Date et heure	Taille
<input checked="" type="checkbox"/>	Document	doc00001620200402031631	2020/04/02 08:16	20,5 Mo
<input type="checkbox"/>	Document	doc00001720200402031731	2020/04/02 08:17	13,1 Mo
<input type="checkbox"/>	Document	doc00001820200402031949	2020/04/02 08:19	15,2 Mo

Cocher la case du document à imprimer.

- 2 Cliquer sur [**Imprimer**].
- 3 Configurer les paramètres pour l'impression, cliquer sur [**Imprimer**].

Transfert de données à partir d'autres produits

Grâce à l'utilisation de l'utilitaire de la machine, il est possible de transférer aisément les carnets d'adresses lorsque la machine doit être remplacée.

Cette section explique comment transférer les données entre nos produits.

Migration du carnet d'adresses

Le carnet d'adresses enregistré sur la machine peut être sauvegardé ou transféré en utilisant NETWORK PRINT MONITOR téléchargé à partir de notre site web.

Pour plus de détails sur le fonctionnement de NETWORK PRINT MONITOR, se reporter à :

➔ [NETWORK PRINT MONITOR User Guide](#)

Sauvegarde des données du carnet d'adresses sur l'ordinateur

1 Lancer NETWORK PRINT MONITOR.

2 Créer une sauvegarde.

- 1 Effectuer un clic droit sur le nom du modèle à partir duquel sauvegarder le carnet d'adresses, puis sélectionner **[Avancé]** - **[Paramétrage de plusieurs périphériques]**.

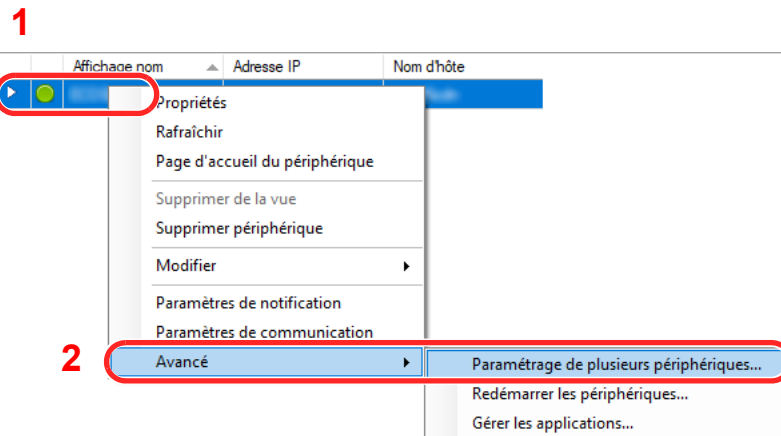

- 2 Sélectionner **[Mode personnalisé]** et cliquer sur **[Suivant]**.

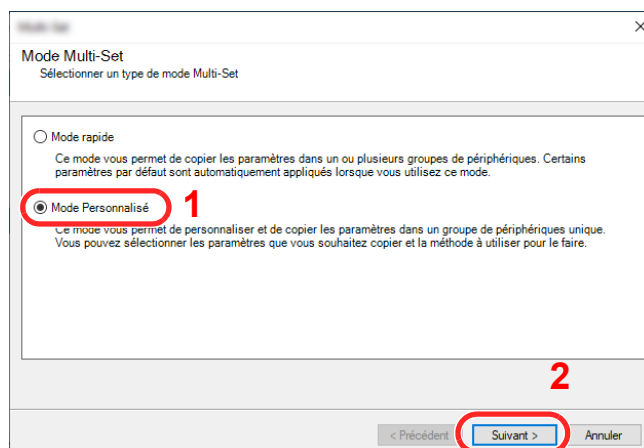

3 Sélectionner le groupe de périphériques de destination et cliquer sur **[Suivant]**.

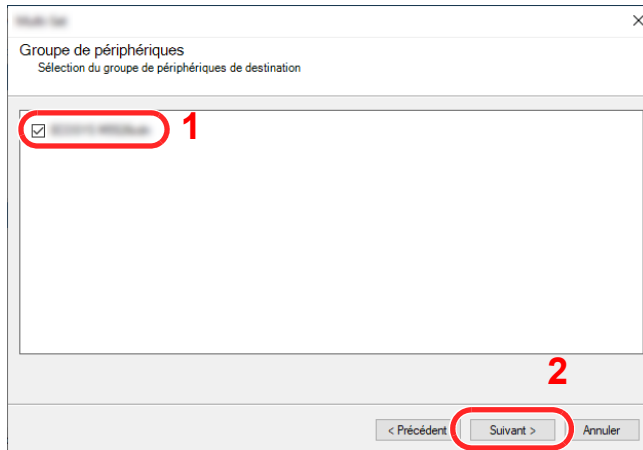

4 Sélectionner **[Carnet d'adresses du périphérique]** et cliquer sur **[Suivant]**.

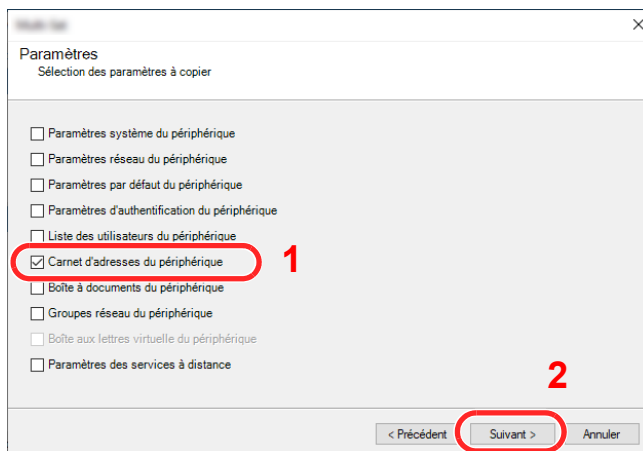

5 Sélectionner **[Créer à partir d'un périphérique]** et décocher **[Remplacer les paramètres du périphérique cible]**, puis cliquer sur **[Suivant]**.

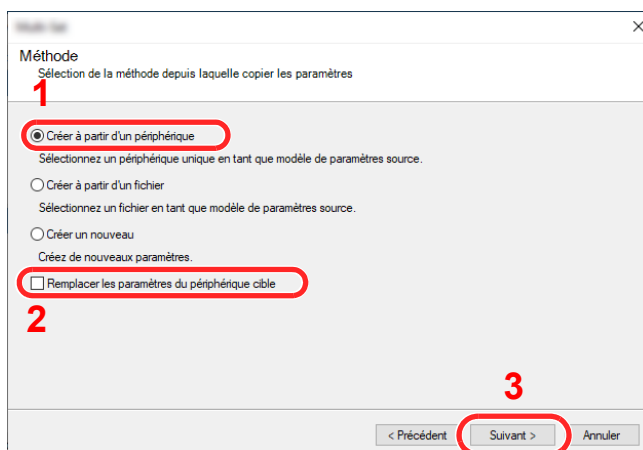

6 Sélectionner le modèle à sauvegarder et cliquer sur **[Suivant]**.

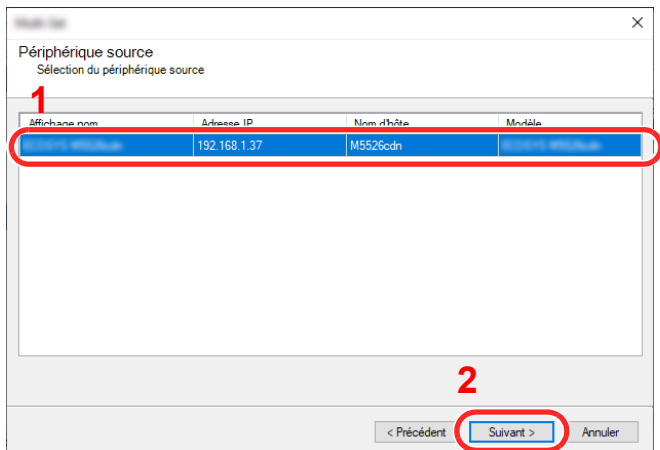

REMARQUE

Si l'écran « Connexion administrateur » s'affiche, saisir le « Nom d'utilisateur de l'administrateur » et le « Mot de passe de connexion », puis cliquer sur **[OK]**.

7 Cliquer sur **[Enregistrer vers fichier]**.

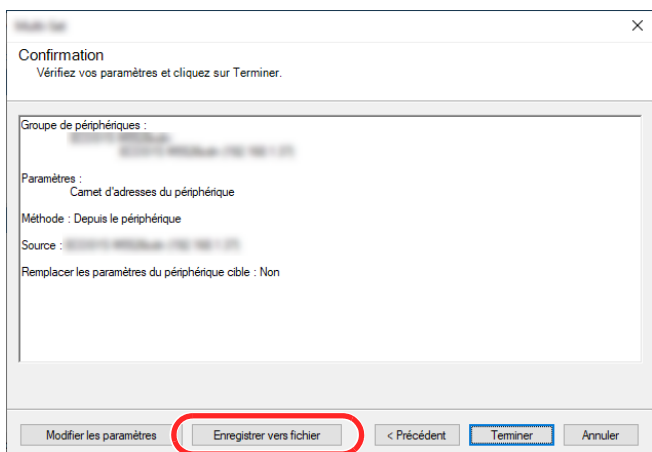

8 Spécifier l'emplacement où enregistrer le fichier, saisir le nom du fichier, puis cliquer sur **[Enregistrer]**.

Pour « Type de fichier à enregistrer », s'assurer de sélectionner « Fichier XML ».

- 9 Après l'enregistrement du fichier, toujours cliquer sur **[Annuler]** pour fermer la fenêtre.

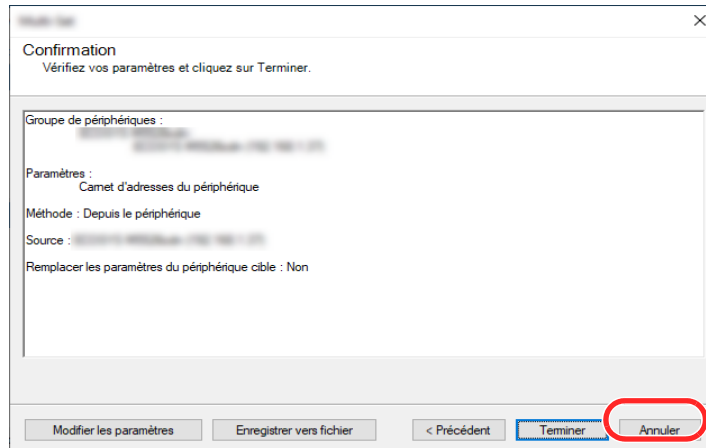

Noter que la sélection de **[Terminer]** inscrira les données dans le carnet d'adresses de la machine.

Inscription des données du carnet d'adresses sur la machine

1 Lancer NETWORK PRINT MONITOR.

2 Charger les données du carnet d'adresses.

- 1 Effectuer un clic droit sur le nom du modèle vers lequel transférer le carnet d'adresses, puis sélectionner **[Avancé]** - **[Paramétrage de plusieurs périphériques]**.

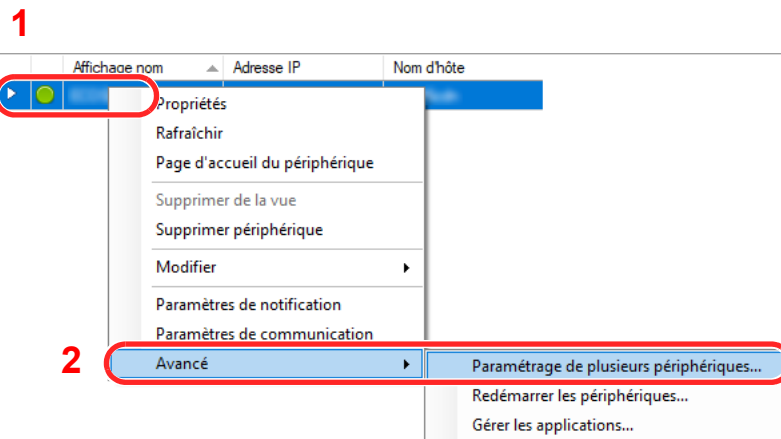

- 2 Sélectionner **[Mode personnalisé]** et cliquer sur **[Suivant]**.

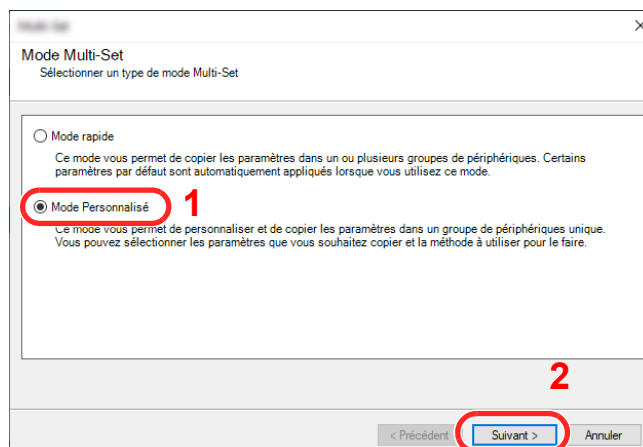

3 Sélectionner le groupe de périphériques de destination et cliquer sur **[Suivant]**.

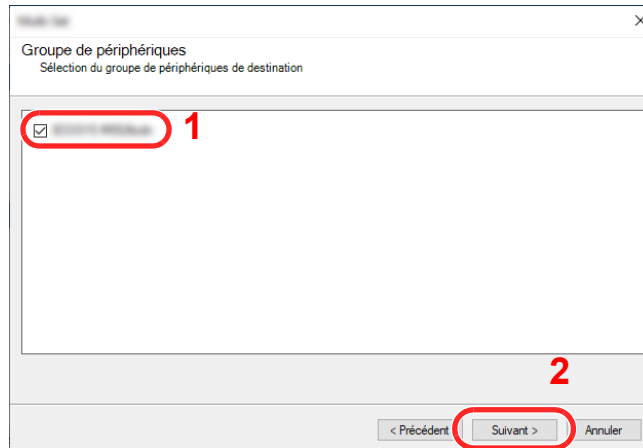

4 Sélectionner **[Carnet d'adresses du périphérique]** et cliquer sur **[Suivant]**.

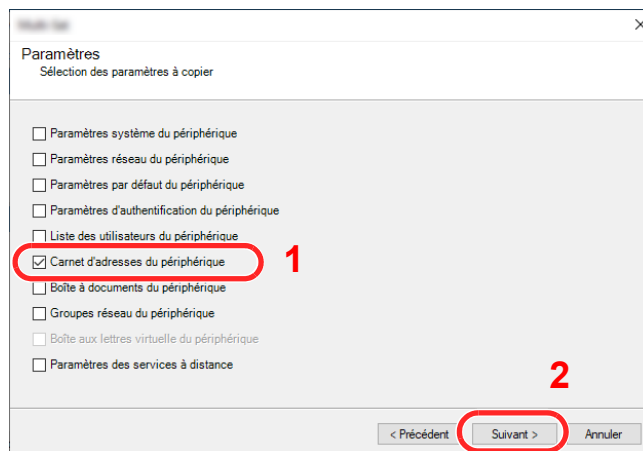

5 Sélectionner **[Créer à partir d'un fichier]** et décocher **[Remplacer les paramètres du périphérique cible]**, puis cliquer sur **[Suivant]**.

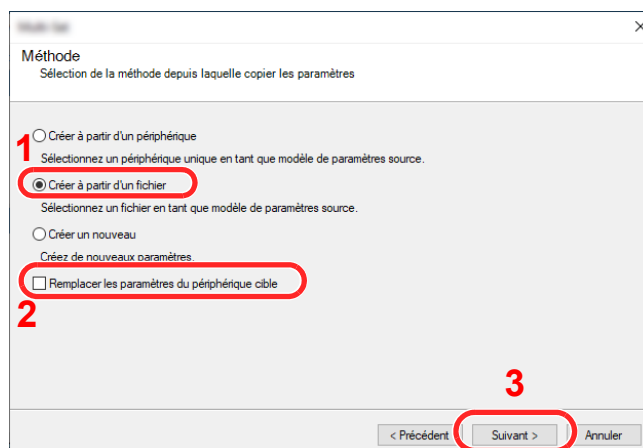

La sélection de la case à cocher **[Remplacer les paramètres du périphérique cible]** écrasera le carnet d'adresses de la machine à partir de l'entrée n° 1.

- 6 Cliquer sur **[Parcourir]** et sélectionner le fichier de carnet d'adresses, puis cliquer sur **[Suivant]**.

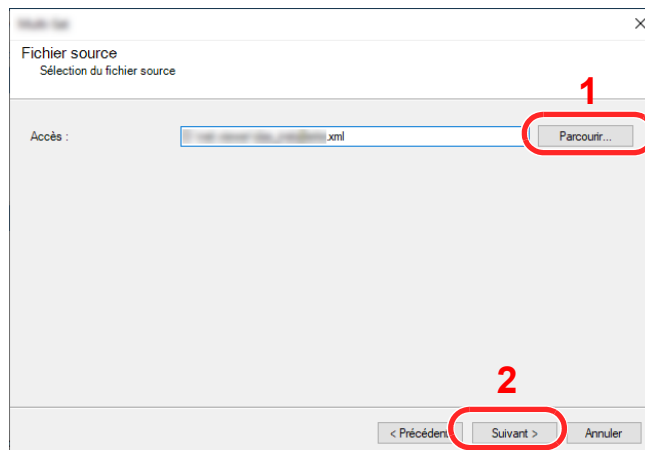

- 7 Cliquer sur **[Terminer]**.

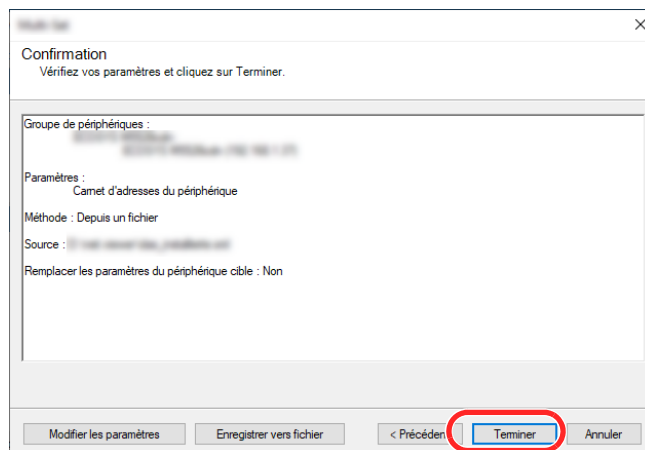

Le processus d'inscription des données du carnet d'adresses commence.

- 8 Lorsque le processus d'écriture est terminé, cliquer sur **[Fermer]**.

3 Préparation à l'utilisation

Ce chapitre aborde les opérations suivantes :

Chargement du papier	3-2
Précautions pour le chargement du papier	3-3
Chargement dans les magasins	3-4
Chargement du papier dans le bac MF	3-8
Spécification du format de papier et du type de support	3-12
Butée de papier	3-14
Préparation à l'envoi d'un document vers dossier partagée dans un ordinateur	3-15
Prendre note du nom de l'ordinateur et du nom complet de l'ordinateur	3-15
Prendre note du nom de l'utilisateur et du nom de domaine	3-16
Créer d'un dossier partagé, prendre note d'un dossier partagé	3-17
Configurer le pare-feu Windows	3-20
Scan to Folder Setup Tool for SMB	3-24
Enregistrement des destinations dans le carnet d'adresses	3-28
Ajout d'une destination (carnet d'adresse)	3-28
Ajout d'une destination à l'aide d'une touche unique (touche unique)	3-34

Chargement du papier

Charger le papier dans les magasins et dans le bac MF.

Pour les méthodes de chargement du papier pour chaque magasin, se reporter à la page ci-dessous.

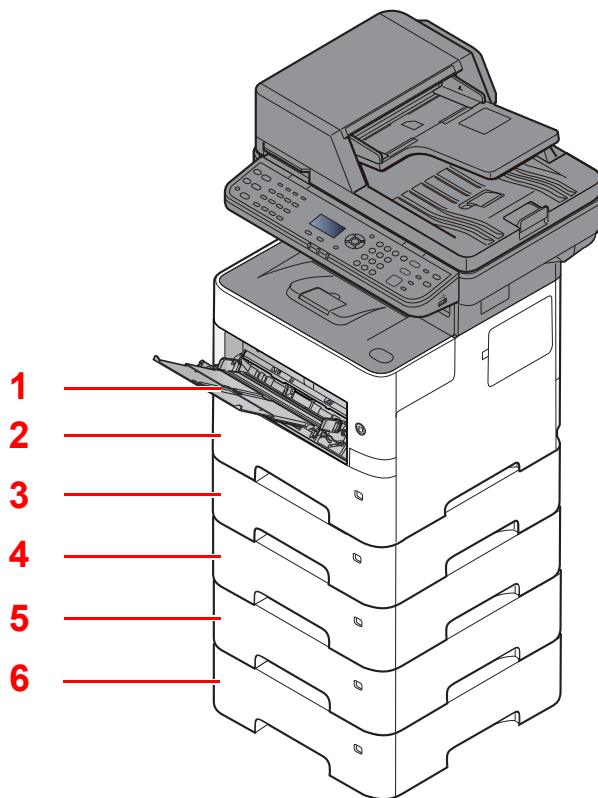

N°	Nom	Page
1	Bac MF	page 3-8
2	Magasin 1	page 3-4
3	Magasin 2	page 3-4
4	Magasin 3	page 3-4
5	Magasin 4	page 3-4
6	Magasin 5	page 3-4



REMARQUE

- Le nombre de feuilles pouvant être stockées varie selon l'environnement et le type de papier.
- Ne pas utiliser de papier pour imprimante à jet d'encre ou tout papier ayant un revêtement de surface spécial. (Ce papier peut causer un bouchage ou d'autres problèmes.)

Précautions pour le chargement du papier

Lors de l'ouverture d'une ramette de papier neuve, déramer les feuilles afin de les séparer légèrement avant de les charger, comme indiqué ci-dessous.

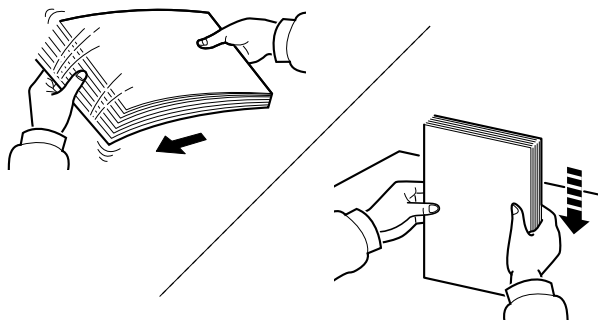

Déramer le papier, puis le taper sur une surface plane.

Prendre note également des éléments suivants.

- Si le papier est tuilé ou plié, le lisser avant de le charger. Le papier tuilé ou plié peut entraîner un bourrage.
- Éviter d'exposer une rame de papier ouverte à des températures ou à un taux d'humidité élevés ; cela pourrait provoquer des incidents. Après avoir chargé du papier dans le bac MF ou dans un magasin, ranger le reste du papier dans son emballage d'origine.
- Si la machine n'est pas utilisée pendant une période prolongée, protéger le papier de l'humidité en le retirant des magasins et en le plaçant dans son emballage d'origine.

✔ IMPORTANT

En cas de réutilisation de papier ayant déjà servi à effectuer des impressions, veiller à ce qu'il ne reste ni trombones ni agrafes. Ces derniers peuvent endommager la machine ou nuire à la qualité des copies.

💡 REMARQUE

En cas d'utilisation de papier spécial par exemple, papier à en-tête, papier perforé ou pré-imprimés tels que logo ou nom de société, se reporter à la section suivante :

➔ [Papier \(page 11-16\)](#)

Chargement dans les magasins

Les magasins peuvent recevoir du papier normal, recyclé ou couleur.

Le nombre de feuilles pouvant être chargées dans chaque magasin est indiqué ci-dessous.

Magasin	Nbre de feuilles
Magasin 1 à 5	500 feuilles (papier normal : 80 g/m ²)

Pour plus de détails sur les formats de papier pris en charge, se reporter à la section suivante :

➔ [Choix du papier approprié \(page 11-17\)](#)

Pour le réglage du type de papier, se reporter à la section suivante :

➔ [Config type supp \(page 8-34\)](#)

✔ IMPORTANT

- Les magasins peuvent recevoir du papier ayant un grammage compris entre 60 et 120 g/m².
- Ne pas charger de papier épais pesant plus de 120 g/m² dans les magasins. Utiliser le bac MF pour le papier pesant plus de 120 g/m².

1 Sortir entièrement le magasin de la machine.

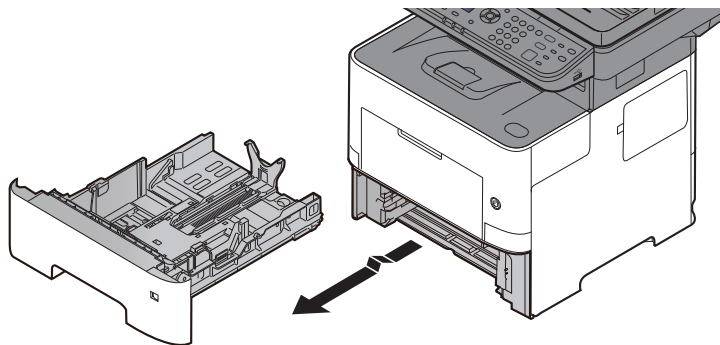

💡 REMARQUE

Lorsque le magasin est sorti de la machine, s'assurer qu'il est soutenu et qu'il ne tombe pas.

2 Régler le format du magasin.

- 1 Régler la position des guides de largeur de papier situés à gauche et à droite du magasin. Appuyer sur l'onglet de réglage de la largeur du papier et faire coulisser les guides jusqu'au format de papier désiré.

Les formats de papiers sont indiqués sur le magasin.

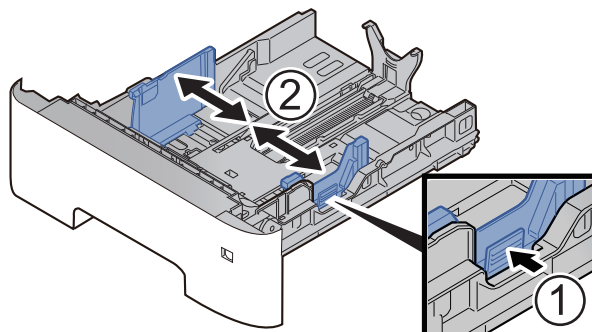

- 2 Régler le guide de la longueur du papier jusqu'au format de papier désiré. Appuyer sur l'onglet de réglage de la longueur du papier et faire coulisser les guides jusqu'au format de papier désiré.

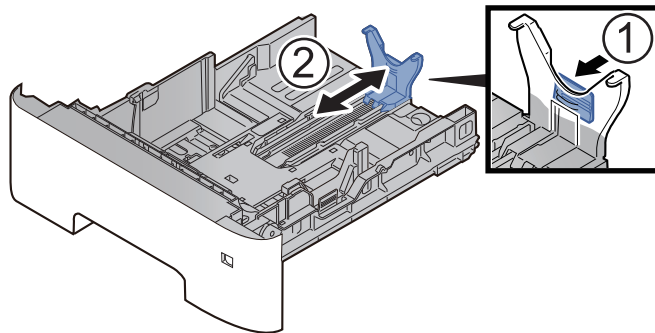

 **REMARQUE**

En cas d'utilisation de papier plus long que le format A4, sortir le guide de longueur de papier vers l'arrière.

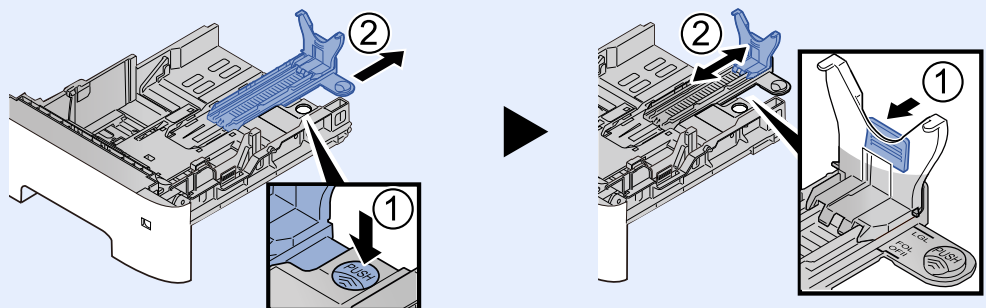

- 3 Tourner la molette du format afin que le format du papier à utiliser s'affiche dans la fenêtre du format de papier.

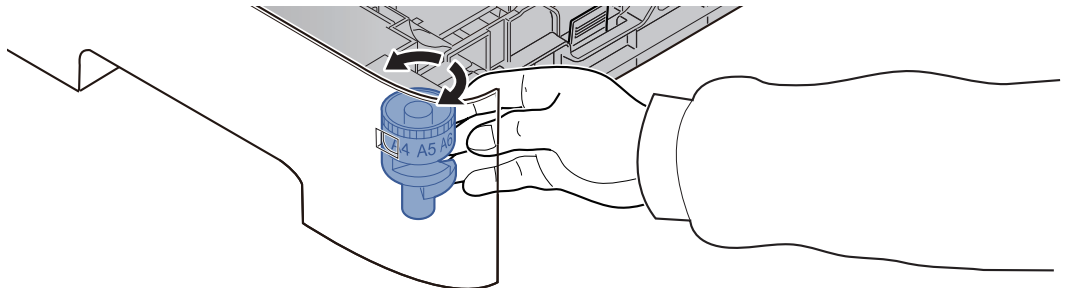

 **REMARQUE**

Lorsque la molette du format est réglée sur « Other », le format de papier doit être défini sur le panneau de commande de la machine.

➔ [Format de papier et type de support pour les magasins \(page 3-12\)](#)

3 Appuyer sur la plaque inférieure jusqu'au verrouillage.

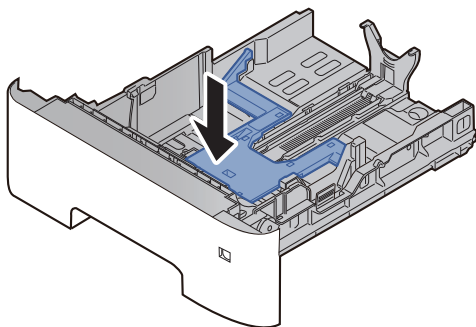

4 Charger du papier.

- 1 Déramer le papier, puis le taper sur une surface plan pour éviter les bourrages papier ou les impressions décalées.
- 2 Charger le papier dans le magasin.

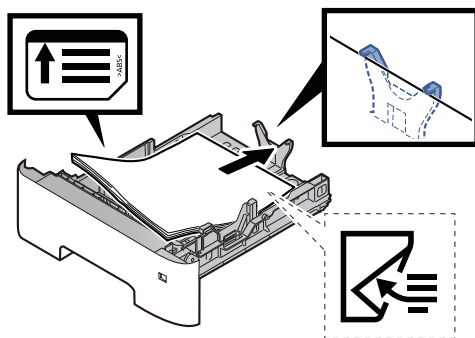

✓ IMPORTANT

- Charger le papier avec la face à imprimer vers le bas.
- Après avoir retiré le papier neuf de l'emballage, déramer le papier avant de le charger dans le magasin.
 - ▶ [Précautions pour le chargement du papier \(page 3-3\)](#)
- Avant de charger le papier, vérifier qu'il n'est ni tuiilé ni plié. Le papier tuiilé ou plié peut entraîner des bourrages.
- Vérifier que le papier chargé ne dépasse pas l'indicateur de niveau (voir la figure ci-dessus).
- Si le papier est chargé sans régler le guide de longueur du papier et le guide de largeur du papier, le papier peut se mettre de travers ou se coincer.

5 Repousser doucement le magasin à l'intérieur.

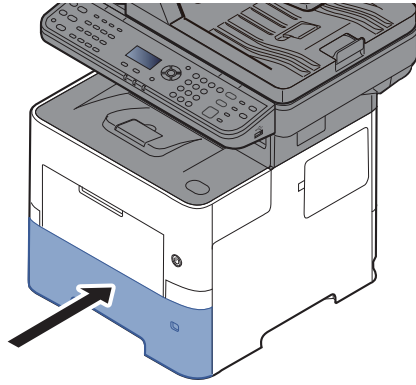

6 Spécifier le type de papier chargé dans le magasin à l'aide du panneau de commande.

➔ [Format de papier et type de support pour les magasins \(page 3-12\)](#)

Chargement du papier dans le bac MF

Le bac MF contient jusqu'à 100 feuilles de papier normal (80 g/m²).

Pour plus de détails sur les formats de papier pris en charge, se reporter à la section suivante :

➔ [Choix du papier approprié \(page 11-17\)](#)

Pour le réglage du type de papier, se reporter à la section suivante :

➔ [Config type supp \(page 8-34\)](#)

S'assurer d'utiliser le bac MF lors de l'impression sur papier spécial.

✔ IMPORTANT

- En cas d'utilisation d'un grammage de 106 g/m² ou plus, régler le type de support sur Épais et régler le grammage du papier utilisé.
- Retirer chaque transparent du plateau interne au fur et à mesure qu'il est imprimé. Laisser les transparents dans le plateau interne pourrait causer un bouchage papier.

La capacité du bac MF est la suivante.

- Papier normal (80 g/m²), papier recycle ou papier couleur : 100 feuilles
- Papier épais (106 à 220 g/m²) : 5 feuilles
- Papier épais (104,7 g/m²) : 100 feuilles
- Hagaki (Carte) : 1 feuille
- Enveloppe DL, Enveloppe C5, Envelop. #10, Enveloppe #9, Enveloppe #6 3/4, Enveloppe Monarch, Youkei 4, Youkei 2 : 5 feuilles
- Transparents : 1 feuille

💡 REMARQUE

- Lors du chargement de formats personnalisés, entrer le format du papier conformément à la section suivante :
➔ [Format de papier et type de support pour le bac MF \(paramètre du bac MF\) \(page 3-13\)](#)
- Lors de l'utilisation de papier spécial comme les transparents ou le papier épais, sélectionner le type de support en se reportant à la section suivante :
➔ [Format de papier et type de support pour le bac MF \(paramètre du bac MF\) \(page 3-13\)](#)

1 Ouvrir le bac MF.

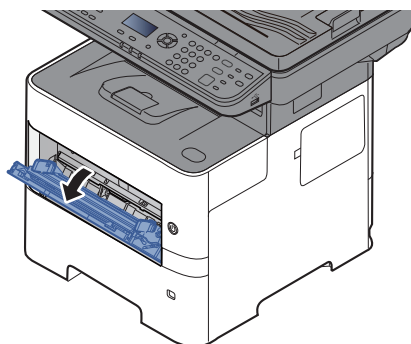

2 Sortir la section du plateau de support du bac MF.

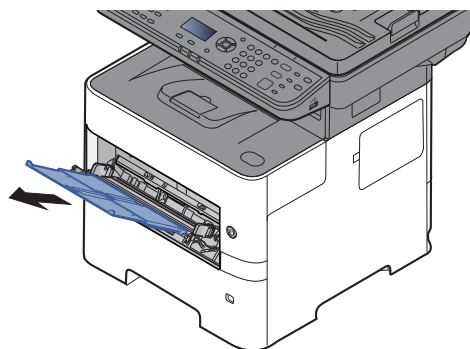

3 Régler le format du bac MF.

Les formats de papier sont indiqués sur le bac MF.

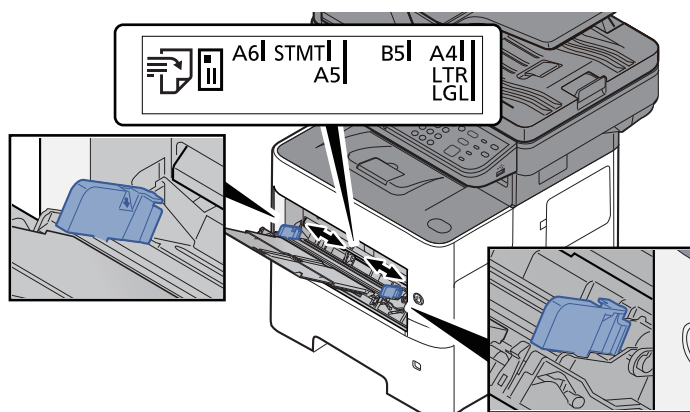

4 Charger du papier.

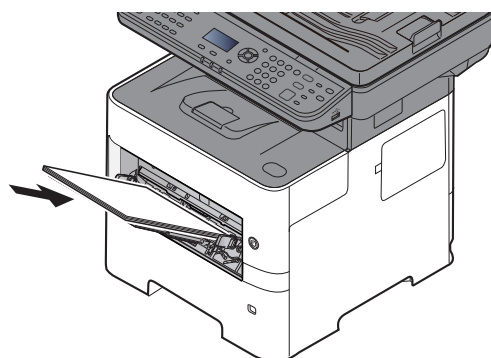

Insérer le papier dans le bac le long des guides jusqu'à ce qu'il se bloque.

Après avoir retiré le papier neuf de l'emballage, déramer le papier avant de le charger dans le bac MF.

➔ [Précautions pour le chargement du papier \(page 3-3\)](#)

✔ **IMPORTANT**

- Lors du chargement du papier, tenir la face à imprimer vers le haut.
- Le papier tuilé doit être redressé avant l'utilisation.
- Lors du chargement du papier dans le bac MF, vérifier qu'il ne reste pas de papier d'un travail précédant dans le bac avant de charger le papier. Si reste une petite quantité de papier dans le bac MF et que vous souhaitez en ajouter, retirez d'abord le papier restant du bac et ajoutez-le au nouveau papier avant de recharger le papier dans le bac.
- S'il y a un intervalle entre le papier et les guides de largeur de papier, régler les guides en fonction du papier afin d'éviter une alimentation de travers et des bourrages papier.
- Vérifier que le papier chargé ne dépasse pas l'indicateur de niveau (voir la figure ci-dessus).

5 Spécifier le type de papier chargé dans le bac MF à l'aide du panneau de commande.

- ➔ [Format de papier et type de support pour le bac MF \(paramètre du bac MF\) \(page 3-13\)](#)

Lors du chargement d'enveloppes ou de carte dans le bac MF

Charger le papier avec la face à imprimer vers le haut. Pour la procédure d'impression, se reporter au document suivant :

➔ **Printing System Driver User Guide**

Exemple : Lors de l'impression de l'adresse.

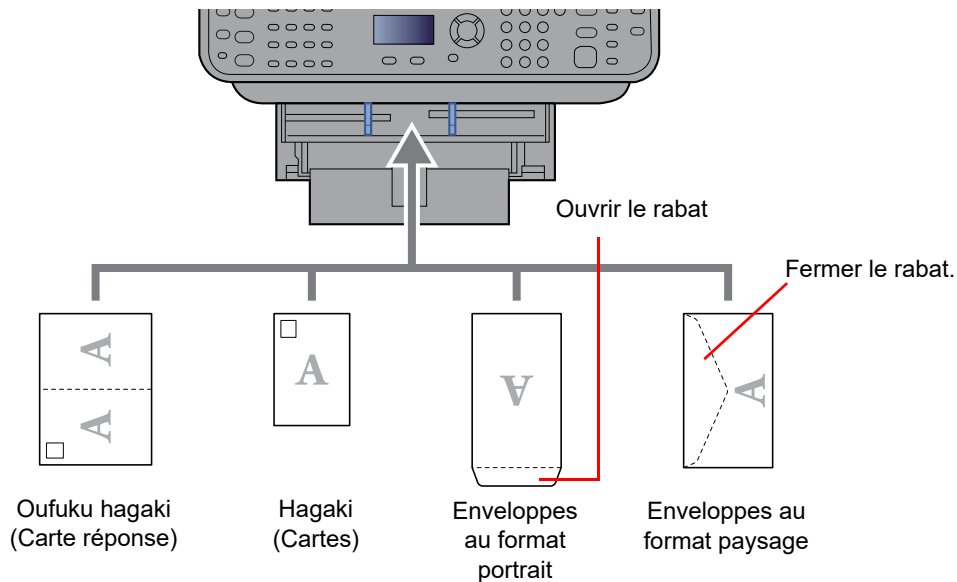

✔ **IMPORTANT**

- Utiliser du papier Oufuku hagaki (carte réponse) déplié.
- Le mode de chargement des enveloppes (orientation et face à imprimer) dépend du type d'enveloppe. Vérifier le sens du chargement car toute erreur risque d'entraîner une impression dans le mauvais sens ou sur le mauvais côté.

💡 **REMARQUE**

Lors de chargement d'enveloppes dans le bac MF, sélectionner le type d'enveloppe conformément à la section suivante :

- ➔ [Format de papier et type de support pour le bac MF \(paramètre du bac MF\) \(page 3-13\)](#)

Spécification du format de papier et du type de support

La définition du format de papier par défaut pour le magasin 1 et pour le chargeur de papier en option (magasins 2 à 4) est « A4 » ou « Letter » et la définition du type de support par défaut est « Normal ».

Pour modifier le type de papier à utiliser, spécifier les définitions du format de papier et du type de support.

Format de papier et type de support pour les magasins

Spécifier le format de papier et le type de support du papier à utiliser dans les magasins.

Élément	Description
Format bac 1 (à 5)*¹	<p>Les options suivantes sont disponibles :</p> <p>Valeur</p> <p>Magasin 1 : A4, A5, B5, Folio, 216 × 340 mm, Letter, Legal, Statement, Executive, Oficio II, 16K, ISO B5, Enveloppe C5, Perso</p> <p>Magasins 2 à 5 : A4, A5, B5, B6, Folio, 216 × 340 mm, Letter, Legal, Statement, Executive, Oficio II, 16K, ISO B5, Envelop. #10, Enveloppe #9, Enveloppe #6, Enveloppe Monarch, Enveloppe DL, Enveloppe C5, Oufukuhagaki (Carte-réponse), Youkei 4, Youkei 2, Nagagata 3, Younaga 3, Perso</p>
Type bac 1 (à 5)*²	<p>Sélectionner le type de support.</p> <p>Valeur</p> <p>Magasin 1 : Normal (60 à 105 g/m²), Rugueux, Recyclé, Préimprimé*³, Relié, Couleur, Perforé*³, En-tête*³, Haute qualité, Perso 1 - 8</p> <p>Magasins 2 à 5 : Normal (60 à 105 g/m²), Rugueux, Recyclé, Préimprimé*³, Relié, Couleur, Perforé*³, En-tête*³, Enveloppe, Haute qualité, Perso 1 - 8</p>

*1 Régler ce paramètre uniquement lorsque la molette du format du magasin est réglée sur « Other ».

*2 Pour sélectionner un type de support différent de Normal, se reporter à :

➔ [Config. by-pass \(Paramètres bac MF\) \(page 8-33\)](#)

Lorsqu'un grammage qui ne peut pas être chargé dans le magasin est défini pour un type de support, ce type de support ne s'affiche pas.

*3 Pour imprimer sur du papier pré-imprimé, perforé ou en-tête, se reporter à la section suivante :

➔ [Act. pap.spécial \(page 8-32\)](#)



REMARQUE

- Les types de support disponibles pour l'impression des fax reçus sont indiqués ci-dessous.
Normal, Étiquettes, Recyclé, Relié, Vêlin, Couleur, Enveloppe, Couché, Épais, Hte qualité, Rugueux et Personnalisé 1 à 8
- Définir le format de papier du magasin utilisé pour la réception de fax comme suit :
Modèles américains : Letter, Legal, Statement
Modèles européens : A4, B5, A5, Folio
Si le paramètre ci-dessus est modifié, il sera impossible d'imprimer des fax.

1 Afficher l'écran.

Touche [**Menu Système/Compteur**] > Touche [**▲**] [**▼**] > [**Param. communs**] > Touche [**OK**] > Touche [**▲**] [**▼**] > [**Conf.orig/papier**] > Touche [**OK**] > Touche [**▲**] [**▼**] > [**Param. magasin 1 (à 5)**] > Touche [**OK**]



REMARQUE

[**Magasin 2**] à [**Magasin 4**] sont affichés lorsque le chargeur de papier en option est installé.

2 Spécifier le format de papier.

1 Touche [**▲**] [**▼**] > [**Format bac 1 (à 5)**] > Touche [**OK**]

2 Sélectionner le format de papier et sélectionner la touche [**OK**].

3 Spécifier le type de support.

- 1 Touche [**▲**] [**▼**] > [**Type bac 1 (à 5)**] > Touche [**OK**]
- 2 Sélectionner le type de support et sélectionner la touche [**OK**].

Format de papier et type de support pour le bac MF (paramètre du bac MF)

Spécifier le format de papier et le type de support du papier à utiliser dans le bac MF.

Élément	Description
Bac MF dimen	Les options suivantes sont disponibles : Valeur : A4, A5, A5-R, A6, B5, B6, Folio, 216 × 340 mm, Letter, Legal, Statement, Statement-R, Executive, Oficio II, 16K, ISO B5, Envelop. #10, Enveloppe #9, Enveloppe #6, Enveloppe Monarch, Enveloppe DL, Enveloppe C5, Hagaki (Carte), Oufukuhagaki (Carte-réponse), Youkei 4, Youkei 2, Nagagata 3, Younaga 3, Perso ^{*1}
Bac MF Type ^{*2}	Sélectionner le type de support. Valeurs : Normal (60 à 105 g/m ²), Transparent, Rugueux, Vélin, Étiquettes, Recyclé, Préimprimé ^{*3} , Relié, Carte, Couleur, Perforé ^{*3} , En-tête ^{*3} , Enveloppe, Épais (106 à 220 g/m ²), Haute qualité, Perso 1-8

*1 Pour plus d'information sur la spécification d'un format de papier personnalisé, se reporter à la section suivante :

➔ [Frmt pap. perso \(page 8-31\)](#)

*2 Pour sélectionner un type de support différent de « Normal », se reporter à :

➔ [Config. by-pass \(Paramètres bac MF\) \(page 8-33\)](#)

*3 Pour imprimer sur du papier pré-imprimé, perforé ou en-tête, se reporter à la section suivante :

➔ [Act. pap.spécial \(page 8-32\)](#)



REMARQUE

- Les types de support disponibles pour l'impression des fax reçus sont indiqués ci-dessous.
Normal, Étiquettes, Recyclé, Relié, Vélin, Couleur, Enveloppe, Carte, Épais, Hte qualité, Rugueux et Personnalisé 1 à 8
- Définir le format de papier du bac MF utilisé pour la réception de fax comme suit :
Modèles américains : Letter, Legal, Statement
Modèles européens : A4, B5, A5, Folio
Si le paramètre ci-dessus est modifié, il sera impossible d'imprimer des fax.

1 Afficher l'écran.

[Menu Système/Compteur] > Touche [**▲**] [**▼**] > [**Param. communs**] > Touche [**OK**] > Touche [**▲**] [**▼**] > [**Conf.orig/papier**] > Touche [**OK**] > Touche [**▲**] [**▼**] > [**Config. by-pass**] > Touche [**OK**]

2 Spécifier le format de papier.

- 1 Touche [**▲**] [**▼**] > [**Bac MF dimen**] > Touche [**OK**]
- 2 Sélectionner le format de papier et sélectionner la touche [**OK**].

3 Spécifier le type de support.

- 1 Touche [**▲**] [**▼**] > [**Bac MF Type**] > Touche [**OK**]
- 2 Sélectionner le type de support et sélectionner la touche [**OK**].

Butée de papier

En cas d'utilisation d'un papier A4/Letter ou supérieur, ouvrir la butée de papier comme indiqué sur la figure.

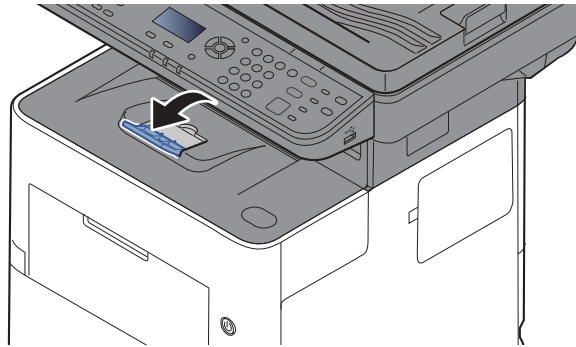

Préparation à l'envoi d'un document vers dossier partagée dans un ordinateur

Vérifier les informations devant être paramétrées sur la machine et créer un dossier de réception du document sur l'ordinateur. Les écrans de Windows 10 sont utilisés dans l'explication suivante. Les détails des écrans varient dans les autres versions de Windows.



REMARQUE

Se connecter à Windows avec des droits d'administrateur.

Prendre note du nom de l'ordinateur et du nom complet de l'ordinateur

Vérifier le nom de l'ordinateur et le nom complet de l'ordinateur.

1 Afficher l'écran.

Cliquer sur le bouton **[Démarrer]** de Windows, puis sélectionner **[Système Windows]**, **[Panneau de configuration]**, **[Système et sécurité]**, puis **[Système]**.



REMARQUE

Dans Windows 8.1, effectuer un clic droit sur **[Ordinateur]** dans l'écran d'accueil et sélectionner **[Propriétés]**. Il est aussi possible d'effectuer un clic droit sur l'icône Windows et de sélectionner **[Système]**.

2 Vérifier le nom de l'ordinateur.

Paramètres de nom d'ordinateur, de domaine et de groupe de travail

Nom de l'ordinateur :	PC001	Modifier les paramètres
Nom complet :	PC001.abcdnet.com	
Description de l'ordinateur :		

Vérifier le nom de l'ordinateur et le nom complet de l'ordinateur

Exemple d'écran :

Nom de l'ordinateur : PC001

Nom complet : PC001.abcdnet.com

Après avoir vérifié le nom de l'ordinateur, cliquer sur le bouton **[Fermer]** pour fermer l'écran « **Propriétés système** ».

Prendre note du nom de l'utilisateur et du nom de domaine

Vérifier le nom de domaine et le nom d'utilisateur pour la connexion à Windows.

1 Afficher l'écran.

Cliquer sur le bouton **[Démarrer]** de Windows, puis sélectionner **[Système Windows]** et **[Invite de commandes]**.

Dans Windows 8.1, cliquer sur **[Rechercher]** dans les icônes, puis saisir « Invite de commandes » dans la boîte de recherche. Sélectionner **[Invite de commandes]** dans la liste de recherche.

La fenêtre d'invite de commandes s'affiche.

2 Vérifier le nom de domaine et le nom d'utilisateur.

Dans l'invite de commandes, entrer « net config workstation », puis appuyer sur **Entrée**.

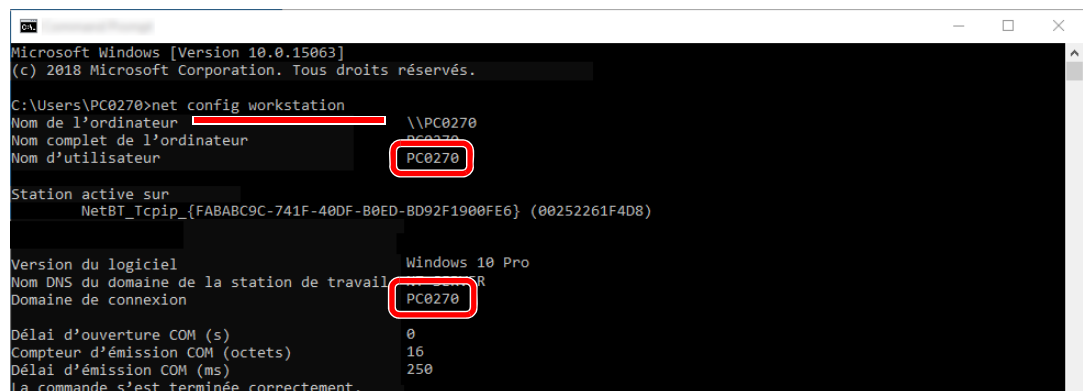

```
Microsoft Windows [Version 10.0.15063]
(c) 2018 Microsoft Corporation. Tous droits réservés.

C:\Users\PC0270>net config workstation
Nom de l'ordinateur          \\PC0270
Nom complet de l'ordinateur PC0270
Nom d'utilisateur          PC0270

Station active sur
NetBT_Tcpip_{FABABC9C-741F-40DF-B0ED-BD92F1900FE6} (00252261F4D8)

Version du logiciel          Windows 10 Pro
Nom DNS du domaine de la station de travail PC0270
Domaine de connexion        PC0270

Délai d'ouverture COM (s)   0
Compteur d'émission COM (octets) 16
Délai d'émission COM (ms)  250
La commande s'est terminée correctement.
```

Vérifier le nom d'utilisateur et le nom de domaine.

Exemple d'écran :

Nom d'utilisateur : PC0270

Nom de domaine : PC0270

Créer d'un dossier partagé, prendre note d'un dossier partagé

Créer un dossier partagé pour recevoir le document sur l'ordinateur de destination.

REMARQUE

S'il existe un groupe de travail dans Propriétés système, configurer les paramètres ci-dessous pour limiter l'accès au dossier à un utilisateur ou un groupe spécifique.

- 1 Ouvrir une fenêtre dans l'explorateur de fichiers et sélectionner [**Affichage**], [**Options**], puis [**Options des dossiers**].
- 2 Dans Windows 8.1, sélectionner [**Paramètres**] dans les icônes du bureau, puis sélectionner [**Panneau de configuration**], [**Apparence et personnalisation**], puis [**Options des dossiers**].

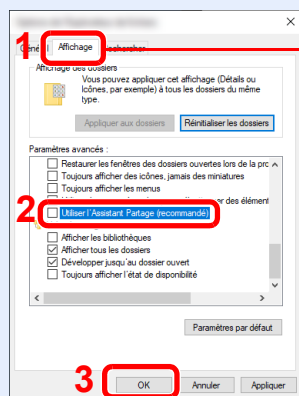

Vérifier que l'onglet [**Affichage**] est sélectionné.

Décocher [**Utiliser l'Assistant Partage (recommandé)**] dans « Paramètres avancés ».

1 Créer un dossier.

Créer un dossier sur l'ordinateur.

Par exemple, créer un dossier avec le nom "**scannerdata**" sur le bureau.

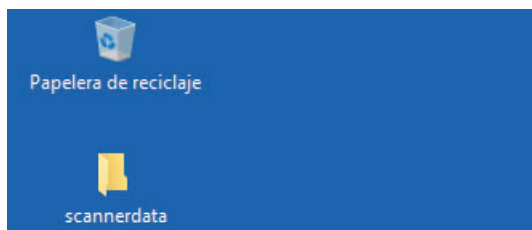

2 Configurer les paramètres d'autorisation.

- 1 Effectuer un clic droit sur le dossier « scannerdata », sélectionner [Propriétés] et cliquer sur [Partage] et [Partage avancé].

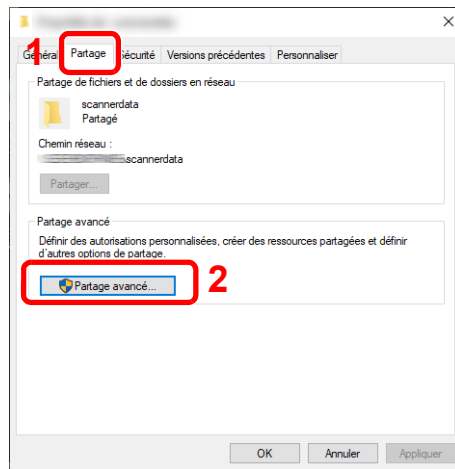

- 2 Cocher la case [Partager ce dossier] et cliquer sur le bouton [Autorisations].

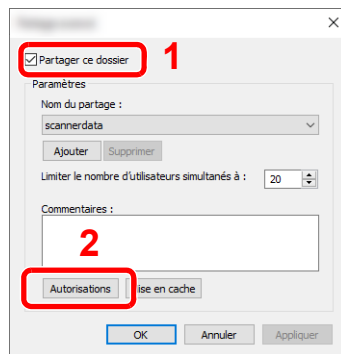

- 3 Prendre note du [Nom du partage].

- 4 Cliquer sur le bouton [Ajouter].

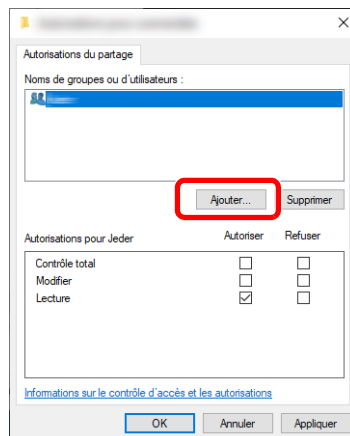

5 Spécifier l'emplacement.

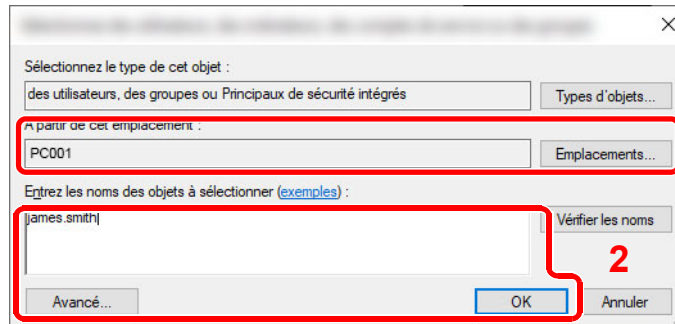

- 1 Si le nom de l'ordinateur pris en note sur la [page 3-15](#) est le même que le nom de domaine :
Si le nom de l'ordinateur ne s'affiche pas dans "À partir de cet emplacement", cliquer sur le bouton **[Emplacements]**, sélectionner le nom de l'ordinateur et cliquer sur le bouton **[OK]**.
Exemple : PC001
Si le nom de l'ordinateur pris en note sur la [page 3-15](#) n'est pas le même que le nom de domaine :
Si le texte après le premier point (.) dans le nom complet de l'ordinateur pris en note ne s'affiche pas dans « À partir de cet emplacement », cliquer sur le bouton **[Emplacements]**, sélectionner le texte après le point (.) et cliquer sur le bouton **[OK]**.
Exemple : abcdnet.com
→ [Prendre note du nom de l'utilisateur et du nom de domaine \(page 3-16\)](#)
- 2 Entrer le nom de domaine pris en note sur la page dans la case de texte et cliquer sur le bouton **[OK]**.
Le nom d'utilisateur peut aussi être défini en utilisant sur le bouton **[Avancé]** et en sélectionnant un utilisateur.

6 Définir l'autorisation d'accès pour l'utilisateur sélectionné.

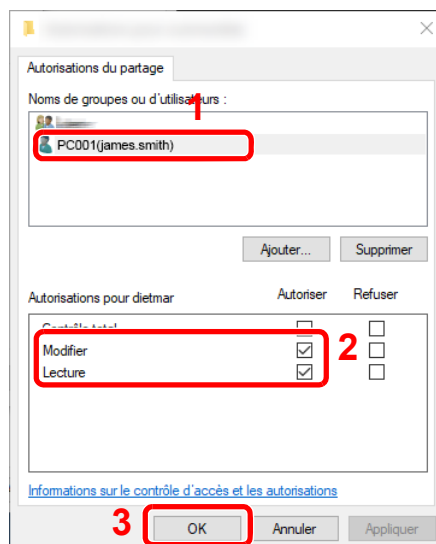

- 1 Sélectionner l'utilisateur entré.
- 2 Cocher la case **[Autoriser]** pour les autorisations « Modifier » et « Lecture ».
- 3 Appuyer sur **[OK]**.

REMARQUE

"**Tout le monde**" donne l'autorisation de partage à toutes les personnes sur le réseau. Pour renforcer la sécurité, il est recommandé de sélectionner « **Tout le monde** » et de décocher « **Lecture** » **[Autoriser]**.

- 7 Cliquer sur le bouton **[OK]** dans l'écran « **Partage avancé** » pour fermer l'écran.

8 Vérifier les détails configurés dans l'onglet **[Sécurité]**.

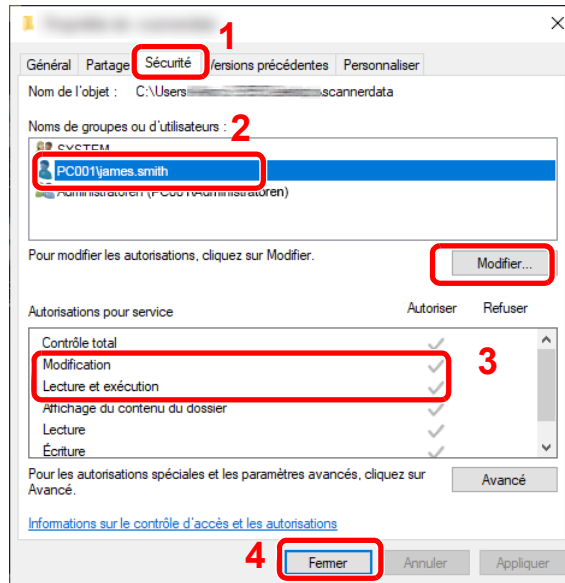

- 1 Sélectionner l'onglet **[Sécurité]**.
- 2 Sélectionner l'utilisateur entré. Si l'utilisateur ne s'affiche pas dans « Noms de groupe ou d'utilisateurs », cliquer sur le bouton **[Modifier]** pour ajouter un utilisateur de la même manière que « configurer les paramètres d'autorisation ».
- 3 Dans **[Autoriser]**, vérifier que les cases « **Modification** » et « **Lecture et exécution** » sont cochées.
- 4 Cliquer sur le bouton **[Fermer]**.

Configurer le pare-feu Windows

Autoriser le partage de fichiers et d'imprimante et définir le port utilisé pour la transmission SMB.



REMARQUE

Se connecter à Windows avec des droits d'administrateur.

1 Vérifier le partage de fichiers et d'imprimantes.

- 1 Cliquer sur le bouton [Démarrer] de Windows, puis sélectionner **[Système Windows]**, **[Panneau de configuration]**, **[Système et sécurité]**, puis **[Autoriser une application via le Pare-feu Windows]**.

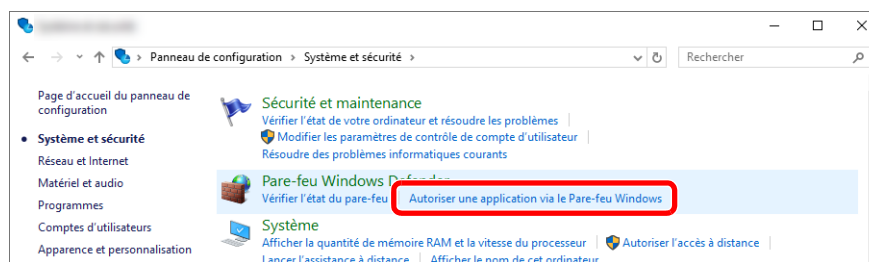

REMARQUE

- Dans Windows 8.1, dans les icônes sur le bureau, cliquer sur **[Paramètres]**, **[Panneau de configuration]**, **[Système et sécurité]**, puis **[Pare-feu Windows]**.
- Si la boîte de dialogue Contrôle de compte utilisateur s'affiche, cliquer sur le bouton **[Continuer]**.

2 Cocher la case [Partage de fichiers et d'imprimantes].

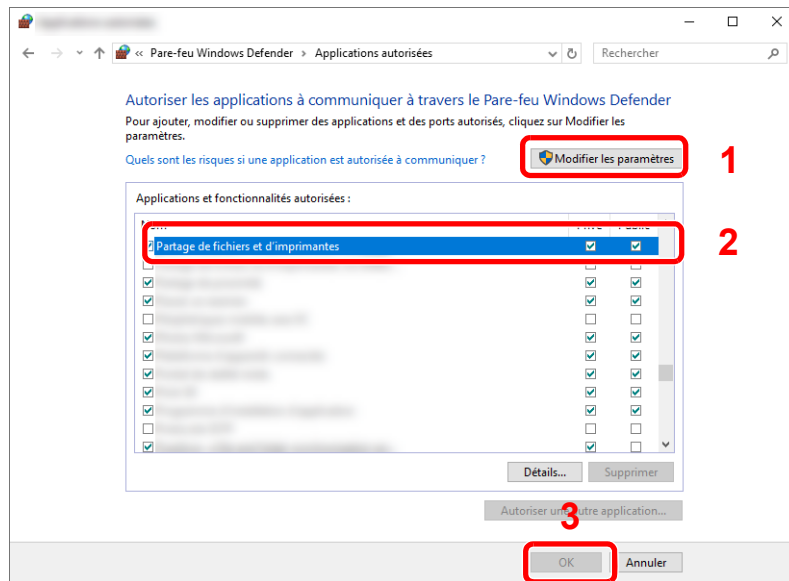

2 Ajouter un port.

1 Cliquer sur le bouton [Démarrer] de Windows, puis sélectionner [Système Windows], [Panneau de configuration], [Système et sécurité], puis [Vérifier l'état du pare-feu].

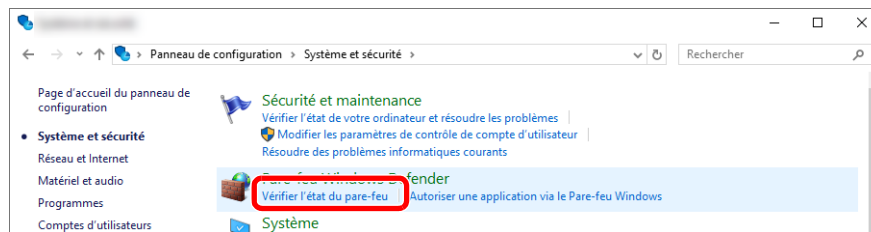

2 Sélectionner [Paramètres avancés].

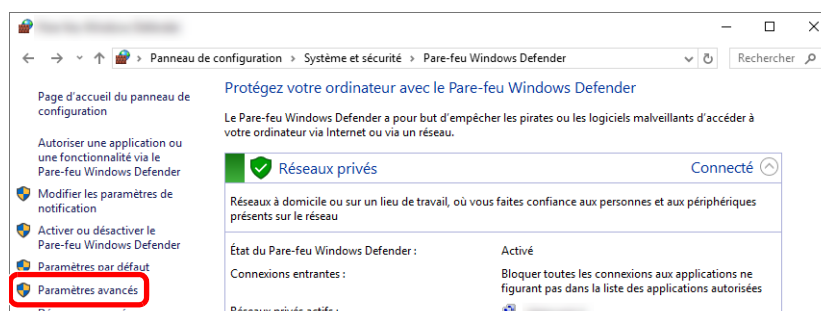

3 Sélectionner [Règles de trafic entrant].

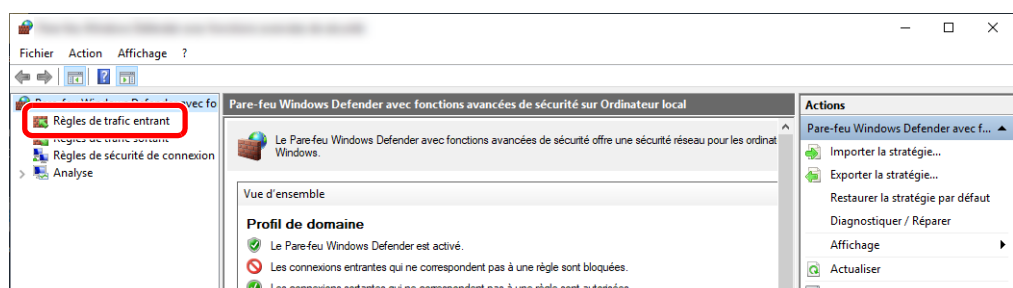

4 Sélectionner [Nouvelle règle].

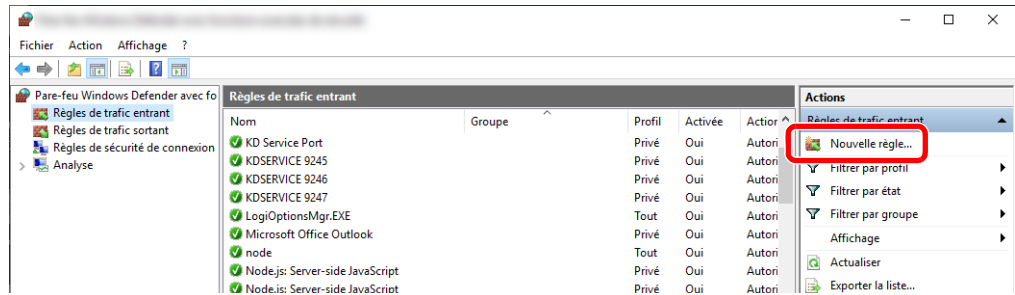

5 Sélectionner [Port].

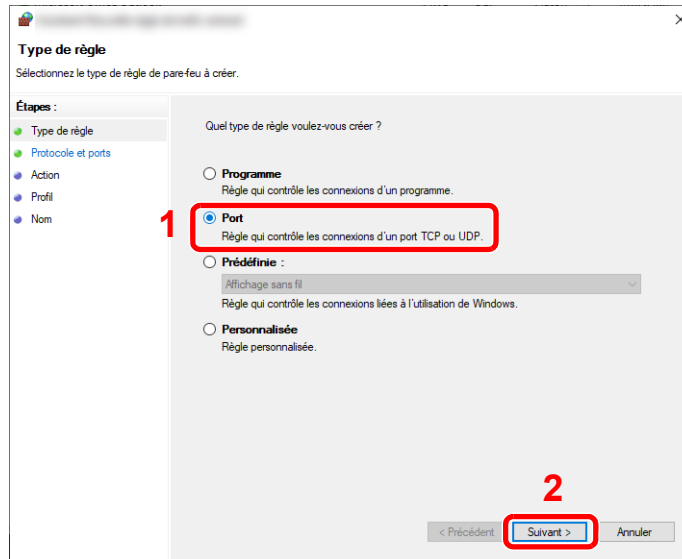

6 Sélectionner [TCP] comme port auquel appliquer la règle. Sélectionner ensuite [Ports locaux spécifiques] et saisir « 445 » puis cliquer sur [Suivant].

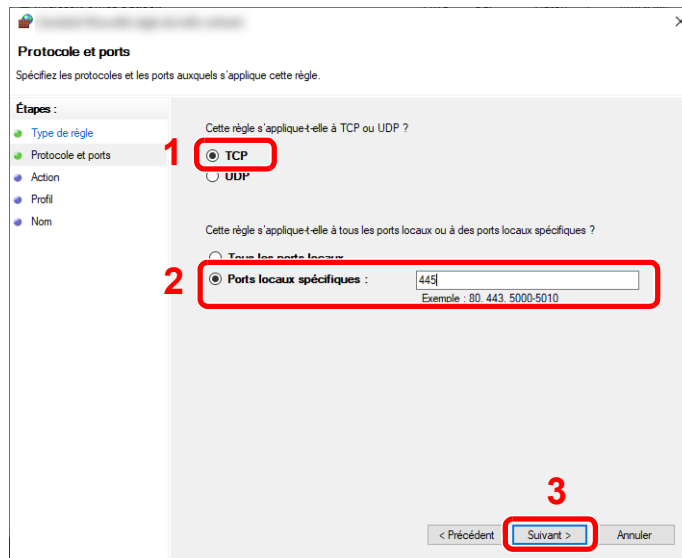

7 Sélectionner **[Autoriser la connexion]** et cliquer sur le bouton **[Suivant]**.

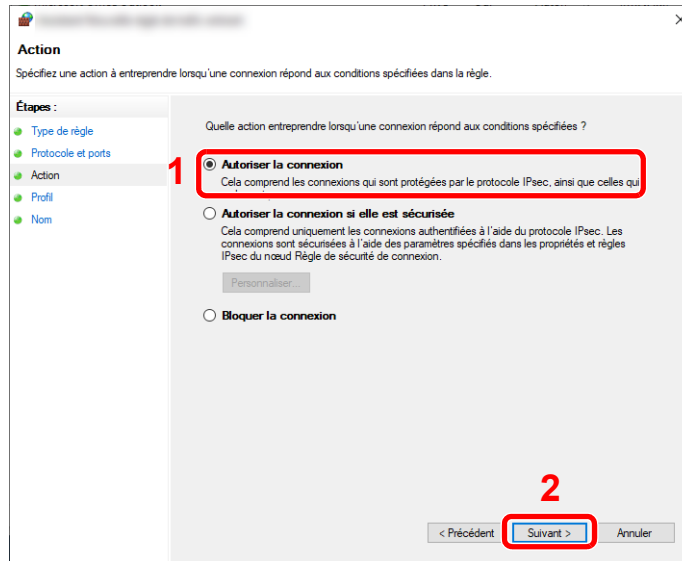

8 S'assurer que toutes les cases sont cochées et cliquer sur le bouton **[Suivant]**.

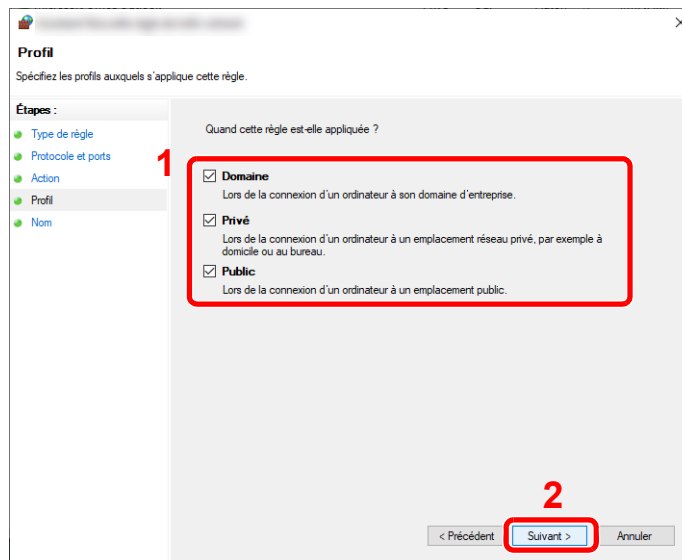

9 Entrer « **Scan to SMB (Numériser vers SMB)** » dans « **Nom** » et cliquer sur **[Terminer]**.

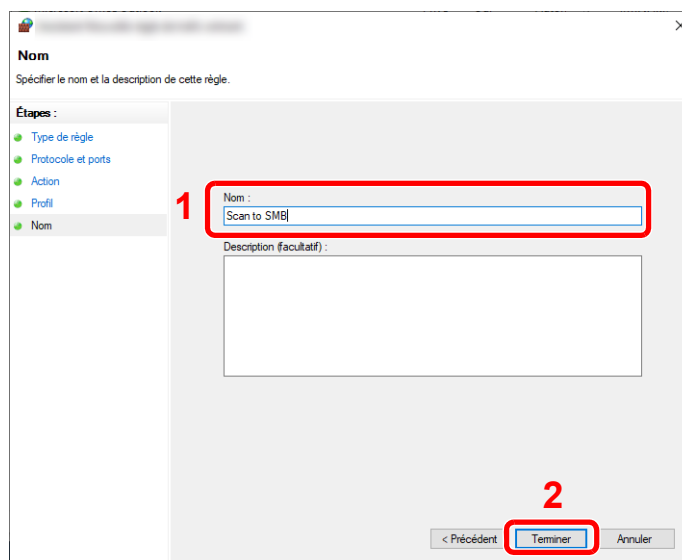

Dans Windows 8.1

- 1 Dans Windows 8.1, sélectionner **[Paramètres]** dans les icônes du bureau, puis sélectionner **[Panneau de configuration]**, **[Système et sécurité]**, puis **[Pare-feu Windows]**.

Si la boîte de dialogue Contrôle de compte utilisateur s'affiche, cliquer sur le bouton **[Continuer]**.

- 2 Configurer les paramètres.

➔ [Configurer le pare-feu Windows \(page 3-20\)](#)

Scan to Folder Setup Tool for SMB

Un environnement pour l'envoi d'un document à Windows peut être configuré facilement en utilisant Scan to Folder Setup Tool for SMB téléchargé à partir de notre site web.

L'utilisation du Scan to Folder Setup Tool for SMB permet de configurer les paramètres suivants.

- Créer un dossier partage sur un PC pour recevoir les documents.

Un nouveau dossier peut être facilement créé sur le bureau. De même, le nouveau dossier créé est automatiquement défini comme dossier partagé.

- Définir le dossier partagé créé comme une adresse sur cette machine.

Les informations concernant le nom de l'ordinateur et les noms partagés pour le dossier partagé peuvent être facilement enregistrées dans le carnet d'adresses de cette machine avec une séquence d'actions. Elles peuvent être aussi enregistrées sur les touches uniques.



REMARQUE

- Se connecter à Windows avec des droits d'administrateur.
- Si l'administration des connexions d'utilisateurs est activée, se connecter avec des droits d'administrateur ou en tant qu'utilisateur avec des droits d'exécution.

1 Télécharger un logiciel à partir du site web.

- 1 Lancer un navigateur web.
- 2 Saisir "https://www.triumph-adler.com/ta-en-de/customer-service/download-centre" ou "https://www.utax.com/en-de/hardware/office-printer-and-mfp/download-centre" dans la barre d'adresse ou la barre d'emplacement du navigateur.

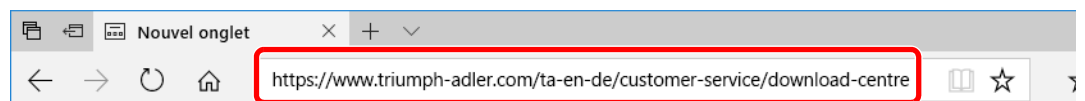

- 3 Suivre les indications à l'écran pour télécharger Scan to Folder Setup Tool for SMB.

2 Effectuer un double-clic sur le programme d'installation téléchargé pour le lancer.

Suivre les indications à l'écran pour installer le logiciel.

3 Configurer les paramètres.

- 1 Sélectionner le périphérique à utiliser et cliquer sur [Suivant].

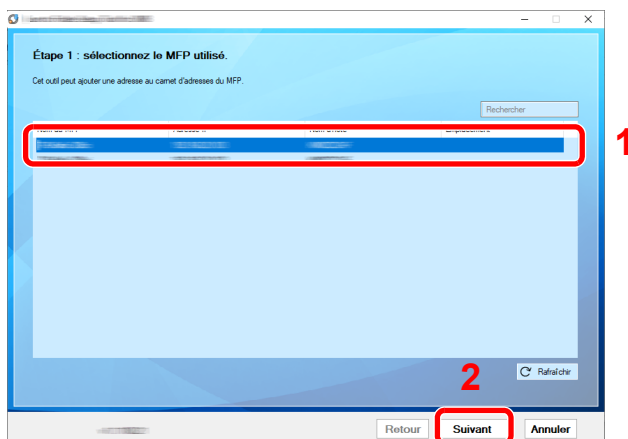

REMARQUE

- La machine ne peut pas être détectée si elle n'est pas sous tension. Si l'ordinateur ne détecte pas la machine, vérifier qu'elle est connectée à l'ordinateur à l'aide d'un câble réseau et qu'elle est sous tension, puis cliquer sur [**C** **Rafraîchir**].
- Si l'administration des utilisateurs est valide sur cette machine, l'écran d'authentification utilisateur s'affiche. Se connecter avec des droits administrateur ou en tant qu'utilisateur avec des droits d'exécution.

Le carnet d'adresses du périphérique apparaît.

- 2 Sélectionner [Ajouter].

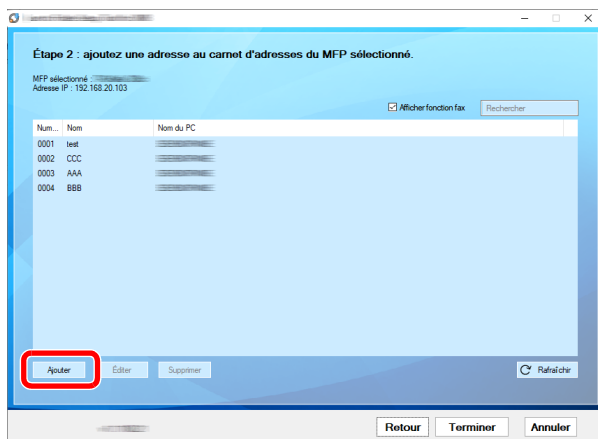

REMARQUE

- Cliquer sur [**Éditer**] après avec sélectionné l'adresse enregistrée permet de modifier le contenu de l'enregistrement.
- Décocher la case [**Afficher fonction compatibles fax**] pour masquer l'adresse contenant le fax.

3 Créer un nouveau dossier.

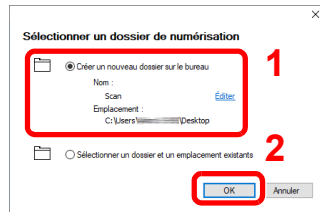

Sélectionner « Créer un nouveau dossier sur le bureau » et cliquer sur **[OK]** pour créer un nouveau dossier sur le bureau. (Le nom du dossier par défaut est « Scan ».)

REMARQUE

- Cliquer sur **[Modifier]** pour modifier le nom du dossier sur le bureau.
- Sélectionner **[Sélectionner un dossier et un emplacement existants]** permet de sélectionner un dossier existant déjà défini comme dossier partagé sur le PC.

4 Saisir les informations requises pour enregistrer l'adresse.

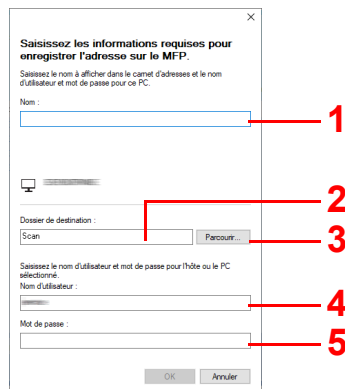

- 1 Saisir le nom d'affichage dans le carnet d'adresses.
- 2 Afficher le nom de dossier et le chemin vers le dossier partagé.
- 3 Les dossiers partagés peuvent être sélectionnés à partir d'un PC sur le réseau.
- 4 Afficher le nom d'utilisateur du PC sélectionné.
- 5 Saisir le mot de passe correspondant au nom d'utilisateur de connexion du PC sélectionné.

5 Cliquer sur **[OK]** pour enregistrer l'adresse dans le carnet d'adresses.

6 Cliquer sur **[Fermer]**.

7 Pour enregistrer l'adresse enregistrée dans une touche unique, cliquer sur **[Oui]**.

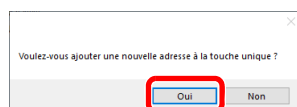

- 8 Sélectionner une touche unique ne comportant pas de destination, puis cliquer sur **[Soumettre]**.

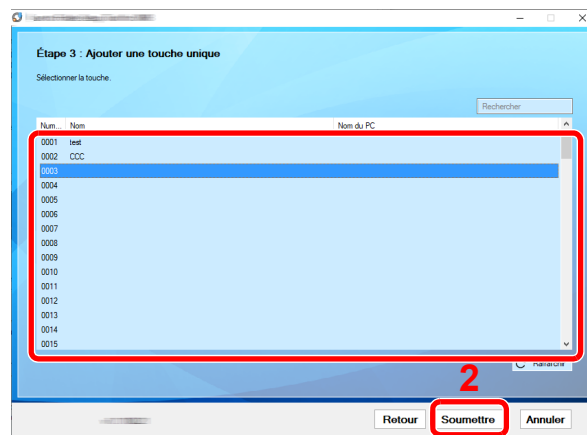

- 9 Cliquer sur **[Fermer]**.
- 10 Cliquer sur **[Fin]** pour quitter Scan to Folder Setup Tool.

Enregistrement des destinations dans le carnet d'adresses

Enregistrer fréquemment les destinations utilisées dans le Carnet d'adresses ou à l'aide des touches uniques. Les destinations enregistrées peuvent être modifiées. Les destinations sont disponibles dans les fonctions Envoi en E-mail, Envoi vers dossier et Transmission Fax (uniquement pour les produits avec la fonction fax installée).



REMARQUE

- Il est aussi possible d'enregistrer et de modifier le carnet d'adresses dans Embedded Web Server RX.
- ➔ [Enregistrement des destinations \(page 2-47\)](#)
- La modification du carnet d'adresses et des touches uniques peut être limitée aux administrateurs.
- ➔ [Modifier restriction \(page 8-50\)](#)

Ajout d'une destination (carnet d'adresse)

Permet d'ajouter une destination au carnet d'adresses. Il est possible d'enregistrer des contacts et des groupes. Lors de l'ajout d'un groupe, entrer le nom du groupe et sélectionner les membres du groupe dans le carnet d'adresses.



REMARQUE

Si l'enregistrement et la modification du carnet d'adresses sont limités aux administrateurs, il est possible de modifier le carnet d'adresses en se connectant avec des droits d'administrateur.

- ➔ [Modifier restriction \(page 8-50\)](#)
- ➔ [Embedded Web Server RX User Guide](#)

Contact (jusqu'à 200)

Chaque adresse peut comporter des informations telles que le nom du destinataire, l'adresse e-mail, le chemin du dossier sur le serveur FTP, le chemin du dossier sur l'ordinateur et le numéro de fax (uniquement pour les produits avec la fonction fax installée).

1 Afficher l'écran.

Touche [Menu Système/Compteur] > Touche [▲] [▼] > [Modif. destint°] > Touche [OK] > Touche [▲] [▼] > [Carnet d'adr] > Touche [OK] > [Menu] > Touche [▲] [▼] > [Ajouter adresse] > Touche [OK] > Touche [▲] [▼] > [Contact] > Touche [OK]

2 Ajouter le nom.

- 1 Touche [◀] [▶] > [Nom du contact] > [Modifier]
- 2 Entrer le nom de la destination affichée dans le carnet d'adresses, puis sélectionner la touche [OK].



REMARQUE

Jusqu'à 32 caractères peuvent être entrés.
Pour plus de détails sur la saisie de caractères, se reporter à :

- ➔ [Méthode de saisie de caractères \(page 11-10\)](#)

3 Ajouter l'adresse.

Adresse e-mail

- 1 Touche [◀] [▶] > [Adr. E-mail] > [Modifier]

2 Saisir l'adresse e-mail > Touche [OK]

 **REMARQUE**

Jusqu'à 256 caractères peuvent être entrés.
 Pour plus de détails sur la saisie de caractères, se reporter à :

➔ [Méthode de saisie de caractères \(page 11-10\)](#)

Adresse Dossier (SMB)

- 1 Touche [◀] [▶] > [Dossier (SMB)] > [Modifier]
- 2 Saisir les informations pour « Nom d'hôte(SMB) », « Chemin », « Login nom utilis » et « Login mot passe » > Touche [OK]

 **REMARQUE**

Pour le nom de l'ordinateur, le nom de partage, le nom de domaine et le nom d'utilisateur, saisir les informations qui ont été notées lors de la création du dossier partagé. Pour plus d'informations sur la création de dossiers partagés, se reporter à :

➔ [Préparation à l'envoi d'un document vers dossier partagée dans un ordinateur \(page 3-15\)](#)

Le tableau suivant décrit les informations à saisir.

Élément	Description	Nombre max. de caractères
Nom d'hôte (SMB)*1	Nom de l'ordinateur	256 caractères maximum
Chemin	Nom de partage Par exemple : scannerdata En cas de sauvegarde dans le dossier partagé : nom du partage\nom du dossier dans le dossier partagé	260 caractères maximum
Nom de connexion de l'ut.	Si le nom de l'ordinateur et le nom de domaine sont les mêmes : Nom d'utilisateur Par exemple : james.smith Si le nom de l'ordinateur et le nom de domaine sont différents : Nom de domaine\Nom d'utilisateur Par exemple : abcdnet\james.smith	64 caractères maximum
Mot de passe connexion	Mot de passe de connexion Windows (sensible à la casse).	64 caractères maximum

*1 Spécifier un numéro de port différent du port par défaut (445) en utilisant le format "Nom d'hôte:numéro de port" (par exemple : Nomd'hôteSMB:140).
 Pour saisir l'adresse IPv6, mettre l'adresse entre crochets [].
 (Exemple : [3ae3:9a0:cd05:b1d2:28a:1fc0:a1:10ae]:140)

 **REMARQUE**

Pour plus de détails sur la saisie de caractères, se reporter à :

➔ [Méthode de saisie de caractères \(page 11-10\)](#)

- 3** L'écran de confirmation de connexion s'affiche. Sélectionner **[Oui]** pour vérifier la connexion et **[Non]** pour ne pas la vérifier.

Le message "Connecté" s'affiche si la connexion avec le destinataire est établie correctement. Si le message "Connexion impossible" s'affiche, vérifier la saisie.

Adresse Dossier (FTP)

- 1** Touche [**◀**] [**▶**] > **[Dossier (FTP)]** > **[Modifier]**
- 2** Saisir les informations pour « Nom d'hôte(FTP) », « Chemin », « Login nom utilis » et « Login mot passe » > Touche **[OK]**

Le tableau suivant décrit les informations à saisir.

Élément	Description	Nombre max. de caractères
Nom d'hôte (FTP) *1	Nom d'hôte ou adresse IP du serveur FTP.	64 caractères maximum
Chemin *2	Chemin du fichier à stocker. Par exemple : User\ScanData Si aucun chemin n'est indiqué, le fichier est stocké dans le répertoire de base.	128 caractères maximum
Nom de connexion de l'ut.	Nom utilisateur de connexion au serveur FTP	64 caractères maximum
Mot de passe connexion	Mot de passe de connexion au serveur FTP	64 caractères maximum

*1 Si le numéro de port spécifié est différent du port par défaut (21), utiliser le format "Nom d'hôte:numéro de port"

(Exemple : Nomd'hôteFTP:140).

Pour saisir l'adresse IPv6, mettre l'adresse entre crochets [].

(Exemple : [3ae3:9a0:cd05:b1d2:28a:1fc0:a1:10ae]:140)

*2 Lorsque le serveur FTP est basé sur Linux/UNIX, le chemin incluant le sous-dossier est combiné avec un « / » au lieu d'un « \ ».



REMARQUE

Pour plus de détails sur la saisie de caractères, se reporter à :

➔ [Méthode de saisie de caractères \(page 11-10\)](#)

- 3** L'écran de confirmation de connexion s'affiche. Sélectionner **[Oui]** pour vérifier la connexion et **[Non]** pour ne pas la vérifier.

Le message "Connecté" s'affiche si la connexion avec le destinataire est établie correctement. Si le message "Connexion impossible" s'affiche, vérifier la saisie.

4 Spécifier le numéro de l'adresse.

- 1** Touche [**◀**] [**▶**] > **[Numéro d'adresse]** > **[Modifier]**
- 2** Saisir un numéro d'adresse.



REMARQUE

Il est possible de définir une valeur comprise entre 1 et 250.

Utiliser les touches numériques ou sélectionner la touche [**▲**] ou [**▼**] pour saisir un numéro.

Le numéro d'adresse est un identificateur de destination. Il est possible de sélectionner n'importe quel numéro disponible.

Si le numéro d'adresse saisi est déjà utilisé, un message d'erreur s'affiche lors de la sélection de la touche **[OK]** et l'enregistrement est impossible.

3 Sélectionner la touche [OK].

5 Vérifier que la destination saisie est correcte et sélectionner la touche [OK].

La destination est alors ajoutée au carnet d'adresses.

Groupe (jusqu'à 50)

Compiler deux contacts ou plus dans un groupe. Les désignations du groupe peuvent être ajoutées en même temps.

 **REMARQUE**
Pour ajouter un groupe, il faut ajouter des destinations individuelles. Enregistrer une ou plusieurs destinations individuelles si nécessaire avant de continuer. Il est possible d'enregistrer jusqu'à 100 destinations individuelles et un total combiné de 5 dossiers de destination SMB et FTP dans un seul groupe.

1 Afficher l'écran.

Touche [Menu Système/Compteur] > Touche [▲] [▼] > [Modif. destint°] > Touche [OK] > Touche [▲] [▼] > [Carnet d'adr] > Touche [OK] > [Menu] > Touche [▲] [▼] > [Ajouter adresse] > Touche [OK] > Touche [▲] [▼] > [Groupe] > Touche [OK]

2 Ajouter le nom.

- 1 Touche [◀] [▶] > [Nom du groupe] > [Modifier]
- 2 Entrer le nom du groupe affiché dans le carnet d'adresses, puis sélectionner la touche [OK].

 **REMARQUE**
Jusqu'à 32 caractères peuvent être entrés.
Pour plus de détails sur la saisie de caractères, se reporter à :
➔ [Méthode de saisie de caractères \(page 11-10\)](#)

3 Sélectionner les membres (destinations).

- 1 Touche [◀] [▶] > [Membre groupe] > [Modifier] > [Menu] > Touche [▲] [▼] > [Ajouter membre] > Touche [OK]
- 2 Sélectionner le membre à ajouter, puis sélectionner la touche [OK].

 **REMARQUE**
Sélectionner [Menu] et sélectionner [Recherche(Nom)] pour rechercher à l'aide d'un nom.

- 3 Sélectionner la destination à enregistrer dans le groupe à partir des destinations enregistrées dans les adresses de contact et sélectionner la touche [OK].
Le membre sélectionné est ajouté aux membres du groupe.
Répéter les étapes 3-1 à 3-3 pour ajouter des membres.
- 4 Sélectionner la touche [Retour].

4 Spécifier le numéro de l'adresse.

1 Touche [◀] [▶] > [Numéro d'adresse] > [Modifier]

2 Saisir un numéro d'adresse.



REMARQUE

- Il est possible de définir une valeur comprise entre 1 et 250.
- Utiliser les touches numériques ou sélectionner la touche [▲] ou [▼] pour saisir un numéro.
- Le numéro d'adresse est un identificateur de destination. Il est possible de sélectionner un numéro libre.
- Si le numéro d'adresse saisi est déjà utilisé, un message d'erreur s'affiche lors de la sélection de la touche [OK] et l'enregistrement est impossible.

3 Sélectionner la touche [OK].

5 Sélectionner la touche [OK].

Le groupe est alors ajouté au carnet d'adresses.

Modification des entrées du carnet d'adresses

Modifier les destinations (contacts) ajoutées au carnet d'adresses.

1 Afficher l'écran.

Touche [Menu Système/Compteur] > Touche [▲] [▼] > [Modif. destint°] > Touche [OK] > Touche [▲] [▼] > [Carnet d'adr] > Touche [OK]

2 Modifier la destination.

Modification d'un contact

1 Sélectionner la destination (contact) à modifier, puis sélectionner la touche [OK].



REMARQUE

Sélectionner [Menu] et sélectionner [Recherche(Nom)] pour rechercher à l'aide d'un nom.

2 Modifier "Nom du contact", le type et l'adresse de destination, et "Numéro d'adresse".

➔ [Contact \(jusqu'à 200\) \(page 3-28\)](#)

3 Une fois les modifications terminées, touchez [OK] > [Oui]

Enregistrer la destination modifiée.

Modification d'un groupe

1 Sélectionner le groupe à modifier, puis sélectionner la touche [OK].

2 Modifier "Nom du groupe" et "Numéro d'adresse".

➔ [Groupe \(jusqu'à 50\) \(page 3-31\)](#)

3 Touche [◀] [▶] > [Membre groupe] > [Modifier]

- 4 Pour supprimer la destination du groupe, sélectionner la destination > **[Menu]** > Touche **[▲]** **[▼]** > **[Supprimer]** > Touche **[OK]**



REMARQUE

Sélectionner la destination et sélectionner la touche **[OK]** pour afficher les informations détaillées sur la destination.

Pour ajouter la destination, appuyer sur **[Ajouter un mbre]**.

➔ [Groupe \(jusqu'à 50\) \(page 3-31\)](#)

- 5 Sélectionner **[Oui]**.
- 6 Une fois les modifications terminées, touche **[OK]** > **[Oui]**
Enregistrer le groupe modifié.

Suppression des entrées du carnet d'adresses

Modifier et supprimer les destinations (contacts) ajoutées au carnet d'adresses.

1 Afficher l'écran.

Touche **[Menu Système/Compteur]** > touche **[▲]** **[▼]** > **[Modif. destin^o]** > touche **[OK]** > touche **[▲]** **[▼]** > **[Carnet d'adr.]** > touche **[OK]**

2 Supprimer la destination.

Sélectionner la destination (contacts) ou le groupe à supprimer, **[Menu]** > touche **[▲]** **[▼]** > **[Supprimer]** > touche **[OK]** > **[Oui]**

Ajout d'une destination à l'aide d'une touche unique (touche unique)

Assigner une nouvelle destination (contact ou groupe) à une touche unique. Il est possible d'enregistrer un maximum de 22 destinations.



REMARQUE

- Les numéros 1 à 11 sont les numéros des touches uniques lorsque le voyant **[Mode clavier numérique/alphabétique]** est éteint. Les numéros 12 à 22 sont les numéros des touches uniques lorsque le voyant **[Mode clavier numérique/alphabétique]** est allumé en appuyant sur la touche **[Mode clavier numérique/alphabétique]**.
- Pour plus d'informations sur l'utilisation des touches uniques, se reporter à :
 - ➔ [Spécification de la destination \(page 5-30\)](#)
- Il est possible d'ajouter des touches uniques et de modifier leurs paramètres sur Embedded Web Server RX.
 - ➔ [Enregistrement des destinations \(page 2-47\)](#)

1 Sélectionner la touche unique à enregistrer.

- 1 Dans l'écran Envoi ou FAX, appuyer sur la touche unique à enregistrer et la tenir enfoncée (2 secondes ou plus).

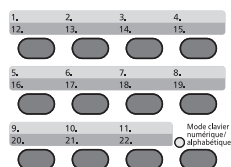

- 2 Touche [**▲**] [**▼**] > numéro de touche > Touche [**OK**]

Sélectionner un numéro de touche unique ne comportant pas de destination.

2 Sélectionner les destinations.

- 1 Sélectionner dans le carnet d'adresses la destination (contact ou groupe) à enregistrer sous une touche unique.



REMARQUE

Sélectionner **[Menu]** et sélectionner **[Recherche(Nom)]** pour rechercher à l'aide d'un nom.

- 2 Sélectionner la destination à enregistrer sous la touche unique à partir des destinations enregistrées dans les adresses et sélectionner la touche [**OK**].

La destination est ajoutée à la touche unique.

Modification d'une touche unique

Modifier les destinations ajoutées à la touche unique.

1 Sélectionner la touche unique à modifier ou à supprimer.

- Appuyer sur la touche unique à modifier ou supprimer et maintenir enfoncé (2 secondes ou plus).

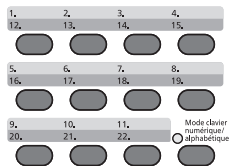

- Touche [▲] [▼] > numéro de touche > Touche [OK]

Lorsqu'un numéro de touche unique non enregistré est sélectionné, le carnet d'adresses s'affiche. La touche unique peut être enregistrée en sélectionnant la destination dans le carnet d'adresses.

2 Modifier la destination.

- Touche [▲] [▼] > [Modifier] > Touche [OK]



REMARQUE

Sélectionner [Détails] et sélectionner la touche [OK] pour afficher les informations détaillées sur la destination.

- Sélectionner la nouvelle destination et sélectionner la touche [OK] > [Oui]

Enregistrer la destination modifiée.

Suppression d'une touche unique

Supprimer les destinations ajoutées à la touche unique.

1 Sélectionner la touche unique à modifier ou à supprimer.

- Appuyer sur la touche unique à modifier ou supprimer et maintenir enfoncé (2 secondes ou plus).

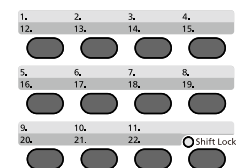

- Touche [▲] [▼] > numéro de touche > touche [OK]

Lorsqu'un numéro de touche unique non enregistré est sélectionné, le carnet d'adresses s'affiche. La touche unique peut être enregistrée en sélectionnant la destination dans le carnet d'adresses.

2 Supprimer la destination.

- Touche [▲] [▼] > [Supprimer] > touche [OK] > [Oui]

Suppression des données enregistrées sur la touche unique.

4 Impression à partir de l'ordinateur

Ce chapitre aborde les sujets suivants :

Écran des paramètres d'impression du pilote d'imprimante	4-2
Affichage de l'aide du pilote d'imprimante	4-4
Modification des paramètres par défaut du pilote d'imprimante (Windows 10)	4-4
Impression à partir de l'ordinateur	4-5
Impression sur du papier au format non standard	4-7
Impression avec Impression universelle	4-10
Impression de bannière	4-13
Annulation de l'impression depuis un ordinateur	4-17
Impression à partir du périphérique portable	4-18
Impression avec AirPrint	4-18
Impression avec Mopria	4-18
Impression avec Wi-Fi Direct	4-18
Impression des données sauvegardées sur l'imprimante	4-19
Spécification de la boîte des travaux à partir d'un ordinateur et stockage du travail	4-19
Impression de documents à partir de la boîte Impression privée	4-20
Suppression des documents stockés dans une boîte Impression privée	4-21
Impression de document à partir de la boîte Travail stocké	4-22
Suppression des documents stockés dans une boîte de travail stocké	4-23
Impression de document à partir de la boîte Copie rapide	4-24
Suppression des documents stockés dans la Boîte Copie rapide	4-25
Impression de document à partir de la boîte Épreuve	4-26
Suppression des documents stockés dans la boîte Épreuve	4-27
Impression de documents à partir de la boîte d'impression par PIN	4-28
Suppression des documents stockés dans la boîte d'impression par PIN	4-29
Impression de documents à partir de la boîte Impression universelle	4-30
Suppression des documents stockés dans la boîte Impression universelle	4-32
Status Monitor	4-33
Accès à Status Monitor	4-33
Quitter Status Monitor	4-33
Affichage de Status Monitor	4-33

Écran des paramètres d'impression du pilote d'imprimante

L'écran des paramètres d'impression du pilote d'imprimante permet de configurer de nombreux paramètres liés à l'impression.

➔ **Printing System Driver User Guide**

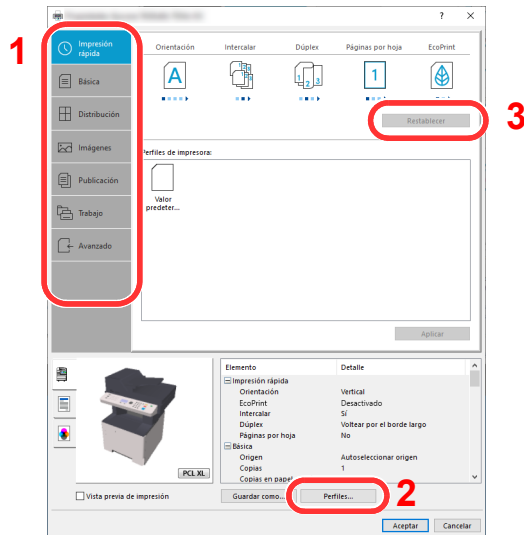

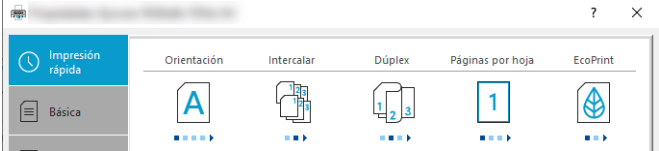
N°	Description
1	<p>Onglet [Impression rapide] Fourni des icônes pouvant être utilisées pour configurer facilement les fonctions courantes. Chaque clic sur une icône permet d'afficher une image ressemblant aux résultats d'impression et applique les paramètres.</p>  <p>Onglet [Général] Cet onglet regroupe les fonctions de base fréquemment utilisées. Il est possible de l'utiliser pour configurer le format du papier, la destination, et l'impression recto verso.</p> <p>Onglet [Mise en page] Cet onglet permet de configurer les paramètres des différentes mises en page d'impression, y compris l'impression de livret, le mode combiner, l'impression de poster et la mise à l'échelle.</p> <p>Onglet [Finition] Cet onglet permet de configurer les paramètres liés à la finition du support imprimé, y compris le reliage et l'agrafage.</p> <p>Onglet [Images] Cet onglet permet de configurer les paramètres concernant la qualité du résultat d'impression.</p> <p>Onglet [Publication] Cet onglet permet de créer des couvertures et des inserts pour les travaux d'impressions et de placer les inserts entre les feuilles de film OHP.</p> <p>Onglet [Travail] Cet onglet permet de configurer les paramètres pour l'enregistrement des données d'impression de l'ordinateur vers la machine. Les documents régulièrement utilisés et les autres données peuvent être enregistrés sur la machine pour faciliter l'impression par la suite. Puisque les documents enregistrés peuvent être imprimés directement à partir de la machine, cette fonction est également pratique pour imprimer un document ne devant pas être vu par d'autres personnes.</p> <p>Onglet [Avancé] Cet onglet permet de configurer les paramètres pour l'ajout de pages de texte ou de filigranes aux données d'impression.</p>

N°	Description
2	[Profils] Les paramètres du pilote de l'imprimante peuvent être enregistrés dans un profil. Les profils enregistrés peuvent être rappelés à tout moment ; aussi, il est pratique d'enregistrer les paramètres fréquemment utilisés.
3	[Réinitialiser] Cliquer pour rétablir les valeurs initiales des paramètres.

Affichage de l'aide du pilote d'imprimante

Le pilote d'imprimante inclut une aide. Pour en savoir plus sur les paramètres d'impression, ouvrir l'écran des paramètres d'impression du pilote d'imprimante et afficher l'aide comme indiqué ci-dessous.

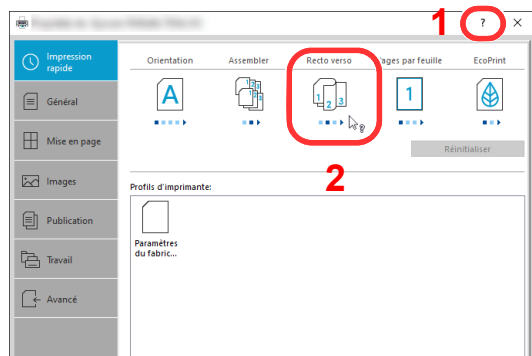

- 1 Cliquer sur le bouton [?] en haut à droite de l'écran.
- 2 Cliquer sur l'élément pour lequel obtenir des informations.



REMARQUE

L'Aide s'affiche en cliquant sur l'élément pour lequel obtenir des informations ou en appuyant sur la touche [F1] du clavier.

Modification des paramètres par défaut du pilote d'imprimante (Windows 10)

Les paramètres par défaut du pilote d'imprimante peuvent être modifiés. En sélectionnant les paramètres fréquemment utilisés, il est possible de passer des étapes durant l'impression. Pour les paramètres, se reporter à la section suivante :

➔ Printing System Driver User Guide

- 1 Cliquer sur le bouton [Démarrer] de Windows et sélectionner [Système Windows], [Panneau de configuration], puis [Afficher les périphériques et imprimantes].
- 2 Effectuer un clic droit sur l'icône du pilote d'imprimante de la machine, puis cliquer sur le menu [Propriétés de l'imprimante] du pilote d'imprimante.
- 3 Cliquer sur le bouton [Général] dans l'onglet [Général].
- 4 Sélectionner les paramètres par défaut et cliquer sur le bouton [OK].

Impression à partir de l'ordinateur

Procéder comme suit pour imprimer des documents à partir d'une application.

Cette section fournit la méthode d'impression à l'aide de Printing System Driver.



REMARQUE

- Pour imprimer le document à partir d'applications, installer le pilote d'imprimante téléchargé à partir de notre site web.
- Dans certains environnements, les paramètres actuels sont affichés au bas du pilote d'imprimante.

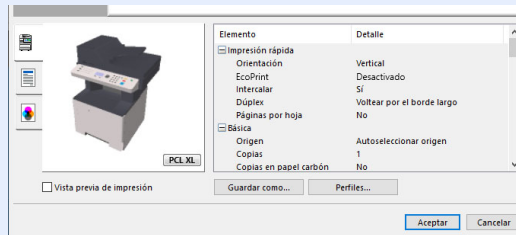

- Lors de l'impression sur carte ou enveloppes, charger la carte ou les enveloppes dans le bac MF avant d'effectuer la procédure suivante.

➔ [Lors du chargement d'enveloppes ou de carte dans le bac MF \(page 3-11\)](#)

1 Afficher l'écran.

Cliquer sur [Fichier] et sélectionner [Imprimer] dans l'application.

2 Configurer les paramètres.

- 1 Sélectionner la machine dans le menu « Imprimante » et cliquer sur le bouton [Propriétés].

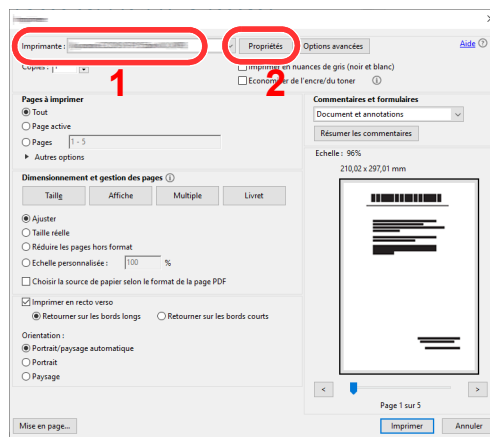

- 2 Sélectionner l'onglet [Général].

- 3 Cliquer sur le menu "Taille d'impression" et sélectionner le format de papier à utiliser pour l'impression.

Pour charger le papier d'un format qui n'est pas inclus dans les formats d'impression de la machine (par exemple carte ou enveloppes), le format de papier doit être enregistré.

➔ [Impression sur du papier au format non standard \(page 4-7\)](#)

Pour imprimer sur des papiers spéciaux, par exemple papier épais ou transparents, cliquer sur le menu "Type de support" et sélectionner le type de support.

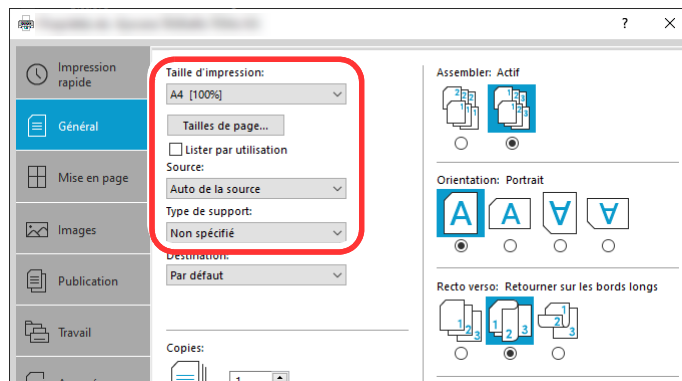

- 4 Cliquer sur le bouton [OK] pour revenir à la boîte de dialogue Imprimer.

3 Lancer l'impression.

Cliquer sur le bouton [OK].

Impression sur du papier au format non standard

En cas de chargement d'un format de papier qui n'est pas inclus dans les formats d'impression de la machine, enregistrer le format de papier dans l'onglet **[Général]** de l'écran des paramètres d'impression du pilote d'imprimante.

Le format enregistré peut être sélectionné dans le menu "Taille d'impression".

REMARQUE

Pour exécuter l'impression sur la machine, définir le format et le type à la section suivante :

➔ [Format de papier et type de support pour le bac MF \(paramètre du bac MF\) \(page 3-13\)](#)

1 Afficher l'écran.

- 1 Cliquer sur le bouton **[Démarrer]** de Windows, puis sélectionner **[Système Windows]**, **[Panneau de configuration]**, puis **[Afficher les périphériques et imprimantes]**.

REMARQUE

Dans Windows 8.1, dans les icônes sur le bureau, cliquer sur **[Paramètres]**, **[Panneau de configuration]**, puis **[Périphériques et imprimantes]**.

- 2 Effectuer un clic droit sur l'icône du pilote d'imprimante de la machine, puis cliquer sur le menu **[Propriétés de l'imprimante]** du pilote d'imprimante.
- 3 Cliquer sur le bouton **[Préférences]** dans l'onglet **[Général]**.

2 Enregistrer le format de papier.

- 1 Cliquer sur l'onglet **[Général]**.

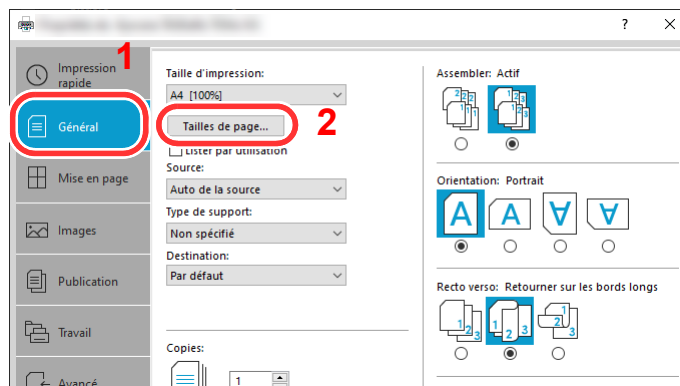

- 2 Cliquer sur le bouton **[Tailles de page...]**.

3 Cliquer sur le bouton [Ajouter].

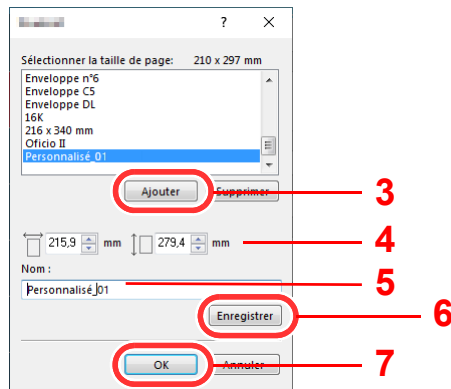

4 Saisir le format du papier.

5 Saisir le nom du papier.

6 Cliquer sur le bouton [Enregistrer].

7 Cliquer sur le bouton [OK].

8 Cliquer sur le bouton [OK].

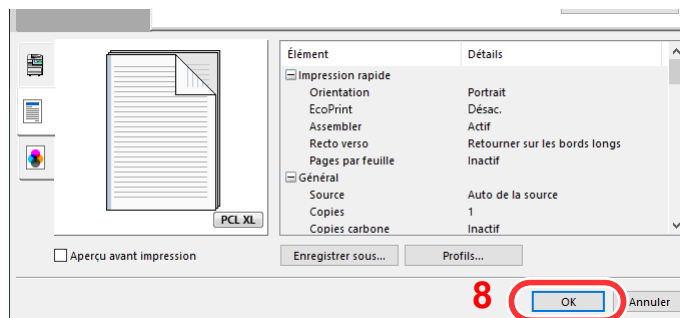

3 Afficher l'écran des paramètres d'impression.

Cliquer sur [Fichier] et sélectionner [Imprimer] dans l'application.

4 Sélectionner le format de papier et le type de papier au format non standard.

1 Sélectionner la machine dans le menu « Imprimante » et cliquer sur le bouton [Propriétés].

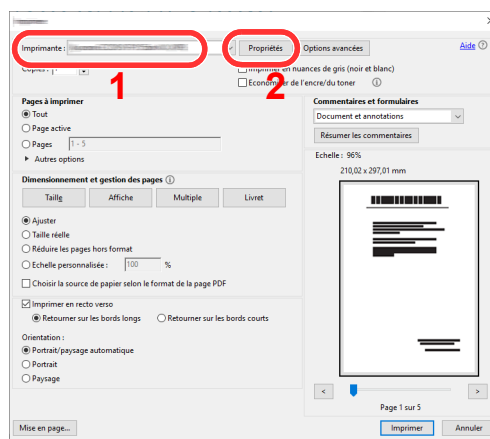

2 Sélectionner l'onglet [Général].

- 3 Cliquer sur le menu « Taille d'impression » et sélectionner le format de papier enregistré à l'étape 2.

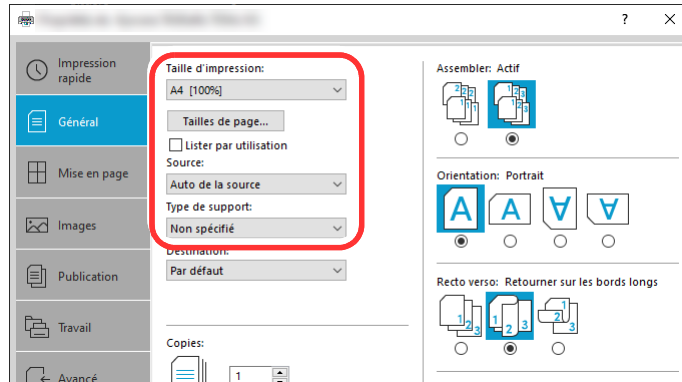

Pour imprimer sur des papiers spéciaux, par exemple papier épais ou transparents, cliquer sur le menu "Type de support" et sélectionner le type de support.



REMARQUE

En cas de chargement de carte ou d'enveloppe, sélectionner [**Carte**] ou [**Enveloppe**] dans le menu « Type de support ».

- 4 Sélectionner la source du papier dans le menu "Source".
- 5 Cliquer sur le bouton [OK] pour revenir à la boîte de dialogue Imprimer.

5 Lancer l'impression.

Cliquer sur le bouton [OK].

Impression avec Impression universelle

Vous pouvez utiliser le service dans le cloud « Impression universelle » fourni par Microsoft pour imprimer des travaux via le cloud. Les utilisateurs qui sont autorisés dans Azure Active Directory peuvent imprimer depuis n'importe quel endroit en utilisant des imprimantes compatibles avec Impression universelle.

-  **REMARQUE**
- Pour utiliser Impression universelle, il est nécessaire d'avoir une licence Microsoft 365, et un compte Azure Active Directory. Dans le cas contraire, il faut acquérir ces licences et le compte.
 - Pour utiliser Impression universelle, les conditions suivantes sont requises.
 - La licence d'Impression universelle a été accordée.
 - Tous les administrateurs disposent des privilèges d'administrateur d'imprimante ou d'administrateur global.

Enregistrer cette machine sur Impression universelle

1 Démarrer le navigateur.

Entrer « https:// » et le nom d'hôte de la machine pour accéder à Embedded Web Server RX

➔ [Accès à Embedded Web Server RX \(page 2-41\)](#)

2 Afficher l'écran.

[Paramètres de fonction] > [Imprimante] > « Paramètres Impression univ. » [Paramètres]

3 Configurer les paramètres.

1 Saisir « Nom de l'imprimante » dans « Général ».

-  **REMARQUE**
- Configurer les paramètres du proxy si nécessaire.
- ➔ [Embedded Web Server RX User Guide](#)

2 Cliquer sur [Enregistrer] dans « Impression univ. ».

L'URL et le code d'accès de la page web de Microsoft s'affichent.

3 Cliquer sur l'URL, saisir le code d'accès affiché dans la procédure 2 > [Suivant]

4 Se connecter en utilisant le nom de compte et le mot de passe de l'administrateur Azure.

-  **REMARQUE**
- La permission est requise uniquement lors de la première inscription. Cliquer sur [Accepter].

5 Fermer la page web Microsoft et revenir à Embedded Web Server RX.

6 Cliquer sur [OK].

Retour à l'écran des paramètres Impression universelle.

-  **REMARQUE**
- Une fois l'enregistrement terminé, [Enregistrement] dans « Impression universelle » devient [Désenregistrement], et la période de validité du certificat s'affiche. Si l'affichage ne change pas, cliquer sur [Rafraîchir].

- 7** Cliquer sur **[Modifier]** dans « Préférences Impression univ. » et copier l'URL de désinscription.
- 8** Ouvrir un nouvel onglet sur le navigateur et coller l'URL copiée.
La page web Impression universelle s'affiche.
- 9** Cliquer sur **[Imprimante]**.
Les imprimantes enregistrées sont affichées.
- 10** Cocher la case à côté du nom de l'imprimante à partager et cliquer sur **[Partager]**.
L'écran de paramètre « Partager imprimantes » s'affiche.
- 11** Sélectionner les utilisateurs avec lesquels partager cette machine dans la liste « Sélectionner les membres », puis cliquer sur **[Partager imprimante]**.



REMARQUE

Régler **[Autoriser l'accès à tous les membres de mon organisation]** sur activé à tous les utilisateurs de votre organisation pour partager l'imprimante.

- 12** Fermer le site web Impression universelle.

Enregistrer les imprimantes partagées sur un PC

Pour utiliser Impression universelle, les imprimantes partagées enregistrées dans Impression universelle doivent être ajoutées au PC.

1 Se connecter.

- 1** Sélectionner dans Windows le bouton **[Démarrer]** > **[Paramètres]** > **[Compte]** > **[Accès Professionnel ou Scolaire]** dans cet ordre.
- 2** Vérifier que le nom du compte administrateur Azure est affiché dans **[Compte professionnel ou scolaire]**, puis cliquer.



REMARQUE

Si le nom du compte administrateur Azure ne s'affiche pas, cliquer sur **[+]** (connecter), puis se connecter à l'aide du nom et du mot de passe du compte administrateur Azure.

2 Afficher l'écran.

Sélectionner **[Accueil]** > **[Périphériques]** > **[Imprimantes et scanners]** dans cet ordre.

3 Configurer les paramètres.

- 1** Cliquer sur **[Ajouter une imprimante ou un scanner]**.
- 2** Sélectionner une imprimante partagée et cliquer sur **[Ajouter l'appareil]**.
L'imprimante partagée est enregistrée.

Imprimer un travail

1 Afficher l'écran.

Cliquer sur [Fichier] et sélectionner [Imprimer] dans l'application.

2 Configurer les paramètres.

1 Sélectionner une imprimante partagée dans le menu « Imprimante » et cliquer sur le bouton [Propriétés].

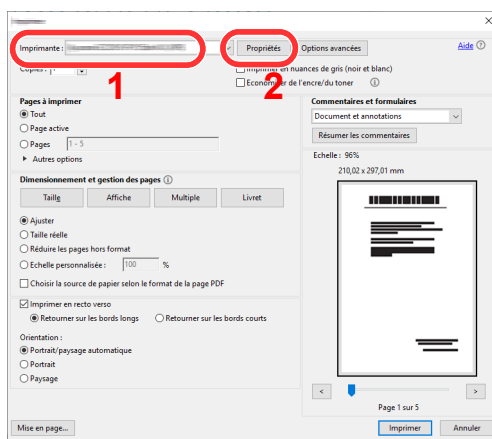

2 Configurer le format du papier et les fonctions de l'imprimante si nécessaire.

3 Cliquer sur le bouton [OK] pour revenir à la boîte de dialogue Imprimer.

3 Lancer l'impression.

Cliquer sur le bouton [OK].

Impression de bannière

Lorsqu'un document d'une longueur de 470,1 mm (18,51") à un maximum de 915,0 mm (36,03") est spécifié pour l'impression, le travail d'impression est traité comme impression de bannière.

Nombre max. de feuilles	1 feuille (bac MF)
Largeur de papier	210 mm à 216 mm (8,5")
Longueur de papier	470,1 mm à 915 mm (18,51" à 36,03")
Grammage	136 à 163 g/m ²
Type de papier	Lourd 2

Suivre les étapes ci-dessous pour définir le papier bannière dans le pilote d'imprimante.

1 Afficher l'écran.

Cliquer sur [Fichier] et sélectionner [Imprimer] dans l'application.

2 Configurer les paramètres.

- 1 Sélectionner la machine dans le menu « Imprimante » et cliquer sur le bouton [Propriétés].

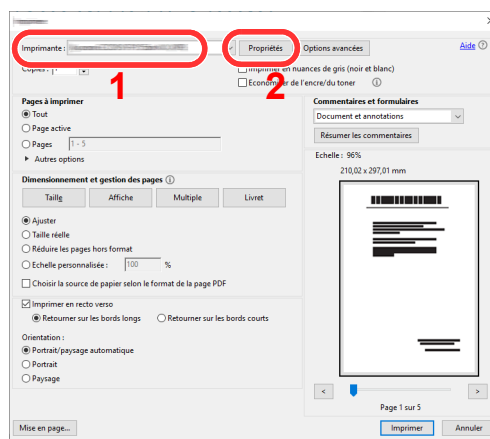

- 2 Sélectionner l'onglet [Général].

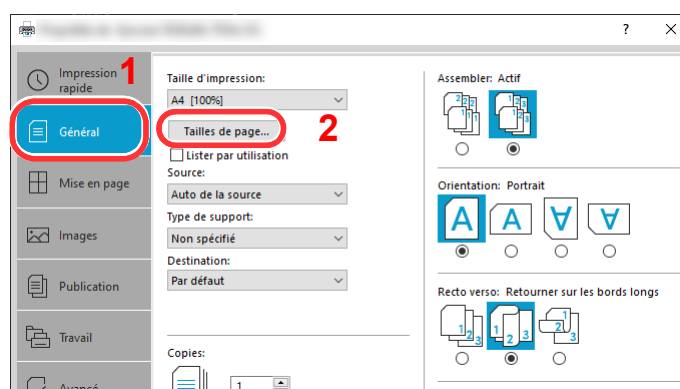

- 3 Cliquer sur le bouton [Tailles de page...].

3 Enregistrer le format de papier.

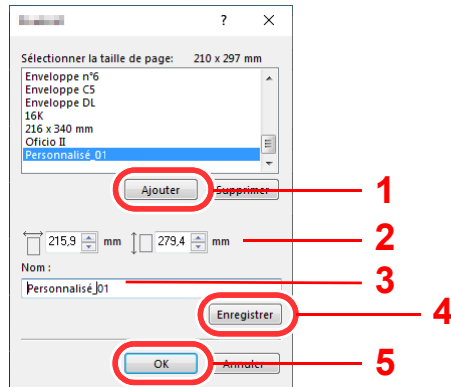

- 1 Cliquer sur le bouton **[Ajouter]**.
- 2 Saisir la longueur (470,1 mm (18,52") ou plus) et la largeur du format de papier personnalisé à enregistrer.
- 3 Entrer le nom du papier.
- 4 Cliquer sur le bouton **[Enregistrer]**.
- 5 Cliquer sur le bouton **[OK]**.

4 Configurer la format de papier d'impression.

- 1 Cliquer sur le menu « Taille d'impression » et sélectionner le format de papier enregistré à l'étape 3.

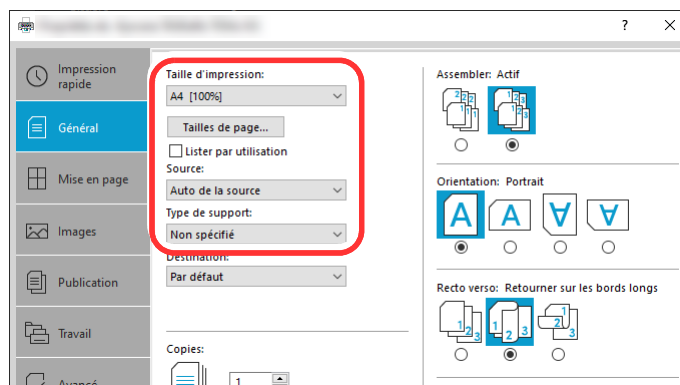

- 2 Cliquer sur le menu « Source » et sélectionner **[Bac MF]**.
- 3 Cliquer sur le menu « Type de supporté » et sélectionner **[Ordinaire]**.
- 4 Cliquer sur le bouton **[OK]**.



REMARQUE

Lors de l'impression de bannière, une résolution de 600 dpi est définie.

5 Charger du papier.

- 1 Ouvrir le bac MF et sortir la section de support du papier du bac MF.

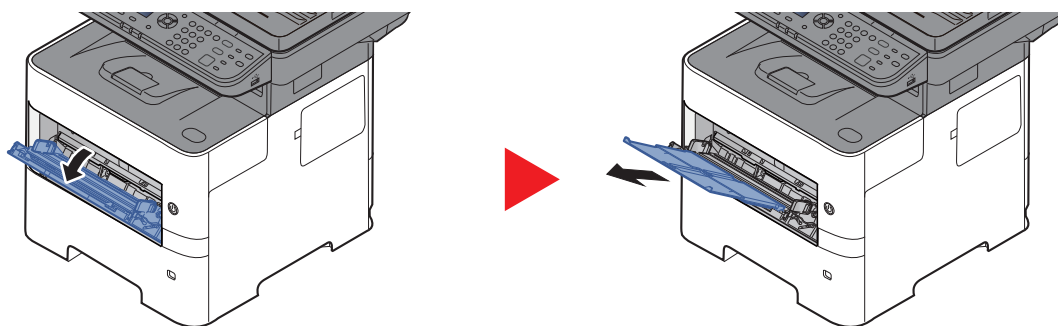

- 2 Charger du papier.

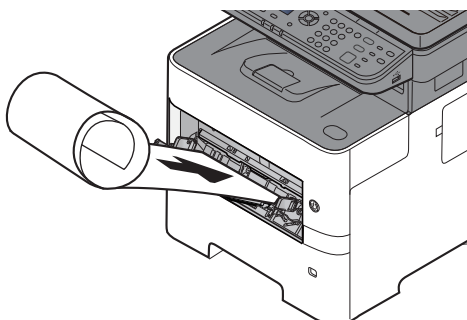

6 Lancer l'impression

Cliquer sur le bouton [OK].

Lors de l'exécution de l'impression dans ce cas, un message s'affiche sur le panneau de commande de la machine. Placer le papier dans le bac MF, continuer à le soutenir de sorte qu'il ne tombe pas, puis sélectionner [Continuer]. Pour annuler l'impression, sélectionner [Annuler].

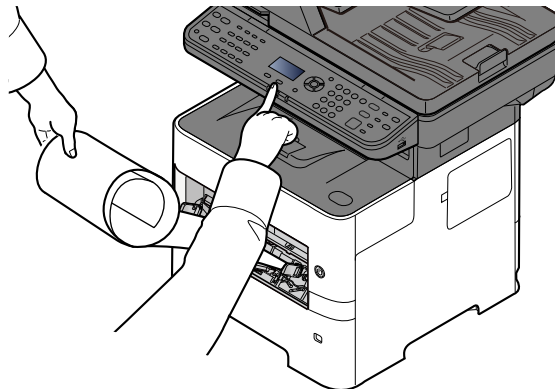

✓ IMPORTANT

Après avoir appuyé sur [Continuer], soutenir le papier des deux mains pour le charger correctement.

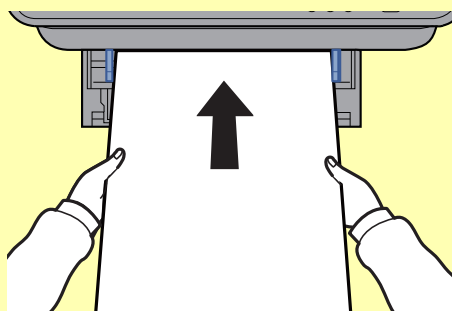

Après le début de l'impression, saisir le papier à la sortie afin qu'il ne tombe pas. Lors de l'utilisation du plateau interne comme emplacement de sortie, ne pas relever la butée.

Définir si l'écran de confirmation s'affiche avant l'impression de chaque feuille lors de l'impression de plusieurs bannières.

➔ [Impr.msgBannière \(page 8-43\)](#)

Annulation de l'impression depuis un ordinateur

Pour annuler un travail d'impression exécuté depuis le pilote d'impression avant que l'imprimante commence l'impression, procéder comme suit :



REMARQUE

Lors de l'annulation de l'impression à partir de cette machine, se reporter à la section suivante :

➔ [Annulation de travaux \(page 5-11\)](#)

- 1 Effectuer un double clic sur l'icône de l'imprimante () affichée dans la barre des tâches du bureau Windows pour afficher une boîte de dialogue pour l'imprimante.
- 2 Cliquer sur le fichier dont l'impression doit être annulée et sélectionner **[Annuler]** dans le menu "Document".

Impression à partir du périphérique portable

Cette machine prend en charge AirPrint et Mopria. Selon le système d'exploitation pris en charge et l'application, il est possible d'imprimer le travail à partir de tout périphérique portable ou ordinateur sans installer un pilote d'imprimante.

Impression avec AirPrint

AirPrint est une fonction d'impression incluse dans iOS 4.2 et les produits plus récents, ainsi que sur Mac OS X 10.7 et les produits plus récents.

Cette fonction permet de se connecter à une machine compatible AirPrint et d'imprimer sans installer de pilote d'imprimante.

Pour permettre la détection de la machine lors de l'impression avec AirPrint, il est possible de configurer les informations d'emplacement de la machine dans Embedded Web Server RX.

➔ **Embedded Web Server RX User Guide**



Impression avec Mopria

Mopria est une fonction d'impression standard incluse sur les produits avec la version Android 4.4 ou supérieure. Le service d'impression Mopria doit être installé et activé à l'avance.

Pour les détails sur l'utilisation, se reporter à un site web de Mopria Alliance.



Impression avec Wi-Fi Direct

Wi-Fi Direct est une norme de réseau local sans fil établie par Wi-Fi Alliance. Il s'agit d'une des fonctions du réseau local sans fil, sans un point d'accès au réseau local sans fil ou routeur pour réseau local sans fil, entre les périphériques pour communiquer directement sur une base de pair à pair.

La procédure d'impression avec Wi-Fi Direct est identique à celle pour les périphériques portatifs ordinaires.

Lors de l'utilisation d'un nom d'imprimante ou d'un nom Bonjour sur les paramètres du port des propriétés de l'imprimante, il est possible d'imprimer le travail en spécifiant le nom lors de la connexion Wi-Fi Direct.

Lors de l'utilisation d'une adresse IP pour le port, spécifier l'adresse IP de cette machine.

Impression des données sauvegardées sur l'imprimante

Il est possible d'enregistrer le travail d'impression dans la boîte des travaux de cette machine et de l'imprimer lorsque nécessaire. Si des paramètres sont configurés dans l'onglet [**Travail**] du pilote d'imprimante, le travail d'impression sera enregistré dans la Boîte de travaux (mémoire) et l'impression peut être exécutée sur la machine.

Pour imprimer le travail dans la Boîte des travaux, spécifier la Boîte des travaux depuis un ordinateur et envoyer le travail d'impression. Puis spécifier un fichier dans une Boîte et l'imprimer à l'aide du panneau de commande.

Il est possible d'imprimer les documents à partir des boîtes suivantes.

- Boîte d'impression privé
 - ➔ [Impression de documents à partir de la boîte Impression privée \(page 4-20\)](#)
- Boîte des travaux stockés
 - ➔ [Impression de document à partir de la boîte Travail stocké \(page 4-22\)](#)
- Boîte de copie rapide
 - ➔ [Impression de document à partir de la boîte Copie rapide \(page 4-24\)](#)
- Boîte Épreuve
 - ➔ [Impression de document à partir de la boîte Épreuve \(page 4-26\)](#)
- Boîte d'impression par PIN
 - ➔ [Impression de documents à partir de la boîte d'impression par PIN \(page 4-28\)](#)
- Boîte Impression universelle
 - ➔ [Impression de documents à partir de la boîte Impression universelle \(page 4-30\)](#)

Spécification de la boîte des travaux à partir d'un ordinateur et stockage du travail

Pour stocker des données dans une boîte des travaux, procéder comme suit.

- 1** Cliquer sur [**Fichier**] et sélectionner [**Imprimer**] dans l'application. La boîte de dialogue Imprimer s'affiche.
- 2** Sélectionner la machine dans le menu « Nom ».
- 3** Cliquer sur le bouton [**Propriétés**]. La boîte de dialogue Propriétés s'affiche.
- 4** Cliquer sur l'onglet [**Travail**] et cocher la case [**Mise en mémoire des travaux (e-MPS)**] pour définir la fonction.



REMARQUE

- Pour utiliser une boîte de travail stocké et une boîte de copie rapide, un SSD en option doit être installé dans la machine.
- Pour plus d'information sur l'utilisation du logiciel du pilote d'imprimante, se reporter au document suivant :

➔ **Printing System Driver User Guide**

Impression de documents à partir de la boîte Impression privée

L'option Travail privé permet de configurer un travail afin qu'il ne soit pas imprimé avant l'utilisation de la machine. Lors de l'envoi du travail à partir de l'application, il suffit de spécifier un code d'accès à 4 chiffres au niveau du pilote d'imprimante. Pour lancer le travail, il est nécessaire de saisir ce code d'accès sur le panneau de commande, ce qui assure la confidentialité de l'impression. Les données seront supprimées à la fin de l'impression ou lors de la mise hors tension de la machine.

1 Afficher l'écran.

- 1 Touche **[Boîte de document]** > touche **[▲]** **[▼]** > **[Boîte des travaux]** > touche **[OK]** > touche **[▲]** **[▼]** > **[Impr. privée]** > touche **[OK]**
- 2 Sélectionner l'auteur du document et sélectionner la touche **[OK]**.



REMARQUE

Afficher **[Privé/Stocké]** lorsque la carte SD est montée.

2 Imprimer le document.

- 1 Sélectionner le document à imprimer et **[Sélectionner]** > touche **[OK]**.
Le fichier est sélectionné. Une coche est placée à droite du fichier sélectionné.
Sélectionner le fichier coché et sélectionner à nouveau **[Sélectionner]** pour annuler la sélection.



REMARQUE

Sélectionner **[Menu]** pour effectuer les opérations suivantes.

- **[Sélection. tout]** : Sélectionner tous les fichiers.
- **[Effacer tout]** : Effacer toutes les sélections de fichier.
- **[Détails]** : Affiche les détails pour le document sélectionné.

- 2 Touche **[▲]** **[▼]** > **[Imprimer]** > Touche **[OK]**
- 3 Indiquer le nombre d'exemplaires souhaité et la touche **[OK]** > **[Oui]**.
L'impression démarre.
À la fin de l'impression, le Travail privé est automatiquement supprimé.



REMARQUE

Si le document est protégé par un code d'accès, l'écran de saisie du mot de passe s'affiche. Entrer le mot de passe à l'aide des touches numériques.

Suppression des documents stockés dans une boîte Impression privée

1 Afficher l'écran.

- 1 Touche [**Boîte de document**] > touche [**▲**] [**▼**] > [**Boîte des travaux**] > touche [**OK**] > touche [**▲**] [**▼**] > [**Impr. privée**] > touche [**OK**]
- 2 Sélectionner l'auteur du document et sélectionner la touche [**OK**].



REMARQUE

Afficher [**Privé/Stocké**] lorsque la carte SD est montée.

2 Supprimer le document.

- 1 Sélectionner le document à supprimer et [**Sélectionner**] > [**OK**].
Le fichier est sélectionné. Une coche est placée à droite du fichier sélectionné.
Sélectionner le fichier coché et sélectionner à nouveau [**Sélectionner**] pour annuler la sélection.



REMARQUE

Sélectionner [**Menu**] pour effectuer les opérations suivantes.

- [**Sélection. tout**] : Sélectionner tous les fichiers.
- [**Effacer tout**] : Effacer toutes les sélections de fichier.
- [**Détails**] : Affiche les détails pour le document sélectionné.

- 2 Touche [**▲**] [**▼**] > [**Supprimer**] > Touche [**OK**] > [**Oui**]
Le document est supprimé.



REMARQUE

Si le document est protégé par un code d'accès, l'écran de saisie du mot de passe s'affiche. Entrer le mot de passe à l'aide des touches numériques.

Impression de document à partir de la boîte Travail stocké

L'option Travail stocké permet d'enregistrer sur la machine les données d'impression envoyées depuis l'application. Il est possible de définir un code d'accès si nécessaire. Si un code d'accès est défini, saisir le code d'accès lors de l'impression. Les données d'impression seront stockées dans la boîte Travail stocké après l'impression. Cela permet d'imprimer plusieurs fois les données d'impression.

1 Afficher l'écran.

- 1 Touche [**Boîte de document**] > touche [**▲**] [**▼**] > [**Boîte des travaux**] > touche [**OK**] > touche [**▲**] [**▼**] > [**Impr. privée**] > touche [**OK**]
- 2 Sélectionner l'auteur du document et sélectionner la touche [**OK**].



REMARQUE

Afficher [**Privé/Stocké**] lorsque la carte SD est montée.

2 Imprimer le document.

- 1 Sélectionner le document à imprimer et [**Sélectionner**] > [**OK**].
Le fichier est sélectionné. Une coche est placée à droite du fichier sélectionné.
Sélectionner le fichier coché et sélectionner à nouveau [**Sélectionner**] pour annuler la sélection.



REMARQUE

Sélectionner [**Menu**] pour effectuer les opérations suivantes.

- [**Sélection. tout**] : Sélectionner tous les fichiers.
- [**Effacer tout**] : Effacer toutes les sélections de fichier.
- [**Détails**] : Affiche les détails pour le document sélectionné.

- 2 Touche [**▲**] [**▼**] > [**Imprimer**] > Touche [**OK**]
- 3 Indiquer le nombre d'exemplaires souhaité et la touche [**OK**] > [**Oui**].
L'impression démarre.



REMARQUE

Si le document est protégé par un code d'accès, l'écran de saisie du mot de passe s'affiche. Entrer le mot de passe à l'aide des touches numériques.

Suppression des documents stockés dans une boîte de travail stocké

1 Afficher l'écran.

- 1 Touche [**Boîte de document**] > touche [**▲**] [**▼**] > [**Boîte des travaux**] > touche [**OK**] > touche [**▲**] [**▼**] > [**Impr. privée**] > touche [**OK**]
- 2 Sélectionner l'auteur du document et sélectionner la touche [**OK**].



REMARQUE

Afficher [**Privé/Stocké**] lorsque la carte SD est montée.

2 Imprimer et supprimer le document.

- 1 Sélectionner le document à supprimer et [**Sélectionner**] > [**OK**].
Le fichier est sélectionné. Une coche est placée à droite du fichier sélectionné.
Sélectionner le fichier coché et sélectionner à nouveau [**Sélectionner**] pour annuler la sélection.



REMARQUE

Sélectionner [**Menu**] pour effectuer les opérations suivantes.

- [**Sélection. tout**] : Sélectionner tous les fichiers.
- [**Effacer tout**] : Effacer toutes les sélections de fichier.
- [**Détails**] : Affiche les détails pour le document sélectionné.

- 2 Touche [**▲**] [**▼**] > Touche [**Supprimer**] > [**OK**] > [**Oui**]

Le document est supprimé.



REMARQUE

Si le document est protégé par un code d'accès, l'écran de saisie du mot de passe s'affiche. Entrer le mot de passe à l'aide des touches numériques.

Impression de document à partir de la boîte Copie rapide

La fonction Copie rapide permet d'imprimer des exemplaires supplémentaires d'un document déjà imprimé. L'activation de l'option Copie rapide et l'impression d'un document via le pilote d'imprimante permet de stocker les données d'impression dans la Boîte des travaux Copie rapide. Si des impressions supplémentaires sont requises, il est possible de réimprimer à partir du panneau de commande. Par défaut, 32 documents peuvent être stockés au maximum. Si la machine est mise hors tension, tous les travaux stockés sont supprimés.



REMARQUE

- Lorsque le nombre de travaux atteint la limite, le travail le plus ancien sera écrasé par le nouveau travail.
 - Pour économiser de l'espace dans la boîte, il est possible de configurer le nombre maximum de travaux stockés.
- ➔ [Trav. copie rap. \(page 8-49\)](#)

1 Afficher l'écran.

- 1 Touche [**Boîte de document**] > touche [**▲**] [**▼**] > [**Boîte des travaux**] > touche [**OK**] > touche [**▲**] [**▼**] > [**Épr. avant impr.**] > touche [**OK**]
- 2 Sélectionner l'auteur du document et sélectionner la touche [**OK**].



REMARQUE

Afficher [**Rapide/Épreuve**] lorsque la carte SD est montée.

2 Imprimer le document.

- 1 Sélectionner le document à imprimer et [**Sélectionner**] > [**OK**].
Le fichier est sélectionné. Une coche est placée à droite du fichier sélectionné.
Sélectionner le fichier coché et sélectionner à nouveau [**Sélectionner**] pour annuler la sélection.
- 2 Touche [**▲**] [**▼**] > [**Imprimer**] > Touche [**OK**]



REMARQUE

Sélectionner [**Menu**] pour effectuer les opérations suivantes.

- [**Sélection. tout**] : Sélectionner tous les fichiers.
- [**Effacer tout**] : Effacer toutes les sélections de fichier.
- [**Détails**] : Affiche les détails pour le document sélectionné.

- 3 Indiquer le nombre d'exemplaires souhaité et la touche [**OK**] > [**Oui**].
L'impression démarre.

Suppression des documents stockés dans la Boîte Copie rapide

1 Afficher l'écran.

- 1 Touche [**Boîte de document**] > touche [**▲**] [**▼**] > [**Boîte des travaux**] > touche [**OK**] > touche [**▲**] [**▼**] > [**Épr. avant impr.**] > touche [**OK**]
- 2 Sélectionner l'auteur du document et sélectionner la touche [**OK**].



REMARQUE

Afficher [**Rapide/Épreuve**] lorsque la carte SD est montée.

2 Supprimer le document.

- 1 Sélectionner le document à supprimer et [**Sélectionner**] > [**OK**].
Le fichier est sélectionné. Une coche est placée à droite du fichier sélectionné.
Sélectionner le fichier coché et sélectionner à nouveau [**Sélectionner**] pour annuler la sélection.



REMARQUE

Sélectionner [**Menu**] pour effectuer les opérations suivantes.

- [**Sélection. tout**] : Sélectionner tous les fichiers.
- [**Effacer tout**] : Effacer toutes les sélections de fichier.
- [**Détails**] : Affiche les détails pour le document sélectionné.

- 2 Touche [**▲**] [**▼**] > [**Supprimer**] > Touche [**OK**] > [**Oui**]
Le document est supprimé.

Impression de document à partir de la boîte Épreuve

La fonction Vérification avant impression permet de générer une épreuve unique de plusieurs travaux d'impression et de mettre en attente l'impression des exemplaires suivants. L'impression multiple avec l'option Vérification avant impression via le pilote d'imprimante permet de n'imprimer qu'un seul exemplaire et de conserver le document dans la Boîte des travaux. Pour imprimer les exemplaires suivants, utiliser le panneau de commande. Il est possible de modifier le nombre d'exemplaires à imprimer.

1 Afficher l'écran.

- 1 Touche [**Boîte de document**] > touche [**▲**] [**▼**] > [**Boîte des travaux**] > touche [**OK**] > touche [**▲**] [**▼**] > [**Épr. avant impr.**] > touche [**OK**]
- 2 Sélectionner l'auteur du document et sélectionner la touche [**OK**].



REMARQUE

Afficher [**Rapide/Épreuve**] lorsque la carte SD est montée.

2 Imprimer le document.

- 1 Sélectionner le document à imprimer et [**Sélectionner**] > [**OK**].
Le fichier est sélectionné. Une coche est placée à droite du fichier sélectionné.
Sélectionner le fichier coché et sélectionner à nouveau [**Sélectionner**] pour annuler la sélection.



REMARQUE

Sélectionner [**Menu**] pour effectuer les opérations suivantes.

- [**Sélection. tout**] : Sélectionner tous les fichiers.
- [**Effacer tout**] : Effacer toutes les sélections de fichier.
- [**Détails**] : Affiche les détails pour le document sélectionné.

- 2 Touche [**▲**] [**▼**] > [**Imprimer**] > touche [**OK**]
- 3 Indiquer le nombre d'exemplaires souhaité et la touche [**OK**] > [**Oui**].
L'impression démarre.

Suppression des documents stockés dans la boîte Épreuve

1 Afficher l'écran.

- 1 Touche [**Boîte de document**] > touche [**▲**] [**▼**] > [**Boîte des travaux**] > touche [**OK**] > touche [**▲**] [**▼**] > [**Épr. avant impr.**] > touche [**OK**]
- 2 Sélectionner l'auteur du document et sélectionner la touche [**OK**].



REMARQUE

Afficher [**Rapide/Épreuve**] lorsque la carte SD est montée.

2 Supprimer le document.

- 1 Sélectionner le document à supprimer et [**Sélectionner**] > [**OK**].
Le fichier est sélectionné. Une coche est placée à droite du fichier sélectionné.
Sélectionner le fichier coché et sélectionner à nouveau [**Sélectionner**] pour annuler la sélection.



REMARQUE

Sélectionner [**Menu**] pour effectuer les opérations suivantes.

- [**Sélection. tout**] : Sélectionner tous les fichiers.
- [**Effacer tout**] : Effacer toutes les sélections de fichier.
- [**Détails**] : Affiche les détails pour le document sélectionné.

- 2 Touche [**▲**] [**▼**] > [**Supprimer**] > Touche [**OK**] > [**Oui**]
Le document est supprimé.

Impression de documents à partir de la boîte d'impression par PIN

Lors de l'impression d'un document à partir d'une application qui utilise un protocole IPP tel que AirPrint ou Mopria, l'impression sera conservée dans la boîte d'impression par PIN. Le travail d'impression conservé peut être sorti en saisissant le code PIN configuré lors de l'exécution de l'impression. Si un code PIN n'a pas été configuré lors de l'impression, aucun code PIN ne sera demandé lors de la sortie.

1 Afficher l'écran.

- 1 Touche [**Boîte de document**] > touche [**▲**] [**▼**] > [**Boîte des travaux**] > touche [**OK**] > touche [**▲**] [**▼**] > [**Impr. par PIN**] > touche [**OK**]
- 2 Sélectionner le créateur du document, puis sélectionner la touche [**OK**].

2 Imprimer le document.

- 1 Sélectionner le document à imprimer et [**Sélect.**] > touche [**OK**].
Le fichier est sélectionné. Une coche est placée à droite du fichier sélectionné.
Des coches seront placées à droite de tous les fichiers lorsque [**Ts les fichiers**] est sélectionné.
Si tous les fichiers sont cochés, tous les fichiers cochés sont désélectionnés.
Sélectionner le fichier coché et sélectionner à nouveau [**Sélect.**] pour annuler la sélection.
- 2 Touche [**▲**] [**▼**] > [**Imprimer**] > touche [**OK**]
- 3 Indiquer le nombre d'exemplaires souhaité et sélectionner la touche [**OK**] > [**Oui**].
L'impression démarre.
Les données d'impression par PIN sont automatiquement supprimées une fois l'impression terminée.



REMARQUE

Si le document est protégé par un code PIN, l'écran de saisie du code PIN s'affiche. Entrer le code PIN à l'aide des touches numériques.

Suppression des documents stockés dans la boîte d'impression par PIN

1 Afficher l'écran.

- 1 Touche [**Boîte de document**] > touche [**▲**] [**▼**] > [**Boîte des travaux**] > touche [**OK**] > touche [**▲**] [**▼**] > [**Impr. par PIN**] > touche [**OK**]
- 2 Sélectionner le créateur du document, puis sélectionner la touche [**OK**].

2 Supprimer le document.

- 1 Sélectionner le document à imprimer et [**Sélect.**] > touche [**OK**].
Le fichier est sélectionné. Une coche est placée à droite du fichier sélectionné.
Des coches seront placées à droite de tous les fichiers lorsque [**Ts les fichiers**] est sélectionné.
Si tous les fichiers sont cochés, tous les fichiers cochés sont désélectionnés.
Sélectionner le fichier coché et sélectionner à nouveau [**Sélect.**] pour annuler la sélection.
- 2 Touche [**▲**] [**▼**] > [**Supprimer**] > touche [**OK**] > [**Oui**]
Le document est supprimé.



REMARQUE

Si le document est protégé par un code PIN, l'écran de saisie du code PIN s'affiche. Entrer le code PIN à l'aide des touches numériques.

Impression de documents à partir de la boîte Impression universelle

Pour une sécurité renforcée, Impression universelle permet de définir des codes PIN pour les travaux d'impression. Les travaux pour lesquels des codes PIN ont été définis seront enregistrés dans le cloud sans être imprimés. Saisir un code PIN à partir du panneau de commande pour rendre les travaux imprimables à partir de cette machine.



REMARQUE

- Pour utiliser Impression universelle, il faut enregistrer cette machine comme imprimante partagée.
➔ [Enregistrer cette machine sur Impression universelle \(page 4-10\)](#)
- Pour utiliser Impression universelle, il est nécessaire d'avoir une licence Windows 11 ou Microsoft 365, et un compte Azure Active Directory. Dans le cas contraire, il faut acquérir ces licences et le compte.

Enregistrer des travaux dans la boîte Impression universelle

1 Afficher l'écran.

Cliquer sur [Fichier] et sélectionner [Imprimer] dans l'application.

2 Configurer les paramètres.

- 1 Sélectionner une imprimante partagée dans le menu « Imprimante » et cliquer sur le bouton [Propriétés].

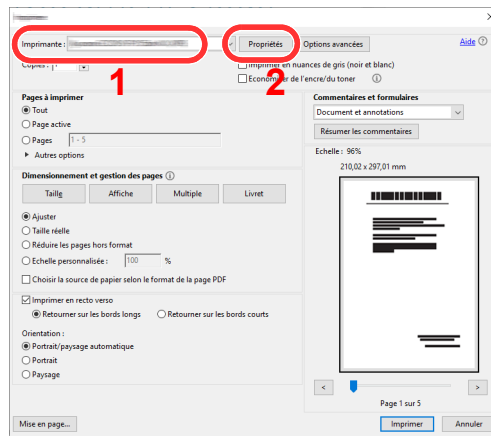

- 2 Cliquer sur [Avancé].

- 3 Régler [Impression protégée par code PIN] sur [Activé], et saisir un code PIN de 4 chiffres dans [Code PIN d'impression protégée par code PIN].

- 4 Sélectionner le bouton [OK] > Bouton [OK] dans l'ordre, et revenir à la boîte de dialogue d'impression.

3 Lancer l'impression.

Cliquer sur le bouton [OK].

Imprimer des travaux enregistrés dans la boîte Impression universelle

1 Afficher l'écran.

- 1 Touche [**Boîte de document**] > touche [**▲**] [**▼**] > [**Boîte des travaux**] > touche [**OK**] > touche [**▲**] [**▼**] > [**Impression univ.**] > touche [**OK**]
- 2 Sélectionner le créateur du document, puis sélectionner la touche [**OK**].

2 Imprimer le document.

- 1 Sélectionner le document à imprimer et [**Sélect.**] > touche [**OK**].
Le fichier est sélectionné. Une coche est placée à droite du fichier sélectionné.
Des coches seront placées à droite de tous les fichiers lorsque [**Ts les fichiers**] est sélectionné.
Si tous les fichiers sont cochés, tous les fichiers cochés sont désélectionnés.
Sélectionner le fichier coché et sélectionner à nouveau [**Sélect.**] pour annuler la sélection.
- 2 Touche [**▲**] [**▼**] > [**Imprimer**] > touche [**OK**] > Entrer le code PIN > touche [**OK**] > [**Oui**]
L'impression démarre.
Les données d'Impression universelle sont automatiquement supprimées une fois l'impression terminée.

Suppression des documents stockés dans la boîte Impression universelle

1 Afficher l'écran.

- 1 Touche [**Boîte de document**] > touche [**▲**] [**▼**] > [**Boîte des travaux**] > touche [**OK**] > touche [**▲**] [**▼**] > [**Impression univ.**] > touche [**OK**]
- 2 Sélectionner le créateur du document, puis sélectionner la touche [**OK**].

2 Supprimer le document.

- 1 Sélectionner le document à imprimer et [**Sélect.**] > touche [**OK**].
Le fichier est sélectionné. Une coche est placée à droite du fichier sélectionné.
Des coches seront placées à droite de tous les fichiers lorsque [**Ts les fichiers**] est sélectionné.
Si tous les fichiers sont cochés, tous les fichiers cochés sont désélectionnés.
Sélectionner le fichier coché et sélectionner à nouveau [**Sélect.**] pour annuler la sélection.
- 2 Touche [**▲**] [**▼**] > [**Supprimer**] > touche [**OK**] > Entrer le code PIN > touche [**OK**] > [**Oui**]
Le document est supprimé.

Status Monitor

Status Monitor surveille l'état de l'imprimante et fournit une fonction de création de rapport continue.



REMARQUE

Lors de l'activation de Status Monitor, vérifier l'état ci-dessous.

- Printing System Driver est installé.

Accès à Status Monitor

Status Monitor démarre également lorsqu'une impression est lancée.

Quitter Status Monitor

Utilisez l'une des méthodes indiquées ci-dessous pour quitter Status Monitor.

- Quitter manuellement :
Cliquer sur l'icône des paramètres et sélectionner Quitter dans le menu pour quitter Status Monitor.
- Quitter automatiquement :
Status Monitor se ferme automatiquement au bout de 7 minutes d'inactivité.

Affichage de Status Monitor

L'affichage de Status Monitor est le suivant.

Aperçu rapide de l'état

L'état de l'imprimante est affiché à l'aide des icônes. Cliquer sur le bouton Développer pour afficher les informations détaillées.

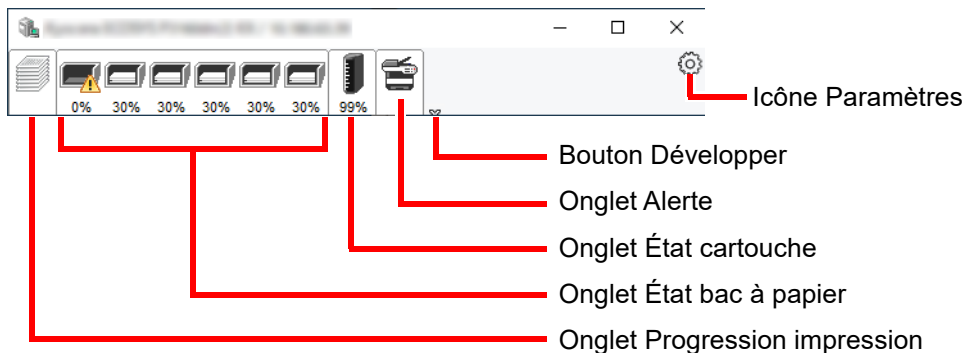

Cliquer sur chaque onglet icône pour afficher les informations détaillées.

Onglet Progression impression

Affiche l'état des travaux d'impression.

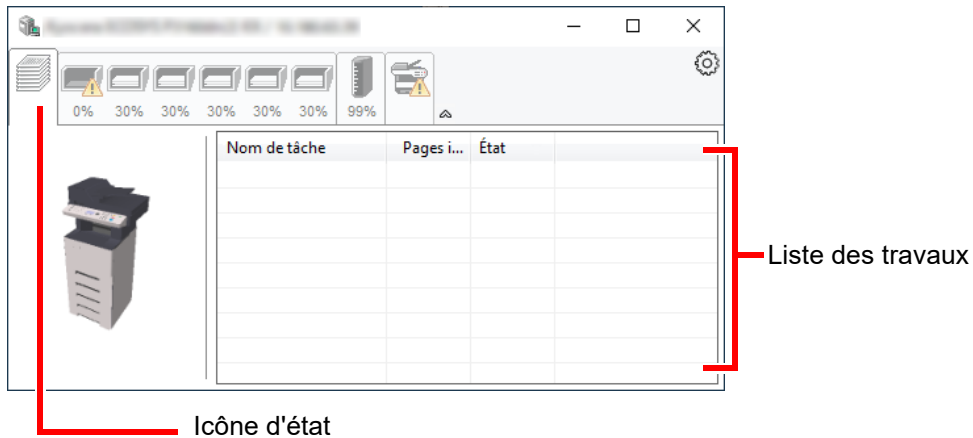

Sélectionner un travail dans la liste. Il peut être annulé en utilisant le menu affiché avec un clic droit.

Onglet État bac à papier

Affiche les informations sur le papier dans l'imprimante et sur la quantité de papier restant.

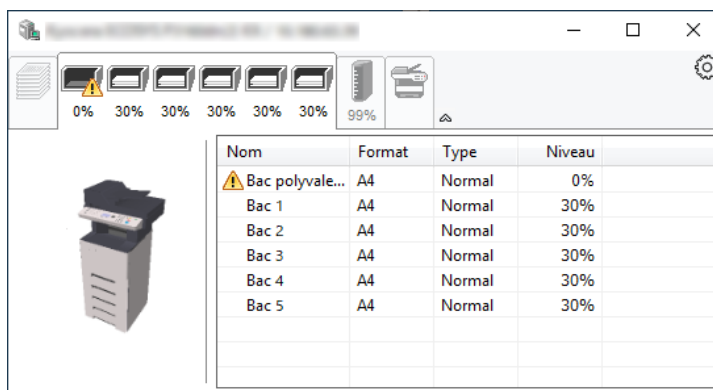

Onglet État cartouche

Affiche la quantité de toner restant.

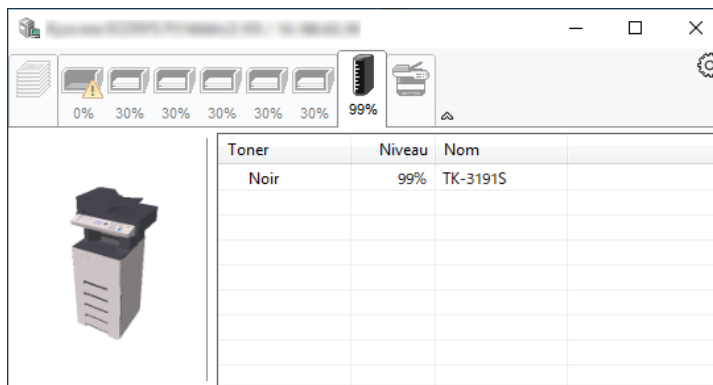

Onglet Alerte

Si une erreur se produit, un avis est affiché avec une image en 3D et un message.

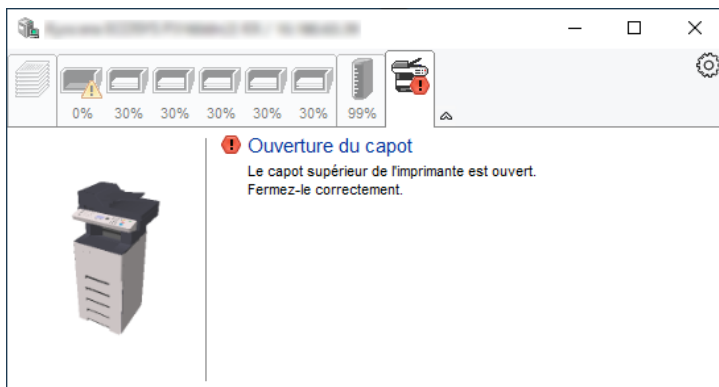

Menu contextuel de Status Monitor

Le menu suivant s'affiche en cliquant sur l'icône Paramètres.

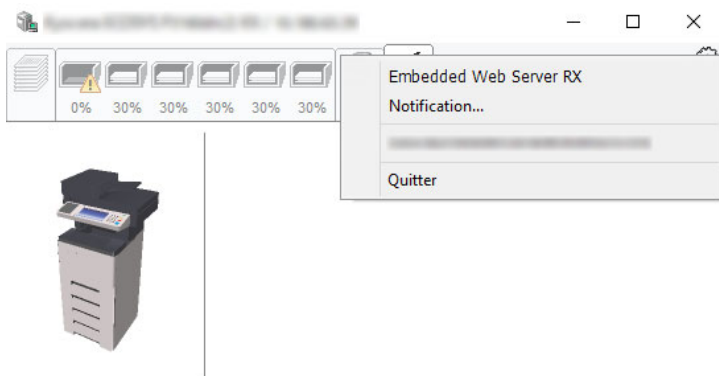

- **Embedded Web Server RX**
Si l'imprimante est connectée à un réseau TCP/IP et possède sa propre adresse IP, utiliser un navigateur Web pour accéder à Embedded Web Server RX et modifier ou vérifier les paramètres du réseau. Ce menu ne s'affiche lors de l'utilisation d'une connexion USB.
➔ **Embedded Web Server RX User Guide**
- **Notification...**
Permet de régler l'affichage de Status Monitor.
➔ [Paramètres de notification de Status Monitor \(page 4-36\)](#)
- **Quitter**
Quitter Status Monitor.

Paramètres de notification de Status Monitor

Les paramètres et les détails de la liste d'évènements de Status Monitor sont affichés.

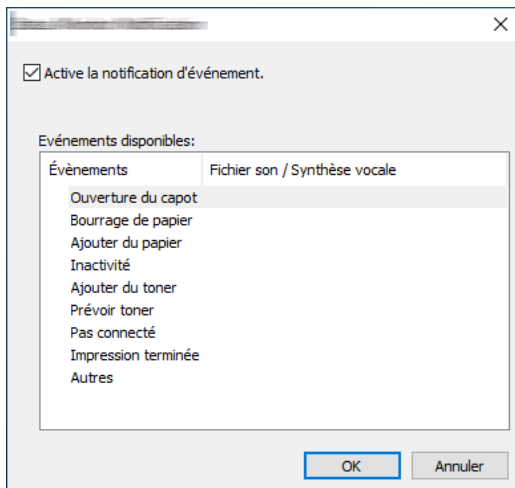

Sélectionner si la notification est effectuée lorsqu'une erreur dans la liste d'évènements se produit.

1 Sélectionner Active la notification d'événement.

Si ce paramètre est réglé sur Désactivé, Status Monitor ne démarre pas même si l'impression est exécutée.

2 Sélectionner un événement à utiliser avec la fonction de synthèse vocale dans les Événements disponibles.

3 Cliquer sur la colonne Fichier son / Synthèse vocale.

Cliquez sur le bouton Parcourir (...) pour obtenir une notification avec un fichier son.

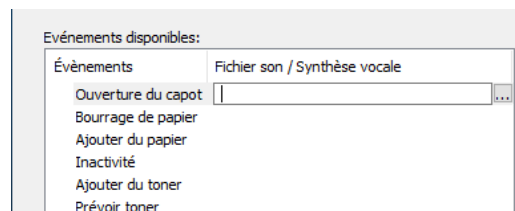

REMARQUE

Le format de fichier disponible est WAV.

Lors de la personnalisation des textes du message à lire sur l'écran avec la synthèse vocale, saisir les textes dans la case de texte.

5 Opérations sur la machine

Ce chapitre aborde les sujets suivants :

Chargement des originaux	5-2	Vérification et modification des destinations	5-32
Mise en place des originaux sur la glace d'exposition	5-2	Écran de confirmation des destinations	5-33
Chargement des originaux dans le chargeur de documents	5-3	Rappeler	5-33
Programme	5-5	Comment utiliser la fonction fax	5-34
Enregistrement de programmes	5-5	Utilisation des boîtes de document	5-35
Confirmation du programme enregistré	5-6	Présentation de la Boîte personnalisée	5-35
Rappel de programme	5-6	Présentation de la Boîte des travaux	5-35
Écrasement de programme	5-7	Qu'est-ce que la boîte lecteur USB ?	5-36
Suppression de programme	5-7	Qu'est-ce qu'une Boîte de sous-adresse/Boîte Polling ?	5-36
Paramètres de touche de sélection	5-8	Création d'une nouvelle Boîte personnalisée	5-37
Copie	5-9	Modification d'une Boîte personnalisée	5-39
Utilisation de base	5-9	Stockage de documents	5-40
Annulation de travaux	5-11	Impression de documents dans une boîte personnalisée	5-40
Numérisation de base (Envoi)	5-12	Déplacement de documents dans une boîte personnalisée	5-41
Envoi de document par e-mail	5-13	Suppression de documents dans une Boîte personnalisée	5-42
Envoi de document vers un dossier partagé désiré sur un ordinateur (Envoyer vers PC)	5-15	Utilisation d'un lecteur USB amovible	5-43
Envoi d'un document vers un dossier sur un serveur FTP (Scan to FTP)	5-17	Impression de documents stockés dans le lecteur USB amovible	5-43
Numérisation avec TWAIN ou WIA	5-19	Enregistrement du document dans le lecteur USB (numérisation vers USB)	5-45
Numérisation d'un document stocké dans une boîte personnalisée	5-20	Vérifier les informations du lecteur USB	5-46
Méthode d'envoi utile	5-22	Retrait du lecteur USB	5-47
Numérisation WSD	5-23		
Installer le pilote (pour Windows 10) ..	5-23		
Installer le pilote (pour Windows 8.1, Microsoft Windows Server 2012)	5-23		
Exécution de la numérisation WSD ..	5-24		
Envoi vers différents types de destinataires (Envoi multiple)	5-25		
Envoi de documents vers l'adresse e-mail de l'utilisateur connecté (Envoi personnel) ..	5-26		
Utilisation du serveur de fax pour envoyer un fax (Transmission par serveur de fax)	5-27		
Gestion de destination	5-30		
Spécification de la destination	5-30		
Sélection dans le carnet d'adresses ..	5-30		
Sélection par touche unique	5-31		

Chargement des originaux

Mise en place des originaux sur la glace d'exposition

Il est possible de placer des livres ou des magazines sur la glace en tant qu'originaux en plus des feuilles habituelles.

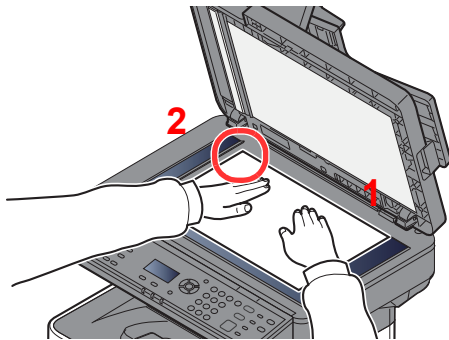

- 1 Placer la face à numériser vers le bas.
- 2 Aligner contre les plaques d'indication du format de l'original avec le coin arrière gauche comme point de repère.



REMARQUE

Pour plus de détails sur l'orientation des originaux, se reporter à :

➔ [Orient. original \(Orientation de l'original\) \(page 6-11\)](#)

Lors du placement des enveloppes ou cartes sur la glace d'exposition

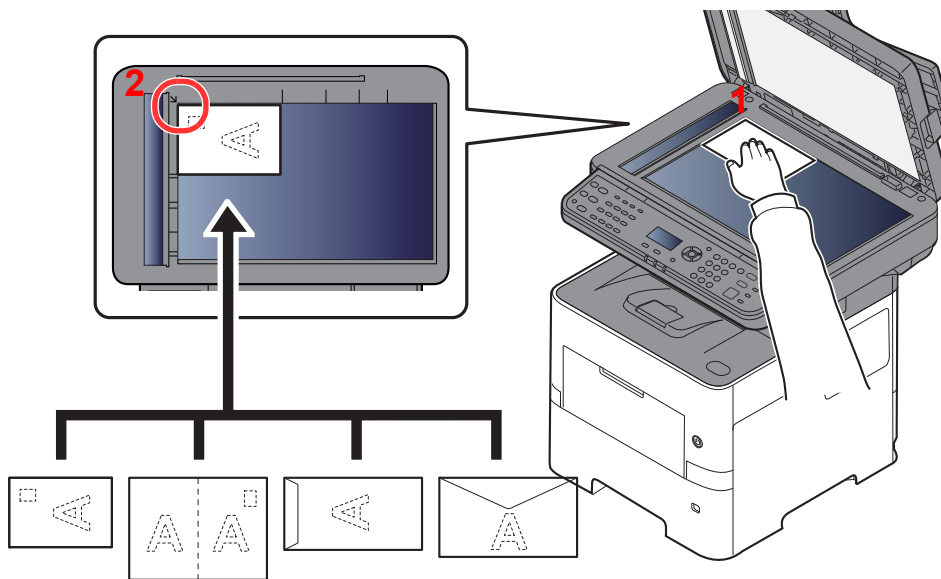

- 1 Placer la face à numériser vers le bas.
- 2 Aligner contre les plaques d'indication du format de l'original avec le coin arrière gauche comme point de repère.



REMARQUE

Pour la procédure de chargement des enveloppes ou des cartes, se reporter à :

➔ [Lors du chargement d'enveloppes ou de carte dans le bac MF \(page 3-11\)](#)



ATTENTION

Afin d'éviter tout risque de blessure, ne pas laisser le processeur de document ouvert.



IMPORTANT

- Ne pas forcer sur le processeur de document lors de sa fermeture. Une pression excessive risquerait de briser la glace d'exposition.
- Lors du placement de livres ou de magazines sur la machine, relever le chargeur de document en position ouverte.

Chargement des originaux dans le chargeur de documents

Le processeur de document numérise automatiquement chaque feuille de plusieurs originaux. Les deux côtés des originaux recto verso sont numérisés.

Originaux pris en charge par le chargeur de documents

Le chargeur de documents prend en charge les types d'originaux suivants.

Poids	50 à 120 g/m ² (recto verso : 50 à 120 g/m ²)
Formats	Maximum 216 x 355,6 mm (Long 216 x 915 mm) à Minimum 105 x 148 mm
Nombre de feuilles	75 feuilles ou moins (50 à 80 g/m ²)

Originaux non pris en charge par le chargeur de documents

Le chargeur de documents ne prend pas en charge les types d'originaux suivants. Sinon, les originaux peuvent se coincer ou le chargeur de documents peut se salir.

- Originaux comportant des trombones ou des agrafes (retirer les trombones ou les agrafes et lisser les plis éventuels avant le chargement. Dans le cas contraire, les originaux peuvent se coincer).
- Originaux avec ruban adhésif ou colle
- Originaux découpés
- Original tuilé
- Originaux avec des plis (redresser les plis avant le chargement. Dans le cas contraire, les originaux peuvent se coincer).
- Papier carbone
- Papier froissé

Comment charger les originaux

✔ IMPORTANT

- Avant de charger des originaux, vérifier qu'il n'y a aucun original dans la table d'éjection des originaux. Si des originaux sont laissés sur la table d'éjection, des bourrages papier risquent de se produire lors du chargement d'autres originaux.
- Ne pas donner de coup sur la capot supérieur du chargeur de documents, par exemple en alignant les originaux sur le capot supérieur. Cela peut provoquer une erreur du chargeur de documents.

1 Régler les guides de largeur de papier.

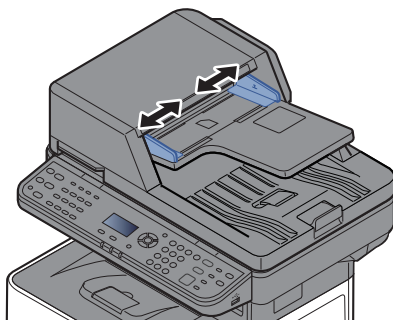

2 Mettre en place les originaux.

- 1 Placer le côté à numériser (ou le premier côté des originaux recto verso) vers le haut. Glisser le plus possible le bord d'attaque dans le processeur de document.

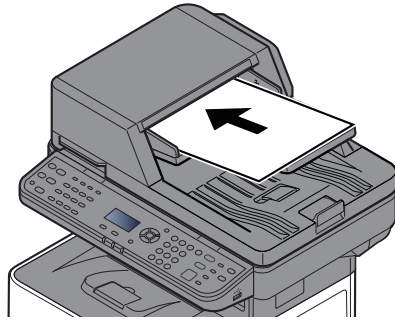

REMARQUE

Pour plus de détails sur l'orientation des originaux, se reporter à :

➔ [Orient. original \(Orientation de l'original\) \(page 6-11\)](#)



IMPORTANT

Vérifier que les guides de largeur de l'original sont en contact avec l'original. S'il y a un interstice, ajuster à nouveau les guides de largeur de l'original. L'interstice peut causer un bouchage.

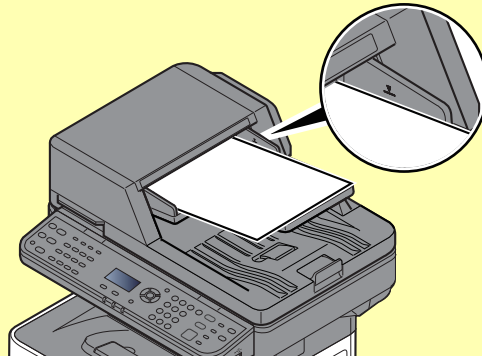

Vérifier que les originaux ne dépassent pas l'indicateur de niveau. S'ils dépassent le niveau maximum, ils risquent de provoquer un bouchage.

Les originaux perforés ou comportant des traits de prédécoupage doivent être chargés de manière à ce que les perforations ou les pointillés de coupe soient lus en dernier (pas en premier).

- 2 Ouvrir la butée d'original pour adapter le format d'original défini.

A4, Letter, Legal

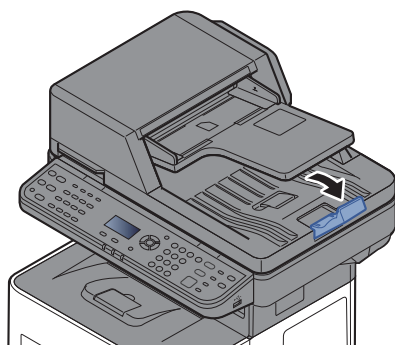

B5 ou moins

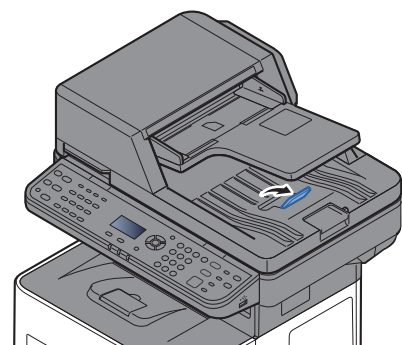

Programme

Après avoir enregistré sous la forme d'un seul programme des jeux de fonctions fréquemment utilisées, il suffit de sélectionner l'une des touches [**Programme I**] à [**Programme IV**] pour rappeler ces fonctions en cas de besoin.

Les fonctions suivantes sont déjà enregistrées sous la touche [**Programme I**]. Cette fonction permet de copier le recto et le verso d'une carte d'identité ou d'autres documents plus petits que le format Statement ou A5 sur une seule page. Bien que les fonctions soient supprimées en écrasant la touche [**Programme I**], il est possible d'enregistrer les mêmes paramètres en utilisant la touche [**Menu fonction**].

- Sélection du papier : Magasin 1
- Zoom : Auto
- Combiner : 2 en 1
- Format d'origine : Statement (modèles américains)/A5 (modèles européens)
- Numérisation continue : Activé



REMARQUE

- Il est possible d'enregistrer la fonction de copie, fonction d'envoi et fonction de fax dans un programme. (La fonction de fax peut être enregistrée ou rappelée uniquement pour les produits avec la fonction fax installée).
- Si l'administration des connexions d'utilisateurs est activée, seul l'administrateur peut enregistrer des fonctions.

Enregistrement de programmes

Pour enregistrer un programme, procéder comme suit.

1 Configurer les paramètres des fonctions.

Configurer les paramètres des fonctions à enregistrer dans un programme.

Pour les paramètres des fonctions, se reporter à la section suivante :

➔ [Utilisation de différentes fonctions \(page 6-1\)](#)



REMARQUE

Dans le cas de la fonction d'envoi et de la fonction de fax, une destination est également enregistrée dans le programme.

2 Enregistrer le programme.

Appuyer sur l'une des touches **[Programme I]** à **[Programme IV]** où enregistrer les paramètres et la maintenir enfoncée (2 secondes minimum).

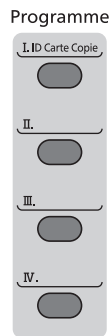

Les paramètres actuels sont enregistrés sur la touche de programme sélectionnée.

Confirmation du programme enregistré

Les paramètres du programme enregistré peuvent être confirmés en rappelant le programme.

➔ [Rappel de programme \(page 5-6\)](#)

Rappel de programme

Sélectionner l'une des touches **[Programme I]** à **[Programme IV]** où les paramètres à rappeler sont enregistrés. Les paramètres actuels des différentes fonctions sont remplacés par les paramètres enregistrés.

Mettre en place les originaux et appuyer sur la touche **[Départ]**.

Écrasement de programme

Il est possible de modifier un programme. Pour modifier un programme, procéder comme suit.

1 Configurer les paramètres des fonctions.

Définir la fonction à modifier.

Pour les paramètres des fonctions, se reporter à la section suivante :

➔ [Utilisation de différentes fonctions \(page 6-1\)](#)



REMARQUE

Dans le cas de la fonction d'envoi et de la fonction de fax, une destination est également enregistrée dans le programme.

2 Écraser le programme.

- 1 Appuyer sur l'une des touches [Programme I] à [Programme IV] à modifier et la maintenir enfoncée (2 secondes minimum).

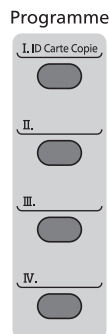

- 2 Touche [▲] [▼] > [Remplacer] > touche [OK] > [Oui]

Enregistrer le programme modifié.

Suppression de programme

Il est possible de supprimer un programme.

1 Afficher l'écran.

Appuyer sur l'une des touches [Programme I] à [Programme IV] à supprimer et la maintenir enfoncée (2 secondes minimum).

2 Supprimer le programme.

Touche [▲] [▼] > [Supprimer] > touche [OK] > [Oui]

Paramètres de touche de sélection

Les fonctions couramment utilisées peuvent être enregistrées sur la touche de sélection. Les fonctions peuvent être aisément configurées en sélectionnant la touche de sélection.

Les fonctions peuvent être enregistrées sur les touches de sélection à partir du menu système.

➔ [Copie \(page 8-44\)](#)

[Envoyer \(page 8-47\)](#)

[Boîte de document \(page 8-49\)](#)

Copie

Utilisation de base

Procéder comme suit pour effectuer des copies.

1 Sélectionner la touche [Copier].

2 Mettre en place les originaux.

Mettre en place les originaux.

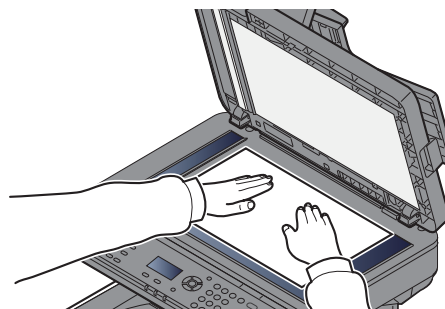
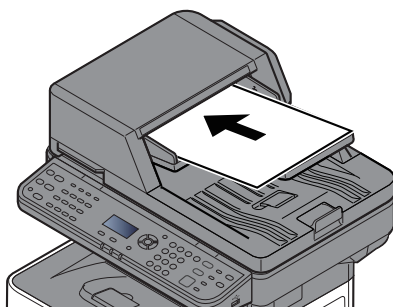

➔ [Chargement des originaux \(page 5-2\)](#)

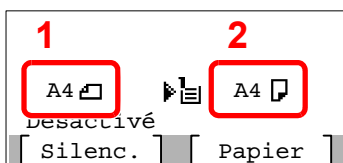

- 1 Format d'origine
- 2 Format papier

Vérifier le format d'origine et le format du papier.



REMARQUE

Pour la sélection du format d'origine, se reporter à :

➔ [Format d'originaux \(page 6-9\)](#)

Pour la sélection de la source de papier, se reporter à :

➔ [Sélection du papier \(page 6-10\)](#)

3 Sélectionner les fonctions.

Sélectionner la touche [Menu fonction] pour sélectionner les fonctions de copie à utiliser.

➔ [Copie \(page 6-3\)](#)

4 Entrer le nombre de copies à l'aide des touches numériques.

Le nombre maximum est de 999.

5 Appuyer sur la touche [Départ].

La copie commence.



REMARQUE

Cette fonction permet de réserver le travail de copie suivant pendant l'impression. En utilisant cette fonction, l'original sera numérisé pendant que la machine imprime. Lorsque le travail d'impression en cours se termine, la copie réservée est imprimée. Si « Réserv. priorité » est sur [Désactivé], [Cop.suiv] s'affiche. Sélectionner [Cop.suiv] et configurer les paramètres nécessaires pour le travail de copie.

► [Réserv. priorité \(page 8-44\)](#)

```
Copie...  
N° trav :    9999  
page(s) :    999  
Copies :    999/999  
[ Annuler ] [ Cop.suiv ]
```

Annulation de travaux

Il est également possible d'annuler des travaux en sélectionnant la touche **[Arrêter]**.

1 Sélectionner la touche **[Arrêter] lorsque l'écran de copie est affiché.**

2 Annuler un travail.

1 Touche **[▲]** **[▼]** > **[Annuler impr.]** > touche **[OK]**

2 Sélectionner le travail à annuler, puis **[Menu]**.

3 Touche **[▲]** **[▼]** > **[Annul. travaux]** > touche **[OK]**



REMARQUE

Sélectionner **[Détails]** et la touche **[OK]** pour afficher les informations détaillées du travail.

4 Sélectionner **[Oui]**.

Le travail est annulé.



REMARQUE

Durant la numérisation, le travail peut être annulée en sélectionnant la touche **[Arrêter]** ou **[Annuler]**.

Numérisation de base (Envoi)

Cette machine permet d'envoyer une image numérisée comme pièce jointe à un e-mail ou vers un PC en réseau. Pour ce faire, il est nécessaire d'enregistrer l'adresse de l'émetteur et du destinataire sur le réseau.

Un environnement réseau permettant de connecter la machine à un serveur de messagerie est requis pour envoyer un e-mail. Il est recommandé d'utiliser un réseau local (LAN) afin d'éviter les problèmes de sécurité et de vitesse de transmission.

Procéder comme suit pour effectuer les fonctions d'envoi de base. Les cinq options suivantes sont disponibles.

- Envoi en E-mail (Entrée Adr. e-mail) : Cette option permet d'envoyer l'image numérisée d'un original comme pièce jointe à un e-mail.

➔ [Envoi de document par e-mail \(page 5-13\)](#)

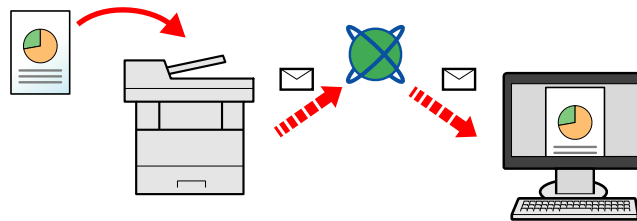

- Envoi vers dossier (SMB) : Stocke l'image numérisée d'un original dans un dossier partagé sur un PC.

➔ [Envoi de document vers un dossier partagé désiré sur un ordinateur \(Envoyer vers PC\) \(page 5-15\)](#)

- Envoi vers dossier (FTP) : Cette option permet de stocker l'image numérisée d'un original dans un dossier sur un serveur FTP.

➔ [Envoi d'un document vers un dossier sur un serveur FTP \(Scan to FTP\) \(page 5-17\)](#)

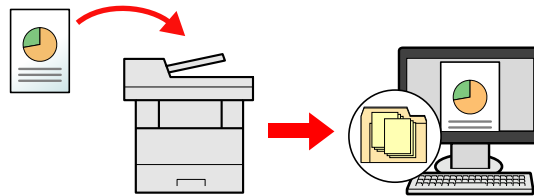

- Numérisation d'images à l'aide de TWAIN/WIA : Numériser le document en utilisant un programme compatible TWAIN ou WIA.

➔ [Numérisation avec TWAIN ou WIA \(page 5-19\)](#)



REMARQUE

- Il est possible de combiner plusieurs options d'envoi.

➔ [Envoi vers différents types de destinataires \(Envoi multiple\) \(page 5-25\)](#)

- La fonction fax ne peut être utilisée que sur les produits équipés de fonction fax.

➔ **Manuel d'utilisation du FAX**

Envoi de document par e-mail



REMARQUE

- Lors de la transmission en utilisant le réseau local sans fil, sélectionner à l'avance l'interface dédiée à la fonction d'envoi.
 - ➔ [Réseau principal \(page 8-22\)](#)
- Avant d'envoyer un document numérisé par e-mail, il est nécessaire de configurer SMTP et l'envoi d'e-mail à partir de Embedded Web Server RX.
 - ➔ [Paramètres e-mail \(page 2-44\)](#)

1 Sélectionner la touche [Envoyer].

2 Mettre en place les originaux.

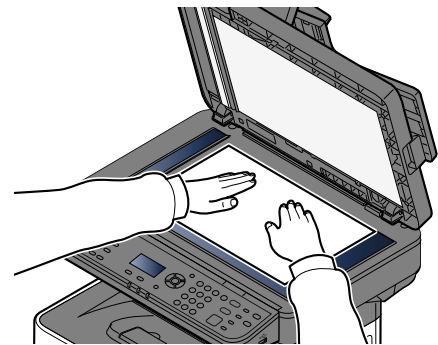
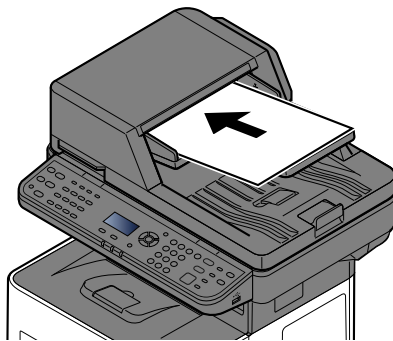

- ➔ [Chargement des originaux \(page 5-2\)](#)

3 Sur l'écran de base pour l'envoi, sélectionner la touche [▲] ou [▼] > [E-mail] > touche [OK]

4 Saisir l'adresse e-mail de destination > touche [OK]

Jusqu'à 256 caractères peuvent être entrés.

- ➔ [Méthode de saisie de caractères \(page 11-10\)](#)

Pour envoyer à plusieurs destinations, sélectionner la touche [**Confirmer/Ajouter destination**]. Il est possible d'ajouter jusqu'à 100 destinations à la fois pour l'envoi.

Les destinations peuvent être modifiées par la suite.

- ➔ [Vérification et modification des destinations \(page 5-32\)](#)



REMARQUE

Si [**Diffuser**] est réglé sur « Interdire », il n'est pas possible de saisir plusieurs destinations.

- ➔ [Diffuser \(page 8-47\)](#)

5 Sélectionner les fonctions.

Sélectionner la touche [**Menu fonction**] pour sélectionner les fonctions d'envoi à utiliser.

- ➔ [Envoyer \(page 6-4\)](#)

 **IMPORTANT**

- [Envoi d'e-mail chiffré] et [Signature numérique] s'affichent lors du réglage de S/MIME sur Embedded Web Server RX.

➔ **Embedded Web Server RX User Guide**

- Lors de l'utilisation de [Envoi d'e-mail chiffré] et [Signature numérique], spécifier les adresses e-mail qui ont un certificat de chiffrement, à partir du carnet d'adresses. Les adresses saisies directement ne peuvent pas être configurées pour ces fonctions. Lors de la saisie de l'adresse e-mail à partir du panneau de commande, il n'est pas possible d'utiliser ces fonctions.

6 Appuyer sur la touche [Départ].

L'envoi commence.

Envoi de document vers un dossier partagé désiré sur un ordinateur (Envoyer vers PC)

Il est possible de stocker le document numérisé dans le dossier partagé désiré sur un ordinateur.

- REMARQUE**
- Lors de la transmission en utilisant le réseau local sans fil, sélectionner à l'avance l'interface dédiée à la fonction d'envoi.
- ➔ [Réseau principal \(page 8-22\)](#)
 - Avant d'envoyer le document numérisé vers le dossier partagé de l'ordinateur, il faut configurer les paramètres suivants :
 - Prendre note du nom de l'ordinateur et du nom complet de l'ordinateur
 - ➔ [Prendre note du nom de l'ordinateur et du nom complet de l'ordinateur \(page 3-15\)](#)
 - Prendre note du nom de l'utilisateur et du nom de domaine
 - ➔ [Prendre note du nom de l'utilisateur et du nom de domaine \(page 3-16\)](#)
 - Créer d'un dossier partagé et prendre note d'un dossier partagé
 - ➔ [Créer d'un dossier partagé, prendre note d'un dossier partagé \(page 3-17\)](#)
 - Configurer le pare-feu Windows
 - ➔ [Configurer le pare-feu Windows \(page 3-20\)](#)

1 Sélectionner la touche [Envoyer].

2 Mettre en place les originaux.

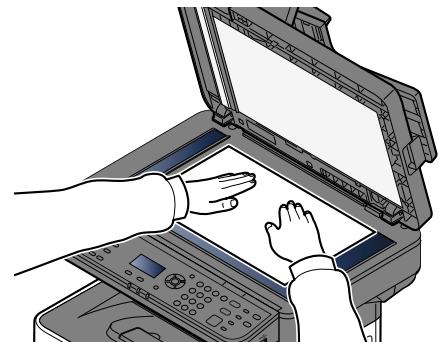
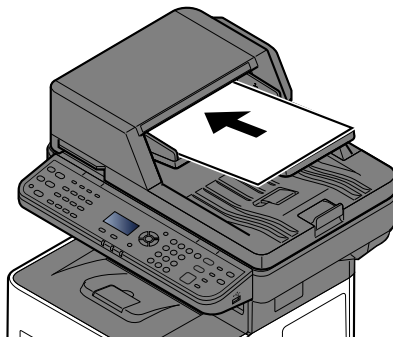

➔ [Chargement des originaux \(page 5-2\)](#)

3 Sur l'écran de base pour l'envoi, sélectionner la touche [▲] ou [▼] > [Dossier (SMB)] > touche [OK]

4 Entrer les informations de la destination.

Le tableau suivant énumère les éléments à définir. Entrer les informations pour chaque élément, puis sélectionner la touche [OK].

Élément	Détails	Nombre de caractères max.
Nom d'hôte (SMB) ^{*1}	Nom de l'ordinateur	256 caractères maximum

Élément	Détails	Nombre de caractères max.
Chemin	Nom de partage Par exemple : scannerdata En cas de sauvegarde dans le dossier partagé : nom de partage\nnom du dossier dans le dossier partagé	260 caractères maximum
Login nom util.	Si le nom de l'ordinateur et le nom de domaine sont les mêmes : Utilisateur Nom User Par exemple : james.smith Si le nom de l'ordinateur et le nom de domaine sont différents : Nom de domaine\Nom d'utilisateur Par exemple : abcdnet\james.smith	64 caractères maximum
Login mot passe	Mot de passe de connexion Windows (sensible à la casse).	64 caractères maximum

*1 Spécifier un numéro de port différent du port par défaut (445) en utilisant le format « Nom d'hôte:numéro de port » (par exemple : Nomd'hôteSMB:140).
Pour saisir l'adresse IPv6, inclure l'adresse entre crochets [].
(Exemple : [3ae3:9a0:cd05:b1d2:28a:1fc0:a1:10ae]:140)

5 Confirmer les informations.

L'écran de confirmation de connexion s'affiche. Sélectionner [**Oui**] pour vérifier la connexion et [**Non**] pour ne pas la vérifier.

Le message « Connecté » s'affiche si la connexion avec le destinataire est établie correctement. Si le message « Connexion impossible » s'affiche, vérifier la saisie.

Pour envoyer à plusieurs destinations, sélectionner la touche [**Confirmer/Ajouter destination**].



REMARQUE

Si [**Diffuser**] est réglé sur « Interdire », il n'est pas possible de saisir plusieurs destinations.

➔ [Diffuser \(page 8-47\)](#)

Les destinations peuvent être modifiées par la suite.

➔ [Vérification et modification des destinations \(page 5-32\)](#)

6 Sélectionner les fonctions.

Sélectionner la touche [**Menu fonction**] pour sélectionner les fonctions d'envoi à utiliser.

➔ [Envoyer \(page 6-4\)](#)

7 Appuyer sur la touche [Départ].

L'envoi commence.

Envoi d'un document vers un dossier sur un serveur FTP (Scan to FTP)

Il est possible de stocker le document numérisé dans le dossier partagé désiré sur un ordinateur.

REMARQUE

- Lors de la transmission en utilisant le réseau local sans fil, sélectionner à l'avance l'interface dédiée à la fonction d'envoi.

➔ [Réseau principal \(page 8-22\)](#)

- Avant d'envoyer un document, configurer le client FTP (Transmission).

➔ [Param. protocole \(page 8-15\)](#)

1 Sélectionner la touche [Envoyer].

2 Mettre en place les originaux.

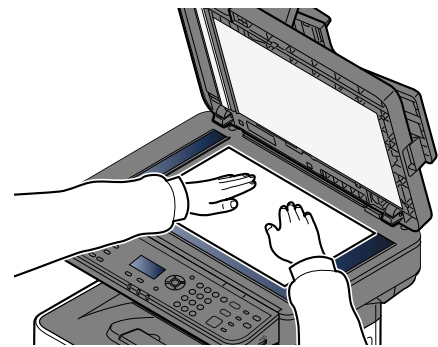
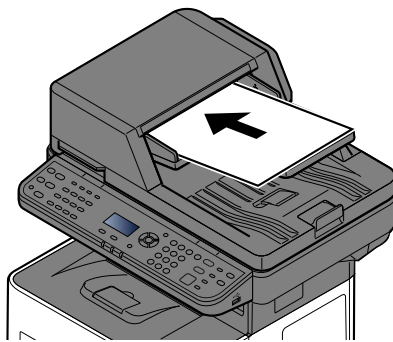

➔ [Chargement des originaux \(page 5-2\)](#)

3 Sur l'écran de base pour l'envoi, sélectionner la touche [▲] ou [▼] > [Dossier (FTP)] > touche [OK]

4 Entrer les informations de la destination.

Le tableau suivant décrit les informations à saisir. Entrer les informations pour chaque élément, puis sélectionner la touche [OK].

Élément	Données à saisir	Nombre de caractères max.
Nom d'hôte (FTP) ^{*1}	Nom d'hôte ou adresse IP du serveur FTP.	64 caractères maximum
Chemin ^{*2}	Chemin d'accès du dossier de destination Par exemple : User\ScanData Sinon, les données seront enregistrées dans le répertoire de base.	128 caractères maximum

Élément	Données à saisir	Nombre de caractères max.
Login nom util.	Nom utilisateur de connexion au serveur FTP	64 caractères maximum
Login mot passe	Mot de passe de connexion au serveur FTP (sensible à la casse).	64 caractères maximum

*1 Si le numéro de port spécifié est différent du port par défaut (21), utiliser le format « Nom d'hôte:numéro de port » (par exemple : Nomd'hôteFTP:140).

Pour saisir l'adresse IPv6, inclure l'adresse entre crochets [].
(Exemple : [3ae3:9a0:cd05:b1d2:28a:1fc0:a1:10ae]:140)

*2 Lorsque le serveur FTP est basé sur Linux/UNIX, le chemin incluant le sous-dossier est combiné avec un « / » au lieu d'un « \ ».

5 Confirmer les informations.

L'écran de confirmation de connexion s'affiche. Sélectionner [**Oui**] pour vérifier la connexion et [**Non**] pour ne pas la vérifier.

Le message « Connecté » s'affiche si la connexion avec le destinataire est établie correctement. Si le message « Connexion impossible » s'affiche, vérifier la saisie.

Pour envoyer à plusieurs destinations, sélectionner la touche [**Confirmer/Ajouter destination**].



REMARQUE

Si [**Diffuser**] est réglé sur « Interdire », il n'est pas possible de saisir plusieurs destinations.

➔ [Diffuser \(page 8-47\)](#)

Les destinations peuvent être modifiées par la suite.

➔ [Vérification et modification des destinations \(page 5-32\)](#)

6 Sélectionner les fonctions.

Sélectionner la touche [**Menu fonction**] pour sélectionner les fonctions d'envoi à utiliser.

➔ [Envoyer \(page 6-4\)](#)

7 Appuyer sur la touche [Départ].

L'envoi commence.

Numérisation avec TWAIN ou WIA

Cette section explique comment numériser un original en utilisant TWAIN. Le pilote WIA s'utilise de la même manière.

REMARQUE

- Lors de la transmission en utilisant le réseau local sans fil, sélectionner à l'avance l'interface dédiée à la fonction d'envoi.
- ➔ [Réseau principal \(page 8-22\)](#)
- Avant d'envoyer un document, vérifier que le pilote TWAIN/WIA est installé sur un ordinateur et que les paramètres sont configurés.
- ➔ [Configuration du pilote TWAIN \(page 2-33\)](#)
- ➔ [Configuration du pilote WIA \(page 2-35\)](#)

1 Afficher l'écran.

- 1 Lancer l'application compatible TWAIN.
- 2 Sélectionner la machine dans l'application et afficher la boîte de dialogue.

REMARQUE

Pour sélectionner la machine, se reporter au Manuel d'utilisation ou à l'Aide du logiciel utilisé.

2 Configurer les paramètres de numérisation.

Sélectionner les paramètres de numérisation dans la boîte de dialogue qui s'affiche.

REMARQUE

Pour les paramètres, se reporter à l'aide dans la boîte de dialogue.

3 Mettre en place les originaux.

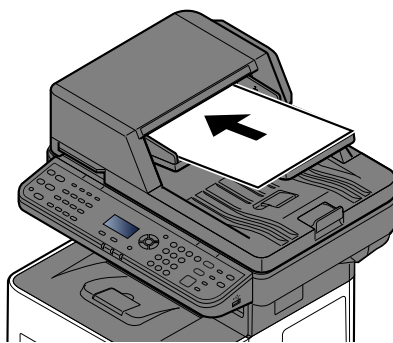

- ➔ [Chargement des originaux \(page 5-2\)](#)

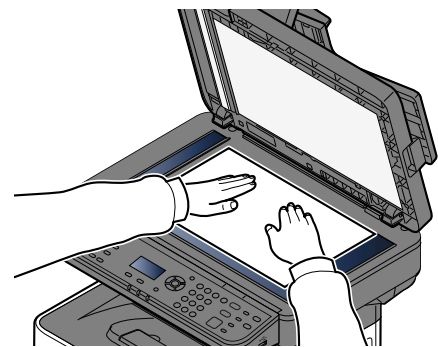

4 Numériser les originaux.

Cliquer sur le bouton [Numériser]. Les données sont numérisées.

Numérisation d'un document stocké dans une boîte personnalisée

Suivre les étapes ci-dessous pour la numérisation d'un document stocké dans une boîte personnalisée en utilisant le pilote TWAIN.

Lors de la transmission en utilisant le réseau local sans fil, sélectionner à l'avance l'interface dédiée à la fonction d'envoi.



REMARQUE

- Lors de la transmission en utilisant le réseau local sans fil, sélectionner à l'avance l'interface dédiée à la fonction d'envoi.
- ➔ [Réseau principal \(page 8-22\)](#)
- Avant d'envoyer un document, vérifier que le pilote TWAIN/WIA est installé sur un ordinateur et que les paramètres sont configurés.
- ➔ [Configuration du pilote TWAIN \(page 2-33\)](#)
- Pour charger un document enregistré dans la boîte personnalisée, sélectionner le nom de modèle avec (Boîte) dans « Modèle » sur l'écran de configuration du pilote TWAIN.

1 Afficher l'écran.

- 1 Lancer l'application compatible TWAIN.
- 2 Sélectionner la machine dans l'application et afficher la boîte de dialogue.



REMARQUE

Pour sélectionner la machine, se reporter au Manuel d'utilisation ou à l'Aide du logiciel utilisé.

2 Afficher les listes de documents.

- 1 Sélectionner une boîte personnalisée dans laquelle est stocké un document. Si la boîte est protégée par un mot de passe, l'écran de saisie du mot de passe s'affiche. Saisir le mot de passe et cliquer sur le bouton **[OK]**. Lors de la sélection d'une boîte, les fichiers contenus dans la Boîte personnalisée s'affichent dans le champ « Liste de documents ».
- 2 Paramétrer l'affichage des données. Cliquer sur le bouton **[Configuration]** pour sélectionner les différents éléments.



REMARQUE

Pour les paramètres, se reporter à l'aide dans la boîte de dialogue.

- 3 Cliquer sur le bouton **[OK]**.

3 Numériser les originaux.

- 1 Sélectionner les données à numériser dans le champ [**Liste de documents**].

Entrer le nom du document dans le champ Rechercher (Nom) pour rechercher les données ayant le même nom de document ou le même en-tête dans le nom de document.

Cliquer sur le bouton [**Détail**] pour afficher les données du document sélectionné. Si le document comporte plusieurs pages, activer la case à cocher à côté de la page à numériser. Les pages sélectionnées sont numérisées.



REMARQUE

Dans ce cas, la page numérisée ou les données du document sélectionné ne seront pas supprimés de la boîte personnalisée.

- 2 Cliquer sur le bouton [**Acquérir**].

Les données sont numérisées.

Méthode d'envoi utile

Il est possible de spécifier les méthodes de numérisation (envoi) utiles suivantes.

- Numérisation WSD : Enregistre les images des originaux numérisés sur cette machine sous forme de fichiers sur un ordinateur compatible WSD.
 - ➔ [Numérisation WSD \(page 5-23\)](#)
- Numérisation avec le serveur de fax : Un original numérisé est envoyé via un serveur de fax.
 - ➔ [Utilisation du serveur de fax pour envoyer un fax \(Transmission par serveur de fax\) \(page 5-27\)](#)
- Envoi vers différents types de destinataires (Envoi multiple) : Envoie vers différents types de destinataires (adresses e-mail, dossiers, etc.) en une seule opération.
 - ➔ [Envoi vers différents types de destinataires \(Envoi multiple\) \(page 5-25\)](#)
- Envoi personnel (E-mail) : Envoie à l'adresse e-mail de l'utilisateur connecté lorsque la connexion d'utilisateur est activée.
 - ➔ [Envoi de documents vers l'adresse e-mail de l'utilisateur connecté \(Envoi personnel\) \(page 5-26\)](#)

Numérisation WSD

La numérisation WSD enregistre les images des originaux numérisés sur cette machine sous forme de fichiers sur un ordinateur compatible WSD.



REMARQUE

- Pour utiliser la numérisation WSD, vérifier que l'ordinateur utilisé pour la numérisation WSD et la machine sont reliés au réseau et que « Numérisation WSD » est réglé sur **[Activé]** dans les paramètres réseau.
➔ [Numérisation WSD \(page 8-17\)](#)
- Pour plus d'informations sur l'utilisation de l'ordinateur, consultez l'aide de l'ordinateur ou le manuel d'utilisation de votre logiciel.
- Lors de la transmission en utilisant le réseau local sans fil, sélectionner à l'avance l'interface dédiée à la fonction d'envoi.
➔ [Réseau principal \(page 8-22\)](#)

Installer le pilote (pour Windows 10)

1 Effectuer un clic droit sur le bouton [Démarrer] de Windows et sélectionner [Panneau de configuration], puis [Afficher les périphériques et imprimantes].

2 Installer le pilote.

Cliquer sur **[Ajouter un périphérique]**. Sélectionner l'icône de la machine, puis cliquer sur **[Suivant]**.

Lorsque l'icône de la machine est affichée dans « Imprimantes » sur l'écran **[Périphériques et imprimantes]**, l'installation est terminée.

Installer le pilote (pour Windows 8.1, Microsoft Windows Server 2012)

1 Cliquer sur [Rechercher] dans les icônes, [Panneau de configuration], puis [Afficher les périphériques et imprimantes].

2 Installer le pilote.

Cliquer sur **[Ajouter un périphérique]**. Sélectionner l'icône de la machine, puis cliquer sur **[Suivant]**.

Lorsque l'icône de la machine est affichée dans « Imprimantes » sur l'écran **[Périphériques et imprimantes]**, l'installation est terminée.

Exécution de la numérisation WSD

La numérisation WSD enregistre les images des originaux numérisés sur cette machine sous forme de fichiers sur un ordinateur compatible WSD.

REMARQUE

- Pour utiliser la numérisation WSD, vérifier que l'ordinateur utilisé pour la numérisation WSD et la machine sont reliés au réseau et que « Numérisation WSD » est réglé sur **[Activé]** dans les paramètres réseau.
➔ [Numérisation WSD \(page 8-17\)](#)
- Pour plus d'informations sur l'utilisation de l'ordinateur, consultez l'aide de l'ordinateur ou le manuel d'utilisation de votre logiciel.
- Lors de la transmission en utilisant le réseau local sans fil, sélectionner à l'avance l'interface dédiée à la fonction d'envoi.
➔ [Réseau principal \(page 8-22\)](#)

1 Sélectionner la touche **[Envoyer]**.

2 Mettre en place les originaux.

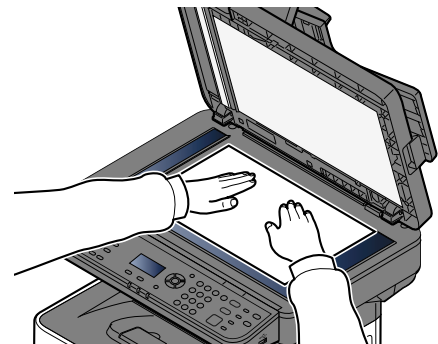
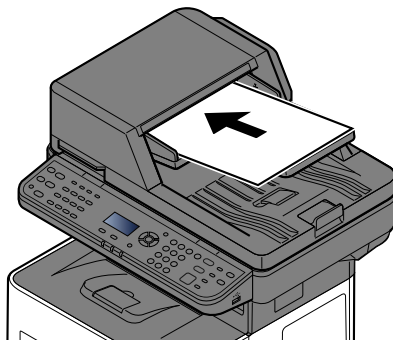

➔ [Chargement des originaux \(page 5-2\)](#)

3 Afficher l'écran.

Touche **[▲]** **[▼]** > **[Numérisation WSD]** > touche **[OK]**

4 Numériser les originaux.

Procédure en utilisant cette machine

- 1 Touche **[▲]** **[▼]** > **[Depuis pan.opér.]** > touche **[OK]**
- 2 Sélectionner l'ordinateur de destination et sélectionner la touche **[OK]**.
Pour afficher les détails de l'ordinateur sélectionné, sélectionner **[Détails]**.
- 3 Sélectionner la touche **[Menu fonction]** pour définir le type d'original, le format de fichier, etc., au besoin.
- 4 Appuyer sur la touche **[Départ]**.
L'envoi commence et le logiciel installé sur l'ordinateur est activé.

Procédure depuis votre ordinateur

- 1 Touche **[▲]** **[▼]** > **[Depuis ordinat.]** > touche **[OK]**
- 2 Utiliser le logiciel installé sur l'ordinateur pour envoyer les images.

Envoi vers différents types de destinataires (Envoi multiple)

Il est possible de spécifier des destinataires qui combinent adresses e-mail, dossiers (SMB ou FTP) et numéros de fax (la fonction fax ne peut être utilisée que sur les produits équipés de fonction fax). Cette fonction est appelée Envoi multiple. Cela est utile pour l'envoi vers différents types de destinataires (adresses e-mail, dossiers, etc.) en une seule opération.

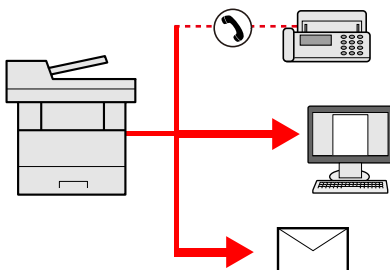

Nombre d'éléments de diffusion : Jusqu'à 50

Le nombre d'éléments est toutefois limité pour les options d'envoi suivantes.

- E-mail et fax : 100 maximum au total
- Dossiers (SMB, FTP) : 5 SMB et FTP au total

Selon les réglages, il est également possible d'envoyer et d'imprimer simultanément.

Les procédures sont les mêmes que celles utilisées pour spécifier les destinataires de chaque type. Il suffit d'ajouter l'adresse E-mail ou le chemin d'accès du dossier pour les afficher dans la liste de destinations. Appuyer sur la touche **[Départ]** pour lancer la transmission simultanément vers tous les destinataires.



REMARQUE

- Si les destinations incluent un fax, les images envoyées à toutes les destinations seront en noir et blanc.
- Si **[Diffuser]** est réglé sur « Interdire », il n'est pas possible de saisir plusieurs destinations.

➔ [Diffuser \(page 8-47\)](#)

Envoi de documents vers l'adresse e-mail de l'utilisateur connecté (Envoi personnel)

Lorsque la connexion utilisateur est activée, le document est envoyé à l'adresse e-mail de l'utilisateur connecté.

1 Configurer les paramètres.

Avant d'utiliser cette fonction, les éléments suivants sont nécessaires.

- Une adresse e-mail doit être définie dans la connexion utilisateur pour l'utilisateur qui se connecte.

➔ [Ajout d'un utilisateur \(liste utilisateur local\) \(page 9-9\)](#)

2 Sur l'écran de base pour l'envoi, sélectionner la touche [▲] ou [▼] > [Perso (E-mail)] > touche [OK]



REMARQUE

Lorsque cette fonction est utilisée, seules les fonctions de transmissions peuvent être utilisées.

Utilisation du serveur de fax pour envoyer un fax (Transmission par serveur de fax)

Il est possible d'envoyer un document numérisé avec un serveur de fax.

-  **REMARQUE**
- Un serveur de fax est requis pour utiliser cette fonction. Pour plus d'informations sur le serveur de fax, contacter l'administrateur applicable.
 - Les paramètres du serveur de fax doivent être configurés pour l'envoi d'un fax.

➔ [Par. serveur de fax \(page 8-26\)](#)

Embedded Web Server RX User Guide

1 Sélectionner la touche [Envoyer].

2 Mettre en place les originaux.

Mettre en place les originaux.

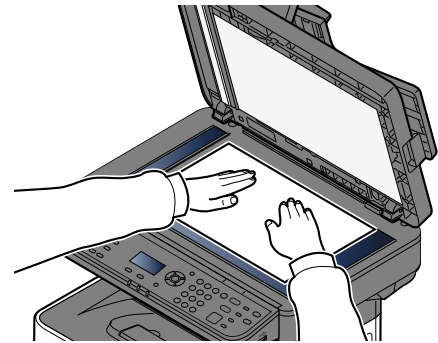
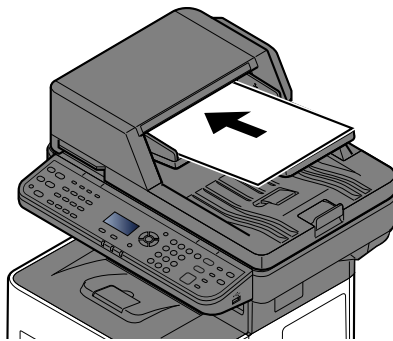

➔ [Chargement des originaux \(page 5-2\)](#)

3 Touche [▲] [▼] > [Serveur fax] > touche [OK]

4 Spécification de la destination.

Entrée du numéro de fax de destination avec les touches numériques

- 1 Sélectionner [Entrée N° de FAX].
- 2 Saisir le numéro de fax.

 **REMARQUE**
Composition du numéro à l'aide des touches numériques.

- 3 Sélectionner la touche [OK].
Les destinations peuvent être modifiées par la suite.

➔ [Vérification et modification des destinations \(page 5-32\)](#)

Sélection dans le carnet d'adresses

- 1 Sélectionner [**Crnt d'adr**].



REMARQUE

Le carnet d'adresse défini dans [**Carn.adr.défaut**] de « Par. serveur fax » est affiché.

- 2 Sélectionner la destination.

➔ [Sélection dans le carnet d'adresses \(page 5-30\)](#)

- 3 Sélectionner la touche [**OK**].

Les destinations peuvent être modifiées par la suite.

➔ [Vérification et modification des destinations \(page 5-32\)](#)

5 Sélectionner les fonctions.

Sélectionner la touche [**Menu fonction**] pour sélectionner les fonctions d'envoi à utiliser.

➔ [Envoyer \(page 6-4\)](#)

6 Appuyer sur la touche [**Départ**].

L'envoi commence.

Annulation de travaux d'envoi

Il est également possible d'annuler des travaux en sélectionnant sur la touche **[Arrêter]**.

1 Sélectionner la touche **[Arrêter]** lorsque l'écran d'envoi est affiché.

Le menu **[Liste trav.annul]** s'affiche.



REMARQUE

La sélection de la touche **[Arrêter]** n'arrête pas temporairement un travail dont l'envoi a déjà été commencé.

2 Annulation de travaux.

1 Touche **[▲]** **[▼]** > **[Annuler envoi]** > touche **[OK]**

2 Sélectionner le travail à annuler, puis **[Menu]**.

3 Touche **[▲]** **[▼]** > **[Annul. travaux]** > touche **[OK]**



REMARQUE

Sélectionner **[Détails]** et la touche **[OK]** pour afficher les informations détaillées sur le travaux.

4 Sélectionner **[Oui]**.

Le travail est annulé.



REMARQUE

Durant la numérisation, le travail peut être annulé en sélectionnant la touche **[Arrêter]** ou **[Annuler]**.

Gestion de destination

Cette section explique comment sélectionner et confirmer la destination.

Spécification de la destination

Sélectionner la destination en utilisant l'une des méthodes suivantes :

[Sélection dans le carnet d'adresses \(page 5-30\)](#)

Sélection dans le carnet d'adresses externe

Pour plus d'informations sur le carnet d'adresses externe, se reporter à :

➔ **Embedded Web Server RX User Guide**

[Sélection par touche unique \(page 5-31\)](#)

[Vérification et modification des destinations \(page 5-32\)](#)

[Création d'une nouvelle Boîte personnalisée \(page 5-37\)](#)

Sélection dans le fax

➔ **Manuel d'utilisation du FAX**



REMARQUE

- Il est possible de configurer la machine afin que l'écran du carnet d'adresses s'affiche lorsque l'on sélectionne la touche **[Envoyer]**.

➔ [Écran pr défaut \(page 8-47\)](#)

- Si des produits équipés de la fonction fax sont utilisés, il est possible de spécifier la destination du fax. Entrer le numéro du correspondant à l'aide du pavé numérique.

Sélection dans le carnet d'adresses

Sélectionner une destination enregistrée dans le carnet d'adresses.

Pour plus d'informations sur la méthode d'enregistrement des destinations dans le carnet d'adresses, se reporter à :

➔ [Enregistrement des destinations dans le carnet d'adresses \(page 3-28\)](#)

1 Dans l'écran de base de la fonction envoi, sélectionner la touche [Carnet d'adr].

2 Sélectionner les destinations.

1 Touche **[▲]** **[▼]** > **[Carnet d'adr]** > touche **[OK]**



REMARQUE

Pour plus d'informations sur le carnet d'adresses externe, se reporter à :

➔ **Embedded Web Server RX User Guide**

2 Sélectionner la destination.



REMARQUE

Lors du contrôle des informations de la destination, sélectionner **[Menu]** > **[Détails]** > touche **[OK]**

Recherche de destinataire

Il est possible de rechercher la destination par nom.

- 1 [Menu] > touche [▲] [▼] > [Recherche(Nom)] > touche [OK]
- 2 Saisir les caractères à rechercher à l'aide des touches numériques.



REMARQUE

Pour plus de détails sur la saisie de caractères, se reporter à :

➔ [Méthode de saisie de caractères \(page 11-10\)](#)

- 3 Sélectionner la touche [OK].
La destination recherchée est affichée.

3 Sélectionner la touche [OK].

Pour envoyer à plusieurs destinataires, répéter les étapes 1 à 3. Il est possible d'envoyer à un maximum de 100 destinataires à la fois.

Les destinations peuvent être modifiées par la suite.

➔ [Vérification et modification des destinations \(page 5-32\)](#)

Sélection par touche unique

Sélectionner le destinataire à l'aide de la touche unique.

Dans l'écran de base de la fonction d'envoi, sélectionner la touche unique sur laquelle le destinataire est enregistré.



REMARQUE

Cette méthode suppose que des touches uniques sont déjà enregistrées.
Pour plus d'informations sur l'ajout de touches uniques, se reporter à :

➔ [Ajout d'une destination à l'aide d'une touche unique \(touche unique\) \(page 3-34\)](#)

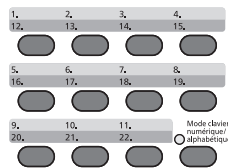

En cas de sélection des numéros de touche unique 12 à 22, la touche unique doit être sélectionnée après avec allumé le voyant [Mode clavier numérique/alphabétique] en sélectionnant la touche [Mode clavier numérique/alphabétique].

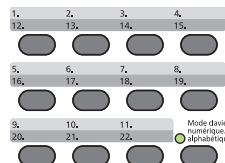
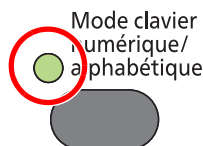

Les destinations peuvent être modifiées par la suite.

➔ [Vérification et modification des destinations \(page 5-32\)](#)

Vérification et modification des destinations

Vérifier et modifier une destination sélectionnée.

1 Afficher l'écran.

Sélectionner la destination.

➔ [Spécification de la destination \(page 5-30\)](#)

2 Vérifier et modifier la destination.

Sélectionner la touche [**Confirmer/Ajouter destination**].

Ajouter la destination

1 Sélectionner [**Ajouter**].

2 Définir les destinations à ajouter.

➔ [Spécification de la destination \(page 5-30\)](#)

Modifier la destination

1 Sélectionner la destination à modifier et sélectionner la touche [**OK**].

2 Touche [**▲**] [**▼**] > [**Détail/Modif.**] > touche [**OK**]

3 Modifier les destinations > touche [**OK**]

➔ [Spécification de la destination \(page 5-30\)](#)



REMARQUE

Pour modifier une destination enregistrée dans le carnet d'adresses ou sur une touche unique, se reporter à la section suivante :

➔ [Modification des entrées du carnet d'adresses \(page 3-32\)](#)

[Modification d'une touche unique \(page 3-35\)](#)

Supprimer la destination

1 Sélectionner la destination à supprimer et sélectionner la touche [**OK**].

2 Touche [**▲**] [**▼**] > [**Supprimer**] > touche [**OK**] > [**Oui**]

3 Sélectionner [**Quitter**].



REMARQUE

Si [**Activé**] est sélectionné pour Vérification de destination avant envoi, l'écran de confirmation s'affiche après avoir appuyé sur la touche [**Départ**].

➔ [Vérif. av. envoi \(page 8-47\)](#)

[Écran de confirmation des destinations \(page 5-33\)](#)

Écran de confirmation des destinations

Si **[Activé]** est sélectionné pour Vérification de destination avant envoi, l'écran de confirmation des destinations s'affiche après avoir appuyé sur la touche **[Départ]**.

➔ [VérifDestination \(page 8-47\)](#)

Procéder comme suit pour confirmer les destinations.

1 Confirmer toutes les destinations.

Pour afficher les informations détaillées de la destination, sélectionner la destination et la touche **[OK]** > touche **[▲]** **[▼]** > **[Détails]** > touche **[OK]**

Pour supprimer la destination, sélectionner la destination à supprimer et la touche **[OK]** > touche **[▲]** **[▼]** > **[Supprimer]** > touche **[OK]** > **[Oui]**
La destination est supprimée.

2 Sélectionner **[Suivant]**.



REMARQUE

S'assurer de confirmer toutes les destinations en les affichant sur l'écran. Il n'est pas possible de sélectionner **[Suivant]** avant d'avoir confirmé chaque destination.

Rappeler

La fonction de rappel permet le renvoi à la dernière destination saisie. Pour envoyer l'image à la même destination, sélectionner la touche **[Rappeler adresse/Pause]** pour appeler la destination d'envoi figurant dans la liste des destinations.

1 Sélectionner la touche **[Rappeler adresse/Pause]**.

La destination d'envoi s'affiche dans la liste des destinations.



REMARQUE

Si le dernier envoi incluait des fax, ordinateurs et e-mails, ces éléments sont également affichés. Si besoin est, ajouter ou supprimer la destination.

2 Appuyer sur la touche **[Départ]**.

L'envoi commence.



REMARQUE

• Lorsque **[Activé]** est sélectionné dans « Vérif. av. envoi », un écran de confirmation de destination est affiché lors de l'appui sur la touche **[Départ]**.

➔ [Écran de confirmation des destinations \(page 5-33\)](#)

• Les informations de rappel sont annulées dans les cas suivants :

- Mise hors tension
- Envoi de l'image suivante (de nouvelles informations de rappel sont enregistrées)
- Déconnexion

Comment utiliser la fonction fax

Sur les produits avec une fonction fax, il est également possible d'utiliser la fonction fax.

➔ **Manuel d'utilisation du FAX**

Utilisation des boîtes de document

La boîte de document est une fonction pour l'enregistrement de données d'impression à partir d'un ordinateur et le partage de ces données avec plusieurs utilisateurs. Les types de boîtes de document suivants sont disponibles :

- Boîte personnalisée
- Boîte travaux
- Boîte lecteur USB
- Boîte sous-adresse
- Boîte sélective

Présentation de la Boîte personnalisée

La Boîte personnalisée est une boîte secondaire que l'utilisateur peut créer à l'intérieur de la Boîte de document en vue de stocker des documents pour une utilisation ultérieure. Il est possible de créer ou de supprimer une boîte personnalisée.

- Les opérations suivantes sont possibles :
- Création d'une nouvelle Boîte personnalisée
- Impression d'un document dans une Boîte personnalisée
- Enregistrement de documents numérisés dans une Boîte personnalisée
- Envoi de documents dans une Boîte personnalisée
- Modification de documents dans une Boîte personnalisée
- Suppression de documents dans une Boîte personnalisée



REMARQUE

- Pour utiliser une boîte personnalisée, un SSD en option doit être installé dans la machine.
- L'opération sur la Boîte personnalisée peut également être effectuée à partir de Embedded Web Server RX.

➔ [Embedded Web Server RX User Guide](#)

Présentation de la Boîte des travaux

La Boîte des travaux est un nom générique pour la « Boîte Travail impression/stocké privé », la « Boîte Copie rapide/Vérification avant impression » et la « Boîte Impression par PIN ».

Ces boîtes ne peuvent pas être créées ni supprimées par l'utilisateur.



REMARQUE

- Il est possible de configurer la machine afin que les documents temporaires dans les boîtes de travail soient automatiquement supprimés.

➔ [Suppr.Stock.Trav \(page 8-49\)](#)

- Pour plus de détails sur le fonctionnement de la boîte des travaux, se reporter à la section suivante :

➔ [Impression des données sauvegardées sur l'imprimante \(page 4-19\)](#)

Qu'est-ce que la boîte lecteur USB ?

Une clé USB peut être branchée dans le logement pour lecteur USB de la machine pour imprimer un fichier sauvegardé. Il est possible d'imprimer directement les données du lecteur USB sans utiliser de PC. Les images numérisées avec cette machine peuvent également être sauvegardées dans le lecteur USB au format PDF, TIFF, JPEG, XPS, OpenXPS ou PDF haute compression (numérisation vers USB).

Qu'es-ce qu'une Boîte de sous-adresse/Boîte Polling ?

La Boîte de Fax stocke les données de télécopie. Cette fonction peut être utilisée avec des machines dotées d'une fonction fax. Pour plus de détails, se reporter à :

➔ **Manuel d'utilisation du FAX**

Création d'une nouvelle Boîte personnalisée



REMARQUE

- Pour utiliser une boîte personnalisée, un SSD en option doit être installé dans la machine.
- Si l'écran d'authentification utilisateur s'affiche, se connecter avec un utilisateur qui a le privilège de configurer ce paramètre. Si vous ne connaissez pas votre nom d'utilisateur ou votre mot de passe de connexion, veuillez contacter votre administrateur.
- Si l'administration des connexions d'utilisateurs est activées, se connecter avec des privilèges d'administrateur pour effectuer les opérations suivantes. Ces opérations ne peuvent pas être effectuées avec des privilèges d'utilisateur.
 - Création d'une boîte
 - Suppression d'une boîte dont le propriétaire est un autre utilisateur.

1 Afficher l'écran.

Touche [Menu Système/Compteur] > touche [▲] [▼] > [Boîte de documents] > touche [OK] > touche [▲] [▼] > [Boîte perso.] > touche [OK] > touche [▲] [▼] > [Détail/Modif.] > touche [OK] > [Menu]

2 Créer une boîte personnalisée.

1 Touche [▲] [▼] > [Ajouter une zone] > touche [OK]

2 Saisir le nom de la boîte et sélectionner la touche [OK].



REMARQUE

Jusqu'à 32 caractères peuvent être entrés.

Pour plus de détails sur la saisie de caractères, se reporter à :

➔ [Méthode de saisie de caractères \(page 11-10\)](#)

3 Saisir un numéro de boîte et sélectionner la touche [OK].



REMARQUE

Il est possible de définir une valeur comprise entre 0001 et 1000.

Utiliser la touche [▲] ou [▼] ou les touches numériques pour saisir un numéro.

Si le numéro de boîte saisi est déjà utilisé, un message d'erreur s'affiche lors de la sélection de la touche [OK] et l'enregistrement est impossible. Si le numéro saisi est 0000, le plus petit numéro disponible sera automatiquement attribué.

4 Pour terminer l'enregistrement de boîte, sélectionner la touche [▲] [▼] > [Quitter] > touche [OK].

La Boîte personnalisée est créée.

Pour enregistrer d'autres informations de boîte, sélectionner la touche [▲] [▼] > [Détails] > touche [OK].

Passer à l'étape suivante.

3 Saisir les informations de la boîte.

Sélectionner [**Modifier**] pour chaque élément et saisir les informations, puis sélectionner la touche [**OK**].

Sélectionner la touche [**►**] pour afficher l'écran suivant. Sélectionner la touche [**◄**] pour revenir à l'écran précédent. Le tableau suivant énumère les éléments à définir.

Élément	Description
Nom de la boîte	Entrer le nom de la boîte sur 32 caractères maximum. ➔ Méthode de saisie de caractères (page 11-10)
Propriétaire ^{*1} ^{*2}	Définir le propriétaire de la boîte. Sélectionner le propriétaire dans la liste des utilisateurs qui s'affiche.
Autorisation ^{*1}	Sélectionner l'option de partage de la boîte.
Mot de passe de la boîte	Il est possible de limiter l'accès utilisateur à la boîte en spécifiant un mot de passe pour cette boîte. Il n'est pas obligatoire d'enregistrer un mot de passe. Saisir un mot de passe de 16 caractères maximum et sélectionner la touche [OK]. Saisir à nouveau le mot de passe pour confirmation et sélectionner la touche [OK]. Ce paramètre peut être réglé si [Partagé] est sélectionné dans « Autorisation ».
N° de boîte	Saisir le numéro de boîte à l'aide des touches numériques ou en utilisant la touche [▲] ou [▼]. Le numéro de boîte peut être compris entre 0001 et 1000. Une boîte personnalisée doit avoir un numéro unique. Si le numéro saisi est 0000, le plus petit numéro disponible sera automatiquement attribué.
Restrict. util.	L'utilisation d'une boîte peut être limitée. Pour activer une restriction de capacité, entrer une valeur de capacité de stockage en méga-octets pour la Boîte personnalisée à l'aide des touches numériques ou de la touche [▲] ou [▼]. Il est possible de sélectionner une limitation entre 1 et 30 000 (Mo).
Suppr.AutoFich	Supprime automatique des documents stockés au bout d'une période définie. Pour activer la suppression automatique, sélectionner la touche [▲] [▼] > [Activé] > touche [OK]. Utiliser les touches numériques ou utiliser la touche [▲] ou [▼] pour saisir le nombre de jours pendant lesquels les documents sont stockés. Ce nombre peut être compris entre 1 et 31 (jour(s)). Pour désactiver la suppression de fichier automatique, sélectionner la touche [▲] [▼] > [Désactiver] > touche [OK].
Espace libre	Affiche l'espace libre sur la boîte.
Rempl. config.	Spécifie si les anciens documents stockés sont écrasés ou non lorsque de nouveaux documents sont stockés. Pour écraser les anciens documents, sélectionner la touche [▲] [▼] > [Autoriser] > touche [OK]. Pour conserver les anciens documents, sélectionner la touche [▲] [▼] > [Interdire] > touche [OK].
Suppr. ap impr.	Supprime automatiquement le document de la boîte une fois l'impression terminée. Pour supprimer le document, sélectionner la touche [▲] [▼] > [Activé] > touche [OK]. Pour conserver le document, sélectionner la touche [▲] [▼] > [Désactivé] > touche [OK].

*1 Affiché lorsque l'administration des connexions d'utilisateurs est activée

*2 Affiché lorsque l'utilisateur s'est connecté en tant qu'administrateur.

Modification d'une Boîte personnalisée

1 Afficher l'écran.

Touche [Menu Système/Compteur] > touche [▲] [▼] > [Boîte de documents] > touche [OK] > touche [▲] [▼] > [Boîte perso.] > touche [OK] > touche [▲] [▼] > [Détail/Modif.] > touche [OK]

2 Modifier la boîte personnalisée.

- 1 Sélectionner la boîte à modifier et sélectionner la touche [OK].



REMARQUE

- En cas de connexion en tant qu'utilisateur, il n'est possible de modifier qu'une boîte dont l'utilisateur est le propriétaire.
- En cas de connexion en tant qu'administrateur, il est possible de modifier toutes les boîtes.
- Si une boîte personnalisée est protégée par mot de passe, entrer le mot de passe correct.

- 2 Modifier les informations de la boîte.

➔ [Création d'une nouvelle Boîte personnalisée \(page 5-37\)](#)

Suppression d'une Boîte personnalisée

1 Afficher l'écran.

Touche [Menu Système/Compteur] > touche [▲] [▼] > [Boîte de documents] > touche [OK] > touche [▲] [▼] > [Boîte perso.] > touche [OK] > touche [▲] [▼] > [Détail/Modif.] > touche [OK]

2 Suppression d'une Boîte personnalisée

- 1 Sélectionner la boîte à supprimer et [Menu].



REMARQUE

- En cas de connexion en tant qu'utilisateur, il n'est possible de supprimer qu'une boîte dont l'utilisateur est le propriétaire.
- En cas de connexion en tant qu'administrateur, il est possible de supprimer toutes les boîtes.

- 2 Touche [▲] [▼] > [Supprimer] > touche [OK] > [Oui]



REMARQUE

Si une boîte personnalisée est protégée par mot de passe, entrer le mot de passe correct.

Stockage de documents

La boîte personnalisée stocke les données d'impression qui sont envoyées à partir d'un ordinateur. Pour l'opération d'impression à partir de l'ordinateur, se reporter à la section suivante :

➔ [Printing System Driver User Guide](#)

Impression de documents dans une boîte personnalisée

La méthode permettant d'imprimer des documents dans une boîte personnalisée est décrite ci-après.

1 Afficher l'écran.

- 1 Touche [**Boîte de document**] > touche [**▲**] [**▼**] > [**Boîte perso.**] > touche [**OK**]
- 2 Sélectionner la boîte contenant le document à imprimer et sélectionner la touche [**OK**].



REMARQUE

- Si une boîte personnalisée est protégée par mot de passe, entrer le mot de passe correct.
- Sélectionner [**Menu**] pour effectuer les opérations suivantes.
 - [**Ouvrir**] : Ouvrir la boîte sélectionnée.
 - [**Détails**] : Afficher les détails pour la boîte sélectionnée.
 - [**Trier (N°)**], [**Trier (Nom)**] : Trier les boîtes.
 - [**Recherche (N°)**], [**Recherche(Nom)**] : Rechercher en utilisant le numéro de boîte ou le nom de boîte.

2 Imprimer le document.

- 1 Sélectionner le document à imprimer et sélectionner [**Sélect.**].

Une coche est placée à droite du fichier sélectionné.

Sélectionner le fichier coché et sélectionner à nouveau [**Sélect.**] pour annuler la sélection.



REMARQUE

Sélectionner [**Menu**] pour effectuer les opérations suivantes.

- [**Sélection. tout**] : Sélectionner tous les fichiers.
- [**Effacer tout**] : Effacer toutes les sélections de fichier.
- [**Recherche(Nom)**] : Rechercher en utilisant un nom de fichier.
- [**Détails**] : Afficher les détails pour le fichier sélectionné.

- 2 Sélectionner la touche [**OK**].

Pour utiliser les paramètres utilisés au moment de l'impression (lorsque le document a été enregistré), sélectionner la touche [**▲**] [**▼**] > [**Imprimer**] > touche [**OK**]

Pour modifier les paramètres d'impression, sélectionner la touche [**▲**] [**▼**] > [**Impr.(ParModif)**] > touche [**OK**].

Si [**Imprimer**] est sélectionné, modifier le nombre de copies à imprimer si nécessaire.

Si [**Impr.(ParModif)**] est sélectionné, modifier les paramètres d'impression. Pour les fonctions pouvant être sélectionnées, se reporter à :

➔ [Boîte personnalisée \(impression\) \(page 6-6\)](#)

- 3 Appuyer sur la touche [**Départ**].

L'impression du document sélectionné débute.

Déplacement de documents dans une boîte personnalisée

Cette fonction permet de déplacer dans d'autres boîtes les documents stockés dans les boîtes personnalisées. La méthode permettant de déplacer des documents est décrite ci-après.

1 Afficher l'écran.

- 1 Touche [**Boîte de document**] > touche [**▲**] [**▼**] > [**Boîte perso.**] > touche [**OK**]
- 2 Sélectionner la boîte contenant le document à déplacer et sélectionner la touche [**OK**].

REMARQUE

- Si une boîte personnalisée est protégée par mot de passe, entrer le mot de passe correct.
- Sélectionner [**Menu**] pour effectuer les opérations suivantes.
 - [**Ouvrir**] : Ouvrir la boîte sélectionnée.
 - [**Détails**] : Afficher les détails pour la boîte sélectionnée.
 - [**Trier (N°)**], [**Trier (Nom)**] : Trier les boîtes.
 - [**Recherche (N°)**], [**Recherche(Nom)**] : Rechercher en utilisant le numéro de boîte ou le nom de boîte.

2 Déplacer les documents.

- 1 Sélectionner le document à déplacer et sélectionner [**Sélect.**].
Une coche est placée à droite du fichier sélectionné.
Sélectionner le fichier coché et sélectionner à nouveau [**Sélect.**] pour annuler la sélection.

REMARQUE

- Sélectionner [**Menu**] pour effectuer les opérations suivantes.
- [**Sélection. tout**] : Sélectionner tous les fichiers.
 - [**Effacer tout**] : Effacer toutes les sélections de fichier.
 - [**Recherche(Nom)**] : Rechercher en utilisant un nom de fichier.
 - [**Détails**] : Afficher les détails pour le fichier sélectionné.

- 2 Touche [**OK**] > touche [**▲**] [**▼**] > [**Déplacer**] > touche [**OK**]
- 3 Sélectionner la boîte de destination et la touche [**OK**].

Le document sélectionné est déplacé.

REMARQUE

- Si la boîte vers laquelle le document doit être déplacé est protégée par mot de passe, entrer le mot de passe correct.

Suppression de documents dans une Boîte personnalisée

La méthode permettant de supprimer des documents dans une boîte personnalisée est décrite ci-après.

1 Afficher l'écran.

- 1 Touche **[Boîte de document]** > touche **[▲]** **[▼]** > **[Boîte perso.]** > touche **[OK]**
- 2 Sélectionner la boîte contenant le document à supprimer et sélectionner la touche **[OK]**.

REMARQUE

- Si une boîte personnalisée est protégée par mot de passe, entrer le mot de passe correct.
- Sélectionner **[Menu]** pour effectuer les opérations suivantes.
 - **[Ouvrir]** : Ouvrir la boîte sélectionnée.
 - **[Détails]** : Afficher les détails pour la boîte sélectionnée.
 - **[Trier (N°)], [Trier (Nom)]** : Trier les boîtes.
 - **[Recherche (N°)], [Recherche(Nom)]** : Rechercher en utilisant le numéro de boîte ou le nom de boîte.

2 Supprimer le document.

- 1 Sélectionner le document à supprimer et sélectionner **[Sélect.]**.

Une coche est placée à droite du fichier sélectionné.

Sélectionner le fichier coché et sélectionner à nouveau **[Sélect.]** pour annuler la sélection.

REMARQUE

Sélectionner **[Menu]** pour effectuer les opérations suivantes.

- **[Sélection. tout]** : Sélectionner tous les fichiers.
- **[Effacer tout]** : Effacer toutes les sélections de fichier.
- **[Recherche(Nom)]** : Rechercher en utilisant un nom de fichier.
- **[Détails]** : Afficher les détails pour le fichier sélectionné.

- 2 Touche **[OK]** > touche **[▲]** **[▼]** > **[Supprimer]** > touche **[OK]** > **[Oui]**

Utilisation d'un lecteur USB amovible

Brancher le lecteur USB directement dans la machine pour imprimer rapidement et facilement les fichiers stockés dans le lecteur USB sans avoir besoin d'utiliser un ordinateur.

Les types de fichiers suivants peuvent être imprimés :

- Fichier PDF (Version 1.7 ou supérieure)
- Fichier TIFF (format TIFF V6/TTN2)
- Fichier JPEG
- Fichier XPS
- Fichier OpenXPS
- Fichier PDF crypté

Impression de documents stockés dans le lecteur USB amovible



REMARQUE

- Les fichiers PDF à imprimer doivent comporter une extension (.pdf).
- Les fichiers à imprimer doivent être sauvegardés au maximum au troisième niveau d'arborescence des dossiers, y compris le dossier racine.
- Brancher le lecteur USB directement dans le logement de lecteur USB.

1 Brancher le lecteur USB.

Brancher le lecteur USB dans le logement de lecteur USB.

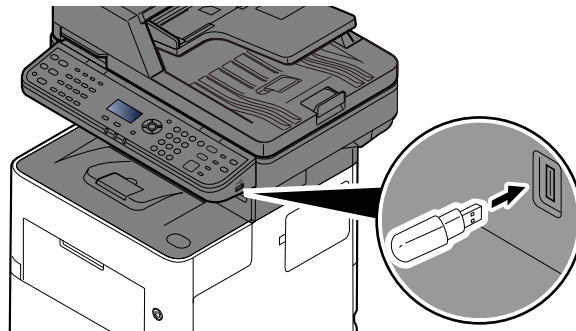

2 Afficher l'écran.

Touche [Boîte de documents] > touche [▲] [▼] > [Lecteur USB] > touche [OK]

3 Imprimer le document.

- 1 Sélectionner le dossier contenant le fichier à imprimer et sélectionner la touche [OK].

La machine affiche les documents dans les 3 premiers niveaux d'arborescence des dossiers, racine comprise.



REMARQUE

- 1000 documents peuvent être affichés.
- Pour revenir à un dossier supérieur, sélectionner la touche [Retour].

2 Sélectionner le document à imprimer et **[Sélectionner]**.

Une coche est placée à droite du fichier sélectionné.

Sélectionner le fichier coché et sélectionner à nouveau **[Sélect.]** pour annuler la sélection.



REMARQUE

Sélectionner **[Menu]** pour effectuer les opérations suivantes.

- **[Sélection. tout]** : Sélectionner tous les fichiers.
- **[Effacer tout]** : Effacer toutes les sélections de fichier.
- **[Détails]** : Afficher les détails pour le fichier sélectionné.
- **[Détail lect. USB]** : Afficher les détails pour le lecteur USB.
- **[Retirer lect.USB]** : Retirer le lecteur USB.

3 Touche **[OK]** > touche **[▲]** **[▼]** > **[Imprimer]** > touche **[OK]**

4 Le cas échéant, modifier le nombre de copies, l'impression recto verso, etc.

Pour les fonctions pouvant être sélectionnées, se reporter à :

➔ [Mémoire amovible \(Stocker fichier, Impression de documents\) \(page 6-7\)](#)

5 Appuyer sur la touche **[Départ]**.

L'impression du fichier sélectionné débute.

Enregistrement du document dans le lecteur USB (numérisation vers USB)

Cette fonction permet de stocker des fichiers images numérisés dans le lecteur USB connectée à la machine. Il est possible de stocker des fichiers au format PDF, TIFF, JPEG, XPS, OpenXPS ou PDF haute compression.



REMARQUE

Le nombre maximum de fichiers pouvant être stockés est de 1000.

1 Mettre en place les originaux.

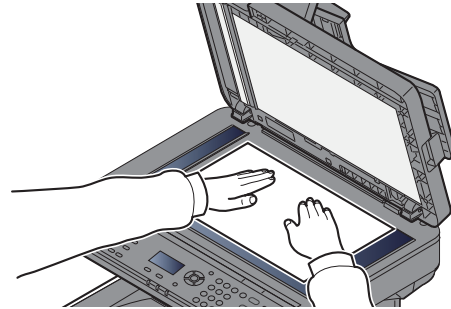
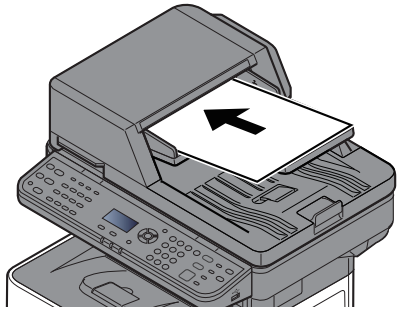

➔ [Chargement des originaux \(page 5-2\)](#)

2 Brancher le lecteur USB.

Brancher le lecteur USB dans le logement du lecteur USB.

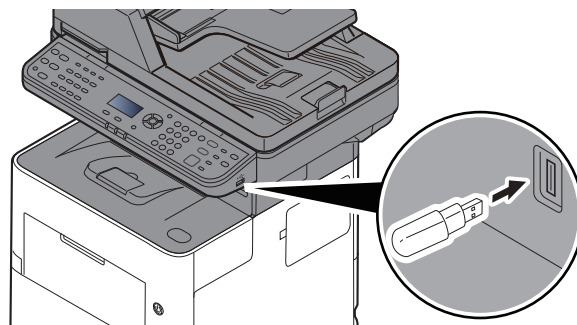

3 Afficher l'écran.

Touche [**Boîte de document**] > touche [**▲**] [**▼**] > [**Lecteur USB**] > touche [**OK**]

4 Stocker le document.

- 1 Sélectionner le dossier dans lequel stocker le fichier et la touche [**OK**].
La machine affiche les 3 premiers niveaux d'arborescence des dossiers, racine comprise.
- 2 Touche [**▲**] [**▼**] > [**Stockage fichier**] > touche [**OK**]
- 3 Le cas échéant, régler le type d'original, le format de fichier, etc.
Pour les fonctions pouvant être définies, se reporter à :
➔ [Mémoire amovible \(Stocker fichier, Impression de documents\) \(page 6-7\)](#)
- 4 Appuyer sur la touche [**Départ**].
L'original est numérisé et les données sont stockées dans le lecteur USB.

Vérifier les informations du lecteur USB

Il est possible de Vérifier les informations du lecteur USB.

1 Afficher l'écran.

Touche [**Boîte de document**] > touche [**▲**] [**▼**] > [**Lecteur USB**] > touche [**OK**] > [**Menu**] > touche [**▲**] [**▼**] > [**Détail lecteur USB**] > touche [**OK**]

2 Vérifier les informations.

Sélectionner la touche [**▶**] pour afficher l'écran suivant. Sélectionner la touche [**◀**] pour revenir à l'écran précédent.

Après avoir vérifié les informations, sélectionner la touche [**OK**].

Retrait du lecteur USB

Pour retirer le lecteur USB, procéder comme suit.



IMPORTANT

Respecter la bonne procédure afin d'éviter d'endommager les données ou le lecteur USB.

1 Afficher l'écran.

Touche [Annuler] > touche [Boîte de document] > touche [▲] [▼] > [Lecteur USB] > touche [OK]

2 Sélectionner [Retirer lect.USB].

[Menu] > touche [▲] [▼] > [Retirer lect.USB] > [OK]

3 Retirer le lecteur USB.

Lorsque « Le lecteur USB peut être retiré en toute sécurité. » s'affiche, sélectionner [OK], puis retirer le lecteur USB.



REMARQUE

Le lecteur USB peut aussi être retiré après avoir vérifié l'état de la machine.

➔ [Périphérique/Communication \(page 7-14\)](#)

6 Utilisation de différentes fonctions

Ce chapitre aborde les sujets suivants :

Fonctions disponibles sur la machine	6-2	Suppr. ap impr. (Suppression après impression)	6-35
Copie	6-3	Taille de stockage	6-36
Envoyer	6-4	Original long	6-36
Boîte personnalisée (impression)	6-6	PDF crypté	6-37
Mémoire amovible (Stocker fichier, Impression de documents)	6-7	Impr. JPEG/TIFF	6-37
Fonctions	6-9	XPS ajust.à page	6-37
Copie carte ID	6-9		
Format d'originaux	6-9		
Sélection du papier	6-10		
Orient. original (Orientation de l'original)	6-11		
Originaux mixtes (Format d'originaux différents)	6-12		
Assembler	6-12		
Densité	6-12		
Image de l'original	6-13		
EcoPrint	6-13		
Sélection couleur	6-14		
Netteté	6-14		
Contraste	6-15		
Densité d'arrière-plan	6-15		
Év. effet copie (Éviter effet copie)	6-16		
Zoom	6-16		
Combiner	6-18		
Recto verso	6-20		
Numérisation continue	6-22		
Avis de fin du travail	6-22		
Entrée du nom de fichier	6-22		
Annul. priorité	6-23		
Mode silencieux	6-23		
Sauter page blanche	6-24		
Envoi d'e-mail chiffré	6-24		
Signature numérique	6-25		
Recto verso (original recto verso)	6-26		
Format d'envoi	6-27		
Format de fichier	6-28		
Séparation des fichiers	6-34		
Résolution de numérisation	6-34		
Obj/corps E-Mail	6-35		
Transmission cryptée FTP	6-35		

Fonctions disponibles sur la machine

Pour configurer les paramètres des fonctions, sélectionner la touche **[Menu fonction]**.

➔ [Méthode d'utilisation \(page 2-12\)](#)



- 1 Affiche le menu fonction.
- 2 Sélectionne l'élément affiché ou modifie la valeur numérique.
- 3 Confirme le paramètre sélectionné.
- 4 Annule le paramètre du menu actuel pour revenir au menu de niveau supérieur.



Copie

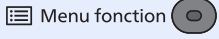

Pour les détails de chaque fonction, voir le tableau ci-dessous.

Touche	Fonctions	Description	Page de référence
	Mode silencieux	Vitesse d'impression et de numérisation réduite pour un traitement silencieux.	page 6-23
	Sélection du papier	Sélectionner le magasin ou le bac MF contenant le format de papier requis.	page 6-10
	Assembler	Décale la sortie par page ou jeu.	page 6-12
	Copie carte ID	Cette fonction permet de copier un permis de conduire ou une carte d'assurance. Lors de la numérisation du recto et du verso de la carte, les deux côtés seront combinés et copiés sur une seule feuille.	page 6-9
	Recto verso	Cette option permet d'effectuer des copies recto verso. Il est aussi possible de créer des copies recto à partir d'originaux recto verso.	page 6-20
	Zoom	Ajuster le zoom pour réduire ou agrandir l'image.	page 6-16
	Combiner	Combine 2 ou 4 feuilles de l'original sur 1 page imprimée.	page 6-18
	Format d'originaux	Spécifier le format d'origine à numériser.	page 6-9
	Orient. original	Sélectionner l'orientation du bord supérieur du document original pour numériser dans la direction correcte.	page 6-11
	Originaux mixtes (Format d'originaux différents)	Numériser toutes les feuilles dans le chargeur de document, même si elles sont de formats différents.	page 6-12
	Image de l'original	Sélectionner le type d'image d'origine pour les meilleurs résultats.	page 6-13
	Densité	Ajuster la densité.	page 6-12
	EcoPrint	EcoPrint permet d'économiser le toner durant l'impression.	page 6-13
	Numérisation continue	Numérise un grand nombre d'originaux en lots séparés, puis produit un seul travail.	page 6-22
	Entrée du nom de fichier	Ajoute un nom de fichier.	page 6-22
	Avis fin travail	Cette fonction permet d'envoyer un avis par e-mail à la fin d'un travail.	page 6-22
	Annul. priorité	Suspend le travail en cours pour donner à un nouveau travail une priorité supérieure.	page 6-23
	Netteté	Cette fonction permet d'ajuster la netteté des contours de l'image.	page 6-14
	Contraste	Ce paramètre permet d'ajuster le contraste entre les zones claires et sombres de l'image.	page 6-15
	Dens.Arr.-plan	Retire l'arrière-plan noir des originaux tels que les journaux.	page 6-15
Év. effet copie	Masque les couleurs d'arrière-plan et l'effet copie de l'image lors de la numérisation d'originaux fins.	page 6-16	
Sauter page blanche	Lorsqu'un document numérisé contient des pages blanches, cette fonction permet de sauter les pages blanches et d'imprimer uniquement les pages qui ne sont pas blanches.	page 6-24	

Envoyer

Pour les détails de chaque fonction, voir le tableau ci-dessous.

Touche	Fonctions	Description	Page de référence
 Menu fonction 	Mode silencieux	Vitesse d'impression et de numérisation réduite pour un traitement silencieux.	page 6-23
	Sélection couleur	Sélectionner l'option du mode couleur.	page 6-14
	Format d'originaux	Spécifier le format d'origine à numériser.	page 6-9
	Image de l'original	Sélectionner le type d'image d'origine pour les meilleurs résultats.	page 6-13
	Résolution de numérisation	Sélectionner la finesse de résolution de numérisation.	page 6-34
	Format d'envoi	Sélectionner le format de l'image à envoyer.	page 6-27
	Zoom	Ajuster le zoom pour réduire ou agrandir l'image.	page 6-16
	Orient. original	Sélectionner l'orientation du bord supérieur du document original pour numériser dans la direction correcte.	page 6-11
	Originaux mixtes (Format d'originaux différents)	Numériser toutes les feuilles dans le chargeur de document, même si elles sont de formats différents.	page 6-12
	Numérisation continue	Numérise un grand nombre d'originaux en lots séparés, puis produit un seul travail.	page 6-22
	Format de fichier	Spécifier le format du fichier image. Le niveau de qualité de l'image peut aussi être ajusté.	page 6-28
	Entrée du nom de fichier	Ajoute un nom de fichier.	page 6-22
	Obj/corps E-Mail	Ajoute l'objet et le corps lors de l'envoi d'un document.	page 6-35
	Avis fin travail	Cette fonction permet d'envoyer un avis par e-mail à la fin d'un travail.	page 6-22
	Résolution fax	Sélectionner la finesse des images lors de l'envoi de fax.	Se reporter au Manuel d'utilisation du FAX.
	Trans.FAXdiffer.	Définir une heure d'envoi.	
	Trans.FAXdirect.	Envoie un fax directement sans lire les données de l'original en mémoire.	
	Rcpt sélect. FAX	Cette fonction permet l'envoi automatique d'un document stocké dans une machine vers votre machine.	
	Rapport de transmission de fax	Imprime un rapport lorsque la transmission d'un document est réussie ou lorsqu'une erreur se produit et que la transmission échoue.	
	Densité	Ajuster la densité.	page 6-12
Recto-verso	Sélectionner le type et l'orientation de la reliure en fonction de l'original.	page 6-26	
Transmission cryptée FTP	Crypte les images lors de l'envoi par FTP.	page 6-35	

Touche
 Menu fonction 



Fonctions	Description	Page de référence
Séparation des fichiers	Cette fonction permet de créer plusieurs fichiers en subdivisant les données de l'original numérisé par page et d'envoyer les fichiers.	page 6-34
Netteté	Cette fonction permet d'ajuster la netteté des contours de l'image.	page 6-14
Contraste	Ce paramètre permet d'ajuster le contraste entre les zones claires et sombres de l'image.	page 6-15
Dens.Arr.-plan	Retire l'arrière-plan noir des originaux tels que les journaux.	page 6-15
Év. effet copie	Masque les couleurs d'arrière-plan et l'effet copie de l'image lors de la numérisation d'originaux fins.	page 6-16
Sauter page blanche	Lorsqu'un document numérisé contient des pages blanches, cette fonction permet de sauter les pages blanches et d'imprimer uniquement les pages qui ne sont pas blanches.	page 6-24
Envoi d'e-mail chiffré	Envoie un e-mail chiffré en utilisant le certificat électronique.	page 6-24
Signature num. de l'e-mail	Ajouter une signature numérique à l'e-mail en utilisant le certificat électronique.	page 6-25

Boîte personnalisée (impression)



Pour les détails de chaque fonction, voir le tableau ci-dessous.

Touche	Fonctions	Description	Page de référence
 Menu fonction	Mode silencieux	Vitesse d'impression et de numérisation réduite pour un traitement silencieux.	page 6-23
	Assembler	Décale la sortie par page ou jeu.	page 6-12
	Sélection du papier	Sélectionner le magasin ou le bac MF contenant le format de papier requis.	page 6-10
	Recto verso	Imprimer un document sur les deux côtés du papier.	page 6-21
	EcoPrint	EcoPrint permet d'économiser le toner durant l'impression.	page 6-13
	Entrée du nom de fichier	Ajoute un nom de fichier.	page 6-22
	Avis fin travail	Cette fonction permet d'envoyer un avis par e-mail à la fin d'un travail.	page 6-22
	Annul. priorité	Suspend le travail en cours pour donner à un nouveau travail une priorité supérieure.	page 6-23
	Suppr. ap impr.	Supprime automatiquement le document de la boîte une fois l'impression terminée.	page 6-35

Mémoire amovible (Stocker fichier, Impression de documents)

Pour les détails de chaque fonction, voir le tableau ci-dessous.

Stock. fichier

Touche	Fonctions	Description	Page de référence
 Menu fonction 	Mode silencieux	Vitesse d'impression et de numérisation réduite pour un traitement silencieux.	page 6-23
	Sélection couleur	Sélectionner l'option du mode couleur.	page 6-14
	Format d'originaux	Spécifier le format d'origine à numériser.	page 6-9
	Image de l'original	Sélectionner le type d'image d'origine pour les meilleurs résultats.	page 6-13
	Résolution de numérisation	Sélectionner la finesse de résolution de numérisation.	page 6-34
	Taille de stockage	Sélectionner la taille de l'image à stocker.	page 6-36
	Zoom	Ajuster le zoom pour réduire ou agrandir l'image.	page 6-16
	Orient. original	Sélectionner l'orientation du bord supérieur du document original pour numériser dans la direction correcte.	page 6-11
	Originaux mixtes (Format d'originaux différents)	Numériser toutes les feuilles dans le chargeur de document, même si elles sont de formats différents.	page 6-12
	Numérisation continue	Numérise un grand nombre d'originaux en lots séparés, puis produit un seul travail.	page 6-22
	Format de fichier	Spécifier le format du fichier image. Le niveau de qualité de l'image peut aussi être ajusté.	page 6-28
	Séparation des fichiers	Cette fonction permet de créer plusieurs fichiers en subdivisant les données de l'original numérisé par page et d'envoyer les fichiers.	page 6-34
	Entrée du nom de fichier	Ajoute un nom de fichier.	page 6-22
	Avis fin travail	Cette fonction permet d'envoyer un avis par e-mail à la fin d'un travail.	page 6-22
	Densité	Ajuster la densité.	page 6-12
	Recto-verso	Sélectionner le type et l'orientation de la reliure en fonction de l'original.	page 6-26
	Contraste	Ce paramètre permet d'ajuster le contraste entre les zones claires et sombres de l'image.	page 6-15
	Netteté	Cette fonction permet d'ajuster la netteté des contours de l'image.	page 6-14
	Dens.Arr.-plan	Retire l'arrière-plan noir des originaux tels que les journaux.	page 6-15
	Év. effet copie	Masque les couleurs d'arrière-plan et l'effet copie de l'image lors de la numérisation d'originaux fins.	page 6-16
Sauter page blanche	Lorsqu'un document numérisé contient des pages blanches, cette fonction permet de sauter les pages blanches et d'imprimer uniquement les pages qui ne sont pas blanches.	page 6-24	

Impression de documents

Touche	Fonctions	Description	Page de référence
 Menu fonction	Mode silencieux	Vitesse d'impression et de numérisation réduite pour un traitement silencieux.	page 6-23
	Assembler	Décale la sortie par page ou jeu.	page 6-12
	Sélection du papier	Sélectionner le magasin ou le bac MF contenant le format de papier requis.	page 6-10
	Recto verso	Imprimer un document sur les deux côtés du papier.	page 6-21
	EcoPrint	EcoPrint permet d'économiser le toner durant l'impression.	page 6-13
	Entrée du nom de fichier	Ajoute un nom de fichier.	page 6-22
	Avis fin travail	Cette fonction permet d'envoyer un avis par e-mail à la fin d'un travail.	page 6-22
	Annul. priorité	Suspend le travail en cours pour donner à un nouveau travail une priorité supérieure.	page 6-23
	PDF crypté	Entrer le mot de passe préassigné pour imprimer les données PDF.	page 6-37
	Impr. JPEG/TIFF	Sélectionner la taille de l'image lors de l'impression de fichiers JPEG ou TIFF.	page 6-37
	XPS ajust.à page	Réduit ou agrandit la taille de l'image pour l'ajuster au format de papier sélectionné lors de l'impression de fichiers XPS.	page 6-37

Fonctions

Sur les pages qui expliquent une fonction pratique, les modes dans lesquels cette fonction peut être utilisée sont indiqués par des icônes.

Impression :   

Envoi : 

Stockage : 

Copie carte ID

 Copie

Cette fonction permet de copier un permis de conduire ou une carte d'assurance. Lors de la numérisation du recto et du verso de la carte, les deux côtés seront combinés et copiés sur une seule feuille.

(Valeur : [Désactivé] / [Activé])

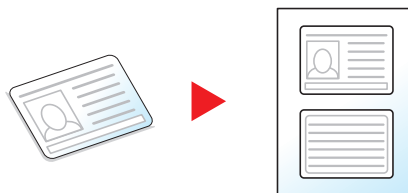

Format d'originaux

Spécifier le format d'origine à numériser.

Élément	Description
Auto(CD) ^{*1} , A4, A5, A6, B5, B6, Folio, 216 × 340 mm, Letter, Legal, Statement, Executive, Oficio II, 16K, ISO B5, Envelop. #10, Enveloppe #9, Enveloppe #6, Enveloppe Monarch, Enveloppe DL, Enveloppe C5, Hagaki (Carte), Oufuku Hagaki (Carte-réponse), Youkei 4, Youkei 2, Perso ^{*2}	Sélectionner l'un des formats standard et personnalisés.

*1 Cette fonction est activée lorsque [Détection auto] dans [Délect orig.(CD)] est réglé sur [Activé].

➔ [Délect orig.\(CD\) \(page 8-30\)](#)

*2 Pour plus d'information sur la spécification du format personnalisé d'original, se reporter à :

➔ [Frmt orig.perso \(page 8-30\)](#)



REMARQUE

Veiller à bien spécifier le format d'origine en cas d'utilisation d'un original au format personnalisé.

Sélection du papier



Sélectionner le magasin ou le bac MF contenant le format de papier requis.

Sélectionner de [1] (magasin 1) à [5] (magasin 5) pour utiliser le papier dans ce magasin.

Lorsque la fonction de sélection automatique du papier **[Auto]** est sélectionnée, le format de l'original est détecté automatiquement.



REMARQUE

- Spécifier au départ le format et le type de papier chargé dans le magasin.

➔ [Param. magasin 1 \(à 5\) \(Paramètres magasin 1 \(à 5\)\) \(page 8-33\)](#)

➔ [Config. by-pass \(Paramètres bac MF\) \(page 8-33\)](#)

- Les options Magasins 2 à 5 sont affichées lorsque le chargeur de papier en option est installé.

Avant de sélectionner **[Bac MF]**, il faut sélectionner **[Config. by-pass]** et spécifier le format de papier et le type de support. Les formats et les types de papier disponibles sont répertoriés dans le tableau suivant.

Élément	Valeur	Description
Auto		Le papier correspondant au format de l'original est sélectionné automatiquement.
Magasin 1 (à 5) ^{*1}		Charger le papier à partir du magasin 1 (à 5).
Config. by-pass		Charger le papier à partir du bac MF. Spécifier le format et le type de papier.
Taille standard	A4, A5, A6, B5, B6, Folio, 216 × 340 mm, Letter, Legal, Statement, Executive, Oficio II, 16K, ISO B5, Envelop. #10, Enveloppe #9, Enveloppe #6, Enveloppe Monarch, Enveloppe DL, Enveloppe C5, Hagaki (Carte), Oufuku Hagaki (Carte-réponse), Youkei 4, Youkei 2, Perso ^{*2}	Sélectionner l'un des formats standard et personnalisés.
Entr. format	Définir les formats [Y] (vertical). Métrique : 148 à 356 mm (par pas de 1 mm) Pouce : 5,83 à 14,02" (par pas de 0,01")	Entrer un format différent du format standard. ^{*3} Si [Entrée format] est sélectionné, utiliser [▲]/[▼] ou les touches numériques pour définir les formats « X » (horizontal) et « Y » (vertical).
	Définir les formats [X] (horizontal). Métrique : 70 à 216 mm (par pas de 1 mm) Pouce : 2,76 à 8,50" (par pas de 0,01")	
Type de support	Normal (60 à 105 g/m ²), Transparent, Rugueux, Vélin, Étiquettes, Recyclé, Préimprimé ^{*4} , Relié, Carte, Couleur, Perforé ^{*4} , En-tête ^{*4} , Enveloppe, Épais (106 à 220 g/m ²), Haute qualité, Perso 1 à 8 ^{*4}	Sélectionner le type de support. S'affiche après avoir défini [Taille standard] ou [Entrée format] dans [Config. by-pass] .

*1 Les options Magasin 2 à Magasin 5 sont affichées lorsque le chargeur de papier en option est installé.

*2 Pour plus d'information sur la spécification des formats de papier personnalisés, se reporter à la section suivante :

➔ [Frmt pap. perso \(page 8-31\)](#)

*3 Les unités peuvent être modifiées dans le menu système.

➔ [Mesure \(page 8-34\)](#)

*4 Pour plus d'information sur la spécification des types de papier personnalisés 1 à 8, se reporter à la section suivante :

➔ [Config type supp \(page 8-34\)](#)

Pour imprimer sur du papier pré-imprimé, perforé ou en-tête, se reporter à la section suivante :

➔ [Act. pap.spécial \(page 8-32\)](#)

REMARQUE

- Il peut être utile de présélectionner le type et le format de papier le plus utilisé et de les enregistrer par défaut.
- ➔ [Config. by-pass \(Paramètres bac MF\) \(page 8-33\)](#)
- Si le format de papier spécifié n'est pas chargé dans le magasin de source du papier ou dans le bac MF, un écran de confirmation s'affiche. Charger le papier souhaité dans le bac MF et sélectionner **[OK]** pour lancer la copie.

Orient. original (Orientation de l'original)





Sélectionner l'orientation du bord supérieur du document original pour numériser dans la direction correcte.

Pour utiliser l'une des fonctions suivantes, l'orientation du document original doit être définie.

- Recto-verso
- Combiner
- Recto verso (original recto verso)

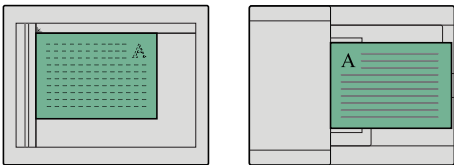
Sélectionner l'orientation de l'original dans la section **[Brd sup en haut]** ou **[Brd sup à gche]**.

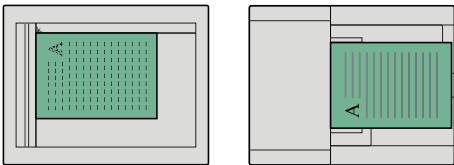
Élément	Image	
Brd sup. haut	 <p data-bbox="584 1144 676 1173">Original</p>	 <p data-bbox="879 1144 1150 1173">Orientation de l'original</p>
Brd sup. gche	 <p data-bbox="584 1402 676 1431">Original</p>	 <p data-bbox="879 1402 1150 1431">Orientation de l'original</p>

REMARQUE

Le paramètre par défaut pour Orientation de l'original peut être modifié.

➔ [Orient. original \(page 8-38\)](#)

Originaux mixtes (Format d'originaux différents)



Numériser toutes les feuilles dans le chargeur de document, même si elles sont de formats différents.

(Valeur : [Désactivé] / [Activé])

Mélanges d'originaux pris en charge

Legal et Letter (Folio et A4)

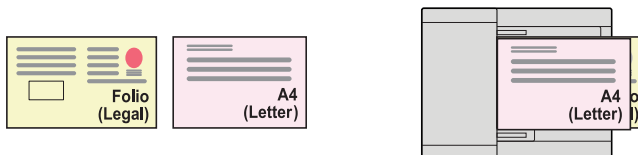

Assembler



Décale la sortie par page ou jeu.

(Valeur : [Désactivé] / [Activé])

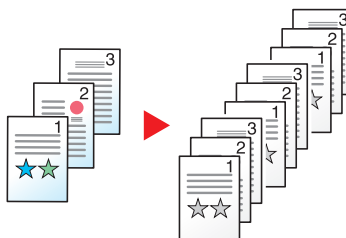

Densité



Ajuster la densité.

Pour régler la densité, sélectionner [-4] (+ clair) à [+4] (+ foncé).



Image de l'original



Sélectionner le type d'image d'origine pour les meilleurs résultats.

Copie

Dans chaque paramètre, pour faire ressortir du texte ou des lignes marqués avec un surligneur, sélectionner [Surligneur] puis [Activé]. La couleur du surligneur sera reproduite dans la mesure du possible.

Élément	Description
Texte+Photo ^{*1}	Idéal pour les documents mixtes contenant du texte et des photos.
Photo	Idéal pour les photos prises avec un appareil photo.
Texte	Idéal pour les documents contenant principalement du texte.
Graphique/Carte	Idéal pour les graphiques et les cartes.

*1 Si le texte gris n'est pas imprimé complètement en utilisant [Texte + Photo], la sélection de [Texte] peut améliorer le résultat.

Envoi/stockage

Élément	Description
Texte+Photo	Idéal pour les documents mixtes contenant du texte et des photos.
Photo	Idéal pour les photos prises avec un appareil photo.
Texte	Idéal pour les documents contenant principalement du texte.
Pour OCR ^{*1}	La numérisation produit une image adaptée pour la reconnaissance de caractères (OCR).
Texte léger/trait	Reproduit clairement les caractères pâles écrits au stylo, etc. et les lignes fines sur les originaux cartes ou schémas.

*1 Cette fonction n'est disponible que lorsque « Sélection couleur » est réglé sur [Noir & Blanc]. Pour plus de détails, se reporter à :
 ➔ [Sélection couleur \(page 6-14\)](#)

EcoPrint



EcoPrint permet d'économiser le toner durant l'impression.

Utiliser cette fonction pour les tests d'impression ou toute autre impression ne nécessitant pas une qualité optimale.

(Valeur : [Désactivé] / [Activé])

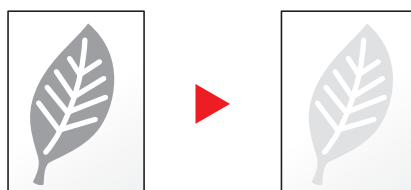

Sélection couleur



Sélectionner l'option du mode couleur.

Élément	Description
Auto(couleur/gris)	Détecte automatiquement si le document est en couleur ou en noir et blanc et numérise les documents couleurs en Couleur et les documents noir et blanc en Nuance de gris.
Auto(coul./N&B)	Détecte automatiquement si le document est en couleur ou en noir et blanc et numérise les documents couleurs en Couleur et les documents noir et blanc en Noir et blanc.
Couleur	Numérise le document en couleur.
Nuances de gris	Numérise le document en nuances de gris. Produit une image lisse et détaillée.
Noir & Blanc	Numérise le document en noir et blanc.

Netteté



Cette fonction permet d'ajuster la netteté des contours de l'image.

Lors de la copie d'originaux écrits au stylo avec des lignes grossières ou interrompues, des copies claires peuvent être effectuées en réglant ajustant la netteté sur "Contour O". Lors de la copie d'images constituées de motifs de points comme les photos des magazines (qui présentent des motifs moirés^{*1}), le lissage des bords et l'atténuation de l'effet de moiré peuvent être obtenus en réglant la netteté sur « Netteté N ».

Moins net



Original



Plus net

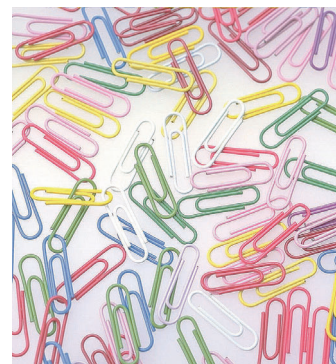

Élément	Description
1 à 3 (Contour O)	Accentue le contour de l'image.
-1 à -3 (Contour N)	Réduit la netteté du contour de l'image. Peut atténuer un effet de moiré ^{*1} .

*1 Motifs qui sont créés par une distribution irrégulière des points de demi-teinte.

Contraste



Ce paramètre permet d'ajuster le contraste entre les zones claires et sombres de l'image.

Plus faible



Original



Plus élevé



Élément	Description
1 à 4 (Plus élevé)	Augmente la netteté des couleurs.
+1 à +4 (Plus faible)	Crée des couleurs plus douces.

Densité d'arrière-plan



Retire l'arrière-plan noir des originaux tels que les journaux.

Si la couleur d'arrière-plan est trop en évidence, sélectionner **[Auto]**. Si **[Auto]** ne supprime pas la couleur d'arrière-plan, sélectionner **[Manuel]** et ajuster la densité de la couleur d'arrière-plan.

Élément	Description
Désactivé	N'ajuste pas la couleur de l'arrière-plan.
Auto	Ajuste automatiquement la densité de l'arrière-plan en fonction de l'original.
Manuel	Pour régler manuellement la densité de l'arrière-plan, sélectionner [1] à [5] (+ clair – + foncé).

Év. effet copie (Éviter effet copie)



Masque les couleurs d'arrière-plan et l'effet copie de l'image lors de la numérisation d'originaux fins.

(Valeur : [Désactivé] / [Activé])



Zoom



Ajuster le zoom pour réduire ou agrandir l'image.

Copie

Les options de zoom suivantes sont disponibles.

Auto

Ajuste l'image au format du papier.

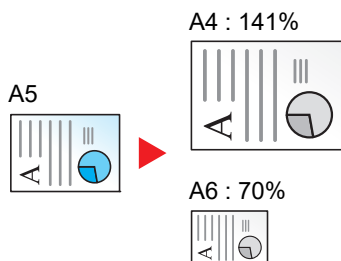

Zoom standard

Réduction ou agrandissement selon des taux prédéfinis.

Modèle	Niveau de zoom (original - copie)		Modèle	Niveau de zoom (original - copie)	
Modèles européens	400%	90% FOL >> A4	Modèles américains	400%	78% LGL >> LTR
	200%	86% A4 >> B5		200%	64% LTR >> STMT
	141% A5 >> A4	70% A4 >> A5		129% STMT >> LTR	50%
	115% B5 >> A4	50%		100%	25%
	100%	25%			

Autres

Réduit et agrandit selon des rapports différents de Zoom standard.

Modèle	Niveau de zoom (original - copie)		Modèle	Niveau de zoom (original - copie)	
Modèles européens	129% STMT >> LTR		Modèles américains	141% A5 >> A4	86% A4 >> B5
	78% LGL >> LTR			115% B5 >> A4	70% A4 >> A5
	64% LTR >> STMT			90% FOL >> A4	

Entrée zoom

Réduction ou agrandissement manuel de l'image de l'original par pas de 1 %, entre 25 et 400 %. Utiliser les touches numériques ou sélectionner [▲] ou [▼] pour saisir un agrandissement.

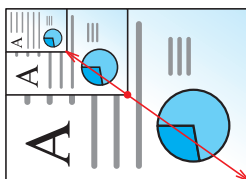

Envoi/stockage

Élément	Description
100%	Reproduit le format d'origine.
Auto	Réduit ou agrandit l'original au format d'envoi/stockage.



REMARQUE

Pour réduire ou agrandir l'image, sélectionner le format de papier, le format d'envoi ou le format de stockage.

➔ [Sélection du papier \(page 6-10\)](#)

[Format d'envoi \(page 6-27\)](#)

[Taille de stockage \(page 6-36\)](#)

Combiner



Combine 2 ou 4 feuilles de l'original sur 1 page imprimée.

Il est possible de sélectionner la disposition de la page et le type des lignes de démarcation autour des pages.

Les types de limites de page suivants sont disponibles.

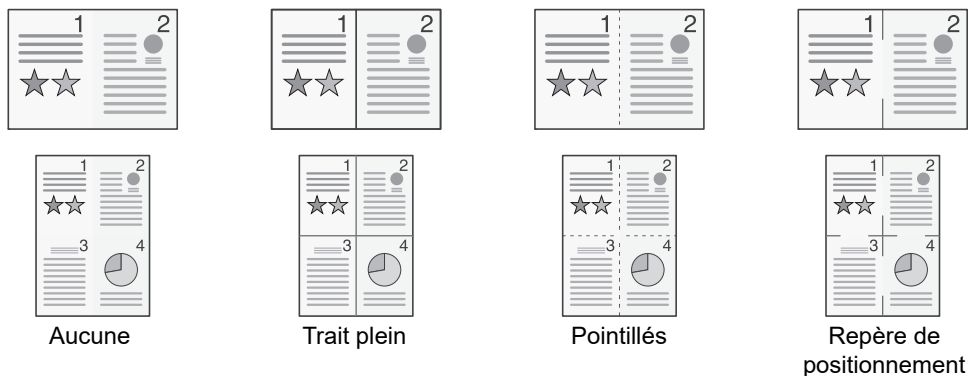

Sélectionner [2 en 1] ou [4 en 1], sélectionner [Détails] et configurer la fonction.

Élément	Valeur	Description
Désactivé	—	Désactive la fonction.
2 en 1	—	Sélectionner la touche [OK] pour copier l'original avec le paramètre par défaut. Pour les paramètres par défaut, se reporter à la section suivante : Fonctions par défaut (page 8-38)
Disp. 2 en 1	G ver D H ver B D ver G B en H	Sélectionner la mise en page des originaux numérisés et sélectionner la touche [OK].
Ligne de bordure	Aucune, Trait plein, Pointillés, Marquer position	Sélectionner la ligne de limite de page et sélectionner la touche [OK].
Orient. original	Bord sup. en haut, Bord sup. à gche	Sélectionner l'orientation du bord supérieur du document original pour numériser dans la direction correcte. Choisir l'orientation des originaux, [Bord sup. haut] ou [Bord sup. gche]. Sélectionner ensuite la touche [OK].
4 en 1	—	Sélectionner la touche [OK] pour copier l'original avec le paramètre par défaut. Pour les paramètres par défaut, se reporter à la section suivante : Fonctions par défaut (page 8-38)
Disp. 4 en 1	Droite, puis bas, Bas, puis drte, Gauche, puis bas, Bas, puis gauche	Sélectionner la mise en page des originaux numérisés et sélectionner la touche [OK].
Ligne de bordure	Aucune, Trait plein, Pointillés, Marquer position	Sélectionner la ligne de limite de page et sélectionner la touche [OK].
Orient. original	Bord sup. en haut, Bord sup. à gche	Sélectionner l'orientation du bord supérieur du document original pour numériser dans la direction correcte. Choisir l'orientation des originaux, [Bord sup. haut] ou [Bord sup. gche]. Sélectionner ensuite la touche [OK].

Mise en page de l'image

Élément		Image
2 en 1	G à D/H en B	
	D à G/B en H	
4 en 1	Droite, puis bas	
	Gauche, puis bas	
	Bas, puis droite	
	Bas, puis gauche	



REMARQUE

- Les formats de papier pris en charge en mode Combiner sont : A4, A5, B5, Folio, 216 × 340 mm, Letter, Legal, Statement, Oficio II et 16K.
- Lors de la mise en place de l'original sur la glace d'exposition, veiller à copier les originaux dans l'ordre des pages.

Recto verso



Cette option permet d'effectuer des copies recto verso. Il est aussi possible de créer des copies recto à partir d'originaux recto verso.

Les modes suivants sont disponibles.

Recto sur recto verso

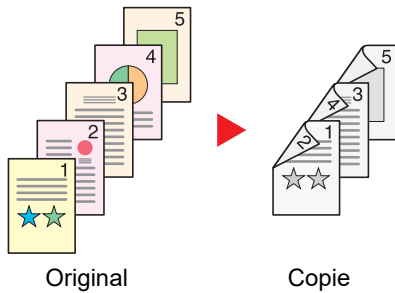

Cette option permet d'effectuer des copies recto verso à partir d'originaux recto. Si le nombre d'originaux est impair, le verso de la dernière copie sera vierge.

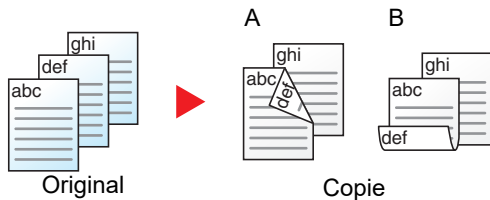

Les options de reliure suivantes sont disponibles.

- A Original Gauche/Droite sur Reliure Gauche/Droite : pas de rotation des images sur le verso.
- B Original Gauche/Droite sur Reliure Haut : rotation des images de 180 degrés sur le verso. Les copies peuvent être reliées sur le bord supérieur, afin d'avoir la même orientation lorsque l'on tourne les pages.

Recto verso sur recto



Cette option permet de copier chaque côté d'un original recto verso sur deux feuilles individuelles.

Les options de reliure suivantes sont disponibles.

- Reliure Gauche/droite : pas de rotation des images sur le verso.
- Reliure Haut : rotation des images de 180 degrés sur le verso.

Recto verso sur recto verso

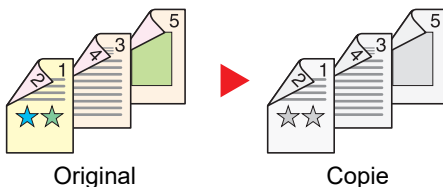

Cette option permet d'effectuer des copies recto verso à partir d'originaux recto verso.

REMARQUE

Les formats de papier pris en charge en mode Recto verso vers Recto verso sont : A4, B5, A5, Legal, Letter, Executive, Statement, Oficio II, 216 × 340 mm, Folio, ISO B5 et 16K.

Copie

Imprime les originaux recto sur recto verso ou des originaux recto verso sur recto. Sélectionner l'orientation de reliure pour l'original et les documents terminés.

Élément	Valeur	Description
Recto>>Recto	—	Désactive la fonction.
Recto>>Recto verso	—	Sélectionner la touche [OK] pour copier l'original avec le paramètre par défaut. Pour les paramètres par défaut, se reporter à la section suivante : ➔ Fonctions par défaut (page 8-38)
Finit° reliure	Gauche/Droite, Haut	Sélectionner [Détails] pour afficher l'écran [Finit° reliure] . Sélectionner l'orientation de reliure des copies et sélectionner la touche [OK] .
Orient. original	Bord sup. en haut, Bord sup. à gche	Sélectionner l'orientation du bord supérieur du document original pour numériser dans la direction correcte. Choisir l'orientation des originaux, [Bord sup. haut] ou [Bord sup. gche] . Sélectionner ensuite la touche [OK] .
Recto verso>>Recto	—	Sélectionner la touche [OK] pour copier l'original avec le paramètre par défaut. Pour les paramètres par défaut, se reporter à la section suivante : ➔ Fonctions par défaut (page 8-38)
Reliure origine	Gauche/Droite, Haut	Sélectionner [Détails] pour afficher l'écran [Reliure origine] . Sélectionner l'orientation de reliure des originaux et sélectionner la touche [OK] .
Orient. original	Bord sup. en haut, Bord sup. à gche	Sélectionner l'orientation du bord supérieur du document original pour numériser dans la direction correcte. Choisir l'orientation des originaux, [Bord sup. haut] ou [Bord sup. gche] . Sélectionner ensuite la touche [OK] .
Recto verso>>Recto verso	—	Sélectionner la touche [OK] pour copier l'original avec le paramètre par défaut. Pour les paramètres par défaut, se reporter à la section suivante : ➔ Fonctions par défaut (page 8-38)
Reliure origine	Gauche/Droite, Haut	Sélectionner [Détails] pour afficher l'écran [Reliure origine] . Sélectionner la direction de reliure des originaux et sélectionner la touche [OK] .
Finit° reliure	Gauche/Droite, Haut	Sélectionner l'orientation de reliure des copies et sélectionner la touche [OK] .
Orient. original	Bord sup. en haut, Bord sup. à gche	Sélectionner l'orientation du bord supérieur du document original pour numériser dans la direction correcte. Choisir l'orientation des originaux, [Bord sup. haut] ou [Bord sup. gche] . Sélectionner ensuite la touche [OK] .

Lors du placement des originaux sur la glace d'exposition, mettre l'original suivant en place et appuyer sur la touche **[Départ]**.

Lorsque tous les originaux ont été lus, sélectionner **[Fin de num]** pour lancer la copie.

Impression

Imprimer un document sur les deux côtés du papier.

Élément	Valeur	Description
Recto	—	Désactive la fonction.
Recto verso	—	Sélectionner la touche [OK] pour imprimer un document recto verso avec le paramètre par défaut. Pour les paramètres par défaut, se reporter à la section suivante : ➔ Fonctions par défaut (page 8-38)
Finit° reliure	Gauche/Droite, Haut	Sélectionner [Détails] pour afficher l'écran [Finit° reliure] . Sélectionner l'orientation de reliure des copies et sélectionner la touche [OK] .

Numérisation continue



Numérise un grand nombre d'originaux en lots séparés, puis produit un seul travail.

Les originaux seront numérisés en continu jusqu'à la sélection de **[Fin scan]**.

(Valeur : **[Désactivé]** / **[Activé]**)

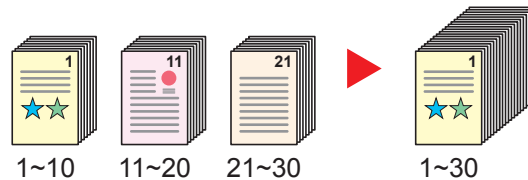

Avis de fin du travail



Cette fonction permet d'envoyer un avis par e-mail à la fin d'un travail.

Les utilisateurs peuvent être informés de la fin d'un travail alors qu'il travaille sur un autre poste, ce qui permet d'éviter de perdre du temps en attendant la fin de l'opération à côté de la machine.



REMARQUE

Le PC doit être préconfiguré en vue d'utiliser le courrier électronique.

➔ [Embedded Web Server RX \(page 2-40\)](#)

L'e-mail peut être envoyé à une seule destination.

Élément	Description
Désactivé	Désactive la fonction.
Trav. fini uniq.	Entrer l'adresse e-mail directement. Saisir l'adresse (128 caractères maximum), puis sélectionner la touche [OK] .
Fin.+Interrompu	

Entrée du nom de fichier



Ajoute un nom de fichier.

Il est également possible de configurer des informations complémentaires, par exemple Date et heure et N° de travail. Elle permet de vérifier l'historique des travaux ou le statut des travaux à l'aide du nom de fichier, de la date et de l'heure ou du numéro de travail spécifiés à ce stade.

Saisir le nom de fichier (32 caractères maximum) et sélectionner la touche **[OK]**.

Pour ajouter la date et l'heure, sélectionner **[Date]** et la touche **[OK]**. Pour ajouter un numéro de travail, sélectionner **[N° travail]** et la touche **[OK]**. Pour ajouter l'un et l'autre, sélectionner **[N° trav. + date]** ou **[Date + n° trav.]** et la touche **[OK]**.

Annul. priorité



Suspend le travail en cours pour donner à un nouveau travail une priorité supérieure.

Le travail suspendu reprend à la fin de l'autre travail.

(Valeur : [Désactivé] / [Activé])



REMARQUE

- Cette fonction n'est pas disponible si le travail en cours était prioritaire.
- L'annulation de priorité peut ne pas être disponible en fonction du statut du travail d'impression en cours et de l'usage de la mémoire.

Mode silencieux



Vitesse d'impression et de numérisation réduite pour un traitement silencieux.

Sélectionner ce mode si le fonctionnement est trop bruyant.

Il est possible de définir l'utilisation du mode silencieux pour chaque fonction, comme la copie et l'envoi.

(Valeur : [Désactivé] / [Activé])



REMARQUE

- La vitesse de traitement sera plus lente que la normale en mode silencieux.
- Cette fonction ne peut pas être utilisée lorsque [Interdire] est réglé pour « Chaque travail ».

➔ [Chaque travail \(page 8-52\)](#)

Sauter page blanche



Lorsqu'un document numérisé contient des pages blanches, cette fonction permet de sauter les pages blanches et d'imprimer uniquement les pages qui ne sont pas blanches.

Les pages blanches peuvent être définies comme des pages qui incluent des lignes droites et un petit nombre de caractères.

La machine détecte les pages blanches, évitant les impressions inutiles sans devoir vérifier la présence de pages blanches dans le document.

Élément		Description
Désactivé		Tout est numérisé, y compris les pages blanches.
Activé	Blanc+lignes dr.	Les pages blanches et les pages qui incluent des lignes droites sont considérées comme des pages vierges.
	Pages blanches uniquement	Seules les pages blanches sont considérées comme des pages vierges.
	Blanc+un peu txt	Les pages blanches et les pages qui incluent une petite quantité de texte sont considérées comme des pages vierges.



REMARQUE

Les originaux perforés ou les originaux placés sur un substrat de couleur peuvent ne pas être reconnus comme pages blanches.

Envoi d'e-mail chiffré



Envoie un e-mail chiffré en utilisant le certificat électronique.

Le chiffrement sécurise la transmission du document.

(Valeur : [Désactivé] / [Activé])



REMARQUE

Pour utiliser cette fonction, configurer le certificat, le protocole et la fonction e-mail dans Embedded Web Server RX.

➔ [Embedded Web Server RX \(page 2-40\)](#)

Signature numérique



Ajouter une signature numérique à l'e-mail en utilisant le certificat électronique.

Ajouter une signature numérique à un e-mail permet de confirmer l'identité de la destination et de détecter l'altération durant la transmission.

(Valeur : [Désactivé] / [Activé])



REMARQUE

Pour utiliser cette fonction, configurer le certificat, le protocole et la fonction e-mail dans Embedded Web Server RX.

➔ [Embedded Web Server RX \(page 2-40\)](#)

Embedded Web Server RX Configuration de S/MIME

Pour envoyer des e-mails chiffrés et utiliser la fonction de signature numérique pour les e-mails, les paramètres suivants doivent être configurés à l'avance à partir de Embedded Web Server RX.

1 Accès à Embedded Web Server RX

➔ [Accès à Embedded Web Server RX \(page 2-41\)](#)

2 Enregistrer le certificat de la machine utilisé pour S/MIME.

- 1 Dans le menu [Paramètres réseau], cliquer sur [Certificats].
 - 2 Cliquer sur [Carnet d'adr.] dans « Certificat de périphérique » (1 à 5) pour créer ou importer le certificat de la machine.
- ➔ Embedded Web Server RX User Guide
- 3 Cliquer sur [Redémarrer/Réinitialiser] > [Redémarrer tout le périphérique] pour redémarrer la machine.

3 Configurer les paramètres du protocole

- 1 Dans le menu [Paramètres de fonction], cliquer sur [Protocoles].
- 2 Régler [Protocoles d'envoi] et [S/MIME] de « Protocole d'envoi » sur [Activé].
- 3 Cliquer sur [Soumettre].

4 Configurer la fonction e-mail.

- 1 Dans le menu [Utilisez param. du fichier], cliquer sur [E-mail].
 - 2 Configurer les paramètres dans « Paramètres S/MIME » au besoin.
- ➔ Embedded Web Server RX User Guide
- 3 Cliquer sur [Soumettre].

5 Lier l'adresse e-mail aux certificats S/MIME

- 1 Dans le menu [Boîte de document], cliquer sur [Paramètres de gestion].
- 2 Cliquer sur le [Numéro] ou le [Nom] du contact à modifier.

- 3 Cliquer sur [**Carnet d'adr.**] dans « Certificat S/MIME ».
- 4 Cliquer sur [**Importer**] sur le certificat requis pour l'enregistrer, puis cliquer sur [**Soumettre**].
- 5 Cliquer sur [**OK**].

Recto verso (original recto verso)



Sélectionner le type et l'orientation de la reliure en fonction de l'original.

Élément	Valeur	Description	
Recto	—	Désactive la fonction.	
Recto verso	—	Sélectionner la touche [OK] pour numériser l'original avec le paramètre par défaut. Pour les paramètres par défaut, se reporter à la section suivante : ➔ Fonctions par défaut (page 8-38)	
	Reliure origine	Gauche/Droite, Haut	Sélectionner [Détails] pour afficher l'écran [Reliure origine]. Sélectionner la direction de reliure des originaux et sélectionner la touche [OK].
	Orient. original	Bord sup. haut Bord sup. gche	Sélectionner l'orientation du bord supérieur du document original pour numériser dans la direction correcte et sélectionner la touche [OK].

Image échantillon

Valeur		Image
Recto verso	Reliure Gauche/droite	
	Reliure Haut	

Format d'envoi



Sélectionner le format de l'image à envoyer.

Élément	Description
Identique org.	Envoyer une image au même format que l'original.
A4, A5, A6, B5, B6, Folio, 216 × 340 mm, Letter, Legal, Statement, Executive, Oficio II, 16K, ISO B5, Envelop. #10, Enveloppe #9, Enveloppe #6, Enveloppe Monarch, Enveloppe DL, Enveloppe C5, Hagaki (Carte), Oufuku Hagaki (Carte-réponse), Youkei 4, Youkei 2	Sélectionner parmi les formats standard.

Relations entre les options Format d'origine, Taille envoi et Zoom

[Format d'originaux \(page 6-9\)](#), Taille envoi et [Zoom \(page 6-16\)](#) sont liées. Pour plus de détails, voir le tableau ci-dessous.

Le format d'origine et le format d'envoi sont	identiques	différents
Format d'originaux (page 6-9)	Spécifier le cas échéant.	Spécifier le cas échéant.
Format d'expédition	Sélectionner [Identique à l'original].	Sélectionner le format souhaité.
Zoom (page 6-16)	Sélectionner [100%] (ou [Auto]).	Sélectionner [Auto].



REMARQUE

Si la taille d'envoi spécifiée est différente du format d'origine et si le zoom sélectionné est [**100%**], il est possible d'envoyer l'image à son format réel (pas de zoom).

Format de fichier



Spécifier le format du fichier image. Le niveau de qualité de l'image peut aussi être ajusté.

Sélectionner le format de fichier **[PDF]**, **[TIFF]**, **[XPS]**, **[OpenXPS]**, **[JPEG]** et **[PDF haute comp.]**.

Si le mode couleur de numérisation sélectionné est Nuances de gris ou Couleur, régler la qualité d'image.

Si **[PDF]** ou **[PDF haute comp.]** a été sélectionné, il est possible de spécifier le cryptage ou les paramètres PDF/A.

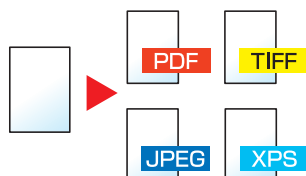

Élément	Valeur	Description
PDF	—	Sélectionner la touche [OK] pour enregistrer ou envoyer un fichier PDF. La qualité d'image et les paramètres PDF/A seront les paramètres par défaut. Pour les paramètres par défaut, se reporter à : ➔ Fonctions par défaut (page 8-38)
Qualité image	1 Bas (Hte comp) à 5 Hte (Bas.comp)	Sélectionner [Détails] pour afficher l'écran [Qualité d'image] . Sélectionner la qualité d'image et sélectionner la touche [OK] .
PDF/A	Désactivé, PDF/A-1a, PDF/A-1b, PDF/A-2a, PDF/A-2b, PDF/A-2u	Sélectionner le type de format PDF/A et sélectionner la touche [OK] .
Cryptage	Désactivé, Activé	Définir le cryptage PDF et sélectionner la touche [OK] . Si [Activé] est sélectionné, se reporter à la section suivante : ➔ Fonctions de cryptage PDF (page 6-30)
Signature numérique	Désactivé, Activé	Définir la signature numérique et sélectionner la touche [OK] . Si [Activé] est sélectionné, se reporter à : ➔ Signature électronique de PDF (page 6-32)
TIFF	—	Sélectionner la touche [OK] pour enregistrer ou envoyer un fichier TIFF. Les paramètres de qualité d'image seront aux valeurs par défaut. Pour les paramètres par défaut, se reporter à la section suivante : ➔ Fonctions par défaut (page 8-38)
Qualité de l'image	1 Bas (Hte comp) à 5 Hte (Bas.comp)	Sélectionner [Détails] pour afficher l'écran [Qualité d'image] . Sélectionner la qualité d'image et sélectionner la touche [OK] .
XPS	—	Sélectionner la touche [OK] pour enregistrer ou envoyer un fichier XPS. Les paramètres de qualité d'image seront aux valeurs par défaut. Pour les paramètres par défaut, se reporter à la section suivante : ➔ Fonctions par défaut (page 8-38)
Qualité de l'image	1 Bas (Hte comp) à 5 Hte (Bas.comp)	Sélectionner [Détails] pour afficher l'écran [Qualité d'image] . Sélectionner la qualité d'image et sélectionner la touche [OK] .

Élément	Valeur	Description
OpenXPS	—	Sélectionner la touche [OK] pour enregistrer ou envoyer un fichier OpenXPS. Les paramètres de qualité d'image seront aux valeurs par défaut. Pour les paramètres par défaut, se reporter à la section suivante : ➔ Fonctions par défaut (page 8-38)
Qualité de l'image	1 Bas (Hte comp) à 5 Hte (Bas.comp)	Sélectionner [Détails] pour afficher l'écran [Qualité d'image] . Sélectionner la qualité d'image et sélectionner la touche [OK] .
JPEG	—	Sélectionner la touche [OK] pour enregistrer ou envoyer un fichier JPEG. Les paramètres de qualité d'image seront aux valeurs par défaut. Pour les paramètres par défaut, se reporter à la section suivante : ➔ Fonctions par défaut (page 8-38)
Qualité de l'image	1 Bas (Hte comp) à 5 Hte (Bas.comp)	Sélectionner [Détails] pour afficher l'écran [Qualité d'image] . Sélectionner la qualité d'image et sélectionner la touche [OK] .
PDF haute comp.	—	Sélectionner la touche [OK] pour enregistrer ou envoyer un fichier PDF haute comp. La qualité d'image et les paramètres PDF/A seront les paramètres par défaut. Pour les paramètres par défaut, se reporter à : ➔ Fonctions par défaut (page 8-38)
Qualité de l'image	Priorité comp., Standard, Priorité qualité	Sélectionner [Détails] pour afficher l'écran [Qualité d'image] . Sélectionner la qualité d'image et sélectionner la touche [OK] .
PDF/A	Désactivé, PDF/A-1a, PDF/A-1b, PDF/A-2a, PDF/A-2b, PDF/A-2u	Sélectionner le type de format PDF/A et sélectionner la touche [OK] .
Cryptage	Désactivé, Activé	Définir le cryptage PDF et sélectionner la touche [OK] . Si [Activé] est sélectionné, se reporter à la section suivante : ➔ Fonctions de cryptage PDF (page 6-30)
Signature numérique	Désactivé, Activé	Définir la signature numérique et sélectionner la touche [OK] . Si [Activé] est sélectionné, se reporter à : ➔ Signature électronique de PDF (page 6-32)

**REMARQUE**

- Il est possible d'utiliser les fonctions de cryptage PDF.
➔ [Fonctions de cryptage PDF \(page 6-30\)](#)
- Si le cryptage est activé, les paramètres PDF/A ne peuvent pas être spécifiés.

Fonctions de cryptage PDF

Si le format de fichier sélectionné est PDF ou PDF haute comp., il est possible de limiter le niveau d'accès pour l'affichage, l'impression et la modification du PDF en attribuant un mot de passe sécurisé.

Les éléments qui peuvent être définis varient en fonction du paramètre sélectionné dans **[Compatibilité]**.

Lorsque **[Acrobat3.0&ult.]** est sélectionné dans « **Compatibilité** »

Élément		Valeur	Description
Mot de passe	Ouvrir document	Désactivé, Activé	Entrer le mot de passe pour ouvrir le fichier PDF. Sélectionner [Activé] et sélectionner la touche [OK] . Saisir un mot de passe (256 caractères maximum) et sélectionner la touche [OK] . Saisir à nouveau le mot de passe, puis sélectionner la touche [OK] .
	Modif./impr.doc.	Désactivé, Activé	Entrer le mot de passe pour éditer le fichier PDF. Sélectionner [Activé] et sélectionner la touche [OK] . Saisir un mot de passe (256 caractères maximum) et sélectionner la touche [OK] . Saisir à nouveau le mot de passe, puis sélectionner la touche [OK] .
	Impression autorisée	Non autorisées, Autorisées	Limite l'impression du fichier PDF. Sélectionner ensuite la touche [OK] .
	Modifications autorisées	Non autorisées, Commentaires, Mise en page, Toutes modif.	Limite la modification du fichier PDF. Sélectionner parmi les restrictions suivantes, puis sélectionner la touche [OK] . Non autorisées : Désactive la modification au fichier PDF. Commentaires : Possibilité d'ajouter des commentaires uniquement. Mise en page : Possibilité de modifier la mise en pages à l'exception de l'extraction de pages du fichier PDF. Toutes modif. : Possibilité d'effectuer toutes les opérations à l'exception de l'extraction de pages du fichier PDF.
	Copie de contenu	Désactiver, Activer	Limite la copie de texte ou d'objets dans le fichier PDF. Sélectionner ensuite la touche [OK] .

Lorsque [Acrobat5.0&ult.] est sélectionné dans « Compatibilité »

Élément		Valeur	Description
Mot de passe	Ouvrir document	Désactivé, Activé	Entrer le mot de passe pour ouvrir le fichier PDF. Sélectionner [Activé] et sélectionner la touche [OK]. Saisir un mot de passe (256 caractères maximum) et sélectionner la touche [OK]. Saisir à nouveau le mot de passe, puis sélectionner la touche [OK].
	Modif./impr.doc.	Désactivé, Activé	Entrer le mot de passe pour éditer le fichier PDF. Sélectionner [Activé] et sélectionner la touche [OK]. Saisir un mot de passe (256 caractères maximum) et sélectionner la touche [OK]. Saisir à nouveau le mot de passe, puis sélectionner la touche [OK].
	Impression autorisée	Non autorisées, Autor. (basseRés), Autorisées	Limite l'impression du fichier PDF. Sélectionner parmi les restrictions suivantes, puis sélectionner la touche [OK]. Non autorisées : Désactive l'impression du fichier PDF. Autor.(basseRés) : Impression du fichier PDF possible en basse résolution uniquement. Autorisées : Impression du fichier PDF possible avec sa résolution d'origine.
	Modifications autorisées	Non autorisées : Ins./Suppr./Rot., Commentaires, Toutes modif.	Limite spécifiquement l'opération. Sélectionner parmi les restrictions suivantes, puis sélectionner la touche [OK]. Non autorisées : Désactive la modification au fichier PDF. Ins./Suppr./Rot. : Possibilité d'insérer, de supprimer et de pivoter les pages du fichier PDF. Commentaires : Possibilité d'ajouter des commentaires uniquement. Toutes modif. : Possibilité d'effectuer toutes les opérations à l'exception de l'extraction de pages du fichier PDF.
	Copie de contenu	Désactiver, Activer	Limite la copie de texte ou d'objets dans le fichier PDF. Sélectionner ensuite la touche [OK].

Signature électronique de PDF

Si [PDF] ou [PDF haute compr.] est sélectionné comme format de fichier, une signature électronique peut être ajoutée au PDF à envoyer. La signature électronique peut certifier l'expéditeur d'un document et empêcher la falsification. Pour utiliser cette fonction, il est nécessaire d'enregistrer un certificat de signature à partir de Embedded Web Server RX ou NETWORK PRINT MONITOR et d'activer la signature numérique sur fichier à partir du menu système. Dans ce manuel, une procédure pour enregistrer un certificat de signature à partir de Embedded Web Server RX est décrite à titre d'exemple.



REMARQUE

- Cette fonction s'affiche lorsque [Spécifier pour chaque trav.] est sélectionné pour « Signature numérique sur fichier » dans le menu système.
- ➔ [Signature numérique \(page 8-48\)](#)
- Cette fonction peut être configurée lorsque [PDF/A-2a], [PDF/A-2b] ou [PDF/A-2u] est sélectionné dans PDF/A.
- Pour enregistrer un certificat de signature à partir de NETWORK PRINT MONITOR, se reporter au document suivant.
- ➔ [NETWORK PRINT MONITOR User Guide](#)

1 Accès à Embedded Web Server RX

- ➔ [Accès à Embedded Web Server RX \(page 2-41\)](#)

2 Enregistrer un certificat de signature à utiliser dans le paramètre d'ajout de signature électronique.

- 1 Dans le menu [Utilisez param. du fichier], cliquer sur [Défaut commun/travail].
- 2 Cliquer sur [Carnet d'adr.] dans [Paramètres de fichier par défaut] > [Signature] pour créer ou importer le certificat de la machine.
 - ➔ [Embedded Web Server RX User Guide](#)
- 3 Cliquer sur [Redémarrer/Réinitialiser] > [Redémarrer tout le périphérique] pour redémarrer la machine.

3 Configurer les paramètres du certificat de signature.

- 1 Touche [Menu Système/Compteur] > touche [▲] [▼] > [Envoyer] > touche [OK] > touche [▲] [▼] > [Signature numérique] > touche [OK]



REMARQUE

Si l'écran d'authentification de l'utilisateur apparaît, se connecter avec un utilisateur disposant du privilège pour configurer ce paramètre. Si le nom d'utilisateur ou le mot de passe sont inconnus, contacter l'administrateur.

2 Configurer les paramètres d'ajout du certificat de signature.

Les paramètres suivants sont disponibles.

Signature numérique

Sélectionner si ajouter ou non une signature numérique.

Désactivé

N'ajoute pas de signature numérique.

Spécifier pour chaque trav.

L'ajout d'une signature numérique est sélectionné à chaque envoi.

Activé

Ajoute toujours une signature numérique lors de l'envoi.

Formater

Sélectionner un algorithme utilisé pour le chiffrement de la signature numérique.

Valeur : SHA1, SHA-256, SHA-384, SHA-512



REMARQUE

Cette fonction s'affiche lorsque « Signature numérique » est réglé sur [Spécifier pour chaque trav.] ou [Activé].

Confirmer mot de passe

Sélectionner s'il faut confirmer le mot de passe lors du réglage de la signature numérique.

Valeur : Activé, Désactivé



REMARQUE

Cette fonction s'affiche lorsque « Signature numérique » est réglé sur [Spécifier pour chaque trav.].

Mot de passe

Définir un mot de passe requis pour régler la signature numérique. Saisir un mot de passe de sécurité compris entre 6 et 16 caractères alphanumériques et symboles.



REMARQUE

Cette fonction s'affiche lorsque « Confirmation mot de passe sur autoris. signature » est réglé sur [Activé].

4 Afficher l'écran.

- 1 Touche [Envoyer] > touche [Menu fonction] > touche [▲] [▼] > [Format de fichier] > touche [OK]

5 Configurer les paramètres.

- 1 Sélectionner [PDF] ou [PDF haute compr.] comme format de fichier.
- 2 Dans « Signature numérique », sélectionner [Activé] > [OK] dans l'ordre.

REMARQUE

Si « Confirmation mot de passe sur autoris. signature » est réglé sur [Activé], un écran de saisie du mot de passe s'affiche.

Saisir un mot de passe défini dans le menu système.

➔ [Mot de passe \(page 6-30\)](#)

6 Appuyer sur la touche [Départ].

Séparation des fichiers



Cette fonction permet de créer plusieurs fichiers en subdivisant les données de l'original numérisé par page et d'envoyer les fichiers.

(Valeur : [Désactivé] / [Chaque page])

Sélectionner [Chaque page] pour définir la séparation des fichiers.

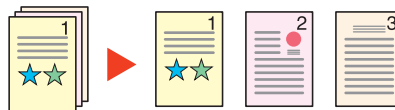

REMARQUE

Un numéro séquentiel à trois chiffres du type "abc_001.pdf, abc_002.pdf..." est ajouté à la fin du nom des fichiers.

Résolution de numérisation



Sélectionner la finesse de résolution de numérisation.

(Valeur : [200 × 100dpi Norm] / [200 × 200dpi Fin] / [200 × 400dpi TrèsF] / [300 × 300dpi] / [400 × 400dpi Ult.F] / [600 × 600dpi])

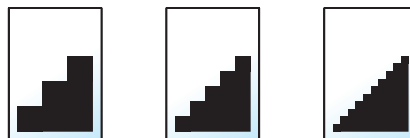

REMARQUE

Plus le nombre est élevé, meilleure est la résolution de l'image. Toutefois, une résolution élevée signifie également des tailles de fichiers plus importantes et des délais d'envoi plus longs.

Obj/corps E-Mail

Envoi

Ajoute l'objet et le corps lors de l'envoi d'un document.

Sélectionner [**Objet**] / [**Corps**] pour saisir l'objet/corps de l'e-mail.

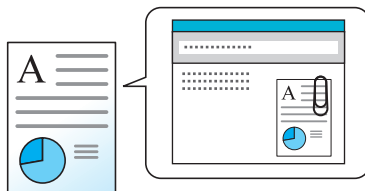

REMARQUE

L'objet peut contenir jusqu'à 256 caractères et le corps peut contenir jusqu'à 500 caractères.

Transmission cryptée FTP

Envoi

Crypte les images lors de l'envoi par FTP.

Le cryptage sécurise la transmission du document.

(Valeur : [Désactivé] / [Activé])



REMARQUE

Cliquer sur [**Paramètres de sécurité**], puis sur [**Sécurité réseau**] dans Embedded Web Server RX. S'assurer que l'option "TLS" dans Paramètres du protocole de sécurité est réglée sur "Activé" et qu'un ou deux cryptages effectifs sont sélectionnés dans Paramètres côté client.

➔ [Embedded Web Server RX User Guide](#)

Suppr. ap impr. (Suppression après impression)

Impr.
depuis
boîte

Supprime automatiquement le document de la boîte une fois l'impression terminée.

(Valeur : [Désactivé] / [Activé])

Taille de stockage



Sélectionner la taille de l'image à stocker.

Élément	Description
Identique org.	Stocke une image au même format que l'original.
A4, A5, A6, B5, B6, Folio, 216 × 340 mm, Letter, Legal, Statement, Executive, Oficio II, 16K, ISO B5, Envelop. #10, Enveloppe #9, Enveloppe #6, Enveloppe Monarch, Enveloppe DL, Enveloppe C5, Hagaki (Carte), Oufuku Hagaki (Carte-réponse), Youkei 4, Youkei 2	Sélectionner parmi les formats standard.

Relations entre les options Format d'origine, Taille stockage et Zoom

Les options [Format d'originaux \(page 6-9\)](#), Taille de stockage et [Zoom \(page 6-16\)](#) sont liées. Pour plus de détails, voir le tableau ci-dessous.

Le Format d'origine et la taille de stockage sont	identiques	différents
Format d'originaux (page 6-9)	Spécifier le cas échéant.	Spécifier le cas échéant.
Taille de stockage	Sélectionner [Identique org.].	Sélectionner le format souhaité.
Zoom (page 6-16)	Sélectionner [100%] (ou [Auto]).	Sélectionner [Auto].



REMARQUE

Si la taille de stockage est différente du format d'origine et si le zoom sélectionné est [**100%**], il est possible de stocker l'image à son format réel (pas de zoom).

Original long



Lit les documents longs à l'aide du chargeur de documents.

(Valeur : [**Désactivé**] / [**Activé**])



REMARQUE

- Les originaux longs sont envoyés en noir et blanc ou en nuances de gris.
- Seul un côté d'un original long peut être numérisé. Il est possible de numériser les originaux de 915 mm / 36-1/32" de long maximum.
- Il est possible de sélectionner une résolution de 300×300 dpi maximum.

PDF crypté



Entrer le mot de passe préassigné pour imprimer les données PDF.

Entrer le mot de passe et sélectionner [OK].



REMARQUE

Pour plus de détails sur la saisie du mot de passe, se reporter à :

➔ [Méthode de saisie de caractères \(page 11-10\)](#)

Impr. JPEG/TIFF



Sélectionner la taille de l'image lors de l'impression de fichiers JPEG ou TIFF.

(Valeur : [Format papier] / [Résolution image] / [Résolution impr.])

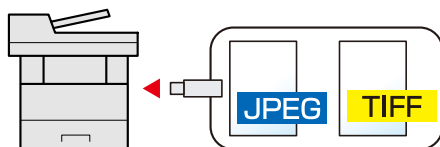

Élément	Description
Format papier	Ajuste la taille de l'image au format de papier sélectionné.
Résolution Image	Imprime à la résolution de l'image réelle.
Résolution d'impr.	Ajuste la taille de l'image à la résolution d'impression.

XPS ajust.à page



Réduit ou agrandit la taille de l'image pour l'ajuster au format de papier sélectionné lors de l'impression de fichiers XPS.

(Valeur : [Désactivé] / [Activé])

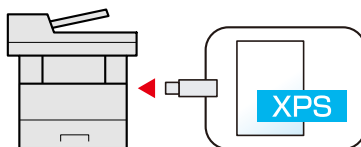

7 Statut/Annulation des travaux

Ce chapitre aborde les sujets suivants :

Vérification du statut des travaux	7-2
Vérification de l'historique des travaux	7-8
Envoi de l'historique	7-12
Opérations sur les travaux	7-13
Pause et reprise de travaux	7-13
Annulation de travaux	7-13
Périphérique/Communication	7-14
Vérification du niveau de toner et de papier (papier/conso.)	7-16

Vérification du statut des travaux

Vérification de l'état des travaux en cours de traitement ou en attente d'impression.

Écrans de statut disponibles

Les statuts de traitement et d'attente des travaux sont affichés sous forme de liste sur l'écran, dans quatre écrans différents : Impressions, Envois, Stockages et Planifiés.

Les écrans suivants sont disponibles.

Affichage d'état	Statuts affichés
Etat tâche impr.	<ul style="list-style-type: none"> • Copie • Imprimante • Réception de FAX • Réception d'e-mail • Impression à partir de la Boîte de document • Impression de données depuis le lecteur USB • Rapport/liste des travaux
Envoy état tâche	<ul style="list-style-type: none"> • Transmission de fax • E-mail • Transmission dossier • Application • Plusieurs destinataires
État tâche stock.	<ul style="list-style-type: none"> • Numérisation • FAX • Imprimante
Travail planifié	<ul style="list-style-type: none"> • Envoi de fax par émission différée

Affichage des écrans État

1 Afficher l'écran.

Touche [Statut/Annul. Job] > Touche [▲] [▼] > [Etat tâche impr.], [Envoy état tâche], [État tâche stock.] ou [Travail planifié] > Touche [OK]

2 Sélectionner le travail à vérifier.

1 Sélectionner le travail à vérifier, puis [Menu].

REMARQUE

Il est possible d'afficher les états des travaux de tous les utilisateurs ou seulement les états des travaux de l'utilisateur connecté.

➔ [Aff. état/journ. \(page 8-42\)](#)

Ce paramètre peut aussi être modifié à partir de Embedded Web Server RX.

➔ [Embedded Web Server RX User Guide](#)

2 Touche [▲] [▼] > [Détails] > Touche [OK]

L'état détaillé des travaux est affiché.



REMARQUE

- Si un travail de fax est sélectionné dans [Envoy état tâche], [Annulation priorité] s'affiche. Sélectionner [Annulation priorité] et sélectionner la touche [OK] pour suspendre le travail en cours et attribuer la priorité maximale au travail sélectionné.
- Pour [Travail planifié], [Commencer immédiat.] s'affiche. Sélectionner [Commencer immédiat.] et sélectionner la touche [OK] pour envoyer immédiatement le travail sélectionné.

3 Vérifier l'état.

Appuyer sur la touche [▶] pour afficher l'écran suivant. Appuyer sur la touche [◀] pour revenir à l'écran précédent.



- ➔ [Etat tâche impr. \(page 7-4\)](#)
- [Envoy état tâche \(page 7-5\)](#)
- [État tâche stock. \(page 7-6\)](#)
- [État Travail planifié \(page 7-7\)](#)

Etat tâche impr.

Élément	Description
État	Statut du travail [Traitement] : État avant le début de l'impression. [Pause] : Impression suspendue à la suite d'une pause ou d'une erreur [Annulation] : Annulation du travail [----] : Le travail est terminé.
Temps accepté	Heure d'acceptation du travail
Nom du travail	Lorsque le nom de travail dans Nom trav. est affiché dans une forme raccourcie, sélectionner [Détails] pour voir le nom complet du travail. Sélectionner la touche [OK] pour revenir à l'écran précédent.
Type trav.	[Copier] : Travail de copie [FAX]^{*1} : Réception de fax [Boîte] : Travail depuis boîte de document [Imprimante] : Travail d'impression [Rapport] : Rapport/liste [E-mail] : Réception d'e-mail [USB] : Données depuis le lecteur USB
Nom d'utilisateur	Nom d'utilisateur pour le travail exécuté Si l'administration des connexions d'utilisateurs est désactivée, [----] s'affiche.
Page et copie	<ul style="list-style-type: none"> • Nombre de pages imprimées • Nombre de copies imprimées/Nombre total de copies à imprimer
Pages original	Nombre de pages de l'original
Info expéditeur	Les informations sur l'expéditeur s'affichent. Lors de la réception d'un fax Si le nom de l'expéditeur est fourni lors de la réception d'un fax, le nom est affiché. Si seul le numéro de l'expéditeur est fourni, le numéro est affiché. S'il n'y a aucune information sur l'expéditeur ou si aucun fax n'est reçu, [----] s'affiche. Pour les e-mails L'adresse e-mail est affichée. Dans les autres cas, [----] est affiché.  REMARQUE Lorsque les informations sur l'expéditeur sont affichées dans une forme raccourcie, sélectionner [Détails] pour voir les informations complètes sur l'expéditeur. Sélectionner la touche [OK] pour revenir à l'écran précédent.

*1 Affiché uniquement pour les produits avec la fonction fax installée.

Envoy état tâche

Élément	Description
État	Statut du travail [Traitement] : État avant le début de l'envoi, par exemple durant la numérisation des originaux. [Pause] : Travail en pause [Annulation] : Annulation du travail
Temps accepté	Heure d'acceptation du travail
Nom du travail	Lorsque le nom de travail dans Nom trav. est affiché dans une forme raccourcie, sélectionner [Détails] pour voir le nom complet du travail. Sélectionner la touche [OK] pour revenir à l'écran précédent.
Type trav.	[FAX] ^{*1} : Envoi de fax [E-mail] : Travail d'envoi de courrier électronique [Dossier] : Travail d'envoi vers dossier (SMB/FTP) [Application] : Travail d'envoi d'application [Multi] : Envoi multiple
Nom d'utilisateur	Nom d'utilisateur pour le travail exécuté Si l'administration des connexions d'utilisateurs est désactivée, [----] s'affiche.
Pages original	Nombre de pages de l'original
Couleur/N&B	Mode couleur [Couleur/N&B] [Couleur] [Noir & Blanc] [Nuances de gris] [Mixte] [Auto (Couleur/Gris)] [Auto (Couleur/N&B)]
Destination	La destination est affichée. S'il y a une seule destination : Destination (nom du destinataire, numéro de fax, adresse de messagerie ou nom de serveur)  REMARQUE Lorsque la destination est affichée dans une forme raccourcie, sélectionner [Détails] pour voir la destination complète. Sélectionner la touche [OK] pour revenir à l'écran précédent. S'il y a plusieurs destinations : [Diffuser] est affiché. Lorsque [Liste] est sélectionné, toutes les destinations sont affichées. Sélectionner [Quitter] pour revenir à l'écran d'origine.  REMARQUE Lorsque la destination est affichée dans une forme courte, sélectionner la destination, puis sélectionner la touche [OK] pour afficher la destination complète. Sélectionner la touche [OK] pour revenir à l'écran précédent.

*1 Affiché uniquement pour les produits avec la fonction fax installée.

État tâche stock.

Élément	Description
État	Statut du travail [Traitement] : État avant le début de l'envoi, par exemple durant la numérisation des originaux. [Annulation] : Annulation du travail
Temps accepté	Heure d'acceptation du travail
Nom du travail	Lorsque le nom de travail dans Nom trav. est affiché dans une forme raccourcie, sélectionner [Détails] pour voir le nom complet du travail. Sélectionner la touche [OK] pour revenir à l'écran précédent.
Type trav.	[FAX] *1: Stockage travail fax [Numérisation] : Stockage travail de numérisation [Imprimante] : Stockage travail d'impression
Nom d'utilisateur	Nom d'utilisateur pour le travail exécuté Si l'administration des connexions d'utilisateurs est désactivée, [----] s'affiche.
Pages original	Nombre de pages de l'original
Couleur/N&B	Mode couleur [Couleur/N&B] [Couleur] [Noir & Blanc] [Nuances de gris] [Mixte] [Auto (Couleur/Gris)] [Auto (Couleur/N&B)]
Info expéditeur	Les informations sur l'expéditeur s'affichent. Lors de la réception d'un fax Si le nom de l'expéditeur est fourni lors de la réception d'un fax, le nom est affiché. Si seul le numéro de l'expéditeur est fourni, le numéro est affiché. S'il n'y a aucune information sur l'expéditeur ou si aucun fax n'est reçu, [----] s'affiche. Dans les autres cas, [----] est affiché.  REMARQUE Lorsque les informations sur l'expéditeur sont affichées dans une forme raccourcie, sélectionner [Détails] pour voir les informations complètes sur l'expéditeur. Sélectionner la touche [OK] pour revenir à l'écran précédent.

*1 Affiché uniquement pour les produits avec la fonction fax installée.

État Travail planifié

Élément	Description
État	Statut du travail [Attente] : En attente de l'envoi
Heure début	Heure de début du travail planifié
Nom du travail	Lorsque le nom de travail dans Nom trav. est affiché dans une forme raccourcie, sélectionner [Détails] pour voir le nom complet du travail. Sélectionner la touche [OK] pour revenir à l'écran précédent.
Type trav.	[FAX] est affiché.
Nom d'utilisateur	Nom d'utilisateur pour le travail exécuté Si l'administration des connexions d'utilisateurs est désactivée, [----] s'affiche.
Pages original	Nombre de pages de l'original
Couleur/N&B	Mode couleur [Noir & Blanc]
Destination	La destination est affichée. ➔ Destination (page 7-5)

Vérification de l'historique des travaux

Vérifier l'historique des travaux terminés.



REMARQUE

Il est également possible de consulter l'historique des travaux sur l'ordinateur, via Embedded Web Server RX ou NETWORK PRINT MONITOR.

- ➔ [Embedded Web Server RX User Guide](#)
- ➔ [NETWORK PRINT MONITOR User Guide](#)

Écrans d'historique des travaux disponibles

Les historiques des travaux sont affichés dans quatre écrans différents : Impressions, Envois, Stockages et Fax. Les écrans suivants sont disponibles.

Écran	Historiques affichés
Journ tâche impr	<ul style="list-style-type: none"> • Copie • Imprimante • Réception de fax • Réception d'e-mail • Impression à partir de la Boîte de document • Rapport/liste des travaux • Impression de données depuis le lecteur USB • Application
Env journ tâches	<ul style="list-style-type: none"> • FAX • E-mail • Dossier • Application • Destinataires multiples
Journ tâch stock	<ul style="list-style-type: none"> • Numérisation • FAX • Imprimante
Journ tâche FAX	➔ Manuel d'utilisation du FAX

Affichage de l'écran de l'historique des travaux

1 Afficher l'écran.

Touche [Statut/Annul. Job] > Touche [▲] [▼] > [Journ tâche impr], [Env journ tâches], [Journ tâch stock] ou [Journ tâche FAX] > Touche [OK]



REMARQUE



Pour [Journ tâche FAX], se reporter à :

➔ [Manuel d'utilisation du FAX](#)

2 Sélectionner le travail à vérifier.

Sélectionner le travail à vérifier, puis [Détails].

Une icône de résultat de travail est affichée à l'extrême droite de chaque travail.

-  : Le travail a été terminé.
-  : Une erreur s'est produite.
-  : Le travail a été annulé.



REMARQUE

Il est possible d'afficher le journal des travaux de tous les utilisateurs ou seulement celui de l'utilisateur connecté.

➔ [Aff. état/journ. \(page 8-42\)](#)

Ce paramètre peut aussi être modifié à partir de Embedded Web Server RX.

➔ [Embedded Web Server RX User Guide](#)

3 Vérifier l'historique des travaux.

Sélectionner la touche [▶] pour afficher l'écran suivant. Sélectionner la touche [◀] pour revenir à l'écran précédent.

- ➔ [Journ tâche impr \(page 7-10\)](#)
- ➔ [Env journ tâches \(page 7-11\)](#)
- ➔ [Journ tâch stock \(page 7-12\)](#)

Journ tâche impr

Élément	Description
Résultat	Résultat du travail [OK] : Le travail a été terminé. [Erreur] : Une erreur s'est produite. [Annuler] : Le travail a été annulé.
Temps accepté	Heure d'acceptation du travail
Heure de fin	Heure de fin du travail
Nom du travail	Lorsque le nom de travail dans Nom trav. est affiché dans une forme raccourcie, sélectionner [Détails] pour voir le nom complet du travail. Sélectionner la touche [OK] pour revenir à l'écran précédent.
Type trav.	[Copier] : Travail de copie [FAX]^{*1} : Réception de fax [Boîte] : Travail depuis boîte de document [Imprimante] : Travail d'impression [Rapport] : Rapport/liste [E-mail] : Réception d'e-mail [USB] : Données depuis le lecteur USB
Nom d'utilisateur	Nom d'utilisateur pour le travail exécuté Si l'administration des connexions d'utilisateurs est désactivée, [----] s'affiche.
Page et copie	<ul style="list-style-type: none"> • Nombre de pages imprimées • Nombre de copies imprimées/Nombre total de copies à imprimer
Pages original	Nombre de pages de l'original
Info expéditeur	Les informations sur l'expéditeur s'affichent. ➔ Info expéditeur (page 7-4)

*1 Affiché uniquement pour les produits avec la fonction fax installée.

Env journ tâches

Élément	Description
Résultat	Résultat du travail [OK] : Le travail a été terminé. [Erreur] : Une erreur s'est produite. [Annuler] : Le travail a été annulé.
Temps accepté	Heure d'acceptation du travail
Heure de fin	Heure de fin du travail
Nom du travail	Lorsque le nom de travail dans Nom trav. est affiché dans une forme raccourcie, sélectionner [Détails] pour voir le nom complet du travail. Sélectionner la touche [OK] pour revenir à l'écran précédent.
Type trav.	[E-mail] : Travail d'envoi de courrier électronique [Dossier] : Travail d'envoi vers dossier (SMB/FTP) [FAX]^{*1} : Envoi de fax [Application] : Travail d'envoi d'application [Serveur fax] : Transmission au serveur de fax [Multi] : Envoi multiple
Nom d'utilisateur	Nom d'utilisateur pour le travail exécuté Si l'administration des connexions d'utilisateurs est désactivée, [----] s'affiche.
Pages original	Nombre de pages de l'original
Couleur/N&B	Mode couleur [Couleur/N&B] [Couleur] [Noir & Blanc] [Nuances de gris] [Mixte]
Destination	La destination est affichée. ➔ Destination (page 7-5)

*1 Affiché uniquement pour les produits avec la fonction fax installée.

**REMARQUE**

Si l'écran de saisie du nom d'utilisateur de connexion s'affiche durant les opérations, se reporter à :

➔ [Connexion \(page 2-14\)](#)

Journ tâch stock

Élément	Description
Résultat	Résultat du travail [OK] : Le travail a été terminé. [Erreur] : Une erreur s'est produite. [Annuler] : Le travail a été annulé.
Temps accepté	Heure d'acceptation du travail
Heure de fin	Heure de fin du travail
Nom du travail	Lorsque le nom de travail dans Nom trav. est affiché dans une forme raccourcie, sélectionner [Détails] pour voir le nom complet du travail. Sélectionner la touche [OK] pour revenir à l'écran précédent.
Type trav.	[FAX] ^{*1} : Stockage travail fax [Numérisation] : Stockage travail de numérisation [Imprimante] : Stockage travail d'impression
Nom d'utilisateur	Nom d'utilisateur pour le travail exécuté Si l'administration des connexions d'utilisateurs est désactivée, [----] s'affiche.
Pages original	Nombre de pages de l'original
Couleur/N&B	Mode couleur [Couleur/N&B] [Couleur] [Noir & Blanc] [Nuances de gris] [Mixte]
Info expéditeur	Les informations sur l'expéditeur s'affichent. ➔ Info expéditeur (page 7-6)

*1 Affiché uniquement pour les produits avec la fonction fax installée.

Envoi de l'historique

Il est possible d'envoyer l'historique par e-mail. L'envoi est possible manuellement selon les besoins ou automatiquement lorsqu'un nombre de travaux défini a été atteint.

➔ [Env. historique \(page 8-8\)](#)

Opérations sur les travaux

Pause et reprise de travaux

Pause et reprise de tous les travaux en cours d'impression ou en attente.

1 Afficher l'écran.

Sélectionner la touche **[Statut/Annul. Job]**.

2 Sélectionner [Pause].

L'impression s'arrête.

Pour reprendre l'impression des travaux en pause, sélectionner **[Reprise]**.



REMARQUE

Si la touche **[Retour]** ou une autre touche de fonction, comme la touche **[Copier]** est sélectionnée durant la pause, "Reprise des travaux en pause. Êtes-vous sûr ?" s'affiche. Si **[Oui]** est sélectionné et que la touche **[OK]** est sélectionnée, le travail est repris et l'écran suivant s'affiche. Si **[Non]** est sélectionné et que la touche **[OK]** est sélectionnée, l'écran suivant s'affiche pendant que le travail est en pause.

Annulation de travaux

Un travail ayant l'état impression/en attente peut être annulé.

1 Afficher l'écran.

Touche **[Statut/Annul. Job]** > Touche **[▲]** **[▼]** > **[Etat tâche impr.]**, **[Envoy état tâche]**, **[État tâche stock.]** ou **[Travail planifié]** > Touche **[OK]**

2 Annuler un travail.

Etat tâche impr.

1 Sélectionner le travail à annuler, puis **[Menu]**.

2 Touche **[▲]** **[▼]** > **[Annul. travaux]** > Touche **[OK]** > **[Oui]**



REMARQUE

Lorsqu'un travail de réception de fax est sélectionné, **[Imposs. annuler trav. réception fax.]** est affiché est le travail ne peut pas être annulé.

Envoy état tâche, État tâche stock. ou État Travail planifié

1 Sélectionner le travail à annuler, puis **[Annuler]**.



REMARQUE

Un travail peut être annulé en sélectionnant **[Menu]**, en sélectionnant **[Annul. travaux]** et en appuyant sur la touche **[OK]**.

2 Sélectionner **[Oui]**.

Périphérique/Communication

Vérification du statut ou configuration des périphériques et des lignes installés ou connectés à la machine.

1 Afficher l'écran.

Sélectionner la touche **[Statut/Annul. Job]**.

2 Vérifier l'état.

Sélectionner les éléments à vérifier. Sélectionner ensuite la touche **[OK]** pour afficher l'état de la machine sélectionnée.

Il est possible de vérifier les éléments suivants.

« État util.à dist »

L'état d'utilisation à distance est affiché.

« Scanner »

Affichage du statut de numérisation des originaux ou des informations d'erreur (bourrage papier, capot ouvert, etc.).

« Imprimante »

Affichage des informations d'erreur, par exemple bourrage papier, manque de toner, manque de papier, et du statut, par exemple en attente.

« FAX »

- Affichage des informations relatives à l'envoi, à la réception et à la numérotation.
- Sélectionner **[Ligne dés.]** pour annuler l'envoi ou la réception de fax.

➔ **Manuel d'utilisation du FAX**

« Lecteur USB »

- Affichage de l'utilisation, de la capacité et de l'espace libre du support amovible connecté à la machine.
- Sélectionner **[Retirer]** pour retirer le support externe en toute sécurité.

« SSD »

L'état du SSD en option est affiché.

« Clavier »

L'état du clavier Bluetooth en option est affiché.

« Réseau »

L'état de connexion au réseau s'affiche.

« Wi-Fi »

L'état de la connexion Wi-Fi et le nom du réseau (SSID) de la machine s'affichent.

Cette fonction s'affiche uniquement lorsque la fonction réseau sans fil est disponible sur la machine.

« **Wi-Fi Direct** »

Cette fonction s'affiche uniquement lorsque la fonction réseau sans fil est disponible sur la machine.

- Sélectionner la touche [▲] [▼] > **[Cfg.btn-poussoir]** > touche **[OK]** et appuyer sur le bouton-poussoir du périphérique à connecter pour démarrer la connexion à la machine.
- Sélectionner la touche [▲] [▼] > **[Infos détaillées]** > touche **[OK]**, pour afficher les informations du périphérique qui est connecté par Wi-Fi Direct.
- Sélectionner la touche [▲] [▼] > **[Statut connex.]** > touche **[OK]** > touche [▲] [▼] > **[Périph.connectés]** > touche **[OK]** pour afficher la liste des périphériques connectés.
- Sélectionner la touche [▲] [▼] > **[Statut connex.]** > touche **[OK]** > touche [▲] [▼] > **[Déconnecter tout]** > touche **[OK]** pour déconnecter tous les périphériques.

« **Réseau en option** »

L'état de connexion du kit d'interface réseau en option est affiché.

« **Sécurité** »

Permet de vérifier les informations de sécurité sur la machine.

Vérification du niveau de toner et de papier (papier/conso.)

Vérification du niveau de toner et de papier sur l'écran.

1 Afficher l'écran.

Sélectionner la touche [Statut/Annul. Job].

2 Vérifier l'état.

Touche [▲] [▼] > [État cartouche] ou [État papier] > Touche [OK]

Il est possible de vérifier les éléments suivants.

« État cartouche »

Affiche la quantité de toner restant par niveaux.

« État papier »

L'état de la source est affiché. Sélectionner la touche [▶] pour afficher la source suivante. Sélectionner la touche [◀] pour revenir à l'écran précédent.

8 Configuration et réglage (menu système)

Ce chapitre aborde les sujets suivants :

Menu système	8-2
Paramètres du menu système	8-3
Rapport	8-6
Système/Réseau	8-9
NomUtil/CptaTrav	8-28
Propriété util.	8-28
Paramètres communs	8-29
Copie	8-44
Imprimante	8-45
Envoyer	8-47
FAX	8-48
Boîte de document	8-49
Modif. destint°	8-50
Réglage/Maint.	8-52

Menu système

Configurer les paramètres concernant le fonctionnement général de la machine.

Sélectionner la touche **[Menu Système/Compteur]** pour afficher les paramètres sur l'écran. Sélectionner ensuite parmi les paramètres affichés.

➔ [Méthode d'utilisation \(page 2-12\)](#)

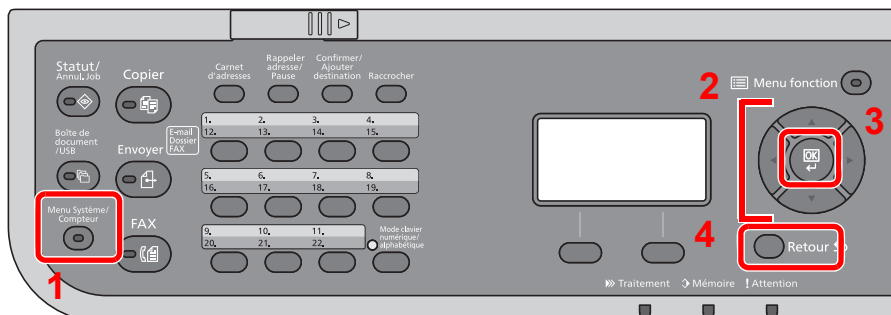

- 1 Affiche les éléments du menu système.
- 2 Sélectionne l'élément affiché ou modifier la valeur numérique.
- 3 Confirme le paramètre sélectionné.
- 4 Annule le paramètre du menu actuel pour revenir au menu de niveau supérieur.



REMARQUE

- Si l'écran d'authentification utilisateur s'affiche, se connecter avec un utilisateur qui a le privilège de configurer ce paramètre. Si vous ne connaissez pas votre nom d'utilisateur ou votre mot de passe de connexion, veuillez contacter votre administrateur.
- Si les paramètres par défaut de la fonction ont été modifiés, la touche **[Annuler]** peut être sélectionnée dans chaque écran de fonction pour modifier immédiatement les paramètres.

Paramètres du menu système

Cette section explique les fonctions qui peuvent être configurées dans le menu système. Pour configurer les paramètres, sélectionner l'élément dans le menu système et sélectionner l'élément de configuration. Pour les détails de chaque fonction, voir le tableau ci-dessous.

Élément	Description	Page de référence
Imprimer rapport	Configurer les paramètres pour l'impression des rapports et des historiques.	page 8-6
Param.rapp.admin		Se reporter au manuel d'utilisation du FAX .
Param.rapp.résul		page 8-7
Hist. jrnl trav		page 8-8
Compteur	Cette fonction permet de comptabiliser le nombre de pages imprimées ou numérisées.	page 2-36
Param. réseau	Configure les paramètres réseau.	page 8-9
Réseau en option	Configurer les paramètres pour le kit d'interface réseau sans fil en option.	page 8-20
Réseau principal	Spécifier la carte d'interface réseau à utiliser pour la fonction d'envoi, l'authentification réseau et la connexion au carnet d'adresses externe.	page 8-22
Conf bloc interf	Cette option permet de protéger cette machine en bloquant l'interface avec les périphériques externes comme les hôtes USB ou les interfaces en option.	page 8-22
Param. Bluetooth	Définir le clavier Bluetooth.	page 8-23
Niveau de sécurité	Le paramètre de niveau de sécurité est une option de menu principalement utilisée par le personnel de service pour le travail de maintenance. Les clients n'ont pas besoin d'utiliser ce menu.	—
Sécurité des données	Configurer les paramètres pour les données stockées sur le SSD en option et dans la mémoire de la machine.	page 8-24
Redémarrer	Cette fonction permet de redémarrer le processeur sans mettre la machine hors tension. Elle permet de résoudre les problèmes d'instabilité. (Comme un redémarrage ordinateur.)	page 8-25
Fonction opt.	Il est possible d'utiliser les applications optionnelles installées sur cette machine.	page 8-25
Param.serv.dist.	Lorsque le problème a lieu sur ce produit, il est possible d'expliquer la procédure opérationnelle et la méthode dépannage via Internet depuis notre service commercial en accédant à l'écran du panneau de commande de ce produit tout en utilisant l'écran.	page 8-25
Vers. logiciel	Vérifier le système de la machine et les versions du logiciel moteur.	page 8-25
Par. serveur de fax	Configurer les paramètres pour le serveur de fax.	page 8-26
Utilisation à distance	Configure les paramètres des opérations à distance.	page 8-26
Mise à jour FW admin	Définir s'il faut autoriser ou non les mises à jour du micrologiciel.	page 8-27
Liste blanche	Configurer les paramètres pour empêcher l'exécution de logiciels malveillants et prévenir la falsification des logiciels.	page 8-27
Démarrage sécurisé	Afficher si la fonction Démarrage sécurisé est disponible ou non.	page 8-27

Élément	Description	Page de référence
NomUtil/CptaTrav	Configure les paramètres concernant la gestion de la machine. Login utilisat.: ➔ Vue d'ensemble de l'administration des connexions d'utilisateurs (page 9-3) Compta. travaux: ➔ Aperçu de la comptabilité des travaux (page 9-28)	—
Propriété util.	Permet d'afficher les informations sur les utilisateurs connectés et de modifier certaines de ces informations.	page 8-28
Langue	Cette fonction permet de sélectionner la langue d'affichage de l'écran.	page 8-29
Écran pr défaut	Cette fonction permet de sélectionner l'écran qui s'affiche lors du démarrage (écran par défaut).	page 8-29
Son	Cette fonction permet de définir les options d'alarme sonore émise par la machine en fonctionnement.	page 8-29
Lumin. affich.	Cette fonction permet de régler la luminosité de l'écran.	page 8-29
Param. magasin 1 (à 5) (Paramètres magasin 1 (à 5))	Sélectionner le type de papier dans le magasin 1 (à 5).	page 8-33
Config. by-pass (Paramètres bac MF)	Sélectionner le type de papier dans le bac MF.	page 8-33
Conf.orig/papier	Configurer les paramètres pour les originaux.	page 8-30
Limite prédéf.	Cette fonction permet de limiter le nombre de copies pouvant être effectué à un moment donné.	page 8-34
Mesure	Cette fonction permet de sélectionner des formats de papier américains ou européens.	page 8-34
Gestion erreurs	Cette fonction permet de demander l'annulation ou la poursuite d'un travail en cas d'erreur.	page 8-35
Définition date	Configurer les paramètres concernant la date et l'heure.	page 8-35
Param. tempor.	Configurer les paramètres concernant le temps.	page 8-36
Fonctions par défaut	Les valeurs par défaut sont les valeurs appliquées automatiquement à la fin du préchauffage ou lors de la sélection de la touche [Annuler] . Cette fonction permet de définir des valeurs par défaut pour les paramètres de copie et d'envoi. La définition de valeurs utilisées régulièrement comme valeurs par défaut facilite l'exécution des travaux ultérieurs.	page 8-38
Opération login	Sélectionner l'écran de saisie de lu Login nom utilis et Mot de passe lors de la connexion.	page 8-40
Mode RAM Disk	Un disque RAM peut être créé et sa taille peut être définie.	page 8-41
Mémoire optionnelle	Lorsqu'une mémoire en option est installée, sélectionner le schéma d'allocation de mémoire en fonction de l'application avec laquelle l'équipement est utilisé.	page 8-41
Aff. état/journ.	Définir la méthode d'affichage de l'état/journal.	page 8-42
Type de clavier	Sélectionner le type de clavier à utiliser.	page 8-42
Alerte toner bas	Définir la quantité de toner restant pour avertir l'administrateur de commander du toner lorsque le niveau toner devient bas.	page 8-42
Af.mes.miseHTens	Définir le mode pour l'affichage d'un message de confirmation pour la mise hors tension.	page 8-43

Élément	Description	Page de référence
Cfg. éco.énergie	Sélectionner la méthode de reprise du mode économie d'énergie.	page 8-43
Impr.msgBannière	Définir si l'écran de confirmation s'affiche avant l'impression de chaque feuille lors de l'impression de plusieurs bannières.	page 8-43
Copie	Configure les paramètres pour les fonctions de copie.	page 8-44
Imprimante	En cas d'impression à partir d'un ordinateur, les paramètres sont généralement définis au niveau de l'écran de l'application. Toutefois, les paramètres suivants sont disponibles pour configurer les valeurs par défaut de personnalisation de la machine.	page 8-45
Envoyer	Configure les paramètres pour les fonctions d'envoi.	page 8-47
FAX	Configure les paramètres pour les fonctions du fax. ➔ Manuel d'utilisation du FAX	—
Boîte de document	Configure les paramètres concernant la boîte personnalisée, boîte des travaux, la boîte de sous-adresse et la boîte Polling. ➔ Manuel d'utilisation du FAX	page 8-49
Modif. destin°	Configure les paramètres du carnet d'adresses et des touches uniques. Carnet d'adr. : ➔ Ajout d'une destination (carnet d'adresse) (page 3-28) Touche unique : ➔ Ajout d'une destination à l'aide d'une touche unique (touche unique) (page 3-34)	page 8-50
Réglage/Maint.	Cette fonction permet de régler la qualité d'impression et d'effectuer la maintenance de la machine.	page 8-52



Rapport

Cette fonction permet d'imprimer des rapports en vue de vérifier les paramètres et l'état de la machine. Il est également possible de configurer des paramètres par défaut pour l'impression de rapports de résultats.

Imprimer rapport

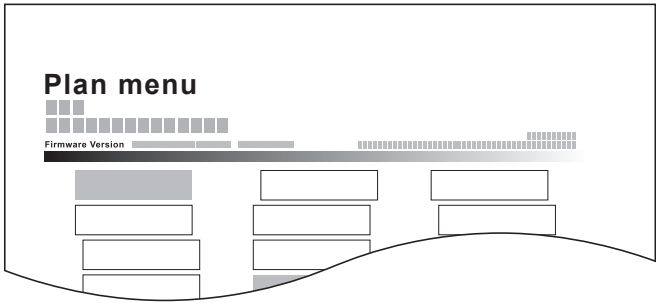
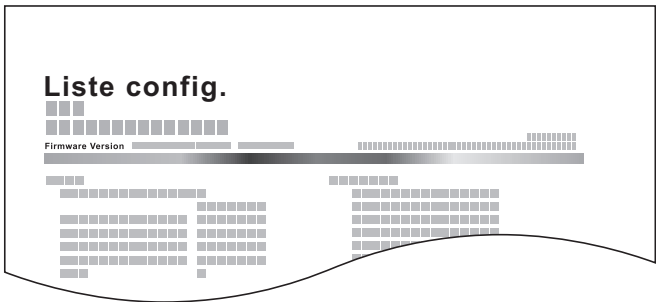
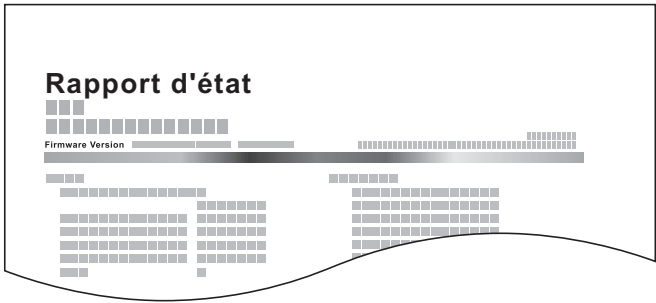
Touche [**Menu Système/Compteur**] > touche [**▲**] [**▼**] > [**Rapport**] > touche [**OK**] > touche [**▲**] [**▼**] > [**Imprimer rapport**] > touche [**OK**]

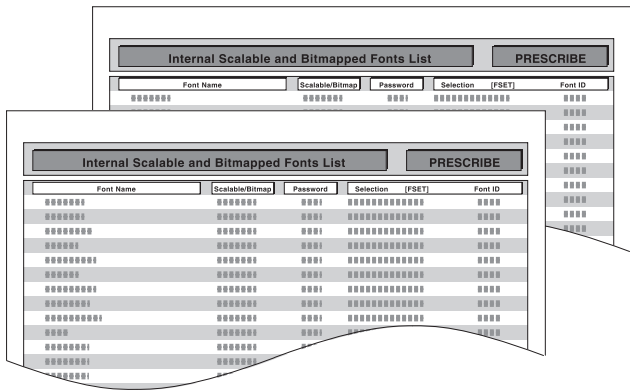
Élément	Description
<p>Plan menu</p>	<p>Imprime le plan du menu pour vérifier les paramètres de la machine.</p> 
<p>Liste config.</p>	<p>Imprime la liste des paramètres du menu système. Cette fonction permet de vérifier les paramètres de la machine.</p> 
<p>Page d'état</p>	<p>Imprime la page d'état permettant de vérifier des informations, notamment les paramètres actuels, l'espace mémoire disponible et les équipements en option installés.</p> 

Élément	Description
Liste des polices	<p>Imprime la liste des polices, permettant de vérifier les échantillons de polices installés sur la machine.</p> 
Statut rés. opt.	<p>Imprime l'état du réseau optionnel, permettant de vérifier des informations, notamment la version du micrologiciel d'interface réseau en option, l'adresse réseau et le protocole.</p> <p> REMARQUE</p> <p>Cette fonction est affichée lorsque l'Kit d'interface réseau ou l'Kit d'interface réseau sans fil en option est installée.</p>
Nettoy. données	Imprime le rapport de nettoyage des données.

Param.rapp.admin

Touche [**Menu Système/Compteur**] > touche [▲] [▼] > [**Rapport**] > touche [OK] > touche [▲] [▼] > [**Param.rapp.admin**] > touche [OK]

Configurer les paramètres pour les fonctions du fax.

➔ Manuel d'utilisation du FAX

Param.rapp.résul

Touche [**Menu Système/Compteur**] > touche [▲] [▼] > [**Rapport**] > touche [OK] > touche [▲] [▼] > [**Param.rapp.résul**] > touche [OK]

Élément	Description
Envoyer résultat	Impression automatique d'un rapport de résultats de transmission à la fin de la transmission.
E-mail/dossier	<p>Impression automatique d'un rapport de résultats de transmission à la fin de la transmission par e-mail ou SMB/FTP.</p> <p>Valeur : Désactivé, Activé, Erreur uniquement</p>
FAX*1	➔ Manuel d'utilisation du FAX
Fax réseau joint	➔ Manuel d'utilisation du FAX
Annulé avt envoi*2	<p>Imprimer un rapport de résultat d'envoi lorsque le travail est annulé avant d'être envoyé.</p> <p>Valeur : Désactivé, Activé</p>
Info. dest.*2	<p>Sélectionner le format destinataire pour le rapport de résultat d'envoi.</p> <p>Valeur : Dest. ou nom, Dest. et nom</p>

Élément	Description
Résult trans FAX*1	➔ Manuel d'utilisation du FAX
Avis fin travail	Joint les images envoyées aux avis de fin de travail. Valeur : Ne pas joindre, Jdre image à env

*1 Uniquement pour les produits avec la fonction fax installée.

*2 Si « E-mail/Dossier » et « FAX » sont réglés sur [Désactivé], cette fonction ne s'affiche pas.

Hist. jrnl trav

Touche [Menu Système/Compteur] > touche [▲] [▼] > [Rapport] > touche [OK] > touche [▲] [▼] > [Hist. jrnl trav] > touche [OK]

Élément	Description
Envoi auto	Cette fonction envoie automatiquement l'historique du journal aux destinations sélectionnées lorsqu'un nombre de travaux défini a été journalisé. Valeur : Désactivé, Activé  REMARQUE Si [Activé] est sélectionné, spécifier le nombre d'historiques des travaux. La plage de réglage est comprise entre 1 et 16.
Env. historique	Il est également possible d'envoyer manuellement l'historique du journal aux destinations spécifiées.
Destination	Sélectionner la destination d'envoi des historiques du journal. Il est possible de définir uniquement une adresse e-mail.
Objet	Cette option définit automatiquement l'objet entré lors de l'envoi des historiques par e-mail. Valeur : 60 caractères maximum
Objet de l'hist. SSFC	Entrer l'objet de l'historique des travaux imprimé avec authentification par carte IC. Valeur : 60 caractères maximum
Info. perso	Sélectionner si inclure ou non les informations personnelles dans le journal des travaux. Valeur : Inclure, Exclure

Système/Réseau

Configure les paramètres système de la machine.

Param. réseau

Touche [**Menu Système/Compteur**] > touche [**▲**] [**▼**] > [**Système/réseau**] > touche [**OK**] > touche [**▲**] [**▼**] > [**Param. réseau**] > touche [**OK**]

Configure les paramètres réseau.

Nom d'hôte

Élément	Description
Nom d'hôte	Vérifier le nom d'hôte de la machine. Le nom d'hôte peut être modifié à partir de Embedded Web Server RX. ➔ Modification des informations de la machine (page 2-43)

Cfg.Wi-Fi Direct

Configurer Wi-Fi Direct.



REMARQUE

Cette fonction s'affiche uniquement lorsque la fonction réseau sans fil est disponible sur la machine.

Élément	Description
Wi-Fi Direct	Sélectionner si utiliser ou non Wi-Fi Direct. Valeur : Désactivé, Activé
Nom du périphérique	Spécifier le nom du périphérique. REMARQUE <ul style="list-style-type: none"> Jusqu'à 32 caractères peuvent être entrés. Cette fonction est affichée lorsque [Wi-Fi Direct] est réglé sur [Activé].
Adresse IP	Vérifier l'adresse IP de la machine. ➔ Config. TCP/IP (page 8-12) REMARQUE Cette fonction est affichée lorsque [Wi-Fi Direct] est réglé sur [Activé].
Déconnexion automatique	Déconnecte automatiquement les périphériques connectés par Wi-Fi Direct. Valeur : Désactivé, Activé REMARQUE Cette fonction est affichée lorsque [Wi-Fi Direct] est réglé sur [Activé].
Tempor. déconn.	Si [Activé] est sélectionné pour Déconnexion auto, définir le délai d'attente pour la déconnexion automatique. Valeur : Jour (00 à 99), Heure (00 à 23), Minute (00 à 59)
Bande de fréquence	Définir la bande de fréquence à utiliser. Valeur : 2,4 GHz, 5 GHz

Paramètres Wi-Fi





Configurer Wi-Fi.

**REMARQUE**

Cette fonction s'affiche uniquement lorsque la fonction réseau sans fil est disponible sur la machine.





Élément	Description
Wi-Fi	Sélectionner si utiliser ou non Wi-Fi. Valeur : Désactivé, Activé
Paramétrage	-
Statut connex.	Vérifier l'état du réseau local sans fil.
Install. rapide	Si la machine se connecte à un point d'accès qui prend en charge la configuration automatique du réseau sans fil, les paramètres de connexion peuvent être configurés avec l'installation rapide. REMARQUE En cas de connexion à un point d'accès dont la fonction WEP est activée, sélectionner [Menu] et définir [WEP Key Index] .
Réseau dispon.	Affiche les points d'accès auxquels la machine peut se connecter. REMARQUE <ul style="list-style-type: none"> • Lorsque [Recharger] est sélectionné, la liste est rechargée. • Si les paramètres de sécurité du point d'accès utilisent WEP, sélectionner [Menu] et définir [WEP Key Index].
Clef WEP Index	Sélectionner l'index clé du point d'accès. Valeur : 0 à 3
Bouton-poussoir	Si le point d'accès prend en charge le bouton-poussoir, les paramètres sans fil peuvent être configurés en utilisant le bouton-poussoir. Ce paramètre exécute le bouton-poussoir et la connexion est démarrée en appuyant sur le bouton-poussoir du point d'accès. REMARQUE La méthode du bouton-poussoir ne prend en charge que la WPS.
PIN (dispositif)	Démarre la connexion en utilisant le code PIN de la machine. Saisir le code PIN sur le point d'accès. Le code PIN de la machine est généré automatiquement.

Élément	Description																																
Install. perso	Les paramètres détaillés pour le réseau sans fil peuvent être modifiés.																																
Nom réseau (SSID)	<p>Définir le SSID (Service Set Identifier) du réseau sans fil auquel la machine se connecte.</p> <p> REMARQUE Jusqu'à 32 caractères peuvent être entrés.</p>																																
Authentif. réseau	<p>Sélectionner le type d'authentification réseau.</p> <p>Valeur : Ouvert, WPA2/WPA-PSK, WPA2-PSK, WPA2/WPA-EAP, WPA2-EAP, WPA3SAE/WPA2PSK, WPA3-SAE, WPA3/WPA2-EAP, WPA3-EAP</p>																																
Cryptage	<p>Sélectionner la méthode de cryptage. Les valeurs du paramètre varient selon le paramètre d'authentification réseau.</p> <table border="1" style="width: 100%; border-collapse: collapse;"> <thead> <tr> <th style="background-color: #0070C0; color: white;">Authentification réseau</th> <th colspan="2" style="background-color: #0070C0; color: white;">Cryptage</th> </tr> </thead> <tbody> <tr> <td rowspan="2">Ouvrir</td> <td>Désactiver</td> <td>—</td> </tr> <tr> <td>WEP</td> <td>Clé WEP : 26 caractères maximum Clé WEP Index : 0 à 3</td> </tr> <tr> <td>WPA2/WPA-PSK</td> <td colspan="2">Cryptage données : AES, Auto Clé prépartagée : 64 caractères maximum</td> </tr> <tr> <td>WPA2-PSK</td> <td colspan="2">Cryptage données : AES, Auto Clé prépartagée : 64 caractères maximum</td> </tr> <tr> <td>WPA2/WPA-EAP</td> <td colspan="2">Cryptage données : AES, Auto</td> </tr> <tr> <td>WPA2-EAP</td> <td colspan="2">Cryptage données : AES, Auto</td> </tr> <tr> <td>WPA3SAE/WPA2PSK</td> <td colspan="2">Clé prépartagée</td> </tr> <tr> <td>WPA3-SAE</td> <td colspan="2">Clé prépartagée</td> </tr> <tr> <td>WPA3/WPA2-EAP</td> <td colspan="2">—</td> </tr> <tr> <td>WPA3-EAP</td> <td colspan="2">—</td> </tr> </tbody> </table>	Authentification réseau	Cryptage		Ouvrir	Désactiver	—	WEP	Clé WEP : 26 caractères maximum Clé WEP Index : 0 à 3	WPA2/WPA-PSK	Cryptage données : AES, Auto Clé prépartagée : 64 caractères maximum		WPA2-PSK	Cryptage données : AES, Auto Clé prépartagée : 64 caractères maximum		WPA2/WPA-EAP	Cryptage données : AES, Auto		WPA2-EAP	Cryptage données : AES, Auto		WPA3SAE/WPA2PSK	Clé prépartagée		WPA3-SAE	Clé prépartagée		WPA3/WPA2-EAP	—		WPA3-EAP	—	
Authentification réseau	Cryptage																																
Ouvrir	Désactiver	—																															
	WEP	Clé WEP : 26 caractères maximum Clé WEP Index : 0 à 3																															
WPA2/WPA-PSK	Cryptage données : AES, Auto Clé prépartagée : 64 caractères maximum																																
WPA2-PSK	Cryptage données : AES, Auto Clé prépartagée : 64 caractères maximum																																
WPA2/WPA-EAP	Cryptage données : AES, Auto																																
WPA2-EAP	Cryptage données : AES, Auto																																
WPA3SAE/WPA2PSK	Clé prépartagée																																
WPA3-SAE	Clé prépartagée																																
WPA3/WPA2-EAP	—																																
WPA3-EAP	—																																

Élément	Description
Config. TCP/IP	-
TCP/IP	Sélectionner si utiliser ou non le protocole TCP/IP. Valeur : Désactivé, Activé
Param. IPv4	Cette fonction permet de configurer TCP/IP (IPv4) pour une connexion au réseau. Ce paramètre est disponible lorsque [TCP/IP] est réglé sur [Activé].
DHCP	Sélectionner l'utilisation ou non du serveur DHCP (IPv4). Valeur : Désactivé, Activé
Auto-IP	Sélectionner si utiliser ou non Auto-IP. Valeur : Désactivé, Activé
Adresse IP	Définir l'adresse IP. Valeur : ###.###.###.###  REMARQUE Lorsque DHCP est réglé sur [Activé], cet élément est en lecture seule et ne peut pas être saisi.
Masque de sous-réseau	Définir le masque de sous-réseau IP. Valeur : ###.###.###.###  REMARQUE Lorsque DHCP est réglé sur [Activé], cet élément est en lecture seule et ne peut pas être saisi.
Passerelle par défaut	Définir l'adresse IP de passerelle. Valeur : ###.###.###.###  REMARQUE Lorsque DHCP est réglé sur [Activé], cet élément est en lecture seule et ne peut pas être saisi.
Serveur DNS	Définir le serveur DNS (IPv4). Valeur : Auto(DHCP), Manuel  REMARQUE Si [Manuel] est sélectionné, il est possible de saisir les informations du serveur DNS fixe dans les champs Principal et Secondaire prévus.
DNS over TLS	Définir s'il faut se connecter à un serveur DNS pendant une communication protégée par TLS. Valeur : Désactivé, Activé, Auto

 **IMPORTANT**

- Lors de la définition de Auto-IP, saisir « 0.0.0.0 » dans [Adresse IP].
- Après la modification des paramètres, redémarrer le réseau ou mettre la machine hors tension, puis à nouveau sous tension.

Élément	Description
Param. IPv6	Cette fonction permet de configurer TCP/IP (IPv6) pour une connexion au réseau. Ce paramètre est disponible lorsque [TCP/IP] est sur [Activé].
Param. IPv6	Sélectionner si utiliser ou non IPv6. Valeur : Désactivé, Activé  REMARQUE Sélectionner [Activé] pour afficher l'adresse IP dans [Liaison locale] après le redémarrage du réseau.
Réglages manuels	Spécifier manuellement l'adresse IP, la longueur du préfixe et l'adresse de passerelle pour TCP/IP (IPv6). Valeur Adresse IP : Une adresse 128 bit est exprimée en huit groupes composés de caractères hexadécimaux de quatre caractères. Les groupes sont séparés par deux points (:). Longueur préfixe : 0 à 128 Passerelle par défaut : Une adresse 128 bit est exprimée en huit groupes composés de caractères hexadécimaux de quatre caractères. Les groupes sont séparés par deux points (:).  REMARQUE Cette fonction est affichée lorsque [Param. IPv6] est réglé sur [Activé]. Pour entrer « Passerelle déf. », régler [RA (Stateless)] sur [Désactivé].
RA(Stateless)	Sélectionner si utiliser ou non RA (Stateless). Valeur : Désactivé, Activé  REMARQUE Cette fonction est affichée lorsque [Param. IPv6] est réglé sur [Activé]. Sélectionner [Activé] pour afficher l'adresse IP dans [Adresse IP 1 (à 5)] après le redémarrage du réseau.
Param. DHCPv6	Sélectionner l'utilisation ou non du serveur DHCP (IPv6). Valeur : Désactivé, Activé  REMARQUE Cette fonction est affichée lorsque [Param. IPv6] est réglé sur [Activé]. Sélectionner [Activé] pour afficher l'adresse IP dans [Adresse IP] après le redémarrage du réseau.
Serveur DNS	Définir le serveur DNS (IPv6). Valeur : Auto(DHCP), Manuel  REMARQUE Si [Manuel] est sélectionné, il est possible de saisir les informations du serveur DNS fixe dans les champs Principal et Secondaire prévus.
DNS over TLS	Définir s'il faut se connecter à un serveur DNS pendant une communication protégée par TLS. Valeur : Désactivé, Activé
Redém. réseau	Redémarre le réseau.

**IMPORTANT**

Après la modification des paramètres, redémarrer le réseau ou mettre la machine hors tension, puis à nouveau sous tension.

Par. rés.filaire

Configurer les paramètres du réseau filaire.

Élément	Description
Config. TCP/IP	Pour plus de détails sur la valeur du paramètre. ➔ Config. TCP/IP (page 8-12)
Interface LAN	Spécifier les paramètres de l'interface LAN à utiliser. Valeur : Auto, 10Base-Half, 10Base-Full, 100Base-Half, 100Base-Full, 1000Base-T

 **IMPORTANT**

Après la modification des paramètres, redémarrer le réseau ou mettre la machine hors tension, puis à nouveau sous tension.

Bonjour

Élément	Description
Réseau dispo.	Sélectionner si utiliser ou non Bonjour. Valeur : Désactivé, Activé
Wi-Fi Direct* ¹	Définir si activer ou non cette fonction pour chaque réseau. Valeur : Désactiver, Activer
Wi-Fi* ¹	
Réseau filaire	

*1 S'affiche uniquement lorsque la fonction réseau sans fil est disponible sur la machine.

Filtre IP (IPv4)

Élément	Description
Filtre IP (IPv4)	Effectuer ce réglage en cas d'utilisation du filtre IP (IPv4). Valeur : Désactivé, Activé

Filtre IP (IPv6)

Élément	Description
Filtre IP (IPv6)	Effectuer ce réglage en cas d'utilisation du filtre IP (IPv6). Valeur : Désactivé, Activé







IPSec







Élément	Description
IPSec	Effectuer ce réglage en cas d'utilisation d'IPSec. Valeur : Désactivé, Activé







Param. protocole



Configurer les paramètres du protocole.

Élément	Description
NetBEUI	Sélectionne la réception ou non des documents en utilisant NetBEUI. ^{*1} Valeur : Désactivé, Actif
Wi-Fi Direct^{*2}	Définir si activer ou non cette fonction pour chaque réseau. Valeur : Désactiver, Activer
Wi-Fi^{*2}	
Réseau filaire	 REMARQUE Cette fonction s'affiche lorsque [NetBEUI] est réglé sur [Actif].
SNMPv3	Sélectionner si la communication doit utiliser ou non SNMPv3. ^{*1} Valeur : Désactivé, Actif
Wi-Fi Direct^{*2}	Définir si activer ou non cette fonction pour chaque réseau. Valeur : Désactiver, Activer
Wi-Fi^{*2}	
Réseau filaire	 REMARQUE Cette fonction s'affiche lorsque [SNMPv3] est réglé sur [Actif].
FTP(Serveur)	Sélectionner la réception ou non des documents en utilisant FTP. ^{*1} Valeur : Désactivé, Actif
Wi-Fi Direct^{*2}	Définir si activer ou non cette fonction pour chaque réseau. Valeur : Désactiver, Activer
Wi-Fi^{*2}	
Réseau filaire	 REMARQUE Cette fonction s'affiche lorsque [FTP(Serveur)] est réglé sur [Actif].
FTP (Client)	Sélectionner l'envoi ou non des documents en utilisant FTP. Si [Actif] est sélectionné, définir le numéro de port FTP. Le numéro de port par défaut est 21. Valeur : Désactivé, Actif (numéro de port : 1 à 65535)
SMB	Sélectionner l'envoi ou non des documents en utilisant SMB. Si [Actif] est sélectionné, définir le numéro de port SMB par défaut. Le numéro de port par défaut est 445. Valeur : Désactivé, Actif (numéro de port : 1 à 65535)
SNMP	Sélectionner si la communication doit utiliser ou non SNMP. ^{*1} Valeur : Désactivé, Actif
Wi-Fi Direct^{*2}	Définir si activer ou non cette fonction pour chaque réseau. Valeur : Désactiver, Activer
Wi-Fi^{*2}	
Réseau filaire	 REMARQUE Cette fonction s'affiche lorsque [SNMP] est réglé sur [Actif].
SMTP	Sélectionner l'envoi d'e-mail ou non avec SMTP. Valeur : Désactivé, Actif
POP3	Sélectionner la réception d'e-mail ou non avec POP3. Valeur : Désactivé, Actif
Port RAW	Sélectionner la réception ou non des documents en utilisant le port Raw. ^{*1} Valeur : Désactivé, Actif
Wi-Fi Direct^{*2}	Définir si activer ou non cette fonction pour chaque réseau. Valeur : Désactiver, Activer
Wi-Fi^{*2}	
Réseau filaire	 REMARQUE Cette fonction s'affiche lorsque [Port Raw] est réglé sur [Actif].

Élément	Description
LPD	Sélectionner la réception ou non des documents en utilisant LPD. ^{*1} Valeur : Désactivé, Actif
Wi-Fi Direct^{*2}	Définir si activer ou non cette fonction pour chaque réseau. Valeur : Désactiver, Activer
Wi-Fi^{*2}	
Réseau filaire	 REMARQUE Cette fonction s'affiche lorsque [LPD] est réglé sur [Actif].
IPP	Sélectionne la réception ou non des documents en utilisant IPP. Pour utiliser le protocole IPP, sélectionner [Non sécurisé (IPP & IPPS)] pour Sécurité IPP dans les Paramètres de sécurité de Embedded Web Server RX. Le numéro de port par défaut est 631. ^{*1} Valeur : Désactivé, Actif (numéro de port : 1 à 32767)
Wi-Fi Direct^{*2}	Définir si activer ou non cette fonction pour chaque réseau. Valeur : Désactiver, Activer
Wi-Fi^{*2}	
Réseau filaire	 REMARQUE Cette fonction s'affiche lorsque [IPP] est réglé sur [Actif].
IPP sur TLS	Sélectionner l'utilisation ou non de IPP sur TLS. ^{*1, *3} Valeur : Désactivé, Actif (numéro de port : 1 à 32767)  REMARQUE Si [Actif] est sélectionné, un certificat pour TLS est également nécessaire. Le certificat par défaut est le certificat auto-signé de la machine. ➔ Embedded Web Server RX User Guide
Wi-Fi Direct^{*2}	Définir si activer ou non cette fonction pour chaque réseau. Valeur : Désactiver, Activer
Wi-Fi^{*2}	
Réseau filaire	 REMARQUE Cette fonction s'affiche lorsque [IPP sur TLS] est réglé sur [Actif].
HTTP	Sélectionner si la communication doit utiliser ou non HTTP. ^{*1} Valeur : Désactivé, Actif
Wi-Fi Direct^{*2}	Définir si activer ou non cette fonction pour chaque réseau. Valeur : Désactiver, Activer
Wi-Fi^{*2}	
Réseau filaire	 REMARQUE Cette fonction s'affiche lorsque [HTTP] est réglé sur [Actif].
HTTPS	Sélectionner si la communication doit utiliser ou non HTTPS. ^{*1, *3} Valeur : Désactivé, Actif
Wi-Fi Direct^{*2}	Définir si activer ou non cette fonction pour chaque réseau. Valeur : Désactiver, Activer
Wi-Fi^{*2}	
Réseau filaire	 REMARQUE Cette fonction s'affiche lorsque [HTTPS] est réglé sur [Actif].
LDAP	Sélectionner si utiliser ou non LDAP. Valeur : Désactivé, Actif

Élément	Description
ThinPrint	<p>Sélectionner si utiliser ou non ThinPrint. Pour utiliser le protocole Thin Print, régler le protocole sur [Activé]. Le numéro de port par défaut est 4000.*¹, *³</p> <p>Valeur : Désactivé, Activé (numéro de port : 1 à 32767)</p> <p> REMARQUE</p> <p>Cette fonction est affichée uniquement lorsque l'option ThinPrint est activée.</p>
Thin Print over TLS	<p>Pour utiliser le protocole Thin Print over TLS, régler [Thin Print Over TLS] sur [Activé].*¹, *³</p> <p>Valeur : Désactivé, Activé</p> <p> REMARQUE</p> <ul style="list-style-type: none"> • Cette fonction s'affiche lorsque [ThinPrint] est réglé sur [Activé]. • Si [Activé] est sélectionné, un certificat pour TLS est également nécessaire. Le certificat par défaut est le certificat auto-signé de la machine. <p>➔ Embedded Web Server RX User Guide</p>
Wi-Fi Direct * ²	Définir si activer ou non cette fonction pour chaque réseau.
Wi-Fi * ²	Valeur : Désactiver, Activer
Réseau filaire	<p> REMARQUE</p> <p>Cette fonction s'affiche lorsque [ThinPrint] est réglé sur [Activé].</p>
Numérisation WSD	<p>Sélectionner l'utilisation ou non de la numérisation WSD.*¹</p> <p>Valeur : Désactivé, Activé</p>
Wi-Fi Direct * ²	Définir si activer ou non cette fonction pour chaque réseau.
Wi-Fi * ²	Valeur : Désactiver, Activer
Réseau filaire	<p> REMARQUE</p> <p>Cette fonction s'affiche lorsque [Numérisation WSD] est réglé sur [Activé].</p>
Impression WSD	<p>Sélectionner s'il faut utiliser nos services Web propriétaires. Le pilote WIA, le pilote TWAIN et le pilote de fax réseau utilisent ce service Web WSD amélioré.*¹</p> <p>Valeur : Désactivé, Activé</p>
Wi-Fi Direct * ²	Définir si activer ou non cette fonction pour chaque réseau.
Wi-Fi * ²	Valeur : Désactiver, Activer
Réseau filaire	<p> REMARQUE</p> <p>Cette fonction s'affiche lorsque [Impression WSD] est réglé sur [Activé].</p>
WSD amélioré	<p>Sélectionner s'il faut utiliser nos services Web propriétaires.*¹</p> <p>Valeur : Désactivé, Activé</p> <p> REMARQUE</p> <p>La sélection de [Désactivé] désactivera la fonction du pilote WIA, TWAIN et fax réseau.</p>
Wi-Fi Direct * ²	Définir si activer ou non cette fonction pour chaque réseau.
Wi-Fi * ²	Valeur : Désactiver, Activer
Réseau filaire	<p> REMARQUE</p> <p>Cette fonction s'affiche lorsque [Enhanced WSD] est réglé sur [Activé].</p>

Élément	Description
EnhancedWSD(TLS)	Sélectionner s'il faut utiliser nos services Web propriétaires sur TLS. ^{*1, *3} Valeur : Désactivé, Activé
	 REMARQUE La sélection de [Désactivé] désactivera la fonction des pilotes WIA, TWAIN et fax réseau.
Wi-Fi Direct^{*2}	Définir si activer ou non cette fonction pour chaque réseau.
Wi-Fi^{*2}	Valeur : Désactiver, Activer
Réseau filaire	 REMARQUE Cette fonction s'affiche lorsque [EnhancedWSD(TLS)] est réglé sur [Activé].
eSCL	Sélectionner la réception ou non des documents numérisés en utilisant eSCL. ^{*1} Valeur : Désactivé, Activé
Wi-Fi Direct^{*2}	Définir si activer ou non cette fonction pour chaque réseau.
Wi-Fi^{*2}	Valeur : Désactiver, Activer
Réseau filaire	 REMARQUE Cette fonction s'affiche lorsque [eSCL] est réglé sur [Activé].
eSCL sur TLS	Sélectionne la réception ou non des documents numérisés en utilisant eSCL sur TLS. ^{*1, *3} Valeur : Désactivé, Activé
Wi-Fi Direct^{*2}	Définir si activer ou non cette fonction pour chaque réseau.
Wi-Fi^{*2}	Valeur : Désactiver, Activer
Réseau filaire	 REMARQUE Cette fonction s'affiche lorsque [eSCL sur TLS] est réglé sur [Activé].
VNC(RFB)	-
Arrêt/Marche	Défini lors de l'utilisation d'une opération à distance en démarrant une visionneuse VNC de tiers (exemple : Real VNC). ^{*1} Valeur : Désactivé, Activé
Numéro de port	Spécifie le numéro du port utilisé. Le numéro de port par défaut est 9062. ^{*1} Valeur : 1 à 32767
	 REMARQUE Cette fonction s'affiche lorsque [Désactivé/Activé] est réglé sur [Activé].
Réseau dispo.	-
Wi-Fi Direct^{*2}	Définir si activer ou non cette fonction pour chaque réseau.
Wi-Fi^{*2}	Valeur : Désactiver, Activer
Réseau filaire	 REMARQUE Cette fonction s'affiche lorsque [Désactivé/Activé] est réglé sur [Activé].

Élément	Description
EnhncdVNC ov TLS	-
Arrêt/Marche	Démarrer Embedded Web Server RX et effectuer le réglage pour l'utilisation à distance protégée par TLS.* ¹ , * ³ Valeur : Désactivé, Activé  REMARQUE <ul style="list-style-type: none"> Le paramètre par défaut est [Activé]. Si le réglage est [Activé], un certificat TLS est requis. Le certificat d'usine est le certificat possédé par la machine. ➔ Embedded Web Server RX User Guide
Numéro de port	Spécifie le numéro du port utilisé. Le numéro de port par défaut est 9061.* ¹ Valeur : 1 à 32767  REMARQUE Cette fonction s'affiche lorsque [Désactivé/Activé] est réglé sur [Activé].
Réseau dispo.	-
Wi-Fi Direct*²	Définir si activer ou non cette fonction pour chaque réseau. Valeur : Désactiver, Activer
Wi-Fi*²	
Réseau filaire	 REMARQUE Cette fonction s'affiche lorsque [Désactivé/Activé] est réglé sur [Activé].

*1 Le paramètre sera modifié après le redémarrage de la machine ou du réseau.

*2 S'affiche uniquement lorsque la fonction réseau sans fil est disponible sur la machine.

*3 Régler « TLS » sur [Activé] dans Param. sécurité.

➔ [Param. sécurité \(page 8-19\)](#)

 **IMPORTANT**

Après la modification des paramètres, redémarrer le réseau ou mettre la machine hors tension, puis à nouveau sous tension.

Param. sécurité

Élément	Description
TLS	Sélectionner l'utilisation ou non de TLS. Valeur : Désactivé, Activé

Ping

Élément	Description
Ping	Vérifie si la communication est possible avec le destinataire en saisissant le nom d'hôte ou l'adresse IP de la destination.  REMARQUE Si [Réseau principal] est réglé sur [Réseau option], cet élément ne s'affiche pas.

Redém. réseau

Élément	Description
Redém. réseau	Redémarre le réseau.

Réseau en option

Touche [**Menu Système/Compteur**] > touche [**▲**] [**▼**] > [**Système/réseau**] > touche [**OK**] > touche [**▲**] [**▼**] > [**Réseau en option**] > touche [**OK**]

Configurer les paramètres pour le kit d'interface réseau sans fil en option.







REMARQUE

Ce menu est affiché lorsque l'option Kit d'interface réseau ou Kit d'interface réseau sans fil est installée.

Paramétrage

Élément	Description
Statut connex.	Lorsque l'option Kit d'interface réseau sans fil est installée, il est possible de vérifier l'état du réseau sans fil.
Install. rapide	Si la machine se connecte à un point d'accès qui prend en charge la configuration automatique du réseau sans fil, les paramètres de connexion peuvent être configurés par l'installation rapide.
Réseau dispon.	Affiche les points d'accès auxquels la machine peut se connecter.
Bouton-poussoir	Si le point d'accès prend en charge le bouton-poussoir, les paramètres sans fil peuvent être configurés en utilisant le bouton-poussoir. Ce paramètre exécute le bouton-poussoir et la connexion est démarrée en appuyant sur le bouton-poussoir du point d'accès.  REMARQUE La méthode du bouton-poussoir ne prend en charge que la WPS.
PIN (dispositif)	Démarre la connexion en utilisant le code PIN de la machine. Saisir le code PIN sur le point d'accès. Le code PIN de la machine est généré automatiquement.
PIN (Terminal)	Démarre la connexion en utilisant le code PIN du point d'accès. Saisir le code PIN du point d'accès.

Élément	Description
Install. perso	Les paramètres détaillés pour le réseau sans fil peuvent être modifiés. Il est possible de vérifier la connexion avec un réseau sans fil en sélectionnant [Connecter] .
Nom rés. (SSID)	Définir le SSID (Service Set Identifier) du réseau sans fil auquel la machine se connecte.  REMARQUE Jusqu'à 32 caractères peuvent être entrés.
Mode connexion	Définir le mode de connexion. Valeur : Ad hoc, Infrastructure  REMARQUE Ad Hoc : Communique directement avec la machine sans passer par un point d'accès. Cette méthode ne peut pas être utilisée pour se connecter à deux machines ou plus. Infrastructure : Établit la communication par le biais d'un point d'accès.
Canal	Définir le canal. Utiliser [▲] ou [▼] ou les touches numériques pour saisir un numéro. Valeur : 1 à 11
Authentif.réseau	Sélectionner un type d'authentification réseau. Pour sélectionner d'autres options, ouvrir la page d'accueil de la machine depuis un ordinateur. Valeur : Ouvert, Partagé, WPA-PSK*1, WPA2-PSK*1
Cryptage	Sélectionner les paramètres de cryptage. Les valeurs du paramètre varient selon le paramètre « Authentif.réseau ».
Cryptage données	Définir la méthode de cryptage. Lorsque « Authentif.réseau » est réglé sur [Ouvert] ou [Partagé] : Valeur : Désactiver, WEP Lorsque « Authentif.réseau » est réglé sur [WPA-PSK] ou [WPA2-PSK] : Valeur : TKIP*2, AES, Auto*2
Clé WEP	Enregistrer la clé WEP. Sélectionner [Modifier] et saisir la clé WEP à l'aide des touches numériques.  REMARQUE Jusqu'à 26 caractères peuvent être entrés. ➔ Méthode de saisie de caractères (page 11-10)
Clé prépartagée*3	Enregistrer la clé prépartagée. Sélectionner [Modifier] et saisir la clé pré-partagée à l'aide des touches numériques.  REMARQUE Le nombre de caractères est compris entre 8 et 64. ➔ Méthode de saisie de caractères (page 11-10)

*1 Ne s'affiche pas si **[Ad Hoc]** est sélectionné pour « Mode connexion ».*2 Ne s'affiche pas si **[WPA2-PSK]** est sélectionné pour « Authentif.réseau ».*3 S'affiche si **[WPA-PSK]** ou **[WPA2-PSK]** est sélectionné pour « Authentif.réseau ».

Général

Élément	Description
Nom d'hôte	Vérifier le nom d'hôte de la machine. Le nom d'hôte peut être modifié à partir de Embedded Web Server RX. ➔ Modification des informations de la machine (page 2-43)
Config. TCP/IP	Pour plus de détails sur la valeur du paramètre. ➔ Config. TCP/IP (page 8-14) IPSec (page 8-14)

Élément	Description
Bonjour	Sélectionner si utiliser ou non Bonjour. Valeur : Désactivé, Activé
Wi-Fi Direct^{*1}	Définir si activer ou non cette fonction pour chaque réseau. Valeur : Désactiver, Activer
Wi-Fi^{*1}	
Réseau filaire	
IPSec	Sélectionner si utiliser ou non IPSec. Valeur : Désactivé, Activé
Interface LAN	Sélectionner le type d'interface réseau. ^{*2} Valeur : Auto, 10Base-Half, 10Base-Full, 100Base-Half, 100Base-Full, 1000Base-T  REMARQUE Cette fonction est affichée lorsque l'option Kit d'interface réseau est installée.
Filtre adr. MAC	Sélectionner si utiliser ou non le filtre d'adresse MAC. ➔ Manuel d'utilisation pour l'option Kit d'interface réseau Valeur : Désactivé, Activé
Redém. réseau	Redémarre la carte réseau de la machine.

*1 S'affiche uniquement lorsque la fonction réseau sans fil est disponible sur la machine.

*2 Le paramètre sera modifié après le redémarrage de la machine ou du réseau.

Réseau principal

Touche [**Menu Système/Compteur**] > touche [**▲**] [**▼**] > [**Système/réseau**] > touche [**OK**] > touche [**▲**] [**▼**] > [**Réseau principal**] > touche [**OK**]



REMARQUE

Cette fonction est affichée lorsque l'Kit d'interface réseau ou l'Kit d'interface réseau sans fil en option est installée.



Élément	Description
Réseau principal	Spécifier la carte d'interface réseau à utiliser pour la fonction d'envoi, l'authentification réseau et la connexion au carnet d'adresses externe. Valeur : Wi-Fi, Réseau filaire, Réseau option

Conf bloc interf

Touche [**Menu Système/Compteur**] > touche [**▲**] [**▼**] > [**Système/réseau**] > touche [**OK**] > touche [**▲**] [**▼**] > [**Conf bloc interf**] > touche [**OK**]

Cette option permet de protéger cette machine en bloquant l'interface avec les périphériques externes comme les hôtes USB ou les interfaces en option.

Élément	Description
Hôte USB	Cette procédure verrouille et protège le port USB (hôte USB). Valeur : Déverrouiller, Verrouiller
Périphérique USB	Cette option verrouille et protège le connecteur d'interface USB (périphérique USB). Valeur : Déverrouiller, Verrouiller

Élément	Description
Stockage USB	Cette option verrouille et protège le logement de lecteur USB. Valeur : Déverrouiller, Verrouiller  REMARQUE Cette fonction est disponible lorsque l'hôte USB est réglé sur [Déverrouiller].
Interface opt.	Cette option verrouille et protège les logements d'interface en option. Valeur : Déverrouiller, Verrouiller  REMARQUE Si la machine possède deux logements d'interface en option, il est possible de définir cette fonction pour chaque logement.

 **IMPORTANT**

Après la modification des paramètres, redémarrer le réseau ou mettre la machine hors tension, puis à nouveau sous tension.

Param. Bluetooth

Touche [Menu Système/Compteur] > touche [▲] [▼] > [Système/réseau] > touche [OK] > touche [▲] [▼] > [Param. Bluetooth] > touche [OK]

 **REMARQUE**

Cette fonction est affichée lorsque l'adaptateur Bluetooth est installé.

Élément	Description
Bluetooth	Utiliser le clavier Bluetooth. Valeur : Désactivé, Activé
Rechercher périphérique	Sélectionner le clavier à utiliser.

Niveau de sécurité







Touche [Menu Système/Compteur] > touche [▲] [▼] > [Système/réseau] > touche [OK] > touche [▲] [▼] > [Niveau sécurité] > touche [OK]

Élément	Description
Niveau de sécurité	Spécifier le niveau de sécurité. Valeur Faible : Ce mode est utilisé durant la maintenance. Ne pas l'utiliser en temps normal. Élevé : Paramètre de sécurité recommandé. Utiliser ce paramètre normalement. Très élevé : En plus du paramètre [Élevé], ce paramètre désactive les paramètres de la machine pouvant être modifiés à partir d'une commande externe.

Sécurité des données

Touche [Menu Système/Compteur] > touche [▲] [▼] > [Système/réseau] > touche [OK] > touche [▲] [▼] > [Sécu. données] > touche [OK]

Configurer les paramètres pour les données stockées sur le SSD en option et dans la mémoire de la machine.

Élément	Description
Initialis. SSD	<p>Cette option modifie les paramètres de fonction de sécurité.</p> <p> REMARQUE</p> <ul style="list-style-type: none"> • Cette fonction est affichée lorsque le SSD en option est installé et le Data Security Kit en option est activé. • La saisie du mot de passe de sécurité est requise pour modifier les paramètres de fonction de sécurité. Le réglage initial du mot de passe de sécurité est « 000000 ».
Mt passe sécur.	<p>Il est possible de personnaliser le mot de passe de sécurité afin que seul l'administrateur puisse utiliser le kit de sécurité.</p> <p>Saisir un mot de passe de sécurité utilisant de 6 à 16 caractères alphanumériques et symboles.</p> <p>Il faudra saisir à nouveau le mot de passe pour confirmer.</p> <p> IMPORTANT</p> <p>Lors du choix du mot de passe de sécurité, éviter les combinaisons faciles (par exemple, 11111111 ou 12345678).</p>
Initialisation	<p>Cette option peut être utilisée pour supprimer toutes les données stockées dans le SSD. Écraser toutes les données stockées sur le SSD lors de la mise au rebut de la machine.</p> <p> IMPORTANT</p> <p>Si la machine est mise accidentellement hors tension durant l'initialisation, un incident du SSD ou un échec de l'initialisation est possible.</p> <p> REMARQUE</p> <p>Si la machine est mise accidentellement hors tension durant l'initialisation, la remettre sous tension.</p> <p>L'initialisation redémarrera automatiquement.</p>
Nettoy. données	<p>Rétablir les valeurs par défaut des informations suivantes enregistrées dans la machine.</p> <ul style="list-style-type: none"> • Paramètres du système • Données enregistrées dans la boîte personnalisée • Applications en option <p> IMPORTANT</p> <p>Les données enregistrées dans une application ou sur une carte SD ne peuvent pas être effacées. Pour effacer les données sur une carte SD, il faut formater la carte SD.</p> <p> REMARQUE</p> <ul style="list-style-type: none"> • Une fois lancée, l'opération ne peut plus être annulée. • Avant d'exécuter cette fonction, déconnecter les câbles modulaires, réseau et autres. • Avant d'exécuter cette fonction, régler tous les paramètres de blocage d'interface sur [Déverrouiller].  Conf bloc interf (page 8-22) • Ne pas mettre la machine hors tension durant le nettoyage des données. En cas de coupure de courant durant l'effacement des données, l'effacement sera exécuté automatiquement lorsque le courant sera rétabli, toutefois, l'effacement complet ne pourra pas être garanti.

Élément	Description
Exécuter immédiatement	Le nettoyage des données est exécuté.
Planification	Effacer complètement les données d'adresse et d'image enregistrées sur la machine à l'heure planifiée. Valeur : Désactivé, Activé Si [Activé] est sélectionné, définir la date et l'heure auxquelles le nettoyage doit être exécuté. La plage de réglage est : Année (2000 à 2037), Mois (1 à 12), Jour (1 à 31), Heure (00 à 23).
Utilis. machine	Restriction d'utilisation de la machine une fois que le nettoyage des données est terminé. La machine ne peut pas être utilisée si [Interdire] est sélectionné. Valeur : Autoriser, Interdire
Vérification logiciel	Vérifier le logiciel sur la machine. Sélectionner [Exécuter] pour démarrer la vérification. En cas d'anomalies durant la vérification du logiciel, contacter le technicien.

Redémarrer

Touche **[Menu Système/Compteur]** > touche **[▲] [▼]** > **[Système/réseau]** > touche **[OK]** > touche **[▲] [▼]** > **[Redémarrer]** > touche **[OK]**

Élément	Description
Redémarrer	Cette fonction permet de redémarrer le processeur sans mettre la machine hors tension. Elle permet de résoudre les problèmes d'instabilité. (Comme un redémarrage ordinateur.)

Fonction opt.

Touche **[Menu Système/Compteur]** > touche **[▲] [▼]** > **[Système/réseau]** > touche **[OK]** > touche **[▲] [▼]** > **[Fonction opt.]** > touche **[OK]**

Élément	Description
Fonction opt.	Il est possible d'utiliser les applications optionnelles installées sur cette machine. ➔ Applications en option (page 11-8)

Param.serv.dist.

Touche **[Menu Système/Compteur]** > touche **[▲] [▼]** > **[Système/réseau]** > touche **[OK]** > touche **[▲] [▼]** > **[Param.serv.dist.]** > touche **[OK]**

Lorsque le problème a lieu sur ce produit, il est possible d'expliquer la procédure opérationnelle et la méthode dépannage via Internet depuis notre service commercial en accédant à l'écran du panneau de commande de ce produit tout en utilisant l'écran.



REMARQUE

En cas d'utilisation des paramètres des services à distance, il est nécessaire de passer un contrat avec notre société. Contacter notre service commercial ou notre revendeur autorisé (source d'achat) pour plus de détails.

Vers. logiciel



Touche **[Menu Système/Compteur]** > touche **[▲] [▼]** > **[Système/réseau]** > touche **[OK]** > touche **[▲] [▼]** > **[Vers. logiciel]** > touche **[OK]**

Élément	Description
Vers. logiciel	Vérifier le système de la machine et les versions du logiciel moteur.

Par. serveur de fax



Touche [**Menu Système/Compteur**] > touche [**▲**] [**▼**] > [**Système/réseau**] > touche [**OK**] > touche [**▲**] [**▼**] > [**Par. serveur fax**] > touche [**OK**]

Configurer les paramètres pour le serveur de fax.

Élément	Description
Serveur fax	Sélectionner l'utilisation ou non du serveur de fax. Valeur : Désactivé, Activé
Paramètres d'adresse	Définir le préfixe, le suffixe et le nom de domaine à assigner à l'adresse.  REMARQUE Pour les informations du serveur de fax, demander à l'administrateur du serveur de fax.
Format de fichier	Sélectionner le type par défaut des fichiers à envoyer. Valeur : PDF, TIFF, XPS
Carn.adr.défaut	Définir le carnet d'adresses d'extension à utiliser. Valeur : Carn.adr.machine, Crnt d'adr ext.  REMARQUE <ul style="list-style-type: none"> Cet élément s'affiche lorsque [Activé] est réglé pour le serveur de fax. Il ne s'affiche pas lorsque le carnet d'adresse d'extension n'est pas activé. <p>➔ Embedded Web Server RX User Guide</p>

Utilisation à distance

Touche [**Menu Système/Compteur**] > touche [**▲**] [**▼**] > [**Système/réseau**] > touche [**OK**] > touche [**▲**] [**▼**] > [**Param.serv.dist.**] > touche [**OK**]

Élément	Description
Utilisation à distance	-
Arrêt/Marche	Configurer les paramètres pour l'utilisation à distance. Valeur : Désactivé, Activé
Restr. d'util.	Configurer les paramètres pour la restriction d'utilisation. Valeur : [Désactivé] : Les utilisateurs sans droits d'administrateur peuvent aussi exécuter l'utilisation à distance. [Utiliser mot de passe] : Saisir le mot de passe, puis le saisir à nouveau pour confirmer. [Admin. uniquement] : Seul l'administrateur peut exécuter l'utilisation à distance.  REMARQUE <ul style="list-style-type: none"> Cette fonction s'affiche lorsque [Désactivé/Activé] est réglé sur [Activé]. Si [Admin. uniq] est sélectionné, l'utilisation à distance avec un logiciel VNC n'est pas disponible.
Logiciel compatible VNC	Affiche si un logiciel compatible VNC est disponible ou non.  REMARQUE Cette fonction s'affiche lorsque [Désactivé/Activé] est réglé sur [Activé].

Mise à jour FW admin

Touche [**Menu Système/Compteur**] > touche [**▲**] [**▼**] > [**Système/réseau**] > touche [**OK**] > touche [**▲**] [**▼**] > [**Mise à jour FW admin**] > touche [**OK**]

Élément	Description
Mise à jour FW admin	Définir s'il faut autoriser ou non les mises à jour du micrologiciel. Valeur : Désactivé, Activé

Liste blanche

Touche [**Menu Système/Compteur**] > touche [**▲**] [**▼**] > [**Système/réseau**] > touche [**OK**] > touche [**▲**] [**▼**] > [**Liste blanche**] > touche [**OK**]

Élément	Description
Liste blanche	<p>En cas d'installation d'un programme non autorisé ou d'un programme altéré, les données stockées ou le contenu de la communication dans ce programme peuvent être volés.</p> <p>Une fois cette fonction activée, il est possible d'empêcher l'exécution d'un logiciel non autorisé ou l'altération du logiciel, et de maintenir la fiabilité du système.</p> <p>Valeur : Désactivé, Activé</p> <p> REMARQUE</p> <ul style="list-style-type: none"> Après le réglage sur [Activé], il faut mettre la machine hors tension, puis à nouveau sous tension. Une fois cette fonction activée, le démarrage de ce produit sera ralenti. Si un logiciel malveillant est détecté, un rapport d'événement peut être utilisé pour comprendre son contenu. Les rapports d'événements sont disponibles si les « Paramètres de gestion : notification/rapport » [Adresse e-mail du destinataire 1 (à 3) est désignée] et [Notifier lorsqu'un programme malveillant est détecté] de Embedded Web Server RX sont réglés sur [Activé].

Démarrage sécurisé

Touche [**Menu Système/Compteur**] > touche [**▲**] [**▼**] > [**Système/réseau**] > touche [**OK**] > touche [**▲**] [**▼**] > [**Démarrage sécurisé**] > touche [**OK**]

Démarrage sécurisé est une fonction qui détecte toute falsification du micrologiciel au démarrage de la machine. Elle vérifie la signature numérique attribuée au micrologiciel et empêche l'exécution du micrologiciel si elle détecte une falsification.

 **IMPORTANT**
Lorsqu'une falsification est détectée et que le Démarrage sécurisé échoue, F000 s'affiche sur le panneau.

Élément	Description
Démarrage sécurisé	<p>Configurer le Démarrage sécurisé pour le micrologiciel.</p> <p>Valeur : BIOS, BIOS + Firmware</p> <p> REMARQUE</p> <ul style="list-style-type: none"> Après la modification des paramètres, mettre la machine hors tension, puis à nouveau sous tension. Une fois cette fonction activée, le démarrage de cette machine sera ralenti.

NomUtil/CptaTrav

Touche [**Menu Système/Compteur**] > touche [▲] [▼] > [**NomUtil/CptaTrav**] > touche [OK]

Configurer les paramètres concernant la gestion de la machine.

- ➔ [Vue d'ensemble de l'administration des connexions d'utilisateurs \(page 9-3\)](#)
- [Aperçu de la comptabilité des travaux \(page 9-28\)](#)
- [Travail avec ID de compte inconnu \(page 9-47\)](#)

Propriété util.

Touche [**Menu Système/Compteur**] > touche [▲] [▼] > [**Propriété util.**] > touche [OK]

Permet d'afficher les informations sur les utilisateurs connectés et de modifier certaines de ces informations.

- ➔ [Activer l'administration des connexions d'utilisateurs \(page 9-5\)](#)

Paramètres communs

Configure le fonctionnement général de la machine.

Langue

Touche [**Menu Système/Compteur**] > touche [▲] [▼] > [**Param. communs**] > touche [OK] > touche [▲] [▼] > [**Langue**] > touche [OK]

Élément	Description
Langue	Cette fonction permet de sélectionner la langue d'affichage de l'écran.

Écran pr défaut

Touche [**Menu Système/Compteur**] > touche [▲] [▼] > [**Param. communs**] > touche [OK] > touche [▲] [▼] > [**Écran pr défaut**] > touche [OK]

Élément	Description
Écran par défaut	Cette fonction permet de sélectionner l'écran qui s'affiche lors du démarrage (écran par défaut). Valeur : État, Copier, Envoyer, FAX, Boîte de documents

Son

Touche [**Menu Système/Compteur**] > touche [▲] [▼] > [**Param. communs**] > touche [OK] > touche [▲] [▼] > [**Son**] > touche [OK]

Élément	Description
Alarme	Cette fonction permet de définir les options d'alarme sonore émise par la machine en fonctionnement.
Confirmation de la clé	Émission d'un signal sonore lors de la sélection des touches du panneau de commande. Valeur : Désactivé, Activé
Avis de fin du travail	Signal sonore annonçant la fin d'un travail d'impression. Valeur : Désactivé, Activé, Récept fax uniq.*¹
Prêt	Signal sonore annonçant la fin du préchauffage. Valeur : Désactivé, Activé
Avertissement	Signal sonore annonçant une erreur. Valeur : Désactivé, Activé
Clavier USB	Émet un son pour confirmer l'appui sur les touches. Valeur : Désactivé, Activé
Haut-parleur FAX* ¹	➔ Manuel d'utilisation du FAX
Moniteur FAX * ¹	➔ Manuel d'utilisation du FAX

*¹ Uniquement pour les produits avec la fonction fax installée.

Lumin. affich. (Luminosité de l'affichage)



Touche [**Menu Système/Compteur**] > touche [▲] [▼] > [**Param. communs**] > touche [OK] > touche [▲] [▼] > [**Lumin. affich.**] > touche [OK]

Élément	Description
Lumin. affich.	Cette fonction permet de régler la luminosité de l'écran. Valeur : + foncé -3, + foncé -2, + foncé -1, Normal 0, + clair +1, + clair +2, + clair +3

Conf.orig/papier

Touche [**Menu Système/Compteur**] > touche [**▲**] [**▼**] > [**Param. communs**] > touche [**OK**] > touche [**▲**] [**▼**] > [**Conf.orig/papier**] > touche [**OK**]

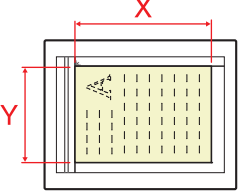





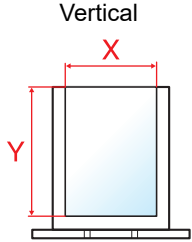
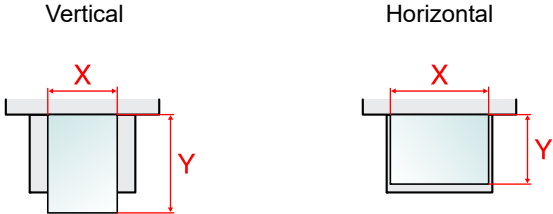



Configurer les paramètres pour les originaux.

Élément	Description
Frmt orig.perso	<p>Cette fonction permet de configurer les formats d'originaux utilisés régulièrement.</p> <p>L'option de format personnalisé s'affiche à l'écran pour permettre de sélectionner un format d'original.</p> <p>Valeur</p> <p>Métrique</p> <p>X : 50 à 356 mm (par pas de 1 mm)</p> <p>Y : 50 à 216 mm (par pas de 1 mm)</p> <p>Pouce</p> <p>X : 1,97 à 14,02" (par pas de 0,01")</p> <p>Y : 1,97 à 8,50" (par pas de 0,01")</p> <p>X=Longueur, Y=Largeur</p> <div style="text-align: center;"> <p>Horizontal</p>  </div>
Délect orig.(CD)	Sélectionner si les originaux du chargeur de documents doivent être détectés automatiquement.
Détection auto	Sélectionner si activer ou non la détection automatique du format d'original. Valeur : Désactivé, Activé
Système d'unités	Sélectionner métrique ou pouce pour l'unité de la détection du format d'original. Valeur : Métrique, Pouce
LGL/OFII/216x340	<p>Étant donné que les formats Legal, OficioII et 216 x 340 mm sont similaires, sélectionner l'un des deux pour la détection automatique.</p> <p>Valeur : Legal, OficioII, 216 x 340 mm</p> <p> REMARQUE</p> <p>Lorsque [Détection auto] est réglé sur [Désactivé], cette fonction ne s'affiche pas.</p> <p>Lorsque [Système d'unités] est réglé sur [Métrique], cette fonction ne s'affiche pas.</p>
Déf. format orig	<p>Cette fonction permet de définir le format d'original par défaut.</p> <p>Valeur : A4, A5, A6, B5, B6, Folio*¹, 216 x 340 mm*¹, Letter, Legal*¹, Statement, Executive, Oficio II*¹, 16K</p>

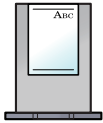
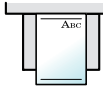
*1 Ne s'affiche pas pour les modèles américains.

Élément	Description
Frmt pap. perso	<p>Cette fonction permet de configurer les formats de papier utilisés régulièrement.</p> <p>Un format de papier personnalisé est défini pour chaque source d'alimentation du papier.</p> <p>L'option de format personnalisé s'affiche à l'écran pour permettre de sélectionner un format de papier.</p>
Format bac 1*1	<p>Enregistrer le format de papier personnalisé à utiliser dans le magasin 1</p> <p>Valeur</p> <p>Métrique X : 140 à 216 mm (par pas de 1 mm) Y : 210 à 356 mm (par pas de 1 mm)</p> <p>Pouce X : 5,50 à 8,50" (par pas de 0,01") Y : 8,25 à 14,02" (par pas de 0,01")</p> <p>X=Longueur, Y=Largeur</p>  <p style="text-align: center;">Vertical</p>
Format bac 2 (à 5)*1	<p>Enregistrer le format de papier personnalisé à utiliser dans le magasin 2 à 5.</p> <p>Valeur</p> <p>Métrique X : 92 à 216 mm (par pas de 1 mm) Y : 162 à 356 mm (par pas de 1 mm)</p> <p>Pouce X : 3,62 à 8,50" (par pas de 0,01") Y : 6,38 à 14,02" (par pas de 0,01")</p>
Bac MF dimen	<p>Enregistrer le format de papier personnalisé à utiliser dans le bac MF.</p> <p>Valeur</p> <p>Métrique X : 70 à 216 mm (par pas de 1 mm) Y : 148 à 356 mm (par pas de 1 mm)</p> <p>Pouce X : 2,76 à 8,50" (par pas de 0,01") Y : 5,83 à 14,02" (par pas de 0,01")</p> <p>X=Longueur, Y=Largeur</p>  <p style="text-align: center;">Vertical Horizontal</p>
Param. magasin 1 (à 5)	<p>Sélectionner le format de papier et le type de support pour les magasins 1 à 5.</p> <p>➔ Param. magasin 1 (à 5) (Paramètres magasin 1 (à 5)) (page 8-33)</p>
Config. by-pass	<p>Sélectionner le format de papier et le type de support pour le bac MF.</p> <p>➔ Config. by-pass (Paramètres bac MF) (page 8-33)</p>

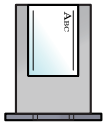
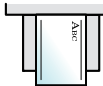
*1 Régler ce paramètre uniquement lorsque la molette du format du magasin est réglée sur « Other ».

Élément	Description			
Config type supp	<p>Cette fonction permet de sélectionner le grammage pour chaque type de papier.</p> <p>Pour les options Personnalisé 1 à 8, les paramètres d'impression recto verso et le nom du type de support peuvent varier.</p> <p>➔ Config type supp (page 8-34)</p>			
Type papier auto	<p>Cette fonction permet de sélectionner un type de support par défaut pour la sélection automatique du papier lorsque l'option [Auto] est sélectionnée dans Sélection du papier. Si l'option [Normal] est sélectionnée, la source de papier doit être chargée en papier ordinaire au format spécifié. Sélectionner [Tous types de supports] pour pouvoir charger tous les types de papier dans la source de papier au format spécifié.</p> <p>Valeur : Tous types de supports, Normal, Transparent, Rugueux, Vélin, Étiquettes, Recyclé, Pré-imprimé, Relié, Carte, Couleur, Perforé, En-tête, Enveloppe, Épais, Haute qualité, Perso 1 à 8</p>			
Srce papier déf.	<p>Cette fonction permet de sélectionner la source de papier par défaut, Magasin 1 à 5 et bac MF.</p> <p>Valeur : Magasin 1 à 5, Bac MF</p> <p> REMARQUE</p> <p>Les options [Magasin 2] à [Magasin 5] sont affichées lorsque le chargeur de papier en option est installé.</p>			
Act. pap.spécial	<p>Lors de l'impression sur papier perforé, pré-imprimé et sur papier à en-tête, les perforations peuvent ne pas être alignées ou le sens d'impression peut être inversé selon le paramétrage des originaux et la combinaison des fonctions de copie. Dans ce cas, sélectionner [Déf. sens impr.] pour ajuster la direction d'impression. Si l'orientation du papier n'a pas d'importance, sélectionner [Priorité vit.].</p> <p>Si [Déf. sens impr.] est sélectionné, charger le papier en procédant comme suit.</p> <p>Exemple : copie sur papier à en-tête</p> <div style="display: flex; justify-content: space-around; align-items: flex-end;"> <div style="text-align: center;">  Original </div> <div style="text-align: center;">  Papier </div> <div style="text-align: center;">  Finition </div> <div style="text-align: center;">  Magasin </div> <div style="text-align: center;">  Bac MF </div> </div> <div style="display: flex; justify-content: space-around; align-items: flex-end; margin-top: 10px;"> <div style="text-align: center;">  Original </div> <div style="text-align: center;">  Papier </div> <div style="text-align: center;">  Finition </div> <div style="text-align: center;">  Magasin </div> <div style="text-align: center;">  Bac MF </div> </div> <p>Valeur : Déf. sens impr., Priorité vit.</p>			
<table border="1" style="width: 100%; border-collapse: collapse;"> <tr> <td data-bbox="92 1518 469 1572" rowspan="2">Mess.conf.papier</td> <td data-bbox="165 1572 469 1626">Magasin 1 à 5</td> </tr> <tr> <td data-bbox="165 1626 469 1765">Bac MF</td> </tr> </table>	Mess.conf.papier	Magasin 1 à 5	Bac MF	<p>Définir si afficher ou non l'écran de confirmation pour le paramètre du papier lorsqu'un nouveau papier est réglé pour chaque magasin.</p> <p>Valeur : Désactivé, Activé</p> <p> REMARQUE</p> <p>Les options [Magasin 2] à [Magasin 5] sont affichées lorsque le chargeur de papier en option est installé.</p>
Mess.conf.papier		Magasin 1 à 5		
	Bac MF			

Param. magasin 1 (à 5) (Paramètres magasin 1 (à 5))

Touche [**Menu Système/Compteur**] > touche [**▲**] [**▼**] > [**Param. communs**] > touche [**OK**] > touche [**▲**] [**▼**] > [**Conf.org/papier**] > touche [**OK**] > touche [**▲**] [**▼**] > [**Param. magasin 1 (à 5)**] > touche [**OK**]

Sélectionner le format de papier et le type de support pour les magasins 1 à 5.

Élément	Description
Format bac 1 (à 5)^{*1}	<p>Les options suivantes sont disponibles :</p> <p>Valeur</p> <p>Magasin 1 : A4, A5, B5, Folio, 216 × 340 mm, Letter, Legal, Statement, Executive, Oficio II, 16K, ISO B5, Enveloppe C5, Perso</p> <p>Magasins 2 à 5 : A4, A5, B5, B6, Folio, 216 × 340 mm, Letter, Legal, Statement, Executive, Oficio II, 16K, ISO B5, Envelop. #10, Enveloppe #9, Enveloppe #6, Enveloppe Monarch, Enveloppe DL, Enveloppe C5, Oufuku Hagaki (Carte-réponse), Youkei 4, Youkei 2, Nagagata 3, Younaga 3, Perso</p>
Type bac 1 (à 5)^{*2}	<p>Sélectionner le type de support.</p> <p>Valeur</p> <p>Magasin 1 : Normal (60 à 105 g/m²), Rugueux, Recyclé, Préimprimé^{*3}, Relié, Couleur, Perforé^{*3}, En-tête^{*3}, Haute qualité, Perso 1 - 8</p> <p>Magasins 2 à 5 : Normal (60 à 105 g/m²), Rugueux, Recyclé, Préimprimé^{*3}, Relié, Couleur, Perforé^{*3}, En-tête^{*3}, Enveloppe, Haute qualité, Perso 1 - 8</p>

*1 Régler ce paramètre uniquement lorsque la molette du format du magasin est réglée sur « Other ».

*2 Pour sélectionner un type de support différent de "Normal".

➔ [Config type supp \(page 8-34\)](#).

Lorsqu'un grammage qui ne peut pas être chargé dans le magasin est défini pour un type de support, ce type de support ne s'affiche pas.

*3 Pour imprimer sur du papier pré-imprimé, perforé ou en-tête.

➔ [Act. pap.spécial \(page 8-32\)](#)

Config. by-pass (Paramètres bac MF)

Touche [**Menu Système/Compteur**] > touche [**▲**] [**▼**] > [**Param. communs**] > touche [**OK**] > touche [**▲**] [**▼**] > [**Conf.org/papier**] > touche [**OK**] > touche [**▲**] [**▼**] > [**Config. by-pass**] > touche [**OK**]

Sélectionner le format de papier et le type de support pour le bac MF.

Élément	Description
Bac MF dimen	<p>Les options suivantes sont disponibles :</p> <p>Valeur : A4, A5, A5-R, A6, B5, B6, Folio, 216 × 340 mm, Letter, Legal, Statement, Statement-R, Executive, Oficio II, 16K, ISO B5, Envelop. #10, Enveloppe #9, Enveloppe #6, Enveloppe Monarch, Enveloppe DL, Enveloppe C5, Hagaki (Carte), Oufuku Hagaki (Carte-réponse), Youkei 4, Youkei 2, Nagagata 3, Younaga 3, Perso^{*1}</p>
Bac MF Type^{*2}	<p>Sélectionner le type de support.</p> <p>Valeurs : Normal (60 à 105 g/m²), Transparent, Rugueux, Vélin, Étiquettes, Recyclé, Préimprimé^{*3}, Relié, Carte, Couleur, Perforé^{*3}, En-tête^{*3}, Enveloppe, Épais (106 à 220 g/m²), Haute qualité, Perso1-8</p>

*1 Pour plus d'information sur la spécification du format de papier personnalisé.

➔ [Frmt pap. perso \(page 8-31\)](#)

*2 Pour sélectionner un type de support différent de "Normal".

➔ [Config type supp \(page 8-34\)](#)

*3 Pour imprimer sur du papier pré-imprimé, perforé ou en-tête.

➔ [Act. pap.spécial \(page 8-32\)](#)

Config type supp

Les combinaisons suivantes de type de support et grammage du papier sont disponibles.

Grammage du papier	Grammage (g/m ²)	Grammage du papier	Grammage (g/m ²)
Léger	52 g/m ² à 59 g/m ²	Lourd 1	106 g/m ² à 135 g/m ²
Normal 1	60 g/m ² à 74 g/m ²	Lourd 2	136 g/m ² à 163 g/m ²
Normal 2	75 g/m ² à 90 g/m ²	Lourd 3	164 g/m ² à 220 g/m ²
Normal 3	91 g/m ² à 105 g/m ²	Très lourd	Transparents

Le grammage par défaut de chaque type de support est indiqué.

Type de support	Défaut	Type de support	Défaut
Normal	Normal 2	Carte	Lourd 3
Transparent	Très lourd	Couleur	Normal 2
Rugueux	Normal 2	Perforé	Normal 2
Vélin	Léger	En-tête	Normal 2
Étiquettes	Lourd 1	Enveloppe ^{*1}	Lourd 3
Recyclé	Normal 2	Épais	Lourd 3
Préimprimé	Normal 2	Hte qual.	Normal 2
Relié	Normal 3	Personnalisé 1 à 8	Normal 2

*1 La vitesse de traitement sera plus lente que la normale.

Pour les options Personnalisé 1 à 8, les paramètres d'impression recto verso et le nom du type de support peuvent varier.

Élément		Description
Impression recto verso	Autoriser	L'impression recto verso est autorisée.
	Interdire	L'impression recto verso n'est pas autorisée.
Nom		Modifier les noms pour Perso 1 à 8. Les noms doivent compter 16 caractères maximum. Lors de la sélection du type de support sur le bac MF, le nom après modification s'affiche. ➔ Méthode de saisie de caractères (page 11-10)

Limite prédéf.

Touche [Menu Système/Compteur] > touche [▲] [▼] > [Param. communs] > touche [OK] > touche [▲] [▼] > [Limite prédéf.] > touche [OK]

Élément	Description
Limite prédéf	Cette fonction permet de limiter le nombre de copies pouvant être effectué à un moment donné. Valeur : 1 à 999 copies.

Mesure

Touche [Menu Système/Compteur] > touche [▲] [▼] > [Param. communs] > touche [OK] > touche [▲] [▼] > [Mesure] > touche [OK]

Élément	Description
Mesure	Cette fonction permet de sélectionner des formats de papier américains ou européens. Valeur : pouce, mm

Gestion erreurs

Touche [**Menu Système/Compteur**] > touche [**▲**] [**▼**] > [**Param. communs**] > touche [**OK**] > touche [**▲**] [**▼**] > [**Gestion erreurs.**] > touche [**OK**]

Cette fonction permet de demander l'annulation ou la poursuite d'un travail en cas d'erreur.

Élément	Description
ErreurPapRecVers	Sélectionner une action lorsque l'impression recto verso n'est pas possible pour le format et le type de papier sélectionnés. Valeur Recto : Impression en recto Affich. erreur : Un message demandant l'annulation de l'impression s'affiche.
ErrPapierNonCorr	Sélectionner une action lorsque le format ou le type du papier sélectionné ne correspondant pas au format ou au type chargé dans la source de papier spécifiée lors de l'impression à partir de l'ordinateur en spécifiant le magasin ou le bac MF. Valeur Ignorer : Impression sans tenir compte des paramètres. Affich. erreur : Un message demandant l'annulation de l'impression s'affiche.
Err. autoris. trav.	Définir quels sont les utilisateurs pouvant annuler ou continuer les opérations pour les travaux mis en pause en raison d'une erreur. Valeur : Tous les utilisateurs, Propriétaire du trav. uniq.  REMARQUE L'administrateur peut annuler tous les travaux quel que soit ce paramètre.

Définition date

Touche [**Menu Système/Compteur**] > touche [**▲**] [**▼**] > [**Param. communs**] > touche [**OK**] > touche [**▲**] [**▼**] > [**Définition date**] > touche [**OK**]





Configurer les paramètres concernant la date et l'heure.



Élément	Description
Date/heure	Définition de la date et de l'heure en fonction du lieu où la machine est utilisée. Lors de l'envoi de courrier électronique à l'aide de la fonction de transmission, la date et l'heure seront affichées dans l'en-tête de l'e-mail. Valeur : Année (2000 à 2037), Mois (01 à 12), Jour (01 à 31), Heure (00 à 23), Min. (00 à 59), Second (00 à 59) ➔ Configuration de la date et de l'heure (page 2-16)  REMARQUE Si la date ou l'heure sont modifiées pendant l'utilisation de la version d'essai d'une application, cette dernière ne pourra plus être utilisée.
Format de la date	Cette fonction permet de sélectionner le format d'affichage de l'année, du mois et du jour. L'année est affichée en notation occidentale. Valeur : Mois/Jour/Année, Jour/Mois/Année, Année/Mois/Jour
Fuseau horaire	Définissez le décalage horaire par rapport à l'heure GMT. Sélectionnez le fuseau horaire le plus proche. Si la région sélectionnée utilise l'heure d'été, configurer les paramètres pour l'heure d'été.
Heure d'été	➔ Configuration de la date et de l'heure (page 2-16)

Param. tempor.

Touche [**Menu Système/Compteur**] > touche [**▲**] [**▼**] > [**Param. communs**] > touche [**OK**] > touche [**▲**] [**▼**] > [**Param. tempor.**] > touche [**OK**]

Configurer les paramètres concernant le temps.

Élément	Description
Réinit.AutoPann.	<p>Si aucun travail n'est effectué durant un certain temps, cette fonction réinitialise automatiquement les paramètres et restaure les valeurs par défaut. Sélectionner l'utilisation ou non de la réinitialisation automatique du panneau.</p> <p>Valeur : Désactivé, Activé</p> <p> REMARQUE</p> <p>Le délai devant s'écouler avant la réinitialisation du panneau est défini avec « Tempo. réinit. ».</p> <p>➔ Tempo. réinit. (page 8-36)</p>
Tempo. réinit.	<p>Si l'option [Activé] a été sélectionnée dans Réinit. auto du panneau, cette fonction permet de définir le délai d'attente avant la Réinit. auto du panneau.</p> <p>Valeur : 5 à 495 secondes (par pas de 5 secondes)</p> <p> REMARQUE</p> <p>Cette fonction est activée lorsque [Réinit panel auto] est réglé sur [Activé].</p>
Temp faible puis	<p>Définir le délai avant le passage au mode faible consommation.</p> <p>Valeur</p> <p>Pour l'Europe : 1 à 120 minutes (par incréments de 1 minute)</p> <p>Sauf pour l'Europe : 1 à 240 minutes (par incréments de 1 minute)</p> <p>➔ Mode faible consommation (page 2-25)</p>
Niveau de veille (modèles sauf pour l'Europe)*¹	<p>Sélectionnez le niveau de veille.</p> <p>Régler le mode économie d'énergie pour réduire la consommation d'énergie encore davantage par rapport au mode reprise rapide.</p> <p>Valeur : Reprise rapide, Économiseur d'énergie</p>
(Paramètres détaillés)	<p>Définir l'utilisation ou non du mode économiseur d'énergie pour chacune des fonctions suivantes :</p> <ul style="list-style-type: none"> • Lecteur de carte ^{*2} • Application <p>Valeur : Désactivé, Activé</p> <p> REMARQUE</p> <p>Lorsque la machine passe en économie d'énergie, la carte ID ne peut pas être reconnue.</p>
Règles de veille (modèles pour l'Europe)	<p>Sélectionner si utiliser le mode veille pour chacune des fonctions suivantes :</p> <ul style="list-style-type: none"> • Lecteur de carte ^{*2} • Application <p>Valeur : Désactivé, Activé</p> <p> REMARQUE</p> <p>Lorsque la machine passe en économie d'énergie, la carte ID ne peut pas être reconnue.</p>
Mise en veille	<p>Définir le délai avant le passage en veille.</p> <p>Valeur</p> <p>Pour l'Europe</p> <p>1 à 120 minutes (par incréments de 1 minute)</p> <p>Sauf pour l'Europe</p> <p>1 à 240 minutes (par incréments de 1 minute)</p> <p>➔ Règles de veille (modèles pour l'Europe) (page 2-26)</p>

Élément	Description
Par.tempor.hebdo	Configurer les paramètres pour la mise hors tension et le réveil automatique de la machine à une heure spécifiée pour chaque jour de la semaine.
Tempor. hebdomadaire	Sélectionner l'utilisation ou non de la temporisation hebdomadaire. Valeur : Désactivé, Activé
Planification	Spécifier l'heure pour chaque jour de la semaine à laquelle la machine passe hors tension.
Param.tentatives	—
Tentat. limitées	Sélectionner si limiter ou non le nombre de tentatives pour la mise hors tension de cette machine. Valeur : Activé, Désactivé
Nombre de tentatives	Si [Activé] est sélectionné pour Tentat. limitées, définir le nombre de tentatives pour la mise hors tension de cette machine. Valeur : 0 à 10 fois
Interv. d'essai	Définir l'intervalle de tentative. Utiliser [-] / [+] pour saisir un nombre. Valeur : 10 à 60 seconds (par pas de 10 seconds)
Règles d'arrêt (modèles pour l'Europe)	Sélectionner si la machine passe en mode arrêt pour la fonction suivante. Sélectionner [Activé] pour définir le mode arrêt. <ul style="list-style-type: none"> • Réseau • FAX^{*3} • Câble USB • Hôte USB • NIC^{*4}  REMARQUE La machine ne passe pas en mode arrêt si [FAX] est réglé sur [Désactivé], même si l'une des fonctions est réglée sur [Activé]. La machine passe en mode arrêt si elle ne communique pas avec d'autres appareils, même si [Réseau] ou [Câble USB] est réglé sur [Désactivé].
Temporisation d'arrêt (modèles sauf pour l'Europe)	Sélectionner si la machine doit être mise hors tension automatiquement après une période d'inactivité. Valeur : 1 heure, 2 heures, 3 heures, 4 heures, 5 heures, 6 heures, 9 heures, 12 heures, 1 Jour, 2 Jours, 3 Jours, 4 Jours, 5 Jours, 6 Jours, 1 semaine
Corr.Erreur auto	En cas d'erreur lors du traitement, le traitement s'arrête et attend une action de la part de l'utilisateur. Le mode Correction d'erreur automatique permet de corriger automatiquement l'erreur après un délai prédéfini. Valeur : Désactivé, Activé
Temp.Corr.Erreur	Si l'option [Activé] est sélectionnée pour Correction d'erreur automatique, cette fonction permet de définir le délai d'attente avant la correction automatique des erreurs. Valeur : 5 à 495 seconds (par pas de 5 seconds)  REMARQUE Cette fonction est activée lorsque [Corr.Erreur auto] est réglé sur [Activé].
Temps inutilis.	➔ Manuel d'utilisation du FAX
Dépas.délai ping^{*3}	Définir la durée pour le dépassement de délai lorsque [Ping] est exécuté dans "Système/Réseau". Valeur : 1 à 30 seconds (par pas de 1 seconds)

*1 Lorsque le kit d'interface réseau en option est installé, cet élément ne s'affiche pas.

*2 Affiché uniquement lorsque le Card Authentication Kit en option est activé.

*3 Uniquement pour les produits avec la fonction fax installée.

*4 S'affiche uniquement si le kit d'interface réseau en option est installé.

Fonctions par défaut

Touche [**Menu Système/Compteur**] > touche [**▲**] [**▼**] > [**Param. communs**] > touche [**OK**] > touche [**▲**] [**▼**] > [**Fonct pr défaut**] > touche [**OK**]

Élément	Description
Eff. param. trav.	Définir si réinitialiser ou non les paramètres à leurs valeurs par défaut après le démarrage du travail. Valeur : Effacer, Ne pas effacer
Sélection couleur	Cette fonction permet de sélectionner le mode couleur de numérisation de documents par défaut. Valeur : Auto (Couleur/Gris), Auto (Couleur/N & B), Couleur, Nuances de gris, Noir et blanc
Résolution scan	Cette fonction permet de sélectionner la résolution de numérisation par défaut. Valeur : 200×100dpi Norm, 200×200dpi Fin, 200×400dpi TrèsF, 300×300dpi, 400×400dpi Ult.F, 600×600dpi
Résolution fax	➔ Manuel d'utilisation du FAX
Img orig.(copie)	Cette fonction permet de définir le type d'original par défaut pour la copie. Valeur : Texte+Photo, Photo, Texte, Graphique/carte
Img orig.(envoi)	Cette fonction permet de définir le type d'original par défaut pour l'envoi. Valeur : Texte+Photo, Photo, Texte, pour OCR, Texte léger/trait fin  REMARQUE [pour OCR] n'est disponible que lorsque « Sélection couleur » est réglé sur [Auto(Couleur/N&B)] ou [Noir & Blanc].
Zoom	Cette fonction permet de sélectionner le taux de reproduction par défaut, en cas de modification du format papier ou du format d'envoi après la mise en place des originaux. Valeur : 100%, Auto
Assembler	Cette fonction permet de sélectionner les paramètres par défaut des options Assembler. Valeur : Désactivé, Activé
Orient. original	Définir l'orientation de l'original par défaut. Valeur : Bord sup. en haut, Bord sup. à gche
Arr-plan(Copier)	Cette fonction permet de définir la densité d'arrière-plan par défaut (copie). Valeur : Désactivé, Auto, Manuel (+ foncé 5)
Arr-plan(env)	Définir le paramètre Dens.Arr.-plan (envoi) par défaut. Valeur : Désactivé, Auto, Manuel (+ foncé 5)
EcoPrint	Cette fonction permet de sélectionner le mode EcoPrint par défaut. Valeur : Désactivé, Activé
Év. eff.cop. Cop	Définir la valeur par défaut pour éviter l'effet copie (copie). Valeur : Désactivé, Activé
Év. eff.cop. Env	Définir le paramètre par défaut pour éviter l'effet copie (envoi). Valeur : Désactivé, Activé
Saut blnc(copie)	Définir le paramètre Saut blnc(copie) par défaut. Valeur : Désactivé, Activé
Saut blnc(envoi)	Définir le paramètre Saut blnc(envoi) par défaut. Valeur : Désactivé, Activé

Élément	Description
Entrée nom fich.	<p>Cette fonction permet de définir un nom de travail entré automatiquement (par défaut). Il est également possible de configurer des informations complémentaires, par exemple Date et N° trav.</p> <p>Valeur</p> <p>Nom de fichier : Jusqu'à 32 caractères peuvent être entrés.</p> <p>Infos suppl. : Aucune, Date, N° trav, N° trav. + date, Date + n° trav.</p>
Obj/corps E-Mail	<p>Cette fonction permet de définir le sujet et le corps entrés automatiquement (objet et corps par défaut) lors de l'envoi des originaux numérisés par e-mail.</p> <p>Valeur</p> <p>Objet : Jusqu'à 256 caractères peuvent être entrés.</p> <p>Corps : Jusqu'à 500 caractères peuvent être entrés.</p>
Num.cont.-Copie	<p>Cette fonction permet de définir la numérisation continue (copie) par défaut.</p> <p>Valeur : Désactivé, Activé</p>
Num.cont-FAX	<p>➔ Manuel d'utilisation du FAX</p>
Num.cont.-Autres	<p>Cette fonction permet de définir la numérisation continue (sauf copie) par défaut.</p> <p>Valeur : Désactivé, Activé</p>
Format de fichier	<p>Sélectionner le type par défaut des fichiers à envoyer.</p> <p>Valeur : PDF, TIFF, XPS, JPEG, OpenXPS, PDF haute comp.</p>
Sépar. fichiers	<p>Cette fonction permet de sélectionner les paramètres de séparation de fichiers par défaut.</p> <p>Valeur : Désactivé, Chaque page</p>
Impr. JPEG/TIFF	<p>Sélectionner la taille de l'image (résolution) lors de l'impression de fichier JPEG ou TIFF.</p> <p>Valeur : Format papier, Résolution de l'image, Résolution impression</p>
XPS ajust.à page	<p>Régler la valeur par défaut pour la fonction d'adaptation XPS à la page.</p> <p>Valeur : Désactivé, Activé</p>

Élément	Description
Config. détail	—
Disp. 2 en 1	Définir la valeur par défaut pour la disposition 2 en 1 des copies combinées. Valeur : G ver D H ver B, D ver G B en H
Disp. 4 en 1	Définir la valeur par défaut pour la disposition 4 en 1 des copies combinées. Valeur : Droite, puis bas, Bas, puis drte, Gauche, puis bas, Bas, puis gauche
Ligne de bordure	Définir la valeur par défaut pour la ligne de bordure des copies combinées. Valeur : Aucune, Trait plein, Pointillés, Repère de positionnement
Reliure origine	Définir le côté de reliure par défaut pour la numérisation recto verso. Valeur : Gauche/Droite, Haut
Finit° reliure	Définir l'orientation de reliure par défaut pour les copies recto verso finies. Valeur : Gauche/Droite, Haut
Qualité image	Cette fonction permet de sélectionner la qualité de fichier PDF/TIFF/JPEG/XPS/OpenXPS par défaut. Valeur : 1 Bas (Hte comp) à 5 Hte (Bas.comp)
Coul. TIFF comp.	Sélectionner la méthode de compression pour l'envoi de documents en couleur au format TIFF. Valeur : TIFF V6, TTN2
PDF/A	Cette fonction permet de sélectionner le paramètre PDF/A par défaut. Valeur : Désactivé, PDF/A-1a, PDF/A-1b, PDF/A-2a, PDF/A-2b, PDF/A-2u
PDF haute compr.	Sélectionner le paramètre de qualité par défaut pour les fichiers PDF haute compression. Valeur : Priorité comp., Standard, Priorité qualité
Sauter él. Copie	Sélectionner les paramètres par défaut pour les éléments à sauter (Copier). Valeur : Blanc+lignes dr., Pag. blches uniq, Blanc+un peu txt
Sauter él. Envoi	Sélectionner les paramètres par défaut pour les éléments à sauter (Envoyer/Stocker). Valeur : Blanc+lignes dr., Pag. blches uniq, Blanc+un peu txt

Opération login

Touche [**Menu Système/Compteur**] > touche [**▲**] [**▼**] > [**Param. communs**] > touche [**OK**] > touche [**▲**] [**▼**] > [**Opération login**] > touche [**OK**]

Élément	Description
Opération login	Sélectionner l'écran de saisie de lu Login nom utilis et Mot de passe lors de la connexion. Valeur : Ut. touche num., Sélect. caract.

Mode RAM Disk

Touche [**Menu Système/Compteur**] > touche [**▲**] [**▼**] > [**Param. communs**] > touche [**OK**] > touche [**▲**] [**▼**] > [**Mode RAM Disk**] > touche [**OK**]



REMARQUE

Cette fonction n'est pas affichée lorsque le SSD en option est installé.

Élément	Description
Mode RAM Disk	<p>Un disque RAM peut être créé et sa taille peut être définie. La création d'un disque RAM permet l'impression depuis une boîte de travaux.</p> <p>Valeur</p> <p>Mode RAM Disk : Désactivé, Activé</p> <p>Dim RAM Disk : La plage de paramètres varie selon la quantité de mémoire installée et le paramètre d'utilisation de mémoire optionnelle.</p>



IMPORTANT

Après la modification des paramètres, redémarrer le réseau ou mettre la machine hors tension, puis à nouveau sous tension.

Mémoire optionnelle

Touche [**Menu Système/Compteur**] > touche [**▲**] [**▼**] > [**Param. communs**] > touche [**OK**] > touche [**▲**] [**▼**] > [**Mémoire option**] > touche [**OK**]

Élément	Description
Mémoire optionnelle	<p>Lorsqu'une mémoire en option est installée, sélectionner le schéma d'allocation de mémoire en fonction de l'application avec laquelle l'équipement est utilisé.</p> <p>Valeur : Normal, Priorité imprim., Priorité copie</p>



IMPORTANT

Après la modification des paramètres, redémarrer le réseau ou mettre la machine hors tension, puis à nouveau sous tension.

Aff. état/journ.

Touche [**Menu Système/Compteur**] > touche [**▲**] [**▼**] > [**Param. communs**] > touche [**OK**] > touche [**▲**] [**▼**] > [**Aff. état/journ.**] > touche [**OK**]

Élément	Description
Aff. état/journ.	Définir la méthode d'affichage de l'état/journal.
Détails travaux	Valeur : Afficher tout, Mes travaux uniquement, Masquer tout
Journal travaux	Valeur : Afficher tout, Mes travaux uniquement, Masquer tout
Journal des FAX^{*1}	Valeur : Afficher tout, Masquer tout

*1 Uniquement pour les produits avec la fonction fax installée.

Type de clavier

Touche [**Menu Système/Compteur**] > touche [**▲**] [**▼**] > [**Param. communs**] > touche [**OK**] > touche [**▲**] [**▼**] > [**Type de clavier**] > touche [**OK**]

Élément	Description
Type de clavier	Sélectionner le type de clavier à utiliser. Valeur : US-Anglais, US-Anglais avec Euro, Français, Allemand, UK-Anglais

Alerte toner bas

Touche [**Menu Système/Compteur**] > touche [**▲**] [**▼**] > [**Param. communs**] > touche [**OK**] > touche [**▲**] [**▼**] > [**Alerte toner bas**] > touche [**OK**]

Élément	Description
Alerte toner bas	Définir la quantité de toner restant pour avertir l'administrateur de commander du toner lorsque le niveau toner devient bas. Valeur : Désactivé, Activé  REMARQUE Sélectionner [Désactiver] pour être averti du toner bas lorsque la quantité de toner restant atteint 5 %. Si [Activé] est sélectionné, définir la quantité de toner restant nécessaire à déclencher l'alerte. La plage de réglage est comprise entre 5 et 100 % (par incréments de 1 %).

Impression à distance

Touche [**Menu Système/Compteur**] > touche [**▲**] [**▼**] > [**Param. communs**] > touche [**OK**] > touche [**▲**] [**▼**] > [**Impression à distance**] > touche [**OK**]

Élément	Description
Impression à distance	Sélectionner si interdire ou non l'impression effectuée sans utiliser la machine. Lorsque [Interdire] est sélectionné, un document qui a été stocké dans la boîte de document à partir du pilote d'imprimante peut être imprimé à partir de la machine. Ceci empêcher une autre personne de voir ce document. Valeur : Autoriser, Interdire

Af.mes.miseHTens

Touche [**Menu Système/Compteur**] > touche [▲] [▼] > [**Param. communs**] > touche [OK] > touche [▲] [▼] > [**Af.mes.miseHTens**] > touche [OK]

Élément	Description
Af.mes.miseHTens	Définir le mode pour l'affichage d'un message de confirmation pour la mise hors tension. Valeur : Désactivé, Activé

Cfg. éco.énergie

Touche [**Menu Système/Compteur**] > touche [▲] [▼] > [**Param. communs**] > touche [OK] > touche [▲] [▼] > [**Cfg. éco.énergie**] > touche [OK]

Élément	Description
Niveau récup.	Sélectionner la méthode de reprise du mode économie d'énergie. Valeur : Reprise complète : Ce mode permet l'utilisation immédiate de toutes les fonctions. Toutefois, il économise moins d'énergie. Reprise normale : Dans ce mode, il est possible de sélectionner l'une des méthodes suivantes : permettre l'utilisation immédiate de toutes les fonctions ou permettre d'utiliser uniquement les fonctions désirées. Pour utiliser toutes les fonctions immédiatement, appuyer sur l'interrupteur d'alimentation pour exécuter la reprise. Économie énergie : Ce mode permet uniquement l'utilisation des fonctions désirées. Il économise l'énergie de manière plus efficace.

Impr.msgBannière

Touche [**Menu Système/Compteur**] > touche [▲] [▼] > [**Param. communs**] > touche [OK] > touche [▲] [▼] > [**Impr.msgBannière**] > touche [OK]

Élément	Description
Impr.msgBannière	Définir si l'écran de confirmation s'affiche avant l'impression de chaque feuille lors de l'impression de plusieurs bannières. Valeur : Désactivé, Activé

Pause/Reprise

Touche [**Menu Système/Compteur**] > touche [▲] [▼] > [**Param. communs**] > touche [OK] > touche [▲] [▼] > [**Pause/Reprise**] > touche [OK]

Élément	Description
Pause/Reprise	Définit s'il est autorisé ou non de mettre en pause/reprendre l'impression des travaux. Valeur : Autorisé, Non autorisé

Copie

Touche [**Menu Système/Compteur**] > touche [**▲**] [**▼**] > [**Copie**] > touche [**OK**]

Configure les paramètres pour les fonctions de copie.



Élément	Description
Sélection papier	Cette fonction permet de sélectionner le papier par défaut. Valeur : Auto, Srce papier déf.
Sél. auto papier	Si [Auto] est sélectionné dans la fonction Sélection du papier, cette fonction permet la sélection automatique du papier lors du changement du taux de zoom. Valeur Frmt plus adapté : Sélection du papier en fonction du zoom actuel et du format de l'original. Identique org. : Sélection du papier correspondant au format de l'original, quel que soit le zoom.
Priorité % automatique	Lorsqu'une source de papier ayant un format différent de l'original est sélectionnée, cette fonction permet de définir l'application automatique ou non du zoom (réduction/ agrandissement). Valeur : Désactivé, Activé
Réserv. priorité	Spécifier si l'écran par défaut s'affiche lorsqu'un travail de copie suivant est réservé en cours d'impression. Pour afficher l'écran par défaut, sélectionner [Activé]. Valeur : Désactivé, Activé
Sél. jeu touches	Les fonctions de copie couramment utilisées peuvent être enregistrées sur la touche de sélection. Les fonctions peuvent être aisément configurées en sélectionnant la touche de sélection. Valeur : Aucune, Mode silencieux, Sélection papier, Assembler, Copie carte ID, Recto verso, Zoom, Combiner, Format d'origine, Orient. original, Originaux mixtes, Image d'original, Densité, EcoPrint, Numér. continue, Entrée nom fich., Avis fin travail, Annul. priorité, Netteté, Contraste, Dens. Arr.-plan, Év. effet copie, Sauter page blanc

Imprimante

Touche [**Menu Système/Compteur**] > touche [**▲**] [**▼**] > [**Imprimante**] > touche [**OK**]

En cas d'impression à partir d'un ordinateur, les paramètres sont généralement définis au niveau de l'écran de l'application. Toutefois, les paramètres suivants sont disponibles pour configurer les valeurs par défaut de personnalisation de la machine.

Élément	Description
Param. émulation	Sélectionner l'émulation de la machine en cas de commande par d'autres imprimantes. Valeur : Line Printer, IBM Proprinter, EPSON LQ-850, PCL6, KPDL, KPDL (Auto)
	 REMARQUE Si [KPDL] ou [KPDL(Auto)] est sélectionné, configurer également « Rpt erreur KPDL ».
Autre émulation	Si l'on sélectionne le mode d'émulation [KPDL(Auto)], il est possible de basculer entre le mode KPDL et une autre émulation (émulation alternative) automatiquement, en fonction des données à imprimer. Valeur : Line Printer, IBM Proprinter, EPSON LQ-850, PCL6
Rpt erreur KPDL	En cas d'erreur durant l'impression en mode d'émulation KPDL, sélectionner si le rapport des erreurs doit être imprimé ou non. Valeur : Désactivé, Activé
EcoPrint	Cette fonction permet d'activer le mode EcoPrint pour réaliser des économies de toner. Cette option est recommandée pour les copies de test où l'impression plus pâle ne constitue pas un problème. Valeur : Désactivé, Activé
Ann. A4/Letter	Cette fonction permet de traiter les formats A4 et Letter qui sont similaires, comme un même format lors de l'impression. Valeur Désactivé : Les formats A4 et Letter sont considérés comme différents. Activé : Les formats A4 et Letter sont considérés comme identiques. La machine utilisera n'importe quel format se trouvant dans la source de papier.
Recto verso	Cette fonction permet de sélectionner l'orientation de la reliure en mode recto verso. Valeur : Désactivé, Relié bord long, Relié bord court
Copies	Cette fonction permet de définir le nombre de copies, entre 1 et 999. Valeur : 1 à 999 copies
Orientation	Définir l'orientation par défaut [Portrait] ou [Paysage]. Valeur : Portrait, Paysage
A4 étendu	Activer cette option pour augmenter le nombre maximum de caractères pouvant être imprimée sur une ligne pour une page A4 (78 caractères d'une taille de 10) et au format Letter (80 caractères d'une taille de 10). Ce réglage ne fonctionne que pour l'émulation PCL6. Valeur : Désactivé, Activé
Délai saut page	Lors de la réception de données de l'ordinateur, la machine doit parfois attendre si aucune information ne permet d'identifier le fait que la dernière page ne comporte pas de données à imprimer. Une fois le délai prédéfini écoulé, la machine sort automatiquement le papier. Le délai varie de 5 à 495 secondes. Valeur : 5 à 495 secondes (par pas de 5 secondes)
Saut de ligne	Cette fonction permet de définir le saut de ligne lorsque la machine reçoit le code de saut de ligne (code caractère 0AH). Valeur : Saut de ligne, Saut de ligne et ret.chariot, Ignorer saut
Retour chariot	Cette fonction permet de définir le retour chariot lorsque la machine reçoit le code de retour (code caractère 0DH). Valeur : Retour chariot, Saut de ligne et ret.chariot, Ignorer retour



Élément	Description
Nom trav.	Définir si le nom de travail est affiché ou non dans le pilote d'imprimante. Valeur : Désactivé, Activé  REMARQUE Si [Activé] est sélectionné, choisir le nom du travail à afficher parmi [Nom du travail], [N° trav+Nom trav] ou [Nom trav+n° trav].
Nom d'utilisateur	Définir si le nom d'utilisateur est affiché ou non dans le pilote d'imprimante. Valeur : Désactivé, Activé
Priorité bac MF	Si le papier est placé dans le bac MF, il est possible de donner la priorité au bac MF pour le chargement du papier. Valeur Désactivé : Les paramètres du pilote d'imprimante sont suivis. Alim. Auto : Si Auto est sélectionné dans le pilote d'imprimante et s'il y a du papier dans le bac MF, l'alimentation du papier sera effectuée à partir du bac MF. Toujours : S'il y a du papier dans le bac MF, l'alimentation du papier sera effectué à partir du bac MF quel que soit le réglage du pilote d'imprimante.
Mode d'alimentation du papier	Durant l'impression à partir de l'ordinateur, sélectionner le mode d'alimentation du papier lorsque la source de papier et le type sont spécifiés. Valeur Auto : Chercher la source de papier qui correspond au format et au type de papier sélectionné. Fixe : Imprimer sur le papier chargé dans la source de papier spécifiée.
Chang. bac auto	Sélectionner les actions suivantes lorsque le papier est terminé dans la source de papier durant l'impression. Valeur : Désactivé, Activé  REMARQUE Si [Désactivé] est sélectionné, la machine affiche « Chargez le papier dans le magasin #. (# est un numéro de magasin) ou « Chargez le papier dans le by-pass » et interrompt l'impression. Charger le papier en fonction de la source de papier affichée pour reprendre l'impression. Pour imprimer à partir d'une autre source de papier, sélectionner [Papier]. Sélectionner la source de papier désirée, puis sélectionner la touche [OK]. Si [Activé] est sélectionné, la machine continue automatiquement l'impression lorsque l'autre magasin contient le même papier que le magasin en cours d'utilisation.
Résolution	Définir la résolution utilisée pour l'impression. Valeur : 300dpi, 600dpi, Fin 1200, Fast1200  REMARQUE Les paramètres qui sont reçus du pilote d'imprimante ont la priorité sur les paramètres du panneau de commande.
KIR	La machine est équipée de la fonction de lissage, qui réalise une impression excellente d'environ 9600 dpi (dégradés de 600 dpi × 15) × 600 dpi. Valeur : Désactivé, Activé
Finisseur trav.	Définir la condition à considérer comme la fin du travail si le travail d'impression n'a pas été traité jusqu'à la fin en raison de l'environnement d'utilisation ou d'autres motifs. Valeur : EOJ (fin du travail) : Les données jusqu'à la détection d'une commande indiquant la fin des données du travail sont considérées comme un travail. Fin de session : Les données continues dans une session d'une connexion réseau sont considérées comme un travail. UEL (lang. de sortie univ.) : Les données jusqu'à la détection d'un UEL à la fin du travail sont considérées comme un travail.

Envoyer

Touche [**Menu Système/Compteur**] > touche [**▲**] [**▼**] > [**Envoyer**] > touche [**OK**]

Configure les paramètres pour les fonctions d'envoi.

Élément	Description
Sél. jeu touches	<p>Les fonctions d'envoi couramment utilisées peuvent être enregistrées sur la touche de sélection. Les fonctions peuvent être aisément configurées en sélectionnant la touche de sélection.</p> <p>Valeur : Aucune, Mode silencieux, Sélct. couleurs, Format d'origine, Image d'original, Résolution scan, Taille envoi, Zoom, Orient. original, Originaux mixtes, Numér. continue, Format fich., Entrée nom fich., Obj/corps E-Mail, Original long, Avis fin travail, Résolution fax^{*1}, Trans.FAXdirect.^{*1}, Trans.FAXdiffer.^{*1}, Rcpt sélect. FAX^{*1}, Rapport trs fax^{*1}, Densité, Recto verso, Trans FTP crypt., Sépar. fichiers, Netteté, Dens. Arr.-plan, Év. effet copie, Sauter page blnc, Envoi d'e-mail chiffré^{*2}, Signature numérique^{*3}</p>
VérifDestination	Définir la confirmation des destinations. ^{*3}
Vérif. av. envoi	<p>Sélectionner si afficher ou non l'écran de confirmation des destinations après avoir appuyé sur la touche [Départ] lors de l'exécution des travaux d'envoi.</p> <p>Valeur : Désactivé, Activé</p>
Vérif.nouv.dest.	<p>Lors de l'ajout d'une nouvelle destination, sélectionner si afficher ou non l'écran de vérification d'entrée pour vérifier la destination entrée.</p> <p>Valeur : Désactivé, Activé</p>
Entrée nouv dest	<p>Sélectionner si autoriser ou non la saisie directe de la destination.^{*3}</p> <p>Valeur : Autoriser, Interdire</p>
Rappeler dest.	<p>Sélectionner si autoriser ou non l'usage de [Rappeler] sur l'écran d'envoi.^{*3}</p> <p>Valeur : Autoriser, Interdire</p>
Diffuser	<p>Définir si activer ou non la diffusion.</p> <p>Valeur : Autoriser, Interdire</p>
Écran pr défaut	<p>Pour définir l'écran par défaut affiché lors de la sélection de la touche [Envoyer] procéder comme suit.</p> <p>Valeur : Destination, Carnet d'adr</p>
Envoi et transfert	Définir si envoyer l'original à une autre destination et le stocker lors de l'envoi d'images.
Renvoi auto	<p>Définir la règle pour l'envoi de l'original.</p> <p>Valeur : Désactivé, Activé</p> <p> REMARQUE</p> <p>Si [Activé] est sélectionné, choisir les règles de transfert parmi [E-mail], [Dossier (SMB)], [Dossier (FTP)] et [FAX]^{*1}.</p>
Destination	<p>Définir la destination de transfert de l'original. Une seule destination peut être définie. Il est possible de vérifier et de modifier l'adresse définie.</p> <p>Procéder comme suit pour enregistrer la destination.</p> <ul style="list-style-type: none"> • Carnet d'adresses • Entrée adresse <p>➔ Spécification de la destination (page 5-30)</p>
Envoi d'e-mail chiffré	<p>Envoie un e-mail chiffré en utilisant le certificat électronique.</p> <p>➔ Envoi d'e-mail chiffré (page 6-24)</p>

Élément	Description
Signature numérique	-
Signature numérique	<p>Sélectionner si ajouter ou non une signature numérique.</p> <p>Valeur :</p> <p>Désactivé : N'ajoute pas de signature numérique.</p> <p>Spécifier pour chaque trav. : L'ajout d'une signature numérique est sélectionné à chaque envoi.</p> <p>Activé : Ajoute toujours une signature numérique lors de l'envoi.</p>
Formatage	<p>Sélectionner un algorithme utilisé pour le chiffrement de la signature numérique.</p> <p>Valeur : SHA1, SHA-256, SHA-384, SHA-512</p> <p> REMARQUE</p> <p>Cette fonction s'affiche lorsque « Signature numérique » est réglé sur [Spécifier pour chaque trav.] ou [Activé].</p>
Confirmer mot de passe	<p>Sélectionner s'il faut confirmer le mot de passe lors du réglage de la signature numérique.</p> <p>Valeur : Activé, Désactivé</p> <p> REMARQUE</p> <p>Cette fonction s'affiche lorsque « Signature numérique » est réglé sur [Spécifier pour chaque trav.].</p>
Mot de passe	<p>Définir un mot de passe requis pour régler la signature numérique. Saisir un mot de passe de sécurité compris entre 6 et 16 caractères alphanumériques et symboles.</p> <p> REMARQUE</p> <p>Cette fonction s'affiche lorsque « Confirmer mot de passe » est réglé sur [Activé].</p>
Paramètres e-mail	-
Adresse de l'expéditeur	<p>Spécifier l'adresse de l'expéditeur lorsque la machine envoie des e-mails.</p> <p>Le rapport de non-livraison peut être renvoyé à l'adresse de l'expéditeur indiquée ici. Il est recommandé de spécifier une adresse e-mail qui peut être reçue par l'administrateur de la machine. L'adresse de l'expéditeur doit être correctement saisie pour l'authentification SMTP.</p> <p>Valeur : nombre entre 0 et 300</p>

*1 Uniquement pour les produits avec la fonction fax installée.

*2 Ne s'affiche pas ; lorsque S/MIME est désactivé.

*3 Valable également lors de l'envoi de fax.

FAX

Touche [**Menu Système/Compteur**] > touche [**▲**] [**▼**] > [**FAX**] > touche [**OK**]



Configurer les paramètres pour le fax.

➔ Manuel d'utilisation du FAX

Boîte de document

Touche [**Menu Système/Compteur**] > touche [**▲**] [**▼**] > [**Boîte de documents**] > touche [**OK**]

Configure les paramètres concernant la boîte personnalisée, boîte des travaux, la boîte de sous-adresse et la boîte Polling.

Élément	Description
Boîte personnalisée	Configurer les paramètres pour la boîte personnalisée.
Détail/Modif.	➔ Création d'une nouvelle Boîte personnalisée (page 5-37)
Heure supp. fich	Définir le délai pour la suppression automatique des documents stockés. Valeur : Heure (00 à 23), Min. (00 à 59)
Boîte de sous-adresse ^{*1}	➔ Manuel d'utilisation du FAX
Boîte des travaux	Configurer les paramètres pour la boîte des travaux.
Trav. copie rap.	Pour économiser de l'espace dans la boîte, il est possible de configurer le nombre maximum de travaux stockés. Valeur : nombre entre 0 et 300  REMARQUE Si 0 est sélectionné, Copie rapide ne peut pas être utilisé.
Suppr.Stock.Trav	Cette option spécifie que les documents (par ex. Impression privée, Copie rapide ou Vérification avant impression) sauvegardés temporairement dans la boîte de travaux sont automatiquement supprimés lorsqu'ils ont été stockés pendant une période définie. Valeur : Désactivé, 1 heure, 4 heures, 1 jour, 1 semaine  REMARQUE Cette fonction est valide pour les documents sauvegardés après l'activation de la fonction. Les documents temporaires sont supprimés lorsque la machine est mise hors tension, sans tenir compte du réglage de cette fonction.
Suppr.PIN à l'arrêt	Configure s'il faut supprimer les travaux conservés dans la boîte d'impression par PIN lorsque la machine est mise hors tension. Valeur : Désactivé, Activé
Support stockage	Sélectionner le support de stockage à utiliser. Valeur : SSD, Carte SD  REMARQUE Ce paramètre ne s'affiche pas si le SSD ou la carte SD ne sont pas installés.

Élément	Description
Boîte Polling*1	➔ Manuel d'utilisation du FAX
Sél. jeu touches	<p>Les fonctions d'impression et de stockage couramment utilisées peuvent être enregistrées sur la touche de sélection. Les fonctions utilisées durant l'impression et la sauvegarde peuvent être enregistrées. Les fonctions peuvent être aisément configurées en sélectionnant la touche de sélection.</p> <p>Valeur</p> <p>Imprimer : Aucune, Mode silencieux, Assembler*2, Sélection papier*2, Recto verso*2, EcoPrint*2, Entrée nom fich., Avis fin travail, Annul. priorité, PDF crypté*3, Impr. JPEG/TIFF*3, XPS ajust.à page*3, Suppr. ap impr.*4</p> <p>Stocker : Aucune, Mode silencieux, Sélect. couleur*5, Format d'origine, Image d'original, Résolution scan, Taille stockage*5, Zoom*5, Orient. d'original, Originaux mixtes*5, Numér. continue, Original long, Format fichier*5, Sépar. fichier*5, Entrée nom fich., Avis fin travail, Densité, Recto verso, Netteté*5, Contraste*5, Dens.Arr.-plan*5, Év. effet copie*5, Sauter page blnc</p>

*1 Uniquement pour les produits avec la fonction fax installée.

*2 Cette option s'affiche uniquement lors de l'impression à partir d'un lecteur USB et d'une boîte personnalisée.

*3 Cette option s'affiche uniquement lors de l'impression à partir d'un lecteur USB.

*4 Ne s'affiche que lors de l'impression depuis la boîte de sous-adresse et la boîte personnalisée.

*5 Ne s'affiche pas lors de l'enregistrement dans la boîte Polling.

Application

Touche [**Menu Système/Compteur**] > touche [▲] [▼] > [**Application**] > touche [OK]

Configurer les paramètres de l'application.

➔ [Applications en option \(page 11-8\)](#)

[Vérification des détails de l'application \(page 11-9\)](#)

Modif. destint°

Carnet d'adresses

Touche [**Menu Système/Compteur**] > touche [▲] [▼] > [**Modif. destint°**] > touche [OK] > touche [▲] [▼] > [**Carnet d'adr**] > touche [OK]

Configurer les paramètres pour le carnet d'adresses.

➔ [Ajout d'une destination \(carnet d'adresse\) \(page 3-28\)](#)

Modifier restriction

Touche [**Menu Système/Compteur**] > touche [▲] [▼] > [**Modif. destint°**] > touche [OK] > touche [▲] [▼] > [**Modif. restrict.**] > touche [OK]

Élément	Description
Carnet d'adresses	<p>Restreindre la modification du carnet d'adresses. Si [Admin. uniq.] est sélectionné, seul l'administrateur peut modifier le carnet d'adresses.</p> <p>Valeur : Désactivé, Admin. uniq.</p>
Touche unique	<p>Restreindre la modification de la touche unique. Si [Admin. uniq.] est sélectionné, seul l'administrateur peut modifier la touche unique.</p> <p>Valeur : Désactivé, Admin. uniq.</p>

Impr. liste

Touche [**Menu Système/Compteur**] > touche [**▲**] [**▼**] > [**Modif. destint^o**] > touche [**OK**] > touche [**▲**] [**▼**] > [**Impr. liste**] > touche [**OK**]

➔ **Manuel d'utilisation du FAX**

Carn.adr.défaut

Touche [**Menu Système/Compteur**] > touche [**▲**] [**▼**] > [**Modif. destint^o**] > touche [**OK**] > touche [**▲**] [**▼**] > [**Carn.adr.défaut**] > touche [**OK**]



REMARQUE

Cette fonction ne s'affiche pas lorsque le carnet d'adresses externe n'est pas défini.

Élément	Description
Carnet d'adr	Définir le type de carnet d'adresses qui s'affiche lorsque le carnet d'adresses est affiché. Valeur : Carn.adr.machine, Crnt d'adr ext.

Réglage/Maint.

Touche [**Menu Système/Compteur**] > touche [**▲**] [**▼**] > [**Réglage/Maint.**] > touche [**OK**]

Cette fonction permet de régler la qualité d'impression et d'effectuer la maintenance de la machine.

Élément	Description
Mode silencieux	Vitesse d'impression et de numérisation réduite pour un traitement silencieux.
Mode silencieux	Définir le mode silencieux. Sélectionner ce mode si le fonctionnement est trop bruyant. Valeur : Désactivé, Activé
Chaque travail	Il est possible de définir l'utilisation du mode silencieux pour chaque travail, comme la copie et l'envoi. Définir si autoriser ou non le paramètre pour chaque travail. Valeur : Autoriser, Interdire
Ajust.dens.copie	Cette fonction permet de régler la densité des copies. Valeur : -3 + clair, -2, -1, 0 Normal, +1, +2, +3 + foncé
Dens. Env./Boîte	Cette fonction permet de régler la densité de numérisation pour l'envoi ou le stockage des données dans la Boîte de document. Valeur : -3 + clair, -2, -1, 0 Normal, +1, +2, +3 + foncé
Contraste(Copie)	Augmente ou diminue le contraste général des copies. Valeur : -3, -2, -1, 0, 1, 2, 3
Contraste(Envoi)	Augmente ou diminue le contraste général lorsque les documents sont envoyés ou enregistrés dans une boîte de document. Valeur : -3, -2, -1, 0, 1, 2, 3
Densité d'arrière-plan	Assombrit ou éclaircit le réglage de densité générale de l'arrière-plan.
Copie (Auto)	Assombrit ou éclaircit le réglage de densité générale de l'arrière-plan pendant la copie. Valeur : -3 + clair, -2, -1, 0 Normal, +1, +2, +3 + foncé
Envoi/Bte(Auto)	Assombrit ou éclaircit le réglage de densité générale de l'arrière-plan pendant l'envoi d'images ou leur stockage dans la boîte de document. Valeur : -3 + clair, -2, -1, 0 Normal, +1, +2, +3 + foncé
Param. EcoPrint	Sélectionner le paramètre EcoPrint par défaut.
Niv. éco (copie)	Cette fonction permet de sélectionner le paramètre EcoPrint par défaut lors de la copie. Valeur : 1 (+ bas) à 5 (+ haut) Augmenter le niveau réduit la consommation de toner, mais diminue la qualité de l'image.
Niv.éco(impr.)	Cette fonction permet de sélectionner le paramètre EcoPrint par défaut lors de l'utilisation de l'imprimante. Valeur : 1 (+ bas) à 5 (+ haut) Augmenter le niveau réduit la consommation de toner, mais diminue la qualité de l'image.
Densité d'impression	Cette fonction permet de régler la densité d'impression. Le réglage peut être effectué sur 5 niveaux. Valeur : 1(+ clair) à 5(+ foncé)
Corr. coul. auto	Cette fonction permet de régler le niveau de détection appliqué par la machine afin de déterminer si l'original est un document couleur ou noir et blanc en mode Couleur auto. Une valeur faible entraîne un plus grand nombre de détections d'originaux couleur et une valeur élevée augmente le nombre de détections d'originaux noir et blanc. Valeur : 1 à 5

Élément	Description
Corr.lign.noires	<p>Cette fonction permet de corriger les lignes fines (traces dues à la contamination), susceptibles d'apparaître sur l'image, lorsque le chargeur de documents est utilisé.</p> <p>Valeur</p> <p>Désactivé : Aucune correction n'est appliquée. Sélectionner cette option pour reproduire les lignes fines de l'original plus clairement qu'avec [Activé].</p> <p>Activé : Une correction est appliquée.</p>
Param. service	<p>Paramètres pour la maintenance et l'inspection de la machine. Ce menu est principalement utilisé par les techniciens de maintenance pour effectuer la maintenance.</p>

9 Authentification de l'utilisateur et comptabilité (Utilisateur, Compta. des travaux)

Ce chapitre aborde les sujets suivants :

Vue d'ensemble de l'administration des connexions d'utilisateurs	9-3	Utilisation de l'administration des connexions d'utilisateurs	9-27
Activer l'administration des connexions d'utilisateurs	9-5	Connexion/déconnexion	9-27
Réglage de l'administration des connexions d'utilisateurs	9-7	Aperçu de la comptabilité des travaux	9-28
Sécurité de l'authentification	9-7	Activation de la comptabilité des travaux	9-30
Param. de politique de mdp	9-8	Accès comptabilité travaux	9-31
Ajout d'un utilisateur (liste utilisateur local)	9-9	Compta. travaux (Local)	9-32
Modification des propriétés utilisateur	9-12	Ajout d'un compte	9-32
Gestion des utilisateurs qui impriment sur cette machine à partir d'un ordinateur	9-14	Restriction de l'utilisation de la machine	9-34
Gestion des utilisateurs de la numérisation à l'aide de TWAIN	9-15	Modification d'un compte	9-35
Gestion des utilisateurs de la numérisation à l'aide de WIA	9-16	Suppression d'un compte	9-36
Gestion des utilisateurs qui envoient des fax à partir d'un ordinateur	9-17	Comptabilité des travaux pour l'impression	9-37
Autoris. locale (Autorisation locale) ..	9-18	Comptabilité des travaux pour la numérisation en utilisant TWAIN	9-38
Configuration des droits d'utilisateur réseau	9-19	Comptabilité des travaux pour la numérisation en utilisant WIA	9-39
Autor. de groupe (Paramètres d'autorisation de groupe)	9-21	Gestion des travaux de fax transmis à partir d'un PC	9-40
Param. autorisation invité	9-22	Configuration de la comptabilité des travaux	9-41
Propr. nv util. (Obtenir les propriétés d'utilisateur réseau)	9-24	Limite compteur défaut	9-41
Paramètres de carte ID	9-25	Comptabilité du nombre de pages imprimées	9-42
Paramètres de connexion PIN	9-26	Comptabilité du nombre de pages pour tous les comptes	9-43
		Comptabilité du nombre de pages pour chaque compte	9-43
		Impr. rapport compteurs	9-44
		Utilisation de la comptabilité des travaux	9-45
		Connexion/déconnexion	9-45

Appliquer limite	9-46
Nbre copies/impress.	9-46
Paramètres utilisateur inconnu	9-47
Travail avec ID de compte inconnu ...	9-47
Enregistrement des informations pour un utilisateur dont l'ID est inconnu	9-48

Vue d'ensemble de l'administration des connexions d'utilisateurs

Cette fonction permet de définir le mode d'administration des accès utilisateurs sur cette machine. Entrer une ID d'utilisateur et un mot de passe d'authentification utilisateur, pour la connexion.

1 Activer l'administration des connexions d'utilisateurs

➔ [Activer l'administration des connexions d'utilisateurs \(page 9-5\)](#)

2 Définir l'utilisateur

➔ [Ajout d'un utilisateur \(liste utilisateur local\) \(page 9-9\)](#)

3 Entrer le nom d'utilisateur et un mot de passe, puis exécuter le travail

➔ [Utilisation de l'administration des connexions d'utilisateurs \(page 9-27\)](#)

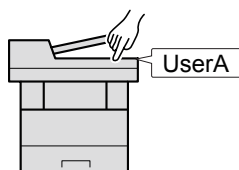

Les accès sont sur trois niveaux : « utilisateur », « administrateur » et « administrateur de la machine ». Les niveaux de sécurité peuvent être modifiés uniquement par l'administrateur de la machine.

Pour gérer le nombre de travaux à partir de l'ordinateur

En plus des paramètres ci-dessus, les paramètres suivants sont nécessaires pour gérer le nombre de travaux à partir de l'ordinateur.

Pour gérer les utilisateurs de l'impression à partir des ordinateurs

Les réglages du pilote d'imprimante sont nécessaires pour gérer les utilisateurs qui impriment sur la machine à partir des ordinateurs.

➔ [Gestion des utilisateurs qui impriment sur cette machine à partir d'un ordinateur à la page 9-14](#)

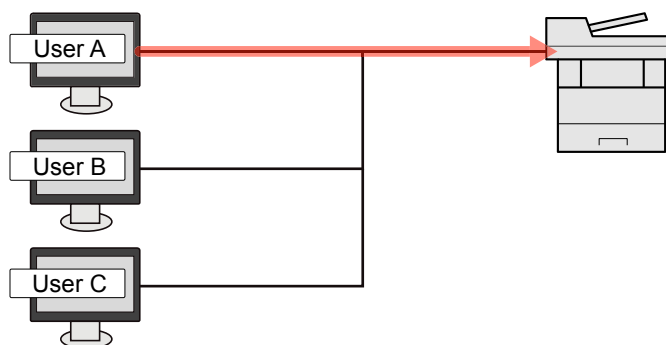

Pour gérer les utilisateurs qui utilisent TWAIN pour la numérisation

Les réglages du pilote TWAIN sur l'ordinateur sont nécessaires pour gérer les utilisateurs qui utilisent TWAIN pour la numérisation.

➔ [Gestion des utilisateurs de la numérisation à l'aide de TWAIN \(page 9-15\)](#)

Pour gérer les utilisateurs qui utilisent WIA pour la numérisation

Les réglages du pilote WIA sur l'ordinateur sont nécessaires pour gérer les utilisateurs qui utilisent WIA pour la numérisation.

➔ [Gestion des utilisateurs de la numérisation à l'aide de WIA \(page 9-16\)](#)

Pour gérer les utilisateurs qui envoient des fax à partir d'un ordinateur^{*1}

Les réglages du pilote de fax sur l'ordinateur sont nécessaires pour gérer les utilisateurs qui envoient des fax à partir d'un ordinateur.

➔ [Gestion des utilisateurs qui envoient des fax à partir d'un ordinateur \(page 9-17\)](#)

^{1*} Uniquement pour les produits avec la fonction fax installée.

Activer l'administration des connexions d'utilisateurs

Cette fonction permet d'activer l'administration des connexions d'utilisateurs. Sélectionner l'une des méthodes d'authentification suivantes :

Élément	Description
Authentification locale	Authentification utilisateur en fonction des propriétés de l'utilisateur dans la liste locale stockée sur la machine.
Authentification réseau	Authentification utilisateur en fonction du serveur d'authentification. Utilise les propriétés de l'utilisateur stockées sur le serveur d'authentification pour accéder à la page d'authentification réseau.

1 Afficher l'écran.

- 1 Touche [**Menu Système/Compteur**] > Touche [**▲**] [**▼**] > [**NomUtil/CptaTrav**] > Touche [**OK**]



REMARQUE

Si l'écran d'authentification utilisateur s'affiche, se connecter avec un utilisateur qui a le privilège de configurer ce paramètre. Si vous ne connaissez pas votre nom d'utilisateur ou votre mot de passe de connexion, veuillez contacter votre administrateur.

- 2 Touche [**▲**] [**▼**] > [**ParamLogin util**] > Touche [**OK**]

2 Configurer les paramètres.

- 1 Touche [**▲**] [**▼**] > [**Login utilisat.**] > Touche [**OK**] > Touche [**▲**] [**▼**] > [**Authentif.locale**] ou [**Authentif.réseau**] > Touche [**OK**]



REMARQUE

Si le paramétrage de la machine ne permet pas la connexion, se connecter en tant qu'administrateur enregistré dans la liste des utilisateurs locaux et corriger les paramètres.

Si [**Authentif.réseau**] est sélectionné

- 1 Touche [**▲**] [**▼**] > [**NTLM**], [**Kerberos**] ou [**Ext.**] > Touche [**OK**]
- 2 Saisir le nom d'hôte (64 caractères maximum) pour le serveur d'authentification et sélectionner la touche [**OK**].
- 3 Sélectionner le nom de domaine pour le serveur d'authentification et sélectionner la touche [**OK**].

Si le domaine n'a pas été défini, sélectionner le numéro sous lequel s'affiche "-----" et sélectionner [**Menu**]. Sélectionner [**Modifier**] et sélectionner la touche [**OK**], puis saisir le nom de domaine (256 caractères maximum). Sélectionner sur la touche [**OK**] pour enregistrer le domaine.

Pour modifier ou supprimer un nom de domaine qui a déjà été enregistré, sélectionner ce nom de domaine et sélectionner [**Menu**].



REMARQUE

Il est possible d'enregistrer jusqu'à 10 noms de domaine.

- 4 Lorsque **[Ext.]** est sélectionné comme type de serveur, entrer le numéro de port et sélectionner la touche **[OK]**.



REMARQUE

Si l'ID utilisateur et le mot de passe sont refusés, vérifier les paramètres suivants.

- Paramètres d'authentification réseau de la machine
- Propriétés utilisateur du serveur d'authentification
- Réglage de la date et de l'heure de la machine et du serveur d'authentification

Si le paramétrage de la machine ne permet pas la connexion, se connecter en tant qu'administrateur enregistré dans la liste des utilisateurs locaux et corriger les paramètres.

Réglage de l'administration des connexions d'utilisateurs

Cette option permet d'enregistrer, modifier et supprimer des utilisateurs et de configurer les paramètres pour l'administration des connexions d'utilisateurs.

Sécurité de l'authentification

Si l'authentification utilisateur est activée, configurer les paramètres d'authentification.

Paramètre de verrouillage du compte utilisateur

Il est possible d'interdire l'utilisation d'un compte utilisateur si un mot de passe incorrect est entré à plusieurs reprises pour se connecter à ce compte.

1 Afficher l'écran.

- 1 Touche [**Menu Système/Compteur**] > Touche [**▲**] [**▼**] > [**NomUtil/CptaTrav**] > Touche [**OK**]



REMARQUE

Si l'écran d'authentification utilisateur s'affiche, se connecter avec un utilisateur qui a le privilège de configurer ce paramètre. Si vous ne connaissez pas votre nom d'utilisateur ou votre mot de passe de connexion, veuillez contacter votre administrateur.

- 2 Touche [**▲**] [**▼**] > [**ParamLogin util**] > Touche [**OK**] > Touche [**▲**] [**▼**] > [**Verrou compte**] > Touche [**OK**]

2 Configurer les paramètres.

Les paramètres suivants sont disponibles.

Élément	Description
Verrou	Sélectionner s'il faut activer ou non la politique de verrouillage de compte. Valeur: Désactivé, Activé
Politique de verrou	Spécifier les conditions et l'étendue du verrouillage du compte.
Nbre tentatives	Spécifier le nombre de tentatives de connexion admises avant le verrouillage du compte. Valeur : 1 à 10 fois
Durée verrouillage	Spécifier la durée de verrouillage du compte avant le déverrouillage. Valeur: 1 à 60 minutes
Cible verrou	Spécifier l'étendue du verrouillage du compte. [Dist. uniq.] verrouille toutes les opérations en dehors du panneau de commande. Valeur : Tout, Dist. uniq.
Util.verrouillés	Affiche une liste des utilisateurs verrouillés. Pour annuler les verrous : Sélectionner la touche [▲] ou [▼] pour sélectionner l'utilisateur dans la liste et appuyer sur [Sélect.]. Une coche est placée à droite de l'utilisateur sélectionné. Sélectionner [Menu]. Sélectionner [Déverrouillez] et appuyer sur la touche [OK].

Param. de politique de mdp

Il est possible d'interdire la configuration et l'utilisation des mots de passe qui ne sont pas conformes à la politique de mot de passe. Définir la politique de mot de passe rend plus difficile la découverte du mot de passe.

1 Afficher l'écran.

- 1 Touche [**Menu Système/Compteur**] > touche [**▲**] [**▼**] > [**NomUtil/CptaTrav**] > touche [**OK**]



REMARQUE

Si l'écran d'authentification de l'utilisateur apparaît, se connecter avec un utilisateur disposant du privilège pour configurer ce paramètre. Si le nom d'utilisateur ou le mot de passe sont inconnus, contacter l'administrateur.

- 2 Touche [**▲**] [**▼**] > [**Politique de mot de passe**] > touche [**OK**]

2 Configurer les paramètres.

Les paramètres suivants peuvent être configurés.

Élément	Description
Politique de mot de passe	Sélectionner s'il faut activer ou non la politique de mot de passe. Valeur : Désactivé, Activé
Longueur min. de mdp	Définir le nombre minimum de caractère de la longueur du mot de passe. Valeur : Désactivé, Activé (1 à 64 caractères)
Complexité du mot de passe	Définir la complexité du mot de passe. Valeur Refuser MdP commun : Désactivé, Activé Inclure majuscule : Désactivé, Activé Inclure minuscule : Désactivé, Activé Inclure chiffre : Désactivé, Activé Inclure symbole : Désactivé, Activé
Âge max. du mot de passe	Définir l'âge maximum du mot de passe. Valeur : Désactivé, Activé (1 à 180 jours)
Liste contrevenants	Liste des utilisateurs qui ne satisfont pas les exigences de la politique de mot de passe.

Ajout d'un utilisateur (liste utilisateur local)

Cette fonction permet d'ajouter un nouvel utilisateur. Il est possible d'ajouter jusqu'à 100 utilisateurs (y compris l'ID utilisateur par défaut).

1 Afficher l'écran.

- 1 Touche [**Menu Système/Compteur**] > Touche [**▲**] [**▼**] > [**NomUtil/CptaTrav**] > Touche [**OK**]

REMARQUE

Si l'écran d'authentification utilisateur s'affiche, se connecter avec un utilisateur qui a le privilège de configurer ce paramètre. Si vous ne connaissez pas votre nom d'utilisateur ou votre mot de passe de connexion, veuillez contacter votre administrateur.

- 2 Touche [**▲**] [**▼**] > [**ParamLogin util**] > Touche [**OK**] > Touche [**▲**] [**▼**] > [**Liste utilis loc**] > Touche [**OK**] > [**Menu**] > Touche [**▲**] [**▼**] > [**Ajouter un util.**] > Touche [**OK**]

2 Entrer les informations de l'utilisateur.

- 1 Entrer le nom figurant dans la liste des utilisateurs (32 caractères maximum) et sélectionner la touche [**OK**].

REMARQUE

Pour plus de détails sur la saisie de caractères, reportez-vous à :

➔ [Méthode de saisie de caractères \(page 11-10\)](#)

- 2 Saisir le nom d'utilisateur pour la connexion (64 caractères maximum) et sélectionner la touche [**OK**].

REMARQUE

Il n'est pas possible d'enregistrer le même ID utilisateur.

- 3 Pour saisir les informations détaillées de l'utilisateur, sélectionner la touche [**▲**] [**▼**] > [**Détails**] > Touche [**OK**]
Pour quitter l'opération, sélectionner la touche [**▲**] [**▼**] > [**Quitter**] > Touche [**OK**]

4 Entrer les informations détaillées de l'utilisateur.

Appuyer sur [**Modifier**], [**Modifier**] ou [**Détails**] pour chaque élément et saisir les informations, puis sélectionner la touche [**OK**]. Sélectionner la touche [**▶**] pour afficher l'écran suivant. Sélectionner la touche [**◀**] pour revenir à l'écran précédent. Le tableau suivant décrit les informations utilisateur à enregistrer.

Élément	Description
Nom d'utilisateur *1	Entrer le nom figurant dans la liste des utilisateurs (32 caractères maximum).
Nom connexion util. *1	Entrer l'ID utilisateur de connexion (64 caractères maximum). Il n'est pas possible d'enregistrer le même ID utilisateur.
Mot de passe de connexion	Entrer le mot de passe de connexion (64 caractères maximum). Entrer à nouveau le mot de passe pour la confirmation et sélectionner la touche [OK].
Adresse e-mail	L'utilisateur peut enregistrer son adresse E-mail. L'adresse enregistrée sera automatiquement sélectionnée lors d'opérations ultérieures nécessitant une fonction de messagerie.
Niveau d'accès *1	Sélectionner les droit d'accès "Utilisateur" ou "Administrateur".
Nom de compte	Ajouter un compte auquel appartient l'utilisateur. L'utilisateur ayant enregistré son nom de compte peut se connecter sans entrer d'ID de compte. <p>➔ Aperçu de la comptabilité des travaux (page 9-28)</p>
Infos carte ID	Enregistrer les informations de carte ID. Sélectionner [Lecture] et appuyer sur la touche [OK]. Placer la carte ID sur le lecteur de carte ID et sélectionner [Lecture].  REMARQUE Cette fonction est affichée lorsque ID Card Authentication Kit est activé. <p>➔ Lecteur de carte ID (page 11-7)</p> Pour supprimer les informations de carte ID, sélectionner [Supprimer] > et appuyer sur la touche [OK].

*1 Obligatoire lors de l'enregistrement d'un utilisateur.

Élément	Description
Règles autoris.*1	<p>Définir l'autorité d'usage pour chaque utilisateur.</p> <p>Appuyer sur [Modifier] pour chaque élément, modifier les restrictions, puis appuyer sur la touche [OK]. Sélectionner la touche [▶] pour afficher l'écran suivant. Sélectionner la touche [◀] pour revenir à l'écran précédent.</p> <p>Les éléments de restriction suivants sont disponibles :</p> <p>Restric. impr. :</p> <p>Sélectionner si l'utilisation de la fonction d'impression de l'imprimante est interdite ou non.</p> <p>Les fonctions d'impression applicables sont les suivantes :</p> <ul style="list-style-type: none"> • Impression à partir de la boîte • Impression à partir de la mémoire amovible • Imprimer rapport • Impression à partir de l'ordinateur <p>RestrictionCopie</p> <p>Sélectionner si l'utilisation de la fonction d'impression de copie est interdite ou non.</p> <p>Restriction R/V :</p> <p>Sélectionner si seule l'impression recto verso est autorisée.</p> <p>Restr. combiner :</p> <p>Spécifier si seule la fonction Combiner est autorisée.</p> <p>Limite EcoPrint :</p> <p>Spécifier si seule la fonction EcoPrint est autorisée.</p> <p>Restr. Envoi :</p> <p>Sélectionner si l'utilisation de la fonction d'envoi est interdite ou non.</p> <p>Restr. Fax*2 :</p> <p>Sélectionner si l'utilisation de la fonction d'envoi de fax est interdite ou non.</p> <p>Stockage dans boîte :</p> <p>Sélectionner si l'utilisation de la fonction de stockage sur boîte est interdite ou non.</p> <p>Stockage mém. :</p> <p>Sélectionner si l'utilisation de la fonction de stockage sur mémoire amovible est interdite ou non.</p>
Mon panneau	<p>Le choix de la langue et l'écran initial peuvent être enregistrés pour chaque utilisateur. Les paramètres enregistrés ici peuvent être appliqués simplement en se connectant.</p>

*1 S'affiche lorsque l'autorisation locale est activée.

➔ [Autoris. locale \(Autorisation locale\) \(page 9-18\)](#)

*2 Uniquement pour les produits avec la fonction fax installée.

3 Sélectionner la touche **[OK]**.

Un nouvel utilisateur est ajouté à la liste utilisateur local.

Modification des propriétés utilisateur

Les types de propriétés modifiables peuvent varier en fonction des droits d'accès de l'utilisateur.

1 Afficher l'écran.

- 1 Touche [**Menu Système/Compteur**] > touche [**▲**] [**▼**] > [**NomUtil/CptaTrav**] > touche [**OK**]



REMARQUE

Si l'écran d'authentification de l'utilisateur apparaît, se connecter avec un utilisateur disposant du privilège pour configurer ce paramètre. Si le nom d'utilisateur ou le mot de passe sont inconnus, contacter l'administrateur.

- 2 Touche [**▲**] [**▼**] > [**ParamLogin util**] > touche [**OK**] > touche [**▲**] [**▼**] > [**Liste utilis loc**] > touche [**OK**]

2 Modifier les propriétés utilisateur.

- 1 Sélectionner l'utilisateur dont les propriétés doivent être modifiées, puis la touche [**OK**].
- 2 Entrer les informations de l'utilisateur.

Élément
Nom d'utilisateur
Nom connexion util.* ¹
Nom de domaine* ²
Login mot passe
Adresse E-mail
Niveau d'accès* ¹
Nom du compte* ¹
Infos carte ID.* ¹
Règles autoris.* ^{1*3}
Mon panneau

*1 La modification est possible uniquement en cas de connexion avec des droits d'administrateur machine.

*2 Le nom de domaine sera affiché pour les utilisateurs du réseau auxquels sont accordés des privilèges d'utilisateur local.

➔ [Propriétés d'utilisateur \(Obtenir les propriétés d'utilisateur réseau\) \(page 9-24\)](#)

*3 S'affiche lorsque l'autorisation locale est activée.

➔ [Autorisation locale \(Autorisation locale\) \(page 9-18\)](#)

Pour les détails sur chaque élément, se reporter à l'étape 2 de la section « Ajout d'un utilisateur (liste utilisateur local) » pour modifier les propriétés d'un utilisateur.

➔ [Ajout d'un utilisateur \(liste utilisateur local\) \(page 9-9\)](#)

- 3 Touche [**OK**] > [**Oui**]

Les informations utilisateur sont modifiées.

Supprimer un utilisateur

Les types de propriétés modifiables peuvent varier en fonction des droits d'accès de l'utilisateur.

1 Afficher l'écran.

- 1 Touche [**Menu Système/Compteur**] > touche [**▲**] [**▼**] > [**NomUtil/CptaTrav**] > touche [**OK**]



REMARQUE

Si l'écran d'authentification de l'utilisateur apparaît, se connecter avec un utilisateur disposant du privilège pour configurer ce paramètre. Si le nom d'utilisateur ou le mot de passe sont inconnus, contacter l'administrateur.

- 2 Touche [**▲**] [**▼**] > [**ParamLogin util**] > touche [**OK**] > touche [**▲**] [**▼**] > [**Liste utilis loc**] > touche [**OK**]

2 Supprimer un utilisateur.

- 1 Sélectionner l'utilisateur dont les propriétés doivent être supprimées, puis [**Menu**].
- 2 Touche [**▲**] [**▼**] > [**Supprimer**] > touche [**OK**] > [**Oui**]

L'utilisateur sélectionné est supprimé.



REMARQUE

Il n'est pas possible de supprimer un utilisateur possédant des droits d'administrateur de la machine.

Gestion des utilisateurs qui impriment sur cette machine à partir d'un ordinateur

Les réglages du pilote d'imprimante sont nécessaires pour gérer les utilisateurs qui impriment sur la machine à partir des ordinateurs. Les instructions se basent sur les éléments de l'interface tels qu'ils apparaissent dans Windows 10.

1 Afficher l'écran.

- 1 Cliquer sur le bouton **[Démarrer]** de Windows, puis sélectionner **[Système Windows]**, **[Panneau de configuration]**, puis **[Afficher les périphériques et imprimantes]**.

REMARQUE

Dans Windows 8.1, sélectionner **[Paramètres]** dans les icônes sur le bureau, puis sélectionner **[Panneau de configuration]**, puis **[Périphériques et imprimantes]**.

- 2 Effectuer un clic droit sur l'icône du pilote d'imprimante de la machine, puis cliquer sur le menu **[Propriétés de l'imprimante]** du pilote d'imprimante.
- 3 Cliquer sur **[Administrateur]** dans l'onglet **[Paramètres du périphérique]**.

2 Configurer les paramètres.

- 1 Sélectionner **[Connexion utilisateur]** sur l'onglet **[Connexion utilisateur]**.

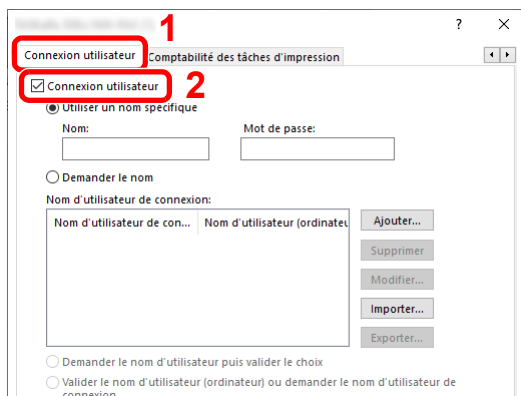

- 2 Définir l'administration des connexions d'utilisateurs.

[Utiliser un identifiant de compte spécifique] : Cette option peut être utilisée pour spécifier un nom d'utilisateur et un mot de passe à utiliser pour la même connexion d'utilisateur pour chaque travail d'impression. Si cette option est sélectionnée, l'utilisateur n'a pas besoin de saisir le nom et le mot de passe pour chaque travail d'impression.

[Demander l'identifiant de compte] : Un écran pour saisir le nom d'utilisateur et le mot de passe sera affiché lors de toute tentative d'impression. Le nom d'utilisateur et le mot de passe doivent être saisis à chaque tentative d'impression.

[Demander l'identifiant de compte et valider] : Un écran pour saisir le nom d'utilisateur et le mot de passe sera affiché lors de toute tentative d'impression. Le nom d'utilisateur et le mot de passe mémorisé dans la liste de nom d'utilisateur de connexion doivent être saisis. Le nom d'utilisateur et le mot de passe doivent être saisis à chaque tentative d'impression.

[Valider l'identifiant (ordinateur) ou demander l'identifiant de compte] : Lors de l'impression, l'identifiant Windows est recherché dans les identifiants et l'impression est possible si le nom est enregistré. Si le nom n'est pas enregistré, l'impression sera annulée pour les utilisateurs ayant des droits d'utilisateur uniquement. Si l'utilisateur possède des droits d'administrateur, l'écran de saisie du nom d'utilisateur et du mot de passe s'affichera.

- 3 Cliquer sur **[OK]**.



REMARQUE

Pour les autres paramètres de la comptabilité des travaux, se reporter à la section suivante :

➔ **Printing System Driver User Guide**

Gestion des utilisateurs de la numérisation à l'aide de TWAIN

Les réglages du pilote TWAIN suivants sont nécessaires pour gérer les utilisateurs qui utilisent TWAIN pour la numérisation. Les instructions se basent sur les éléments de l'interface tels qu'ils apparaissent dans Windows 10.

1 Afficher l'écran.

- 1 Cliquer sur la boîte de recherche dans la barre des tâches et y saisir « TWAIN Driver Setting ». Sélectionner **[TWAIN Driver Setting]** dans la liste de recherche. L'écran TWAIN Driver s'affiche.



REMARQUE

Dans Windows 8.1, sélectionner **[Rechercher]** dans les icônes, puis saisir « TWAIN Driver Setting » dans la boîte de recherche. Cliquer sur **[TWAIN Driver Setting]** dans la liste de recherche pour afficher l'écran TWAIN Driver Setting.

- 2 Sélectionner la machine et cliquer sur **[Modifier]**.

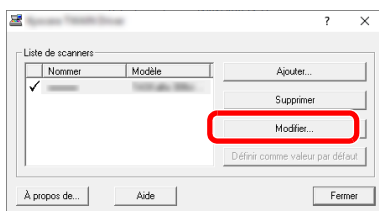

2 Configurer les paramètres.

- 1 Cliquer sur **[Paramètres d'authentification de l'utilisateur]**.
- 2 Cocher la case à côté de **[Authentification]**, puis saisir le nom d'utilisateur et le mot de passe de connexion.

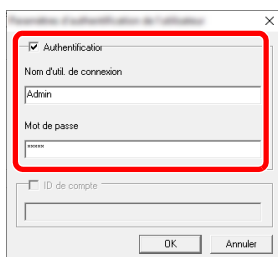

- 3 Cliquer sur **[OK]**.

Gestion des utilisateurs de la numérisation à l'aide de WIA

Les réglages du pilote WIA suivants sont nécessaires pour gérer les utilisateurs qui utilisent WIA pour la numérisation. Les instructions se basent sur les éléments de l'interface tels qu'ils apparaissent dans Windows 10.

1 Afficher l'écran.

- 1 Cliquer sur le bouton **[Démarrer]** de Windows, puis sélectionner **[Système Windows]** et **[Panneau de configuration]**. Cliquer sur la boîte de recherche dans le panneau de configuration et y saisir « Scanner ». Sélectionner **[Afficher les scanners et les appareils photos]** dans la liste de recherche. L'écran Scanneurs et appareils photo s'affiche.

REMARQUE

Dans Windows 8.1, cliquer sur **[Rechercher]** dans les icônes, puis saisir « Scanner » dans la boîte de recherche. Cliquer sur **[Afficher les scanners et les appareils photo]** dans la liste de recherche pour afficher l'écran Scanneurs et appareils photo.

- 2 Sélectionner le même nom que cette machine pour les pilotes WIA et appuyer sur **[Propriétés]**.

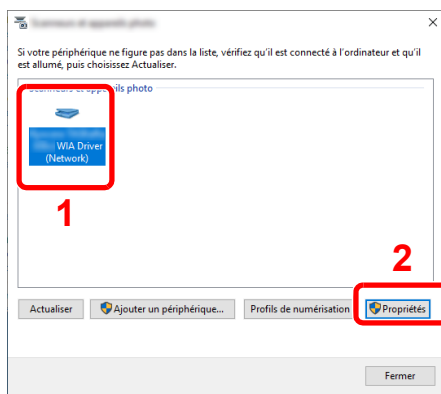

2 Configurer les paramètres.

- 1 Cocher la case à côté de **[Authentification]** sur l'onglet **[Paramètres]**, puis saisir le nom d'utilisateur et le mot de passe de connexion.

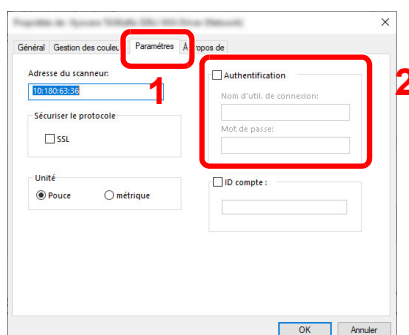

- 2 Cliquer sur **[OK]**.

Gestion des utilisateurs qui envoient des fax à partir d'un ordinateur

Pour gérer les utilisateurs qui envoient des fax à partir d'un ordinateur, les réglages suivants sont nécessaires dans le pilote de fax. Les instructions se basent sur les éléments de l'interface tels qu'ils apparaissent dans Windows 10.

1 Afficher l'écran.

- 1 Cliquer sur le bouton **[Démarrer]** de Windows, puis sélectionner **[Système Windows]**, **[Panneau de configuration]**, puis **[Afficher les périphériques et imprimantes]**.



REMARQUE

Dans Windows 8.1, sélectionner **[Paramètres]** dans les icônes sur le bureau, puis sélectionner **[Panneau de configuration]**, puis **[Périphériques et imprimantes]**.

- 2 Effectuer un clic droit sur l'icône du pilote d'imprimante de la machine, puis cliquer sur le menu **[Propriétés de l'imprimante]** du pilote d'imprimante.
- 3 Cliquer sur **[Paramètre FAX TX]** dans la fenêtre **[Options d'impression]**.

2 Configurer les paramètres.

- 1 Sélectionner **[Connexion utilisateur]** sur l'onglet **[Authentification]**.

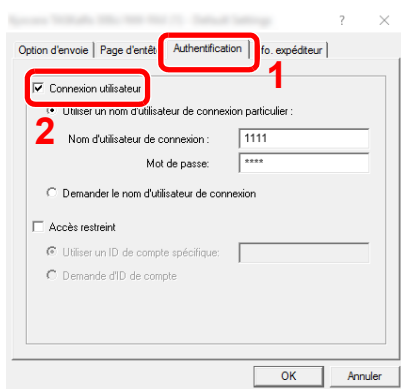

- 2 Définir l'administration des connexions d'utilisateurs.

[Utiliser un nom d'utilisateur de connexion particulier] : Cette option peut être utilisée pour spécifier un nom d'utilisateur et un mot de passe à utiliser pour la même connexion d'utilisateur pour chaque travail de fax. Si cette option est sélectionnée, l'utilisateur n'a pas besoin de saisir le nom et le mot de passe pour chaque travail de fax.

[Demander le nom d'utilisateur de connexion] : Un écran pour saisir le nom d'utilisateur et le mot de passe sera affiché lors de toute tentative de transmission. Le nom d'utilisateur et le mot de passe doivent être saisis à chaque tentative de transmission.

- 3 Cliquer sur **[OK]**.

Autoris. locale (Autorisation locale)

Sélectionner l'utilisation ou non de l'autorisation locale.



REMARQUE

Lors de l'utilisation d'Autorisation locale, le type d'authentification d'utilisateur doit être réglé sur **[Autoris. locale]**.

➔ [Activer l'administration des connexions d'utilisateurs \(page 9-5\)](#)

1 Afficher l'écran.

- 1 Touche **[Menu Système/Compteur]** > Touche **[▲] [▼]** > **[NomUtil/CptaTrav]** > Touche **[OK]**



REMARQUE

Si l'écran d'authentification de l'utilisateur apparaît, se connecter avec un utilisateur disposant du privilège pour configurer ce paramètre. Si le nom d'utilisateur ou le mot de passe sont inconnus, contacter l'administrateur.

- 2 Touche **[▲] [▼]** > **[ParamLogin util]** > Touche **[OK]**

2 Configurer le paramètre.

- Touche **[▲] [▼]** > **[Autoris. locale]** > Touche **[OK]** > Touche **[▲] [▼]** > **[Désactivé]** ou **[Activé]** > Touche **[OK]**

Configuration des droits d'utilisateur réseau

Sélectionner s'il faut ou non accorder des droits d'utilisateur local aux utilisateurs du réseau. Si ce paramètre est appliqué, lorsqu'un utilisateur réseau se connecte, les informations de l'utilisateur réseau connecté sont enregistrées en tant qu'utilisateur local. En définissant le nom du compte sur les informations de l'utilisateur local enregistré, les utilisateurs du réseau peuvent coordonner la comptabilité des travaux. Affiche le « Nom de domaine » dans les informations utilisateur pour les utilisateurs locaux ayant des droits.



REMARQUE

Pour les informations sur les utilisateurs locaux, se reporter à :

➔ [Ajout d'un utilisateur \(liste utilisateur local\) \(page 9-9\)](#)

1 Afficher l'écran.

- 1 Touche [**Menu Système/Compteur**] > touche [**▲**] [**▼**] > [**NomUtil/CptaTrav**] > touche [**OK**]



REMARQUE

Si l'écran d'authentification de l'utilisateur apparaît, se connecter avec un utilisateur disposant du privilège pour configurer ce paramètre. Si le nom d'utilisateur ou le mot de passe sont inconnus, contacter l'administrateur.

Touche [**▲**] [**▼**] > [**ParamLogin util**] > touche [**OK**] > touche [**▲**] [**▼**] > [**Autorité utilisateur réseau**] > touche [**OK**]

2 Configurer les paramètres.

Sélectionner [**Activé**] pour « Donner l'autorité » et configurer chaque élément.

Élément	Description
Action utilisateur au complet	Configurer l'action lorsque le nombre d'utilisateurs est dépassé lors de l'octroi de droits d'utilisateurs locaux. Valeur : Ne pas ajouter de nouvel utilisateur, Supprimer ancien utilisateur
Autorité hors ligne	Définir la date d'expiration pour ne pas exiger l'authentification du réseau pour les droits d'utilisateur locaux qui ont été accordés. Valeur : Toujours activé, Période d'activation  REMARQUE Si [Période d'activation] est réglé, définir également la période. (1 à 180 jours)
Paramètres par défaut de l'autorisation locale	Définir les droits d'utilisateur local par défaut qui sont accordés.
Restric. impr. : Imprimante	Valeur : Désactivé, Refuser utilisation
Restriction copie	Valeur : Désactivé, Refuser utilisation
Restriction R/V	Valeur : Désactivé, RV uniquement
Restriction combiner	Valeur : Désactivé, 2en1 & 4en1 uniquement, 4en1 uniquement
Limite EcoPrint	Valeur : Désactivé, EcoPrint uniquement
Restriction envoi	Valeur : Désactivé, Refuser utilisation
Restr. Fax	Valeur : Désactivé, Refuser utilisation

Élément		Description
	Stockage dans boîte*1	Valeur : Désactivé, Refuser utilisation
	Stockage mémoire	Valeur : Désactivé, Refuser utilisation

*1 Ce paramètre est affiché lorsque le SSD en option est installé.

Autor. de groupe (Paramètres d'autorisation de groupe)

Définition des restrictions d'utilisation de la machine par chaque groupe d'individu enregistré dans le serveur d'authentification.

 **REMARQUE**

- Pour utiliser les paramètres d'autorisation de groupe, **[Authentif.réseau]** doit être sélectionné en tant que méthode d'authentification dans "Activer l'administration des connexions d'utilisateurs". Sélectionner "Activé" pour "LDAP" dans "Param. protocole".

➔ [Activer l'administration des connexions d'utilisateurs \(page 9-5\)](#)
[Param. protocole \(page 8-15\)](#)

- Le réglage pour utiliser l'autorisation de groupe est effectué à partir du panneau de commande. Les groupes doivent être enregistrés avec Embedded Web Server RX.

➔ **Embedded Web Server RX User Guide**

Autorisation de groupe

1 Afficher l'écran.

- 1 Touche **[Menu Système/Compteur]** > Touche **[▲] [▼]** > **[NomUtil/CptaTrav]** > Touche **[OK]**

 **REMARQUE**

Si l'écran d'authentification utilisateur s'affiche, se connecter avec un utilisateur qui a le privilège de configurer ce paramètre. Si vous ne connaissez pas votre nom d'utilisateur ou votre mot de passe de connexion, veuillez contacter votre administrateur.

- 2 Touche **[▲] [▼]** > **[ParamLogin util]** > Touche **[OK]**

2 Configurer le paramètre.

- Touche **[▲] [▼]** > **[Autor. de groupe]** > Touche **[OK]** > Touche **[▲] [▼]** > **[Désactivé]** ou **[Activé]** > Touche **[OK]**

Param. autorisation invité

Lorsque l'administration des connexions d'utilisateur est activée, définir les fonctions que les utilisateurs invités qui ne peuvent pas se connecter sur la machine peuvent utiliser.



REMARQUE

Pour utiliser Param. autoris. invité, l'administration des connexions d'utilisateur doit être activée dans "Activer l'administration des connexions d'utilisateurs".

➔ [Activer l'administration des connexions d'utilisateurs \(page 9-5\)](#)

Autorisation invité

1 Afficher l'écran.

- 1 Touche [**Menu Système/Compteur**] > Touche [**▲**] [**▼**] > [**NomUtil/CptaTrav**] > Touche [**OK**]



REMARQUE

Si l'écran d'authentification utilisateur s'affiche, se connecter avec un utilisateur qui a le privilège de configurer ce paramètre. Si vous ne connaissez pas votre nom d'utilisateur ou votre mot de passe de connexion, veuillez contacter votre administrateur.

- 2 Touche [**▲**] [**▼**] > [**ParamLogin util**] > Touche [**OK**] > Touche [**▲**] [**▼**] > [**Par. aut. invité**] > Touche [**OK**] > Touche [**▲**] [**▼**] > [**Autoris. invité**] > Touche [**OK**]

2 Configurer le paramètre.

Touche [**▲**] [**▼**] > [**Activé**] ou [**Désactivé**] > Touche [**OK**]



REMARQUE

Si le paramètre autorisation invité est activé, la touche [**Authentification/Logout**] doit être sélectionné lors de la connexion.

Dans les paramètres par défaut de l'utilisateur invité, seule la copie monochrome peut être utilisée. Pour utiliser une fonction différente, se connecter en tant qu'utilisateur pouvant utiliser cette fonction ou modifier les paramètres dans les propriétés invité.

Configuration des propriétés invité

Enregistrer les informations de l'utilisateur invité et les fonctions qui sont limitées.

1 Afficher l'écran.

- 1 Touche [**Menu Système/Compteur**] > touche [**▲**] [**▼**] > [**NomUtil/CptaTrav**] > touche [**OK**]



REMARQUE

Si l'écran d'authentification de l'utilisateur apparaît, se connecter avec un utilisateur disposant du privilège pour configurer ce paramètre. Si le nom d'utilisateur ou le mot de passe sont inconnus, contacter l'administrateur.

- 2 Touche [**▲**] [**▼**] > [**ParamLogin util**] > touche [**OK**]

2 Configurer les paramètres.

- 1 Touche [▲] [▼] > [Par. aut. invité] > touche [OK] > touche [▲] [▼] > [Propriété invité] > touche [OK]
- 2 Configurer les paramètres.

Le tableau suivant décrit les informations utilisateur à enregistrer.

Élément	Description
Nom d'utilisateur	Entrer le nom figurant dans la liste des utilisateurs (32 caractères maximum). Le réglage par défaut est "Utilisateur invité".
Niveau d'accès	L'autorité de l'utilisateur s'affiche. Ce paramètre ne peut pas être modifié.
Nom de compte	Ajouter un compte auquel appartient l'utilisateur.
Règles autoris.	Définir l'autorité d'usage pour chaque utilisateur. Il est possible de limiter le niveau d'accès des options suivantes. Restric. impr. : Sélectionner si l'utilisation de la fonction d'impression de l'imprimante est interdite ou non. Les fonctions d'impression applicables sont les suivantes : <ul style="list-style-type: none"> • Impression à partir de la boîte • Impression à partir de la mémoire amovible • Imprimer rapport Restr. Copie : Sélectionner si l'utilisation de la fonction d'impression de copie est interdite ou non. Restriction R/V : Sélectionner si seule l'impression recto verso est autorisée. Restr. combiner : Spécifier si seule la fonction Combiner est autorisée. Limite EcoPrint : Spécifier si seule la fonction EcoPrint est autorisée. Restr. Envoi : Sélectionner si l'utilisation de la fonction d'envoi est interdite ou non. Restr. Fax *1: Sélectionner si l'utilisation de la fonction d'envoi de fax est interdite ou non. Stockage dans boîte : Sélectionner si l'utilisation de la fonction de stockage sur boîte est interdite ou non. Stockage mém. : Sélectionner si l'utilisation de la fonction de stockage sur mémoire amovible est interdite ou non.

*1 Uniquement pour les produits avec la fonction fax installée.

Appuyer sur [Modifier], [Modifier] ou [Détails] pour chaque élément et saisir les informations, puis sélectionner la touche [OK]. Sélectionner la touche [▶] pour afficher l'écran suivant. Sélectionner la touche [◀] pour revenir à l'écran précédent.

3 Sélectionner la touche [OK].

Prop. nv util. (Obtenir les propriétés d'utilisateur réseau)

Définition des informations requises pour obtenir des propriétés d'utilisateur réseau à partir du serveur LDAP. Le nom de l'utilisation et l'adresse e-mail obtenus avec ce paramètre sont affichés dans les informations de l'utilisateur, l'écran de confirmation de statut et l'en-tête de l'e-mail.



REMARQUE

- Pour obtenir les propriétés d'utilisateur réseau à partir du serveur LDAP, [**Authentif.réseau**] doit être sélectionné en tant que méthode d'authentification dans "Activer l'administration des connexions d'utilisateurs". Sélectionner "Activé" pour "LDAP" dans "Param. protocole".
- ➔ [Activer l'administration des connexions d'utilisateurs \(page 9-5\)](#)
[Param. protocole \(page 8-15\)](#)
- Le réglage pour obtenir les informations sur l'utilisateur réseau est effectué à partir du panneau de commande. Les détails des informations à obtenir doivent être définis avec Embedded Web Server RX.
- ➔ **Embedded Web Server RX User Guide**

1 Afficher l'écran.

- 1 Touche [**Menu Système/Compteur**] > Touche [**▲**] [**▼**] > [**NomUtil/CptaTrav**] > Touche [**OK**]



REMARQUE

Si l'écran d'authentification utilisateur s'affiche, se connecter avec un utilisateur qui a le privilège de configurer ce paramètre. Si vous ne connaissez pas votre nom d'utilisateur ou votre mot de passe de connexion, veuillez contacter votre administrateur.

- 2 Touche [**▲**] [**▼**] > [**ParamLogin util**] > Touche [**OK**]

2 Configurer les paramètres.

- Touche [**▲**] [**▼**] > [**Prop. nv util.**] > Touche [**OK**] > Touche [**▲**] [**▼**] > [**Désactivé**] ou [**Activé**] > Touche [**OK**]

Paramètres de carte ID

Si l'authentification de carte ID est activée, sélectionner le type d'authentification.



REMARQUE

Cette fonction s'affiche lorsque le Card Authentication kit est activé.

➔ [Lecteur de carte ID \(page 11-7\)](#)

Login clavier

Lorsque l'authentification de carte ID est activée, sélectionner si la connexion par clavier est autorisée ou non.

1 Afficher l'écran.

- 1 Touche [**Menu Système/Compteur**] > touche [**▲**] [**▼**] > [**NomUtil/CptaTrav**] > touche [**OK**]



REMARQUE

Si l'écran d'authentification de l'utilisateur apparaît, se connecter avec un utilisateur disposant du privilège pour configurer ce paramètre. Si le nom d'utilisateur ou le mot de passe sont inconnus, contacter l'administrateur.

- 2 Touche [**▲**] [**▼**] > [**ParamLogin util**] > touche [**OK**] > touche [**▲**] [**▼**] > [**Paramètres de carte ID**] > touche [**OK**] > touche [**▲**] [**▼**] > [**Opération login**] > touche [**OK**]

2 Configurer les paramètres.

Sélectionner [**Autoriser**] ou [**Interdire**].

Auth. suppl.

Sélectionner si le mot de passe doit être saisi ou non après l'authentification par carte ID.



REMARQUE

Cette fonction ne s'affiche pas lorsque le type de serveur est réglé sur [**NTLM**] ou [**Kerberos**] dans « Authentification réseau ».

1 Afficher l'écran.

- 1 Touche [**Menu Système/Compteur**] > touche [**▲**] [**▼**] > [**NomUtil/CptaTrav**] > touche [**OK**]



REMARQUE

Si l'écran d'authentification de l'utilisateur apparaît, se connecter avec un utilisateur disposant du privilège pour configurer ce paramètre. Si le nom d'utilisateur ou le mot de passe sont inconnus, contacter l'administrateur.

- 2 Touche [**▲**] [**▼**] > [**ParamLogin util**] > touche [**OK**] > touche [**▲**] [**▼**] > [**Paramètres de carte ID**] > touche [**OK**] > touche [**▲**] [**▼**] > [**Auth. suppl.**] > touche [**OK**]

2 Configurer les paramètres.

Sélectionner **[Désactivé]**, **[Utiliser mot de passe]** ou **[Utiliser PIN]**.

REMARQUE

[Utiliser PIN] ne s'affiche que lorsque l'autorisation par code PIN est utilisée.

➔ [Paramètres de connexion PIN \(page 9-26\)](#)

Paramètres de connexion PIN

REMARQUE

Ce paramètre ne s'affiche que lorsque **[Authentif.réseau]** doit être sélectionné pour la méthode d'authentification et que le type de serveur est réglé sur **[Ext.]** dans « Authentif.réseau ».

➔ [Activer l'administration des connexions d'utilisateurs \(page 9-5\)](#)

1 Afficher l'écran.

- 1 Touche **[Menu Système/Compteur]** > touche **[▲]** **[▼]** > **[NomUtil/CptaTrav]** > touche **[OK]**

REMARQUE

Si l'écran d'authentification utilisateur s'affiche, se connecter avec un utilisateur qui a le privilège de configurer ce paramètre. Si vous ne connaissez pas votre nom d'utilisateur ou votre mot de passe de connexion, veuillez contacter votre administrateur.

- 2 Touche **[▲]** **[▼]** > **[ParamLogin util]** > touche **[OK]**

2 Configurer les paramètres.

Touche **[▲]** **[▼]** > **[Connexion PIN]** > touche **[OK]** > touche **[▲]** **[▼]** > Sélectionner **[Désactivé]** ou **[Activé]** > touche **[OK]**

Utilisation de l'administration des connexions d'utilisateurs

Cette section explique les procédures de configuration de la comptabilité des travaux.

Connexion/déconnexion

Si l'administration des connexions d'utilisateurs est activée, l'écran de saisie du nom d'utilisation et du mot de passe de connexion s'affiche lors de chaque utilisation de la machine.

Pour se connecter et se déconnecter, procéder comme suit.

Connexion

Si l'écran de saisie du nom d'utilisateur de connexion s'affiche durant les opérations, se connecter en se reportant à :

➔ [Connexion \(page 2-14\)](#)

Déconnexion

Une fois les opérations terminées, sélectionner la touche [**Authentification/Logout**] pour revenir à l'écran de saisie du nom d'utilisateur et du mot de passe de connexion.

Aperçu de la comptabilité des travaux

Cette fonction permet de gérer la comptabilité des travaux de copie/impression/numérisation/fax de chaque compte en attribuant un code d'identification à chaque compte.

- 1** Activer la comptabilité des travaux. (Voir [page 9-30](#)).
- 2** Configurer un compte. (Voir [page 9-32](#)).
- 3** Saisir l'ID de compte attribué lors de l'exécution du travail. (Voir [page 9-27](#)).
- 4** Compter le nombre de pages copiées, imprimées, numérisées et faxées.

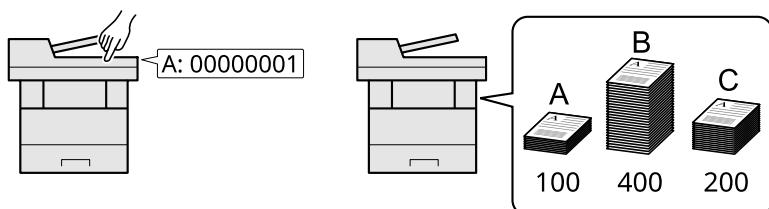

Pour gérer le nombre de travaux à partir de l'ordinateur

En plus des paramètres ci-dessus, les paramètres suivants sont nécessaires pour gérer le nombre de travaux à partir de l'ordinateur.

Pour gérer le nom de feuilles utilisées pour les travaux imprimés à partir d'un ordinateur

Pour gérer le nombre de travaux à imprimer à partir de l'ordinateur sur le réseau, il faut configurer les paramètres en utilisant le pilote d'imprimante sur l'ordinateur.

- 1** Définir la comptabilité des travaux pour l'ordinateur sur le réseau en utilisant le pilote d'imprimante. (Voir [Comptabilité des travaux pour l'impression \(page 9-37\)](#)).
- 2** Exécuter l'impression.
- 3** Compter le nombre de pages imprimées.

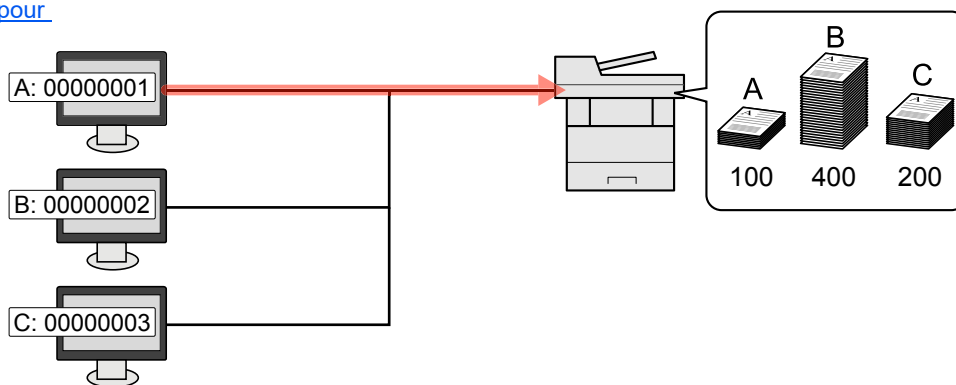

Pour gérer le nombre de travaux de numérisation en utilisant TWAIN

Pour gérer le nombre de travaux de numérisation en utilisant TWAIN, il faut configurer les paramètres du pilote TWAIN sur l'ordinateur raccordé à la machine.

➔ [Comptabilité des travaux pour la numérisation en utilisant TWAIN \(page 9-38\)](#)

Pour gérer le nombre de travaux de numérisation en utilisant WIA

Pour gérer le nombre de travaux de numérisation en utilisant WIA, il faut configurer les paramètres du pilote WIA sur l'ordinateur raccordé à la machine.

➔ [Comptabilité des travaux pour la numérisation en utilisant WIA \(page 9-39\)](#)

Pour gérer les travaux de fax transmis à partir d'un ordinateur ^{*1}

Pour gérer le nombre de travaux de fax transmis à partir de l'ordinateur, il faut configurer les paramètres en utilisant le pilote de fax sur l'ordinateur.

➔ [Gestion des travaux de fax transmis à partir d'un PC \(page 9-40\)](#)

1* Uniquement pour les produits avec la fonction fax installée.

Activation de la comptabilité des travaux

Activer la comptabilité des travaux. Procéder comme suit.

1 Afficher l'écran.

- 1 Touche [**Menu Système/Compteur**] > Touche [**▲**] [**▼**] > [**NomUtil/CptaTrav**] > Touche [**OK**]



REMARQUE

Si l'écran d'authentification utilisateur s'affiche, se connecter avec un utilisateur qui a le privilège de configurer ce paramètre. Si vous ne connaissez pas votre nom d'utilisateur ou votre mot de passe de connexion, veuillez contacter votre administrateur.

- 2 Touche [**▲**] [**▼**] > [**Param.compt.trav**] > Touche [**OK**]

2 Configurer les paramètres.

- Touche [**▲**] [**▼**] > [**Compta. travaux**] > Touche [**OK**] > [**▲**] [**▼**] > [**Activé**] > Touche [**OK**]



REMARQUE

- Pour désactiver la comptabilité des travaux, sélectionner [**Désactivé**].
- Lorsque l'affichage revient à l'écran Menu Système par défaut, la déconnexion est effectuée automatiquement et l'écran de saisie d'ID de compte s'affiche. Pour continuer, entrer l'ID de compte.

Accès comptabilité travaux

Définir l'accès à la comptabilité des travaux.

1 Afficher l'écran.

- 1 Touche [**Menu Système/Compteur**] > Touche [**▲**] [**▼**] > [**NomUtil/CptaTrav**] > Touche [**OK**]



REMARQUE

Si l'écran d'authentification utilisateur s'affiche, se connecter avec un utilisateur qui a le privilège de configurer ce paramètre. Si vous ne connaissez pas votre nom d'utilisateur ou votre mot de passe de connexion, veuillez contacter votre administrateur.

- 2 Touche [**▲**] [**▼**] > [**Param.compt.trav**] > Touche [**OK**]

2 Configurer les paramètres.

- Touche [**▲**] [**▼**] > [**Accès compta**] > touche [**OK**] > [**▲**] [**▼**] > [**Locale**] ou [**Réseau**] > touche [**OK**]

Compta. travaux (Local)

Il est possible d'ajouter, de modifier et de supprimer un compte et de définir la restriction pour chaque compte.

Ajout d'un compte

Il est possible d'ajouter jusqu'à 100 comptes individuels. Les paramètres suivants sont requis.

Élément	Description
Nom de compte	Entrer le nom du compte (32 caractères maximum).
ID de compte	Entrer l'ID de compte sur 8 chiffres maximum (entre 0 et 99 999 999).
Restriction	Permet d'interdire l'impression ou la numérisation, ou de limiter le nombre de feuilles chargées. ➔ Restriction de l'utilisation de la machine (page 9-34)

1 Afficher l'écran.

- 1 Touche [**Menu Système/Compteur**] > Touche [**▲**] [**▼**] > [**NomUtil/CptaTrav**] > Touche [**OK**]



REMARQUE

Si l'écran d'authentification utilisateur s'affiche, se connecter avec un utilisateur qui a le privilège de configurer ce paramètre. Si vous ne connaissez pas votre nom d'utilisateur ou votre mot de passe de connexion, veuillez contacter votre administrateur.

- 2 Touche [**▲**] [**▼**] > [**Param.compt.trav**] > Touche [**OK**] > Touche [**▲**] [**▼**] > [**Liste compta.**] > Touche [**OK**] > [**Menu**] > Touche [**▲**] [**▼**] > [**Ajouter compte**] > Touche [**OK**]

2 Entrer les informations du compte.

- 1 Entrer le nom de compte > touche [**OK**]



REMARQUE

Pour plus de détails sur la saisie de caractères, se reporter à :

➔ [Méthode de saisie de caractères \(page 11-10\)](#)

- 2 Entrer l'ID de compte > touche [**OK**]



REMARQUE

Il n'est pas possible d'utiliser un "ID de compte" déjà enregistré. Entrer une autre ID de compte.

- 3 Pour appliquer la restriction à l'ID de compte, sélectionner la touche [**▲**] [**▼**] > [**Détails**] > Touche [**OK**].

Pour quitter l'opération, sélectionner la touche [**▲**] [**▼**] > [**Quitter**] > Touche [**OK**]

4 Vérifier le nom de compte et l'ID de compte et définir les restrictions d'utilisation.

Pour modifier les détails, sélectionner **[Modifier]**, saisir les informations, puis sélectionner la touche **[OK]** Sélectionner la touche **[▶]** pour afficher l'écran suivant. Sélectionner la touche **[◀]** pour revenir à l'écran précédent.

➔ [Restriction de l'utilisation de la machine \(page 9-34\)](#)

5 Sélectionner la touche **[OK]**.

Un nouveau compte est ajouté à la liste des comptes.

Restriction de l'utilisation de la machine

Cette section décrit les possibilités de restriction d'utilisation de la machine en fonction du compte ou du nombre de feuilles disponibles.

Les éléments pouvant être limités diffèrent en fonction de la sélection "Diviser" ou "Total" pour "Cop/Impr. cpte".

➔ [Nbre copies/impress. \(page 9-46\)](#)

Options de restriction

"Diviser" sélectionné pour Cop/Impr. cpte

Élément	Description
Restric. impr. copieur	Limite le nombre de feuilles utilisées pour la copie.
Restric. impr. imprimante	Limite le nombre de feuilles utilisées pour l'impression.
Restrict° scan Autres	Limite le nombre de feuilles numérisées (copie exclue).
Restr.trans.FAX	Limite le nombre de feuilles envoyées par fax. Cette option est affichée uniquement pour les produits avec la fonction fax installée.

"Total" est sélectionné pour Nbre copies/impress

Élément	Description
Restric. impr.	Limite le nombre total de feuilles utilisées pour la copie et l'impression.
Restrict° scan Autres	Limite le nombre de feuilles numérisées (copie exclue).
Restr.trans.FAX	Limite le nombre de feuilles envoyées par fax. Cette option est affichée uniquement pour les produits avec la fonction fax installée.

Application de restrictions

La restriction peut être appliquée selon les modes suivants :

Élément	Description
Désactivé	Aucune restriction n'est appliquée.
Limite compteur^{*1}	Limite le nombre d'impressions par compte par incréments d'une page jusqu'à 9 999 999 copies.
Refuser utilisation	La restriction est appliquée.

*1 Si [Limite compteur] est sélectionné, l'écran [Limiter pages] s'affiche après avoir appuyé sur la touche [OK]. Saisir une limite de compteur pour les pages à l'aide des touches numériques et sélectionner la touche [OK].

Modification d'un compte

1 Afficher l'écran.

- 1 Touche [**Menu Système/Compteur**] > Touche [**▲**] [**▼**] > [**NomUtil/CptaTrav**] > Touche [**OK**]



REMARQUE

Si l'écran d'authentification utilisateur s'affiche, se connecter avec un utilisateur qui a le privilège de configurer ce paramètre. Si vous ne connaissez pas votre nom d'utilisateur ou votre mot de passe de connexion, veuillez contacter votre administrateur.

- 2 Touche [**▲**] [**▼**] > [**Param.compt.trav**] > Touche [**OK**] > Touche [**▲**] [**▼**] > [**Liste compta.**] > Touche [**OK**]

2 Modifier un compte.

- 1 Sélectionner le compteur à modifier, puis sélectionner la touche [**OK**].



REMARQUE

Les informations du compte peuvent être modifiées en sélectionnant [**Menu**], en sélectionnant [**Détail/Modifier**] et en sélectionnant la touche [**OK**].

- 2 Se reporter à l'étape 2 des sections "Ajout d'un compte" et "Restriction de l'utilisation de la machine" pour modifier les informations de compte..

➔ [Ajout d'un compte \(page 9-32\)](#)
[Restriction de l'utilisation de la machine \(page 9-34\)](#)

- 3 Touche [**OK**] > [**Oui**]

Les informations du compte sont modifiées.

Suppression d'un compte

Cette fonction supprime le compte.

1 Afficher l'écran.

- 1 Touche [**Menu Système/Compteur**] > Touche [**▲**] [**▼**] > [**NomUtil/CptaTrav**] > Touche [**OK**]



REMARQUE

Si l'écran d'authentification utilisateur s'affiche, se connecter avec un utilisateur qui a le privilège de configurer ce paramètre. Si vous ne connaissez pas votre nom d'utilisateur ou votre mot de passe de connexion, veuillez contacter votre administrateur.

- 2 Touche [**▲**] [**▼**] > [**Param.compt.trav**] > Touche [**OK**] > Touche [**▲**] [**▼**] > [**Liste compta.**] > Touche [**OK**]

2 Supprimer un compte.

- 1 Sélectionner le compte à supprimer et [**Menu**].
- 2 Touche [**▲**] [**▼**] > [**Supprimer**] > Touche [**OK**] > [**Oui**]
Le compte est supprimé.

Comptabilité des travaux pour l'impression

Pour gérer le nombre de pages utilisées pour les travaux à imprimer depuis le PC, il faut configurer les paramètres suivants à l'aide du pilote d'imprimante. Les instructions se basent sur les éléments de l'interface tels qu'ils apparaissent dans Windows 10.

1 Afficher l'écran.

- 1 Cliquer sur le bouton **[Démarrer]** de Windows, puis sélectionner **[Système Windows]**, **[Panneau de configuration]**, puis **[Afficher les périphériques et imprimantes]**.

REMARQUE

Dans Windows 8.1, sélectionner **[Paramètres]** dans les icônes sur le bureau, puis sélectionner **[Panneau de configuration]**, puis **[Périphériques et imprimantes]**.

- 2 Effectuer un clic droit sur l'icône du pilote d'imprimante de la machine, puis cliquer sur le menu **[Propriétés de l'imprimante]** du pilote d'imprimante.
- 3 Cliquer sur **[Administrateur]** dans l'onglet **[Paramètres du périphérique]**.

2 Configurer les paramètres.

- 1 Sélectionner **[Comptabilité des tâches d'impression]** dans l'onglet **[Comptabilité des tâches d'impression]**.

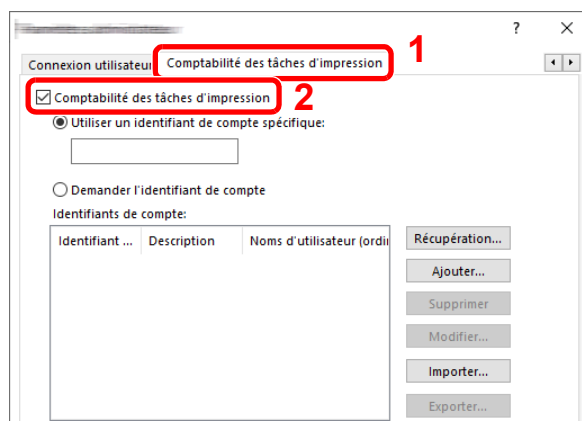

- 2 Définir l'ID de compte.

[Utiliser un identifiant de compte spécifique] : Entrer l'ID de compte. L'impression sera effectuée en utilisant l'ID de compte saisi. Si cette option est sélectionnée, l'utilisateur n'a pas besoin de saisir l'ID de compte pour chaque travail d'impression.

[Demander l'identifiant de compte] : Un écran pour saisir l'ID de compte sera affiché lors de toute tentative d'impression. L'ID de compte doit être saisi à chaque tentative d'impression.

[Demander l'identifiant de compte et valider] : Un écran pour saisir l'ID de compte sera affiché lors de toute tentative d'impression. L'ID de compte stocké dans la liste des ID de compte doit être saisi. L'ID de compte doit être saisi à chaque tentative d'impression.

[Afficher la liste des identifiants de compte] : La liste des ID de compte est affichée lors de l'impression. L'ID de compte à utiliser doit être sélectionné dans la liste.

[Valider l'identifiant (ordinateur) ou demander l'ID de compte] : Lors de l'impression, l'identifiant Windows est recherché dans les « ID de compte » et l'impression est possible si le nom est enregistré. Si l'ID de compte n'est pas enregistré, l'écran pour la saisir de l'ID de compte s'affiche.

- 3 Cliquer sur **[OK]**.



REMARQUE

Pour les autres paramètres de la comptabilité des travaux, se reporter à la section suivante :

➔ **Printing System Driver User Guide**

Comptabilité des travaux pour la numérisation en utilisant TWAIN

Pour gérer la comptabilité des travaux de numérisation en utilisant TWAIN, il faut configurer les paramètres suivants du pilote TWAIN. Les instructions se basent sur les éléments de l'interface tels qu'ils apparaissent dans Windows 10.

1 Afficher l'écran.

- 1 Cliquer sur la boîte de recherche dans la barre des tâches et y saisir « TWAIN Driver Setting ». Sélectionner **[TWAIN Driver Setting]** dans la liste de recherche. L'écran TWAIN Driver s'affiche.



REMARQUE

Dans Windows 8.1, sélectionner **[Rechercher]** dans les icônes, puis saisir « TWAIN Driver Setting » dans la boîte de recherche. Cliquer sur **[TWAIN Driver Setting]** dans la liste de recherche pour afficher l'écran TWAIN Driver Setting.

- 2 Sélectionner la machine et cliquer sur **[Modifier]**.

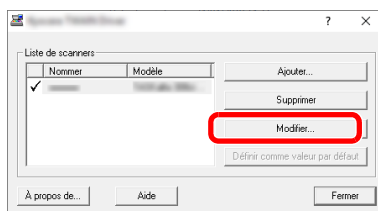

2 Configurer les paramètres.

- 1 Cliquer sur **[Paramètres d'authentification de l'utilisateur]**.
- 2 Cocher la case à côté de **[Compte]** et saisir l'ID de compte.

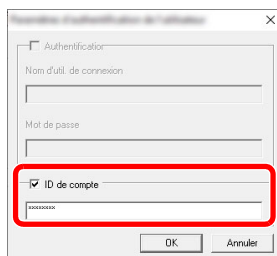

- 3 Cliquer sur **[OK]**.

Comptabilité des travaux pour la numérisation en utilisant WIA

Pour gérer la comptabilité des travaux de numérisation en utilisant WIA, il faut configurer les paramètres suivants du pilote WIA. Les instructions se basent sur les éléments de l'interface tels qu'ils apparaissent dans Windows 10.

1 Afficher l'écran.

- 1 Cliquer sur le bouton **[Démarrer]** de Windows, puis sélectionner **[Système Windows]** et **[Panneau de configuration]**. Cliquer sur la boîte de recherche dans le panneau de configuration et y saisir « Scanner ». Sélectionner **[Afficher les scanners et les appareils photos]** dans la liste de recherche. L'écran Scanneurs et appareils photo s'affiche.

REMARQUE

Dans Windows 8.1, cliquer sur **[Rechercher]** dans les icônes, puis saisir « Scanner » dans la boîte de recherche. Cliquer sur **[Afficher les scanners et les appareils photo]** dans la liste de recherche pour afficher l'écran Scanneurs et appareils photo.

- 2 Sélectionner le même nom que cette machine pour les pilotes WIA et appuyer sur **[Propriétés]**.

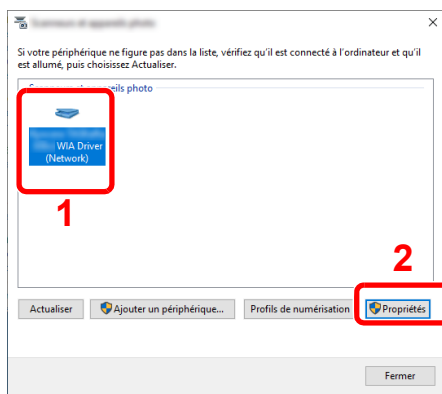

2 Configurer le pilote WIA.

- 1 Cocher la case à côté de **[ID compte]** dans l'onglet **[Paramètres]** et entrer l'ID de compte.
- 2 Cliquer sur **[OK]**.

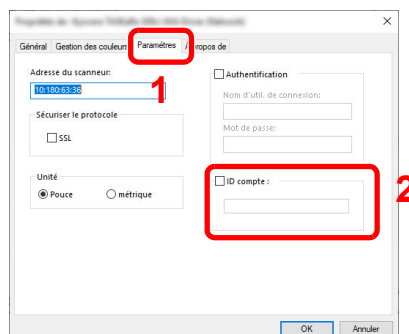

Gestion des travaux de fax transmis à partir d'un PC



REMARQUE

Les fonctions FAX sont disponibles uniquement sur les produits avec la fonction fax installée.

Pour gérer le nombre de pages utilisées pour les travaux de fax transmis à partir d'un PC, il faut configurer les paramètres suivants à l'aide du pilote de fax. Les instructions se basent sur les éléments de l'interface tels qu'ils apparaissent dans Windows 10.

1 Afficher l'écran.

- 1 Cliquer sur le bouton **[Démarrer]** de Windows, puis sélectionner **[Système Windows]**, **[Panneau de configuration]**, puis **[Afficher les périphériques et imprimantes]**.



REMARQUE

Dans Windows 8.1, sélectionner **[Paramètres]** dans les icônes sur le bureau, puis sélectionner **[Panneau de configuration]**, puis **[Périphériques et imprimantes]**.

- 2 Effectuer un clic droit sur le nom de la machine à utiliser comme pilote de fax et sélectionner **[Options d'impression]** dans le menu déroulant qui s'affiche.
- 3 Cliquer sur **[Paramètre FAX TX]** dans la fenêtre **[Options d'impression]**.

2 Configurer les paramètres.

- 1 Sélectionner **[Accès restreint]** dans l'onglet **[Authentification]**.

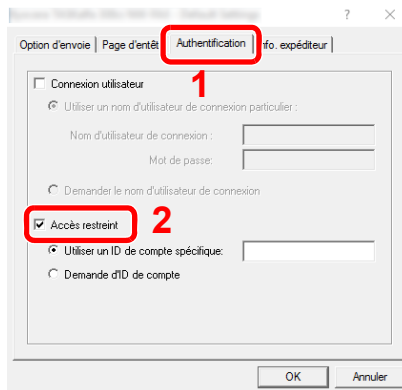

- 2 Configurer la comptabilité des travaux.

[Utiliser un ID de compte spécifique] : Cette option peut être utilisée pour spécifier un ID de compte à utiliser pour le même ID de compte pour chaque travail de fax. Si cette option est sélectionnée, l'utilisateur n'a pas besoin de saisir l'ID de compte pour chaque travail de fax.

[Demande d'ID de compte] : Un écran pour saisir l'ID de compte sera affiché lors de toute tentative de transmission. L'ID de compte doit être saisi à chaque tentative de connexion.

- 3 Cliquer sur **[OK]**.

Configuration de la comptabilité des travaux

Limite compteur défaut

Lors de l'ajout d'un nouveau compte, il est possible de modifier les restrictions par défaut pour le nombre de feuilles utilisées. Ce nombre peut être réglé de 1 à 9 999 999.

Les éléments pouvant être définis diffèrent en fonction de la sélection [**Diviser**] ou [**Total**] pour [**Nbre copies/impress.**].

➔ [Nbre copies/impress. \(page 9-46\)](#)

1 Afficher l'écran.

- 1 Touche [**Menu Système/Compteur**] > touche [**▲**] [**▼**] > [**NomUtil/CptaTrav**] > touche [**OK**]



REMARQUE

Si l'écran d'authentification de l'utilisateur apparaît, se connecter avec un utilisateur disposant du privilège pour configurer ce paramètre. Si le nom d'utilisateur ou le mot de passe sont inconnus, contacter l'administrateur.

- 2 Touche [**▲**] [**▼**] > [**Param.compt.trav**] > touche [**OK**] > touche [**▲**] [**▼**] > [**Param. par déf.**] > touche [**OK**] > touche [**▲**] [**▼**] > [**Limite compteur**] > touche [**OK**]

2 Configurer les paramètres.

[Diviser] est sélectionné pour Nbre copies/impress	
Restriction copie	Règle la restriction par défaut du nombre de feuilles utilisées pour la copie.
Restrict. impr.	Règle la restriction par défaut du nombre de feuilles utilisées pour l'impression.
Rest.scan(autre)	Règle la restriction par défaut du nombre de feuilles utilisées pour la numérisation (copie exclue).
Restriction FAX^{*1}	Règle la restriction par défaut du nombre de feuilles utilisées pour l'envoi de fax.

*1 Uniquement pour les produits avec la fonction fax installée.

[Total] est sélectionné pour Nbre copies/impress	
[Total] est sélectionné pour Nbre copies/impress	
Restrict. impr.	Règle la restriction par défaut du nombre total de feuilles utilisées pour la copie et l'impression.
Rest.scan(autre)	Règle la restriction par défaut du nombre de feuilles utilisées pour la numérisation (copie exclue).
Restriction FAX^{*1}	Règle la restriction par défaut du nombre de feuilles utilisées pour l'envoi de fax.

- 1 Sélectionner l'élément > utiliser [**▲**] [**▼**] ou les touches numériques pour saisir la restriction par défaut du nombre de feuilles > touche [**OK**]

Comptabilité du nombre de pages imprimées

Cette fonction permet de comptabiliser le nombre de pages imprimées. Les options sont les suivantes : Total comptabilité des travaux et Chaque comptabilité des travaux. Il est possible de démarrer une nouvelle comptabilité après réinitialisation des données de comptabilité stockées depuis un certain temps.

Les types de comptabilité sont les suivants.

Élément	Description
Pages imprimées	Affiche le nombre de pages copiées et imprimées et le nombre total de pages utilisées. Il est aussi possible d'utiliser [Rcpt pages fax] ^{*1} , [Pages Recto/V] et [Combiner pages] pour consulter le nombre de pages utilisées.
Copier/Imp pages	Affiche le nombre de pages copiées et imprimées et le nombre total de pages utilisées. Sélectionner la touche [▶] pour afficher l'écran suivant. Sélectionner la touche [◀] pour revenir à l'écran précédent.
Rcpt pages fax	Affiche le nombre de pages reçues.
Total pages impr	Affiche le nombre total de pages utilisées pour la copie et l'impression.
Pages Recto/V	Affiche le nombre de pages imprimées en mode [Recto] , en mode [Recto/V] et le nombre total de pages dans les deux modes. Sélectionner la touche [▶] pour afficher l'écran suivant. Sélectionner la touche [◀] pour revenir à l'écran précédent.
Combiner pages	Affiche le nombre de pages imprimées en mode [Aucune] (sans combinaison), en mode [2 en 1] , en mode [4 en 1] et le nombre total de pages dans les deux modes. Sélectionner la touche [▶] pour afficher l'écran suivant. Sélectionner la touche [◀] pour revenir à l'écran précédent.
Pages numérisées	Affiche le nombre de pages numérisées pour la copie, le fax et les autres fonctions, ainsi que le nombre total de pages numérisées. Sélectionner la touche [▶] pour afficher l'écran suivant. Sélectionner la touche [◀] pour revenir à l'écran précédent.
Trsm.pag pr FAX^{*1}	Affiche le nombre de pages faxées.
Durée trans FAX^{*1}	Affiche la durée totale des transmissions de fax.
Réinit. Compteur	Remet le compteur à zéro. Sélectionner [Oui] dans l'écran de confirmation.

*1 Uniquement pour les produits avec la fonction fax installée.

Comptabilité du nombre de pages pour tous les comptes

Cette fonction permet de comptabiliser le nombre de pages pour chaque compte. En outre, il est possible de remettre les compteurs à zéro pour tous les comptes en même temps.

1 Afficher l'écran.

- 1 Touche [**Menu Système/Compteur**] > touche [**▲**] [**▼**] > [**NomUtil/CptaTrav**] > touche [**OK**]



REMARQUE

Si l'écran d'authentification de l'utilisateur apparaît, se connecter avec un utilisateur disposant du privilège pour configurer ce paramètre. Si le nom d'utilisateur ou le mot de passe sont inconnus, contacter l'administrateur.

- 2 Touche [**▲**] [**▼**] > [**Param.compt.trav**] > touche [**OK**] > touche [**▲**] [**▼**] > [**Total comptes**] > touche [**OK**]

2 Vérifier le nombre de pages.

- 1 Sélectionner l'élément pour vérifier le compte.
- 2 Consulter le compte.
Sélectionner [**Réinit. Compteur**] pour remettre le compteur à zéro.
- 3 Vérifier la comptabilité et sélectionner [**Fermer**].

Comptabilité du nombre de pages pour chaque compte

Cette fonction comptabilise le nombre de pages de chaque compte et réinitialise la comptabilité des comptes un par un. Lors du contrôle de Compta.pour chaque trav, sélectionner le compte pour lequel vérifier le nombre.

1 Afficher l'écran.

- 1 Touche [**Menu Système/Compteur**] > touche [**▲**] [**▼**] > [**NomUtil/CptaTrav**] > touche [**OK**]



REMARQUE

Si l'écran d'authentification de l'utilisateur apparaît, se connecter avec un utilisateur disposant du privilège pour configurer ce paramètre. Si le nom d'utilisateur ou le mot de passe sont inconnus, contacter l'administrateur.

- 2 Touche [**▲**] [**▼**] > [**Param.compt.trav**] > touche [**OK**] > touche [**▲**] [**▼**] > [**Compta ch. trav**] > touche [**OK**]

2 Vérifier le nombre de pages.

- 1 Sélectionner le compte.
- 2 Sélectionner l'élément pour vérifier le compte.
- 3 Consulter le compte.
Sélectionner [**Réinit. Compteur**] pour remettre le compteur à zéro.
- 4 Vérifier la comptabilité et sélectionner [**Fermer**].

Impr. rapport compteurs

Il est possible d'imprimer un rapport de comptabilité contenant le total des pages comptabilisées pour tous les comptes concernés.

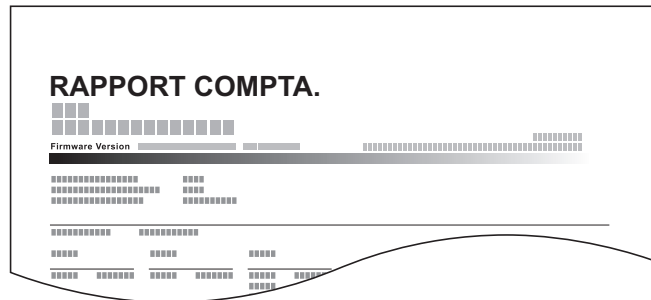

1 Préparer le papier.

Vérifier que le magasin contient du papier Letter ou A4.

2 Afficher l'écran.

- 1 Touche [**Menu Système/Compteur**] > Touche [**▲**] [**▼**] > [**NomUtil/CptaTrav**] > Touche [**OK**]



REMARQUE

Si l'écran d'authentification utilisateur s'affiche, se connecter avec un utilisateur qui a le privilège de configurer ce paramètre. Si vous ne connaissez pas votre nom d'utilisateur ou votre mot de passe de connexion, veuillez contacter votre administrateur.

- 2 Touche [**▲**] [**▼**] > [**Param.compt.trav**] > Touche [**OK**]

3 Imprimer le rapport.

Touche [**▲**] [**▼**] > [**Rapport compta.**] > Touche [**OK**] > [**Oui**]

Le rapport de comptabilité est imprimé.

Utilisation de la comptabilité des travaux

Cette section explique les procédures de configuration de la comptabilité des travaux.

Connexion/déconnexion

Si la comptabilité des travaux est activée, un écran de saisie de l'ID de compte s'affiche lors de chaque utilisation de la machine.

Pour se connecter et se déconnecter, procéder comme suit.

Connexion

- 1 Dans l'écran de saisie de l'ID de compte, saisir l'ID de compte à l'aide des touches numériques et sélectionner la touche **[OK]**.



REMARQUE

- En cas d'erreur de saisie, sélectionner la touche **[Effacer]** et recommencer la saisie.
- Si l'ID de compte ne correspond pas à celui enregistré, un signal audio est généré et la connexion échoue. Entrer l'ID de compte correct.
- L'appui sur **[Compteur]** permet de vérifier le nombre de pages imprimées et le nombre de pages numérisées.

Lorsque l'écran de saisie de l'ID utilisateur et du mot de passe s'affiche

Si l'administration des connexions d'utilisateurs est activée, l'écran de saisie de l'ID utilisateur et du mot de passe s'affiche. Saisir un nom d'utilisateur et un mot de passe de connexion valides. Si l'utilisateur a déjà enregistré les informations de compte, la saisie de l'ID de compte est ignorée.

➔ [Ajout d'un utilisateur \(liste utilisateur local\) \(page 9-9\)](#)

- 2 Effectuer les autres opérations.

Déconnexion

Une fois les opérations terminées, sélectionner la touche **[Authentification/Logout]** pour revenir à l'écran de saisie du nom d'utilisateur et du mot de passe de connexion.

Appliquer limite

Cette fonction définit le comportement de la machine lorsque le compteur atteint la limite de restriction. La procédure est la suivante :

Élément	Description
Immédiatement	Le travail s'arrête lorsque le compteur atteint sa limite. Le travail suivant sera interdit en envoi ou en stockage dans la boîte.
Ensuite	Le travail d'impression ou de numérisation se poursuit mais le travail suivant sera refusé.
Avertissement seulement	Le travail se poursuit et un message d'alerte s'affiche.

1 Afficher l'écran

- 1 Touche [**Menu Système/Compteur**] > touche [**▲**] [**▼**] > [**NomUtil/CptaTrav**] > touche [**OK**]



REMARQUE

Si l'écran d'authentification de l'utilisateur apparaît, se connecter avec un utilisateur disposant du privilège pour configurer ce paramètre. Si le nom d'utilisateur ou le mot de passe sont inconnus, contacter l'administrateur.

- 2 Touche [**▲**] [**▼**] > [**Param.compt.trav**] > touche [**OK**] > touche [**▲**] [**▼**] > [**Param. par déf.**] > touche [**OK**] > touche [**▲**] [**▼**] > [**Appliquer limite**] > touche [**OK**]

2 Configurer les paramètres

- Touche [**▲**] [**▼**] > [**Immédiatement**], [**Ensuite**] ou [**Alerte uniquement**] > touche [**OK**]

Nbre copies/impress.

Il est possible de sélectionner un mode d'affichage du nombre de copies et d'impression – soit le total des deux, soit le nombre de copies et le nombre d'impressions. Cette sélection peut influencer sur les restrictions relatives au nombre et à la méthode de comptage. Pour plus de détails, se reporter à :

1 Afficher l'écran.

- 1 Touche [**Menu Système/Compteur**] > touche [**▲**] [**▼**] > [**NomUtil/CptaTrav**] > touche [**OK**]



REMARQUE

Si l'écran d'authentification de l'utilisateur apparaît, se connecter avec un utilisateur disposant du privilège pour configurer ce paramètre. Si le nom d'utilisateur ou le mot de passe sont inconnus, contacter l'administrateur.

- 2 Touche [**▲**] [**▼**] > [**Param.compt.trav**] > touche [**OK**] > touche [**▲**] [**▼**] > [**Param. par déf.**] > touche [**OK**] > touche [**▲**] [**▼**] > [**Nbre copies/impress**] > touche [**OK**]

2 Configurer les paramètres

- Touche [**▲**] [**▼**] > [**Disiver**] ou [**Total**] > touche [**OK**]

Paramètres utilisateur inconnu

Travail avec ID de compte inconnu

Cette fonction spécifie le comportement pour le traitement des travaux envoyés avec des noms d'utilisateur ou ID utilisateur inconnus ou non envoyés. Si l'ID utilisateur est désactivé et la Comptabilité des travaux activée, procéder comme suit si l'ID de compte est inconnu.

1 Afficher l'écran.

- 1 Touche [**Menu Système/Compteur**] > Touche [**▲**] [**▼**] > [**NomUtil/CptaTrav**] > Touche [**OK**]



REMARQUE

Si l'écran d'authentification utilisateur s'affiche, se connecter avec un utilisateur qui a le privilège de configurer ce paramètre. Si vous ne connaissez pas votre nom d'utilisateur ou votre mot de passe de connexion, veuillez contacter votre administrateur.

- 2 Touche [**▲**] [**▼**] > [**Utilis. inconnu**] > Touche [**OK**]

2 Configurer les paramètres.

Touche [**▲**] [**▼**] > [**ID trav. inconnu**] > touche [**OK**] > touche [**▲**] [**▼**] > [**Refuser**] ou [**Autoriser**] > touche [**OK**]

Élément	Description
Autoriser	L'impression du travail est autorisée.
Refuser	L'impression du travail est refusée (non imprimé).

Enregistrement des informations pour un utilisateur dont l'ID est inconnu

Si des informations d'utilisateur sont enregistrées pour un utilisateur dont l'ID est inconnu, il est possible de vérifier les informations sur les écrans État tâche ou Historique des travaux. De plus, il est possible de limiter les fonctions disponibles.



REMARQUE

Cette fonction s'affiche lorsque [ID trav. inconnu] est réglé sur [Autoriser].

➔ [Paramètres utilisateur inconnu \(page 9-47\)](#)

1 Afficher l'écran.

- 1 Touche [Menu Système/Compteur] > touche [▲] [▼] > [NomUtil/CptaTrav] > touche [OK]



REMARQUE

Si l'écran d'authentification utilisateur s'affiche, se connecter avec un utilisateur qui a le privilège de configurer ce paramètre. Si vous ne connaissez pas votre nom d'utilisateur ou votre mot de passe de connexion, veuillez contacter votre administrateur.

- 2 Touche [▲] [▼] > [Utilis. inconnu] > touche [OK] > touche [▲] [▼] > [Propriété util.] > touche [OK]

2 Entrer les informations de l'utilisateur.

Le tableau suivant décrit les informations utilisateur à enregistrer.

Élément	Description
Nom d'utilisateur	<p>Entrer le nom figurant dans la liste des utilisateurs (32 caractères maximum).</p> <p> REMARQUE Cet élément s'affiche lorsque l'administration des connexions d'utilisateur est activée.</p>
Nom de compte	<p>Ajouter un compte auquel appartient l'utilisateur.</p> <p>➔ Aperçu de la comptabilité des travaux (page 9-28)</p> <p> REMARQUE Cet élément s'affiche lorsque la comptabilité des travaux est activée.</p>
Règles autoris.	<p>Définir l'autorisation d'utilisation.</p> <p>Les éléments de restriction suivants sont disponibles :</p> <p>Restric. impr. : Sélectionner si l'utilisation de la fonction d'impression de l'imprimante est interdite ou non.</p>

10 Dépannage

Ce chapitre aborde les sujets suivants :

Maintenance ordinaire	10-2
Nettoyage	10-2
Remplacement de la cartouche de toner	10-5
Remplacement du bac de récupération de toner	10-9
Dépannage	10-11
Résolution des dysfonctionnements	10-11
Utilisation à distance	10-16
Réponse aux messages	10-18
Résolution des bourrages papier	10-28

Maintenance ordinaire

Nettoyage

Nettoyer la machine régulièrement afin d'assurer une qualité d'impression optimale.



ATTENTION

pour des raisons de sécurité, toujours retirer la fiche du cordon d'alimentation de la prise de courant avant de nettoyer la machine.

Glace d'exposition

Essuyer l'intérieur du chargeur de documents et la glace d'exposition à l'aide d'un chiffon doux imbibé d'alcool ou de détergent doux.



IMPORTANT

Ne pas utiliser de diluant ou de solvants organiques.

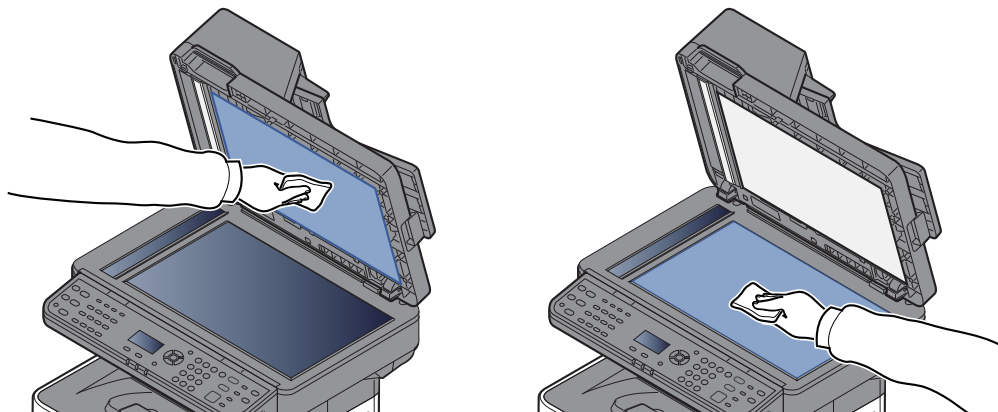

Verre fendu

Lors de l'utilisation du chargeur de documents, nettoyer la surface du verre fendu et le guide de lecture à l'aide du chiffon sec.



IMPORTANT

Ne pas utiliser d'eau, de savon ou de solvants pour le nettoyage.



REMARQUE

La saleté sur le verre fendu ou le guide de lecture peut causer l'apparition de traces noires sur les impressions.

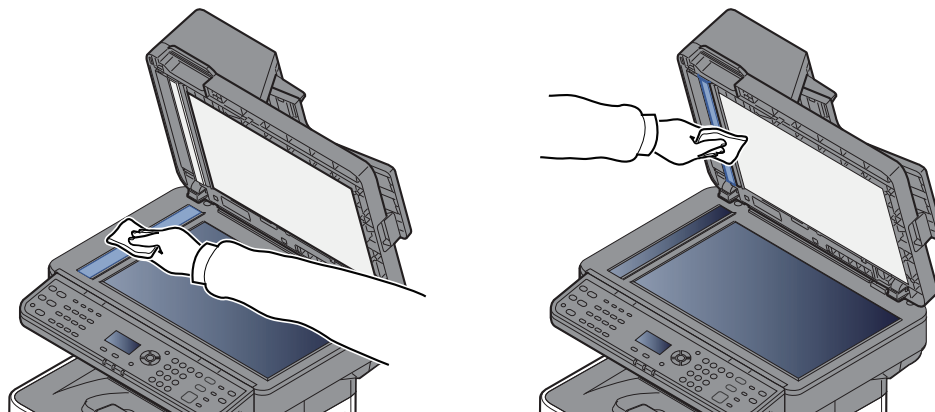

Rouleau de réglage

1

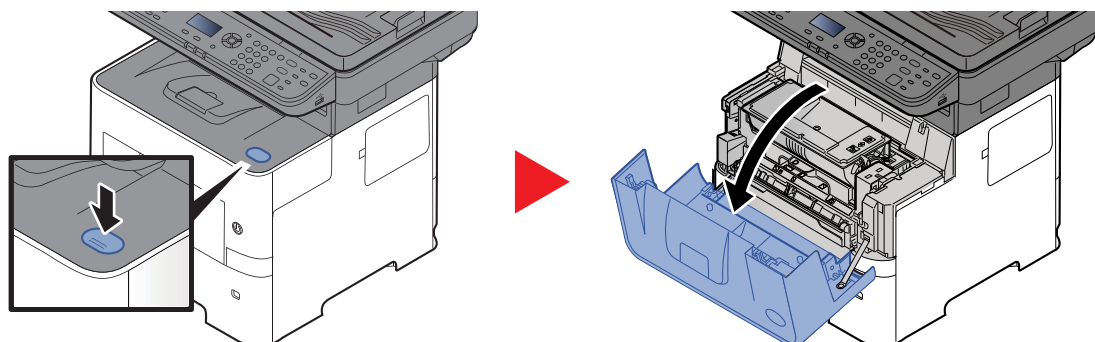

2

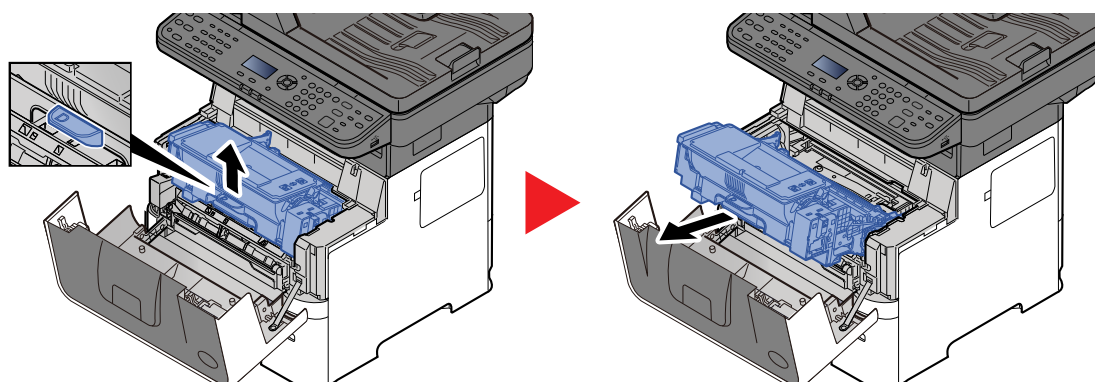

3

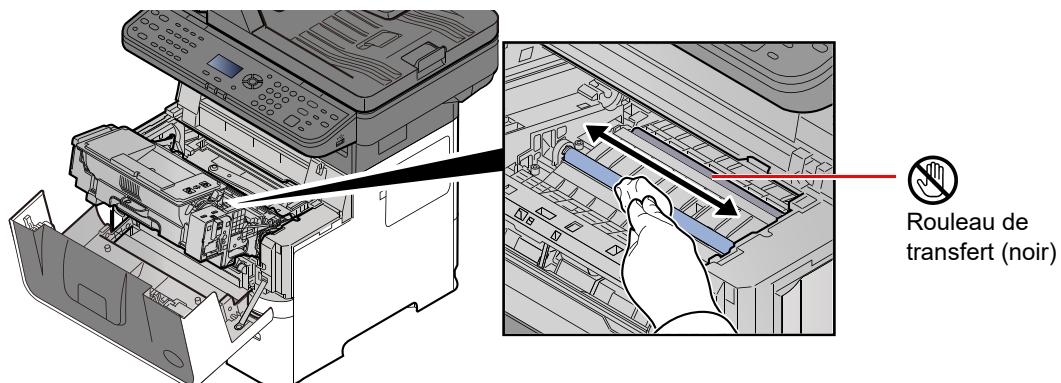

✔ **IMPORTANT**

Prendre soin à ne pas toucher le rouleau de transfert noir et la courroie de transfert marron durant le nettoyage, car cela pourrait nuire à la qualité d'impression.

4

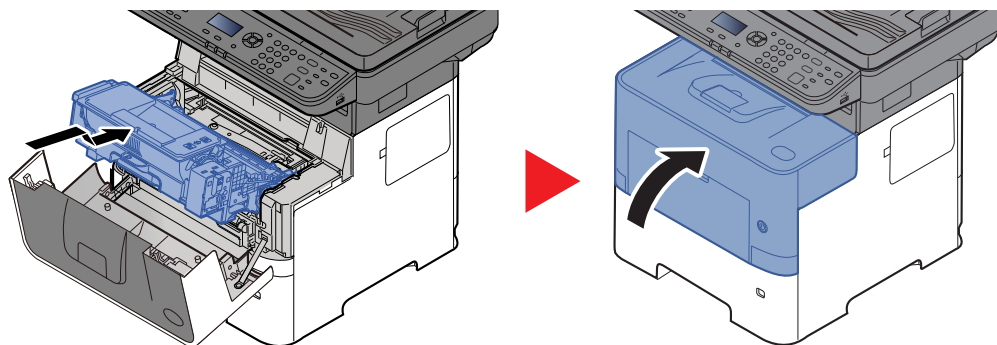

Orifices

Utiliser un chiffon sans peluches pour retirer la saleté et la poussière des orifices.

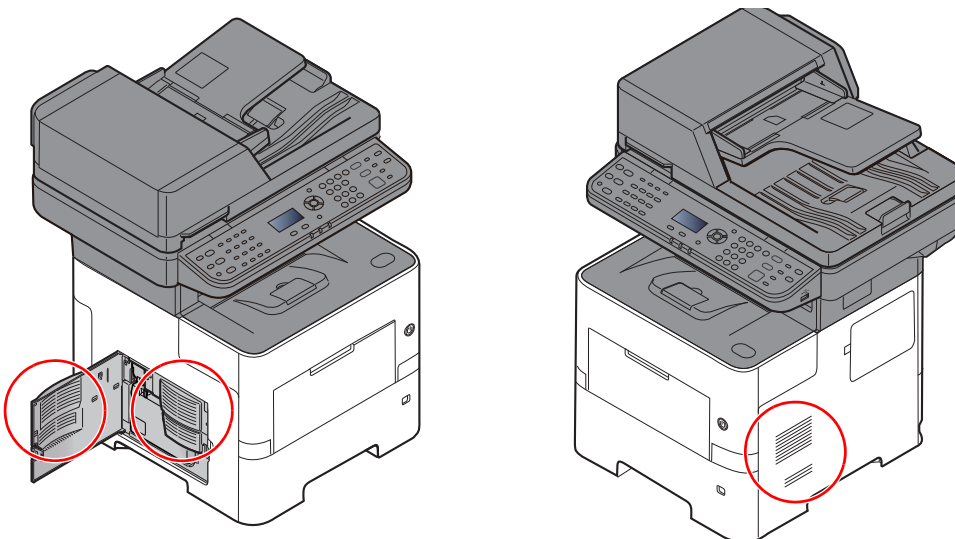

Remplacement de la cartouche de toner

Lorsque le niveau de toner est bas, « Toner bas. (Remplacer une fois vide.) » s'affiche sur l'écran. S'assurer de disposer d'une cartouche de toner neuve pour le remplacement.

Lorsque le message « Remplacer le toner. » s'affiche, remplacer le toner.

Fréquence de remplacement de la cartouche de toner

La durée de vie des cartouches de toner dépend de la quantité de toner nécessaire pour réaliser les travaux d'impression. Selon ISO/IEC 19752 et avec la fonction EcoPrint désactivée, la cartouche de toner possède les performances d'impression suivantes (pour du papier A4/Letter) :

Durée de vie de la cartouche de toner (pages imprimables)
12 500 images



REMARQUE

- Le nombre moyen d'images pouvant être imprimées avec la cartouche de toner fournie avec la machine est de 6000 images.
- Afin de préserver la qualité, nous recommandons d'utiliser nos cartouches de toner originales, qui sont soumises à de nombreux contrôles de qualité.
- La puce mémoire dans la cartouche de toner de cet appareil mémorise les informations nécessaires pour améliorer la commodité pour le client, l'opération du système de recyclage pour les cartouches de toner usagées et la planification et le développement de nouveaux produits. Les informations mémorisées n'incluent aucune information permettant d'identifier les personnes et ne sont utilisées que de manière anonyme pour les buts susmentionnés.



ATTENTION

Ne pas tenter d'incinérer les parties contenant du toner. Des étincelles dangereuses risquent de provoquer des brûlures.

Remplacement de la cartouche de toner

1

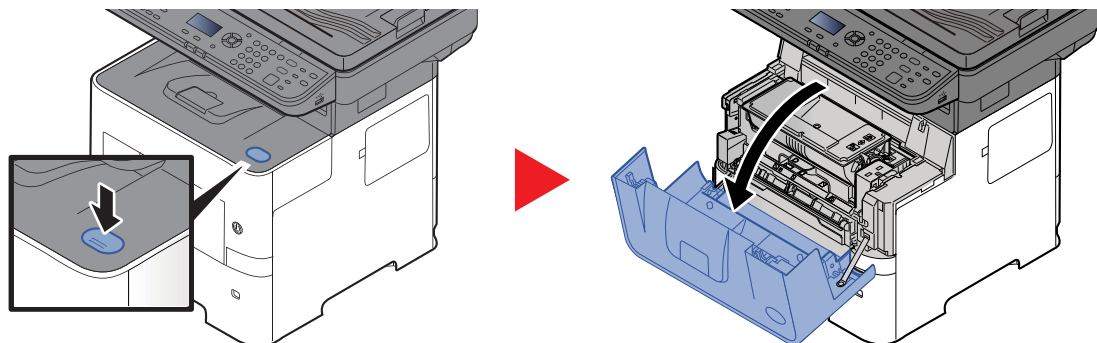

2

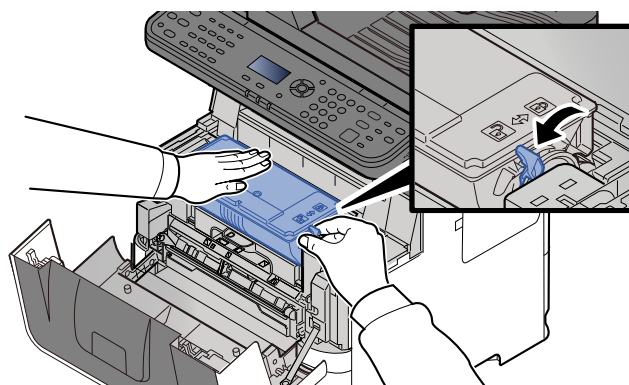

3

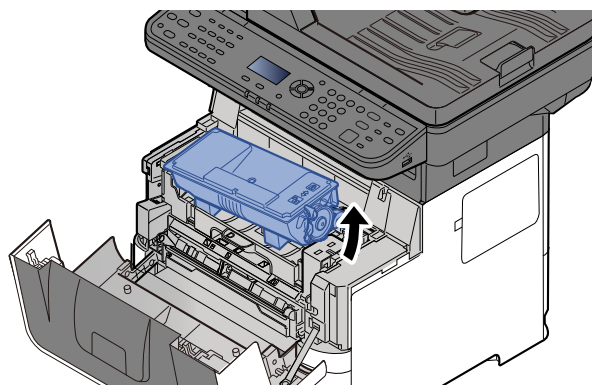

REMARQUE

Lors du retrait de la cartouche de toner de la machine, soulever d'abord le côté droit.

4

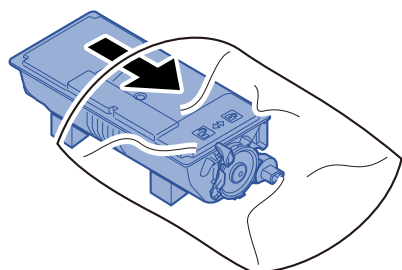

5

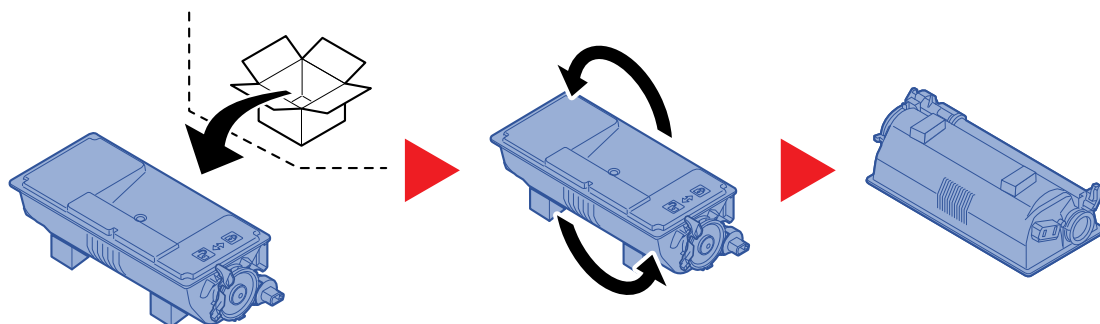

✔ IMPORTANT

Ne pas toucher les points indiqués ci-dessous.

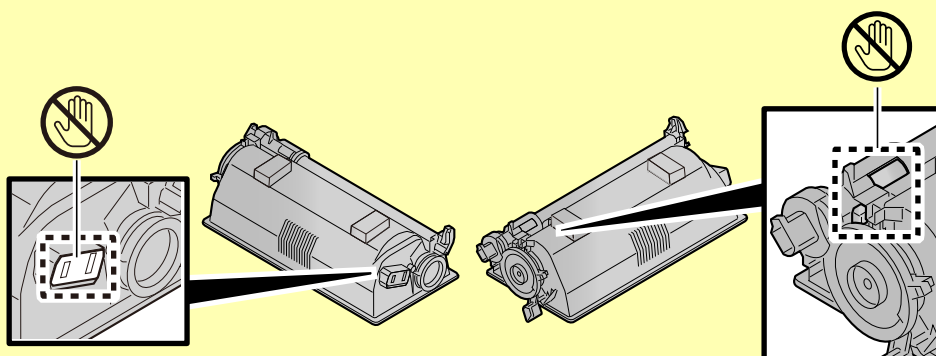

6

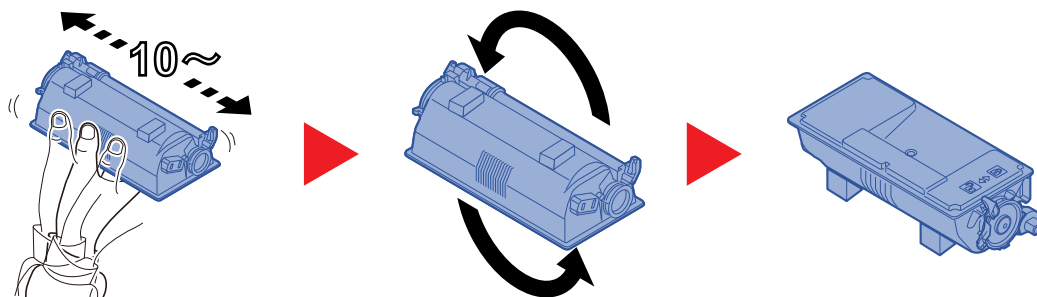

7

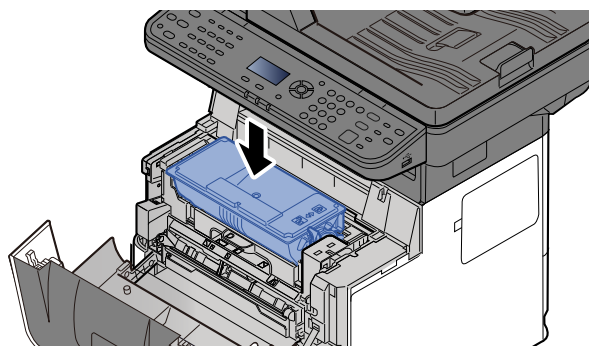

8

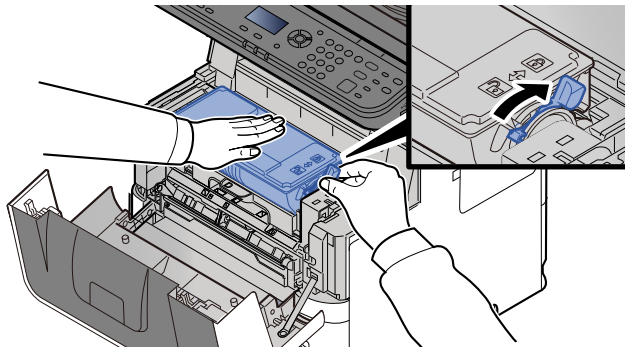

9

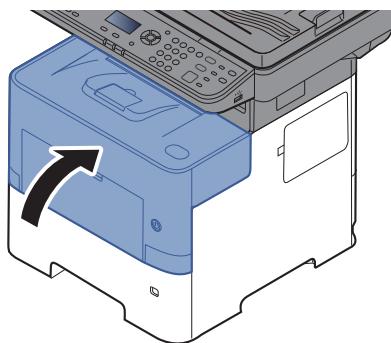

REMARQUE

- Si le capot avant ne ferme pas, vérifier que la nouvelle cartouche de toner est installée correctement (à l'étape 7).
- Renvoyer la cartouche de toner usagée au concessionnaire ou au service après-vente. Les cartouches de toner seront recyclés ou détruits conformément aux réglementations locales.

Remplacement du bac de récupération de toner

Lorsque le bac de récupération de toner est plein, remplacer immédiatement le bac de récupération de toner.

ATTENTION

Ne pas tenter d'incinérer les parties contenant du toner. Des étincelles dangereuses risquent de provoquer des brûlures.

1

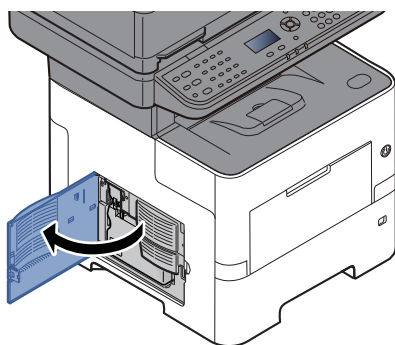

2

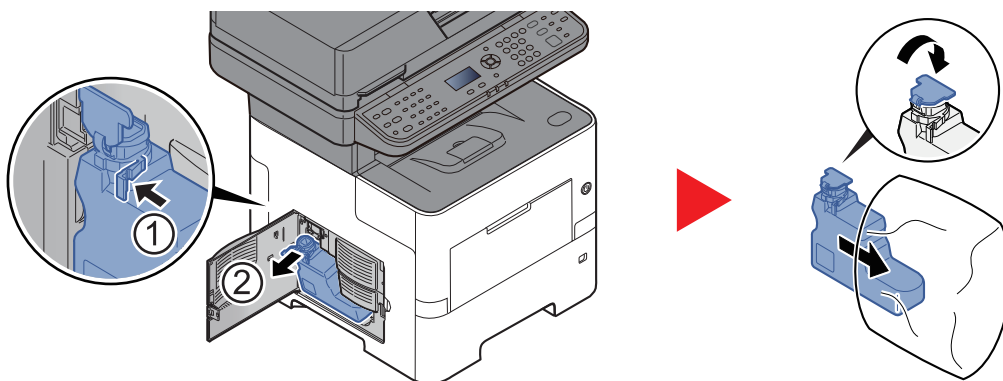

3



4

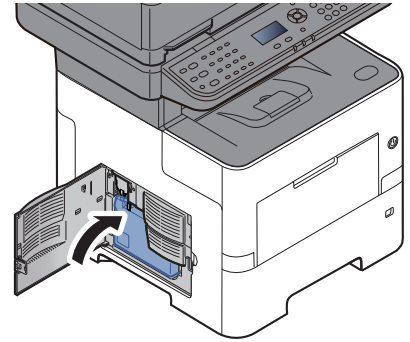
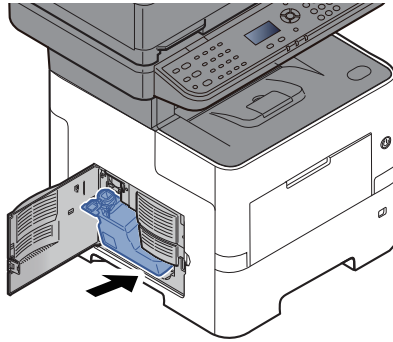

5

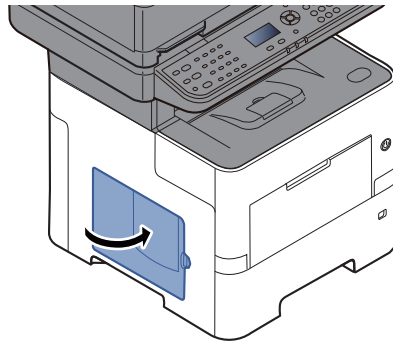

REMARQUE

Renvoyer le bac de récupération de toner usagé au concessionnaire ou au service après-vente. Les bacs de récupération de toner seront recyclés ou détruits conformément aux réglementations locales.

Dépannage

Résolution des dysfonctionnements

Le tableau ci-dessous fournit des recommandations générales de résolution des problèmes.

En cas de problème avec la machine, consulter les vérifications et effectuer les procédures décrites dans les pages suivantes. Si le problème persiste, contacter le technicien de maintenance.









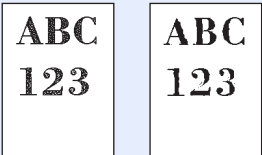

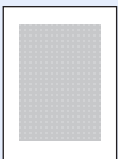
REMARQUE

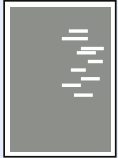

Le numéro de série sera nécessaire pour nous contacter.
Pour vérifier le numéro de série, se reporter à la section suivante :

➔ [Vérification du numéro de série de l'équipement \(page i\)](#)

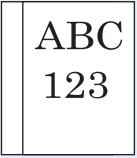
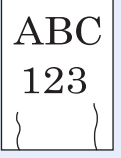
Problème	Vérifications	Actions correctives	Page de référence
L'écran ne répond pas lorsque la machine est sous tension.	Vérifier le cordon d'alimentation.	Raccorder correctement les deux extrémités du cordon d'alimentation.	page 2-9
Aucune copie n'est produite lorsque j'appuie sur la touche [Départ] .	Un message s'affiche-t-il sur l'écran ?	Déterminer la réponse appropriée au message et prendre les mesures adéquates.	page 10-18
	La machine est-elle en mode veille ?	Sélectionner une touche du panneau de commande pour faire sortir la machine du mode veille.	page 2-26
Des feuilles vierges sont éjectées. 	Les originaux ont-ils été chargés correctement ?	Lors de la mise en place des originaux sur la glace d'exposition, les positionner face dessous et les aligner sur les plaques d'indication du format de l'original.	page 5-2
	—	Placer les originaux face dessus dans le processeur de document.	page 5-3
	—	Vérifier les paramètres du logiciel applicatif.	—
Les impressions sont globalement trop claires. 	Le papier est-il humide ?	Remplacer le papier par du papier neuf.	page 3-2
	La densité a-t-elle été modifiée ?	Sélectionner le niveau de densité approprié.	page 6-12 page 8-52
	Le toner est-il réparti uniformément dans la cartouche de toner ?	Secouer plusieurs fois la cartouche de toner horizontalement.	page 10-5
	Le mode EcoPrint est-il activé ?	Désactiver le mode [EcoPrint] .	page 8-38
	—	Sélectionner la touche [Menu Système/Compteur] > [Réglage/Maint.] > [Param. service] > [Rafr. tambours] , puis sélectionner [Oui] .	—
	—	S'assurer que le paramètre de type de papier est correct pour le papier utilisé.	page 8-34

Problème	Vérifications	Actions correctives	Page de référence
<p>Les impressions sont trop sombres bien que l'arrière-plan de l'original numérisé soit blanc.</p> 	La densité a-t-elle été modifiée ?	Sélectionner le niveau de densité approprié.	page 6-12 page 8-52
<p>Les copies présentent un motif moiré (les points sont groupés en motifs et ne sont pas alignés uniformément).</p> 	L'original est-il une photo imprimée ?	Définir l'image de l'original sur [Photo] .	page 6-13
<p>Les textes ne sont pas clairement imprimés.</p> 	La qualité image choisie pour l'original est-elle appropriée ?	Sélectionner la qualité de l'image appropriée.	page 6-13
<p>Des points noirs apparaissent sur l'arrière-plan blanc lorsqu'un original blanc est numérisé.</p> 	Le support de l'original ou la glace d'exposition sont-ils sales ?	Nettoyer le support de l'original ou la glace d'exposition.	page 10-2
<p>Les impressions sont confuses.</p> 	La machine est-elle utilisée dans des conditions de forte humidité ou en présence de changements rapides d'humidité ou de température ?	Utiliser la machine dans un lieu ayant une humidité appropriée.	—
	—	Sélectionner la touche [Menu Système/Compteur] > [Réglage/Maint.] > [Param. service] > [Rafr. tambours] > [Oui]	—
<p>Les images sont de travers.</p> 	Les originaux ont-ils été positionnés correctement ?	Lors de la mise en place des originaux sur la glace d'exposition, les aligner sur les plaques d'indication du format de l'original.	page 5-2
	—	Lors de la mise en place d'originaux dans le processeur de document, aligner les guides de largeur avant de positionner les originaux.	page 5-3
	Le papier a-t-il été chargé correctement ?	Vérifier la position des guides de largeur du papier.	page 3-4 page 3-8

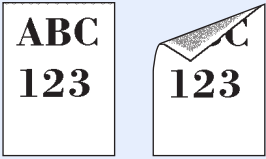
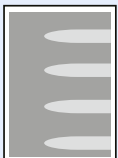
Problème	Vérifications	Actions correctives	Page de référence
L'altitude est supérieure ou égale à 1000 m et des lignes blanches horizontales irrégulières apparaissent sur l'image. 	—	Sélectionner la touche [Menu Système/Compteur] > [Réglage/Maint.] > [Param. service] > [Altitude Adj.], et régler sur une altitude d'un niveau supérieur au réglage actuel.	—
L'altitude est supérieure ou égale à 1000 m et des points apparaissent sur l'image. 	—	Sélectionner la touche [Menu Système/Compteur] > [Réglage/Maint.] > [Param. service] > [Altitude Adj.], et régler sur une altitude d'un niveau supérieur au réglage actuel.	—
Les bourrages papier sont fréquents.	Le papier a-t-il été chargé correctement ?	Charger le papier correctement.	page 3-2
	Le type de papier est-il pris en charge ? Le papier est-il en bon état ?	Retirer le papier, le retourner et le recharger.	page 3-4
	Le papier est-il tuilé, plié ou froissé ?	Remplacer le papier par du papier neuf.	page 3-4
	Des feuilles ou des morceaux de papier sont-ils coincés dans la machine ?	Retirer le papier coincé.	page 10-28
Au moins 2 feuilles sont superposées lors de l'éjection (alimentation multiple) 	—	Charger le papier correctement.	page 3-2
Les impressions sont froissées. 	Le papier a-t-il été chargé correctement ?	Charger le papier correctement.	page 3-2
	Le papier est-il humide ?	Remplacer le papier par du papier neuf.	page 3-2
Les impressions sont tuilées. 	Le papier est-il humide ?	Remplacer le papier par du papier neuf.	page 3-2

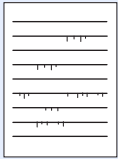
Problème	Vérifications	Actions correctives	Page de référence
Impossible d'imprimer.	La machine est-elle branchée ?	Brancher le cordon d'alimentation sur une prise de courant.	—
	La machine est-elle sous tension ?	Mettre la machine sous tension.	page 2-10
	Le câble USB et le câble réseau sont-ils connectés ?	Brancher le câble USB et le câble réseau correctement.	page 2-8
	Le travail d'impression est-il en pause ?	Reprendre l'impression.	page 7-13
Impression impossible avec le lecteur USB. Lecteur USB non reconnu.	L'hôte USB est-il verrouillé ?	Sélectionner [Déverrouiller] dans les paramètres de l'hôte USB.	page 8-22
	—	Vérifier que le lecteur USB est bien branché dans la machine.	—
Les impressions présentent des lignes verticales. 	Le verre fendu est-il sale ?	Nettoyez le verre fendu.	page 10-2
Saleté sur le bord supérieur ou l'arrière du papier. 	L'intérieur de la machine est-il sale ?	Nettoyer l'intérieur de la machine.	page 10-3
Une partie de l'image est périodiquement terne ou présente des lignes blanches. 	—	Sélectionner la touche [Menu Système/Compteur] > [Réglage/Maint.] > [Param. service] > [Rafr. tambours] > [Oui]	—
L'impression au recto de la feuille est visible sur le verso. 	—	Régler [Éviter effet copie] sur [Activé] .	page 6-16 page 8-38
Des lignes apparaissent sur les lignes droites. 	Le papier est-il humide ?	Remplacer le papier par du papier neuf.	page 3-2
	—	Sélectionner la touche [Menu Système/Compteur] > [Réglage/Maint.] > [Param. service] > [Régl. transfert] , et régler sur [Prior. txt ligne] .	—

Problème	Vérifications	Actions correctives	Page de référence
Une partie de l'image s'est effacée (mauvaise fixation du toner).	—	Sélectionner la touche [Menu Système/Compteur] > [Réglage/Maint.] > [Param. service] > [Rég.unité fusion], et régler sur [2].	—
Impossible d'envoyer par SMB.	Le câble réseau est-il branché ?	Brancher le câble réseau correctement.	page 2-8
	Les paramètres réseau pour l'équipement sont-ils configurés correctement ?	Configurer les paramètres TCP/IP correctement.	page 8-21
	Les paramètres de partage de dossier sont-ils configurés correctement ?	Vérifier les paramètres de partage et les privilèges d'accès dans les propriétés du dossier.	page 3-17
	Le protocole SMB a-t-il été réglé sur [Activé] ?	Régler le protocole SMB sur [Activé].	page 8-15
	Le paramètre [Nom d'hôte] a-t-il été entré correctement ? *1	Vérifier le nom de l'ordinateur auquel sont envoyées les données.	page 5-12
	Le paramètre [Chemin] a-t-il été entré correctement ?	Vérifier le nom de partage du dossier partagé.	page 5-12
	Le paramètre [Utilisateur Nom User] a-t-il été entré correctement ? *1 *2	Vérifier le nom de domaine et le nom de connexion d'utilisateur.	page 5-12
	Le même nom de domaine a-t-il été utilisé pour les paramètres [Nom d'hôte] et [Utilisateur Nom User] ?	Supprimer le nom de domaine et la barre oblique arrière (« / ») du paramètre [Utilisateur Nom User].	page 5-12
	Le paramètre [Mot de passe de connexion] a-t-il été entré correctement ?	Vérifier le mot de passe de connexion.	page 5-12
	Les exceptions du Pare-feu Windows sont-ils configurés correctement ?	Configurer correctement les exceptions du Pare-feu Windows.	page 3-20
	Les paramètres de l'heure de l'équipement, du serveur du domaine et de l'ordinateur de destination des données sont-ils différents ?	Régler l'équipement, le serveur du nom de domaine et l'ordinateur de destination des données à la même heure.	—
	L'écran affiche-t-il Erreur d'envoi ?	Se reporter à la section Réponse à l'erreur d'envoi .	page 10-25
Envoi par e-mail impossible.	La limite de taille d'envoi par e-mail est-elle définie dans le serveur SMTP enregistré sur la machine ?	Vérifier que la valeur limite est saisie pour "Lim. taille e-mail" du paramètre [E-mail] dans Embedded Web Server RX et modifier la valeur si nécessaire.	page 2-44
La machine émet de la vapeur dans la zone autour de la fente d'éjection du papier.	Vérifiez si la température de la pièce est basse ou si du papier humide a été utilisé.	Selon l'environnement d'impression et les conditions du papier, la chaleur générée pendant l'impression peut entraîner l'évaporation de l'humidité du papier et la vapeur émise peut sembler de la fumée. Cela n'est pas un problème et vous pouvez continuer à imprimer. Si la vapeur vous préoccupe, augmentez la température de la pièce ou remplacez le papier par un papier neuf et sec.	—

*1 Il est aussi possible d'entrer un nom d'ordinateur complet comme nom d'hôte (par exemple, pc001.abcdnet.com).

*2 Il est aussi possible d'entrer les noms de connexion d'utilisateur aux formats suivants :

Nom_domaine/nom_utilisateur (par exemple, abcdnet/james.smith)

Nom_utilisateur@nom_domaine (par exemple, james.smith@abcdnet)

Utilisation à distance

Cette fonction permet à l'administrateur système d'expliquer comment utiliser le panneau et de dépanner l'utilisateur en accédant au panneau de commande la machine à distance à l'aide d'un navigateur et d'un logiciel VNC.

Exécution de l'utilisation à distance à partir d'un navigateur

Les navigateurs pris en charge sont les suivants. Nous recommandons d'utiliser la dernière version du navigateur pour l'utilisation à distance.

- Google Chrome (version 21.0 ou supérieure)
- Microsoft Edge
- Mozilla Firefox (version 14.0 ou supérieure)
- Safari (version 5.0 ou supérieure)

Cette procédure explique comment exécuter l'utilisation à distance à partir de Embedded Web Server RX en utilisant Google Chrome.



REMARQUE

Pour exécuter l'utilisation à distance à l'aide d'autres navigateurs, consulter le document suivant :

➔ [Embedded Web Server RX User Guide](#)

1 Afficher l'écran.

Touche [**Menu système/Compteur**] > touche [**▲**] [**▼**] > [**Système/réseau**] > touche [**OK**] > touche [**▲**] [**▼**] > [**Param. réseau**] > touche [**OK**] > touche [**▲**] [**▼**] > [**Param. protocole**] > touche [**OK**]

2 Régler « Enhanced VNC over SSL » sur [Activé].

➔ [Param. protocole \(page 8-15\)](#)



REMARQUE

Il est possible de configurer les paramètres du protocole avec Embedded Web Server RX.

➔ [Embedded Web Server RX User Guide](#)

3 Configurer les paramètres pour l'utilisation à distance.

1 Touche [**Menu système/Compteur**] > touche [**▲**] [**▼**] > [**Système/réseau**] > touche [**OK**] > touche [**▲**] [**▼**] > [**Utilisation à distance**] > touche [**OK**] > touche [**▲**] [**▼**] > [**Désactivé/Activé**] > touche [**OK**] > touche [**▲**] [**▼**] > [**Activé**] > touche [**OK**]

2 Touche [**▲**] [**▼**] > [**Restr. d'util.**] > touche [**OK**] > touche [**▲**] [**▼**] > Sélectionner [**Désactivé**], [**Util. motdepasse**] ou [**Admin. uniq.**] > touche [**OK**]

Si [**Util. motdepasse**] est sélectionné, saisir le mot de passe dans « Mot de passe » et « Conf. motdepasse », puis sélectionner [**OK**].

➔ [Utilisation à distance \(page 8-26\)](#)



REMARQUE

Il est possible de configurer les paramètres pour l'utilisation à distance avec Embedded Web Server RX

➔ [Embedded Web Server RX User Guide](#)

4 Redémarrer la machine.

➔ [Redémarrer \(page 8-25\)](#)

5 Lancer le navigateur.

Entrer « https:// » et le nom d'hôte de la machine pour accéder à Embedded Web Server RX.

➔ [Accès à Embedded Web Server RX \(page 2-41\)](#)

6 Sélectionner [Informations sur la machine/Utilisation à distance] > [Utilisation à distance].

7 Cliquer sur le bouton [Démarrer].



REMARQUE

- Si l'utilisateur est connecté sur la machine, l'écran de confirmation d'autorisation s'affiche sur le panneau de commande. Sélectionner [Oui].
- Si une fenêtre contextuelle bloquant le navigateur s'affiche durant la connexion à l'utilisation à distance, sélectionner Toujours autoriser les fenêtres contextuelles de https:// [nom d'hôte], puis cliquer sur Terminé. Exécuter l'utilisation à distance après avoir attendu au moins 1 minute.

Lorsque l'utilisation à distance est lancée, l'écran du panneau de commande est affiché sur l'écran du PC de l'administrateur système ou de l'utilisateur.

Exécution de l'utilisation à distance à partir d'un logiciel VNC

1 Afficher l'écran.

Touche [Menu système/Compteur] > touche [▲] [▼] > [Système/réseau] > touche [OK] > touche [▲] [▼] > [Param. réseau] > touche [OK] > touche [▲] [▼] > [Param. protocole] > touche [OK]

2 Régler « Enhanced VNC (RFB) » sur [Activé].

➔ [Param. protocole \(page 8-15\)](#)



REMARQUE

- Si « VNC(RFB) over SSL » est réglé sur [Activé], la communication est chiffrée.
- Il est possible de configurer les paramètres du protocole avec Embedded Web Server RX.

➔ [Embedded Web Server RX User Guide](#)

3 Démarrage de l'utilisation à distance.

1 Lancer le logiciel VNC.

2 Saisir le format suivant séparé par deux points, pour lancer l'utilisation à distance.

« Adresse IP:numéro de port »



REMARQUE

Si « VNC(RFB) » est réglé sur [Activé] à l'étape 2, le numéro de port par défaut est 9062. Si « VNC(RFB) over SSL » est réglé sur [Activé], le numéro de port par défaut est 9063.

➔ [Param. protocole \(page 8-15\)](#)

Réponse aux messages

Si l'un des messages suivants s'affiche sur l'écran ou sur l'ordinateur, suivre la procédure correspondante.



REMARQUE

Le numéro de série sera nécessaire pour nous contacter. Pour vérifier le numéro de série, se reporter à la section suivante :

➔ [Vérification du numéro de série de l'équipement \(page i\)](#)

Message	Vérifications	Actions correctives	Page de référence
A			
Agiter la cartouche de toner	—	Bien agiter la cartouche de toner, puis la réinstaller.	page 10-5
Ajoutez du papier au magasin #. ↑↓ (affiché alternativement) App. sur OK pour cont à utiliser magasin #.	Le magasin indiqué est-il vide ?	Charger du papier. Appuyer sur [Papier] pour sélectionner une autre source de papier. Appuyer sur la touche [OK] pour imprimer sur le papier dans la source de papier actuellement sélectionnée.	page 3-4
Ajoutez du toner.	—	Remplacer la cartouche de toner par une cartouche de toner spécifiée de notre marque.	page 10-5
B			
Boîte introuvable. Le travail est annulé.	—	La boîte spécifiée ne peut pas être trouvée. Le travail est annulé. Sélectionner [OK] .	—
C			
Ce compte utilisateur est verrouillé. Contacter l'administrateur Le travail est annulé.	—	Contactez l'administrateur. Le travail est annulé. Sélectionner [OK] .	—
Chargez le papier dans le by-pass. ↑↓ (affiché alternativement) App. sur OK pour cont à utiliser by-pass.	Le papier contenu dans le bac MF correspond-t-il au format sélectionné ?	Charger du papier. Appuyer sur [Papier] pour sélectionner une autre source de papier. Appuyer sur la touche [OK] pour imprimer sur le papier dans la source de papier actuellement sélectionnée.	page 3-8
Chargez le papier dans le by-pass. ↑↓ (affiché alternativement) Définissez le format de papier sélectionné et appuyez sur [OK] .	Le papier contenu dans le bac MF correspond-t-il au format sélectionné ?	Charger du papier. Appuyer sur [Papier] pour sélectionner une autre source de papier.	page 3-8

Message	Vérifications	Actions correctives	Page de référence
Chargez le papier dans le magasin #. ↑↓ (affiché alternativement) Définissez le format de papier sélectionné et appuyez sur [OK].	Le magasin indiqué est-il vide ?	Charger du papier. Appuyer sur [Papier] pour sélectionner une autre source de papier.	page 3-4
Connexion serveur impossible. Vérifier l'état de la connexion. Le travail est annulé.	—	Vérifier l'état de connexion avec le serveur.	—
Connexion serveur d'authent impossible. Réglez heure machine selon heure serveur.	—	Réglez l'heure de la machine conformément à l'heure du serveur.	page 2-16
Connexion serveur d'authent impossible. Vérifier le nom d'hôte.	—	Vérifier le nom d'hôte.	page 8-9
Connexion serveur d'authent impossible. Vérifiez l'état de connexion au serveur.	—	Vérifier l'état de connexion avec le serveur.	—
Connexion serveur d'authent impossible. Vérifiez le nom de domaine.	—	Vérifier le nom de domaine.	page 9-3

E

Échec de stockage données rétention trav. Le travail est annulé.	—	Le travail est annulé. Sélectionner [OK] .	—
Erreur d'envoi.*1	—	Une erreur s'est produite lors de la transmission. Le travail est annulé. Sélectionner [OK] . Se reporter à la section Réponse à l'erreur d'envoi pour le code d'erreur et les actions correctives.	page 10-25
Erreur de compte.	—	Échec de spécification de comptabilité des travaux lors du traitement externe du travail. Le travail est annulé. Sélectionner [OK] .	—

Message	Vérifications	Actions correctives	Page de référence
Erreur disque RAM. Appuyer sur [OK].	—	<p>Une erreur s'est produite sur le disque RAM. Le travail est annulé. Sélectionner [OK].</p> <p>Les codes d'erreur possibles et leur signification sont les suivants.</p> <p>04 : Espace insuffisant sur le disque RAM. Si le disque RAM en option est installé, augmenter la taille du disque RAM en modifiant le paramètre Mode RAM Disk dans le menu système.</p> <p> REMARQUE</p> <p>La plage du format du disque RAM peut être augmentée en sélectionnant [Priorité imprimante] dans Mémoire option.</p>	page 8-41
Erreur KPDL. Travail annulé.	—	<p>Une erreur PostScript s'est produite. Le travail est annulé. Sélectionner [OK].</p>	—
Erreur lecteur USB. Le travail est annulé.	—	<p>Une erreur s'est produite sur la mémoire amovible. Le travail est arrêté. Sélectionner [OK].</p> <p>Les codes d'erreur possibles et leur signification sont les suivants.</p> <p>01 : La quantité de données pouvant être sauvegardées simultanément a été dépassée. Mettre la machine hors tension/sous tension. Si l'erreur persiste, la mémoire amovible n'est pas compatible avec la machine.</p>	—
Erreur machine. Appeler technicien.	—	<p>Une erreur s'est produite sur la machine. Noter le code d'erreur affiché sur l'écran et contacter le technicien.</p>	—
Erreur SSD. Le travail est annulé.	—	<p>Une erreur s'est produite sur le SSD. Le travail est annulé. Sélectionner [OK].</p> <p>Les codes d'erreur possibles et leur signification sont les suivants.</p> <p>01 : La quantité de données pouvant être sauvegardées simultanément a été dépassée. Mettre la machine hors tension/sous tension. Si l'erreur persiste, diviser le fichier en fichiers plus petits. Si l'erreur se produit après la division du fichier, le fichier spécifié peut être endommagé. Supprimer le fichier.</p> <p>04 : Espace insuffisant sur le SSD pour terminer l'opération. Déplacer les données ou supprimer les données inutiles.</p>	—
Erreur. Éteignez, puis rallumez l'appareil.	—	<p>Une erreur système s'est produite. Éteignez, puis rallumez l'appareil.</p>	—

F

Fermer capot #.	Un capot est-il ouvert ?	Refermer le capot affiché sur l'écran.	—
Fermer le capot du chargeur de doc.	Le chargeur de documents est-il ouvert ?	Fermer le chargeur de documents.	—

Message	Vérifications	Actions correctives	Page de référence
Fichier non trouvé. Tâche annulée.	—	Le fichier spécifié est introuvable. Le travail est annulé. Sélectionner [OK] .	—

I

ID compte incorrect. Travail annulé.	—	L'ID de compte était incorrect lors du traitement externe du travail. Le travail est annulé. Sélectionner [OK] .	—
Impossible d'exécuter ce travail. Limité par autorisation de groupe.	—	Ce travail a été annulé car il est restreint par les paramètres d'autorisation de groupe. Sélectionner [OK] .	page 9-21
Impossible d'utiliser cette fonction. >> Transmission fax	—	Ce travail a été annulé car il est restreint par l'autorisation utilisateur ou la comptabilité des tâches. Sélectionner [OK] .	—
Impossible d'utiliser cette fonction. >> Imprimer			
Impossible d'utiliser cette fonction. >> Envoyer			
Impossible d'utiliser cette fonction. >>Stocker			
Impossible de charger le papier. Placer magasin #.	—	Impossible de charger le papier. Configurer le magasin indiqué sur l'écran.	—

L

L'impression de copies multiples n'est pas autorisée.	—	L'impression de copies multiples n'est pas possible car le disque RAM est désactivé ou le SSD n'est pas installé. Le travail est annulé. Sélectionner [OK] . Essayer d'ajouter davantage de mémoire ou d'installer un SSD et configurer les paramètres du disque RAM.	—
La cartouche de toner n'est pas verrouillée ou est mal installée.	—	La cartouche de toner n'est pas installée correctement. Corriger le problème.	page 10-5
Le bac de récup. de toner est plein ou mal installé.	—	Le bac de récupération de toner n'est pas installé correctement. Corriger le problème.	page 10-9
	Le bac de récupération de toner est-il plein ?	Remettre le réservoir de déchets de toner en place.	page 10-9
Le plateau interne est plein de papier. Retirez le papier.	—	Retirer du papier du plateau interne.	—

Message	Vérifications	Actions correctives	Page de référence
Le verre fendu doit être nettoyé.	—	Nettoyer le verre fendu à l'aide du chiffon de nettoyage fourni avec le chargeur de document.	page 10-2
Limite de boîte dépassée. Le travail est annulé.* ¹	[OK] s'affiche-t-il sur l'écran ?	La boîte spécifiée est pleine et il n'est plus possible de stocker des données ; le travail est annulé. Sélectionner [OK]. Imprimer ou supprimer des données provenant de la boîte et relancer le travail.	—
Limite de compt. travaux dépassée. Travail annulé.	Le nombre maximum d'impressions limité par la comptabilité des tâches est-il dépassé ?	Le nombre d'impressions est supérieur au nombre limité par la comptabilité des tâches. Impossible d'imprimer. Le travail est annulé. Sélectionner [OK].	—
Limité par Compat. travaux. Impression imposs.	—	Ce travail a été annulé car il est restreint par la comptabilité des tâches. Sélectionner [OK].	—
Login utilisateur ou mot de passe incorr. Travail annulé.* ¹	—	Le nom d'utilisateur de connexion ou le mot de passe était incorrect lors du traitement externe du travail. Le travail est annulé. Sélectionner [OK].	—

M

Mémoire amovible pleine. Travail annulé.* ¹	—	Le travail est annulé. Sélectionner [OK]. Espace insuffisant dans la mémoire amovible. Supprimer les fichiers inutiles.	—
Mémoire insuffisante. Imp.démarrer travail.	—	Le travail ne peut être démarré. Réessayer plus tard.	—
Mémoire pleine. Travail annulé.	—	Opération impossible car la mémoire est insuffisante. Sélectionner [OK]. Le travail est annulé.	—
Mémoire pleine. Le trav. d'impression ne peut être terminé.* ¹	—	<p>Impossible de continuer car la mémoire est saturée. Appuyer sur [Continuer] pour imprimer les pages numérisées. L'impression ne peut pas être traitée totalement. Appuyer sur [Annuler] pour annuler le travail.</p> <p>La machine peut reproduire les mêmes originaux en réglant les paramètres suivants :</p> <ul style="list-style-type: none"> Sélectionner [Activé] pour Mode RAM Disk dans le Menu système, puis diminuer la taille du disque RAM. Sélectionner [Priorité imprim.] pour Mémoire en option dans le Menu système. <p> REMARQUE</p> <p>Avant de modifier le réglage du Paramètre disque RAM ou de la Mémoire en option, contacter l'administrateur.</p>	—
Mémoire scanner pleine. Le travail est annulé.	—	Numérisation impossible car la mémoire est insuffisante. Le travail est annulé. Sélectionner [OK].	—

Message	Vérifications	Actions correctives	Page de référence
Mot de passe boîte incorrect. Le travail est annulé.	—	Le mot de passe de boîte était incorrect lors du traitement externe du travail. Le travail est annulé. Sélectionner [OK] .	—

N

Nombre maximum de pages numérisées. Le trav. sera annulé.	Le nombre de numérisations possibles est-il dépassé ?	Impossible de numériser davantage de pages. Le travail est annulé. Sélectionner [OK] .	—
--	---	---	---

P

Papier coincé dans by-pass.	—	En cas d'incident papier, la machine s'arrête et son emplacement est indiqué sur l'écran. Laisser la machine sous tension et sélectionner [Aide] . Suivre les instructions pour éliminer le bourrage papier.	page 10-28
Papier coincé dans bac #.	—		
Papier coincé dans chargeur de documents.	—	Un bourrage papier s'est produit dans le chargeur de documents. Laisser la machine sous tension et sélectionner [Aide] sur l'écran, puis suivre les instructions pour éliminer le bourrage papier.	—
Papier coincé dans le capot arrière #.	—	En cas d'incident papier, la machine s'arrête et son emplacement est indiqué sur l'écran. Laisser la machine sous tension et suivre les instructions pour éliminer le bourrage papier.	page 10-28
Prépar. impression	—	La machine est en cours d'ajustement pour maintenir sa qualité. Veuillez patienter.	—

R

Recto verso impossible sur ce papier. ↑↓ (affiché alternativement) App. sur OK pour cont à utiliser magasin #.	Un type ou un format de papier ne pouvant pas être imprimé en recto verso a-t-il été sélectionné ?	Sélectionner [Papier] pour sélectionner le papier disponible. Sélectionner [OK] pour imprimer sans utiliser la fonction recto verso.	page 6-20
Recto verso impossible sur ce papier. ↑↓ (affiché alternativement) App. sur OK pour cont à utiliser by-pass.			page 6-20
Refermer l'unité de numérisation.	—	Refermer l'unité de numérisation.	—
Remplacer le toner.	—	Remplacer la cartouche de toner par une cartouche de toner spécifiée de notre marque.	page 10-5

Message	Vérifications	Actions correctives	Page de référence
Remplacer MK.	—	Le remplacement des pièces du kit de maintenance est nécessaire toutes les 300 000 pages imprimées et nécessite une révision de la part d'un technicien. Contacter le service d'assistance.	—
Replacer tous les originaux et appuyer sur Départ.	—	Retirer les originaux du chargeur de documents, les remettre dans l'ordre d'origine puis les remettre en place. Appuyer sur la touche [Départ] pour reprendre l'impression. Appuyer sur [Annuler] pour annuler le travail.	—
Retirer l'original du chargeur de docum.	Des originaux ont-ils été laissés dans le chargeur de documents ?	Retirer les originaux du chargeur de documents.	—

S

Surcharge d'impression. Travail en pause.	—	Avertissement. Mémoire imprimante insuffisante. Le travail a été mis en pause. Redémarrage du travail. Sélectionner [Continuer] .	—
---	---	--	---

T

Toner bas. (Remplacer une fois vide).	—	La cartouche de toner devra être bientôt remplacée. Préparer une nouvelle cartouche de toner.	—
Toner inconnu installé. PC [K]	Les spécifications régionales de la cartouche de toner installée correspondent-elles à celles de la machine ?	Installer la cartouche de toner spécifiée.	—
Toner non original. Appuyez sur [Aide].	La cartouche de toner installée est-elle de notre marque ?	Le fabricant rejette toute responsabilité quant aux dégâts causés par un toner non original. Nous recommandons d'utiliser uniquement des cartouches de toner originales. Pour utiliser la cartouche de toner actuellement installée, sélectionner simultanément la touche [OK] et la touche [Arrêter] pendant 3 secondes ou plus.	—





U

Vérifier magasin #.	—	Ouvrir, puis refermer le magasin indiqué.	—
Vous ne pouvez pas utiliser cette boîte. Le travail est annulé.	—	Impossible d'utiliser la boîte spécifiée. Le travail est annulé. Sélectionner [OK] .	—

*1 Lorsque Correction d'erreur auto est réglé sur **[Activé]**, le traitement reprend automatiquement au bout d'un délai défini. Pour plus de détails sur Correction d'erreur auto, se reporter à :

➔ [Corr.Erreur auto \(page 8-37\)](#)

Réponse à l'erreur d'envoi

Code d'erreur	Message	Actions correctives	Page de référence
1101	Échec d'envoi de l'e-mail.	Vérifier le nom d'hôte du serveur SMTP sur Embedded Web Server RX.	page 2-44
	Échec d'envoi par FTP.	Vérifier le nom d'hôte du FTP.	page 5-32
	Échec d'envoi par SMB.	Vérifier le nom d'hôte de SMB.	page 5-32
1102	Échec d'envoi par SMB.	Vérifier les paramètres SMB. <ul style="list-style-type: none"> Nom d'utilisateur et mot de passe de connexion  REMARQUE Si l'expéditeur est un utilisateur du domaine, spécifier le nom de domaine. <ul style="list-style-type: none"> Nom d'hôte Chemin 	page 5-32
	Échec d'envoi de l'e-mail.	Vérifier les points suivants sur Embedded Web Server RX. <ul style="list-style-type: none"> Nom d'utilisateur et mot de passe de connexion SMTP Nom d'utilisateur et mot de passe de connexion POP3 Lim. taille e-mail 	page 2-44
	Échec d'envoi par FTP.	Vérifier les paramètres FTP. <ul style="list-style-type: none"> Nom d'utilisateur et mot de passe de connexion  REMARQUE Si l'expéditeur est un utilisateur du domaine, spécifier le nom de domaine. <ul style="list-style-type: none"> Chemin Autorisation de partage de dossier du destinataire 	page 5-32
1103	Échec d'envoi par SMB.	Vérifier les paramètres SMB. <ul style="list-style-type: none"> Nom d'utilisateur et mot de passe de connexion  REMARQUE Si l'expéditeur est un utilisateur du domaine, spécifier le nom de domaine. <ul style="list-style-type: none"> Chemin Autorisation de partage de dossier du destinataire 	page 5-32
	Échec d'envoi par FTP.	Vérifier les paramètres FTP. <ul style="list-style-type: none"> Chemin Autorisation de partage de dossier du destinataire 	page 5-32
1104	Échec d'envoi de l'e-mail.	Vérifier l'adresse e-mail.  REMARQUE Si l'adresse est rejetée par le domaine, il est impossible d'envoyer l'e-mail.	page 5-32

Code d'erreur	Message	Actions correctives	Page de référence
1105	Échec d'envoi par SMB.	Vérifier les paramètres suivants. Touche [Menu Système/Compteur] > [Système/réseau] > [Param. réseau] > [Param. protocole] > [SMB]	page 8-15
	Échec d'envoi de l'e-mail.	Sélectionner [Activé] dans les paramètres SMTP sur Embedded Web Server RX.	page 2-44
	Échec d'envoi par FTP.	Vérifier les paramètres suivants. Touche [Menu Système/Compteur] > [Système/réseau] > [Param. réseau] > [Param. protocole] > [FTP(Client)]	page 8-15
1106	Échec d'envoi de l'e-mail.	Vérifier l'adresse d'expéditeur pour SMTP sur Embedded Web Server RX.	page 2-44
1131	Échec d'envoi par FTP.	Activer TLS. Touche [Menu Système/Compteur] > [Système/Réseau] > [Param. réseau] > [Protocole sécur.] > [TLS]	page 8-19
1132	Échec d'envoi de l'e-mail.	Vérifier les points suivants sur le serveur SMTP. <ul style="list-style-type: none"> • L'option SMTP over TLS est-elle disponible ? • Le cryptage est-il disponible ? 	Se reporter au Embedded Web Server RX User Guide .
	Échec d'envoi par FTP.	Vérifier les points suivants sur le serveur FTP. <ul style="list-style-type: none"> • FTPS est-il disponible ? • Le cryptage est-il disponible ? 	—
2101	Échec d'envoi par SMB.	Vérifier les paramètres réseau et SMB. <ul style="list-style-type: none"> • Le câble réseau est connecté. • Le concentrateur ne fonctionne pas correctement. • Le serveur ne fonctionne pas correctement. • Nom d'hôte et adresse IP • Numéro de port 	—
	Échec d'envoi par FTP.	Vérifier les paramètres réseau et FTP. <ul style="list-style-type: none"> • Le câble réseau est connecté. • Le concentrateur ne fonctionne pas correctement. • Le serveur ne fonctionne pas correctement. • Nom d'hôte et adresse IP • Numéro de port 	—
	Échec d'envoi de l'e-mail.	Vérifier le réseau et Embedded Web Server RX. <ul style="list-style-type: none"> • Le câble réseau est connecté. • Le concentrateur ne fonctionne pas correctement. • Le serveur ne fonctionne pas correctement. • Nom du serveur POP3 de l'utilisateur POP3 • Nom de serveur SMTP 	page 2-44

Code d'erreur	Message	Actions correctives	Page de référence
2102 2103	Échec d'envoi par FTP.	Vérifier le réseau. <ul style="list-style-type: none"> Le câble réseau est connecté. Le concentrateur ne fonctionne pas correctement. Le serveur ne fonctionne pas correctement. 	—
		Vérifier les points suivants sur le serveur FTP. <ul style="list-style-type: none"> FTP est-il disponible ? Le serveur ne fonctionne pas correctement. 	—
	Échec d'envoi de l'e-mail.	Vérifier le réseau. <ul style="list-style-type: none"> Le câble réseau est connecté. Le concentrateur ne fonctionne pas correctement. Le serveur ne fonctionne pas correctement. 	—
2201 2202 2203 2231	Échec d'envoi de l'e-mail. Échec d'envoi par FTP. Échec d'envoi par SMB.	Vérifier le réseau. <ul style="list-style-type: none"> Le câble réseau est connecté. Le concentrateur ne fonctionne pas correctement. Le serveur ne fonctionne pas correctement. 	—
2204	Échec d'envoi de l'e-mail.	Vérifier la limite de taille d'e-mail dans les paramètres SMTP sur Embedded Web Server RX.	page 2-44
3101	Échec d'envoi de l'e-mail.	Vérifier les méthodes d'authentification de l'expéditeur et du destinataire.	—
	Échec d'envoi par FTP.	Vérifier le réseau. <ul style="list-style-type: none"> Le câble réseau est connecté. Le concentrateur ne fonctionne pas correctement. Le serveur ne fonctionne pas correctement. 	—
3201	Échec d'envoi de l'e-mail.	Vérifier la méthode d'authentification d'utilisateur SMTP du destinataire.	—
0007 4201 4701 5101 5102 5103 5104 7101 7102 7103 720f	—	Mettre la machine hors tension, puis à nouveau sous tension. Si cette erreur se produit plusieurs fois, noter le code d'erreur affiché et contacter le représentant de service.	page 2-10
9181	—	L'original lu est supérieur au nombre de pages maximum de 999. Envoyer les pages supplémentaires séparément.	—

Résolution des brourages papier

En cas d'incident papier, l'écran affiche le message « Brourage papier. » et la machine s'arrête.

Procéder comme suit pour éliminer le brourage.

Indicateurs d'emplacement de brourage

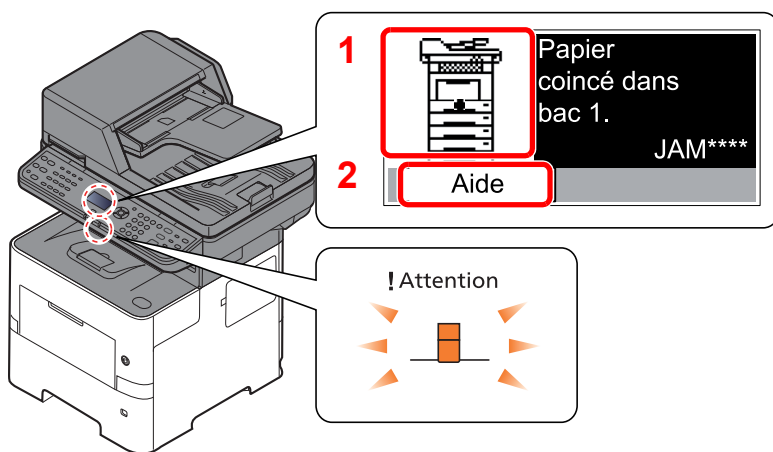

- 1 Affiche l'emplacement d'un brourage papier.
- 2 Affiche l'écran Aide.



REMARQUE

Pour plus de détails sur l'écran Aide, se reporter à la section suivante :

➔ [Écran d'aide \(page 2-13\)](#)

Si un brourage papier se produit, l'emplacement du brourage sera affiché sur l'écran avec les instructions pour la résolution.

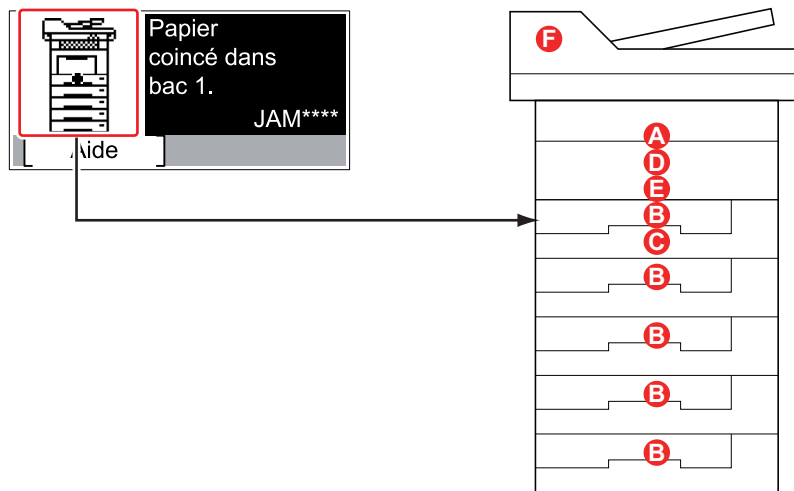

Indicateur d'emplacement de brourage	Emplacement du brourage papier	Page de référence
A	Bac MF	page 10-29
B	Magasins 1 à 5	page 10-30
C	Unité recto-verso	page 10-31
D	À l'intérieur de la machine	page 10-32
E	Plateau interne/capot arrière interne	page 10-33
F	Processeur de documents	page 10-34

Une fois le brourage éliminé, la machine repasse en préchauffage et le message d'erreur est effacé. La machine redémarre à la page qui était en cours d'impression lorsque l'incident s'est produit.

Précautions à prendre lors de la résolution d'incidents papier

- Ne pas réutiliser le papier récupéré après le bourrage.
- Si le papier a été déchiré pendant le retrait, veiller à retirer tous les morceaux de papier restant à l'intérieur de la machine. Ces derniers sont susceptibles de provoquer un autre incident papier.



ATTENTION

L'unité de fixation est très chaude. Prendre toutes les précautions nécessaires pour éviter les risques de brûlure.

Bac MF

1

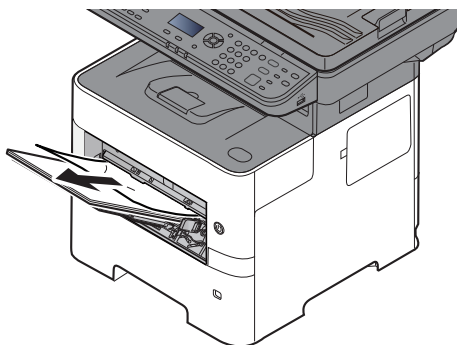

2

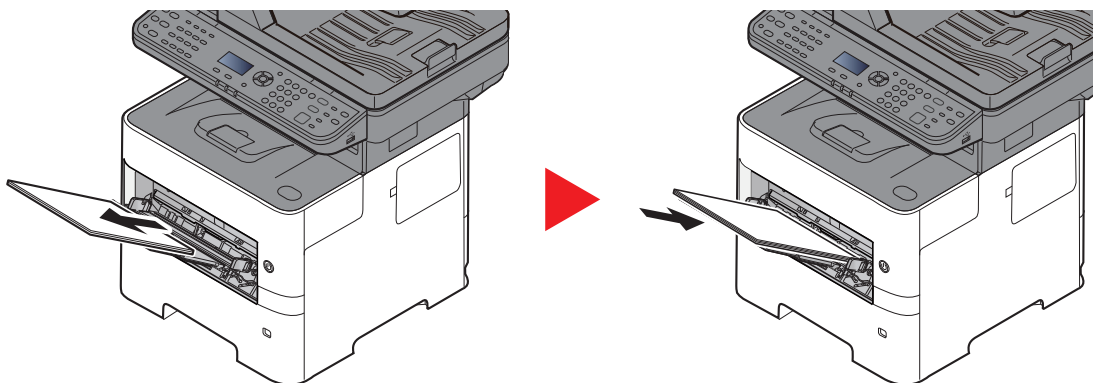

Magasins 1 à 5

Les procédures de résolution d'un bouchage papier dans les magasins 1 à 5 sont identiques. Cette section explique les procédures en utilisant le magasin 1 à titre d'exemple.

1

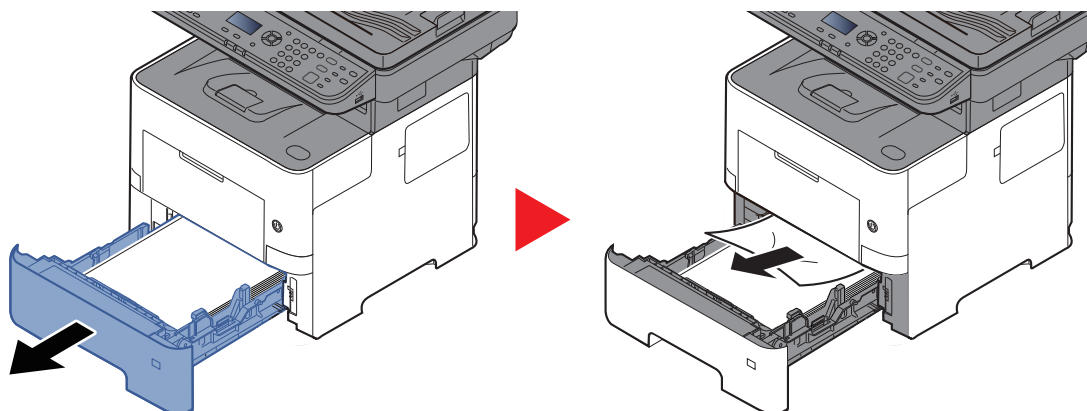

2

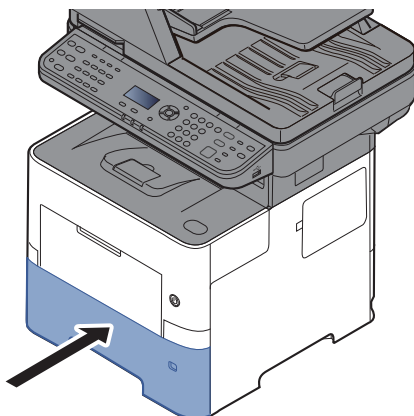

Unité recto verso

1

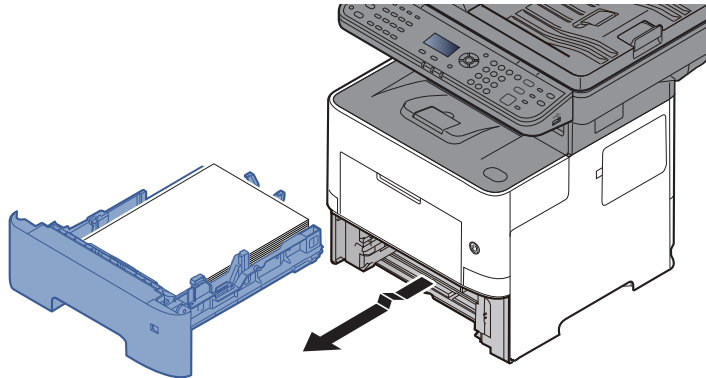

2

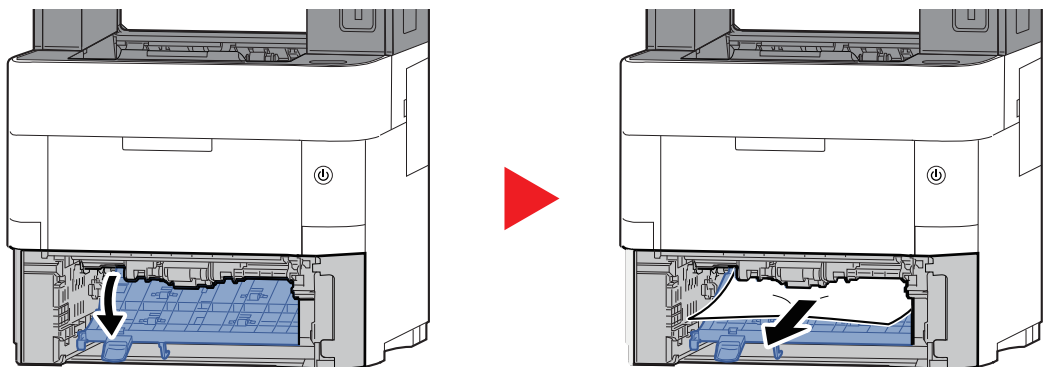

3

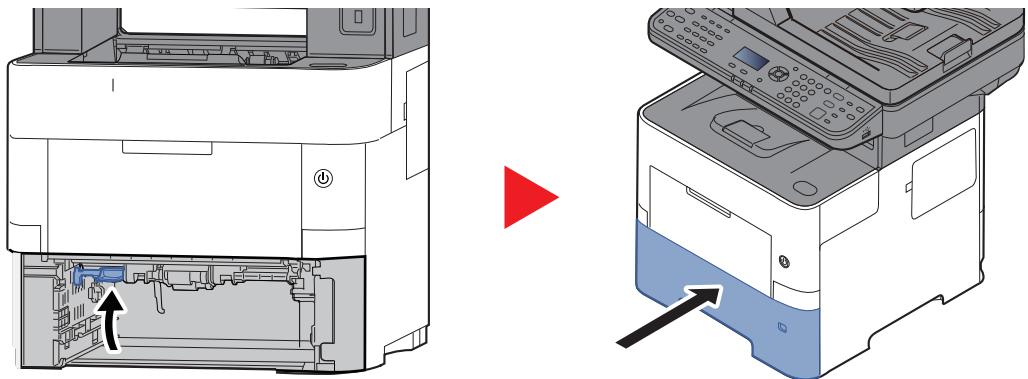

À l'intérieur de la machine

1

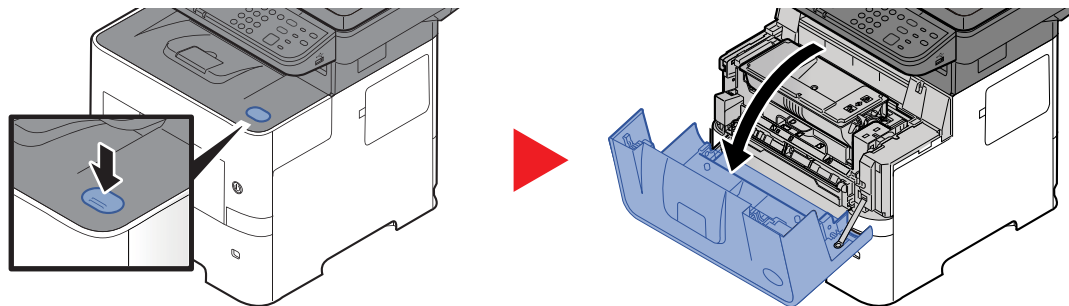

2

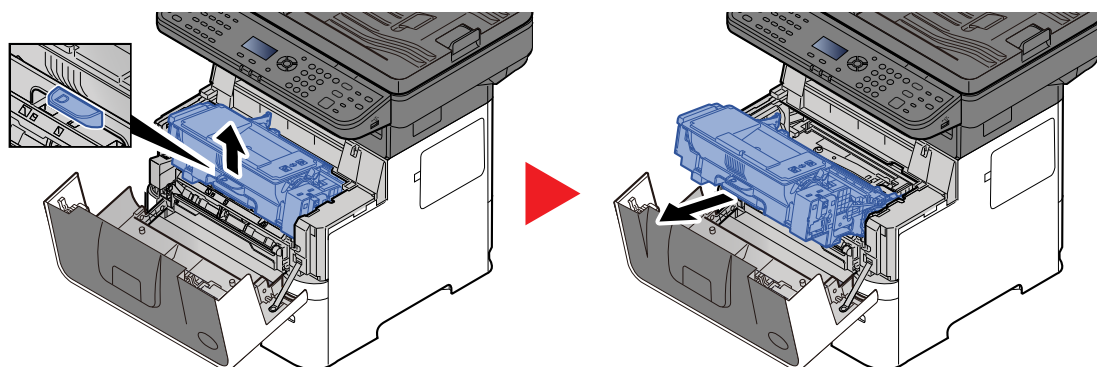

3

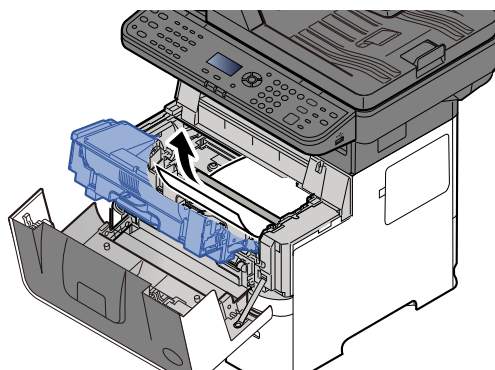

Si le papier coincé est pincés par les rouleaux, il faut le tirer dans la direction normale de passage du papier.

S'il n'y a aucun bouchage papier, contrôler à l'intérieur de l'arrière de l'imprimante.

➔ [Plateau interne/capot arrière interne \(page 10-33\)](#)

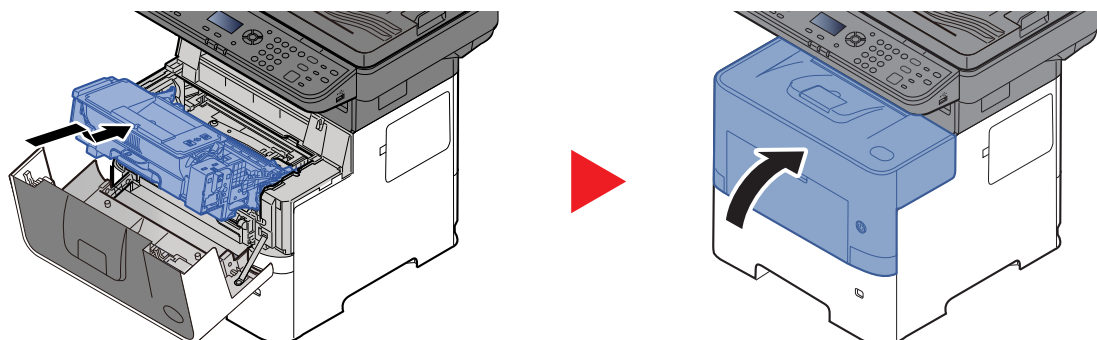

Plateau interne/capot arrière interne

1

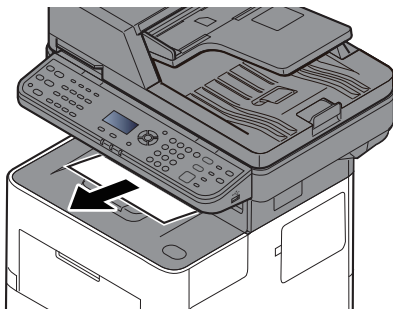

2

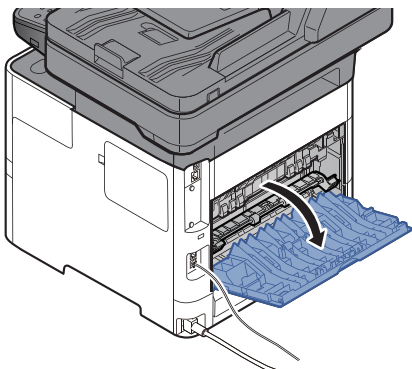

3

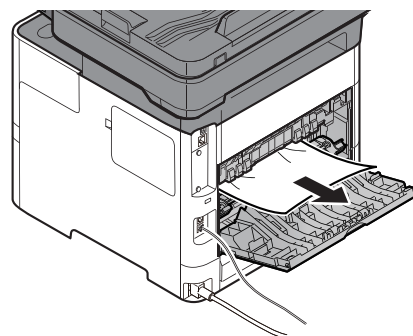
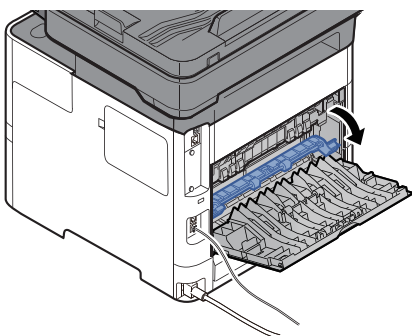

S'il n'y a aucun bouchage papier, contrôler à l'intérieur de l'arrière de la machine.



ATTENTION

L'unité de fixation est très chaude. Prendre toutes les précautions nécessaires pour éviter les risques de brûlure.

4

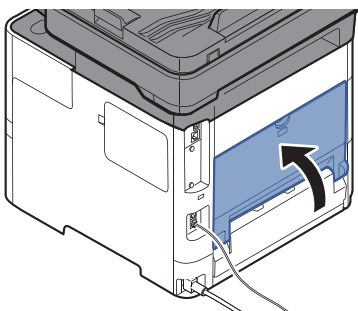

Chargeur de documents

1

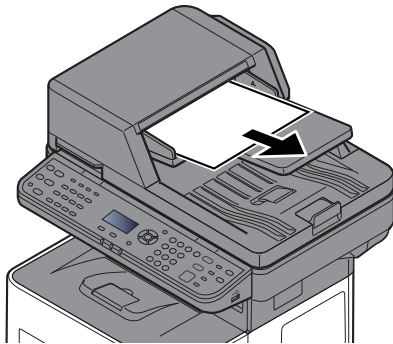

2

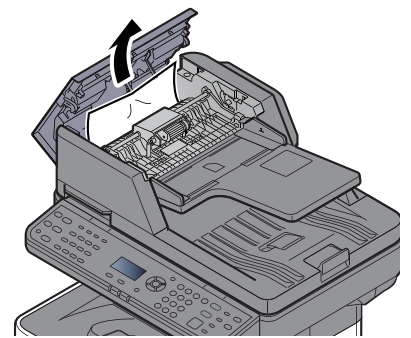
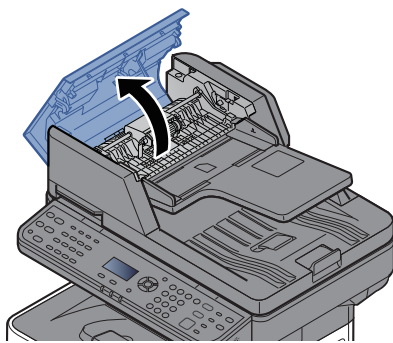

3

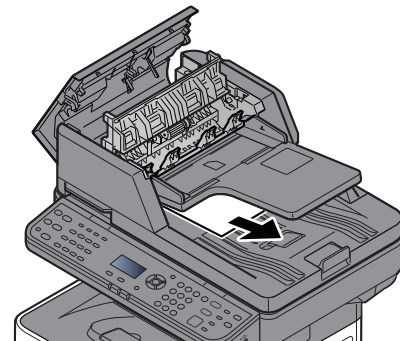
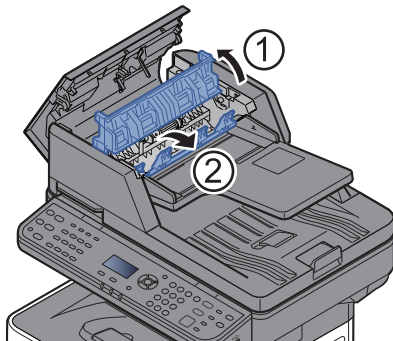

4

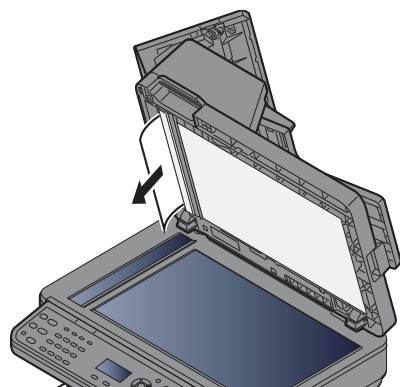
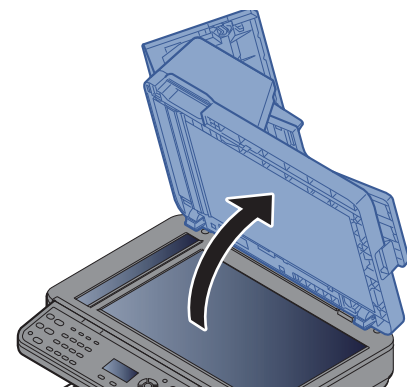

5

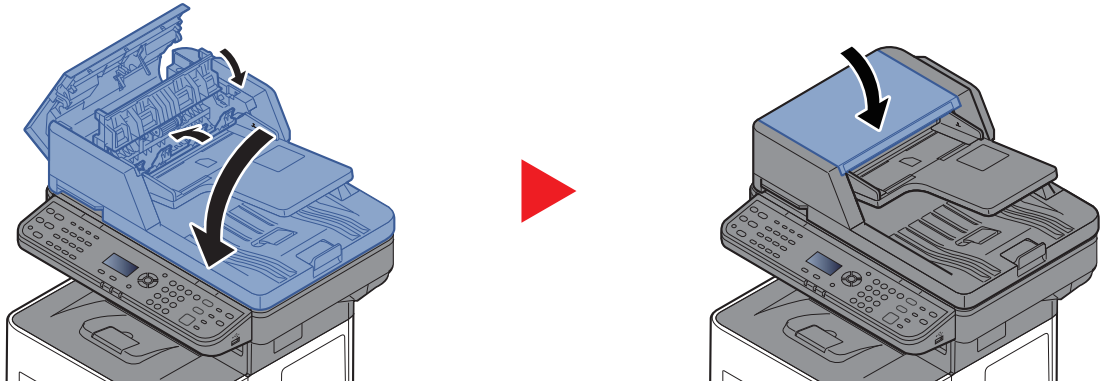

11 Annexe

Ce chapitre aborde les sujets suivants :

Matériel en option	11-2
Présentation des équipements en option	11-2
Applications en option	11-8
Méthode de saisie de caractères	11-10
Utilisation des touches	11-10
Sélection du type de caractères	11-11
Caractères qui peuvent être saisis à l'aide des touches numériques	11-11
Saisie de symboles	11-12
Saisie de caractères	11-13
Saisie à l'aide de l'écran de sélection des caractères	11-15
Papier	11-16
Spécifications papier de base	11-16
Choix du papier approprié	11-17
Papier spécial	11-20
Spécifications	11-24
Machine	11-24
Fonctions de copie	11-26
Fonctions de l'imprimante	11-26
Fonctions du scanner	11-27
Chargeur de documents	11-27
Chargeur de papier (500 feuilles) (option)	11-28
Sauvegarde des données	11-29
Sauvegarde des données avec NETWORK PRINT MONITOR	11-29
Sauvegarde des données avec Embedded Web Server RX	11-29
Glossaire	11-30

Matériel en option

Présentation des équipements en option

Les équipements en option suivants sont disponibles pour cette machine.

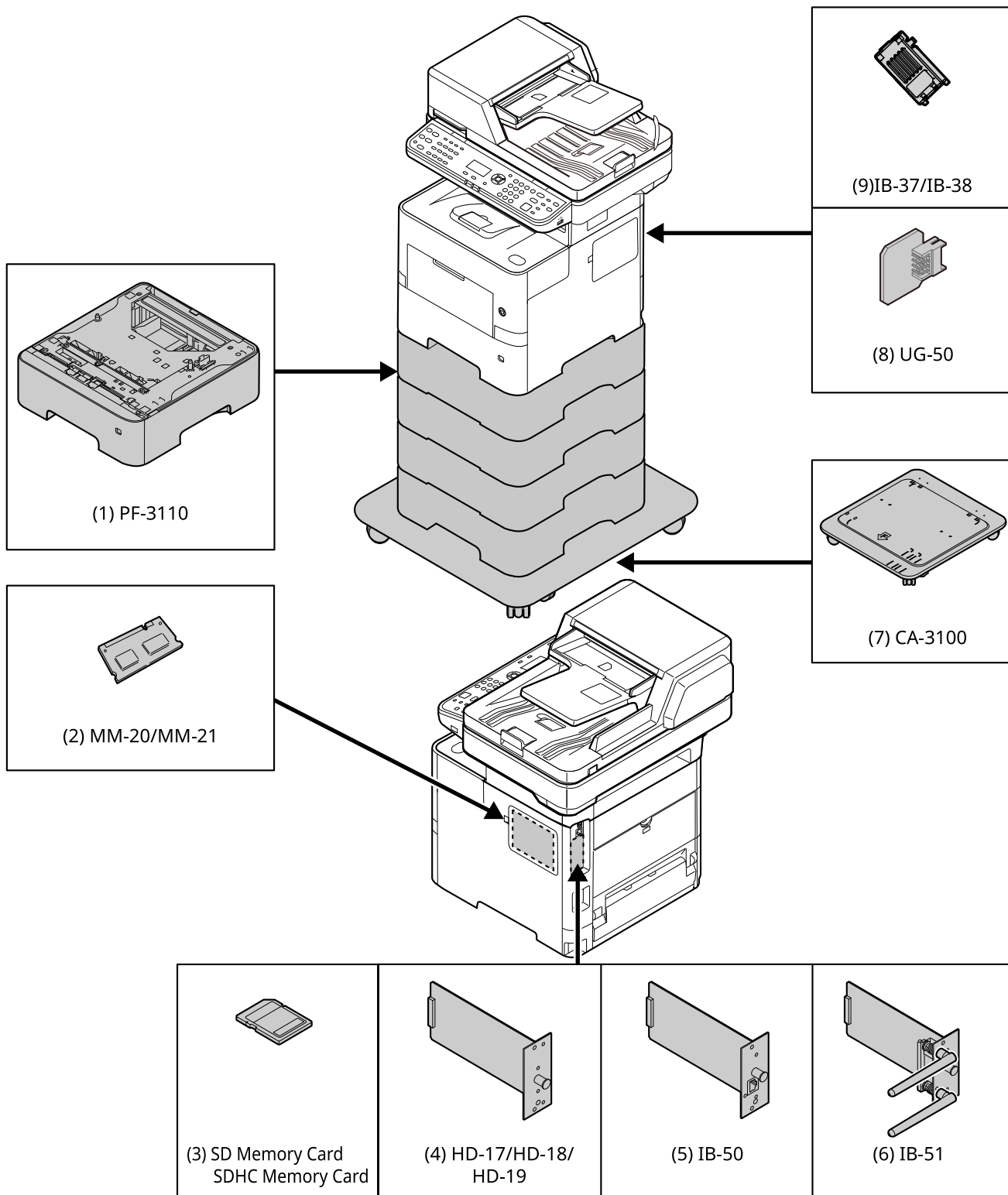

(1) PF-3110 « Chargeur de papier (500 feuilles x 1) »

Il est possible d'installer jusqu'à quatre magasins supplémentaires identiques au magasin de la machine. La méthode de chargement est la même que pour les magasins standard.

➔ [Chargement dans les magasins \(page 3-4\)](#)

(2) MM-20/MM-21 « Extension mémoire »

La machine peut effectuer davantage de travaux en même temps en ajoutant plus de mémoire. Il est possible d'augmenter la mémoire de la machine jusqu'à 3072 Mo en branchant les modules de mémoire en option.

Précautions pour la manipulation des modules de mémoire

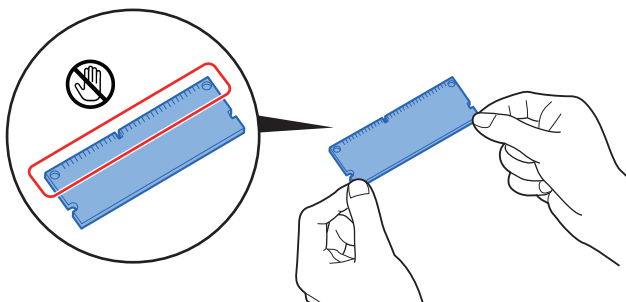

Pour protéger les parties électroniques, décharger l'électricité statique de votre corps en touchant un tuyau d'eau (robinet) ou un autre gros objet métallique avant de manipuler les modules de mémoire. Il est aussi possible de porter un bracelet antistatique lors de l'installation des modules de mémoire.

Installation des modules de mémoire

- 1 Mettre la machine hors tension et débrancher le cordon d'alimentation et le câble d'interface.



REMARQUE

Si l'option IB-50/51 ou HD-6/7 est installée, la retirer.

- 2 Retirer les capots.

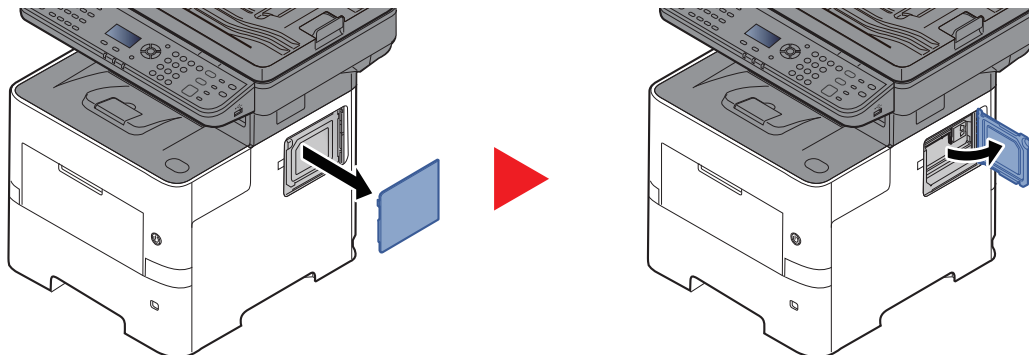

- 3 Retirer le module de mémoire de son emballage.
- 4 Orienter la borne de connexion de la mémoire vers la prise et aligner l'encoche avec la borne de la prise, puis insérer directement le module en l'inclinant.

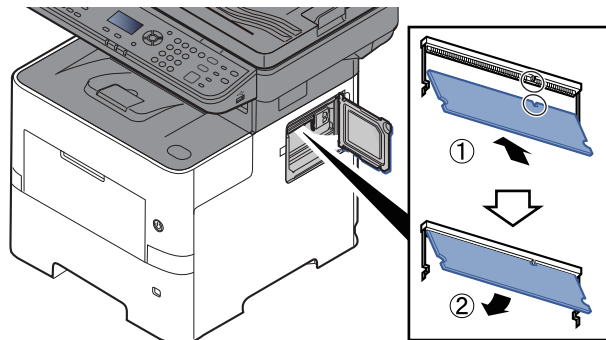

- 5 Enfoncer soigneusement la mémoire introduite dans la machine.
- 6 Remonter les capots.

Retrait du module de mémoire

Pour retirer un module de mémoire, retirer le capot droit et le capot du logement de mémoire de la machine. Écarter ensuite soigneusement les deux attaches de la prise. Sortir doucement le module de mémoire de la prise pour le retirer.

Vérification de la mémoire étendue

Pour vérifier que le module de mémoire fonctionne correctement, imprimer un rapport d'état.

➔ [Rapport \(page 8-6\)](#)

(3) « Carte mémoire SD/SDHC »

Une carte mémoire SD/SDHC est utile pour le stockage des polices de caractères, des macros et des filigranes. La machine est équipée d'un logement pour une carte mémoire SDHC d'une taille maximum de 32 Go et une carte mémoire SD d'une taille maximum de 2 Go.

Lecture de la carte mémoire SD/SDHC

Une fois insérée dans le logement de la machine, le contenu de la carte mémoire SD/SDHC peut être lu à partir du panneau de commande ou automatique lors de la mise sous tension ou de la réinitialisation de la machine.

Installation et formatage de la carte mémoire SD/SDHC

Pour utiliser une carte mémoire SD/SDHC inutilisée, il faut d'abord utiliser la machine pour formater la carte mémoire SD/SDHC. Pour plus d'informations sur le formatage d'une carte mémoire SD/SDHC, consulter le technicien.

- 1 Mettre la machine hors tension et débrancher le cordon d'alimentation

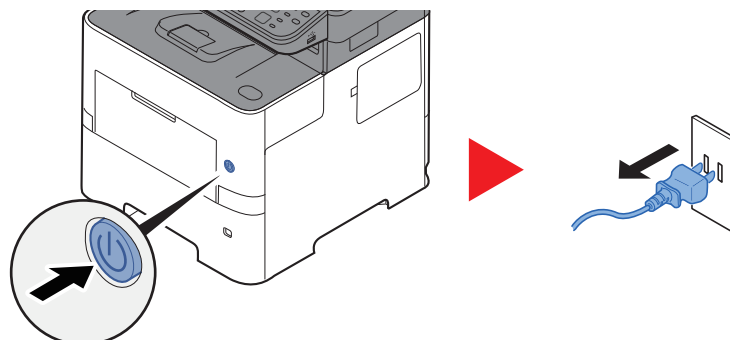

2 Retirer le capot.

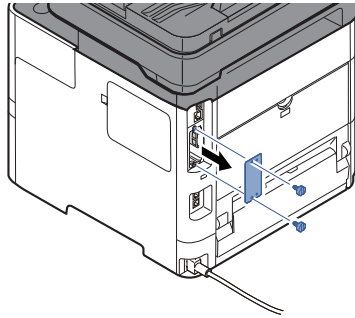

3 Insérer la carte mémoire SD/SDHC dans le logement de carte mémoire SD/SDHC.

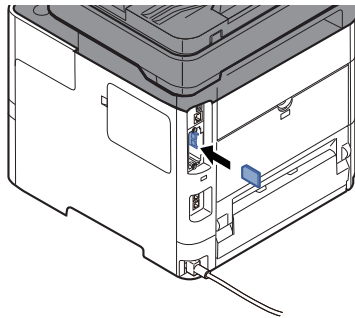

4 Remettre les capots en place.

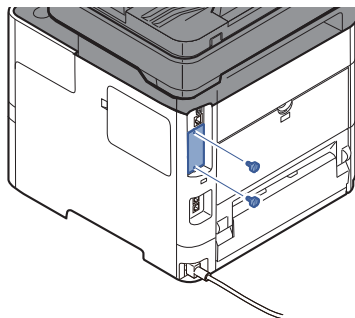

5 Insérer le cordon d'alimentation dans la prise et mettre la machine sous tension.

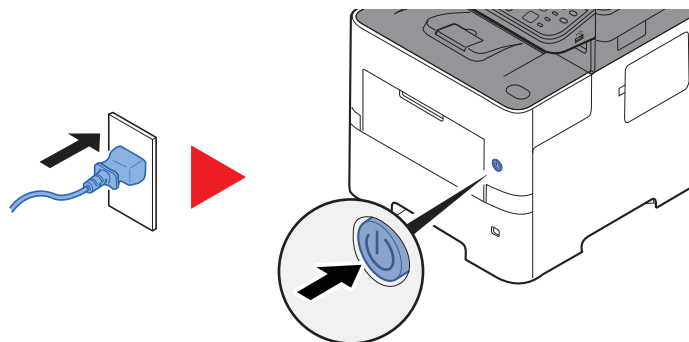

(4) HD-17/HD-18/HD-19 « SSD »

Avec un SSD installé dans la machine, les données reçues peuvent être converties en mode point (bitmap) et stockées sur ce SSD. Cela permet l'impression à grande vitesse de plusieurs copies en utilisant une fonction de triage électrique. Il est également possible d'utiliser les fonctions Boîte personnalisée.

➔ [Création d'une nouvelle Boîte personnalisée \(page 5-37\)](#)

La fonction de sécurité peut être utilisée en installant le SSD.

➔ [Sécurité des données \(page 8-24\)](#)

➔ **Data Encryption/Overwrite OPERATION GUIDE**

(5) IB-50 « Kit d'interface réseau »

Le kit d'interface réseau fournit une connexion haut débit à l'interface de un gigabit/seconde. Il est possible de configurer de nombreux protocoles réseau et systèmes d'exploitation.

➔ **Manuel d'utilisation IB-50**

(6) IB-51 « Kit d'interface réseau sans fil »

Il s'agit d'une carte d'interface réseau sans fil compatible avec les spécifications réseau sans fil IEEE802.11n (300 Mbit/s max.) et 11 g/b.

Grâce à l'utilitaire fourni, les réglages sont possibles pour de nombreux systèmes d'exploitation et protocoles réseau.

➔ **Manuel d'utilisation IB-51**

(7) CA-3100 « Kit roulettes »

En cas de montage du chargeur de papier (500 feuilles x1) sur l'imprimante et d'une installation au sol, il est possible d'utiliser le kit roulettes pour maintenir la stabilité de la machine.

(8) UG-50 « Module de plateforme sécurisée »

Cette option permet de sécuriser les informations sensibles. La clé de cryptage utilisée pour crypter les informations confidentielles sur cette machine est stockée dans une zone de stockage dédiée sur la puce TPM. Étant donné que cette zone de stockage ne peut pas être lue depuis l'extérieur du TPM, les informations confidentielles peuvent être protégées en toute sécurité. Si cette option est installée, elle ne peut pas être utilisée en même temps que le SSD.

(9) IB-37/IB-38 « Kit d'interface réseau sans fil »

Voici les cartes d'interface LAN sans fil qui prennent en charge les spécifications LAN sans fil suivantes.

IB-37 : IEEE802.11 a/b/g/n/ac ; IB-38 : IEEE802.11 b/g/n

En outre, l'impression réseau est possible sans utiliser le routeur LAN sans fil car Wi-Fi Direct est pris en charge.

(10) UG-33 « Option ThinPrint »

Cette application permet d'impression des données directement sans pilote d'imprimante.

(11) USB Keyboard « Clavier USB »

Un clavier en option peut être utilisé pour entrer les informations dans les champs de texte sur le panneau de commande. Un support spécial est également disponible pour installer le clavier sur la machine. Contacter le revendeur ou le technicien de service pour plus d'information sur les claviers compatibles avec la machine avant l'achat.

(12) Scan Extension Kit(A) « Kit d'activation de numérisation OCR »

Cette option permet l'utilisation de la fonction de reconnaissance de texte OCR dans les applications de la machine.

(13) Lecteur de carte ID

Acheter un lecteur de carte compatible du commerce. Contacter le revendeur ou le technicien de service pour plus d'information sur les lecteurs de carte compatibles avec la machine avant l'achat.

Applications en option

Aperçu des applications

Les applications indiquées ci-dessous sont installées sur cette machine.

Élément	Application
Data Encryption/Overwrite	Cryptage données/Écraser
CARD AUTHENTICATIONKIT(B)	Kit d'authentification par carte ^{*1}
UG-33	Option ThinPrint ^{*1}
Scan extension kit(A)	Kit d'activation de numérisation OCR ^{*1}

*1 Peut être utilisée à titre d'essai pendant une durée limitée.



REMARQUE

- Les restrictions comme le nombre d'utilisation de l'application pendant la période d'essai diffèrent selon les applications.
- Si la date ou l'heure sont modifiées pendant l'utilisation de la version d'essai d'une application, cette dernière ne pourra plus être utilisée.

Lancement d'une application

Pour commencer à utiliser une application, procéder comme suit.

- 1 Touche **[Menu Système/Compteur]** > Touche **[▲] [▼]** > **[Système/Réseau]** > Touche **[OK]**



REMARQUE

Si l'écran d'authentification utilisateur s'affiche, se connecter avec un utilisateur qui a le privilège de configurer ce paramètre. Si vous ne connaissez pas votre nom d'utilisateur ou votre mot de passe de connexion, veuillez contacter votre administrateur.

- 2 Touche **[▲] [▼]** > **[Fonction opt.]** > Touche **[OK]**
- 3 Sélectionner l'application souhaitée et sélectionner la touche **[OK]**.



REMARQUE

Pour afficher les détails de l'application sélectionnée, sélectionner **[Menu]** > **[Détails]** > Touche **[OK]**

- 4 Touche **[▲] [▼]** > **[Officiel]** > Touche **[OK]**
Pour utiliser l'application en période d'essai, sélectionner **[Essai]** sans saisir de clé de licence.
- 5 Saisir la clé de licence > touche **[OK]**
Certaines applications n'ont pas besoin de la saisie d'une clé de licence. Si l'écran de saisie de la clé de licence ne s'affiche pas, passer à l'étape 6.
- 6 Sélectionner **[Oui]**.



REMARQUE

Si l'option Kit de sécurité ou Thin Print ont été démarrées et que la clé de licence a été saisie, mettre la machine hors tension, puis à nouveau sous tension.

Vérification des détails de l'application

Utiliser la procédure ci-dessous pour consulter les détails d'une application.

- 1 Touche [**Menu Système/Compteur**] > Touche [**▲**] [**▼**] > [**Système/Réseau**] > Touche [**OK**]



REMARQUE

Si l'écran d'authentification utilisateur s'affiche, se connecter avec un utilisateur qui a le privilège de configurer ce paramètre. Si vous ne connaissez pas votre nom d'utilisateur ou votre mot de passe de connexion, veuillez contacter votre administrateur.

- 2 Touche [**▲**] [**▼**] > [**Fonction opt.**] > Touche [**OK**]
- 3 Sélectionner l'application souhaitée et sélectionner [**Menu**].
- 4 Touche [**▲**] [**▼**] > [**Détails**] > Touche [**OK**]

Il est possible de voir les informations détaillées de l'application sélectionnée. Sélectionner la touche [**►**] pour afficher l'écran suivant. Sélectionner la touche [**◀**] pour revenir à l'écran précédent.

Le tableau suivant énumère les éléments pouvant être affichés.

Élément
Nom fonction
Licence activée
Comptes essai
Expir. essai
État

Étendre la période d'essai.

Touche [**◀**] [**►**] > [**Expir. essai**] > [**Étendre**] > [**Oui**]

La période d'essai est étendue.

Méthode de saisie de caractères

Cette section explique comment saisir les caractères.

Utilisation des touches

Utiliser les touches suivantes pour entrer des caractères.

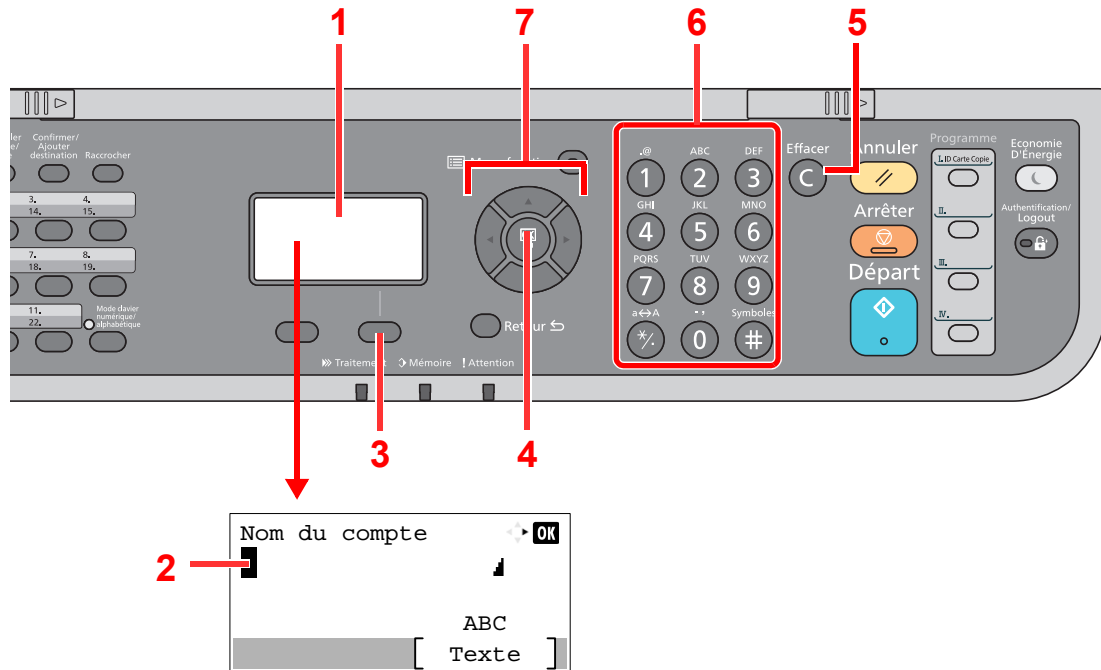

N°	Informations affichées/ Touche	Description
1	Écran	Affiche les caractères saisis.
2	Curseur	Les caractères sont saisis à l'emplacement du curseur.
3	Touche sélection de droite	Permet de sélectionner le type de caractère à saisir. (Lorsque [Texte] est affiché)
4	Touche [OK]	Permet de valider la saisie et de revenir à l'écran précédent. Pour saisir un symbole, sélectionner pour confirmer le symbole sélectionné.
5	Touche [Clear]	Permet de supprimer des caractères.
6	Touches numériques	Permet de saisir des caractères et des symboles.
7	Touches fléchées	Permet de sélectionner la position de saisie ou de sélectionner un caractère dans la liste des caractères.

Sélection du type de caractères

Pour saisir des caractères, les trois types suivants sont disponibles :

Types	Description
ABC	Pour saisir des lettres.
123	Pour saisir des chiffres.
Symboles	Pour saisir des symboles.

Dans un écran de saisie de caractère, sélectionner **[Texte]** pour sélectionner le type de caractères à saisir.

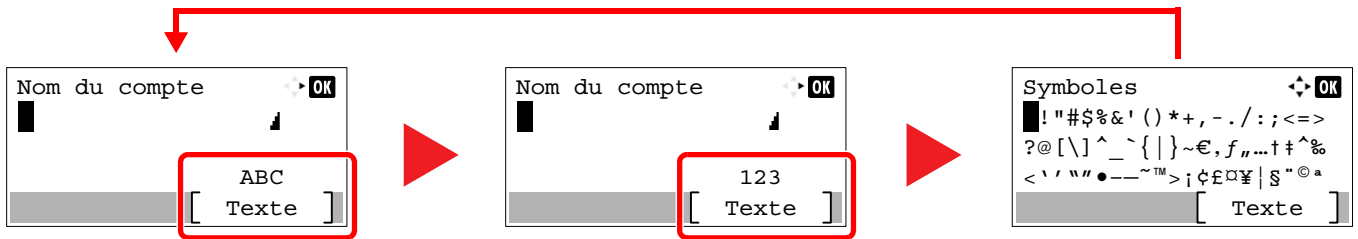

Chaque sélection de **[Texte]**, change le type de caractère comme suit : **[ABC]**, **[123]**, **[Symboles]**, **[ABC]** ...

Caractères qui peuvent être saisis à l'aide des touches numériques

Le tableau suivant indique les caractères qui peuvent être saisis à l'aide des touches numériques.

Touches	Caractères (chaque appui sur une touche modifie le caractère dans l'ordre de gauche à droite).
1	. @ - _ / : ~ 1 (Répète à partir du premier caractère à gauche) 1 (durant la saisie de numéro)
2	a b c A B C 2 (Répète à partir du premier caractère à gauche) 2 (durant la saisie de numéro)
3	d e f D E F 3 (Répète à partir du premier caractère à gauche) 3 (durant la saisie de numéro)
4	g h i G H I 4 (Répète à partir du premier caractère à gauche) 4 (durant la saisie de numéro)
5	j k l J K L 5 (Répète à partir du premier caractère à gauche) 5 (durant la saisie de numéro)
6	m n o M N O 6 (Répète à partir du premier caractère à gauche) 6 (durant la saisie de numéro)
7	p q r s P Q R S 7 (Répète à partir du premier caractère à gauche) 7 (durant la saisie de numéro)
8	t u v T U V 8 (Répète à partir du premier caractère à gauche) 8 (durant la saisie de numéro)

Touches		Caractères (chaque appui sur une touche modifie le caractère dans l'ordre de gauche à droite).									
WXYZ 9	w x y z W X Y Z 9	(Répète à partir du premier caractère à gauche)									
9	9 (durant la saisie de numéro)										
.,	. , - _ ' ! ? (espace) 0	(Répète à partir du premier caractère à gauche)									
0	0 (durant la saisie de numéro)										
a↔A */.	Sélectionner pour faire passer le caractère à l'emplacement du curseur en majuscule ou en minuscule.										
*/.	"" ou "." (durant la saisie de numéro)										
Symboles #	! " # \$ % & ' () * + , - . / : ;	Affiche la liste des symboles. Pour plus d'informations, se reporter à : ➔ Saisie de symboles (page 11-12)									
	< = > ? @ [\] ^ _ ` { } ~										
#	# (durant la saisie de numéro)										
	* Selon les fonctions, certains symboles ne peuvent pas être saisis.										

Saisie de symboles

Il est possible de saisir des symboles.

- 1 Sélectionner la touche [#]. Affiche la liste des symboles.

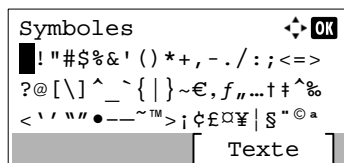

- 2 Sélectionner la touche [▲], [▼], [▶] or [◀] pour déplacer le curseur et sélectionner le symbole à saisir.

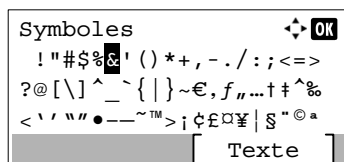

- 3 Sélectionner la touche [OK]. Le symbole sélectionné est saisi.

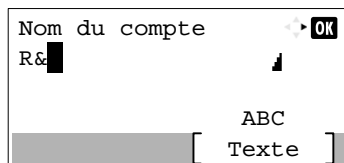

Saisie de caractères

Procéder comme suit pour saisir l'expression « R&D » par exemple.

- 1 Appuyer trois fois sur la touche [7]. [r] est saisi.

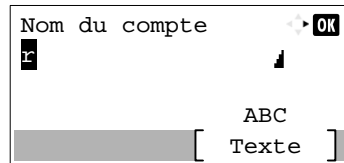

- 2 Sélectionner la touche [*/]. [r] devient [R].

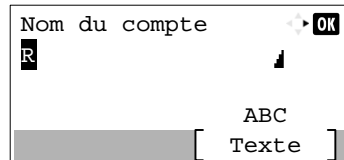

- 3 Sélectionner la touche [▶]. Le curseur se déplace à droite.

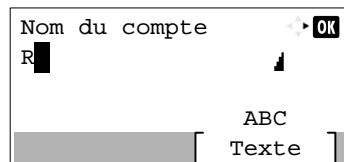

- 4 Sélectionner la touche [#]. Affiche la liste des symboles.

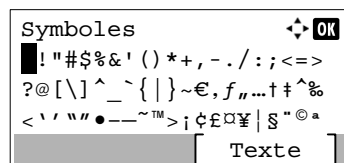

- 5 Sélectionner la touche [▲] ou [▼] pour déplacer le curseur et sélectionner [&].

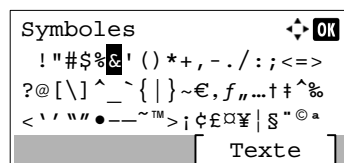

- 6 Sélectionner la touche [OK]. [&] est saisi.

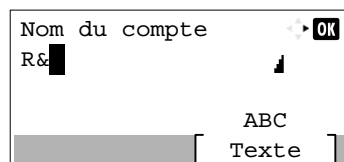

- 7 Sélectionner quatre fois la touche [3]. [D] est saisi.

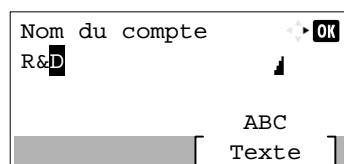

8 Sélectionner la touche [▶].

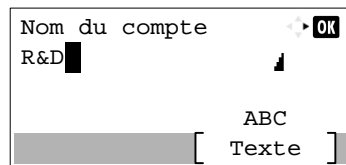

Saisie à l'aide de l'écran de sélection des caractères

Si l'opération de connexion est [Sélect. caract.], l'écran est affiché pour saisir les détails en sélectionnant les caractères sur l'écran. Pour plus d'informations sur la modification de méthode d'opération de connexion, se reporter à :

➔ [Opération login \(page 8-40\)](#)

- 1 Sélectionner la touche [▲], [▼], [▶] ou [◀] pour déplacer le curseur et sélectionner le caractère à saisir.

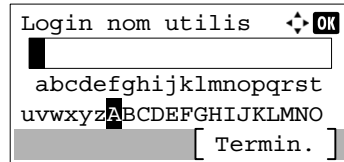

- 2 Sélectionner la touche [OK]. Le caractère sélectionné est saisi.

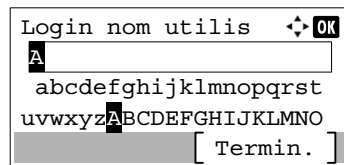

Il est possible de revenir d'un caractère en sélectionnant la touche [Effacer].

- 3 Une fois la saisie terminée, appuyer sur [Termin.].

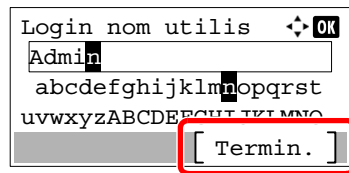

Papier

Cette section explique les formats de papier et les types pouvant être utilisés dans la source de papier.

Pour plus de détails sur les formats, les types et le nombre de feuilles de papier pouvant être chargé dans chaque plateau, se reporter à la section suivante :

➔ [Spécifications \(page 11-24\)](#)

Spécifications papier de base

Cette machine est conçue pour imprimer sur du papier de copie standard destiné à des copieurs et à des imprimantes ordinaires (à toner sec), telles que les imprimantes laser. Elle prend également en charge un large éventail d'autres types de papiers conformes aux spécifications indiquées dans cette annexe.

Choisir le papier avec soin. Les papiers non pris en charge par cette machine sont susceptibles de provoquer des incidents papier ou de se froisser.

Papier pris en charge

Utiliser du papier de copie standard conçu pour les copieurs ou les imprimantes laser ordinaires. La qualité d'impression est fonction de la qualité du papier. Une mauvaise qualité de papier entraînera des résultats insatisfaisants.

Spécifications papier de base

Le tableau suivant répertorie les spécifications papier prises en charge par cette machine. Se référer aux sections suivantes pour plus d'informations.

Critères	Spécifications
Poids	Magasins : 60 à 120 g/m ²
	Bac MF : 60 à 220 g/m ² , 209,5 g/m ²
Précision	±0,7 mm
Angles	90° ±0,2°
Degré d'humidité	4 à 6%
Teneur en pâte	80% minimum



REMARQUE

certain papiers recyclés ne sont pas conformes aux spécifications de cette machine (voir le tableau Spécifications papier de base ci-dessous) en raison de leur degré d'humidité ou de leur teneur en pâte. Il est donc recommandé d'acheter une petite quantité de papier recyclé et de le tester avant de l'utiliser. Choisir du papier recyclé permettant d'obtenir des impressions de bonne qualité et contenant de faibles quantités de poussières de papier.

Nous ne pouvons en aucun cas être tenus responsables de problèmes découlant de l'utilisation de papier non conforme à ces spécifications.

Choix du papier approprié

Cette section présente des recommandations concernant le choix du papier.

Condition

Ne pas utiliser du papier dont les coins sont recourbés ni du papier tuilé, sale ou déchiré. Ne pas utiliser de papier dont la surface est rugueuse ou contaminée par de la poussière de papier et éviter les papiers fragiles. De tels papiers peuvent non seulement nuire à la qualité des copies, mais risquent également d'entraîner des bourrages papier et de réduire la durée de vie utile de la machine. Choisir du papier dont la surface est lisse et unie. Éviter toutefois les papiers couchés ou les papiers dont la surface est traitée car ils risquent d'endommager le tambour ou le module de fusion.

Ingrédients

Ne pas utiliser du papier couché ou dont la surface est traitée ni du papier contenant du plastique ou du carbone. Exposés à la chaleur du processus d'impression, ces types de papiers risquent d'émettre des fumées toxiques et d'endommager le tambour.

Utiliser du papier standard dont la teneur en pulpe est d'au moins 80 %, c'est-à-dire un papier dont la teneur en coton ou autres fibres n'est pas supérieure à 20 %.

Formats de papier pris en charge

Cette machine prend en charge les formats suivants.

Les valeurs figurant dans ce tableau comprennent une tolérance de $\pm 0,7$ mm en longueur et en largeur. L'angle des coins doit être de $90^\circ \pm 0,2^\circ$.

Format papier	Magasin 1	Magasins 2 à 5	Bac MF
Enveloppe Monarch (3-7/8 × 7-1/2")	x	○	○
Envelop. #10 (4-1/8 × 9-1/2")	x	○	○
Enveloppe DL (110 × 220 mm)	x	○	○
Enveloppe C5 (162 × 229 mm)	○	○	○
Executive (7-1/4 × 10-1/2")	○	○	○
Letter	○	○	○
Legal	○	○	○
A4 (297 × 210 mm)	○	○	○
B5 (257 × 182 mm)	○	○	○
A5 (210 × 148 mm)	○	○	○
B6 (182 × 128 mm)	x	○	○
Enveloppe #9 (3-7/8 × 8-7/8")	x	○	○
Enveloppe #6 (3-5/8 × 6-1/2")	x	○	○
ISO B5 (176 × 250 mm)	○	○	○
Hagaki (Carte) (100 × 148 mm)	x	x	○
Oufuku hagaki (Carte réponse) (148 × 200 mm)	x	○	○
Oficio II	○	○	○
216 × 340 mm	○	○	○
16K (273 × 197 mm)	○	○	○
Statement	○	○	○

Format papier	Magasin 1	Magasins 2 à 5	Bac MF
Folio (210 × 330 mm)	○	○	○
Nagagata 3	×	○	○
Younaga 3	×	○	○
Youkei 4 (105 × 235 mm)	×	○	○
Youkei 2 (114 × 162 mm)	×	○	○
Perso	Magasin 1 : 140 × 148 à 216 × 356 mm Magasins 2 à 5 : 92 × 162 à 216 × 356 mm Bac MF : 70 × 148 à 216 × 356 mm		

Lissé

La surface du papier doit être lisse, mais non traitée. Un papier trop lisse peut entraîner le départ de plusieurs feuilles par accident, provoquant des bourrages papier.

Grammage

Dans les pays utilisant le système métrique, le grammage correspond au poids en gramme d'une feuille d'un mètre carré. Aux États-Unis, le grammage correspond au poids, en livres, d'une rame (500 feuilles) de papier de format standard pour une catégorie de papier spécifique. Un grammage trop élevé ou trop faible peut entraîner des départs incorrects ou des bourrages papier, ainsi que l'usure excessive de la machine. Un grammage (c'est-à-dire une épaisseur) mixte peut provoquer le départ accidentel de plusieurs feuilles ou des problèmes d'impression floue ou autre en raison de la mauvaise fixation du toner.

Degré d'humidité

Le degré d'humidité du papier correspond au rapport entre son humidité et sa sécheresse, exprimé en pourcentage. Le degré d'humidité a un impact sur le départ du papier, sa charge électrostatique et l'adhérence du toner.

Le degré d'humidité du papier varie en fonction de l'humidité relative ambiante. Si l'humidité relative est élevée, le papier devient humide, ses bords se dilatent et il se gondole. Si l'humidité relative est faible et que le papier perd de son humidité, ses bords se contractent, ce qui peut affecter le contraste à l'impression.

Des bords qui se gondolent ou rétrécissent peuvent provoquer des faux départs. Dans la mesure du possible, s'assurer que le degré d'humidité est compris entre 4 et 6 %.

Pour maintenir le degré d'humidité approprié, tenir compte des considérations ci-dessous.

- Conserver le papier dans un endroit frais et bien aéré.
- Conserver le papier à plat dans son emballage scellé. Une fois l'emballage ouvert, le resceller si le papier est appelé à ne pas être utilisé pendant une période prolongée.
- Conserver le papier dans l'emballage scellé et le carton d'origine. Placer le carton sur une palette pour le surélever du sol. Séparer le papier des sols en parquet ou en ciment de manière adéquate surtout par temps pluvieux.
- Avant d'utiliser du papier qui a été stocké, le conserver au degré d'humidité correct pendant 48 h au moins.
- Ne pas laisser le papier dans un endroit chaud, ensoleillé ou humide.

Autres spécifications papier

Porosité : densité de la fibre de papier.

Rigidité : un papier doit être suffisamment rigide sans quoi il risque d'onduler dans la machine, provoquant des incidents papier.

Tuile : la plupart des papiers ont naturellement tendance à tuiler une fois l'emballage ouvert. Lorsque le papier passe dans l'unité de fixation, il tuile légèrement vers le haut. Pour produire des impressions plates, charger le papier de telle sorte que la tuile soit orientée vers le bas du magasin.

Électricité statique : pendant l'impression, le papier est chargé électrostatiquement pour attirer le toner. Choisir du papier qui se décharge rapidement afin que les copies n'adhèrent pas les unes aux autres.

Blancheur : le contraste de l'impression varie en fonction de la blancheur du papier. Un papier plus blanc permet d'obtenir un aspect plus net, plus brillant.

Qualité : un format de feuille inégal, des coins dont l'angle n'est pas droit, des bords irréguliers, des feuilles mal découpées et des bords ou des coins écrasés peuvent entraîner un mauvais fonctionnement de l'appareil. Pour parer à ces problèmes, être particulièrement vigilant lors de la découpe du papier, le cas échéant.

Conditionnement : choisir du papier correctement emballé et conditionné dans des cartons. Idéalement, l'emballage lui-même doit avoir subi un traitement contre l'humidité.

Papier à traitement spécial : il est déconseillé d'utiliser les types de papiers suivants, même s'ils sont conformes aux spécifications de base. Avant de les utiliser, en acheter une petite quantité pour faire des essais.

- Papier glacé
- Papier filigrane
- Papier avec une surface inégale
- Papier perforé

Papier spécial

Cette section décrit l'impression sur du papier et des supports d'impression spéciaux.

Les types de papiers et de supports suivants peuvent être utilisés.

- Transparents
- Papier pré-imprimé
- Papier relié
- Papier recyclé
- Papier fin
- En-tête
- Papier couleur
- Papier perforé
- Enveloppes
- Hagaki (Carte)
- Papier épais
- Étiquettes
- Papier de haute qualité

Lors de l'utilisation de ces papiers et supports, choisir des produits conçus spécialement pour les copieurs ou les imprimantes de page (telles que les imprimantes laser). Utiliser le bac MF pour les transparents, le papier épais, les enveloppes, les cartes et les étiquettes.

Choix du papier spécial

Bien que les papiers spéciaux répondant aux spécifications ci-dessous puissent être utilisés sur cette machine, la qualité des impressions varie considérablement en raison des différences de fabrication et de qualité de ces papiers. Il est donc plus courant de rencontrer des problèmes d'impression avec du papier spécial qu'avec du papier ordinaire. Avant d'acheter de gros volumes de papier spécial, faire un essai avec un échantillon pour s'assurer que la qualité d'impression est satisfaisante. Lors de l'impression sur du papier spécial, tenir compte des précautions générales d'emploi ci-dessous. Noter que nous ne pouvons en aucun cas être tenus responsables des dommages mécaniques ou blessures éventuelles provoqués par le degré d'humidité ou les caractéristiques du papier spécial.

Sélectionner un magasin ou le bac MF pour le papier spécial.

Transparents

Les transparents doivent être capables de résister à la chaleur d'impression. Les transparents doivent satisfaire aux conditions ci-dessous.

Résistance à la chaleur	Doit résister à 190 °C minimum.
Épaisseur	0,100 à 0,110 mm
Matériau	Polyester
Précision	±0,7 mm
Angles	90° ±0,2°

Pour éviter tout problème, utiliser le bac MF pour les transparents et charger ceux-ci avec le bord long orienté vers la machine.

En cas d'incidents papier fréquents lors de la sortie de transparents, tirer doucement le bord avant des feuilles à leur sortie de la machine.

Étiquettes

S'assurer de charger les étiquettes à partir du bac MF.

Choisir très soigneusement les étiquettes, afin que l'adhésif n'entre pas en contact direct avec les pièces de la machine et que les étiquettes ne puissent pas être facilement décollées de la feuille de support. Les adhésifs qui collent au tambour ou aux rouleaux et les étiquettes restant dans la machine peuvent entraîner une panne.

Lors de l'impression sur étiquettes, vous êtes responsables de la qualité d'impression et des problèmes éventuels.

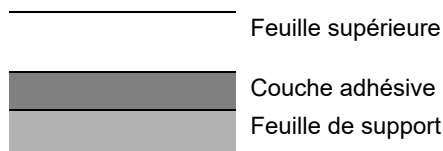

Les étiquettes sont composées de trois couches comme illustré. La couche adhésive contient des matériaux qui sont facilement affectés par la force appliquée dans la machine. La feuille de support soutient la feuille supérieure jusqu'à l'utilisation de l'étiquette. Cette composition d'étiquettes peut causer plus de problèmes.

La surface de l'étiquette doit être complètement couverte par la feuille supérieure. Les intervalles entre les étiquettes peuvent entraîner un décollement des étiquettes et entraîner une panne grave.

Certaines pages de papier à étiquettes possèdent des marges sur la feuille supérieure. Lors de l'utilisation de ce type de papier, ne pas décoller ces marges de la feuille de support avant d'avoir terminé l'impression.

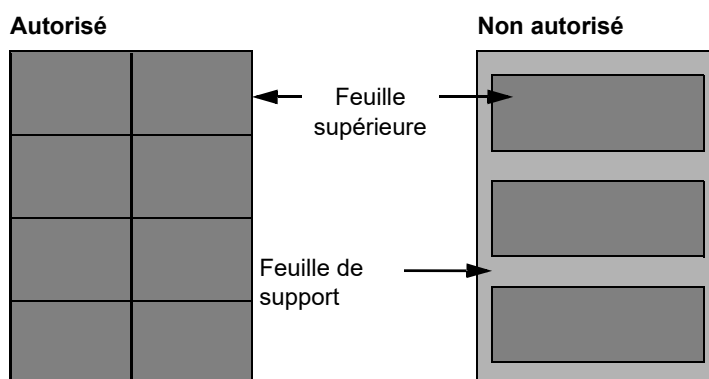

Utiliser du papier à étiquettes conforme aux spécifications suivantes.

Grammage de la feuille supérieure	44 à 74 g/m ²
Grammage (grammage du papier)	104 à 151 g/m ²
Épaisseur de la feuille supérieure	0,086 à 0,107 mm
Grammage du papier	0,115 à 0,145 mm
Degré d'humidité	4 à 6 % (composite)

Hagaki (Carte)

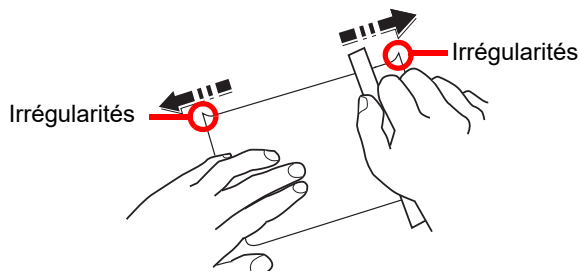

Aérer le papier Hagaki (Carte) et aligner les bords avant de le charger dans le bac MF. Si le papier est tuilé, le lisser avant de le charger. L'impression sur du papier Hagaki (Carte) tuilé peut provoquer des incidents papier.

Utiliser du papier Oufuku hagaki (carte réponse) déplié (disponible dans les bureaux de poste). Certains papiers Hagaki (Carte) peuvent présenter un bord arrière irrégulier en conséquence de la découpe. Si c'est le cas, placer le papier Hagaki (Carte) sur une surface plane et aplanir les bords en les frottant doucement avec une règle.

Enveloppes

Les enveloppes doivent être chargées dans le bac MF avec la face à imprimer vers le haut ou dans le chargeur de papier en option avec la face à imprimer vers le haut.



REMARQUE

Ne pas charger le papier au-dessus des limites de chargement sur le guide de largeur de papier du chargeur de papier en option.

En raison de la structure des enveloppes, il n'est pas toujours possible d'effectuer une impression uniforme sur toute la surface. Les enveloppes fines, en particulier, risquent de se froisser lors de leur passage dans la machine. Avant d'acheter de gros volumes d'enveloppes, faire un essai avec un échantillon pour s'assurer que la qualité d'impression est satisfaisante.

Des enveloppes stockées pendant une période prolongée risquent de se tuiler. Il est donc recommandé de n'ouvrir l'emballage qu'au moment de les utiliser.

Tenir compte des points suivants :

- Ne pas utiliser d'enveloppes dont la partie adhésive est à nu, ni d'enveloppes dont la partie adhésive est protégée par une bande amovible. Des dommages importants peuvent survenir si la bande recouvrant la partie adhésive se détache à l'intérieur la machine.
- Ne pas utiliser d'enveloppes avec certaines finitions spéciales, notamment les enveloppes comportant un œillet autour duquel s'enroule une ficelle permettant de fermer le rabat ou les enveloppes à fenêtre (ouverte ou dotée d'un film en plastique).
- En cas de bourrages papier, charger moins d'enveloppes.

Papier épais

Aérer le papier épais et aligner les bords avant de le charger dans le bac MF. Certains papiers épais peuvent présenter un bord arrière irrégulier en conséquence de la découpe. Si c'est le cas, procéder comme pour le papier Hagaki (Carte). Placer le papier sur une surface plane et aplanir les bords en passant dessus à plusieurs reprises avec une règle, sans trop appuyer toutefois. L'impression sur du papier dont les bords sont irréguliers peut provoquer des bourrages.



REMARQUE

Si l'alimentation est incorrecte alors que le papier a été lissé de cette façon, le charger dans le bac MF avec le bord d'attaque relevé de quelques millimètres.

Papier couleur

Le papier couleur doit être conforme aux spécifications.

➔ [Spécifications papier de base \(page 11-16\)](#)

De plus, les pigments utilisés dans le papier doivent résister à la température du processus d'impression (jusqu'à 200 °C ou 392 °F).

Papier pré-imprimé

Le papier pré-imprimé doit être conforme aux spécifications.

➔ [Spécifications papier de base \(page 11-16\)](#)

L'encre couleur doit être capable de résister à la chaleur de l'impression. Elle doit également être résistante à l'huile de silicone. Ne pas utiliser de papier dont la surface est traitée, comme le papier couché utilisé pour les calendriers.

Papier recyclé

Le papier recyclé doit être conforme aux spécifications ; toutefois sa blancheur peut être considérée à part.

➔ [Spécifications papier de base \(page 11-16\)](#)



REMARQUE

Avant d'acheter de gros volumes de papier recyclé, faire un essai avec un échantillon pour s'assurer que la qualité d'impression est satisfaisante.

Spécifications

✔ IMPORTANT

Les spécifications ci-dessous peuvent être modifiées sans préavis.

🔍 REMARQUE

Pour plus d'informations sur l'utilisation du fax, se reporter à :

➔ **Manuel d'utilisation du FAX**

Machine

Élément		Description
Type		Bureau
Méthode d'impression		Électrophotographie par laser à semi-conducteur
Grammage du papier	Magasin	60 à 120 g/m ²
	Bac MF	60 à 220 g/m ² , 209,5 g/m ²
Type de papier	Magasin	Normal, Rugueux, Recyclé, Pré-imprimé, Relié, Couleur, Perforé, En-tête, Haute qualité, Perso 1 à 8 (Recto verso : identique à Recto)
	Bac MF	Normal, Transparent (film OHP), Rugueux, Vélin, Étiquettes, Recyclé, Pré-imprimé, Relié, Carte, Couleur, Perforé, En-tête, Enveloppe, Épais, Haute qualité, Perso 1 à 8
Format papier	Magasin	A4, A5, B5, Letter, Legal, Statement, Executive, Oficio II, Folio, 216 × 340 mm, 16K, B5 (ISO), Enveloppe DL, Enveloppe C5, Perso (140 × 148 à 216 × 356 mm)
	Bac MF	A4, A5, A6, B5, B6, Folio, 216 × 340 mm, Letter, Legal, Statement, Executive, Oficio II, 16K, B5 (ISO), Envelop. #10, Enveloppe #9, Enveloppe #6 3/4, Enveloppe Monarch, Enveloppe DL, Enveloppe C5, Hagaki (Carte), Oufuku Hagaki (Carte-réponse), Youkei 4, Youkei 2, Nagagata 3, Younaga 3, Perso (70 × 148 mm à 216 × 356 mm), Papier bannière (216 × 470,1 mm à 216 × 915 mm)
Temps de préchauffage (22 °C/71,6 °F, 60 %)	Mise sous tension	16 secondes maximum
	Mode faible consommation	10 secondes maximum
	Veille	16 secondes maximum
Capacité en papier	Magasin	500 feuilles (80 g/m ²)* ¹
	Bac MF	100 feuilles (80 g/m ²)

*1 Jusqu'à la ligne de hauteur limite supérieure dans le magasin.

Élément		Description
Capacité du bac de sortie	Plateau interne	250 feuilles (80 g/m ²)
Système d'écriture d'image		Laser à semi-conducteur et électrophotographie
Mémoire		1024 Mo
Interface	Standard	Connecteur d'interface USB : 1 (Hi-Speed USB) Interface réseau : 1 (10 BASE-T/100 BASE-TX/1000 BASE-T) Port USB : 2 (Hi-Speed USB) Fax : 1 (P-4539 MFP uniquement)
	Option	eKUIO : 1
Environnement	Température	10 à 32,5 °C/50 à 90,5 °F
	Humidité	15 à 80 %
	Altitude	3500 m/11 482 ft maximum
	Luminosité	1500 lux maximum
Dimensions (L × P × H)		18,71" × 18,74" × 22,64" 475 × 476 × 575 mm
Poids		Environ 49,2 lb/Environ 22,3 kg (sans cartouche de toner)
Espace requis (L × P) (en utilisant le bac MF)		18,71" × 26,23" 475 × 666 mm
Source d'alimentation		Modèle 120 V : 120 V ~ 60 Hz 10,0 A Modèle 230 V : 220 à 240 V ~ 50/60 Hz 5,6 A
La consommation de courant du produit en veille réseau (si tous les ports réseau sont connectés).		Les informations sont disponibles sur le site web ci-dessous. https://www.triumph-adler.com/ta-en-de/customer-service/download-centre https://www.triumph-adler.com/ta-de-de/kundendienst/download-center https://www.utax.com/en-de/hardware/office-printer-and-mfp/download-centre https://www.utax.de/de-de/hardware/buerodrucker-und-mfp/download-center
Options		➔ Matériel en option (page 11-2)

Fonctions de copie

Élément	Description
Vitesse de copie	A4 45 images/min Letter 47 images/min Legal 38 images/min B5 36 images/min A5 23 images/min Statement 23 images/min
Temps de première impression (A4, placé sur la glace d'exposition, chargé à partir du magasin)	7 secondes maximum
Niveau de zoom	Mode manuel : 25 à 400 %, incréments de 1 % Mode auto : Zoom prédéfini
Copie continue	1 à 999 feuilles
Résolution	600 × 600 dpi
Types d'originaux pris en charge	Feuilles, livres et objets tridimensionnels (format d'original maximal : Legal/Folio)
Système d'alimentation des originaux	Fixe

Fonctions de l'imprimante

Élément	Description
Vitesse d'impression	Identique à Vitesse de copie.
Temps de sortie de la première impression (A4, chargé à partir du magasin)	5,3 secondes maximum
Résolution	Fast 1200, Fin 1200, 600 dpi
Système d'exploitation	Windows 8, Windows 8.1, Windows 10, Windows 11, Windows Server 2012/R2, Windows Server 2016, Windows Server 2019, Mac OS 10.9 ou version supérieure
Interface	Connecteur d'interface USB : 1 (Hi-Speed USB) Interface réseau : 1 (10 BASE-T/100 BASE-TX/1000 BASE-T) Interface optionnelle (option) : 1 (pour l'installation de l'IB-50/IB-51) Réseau local sans fil (option) : 1 (pour l'installation de l'IB-37/IB-38)
Langage de description de page	PRESCRIBE
Émulations	PCL6 (PCL-XL, PCL5c), KPDL3, XPS, TIFF/JPEG, PDF, URF, PWG Raster, PCLm

Fonctions du scanner

Élément		Description
Résolution		600 dpi, 400 dpi, 300 dpi, 200×400 dpi, 200 dpi, 200×100 dpi
Format de fichier		TIFF (compression MMR/JPEG), JPEG, PDF (compression MMR/JPEG), XPS, PDF/A, PDF haute compression, PDF crypté, OPEN XPS
Vitesse de numérisation *1	(A4 paysage, 200 dpi, Qualité d'image : original Texte/ Photo)	Recto Noir et Blanc 60 images/min Couleur 40 images/min Recto-verso Noir et Blanc 26 images/min Couleur 17 images/min
	(A4 paysage, 300 dpi, Qualité d'image : original Texte/ Photo)	Recto Noir et Blanc 60 images/min Couleur 40 images/min Recto-verso Noir et Blanc 26 images/min Couleur 17 images/min
Interface		Ethernet (10 BASE-T/100 BASE-TX/1000 BASE-T), USB
Système de transmission		SMB, SMTP, FTP, FTP sur TLS, USB, TWAIN*2, WIA*2, WSD

*1 Avec le chargeur de documents (sauf numérisation TWAIN et WIA)

*2 Système d'exploitation disponible : Windows 8/Windows 8.1/Windows 10/Windows 11/
Windows Server 2012/Windows Server 2012 R2/Windows Server 2016/Windows Server 2019

Chargeur de documents

Élément		Description
Types d'originaux pris en charge		À partir de feuilles
Format papier	Maximum	8,5" × 14" 216 × 355,6 mm (Long format 216 × 915 mm)
	Minimum	4,13" × 5,82" 105 mm × 148 mm
Grammage du papier		Recto : 50 à 120 g/m ² Recto verso : 50 à 120 g/m ²
Capacité papier		75 feuilles (50 à 80 g/m ²) maximum*1

*1 Jusqu'à la ligne de hauteur limite supérieure dans le chargeur de document.

Chargeur de papier (500 feuilles) (option)

Élément	Description
Méthode d'alimentation du papier	Alimentation par rouleau à friction (nombre de feuilles : 500, 80 g/m ²)
Format papier	A4, A5, B5, B6, Folio, Letter, Legal, Statement, Executive, Oficio II, 16K, B5 (ISO), Envelop. #10, Enveloppe #9, Enveloppe #6 3/4, Enveloppe Monarch, Enveloppe DL, Enveloppe C5, Oufuku Hagaki (Carte-réponse), Youkei 4, Youkei 2, Perso (92 × 162 à 216 × 356 mm)
Papier pris en charge	Grammage : 60 à 120 g/m ² Types de supports : Normal, Rugueux, Recyclé, Préimprimé, Relié, Couleur, Perforé, En-tête, Haute qualité, Perso 1 à 8
Dimensions (L) × (P) × (H)	14,97" × 16,16" × 4,77" 380 × 410 × 121 mm
Poids	8,4 lbs. maximum/3,8 kg maximum



REMARQUE

Pour les types de papier recommandés, consulter le revendeur ou un technicien.

Sauvegarde des données

Si le SSD, le disque dur ou la mémoire de la machine montée sur l'unité principale tombent en panne pour une raison quelconque, les fichiers de la boîte, les données de réception de fax et les divers paramètres enregistrés seront effacés et ne pourront pas être restaurés. Pour éviter l'effacement des données, effectuer des sauvegardes régulières comme suit :

- Effectuer une sauvegarde avec NETWORK PRINT MONITOR
- ➔ [Sauvegarde des données avec NETWORK PRINT MONITOR \(page 11-29\)](#)
- Effectuer une sauvegarde avec Embedded Web Server RX
- ➔ [Sauvegarde des données avec Embedded Web Server RX \(page 11-29\)](#)

Sauvegarde des données avec NETWORK PRINT MONITOR

Utiliser NETWORK PRINT MONITOR pour sauvegarder régulièrement les données ci-dessous qui sont enregistrées sur la machine.

- Paramètres du système
- Paramètres réseau
- Liste d'utilisateurs
- Carnet d'adresses
- Paramètres de boîte de document (à l'exclusion des fichiers dans la boîte de document)

➔ [Migration du carnet d'adresses \(page 2-51\)](#)

Sauvegarde des données avec Embedded Web Server RX

Utiliser Embedded Web Server RX pour sauvegarder régulièrement les données enregistrées dans la Boîte de document et la Boîte de fax sur un PC. Cette section décrit la procédure pour la sauvegarde des données dans la boîte de document. Les boîtes de fax peuvent être sauvegardées selon la même procédure.

1 Afficher l'écran.

- 1 Lancer un navigateur web.
- 2 Dans la barre Adresse ou Emplacement, saisir l'adresse IP ou le nom d'hôte de la machine.
Cliquer dans l'ordre suivant pour vérifier l'adresse IP et le nom d'hôte de la machine.
[Info sur l'appareil] dans l'écran d'accueil > [Identificat./Réseau filaire]
Cliquer sur le numéro ou le nom de la boîte personnalisée dans laquelle est stocké le document.

2 Télécharger un document

- 1 Sélectionner les données de document à télécharger sur le PC.
Il n'est possible de télécharger que les données d'un seul document à la fois.
- 2 Cliquer sur l'icône [Télécharger]. Le document sélectionné s'affiche dans [Param. impr.].
- 3 Spécifier la [Qualité de l'image] et le [Format de fichier] au besoin.
- 4 Cliquer sur [Télécharger].

Glossaire

Élément	Explication
Accessibilité	Cette machine offre une bonne accessibilité, y compris pour les personnes âgées, les handicapés physiques et les déficients visuels.
Adresse IP	Une adresse de protocole Internet est un chiffre unique correspondant à un ordinateur spécifique ou à un périphérique appartenant au réseau. Une adresse IP est constituée de quatre groupes de chiffres séparés par des points, par exemple : 192.168.110.171. Chaque chiffre doit être compris entre 0 et 255.
AppleTalk	AppleTalk permet le partage des fichiers et des imprimantes et l'utilisation de logiciels d'application placés sur un autre ordinateur du même réseau AppleTalk.
Auto-IP	Auto-IP est un module qui permet l'attribution d'adresse IPv4 dynamiques au démarrage d'un périphérique. La fonction DHCP nécessite toutefois un serveur DHCP. Auto-IP est une méthode sans serveur pour le choix d'une adresse IP. Les adresses IP entre 169.254.0.0 et 169.254.255.255 sont réservées à l'attribution automatique de la part d'Auto-IP.
Bac MF (multifonction)	Plateau d'alimentation de papier situé à l'avant de la machine. Utiliser ce bac à la place des magasins lors de l'impression sur des enveloppes, du papier Hagaki (Carte), des transparents ou des étiquettes.
Boîte personnalisée	La fonction Boîte personnalisée stocke les données d'impression pour chaque utilisateur et permet à l'utilisateur d'imprimer une ou plusieurs copie des données stockées par la suite à l'aide du panneau de commande de l'imprimante.
Boîte travaux	La fonction Boîte travaux stocke les données d'impression sur l'imprimante et permet aux utilisateurs d'imprimer une ou plusieurs copies des données stockées par la suite à l'aide du panneau de commande de l'imprimante.
Bonjour	Bonjour (aussi connu sous le nom de réseau sans configuration) est un service qui détecte automatiquement les ordinateurs, les périphériques et les services sur un réseau IP. Puisqu'un protocole IP standard industriel est utilisé, Bonjour permet aux périphériques de se reconnaître automatiquement sans spécifier d'adresse IP ou sans définir de serveur DNS. Bonjour envoie et reçoit également les paquets réseau sur le port UDP 5353. Si un pare-feu est activé, l'utilisateur doit vérifier que le port UDP 5353 est toujours ouvert afin que Bonjour fonctionne correctement. Certains pare-feu sont réglés pour rejeter uniquement certains paquets Bonjour. Si Bonjour ne fonctionne pas de manière stable, vérifiez les paramètres du pare-feu et assurez-vous que Bonjour est enregistré dans la liste d'exceptions et que les paquets Bonjour sont acceptés. Si Bonjour est installé sur Windows, le pare-feu de Windows sera réglé correctement pour Bonjour.
DHCP (Dynamic Host Configuration Protocol)	Protocole qui résout automatiquement les adresses IP, les masques de sous-réseau et les adresses de passerelle sur un réseau TCP/IP. DHCP réduit la charge de gestion des réseaux utilisant un grand nombre d'ordinateurs clients en libérant les clients, dont les imprimantes, à partir de l'adresse IP affectée.
DHCP (IPv6)	Le DHCPv6 est la future génération du protocole de configuration d'hôte dynamique pour Internet et il prend en charge l'IPv6. Il étend le protocole de démarrage BOOTP qui définit les protocoles utilisés pour le transfert des informations de configuration aux hôtes du réseau. Le DHCPv6 permet au serveur DHCP d'utiliser ses fonctionnalités étendues pour envoyer des paramètres de configuration à un nœud IPv6. Puisque les adresses réseau qui peuvent être utilisées sont attribuées automatiquement, la charge de gestion du nœud IPv6 est réduite dans les systèmes où l'administrateur doit exercer un contrôle étroit sur l'attribution d'adresse IP.
Disque RAM	En utilisant une partie de la mémoire de l'imprimante comme disque virtuel, il est possible de définir une quantité de mémoire quelconque de la mémoire totale de l'imprimante comme disque RAM afin d'utiliser les fonctionnalités comme le tri électronique (réduction du temps d'impression).
dpi (points par pouce)	Unité de résolution, représentant le nombre de points imprimés par pouce (25,4 mm).
Émulation	Fonction permettant d'interpréter et d'exécuter les langages de description de page d'autres imprimantes. La machine émule le fonctionnement de PCL6, KPDL3 (compatible PostScript 3).
Envoi en E-mail	Fonction permettant d'envoyer les données d'images stockées sur la machine sous forme de pièce jointe à un e-mail. Les adresses e-mail peuvent être sélectionnées dans une liste ou saisies manuellement.

Élément	Explication
FTP (File Transfer Protocol)	Protocole permettant de transférer des fichiers sur les réseaux TCP/IP tels qu'Internet ou les intranets. Tout comme les protocoles HTTP et SMTP/POP, FTP est aujourd'hui largement utilisé sur Internet.
IPP	IPP (Internet Printing Protocol) est une norme qui utilise les réseaux TCP/IP comme Internet pour permettre l'envoi des travaux d'impression entre les ordinateurs distants et les imprimantes. IPP est une extension du protocole HTTP utilisé pour afficher les sites Web et elle permet d'effectuer l'impression via routeur sur des imprimantes distantes. Elle prend également en charge les mécanismes d'authentification HTTP avec l'authentification client et serveur TLS, ainsi que le chiffrement.
KPDL (Kyocera Page Description Language)	Langage de description de page Kyocera compatible avec Adobe PostScript niveau 3.
Masque de sous-réseau	Le masque de sous-réseau est une manière d'augmenter la section adresse réseau d'une adresse IP. Un masque de sous-réseau représente toutes les sections adresse réseau par un 1 et toutes les sections adresse hôte par un 0. Le nombre de bits dans le préfix indique la longueur de l'adresse réseau. Le terme préfixe se réfère à quelque chose qui est ajouté au début et, dans ce contexte, il indique la première section de l'adresse IP. Lorsqu'une adresse IP est écrite, la longueur de l'adresse réseau est indiquée par la longueur du préfixe après une barre oblique vers l'avant (/). Par exemple, "24" dans l'adresse "133.210.2.0/24". De cette manière, "133.210.2.0/24" indique l'adresse IP "133.210.2.0" avec un préfixe de 24 bits (section réseau). Cette nouvelle section adresse réseau (faisant partie à l'origine de l'adresse hôte), rendue possible par le masque de sous-réseau, est appelée adresse de sous-réseau. Lorsque vous saisissez le masque de sous-réseau, assurez-vous que l'option "DHCP" est réglée sur "Désactivé".
Mode EcoPrint	Mode d'impression permettant de réaliser des économies de toner. Les copies effectuées dans ce mode sont plus claires que les copies normales.
NetBEUI (NetBIOS Extended User Interface)	Interface développée par IBM en 1985 sous forme de mise à jour de NetBIOS. Elle offre des fonctions plus évoluées sur les petits réseaux que les autres protocoles tels que TCP/IP, etc. Elle n'est pas adaptée aux grands réseaux du fait d'un manque de capacités de routage permettant de sélectionner les chemins les mieux adaptés. NetBEUI a été adoptée par IBM pour le système OS/2 et par Microsoft pour Windows comme protocole standard de services de partage de fichiers et d'impression.
Nuances de gris	Expression couleur informatique. Les images affichées dans ce mode sont normalement constituées de nuances de gris, allant du noir pour l'intensité la plus faible au blanc pour l'intensité maximale, sans autres couleurs. Les nuances de gris sont affichées sous forme de niveaux numériques : c'est-à-dire, blanc et noir uniquement pour 1 bit, 256 niveaux de gris (y compris le blanc et le noir) pour 8 bits et 65 536 niveaux de gris pour 16 bits.
Passerelle par défaut	Correspond au périphérique, par exemple ordinateur ou routeur, utilisé en entrée/sortie (passerelle) en vue d'accéder à des ordinateurs extérieurs au réseau utilisé. Si aucune passerelle spécifique n'est désignée pour une adresse IP de destination, les données sont envoyées sur l'hôte désigné comme passerelle par défaut.
PDF/A	Il s'agit de la norme « ISO 19005-1. Gestion de documents - Format de fichier des documents électroniques pour une conservation à long terme - Partie 1: Utilisation du PDF 1.4 (PDF/A-1) » et d'un format de fichier basé sur PDF 1.4. Il a été normalisé selon ISO 19005-1 et représente une spécialisation du PDF, principalement utilisé pour l'impression et la conservation à long terme. Une nouvelle partie, ISO 19005-2 (PDF/A-2), est en cours de préparation.
Pilote d'imprimante	Logiciel permettant d'imprimer les données créées sur un logiciel d'application. Le pilote d'imprimante pour la machine est téléchargé à partir de notre site web. Installer le pilote sur l'ordinateur connecté à la machine.
Polices contour	Avec les polices contour, les contours des caractères sont représentés par des expressions numériques et les polices peuvent être agrandies ou réduites de différentes manières en modifiant les valeurs numériques de ces expressions. L'impression reste claire même si vous agrandissez les polices, les caractères étant définis avec des contours représentés par des expressions numériques. Vous pouvez indiquer le format des polices de caractères par incréments de 0,25 points en allant jusqu'à 999,75 points.
POP3 (Post Office Protocol 3)	Protocole standard de réception de courriers électroniques en provenance d'un serveur sur lequel le courrier est stocké sur Internet ou sur un intranet.

Élément	Explication
PostScript	Langage de description de page développé par Adobe Systems. Il propose des fonctionnalités souples au niveau des fontes, ainsi que des graphiques de haute qualité, assurant ainsi une impression de qualité supérieure. La première version appelée Niveau 1, a été lancée en 1985, suivie du Niveau 2 permettant l'impression couleur et les langues sur deux octets (par exemple, le Japonais) en 1990. Le Niveau 3 a été lancé en 1996 sous forme de mise à jour pour Internet et le format PDF, avec des améliorations progressives dans les technologies de mise en œuvre.
PPM (impressions par minute)	Correspond au nombre d'impressions A4 effectuées en une minute.
RA (sans état)	Le routeur IPv6 communique (transmet) les informations comme le préfixe d'adresse global en utilisant l'ICMPv6. Cette information est le Router Advertisement (RA). ICMPv6 signifie Internet Control Message Protocol (protocole de message de contrôle sur Internet) et il s'agit d'une norme IPv6 définie dans la RFC 2463 "Internet Control Message Protocol (ICMPv6) for the Internet Protocol Version 6 (IPv6) Specification".
Rapport d'état	Page répertoriant les caractéristiques de la machine, par exemple : capacité mémoire, total des impressions et des numérisations, paramètres des sources de papier.
Saut de page attente	Lors de la transmission des données, la machine doit parfois attendre avant de recevoir les données suivantes. Cet état est appelé saut de page attente. Une fois le délai prédéfini écoulé, la machine sort automatiquement le papier. Si la dernière page ne contient pas de données d'impression, aucune page n'est imprimée.
Sélection automatique du papier	Fonction permettant de sélectionner automatiquement un papier ayant le même format que l'original lors de l'impression.
SMTP (Simple Mail Transfer Protocol)	Protocole assurant la transmission du courrier électronique sur Internet ou les intranets. Il permet le transfert de courrier entre les serveurs de messagerie et l'envoi de courrier aux serveurs par les clients.
TCP/IP (IPv6)	TCP/IP (IPv6) se base sur le protocole Internet actuel, TCP/IP (IPv4). L'IPv6 est la future génération du protocole Internet et il étend l'espace d'adresse disponible pour résoudre le problème du manque d'adresses lié à l'IPv4. Ce nouveau protocole permet également d'introduire d'autres améliorations comme une fonctionnalité de sécurité supplémentaire et la capacité de hiérarchiser la transmission de données.
TCP/IP (Transmission Control Protocol/ Internet Protocol)	TCP/IP est un ensemble de protocoles destinés à définir le mode de communication entre les ordinateurs et les périphériques sur un réseau.
TWAIN (Technology Without Any Interested Name)	Spécification technique de connexion de scanners, appareils photos numériques et autres matériels d'imagerie aux ordinateurs. Les périphériques compatibles TWAIN permettent de traiter les images sur tout logiciel applicatif adapté. TWAIN a été adopté par de nombreux logiciels graphiques (par exemple, Adobe Photoshop) et logiciels OCR.
USB (Universal Serial Bus) 2.0	Norme d'interface USB pour la norme USB 2.0 à haut débit. La vitesse de transfert maximale est de 480 Mbps. Cette machine est équipée d'une interface USB 2.0 permettant le transfert de données à haut débit.
Veille automatique	Ce mode conçu pour réaliser des économies d'énergie est activé lorsque la machine est inactive ou lorsqu'il n'y a pas de transfert de données pendant une période déterminée. En mode veille, la consommation d'énergie est minimale.
WIA (Windows Imaging Acquisition)	Fonction prise en charge à partir de Windows Me/XP et permettant l'importation d'images à partir d'appareils photo numériques ou d'autres périphériques. Cette fonction remplace la fonction de TWAIN ; elle est fournie en standard avec les fonctions de Windows et facilite l'utilisation afin d'importer des images directement vers le Poste de travail sans utiliser d'application.
WPS (Configuration Wi-Fi protégée)	WPS est une norme de sécurité réseau créée par Wi-Fi Alliance afin de faciliter la connexion aux périphériques sans fil et la configuration de l'accès Wi-Fi protégé. Les services pris en charge par WPS peuvent se connecter aux points d'accès sans fil en appuyant sur un bouton ou en saisissant des mots de passe.

Index

A

- Accessibilité 11-30
- Administration des connexions d'utilisateurs
 - Activer l'administration des connexions d'utilisateurs 9-5
 - Ajout d'un utilisateur 9-9
 - Autoris. locale 9-18
 - Connexion 2-14
 - Déconnexion 2-15
 - Impression 9-14
 - Modification des propriétés utilisateur 9-12
 - Obtenir les propriétés d'utilisateur réseau 9-24
 - Param. autoris. groupe 9-21
 - Param. autoris. invité 9-22
 - Paramètre de verrouillage du compte utilisateur 9-7
 - Paramètres de carte ID 9-25
 - Pilote de fax 9-17
 - TWAIN 9-15
 - WIA 9-16
- Administration des connexions d'utilisateurs 9-3
 - Vue d'ensemble de l'administration des connexions d'utilisateurs 9-3
- Adresse IP 11-30
 - Paramètres 8-12
- Afficher état/journal 8-42
- Agrafeuse manuelle 11-6
- Aide à l'utilisation
 - Effacer param. après dém. du travail 8-38
- AirPrint 4-18
- Ajust.dens.copie 8-52
- Annulation de priorité 6-23
- AppleTalk 11-30
- Application 8-50
- Applications en option 11-8
- Assembler 6-12
 - Défaut 8-38
- Auto-IP 11-30
 - Paramètres 8-12
- Autorisation locale 9-18
- Avis 1-2
- Avis de fin du travail 6-22

B

- Bac de récupération de toner 2-5
- Bac MF 2-4, 11-30
 - Format de papier et type de support 3-13, 8-33
- Boîte de document
 - Boîte des travaux 4-19, 5-35
 - Boîte lecteur USB 5-36
 - Boîte personnalisée 5-35
 - Présentation de la Boîte de document 5-35
- Boîte des travaux
 - Boîte Épreuve 4-26
 - Boîte Impression privée 4-20
 - Boîte Travail stocké 4-22
 - Impression par PIN 4-28
 - Impression universelle 4-30

- Spécification de la boîte des travaux à partir d'un ordinateur et stockage du travail 4-19
- Support stockage 8-49
- Suppr. stockage travaux 8-49
- Boîte perso. 11-30
- Boîte personnalisée
 - Création d'une nouvelle boîte 5-37
 - Impression de documents 5-40
 - Modification et suppression de boîte personnalisée 5-39
 - Stockage de documents 5-40
 - Suppression de documents 5-42
- Boîte travail
 - Boîte Copie rapide 4-24
 - Trav. copie rap. 8-49
- Boîte travaux 11-30
- Bonjour 11-30
 - Paramètres 8-14
- Bourrages papier 10-28
 - À l'intérieur de la machine 10-32
 - À l'intérieur du capot arrière 10-33
- Bac MF 10-29
- Chargeur de documents 10-34
- Indicateur d'emplacement de bourrage 10-28
- Magasin 1 à 5 10-30
- Plateau interne 10-33
- Unité recto verso 10-31
- Bouton d'ouverture du capot avant 2-2
- Butée d'original 2-2, 5-4
- Butée de papier 2-2, 3-14

C

- Câble LAN 2-7
- Câble réseau
 - Raccordement 2-8
- Câble secteur
 - Raccordement 2-9
- Câble USB
 - Raccordement 2-9
- Câbles 2-7
- Capot arrière 1 2-3
- Capot avant 2-2
- Capot de l'unité de fusion 2-4
- Capot gauche 2-5
- Capot recto verso 2-4
- Carnet d'adresse/touche unique 8-50
- Carnet d'adresses 3-28
 - Ajout 3-28
 - Contact 3-28
 - Groupe 3-31
 - Modification et suppression 3-32, 3-33
- Carte SD 11-4
- Cartouche de toner 2-5
- Chargement des originaux
 - Chargement des originaux dans le chargeur de documents 5-3
 - Mise en place des originaux sur la glace d'exposition 5-2
- chargement des originaux 5-2
- Chargeur de documents

- Chargement des originaux [5-3](#)
- Comment charger les originaux [5-3](#)
- Nomenclature [2-2](#)
- Originaux non pris en charge par le chargeur de documents [5-3](#)
- Originaux pris en charge par le chargeur de documents [5-3](#)
- Chargeur de papier [11-3](#)
- Clavier USB [11-6](#)
- Combiner [6-18](#)
- Commun périphérique
 - Param. Bluetooth [8-23](#)
- Comptabilité des travaux [9-28](#)
 - Accès comptabilité travaux [9-31](#)
 - Activation de la comptabilité des travaux [9-30](#)
 - Ajout d'un compte [9-32](#)
 - Aperçu de la comptabilité des travaux [9-28](#)
 - Comptabilité du nombre de pages imprimées [9-42](#)
 - Connexion [9-45](#)
 - Déconnexion [9-45](#)
 - Impr. rapport compteurs [9-44](#)
 - Impression [9-37](#)
 - Modification d'un compte [9-35](#)
 - Paramètre par défaut [9-41](#)
 - Pilote de fax [9-40](#)
 - Restriction de l'utilisation de la machine [9-34](#)
 - Suppression d'un compte [9-36](#)
 - TWAIN [9-38](#)
 - WIA [9-39](#)
- Comptabilité du nombre de pages imprimées
 - Compteur [2-36](#)
 - Impr. rapport compteurs [9-44](#)
 - Travail ID util. inconnu [9-47](#)
- Conf bloc interf [8-22](#)
- Conf.orig/papier [8-30](#)
- Config. type de support [8-34](#)
- Configuration de la date et de l'heure [2-16](#)
- Configuration du pilote TWAIN [2-33](#)
- Configuration réseau
 - Réseau filaire [2-17](#)
 - Réseau sans fil [2-19](#)
- Connecteur d'interface réseau [2-4](#)
- Connecteur d'interface USB [2-4](#)
- Connecteur LINE [2-4](#)
- Connecteur TEL [2-4](#)
- Connexion [2-14](#)
- Connexion simple [2-15](#)
- Consommables
 - Vérification du niveau [7-16](#)
- Contraste [6-15](#), [8-52](#)
- Contraste(Copie) [8-52](#)
- Contraste(Envoi) [8-52](#)
- Conventions en matière de sécurité [1-2](#)
- Conventions utilisées dans ce manuel [xviii](#)
- Copie [5-9](#)
- Corr. coul. auto [8-52](#)
- Corr.lign.noires [8-53](#)
- Correction d'erreur auto [8-37](#)

D

- Date/Heure [8-35](#)
- Date/Temporisation/Éco d'énergie
 - Niv. récup. écon. énergie [8-43](#)
 - Paramètres tempo hebdo [8-37](#)
 - Temporisation faible consommation [8-36](#)
- Déconnexion [2-15](#)
- Définition date
 - Date/Heure [8-35](#)
 - Format de date [8-35](#)
 - Fus.hor. [8-35](#)
 - Heure d'été [8-35](#)
- Démarrage sécurisé [8-27](#)
- Densité [6-12](#)
- densité envoi/boîte [8-52](#)
- Densité impress. [8-52](#)
- Dépannage [10-11](#)
- Destination
 - Ajout d'une destination [3-28](#)
 - Carnet d'adresses [5-30](#)
 - Écran de confirmation des destinations [5-33](#)
 - Envoi multiple [5-25](#)
 - Recherche [5-31](#)
 - Touche unique [3-34](#)
 - Tri [8-51](#)
 - Vérification de destination [8-47](#)
 - Vérification et modification [5-32](#)
- DHCP [11-30](#)
 - Paramètres [8-12](#)
- DHCP (IPv6) [11-30](#)
 - Paramètres [8-13](#)
- Disque RAM [11-30](#)
- DNS over TLS (IPv4)
 - Paramètres [8-12](#), [8-13](#)
- dpi [11-30](#)

E

- Économie des ressources - Papier [1-10](#)
- EcoPrint [6-13](#), [11-31](#)
 - Défaut [8-38](#)
 - Imprimante [8-45](#)
- Écran d'aide [2-13](#)
- Écran par défaut [8-29](#)
- Effacer param. après dém. du travail [8-38](#)
- Embedded Web Server RX [2-40](#)
- Émulation [11-30](#)
 - Sélection [8-45](#)
- EnhancedWSD(TLS)
 - Paramètres du protocole [8-18](#)
- EnhncdVNC ov TLS
 - Paramètres du protocole [8-19](#)
- Enregistrement des documents dans le lecteur USB [5-45](#)
- Entrée nom fich. [6-22](#)
- Entrée nom fichier [6-22](#)
 - Défaut [8-39](#)
- Entretien régulier
 - Remplacement de la cartouche de toner [10-5](#)
- Environnement [1-3](#)
- Envoi [5-12](#)
 - Préparation à l'envoi d'un document vers un

- ordinateur [3-15](#)
- Envoi en E-mail [5-12](#)
- Envoi et transfert [8-47](#)
- Envoi multiple [5-25](#)
- envoi vers dossier (FTP) [5-12](#)
- Envoi vers dossier (SMB) [5-12](#)
- Envoyer résultat [8-7](#)
- eSCL
 - Paramètres du protocole [8-18](#)
- eSCL sur TLS
 - Paramètres du protocole [8-18](#)
- Étiquettes [11-21](#)
- Éviter effet copie [6-16](#)
 - Défaut [8-38](#)
- Extension mémoire [11-3](#)

F

- FAX [8-48](#)
- Fente du verrou antivol [2-3](#)
- Fichier
 - Format [6-28](#)
 - PDF [6-30](#)
 - Séparation [6-34](#)
- Filtre IP (IPv4)
 - Paramètres [8-14](#)
- Filtre IP (IPv6)
 - Paramètres [8-14](#)
- Finition reliure [6-21](#)
- Fonction d'impression recto-verso automatique [1-10](#)
- Fonction Économie d'énergie [1-10](#)
- Fonctions en option [8-25](#)
- Fonctions par défaut [8-38](#)
- Format d'expédition [6-27](#)
- Format d'originaux [6-9](#)
- Format de fichier [6-28](#)
 - Défaut [8-39](#)
- Format de l'original [xx](#)
- Format de la date [8-35](#)
- FTP [11-31](#)
- FTP (Client)
 - Paramètres du protocole [8-15](#)
- FTP(Serveur)
 - Paramètres du protocole [8-15](#)
- Fus.hor. [8-35](#)

G

- Gestion [9-1](#)
- Gestion de l'alimentation [1-10](#)
- Gestion des erreurs [8-35](#)
- Gestion erreurs
 - Saut d'erreur de travail [8-35](#)
- Glace d'exposition [2-2](#)
- Glossaire [11-30](#)
- Guide de longueur du papier [2-4](#), [3-5](#)
- Guides de largeur des originaux [2-2](#)
- Guides de largeur papier [2-4](#), [3-4](#)

H
HTTP

- Paramètres du protocole [8-16](#)

HTTPS

- Paramètres du protocole [8-16](#)

I

- Image d'original
 - Défaut [8-38](#)
- Image de l'original [6-13](#)
- Impression à partir de l'ordinateur [4-5](#)
 - Papier au format non standard [4-7](#)
- Impression de documents stockés dans le lecteur USB amovible [5-43](#)
- Impression JPEG/TIFF [6-37](#)
 - Défaut [8-39](#)
- Impression universelle [4-10](#)
- Impression WSD
 - Paramètres du protocole [8-17](#)
- Imprimante [8-45](#)
 - A4 étendu [8-45](#)
 - Annuler A4/Letter [8-45](#)
 - Chang. bac auto [8-46](#)
 - Copies [8-45](#)
 - EcoPrint [8-45](#)
 - Expiration du délai saut de page [8-45](#)
 - Finisseur de travaux [8-46](#)
 - Mode d'alimentation du papier [8-46](#)
 - Nom d'utilisateur [8-46](#)
 - Nom trav. [8-46](#)
 - Orientation [8-45](#)
 - Param. émulation [8-45](#)
 - Paramètres d'impression [4-2](#)
 - Priorité bac MF [8-46](#)
 - Recto verso [8-45](#)
 - Retour chariot [8-45](#)
 - Saut de ligne [8-45](#)
- Imprimer rapport
 - Liste des polices [8-7](#)
 - Page d'état [8-6](#)
 - Plan menu [8-6](#)
 - Statut rés. opt. [8-7](#)
- Informations légales [1-8](#)
- Initialis. SSD [8-24](#)
- Installation
 - Désinstallation [2-30](#)
 - Logiciel [2-28](#)
 - Macintosh [2-31](#)
 - Windows [2-29](#)
- Int. rés. envoi [8-22](#)
- Interface réseau [2-7](#)
- Interface USB [2-7](#)
- Interrupteur d'alimentation [2-2](#)
- IPP [11-31](#)
 - Paramètres du protocole [8-16](#)
- IPP sur TLS
 - Paramètres du protocole [8-16](#)
- IPSec
 - Paramètres [8-14](#)

K
Kit d'activation de numérisation OCR [11-7](#)

- Kit d'interface réseau sans fil 11-6
- Kit d'interface réseau 11-6
- Kit roulettes 11-6
- KPDL 11-31

- L**
- Langue 8-29
- LDAP
 - Paramètres du protocole 8-16
- Lecteur de carte ID 11-7
- Lecteur USB
 - Enregistrer 5-45
 - Impression 5-43
 - Retirer 5-47
- Levier de verrouillage de la cartouche de toner 2-5
- Ligne de bordure 6-18
 - Défaut 8-40
- Limite prédéf 8-34
- Liste blanche 8-27
- Logement d'interface en option 2-4
- Logement de lecteur USB 2-2
- Logement de lecteur USB (pour lecteur de carte) 2-2
- LPD
 - Paramètres du protocole 8-16
- luminosité de l'affichage 8-29

- M**
- Magasin
 - Chargement du papier 3-4
 - Format de papier et type de support 3-12, 8-33
- Magasin 1 2-2
- Magasins 2 à 4 2-6
- Maintenance ordinaire 10-2
 - Remplacement du bac de récupération de toner 10-9
- Manuels fournis avec la machine xv
- Marques commerciales 1-8
- Masque de sous-réseau 11-31
 - Paramètres 8-12
- Mémoire optionnelle 8-41
- Menu Système 8-2
- Menu système
 - Application 8-50
 - Boîte de document 8-49
 - Carnet d'adresse/touche unique 8-50
 - Copie 8-44
 - Envoyer 8-47
 - FAX 8-48
 - Imprimante 8-45
 - Modifier destination 8-50
 - Nom d'utilisateur/Comptabilité des travaux 8-28
 - Paramètres communs 8-29
 - Propriétés util. 8-28
 - Rapport 8-6
 - Réglage/Maintenance 8-52
 - Système/Réseau 8-9
- Mesure 8-34
- Méthode de connexion 2-7
- Méthode de saisie de caractères 11-10
- Mise à jour FW manuelle 8-27
- Mise hors tension 2-10
- Mise sous tension 2-10
- Mode d'alimentation du papier 8-46
- Mode faible consommation 2-25
- Mode RAM Disk 8-41
- Mode silencieux 6-23, 8-52
- Modifier destination 8-50
 - Carnet d'adr. par défaut 8-51
 - Carnet d'adresses 3-28
 - Contact 3-28
 - Groupe 3-31
 - Modifier restriction 8-50
 - Touche unique 3-34
- Module de plateforme sécurisée 11-6
- Molette de format 2-4
- Monotype Imaging License Agreement 1-9
- Mopria 4-18

- N**
- NetBEUI 11-31
 - Paramètres du protocole 8-15
- Netteté 6-14
- Nettoyage 10-2
 - Glace d'exposition 10-2
 - Rouleau de réglage 10-3
 - Verre fendu 10-2
- Niveau alerte toner 8-42
- Niveau de récupération économie d'énergie 8-43
- Niveau de sécurité 8-23
- Niveau de veille 2-26, 8-36
- Nom d'hôte 8-9
- Nom d'utilisateur/Comptabilisation des travaux 8-28
 - Paramètres utilisateur inconnu 9-47
- nomenclature 2-2
- Nuances de gris 11-31
- Numér. continue
 - Défaut 8-39
- Numérisation continue 6-22
- Numérisation WSD 5-23
 - Paramètres du protocole 8-17

- O**
- Obj/corps E-Mail 6-35
 - Défaut 8-39
- Objet/corps de l'E-Mail
 - Défaut 8-39
- Opération login 8-40
- Option
 - Agrafeuse manuelle 11-6
 - Carte SD 11-4
 - Chargeur de papier 11-3
 - Clavier USB 11-6
 - Extension mémoire 11-3
 - Kit d'activation de numérisation OCR 11-7
 - Kit d'interface réseau sans fil 11-6
 - Kit d'interface réseau 11-6
 - Kit roulettes 11-6
 - Lecteur de carte ID 11-7
 - Module de plateforme sécurisée 11-6
 - Option ThinPrint 11-6
 - SSD 11-6

- Vue d'ensemble [11-2](#)
 - Option ThinPrint [11-6](#)
 - Orientation de l'original
 - Défaut [8-38](#)
 - Orientation de l'original [6-11](#)
 - Original
 - Détection auto original (CD) [8-30](#)
 - Format de l'original par défaut [8-30](#)
 - Frmt orig.perso [8-30](#)
 - Paramètres [8-30](#)
 - Original long [6-36](#)
 - Originaux plusieurs tailles [6-9](#), [6-12](#)
- P**
- Page d'état [11-32](#)
 - Panneau de commande [2-2](#)
 - Papier
 - Vérification du niveau de papier [7-16](#)
 - Action pour papier spécial [8-32](#)
 - Bac MF [8-33](#)
 - Chargement des cartes [3-11](#)
 - Chargement des enveloppes [3-11](#)
 - Chargement du papier [3-2](#)
 - Chargement du papier dans le bac MF [3-8](#)
 - Chargement du papier dans les magasins [3-4](#)
 - Format de papier perso [8-31](#)
 - Format et type de support [3-12](#), [11-16](#)
 - Grammage [8-34](#)
 - Magasin [8-33](#)
 - Papier approprié [11-17](#)
 - Papier spécial [11-20](#)
 - Précautions pour le chargement du papier [3-3](#)
 - Source papier par défaut [8-32](#)
 - Spécifications [11-16](#)
 - Support Mode Auto [8-32](#)
 - Type de support [8-32](#)
 - Papier recyclé [11-23](#)
 - Param. autoris. groupe [9-21](#)
 - Autorisation de groupe [9-21](#)
 - Param. autoris. invité
 - Autorisation invité [9-22](#)
 - Propriété invité [9-22](#)
 - Param. autorisation invité [9-22](#)
 - Param. Bluetooth [8-23](#)
 - Param. communs
 - Conf.orig/papier [8-30](#)
 - Définition date [8-35](#)
 - Écran pr défaut [8-29](#)
 - Fonctions par défaut [8-38](#)
 - Gestion erreurs [8-35](#)
 - Langue [8-29](#)
 - Limite prédéf. [8-34](#)
 - Luminosité de l'affichage [8-29](#)
 - Mémoire option [8-41](#)
 - Mesure [8-34](#)
 - Mode RAM Disk [8-41](#)
 - Niveau alerte toner [8-42](#)
 - Opération login [8-40](#)
 - Param. tempor. [8-36](#)
 - Son [8-29](#)
 - Param. service [8-53](#)
 - Param. tempor.
 - Corr.Erreur auto [8-37](#)
 - Dépas.délai ping [8-37](#)
 - Niveau de veille [8-36](#)
 - Règles de veille [8-36](#)
 - Réinit.AutoPann. [8-36](#)
 - Temp.Corr.Erreur [8-37](#)
 - Tempo. réinit. [8-36](#)
 - Tempor. veille [8-36](#)
 - Temps inutilis. [8-37](#)
 - Param.serv.dist. [8-25](#)
 - Paramètre de touche de sélection [8-44](#), [8-47](#), [8-50](#)
 - Paramètres bac MF [8-33](#)
 - Paramètres communs [8-29](#)
 - Afficher état/journal [8-42](#)
 - Type de clavier [8-42](#)
 - Paramètres d'envoi
 - Entrée nouvelle destination [8-47](#)
 - Rappeler destination [8-47](#)
 - Paramètres d'impression [4-2](#)
 - Paramètres d'envoi [8-47](#)
 - Diffuser [8-47](#)
 - Paramètre de touche de sélection [8-47](#)
 - Vérification de destination [8-47](#)
 - Paramètres de boîte de document
 - Boîte de sous-adresse [8-49](#)
 - Boîte des travaux [8-49](#)
 - Boîte personnalisée [8-49](#)
 - Boîte Polling [8-50](#)
 - Paramètres de copie [8-44](#)
 - Paramètre de touche de sélection [8-44](#)
 - Priorité % automatique [8-44](#)
 - Réserv. priorité [8-44](#)
 - Sél. auto papier [8-44](#)
 - Sélection papier [8-44](#)
 - Paramètres de la boîte de document [8-49](#)
 - Paramètre de touche de sélection [8-50](#)
 - Paramètres du magasin [3-12](#)
 - Paramètres e-mail [2-44](#)
 - Paramètres envoi
 - Écran par défaut [8-47](#)
 - Envoi et transfert [8-47](#)
 - Paramètres tempo hebdo [8-37](#)
 - Passerelle par défaut [11-31](#)
 - Paramètres [8-12](#)
 - PDF crypté [6-37](#)
 - PDF haute compression [6-29](#)
 - PDF/A [6-28](#), [11-31](#)
 - Périphérique [7-14](#)
 - Pilote d'imprimante [11-31](#)
 - Aide [4-4](#)
 - Ping [8-19](#)
 - Plaques d'indication du format de l'original [2-2](#)
 - Plateau des originaux [2-2](#)
 - Plateau interne [2-2](#)
 - Poignée [2-2](#)
 - Polices contour [11-31](#)
 - POP3 [11-31](#)
 - Paramètres du protocole [8-15](#)

- PostScript 11-32
 - PPM 11-32
 - Précautions de sécurité lors de l'utilisation d'un réseau local sans fil 1-6
 - Précautions lors de l'utilisation 1-4
 - Précautions pour le chargement du papier 3-3
 - Programme 5-5
 - Confirmation 5-6
 - Écrasement 5-7
 - Enregistrement 5-5
 - Rappel 5-6
 - Suppression 5-7
 - Programme Energy Star (ENERGY STAR®) 1-10
 - Propriété util. 8-28
 - Protocole sécurisé 8-19
- Q**
- Qualité de l'image 6-28
- R**
- RA (Stateless) 11-32
 - Paramètres 8-13
 - Raccordement
 - Câble réseau 2-8
 - Câble secteur 2-9
 - Câble USB 2-9
 - Rallonge 2-4
 - Rapport 8-6
 - Hist. jrnal trav 8-8
 - Imprimer rapport 8-6
 - Paramètres de rapport de résultat 8-7
 - Paramètres rapport admin 8-7
 - Raw
 - Paramètres du protocole 8-15
 - Recto verso (original recto verso) 6-26
 - Recto-verso 6-20
 - Redém. réseau 8-19
 - Redémarrer 8-25
 - Réglage de la densité d'arrière-plan 6-15, 8-52
 - Réglage densité arrière-plan
 - Défaut 8-38
 - Réglage/Maintenance 8-52
 - Densité d'impression 8-52
 - Réglages manuels (IPv6) 8-13
 - Règles de veille 2-26, 8-36
 - Réinitialisation auto du panneau 8-36
 - Reliure de l'original 6-21, 6-26
 - Remplacement de la cartouche de toner 10-5
 - Remplacement du bac de récupération de toner 10-9
 - Réponse aux messages 10-18
 - Réseau
 - Param.serv.dist. 8-25
 - Paramètres 8-9
 - Préparation 2-17
 - Utilisation à distance 8-26
 - Réseau en option
 - Général 8-21
 - Réseau sans fil
 - Général 8-21
 - Paramètres 2-19
 - Résolution 6-34, 11-26
 - Résolution des dysfonctionnements 10-11
 - Résolution numérisation 6-34
 - Défaut 8-38
 - Restriction légale concernant la copie 1-6
 - Restriction légale concernant la numérisation 1-6
 - Rouleau de réglage 2-5
- S**
- Saisie
 - Nom fichier 6-22
 - Objet 6-35
 - Saut de page attente 11-32
 - Sauter page blanche 6-24
 - Scan to Folder Setup Tool for SMB 3-24
 - Sécurité
 - Démarrage sécurisé 8-27
 - Liste blanche 8-27
 - Mise à jour FW manuelle 8-27
 - Sécurité des données 8-24
 - Sélection automatique du papier 11-32
 - Sélection couleur 6-14
 - Défaut 8-38
 - Sélection du papier 6-10
 - Séparation des fichiers 6-34
 - Défaut 8-39
 - Serveur DNS (IPv4)
 - Paramètres 8-12, 8-13
 - SMB
 - Paramètres du protocole 8-15
 - SMTP 11-32
 - Paramètres du protocole 8-15
 - SNMPv1/v2c
 - Paramètres du protocole 8-15
 - SNMPv3
 - Paramètres du protocole 8-15
 - Son 8-29
 - Spécification de la destination 5-30
 - Spécifications 11-24
 - chargeur de documents 11-27
 - Chargeur de papier (500 feuilles) (option) 11-28
 - Fonctions de copie 11-26
 - Fonctions de l'imprimante 11-26
 - Fonctions du scanner 11-27
 - Machine 11-24
 - SSD 11-6
 - Statut/Annulation des travaux 7-1
 - Suppr. ap impr. 6-35
 - Symboles 1-2
 - Système/Réseau
 - Fonctions en option 8-25
 - Niveau de sécurité 8-23
 - Param. réseau 8-9
 - Redémarrer 8-25
 - Réseau en option 8-20
 - Sécurité des données 8-24
 - Système/réseau 8-9
 - Conf bloc interf 8-22
 - Int. rés. envoi 8-22

T

- Table d'éjection des originaux [2-2](#)
- Taille de stockage [6-36](#)
- TCP/IP [11-32](#)
 - Paramètres [8-12](#), [8-14](#)
- TCP/IP (IPv4)
 - Paramètres [2-17](#), [8-12](#)
- TCP/IP (IPv6) [11-30](#)
 - Paramètres [8-13](#)
- Temp faible puis [8-36](#)
- Temp.Corr.Erreur [8-37](#)
- Tempor. veille [8-36](#)
- Temporisation de la réinitialisation du panneau [8-36](#)
- Temps de première impression [11-26](#)
- Temps de sortie de la première impression [11-26](#)
- Thin Print over TLS
 - Paramètres du protocole [8-17](#)
- ThinPrint
 - Paramètres du protocole [8-17](#)
- TLS [8-19](#)
- Touche unique
 - Ajout [3-34](#)
 - Modification et suppression [3-35](#)
- Transmission cryptée FTP [6-35](#)
- Travail
 - Affichage de l'écran de l'historique [7-9](#)
 - Affichage des écrans État [7-2](#)
 - Annulation [7-13](#)
 - Envoi de l'historique du journal [7-12](#)
 - Pause et reprise [7-13](#)
 - Statut disponible [7-2](#)
 - Vérification de l'historique [7-8](#)
 - Vérification du statut [7-2](#)
- TWAIN [11-32](#)
 - Numérisation avec TWAIN [5-19](#)
- Type de clavier [8-42](#)

U

- USB [11-32](#)
- Utilisateur/Comptabilité des travaux
 - Comptabilité des travaux [9-28](#)
 - Login utilisat. [9-3](#)
 - Travail ID util. inconnu [9-47](#)
- Utilisation à distance [8-26](#), [10-16](#)
- Utilisation limitée de ce produit [1-7](#)

V

- Veille [2-26](#)
- Veille automatique [2-26](#), [11-32](#)
- Vérification de destination
 - Vérification avant envoi [8-47](#)
 - Vérification nouvelle destination [8-47](#)
- Vérification du compteur [2-36](#)
- Vérification du niveau de toner [7-16](#)
- Verre fendu [2-2](#)
- Vitesse d'impression [11-26](#)
- Vitesse de copie [11-26](#)
- VNC(RFB)
 - Paramètres du protocole [8-18](#)

W

- WIA [11-32](#)
 - Configuration du pilote WIA [2-35](#)
- Wi-Fi
 - Paramètres [2-19](#), [8-10](#)
- Wi-Fi Direct
 - Impression [4-18](#)
 - Paramètres [2-23](#), [8-9](#)
- WPS (Configuration Wi-Fi protégée) [11-32](#)
- WSD amélioré
 - Paramètres du protocole [8-17](#)

X

- XPS ajust.à page [6-37](#)
 - Défaut [8-39](#)

Z

- Zoom [6-16](#)
 - Défaut [8-38](#)

**QUALITY
CERTIFICATE**

This machine has passed
all quality controls and
final inspection.

