

FAX System 13

GUIDA ALLE FUNZIONI

Leggere questa guida prima di iniziare ad utilizzare il sistema;
conservarla in prossimità della macchina in modo da poterla
facilmente consultare all'occorrenza.

Sommario

Sommario	i
Mappa menu	vi
[FAX]	vi
[Box SubAddress]	vii
[Casella di polling]	vii
[Casella RX memoria FAX]	vii
[Status/Canc. Lav.]	viii
[Menu Sistema/Contatore]	x
Informazioni sulla Guida alle funzioni FAX (questa guida)	xxi
Struttura della guida	xxi
Convenzioni utilizzate in questa guida	xxii
1 Informazioni legali e avvertenze sulla sicurezza	1-1
Convenzioni sulla sicurezza utilizzate in questa guida	1-2
Informazioni sulla guida	1-3
Informazioni legali	1-4
IMPORTANTI ISTRUZIONI DI SICUREZZA	1-5
IMPORTANTES MESURES DE SECURITE	1-6
Normative tecniche per apparecchiature terminali	1-7
Dichiarazione di compatibilità rete	1-8
Informazioni sui nomi commerciali	1-9
Precauzioni per lo spegnimento del sistema	1-10
2 Preliminari	2-1
Nomi dei componenti (vista esterna della periferica)	2-2
Nomi dei componenti (alimentatore di originali)	2-3
Utilizzo del pannello comandi	2-4
Utilizzo del pannello comandi	2-5
Schermata Home	2-5
Utilizzo del pannello a sfioramento	2-6
Utilizzo del tasto [Conferma]	2-6
Utilizzo del tasto [Ricerca rapida num.]	2-6
Procedura guidata di configurazione rapida	2-7
Impostazione di data e ora	2-9
Registrazione delle destinazioni nella rubrica	2-10
Aggiunta di una destinazione (Rubrica)	2-10
Modifica della rubrica	2-13
Eliminazione delle voci della rubrica	2-14
Stampa dell'elenco degli indirizzi	2-14
Aggiunta di una destinazione in un Tasto one touch	2-15
Registrazione dei collegamenti di Scelta rapida (Aggiunta di collegamenti di scelta rapida)	2-17
Impostazione PBX (Solo Europa)	2-17
3 Trasmissione fax	3-1
Procedura di trasmissione di base	3-2
Utilizzo della rielezione	3-3
Verifica dello stato della trasmissione	3-3
Trasmissione di un lavoro fax prioritario	3-4
Annullamento di una trasmissione da memoria (durante la scansione degli originali)	3-4
Annullamento di una trasmissione da memoria (durante la comunicazione)	3-4
Annullamento di una trasmissione (scollegamento della comunicazione)	3-5
Metodi di immissione delle destinazioni	3-6
Immissione del numero di fax della destinazione con i tasti numerici	3-6

Selezione da rubrica	3-8
Selezione tramite i tasti one touch	3-9
Selezione mediante Composizione rapida	3-9
Trasmissione a più destinazioni	3-10
Login/Logout	3-12
Accesso con funzione di gestione accesso utenti abilitata	3-12
Procedura di accesso al sistema quando è abilitata l'opzione Job Accounting	3-13
Trasmissione manuale	3-14
Trasmissione standby	3-15
Trasmissione con interruzione	3-16
Utilizzo della chiamata a catena	3-17
Utilizzo dei preferiti	3-18

4 Ricezione fax 4-1

Metodo di ricezione	4-2
Impostazione del metodo di ricezione	4-2
Ricezione automatica	4-3
Flusso di ricezione automatica	4-3
Annullamento della ricezione (Scollegamento della comunicazione)	4-3
Ricezione manuale	4-4
Flusso di ricezione manuale	4-4

5 Impostazioni dei dettagli delle Funzioni FAX 5-1

Funzioni di trasmissione fax	5-3
[Formato originale]	5-3
[Orientamento originale]	5-3
[Originale su 2-facce/libro]	5-4
[Risoluzione TX FAX]	5-4
[Densità]	5-4
[Immagine originale]	5-5
[Scansione continua]	5-5
[Avviso di fine lavoro]	5-5
[Voce nome file]	5-5
[Originale lungo]	5-6
[Trasmissione FAX differita]	5-6
Impostazione della trasmissione differita	5-7
[Trasmissione diretta FAX]	5-7
[RX polling FAX]	5-8
Funzioni di ricezione fax	5-8
[Tipo di supporto]	5-8
[Form. RX ridotto]	5-9
[Ora/data ricezione]	5-9
[Stampa fr/retro]	5-10
[Stampa 2 in 1]	5-10
[Stampa a gruppi]	5-10
Inoltro da memoria	5-11
Impost. inoltro	5-12
Indicazione della destinazione per l'inoltro	5-12
Impost. inoltro	5-12
Registrazione delle destinazioni nella Rubrica	5-12
Modifica delle informazioni registrate	5-13
Eliminare le informazioni registrate.	5-13
Impostazioni dei dettagli di inoltro	5-14
[Formato file]	5-14
[Separazione file]	5-14
[Agg. ogg. E-mail. Info.]	5-14
[TX crittografato FTP]	5-14
[Stampa]	5-15

[Programma]	5-15
[Nome file]	5-16
Impostazioni per l'inoltro da Embedded Web Server RX (Impostazioni di inoltro) ..	5-17
Box SubAddress	5-18
Registrazione di una Box SubAddress	5-18
Modifica di una Box SubAddress	5-19
Eliminazione di una Box SubAddress	5-20
Stampa degli originali da una Box SubAddress	5-20
Controllare i dettagli della casella	5-21
Cancellazione automatica degli originali stampati da una Box SubAddress	5-21
Cancellazione degli originali da una Box SubAddress	5-21
Stampa dell'elenco delle Box SubAddress	5-22
Comunicazione con indirizzo secondario	5-23
Eeguire la trasmissione con indirizzo secondario	5-24
Ricezione con indirizzo secondario	5-25
Comunicazione polling	5-26
Trasmissione polling	5-26
Ricezione polling	5-28
Stampa da una casella polling	5-30
Verifica dei dettagli della casella	5-30
Eliminazione di documenti da una Casella di polling	5-30
Casella RX memoria FAX	5-31
Come stampare dalla casella RX memoria FAX	5-31
Come eliminare un fax dalla casella RX memoria FAX	5-32
Crittografia	5-33
Registrazione della chiave di crittografia	5-34
Modifica dei contenuti di registrazione della chiave di crittografia	5-34
Eliminazione dei contenuti di registrazione della chiave di crittografia	5-35
Utilizzo della trasmissione criptata	5-35
Impostazione della Ricezione criptata	5-36

6 Trasmissione di fax dal PC 6-1

Procedura di invio tramite Network FAX	6-3
Procedura di ricezione tramite Network FAX	6-3
Configurazione Network FAX	6-4
Installazione di Network Fax Driver	6-4
Disinstallazione del driver FAX	6-5
Configurazione delle impostazioni predefinite del driver	6-6
Aprire la finestra di dialogo Impostazioni predefinite	6-7
Trasmissione di base	6-11
Modifica delle impostazioni di trasmissione	6-14
Selezione di una destinazione dalla rubrica	6-14
Utilizzo della comunicazione con indirizzo secondario	6-15
Specificare una pagina di copertina	6-16
Impostazione delle opzioni	6-16
Modifica delle informazioni del mittente	6-17
Utilizzo delle copertine	6-18
Informazioni sulle pagine di copertina	6-18
Inserimento e trasmissione di una copertina	6-19
Registrazione della copertina (Impostazioni predefinite)	6-22
Verifica dello stato della trasmissione Fax di rete	6-28

7	Controllo del lavoro	7-1
	Strumenti per la verifica dei risultati di trasmissione e dello stato di registrazione	7-2
	Verifica della cronologia dei lavori fax	7-3
	Visualizzazione della schermata del registro lavori	7-3
	Stampa dei rapporti amministrativi (Impostazione rapporto risultati)	7-4
	Stampa dei rapporti dei risultati di trasmissione	7-4
	Immagine allegata quando si invia un fax di rete	7-4
	Rapporto dei lavori annullati prima dell'invio	7-5
	Modifica del formato destinatario	7-5
	Stampa dei rapporti dei risultati di ricezione FAX	7-6
	Rapporto attività (Rapporto TX FAX e Rapporto RX FAX)	7-7
	Stampa dei rapporti delle attività	7-7
	Stampa automatica dei rapporti delle attività	7-7
	Stampa della Pagina stato	7-8
	Invio del rapporto di ricezione fax tramite e-mail	7-9
	Visualizzazione della schermata di conferma delle destinazioni	7-10
8	Impostazione predefinita del fax [Menu Sistema]	8-1
	Menu Sistema Procedura operativa	8-2
	Impostazioni fax predefinite	8-2
	Impostazioni del menu sistema	8-4
	[Rapporto]	8-5
	[Impostazioni cassetto/Bypass]	8-6
	[Impostazioni comuni]	8-6
	[Casella documenti]	8-8
	[FAX]	8-8
	Regolazione/Manutenzione	8-12
	Restrizione di trasmissione	8-13
	Registrazione i numeri di fax autorizzati	8-14
	Modifica di numeri di fax autorizzati	8-15
	Eliminazione di numeri di fax autorizzati	8-15
	Registrazione dei numeri di fax rifiutati	8-15
	Modifica di numeri di fax rifiutati	8-16
	Eliminazione di numeri di fax rifiutati	8-16
	Registrazione di numeri di fax autorizzati	8-16
	Modifica di numeri di ID autorizzati	8-17
	Eliminazione di numeri ID autorizzati	8-17
	Impostazione delle restrizioni di invio	8-17
	Impostazione delle restrizioni di ricezione	8-18
	Ricezione da un numero sconosciuto	8-18
	Tempo inutilizzabile	8-19
	Gestione degli account	8-21
9	Accessori opzionali	9-1
	Utilizzo di un telefono collegato	9-2
	Ricezione con commutazione automatica FAX/TEL	9-2
	Commutazione automatica Fax/Segreteria telefonica	9-4
	Trasmissione manuale	9-5
	Ricezione manuale	9-6
	Funzione di commutazione remota	9-7

10	Problemi e soluzioni	10-1
	Indicatori di trasmissione/ricezione fax	10-2
	Quando lampeggia l'indicatore Attenzione	10-2
	Risposta ai messaggi di errore	10-3
	Elenco dei codici di errore	10-5
	Problemi generici	10-8
	Domande frequenti	10-9
11	Appendice	11-1
	Metodo di immissione dei caratteri	11-2
	Schermate di immissione	11-2
	Immissione dei caratteri	11-3
	Specifiche	11-5
	Formato fax ricevuto e priorità alimentazione	11-7
	Priorità formato diretto	11-7
	Priorità riduzione	11-9

Mappa menu

[FAX]



oppure

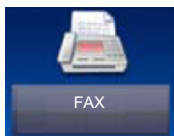

Tasto funzione	Descrizione	Pagina di riferimento
Libero	Selezionare per inviare e ricevere i fax manualmente.	3-14
Diretto	Inviare il FAX direttamente, senza acquisire i dati dell'originale in memoria.	3-14
Richiama destinazione	Per inviare il fax allo stesso destinatario, selezionare [Richiama], per richiamare il fax ricevente selezionato dall'elenco delle destinazioni.	3-3
Agg. dest.	Immettere il numero di fax remoto con i tasti numerici.	3-6
Rubrica	Selezionare una destinazione registrata nella rubrica.	3-8
Rubrica est	Selezionare una destinazione registrata nella rubrica esterna.	Embedded Web Server RX User Guide
Tasto one touch	Selezionare una destinazione utilizzando i tasti one touch.	3-9

Funzione	Descrizione	Pagina di riferimento
Formato originale	Specificare il formato dell'originale da acquisire.	5-3
Orientamento originale	Selezionare l'orientamento del bordo superiore dell'originale per acquisirlo in direzione corretta.	5-3
Originale su 2-facce/libro	Selezionare il tipo e la rilegatura degli originali.	5-4
Risoluzione TX FAX	Selezionare la qualità delle immagini per l'invio dei FAX.	5-4
Densità	Regolare la densità utilizzando 9 livelli.	5-4
Immagine originale	Selezionare il tipo di immagine originale per risultati ottimali.	5-5
Scansione continua	È possibile acquisire molti originali in gruppi separati ed elaborarli come unico lavoro.	5-5
Voce nome file	È possibile aggiungere un nome file.	5-5
Originale lungo	Si possono acquisire documenti lunghi utilizzando l'alimentatore di originali.	5-6
Avviso di fine lavoro	Al termine del lavoro, viene inviata una e-mail di avviso.	5-5

[Box SubAddress]

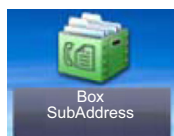

Tasto funzione	Descrizione	Pagina di riferimento
Box SubAddress	Utilizzare la box SubAddress.	5-18

[Casella di polling]



Tasto funzione	Descrizione	Pagina di riferimento
Casella di polling	Utilizzare la casella Polling.	5-26

[Casella RX memoria FAX]

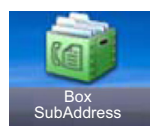

Tasto funzione	Descrizione	Pagina di riferimento
Casella RX memoria FAX	Utilizzare la casella RX memoria FAX.	5-31

[Status/Canc. Lav.]

Status/
Canc. Lav.



oppure

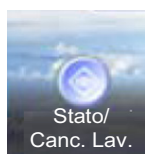

Tasto funzione		Descrizione	Pagina di riferimento
Schermata Stato lavori stm		Premere questo pulsante per visualizzare la schermata di Stato lavori di stampa.	Guida alle funzioni del sistema
Schermata Stato lavori inv		Premere questo pulsante per visualizzare la schermata di stato del lavoro di trasmissione.	Guida alle funzioni del sistema
Stato proc. mem.		Premere questo pulsante per visualizzare la schermata di stato del lavoro di memorizzazione.	Guida alle funzioni del sistema
Lavoro pianificato		Invio di un lavoro Fax utilizzando la Trasmissione differita	5-7
Lista stampe		Premere questo pulsante per visualizzare la schermata di Lista stampe.	Guida alle funzioni del sistema
Lista invii		Premere questo pulsante per visualizzare la schermata di Registro lavori di Invio.	Guida alle funzioni del sistema
Reg. proc. mem.		Premere questo pulsante per visualizzare la schermata di Registro lavori di Memorizzazione.	Guida alle funzioni del sistema
Registro lav.FAX	Reg. FAX TX	Visualizza la schermata Registro FAX in uscita.	7-4
	Registro FAX RX	Visualizza la schermata FAX.	7-4
	Rapporto TX FAX	Il Rapporto TX FAX viene stampato come rapporto.	7-4
	Rapporto RX FAX	Il Rapporto RX FAX viene stampato come rapporto.	7-4
Scanner		Premere questo pulsante per visualizzare lo stato scansione originale o le informazioni di errore.	Guida alle funzioni del sistema
Stampante		Premere questo pulsante per visualizzare le informazioni di errore, lo stato dei lavori di stampa o in attesa.	Guida alle funzioni del sistema
Casella RX memoria FAX		Visualizza lo stato dei documenti nella Casella RX memoria FAX.	Guida alle funzioni del sistema

Tasto funzione		Descrizione	Pagina di riferimento
FAX	Non in linea	Attenersi alla seguente procedura per scollegare la comunicazione e interrompere la trasmissione.	3-5
	RX manuale	La ricezione è possibile solo dopo avere verificato che la linea telefonica è collegata al fax trasmittente.	4-4
Stato toner		Verifica del toner rimasto.	Guida alle funzioni del sistema
Stato carta		Verifica della carta rimasta.	Guida alle funzioni del sistema
Memoria rimovibile		Premere questo pulsante per visualizzare l'utilizzo e la capacità del supporto USB collegato al sistema.	Guida alle funzioni del sistema
Tastiera USB		Visualizza la presenza/assenza della tastiera USB.	Guida alle funzioni del sistema
Tastiera Bluetooth		Viene visualizzato lo stato della tastiera Bluetooth.	Guida alle funzioni del sistema
Pinza		Verifica dei punti rimanenti.	Guida alle funzioni del sistema
Stato di connessione rete		Viene visualizzato lo stato di connessione della rete.	Guida alle funzioni del sistema
Stato di connessione rete opzionale		Viene visualizzato lo stato di connessione di un kit di interfaccia di rete opzionale.	Guida alle funzioni del sistema
Wi-Fi Direct		Viene visualizzato lo stato di connessione di Wi-Fi Direct.	Guida alle funzioni del sistema
Rete wireless		Viene visualizzato lo stato di connessione del kit di interfaccia di rete wireless.	Guida alle funzioni del sistema
Stato connessione Wi-Fi		Viene visualizzato lo stato della connessione Wi-Fi.	Guida alle funzioni del sistema
SSD		Viene visualizzato lo stato dell'unità SSD opzionale.	Guida alle funzioni del sistema
NFC		Viene visualizzato lo stato di connessione di NFC.	Guida alle funzioni del sistema

[Menu Sistema/Contatore]

Menu Sistema/
Contatore



oppure

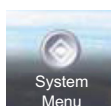

Procedura guidata di configurazione rapida

Impostazioni di Menu Sistema	Descrizione	Pagina di riferimento
Impostazione FAX	Procedura guidata per la configurazione delle impostazioni fax.	2-7
Impostazione modalità di risparmio energia.	Procedura guidata per la configurazione delle impostazioni di risparmio energia.	Guida alle funzioni del sistema
Configurazione della rete	Procedura guidata per la configurazione delle impostazioni di rete.	Guida alle funzioni del sistema

Lingua

Impostazioni di Menu Sistema	Descrizione	Pagina di riferimento
Lingua	Impostare la lingua che si desidera venga visualizzata sul pannello a sfioramento.	Guida alle funzioni del sistema

Rapporto

Impostazioni di Menu Sistema		Descrizione		Pagina di riferimento
Rapporto Stampare i rapporti per verificare le impostazioni, lo stato e la cronologia del sistema. È anche possibile configurare le impostazioni per la stampa dei rapporti.	Stampa rapporto	Pagina di stato	Stampare la pagina di stato che riporta informazioni quali le impostazioni correnti, lo spazio libero in memoria e gli accessori opzionali installati.	7-8
		Elenco caratteri	Stampare l'elenco dei caratteri che riporta degli esempi di font installati sulla periferica.	Guida alle funzioni del sistema
		Stato della rete	Stampare il rapporto di stato della rete che permette di verificare informazioni quali la versione firmware dell'interfaccia di rete, l'indirizzo di rete e il protocollo.	Guida alle funzioni del sistema
		Stato servizio	Questo rapporto riporta delle informazioni supplementari rispetto alla Pagina Stato. Di norma, le pagine di stato vengono stampate dai tecnici dell'assistenza per gli interventi di manutenzione.	Guida alle funzioni del sistema
		Stato della rete opzionale	Stampa il rapporto di stato della rete opzionale che permette di verificare informazioni quali la versione firmware dell'interfaccia di rete opzionale, l'indirizzo di rete e il protocollo.	Guida alle funzioni del sistema
		Rapporto contabilità	Il conteggio totale delle pagine per tutti gli account pertinenti può essere stampato come rapporto di contabilità.	Guida alle funzioni del sistema
		Elenco Box SubAddress	Stampa l'elenco delle Box SubAddress in cui si riportano i numeri e i nomi delle Box SubAddress registrate.	5-22
		Elenco FAX (Indice)	È possibile stampare l'elenco delle destinazioni registrate in Rubrica.	2-14
		Elenco FAX (N.)	È possibile stampare l'elenco delle destinazioni (Voce N.) registrate in Rubrica.	2-14
		Rapporto TX FAX	È possibile stampare i rapporti dei fax in uscita.	7-7
	Rapporto RX FAX	È possibile stampare i rapporti dei fax in ingresso.	7-7	
	Impostaz.Rapp. Amministr.	Rapporto TX FAX	Il rapporto delle attività viene stampato automaticamente dopo ogni 50 fax inviati.	8-5
	Rapporto RX FAX	Il rapporto delle attività viene stampato automaticamente dopo ogni 50 fax ricevuti.	8-5	

Impostazioni di Menu Sistema			Descrizione	Pagina di riferimento
Stampare i rapporti per verificare le impostazioni, lo stato e la cronologia del sistema. È anche possibile configurare le impostazioni per la stampa dei rapporti.	Impostaz. Rapp. risultati	Invia rapporto risultati	Stampa un rapporto dopo ogni trasmissione per confermare l'avvenuto invio. È possibile selezionare un'immagine allegata quando si invia un fax di rete.	8-5
		Rapporto risultati RX FAX	È possibile programmare la stampa del rapporto di ricezione quando viene ricevuto un fax.	8-5
		Impos. Avviso fine lavoro	È possibile allegare le immagini all'avviso di fine lavoro.	Guida alle funzioni del sistema
	Invia cronologia registro	Invia cronologia registro	Questa funzione permette di programmare l'invio automatico della cronologia del registro alle destinazioni specificate dopo il raggiungimento del numero di lavori impostato.	Guida alle funzioni del sistema
		Invio automatico	Quando il registro lavori raggiunge il numero di voci impostato, questa funzione permette di programmare l'invio automatico della cronologia del registro alle destinazioni specificate dopo il raggiungimento del numero di lavori impostato.	Guida alle funzioni del sistema
		Destinazione	Specificare la destinazione di invio della cronologia del registro. Si può specificare solo un indirizzo e-mail come destinazione.	Guida alle funzioni del sistema
		Oggetto registro lavori	Impostare l'oggetto che verrà automaticamente immesso quando si trasmettono via e-mail le cronologie del registro dei lavori.	Guida alle funzioni del sistema
		Oggetto registro SSFC	Immettere l'oggetto per la cronologia del registro dei lavori utilizzando l'autenticazione con scheda ID.	Guida alle funzioni del sistema
		Informazioni personali	Specificare se includere le informazioni personali sul registro dei lavori.	Guida alle funzioni del sistema

Contatore

Impostazioni di Menu Sistema	Descrizione	Pagina di riferimento
Contatore	Verificare il numero di pagine stampate e digitalizzate.	Guida alle funzioni del sistema

Proprietà utente

Impostazioni di Menu Sistema	Descrizione	Pagina di riferimento
Proprietà utente	È possibile modificare le proprietà dell'utente. I tipi di proprietà che si possono modificare variano in funzione dei privilegi di accesso di cui si dispone.	Guida alle funzioni del sistema

Impostazioni cassetto/Bypass

Impostazioni di Menu Sistema	Descrizione	Pagina di riferimento
Cassetto 1 (a 3)	Selezionare il tipo di carta nel Cassetto 1 (a 3).	8-6

Impostazioni comuni

Impostazioni di Menu Sistema	Descrizione	Riferimento Pagina
Schermata pred.	Selezionare la schermata che si desidera venga visualizzata all'avvio del sistema (schermata predefinita).	Guida alle funzioni del sistema
Audio	Allarme	Impostare le opzioni di avvisi e allarmi sonori che il sistema dovrà generare durante l'esecuzione delle varie operazioni.
	Volume altoparlante FAX	Regolare il volume dell'altoparlante.
	Volume altoparlante FAX	Regolare il volume di monitoraggio linea.
Impostazioni originale	Impostare i formati che la periferica dovrà rilevare automaticamente.	Guida alle funzioni del sistema
Impost. carta	Impostare il formato carta personalizzato più utilizzato.	Guida alle funzioni del sistema
Impostaz predefinite funz Configurare i valori predefiniti per le impostazioni disponibili quali copiatura e invio. La configurazione dei valori più utilizzati come impostazioni predefinite semplifica l'esecuzione dei successivi lavori.	Risoluzione TX FAX	Selezionare la risoluzione predefinita di scansione.
	Scansione multipla (FAX)	Impostare i valori predefiniti per la scansione continua.
Vassoio di uscita	Selezionare il vassoio di uscita per i lavori di copiatura, per i lavori di stampa da Casella documento, per i lavori di stampa inviati da computer e per i fax in arrivo.	8-7
Gestione errori	È possibile predisporre il sistema ad interrompere oppure a proseguire il lavoro quando si verifica un errore.	Guida alle funzioni del sistema

Impostazioni di Menu Sistema		Descrizione	Riferimento Pagina
Misura		Selezionare un'unità di misura, pollici o sistema metrico, per il formato carta.	Guida alle funzioni del sistema
Livello avviso toner scarso		Impostare la quantità di toner rimanente in corrispondenza della quale l'amministratore riceverà un avviso che lo solleciterà a ordinare nuovo toner.	
Layout tastiera		È possibile cambiare il layout della tastiera visualizzata sul pannello a sfioramento e utilizzata per immettere i caratteri.	
Tipo tastiera USB		Selezionare il tipo di tastiera USB che si desidera utilizzare.	
Sfalsamento documenti per lavoro		Abilitare o escludere la fascicolazione con sfalsamento per lavoro.	
Spost. documenti 1 pagina		Definire se si desidera fascicolare i documenti composti da una pagina.	
Visualizza Stato/Registro	Visualizza il registro FAX	Impostare il metodo di visualizzazione di Stato/Registro.	8-7
Assegnazione Tasto Funzione	Tasto Funzione da 1 a 3	Configurare le impostazioni per i tasti delle funzioni sul pannello comandi.	8-7
Mostra Msg Spegnimento		Attivare o disattivare la visualizzazione di un messaggio di conferma allo spegnimento della periferica.	8-7

Home

Impostazioni di Menu Sistema	Descrizione	Pagina di riferimento
Home	Configurare le impostazioni per la schermata Home.	Guida alle funzioni del sistema

Copia

Impostazioni di Menu Sistema	Descrizione	Pagina di riferimento
Copia	Configurare le impostazioni per le funzioni di copiatura.	Guida alle funzioni del sistema

Invia

Impostazioni di Menu Sistema	Descrizione	Pagina di riferimento
Invia	Configurare le impostazioni per le funzioni di invio.	Guida alle funzioni del sistema

Casella documenti

Impostazioni di Menu Sistema	Descrizione	Pagina di riferimento
Casella personalizzata	Configurare le impostazioni per la Casella personalizzata.	Guida alle funzioni del sistema
Box SubAddress	Configurare le impostazioni per la Box SubAddress.	5-18
Casella lavoro	Configurare le impostazioni per la Casella lavoro.	Guida alle funzioni del sistema
Casella di polling	Configurare le impostazioni per la Casella personalizzata.	5-26
Casella RX memoria FAX	Configurare le impostazioni per la Casella RX memoria FAX.	5-31

FAX

Impostazioni di Menu Sistema		Descrizione	Pagina di riferimento	
FAX	TX/RX comune	Registr. Tasto crittogr.	Utilizzare questo parametro per registrare una chiave di crittografia per la comunicazione criptata.	8-8
		Diagnosi remota FAX	Questa funzione permette al centro di assistenza di accedere al sistema, tramite linea telefonica, per controllare ed eseguire la diagnosi a distanza del sistema da computer.	8-8
	Trasmissione	Nome FAX locale	Registrare il nome FAX locale che verrà stampato nelle informazioni TTI.	8-8
		Nome FAX locale	Registrare il Nome FAX locale.	
		ID FAX locale	Immettere l'ID del fax locale.	
		N. FAX locale	Registrare il numero FAX locale che verrà stampato nelle informazioni TTI.	
		TTI	Con "TTI" (Transmit Terminal Identification) si indicano tutte quelle informazioni relative al sistema (terminale trasmittente) che verranno stampate sul fax ricevuto dalla destinazione.	
		Uso Nome account	Scegliere se utilizzare il nome account come nome Fax locale.	
		Modo di selezione	Scegliere il modo di selezione in funzione del tipo di linea telefonica.	
		Numero tent.	Specificare il numero di rizelezioni.	
		TX ECM	Abilitare o escludere la trasmissione in ECM.	
		Veloc. iniz. TX	Definire le velocità iniziale di trasmissione.	
	Ricezione	Tipo di supporto	Specificare il tipo di supporto che si desidera utilizzare per stampare i fax ricevuti.	5-8
		Form. RX ridotto	Se il formato del documento ricevuto è più grande del formato della carta, è possibile ridurre il formato di stampa.	
		Ora/data ricezione	Quando il fax ricevuto viene stampato, la funzione Ora/data ricezione aggiunge, nell'intestazione di ogni pagina, la data e l'ora di ricezione, le informazioni sul mittente e il numero di pagine.	
		Stampa fr/retro	Quando si riceve un fax composto da più pagine di uguale larghezza, è possibile eseguire la stampa in fronte/retro su carta di larghezza identica a quella degli originali.	
		Stampa 2 in 1	Se si riceve un documento multi pagina in formato Statement o A5, questa funzione permette di stampare 2 pagine dell'originale su un unico foglio in formato Letter o A4.	
		Stampa a gruppi	Quando si ricevono più originali, questi vengono stampati in una sola volta al termine della ricezione di tutte le pagine.	

Impostazioni di Menu Sistema		Descrizione	Pagina di riferimento	
FAX	Ricezione	Squilli (norm.)	Se è abilitato il modo Ricezione fax automatica, è possibile modificare e personalizzare il numero di squilli che il sistema deve generare prima di rispondere alla chiamata.	5-8
		Segr. telefonica	Se come modo di ricezione è abilitata l'opzione di commutazione automatica Fax/Segreteria, è possibile modificare e personalizzare il numero di squilli che il sistema deve generare prima di rispondere alla chiamata.	
		Squil.(FAX/TEL)	Se come modo di ricezione è abilitata l'opzione di commutazione automatica Fax/Segreteria, è possibile modificare e personalizzare il numero di squilli che il sistema deve generare prima di rispondere alla chiamata.	
		Ricezione	Selezionare il modo di ricezione.	
		Conn. remota SW	È possibile avviare la ricezione fax dal telefono collegato al sistema.	
		Ricezione crittografata	Si può attivare la ricezione con comunicazione crittografata.	
		RX ECM	Abilitare o escludere la ricezione in ECM.	
		Velocità iniziale RX	Modificare la velocità iniziale di ricezione.	
	Limitazione TX/RX		Questa funzione consente di inviare o ricevere documenti solo se vengono rispettate le regole di comunicazione definite.	8-13
	Impost. inoltro		È possibile inoltrare il documento ricevuto a un altro fax, a un computer oppure specificare il numero di copie.	8-11
Immis. nuova destinazione (FAX)		Specificare se consentire l'immissione diretta della destinazione.	8-11	

Applicazione

Impostazioni di Menu Sistema	Descrizione	Pagina di riferimento
Applicazione	Configurare le impostazioni per il parametro Applicazione.	Guida alle funzioni del sistema

Internet

Impostazioni di Menu Sistema	Descrizione	Pagina di riferimento
Internet	Configurare le impostazioni riguardanti internet.	Guida alle funzioni del sistema

Rubrica/One Touch

Impostazioni di Menu Sistema		Descrizione	Pagina di riferimento	
Rubrica/ One Touch	Rubrica	Configurare le impostazioni per la rubrica.	2-10	
	Tasto one touch	Configurare le impostazioni per i tasti one touch.	2-15	
	Predefiniti Rubrica	Ordina	Selezionare il criterio predefinito di ordine di visualizzazione per la rubrica.	Guida alle funzioni del sistema
		Tipo rubrica	Selezionare la rubrica da utilizzare quando viene visualizzata la rubrica (rubrica della periferica o rubrica esterna).	Guida alle funzioni del sistema
	Limitazione modifica	Limitare la modifica della rubrica.	Guida alle funzioni del sistema	
	Stampa elenco	È possibile stampare l'elenco delle destinazioni registrate in Rubrica.	2-14	

Accesso utenti/Job Accounting

Impostazioni di Menu Sistema	Descrizione	Pagina di riferimento
Accesso utenti/Job Accounting	Configurare le impostazioni riguardanti la gestione del sistema.	Guida alle funzioni del sistema

Stampante

Impostazioni di Menu Sistema	Descrizione	Pagina di riferimento
Stampante	Se si esegue la stampa da computer, le impostazioni vengono generalmente visualizzate sulle schermate dell'applicazione. Si possono tuttavia selezionare le seguenti impostazioni per configurare le impostazioni predefinite e personalizzare il sistema.	Guida alle funzioni del sistema

Sistema/Rete

Impostazioni di Menu Sistema	Descrizione	Pagina di riferimento
Sistema/Rete	Configurare le impostazioni di sistema della periferica.	Guida alle funzioni del sistema

Data/Timer/Rispar. Energia

Impostazioni di Menu Sistema		Descrizione	Pagina di riferimento
Data/Timer/Rispar. Energia	Data/Ora	Impostare la data e l'ora del Paese in cui viene utilizzato il sistema.	2-9
	Formato data	Selezionare il formato di visualizzazione della data.	2-9
	Impostare il fuso orario.	Impostare il fuso orario.	2-9
	Reset pan. auto	Se non viene eseguito nessun lavoro per un certo periodo di tempo, vengono automaticamente ripristinate le impostazioni predefinite.	Guida alle funzioni del sistema
	Azzer timer	Se si seleziona [On] per Reimpostazione automatica pannello, specificare per quanto tempo il sistema deve attendere prima di procedere alla Reimpostazione automatica pannello.	Guida alle funzioni del sistema
	Timer risp. ener	Specificare l'intervallo di tempo che deve trascorrere prima della commutazione del sistema in modalità di risparmio energia.	Guida alle funzioni del sistema
	Regole A riposo	Specificare se si desidera utilizzare il modo A riposo singolarmente per le seguenti funzioni:	Guida alle funzioni del sistema
	Timer riposo	Impostare l'intervallo di tempo prima della commutazione in modalità a riposo.	Guida alle funzioni del sistema
	Liv.ripristino Risp.Energia	Selezionare il metodo di ripristino operatività dal modo risparmio energia.	Guida alle funzioni del sistema
	Canc. automatica errore	Nella modalità Cancellazione automatica errore, l'errore viene cancellato automaticamente dopo un determinato intervallo di tempo.	Guida alle funzioni del sistema
	Timer canc. err.	Se si seleziona [On] per Canc. automatica errore, impostare l'intervallo del tempo di attesa prima della cancellazione automatica degli errori.	Guida alle funzioni del sistema
	Tempo annul. interruzione	Definire l'intervallo di tempo per la commutazione in modalità Normale quando è stato impostato il modo Interruzione ma il sistema rimane inutilizzato.	Guida alle funzioni del sistema
	Tempo inutiliz.	Questa funzione permette di configurare degli orari per il blocco della stampa dei fax ricevuti.	8-19
	Timeout ping	Impostare il tempo che deve intercorrere prima del timeout quando si esegue [Ping] in "Sistema/Rete".	Guida alle funzioni del sistema

Regolazione/Manutenzione

Impostazioni di Menu Sistema	Descrizione	Pagina di riferimento
Regolazione/Manutenzione	Regolare la qualità di stampa e provvedere alla manutenzione del sistema.	8-12

Informazioni sulla Guida alle funzioni FAX (questa guida)

Struttura della guida

Questa guida è suddivisa nei seguenti capitoli.

Capitolo		Descrizione
1	Informazioni legali	Riporta le precauzioni riguardanti l'uso della periferica e le informazioni sui marchi.
2	Preliminari	Spiega i nomi dei componenti e la procedura guidata di configurazione rapida.
3	Trasmissione fax	Spiega i metodi generali per l'invio dei fax e le funzioni di trasmissione.
4	Ricezione fax	Spiega i metodi generali per la ricezione dei fax e le funzioni di ricezione.
5	Impostazioni dei dettagli delle Funzioni FAX	Spiega le pratiche funzioni fax quali l'archiviazione dei fax in caselle della memoria, l'inoltro dei fax ricevuti e la comunicazione polling (una funzione che permette a un interlocutore autorizzato di chiamare e di avviare la ricezione fax).
6	Trasmissione di fax dal PC	Spiega come trasmettere un fax dal PC.
7	Controllo del lavoro	Spiega come controllare lo stato delle transazioni eseguite di recente utilizzando il pannello a sfioramento. Spiega inoltre come stampare i rapporti amministrativi che mostrano i risultati di comunicazione, le configurazioni del sistema e le informazioni registrate.
8	Impostazione predefinita del fax [Menu Sistema]	Spiega le varie impostazioni configurabili per controllare l'utilizzo del fax come la restrizione delle destinazioni fax, il blocco della ricezione fax e la definizione degli orari di utilizzo.
9	Accessori opzionali	Descrive i Kit Internet FAX, Memoria di espansione e Dual FAX e illustra le modalità di utilizzo del sistema quando sono installate queste opzioni.
10	Problemi e soluzioni	Spiega le misure da adottare quando si verificano degli errori o dei problemi.
11	Appendice	Spiega la procedura di immissione dei caratteri ed elenca le specifiche del fax.

Convenzioni utilizzate in questa guida

L'esempio qui riportato fa riferimento ad Adobe Reader X.

Fare clic sul Sommario per andare alla pagina corrispondente.

Fare clic per passare dalla pagina attiva alla pagina precedentemente visualizzata. È utile quando si desidera ritornare alla pagina visualizzata prima di quella attiva.

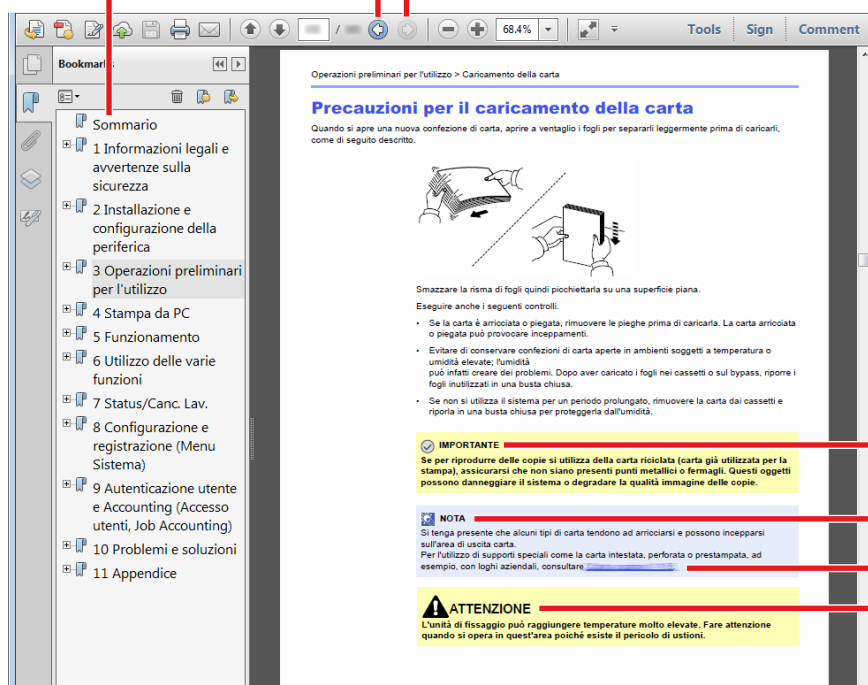

IMPORTANTE
Indica i requisiti e i limiti operativi per il funzionamento corretto della periferica, per evitare danni alla periferica o agli oggetti circostanti.

NOTA
Riporta delle spiegazioni supplementari e delle informazioni di riferimento per le operazioni.

Vedere
Fare clic sul testo sottolineato per visualizzare la pagina collegata.

ATTENZIONE
Questo simbolo segnala un rischio di infortunio o di danno meccanico qualora non si seguano correttamente le istruzioni o non vi si presti la necessaria attenzione.

NOTA

Le voci che vengono visualizzate in Adobe Reader variano in funzione delle modalità di utilizzo. Se non vengono visualizzati il sommario e gli strumenti, vedere la guida in linea di Adobe Reader.

Nella guida vengono utilizzate le seguenti convenzioni.

Convenzione	Descrizione
[Grassetto]	Indica i tasti e i pulsanti.
[Normale]	Indica un messaggio o un'impostazione.







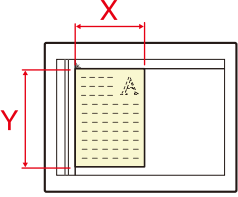

Convezioni utilizzate nelle procedure operative

In questa guida, la sequenza dei pulsanti sul pannello a sfioramento è la seguente:

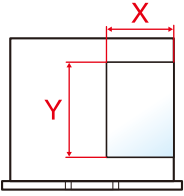
Procedura effettiva	Procedura indicata nella presente guida
<p>Premere il pulsante [Menu Sistema/Contatore].</p> <p>▼</p> <p>Selezionare [∨]</p> <p>▼</p> <p>Selezionare [Impostazioni comuni]</p> <p>▼</p> <p>Selezionare [Avanti] in "Audio".</p>	<p>Pulsante [Menu Sistema/Contatore] > [Impostazioni comuni] > [Avanti] in "Audio"</p>

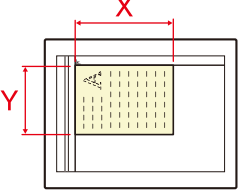
Formato e orientamento di originali e carta

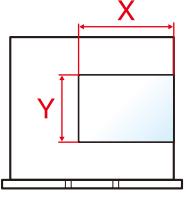
I formati degli originali e della carta A4, B5 e Letter possono essere utilizzati con orientamento sia orizzontale sia verticale. Per indicare l'orientamento quando si utilizzano questi formati, viene aggiunta una "R" al nome dei formati utilizzati con orientamento orizzontale. L'orientamento dell'originale e della carta è indicato dalle seguenti icone visualizzate sul pannello a sfioramento.

Orientamento		Posizione (X=Lunghezza, Y=Larghezza)	Icone sul pannello a sfioramento	Formati indicati in questa guida*1
Verticale	Originale			A4, B5, Letter
	Carta			
Orizzontale	Originale			A4-R, B5-R, Letter
	Carta			

*1 I formati di originale/carta utilizzabili variano in base al cassetto carta e alla funzione selezionata. Per configurare le impostazioni, vedere:

➔ Guida alle funzioni del sistema

1 Informazioni legali e avvertenze sulla sicurezza

Prima di utilizzare il sistema, leggere attentamente queste informazioni. In questo capitolo vengono fornite informazioni riguardanti i seguenti argomenti.

Convenzioni sulla sicurezza utilizzate in questa guida	1-2
Informazioni sulla guida	1-3
Informazioni legali	1-4
IMPORTANTI ISTRUZIONI DI SICUREZZA	1-5
IMPORTANTES MESURES DE SECURITE	1-6
Normative tecniche per apparecchiature terminali	1-7
Dichiarazione di compatibilità rete	1-8
Informazioni sui nomi commerciali	1-9
Precauzioni per lo spegnimento del sistema	1-10

Convenzioni sulla sicurezza utilizzate in questa guida

Le sezioni di questa guida e i componenti del fax contrassegnati con dei simboli sono avvertenze di sicurezza intese a proteggere l'utente, gli altri operatori e gli oggetti presenti nelle vicinanze nonché a garantire un utilizzo sicuro del fax. Di seguito si riportano i simboli e i rispettivi significati.



AVVERTENZA: Questo simbolo segnala un potenziale rischio di lesioni gravi o di morte qualora non si seguano correttamente le istruzioni o non vi si presti la necessaria attenzione.



ATTENZIONE: Questo simbolo segnala un rischio di infortunio o di danno meccanico qualora non si seguano correttamente le istruzioni o non vi si presti la necessaria attenzione.

Simboli

Il simbolo \triangle indica che nella relativa sezione sono riportate delle avvertenze sulla sicurezza. All'interno del simbolo sono indicati specifici punti ai quali prestare attenzione.



... [Avvertenza generale]



... [Temperatura elevata]

Il simbolo \otimes indica che nella relativa sezione sono riportate informazioni sulle azioni vietate. All'interno del simbolo sono specificate le azioni vietate.



... [Azione vietata]



... [Disassemblaggio vietato]

Il simbolo \bullet indica che nella relativa sezione sono riportate informazioni sulle azioni da eseguire. All'interno del simbolo sono specificate le azioni richieste.



... [Avvertenza di azione richiesta]



... [Scollegare la spina di alimentazione dalla presa di corrente]



... [Collegare sempre il sistema a una presa con collegamento a massa]

Se le avvertenze sulla sicurezza del manuale sono illeggibili, oppure se si è smarrita la guida, rivolgersi al rivenditore di fiducia per ordinare una copia (a pagamento).

Nota

Le informazioni riportate nella presente guida sono soggette a modifiche, dettate dal costante aggiornamento dei nostri prodotti, senza obbligo di preavviso.

Informazioni sulla guida

Questa guida riporta le informazioni relative all'utilizzo delle funzioni fax del sistema.

Leggere questa guida prima di utilizzare il fax.

Quando si utilizza la funzionalità fax del sistema, consultare questa guida per informazioni sui seguenti argomenti.

Ambiente operativo

Precauzioni d'uso

Caricamento della carta

Pulizia

Sostituzione della cartuccia toner

Sostituzione della vaschetta di recupero toner

Risoluzione dei problemi

Risposta ai messaggi di errore

Eliminazione degli inceppamenti carta

Informazioni legali

SI DECLINA OGNI RESPONSABILITÀ PER LA PERDITA, ANCHE PARZIALE, DI DOCUMENTI RICEVUTI QUALORA TALE PERDITA SIA RICONDUCEBILE A DANNI AL SISTEMA FAX, A DISFUNZIONI, ERRATO UTILIZZO O FATTORI ESTERNI COME INTERRUZIONE DI CORRENTE, NONCHÉ PER DANNI ECONOMICI O MANCATO PROFITTO RISULTANTI DALLA PERDITA DI OPPORTUNITÀ ATTRIBIBILE A CHIAMATE O REGISTRAZIONI VOCALI DI MESSAGGI PERSE.

IMPORTANTI ISTRUZIONI DI SICUREZZA

Quando si utilizzano apparecchi telefonici, si devono sempre osservare delle precauzioni di sicurezza per prevenire rischi di incendio, scosse elettriche e lesioni, comprese quelle di seguito indicate:

ATTENZIONE: Per prevenire il rischio di incendio, utilizzare un cavo telefonico AWG 26 o superiore elencato UL o certificato CSA.

- 1 Non utilizzare questo prodotto in prossimità dell'acqua, ad esempio vicino a vasche da bagno, lavabi, lavandini o catini, in scantinati umidi o nelle vicinanze di una piscina.
- 2 Non utilizzare il telefono (ad eccezione di quelli cordless) durante i temporali; può esserci il rischio, benché remoto, di folgorazione da fulmine.
- 3 Non utilizzare il telefono per segnalare fughe di gas in prossimità della fuga stessa.
- 4 Utilizzare solo il cavo elettrico e le batterie indicati nel presente manuale. Non incenerire le batterie; potrebbero esplodere. Per lo smaltimento, attenersi alle disposizioni delle normative locali.

IMPORTANTES MESURES DE SECURITE

Certaines mesures de securite doivent etre prises pendant l'utilisation de materiel telephonique afin de reduire les risques d'incendie, de choc electrique et de blessures. En voici quelques unes:

- 1 Ne pas utiliser l'appareil pres de l'eau, p. ex., pres d'une baignoire, d'un lavabo, d'un evier de cuisine, d'un bac a laver, dans un sous-sol humide ou pres d'une piscine.
- 2 Eviter d'utiliser le telephone (sauf s'il s'agit d'un appareil sans fil) pendant un orage electrique. Ceci peut presenter un risque de choc electrique cause par la foudre.
- 3 Ne pas utiliser l'appareil telephonique pour signaler une fuite de gaz s'il est situe pres de la fuite.
- 4 Utiliser seulement le cordon d'alimentation et le type de piles indiquees dans ce manuel. Ne pas jeter les piles dans le feu: elles peuvent exploser. Se conformer aux reglements pertinents quant a l'elimination des piles.

CONSERVER CES INSTRUCTIONS

Normative tecniche per apparecchiature terminali

Apparecchiatura terminale (TE): TBR 21

Requisiti di connessione per l'approvazione paneuropea del collegamento alla rete telefonica pubblica commutata (PSTN) delle apparecchiature terminali (ad eccezione delle apparecchiature terminali per il servizio di telefonia vocale) in cui l'eventuale indirizzamento di rete è effettuato con segnalazione bitonale a più frequenze (DTMF).

Questa apparecchiatura terminale è conforme a:

- TBR21
- AN 01R00 AN per P
- AN 02R01 AN per CH e N
- AN 05R01 AN per D, E, GR, P e N
- AN 06R00 AN per D, GR e P
- AN 07R01 AN per D, E, P e N
- AN 09R00 AN per D
- AN 10R00 AN per D
- AN 11R00 AN per P
- AN 12R00 AN per E
- AN 16R00 Informativa generale
- DE 03R00 AN Nazionale per D
- DE 04R00 AN Nazionale per D
- DE 05R00 AN Nazionale per D
- DE 08R00 AN Nazionale per D
- DE 09R00 AN Nazionale per D
- DE 12R00 AN Nazionale per D
- DE 14R00 AN Nazionale per D
- ES 01R01 AN Nazionale per E
- GR 01R00 AN Nazionale per GR
- GR 03R00 AN Nazionale per GR
- GR 04R00 AN Nazionale per GR
- NO 01R00 AN Nazionale per N
- NO 02R00 AN Nazionale per N
- P 03R00 AN Nazionale per P
- P 08R00 AN Nazionale per P

Dichiarazione di compatibilità rete

Il produttore dichiara che l'apparecchiatura è stata progettata per funzionare su reti telefoniche pubbliche a commutazione di circuito (PSTN) nei seguenti paesi:

- Austria
- Belgio
- Bulgaria
- Cipro
- Repubblica Ceca
- Danimarca
- Estonia
- Finlandia
- Francia
- Germania
- Grecia
- Ungheria
- Islanda
- Irlanda
- Italia
- Lettonia
- Liechtenstein
- Lituania
- Lussemburgo
- Malta
- Norvegia
- Polonia
- Portogallo
- Romania
- Slovacchia
- Slovenia
- Spagna
- Svezia
- Svizzera
- Paesi Bassi
- Regno Unito

Informazioni sui nomi commerciali

- Microsoft, Windows, Windows Vista, Windows Server e Internet Explorer sono marchi registrati o marchi depositati di Microsoft Corporation negli U.S.A. e/o in altri paesi.
- Adobe Acrobat, Adobe Reader e PostScript sono marchi registrati di Adobe Systems Incorporated.
- Ethernet è un marchio registrato depositato di Xerox Corporation.
- IBM e IBM PC/AT sono marchi registrati di International Business Machines Corporation.

Tutti gli altri nomi e marchi dei prodotti citati nella presente guida sono marchi depositati o marchi registrati delle rispettive aziende. In questa guida, non vengono utilizzati i simboli™ e®.

Precauzioni per lo spegnimento del sistema

Per spegnere la periferica, premere l'interruttore di alimentazione. Non è possibile ricevere automaticamente i fax se l'interruttore di alimentazione del sistema è spento.

1 Spegnere il sistema con l'interruttore.

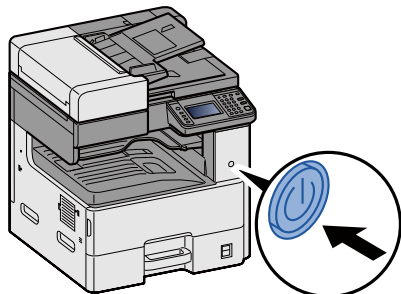

2 Viene visualizzato il messaggio di conferma dello spegnimento del sistema.

Lo spegnimento richiede 3 minuti circa.

2 Preliminari

In questo capitolo vengono trattati i seguenti argomenti:

Nomi dei componenti (vista esterna della periferica)	2-2
Nomi dei componenti (alimentatore di originali)	2-3
Utilizzo del pannello comandi	2-4
Utilizzo del pannello comandi	2-5
Schermata Home	2-5
Utilizzo del pannello a sfioramento	2-6
Utilizzo del tasto [Conferma]	2-6
Utilizzo del tasto [Ricerca rapida num.]	2-6
Procedura guidata di configurazione rapida	2-7
Impostazione di data e ora	2-9
Registrazione delle destinazioni nella rubrica	2-10
Aggiunta di una destinazione (Rubrica)	2-10
Modifica della rubrica	2-13
Eliminazione delle voci della rubrica	2-14
Stampa dell'elenco degli indirizzi	2-14
Aggiunta di una destinazione in un Tasto one touch	2-15
Registrazione dei collegamenti di Scelta rapida (Aggiunta di collegamenti di scelta rapida)	2-17
Impostazione PBX (Solo Europa)	2-17

Nomi dei componenti (vista esterna della periferica)

Questo capitolo identifica e illustra i nomi dei componenti della funzione fax del sistema. L'aspetto di alcuni modelli potrebbe differire da quello riportato in figura.

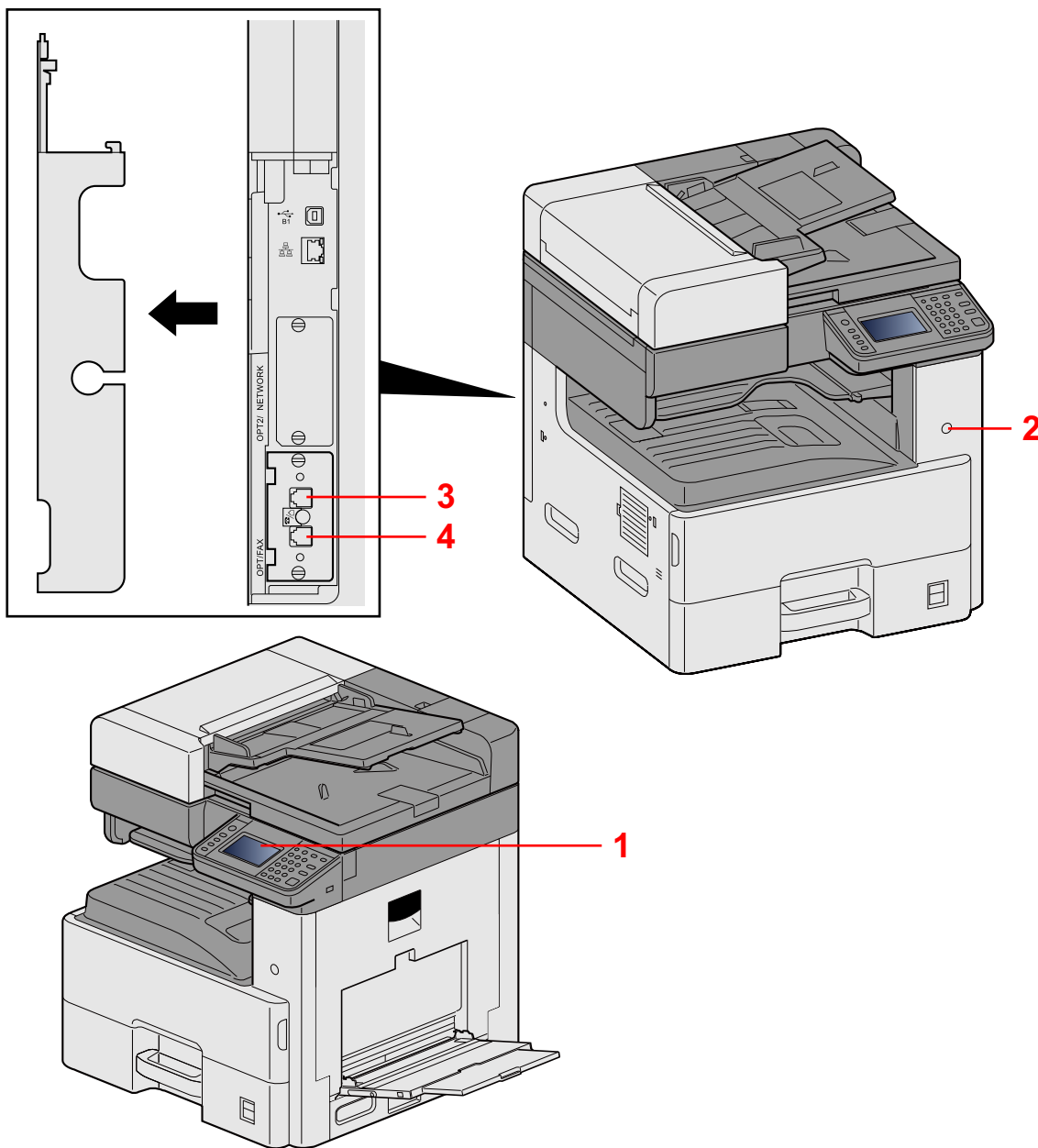

N.	Nome	Descrizione
1	Pannello comandi	Utilizzare questo pannello per eseguire i lavori fax.
2	Interruttore di alimentazione	Impostare l'interruttore su ON per eseguire le operazioni di copiatura o fax. Il pannello a sfioramento si accende e il sistema è operativo.
3	Connettore LINEA	Collegare a questo connettore il cavo modulare della linea telefonica.
4	Connettore TEL	Se si desidera collegare al sistema un normale telefono, collegarlo a questo connettore.

✓ IMPORTANTE

Non è possibile ricevere automaticamente i fax se l'interruttore di alimentazione del sistema è spento.

Nomi dei componenti (alimentatore di originali)

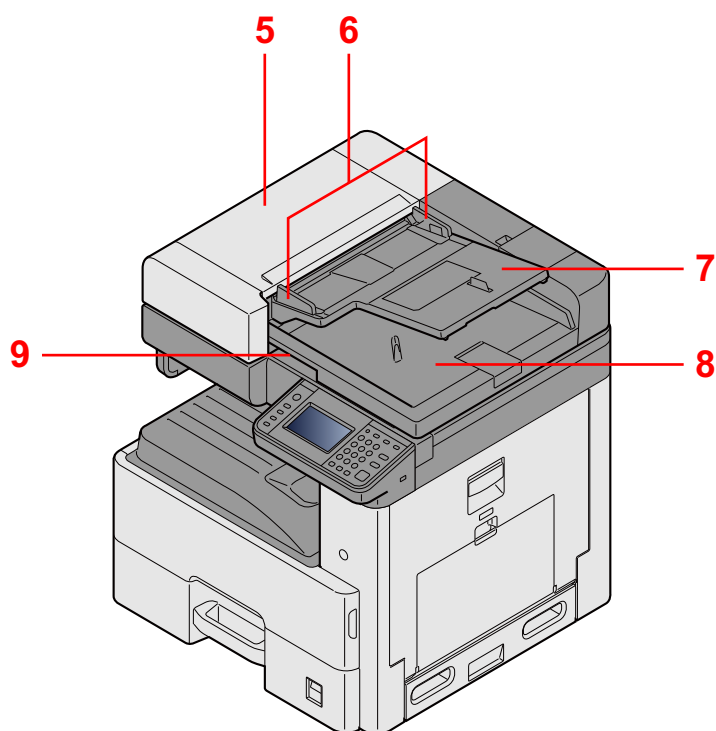

N.	Nome	Descrizione
5	Pannello superiore	Aprire questo pannello in presenza di un inceppamento nell'alimentatore di originali.
6	Guide larghezza originali	Adattare queste guide alla larghezza dell'originale.
7	Vassoio di inserimento degli originali	Inserire gli originali su questo vassoio.
8	Vassoio di uscita degli originali	Al termine della scansione, gli originali vengono espulsi su questo vassoio.
9	Maniglia di apertura	Reggere questa maniglia per aprire o chiudere l'alimentatore di originali.

Utilizzo del pannello comandi

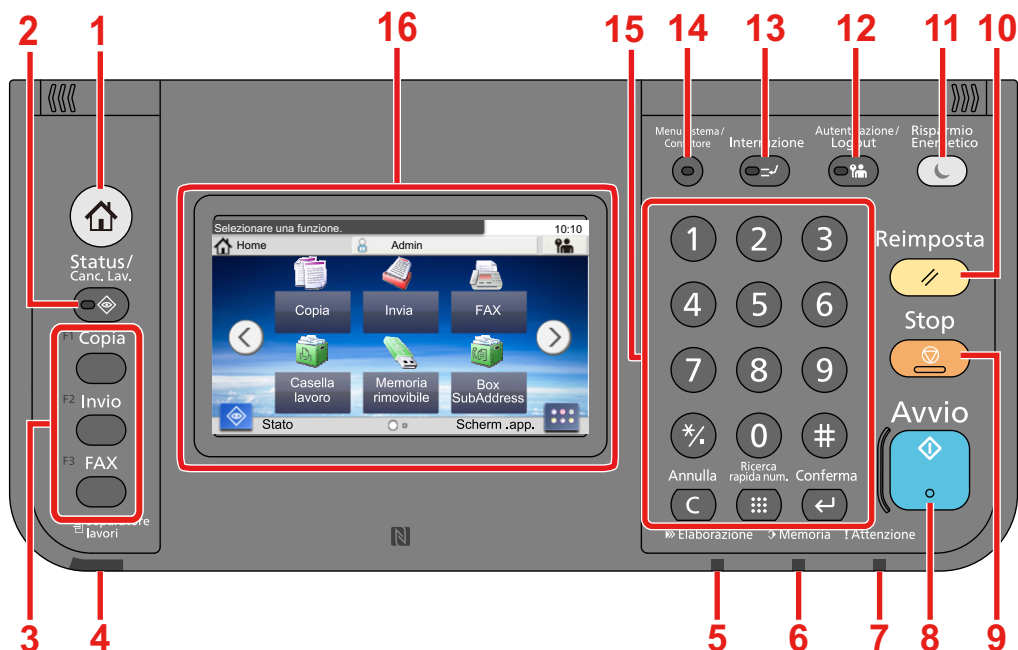

- 1 Tasto [Home]: Visualizza la schermata Home.
- 2 Tasto [Status/Canc. Lav.]: Visualizza la schermata Status/Canc. Lav.
- 3 Tasto funzione: Questi pulsanti consentono di registrare varie funzioni e applicazioni, incluse copia e scansione.
➔ Guida alle funzioni del sistema
- 4 Indicatore [Separatore lavori]: Si illumina quando è caricata della carta sul vassoio del separatore lavori.
- 5 Indicatore [Elaborazione]: Lampeggia durante la stampa o la trasmissione/ricezione.
- 6 Indicatore [Memoria]: Lampeggia quando il sistema sta accedendo al disco fisso, alla memoria fax o alla memoria USB (indicazione generica).
- 7 Indicatore [Attenzione]: Si accende o lampeggia quando si è verificato un errore che ha comportato l'interruzione del lavoro.
- 8 Tasto [Avvio]: Premere per avviare un lavoro di copiatura e di scansione oppure per eseguire delle impostazioni.
- 9 Tasto [Stop]: Annulla o sospende il lavoro attivo.
- 10 Tasto [Reimposta]: Ripristina le impostazioni predefinite dei parametri.
- 11 Tasto [Risparmio Energetico]: Predisporre il sistema in modalità A riposo. Ripristina l'operatività del sistema dalla modalità A riposo.
- 12 Tasto [Autenticazione/Logout]: Premere questo tasto per eseguire le attività di autenticazione utente e di logout utente.
- 13 Tasto [Interruzione]: Visualizza la schermata Interruzione copia.
- 14 Tasto [Menu Sistema/Contatore]: Visualizza la schermata Menu Sistema.
- 15 [Tastierino numerico]: Tasti numerici. Utilizzati per immettere numeri e simboli.
- 16 Pannello a sfioramento: Visualizza i pulsanti utilizzati per configurare le impostazioni del sistema.

Utilizzo del pannello comandi

Schermata Home

Questa schermata viene visualizzata selezionando il tasto [Home] sul pannello comandi. Selezionando un'icona si aprirà la corrispondente schermata.

È possibile modificare le icone che si desidera vengano visualizzate sulla schermata Home nonché lo sfondo.

Per modificare la schermata Home, vedere:

➔ Guida alle funzioni del sistema

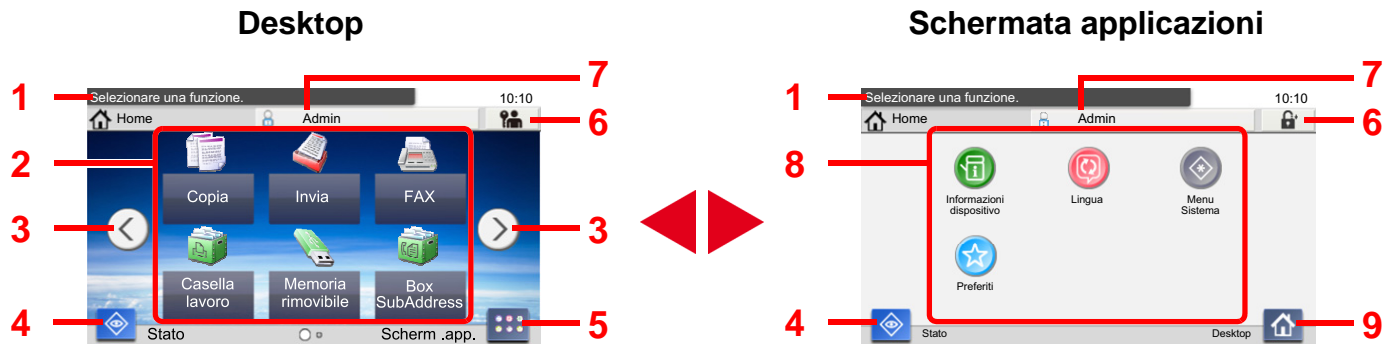

*L'aspetto può differire rispetto alla schermata attuale in funzione della configurazione periferica e delle impostazioni delle opzioni.

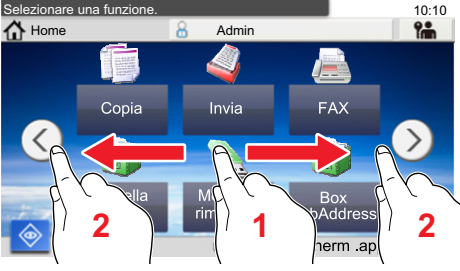
N.	Voce	Descrizione
1	Messaggio	Visualizza il messaggio in funzione dello stato.
2	Desktop	Visualizza la funzione. Compaiono anche le funzioni registrate in Preferiti. Per visualizzare tutte le icone, scorrere le pagine.
3	Tasti di cambio pagina	Utilizzare questi pulsanti per scorrere le pagine del desktop. Questa funzione è visualizzata quando ci sono più pagine. NOTA Si può cambiare vista anche sfiorando lo schermo e spostando il dito lateralmente (es. scorrimento). 
4	[Stato]	Visualizza la schermata Stato. Se si verifica un errore, sulla schermata apparirà l'icona "!". Una volta eliminato l'errore, il display ridiventa normale.
5	[Scherm. app.]	Visualizza la schermata delle applicazioni.
6	[Disconnetti]	Disconnetti. Questa voce viene visualizzata quando è abilitata la gestione dell'accesso utente.
7	Nome utente login	Viene visualizzato il nome dell'utente che sta eseguendo il login. Questa voce viene visualizzata quando è abilitata la gestione dell'accesso utente. Selezionando "Nome utente login" vengono visualizzate le informazioni relative all'utente che ha eseguito il login.
8	Schermata applicazioni	Visualizza le icone attività.
9	[Desktop]	Visualizza il desktop.

Utilizzo del pannello a sfioramento

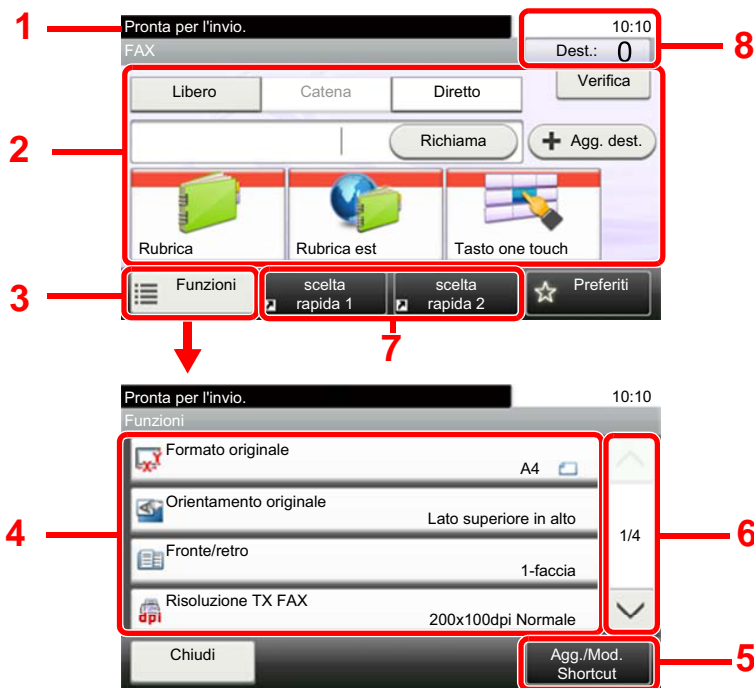

- 1 Visualizza lo stato del sistema e i messaggi operativi.
- 2 Immissione delle destinazioni.
- 3 Configura le impostazioni della funzione.
- 4 Visualizza le funzioni e le impostazioni disponibili.
- 5 Registrare i collegamenti di scelta rapida.
- 6 Scorre l'elenco dei valori che non possono essere visualizzati interamente su una singola schermata.
- 7 Visualizza i collegamenti di scelta rapida registrati.
- 8 Visualizza data/ora e il numero delle destinazioni.

Utilizzo del tasto [Conferma]

Il tasto [Conferma] ha la stessa funzione dei tasti con il simbolo Invio (↵), come [OK ↵] e [Chiudi ↵].

Utilizzo del tasto [Ricerca rapida num.]

Utilizzare i tasti di Ricerca rapida num. per eseguire un'azione semplicemente immettendo un numero con i tasti numerici. Ad esempio, è possibile specificare la composizione rapida per la selezione di una destinazione oppure è possibile richiamare un programma digitando il numero ad esso associato.

Per maggiori informazioni sulla composizione rapida, vedere:

➔ [Selezione mediante Composizione rapida \(3-9\)](#)

Ricerca
rapida num.

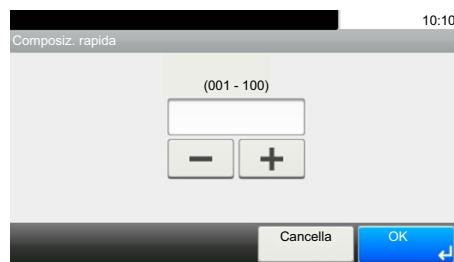

Procedura guidata di configurazione rapida

Per le funzioni FAX e Risparmio Energia, e per le impostazioni riguardanti la carta e la rete, si possono configurare le seguenti opzioni su una schermata stile procedura guidata.

Parametri di configurazione fax

Voce	Parametro	Descrizione	Pagina di riferimento
1. Modo Sel./RX	Modo di selezione*	Scegliere il modo di selezione in funzione del tipo di linea telefonica.	8-9
	Modo di ricezione	Specificare il modo di ricezione.	8-11
2. Info FAX locale	Nome FAX locale	Registrare il nome del fax locale che verrà stampato sul fax ricevuto dal sistema remoto.	8-8
	N. FAX locale	Immettere il numero di fax locale che verrà stampato sul fax ricevuto dal sistema remoto.	8-8
	ID FAX locale	Immettere l'ID del fax locale. Si può utilizzare l'ID fax locale per limitare gli interlocutori con cui si desidera comunicare. Immettere un numero di quattro cifre come ID FAX locale.	8-8
	TTI	Abilitare o escludere la stampa delle informazioni fax locale sul fax ricevuto dal sistema remoto.	8-9
3. Volume audio	Volume altoparlante	Impostare il volume quando si seleziona [Libero]. Volume altoparlante: Volume dell'altoparlante incorporato quando ci si collega alla linea selezionando [Libero].	8-6
	Volume monitor	Impostare il volume di monitoraggio della linea fax. Volume monitor: Volume dell'altoparlante incorporato quando ci si collega alla linea senza selezionare [Libero] come nella trasmissione da memoria.	8-6
	Avviso sonoro di fine lavoro	Emette un avviso sonoro quando un lavoro viene completato correttamente.	8-6
4. Squilli	Normale**	Impostare il numero di squilli che il sistema deve attendere prima di rispondere ad una chiamata.	8-10
	Segr. telefonica**	Impostare il numero di squilli che il telefono deve generare prima di prendere la chiamata dalla segreteria telefonica.	8-10
	Commut. FAX/TEL **	Impostare il numero di squilli che il telefono deve generare prima della commutazione FAX/TEL.	8-10
5. Chiamata in uscita	Vassoio di uscita	Selezionare il vassoio di uscita predefinito per i FAX.	8-7
	Form. RX ridotto	Se il formato del documento ricevuto è più grande del formato della carta, è possibile ridurre il formato di stampa.	8-10
6. Richiamata	Numero tent.	Impostare il numero di rizelezioni.	8-9

* Solo versione in pollici.

** Questa impostazione non viene visualizzata in alcuni paesi.

NOTA

È possibile modificare le impostazioni dei parametri accedendo al menu del sistema.

➔ [Menu Sistema Procedura operativa \(8-2\)](#)

Parametri di configurazione spegnimento

Voce	Parametro	Descrizione	Pagina di riferimento
Configurazione Spegnimento	Mostra Msg Spegnimento	Attivare o disattivare la visualizzazione di un messaggio di conferma allo spegnimento della periferica.	8-7



NOTA

È possibile modificare le impostazioni dei parametri accedendo al menu del sistema.

➔ [Menu Sistema Procedura operativa \(8-2\)](#)

Procedura di configurazione spegnimento fax



NOTA

Se compare la schermata di autenticazione utente, immettere nome utente di login e password di login, quindi selezionare [Login].

Nome utente e password di login predefinite in fabbrica sono quelle di seguito descritte.

Nome utente login

P-C2480i MFP: 2400

P-2540i MFP: 2500

Password login

P-C2480i MFP: 2400

P-2540i MFP: 2500

1 Visualizzare la schermata.

Pulsante [Menu Sistema/Contatore] > [Procedura guidata di configurazione rapida] > "Impostazione FAX" [Avanti]

2 Configurare le impostazioni.

Avviare la procedura guidata. Per configurare i parametri, seguire le istruzioni visualizzate.

Opzione	Descrizione
Fine	Premere per uscire dalla procedura guidata.
<< Precedente	Premere per ritornare alla voce precedente.
Salta >>	Premere per passare alla voce successiva senza impostare quella attuale.
Avanti >	Premere per passare alla schermata successiva.
< Indietro	Premere per ritornare alla schermata precedente.

Dopo avere completato le impostazioni, selezionare [Fine].

Impostazione di data e ora

Impostare la data e l'ora locali. Specificare la data, l'ora e il fuso orario del luogo di installazione del sistema.

Quando si trasmette un fax, la data e l'ora impostate verranno riportate nell'intestazione del fax trasmesso. Specificare la data, l'ora e il fuso orario del luogo di installazione del sistema.



NOTA

Specificare il fuso orario prima di impostare la data e l'ora.

Se durante la procedura viene visualizzata la schermata di immissione del nome utente di login, accedere facendo riferimento alla Guida alle funzioni del sistema per nome utente e password amministratore. Nome utente e password di login predefinite in fabbrica sono quelle di seguito descritte.

Nome utente login

P-C2480i MFP: 2400

P-2540i MFP: 2500

Password login

P-C2480i MFP: 2400

P-2540i MFP: 2500

1 Visualizzare la schermata.

Pulsante [Menu Sistema/Contatore] > [Data/Timer/Rispar. Energia]

2 Configurare le impostazioni.

Selezionare e impostare nell'ordine [Impostare il fuso orario.] > [Data/Ora] > [Formato data]

Opzione	Descrizione
Impostare il fuso orario.	Impostare il fuso orario. Selezionare dall'elenco la località più vicina. Se si seleziona un paese che utilizza l'ora legale, configurare le impostazioni per l'ora legale.
Data/Ora	Impostare la data e l'ora del Paese in cui viene utilizzato il sistema. Quando si trasmette un fax, la data e l'ora impostate verranno riportate nell'intestazione del fax trasmesso. Valore: Anno (2000 - 2037), Mese (1 - 12), Giorno (1 - 31), Ora (00 - 23), Minuti (00 - 59), Secondi (00 - 59)
Formato data	Selezionare il formato di visualizzazione della data. L'anno viene visualizzato nel modo occidentale. Valore: Mese/Giorno/Anno, Giorno/Mese/Anno, Anno/Mese/Giorno

Registrazione delle destinazioni nella rubrica

Registrazione delle destinazioni maggiormente utilizzate nella Rubrica o nei Tasti one touch. Le destinazioni salvate possono essere modificate.

Le destinazioni sono disponibili per la trasmissione fax, la trasmissione e-mail e la trasmissione a cartella.

NOTA

È possibile registrare e modificare le destinazioni nella Rubrica utilizzando Embedded Web Server RX.

➔ [Guida alle funzioni del sistema](#)

Aggiunta di una destinazione (Rubrica)

Aggiungere una nuova destinazione nella rubrica. Sono disponibili due metodi di registrazione, per i singoli contatti e per i gruppi. Quando si aggiunge un gruppo, immettere il nome del gruppo e selezionarne i membri dalla rubrica.

NOTA

Se le funzioni di registrazione e modifica della rubrica sono limitate agli amministratori, è possibile modificare la rubrica eseguendo il login come utente con privilegi di amministratore.

Registrazione di un indirizzo di contatto

Aggiungere una nuova destinazione nella rubrica. Per ogni contatto, è possibile inserire nome, numero di fax, indirizzo secondario, trasmissione crittografata, velocità iniziale di trasmissione e comunicazione ECM.

Numero massimo di voci registrate: 200 voci

1 Visualizzare la schermata.

Pulsante [Menu Sistema/Contatore] > [Rubrica/One Touch] > [Rubrica] > [+] > [Contatto] > [Avanti]

2 Aggiungere il nome.

1 Immettere il nome di destinazione che verrà visualizzato nella rubrica, quindi premere > [Avanti >].

NOTA

Si possono inserire fino a 32 caratteri.

Per informazioni sull'inserimento dei caratteri, vedere:

➔ [Metodo di immissione dei caratteri \(11-2\)](#)

2 Per immettere il numero dell'indirizzo, selezionare [Numero civico].

3 Utilizzare [+] o [-] o i tasti numerici per immettere un numero di indirizzo (000 – 250).

Immettere "000" per fare in modo che il numero venga assegnato automaticamente.

NOTA

Il numero dell'indirizzo è l'ID della destinazione. È possibile selezionare un numero disponibile per i gruppi.

Se si specifica un numero già assegnato, selezionando [Salva] viene visualizzato un messaggio di errore e il numero non verrà registrato.

4 Selezionare [OK].

3 Immettere il numero di fax.

- 1 Selezionare [FAX].
- 2 Digitare il numero di fax del sistema remoto. Selezionare [OK].



NOTA

Si possono inserire fino a 32 cifre.

Utilizzare i tasti numerici per immettere un numero.

Pulsante	Descrizione
Pausa	Selezionare questo pulsante per aggiungere una pausa di 3 secondi durante la selezione del numero. Questa opzione è utile, ad esempio, per inserire una pausa dopo la selezione del codice di accesso alla linea esterna.
Spazio	È possibile inserire spazi a mezza larghezza durante l'impostazione del numero di destinazione. Questo accorgimento consente di verificare la corretta immissione del numero di destinazione.
< >	Premere per spostare il cursore.
Indietro	Premere per cancellare una alla volta le cifre prima di inserire nuovamente il numero di fax. Se si desidera cancellare tutto il numero, selezionare il tasto [Annulla] sul pannello comandi.

4 Selezionare i parametri di trasmissione.

Si possono impostare velocità iniziale di trasmissione, ECM e numero chiave di crittografia.

- 1 Selezionare [Impostazioni dei dettagli].
- 2 Selezionare [Veloc. iniz. TX], [ECM] e [N. chiave di crittografia] e impostare i relativi parametri, quindi premere [OK].

Pulsante	Descrizione
N. chiave di crittografia	Questo pulsante consente di inviare un fax utilizzando la crittografia. Per maggiori informazioni sulla configurazione delle impostazioni, vedere: ➔ Crittografia 5-33
Veloc. iniz. TX	Per la velocità iniziale di trasmissione si può scegliere tra 33.600 bps, 14.400 bps e 9.600 bps.  NOTA Di norma, utilizzare l'impostazione predefinita.
ECM	La funzione ECM è un modo di comunicazione compatibile ITU-T (International Telecommunication Union) che ritrasmette automaticamente i dati quando si verifica un errore. I dispositivi FAX dotati di ECM controllano se si verificano degli errori durante la comunicazione, prevengono la distorsione dell'immagine dovuta ai disturbi sulla linea e ad altre condizioni.

5 Impostare un indirizzo secondario.

Per utilizzare la comunicazione con indirizzo secondario, è necessario registrare un indirizzo secondario e una password.

- 1 Selezionare [Indirizzo secondario].
- 2 Immettere l'indirizzo secondario e la password, quindi selezionare [OK].

Per la procedura di impostazione di un indirizzo secondario, vedere:

➔ [Esequire la trasmissione con indirizzo secondario \(5-24\)](#)

6 Registrare la destinazione.

- 1 Controllare che la destinazione sia stata immessa correttamente e selezionare [Salva]. La destinazione viene aggiunta alla rubrica.

Aggiunta di un gruppo

In un gruppo si possono inserire due o più contatti. In un gruppo si possono aggiungere più contatti contemporaneamente.

Numero massimo di voci registrate: 50 voci

NOTA

Prima di aggiungere un gruppo alla rubrica, occorre dapprima inserire i singoli contatti nel gruppo. Registrare una o più destinazioni individuali come necessario prima di proseguire. È possibile registrare fino a 100 destinazioni per la trasmissione e-mail, 500 destinazioni per la trasmissione fax, 100 destinazioni per i-FAX e un totale di 5 destinazioni per le trasmissioni FTP e SMB per ciascun gruppo.

1 Visualizzare la schermata.

Pulsante [Menu Sistema/Contatore] > [Rubrica/One Touch] > [Rubrica] > [+] > [Gruppo]

2 Aggiungere il nome.

- 1 Immettere il nome del gruppo visualizzato nella Rubrica > [Avanti]

NOTA

Si possono inserire fino a 32 caratteri.

Per informazioni sull'inserimento dei caratteri, vedere:

➔ [Metodo di immissione dei caratteri \(11-2\)](#)

- 2 Per immettere il numero dell'indirizzo, selezionare [Numero civico].
- 3 Utilizzare [+] o [-] o i tasti numerici per immettere un numero di indirizzo (001 – 250).
Immettere "000" per fare in modo che il numero venga assegnato automaticamente.

NOTA

Il numero dell'indirizzo è l'ID della destinazione. È possibile selezionare un numero disponibile per i gruppi.

Se si specifica un numero già assegnato, selezionando [Salva] viene visualizzato un messaggio di errore e il numero non verrà registrato.

- 4 Selezionare [OK].

3 Selezionare i membri (destinazioni).

- 1 [Membro] > [+]

- 2 Selezionare le destinazioni (contatti) da aggiungere al gruppo > [OK].



NOTA

Attivare la relativa casella di spunta per selezionare la destinazione desiderata dall'elenco. Le destinazioni selezionate sono contrassegnate da un segno di spunta.

Per annullare una selezione, selezionare la casella di spunta corrispondente per deseleggerla.

Le destinazioni possono essere ordinate o ricercate per nome o numero di indirizzo.

➔ [Selezione da rubrica \(3-8\)](#)

- 3 Selezionare [OK].
- 4 Verificare che la destinazione selezionata sia stata aggiunta al gruppo e selezionare [Fine].

4 Registrare la destinazione.

Selezionare [Salva].

Il gruppo viene aggiunto alla rubrica.

Modifica della rubrica

Modificare ed eliminare le destinazioni (contatti) che sono state inserite in rubrica.

1 Visualizzare la schermata.

- 1 Pulsante [Menu Sistema/Contatore] > [Rubrica/One Touch] > [Rubrica]
- 2 Selezionare una destinazione o un gruppo da modificare > [Menu] > [Modifica]



NOTA

Le destinazioni possono essere ordinate o ricercate per nome o numero di indirizzo.

➔ [Selezione da rubrica \(3-8\)](#)

2 Modificare la destinazione.

Modifica di una destinazione di contatto

- 1 Modificare "Nome", "Numero civico", "SMB", "FTP", tipo di destinazione e indirizzo.

Per le modifiche, vedere:

➔ [Aggiunta di una destinazione \(Rubrica\) \(2-10\)](#)

- 2 [Salva] > [Si]

Registrazione della destinazione modificata.

Aggiungere una destinazione a un gruppo

- 1 Modificare "Nome" e "Numero civico".

Per le modifiche, vedere:

➔ [Aggiunta di un gruppo \(2-12\)](#)

- 2 [Membro] > [+]

- 3 Al termine delle modifiche > [OK] > [Fine] > [Salva] > [Si]

Registrazione del gruppo modificato.

Per eliminare una destinazione dal gruppo

- 1 [Membro] > Selezionare la destinazione da eliminare > [] > [Si]
- 2 [Fine] > [Salva] > [Si]
Registrazione del gruppo modificato.

Eliminazione delle voci della rubrica

Eliminare le destinazioni (contatti) che sono state inserite in rubrica.

1 Visualizzare la schermata.

- 1 Pulsante [Menu Sistema/Contatore] > [Rubrica/One Touch] > [Rubrica]
- 2 Selezionare una destinazione o un gruppo da modificare > [Menu]

NOTA

Le destinazioni e i gruppi possono essere ordinati o ricercati per nome o numero di indirizzo.

➔ [Selezione da rubrica \(3-8\)](#)

2 [Elimina] > [Si]

Eliminare il contatto o il gruppo.

Stampa dell'elenco degli indirizzi

È possibile stampare l'elenco delle destinazioni registrate in Rubrica.

Si può ordinare l'elenco per indice o per numeri indirizzo delle destinazioni.

1 Visualizzare la schermata.

Pulsante [Menu Sistema/Contatore] > [Modifica destinazione] > [Stampa elenco]

2 Stampare.

[Elenco FAX (Indice)] o [Elenco FAX (N.)] > [Si]

L'elenco viene stampato.

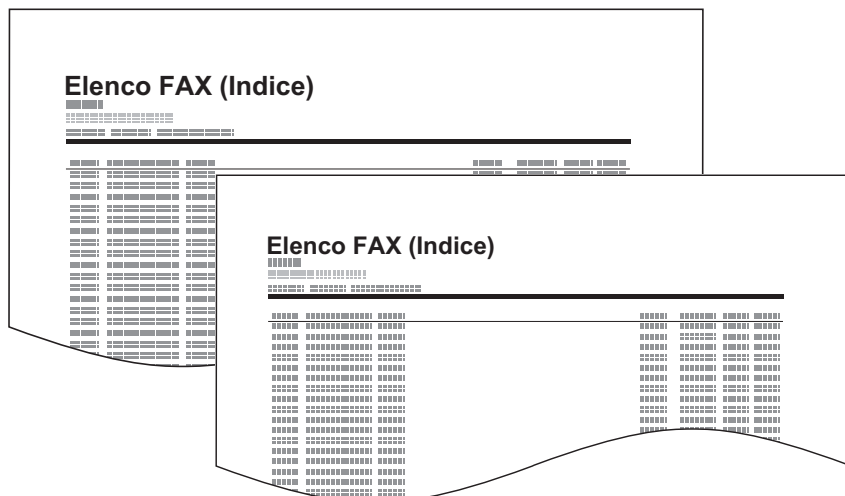

Aggiunta di una destinazione in un Tasto one touch

Registrazione di una nuova destinazione (contatto o gruppo) in un tasto one touch.

Aggiunta di una destinazione

Registrazione di una nuova destinazione in un tasto one touch. È possibile registrare fino a 100 destinazioni.

Per registrare una destinazione in corrispondenza di un Tasto one touch, è dapprima necessario registrare tale destinazione nella Rubrica. Configurare dapprima la registrazione necessaria.

1 Visualizzare la schermata.

Pulsante [Menu Sistema/Contatore] > [Rubrica/One Touch] > [Tasto one touch]

2 Aggiungere un tasto one touch.

1 Selezionare il numero del tasto one touch da aggiungere e premere [+].

2 Selezionare una destinazione (contatto o gruppo) dalla rubrica.



NOTA

Le destinazioni possono essere ordinate o ricercate per nome o numero di indirizzo.

➔ [Selezione da rubrica \(3-8\)](#)

3 Immettere il nome del tasto one touch che comparirà nella schermata predefinita di trasmissione > [Avanti >].



NOTA

Si possono inserire fino a 24 caratteri.

Per informazioni sull'inserimento dei caratteri, vedere:

➔ [Metodo di immissione dei caratteri \(11-2\)](#)

4 Selezionare [Salva].

La destinazione viene registrata in corrispondenza del tasto one touch.

Tasto one touchModifica/Eliminazione

Modificare ed eliminare le destinazioni aggiunte al tasto one touch.

1 Visualizzare la schermata.

Pulsante [Menu Sistema/Contatore] > [Rubrica/One Touch] > [Tasto one touch]

La procedura varia in funzione dei dettagli da modificare.

2 Modificare o eliminare la destinazione.

Modificare la destinazione

- 1 Selezionare il tasto one touch da modificare, quindi premere [Menu] > [Modifica].
- 2 Per modificare la destinazione, premere [Destinazione] e selezionare la destinazione desiderata, quindi premere [OK].
- 3 Per modificare il nome del tasto one touch visualizzato sulla schermata predefinita, premere [Nome] e immettere il nome desiderato, quindi premere [OK].
- 4 Controllare i dettagli immessi, quindi selezionare [Salva] > [OK].
La destinazione viene registrata in corrispondenza del tasto one touch.

Eliminare la destinazione

- 1 Selezionare il tasto one touch da eliminare, quindi premere [].
- 2 Selezionare [S].

Registrazione dei collegamenti di Scelta rapida (Aggiunta di collegamenti di scelta rapida)

È possibile registrare dei collegamenti di scelta rapida nella schermata di installazione rapida in modo da accedere più facilmente alle funzioni maggiormente utilizzate. Si possono anche registrare le impostazioni configurate per la funzione selezionata.

Numero massimo di voci registrate: (funzione di copiatura, funzione di invio, casella documenti, rispettivamente) Due per ogni funzione sia condivisa sia individuale

NOTA

Per l'utilizzo della funzione Scelta rapida, vedere:

➔ [Guida alle funzioni del sistema](#)

Impostazione PBX (Solo Europa)

Se il sistema viene utilizzato in ambienti in cui è installato un centralino telefonico aziendale (PBX, Private Branch Exchange) per il collegamento di più telefoni, è necessario eseguire l'impostazione PBX di seguito descritta.

NOTA

Prima di collegare il sistema a un PBX, prendere contatto con l'azienda che ha installato il centralino telefonico per richiedere il collegamento del sistema. Si tenga presente che non è possibile garantire il corretto funzionamento di questo sistema quando è collegato a un centralino (PBX) poiché le sue funzionalità potrebbero essere limitate.

Voce	Valore dell'impostazione	Descrizione
Selezione centrale	PSTN	Utilizzare questa impostazione quando il sistema è collegato alla normale rete pubblica (impostazione predefinita).
	PBX	Utilizzare questa impostazione quando il sistema è collegato ad un centralino telefonico.
Impostazione di un numero per una chiamata esterna	0-9 00-99	Impostare un numero di accesso alla linea esterna. Per informazioni sul numero, rivolgersi all'amministratore del centralino.

Per maggiori informazioni sulla configurazione delle impostazioni, vedere [Impostazioni fax predefinite \(8-2\)](#).

3 Trasmissione fax

In questo capitolo vengono trattati i seguenti argomenti:

Procedura di trasmissione di base	3-2
Utilizzo della rifelezione	3-3
Verifica dello stato della trasmissione	3-3
Trasmissione di un lavoro fax prioritario	3-4
Annullamento di una trasmissione da memoria (durante la scansione degli originali)	3-4
Annullamento di una trasmissione da memoria (durante la comunicazione)	3-4
Annullamento di una trasmissione (scollegamento della comunicazione)	3-5
Metodi di immissione delle destinazioni	3-6
Immissione del numero di fax della destinazione con i tasti numerici	3-6
Selezione da rubrica	3-8
Selezione tramite i tasti one touch	3-9
Selezione mediante Composizione rapida	3-9
Trasmissione a più destinazioni	3-10
Login/Logout	3-12
Accesso con funzione di gestione accesso utenti abilitata	3-12
Procedura di accesso al sistema quando è abilitata l'opzione Job Accounting	3-13
Trasmissione manuale	3-14
Trasmissione standby	3-15
Trasmissione con interruzione	3-16
Utilizzo della chiamata a catena	3-17
Utilizzo dei preferiti	3-18

Procedura di trasmissione di base

Attenersi alla seguente procedura per utilizzare la funzionalità fax del sistema.

1 Selezionare [FAX] sulla schermata Home.

Viene visualizzata la schermata predefinita della funzione Fax.

2 Posizionare gli originali.

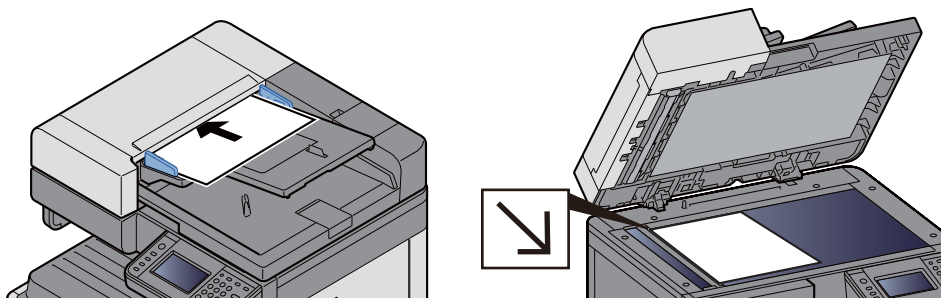

Per posizionare gli originali, consultare:

➔ Guida alle funzioni del sistema

3 Selezionare il metodo di trasmissione.

Sono disponibili due metodi di trasmissione: la trasmissione da memoria e la trasmissione diretta.

Trasmissione da memoria: Completata l'acquisizione in memoria degli originali, viene avviata la comunicazione. Di default, viene selezionata la trasmissione da memoria.

Trasmissione diretta: Viene selezionata la destinazione e avviata la comunicazione prima dell'acquisizione degli originali.

Selezionare [Diretto] per commutare in modalità di trasmissione diretta. Il tasto apparirà risaltato sul pannello a sfioramento. Premendo il pulsante [Diretto] mentre è risaltato, il metodo di trasmissione commuta nuovamente in modalità di trasmissione da memoria.

Per la trasmissione diretta, vedere:

➔ [\[Trasmissione diretta FAX\] \(5-7\)](#)

4 Selezionare la destinazione.

Specificare la destinazione di trasmissione.

➔ [Metodi di immissione delle destinazioni \(3-6\)](#)

5 Selezione delle funzioni.

Selezionare la scheda e impostare le funzioni di trasmissione da utilizzare.

➔ [Funzioni di trasmissione fax \(5-3\)](#)

6 Avvio della trasmissione.

Premere il tasto [Avvio].

Al termine della scansione inizia la trasmissione.

Quando gli originali sono inseriti nell'alimentatore di originali

Il numero del fax della destinazione viene composto dopo l'acquisizione in memoria degli originali inseriti nell'alimentatore di originali.

Quando gli originali sono posizionati sulla lastra di esposizione

Il numero della destinazione viene composto dopo l'acquisizione in memoria degli originali posizionati sulla lastra di esposizione.

NOTA

- Se è abilitata la scansione continua, è possibile proseguire con la scansione del documento successivo al termine dell'acquisizione in memoria di quello corrente. Dopo la scansione di ogni pagina, specificare se si desidera proseguire con la scansione; il numero di fax della destinazione verrà selezionato una volta completata l'acquisizione di tutti gli originali.
→ [\[Scansione continua\] \(5-5\)](#)
- Se in seguito all'invio, non si riceve risposta dall'altro dispositivo, il sistema procederà automaticamente alla rifelezione (rifelezione automatica). È possibile modificare il numero di tentativi di rifelezione automatica.
→ [Numero tent. \(8-9\)](#)

Utilizzo della rifelezione

Questa funzione consente di richiamare l'ultimo numero selezionato.

Utilizzare questa funzione quando si tenta di inviare un fax, ma il fax ricevente non risponde. Per ripetere l'invio del fax all'ultimo numero immesso. Per inviare il fax allo stesso destinatario, selezionare [Richiama], per richiamare il fax ricevente selezionato dall'elenco delle destinazioni.

1 Selezionare [Richiama].

2 Premere il tasto [Avvio].

Inizia la trasmissione.

NOTA

Le informazioni necessarie per la funzione di richiamata andranno perse nei seguenti casi.

- Quando si spegne il sistema
- Quando si effettua una nuova trasmissione (vengono registrate le informazioni relative alla nuova chiamata)
- Quando si chiude la sessione

Verifica dello stato della trasmissione

1 Selezionare il pulsante [Status/Canc. Lav.].

2 Visualizzare la schermata di stato del lavoro di trasmissione.

Selezionare [Invio lavori].

Per ciascun lavoro, verranno visualizzati l'ora di accettazione, la destinazione e lo stato.

Trasmissione di un lavoro fax prioritario

È possibile trasmettere un lavoro fax in attesa utilizzando la funzione Ignora la priorità.

1 Selezionare il pulsante [Status/Canc. Lav.].

2 Selezionare il lavoro fax prioritario.

1 Selezionare [Invio lavori].

2 Scegliere il lavoro fax prioritario, quindi selezionare [Menu] > [Ignora la priorità].

Il lavoro fax selezionato viene trasmesso con la funzione Ignora la priorità e gli altri lavori fax vengono spostati in basso nella coda di trasmissione.



NOTA

Se è in esecuzione un lavoro fax, il lavoro fax prioritario verrà inviato al termine della trasmissione in corso.

Se è in esecuzione un lavoro di trasmissione a più destinazioni...

Se è in esecuzione una trasmissione a più destinazioni, il lavoro fax prioritario verrà inviato al termine della trasmissione alla destinazione corrente. Al termine del lavoro fax prioritario, riprenderà la trasmissione alle altre destinazioni.

Si tenga però presente che se il lavoro fax prioritario è una trasmissione a più destinazioni, tale lavoro verrà eseguito solo al termine della trasmissione a più destinazioni in esecuzione.

Annullamento di una trasmissione da memoria (durante la scansione degli originali)

1 Selezionare il tasto [Stop].

Per annullare una trasmissione da memoria durante la scansione dei documenti, selezionare il tasto [Stop] sul pannello comandi oppure [Cancella] sul pannello a sfioramento. La scansione viene annullata e gli originali vengono espulsi sul vassoio. Se sono rimasti dei documenti nell'alimentatore di originali, è necessario rimuoverli.

Annullamento di una trasmissione da memoria (durante la comunicazione)



NOTA

Anche se la trasmissione viene annullata, è possibile che le pagine acquisite prima della cancellazione vengano trasmesse al fax ricevente. Verificare con l'interlocutore se accidentalmente sono state ricevute delle pagine.

1 Selezionare il pulsante [Status/Canc. Lav.].

2 Annullamento trasmissione.

1 Selezionare [Invio lavori].

2 Selezionare il lavoro di trasmissione da annullare, quindi [Cancella] > [Sì].

Annullare la trasmissione.



NOTA

In alcuni casi è possibile che venga eseguita la trasmissione nonostante la selezione di [Stop] o [Cancella].

Annullamento di una trasmissione (scollegamento della comunicazione)

Attenersi alla seguente procedura per scollegare la comunicazione e interrompere la comunicazione.

1 Selezionare il pulsante **[Status/Canc. Lav.]**.

2 Scollegamento della comunicazione.

[FAX] > [Non in linea] > [Si]

Quando la comunicazione si scollega, la trasmissione si interrompe.



NOTA

Per annullare la trasmissione diretta, la trasmissione differita o la trasmissione polling, fare riferimento alla sezione della specifica funzione.

Per annullare la trasmissione diretta, vedere:

➔ [Annullamento di una trasmissione diretta \(5-7\)](#)

Per annullare una trasmissione differita oppure per trasmettere un fax immediatamente, vedere:

➔ [Annullamento di trasmissioni differite \(in attesa\) \(5-7\)](#)

Per annullare una trasmissione polling, vedere:

➔ [Comunicazione polling \(5-26\)](#)

Metodi di immissione delle destinazioni

Immissione del numero di fax della destinazione con i tasti numerici

La procedura di immissione del numero di fax della destinazione con i tasti numerici è la seguente.

NOTA

Se [Immis. nuova destinazione (FAX)] è impostata su [Proibisci], non è possibile immettere direttamente il numero di fax. Selezionare la destinazione dalla Rubrica o con i tasti one touch.

➔ [\[Immis. nuova destinazione \(FAX\)\] \(8-11\)](#)

1 Visualizzare la schermata di immissione del numero di fax.

Selezionare [Agg. dest.].

NOTA

Premendo il numero con i tasti numerici si accede automaticamente alla schermata di immissione del numero di fax.

2 Digitare il numero di fax del sistema remoto.

NOTA

Si possono immettere fino a 64 cifre.

Utilizzare i tasti numerici per immettere un numero.

Pulsante	Descrizione
Pausa	Selezionare questo pulsante per aggiungere una pausa di 3 secondi durante la selezione del numero. Questa opzione è utile, ad esempio, per inserire una pausa dopo la selezione del codice di accesso alla linea esterna.
Spazio	È possibile inserire spazi a mezza larghezza durante l'impostazione del numero di destinazione. Questo accorgimento consente di verificare la corretta immissione del numero di destinazione.
< >	Premere per spostare il cursore.
Indietro	Premere per cancellare una alla volta le cifre prima di inserire nuovamente il numero di fax. Se si desidera cancellare tutto il numero, selezionare il tasto [Annulla] sul pannello comandi.

3 Selezionare i parametri di trasmissione.

Selezionare [Dettagli].

È possibile impostare trasmissione crittografata, velocità iniziale di trasmissione e comunicazione ECM.

Pulsante		Descrizione
Libero		Selezionare [Libero] per collegare la linea telefonica. Dopo l'immissione del numero di fax, il sistema seleziona la destinazione. Dopo avere selezionato questo tasto, è possibile comporre il numero del sistema ricevente utilizzando i tasti numerici. ➔ Trasmissione manuale (3-14)
Indirizzo secondario		Premere questo pulsante per utilizzare la trasmissione con indirizzo secondario. Per informazioni dettagliate sulle impostazioni della scheda, vedere: ➔ Eeguire la trasmissione con indirizzo secondario (5-24)
Impostazioni dei dettagli	Veloc. iniz. TX	Per la velocità iniziale di trasmissione si può scegliere tra 33.600 bps, 14.400 bps e 9.600 bps.  NOTA Di norma, utilizzare l'impostazione predefinita.
	ECM	La funzione ECM è un modo di comunicazione compatibile ITU-T (International Telecommunication Union) che ritrasmette automaticamente i dati quando si verifica un errore. I dispositivi FAX dotati di ECM controllano se si verificano degli errori durante la comunicazione, prevengono la distorsione dell'immagine dovuta ai disturbi sulla linea e ad altre condizioni.
	Trasmissione criptata	Questo pulsante consente di inviare un fax utilizzando la crittografia. Per maggiori informazioni sulla configurazione delle impostazioni, vedere: ➔ Crittografia (5-33)

4 Selezionare [OK].

L'immissione della destinazione è completata.

NOTA

Quando si seleziona [On] per [Verifica nuova destin.], si apre la schermata di conferma del numero di fax immesso. Digitare di nuovo il numero di fax e selezionare [OK].

➔ **Guida alle funzioni del sistema**

Selezionare [Dest.success] per immettere il numero di fax successivo.

➔ [Trasmissione a più destinazioni \(3-10\)](#)

Oltre alla trasmissione fax, è possibile includere la trasmissione e-mail e la trasmissione a cartella (SMB/FTP) e inviarle come unico lavoro.

➔ **Guida alle funzioni del sistema**

Selezione da rubrica

Selezionare una destinazione registrata nella rubrica.

NOTA

Per ulteriori informazioni sulla registrazione delle destinazioni nella rubrica, vedere:

➔ [Registrazione delle destinazioni nella rubrica \(2-10\)](#)

Per ulteriori dettagli sulla rubrica esterna, vedere:

➔ **Embedded Web Server RX User Guide**

1 Sulla schermata principale di invio, selezionare [Rubrica].

NOTA

Per ulteriori dettagli sulla rubrica esterna, vedere:

➔ **Embedded Web Server RX User Guide**

2 Selezionare la destinazione.

Attivare la relativa casella di spunta per selezionare la destinazione desiderata dall'elenco. Si possono selezionare più destinazioni. Le destinazioni selezionate sono contrassegnate da un segno di spunta. Per utilizzare una rubrica sul server LDAP, selezionare [Rubrica est].

È anche possibile modificare l'ordine delle destinazioni nell'elenco selezionando [Nome] o [N.] dal menu a discesa "Ordina".

NOTA

Per annullare una selezione, premere nuovamente la stessa casella per deselegionare il segno di spunta.

Ricerca di una destinazione

È possibile ricercare le destinazioni che sono state registrate nella rubrica.



- 1 La ricerca avviene per nome registrato.
- 2 Viene eseguita una ricerca avanzata per l'iniziale del nome registrato.
- 3 Vengono visualizzati i dettagli della destinazione.

Si può specificare una destinazione tramite il numero dell'indirizzo selezionando il tasto [Ricerca rapida num.].

Per eseguire una ricerca più dettagliata, selezionare [Menu].

Ricerca avanzata: Ricerca avanzata per tipo di destinazione registrata (Tutto, Fax o Gruppo).

Ricerca, Ricerca per numero: Ricerca per nome o numero indirizzo.

Ordina (nome), Ordina (numero): Ordina per nome o numero indirizzo.

 **NOTA**

Si possono selezionare più destinazioni.

Per annullare una selezione, selezionare la casella di spunta corrispondente per deseleggerla.

3 **Selezionare [OK].**

La destinazione selezionata viene registrata nell'elenco delle destinazioni.

Selezione tramite i tasti one touch

Selezionare una destinazione utilizzando i tasti one touch.

 **NOTA**

Per la registrazione del Tasto one touch, vedere:

➔ [Aggiunta di una destinazione in un Tasto one touch \(2-15\)](#)

1 **Visualizzare la schermata.**

Selezionare [Tasto one touch].

2 **Selezionare la destinazione.**

1 Selezionare il tasto one touch in corrispondenza del quale è registrata la destinazione.

 **NOTA**

Si può specificare il tasto one touch tramite il relativo numero selezionando il tasto [Ricerca rapida num.].

2 Selezionare [OK].

Selezione mediante Composizione rapida

È possibile ricercare una destinazione specificando un numero di 3 cifre (001 - 100) (composizione rapida).

 **NOTA**

Per la registrazione del Tasto one touch, vedere:

➔ [Aggiunta di una destinazione in un Tasto one touch \(2-15\)](#)

1 **Visualizzare la schermata.**

Selezionare [Tasto one touch].

2 **Immettere il numero di composizione rapida.**

1 Selezione mediante il tasto [Ricerca rapida num.]

2 Utilizzare i tasti numerici per immettere il numero di composizione rapida.

3 Selezionare [OK].

La destinazione immessa viene selezionata.

Trasmissione a più destinazioni

Questa funzione consente di trasmettere gli stessi originali a più destinazioni in un'unica operazione. Il sistema memorizza temporaneamente i documenti da trasmettere e provvede automaticamente a trasmetterli in successione alle destinazioni specificate.

NOTA

Se la destinazione è un gruppo, è possibile trasmettere lo stesso originale fino a 100 destinazioni con un'unica operazione.

È possibile utilizzare questa funzione congiuntamente alla trasmissione differita e alla comunicazione con indirizzo secondario.

Se è stata selezionata la trasmissione diretta, al momento dell'invio viene automaticamente impostata la trasmissione da memoria.

1 **Selezionare [FAX] sulla schermata Home.**

2 **Selezionare la destinazione.**

Immettere il numero di fax

NOTA

Se [Immis. nuova destinazione (FAX)] è impostata su [Proibisci], non è possibile immettere direttamente il numero di fax. Selezionare la destinazione dalla Rubrica o con i tasti one touch.

➔ [\[Immis. nuova destinazione \(FAX\)\] \(8-11\)](#)

1 Selezionare [Aggiungi].

2 Digitare il numero di fax del sistema remoto.

NOTA

Si possono immettere fino a 64 cifre.

Utilizzare i tasti numerici per immettere un numero.

3 Selezionare [Dest.success].

È possibile immettere un altro numero di fax.

4 Dopo aver completato l'immissione di tutte le destinazioni, premere [OK].

NOTA

Quando si seleziona [On] per [Verifica nuova destin.], si apre la schermata di conferma del numero di fax immesso. Digitare di nuovo il numero di fax e selezionare [OK].

➔ **Guida alle funzioni del sistema**

Selezione della destinazione dalla rubrica

- 1 Selezionare [Rubrica].
- 2 Selezionare le caselle di spunta di tutte le destinazioni e selezionare [OK].



NOTA

Per ulteriori dettagli sulla rubrica, vedere:

➔ [Selezione da rubrica \(3-8\)](#)

Selezione di una destinazione con i tasti one touch

- 1 Selezionare [Tasto one touch].
- 2 Selezionare tutte le destinazioni e selezionare [OK].



NOTA

Per ulteriori dettagli sui tasti one touch, vedere:

➔ [Selezione tramite i tasti one touch \(3-9\)](#)

- 3 Dopo aver selezionato tutte le destinazioni, premere il tasto [Avvio].**

Login/Logout

Accesso con funzione di gestione accesso utenti abilitata

Se è abilitata la funzione di gestione accesso utenti, è necessario immettere l'ID e la password utente per poter utilizzare il sistema.

Login

1 Immettere nome utente e password di login per accedere.

- Se durante la procedura viene visualizzata questa schermata, selezionare [Nome utente login] per immettere il nome utente di login.

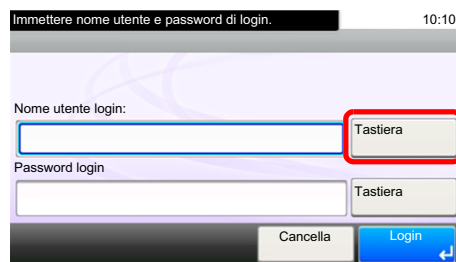

➔ [Metodo di immissione dei caratteri \(11-2\)](#)

- [Password login] > Immettere la password di login > [OK]

NOTA

Se, come metodo di autenticazione utente, è selezionata l'opzione [Autenticazione rete], vengono visualizzate le destinazioni di autenticazione e come destinazione di autenticazione si può scegliere [Locale] o [Rete].

Per eseguire l'autenticazione con scheda ID, selezionare [Login scheda ID].

2 Selezionare [Login].

Accesso dalla schermata di login



Se durante la procedura viene visualizzata questa schermata, selezionare un utente e accedere.

NOTA

Se è richiesta una password utente, si aprirà la schermata di immissione.

➔ Guida alle funzioni del sistema

Disconnetti

Autenticazione/
Logout



Per scollegarsi dal sistema, selezionare il pulsante [Autenticazione/Logout] e ritornare alla schermata di immissione di nome utente/password di login.

Procedura di accesso al sistema quando è abilitata l'opzione Job Accounting

Se è abilitata l'opzione Job Accounting, è necessario immettere un ID account per utilizzare il fax.

Login

1 Immettere l'ID account utilizzando i tasti numerici e selezionare [Login].

NOTA

- Se è stato digitato un carattere errato, selezionare il tasto [Annulla] e digitare di nuovo l'ID account.
- Se l'ID account immesso non corrisponde a quello registrato, il sistema genera un avviso sonoro e il login non verrà eseguito. Immettere l'ID account corretto.
- Selezionando [Verifica contatore], è possibile controllare il numero di pagine stampate e il numero di pagine acquisite.

Quando compare la schermata di immissione di nome utente login e password

Se è abilitata la gestione dell'accesso utenti, verrà visualizzata la schermata di immissione di nome utente login e password. Immettere nome utente e password di login per accedere. Se l'utente ha già registrato le informazioni relative all'account, l'immissione dell'ID account può essere saltata.

➔ Guida alle funzioni del sistema

2 Proseguire con i seguenti punti fino a completare la procedura.

Logout

Dopo aver completato le operazioni, selezionare il pulsante [Autenticazione/Logout] per ritornare alla schermata di immissione dell'ID account.

Trasmissione manuale

Questo metodo consente di inviare gli originali premendo il tasto [Avvio] dopo avere verificato che la linea telefonica si sia collegata al fax ricevente.



NOTA

Se al sistema è collegato un telefono (acquistato separatamente), è possibile conversare con l'interlocutore prima di inviare i documenti.

► [Trasmissione manuale \(9-5\)](#)

- 1** Selezionare [FAX] sulla schermata Home.
- 2** Posizionare gli originali.
- 3** Selezionare [Libero].
- 4** Utilizzare i tasti numerici per immettere il numero del fax ricevente.



NOTA

Per annullare l'operazione, selezionare [Non in linea].

- 5** Premere il tasto [Avvio].

La generazione di un tono acuto (tono fax) indica che la linea telefonica si è collegata alla destinazione. Premere il tasto [Avvio]. Inizia la trasmissione.

Trasmissione standby

Durante una comunicazione, è possibile acquisire dei documenti e programmare un'altra trasmissione. Una volta completata la comunicazione in esecuzione, il sistema avvia automaticamente la successiva trasmissione programmata. Questa funzione consente all'utente di programmare immediatamente l'invio del proprio documento anche se il fax è impegnato in una trasmissione a più destinazioni.

NOTA

È possibile programmare fino a 35 trasmissioni congiuntamente alla trasmissione differita e alla trasmissione con interruzione.

Si può utilizzare la funzione di trasmissione a più destinazioni.

- 1 Selezionare [FAX] sulla schermata Home.**
- 2 Posizionare gli originali.**
- 3 Selezionare la destinazione e impostare le funzioni di trasmissione desiderate.**
- 4 Premere il tasto [Avvio].**

Inizia la scansione dei documenti e viene programmata la trasmissione successiva.

NOTA

Quando si seleziona [On] per [Controllo dest. pre-invio], premendo il tasto [Avvio] si apre una schermata di conferma destinazione.

➔ [Visualizzazione della schermata di conferma delle destinazioni \(7-10\)](#)

- 5 Una volta terminata la comunicazione, verrà avviata la trasmissione programmata.**

Trasmissione con interruzione

Durante la comunicazione, è possibile utilizzare la trasmissione con interruzione per acquisire un documento e inviarlo mediante trasmissione diretta. La trasmissione con interruzione avrà priorità su tutti gli altri lavori in coda, anche se il fax è impegnato in una trasmissione a più destinazioni o è programmato per una trasmissione differita.

NOTA

Se per le trasmissioni standby e differite sono programmati 35 lavori non è possibile utilizzare la trasmissione con interruzione.

- 1** **Selezionare [FAX] sulla schermata Home.**
- 2** **Posizionare i documenti da inviare nel modo Trasmissione con interruzione.**
- 3** **Selezionare [Diretto].**

Per la trasmissione diretta, vedere:

➔ [\[Trasmissione diretta FAX\] \(5-7\)](#)

- 4** **Specificare la destinazione e premere il tasto [Avvio].**

I documenti restano in attesa e la trasmissione viene avviata non appena possibile.

NOTA

Quando si seleziona [On] per [Controllo dest. pre-invio], premendo il tasto [Avvio] si apre una schermata di conferma destinazione.

➔ [Visualizzazione della schermata di conferma delle destinazioni \(7-10\)](#)

Per annullare la trasmissione in attesa dell'interruzione, selezionare il tasto [Stop] sul pannello comandi oppure [Cancella] sul pannello a sfioramento.

➔ [Annullamento di una trasmissione diretta \(5-7\)](#)

- 5** **Una volta completata la trasmissione con interruzione, la comunicazione in attesa e la trasmissione standby verranno automaticamente riavviate.**

Utilizzo della chiamata a catena

Questa funzione permette di eseguire una chiamata collegando i numeri di fax remoti in un unico numero "a catena", creato con un numero comune per più destinazioni.

Se per la selezione concatenata si registrano i numeri di telefono di compagnie telefoniche diverse, sarà possibile scegliere la compagnia che offre le tariffe più economiche per trasmettere un fax a una destinazione remota o internazionale.

NOTA

È utile registrare i numeri di chiamata a catena utilizzati con maggiore frequenza nella rubrica o nei tasti one touch.

Per la registrazione nella rubrica, vedere:

➔ [Registrazione delle destinazioni nella rubrica \(2-10\)](#)

Per la registrazione con i tasti one touch, vedere:

➔ [Aggiunta di una destinazione in un Tasto one touch \(2-15\)](#)

Ad esempio, se il numero di chiamata a catena è "001"

1 **Selezionare il numero di chiamata a catena.**

Per utilizzare un tasto one touch, selezionare la destinazione in corrispondenza della quale è registrato il numero "001".

NOTA

Per utilizzare la rubrica, selezionare la destinazione in corrispondenza della quale è registrato "001" come spiegato in Selezione da rubrica.

➔ [Selezione da rubrica \(3-8\)](#)

Per immettere il numero con i tasti numerici, selezionare [Agg. dest.], digitare "001" e selezionare [OK].

2 **Selezionare [Catena].**

3 **Digitare il numero di fax da collegare al numero a catena.**

Selezione del numero del fax dalla rubrica

1 Selezionare [Rubrica].

Si possono selezionare più destinazioni.

2 Quando si seleziona [OK], a tutte le destinazioni verrà automaticamente aggiunto "001".

Per la procedura di selezione di una destinazione nella rubrica, vedere:

➔ [Selezione da rubrica \(3-8\)](#)

Selezione del numero del fax tramite i tasti one touch

1 Selezionare [One Touch].

2 Quando si seleziona [OK], verrà automaticamente aggiunto "001".

Utilizzo dei tasti numerici per l'immissione del numero del fax

- 1 Digitare il numero di fax del sistema remoto.
- 2 Quando si seleziona [OK], verrà automaticamente aggiunto "001".



NOTA

Quando si seleziona [On] per [Verifica nuova destin.], si apre la schermata di conferma del numero di fax immesso. Digitare di nuovo il numero di fax e selezionare [OK].

➔ [Guida alle funzioni del sistema](#)

Utilizzo dei preferiti

Tra i programmi è possibile registrare una destinazione, l'ora di trasmissione e altre impostazioni di trasmissione. Per aprire un pulsante registrato tra i Preferiti, basta semplicemente selezionarlo sulla schermata Preferiti. Se si utilizza il modo procedura guidata per la registrazione, è possibile controllare ogni singola impostazione in fase di trasmissione.

Per la procedura di registrazione di un preferito, vedere:

➔ [Guida alle funzioni del sistema](#)

1 Selezionare [Preferiti] sulla schermata Home.

2 Selezionare un pulsante Preferiti.

Quando si utilizza il modo procedura guidata

- 1 Le schermate registrate vengono visualizzate in sequenza. Definire le impostazioni desiderate e selezionare [Avanti].

Al termine delle impostazioni appare la schermata di conferma.



NOTA

Per modificare le impostazioni, selezionare [< Indietro] e apportare le modifiche desiderate.

- 2 Posizionare gli originali > tasto [Avvio]

Programma

Posizionare gli originali > tasto [Avvio]

4 Ricezione fax

In questo capitolo vengono trattati i seguenti argomenti:

Metodo di ricezione	4-2
Impostazione del metodo di ricezione	4-2
Ricezione automatica	4-3
Flusso di ricezione automatica	4-3
Annullamento della ricezione (Scollegamento della comunicazione)	4-3
Ricezione manuale	4-4
Flusso di ricezione manuale	4-4

Metodo di ricezione

Di seguito vengono illustrati i metodi di ricezione fax disponibili sul sistema.

Quando si utilizza il sistema solo per comunicazioni fax, impostare la modalità di ricezione automatica. In questa modalità, non si richiedono interventi da parte dell'operatore per ricevere i fax in arrivo.

- Ricezione automatica
- [Ricezione con commutazione automatica FAX/TEL \(9-2\)](#)
- [Commutazione automatica Fax/Segreteria telefonica \(9-4\)](#)
- [Ricezione manuale \(4-4\)](#)

Impostazione del metodo di ricezione

1 Visualizzare la schermata.

Pulsante [Menu Sistema/Contatore] > [FAX] > [Ricezione] > [Modo di ricezione]

2 Selezionare il metodo di registrazione.

Selezionare il metodo di ricezione > [OK]

Per utilizzare la ricezione automatica, selezionare [Autom. (Normale)].

Ricezione automatica

Flusso di ricezione automatica

1 Avvio della ricezione



Quando è in arrivo un fax, l'indicatore [Elaborazione] lampeggia e la ricezione si avvia automaticamente.

NOTA

Se alla periferica è collegato un telefono (reperibile in commercio), la ricezione inizia dopo che il telefono avrà generato degli squilli.

È possibile modificare il numero di squilli.

➔ [\[FAX\] \(8-8\)](#)

Ricezione in memoria

Se non è possibile stampare perché la carta è esaurita o si è inceppata, i documenti ricevuti vengono temporaneamente archiviati nella memoria immagini. Verranno automaticamente stampati non appena sarà nuovamente ripristinata la funzionalità di stampa.

Il numero di pagine che si possono memorizzare dipende dalla dimensione delle pagine. Di norma, si possono acquisire in memoria circa 700 pagine in formato A4 a risoluzione normale.

Durante la ricezione in memoria, i lavori di stampa dei fax ricevuti vengono visualizzati sulla schermata di Stato di Stampa lavori. Prima di stampare i documenti ricevuti, caricare la carta o rimuovere eventuali inceppamenti.

Per informazioni sulla schermata Stato, vedere:

➔ Guida alle funzioni del sistema

2 Stampa dei documenti ricevuti

Le stampe dei fax in arrivo vengono consegnate a faccia in giù sul vassoio interno.

Annullamento della ricezione (Scollegamento della comunicazione)

1 Selezionare il pulsante [Status/Canc. Lav.].

2 Scollegamento della comunicazione.

[FAX] > [Non in linea]

Quando la comunicazione si scollega, la ricezione si interrompe.

Ricezione manuale

Questo metodo consente di ricevere i fax selezionando [RX manuale] dopo il collegamento della linea con il fax trasmittente.

NOTA

Per utilizzare la ricezione manuale è necessario impostare la modalità di ricezione su RX manuale. Per predisporre il sistema in modalità manuale, vedere:

➔ [\[Ricezione\] \(8-10\)](#)

Se al sistema è collegato un telefono (acquistato separatamente) è possibile conversare con l'interlocutore prima di ricevere il fax.

➔ [Ricezione manuale \(9-6\)](#)

Flusso di ricezione manuale

- 1 Il sistema riceve una chiamata.**
Quando riceve una chiamata, il sistema genera degli squilli.
- 2 Selezionare [Libero].**
Selezionare [Libero] per stabilire il collegamento.
- 3 Selezionare [RX manuale].**
Il fax verrà ricevuto.

5 Impostazioni dei dettagli delle Funzioni FAX

In questo capitolo vengono trattati i seguenti argomenti:

Funzioni di trasmissione fax	5-3
[Formato originale]	5-3
[Orientamento originale]	5-3
[Originale su 2-facce/libro]	5-4
[Risoluzione TX FAX]	5-4
[Densità]	5-4
[Immagine originale]	5-5
[Scansione continua]	5-5
[Avviso di fine lavoro]	5-5
[Voce nome file]	5-5
[Originale lungo]	5-6
[Trasmissione FAX differita]	5-6
Impostazione della trasmissione differita	5-7
[Trasmissione diretta FAX]	5-7
[RX polling FAX]	5-8
Funzioni di ricezione fax	5-8
[Tipo di supporto]	5-8
[Form. RX ridotto]	5-9
[Ora/data ricezione]	5-9
[Stampa fr/retro]	5-10
[Stampa 2 in 1]	5-10
[Stampa a gruppi]	5-10
Inoltro da memoria	5-11
Impost. inoltro	5-12
Indicazione della destinazione per l'inoltro	5-12
Impost. inoltro	5-12
Registrazione delle destinazioni nella Rubrica	5-12
Modifica delle informazioni registrate	5-13
Eliminare le informazioni registrate.	5-13
Impostazioni dei dettagli di inoltro	5-14
[Formato file]	5-14
[Separazione file]	5-14
[Agg. ogg. E-mail. Info.]	5-14
[TX crittografato FTP]	5-14
[Stampa]	5-15
[Programma]	5-15
[Nome file]	5-16
Impostazioni per l'inoltro da Embedded Web Server RX (Impostazioni di inoltro)	5-17
Box SubAddress	5-18
Registrazione di una Box SubAddress	5-18
Modifica di una Box SubAddress	5-19
Eliminazione di una Box SubAddress	5-20
Stampa degli originali da una Box SubAddress	5-20
Controllare i dettagli della casella	5-21
Cancellazione automatica degli originali stampati da una Box SubAddress	5-21

Cancellazione degli originali da una Box SubAddress	5-21
Stampa dell'elenco delle Box SubAddress	5-22
Comunicazione con indirizzo secondario	5-23
Eseguire la trasmissione con indirizzo secondario	5-24
Ricezione con indirizzo secondario	5-25
Comunicazione polling	5-26
Trasmissione polling	5-26
Ricezione polling	5-28
Stampa da una casella polling	5-30
Verifica dei dettagli della casella	5-30
Eliminazione di documenti da una Casella di polling	5-30
Casella RX memoria FAX	5-31
Come stampare dalla casella RX memoria FAX	5-31
Come eliminare un fax dalla casella RX memoria FAX	5-32
Crittografia	5-33
Registrazione della chiave di crittografia	5-34
Modifica dei contenuti di registrazione della chiave di crittografia	5-34
Eliminazione dei contenuti di registrazione della chiave di crittografia	5-35
Utilizzo della trasmissione criptata	5-35
Impostazione della Ricezione criptata	5-36

Funzioni di trasmissione fax

[Formato originale]

Specificare il formato dell'originale da acquisire.

Automatico	Rileva automaticamente il formato dell'originale.
Sistema metrico	Scegliere A3, A4, A4-R, A5, A5-R, A6, B4, B5, B5-R, B6, B6-R, Folio oppure 216 x 340 mm.
Pollici	Scegliere Ledger, Letter, Letter-R, Legal, Statement, Statement-R, 11 x 15" oppure Oficio II.
Altro	Scegliere 8K, 16K, 16K-R, Cartoncino, Oufuku hagaki (Cartolina di ritorno) oppure Personalizzato*1.
Voce formato	Immettere il formato carta. Centimetri - Orizzontale 50 - 432 mm (in unità di 1 mm), Verticale 50 - 297 mm (in unità di 1 mm) Pollici - Orizzontale 2 - 17" (in unità di 0,01"), Verticale 2 - 11. 69" (in unità di 0,01")

*1 Impostare [Formato originale person.]. Vedere la Guida alle funzioni del sistema. Se [Formato originale person.] è impostato su [Off], l'opzione non viene visualizzata.



NOTA

Specificare sempre il formato originale quando si utilizzano originali di formato personalizzato.

[Orientamento originale]

Selezionare l'orientamento del bordo superiore dell'originale per acquisirlo in direzione corretta. Per utilizzare le funzioni elencate è necessario specificare l'orientamento dell'originale.

Per l'orientamento dell'originale scegliere tra [Lato superiore in alto], [Lato sup. a sinistra] o [Automatico].

Parametro	Immagine	
Lato superiore in alto	<p>Originali</p>	<p>Orientamento originale</p>
Lato superiore a sinistra	<p>Originali</p>	<p>Orientamento originale</p>

[Originale su 2-facce/libro]

Consente di selezionare il tipo e la rilegatura dei documenti.

Parametro		Impostazioni disponibili	Descrizione
1-faccia		—	L'opzione "Originale su 2-facce/libro" non è impostata.
2-facce	Rilegatura	Rilegatura a sinistra/ destra, Rilegatura in alto	Selezionare l'orientamento di rilegatura degli originali.
	Orientamento originale	Lato superiore in alto, Lato superiore a sinistra	Selezionare l'orientamento del bordo superiore dell'originale per acquisirlo in direzione corretta. Premere [Orientamento originale] per selezionare l'orientamento degli originali, scegliendo [Lato superiore in alto] oppure [Lato sup. a sinistra]. Quindi selezionare [OK].
Libro	Rilegatura	Rilegatura a sinistra, rilegatura a destra	Selezionare l'orientamento di rilegatura degli originali.
	Orientamento originale	Lato superiore in alto	—

[Risoluzione TX FAX]

Selezionare la qualità delle immagini per l'invio dei FAX. Quanto più è alto il valore, migliore sarà la risoluzione immagine. Tuttavia, una risoluzione più alta comporta file di maggiori dimensioni e tempi di invio più lunghi.

Voce	Descrizione	
400x400dpi Ultra Fine	per la riproduzione accurata di documenti con linee e caratteri molto piccoli	Dimensione tipica dei caratteri: 6 punti (esempio: Risoluzione Risoluzione)
200x400dpi Super Fine	per la trasmissione di documenti con linee e caratteri piccoli	Dimensione tipica dei caratteri: 6 punti (esempio: Risoluzione Risoluzione)
200 × 200 dpi Fine	per la trasmissione di documenti con caratteri relativamente piccoli o linee sottili	Dimensione tipica dei caratteri: 8 punti (esempio: Risoluzione Risoluzione)
200 × 100 dpi Normale	per la trasmissione di documenti con caratteri di dimensioni standard	Dimensione tipica dei caratteri: 10,5 punti (esempio: Risoluzione Risoluzione)



NOTA

L'impostazione predefinita è [200 × 100 dpi Normale]. Quanto più alta è la risoluzione, tanto più nitida sarà l'immagine, ma la trasmissione fax sarà più lenta.

[Densità]

Consente di regolare la densità.

Regolare la densità selezionando da [-4] (Più chiaro) a [+4] (Più scuro).

[Immagine originale]

Selezionare il tipo di immagine originale per risultati ottimali.

Parametro	Descrizione
Testo+foto	Per documenti contenenti testo e foto.
Foto	Per foto scattate da una macchina fotografica.
Testo	Consente di riprodurre tratti sottili o a matita.
Testo chiaro/Linea sottile	Per la riproduzione nitida di testo a matita o linee sottili oppure di mappe o diagrammi.
Testo (per OCR)	La scansione produce un'immagine adatta per l'OCR.

[Scansione continua]

È possibile acquisire molti originali in gruppi separati ed elaborarli come unico lavoro. La scansione degli originali continuerà fino a quando non verrà selezionato [Fine scansione].

(Valore: [Off] / [On])

[Avviso di fine lavoro]

Al termine del lavoro, viene inviata una e-mail di avviso.

L'utente può essere informato dell'avvenuta esecuzione di un lavoro di copia mentre lavora da una postazione remota, evitando in tal modo di dover attendere il completamento del lavoro accanto alla copiatrice.



NOTA

È necessario configurare il PC in modo da abilitare l'invio di e-mail. Per configurare le impostazioni, vedere:

➔ **Guida alle funzioni del sistema**

L'e-mail può essere inviata a una sola destinazione.

È possibile allegare un'immagine alla e-mail di avviso.

➔ [Impos. Avviso fine lavoro \(8-5\)](#)

[Voce nome file]

È possibile aggiungere un nome file.

Si possono anche impostare altre informazioni aggiuntive quali numero di lavoro e data/ora. Tramite il nome del file, la data, l'ora o il numero del lavoro qui specificati, è possibile verificare la cronologia o lo stato di un determinato lavoro.

Selezionare [Nome file], immettere il nome file (fino a 32 caratteri) e selezionare [OK].

Per aggiungere data e ora, selezionare [Data e ora]. Per aggiungere un numero lavoro, selezionare [N. lavoro]. Per aggiungere entrambe le voci, selezionare [N. lavoro e Data e ora] oppure [Data e ora e N. lavoro].

[Originale lungo]

Si possono acquisire documenti lunghi utilizzando l'alimentatore di originali.

(Valore: [Off] / [On])

NOTA

È possibile trasmettere solo una facciata di un originale lungo.

Si possono acquisire documenti lunghi fino a 1.600 mm/63".

[Trasmissione FAX differita]

Specificare un'ora di invio. La trasmissione differita può essere utilizzata con la trasmissione a più destinazioni e con altre funzioni di invio.

Tipo di supporto		Descrizione
Off		Non utilizza la trasmissione differita.
On		Utilizza la trasmissione differita.
	Ora inizio	Impostare un orario compreso tra 00:00 e 23:59, con incrementi di un minuto.

IMPORTANTE

Se l'ora visualizzata sul pannello a sfioramento non è corretta, non sarà possibile inviare i documenti all'orario stabilito. Se l'ora visualizzata non è corretta, regolarla in base all'ora corrente.

➔ [Impostazione di data e ora \(2-9\)](#)

NOTA

Non è possibile selezionare la trasmissione diretta.

Per la trasmissione differita si possono programmare fino a 30 destinazioni.

Se vi sono due o più trasmissioni differite programmate per la stessa ora, la transazione verrà eseguita in ordine di priorità di programmazione. Se le trasmissioni differite sono state impostate in ordine inverso, la priorità verrà assegnata a quei documenti che devono essere inviati ad una stessa destinazione, seguiti da quelli con destinazioni differenti.

La trasmissione differita può essere annullata prima dell'ora specificata e può anche essere inviata prima dell'ora specificata.

➔ [Annullamento di trasmissioni differite \(in attesa\) \(5-7\)](#)

Funzione per la trasmissione a lotti

Se per i documenti da inviare ad una stessa destinazione viene impostata la trasmissione differita con identico orario di invio, utilizzando la trasmissione a lotti (batch) è possibile inviare fino a 10 gruppi di documenti. Una funzione utile poiché evita ripetute comunicazioni con una stessa destinazione e consente di ridurre i costi.

NOTA

Non è possibile utilizzare la trasmissione a lotti quando si utilizza la trasmissione diretta.

Non è possibile utilizzare la trasmissione a lotti con una trasmissione a più destinazioni per la quale sono stati specificati due o più gruppi di originali programmati per la stessa ora di invio verso la stessa destinazione.

Se all'ora di trasmissione programmata vi sono dei fax in attesa di rilesione per la stessa destinazione verranno anch'essi trasmessi con gli altri documenti nella trasmissione a lotti.

Se è attivata la funzione Job Accounting, con la trasmissione a lotti verranno inviati solo gli originali programmati per la trasmissione differita con lo stesso ID di account.

Impostazione della trasmissione differita

È possibile annullare o inviare immediatamente una trasmissione differita.

Annullamento di trasmissioni differite (in attesa)

1 Visualizzare la schermata.

Pulsante [Status/Canc. Lav.] > [Lavoro pianificato]

2 Annullamento di un lavoro.

Selezionare il lavoro da annullare, quindi selezionare [Cancella] > [Sì].

Il lavoro selezionato viene cancellato.

Trasmissione immediata

1 Visualizzare la schermata.

Pulsante [Status/Canc. Lav.] > [Lavoro pianificato]

2 Trasmissione immediata.

Selezionare il lavoro che si desidera trasmettere immediatamente, quindi selezionare [Menu] > [Avvia ora] > [Sì].

La trasmissione verrà avviata.

[Trasmissione diretta FAX]

Inviare il FAX direttamente, senza acquisire i dati dell'originale in memoria. La destinazione viene selezionata e la comunicazione si avvia prima della scansione degli originali, per consentire all'utente di verificare il corretto invio di ogni singola pagina.

Impostazione per la Trasmissione diretta	Descrizione
On	Viene eseguita la trasmissione diretta. Viene selezionato il numero del fax ricevente e, una volta instaurata la comunicazione, ha inizio la scansione degli originali.
Off	Viene eseguita la trasmissione da memoria. Completata l'acquisizione in memoria degli originali, viene avviata la comunicazione.

NOTA

Nella modalità di trasmissione diretta, è possibile specificare una sola destinazione per ogni trasmissione.

Sulla schermata principale di invio, selezionare [Diretto]. In questo modo viene selezionato il metodo di trasmissione diretta e i pulsanti sul pannello a sfioramento vengono risaltati.

Annullamento di una trasmissione diretta

Per annullare una trasmissione diretta, selezionare il tasto [Stop] sul pannello comandi oppure [Cancella] sul pannello a sfioramento. Gli originali già acquisiti vengono espulsi e ricompare la schermata predefinita di invio. Se sono rimasti dei documenti nell'alimentatore di originali, è necessario rimuoverli.

NOTA

In alcuni casi è possibile che venga eseguita la trasmissione nonostante la selezione di [Stop] o [Cancella].

[RX polling FAX]

Questa funzione attiva immediatamente la trasmissione dei documenti memorizzati sul sistema quando viene ricevuta la richiesta di prelievo (polling) dal fax ricevente.

(Valore: [Off] / [On])



NOTA

Per attivare la ricezione polling, vedere:

➔ [Esecuzione della ricezione polling \(5-28\)](#)

Funzioni di ricezione fax

È possibile definire il metodo di ricezione e il metodo di stampa dei fax.

Compito	Pagina di riferimento
Limitare i supporti di stampa che si possono utilizzare.	[Tipo di supporto] (5-8)
Se il formato del documento ricevuto è più grande del formato della carta, è possibile ridurre il formato di stampa.	[Form. RX ridotto] (5-9)
Stampa di data e ora di ricezione e di altre informazioni.	Ora/data ricezione (8-10)
Stampa in fronte-retro dei fax ricevuti.	Stampa fr/retro (8-10)
Stampa su una sola pagina di un fax ricevuto composto da due pagine.	Stampa 2 in 1 (8-10)
Stampa in gruppo dei fax ricevuti.	Stampa a gruppi (8-10)
Inoltro dei fax ricevuti a un altro fax o a un computer.	Inoltro da memoria (5-11)
Archiviazione dei fax ricevuti nella memoria del sistema senza stamparli.	Comunicazione con indirizzo secondario (5-23)
Avviare la ricezione di un fax controllando il fax ricevente.	Comunicazione polling (5-26)
Crittografare un originale per trasmetterlo in modo sicuro.	Crittografia (5-33)

[Tipo di supporto]

Specificare il tipo di supporto che si desidera utilizzare per stampare i fax ricevuti.

Per informazioni dettagliate sulle impostazioni della scheda, vedere:

➔ [Tipo di supporto 8-10](#)

Assegnazione di un cassetto carta per la stampa dei fax ricevuti

Specificando il tipo di supporto caricato in un determinato cassetto, i fax verranno stampati sulla carta alimentata da questo cassetto.

1 Visualizzare la schermata.

Pulsante [Menu Sistema/Contatore] > [Impostazioni cassetto/Bypass] > [Cassetto 1-3]

Selezionare il cassetto che si desidera utilizzare per la ricezione fax.

2 Selezionare il formato carta.

Modelli US: [Auto.] > [Pollici]

Modelli europei: [Auto.] > [Sistema metrico]

IMPORTANTE

- Impostare i formati carta utilizzabili per la ricezione fax come indicato di seguito: [Auto.] > [Sistema metrico]
- Se si fissa il formato carta, i fax ricevuti non potranno essere stampati.

3 Selezionare il tipo di supporto di stampa.

1 Selezionare [Tipo di supporto].

2 Selezionare il tipo di supporto di stampa.

4 Impostare il tipo di supporto di stampa.

Configurare le impostazioni carta per la ricezione fax. Quando si seleziona il tipo di supporto di stampa, selezionare lo stesso tipo di supporto specificato al punto 3.

Per informazioni dettagliate sulle impostazioni della scheda, vedere:

➔ [Tipo di supporto 8-10](#)

[Form. RX ridotto]

Se il formato del documento ricevuto è più grande del formato della carta, è possibile ridurre il formato di stampa.

Off	I dati ricevuti vengono stampati nel formato reale dell'originale su più pagine.
On	I dati ricevuti vengono ridotti e adattati al formato carta per la stampa.

Per informazioni dettagliate sulle impostazioni della scheda, vedere:

➔ [Form. RX ridotto: \(8-10\)](#)

[Ora/data ricezione]

Quando il fax ricevuto viene stampato, la funzione Ora/data ricezione aggiunge, nell'intestazione di ogni pagina, la data e l'ora di ricezione, le informazioni sul mittente e il numero di pagine. Queste informazioni sono utili per verificare l'ora di ricezione quando si comunica con zone che hanno un diverso fuso orario.

NOTA

Quando si inoltra un fax ricevuto richiamandolo dalla memoria, la data e l'ora di ricezione non appaiono sul fax inoltrato. Quando i dati ricevuti vengono stampati su più pagine, le informazioni di data e ora di ricezione vengono stampate solo sulla prima pagina e non su quelle successive.

On	Stampa la data/ora di ricezione.
Off	Non stampa la data/ora di ricezione.

Per informazioni dettagliate sulle impostazioni della scheda, vedere:

➔ [Ora/data ricezione \(8-10\)](#)

[Stampa fr/retro]

Quando si riceve un fax composto da più pagine di uguale larghezza, è possibile eseguire la stampa in fronte/retro su carta di larghezza identica a quella degli originali.

On	Stampa su entrambi i lati.
Off	Non stampa su entrambi i lati.

Per informazioni dettagliate sulle impostazioni della scheda, vedere:

➔ [Stampa fr/retro \(8-10\)](#)

[Stampa 2 in 1]

Se si riceve un documento multi pagina in formato Statement o A5, questa funzione permette di stampare 2 pagine dell'originale su un unico foglio in formato Letter o A4. Se si specificano contemporaneamente la ricezione 2 in 1 e la stampa fronte/retro, la prima viene disattivata.

On	Stampa 2 in 1.
Off	Non stampa 2 in 1.

Per informazioni dettagliate sulle impostazioni della scheda, vedere:

➔ [Stampa 2 in 1 \(8-10\)](#)

[Stampa a gruppi]

Quando si ricevono più originali, questi vengono stampati in una sola volta al termine della ricezione di tutte le pagine.

On	Stampa in una sola volta al termine della ricezione di tutte le pagine.
Off	Stampa le pagine mano a mano che vengono ricevute.

Per informazioni dettagliate sulle impostazioni della scheda, vedere:

➔ [Stampa a gruppi \(8-10\)](#)

Inoltro da memoria

È possibile inoltrare il documento ricevuto a un altro fax, a un computer oppure specificare il numero di copie.

Indicazione della destinazione per l'inoltro

È possibile inoltrare il fax ricevuto a un altro fax, trasmetterlo come allegato e-mail oppure trasferirlo ad una cartella (SMB o FTP).

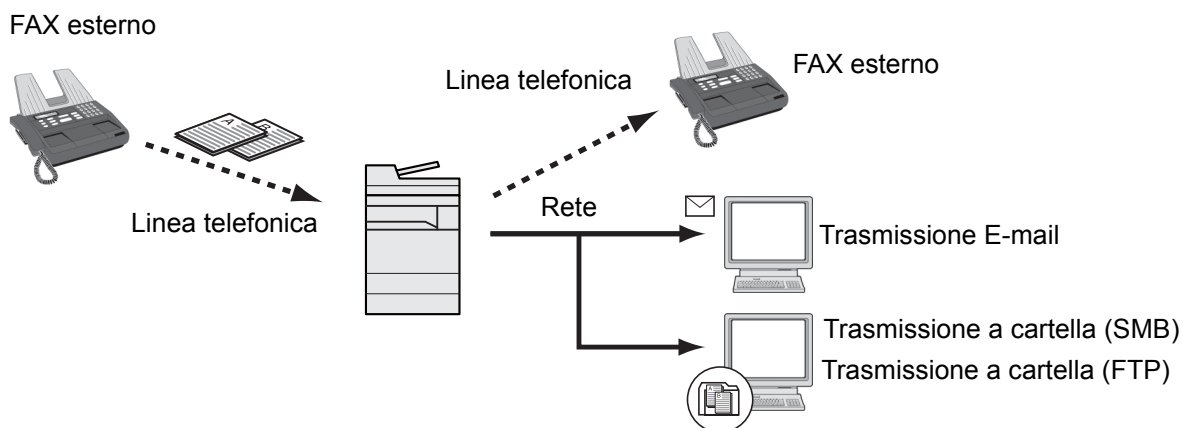

Impost. inoltro

È possibile inoltrare il documento ricevuto a un altro fax, a un computer oppure specificare il numero di copie.

Indicazione della destinazione per l'inoltro

Si può specificare una sola destinazione di inoltro. Quando l'opzione di inoltro è impostata su [On], tutti i documenti ricevuti verranno inoltrati alla destinazione specificata.

È possibile inoltrare il fax ricevuto a un altro fax o a una casella FAX, trasmetterlo come i-FAX o come allegato e-mail oppure trasferirlo ad una cartella (SMB o FTP).

Impost. inoltro

1 Visualizzare la schermata.

Pulsante [Menu Sistema/Contatore] > [FAX] > [Impost. inoltro] > [Inoltro]

2 Configurare la destinazione di inoltro.

Per inoltrare i dati, selezionare [On].



NOTA

Per conservare il documento, selezionare [Off].

Registrazione delle destinazioni nella Rubrica

1 Visualizzare la schermata.

Pulsante [Menu Sistema/Contatore] > [FAX] > [Impost. inoltro] > [Destinaz. inoltro]

2 Configurare le impostazioni.

1 Selezionare [+].

Visualizzare la schermata di aggiunta destinazione e attenersi alla seguente procedura per registrare la destinazione di inoltro. È possibile registrare una sola destinazione.

Selezione della destinazione di inoltro dalla rubrica

1 Selezionare [Rubrica] oppure [Rubrica est].

2 Selezionare la destinazione (singola) che si desidera registrare come destinazione di inoltro.

Immissione diretta della destinazione di inoltro

1 [Immissione indirizzo (FAX)], [Immissione indirizzo (e-mail)] o [Immissione indirizzo (cartella)].

2 Immettere l'indirizzo da registrare come destinazione di inoltro.

Se come destinazione di inoltro si seleziona [Immissione indirizzo (e-mail)] o [Immissione indirizzo (cartella)], immettere l'indirizzo.

➔ [Guida alle funzioni del sistema](#)



NOTA

Per informazioni sull'inserimento dei caratteri, vedere:

➔ [Metodo di immissione dei caratteri \(11-2\)](#)

3 **Selezionare [Fine].**

Modifica delle informazioni registrate

1 **Visualizzare la schermata.**

Pulsante [Menu Sistema/Contatore] > [FAX] > [Impost. inoltro] > [Destinaz. inoltro]

2 **Modificare la destinazione.**

Selezionare [] e modificare la destinazione.

3 **Selezionare [Fine].**

Eliminare le informazioni registrate.

1 **Visualizzare la schermata.**

Pulsante [Menu Sistema/Contatore] > [FAX] > [Impost. inoltro] > [Destinaz. inoltro]

2 **Eliminare una destinazione.**

Selezionare la destinazione e selezionare [].

3 **Selezionare [Fine].**

Impostazioni dei dettagli di inoltro

[Formato file]

Se si deve inviare il file come allegato e-mail oppure lo si deve trasferire ad una cartella (SMB o FTP), selezionare PDF, TIFF, XPS o OpenXPS come formato file.

1 Visualizzare la schermata.

Pulsante [Menu Sistema/Contatore] > [FAX] > [Impost. inoltro] > [Formato file]

2 Configurare le impostazioni.

Selezionare [PDF], [TIFF], [XPS] o [OpenXPS].



NOTA

Se, come formato file, si seleziona [PDF] si possono specificare anche le funzioni di crittografia PDF.

➔ [Guida alle funzioni del sistema](#)

[Separazione file]

Nel caso di trasmissione e-mail, trasmissione a cartella (SMB) o trasmissione a cartella (FTP), abilitare o escludere la funzione di Separazione file.

1 Visualizzare la schermata.

Pulsante [Menu Sistema/Contatore] > [FAX] > [Impost. inoltro] > [Separazione file]

2 Configurare le impostazioni.

Selezionare [Ogni pagina] o [Off].

Per creare un file per pagina, selezionare [Ogni pagina].

[Agg. ogg. E-mail. Info.]

Specificare se si desidera aggiungere delle informazioni supplementari all'oggetto dell'e-mail. Quando si aggiungono delle informazioni è possibile selezionare Nome mittente o Mittente.

1 Visualizzare la schermata.

Pulsante [Menu Sistema/Contatore] > [FAX] > [Impost. inoltro] > [Agg. ogg. E-mail. Info.]

2 Configurare le impostazioni.

Selezionare [Nome mittente], [N. FAX] o [Off].

[TX crittografato FTP]

Abilitare o escludere la crittografia FTP per l'invio dei dati.



NOTA

Per utilizzare la crittografia FTP, impostare "SSL" su [On] nelle impostazioni Prot. sicurezza.

➔ [Guida alle funzioni del sistema](#)

1 Visualizzare la schermata.

Pulsante [Menu Sistema/Contatore] > [FAX] > [Impost. inoltro] > [TX crittografato FTP]

2 Configurare le impostazioni.

Selezionare [Off] oppure [On].

[Stampa]

È possibile specificare se il sistema deve anche stampare i documenti ricevuti contestualmente all'inoltro.

1 Visualizzare la schermata.

Pulsante [Menu Sistema/Contatore] > [FAX] > [Impost. inoltro] > [Stampa]

2 Configurare le impostazioni.

Selezionare [Off] oppure [On].

[Programma]

Registrare l'ora di inizio e l'ora di fine per l'inoltro.

1 Visualizzare la schermata.

Pulsante [Menu Sistema/Contatore] > [FAX] > [Impost. inoltro] > [Programma]

2 Configurare le impostazioni.

- 1 Selezionare [Tutto il giorno] o [Tempo predef.]. Se si seleziona l'opzione [Tempo predef.], specificare Ora Inizio e Ora di fine.
- 2 Specificare l'ora di inizio e selezionare [Avanti].



NOTA

Specificare l'ora nel formato delle 24 ore.

- 3 Specificare l'ora di fine e selezionare [OK].

[Nome file]

È possibile impostare il nome del file da creare durante l'inoltro. Si possono anche aggiungere informazioni quali la data, l'ora, il numero di lavoro o il numero di fax.

1 Visualizzare la schermata.

Pulsante [Menu Sistema/Contatore] > [FAX] > [Impost. inoltro] > [Nome file]

2 Configurare le impostazioni.

- 1 Immettere il nome del file.



NOTA

Per informazioni sull'inserimento dei caratteri, vedere:

➔ [Metodo di immissione dei caratteri \(11-2\)](#)

Si noti che se non vengono specificate informazioni aggiuntive, verrà utilizzato lo stesso nome file. Di conseguenza, quando i documenti ricevuti sono inoltrati tramite la trasmissione alle cartelle (SMB) e (FTP), i vecchi file verranno sovrascritti.

- 2 Selezionare [Avanti].
- 3 Per inserire ulteriori informazioni nel nome del file, premere [N. lavoro], [Data e Ora], [Aggiungi numero/indirizzo all'inizio] o [Aggiungi numero/indirizzo alla fine].

Esempio di nome file

Esempio: doc00352720140826181723.pdf

doc (nome file) + numero a 6 cifre + anno/mese/giorno/ora/minuto/secondo + formato file (l'impostazione predefinita è .pdf)

Impostazioni per l'inoltro da Embedded Web Server RX (Impostazioni di inoltro)

Per specificare le impostazioni di inoltro sul sistema, è possibile utilizzare Embedded Web Server RX su un computer collegato in rete.

Per maggiori informazioni sulle configurazioni di rete, vedere:

➔ [Guida alle funzioni del sistema](#)

Accesso a Embedded Web Server RX

1 Visualizzare Embedded Web Server RX.

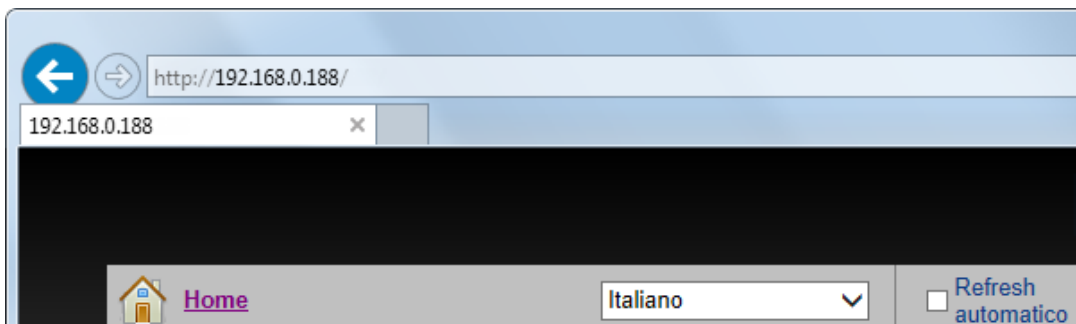

1 Aprire il browser Web.

2 Nella barra Indirizzo o Percorso, inserire l'indirizzo IP del fax sotto forma di URL; ad esempio 192.168.48.21/.

La pagina Web visualizza le informazioni principali sul dispositivo e su Embedded Web Server RX, nonché lo stato attuale del sistema.

2 Selezionare le impostazioni in Embedded Web Server RX.

Sulla barra di navigazione, visualizzata sul lato sinistro, selezionare una categoria. Alcune opzioni potrebbero richiedere un'impostazione separata.

Se in Embedded Web Server RX sono stati abilitati i privilegi di amministratore, immettere nome utente e password corretti per accedere alle relative schermate.

➔ [Embedded Web Server RX User Guide](#)

Box SubAddress

Box SubAddress è una casella in cui si possono memorizzare i documenti ricevuti sul sistema su cui è installato il kit Fax. Utilizzando la funzione di ricezione con indirizzo secondario, è possibile memorizzare i documenti ricevuti in una Box SubAddress personale.

Per la procedura di utilizzo di una Box SubAddress, vedere il relativo paragrafo.

➔ [Registrazione di una Box SubAddress \(5-18\)](#)

➔ [Modifica di una Box SubAddress \(5-19\)](#)

➔ [Eliminazione di una Box SubAddress \(5-20\)](#)

Per il metodo di elaborazione dei fax ricevuti in una Box SubAddress, vedere il relativo paragrafo.

➔ [Stampa degli originali da una Box SubAddress \(5-20\)](#)

➔ [Controllare i dettagli della casella \(5-21\)](#)

➔ [Cancellazione automatica degli originali stampati da una Box SubAddress \(5-21\)](#)

➔ [Cancellazione degli originali da una Box SubAddress \(5-21\)](#)

➔ [Stampa dell'elenco delle Box SubAddress \(5-22\)](#)

Per il metodo di trasmissione a una Box SubAddress, vedere il paragrafo successivo.

➔ [Eseguire la trasmissione con indirizzo secondario \(5-24\)](#)

Per il metodo di elaborazione dei fax ricevuti in una Box SubAddress, vedere il relativo paragrafo.

➔ [Ricezione con indirizzo secondario \(5-25\)](#)

Registrazione di una Box SubAddress

È possibile configurare fino a 20 Box SubAddress.



NOTA

Se sul sistema è abilitata la gestione dell'accesso utente, si possono modificare le impostazioni soltanto effettuando il login con privilegi di amministratore.

Le caselle di indirizzo secondario si possono anche registrare nel Menu Sistema.

1 Visualizzare la schermata.

[Box SubAddress] sulla schermata Home > [Menu]

2 Configurare le impostazioni.

1 Selezionare [Aggiungi].

2 Immettere le informazioni e selezionare [OK].

La tabella elenca le voci da impostare.

Voce	Descrizione
N. casella	Specificare il numero di casella selezionando [+], [-] oppure i tasti numerici. Per la casella si può specificare un numero compreso tra 01 e 20. Alla Casella personalizzata occorre assegnare un numero univoco. Se si immette 00, verrà assegnato automaticamente il numero più basso.
Proprietario ^{*1}	Impostare il proprietario della casella. Selezionare il proprietario nell'elenco degli utenti.
Nome casella	Il nome casella può essere composto da massimo 32 caratteri. ➔ Metodo di immissione dei caratteri (11-2)
Indirizzo secondario	Configurare l'indirizzo secondario. ➔ Comunicazione con indirizzo secondario (5-23)
Password casella	È possibile limitare l'accesso alla casella specificando una password di sicurezza. L'impostazione di una password non è obbligatoria. Digitare la stessa password di massimo 16 caratteri nei campi [Password] e [Conferma Password].
Autorizzazione ^{*1}	Attivare o disattivare la condivisione della casella.
Elimina dopo la stampa	Il documento viene automaticamente eliminato dalla casella al termine della stampa. Per eliminare il documento, selezionare [On]. Per conservare il documento, selezionare [Off].

*1 Voci visualizzate quando è abilitata la gestione dell'accesso utenti.

3 Controllare i dettagli immessi, quindi selezionare [Salva].

La casella viene creata.

Modifica di una Box SubAddress

NOTA

Le Box SubAddress si possono anche modificare nel Menu Sistema.

1 Visualizzare la schermata.

[Box SubAddress] sulla schermata Home > [Menu] > [Modifica]

2 Per modificare.

Selezionare l'informazione account da modificare e apportare le modifiche desiderate.

La tabella elenca le voci da impostare.

Voce	Descrizione
Nome casella	Il nome casella può essere composto da massimo 32 caratteri. ➔ Metodo di immissione dei caratteri (11-2)
N. casella	Specificare il numero di casella selezionando [+], [-] oppure i tasti numerici. Per la casella si può specificare un numero compreso tra 01 e 20. Alla Casella personalizzata occorre assegnare un numero univoco. Se si immette 00, verrà assegnato automaticamente il numero più basso.
Indirizzo secondario	Immettere l'indirizzo secondario.
Proprietario ^{*1}	Impostare il proprietario della casella. Selezionare il proprietario nell'elenco degli utenti.
Autorizzazione ^{*1}	Attivare o disattivare la condivisione della casella.
Password casella	È possibile limitare l'accesso alla casella specificando una password di sicurezza. L'impostazione di una password non è obbligatoria. Digitare la stessa password di massimo 16 caratteri nei campi [Password] e [Conferma Password].
Elimina dopo la stampa	Il documento viene automaticamente eliminato dalla casella al termine della stampa. Per eliminare il documento, selezionare [On]. Per conservare il documento, selezionare [Off].

*1 Voci visualizzate quando è abilitata la gestione dell'accesso utenti.

3 Controllare i dettagli immessi, quindi selezionare [Salva] > [Si].

Eliminazione di una Box SubAddress

NOTA

Le Box SubAddress si possono anche modificare nel Menu Sistema.

1 Visualizzare la schermata.

[Box SubAddress] sulla schermata Home > [Menu] > [Elimina]

2 Per eliminare.

- 1 Selezionare la casella che si desidera eliminare.
- 2 Selezionare [Si].
La casella viene eliminata.

Stampa degli originali da una Box SubAddress

Per stampare i documenti inviati ad una casella fax, procedere come segue.

1 Selezionare [Box SubAddress] sulla schermata Home.

2 Selezionare gli originali.

- 1 Selezionare la casella che contiene il documento da stampare > [Apri].

NOTA

Se alla Box SubAddress è assegnata una password, è necessario immettere la password nei seguenti casi:

- Se la gestione del login utente è disabilitata.
- Se la gestione dell'accesso utenti è abilitata ma la casella FAX è selezionata da un altro utente quando si effettua il login con privilegi di utente.

- 2 Selezionare il documento da stampare.
- 3 Selezionare [Stampa].

3 Stampare.

- 1 Specificare se i documenti devono essere eliminati dalla Box SubAddress dopo la stampa. Per eliminare i dati, selezionare [Elim. dopo stampa] > [On].
- 2 Selezionare [Avvio].
La stampa viene avviata.

Controllare i dettagli della casella

Si può utilizzare questa procedura per verificare i dettagli dei documenti inoltrati a una Box SubAddress.

1 Selezionare [Box SubAddress] sulla schermata Home.

2 Selezionare gli originali.

- 1 Selezionare la casella che contiene il documento da verificare.
- 2 Selezionare il documento di cui si desidera verificare i dettagli > [].
Vengono visualizzati i dettagli del documento selezionato.

Cancellazione automatica degli originali stampati da una Box SubAddress

Per eliminare automaticamente dalla Box SubAddress gli originali stampati, seguire la seguente procedura.

1 Selezionare [Box SubAddress] sulla schermata Home.

2 Selezionare gli originali.

- 1 Selezionare la casella che contiene il documento da stampare.
- 2 Selezionare il documento da stampare.
- 3 Selezionare [Stampa].

3 Configurare le impostazioni.

Specificare se i documenti devono essere eliminati dalla Box SubAddress dopo la stampa. Per eliminare i dati, selezionare [Elim. dopo stampa] > [On].

4 Stampare.

Selezionare [Avvio].

Il documento viene eliminato dopo la stampa.

Cancellazione degli originali da una Box SubAddress

Utilizzare la seguente procedura per eliminare un documento inoltrato a una Box SubAddress.

1 Selezionare [Box SubAddress] sulla schermata Home.

2 Per eliminare.

- 1 Selezionare la casella che contiene il documento da eliminare.
- 2 Selezionare il documento da eliminare, quindi selezionare [].
- 3 Selezionare [Sì].
La registrazione viene eliminata.

Stampa dell'elenco delle Box SubAddress

È possibile stampare l'elenco delle Box SubAddress che riporta i numeri e i nomi delle Box SubAddress registrate. Se nelle Box SubAddress vi sono degli originali, viene visualizzato il numero di pagine.



NOTA

È possibile stampare l'elenco quando è abilitata la gestione accesso utente e l'utente esegue il login con privilegi di amministratore.

1 Visualizzare la schermata.

Pulsante [Menu Sistema/Contatore] > [Casella documenti]

2 Stampare.

[Box SubAddress] > [Stampa elenco] > [Sì]

L'elenco viene stampato.



Comunicazione con indirizzo secondario

Nella comunicazione con indirizzo secondario, i dati vengono inviati e ricevuti con indirizzi secondari e password allegati conformemente alle raccomandazioni ITU-T (International Telecommunication Union). Gli indirizzi secondari abilitano modalità di comunicazione prima possibili solo in transazioni con fax della stessa marca. Ad esempio, la trasmissione riservata (invio di originali ad una casella riservata configurata sul fax ricevente) e la comunicazione polling (ricezione di un documento da un fax remoto controllato dal fax ricevente). Le funzioni di comunicazione con indirizzo secondario e di trasmissione da memoria disponibili su questo sistema permettono di utilizzare delle funzionalità avanzate di comunicazione quali la memorizzazione dei documenti ricevuti nelle caselle Fax e l'inoltro di documenti ricevuti ad altri fax.



NOTA

Per poter eseguire una comunicazione con indirizzo secondario, è necessario che il fax remoto supporti analoghe funzioni di comunicazione con indirizzo secondario.

La comunicazione tramite indirizzo secondario può essere utilizzata abbinata ad altri tipi di comunicazione. Se indirizzo secondario e password vengono registrati nella rubrica o in un tasto one touch, è possibile omettere la loro immissione prima della trasmissione. Per informazioni più dettagliate, fare riferimento alle procedure dei metodi di comunicazione e di registrazione.

Indirizzo secondario

Su questo sistema, il termine "indirizzo secondario" indica sia l'indirizzo secondario sia le password di indirizzo secondario.

Indirizzo secondario

Utilizzare numeri compresi tra 0 e 9, '(spazio)' e i simboli '#' e '*' per specificare un indirizzo secondario di massimo 20 caratteri. Quando il sistema riceve gli originali, l'indirizzo secondario viene utilizzato quale requisito di inoltro per l'inoltro da memoria.

Password indirizzo secondario

Utilizzare numeri compresi tra 0 e 9, '(spazio)' e i caratteri '#' e '*' per specificare una password di indirizzo secondario di massimo 20 caratteri. La password indirizzo secondario non viene utilizzata dal sistema per la ricezione dei fax.

Per la procedura di impostazione di un indirizzo secondario, vedere:

➔ [Eseguire la trasmissione con indirizzo secondario \(5-24\)](#)

➔ [Ricezione con indirizzo secondario \(5-25\)](#)

Eeguire la trasmissione con indirizzo secondario

NOTA

Per utilizzare la trasmissione con indirizzo secondario, accertarsi che sul fax remoto siano stati registrati indirizzo secondario e password.

Non è possibile utilizzare la trasmissione crittografata con la trasmissione tramite indirizzo secondario.

Per informazioni sul metodo di impostazione quando il sistema riceve gli originali, vedere:

➔ [Registrazione di una Box SubAddress \(5-18\)](#)

1 Selezionare [FAX] sulla schermata Home.

2 Posizionare gli originali.

3 Specificare una destinazione.

Selezionare [N. FAX.] e immettere il numero del fax remoto.

NOTA

Se alla destinazione registrata in rubrica è associato un indirizzo secondario, è possibile utilizzare la destinazione. Se la destinazione con indirizzo secondario registrata in Rubrica viene associata a un tasto one touch, è anche possibile utilizzare il tasto one touch.

4 Configurare le impostazioni.

1 Selezionare [Indirizzo secondario].

2 Premere [Indirizzo secondario] e inserire l'indirizzo secondario con i tasti numerici.

L'indirizzo secondario può essere composto da massimo 20 caratteri, compresi i numeri da 0 a 9, gli spazi e i simboli # e '*'.

3 Selezionare [Password]. Immettere la password dell'indirizzo secondario utilizzando i tasti numerici.

La password dell'indirizzo secondario può essere composta da massimo 20 caratteri, compresi i numeri da 0 a 9, gli spazi e i simboli # e '*'.

NOTA

La password indirizzo secondario non viene utilizzata dal sistema per la ricezione dei fax.

4 [OK] > [OK]

5 Per trasmettere

Controllare la destinazione e premere il tasto [Avvio].

NOTA

Quando si seleziona [On] per [Controllo dest. pre-invio], premendo il tasto [Avvio] si apre una schermata di conferma destinazione.

➔ [Visualizzazione della schermata di conferma delle destinazioni \(7-10\)](#)

Ricezione con indirizzo secondario

Per eseguire una ricezione con indirizzo secondario, occorre preventivamente comunicare all'interlocutore indirizzo secondario e password del sistema.

Quando si esegue una ricezione con indirizzo secondario si possono utilizzare le seguenti funzioni.

- ➔ [Stampa degli originali da una Box SubAddress \(5-20\)](#)
- ➔ [Controllare i dettagli della casella \(5-21\)](#)
- ➔ [Cancellazione automatica degli originali stampati da una Box SubAddress \(5-21\)](#)
- ➔ [Cancellazione degli originali da una Box SubAddress \(5-21\)](#)
- ➔ [Stampa dell'elenco delle Box SubAddress \(5-22\)](#)
- ➔ [Ricezione tramite bacheca con indirizzi secondari \(5-28\)](#)

IMPORTANTE

Per utilizzare le funzioni di ricezione con indirizzo secondario si devono configurare le impostazioni. Per configurare le impostazioni, vedere:

- ➔ [Registrazione di una Box SubAddress \(5-18\)](#)
- ➔ [Modifica di una Box SubAddress \(5-19\)](#)
- ➔ [Eliminazione di una Box SubAddress \(5-20\)](#)

Comunicazione polling

Nella comunicazione polling, la trasmissione dei documenti sul fax trasmittente è controllata dal fax ricevente. Il fax ricevente può dunque adattare la ricezione dei documenti in funzione delle proprie esigenze. Questo sistema supporta sia la trasmissione sia la ricezione polling.

IMPORTANTE

I costi di trasmissione sono addebitati al ricevente poiché nella comunicazione polling è il fax ricevente che chiama il trasmittente.

Trasmissione polling

I documenti per trasmissioni polling devono essere memorizzati in una casella Polling. Non appena viene ricevuta una richiesta polling, i documenti memorizzati in tale casella vengono automaticamente trasmessi.

Al termine della trasmissione alla destinazione, i documenti vengono automaticamente cancellati. Se l'opzione Elimina file trasmesso è impostata su [Off], i documenti rimangono nella casella Polling fino a che l'utente non li elimina. È possibile utilizzare la trasmissione polling con gli stessi originali il numero di volte che si desidera.

NOTA

Per la trasmissione polling si possono memorizzare fino a 10 originali quando non si utilizza un indirizzo secondario.

Si possono aggiungere o sovrascrivere gli originali in casella finché non viene ricevuta la richiesta di polling dalla destinazione.

➔ [Impostazione della funzione di sovrascrittura \(5-26\)](#)

Eliminazione dei documenti dopo la trasmissione polling

Una volta inviati, i documenti polling vengono automaticamente eliminati. Per consentire la trasmissione polling dello stesso originale a più destinatari, impostare questa opzione su [Off].

1 **Visualizzare la schermata.**

Pulsante [Menu Sistema/Contatore] > [Casella documenti] > [Casella di polling]

2 **Configurare le impostazioni.**

[Elimina file trasmesso] > [On] o [Off] > [OK]

Impostazione della funzione di sovrascrittura

Per abilitare la sovrascrittura, selezionare [Autorizza].

Attenersi alla seguente procedura per sovrascrivere il documento esistente se al nuovo file viene assegnato lo stesso nome.

Se questa opzione è impostata su [Proibisci], il documento esistente non verrà sovrascritto se al nuovo file viene assegnato lo stesso nome.

1 **Visualizzare la schermata.**

Pulsante [Menu Sistema/Contatore] > [Casella documenti] > [Casella di polling]

2 **Configurare le impostazioni.**

[Sovrascrivi impostazione] > [Autorizza] o [Proibisci] > [OK]

Esecuzione della trasmissione polling

1 Selezionare [Casella di polling] sulla schermata Home.**2 Posizionare gli originali.****3 Visualizzare la schermata.**

Selezionare [Salva file].

4 Selezionare il tipo di originale, la densità di scansione e tutti gli altri parametri come opportuno.

La tabella elenca le voci da impostare.

Funzione	Descrizione
Originale su 2-facce/libro	Selezionare tipo e orientamento di rilegatura in funzione dell'originale.
Densità	Consente di regolare la densità di scansione dei documenti.
Risol. scansione	Consente di selezionare il livello di dettaglio per la scansione dei documenti.
Voce nome file	Consente di rinominare i file creati a partire da documenti scansionati. Si può utilizzare questa funzione anche per aggiungere il numero e/o la data del lavoro.

Funzione	Descrizione
Dimensioni originale	Specificare il formato dell'originale da acquisire. Selezionare sempre il formato originale quando si utilizzano originali di formato personalizzato.
Orientamento originale	Indica l'orientamento del bordo superiore dell'originale, in modo che l'operatore possa verificare il corretto orientamento degli originali memorizzati. Per utilizzare le seguenti funzioni, selezionare l'orientamento dei documenti. <ul style="list-style-type: none"> • Originale su 2-facce/libro
Formato di memorizzazione	Consente di selezionare il formato di memorizzazione (il formato dei documenti memorizzati).
Immagine originale	Selezionare la qualità immagine appropriata per il tipo di originale.
Salta pagine bianche	Se un documento acquisito presenta pagine bianche, questa funzione permette di saltarle e di acquisire solo quelle non bianche.
Scansione continua	È possibile acquisire molti originali in gruppi separati ed elaborarli come unico lavoro.
Originale lungo	Consente di utilizzare l'alimentatore di originali per acquisire documenti molto lunghi (in direzione di alimentazione).
Avviso di fine lavoro	Verrà inviato un messaggio e-mail ogniqualvolta viene completata una scansione.

Per i dettagli sulle singole funzioni, vedere:

➔ [Impostazioni dei dettagli delle Funzioni FAX \(5-1\)](#)

➔ Guida alle funzioni del sistema

5 Avviare la memorizzazione.

Premere il tasto [Avvio]. I documenti vengono acquisiti e memorizzati nella casella Polling.

Annullamento delle trasmissioni polling

Per annullare una trasmissione polling, cancellare il documento registrato per il polling dalla casella polling. Per maggiori informazioni sulla cancellazione del documento memorizzato, vedere:

➔ [Eliminazione dei documenti dopo la trasmissione polling \(5-26\)](#)

Ricezione polling

Questa funzione attiva immediatamente la trasmissione dei documenti memorizzati sul sistema quando viene ricevuta la richiesta di prelievo (polling) dal fax ricevente.

NOTA

Per la ricezione polling non si possono selezionare più destinazioni. Se è stata specificata una destinazione per la quale è configurata la comunicazione crittografata, quest'ultima sarà disabilitata per la ricezione polling.

Per utilizzare la ricezione polling, occorre innanzitutto verificare che il sistema trasmittente sia configurato per la trasmissione polling.

L'utilizzo congiunto degli indirizzi secondari abilita i seguenti modi di comunicazione.

Ricezione tramite bacheca con indirizzi secondari

Se il fax destinatario è dotato di funzione tramite bacheca con indirizzi secondari, si possono utilizzare gli indirizzi secondari per comunicare con questo dispositivo, anche se di marca diversa. (Su questo sistema, l'indirizzo secondario e la relativa password.)

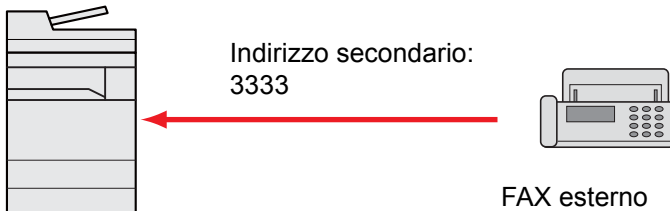

IMPORTANTE

È necessario che il fax destinatario sia dotato di analoga funzione di comunicazione tramite bacheca con indirizzo secondario. Alcuni fax non possono memorizzare documenti e non supportano la trasmissione polling. Verificare preventivamente i fax trasmittente e ricevente per assicurarsi che supportino la funzione richiesta.

Richiedere all'interlocutore indirizzo secondario e password registrati sul suo dispositivo.

NOTA

Per maggiori informazioni relative agli indirizzi secondari, vedere:

➔ [Registrazione di una Box SubAddress \(5-18\)](#)

Per informazioni sulla ricezione di file tramite bacheca con indirizzo secondario, vedere:

➔ [Utilizzo della ricezione polling con indirizzi secondari \(5-29\)](#)

Esecuzione della ricezione polling

NOTA

Se il dispositivo remoto utilizza gli indirizzi secondari, vedere la procedura di Utilizzo della ricezione polling con indirizzi secondari di seguito descritta.

- 1 Selezionare [FAX] sulla schermata Home.**
- 2 Attivare la ricezione polling.**

[Impostazioni avanzate] > [RX Polling FAX] > [On]

3 Selezionare la destinazione.

Per la procedura di selezione di una destinazione, vedere:

➔ [Metodi di immissione delle destinazioni \(3-6\)](#)

4 Premere il tasto [Avvio].

Iniziano le operazioni di ricezione.

NOTA

Quando si seleziona [On] per [Controllo dest. pre-invio], premendo il tasto [Avvio] si apre una schermata di conferma destinazione.

➔ [Visualizzazione della schermata di conferma delle destinazioni \(7-10\)](#)

Utilizzo della ricezione polling con indirizzi secondari

Per la ricezione polling, immettere l'indirizzo secondario (su questa macchina, indirizzo secondario e relativa password) impostato sul fax trasmittente. Questa comunicazione è possibile anche con fax di altre marche purché dotati di analoga funzione di comunicazione tramite indirizzi secondari.

IMPORTANTE

Verificare preventivamente l'indirizzo secondario impostato dal mittente.

1 Selezionare [FAX] sulla schermata Home.

2 Attivare la ricezione polling.

Per attivare la ricezione polling, vedere:

➔ [Esecuzione della ricezione polling \(5-28\)](#)

3 Selezionare la destinazione e immettere l'indirizzo secondario.

Per la procedura di impostazione di un indirizzo secondario, vedere:

➔ [Eseguire la trasmissione con indirizzo secondario \(5-24\)](#)

Per la procedura di selezione di una destinazione, vedere:

➔ [Metodi di immissione delle destinazioni \(3-6\)](#)

NOTA

È possibile selezionare le destinazioni utilizzando in combinazione i tasti numerici, i tasti one touch e la rubrica con gli indirizzi secondari registrati.

4 Premere il tasto [Avvio].

Iniziano le operazioni di ricezione.

NOTA

Quando si seleziona [On] per [Controllo dest. pre-invio], premendo il tasto [Avvio] si apre una schermata di conferma destinazione.

➔ [Visualizzazione della schermata di conferma delle destinazioni \(7-10\)](#)

Stampa da una casella polling

Utilizzare questa procedura per stampare un documento memorizzato in una casella Polling.

1 Selezionare [Casella di polling] sulla schermata Home.

2 Selezionare gli originali.

Selezionare il documento da stampare.

[Menu] > [Stampa]



NOTA

Per annullare una selezione, premere nuovamente la stessa casella per deselegionare il segno di spunta.
Per informazioni sull'utilizzo degli elenchi nelle caselle polling, vedere:

➔ [Guida alle funzioni del sistema](#)

3 Premere il tasto [Avvio].

La stampa viene avviata.

Verifica dei dettagli della casella

Utilizzare questa procedura per verificare i dettagli di un documento memorizzato in una casella Polling.

1 Selezionare [Casella di polling] sulla schermata Home.

2 Selezionare gli originali.

1 Selezionare il documento da verificare.

2 Selezionare []. Vengono visualizzati i dettagli del documento selezionato.

Eliminazione di documenti da una Casella di polling

Utilizzare questa procedura per eliminare un documento memorizzato in una casella Polling.



NOTA

Se l'opzione [Elimina file trasmesso] è impostata su [On], gli originali verranno automaticamente cancellati al termine della trasmissione polling.

➔ [Eliminazione dei documenti dopo la trasmissione polling \(5-26\)](#)

1 Selezionare [Casella di polling] sulla schermata Home.

2 Per eliminare.

1 Selezionare l'originale da eliminare, quindi selezionare [].

2 Selezionare [Sì].

La registrazione viene eliminata.

Casella RX memoria FAX

È possibile ricevere i fax nella casella RX memoria FAX, controllare i contenuti e stampare solo i fax necessari.

✓ IMPORTANTE

Stampare sempre i fax memorizzati nella casella RX memoria FAX. Se la casella si satura, i fax ricevuti successivamente verranno stampati.

🔗 NOTA

Per utilizzare la casella RX memoria FAX, impostare "RX memoria FAX" a [On].

Per la procedura di impostazione, vedere:

➔ [\[Casella RX memoria FAX\] \(8-8\)](#)

Come stampare dalla casella RX memoria FAX

Attenersi alla seguente procedura per stampare un fax ricevuto nella casella RX memoria FAX.

1 Selezionare [Casella RX memoria FAX] sulla schermata Home.

2 Selezionare i dati ricevuti.

Un segno di spunta compare vicino al file selezionato.

🔗 NOTA

- Per annullare la selezione, selezionare la casella di spunta per cancellare il segno di spunta.
- Per visualizzare la miniatura dei fax, selezionare [🖼️].
- Per visualizzare l'elenco dei fax, selezionare [📄].
- Per visualizzare informazioni dettagliate sui fax ricevuti, selezionare [Dettagli].

3 [🔍] > Controllare il contenuto di un fax ricevuto.

La schermata di anteprima è la seguente.

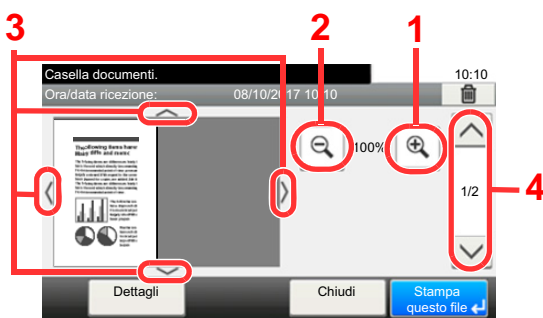

- 1 Zoom avanti.
- 2 Zoom indietro.
- 3 Dopo aver effettuato un ingrandimento con lo zoom avanti, è possibile utilizzare questi pulsanti per spostare l'area visualizzata.
- 4 Nei documenti multi pagina, è possibile utilizzare questi pulsanti per scorrere le pagine.

4 Selezionare [Stampa questo file].

La stampa viene avviata.

🔗 NOTA

Se non si utilizza la funzione anteprima, selezionare il fax ricevuto che si desidera stampare > [Stampa].

Come eliminare un fax dalla casella RX memoria FAX

Attenersi alla seguente procedura per eliminare un fax ricevuto nella casella RX memoria FAX.

1 **Selezionare [Casella RX memoria FAX] sulla schermata Home.**

2 **Selezionare i dati ricevuti.**

Un segno di spunta compare vicino al file selezionato.

NOTA

- Per annullare la selezione, selezionare la casella di spunta per cancellare il segno di spunta.
- Per visualizzare la miniatura dei fax, selezionare [📄].
- Per visualizzare l'elenco dei fax, selezionare [📄].
- Per visualizzare informazioni dettagliate sui fax ricevuti, selezionare [Dettagli].

3 **[🔍] > Controllare il contenuto di un fax ricevuto.**

Viene visualizzata la schermata di anteprima.

4 **Eliminare il fax.**

1 Selezionare [🗑️].

2 Selezionare [Sì].

Il fax sarà eliminato.

NOTA

Se non si utilizza la funzione anteprima, selezionare il fax ricevuto che si desidera eliminare > [Elimina] > [Sì].

Crittografia

Questo metodo abilita la comunicazione con criptatura dei documenti sul fax trasmittente. Questa funzione inibisce l'accesso da parte di estranei al contenuto degli originali trasmessi. Una volta ricevuti, tali documenti vengono decodificati e stampati nella loro forma originale. È un metodo particolarmente utile per la trasmissione di documenti riservati che non devono essere accessibili ad estranei.

✓ IMPORTANTE

È possibile utilizzare questa funzione solo quando si comunica con un fax della stessa marca che supporta la comunicazione criptata.

Per la codifica e la decodifica degli originali, fax trasmittente e fax ricevente devono utilizzare la stessa chiave di crittografia a 16 cifre. Se fax trasmittente e fax ricevente utilizzano chiavi di crittografia diverse, la comunicazione criptata non sarà possibile. È pertanto necessario che i due fax abbiano la stessa chiave di crittografia e un Numero di chiave a 2 cifre preventivamente registrato.

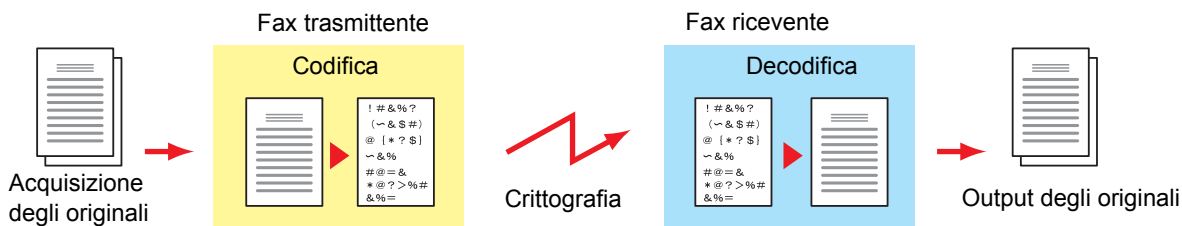

Descrizione delle impostazioni sui fax trasmittente e ricevente

Impostazioni	Fax trasmittente	Fax ricevente	Pagina di riferimento
N. chiave di crittografia	(A) a 2 cifre	(B) a 2 cifre	5-34
Chiave di crittografia	(C) a 16 cifre	(C) a 16 cifre	5-33
N. chiave registrato in rubrica (oppure quando il numero viene composto direttamente)	(A) a 2 cifre	—	5-35
Numero della casella di crittografia del fax ricevente^{*1}	(D) a 4 cifre	—	5-35
N. casella cifratura^{*1}	—	(D) a 4 cifre	—
Numero chiave nell'impostazione per la ricezione	—	(B) a 2 cifre	5-36

*1 Quando il fax riceve i documenti, la casella di crittografia non viene utilizzata.

🧠 NOTA

Impostare gli stessi caratteri per i numeri contrassegnati dalla stessa lettera tra parentesi. Ad esempio, è necessario utilizzare esattamente gli stessi caratteri su fax ricevente e trasmittente come chiave di crittografia (C).

Registrazione della chiave di crittografia

La chiave di crittografia è richiesta quando si registra la Rubrica utilizzata per la comunicazione criptata (la destinazione viene immessa direttamente con i tasti numerici) sul fax trasmittente e quando si imposta la crittografia sul fax ricevente.

Per la creazione della chiave di crittografia, si possono utilizzare le cifre da 0 a 9 e le lettere da A a F per formare una combinazione di 16 numeri e/o lettere. La chiave creata viene registrata con un numero chiave di 2 cifre (da 01 a 20).

NOTA

Si possono registrare fino a 20 chiavi di crittografia.

1 Visualizzare la schermata.

Pulsante [Menu Sistema/Contatore] > [FAX] > [TX/RX comune] > [Registr. Tasto crittogr.]

2 Configurare le impostazioni.

1 Selezionare l'[Icona] di una chiave di crittografia non registrata.

2 [Chiave di crittografia] > Immettere la chiave di 16 cifre > [OK]

NOTA

Utilizzare i numeri (0-9) e le lettere alfabetiche (A-F) per registrare la chiave di crittografia.

3 Per la registrazione di altre chiavi di crittografia, ripetere i punti da 2-1 a 2-2.

3 Terminare la registrazione.

Selezionare [Fine].

Modifica dei contenuti di registrazione della chiave di crittografia

1 Visualizzare la schermata.

Pulsante [Menu Sistema/Contatore] > [FAX] > [TX/RX comune] > [Registr. Tasto crittogr.]

2 Per modificare.

1 Selezionare [] in corrispondenza della chiave di crittografia che si desidera modificare.

2 [Chiave di crittografia] > Immettere la chiave di 16 cifre > [OK] > [Sì]

3 Per la modifica di altre chiavi di crittografia, ripetere i punti da 2-1 a 2-2.

3 Terminare la procedura di modifica.

Selezionare [Fine].

Eliminazione dei contenuti di registrazione della chiave di crittografia

1 Visualizzare la schermata.

Pulsante [Menu Sistema/Contatore] > [FAX] > [TX/RX comune] > [Registr. Tasto crittogr.]

2 Per eliminare.

1 Selezionare la chiave di crittografia che si desidera eliminare.

2 Selezionare [🗑️].

3 Selezionare [Sì].

La chiave di crittografia verrà eliminata.

3 Terminare la procedura di eliminazione.

Selezionare [Fine].

Utilizzo della trasmissione criptata

Quando si inviano documenti utilizzando la trasmissione criptata, utilizzare la rubrica registrata per la crittografia o specificare la trasmissione criptata quando si seleziona la destinazione con i tasti numerici. Oppure, quando si utilizza la selezione diretta con i tasti numerici, impostare la trasmissione criptata e trasmettere.



NOTA

La trasmissione criptata può essere utilizzata anche per la trasmissione a più destinazioni. Con la comunicazione criptata non è possibile utilizzare un indirizzo secondario.

1 Registrare la chiave di crittografia.

Registrare la chiave di crittografia concordata con l'interlocutore.

Per la procedura di registrazione della chiave di crittografia, vedere:

➔ [Registrazione della chiave di crittografia \(5-34\)](#)

2 Selezionare [FAX] sulla schermata Home.

3 Posizionare gli originali.

4 Selezionare la destinazione.

Selezionare [N. FAX.] e immettere il numero del fax remoto.



NOTA

Se è stata configurata la trasmissione criptata per una destinazione registrata in rubrica o in un tasto one touch, è possibile utilizzare la destinazione.

5 Attivare la trasmissione criptata.

1 [Impostazioni dei dettagli] > [Trasmissione criptata] > [Crittografia] > [On] > [N. chiave di crittografia]

2 Selezionare il numero della chiave di crittografia in corrispondenza del quale è registrata la chiave concordata con l'interlocutore.

Per la procedura di registrazione della chiave di crittografia, vedere:

➔ [Registrazione della chiave di crittografia \(5-34\)](#)

6 Selezionare la casella di crittografia.

Per selezionare una casella di crittografia, creare la casella.

- 1 [Cas. cifratura] > [On] > [N. casella crittografia]
- 2 Immettere il numero della casella (0000 - 9999) con i tasti numerici.
- 3 Selezionare [OK].

7 Completare le impostazioni di trasmissione crittografata.

[OK] > [OK] > [OK]

8 Per trasmettere.

Premere il tasto [Avvio].

Inizia la trasmissione.



NOTA

Quando si seleziona [On] per [Controllo dest. pre-invio], premendo il tasto [Avvio] si apre una schermata di conferma destinazione.

➔ [Visualizzazione della schermata di conferma delle destinazioni \(7-10\)](#)

Impostazione della Ricezione criptata

Per eseguire una ricezione criptata procedere come segue.

1 Registrare la chiave di crittografia.

Registrare la chiave di crittografia concordata con il mittente.

Per la procedura di registrazione della chiave di crittografia, vedere:

➔ [Registrazione della chiave di crittografia \(5-34\)](#)

2 Visualizzare la schermata.

Pulsante [Menu Sistema/Contatore] > [FAX] > [Ricezione]

3 Impostazione della Ricezione criptata

- 1 [Ricezione crittografata] > [On]
- 2 Selezionare il numero della chiave di crittografia in corrispondenza del quale è registrata la chiave concordata con il mittente.
- 3 Selezionare [OK].

Il sistema riceverà gli originali criptati dal mittente assegnato alla chiave di crittografia specificata.

6 Trasmissione di fax dal PC

In questo capitolo vengono trattati i seguenti argomenti:

Procedura di invio tramite Network FAX	6-3
Procedura di ricezione tramite Network FAX	6-3
Configurazione Network FAX	6-4
Installazione di Network Fax Driver	6-4
Disinstallazione del driver FAX	6-5
Configurazione delle impostazioni predefinite del driver	6-6
Aprire la finestra di dialogo Impostazioni predefinite	6-7
Trasmissione di base	6-11
Modifica delle impostazioni di trasmissione	6-14
Selezione di una destinazione dalla rubrica	6-14
Utilizzo della comunicazione con indirizzo secondario	6-15
Specificare una pagina di copertina	6-16
Impostazione delle opzioni	6-16
Modifica delle informazioni del mittente	6-17
Utilizzo delle copertine	6-18
Informazioni sulle pagine di copertina	6-18
Inserimento e trasmissione di una copertina	6-19
Registrazione della copertina (Impostazioni predefinite)	6-22
Verifica dello stato della trasmissione Fax di rete	6-28

La funzione Network FAX abilita l'invio e la ricezione fax dai PC collegati in rete al sistema. Le principali caratteristiche di questa funzione sono le seguenti.

- È possibile trasmettere e ricevere via fax documenti elettronici senza doverli stampare.
- Per specificare la destinazione desiderata si può utilizzare la rubrica (del sistema o del computer).
- È possibile aggiungere una copertina.
- È possibile trasmettere e stampare contemporaneamente.
- È possibile ricevere via e-mail il rapporto del risultato di trasmissione.
- È possibile trasmettere un documento tramite l'indirizzo secondario.
- Procedura semplice quanto la stampa.

Procedura di invio tramite Network FAX

La sequenza di invio di un documento tramite la funzione Network FAX è la seguente.

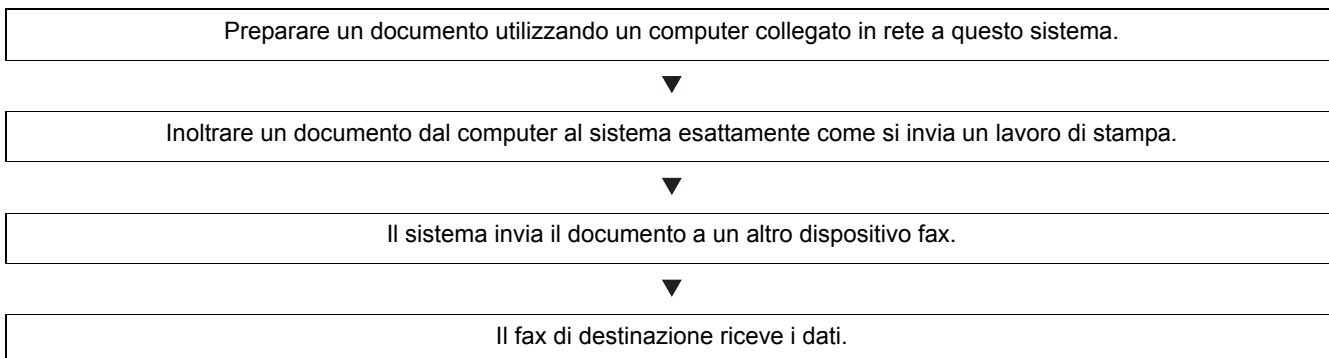

Procedura di ricezione tramite Network FAX

La sequenza di ricezione di un documento tramite la funzione Network FAX è la seguente.

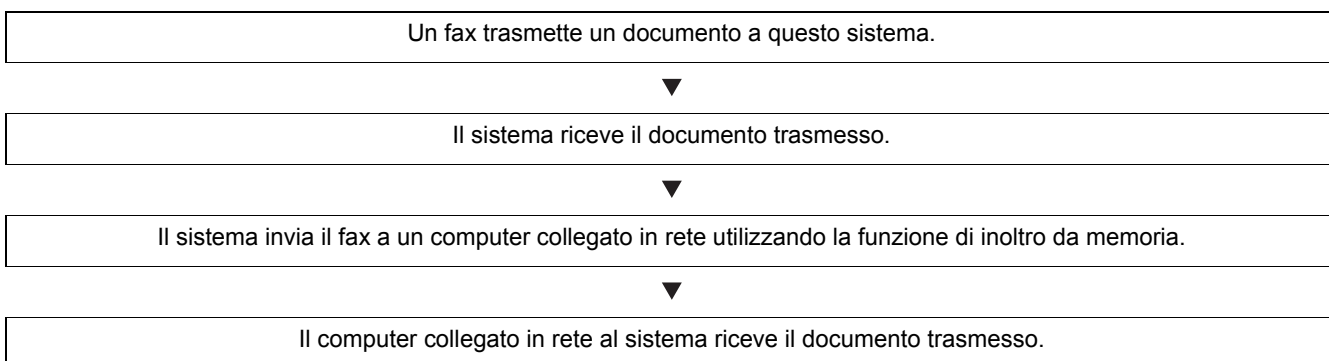

NOTA

La funzione di inoltramento da memoria non solo abilita la ricezione su computer collegati alla rete, ma consente anche di inoltrare via e-mail il fax ricevuto oppure di inoltrarlo a un altro dispositivo fax.

Configurazione Network FAX

Per utilizzare la funzione Network FAX si richiedono le seguenti operazioni preliminari.

Collegamento al computer

Collegare il sistema al computer tramite il cavo di rete.

➔ [Guida alle funzioni del sistema](#)

Registrazione del sistema

Utilizzando la funzione di trasmissione da memoria, selezionare il formato file o il computer di destinazione.

NOTA

È possibile inoltrare il fax ricevuto al computer o inviarlo come allegato e-mail.

➔ [Inoltro da memoria \(5-11\)](#)

Installazione di Network Fax Driver

Per installare il driver FAX, attenersi alla seguente procedura. (Le schermate riportate sono quelle visualizzate in Windows 8.1).

1 Inserire il disco Product Library.

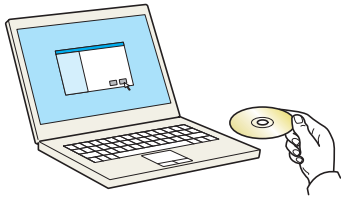

NOTA

L'installazione del software in Windows può essere eseguita da utenti che accedono con privilegi di amministratore.

Se si apre la finestra di dialogo "Installazione guidata nuovo hardware" selezionare [Annulla].

Se si apre la schermata Autorun, fare clic su [Esegui setup.exe].

Se si apre la finestra di gestione account utente, fare clic su [Sì] ([Consenti]).

2 Visualizzare la schermata.

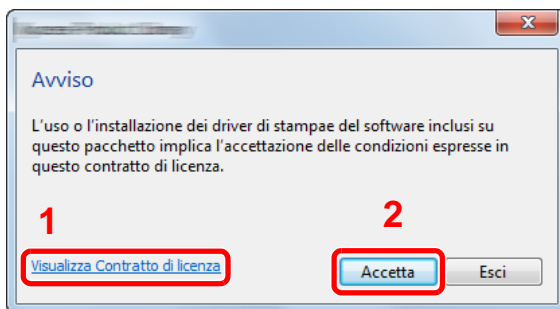

1 Fare clic su [Visualizza Contratto di licenza] e leggere il Contratto di licenza.

2 Fare clic su [Accetta].

3 Selezionare FAX Driver.

1 Selezionare [Installazione personalizzata].

- 2 Selezionare il dispositivo da installare.
- 3 Fare clic su [➡].

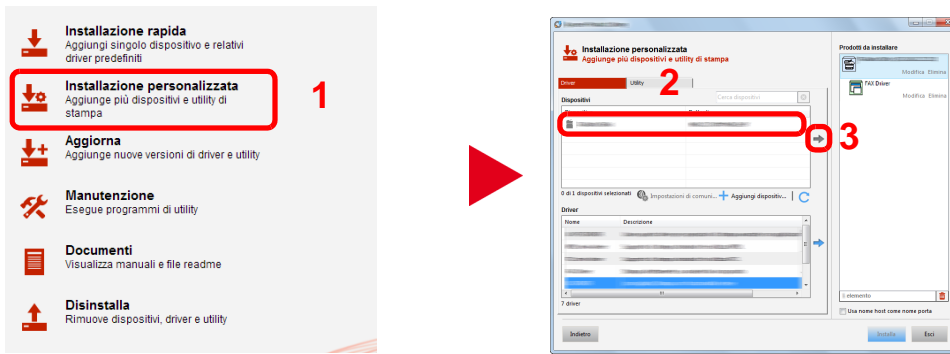

- 4 Verificare che il prodotto da installare sia visualizzato.
- 5 Selezionare [FAX Driver].
- 6 Fare clic su [➡].
- 7 Fare clic su [Installa].

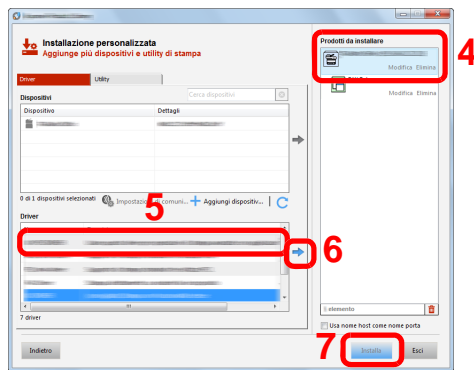

NOTA

Il sistema può essere rilevato solo se è acceso. Se il computer non riesce a rilevare il sistema, controllare che la periferica sia collegata al computer tramite un cavo di rete e che sia accesa, quindi fare clic su (Aggiorna).  Fare clic su [Aggiorna].

Se viene visualizzata la finestra Protezione di Windows, fare clic su [Installa il software del driver].

4 Terminare l'installazione.

Se viene visualizzato un messaggio che invita l'utente a riavviare il sistema, riavviare il computer seguendo le indicazioni visualizzate. Con questa operazione termina la procedura di installazione del driver FAX.

Disinstallazione del driver FAX

Attenersi alla seguente procedura per rimuovere il driver FAX dal computer.

NOTA

La rimozione del software in Windows può essere eseguita da utenti che accedono con privilegi di amministratore.

1 Visualizzare la schermata.

Fare clic sul pulsante [Start] di Windows e selezionare [Tutti i programmi], [(Nome del distributore)] e [Disinstalla Product Library] per eseguire la disinstallazione guidata.

2 Disinstallare il software.

Attivare la casella di spunta accanto al software che si desidera rimuovere e fare clic su [Disinstalla].

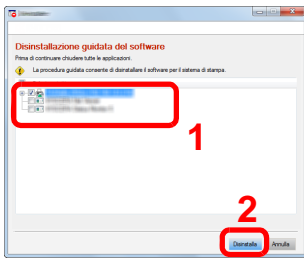

3 Terminare la procedura di rimozione.

Se viene visualizzato un messaggio che invita l'utente a riavviare il sistema, riavviare il computer seguendo le indicazioni visualizzate. La procedura di disinstallazione del software è terminata.

NOTA

È anche possibile disinstallare il software utilizzando la Product Library.

Sulla schermata Product Library, selezionare il software da rimuovere e seguire quindi le istruzioni visualizzate.

Configurazione delle impostazioni predefinite del driver

Accedere alla scheda Impostazione FAX sulla schermata delle impostazioni di stampa per specificare la dimensione dell'originale e gli altri parametri di trasmissione.

1 Visualizzare la schermata.

- 1 Fare clic sul pulsante Start, selezionare [Pannello di controllo], [Hardware e suoni] e [Dispositivi e stampanti].
- 2 Fare clic con il tasto destro del mouse sul nome della periferica da utilizzare, quindi selezionare l'opzione [Preferenze stampa] dal menu a discesa. Si aprirà la schermata Preferenze stampa.

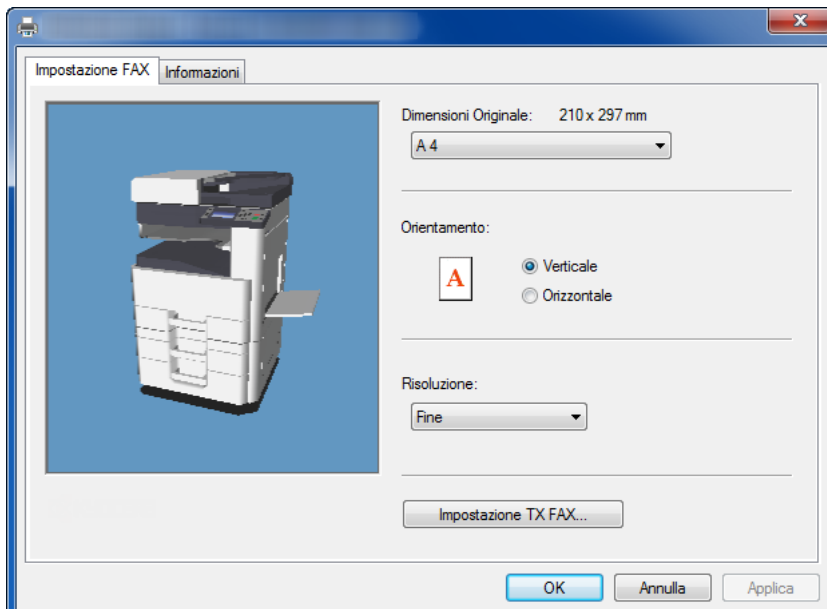

2 Configurare le impostazioni.

È possibile specificare le seguenti impostazioni.

Voce	Descrizione
Dimensioni originale	Dall'elenco a discesa, selezionare il formato del documento da trasmettere. Valore: A3, A4, A5, Folio, B4, B5(JIS), Ledger(11x17), Letter, Legal, Statement
Orientamento	Specificare l'orientamento del documento, verticale od orizzontale. Valore: Verticale, Orizzontale
Risoluzione	Dall'elenco a discesa, selezionare la risoluzione del documento da trasmettere. Valore: 100 x 200dpi Normale, 200 x 200dpi Fine, 400 x 400dpi Ultra fine
Impostazione TX FAX	Fare clic su [Impostazione TX FAX] per modificare le impostazioni predefinite per la trasmissione fax. Si aprirà la finestra di dialogo Impostazioni predefinite.

Aprire la finestra di dialogo Impostazioni predefinite

Su questa finestra si possono configurare i parametri di trasmissione maggiormente utilizzati, evitando in tal modo di dover modificare ogni volta le impostazioni di invio.



1 Visualizzare la schermata.

- 1 Fare clic su [Start] sulla barra delle applicazioni, quindi fare clic su [Pannello di controllo] e [Dispositivi e stampanti].
- 2 Fare clic con il tasto destro del mouse sul nome della periferica da utilizzare, quindi selezionare l'opzione [Preferenze stampa] dal menu a discesa. Fare clic sul pulsante [Impostazione TX FAX] sulla finestra [Preferenze stampa].

2 Configurare le impostazioni.

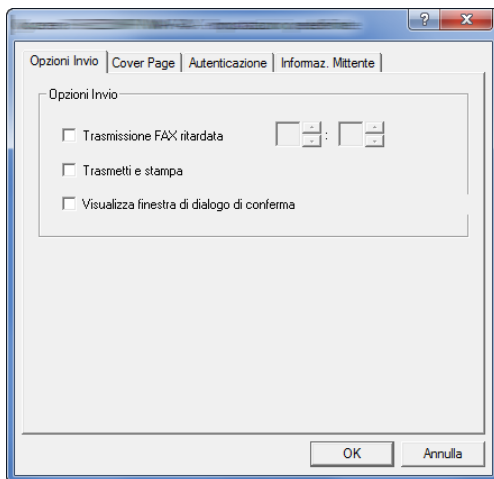
(1) Scheda Opzioni Invio



Voce	Descrizione
Trasmissione FAX ritardata	<p>Selezionare questa casella di spunta per attivare il campo dell'ora sulla destra della casella quando si desidera programmare l'ora per l'invio del fax. L'ora desiderata può essere immessa direttamente da tastiera oppure selezionando le frecce ▲ e ▼.</p> <p> IMPORTANTE</p> <p>Se l'ora visualizzata sul display messaggi della periferica non corrisponde all'ora effettiva, le comunicazioni programmate non verranno eseguite nell'orario previsto. Se l'ora visualizzata non è corretta, regolarla in base all'ora corrente.</p> <p> NOTA</p> <p>Se si programma un'ora antecedente all'ora corrente visualizzata sul display della periferica, la trasmissione verrà eseguita all'ora programmata ma del giorno successivo. Prima di eseguire questa impostazione, controllare che l'ora impostata sulla periferica sia corretta.</p> <p>Valore: 00:00 - 23:59</p>
Trasmetti e stampa	Attivare questa casella di spunta quando si desidera trasmettere via fax e contestualmente stampare i documenti.
Visualizza finestra di dialogo di conferma	Attivare questa casella di spunta per visualizzare la schermata di conferma destinazione e controllare le destinazioni prima dell'invio.

(2) Scheda Cover Page

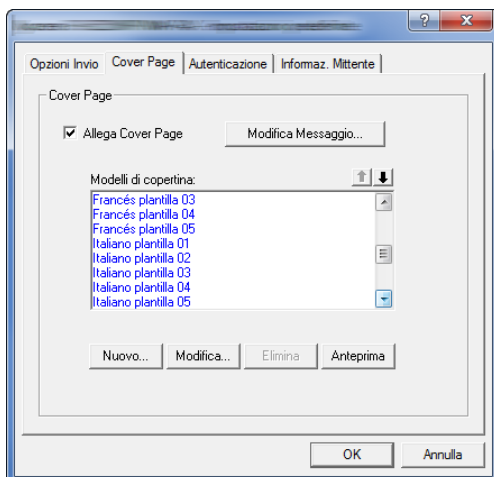

Voce	Descrizione
Allega Cover Page	Attivare questa casella di spunta se si desidera allegare una copertina alla trasmissione.

NOTA

Per informazioni sul metodo di registrazione della pagina copertina, vedere:

➔ [Registrazione della copertina \(Impostazioni predefinite\) \(6-22\)](#)

(3) Scheda Autenticazione

Voce	Descrizione
<p>Casella di spunta Accesso utente</p>	<p>Se sulla periferica è attivata la funzione di Login utente, selezionare Usa un nome utente accesso specifico oppure Richiedi nome utente accesso.</p> <p>Usa un nome utente accesso specifico: Immettere il nome utente e la password di login. La trasmissione verrà eseguita utilizzando il nome utente e la password di login immessi.</p> <p>Richiedi nome utente accesso: Quando si tenta di eseguire una trasmissione si apre la schermata di immissione di nome utente e password di login. Nome utente e password di login devono essere immessi ad ogni trasmissione.</p>
<p>Job Accounting</p>	<p>Se sulla periferica è attivata la funzione Job Accounting, selezionare Utilizza l'ID account specifico oppure Richiedi ID account.</p> <p>Utilizza l'ID account specifico: Immettere l'ID Account. La trasmissione verrà eseguita utilizzando l'ID Account immesso.</p> <p>Richiedi ID account: Quando si tenta di eseguire una trasmissione si apre la schermata di immissione dell'ID Account. L'ID Account deve essere immesso ad ogni trasmissione.</p>

(4) Scheda Informaz. Mittente

Immettere le informazioni nei seguenti campo per allegare una copertina ai fax.

Voce	Descrizione
Società	Si possono immettere fino a 64 caratteri.
Reparto	Si possono immettere fino a 64 caratteri.
Nome	Si possono immettere fino a 32 caratteri.
Numero Telefono	Si possono immettere fino a 20 caratteri. (È consentita l'immissione di numeri compresi tra 0 e 9, i simboli #, *, -, (,), + e gli spazi).
Numero FAX	Si possono immettere fino a 20 caratteri. (È consentita l'immissione di numeri compresi tra 0 e 9, i simboli #, *, -, (,), + e gli spazi).
Indirizzo di posta elettronica	Si possono immettere fino a 128 caratteri. Caratteri disponibili: Simboli (!, #, \$, %, &, ', *, +, -, ., /, =, @, [,], ^, _ , ` , { e }) caratteri alfanumerici (0 – 9, A – Z e a – z)



NOTA

Se si specifica un indirizzo e-mail, sarà possibile ricercare il rapporto del risultato di trasmissione via e-mail. La periferica deve essere programmata per l'invio di e-mail.

➔ [Guida alle funzioni del sistema](#)

Trasmissione di base

Questa sezione spiega la procedura di base per inviare un fax utilizzando il FAX di rete. A titolo esemplificativo, viene descritto l'invio di un documento Adobe Acrobat.

1 Creare il documento da trasmettere.

- 1 Utilizzare un'applicazione del computer per creare il documento da trasmettere.
- 2 Impostare il formato e l'orientamento dell'originale.
- 3 Dal menu File, selezionare [Stampa]. Si aprirà la finestra di dialogo Stampa dell'applicazione in uso.

2 Nella finestra di dialogo Stampa, selezionare le impostazioni.

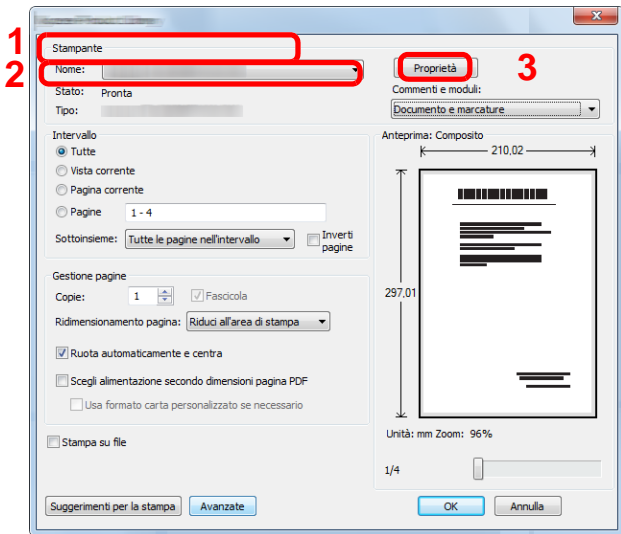

- 1 In corrispondenza dell'elenco dei nomi delle stampanti, selezionare il nome della periferica (XXX NW-FAX).
- 2 Definire l'intervallo di stampa e gli altri parametri richiesti.

NOTA

Verificare che il numero di copie impostato sia 1. La finestra di dialogo visualizzata varia in base all'applicazione in uso.

- 3 Fare clic su [Proprietà] per aprire la finestra Proprietà. La finestra Proprietà viene visualizzata.

3 Sulla scheda Impostazione FAX, selezionare le impostazioni.

- 1 Specificare i parametri come Dimensione Originale, ecc. sulla scheda Impostazione FAX, quindi fare clic su [OK].

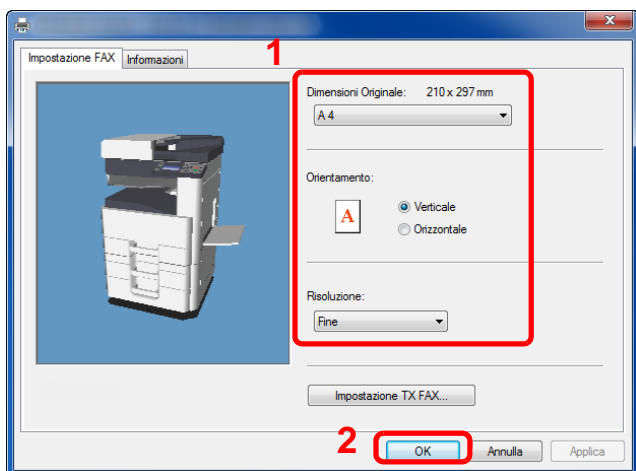

Per informazioni dettagliate sulle impostazioni della scheda, vedere:

➔ [Configurazione delle impostazioni predefinite del driver \(6-6\)](#)

- 2 Si ritorna alla finestra di dialogo Stampa dell'applicazione. Fare clic su [Stampa]. Si aprirà la finestra di dialogo Impostazione trasmissione.

4 Nella finestra di dialogo Impostazione trasmissione, definire i parametri richiesti.

Nella finestra di dialogo Impostazione trasmissione, si possono specificare parametri quali l'ora di trasmissione o l'indirizzo secondario.

Per informazioni sulle impostazioni, vedere:

➔ [Modifica delle impostazioni di trasmissione \(6-14\)](#)

5 Specificare una pagina di copertina.

Per aggiungere una pagina di copertina, selezionare le impostazioni sulla scheda [Cover Page].

Per informazioni sulle impostazioni, vedere:

➔ [Utilizzo delle copertine \(6-18\)](#)

6 Specificare la destinazione.

- 1 Immettere da tastiera il numero di fax della destinazione in corrispondenza della scheda [Impostaz. Indirizzo].
- 2 Fare clic su [Aggiungere a Lista Trasmissione]. Le informazioni sulla destinazione verranno visualizzate nel riquadro dell'elenco indirizzi. Per trasmettere a più destinazioni, ripetere questa operazione.

- 3 Per utilizza la rubrica, fare clic su [Selezionare da Address Book...] e scegliere la destinazione.

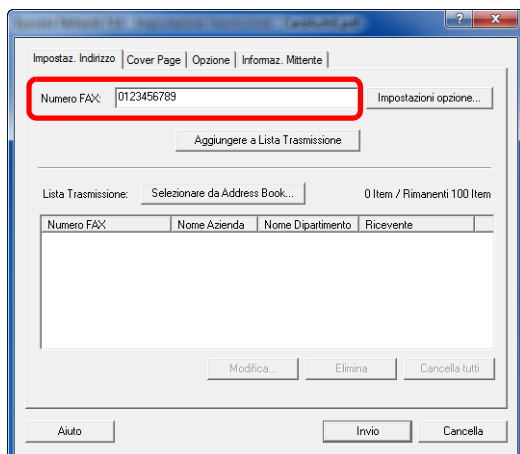

- 7 Fare clic su [Invio]. Inizia la trasmissione.

Modifica delle impostazioni di trasmissione

È possibile modificare le impostazioni di trasmissione in fase di trasmissione.

Selezione di una destinazione dalla rubrica

Per la selezione della destinazione di trasmissione si possono utilizzare due diversi tipi di Rubrica. Per la selezione è possibile utilizzare la Rubrica della periferica e la Rubrica di Windows.

NOTA

Per la selezione della destinazione di trasmissione si possono utilizzare tre diversi tipi di Rubrica. Per la selezione è possibile utilizzare la Rubrica della periferica, la Rubrica di Windows e la Rubrica per il file dati Network FAX (.fdt).

Per utilizzare la Rubrica della periferica occorre preventivamente registrare in questa Rubrica la destinazione che si intende selezionare.

Per informazioni sulle impostazioni, vedere:

➔ [Registrazione delle destinazioni nella rubrica \(2-10\)](#)

1 Fare clic sul pulsante [Selezionare da Address Book].

Si apre la finestra di dialogo Selezione indirizzo.

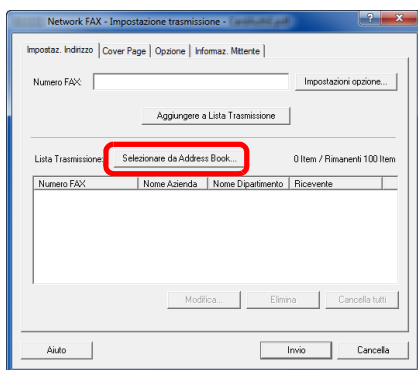

2 Selezionare la rubrica desiderata.

Per selezionare la Rubrica della periferica, selezionare [Rubrica/XXXX (nome modello)] dal menu a discesa.

NOTA

Per utilizzare la rubrica di Windows, selezionare [Rubrica di Windows].

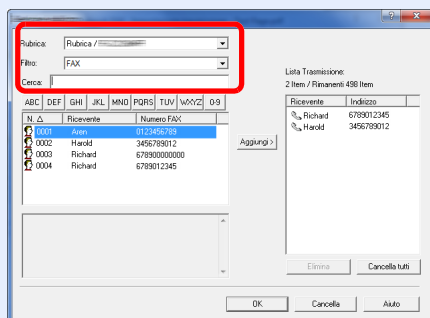

Per aggiungere una rubrica per i file dati Network FAX (.fdt), selezionare [Fare riferimento alla rubrica], fare clic su [Aggiungi], quindi selezionare [File dati rubrica].

3 Selezionare la destinazione.

Le destinazioni registrate in Rubrica sono riportate nell'elenco visualizzato sul lato sinistro della finestra di dialogo. Per selezionare un gruppo di destinazioni, selezionare [Gruppo] dal menu a discesa Filtro.

Selezionare la destinazione desiderata e fare clic sul pulsante [Aggiungi>]. La destinazione selezionata sarà aggiunta a [Lista Trasmissione] (sul lato destro).

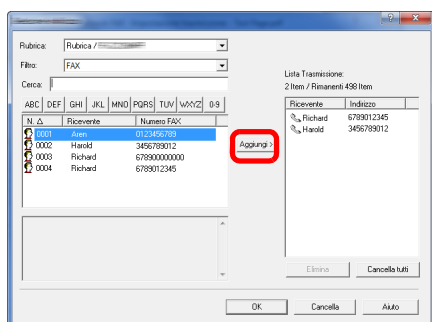

NOTA

- È possibile ordinare la visualizzazione delle voci dell'elenco. Fare clic sulle voci dell'elenco che si desidera ordinare (N., Ricevente, Numero FAX). Accanto alle voci classificate nell'ordine desiderato compaiono le frecce \triangle o ∇ . È inoltre possibile selezionare le destinazioni corrispondenti utilizzando le voci classificate anche digitando una stringa di ricerca nel campo Cerca.
- Quando è selezionata una destinazione, i dettagli della destinazione vengono visualizzati nel campo in fondo alla lista. Quando si seleziona un gruppo, i membri del gruppo vengono visualizzati nel campo in fondo alla lista.

Per eliminare una destinazione dall'elenco delle destinazioni, selezionarla e fare clic su [Elimina]. Per eliminare tutte le destinazioni dall'elenco delle destinazioni, fare clic su [Cancella tutti].

4 Fare clic sul pulsante [OK].

Viene di nuovo visualizzata la finestra di dialogo [Impostazione trasmissione].

Utilizzo della comunicazione con indirizzo secondario

NOTA

Per poter eseguire una comunicazione con indirizzo secondario, è necessario che il fax remoto supporti analoghe funzioni di comunicazione con indirizzo secondario.

1 Aprire la finestra di dialogo Impostazioni opzione

Fare clic su [Impostazioni opzione] nella scheda [Impostaz. Indirizzo] della finestra di dialogo [Impostazione trasmissione].

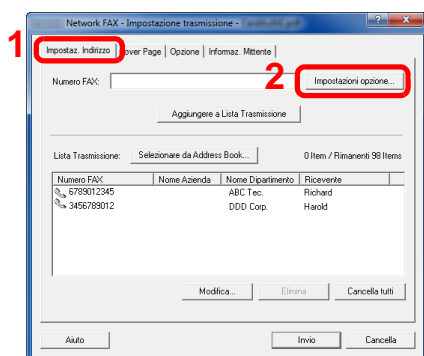

2 Immettere indirizzo secondario e password nelle informazioni del fax di destinazione.

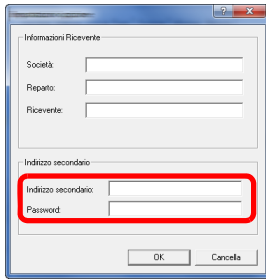

- Numero massimo di caratteri che si possono immettere: 20 caratteri
- Caratteri ammissibili: 0 - 9, #, *, spazio (NON È AMMISSIBILE immettere uno spazio come primo carattere)

3 Fare clic sul pulsante [OK].

Viene di nuovo visualizzata la finestra di dialogo [Impostazione trasmissione].

Specificare una pagina di copertina

Si può aggiungere una copertina come prima pagina della trasmissione fax. Si possono utilizzare i modelli standard di copertina oppure si possono creare e utilizzare dei modelli personalizzati di pagina di copertina.

Per allegare e trasmettere una pagina di copertina, attivare la casella di spunta accanto a [Allega Cover Page] in corrispondenza della scheda [Cover Page].

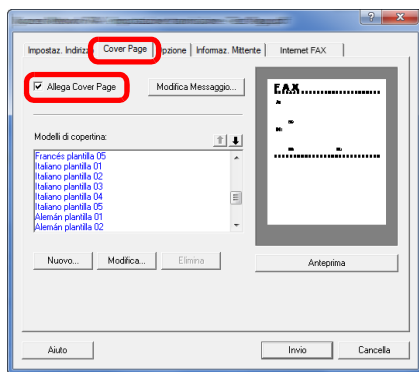

Per maggiori informazioni sull'utilizzo delle copertine, vedere:

➔ [Utilizzo delle copertine \(6-18\)](#)

Impostazione delle opzioni

È possibile modificare le impostazioni che sono state selezionate in "(1) Scheda Opzioni Invio" facendo clic sulla scheda [Opzione].

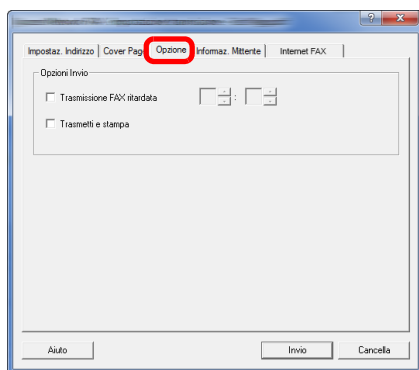

Per le procedure di impostazione, vedere:

➔ [\(1\) Scheda Opzioni Invio \(6-7\)](#)

Modifica delle informazioni del mittente

È possibile modificare le impostazioni che sono state selezionate in "(4) Scheda Informaz. Mittente" facendo clic sulla scheda [Informaz. Mittente].

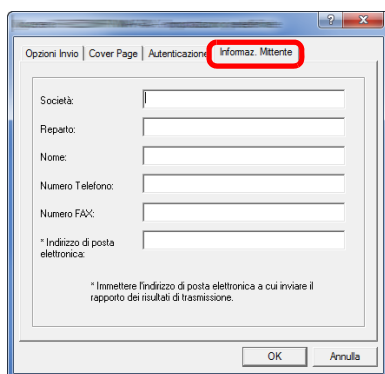

Per le procedure di impostazione, vedere:

➔ [\(4\) Scheda Informaz. Mittente \(6-9\)](#)

Utilizzo delle copertine

Informazioni sulle pagine di copertina

La copertina viene allegata al fax e trasmessa come prima pagina.

Informazioni sulle pagine di copertina

Si può selezionare la copertina da un modello. La copertina riporta informazioni sulla destinazione e sul mittente come si evince dall'esempio.

Esempio di modello in Italiano 01

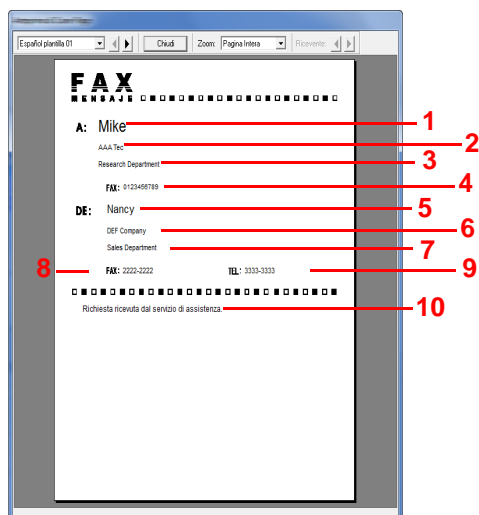

N.	Voce
1	Nome del contatto
2	Nome della società di destinazione
3	Nome del reparto di destinazione
4	Numero fax della destinazione
5	Nome del mittente
6	Nome della società del mittente
7	Nome reparto del mittente
8	Numero di Fax del mittente
9	Numero di Telefono del mittente
10	Messaggio

Inserimento e trasmissione di una copertina

Attenersi alla seguente procedura per allegare e trasmettere una copertina.

1 Aprire la finestra di dialogo Impostazione trasmissione

Eseguire i punti da 1 a 6 della procedura descritta in Trasmissione di base per visualizzare la finestra di dialogo Impostazione trasmissione.

→ [Configurazione delle impostazioni predefinite del driver \(6-6\)](#)

Per selezionare la destinazione dalla Rubrica vedere "(1) Selezione di una destinazione dalla Rubrica", selezionare la destinazione e passare al punto 4.

→ [Selezione di una destinazione dalla rubrica \(6-14\)](#)

2 Immettere il numero di fax

Nella scheda [Impostaz. Indirizzo], immettere il numero di fax della destinazione e fare clic sul pulsante [Impostazioni opzione].

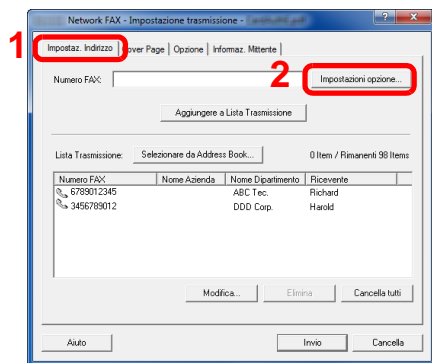

Opzione	Descrizione
Numero FAX	Si possono immettere fino a 64 caratteri.

3 Immettere le informazioni contatto.

Al termine, fare clic su [OK].

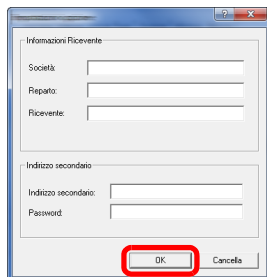

Voce	Descrizione
Società	Si possono immettere fino a 32 caratteri.
Reparto	Si possono immettere fino a 32 caratteri.
Ricevente	Si possono immettere fino a 32 caratteri.

NOTA

Se non è impostata l'opzione [Allega Cover Page] nella Scheda [Cover Page] verrà visualizzata la schermata di Conferma Cover Page. Per aggiungere una copertina, fare clic su [Allega Cover Page].

4 Aggiungere la destinazione all'elenco delle destinazioni.

- 1 Aggiungere questa informazione alla [Lista Trasmissione] facendo clic sul pulsante [Aggiungere a Lista Trasmissione].
- 2 Per modificare le informazioni di contatto di una destinazione inserita in [Lista Trasmissione], selezionare la destinazione da modificare e fare clic sul pulsante [Modifica]. Modificare le informazioni relative al contatto e fare clic su [OK].

Voce	Descrizione
Numero FAX (Indirizzo Internet FAX)	Non è possibile modificare il numero di fax o l'indirizzo Internet Fax.
Società	Si possono immettere fino a 32 caratteri.
Reparto	Si possono immettere fino a 32 caratteri.
Ricevente	Si possono immettere fino a 32 caratteri.

- 3 Se le informazioni del mittente non sono impostate nella finestra di dialogo [Impostazioni predefinite], fare clic sulla scheda [Informaz. Mittente] e impostare le informazioni desiderate.

► (4) Scheda Informaz. Mittente (6-9)

Voce	Descrizione
Società	Si possono immettere fino a 64 caratteri.
Reparto	Si possono immettere fino a 64 caratteri.
Nome	Si possono immettere fino a 32 caratteri.
Numero Telefono	Si possono immettere fino a 20 caratteri. (È consentita l'immissione di numeri compresi tra 0 e 9, i simboli #, *, -, + e gli spazi).
Numero FAX	Si possono immettere fino a 20 caratteri. (È consentita l'immissione di numeri compresi tra 0 e 9, i simboli #, *, -, + e gli spazi).
Indirizzo di posta elettronica	Si possono immettere fino a 128 caratteri. Caratteri disponibili: Simboli (!, #, \$, %, &, ', *, +, -, ., /, =, @, [,], ^, _ , ` , { e }) caratteri alfanumerici (0 – 9, A – Z e a – z)

5 Allegare una copertina.

Fare clic sulla scheda [Cover Page] e attivare la casella di spunta [Allega Cover Page].

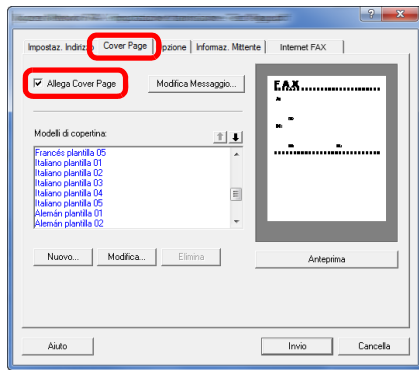

6 Selezionare la copertina da allegare.

Selezionare un modello di copertina dall'elenco [Modelli di copertina].

NOTA

Se la copertina è registrata nelle Impostazioni predefinite non è necessario selezionare la copertina ad ogni trasmissione.

➔ [Registrazione della copertina \(Impostazioni predefinite\) \(6-22\)](#)

Si può creare una copertina personalizzata.

➔ [Creazione di nuovi modelli di copertina \(6-24\)](#)

7 Controllare il contenuto della copertina.

1 Fare clic su [Anteprima]. Viene visualizzata un'anteprima del modello selezionato.

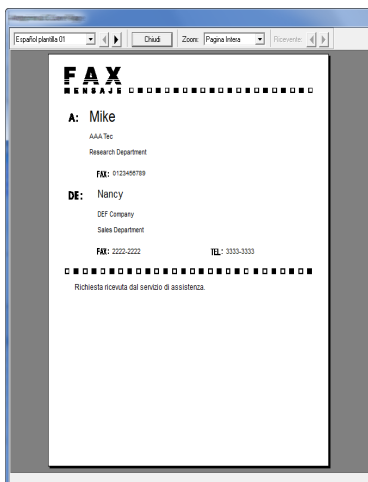

Per visualizzare un modello diverso, aprire il menu a discesa sull'area superiore della finestra di dialogo o utilizzare i pulsanti ◀ o ▶. È anche possibile modificare l'ingrandimento del modello selezionando un valore compreso tra 25 e 250% dal menu a discesa.

✓ IMPORTANTE

Prima di trasmettere un fax, utilizzare l'anteprima per controllare la correttezza delle informazioni (nome ricevente, nome società, ecc.). Se il numero di caratteri delle informazioni immesse automaticamente è eccessivo, le informazioni superino i limiti del corrispondente campo e non vengano stampate correttamente. Se i caratteri non sono visualizzati correttamente, ridurre il numero di caratteri utilizzati nelle informazioni ricevente o mittente, oppure modificare il modello in uso.

2 Fare clic su [Chiudi].

8 Modificare il messaggio.

- 1 Fare clic su [Modifica Messaggio].

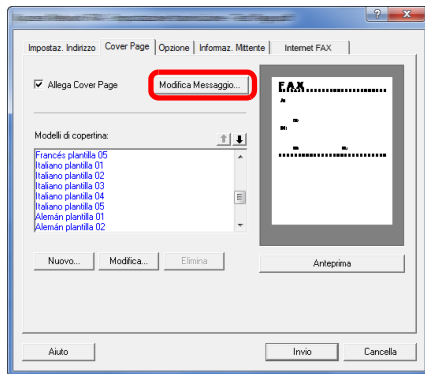

- 2 Immettere il messaggio da aggiungere sulla copertina e fare clic su [OK].

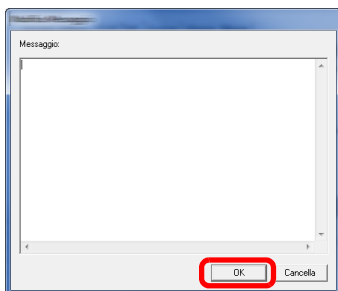

Voce	Descrizione
Commento	Si possono immettere fino a 1.000 caratteri.

9 Per trasmettere

Fare clic su [Invio] per avviare la trasmissione. Inizia la trasmissione.

Registrazione della copertina (Impostazioni predefinite)

Se la copertina è registrata nelle Impostazioni predefinite non è necessario selezionare la copertina ad ogni trasmissione.

Selezione di nuovi modelli di copertina

Selezionare il modello della copertina da registrare nelle Impostazioni predefinite. Per la registrazione, attenersi alla seguente procedura.

1 Aprire la finestra di dialogo Impostazioni predefinite

Eseguire la procedura Finestra di dialogo di configurazione delle impostazioni predefinite, aprire la finestra di dialogo [Impostazioni predefinite].

➔ [Aprire la finestra di dialogo Impostazioni predefinite \(6-7\)](#)

2 Allegare una copertina.

Fare clic sulla scheda [Cover Page] e attivare la casella di spunta [Allega Cover Page].

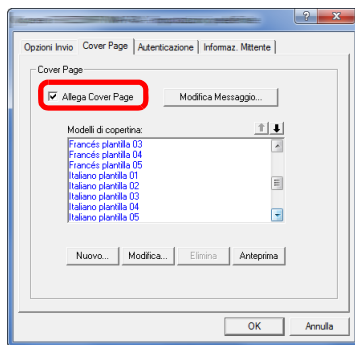

3 Selezionare la copertina da allegare.

Selezionare un modello di copertina dall'elenco [Modelli di copertina].

NOTA

Si può creare una copertina personalizzata.

➔ [Creazione di nuovi modelli di copertina \(6-24\)](#)

4 Controllare il contenuto della copertina.

1 Fare clic su [Anteprima]. Viene visualizzata un'anteprima del modello selezionato.

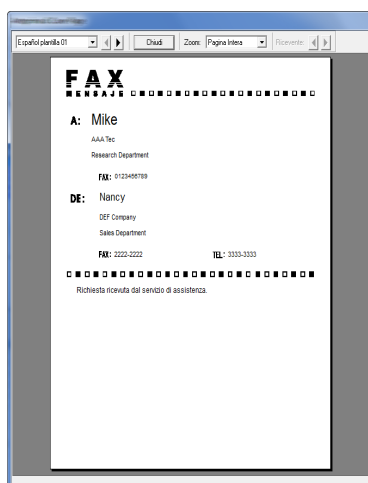

Per visualizzare un modello diverso, aprire il menu a discesa sull'area superiore della finestra di dialogo e utilizzare i pulsanti ◀ o ▶. È anche possibile modificare l'ingrandimento del modello selezionando un valore compreso tra 25 e 250% dal menu a discesa.

2 Fare clic su [Chiudi].

5 Modificare il messaggio.

- 1 Fare clic su [Modifica Messaggio].

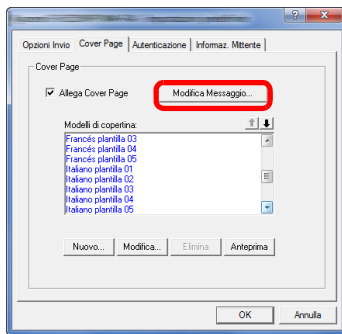

- 2 Immettere il messaggio da aggiungere sulla copertina e fare clic su [OK]. Si possono immettere fino a 1.000 caratteri.

6 Fare clic sul pulsante [OK].

Modifica delle informazioni del mittente

Registrare le informazioni mittente da inserire nella copertina.

NOTA

Per informazioni sul metodo di registrazione delle informazioni, vedere:

➔ [\(4\) Scheda Informaz. Mittente \(6-9\)](#)

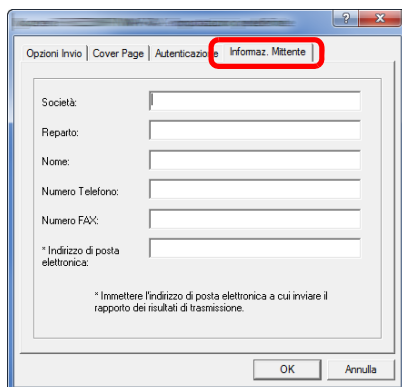

Creazione di nuovi modelli di copertina

Attenersi alla seguente procedura per creare un modello di copertina personalizzata.

1 **Aprire la finestra di dialogo Impostazioni predefinite.**

Eseguire la procedura Finestra di dialogo di configurazione delle impostazioni predefinite, aprire la finestra di dialogo [Impostazioni predefinite].

➔ [Aprire la finestra di dialogo Impostazioni predefinite \(6-7\)](#)

2 Modificare i modelli di Pagina di copertina.

- 1 Selezionare la casella di spunta [Allega Cover Page] e fare clic sul pulsante [Nuovo...]. Compare la schermata [Modifica frontespizio].

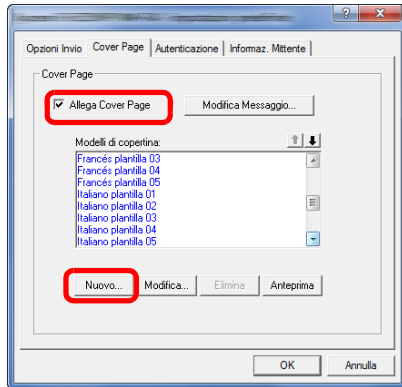

- 2 Immettere i caratteri.

Sulla barra Menu, fare clic su [Inserisci] e su [Campo testo]; posizionare quindi il campo di testo e immettere i caratteri.

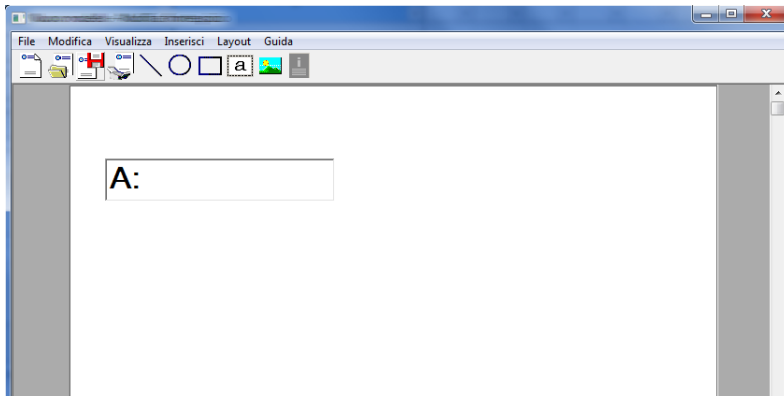

- 3 Posizionare il campo di testo.

Sulla barra Menu, fare clic su [Inserisci] e selezionare il campo di testo da posizionare.

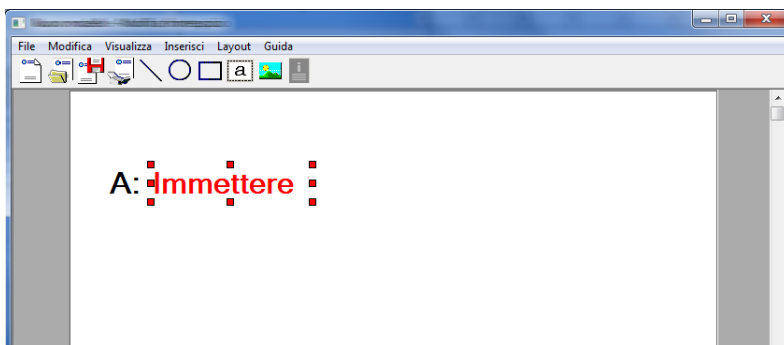

✓ IMPORTANTE

Se i caratteri delle informazioni immesse sono eccessivi, il nome del ricevente o il nome della società eccedono lo spazio del campo di testo e i caratteri in eccesso verranno tagliati. Quando si posiziona il campo di testo, assegnare una larghezza sufficiente e regolare la dimensione dei punti caratteri in modo che le informazioni immesse possano essere contenute nel campo.

NOTA

Quando si trasmette un fax, le informazioni immesse in Impostazioni predefinite e Impostazioni destinazione verranno automaticamente immesse nei campi.

Sono supportati i seguenti campi di testo. Utilizzarli come necessario.

Voce menu		Display modello	Informazioni immesse
Destinazione	Società	Ricevente: Società	Nome della società del ricevente
	Reparto	Ricevente: Reparto	Nome reparto del ricevente
	Nome	Ricevente: Nome	Nome del ricevente
	Indirizzo	Ricevente: Indirizzo	Numero di FAX del ricevente
Mittente	Società	Mittente: Società	Nome della società del mittente
	Reparto	Mittente: Reparto	Nome reparto del mittente
	Nome	Mittente: Nome	Nome del mittente
	Numero FAX	Mittente: Numero FAX	Numero di FAX del mittente
	Numero di telefono	Mittente: Numero di telefono	Numero di telefono del mittente
Commento		Commento	Messaggio immesso nella Scheda Cover Page

- 4 Posizionare i dati, i campi di testo ecc. per creare una pagina di copertina.

NOTA

Per i dettagli sul metodo di registrazione, vedere la **Guida in linea (Help)**.

- 5 Sulla barra Menu, fare clic su [File], [Salva con nome], immettere il nome del file, quindi fare clic su [Salva].

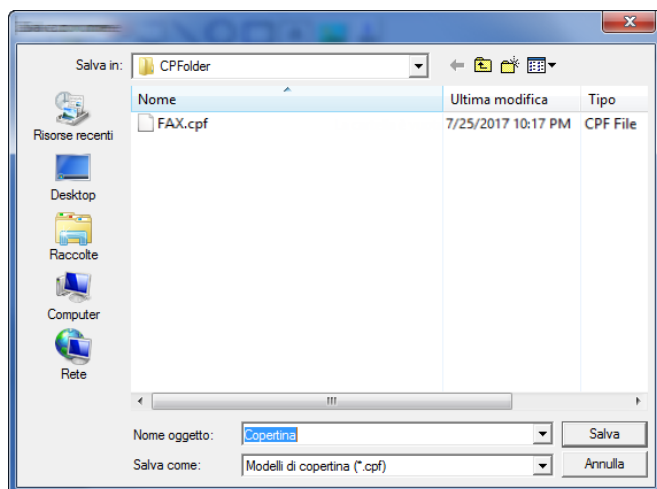

- 6 Chiudere la schermata [Modifica frontespizio].

7 Il nuovo modello verrà registrato in cima all'elenco e potrà essere selezionato.

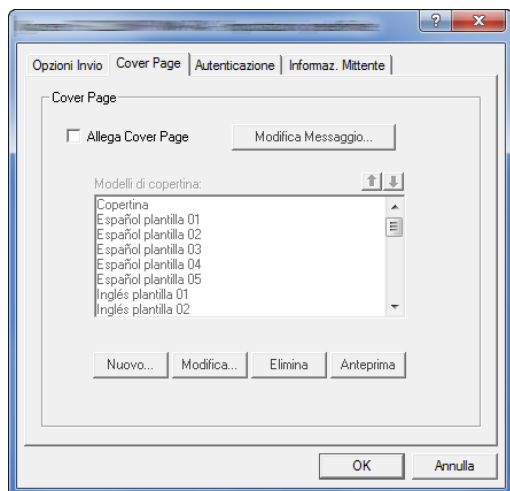

Verifica dello stato della trasmissione Fax di rete

Attenersi alla seguente procedura quando si desidera utilizzare il computer per controllare lo stato di una trasmissione fax in corso oppure per annullare la trasmissione.

Dopo l'avvio di una trasmissione fax, sulla barra delle applicazioni di Windows compare l'icona di Controllo trasmissione.



1 Fare doppio clic sull'icona per accedere alla finestra Controllo trasmissione.

La finestra di dialogo Controllo trasmissione visualizza lo stato di tutte le trasmissioni in corso.

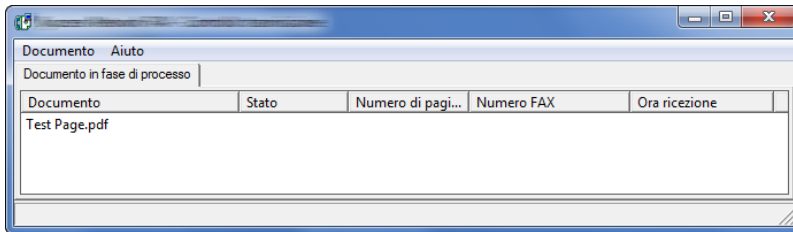

Per interrompere la trasmissione, selezionarla, quindi scegliere [Annulla] dal menu Documento.

Chiusura di Controllo trasmissione

Fare clic con il tasto destro del mouse sull'icona Controllo trasmissione, quindi selezionare [Esci].

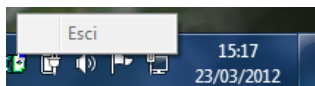

7 Controllo del lavoro

In questo capitolo vengono trattati i seguenti argomenti:

Strumenti per la verifica dei risultati di trasmissione e dello stato di registrazione	7-2
Verifica della cronologia dei lavori fax	7-3
Visualizzazione della schermata del registro lavori	7-3
Stampa dei rapporti amministrativi (Impostazione rapporto risultati)	7-4
Stampa dei rapporti dei risultati di trasmissione	7-4
Immagine allegata quando si invia un fax di rete	7-4
Rapporto dei lavori annullati prima dell'invio	7-5
Modifica del formato destinatario	7-5
Stampa dei rapporti dei risultati di ricezione FAX	7-6
Rapporto attività (Rapporto TX FAX e Rapporto RX FAX)	7-7
Stampa dei rapporti delle attività	7-7
Stampa automatica dei rapporti delle attività	7-7
Stampa della Pagina stato	7-8
Invio del rapporto di ricezione fax tramite e-mail	7-9
Visualizzazione della schermata di conferma delle destinazioni	7-10

Strumenti per la verifica dei risultati di trasmissione e dello stato di registrazione

Controllare i risultati delle trasmissioni fax e lo stato di registrazione utilizzando i seguenti strumenti.

Strumento	Posizione sul display	Contenuto da verificare	Momento della verifica	Pagina di riferimento
Verifica della cronologia dei lavori fax	Pannello a sfioramento	Storico dei risultati degli ultimi 16 fax trasmessi e ricevuti	In qualunque momento	7-3
Rapporto risultati di trasmissione/Rapporto risultati di ricezione	Stampa del rapporto	Risultato dell'ultima comunicazione (TX o RX)	Stampa automatica dopo ogni comunicazione (è anche possibile escludere la stampa del rapporto o abilitarla solo in caso di errore).	7-4
Rapporto attività	Stampa del rapporto	Risultati delle ultime 50 comunicazioni (TX o RX)	In qualunque momento e stampa automatica dopo 50 transazioni eseguite	7-7
Pagina di stato	Stampa del rapporto	Stato di registrazione di numero e nome del fax locale, impostazione linea fax, ecc.	In qualunque momento	7-8
Invio e-mail del rapporto di ricezione fax	PC	Ricezione fax	La ricezione del fax viene notificata tramite e-mail.	7-9

Verifica della cronologia dei lavori fax

Visualizza lo storico dei risultati degli ultimi 16 fax trasmessi e ricevuti.

NOTA

Anche quando è abilitata la funzione Job Accounting, vengono comunque visualizzati i risultati delle ultime 16 trasmissioni e ricezioni indipendentemente dall'ID account.

Per i dettagli sulla verifica della cronologia dei lavori fax, vedere:

➔ [Guida alle funzioni del sistema](#)

Visualizzazione della schermata del registro lavori

1 Visualizzare la schermata.

- 1 Pulsante [Status/Canc. Lav.] > [Registro lav.FAX]
- 2 Selezionare [Reg. FAX TX] per controllo il risultato dell'invio oppure [Registro FAX RX] per controllare il risultato della ricezione.

2 Verificare.

- 1 Quando si seleziona [] in corrispondenza del lavoro che si desidera controllare, compare una schermata che mostra i dettagli.



- 2 Selezionare [Chiudi] per uscire.

Stampa dei rapporti amministrativi (Impostazione rapporto risultati)

La stampa dei vari rapporti amministrativi consente di verificare i risultati della trasmissione dei fax oppure la configurazione delle funzioni.

Stampa dei rapporti dei risultati di trasmissione

Stampa un rapporto dopo ogni trasmissione per confermare l'avvenuto invio. Sul rapporto dei risultati di trasmissione è anche possibile stampare l'immagine trasmessa.

1 Visualizzare la schermata.

Pulsante [Menu Sistema/Contatore] > [Rapporto] > [Impostaz. Rapp. risultati] > [Invia rapporto risultati] > [FAX]

2 Configurare le impostazioni.

1 Selezionare [Off] (per non stamparlo), [On] (per stamparlo), [Solo errore] o [Specifica per ogni lavoro].



NOTA

Quando si seleziona [Specifica per ogni lavoro] è possibile impostare l'invio del rapporto del risultato di trasmissione.

➔ [Rapporto attività \(Rapporto TX FAX e Rapporto RX FAX\) \(7-7\)](#)

2 Se si seleziona [On], [Solo errore] o [Specifica per ogni lavoro], indicare se si desidera che sul rapporto venga anche stampata l'immagine trasmessa selezionando [Off] (per escludere la stampa), [Immagine parziale] (stampa parziale dell'immagine trasmessa in formato reale) oppure [Immagine intera] (stampa in formato ridotto dell'intera immagine trasmessa).

Con l'immagine trasmessa

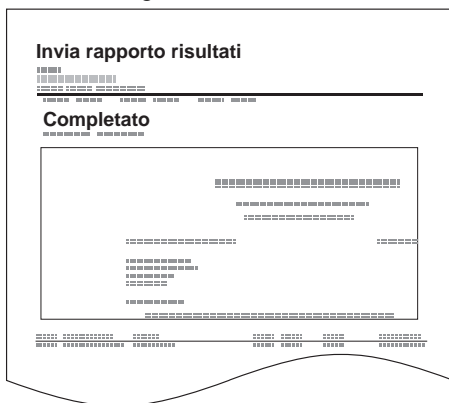

Senza l'immagine trasmessa



Immagine allegata quando si invia un fax di rete

Selezionare il tipo di immagine, [Corpo] o [Copertina], da allegare al Rapporto attività quando si utilizza il fax di rete.

1 Visualizzare la schermata.

Pulsante [Menu Sistema/Contatore] > [Rapporto] > [Impostaz. Rapp. risultati] > [Invia rapporto risultati] > [Allega immagine da FAX di rete]

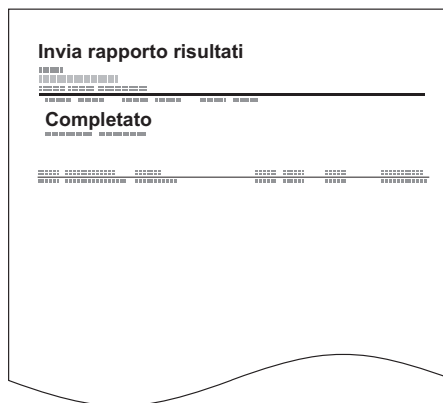
2 Configurare le impostazioni.

Selezionare [Corpo] o [Copertina].

Rapporto dei lavori annullati prima dell'invio

Quando un lavoro viene annullato prima dell'invio, il sistema stamperà questo rapporto.



NOTA

Questa schermata non viene visualizzata se, in [Invia rapporto risultati], le opzioni [E-Mail/Cartella] e [Fax] sono entrambe impostate su [Off].

1 Visualizzare la schermata.

Pulsante [Menu Sistema/Contatore] > [Rapporto] > [Impostaz. Rapp. risultati] > [Invia rapporto risultati] > [Annullato prima dell'invio]

2 Configurare le impostazioni.

Selezionare [Off] oppure [On].

Modifica del formato destinatario

Selezionare il Formato destinatario per l'invio del rapporto risultati.

Il nome e la destinazione che compaiono sul rapporto sono mutuati dalle informazioni registrate nella rubrica.

Se è selezionato [Nome o Destinazione], sul rapporto verrà riportato il nome (nome della destinazione) oppure la destinazione (N. di FAX) registrati nella rubrica. Se nella rubrica sono stati salvati sia il nome che l'indirizzo, verrà visualizzato il nome.

Se si seleziona [Nome e Destinazione], sul rapporto verranno riportati sia il nome (nome della destinazione) sia la destinazione (N. FAX).

Se la destinazione è stata immessa manualmente, sul rapporto compare solo la destinazione (N. FAX).

1 Visualizzare la schermata.

Pulsante [Menu Sistema/Contatore] > [Rapporto] > [Impostaz. Rapp. risultati] > [Invia rapporto risultati] > [Formato destinatario]

2 Configurare le impostazioni.

Selezionare [Nome o Destinazione] oppure [Nome e Destinazione].

Stampa dei rapporti dei risultati di ricezione FAX

Stampa un rapporto dopo ogni ricezione per confermare l'avvenuta ricezione.



NOTA

La ricezione di un fax può anche essere notificata tramite e-mail, senza dover quindi stampare il rapporto di ricezione.

► [Invio del rapporto di ricezione fax tramite e-mail \(7-9\)](#)

1 Visualizzare la schermata.

Pulsante [Menu Sistema/Contatore] > [Rapporto] > [Impostaz. Rapp. risultati] > [Rapporto risultati RX FAX] > [FAX]

2 Configurare le impostazioni.

Selezionare [Off] (per non stamparlo), [On] (per stamparlo) oppure [Errore/Memoriz. in casella].

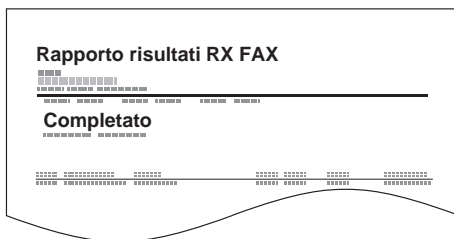

Rapporto attività (Rapporto TX FAX e Rapporto RX FAX)

I rapporti di attività riportano le trasmissioni e le ricezioni fax eseguite dal sistema. Elencano lo storico degli ultimi 50 fax inviati o ricevuti.

Si possono verificare le informazioni di massimo 50 fax ricevuti. Se è impostata la stampa automatica, il rapporto viene stampato automaticamente dopo ogni 50 fax inviati o ricevuti.

Stampa dei rapporti delle attività

Sul rapporto vengono stampate le informazioni sulle ultime 50 comunicazioni fax eseguite dal sistema.

1 Visualizzare la schermata.

Pulsante [Status/Canc. Lav.] > [Registro lav.FAX]

2 Stampare.

1 Selezionare [Rapporto TX FAX] per stampare il rapporto dei fax inviati e [Rapporto RX FAX] per stampare quello dei fax ricevuti.

2 Selezionare [Si].

Il rapporto viene stampato.

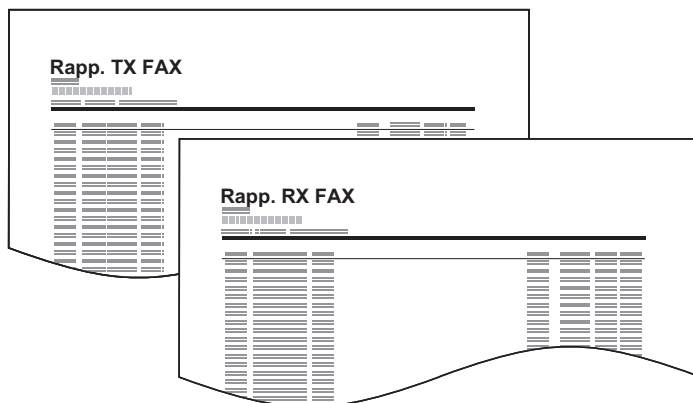

NOTA

Selezionare un lavoro fax e premere [Dettagli] per visualizzare informazioni dettagliate su di esso.

Stampa automatica dei rapporti delle attività

Il rapporto delle attività viene stampato automaticamente dopo ogni 50 fax inviati o ricevuti.

1 Visualizzare la schermata.

Pulsante [Menu Sistema/Contatore] > [Rapporto] > [Impostaz.Rapp.Amministr.] > [Rapporto TX FAX] o [Rapporto RX FAX]

2 Configurare le impostazioni.

Selezionare [Off] (per non stamparlo) oppure [On] (per stamparlo).

Invio del rapporto di ricezione fax tramite e-mail

La ricezione di un fax può anche essere notificata tramite e-mail, senza dover quindi stampare il rapporto di ricezione.

```
Job No.: 000019
Result: OK
End Time: Sun 24 Oct 2010 14:53:38
File Name: doc23042006145300

Result Job Type Address
-----
OK FAX 123456

-----
XX-XXXX
[00:c0:ee:1a:01:24]
-----
```

NOTA

Questa impostazione viene visualizzata quando il parametro [Impostaz. Rapp. risultati RX FAX] è impostato su [On] oppure su [Errore/Memoriz. in casella].

➔ [Stampa dei rapporti dei risultati di ricezione FAX \(7-6\)](#)

La notifica e-mail viene inviata quando si verifica un errore oppure quando il fax viene ricevuto in una casella di indirizzo secondario.

1 **Visualizzare la schermata.**

Pulsante [Menu Sistema/Contatore] > [Rapporto] > [Impostaz. Rapp. risultati] > [Rapporto risultati RX FAX] > [Tipo rapp. risultati RX]

2 **Selezionare la destinazione.**

Selezione da rubrica

- 1 [E-mail] > [+] > [Rubrica]
- 2 Selezionare la destinazione desiderata dalla rubrica e selezionare [OK].

NOTA

Per la procedura di selezione di destinazioni nella rubrica, vedere:

➔ [Selezione da rubrica \(3-8\)](#)

Si può specificare solo un indirizzo e-mail come destinazione.

Immettere l'indirizzo e-mail.

- 1 [E-mail] > [+] > [Indirizzo]
- 2 Immettere l'indirizzo della destinazione e selezionare [OK].

Per informazioni sull'inserimento dei caratteri, vedere:

➔ [Metodo di immissione dei caratteri 11-2](#)

Visualizzazione della schermata di conferma delle destinazioni

Se l'opzione di verifica dell'indirizzo prima dell'invio è impostata su [On], la schermata di verifica dell'indirizzo viene visualizzata quando si preme il tasto [Avvio].

➔ Guida alle funzioni del sistema

Per confermare le destinazioni, attenersi alla seguente procedura.

1 Controllare tutte le destinazioni.

Selezionare [∨] o [^] per confermare ogni singola destinazione. Selezionare [>] per visualizzare i dettagli della destinazione selezionata.

NOTA

Confermare ogni singola destinazione visualizzandola sul pannello a sfioramento. Il pulsante [Verifica] è disponibile solo dopo la conferma di ogni singola destinazione.

2 Modificare una destinazione.

Eliminare una destinazione

1 Per eliminare una destinazione, selezionarla, quindi selezionare [>].

2 Selezionare [Si].

La destinazione viene eliminata.

Aggiungere una destinazione

Per aggiungere una destinazione, selezionare [Cancella] e ritornare alla schermata delle destinazioni.

3 Selezionare [Verifica].

Dopo aver controllato tutte le destinazioni, selezionare [Verifica].

4 Premere il tasto [Avvio].

Viene avviata la trasmissione.

8 Impostazione predefinita del fax [Menu Sistema]

In questo capitolo vengono trattati i seguenti argomenti:

Menu Sistema Procedura operativa	8-2
Impostazioni fax predefinite	8-2
Impostazioni del menu sistema	8-4
[Rapporto]	8-5
[Impostazioni cassetto/Bypass]	8-6
[Impostazioni comuni]	8-6
[FAX]	8-8
Regolazione/Manutenzione	8-12
Restrizione di trasmissione	8-13
Registrare i numeri di fax autorizzati	8-14
Modifica di numeri di fax autorizzati	8-15
Eliminazione di numeri di fax autorizzati	8-15
Registrazione dei numeri di fax rifiutati	8-15
Modifica di numeri di fax rifiutati	8-16
Eliminazione di numeri di fax rifiutati	8-16
Registrazione di numeri di fax autorizzati	8-16
Modifica di numeri di ID autorizzati	8-17
Eliminazione di numeri ID autorizzati	8-17
Impostazione delle restrizioni di invio	8-17
Impostazione delle restrizioni di ricezione	8-18
Ricezione da un numero sconosciuto	8-18
Tempo inutilizzabile	8-19
Gestione degli account	8-21

Menu Sistema Procedura operativa

Questa sezione illustra le impostazioni fax nel menu sistema.

Impostazioni fax predefinite

Per accedere al menu di sistema, procedere come segue:

1 Visualizzare la schermata.

Selezionare il pulsante [Menu Sistema/Contatore].

2 Selezionare una funzione.

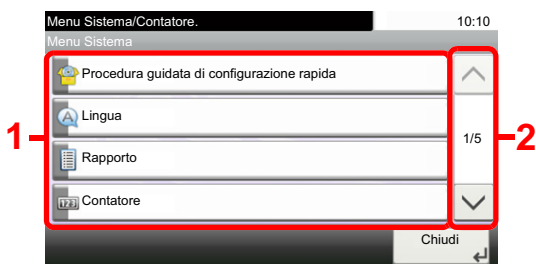

- 1 Visualizza le opzioni di Menu Sistema.
- 2 Si può scorrere l'elenco dei valori che non possono essere visualizzati interamente su una singola schermata.
- 3 Visualizza le opzioni di impostazione. Selezionare il tasto di una funzione per visualizzare la schermata di impostazione.
- 4 Premere per ritornare alla schermata precedente.

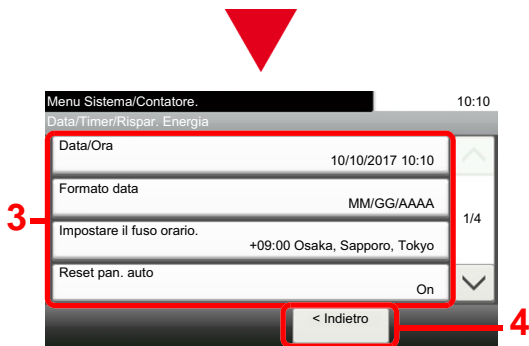

3 Configurare le impostazioni.



- 1 Per immettere un'impostazione, selezionarla.
- 2 Premere per ritornare alla schermata precedente senza apportare modifiche.
- 3 Premere per accettare le impostazioni e uscire.

NOTA

Se durante la procedura viene visualizzata la schermata di immissione del nome utente di login, accedere facendo riferimento alla Guida alle funzioni del sistema per nome utente e password amministratore. Nome utente e password di login predefinite in fabbrica sono quelle di seguito descritte.

Nome utente login

P-C2480i MFP: 2400

P-2540i MFP: 2500

Password login

P-C2480i MFP: 2400

P-2540i MFP: 2500

Se sono state modificate le impostazioni predefinite di una funzione, si può premere il tasto [Reimposta], sulla schermata delle singole funzioni, per applicare immediatamente la modifica delle impostazioni.

Vedere Impostazioni del menu sistema alla pagina successiva e configurare come necessario.

Impostazioni del menu sistema

Di seguito vengono elencate le impostazioni per la funzioni fax nel menu sistema.



NOTA

Per la configurazione di parametri diversi da quelli dalla funzione fax, vedere:

➔ [Guida alle funzioni del sistema](#)

Tipo di supporto	Descrizione	Pagina di riferimento
Procedura guidata di configurazione rapida	Procedura guidata per la configurazione delle impostazioni del sistema.	—
Impostazione FAX	Procedura guidata per la configurazione delle impostazioni fax.	2-7
Rapporto	Stampare i rapporti per verificare le impostazioni e lo stato del sistema. È anche possibile configurare le impostazioni predefinite per la stampa dei rapporti dei risultati.	8-5
Impostazioni cassetto/Bypass	Selezionare il formato carta e il tipo di supporto per i cassette e per il bypass.	8-6
Impostazioni comuni	Configurare l'operatività generale del sistema.	8-6
Casella documenti	Configura le impostazioni riguardanti la Box SubAddress. Per ulteriori dettagli sulla Box SubAddress, vedere: ➔ Box SubAddress 5-18	—
	Configura le impostazioni riguardanti la Casella di Polling. Per ulteriori dettagli sulla Casella di polling, vedere: ➔ Comunicazione polling 5-26	—
	Configurare le impostazioni per la casella di ricezione nella memoria fax. Per ulteriori dettagli sulla casella di ricezione nella memoria fax, vedere: ➔ Casella RX memoria FAX 5-31	8-8
FAX	Si possono configurare le impostazioni riguardanti la funzionalità fax.	8-8
Rubrica/One Touch	Configurare le impostazioni riguardanti la rubrica e i tasti one touch. Per ulteriori dettagli sulla rubrica, vedere: ➔ Aggiunta di una destinazione (Rubrica) 2-10 Per ulteriori dettagli sui tasti one touch, vedere: ➔ Aggiunta di una destinazione in un Tasto one touch 2-15	—
Data/Timer/Rispar. Energia	Specificare la data e l'ora. Per i dettagli, vedere: ➔ Impostazione di data e ora 2-9 Questa funzione permette di configurare degli orari per il blocco della stampa dei fax ricevuti. Per i dettagli, vedere: ➔ Tempo inutilizzabile 8-19	—

[Rapporto]

Stampare i rapporti per verificare le impostazioni e lo stato del sistema. È anche possibile configurare le impostazioni predefinite per la stampa dei rapporti dei risultati.

[Stampa rapporto]

Opzione	Descrizione
Pagina stato	La pagina dello stato fornisce informazioni sui parametri configurati dall'utente. Le informazioni relative al fax includono il numero del fax locale, il nome del fax locale, l'impostazione della linea fax e altri parametri. Stampare questo rapporto quando necessario. ➔ Stampa della Pagina stato 7-8
Elenco Box SubAddress	Stampa dell'elenco Box SubAddress. ➔ Stampa dell'elenco delle Box SubAddress 5-22
Elenco FAX (Indice)	È possibile stampare l'elenco delle destinazioni registrate in Rubrica. Si può ordinare l'elenco per indice o per numeri indirizzo delle destinazioni. ➔ Stampa dell'elenco degli indirizzi 2-14
Elenco FAX (N.)	È possibile stampare l'elenco delle destinazioni registrate in Rubrica. Si può ordinare l'elenco per indice o per numeri indirizzo delle destinazioni. ➔ Stampa dell'elenco degli indirizzi 2-14
Rapporto TX FAX	Sul rapporto vengono stampate le informazioni sulle ultime 50 trasmissioni fax eseguite dal sistema.
Rapporto RX FAX	Sul rapporto vengono stampate le informazioni sulle ultime 50 ricezioni fax eseguite dal sistema.

[Impostaz.Rapp.Amministr.]

Voce	Descrizione
Rapporto TX FAX	Il rapporto delle attività viene stampato automaticamente dopo ogni 50 fax inviati. Valore: Off, On ➔ Rapporto attività (Rapporto TX FAX e Rapporto RX FAX) 7-7
Rapporto RX FAX	Il rapporto delle attività viene stampato automaticamente dopo ogni 50 fax ricevuti. Valore: Off, On ➔ Rapporto attività (Rapporto TX FAX e Rapporto RX FAX) 7-7

[Impostaz. Rapp. risultati]

Voce	Descrizione
Invia rapporto risultati	Al termine della transazione, viene automaticamente stampato il rapporto del risultato della trasmissione. ➔ Stampa dei rapporti dei risultati di trasmissione 7-4
Rapporto risultati RX FAX	È possibile programmare la stampa del rapporto di ricezione quando viene ricevuto un fax. ➔ Stampa dei rapporti dei risultati di ricezione FAX 7-6
Impos. Avviso fine lavoro	È possibile allegare le immagini all'avviso di fine lavoro. Valore: Non allegare immagine, Allega immagine

[Impostazioni cassetto/Bypass]

Selezionare il formato e il tipo di carta per i cassettei.

[Cassetto 1 (a 3)]

Opzione	Descrizione
Formato carta	<p>Impostare il formato della carta da caricare nel Cassetto 1 e nei cassettei carta opzionali (Cassetto da 2 a 3).</p> <p> IMPORTANTE</p> <p>Specificare i seguenti parametri per il cassetto che si desidera assegnare alla stampa dei fax in arrivo.</p> <p>Modelli US: [Auto.] > [Pollici]</p> <p>Modelli europei: [Auto.] > [Sistema metrico]</p>
Tipo di supporto	<p>Impostare il tipo di supporto da caricare nel Cassetto 1 e nei cassettei carta opzionali (Cassetto da 2 a 3).</p> <p>Valore</p> <p>Normale, Grezza, Velina, Riciclata, Prestampata*¹, Pregiata, Colorata, Perforata*¹, Intestata*¹, Spessa, Alta qualità o Person. 1-8</p>

*1 Non può essere utilizzata per la stampa dei fax ricevuti.

[Bypass]

Per la ricezione dei fax non è possibile utilizzare il bypass.

[Impostazioni comuni]

Configurare l'operatività generale del sistema.

[Audio]

Voce	Descrizione
Allarme	Impostare le opzioni di avvisi e allarmi sonori che il sistema dovrà generare durante l'esecuzione delle varie operazioni.
Avviso sonoro di fine lavoro	<p>Emette un avviso sonoro quando un lavoro viene completato correttamente.</p> <p>Valore: Off, On, Solo ricezione fax</p>
Volume altoparlante FAX	<p>Regolare il volume dell'altoparlante.</p> <p>Volume altoparlante: volume dell'altoparlante incorporato quando ci si collega alla linea selezionando il tasto Libero.</p> <p>Valore: [1] (Minimo), [2], [3] (Medio), [4], [5] (Massimo), [0] (Muto).</p>
Volume monitor FAX	<p>Regolare il volume di monitoraggio linea.</p> <p>Volume monitor: volume dell'altoparlante incorporato quando ci si collega alla linea senza selezionare il tasto Libero come nella trasmissione da memoria.</p> <p>Valore: [1] (Minimo), [2], [3] (Medio), [4], [5] (Massimo), [0] (Muto).</p>

[Impostaz predefinite funz]

Voce	Descrizione
Risoluzione TX FAX	Selezionare la risoluzione predefinita di scansione. Valore: 400×400dpi Ultra Fine, 200×400dpi Super Fine, 200×200dpi Fine, 200×100dpi Normale
Scansione continua (FAX)	Impostare i valori predefiniti per la scansione continua. Valore: Off, On

[Vassoio di uscita]



NOTA

Questa opzione viene visualizzata solo quando è installato un finisher documenti opzionale.

Voce	Descrizione
Vassoio di uscita	Selezionare il vassoio di uscita per i FAX ricevuti. Impostazioni disponibili con separatore lavori opzionale <ul style="list-style-type: none"> • Vassoio interno: I lavori vengono consegnati sul vassoio interno della periferica. • Vassoio separatore lavori: I lavori vengono consegnati sul separatore lavori. con Finisher <ul style="list-style-type: none"> • Vassoio separatore lavori: I lavori vengono consegnati sul separatore lavori. • Vassoio finisher: I lavori vengono consegnati sul vassoio del finisher documenti opzionale.

[Visualizza Stato/Registro]

Voce	Descrizione
Visualizza il registro FAX	Impostare il metodo di visualizzazione di Stato/Registro. Valore: Mostra tutto, Nascondi tutto

Assegnazione Tasto Funzione

Voce	Descrizione
Tasto FAX	Abilitare o disabilitare il tasto [FAX] sul pannello comandi. Valore: Disabilita, Abilita

[Mostra Msg Spegnimento]

Voce	Descrizione
Mostra Msg Spegnimento	Attivare o disattivare la visualizzazione di un messaggio di conferma allo spegnimento della periferica. Valore: Off, On

[Casella documenti]

Configura le impostazioni per la Casella RX memoria FAX.

[Casella RX memoria FAX]

Pulsante [Menu Sistema/Contatore] > [Casella documenti] > [Casella RX memoria FAX]

Voce	Descrizione
RX memoria FAX	Abilitare o disabilitare la memorizzazione dei fax ricevuti nella casella RX memoria FAX. Valore: Off, On

[FAX]



Si possono configurare le impostazioni riguardanti la funzionalità fax.

[TX/RX comune]







Voce	Descrizione
Registr. Tasto crittogr.	Utilizzare questo parametro per registrare una chiave di crittografia per la comunicazione criptata. ➔ Crittografia 5-33
Diagnosi remota FAX	Questa funzione permette al centro di assistenza di accedere al sistema, tramite linea telefonica, per controllare ed eseguire la diagnosi a distanza del sistema da computer.  NOTA Per utilizzare la Diagnosi remota, occorre sottoscrivere un contratto con il centro di assistenza e registrare un ID preimpostato sul fax. Per maggiori informazioni, rivolgersi al tecnico dell'assistenza o al centro di assistenza autorizzato. Valore: On, Off
ID diagnosi remota	Se è stata attivata la Diagnosi remota, immettere l'ID predefinito. Impostazioni disponibili: 0000 - 9999



[Trasmissione]

Voce	Descrizione
Nome FAX locale	Registrare il nome FAX locale che verrà stampato nelle informazioni TTI. Questo parametro è inserito nella Procedura guidata di configurazione rapida. ➔ Procedura guidata di configurazione rapida 2-7
ID FAX locale	Registrare l'ID FAX locale. Questo parametro è inserito nella Procedura guidata di configurazione rapida. ➔ Procedura guidata di configurazione rapida 2-7  NOTA L'ID FAX locale è utilizzato per scopi di restrizione della trasmissione. ➔ Restrizione di trasmissione 8-13
N. FAX locale	Registrare il numero FAX locale che verrà stampato nelle informazioni TTI. Se è già stato registrato un numero, verrà visualizzato. Questo parametro è inserito nella Procedura guidata di configurazione rapida. ➔ Procedura guidata di configurazione rapida 2-7

Voce	Descrizione
TTI	<p>Con "TTI" (Transmit Terminal Identification) si indicano tutte quelle informazioni relative al sistema (terminale trasmittente) che verranno stampate sul fax ricevuto dalla destinazione. Tali informazioni includono la data e l'ora di trasmissione, il numero di pagine trasmesse, il nome e il numero di fax. Questo sistema permette di abilitare o escludere l'invio delle informazioni TTI da stampare sul fax ricevuto dalla destinazione. È inoltre possibile specificare la posizione di stampa delle informazioni TTI, all'interno o all'esterno della pagina trasmessa.</p> <p>Valore: Off, Esterno, Interno</p> <p> NOTA</p> <p>Di norma, sull'identificazione del terminale trasmittente (TTI) viene stampato il nome Fax locale. Quando è abilitata la funzione Job Accounting e si immette un ID Account per l'invio fax, è possibile attivare la stampa del Nome account o del Nome FAX locale.</p> <p>Questo parametro è inserito nella Procedura guidata di configurazione rapida.</p> <p>➔ Procedura guidata di configurazione rapida 2-7</p>
Account per Nome FAX locale	<p>Scegliere se utilizzare il nome account come nome Fax locale.</p> <p>Valore: Off, On</p>
Modo di selezione (solo per il modello in pollici)	<p>Selezionare la linea telefonica in base al tipo di servizio telefonico utilizzato. Se si seleziona un tipo di linea telefonica non corretto, sarà impossibile trasmettere i fax.</p> <p>Valore: Segnale (DTMF), Impulso (10PPS), Impulso (20PPS)</p> <p>Questo parametro è inserito nella Procedura guidata di configurazione rapida.</p> <p>➔ Procedura guidata di configurazione rapida 2-7</p>
Numero tent.	<p>È possibile modificare il numero di tentativi per la richiamata.</p> <p>Questo parametro è inserito nella Procedura guidata di configurazione rapida.</p> <p>➔ Procedura guidata di configurazione rapida 2-7</p>
TX ECM	<p>Abilitare o escludere la trasmissione in ECM.</p> <p>La funzione ECM è un modo di comunicazione compatibile ITU-T (International Telecommunication Union) che ritrasmette automaticamente i dati quando si verifica un errore. I dispositivi FAX dotati di ECM controllano se si verificano degli errori durante la comunicazione, prevengono la distorsione dell'immagine dovuta ai disturbi sulla linea e ad altre condizioni.</p> <p>Valore: On, Off</p> <p>Se la linea è molto disturbata, è possibile che attivando l'ECM i tempi di comunicazione risultino leggermente più lunghi rispetto alla comunicazione senza ECM, quando è selezionato [Off].</p>
Veloc. iniz. TX	<p>Definire le velocità iniziale di trasmissione.</p> <p>In presenza di condizioni di comunicazione problematiche è possibile che i fax non vengano trasmessi correttamente. In tal caso, ridurre la velocità iniziale di trasmissione.</p> <p> NOTA</p> <p>Di norma, questa funzione deve essere utilizzata con le impostazioni predefinite.</p> <p>Valore: 9.600 bps, 14.400 bps, 33.600 bps</p>

[Ricezione]

Voce	Descrizione
Tipo di supporto	<p>Specificare il tipo di supporto che si desidera utilizzare per stampare i fax ricevuti.</p> <p>Valore: Tutti i tipi di supporto, Normale, Grezza, Velina, Etichette, Riciclata, Pregiata, Cartoncino, Colorata, Busta, Spessa, Patinata, Alta qualità, Person. 1-8</p> <p> NOTA</p> <p>➔ [Tipo di supporto] 5-8</p>
Form. RX ridotto:	<p>Se il formato del documento ricevuto è più grande del formato della carta, è possibile ridurre il formato di stampa.</p> <p>Valore: Off, On</p> <p> NOTA</p> <p>➔ [Form. RX ridotto] 5-9</p>
Ora/data ricezione	<p>Quando il fax ricevuto viene stampato, la funzione Ora/data ricezione aggiunge, nell'intestazione di ogni pagina, la data e l'ora di ricezione, le informazioni sul mittente e il numero di pagine. Queste informazioni sono utili per verificare l'ora di ricezione quando si comunica con zone che hanno un diverso fuso orario.</p> <p>Valore: Off, On</p> <p> NOTA</p> <p>➔ [Ora/data ricezione] 5-9</p>
Stampa fr/retro	<p>Quando si riceve un fax composto da più pagine di uguale larghezza, è possibile eseguire la stampa in fronte/retro su carta di larghezza identica a quella degli originali.</p> <p>Valore: Off, On</p> <p> NOTA</p> <p>➔ [Stampa fr/retro] 5-10</p>
Stampa 2 in 1	<p>Se si riceve un documento multi pagina in formato Statement o A5, questa funzione permette di stampare 2 pagine dell'originale su un unico foglio in formato Letter o A4.</p> <p>Valore: Off, On</p> <p> NOTA</p> <p>➔ [Stampa 2 in 1] 5-10</p>
Stampa a gruppi	<p>Quando si ricevono più originali, questi vengono stampati in una sola volta al termine della ricezione di tutte le pagine.</p> <p>Valore: Off, On</p> <p> NOTA</p> <p>➔ [Stampa a gruppi] 5-10</p>
Squilli (norm.)	<p>Se è abilitato il modo Ricezione fax automatica, è possibile modificare e personalizzare il numero di squilli che il sistema deve generare prima di rispondere alla chiamata.</p> <p>In alcune regioni questa impostazione non è disponibile.</p>
Squilli (TAD)	<p>Se come modo di ricezione è abilitata l'opzione di commutazione automatica Fax/Segreteria, è possibile modificare e personalizzare il numero di squilli che il sistema deve generare prima di rispondere alla chiamata.</p> <p>In alcune regioni questa impostazione non è disponibile.</p>
Squil. (FAX/TEL)	<p>Se come modo di ricezione è abilitata l'opzione di commutazione automatica FAX/TEL, è possibile modificare e personalizzare il numero di squilli che il sistema deve generare prima di rispondere alla chiamata.</p> <p>In alcune regioni questa impostazione non è disponibile.</p>

Voce	Descrizione
Impostazione RX	<p>Selezionare il modo di ricezione. Valore: Autom. (normale), Autom. (FAX/TEL), Autom. (TAD), Manuale Valore: Schema 1: squillo normale, Schema 2: doppio squillo, Schema 3: Breve-Breve-Lungo, Schema 4: Breve-Lungo-Breve</p> <p> NOTA → Ricezione fax 4-1 → Ricezione manuale 4-4</p>
Conn. remota SW	<p>Per avviare la ricezione fax dal telefono collegato al sistema, utilizzare questa funzione. Valore:00 - 99</p> <p> NOTA → Funzione di commutazione remota 9-7</p>
Ricezione crittografata	<p>Si può attivare la ricezione con comunicazione crittografata. Valore: Off, On Se si attiva questa funzione occorre selezionare la chiave di crittografia.</p> <p> NOTA → Crittografia 5-33</p>
RX ECM	<p>Abilitare o escludere la ricezione in ECM. La funzione ECM è un modo di comunicazione compatibile ITU-T (International Telecommunication Union) che ritrasmette automaticamente i dati quando si verifica un errore. I dispositivi FAX dotati di ECM controllano se si verificano degli errori durante la comunicazione, prevenendo la distorsione dell'immagine dovuta ai disturbi sulla linea e ad altre condizioni. Valore: On, Off Se la linea è molto disturbata, è possibile che attivando l'ECM i tempi di comunicazione risultino leggermente più lunghi rispetto alla comunicazione senza ECM, quando è selezionato [Off].</p>
Velocità iniziale RX	<p>Modificare la velocità iniziale di ricezione. In presenza di condizioni di comunicazione problematiche è possibile che i fax non vengano ricevuti correttamente. In tal caso, ridurre la velocità iniziale di ricezione. Valore: 9.600 bps, 14.400 bps, 33.600 bps Di norma, questa funzione deve essere utilizzata con le impostazioni predefinite.</p>

[Limitazione TX/RX]

Questa funzione consente di inviare o ricevere documenti solo se vengono rispettati i requisiti di comunicazione definiti.

→ [Restrizione di trasmissione \(8-13\)](#)

[Impost. inoltra]

È possibile inoltrare il documento ricevuto a un altro fax, a un computer oppure specificare il numero di copie.

→ [Inoltra da memoria \(5-11\)](#)

[Immis. nuova destinazione (FAX)]

Voce	Descrizione
Immis. nuova destinazione (FAX)	<p>Specificare se consentire l'immissione diretta della destinazione. Quando questa opzione è impostata su [Proibisci], non è possibile immettere la destinazione direttamente. Valore: Autorizza, Proibisci</p>

Regolazione/Manutenzione

Regolare la qualità di stampa e provvedere alla manutenzione del sistema.

Impostazioni service

Voce	Descrizione
Impostazioni chiamata FAX (solo Europa)	Se il sistema viene utilizzato in ambienti in cui è installato un centralino telefonico aziendale (PBX, Private Branch Exchange) per il collegamento di più telefoni, è necessario eseguire l'impostazione PBX di seguito descritta.
Selezione centrale	Se il sistema è collegato a un centralino, impostare [PBX]. <i>Valore:</i> PBX, PSTN
Comp. n. a PSTN	Impostare un numero di accesso alla linea esterna. Per informazioni sul numero, rivolgersi all'amministratore del centralino. <i>Valore:</i> 0-9, 00-99

Restrizione di trasmissione

Questa funzione consente di inviare o ricevere documenti solo se vengono rispettate le regole di comunicazione definite. L'utilizzo di questa funzione può restringere il numero di interlocutori con i quali è possibile comunicare.

Per poter utilizzare questa funzione, si devono preventivamente configurare le regole di comunicazione (Elenco n. autor./Elenco ID autor.) e le restrizioni di trasmissione. L'attivazione di questa funzione non influisce sulla normale attività di invio e ricezione del fax e non richiede alcun intervento da parte dell'operatore. All'avvio della trasmissione o della ricezione, il sistema esegue la transazione che risponde alle regole di comunicazione specificati; in caso contrario, la transazione non verrà eseguita e verrà generato un errore. Questa modalità consente di definire un [Elenco rifiuti] per Limitazione RX; la ricezione da mittenti inseriti in questo elenco o da mittenti il cui numero di fax locale non è registrato sul fax verrà rifiutata. (È possibile rifiutare o consentire la ricezione da un fax il cui numero non è registrato in "Ricez. da n. sconosciuto").

➔ [Ricezione da un numero sconosciuto \(8-18\)](#)



NOTA

Prima di utilizzare questa funzione, leggere attentamente i prerequisiti, le condizioni necessarie per stabilire la comunicazione o per rifiutare la ricezione e consultare i contatti con i quali si desidera comunicare.

	Prerequisiti	Condizioni necessarie per stabilire la comunicazione
Restrizione di invio	<ul style="list-style-type: none"> Registrazione i numeri di FAX o i numeri ID autorizzati.*¹ ➔ Registrazione i numeri di fax autorizzati 8-14 ➔ Registrazione di numeri di fax autorizzati 8-16 Le impostazioni relative alle restrizioni di invio sono specificate in [Lista autorizz. + Rubrica] in Limitazioni TX. ➔ Impostazione delle restrizioni di invio 8-17 Configurare i numeri o gli ID FAX locali degli altri contatti. 	<ul style="list-style-type: none"> Il numero FAX locale del contatto corrisponde ad un n. FAX autorizzato configurato sulla macchina. L'ID FAX locale del destinatario corrisponde a un ID autorizzato configurato sulla macchina. Quando il numero viene composto utilizzando la Rubrica o i tasti one touch, le ultime 4 cifre del numero selezionato devono corrispondere alle ultime 4 cifre del numero FAX locale del destinatario. (Non valido per le trasmissioni manuali).
Restrizioni di ricezione	<ul style="list-style-type: none"> Registrazione i numeri di FAX o i numeri ID autorizzati.*² ➔ Registrazione i numeri di fax autorizzati 8-14 ➔ Registrazione di numeri di fax autorizzati 8-16 Le impostazioni relative alle restrizioni di ricezione sono specificate in [Lista autorizz. + Rubrica] in Limitazioni RX. ➔ Impostazione delle restrizioni di ricezione 8-18 Configurare i numeri o gli ID FAX locali degli altri contatti. 	<ul style="list-style-type: none"> Il numero FAX locale del contatto corrisponde ad un n. FAX autorizzato configurato sulla macchina. L'ID FAX locale del destinatario corrisponde a un ID autorizzato configurato sulla macchina. Un numero di fax corrispondente alle ultime 4 cifre del numero FAX locale del mittente è registrato nella Rubrica del sistema.

*1 Se non viene registrato nessun numero FAX o n. ID autorizzato per il destinatario, l'invio non viene rifiutato.

*2 Se non viene registrato nessun numero FAX o n. ID autorizzato per il mittente, la ricezione non viene rifiutata.

	Prerequisiti	Requisiti di rifiuto della ricezione
Requisiti di	<ul style="list-style-type: none"> Registrazione dei numeri di fax rifiutati.^{*1} ➔ Registrazione dei numeri di fax rifiutati 8-15 Le impostazioni relative alle restrizioni di ricezione sono specificate in [Elenco rifiuti] in Limitazioni RX. ➔ Impostazione delle restrizioni di ricezione 8-18 	<ul style="list-style-type: none"> Il numero FAX locale del mittente non è registrato. Il numero FAX locale del mittente corrisponde ad un n. FAX rifiutato configurato sul sistema.

*1 Se non sono stati configurati numeri FAX rifiutati, saranno rifiutate solo le chiamate provenienti da mittenti i cui numeri FAX locali (informazioni fax locale) non sono registrati sul sistema.

Registrazione i numeri di fax autorizzati

NOTA

È possibile registrare fino a 25 numeri di fax autorizzati.

1 **Visualizzare la schermata.**

Pulsante [Menu Sistema/Contatore] > [FAX] > [Limitazione TX/RX] > [Elenco n. autor.]

2 **Aggiungere un numero di fax autorizzato.**

1 Selezionare [+].

2 Utilizzare i tasti numerici per immettere il numero di fax autorizzato. Si possono immettere fino a 20 cifre.

NOTA

Selezionare [Pausa] per inserire una pausa (-) tra i numeri.

Selezionare [Spazio] per inserire uno spazio.

Utilizzare [<] o [>] per spostare il cursore.

Selezionare [Indietro] per cancellare un carattere a sinistra del cursore.

3 Selezionare [OK].

3 **Per registrare un altro numero di fax autorizzato, ripetere i punti da 2-1 a 2-3.**

Modifica di numeri di fax autorizzati

1 Visualizzare la schermata.

Pulsante [Menu Sistema/Contatore] > [FAX] > [Limitazione TX/RX] > [Elenco n. autor.]

2 Per modificare.

- 1 Selezionare [] accanto al numero di fax autorizzato che si desidera modificare, quindi immettere il nuovo numero.

NOTA

Per la procedura di immissione di un numero, vedere:

➔ [Registrazione i numeri di fax autorizzati \(8-14\)](#)

- 2 [OK] > [Si]

La registrazione viene modificata.

Eliminazione di numeri di fax autorizzati

1 Visualizzare la schermata.

Pulsante [Menu Sistema/Contatore] > [FAX] > [Limitazione TX/RX] > [Elenco n. autor.]

2 Per eliminare.

- 1 Selezionare il numero di fax autorizzato da eliminare, quindi selezionare [].
- 2 Selezionare [Si].

La registrazione viene eliminata.

Registrazione dei numeri di fax rifiutati

NOTA

È possibile registrare fino a 25 numeri di fax dai quali rifiutare la chiamata.

1 Visualizzare la schermata.

Pulsante [Menu Sistema/Contatore] > [FAX] > [Limitazione TX/RX] > [El. N. rifiutati]

2 Aggiungere un numero di fax dal quale rifiutare la chiamata.

- 1 Selezionare [].
- 2 Utilizzare i tasti numerici per immettere il numero di fax rifiutato. Si possono immettere fino a 20 cifre.

NOTA

Selezionare [Pausa] per inserire una pausa (-) tra i numeri.

Selezionare [Spazio] per inserire uno spazio.

Utilizzare [<] o [>] per spostare il cursore.

Selezionare [Indietro] per cancellare un carattere a sinistra del cursore.

- 3 Selezionare [OK].

3 Per registrare un altro numero di fax rifiutato, ripetere i punti da 2-1 a 2-3.

Modifica di numeri di fax rifiutati

1 Visualizzare la schermata.

Pulsante [Menu Sistema/Contatore] > [FAX] > [Limitazione TX/RX] > [El. N. rifiutati]

2 Per modificare.

- 1 Selezionare [] accanto al numero di fax autorizzato che si desidera modificare, quindi immettere il nuovo numero.
- 2 Inserire il nuovo numero.

NOTA

Per la procedura di immissione di un numero, vedere:

➔ [Registrazione dei numeri di fax rifiutati \(8-15\)](#)

3 [OK] > [Si]

La registrazione viene modificata.

Eliminazione di numeri di fax rifiutati

1 Visualizzare la schermata.

Pulsante [Menu Sistema/Contatore] > [FAX] > [Limitazione TX/RX] > [El. N. rifiutati]

2 Per eliminare.

- 1 Selezionare il numero di fax rifiutato che si desidera eliminare e selezionare [].
- 2 Selezionare [Si].
La registrazione viene eliminata.

Registrazione di numeri di fax autorizzati

NOTA

È possibile registrare fino a 10 numeri ID autorizzati.

1 Visualizzare la schermata.

Pulsante [Menu Sistema/Contatore] > [FAX] > [Limitazione TX/RX] > [Elenco ID autor.]

2 Aggiungere un N. ID autorizzato.

- 1 Selezionare [].
- 2 Utilizzare [+]/[-] o i tasti numerici per immettere il numero ID autorizzato (da 0000 a 9999).
- 3 Selezionare [OK].

3 Per registrare un altro numero ID autorizzato, ripetere i punti da 2-1 a 2-3.

Modifica di numeri di ID autorizzati

1 Visualizzare la schermata.

Pulsante [Menu Sistema/Contatore] > [FAX] > [Limitazione TX/RX] > [Elenco ID autor.]

2 Modificare il numero di fax.

1 Selezionare [] accanto al numero di ID autorizzato che si desidera modificare.

2 Inserire il nuovo numero.



NOTA

Per la procedura di immissione di un numero, vedere:

➔ [Registrazione di numeri di fax autorizzati \(8-16\)](#)

3 [OK] > [Si]

La registrazione viene modificata.

Eliminazione di numeri ID autorizzati

1 Visualizzare la schermata.

Pulsante [Menu Sistema/Contatore] > [FAX] > [Limitazione TX/RX] > [Elenco ID autor.]

2 Eliminare il numero di fax.

1 Selezionare il numero di ID autorizzato da eliminare, quindi selezionare [].

2 Selezionare [Si].

La registrazione viene eliminata.

Impostazione delle restrizioni di invio

Limitare le destinazioni di invio solo ai contatti il cui numero di fax o ID è registrato tra le destinazioni autorizzate oppure ai contatti registrati in rubrica.

1 Visualizzare la schermata.

Pulsante [Menu Sistema/Contatore] > [FAX] > [Limitazione TX/RX] > [Limitazione TX]

2 Configurare le impostazioni.

Se non si utilizza la restrizione di invio, selezionare [Off].

Per circoscrivere le destinazioni di invio a quelle autorizzate o a quelle registrate in rubrica, selezionare [Elenco autorizzaz+Rubrica].

Impostazione delle restrizioni di ricezione

Limitare la ricezione dei fax in arrivo in modo da ricevere documenti solo da mittenti il cui numero di fax o di ID è registrato tra i contatti autorizzati oppure ai mittenti registrati in rubrica. Questa modalità consente di definire un [Elenco rifiuti] per Limitazione RX; la ricezione da mittenti inseriti in questo elenco o da mittenti il cui numero di fax locale non è registrato sul fax verrà rifiutata. (È possibile rifiutare o consentire la ricezione da un fax il cui numero non è registrato in "Ricez. da n. sconosciuto").

➔ [Ricezione da un numero sconosciuto \(8-18\)](#)

1 Visualizzare la schermata.

Pulsante [Menu Sistema/Contatore] > [FAX] > [Limitazione TX/RX] > [Limitazione RX]

2 Configurare le impostazioni.

Se non si utilizza la restrizione RX,

[Off]

Per limitare le destinazioni di invio solo ai contatti il cui numero di fax o ID è registrato tra le destinazioni autorizzate oppure ai contatti registrati in rubrica,

[Elenco autorizzaz+Rubrica].

Per bloccare i fax provenienti da mittenti con numero di fax rifiutato,

[Elenco rifiuti].

Ricezione da un numero sconosciuto

Specificare se consentire o proibire la ricezione di un fax inviato da un numero sconosciuto quando in Limitazione RX è impostata l'opzione [Elenco rifiuti]. Per modificare la restrizione di ricezione per il numero di fax sconosciuto, attenersi alla seguente procedura.

1 Visualizzare la schermata.

Pulsante [Menu Sistema/Contatore] > [FAX] > [Limitazione TX/RX] > [Ricez. da n. sconosciuto]

2 Configurare le impostazioni.

Per consentire la ricezione di fax dal numero sconosciuto,

[Consentito]

Per rifiutare la ricezione di fax dal numero sconosciuto,

[Rifiuta]

Tempo inutilizzabile

Questa funzione permette di configurare degli orari per il blocco della stampa dei fax ricevuti.

IMPORTANTE

Quando è abilitata la funzione Tempo inutilizzabile, oltre alla stampa dei fax in arrivo, verranno bloccate anche tutte le altre attività di stampa, compresa la stampa dei lavori di copiatura, dei lavori di stampa e la stampa da memoria USB.

I fax e i lavori di stampa ricevuti negli orari in cui è attivata l'opzione Tempo inutiliz. verranno stampati allo scadere dell'intervallo definito per tale funzione, oppure quando detta funzione viene temporaneamente esclusa.

NOTA

Se durante la procedura viene visualizzata la schermata di immissione del nome utente di login, accedere facendo riferimento alla Guida alle funzioni del sistema per nome utente e password amministratore.

Nome utente e password di login predefinite in fabbrica sono quelle di seguito descritte.

Nome utente login

P-C2480i MFP: 2400

P-2540i MFP: 2500

Password login

P-C2480i MFP: 2400

P-2540i MFP: 2500

1 Visualizzare la schermata.

Pulsante [Menu Sistema/Contatore] > [Data/Timer/Rispar. Energia] > [Tempo inutiliz.]

2 Configurare le impostazioni.

Impostare gli orari di blocco del sistema.

1 [On] > [Tempo inutiliz.]

2 Immettere l'ora di inizio.

3 Selezionare [Avanti].

4 Immettere l'ora di fine.

NOTA

Se per ora di inizio e ora di fine si imposta lo stesso orario il blocco sarà attivo per l'intero giorno.

5 [OK] > [OK]

Impostare il codice di sblocco.

Specificare il codice per escludere temporaneamente il blocco mentre è attiva la funzione Tempo inutilizzabile.

- 1 Selezionare [Codice sblocco].
- 2 Impostare il codice di sblocco (da 0000 a 9999).
- 3 [OK] > [OK]



NOTA

Per escludere temporaneamente il blocco, immettere il Codice di sblocco e selezionare [Login].

Gestione degli account

La gestione degli account consiste nel controllo degli utenti che possono utilizzare il fax e nella contabilità che consente di verificare l'utilizzo del fax da parte degli account. Tramite l'accounting utenti, è possibile gestire fino a 100 utenti mediante un ID e una password. In Job Accounting è possibile controllare lo stato di utilizzo del fax dei singoli account (fino a 100) relativamente all'invio e alla prenotazione di trasmissione con immissione di un ID account. Per ciascun metodo di gestione, vedere:

➔ **Guida alle funzioni del sistema**

Se è abilitata la funzione di gestione utenti o di gestione reparto, sarà necessario eseguire la procedura di accesso.

Per il metodo di accesso, vedere:

➔ [Login/Logout \(3-12\)](#)

Descrizione dell'accounting utenti

Voce	Descrizione
Registrazione degli utenti	Consente di configurare i privilegi di accesso degli utenti e di registrare ID e password utenti.
Abilitazione/disattivazione dell'accounting utente	Consente di abilitare l'accounting utente.



NOTA

➔ **Guida alle funzioni del sistema**

Accounting utenti

Voce	Descrizione
Registrazione degli account	Si possono immettere fino a 8 cifre.
Abilitazione/disattivazione di job accounting	Abilitare la funzione Job Accounting.
Restrizione di invio del fax	Limita il numero di pagine fax che si possono trasmettere. È possibile proibire l'utilizzo della funzione di invio o annullare la restrizione di invio.
Conteggio del numero di fogli utilizzati	Consente di azzerare il contatore del numero max di fogli per l'invio e del tempo necessario per l'invio dei fax da parte di un account o di tutti gli account.
Stampa dei rapporti di contabilità	Consente di stampare i numeri delle pagine stampate e inviate conteggiate per tutti gli account.



NOTA

➔ **Guida alle funzioni del sistema**

Modalità di comunicazione soggette alla contabilità lavori

- Trasmissione normale
- Trasmissione differita
- Trasmissione Broadcast
- Trasmissione tramite indirizzo secondario
- Trasmissione criptata
- Trasmissione manuale da questo fax ad un fax ricevente
- Ricezione polling
- Trasmissione fax di rete

Funzione di restrizione dell'uso

Se è abilitata la funzione Job Accounting, è necessario immettere un ID account per l'esecuzione delle seguenti operazioni.

- Trasmissione normale
- Trasmissione differita
- Trasmissione Broadcast
- Trasmissione tramite indirizzo secondario
- Stampa degli originali da una Box SubAddress
- Trasmissione criptata
- Trasmissione manuale da questo fax ad un fax ricevente
- Ricezione polling
- Trasmissione fax di rete

IMPORTANTE

È possibile utilizzare le funzioni "Effettuare una chiamata", "Verificare lo storico dei fax" e "Stampare il rapporto di controllo delle comunicazioni" senza dover immettere l'ID account o il N. amministratore.

Se è abilitata la funzione Job Accounting, la funzione di trasmissione a lotti è abilitata solo per le comunicazioni effettuate dallo stesso ID account. La comunicazione effettuata da ID account differenti non viene eseguita come trasmissione a lotti (batch).

Di norma, sull'identificazione del terminale trasmittente (TTI) viene stampato il nome Fax locale. Quando è abilitata la funzione Job Accounting e si immette un ID Account per l'invio fax, è possibile attivare la stampa del Nome account o del Nome FAX locale.

➔ [Account per Nome FAX locale \(8-9\)](#)

9 Accessori opzionali

Questo capitolo presenta le opzioni disponibili per il kit FAX.

Utilizzo di un telefono collegato	9-2
Ricezione con commutazione automatica FAX/TEL	9-2
Commutazione automatica Fax/Segreteria telefonica	9-4
Trasmissione manuale	9-5
Ricezione manuale	9-6
Funzione di commutazione remota	9-7

Utilizzo di un telefono collegato

È possibile collegare un telefono (acquistabile separatamente) al sistema e utilizzare varie funzioni.

Ricezione con commutazione automatica FAX/TEL

Questo modo di ricezione è utile quando fax e telefono sono collegati alla stessa linea telefonica. Se la chiamata in arrivo proviene da un fax il sistema provvede automaticamente a ricevere i documenti; se la chiamata proviene invece da un telefono il sistema genera degli squilli per avvertire l'operatore.

✓ IMPORTANTE

Per utilizzare la funzione di ricezione con commutazione automatica FAX/TEL occorre collegare al sistema un telefono (acquistabile separatamente).

Dopo la generazione del numero di squilli predefinito, al fax trasmittente verrà addebitato il costo della chiamata anche se il dispositivo ricevente non risponde alla chiamata.

Flusso di ricezione

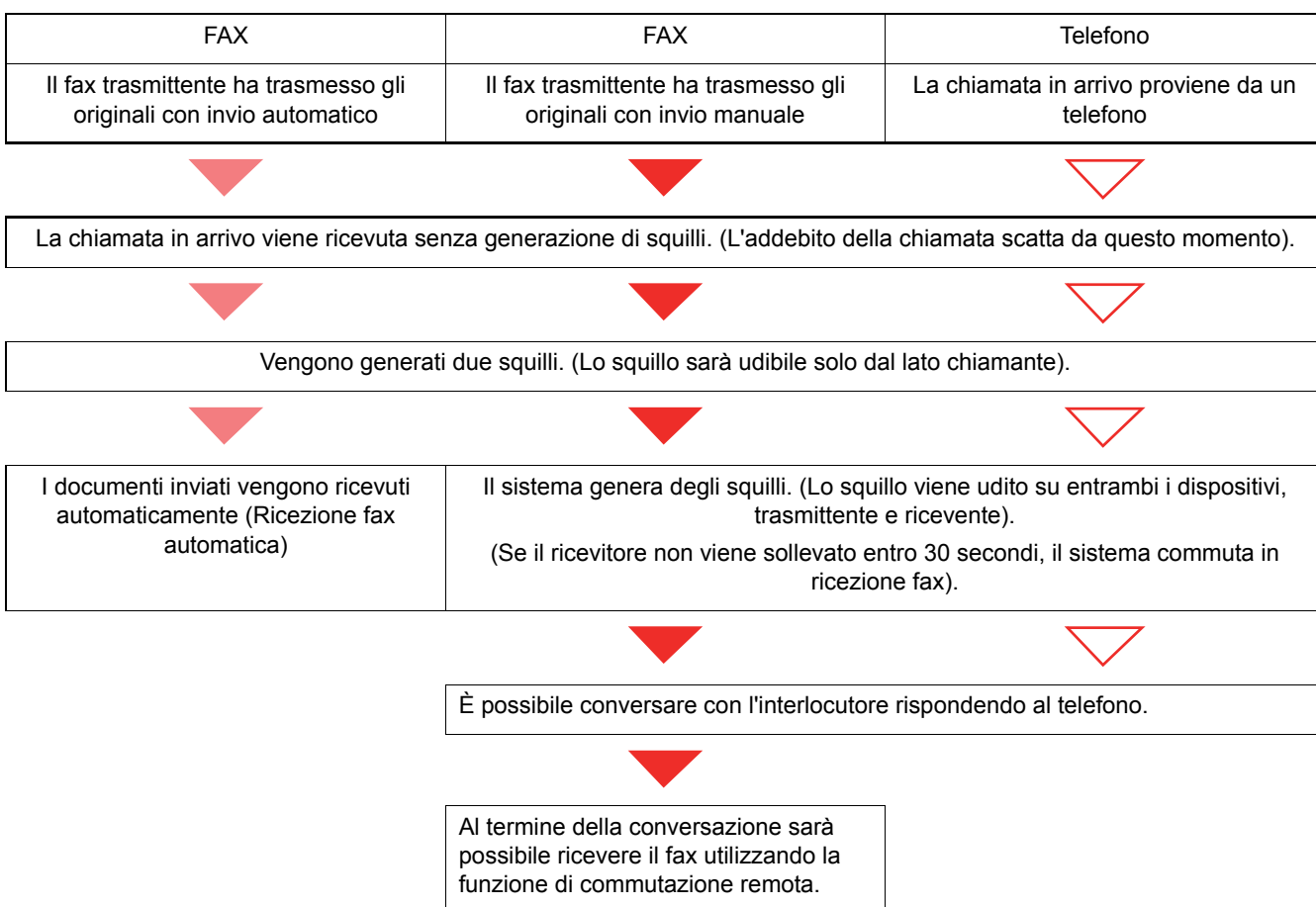

🔍 NOTA

Al termine della conversazione sarà possibile ricevere il fax utilizzando la funzione di commutazione remota.

➔ [Funzione di commutazione remota \(9-7\)](#)

Operazioni preliminari:

Selezionare [Autom. (FAX/TEL)].

➔ [\[FAX\] \(8-8\)](#)

1 Il telefono squilla.



Il telefono collegato al fax squilla una volta. Se è stato impostato "0" come numero di squilli (per la commutazione FAX/TEL), il fax non squillerà.

NOTA

È possibile modificare il numero di squilli.

➔ [Squil. \(FAX/TEL\) \(8-10\)](#)

2 Rispondere alla chiamata.

La chiamata in arrivo proviene da un telefono

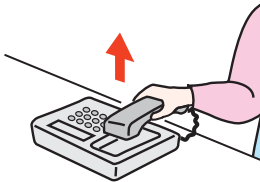

- 1 Sollevare il ricevitore del telefono entro 30 secondi. Se il ricevitore non viene sollevato entro 30 secondi, il sistema commuta in ricezione fax.

NOTA

Il sistema genera degli squilli per avvertire l'operatore. Sollevare il ricevitore del telefono entro 30 secondi.

- 2 Conversare con l'interlocutore.

NOTA

Al termine della conversazione sarà possibile ricevere il fax utilizzando la funzione di commutazione remota.

➔ [Funzione di commutazione remota \(9-7\)](#)

Quando la chiamata proviene da un fax

Viene automaticamente avviata la ricezione del fax.

Commutazione automatica Fax/Segreteria telefonica

Questo modo di ricezione è utile quando si utilizza il fax e una segreteria telefonica. I fax in arrivo vengono ricevuti automaticamente; se la chiamata in arrivo proviene da un telefono, verrà invece attivata la segreteria collegata. Gli interlocutori potranno dunque lasciare un messaggio sulla segreteria in caso di assenza dell'utente.

✓ IMPORTANTE

Se è attiva la funzione di commutazione automatica Fax/Segreteria e viene rilevata una condizione di silenzio per almeno 30 secondi prima che sia trascorso un minuto dalla ricezione della chiamata, viene attivata la funzione di rilevamento silenzio e il sistema passa in modalità di ricezione fax.

🧠 NOTA

La commutazione automatica Fax/Segreteria è possibile solo se al sistema è collegato un telefono con segreteria telefonica (prodotto disponibile in commercio).

Per i dettagli, quali la risposta ai messaggi, vedere la Guida alle funzioni della segreteria telefonica.

Assicurarsi che il numero di squilli impostato per la segreteria telefonica sia inferiore a quello impostato per il sistema.

➔ [Squilli \(TAD\) \(8-10\)](#)

Flusso di ricezione

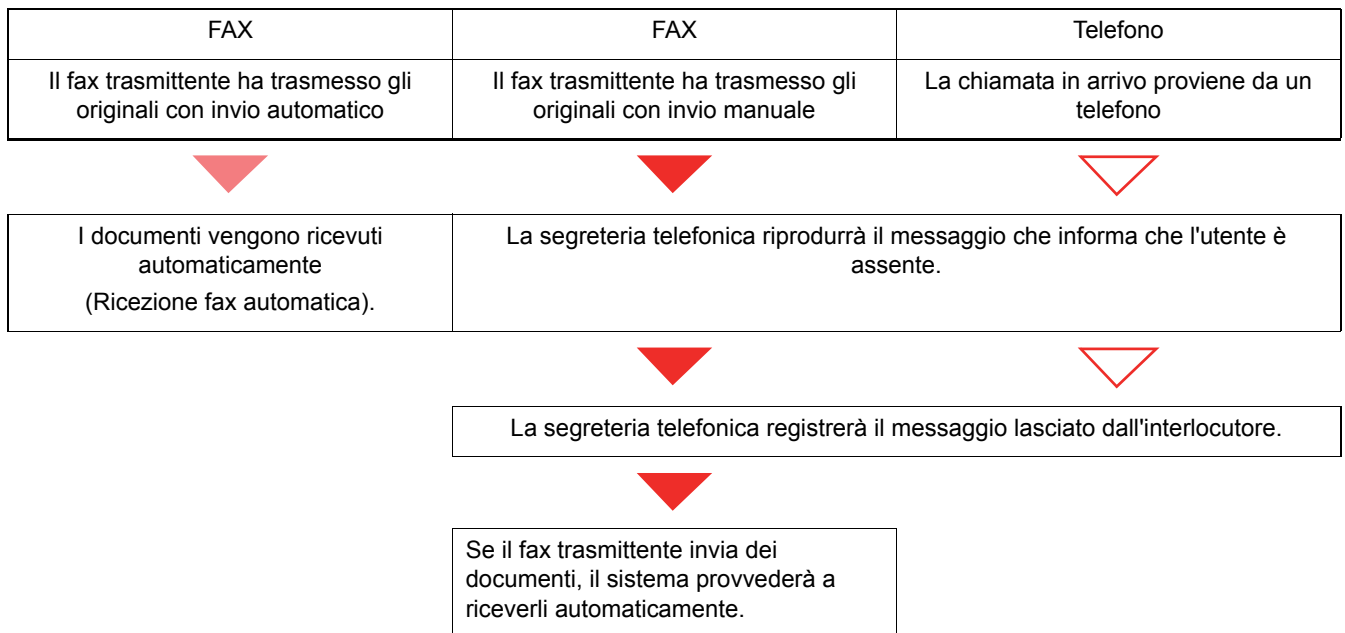

Operazioni preliminari:

Selezionare [Autom. (TAD)].

➔ [\[FAX\] \(8-8\)](#)

1 Il telefono squilla.



Il telefono collegato genera il numero di squilli impostato.

 **NOTA**

Se si alza il ricevitore mentre il telefono sta squillando, il sistema attiva la stessa procedura della ricezione manuale.

➔ [Ricezione manuale \(9-6\)](#)

2 La segreteria telefonica risponde alla chiamata.

Se la chiamata proviene da un telefono e l'utente non è presente

La segreteria si attiva, riproduce il messaggio di risposta e registra il messaggio lasciato dall'interlocutore.

 **NOTA**

Se durante la registrazione viene rilevato un silenzio per almeno 30 secondi, il sistema commuta in ricezione fax.

Quando la chiamata proviene da un fax

Viene automaticamente avviata la ricezione del fax.

Trasmissione manuale

Se si desidera conversare con l'interlocutore oppure se la destinazione deve commutare in modalità fax, utilizzare questo metodo per inviare i documenti.

- 1 **Posizionare gli originali.**
- 2 **Chiamare la destinazione.**

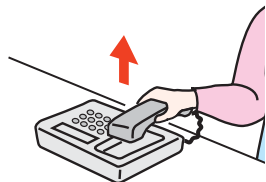

Alzare il ricevitore del telefono e comporre il numero della destinazione.

- 3 **Controllare che la linea telefonica sia collegata al fax trasmittente.**

Se la destinazione in linea è un dispositivo fax, si sentirà un suono lungo e acuto. Se risponde un interlocutore, conversare.

- 4 **[FAX] sulla schermata Home > [Libero]**

- 5 **Premere il tasto [Avvio].**

Inizia la trasmissione.

- 6 **Riagganciare il ricevitore.**

All'avvio della ricezione (quando la spia [Elaborazione] sul pannello comandi inizia a lampeggiare), riagganciare il ricevitore del telefono.

Ricezione manuale

La ricezione è possibile solo dopo avere verificato che la linea telefonica è collegata al fax trasmittente.

NOTA

Per utilizzare la ricezione manuale è necessario impostare la modalità di ricezione su [RX manuale].

➔ [\[Ricezione\] \(8-10\)](#)

1 Il telefono squilla.

Quando arriva una chiamata, il telefono collegato al sistema squilla.

2 Sollevare il ricevitore.

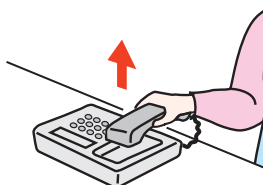

Sollevare il ricevitore o il telefono opzionale.

3 Controllare che la linea telefonica sia collegata al fax trasmittente.

Se la destinazione in linea è un dispositivo fax, si sentirà un beep. Se risponde un interlocutore, conversare.

4 [FAX] sulla schermata Home > [Libero] > [RX manuale]

Il fax verrà ricevuto.

NOTA

Se si utilizza un telefono tonale, è possibile avviare la ricezione fax direttamente dal telefono con la funzione di commutazione remota.

➔ [Conn. remota SW \(8-11\)](#)

5 Riagganciare il ricevitore.

All'avvio della ricezione (quando la spia [Elaborazione] sul pannello comandi inizia a lampeggiare), riagganciare il ricevitore del telefono.

Funzione di commutazione remota

È possibile avviare la ricezione fax dal telefono collegato al sistema. Questa funzione è utile quando si utilizza il sistema in abbinamento con un telefono (prodotto disponibile in commercio) installato in una postazione distante.

NOTA

La commutazione remota è possibile solo quando al sistema è collegato un telefono tonale (prodotto disponibile in commercio). È tuttavia possibile che con alcuni tipi di telefono, anche se tonali, questa funzione non operi correttamente. Per ulteriori informazioni, rivolgersi al tecnico dell'assistenza clienti oppure contattare il proprio rivenditore.

L'impostazione predefinita per il numero di commutazione remota (2 cifre) è 55.

È possibile modificare il numero di commutazione remota.

➔ [Conn. remota SW \(8-11\)](#)

Utilizzo del numero di commutazione remota

Per avviare la ricezione fax dal telefono collegato al sistema, attenersi alla seguente procedura.

1 Il telefono collegato al fax squilla una volta.

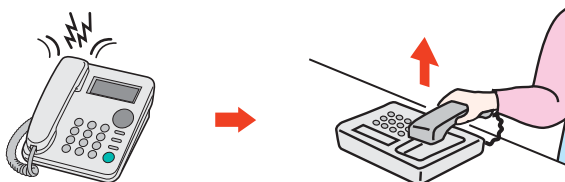

Sollevare il ricevitore del telefono.

NOTA

È possibile modificare il numero di squilli.

➔ [\[FAX\] \(8-8\)](#)

2 Comporre il numero di commutazione remota (2 cifre).

Se si sente il tono del fax, utilizzare i tasti del telefono per digitare il numero di commutazione remota a due cifre. La chiamata viene indirizzata al sistema che avvia la ricezione.

10 Problemi e soluzioni

In questo capitolo vengono trattati i seguenti argomenti:

Indicatori di trasmissione/ricezione fax	10-2
Quando lampeggia l'indicatore Attenzione	10-2
Risposta ai messaggi di errore	10-3
Elenco dei codici di errore	10-5
Problemi generici	10-8
Domande frequenti	10-9

Indicatori di trasmissione/ricezione fax

Gli indicatori [Elaborazione] e [Memoria] indicano lo stato della trasmissione fax.

- L'indicatore [Elaborazione] lampeggia quando è in corso una trasmissione o una ricezione fax.
- L'indicatore [Memoria] lampeggia durante l'acquisizione in memoria dei dati per trasmissione da memoria.
- L'indicatore [Memoria] è acceso quando in memoria vi sono dei dati in attesa di trasmissione differita.



Quando lampeggia l'indicatore Attenzione

Se l'indicatore [Attenzione] lampeggia, selezionare il pulsante [Status/Canc. Lav.] per controllare un messaggio di errore. Se, premendo [Status/Canc. Lav.], non compare alcun messaggio sul pannello a sfioramento oppure se l'indicatore lampeggia per 1,5 secondi, eseguire i seguenti controlli.

Sintomo	Controlli	Azione correttiva	Pagina di riferimento
Impossibile inviare un fax.	Il cavo modulare è collegato correttamente?	Collegare correttamente il cavo modulare.	—
	Il N. Fax autorizzato o il N. di ID autorizzato sono registrati correttamente?	Controllare N. FAX autorizzato e N. ID autorizzato.	8-13
	Si è verificato un errore di comunicazione?	Controllare i codici di errore sul Rapporto Risultato TX/RX e sul Rapporto delle attività. Se il codice di errore inizia con "U" o "E", attenersi alla corrispondente procedura.	10-5
	La linea FAX della destinazione è occupata?	Ritrasmettere.	—
	Il FAX remoto risponde?	Ritrasmettere.	—
	Si verifica un errore diverso dai precedenti?	Contattare il centro di assistenza autorizzato.	—

Risposta ai messaggi di errore

Quando si verifica un errore, il display visualizza uno dei messaggi sotto elencati. Questi messaggi consentono di identificare e risolvere il problema.

NOTA

Quando si verifica un errore di trasmissione, viene generato un rapporto di risultato di invio/ricezione.

Prendere nota del codice di errore indicato sul rapporto e vedere:

➔ [Elenco dei codici di errore \(10-5\)](#)

Per stampare il rapporto del risultato di trasmissione/ricezione, vedere:

➔ [Stampa dei rapporti dei risultati di trasmissione \(7-4\)](#)

➔ [Stampa dei rapporti dei risultati di ricezione FAX \(7-6\)](#)

I codici di errore sono indicati anche sul rapporto delle attività.

➔ [Rapporto attività \(Rapporto TX FAX e Rapporto RX FAX\) \(7-7\)](#)

Messaggio	Controllo	Azione correttiva	Riferimento Pagina
Aggiungere carta di questo formato nel cassetto #.	Il formato carta selezionato corrisponde al formato della carta caricata nel cassetto specificato?	Selezionare [Continua] per proseguire la stampa. Selezionare [Annulla] per annullare il lavoro.	—
	Il cassetto indicato è vuoto?	Caricare la carta. Selezionare [Selezione carta] per scegliere un cassetto alternativo. Selezionare [Continua] per stampare sulla carta caricata nel cassetto selezionato.	—
Aggiungere carta nel cassetto #.	Il cassetto indicato è vuoto?	Caricare la carta.	—
Impossibile elaborare questo lavoro.	—	Il lavoro viene annullato a causa delle restrizioni impostate in Autorizzazione utente o in Job Accounting. Selezionare [Fine].	—
Lavori invio programmati superati.	—	È stato superato il numero massimo di lavori programmabili per la trasmissione differita. Selezionare [Fine]. Il lavoro viene annullato. Attendere il completamento della trasmissione differita, oppure annullare la trasmissione differita e rieseguirlo in secondo momento.	5-7
Limitazione Job accounting superata.	È stato superato Il numero di stampe consentito da Job Accounting?	Il numero di stampe supera il numero definito in Job Accounting. Non è possibile stampare altri documenti. Il lavoro viene annullato. Selezionare [Fine].	Vedere la Guida alle funzioni del sistema.
Limite casella FAX superato.	—	Impossibile stampare o inoltrare un FAX ricevuto. Selezionare [OK]. Eliminare i documenti dalla casella FAX per poter ricevere il fax.	—

Messaggio	Controllo	Azione correttiva	Riferimento Pagina
Limite casella superato.	Sulla schermata compare [Fine] ?	La casella specificata è piena e non è possibile memorizzarvi altri documenti; il lavoro viene annullato. Selezionare [Fine] . Provare ad eseguire di nuovo l'operazione dopo aver stampato o cancellato i dati presenti nella casella.	—
Ricevitore telefono sganciato.	—	Agganciare il ricevitore.	—
Si è verificato un errore.	—	Si è verificato un errore interno. Prendere nota del codice di errore visualizzato sulla schermata e contattare il tecnico dell'assistenza.	—

Elenco dei codici di errore



Quando si verifica un errore, sul rapporto dei risultati TX/RX e sul rapporto delle attività viene registrato uno dei seguenti codici di errore.



NOTA

“U” o “E” appariranno nel codice di errore in funzione dell'impostazione velocità di comunicazione.

Codice di errore	Possibile causa/soluzione
Occupato	Impossibile stabilire una connessione con il fax remoto, nonostante vari tentativi di ricomposizione automatica. Ritrasmettere.
ANNULLATO	La trasmissione è stata annullata. La ricezione è stata annullata.
E00300 U00300	Sul fax ricevente manca carta. Verificare con il contatto.
E00430 - E00462 U00430 - U00462	La ricezione è stata annullata a causa di un errore nelle funzioni di comunicazione con il fax ricevente nonostante la connessione telefonica fosse stata stabilita.
E00601 - E00690 U00601 - U00690	La comunicazione è stata interrotta a causa di un guasto del sistema. Eseguire nuovamente l'invio o la ricezione.
E00700 U00700	La comunicazione è stata interrotta a causa di un guasto del fax trasmittente o ricevente. Verificare con il contatto.
E00800 - E00811 U00800 - U00811	Le pagine non sono state inviate correttamente. Ritrasmettere. Se il problema non si risolve, ridurre la Veloc. iniz. TX e riprovare. NOTA Se si verificano con frequenza degli errori di comunicazione, modificare l'impostazione predefinita del parametro Veloc. iniz. TX nel Menu Sistema.
E00900 - E00910 U00900 - U00910	Le pagine non sono state ricevute correttamente. Chiedere al mittente di inviare nuovamente il fax. NOTA Se si verificano con frequenza degli errori di comunicazione, modificare l'impostazione predefinita del parametro Velocità iniziale RX nel Menu Sistema.
E01000 - E01097 U01000 - U01097	Errore di comunicazione durante la trasmissione. Ritrasmettere. Se il problema non si risolve, ridurre la Veloc. iniz. TX e riprovare. NOTA Se si verificano con frequenza degli errori di comunicazione, modificare l'impostazione predefinita del parametro Veloc. iniz. TX nel Menu Sistema.
E01100 - E01196 U01100 - U01196	Errore di comunicazione durante la ricezione. Chiedere al mittente di inviare nuovamente il fax. NOTA Se si verificano con frequenza degli errori di comunicazione, modificare l'impostazione predefinita del parametro Velocità iniziale RX nel Menu Sistema.
U01400	Tentativo di connessione al fax trasmittente o ricevente non riuscito poiché il numero registrato per la selezione tonale è stato selezionato con una linea ad impulsi.

Codice di errore	Possibile causa/soluzione
E01500	<p>Errore di comunicazione durante la trasmissione ad alta velocità. Ritrasmettere. Se il problema non si risolve, ridurre la Velocità iniziale TX e riprovare.</p> <p> NOTA</p> <p>Se si verificano con frequenza degli errori di comunicazione, modificare l'impostazione predefinita del parametro Velocità iniziale TX nel Menu Sistema.</p>
E01600	<p>Errore di comunicazione durante la ricezione della trasmissione ad alta velocità. Chiedere al mittente di ridurre la velocità di trasmissione e di eseguire nuovamente l'invio.</p> <p> NOTA</p> <p>Se si verificano con frequenza degli errori di comunicazione, modificare l'impostazione predefinita del parametro Velocità iniziale RX nel Menu Sistema.</p>
E01700 - E01720	<p>Errore di comunicazione durante la trasmissione ad alta velocità. Ritrasmettere. Se il problema non si risolve, ridurre la Velocità iniziale TX e riprovare.</p> <p> NOTA</p> <p>Se si verificano con frequenza degli errori di comunicazione, modificare l'impostazione predefinita del parametro Velocità iniziale TX nel Menu Sistema.</p>
E01721	<p>Errore di comunicazione durante la trasmissione ad alta velocità. La velocità di trasmissione specificata potrebbe non essere supportata dal fax ricevente. Ridurre la velocità di avvio della trasmissione ed eseguire nuovamente l'invio.</p>
E01800 -E01820	<p>Errore di comunicazione durante la ricezione della trasmissione ad alta velocità. Chiedere al mittente di ridurre la velocità di trasmissione e di eseguire nuovamente l'invio oppure di ridurre la Velocità iniziale RX in Menu Sistema.</p>
E01821	<p>Errore di comunicazione durante la ricezione della trasmissione ad alta velocità. La velocità di trasmissione specificata potrebbe non essere supportata da questo fax. Chiedere al mittente di ridurre la velocità di trasmissione e di eseguire nuovamente l'invio oppure di ridurre la Velocità iniziale RX in Menu Sistema.</p>
E03000 U03000	<p>Durante la ricezione polling, non è stato possibile ricevere il fax poiché sul fax remoto non vi erano originali programmati per il prelievo polling. Verificare con il contatto.</p>
E03200 U03200	<p>Si è tentato di eseguire una ricezione con subindirizzo da una casella pubblica con un fax della stessa marca ma la casella di subindirizzo specificata non conteneva dati. Verificare con il contatto.</p>
E03300 U03300	<p>Si è verificato un errore dovuto ai problemi descritti al punto 1 o 2. Verificare con il contatto.</p> <ol style="list-style-type: none"> 1 Il fax remoto è della stessa marca ma sono state attivate delle restrizioni di trasmissione per la ricezione polling. La comunicazione è stata interrotta perché la password non era corretta. 2 Il fax remoto è della stessa marca ma sono state attivate delle restrizioni di trasmissione durante la ricezione in casella pubblica con subindirizzo. La comunicazione è stata interrotta perché la password non era corretta.
E03400 U03400	<p>La ricezione polling è stata interrotta perché la password specificata dal fax remoto non corrispondeva all'ID FAX locale sulla macchina ricevente. Verificare con il contatto.</p>
E03500 U03500	<p>Si è tentato di eseguire una ricezione con subindirizzo in casella pubblica con un fax della stessa marca ma sul fax remoto non è stata registrata la casella con subindirizzo specificata. Verificare con il contatto.</p>
E03600 U03600	<p>Si è tentato di eseguire una ricezione in casella pubblica con subindirizzo con un fax della stessa marca ma la comunicazione è stata interrotta perché la password del subindirizzo specificato non era corretta. Verificare con il contatto.</p>

Codice di errore	Possibile causa/soluzione
E03700 U03700	Si è tentato di eseguire una ricezione in casella pubblica con subindirizzo ma il fax remoto non supporta questa funzione oppure non vi erano documenti memorizzati in corrispondenza delle caselle di trasferimento (Box SubAddress).
E04000 U04000	Si è tentato di eseguire una trasmissione a una box SubAddress di un fax della stessa marca ma sul fax remoto non è stata registrata la box SubAddress specificata oppure l'indirizzo secondario della condizione di inoltra non corrispondeva.
E04100 U04100	Il fax ricevente non supporta la funzione di comunicazione con subindirizzo oppure l'indirizzo secondario specificato non è corretto; oppure l'indirizzo secondario della condizione di inoltra non corrispondeva.
E04200 U04200	La trasmissione criptata è stata annullata perché la casella indicata non era registrata.
E04300 U04300	La trasmissione criptata è stata annullata perché il fax ricevente non supporta tale funzione.
E04400 U04400	La trasmissione criptata è stata annullata perché la chiave di codifica non corrisponde a quella registrata.
E04500 U04500	La ricezione criptata è stata annullata perché la chiave di codifica non corrisponde a quella registrata.
E05100 U05100	La trasmissione è stata annullata perché non sono state rispettate le regole di comunicazione a causa delle restrizioni di trasmissione impostate su questo fax. Verificare con il contatto.
E05200 U05200	La ricezione è stata annullata perché non sono state rispettate le regole di comunicazione a causa delle restrizioni di ricezione impostate su questo fax.
E05300 U05300	La ricezione è stata rifiutata dal fax ricevente perché non sono state rispettate le regole di comunicazione a causa delle restrizioni di ricezione impostate sul fax ricevente. Verificare con il contatto.
E14000 U14000	La ricezione nella Box SubAddress è stata interrotta per mancanza di spazio libero nella memoria di questo fax. Liberare dello spazio nella memoria stampando i dati in essa contenuti oppure annullare la ricezione Box SubAddress.
E14100 U14100	La trasmissione alla Box SubAddress o alla casella dell'indirizzo secondario di un fax della stessa marca è stata interrotta per mancanza di spazio libero in memoria del fax ricevente. Verificare con il contatto.
E19000 U19000	La ricezione in memoria è stata interrotta per mancanza di spazio libero nella memoria di questo fax. Liberare dello spazio nella memoria stampando i dati in essa contenuti e chiedere al mittente di inviare nuovamente il fax.
E19100 U19100	La trasmissione è stata interrotta per mancanza di spazio libero nella memoria del fax ricevente. Verificare con il contatto.
E19300 U19300	La trasmissione è stata interrotta a causa di un errore dati verificatosi durante l'invio. Ritrasmettere.

Problemi generici

Quando si verifica un problema eseguire innanzitutto le verifiche indicate. Se il problema non si risolve, contattare il rivenditore o il centro assistenza.

Sintomo	Controllo	Azione correttiva	Riferimento Pagina
Impossibile trasmettere un documento.	Il cavo modulare è collegato correttamente?	Collegare correttamente il cavo modulare.	—
	Viene visualizzato <i>Errore di invio.</i> ?	Eliminare la causa dell'errore e ritrasmettere.	10-5
	È attivata la restrizione TX (trasmissione)?	Annullare la restrizione TX.	8-13
	È in uso una linea telefonica IP?	È possibile annullare temporaneamente l'errore di comunicazione modificando l'impostazione di [Veloc. iniz. TX] in Trasmissione.	8-9
Impossibile eseguire la comunicazione criptata.	Fax trasmittente e fax ricevente sono configurati correttamente?	Verificare le registrazioni configurate sul fax trasmittente e sul fax ricevente.	5-35
Impossibile utilizzare la funzione di commutazione remota.	Si sta utilizzando una linea telefonica a impulsi?	Alcuni telefoni potrebbero trasmettere segnali a toni tramite i tasti. Fare riferimento al manuale del telefono.	—
	Il numero di commutazione remota è corretto?	Verificare la registrazione. (Impostazione predefinita: 55)	8-11
Impossibile utilizzare la funzione di commutazione remota.	Si sta utilizzando una linea telefonica a impulsi?	Alcuni telefoni potrebbero trasmettere segnali a toni tramite i tasti. Fare riferimento al manuale del telefono.	—
	Il numero di commutazione remota è corretto?	Verificare la registrazione. (Impostazione predefinita: 55)	8-11
	Il numero di commutazione remota è stato digitato troppo velocemente?	Comporre il numero di commutazione remota più lentamente.	—
Non viene eseguita la stampa dopo la ricezione.	È attivata la funzione di inoltrare da memoria?	Verificare la destinazione di inoltrare.	5-11
Impossibile ricevere un documento.	Il cavo modulare è collegato correttamente?	Collegare correttamente il cavo modulare.	—
	Viene visualizzato <i>Errore comunicazione.</i> ?	Eliminare la causa dell'errore e chiedere al mittente di ritrasmettere il fax.	10-5
	È in uso una linea telefonica IP?	È possibile annullare temporaneamente l'errore di comunicazione modificando l'impostazione di [Velocità iniziale RX] in Ricezione.	8-11
	È attivata la restrizione RX (ricezione)?	Annullare la restrizione RX.	8-11
Impossibile ricevere un documento 2 in 1.	Sono attivate sia la ricezione 2 in 1 che la ricezione fronte-retro?	Annullare la stampa fronte-retro.	5-10
Impossibile eseguire la ricezione in memoria.	Vi è spazio sufficiente in memoria?	Eseguire la ricezione quando in memoria vi è spazio sufficiente oppure liberare spazio nella memoria.	—

Sintomo	Controllo	Azione correttiva	Riferimento Pagina
Impossibile eseguire la trasmissione con indirizzo secondario.	Il fax remoto supporta la funzione di trasmissione tramite indirizzo secondario?	Non è possibile eseguire una trasmissione con indirizzo secondario se il fax remoto non supporta questa funzione.	—
	L'indirizzo secondario e la password immessi sono uguali a quelli registrati sul fax remoto?	Se le impostazioni sul proprio sistema sono corrette, verificare quelle del fax remoto. Questo sistema non utilizza la password indirizzo secondario per la ricezione.	5-18
	Sul fax remoto vi è spazio sufficiente in memoria?	Verificare con il contatto.	—
Impossibile eseguire l'inoltro da memoria.	La funzione di inoltro da memoria è attivata?	Verificare l'impostazione di inoltro da memoria.	5-11
Impossibile stampare dalla Box SubAddress.	Alla casella è assegnata una password?	Immettere la password corretta.	5-23
Impossibile utilizzare la ricezione polling.	La trasmissione polling è utilizzata correttamente sul fax trasmittente?	Controllare la macchina trasmittente.	—
Impossibile utilizzare la comunicazione tramite bacheca con indirizzo secondario.	Il fax remoto supporta questo tipo di comunicazione?	Se il fax remoto non supporta questa funzione, non può ricevere fax tramite bacheca con indirizzo secondario. Verificare con il contatto.	—
	L'indirizzo secondario o la password immessi sono corretti?	Se le impostazioni sul proprio sistema sono corrette, verificare quelle del fax remoto.	—

Domande frequenti

Di seguito si riportano le domande più frequenti ricevute dopo l'acquisto di questo prodotto.

	Domanda	Risposta
1	Quando invio i fax, voglio aggiungere il timbro completamente.	Questo prodotto non dispone della funzione del timbro completamente.
2	Vorrei inviare e ricevere fax a colori.	Le immagini fax vengono trasmesse e ricevute in bianco e nero.

11 Appendice

In questo capitolo vengono trattati i seguenti argomenti:

Metodo di immissione dei caratteri	11-2
Schermate di immissione	11-2
Immissione dei caratteri	11-3
Specifiche	11-5
Formato fax ricevuto e priorità alimentazione	11-7
Priorità formato diretto	11-7
Priorità riduzione	11-9

Metodo di immissione dei caratteri

Per immettere i caratteri di un nome, utilizzare la tastiera visualizzata sullo schermo a sfioramento e procedere come segue.

NOTA

Layout tastiera

Per la tastiera, sono disponibili i layout "QWERTY", "QWERTZ" e "AZERTY" come per la tastiera di un normale PC. Selezionare il tasto [Menu Sistema/Contatore], [Impostazioni comuni] e [Layout tastiera] per selezionare il layout desiderato. Come esempio viene riportata la tastiera con layout "QWERTY". Con qualunque layout tastiera si applica la procedura qui descritta.

Schermate di immissione

Schermata per l'immissione di lettere minuscole

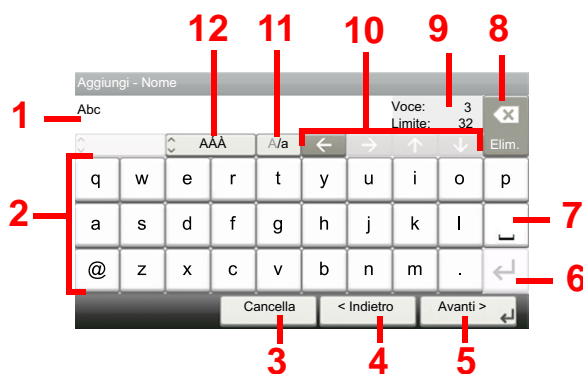

N.	Voce/pulsante	Descrizione
1	Display	Visualizza i caratteri immessi.
2	Tastiera	Selezionare il tasto corrispondente al carattere da immettere.
3	[Cancella]	Selezionare per cancellare i caratteri immessi e ritornare alla schermata precedente all'immissione.
4	[< Indietro]	Selezionare per ritornare alla schermata precedente.
5	[OK] / [Avanti >]	Selezionare per salvare i caratteri immessi e passare alla schermata successiva.
6	Tasto Invio	Selezionare per inserire un'interruzione linea.
7	Tasto Spazio	Selezionare per inserire uno spazio.
8	Tasto Elim.	Selezionare per cancellare un carattere a sinistra del cursore.
9	[Voce] / [Limite]	Visualizza il numero massimo di caratteri e il numero di caratteri immessi.
10	Tasto cursore	Selezionare per spostare il cursore sul display.
11	[A/a]	Selezionare per commutare tra maiuscole e minuscole.
12	[ABC] / [Simbolo]	Selezionare i caratteri da immettere. Per immettere dei simboli o dei numeri, selezionare [Simbolo].

Schermata per l'immissione delle lettere maiuscole



Schermata per l'immissione di numeri/simboli

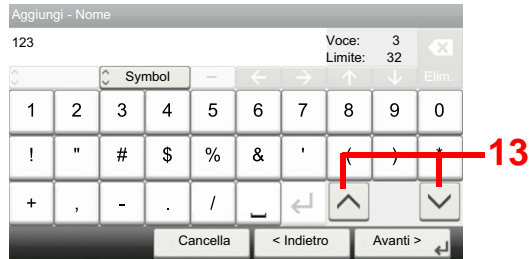

N.	Voce/pulsante	Descrizione
13	[^]/[v]	Per immettere un numero o simbolo non riportato sulla tastiera, selezionare il tasto cursore e scorrere la schermata per visualizzare altri numeri o simboli.

Immissione dei caratteri

Seguire questa procedura per immettere, ad esempio, "List A-1".

1 Immettere 'List', (spazio).



Per passare da maiuscolo a minuscolo, selezionare [A/a]. Per passare da minuscolo a maiuscolo, selezionare [A/a].

2 Immettere 'A-1'.



Per immettere dei numeri o dei simboli, selezionare [ABC] per visualizzare [Symbol].

3 Salvare i caratteri immessi.

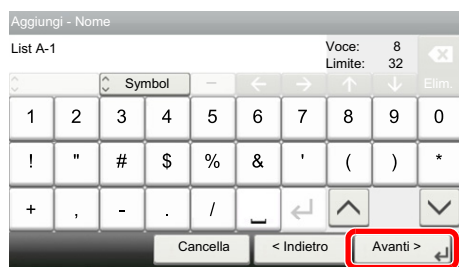

Selezionare [Avanti>]. I caratteri immessi vengono salvati.

Specifiche

 **IMPORTANTE**

Le specifiche sono soggette a modifiche senza preavviso.

Funzioni FAX

Voce	Descrizione
Compatibilità	G3
Linea telefonica	Linea telefonica dell'abbonato
Durata della trasmissione	Meno di 3 secondi (33.600 bps, JBIG, ITU-T A4-R #1 chart)
Velocità di trasmissione	33600/31200/28800/26400/24000/21600/19200/16800/14400/12000/9600/7200/4800/2400 bps
Schema di codifica	JBIG/MMR/MR/MH
Correzione degli errori	ECM
Dimensione originale	Larghezza massima: 216 mm, Lunghezza massima: 1.600 mm
Alimentazione automatica dei documenti	Massimo 75 fogli (con l'alimentatore di originali)
Risoluzione	Scansione: 200 × 100 dpi Normale (8 punti/mm × 3,85 linee/mm) 200 × 200 dpi Fine (8 punti/mm × 7,7 linee/mm) 200 × 400 dpi Super (Super Fine) (8 punti/mm × 15,4 linee/mm) 400 × 400 dpi Ultra (Ultra Fine) (16 punti/mm × 15,4 linee/mm) Stampa: 600 × 600 dpi
Gradazioni	256 sfumature (diffusione dell'errore)
Tasto one touch	100 tasti
Trasmissione multipla	Fino a 100 destinazioni
Ricezione sostitutiva in memoria	700 fogli o più (con ITU-T A4 #1)
Capacità di memorizzazione delle immagini	12 MB (standard) (per la trasmissione e la ricezione Fax)
Stampa dei rapporti	Rapporto dei risultati di invio, rapporto dei risultati di ricezione del fax, rapporto delle attività, pagina di stato

Funzioni FAX di rete

Voce	Specifiche
Hardware	Computer compatibile IBM PC-AT
Interfaccia	10BASE-T, 100BASE-TX, 1000BASE-T
Sistema operativo	Windows Vista, Windows 7, Windows 8, Windows 8.1, Windows Server 2008, Windows Server 2008 R2, Windows Server 2012, Windows 10, Windows Server 2012 R2, Windows Server 2016
Risoluzione di trasmissione	Ultra fine (400 × 400dpi), Fine (200 × 200dpi), Normale (100 × 200dpi), 600 × 600dpi
Formato originale	A3, A4, A5, B4, B5, Folio, Ledger, Letter, Legal, Statement
Trasmissione FAX differita	In base alle impostazioni configurate sul Network FAX Driver (è possibile definire un valore ad incrementi di 1 minuto entro le 24 ore successive)
Trasmissione e stampa	Si può trasmettere un fax e contestualmente stamparlo sulla periferica.
Trasmissione a più destinazioni	Fino a 100 destinazioni
Job Accounting	Si richiede l'immissione di Nome utente e Password di login nel driver Network FAX se sul dispositivo fax è attivata l'opzione Login utente. Si richiede l'immissione di un ID Account nel driver Network FAX se sul dispositivo fax è attivata l'opzione Job Accounting.
Pagina copertina	Per la copertina da allegare si può selezionare un modello utilizzando il driver Network FAX oppure si può creare un modello personalizzato.

















































































Formato fax ricevuto e priorità alimentazione

Se nei cassette non è caricata della carta con formato e orientamento identici a quelli del fax ricevuto, il sistema seleziona automaticamente la carta secondo le seguenti priorità.

Priorità formato diretto

Se la funzione Form. RX ridotto è impostata su [Off], il formato di carta per la stampa viene selezionato dando priorità al formato diretto.

➔ [\[Form. RX ridotto\] \(5-9\)](#)

		Formato del fax ricevuto											
Priorità													
	A5 	B5 	A4-R 	A4 	Folio 	B4 	A3 	A4 Originali lunghi ^{*1} 	Folio Originali lunghi: ^{*2} 	B4 Originali lunghi ^{*3} 	A3 Originali lunghi ^{*3} 		
Formato carta	1	A5-R ^{*5} 	B5 	A4-R 	A4 	Folio 	B4 	A3 	A3 	A3 	A3 	A3 	
	2	A4-R 	B5-R ^{*5} 	A4 ^{*5} 	A4-R ^{*5} 	A4-R 	A3 	A4 	A3 	A3 	A3 	A3 	A4 
	3	Folio 	B4 	Folio 	Folio ^{*5} 	A4 ^{*5} 	B5 	A4-R ^{*5} 	B4 	B4 	B4 	B4 	A4-R ^{*5} 
	4	A5 ^{*5} 	A4 	A3 	A3 	A3 	B5-R ^{*5} 	Folio ^{*5} 	B4 	B4 	B4 	B5 	Folio ^{*5} 
	5	B5 	A4-R ^{*5} 	B4 	B4 ^{*5} 	B4 	A4 ^{*7} 	B4 ^{*5*7} 	A4-R 	Folio 	B5-R ^{*5} 	B5-R ^{*5} 	B4 ^{*5} 
	6	B5-R ^{*5} 	Folio ^{*5} 	A5-R ^{*5} 		A4-R 	A4 	B4 ^{*5} 	A4 ^{*5} 	A4-R ^{*6} 	A4 		
	7	A3 	A3 	B5 ^{*7} 		A4 ^{*5} 	A4-R ^{*5*7} 		A5-R ^{*5} 	A4-R 	A4-R ^{*5} 		
	8	B4 		B5 		A5-R ^{*5} 	A4-R ^{*5} 		B5 	A4 ^{*5*6} 	Folio ^{*5} 		
	9			B5-R: ^{*5*7} 		B5 	Folio ^{*5*7} 		B5-R ^{*5} 	A4 ^{*5} 			
	10			B5-R ^{*5} 		B5-R ^{*5} 	Folio ^{*5} 			A5-R ^{*5} 			
	11									B5 			
	12									B5-R ^{*5} 			

*1 A4 Originali lunghi: Originali di lunghezza superiore al formato A4 nella direzione di alimentazione della carta.

- *2 Folio Originali lunghi: Originali di lunghezza superiore al formato Folio nella direzione di alimentazione della carta.
 - *3 B4 Originali lunghi: Originali di lunghezza superiore al formato B4 nella direzione di alimentazione della carta.
 - *4 A3 Originali lunghi: Originali di lunghezza superiore al formato A3 nella direzione di alimentazione della carta.
 - *5 L'orientamento carta è diverso da quello del documento ricevuto. Prima della stampa, l'immagine viene ruotata automaticamente di 90°.
 - *6 Il documento viene stampato su questa carta se la lunghezza del documento ricevuto va da 351 a 380,4 mm e se il cassetto impostato con il formato Folio è vuoto.
 - *7 Il documento viene stampato su questa carta quando la lunghezza del documento ricevuto è ridotta.
- : indica che la stampa verrà effettuata su due fogli.

NOTA

Se viene selezionato il tipo di supporto in [Tipo di supporto], il documento ricevuto viene stampato utilizzando l'alimentazione carta corrispondente.



































































































➔ [\[Tipo di supporto\] \(5-8\)](#)

Anche se viene selezionato [Tipo di supporto], il documento ricevuto non viene stampato se il tipo di supporto caricato nel cassetto non è adatto per la stampa dei fax.

Priorità riduzione

Se la funzione Form. RX ridotto è impostata su [On], il formato di carta per la stampa viene selezionato dando priorità al formato ridotto.

➔ [\[Form. RX ridotto\] \(5-9\)](#)

		Formato del fax ricevuto											
Priorità													
	A5 	B5 	A4-R 	A4 	Folio 	B4 	A3 	A4 Originali lunghi ^{*1} 	Folio Originali lunghi: ^{*2} 	B4 Originali lunghi ^{*3} 	A3 Originali lunghi ^{*4} 		
Formato carta	1	A5-R ^{*5} 	B5 	A4-R 	A4 	Folio 	B4 	A3 	A3 	A3 	A3 	A3 	
	2	A4-R 	B5-R ^{*5} 	A4 ^{*5} 	A4-R ^{*5} 	A4-R 	A3 	B4 ^{*6} 	A3 	A3 	A3 	A3 	A4 
	3	Folio 	B4 	Folio 	Folio ^{*5} 	A4 ^{*5} 	A4-R ^{*6} 	A4-R ^{*6} 	B4 	B4 	B4 	B4 	A4-R ^{*5} 
	4	A5 ^{*5} 	A4 	A3 	A3 	A3 	A4 ^{*5*6} 	A4 ^{*5*6} 	B4 	B4 	B4 	B5 	Folio ^{*5} 
	5	B5 	A4-R ^{*5} 	B4 	B4 ^{*5} 	B4 	Folio ^{*6} 	Folio ^{*6} 	A4-R 	Folio 	B5-R ^{*5} 	B5-R ^{*5} 	B4 ^{*5} 
	6	B5-R ^{*5} 	Folio ^{*5} 	B5-R ^{*6} 	B5 ^{*6} 	B5-R ^{*6} 	B5-R ^{*6} 	B5-R ^{*6} 	B5-R ^{*6} 	A4 ^{*5} 	A4-R ^{*7} 	A4 	
	7	A3 	A3 	B5 ^{*5*6} 	B5-R ^{*5*6} 	B5 ^{*5*6} 	B5 ^{*5*6} 	B5 ^{*5*6} 	B5 ^{*5*6} 	A5-R ^{*5} 	A4-R 	A4-R ^{*5} 	
	8	B4 		A5-R ^{*6} 	A5-R ^{*5*6} 	A5-R ^{*5} 				B5 	A4 ^{*5*6} 	Folio ^{*5} 	
	9									B5-R ^{*5} 	A4 ^{*5} 		
	10										A5-R ^{*5} 		
	11										B5 		
	12										B5-R ^{*5} 		

*1 A4 Originali lunghi: Originali di lunghezza superiore al formato A4 nella direzione di alimentazione della carta.

- *2 Folio Originali lunghi: Originali di lunghezza superiore al formato Folio nella direzione di alimentazione della carta.
- *3 B4 Originali lunghi: Originali di lunghezza superiore al formato B4 nella direzione di alimentazione della carta.
- *4 A3 Originali lunghi: Originali di lunghezza superiore al formato A3 nella direzione di alimentazione della carta.
- *5 L'orientamento carta è diverso da quello del documento ricevuto. Prima della stampa, l'immagine viene ruotata automaticamente di 90°.
- *6 I dati ricevuti vengono ridotti e adattati al formato carta per poi essere stampati.
- *7 Il documento viene stampato su questa carta se la lunghezza del documento ricevuto va da 351 a 380,4 mm e se il cassetto impostato con il formato Folio è vuoto.

: indica che la stampa verrà effettuata su due fogli.



NOTA

Se viene selezionato il tipo di supporto in [Tipo di supporto], il documento ricevuto viene stampato utilizzando l'alimentazione carta corrispondente.

➔ [\[Tipo di supporto\] \(5-8\)](#)

Anche se viene selezionato [Tutti i tipi di supporti] in "Tipo di carta per la ricezione", il documento ricevuto non viene stampato se il tipo di supporto caricato nel cassetto non è adatto per la stampa dei fax.

Indice analitico

Cronologia lavori fax
Schermata registro lavori 7-3

A

Accesso utenti 8-21
Annulla
 Annullamento delle trasmissioni polling 5-27
Annullamento
 Annullamento di un inoltro da memoria 3-4
 Annullamento di una trasmissione differita 5-7
 Annullamento di una trasmissione diretta FAX 5-7
 Annullamento trasmissione (scollegamento della comunicazione) 3-5
 Trasmissione diretta 5-7
Audio
 Avviso sonoro di fine lavoro 8-6
 Impostazione monitor FAX 8-6
 Volume altoparlante FAX 8-6
Avviso di fine lavoro 5-5

B

Box SubAddress 5-18
 Elenco Box SubAddress 5-22
 Stampa degli originali da una Box SubAddress 5-20

C

Caricamento degli originali
 Alimentatore di originali 2-3
Casella RX memoria FAX 5-31
 Eliminazione di un fax ricevuto nella casella RX memoria FAX 5-32
 Stampa di un fax ricevuto nella casella RX memoria FAX 5-31
Chiamata a catena 3-17
Commutazione automatica Fax/Segreteria telefonica 9-4
Comunicazione con indirizzo secondario 5-23
 Indirizzo - Password 5-23
 Indirizzo secondario 5-23
 Trasmissione con indirizzo secondario 5-24
Comunicazione criptata
 Chiave di crittografia 5-33
 Eliminazione dei contenuti di registrazione della chiave di crittografia 5-35
 Modifica dei contenuti di registrazione della chiave di crittografia 5-34
 N. casella crittografia 5-33
 N. chiave di crittografia 5-33
 Registrazione della chiave di crittografia 5-34
 Utilizzo della trasmissione criptata 5-35
Comunicazione polling 5-26
 Comunicazione tramite bacheca con indirizzi secondari 5-28
 Eliminazione di documenti da una Casella di polling 5-30
 Ricezione polling 5-28
 Stampa da una casella polling 5-30
 Trasmissione polling 5-26
 Verifica 5-30
Cronologia dei lavori fax 7-3

D

Data 2-9
Densità 5-4
Destinazione
 Ricerca 3-8
Diagnosi remota 8-8
Domande frequenti 10-9

E

Elenco dei codici di errore 10-5

F

Formato fax ricevuto e priorità alimentazione 11-7
Formato originale 5-3
Funzione Box Sub Address
 Cancellazione 5-20
 Modifica 5-19
 Registrazione 5-18
Funzione Box SubAddress
 Cancellazione degli originali da una Box SubAddress 5-21
 Cancellazione degli originali da una Box SubAddress dopo la stampa 5-21
 Verifica 5-21
Funzione di commutazione remota 9-7
 Utilizzo 9-7

G

Gestione accesso
 Accesso utenti 3-12
 Descrizione 8-21
Gestione degli account 8-21

I

Immagine originale 5-5
Impossibile eseguire la trasmissione con indirizzo secondario 10-9
Impossibile ricevere un documento 10-8
Impossibile trasmettere un documento 10-8
Impostazione PBX 2-17
Impostazioni cassetto/Bypass 8-6
Impostazioni di inoltro 5-12
 Embedded Web Server RX 5-17
Impostazioni FAX predefinite 8-2
Indicatore Attenzione
 Acceso 10-2
 Lampeggiante 10-2
Indicatori 10-2
Inoltro da memoria 5-11
 Indicazione della destinazione per l'inoltro 5-11

J

Job Accounting 8-21
 Accesso utenti 3-13
 Comunicazione soggetta alla contabilità lavori 8-22

Descrizione [8-21](#)

Restrizioni [8-22](#)

L

Limitazione TX

N. di fax autorizzati [8-14](#)

N. di fax rifiutati [8-15](#)

Registrazione di N. di fax autorizzati [8-16](#)

M

Mappa menu [vi](#)

Modo di ricezione [4-2](#)

N

N. di fax autorizzati

Elimina [8-15](#)

Modifica [8-15](#)

Registrazione [8-14](#)

N. di ID autorizzati

Modifica [8-17](#)

N. ID autorizzati

Elimina [8-17](#)

Registrazione [8-16](#)

Network FAX

Configurazione [6-4](#)

Procedura di ricezione [6-3](#)

Trasmissione di base [6-11](#)

Network FAX Driver

Procedura di invio [6-3](#)

Nome del programma [3-18](#)

Non viene eseguita la stampa [10-8](#)

Notifica e-mail

Invio del rapporto di ricezione fax [7-9](#)

Numeri di fax rifiutati [8-15](#)

Elimina [8-16](#)

Modifica [8-16](#)

O

Ora/data ricezione [5-9](#)

Orientamento originale [5-3](#)

Originale lungo [5-6](#)

Originale su 2-facce/libro [5-4](#)

P

Pannello a sfioramento [2-5](#)

Pannello comandi [2-4](#)

Precauzioni per lo spegnimento del sistema [1-10](#)

Problemi e soluzioni [10-8](#)

Procedura guidata di configurazione rapida [2-7](#)

R

Rapporto

Formato destinatario [7-5](#)

Immagine allegata quando si invia un fax di rete [7-4](#)

Pagina stato [7-8](#)

Rapporti dei risultati di ricezione FAX [7-6](#)

Rapporti dei risultati di trasmissione [7-4](#)

Rapporto attività [7-7](#)

Rapporto dei lavori annullati prima dell'invio [7-5](#)

Stampa di un elenco Box SubAddress [5-22](#)

Rapporto TX FAX [5-8](#)

Restrizione di invio

Impostazione restrizioni di ricezione [8-18](#)

Ricezione da un numero sconosciuto [8-18](#)

Restrizione di trasmissione [8-13](#)

Prerequisiti [8-13](#)

Requisiti di autorizzazione comunicazione [8-13](#)

Requisiti di rifiuto della ricezione [8-14](#)

Ricezione [4-2](#)

Ricezione con commutazione automatica FAX/TEL [9-2](#)

Ricezione con indirizzo secondario

Ricezione con indirizzo secondario [5-25](#)

Ricezione criptata

Impostazione della ricezione criptata [5-36](#)

Ricezione in memoria [4-3](#)

Ricezione manuale [4-4](#), [9-6](#)

Ricezione polling [5-8](#)

Ricezione tramite bacheca con indirizzi secondari [5-28](#)

Riselezione [3-3](#)

Risoluzione TX FAX [5-4](#)

Rubrica [2-10](#), [3-8](#)

Aggiunta di un gruppo [2-12](#)

Eliminazione [2-14](#)

Modifica ed eliminazione [2-13](#)

Selezione di una destinazione [3-8](#)

Stampa dell'elenco degli indirizzi [2-14](#)

S

Scansione continua [5-5](#)

Scelta rapida

Modifica di collegamenti di scelta rapida [2-17](#)

Schermata di conferma delle destinazioni [7-10](#)

Schermata Home [2-5](#)

Sistema (nomi dei componenti) [2-2](#)

Specifiche (Funzione FAX) [11-5](#)

Stampa 2 in 1 [5-10](#)

Stampa fr/retro [5-10](#)

Stato della trasmissione [3-3](#)

T

Tasti one touch

Selezione di una destinazione [3-9](#)

Tasto Conferma [2-6](#)

Tasto one touch [2-15](#)

Elimina [2-16](#)

Modifica [2-16](#)

Tasto Ricerca rapida num. [2-6](#)

Selezione di una destinazione [3-9](#)

Tempo inutilizzabile [8-19](#)

Tipo di supporto [5-8](#)

Trasmissione a lotti [5-6](#)

Trasmissione a più destinazioni [3-10](#)

Trasmissione con interruzione [3-16](#)

Trasmissione da memoria [3-2](#)

Annullamento [3-4](#)

Trasmissione di un lavoro fax prioritario [3-4](#)

Trasmissione diretta FAX [5-7](#)

Trasmissione FAX differita [5-6](#)

Trasmissione immediata [5-7](#)
Trasmissione manuale [3-14](#), [9-5](#)
Trasmissione standby [3-15](#)

V

Vassoio di uscita [8-7](#)
Verifica dei risultati di trasmissione e dello stato di registrazione [7-2](#)
Voce nome file [5-5](#)

**QUALITY
CERTIFICATE**

This machine has passed
all quality controls and
final inspection

