

P-6033DN

NÁVOD K OBSLUZE

Před prvním použitím zařízení si přečtěte tento Návod k obsluze a uložte ho v blízkosti zařízení, abyste mohli snadno vyhledávat potřebné informace.

Úvod

Děkujeme, že jste si zakoupili toto zařízení.

Tento Návod k obsluze vám má pomoci při správném používání zařízení, pravidelné údržbě a odstraňování jednoduchých problémů tak, aby bylo zařízení vždy v dobrém stavu.

Před používáním zařízení si prosím přečtěte tento Návod k obsluze.

Pro zachování nejlepší kvality doporučujeme používat originální zásobníky s tonerem, které prošly několika testy kvality.

Použití neoriginálních zásobníků s tonerem by mohlo vést k selhání zařízení.

Neneseme zodpovědnost za žádné škody způsobené použitím spotřebního materiálu jiných výrobců.

Kontrola sériového čísla zařízení

Sériové číslo zařízení je vytištěno na místě znázorněném na obrázku.

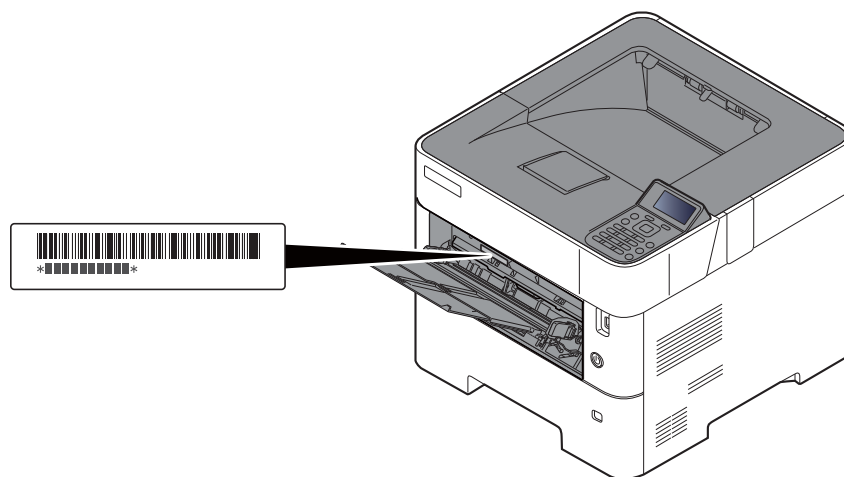

Sériové číslo zařízení budete potřebovat při kontaktování svého servisního zástupce. Před kontaktováním servisního zástupce si prosím toto číslo zjistěte.

Obsah

Úvod	i
Obsah	ii
Funkce zařízení	v
Návody dodávané spolu se zařízením	vii
Více o Návodu k obsluze (této příručce)	ix
Struktura návodu	ix
Konvence používané v této příručce	x
Mapa nabídky	xii
1 Právní a bezpečnostní informace	1-1
Poznámka	1-2
Informace o bezpečnosti zařízení v této příručce	1-2
Okolní prostředí	1-3
Bezpečnostní opatření týkající se použití	1-4
Bezpečnost laseru (Evropa)	1-5
Prohlášení o shodě	1-5
EN ISO 7779	1-5
EK1-ITB 2000	1-5
Bezpečnostní opatření při používání bezdrátového připojení LAN (je-li ve výbavě)	1-6
Limitované použití tohoto produktu (je-li ve výbavě)	1-6
Právní ustanovení	1-7
Funkce řízení úspory energie	1-11
Funkce automatického 2stranného tisku	1-11
Úspora zdrojů - papír	1-11
Environmentální přínosy "Řízení spotřeby"	1-11
Program Energy Star (ENERGY STAR®)	1-11
2 Instalace a nastavení zařízení	2-1
Názvy částí	2-2
Zařízení zvenku	2-2
Přípojky/Vnitřní části zařízení	2-3
S volitelným vybavením	2-5
Připojování zařízení k ostatním zařízením	2-6
Připojení kabelů	2-7
Připojení kabelu LAN	2-7
Připojení kabelu USB	2-8
Připojení napájecího kabelu	2-8
Zapnutí a vypnutí zařízení	2-9
Zapnutí	2-9
Vypnutí	2-9
Používání ovládacího panelu	2-10
Tlačítka ovládacího panelu	2-10
Způsob ovládání	2-11
Obrazovka nápovědy	2-12
Přihlášení/odhlášení	2-13
Přihlášení	2-13
Odhlášení	2-14
Výchozí nastavení zařízení	2-15
Nastavení data a času	2-15
Nastavení sítě	2-16
Konfigurace kabelové sítě	2-16
Funkce úspory energie	2-19
Režim spánku a automatický režim spánku	2-19
Nastavení automatického vypnutí (modely pro Evropu)	2-20
Instalace softwaru	2-21
Software na DVD (Windows)	2-21
Instalace softwaru v operačním systému Windows	2-22
Odinstalace softwaru	2-28
Instalace softwaru na počítači Mac	2-29
Kontrola počítačidla	2-31

	Embedded Web Server RX	2-32
	Přístup do Embedded Web Server RX	2-33
	Úpravy nastavení zabezpečení	2-34
	Změna Informací o zařízení	2-36
3	Příprava před použitím	3-1
	Vkládání papíru	3-2
	Opatrnost při vkládání papíru	3-3
	Vkládání do zásobníků	3-4
	Vkládání papíru Statement do zásobníků (pro modely používající palce)	3-8
	Vkládání papíru do univerzálního zásobníku	3-11
	Výběr formátu papíru a typu média	3-14
	Zarážka papíru	3-17
4	Tisk z počítače	4-1
	Tisk z počítače	4-2
	Tisk na papír nezvyklých formátů	4-4
	Obrazovka nastavení tisku přes ovladač tiskárny	4-5
	Nápověda ovladače tiskárny	4-7
	Změna výchozích nastavení ovladače tiskárny (Windows 10)	4-7
	Zrušení tisku z počítače	4-7
	Tisk pomocí AirPrint	4-8
	Tisk pomocí Google Cloud Print	4-8
	Tisk pomocí funkce Mopria	4-8
	Tisk pomocí Wi-Fi Direct	4-8
	Status Monitor	4-9
	Spuštění monitoru Status Monitor	4-9
	Ukončení monitoru Status Monitor	4-9
	Obrazovka monitoru Status Monitor	4-9
5	Zacházení se zařízením	5-1
	Zrušení úloh	5-2
6	Používání různých funkcí	6-1
	Dostupné funkce zařízení	6-2
	Vlastní schránka (Tisk)	6-2
	Jednotka USB (Tisk dokumentů)	6-3
	Funkce	6-4
	EcoPrint	6-4
	Oboustranný	6-4
	Tichý režim	6-4
	Odstr. po tisku (Odstranit po tisku)	6-4
7	Odstraňování problémů	7-1
	Pravidelná údržba	7-2
	Čištění	7-2
	Výměna zásobníku s tonerem	7-4
	Výměna odpadní nádoby na toner	7-9
	Řešení potíží	7-11
	Řešení potíží	7-11
	Jak reagovat na hlášení	7-15
	Odstraňování vzpříčeného papíru	7-22

8	Dodatek	8-1
	Doplňkové vybavení	8-2
	Přehled doplňkového vybavení	8-2
	Metoda vkládání znaků	8-3
	Pomocí tlačítek	8-3
	Technické údaje	8-4
	Zařízení	8-4
	Funkce tiskárny	8-6
	Podavač papíru (500 listů) (doplňkové příslušenství)	8-6
	Velký podavač papíru (2000 listů) (doplňkové příslušenství)	8-7
	Rejstřík	Rejstřík-1

Funkce zařízení

Zařízení je vybaveno mnoha užitečnými funkcemi.

➔ [Používání různých funkcí \(strana 6-1\)](#)

Níže uvádíme některé příklady.

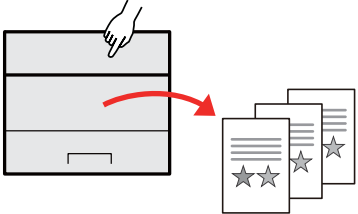
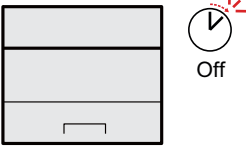
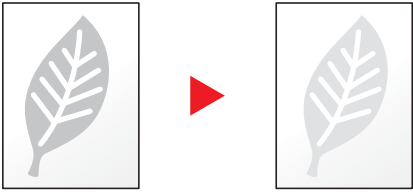
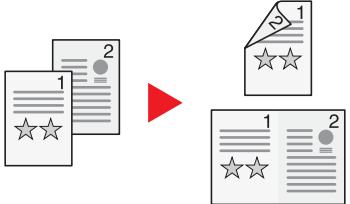
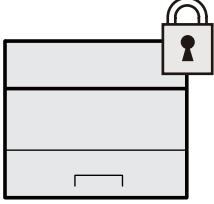
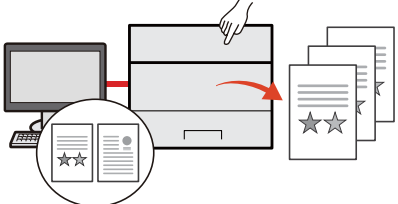
Optimalizujte pracovní procesy v kanceláři	Ušetřete energii a náklady	
<p>Uložte často používané dokumenty přímo do zařízení (Vlastní schránka)</p>  <p>Často používaný dokument můžete uložit a kdykoliv jej vytisknout.</p> <p>➔ Viz Anglický návod k obsluze.</p>	<p>Šetřete energii dle potřeby (Funkce úspory energie)</p>  <p>Zařízení je vybaveno funkcí úspory energie, která automaticky přepíná do režimu spánku.</p> <p>➔ Funkce úspory energie (strana 2-19)</p>	<p>Spotřebujte při tisku méně toneru (EcoPrint)</p>  <p>Díky této funkci můžete snížit spotřebu toneru.</p> <p>Jestliže potřebujete pouze zkontrolovat tištěný obsah, například při zkušebním tisku nebo u dokumentů pro interní použití, můžete použitím této funkce snížit spotřebu toneru.</p> <p>Tuto funkci využívejte tehdy, není-li třeba tisk vysoké kvality.</p> <p>➔ EcoPrint (strana 6-4)</p>
Ušetřete energii a náklady	Zvýšené zabezpečení	
<p>Snižte spotřebu papíru (Tisk s nižší spotřebou papíru)</p>  <p>Můžete tisknout na obě strany papíru. Lze také natisknout více originálů na jeden list.</p> <p>➔ Oboustranný (strana 6-4)</p>	<p>Chraňte data na SSD (Šifrování / Přepis)</p>  <p>Automaticky můžete přepisovat nepotřebná data, která jsou na SSD. Zařízení je schopné zašifrovat data před jejich zápisem na disk a zabránit tak jejich úniku.</p> <p>➔ Viz Anglický návod k obsluze.</p>	<p>Zabraňte ztrátě hotových dokumentů (Soukromý tisk)</p>  <p>Můžete dočasně uložit dokument tiskárny do zařízení. Vytisknutím dokumentu pak zabráníte tomu, aby jej někdo vzal.</p> <p>➔ Viz Anglický návod k obsluze.</p>

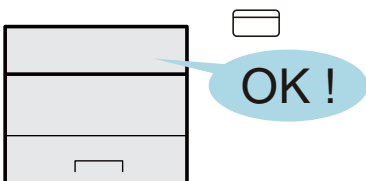
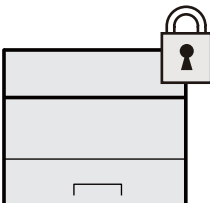
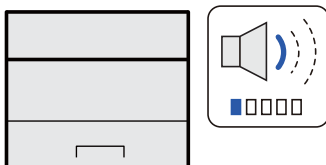
Zvýšené zabezpečení		Využijte funkce lépe
<p>Přihlášení pomocí ID karty (Ověření karty)</p>  <p>Můžete se jednoduše přihlásit přiložením ID karty. Nemusíte zadávat své uživatelské jméno a heslo.</p> <p>➔ Viz <i>Anglický návod k obsluze</i>.</p>	<p>Zvýšené zabezpečení (Nastavení pro správce)</p>  <p>Správce má k dispozici různé funkce pro zvýšení zabezpečení.</p> <p>➔ Viz <i>Anglický návod k obsluze</i>.</p>	<p>Ztište chod zařízení (Tichý režim)</p>  <p>Snížením provozní hlasitosti můžete zařízení ztišit. Tento režim můžete nakonfigurovat pro každou úlohu.</p> <p>➔ Tichý režim (strana 6-4)</p>

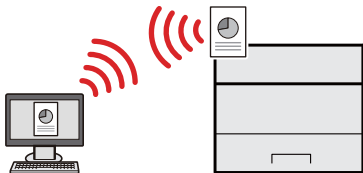
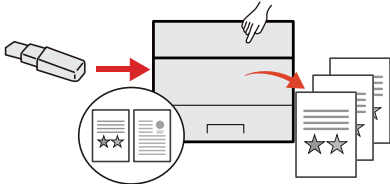
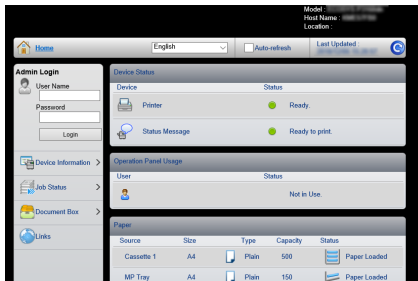
Využijte funkce lépe		
<p>Nainstalujte zařízení bez potřeby síťového kabelu (Bezdrátová síť)</p>  <p>V prostředí, kde je k dispozici bezdrátové LAN připojení, můžete nainstalovat zařízení bez použití síťového kabelu. Mimo to jsou podporované Wi-Fi Direct atd.</p> <p>➔ Viz <i>Anglický návod k obsluze</i>.</p>	<p>Použijte jednotku USB (Jednotka USB)</p>  <p>Je užitečná, pokud chcete své dokumenty tisknout mimo kancelář nebo nemůžete tisknout z vašeho počítače. Můžete vytisknout dokumenty uložené na jednotce USB přímo jejím zapojením do zařízení.</p> <p>➔ Viz <i>Anglický návod k obsluze</i>.</p>	<p>Provádějte operace dálkově (Embedded Web Server RX)</p>  <p>Můžete dálkově obsluhovat zařízení a tisknout, odesílat nebo stahovat data. Administrátor může nastavit, jak se bude zařízení chovat, a upravovat nastavení.</p> <p>➔ Embedded Web Server RX (strana 2-32)</p>

Návodů dodávané spolu se zařízením

Se zařízením jsou dodávány následující příručky. Do návodů nahlížejte dle potřeby.

Obsah těchto návodů může být změněn pro účely zdokonalení výkonnosti zařízení.

Tištěné návody

Potřebuji rychle začít zařízení používat



Quick Guide

Vysvětluje, jak používat základní funkce zařízení, jak využít vhodné doplňující prvky, jak provádět průběžnou údržbu a co dělat v případě problémů.

Bezpečné používání zařízení



Safety Guide

Obsahuje informace o bezpečnosti a upozornění týkající se prostředí instalace a používání zařízení. Před použitím tohoto zařízení si tuto příručku určitě přečtěte.

Safety Guide (P-6033DN)

Vymezuje prostor potřebný pro instalaci zařízení a popisuje informační bezpečnostní štítky a podobné. Před použitím tohoto zařízení si tuto příručku určitě přečtěte.

Návodů (v PDF) na DVD (Product Library)

Promyšlené používání zařízení	Návod k obsluze (tato příručka) Vysvětluje, jak vkládat papír a provádět základní operace, a uvádí základní nastavení a další informace.
Použití ID karty	Card Authentication Kit (B) Operation Guide Vysvětluje, jak se přihlásit pomocí ID karty.
Zvýšené zabezpečení	Data Encryption/Overwrite OPERATION GUIDE Vysvětluje, jak vložit a používat funkci Šifrování dat/Přepsat a jak přepisovat a šifrovat data.
Jak jednoduše zaregistrovat zařízení a provést nastavení	Embedded Web Server RX User Guide Popisuje přístup k zařízení z počítače přes webový prohlížeč za účelem kontroly nebo změny nastavení.
Při tisku z počítače	Printing System Driver User Guide Popisuje instalaci ovladače tiskárny a používání funkcí tiskárny.
Přímý tisk PDF souboru	Network Tool for Direct Printing Operation Guide Popisuje, jak tisknout soubory PDF bez spuštění programů Adobe Acrobat nebo Adobe Reader.
Sledování zařízení a tiskáren v síti	NETWORK PRINT MONITOR User Guide Vysvětluje, jak sledovat síť tiskového systému (zařízení) pomocí NETWORK PRINT MONITOR.
Tisk bez použití ovladače tiskárny	PRESCRIBE Commands Command Reference Popisuje interní jazyk tiskárny (příkazy PRESCRIBE). PRESCRIBE Commands Technical Reference Popisuje funkce příkazů PRESCRIBE a ovládání emulací všech typů.
Nastavení pozice tisku	Maintenance Menu User Guide Nabídka údržby poskytuje vysvětlení, jak provést konfiguraci nastavení tisku.

Abyste mohli zobrazit návody na DVD, nainstalujte si jednu z následujících verzí programu Adobe Reader. Verze 8.0 nebo vyšší.

Více o Návodu k obsluze (této příručce)

Struktura návodu

Tento návod k obsluze obsahuje následující kapitoly.

Kapitola		Obsah
1	Právní a bezpečnostní informace	Poskytuje bezpečnostní pokyny k používání zařízení a informace o obchodní značce.
2	Instalace a nastavení zařízení	Vysvětluje názvy součástí, kabelová připojení, instalaci softwaru, přihlášení a odhlášení, a jiné podobné záležitosti související s obsluhou zařízení.
3	Příprava před použitím	Vysvětluje přípravy a nastavení, které je nutné provést, aby bylo možné zařízení používat, jako například používání ovládacího panelu a vkládání papíru.
4	Tisk z počítače	Vysvětluje základní postup při tisku.
5	Zacházení se zařízením	Vysvětluje základní postup pro používání schránky dokumentů.
6	Používání různých funkcí	Popisuje užitečné funkce, které jsou k dispozici.
7	Odstraňování problémů	Vysvětluje, co dělat, když dojde toner, zobrazí se chybové hlášení nebo dojde k uvíznutí papíru či jinému problému.
8	Dodatek	Popisuje užitečné volby, které jsou k dispozici. Podává informace o typech médií a formátech papíru, dále obsahuje slovníček pojmů. Vysvětluje, jak zadávat znaky, a obsahuje technické údaje o zařízení.

Konvence používané v této příručce

Jako příklad u níže uvedených vysvětlení je používán Adobe Reader XI.

V Obsahu klikněte na řádek a tím přeskočíte na příslušnou stránku.

Kliknutím se přesunete ze současné stránky na předešle zobrazenou stránku. Tato možnost se hodí, když se potřebujete vrátit na stránku, ze které jste sem přeskočili.

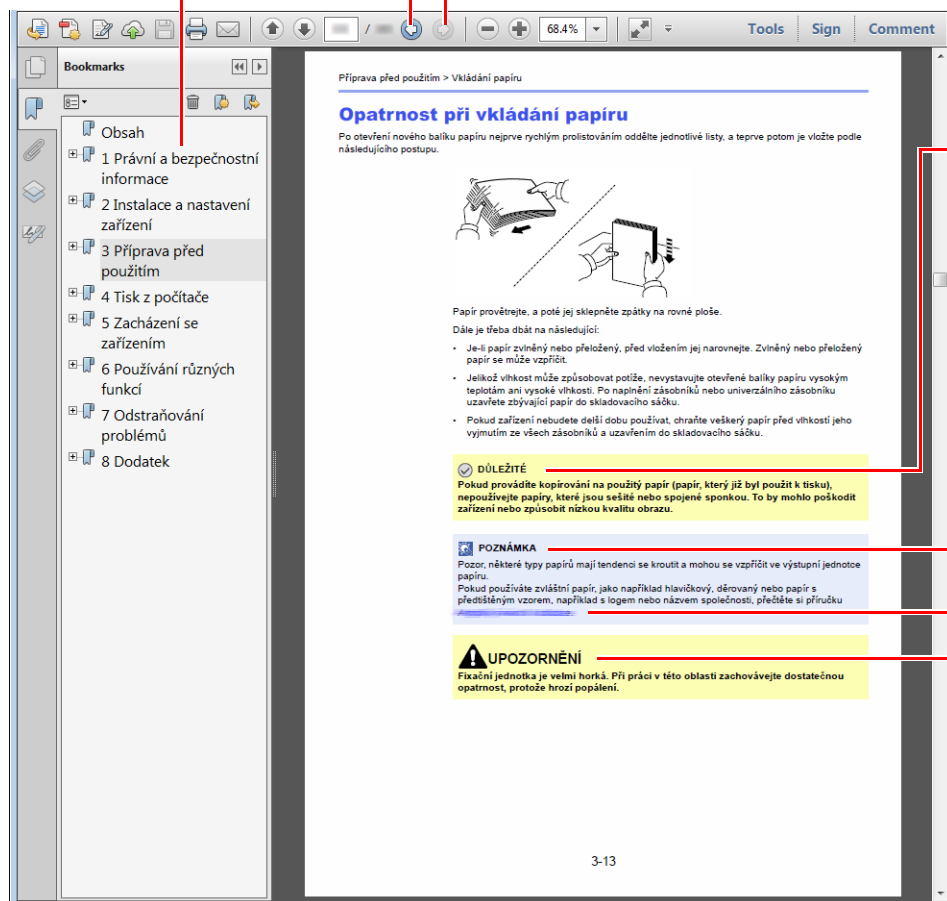

DŮLEŽITÉ

Upozorňuje na opatření a omezení, která jsou nutná ke správnému chodu zařízení a k předjetí jeho poškození nebo poškození jiných předmětů.

POZNÁMKA

Podává dodatečné informace a reference k úkonům.

Viz

Kliknutím na podtržený text přeskočíte na příslušnou stranu.

UPOZORNĚNÍ

Tento symbol znamená, že nerespektování upozornění nebo nesprávné provedení pokynů může mít za následek úraz uživatele či poškození zařízení.

POZNÁMKA

Položky, které se zobrazují v Adobe Readeru, se mohou měnit v závislosti na použití. Pokud se Obsah nebo jiné části nezobrazují, nahlédněte do Nápovědy Adobe Readeru.

Určité položky jsou v tomto návodu použity podle níže uvedených konvencí.

Konvence	Popis
[Tučné písmo]	Označuje klávesy a tlačítka.
"Normální písmo"	Označuje zprávy nebo nastavení.

Konvence používané v postupech pro obsluhu zařízení

Postupy, při nichž je třeba stisknout po sobě několik tlačítek, jsou v tomto návodu k obsluze zapsány následujícím způsobem:

Skutečný postup	Postup označený v tomto návodu
Vyberte tlačítko [Nabídka]. ▼ Vyberte [▲] nebo [▼] a zvolte [Běžné nastavení]. ▼ Vyberte tlačítko [OK].	Tlačítko [Nabídka] > tlačítko [▲] [▼] > [Běžné nastavení] > tlačítko [OK]

Mapa nabídky

Toto je seznam nabídek, které se zobrazují na dotykovém panelu. Při některých nastaveních se některé nabídky nemusí zobrazovat. Některé názvy nabídek se mohou lišit od uvedených titulků.



Vlastní schránka	(Výběr schránky)	(Výběr souboru)	Tisk		
			Tisk (změna nast)	Funkce	Tichý režim (strana 6-4)
					Oboustranný tisk (strana 6-4)
					EcoPrint (strana 6-4)
					Zadání názvu souboru (Viz <i>Anglický návod k obsluze</i>)
					ZprávDokončÚlohy (Viz <i>Anglický návod k obsluze</i>)
					Po tisku vymazat (strana 6-4)
			Odstranit		
			Přesunout		
Schránka úlohy	Rychlé kop. úloh (Viz <i>Anglický návod k obsluze</i>)				
	Soukromé/uloženo (Viz <i>Anglický návod k obsluze</i>)				
	Nast.schr.úlohy (Viz <i>Anglický návod k obsluze</i>)				

[Stav]



Stav vzd. Oper (Viz <i>Anglický návod k obsluze</i>)
Stav úlohy (Viz <i>Anglický návod k obsluze</i>)
Log úlohy (Viz <i>Anglický návod k obsluze</i>)
Klávesnice (Viz <i>Anglický návod k obsluze</i>)
Síť (Viz <i>Anglický návod k obsluze</i>)
Wi-Fi (Viz <i>Anglický návod k obsluze</i>)
Wi-Fi Direct (Viz <i>Anglický návod k obsluze</i>)
Volitelná síť (Viz <i>Anglický návod k obsluze</i>)



Zpráva	Tisk zprávy	Mapa nabídky (Viz <i>Anglický návod k obsluze</i>)
		Seznam konfig (Viz <i>Anglický návod k obsluze</i>)
		Stavová stránka (Viz <i>Anglický návod k obsluze</i>)
		Seznam písem (Viz <i>Anglický návod k obsluze</i>)
		Sez.soub.vRAM (Viz <i>Anglický návod k obsluze</i>)
		Seznam soub. SSD (Viz <i>Anglický návod k obsluze</i>)
		Sez.soub.SDkarty (Viz <i>Anglický návod k obsluze</i>)
		Vyčištění dat (Viz <i>Anglický návod k obsluze</i>)
	Protok.hist.úloh	Autom.odesílání (Viz <i>Anglický návod k obsluze</i>)
		Historie odesíl. (Viz <i>Anglický návod k obsluze</i>)
		Cíl (Viz <i>Anglický návod k obsluze</i>)
		Předmět (Viz <i>Anglický návod k obsluze</i>)
		Osobní info. (Viz <i>Anglický návod k obsluze</i>)
Jednotka USB	Tisk souboru (Viz <i>Anglický návod k obsluze</i>)	
	Vyjměte jed.USB (Viz <i>Anglický návod k obsluze</i>)	
Počítadlo (strana 2-31)		

Nastavení papíru	Nastav.univ.zásob.	Formát papíru (Viz <i>Anglický návod k obsluze</i>)
		Typ média (Viz <i>Anglický návod k obsluze</i>)
	Nast.Velk.Podav	Formát papíru (Viz <i>Anglický návod k obsluze</i>)
		Typ média (Viz <i>Anglický návod k obsluze</i>)
	Nast.zásobníku 1	Typ média (Viz <i>Anglický návod k obsluze</i>)
		Jiný formát pap. (Viz <i>Anglický návod k obsluze</i>)
		Vlastní vel. pap (Viz <i>Anglický návod k obsluze</i>)
	Nast.zásobníku 2	Typ média (Viz <i>Anglický návod k obsluze</i>)
		Jiný formát pap. (Viz <i>Anglický návod k obsluze</i>)
		Vlastní vel. pap (Viz <i>Anglický návod k obsluze</i>)
	Nast.zásobník 3	Typ média (Viz <i>Anglický návod k obsluze</i>)
		Jiný formát pap. (Viz <i>Anglický návod k obsluze</i>)
		Vlastní vel. pap (Viz <i>Anglický návod k obsluze</i>)
	Nast.zásobníku 4	Typ média (Viz <i>Anglický návod k obsluze</i>)
		Jiný formát pap. (Viz <i>Anglický návod k obsluze</i>)
Vlastní vel. pap (Viz <i>Anglický návod k obsluze</i>)		
Nast.zásobníku 5	Typ média (Viz <i>Anglický návod k obsluze</i>)	
	Jiný formát pap. (Viz <i>Anglický návod k obsluze</i>)	
	Vlastní vel. pap (Viz <i>Anglický návod k obsluze</i>)	
Nast. typu média (Viz <i>Anglický návod k obsluze</i>)		
Reset nast. typu (Viz <i>Anglický návod k obsluze</i>)		
Nastavení papíru	Zpráva nast.pap.	Univ. zásobník (Viz <i>Anglický návod k obsluze</i>)
		Velký podavač (Viz <i>Anglický návod k obsluze</i>)
		Zásobník 1 (Viz <i>Anglický návod k obsluze</i>)
		Zásobník 2 (Viz <i>Anglický návod k obsluze</i>)
		Zásobník 3 (Viz <i>Anglický návod k obsluze</i>)
		Zásobník 4 (Viz <i>Anglický návod k obsluze</i>)
		Zásobník 5 (Viz <i>Anglický návod k obsluze</i>)

Nastavení tisku	Zdroj papíru (Viz <i>Anglický návod k obsluze</i>)		
	Auto. vým. zás. (Viz <i>Anglický návod k obsluze</i>)		
	Priorita un. zás (Viz <i>Anglický návod k obsluze</i>)		
	Rež. podáv. pap. (Viz <i>Anglický návod k obsluze</i>)		
	Oboustranný tisk (Viz <i>Anglický návod k obsluze</i>)		
	Výstupní přihrádka (Viz <i>Anglický návod k obsluze</i>)		
	Potlačit A4/LTR (Viz <i>Anglický návod k obsluze</i>)		
	Nast. emulace (Viz <i>Anglický návod k obsluze</i>)		
	Písmo (Viz <i>Anglický návod k obsluze</i>)		
	Nastav. kód. (Viz <i>Anglický návod k obsluze</i>)		
	Kvalita tisku	KIR (Viz <i>Anglický návod k obsluze</i>)	
		EcoPrint (Viz <i>Anglický návod k obsluze</i>)	
		Úr úsp EcoPrint (Viz <i>Anglický návod k obsluze</i>)	
		Rozlišení tisku (Viz <i>Anglický návod k obsluze</i>)	
		Sytost tisku (Viz <i>Anglický návod k obsluze</i>)	
	Nastavení stran	Počet kopií (Viz <i>Anglický návod k obsluze</i>)	
		Orientace (Viz <i>Anglický návod k obsluze</i>)	
		Odřádkování (Viz <i>Anglický návod k obsluze</i>)	
		Návrat vozíku (Viz <i>Anglický návod k obsluze</i>)	
		Široký formát A4 (Viz <i>Anglický návod k obsluze</i>)	
XPS přiz.stránce (Viz <i>Anglický návod k obsluze</i>)			
Formát TIFF/JPEG (Viz <i>Anglický návod k obsluze</i>)			
Zadání názvu souboru (Viz <i>Anglický návod k obsluze</i>)			
Uživ. jméno (Viz <i>Anglický návod k obsluze</i>)			
Název úlohy (Viz <i>Anglický návod k obsluze</i>)			
Ukončovač úloh (Viz <i>Anglický návod k obsluze</i>)			
Síť	Název hostitele (Viz <i>Anglický návod k obsluze</i>)		
	Nas. Wi-Fi Direct	Wi-Fi Direct (Viz <i>Anglický návod k obsluze</i>)	
		Název zařízení (Viz <i>Anglický návod k obsluze</i>)	
		Adresa IP (Viz <i>Anglický návod k obsluze</i>)	
		Automatické odpojení (Viz <i>Anglický návod k obsluze</i>)	
		Časovač odpojení (Viz <i>Anglický návod k obsluze</i>)	
	Nastavení Wi-Fi	Wi-Fi (Viz <i>Anglický návod k obsluze</i>)	
		Nastavení (Viz <i>Anglický návod k obsluze</i>)	
		Nastavení TCP/IP (Viz <i>Anglický návod k obsluze</i>)	
		Restartovat síť (Viz <i>Anglický návod k obsluze</i>)	

Sít'	Nast.kabel. příp.	Nastavení TCP/IP (Viz <i>Anglický návod k obsluze</i>)
		Rozhraní LAN (Viz <i>Anglický návod k obsluze</i>)
	Nastav.protokolu (Viz <i>Anglický návod k obsluze</i>)	
	Primární síť (Viz <i>Anglický návod k obsluze</i>)	
	Ping (Viz <i>Anglický návod k obsluze</i>)	
	Restartovat síť (Viz <i>Anglický návod k obsluze</i>)	
	Nast.vzdál.služ. (Viz <i>Anglický návod k obsluze</i>)	
	Dálková operace není (Viz <i>Anglický návod k obsluze</i>)	
Volitelná síť	Bezdrátová síť (Viz <i>Anglický návod k obsluze</i>)	
	Základní (Viz <i>Anglický návod k obsluze</i>)	
Běžné nastavení	Jazyk (Viz <i>Anglický návod k obsluze</i>)	
	Def. obr.(schr) (Viz <i>Anglický návod k obsluze</i>)	
	Nastavení data	Datum (Viz <i>Anglický návod k obsluze</i>)
		Čas (Viz <i>Anglický návod k obsluze</i>)
		Formát data (Viz <i>Anglický návod k obsluze</i>)
		Časové pásmo (Viz <i>Anglický návod k obsluze</i>)
		Letní čas (Viz <i>Anglický návod k obsluze</i>)
	Bzučák	Potvrz. tlačítek (Viz <i>Anglický návod k obsluze</i>)
		Dokončení úlohy (Viz <i>Anglický návod k obsluze</i>)
		Připraveno (Viz <i>Anglický návod k obsluze</i>)
		Chyba (Viz <i>Anglický návod k obsluze</i>)
		USB klávesnice (Viz <i>Anglický návod k obsluze</i>)
	Nast. disku RAM (Viz <i>Anglický návod k obsluze</i>)	
	Formátovat SSD (Viz <i>Anglický návod k obsluze</i>)	
	Formát. SD kartu (Viz <i>Anglický návod k obsluze</i>)	
	Jas displeje (Viz <i>Anglický návod k obsluze</i>)	
	Podsvícení disp. (Viz <i>Anglický návod k obsluze</i>)	
	Zpracování chyb	Chyba duplx.pap. (Viz <i>Anglický návod k obsluze</i>)
		Špatně vloř.pap. (Viz <i>Anglický návod k obsluze</i>)
		Papír nespr.form (Viz <i>Anglický návod k obsluze</i>)
		Prázdný zás. (Viz <i>Anglický návod k obsluze</i>)

Běžné nastavení	Nast. časovače	Aut.reset panelu (Viz <i>Anglický návod k obsluze</i>)		
		Čas.reset.panelu (Viz <i>Anglický návod k obsluze</i>)		
		Nast.úrov.spánku (Viz <i>Anglický návod k obsluze</i>)		
		Časovač spánku (Viz <i>Anglický návod k obsluze</i>)		
		Nast. aut. vypn. (Viz <i>Anglický návod k obsluze</i>)		
		Časovač vypnutí (Viz <i>Anglický návod k obsluze</i>)		
		Nast.týden.časov (Viz <i>Anglický návod k obsluze</i>)		
		Aut.vymaz. chyby (Viz <i>Anglický návod k obsluze</i>)		
		Čas. vymaz.chyby (Viz <i>Anglický návod k obsluze</i>)		
		Čas.lim.pos.str. (Viz <i>Anglický návod k obsluze</i>)		
		Časový limit Ping (Viz <i>Anglický návod k obsluze</i>)		
	Zobr. Stav/Záznam (Viz <i>Anglický návod k obsluze</i>)			
	Typ klávesnice (Viz <i>Anglický návod k obsluze</i>)			
	Zabezpečení	Zabezpečení sítě (Viz <i>Anglický návod k obsluze</i>)		
Nast. blok. rozhr. (Viz <i>Anglický návod k obsluze</i>)				
Úroveň zabezp. (Viz <i>Anglický návod k obsluze</i>)				
Zabezpečení dat (Viz <i>Anglický návod k obsluze</i>)				
Uživ./Účt. úloh	Nastav. přihlaš.	Přihl. uživatele (Viz <i>Anglický návod k obsluze</i>)		
		Míst.sezn.uživ. (Viz <i>Anglický návod k obsluze</i>)		
		Nastavení karty ID	Přihl.klávesnici (Viz <i>Anglický návod k obsluze</i>)	
			Další ověření. (Viz <i>Anglický návod k obsluze</i>)	
		Přihlášení s PIN (Viz <i>Anglický návod k obsluze</i>)		
		Maj.sít'.uživ. (Viz <i>Anglický návod k obsluze</i>)		
	Nast.účt.úloh	Účtování úloh (Viz <i>Anglický návod k obsluze</i>)		
		Přístup pro účt. (Viz <i>Anglický návod k obsluze</i>)		
		Účtování (místní) (Viz <i>Anglický návod k obsluze</i>)		
		Použití limit (Viz <i>Anglický návod k obsluze</i>)		
Neznámé ID úlohy (Viz <i>Anglický návod k obsluze</i>)				
Úprava/údržba	Tichý režim (Viz <i>Anglický návod k obsluze</i>)			
	Restartovat (Viz <i>Anglický návod k obsluze</i>)			
	Nastavení služby (Viz <i>Anglický návod k obsluze</i>)			
Volitelná funk. (Viz <i>Anglický návod k obsluze</i>)				
Software (Viz <i>Anglický návod k obsluze</i>)				

1 Právní a bezpečnostní informace

Před použitím zařízení si prosím přečtěte tyto informace. Tato kapitola obsahuje následující témata:

Poznámka	1-2
Informace o bezpečnosti zařízení v této příručce	1-2
Okolní prostředí	1-3
Bezpečnostní opatření týkající se použití	1-4
Bezpečnost laseru (Evropa)	1-5
Prohlášení o shodě	1-5
EN ISO 7779	1-5
EK1-ITB 2000	1-5
Bezpečnostní opatření při používání bezdrátového připojení LAN (je-li ve výbavě)	1-6
Limitované použití tohoto produktu (je-li ve výbavě)	1-6
Právní ustanovení	1-7
Funkce řízení úspory energie	1-11
Funkce automatického 2stranného tisku	1-11
Úspora zdrojů - papír	1-11
Environmentální přínosy "Řízení spotřeby"	1-11
Program Energy Star (ENERGY STAR®)	1-11

Poznámka

Informace o bezpečnosti zařízení v této příručce

Oddíly této příručky a součásti zařízení jsou označeny symboly, které slouží jako bezpečnostní upozornění s cílem chránit uživatele, další osoby a okolní prostředí. Popis symbolů a jejich význam je uveden níže.

 **VAROVÁNÍ:** Tento symbol znamená, že pokud nebude příslušnému upozornění věnována dostatečná pozornost nebo nebudou dodržovány pokyny uvedené v těchto bodech, může dojít k závažnému zranění nebo smrti.

 **UPOZORNĚNÍ:** Tento symbol znamená, že nerespektování upozornění nebo nesprávné provedení pokynů může mít za následek úraz uživatele či poškození zařízení.

Symboly

Symbol  znamená, že příslušná část obsahuje bezpečnostní upozornění. Uvnitř symbolu jsou vyznačeny typy upozornění.

 ... [Obecné varování]

 ... [Upozornění na vysokou teplotu]

Symbol  označuje, že příslušná část obsahuje informace o zakázaných akcích. Uvnitř symbolu je označen konkrétní typ zakázaného postupu.

 ... [Upozornění na zakázaný postup]

 ... [Zákaz demontáže]

Symbol  znamená, že příslušná část obsahuje informace o činnostech, které je třeba provést. Uvnitř symbolu je vyznačen konkrétní typ vyžadované činnosti.

 ... [Upozornění na vyžadovanou činnost]

 ... [Húzza ki a tápkábel az aljzatból]

 ... [Zařízení vždy zapojujte do zásuvky s uzemněním]

V případě, že jsou bezpečnostní upozornění v této příručce nečitelná nebo příručka chybí, obraťte se na zástupce servisní společnosti s žádostí o náhradu (tato služba je zpoplatněna).

Okolní prostředí

Provozní podmínky jsou následující:

Teplota	10 až 32,5 °C
Vlhkost vzduchu	15 až 80 %

Při výběru umístění pro zařízení vynechte následující místa.

- Neumísťujte zařízení v blízkosti oken nebo do míst, která jsou vystavena přímému slunečnímu světlu.
- Neumísťujte zařízení na místa, která jsou vystavena vibracím.
- Neumísťujte zařízení na místa s velkými výkyvy teploty.
- Neumísťujte zařízení na místa, která jsou vystavena přímému proudění horkého či studeného vzduchu.
- Neumísťujte zařízení na špatně větraná místa.

Pokud je povrch podlahy choulostivý, mohlo by při přesunu zařízení po jeho instalaci dojít k poškození podlahy pojezdovými kolečky.

Během tisku dochází k uvolňování malého množství ozónu, ale toto množství nijak neohrožuje lidské zdraví. Jestliže je však zařízení dlouhodobě používáno ve špatně větrané místnosti nebo při vytváření extrémně velkého počtu výtisků, může vznikat nepříjemný zápach. Pro zachování odpovídajícího pracovního prostředí je vhodné místnost řádně větrat.

Bezpečnostní opatření týkající se použití

Upozornění týkající se manipulace se spotřebním materiálem

UPOZORNĚNÍ

Nepokoušejte se zapálit části, které obsahují toner. Hořící jiskry mohou způsobit popálení.

Části, které obsahují toner, uchovávejte mimo dosah dětí.

Pokud toner náhodou unikne z částí, které jsou pro něho určené, vyvarujte se jeho vdechnutí, požití nebo kontaktu s povrchem očí a kůže.

- Při vdechnutí toneru přejděte na čerstvý vzduch a řádně si vyklekajte větším množstvím vody. Dostaví-li se kašel, vyhledejte lékaře.
- Při náhodném požití toneru vypláchněte ústa vodou a vypijte jednu nebo dvě sklenice, abyste zředili obsah žaludku. V případě potřeby vyhledejte lékaře.
- Pokud se toner dostane do očí, propláchněte je řádně vodou. Pokud podráždění přetrvává, vyhledejte lékaře.
- Při zasažení pokožky omyjte postižené místo mýdlem a vodou.

Části, které obsahují toner, neotevírejte násilím ani neničte.

Další bezpečnostní opatření

Vraťte vypotřebovaný zásobník toneru a odpadní nádobku prodejci nebo zástupci servisu. Shromážděné zásobníky toneru a odpadní nádoby budou recyklovány nebo zlikvidovány podle příslušných předpisů.

Zařízení neskladujte na přímém slunečním světle.

Zařízení skladujte při teplotě do 40 °C a zamezte prudkým výkyvům teploty a vlhkosti.

Pokud není zařízení delší dobu používáno, vyjměte papír ze zásobníku a univerzálního zásobníku a uskladněte je v původním pečlivě zalepeném obalu.

Bezpečnost laseru (Evropa)

Laserový paprsek může poškodit lidské zdraví. Z tohoto důvodu jsou laserové paprsky hermeticky uzavřeny uvnitř zařízení pomocí ochranného pláště a externího krytu. Při běžném provozu zařízení nemůže laserový paprsek ze zařízení uniknout.

Toto zařízení je klasifikováno jako laserový výrobek Class 1 podle normy IEC/EN 60825-1:2014.

Informace k laserovým produktům CLASS 1 naleznete na štítku.

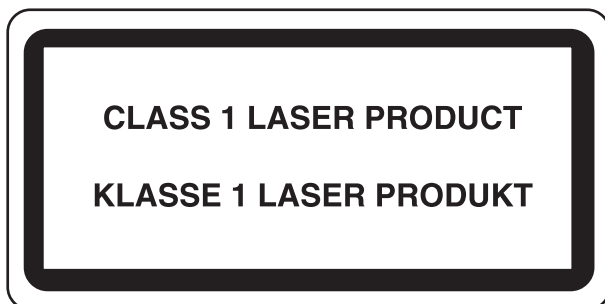

Prohlášení o shodě

Společnost TA Triumph-Adler GmbH tímto prohlašuje, že rádiové zařízení typu P-6033DN je ve shodě se směrnicí 2014/53/EU.

Celé znění prohlášení o shodě podle EU je k dispozici na následující internetové stránce:

<http://www.triumph-adler.com/downloads>

<http://www.triumph-adler.de/downloads>

<http://www.utax.com/downloads>

<http://www.utax.de/downloads>

Název modulu	Verze softwaru	Frekvenční pásmo, ve kterém zařízení vysílá:	Maximální hodnota rádiové frekvence v pásmu, ve kterém zařízení vysílá:
IB-51 (volitelné příslušenství)	2.2.6	2,4 GHz	100 mW
IB-36 (volitelné příslušenství)	2014.12	2,4 GHz	100 mW

EN ISO 7779

Maschinenlärminformations-Verordnung 3. GPSGV, 06.01.2004: Der höchste Schalldruckpegel beträgt 70 dB (A) oder weniger gemäß EN ISO 7779.

EK1-ITB 2000

Das Gerät ist nicht für die Benutzung im unmittelbaren Gesichtsfeld am Bildschirmarbeitsplatz vorgesehen. Um störende Reflexionen am Bildschirmarbeitsplatz zu vermeiden, darf dieses Produkt nicht im unmittelbaren Gesichtsfeld platziert werden.

Bezpečnostní opatření při používání bezdrátového připojení LAN (je-li ve výbavě)

Bezdrátové připojení LAN umožňuje výměnu informací mezi přístupovými body namísto síťového kabelu a má tu výhodu, že připojení LAN může být ustaveno kdekoli v oblasti, kde jsou vysílány rádiové vlny.

Na druhou stranu, pokud nejsou nakonfigurována bezpečnostní opatření, mohou nastat následující problémy, protože rádiové vlny mohou procházet přes překážky (včetně zdí) a mohou se dostat kdekoli v rámci určité oblasti.

Tajné zobrazení obsahu komunikace

Třetí osoba se zlovolnými cíli může záměrně sledovat rádiové vlny a získat neautorizovaný přístup k následujícímu obsahu komunikace.

- Osobní informace včetně ID, hesel a čísel kreditních karet
- Obsahy e-mailových zpráv

Nezákonné vniknutí

Třetí strana se zlovolným úmyslem může získat neoprávněný přístup k osobním či firemním sítím a provádět následující nezákonné činnosti.

- Vytažení osobních a důvěrných informací (únik informací)
- Vstup do komunikace a vydávat se za určitou osobu a rozšiřovat neoprávněné informace (spoofing)
- Upravení a přeposílání zachycené komunikace (padělání)
- Rozesílání počítačových virů a zničení dat a systémů (zničení)

Karty pro bezdrátové připojení LAN a bezdrátové přístupové body obsahují zabudované bezpečnostní mechanismy, které tyto problémy řeší a snižují pravděpodobnost výskytu těchto problémů, a to nakonfigurováním nastavení zabezpečení produktů s bezdrátovým připojením LAN při jejich používání.

Doporučujeme, aby zákazníci při konfiguraci nastavení zabezpečení převzali odpovědnost a používali svůj vlastní úsudek a aby zajistili, že zcela pochopili problémy, které mohou nastat, když je produkt používán bez nakonfigurování nastavení zabezpečení.

Limitované použití tohoto produktu (je-li ve výbavě)

- Rádiové vlny vysílané tímto produktem mohou mít vliv na lékařské přístroje. Při používání tohoto produktu ve zdravotnickém zařízení nebo v blízkosti lékařských přístrojů jej používejte buď v souladu s pokyny a bezpečnostními opatřeními, které poskytl správce dané instituce, nebo s pokyny a opatřeními, které jsou uvedené na lékařských přístrojích.
- Rádiové vlny vysílané z tohoto produktu mohou mít vliv na automaticky ovládaná zařízení včetně automatických dveří nebo požárních hlásičů. Při používání tohoto výrobku v blízkosti automaticky ovládaného zařízení jej používejte v souladu s pokyny a bezpečnostními opatřeními uvedenými na automaticky ovládaném zařízení.
- Je-li tento produkt používán v zařízeních, která přímo souvisejí s dopravními službami, včetně letadel, vlaků, lodí a automobilů, nebo je-li tento produkt používán v aplikacích vyžadujících vysokou spolehlivost a bezpečnost fungování a v zařízeních vyžadujících přesnost včetně těch, která se používají při předcházení katastrofám a prevenci kriminality, a těch, která se používají pro různé bezpečnostní účely, používejte prosím tento produkt po zvážení bezpečnostního řešení celého systému, včetně přijetí pojistného řešení a redundantního řešení pro udržení spolehlivosti a bezpečnosti celého systému. Tento produkt není určen pro použití v aplikacích vyžadujících vysokou spolehlivost a bezpečnost, včetně leteckých nástrojů, zařízení kanálové komunikace, zařízení pro regulaci jaderného výkonu a lékařských přístrojů; tedy rozhodnutí o tom, zda použít tento produkt v těchto aplikacích, je třeba plně zvážit a stanovit.

Právní ustanovení

Kopírování či jiný druh reprodukce celé této příručky nebo její části jsou bez předchozího písemného souhlasu společnosti vlastníka autorských zakázány.

Obchodní názvy

- PRESCRIBE je registrovaná ochranná známka společnosti Kyocera Corporation.
- KPDL je ochranná známka společnosti Kyocera Corporation.
- Microsoft, Windows, Windows Server a Internet Explorer jsou registrovanými ochrannými známkami nebo ochrannými známkami společnosti Microsoft Corporation v USA a/nebo dalších zemích.
- PCL je ochranná známka společnosti Hewlett-Packard Company.
- Adobe Acrobat, Adobe Reader a PostScript jsou ochranné známky společnosti Adobe Systems, Incorporated.
- Ethernet je registrovaná ochranná známka společnosti Xerox Corporation.
- Novell a NetWare jsou registrované ochranné známky společnosti Novell, Inc.
- IBM a IBM PC/AT jsou ochranné známky společnosti International Business Machines Corporation.
- AppleTalk, Bonjour, Macintosh a Mac OS jsou ochranné známky společnosti Apple Inc. registrované v USA a dalších zemích.
- Všechna písma evropských jazyků instalovaná v tomto zařízení jsou použita v rámci licenční dohody se společností Monotype Imaging Inc.
- Helvetica, Palatino a Times jsou registrované ochranné známky společnosti Linotype GmbH.
- ITC Avant Garde Gothic, ITC Bookman, ITC ZapfChancery a TC ZapfDingbats jsou registrované ochranné známky společnosti International Typeface Corporation.
- ThinPrint je ochranná známka společnosti Cortado AG v Německu a dalších zemích.
- V tomto zařízení jsou instalována písma UFST™ MicroType® společnosti Monotype Imaging Inc.
- Toto zařízení obsahuje software s moduly vyvinutými skupinou Independent JPEG Group.
- iPad, iPhone a iPod touch jsou ochranné známky společnosti Apple Inc. registrované v USA a dalších zemích.
- AirPrint a logo AirPrint jsou ochranné známky společnosti Apple Inc.
- iOS je ochranná známka nebo registrovaná ochranná známka společnosti Cisco v USA a dalších zemích a je používána pod licencí Apple Inc.
- Google a Google Cloud Print™ jsou registrované ochranné známky a/nebo značky společnosti Google Inc.
- Mopria™ je registrovaná ochranná známka společnosti Mopria™ Alliance.
- Wi-Fi a Wi-Fi Direct jsou ochranné známky a/nebo registrované ochranné známky společnosti Wi-Fi Alliance.

Všechny další názvy obchodních značek a produktů jsou registrovanými ochrannými známkami nebo ochrannými známkami vlastníků těchto známek. Značky ™ a ® nejsou v tomto Návodu k obsluze použity.

GPL/LGPL

Tento produkt obsahuje software GPL (<http://www.gnu.org/licenses/gpl.html>) a/nebo LGPL (<http://www.gnu.org/licenses/lgpl.html>) jako součást firmwaru. Zdrojový kód můžete získat a za podmínek licence GPL/LGPL jej můžete kopírovat, dále rozšiřovat a měnit.

OpenSSL License

Copyright (c) 1998-2006 The OpenSSL Project. All rights reserved.

Redistribution and use in source and binary forms, with or without modification, are permitted provided that the following conditions are met:

1. Redistributions of source code must retain the above copyright notice, this list of conditions and the following disclaimer.
2. Redistributions in binary form must reproduce the above copyright notice, this list of conditions and the following disclaimer in the documentation and/or other materials provided with the distribution.
3. All advertising materials mentioning features or use of this software must display the following acknowledgment: "This product includes software developed by the OpenSSL Project for use in the OpenSSL Toolkit. (<http://www.openssl.org/>)"
4. The names "OpenSSL Toolkit" and "OpenSSL Project" must not be used to endorse or promote products derived from this software without prior written permission. For written permission, please contact openssl-core@openssl.org.
5. Products derived from this software may not be called "OpenSSL" nor may "OpenSSL" appear in their names without prior written permission of the OpenSSL Project.
6. Redistributions of any form whatsoever must retain the following acknowledgment: "This product includes software developed by the OpenSSL Project for use in the OpenSSL Toolkit (<http://www.openssl.org/>)"

THIS SOFTWARE IS PROVIDED BY THE OpenSSL PROJECT "AS IS" AND ANY EXPRESSED OR IMPLIED WARRANTIES, INCLUDING, BUT NOT LIMITED TO, THE IMPLIED WARRANTIES OF MERCHANTABILITY AND FITNESS FOR A PARTICULAR PURPOSE ARE DISCLAIMED. IN NO EVENT SHALL THE OpenSSL PROJECT OR ITS CONTRIBUTORS BE LIABLE FOR ANY DIRECT, INDIRECT, INCIDENTAL, SPECIAL, EXEMPLARY, OR CONSEQUENTIAL DAMAGES (INCLUDING, BUT NOT LIMITED TO, PROCUREMENT OF SUBSTITUTE GOODS OR SERVICES; LOSS OF USE, DATA, OR PROFITS; OR BUSINESS INTERRUPTION) HOWEVER CAUSED AND ON ANY THEORY OF LIABILITY, WHETHER IN CONTRACT, STRICT LIABILITY, OR TORT (INCLUDING NEGLIGENCE OR OTHERWISE) ARISING IN ANY WAY OUT OF THE USE OF THIS SOFTWARE, EVEN IF ADVISED OF THE POSSIBILITY OF SUCH DAMAGE.

Original SSLeay License

Copyright (C) 1995-1998 Eric Young (ey@cryptsoft.com) All rights reserved.

This package is an SSL implementation written by Eric Young (ey@cryptsoft.com). The implementation was written so as to conform with Netscapes SSL.

This library is free for commercial and non-commercial use as long as the following conditions are adhered to. The following conditions apply to all code found in this distribution, be it the RC4, RSA, lhash, DES, etc., code; not just the SSL code. The SSL documentation included with this distribution is covered by the same copyright terms except that the holder is Tim Hudson (tjh@cryptsoft.com).

Copyright remains Eric Young's, and as such any Copyright notices in the code are not to be removed.

If this package is used in a product, Eric Young should be given attribution as the author of the parts of the library used.

This can be in the form of a textual message at program startup or in documentation (online or textual) provided with the package.

Redistribution and use in source and binary forms, with or without modification, are permitted provided that the following conditions are met:

1. Redistributions of source code must retain the copyright notice, this list of conditions and the following disclaimer.
2. Redistributions in binary form must reproduce the above copyright notice, this list of conditions and the following disclaimer in the documentation and/or other materials provided with the distribution.
3. All advertising materials mentioning features or use of this software must display the following acknowledgement:
"This product includes cryptographic software written by Eric Young (eay@cryptsoft.com)"
The word 'cryptographic' can be left out if the routines from the library being used are not cryptographic related :-).
4. If you include any Windows specific code (or a derivative thereof) from the apps directory (application code) you must include an acknowledgement: "This product includes software written by Tim Hudson (tjh@cryptsoft.com)"

THIS SOFTWARE IS PROVIDED BY ERIC YOUNG "AS IS" AND ANY EXPRESS OR IMPLIED WARRANTIES, INCLUDING, BUT NOT LIMITED TO, THE IMPLIED WARRANTIES OF MERCHANTABILITY AND FITNESS FOR A PARTICULAR PURPOSE ARE DISCLAIMED. IN NO EVENT SHALL THE AUTHOR OR CONTRIBUTORS BE LIABLE FOR ANY DIRECT, INDIRECT, INCIDENTAL, SPECIAL, EXEMPLARY, OR CONSEQUENTIAL DAMAGES (INCLUDING, BUT NOT LIMITED TO, PROCUREMENT OF SUBSTITUTE GOODS OR SERVICES; LOSS OF USE, DATA, OR PROFITS; OR BUSINESS INTERRUPTION) HOWEVER CAUSED AND ON ANY THEORY OF LIABILITY, WHETHER IN CONTRACT, STRICT LIABILITY, OR TORT (INCLUDING NEGLIGENCE OR OTHERWISE) ARISING IN ANY WAY OUT OF THE USE OF THIS SOFTWARE, EVEN IF ADVISED OF THE POSSIBILITY OF SUCH DAMAGE.

The licence and distribution terms for any publically available version or derivative of this code cannot be changed. i.e. this code cannot simply be copied and put under another distribution licence [including the GNU Public Licence.]

Monotype Imaging License Agreement

- 1 *Software* shall mean the digitally encoded, machine readable, scalable outline data as encoded in a special format as well as the UFST Software.
- 2 You agree to accept a non-exclusive license to use the Software to reproduce and display weights, styles and versions of letters, numerals, characters and symbols (*Typefaces*) solely for your own customary business or personal purposes at the address stated on the registration card you return to Monotype Imaging. Under the terms of this License Agreement, you have the right to use the Fonts on up to three printers. If you need to have access to the fonts on more than three printers, you need to acquire a multiuser license agreement which can be obtained from Monotype Imaging. Monotype Imaging retains all rights, title and interest to the Software and Typefaces and no rights are granted to you other than a License to use the Software on the terms expressly set forth in this Agreement.
- 3 To protect proprietary rights of Monotype Imaging, you agree to maintain the Software and other proprietary information concerning the Typefaces in strict confidence and to establish reasonable procedures regulating access to and use of the Software and Typefaces.
- 4 You agree not to duplicate or copy the Software or Typefaces, except that you may make one backup copy. You agree that any such copy shall contain the same proprietary notices as those appearing on the original.
- 5 This License shall continue until the last use of the Software and Typefaces, unless sooner terminated. This License may be terminated by Monotype Imaging if you fail to comply with the terms of this License and such failure is not remedied within thirty (30) days after notice from Monotype Imaging. When this License expires or is terminated, you shall either return to Monotype Imaging or destroy all copies of the Software and Typefaces and documentation as requested.
- 6 You agree that you will not modify, alter, disassemble, decrypt, reverse engineer or decompile the Software.
- 7 Monotype Imaging warrants that for ninety (90) days after delivery, the Software will perform in accordance with Monotype Imaging-published specifications, and the diskette will be free from defects in material and workmanship. Monotype Imaging does not warrant that the Software is free from all bugs, errors and omissions.

The parties agree that all other warranties, expressed or implied, including warranties of fitness for a particular purpose and merchantability, are excluded.
- 8 Your exclusive remedy and the sole liability of Monotype Imaging in connection with the Software and Typefaces is repair or replacement of defective parts, upon their return to Monotype Imaging.

In no event will Monotype Imaging be liable for lost profits, lost data, or any other incidental or consequential damages, or any damages caused by abuse or misapplication of the Software and Typefaces.
- 9 Massachusetts U.S.A. law governs this Agreement.

- 10 You shall not sublicense, sell, lease, or otherwise transfer the Software and/or Typefaces without the prior written consent of Monotype Imaging.
- 11 Use, duplication or disclosure by the Government is subject to restrictions as set forth in the Rights in Technical Data and Computer Software clause at FAR 252-227-7013, subdivision (b)(3)(ii) or subparagraph (c)(1)(ii), as appropriate. Further use, duplication or disclosure is subject to restrictions applicable to restricted rights software as set forth in FAR 52.227-19 (c)(2).
- 12 You acknowledge that you have read this Agreement, understand it, and agree to be bound by its terms and conditions. Neither party shall be bound by any statement or representation not contained in this Agreement. No change in this Agreement is effective unless written and signed by properly authorized representatives of each party. By opening this diskette package, you agree to accept the terms and conditions of this Agreement.

Funkce řízení úspory energie

Zařízení je vybaveno funkcí režimu **Spánku**, při kterém po uplynutí určité doby od posledního použití zařízení zůstávají tiskové funkce v pohotovostním režimu, ale spotřeba energie je omezena na minimum.

Režim spánku

Zařízení automaticky přejde do spánkového režimu po uplynutí 1 minuty od posledního použití. Délku časového intervalu, po kterém zařízení přejde do spánkového režimu, lze prodloužit.

➔ [Režim spánku a automatický režim spánku \(strana 2-19\)](#)

Funkce automatického 2stranného tisku

Toto zařízení nabízí 2stranný tisk jako standardní funkci. Například vytištěním dvou 1stranných originálů na jeden list papíru ve formě oboustranného výtisku lze snížit množství použitého papíru.

➔ [Oboustranný \(strana 6-4\)](#)

Tisk v režimu oboustranného tisku snižuje spotřebu papíru a přispívá k ochraně lesního fondu. Oboustranný tisk také snižuje množství papíru, které je nutné zakoupit, a tak snižuje náklady. U zařízení, která umí tisknout oboustranně, se doporučuje nastavit oboustranný tisk jako výchozí.

Úspora zdrojů - papír

Pro zajištění ochrany životního prostředí a udržitelné využívání lesních fondů se doporučuje používat recyklovaný i čistý papír, která má certifikaci podle environmentálních předpisů nebo má uznávané ekologické označení, a splňuje požadavky EN 12281:2002* nebo jiného odpovídajícího standardu na podobné úrovni.

Toto zařízení podporuje také tisk na papír s gramáží 64 g/m². Používání takového papíru, který obsahuje méně přírodních materiálů, vede k dalším úsporám lesních zdrojů.

* : EN12281:2002 "Tisk a pracovní papír - Požadavky na kopírovací papír pro tisk se suchým tonerem"

Informace o doporučených typech papíru získáte od zástupce prodeje či servisu.

Environmentální přínosy "Řízení spotřeby"

Pro snižování spotřeby energie v době nečinnosti je zařízení vybaveno funkcí řízení spotřeby, která automaticky aktivuje režim úspory energie.

Ačkoli to chvíli trvá, než se zařízení přepne z režimu úspory energie zpět do režimu READY, kdy je připravené k provozu, lze ušetřit značné množství energie. Doporučuje se nastavit režim úspory energie jako výchozí.

Program Energy Star (ENERGY STAR®)

Jsme součástí programu ENERGY STAR®. Na trh uvádíme pouze produkty, které jsou v souladu s ENERGY STAR®. ENERGY STAR® je program pro zajištění efektivnosti s cílem vyvíjet a podporovat používání produktů s vysokou energetickou účinností jako prevenci proti globálnímu oteplování. Koupí produktů, které jsou v souladu s ENERGY STAR®, může zákazník pomoci snižovat emise skleníkových plynů, které vznikají při používání produktů, a snižovat náklady související se spotřebou energií.

2 Instalace a nastavení zařízení

Tato kapitola nabízí informace pro správce zařízení, jako jsou názvy jeho částí, kabelové připojení a instalace softwaru.

Názvy částí	2-2
Zařízení zvenku	2-2
Přípojky/Vnitřní části zařízení	2-3
S volitelným vybavením	2-5
Připojování zařízení k ostatním zařízením	2-6
Připojení kabelů	2-7
Připojení kabelu LAN	2-7
Připojení kabelu USB	2-8
Připojení napájecího kabelu	2-8
Zapnutí a vypnutí zařízení	2-9
Zapnutí	2-9
Vypnutí	2-9
Používání ovládacího panelu	2-10
Tlačítka ovládacího panelu	2-10
Způsob ovládání	2-11
Obrazovka nápovědy	2-12
Přihlášení/odhlášení	2-13
Přihlášení	2-13
Odhlášení	2-14
Výchozí nastavení zařízení	2-15
Nastavení data a času	2-15
Nastavení sítě	2-16
Konfigurace kabelové sítě	2-16
Funkce úspory energie	2-19
Režim spánku a automatický režim spánku	2-19
Nastavení automatického vypnutí (modely pro Evropu)	2-20
Instalace softwaru	2-21
Software na DVD (Windows)	2-21
Instalace softwaru v operačním systému Windows	2-22
Odinstalace softwaru	2-28
Instalace softwaru na počítači Mac	2-29
Kontrola počítačů	2-31
Embedded Web Server RX	2-32
Přístup do Embedded Web Server RX	2-33
Úpravy nastavení zabezpečení	2-34
Změna Informací o zařízení	2-36

Názvy částí

Zařízení zvenku

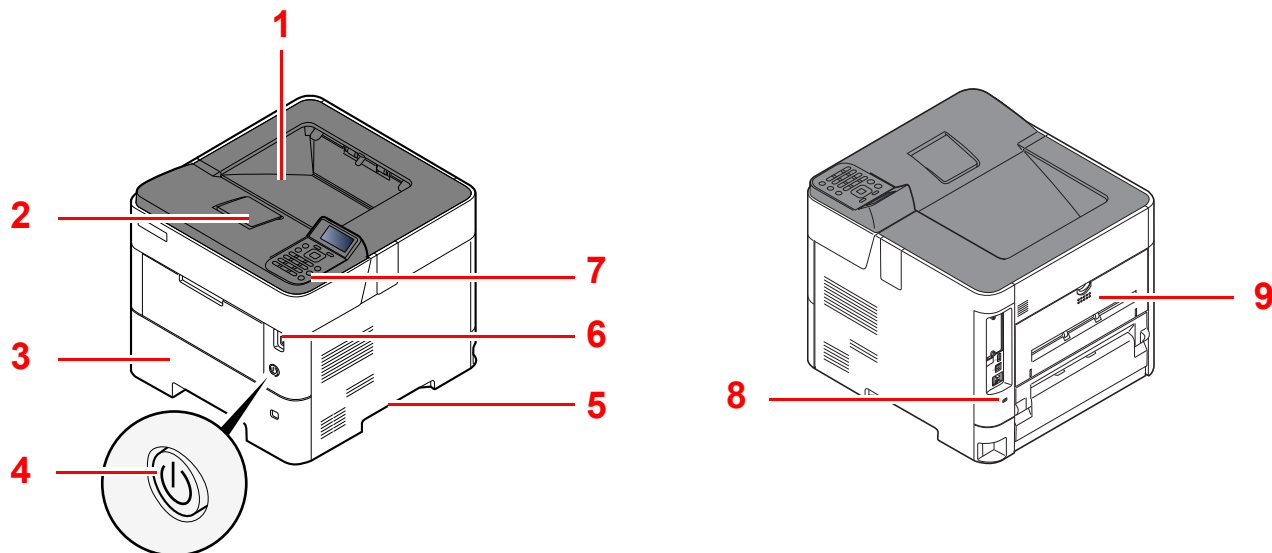

- 1 Vrchní zásobník
- 2 Zarážka papíru
- 3 Zásobník 1
- 4 Vypínač
- 5 Rukojeti

- 6 USB zásuvka
- 7 Ovládací panel
- 8 Otvor pro zámek proti krádeži
- 9 Zadní kryt

Přípojky/Vnitřní části zařízení

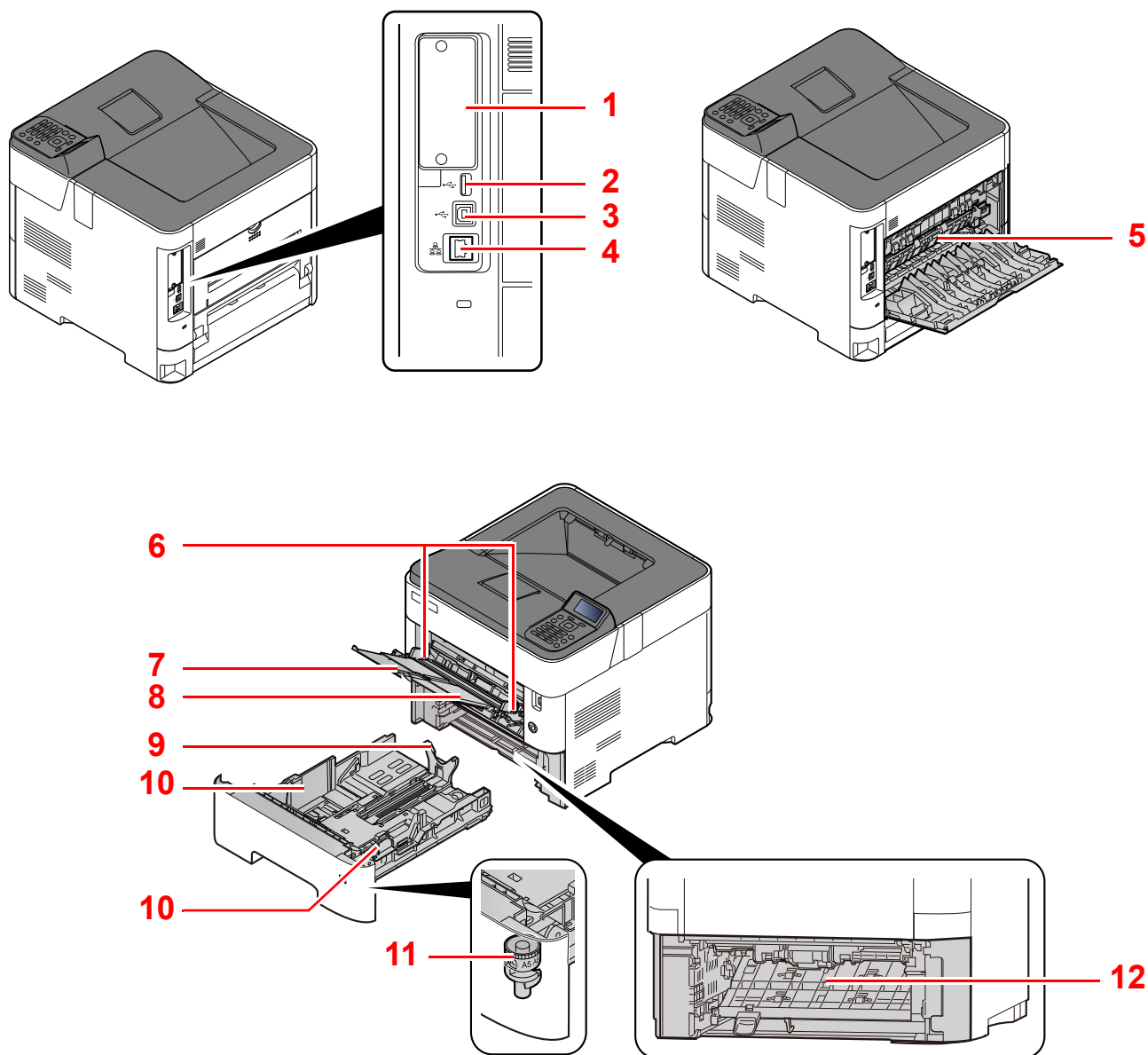

- 1 Rozhraní doplňkového příslušenství
- 2 USB port
- 3 Konektor rozhraní USB
- 4 Konektor síťového rozhraní
- 5 Kryt fixační jednotky
- 6 Vodítka šířky papíru
- 7 Rozšíření zásobníku

- 8 Univerzální zásobník
- 9 Vodítka délky papíru
- 10 Vodítka šířky papíru
- 11 Kolečko pro volbu formátu
- 12 Kryt duplexní jednotky

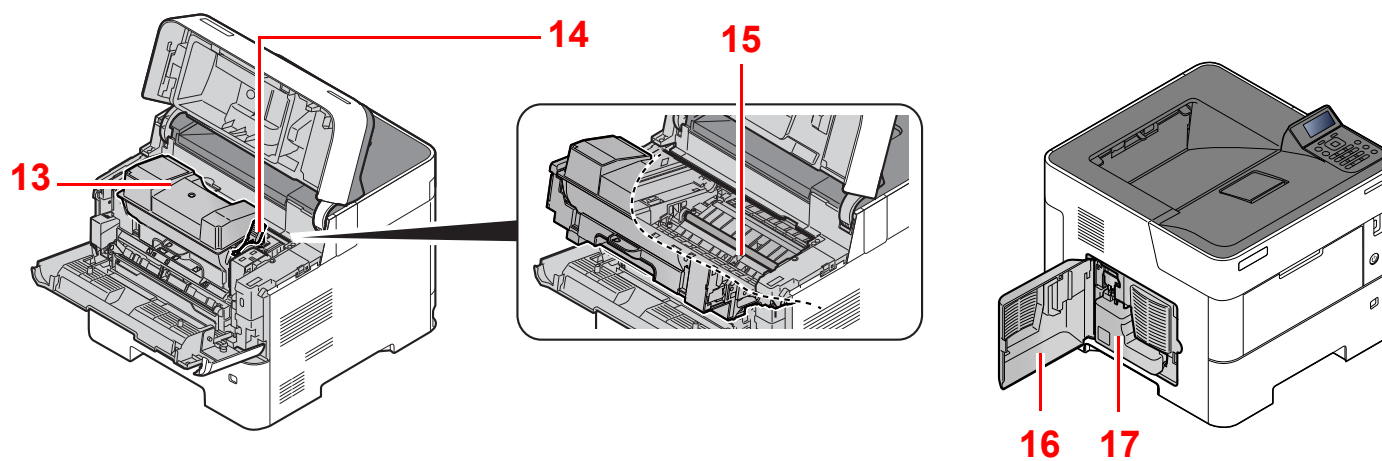

13 Zásobník s tonerem

14 Zajišťovací páčka zásobníku s tonerem

15 Registrační válec

16 Levý kryt

17 Odpadní nádobka na toner

S volitelným vybavením

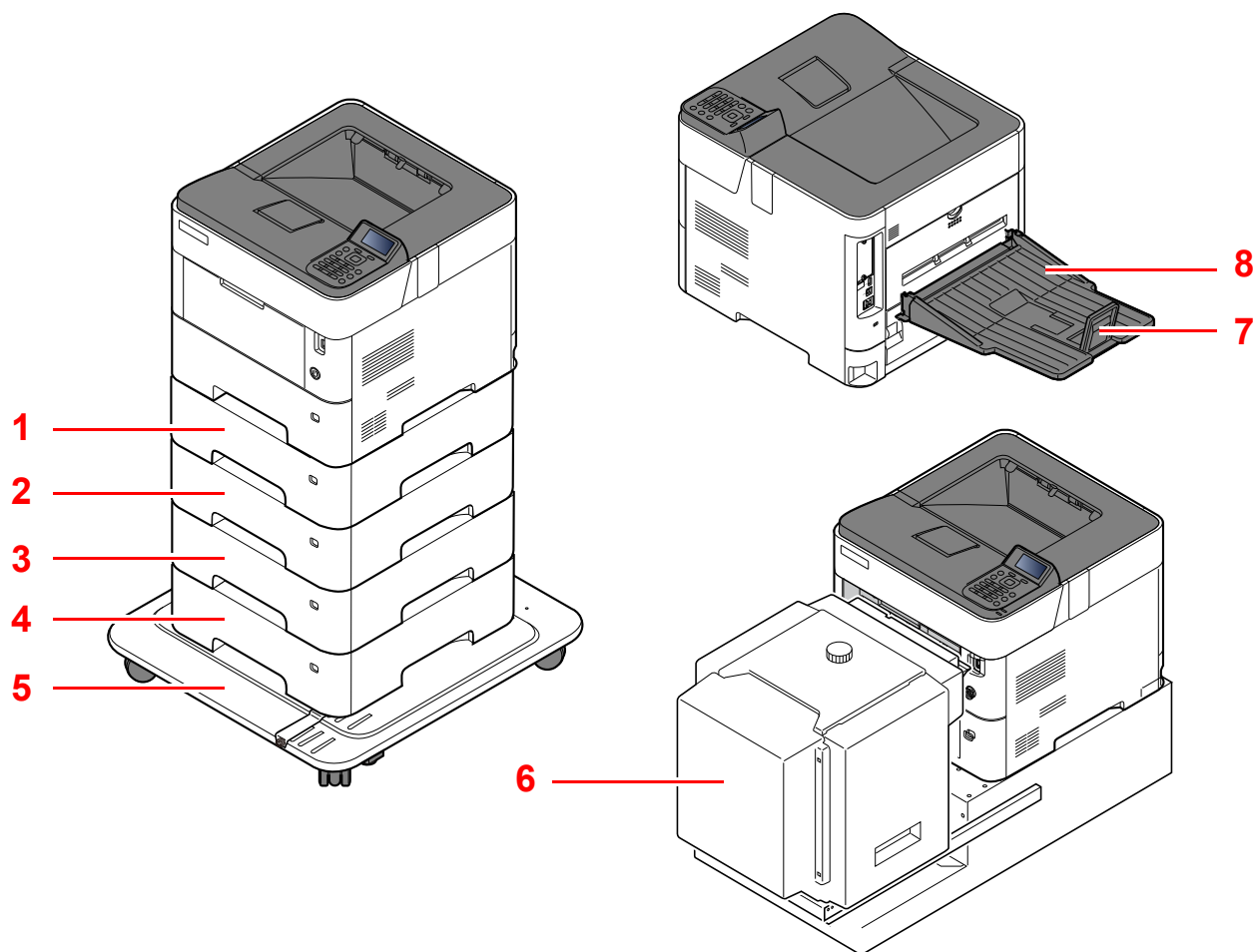

- 1 Zásobník 2
- 2 Zásobník 3
- 3 Zásobník 4
- 4 Zásobník 5
- 5 Sada Castor

- 6 Velký podavač papíru
- 7 Zarážka papíru
- 8 Zadní přihrádka

➔ [Doplňkové vybavení \(strana 8-2\)](#)

Připojování zařízení k ostatním zařízením

Připravte si potřebné kabely odpovídající prostředí a účelu využití zařízení.

Při připojování zařízení k počítači pomocí kabelu USB.

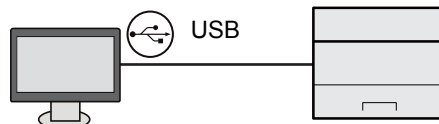

Při připojování zařízení k počítači nebo tabletu pomocí síťového kabelu, Wi-Fi nebo Wi-Fi Direct

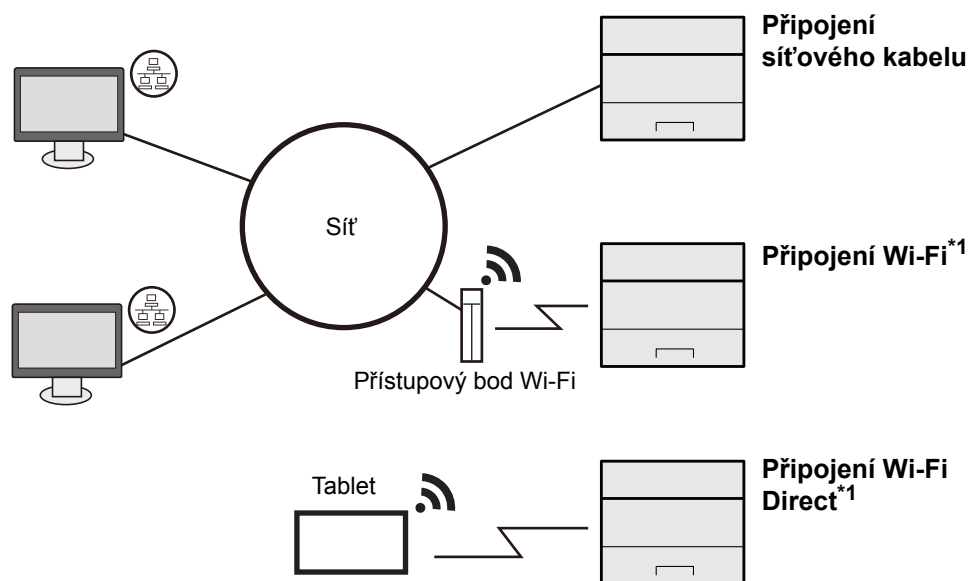

*1 Pouze pro modely s volitelnou Sadou rozhraní bezdrátové sítě (IB-36).

POZNÁMKA

Pokud používáte bezdrátovou síť LAN, viz následující.

➔ [Anglický návod k obsluze](#)

Kabely vhodné k použití

Způsob připojení	Funkce	Potřebný kabel
Připojení zařízení kabelem LAN	Tiskárna	LAN kabel (10BASE-T, 100BASE-TX, 1000BASE-T)
Připojení zařízení kabelem USB	Tiskárna	Kabel kompatibilní s rozhraním USB 2.0 (vyhovující standardu USB Hi-Speed, max. 5,0 m, stíněný)

DŮLEŽITÉ

Použití jiného kabelu, než je kabel kompatibilní s rozhraním USB 2.0, může způsobit poruchu.

Připojení kabelů

Připojení kabelu LAN

✓ **DŮLEŽITÉ**

Pokud je zapnuté napájení, vypněte vypínač.

➔ [Vypnutí \(strana 2-9\)](#)

1 Připojení kabelu LAN k zařízení.

- 1 Připojte kabel LAN k přípojce síťového rozhraní.

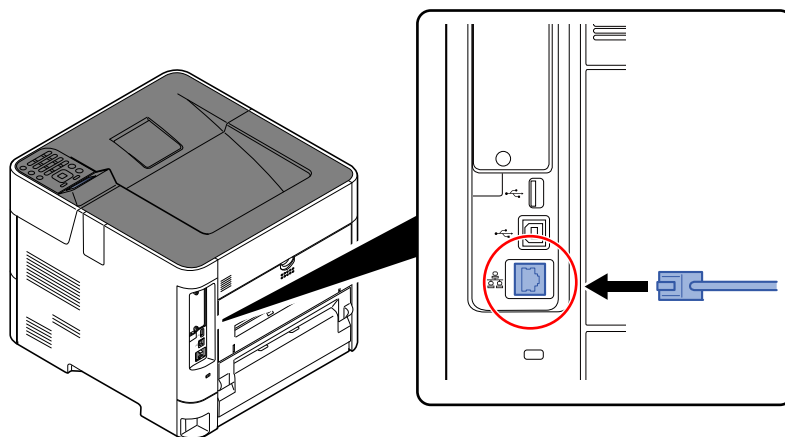

- 2 Připojte druhý konec kabelu k síťovému rozbočovači.

2 Zapněte zařízení a nakonfigurujte síť.

➔ [Nastavení sítě \(strana 2-16\)](#)

Připojení kabelu USB

✓ DŮLEŽITÉ

Pokud je zapnuté napájení, vypněte vypínač.

➔ [Vypnutí \(strana 2-9\)](#)

1 Připojení kabelu USB k zařízení.

- 1 Připojte kabel USB ke konektoru rozhraní USB umístěnému na levé straně zařízení.

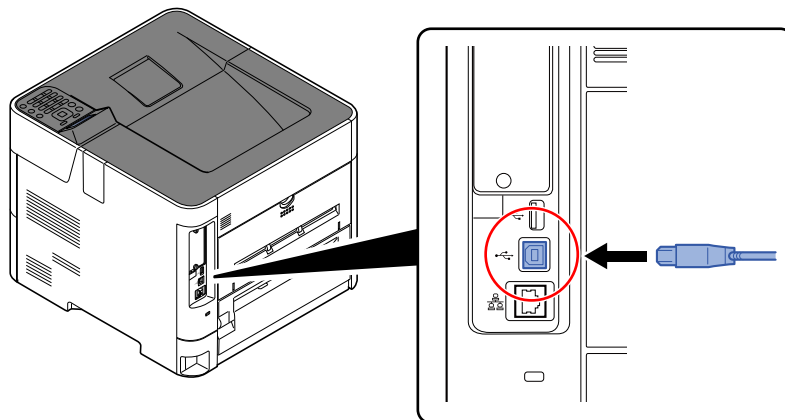

- 2 Připojte druhý konec kabelu k počítači.

2 Zapněte zařízení.

Připojení napájecího kabelu

1 Připojení kabelu USB k zařízení.

Připojte jeden konec dodaného kabelu napájení k zařízení a druhý konec zapojte do zásuvky.

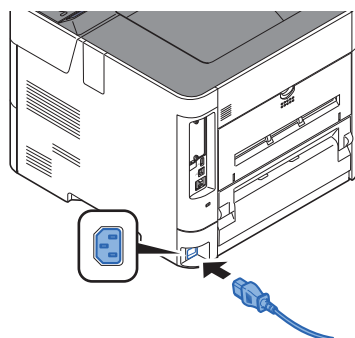

✓ DŮLEŽITÉ

Používejte výhradně napájecí kabel dodaný se zařízením.

Zapnutí a vypnutí zařízení

Zapnutí

1 Zapněte vypínač.

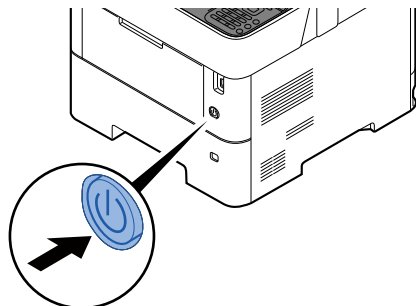

✓ DŮLEŽITÉ

Pokud vypínač vypnete, nezapínejte jej okamžitě znovu. Než jej znovu zapnete, vyčkejte nejméně 5 sekund.

Vypnutí

1 Vypněte vypínač.

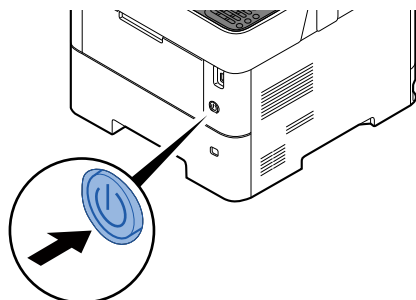

Vypnutí zařízení trvá přibližně 3 minuty.

! UPOZORNĚNÍ



Nebude-li zařízení delší dobu používáno (např. přes noc), vypněte je hlavním vypínačem. Nebudete-li zařízení používat ještě delší dobu (například během dovolené), vytáhněte napájecí kabel ze zásuvky (bezpečnostní opatření).

✓ DŮLEŽITÉ

Vyjměte papír ze zásobníků a uzavřete jej ve skladovacím pytli, aby byl chráněn před vlhkostí.

Používání ovládacího panelu

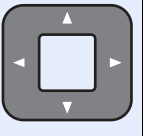
Tlačítka ovládacího panelu

	Zobrazuje obrazovku Nabídka.
	Zvyšuje nebo snižuje číselné hodnoty nebo vybírá z nabídky na obrazovce. Navíc pohybuje kurzorem při zadávání znaků.
	Finalizuje funkci nebo nabídku, popř. zadané číslice.
	Vrátí se na předchozí obrazovku.

Tlačítka výběru:

Vybere nabídku, která je zobrazena dole na obrazovce hlášení.





Displej pro hlášení:

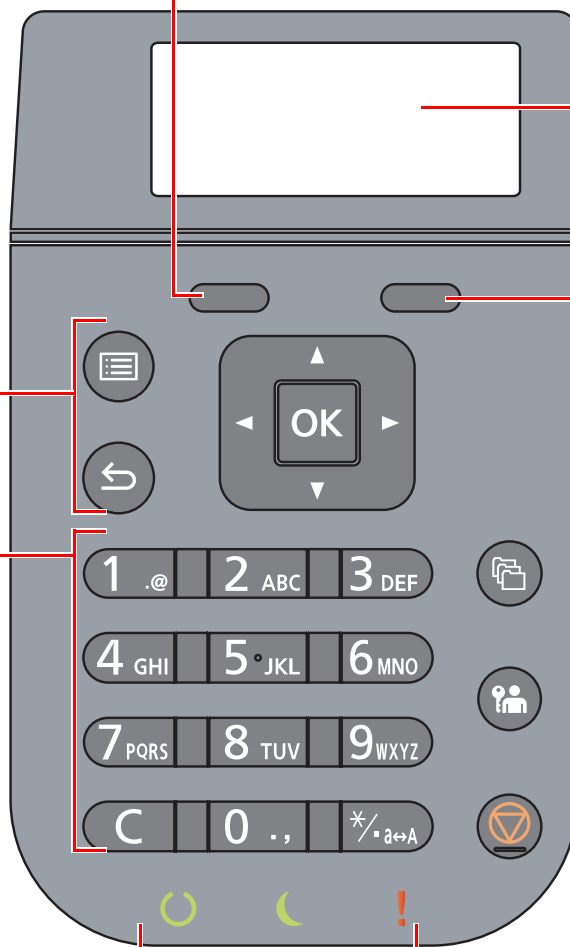

Zobrazuje nabídku nastavení a chybová hlášení.

Tlačítka výběru:

Vybere nabídku, která je zobrazena dole na obrazovce hlášení.



	Číselná tlačítka. Zadejte čísla a symboly.
	Zobrazuje obrazovku Schránka dokumentu.
	Ukončí ovládání současným uživatelem (tj. odhlášení).
	Zruší nebo pozastaví probíhající tiskovou úlohu.

	Rozsvítí se, jakmile je zařízení připraveno k tisku. Bliká v průběhu tisku nebo pokud dojde k chybě.
	Rozsvítí se, jakmile je zařízení v režimu úspory energie.
	Svítlí nebo bliká, pokud dojde k chybě a úloha je zastavena.

Způsob ovládání

V této části je vysvětleno, jak ovládat nabídky nastavení na obrazovce.

Zobrazování nabídek a konfigurace nastavení

Pro zobrazení nabídek nastavení zvolte tlačítko [**Nabídka**]. Volbou tlačítka [**▲**], tlačítka [**▼**], tlačítka [**◀**], tlačítka [**▶**], tlačítka [**OK**] nebo tlačítka [**Zpět**] zvolte nabídku a proveďte nastavení.

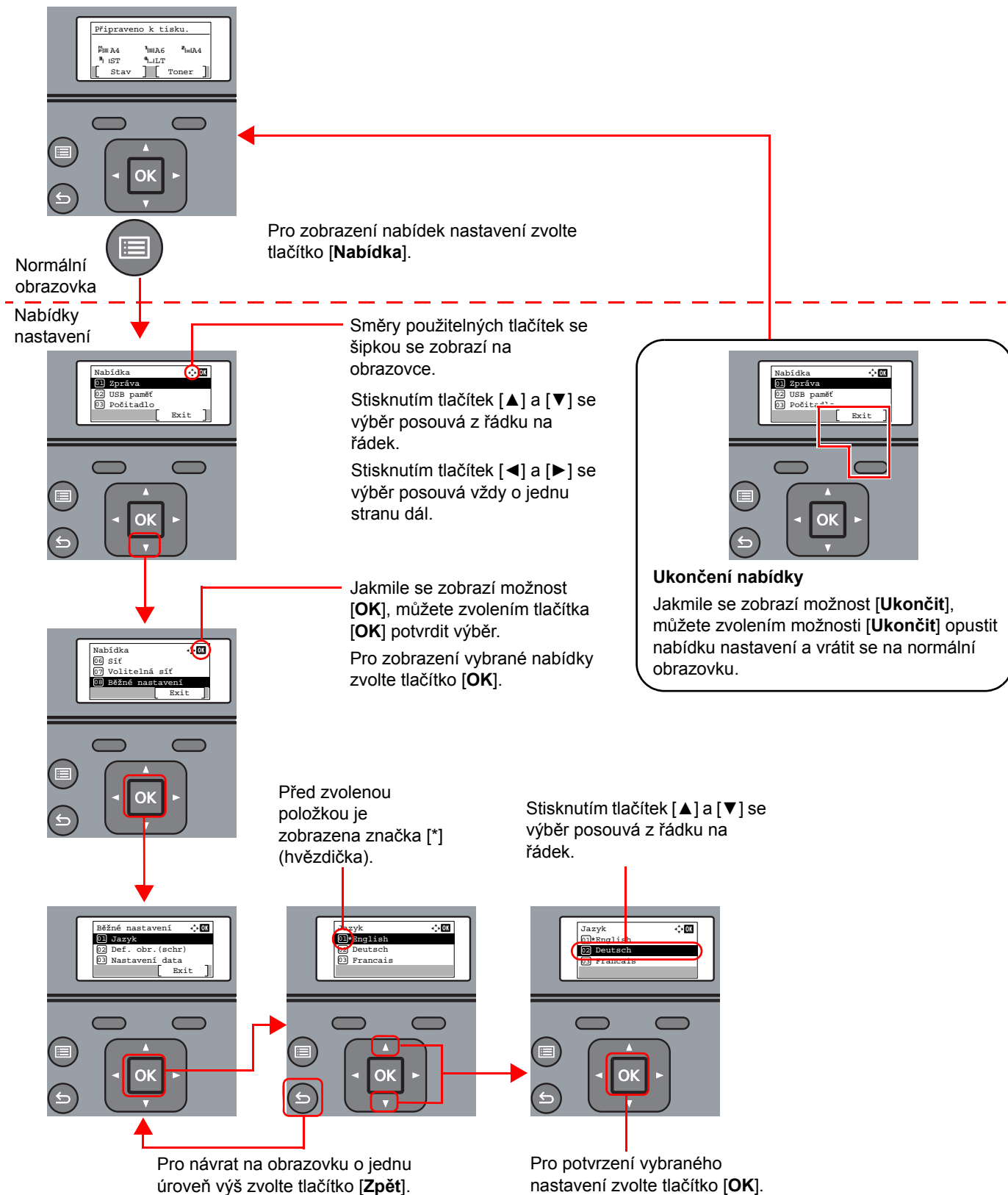

Obrazovka nápovědy

Máte-li potíže s obsluhou zařízení, můžete se dozvědět, jak s ním pracovat, pomocí ovládacího panelu.

Jestliže se na obrazovce zobrazuje tlačítko **[Nápověda]**, můžete stisknutím tlačítka **[Nápověda]** zobrazit obrazovku nápovědy. Na obrazovce nápovědy se zobrazují činnosti zařízení.



Stisknutím tlačítka **[▼]** zobrazíte následující krok a stisknutím tlačítka **[▲]** zobrazíte předchozí krok.

Pro opuštění obrazovky nápovědy zvolte tlačítko **[OK]**.

Přihlášení/odhlášení

Pokud nastavujete funkci, která vyžaduje oprávnění správce, nebo pokud je povolena správa uživatelských přístupů, musíte zadat vaše přihlašovací uživatelské jméno a přihlašovací heslo.



POZNÁMKA

Uživatelská přihlašovací jména a hesla nastavená z továrny jako výchozí jsou uvedena níže.

Přihl.uživ.jméno: 6000

Přihl. Heslo: 6000

Zapomenete-li své přihlašovací jméno nebo heslo, nebudete se moci přihlásit. V takovém případě se přihlaste s oprávněním správce a své přihlašovací jméno nebo heslo změňte.

Přihlášení

1 Zadejte přihlašovací uživatelské jméno.

- 1 Když se během provozu zařízení zobrazí obrazovka přihlášení, zvolte "Přihl.uživ.jméno" a stiskněte tlačítko **[OK]**.



POZNÁMKA

- Je-li zvolena možnost **[Síťové ověření]** jako způsob ověření uživatele, zobrazí se **[Nabídka]**. Stiskněte tlačítko **[Nabídka]** a zvolte **[Typ přihlášení]**, zde máte možnost vybrat si z možností ověření **[Místní ověření]** nebo **[Síťové ověření]**.
- Zvolte **[Nabídka]** a pak zvolte **[Doména]**, zde máte možnost zvolit si jednu z registrovaných domén.

- 2 Pomocí numerických kláves zadejte přihlašovací uživatelské jméno a stiskněte tlačítko **[OK]**.

➔ [Metoda vkládání znaků \(strana 8-3\)](#)

2 Zadejte přihlašovací heslo.

- 1 Zvolte "Přihl. Heslo" a stiskněte tlačítko **[OK]**.
- 2 Zadejte přihlašovací heslo a stiskněte tlačítko **[OK]**.

➔ [Metoda vkládání znaků \(strana 8-3\)](#)

3 Vyberte **[Login]**.

Odhlášení



Chcete-li se ze zařízení odhlásit, zvolte tlačítko **[Odhlášení]** a vraťte se na úvodní obrazovku pro zadání přihlašovacího uživatelského jména a hesla.

Uživatel je automaticky odhlášen v následujících případech:

- Přepne-li se zařízení do režimu spánku.
- Je-li aktivována funkce automatického resetu panelu.

Výchozí nastavení zařízení

Než začnete zařízení používat, proveďte nastavení data a času, konfiguraci sítě a dle potřeby nastavte funkce úspory energie.



POZNÁMKA

Výchozí nastavení zařízení lze změnit v systémové nabídce. Nastavení, která lze nakonfigurovat v systémové nabídce:

➔ *Anglický návod k obsluze*

Nastavení data a času

Nastavte datum a čas v místě instalace podle následujících pokynů.

Odešlete-li e-mail s použitím funkce přenosu, nastavené datum a čas budou vytištěny v záhlaví zprávy. Nastavte datum, čas a časový posun od času GMT (greenwichský čas) v oblasti, kde je zařízení používáno.



POZNÁMKA

- Je-li povolena správa přihlašovacích uživatelských jmen, můžete nastavení měnit pouze tehdy, přihlásíte-li se s oprávněním správce.
Je-li správa přihlašovacích uživatelských jmen zakázána, zobrazí se obrazovka pro ověření uživatele. Zadejte přihlašovací jméno a heslo a zvolte **[Přihlášení]**.
- Uživatelská přihlašovací jména a hesla nastavená z továrny jako výchozí jsou uvedena níže.
Přihl.uživ.jméno: 6000
Přihl. Heslo: 6000
- Před nastavením data a času nezapomeňte nastavit časový posun.
- Správný čas je možné pravidelně nastavovat získáváním údajů o čase ze síťového časového serveru.

➔ **Embedded Web Server RX User Guide**

1 Zobrazte obrazovku.

Tlačítko **[Nabídka]** > tlačítko **[▲]** **[▼]** > **[Běžné nastavení]** > tlačítko **[OK]** > tlačítko **[▲]** **[▼]** > **[Nastavení data]** > tlačítko **[OK]**

2 Proveďte konfiguraci nastavení.

Tlačítko **[▲]** **[▼]** > **[Časové pásmo]** > tlačítko **[OK]** > Vyberte časové pásmo > tlačítko **[OK]** > tlačítko **[▲]** **[▼]** > **[Datum]** > tlačítko **[OK]** > Zadejte datum > tlačítko **[OK]** > tlačítko **[▲]** **[▼]** > **[Čas]** > tlačítko **[OK]** > Zadejte čas > **[OK]** > tlačítko **[▲]** **[▼]** > **[Formát data]** > tlačítko **[OK]** > Vyberte formát data > tlačítko **[OK]**

Položka	Popis
Časové pásmo	Nastavte od časový posun od času GMT. Ze seznamu vyberte nejbližší oblast. Pokud jste zvolili oblast, která dodržuje letní čas, nakonfigurujte nastavení pro letní čas.
Datum	Nastavení data oblasti, kde je zařízení používáno. Hodnota: Rok (2000 až 2037), měsíc (1 až 12), den (1 až 31)
Čas	Nastavení času oblasti, kde je zařízení používáno. Hodnota: Hodina (00 až 23), minuta (00 až 59), sekunda (00 až 59)
Formát data	Zvolte formát zobrazení roku, měsíce a data. Rok se bude zobrazovat v západním formátu. Hodnota: Měsíc/Den/Rok, Den/Měsíc/Rok, Rok/Měsíc/Den



POZNÁMKA

Pomocí tlačítek [▲] nebo [▼] zadejte číselné hodnoty.
Pomocí tlačítek [◀] nebo [▶] můžete zvolit, kterou pozici právě zadáváte, ta se pak zobrazí zvýrazněná.

Nastavení sítě

Konfigurace kabelové sítě

Zařízení je vybaveno síťovým rozhraním, které je kompatibilní se síťovými protokoly, jako jsou TCP/IP (IPv4), TCP/IP (IPv6), NetBEUI a IPsec. To umožňuje síťový tisk v systémech Windows, Macintosh, UNIX a na dalších platformách.

Nastavení TCP/IP (IPv4) je nutné pro připojení k síti Windows.

Metoda konfigurace	Popis	Referenční stránka
Konfigurace připojení přes ovládací panel na tomto zařízení	Konfigurace nastavení kabelové sítě ze systémové nabídky.	Nastavení IPv4 (strana 2-17)
Konfigurace připojení přes webovou stránku	Pro připojení k síťovému rozhraní, které je součástí zařízení, můžete použít Embedded Web Server RX. Pro volitelné rozhraní IB-50 lze připojení nastavit na příslušných webových stránkách.	Embedded Web Server RX User Guide IB-50 Operation Guide
Nastavení připojení pomocí programu pro nastavení IB-50	Jedná se o nástroj pro nastavení, který naleznete na CD IB-50. Můžete je použít v operačním systému Windows.	IB-50 Operation Guide

Před konfigurací nastavení se ujistěte, že je připojen síťový kabel.

➔ [Připojení kabelu LAN \(strana 2-7\)](#)

Další informace o nastavení sítě naleznete v části:

➔ [Anglický návod k obsluze](#)



POZNÁMKA

Je-li povolena správa přihlašovacích uživatelských jmen, můžete nastavení měnit pouze tehdy, přihlásíte-li se s oprávněním správce. Je-li správa přihlašovacích uživatelských jmen zakázána, zobrazí se obrazovka pro ověření uživatele. Zadejte přihlašovací jméno a heslo a zvolte **[Přihlášení]**.

Uživatelská přihlašovací jména a hesla nastavená z továrny jako výchozí jsou uvedena níže.

Přihl.uživ.jméno: 6000

Přihl. Heslo: 6000

Nastavení IPv4

1 Zobrazte obrazovku.

Tlačítko **[Nabídka]** > tlačítko **[▲]** **[▼]** > **[Sítě]** > tlačítko **[OK]** > tlačítko **[▲]** **[▼]** > **[Nast.kabel. přip.]** > tlačítko **[OK]** > tlačítko **[▲]** **[▼]** > **[Nastavení TCP/IP]** > tlačítko **[OK]** > tlačítko **[▲]** **[▼]** > **[Nastavení IPv4]** > tlačítko **[OK]**

2 Proved'te konfiguraci nastavení.

Pokud používáte DHCP server

1 Tlačítko **[▲]** **[▼]** > **[DHCP]** > tlačítko **[OK]** > tlačítko **[▲]** **[▼]** > **[Zapnuto]** > tlačítko **[OK]**

Pokud nastavujete statickou IP adresu

1 Tlačítko **[▲]** **[▼]** > **[DHCP]** > tlačítko **[OK]** > tlačítko **[▲]** **[▼]** > **[Vypnuto]** > tlačítko **[OK]**

2 Tlačítko **[▲]** **[▼]** > **[Adresa IP]** > tlačítko **[OK]**

3 Nastavení IP adresy.

POZNÁMKA

Můžete uvést jakoukoli hodnotu mezi 000 a 255.
Číselnou hodnotu zadejte pomocí numerických kláves nebo pomocí kláves **[▲]** a **[▼]**.
Pomocí tlačítek **[◀]** nebo **[▶]** můžete zvolit, kterou pozici právě zadáváte, ta se pak zobrazí zvýrazněná.

4 Vyberte tlačítko **[OK]**.

5 Tlačítko **[▲]** **[▼]** > **[Adresa IP]** > tlačítko **[OK]**

6 Nastavte masku podsítě.

POZNÁMKA

Můžete uvést jakoukoli hodnotu mezi 000 a 255.
Číselnou hodnotu zadejte pomocí numerických kláves nebo pomocí kláves **[▲]** a **[▼]**.
Pomocí tlačítek **[◀]** nebo **[▶]** můžete zvolit, kterou pozici právě zadáváte, ta se pak zobrazí zvýrazněná.

7 Vyberte tlačítko **[OK]**.

8 Tlačítko **[▲]** **[▼]** > **[Výchozí brána]** > tlačítko **[OK]**

9 Nastavte výchozí bránu.

POZNÁMKA

Můžete uvést jakoukoli hodnotu mezi 000 a 255.
Číselnou hodnotu zadejte pomocí numerických kláves nebo pomocí kláves **[▲]** a **[▼]**.
Pomocí tlačítek **[◀]** nebo **[▶]** můžete zvolit, kterou pozici právě zadáváte, ta se pak zobrazí zvýrazněná.

10 Vyberte tlačítko **[OK]**.

11 Tlačítko **[▲]** **[▼]** > **[Auto-IP]** > tlačítko **[OK]**

12 **[Vypnuto]** > tlačítko **[OK]**

Pokud nastavujete DNS server

V následujících případech nastavte IP adresu DNS (Domain Name System) serveru.

- Nastavte na **[Vypnuto]**, pokud používáte název hostitele s „DHCP“.
- Používáte-li DNS server s IP adresou, která není automaticky přiřazována pomocí DHCP.

1 Tlačítko **[▲]** **[▼]** > **[DNS Server]** > tlačítko **[OK]**

2 Tlačítko **[▲]** **[▼]** > **[Auto (DHCP)]** nebo **[Ruční]** > tlačítko **[OK]**

Pokud používáte **[Ruční]**.

Můžete do nabídnutých primárních a sekundárních polí zadat informace o statickém DNS serveru.



POZNÁMKA

Můžete uvést jakoukoli hodnotu mezi 000 a 255.

Číselnou hodnotu zadejte pomocí numerických kláves nebo pomocí kláves **[▲]** a **[▼]**.

Pomocí tlačítek **[◀]** nebo **[▶]** můžete zvolit, kterou pozici právě zadáváte, ta se pak zobrazí zvýrazněná.



DŮLEŽITÉ

Po změně nastavení restartujte síť v systémové nabídce nebo vypněte a znovu zapněte zařízení.

➔ Viz *Anglický návod k obsluze*.



POZNÁMKA

Předem si od svého správce sítě zjistěte IP adresu a při konfiguraci těchto nastavení ji mějte při ruce.

V následujících případech nastavte IP adresu DNS serveru v Embedded Web Server RX.

- Nastavte na "Vypnuto", pokud používáte název hostitele s "DHCP".
- Používáte-li DNS server s IP adresou, která není automaticky přiřazována pomocí DHCP.

Informace o nastavení IP adresy a DNS serveru naleznete v příručce:

➔ **Embedded Web Server RX User Guide**

Funkce úspory energie

Pokud od posledního použití uplyne určitá doba, zařízení se automaticky přepne do režimu spánku, aby došlo k minimalizaci spotřeby energie.

Režim spánku a automatický režim spánku

POZNÁMKA

Je-li povolena správa přihlašovacích uživatelských jmen, můžete nastavení měnit pouze tehdy, přihlásíte-li se s oprávněním správce.

Je-li správa přihlašovacích uživatelských jmen zakázána, zobrazí se obrazovka pro ověření uživatele. Zadejte přihlašovací jméno a heslo a zvolte **[Přihlášení]**.

Uživatelská přihlašovací jména a hesla nastavená z továrny jako výchozí jsou uvedena níže.

Přihl.uživ.jméno: 6000

Přihl. Heslo: 6000

Automatický režim spánku

Funkce automatického spánkového režimu automaticky přepne zařízení do spánkového režimu po uplynutí nastavené doby nečinnosti.

Výchozí nastavená doba je 1 minuta.

Chcete-li pokračovat, proveďte následující kroky.

- Vyberte tlačítko **[OK]**.

Zařízení bude připraveno k použití během 25 sekund.

Podmínky okolního prostředí, například větrání, mohou způsobit pomalejší reakci zařízení.

Chcete-li nastavit časovač spánku, aby zařízení přešlo do režimu spánku, když není právě využíváno, řiďte se následujícími kroky.

1 Zobrazte obrazovku.

Tlačítko **[Nabídka]** > tlačítko **[▲]** **[▼]** > **[Běžné zařízení]** > tlačítko **[OK]** > tlačítko **[▲]** **[▼]** > **[Nast. časovače]** > tlačítko **[OK]** > tlačítko **[▲]** **[▼]** > **[Časovač spánku]** > tlačítko **[OK]**

2 Nastavte časovač spánku.

- 1 Zadejte časovač spánku.

POZNÁMKA

Číselnou hodnotu zadejte pomocí numerických kláves nebo pomocí kláves **[▲]** a **[▼]**.

- 2 Vyberte tlačítko **[OK]**.

Stav (Nast úrov spánku)

Můžete nastavit, jestli režim spánku platí pro každou z funkcí. Jestliže je zařízení v režimu spánku, nelze rozeznat kartu ID.

Další informace o stavu naleznete v části:

- ➔ *Anglický návod k obsluze*

Úroveň spánku (Úspora energie a Rychlá obnova) (modely mimo Evropu)

Můžete si vybrat mezi následujícími dvěma režimy úrovně spánku. Režim spořič energie a režim rychlá obnova. Jako výchozí je nastaven režim spořič energie.

Režim spořič energie snižuje spotřebu energie ještě více než režim rychlá obnova a umožňuje nastavit režim spánku zvlášť pro každou funkci. Kartu ID nelze rozpoznat.



POZNÁMKA

Pokud máte nainstalovány volitelnou sadu síťového rozhraní, tato funkce se nezobrazí.

Pro volbu úrovně spánku a používání režimu úspory energie pro jednotlivé funkce se řiďte kroky níže.

1 Zobrazte obrazovku.

Tlačítko [Nabídka] > tlačítko [▲] [▼] > [Běžné zařízení] > tlačítko [OK] > tlačítko [▲] [▼] > [Nast. časovače] > tlačítko [OK] > tlačítko [▲] [▼] > [Nast úrov spán] > tlačítko [OK] > tlačítko [▲] [▼] > [Úroveň spánku] > tlačítko [OK]

2 Zvolte úroveň spánku.

Tlačítko [▲] [▼] > [Rychlá obnova] nebo [Spořič energie] > tlačítko [OK]

Jakmile nastavíte [Spořič energie], nastavte dále, má-li se režim spořiče energie používat u každé funkce.

3 Nastavte pravidla spánku.

1 Tlačítko [▲] [▼] > [Stav] > tlačítko [OK]

2 Zvolte funkci, kterou chcete nastavit, a poté tlačítko [OK].

[Čtečka karet] se zobrazí pouze, pokud je nainstalována sada Card Authentication Kit.

3 Tlačítko [▲] [▼] > [Vypnuto] nebo [Zapnuto] > tlačítko [OK]

Pokud chcete nastavit další funkci, opakujte kroky 3-2 až 3-3.

Nastavení automatického vypnutí (modely pro Evropu)

Nastavení automatického vypnutí se používá pro automatické zastavení napájení při vypnutí.

Výchozí nastavení času jsou 3 dny.

Další informace o možnostech nastavení automatického vypnutí naleznete v následující části:

➔ [Anglický návod k obsluze](#)

Instalace softwaru

Pokud chcete používat tiskové funkce tohoto zařízení z vašeho počítače, instalujte vhodný software z příloženého DVD (Product Library).

Software na DVD (Windows)

Jako metodu instalace můžete použít buďto funkci **[Rychlá instalace]** nebo **[Vlastní instalace]**. **[Rychlá instalace]** je standardní metodou instalace. Pokud chcete nainstalovat komponenty, které nejsou součástí **[Rychlé instalace]**, použijte **[Vlastní instalaci]**.

Více podrobností k Vlastní instalaci naleznete v části:

➔ [Vlastní instalace \(strana 2-24\)](#)

Software	Popis	Rychlá instalace
Printing System Driver	Tento ovladač umožňuje tisk souborů z počítače. Jazyky vícestránkového popisu (PCL XL, KPDL, atd.) jsou podporovány jediným ovladačem. Tento ovladač tiskárny vám umožní plné využití prvků zařízení. Pomocí tohoto ovladače lze vytvářet soubory PDF.	○
Printing System (XPS) Driver	Tento ovladač tiskárny podporuje formáty XPS (XML specifikace papíru) vyvinuté společností Microsoft Corporation.	-
KPDL mini-driver/PCL mini-driver	Jde o mini ovladač firmy Microsoft MiniDriver, který podporuje PCL a KPDL. U prvků a možností zařízení existují určitá omezení, která lze u tohoto ovladače použít.	-
NETWORK PRINT MONITOR	Tento obslužný program umožňuje monitorovat zařízení na síti.	-
Status Monitor	Toto je doplňkové zařízení, které monitoruje stav tiskárny a poskytuje funkci neustálého hlášení.	○
Network Tool for Direct Printing	Tento software umožňuje tisknout soubory PDF bez spouštění programu Adobe Acrobat/Reader.	-
FONTS	Jde o písmo zobrazení, které umožňuje, aby příslušné aplikace používaly typy písma zařízení.	○



POZNÁMKA

Instalaci v systému Windows musí provést uživatel disponující oprávněním správce.

Instalace softwaru v operačním systému Windows

Rychlá instalace

Následující postup je příkladem instalace softwaru v systému Windows 10 pomocí metody [Rychlá instalace].

Více podrobností k Vlastní instalaci naleznete v části:

➔ [Vlastní instalace \(strana 2-24\)](#)

1 Vložte DVD.

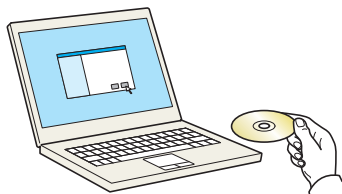

POZNÁMKA

- Instalaci v systému Windows musí provést uživatel disponující oprávněním správce.
- Pokud se zobrazí dialogové okno "Vítá vás Průvodce nově rozpoznaným hardwarem.", vyberte možnost [Storno].
- Pokud se zobrazí obrazovka automatického spuštění, klikněte na [Spustit setup.exe].
- Pokud se zobrazí okno pro správu uživatelského účtu, klikněte na [Ano].

2 Zobrazte obrazovku.

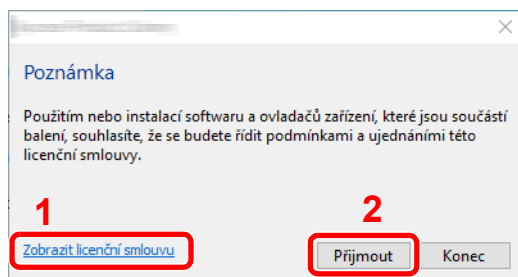

1 Klikněte na [Zobrazit licenční smlouvu] a licenční smlouvu si přečtěte.

2 Klepněte na tlačítko [Přijmout].

3 Zvolte možnost [Rychlá instalace].

4 Nainstalujte software.

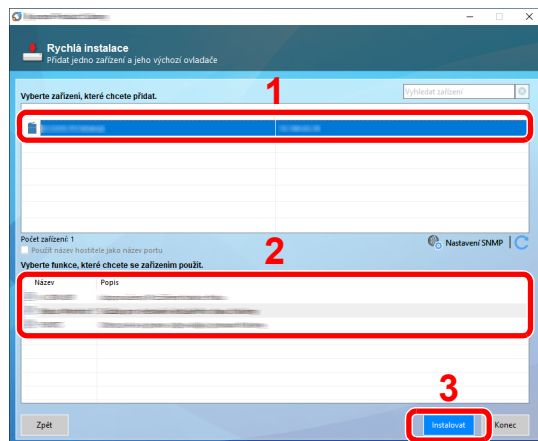

Můžete také vybrat **[Použít název hostitele jako název portu]** a nastavit, aby byl používán hostitelský název standardního TCP/IP portu. (Nelze použít připojení USB.)

Jakmile kliknete na **[Instalovat]**, objeví se obrazovka s dialogem dotazujícím se na Vaši spolupráci ohledně shromažďování údajů. Zvolte jednu z možností a klikněte na **[OK]**.

✓ DŮLEŽITÉ

Pokud jsou povolené možnosti Wi-Fi nebo Wi-Fi Direct, ujistěte se, že je zadána adresa IP pro název portu. Instalace může selhat, pokud je zadán název hostitele.

💡 POZNÁMKA

- Zařízení není možné nalézt, pokud není zapnuté. Pokud se počítači nepodaří zařízení najít, ujistěte se, že je připojeno k počítači přes síťový kabel nebo přes USB a že je zapnuté. Poté klikněte na **C** (Znovu načíst).
- Jestliže se objeví okno zabezpečení systému Windows, klikněte na **[Přesto nainstalovat tento software]**.
- Pokud chcete instalovat Status Monitor na verzi systému Windows, která předchází verzi Windows 8, musíte již mít nainstalovanou aplikaci Microsoft .NET Framework 4.0.

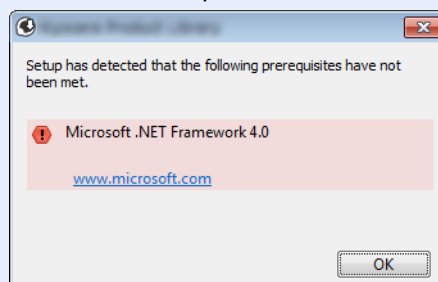

5 Dokončete instalaci.

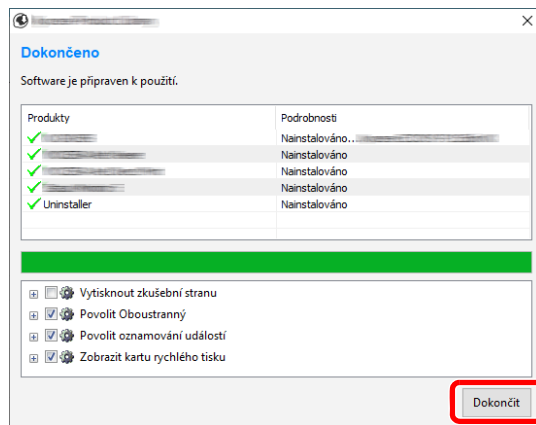

Jakmile se objeví hlášení „**Software je připraven k použití.**“, můžete začít software používat. Pro tisk zkušební stránky klikněte na políčko „**Vytisknout zkušební stranu**“ a vyberte zařízení.

Pro ukončení průvodce klikněte na [**Dokončit**].

Pokud se objeví výzva k restartu systému, restartujte počítač dle pokynů. Tímto je proces instalace ovladačů tiskárny dokončen.

Vlastní instalace

Následující postup je příkladem instalace softwaru pomocí [**Vlastní instalace**] v operačním systému Windows 10.

1 Vložte DVD.

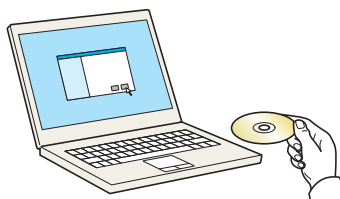

POZNÁMKA

- Instalaci v systému Windows musí provést uživatel disponující oprávněním správce.
- Pokud se zobrazí dialogové okno "**Vítá vás Průvodce nově rozpoznaným hardwarem.**", vyberte možnost [**Storno**].
- Pokud se zobrazí obrazovka automatického spuštění, klikněte na [**Spustit setup.exe**].
- Pokud se zobrazí okno pro správu uživatelského účtu, klikněte na [**Ano**].

2 Zobrazte obrazovku.

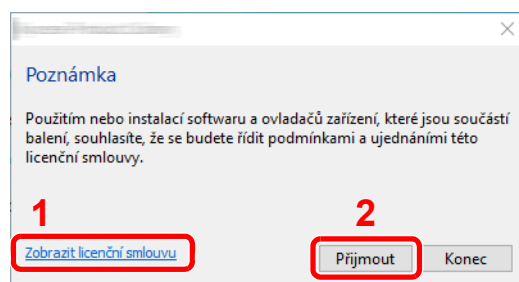

- 1 Klikněte na [**Zobrazit licenční smlouvu**] a licenční smlouvu si přečtěte.
- 2 Klepněte na tlačítko [**Přijmout**].

3 Zvolte možnost [**Vlastní instalace**].

4 Nainstalujte software.

1 Vyberte, které zařízení chcete nainstalovat.

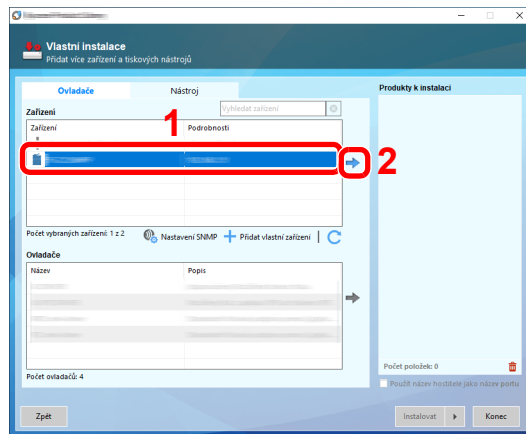

✓ DŮLEŽITÉ

Pokud jsou povolené možnosti Wi-Fi nebo Wi-Fi Direct, ujistěte se, že je zadána adresa IP pro název portu. Instalace může selhat, pokud je zadán název hostitele.

🔧 POZNÁMKA

- Zařízení není možné nalézt, pokud není zapnuté. Pokud se počítači nepodaří zařízení najít, ujistěte se, že je připojeno k počítači přes síťový kabel nebo přes USB a že je zapnuté. Poté klikněte na **C** (Znovu načíst).
- Pokud se nezobrazí vybrané zařízení, stiskněte tlačítko **[Přidat vlastní zařízení]** a vyberte zařízení přímo.

2 Vyberte, který ovladač chcete nainstalovat.

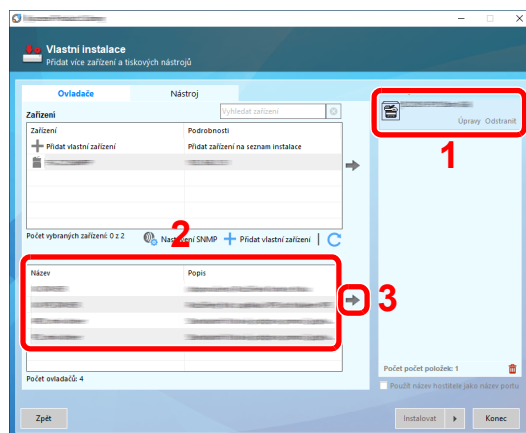

3 Klikněte na záložku **[Nástroj]** a vyberte program, který chcete nainstalovat.

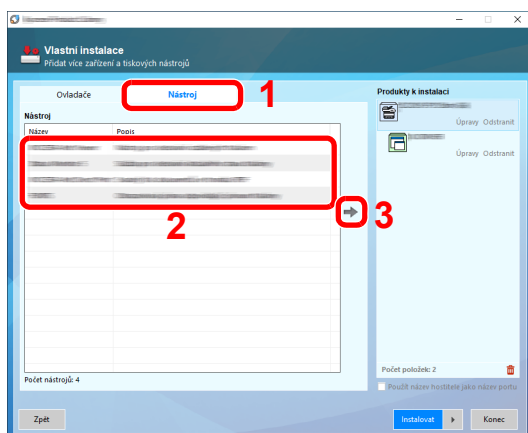

4 Klikněte na **[Instalovat]**.

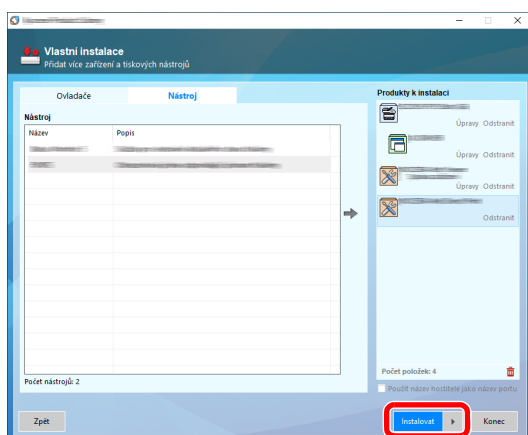

Jakmile kliknete na **[Instalovat]**, objeví se obrazovka s dialogem dotazujícím se na Vaši spolupráci ohledně shromažďování údajů. Zvolte jednu z možností a klikněte na **[OK]**.

POZNÁMKA

Pokud chcete instalovat Status Monitor na verzi systému Windows, která předchází verzi Windows 8, musíte již mít nainstalovanou aplikaci Microsoft .NET Framework 4.0.

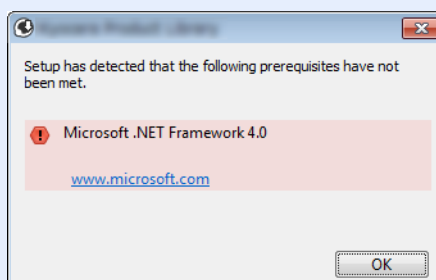

5 Dokončete instalaci.

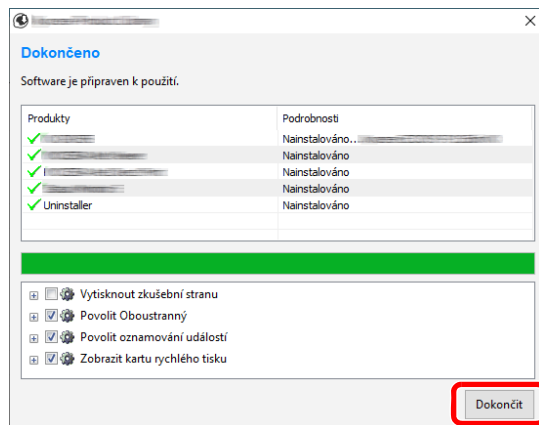

Jakmile se objeví hlášení „**Software je připraven k použití.**“, můžete začít software používat. Pro tisk zkušební stránky klikněte na políčko „**Vytisknout zkušební stranu**“ a vyberte zařízení.

Pro ukončení průvodce klikněte na [**Dokončit**].

Pokud se objeví výzva k restartu systému, restartujte počítač dle pokynů. Tímto je proces instalace ovladačů tiskárny dokončen.

Odinstalace softwaru

Chcete-li software z počítače odinstalovat, proveďte následující kroky.

POZNÁMKA

Odinstalaci v systému Windows musí provést uživatel disponující oprávněním správce.

1 Zobrazte obrazovku.

Klikněte na hlavním panelu do vyhledávacího pole a zadejte „Odinstalovat Product Library“. V seznamu vyhledávání zvolte **[Odinstalovat Product Library]**. Zobrazí se průvodce odinstalace softwaru.

POZNÁMKA

- Ve Windows 8.1 vyberte v ovládacích tlačítkách **Hledat**, a poté zadejte do vyhledávacího pole „Odinstalovat Product Library“. V seznamu vyhledávání zvolte **[Odinstalovat Product Library]**.
- Ve Windows 7 klikněte na tlačítko **[Start]**, a potom vyberte **[Všechny programy]**, **[(Název poskytovatele)]**, a zvolením **[Odinstalovat Product Library]** spustíte průvodce odinstalací.

2 Odinstalujte software.

Zaklikněte zaškrtnávací políčko u softwaru, který chcete odstranit.

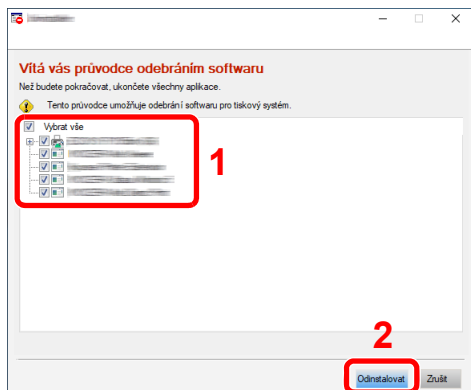

3 Dokončete odinstalaci.

Pokud se objeví výzva k restartu systému, restartujte počítač dle pokynů. Tímto je proces odinstalace softwaru dokončen.

POZNÁMKA

- Software lze také odinstalovat pomocí Product Library.
- Na obrazovce Product Library klikněte na **[Odinstalovat]** a podle pokynů na obrazovce dokončete odinstalaci softwaru.

Instalace softwaru na počítači Mac

Funkci tiskárny lze využívat i na počítači Mac.

POZNÁMKA

- Instalaci v operačním systému MAC OS musí provést uživatel disponující oprávněním správce.
- Tisknete-li z počítače Macintosh, nastavte emulaci zařízení na **[KPDŁ]** nebo **[KPDŁ(Auto)]**.
- ➔ Viz *Anglický návod k obsluze*.
- Jste-li připojeni přes Bonjour, povolte připojení Bonjour v síťových nastaveních počítače.
- ➔ Viz *Anglický návod k obsluze*.
- Na obrazovce ověření zadejte jméno a heslo používané pro přístup do operačního systému.
- Tisknete-li prostřednictvím aplikace AirPrint, nemusíte software instalovat.

1 Vložte DVD.

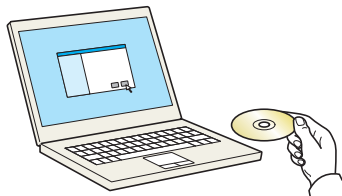

Dvakrát klikněte na ikonu **[GEN_LIB]**.

2 Zobrazte obrazovku.

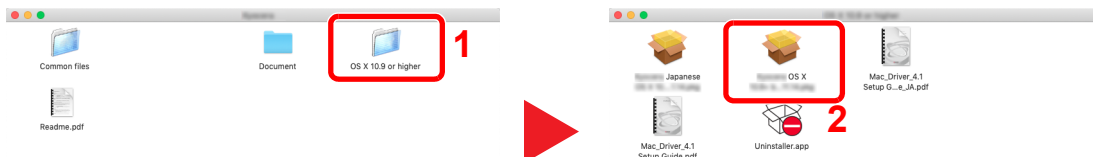

Podle toho, jakou verzi systému Mac OS používáte, klikněte dvakrát na **[(Název značky) OS X x.x.]**.

3 Nainstalujte ovladač tiskárny.

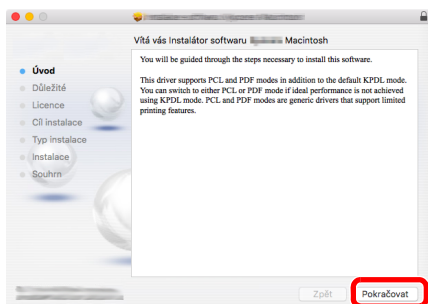

Nainstalujte ovladač tiskárny dle instrukcí instalačního softwaru.

Tímto je instalace ovladačů tiskárny dokončena.

V případě spojení pomocí USB je zařízení automaticky rozpoznáno a připojeno. Pokud používáte připojení přes IP adresu, je třeba provést níže uvedená nastavení.

4 Proved'te konfiguraci tiskárny.

- 1 Otevřete okno Předvolby systému a přidejte tiskárnu.

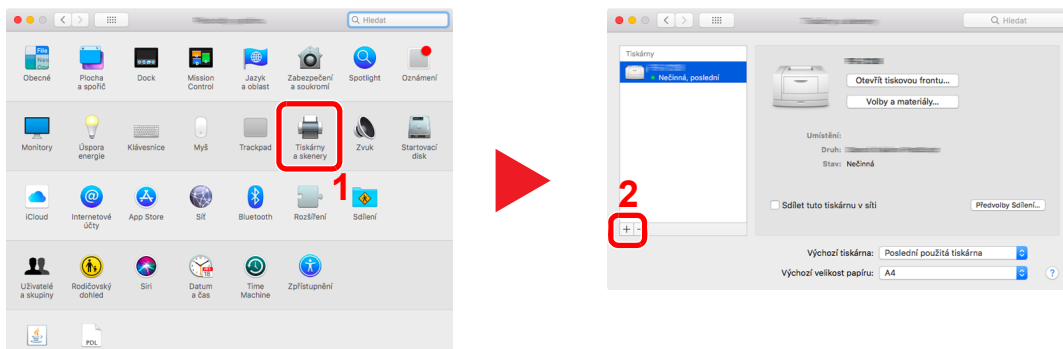

- 2 Vyberte [Výchozí] a klikněte na položku, která se zobrazí v poli „Název“, a poté vyberte ovladač v nabídce „Použít“.

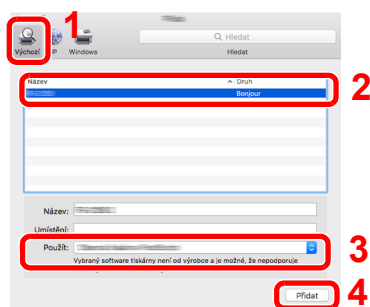

- 3 Zvolené zařízení se přidá.

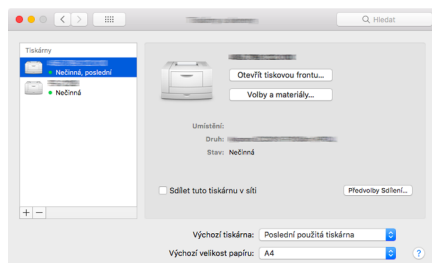

POZNÁMKA

Používáte-li připojení přes IP adresu, klikněte na ikonu IP pro připojení IP a zadejte název hostitele a IP adresu. Číslo, které jste zadali u položky „Adresa“, se automaticky objeví i v položce „Název“. Podle potřeby proved'te změnu.

- 4 Vyberte nově přidanou tiskárnu a kliknutím na [Volby a materiály...] vyberte volitelné příslušenství, které je součástí zařízení.

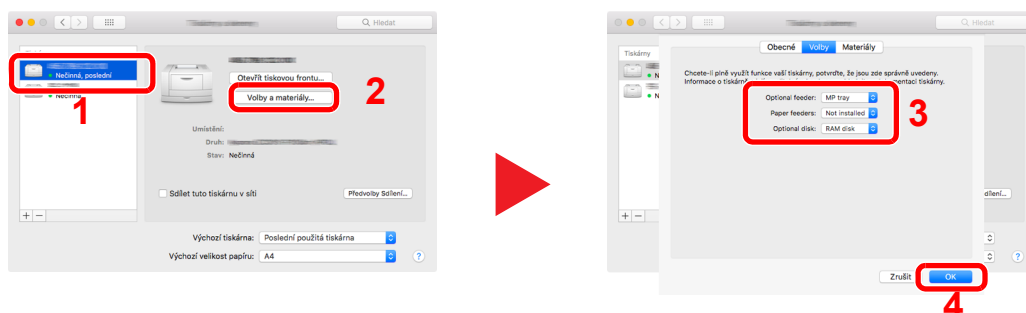

Kontrola počítadla

Kontrola počtu vytištěných listů.

1 Zobrazte obrazovku.

Tlačítko [Nabídka] > tlačítko [▲] [▼] > tlačítko [Počítadlo] > tlačítko [OK]

2 Zkontrolujte počítadlo.

Vyberte funkci, kterou chcete zkontrolovat a zvolte tlačítko [OK].

Embedded Web Server RX

Pokud je zařízení připojeno do sítě, můžete provést různá nastavení pomocí Embedded Web Server RX.

Tato kapitola vysvětluje, jak spustit Embedded Web Server RX a jak měnit nastavení zabezpečení a název hostitele.

➔ Embedded Web Server RX User Guide



POZNÁMKA

Pro úplný přístup k možnostem na stránkách Embedded Web Server RX zadejte uživatelské jméno a heslo a poté klikněte na **[Login]**. Díky předem definovanému administrátorskému heslu má uživatel přístup ke všem stránkám, včetně schránky dokumentů. Výchozí tovární nastavení pro výchozího uživatele s oprávněními správce je uvedeno níže. (Jsou rozlišována velká a malá písmena (rozlišování velikosti písma).)

Login User Name: Admin

Login Password: Admin

Nastavení, která mohou administrátor a hlavní uživatelé upravit v Embedded Web Server RX, jsou následující.

Nastavení	Popis	Správce	Běžný uživatel
Device Information	Umožňuje zkontrolovat strukturu zařízení.	<input type="radio"/>	<input type="radio"/>
Job Status	Zobrazí veškeré informace o zařízení, včetně tiskových úloh a seznamu provedených úloh.	<input type="radio"/>	<input type="radio"/>
Document Box	Přidávejte a odebírejte schránky na dokumenty, nebo vymažte dokumenty ze schránky.	<input type="radio"/>	<input type="radio"/> *1
Device Settings	Provedte nastavení zařízení.	<input type="radio"/>	-
Function Settings	Provedte pokročilá nastavení.	<input type="radio"/>	-
Network Settings	Provedte pokročilá nastavení sítě.	<input type="radio"/>	-
Security Settings	Provedte pokročilá nastavení zabezpečení.	<input type="radio"/>	-
Management Settings	Provedte pokročilá nastavení managementu.	<input type="radio"/>	-

*1 To, zda přihlášený uživatel bude schopen konfigurovat některá z nastavení, záleží na jeho oprávněních.

Přístup do Embedded Web Server RX

1 Zobrazte obrazovku.

- 1 Spustíte webový prohlížeč.
- 2 Zadejte IP adresu nebo název hostitele do lišty pro adresu nebo umístění.
Vytiskněte stavovou stránku a zkontrolujte IP adresu zařízení a název hostitele.
Tlačítko [Nabídka] > tlačítko [▲] [▼] > [Zpráva] > tlačítko [OK] > tlačítko [▲] [▼] > [Tisk zprávy] > tlačítko [OK] > tlačítko [▲] [▼] > [Stavová stránka] > tlačítko [OK] > [Ano]

Příklady: `https://192.168.48.21/` (pro IP adresu)
`https://MFP001` (pokud je název hostitele "MFP001")

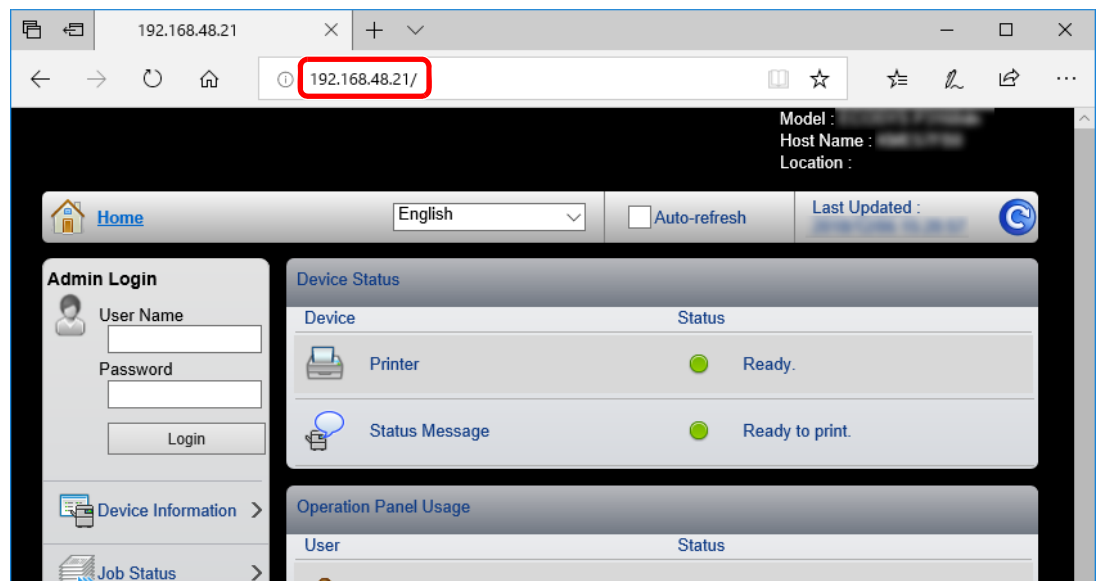

Webová stránka uvádí základní informace o zařízení a nástroji Embedded Web Server RX a jejich aktuální stav.

POZNÁMKA

Pokud se zobrazí hlášení "There is a problem with this website's security certificate." (Došlo k problému s certifikátem zabezpečení webové stránky.), nakonfigurujte certifikát.

➔ [Embedded Web Server RX User Guide](#)

V procesu lze pokračovat, i když certifikát není nakonfigurován.

2 Konfigurace funkce.

Vyberte kategorii v navigační oblasti na levé straně obrazovky.

POZNÁMKA

Pro úplný přístup k možnostem na stránkách Embedded Web Server RX zadejte uživatelské jméno a heslo a poté klikněte na [Login]. Díky předem definovanému administrátorskému heslu má uživatel přístup ke všem stránkám, včetně schránky dokumentů. Výchozí tovární nastavení pro výchozího uživatele s oprávněními správce je uvedeno níže. (Jsou rozlišována velká a malá písmena (rozišování velikosti písma).)

Login User Name: Admin
Login Password: Admin

Úpravy nastavení zabezpečení

1 Zobrazte obrazovku.

- 1 Spustíte webový prohlížeč.
- 2 Zadejte IP adresu nebo název hostitele do lišty pro adresu nebo umístění.

Vytiskněte stavovou stránku a zkontrolujte IP adresu zařízení a název hostitele.

Tlačítko **[Nabídka]** > tlačítko **[▲]** **[▼]** > **[Zpráva]** > tlačítko **[OK]** > tlačítko **[▲]** **[▼]** > **[Tisk zprávy]** > tlačítko **[OK]** > tlačítko **[▲]** **[▼]** > **[Stavová stránka]** > tlačítko **[OK]** > **[Ano]**

- 3 Přihlaste se s oprávněními správce.

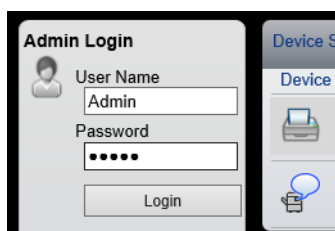

Výchozí nastavení z továrny pro výchozího uživatele s právy správce je ukázáno níže. (Jsou rozlišována velká a malá písmena (rozlišování velikosti písma).)

Login User Name: Admin

Login Password: Admin

- 4 Klikněte na **[Security Settings]**.

2 Proved'te nastavení zabezpečení.

V nabídce [Security Settings] vyberte nastavení, které chcete upravit.

The screenshot shows the 'Security Settings : Device Security' page. The left sidebar contains a navigation menu with 'Security Settings' highlighted. The main content area is titled 'Device Security Settings' and includes the following sections:

- Interface Block**: A table of settings for various interfaces, each with 'Block' and 'Unblock' radio button options.

Network :	Refer to this link. Protocol	
*USB Device :	<input type="radio"/> Block	<input checked="" type="radio"/> Unblock
*USB Host :	<input type="radio"/> Block	<input checked="" type="radio"/> Unblock
*USB Drive :	<input type="radio"/> Block	<input checked="" type="radio"/> Unblock
*Parallel I/F :	<input type="radio"/> Block	<input checked="" type="radio"/> Unblock
*Optional Interface :	<input type="radio"/> Block	<input checked="" type="radio"/> Unblock
- Lock Operation Panel**: A dropdown menu for 'Operation Panel' currently set to 'Unlock'.
- Display Status/Log**: Two dropdown menus for 'Display Jobs Detail Status' and 'Display Jobs Log', both currently set to 'Show All'.



POZNÁMKA

Pro více podrobností nastavení certifikátů viz:

➔ **Embedded Web Server RX User Guide**

Změna Informací o zařízení

1 Zobrazte obrazovku.

- 1 Spustíte webový prohlížeč.
- 2 Zadejte IP adresu nebo název hostitele do lišty pro adresu nebo umístění.

Vytiskněte stavovou stránku a zkontrolujte IP adresu zařízení a název hostitele.

Tlačítko **[Nabídka]** > tlačítko **[▲]** **[▼]** > **[Zpráva]** > tlačítko **[OK]** > tlačítko **[▲]** **[▼]** > **[Tisk zprávy]** > tlačítko **[OK]** > tlačítko **[▲]** **[▼]** > **[Stavová stránka]** > tlačítko **[OK]** > **[Ano]**

- 3 Přihlaste se s oprávněními správce.

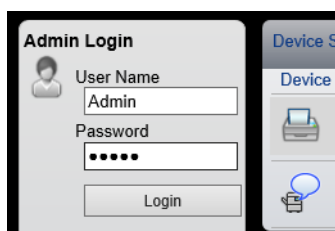

Výchozí nastavení z továrny pro výchozího uživatele s právy správce je ukázáno níže. (Jsou rozlišována velká a malá písmena (rozlišování velikosti písma).)

Login User Name: Admin

Login Password: Admin

- 4 V nabídce **[Device Settings]** klikněte na položku **[System]**.

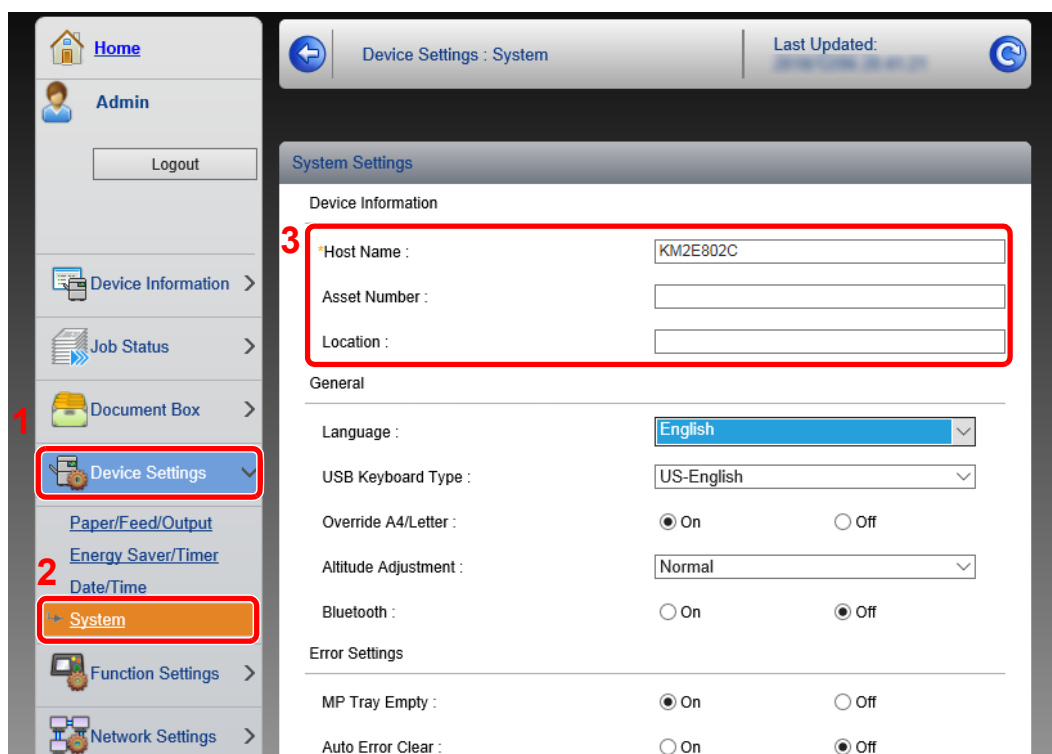

2 Zadejte název hostitele.

Zadejte informace o zařízení a klikněte na **[Submit]**.

DŮLEŽITÉ

Po změně nastavení restartujte síť nebo vypněte a zapněte zařízení.

Pro restart karty síťového rozhraní klikněte na **[Reset]** v nabídce **[Management Settings]**, a poté klikněte na **[Restart Network]** v nabídce „Restart“.

3 Příprava před použitím

Tato kapitola popisuje následující činnosti.

Vkládání papíru	3-2
Opatrnost při vkládání papíru	3-3
Vkládání do zásobníků	3-4
Vkládání papíru Statement do zásobníků (pro modely používající palce)	3-8
Vkládání papíru do univerzálního zásobníku	3-11
Výběr formátu papíru a typu média	3-14
Zarážka papíru	3-17

Vkládání papíru

Vložte papír do zásobníků a do univerzálního zásobníku.

Informace o podávání papíru pro každý zásobník naleznete na stránce níže.

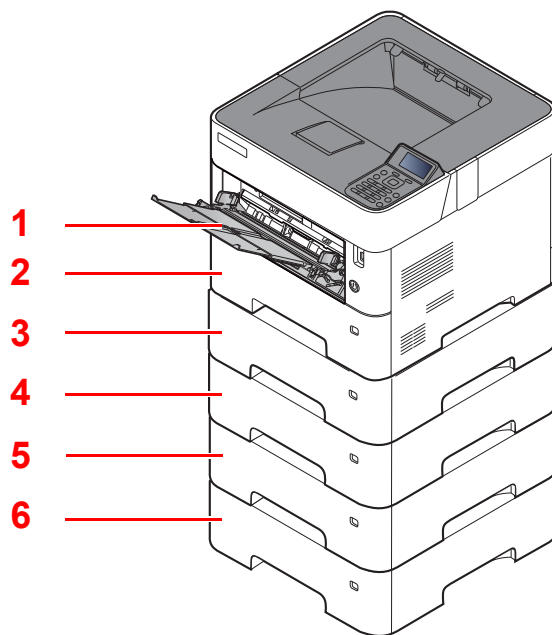

Č.	Název	Strana
1	Univerzální zásobník	strana 3-11
2	Zásobník 1	strana 3-4
3	Zásobník 2	strana 3-4
4	Zásobník 3	strana 3-4
5	Zásobník 4	strana 3-4
6	Zásobník 5	strana 3-4



POZNÁMKA

- Počet listů, které lze vložit do zásobníku, se liší podle vašeho regionu a podle typu papíru.
- Nepoužívejte papír do inkoustových tiskáren ani papír se speciálním povrchem. (Takový papír se může v tiskárně vzpříčit nebo způsobit jiné problémy.)

Opatrnost při vkládání papíru

Po otevření nového balíku papíru nejprve rychlým prolisováním oddělte jednotlivé listy a teprve potom je vložte podle následujícího postupu.

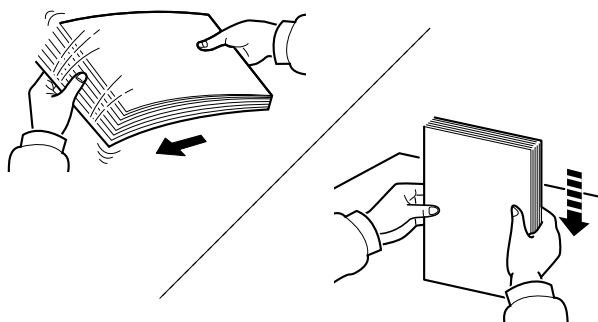

Papír provětrejte, a poté jej sklepněte zpátky na rovné ploše.

Dále je třeba dbát na následující:

- Je-li papír zvlněný nebo přeložený, před vložením jej narovnejte. Zvlněný nebo přeložený papír se může vzpříčit.
- Jelikož vlhkost může způsobovat potíže, nevystavujte otevřené balíky papíru vysokým teplotám ani vysoké vlhkosti.
Po naplnění zásobníků nebo univerzálního zásobníku uzavřete zbývající papír do skladovacího sáčku.
- Pokud zařízení nebudete delší dobu používat, chraňte veškerý papír před vlhkostí jeho vyjmutím ze všech zásobníků a uzavřením do skladovacího sáčku.

✓ DŮLEŽITÉ

Pokud tisknete na použitý papír (papír, který již byl použit k tisku), nepoužívejte papíry, které jsou sešité nebo spojené sponkou. To by mohlo poškodit zařízení nebo způsobit nízkou kvalitu obrazu.

💡 POZNÁMKA

Pokud používáte zvláštní papír, například hlavičkový, děrovaný nebo papír s předtištěným vzorem, například s logem nebo názvem společnosti, přečtěte si pokyny v části:

➔ *Anglický návod k obsluze*

Vkládání do zásobníků

Do zásobníků lze vložit obyčejný, recyklovaný nebo barevný papír.

Počet listů, které lze vložit do každého zásobníku, je uveden níže.

Zásobník	Počet listů
Zásobníky 1 až 5	500 listů (Obyčejný papír: 80 g/m ²)

Podrobné informace o podporovaných velikostech papíru:

➔ *Anglický návod k obsluze*



POZNÁMKA

Formát A6 může být používán pouze v Zásobníku 1.

Informace o nastavení typu papíru:

➔ *Anglický návod k obsluze*



DŮLEŽITÉ

- Do zásobníků lze vložit papír s gramáží od 60 do 120g/m².
- Nevkládejte do zásobníků silný papír o gramáží větší než 120 g/m². Pro papír o gramáží větší než 120 g/m² použijte univerzální zásobník.

1 Zcela zásobník vytáhněte ze zařízení.

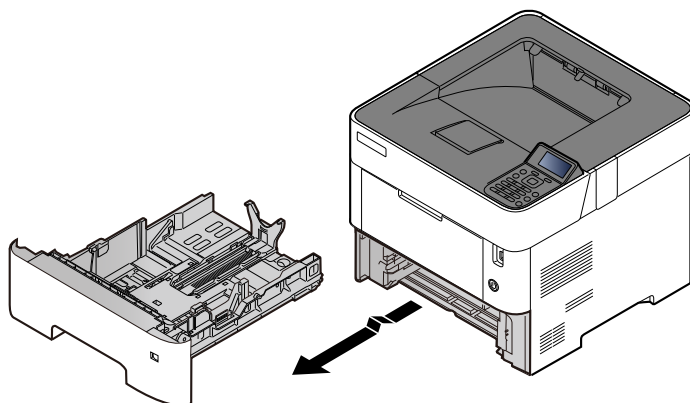

POZNÁMKA

Při vytahování zásobníku ze stroje musíte zajistit jeho oporu, aby neupadl.

2 Nastavte velikost zásobníku.

- 1 Upravte pozici vodítek šířky papíru, umístěných na levé a pravé straně zásobníku. Zmáčkněte páčku pro úpravu šířky papíru a posuňte vodítka do správné pozice.

Formáty papíru jsou vyznačeny na zásobníku.

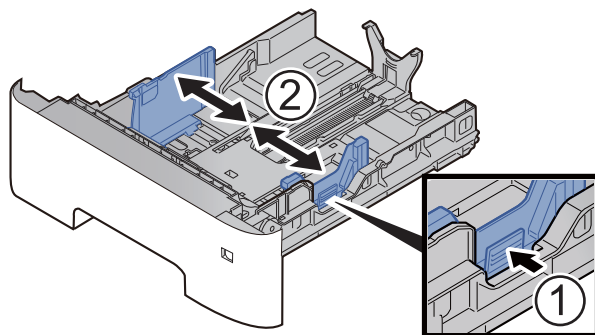

- 2 Posuňte vodítko délky papíru do správné pozice. Zmáčkněte páčku pro úpravu délky papíru a posuňte vodítka do správné pozice.

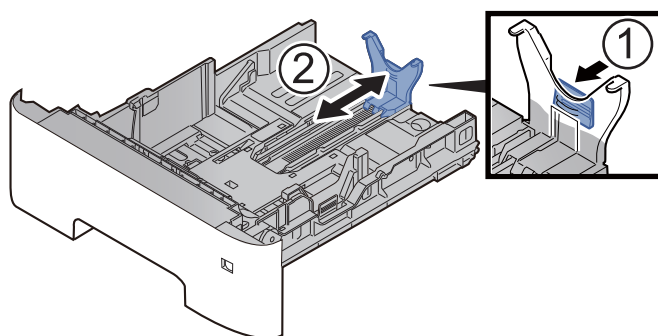

POZNÁMKA

Pokud se chystáte používat papír delší než je A4, zatáhněte vodítko délky papíru dozadu.

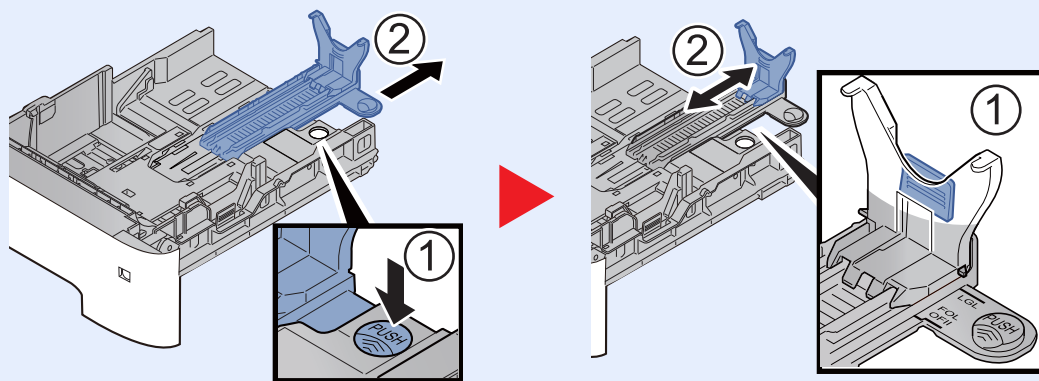

- 3 Otočte kolečkem pro volbu formátu tak, aby se v okénku objevil formát papíru, který se chystáte použít.

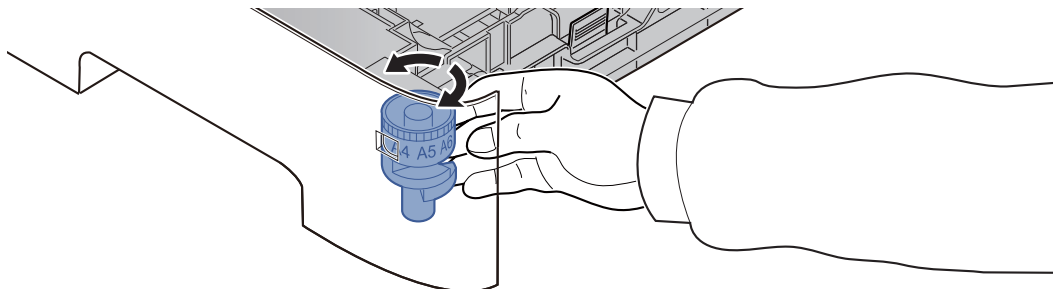

POZNÁMKA

Je-li kolečko pro volbu formátu papíru nastaveno na „Other“, je třeba zadat formát papíru přes ovládací panel zařízení.

➔ [Výběr formátu papíru a typu média \(strana 3-14\)](#)

3 Vložte papír.

- 1 Provězte papír a skleptejte jej proti rovnému povrchu, aby nedošlo k jeho vzpříčení nebo šiknému tisku.
- 2 Vložte papír do zásobníku.

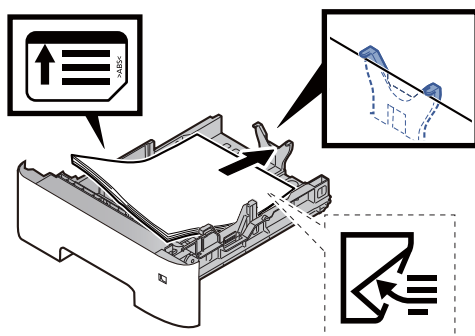

DŮLEŽITÉ

- Papír vložte tiskovou stranou dolů.
- Nový balík papíru po vyjmutí z obalu nejprve prolistujte, a teprve pak jej vložte do zásobníku.
➔ [Opatnost při vkládání papíru \(strana 3-3\)](#)
- Před vložením papír zkontrolujte, zda není zvlněný nebo přeložený. Zvlněný nebo přeložený papír může způsobit vzpříčení papíru.
- Ujistěte se, že vložený papír nepřesahuje rysku maximální kapacity (viz obrázek výše).
- Pokud vložíte papír a neupravíte vodítka délky a šířky papíru, papír se může zkroutit a zaseknout.

4 Opatrně zasuňte zásobník zpět.

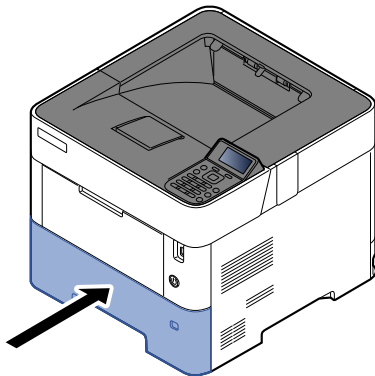

5 Pomocí ovládacího panelu zadejte formát vloženého papíru.

➔ [Výběr formátu papíru a typu média \(strana 3-14\)](#)

Vkládání papíru Statement do zásobníků (pro modely používající palce)

Vložte papír Statement do zásobníků Jako příklad zde popíšeme postup pro zásobník 1.

1 Zcela zásobník vytáhněte ze zařízení.

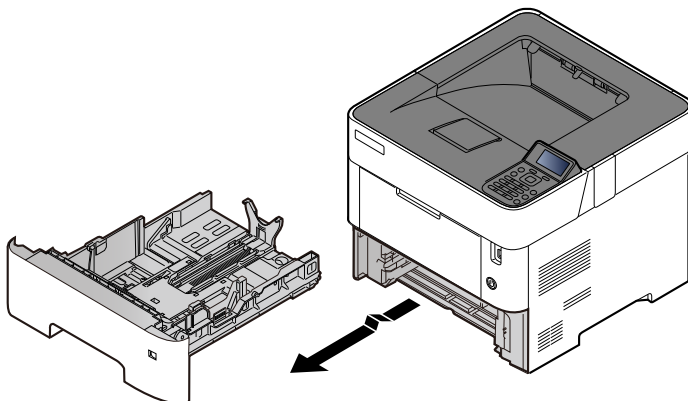

POZNÁMKA

Při vytahování zásobníku ze stroje musíte zajistit jeho oporu, aby neupadl.

2 Nastavte velikost zásobníku.

- 1 Upravte pozici vodítek šířky papíru, umístěných na levé a pravé straně zásobníku. Zmáčkněte páčku pro úpravu šířky papíru a posuňte vodítka do pozice pro formáty Letter/ Legal.

Formáty papíru jsou vyznačeny na zásobníku.

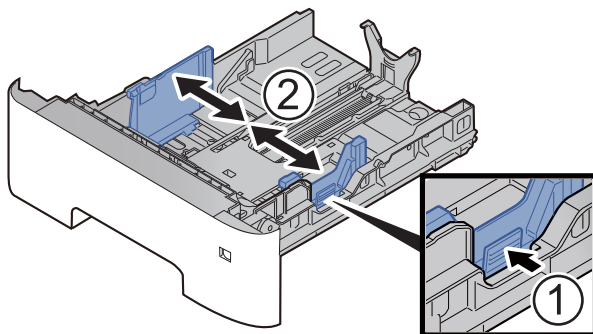

- 2 Posuňte vodítko délky papíru do správné pozice. Zmáčkněte páčku pro úpravu délky papíru a posuňte vodítka do pozice pro formát A6.

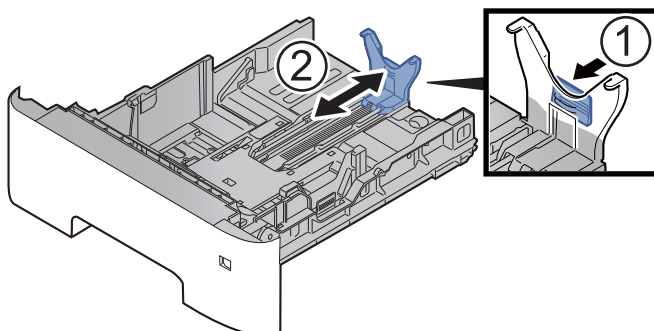

- 3 Připevněte pomocné vodítko k vodítku délky papíru tak, jak je ukázáno na obrázku.

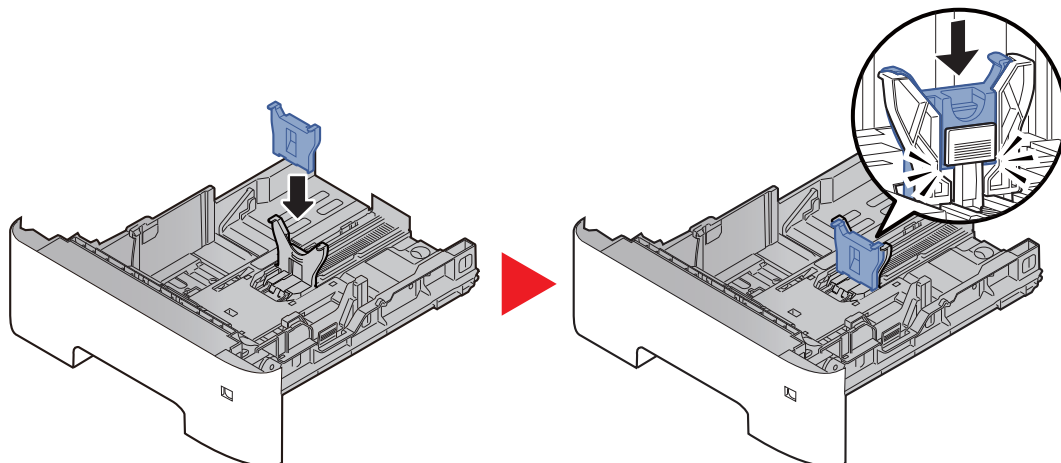

- 4 Otočte kolečkem pro volbu formátu papíru tak, aby se v okně pro formát papíru objevilo „Other“.

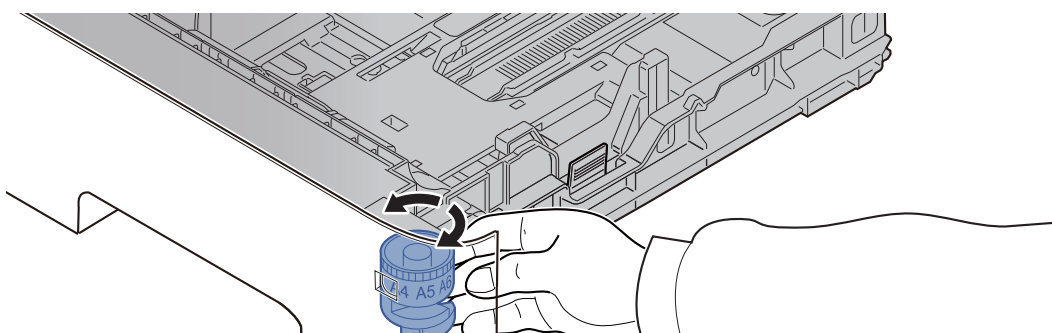

3 Vložte papír.

- 1 Provězte papír a skleptejte jej proti rovnému povrchu, aby nedošlo k jeho vzpříčení nebo šiknému tisku.
- 2 Vložte papír do zásobníku.

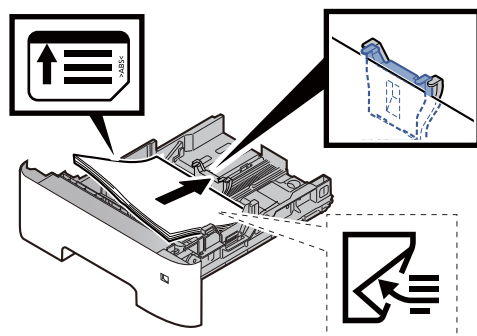

✓ **DŮLEŽITÉ**

- Papír vložte tiskovou stranou dolů.
- Nový balík papíru po vyjmutí z obalu nejprve prolustujte, a teprve pak jej vložte do zásobníku.
➔ [Opatrnost při vkládání papíru \(strana 3-3\)](#)
- Před vložením papír zkontrolujte, zda není zvlněný nebo přeložený. Zvlněný nebo přeložený papír může způsobit vzpříčení papíru.
- Ujistěte se, že vložený papír nepřesahuje rysku maximální kapacity (viz obrázek výše).
- Pokud vložíte papír a neupravíte vodítka délky a šířky papíru, papír se může zkroutit a zaseknout.

4 Opatrně zasuňte zásobník zpět.

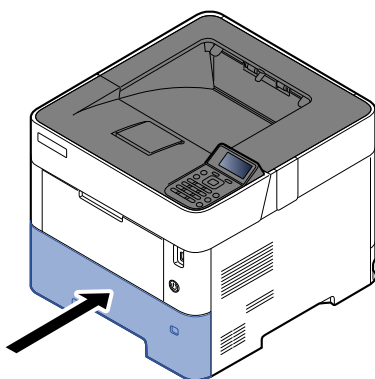

5 Pomocí ovládacího panelu zadejte formát vloženého papíru.

➔ [Výběr formátu papíru a typu média \(strana 3-14\)](#)



POZNÁMKA

Když odpojujete pomocné vodítko, držte přitom na místě páčku pro úpravu délky papíru.

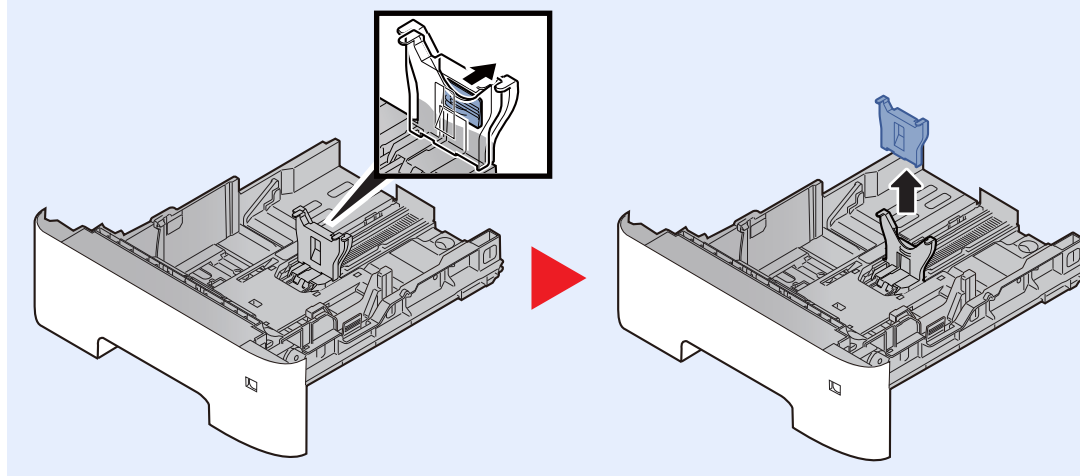

Vkládání papíru do univerzálního zásobníku

Do univerzálního zásobníku se vejde až 100 listů obyčejného papíru (80 g/m²).

Podrobné informace o podporovaných velikostech papíru:

➔ *Anglický návod k obsluze*

Informace o nastavení typu papíru:

➔ *Anglický návod k obsluze*

Pro tisk na jakýkoli speciální papír vždy použijte univerzální zásobník.

✓ DŮLEŽITÉ

- **Používáte-li papír o gramáži 106 g/m² a více, nastavte typ média na Silný a nastavte váhu papíru, který používáte.**
- **Každou průhlednou fólii po vytištění vyjměte z horního zásobníku. Ponechání průhledné fólie v horním zásobníku může vést ke vzpříčení papíru.**

Kapacita univerzálního zásobníku je následující.

- Běžný papír (80 g/m²), recyklovaný nebo barevný papír: 100 listů
- Silný papír (106 až 220 g/m²) 5 listů
- Silný papír (104,7 g/m²): 100 listů
- Hagaki (Tvrdý papír): 1 list
- Obálka DL, Obálka C5, Obálka #10, Obálka #9, Obálka #6 3/4, Obálka Monarch, Youkei 4, Youkei 2: 5 listů
- Folie pro zpětný projektor: 1 list

💡 POZNÁMKA

- Vkládáte-li vlastní formát papíru, zadejte formát papíru podle návodu:
➔ [Formát papíru a typ média pro univerzální zásobník \(Nastavení univerzálního zásobníku nebo Velký podavač \(Nastavení velkého podavače\)\) \(strana 3-16\)](#)
- Chcete-li použít zvláštní papír, jako je silný papír nebo fólie, vyberte typ média podle návodu:
➔ [Formát papíru a typ média pro univerzální zásobník \(Nastavení univerzálního zásobníku nebo Velký podavač \(Nastavení velkého podavače\)\) \(strana 3-16\)](#)

1 Otevřete univerzální zásobník.

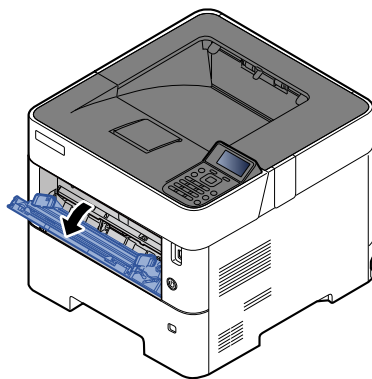

2 Vytáhněte podpěrnou část univerzálního zásobníku

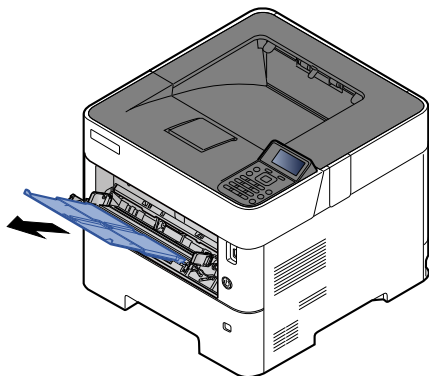

3 Nastavte velikost univerzálního zásobníku.

Na univerzálním zásobníku jsou vyznačeny formáty papíru.

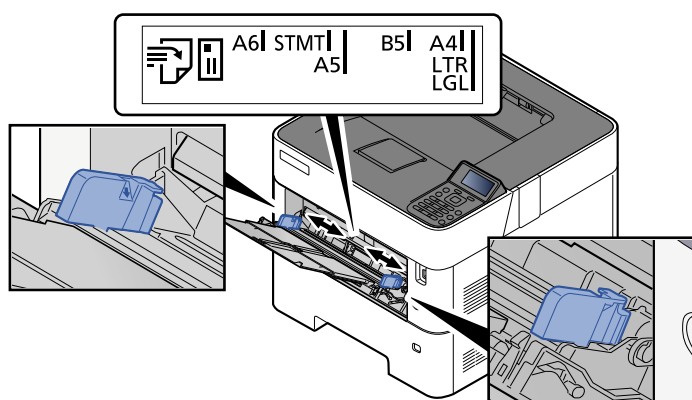

4 Vložte papír.

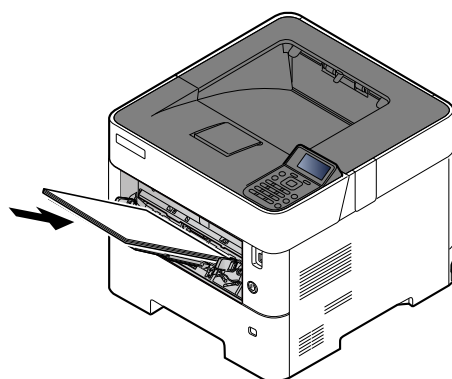

Vložte papír do zásobníku podle vodítek šířky papíru až k zarážce.

Nový balík papíru po vyjmutí z obalu nejprve prolistujte a teprve pak jej vložte do univerzálního zásobníku.

➔ [Opatrnost při vkládání papíru \(strana 3-3\)](#)

✓ **DŮLEŽITÉ**

- Papír vkládejte tak, aby tisková strana byla vždy nahoře.
- Zvlněný papír je třeba před vložením narovnat.
- Před vložením papíru do univerzálního zásobníku zkontrolujte, že v zásobníku nezbývá žádný papír z předchozího tisku. Zbývá-li v univerzálním zásobníku málo papíru a chcete přidat další, vyjměte nejprve zbývající papíry ze zásobníku, přidejte nový papír a potom teprve vložte papír zpět do zásobníku.
- Je-li mezi papírem a vodítky šířky papíru mezera, upravte vodítka podle rozměru papíru; zabráníte tak podávání papíru našikmo a vzpříčení papíru.
- Ujistěte se, že vložený papír nepřesahuje rysku maximální kapacity (viz obrázek výše).

5 Pomocí ovládacího panelu zadejte formát papíru vloženého do univerzálního zásobníku.

- ➔ [Formát papíru a typ média pro univerzální zásobník \(Nastavení univerzálního zásobníku nebo Velký podavač \(Nastavení velkého podavače\)\) \(strana 3-16\)](#)

Vkládáte-li do univerzálního zásobníku obálku nebo tvrdý papír

Papír vložte tiskovou stranou nahoru. Pro postup při tisku viz:

- ➔ **Printing System Driver User Guide**

Příklad: Tisknete-li adresu.

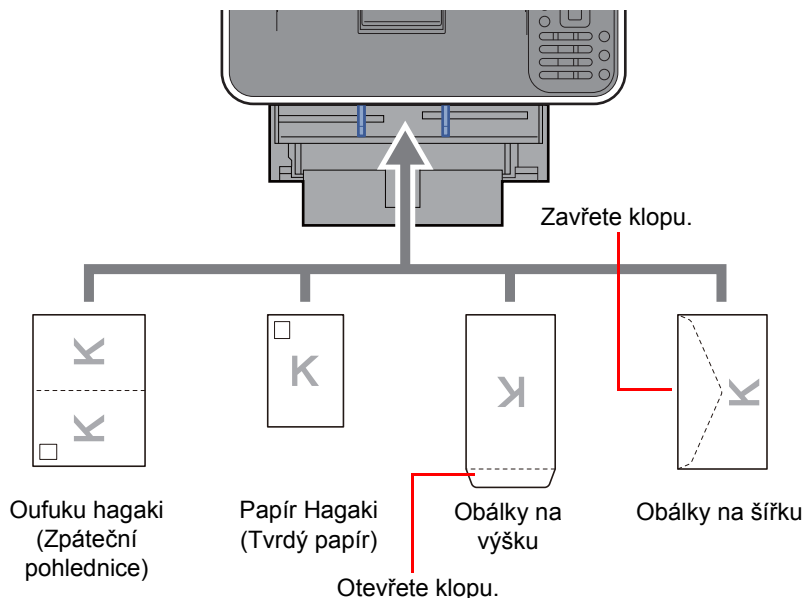

✓ **DŮLEŽITÉ**

- Použijte nepřeložený papír Oufuku Hagaki (Zpáteční pohlednice).
- Vkládání obálek (orientace a poloha) se bude lišit podle typu obálky. Dávejte pozor, abyste ji vložili správně, jinak může tisk probíhat ve špatném směru nebo na špatnou stranu.

POZNÁMKA

Vkládáte-li obálku do univerzálního zásobníku, vyberte typ obálky podle návodu v části:

- ➔ [Formát papíru a typ média pro univerzální zásobník \(Nastavení univerzálního zásobníku nebo Velký podavač \(Nastavení velkého podavače\)\) \(strana 3-16\)](#)

Výběr formátu papíru a typu média

Výchozí nastavení formátu papíru pro zásobník 1, univerzální zásobník, doplňkový podavač papíru (zásobníky 2 až 5) a pro doplňkový velký podavač je „A4“ nebo „Letter“, a výchozí nastavení typu média je „Běžný“.

Chcete-li změnit typ papíru použitého v zásobnících, zadejte formát papíru a nastavení typu média.

Formát papíru a typ média pro zásobníky

Zadejte formát papíru a typ média, které mají být použity v zásobnících.

Položka	Popis
Typ média ^{*1}	<p>Vyberte typ média.</p> <p>Hodnoty</p> <p>Zásobník 1: Běžný, Předtisk, Lepený, Recykl., Hrubý, Hlavičkový, Barva, S perforací, Vys. kval., Vlastní 1 až 8</p> <p>Zásobníky 2 až 5: Běžný, Předtisk, Lepený, Recykl., Hrubý, Hlavičkový, Barva, S perforací, Obálka, Vys. kval., Vlastní 1 až 8</p>
Jiný formát pap.	<p>Dostupné volby jsou následující:</p> <p>Hodnoty</p> <p>Zásobník 1: Obálka DL, Obálka C5, Executive, Letter, Legal, A4, B5, A5, A5 (Landscape), A6, B6, ISO B5, Vlastní, Oufuku Hagaki, Oficio II, 216 × 340 mm, 16K, Statement, Statement (na šířku)^{*2}, Folio</p> <p>Zásobníky 2 až 5: Obálka Monarch, Obálka #10, Obálka DL, Obálka C5, Executive, Letter, Legal, A4, B5, A5, B6, Obálka #9, Obálka #6, ISO B5, Vlastní, Oufuku Hagaki^{*2}, Oficio II, 216 × 340 mm, 16K, Statement, Folio, Youkei 2, Youkei 4</p>
Vlastní vel. pap ^{*3}	<p>Provedte registraci vlastního formátu papíru, který mají používat zásobníky 1 až 5.</p> <p>Hodnoty</p> <p>Zásobník 1:</p> <p>Metricky</p> <p>X: 105 až 216 mm (v rozestupech po 1 mm)</p> <p>Y: 148 až 356 mm (v rozestupech po 1 mm)</p> <p>Palce</p> <p>X: 4,13 až 8,50" (v rozestupech po 0,01")</p> <p>Y: 5,83 až 14,02" (v rozestupech po 0,01")</p> <p>Zásobníky 2 až 5:</p> <p>Metricky</p> <p>X: 92 až 216 mm (v rozestupech po 1 mm)</p> <p>Y: 162 až 356 mm (v rozestupech po 1 mm)</p> <p>Palce</p> <p>X: 3,62 až 8,50" (v rozestupech po 0,01")</p> <p>Y: 6,38 až 14,02" (v rozestupech po 0,01")</p> <p>X=šířka, Y=délka</p> <div style="text-align: center;"> </div>

*1 Změna na jiný typ média, než je „Běžný“.

➔ Viz *Anglický návod k obsluze*.

Jestliže je u typu média nastavena hmotnost papíru, kterou do zásobníku nelze vložit, typ média se nezobrazí.

*2 Pouze pro modely používající palce.

*3 Zobrazí se, pokud je jako Jiný formát pap. vybráno [Vlastní].

Formát papíru a typ média pro zásobníky:

Pokud je tlačítko pro volbu formátu papíru nastaveno na jeden z níže uvedených formátů, nastavte typ média.

„A4“, „A5“, „B5“, „Letter“, „Legal“ nebo „A6“ (pouze zásobník 1)

Pokud je kolečko pro volbu formátu nastaveno na „Other“, proveďte konfiguraci nastavení pro formát papíru a typ média.

1 Zobrazte obrazovku.

Tlačítko [Nabídka] > tlačítko [▲] [▼] > [Nastavení papíru] > tlačítko [OK] > tlačítko [▲] [▼] > [Nast.zásobníku 1 (až 5)] > tlačítko [OK]



POZNÁMKA

[Zásobník 2] až [Zásobník 5] se zobrazí, pokud je nainstalován volitelný podavač papíru.

2 Vyberte typ média.

1 Tlačítko [▲] [▼] > [Typ média] > tlačítko [OK]

2 Vyberte typ média a zvolte tlačítko [OK].

3 Zadejte formát papíru.

1 Tlačítko [▲] [▼] > [Jiný formát pap.] > tlačítko [OK]

2 Vyberte formát papíru a zvolte tlačítko [OK].

Jestliže jste zvolili [Vlastní], použijte pro volbu délky a šířky papíru následující postup.

3 Tlačítko [▲] [▼] > v „Nast.zásobníku 1 (až 5)“ [Vlastní vel. pap]. Tlačítko [OK] > tlačítko [▲] [▼] > tlačítko [Měření] > tlačítko [OK]

4 Vyberte jednotky pro formát papíru a zvolte tlačítko [OK].

5 Tlačítko [▲] [▼] > [Zad. rozměr (Y)] > tlačítko [OK]

6 Zadejte přihlašovací heslo a stiskněte tlačítko [OK].



POZNÁMKA

Číselnou hodnotu zadejte pomocí numerických kláves nebo pomocí kláves [▲] a [▼].

7 Tlačítko [▲] [▼] > [Zad. rozměr (X)] > tlačítko [OK]

8 Zadejte šířku papíru a stiskněte tlačítko [OK].



POZNÁMKA

Číselnou hodnotu zadejte pomocí numerických kláves nebo pomocí kláves [▲] a [▼].

Formát papíru a typ média pro univerzální zásobník (Nastavení univerzálního zásobníku nebo Velký podavač (Nastavení velkého podavače))

Zadejte formát papíru a typ média, které mají být použity v zásobnících a v univerzálním zásobníku.

Položka	Popis
Formát papíru	<p>Dostupné volby jsou následující:</p> <p>Hodnoty: Univerzální zásobník: Obálka Monarch, Obálka #10, Obálka DL, Obálka C5, Executive, Letter, Legal, A4, B5, A5, A5 (na šířku), A6, B6, Obálka #9, Obálka #6, ISO B5, Vlastní, Hagaki (Tvrdý papír), Oufuku Hagaki (Zpáteční pohlednice), Oficio II, 216 × 340 mm, 16K, Statement, Statement (na šířku) Folio, Youkei 2, Youkei 4 Velký podavač: Obálka Monarch, Obálka #10, Obálka DL, Obálka C5, Executive, Letter, A4, B5, A5, A6, B6, Obálka #9, Obálka #6, ISO B5, Vlastní, Hagaki, Oufuku Hagaki, 16K, Statement, Youkei 2, Youkei 4</p>
Typ média ^{*1}	<p>Vyberte typ média.</p> <p>Hodnoty: Univerzální zásobník: Běžný, Průh. fólie, Předtisk, Etikety, Lepený, Recyklovaný, Pauzák, Hrubý, Hlavičkový, Barva, S perforací, Obálka, Tvrdý papír, Silný, Vys. kvalita, Vlastní 1 - 8 Velký podavač: Běžný, Průh. fólie, Předtisk, Etikety, Lepený, Recyklovaný, Pauzák, Hrubý, Hlavičkový, Barva, S perforací, Obálka, Tvrdý papír, Silný, Vys. kvalita, Vlastní 1 - 8</p>

*1 Změna na jiný typ média, než je Běžný.

➔ Viz *Anglický návod k obsluze*.

1 Zobrazte obrazovku.

Tlačítko [Nabídka] > tlačítko [▲] [▼] > [Nastavení papíru] > tlačítko [OK] > tlačítko [▲] [▼] > [Nast.univ.zásob.] nebo [Nast.Velk.Podav] > tlačítko [OK]



POZNÁMKA

[Nast.Velk.Podav] se zobrazí pouze, pokud je instalován velký podavač.

2 Zadejte formát papíru.

- 1 Tlačítko [▲] [▼] > [Formát papíru] > tlačítko [OK]
- 2 Vyberte formát papíru a zvolte tlačítko [OK].

3 Vyberte typ média.

- 1 Tlačítko [▲] [▼] > [Typ média] > tlačítko [OK]
- 2 Vyberte typ média a zvolte tlačítko [OK].

Zarážka papíru

Používáte-li formát papíru A4/Letter nebo větší, otevřete zarážku papíru, jak je uvedeno na obrázku.

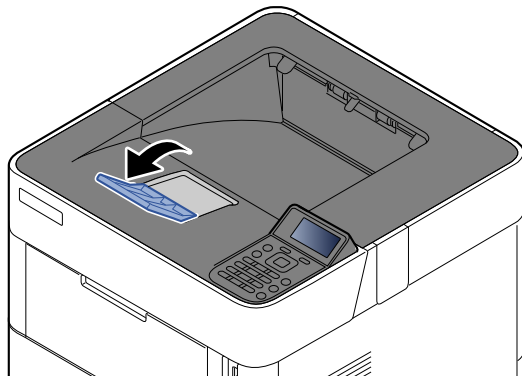

4 Tisk z počítače

Tato kapitola vysvětluje následující témata:

Tisk z počítače	4-2
Tisk na papír nezvyklých formátů	4-4
Obrazovka nastavení tisku přes ovladač tiskárny	4-5
Nápověda ovladače tiskárny	4-7
Změna výchozích nastavení ovladače tiskárny (Windows 10)	4-7
Zrušení tisku z počítače	4-7
Tisk pomocí AirPrint	4-8
Tisk pomocí Google Cloud Print	4-8
Tisk pomocí funkce Mopria	4-8
Tisk pomocí Wi-Fi Direct	4-8
Status Monitor	4-9
Spuštění monitoru Status Monitor	4-9
Ukončení monitoru Status Monitor	4-9
Obrazovka monitoru Status Monitor	4-9

Tisk z počítače

Chcete-li tisknout dokumenty z aplikací, postupujte podle následujících kroků.

POZNÁMKA

- Chcete-li tisknout dokumenty z aplikací, nainstalujte do počítače ovladač tiskárny z dodaného disku DVD (Product Library).
- V některých prostředích se aktuální nastavení zobrazuje ve spodní části ovladače tiskárny.

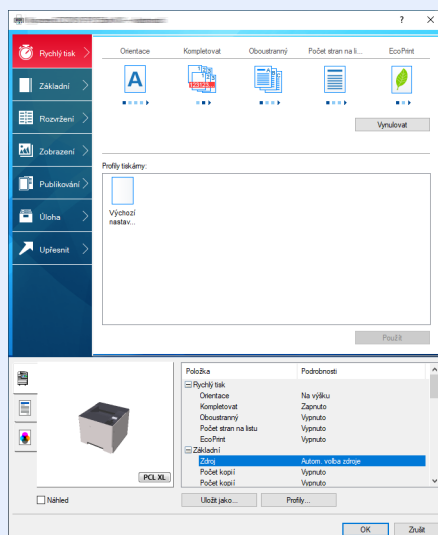

- Chcete-li tisknout na tvrdý papír nebo obálku, tvrdý papír nebo obálku nejdříve vložte do univerzálního zásobníku a teprve pak proveďte následující kroky.

➔ [Vkládáte-li do univerzálního zásobníku obálku nebo tvrdý papír \(strana 3-13\)](#)

1 Zobrazte obrazovku.

Klikněte na [Soubor] a v aplikaci zvolte [Tisk].

2 Proveďte konfiguraci nastavení.

1 V nabídce „Tiskárna“ zvolte zařízení a klikněte na tlačítko [Vlastnosti].

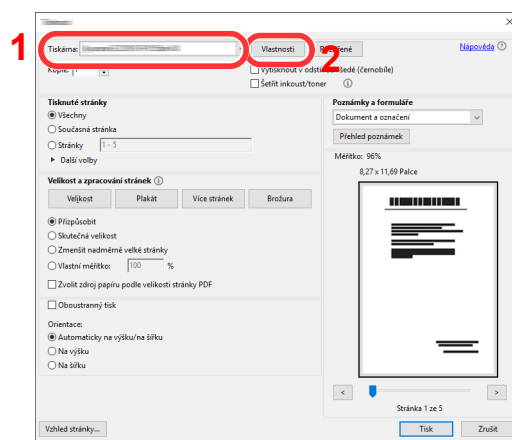

2 Zvolte kartu **[Základní]**.

3 Klikněte na nabídku „Velikost tisku“ a zvolte formát tisku, na který chcete tisknout.

Chcete-li vložit papír formátu , který není obsažen ve formátech tisku zařízení, například tvrdé papíry nebo obálky, je třeba formát papíru zaregistrovat.

➔ [Tisk na papír nezvyklých formátů \(strana 4-4\)](#)

Chcete-li tisknout na speciální papíry, například tlusté papíry nebo fólie, klikněte na nabídku „Typ média“ a zvolte typ média.

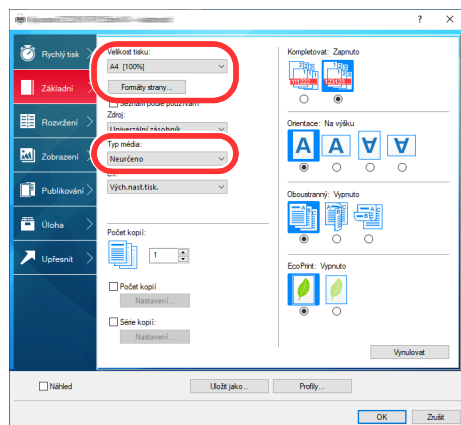

4 Kliknutím na tlačítko **[OK]** se vrátíte do dialogového okna Tisknout.

3 Zahajte tisk.

Klikněte na tlačítko **[OK]**.

Tisk na papír nezvyklých formátů

Jestliže jste vložili papír formátu, který není obsažen ve formátech papíru zařízení, zaregistrujte formát papíru v kartě **[Základní]** na obrazovce nastavení tisku ovladače tiskárny.

Registrovaný formát lze vybrat z nabídky „Velikost tisku“.

POZNÁMKA

Chcete-li pomocí zařízení tisknout, nastavte formát a typ papíru v:

- ➔ [Formát papíru a typ média pro univerzální zásobník \(Nastavení univerzálního zásobníku nebo Velký podavač \(Nastavení velkého podavače\)\) \(strana 3-16\)](#)

1 Zobrazte obrazovku nastavení tisku.

2 Zadejte rozměr papíru.

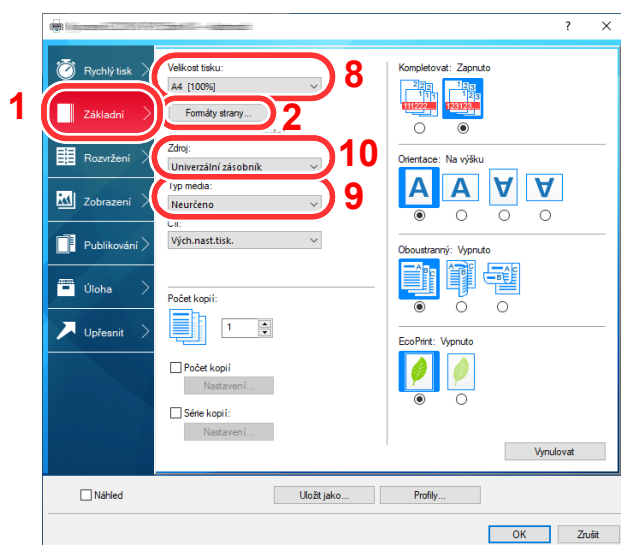

- 1 Klikněte na záložku **[Základní]**.
- 2 Klikněte na tlačítko **[Formát strany...]**.
- 3 Klikněte na tlačítko **Nové**.
- 4 Zadejte formát stránky.
- 5 Zadejte název papíru.
- 6 Klikněte na tlačítko **[Uložit]**.
- 7 Klikněte na tlačítko **[OK]**.
- 8 V nabídce „Velikost tisku“ zvolte formát papíru (název), který jste v krocích 4 až 7 zaregistrovali.
- 9 V nabídce „Typ média“ zvolte typ papíru.
- 10 V nabídce „Zdroj“ zvolte **[Univerzální zásobník]**.

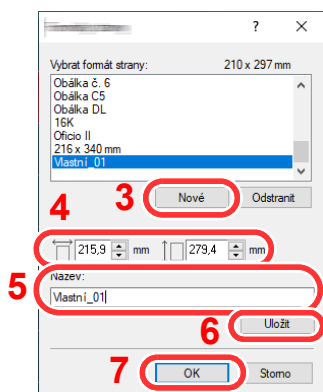

POZNÁMKA

Jestliže vkládáte pohlednici nebo obálku, zvolte v nabídce „Typ média“ možnost **[Tvrdý papír]** nebo **[Obálka]**.

Obrazovka nastavení tisku přes ovladač tiskárny

Obrazovka nastavení tisku ovladačů tiskárny umožňuje konfiguraci řady nastavení týkajících se tisku.

➔ Printing System Driver User Guide

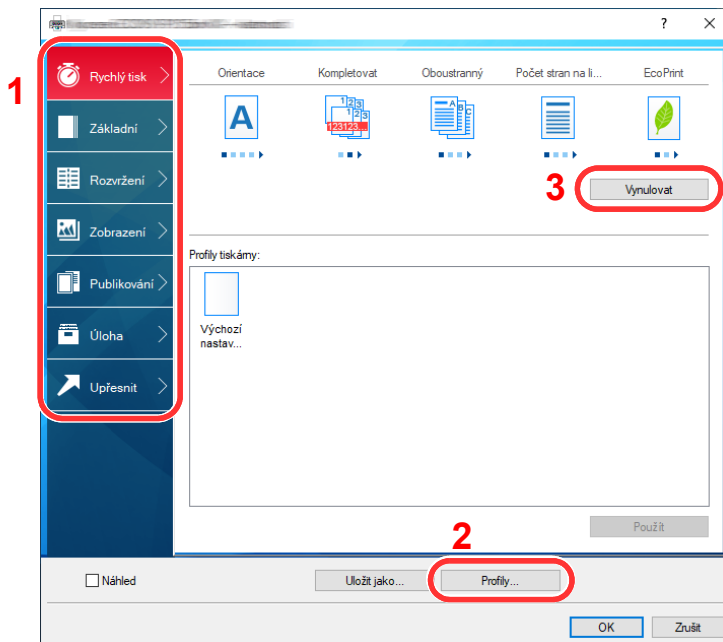

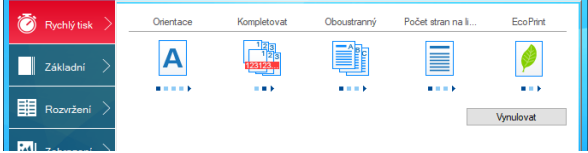
Č.	Popis
1	<p>Karta [Rychlý tisk]</p> <p>Obsahuje ikony, které lze použít ke snadné konfiguraci často používaných funkcí. Když kliknete na některou ikonu, změní se na obrázek podobný výslednému tisku a použije dané nastavení.</p>  <p>Karta [Základní]</p> <p>Tato karta seskupuje základní funkce, které jsou používány nejčastěji. Tuto funkci můžete použít k nakonfigurování velikosti stránky a oboustranného tisku.</p> <p>Karta [Rozvržení]</p> <p>Na této kartě můžete provádět konfiguraci nastavení pro tisk různých rozvržení, včetně tisku brožur, kombinovaného tisku, tisku plakátů a změn měřítka.</p> <p>Karta [Zobrazení]</p> <p>V této kartě můžete provést konfiguraci nastavení vztahujícího se ke kvalitě výtisků.</p> <p>Karta [Publikování]</p> <p>Na této kartě lze vytvářet obaly a mezistránky pro tiskové úlohy a vkládat mezistránky mezi fólie pro zpětné projektory.</p> <p>Karta [Úloha]</p> <p>Tato karta vám umožní nakonfigurovat nastavení pro ukládání dat tisku z počítače do zařízení. Často používané dokumenty a ostatní data lze uložit do zařízení a využít je k tisku později. Vzhledem k tomu, že uložené dokumenty lze vytisknout přímo ze zařízení, je tato funkce vhodná, pokud chcete tisknout dokument, který by neměli vidět jiní.</p> <p>Karta [Upřesnit]</p> <p>Tato karta vám umožní nakonfigurovat nastavení pro připojení textových stránek nebo vodoznaku k tisku.</p>

Č.	Popis
2	[Profily] Nastavení ovladače tiskárny lze uložit jako profil. Uložené profily lze kdykoli znovu použít, což je užitečná funkce pro uložení často používaných nastavení.
3	[Vynulovat] Vrátí nastavení na původní hodnoty.

Nápověda ovladače tiskárny

Ovladač tiskárny obsahuje nápovědu. Chcete-li vědět více o nastavení tisku, otevřete obrazovku nastavení tisku ovladače tiskárny a zobrazte nápovědu dle instrukcí níže.

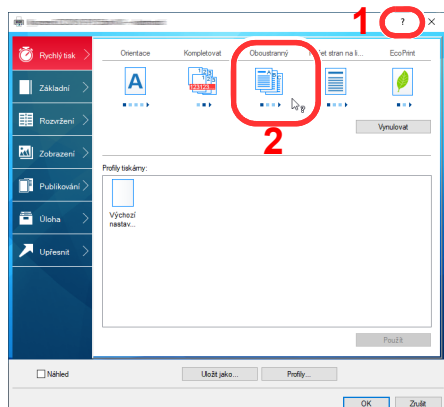

- 1 Klikněte na tlačítko [?] v pravém horním rohu obrazovky a pak klikněte na položku, o které se chcete něco dozvědět.
- 2 Klikněte na položku, o níž se chcete dozvědět více, a na klávesnici stiskněte tlačítko [F1].

Změna výchozích nastavení ovladače tiskárny (Windows 10)

Výchozí nastavení ovladače tiskárny lze změnit. Jestliže vyberete často používaná nastavení, můžete při tisku některé kroky přeskočit. Informace o nastavení naleznete v části:

➔ Printing System Driver User Guide

- 1 Ve Windows klikněte na tlačítko [Start] a poté vyberte [Systém Windows], [Ovládací panel] a [Zobrazit zařízení a tiskárny].
- 2 Klikněte pravým tlačítkem na ikonu ovladače tiskárny, pak klikněte na nabídku ovladače tiskárny [Nastavení tisku].
- 3 Zvolte výchozí nastavení a klikněte na tlačítko [OK].

Zrušení tisku z počítače

Chcete-li tisk spuštěný pomocí ovladače tiskárny zrušit ještě před jeho zahájením, postupujte následovně:



POZNÁMKA

Pro zrušení tisku z tohoto zařízení viz:

➔ [Zrušení úloh \(strana 5-2\)](#)

- 1 Dvakrát klikněte na ikonu tiskárny (), která je zobrazena na liště v pravém dolním rohu plochy Windows, a zobrazte dialogové okno tiskárny.
- 2 Klikněte na soubor, jehož tisk chcete zrušit, a vyberte možnost [Zrušit] z nabídky „Dokument“.

Tisk pomocí AirPrint

AirPrint je tisková funkce standardně obsažená v produktech iOS 4.2 a novějších, a v produktech Mac OS X 10.7 a novějších.

Tato funkce vám umožňuje se připojit k jakémukoli zařízení s AirPrint kompatibilitou a tisknout bez nutnosti instalace ovladače tiskárny.

Chcete-li povolit možnost nalezení zařízení ostatními uživateli během tisku přes AirPrint, můžete zadat informace o umístění zařízení v Embedded Web Server RX.

➔ [Embedded Web Server RX User Guide](#)



Tisk pomocí Google Cloud Print

Google Cloud Print je tisková služba poskytovaná společností Google, která nevyžaduje ovladač tiskárny. Tato služba umožňuje uživateli s účtem Google tisknout ze zařízení připojeného k Internetu.

Konfiguraci zařízení lze provést v Embedded Web Server RX.

➔ [Embedded Web Server RX User Guide](#)



POZNÁMKA

K použití služby Google Cloud Print je nutné mít účet Google. Získejte účet Google, pokud ho ještě nemáte.

Kromě toho je třeba zařízení zaregistrovat na službu Google Cloud Print předem. Zařízení lze zaregistrovat prostřednictvím počítače připojeného ke stejné síti.

Tisk pomocí funkce Mopria

Mopria je standardní tisková funkce obsažená v produktech se systémem Android 4.4 a vyšším. Mopria Print Service je nutné předem nainstalovat a povolit.

Podrobné informace o užívání aplikace naleznete na webových stránkách Mopria Alliance.



Tisk pomocí Wi-Fi Direct

Wi-Fi Direct je standard bezdrátové LAN stanovený obchodním sdružením Wi-Fi Alliance. Jedná se o jednu z funkcí bezdrátové sítě LAN (bez přístupového bodu k bezdrátové síti LAN či bez routeru bezdrátové sítě LAN) mezi zařízeními, která dokáží komunikovat přímo na základě P2P (peer to peer).

Postup tisku pomocí připojení Wi-Fi Direct je stejný jako u tisku pomocí běžných příručních zařízení.

Použijete-li u nastavení portu ve vlastnostech tiskárny název tiskárny nebo název Bonjour, můžete úlohu při připojení Wi-Fi Direct vytisknout zadáním názvu.

Použijete-li pro port adresu IP, zadejte adresu IP zařízení.

Status Monitor

Status Monitor monitoruje a hlásí stav tiskárny.

 **POZNÁMKA**
Jakmile aktivujete Status Monitor, zkontrolujte níže uvedený stav.

- Printing System Driver je nainstalován.
- Buď **[Enhanced WSD]**, nebo **[EnhancedWSD(SSL)]** mají nastavenou v „Nastavení TCP/IP“ možnost **[Zapnuto]**.

➔ Viz *Anglický návod k obsluze*.

Spuštění monitoru Status Monitor

Status Monitor se spustí také při zahájení tisku.

Ukončení monitoru Status Monitor

Status Monitor lze ukončit jedním z níže uvedených způsobů.

- Ruční ukončení:
Chcete-li Status Monitor ukončit, klikněte na ikonu nastavení a vyberte příkaz Ukončit.
- Automatické ukončení:
Status Monitor se automaticky ukončí, není-li 7 minut používán.

Obrazovka monitoru Status Monitor

Obrazovka monitoru Status Monitor vypadá takto.

Rychlé zobrazení

Stav tiskárny se zobrazuje pomocí ikon. Podrobné informace se zobrazí po stisknutí tlačítka Další informace.

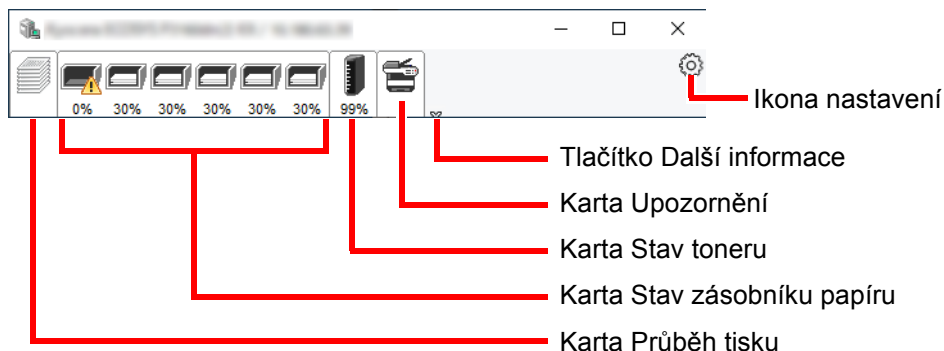

Podrobné informace se zobrazí po poklepání na ikony jednotlivých karet.

Karta Průběh tisku

Zobrazí stav tiskové úlohy.

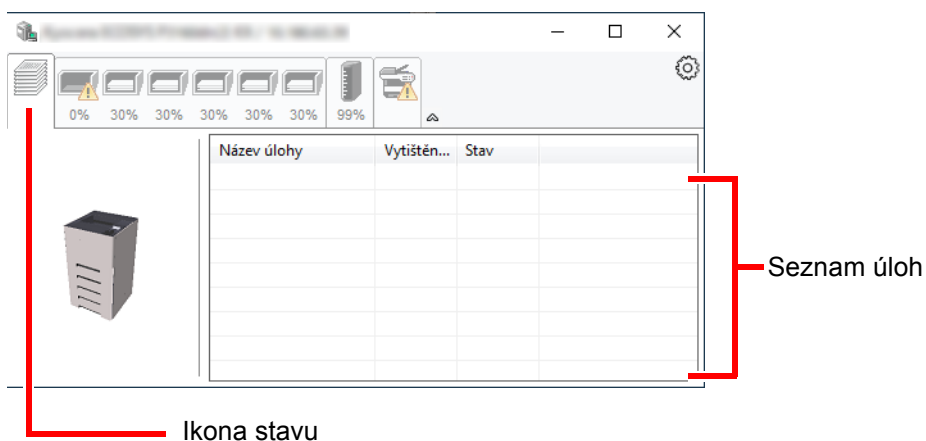

Ze seznamu úloh vyberte úlohu. Můžete ji zrušit pomocí nabídky, kterou otevřete klepnutím pravým tlačítkem myši.

Karta Stav zásobníku papíru

Zobrazí se informace o papíru v tiskárně a o množství zbývajících papíru.

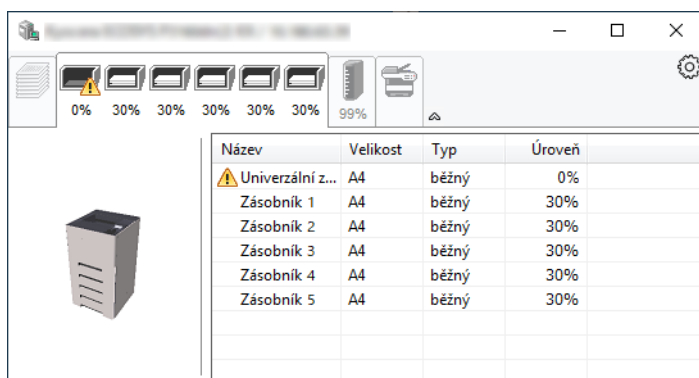

Karta Stav toneru

Zobrazí se informace o množství zbývajících toneru.

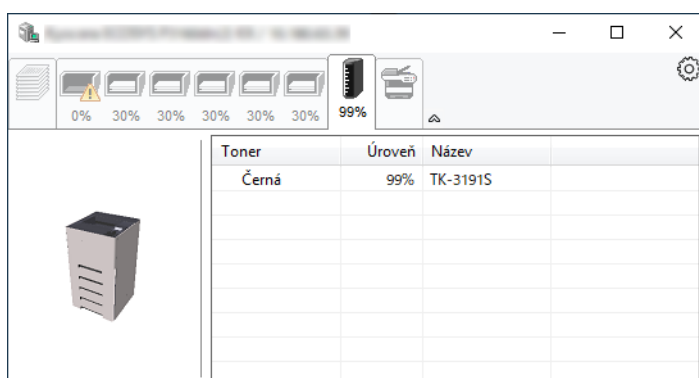

Karta Upozornění

Dojde-li k chybě, zobrazí se upozornění ve formě 3D obrázku a textu.

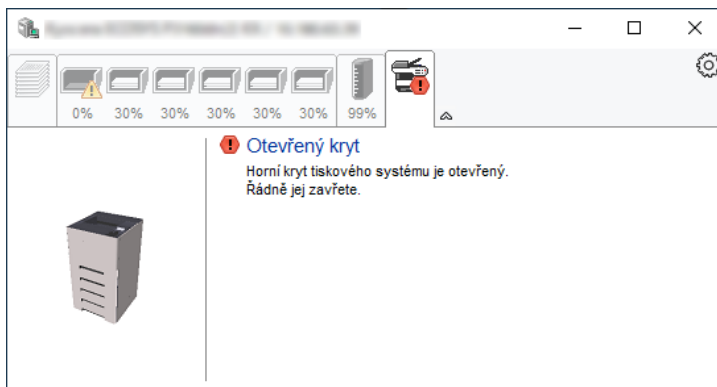

Kontextová nabídka Status Monitor

Po poklepnání na ikonu nastavení se zobrazí následující nabídka.

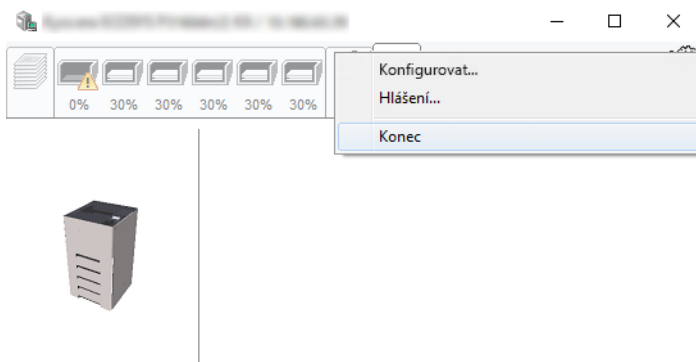

- **Embedded Web Server RX**
Pokud je tiskárna připojena k síti TCP/IP a má vlastní adresu IP, zajistíte pomocí webového prohlížeče přístup k modulu Embedded Web Server RX, který umožňuje změnit nebo potvrdit nastavení sítě. Při použití připojení prostřednictvím USB se tato nabídka nezobrazí.
➔ **Embedded Web Server RX User Guide**
- **Hlášení...**
Nastaví zobrazení monitoru Status Monitor.
➔ [Nastavení upozornění monitoru Status Monitor \(strana 4-12\)](#)
- **Konec**
Ukončí Status Monitor.

Nastavení upozornění monitoru Status Monitor

Zobrazí se nastavení Status Monitor a seznam událostí.

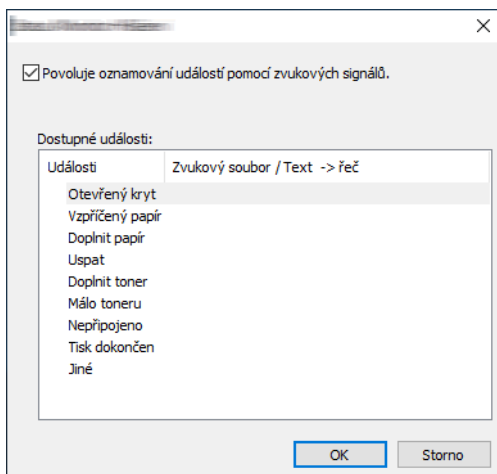

Zvolte, má-li se zobrazit upozornění, když dojde k chybě v seznamu událostí.

1 Zaškrtněte políčko **Povoluje oznamování událostí pomocí zvukových signálů.**

Jestliže je u tohoto nastavení nastavena hodnota Vypnuto, Status Monitor se nespustí ani při zahájení tisku.

2 Událost, při které má být použita funkce převodu textu na řeč, vyberte v seznamu **Dostupné události.**

3 Klepněte na sloupec **Zvukový soubor / Text -> řeč.**

Klepnutím na tlačítko Procházet (...) vyhledejte zvukový soubor pro oznámení události.

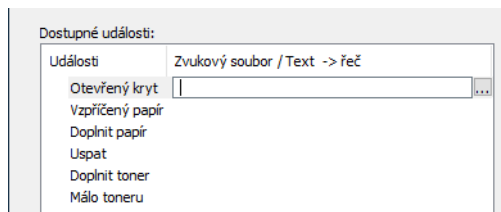

POZNÁMKA

Použijte soubor formátu WAV.

Zprávy, které se na obrazovce budou číst nahlas, upravíte zadáním textu do textového pole.

5 Zacházení se zařizéním

Tato kapitola vysvětluje následující témata:

Zrušení úloh	5-2
--------------------	-----

Zrušení úloh

Úlohu lze také zrušit stisknutím tlačítka **[Zrušit]**.

1 Pokud se zobrazí zpráva „Zpracování.“, stiskněte tlačítko **[Zrušit]**.

Zobrazí se „Zruš.sezn.úloh“ se seznamem aktuálních tiskových úloh.

2 Zrušte úlohu.

1 Zvolte úlohu, kterou chcete zrušit, a poté tlačítko **[OK]**.

2 Zvolte **[Ano]**.

Úloha byla zrušena.



POZNÁMKA

Na obrazovce hlášení se objeví „Zrušení...“ a tisk bude po vytištění stránky zastaven.

6 Používání různých funkcí

Tato kapitola vysvětluje následující témata:

Dostupné funkce zařízení	6-2
Vlastní schránka (Tisk)	6-2
Jednotka USB (Tisk dokumentů)	6-3
Funkce	6-4
EcoPrint	6-4
Oboustranný	6-4
Tichý režim	6-4
Odstr. po tisku (Odstranit po tisku)	6-4

Dostupné funkce zařízení

Vlastní schránka (Tisk)

Podrobnosti ke všem funkcím naleznete v tabulce níže.

Funkce	Popis	Referenční stránka
Tichý režim	Snížená rychlost tisku pro tichý provoz.	strana 6-4
Oboustranný	Vytisknout přijaté faxy na obě strany papíru.	strana 6-4
EcoPrint	EcoPrint šetří toner při tisku.	strana 6-4
Zadání názvu souboru	Přidá název souboru.	—
Zpráva o dokončení úlohy	Odešle e-mail s informací o dokončení úlohy.	—
Po tisku vymazat	Automaticky dokument po jeho dokončení vymaže ze schránky.	strana 6-4

Jednotka USB (Tisk dokumentů)

Podrobnosti ke všem funkcím naleznete v tabulce níže.

Tlačítko funkce	Popis	Referenční stránka
Tichý režim	Snížená rychlost tisku pro tichý provoz.	strana 6-4
Oboustranný tisk	Vytisknout přijaté faxy na obě strany papíru.	strana 6-4
EcoPrint	EcoPrint šetří toner při tisku.	strana 6-4
Zadání názvu souboru	Přidá název souboru.	—
Zpráva o dokončení úlohy	Odešle e-mail s informací o dokončení úlohy.	—
Šifrované PDF	Pro vytisknutí dat PDF zadejte předem zvolené heslo.	—
Formát TIFF/JPEG	Při tisku souborů formátu JPEG nebo TIFF vyberte velikost obrázku.	—
XPS přizpůsobení stránky	Při tisku souboru XPS zvětší nebo zmenší velikost obrázku tak, aby se vešel na vybraný formát papíru.	—

Funkce

EcoPrint

EcoPrint šetří toner při tisku.

Tuto funkci využijte pro testovací tisk nebo při jakékoli jiné příležitosti, kdy není třeba tisk vysoké kvality.

(**Hodnota:** [Vypnuto] / [Zapnuto])

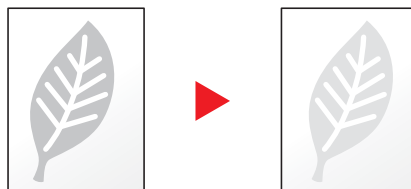

Oboustranný

Vytisknout přijaté faxy na obě strany papíru.

K dispozici jsou následující režimy.

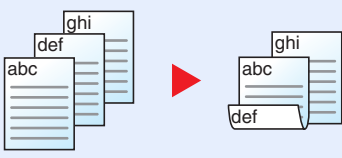
Položka	Popis
Vypnuto	Zruší funkci.
Dlouhý okr.vazby 	Vytiskne zadní stranu dokumentu ve stejné orientaci, jako jeho přední stranu.
Krátký okr.vazby 	Vytiskne zadní stranu dokumentu otočenou o 180 ° vůči jeho přední straně. Pokud jsou vytištěné strany svázané nahoře, zadní strana bude mít po otočení stránek stejnou orientaci jako ta přední.

Tichý režim

Snížená rychlost tisku pro tichý provoz.

Tento režim zvolte tehdy, když zvuk provozu zařízení způsobuje nepohodlí.

Tichý režim lze nastavit pro každou funkci.

(**Hodnota:** [Vypnuto] / [Zapnuto])



POZNÁMKA

- Během tichého režimu bude rychlost provozu zařízení pomalejší než obvykle.
- Toto nelze použít, pokud je pro „Každou úlohu“ nastaveno [Zakázat].

➔ Viz *Anglický návod k obsluze*.

Odstr. po tisku (Odstranit po tisku)

Automaticky dokument po jeho dokončení vymaže ze schránky.

(**Hodnota:** [Vypnuto] / [Zapnuto])

7 Odstraňování problémů

Tato kapitola vysvětluje následující témata:

Pravidelná údržba	7-2
Čištění	7-2
Výměna zásobníku s tonerem	7-4
Výměna odpadní nádoby na toner	7-9
Řešení potíží	7-11
Řešení potíží	7-11
Jak reagovat na hlášení	7-15
Odstraňování vzpříčeného papíru	7-22

Pravidelná údržba

Čištění

Pravidelným čištěním zařízení zajistíte optimální kvalitu tisku.



UPOZORNĚNÍ

Z bezpečnostních důvodů před čištěním zařízení vždy odpojte napájecí kabel.

Registrační válec

1

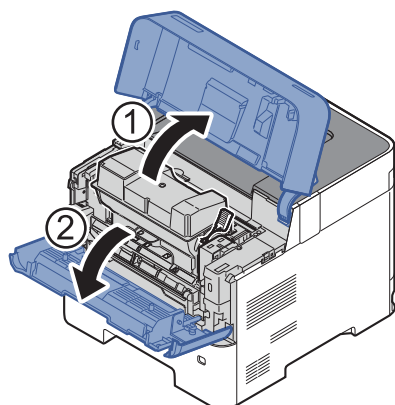

2

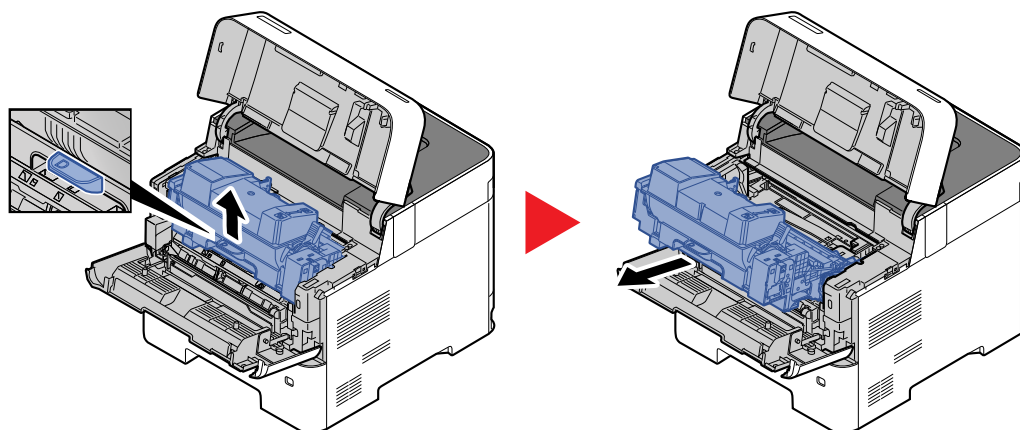

3 K očištění kovového registračního válce od prachu a špíny použijte čistý hadřík, který nepouští chloupky.

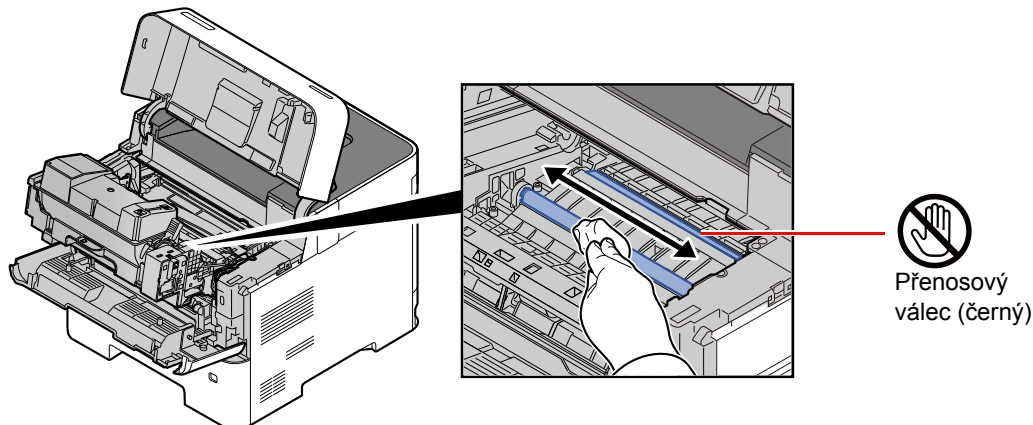

✓ DŮLEŽITÉ

Dávejte si pozor a při čištění se nedotýkejte hnědého přenosového válce a černého přenosového pásu, protože tím můžete narušit kvalitu tisku.

4

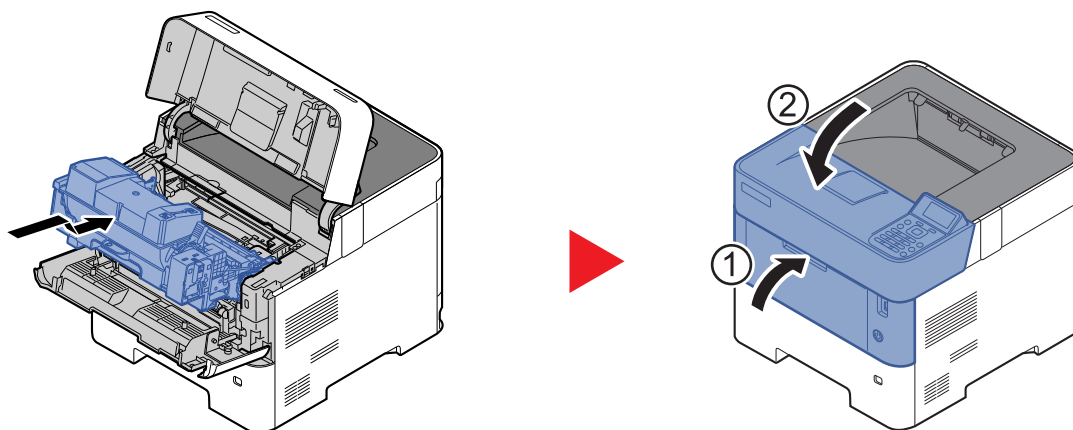

Větrací otvory

Čistým hadříkem nezanechávajícím chloupky otřete z větracích otvorů prach a nečistoty.

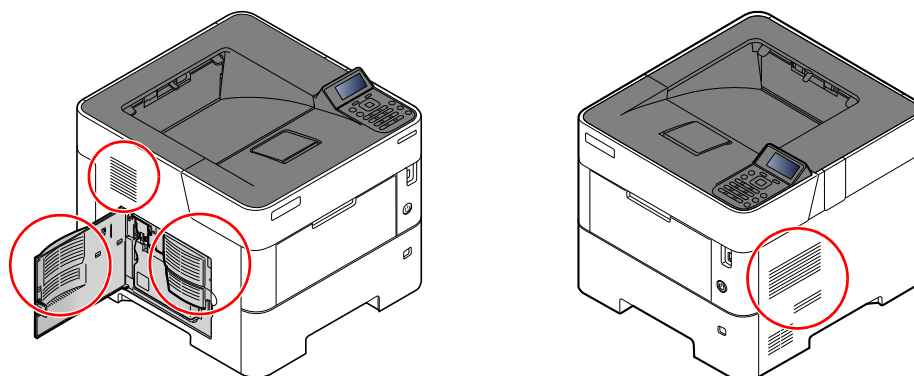

Výměna zásobníku s tonerem

Začne-li docházet toner, zobrazí se na displeji hlášení „Dochází toner“. Zkontrolujte, zda máte k dispozici na výměnu nový zásobník s tonerem.

Pokud svítí hlášení „Vyměňte toner.“, vyměňte toner.

Interval výměny zásobníku s tonerem

Životnost zásobníků s tonerem závisí na množství toneru, kterého je třeba k provádění tiskových úloh. Podle normy ISO/IEC 19752 lze s vypnutou funkcí EcoPrint vytisknout se zásobníky s tonerem následující počty stránek (formát A4/ Letter):

Modely	Životnost zásobníku s tonerem (tisknutelné stránky)
P-6033DN	40 000 obrázků



POZNÁMKA

- Průměrný počet stránek, které lze vytisknout se zásobníky toneru dodanými se zařízením, je 11 000.
- Pro zachování nejlepší kvality doporučujeme používat originální zásobníky s tonerem, které prošly několika testy kvality.
- Do paměťového čipu v zásobníku s tonerem v tomto zařízení se ukládají informace potřebné ke zvýšení komfortu zákazníka, provozování systému recyklace použitých zásobníků s tonerem a navrhování a vývoji nových produktů. Uložené informace neobsahují žádné informace, které by umožňovaly identifikaci osob, a jsou využívány pouze anonymně k výše uvedeným účelům.



UPOZORNĚNÍ

Nepokoušejte se zapálit části, které obsahují toner. Hořící jiskry mohou způsobit popálení.

Výměna zásobníku s tonerem

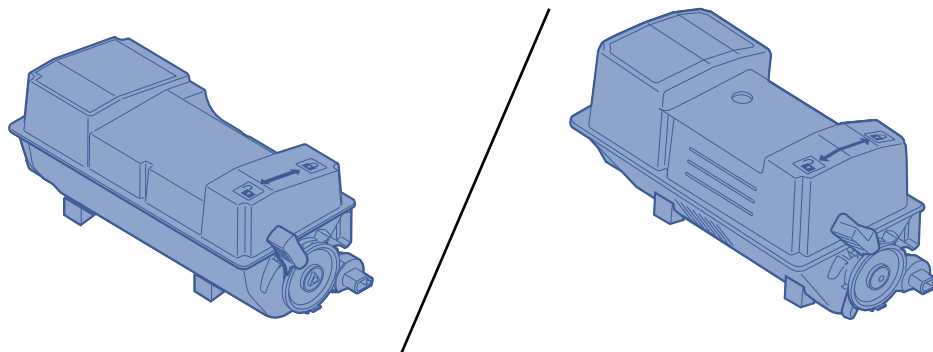

1

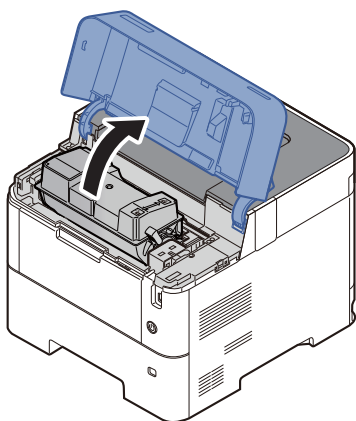

2

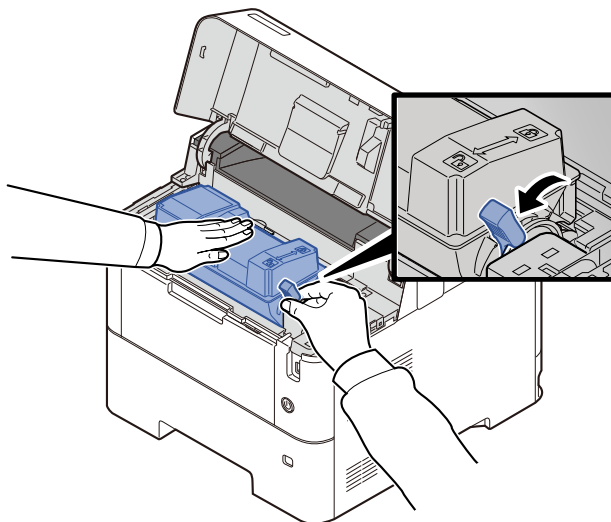

3

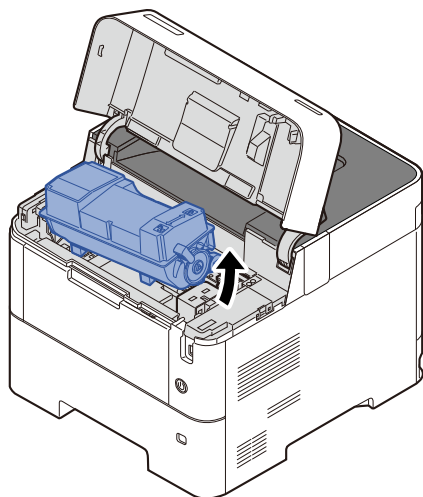

POZNÁMKA

Při vyjmutí zásobníku z tonerem ze zařízení nejprve zdvihněte část na straně u vaší pravé ruky.

4

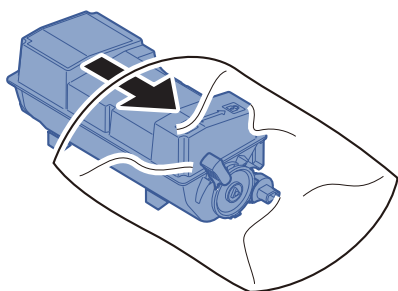

5

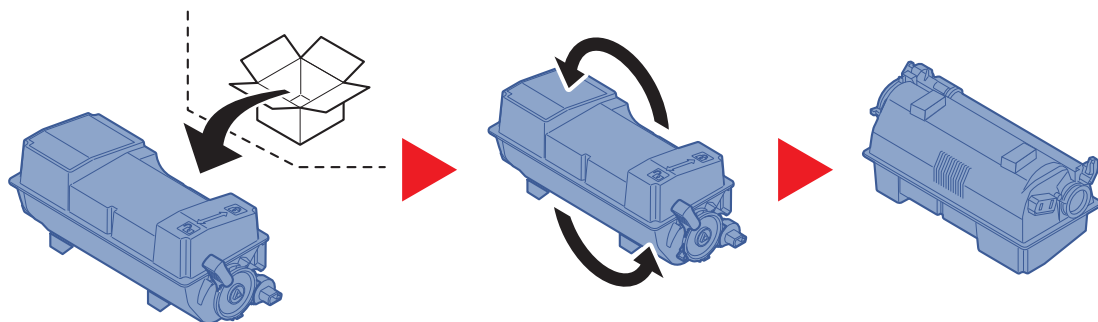

✓ **DŮLEŽITÉ**

Nedotýkejte se níže označených bodů.

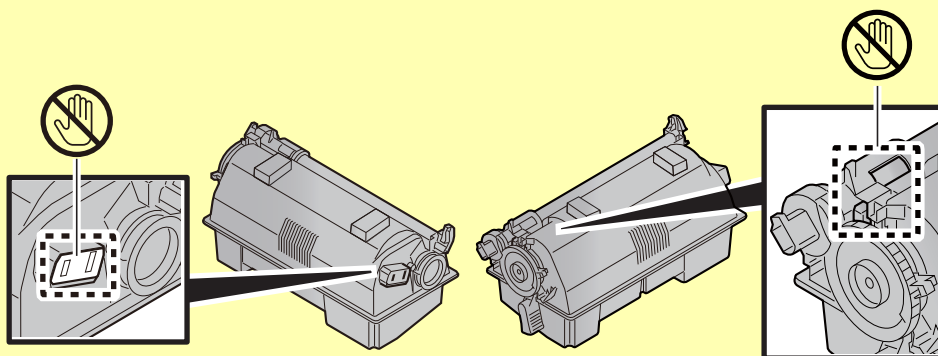

6

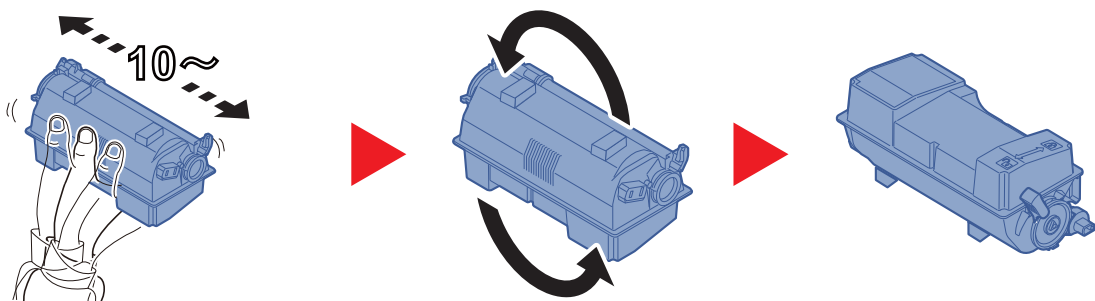

7

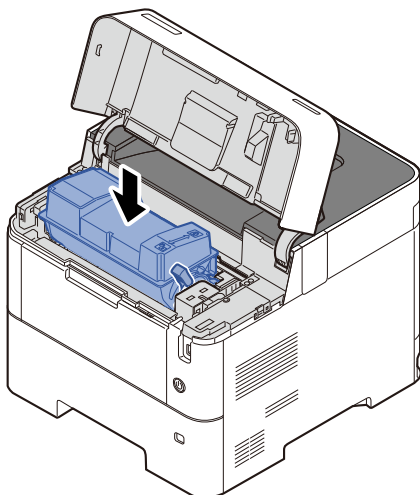

8

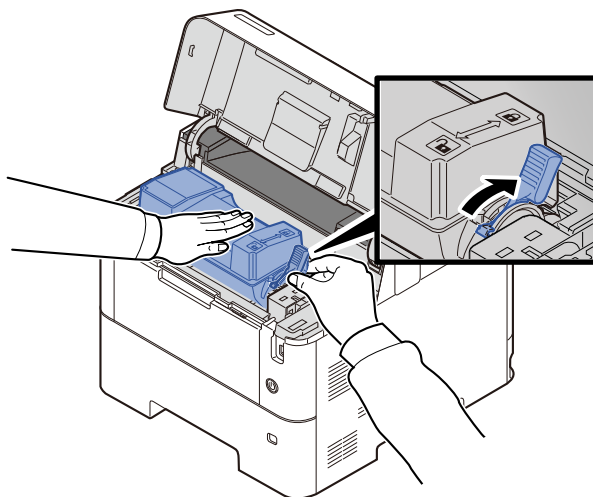

9

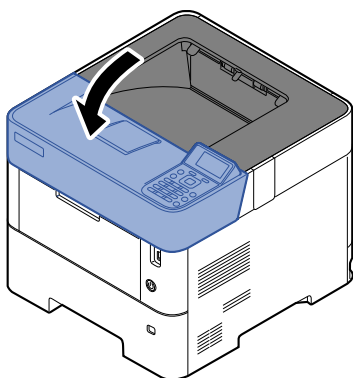

POZNÁMKA

- Pokud se horní přihrádka nedovře, zkontrolujte, zda je správně nainstalovaný zásobník s tonerem (viz krok 6).
- Vraťte opotřebovaný zásobník tonerů svému prodejci nebo zástupci servisu. Shromážděné zásobníky tonerů budou recyklovány nebo zlikvidovány podle příslušných předpisů.

Výměna odpadní nádoby na toner

Jakmile se odpadní nádobka na toner naplní, okamžitě ji vyměňte.

UPOZORNĚNÍ

Nepokoušejte se zapálit části, které obsahují toner. Hořící jiskry mohou způsobit popálení.

1

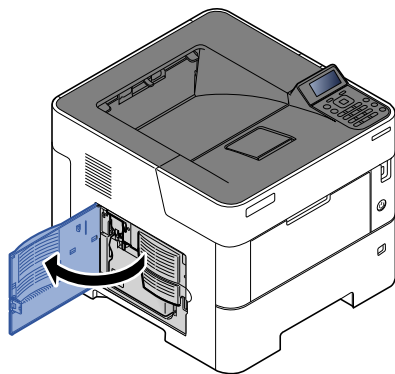

2

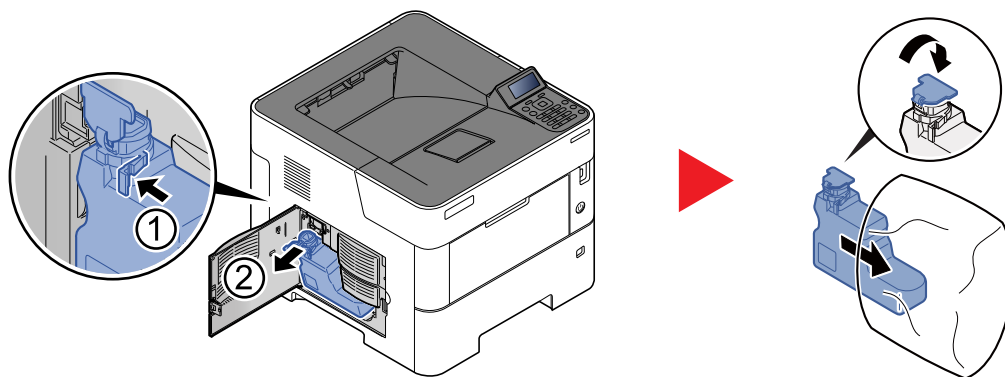

3

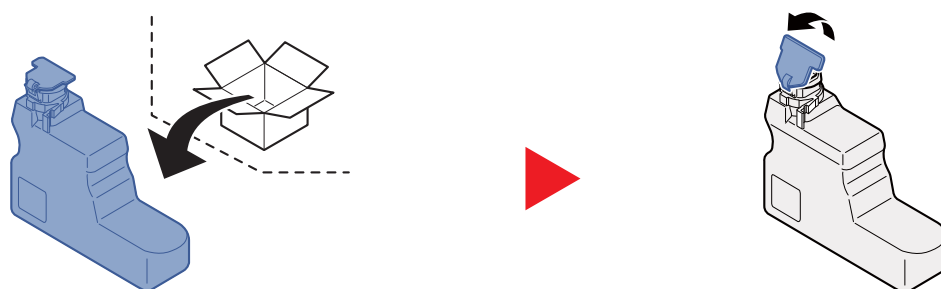

4

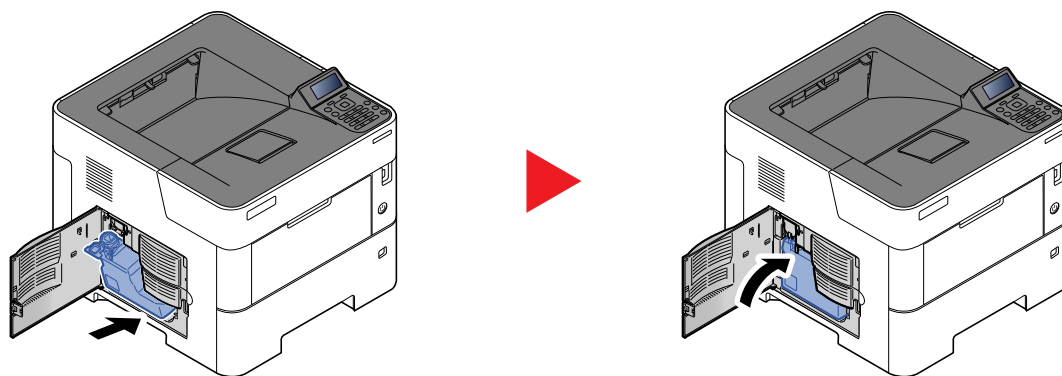

5

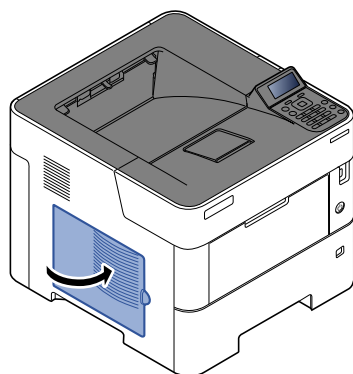

POZNÁMKA

Vraťte opotřebovanou odpadní nádobku na toner svému prodejci nebo zástupci servisu. Shromážděné odpadní nádoby na toner budou recyklovány nebo zlikvidovány podle příslušných předpisů.

Řešení potíží

Řešení potíží

Následující tabulka obsahuje všeobecné pokyny pro řešení problémů.

Dojde-li u zařízení k potížím, prostudujte kontrolní dotazy a proveďte postupy uvedené na následujících stránkách. Pokud problém přetrvává, obraťte se na zástupce servisu.



POZNÁMKA



Chcete-li nás chtít kontaktovat, budete potřebovat sériové číslo.
Pro zjištění sériového čísla viz:

➔ [Kontrola sériového čísla zařízení \(strana i\)](#)

Potíže při provozu zařízení

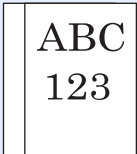

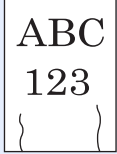
Když dojde při provozu zařízení k těmto potížím, řiďte se následujícími postupy.

Příznak	Kontrolní dotazy	Nápravná opatření	Referenční stránka
Aplikace se nespustí.	Není doba automatického resetu panelu příliš krátká?	Nastavte dobu automatického resetu panelu na 30 vteřin nebo více.	—
Obrazovka po zapnutí vypínače nereaguje.	Zkontrolujte napájecí kabel.	Oba konce napájecího kabelu zapojte pevně.	—
Na výstupu jsou prázdné listy. 	—	Zkontrolujte nastavení aplikace.	—
Papír se často vzpříčí.	Je papír vložen správně?	Vložte papír správně.	strana 3-2
	—	Změňte orientaci papíru o 180 stupňů.	strana 3-2
	Patří papír mezi podporované typy? Je v dobrém stavu?	Vyjměte papír, převraťte jej a znovu vložte.	strana 3-4
	Je papír zvlhčený, přeložený nebo pomačkaný?	Vyměňte papír za nový.	strana 3-4
Nejsou v zařízení volné útržky nebo vzpříčený papír?	—	Odstraňte veškerý vzpříčený papír.	strana 7-22
2 nebo více přesahujících listů na výstupu. (vícenásobný posun papíru) 	—	Vložte papír správně.	strana 3-2

Příznak	Kontrolní dotazy	Nápravná opatření	Referenční stránka
<p>Výtisky jsou pomačkané.</p> 	Je papír vložen správně?	Vložte papír správně.	strana 3-2
	—	Změňte orientaci papíru o 180 stupňů.	strana 3-2
	Není papír vlhký?	Vyměňte papír za nový.	strana 3-2
<p>Výtisky jsou zvlněné.</p> 	—	Otočte papír v zásobníku vzhůru nohama nebo jej otočte o 180 stupňů.	strana 3-2
	Není papír vlhký?	Vyměňte papír za nový.	strana 3-2
Ovladač tiskárny nelze nainstalovat.	Je nainstalován ovladač s názvem hostitele, zatímco je k dispozici funkce Wi-Fi nebo Wi-Fi Direct?	Místo názvu hostitele zadejte IP adresu.	—
Nelze tisknout.	Je zařízení zapojeno do zásuvky?	Zapojte napájecí kabel do zásuvky elektrické sítě.	—
	Je zařízení zapnuté?	Zapněte vypínač.	strana 2-9
	Je USB kabel propojen se síťovým kabelem?	Pevně připojte správný USB kabel a síťový kabel.	strana 2-8
<p>Nelze tisknout z jednotky USB.</p> <p>Jednotka USB nebyla rozpoznána.</p>	Není hostitel USB blokován?	V nastavení hostitele USB zvolte možnost [Odblokovat] .	—
	—	Zkontrolujte, že je jednotka USB správně zasunuta do zařízení.	—
U [Auto-IP] je již nastavena možnost [Zapnuto] , avšak IP adresa není přidělována automaticky.	Je u adresy LinkLocal TCP/IP(v4) uvedena jiná hodnota než „0.0.0.0“?	Nastavte u IP adresy TCP/IP(v4) hodnotu "0.0.0.0".	strana 2-17
Ze zařízení vychází o oblasti kolem výstupního otvoru pro papír pára.	Zkontrolujte, zda není příliš nízká okolní teplota nebo nebyl použit vlhký papír.	V závislosti na teplotě okolí a stavu papíru může v důsledku tepla při tisku docházet k vypařování vlhkosti obsažené v papíru, což se projevuje vystupující párou. Nejedná se o problém a lze pokračovat v tisku. Pokud vás pára znepokojuje, zvýšte okolní teplotu nebo použijte nový sušší papír.	—

Potíže s výtisky

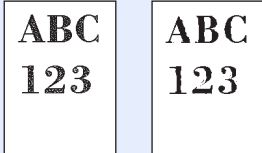
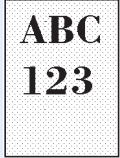
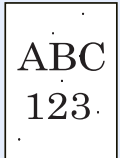
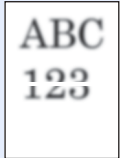
Pokud se vyskytnou tyto potíže s výtisky, řiďte se následujícími postupy.

Příznak	Kontrolní dotazy	Nápravná opatření	Referenční stránka
Vytištěné obrázky jsou celkově příliš světlé. 	Není papír vlhký?	Vyměňte papír za nový.	strana 3-2
	Změnili jste sytost?	Zvolte odpovídající úroveň sytosti.	—
	Je toner uvnitř zásobníku rozložen rovnoměrně?	Zatřeste zásobníkem s tonerem několikrát ze strany na stranu.	strana 7-4
	Je aktivován režim EcoPrint?	Vypněte režim [EcoPrint] .	—
	—	Zkontrolujte, zda nastavení typu papíru odpovídá používanému papíru.	—
	—	Zvolte [Nabídka] > [Úpravy / Údržba] > [Nastavení služby] > [Válec] > [OK] > [OK] .	—
Výtisky jsou příliš tmavé, ačkoli je pozadí skenovaného originálu bílé. 	Změnili jste sytost?	Zvolte odpovídající úroveň sytosti.	—
	—	Zvolte [Nabídka] > [Úpravy / Údržba] > [Nastavení služby] > [Válec] > [OK] > [OK] .	—
	—	Zvolte [Nabídka] > [Úpravy / Údržba] > [Nastavení služby] > [MC] > [OK] > [OK] a zvyšte hodnotu přizpůsobení. Zvyšujte nastavenou hodnotu vždy o jednu úroveň oproti aktuální hodnotě. Nelepší-li se tisk po zvýšení hodnoty o jednu úroveň, zvyšte ji o další úroveň. Nezaznamenáte-li zlepšení, vraťte nastavení na původní hodnotu.	—
Na bílém pozadí se při skenování bílého originálu objevují černé tečky. 	—	Zvolte [Nabídka] > [Úpravy / Údržba] > [Nastavení služby] > [Válec 2] , vložte papír A4 do univerzálního zásobníku a stiskněte [OK] > [OK] .	—
Vytisknuté obrázky nejsou ostré. 	Není zařízení používáno při vysoké vlhkosti nebo při rychlých změnách vlhkosti a teploty?	Používejte zařízení v prostředí o vhodné vlhkosti.	—
	—	Zvolte [Nabídka] > [Úpravy / Údržba] > [Nastavení služby] > [Válec] > [OK] > [OK] .	—
Vytištěné obrázky jsou nakřivo. 	Je papír vložen správně?	Zkontrolujte umístění vodítek šířky papíru.	strana 3-4

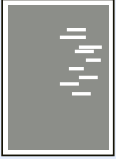
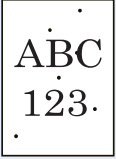
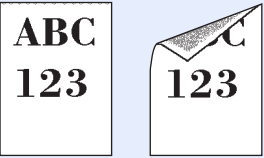
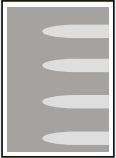
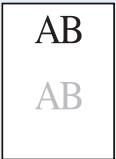
Příznak	Kontrolní dotazy	Nápravná opatření	Referenční stránka
<p>Nadmořská výška je 1000 m nebo vyšší a na obraze se objevují nepravidelné vodorovné čáry.</p> 	—	<p>Zvolte [Nabídka] > [Úpravy / Údržba] > [Nastavení služby] > [Přízp. výšky] > [2001 - 3000 m] nebo [3001 - 3500 m] a zvolte [OK] > [OK].</p>	—
<p>Nadmořská výška je 1000 m nebo vyšší a na obraze se objevují tečky.</p> 	—	<p>Zvolte [Nabídka] > [Úpravy / Údržba] > [Nastavení služby] > [Přízp. výšky] > [2001 - 3000 m] nebo [3001 - 3500 m] a zvolte [OK] > [OK].</p>	—
<p>Špína na horním okraji nebo na zadní straně papíru</p> 	<p>Nejsou ve vnitřní části zařízení nečistoty?</p>	<p>Vyčistěte vnitřní část zařízení.</p>	<p>strana 7-2</p>
<p>Část obrazu je v pravidelných intervalech slabá nebo se na ní objevují bílé čáry.</p> 	—	<p>Zvolte [Nabídka] > [Úpravy / Údržba] > [Nastavení služby] > [Válec] > [OK] > [OK].</p>	—
<p>Předchozí obrázek přetrvává a je vytištěn slabě.</p> 	—	<p>Zkontrolujte, zda nastavení typu papíru odpovídá používanému papíru.</p>	<p>strana 3-11</p>

Jak reagovat na hlášení

Pokud se na obrazovce hlášení nebo v počítači zobrazí některé z těchto hlášení, postupujte podle odpovídajícího návodu.



POZNÁMKA

Chcete-li nás chtít kontaktovat, budete potřebovat sériové číslo. Pro zjištění sériového čísla viz:

➔ [Kontrola sériového čísla zařízení \(strana i\)](#)

Hlášení	Kontrolní dotazy	Nápravná opatření	Referenční stránka
---------	------------------	-------------------	--------------------

B

Byl překročen limit. Již nelze přidávat.	—	Přidaná schránka překračuje povolené množství schránek. Pokud se jedná o nepotřebnou schránku, vymažte ji.	—
Byla překročena registrovaná čísla. Nelze přidat.	—	Již bylo zaregistrováno 100 účtu, takže již není možné zaregistrovat žádný nový účet.	—

C

Chyba disku RAM. Stiskněte [OK].	—	Na disku RAM došlo k chybě. Úloha byla zrušena. Vyberte tlačítko [OK] . Možné kódy chyb a jejich popis: 04: Nedostatek místa na disku RAM. Pokud je nainstalován volitelný RAM disk, jeho velikost můžete zvětšit pomocí nastavení RAM disku v systémové nabídce.	—
Chyba dráhy papíru. Nastavte zásobník.	—	V tiskárně není zásobník papíru nebo není řádně vložen. Po opětovném vložení zásobníku papíru lze pokračovat v tisku. Pokud jsou nainstalovány alespoň dva volitelné podavače a je vybrán ten nejnižší, zobrazí se stejné hlášení v případě nesprávně nainstalovaného horního podavače papíru a zásobníku tiskárny.	—
Chyba jazyka KPD.L. Stiskněte tlačítko [OK].*1	—	Vyberte tlačítko [OK] .	—
Chyba jednotky USB. Stiskněte [OK].	—	Na jednotce USB došlo k chybě. Došlo k zastavení úlohy. Vyberte tlačítko [OK] . Chybové vlákno je následující. 01: Bylo překročeno množství dat, které lze najednou uložit. Vypněte a zapněte vypínač. Pokud stále dochází k chybě, není jednotka USB kompatibilní se zařízením. Použijte jednotku USB zformátovanou tímto zařízením. Pokud nelze jednotku USB formátovat, je poškozená. Připojte kompatibilní jednotku USB.	—

Hlášení	Kontrolní dotazy	Nápravná opatření	Referenční stránka
Chyba karty SD. Stiskněte [OK].	—	Na SD kartě došlo k chybě. Úloha byla zrušena. Zvolte [OK]. Chybové vlákno je následující. 04: Pro dokončení operace není na SD kartě dostatek volného místa. Přesuňte některá data nebo odstraňte nepotřebná data.	—
Chyba SSD. Stiskněte [OK].	—	V SSD došlo k chybě. Úloha byla zrušena. Vyberte [Konec]. Chybová vlákna jsou následující. 01: Bylo překročeno množství dat, které lze najednou uložit. Vypněte a zapněte vypínač. Pokud stále dochází k chybě, rozdělte soubor na menší soubory. Pokud problém přetrvává i po rozdělení souboru, je možné, že je soubor poškozen. Smažte soubor. 04: Pro dokončení operace není na SSD dostatek volného místa. Přesuňte některá data nebo odstraňte nepotřebná data.	—
Chyba účtu. Stiskněte [OK].	—	Při externím zpracování úlohy se nezdařilo určení účtování úloh. Úloha byla zrušena. Zvolte [OK].	—
Chyba zařízení. Kontaktujte servis.	—	V zařízení došlo k chybě. Poznamenejte si kód chyby zobrazený na obrazovce hlášení a kontaktujte servisního zástupce.	—
Činnost nelze provést.	—	Nelze provést ochranná opatření, protože právě probíhá zpracování úlohy atd.	—

D

Dochází toner.	—	Je téměř čas na výměnu zásobníku toneru. Opatřete nový zásobník toneru.	—
Doplňte papír do zásobníku #.	Nedošel v daném zásobníku papír?	Došel papír v zobrazeném zdroji papíru. Vložte papír v závislosti na zobrazeném zdroji papíru (zásobník papíru, univerzální zásobník nebo volitelné podavače papíru).	strana 3-4
Dopl.pap.do univ.zás.	Je do univerzálního zásobníku vložen papír vybraného formátu?		strana 3-11
Došlo k chybě. Vypněte a zapněte hlavní vypínač.	—	Stiskněte vypínač pro vypnutí, a potom jím opět přístroj zapněte. Je-li zpráva stále zobrazena, vypněte vypínač a obraťte se na zástupce servisu.	—

H

Horní zásobník je plný papíru. Vyjměte papír.	—	Vyjměte papír z horního zásobníku. Poté se tisk znovu spustí.	—
---	---	---	---

Hlášení	Kontrolní dotazy	Nápravná opatření	Referenční stránka
---------	------------------	-------------------	--------------------

I

ID účtu není správné.	—	ID účtu nesouhlasí. Zkontrolujte zaregistrované ID účtu.	—
ID účtu není správné. Stiskněte tlačítko [OK].* ¹	—	ID účtu při externím zpracování úlohy nebylo správné. Úloha byla zrušena. Zvolte [OK].	—
Informace o síťovém uživateli se nepodařilo získat.	—	Při získání uživatelských informací po ověření došlo k chybě. Přihlaste se znovu.	—
IPv6 adresu zavřete do závorek [].	—	Adresa IPv6 zadaná v názvu hostitelského serveru není uvedena v závorce []. Pro vložení adresy IPv6 vepište adresu do závorek []. (např. [3ae3:9a0:cd05:b1d2:28a:1fc0:a1:10ae]:140)	—

J

Jsou vyžadována přístupová práva k přístroji.	—	Zvolené nastavení můžete změnit, pouze pokud budete přihlášení jako uživatel zařízení s administrátorskými právy.	—
---	---	---	---

L

Limit schránky byl překročen.* ¹	—	Vybraná schránka je plná a další ukládání není možné; úloha byla zrušena. Stiskněte [Konec]. Zkuste úlohu spustit znovu po vytištění nebo vymazání dat ze schránky.	—
---	---	---	---

N

Nainstalován neznámý toner. PC	Odpovídají regionální údaje instalovaného zásobníku s tonerem nastavení zařízení?	Nainstalujte uvedený zásobník s tonerem.	—
Název souboru již existuje. Nelze kopírovat.	—	Kopírování není možné, protože v cíli již existuje stejný název souboru. Před kopírováním nejdříve vymažte data v cíli se stejným názvem souboru.	—
Ne multi-kopie. Stiskněte [OK].	—	Je dostupná pouze jedna kopie. Stisknutím tlačítka [OK] obnovíte tisk.	—
Nebyl nalezen přístupový bod.	—	Zkontrolujte, zda byl správně nastaven přístupový bod.	—
Nelze odebrat jedn. USB, je-li používána.	—	Toto hlášení se zobrazí, je-li vybrána volba [Vyměňte jed.USB], zatímco je používána paměť USB. Předchozí obrazovka se objeví opět po 1 nebo 2 sekundách.	—

Hlášení	Kontrolní dotazy	Nápravná opatření	Referenční stránka
Nelze připojit.	—	Toto hlášení se zobrazí, pokud neproběhlo úspěšně připojení k Wi-Fi nebo Wi-Fi Direct. Zkontrolujte nastavení a sílu signálu.	—
Nelze připojit. Je povoleno více přístupových bodů.	—	Je tlačítko na různých přístupových bodech stlačeno ve stejnou chvíli? Vyberte přístupový bod, který chcete použít, a stiskněte tlačítko znovu. Chvilí vyčkejte, a poté se zkuste znovu připojit výběrem přístupového bodu.	—
Nelze rozpoznat kartu ID.	—	Ujistěte se, že je přípojka USB čtečky ID karet správně připojena k zařízení. Pokud je volba Hostitel USB nastavena na [Blokovat] , změňte toto nastavení na [Odblokovat] .	—
Nelze rozpoznat.	—	Ujistěte se, že Vaše ID karta byla zargistrována.	—
Nelze se připojit k ověřovacímu serveru.	—	Stiskněte tlačítko [OK] a zkontrolujte následující položky: • Registrace k ověřujícímu serveru • Heslo a adresa počítače pro ověřující server • Připojení k síti	—
Nelze se připojit k síti. Zkontrolujte síť.	—	Nedaří se připojit k volitelné síti. Zkontrolujte její nastavení.	—
Neoriginální toner. Stiskněte [Nápověda] .	Je instalovaný zásobník s tonerem naší vlastní značky?	Výrobce neodpovídá za škody způsobené neoriginálním tonerem. Pokud chcete používat nainstalovaný zásobník s tonerem, stiskněte současně tlačítka [OK] a [Zrušit] po dobu 3 nebo více sekund.	—
Nespr. přihlaš. uživ. jméno nebo heslo.	—	Server NTLM zamítl ověření. Zadejte správné uživatelské jméno nebo heslo.	—
Nespr. přihlaš. uživ. jméno nebo heslo. Úloha byla zrušena.*1	—	Přihlašovací uživatelské jméno při externím zpracování úlohy nebylo správné. Vyberte tlačítko [OK] .	—
Nesprávné heslo.	—	Heslo není totožné s nastaveným heslem. Zadejte správné heslo.	—
Nesprávné ID.	—	Kód ID uživatele zadaný pro soukromou úlohu není správný. Zkontrolujte kód ID uživatele, který jste zadali v ovladači tiskárny.	—
Nízké zabezp.	—	Tato zpráva se zobrazí, je-li úroveň zabezpečení nastavena na [Nízké] .	—

O

Obnovování válce. Počkejte prosím.	—	Zařízení se přizpůsobuje pro udržení kvality. Čekejte prosím.	—
Odpadní nádobka na toner je plná.	Není odpadní nádobka toneru plná?	Vyměňte odpadní nádobu na toner.	strana 7-9

Hlášení	Kontrolní dotazy	Nápravná opatření	Referenční stránka
Odpadní nádobka na toner není správně nainstalována.	—	Odpadní nádobka na toner není správně nainstalována. Nastavte ji správně.	strana 7-9
Omezení účtování úloh bylo překročeno. Stiskněte [OK].	Nebyl překročen přijatelný počet operací tisku omezený účtováním úloh?	Počet tisků překročil přijatelný počet omezený účtováním úloh. Již nelze tisknout. Tato úloha je zrušena. Zvolte [OK].	—
Omezeno zpracováním úlohy. Stiskněte [OK].	—	Tato úloha je zrušena, protože je omezena účtováním úloh. Zvolte [OK].	—

P

Paměť je plná. Tiskovou úlohu nelze úspěšně dokončit.* ¹	—	Nelze pokračovat v úloze, protože paměť byla spotřebována. Pro vytisknutí načtených stránek stiskněte tlačítko [Pokračovat] . Tiskovou úlohu nelze dokončit. Chcete-li úlohu zrušit, stiskněte tlačítko [Zrušit] . Zařízení může kopírovat stejné originály pomocí následujícího nastavení: <ul style="list-style-type: none"> Zvolte [Zapnuto] v Nastavení RAM disku v Systémové nabídce a pak snižte velikost RAM disku. Zvolte možnost [Priorita tisku] ve Volitelné paměti v Systémové nabídce.  POZNÁMKA Před změnou nastavení RAM disku nebo volitelné paměti kontaktujte vašeho správce.	—
Pouze administrátor.	—	Zvolené nastavení můžete změnit, pouze pokud budete přihlášení jako uživatel s administrátorskými právy.	—
Přístup zamítnut. Nemůžete se přihlásit.	—	Přihlášení se po několikrát nezdařilo, takže už není možné zopakovat pokus o přihlášení. Kontaktujte systémového administrátora.	—

S

Soubor byl odstraněn. Zkontrolujte schránku dokumentů.	—	Vybraný soubor nebo schránka neexistuje. Zkontrolujte, zda schránka nebyla vymazána nebo zda soubor nebyl vymazán či přemístěn.	—
---	---	---	---

T

Tento papír neumožňuje oboustranný tisk.* ¹	Nevybrali jste formát/typ papíru, který neumožňuje oboustranný tisk?	Vyberte dostupný papír stiskem tlačítka [Alt.] . Chcete-li tisknout bez funkce oboustranného tisku, stiskněte [Pokračovat] . Chcete-li úlohu zrušit, stiskněte tlačítko [Zrušit] .	—
Toto ozn. účtu již bylo registrováno.	—	ID účtu již bylo zaregistrováno. Zaregistrujte jiné ID účtu.	—
Toto přihl.uživ.jméno je už registrováno.	—	Změněné přihlašovací uživatelské jméno již bylo zaregistrováno. Uveďte jiné přihlašovací uživatelské jméno.	—

Hlášení	Kontrolní dotazy	Nápravná opatření	Referenční stránka
Toto uživatelské jméno není registrováno.	—	Zadané přihlašovací uživatelské jméno není registrováno. Zkontrolujte přihlašovací uživatelské jméno.	—

U

Úloha nebyla uložena. Stiskněte [OK].	—	Úloha byla zrušena. Vyberte tlačítko [OK].	—
Úlohu nelze provést. Omezeno nastavením autorizace.	—	Tato úloha je zrušena, protože je omezena nastaveními ověření skupiny. Zvolte [OK].	—

V

V univ.zásob. se vzpř.pap.	—	Dojde-li ke vzpříčení papíru, zobrazí se místo vzpříčení na obrazovce a zařízení se zastaví. Nechte zařízení zapnuté a zvolte [Nápověda]. Postupujte podle pokynů a odstraňte vzpříčený papír.	strana 7-22
V zásobníku # se vzpřičil papír.			
V zadní části zásobníku 1 se vzpřičil papír.			
Vložte pap.doVel.pod.	—	Došel papír v zobrazeném zdroji papíru. Vložte papír v závislosti na zobrazeném zdroji papíru (volitelný hromadný podavač papíru).	—
Vložte papír do velkého podavače. (formát papíru) (typ papíru)	Odpovídá vybraný formát papíru formátu papíru vloženému do zvoleného zdroje papíru?	V hromadném podavači není žádný papír, který by byl vhodný pro tisková data. Nastavte papír v univerzálním zásobníku. Stisknutím tlačítka [Pokračovat] obnovíte tisk. Chcete-li tisknout z jiného zdroje papíru, stisknutím tlačítka [Alt] zobrazíte možnost [Alternativ.], kde můžete změnit zdroj pro podávání papíru. Chcete-li zrušit tisk, stiskněte tlačítko [Zrušit].	—
Vložte papír do zásobníku #. (formát papíru) (typ papíru)	Odpovídá vybraný formát papíru formátu papíru vloženému do zvoleného zdroje papíru?	Vložte papír. Vyberte jiný zdroj papíru zvolením tlačítka [Alt.]. Chcete-li tisknout na papír z aktuálně vybraného zdroje papíru, zvolte tlačítko [Pokračovat]. Chcete-li úlohu zrušit, stiskněte tlačítko [Zrušit].	strana 3-4
Vložte papír do univ. zásobníku. (formát papíru) (typ papíru)			strana 3-11
Vložte papír do zásobníku #. A4 ↑↓ (Zobrazeno střídavě) Je nastaven odlišný formát papíru. Zkontrolujte formát papíru.	Nedošel v daném zásobníku papír?	Vložte papír. Vyberte jiný zdroj papíru zvolením tlačítka [Alt.]. Chcete-li tisknout na papír z aktuálně vybraného zdroje papíru, zvolte tlačítko [OK].	strana 3-4
Vyměnit MK.	—	Vyměňte sadu pro údržbu (MK – Maintenance Kit), která je zobrazena na displeji pro hlášení. Výměna sady pro údržbu je nezbytná a vyžaduje odborný servis. Kontaktujte svého servisního technika.	—

Hlášení	Kontrolní dotazy	Nápravná opatření	Referenční stránka
Vyměňte toner.	—	Vyměňte zásobník toneru za námi specifikovaný zásobník toneru.	strana 7-4

Z

Zařízení nelze připojit, protože by byla překročena povolená připojení.	Jsou připojena současně tři příruční zařízení?	Zrušte připojení k přenosnému zařízení, které právě není používáno, nebo nastavte v zařízení časovač automatického odpojení, aby došlo k přerušení připojení k přenosným zařízením.	—
Zás. #. nebyl vložen.	—	Není nainstalován příslušný zásobník papíru. Nainstalujte zásobník.	strana 3-4
Zavřete levý kryt.	Není otevřený některý kryt?	Zavřete kryt uvedený na obrazovce.	—
Zavřete zadní kryt.			
Zavřete horní kryt.			
Zkontr. zásobník #.	—	Otevřete a pak zavřete daný zásobník.	—
Zrušení...	—	Zpráva, která se zobrazuje při stornování dat.	—

*1 Je-li možnost Autom. vymazání chyby nastavena na **[Zapnuto]**, bude zpracovávání po uplynutí nastavené doby automaticky pokračovat. Podrobné informace o automatickém vymazání chyb najdete v části:

➔ [Anglický návod k obsluze](#)

Odstraňování vzpříčeného papíru

Pokud dojde ke vzpříčení papíru, na dotykovém displeji se objeví hlášení „Uváznuł papír.“ a zařízení se zastaví. Odstraňte vzpříčený papír podle těchto postupů.

Indikátory místa vzpříčení

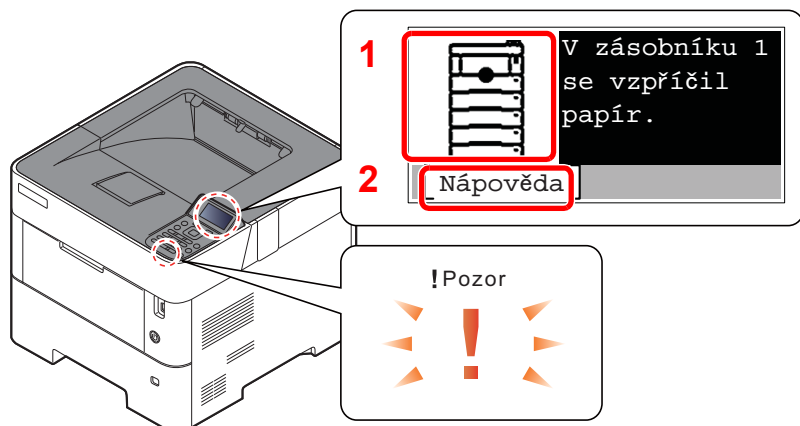

- 1 Označuje místo uvíznutí papíru.
- 2 Zobrazuje obrazovku Nápověda.



POZNÁMKA

Více podrobností k obrazovce Nápověda naleznete v části:

➔ [Obrazovka nápovědy \(strana 2-12\)](#)

Pokud dojde k uvíznutí papíru, zobrazí se na obrazovce hlášení místo uvíznutí a také instrukce k odstranění.

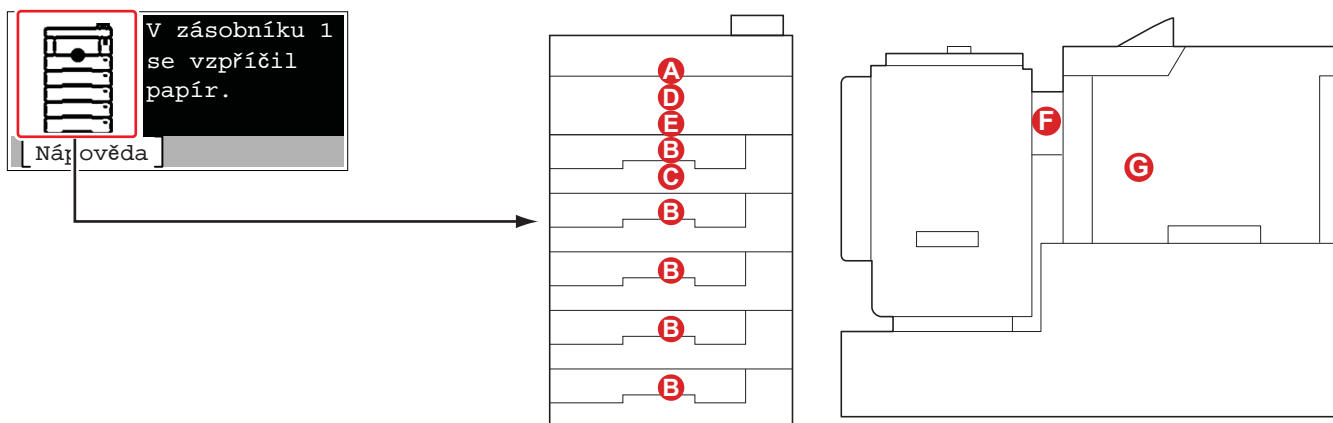

Indikátor místa vzpříčení papíru	Místo vzpříčení papíru	Referenční stránka
A	Univerzální zásobník	strana 7-23
B	Zásobníky 1 až 5	strana 7-24
C	Duplexní jednotka	strana 7-25
D	Uvnitř zařízení	strana 7-26
E	Vnitřní přihrádka / Vnitřní zadní kryt	strana 7-27
F	Velký podavač	strana 7-29
G	Duplexní jednotka (s nainstalovaným hromadným podavačem)	strana 7-30

Po odstranění vzpříčeného papíru se zařízení znovu zahřeje a chybové hlášení se přestane zobrazovat. Zařízení bude pokračovat v tisku od stránky, která se tiskla, když došlo ke vzpříčení papíru.

Upozornění týkající se vzpříčeného papíru

- Papír, který se vzpříčil, již nepoužívejte.
- Roztrhne-li se papír během odstraňování, zajistěte odstranění všech volných útržků ze zařízení. Útržky papíru ponechané v zařízení mohou způsobit další vzpříčení.



UPOZORNĚNÍ

Fixační jednotka je velmi horká. Při práci v této oblasti zachovávejte dostatečnou opatrnost, protože hrozí popálení.

Univerzální zásobník

1

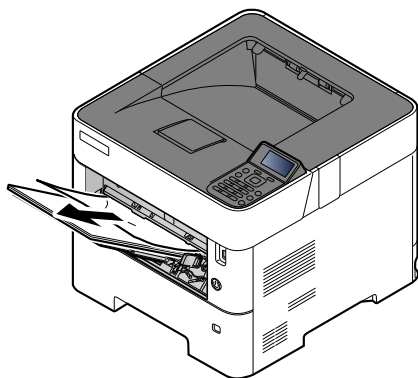

2

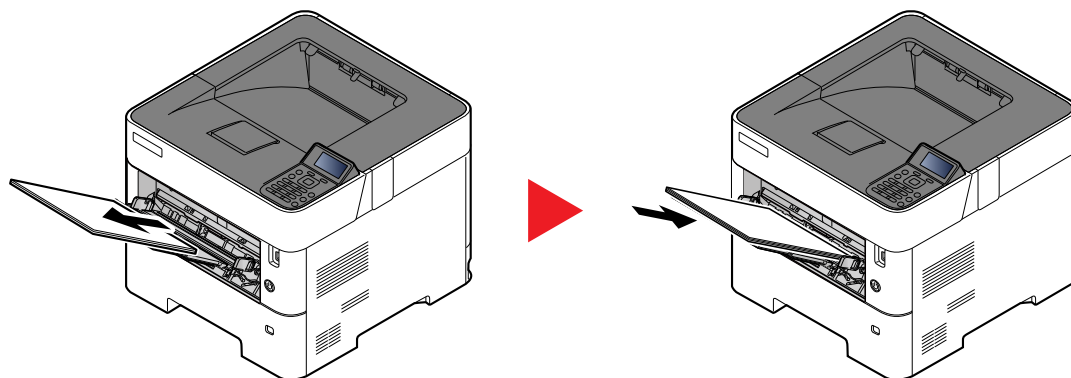

Zásobníky 1 až 5

Postup pro řešení problému se vzpříčeným papírem je pro zásobníky 1 až 5 stejný. Tato část vysvětluje tento postup na příkladu zásobníku 1.

1

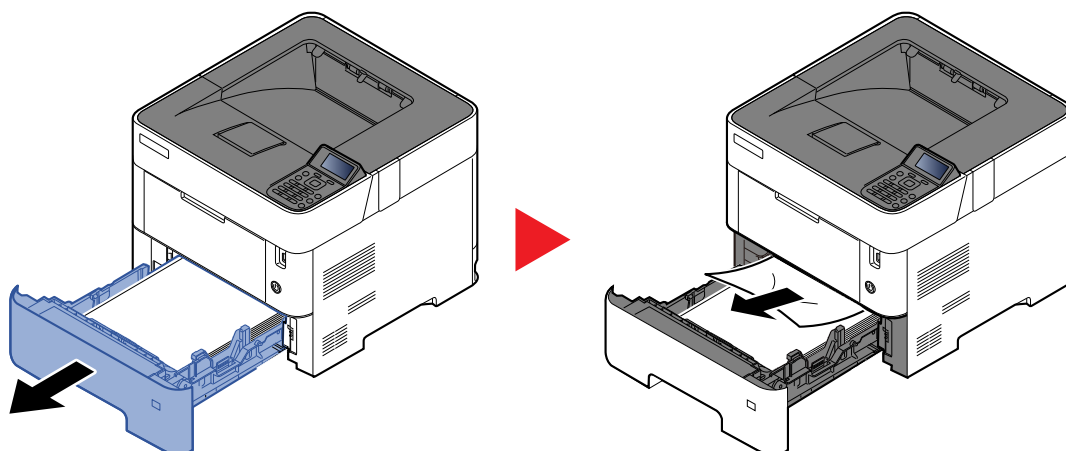

2

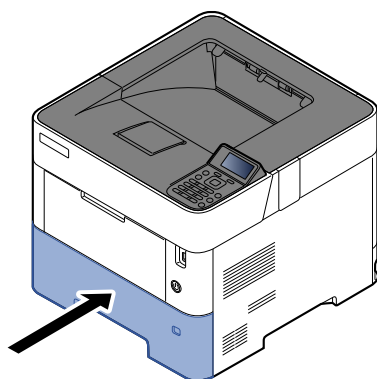

Duplexní jednotka

1

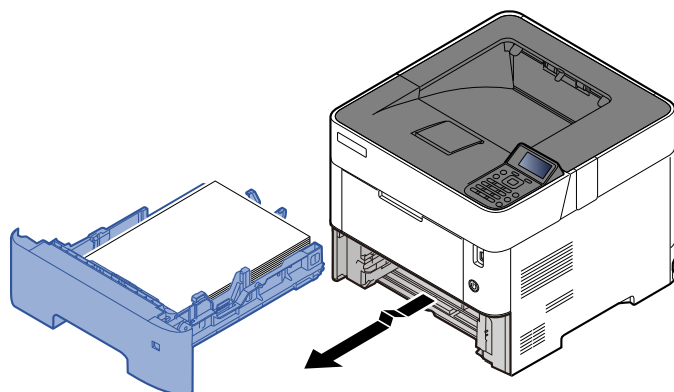

2

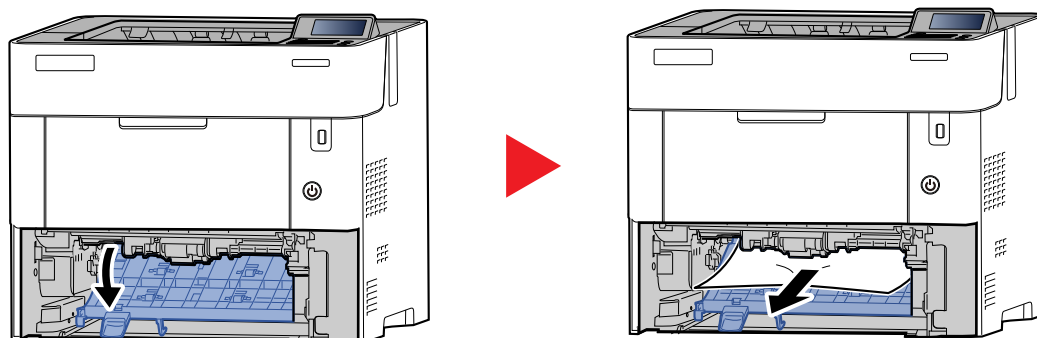

3

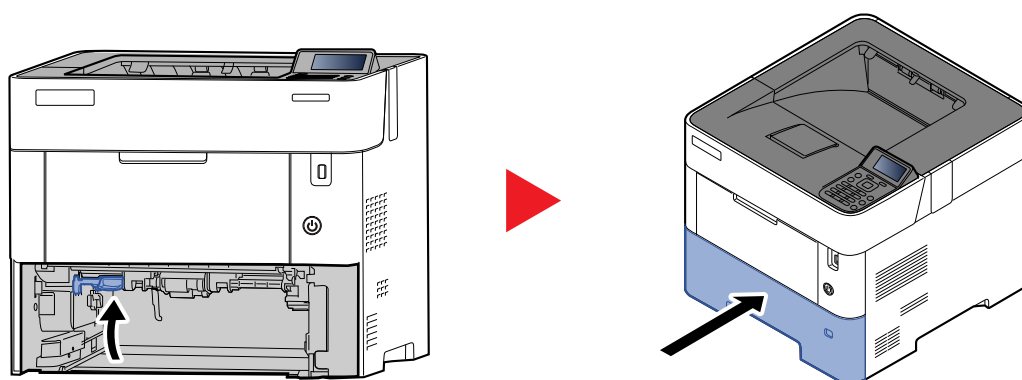

Uvnitř zařízení

1

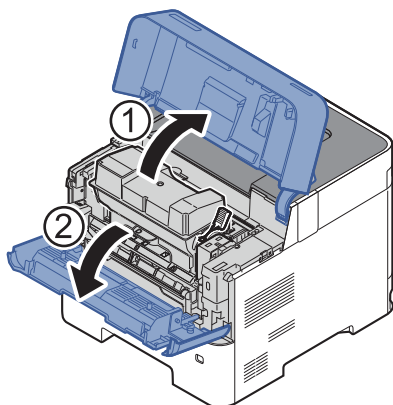

2

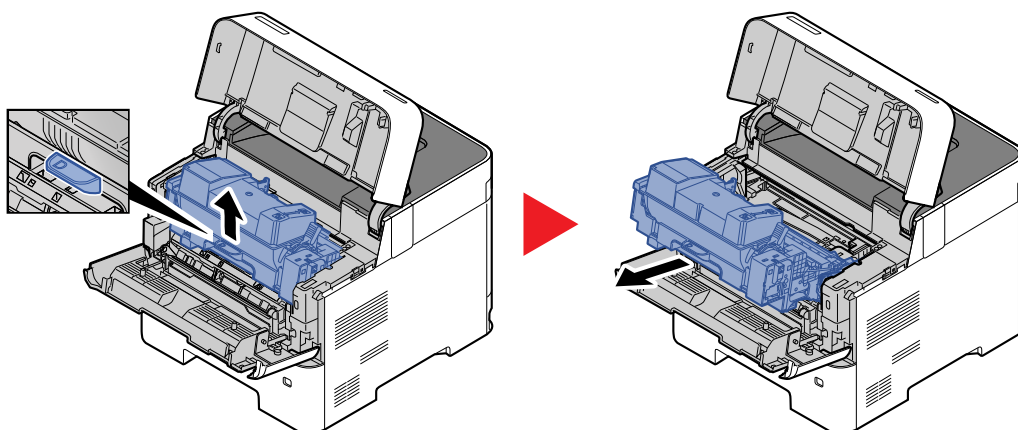

3

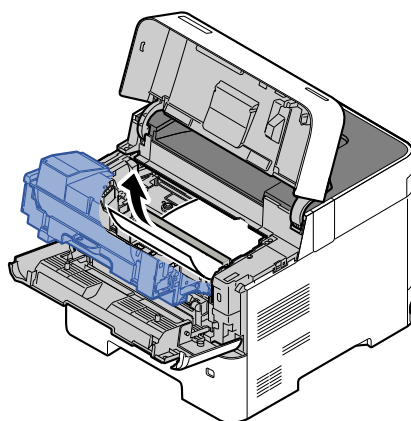

Pokud se zdá, že vzpříčený papír je sevřen mezi válci, vytáhněte jej ve směru obvyklého průchodu papíru.

Pokud nelze vzpříčený papír najít, zkuste se podívat dovnitř zadní části tiskárny.

➔ [Vnitřní přihrádka / Vnitřní zadní kryt \(strana 7-27\)](#)

4

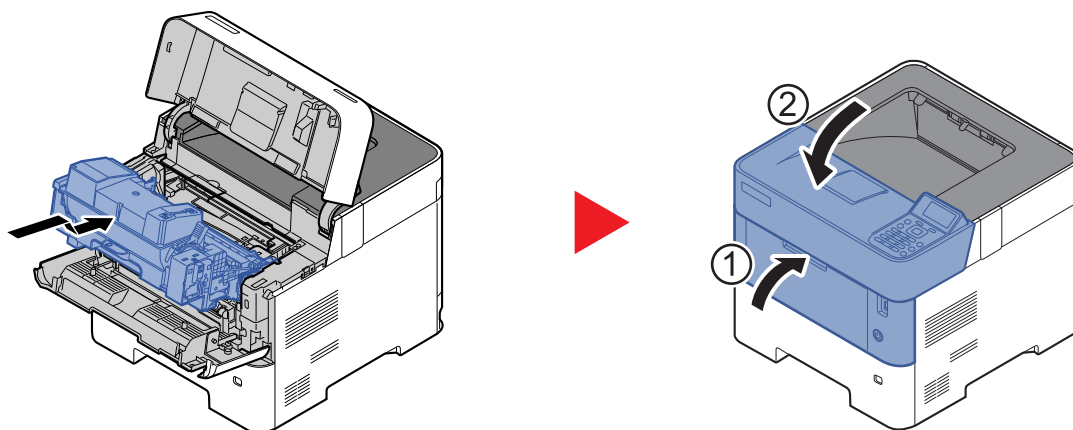

Vnitřní přihrádka / Vnitřní zadní kryt

1

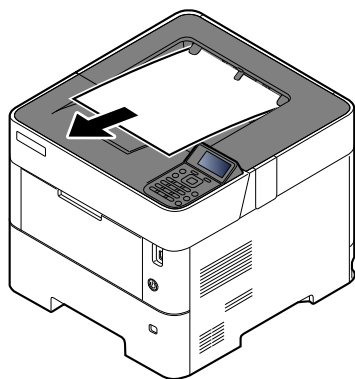

2

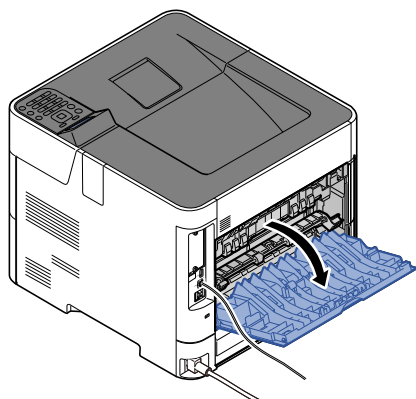

3

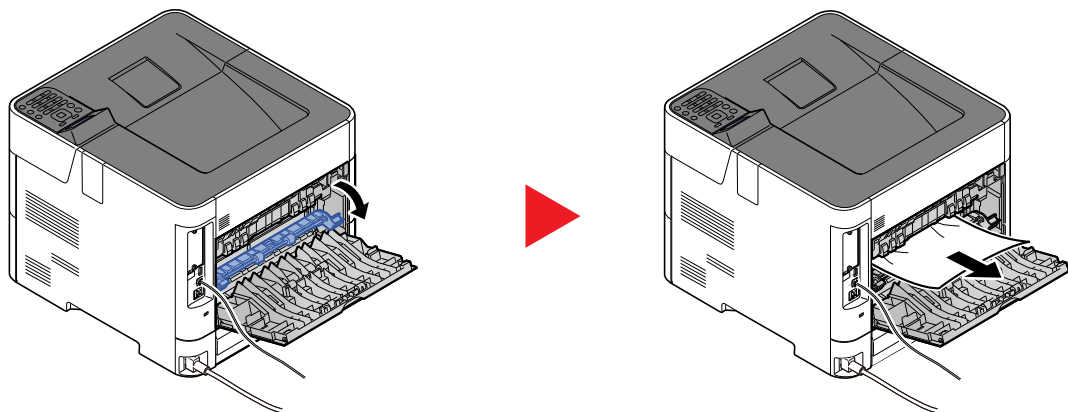

Nemůžete-li najít, kde se papír vzpříčil, zkuste se podívat dovnitř zařízení.



UPOZORNĚNÍ

Fixační jednotka je velmi horká. Při práci v této oblasti zachovávejte dostatečnou opatrnost, protože hrozí popálení.

4

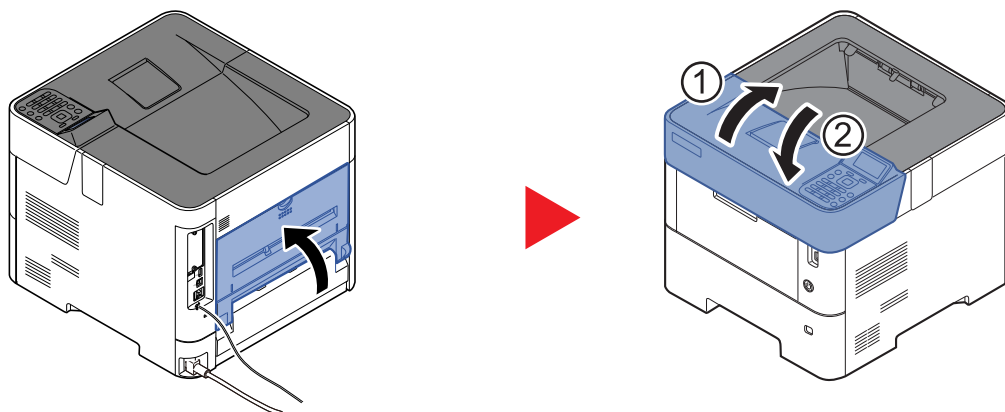

Velký podavač

1

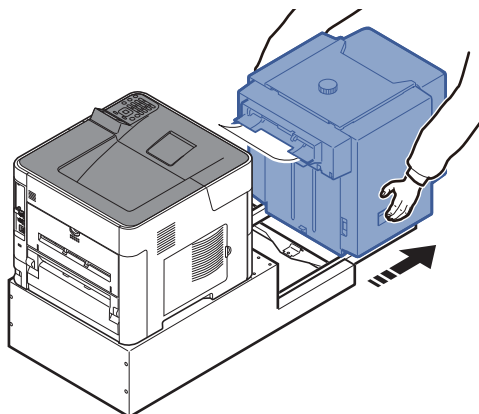

2

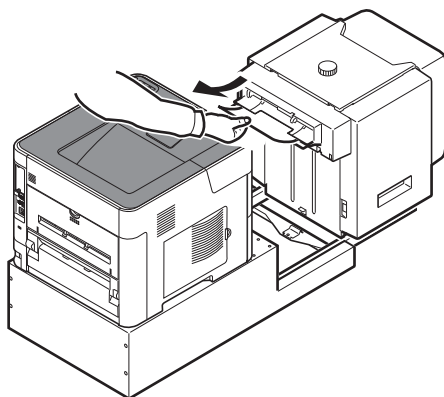

3

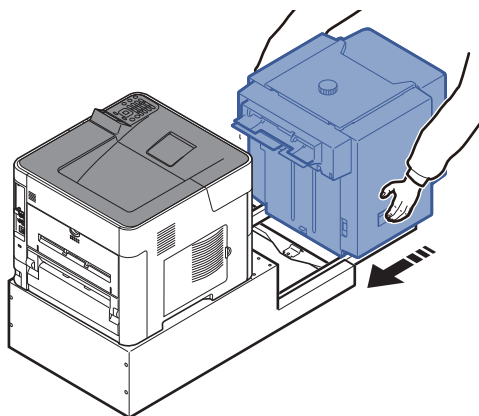

4

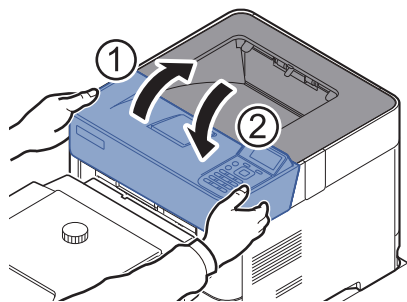

Duplexní jednotka (s nainstalovaným hromadným podavačem)

1

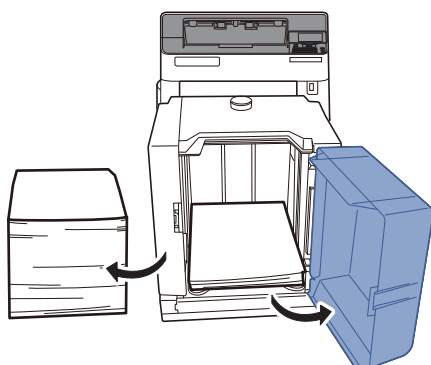

2

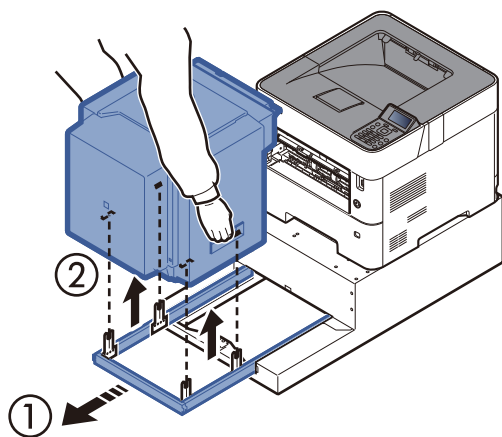

3

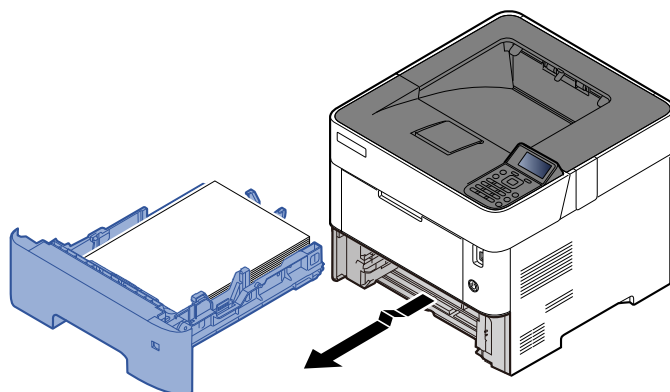

4

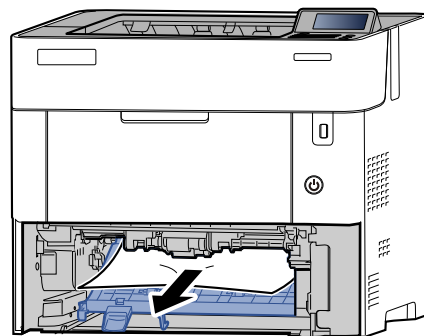
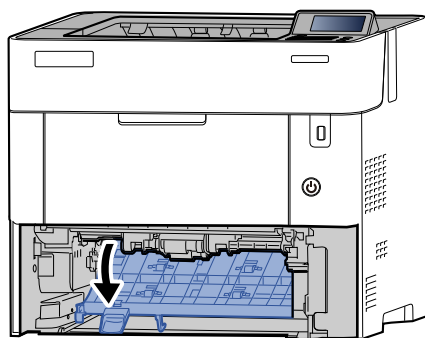

5

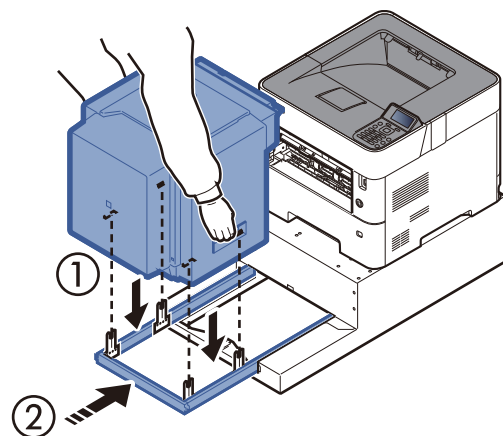
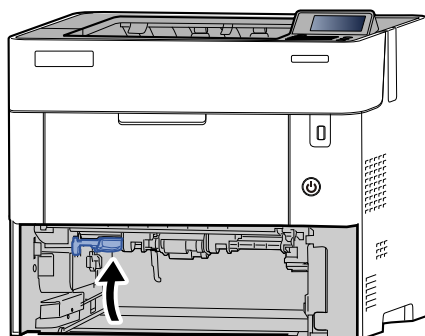

6

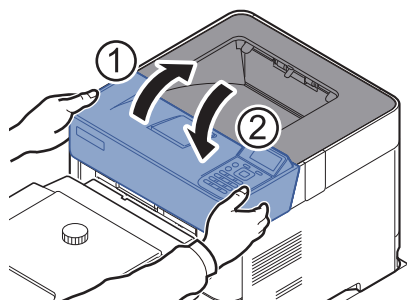

8 Dodatek

Tato kapitola vysvětluje následující témata:

Doplňkové vybavení	8-2
Přehled doplňkového vybavení	8-2
Metoda vkládání znaků	8-3
Pomocí tlačítek	8-3
Technické údaje	8-4
Zařízení	8-4
Funkce tiskárny	8-6
Podavač papíru (500 listů) (doplňkové příslušenství)	8-6
Velký podavač papíru (2000 listů) (doplňkové příslušenství)	8-7

Doplnkové vybavení

Přehled doplňkového vybavení

Pro zařízení je k dispozici následující doplňkové příslušenství.

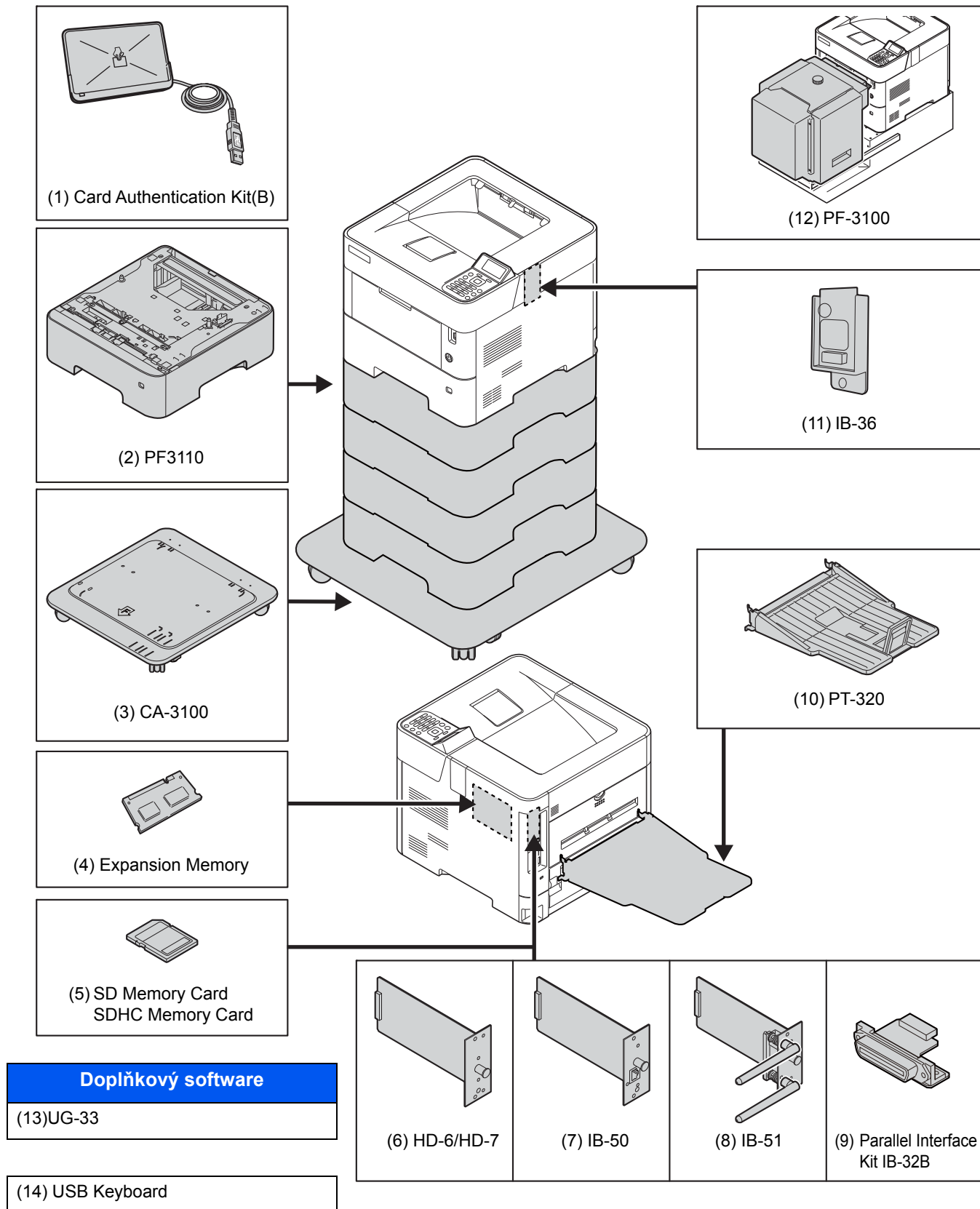

Metoda vkládání znaků

Pomocí tlačítek

K zadání čísla použijte tato tlačítka.

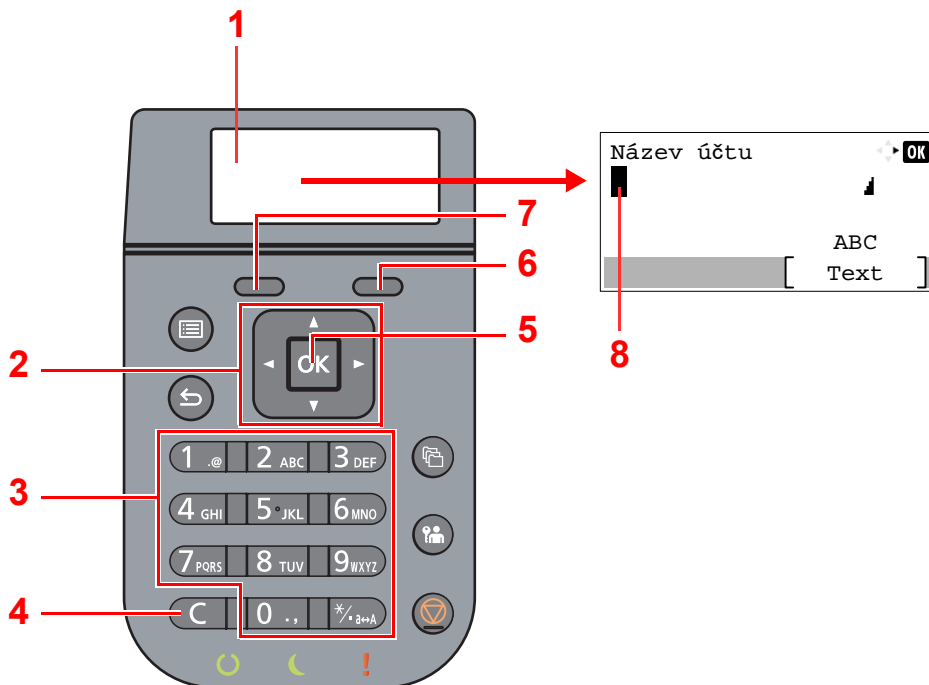

Č.	Obrazovka/ Tlačítko	Popis
1	Displej pro hlášení	Zobrazuje vložené znaky.
2	Tlačítka se šipkami	Zvolte, pokud chcete vybrat pozici pro zadávání, nebo vyberte znak ze seznamu.
3	Číselná tlačítka	Zvolte pro zadávání číslic a symbolů.
4	Tlačítko [Vymazat]	Zvolte pro mazání znaků.
5	Tlačítko [OK]	Zvolte, pokud chcete dokončit zadávání a vrátit se na obrazovku před zadáváním. Zvolte pro potvrzení vybraného symbolu.
6	Tlačítko pro výběr vpravo	Zvolte, pokud chcete vybrat typ znaků. (Pokud je zobrazeno [Text])
7	Tlačítko pro výběr vlevo	
8	Kurzor	Znaky jsou vkládány na pozici kurzoru.

Technické údaje

☑ DŮLEŽITÉ

Tyto technické údaje mohou být bez upozornění změněny.

Zařízení

Položka		Popis
Typ		Plocha
Způsob tisku		Elektrofotografický s polovodičovým laserem
Gramáž papíru	Zásobník	60 až 120 g/m ²
	Univerzální zásobník	60 až 220 g/m ²
Druh papíru	Zásobník	Běžný, Hrubý, Recyklovaný, S předtiskem, Lepený, Barva, S perforací, Hlavičkový, Vys. kvalita, Vlastní 1 až 8 (Oboustranný tisk: stejné jako u jednostranného tisku)
	Univerzální zásobník	Běžný, Průh. fólie, Hrubý, Pauzák, Etikety, Recyklovaný, S předtiskem, Lepený, Tvrdý papír, Barva, S perforací, Hlavičkový, Obálka, Silný, Vys. kvalita, Vlastní 1 až 8
Formát papíru	Zásobník	A4, A5, A5 (na šířku), A6, B5, B6, Letter, Legal, Statement, Statement (na šířku) ^{*1} , Executive, Oficio II, Folio, 216 × 340 mm, 16K, B5 (ISO), Obálka DL, Obálka C5, Oufuku Hagaki, Vlastní (105 × 148 až 216 × 356 mm)
	Univerzální zásobník	A4, A5, A5 (na šířku), A6, B5, B6, Folio, 216 × 340 mm, Letter, Legal, Statement, Statement (na šířku), Executive, Oficio II, 16K, B5 (ISO), Obálka #10, Obálka #9, Obálka #6 3/4, Obálka Monarch, Obálka DL, Obálka C5, Hagaki (Tvrdý papír), Oufuku Hagaki (Zpáteční pohlednice), Youkei 4, Youkei 2, Vlastní (70 × 148 mm až 216 × 356 mm) Bannerový papír (216 × 470,1 mm až 216 × 915 mm)
Doba nutná k dosažení provozní teploty (22 °C, 60%)	Zapnutí	25 sekund nebo méně
	Režim spánku	25 sekund nebo méně
Kapacita zásobníků papíru	Zásobník	500 listů (80 g/m ²) ^{*2}
	Univerzální zásobník	100 listů (80 g/m ²)

*1 Pouze pro modely používající palce.

*2 Až po rysku maximální výšky v zásobníku.

Položka		Popis
Kapacita výstupní přihrádky	Horní zásobník	500 listů (80 g/m ²)
Systém vykreslení obrazu		Elektrofotografický s polovodičovým laserem
Paměť		512 MB
Rozhraní	Standardní	Konektor rozhraní USB: 1 (vysokorychlostní USB) Síťové rozhraní: 1 (10 BASE-T/100 BASE-TX/1000 BASE-T) USB port: 2 (vysokorychlostní USB)
	Volba	eKUIO: 1
Pracovní Okolní prostředí	Teplota	10 až 32,5 °C
	Vlhkost vzduchu	15 až 80%
	Nadmořská výška	do 3500 m
	Jas	do 1500 luxů
Rozměry (š × h × v)		416 × 410 × 363 mm
Hmotnost (bez nádoby na toner)		Přibližně 15,3 kg
Požadovaný prostor (š × h) (s univerzálním zásobníkem)		403 × 600 mm
Elektrické napájení		Model o parametru 230 V: 220 - 240 V ~ 50/60 Hz 5,6 A
Spotřeba energie produktu zapojeného do sítě v pohotovostním režimu (Jsou-li všechny síťové porty připojeny.)		Informace získáte na níže uvedených webových stránkách. http://www.triumph-adler.com/C125713A00471CCE/direct/environment http://www.triumph-adler.de/C125713A00471CCE/direct/umwelt http://www.utax.de/C12571260052E282/direct/umwelt-energieverbrauch-sicherheit http://www.utax.de/C12571260052E282/direct/environment
Příslušenství		➔ Doplňkové vybavení (strana 8-2)

Funkce tiskárny

Položka	Popis
Rychlost tisku	A4 60 listů/min Letter 62 listů/min Legal 50 listů/min B5 48 listů/min A5 32 listů/min A5 (na šířku) 90 listů/min Statement 32 listů/min Statement (na šířku) 92 listů/min A6 32 listů/min
Doba vyhotovení prvního výtisku (A4, podávání ze zásobníku)	4,5 sekund nebo méně
Rozlišení	Rychlé 1200, Jemné 1200, 600 dpi
Operační systém	Windows 7, Windows 8.1, Windows 10, Windows Server 2008/R2, Windows Server 2012/R2, Windows Server 2016, Windows Server 2019, Mac OS 10.9 nebo vyšší
Rozhraní	Konektor rozhraní USB: 1 (vysokorychlostní USB) Síťové rozhraní: 1 (10 BASE-T/100 BASE-TX/1000 BASE-T) Volitelné rozhraní (doplňkové příslušenství): 1 (Pro připevnění IB-50/IB-51) Bezdrátová síť LAN (doplňkové příslušenství): 1 (pro připevnění IB-36)
Jazyk popisu stránek	PRESCRIBE
Emulace	PCL6 (PCL-XL, PCL5e), KPDL3, XPS, Open XPS, TIFF/JPEG, IBM Proprinter, LQ-850, LinePrint

Podavač papíru (500 listů) (doplňkové příslušenství)

Položka	Popis
Metoda vstupu papíru	Třecí podavač s válcem (počet listů: 500, 80 g/m ²)
Formát papíru	A4, A5, B5, B6, Folio, Letter, Legal, Statement, Executive, Oficio II 216 × 340 mm, 16K, B5 (ISO), Obálka #10, Obálka #9, Obálka #6 3/4, Obálka Monarch, Obálka DL, Obálka C5, Oufuku Hagaki (zpáteční pohlednice), Youkei 4, Youkei 2, Vlastní (92 × 162 až 216 × 356 mm)
Podporovaný papír	Gramáž papíru: 60 až 120 g/m ² Typy médií: Běžný, Hrubý, Recykl., Předtisk, Lepený, Barevně (Barva), S perforací, Hlavičkový, Letter, Vys. kval., Vlastní 1 až 8
Rozměry (š) × (h) × (v)	380 × 410 × 121 mm
Hmotnost	3,8 kg nebo méně

Velký podavač papíru (2000 listů) (doplňkové příslušenství)

Položka	Popis
Formát papíru	Obálka Monarch, Obálka #10, Obálka DL, Obálka C5, Executive, Letter, A4, B5, A5, A6, B6, Obálka #9, Obálka #6, ISO B5, Vlastní, Hagaki, Oufuku Hagaki, 16K, Statement, Youkei 2 a Youkei 4
Druh papíru	Běžný, Průh. fólie, Předtisk, Etikety, Lepený, Recykl., Pauzák, Hrubý, Hlavičkový, Barva, S perforací, Obálka, Tvrdý pap., Silný, Vys. kval. a Vlastní 1 (až 8)
Kapacita zásobníků papíru	2000 listů (75 g/m ²)
Rozměry (š × h × v)	345 × 420 × 371 mm
Hmotnost	7,5 kg nebo méně



POZNÁMKA

Informace o doporučených druzích papíru poskytne prodejce nebo zástupce servisu.

Rejstřík

A

AirPrint 4-8
Automatický spánkový režim 2-19

B

Bezpečnostní opatření při používání bezdrátového připojení LAN 1-6
Bezpečnostní opatření týkající se použití 1-4

Č

Čištění 7-2
Jednotka přenosu papíru 7-2

D

Doba vyhotovení prvního výtisku 8-6
Doplňkové vybavení
Přehled 8-2

E

EcoPrint 6-4
Embedded Web Server RX 2-32

F

Funkce automatického 2stranného tisku 1-11
Funkce řízení úspory energie 1-11

G

Google Cloud Print 4-8
GPL/LGPL 1-8

H

Horní zásobník 2-2
Informace o bezpečnosti zařízení v této příručce 1-2
Instalace
Macintosh 2-29
Software 2-21
Windows 2-22
Instalovat
Odinstalování 2-28

J

Jak reagovat na hlášení 7-15
Jednoduché přihlášení 2-13

K

Kabel LAN
Připojení kabelu LAN 2-7
Kabel USB
Připojení 2-8
Kabely 2-6
Kolečko pro volbu formátu 2-3
Konektor rozhraní USB 2-3
Konektor síťového rozhraní 2-3
Kontrola počítačů 2-31

Konvence používané v této příručce x
Kryt fixační jednotky 2-3

L

Limitované použití tohoto produktu 1-6

M

Monotype Imaging License Agreement 1-9
Mopria 4-8

N

Napájecí kabel
Připojení 2-8
Nastavení data a času 2-15
Nastavení sítě
Konfigurace kabelové sítě 2-16
Nastavení tisku 4-5
Nastavení zásobníku 3-14
Návody dodávané spolu se zařízením vii
Názvy částí 2-2

O

Obchodní názvy 1-7
Oboustranný tisk 6-4
Obrazovka nápovědy 2-12
Odhlášení 2-14
Odpadní nádoba na toner 2-4
Opatrnost při vkládání papíru 3-3
OpenSSL License 1-8
Original SSLeay License 1-8
Otvor pro zámek proti krádeži 2-2
Ovladač tiskárny
Nápověda 4-7
Ovládací panel 2-2

P

Papír
Formát papíru a typ média 3-14
Opatrnost při vkládání papíru 3-3
Vkládání obálek 3-13
Vkládání papíru 3-2
Vkládání papíru do univerzálního zásobníku 3-11
Vkládání papíru do zásobníků 3-4
Vkládání papíru Statement do zásobníků 3-8
Vkládání tvrdého papíru 3-13
Po tisku vymazat 6-4
Počítání vytištěných stránek
Počítadlo 2-31
Podavač dokumentů
Názvy částí 2-2
Poznámka 1-2
Pravidelná údržba 7-2
Výměna odpadní nádoby na toner 7-9
Výměna zásobníku s tonerem 7-4
Právní ustanovení 1-7
Product Library viii
Program Energy Star (ENERGY STAR®) 1-11
Prostředí 1-3
Přihlášení 2-13

Přihlášení uživatele

Odhlášení [2-14](#)

Přihlášení [2-13](#)

Připojení

Kabel LAN [2-7](#)

Kabel USB [2-8](#)

Napájecí kabel [2-8](#)

R

Registrační válec [2-4](#)

Rozhraní doplňkového příslušenství [2-3](#)

Rozhraní USB [2-6](#)

Rozlišení [8-6](#)

Rychlost tisku [8-6](#)

Ř

Řešení potíží [7-11](#)

Řízení spotřeby [1-11](#)

S

Síť

Příprava [2-19](#)

Síťové rozhraní [2-6](#)

Síťový kabel [2-6](#)

Specifikace

Funkce tiskárny [8-6](#)

Zařízení [8-4](#)

Symbole [1-2](#)

T

TCP/IP (IPv4)

Nastavení [2-16](#)

Technické údaje [8-4](#)

Podavač papíru (500 listů) (doplňkové příslušenství)

[8-6](#)

Tichý režim [6-4](#)

Tisk z počítače [4-2](#)

Tiskárna

Nastavení tisku [4-5](#)

U

Univerzální zásobník [2-3](#)

Formát papíru a typ média [3-16](#)

USB port [2-3](#)

USB zásuvka [2-2](#)

Ú

Úchytka [2-2](#)

Úroveň spánku [2-20](#)

Úspora zdrojů - papíru [1-11](#)

V

Vodítka šířky papíru [2-3](#), [3-5](#), [3-8](#)

Vodítka délky papíru [2-3](#), [3-5](#), [3-8](#)

Vypínač [2-2](#)

Vypnutí [2-9](#)

Výměna odpadní nádoby na toner [7-9](#)

Výměna zásobníku s tonerem [7-4](#)

Vzpříčený papír [7-22](#)

Indikátor místa vzpříčení papíru [7-22](#)

Zásobník nebo univerzální zásobník [7-23](#)

Zásobníky 1 až 5 [7-24](#)

W

Wi-Fi Direct

Tisk [4-8](#)

Z

Zadní kryt 1 [2-2](#)

Zadní kryt 2 až 5 [2-5](#)

Zajišťovací páčka zásobníku s tonerem [2-4](#)

Zapnutí [2-9](#)

Zarážka papíru [2-2](#), [2-5](#), [3-17](#)

Zásobník

Formát papíru a typ média [3-14](#)

Vkládání papíru [3-4](#), [3-8](#)

Zásobník 1 [2-2](#)

Zásobník s tonerem [2-4](#)

Zásobníky 2 až 5 [2-5](#)

Způsob připojení [2-6](#)

Způsob zadávání znaků [8-3](#)

**QUALITY
CERTIFICATE**

This machine has passed
all quality controls and
final inspection

