

**458ci**  
**358ci**

# **FAX HASZNÁLATI ÚTMUTATÓ**

Kérjük, a gép használatának megkezdése előtt olvassa el ezt a használati útmutatót, és tartsa azt a gép közelében a könnyű hozzáférhetőség érdekében.

# Tartalom

Tartalom .....	i
Előszó .....	iii
A fax használati útmutatóról (ez az útmutató) .....	iii
Az útmutató felépítése .....	iii
Az útmutatóban használt jelölések .....	iv
<b>1 Jogi és biztonsági információk .....</b>	<b>1-1</b>
Figyelmeztetés .....	1-2
Az útmutató biztonsági jelölései .....	1-2
A használati útmutatóról .....	1-3
Jogi nyilatkozat .....	1-3
FONTOS BIZTONSÁGI UTASÍTÁSOK .....	1-3
IMPORTANTES MESURES DE SECURITE .....	1-4
A végberendezésre vonatkozó műszaki előírások .....	1-5
Hálózat-kompatibilitási nyilatkozat .....	1-6
Védjegyekre vonatkozó információk .....	1-6
<b>2 A fax készülék használata előtt .....</b>	<b>2-1</b>
A készülék részei és azok funkciói .....	2-2
Készülék .....	2-2
Kezelőpanel .....	2-4
Érintőpanel .....	2-5
Képek előnézetének megtekintése .....	2-8
Számok beírása .....	2-11
Gyorsbeállítás varázsló .....	2-12
A FAX beállítás tételei .....	2-12
FAX és kikapcsolási beállítási eljárás .....	2-13
A dátum és az idő beállítása .....	2-14
<b>3 Faxok küldése .....</b>	<b>3-1</b>
Alapvető átviteli műveletek .....	3-2
Az újratárcsázás használata .....	3-3
A küldés állapotának ellenőrzése .....	3-4
Elsőbbségi felülbírálat küldés .....	3-4
Memóriából történő átvitel törlése (az eredeti beolvasása közben) .....	3-5
Memóriából történő átvitel törlése (a kommunikáció alatt) .....	3-5
Átvitel megszakítása (a kommunikáció megszakítása) .....	3-6
Célállomás beírásának módszerei .....	3-7
Célállomás faxszámának beírása a számgombok használatával .....	3-7
Kiválasztás a címjegyzékből .....	3-9
Kiválasztás gyorsgomb használatával .....	3-11
Kiválasztás Keresés (Szám) opcióval .....	3-11
Választás a Célhely előzmények közül .....	3-12
Célhelyek ellenőrzése és szerkesztése .....	3-12
Közvetítéses átvitel .....	3-13
Bejelentkezés/kijelentkezés .....	3-15
Bejelentkezés, ha a felhasználói fiókkezelés engedélyezve van .....	3-15
Bejelentkezés, ha a feladatnyilvántartás engedélyezve van .....	3-17

---

<b>4</b>	<b>Faxok fogadása .....</b>	<b>4-1</b>
	Fax fogadása .....	4-2
	Fogadás módja .....	4-2
	A fogadás módjának kiválasztása .....	4-2
	Automatikus fogadás .....	4-3
	Az automatikus fogadás folyamata .....	4-3
	A vétel megszakítása (A kommunikáció megszakítása) .....	4-4
	Kézi fogadás .....	4-5
	A kézi fogadás folyamata .....	4-5
	Fax fogadásának funkciói .....	4-6
	Nyomtatás papírtípusa .....	4-7
	FAX kizárólagos papírforrása .....	4-8
	Vétel dátuma és ideje .....	4-8
	Kétoldalas nyomtatás .....	4-8
	2 az 1-ben nyomtatás .....	4-9
	Kötegelt nyomtatás .....	4-9
<b>5</b>	<b>Kényelmi faxfunkciók használata .....</b>	<b>5-1</b>
	Csatlakoztatott telefon használata .....	5-2
	FAX/Telefon automata átkapcsolás bejövő hívásnál .....	5-2
	FAX/üzenetrögzítő automata átkapcsolás bejövő hívásnál .....	5-4
	Kézi küldés .....	5-6
	Kézi vétel .....	5-7
	Távoli átkapcsolás funkció .....	5-8
<b>6</b>	<b>Hibaelhárítás .....</b>	<b>6-1</b>
	Küldés/fogadás során működő jelzőfények .....	6-2
	Reagálás egy figyelmeztető jelzőfény villogására .....	6-2
	A készülék kikapcsolásakor betartandó óvintézkedések .....	6-3
	Üzenetek .....	6-4
	Hibakódok listája .....	6-6
	Hibaelhárítás .....	6-9
	Általános kérdések .....	6-11
<b>7</b>	<b>Függelék .....</b>	<b>7-1</b>
	Karakterbevitel .....	7-2
	Beviteli képernyők .....	7-2
	Műszaki adatok .....	7-3
	Menüterkép .....	7-5
	Tárgymutató .....	Tárgymutató-1

# Előszó

Ez a használati útmutató segít Önnek a gép helyes beüzemelésében, a gyakori karbantartási feladatok elvégzésében, valamint szükség esetén a hibakeresésben, hogy a berendezést mindig megfelelő körülmények között működtethesse.

Kérjük, hogy a telefax használatának megkezdése előtt olvassa el a Használati útmutatót. Az útmutatót tartsa a faxkészülékhez közel, hogy szükség esetén bármikor elérhető legyen.

## A fax használati útmutatóról (ez az útmutató)

### Az útmutató felépítése

A Használati útmutató az alábbi fejezeteket tartalmazza:

Fejezet		Tartalom
1	<b>Jogi és biztonsági információk</b>	A készülék használatával kapcsolatos óvintézkedéseket, valamint a védjegyekkel kapcsolatos információkat ismerteti.
2	<b>A fax készülék használata előtt</b>	Az alkatrészneveket és a gyors üzembe helyezési varázslót ismerteti.
3	<b>Faxok küldése</b>	A faxok küldésének általános módszereit és a küldési funkciókat ismerteti.
4	<b>Faxok fogadása</b>	A faxok fogadásának általános módszereit és a vételi funkciókat ismerteti.
5	<b>Kényelmi faxfunkciók használata</b>	Olyan kényelmi faxfunkciókat ismertet, mint a fogadott faxok eltárolása a memóriába, a fogadott faxok továbbküldése, valamint a lekérdezéses kommunikáció (olyan funkció, amely lehetővé teszi a fogadó fél számára, hogy hívást és fax vételt kezdeményezzen).
6	<b>Hibaelhárítás</b>	Ismerteti, hogy mit kell tenni, ha hibaüzenetek jelennek meg vagy egyéb probléma történik.
7	<b>Függelék</b>	A karakterek bevitelének a módját ismerteti, és felsorolja a készülék műszaki adatait.

# Az útmutatóban használt jelölések

Az alábbi ismertetőben Adobe Reader XI szoftvert használunk példaként.

A Tartalomjegyzék kívánt tételére kattintva ugorhat a megfelelő oldalra.

Erre kattintva az aktuális oldal előtti oldalt jelenítheti meg. Ez akkor hasznos, ha arra az oldalra szeretne visszaugrani, ahonnan az aktuális oldalra érkezett.

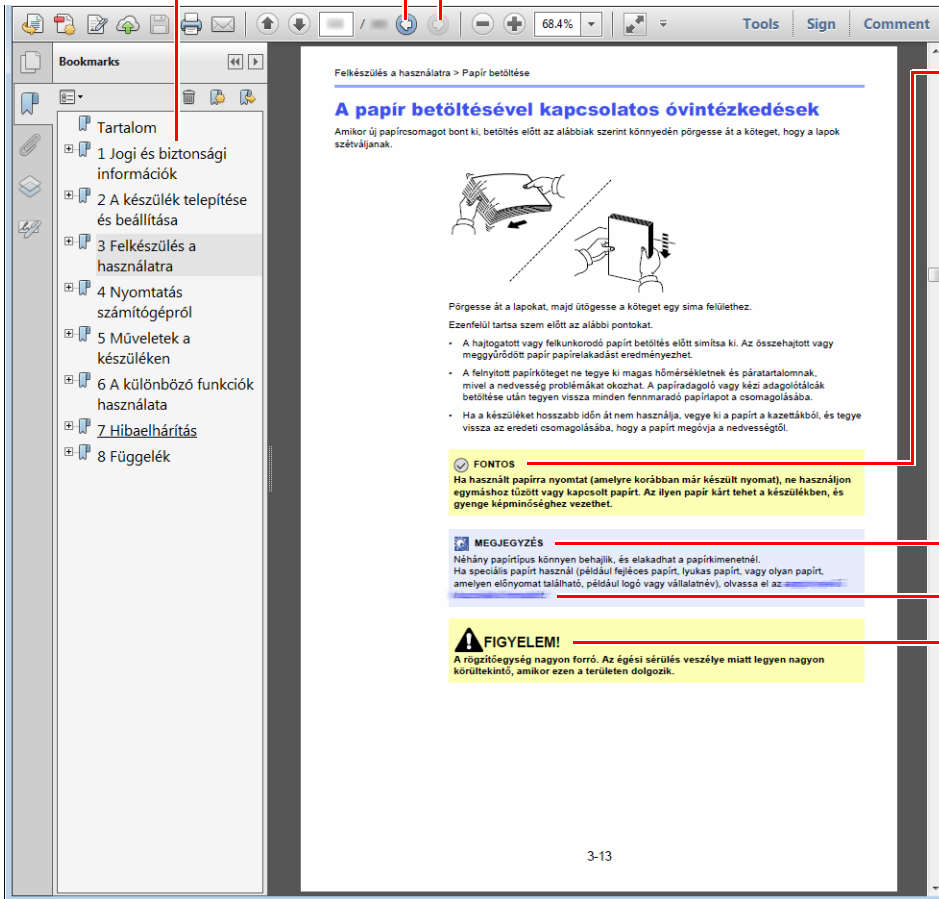

## **FONTOS**

A készülék megfelelő üzemeltetéséhez és a készülék, illetve egyéb vagyontárgyak károsodásának elkerüléséhez szükséges követelményeket és korlátozásokat jelzi.

## **MEGJEGYZÉS**

Kiegészítő magyarázatokat és információs hivatkozásokat jelez.

## Lásd:

Az aláhúzással jelölt szövegre kattintva ugorhat a megfelelő oldalra.

## **FIGYELEM!**

Azokat az eseteket jelzi, amikor a vonatkozó előírások be nem tartása vagy a figyelmetlenség testi sérüléshez vagy a készülék károsodásához vezethet.

## **MEGJEGYZÉS**

Az Adobe Reader programban megjelenő tételek annak használatától függően változnak. Ha a Tartalomjegyzék vagy az eszközök nem jelennek meg, olvassa el az Adobe Reader súgóját.

Az útmutatóban egyes tételeket az alább ismertetett jelölések jeleznek.

Jelölés	Leírás
[Félkövér]	A billentyűket és a gombokat jelzi.
„Normál”	Az üzeneteket és a beállításokat jelzi.

## A készülék üzemeltetése során használt jelölések

A használati útmutatóban az érintőpanel gombjainak folyamatos kiosztása a következő:

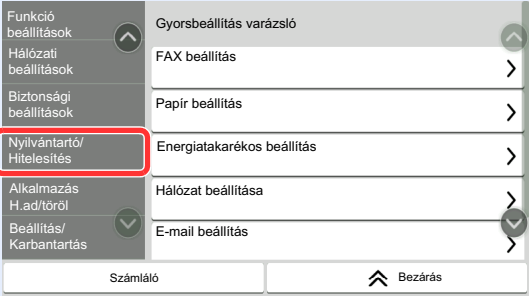
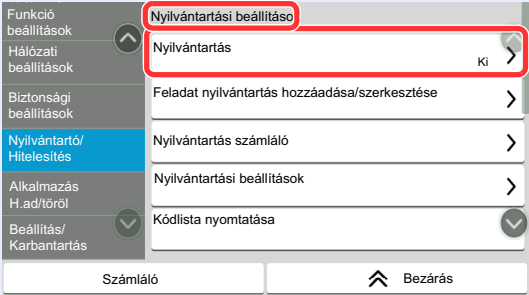
Aktuális folyamat	Az útmutatóban jelzett műveletek
<p>Válassza ki a <b>[Kezdőoldal]</b> gombot.</p> <p>▼</p> <p>Válassza ki a(z) [...] lehetőséget.</p> <p>▼</p> <p>Válassza ki a <b>[Rendszermenü]</b> lehetőséget.</p> <p>▼</p> <p>Válassza ki az <b>[Eszköz beállítások]</b> lehetőséget.</p> <p>▼</p> <p>A képernyőt mozgassa lefelé (azaz húzza el az ujját)</p> <p>▼</p> <p>Válassza ki a <b>[Hang]</b> lehetőséget.</p>	<p><b>[Kezdőoldal]</b> gomb &gt; [...] &gt; <b>[Rendszermenü]</b> &gt; <b>[Eszköz beállítások]</b> &gt; <b>[Hang]</b></p>
<p>Válassza ki a <b>[Nyilvántartó/Hitelesítés]</b> lehetőséget.</p>  <p>▼</p> <p>A „Nyilvántartási beállítások” alatt válassza ki a <b>[Nyilvántartás]</b> lehetőséget.</p> 	<p><b>[Nyilvántartó/Hitelesítés]</b> &gt; „Nyilvántartási beállítások” &gt; <b>[Nyilvántartás]</b></p>

# 1 Jogi és biztonsági információk

Kérjük, hogy a készülék használatának megkezdése előtt olvassa el ezeket az információkat. Ez a fejezet az alábbi témaköröket tartalmazza:

Figyelmeztetés .....	1-2
Az útmutató biztonsági jelölései .....	1-2
A használati útmutatóról .....	1-3
Jogi nyilatkozat .....	1-3
FONTOS BIZTONSÁGI UTASÍTÁSOK .....	1-3
IMPORTANTES MESURES DE SECURITE .....	1-4
A végberendezésre vonatkozó műszaki előírások .....	1-5
Hálózat-kompatibilitási nyilatkozat .....	1-6
Védjegyekre vonatkozó információk .....	1-6

# Figyelmeztetés

## Az útmutató biztonsági jelölései

A kézikönyv fejezeteiben és a faxkészülék egyes részein a felhasználó, más személyek, valamint a készülék közelében lévő tárgyak védelme, továbbá a készülék helyes és biztonságos használata érdekében biztonsági jelölések találhatók.



**FIGYELMEZTETÉS:** Azokat az eseteket jelzi, amikor a vonatkozó előírások be nem tartása vagy a figyelmetlenség esetleg komoly sérüléshez vagy akár halálhoz is vezethet.



**VIGYÁZAT:** Azokat az eseteket jelzi, amikor a vonatkozó előírások be nem tartása vagy a figyelmetlenség testi sérüléshez vagy a készülék károsodásához vezethet.

### Jelölések

A  szimbólum azt jelzi, hogy az adott szakasz biztonsági figyelmeztetést tartalmaz. A jelzésen belül külön ábra jelzi, hogy mire kell figyelni.



... [Általános figyelmeztetés]



... [Magas hőmérsékletre vonatkozó figyelmeztetés]

A  szimbólum azt jelzi, hogy az adott szakasz tiltott műveletekre vonatkozó figyelmeztetéseket tartalmaz. A tiltott műveletekre vonatkozó részleteket a szimbólumon belüli ábra jelzi.



... [Tiltott műveletre vonatkozó figyelmeztetés]



... [A készülék szétszerelésére vonatkozó tiltás]

A  szimbólum azt jelzi, hogy az adott szakasz kötelezően elvégzendő műveleteket tartalmaz. Az elvégzendő műveletekre vonatkozó részleteket a szimbólumon belüli ábra jelzi.



... [Elvégzendő műveletre vonatkozó figyelemfelhívás]



... [Húzza ki a tápkábelt az aljzatból]



... [A készüléket kizárólag földelt aljzathoz csatlakoztassa]



### MEGJEGYZÉS

A funkciók frissítése következtében előfordulhat, hogy a Használati útmutatóban szereplő információk értesítés nélkül módosulnak.



## A használati útmutatóról

A Használati útmutató a készülék telefax funkcióinak használatával kapcsolatos információkat ismerteti. Kérjük, hogy a készülék használatának megkezdése előtt olvassa el a Használati útmutatót.

A használat során az alábbi részekkel kapcsolatban lapozza fel a Használati útmutatót.

Környezet
A használatra vonatkozó óvintézkedések
Papír betöltése
A tonertartály cseréje
Az elhasznált tonertartály cseréje
Tisztítás
Hibák elhárítása
Hibaüzenetek értelmezése
Papírelakadás megszüntetése

## Jogi nyilatkozat

A FOGADOTT DOKUMENTUMOKBAN KELETKEZETT SEMMILYEN, AKÁR RÉSZLEGES VESZTESÉGÉRT SEM VÁLLALUNK FELELŐSSÉGET, OKOZZA AKÁR A FAXRENDSZER KÁROSODÁSA, HIBÁJA, HIBÁS HASZNÁLATA VAGY OLYAN KÜLSŐ TÉNYEZŐ, MINT PÉLDÁUL ÁRAMKIMARADÁS; TOVÁBBÁ A KIHAGYOTT LEHETŐSÉG MIATTI TISZTÁN GAZDASÁGI VAGY PROFITVESZTESÉGÉRT SEM, AMI A NEM FOGADOTT HÍVÁSBÓL VAGY NEM FOGADOTT ÜZENETEBŐL EREDEZTETHETŐ.

## FONTOS BIZTONSÁGI UTASÍTÁSOK

A telefonkészülék használata során mindig kövesse az alapvető biztonsági óvintézkedéseket a tűz, elektromos áramütés és a személyi sérülések megelőzése érdekében. Ezek az óvintézkedések az alábbiakat tartalmazzák:

**VIGYÁZAT:** A tűzveszély elkerülése érdekében kizárólag AWG 26 típusú vagy magasabb UL listaszámú, illetve CSA tanúsítvánnyal rendelkező telekommunikációs vezeték használjon.

- 1 A terméket ne használja víz közelében, például fürdőkád, mosdókagyló, mosogató vagy mosókád közelében, illetve nedves pincében vagy úszómedence mellett.
- 2 Elektromos vihar alatt ne használja a telefont (kivéve a vezeték nélküli típusúakat). A villámlás ritka esetekben elektromos áramütés kockázatával járhat.
- 3 A telefont ne használja gázszivárgás bejelentésére a szivárgás közelében.
- 4 Kizárólag az ebben a útmutatóban jelzett tápkábelt és akkumulátorokat használja. Az akkumulátorokat ne dobja tűzbe. Felrobbanhatnak. Az ártalmatlanítás módjára vonatkozó információkért olvassa el a helyi előírásokat.

### ŐRIZZE MEG EZEKET AZ UTASÍTÁSOKAT

## **IMPORTANTES MESURES DE SECURITE**

Certaines mesures de sécurité doivent être prises pendant l'utilisation de matériel téléphonique afin de réduire les risques d'incendie, de choc électrique et de blessures. En voici quelques unes:

- 1 Ne pas utiliser l'appareil près de l'eau, p. ex., près d'une baignoire, d'un lavabo, d'un évier de cuisine, d'un bac à laver, dans un sous-sol humide ou près d'une piscine.
- 2 Eviter d'utiliser le téléphone (sauf s'il s'agit d'un appareil sans fil) pendant un orage électrique. Ceci peut présenter un risque de choc électrique causé par la foudre.
- 3 Ne pas utiliser l'appareil téléphonique pour signaler une fuite de gaz s'il est situé près de la fuite.
- 4 Utiliser seulement le cordon d'alimentation et le type de piles indiqués dans ce manuel. Ne pas jeter les piles dans le feu: elles peuvent exploser. Se conformer aux règlements pertinents quant à l'élimination des piles.

### **CONSERVER CES INSTRUCTIONS**

## A végberendezésre vonatkozó műszaki előírások

Végberendezés (TE); TBR 21

A pán-európai jóváhagyáshoz szükséges követelmények a végberendezések (kivéve a beszédhang átviteli szolgáltatást támogató végberendezéseket) analóg közcélú telefonhálózatra (PSTN) való csatlakoztatásánál hangtárcsázásos (Dual Tone Multi Frequency – DTMF) jelzésátvitelt írnak elő.

Ez a végberendezés az alábbi szabványoknak felel meg:

- TBR21
- AN 01R00 Ajánlás Lengyelország számára
- AN 02R01 Ajánlás Svájc és Norvégia számára
- AN 05R01 Ajánlás Németország, Spanyolország, Görögország, Lengyelország és Norvégia számára
- AN 06R00 Ajánlás Németország, Görögország és Lengyelország számára
- AN 07R01 Ajánlás Németország, Spanyolország, Lengyelország és Norvégia számára
- AN 09R00 Ajánlás Németország számára
- AN 10R00 Ajánlás Németország számára
- AN 11R00 Ajánlás Lengyelország számára
- AN 12R00 Ajánlás Spanyolország számára
- AN 16R00 Általános ajánlás
- DE 03R00 Állami ajánlás Németország számára
- DE 04R00 Állami ajánlás Németország számára
- DE 05R00 Állami ajánlás Németország számára
- DE 08R00 Állami ajánlás Németország számára
- DE 09R00 Állami ajánlás Németország számára
- DE 12R00 Állami ajánlás Németország számára
- DE 14R00 Állami ajánlás Németország számára
- ES 01R01 Állami ajánlás Spanyolország számára
- GR 01R00 Állami ajánlás Görögország számára
- GR 03R00 Állami ajánlás Görögország számára
- GR 04R00 Állami ajánlás Görögország számára
- NO 01R00 Állami ajánlás Norvégia számára
- NO 02R00 Állami ajánlás Norvégia számára
- P 03R00 Állami ajánlás Lengyelország számára
- P 08R00 Állami ajánlás Lengyelország számára

## Hálózat-kompatibilitási nyilatkozat

A gyártó kijelenti, hogy a berendezés közcélú kapcsolt vonali telefonhálózaton (PSTN) történő üzemre készült, az alábbi országokban történő használatra:

■ Ausztria	■ Franciaország	■ Liechtenstein	■ Szlovákia
■ Belgium	■ Németország	■ Litvánia	■ Szlovénia
■ Bulgária	■ Görögország	■ Luxemburg	■ Spanyolország
■ Ciprus	■ Magyarország	■ Málta	■ Svédország
■ Csehország	■ Izland	■ Norvégia	■ Svájc
■ Dánia	■ Írország	■ Lengyelország	■ Hollandia
■ Észtország	■ Olaszország	■ Portugália	■ Egyesült Királyság
■ Finnország	■ Lettország	■ Románia	

## Védjegyekre vonatkozó információk

- A Microsoft, a Windows, a Windows Server, az Excel és a PowerPoint a Microsoft Corporation védjegyei vagy bejegyzett védjegyei az Amerikai Egyesült Államokban és/vagy más országokban.
- Az Adobe Acrobat és az Adobe Reader az Adobe Systems Incorporated védjegye.
- Az IBM és az IBM PC/AT az International Business Machines Corporation védjegye.

A Használati útmutatóban található összes többi cég- és terméknév a megfelelő tulajdonosok védjegye vagy bejegyzett védjegye. A ™ és a ® jelölések ebben az útmutatóban nem szerepelnek.

# 2 A fax készülék használata előtt

Ez a fejezet az alábbi témákat tárgyalja:

A készülék részei és azok funkciói .....	2-2
Készülék .....	2-2
Kezelőpanel .....	2-4
Érintőpanel .....	2-5
Képek előnézetének megtekintése .....	2-8
Számok beírása .....	2-11
Gyorsbeállítás varázsló .....	2-12
A FAX beállítás tételei .....	2-12
FAX és kikapcsolási beállítási eljárás .....	2-13
A dátum és az idő beállítása .....	2-14

# A készülék részei és azok funkciói

## Készülék

Ez a fejezet a fax készülék részeit ismerteti, amikor a készüléket faxként használjuk. A faxtól eltérő funkciókhoz tartozó részekkel kapcsolatban lásd:

➔ A készülék *Használati útmutatója*

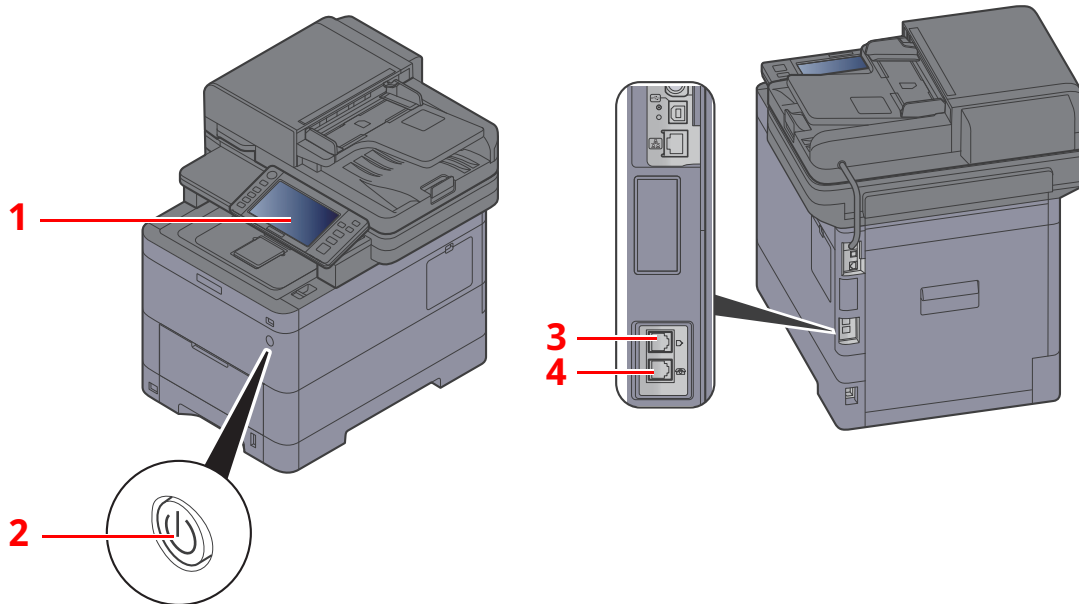

1	Kezelőpanel	Ezen a panelen keresztül végezhető a fax műveletek.
2	Főkapcsoló	Ezt a kapcsolót állítsa ON (BE) állásba, amikor fax vagy másoló műveletet végez. A művelet elvégzéséhez az érintőpanel világítani kezd.
3	LINE csatlakozó	A telefonvonal moduláris kábelét csatlakoztassa ebbe az aljzatba.
4	TEL csatlakozó	Ha normál vonalas telefonkészüléket használ, a moduláris vezeték csatlakoztassa ebbe az aljzatba.

✔ **FONTOS**

**A főkapcsolót kikapcsolva faxok automatikus vételére nincs lehetőség.**

## Dokumentumadagoló

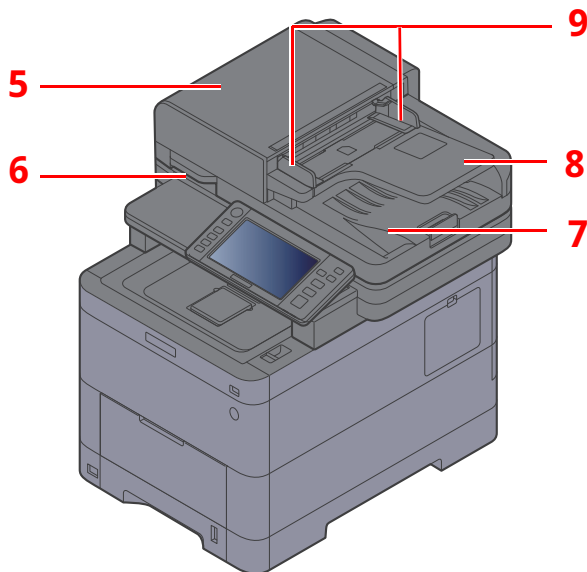

5	Felső fedél	Nyissa fel ezt a fedelet, ha az eredeti a dokumentumadagolóban akadt el.
6	Nyitófogantyú	A dokumentumadagoló nyitására és zárására szolgál.
7	Eredeti kimeneti tálcája	A beolvasott eredetiek erre a tálcára érkeznek.
8	Eredetiek tálcája	Az eredeti dokumentum lapjait helyezze erre a tálcára.
9	Eredeti papírvetetői	Állítsa be ezeket a vezetőket az eredeti dokumentum szélességére.

## Kezelőpanel

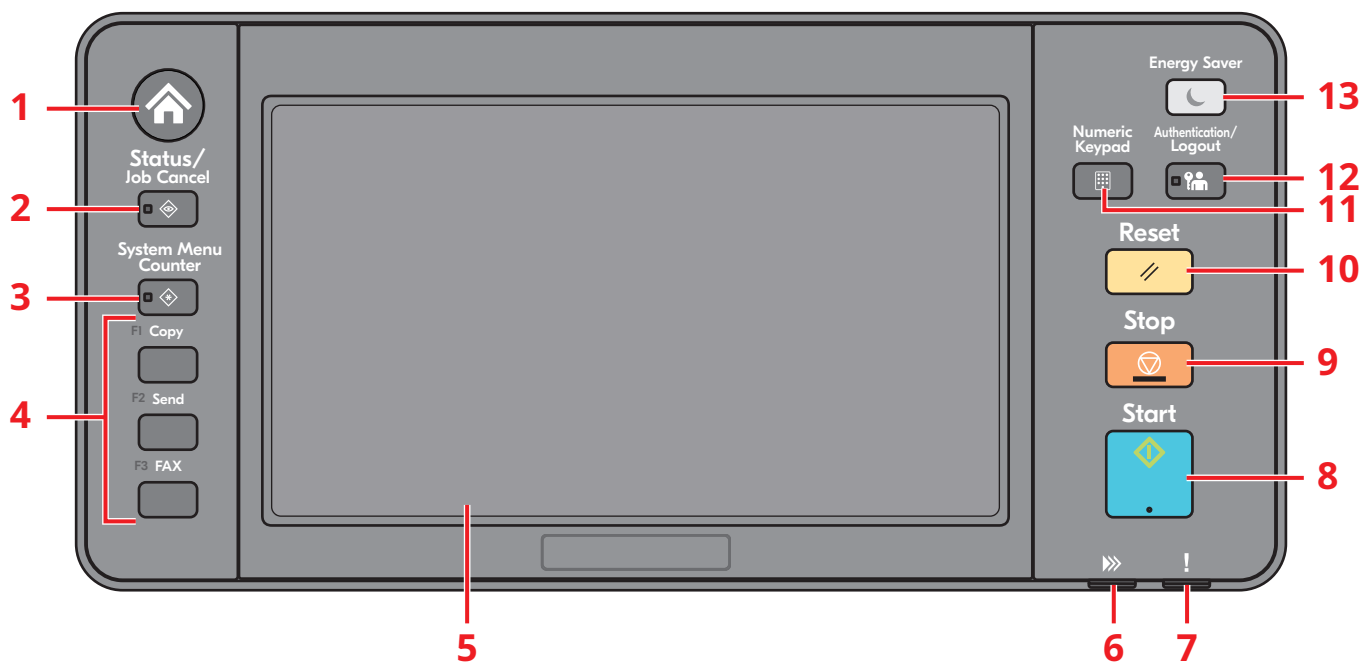

- 1 [Kezdőoldal] gomb: Megjeleníti a Kezdőképernyőt.
- 2 [Status/Job Cancel] gomb: Megjeleníti az Állapot/Feladat megszakítása képernyőt.
- 3 [System Menu/Counter] gomb: Megjeleníti a Rendszermenü/Számláló képernyőt.
- 4 Funkciógomb: Ezek a gombok teszik lehetővé a különféle funkciók és alkalmazások regisztrálását, mint a másolás vagy a szkennelés.
- 5 Érintőpanel: A gépbeállítások konfigurálásához szükséges gombokat jeleníti meg.
- 6 [Adat] jelzőfény: Nyomtatáskor vagy küldéskor/fogadáskor villog.
- 7 [Figyelem] jelzőfény: Világít vagy villog, ha hiba történik, és egy feladat leáll.
- 8 [Start] gomb: Elindítja a másolási és beolvasási műveleteket, valamint a beállítási műveletek feldolgozását.
- 9 [Stop] gomb: Megszakítja vagy szünetelteti a folyamatban levő feladatot.
- 10 [Reset] gomb: A beállításokat állítja vissza alapértékre.
- 11 [Numeric Keypad] gomb: Megjeleníti a számbillentyűzetet.
- 12 [Authentication/Logout] gomb: Hitelesíti a felhasználóváltást, és kilép az aktuális felhasználó műveleteiből (azaz kijelentkezés).
- 13 [Energy Saver] gomb: A készüléket alvó üzemmódba állítja. Visszakapcsolás Alvó üzemmódból, ha a készülék Alvó üzemmódban van.



## Érintőpanel

### Az érintőpanel használata

Ez a szakasz ismerteti az érintőpanel alapvető működését.

#### Koppintás

Ezzel a művelettel választhatók ki az ikonok vagy a gombok.

Ebben a dokumentumban a koppintás művelete a „kiválasztás”.



#### Előugró panel

Az ikonokra vagy gombokra koppintva részletes információk jelennek meg az ikonokra és a menükre vonatkozóan. Az előugró panelek a képernyő váltása nélkül jelenítenek meg információkat és menüket.



## Ujj elhúzása

Ezzel a művelettel lehet váltani a képernyők között, illetve megjeleníteni azokat a tételeket, amelyek nem láthatók a listában.

A képernyőt követve egy irányba mozgassa az ujját.

### Példa: Kezdőképernyő

A képernyő mozgatása balra és jobbra.



### Példa: Rendszermenü képernyő

A képernyő mozgatása felfelé és lefelé.

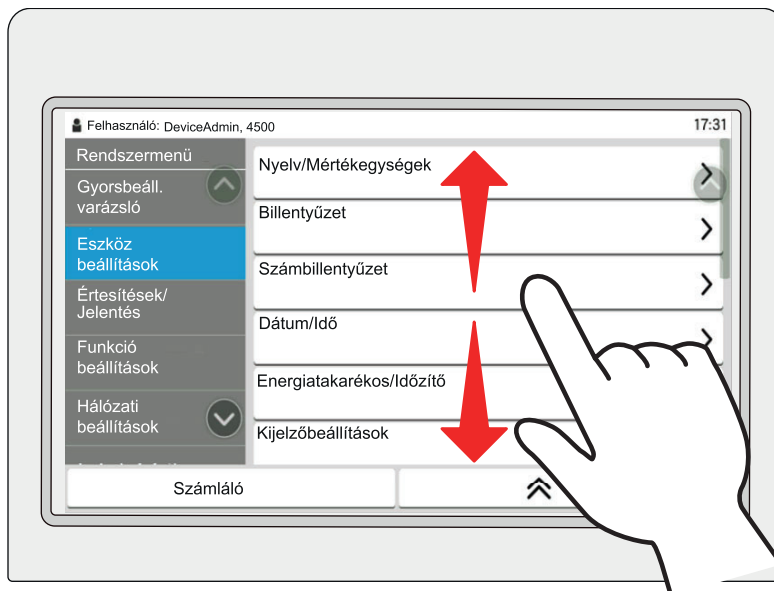

## Kezdőképernyő

Ez a képernyő úgy jeleníthető meg, hogy a kezelőpanelen megnyomja a **[Kezdőoldal]** gombot. Az ikonok kiválasztásával az azokhoz tartozó képernyő jeleníthető meg.

Módosíthatja a Kezdőképernyőn megjelenő ikonokat, valamint a képernyő hátterét.

➔ A készülék *Használati útmutatója*

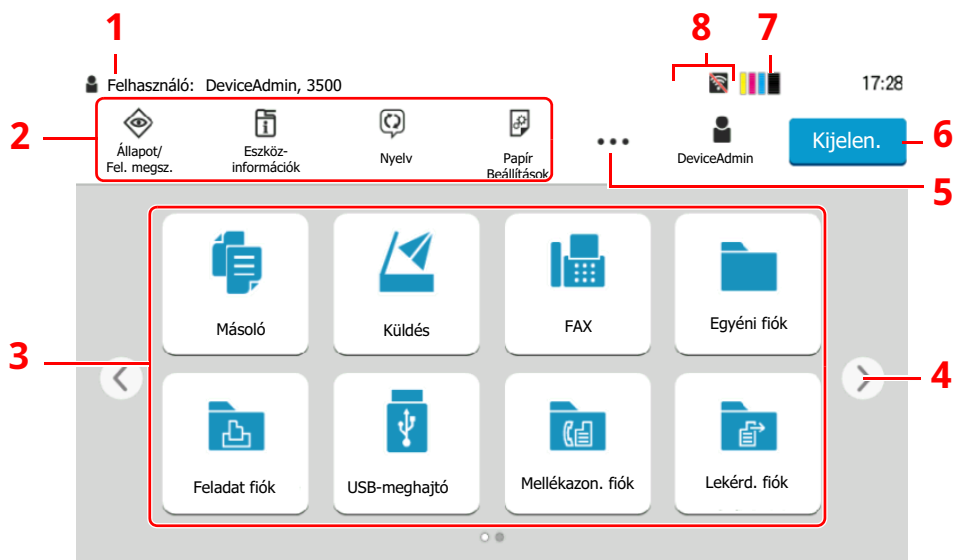

\* A megjelenés az aktuális képernyőtől, illetve a konfigurációtól és az opcióbeállításoktól függően eltérő lehet.

Szám	Tétel	Leírás
1	Állapotterület	Az aktuális állapot üzeneteit és állapotikonjait jeleníti meg. Megjeleníti a bejelentkezett felhasználó nevét, ha a felhasználói bejelentkezés engedélyezve van.
2	Feladattár	Feladatikonok megjelenítése. Ha hiba lép fel, az <b>[Állapot/Fel. megsz.]</b> ikonján „!” jelenik meg. A hiba helyreállítása után a képernyő visszatér normál nézetbe.
3	Asztal	Megjeleníti az alkalmazásikonokat. Az első oldalon nem látható ikonok az oldal váltásával jeleníthetők meg.
4	Képernyőváltó gombok	Ezeknek a gomboknak a használatával válthat az asztal oldalai között. <b>MEGJEGYZÉS</b> A képernyők között az ujjá elhúzásával is válthat. ➔ <a href="#">Az érintőpanel használata (2-5. oldal)</a>
5	[...]	Egy előugró panelben megjeleníti az összes feladatikonok, köztük a feladatsáv területen megjelenített ikonokat is.
6	<b>[Bejelentkezés] / [Kijelen.]</b>	Bejelentkezés vagy kijelentkezés, amikor a felhasználói bejelentkezés engedélyezve van.
7	Rendelkezésre álló tonerkapacitás	A hátralévő toner mennyiségét jeleníti meg. Ennek az ikonnak a kiválasztásával jelenítheti meg a hátralévő toner mennyiségét egy előugró panelen.
8	Al-állapot ikonok	A készülék állapotát jelző ikonokat jeleníti meg. 5 ikon jeleníthető meg. Ennek a területnek a kiválasztásával jelenítheti meg az ikonokat egy előugró panelben.

## Az érintőpanel kezelése

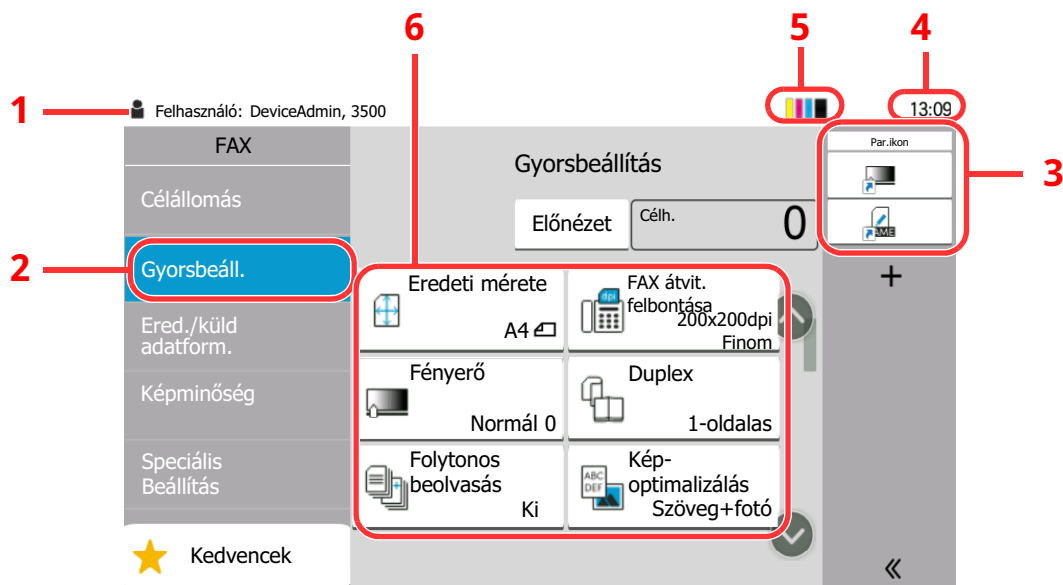

- 1 Megjeleníti a készülék állapotát, valamint a szükséges működési üzeneteket.
- 2 Megjeleníti a Gyorsbeállítás képernyőt.
- 3 Megjeleníti a regisztrált parancsikonokat.
- 4 Megjeleníti az időt.
- 5 Rendelkezésre álló tonerkapacitás.
- 6 Beállítja a fax funkciókat.

## Képek előnézetének megtekintése

Az elküldendő kép ellenőrzéséhez a panelen megjelenítheti a beolvasott eredeti előnézeti képét.

### 1 Jelenítse meg a képernyőt.

Készüljön fel a kép elküldésére az Alapvető átviteli műveletek című fejezetben leírtak szerint.

➔ [Alapvető átviteli műveletek \(3-2. oldal\)](#)

## 2 Előnézeti kép megjelenítése.

- 1 Válassza ki az [Előnézet] lehetőséget.

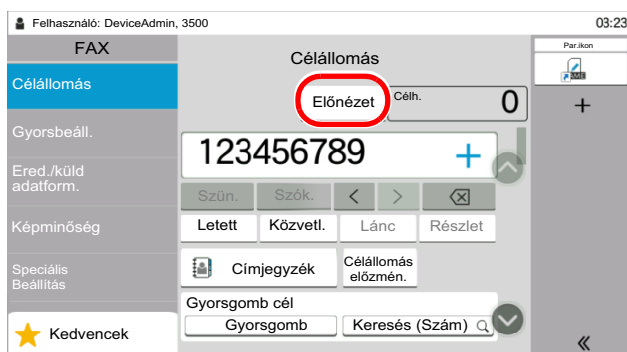

A készülék megkezdte az eredeti beolvasását. Ha befejeződött a beolvasás, a panelen megjelenik az előnézeti kép.

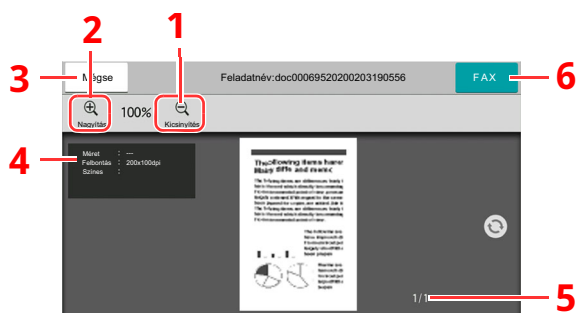

- 1 Kicsinyítés.
- 2 Nagyítás.
- 3 A feladat megszakítása.
- 4 Az adatinformációk megjelenítése.
- 5 Az aktuális oldalszám és teljes oldalszám megjelenítése.
- 6 Fax küldése.

### MEGJEGYZÉS

Ha az alábbi átviteli funkciókat módosítja, az eredmények az előnézeti képen kerülnek alkalmazásra.

- Beolvasási felbontás
- Beolvasási sűrűség
- Eredeti méret kiválasztása
- Eredeti tájolása
- Képmínőség kiválasztása
- Szegély törlése/Teljes beolvasás

➔ Lásd: *Angol nyelvű FAX használati útmutató*

Ha egy több oldalas dokumentumot helyez a Dokumentumadagolóba, a készülék az összeset beolvassa, és megjeleníti az első oldal előnézetét. Az előnézetet az ujját jobbra és balra elhúzva jelenítheti meg az oldalak előnézetét a beolvasásuk sorrendjében.

Az előnézeti kép megjelenése közben nem módosíthatja a küldési funkciókat.

Az átviteli funkciók bármelyikének módosításához válassza a [Stop] gombot, vagy válassza a [Mégse] lehetőséget. Az előnézet megszakad, és az átvitel törlődik. Az előnézet újbóli megjelenítéséhez végezze el az átviteli funkció módosítását, és válassza ki a célállomást.

2 Nyomja meg a **[Start]** gombot a fax elküldéséhez.

Az átvitel elindul.



**MEGJEGYZÉS**

Ha a **[Célhely ellenőrzése küldés előtt]** beállításban a **[Be]** opció van kiválasztva, a **[Start]** gomb megnyomásakor megjelenik a célállomás megerősítő képernyője.

➔ A készülék *Használati útmutatója*

Ha a dokumentumadagoló használata közben előnézeti képet szeretne látni, helyezze az eredetiket ismét a dokumentumadagolóba.

A lekérdezéses átvitelre szánt dokumentum előnézete ugyanígy tekinthető meg.

➔ Lásd: *Angol nyelvű FAX használati útmutató*

A képek előnézetét nem tudja megtekinteni a következő esetekben:

- Közvetlen átvitel során
- Lekérdezéses fogadás során
- Ha a Hosszú eredeti beállításban a **[Be]** opció van kiválasztva.

## Az Előnézet képernyő használata

Amikor az Előnézet képernyő látható, az érintőképernyővel ujjai mozgatásával az alábbiakat teheti.

Funkció	Leírás
<b>Ujj elhúzása</b>	Ha egy több oldalas dokumentumot helyez a dokumentumadagolóba, a készülék az összeset beolvassa, és megjeleníti az első oldal előnézetét. Az előnézeten az ujját jobbra és balra elhúzva jelenítheti meg az oldalak előnézetét a beolvasásuk sorrendjében.
<b>Elhúzás</b>	Az érintőpanelhez érve, húzza el az ujjával a kép megjelenített részét.
<b>Ujjak összehúzása</b> <b>Ujjak széthúzása</b>	Két ujjával az érintőpanelt érintve növelje vagy csökkentse az ujjai között lévő távolságot a nézet nagyításához vagy kicsinyítéséhez.

## Számok beírása

Számok beírásakor megjelenik a számbillentyűzet, amikor kiválasztja a számok beírására szolgáló területet.

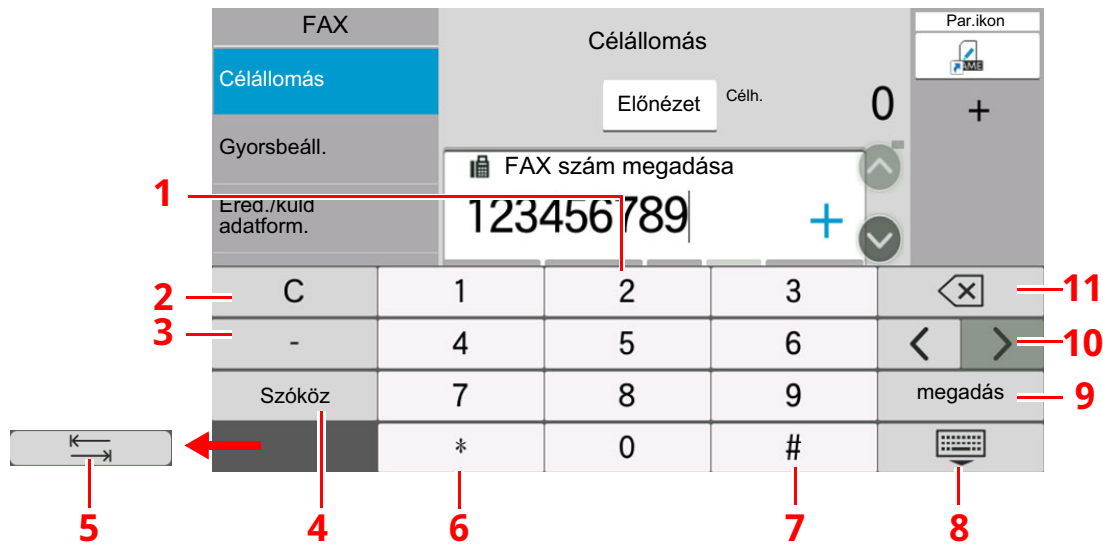

- 1 Számok beírása.
- 2 Beírt karakterek törlése.
- 3 Kötőjel (-) beírása.
- 4 Szóköz beszúrása.
- 5 Tovább lépés a következő beviteli mezőre.
- 6 Ha a [.] látható: Tizedesjel beírása. Ennek a gombnak a megérintése után beírt számok lesznek a tizedesjelet követő számok.  
Ha a [\*] látható: [\*] beírása.
- 7 Ha a [+/-] látható: Váltás a pozitív és a negatív számok között.  
Ha a [#] látható: [#] beírása.
- 8 Zárja be a számbillentyűzetet.
- 9 A számbillentyűzettel történt beírás megerősítésre kerül.
- 10 A kurzor mozgatása.
- 11 A kurzortól balra álló karakter törlése.

## Gyorsbeállítás varázsló

Gyorsbeállítás üzemmódban a varázsló használható az alábbi funkciók konfigurálására. A faxrendszer használatbavétele előtt feltétlenül végezze el ezeket a beállításokat.

### A FAX beállítás tételei

Lépés	Beállítás tétel	Leírás	Oldalszám
<b>Tárcsázás/RX mód</b>	Tárcsázási mód* <sup>1</sup>	A tárcsázás üzemmódját válassza ki a vonal típusának megfelelően.	—
	Vételi mód	Válasszon vételi módot.	—
<b>Helyi fax információ</b>	Helyi FAX név	A fogadás képernyőn regisztrálja a helyi fax nevét, amely a faxüzenetre kerül nyomtatásra.	—
	Helyi faxszám	A fogadás képernyőn írja be a helyi fax számát, amely a faxüzenetre kerül nyomtatásra.	—
	Helyi FAX azonosító	Adja meg a helyi fax azonosítót. A helyi fax azonosítóval korlátozható a felek száma, amelyekkel kommunikáció folytatható. Írja be a négy számjegyű faxazonosító számot.	—
	TTI	A fogadás képernyőn válassza ki, hogy a helyi faxszám információ nyomtatásra kerüljön a faxüzenetre vagy sem.	—
<b>Hangerő</b>	FAX Hangszóró hangerő	Állítsa be a hangerőt a [Letett] opció kiválasztásakor. Hangszóró hangerő: A beépített hangszóró hangereje, amikor a [Letett] opció kiválasztásakor jön létre a telefonkapcsolat.	—
	FAX monitor hangerő	Állítsa be a monitor hangerejét. Monitor hangerő: A beépített hangszóró hangereje, amikor a [Letett] opció kiválasztása nélkül, például memóriába történő átvitelnél jön létre a telefonkapcsolat.	—
	Feladat vége	Hangjelzés, amikor a nyomtatási feladat megfelelően befejeződött.	—
<b>Csengés</b>	Csengés(Normál)* <sup>2</sup>	Állítsa be a csengetések számát, amely után a készülék fogadja a hívást.	—
	Csengés (TAD)* <sup>2</sup>	Állítsa be a csengetések számát, amely után a készülék vált a fax és a telefon között.	—
	Csengés (FAX/TEL)* <sup>2</sup>	Állítsa be a csengetések számát, amely után az üzenetrögzítő veszi át a hívást.	—
<b>Papírforrás/-kimenet</b>	Papírforrás	Adja meg a papír típusát vagy a kazettát, amire a készülék a fogadott faxot nyomtatja. Ha a [ <b>Kazetta határozza meg</b> ] lehetőséget választja ki, lásd: ➔ <i>Angol nyelvű FAX használati útmutató</i> Ha a [ <b>Papírtípus határozza meg</b> ] lehetőséget választja ki, lásd: ➔ <i>Angol nyelvű FAX használati útmutató</i>	—
<b>Újratárcsázás</b>	<b>Ism. próbák sz.</b>	Állítsa be az újratárcsázások számát.	—



Lépés	Beállítás tétel	Leírás	Oldalszám
<b>A kikapcsoló üzenet megjelenítése</b>	A kikapcsoló üzenet megjelenítése	Állítsa be a módot, hogy a tápellátás kikapcsolásakor megjelenjen-e egy megerősítő üzenet.	—

\*1 Csak hüvelykes verzió.

\*2 Ez a beállítás egyes régiókban nem jelenik meg.

#### MEGJEGYZÉS

A beállítások módosíthatók a rendszermenü használatával.

➔ Lásd: *Angol nyelvű FAX használati útmutató*

## FAX és kikapcsolási beállítási eljárás

#### MEGJEGYZÉS

Ha a felhasználó azonosító képernyő jelenik meg, adja meg a bejelentkezési felhasználónevét és bejelentkezési jelszavát, majd válassza a **[Bejelentkezés]** lehetőséget.

A gyári alapértelmezett bejelentkezési felhasználónév és bejelentkezési jelszó az alábbi.

Bejelentkezési felhasználónév: 458ci:4500, 358ci:3500

Bejelentkezési jelszó: 458ci:4500, 358ci:3500

### 1 Jelenítse meg a képernyőt.

[Kezdőoldal] gomb > [...] > [Rendszermenü] > [Gyorsbeállítás varázsló] > [FAX beállítás]

### 2 Konfigurálja a funkciót.

Indítsa el a varázslót. A beállítások konfigurálásához kövesse a képernyőn megjelenő utasításokat.

Vezérlő	Leírás
<b>Kilépés</b>	Kilép a varázslóból.
<b>Előző</b>	Visszalép az előző menüpontra.
<b>Kihagyás</b>	A következő menüpontra lép az aktuális pont módosítása nélkül.
<b>Következő</b>	A következő képernyőre lép.
<b>Vissza</b>	Visszalép az előző képernyőre.

Ha befejezte a beállításokat, válassza ki a **[Befejez]** lehetőséget.

# A dátum és az idő beállítása

Állítsa be a telepítés helyén érvényes dátumot és időt.

A küldési funkcióval küldött faxok fejlécében az itt beállított dátum és idő fog megjelenni. Állítsa be a dátumot, az időt, valamint a készülék használati helyének eltérését a greenwichi időzónától.

## MEGJEGYZÉS

Az időeltérést még a dátum és az idő beállítása előtt határozza meg.

Ha a felhasználói bejelentkezés felügyelete engedélyezve van, a beállításokat csak úgy módosíthatja, hogy rendszergazdai jogosultságokkal jelentkezik be, vagy olyan felhasználóként, aki rendelkezik a beállítások konfigurálásának jogosultságával.

A gyári alapértelmezett bejelentkezési felhasználónév és bejelentkezési jelszó az alábbi.

Bejelentkezési felhasználónév: 458ci:4500, 358ci:3500

Bejelentkezési jelszó: 458ci:4500, 358ci:3500

## 1 Jelenítse meg a képernyőt.

[Kezdőoldal] gomb > [...] > [Rendszermenü] > [Eszköz beállítások] > [Dátum/Idő]

## 2 Konfigurálja a beállításokat.

Válassza ki és állítsa be [Időzóna] > [Dátum/Idő] > [Dátumformátum] sorrendben

Tétel	Leírás
<b>Időzóna</b>	Állítsa be a greenwichi időzónától eltérő időt. A listából válassza ki a legközelebbi helyet. Ha olyan régiót választ, amely nyári időszámítást használ, konfigurálja a nyári időszámítás beállításait.
<b>Dátum és idő</b>	Válassza ki a hely dátumát és idejét, ahol a készüléket használja. Amikor a készülék fax üzenetet küld, a készüléken beállított dátum és idő rögzítésre kerül a fax fejlécében. <b>Érték: Év (2000 - 2035), Hónap (1 - 12), Nap (1 - 31), Óra (0 - 23), Perc (0 - 59), Másodperc (0 - 59)</b>
<b>Dátumformátum</b>	Válassza ki az év, a hónap és nap megjelenítésének formátumát. Az év nyugati formátumban jelenik meg. <b>Érték: HH/NN/ÉÉÉÉ, NN/HH/ÉÉÉÉ, ÉÉÉÉ/HH/NN</b>

# 3 Faxok küldése

Ez a fejezet az alábbi témákat tárgyalja:

Alapvető átviteli műveletek .....	3-2
Az újratárcsázás használata .....	3-3
A küldés állapotának ellenőrzése .....	3-4
Elsőbbségi felülbírálat küldés .....	3-4
Memóriából történő átvitel törlése (az eredeti beolvasása közben) .....	3-5
Memóriából történő átvitel törlése (a kommunikáció alatt) .....	3-5
Átvitel megszakítása (a kommunikáció megszakítása) .....	3-6
Célállomás beírásának módszerei .....	3-7
Célállomás faxszámának beírása a számgombok használatával .....	3-7
Kiválasztás a címjegyzékből .....	3-9
Kiválasztás gyorsgomb használatával .....	3-11
Kiválasztás Keresés (Szám) opcióval .....	3-11
Választás a Célhely előzmények közül .....	3-12
Célhelyek ellenőrzése és szerkesztése .....	3-12
Közvetítéses átvitel .....	3-13
Bejelentkezés/kijelentkezés .....	3-15
Bejelentkezés, ha a felhasználói fiókkezelés engedélyezve van .....	3-15
Bejelentkezés, ha a feladatnyilvántartás engedélyezve van .....	3-17

# Alapvető átviteli műveletek

Az alábbi rész a faxrendszer használatának alapvető lépéseit ismerteti.

## 1 Válassza ki a [FAX] lehetőséget a kezdőképernyőn.

A fax funkció alapképernyője jelenik meg.

## 2 Helyezze el az eredetiket.

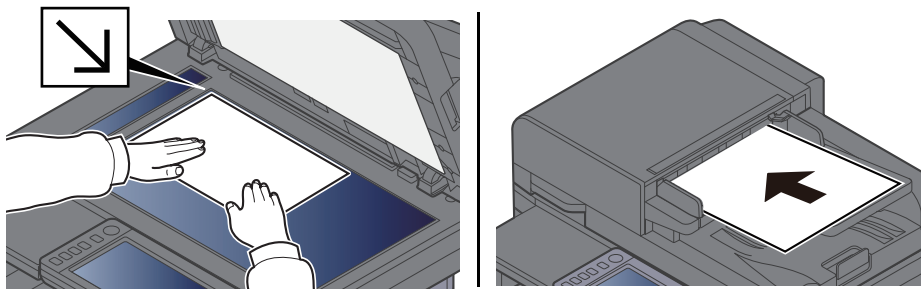

Az eredetik elhelyezését lásd:

➔ A készülék *Használati útmutatója*

## 3 Válassza ki az átvitel módját.

Két átviteli mód van: memória átvitel és közvetlen átvitel.

**Átvitel memóriából:** Az eredetiket a rendszer beolvassa, mielőtt a kommunikáció elindul. A memória átvitel az alapértelmezett beállítás.

**Közvetlen átvitel:** A rendszer tárcsázza a célállomást, és a kommunikáció elindul az eredetik beolvasása előtt.

Az átviteli módszer közvetlen átvitelre történő módosításához válassza ki a **[Közvetlen]** lehetőséget. A gomb kiemelésre kerül az érintőpanelen. Ha a **[Közvetlen]** lehetőség van kiválasztva a kiemelt állapotban, az átviteli módszer átvitel memóriából lehetőségre változik.

➔ Lásd: *Angol nyelvű FAX használati útmutató*

## 4 A célállomás meghatározása

Az átvitel célállomásának megadása.

➔ [Célállomás beírásának módszerei \(3-7. oldal\)](#)

## 5 A funkciók kiválasztása

Válassza ki a fület, és állítsa be a használható átviteli funkciókat.

➔ Lásd: *Angol nyelvű FAX használati útmutató*

## 6 Küldés indítása.

Nyomja meg a **[Start]** gombot.

Amikor a beolvasás befejeződött, az átvitel elindul.

### **Ha az eredetiket a dokumentumadagolóba tette**

A készülék először beolvassa a dokumentumadagolóra helyezett eredetit, a memóriájába menti, és csak ezután tárcsázza a fogadó állomást.

### **Ha az eredetit az üveglapra tette**

A gép először beolvassa az üveglapra helyezett eredetit, a memóriájába menti, és csak ezután tárcsázza a fogadó állomást.



#### **MEGJEGYZÉS**

Ha folyamatos beolvasást állított be, az üveglapra helyezett eredeti memóriába mentése után folytathatja a következő eredeti beolvasásával. Minden oldal beolvasása után egy művelettel engedélyeznie kell a beolvasás folytatását. A rendszer akkor kezdi tárcsázni a célállomást, ha már az összes eredeti a memóriába került.

➔ Lásd: *Angol nyelvű FAX használati útmutató*

Ha a másik készülék nem válaszol a küldési kísérletre, a készülék automatikusan újratárcsáz (automatikus újratárcsázás). Módosíthatja az automatikus újratárcsázási kísérletek számát.

➔ Lásd: *Angol nyelvű FAX használati útmutató*

## Az újratárcsázás használata

Az újratárcsázás egy olyan funkció, amelynek segítségével tárcsázhatja az utoljára tárcsázott számot.

Ez akkor használható, amikor a fogadó rendszer nem válaszol az Ön által elküldeni próbált faxra. Ha ugyanarra a fogadóállomásra szeretné elküldeni a faxot, válassza az **[Újrahívás]** lehetőséget, és a fogadóállomás-listából kiválasztva újrahívhatja a fogadóállomást.

### 1 Válassza az **[Újrahívás]** lehetőséget.

### 2 Nyomja meg a **[Start]** gombot.

Az átvitel elindul.



#### **MEGJEGYZÉS**

Az újrahívási adatok elvesznek az alábbi esetekben.

- Amikor kikapcsolja a készüléket
- Amikor elküldi a következő faxot (új újrahívási adatok kerülnek regisztrálásra)
- Amikor kijelentkezik

## A küldés állapotának ellenőrzése

**1** Válassza ki a **[Status/Job Cancel]** gombot.

**2** Jelenítse meg a küldés állapota képernyőt.

Válassza ki a **[Fldat.küldés]** lehetőséget.

A küldési műveletek fogadási idejének, a célállomásnak és az állapotnak a listája jelenik meg.

## Elsőbbségi felülbírálat küldés

Egy küldésre váró fax feladat elküldhető azonnali feldolgozással.

**1** Válassza ki a **[Status/Job Cancel]** gombot.

**2** Válassza ki az azonnali feldolgozással elküldendő feladatot.

**1** Válassza ki a **[Fldat.küldés]** lehetőséget.

**2** Válassza ki azonnali feldolgozással az elküldendő faxfeladatot, és válassza a **[Másoló pri.] > [Küldés]** lehetőséget.

A kiválasztott fax feladatot a készülék azonnali feldolgozással elküldi, és a többi feladat a küldési listában a feladat mögé kerül.



### MEGJEGYZÉS

Ha fax feladat van folyamatban, az elsőbbségi felülbírálású fax feladatot a készülék a folyamatban lévő feladat befejezése után küldi el.

### Ha közvetítéses átvitel feladat van folyamatban...

Ha több célállomásra történő fax feladat (közvetítéses átvitel) van folyamatban, az elsőbbségi felülbírálati feladat az aktuális célállomásra történő átvitel befejezése után kerül elküldésre. Miután az elsőbbségi felülbírálat feladat befejeződött, a hátralévő célállomásokra történő átvitel folytatódik.

Ugyanakkor, ha az elsőbbségi felülbírálat feladat közvetítéses átvitel, az elsőbbségi felülbírálat feladat nem kezdődik el az aktuális közvetítéses átvitel feladat befejezése előtt.

## Memóriából történő átvitel törlése (az eredeti beolvasása közben)

### 1 Válassza ki a [Stop] gombot.

Memóriából történő átvitel során az eredeti beolvasása közben a beolvasás megszakításához válassza ki a [Stop] gombot, vagy válassza ki a [Mégse] lehetőséget. Az eredeti beolvasása megszakad, az eredetiket pedig kiadja a gép. Ha eredeti maradna a dokumentumadagolóban, vegye ki az eredetiek tálcájából.

## Memóriából történő átvitel törlése (a kommunikáció alatt)



### MEGJEGYZÉS

Az átvitel megszakításakor, a megszakítás előtt beszkenelt oldalakat a készülék még elküldheti a fogadó félnek. Ellenőrizze a fogadó félnél, hogy került-e oldal véletlenül elküldésre.

### 1 Válassza ki a [Status/Job Cancel] gombot.

### 2 Átvitel megszakítása.

- 1 Válassza ki a [Fldat.küldés] lehetőséget.
- 2 Válassza ki a megszakítani kívánt átviteli feladatot, és válassza ki a [Mégse] > [OK] lehetőséget  
Szakítsa meg az átvitelt.



### MEGJEGYZÉS

Bizonyos esetekben az átvitel akkor is megtörténhet, ha a [Stop] vagy a [Mégse] gomb lett kiválasztva.

## Átvitel megszakítása (a kommunikáció megszakítása)

Ezzel a művelettel megszakítja a kapcsolatot és leállítja a kommunikációt.

### MEGJEGYZÉS

Még ha az átvitel meg is szakad, a megszakítás előtt beszkenelt oldalakat a készülék még elküldheti a fogadó félnek. Ellenőrizze a fogadó félnél, hogy került-e oldal véletlenül elküldésre.

**1** Válassza ki a **[Status/Job Cancel]** gombot.

**2** **A kommunikáció megszakítása.**

**[Fax Communication Status] > „FAX” [Vonal ki]**

### MEGJEGYZÉS

A közvetlen átvitel, a késleltetett átvitel vagy a lekérdezéses átvitel megszakításához olvassa el az adott funkcióra vonatkozó részt.

Az átvitel megszakításához lásd:

➔ Lásd: *Angol nyelvű FAX használati útmutató*

A késleltetett átvitel megszakítására vagy fax azonnali küldésére vonatkozó információkat lásd:

➔ Lásd: *Angol nyelvű FAX használati útmutató*

A lekérdezéses átvitel megszakításához lásd:

➔ Lásd: *Angol nyelvű FAX használati útmutató*



# Célállomás beírásának módszerei

## Célállomás faxszámának beírása a számgombok használatával

Az alábbi szakasz ismerteti a célállomás faxszámának beírását a számgombok használatával.



### MEGJEGYZÉS

Ha az [Új célhely megadása (FAX)] lehetőség a [Tiltás] beállítást kapta, akkor a faxszámot nem lehet közvetlenül a számbillentyűkkel megadni.

Válasszon célállomást a Címjegyzékből vagy a gyorsgombok használatával.

➔ Lásd: *Angol nyelvű FAX használati útmutató*

- 1 Válassza ki a [FAX] lehetőséget a kezdőképernyőn.
- 2 Írja be a célállomás faxszámát.



### MEGJEGYZÉS

Maximum 64 karakter írható be.

Szám beírásához használja a számbillentyűket.

Gomb	Leírás
<b>Szünet</b>	Ezt a gombot megnyomva körülbelül három másodpercnyi szünetet iktathat be a számjegyek tárcsázása közé. Ha például a hívószám tárcsázása előtt a fővonal eléréséhez külön számot kell tárcsáznia, ezzel a módszerrel szünetet iktathat a hívószám elé.
<b>Szóköz</b>	A célállomás számának beírása során lehetőség van fél szélességű szóköz beírására. Ez akkor hasznos, ha ellenőrizni szeretné, hogy a beírt célállomás száma helyes-e.
< >	A kurzor mozgatása.
<b>(Backspace)</b>	A faxszám javításához válassza ki a <b>(Backspace)</b> lehetőséget az érintőpanelen, és a faxszám újbóli beírása előtt egyesével törölje a számjegyeket. A teljes szám törléséhez válassza ki a <b>[C](Törlés)</b> gombot a számbillentyűzeten.
<b>Letett hallgatóval</b>	Válassza ki a <b>[Letett]</b> lehetőséget a telefonvonalhoz való csatlakozáshoz. A faxszám megadása után a gép tárcsázni kezdi a célállomást. Ennek a lehetőségnek a kiválasztása után adhatja meg a számbillentyűzeten a célállomás telefonszámát. ➔ <i>Angol nyelvű FAX használati útmutató</i>

### 3 Válassza ki az átviteli beállításokat.

Válassza a [**Részletek**] lehetőséget.

Beállítható a mellékazonosító kommunikáció, a kódolt átvitel, az átviteli kezdősebesség és az ECM.

Gomb	Leírás
<b>Mellékazonosító</b>	Állítsa be ezt a mellékazonosító használatával történő továbbításra. ➔ Lásd: <i>Angol nyelvű FAX használati útmutató</i>
<b>Átviteli kezdősebesség</b>	Állítsa be, ha módosítani szeretné az átviteli kezdősebességet. 9600 bps, 14400 bps és 33600 bps sebességértéket választhat.  <b>MEGJEGYZÉS</b> Normál esetben ez a funkció az alapértelmezett beállítással használandó.
<b>ECM</b>	Az ECM egy az ITU-T (Nemzetközi telekommunikációs Unió) által meghatározott kommunikációs módszer, amely újraküldi az adatokat, amikor hiba történik. Az ECM móddal rendelkező FAX készülékek kommunikáció közben ellenőrzik a hibákat, ezzel kiküszöbölve a kép torzulását, amelyet a vonal zaja és egyéb körülmények okozhatnak.
<b>Titkosított átvitel</b>	Állítsa be, ha az adatok küldéséhez titkosított átvitelt szeretne használni. A Titkosított átvitel funkció beállítására vonatkozó információkért lásd a következőket. ➔ <i>Angol nyelvű FAX használati útmutató</i>

#### MEGJEGYZÉS

Amikor megjelenik a [**Hozzáadás címjegyzékhez**] felirat, a beírt tartalmakat regisztrálhatja a címjegyzékbe.

### 4 Válassza ki az [OK] lehetőséget.

Ezzel befejeződött a célállomás bevitele.

### 5 Válassza ki a [+] lehetőséget.

A célállomás hozzáadódik a célállomás listához.

#### MEGJEGYZÉS

Ha a [**Be**] opció van kiválasztva az [**Új célhely ellenőrzése**] funkcióban, egy megerősítő képernyő jelenik meg a beírt faxszámhoz. Adja meg újra ugyanazt a faxszámot, és válassza ki az [**OK**] lehetőséget.

➔ A készülék *Használati útmutatója*

A következő faxszám megadásához válassza ki a [**Fax bevitele**] lehetőséget.

➔ Lásd: *Angol nyelvű FAX használati útmutató*

Ha a [**Közvetítés**] beállítása [**Tiltás**], akkor nem lehetséges több célállomás megadása.

➔ A készülék *Használati útmutatója*

A fax szolgáltatás mellett feladatként e-mail küldést és mappa (SMB/FTP) átvitelt is támogat a gép.

➔ A készülék *Használati útmutatója*

## Kiválasztás a címjegyzékből

Válassza ki a Címjegyzékben regisztrált célhelyet.

### MEGJEGYZÉS

A célállomások címjegyzékbe történő regisztrálására vonatkozó bővebb információért lásd:

➔ *Angol nyelvű FAX használati útmutató*

## 1 Válassza ki a [Címjegyzék] lehetőséget a küldéshez a célállomás képernyőjén (.

### MEGJEGYZÉS

A Külső címjegyzékkel kapcsolatos részletekért lásd:

➔ *Embedded Web Server RX User Guide*

## 2 Válassza ki a célállomásokat.

A kívánt célhely kiválasztása a listából a jelölőnégyzet bejelölésével történik. A kiválasztott célhelyeket pipa jelzi a jelölőnégyzetben. LDAP-kiszolgálón tárolt címjegyzék használatához válassza a [Választás] > [Címjegyzék] > [Külső címjegyzék] lehetőséget.

A [Név] vagy [Szám.] opció kiválasztásával módosíthatja a célhelyek listázási sorrendjét.

### MEGJEGYZÉS

- A jelölés törléséhez jelölje be újra a jelölőnégyzetet, így a pipa eltűnik.
- Ha a [Közvetítés] beállítása [Tiltás], akkor nem lehetséges több célállomás kiválasztása. Továbbá nem lehet olyan csoportot kiválasztani, amelyben több célállomás van regisztrálva.

## Célállomás keresése

A címjegyzékben regisztrált célállomások kereshetők. Típus és kezdőbetű szerinti speciális keresés is elérhető.

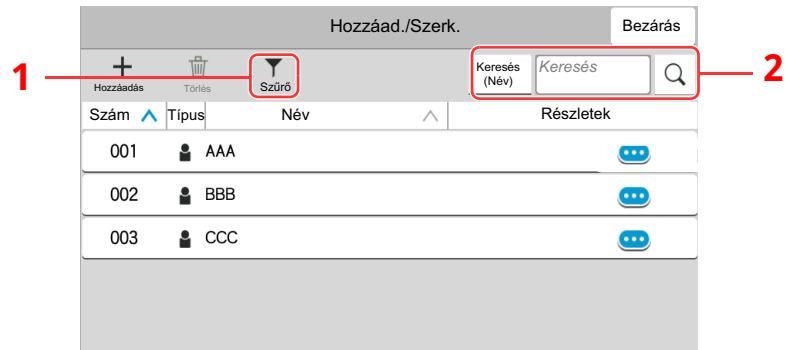

Gomb	A keresés típusa	A keresett alanyok
1	Szűrő	Speciális keresés a bejegyzett cél típusa szerint (E-mail, FAX, Mappa vagy Csoport). Ezt a funkciót beállíthatja úgy, hogy a célállomás típusa a címjegyzék megjelenésekor legyen kiválasztható. Részleteket lásd: ➔ A készülék <i>Használati útmutatója</i>
2	Keresés (Szám) Keresés (Név)	Keresés a címzett bejegyzett száma vagy neve szerint. A [ <b>Keresés (Szám)</b> ] vagy a [ <b>Keresés (Név)</b> ] opció kiválasztásával válthat a [ <b>Keresés (Szám)</b> ] és a [ <b>Keresés (Szám)</b> ] opciók között.

### 3 Fogadja el a célhelyet > [OK]

A célhelyek később megváltoztathatók.

➔ Lásd: *Angol nyelvű FAX használati útmutató*

#### MEGJEGYZÉS

- A célhely törléséhez válassza a törlendő célhely [✓] > [🗑️] (törlés) ikonját > [Törlés]
- Beállítható a címjegyzék címeinek alapértelmezett rendezési sorrendje.

➔ A készülék *Használati útmutatója*

## Kiválasztás gyorsgomb használatával

A küldés célhely képernyőjén nyomja meg azt a gyorsgombot, amelyhez a célhely regisztrálva van.

### MEGJEGYZÉS

Ha az érintőpanelen nem látható a kívánt célhelyhez tartozó gyorsgomb, az összes gyorsgomb megjelenítéséhez válassza a [**↑**] vagy a [**↓**] lehetőséget. A folyamat előfeltétele, hogy a gyorsgombok be legyenek állítva.

A gyorsgombok hozzáadására vonatkozó további információkat lásd:

➔ [Angol nyelvű FAX használati útmutató](#)

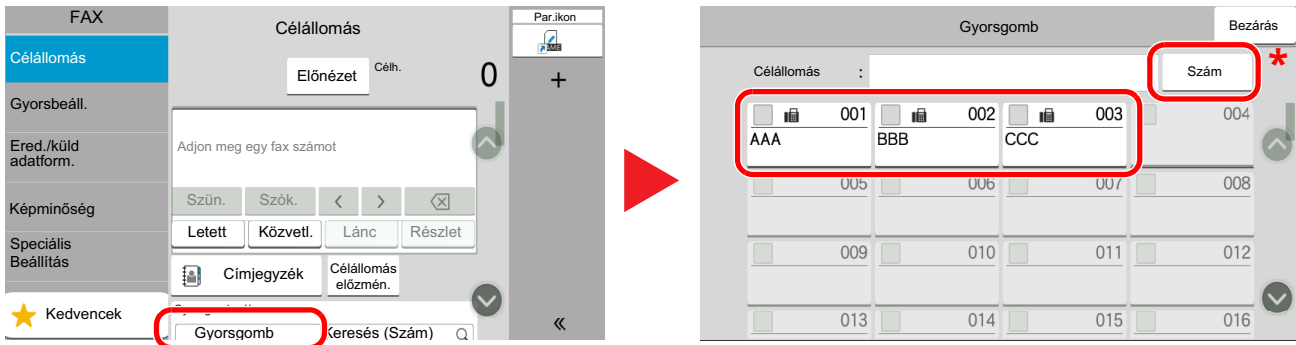

\* A [**Szám**] gomb ugyanazzal a funkcióval rendelkezik, mint az érintőpanelen megjelenített [**Keresés (Szám)**] opció. Ez használható számok közvetlen beírására a számbillentyűkkel, például átviteli címek megadásához egy gyorsgomb használatával, vagy tárolt programok előhívásához a programszám használatával. A gyorsgombokra vonatkozó részletekért lásd:

➔ [Kiválasztás Keresés \(Szám\) opcióval \(3-11. oldal\)](#)

## Kiválasztás Keresés (Szám) opcióval

Válassza ki a célhelyet a 3 számjegyű (001-től 100-ig terjedő) gyorsgombra vonatkozó szám megadásával.

A küldés célhely képernyőjén a [**Keresés (Szám)**] kiválasztásával jelenítheti meg a számbeviteli képernyőt. Válassza ki a beviteli mezőt, és a számbillentyűk segítségével adja meg a gyorstárcsázó számot.

### MEGJEGYZÉS

Ha megadta az 1 - 2 számjegyű gyorsgombot, válassza ki az [**OK**] lehetőséget.

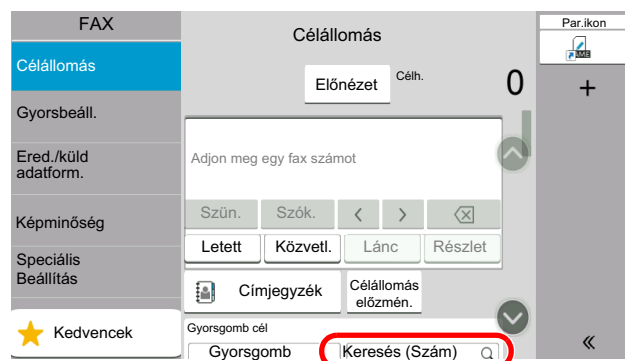







## Választás a Célhely előzmények közül

Ha ezzel a készülékkel küld dokumentumot, a cím el lesz mentve az előzményekbe. Kiválaszthat egy címet a Célhely előzményekből.

**1 A küldés főképernyőjén válassza ki a [Célállomás előzmén.] opciót.**

**2 Válassza ki a célállomásokat.**

Kiválaszthat egy címet a megjelenő listából.

Elfog. idő	Típus	Célállomás	Felh. Név	Állap./Eredmény
11/04 07:26	 AAA			Kész. 
11/04 07:27	 BBB			Kész. 

A  ikon kiválasztásával megjeleníthetők a célállomásra vonatkozó részletes információk.

**3 Válassza ki az [OK] lehetőséget.**

## Célhelyek ellenőrzése és szerkesztése

Ellenőrizze és szerkessze a kijelölt célhelyet.



**1 Jelenítse meg a képernyőt.**

Adja meg a célhelyet.

➔ [Célállomás beírásának módszerei \(3-7. oldal\)](#)

**2 Ellenőrizze és szerkessze meg a célhelyet.**

A célhelylista megjelenítéséhez válassza a [ ✓ ] lehetőséget.

- A célhely ellenőrzéséhez válassza ki a  (információs) ikont.
- A célhely szerkesztéséhez válassza a  (információs) ikont.
- Ha a célhelyet törölni szeretné a célhelylistából, válassza a  (törlés) ikont.



### MEGJEGYZÉS

- Ha az [Új célhely ellenőrzése] lehetőségnél a [Be] beállítást választja ki, megjelenik egy megerősítő képernyő. Ismételten adja meg ugyanazt a FAX számot és mellékazonosítót, majd válassza ki az [OK] lehetőséget.
- ➔ A készülék *Használati útmutatója*
- Ha a [Célhely ellenőrzése küldés előtt] lehetőségnél a [Be] beállítást választja ki, a [Start] gomb megnyomása után megjelenik a megerősítő képernyő.
- ➔ A készülék *Használati útmutatója*

## Közvetítéses átvitel

Ez a funkció lehetővé teszi ugyanazoknak az eredetieknek az elküldését több célállomásra egy művelettel. A készülék eltárolja (memorizálja) az elküldendő eredetiket a memóriájába, és automatikusan megismétli a tárcsázást és az átvitelt a beállított célállomásokra.

### MEGJEGYZÉS

Ha célállomás csoportokat használ, az eredetiket akár 100 célállomásra is elküldheti egy művelettel.

Ez a funkció használható a mellékazonosító és a késleltetett átvitel funkcióval együtt is.

Ha a közvetlen átvitelt választotta, akkor ez a funkció átvált a memóriából történő átvitelre a küldés során.

Ha a [Közvetítés] funkció a [Tiltás] beállítást kapta, a közvetítéses átvitel nem lehetséges.

➔ A készülék *Használati útmutatója*

## Küldés a FAX-cím használatával

- 1 Válassza ki a [FAX] lehetőséget a kezdőképernyőn.
- 2 Adja meg a célhelyet.

### Faxszám beírásához

#### MEGJEGYZÉS

Ha az [Új célhely megadása (FAX)] lehetőség a [Tiltás] beállítást kapta, akkor a faxszámot nem lehet közvetlenül a számbillentyűkkel megadni. Válasszon célállomást a Címjegyzékből vagy a gyorsgombok használatával.

➔ Lásd: *Angol nyelvű FAX használati útmutató*

- 1 Írja be a fogadó rendszer faxszámát, válassza ki a [Megadás] lehetőséget.

#### MEGJEGYZÉS

- Maximum 64 karakter írható be.  
Szám beírásához használja a számbillentyűket.
- Ha a [Be] opció van kiválasztva az [Új célhely ellenőrzése] funkcióban, egy megerősítő képernyő jelenik meg a beírt faxszámhoz. Adja meg újra ugyanazt a faxszámot, és válassza ki az [OK] lehetőséget.

➔ Lásd: *Angol nyelvű FAX használati útmutató*

- 2 Válassza a [+] lehetőséget egy célállomás hozzáadásához
- 3 Kérjük, adja meg az összes címet az 1. és 2. lépés megismétlésével.

### Célállomás kiválasztásához a Címjegyzékből

- 1 Válassza ki a [Címjegyzék] () lehetőséget.
- 2 Jelölje ki az összes célállomás jelölőnégyzetét, és válassza ki az [OK] lehetőséget.

#### MEGJEGYZÉS

A Címjegyzékre vonatkozó részleteket lásd:

➔ [Kiválasztás a címjegyzékből \(3-9. oldal\)](#)

## Célállomás kiválasztásához a gyorsgombok segítségével

Válassza ki a regisztrált gyorsgombot.



### MEGJEGYZÉS

A gyorsgombokra vonatkozó részleteket lásd:

➔ [Kiválasztás gyorsgomb használatával \(3-11. oldal\)](#)



# Bejelentkezés/kijelentkezés

## Bejelentkezés, ha a felhasználói fiókkezelés engedélyezve van

Ha a felhasználói fiókkezelés engedélyezve van, a készülék használatához meg kell adnia a felhasználói azonosítóját és a jelszavát.

### Normál bejelentkezés

#### 1 A bejelentkezéshez adja meg a bejelentkezési felhasználónevet és jelszót.

Ha a készülék használata közben ez a képernyő jelenik meg, adja meg a bejelentkezési felhasználónevet és jelszót.

The screenshot shows a login screen titled 'Bejel bill.-ről' with a 'Mégse' button at the top left. Below the title, it says 'Adja meg a bejel. felhaszn.nevet és jelszót.' There are three input fields: 'Bejelentk.' with a dropdown menu showing 'Helyi', 'Bejelentk. felhasználón' containing '3500', and 'Jelszó' containing '\*\*\*\*'. A 'Bejel.' button is on the right. At the bottom, there are three buttons: 'Egyéb bejel.', 'Wi-Fi Direct', and 'Számoló ellenőrzése'. Red numbers 1 through 6 are placed to the left of the screen with lines pointing to the corresponding elements: 1 points to the 'Bejelentk.' dropdown, 2 to the 'Bejelentk. felhasználón' field, 3 to the 'Jelszó' field, 4 to the 'Egyéb bejel.' button, 5 to the 'Wi-Fi Direct' button, and 6 to the 'Számoló ellenőrzése' button.

- 1 Ha felhasználói hitelesítési módszernek a [**Hálózati hitelesítés**] van megadva, a hitelesítési célhely jelenik meg, és hitelesítési célhelyként a [**Helyi**] vagy [**Hálózati**] lehetőség választható.
- 2 Adja meg a bejelentkezési felhasználónevet.
- 3 Adja meg a bejelentkezési jelszót.
  - ➔ [Karakterbevitel \(7-2. oldal\)](#)
- 4 Válasszon bejelentkezési módszert az [**Egyszerű bejelentkezés**], [**PIN-kódos bejelentkezés**] és a [**Chipkártyás bej.**] lehetőségek közül.
  - ➔ A készülék *Használati útmutatója*
- 5 Ellenőrizze a Wi-Fi Direct-környezetet.
- 6 Lásd a nyomtatott oldalak számát és a beolvasott oldalak számát. Akkor jelenik meg, amikor a nyilvántartás engedélyezve van.

#### 2 Válassza ki a [**Bejel.**] lehetőséget.

## Egyszerű bejelentkezés

Egyszerű bejelentk. gomb

Válassza ki a belépő felhasználót. Szám

 admin	1	2	3	4
	5	6	7	8
	9	10	11	12

Egyéb bejel.      Wi-Fi Direct

Ha ez a képernyő jelenik meg a művelet közben, válassza ki a felhasználót, és jelentkezzen be.



### MEGJEGYZÉS

Ha felhasználónév szükséges, megjelenik a beviteli képernyő.

➔ A készülék *Használati útmutatója*

## Kijelentkezés

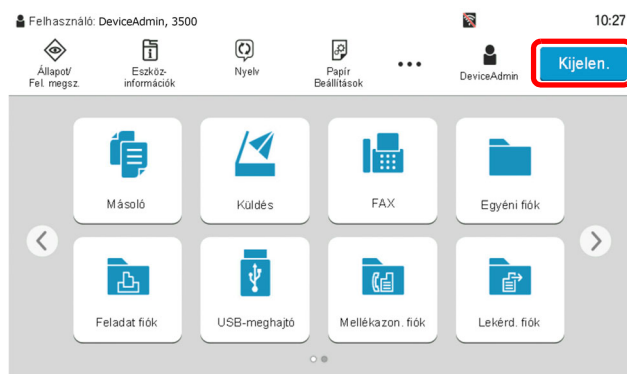

Ha ki szeretne jelentkezni a készülékből, nyomja meg az [**Kijelen.**] gombot; ekkor visszajut a bejelentkezési felhasználónév- és jelszóbeviteli képernyőre.

## Bejelentkezés, ha a feladatnyilvántartás engedélyezve van

Ha a feladatnyilvántartás engedélyezve van, a készülék használatához meg kell adnia a fiók azonosítóját és a jelszavát.

### Bejelentkezés

- 1 A fiókazonosító megadására szolgáló képernyőn a számbillentyűk segítségével adja meg a fiókazonosítót, és válassza ki a **[Bejelentkezés]** gombot.



#### MEGJEGYZÉS

- Hibás karakter megadásakor válassza ki a **[C]**(Törlés) gombot, és írja be újra a fiókazonosítót.
- Ha a megadott fiókazonosító nem egyezik a regisztrált fiókazonosítóval, figyelmeztető hangjelzés hallható, és a bejelentkezés sikertelen lesz. Írja be a helyes fiókazonosítót.
- A **[Számláló ellenőrzése]** gomb kiválasztásával megtekintheti a kinyomtatott és beolvasott oldalak számát.

### Ha megjelenik a bejelentkezési felhasználónév és jelszó megadására szolgáló képernyő

Ha a felhasználói bejelentkezés kezelése engedélyezett, megjelenik a bejelentkezési felhasználónév és jelszó megadására szolgáló képernyő. A bejelentkezéshez adja meg a bejelentkezési felhasználónevet és jelszót. Ha a felhasználó már regisztrálta a fiókadatokat, a fiókazonosító megadása kimarad.

- ▶ A készülék *Használati útmutatója*
- 2 Hajtsa végre a hátralevő lépéseket.

### Kijelentkezés

A műveletek befejezése után válassza ki a **[Kijelen.]** gombot a fiókazonosító megadására szolgáló képernyőhöz való visszatéréshez.

# 4 Faxok fogadása

Ez a fejezet az alábbi témákat tárgyalja:

Fax fogadása .....	4-2
Fogadás módja .....	4-2
A fogadás módjának kiválasztása .....	4-2
Automatikus fogadás .....	4-3
Az automatikus fogadás folyamata .....	4-3
A vétel megszakítása (A kommunikáció megszakítása) .....	4-4
Kézi fogadás .....	4-5
A kézi fogadás folyamata .....	4-5
Fax fogadásának funkciói .....	4-6
Nyomtatás papírtípusa .....	4-7
FAX kizárólagos papírforrása .....	4-8
Vétel dátuma és ideje .....	4-8
Kétoldalas nyomtatás .....	4-8
2 az 1-ben nyomtatás .....	4-9
Kötegeltnyomtatás .....	4-9

# Fax fogadása

Ha a gépet csak faxüzenetek fogadására használja és beszédhívások nem érkeznek rá, állítsa be automatikus faxfogadásra. Ekkor a faxüzenetek fogadása nem igényel egyéb műveletet.

## Fogadás módja

Az alábbi szakasz a faxok fogadásának módszereit ismerteti.

- Auto (normál)
- Auto (FAX/Telefon) (Lásd: [5-2.](#))
- Auto (TAD) (Lásd: [5-4.](#))
- Kézi (Lásd: [4-5.](#))

## A fogadás módjának kiválasztása

### 1 Jelenítse meg a képernyőt.

[Kezdőoldal] gomb > [...] > [Rendszermenü] > [Funkció beállítások] > [FAX] > [Fax fogadás] > „Egyéb” [Fogadási beáll.]

### 2 Válassza ki a fogadás módját.

Válassza ki a fogadás módját.

Automatikus fogadáshoz válassza ki az [**Auto(Normál)**] lehetőséget.

# Automatikus fogadás

## Az automatikus fogadás folyamata

### 1 A fogadás elkezdődik



Amikor fax érkezik be, az [Adat] jelzőfény villog, és a vétel automatikusan megkezdődik.



#### MEGJEGYZÉS

Ha telefon (kereskedelmi forgalomban elérhető termék) csatlakozik a készülékre, a vétel a telefon csengetése után indul el.

Módosíthatja a csengések számát.

➔ Lásd: *Angol nyelvű FAX használati útmutató*

#### Fogadás memóriába

Ha a gép nem tud nyomtatni, mert kifogyott vagy elakadt a papír, a beérkezett faxot ideiglenesen a memóriájába menti. Ha a gép ismét képes lesz nyomtatni, a nyomtatás elkezdődik.

Az eltárolható oldalak száma az oldalaktól függ. Általában körülbelül 256 vagy több A4 méretű oldal tárolható el normál felbontás mellett.

Memóriába történő fogadás esetén az állapot kijelzőn nyomtatási feladatként a FAX vétel nyomtatási feladatai jelennek meg. A fogadott fax kinyomtatásához tegyen be papírt, vagy szüntesse meg a papírelakadást.

Az Állapot képernyőre vonatkozó részleteket lásd:

➔ A készülék *Használati útmutatója*

### 2 Fogadott fax kinyomtatása

A fogadott faxokat a készülék a belső tálcába nyomtatja ki, nyomtatási oldalukkal lefelé.

## A vétel megszakítása (A kommunikáció megszakítása)

Ha a fogadást a telefonvezeték kommunikáció alatt történő leválasztásával szakítaná meg, alkalmazza az alábbi eljárást.

 **MEGJEGYZÉS**  
Ha a faxfogadás közben megszakad a kommunikáció, akkor a megszakításig fogadott munka tartalma kerül kinyomtatásra.

- 1 Válassza ki a [Status/Job Cancel] gombot.**
- 2 A kommunikáció megszakítása.**  
[FAX komm. állapota] > „FAX” [Vonal ki]  
Amikor a kommunikáció megszakad, a vétel leáll.

## Kézi fogadás

Ez a módszer lehetővé teszi a faxok fogadását a **[Kézi fogadás]** lehetőség kiválasztásával, miután megerősítette, hogy a telefonvonal csatlakozott a küldő rendszerhez.



### MEGJEGYZÉS

A kézi vétel használatához a fogadás módját kézi vételre kell állítani. A váltáshoz kézi üzemmódra lásd:

➔ *Angol nyelvű FAX használati útmutató*

Ha (kereskedelmi forgalomban kapható) telefonkészüléket csatlakoztat a géphez, akkor az eredeti vétele előtt a küldő rendszer mellett levő személlyel beszélgetést is folytathat.

➔ [Kézi vétel \(5-7. oldal\)](#)

## A kézi fogadás folyamata

- 1 A készülék fogadja a hívást.**  
Amikor a készülék fogadja a hívást, csenget.
- 2 Jelenítse meg a képernyőt.**  
[Status/Job Cancel] gomb > [FAX komm. állapota]
- 3 Válassza ki a [Kézi fogadás] lehetőséget.**  
A vétel elindul



## Fax fogadásának funkciói

Beállítható a vételi módszer és a fax nyomtatásának módszere.

Mit szeretne tenni?	Oldalszám
<b>A használható papírtípusok korlátozása.</b>	Nyomtatás papírtípusa ► oldal 4-7
<b>Ha korlátozni szeretné a használható kazettatípusokat.</b>	FAX kizárólagos papírforrása ► oldal 4-8
<b>A fogadás dátumának és időpontjának, valamint egyéb információknak a nyomtatása.</b>	Vétel dátuma és ideje ► oldal 4-8
<b>A fogadott faxok nyomtatása a papír mindkét oldalára.</b>	Kétoldalas nyomtatás ► oldal 4-8
<b>Kétoldalas fax fogadása egy oldalra.</b>	2 az 1-ben nyomtatás ► oldal 4-9
<b>A fogadott faxok nyomtatása egy kötegben.</b>	Kötegelt nyomtatás ► oldal 4-9
<b>A fogadott faxok továbbítása egy másik fax készülékre vagy számítógépre.</b>	Lásd: <i>Angol nyelvű FAX használati útmutató</i>
<b>A fogadott faxok tárolása a készüléken a nyomtatásuk nélkül.</b>	Lásd: <i>Angol nyelvű FAX használati útmutató</i>
<b>Fax fogadásának kezdeményezése a fogadó készülék vezérlésével.</b>	Lásd: <i>Angol nyelvű FAX használati útmutató</i>
<b>Eredeti titkosítása a biztonságos küldés érdekében.</b>	Lásd: <i>Angol nyelvű FAX használati útmutató</i>

# Nyomtatás papírtípusa

Adja meg a papír típusát, amire a készülék a fogadott faxot nyomtatja.

<b>Támogatott papírtípusok</b>	Minden típus, Normál, Durva, Pergamen, Címke, Újrahasznosított, Bond, Karton, Színes, Boríték, Vastag, Bevont, Jó minőségű, Egyéni 1 – 8
--------------------------------	--

A beállítások konfigurálására vonatkozó bővebb információkat lásd:

➔ [Angol nyelvű FAX használati útmutató](#)



## MEGJEGYZÉS

Ha a FAX kizárólagos papírfor. lehetőség van beállítva, a papír a FAX kizárólagos papírforrásként beállított kazettából kerül adagolásra.

➔ [FAX kizárólagos papírforrása \(4-8. oldal\)](#)

## Papírkazetta forrás beállítása fogadott faxok kinyomtatásához

A papírtípus beállításával a faxokat a gép a megfelelő kazettában található papírra nyomtatja.

### 1 Jelenítse meg a képernyőt.

[Kezdőoldal] gomb > [...] > [Rendszermenü] > [Eszköz beállítások] > [Papíradagoló] > [1-5. kazetta\*<sup>1</sup> beállításai] vagy [Kézi adagoló beállít.]

Válassza ki a kazettát, amelyet a fax fogadásához kíván használni.

\*1 A megjelenített kazettatálca az opcionális papíradagoló telepítési állapotától függően eltérő lehet.

### 2 A papírméret kiválasztása.

A papírméret beállításával kapcsolatos információkért lásd a következőket:

➔ A készülék *Használati útmutatója*

### 3 A papír típusának kiválasztása.

Konfigurálja a papírbeállításokat a fax fogadásához.

➔ Lásd: *Angol nyelvű FAX használati útmutató*

[Papírtípus] > Válassza ki a papírtípust. > [OK]

## FAX kizárólagos papírforrása

Állítsa be a faxhoz a kizárólagos papírkazettákat.

<b>Választható papírforrás</b>	1-5. kazetta
--------------------------------	--------------



### MEGJEGYZÉS

Nem lehet kiválasztani az alábbi kazettákat.

- A papírméret nem Auto értékre van beállítva.
- A papírtípus Előnyomott, Előlyukasztott, Fejléces értékre van beállítva.

A faxszal kapcsolatos jelentésekhez a papír a FAX-papírforrásként beállított kazettából kerül adagolásra.

A beállítások konfigurálására vonatkozó bővebb információkat lásd:

➔ *Angol nyelvű FAX használati útmutató*

## Vétel dátuma és ideje

A vétel dátuma és ideje funkció minden fogadott oldal tetején megjeleníti nyomtatáskor a vétel dátumát és időpontját, a küldő adatait és az oldalak számát. Ez akkor bizonyul hasznosnak, ha másik időzónából érkezett a fax.



### MEGJEGYZÉS

Ha a fogadott fax adatokat a fogadás után a memóriából továbbküldi, a fogadási dátum és idő nem adódik hozzá a továbbított adatokhoz.

Ha a fogadott adatok több oldalra kerülnek nyomtatásra, a fogadás dátuma és időpontja csak az első oldalra kerül nyomtatásra. A többi oldalra nem kerül nyomtatásra.

<b>Be</b>	A fogadás dátumának és időpontjának nyomtatása.
<b>Ki</b>	A fogadás dátuma és időpontja nem kerül nyomtatásra.

A beállítások konfigurálására vonatkozó bővebb információkat lásd:

➔ *Angol nyelvű FAX használati útmutató*

## Kétoldalas nyomtatás

Ha azonos vastagságú, több oldalas adatot fogad a készülék, az azonos szélességű adatok a lapok két oldalára nyomtathatók.

<b>Be</b>	Nyomtatás mindkét oldalra.
<b>Ki</b>	Nincs nyomtatás mindkét oldalra.

A beállítások konfigurálására vonatkozó bővebb információkat lásd:

➔ *Angol nyelvű FAX használati útmutató*

## 2 az 1-ben nyomtatás

Ha többoldalas Statement vagy A5 méretű eredetit fogad a készülék, ez a funkció az eredeti két oldalát nyomtatja egy Letter vagy A4 méretű papírra. Ha egyszerre 2 az 1-ben fogadást és kétoldalas nyomtatást állított be, a 2 az 1-ben fogadás letiltásra kerül.

<b>Be</b>	Nyomatás 2 az 1-ben.
<b>Ki</b>	Nincs nyomtatás 2 az 1-ben.

A beállítások konfigurálására vonatkozó bővebb információkat lásd:

➔ *Angol nyelvű FAX használati útmutató*

## Kötegelt nyomtatás

Ha többoldalas fax érkezik, a készülék az oldalakat az összes oldal fogadása után nyomtatja ki.

<b>Be</b>	Nyomatás egy kötegtben, miután az összes oldal fogadásra került.
<b>Ki</b>	Az oldalak nyomtatása a fogadásukkor.

A beállítások konfigurálására vonatkozó bővebb információkat lásd:

➔ *Angol nyelvű FAX használati útmutató*

# 5 Kényelmi faxfunkciók használata

Ez a fejezet az alábbi témákat tárgyalja:

Csatlakoztatott telefon használata .....	5-2
FAX/Telefon automata átkapcsolás bejövő hívásnál .....	5-2
FAX/üzenetrögzítő automata átkapcsolás bejövő hívásnál .....	5-4
Kézi küldés .....	5-6
Kézi vétel .....	5-7
Távoli átkapcsolás funkció .....	5-8

# Csatlakoztatott telefon használata

A készülékre csatlakoztatható telefon (kereskedelmi forgalomban kapható), és azzal különféle funkciók használhatók.

## FAX/Telefon automata átkapcsolás bejövő hívásnál

Ez a vételi mód akkor kényelmes, ha egyetlen telefonvonalon bonyolódnak a fax és a telefonhívások is. Ha a fax eredetit elküldték, a készülék automatikusan fogadja azt, és ha a másik fél telefonról kezdeményez hívást, csengetési hangot hallat, hogy a felhasználó fogadhassa a hívást.



### FONTOS

**A FAX/Telefon automatikus átkapcsolás használatához csatlakoztasson a géphez egy (kereskedelmi forgalomban kapható) telefonkészüléket.**

**Előre beállított számú csengetés után a készülék belép a vonalra, ami a hívó fél felé már költségekkel jár még akkor is, ha a fogadó rendszer még nem válaszolt.**

### A vétel folyamata

FAX	FAX	Telefon
Ha a hívó fél automata küldéssel továbbítja az eredetit	Ha a hívó fél kézi küldéssel továbbítja az eredetit	Ha a hívó fél telefonhívást indít



Bejövő hívás fogadása csengetési hang nélkül.  
(A hívó fél ekkor már fizeti a létrejött kapcsolat díját.)



Két csengetési visszhangot hallat.  
(Csak a hívó fél hallja a csengetési visszhangot.)



A másik fél által küldött fax automatikus fogadása  
(Automatikus faxfogadás)

Csengetési hangot hallat. (Mindkét fél hallja a csengetés hangját.)  
(Ha nem emeli fel a telefon kézibeszélőjét 30 másodpercen belül, a készülék fax fogadásra vált.)



Ha felemeli a csatlakoztatott telefon kézibeszélőjét, beszélhet a hívóval.



A beszélgetés befejezése után a faxokat a Távoli átkapcsolás funkció használatával fogadhatja.



### MEGJEGYZÉS

A beszélgetés végén a faxokat fogadhatja a Távoli átkapcsolás funkció használatával.

➔ [Távoli átkapcsolás funkció \(5-8. oldal\)](#)

#### Előkészületek:

Válassza ki az **[Auto (Fax/Telefon)]** lehetőséget.

➔ Lásd: *Angol nyelvű FAX használati útmutató*

## 1 A telefon csörög.



A csatlakozó telefonkészülék csengetni kezd.



### MEGJEGYZÉS

Módosíthatja a csengések számát.

➔ Lásd: *Angol nyelvű FAX használati útmutató*

## 2 Fogadja a hívást.

**Ha a hívás telefonról érkezik**

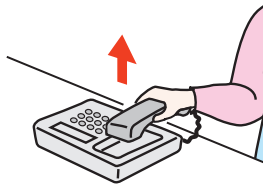

- 1 A gép csengetési hangot hallat, amire reagálva a felhasználó fogadhatja a hívást. Emelje fel a telefon kézibeszélőjét 30 másodpercen belül.



### MEGJEGYZÉS

Ha nem emeli fel a telefon kézibeszélőjét 30 másodpercen belül, a készülék fax fogadásra vált.

- 2 Beszéljen a másik féllel.



### MEGJEGYZÉS

A beszélgetés végén a faxokat fogadhatja a Távoli átkapcsolás funkció használatával.

➔ [Távoli átkapcsolás funkció \(5-8. oldal\)](#)

**Ha a hívás faxról érkezik**

A készülék megkezdi a fax fogadását.

## FAX/üzenetrögzítő automata átkapcsolás bejövő hívásnál

Ez a funkció akkor praktikus, ha a fax mellett üzenetrögzítő is üzemel. Ha fax érkezik, a készülék automatikusan fogadja azt, telefonhívás esetén pedig a gép a csatlakoztatott üzenetrögzítő funkcióit követve fogadja a hívást. Ezzel a megoldással a felhasználó távolléte esetén a hívó fél üzenetet hagyhat az üzenetrögzítőn.

### ✓ FONTOS

**A FAX/üzenetrögzítő automatikus átkapcsolás használata esetén, ha a gép a hívás beérkezésétől számított egy percen belül legalább 30 másodperc csendet észlel, működésbe lép a csend érzékelő funkció, és a gép átvált fax fogadásra.**

### 💡 MEGJEGYZÉS

A FAX/üzenetrögzítő automatikus átkapcsolás használatához csatlakoztasson a géphez egy (kereskedelmi forgalomban kapható) üzenetrögzítő telefonkészüléket.

Az olyan részleteket, mint például a beérkezett üzenetek kezelése, megtalálja az üzenetrögzítő használati utasításában.

Állítson be az üzenetrögzítőnél több csengetési számot a gépnél, hogy először az üzenetrögzítő fogadhassa a hívást.

➔ Lásd: *Angol nyelvű FAX használati útmutató*

### A vétel folyamata

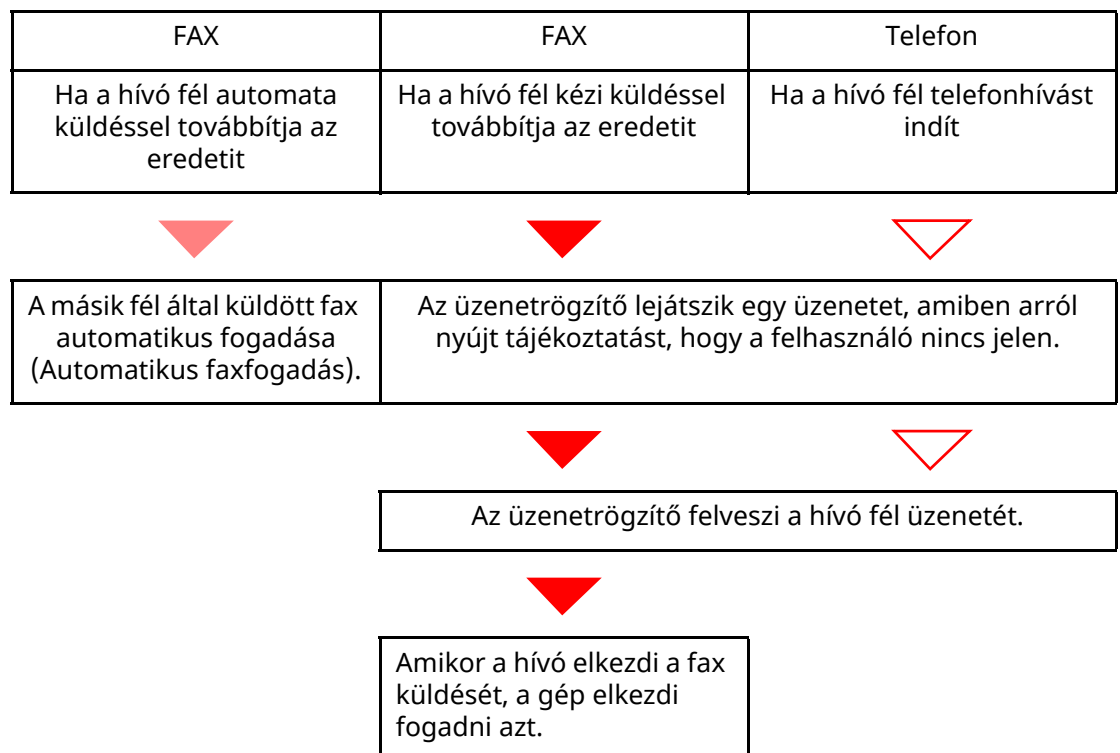

### Előkészületek:

Válassza ki az **[Auto(TAD)]** lehetőséget.

➔ Lásd: *Angol nyelvű FAX használati útmutató*



## 1 A telefon csörög.



A csatlakoztatott telefonkészülék a beállított számú csengetést hallatja.



### MEGJEGYZÉS

Ha a csengetések alatt felveszi a kézibeszélőt, a gép a kézi vétellel megegyező állapotba lép.

➔ [Kézi vétel \(5-7. oldal\)](#)

## 2 Az üzenetrögzítő válaszol a hívásra.

**Ha a hívás telefonról érkezik, de a felhasználó nincs jelen**

Az üzenetrögzítő lejátssza a kimenő üzenetet, és megkezdi a hívó fél üzenetének a rögzítését.



### MEGJEGYZÉS

Ha a felvétel alatt 30 másodpercnél hosszabb csend észlelhető, a gép átkapcsol fax fogadására.

**Ha a hívás faxról érkezik**

A készülék megkezdi a fax fogadását.

## Kézi küldés

Ha beszélni szeretne a fogadó rendszernél lévő személlyel, vagy a fogadó rendszert fax üzemmódra kell kapcsolni, használja ezt a módszert az eredetik elküldésére.

**1 Helyezze el az eredetiket.**

**2 Tárcsázza a célállomást.**

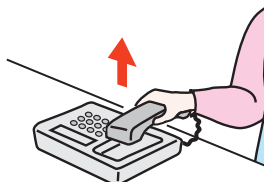

Emelje fel a kézibeszélőt, és tárcsázza a fogadó rendszer hívószámát.

**3 Ellenőrizze, hogy a telefonvonal csatlakozott-e a fogadó rendszer fax funkciójára.**

Ha a célállomás fax készülék, egy hosszú magas hangot hall. Ha valaki válaszol, akkor beszélhet vele.

**4 [FAX] lehetőség a Kezdőképernyőn > [Letett]**

**5 Nyomja meg a [Start] gombot.**

Az átvitel elindul.

**6 Helyezze vissza a kézibeszélőt.**

Amikor a küldés megkezdődik (amikor a kezelőpanel [Adat] jelzője villogni kezd), helyezze vissza a kézibeszélőt az eredeti helyzetébe.

## Kézi vétel

Lehetőség van a fax fogadására, miután ellenőrizte, hogy a telefonvonal a küldő fél készülékére csatlakozott.



### MEGJEGYZÉS

Ennek a készüléknek az alapértelmezett beállítása a Fax automatikus fogadása üzemmód. A kézi vétel használatához a fogadás módját kézi vételre kell állítani. A váltáshoz kézi üzemmódra lásd:

➔ *Angol nyelvű FAX használati útmutató*

### 1 A telefon csörög.

Amikor bejövő hívás érkezik, a készülékre csatlakoztatott telefon csenget.

### 2 Emelje fel a kézibeszélőt.

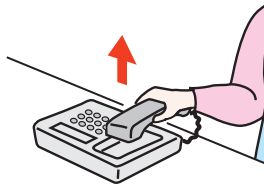

Emelje fel a telefon kézibeszélőjét.

### 3 Ellenőrizze, hogy a telefonvonal csatlakozott-e a küldő rendszer fax funkciójára.

Ha a célállomás fax készülék, egy lágy hangot hall. Ha valaki válaszol, akkor beszélhet vele.

### 4 [Status/Job Cancel] gomb > [FAX komm. állapota] > [Kézi fogadás]

A vétel elindul.



### MEGJEGYZÉS

Ha tárcsahang jelek küldésére alkalmas telefont használ, a telefon használatával indíthatja el az eredeti fogadását a távoli átkapcsolás funkcióval.

➔ *Lásd: Angol nyelvű FAX használati útmutató*

### 5 Helyezze vissza a kézibeszélőt.

Amikor a fogadás megkezdődik (amikor a kezelőpanel [Adat] jelzője villogni kezd), helyezze vissza a kézibeszélőt az eredeti helyzetébe.

## Távoli átkapcsolás funkció

A fax fogadását elindíthatja a csatlakoztatott telefonkészülék segítségével. Ez a funkció akkor hasznos, ha az együtt használt készülék és a telefon (kereskedelmi forgalomban kapható) egymástól távol van.



### MEGJEGYZÉS

A távoli átkapcsolás használatához csatlakoztasson a géphez egy (kereskedelmi forgalomban kapható) telefonkészüléket. A telefon típusától függően azonban ez a funkció nem biztos, hogy megfelelően működik, még ha a telefon képes is tárcsahangot adni. Részletekért forduljon a kereskedőhöz, akitől ezt a készüléket vásárolta.

A távoli átkapcsolási tárcsahang gyári beállítása 55.

A távoli átkapcsolási tárcsahang megváltoztatható.

➔ Lásd: *Angol nyelvű FAX használati útmutató*

### A távoli átkapcsolás használata

A fax fogadását a géphez csatlakozó telefonról az alábbi módon indíthatja.

## 1 A csatlakozó telefonkészülék csengetni kezd.

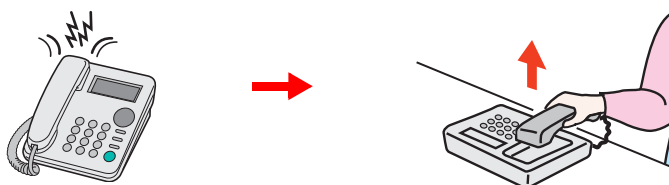

Emelje fel a telefon kézibeszélőjét.



### MEGJEGYZÉS

Módosíthatja a csengések számát.

➔ Lásd: *Angol nyelvű FAX használati útmutató*

## 2 Nyomja meg a távoli átkapcsolási számot (2 számjegy).

Amikor a kézibeszélőben meghallja a fax hangot, adja meg a két számjegyű távoli átkapcsolási számot a kézibeszélő gombjainak használatával. A telefonvonal a készülékre vált, és a fogadás elindul.

# 6 Hibaelhárítás

Ez a fejezet az alábbi témákat tárgyalja:

Küldés/fogadás során működő jelzőfények .....	6-2
Reagálás egy figyelmeztető jelzőfény villogására .....	6-2
A készülék kikapcsolásakor betartandó óvintézkedések .....	6-3
Üzenetek .....	6-4
Hibakódok listája .....	6-6
Hibaelhárítás .....	6-9
Általános kérdések .....	6-11

## Küldés/fogadás során működő jelzőfények

Az **[Adat]** jelzőfény mutatja a fax átviteli állapotát.

- Az **[Adat]** jelzőfény fax átvitele és fogadása során villog.
- Az **[Adat]** jelzőfény folyamatosan világít, ha a memóriában késleltetett átvitelre várakozó adatok vannak.



## Reagálás egy figyelmeztető jelzőfény villogására

Ha egy **[Figyelem]** jelzőfény villog, nyomja meg a **[Status/Job Cancel]** gombot a hibaüzenet ellenőrzéséhez. Ha az üzenet az **[Status/Job Cancel]** gomb megnyomásakor nem jelenik meg az érintőpanelen, vagy a **[Figyelem]** jelzőfény villog, ellenőrizze a következőket.

Jelenség	Ellenőrizendő tételek	Javító műveletek	Oldalszám
<b>A fax nem küldhető el.</b>	A moduláris kábel megfelelően van csatlakoztatva?	Megfelelően csatlakoztassa a moduláris kábelt.	—
	Helyesen van regisztrálva az engedélyezett FAXSZÁM és az engedélyezett azonosítószám?	Ellenőrizze az engedélyezett faxszámot és az engedélyezett azonosítószámot.	—
	Kommunikációs hiba történt?	Ellenőrizze a hibakódokat a küldés/fogadás eredményjelentésben és a műveletjelentésben. Ha a hibakód „U” vagy „E” betűvel kezdődik, hajtsa végre a megfelelő eljárást.	<a href="#">6-6</a>
	Foglalt a célhely faxvonala?	Küldje újra.	—
	Válaszol a célhely faxkészüléke?	Küldje újra.	—
	A fentiekől eltérő hiba áll fenn?	Forduljon a szervizképviselőhöz.	—

# A készülék kikapcsolásakor betartandó óvintézkedések

A készülék használatához nyomja meg a főkapcsolót. A főkapcsolót kikapcsolva faxok automatikus vételére nincs lehetőség.

## 1 Kikapcsolja ki a főkapcsolót.

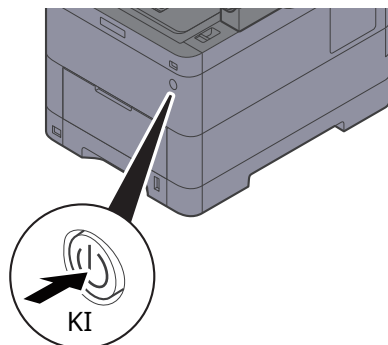

A tápegység kikapcsolására figyelmeztető megerősítő üzenet jelenik meg.

A kikapcsolás eltart néhány percig.

# Üzenetek

Hiba esetén a kijelzőn megjelenhet egy vagy több az alább felsorolt üzenetek közül. Ezek segítik a hiba azonosítását és a hiba kijavítását.

## MEGJEGYZÉS

Átviteli hiba esetén küldési/fogadási jelentés készül.

Ellenőrizze a jelentésben szereplő hibakódot és lásd:

➔ [Hibakódok listája \(6-6. oldal\)](#)

Küldési/fogadási jelentés nyomtatásával kapcsolatban lásd:

➔ *Angol nyelvű FAX használati útmutató*

A hibakódokat a műveletjelentésből is kiolvashatja.

➔ Lásd: *Angol nyelvű FAX használati útmutató*

Üzenet	Ellenőrizendő pont	Javító művelet	Oldalszám
<b>A mellékazonosító fiók korlátja túllépte.</b>	—	Kövesse a képernyőn megjelenő utasításokat, és a FAX fogadásához töröljön a mellékazonosító fiókban lévő dokumentumok közül. A megszakított feladat ellenőrzéséhez nyomja meg a <b>[Status/Job Cancel]</b> , majd a <b>[Nyomtatási feladatok]</b> gombot, és ellenőrizze a fogadás eredményét.	—
<b>A telefont felvették.</b>	—	Tegye le a telefont.	—
<b>Ellenőrizze a papírt a kézi adagolóban.</b>	—	Eltérő papírméret. Állítsa be a kiválasztott méretű papírt, és válassza ki a <b>[Tovább]</b> lehetőséget.	—
<b>Ez a feladat nem hajtható végre.</b>	—	A feladat megszakadt, mert felhasználói jogosultság vagy feladatnyilvántartás korlátozta. Válassza a <b>[Vége]</b> lehetőséget.	—
<b>Feladat-nyilv. korlát túllépte.</b>	Túllépte a Feladatnyilvántartás által meghatározott nyomatszámot?	Túllépte a Feladatnyilvántartás által meghatározott elfogadható nyomatszámot. Nem nyomtat többet. A feladat meg lett szakítva. Válassza a <b>[Vége]</b> lehetőséget.	Lásd a készülék <b>Használati útmutatóját</b> .
<b>Fiók számára megadott korlát túllépte.</b>	Látható a <b>[Vége]</b> üzenet a képernyőn?	A megadott dokumentumfiók megtelt, és nincs más elérhető tárolóegység. A feladat visszavonva. Válassza a <b>[Vége]</b> lehetőséget. Próbálja meg a feladat végrehajtását ismét a fiókban levő adatok nyomtatása vagy törlése után.	—
<b>Hiba történt.</b>	—	Belső hiba történt. Jegyezze fel a képernyőn megjelenített hibakódot. Hívja fel a szervizt.	—
<b>Tegyen papírt a(z) #. kazettába.</b>	Kifogyott a papír a jelzett kazettából?	Helyezzen be papírt.	—







Üzenet	Ellenőrizendő pont	Javító művelet	Oldalszám
Ütemezett küldési feladatok száma túllépte.	—	A feladatok száma túllépte a késleltetett átvitelhez beállított korlátot. Válassza a <b>[Vége]</b> lehetőséget. A feladat meg lett szakítva. Várja meg, amíg a késleltetett továbbítás befejeződik, vagy szakítsa meg a késleltetett továbbítást, majd ismétlje meg a feladatot.	—



# Hibakódok listája

Átviteli hiba esetén az alábbi hibakódok valamelyike bekerül a TX/RX eredmény jelentésbe és a Műveletjelentésbe.

## MEGJEGYZÉS

A kommunikációs sebesség beállításától függően a hibakódban az "U" vagy az "E" jelenik meg.

Hibakód	Lehetséges ok/művelet
<b>Foglalt</b>	Az automatikus hívásismétlések ellenére sem sikerült létrehozni a kommunikációt a célállomással. Küldje újra.
<b>MEGSZAKÍTVÁ</b>	Az átvitelt a felhasználó megszakította. A vételt a felhasználó megszakította.
<b>E00300 U00300</b>	A papír kifogyott a célállomáson. Ellenőriztesse a vételi oldalon tartózkodó személlyel.
<b>E00430 - E00462 U00430 - U00462</b>	A vétel a kommunikációs funkciók inkompatibilitása miatt sikertelen, bár a kapcsolat létrejött.
<b>E00601 - E00690 U00601 - U00690</b>	A kommunikáció a készülék hibája miatt leállt. Ismételje meg a küldést vagy a fogadást.
<b>E00700 U00700</b>	A kommunikáció a küldő vagy a fogadó oldali gép hibája miatt megszakadt.
<b>E00800 - E00811 U00800 - U00811</b>	Hibásan küldött oldal(ak). Küldje újra. Ha a probléma nem szűnik meg, csökkentse az átvitel kezdeti sebességét, és próbálkozzon újra.   <b>MEGJEGYZÉS</b> Ha a kommunikációs probléma gyakran előfordul, a Rendszermenüben módosítsa az átvitel kezdeti sebesség alapértelmezett beállítását.
<b>E00900 - E00910 U00900-U00910</b>	Hibásan fogadott oldal(ak). Kérje meg a küldőt, hogy ismételje meg a faxot.   <b>MEGJEGYZÉS</b> Ha a kommunikációs probléma gyakran előfordul, a Rendszermenüben módosítsa az EX kezdősebesség alapértelmezett beállítását.
<b>E01000 - E01097 U01000 - U01097</b>	Kommunikációs hiba történt az átvitel során. Küldje újra. Ha a probléma nem szűnik meg, csökkentse az átvitel kezdeti sebességét, és próbálkozzon újra.   <b>MEGJEGYZÉS</b> Ha a kommunikációs probléma gyakran előfordul, a Rendszermenüben módosítsa az átvitel kezdeti sebesség alapértelmezett beállítását.
<b>E01100 - E01196 U01100 - U01196</b>	Kommunikációs hiba történt a vétel során. Kérje meg a küldőt, hogy ismételje meg a faxot.   <b>MEGJEGYZÉS</b> Ha a kommunikációs probléma gyakran előfordul, a Rendszermenüben módosítsa az EX kezdősebesség alapértelmezett beállítását.
<b>U01400</b>	Nem jött létre a kommunikáció a küldő vagy a fogadó állomással, mert hangtárcsázást kísérelt meg a berendezés egy impulzusos tárcsázású vonalon.
<b>E01500</b>	Kommunikációs hiba történt a nagy sebességű átvitel során. Küldje újra. Ha a probléma nem szűnik meg, csökkentse az átvitel kezdeti sebességét, és próbálkozzon újra.   <b>MEGJEGYZÉS</b> Ha a kommunikációs probléma gyakran előfordul, a Rendszermenüben módosítsa az átvitel kezdeti sebesség alapértelmezett beállítását.

Hibakód	Lehetséges ok/művelet
<b>E01600</b>	Kommunikációs hiba történt a nagy sebességű vétel során. Kérje meg a küldőt, hogy csökkentse az átviteli sebességet, és ismétlje meg a faxot.  <b>MEGJEGYZÉS</b> Ha a kommunikációs probléma gyakran előfordul, a Rendszermenüben módosítsa az EX kezdősebesség alapértelmezett beállítását.
<b>E01700 - E01720</b>	Kommunikációs hiba történt a nagy sebességű átvitel során. Küldje újra. Ha a probléma nem szűnik meg, csökkentse az átvitel kezdeti sebességét, és próbálkozzon újra.  <b>MEGJEGYZÉS</b> Ha a kommunikációs probléma gyakran előfordul, a Rendszermenüben módosítsa az átvitel kezdeti sebesség alapértelmezett beállítását.
<b>E01721</b>	Kommunikációs hiba történt a nagy sebességű átvitel során. A beállított átviteli sebességet esetleg a fogadó készülék nem ismeri. Csökkentse az átviteli sebességet, és küldje újra.
<b>E01800 -E01820</b>	Kommunikációs hiba történt a nagy sebességű vétel során. Kérje meg a küldőt, hogy csökkentse az átviteli sebességet és küldje el újra a faxot, vagy a Rendszermenüben csökkentse az EX kezdősebességet.
<b>E01821</b>	Kommunikációs hiba történt a nagy sebességű vétel során. A beállított átviteli sebességet esetleg ez a készülék nem ismeri. Kérje meg a küldőt, hogy csökkentse az átviteli sebességet és küldje el újra a faxot, vagy a Rendszermenüben csökkentse az EX kezdősebességet.
<b>E03000 U03000</b>	Lekérdezéses fogadásnál a fax fogadása sikertelen, mert az eredeti nem lett előkészítve a másik állomáson. Beszéljen a másik féllel.
<b>E03200 U03200</b>	Mellékazonosító bulletin board fogadási kísérlet történt, a másik fél faxkészüléke hasonló gyártmányú, de a megadott mellékazonosító fiók nem tartalmaz adatokat. Beszéljen a másik féllel.
<b>E03300 U03300</b>	Az alábbi 1. vagy 2. miatt hiba történt. Beszéljen a másik féllel. 1 A másik fél készüléke hasonló gyártmányú, és a saját fax átviteli szűrésbe ütközött a lekérdezéses fogadás során. A kommunikáció hibás jelszó miatt megszakadt. 2 A másik fél készüléke hasonló gyártmányú, és átviteli szűrésbe ütközött a saját fax a mellékazonosító bulletin board kommunikáció során. A kommunikáció hibás jelszó miatt megszakadt.
<b>E03400 U03400</b>	A lekérdezéses vétel megszakadt, mert a másik fél által megadott jelszó nem illik a vevő készülék FAX azonosítójához. Beszéljen a másik féllel.
<b>E03500 U03500</b>	Mellékazonosító bulletin board fogadási kísérlet történt, a másik fél faxkészüléke hasonló gyártmányú, de a megadott mellékazonosító fiók a másik gépen nem található. Ellenőriztesse a vételi oldalon tartózkodó személlyel.
<b>E03600 U03600</b>	A másik fél faxkészüléke hasonló gyártmányú, de a mellékazonosító bulletin board fogadás megszakadt, mert a megadott jelszó hibás. Beszéljen a másik féllel.
<b>E03700 U03700</b>	Mellékazonosító bulletin board fogadási kísérlet történt, de a másik fél faxkészülékén vagy nincs mellékazonosító bulletin board kommunikációs funkció, vagy nem voltak eredetiek a mellékazonosító fiókokban.
<b>E04000 U04000</b>	A megadott mellékazonosító fiók nem lett regisztrálva a saját gyártmányú fogadókészüléken, vagy a mellékazonosító nem megfelelő.
<b>E04100 U04100</b>	A fogadó készüléken nincs mellékazonosító fiók funkció, vagy a mellékazonosító nem megfelelő.
<b>E04200 U04200</b>	A titkosított átvitel megszakadt, mert a megadott fiók nincs regisztrálva.
<b>E04300 U04300</b>	A titkosított átvitel megszakadt, mert a fogadó faxon nincs titkosítási funkció.

Hibakód	Lehetséges ok/művelet
<b>E04400</b> <b>U04400</b>	A titkosított átvitel megszakadt, mert a titkosító kulcsok nem illeszkednek.
<b>E04500</b> <b>U04500</b>	A titkosított fogadás megszakadt, mert a titkosító kulcsok nem illeszkednek.
<b>E05100</b> <b>U05100</b>	Az átvitel megszakadt, mert a kommunikációs követelmények az ezen a gépen beállított átviteli szűrés miatt nem teljesültek. Ellenőriztesse a vételi oldalon tartózkodó személlyel.
<b>E05200</b> <b>U05200</b>	A vétel megszakadt, mert a kommunikációs követelmények az ezen a gépen beállított vételi szűrés miatt nem teljesültek.
<b>E05300</b> <b>U05300</b>	A vételt a fogadó fél visszautasította, mert a kommunikációs követelmények a fogadó gépen beállított vételi szűrés miatt nem teljesültek. Ellenőriztesse a vételi oldalon tartózkodó személlyel.
<b>E14000</b> <b>U14000</b>	A mellékazonosító fiókba történő vétel leállt, mert elfogyott a készülék memóriája. Szabadítson fel helyet a memória tartalmának kinyerésével, vagy szüntesse meg a vételt a mellékazonosító fiókba.
<b>E14100</b> <b>U14100</b>	A mellékazonosító fiókba vagy a hasonló gyártmányú készülék mellékazonosító fiókjába történő átvitel leállt, mert a fogadó készülék memóriája megtelt. Ellenőriztesse a vételi oldalon tartózkodó személlyel.
<b>E19000</b> <b>U19000</b>	A memóriába történő vétel leállt, mert elfogyott a készülék memóriája. Szabadítson fel helyet a memória tartalmának kinyerésével, és kérjen ismételt küldést.
<b>E19100</b> <b>U19100</b>	A memóriába történő átvitel leállt, mert elfogyott a fogadó készülék memóriája. Ellenőriztesse a vételi oldalon tartózkodó személlyel.
<b>E19300</b> <b>U19300</b>	Az átvitel leállt, mert adathiba keletkezett az átvitel során. Küldje újra.

# Hibaelhárítás

Probléma esetén először ellenőrizze az alábbiakat. Ha a probléma továbbra is fennáll, lépjen kapcsolatba a szervizképviseléssel.

Jelenség	Ellenőrizendő pont	Javító művelet	Oldalszám
<b>Nem küldhető el a dokumentum.</b>	A moduláris kábel megfelelően van csatlakoztatva?	Megfelelően csatlakoztassa a moduláris kábelt.	—
	A kijelzőn a <i>Küldési hiba</i> felirat látható?	Szüntesse meg a hiba okát, és küldje el újra a faxot.	<a href="#">6-6</a>
	Van beállítva TX (küldési) korlátozás?	Törölje a TX korlátozást.	—
	IP telefonvonalat használ?	A kommunikációs hibát ideiglenesen megszüntetheti az [ <b>Átvitel kezdeti sebesség</b> ] beállításának megváltoztatásával az Átvitel lehetőség alatt.	—
<b>Nem végezhető titkosított átvitel.</b>	A regisztrálás megfelelő mind a küldési, mind a fogadási oldalon?	Ellenőrizze újra a regisztrálást a küldési és a fogadási oldalon is.	—
<b>A távoli átkapcsolás nem használható.</b>	A vonal csak impulzusos tárcsázást fogad?	Néhány telefonnál egy nyomógombbal ideiglenesen hangtárcsázásra lehet váltani. Olvassa el telefonkészüléke használati utasítását.	—
	Jó számot használ?	Ellenőrizze a mentett számot. (Alapérték: 55)	—
	Túl gyorsan nyomta meg a távoli átkapcsolási számot?	Nyomja meg a távoli átkapcsolási számot kétszer lassan.	—
<b>Nem nyomtat a készülék a vétel után.</b>	Bekapcsolta a memória továbbítást?	Ellenőrizze a továbbítási célhelyet.	—
<b>Nem fogadható dokumentum.</b>	A moduláris kábel megfelelően van csatlakoztatva?	Megfelelően csatlakoztassa a moduláris kábelt.	—
	A kijelzőn a <i>Kommunikációs hiba</i> felirat látható?	Szüntesse meg a hiba okát, és kérje meg a küldőt, ismételje meg a leadást.	<a href="#">6-6</a>
	IP telefonvonalat használ?	A kommunikációs hibát ideiglenesen megszüntetheti az [ <b>EX kezdősebesség</b> ] beállításának megváltoztatásával a Fogadás lehetőség alatt.	—
	Van beállítva RX (vételi) korlátozás?	Törölje az RX korlátozást.	—
<b>A 2 az 1-ben vétel nem lehetséges.</b>	A 2 az 1-ben vétel és a duplex vétel egyaránt beállításra került?	Szakítsa meg a duplex nyomtatást.	<a href="#">4-9</a>
<b>Nem végezhető memória vétel.</b>	Van elég szabad hely a memóriában?	Kezdje el a fogadást a memória felszabadulása után, vagy szabadítson fel memóriát.	—

Jelenség	Ellenőrizendő pont	Javító művelet	Oldalszám
<b>Nem végezhető mellékazonosítás átvitel.</b>	A fogadó fax képes a mellékazonosítás átvitelre?	A mellékazonosítás átvitel csak akkor működik, ha a fogadó fax is képes hasonló mellékazonosítás átviteli funkcióra.	—
	Megegyezik a mellékazonosító vagy a mellékazonosító jelszava a fogadó faxnál beállított értékekkel?	Ha az adatok jók, ellenőrizze azokat a vételi oldalon. Ez a készülék nem használ a vételhez mellékazonosító jelszót.	—
	Van elég szabad memória a vételi oldali faxon?	Ellenőriztesse a vételi oldalon tartózkodó személlyel.	—
<b>Nem végezhető memória továbbítás.</b>	A memória továbbítás [Be] opcióra van állítva?	Ellenőrizze a memória továbbítás beállításait.	—
<b>Nem végezhető memória továbbítás mellékazonosítóval.</b>	A fogadó fax képes a mellékazonosítás átvitelre?	A mellékazonosítás átvitel csak akkor működik, ha a fogadó fax is képes hasonló mellékazonosítás átviteli funkcióra.	—
	A megadott mellékazonosító megegyezik a fogadó oldalon beállítottal?	Ha az adatok jók, ellenőrizze azokat a vételi oldalon. Ez a készülék nem használ a vételhez mellékazonosító jelszót.	—
<b>Nem lehet memóriatovábbítási adatokat tárolni egy Mellékazonosító fiókban.</b>	Helyesen van megadva a Mellékazonosító fiók?	Ellenőrizze a memória továbbítás beállításait.	—
	Van elég szabad hely a memóriában?	Kezdje el a fogadást a memória felszabadulása után, vagy szabadítson fel memóriát.	—
<b>Nem lehet kinyerni az adatokat a Mellékazonosító fiókból.</b>	Lett beállítva jelszó a fióknál?	Adja meg a helyes jelszót.	—
<b>A lekérdezéses vétel nem használható.</b>	A küldő oldalon megfelelő a lekérdezéses átvitel beállítása?	Ellenőrizze a küldő készüléket.	—
<b>Nem használható a mellékazonosítás továbbító, közvetítő kommunikáció.</b>	Van elég szabad hely a memóriában?	Szabadítson fel némi helyet a memóriában, majd küldje el, vagy egyszerűen csak szabadítson fel némi helyet a memóriában.	—
<b>Nem használható a mellékazonosítás bulletin board kommunikáció.</b>	A másik oldal faxkészüléke alkalmas a mellékazonosítás bulletin board kommunikációra?	Ha a másik fél faxkészüléke nem alkalmas a hasonló mellékazonosítás bulletin board kommunikációra, akkor nem képes az ilyen faxok fogadására. Ellenőriztesse a vételi oldalon tartózkodó személlyel.	—
	Megfelelő a megadott mellékazonosító vagy jelszó?	Ha az adatok jók, ellenőrizze azokat a vételi oldalon.	—

## Általános kérdések

Az alábbi kérdéseket gyakran felteszik a készülék megvásárlása után.

	Kérdés	Válasz
1	A faxok küldésekor egy befejezést jelző bélyegzőt szeretnék hozzáadni.	Ez a készülék nem rendelkezik befejezést jelző bélyegző funkcióval.
2	A faxokat szeretném színesben küldeni és fogadni.	A faxképeket a készülék fekete-fehérben küldi és fogadja.

# 7 Függelék

Ez a fejezet az alábbi témákat tárgyalja:

Karakterbevitel .....	7-2
Beviteli képernyők .....	7-2
Műszaki adatok .....	7-3
Menüterkép .....	7-5



# Karakterbevitel

Ha egy név karaktereit szeretné bevinni, használja az érintőpanel képernyőjén látható billentyűzetet, és kövesse az alább bemutatott lépéseket.

**MEGJEGYZÉS**  
**Billentyűzetkiosztás**  
 Billentyűzetkiosztásként egyaránt elérhető a "QWERTY", a "QWERTZ" és az "AZERTY" felosztás ugyanúgy, mint a számítógép billentyűzetén. Válassza ki a **[Kezdőoldal]** gombot > [...] > **[Rendszermenü]**, **[Eszköz beállítások]**, majd a kívánt felosztás kiválasztásához válassza a **[Billentyűzet]** > **[Billentyűzetkiosztás]** lehetőséget. Itt példaként a "QWERTY" kiosztás szerepel. Ugyanezen lépések végrehajtásával más felosztást is használhat.

## Beviteli képernyők

### Kisbetű-beviteli képernyő

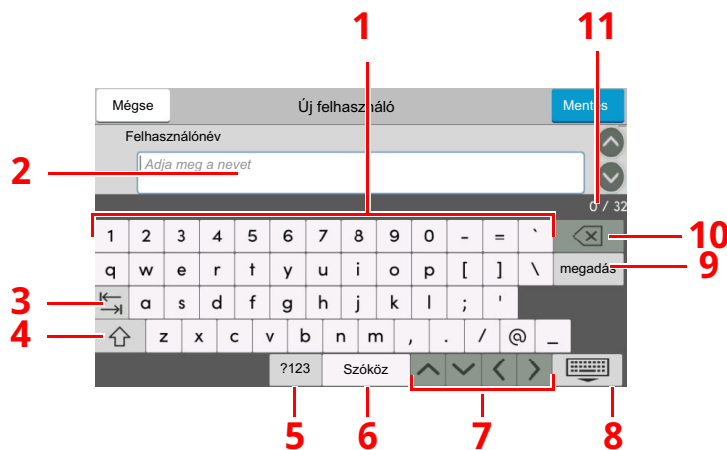

Szám	Kijelző/Gomb	Leírás
1	Billentyűzet	Válassza ki a beírandó karaktert.
2	Beviteli mező	Írjon be karaktereket a kiválasztott mezőbe.
3	Tab gomb	Válassza ki a következő beviteli mezőre való továbblépéshez.
4	Shift gomb	Válassza ki a nagybetű és kisbetű közötti átváltáshoz.
5	[?123] / [Karakter]	Válassza ki a bevitt karaktereket.
6	Szóköz gomb	Válassza ki a szóköz beszúrásához.
7	Kurzor gomb	Válassza ki a kurzor kijelzőn történő mozgatásához.
8	Bezárás gomb	Válassza ki a beviteli képernyő bezárásához.
9	Enter gomb	Válassza ki a bevitel véglegesítéséhez és a bevitel előtti képernyőhöz való visszatéréshez.
10	Backspace gomb	Válassza ki, ha ki szeretne törölni egy karaktert a kurzortól balra.
11	Bevitel / Korlát kijelzése	Kijelzi a maximális és a bevitt karakterek számát.

# Műszaki adatok

 **FONTOS**

A műszaki adatok előzetes értesítés nélkül módosulhatnak.

## FAX funkció

Tétel	Leírás
<b>Kompatibilitás</b>	G3
<b>Kommunikációs vonal</b>	Előfizetői telefonvonal
<b>Átviteli idő</b>	Kevesebb mint 3 másodperc (33600 bps, JBIG, ITU-T A4-R #1 tesztoldal)
<b>Átviteli sebesség</b>	33600/31200/28800/26400/24000/21600/19200/16800/14400/12000/9600/7200/4800/2400 bps
<b>Kódolás</b>	JBIG/MMR/MR/MH
<b>Hibajavítás</b>	ECM
<b>Eredeti mérete</b>	Max. szélesség: 216 mm, Max. hossz: 915 mm
<b>Automatikus dokumentumadagoló</b>	Max. 100 lap
<b>Felbontás</b>	Beolvasás: 200 × 100 dpi Normál (8 pont/mm × 3,85 sor/mm) 200 × 200 dpi Finom (8 pont/mm × 7,7 sor/mm) 200 × 400 dpi Szuper (Szuperfinom) (8 pont/mm × 15,4 sor/mm) 400 × 400 dpi Ultra (Ultrafinom) (16 pont/mm × 15,4 sor/mm) Nyomtatás: 600 × 600 dpi
<b>Fokozatosság</b>	256 árnyalat (hibaszétszórás)
<b>Gyorsgomb</b>	100 gomb
<b>Továbbítás egyszerre több állomásra</b>	Max. 100 célhely
<b>Fogadás memóriába</b>	256 oldal vagy több (ITU-T A4 #1 tesztoldalnál)
<b>Képmemória kapacitása</b>	1536 MB
<b>Jelentések</b>	Elküldött fax igazolójelentés, FAX RX igazolójelentés, műveletjelentés, állapotoldal

**Hálózati FAX illesztőprogram**

<b>Tétel</b>	<b>Leírás</b>
<b>Hardver</b>	IBM PC-AT kompatibilis számítógép
<b>Csatoló</b>	10BASE-T, 100BASE-TX, 1000BASE-T támogatott
<b>Operációs rendszer</b>	Windows 8.1, Windows 10, Windows 11, Windows Server 2012/R2 és Windows Server 2016, Windows Server 2019
<b>Átviteli felbontás</b>	Szuperfinom (400 × 400dpi), Finom (200 × 200dpi), Normál (100 × 200dpi)
<b>Dokumentumméret</b>	A4, A5, B5(JIS), Folio, Letter, Legal, Statement
<b>FAX késleltetett átvitel</b>	A hálózati FAX illesztőprogram beállításainak alapján (az idő 1 perces lépésként a következő 24 órás időszakra állítható be)
<b>Átvitel és nyomtatás</b>	A faxátvitel és a nyomtatás rendelkezésre áll a készüléken
<b>Közvetítéses átvitel</b>	Max. 100 célhely
<b>Feladatnyilvántartás</b>	Ehhez a bejelentkezési felhasználónév és jelszó megadása szükséges a hálózati FAX illesztőprogramban, amikor a felhasználói bejelentkezés be van kapcsolva a fax készüléken. Ehhez a fiókazonosító megadása szükséges a hálózati FAX illesztőprogramban, amikor a feladatnyilvántartás be van kapcsolva a fax készüléken.
<b>Előlap</b>	A formátum a hálózati FAX illesztőprogrammal választható ki, vagy létrehozható egy sablon.







# Menüterkép



FAX



<b>Célállomás (3-7. oldal)</b>	Címjegyzék (3-9). oldal	
	Letett (Lásd: <i>Angol nyelvű FAX használati útmutató</i> )	
	Közvetlen (Lásd: <i>Angol nyelvű FAX használati útmutató</i> )	
	Lánc (Lásd: <i>Angol nyelvű FAX használati útmutató</i> )	
	<b>Részletek (3-7. oldal )</b>	Mellékazonosító (3-7. oldal)
		Átviteli kezdősebesség (3-7. oldal)
		ECM (3-7. oldal)
		Titkosított átvitel (3-7. oldal)
		Célállomás előzmén. (3-12. oldal)
		Újrahívás (3-3. oldal)
	Gyorsgomb cél (3-11. oldal)	
<b>Gyorsbeállítás (Lásd: <i>Angol nyelvű FAX használati útmutató</i>)</b>		
<b>Eredeti/küldési adatformátum</b>	Eredeti mérete (Lásd: <i>Angol nyelvű FAX használati útmutató</i> )	
	Duplex (Lásd: <i>Angol nyelvű FAX használati útmutató</i> )	
	Eredeti tájolása (Lásd: <i>Angol nyelvű FAX használati útmutató</i> )	
	Hosszú eredeti (Lásd: <i>Angol nyelvű FAX használati útmutató</i> )	
<b>Képmínőség</b>	Fényerő (Lásd: <i>Angol nyelvű FAX használati útmutató</i> )	
	Eredeti kép (Lásd: <i>Angol nyelvű FAX használati útmutató</i> )	
	FAX átvit. felbontása (Lásd: <i>Angol nyelvű FAX használati útmutató</i> )	
	Szöveg tisztázása (Zajszűrés) (Lásd: <i>Angol nyelvű FAX használati útmutató</i> )	
<b>Speciális beállítás</b>	Szegély törlése/Teljes beolvasás (Lásd: <i>Angol nyelvű FAX használati útmutató</i> )	
	FAX késleltetett átvitel (Lásd: <i>Angol nyelvű FAX használati útmutató</i> )	
	Folytonos beolvasás (Lásd: <i>Angol nyelvű FAX használati útmutató</i> )	
	Feladat vége értesítés (Lásd: <i>Angol nyelvű FAX használati útmutató</i> )	
	Fájlnév megadása (Lásd: <i>Angol nyelvű FAX használati útmutató</i> )	
	FAX közvetlen átvitel (Lásd: <i>Angol nyelvű FAX használati útmutató</i> )	
	FAX lekérdezés fogadása (Lásd: <i>Angol nyelvű FAX használati útmutató</i> )	
	FAX TX jelentés (Lásd: <i>Angol nyelvű FAX használati útmutató</i> )	
	Felhajlott sarkú eredeti észlelése (Lásd: <i>Angol nyelvű FAX használati útmutató</i> )	
	Csendes mód (Lásd: <i>Angol nyelvű FAX használati útmutató</i> )	
<b>Kedvencek (Lásd: <i>Angol nyelvű FAX használati útmutató</i>)</b>		

 Küldés	Célállomás FAX kiszolgáló (Lásd a készülék <i>Használati útmutatóját</i> )															
 FAX fiók	Mellékazonosító fiók (Lásd: <i>Angol nyelvű FAX használati útmutató</i> )															
 Lekérd. fiók	Lekérd. fiók (Lásd: <i>Angol nyelvű FAX használati útmutató</i> )															
 Fax kiszolg	FAX kiszolgáló (Lásd a készülék <i>Használati útmutatóját</i> )															
 FAX memória fogadó fiók	FAX memória fogadó fiók (Lásd: <i>Angol nyelvű FAX használati útmutató</i> )															
 Állapot/ Fel. megsz.	<table border="1"> <tr> <td data-bbox="371 1014 699 1126" rowspan="2"> <b>Nyomatási feladatok</b>                      (Lásd: <i>Angol nyelvű FAX használati útmutató</i>)                 </td> <td data-bbox="707 1014 1505 1059">                     Állapot (Lásd a készülék <i>Használati útmutatóját</i>)                 </td> </tr> <tr> <td data-bbox="707 1070 1505 1115">                     Napló (Lásd: <i>Angol nyelvű FAX használati útmutató</i>)                 </td> </tr> <tr> <td data-bbox="371 1126 699 1283" rowspan="3"> <b>Küldési feladatok</b>(Lásd: <i>Angol nyelvű FAX használati útmutató</i>)                 </td> <td data-bbox="707 1126 1505 1171">                     Állapot (Lásd a készülék <i>Használati útmutatóját</i>)                 </td> </tr> <tr> <td data-bbox="707 1182 1505 1227">                     Ütemezett feladat (Lásd: <i>Angol nyelvű FAX használati útmutató</i>)                 </td> </tr> <tr> <td data-bbox="707 1238 1505 1283">                     Napló (Lásd: <i>Angol nyelvű FAX használati útmutató</i>)                 </td> </tr> <tr> <td data-bbox="371 1283 699 1384" rowspan="2"> <b>Tárolási feladat</b> (Lásd: <i>Angol nyelvű FAX használati útmutató</i>)                 </td> <td data-bbox="707 1283 1505 1328">                     Állapot (Lásd a készülék <i>Használati útmutatóját</i>)                 </td> </tr> <tr> <td data-bbox="707 1339 1505 1384">                     Napló (Lásd: <i>Angol nyelvű FAX használati útmutató</i>)                 </td> </tr> <tr> <td data-bbox="371 1384 699 1485" rowspan="2"> <b>FAX komm. állapota</b> </td> <td data-bbox="707 1384 1505 1429">                     Vonal Ki (3-6. oldal)                 </td> </tr> <tr> <td data-bbox="707 1440 1505 1485">                     Kézi fogadás (4-5. oldal)                 </td> </tr> <tr> <td colspan="2" data-bbox="371 1496 1505 1541"> <b>Fax bejövő/kimenő napló</b> (Lásd: <i>Angol nyelvű FAX használati útmutató</i>)                 </td> </tr> </table>	<b>Nyomatási feladatok</b> (Lásd: <i>Angol nyelvű FAX használati útmutató</i> )	Állapot (Lásd a készülék <i>Használati útmutatóját</i> )	Napló (Lásd: <i>Angol nyelvű FAX használati útmutató</i> )	<b>Küldési feladatok</b> (Lásd: <i>Angol nyelvű FAX használati útmutató</i> )	Állapot (Lásd a készülék <i>Használati útmutatóját</i> )	Ütemezett feladat (Lásd: <i>Angol nyelvű FAX használati útmutató</i> )	Napló (Lásd: <i>Angol nyelvű FAX használati útmutató</i> )	<b>Tárolási feladat</b> (Lásd: <i>Angol nyelvű FAX használati útmutató</i> )	Állapot (Lásd a készülék <i>Használati útmutatóját</i> )	Napló (Lásd: <i>Angol nyelvű FAX használati útmutató</i> )	<b>FAX komm. állapota</b>	Vonal Ki (3-6. oldal)	Kézi fogadás (4-5. oldal)	<b>Fax bejövő/kimenő napló</b> (Lásd: <i>Angol nyelvű FAX használati útmutató</i> )	
<b>Nyomatási feladatok</b> (Lásd: <i>Angol nyelvű FAX használati útmutató</i> )	Állapot (Lásd a készülék <i>Használati útmutatóját</i> )															
	Napló (Lásd: <i>Angol nyelvű FAX használati útmutató</i> )															
<b>Küldési feladatok</b> (Lásd: <i>Angol nyelvű FAX használati útmutató</i> )	Állapot (Lásd a készülék <i>Használati útmutatóját</i> )															
	Ütemezett feladat (Lásd: <i>Angol nyelvű FAX használati útmutató</i> )															
	Napló (Lásd: <i>Angol nyelvű FAX használati útmutató</i> )															
<b>Tárolási feladat</b> (Lásd: <i>Angol nyelvű FAX használati útmutató</i> )	Állapot (Lásd a készülék <i>Használati útmutatóját</i> )															
	Napló (Lásd: <i>Angol nyelvű FAX használati útmutató</i> )															
<b>FAX komm. állapota</b>	Vonal Ki (3-6. oldal)															
	Kézi fogadás (4-5. oldal)															
<b>Fax bejövő/kimenő napló</b> (Lásd: <i>Angol nyelvű FAX használati útmutató</i> )																



Rendszermenü



<b>Gyorsbeállítás varázsló</b>	FAX beállítás (2-12. oldal)		
	Papír beállítás (Lásd a készülék <i>Használati útmutatóját</i> )		
	Energiatakarékos beállítás (Lásd a készülék <i>Használati útmutatóját</i> )		
	Hálózat beállítás (Lásd a készülék <i>Használati útmutatóját</i> )		
	E-mail beállítás (Lásd a készülék <i>Használati útmutatóját</i> )		
	Biztonsági beállítás (Lásd a készülék <i>Használati útmutatóját</i> )		
<b>Eszköz beállítások</b>	Nyelv/Mértékegységek (Lásd a készülék <i>Használati útmutatóját</i> )		
	Billentyűzet (Lásd a készülék <i>Használati útmutatóját</i> )		
	Számíllentyűzet (Lásd a készülék <i>Használati útmutatóját</i> )		
	Dátum/Idő (2-14. oldal)		
	Energiatakarékos/Időzítő (Lásd a készülék <i>Használati útmutatóját</i> )		
	<b>Kijelző-beállítások</b>	A kikapcsoló üzenet megjelenítése (Lásd: <i>Angol nyelvű FAX használati útmutató</i> )	
		Gyorsbeállítás regisztrálás (FAX) (Lásd: <i>Angol nyelvű FAX használati útmutató</i> )	
	<b>Hang</b>	<b>Hangjelzés</b>	Feladat vége (Lásd: <i>Angol nyelvű FAX használati útmutató</i> )
		FAX Hangszóró hangerő (Lásd: <i>Angol nyelvű FAX használati útmutató</i> )	
		FAX monitor hangerő (Lásd: <i>Angol nyelvű FAX használati útmutató</i> )	
	Eredeti/Beolvasási beállítások (Lásd a készülék <i>Használati útmutatóját</i> )		
	<b>Papíradagoló</b>	1(-5). kazetta beállításai *1 (Lásd: <i>Angol nyelvű FAX használati útmutató</i> )	
		Kézi adagoló beállít. (Lásd: <i>Angol nyelvű FAX használati útmutató</i> )	
	Funkciógomb hozzárendelés (Lásd: <i>Angol nyelvű FAX használati útmutató</i> )		
	Kezelősegéd (Lásd a készülék <i>Használati útmutatóját</i> )		
	Hibakezelés (Lásd a készülék <i>Használati útmutatóját</i> )		
	Toner beállítások (Lásd a készülék <i>Használati útmutatóját</i> )		

<b>Értesítések/ Jelentés</b>	<b>Nyomtatási jelentés/Lista</b>	Állapotoldal (Lásd: <i>Angol nyelvű FAX használati útmutató</i> )
		Szerviz állapotoldal (Lásd a készülék <i>Használati útmutatóját</i> )
		Hálózati állapotoldal (Lásd a készülék <i>Használati útmutatóját</i> )
		Opcionális hálózat állapota (Lásd a készülék <i>Használati útmutatóját</i> )
		Kódlista nyomtatása (Lásd a készülék <i>Használati útmutatóját</i> )
		Fontkészletek (Lásd a készülék <i>Használati útmutatóját</i> )
		Kimenő FAX-jelentés (Lásd: <i>Angol nyelvű FAX használati útmutató</i> )
		Bejövő FAX-jelentés (Lásd: <i>Angol nyelvű FAX használati útmutató</i> )
		FAX lista (Index) (Lásd: <i>Angol nyelvű FAX használati útmutató</i> )
		FAX lista (Sz.) (Lásd: <i>Angol nyelvű FAX használati útmutató</i> )
		Gyorsgomb lista (Összes) (Lásd a készülék <i>Használati útmutatóját</i> )
		Gyorsgomb lista (Fax) (Lásd: <i>Angol nyelvű FAX használati útmutató</i> )
		Mellékazonosító fiók lista (Lásd: <i>Angol nyelvű FAX használati útmutató</i> )
		Alkalmazás-állapot (Lásd a készülék <i>Használati útmutatóját</i> )
		Konfigurációs lista (Lásd a készülék <i>Használati útmutatóját</i> )
		Adatmegsemmisítési jelentés (Lásd a készülék <i>Használati útmutatóját</i> )
		<b>Eredmény- jelentés beállításai</b>
	Fogadási eredmény (Lásd: <i>Angol nyelvű FAX használati útmutató</i> )	
	Feladat vége ért. beáll. (Lásd: <i>Angol nyelvű FAX használati útmutató</i> )	
	Eszközállapot értesítés (Lásd a készülék <i>Használati útmutatóját</i> )	
	Üzenettábla beállítások (Lásd a készülék <i>Használati útmutatóját</i> )	
	<b>Fax kommunikációs jelentés</b>	Kimenő FAX-jelentés (Lásd: <i>Angol nyelvű FAX használati útmutató</i> )
		Bejövő FAX-jelentés (Lásd: <i>Angol nyelvű FAX használati útmutató</i> )
	Előzmény beállítások (Lásd a készülék <i>Használati útmutatóját</i> )	

<b>Funkció beállítások</b>	<b>Funkciók alapértelmezése</b>	Általános (Lásd a készülék <i>Használati útmutatóját</i> )		
		Másolás/Nyomtatás (Lásd a készülék <i>Használati útmutatóját</i> )		
		<b>Küldés/Tárolás</b>	FAX átvit. felbontása (Lásd: <i>Angol nyelvű FAX használati útmutató</i> )	
			Szöveg tisztázása (Zajszűrés) Beállítás (Lásd: <i>Angol nyelvű FAX használati útmutató</i> )	
			Folyamatos szken. (FAX) (Lásd: <i>Angol nyelvű FAX használati útmutató</i> )	
	Szegély törlése/Teljes beolvasás (FAX) (Lásd: <i>Angol nyelvű FAX használati útmutató</i> )			
	Másolás/Nyomtatás (Lásd a készülék <i>Használati útmutatóját</i> )			
	Küldés/Tárolás (Lásd a készülék <i>Használati útmutatóját</i> )			
	E-mail (Lásd a készülék <i>Használati útmutatóját</i> )			
	Küldési feladat – Mappa (Lásd a készülék <i>Használati útmutatóját</i> )			
	<b>Fax</b>	<b>Helyi fax beállítások</b>	Helyi FAX név (Lásd: <i>Angol nyelvű FAX használati útmutató</i> )	
			Helyi faxszám (Lásd: <i>Angol nyelvű FAX használati útmutató</i> )	
			Egyéb (Lásd: <i>Angol nyelvű FAX használati útmutató</i> )	
		<b>Nyomtatási beállítások</b>	Általános (Lásd: <i>Angol nyelvű FAX használati útmutató</i> )	
		<b>Fax átvitele</b>	Ism. próbák sz. (Lásd: <i>Angol nyelvű FAX használati útmutató</i> )	
			Mindig folyamatos beolvasás az üveglapról (Lásd: <i>Angol nyelvű FAX használati útmutató</i> )	
			Tárcsázási mód (Lásd: <i>Angol nyelvű FAX használati útmutató</i> )	
			ECM TX (Lásd: <i>Angol nyelvű FAX használati útmutató</i> )	
			Átvitel kezdeti sebesség (Lásd: <i>Angol nyelvű FAX használati útmutató</i> )	
			Egyéb (Lásd: <i>Angol nyelvű FAX használati útmutató</i> )	
		<b>Fax fogadása</b>	Csengés (Lásd <i>Angol nyelvű FAX használati útmutató</i> )	
			EX kezdősebesség (Lásd: <i>Angol nyelvű FAX használati útmutató</i> )	
			ECM RX (Lásd: <i>Angol nyelvű FAX használati útmutató</i> )	
Egyéb (Lásd: <i>Angol nyelvű FAX használati útmutató</i> )				
Titkosító kulcsok (Lásd: <i>Angol nyelvű FAX használati útmutató</i> )				
Fax kommunikációs korlátozás (Lásd: <i>Angol nyelvű FAX használati útmutató</i> )				
<b>Hang</b>		FAX Hangszóró hangerő (Lásd: <i>Angol nyelvű FAX használati útmutató</i> )		
		FAX monitor hangerő (Lásd: <i>Angol nyelvű FAX használati útmutató</i> )		
		Feladat vége (Lásd: <i>Angol nyelvű FAX használati útmutató</i> )		



<b>Funkció beállítások</b>	<b>Fax</b>	FAX napló megjelenítése (Lásd: <i>Angol nyelvű FAX használati útmutató</i> )	
		<b>Félreküldés megelőzésének beállításai (Lásd: <i>Angol nyelvű FAX használati útmutató</i>)</b>	Célhely ellenőrzése küldés előtt (Lásd: <i>Angol nyelvű FAX használati útmutató</i> )
			Új célhely ellenőrzése (Lásd: <i>Angol nyelvű FAX használati útmutató</i> )
			Új célhely megadása (Fax) (Lásd: <i>Angol nyelvű FAX használati útmutató</i> )
			Célállomás újrAhívása (Lásd: <i>Angol nyelvű FAX használati útmutató</i> )
			Közvetítés (Lásd: <i>Angol nyelvű FAX használati útmutató</i> )
			Célhelyelőzmények használata (Lásd: <i>Angol nyelvű FAX használati útmutató</i> )
			Célállomás előzmények törlése (Lásd: <i>Angol nyelvű FAX használati útmutató</i> )
	Alapértelmezett képernyő (Küldés/Fax) (Lásd: <i>Angol nyelvű FAX használati útmutató</i> )		
	Gyorsbeállítás regisztrálás (FAX) (Lásd: <i>Angol nyelvű FAX használati útmutató</i> )		
	Lekérd. fiók (Lásd: <i>Angol nyelvű FAX használati útmutató</i> )		
	FAX memória fogadó fiók (Lásd: <i>Angol nyelvű FAX használati útmutató</i> )		
	<b>Eredményjelentés beállítása</b>	Kimenő FAX-jelentés (Lásd: <i>Angol nyelvű FAX használati útmutató</i> )	
		Bejövő FAX-jelentés (Lásd: <i>Angol nyelvű FAX használati útmutató</i> )	
	<b>Eredményértesítés</b>	Fax TX igazolójelentés (Lásd: <i>Angol nyelvű FAX használati útmutató</i> )	
		Fax RX igazolójelentés (Lásd: <i>Angol nyelvű FAX használati útmutató</i> )	
	WSD (Lásd a készülék <i>Használati útmutatóját</i> )		
	DSM beolvasás (Lásd a készülék <i>Használati útmutatóját</i> )		
	Címjegyzék (Lásd: <i>Angol nyelvű FAX használati útmutató</i> )		
	Gyorsgomb (Lásd: <i>Angol nyelvű FAX használati útmutató</i> )		
	Küldés és továbbítás (Lásd a készülék <i>Használati útmutatóját</i> )		
	Továbbítási beállítások (Lásd: <i>Angol nyelvű FAX használati útmutató</i> )		
	Nyomtató (Lásd a készülék <i>Használati útmutatóját</i> )		
	Dokumentumfiók (Lásd a készülék <i>Használati útmutatóját</i> )		
	Feladat fiók (Lásd a készülék <i>Használati útmutatóját</i> )		
	Mellékazonosító fiók (Lásd: <i>Angol nyelvű FAX használati útmutató</i> )		
	FAX memória fogadó fiók (Lásd: <i>Angol nyelvű FAX használati útmutató</i> )		
	Kezdőoldal (Lásd a készülék <i>Használati útmutatóját</i> )		
	<b>Állapot</b>	<b>Állapot/Napló megjelenít.</b>	FAX napló megjelenítése (Lásd: <i>Angol nyelvű FAX használati útmutató</i> )
	Távoli szolgáltatások (Lásd a készülék <i>Használati útmutatóját</i> )		
	TWAIN/ WIA (Lásd a készülék <i>Használati útmutatóját</i> )		

<b>Hálózati beállítások (Lásd a készülék <i>Használati útmutatóját</i>)</b>		
<b>Biztonsági beállítások</b>	Biztonsági gyorsbeállítás (Lásd a készülék <i>Használati útmutatóját</i> )	
	Illesztési blokk beállít. (Lásd a készülék <i>Használati útmutatóját</i> )	
	<b>Eszközbiztonsági beállítások</b>	Nem haszn. idő (Lásd: <i>Angol nyelvű FAX használati útmutató</i> )
	Rendszer bélyegző (Lásd a készülék <i>Használati útmutatóját</i> )	
	Hitelesítési biztonság (Lásd a készülék <i>Használati útmutatóját</i> )	
	Ismeretlen felhasználói beállítás (Lásd a készülék <i>Használati útmutatóját</i> )	
	Hálózati (Lásd a készülék <i>Használati útmutatóját</i> )	
<b>Nyilvántartás/Hitelesítés (Lásd a készülék <i>Használati útmutatóját</i>)</b>		
<b>Alkalmazás hozzáadása/törlése (Lásd a készülék <i>Használati útmutatóját</i>)</b>		
<b>Beállítás/Karbantartás (Lásd a készülék <i>Használati útmutatóját</i>)</b>		

\*1 A megjelenített kazettatálca az opcionális papíradagoló telepítési állapotától függően eltérő lehet.

# Tárgymutató

## Számok

2 az 1-ben nyomtatás [4-9](#)

## A

A készülék kikapcsolásakor betartandó óvintézkedések [6-3](#)

A készülék részei és azok funkciói [2-2](#)

A vétel megszakítása (A kommunikáció megszakítása) [4-4](#)

Adatátvitel memóriából [3-2](#)

## Á

Általános kérdések [6-11](#)

## C

Célállomás beírásának módszerei [3-7](#)

Célhely

Keresése [3-10](#)

Célhely előzmények [3-12](#)

Címjegyzék [3-9](#)

Célállomás kiválasztása [3-9](#)

## D

Dátum [2-14](#)

Dokumentumadagoló [2-3](#)

## E

Elsőbbségi felülbírálat küldés [3-4](#)

## É

Érintőpanel [2-5](#)

## F

FAX automatikus fogadása [4-2](#)

FAX papírtípusa [4-7](#)

FAX/Telefon automata átkapcsolás bejövő hívásnál [5-2](#)

FAX/üzenetrögzítő automata átkapcsolás bejövő hívásnál [5-4](#)

Felhasználói fiókkezelés

Bejelentkezés [3-15](#)

Fogadás memóriába [4-3](#)

## Gy

Gyorsbeállítás varázsló [2-12](#)

## H

Hangerő

Fax Hangszóró hangerő [2-12](#)

Fax monitor hangerő [2-12](#)

Feladat vége jelzés [2-12](#)

Helyi FAX azonosító [2-12](#)

Hibaelhárítás [6-9](#)

Hibakódok listája [6-6](#)

## I

Idő [2-14](#)

## J

Jelzőfények [6-2](#)

## K

Karakterbevitel [7-2](#)

Kezdőképernyő [2-7](#)

Kétoldalas nyomtatás [4-8](#)

Kézi küldés [5-6](#)

Kézi vétel [4-5](#), [5-7](#)

Készülék (nevek) [2-2](#)

Kötegelt nyomtatás [4-9](#)

Közvetítéses átvitel [3-13](#)

Küldés állapota [3-4](#)

## M

Megszakítás

Átvitel megszakítása (Kommunikáció megszakítása) [3-6](#)

Mellékazonosító fiók funkció [6-10](#)

Mellékazonosító továbbító, közvetítő kommunikáció [6-10](#)

Menüterkép [7-5](#)

Műszaki adatok [7-3](#)

## N

Nem fogadható dokumentum [6-9](#)

Nem használható a mellékazonosító továbbító, közvetítő kommunikáció [6-10](#)

Nem küldhető el a dokumentum [6-9](#)

Nem végezhető mellékazonosító átvitel [6-10](#)

Nincs nyomtatás [6-9](#)

## Ny

Nyilvántartás

Bejelentkezés [3-17](#)

Nyomtatás papírtípusa [4-7](#)

## R

RX dátuma és ideje [4-8](#)

## T

Távoli átkapcsolás [5-8](#)

Távoli átkapcsolás funkció

Használat [5-8](#)

Telefonvonal [2-12](#)

## Ú

Újratárcsázás [3-3](#)

---

## Ü

Üzenetek 6-4

## V

Vétel dátuma és ideje 4-8

Vétel módja 4-2

**QUALITY  
CERTIFICATE**

This machine has passed  
all quality controls and  
final inspection

