

P-C3562DN

P-C4072DN

OPERATØRHÅNDBOK

Les denne operatørhåndboken før du begynner å bruke maskinen, og oppbevar den i nærheten av maskinen slik at du lett kan slå opp i den.

Forord

Takk for at du har kjøpt denne maskinen.

Denne operatørhåndboken skal sørge for at du kan bruke maskinen på korrekt måte, utføre rutinemessig vedlikehold og enkel feilsøking ved behov, slik at maskinen alltid vil være i god stand.

Vennligst les denne operatørhåndboken før du bruker maskinen.

For å opprettholde god kvalitet, anbefaler vi at du bruker originale tonerbeholdere som må bestå en rekke kvalitetskontroller.

Bruk av uekte tonerkassetter kan forårsake feil.

Vi vil ikke stå ansvarlige for skader forårsaket av bruk av tredjepartleverandører i denne maskinen.

Kontrollere maskinens serienummer

Plasseringen av maskinens serienummer er vist på figuren.

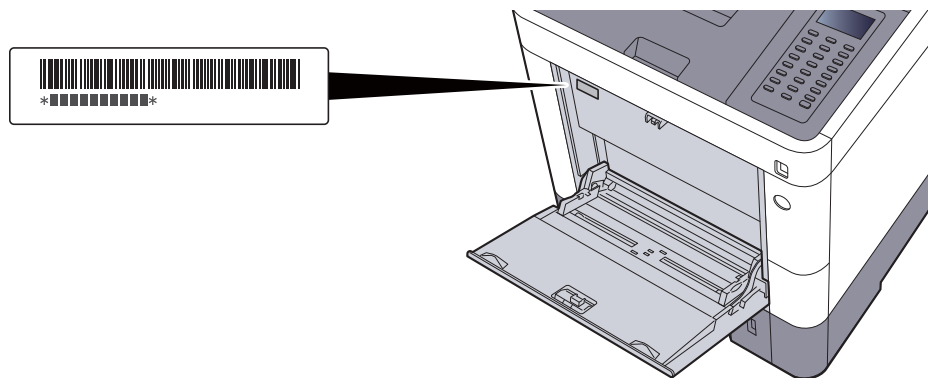

Maskinens serienummer er nødvendig ved henvendelser til serviceteknikeren. Sjekk nummeret før du kontakter din servicerepresentant.

Innhold

Forord	i
Innhold	ii
Maskinfunksjoner	v
Håndbøker som følger med maskinen	vii
Om operatørhåndboken (denne håndboken)	ix
Oppbygging av håndboken	ix
Konvensjoner i denne håndboken	x
Menyoversikt	xii

1 Informasjon om rettslige forhold og sikkerhetsinformasjon 1-1

Merknad	1-2
Sikkerhetskonvensjoner i denne håndboken	1-2
Miljø	1-3
Forholdsregler ved bruk	1-4
Lasersikkerhet (Europa)	1-5
Samsvar og overensstemmelse	1-6
EN ISO 7779	1-7
EK1-ITB 2000	1-7
Sikkerhetsforholdsregler ved bruk av trådløst LAN (hvis aktuelt)	1-7
Begrenset bruk av dette produktet (hvis utstyrt)	1-7
Informasjon om rettslige forhold	1-9
Kontrollfunksjon for strømsparing	1-13
Automatisk funksjon for 2-sidig utskrift	1-13
Ressurssparing - Papir	1-13
Miljømessige fordeler ved "Strømadministrasjon"	1-13
Energy Star (ENERGY STAR®) program	1-13

2 Installere og sette opp maskinen 2-1

Navn på deler	2-2
Maskinen utvendig	2-2
Kontakter/interiør	2-3
Med ekstrautstyr	2-5
Koble til maskinen og andre enheter	2-6
Koble til kabler	2-7
Koble til LAN-kabel	2-7
Koble til USB kabel	2-8
Koble til strømkabelen	2-8
Slå på/av	2-9
Slå på	2-9
Slå av	2-9
Ved hjelp av betjeningspanelet	2-10
Betjeningspanelets taster	2-10
Betjeningsmetode	2-11
Hjelp-skjerm	2-12
Pålogging/avlogging	2-13
Pålogging	2-13
Avlogging	2-14
Standardinnstillingene for maskinen	2-15
Angi dato og klokkeslett	2-15
Nettverksinnstillinger	2-16
Konfigurere kablet nettverket	2-16
Funksjon for strømsparing	2-18
Hvilemodus og Automatisk hvilemodus	2-18
Regel for slå av (modeller for Europa)	2-19
Installere programvare	2-20
Programvare på DVD (Windows)	2-20
Installere programvare i Windows	2-21
Avinstallere programvaren	2-27
Installere programvare på Mac-maskin	2-28

	Kontrollere telleren	2-30
	Embedded Web Server RX	2-31
	Tilgang Embedded Web Server RX	2-32
	Endre sikkerhetsinnstillinger	2-33
	Endre enhetsinformasjon	2-35
3	Klargjøring for bruk	3-1
	Legge inn papir	3-2
	Forholdsregler for ilegging av papir	3-3
	Lasting i kassetene	3-4
	Legge inn papir i multifunksjonsmateren	3-7
	Angi papirstørrelse og medietype	3-10
	Papirstopper	3-13
4	Utskrift fra PC	4-1
	Utskrift fra PC	4-2
	Skrive ut på papir som ikke har standard størrelse	4-4
	Skjerm for skriverdriverens utskriftsinnstillinger	4-5
	Skriverdriverhjelp	4-6
	Endre standardinnstillingene for skriverdriveren (Windows 8.1)	4-6
	Avbryte utskrift fra en datamaskin	4-6
	Utskrift med AirPrint	4-7
	Skrive ut med Google Cloud Print	4-7
	Utskrift med Mopria	4-7
	Utskrift med Wi-Fi Direct	4-7
	Status Monitor	4-8
	Få tilgang til Status Monitor	4-8
	Gå ut av Status Monitor	4-8
	Displayet til Status Monitor	4-8
5	Drift på maskinen	5-1
	Avbryte jobber	5-2
6	Bruke ulike funksjoner	6-1
	Funksjoner som er tilgjengelige på maskinen	6-2
	Egendefinerte bokser (utskrift)	6-2
	Fjernbart minne (utskrift av dokumenter)	6-3
	Funksjoner	6-4
	EcoPrint	6-4
	Tosidig	6-4
	Stillemodus	6-4
	Slett v/utskrift (slett etter utskrift)	6-5
7	Feilsøking	7-1
	Ordinært vedlikehold	7-2
	Rengjøring	7-2
	Skifte tonerkassett	7-3
	Skifte toneravfallsboks	7-7
	Feilsøking	7-9
	Løse funksjonsfeil	7-9
	Reagere på meldinger	7-13
	Justering/vedlikehold	7-20
	Fjerne papirstopp	7-25



8	Tillegg	8-1
	Tilleggsutstyr	8-2
	Oversikt over tilleggsutstyr	8-2
	Registreringsmetode for tegn	8-3
	Ved hjelp av tastene	8-3
	Spesifikasjoner	8-4
	Maskin	8-4
	Skriverfunksjoner	8-6
	Papirmater (500-ark) (tilleggsutstyr)	8-7
	Register	Register-1

Maskinfunksjoner

Maskinen er utstyrt med mange nyttige funksjoner.

➔ [Bruke ulike funksjoner \(side 6-1\)](#)

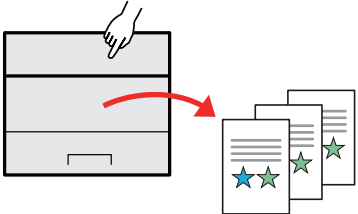
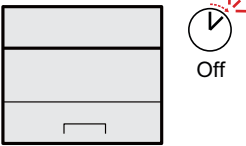
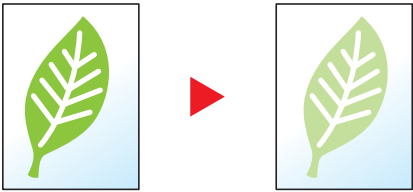
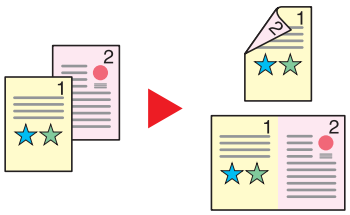
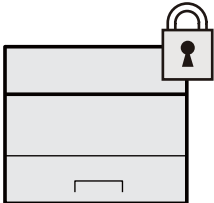
Her er noen eksempler.

Optimaliserer arbeidsflyten	Spar energi og kostnader	
<p>Lagre ofte brukte dokumenter i maskinen (Egendefinert boks)</p>  <p>Du kan lagre det ofte brukte dokumentet i maskinen og skrive det ut når det trengs.</p> <p>➔ Se English Operation Guide.</p>	<p>Spar energi ved behov (Strømsparer-funksjon)</p>  <p>Maskinen er utstyrt med en energisparerfunksjon som automatisk slår inn i hvilemodus.</p> <p>➔ Funksjon for strømsparing (side 2-18)</p>	<p>Bruk mindre toner for utskrift (EcoPrint)</p>  <p>Du kan spare toner med denne funksjonen.</p> <p>Når du bare trenger å sjekke det trykte innholdet, for eksempel prøveopplag eller dokumenter for intern bekreftelse, bruk denne funksjonen for å spare toner.</p> <p>Bruk denne funksjonen når en utskrift av høy kvalitet ikke er nødvendig.</p> <p>➔ EcoPrint (side 6-4)</p>
Spar energi og kostnader	Styrke sikkerheten	
<p>Reduser papirbruk (Papirsparende utskrift)</p>  <p>Du kan skrive ut originaler på begge sider av papiret. Du kan også skrive ut flere originaler på ett ark.</p> <p>➔ Tosidig (side 6-4)</p>	<p>Beskytt data på SSD (Kryptering/overskriving)</p>  <p>Du kan overskrive unødvendig data som er igjen på SSD automatisk.</p> <p>For å hindre en ekstern lekkasje, kan maskinen kryptere data før de skrives til SSD.</p> <p>➔ Se English Operation Guide.</p>	<p>Forhindre tap av ferdige dokumenter (Privat utskrift)</p>  <p>Du kan midlertidig lagre et skriverdokument i maskinen. Ved å skrive ut dokumentet fra maskinen forhindrer du at noen tar dokumentet.</p> <p>➔ Se English Operation Guide.</p>

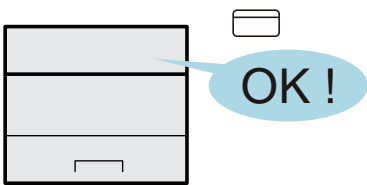
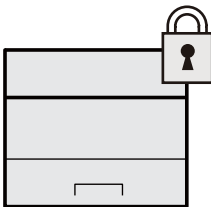
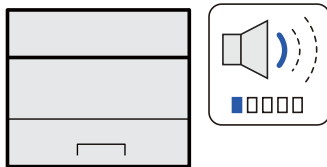
Styrke sikkerheten		Bruke funksjoner mer effektivt
Logg inn med ID-kort (Kortautentisering)  <p>Du kan logge inn ved å berøre et ID-kort. Du trenger ikke å oppgi brukernavn og passord.</p> <p>➔ Se <i>English Operation Guide</i>.</p>	Styrke sikkerheten (Innstillinger for Administrator)  <p>Ulike funksjoner er tilgjengelige for administratorer for å styrke sikkerheten.</p> <p>➔ Se <i>English Operation Guide</i>.</p>	Gjør maskinen stille (Stillemodus)  <p>Du kan gjøre maskinen stille ved å redusere driftstøy. Du kan konfigurere denne modusen etter jobb.</p> <p>➔ Stillemodus (side 6-4)</p>

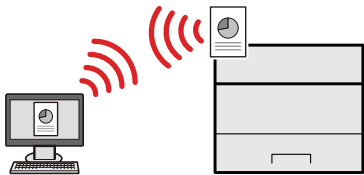
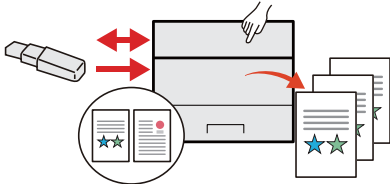
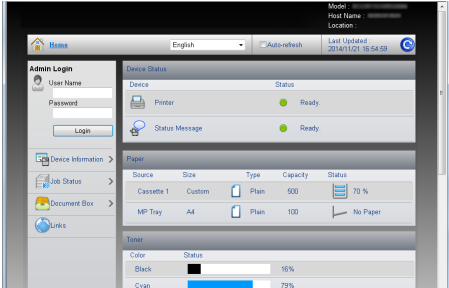
Bruke funksjoner mer effektivt		
Installer maskinen uten problemer med nettverkskabler (trådløst nettverk)  <p>I et miljø der det trådløse LAN brukes, kan du installere maskinen uten problemer med nettverkskablene. I tillegg støttes Wi-Fi Direct, osv.</p> <p>➔ Se <i>English Operation Guide</i>.</p>	Bruke USB-minne (USB-minne)  <p>Det er nyttig når du trenger å skrive ut dokumentet utenfor kontoret ditt, ellers kan du ikke skrive ut dokumentet fra din PC.</p> <p>Du kan skrive ut dokumentet fra USB-minne ved å koble den direkte inn i maskinen.</p> <p>➔ Se <i>English Operation Guide</i>.</p>	Utfør fjernstyring (Embedded Web Server RX)  <p>Du kan få tilgang til maskinen eksternt for å skrive ut, sende eller laste ned data.</p> <p>Administratorer kan konfigurere maskinens atferd eller administratorinnstillinger.</p> <p>➔ Embedded Web Server RX (side 2-31)</p>

Håndbøker som følger med maskinen

Følgende håndbøker følger med maskinen. Se hver veiledning etter behov.

Innholdet i håndboken kan endres uten varsel for formålet å forbedre maskinens utførelse.

Trykte håndbøker

Start bruken av maskinen raskt



Quick Guide

Forklarer hvordan du bruker de grunnleggende funksjonene i maskinen, hvordan du bruker praktiske funksjoner, hvordan du utfører rutinemessig vedlikehold, og hva man skal gjøre når det oppstår problemer.

For sikker bruk av maskinen



Safety Guide

Gir sikkerhetsinformasjon og advarsler for installasjonsmiljøer og bruk av maskinen. Du må lese denne håndboken før du bruker maskinen.

Safety Guide (P-C3562DN/P-C4072DN)

Indikerer plassbehovet for maskininstallasjon, og beskriver advarende etiketter og annen sikkerhetsinformasjon. Du må lese denne håndboken før du bruker maskinen.

Håndbøker (PDF) på DVD (Product Library)

Bruk maskinen nøye	 Operatørhåndbok (denne håndboken) Forklarer hvordan du legger i papir og utfører grunnleggende operasjoner, og viser standardinnstillinger og annen informasjon.
Bruk ID-kort	 Card Authentication Kit (B) Operation Guide Forklarer hvordan du utfører autentisering ved hjelp av ID-kort.
Styrke sikkerheten	 Data Security Kit (E) Operation Guide Forklarer hvordan man innfører og bruker Data Security Kit (E), og hvordan du kan overskrive og kryptere data.
Enkelt registrere informasjon om maskinen og konfigurere innstillinger	 Embedded Web Server RX User Guide Forklarer hvordan du åpner maskinen fra en nettleser på datamaskinen for å kontrollere og endre innstillinger.
Skrive ut data fra en datamaskin	 Printing System Driver User Guide Forklarer hvordan du installerer skriverdriveren og bruker skriverfunksjonen.
Skriv ut en PDF-fil direkte	 Network Tool for Direct Printing Operation Guide Forklarer hvordan du skriver ut PDF-filer uten å starte Adobe Acrobat eller Reader.
Overvåke maskinen og skrivere på nettverket	 NETWORK PRINT MONITOR User Guide Forklarer hvordan du overvåker nettverkets utskriftssystem (maskinen) med NETWORK PRINT MONITOR.
Skrive ut uten bruk av skriverdriver	 PRESCRIBE Commands Command Reference Viser språket i skriveren (PRESCRIBE kommandoer).
	PRESCRIBE Commands Technical Reference Beskriver PRESCRIBE kommandoenes funksjon og styring for hver type emulering.
Justerer utskriftsposisjon	 Maintenance Menu User Guide Vedlikeholdsmenyen gir forklaringen på hvordan du konfigurerer utskriftsinnstillinger.

Installer følgende versjoner av Adobe Reader for å se håndbøkene på DVD.
Versjon 8.0 eller nyere

Om operatørhåndboken (denne håndboken)

Oppbygging av håndboken

Denne operatørhåndboken inneholder følgende kapitler.

Kapittel		Innhold
1	Informasjon om rettslige forhold og sikkerhetsinformasjon	Gir forholdsregler vedrørende bruk av maskinen og varemerke.
2	Installere og sette opp maskinen	Forklarer en del navn, kabelforbindelser, installasjon av programvaren, pålogging, utlogging, og andre forhold knyttet til administrasjon av maskinen.
3	Klargjøring for bruk	Forklarer forberedelser og innstillinger som kreves for å kunne bruke maskinen, for eksempel hvordan du bruker betjeningspanelet, og laste papir.
4	Utskrift fra PC	Forklarer grunnleggende trinn for utskrift.
5	Drift på maskinen	Forklarer de grunnleggende prosedyrene for bruk av dokumentbokser.
6	Bruke ulike funksjoner	Forklarer praktiske funksjoner som er tilgjengelige på maskinen.
7	Feilsøking	Forklarer hva du skal gjøre når toneren går tom, en feil vises, eller papirstopp eller andre problemer oppstår.
8	Tillegg	Beskriver praktiske alternativer som er tilgjengelige for maskinen. Gir informasjon om medietyper og papirstørrelser, og gir en ordliste. Forklarer hvordan du angir tegn, og viser spesifikasjonene for maskinen.

Konvensjoner i denne håndboken

Adobe Reader XI blir brukt som et eksempel i forklaringene nedenfor.

Klikk på et element i innholdsfortegnelsen for å hoppe til den tilsvarende siden.

Klikk for å flytte fra den aktuelle siden til den forrige viste siden. Dette er praktisk når du ønsker å gå tilbake til siden der du hoppet til den aktuelle siden.

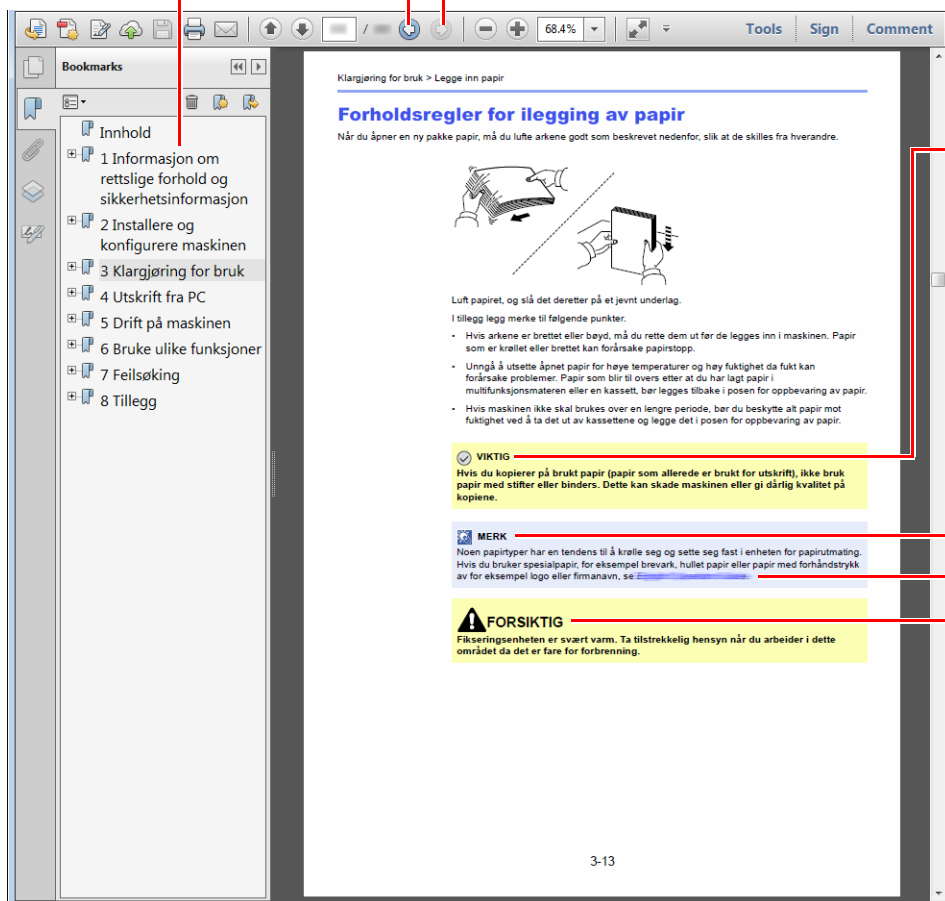

✓ VIKTIG

Indikerer operative krav og begrensninger for å betjene maskinen riktig, og unngå skade på maskinen eller eiendom.

💡 MERK

Angir ytterligere forklaringer og referanseinformasjon for driften.

Se

Klikk på understreket tekst for å gå til den aktuelle siden.

⚠ FORSIKTIG

Angir at det kan føre til personskader eller mekaniske skader hvis advarselen ikke følges.

💡 MERK

Elementene som vises i Adobe Reader varierer avhengig av hvordan den brukes. Hvis innholdsfortegnelsen eller verktøy ikke vises, kan du se Hjelp for Adobe Reader.

Enkelte poster er angitt i denne håndboken ved konvensjonene som er beskrevet nedenfor.

Konvensjon	Beskrivelse
[Fet]	Indikerer taster og knapper.
"Vanlig"	Angir en melding eller innstilling.



Konvensjoner som brukes i prosedyrer for bruk av maskinen

I denne operatørhåndboken er kontinuerlig operasjon som følger:

Faktisk fremgangsmåte	Angitt fremgangsmåte i denne håndboken
Velg [Menu] -tasten. ▼ Velg [▲] eller [▼] -tasten for å velge [Felles enhet] . ▼ Velg [OK] tasten.	[Menu] -tasten > [▲] [▼] -tasten > [Felles enhet] > [OK] -tasten

Menyoversikt

Dette er en liste over menyer som vises på meldingsdisplayet. Avhengig av innstillingene er det ikke sikkert alle menyene vises. Enkelte menynavn kan variere noe fra referansetitlene.

 Document Box 	Egendef. boks	(Boksvalg)	(Filvalg)	Skriv ut		
				Utskr. (sk.innst)	Funksjon	Stillemodus (side 6-4)
						2-sidig (side 6-4)
						EcoPrint (side 6-4)
						Tast inn filnavn (se <i>English Operation Guide.</i>)
						Jobbfullfø.meld. (se <i>English Operation Guide.</i>)
						Slett v/utskrift (side 6-5)
				Slett		
				Flytt		
				Jobboks	Hurtig-kopiering, (se <i>English Operation Guide.</i>)	
Privat/Lagret (se <i>English Operation Guide.</i>)						
Jobboksinnst. (se <i>English Operation Guide.</i>)						

[Status] 	Jobbstatus (se <i>English Operation Guide.</i>)
	Jobb-logg (se <i>English Operation Guide.</i>)
	Tastatur (se <i>English Operation Guide.</i>)
	Nettverk (se <i>English Operation Guide.</i>)
	Wi-Fi (se <i>English Operation Guide.</i>)
	Wi-Fi Direct (se <i>English Operation Guide.</i>)
	Alternativ Nettverk (se <i>English Operation Guide.</i>)

Menu



Rapport	Rapportutskrift	Menykart (se <i>English Operation Guide.</i>)
		Konfig. liste (se <i>English Operation Guide.</i>)
		Statusside (se <i>English Operation Guide.</i>)
		Skriftliste (se <i>English Operation Guide.</i>)
		RAM-fil liste (se <i>English Operation Guide.</i>)
		SSD-fil liste (se <i>English Operation Guide.</i>)
		SD-kort-fil liste (se <i>English Operation Guide.</i>)
		Datsanitering (se <i>English Operation Guide.</i>)
	Jobblogghistorie	Auto. Sending (se <i>English Operation Guide.</i>)
		Send historie (se <i>English Operation Guide.</i>)
		Destinasjon (se <i>English Operation Guide.</i>)
		Emne (se <i>English Operation Guide.</i>)
		Personlig info (se <i>English Operation Guide.</i>)
USB-minne	Skriv ut fil (se <i>English Operation Guide.</i>)	
	Ta ut minne (se <i>English Operation Guide.</i>)	
Teller (se <i>English Operation Guide.</i>)		
Papirinnstillinger	MF-mater innst.	Papirformat (se <i>English Operation Guide.</i>)
		Papirtype (se <i>English Operation Guide.</i>)
	Magasin 1 innst.	Papirtype (se <i>English Operation Guide.</i>)
		Annen papirstr. (se <i>English Operation Guide.</i>)
		Egendef. str. (se <i>English Operation Guide.</i>)
	Magasin 2 innst.	Papirtype (se <i>English Operation Guide.</i>)
		Annen papirstr. (se <i>English Operation Guide.</i>)
		Egendef. str. (se <i>English Operation Guide.</i>)
	Magasin 3 innst.	Papirtype (se <i>English Operation Guide.</i>)
		Annen papirstr. (se <i>English Operation Guide.</i>)
		Egendef. str. (se <i>English Operation Guide.</i>)
	Kassett 4 innst.	Papirtype (se <i>English Operation Guide.</i>)
		Annen papirstr. (se <i>English Operation Guide.</i>)
		Egendef. str. (se <i>English Operation Guide.</i>)
	Papirtype (se <i>English Operation Guide.</i>)	
	Tøm typeinnst. (se <i>English Operation Guide.</i>)	

Papirinnstillinger	Papiroppsettmelding	MP-skuff (se <i>English Operation Guide.</i>)	
		Magasin 1 (se <i>English Operation Guide.</i>)	
		Magasin 2 (se <i>English Operation Guide.</i>)	
		Magasin 3 (se <i>English Operation Guide.</i>)	
		Magasin 4 (se <i>English Operation Guide.</i>)	
Utskriftsinnstillinger	Papirkilde (se <i>English Operation Guide.</i>)		
	Auto kas.endring (se <i>English Operation Guide.</i>)		
	Pri. MP-skuff (se <i>English Operation Guide.</i>)		
	Papirmat.innst. (se <i>English Operation Guide.</i>)		
	2-sidig (se <i>English Operation Guide.</i>)		
	Ignorer Letter (se <i>English Operation Guide.</i>)		
	Emuleringsinnst. (se <i>English Operation Guide.</i>)		
	Fargemodus (se <i>English Operation Guide.</i>)		
	Utskriftskvalitet	KIR (se <i>English Operation Guide.</i>)	
		EcoPrint (se <i>English Operation Guide.</i>)	
		EcoPrint sparenivå (se <i>English Operation Guide.</i>)	
		Glanset modus (se <i>English Operation Guide.</i>)	
		Utskriftsoppl. (se <i>English Operation Guide.</i>)	
	Sideinnstilling	Kopier (se <i>English Operation Guide.</i>)	
		Retning (se <i>English Operation Guide.</i>)	
		LF-handling (se <i>English Operation Guide.</i>)	
		CR-handling (se <i>English Operation Guide.</i>)	
		Bred A4 (se <i>English Operation Guide.</i>)	
		XPS tilp. til s. (se <i>English Operation Guide.</i>)	
		TIFF/JPEG str. (se <i>English Operation Guide.</i>)	
	Brukernavn (se <i>English Operation Guide.</i>)		
	Jobbnavn (se <i>English Operation Guide.</i>)		
	Jobbterminator (se <i>English Operation Guide.</i>)		

Nettverk	Vertsnavn (se <i>English Operation Guide.</i>)	
	Wi-Fi Dir.innst.	Wi-Fi Direct (se <i>English Operation Guide.</i>)
		Enhetsnavn (se <i>English Operation Guide.</i>)
		IP-adresse (se <i>English Operation Guide.</i>)
		Automatisk frakobling (se <i>English Operation Guide.</i>)
	Wi-Fi-innstillinger	Wi-Fi (se <i>English Operation Guide.</i>)
		Oppsett (se <i>English Operation Guide.</i>)
		TCP/IP (se <i>English Operation Guide.</i>)
		Omstart nettverk (se <i>English Operation Guide.</i>)
	St.inn kab.nett.	TCP/IP (se <i>English Operation Guide.</i>)
		LAN-grensesnitt (se <i>English Operation Guide.</i>)
	Protokoll-innstillinger (se <i>English Operation Guide.</i>)	
	Primært nettverk (se <i>English Operation Guide.</i>)	
	Ping (se <i>English Operation Guide.</i>)	
Omstart nettverk (se <i>English Operation Guide.</i>)		
Nettverk (tilbehør)	Trådløst nettverk (se <i>English Operation Guide.</i>)	
	Grunnleggende (se <i>English Operation Guide.</i>)	

Enhetsstandard	Språk (se <i>English Operation Guide.</i>)	
	Def. skjerm(boks) (se <i>English Operation Guide.</i>)	
	Datoinnst.	Dato (se <i>English Operation Guide.</i>)
		Tid (se <i>English Operation Guide.</i>)
		Datoformat (se <i>English Operation Guide.</i>)
		Tidssone (se <i>English Operation Guide.</i>)
		Sommertid (se <i>English Operation Guide.</i>)
	Alarm	Tast bekreftelse (se <i>English Operation Guide.</i>)
		Jobb-avslutning (se <i>English Operation Guide.</i>)
		Klar (se <i>English Operation Guide.</i>)
		Feil (se <i>English Operation Guide.</i>)
		Tastatur bekreftelse (se <i>English Operation Guide.</i>)
	RAM-disk innstilling (se <i>English Operation Guide.</i>)	
	Formater SSD (se <i>English Operation Guide.</i>)	
	Formater SD-kort (se <i>English Operation Guide.</i>)	
	Lysstyrke Panel (se <i>English Operation Guide.</i>)	
	Feilhåndtering	2-sidig papirfeil (se <i>English Operation Guide.</i>)
		Papirkonflikt (se <i>English Operation Guide.</i>)
		MP-skuff tom (se <i>English Operation Guide.</i>)
	Fargetoner tom (se <i>English Operation Guide.</i>)	
	Tidsinnstilling	Auto tøm panel (se <i>English Operation Guide.</i>)
		Tilbst. timer (se <i>English Operation Guide.</i>)
		Hvilemodusinnst. (se <i>English Operation Guide.</i>)
		Hvilemodus (se <i>English Operation Guide.</i>)
		Strøm av - regel (se <i>English Operation Guide.</i>)
		Strøm av - tidt. (se <i>English Operation Guide.</i>)
		Uk.tidtak.inst. (se <i>English Operation Guide.</i>)
		Auto tøm feil (se <i>English Operation Guide.</i>)
		Feil. tøm timer (se <i>English Operation Guide.</i>)
		Fremmat. utløpt. (se <i>English Operation Guide.</i>)
		Ping tidsavbrudd (se <i>English Operation Guide.</i>)
	Vis status/logg (se <i>English Operation Guide.</i>)	
	USB-tastaturtype (se <i>English Operation Guide.</i>)	
Bluetooth-innst. (se <i>English Operation Guide.</i>)		
Lite toner adv. (se <i>English Operation Guide.</i>)		

Sikkerhet	Nettverkssikkerhet (se <i>English Operation Guide.</i>)		
	Gr.snitt-innst. (se <i>English Operation Guide.</i>)		
	Sikkerhetsnivå (se <i>English Operation Guide.</i>)		
	Datasikkerhet (se <i>English Operation Guide.</i>)		
Brk./jobbkonto	Brukerpålogging	Brukerpålogging (se <i>English Operation Guide.</i>)	
		Lokal brukerliste (se <i>English Operation Guide.</i>)	
		ID-kortinnstillinger	Tast-innlogging (se <i>English Operation Guide.</i>)
			Tilleggsgodkj. (se <i>English Operation Guide.</i>)
		PIN innlogging (se <i>English Operation Guide.</i>)	
		NW Brukeregenskap (se <i>English Operation Guide.</i>)	
		Ukjent ID-jobb (se <i>English Operation Guide.</i>)	
	Jobbkontoinnst.	Regnskapskonto (se <i>English Operation Guide.</i>)	
		Regnskapsadgang (se <i>English Operation Guide.</i>)	
		Konto (Lokal) (se <i>English Operation Guide.</i>)	
		Bruk grense (se <i>English Operation Guide.</i>)	
	Just./vedl.hold	Stillemodus (se <i>English Operation Guide.</i>)	
Fargekalibrering (se <i>English Operation Guide.</i>)			
Fargereg. (se <i>English Operation Guide.</i>)			
Start på nytt (se <i>English Operation Guide.</i>)			
Serviceinnstillinger (se <i>English Operation Guide.</i>)			
Valgfri funksjon (se <i>English Operation Guide.</i>)			
Programvare (se <i>English Operation Guide.</i>)			

1 Informasjon om rettslige forhold og sikkerhetsinformasjon

Vennligst les denne informasjon før du bruker maskinen. Dette kapitlet inneholder informasjon om følgende emner:

Merknad	1-2
Sikkerhetskonsvensjoner i denne håndboken	1-2
Miljø	1-3
Forholdsregler ved bruk	1-4
Lasersikkerhet (Europa)	1-5
Samsvar og overensstemmelse	1-6
EN ISO 7779	1-7
EK1-ITB 2000	1-7
Sikkerhetsforholdsregler ved bruk av trådløst LAN (hvis aktuelt)	1-7
Begrenset bruk av dette produktet (hvis utstyrt)	1-7
Informasjon om rettslige forhold	1-9
Kontrollfunksjon for strømsparing	1-13
Automatisk funksjon for 2-sidig utskrift	1-13
Ressurssparing - Papir	1-13
Miljømessige fordeler ved "Strømadministrasjon"	1-13
Energy Star (ENERGY STAR®) program	1-13

Merknad

Sikkerhetskonvensjoner i denne håndboken

Avsnitt i håndboken og deler på maskinen som er merket med symboler, er sikkerhetsadvarsler som skal beskytte brukeren, andre personer og gjenstander i nærheten, og sikre riktig og sikker bruk av maskinen. Symbolene og deres betydning er angitt nedenfor.

 **ADVARSEL:** Angir at det kan føre til alvorlig skade eller død hvis advarselen ikke følges.

 **FORSIKTIG:** Angir at det kan føre til personskader eller mekaniske skader hvis advarselen ikke følges.

Symboler

Symbolet  angir at det aktuelle avsnittet inneholder sikkerhetsadvarsler.. Spesielle forhold du må være oppmerksom på er angitt på symbolet.

 ... [Generell advarsel]

 ... [Advarsel om høy temperatur]

Symbolet  angir at det aktuelle avsnittet inneholder informasjon om handlinger som ikke må utføres. Illustrasjonen inne i symbolet angir hvilke handlinger det dreier seg om.

 ... [Advarsel om handling som ikke må utføres]

 ... [Må ikke demonteres]

Symbolet  angir at det aktuelle avsnittet inneholder informasjon om handlinger som må utføres. Spesifikasjon av handlingen som må utføres er angitt på symbolet.

 ... [Varsel om nødvendig handling]

 ... [Trekk støpselet ut av stikkontakten]

 ... [Koble alltid maskinen til en jordet stikkontakt]

Kontakt serviceteknikeren for å bestille utskifting hvis sikkerhetsadvarslene i denne operatørhåndboken er uleselige eller håndboken er blitt borte (avgiftsbelagt).

Miljø

Miljøforhold:

Temperatur	10 til 32,5 °C
Fuktighet	10 til 80 %

Unngå å plassere maskinen på følgende steder.

- Unngå steder nær et vindu eller som er utsatt for direkte sollys.
- Unngå steder med vibrasjon.
- Unngå steder med store temperaturendringer.
- Unngå steder der maskinen utsettes direkte for varm eller kald luft.
- Unngå steder med dårlig ventilering.

Hvis gulvet er ømfintlig overfor hjul, så kan det være at gulvmaterialet skades når maskinen flyttes etter installasjonen.

Under utskrift avgis det noe ozon, men mengden er så liten at det ikke har innvirkning for helsen. Hvis maskinen brukes over en lengre periode i et dårlig ventilert rom, eller hvis det lages svært mange utskrifter, kan imidlertid lukten bli ubehagelig. For å vedlikeholde et passende miljø for utskriftsarbeidet, foreslås det at rommet luftes godt ut.

Forholdsregler ved bruk

Forholdsregler ved håndtering av forbruksartikler

FORSIKTIG

Prøv aldri å brenne deler som inneholder toner. Farlige gnister kan føre til forbrenninger.

Oppbevar deler som inneholder toner utenfor barnas rekkevidde.

Hvis det søles fra deler som inneholder toner, må du unngå å puste inn eller svelge toner. Du må også unngå å få toner i øynene eller på huden.

- Hvis du puster inn toner, må du flytte deg til et sted med frisk luft og skylle munnen godt med store mengder vann. Hvis du begynner å hoste, må du kontakte lege.
- Hvis du svelger toner, må du skylle munnen skikkelig med vann og drikke én til to kopper vann for å fortynne innholdet i magesekken. Kontakt lege hvis det er nødvendig.
- Hvis du får toner i øynene, må du skylle godt med vann. Hvis du får såre øyne, må du kontakte lege.
- Hvis du får toner på huden, må du vaske den av med såpe og vann.

Ikke forsøk å ødelegge deler som inneholder toner, eller å åpne dem med makt.

Andre forholdsregler

Returner den oppbrukte tonerbeholderen og toneravfallsboksen til forhandleren eller serviceteknikeren. Innsamlede tonerbeholdere og toneravfallsbokser vil bli gjenvunnet eller kastet i henhold til gjeldende bestemmelser.

Lagre maskinen et sted der den ikke utsettes for direkte sollys.

Lagre maskinen et sted hvor temperaturen holder seg under 40 °C, samtidig som store endringer i temperatur og fuktighet unngås.

Hvis maskinen ikke skal brukes i løpet av et lengre tidsrom, må du ta ut alt papiret fra kassetten(e) og multifunksjonsmateren og pakke det i originalemballasjen og forsegle pakken.

Lasersikkerhet (Europa)

Laserstråler kan være skadelige for mennesker. Laserstrålen som avgis inne i maskinen er derfor hermetisk forseglet i et beskyttet kammer bak et utvendig deksel. Under normal bruk kan ikke stråling lekke ut fra maskinen.

Denne maskinen er klassifisert som et laserprodukt i Class 1 i standard IEC/EN 60825-1:2014.

Angående CLASS 1-laserprodukter, finner du informasjon på merkeplaten.

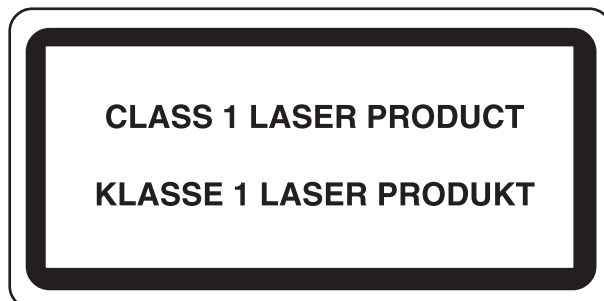

Samsvar og overensstemmelse

TA Triumph-Adler GmbH erklærer herved at radioutstyretypen P-C3562DN og P-C4072DN er i samsvar med direktiv 2014/53/EU.

Den komplette EU-samsvarserklæringen er tilgjengelig på følgende Internett-adresse:

<http://www.triumph-adler.com/downloads>

<http://www.triumph-adler.de/downloads>

<http://www.utax.com/downloads>

<http://www.utax.de/downloads>

Modulnavn	Programvareversjon	Frekvensbåndet radioutstyret opererer i:	Maksimum radiofrekvenseffekt som sendes i frekvensbåndet som radioutstyret opererer i:
IB-51 (tilleggsutstyr)	2.2.6	2,4 GHz	100 mW
IB-36 (tilleggsutstyr)	2014.12	2,4 GHz	100 mW

EN ISO 7779

Maschinenlärminformations-Verordnung 3. GPSGV, 06.01.2004: Der höchste Schalldruckpegel beträgt 70 dB (A) oder weniger gemäß EN ISO 7779.

EK1-ITB 2000

Das Gerät ist nicht für die Benutzung im unmittelbaren Gesichtsfeld am Bildschirmarbeitsplatz vorgesehen. Um störende Reflexionen am Bildschirmarbeitsplatz zu vermeiden, darf dieses Produkt nicht im unmittelbaren Gesichtsfeld platziert werden.

Sikkerhetsforholdsregler ved bruk av trådløst LAN (hvis aktuelt)

Trådløst LAN tillater utveksling av informasjon mellom trådløse adgangspunkter i stedet for å bruke en nettverkskabel. Dette gir den fordelen av en trådløst LAN-tilkobling fritt kan settes opp innenfor et område der radiobølgene kan sendes.

På den andre siden kan problemene under oppstå hvis sikkerhetsinnstillingene ikke er konfigurert, fordi radiobølgende kan passere gjennom hindringer (inkludert vegger) og nå over alt innenfor et visst område.

Hemmelig visning av kommunikasjonsinnhold

En tredjepart med uærlige hensikter kan overvåke radiobølger og tilegne seg adgang til følgende kommunikasjonsinnhold.

- Personlige opplysninger, inkludert ID, passord, og kredittkortnumre.
- Innhold av e-postmeldinger.

Ulovlig adgang

En tredjepart med uredelige hensikter kan få uautorisert adgang til personlige nettverk eller firmanettverk og foreta ulovlige handlinger.

- Hente ut personlig og konfidensiell informasjon (informasjonslekkasje)
- Starte kommunikasjon og utgi seg for en spesifikk person og distribuere uautorisert informasjon (spoofing).
- Endre og videresende avdekket kommunikasjon (falsifikasjon)
- Sende datavirus og ødelegge data og systemer (destruksjon)

Trådløse LAN-kort og trådløse adgangspunkter inneholder innebygde sikkerhetsmekanismer for å imøtekomme disse problemene og for å redusere muligheten for at disse problemene oppstår ved å konfigurere sikkerhetsinnstillingene til trådløse LAN-produkter når produktet er i bruk.

Vi anbefaler at kundene tar ansvar og bruker fornuft ved konfigurering av sikkerhetsinnstillingene, og at de passer på at de forstår problemene som kan oppstå når produktet brukes uten å konfigurere sikkerhetsinnstillingene.

Begrenset bruk av dette produktet (hvis utstyrt)

- Radiobølger som sendes ut fra dette produktet vil kunne påvirke medisinsk utstyr. Ved bruk av dette produktet på en medisinsk institusjon eller i nærheten av medisinske instrumenter, må du bruke produktet i henhold til instruksjonene og forholdsreglene gitt av institusjonens leder og dem som medfølger de medisinske instrumentene.
- Radiobølger som sendes fra dette produktet vil kunne påvirke automatisk kontrollutstyr, inkludert automatiske dører og brannalarmer. Ved bruk av produktet i nærheten av automatisk kontrollutstyr må du alltid bruke det i henhold til instruksjonene og forholdsreglene som medfølger det automatiske kontrollutstyret.

- Hvis dette produktet brukes i enheter som er direkte knyttet til tjenester, inkludert fly, tog, båter og biler, eller dette produktet brukes i anvendelser som krever høy pålitelighet og sikkerhet for å fungere, og i enheter som krever nøyaktighet, inkludert dem som brukes i katastrofe- og kriminalforebygging, og forskjellige andre formål, bruk kun dette utstyret etter å ha vurdert sikkerhetsdesignet til hele systemet, inkludert bruken av et feilsikkert design og overfløydighetsdesign for pålitelighet og sikkerhetsvedlikehold for hele systemet. Dette produktet er ikke ment for bruk i applikasjoner som krever høy pålitelighet og sikkerhet, inkludert luftfartsinstrumenter, fjernkommunikasjonsutstyr, kjernekraftkontrollutstyr, og medisinsk utstyr, dermed må beslutningen om å bruke dette produktet i disse anvendelsesområdene være fullstendig vurdert og avgjort.

Informasjon om rettslige forhold

Det er forbudt å kopiere eller på annen måte reprodusere hele eller deler av denne håndboken uten skriftlig tillatelse fra eieren av opphavsretten.

Om varemerkenavn

- PRESCRIBE er et registrert varemerke for Kyocera Corporation.
- KPDL er et varemerke for Kyocera Corporation.
- Microsoft, Windows, Windows Vista, Windows Server og Internet Explorer er registrerte varemerker for Microsoft Corporation i USA og/eller andre land.
- PCL er et varemerke for Hewlett-Packard Company.
- Adobe Acrobat, Adobe Reader og PostScript er varemerker for Adobe Systems Incorporated.
- Ethernet er et registrert varemerke for Xerox Corporation.
- Novell og NetWare er registrerte varemerker av Novell, Inc.
- IBM og IBM PC/AT er varemerker for International Business Machines Corporation.
- AppleTalk, Bonjour, Macintosh, og Mac OS er varemerker for Apple Inc., registrert i USA og andre land.
- Alle europeiske språkskrifter som er installert på denne maskinen, brukes under lisens fra Monotype Imaging Inc.
- Helvetica, Palatino og Times er registrerte varemerker for Linotype GmbH.
- ITC Avant Garde Gothic, ITC Bookman, ITC ZapfChancery og ITC ZapfDingbats er registrerte varemerker for International Typeface Corporation.
- ThinPrint er et varemerke for Cortado AG i Tyskland og andre land.
- UFST™ MicroType®-skrifter fra Monotype Imaging Inc. er installert på denne maskinen.
- Denne maskinen inneholder programvare som har moduler utviklet av Independent JPEG Group.
- iPad, iPhone og iPod Touch er varemerker for Apple Inc., registrert i USA og andre land.
- AirPrint og AirPrint-logoen er varemerker tilhørende Apple Inc.
- iOS er et varemerke eller registrert varemerke tilhørende Cisco i USA og andre lang, og brukes under lisens av Apple Inc.
- Google og Google Cloud Print™ er varemerker og/eller registrerte varemerker for Google Inc.
- Mopria™ er registrerte varemerker for Mopria™ Alliance.
- Wi-Fi og Wi-Fi Direct er varemerker og/eller registrerte varemerker for Wi-Fi Alliance.

Alle andre vare- og produktnavn er registrerte varemerker eller varemerker for de respektive firmaene. Symbolene ™ og ® vil ikke bli brukt i denne håndboken.

GPL/LGPL

Produktet inneholder GPL (<http://www.gnu.org/licenses/gpl.html>) og/eller LGPL (<http://www.gnu.org/licenses/lgpl.html>) programvare som del av fastvaren. Du kan få kildekoden, og har dermed tillatelse til å kopiere, gjengi og endre den i samsvar med vilkårene til GPL/LGPL.

OpenSSL License

Copyright (c) 1998-2006 The OpenSSL Project. All rights reserved.

Redistribution and use in source and binary forms, with or without modification, are permitted provided that the following conditions are met:

1. Redistributions of source code must retain the above copyright notice, this list of conditions and the following disclaimer.
2. Redistributions in binary form must reproduce the above copyright notice, this list of conditions and the following disclaimer in the documentation and/or other materials provided with the distribution.
3. All advertising materials mentioning features or use of this software must display the following acknowledgment: "This product includes software developed by the OpenSSL Project for use in the OpenSSL Toolkit. (<http://www.openssl.org/>)"
4. The names "OpenSSL Toolkit" and "OpenSSL Project" must not be used to endorse or promote products derived from this software without prior written permission. For written permission, please contact openssl-core@openssl.org.
5. Products derived from this software may not be called "OpenSSL" nor may "OpenSSL" appear in their names without prior written permission of the OpenSSL Project.
6. Redistributions of any form whatsoever must retain the following acknowledgment: "This product includes software developed by the OpenSSL Project for use in the OpenSSL Toolkit (<http://www.openssl.org/>)"

THIS SOFTWARE IS PROVIDED BY THE OpenSSL PROJECT "AS IS" AND ANY EXPRESSED OR IMPLIED WARRANTIES, INCLUDING, BUT NOT LIMITED TO, THE IMPLIED WARRANTIES OF MERCHANTABILITY AND FITNESS FOR A PARTICULAR PURPOSE ARE DISCLAIMED. IN NO EVENT SHALL THE OpenSSL PROJECT OR ITS CONTRIBUTORS BE LIABLE FOR ANY DIRECT, INDIRECT, INCIDENTAL, SPECIAL, EXEMPLARY, OR CONSEQUENTIAL DAMAGES (INCLUDING, BUT NOT LIMITED TO, PROCUREMENT OF SUBSTITUTE GOODS OR SERVICES; LOSS OF USE, DATA, OR PROFITS; OR BUSINESS INTERRUPTION) HOWEVER CAUSED AND ON ANY THEORY OF LIABILITY, WHETHER IN CONTRACT, STRICT LIABILITY, OR TORT (INCLUDING NEGLIGENCE OR OTHERWISE) ARISING IN ANY WAY OUT OF THE USE OF THIS SOFTWARE, EVEN IF ADVISED OF THE POSSIBILITY OF SUCH DAMAGE.

Original SSLeay License

Copyright (C) 1995-1998 Eric Young (ey@cryptsoft.com) All rights reserved.

This package is an SSL implementation written by Eric Young (ey@cryptsoft.com). The implementation was written so as to conform with Netscapes SSL.

This library is free for commercial and non-commercial use as long as the following conditions are adhered to. The following conditions apply to all code found in this distribution, be it the RC4, RSA, lhash, DES, etc., code; not just the SSL code. The SSL documentation included with this distribution is covered by the same copyright terms except that the holder is Tim Hudson (tjh@cryptsoft.com).

Copyright remains Eric Young's, and as such any Copyright notices in the code are not to be removed.

If this package is used in a product, Eric Young should be given attribution as the author of the parts of the library used.

This can be in the form of a textual message at program startup or in documentation (online or textual) provided with the package.

Redistribution and use in source and binary forms, with or without modification, are permitted provided that the following conditions are met:

1. Redistributions of source code must retain the copyright notice, this list of conditions and the following disclaimer.
2. Redistributions in binary form must reproduce the above copyright notice, this list of conditions and the following disclaimer in the documentation and/or other materials provided with the distribution.
3. All advertising materials mentioning features or use of this software must display the following acknowledgement:
"This product includes cryptographic software written by Eric Young (eay@cryptsoft.com)"
The word 'cryptographic' can be left out if the routines from the library being used are not cryptographic related :-).
4. If you include any Windows specific code (or a derivative thereof) from the apps directory (application code) you must include an acknowledgement: "This product includes software written by Tim Hudson (tjh@cryptsoft.com)"

THIS SOFTWARE IS PROVIDED BY ERIC YOUNG "AS IS" AND ANY EXPRESS OR IMPLIED WARRANTIES, INCLUDING, BUT NOT LIMITED TO, THE IMPLIED WARRANTIES OF MERCHANTABILITY AND FITNESS FOR A PARTICULAR PURPOSE ARE DISCLAIMED. IN NO EVENT SHALL THE AUTHOR OR CONTRIBUTORS BE LIABLE FOR ANY DIRECT, INDIRECT, INCIDENTAL, SPECIAL, EXEMPLARY, OR CONSEQUENTIAL DAMAGES (INCLUDING, BUT NOT LIMITED TO, PROCUREMENT OF SUBSTITUTE GOODS OR SERVICES; LOSS OF USE, DATA, OR PROFITS; OR BUSINESS INTERRUPTION) HOWEVER CAUSED AND ON ANY THEORY OF LIABILITY, WHETHER IN CONTRACT, STRICT LIABILITY, OR TORT (INCLUDING NEGLIGENCE OR OTHERWISE) ARISING IN ANY WAY OUT OF THE USE OF THIS SOFTWARE, EVEN IF ADVISED OF THE POSSIBILITY OF SUCH DAMAGE.

The licence and distribution terms for any publically available version or derivative of this code cannot be changed. i.e. this code cannot simply be copied and put under another distribution licence [including the GNU Public Licence.]

Monotype Imaging License Agreement

- 1 *Software* shall mean the digitally encoded, machine readable, scalable outline data as encoded in a special format as well as the UFST Software.
- 2 You agree to accept a non-exclusive license to use the Software to reproduce and display weights, styles and versions of letters, numerals, characters and symbols (*Typefaces*) solely for your own customary business or personal purposes at the address stated on the registration card you return to Monotype Imaging. Under the terms of this License Agreement, you have the right to use the Fonts on up to three printers. If you need to have access to the fonts on more than three printers, you need to acquire a multi-user license agreement which can be obtained from Monotype Imaging. Monotype Imaging retains all rights, title and interest to the Software and Typefaces and no rights are granted to you other than a License to use the Software on the terms expressly set forth in this Agreement.
- 3 To protect proprietary rights of Monotype Imaging, you agree to maintain the Software and other proprietary information concerning the Typefaces in strict confidence and to establish reasonable procedures regulating access to and use of the Software and Typefaces.
- 4 You agree not to duplicate or copy the Software or Typefaces, except that you may make one backup copy. You agree that any such copy shall contain the same proprietary notices as those appearing on the original.
- 5 This License shall continue until the last use of the Software and Typefaces, unless sooner terminated. This License may be terminated by Monotype Imaging if you fail to comply with the terms of this License and such failure is not remedied within thirty (30) days after notice from Monotype Imaging. When this License expires or is terminated, you shall either return to Monotype Imaging or destroy all copies of the Software and Typefaces and documentation as requested.
- 6 You agree that you will not modify, alter, disassemble, decrypt, reverse engineer or decompile the Software.
- 7 Monotype Imaging warrants that for ninety (90) days after delivery, the Software will perform in accordance with Monotype Imaging-published specifications, and the diskette will be free from defects in material and workmanship. Monotype Imaging does not warrant that the Software is free from all bugs, errors and omissions.

The parties agree that all other warranties, expressed or implied, including warranties of fitness for a particular purpose and merchantability, are excluded.
- 8 Your exclusive remedy and the sole liability of Monotype Imaging in connection with the Software and Typefaces is repair or replacement of defective parts, upon their return to Monotype Imaging.

In no event will Monotype Imaging be liable for lost profits, lost data, or any other incidental or consequential damages, or any damages caused by abuse or misapplication of the Software and Typefaces.
- 9 Massachusetts U.S.A. law governs this Agreement.

- 10 You shall not sublicense, sell, lease, or otherwise transfer the Software and/or Typefaces without the prior written consent of Monotype Imaging.
- 11 Use, duplication or disclosure by the Government is subject to restrictions as set forth in the Rights in Technical Data and Computer Software clause at FAR 252-227-7013, subdivision (b)(3)(ii) or subparagraph (c)(1)(ii), as appropriate. Further use, duplication or disclosure is subject to restrictions applicable to restricted rights software as set forth in FAR 52.227-19 (c)(2).
- 12 You acknowledge that you have read this Agreement, understand it, and agree to be bound by its terms and conditions. Neither party shall be bound by any statement or representation not contained in this Agreement. No change in this Agreement is effective unless written and signed by properly authorized representatives of each party. By opening this diskette package, you agree to accept the terms and conditions of this Agreement.

Kontrollfunksjon for strømparing

Enheten er utstyrt med en **Dvalemodus** der skriver- og faksfunksjonene går inn i ventemodus mens strømforbruket reduseres til et minimum etter at det har gått en viss tid siden enheten sist ble brukt.

Hvilemodus

Maskinen går automatisk over i Hvilemodus når det har gått 1 minutt siden den sist ble brukt. Du kan forlenge tidsintervallet for inaktivitet før hvilemodus aktiveres.

➔ [Hvilemodus og Automatisk hvilemodus \(side 2-18\)](#)

Automatisk funksjon for 2-sidig utskrift

Denne skriveren har 2-sidig utskrift som standardfunksjon. Hvis du for eksempel skriver ut to 1-sidige originaler over på ett enkelt ark som en 2-sidig utskrift, reduseres papirforbruket.

➔ [Tosidig \(side 6-4\)](#)

Utskrift i 2-sidig modus reduserer papirforbruket og bidrar til bevaring av skogressurser. 2-sidig modus reduserer også mengden papir som må kjøpes, og derfor reduserer kostnad. Det er anbefalt at maskiner i stand til 2-sidig utskrift stilles til bruk som 2-sidig modus ved standard.

Ressurssparing - Papir

For bevaring og bærekraftig bruk av skogressursene, anbefales det at resirkulert samt nytt papir sertifisert under miljøforvaltning tar initiativ eller bærer anerkjente miljømerker som møter EN 12281:2002* eller tilsvarende kvalitetsstandard, brukes.

Denne maskinen støtter også utskrift på 64 g/m² papir. Bruk av papir som inneholder mindre råmaterialer kan føre til ytterligere bevaring av skogressurser.

* : EN12281:2002 "Utskrift og forretningspapir - Krav til kopipapir for bildebehandling med tørr toner"

Salgsrepresentanten eller serviceteknikeren din kan gi mer informasjon om anbefalte papirtyper.

Miljømessige fordeler ved "Strømadministrasjon"

For å redusere strømforbruket når det er inaktivt, er denne maskinen utstyrt med en strømstyringsfunksjon som automatisk aktiverer strømsparingsmodus når maskinen er inaktiv i en viss periode.

Selv om det tar maskinen en liten mengde tid å gå tilbake til KLAR-modus i strømsparingsmodus, er en betydelig reduksjon i energiforbruket mulig. Det anbefales at maskinen brukes med aktiveringstid for strømsparingsmodus stilt inn som standard innstilling.

Energy Star (ENERGY STAR®) program



Vi har bestemt som et selskap i det internasjonale Energy Star-programmet at dette produktet er i samsvar med standardene som er beskrevet i det internasjonale Energy Star-programmet.

ENERGY STAR® i er en frivillig energieffektivitets-program med mål om å utvikle og fremme bruken av produkter med høy energieffektivitet for å forhindre global oppvarming. Ved å kjøpe ENERGY STAR®-kvalifiserte produkter, kan kundene bidra til å redusere utslippene av klimagasser under produktbruk og kutte energi-relaterte kostnader.

2 Installere og sette opp maskinen

Dette kapitlet inneholder informasjon om administratoren av denne maskinen, for eksempel delenavn, kabeltilkobling, og programvareinstallasjon.

Navn på deler	2-2	Embedded Web Server RX	2-31
Maskinen utvendig	2-2	Tilgang Embedded Web Server RX ..	2-32
Kontakter/interiør	2-3	Endre sikkerhetsinnstillinger	2-33
Med ekstrautstyr	2-5	Endre enhetsinformasjon	2-35
Koble til maskinen og andre enheter	2-6		
Koble til kabler	2-7		
Koble til LAN-kabel	2-7		
Koble til USB kabel	2-8		
Koble til strømkabelen	2-8		
Slå på/av	2-9		
Slå på	2-9		
Slå av	2-9		
Ved hjelp av betjeningspanelet	2-10		
Betjeningspanelets taster	2-10		
Betjeningsmetode	2-11		
Hjelp-skjerm	2-12		
Pålogging/avlogging	2-13		
Pålogging	2-13		
Avlogging	2-14		
Standardinnstillingene for maskinen	2-15		
Angi dato og klokkeslett	2-15		
Nettverksinnstillinger	2-16		
Konfigurere kablet nettverket	2-16		
Funksjon for strømsparing	2-18		
Hvilemodus og			
Automatisk hvilemodus	2-18		
Regel for slå av (modeller for Europa)	2-19		
Installere programvare	2-20		
Programvare på DVD (Windows)	2-20		
Installere programvare i Windows	2-21		
Avinstallere programvaren	2-27		
Installere programvare på			
Mac-maskin	2-28		
Kontrollere telleren	2-30		

Navn på deler

Maskinen utvendig

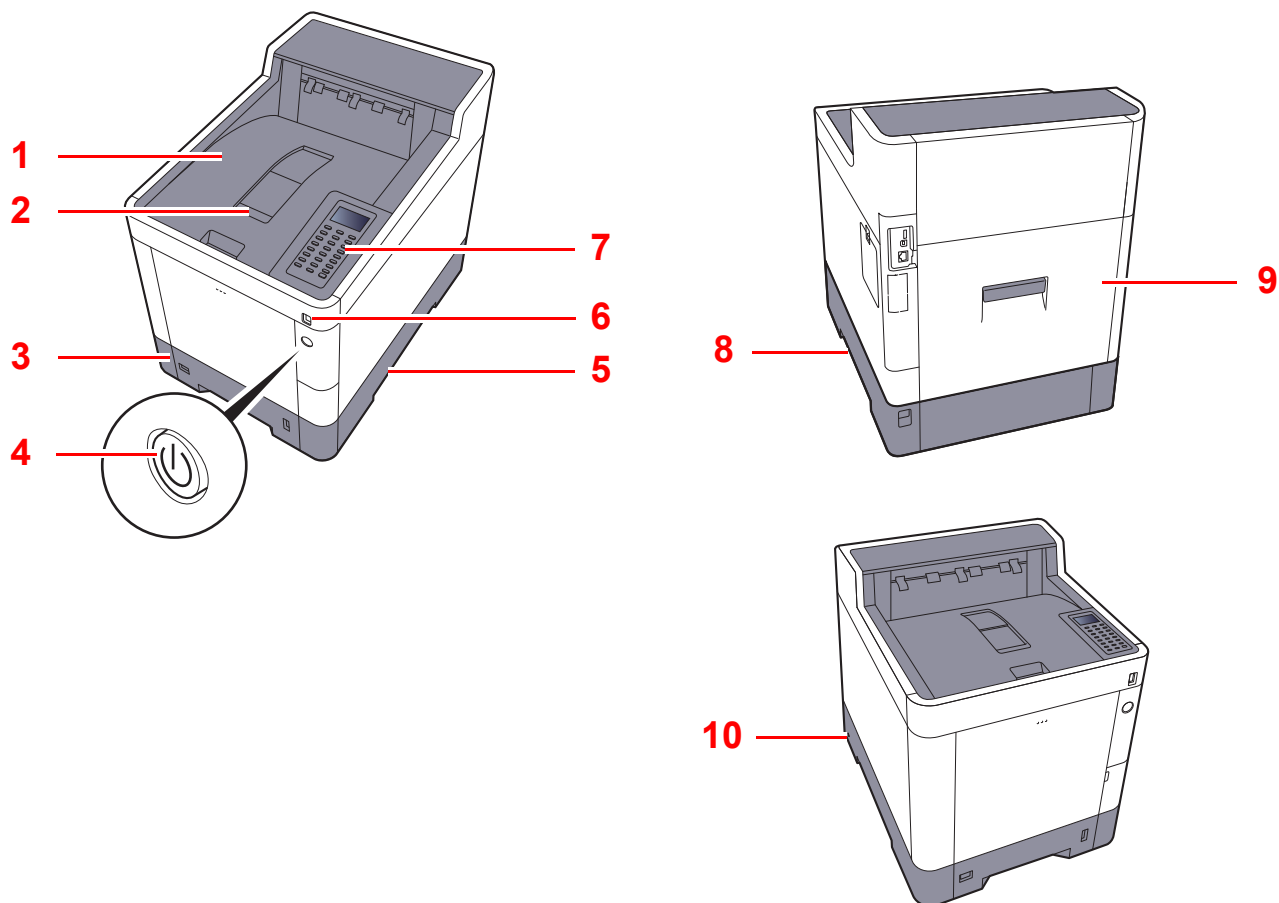

- 1 Toppskuff
- 2 Papirstopper
- 3 Kasset 1
- 4 Strømbryter
- 5 Håndtak

- 6 USB-minnespor
- 7 Betjeningspanel
- 8 Håndtak
- 9 Bakdeksel 1
- 10 Antityveri-låseslisse

Kontakter/interiør

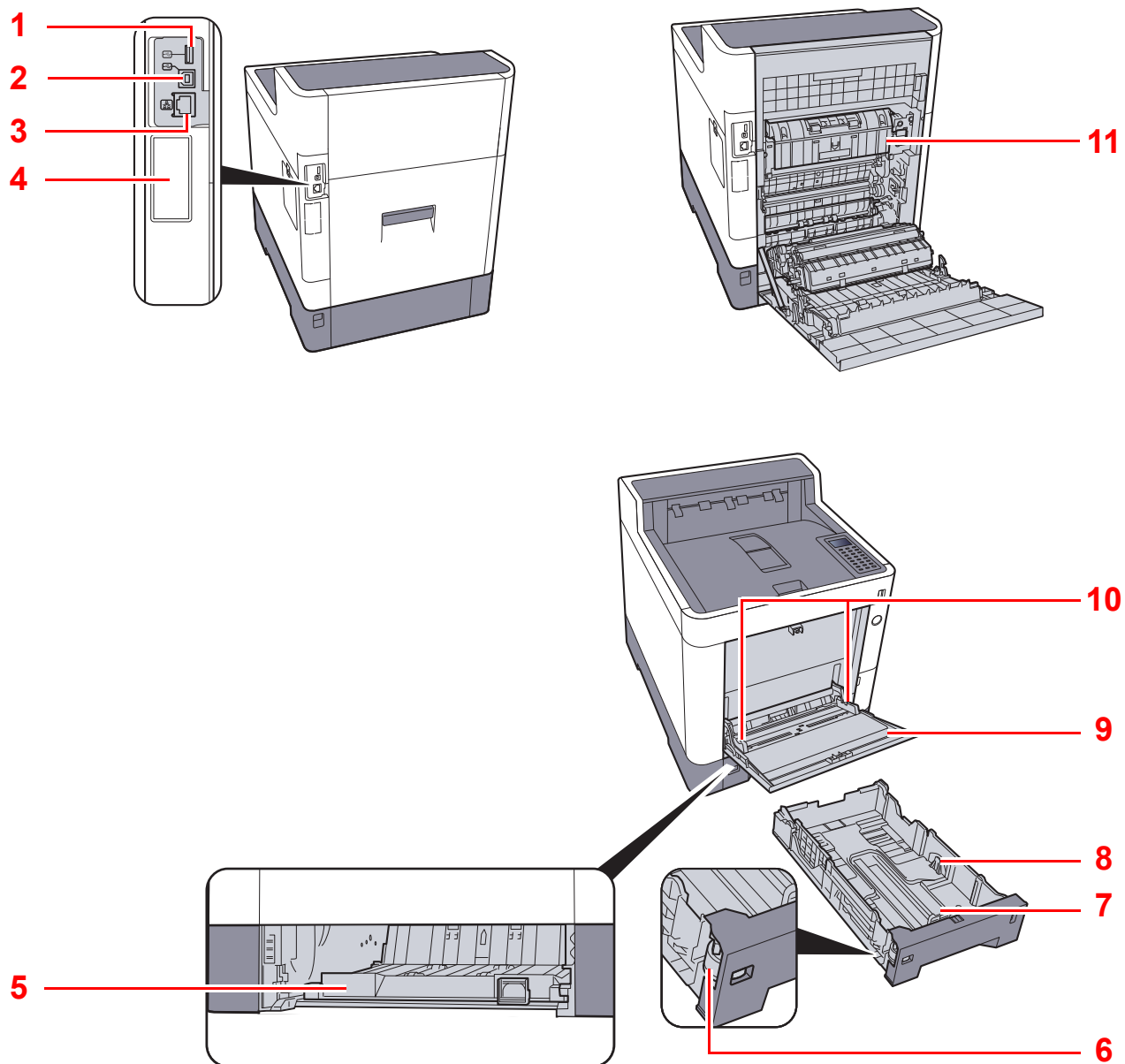

1 USB-port

2 USB-grensesnittkontakt

3 Nettverksgrensesnittkontakt

4 Grensesnitt for tilleggsutstyr

5 Matedeksel

6 Størrelseur

7 Papirlengdefører

8 Papirbreddeførere

9 Multifunksjonsmater

10 Papirbreddeførere

11 Fuserdeksel

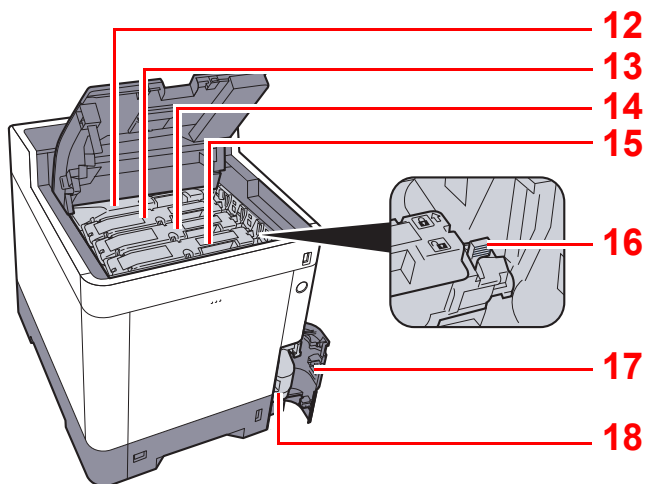

- 12 Tonerbeholder (Svart)
- 13 Tonerbeholder (Magenta)
- 14 Tonerbeholder (Cyan)
- 15 Tonerbeholder (Yellow)

- 16 Tonerbeholderens låsehendel
- 17 Deksel til toneravfallsboks
- 18 Toneravfallsboks

Med ekstrautstyr

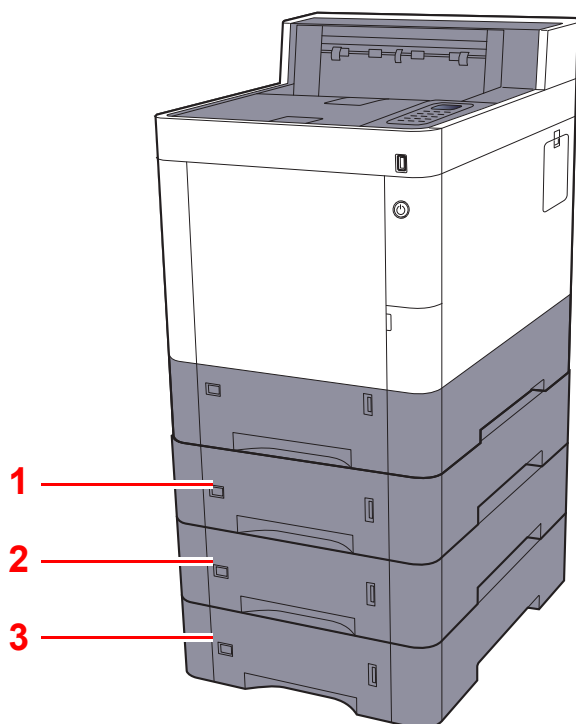

- 1 Kasset 2
- 2 Kasset 3
- 3 Kasset 4

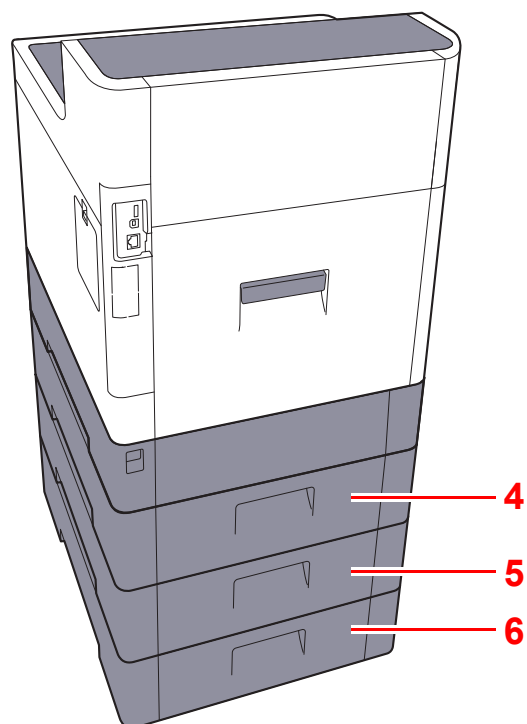

- 4 Bakdeksel 2
- 5 Bakdeksel 3
- 6 Bakdeksel 4

➔ [Tilleggsutstyr \(side 8-2\)](#)

Koble til maskinen og andre enheter

Forbered kablene som er nødvendige for å tilpasse omgivelsene og hensikten med maskinbruk.

Når du kobler maskinen til PC via USB

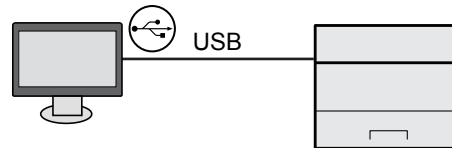

Når du kobler maskinen til PC eller nettverk via nettverkskabel, Wi-Fi eller Wi-Fi Direct

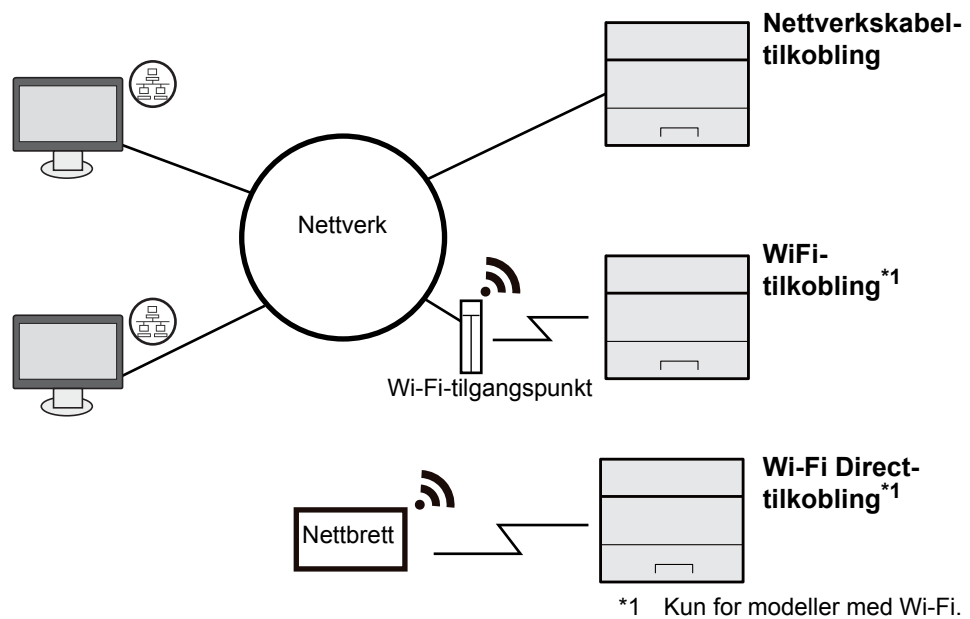

MERK

Hvis du bruker er trådløst LAN, se følgende:

➔ [English Operation Guide](#)

Kabler som kan brukes sammen

Tilkoblingsmiljø	Funksjon	Nødvendig kabel
Koble en LAN-kabel til maskinen.	Skriver	LAN-kabel (10BASE-T, 100BASE-TX, 1000BASE-T)
Koble en USB-kabel til maskinen.	Skriver	USB 2.0-kompatibel kabel (høy hastighet, USB-kompatibel, maks. 5,0 m, skjermet)

VIKTIG

Å bruke en annen kabel enn en USB 2.0-kompatibel kabel kan føre til feil.

Koble til kabler

Koble til LAN-kabel

✓ **VIKTIG**

Hvis strømmen er på, slå strømbryteren av.

➔ [Slå av \(side 2-9\)](#)

1 Koble kabelen til maskinen.

- 1 Koble LAN-kabelen til nettverksgrensesnittkontakten.

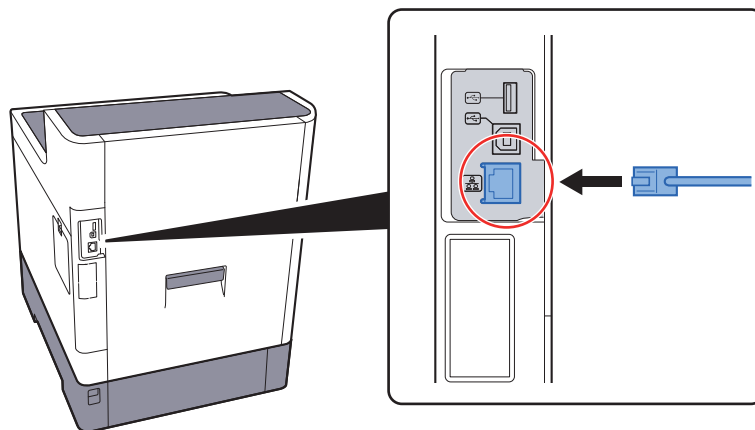

- 2 Koble den andre enden av kabelen til kontakten.

2 Slå på maskinen og konfigurere nettverket.

➔ [Nettverksinnstillinger \(side 2-16\)](#)

Koble til USB kabel

✓ **VIKTIG**

Hvis strømmen er på, slå strømbryteren av.

➔ [Slå av \(side 2-9\)](#)

1 Koble kabelen til maskinen.

- 1 Koble USB-kabelen til nettverksgrensesnittkontakten på venstre side av maskinen.

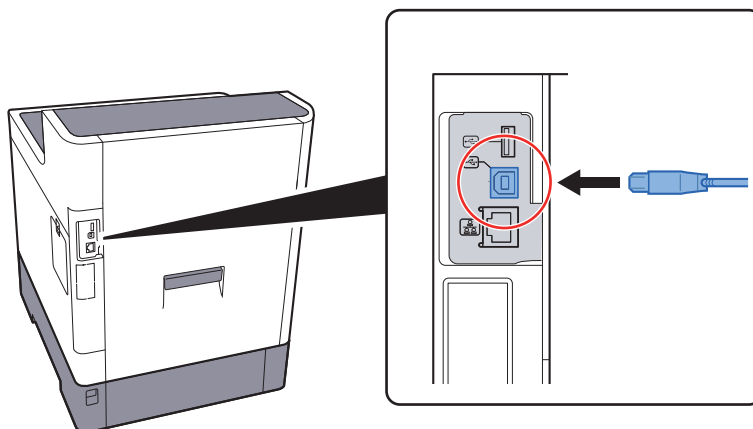

- 2 Koble den andre enden av kabelen til PC-en.

2 Slå på maskinen.

Koble til strømkabelen

1 Koble kabelen til maskinen.

Koble den ene enden av den medfølgende strømkabelen til maskinen, og den andre enden til en stikkontakt.

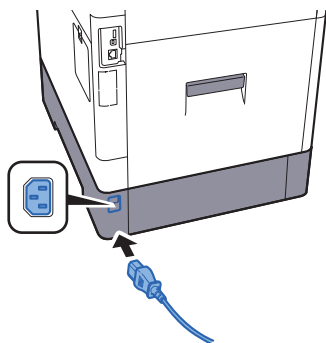

✓ **VIKTIG**

Bruk bare strømkabelen som følger med maskinen.

Slå på/av

Slå på

- 1 Slå på strømbryteren.

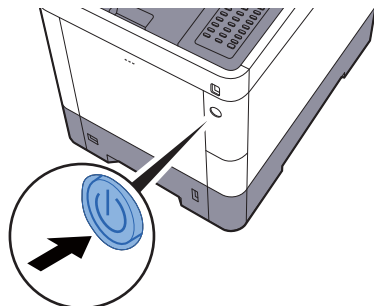

Slå av

- 1 Slå av strømbryteren.

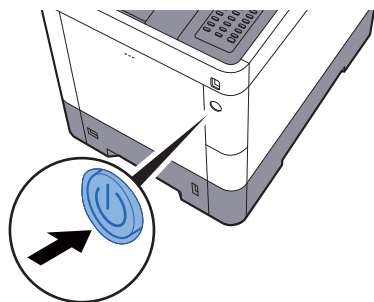

Det tar omtrent 3 minutter før strømmen slås av.



FORSIKTIG

Dersom denne maskinen skal stå ubrukt over en lengre periode (f.eks. over natten), slå den av med strømbryteren. Hvis maskinen ikke skal brukes i løpet av en lengre tidsperiode (f.eks. ferie), bør du av sikkerhetshensyn trekke ut støpselet fra stikkontakten.







VIKTIG

For å beskytte papiret mot fuktighet, fjern papiret fra kassetten og legg det i posen for oppbevaring av papir.

Ved hjelp av betjeningspanelet

Betjeningspanelets taster

	Viser Systemmeny-skjermen.
	Økning eller redusering i tall, eller velger menyen i meldingsvinduet. I tillegg flytter markøren når du skriver inn tegnene.
	Slutfører en funksjon eller meny, og tallene som har blitt registrert.
	Går tilbake til forrige skjerm.

Velg-tast:

Velger menyen vist nederst på meldingsdisplayet.

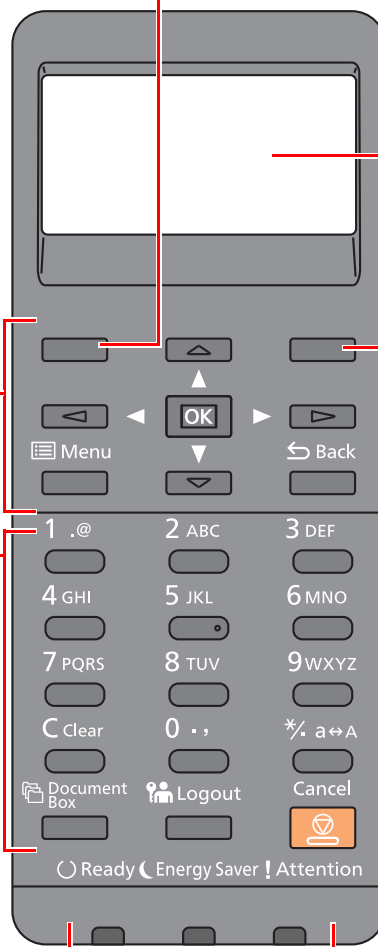





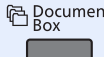

Meldingsdisplay:

Viser innstillingsmenyen og feilmeldinger.

Velg-tast:

Velger menyen vist nederst på meldingsdisplayet.

	Nummertaster. Registrerer tall og symboler.
	Viser skjermbildet for dokumentboksen.
	Avslutter operasjonen for gjeldende bruker (f.eks. logg ut).
	Avbryter eller pauser jobben som pågår.

	Lyser opp i utskriftsklar tilstand. Blinker under utskriftsbehandling eller når en feil oppstår.
	Lyser opp når maskinen er i energisparemodus.
	Er tent eller blinker når en feil inntreffer og jobben blir stoppet.

Betjeningsmetode

Dette avsnittet forklarer hvordan man betjener innstillingsmenyene på meldingsdisplayet.

Viser menyene og konfigurerer innstillinger

Velg [**Menu**]-tasten for å vise innstillingemenyene. Velg [**▲**]-tasten, [**▼**]-tasten, [**◀**]-tasten, [**▶**]-tasten, [**OK**]-tasten, eller [**Back**]-tasten for å velge en meny og utføre innstillinger.

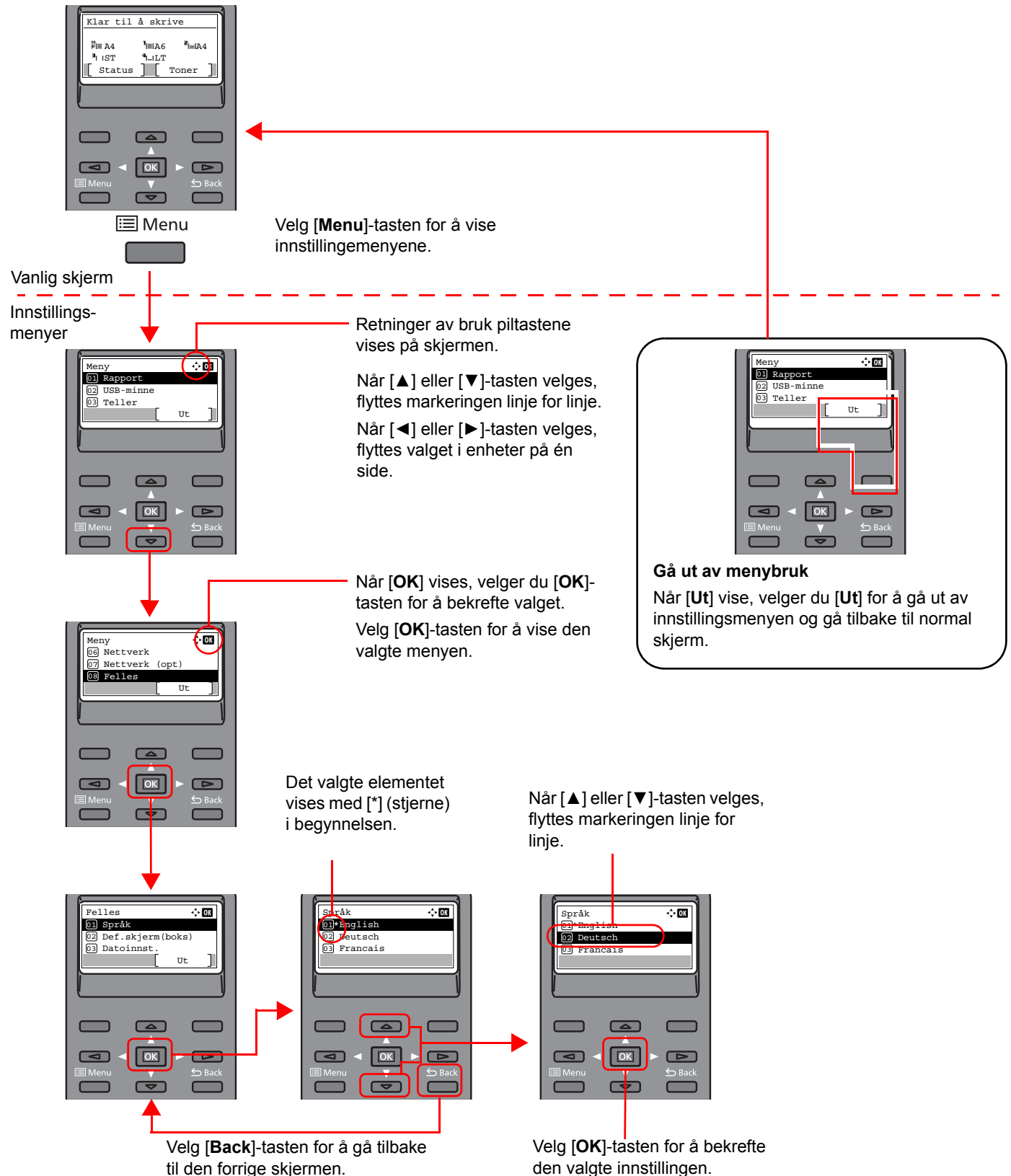

Hjelp-skjerm

Hvis du har problemer med å betjene maskinen, kan du sjekke hvordan du kan betjene den ved hjelp av betjeningspanelet.

Når [**Hjelp**] vises på meldingsdisplayet, velger du [**Hjelp**] for å vise Hjelp-skjermen. Skjermbildet Hjelp viser maskinens funksjon.



Trykk på [**▼**] for å vise neste trinn, eller trykk på [**▲**] for å vise det forrige trinnet.

Velg [**OK**]-tasten for å gå ut av hjelp-skjermen.

Pålogging/avlogging

Hvis du stiller inn en funksjon som krever administratorrettigheter, eller dersom brukeradministrasjonen er aktivert, må du angi brukernavn og passord.

MERK

Fabrikkinnstilt brukernavn og passord er stilt inn som ovenfor.

	P-C3562DN	P-C4072DN
Brukernavn:	3500	4000
Passord:	3500	4000

Du kan ikke logge på hvis du glemmer brukernavn eller passord. I dette tilfellet, logg på med administratortillatelse og endre ditt brukernavn eller passord.

Pålogging

1 Tast inn brukernavnet.

- 1 Hvis innlogging/skjermen vises under drift velger du "Innlogging Brukernavn" og velger **[OK]**-tasten.

MERK

- Hvis **[Nettv.autent.]** er valgt som brukerautentiseringsmetode, vises **[Meny]**. Velg **[Meny]** og velg **[Innloggingstype]** og deretter er det mulig å velge autentiseringsdestinasjonen som **[Lokal autentise.]** eller **[Nettv.autent.]**.
- Velg **[Meny]** og velg **[Domene]** og deretter er det mulig å velge fra de registrerte domene.

- 2 Angi innlogging brukernavn med talltastene og velg **[OK]**-tasten.

➔ [Registreringsmetode for tegn \(side 8-3\)](#)

2 Skriv inn passordet.

- 1 Velg "Innlogging Passord" og velg **[OK]**-tasten.
- 2 Angi innlogging passord og velg **[OK]**-tasten.

➔ [Registreringsmetode for tegn \(side 8-3\)](#)

3 Velg [Logg inn].

Avlogging

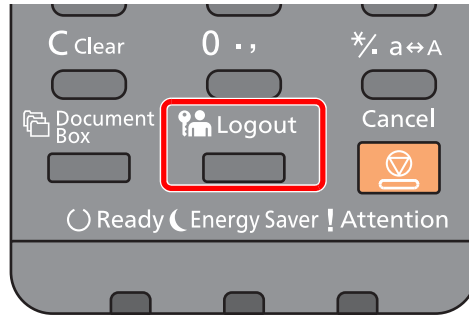

For å logg ut av maskinen velger du [**Logout**]-tasten for å gå tilbake til skjermbildet for angivelse av brukernavn og passord.

Brukere logges automatisk av under følgende omstendigheter:

- Når maskinen kommer inn i hvilemodus.
- Når automatisk nullstill panel er aktivert.

Standardinnstillingene for maskinen

Før du bruker denne maskinen, må du konfigurere innstillinger som dato og klokkeslett, nettverkskonfigurasjon og energisparende funksjoner etter behov.

MERK

Standardinnstillingene på maskinen kan endres i System-menyen. For innstillinger som kan konfigureres fra System-menyen, se følgende:

➔ [English Operation Guide](#)

Angi dato og klokkeslett

Følg trinnene nedenfor for å angi dato og tid på stedet der maskinen installeres.

Når du sender en e-postmelding ved hjelp av overføringsfunksjonen, vil datoen og tiden som er angitt her bli skrevet ut i toppteksten i e-postmeldingen. Angi dato, tid og tidsforskjell fra GMT i området der maskinen skal brukes.

MERK

- Hvis administrasjon av brukerpålogging er aktivert, kan du kun endre innstillingene ved å logge inn med administratortillatelse. Hvis administrasjon av brukerpålogging er deaktivert, vises skjermbildet for brukerautentisering. Angi brukernavn og passord for innlogging og velg **[Logg inn]**.

- Fabrikkinnstilt brukernavn og passord er stilt inn som ovenfor.

	P-C3562DN	P-C4072DN
Brukernavn:	3500	4000
Passord:	3500	4000

- Pass på å angi tidsforskjellen før du angir dato og tid.
- Korrekt tid kan stilles inn regelmessig ved å få tiden fra nettverksserveren.

➔ [Embedded Web Server RX User Guide](#)

1 Vis skjermen.

[Menu]-tasten > [▲] [▼]-tasten > [Felles] > [OK]-tasten > [▲] [▼]-tasten > [Datoinnst.] > [OK]-tasten

2 Konfigurere innstillingene.

[▲] [▼]-tasten > [Tidssone] > [OK]-tasten > Velg tidssone > [OK]-tasten > [▲] [▼]-tasten > [Dato] > [OK]-tasten > Angi dato > [OK]-tasten > [▲] [▼]-tasten > [Tid] > [OK]-tasten > Angi tid > [OK]-tasten > [▲] [▼]-tasten > [Datoformat] > [OK]-tasten > Velg datoformat > [OK]-tasten

Element	Beskrivelse
Tidssone	Still inn tidsforskjellen fra GMT. Velg nærmeste sted du finner i listen. Hvis du velger et område som bruker sommertid, konfigurerer du innstillingene for sommertid.
Dato	Angi dato for stedet der du bruker maskinen. Verdi: År (2000 til 2037), Måned (1 til 12), Dag (1 til 31)
Tid	Angi tid for stedet der du bruker maskinen. Verdi: Time (00 til 23), Minutt (00 til 59), Sekund (00 til 59)
Datoformat	Velg visningsformatet for år, måned og dato. Året vises på vestlig måte. Verdi: måned/dag/år, dag/måned/år, år/måned/dag

MERK

Velg [▲]-tasten eller [▼]-tasten for å angi et tall. Bruk [◀] eller [▶]-tastene for å flytte posisjonen som blir skrevet, som vises uthevet.

Nettverksinnstillinger

Konfigurere kablet nettverket

Maskinen er utstyrt med nettverksgrensesnitt som er kompatibelt med nettverksprotokoller som f.eks. TCP/IP (IPv4), TCP/IP (IPv6), NetBEUI og IPSec. Det tillater nettverksutskrift på Windows, Macintosh, UNIX og andre plattformer.

Oppsett TCP/IP (IPv4) for å koble til Windows nettverket.

Pass på at du kobler til nettverkskabelen før du konfigurerer innstillingene.

➔ [Koble til LAN-kabel \(side 2-7\)](#)

For andre nettverksinnstillinger, se følgende:

➔ [English Operation Guide](#)



MERK

Hvis administrasjon av brukerpålogging er aktivert, kan du kun endre innstillingene ved å logge inn med administratortillatelse. Hvis administrasjon av brukerpålogging er deaktivert, vises skjermbildet for brukerautentisering. Angi brukernavn og passord for innlogging og velg **[Logg inn]**.

Fabrikkinnstilt brukernavn og passord er stilt inn som ovenfor.

	P-C3562DN	P-C4072DN
Brukernavn:	3500	4000
Passord:	3500	4000

IPv4-innstilling

1 Vise skjermen.

[Menu]-tasten > [▲] [▼]-tasten > [Nettverk] > [OK]-tasten > [▲] [▼]-tasten > [St.inn kab. nett.] > [OK]-tasten > [▲] [▼]-tasten > [TCP/IP] > [OK]-tasten > [▲] [▼]-tasten > [IPv4-innstilling] > [OK]-tasten

2 Konfigurere innstillingene.

Når du stiller inn den statiske IP-adressen

1 [▲] [▼]-tasten > [DHCP] > [OK]-tasten > [▲] [▼]-tasten > [Av] > [OK]-tasten

2 [▲] [▼]-tasten > [IP-adresse] > [OK]-tasten

3 Angi IP-adressen.



MERK

Du kan angi en verdi mellom 000 og 255.

Bruk de numeriske tastene eller trykk på [▲] eller [▼]-tasten for angi et tall.

Bruk [◀] eller [▶]-tastene for å flytte posisjonen som blir skrevet, som vises uthevet.

4 Velg [OK]-tasten.

5 [▲] [▼]-tasten > [Delnettmaske] > [OK]-tasten

6 Angi nettverksmaske.



MERK

Du kan angi en verdi mellom 000 og 255.
Bruk de numeriske tastene eller trykk på [▲] eller [▼]-tasten for angi et tall.
Bruk [◀] eller [▶]-tastene for å flytte posisjonen som blir skrevet, som vises uthevet.

7 Velg [OK]-tasten.

8 [▲] [▼]-tasten > [Standard port] > [OK]-tasten

9 Angi standard gateway.



MERK

Du kan angi en verdi mellom 000 og 255.
Bruk de numeriske tastene eller trykk på [▲] eller [▼]-tasten for angi et tall.
Bruk [◀] eller [▶]-tastene for å flytte posisjonen som blir skrevet, som vises uthevet.

10 Velg [OK]-tasten.

11 [▲] [▼]-tasten > [Auto-IP] > [OK]-tasten

12 [Av] > [OK] tasten



VIKTIG

Etter å ha endret innstillingen, start nettverket fra systemmenyen, eller slå maskinen av og på igjen.

➔ *Se English Operation Guide.*



MERK

Spør nettverksadministratoren om IP-adressen på forhånd, og ha den klar når du konfigurerer denne innstillingen.
I følgende tilfeller må du stille inn IP-adressen til DNS-serveren på Embedded Web Server RX.

- Når du bruker vertsnavn med "DHCP"-innstillingen satt til "Av"
- Når du bruker DNS-server med IP-adresse som ikke er automatisk tildelt av DHCP.

For å stille inn IP-adressen til DNS-serveren, se følgende:

➔ **Embedded Web Server RX User Guide**

Funksjon for strømsparing

Hvis en viss tidsperiode går, etter at maskinen er brukt sist, går maskinen automatisk inn i hvilemodus for å redusere strømforbruket.

Hvilemodus og Automatisk hvilemodus

MERK

Hvis administrasjon av brukerpålogging er aktivert, kan du kun endre innstillingene ved å logge inn med administratortillatelse.

Hvis administrasjon av brukerpålogging er deaktivert, vises skjermbildet for brukerautentisering. Angi brukernavn og passord for innlogging og velg [**Logg inn**].

Fabrikkinnstilt brukernavn og passord er stilt inn som ovenfor.

	P-C3562DN	P-C4072DN
Brukernavn:	3500	4000
Passord:	3500	4000

Automatisk hvilemodus

Hvis du velger automatisk hvilemodus, aktiveres hvilemodus på maskinen etter et forhåndsinnstilt intervall uten aktivitet. Standard forhåndsinnstilling er 1 minutt.

Hvis du vil fortsette, utfør en av følgende handlinger.

- Velg [**OK**]-tasten.

Maskinen vil være klar til bruk innen 19 sekunder for P-C3562DN, og 21 sekunder for P-C4072DN.

Miljøforhold som f.eks. ventilasjon, kan føre til at det tar lengre tid før maskinen reagerer.

Følg trinnene nedenfor for å angi hvilemodustider hvor maskinen går i hvilemodus når den ikke er i bruk.

1 Vis skjermen.

[**Menu**]-tasten > [**▲**] [**▼**]-tasten > [**Felles**] > [**OK**]-tasten > [**▲**] [**▼**]-tasten > [**Timerinnst.**] > [**OK**]-tasten > [**▲**] [**▼**]-tasten > [**Hvilemodus**] > [**OK**]-tasten

2 Angi hviletiden.

- 1 Angi hviletiden.

MERK

Bruk talltastene eller velg [**▲**] eller [**▼**]-tasten til å angi et tall.

- 2 Velg [**OK**]-tasten.

Status (Hvilemodusinnst.)

Du kan angi om hvilemodus fungerer for hver funksjon. Når maskinen går i hvilemodus, kan ikke ID-kortet bli gjenkjent.

For mer informasjon om Status, se følgende:

➔ [English Operation Guide](#)

Hvilemodusnivå (Strømsparing og hurtig gjenoppretting) (modeller unntatt for Europa)

Du kan veksle mellom følgende to måter for hvilenivå: Energy Saver og Quick Recovery. Standardinnstillingen er Strømsparing-modus.

Energisparemodus reduserer strømforbruket enda mer enn Quick Recovery-modus, og lar hvilemodus stilles inn separat for hver funksjon. ID-kortet kan ikke bli gjenkjent.



MERK

Hvis det valgfrie settet for nettverksgrensesnitt er installert, vil ikke denne funksjonen vises.

Følg trinnene nedenfor for å velg hvilemodusnivå og bruk Energisparemodus for hver funksjon.

- 1 Vis skjermen.
[Menu]-tasten > [▲] [▼]-tasten > [Felles] > [OK]-tasten > [▲] [▼]-tasten > [Timerinnst.] > [OK]-tasten > [▲] [▼]-tasten > [Hvilemodusinnst.] > [OK]-tasten > [▲] [▼]-tasten > [Hvilenivå] > [OK]-tasten
- 2 Velg hvilenivået.
[▲] [▼]-tasten > [Rask gjenopp.] eller [Strømsparer] > [OK]-tasten
Når [Strømsparer] er satt, går du videre til å stille inn om du vil bruke energisparerfunksjonen eller ikke for hver funksjon.
- 3 Angi hvileregelen.
 - 1 [▲] [▼]-tasten > [Status] > [OK]-tasten
 - 2 Velg funksjonen som skal stilles inn og velg [OK]-tasten.
[Kortleser] vises når det ekstra settet for kortautentisering er installert.
 - 3 [▲] [▼]-tasten > [Av] eller [På] > [OK]-tasten
Gjenta trinnene 3-2 til 3-3 for å stille inn en annen funksjon.

Regel for slå av (modeller for Europa)

Regel for å slå av brukes for å hindre at maskinen automatisk skrur seg av.

Standard forhåndsinnstilt tid er 3 dager.

For mer informasjon om innstillinger for hvilemodus, vises det til følgende:

➔ *English Operation Guide*

Installere programvare

Installer den aktuelle programvaren på PC-en fra DVD (Product Library) som følger med hvis du vil bruke skriverfunksjonen for denne maskinen.

Programvare på DVD (Windows)

Du kan bruke enten [**Express-installering**] eller [**Custom-installering**] som installasjonsmetode. [**Express-installering**] er standard installasjonsmetode. For å installere komponenter som ikke kan installeres av [**Express-installering**], bruk [**Custom-installering**].

For mer informasjon om tilpasset installasjon, se følgende:

➔ [Custom-installering \(side 2-23\)](#)

Programvare	Beskrivelse	Express-installering
Printing System Driver	Denne driveren lar filer på datamaskinen skrives ut av maskinen. Sidebeskrivelse på flere språk (PCL XL, KPDL, osv.) støttes av en enkelt driver. Denne skriverdriveren lar deg få en full fordel av maskinens funksjoner. Bruk denne driveren til å lage PDF-filer.	<input type="radio"/>
Printing System (XPS) Driver	Denne skriverdriveren støtter XPS (XML Paper Specification) format utviklet av Microsoft Corporation.	-
KPDL mini-driver/PCL mini-driver	Dette er en Microsoft MiniDriver som støtter PCL og KPDL. Det finnes noen restriksjoner på maskinfunksjonene og valgfunksjonene som kan brukes med denne driveren.	-
NETWORK PRINT MONITOR	Dette er et verktøy som gjør det mulig å overvåke maskinen på nettverket.	-
Status Monitor	Dette er et verktøy som overvåker skriverstatusen og har en pågående rapportfunksjon.	<input type="radio"/>
Network Tool for Direct Printing	Dette gjør det mulig å skrive ut en PDF-fil uten å starte Adobe Acrobat/Reader.	-
FONTS	Dette er skjerskriftene som aktiverer maskinens innebygde skrifttyper som skal brukes i et program.	<input type="radio"/>



MERK

Installasjon på Windows må gjøres av en bruker pålogget med administratorrettigheter.

Installere programvare i Windows

Express-installering

Følgende prosedyre er et eksempel for å installere programvaren i Windows 8.1 ved hjelp av **[Express-installering]**.

For mer informasjon om tilpasset installasjon, se følgende:

➔ [Custom-installering \(side 2-23\)](#)

1 Sett inn DVD.

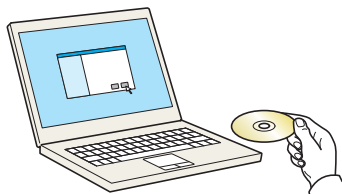

MERK

- Installasjon på Windows må gjøres av en bruker pålogget med administratorrettigheter.
- Hvis dialogboksen "**Velkommen til veiviseren for funnet maskinvare**" åpnes, velger du **[Avbryt]**.
- Hvis autorun-skjermen vises, klikk **[Kjør setup.exe]**.
- Hvis vinduet brukeradministrasjon vises, klikk på **[Ja]**.

2 Vise skjermen.

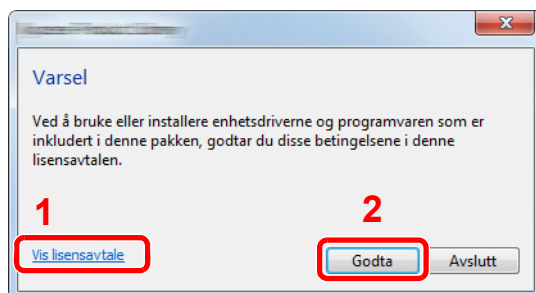

- 1 Klikk **[Vis lisensavtale]** og les Lisensavtalen.
- 2 Klikk **[Godta]**.

3 Klikk **[Express-installering]**.

4 Installer programvaren.

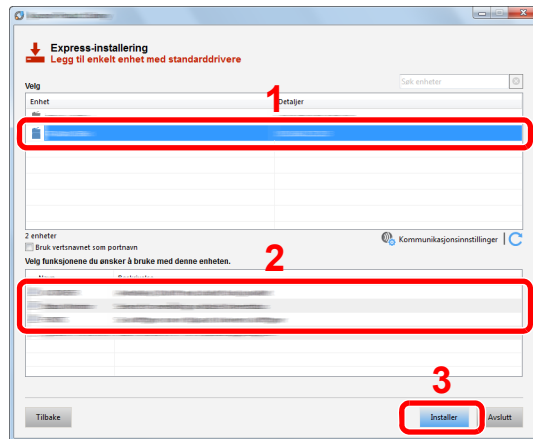

Du kan også velge [**Bruk vertsnavn for portnavn**] og angi for å bruke vertsnavnet til standard TCP/IP-port. (En USB-tilkobling kan ikke brukes.)

Når du klikker på [**Installer**], vil en skjerm som ber om ditt samarbeid med datainnsamling vises. Velg ett av svaralternativene og klikk på [**OK**].

✓ VIKTIG

Hvis Wi-Fi eller Wi-Fi Direct er aktivert, sørg for å spesifisere IP-adressen for portnavnet. Hvis vertsnavnet er spesifisert kan installering mislykkes.

💡 MERK

- Maskinen kan ikke bli detektert med mindre den er på. Hvis maskinen ikke registrerer maskinen, kontrollere at den er koblet til datamaskinen via et nettverk eller en USB-kabel og at den er slått på og deretter klikk på **C** (Last).
- Hvis vinduet Windows security åpnes, klikk [**Installér denne driveren likevel**].
- For å installere Status Monitor på Windows-versjoner senere enn Windows 8, er det nødvendig å installere Microsoft .NET Framework 4.0 på forhånd.

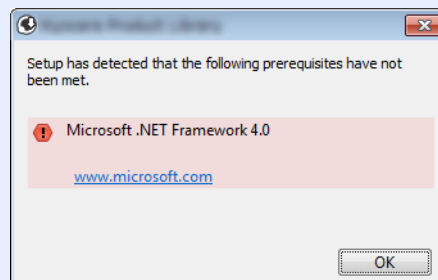

5 Fullfør installasjonen.

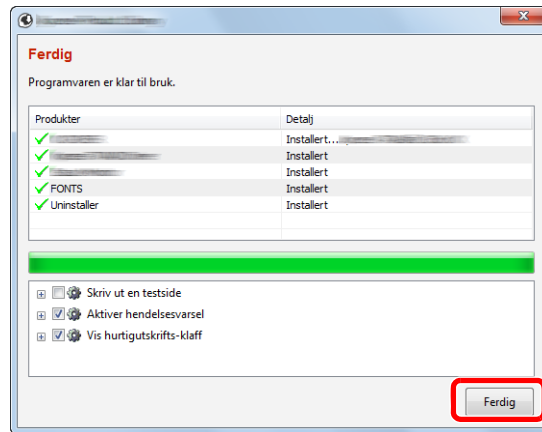

Når "**Programvaren er klar til bruk.**" vises, kan du bruke programvaren. For å skrive ut en testside, klikk på "**Skriv ut en testside**" og velg maskinen.

Klikk på [**Ferdig**] for å avslutte veiviseren.

Hvis en omstart av systemet vises, starter du datamaskinen ved å følge instruksjonene på skjermen. Dette fullfører installasjonen av skriverdriveren.

Custom-installering

Følgende prosedyre er et eksempel for å installere programvaren i Windows 8.1 ved hjelp av [**Custom-installering**].

1 Sett inn DVD.

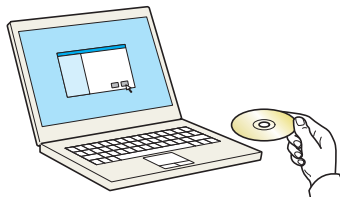

MERK

- Installasjon på Windows må gjøres av en bruker pålogget med administratorrettigheter.
- Hvis dialogboksen "**Velkommen til veiviseren for funnet maskinvare**" åpnes, velger du [**Avbryt**].
- Hvis autorun-skjermen vises, klikk [**Kjør setup.exe**].
- Hvis vinduet brukeradministrasjon vises, klikk på [**Ja**].

2 Vis skjermen.

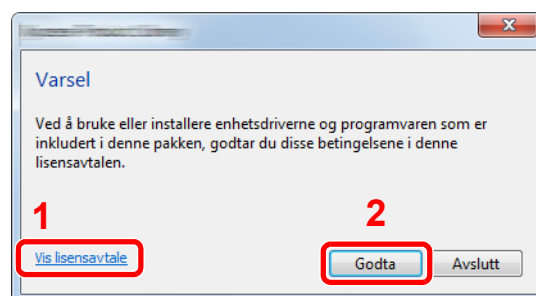

1 Klikk [**Vis lisensavtale**] og les Lisensavtalen.

2 Klikk [**Godta**].

3 Klikk [Custom-installering].

4 Installer programvaren.

1 Velg enheten som skal installeres.

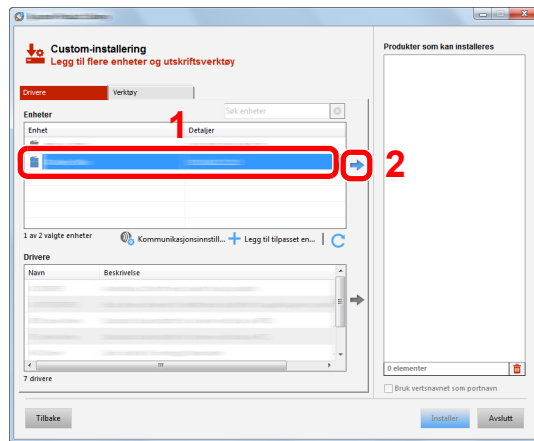

VIKTIG

Hvis Wi-Fi eller Wi-Fi Direct er aktivert, sørg for å spesifisere IP-adressen for portnavnet. Hvis vertsnavnet er spesifisert kan installering mislykkes.

MERK

- Maskinen kan ikke bli detektert med mindre den er på. Hvis maskinen ikke registrerer maskinen, kontrollere at den er koblet til datamaskinen via et nettverk eller en USB-kabel og at den er slått på og deretter klikk på **C** (Last).
- Hvis ønsket enhet ikke vises, velger du [**Legg til egendefinert enhet**] for å velge enheten manuelt.

2 Velg driveren som skal installeres.

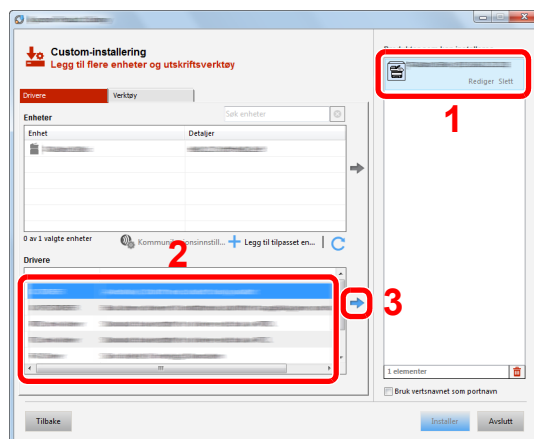

3 Klikk fanen **[Verktøy]** og velg verktøyet som skal installeres.

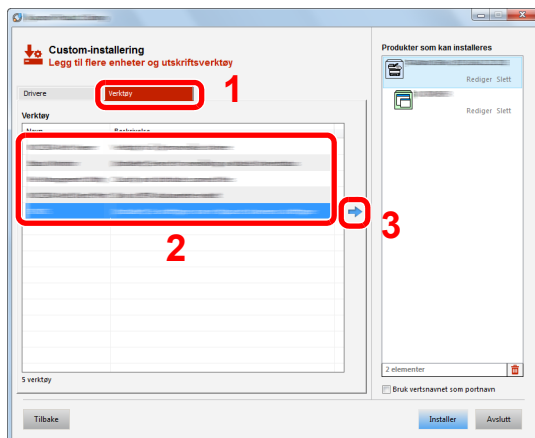

4 Klikk på **[Installer]**.

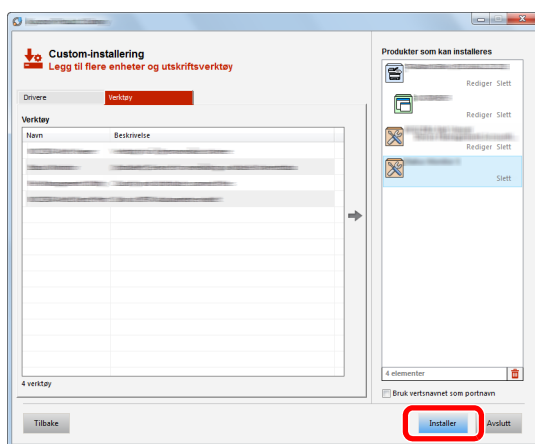

Når du klikker på **[Installer]**, vil en skjerm som ber om ditt samarbeid med datainnsamling vises. Velg ett av svaralternativene og klikk på **[OK]**.

MERK

For å installere Status Monitor på Windows-versjoner senere enn Windows 8, er det nødvendig å installere Microsoft .NET Framework 4.0 på forhånd.

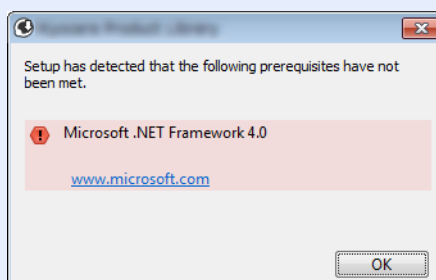

5 Fullfør installasjonen.

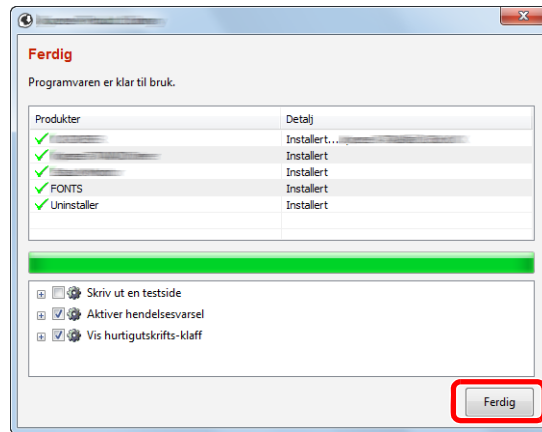

Når "**Programvaren er klar til bruk.**" vises, kan du bruke programvaren. For å skrive ut en testside, klikk på "**Skriv ut en testside**" og velg maskinen.

Klikk på [**Ferdig**] for å avslutte veiviseren.

Hvis en omstart av systemet vises, starter du datamaskinen ved å følge instruksjonene på skjermen. Dette fullfører installasjonen av skriverdriveren.

Avinstallere programvaren

Utfør følgende prosedyre for å slette programvaren fra datamaskinen.

MERK

Avinstallering på Windows må gjøres av en bruker pålogget med administratorrettigheter.

1 Vise skjermen.

Klikk på [**Søk**] i charm-fanen, og skriv "Avinstaller Product Library " i søkeboksen. Velg [**Avinstaller Product Library**] i søkelisten.

MERK

I Windows 7, klikker du på [**Start**]-knappen på Windows og velg deretter [**Alle programmer**], [(**Tilbyderselskapets navn**)] og [**Avinstaller Product Library**] for å vise avinstalleringsveiviseren.

2 Avinstallere programvaren.

Kryss av i boksen av programvaren som skal slettes.

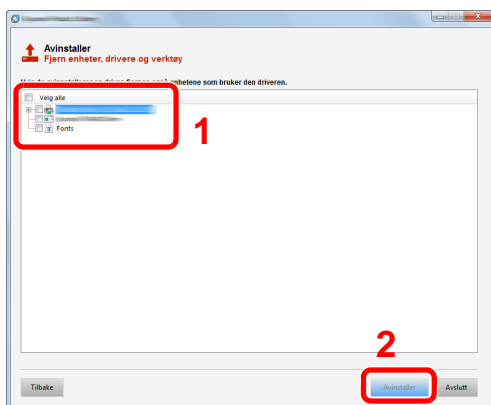

3 Fullfør avinstallering.

Hvis en omstartsmelding for systemet vises, starter du datamaskinen ved å følge instruksjonene på skjermen. Dette fullfører avinstalleringen av programvaren.

MERK

- Programvaren kan også avinstalleres ved hjelp av Product Library.
- Trykk [**Avinstaller**] i Product Library-skjermen, og følg instruksjonene på skjermen for å avinstallere programvare.

Installere programvare på Mac-maskin

Maskinens skriverfunksjonalitet kan brukes av en Mac-maskin.

MERK

- Installasjon på MAC OS må gjøres av en bruker pålogget med administratorrettigheter.
- Når du skriver ut fra en Macintosh-data, sett maskinens emulering til **[KPD(L)]** eller **[KPD(L(Auto))]**.
- ➔ Se *English Operation Guide*.
- Hvis du kobler av Bonjour, aktivere Bonjour i maskinens nettverksinnstillinger.
- ➔ Se *English Operation Guide*
- I skjermbildet Authenticate må du legge inn navn og passord for pålogging til operativsystemet.
- Når du skriver ut via AirPrint trenger du ikke installere programvaren.

1 Sett inn DVD.

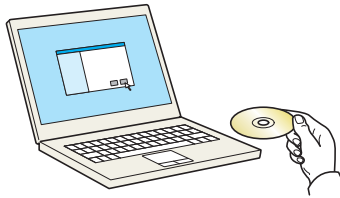

Dobbelklikk på **[GEN_LIB]**-ikonet.

2 Vise skjermen.

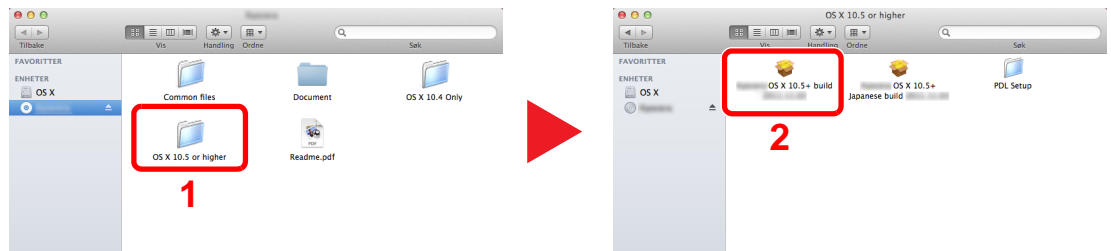

Dobbelklikk på **[(Varenavn) OS X x.x]** avhengig av Mac OS-versjonen din.

3 Installer skriverdriveren.

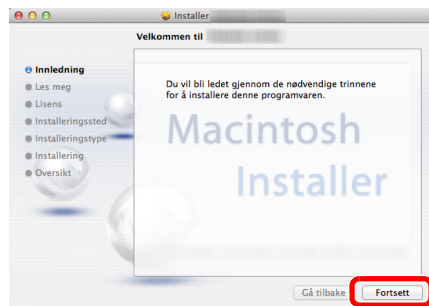

Installer skriverdriveren som oppgitt i instruksjonene i installasjonsprogrammet.

Dette fullfører installasjonen av skriverdriveren.

Hvis en USB-tilkobling brukes, blir maskinen automatisk gjenkjent og tilkoblet.
Hvis en IP-tilkobling brukes, er innstillingene nedenfor nødvendig.

4 Konfigurere skriveren.

- 1 Åpne systempreferanser og legg til skriveren.

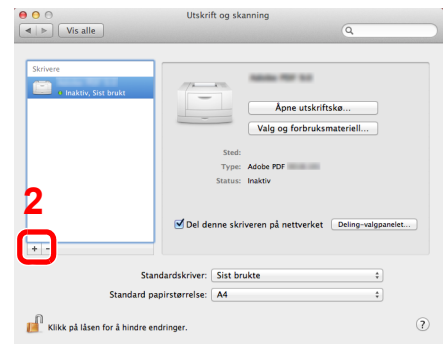
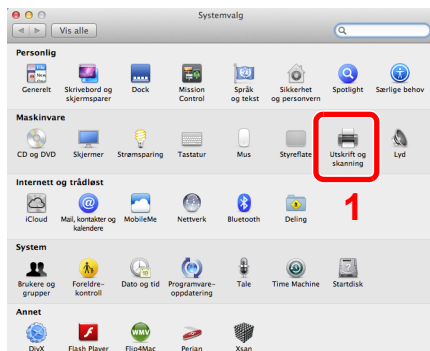

- 2 Velg [Standard] og klikk på enheten som kommer frem i "Navn" og velg deretter driveren i "Bruk".

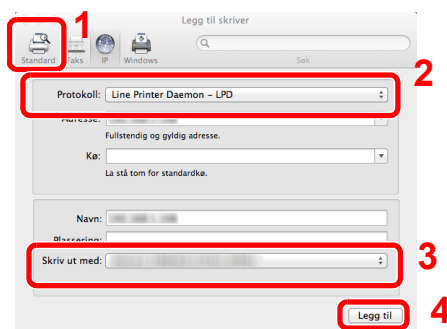

MERK

Når du bruker en IP-tilkobling, klikker du på IP-ikonet for en IP-tilkobling, og skriver deretter inn vertsnavnet eller IP-adressen. Det angitte antallet i "Adresse" vises automatisk i "Navn". Bytt om nødvendig.

- 3 Velg alternativene tilgjengelige for maskinen.

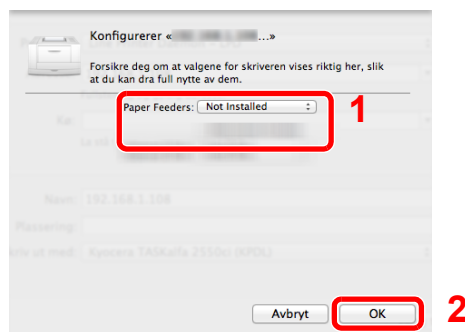

- 4 Den valgte maskinen er tilsatt.

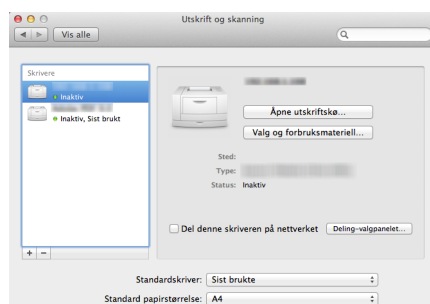

Kontrollere telleren

Sjekk antallet utskrevne ark.

- 1 Vis skjermbildet.
[Menu]-tasten > [▲] [▼]-tasten > [Teller] > [OK]-tasten
- 2 Kontrollere telleren.
Velg funksjonen du ønsker å sjekke og velg [OK]-tasten.

Embedded Web Server RX

Hvis maskinen er koblet til nettverket, kan du konfigurere ulike innstillinger ved hjelp av Embedded Web Server RX.

Dette avsnittet forklarer hvordan du åpner Embedded Web Server RX, og hvordan du endrer sikkerhetsinnstillinger og vertsnavnet.

➔ Embedded Web Server RX User Guide

MERK

For å få full tilgang til funksjonene i Embedded Web Server RX-sidene, skriver du inn brukernavnet og passordet, og klikk på [**Login**]. Det forhåndsdefinerte administratorpassordet lar brukeren få tilgang til alle sider, inkludert Dokumentboks. Standardinnstillingen for standard bruker med administratorrettigheter er vist nedenfor. (Det er forskjell på store og små bokstaver.)

Login User Name: Admin

Login Password: Admin

Innstillinger som administrator-og vanlige brukere kan konfigurere i Embedded Web Server RX er som følger.

Innstilling	Beskrivelse	Adminis- trator	Generell bruker
Device Information	Maskinens konstruksjon kan kontrolleres.	<input type="radio"/>	<input type="radio"/>
Job Status	Viser all enhetsinformasjonen, inkludert utskriftsjobber og logghistorikk.	<input type="radio"/>	<input type="radio"/>
Document Box	Legge til eller slette dokumentbokser, eller slette dokumenter i en dokumentboks.	<input type="radio"/>	<input type="radio"/> *1
Device Settings	Konfigurer avanserte innstillinger på maskinen.	<input type="radio"/>	-
Function Settings	Konfigurer avanserte funksjonsinnstillinger.	<input type="radio"/>	-
Network Settings	Konfigurer avanserte nettverksinnstillinger.	<input type="radio"/>	-
Security Settings	Konfigurer avanserte sikkerhetsinnstillinger.	<input type="radio"/>	-
Management Settings	Konfigurer avanserte administratorinnstillinger.	<input type="radio"/>	-

*1 Den påloggede brukeren kan ikke være i stand til å konfigurere noen innstillinger, avhengig av tillatelsene for brukeren.

Tilgang Embedded Web Server RX

1 Viser skjermbildet.

1 Start nettleseren.

2 I adressefeltet eller sted-feltet, skriv inn maskinens IP-adresse eller vertsnavn.

Skriv ut statussiden for å sjekke maskinens IP-adresse og vertsnavnet.

[Menu]-tasten > [▲] [▼]-tasten > [Rapport] > [OK]-tasten > [▲] [▼]-tasten > [Rapportutskrift] > [OK]-tasten > [▲] [▼]-tasten > [Status-side] > [OK]-tasten > [Ja]

Eksempler: <https://10.180.81.2/> (for IP-adresse)

<https://MFP001> (hvis vertsnavnet er "MFP001")

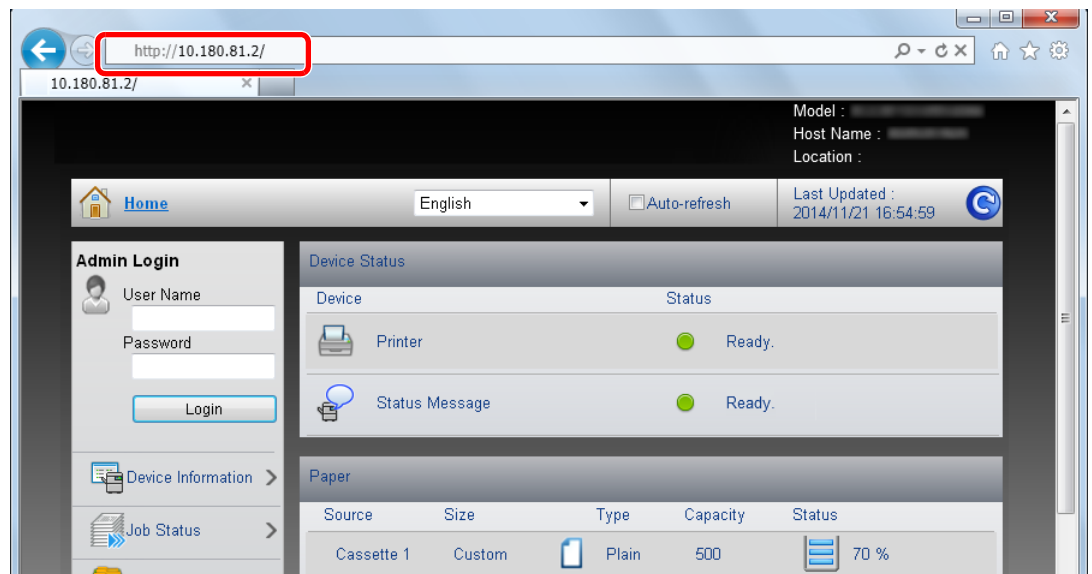

Nettsiden viser grunnleggende informasjon om maskinen og Embedded Web Server RX så vel som deres nåværende status.

MERK

Hvis skjermbildet «There is a problem with this website's security certificate.» vises, konfigurere sertifikatet.

➔ **Embedded Web Server RX User Guide**

Du kan også fortsette driften uten å konfigurere sertifikatet.

2 Konfigurer funksjonen.

Velg en kategori fra navigeringsfeltet på venstre side av skjermen.

MERK

For å få full tilgang til funksjonene i Embedded Web Server RX-sider, skriv inn brukernavn og passord, og klikk på [Login]. Det forhåndsdefinerte administratorpassordet lar brukeren få tilgang til alle sider, inkludert Dokumentboks. Standardinnstillingen for standard bruker med administratorrettigheter er vist nedenfor. (Det er forskjell på store og små bokstaver.)

Login User Name: Admin

Login Password: Admin

Endre sikkerhetsinnstillinger

1 Viser skjermbildet.

1 Start webleseren.

2 I adressefeltet eller sted-feltet, skriv inn maskinens IP-adresse eller vertsnavn.

Skriv ut statussiden for å sjekke maskinens IP-adresse og vertsnavnet.

[Menu]-tasten > [▲] [▼]-tasten > [Rapport] > [OK]-tasten > [▲] [▼]-tasten > [Rapportutskrift] > [OK]-tasten > [▲] [▼]-tasten > [Status-side] > [OK]-tasten > [Ja]

3 Logg på med administratorrettigheter.

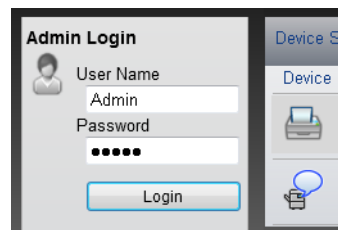

Standardinnstillingen for standard bruker med administratorrettigheter er vist nedenfor. (Det er forskjell på store og små bokstaver.)

Login User Name: Admin

Login Password: Admin

4 Klikk på [Security Settings].

2 Konfigurere sikkerhetsinnstillingene.

Fra å [**Security Settings**]-menyen, velg innstillingen du ønsker å konfigurere.

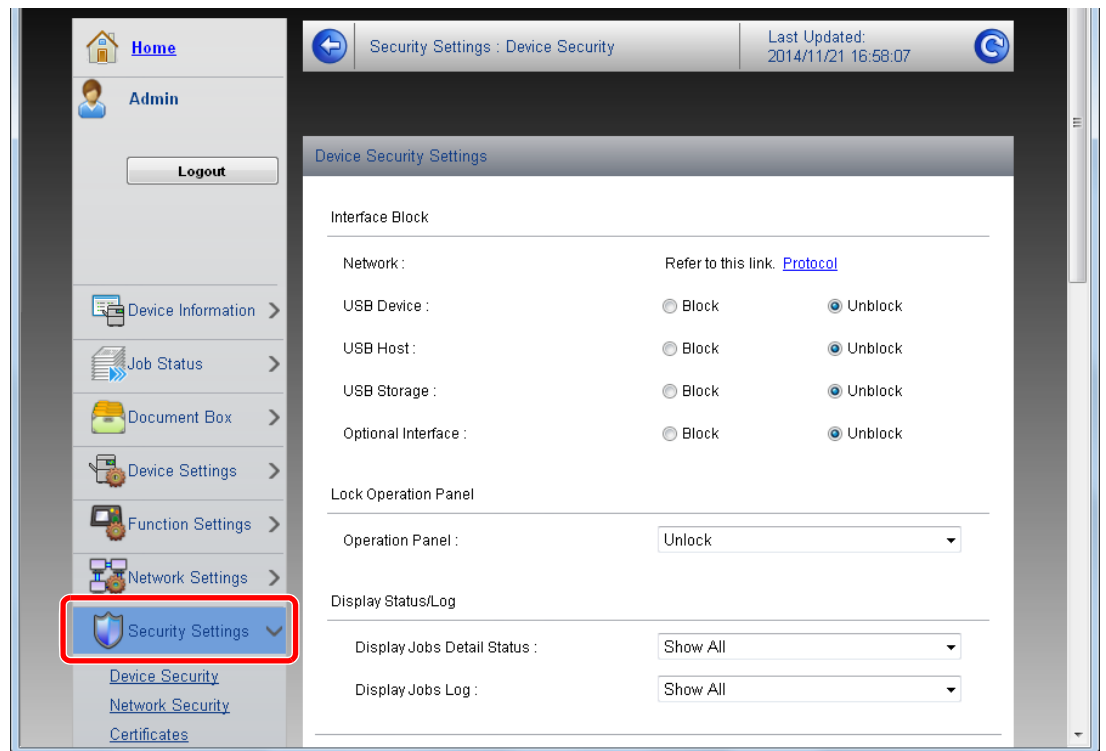

MERK

For mer informasjon om innstillinger relatert til sertifikater, se følgende:

➔ **Embedded Web Server RX User Guide**

Endre enhetsinformasjon

1 Viser skjermbildet.

1 Start webleseren.

2 I adressefeltet eller sted-feltet, skriv inn maskinens IP-adresse eller vertsnavn.

Skriv ut statussiden for å sjekke maskinens IP-adresse og vertsnavnet.

[Menu]-tasten > [▲] [▼]-tasten > [Rapport] > [OK]-tasten > [▲] [▼]-tasten > [Rapportutskrift] > [OK]-tasten > [▲] [▼]-tasten > [Status-side] > [OK]-tasten > [Ja]

3 Logg på med administratorrettigheter.

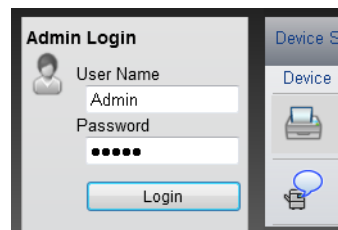

Standardinnstillingen for standard bruker med administratorrettigheter er vist nedenfor. (Det er forskjell på store og små bokstaver.)

Login User Name: Admin

Login Password: Admin

4 Fra [Device Settings]-menyen, velg [System].

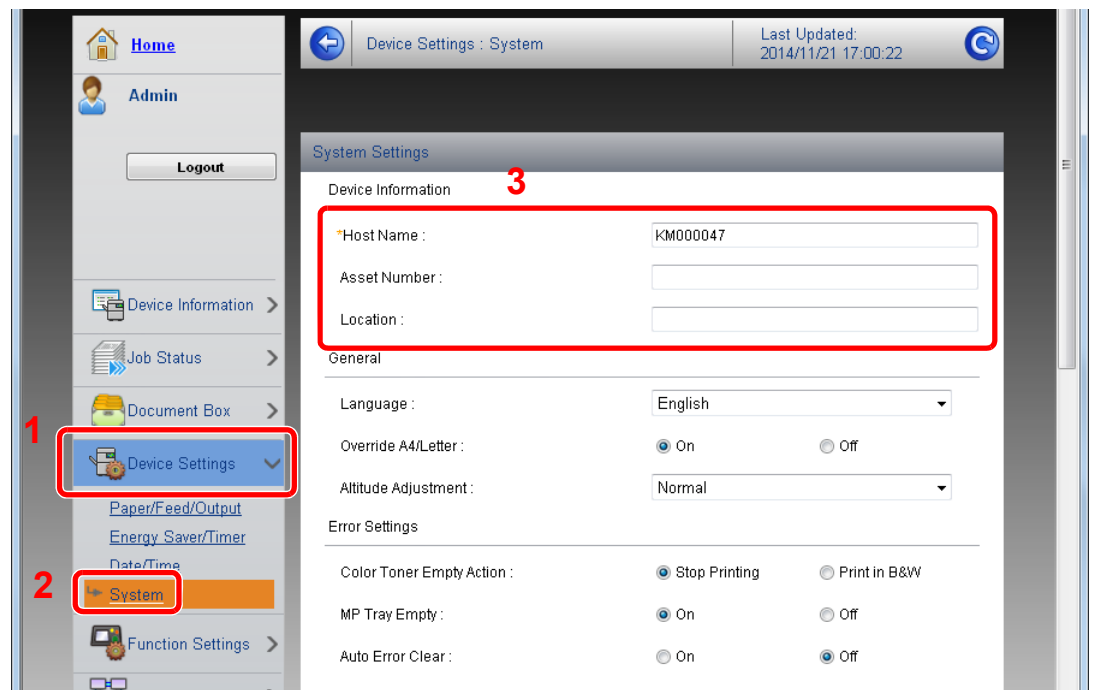

2 Angi vertsnavnet.

Skriv inn informasjon om enheten, og klikk deretter **[Submit]**.

 **VIKTIG**

Etter å ha endret innstillingen, må du starte nettverket eller slå maskinen av og på igjen.

For å starte nettverkskortet igjen, klikk på **[Reset] i menyen **[Management Settings]** og klikk deretter på **[Restart Network]** i "Restart".**

3 Klargjøring for bruk

Dette kapitlet beskriver følgende operasjoner:

Legge inn papir	3-2
Forholdsregler for ilegging av papir	3-3
Lasting i kassetene	3-4
Legge inn papir i multifunksjonsmateren	3-7
Angi papirstørrelse og medietype	3-10
Papirstopper	3-13

Legge inn papir

Sett papir i kassetten og flerbruksbrettet.

For lastemetoder for hver kassett, se siden nedenfor.

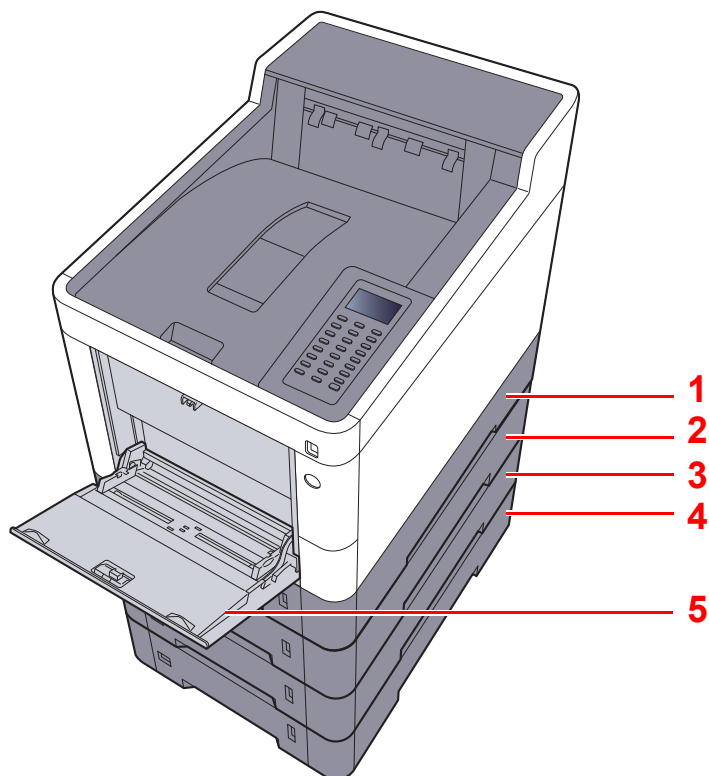

Nr.	Navn	Side
1	Kassett 1	side 3-4
2	Kassett 2	side 3-4
3	Kassett 3	side 3-4
4	Kassett 4	side 3-4
5	Multifunksjonsmater	side 3-7



MERK

- Antall ark som kan holdes varierer avhengig av miljø og papirtype.
- Du bør ikke bruke papir for blekkstråleskrivere eller papir med belegg. Slike typer papir kan føre til papirstopp eller andre problemer.
- For høyere kvalitet på fargeutskriftene, bruk spesielt fargepapir.

Forholdsregler for ilegging av papir

Når du åpner en ny pakke papir, må du lufte arkene godt som beskrevet nedenfor, slik at de skilles fra hverandre.

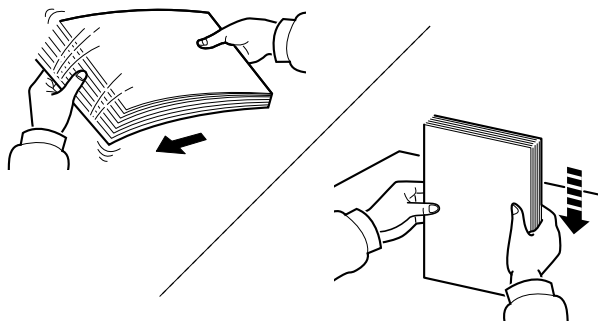

Luft papiret, og slå det deretter på et jevnt underlag.

I tillegg legg merke til følgende punkter.

- Hvis arkene er brettet eller bøyd, må du rette dem ut før de legges inn i maskinen. Papir som er krøllet eller brettet kan forårsake papirstopp.
- Unngå å utsette åpent papir for høye temperaturer og høy fuktighet da fukt kan forårsake problemer. Papir som blir til overs etter at du har lagt papir i multifunksjonsmateren eller en kassett, bør legges tilbake i posen for oppbevaring av papir.
- Hvis maskinen ikke skal brukes over en lengre periode, bør du beskytte alt papir mot fuktighet ved å ta det ut av kassetten og legge det i posen for oppbevaring av papir.

✓ VIKTIG

Hvis du skriver ut på brukt papir (papir som allerede er brukt for utskrift), ikke bruk papir med stifter eller binders. Dette kan skade maskinen eller gi dårlig kvalitet på kopiene.

💡 MERK

Hvis du bruker spesialpapir, for eksempel brevhodepapir, hullet papir eller papir med forhåndstrykk av for eksempel logo eller firmanavn, se følgende:

➔ *English Operation Guide.*

Lasting i kassetten

Kassetten kan romme vanlig papir, resirkulert papir eller farget papir.

Antallet ark som kan lastes inn i hver kassetts vises under.

Kassetts	Antall ark
Kassetter 1 til 4	500 ark (vanlig papir: 80 g/m ²)

For mer informasjon om støttede papirstørrelser, se følgende:

➔ *English Operation Guide.*

MERK

A6-papir kan ikke legges i kassetten 2 til 4.

For papirtypeinnstilling, se følgende:

➔ *English Operation Guide.*

VIKTIG

Kassetten 1 kan holde papir med vekt på mellom 60 - 163 g/m². Kassetten 2 til 4 kan holde papir med vekt på mellom 60 - 220 g/m².

- 1 Dra kassetten helt ut av maskinen.

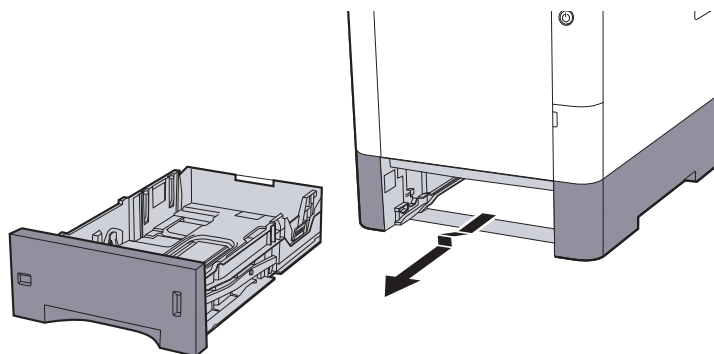

MERK

Når du trekker kassetten ut av maskinen må du sørge for at den er støttet og ikke faller ut.

- 2 Juster kassettsstørrelsen.

- 1 Juster posisjonen til papirbreddeførerne på venstre og høyre side av kassetten. Trykk på papirbreddens justeringsfane og skyv førerne til ønsket papirstørrelse.

Papirstørrelsene er angitt på kassetten.

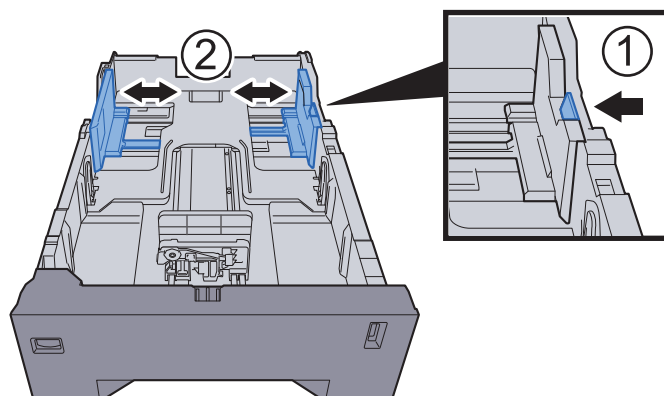

- 2 Juster papirlengdeføreren til ønsket papirstørrelse. Trykk på papirlengdens justeringsfane og skyv førerne til ønsket papirstørrelse.

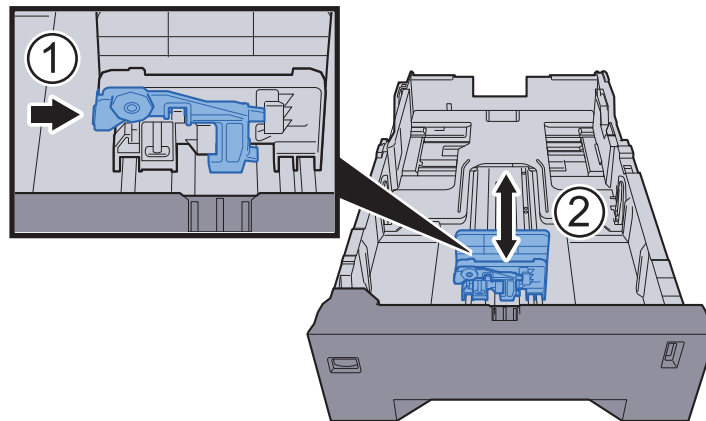

- 3 Vri størrelsesindikatoren slik at størrelsen på papiret du skal bruke, vises i vinduet over papirstørrelser.

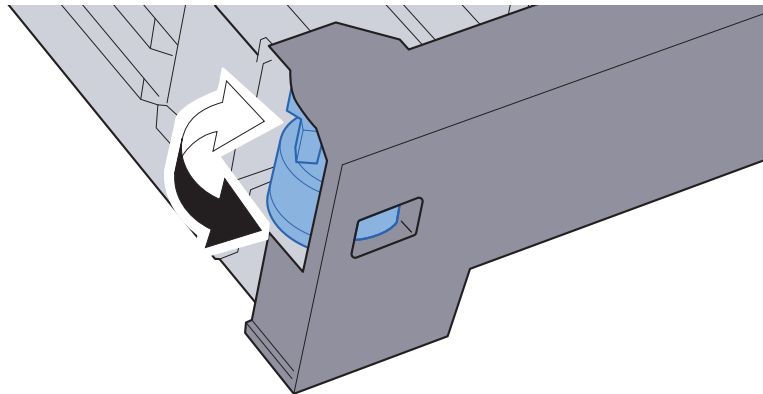

 **MERK**

Når størrelsevelgeren er satt til "Other", må papirstørrelsen settes inn i maskinen på betjeningspanelet.

➔ [Papirstørrelse og medietype for kassetten \(side 3-10\)](#)

3 Legg inn papir.

- 1 Luft papiret, og slå den deretter på et jevnt underlag for å unngå papirstopp eller skjev utskrift.
- 2 Legg papiret i kassetten.

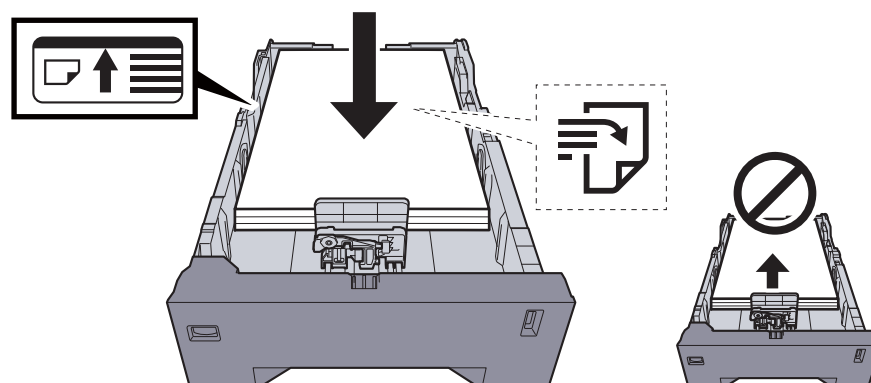

✓ **VIKTIG**

- Legg papiret inn med utskriftssiden opp.
- Etter å ha fjernet nytt papir fra emballasjen, luft papiret før du legger det i multifunksjonsmateren.
- ➔ [Forholdsregler for ilegging av papir \(side 3-3\)](#)
- Kontroller at papiret ikke er brettet eller bøyd før du legger det inn i maskinen. Papir som er krøllet eller brettet kan forårsake papirstopp.
- Sørg for at papiret ikke overstiger nivåindikatoren (se bildet over).
- Hvis papiret er lagt inn uten å justere papirlengdeføreren og papirbreddeføreren, papiret kan bli skjevt eller sette seg fast.

4 Skyv kassetten forsiktig inn.

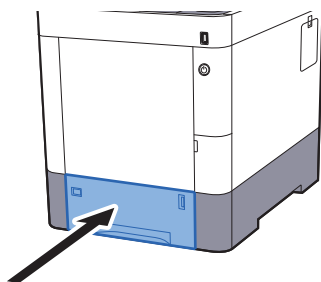

MERK

Det er en papirmåler på høyre side av forsiden av kassetten for å angi det resterende papiret.

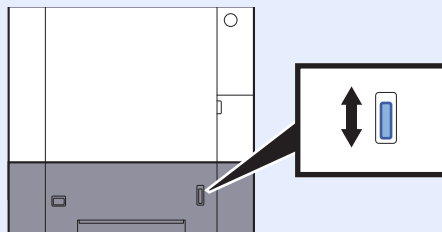

5 Angi typen papir som er lagt i kassetten ved hjelp av betjeningspanelet.

- ➔ [Papirstørrelse og medietype for kassetten \(side 3-10\)](#)

Legge inn papir i multifunksjonsmateren

Universalskuffen kan holde opptil 100 ark med vanlig papir (80 g/m²).

For mer informasjon om støttede papirstørrelser, se følgende:

➔ *English Operation Guide*.

For papirtypeinnstilling, se følgende:

➔ *English Operation Guide*.

Pass på å bruke multifunksjonsmateren når du skriver ut på spesialpapir.

✔ VIKTIG

- Hvis du bruker en papirvekt på 106 g/m² eller mer, still Medietype til Tykt og angi vekten av papiret du bruker.
- Fjern hver transparent fra toppskuffen etter hvert som den skrives ut. Hvis du lar transparentene ligge i toppskuffen kan det føre til papirstopp.

Multifunksjonsmateren har følgende kapasitet:

- Vanlig papir (80 g/m²), resirkulert papir eller farget papir: 100 ark
- Tykt papir (209 g/m²): 15 ark
- Tykt papir (157 g/m²): 30 ark
- Tykt papir (104,7 g/m²): 50 ark
- Hagaki (kartong): 30 ark
- Konvolutt DL, Konvolutt C5, Konv. #10, Konv. #9, Konv. #6 3/4, Konv. Monarch, Youkei 4, Youkei 2: 5 ark
- OHP-film: 1 ark
- Belagt: 30 ark

💡 MERK

- Når du legger i egendefinert papirstørrelse, angi papirstørrelsen ved å henvise til følgende:
➔ [Papirstørrelse og medietype for universalskuffen \(innstilling for universalskuff\) \(side 3-12\)](#)
- Når du bruker spesialpapir, for eksempel transparenter eller tykt papir, velger du mediatype ved å henvise til følgende:
➔ [Papirstørrelse og medietype for universalskuffen \(innstilling for universalskuff\) \(side 3-12\)](#)

1 Åpne multifunksjonsmateren.

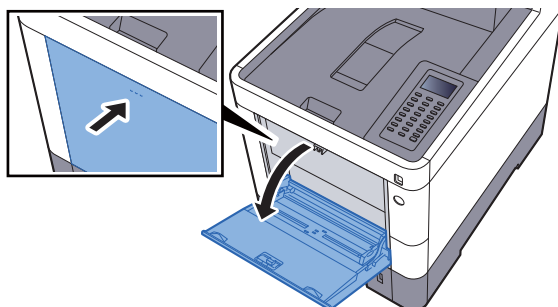

2 Juster multifunksjonsmaterens størrelse.

Papirstørrelsene er merket på universalskuffen.

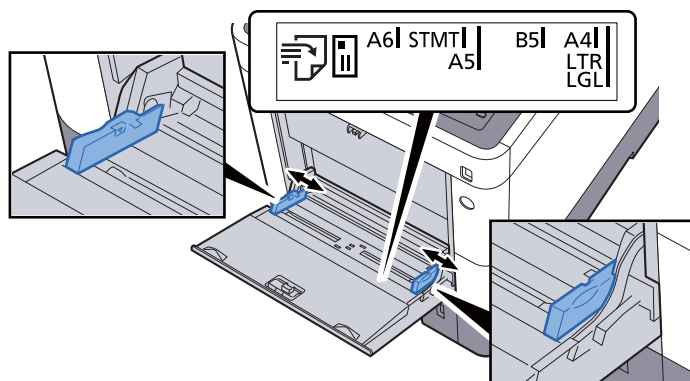

3 Legg inn papir.

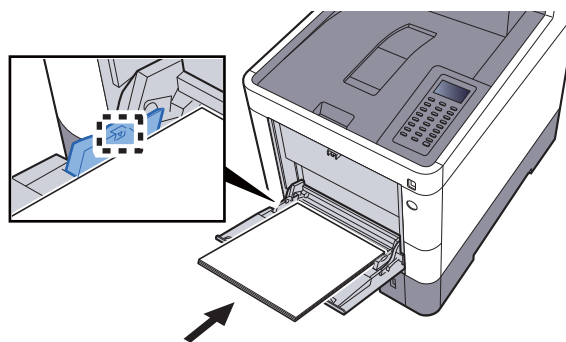

Legg papiret inn i skuffen langs papirbreddeførerne til det stopper.

Etter å ha fjernet nytt papir fra emballasjen, luft papiret før du legger det i multifunksjonsmateren.

➔ [Forholdsregler for ilegging av papir \(side 3-3\)](#)

✓ VIKTIG

- Legg papiret inn med utskriftssiden opp.
- Krøllet papir må rettes ut før det brukes.
- Før du legger papir i multifunksjonsmateren, kontroller at det ikke ligger papir igjen i skuffen fra forrige jobb. Hvis det er lite papir igjen i multifunksjonsmateren, og du vil legge inn mer papir, må du først ta ut papiret som er igjen, legge det sammen med det nye papiret, og så legge papiret i skuffen igjen.
- Hvis det finnes mellomrom mellom papiret og papirbreddeførerne, må førerne justeres for å unngå skjev mating og papirstopp.
- Pass på at det innlastede papiret ikke overstiger grensene.

4 Angi typen papir som er lagt i universalskuffen ved hjelp av betjeningspanelet.

➔ [Papirstørrelse og medietype for universalskuffen \(innstilling for universalskuff\) \(side 3-12\)](#)

Når du legger konvolutter eller kort i universalskuffen

Legg papiret inn med utskriftssiden opp. For prosedyren for utskrift, se følgende:

➔ [Printing System Driver User Guide](#)

Eksempel: Når du skriver ut adressen.

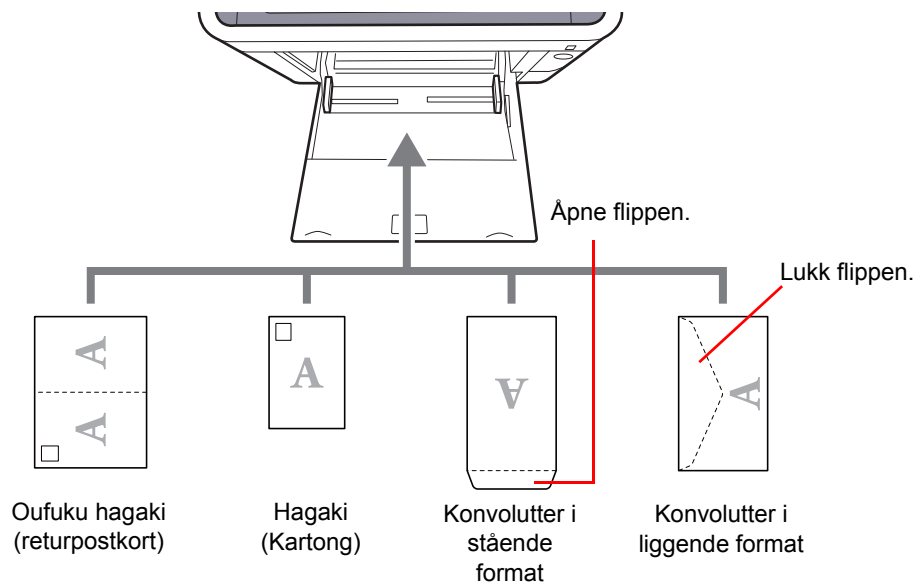

✓ VIKTIG

- Bruk ubrettet Oufuku hagaki (returpostkort).
- Hvordan du legger inn konvolutter (retning og sideplassering), varierer avhengig av type konvolutt. Legg dem inn på riktig måte, ellers kan utskrift utføres i feil retning eller på feil side.

💡 MERK

Når du legger i konvolutter i universalskuffen, velg type konvolutt ved å henvise til følgende:

➔ [Papirstørrelse og medietype for universalskuffen \(innstilling for universalskuff\) \(side 3-12\)](#)

Angi papirstørrelse og medietype

Standard papirstørrelse for kassett 1, for universalskuffen og for den ekstra papirmateren (kassett 2 til 4) er "A4" eller "Letter", og standardinnstillingen for medietype er "Vanlig".

Angi innstilling for papirstørrelse og medietype for å endre papirtypen som skal brukes i kassetten.

Papirstørrelse og medietype for kassetten

Angi papirstørrelse og medietype for papiret som skal brukes i kassetten.

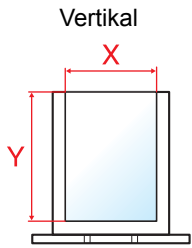
Element	Beskrivelse
Papirtype* ¹	<p>Velg medietypen.</p> <p>Verdier</p> <p>Kassett 1: Vanlig (60-105 g/m²), F. utskr., Bond, Resirk., Pergament (60-105 g/m²), Grovt, Brevhode, Farge, Forhåndshullet, Tykt (106-163 g/m²), Høy kval., EGEND. 1 - 8</p> <p>Kassett 2 til 4: Vanlig (60-105 g/m²), F. utskr, Etiketter, Bond, Resirk., Pergament (60-105 g/m²), Grovt, Brevhode, Farge, Forhåndshullet, Konvolutt, Belagt, Tykt (106-220 g/m²), Høy kval., EGEND. 1-8</p>
Annen papirstørrelse	<p>Tilgjengelige alternativer er som følger:</p> <p>Verdier</p> <p>Kassett 1: Executive, Letter, Legal, A4, B5, A5, A6, B6, ISO B5, Egendef., Oficio II, 216 × 340 mm, 16K, Statement, Folio</p> <p>Kassett 2 til 4: Konv. Monarch, Konvolutt #10, Konvolutt DL, Konvolutt C5, Executive, Letter, Legal, A4, B5, A5, B6, Konvolutt #9, Konvolutt #6, ISO B5, Egendef., Oficio II, 216 × 340 mm, 16K, Statement, Folio, Youkei 2, Youkei 4</p>
Egendefinert papirstørrelse* ²	<p>Registrer den egendefinerte papirstørrelsen som skal brukes i Kassett 1 til 4.</p> <p>Verdier</p> <p>Kassett 1:</p> <p>Metrisk</p> <p>X: 105 til 216 mm (i 1 mm trinn)</p> <p>Y: 148 til 356 mm (i 1 mm trinn)</p> <p>Tommer</p> <p>X: 4,13 til 8,50" (i trinn på 0,01")</p> <p>Y: 5,83 til 14,02" (i trinn på 0,01")</p> <p>Kassett 2 til 4:</p> <p>Metrisk</p> <p>X: 92 til 216 mm (i 1 mm trinn)</p> <p>Y: 162 til 356 mm (i 1 mm trinn)</p> <p>Tommer</p> <p>X: 3,62 til 8,50" (i trinn på 0,01")</p> <p>Y: 6,38 til 14,02" (i trinn på 0,01")</p> <p>X=Lengde, Y=Bredde</p> <div style="text-align: center;">  <p>Vertikal</p> </div>

*1 For å bytte til en annen medietype enn "Vanlig".

➔ Se *English Operation Guide*.

Når en papirvekt som ikke kan legges i kassetten er angitt for en medietype, vises ikke den medietypen.

*2 Viser når [Egendef.] er valgt under Annen papirstr.

Papirstørrelse og medietype for kassettenne:

Hvis størrelsesskiven er satt til en av størrelsene nedenfor, still inn papirtype.

"A4", "A5", "B5", "Letter", "Legal" eller "A6" (bare Kasset 1)

Hvis størrelsevelgeren er satt til "Other", konfigurere innstillingene for papirstørrelsen og medietypen.

1 Vise skjermen.

[Menu]-tast > [▲] [▼]-tast > [Papirinnst.] > [OK]-tast > [▲] [▼]-tast > [Kasset 1 (til 4) innst.] > [OK]-tast



MERK

[Kasset 2] til [Kasset 4] avises når den ekstra papirmateren er installert.

2 Angi medietypen.

1 [▲] [▼]-tast > [Papirtype] > [OK]-tast

2 Velg mediatype og velg [OK]-tasten.

3 Angi papirformatet.

1 [▲] [▼]-tast > [Annen papistr.] > [OK]-tast

2 Velg papirstørrelsen, og velg [OK]-tasten.

Hvis du valgte [Egendef], bruk prosedyren nedenfor for å angi papirlengden og bredden.

3 [▲] [▼]-tast > [Egendef. str.] i "Cassette 1 (to 4) Set." > [OK]-tast > [▲] [▼]-tast > [Mål] > [OK]-tast

4 Velg papirstørrelsens enheter, og velg [OK]-tasten.

5 [▲] [▼]-tast > [Størrelse (Y)] > [OK]-tast

6 Skriv inn papirlengden, og velg [OK]-tasten.



MERK

Bruk de numeriske tastene eller trykk på [▲] eller [▼]-tasten for å angi et nummer.

7 [▲] [▼]-tast > [Størrelse (X)] > [OK]-tast

8 Skriv inn papirbredden, og velg [OK]-tasten.



MERK

Bruk de numeriske tastene eller trykk på [▲] eller [▼]-tasten for å angi et nummer.

Papirstørrelse og medietype for universalskuffen (innstilling for universalskuff)

Angi papirstørrelse og medietype for papiret som skal brukes i universalskuffen.

Element	Beskrivelse
Papirstørrelse	Tilgjengelige alternativer er som følger: Verdier: Konv. Monarch, Konvolutt #10, Konvolutt DL, Konvolutt C5, Executive, Letter, Legal, A4, B5, A5, A6, B6, Konvolutt #9, Konvolutt #6, ISO B5, Egendefinert, Hagaki (Kartong), Oufuku hagaki (returpostkort), Oficio II, 216 × 340 mm, 16K, Statement, Folio, Youkei 2, Youkei 4
Papirtype ^{*1}	Velg medietypen. Verdier: Vanlig (60-105 g/m ²), Transparent, F. utskr., Etiketter, Bond, Resirk., Pergament (60-105 g/m ²), Grovt, Brevhode, Farge, Forhåndshullet, Konvolutt, Kartong, Belagt, Tykt (106-220 g/m ²), Høy kval., Egendef. 1-8

*1 For å bytte til en annen medietype enn Vanlig.

➔ Se *English Operation Guide*.

1 Vis skjermbildet.

[Menu]-tast > [▲] [▼]-tast > [Papirinnst.] > [OK]-tast > [▲] [▼]-tast > [Un.skuffinnst.] > [OK]-tast

2 Angi papirformatet.

1 [▲] [▼]-tast > [Papirstørrelse] > [OK]-tast

2 Velg papirstørrelse, og velg [OK]-tasten.

3 Angi medietypen.

1 [▲] [▼]-tast > [Papirtype] > [OK]-tast

2 Velg mediatype og velg [OK]-tasten.

Papirstopper

Når du bruker papir som er større enn A4/Letter, åpne papirstopperen vist i figuren.

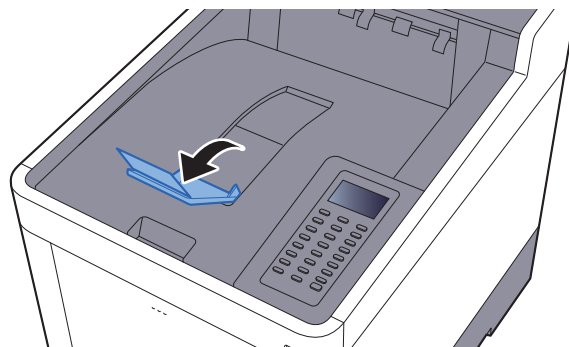

4 Utskrift fra PC

Dette kapitlet beskriver følgende emner:

Utskrift fra PC	4-2
Skrive ut på papir som ikke har standard størrelse	4-4
Skjerm for skriverdriverens utskriftsinnstillinger	4-5
Skriverdriverhjelp	4-6
Endre standardinnstillingene for skriverdriveren (Windows 8.1)	4-6
Avbryte utskrift fra en datamaskin	4-6
Utskrift med AirPrint	4-7
Skrive ut med Google Cloud Print	4-7
Utskrift med Mopria	4-7
Utskrift med Wi-Fi Direct	4-7
Status Monitor	4-8
Få tilgang til Status Monitor	4-8
Gå ut av Status Monitor	4-8
Displayet til Status Monitor	4-8

Utskrift fra PC

Følg trinnene nedenfor for å skrive ut dokumenter fra programmer.

MERK

- For å skrive ut dokumenter fra programmer, installer skriverdriveren på din PC fra DVD-en (Product Library) som følger med.
- I noen miljøer vises de gjeldende innstillingene nederst i skriverdriveren.

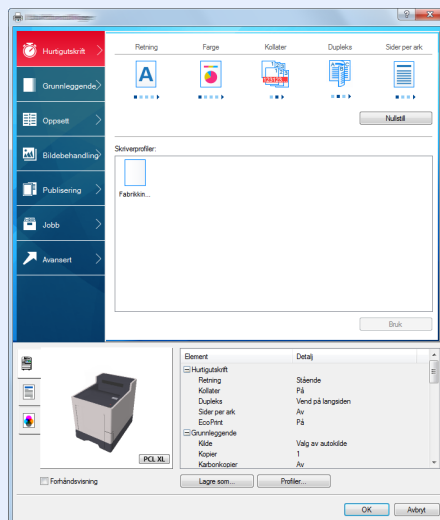

- Når du skriver ut kartong eller konvolutter bør det legges i kartong eller konvolutter i universalskuffen før du utfører prosedyren under.

➔ [Når du legger konvolutter eller kort i universalskuffen \(side 3-9\)](#)

- 1 Vise skjermen.
Klikk på **[Fil]** og velg **[Skriv ut]** i programmet.
- 2 Konfigurere innstillingene.
 - 1 Velg maskinen fra "Navn"-menyen og klikk på **[Egenskaper]**.

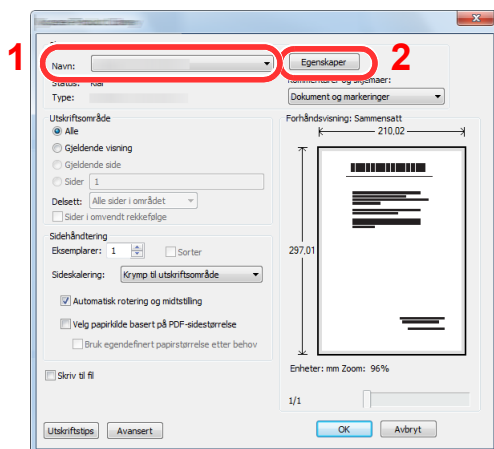

2 Velg fanen [**Grunnleggende**].

3 Klikk "Utskriftsstørrelse"-menyen og velg papirstørrelse som skal brukes ved utskrift.

For å legge i papir av størrelse som ikke er inkludert i trykte størrelser av maskinen for eksempel kort eller konvolutter, må papirformatet registreres.

➔ [Skrive ut på papir som ikke har standard størrelse \(side 4-4\)](#)

For å skrive ut på spesialpapir som tykt papir eller transparenter, klikk på "Medietype"-menyen og velg medietypen.

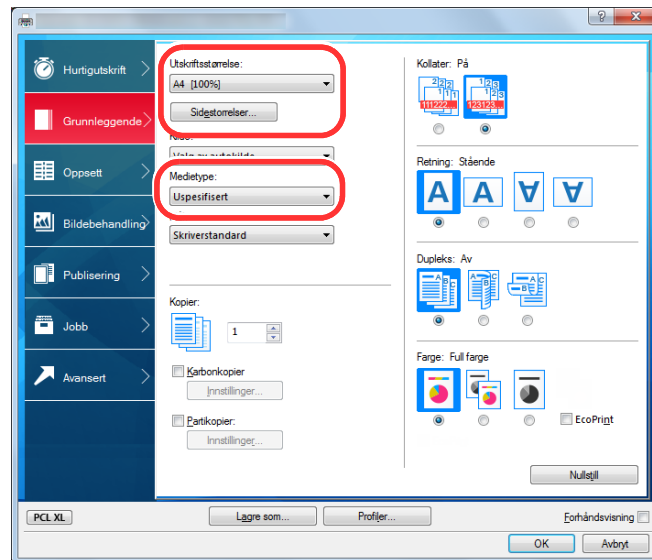

4 Trykk [**OK**]-tasten for å gå tilbake til dialogboksen Skriv ut.

3 Start utskriften.

Klikk på [**OK**].

Skrive ut på papir som ikke har standard størrelse

Hvis du har lagt i en papirstørrelse som ikke er inkludert i trykte størrelser av maskinen, må du registrere papirformatet i fanen [**Grunnleggende**] skjermbildet for utskriftsinnstillinger i skriverdriveren.

Den registrerte størrelsen kan velges fra "Utskriftsstørrelse"-menyen.

MERK

For å kunne skrive ut på maskin, angi papirstørrelse og type i følgende:

➔ [Papirstørrelse og medietype for universalskuffen \(innstilling for universalskuff\) \(side 3-12\)](#)

- 1 Vis skjermbildet for utskriftsinnstillinger.
- 2 Registrer papirformatet.

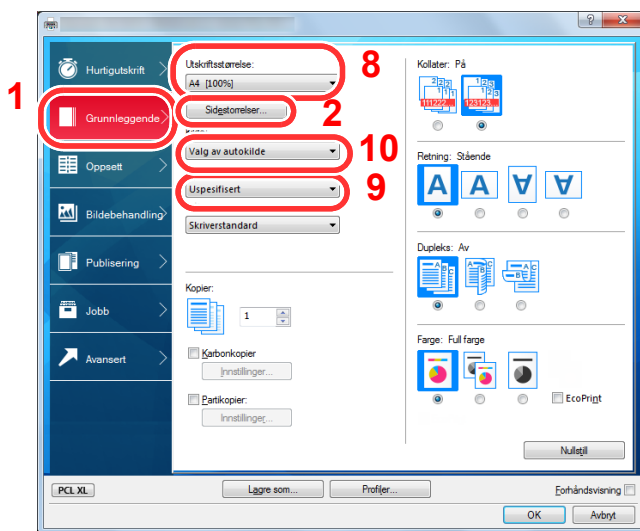

- 1 Klikk på [**Grunnleggende**]-fanen.
- 2 Klikk på [**Sidestørrelse...**].
- 3 Klikk på [**Ny**]-knappen.
- 4 Skriv inn papirformatet.
- 5 Skriv inn navnet på papiret.
- 6 Klikk på [**Lagre**].
- 7 Klikk på [**OK**].
- 8 I "Utskriftsstørrelse"-menyen, velg papirformat (navnet) som du registrerte i trinn 4 til 7.
- 9 Velg typen papir i "Medietype"-menyen.
- 10 Klikk på [**Universalskuff**] i "Kilde"-menyen.

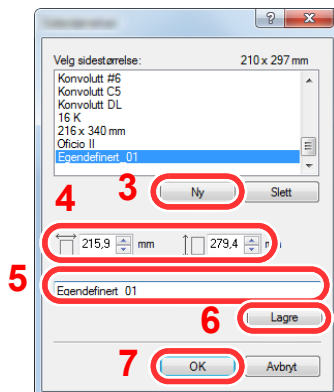

MERK

Hvis du har lagt i et postkort eller en konvolutt, velg [**Kartong**] eller [**Konvolutt**] i menyen "Medietype".

Skjerm for skriverdriverens utskriftsinnstillinger

Skjermbildet for skriverdriverens utskriftsinnstillinger lar deg konfigurere en rekke utskriftsrelaterte innstillinger.

➔ **Printing System Driver User Guide**

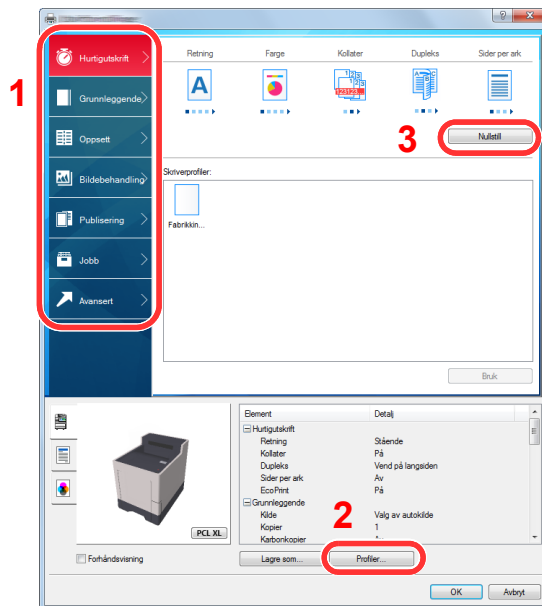

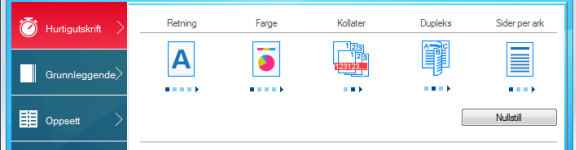
Nr.	Beskrivelse
1	<p>[Hurtigutskrift]-fanen Gir ikoner som kan brukes til å konfigurere ofte brukte funksjoner. Hver gang du klikker på et ikon, endres den til et bilde som likner utskriftsresultatet og brukerinnstillingene.</p>  <p>[Grunnleggende]-fanen Denne kategorien grupperer grunnleggende funksjoner som brukes ofte. Du kan bruke den til å konfigurere papirstørrelse og 2-sidig utskrift.</p> <p>[Oppsett]-fanen Denne fanen lar deg konfigurere innstillinger for utskrift av ulike utforminger, inkludert utskrift av hefter, kombiner-modus, plakat, og skalering.</p> <p>[Bildebehandling]-fanen Denne fanen lar deg konfigurere innstillinger knyttet til kvaliteten på utskriftsresultatet.</p> <p>[Publisering]-fanen I denne fanen kan du opprette omslag og innlegg for utskriftsjobber og sette innsatser mellom ark med transparenter.</p> <p>[Jobb]-fanen Denne kategorien lar deg konfigurere innstillinger for lagring av data fra datamaskinen til maskinen. Regelmessig brukte dokumenter og andre data kan lagres på maskinen for enkel utskrift senere. Siden lagrede dokumenter kan skrives ut direkte fra maskinen er denne funksjonen også praktisk når du ønsker å skrive ut et dokument som du ikke vil at andre skal se.</p> <p>[Avansert]-fanen Denne kategorien lar deg konfigurere innstillinger for å legge til tekst eller vannmerker til utskriftsdata.</p>
2	<p>[Profiler] Innstillinger i skriverdriveren kan lagres som en profil. Lagrede profiler kan hentes frem når som helst, så det er en praktisk øvelse for å lagre ofte brukte innstillinger.</p>
3	<p>[Nullstill] Klikk for å gå tilbake til innstillingene til sine opprinnelige verdier.</p>

Skriverdriverhjelp

Skriverdriveren omfatter Hjelp. For å lære om utskriftsinnstillingene, åpner du skriverdriverens utskriftsinnstillinger og viser Hjelp som forklart nedenfor.

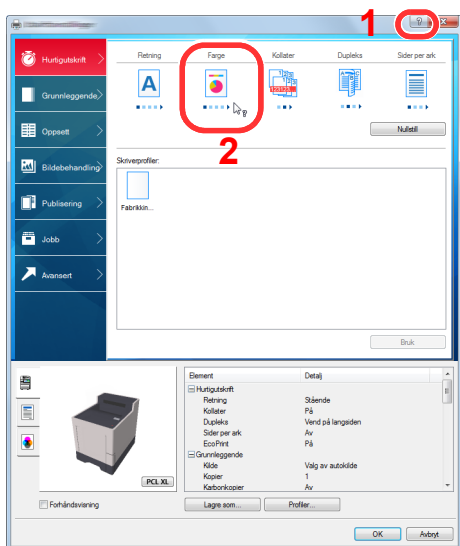

- 1 Klikk på [?]-knappen i øvre høyre hjørne av skjermen, og klikk deretter på elementet du ønsker å vite om.
- 2 Klikk på elementet du ønsker å vite om, og trykk på [F1]-tasten på tastaturet.

Endre standardinnstillingene for skriverdriveren (Windows 8.1)

Standard skriverdriverinnstillinger kan endres. Ved å velge ofte brukte innstillinger, kan du hoppe over trinn ved utskrift. For innstillinger, se følgende:

➔ Printing System Driver User Guide

- 1 I charms på skrivebordet, klikker du på [Innstillinger], [Kontrollpanel], og deretter [Enheter og skrivere].
- 2 Høyreklikk på ikonet for skriverdriveren på maskinen, og klikk på [Skriveregenskaper]-menyen i skriverdriveren.
- 3 Klikk på tasten [Grunnleggende] på fanen [Generelt].
- 4 Velg standardinnstillinger og klikk [OK]-knappen.

Avbryte utskrift fra en datamaskin

Gå frem på følgende måte for å bruke skriverdriveren til å avbryte en utskriftsjobb før utskriften starter:



MERK

Når du avbryter utskriften fra denne maskinen, se følgende:

➔ [Avbryte jobber \(side 5-2\)](#)

- 1 Dobbeltklikk på skriverikonet () vist på startlinjen nede til høyre på Windows-skrivebordet for å vise skriverens dialogboks.
- 2 Klikk på filen som du ønsker å avbryte utskriften av og velg [Avbryt] fra "Dokument"-menyen.

Utskrift med AirPrint

AirPrint er en utskriftsfunksjon som er inkludert som standard i iOS 4.2 og senere produkter, og Mac OS X 10.7 og senere produkter.

Denne funksjonen gjør at du kan koble til og skrive ut på en AirPrint-kompatibel enhet uten å installere en skriverdriver.

For å la maskinen bli funnet ved utskrift av AirPrint, kan du stille inn maskinens stedsinformasjon i Embedded Web Server RX.

➔ [Embedded Web Server RX User Guide](#)



Skrive ut med Google Cloud Print

Google Cloud Print er en utskriftstjeneste som leveres av Google og som ikke krever noen skriverdriver. Med denne tjenesten kan en bruker med Google-konto skrive ut fra en maskin som er koblet til internett.

Maskinen kan konfigureres i Embedded Web Server RX.

➔ [Embedded Web Server RX User Guide](#)



MERK

Du må ha en Google-konto for å bruke Google Cloud Print. Skaff deg en Google-konto hvis du ikke har en.

Du må også registrere maskinen på Google Cloud Print-tjenesten på forhånd. Maskinen kan registreres fra en datamaskin som er knyttet til det samme nettverket.

Utskrift med Mopria

Mopria er en standard for utskrift inkludert i Android 4.4 eller senere produkter. Mopria Print Service må være installert og aktivert på forhånd.

For detaljer om bruken vises det til en nettside fra Mopria Alliance.

Utskrift med Wi-Fi Direct

Wi-Fi Direct er en trådløs LAN-standard når Wi-Fi Alliance er etablert. Dette er en av funksjonene til det trådløse LAN-et, uten et trådløst LAN-tilgangspunkt eller en trådløs LAN-ruter, kan enheter kommunisere direkte på en peer-to-peer-basis.

Utskriftsproseduren via Wi-Fi Direct er denne samme som fra normale håndholdte enheter.

Når du bruker et skrivernavn eller Bonjour-navn på portinnstillingene på skriveregenskaper, kan du skrive ut jobben ved å spesifisere navnet under Wi-Fi Direct-tilkobling.

Når du bruker en IP-adresse for porten, spesifiser IP-adressen til denne maskinen.

Status Monitor

Status Monitor overvåker skriverstatusen og har en pågående rapportfunksjon.

MERK

Når du aktiverer Status Monitor, sjekk statusen nedenfor.

- Printing System Driver er installert.
- Enten **[Enhanced WSD]** eller **[EnhancedWSD(SSL)]** er satt til **[On]** i "TCP/IP".

➔ Se *English Operation Guide*.

Få tilgang til Status Monitor

Status Monitor starter også opp når utskrift igangsettes.

Gå ut av Status Monitor

Bruk en av metodene nedenfor for å gå ut av Status Monitor.

- Gå ut manuelt:
Klikk på innstillingsikonet og velg Avslutt i menyen for å gå ut av Status Monitor.
- Gå ut automatisk:
Status Monitor avstenges automatisk etter 7 minutter hvis det ikke brukes.

Displayet til Status Monitor

Displayet til Status Monitor er som følger.

Hurtigvisningsstatus

Skriverens status vises ved hjelp av ikoner. Detaljert informasjon vises når du klikker på Utvid-knappen.

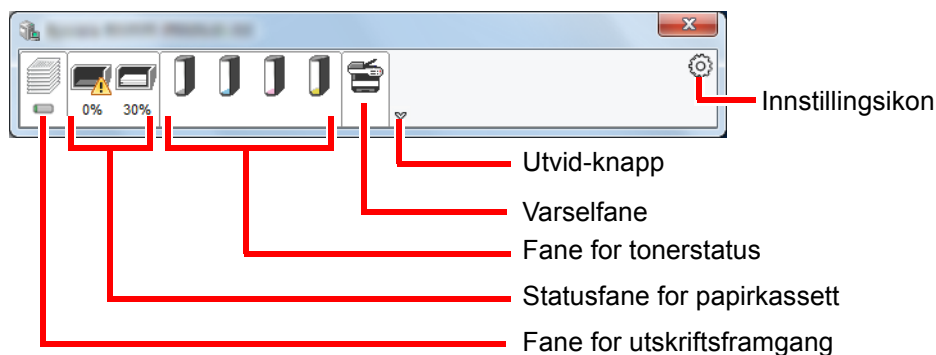

Detaljert informasjon vises ved å klikke på hver ikonfane.

Fane for utskriftsframgang

Statusen til utskriftsjobbene vises.

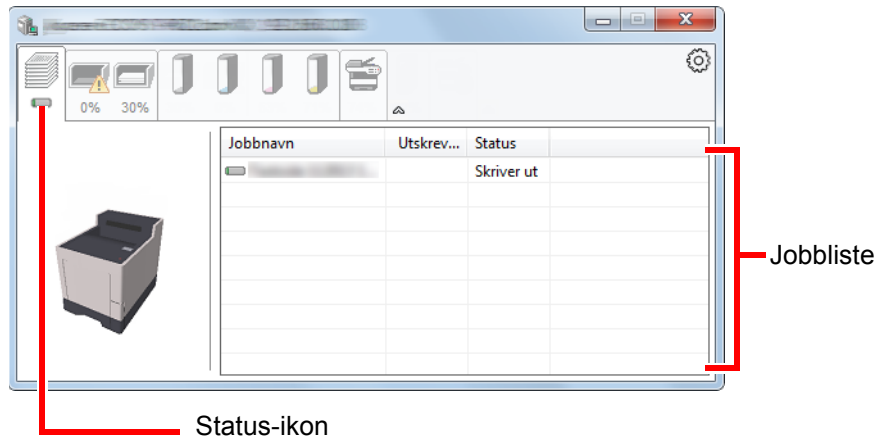

Velg en jobb i jobblisten og denne kan slettes ved hjelp av menyen vist med et høyreklikk.

Statusfane for papirkassett

Her vises informasjon om papiret i skriveren og om hvor mye papir som er igjen.

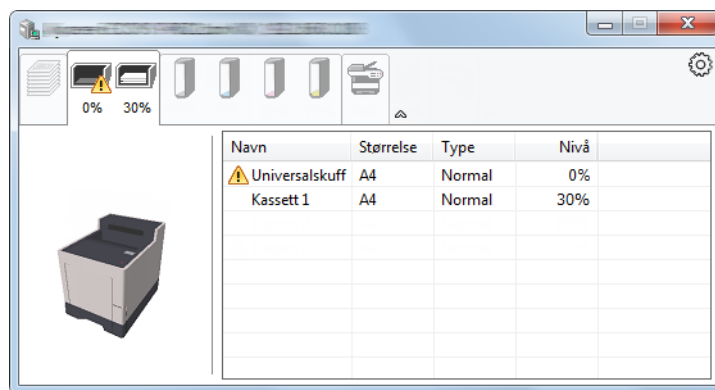

Fane for tonerstatus

Hvor mye toner som er igjen vises.

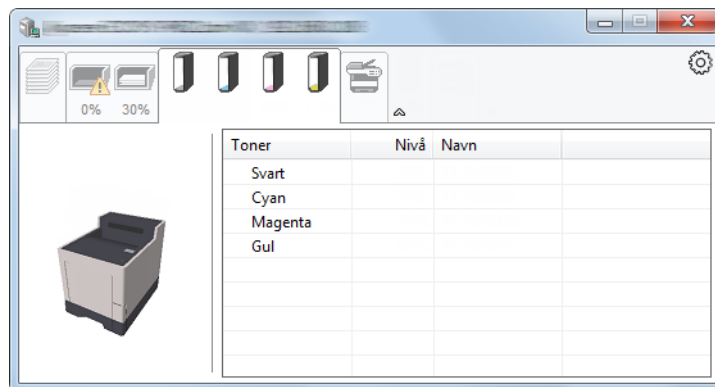

Varselfane

Hvis det oppstår en feil vises det en melding med et 3D-bilde og en melding.

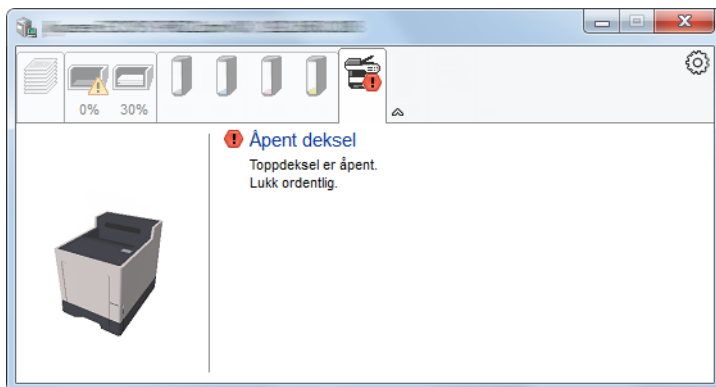

Kontekstmeny for Status Monitor

Menyen under vises når du trykker på innstillingsikonet.

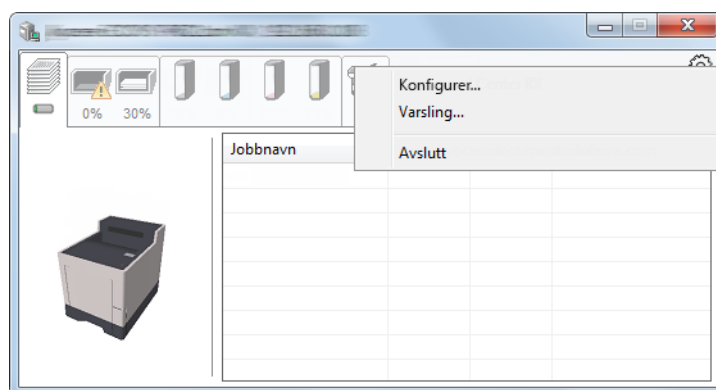

- **Embedded Web Server RX**
Hvis skriveren er koblet til et TCP/IP-nettverk og har egen IP-adresse, bruk en nettleser for å få tilgang til Embedded Web Server RX for å endre eller bekrefte nettverksinnstillingene. Denne menyen vises ikke når du bruker USB-kobling.
➔ **Embedded Web Server RX User Guide**
- **Varsling...**
Dette stiller inn displayet av Status Monitor.
➔ [Varselinnstillinger for Status Monitor \(side 4-11\)](#)
- **Avslutt**
Går ut av Status Monitor.

Varselinnstillinger for Status Monitor

Status Monitor innstillingene og hendelseslisten vises.

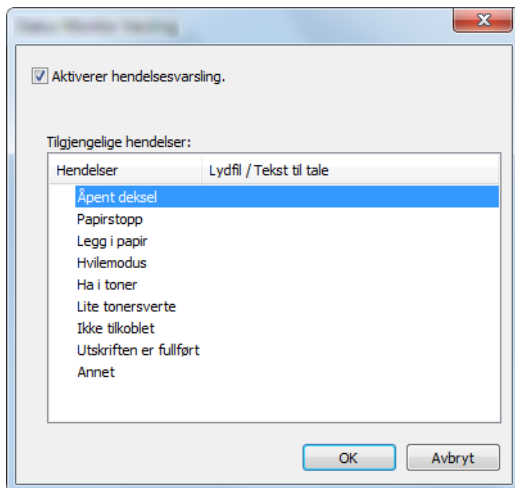

Velg om varselet skal vises når det oppstår en feil i hendelseslisten.

- 1 Velg Aktiverer hendelsesvarsling.
Hvis innstillingen er sett til Av, vil ikke Status Monitor starte opp selv når utskrift foretas.
- 2 Klikk på en hendelse som skal brukes med Tekst til tale-funksjonen i Tilgjengelige hendelser.
- 3 Klikk på kolonnen Lydfil / Tekst til tale.
Klikk på knappen Bla gjennom slik at hendelsen varsles med lydfilen.

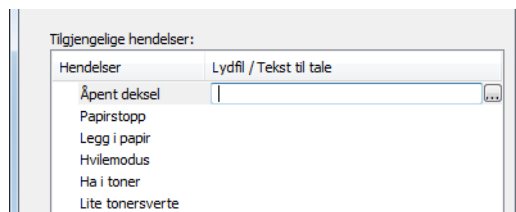

MERK

Det tilgjengelige filformatet er WAV.

Når du tilpasser teksten som skal leses høyt på skjermen, legg inn teksten i tekstboksen.

5 Drift på maskinen

Dette kapitlet beskriver følgende emner:

Avbryte jobber	5-2
----------------------	-----

Avbryte jobber

Du kan også avbryte jobber ved å velge [**Cancel**]-tasten.

- 1 Velg [**Cancel**]-tasten mens skriveren viser "Jobber".
"Jobbavbruddliste" vises, som viser listen over gjeldende utskriftsjobber.

- 2 Avbryte en jobb.
 - 1 Velg jobben som skal avbrytes, og [**OK**]-tasten.
 - 2 Velg [**Ja**].
Jobben blir avbrutt.



MERK

"Avbryter..." vises på meldingsskjermen og utskriften stopper etter gjeldende side er skrevet ut.

6 Bruke ulike funksjoner

Dette kapitlet beskriver følgende emner:

Funksjoner som er tilgjengelige på maskinen	6-2
Egendefinerte bokser (utskrift)	6-2
Fjernbart minne (utskrift av dokumenter)	6-3
Funksjoner	6-4
EcoPrint	6-4
Tosidig	6-4
Stillemodus	6-4
Slett v/utskrift (slett etter utskrift)	6-5

Funksjoner som er tilgjengelige på maskinen

Egendefinerte bokser (utskrift)

For detaljer om hver funksjon, se tabellen nedenfor.

Funksjoner	Beskrivelse	Referanse-side
Stillemodus	Lavere utskriftshastighet for stillere behandling.	side 6-4
Tosidig	Skriv ut et dokument på begge sider av papiret.	side 6-4
EcoPrint	EcoPrint sparer toner ved utskrift.	side 6-4
Tast inn filnavn	Legger til et filnavn.	—
Melding om ferdig jobb	Sender e-postvarsel når en jobb er fullført.	—
Slett v/utskrift	Sletter automatisk et dokument fra boksen når utskriften er fullført.	side 6-5

Fjernbart minne (utskrift av dokumenter)

For detaljer om hver funksjon, se tabellen nedenfor.

Funksjonstast	Beskrivelse	Referanse- side
Stillemodus	Lavere utskriftshastighet for stillere behandling.	side 6-4
2-sidig	Skriv ut et dokument på begge sider av papiret.	side 6-4
EcoPrint	EcoPrint sparer toner ved utskrift.	side 6-4
Tast inn filnavn	Legger til et filnavn.	—
Jobbfullfø.meld.	Sender e-postvarsel når en jobb er fullført.	—
Kryptert PDF	Skriv inn forhåndsstilt passord for å skrive ut PDF-data.	—
TIFF/JPEG str.	Velg størrelse ved utskrift av JPEG eller TIFF-filer.	—
XPS tilp. til s.	Reduserer eller forstørker bildestørrelsen til å passe til den valgte papirstørrelsen når du skriver ut XPS-fil.	—

Funksjoner

EcoPrint

EcoPrint sparer toner ved utskrift.

Bruk denne funksjonen for testutskrifter eller andre anledninger når utskrifter i høy kvalitet ikke er nødvendig.

(Verdi: [Av] / [På])

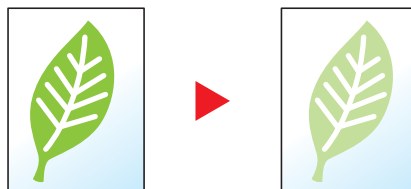

Tosidig

Skriv ut et dokument på begge sider av papiret.

Følgende alternativer er tilgjengelige:

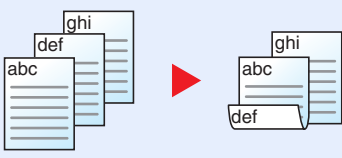
Element	Beskrivelse
Av	Deaktiverer funksjonen.
Bind lang kant 	Skriver ut motsatt side av et dokument i samme retning som forsiden.
Bind kort kant 	Skriver ut motsatt side av et dokument som er rotert 180° i forhold til forsiden. Når de utskrevne sidene er bundet på toppen, vil motsatt side være i samme retning som forsiden når sidene snus.

Stillemodus

Lavere utskriftshastighet for stillere behandling.

Velg denne modusen når støy er ubehagelig.

Det er mulig å velge bruken av stillemodus for hver funksjon.

(Verdi: [Av] / [På])



MERK

- Behandlingshastighet vil være tregere enn vanlig når du er i stillemodus.
- Dette kan ikke brukes når [Forby] er stilt inn for "Hver jobb".

➔ Se *English Operation Guide*.

Slett v/utskrift (slett etter utskrift)

Sletter automatisk et dokument fra boksen når utskriften er fullført.

(Verdi: [Av] / [På])

7 Feilsøking

Dette kapitlet beskriver følgende emner:

Ordinært vedlikehold	7-2
Rengjøring	7-2
Skifte tonerkassett	7-3
Skifte toneravfallsboks	7-7
Feilsøking	7-9
Løse funksjonsfeil	7-9
Reagere på meldinger	7-13
Justering/vedlikehold	7-20
Fjerne papirstopp	7-25

Ordinært vedlikehold

Rengjøring

Rengjør maskinen regelmessig for å sikre optimal utskriftskvalitet.



FORSIKTIG

Av hensyn til egen sikkerhet må du alltid trekke ut støpslet før du rengjør maskinen.

Papiroverføringsenhet

Papiroverføringsenheten bør rengjøres hver gang tonerbeholderen og toneravfallsboksen byttes ut. For å opprettholde optimal utskriftskvalitet anbefales det også at innsiden av maskinen rengjøres en gang i måneden, så vel som når tonerbeholderen byttes ut.

Utskriftsproblemer som skitt på baksiden av de utskrevne sidene kan skje hvis papiroverføringsenheten er skitten.



FORSIKTIG

Noen deler er veldig varmt inne i maskinen. Vær forsiktig da det er fare for brannskader.

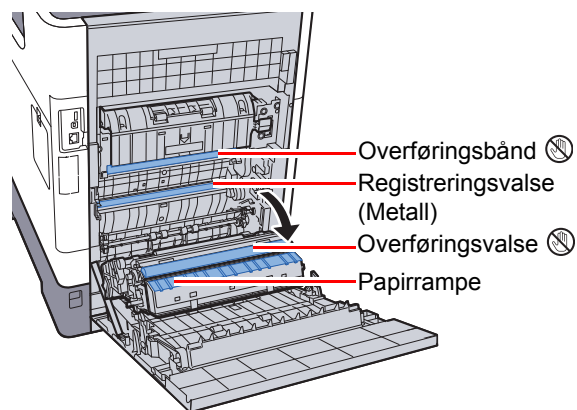
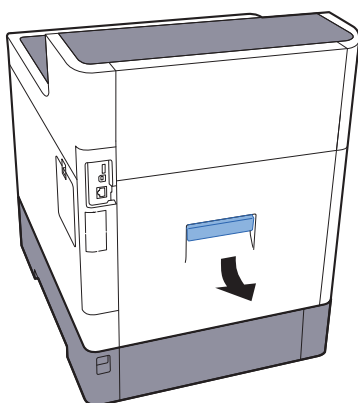

Tørk bort papirstøvet på registreringsrullen og papirrampen med en klut.



VIKTIG

Vær forsiktig så du ikke berører overføringsrullen og overføringsbeltet under rengjøringen da dette kan påvirke utskriftskvaliteten.

Skifte tonerkassett

Når toneren nesten er tom, vises "Lavt tonernivå." på meldingsskjermen. Pass alltid på å ha en ny tonerkassett klar for utskifting.

Når meldingen "Skift ut toner" vises, skift ut toneren.

Hvor ofte du bør skifte tonerkassett

Levetiden til tonerkassetten avhenger av hvor mye toner som trengs til utskriftsjobbene dine. I henhold til ISO/IEC 19798 og når EcoPrint er slått av, er det mulig å skrive ut følgende antall sider med tonerkassetten (A4/Letter papirstørrelse):

Tonerfarge	Tonerkassetten levetid (sider som kan skrives ut)	
	P-C3562DN	P-C4072DN
Svart	13000 bilder	17000 bilder
Cyan	11000 bilder	13000 bilder
Magenta	11000 bilder	13000 bilder
Gul	11000 bilder	13000 bilder



MERK

- Gjennomsnittlig antall sider som kan skrives ut med tonerbeholderne som følger med maskinen er som følger:
P-C3562DN: Svart (K): 6000 bilder. Cyan (C), Magenta (M), Gul (Y): 5000 bilder.
P-C4072DN: Svart (K): 8000 bilder. Cyan (C), Magenta (M), Gul (Y): 6000 bilder.
- For å opprettholde god kvalitet, anbefaler vi at du bruker originale tonerbeholdere som må bestå en rekke kvalitetskontroller.
- Minnekortet i maskinens tonerbeholder lagrer informasjon som er nødvendig å forbedre kundekomforten, for resirkuleringen av tomme tonerbeholdere, og for planleggingen og utviklingen av nye produkter. Den lagrede informasjonen inkluderer ikke personlige opplysninger som kan identifisere deg, men brukes kun anonymt til de ovennevnte formålene.



FORSIKTIG

Prøv aldri å brenne deler som inneholder toner. Farlige gnister kan føre til forbrenninger.

Skifte tonerkassetten

Fremgangsmåten for installasjon av tonerbeholderen er den samme for alle fargene. Fremgangsmåten nedenfor viser den gule tonerkassetten.

1

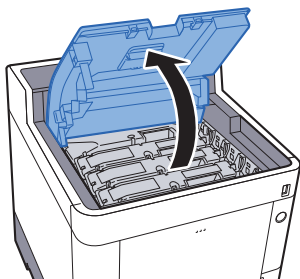

2

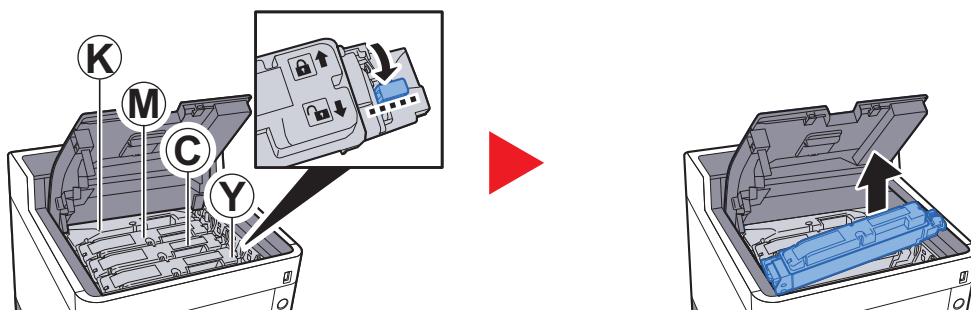

3

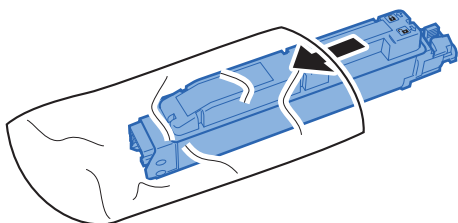

4

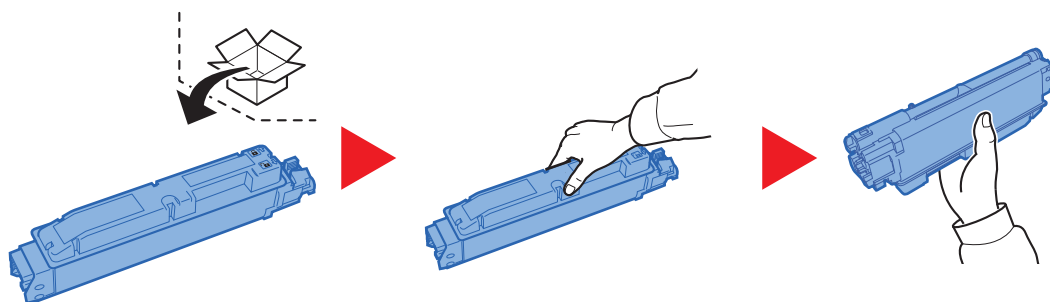

✓ VIKTIG

Ikke berør punktene som er vist nedenfor.

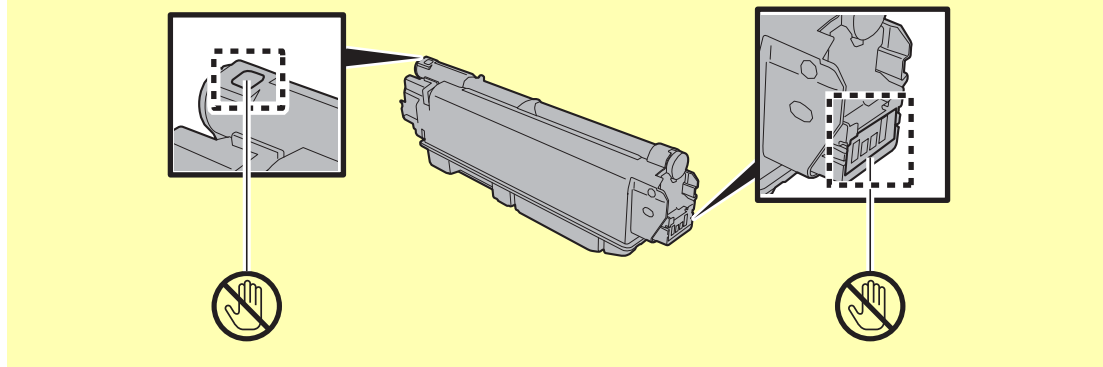

5

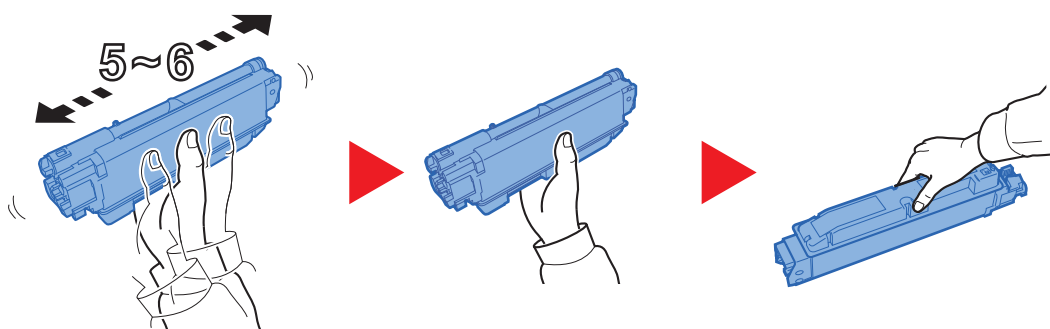

6

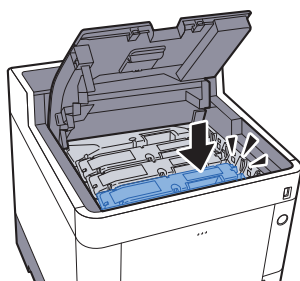

7

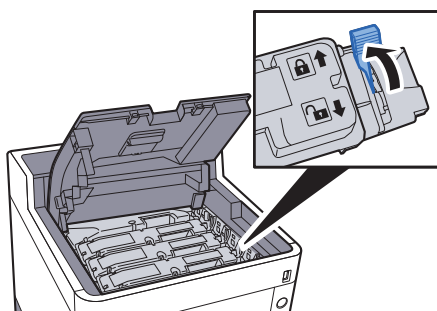

8

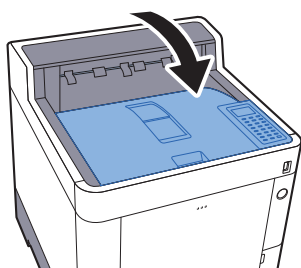

MERK

- Hvis toppskuffen ikke lukkes, sjekk at den nye tonerkassetten er riktig installert (i trinn 6).
- Returner den brukte tonerkassetten til forhandleren eller serviceteknikeren. Innsamlede tonerkassetter vil bli gjenvunnet eller kastet i henhold til gjeldende bestemmelser.

Skifte toneravfallsboks

Når berøringspanelet viser "Toneravfallsboks full.", må toneravfallsboksen skiftes ut.

FORSIKTIG

Prøv aldri å brenne deler som inneholder toner. Farlige gnister kan føre til forbrenninger.

1

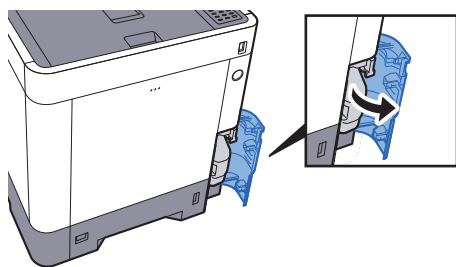

2

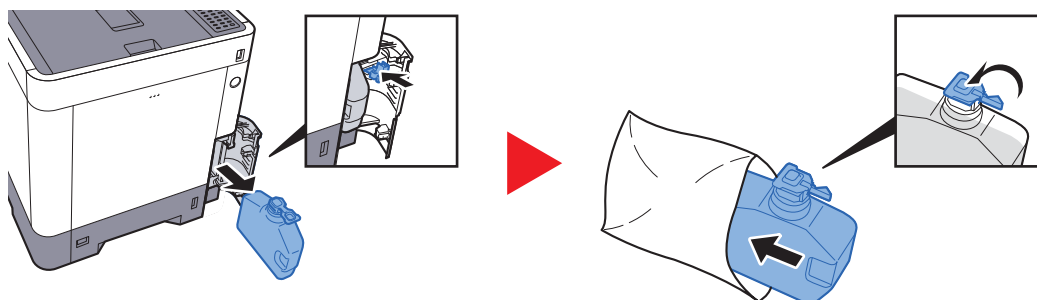

3

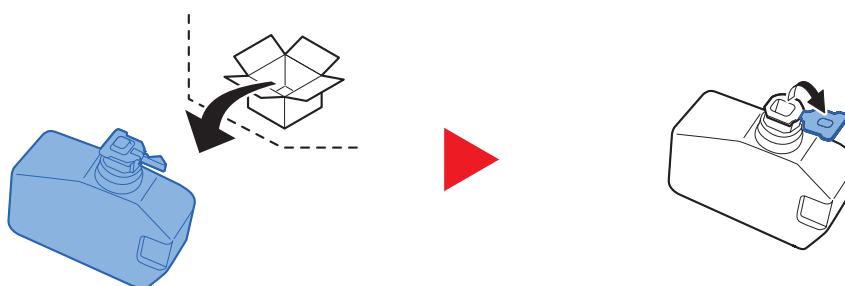

4

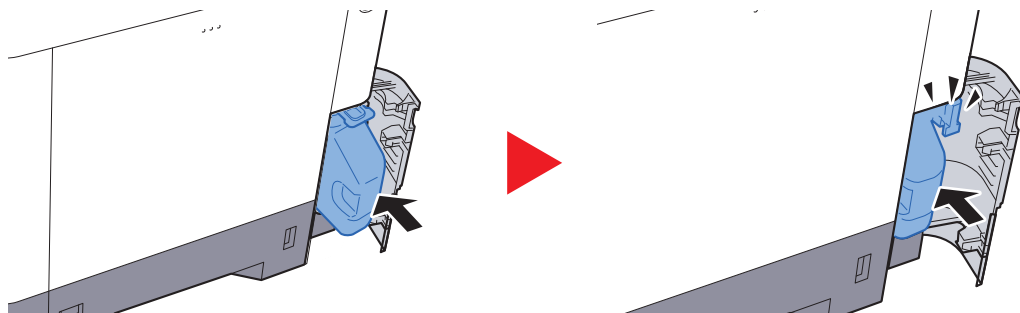

5

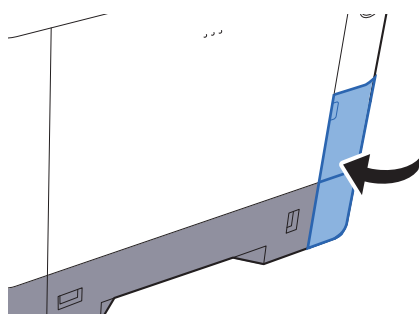

MERK

Returner den oppbrukte toneravfallsboksen til forhandleren eller serviceteknikeren. Innsamlede toneravfallsbokser vil bli gjenvunnet eller kastet i henhold til gjeldende bestemmelser.

Feilsøking

Løse funksjonsfeil

Tabellen nedenfor inneholder generelle retningslinjer for å løse problemer.

Hvis det oppstår et problem med maskinen, må du sjekke kontrollpunktene og følge fremgangsmåtene som er angitt på de neste sidene. Hvis problemet vedvarer, må du ta kontakt med serviceteknikeren.









MERK

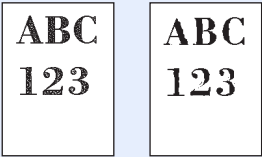

Når du kontakter oss, må du oppgi serienummeret.

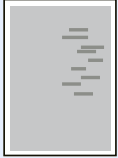
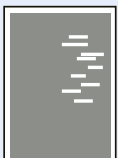

For å sjekke serienummer, se følgende:

➔ [Kontrollere maskinens serienummer \(side i\)](#)

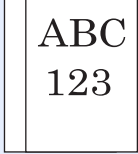
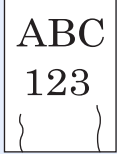
Problem	Kontrollpunkter	Korrigerings tiltak	Referanse-side
Skjermen fungerer ikke når hovedbryteren blir slått på.	Sjekk strømkabelen.	Koble begge ender av strømkabelen skikkelig.	side 2-8
Blanke ark kommer ut av maskinen. 	Er papiret fuktig?	Erstatt papiret med nytt papir.	—
Utskriftene er helt for lyse. 	Er papiret fuktig?	Erstatt papiret med nytt papir.	side 3-2
	Er toneren jevnt fordelt i tonerbeholderen?	Rist tonerbeholderen fra side til side flere ganger.	side 7-3
	Er EcoPrint-modus aktivert?	Deaktivere [EcoPrint]-modus.	—
	—	Velg [Menu]-tasten > [Just./vedl.hold] > [Serviceinnst.] > [Trommel], og deretter velg [Ja].	—
	—	P-C4072DN: Velg [Menu]-tasten > [Just./vedl.hold] > [Serviceinnst.] > [Trommelvarmer], og deretter velg [På].  MERK Denne funksjonen kan ikke slås på i noen regioner.	—
—	—	Kontroller at innstillingen for papirtype er riktig for papiret som brukes.	—

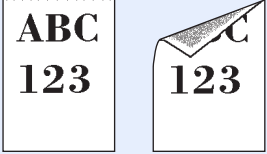
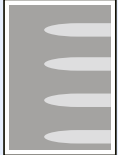
Problem	Kontrollpunkter	Korrigerings tiltak	Referanse-side
Utskriftene er uklare. Utskriftene avbrytes. 	Bli maskinen brukt i fuktige forhold, eller fuktighet eller temperatur som endres raskt?	Bruk maskinen i et miljø med passende fuktighet.	—
	—	Velg [Menu]-tasten > [Just./vedl.hold] > [Serviceinnst.] > [Trommel], og deretter velg [Ja].	—
	—	P-C4072DN: Velg [Menu]-tasten > [Just./vedl.hold] > [Serviceinnst.] > [Trommelvarmer], og deretter velg [På].  MERK Denne funksjonen kan ikke slås på i noen regioner.	—
Bildene er skjeve. 	Er papiret lagt i korrekt?	Kontroller at papirbreddeførerne er riktig justert.	side 3-4
Uregelmessige vannrette streker i bildet. 	—	P-C3562DN: Velg [Menu]-tasten > [Just./vedl.hold] > [Serviceinnst.] > [MC] og øk justeringsverdien. Øk justeringsverdien 1 nivå om gangen fra gjeldende verdi. Hvis det ikke blir bedre etter at verdien er økt med 1 nivå, øk ytterligere med 1 nivå. Hvis det ikke er noen forbedring, gjenopprett opprinnelig verdi.	—
Høyden er 1 000 m eller høyere, og det finnes ujevne horisontale hvite striper på bildet. 	—	Velg [Menu]-tasten > [Just./vedl.hold] > [Serviceinnst.] > [Høydejustering.], og still inn heving til ett nivå høyere enn gjeldende innstilling.	—
Høyden er 1 000 m eller høyere, og det finnes prikker på bildet. 	—	Velg [Menu]-tasten > [Just./vedl.hold] > [Serviceinnst.] > [Høydejustering.], og still inn heving til ett nivå høyere enn gjeldende innstilling.	—
Det oppstår ofte papirstopp.	Er papiret lagt i korrekt?	Legg inn papiret på riktig måte.	side 3-2
	Bruker du riktig papirtype? Er papiret i god stand?	Fjern papiret, snu bunken, og legg den inn igjen.	side 3-4
	Er papiret bøyd, brettet eller krøllet?	Erstatt papiret med nytt papir.	side 3-4
	Sitter papiret fast, eller ligger det papirbiter inne i maskinen?	Fjern alt papir som sitter fast.	side 7-25

Problem	Kontrollpunkter	Korrigerings tiltak	Referanse- side
2 eller flere ark er overloppet når de tas ut. (multimater) 	—	Legg inn papiret på riktig måte.	side 3-2
Utskriftene er krøllete. 	Er papiret lagt i korrekt?	Legg inn papiret på riktig måte.	side 3-2
	Er papiret fuktig?	Erstatt papiret med nytt papir.	side 3-2
Utskriftene er krøllete. 	Er papiret fuktig?	Erstatt papiret med nytt papir.	side 3-2
Kan ikke skrive ut.	Er maskinen koblet til stikkontakten?	Sett støpslet inn i en stikkontakt.	—
	Er maskinen slått på?	Slå på strømbryteren.	side 2-9
	Er USB og nettverkskabelen koblet til?	Koble den riktige USB- og nettverkskabelen ordentlig til.	side 2-7
Kan ikke skrive ut med USB-minnet. Ikke gjenkjent USB-minne.	Er USB-vert blokkert?	Velg [Avblokker] i innstillingene av USB-vert.	—
	—	Kontroller at USB-minnet er skikkelig tilkoblet til maskinen.	—
Smuss på øverste kant eller bak på papiret. 	Er innsiden av maskinen skitten?	Rengjør innsiden av maskinen.	side 7-2
En del av bildet er tidvis utydelig eller har hvite striper. 	—	Åpne og lukk bakdekselet.	side 2-2
	—	P-C3562DN: Velg [Menu]-tasten > [Just./vedl.hold] > [Serviceinnst.] > [MC] og reduser justeringsverdien. Reduser justeringsverdien 1 nivå om gangen fra gjeldende verdi. Hvis det ikke blir bedre etter at verdien er redusert med 1 nivå, reduser ytterligere med 1 nivå. Hvis det ikke er noen forbedring, gjenopprett opprinnelig verdi.	—

Problem	Kontrollpunkter	Korrigeringsstiltak	Referanse-side
Utskrift med skjeve farger. 	—	Innstill [Fargekalibrering].	side 7-20
	—	Innstill [Fargereg.].	side 7-20
Fargene er annerledes enn forventet.		Ved utskrift fra en datamaskin Bruk skriverdriveren for å justere fargen.	—
Det forrige bildet forblir og lett skrives ut. 	—	P-C3562DN: Velg [Menu]-tasten > [Just./vedl.hold] > [Serviceinnst.] > [MC] og øk justeringsverdien. Øk justeringsverdien 1 nivå om gangen fra gjeldende verdi. Hvis det ikke blir bedre etter at verdien er økt med 1 nivå, øk ytterligere med 1 nivå. Hvis det ikke er noen forbedring, gjenopprett opprinnelig verdi.	—
Fargetonerer er tom.	Ønsker du å fortsette å skrive ut i sort og hvitt?	Hvis den svarte toneren blir værende fortsetter maskinen utskrift i svart og hvitt ved å velge [Skriv ut i S&H] av [Fargetoner tom].	—
Maskinen slipper ut damp i området rundt skriverens utførselskuff.	Kontroller om romtemperaturen er for lav, eller om det har blitt brukt fuktig papir.	Alt avhengig av utskriftsmiljøet og papiret, kan varmen som utvikles under utskriften føre til at fuktigheten i papiret fordamper, og dampen kan se ut som røyk. Dette er ikke et problem, og du kan fortsette utskriften. Hvis dampen bekymrer deg, øk romtemperaturen eller skift papiret med nytt og tørrere papir.	—

Reagere på meldinger

Hvis meldings- eller datamaskindisplayet viser en av følgende feilmeldinger, følg tilsvarende prosedyre.

MERK

Når du kontakter oss, må du oppgi serienummeret. For å sjekke serienummer, se følgende:

➔ [Kontrollere maskinens serienummer \(side i\)](#)

B

Melding	Kontrollpunkter	Korrigeringsiltak	Referanse-side
Begrenset av jobbkonto. Trykk [OK].	—	Denne jobben er avbrutt fordi det er begrenset av regnskapskonto. Velg [OK].	—
Begrensning i jobbkonto overskredet. Trykk [OK].	Er utskriftsantallet som tillates av regnskapskonto, oversteget?	Utskriftsantallet har oversteget det antallet som tillates av regnskapskonto. Kan ikke skrive ut mer. Jobben blir avbrutt. Velg [OK].	—
Boksgrense oversteget.*1	—	Den spesifiserte boksen er full, og det kan ikke lagres flere dokumenter. Jobben blir avbrutt. Prøv å utføre jobben på nytt etter utskrift eller sletting av data fra boksen.	—

*1 Når Aut. nullstill feil er innstilt til [På], fortsetter behandlingen automatisk etter at en viss innstilt tid er utløpt. For mer informasjon om Auto Error Clear, se følgende:

➔ *English Operation Guide.*

D

Melding	Kontrollpunkter	Korrigeringsiltak	Referanse-side
Du kan ikke bruke denne boksen. Jobb er avbrutt.	—	Du kan ikke bruke den angitte boksen. Jobben blir avbrutt. Velg [OK].	—

F

Melding	Kontrollpunkter	Korrigeringsiltak	Referanse-side
Fargetoner er tom. Kan ikke skrive ut dokumentet.	—	Skift tonerkassetten ved hjelp av et nytt tonersett for oppgitt farge.	side 7-3
Feil brukernavn eller passord. Jobben blir avbrutt.*1	—	Feil brukernavn eller passord ved ekstern utføring av jobben. Angi riktig brukernavn eller passord.	—

Melding	Kontrollpunkter	Korrigeringsiltak	Referanse-side
Feil ID.	—	Angitt feil Administrator-IDen for å åpne Sikkerhetsfunksjonen eller Jobbadmin.-menyen. Angi riktig konto-ID.	—
	—	Bruker-IDen som er angitt for en privat jobb er ikke riktig. Kontroller bruker-IDen du har angitt i skriverdriveren.	— —
Feil konto-ID. Trykk [OK].* ¹	—	Feil konto-ID ved ekstern utføring av jobben. Jobben blir avbrutt. Velg [OK].	—
Feil oppstod. Slå hovedbryter av og på igjen	—	Det har oppstått en systemfeil. Slå hovedbryteren Av og deretter På.	—
Feil passord.	—	Passordet passer ikke til passordinnstillingen. Skriv inn riktig passord.	—

*1 Når Aut. nullstill feil er innstilt til [På], fortsetter behandlingen automatisk etter at en viss innstilt tid er utløpt. For mer informasjon om Auto nullstill feil, se følgende:

➔ *English Operation Guide.*

H

Melding	Kontrollpunkter	Korrigeringsiltak	Referanse-side
Høy temperatur. Juster romtemperatur.	—	Juster temperaturen og fuktigheten i rommet.	—

I

Melding	Kontrollpunkter	Korrigeringsiltak	Referanse-side
Ikke-original toner. Trykk [Hjelp].	Er den installerte tonerbeholderen vårt merke?	Produsenten påtar seg intet ansvar for skade forårsaket av en ikke-original toner. Vi anbefaler at du kun bruker originale tonerkassetter. Når du vil bruke tonerkassetten som er installert, velger du [OK]-tasten og [Cancel]-tasten samtidig i 3 sekunder eller mer.	—
Ingen kopier. Trykk [OK].	—	Multikopier kan ikke skrives ut fordi RAM-disken er deaktivert eller SSD er ikke installert. Jobben blir avbrutt. Velg [OK]. Prøv å legge til mer minne eller installer harddisken, og konfigurere innstillingene av SSD-disken.	—

J

Melding	Kontrollpunkter	Korrigeringsiltak	Referanse-side
Jobb ikke lagret. Trykk [OK].	—	Utskriften med Jobb-boks funksjonen var mislykket fordi det var for lite plass på SSD eller RAM-disken, eller fordi RAM-disken var deaktivert når SSD ble demontert. Velg [OK] for å skrive ut en feilrapport og returnere skriveren til utskriftsstatus.	—

K

Melding	Kontrollpunkter	Korrigeringsiltak	Referanse-side
Kan ikke duplexskrive på dette papiret.*1	Valgte du en papirstørrelse/ papirtype som det ikke kan tas 2-sidig utskrift av?	Velg [Alt] for å velge tilgjengelig papir. Velg [Fortsett] for å skrive ut uten å bruke 2-sidig-funksjonen.	—
Kan ikke koble til autentiseringsserveren. Kontroller domenenavnet.*1	—	Still maskinens tid for å matche serverens tid.	—
	—	Kontroller tilkoblingsstatusen til serveren.	—
Kan ikke koble til serveren.	—	Kontroller tilkoblingsstatusen til serveren.	—
Kan ikke koble til USB-enhet.	Er USB-minnet skrivebeskyttet?	Bruk et USB-minne uten skrivebeskyttelse.	—
Kan ikke utføre denne jobben. Begrenset av autorisasjonsinnstillinger.	—	Denne jobben er avbrutt fordi den er begrenset av autentiseringsinnstillinger. Velg [OK].	—
Kontofeil. Trykk [OK].	—	Mislykket angivelse av regnskapskonto ved ekstern utføring av jobben. Jobben blir avbrutt. Velg [OK].	—
KPDL-feil. Trykk [OK].*1	—	Det har oppstått en PostScript-feil. Jobben blir avbrutt. Velg [OK].	—

*1 Når Aut. nullstill feil er innstilt til [På], fortsetter behandlingen automatisk etter at en viss innstilt tid er utløpt. For mer informasjon om Auto nullstill feil, se følgende:

➔ *English Operation Guide.*

L

Melding	Kontrollpunkter	Korrigeringsiltak	Referanse-side
Lav temperatur. Juster romtemperatur.	—	Juster temperaturen og fuktigheten i rommet	—
Lav tonerniv.[C][M][Y][K]	—	Det er snart tid for å skifte tonerkassetten. Skaff en ny tonerkasset.	—

Melding	Kontrollpunkter	Korrigeringsiltak	Referanse-side
Legg inn papir i kassett #. (papirstørrelse) (papirtype)	Er det lagt i papir med den valgte størrelsen i universalskuffen?	Legg inn papir. Velg [Alt.] for å velge den andre papirkilden. Trykk på [Fortsett] for å skrive ut på papiret i den valgte papirkilden.	side 3-4
Legg papir i un. skuff. (papirstørrelse) (papirtype)			side 3-7
Legg papir i kass. #.	Er papirkassetten det henvises til tom for papir?	Det er tomt for papir i angitt papirkilde. Legg papir i oppgitt mater (papirkassetter, universalskuff eller valgfrie papimaterer).	side 3-4
Legg papir i un.skuff	Er det lagt i papir med den valgte størrelsen i multifunksjonsmateren?		side 3-7
Lukk bakdeksel #.	Finnes det et deksel som er åpent?	Lukk dekselet indikert på skjermen.	—
Lukk dekselet til toneravfallsboksen.			
Lukk toppdekselet.			

M

Melding	Kontrollpunkter	Korrigeringsiltak	Referanse-side
Maskinsvikt. Ring service.	—	Det har oppstått en feil i maskinen. Noter feilkoden som vises på meldingsdisplayet, og kontakt din servicerepresentant.	—
Minnet er fullt. Utskrift kan ikke fullføres.*1	—	Kan ikke fortsette jobben siden minnet er brukt opp. Utskriftsjobben kan ikke behandles fullstendig. Velg [OK] for å slette jobben.	—

*1 Når Aut. nullstill feil er innstilt til **[På]**, fortsetter behandlingen automatisk etter at en viss innstilt tid er utløpt. For mer informasjon om Auto nullstill feil, se følgende:

➔ *English Operation Guide.*

O

Melding	Kontrollpunkter	Korrigeringsiltak	Referanse-side
Overskuddstonerboks er full eller satt feil på.	—	Toneravfallsboksen er ikke riktig satt inn. Sett den inn på riktig måte.	side 7-7
	Er toneravfallsboksen full?	Skift toneravfallsboksen.	side 7-7

P

Melding	Kontrollpunkter	Korrigeringsiltak	Referanse-side
Papir fastkj. i un.skuff.	—	Hvis det oppstår en papirstopp, stopper maskinen og plasseringen vil bli vist på skjermen. La maskinen stå på og velg [Hjelp]. Følg instruksjonen for å fjerne papirstopp.	side 7-25
Papir fastkjørt i kassett #			
Papirstopp i bakre enhe #.			
Papirstopp bak i kassett 1.			
Papirbanefeil Sett inn kassett.	—	Det er ingen papirkassett i skriveren, eller kassetten er ikke satt inn skikkelig. Når du har satt inn papirkassetten igjen, skal du kunne skrive ut. Når to eller flere valgfrie matere er installert og den nederste er valgt, vises den samme meldingen hvis en av de øvre papirmatene og skriverkassetten er feil installert.	—

R

Melding	Kontrollpunkter	Korrigeringsiltak	Referanse-side
RAM-diskfeil. Trykk [OK].	—	Det har oppstått en feil på RAM-disken. Jobben blir avbrutt. Velg [OK]. Mulige feilkoder med beskrivelser er som følger: 04: For lite plass på RAM-disken. Hvis den valg RAM-disken er installert, kan størrelsen på RAM-disken økes ved å endre RAM-diskinnstillingen i systemmenyen.	—
Rist tonerkassetten. [C][M][Y][K]	—	Rist tonerkassetten skikkelig, og sett den tilbake.	side 7-3

S

Melding	Kontrollpunkter	Korrigeringsiltak	Referanse-side
Sjekk kassett #.	—	Åpne og lukk deretter den indikerte kassetten.	—
Skift ut MK.	—	Skift vedlikeholdssettet som vises på meldingsdisplayet. Vedlikeholdssettet må skiftes etter 200000 bilder (for P-C3562DN), eller 300000 bilder (for P-C4072DN) av utskrift og krever en kvalifisert servicetekniker. Kontakt en servicetekniker.	—

Melding	Kontrollpunkter	Korrigeringsiltak	Referanse-side
Skift ut toner. [C][M][Y][K]	—	Skift ut tonerkassetten med vår spesifiserte tonerkasset.	side 7-3
Skift ut toner. [C][M][Y] Jobb avbrutt. S&H-modus aktivert.	—	Skift ut tonekassetten med vår spesifiserte tonerkasset. Hvis ikke, velg [OK] for å slette jobben. Enheten skriver ut i sort/hvitt en stund.	side 7-3
SSD-feil. Trykk [OK] .	—	Det har oppstått en feil på SSD. Jobben blir avbrutt. Velg [OK] . Mulige feilkoder med beskrivelser er som følger: 01: Datamengden som kan lagres for hver gang er overskredet. Slå PÅ/AV strømbryteren. Hvis feilen vedvarer, del filen opp i mindre filer. Hvis feilen oppstår etter at filen er delt, kan den angitte filen være skadet. Slett filen. 04: For lite plass på SSD til å fullføre denne handlingen. Flytt data eller slett unødvendig data.	—

T

Melding	Kontrollpunkter	Korrigeringsiltak	Referanse-side
Tonerboksen er ikke låst eller riktig installert.	—	Tonerkassetten er ikke riktig satt inn. Sett den inn på riktig måte.	side 7-3
Toppskuff er full av papir. Fjern papir.	—	Fjern papir fra toppskuffen.	—

U

Melding	Kontrollpunkter	Korrigeringsiltak	Referanse-side
Ukjent toner installert. PC [C][M][Y][K]	Stemmer områdespesifikasjonene til den installerte tonerkassetten med maskinens?	Installer den angitte tonerbeholderen.	—
USB-minne feil. Trykk [OK] .	—	Det har oppstått en feil i USB minnet. Jobben stoppet. Velg [OK] . Mulige feilkoder med beskrivelser er som følger: 01: Datamengden som kan lagres for hver gang er overskredet. Slå PÅ/AV strømbryteren. Hvis feilen fremdeles oppstår, er ikke USB-minnet kompatibelt med maskinen. Bruk USB-minnet som er formatert av denne maskinen. Hvis USB-minnet ikke kan formateres, er det ødelagt. Bruk et kompatibelt USB-minne.	—

V

Melding	Kontrollpunkter	Korrigeringsiltak	Referanse- side
Vennligst vent. Oppdaterer trommel.	—	Maskinen er under justering for å opprettholde kvaliteten. Vennligst vent.	—

Justering/vedlikehold

Fargekalibrering

Denne maskinen har en kalibreringsfunksjon som automatisk gjør justeringer for å kompensere for endringer som skjer over tid, grunnet variasjoner i romtemperaturen og luftfuktigheten. For at fargekopiering med høyest mulig kvalitet skal kunne opprettholdes, skjer denne fargekalibreringen automatisk hver gang maskinen slås på. Hvis fargetonen ikke forbedres eller fargespredning ikke forbedres etter å ha foretatt denne fargejusteringen, foreta posisjonskorrigering av fargeutskrift på følgende:

➔ [Prosedyre for fargeregistrering \(side 7-20\)](#)

- 1 **Vise skjermen.**
 [Menu]-tasten > [▲] [▼]-tasten > [Just./vedl.hold] > [OK]-tast > [▲] [▼]-tast > [Fargekalibrering] > [OK]-tast
- 2 **Foreta fargekalibrering**
 Velg [Ja] for å foreta fargekalibrering.
 "Fullført." vises, og skjermbildet går tilbake til menyen Just./vedl.

Prosedyre for fargeregistrering

Denne funksjonen er tilgjengelig for å løse fargesøl. Hvis det ikke løses ved normal registrering eller du vil foreta mer detaljerte innstillinger, bruk de detaljerte innstillingene.



MERK

For å foreta fargeregistrering må du kontrollere at enten Letter eller A4-papir er lagt inn i kassetten.



VIKTIG

Før du foretar fargeregistrering, pass på å foreta [Fargekalibrering på side 7-20](#). Hvis fargedrift vedvarer, må du foreta fargeregistrering. Ved å foreta fargeregistrering uten å foreta fargekalibrering, vil fargeproblemet løses en gang, men det vil medføre alvorlige fargevariasjoner senere

Normal registrering

- 1 **Vis skjermbildet.**
 [Menu]-tast > [▲] [▼]-tast > [Just./vedl.hold] > [OK]-tast > [▲] [▼]-tast > [Fargereg.] > [OK]-tast > [▲] [▼]-tast > [Normal] > [OK]-tast
- 2 **Skriv ut tabellen.**
 [▲] [▼]-tast > [Utskriftskart] > [OK]-tast > [Ja]
 En tabell skrives ut. I tabellen skrives det ut 3 tabelltyper for hver av M (magenta), C (cyan) og Y (gul): H-L (venstre), V (vertikal), H-R (høyre).
 Etter utskrift vil du returnere til den avanserte menyen for korrigering av fargeutskrift.

Tabelleksempel

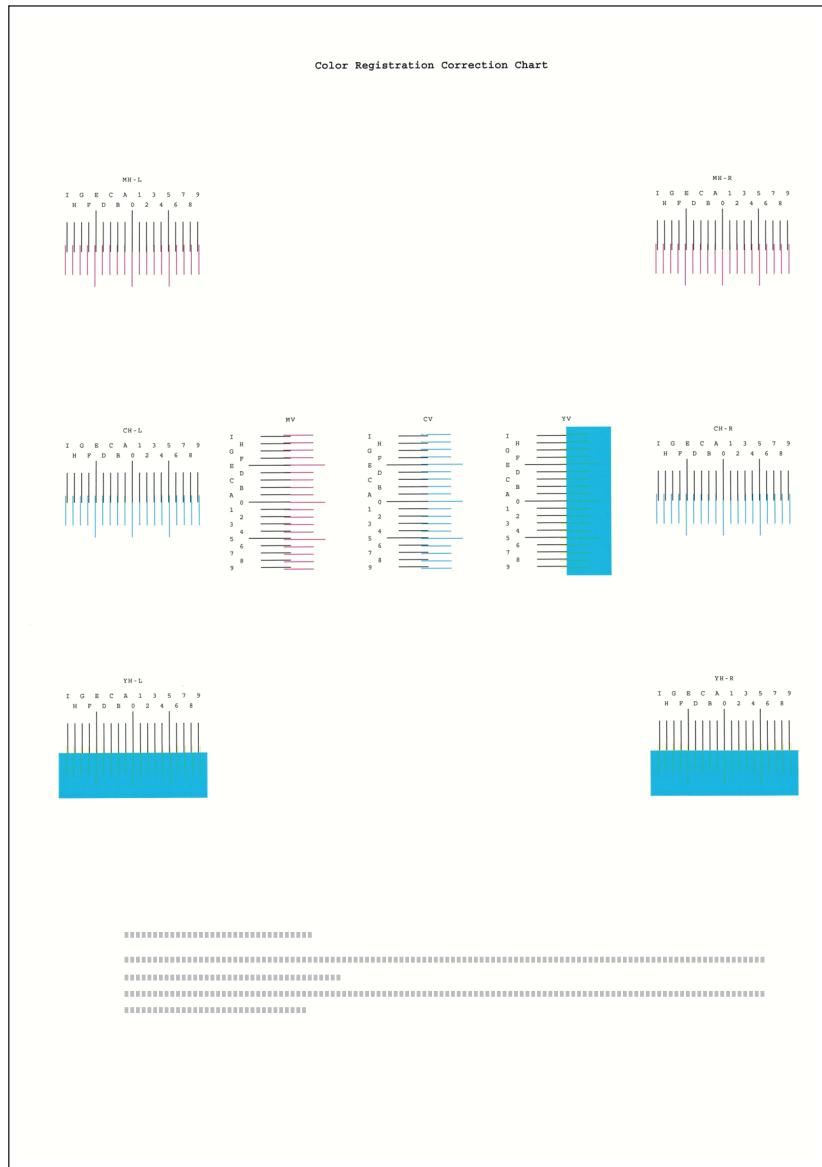

- 3 Vis korrigeringsmeny
 [▲] [▼]-tast > [Tilpass Magenta] > [OK]-tast
 Korrigeringsmenyen for magenta vises.

4 Angi riktig verdi.

- 1 Finn plasseringen på hver tabell, der 2 linjer er mest mulig like. Hvis dette er 0-posisjonen, trengs ikke registrering for den fargen. For illustrasjonen er B den riktige verdien.

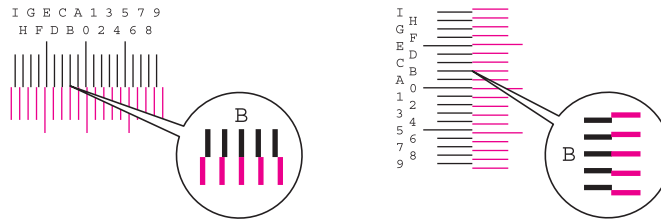

- 2 Velg [◀] eller [▶]-tasten for å endre elementene H-L, V, og H-R, velg [▲] eller [▼]-tasten for å angi verdiene lest fra tabellen, og velg [OK]-tasten.

Magentakorrigerings foretas. Etter en kort pause vil du returnere til standardmenyen for korrigerings av fargeustkriftsposisjon.

For å øke verdien fra 0 opptil maksimum 9, velg [▲]-tasten. For å redusere verdien, velg [▼]-tasten.

Velg [▼] for å endre verdien fra 0 til en bokstav. Fortsett å velge for å endre fra A til I. For å gå i motsatt retning, velg [▲].

Du kan ikke bruke talltastene til å angi disse verdiene.

- 3 Gjenta trinn 3 til 4 for å korrigere cyan og gul.

Detaljerte innstillinger

1 Vis skjermbildet.

[Menu]-tast > [▲] [▼]-tast > [Just./vedl.hold] > [OK]-tast > [▲] [▼]-tast > [Fargereg.] > [OK]-tast > [▲] [▼]-tast > [Detaljer] > [OK]-tast

2 Skriv ut tabellen.

[▲] [▼]-tast > [Utskriftskart] > [OK]-tast > [Ja]

En tabell skrives ut. I tabellen skrives det ut tabeller for H-1 til 5 og V1 til 5 for hver av M (magenta), C (cyan) og Y (gul):

Etter utskrift vil du returnere til den avanserte menyen for korrigering av fargeutskrift.

Tabelleksempel

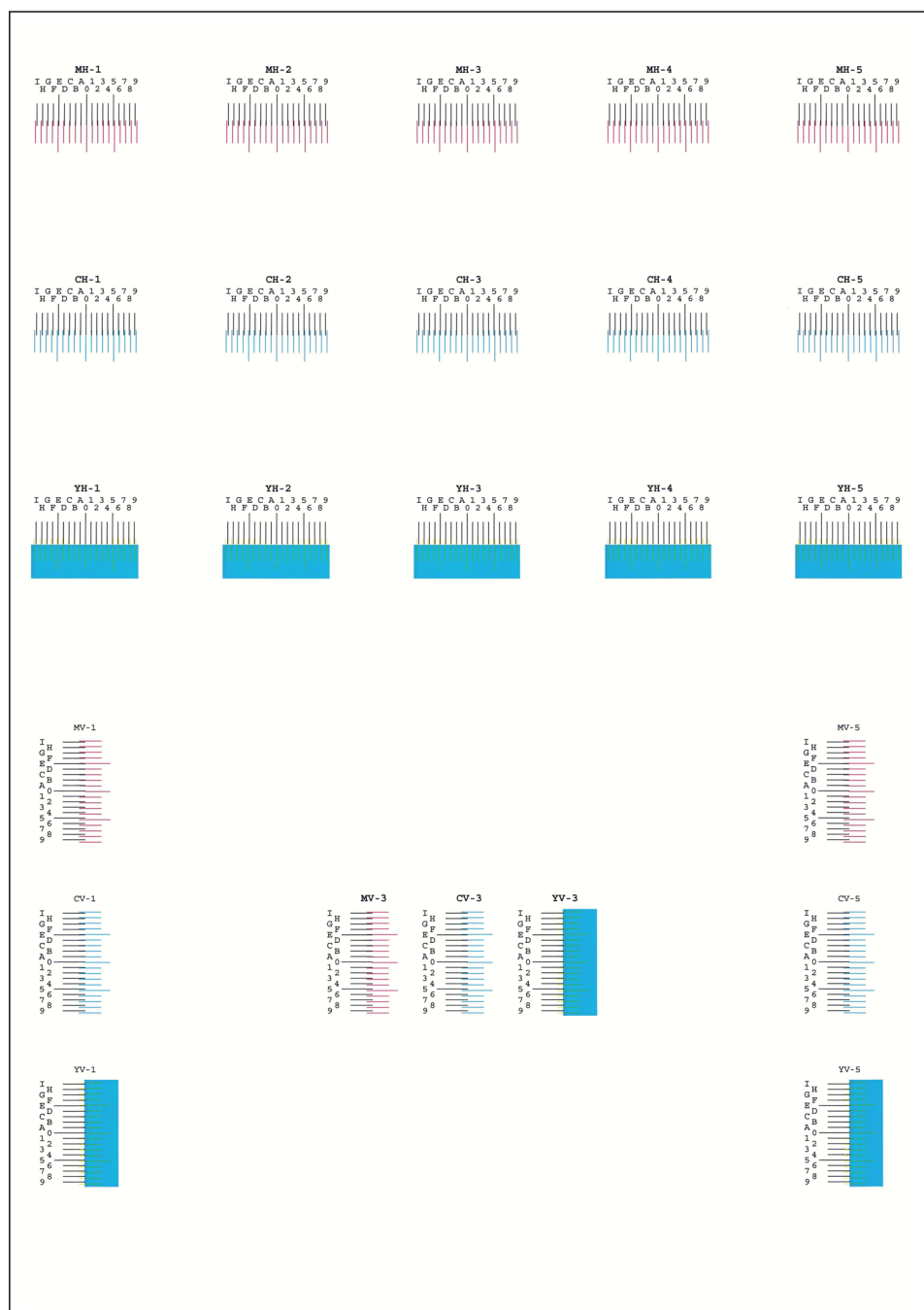

3 Vis korrigeringsmeny

[▲] [▼]-tast > [Tilpass Magenta] > [OK]-tast

Korrigeringsmenyen for magenta vises.

4 Angi riktig verdi.

- 1 Finn plasseringen på hver tabell, der 2 linjer er mest mulig like. Hvis dette er 0-posisjonen, trengs ikke registrering for den fargen. For illustrasjonen er B den riktige verdien.

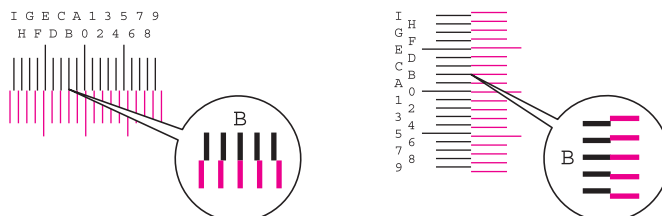

Fra tabellene H-1 til H-5, les disse verdiene fra H-1 til H-5.

Fra tabellene V-1 til V-5, les kun verdiene fra V-3 (center).

- 2 Velg [◀] eller [▶]-tasten for å endre elementene H-1 til H-5 and V-3, velg [▲] eller [▼]-tasten for å angi verdiene lest fra tabellen, og velg [OK]-tasten.

Magentakorrigerung foretas. Etter en kort pause vil du returnere til den avanserte menyen for korrigerung av fargeustkriftsposisjon.

For å øke verdien fra 0 opptil maksimum 9, velg [▲]-tasten. For å redusere verdien, velg [▼]-tasten.

Velg [▼] for å endre verdien fra 0 til en bokstav. Fortsett å velge for å endre fra A til I. For å gå i motsatt retning, velg [▲].

Du kan ikke bruke talltastene til å angi disse verdiene.

- 3 Gjenta trinn 3 til 4 for å korrigere cyan og gul.

Fjerne papirstopp

Hvis det oppstår en papirstopp, vises meldingen "Papirstopp", og maskinen stopper.

Se disse instruksjonene for å fjerne papiret som sitter fast.

Indikatorer for plassering av papirstopp

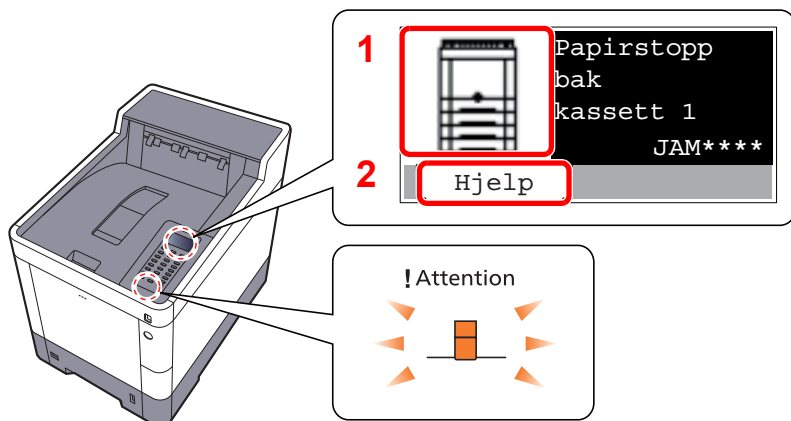

- 1 Viser plasseringen av en papirstopp.
- 2 Viser Hjelp-skjermen.

MERK

For detaljer om Hjelp-skjermen, se følgende:

➔ [Hjelp-skjerm \(side 2-12\)](#)

Hvis en papirstopp oppstår, vil plasseringen av papirstoppen vises på meldingsdisplayet, sammen med instruksjoner for å løse problemet.

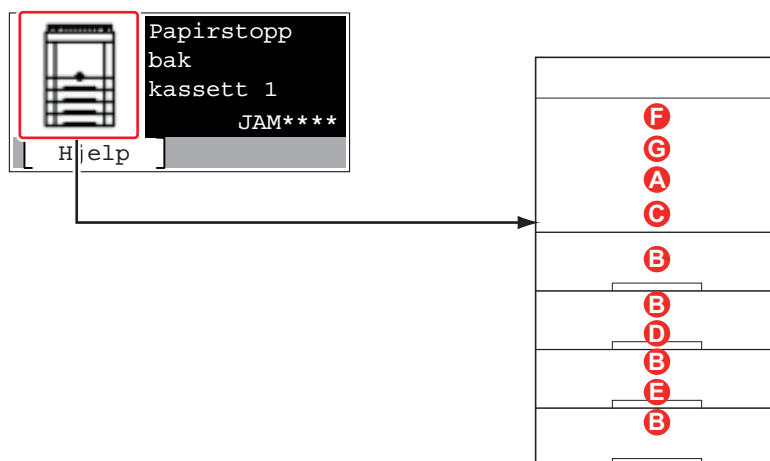

Indikator for plassering av papirstopp	Plassering av papirstopp	Referanseside
A	Multifunksjonsmater	side 7-26
B	Kassetter 1 til 4	side 7-28
C	Bakdeksel 1 (mating)	side 7-29
D	Bakdeksel 2	side 7-30
E	Bakdeksel 3	side 7-31
F	Bakdeksel 1	side 7-32
G	Tosidig enhet	side 7-34

Etter at du har fjernet papirstoppen varmes maskinen opp igjen, og feilmeldingen forsvinner. Maskinen fortsetter utskriften fra siden hvor papirstoppen oppstod.

Forholdsregler med papirstopp

- Ikke bruk fastkjørt papir på nytt.
- Hvis papiret blir revet under fjerning, må du passe på å fjerne alle løse papirbiter inne i maskinen. Papirbiter som er igjen i maskinen kan forårsake en ny papirstopp.



FORSIKTIG

Fikseringsenheten er svært varm. Ta tilstrekkelig hensyn når du arbeider i dette området da det er fare for forbrenning.

Universalskuff

1

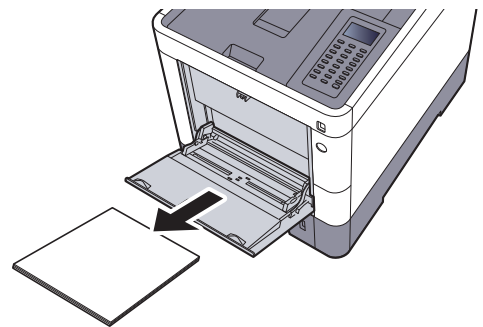
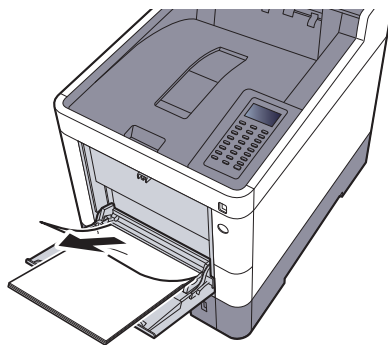

2

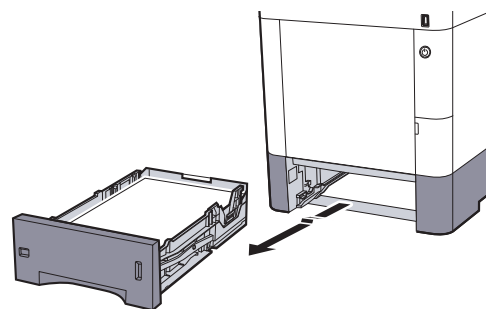
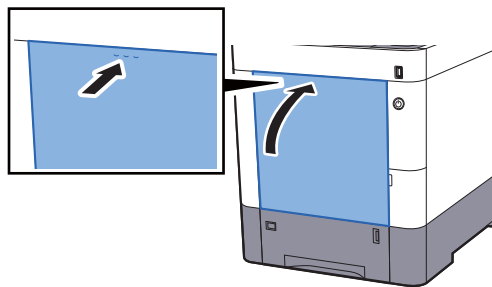

3

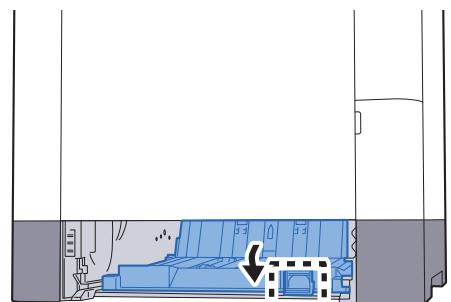
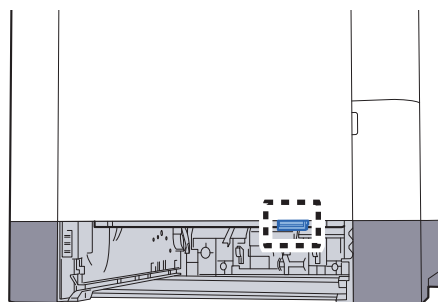

4

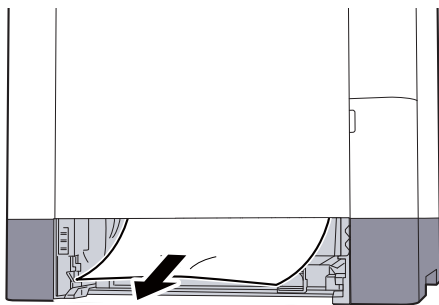

5

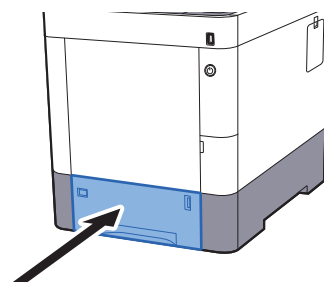
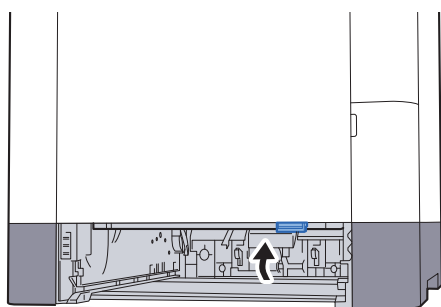

6

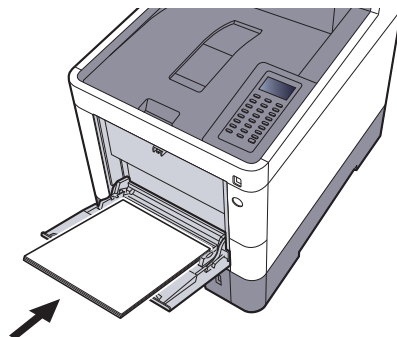
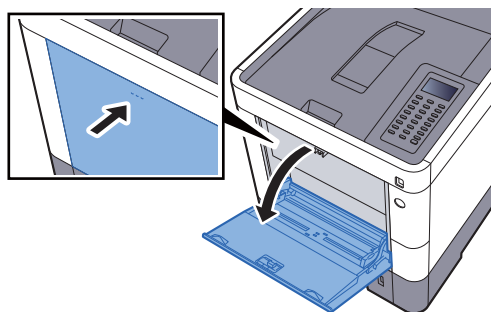

Kassetter 1 til 4

Prosedyrer for håndtering av en papirstopp i kassett 1 til 4 er alle like. Denne delen forklarer prosedyrer ved hjelp av Kasset 1 som et eksempel.

1

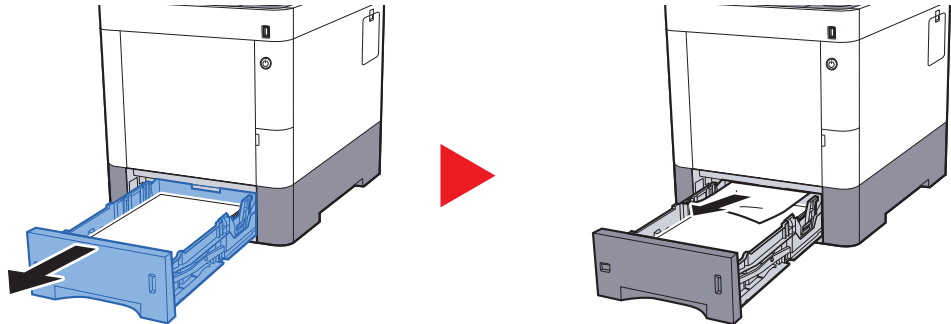

2

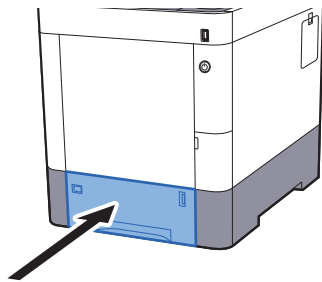

Bakdeksel 1 (mating)

1

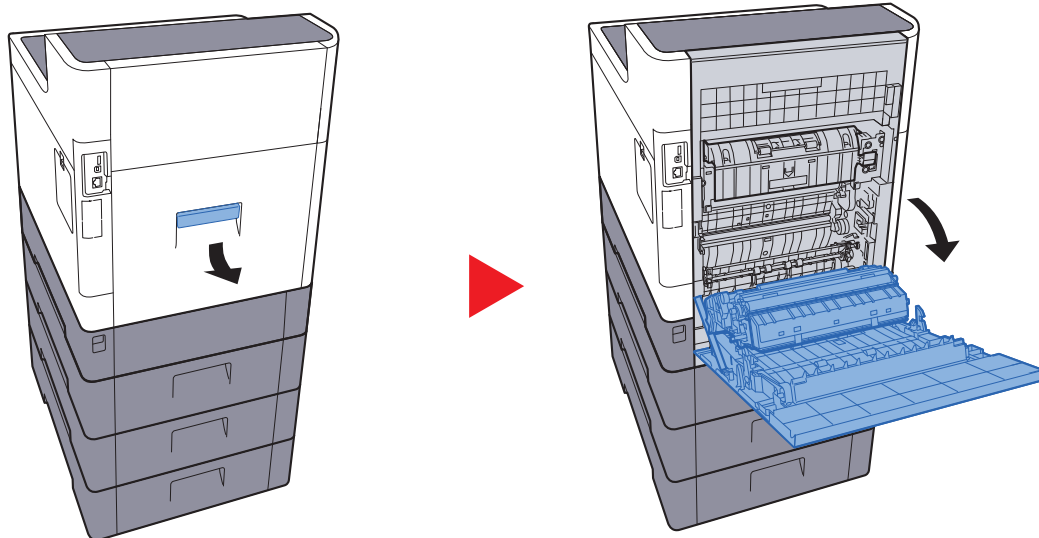

FORSIKTIG

Noen deler er veldig varmt inne i maskinen. Vær forsiktig da det er fare for brannskader.

2

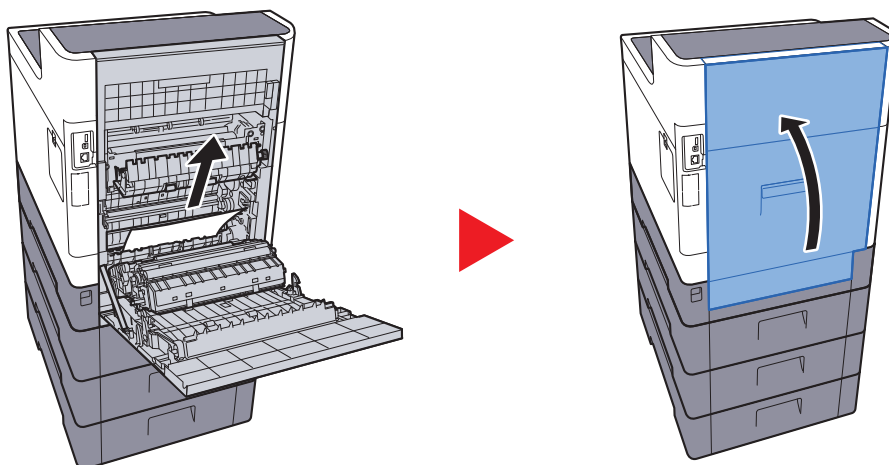

3

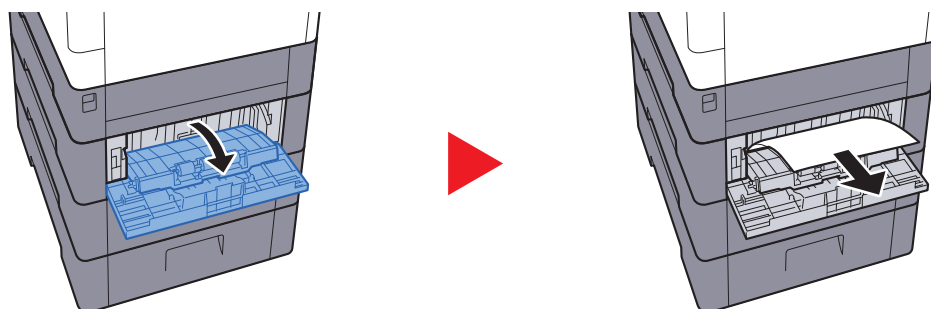

4

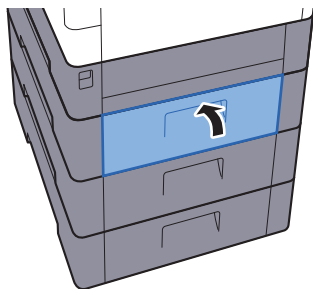

Bakdeksel 2

1

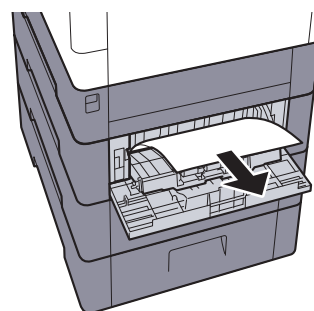
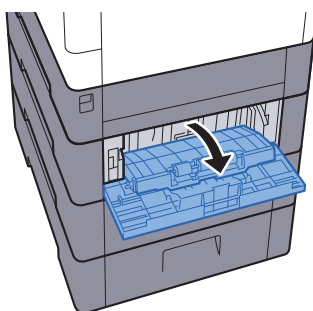

MERK

Hvis papiret ikke kan fjernes, ikke prøv å tvinge frem fjerning av det.

➔ [Bakdeksel 1 \(mating\) \(side 7-29\)](#)

2

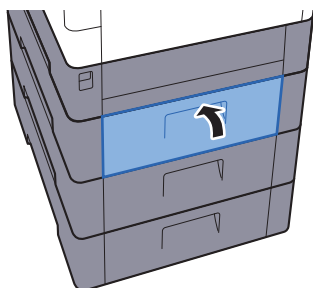

3

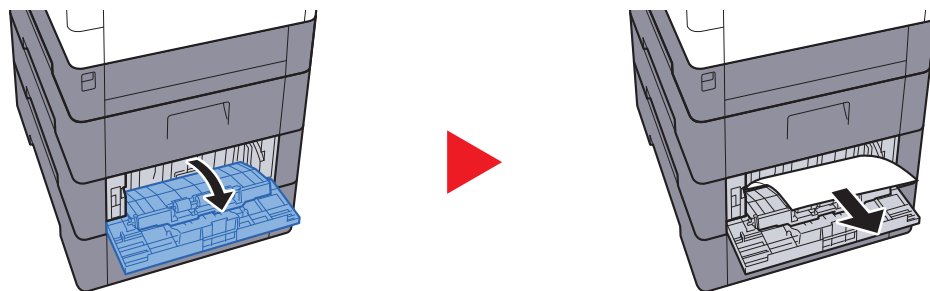

4

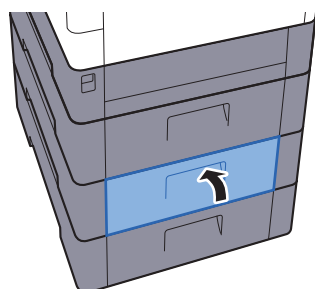

Bakdeksel 3

1

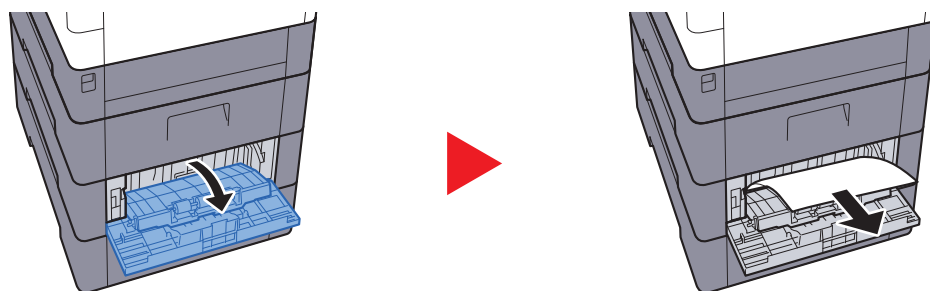

MERK

Hvis papiret ikke kan fjernes, ikke prøv å tvinge frem fjerning av det.

➔ [Bakdeksel 1 \(mating\) \(side 7-29\)](#)

2

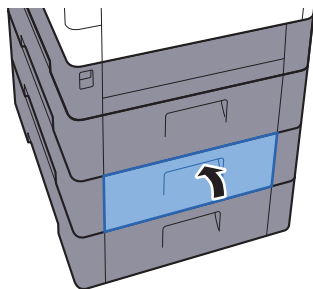

Bakdeksel 1

1

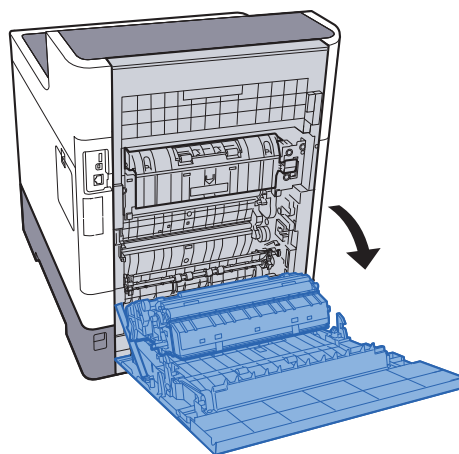
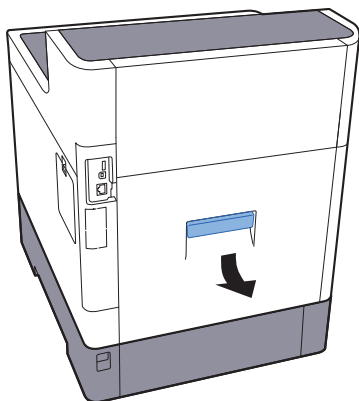

FORSIKTIG

Noen deler er veldig varmt inne i maskinen. Vær forsiktig da det er fare for
brannskader.

2

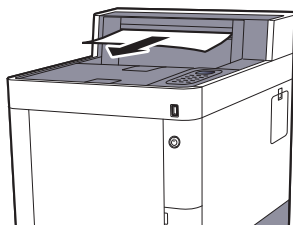

3

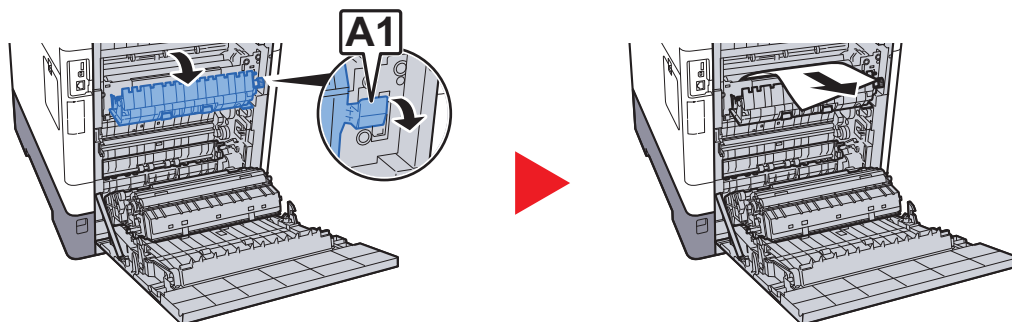

4

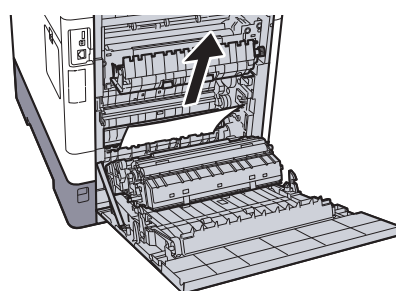

5

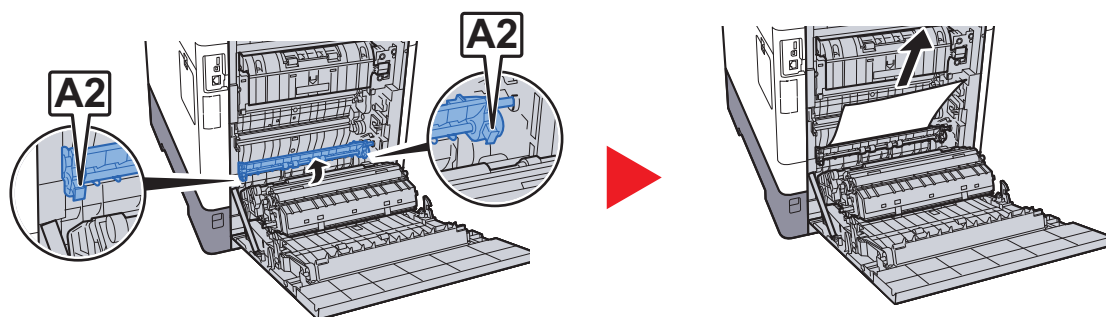

6

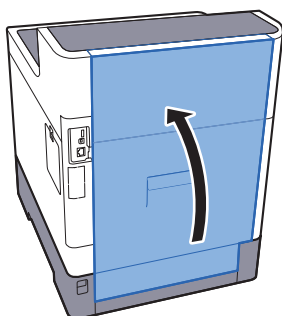

2-sidig-enheten

1

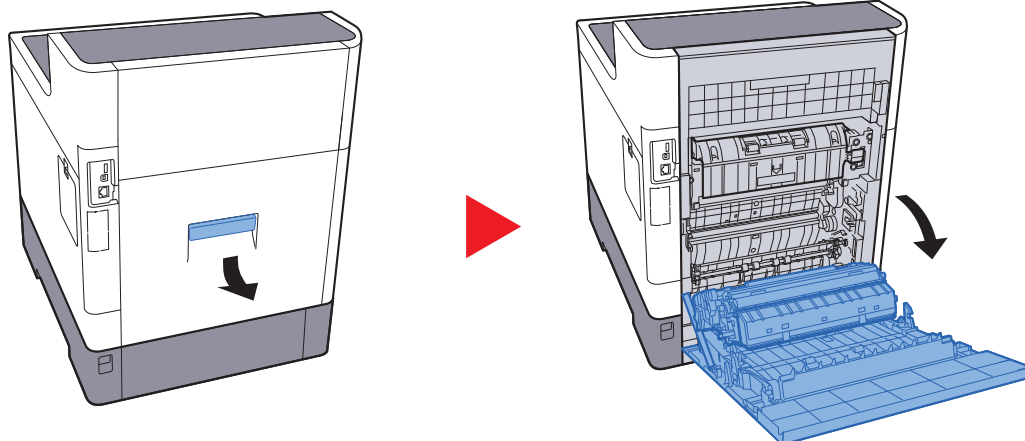

FORSIKTIG

Noen deler er veldig varmt inne i maskinen. Vær forsiktig da det er fare for brannskader.

2

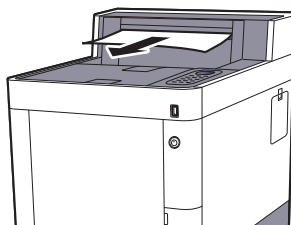

3

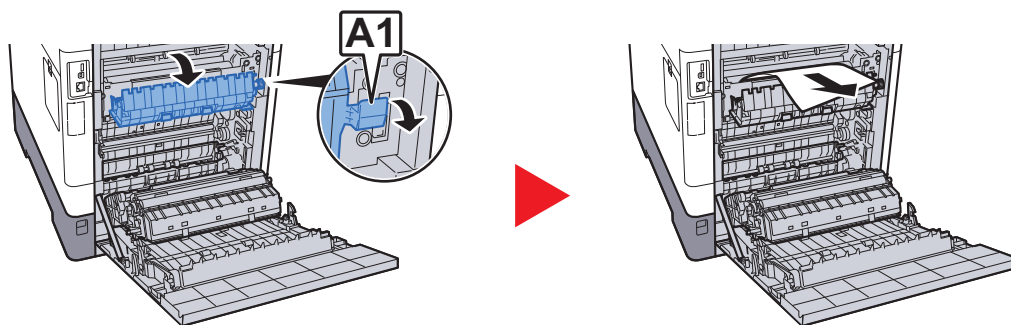

4

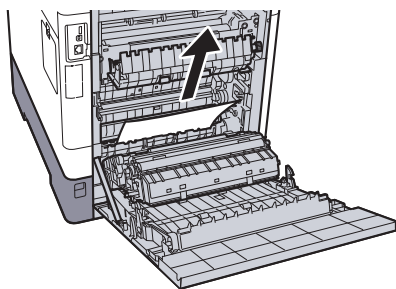

5

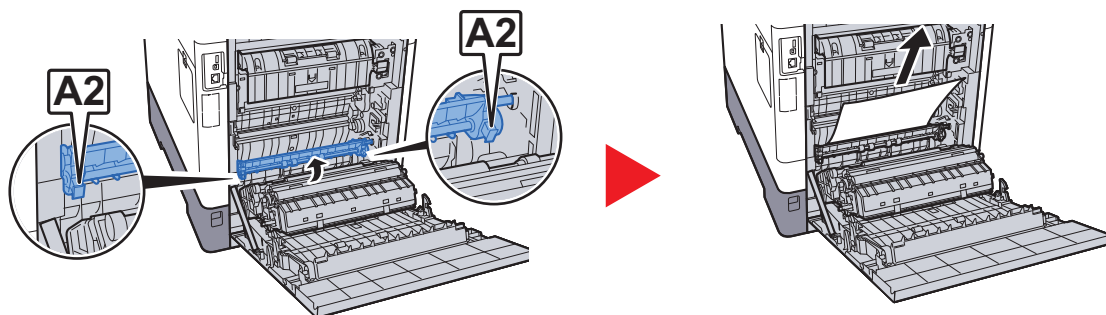

6

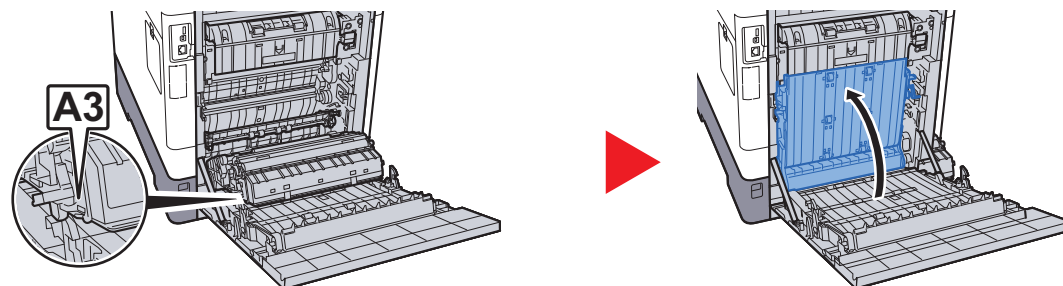

7

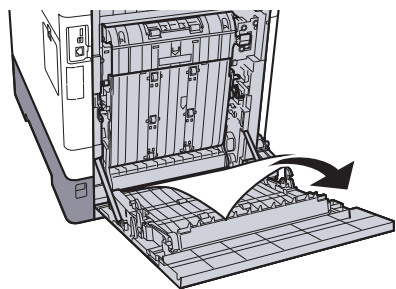

8

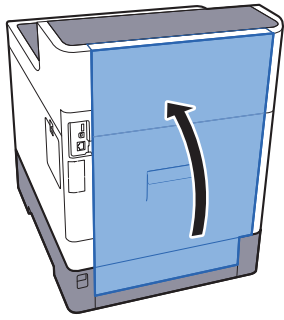

8 Tillegg

Dette kapitlet beskriver følgende emner:

Tilleggsutstyr	8-2
Oversikt over tilleggsutstyr	8-2
Registreringsmetode for tegn	8-3
Ved hjelp av tastene	8-3
Spesifikasjoner	8-4
Maskin	8-4
Skriverfunksjoner	8-6
Papirmater (500-ark) (tilleggsutstyr)	8-7

Tilleggsutstyr

Oversikt over tilleggsutstyr

Følgende tilleggsutstyr er tilgjengelig for maskinen.

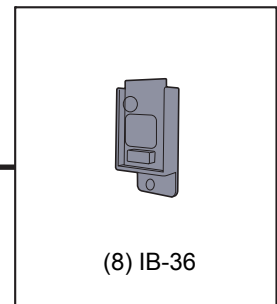
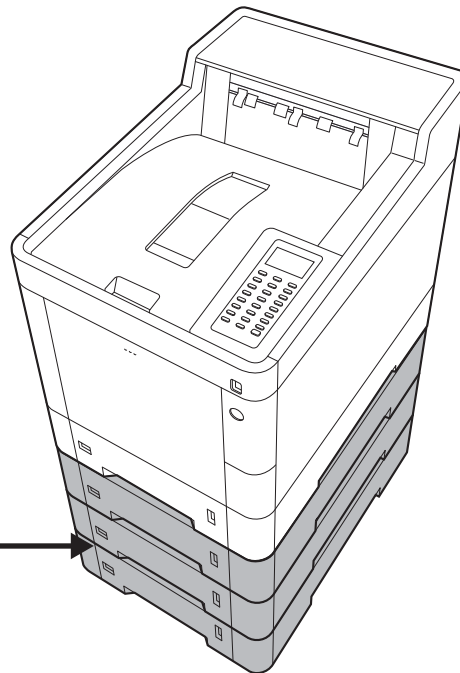
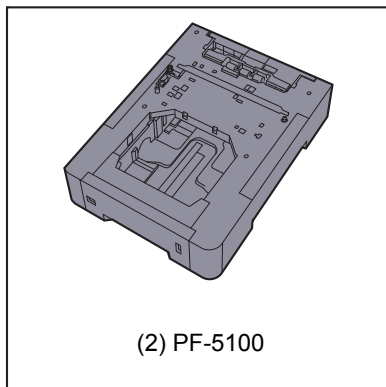
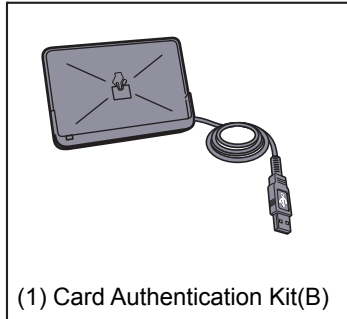

Alternativ programvare
(9) Data Security kit(E)
(10) UG-33

(11) USB-tastatur

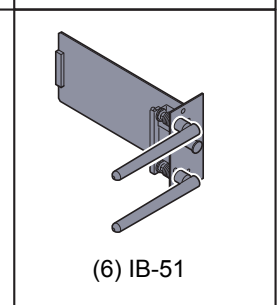
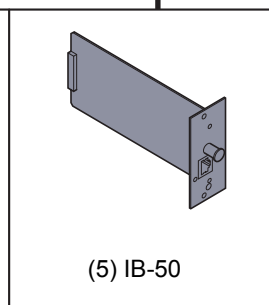
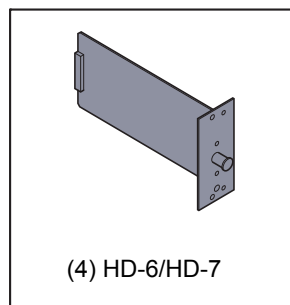

Registreringsmetode for tegn

Ved hjelp av tastene

Bruk følgende tastene for å angi tegn.

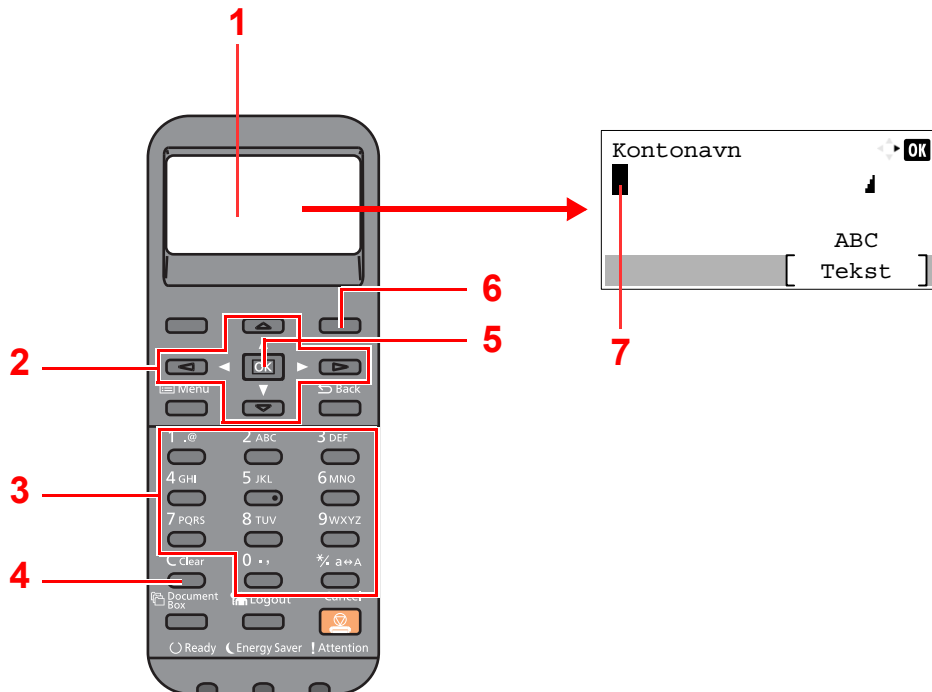

Nr.	Skjerm/tast	Beskrivelse
1	Meldingsdisplay	Viser angitte tegn.
2	Piltaster	Velg for å velge oppføringsposisjon, eller velge et tegn fra tegnlisten.
3	Talltaster	Velg for å skrive inn tegn og symboler.
4	[Clear]-tast	Velg for å slette tegn.
5	[OK]-tast	Velg for å slutføre oppføringen og gå tilbake til skjermen før registreringen. For å legge inn et symbol, velg for å bekrefte det valgte symbolet.
6	Høyre valgtast	Velg for å velge type tegn du ønsker å delta. (Når [Tekst] vises)
7	Markør	Tegn settes inn ved posisjonen til markøren.

Spesifikasjoner

 **VIKTIG**

Disse spesifikasjonene kan bli endret uten varsel.

Maskin

Element		Beskrivelse
Type		Skrivebord
Utskriftsmetode		Elektrofotografisk med halvleder laser
Papirvekt	Kassett	60 til 163 g/m ²
	Universalskuff	60 til 220 g/m ²
Papirtype	Kassett	Vanlig, Grovt, Resirkulert, Pergament, Forh. trykt, Bond, Farge, Hullet, Brevhode, Tykt, Høy kvalitet, Egendefinert 1 til 8 (Tosidig: Samme som Simplex)
	Multifunksjonsmater	Vanlig, Transparent (OHP-film), Grovt, Pergament, Etiketter, Resirkulert, Forh. trykt, Bond, Kartong, Belagt, Farge, Hullet, Brevhode, Konvolutt, Tykt, Høy kvalitet, Egendefinert 1 til 8
Papirstørrelse	Kassett	A4, A5, A6, B5, B6, Letter, Legal, Statement, Executive, Oficio II, Folio, 216 × 340 mm, 16K, B5 (ISO), Egendefinert (105 × 148 mm til 216 × 356 mm)
	Universalskuff	A4, A5, A6, B5, B6, Folio, 216 × 340 mm, Letter, Legal, Statement, Executive, Oficio II, 16K, B5 (ISO), Konv. #10, Konv. #9, Konv. #6 3/4, Konv. Monarch, Konvolutt DL, Konvolutt C5, Hagaki (kartong), Oufuku Hagaki (returpostkort), Youkei 4, Youkei 2, Egendefinert (70 × 148 mm til 216 × 356 mm)
Oppvarmingstid (22 °C, 60%)	Strøm på	P-C3562DN: Maks 25 sekunder P-C4072DN: Maks 24 sekunder
	Hvilemodus	P-C3562DN: Maks 19 sekunder P-C4072DN: Maks 21 sekunder
Papirkapasitet	Kassett	500 ark (80 g/m ²) ^{*1}
	Multifunksjonsmater	100 ark (80 g/m ²)

*1 Opp til øvre grense for høydelinjen i kassetten.

Element		Beskrivelse
Utskuff-kapasitet	Toppskuff	500 ark (80 g/m ²)
Bilde skrivesystem		Elektro-reprografisk med halvledende laserdiode
Minne		1024 MB
Grensesnitt	Standard	USB-grensesnittkontakt: 1 (Hi-Speed USB) Nettverksgrensesnitt: 1 (10 BASE-T/100 BASE-TX/1000 BASE-T) USB-port: 2 (Hi-Speed USB)
	Tilleggsutstyr	eKUIO: 1
Drifts-Miljø	Temperatur	10 til 32,5 °C
	Fuktighet	10 til 80 %
	Høyde over havet	Maks 3500 m
	Lysstyrke	Maks 1500 lux
Mål (B × D × H)		390 × 532 × 469,5 mm
Vekt		P-C3562DN: Ca. 29,5 kg P-C4072DN: Ca. 31,0 kg (uten tonerbeholder)
Nødvendig plass (B × D) (med multifunksjonsmater)		390 × 725,8 mm
Strømkilde		P-C3562DN: 230 V Spesifikasjonsmodell: 220 til 240 V ~ 50/60 Hz 5,6 A P-C4072DN: 230 V Spesifikasjonsmodell: 220 til 240 V ~ 50/60 Hz 5,8 A
Strømforbruket til produktet i nettverk og standby (hvis alle nettverksporer er tilkoblet).		Informasjonen er tilgjengelig på nettsiden nedenfor. http://www.triumph-adler.com/C125713A00471CCE/direct/environment http://www.triumph-adler.de/C125713A00471CCE/direct/umwelt http://www.utax.de/C12571260052E282/direct/umwelt-energieverbrauch-sicherheit http://www.utax.de/C12571260052E282/direct/environment
Tilleggsutstyr		➔ Tilleggsutstyr (side 8-2)

Skriverfunksjoner

Element		Beskrivelse		
Utskrifts- hastighet	P-C3562DN		Sort/hvitt-utskrift	Full farge-utskrift
		A4	35 ark/min	35 ark/min
		Letter	37 ark/min	37 ark/min
		Legal	30 ark/min	30 ark/min
		B5	35 ark/min	35 ark/min
		A5	35 ark/min	35 ark/min
	A6	35 ark/min	35 ark/min	
	P-C4072DN	A4	40 ark/min	40 ark/min
		Letter	42 ark/min	42 ark/min
		Legal	34 ark/min	34 ark/min
		B5	40 ark/min	40 ark/min
		A5	40 ark/min	40 ark/min
A6		40 ark/min	40 ark/min	
Tid før første utskrift (A4, mating fra kassett)	Sort og hvitt	P-C3562DN: Maks 6,5 sekunder P-C4072DN: Maks 5,5 sekunder		
	Farge	P-C3562DN: Maks 7,5 sekunder P-C4072DN: Maks 6,5 sekunder		
Oppløsning		600 × 600 dpi, 9600 dpi tilsvarende × 600 dpi, 1200 × 1200 dpi		
Operativsystem		Windows 7, Windows 8, Windows 8.1, Windows 10, Windows Server 2008/R2, Windows Server 2012/R2, Windows Server 2016, Mac OS 10.5 eller senere		
Grensesnitt		USB-grensesnittkontakt: 1 (Hi-Speed USB) Nettverksgrensesnitt: 1 (10 BASE-T/100 BASE-TX/1000 BASE-T) Valgfritt grensesnitt (tilleggsutstyr): 1 (for IB-50/IB-51/IB-36 montering)		
Sidenes beskrivelsesspråk		PRESCRIBE		
Emuleringer		PCL6 (PCL-XL, PCL5c), KPDL3, XPS		

Papirmater (500-ark) (tilleggsutstyr)

Element	Beskrivelse
Metode for papirmating	Friksjonsvalsemater (ant. ark: 500, 80 g/m ²)
Papirstørrelse	A4, A5, B5, B6, Folio, 216 × 340 mm, Letter, Legal, Statement, Executive, Oficio II, 16K, B5 (ISO), Konv. #10, Konv. #9, Konv. #6 3/4, Konv. Monarch, Konvolutt DL, Konvolutt C5, Youkei 4, Youkei 2, Egendefinert (92 × 162 til 216 × 356 mm)
Papir som kan brukes	Papirvekt: 60 til 220 g/m ² Papirtyper: Vanlig, Grovt, Resirkulert, Forh. trykt, Etiketter, Bond, Pergament, Farge, Hullet, Brevhode, Konvolutt, Belagt, Tykt, Høy kvalitet, Egendefinert 1 til 8
Mål (B × D × H)	390 × 532 × 116 mm
Vekt	Maks 4,1 kg



MERK

Forhandleren eller serviceteknikeren kan anbefale papirtyper.

Register

Numerisk

2-sidig [6-4](#)

A

Administrasjon av brukerpålogging

Logg ut [2-14](#)

Pålogging [2-13](#)

AirPrint [4-7](#)

Alternativer

Oversikt [8-2](#)

Angi dato og tid [2-15](#)

Antityveri-låseslisse [2-2](#)

Automatisk funksjon for tosidig utskrift [1-13](#)

Automatisk hvilemodus [2-18](#)

Avlogging [2-14](#)

B

Bakdeksel 1 [2-2](#)

Bakdeksel 2 til 4 [2-5](#)

Begrenset bruk av dette produktet [1-7](#)

Betjeningspanel [2-2](#)

D

Deksel til toneravfallsboks [2-4](#)

Dokumentbehandler

Delenavn [2-2](#)

E

EcoPrint [6-4](#)

Embedded Web Server RX [2-31](#)

Energy Star (ENERGY STAR®) Program [1-13](#)

Enkel pålogging [2-13](#)

F

Feilsøking [7-9](#)

Forholdsregler for ilegging av papir [3-3](#)

Forholdsregler ved bruk [1-4](#)

G

Google Cloud Print [4-7](#)

GPL/LGPL [1-10](#)

Grensesnitt for tilleggsutstyr [2-3](#)

H

Håndbøker som følger med maskinen [vii](#)

Håndtak [2-2](#)

Hjelpeskjermen [2-12](#)

Hvilenivå [2-19](#)

I

Informasjon om rettslige forhold [1-9](#)

Innsetting av tegn [8-3](#)

Installer

Avinstaller [2-27](#)

Macintosh [2-28](#)

Programvare [2-20](#)

Windows [2-21](#)

K

Kabler [2-6](#)

Kasettinnstillinger [3-10](#)

Kassett

Legge i papir [3-4](#)

Legge inn papir [3-4](#)

Papirstørrelse og medietype [3-10](#)

Kassett 1 [2-2](#)

Kassetter 2 til 4 [2-5](#)

Koble til

LAN-kabel [2-7](#)

strømkabel [2-8](#)

Kontrollere teller [2-30](#)

Kontrollfunksjon for strømsparing [1-13](#)

Konvensjoner i denne håndboken [x](#)

L

LAN-kabel [2-6](#)

Tilkobling [2-7](#)

Låsehåndtak for tonerbeholder [2-4](#)

Løse funksjonsfeil [7-9](#)

M

Matedeksel [2-3](#)

Merknad [1-2](#)

Miljø [1-3](#)

Monotype Imaging License Agreement [1-11](#)

Mopria [4-7](#)

Multifunksjonsmater [2-3](#)

N

Navn på deler [2-2](#)

Nettverk

Forberedelse [2-18](#)

Nettverksgrensesnitt [2-6](#)

Nettverksgrensesnittkontakt [2-3](#)

Nettverksinnstillinger

Konfigurere kablet nettverk [2-16](#)

O

Om varemerkenavn [1-9](#)

OpenSSL License [1-10](#)

Oppløsning [8-6](#)

Ordinært vedlikehold [7-2](#)

Original SSLeay License [1-10](#)

P

Pålogging [2-13](#)

Papir

Forholdsregler for ilegging av papir [3-3](#)

Legg papir i universalskuffen [3-7](#)

Legge i papir [3-2](#)

Legge inn kartong [3-9](#)

Legge inn konvolutter [3-9](#)

- Legge papir i kassetten 3-4
- Størrelse og medietype 3-10
- Papirbreddeførere 2-3, 3-4
- Papirlengdefører 2-3, 3-5
- Papirstopp 7-25
 - 2-sidig enhet 7-34
 - Inne i maskinen 7-32
 - Plasseringsindikatorer for papirstopp 7-25
 - Universalskuffen 7-26
- Papirstopper 2-2, 3-13
 - Bakdeksel 1 7-32
 - Bakdeksel 1 (mating) 7-29
 - Bakdeksel 2 7-30
 - Bakdeksel 3 7-31
 - Kassetter 1 til 4 7-28
- Product Library viii

R

- Regelmessig vedlikehold
 - Skifte toneravfallsboks 7-7
 - Skifte tonerkassett 7-3
- Rengjøre 7-2
 - Papiroverføringsenhet 7-2
- Ressurssparing - Papir 1-13

S

- Sikkerhetsforholdsregler ved bruk av trådløst LAN 1-7
- Sikkerhetskonvensjoner i denne håndboken 1-2
- Skifte toneravfallsboks 7-7
- Skifte tonerkassett 7-3
- Skriverdriver
 - Hjelp 4-6
- Slå av 2-9
- Slå på 2-9
- Slett v/utskrift 6-5
- Spesifikasjoner 8-4
 - Maskin 8-4
 - Papirmater (500-ark) (tilleggsutstyr) 8-7
 - Skriverfunksjoner 8-6
- Stillemodus 6-4
- Størrelseur 2-3
- Strømadministrasjon 1-13
- Strømbryter 2-2
- Strømkabel
 - Tilkobling 2-8
- Svare på meldinger 7-13
- Symboler 1-2

T

- TCP/IP (IPv4)
 - Innstillinger 2-16
- Telle antall ark som har blitt skrevet ut
 - Teller 2-30
- Tid før første utskrift 8-6
- Tilkobling
 - Strømkabel 2-8
 - USB-kabel 2-8
- Tilkoblingsmetode 2-6
- Toneravfallsboks 2-4

- Tonerbeholder (Cyan) 2-4
- Tonerbeholder (Magenta) 2-4
- Tonerbeholder (Svart) 2-4
- Tonerbeholder (Yellow) 2-4
- Toppskuff 2-2

U

- Universalskuff
 - Papirstørrelse og medietype 3-12
- USB-grensesnitt 2-6
- USB-grensesnittkontakt 2-3
- USB-kabel
 - Tilkobling 2-8
- USB-minnespor 2-2
- USB-port 2-3
- Utskrift
 - Utskriftsinnstilling 4-5
- Utskrift fra PC 4-2
- Utskriftshastighet 8-6
- Utskriftsinnstillinger 4-5

V

- Varmedeksel 2-3

W

- Wi-Fi Direct
 - Utskrift 4-7

**QUALITY
CERTIFICATE**

This machine has passed
all quality controls and
final inspection

