

# **FAX System 13**

# **GUÍA DE USO**

Lea esta guía de uso antes de empezar a utilizar la máquina y guárdela cerca de la máquina para facilitar su consulta.

# Contenido

Contenido .....	i
Mapa de menús .....	vi
[FAX] .....	vi
[Buzón subdirecc.] .....	vii
[Buzón de sondeo] .....	vii
[Buzón de RX de memoria de FAX] .....	vii
[Est./Canc. Trab.] .....	viii
[Menú Sistema/Contador] .....	ix
Información sobre la Guía de uso de FAX (esta guía) .....	xix
Estructura de la guía .....	xix
Convenciones utilizadas en esta guía .....	xx
<b>1 Información legal y sobre seguridad .....</b>	<b>1-1</b>
Convenciones de seguridad utilizadas en esta guía .....	1-2
Acerca de esta guía de uso .....	1-3
Aviso legal .....	1-4
INSTRUCCIONES DE SEGURIDAD IMPORTANTES .....	1-5
IMPORTANTES MESURES DE SECURITE .....	1-6
Normativas técnicas de terminales .....	1-7
Declaración de compatibilidad con redes .....	1-8
Información de marcas comerciales .....	1-9
Precauciones al apagar la máquina .....	1-10
<b>2 Antes de usar la máquina de fax .....</b>	<b>2-1</b>
Nombres de los componentes (exterior de la máquina) .....	2-2
Nombres de los componentes (alimentador de originales) .....	2-3
Uso del panel de controles .....	2-4
Uso del panel de controles .....	2-5
Visualización de la pantalla de inicio .....	2-5
Funcionamiento del panel digital .....	2-6
Uso de la tecla [Introducir] .....	2-7
Uso de la tecla [Búsqueda rápida de número] .....	2-7
Asistente de configuración rápida .....	2-8
Configuración de la fecha y hora .....	2-10
Registro de destinos en la libreta de direcciones .....	2-11
Adición de un destino (Libreta de direcciones) .....	2-11
Cambio de la libreta de direcciones .....	2-14
Eliminación de entradas de la libreta de direcciones .....	2-15
Impresión de la lista de direcciones .....	2-15
Adición de un destino a tecla de un toque .....	2-16
Registro de accesos rápidos (Adición de accesos rápidos) .....	2-18
Config. de PBX (solo Europa) .....	2-18
<b>3 Transmisión de FAX .....</b>	<b>3-1</b>
Procedimiento básico de transmisión .....	3-2
Uso de la remarcación .....	3-3
Comprobación del estado del envío .....	3-3
Envío con cambio de prioridad .....	3-4
Cancelación de la transmisión desde memoria (durante el escaneado de originales) .....	3-4
Cancelación de la transmisión desde memoria (durante la comunicación) .....	3-4
Cancelación de la transmisión (desconexión de la comunicación) .....	3-5
Métodos de introducción de los destinos .....	3-6
Introducción del número de fax de destino con las teclas numéricas .....	3-6
Selección desde la libreta de direcciones .....	3-8
Selección desde una tecla de un toque .....	3-9

Selección desde Marcación rápida .....	3-9
Transmisión de multidifusión .....	3-10
Inicio y cierre de sesión (logout) .....	3-12
Inicio de sesión si está activada la administración de inicio de sesión de usuario .....	3-12
Inicio de sesión si está activada la contabilidad de trabajos .....	3-13
Envío manual .....	3-14
Transmisión en espera .....	3-15
Envío interrumpido .....	3-16
Uso de la marcación en cadena .....	3-17
Utilización de los favoritos .....	3-18

## **4 Recepción de FAX ..... 4-1**

Método de recepción .....	4-2
Configuración del método de recepción .....	4-2
Recepción automática .....	4-3
Flujo de recepción automática .....	4-3
Cancelación de la recepción (desconexión de la comunicación) .....	4-3
Recepción manual .....	4-4
Flujo de recepción manual .....	4-4

## **5 Configuración de detalles de las funciones de fax ..... 5-1**

Funciones de transmisión de fax .....	5-3
[Tamaño del original] .....	5-3
[Orientación del original] .....	5-3
[Original a 2 caras/libro] .....	5-4
[Resolución TX FAX] .....	5-4
[Densidad] .....	5-4
[Imagen del original] .....	5-5
[Escaneo continuo] .....	5-5
[Aviso de fin trabajo] .....	5-5
[Ingreso nom. arch.] .....	5-5
[Original largo] .....	5-6
[Transmisión FAX retras.] .....	5-6
Configuración de la transmisión retrasada .....	5-8
[Transmisión de FAX directa] .....	5-8
[Recepción de sondeo] .....	5-9
Funciones de recepción de fax .....	5-9
[Tipo de papel] .....	5-9
[Tam. RX reducido] .....	5-10
[Fecha/hora de recepción] .....	5-10
[Impresión dúplex] .....	5-11
[Impresión 2 en 1] .....	5-11
[Impresión lotes] .....	5-11
Reenvío desde memoria .....	5-12
Configuración de reenvío .....	5-13
Tipo de destino de reenvío .....	5-13
Configuración de reenvío .....	5-13
Registro de destinos en la libreta de direcciones .....	5-13
Cambio de la información registrada .....	5-14
Eliminación de la información registrada .....	5-14
Configuración de los detalles de reenvío .....	5-15
[Formato archivo] .....	5-15
[Separación de archivo] .....	5-15
[Info adic asunto e-mail] .....	5-15
[TX encriptada FTP] .....	5-15
[Imprimir] .....	5-16
[Programa] .....	5-16
[Nombre de archivo] .....	5-17

Configuración para el reenvío desde Embedded Web Server RX (Configuración de reenvío) .....	5-18
Buzón de subdirección .....	5-19
Registro de un buzón de subdirección .....	5-19
Cambio del buzón de subdirección .....	5-20
Eliminación del buzón de subdirección .....	5-21
Impresión de originales desde un buzón de subdirección .....	5-21
Comprobación de los detalles de un buzón .....	5-22
Eliminación automática de los originales impresos de un buzón de subdirección ..	5-22
Eliminar de los originales de un buzón de subdirección .....	5-22
Impresión de una lista de buzones de subdirección .....	5-23
Comunicación con subdirección .....	5-24
Transmisión con subdirección .....	5-25
Recepción con subdirección .....	5-26
Comunicación de sondeo .....	5-27
Transmisión de sondeo .....	5-27
Recepción de sondeo .....	5-29
Impresión desde un buzón de sondeo .....	5-31
Comprobación de los detalles de un buzón .....	5-31
Eliminación de originales de un buzón de sondeo .....	5-31
Buzón de RX de memoria de FAX .....	5-32
Procedimiento de impresión del buzón de RX de memoria de FAX .....	5-32
Procedimiento de eliminación de un fax del buzón de RX de memoria de FAX .....	5-33
Encriptación .....	5-34
Registro de una clave de encriptación .....	5-35
Cambio de los contenidos del registro de la clave de encriptación .....	5-35
Eliminación de los contenidos del registro de la clave de encriptación .....	5-36
Uso de la transmisión encriptada .....	5-36
Configuración de la recepción encriptada .....	5-37

## **6 Envío de faxes desde un PC ..... 6-1**

Flujo de envío del FAX de red .....	6-3
Flujo de recepción del FAX de red .....	6-3
Configuración de FAX de red .....	6-4
Instalación de Network FAX Driver .....	6-4
Desinstalación del controlador de FAX .....	6-5
Configuración predeterminada del controlador .....	6-6
Apertura del cuadro de diálogo Configuración Predeterminada .....	6-7
Transmisión básica .....	6-11
Cambio de la configuración de transmisión .....	6-14
Selección de un destino en la libreta de direcciones .....	6-14
Uso de la comunicación con subdirección .....	6-15
Especificación de una portada .....	6-16
Configuración de opciones .....	6-16
Cambio de la información del remitente .....	6-17
Uso de portadas .....	6-18
Información sobre las portadas .....	6-18
Adjuntar y transmitir una portada .....	6-19
Registro de una portada (Configuración Predeterminada) .....	6-22
Comprobación del estado de transmisión de FAX de red .....	6-28

## **7 Control de trabajos ..... 7-1**

Herramientas para revisar los resultados de transmisión y el estado del registro .....	7-2
Revisión del historial de trabajos de FAX .....	7-3
Visualización de la pantalla de registro de trabajos .....	7-3
Impresión de informes administrativos (Config. inf. resultados) .....	7-4
Impresión de informes de resultados de envío .....	7-4
Imagen adjunta al enviar un fax de red .....	7-4

Informe de trabajo cancelado antes del envío .....	7-5
Cambio del formato del destinatario .....	7-5
Impresión de informes de resultados de recepción de FAX .....	7-6
Informe de actividad (Infor. FAX saliente e Infor. FAX entrante) .....	7-7
Impresión de informes de actividad .....	7-7
Impresión automática de informes de actividad .....	7-7
Impresión de la página de estado .....	7-8
Notificación de los resultados de recepción de FAX por e-mail .....	7-9
Visualización de la pantalla de confirmación de destinos .....	7-10

## **8 Configuración predeterminada del FAX [Menú Sistema] ..... 8-1**

Funcionamiento del Menú Sistema .....	8-2
Configuración predeterminada del fax .....	8-2
Opciones de configuración del menú Sistema .....	8-4
[Informe] .....	8-5
[Configuración de depósito/bypass] .....	8-6
[Configuración común] .....	8-6
[Buzón de documentos] .....	8-8
[FAX] .....	8-8
Ajuste/mantenimiento .....	8-12
Restricción de transmisión .....	8-13
Registro de números de FAX de permiso .....	8-14
Cambio de números de FAX de permiso .....	8-15
Eliminación de números de FAX de permiso .....	8-15
Registro de números de FAX de rechazo .....	8-15
Cambio de números de FAX de rechazo .....	8-16
Eliminación de números de FAX de rechazo .....	8-16
Registro de números de FAX de permiso .....	8-16
Cambio del número de ID de permiso .....	8-17
Eliminación del número de ID de permiso .....	8-17
Configuración de la restricción de envío .....	8-17
Configuración de la restricción de recepción .....	8-18
Recepción n.º desconocido .....	8-18
Hora inutilizable .....	8-19
Administración de cuentas .....	8-21

## **9 Equipo opcional ..... 9-1**

Uso de un teléfono conectado .....	9-2
Recepción con cambio automático de FAX/TEL .....	9-2
Recepción con cambio automático de FAX/Contestador automático .....	9-4
Disponibilidad del modo de recepción DRD solo en algunos países .....	9-6
Envío manual .....	9-7
Recepción manual .....	9-8
Función de cambio remoto .....	9-9

## **10 Solución de problemas ..... 10-1**

Indicadores durante la operación de envío/recepción .....	10-2
Respuesta al parpadeo del indicador Atención .....	10-2
Respuestas a los mensajes .....	10-3
Lista de códigos de error .....	10-5
Problemas generales .....	10-8
Preguntas frecuentes .....	10-9

## **11 Apéndice ..... 11-1**

Método de introducción de caracteres .....	11-2
Pantallas de introducción .....	11-2

Introducción de caracteres .....	11-3
Especificaciones .....	11-5
Tamaños de FAX recibido y papel prioritario .....	11-7
Prioridad de impresión de tamaño directo .....	11-7
Prioridad de reducción .....	11-9
Tamaños de FAX recibido y papel prioritario (modelo para EE.UU.) .....	11-12

# Mapa de menús

## [FAX]

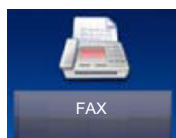

Tecla de función	Descripción	Página de referencia
<b>Colgar</b>	Seleccione para enviar y recibir faxes manualmente.	<a href="#">3-14</a>
<b>Directo</b>	Envía faxes directamente sin leer los datos del original en la memoria.	<a href="#">3-14</a>
<b>Rellamar destino</b>	Si desea enviar el fax al mismo sistema de recepción, seleccione [Rellamar] para llamar al sistema de recepción cuyo número haya marcado en la lista de destinos.	<a href="#">3-3</a>
<b>Agr. dest.</b>	Introduzca el número de la otra parte con el teclado numérico.	<a href="#">3-6</a>
<b>Libr. direc.</b>	Seleccione un destino registrado en la libreta de direcciones.	<a href="#">3-8</a>
<b>Libr. direc. ext</b>	Seleccione un destino registrado en la libreta de direcciones externa.	Embedded Web Server RX User Guide
<b>Tecla de un toque</b>	Seleccione el destino usando las teclas de un toque.	<a href="#">3-9</a>

Función	Descripción	Página de referencia
<b>Tamaño del original</b>	Especifique el tamaño del original que va a escanear.	<a href="#">5-3</a>
<b>Orientación del original</b>	Seleccione la orientación del borde superior del original para escanearlo en la dirección correcta.	<a href="#">5-3</a>
<b>Original a 2 caras/libro</b>	Seleccione el tipo y la encuadernación de los originales.	<a href="#">5-4</a>
<b>Resolución TX FAX</b>	Seleccione la resolución de las imágenes al enviar un fax.	<a href="#">5-4</a>
<b>Densidad</b>	Ajusta la densidad usando 9 niveles.	<a href="#">5-4</a>
<b>Imagen del original</b>	Seleccione el tipo de imagen original para obtener los mejores resultados.	<a href="#">5-5</a>
<b>Escaneo continuo</b>	Escanea un gran número de originales en lotes separados y luego los produce como un solo trabajo.	<a href="#">5-5</a>
<b>Ingreso nom. arch.</b>	Agrega un nombre de archivo.	<a href="#">5-5</a>
<b>Original largo</b>	Lee documentos originales de tamaño grande con un alimentador de originales.	<a href="#">5-6</a>
<b>Aviso de fin trabajo</b>	Envía un aviso por e-mail cuando finaliza un trabajo.	<a href="#">5-5</a>

## [Buzón subdirecc.]

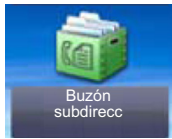

Tecla de función	Descripción	Página de referencia
Buzón subdirecc.	Uso del buzón de subdirección.	<a href="#">5-19</a>

## [Buzón de sondeo]

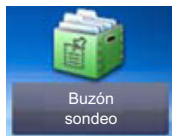

Tecla de función	Descripción	Página de referencia
Buzón de sondeo	Uso del buzón de sondeo.	<a href="#">5-27</a>

## [Buzón de RX de memoria de FAX]

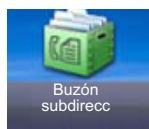

Tecla de función	Descripción	Página de referencia
Buzón de RX de memoria de FAX	Uso del buzón de RX de memoria de FAX.	<a href="#">5-32</a>



## [Est./Canc. Trab.]



Tecla de función		Descripción	Página de referencia
Pantalla Est. trab. imp.		Muestra la pantalla Est. trab. imp.	Guía de uso de la máquina
Pantalla Enviar est. trab		Muestra la pantalla Enviar est. trab.	Guía de uso de la máquina
Alm. Est. trab.		Muestra la pantalla Alm. Est. trab.	Guía de uso de la máquina
Trabajos programados		Envío del trabajo FAX con transmisión retrasada	<a href="#">5-8</a>
Reg. Trab. imp.		Muestra la pantalla de registro de trabajos de impresión.	Guía de uso de la máquina
Env. reg. trab.		Muestra la pantalla de registro de trabajos de envío.	Guía de uso de la máquina
Alm. Reg. trab.		Muestra la pantalla de registro de trabajos de almacenamiento.	Guía de uso de la máquina
Reg. trab. FAX	Reg. FAX sal.	Muestra la pantalla Reg. FAX sal.	<a href="#">7-4</a>
	Reg. FAX entr.	Abre la pantalla de FAX.	<a href="#">7-4</a>
	Infor. FAX saliente	El Infor. FAX saliente se imprime como un informe.	<a href="#">7-4</a>
	Infor. FAX entrante	El Infor. FAX entrante se imprime como un informe.	<a href="#">7-4</a>
Escáner		Muestra el estado de escaneado del original o la información de errores.	Guía de uso de la máquina
Impresora		Muestra la información de errores y el estado en cola o de impresión.	Guía de uso de la máquina
Buzón de RX de memoria de FAX		Muestra el estado de los documentos en el buzón de RX de memoria de FAX.	Guía de uso de la máquina
FAX	Lín. desact.	Siga este procedimiento para interrumpir la conexión y detener la transmisión.	<a href="#">3-5</a>
	RX manual	La recepción es posible después de confirmar que la línea de teléfono se ha conectado a la parte de envío.	<a href="#">4-4</a>
Estado tóner		Comprobación de la cantidad de tóner restante.	Guía de uso de la máquina
Estado de papel		Comprobación de la cantidad de papel que queda.	Guía de uso de la máquina
Memoria extraíble		Muestra la utilización y capacidad de la memoria USB conectada a la máquina.	Guía de uso de la máquina

Tecla de función	Descripción	Página de referencia
<b>Teclado USB</b>	Muestra la presencia o ausencia del teclado USB.	Guía de uso de la máquina
<b>Teclado Bluetooth</b>	Muestra el estado del teclado Bluetooth.	Guía de uso de la máquina
<b>Grapar</b>	Comprobación de la cantidad de grapas que quedan.	Guía de uso de la máquina
<b>Estado de conexión de red</b>	Aparece el estado de conexión de red.	Guía de uso de la máquina
<b>Estado de conexión de red opcional</b>	Aparece el estado de conexión de un kit de interfaz de red opcional.	Guía de uso de la máquina
<b>Wi-Fi Direct</b>	Muestra el estado de conexión de Wi-Fi Direct.	Guía de uso de la máquina
<b>Red inalámbrica</b>	Muestra el estado de conexión del kit de interfaz de red inalámbrica.	Guía de uso de la máquina
<b>Estado de conexión Wi-Fi</b>	Muestra el estado de conexión de Wi-Fi.	Guía de uso de la máquina
<b>SSD</b>	Muestra el estado del SSD opcional.	Guía de uso de la máquina
<b>NFC</b>	Muestra el estado de conexión de NFC.	Guía de uso de la máquina

## [Menú Sistema/Contador]

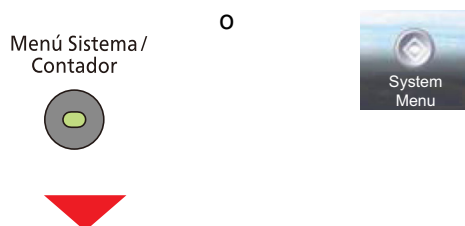

### Asistente de configuración rápida

Elementos de configuración del Menú Sistema	Descripción	Página de referencia
<b>Configuración de fax</b>	Establece la configuración del fax en formato de asistente.	<a href="#">2-8</a>
<b>Configuración de ahorro de energía</b>	Establece la configuración de ahorro de energía en formato de asistente.	Guía de uso de la máquina
<b>Configuración de red</b>	Establece la configuración de red en formato de asistente.	Guía de uso de la máquina

### Idioma

Elementos de configuración del Menú Sistema	Descripción	Página de referencia
<b>Idioma</b>	Configure el idioma que usar en la pantalla del panel digital.	Guía de uso de la máquina

## Informe

Elementos de configuración del Menú Sistema		Descripción		Página de referencia
<b>Informe</b> Imprima informes para comprobar la configuración, el estado y el historial de la máquina. También se puede establecer la configuración para la impresión de informes.	<b>Impresión de informe</b>	<b>Página de estado</b>	Imprime la página de estado, que le permite comprobar información como la configuración actual, el espacio de memoria disponible y el equipamiento opcional instalado.	<a href="#">7-8</a>
		<b>Lista de fuentes</b>	Imprime la lista de fuentes, que le permite comprobar las fuentes de muestra instaladas en la máquina.	Guía de uso de la máquina
		<b>Estado de red</b>	Imprime el estado de red, que le permite comprobar información como la versión del firmware de la interfaz de red, la dirección de red y el protocolo.	Guía de uso de la máquina
		<b>Estado de servicio</b>	Hay disponible información más detallada que en la Página de estado. El personal de servicio normalmente imprime las páginas de estado de servicio para mantenimiento.	Guía de uso de la máquina
		<b>Estado de red opcional</b>	Imprime el estado de red opcional, que le permite comprobar información como la versión del firmware de la interfaz de red opcional, la dirección de red y el protocolo.	Guía de uso de la máquina
		<b>Informe de contabilidad</b>	El total de páginas contadas en todas las cuentas pertinentes se puede imprimir como un informe de contabilidad.	Guía de uso de la máquina
		<b>Lista de buzones de subdirección</b>	Imprime la lista de buzones de subdirección en la que figuran los números y nombres de buzón de los buzones de subdirección registrados.	<a href="#">5-23</a>
		<b>Lista de FAX (Índice)</b>	Puede imprimir la lista de destinos registrados en la libreta de direcciones.	<a href="#">2-15</a>
		<b>Lista de FAX (Nro.)</b>	Puede imprimir la lista de destinos (Número de FAX) registrados en la libreta de direcciones.	<a href="#">2-15</a>
		<b>Infor. FAX saliente</b>	Permite imprimir los informes de fax saliente.	<a href="#">7-7</a>
		<b>Infor. FAX entrante</b>	Permite imprimir los informes de fax entrante.	<a href="#">7-7</a>
	<b>Config. informe admin</b>	<b>Infor. FAX saliente</b>	Un informe de actividad se imprime automáticamente después de cada 50 faxes enviados.	<a href="#">8-5</a>
	<b>Infor. FAX entrante</b>	Un informe de actividad se imprime automáticamente después de cada 50 faxes recibidos.	<a href="#">8-5</a>	

Elementos de configuración del Menú Sistema			Descripción	Página de referencia
Imprima informes para comprobar la configuración, el estado y el historial de la máquina. También se puede establecer la configuración para la impresión de informes.	Config. inf. resultados	Enviar informe resultados	Cada vez que envía un fax, puede imprimir un informe para confirmar si el fax se ha enviado correctamente. Puede seleccionar una imagen adjunta al enviar un fax de red.	<a href="#">8-5</a>
		Informe resultados RX FAX	Cuando se recibe un fax, puede recibir una notificación mediante un informe de resultados de recepción.	<a href="#">8-5</a>
		Config aviso término tbjo	Adjunta las imágenes enviadas a los avisos de fin de trabajo.	Guía de uso de la máquina
	Envío histórico trabajos	Envío histórico trabajos	Esta función envía automáticamente el histórico de trabajos a los destinos especificados cuando se registra un determinado número de trabajos.	Guía de uso de la máquina
		Envío automático	Si el registro de trabajos alcanza el número configurado de elementos, esta función envía automáticamente el histórico de trabajos a los destinos especificados cuando se registra un determinado número de trabajos.	Guía de uso de la máquina
		Destino	Configure el destino al que se envían los históricos de trabajos. Solo se pueden configurar direcciones de e-mail.	Guía de uso de la máquina
		Asunto registro trabajos	Configure el asunto de modo que se introduzca automáticamente al enviar los históricos de trabajos por e-mail.	Guía de uso de la máquina
		Asunto de registro SSFC	Introduzca el asunto del historial de registro de trabajos con la autenticación de tarjeta ID.	Guía de uso de la máquina
	Información personal	Seleccione si desea incluir información personal en el registro de trabajos.	Guía de uso de la máquina	

## Contador

Elementos de configuración del Menú Sistema	Descripción	Página de referencia
Contador	Compruebe el número de páginas impresas y escaneadas.	Guía de uso de la máquina

## Propiedad de usuario

Elementos de configuración del Menú Sistema	Descripción	Página de referencia
Propiedad de usuario	Las propiedades del usuario se pueden cambiar. Los tipos de propiedades del usuario que pueden cambiarse difieren en función del privilegio de acceso del usuario.	Guía de uso de la máquina

## Configuración de depósito/bypass

Elementos de configuración del Menú Sistema	Descripción	Página de referencia
Depósito 1 (a 3)	Seleccione el tipo de papel del Depósito 1 (a 3).	<a href="#">8-6</a>

## Configuración común

Elementos de configuración del Menú Sistema	Descripción	Página de Página
Pantalla predet.	Selecciona la pantalla que aparecerá inmediatamente después del inicio (pantalla predeterminada).	Guía de uso de la máquina
Sonido	Alarma	Configure las opciones del sonido de alarma durante las operaciones de la máquina. <a href="#">8-6</a>
	Volumen de altavoz de FAX	Ajuste el volumen del altavoz. <a href="#">8-6</a>
	Volumen de altavoz de FAX	Ajuste el volumen del monitor. <a href="#">8-6</a>
Configuración original	Configure los tamaños de original para la detección automática del dispositivo.	Guía de uso de la máquina
Config. de papel	Configure tamaños de papel personalizados utilizados con frecuencia.	Guía de uso de la máquina
Valores predet. Funciones Configure los valores predeterminados de las opciones disponibles, como copia y envío. La configuración de los valores utilizados con frecuencia como predeterminados facilita los trabajos posteriores.	Resolución TX FAX	Seleccione la resolución de escaneo predeterminada. <a href="#">8-7</a>
	Escaneo continuo (FAX)	Configure los valores predeterminados del escaneo continuo. <a href="#">8-7</a>
Salida de papel	Seleccione la bandeja de salida, respectivamente, para trabajos de copia, trabajos de impresión desde el buzón de documentos, ordenadores y datos recibidos de fax. <a href="#">8-7</a>	
Gestión errores	Seleccione si se cancelará o continuará el trabajo cuando se produzca un error. Guía de uso de la máquina	

Elementos de configuración del Menú Sistema		Descripción	Página de Página
<b>Medida</b>		Seleccione las unidades en pulgadas o métricas para las dimensiones del papel.	Guía de uso de la máquina
<b>Nivel alerta de poco tóner</b>		Configure la cantidad de tóner restante para notificar al administrador cuando se deba realizar un pedido de tóner porque se está agotando.	
<b>Distribución del teclado</b>		Cambie la distribución del teclado del panel digital que se usa para introducir caracteres.	
<b>Tipo de teclado USB</b>		Seleccione el tipo de teclado USB que desea usar.	
<b>Desplazar documentos por trabajo</b>		Seleccione si se realiza o no un desplazamiento de los documentos por trabajo.	
<b>Despl. documentos 1 página</b>		Seleccione si se clasifican los documentos de una página.	
<b>Mostrar estado/registro</b>	<b>Mostrar registro de FAX</b>	Configure el método de visualización del estado/registro.	<a href="#">8-7</a>
<b>Asignación de tecla de función</b>	<b>Tecla de función 1 - 3</b>	Establezca la configuración para la tecla de función en el panel de controles.	<a href="#">8-7</a>
<b>Mostrar mensaje apagado</b>		Configure el modo de si mostrar un mensaje de confirmación cuando se apaga la máquina.	<a href="#">8-7</a>

## Inicio

Elementos de configuración del Menú Sistema	Descripción	Página de referencia
<b>Inicio</b>	Establezca la configuración de la pantalla de inicio.	Guía de uso de la máquina

## Copia

Elementos de configuración del Menú Sistema	Descripción	Página de referencia
<b>Copia</b>	Establece la configuración para las funciones de copia.	Guía de uso de la máquina

## Enviar

Elementos de configuración del Menú Sistema	Descripción	Página de referencia
<b>Enviar</b>	Establece la configuración para las funciones de envío.	Guía de uso de la máquina

## Buzón de documentos

Elementos de configuración del Menú Sistema	Descripción	Página de referencia
<b>Buzón personalizado</b>	Establezca la configuración del buzón personalizado.	Guía de uso de la máquina
<b>Buzón subdirecc.</b>	Establezca la configuración del buzón de subdirección.	<a href="#">5-19</a>
<b>Buzón trabajos</b>	Establezca la configuración del buzón de trabajos.	Guía de uso de la máquina
<b>Buzón de sondeo</b>	Establezca la configuración del buzón personalizado.	<a href="#">5-27</a>
<b>Buzón de RX de memoria de FAX</b>	Establece la configuración del buzón de RX de memoria de FAX.	<a href="#">5-32</a>

## FAX

Elementos de configuración del Menú Sistema		Descripción	Página de referencia	
FAX	TX/RX común	<b>Encript. Registro clave</b>	Se utiliza para registrar una clave de encriptación para las comunicaciones encriptadas.	<a href="#">8-8</a>
		<b>Diagnóstico remoto de FAX</b>	Esta función permite al ordenador de nuestro centro de servicio técnico acceder a la máquina a través del teléfono y comprobar el estado de la máquina o buscar errores.	<a href="#">8-8</a>
	Transmisión	<b>Nombre FAX local</b>	Registre el nombre de FAX local impreso en el área de la identificación del terminal de transmisión (TTI).	<a href="#">8-8</a>
		<b>Nombre FAX local</b>	Registre el nombre de FAX local.	
		<b>ID de FAX local</b>	Introduzca el ID de fax local.	
		<b>Número FAX local</b>	Registre el nombre de FAX local impreso en el área de la identificación del terminal de transmisión (TTI).	
		<b>TTI</b>	La identificación de terminal de transmisión (TTI) es la información de la máquina de envío (terminal de transmisión) que imprime la máquina de recepción en el fax recibido.	
		<b>Usar nom. cuenta</b>	Seleccione si se va a usar o no el nombre de cuenta como nombre de FAX local.	
		<b>Modo de marcación</b>	Seleccione el modo de marcación según el tipo de línea.	
		<b>Veces reintento</b>	Configure el número de rellamadas.	
		<b>Transmisión ECM</b>	Configure si se ejecuta la transmisión ECM.	
		<b>Velocidad de inicio de TX</b>	Configure la velocidad de inicio de transmisión.	
	Recepción	<b>Tipo medios</b>	Especifique el tipo de papel que se utilizará para imprimir el fax recibido.	<a href="#">5-9</a>
		<b>Tam. RX reducido</b>	Si el tamaño de recepción es más grande que el tamaño del papel, puede reducir el tamaño de impresión.	
		<b>Fecha/hora de recepción</b>	La función Fecha/hora de recepción agrega la fecha y la hora de recepción, la información del remitente y el número de páginas en la parte superior de cada página cuando se imprime el fax recibido.	
		<b>Impresión dúplex</b>	Si las distintas páginas de datos recibidas son igual de anchas, se pueden imprimir en ambas caras del papel con el mismo ancho que los datos.	
		<b>Impresión 2 en 1</b>	Cuando reciba un original de tamaño Statement o A5 de varias páginas, esta función imprime 2 páginas del original a la vez en una hoja de papel de tamaño Letter o A4.	
		<b>Impresión lotes</b>	Si se reciben varios originales, se producen a la vez cuando finaliza la recepción de todas las páginas.	



Elementos de configuración del Menú Sistema			Descripción	Página de referencia
FAX	Recepción	Timbres(Normal)	Si el método de recepción es recepción automática de fax, se puede cambiar según sea necesario el número de timbres hasta que la máquina responde.	<a href="#">5-9</a>
		Contestador	Si el método de recepción es recepción con cambio automático de FAX/contestador automático, se puede cambiar según sea necesario el número de timbres hasta que la máquina responde.	
		Timbres(FAX/TEL)	Si el método de recepción es recepción con cambio automático de FAX/contestador automático, se puede cambiar según sea necesario el número de timbres hasta que la máquina responde.	
		Recepción	Seleccione el modo de recepción.	
		Ma.re.ca.es.(SW)	Puede iniciar la recepción de FAX mediante el teléfono conectado.	
		Recepción encriptada	Activa la recepción con comunicación encriptada.	
		Recepción ECM	Configure si se ejecuta la recepción ECM.	
		Velocidad de inicio de recepción	Cambie el valor de Velocidad de inicio de recepción.	
	Restricción de TX/RX		Esta función permite enviar o recibir originales solo cuando se satisfacen los requisitos de comunicación.	<a href="#">8-13</a>
	Configuración de reenvío		Después de recibir un fax, puede reenviar la imagen recibida a otros faxes y ordenadores, o bien, especificar un número de copias.	<a href="#">8-11</a>
Ingreso de nuevo destino (FAX)		Seleccione si se permite el ingreso directo del destino.	<a href="#">8-12</a>	

## Aplicación

Elementos de configuración del Menú Sistema	Descripción	Página de referencia
Aplicación	Establece la configuración de Aplicación.	Guía de uso de la máquina

## Internet

Elementos de configuración del Menú Sistema	Descripción	Página de referencia
Internet	Establece la configuración relativa a Internet.	Guía de uso de la máquina

## Libreta de direcciones/Un toque

Elementos de configuración del Menú Sistema		Descripción	Página de referencia	
Libreta de direcciones/Un toque	Libr. direc.	Establezca la configuración de la libreta de direcciones.	<a href="#">2-11</a>	
	Tecla de un toque	Establezca la configuración de las teclas de un toque.	<a href="#">2-16</a>	
	Libreta de Direcciones	Clasificar	Seleccione cómo se ordenarán (clasificarán) de forma predeterminada las direcciones en la libreta de direcciones.	Guía de uso de la máquina
		Tipo de libreta de direcciones	Seleccione si aparece la libreta de direcciones externa cuando se muestra la libreta de direcciones.	Guía de uso de la máquina
	Restricción de edición	Restringe la edición de la libreta de direcciones.	Guía de uso de la máquina	
	Lista de impresión	Puede imprimir la lista de destinos registrados en la libreta de direcciones.	<a href="#">2-15</a>	

## Inicio sesión usuario/contabilidad de trabajos

Elementos de configuración del Menú Sistema	Descripción	Página de referencia
Inicio sesión usuario/contabilidad de trabajos	Establece la configuración relativa a la administración de la máquina.	Guía de uso de la máquina

## Impresora

Elementos de configuración del Menú Sistema	Descripción	Página de referencia
Impresora	Al imprimir desde el PC, la configuración normalmente se realiza en la pantalla de la aplicación. No obstante, están disponibles las siguientes opciones para configurar los valores predeterminados para personalizar la máquina.	Guía de uso de la máquina

## Sistema/Red

Elementos de configuración del Menú Sistema	Descripción	Página de referencia
Sistema/Red	Establece la configuración del sistema de la máquina.	Guía de uso de la máquina

## Fecha/temporizador/Ahorro energía

Elementos de configuración del Menú Sistema		Descripción	Página de referencia
Fecha/ temporizador/ Ahorro energía	Fecha/hora	Configure la fecha y la hora del lugar donde se utiliza la máquina.	<a href="#">2-10</a>
	Formato de fecha	Seleccione el formato de presentación de año, mes y día.	<a href="#">2-10</a>
	Definir zona horaria	Configure la diferencia horaria con respecto a GMT.	<a href="#">2-10</a>
	Rest. Auto Panel	Si no se ejecuta ningún trabajo durante un determinado período de tiempo, restablezca la configuración automáticamente y vuelva a la configuración predeterminada.	Guía de uso de la máquina
	Temp. restablecer panel	Si selecciona [Activado] para Rest. Auto Panel, defina el período de tiempo que se esperará antes del restablecimiento automático del panel.	Guía de uso de la máquina
	Temp. bajo cons.	Configure la cantidad de tiempo antes de que se active el modo de bajo consumo.	Guía de uso de la máquina
	Reglas de reposo	Seleccione si se va a usar el modo de reposo para las siguientes funciones individualmente:	Guía de uso de la máquina
	Temporiz. reposo	Configure el tiempo de espera antes de que se active el modo de reposo.	Guía de uso de la máquina
	Nivel de recuperación de ahorro de energía	Seleccione el método de recuperación desde el modo de ahorro de energía.	Guía de uso de la máquina
	Borrado auto de errores	En el modo de borrado automático de errores, el error se borra automáticamente después de que transcurra un periodo de tiempo definido.	Guía de uso de la máquina
	Temp. borrado errores	Si selecciona [Activado] para Borrado auto de errores, defina el período de tiempo que se esperará antes de que se borren los errores automáticamente.	Guía de uso de la máquina
	Tiemp autocancel interrup	Defina el período tras el que la máquina volverá al modo normal cuando se haya configurado el modo de interrupción de copia y no se utilice.	Guía de uso de la máquina
	Hora inutiliz.	Esta función configura un período durante el que la máquina no imprimirá los faxes recibidos.	<a href="#">8-19</a>
Tiempo de ping agotado	Seleccione el tiempo de espera cuando se ejecute [Ping] en "Sistema/Red".	Guía de uso de la máquina	

## Ajuste/mantenimiento

Elementos de configuración del Menú Sistema	Descripción	Página de referencia
Ajuste/mantenimiento	Ajuste la calidad de impresión y realice el mantenimiento de la máquina.	<a href="#">8-12</a>

# Información sobre la Guía de uso de FAX (esta guía)

## Estructura de la guía

Esta guía de uso contiene los siguientes capítulos.

Capítulo		Descripción
1	<b>Aviso legal</b>	Incluye precauciones sobre el uso de la máquina e información sobre marcas comerciales.
2	<b>Antes de usar la máquina de fax</b>	Explica los nombres de los componentes y el asistente de configuración rápida.
3	<b>Transmisión de FAX</b>	Explica los métodos generales de envío de faxes y las funciones de transmisión.
4	<b>Recepción de FAX</b>	Explica los métodos generales de recepción de faxes y las funciones de recepción.
5	<b>Configuración de detalles de las funciones de fax</b>	Explica funciones de fax útiles como el almacenamiento de los faxes recibidos en buzones en la memoria, el reenvío de los faxes recibidos y la comunicación de sondeo (una función que permite al receptor llamar e iniciar una recepción de fax).
6	<b>Envío de faxes desde un PC</b>	Explica cómo enviar un fax desde un PC.
7	<b>Control de trabajos</b>	Explica cómo comprobar el estado de las transmisiones y recepciones realizadas recientemente en el panel digital. También describe cómo imprimir informes administrativos que muestren los resultados de comunicación, la configuración de la máquina y la información registrada.
8	<b>Configuración predeterminada del FAX [Menú Sistema]</b>	Explica las diversas opciones de configuración para controlar el uso del fax, como la restricción de los destinos de transmisión, el bloqueo de la recepción de fax y la configuración de períodos de uso prohibidos.
9	<b>Equipo opcional</b>	Ofrece una introducción al Internet FAX Kit, la memoria de expansión y el FAX dual, y explica cómo usar la máquina cuando están instaladas funciones opcionales.
10	<b>Solución de problemas</b>	Explica lo que hacer cuando se muestran errores o se producen otros problemas.
11	<b>Apéndice</b>	Explica cómo introducir caracteres y enumera las especificaciones de la máquina de la fax.

## Convenciones utilizadas en esta guía

En las explicaciones de abajo se utiliza Adobe Reader X como ejemplo.

Haga clic en un elemento en la Tabla de contenido para ir a la página correspondiente.

Haga clic para ir de la página actual a la página mostrada antes. Esto resulta cómodo cuando desea volver a la página desde la que llegó a la página actual.

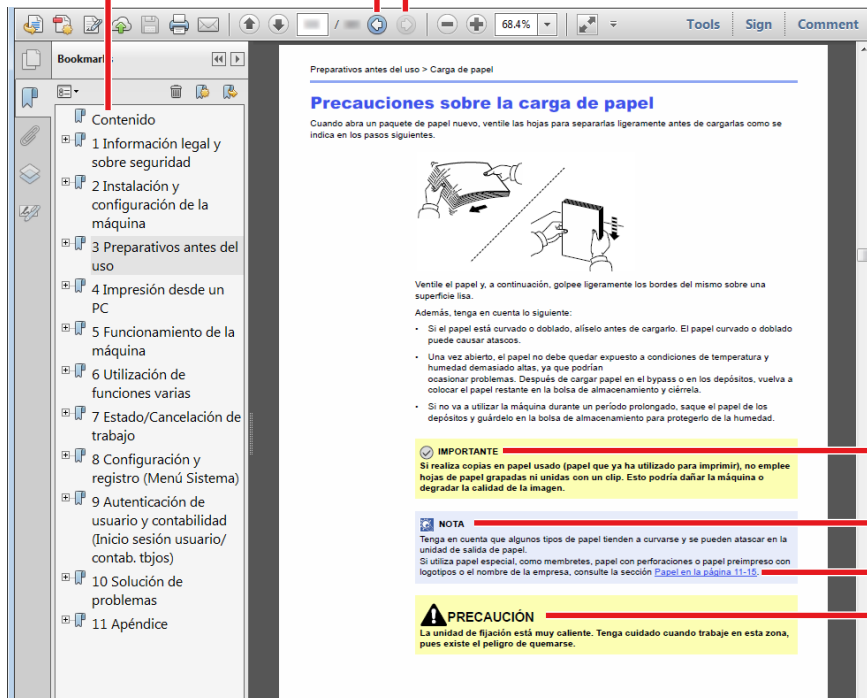

**IMPORTANT**  
Indica requisitos de funcionamiento y restricciones para usar la máquina correctamente, y evitar daños al equipo o a la propiedad.

**NOTA**  
Indica explicaciones complementarias e información de referencia sobre las operaciones.

**Consulte**  
Haga clic en el texto subrayado para ir a la página correspondiente.

**PRECAUCIÓN**  
Si no se siguen correctamente las instrucciones señaladas, existen riesgos de sufrir lesiones personales o daños a la máquina.

### **NOTA**

Los elementos que aparecen en Adobe Reader difieren según cómo se utilice. Si no aparecen la Tabla de contenido o las herramientas, consulte la ayuda de Adobe Reader.

En esta guía, se emplean las convenciones que se describen abajo para determinados elementos.

Convención	Descripción
<b>[Negrita]</b>	Indica teclas y botones.
<b>[Normal]</b>	Indica un mensaje u opción de configuración.







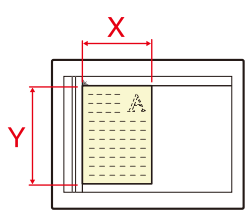

## Convenciones utilizadas en procedimientos de uso de la máquina

En esta guía de uso se hace referencia a las teclas del panel digital de la forma siguiente:

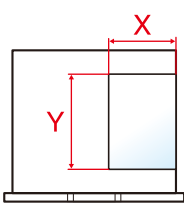
Procedimiento real	Procedimiento indicado en esta guía
<p>Pulse la tecla [Menú Sistema/Contador].</p> <p>▼</p> <p>Seleccione [∨]</p> <p>▼</p> <p>Seleccione [Configuración común].</p> <p>▼</p> <p>Seleccione [Sgte.] en "Sonido".</p>	<p>Tecla [Menú Sistema/Contador] &gt; [Configuración común] &gt; [Sgte.] en "Sonido".</p>

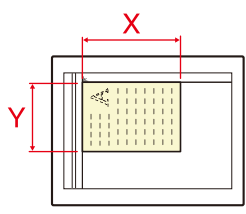
## Tamaño y orientación de los originales y el papel

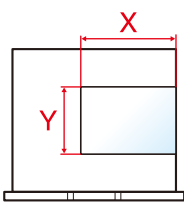
Los tamaños de original y de papel, como A4, B5, y Letter, se pueden utilizar tanto con orientación horizontal como vertical. Para diferenciar entre las orientaciones cuando se emplean estos tamaños, se añade "R" a los tamaños cuando se utiliza la orientación horizontal. Además, los siguientes iconos aparecen en el panel digital para indicar la orientación con que hay que colocar los originales y el papel.

Orientación		Posición de colocación (X=Longitud, Y=Ancho)	Iconos en el panel digital	Tamaño indicado en esta guía*1
Vertical	Original			A4, B5, Letter
	Papel			
Horizontal	Original			A4-R, B5-R, Letter
	Papel			

\* Los tamaños de original y de papel que se pueden utilizar dependen de la función y de la bandeja de origen. Para establecer la configuración, consulte:

➔ Guía de uso de la máquina

# 1 Información legal y sobre seguridad

Antes de utilizar la máquina, lea esta información. En este capítulo se ofrece información sobre los siguientes temas:

Convenciones de seguridad utilizadas en esta guía .....	1-2
Acerca de esta guía de uso .....	1-3
Aviso legal .....	1-4
INSTRUCCIONES DE SEGURIDAD IMPORTANTES .....	1-5
IMPORTANTES MESURES DE SECURITE .....	1-6
Normativas técnicas de terminales .....	1-7
Declaración de compatibilidad con redes .....	1-8
Información de marcas comerciales .....	1-9
Precauciones al apagar la máquina .....	1-10

# Convenciones de seguridad utilizadas en esta guía

Las secciones de esta guía y las partes de la máquina de fax marcadas con símbolos son advertencias de seguridad que tienen por finalidad proteger al usuario, a otras personas y a objetos próximos, así como garantizar un uso correcto y seguro de la máquina de fax. A continuación se indican los símbolos y su significado.



**ADVERTENCIA:** Si no se siguen correctamente las instrucciones señaladas, existen riesgos de sufrir lesiones graves e incluso fatales.



**PRECAUCIÓN:** Si no se siguen correctamente las instrucciones señaladas, existen riesgos de sufrir lesiones personales o daños a la máquina.

## Símbolos

El símbolo  indica que la sección correspondiente contiene avisos de seguridad. Los puntos específicos de atención se indican dentro del símbolo.



... [Advertencia general]



... [Advertencia de temperatura elevada]

El símbolo  indica que la sección correspondiente contiene información relativa a acciones prohibidas. Dentro de cada símbolo se indican detalles específicos de la acción prohibida.



... [Advertencia de acción prohibida]



... [Desmontaje prohibido]

El símbolo  indica que la sección correspondiente contiene información sobre acciones que deben llevarse a cabo. Dentro del símbolo se indican detalles específicos de la acción requerida.



... [Alerta de acción requerida]



... [Desenchufar el cable de alimentación de la toma de corriente]



... [Conectar siempre la máquina a una toma de corriente con conexión a tierra]

Póngase en contacto con el servicio técnico para solicitar una guía nueva si las advertencias de seguridad de esta guía no pueden leerse correctamente o en caso de que no disponga de esta guía (pago necesario).

## Cambios

Debido a actualizaciones de rendimiento, la información de esta Guía de uso está sujeta a cambios sin previo aviso.



## Acerca de esta guía de uso

Esta Guía de uso contiene información sobre el uso de las funciones de fax de esta máquina.

Lea la Guía de uso antes de empezar a utilizar la máquina.

Durante el uso, consulte la Guía de uso de la máquina para obtener información sobre las secciones indicadas a continuación.

Entorno

Precauciones de uso

Carga de papel

Limpieza

Sustitución del cartucho de tóner

Sustitución de la caja de tóner residual

Solución de errores

Respuestas a los mensajes de error

Cómo solucionar los atascos de papel

## Aviso legal

NO ASUMIMOS NINGUNA RESPONSABILIDAD POR LA PÉRDIDA, YA SEA PARCIAL O COMPLETA, DE LOS DOCUMENTOS RECIBIDOS CUANDO DICHA PÉRDIDA SEA RESULTADO DE DAÑOS EXISTENTES EN EL SISTEMA DE FAX, PROBLEMAS DE FUNCIONAMIENTO, UTILIZACIÓN INCORRECTA O FACTORES EXTERNOS, COMO CORTES ELÉCTRICOS; ASÍ COMO TAMPOCO POR PÉRDIDAS MERAMENTE ECONÓMICAS O PÉRDIDAS DE BENEFICIOS A CAUSA DE PERDER OPORTUNIDADES QUE SE PUEDEN ATRIBUIR A LA PÉRDIDA DE LLAMADAS O MENSAJES GRABADOS.

# INSTRUCCIONES DE SEGURIDAD IMPORTANTES

Cuando use el equipo telefónico, debe seguir una serie de precauciones básicas de seguridad para reducir el riesgo de incendio, descarga eléctrica y lesión a las personas, incluido lo siguiente:

**PRECAUCIÓN:** Para reducir el riesgo de incendio, utilice solo un cable AWG n.º 26 o UL más grande o un cable de línea de telecomunicaciones certificado CSA.

- 1 No use este producto cerca del agua; por ejemplo, cerca de una bañera, lavabo, fregadero o lavadero, en un sótano húmedo o cerca de una piscina.
- 2 Evite utilizar teléfonos (que no sean inalámbricos) durante las descargas eléctricas. Puede producirse el riesgo remoto de descarga eléctrica a causa de los rayos.
- 3 No use el teléfono para informar de una fuga de gas en proximidad a la fuga.
- 4 Utilice solo el cable de alimentación y las baterías que se indican en este manual. Do not dispose of batteries in a fire. Pueden explotar. Check with local codes for possible special disposal instructions.

## IMPORTANTES MESURES DE SECURITE

Certaines mesures de securite doivent etre prises pendant l'utilisation de materiel telephonique afin de reduire les risques d'incendie, de choc electrique et de blessures. En voici quelques unes:

- 1 Ne pas utiliser l'appareil pres de l'eau, p. ex., pres d'une baignoire, d'un lavabo, d'un evier de cuisine, d'un bac a laver, dans un sous-sol humide ou pres d'une piscine.
- 2 Eviter d'utiliser le telephone (sauf s'il s'agit d'un appareil sans fil) pendant un orage electrique. Ceci peut presenter un risque de choc electrique cause par la foudre.
- 3 Ne pas utiliser l'appareil telephonique pour signaler une fuite de gaz s'il est situe pres de la fuite.
- 4 Utiliser seulement le cordon d'alimentation et le type de piles indiquees dans ce manuel. Ne pas jeter les piles dans le feu: elles peuvent exploser. Se conformer aux reglements pertinents quant a l'elimination des piles.

CONSERVER CES INSTRUCTIONS

# Normativas técnicas de terminales

Equipo terminal (ET): TBR (21)

Requisitos de conexión de aprobación paneuropea para la conexión a las redes telefónicas públicas analógicas conmutadas (PSTN) de los ET (excluidos los ET que admiten servicios de telefonía de voz) donde el direccionamiento de red, si se proporciona, se efectúa por medio de señales de multifrecuencia de doble tono.

Este equipo terminal cumple con:

- TBR21
- AN 01R00 AN para P
- AN 02R01 AN para CH y N
- AN 05R01 AN para D, E, GR, P y N
- AN 06R00 AN para D, GR y P
- AN 07R01 AN para D, E, P y N
- AN 09R00 AN para D
- AN 10R00 AN para D
- AN 11R00 AN para P
- AN 12R00 AN para E
- AN 16R00 Nota consultiva general
- DE 03R00 AN nacional para D
- DE 04R00 AN nacional para D
- DE 05R00 AN nacional para D
- DE 08R00 AN nacional para D
- DE 09R00 AN nacional para D
- DE 12R00 AN nacional para D
- DE 14R00 AN nacional para D
- ES 01R01 AN nacional para E
- GR 01R00 AN nacional para GR
- GR 03R00 AN nacional para GR
- GR 04R00 AN nacional para GR
- NO 01R00 AN nacional para N
- NO 02R00 AN nacional para N
- P 03R00 AN nacional para P
- P 08R00 AN nacional para P

## Declaración de compatibilidad con redes

El fabricante declara que el equipo se ha diseñado para utilizarse en las redes telefónicas públicas conmutadas (PSTN) de los siguientes países:

- Austria
- Bélgica
- Bulgaria
- Chipre
- República Checa
- Dinamarca
- Estonia
- Finlandia
- Francia
- Alemania
- Grecia
- Hungría
- Islandia
- Irlanda
- Italia
- Letonia
- Liechtenstein
- Lituania
- Luxemburgo
- Malta
- Noruega
- Polonia
- Portugal
- Rumania
- Eslovaquia
- Eslovenia
- España
- Suecia
- Suiza
- Países Bajos
- Reino Unido

## Información de marcas comerciales

- Microsoft, Windows, Windows Vista, Windows Server e Internet Explorer son marcas registradas o marcas propiedad de Microsoft Corporation en los EE.UU y/u otros países.
- Adobe Acrobat, Adobe Reader y PostScript son marcas comerciales de Adobe Systems, Incorporated.
- Ethernet es una marca comercial registrada de Xerox Corporation.
- IBM e IBM PC/AT son marcas comerciales de International Business Machines Corporation.

Los demás nombres de compañías y productos que se mencionan en esta Guía de uso son marcas comerciales o marcas comerciales registradas de las respectivas compañías. Las designaciones <sup>TM</sup> y <sup>®</sup> se omiten en esta guía.

## Precauciones al apagar la máquina

Para apagar la máquina, pulse el interruptor de encendido. No puede recibir automáticamente un fax cuando el interruptor de encendido está apagado.

### 1 Apague el interruptor de encendido.

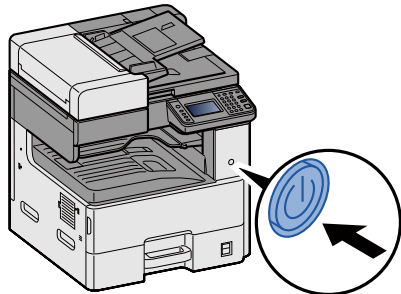

### 2 Se muestra el mensaje de confirmación de apagado.

La máquina tarda alrededor de 3 minutos en apagarse.



# 2 Antes de usar la máquina de fax

En este capítulo se explican los siguientes temas:

Nombres de los componentes (exterior de la máquina) .....	2-2
Nombres de los componentes (alimentador de originales) .....	2-3
Uso del panel de controles .....	2-4
Uso del panel de controles .....	2-5
Visualización de la pantalla de inicio .....	2-5
Funcionamiento del panel digital .....	2-6
Uso de la tecla [Introducir] .....	2-7
Uso de la tecla [Búsqueda rápida de número] .....	2-7
Asistente de configuración rápida .....	2-8
Configuración de la fecha y hora .....	2-10
Registro de destinos en la libreta de direcciones .....	2-11
Adición de un destino (Libreta de direcciones) .....	2-11
Cambio de la libreta de direcciones .....	2-14
Eliminación de entradas de la libreta de direcciones .....	2-15
Impresión de la lista de direcciones .....	2-15
Adición de un destino a tecla de un toque .....	2-16
Registro de accesos rápidos (Adición de accesos rápidos) .....	2-18
Config. de PBX (solo Europa) .....	2-18

## Nombres de los componentes (exterior de la máquina)

En este capítulo se explican los nombres de los componentes cuando el equipo se utiliza como una máquina de fax. La apariencia de algunos modelos puede ser diferente del mostrado en las ilustraciones.

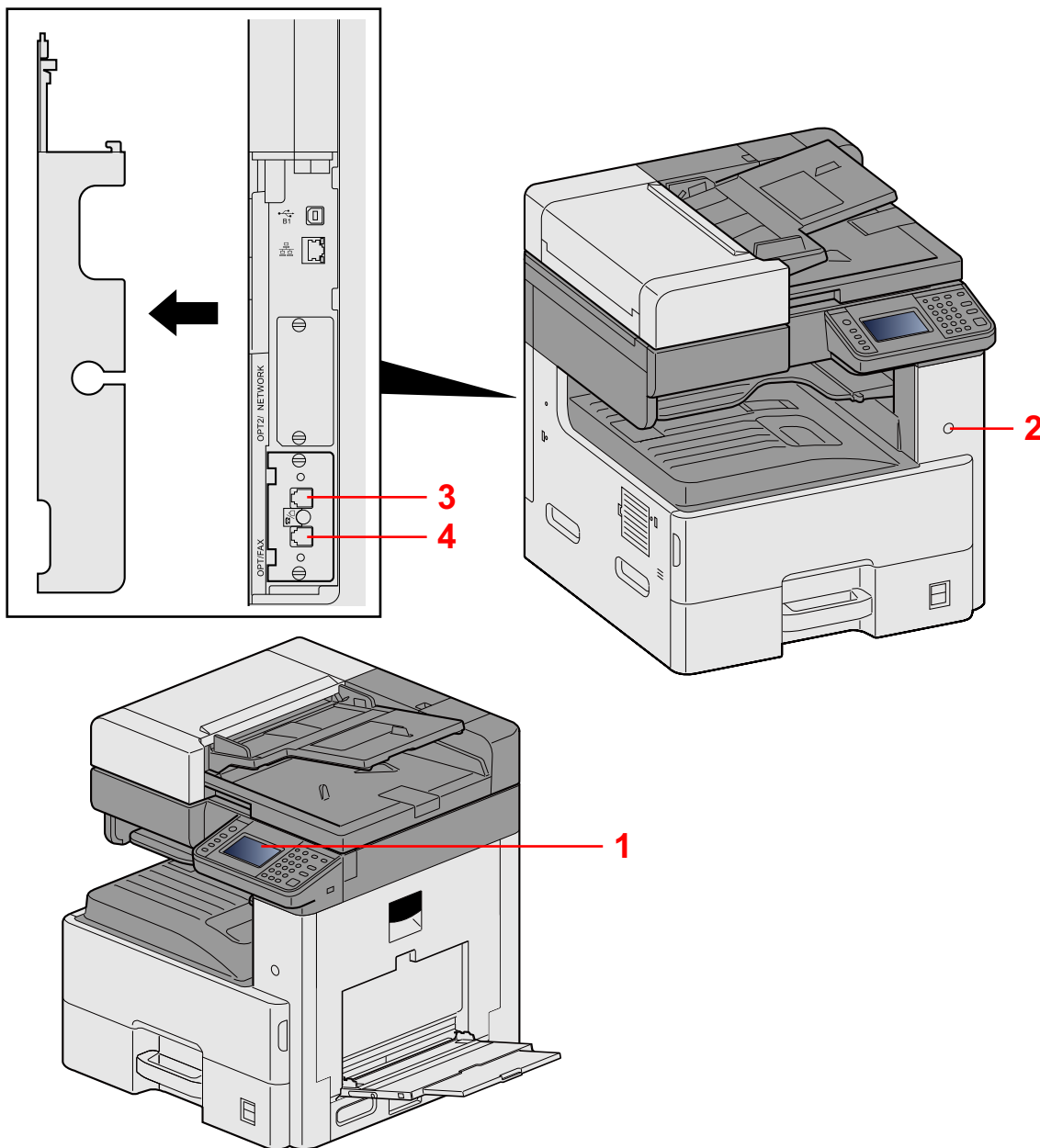

Nro tbjo	Nombre	Descripción
1	Panel de controles	Realice las operaciones de fax con este panel.
2	Interruptor de encendido	Sitúe este interruptor en la posición de encendido, ON, al realizar operaciones de fax o copiadora. El panel digital se ilumina para permitir las operaciones.
3	Conector de LÍNEA	Conecte el cable modular de la línea telefónica a este conector.
4	Conector de TELÉFONO	Si utiliza un aparato telefónico de los disponibles en el mercado, conéctelo a este conector.

**✓ IMPORTANTE**

**No puede recibir automáticamente un fax cuando el interruptor de encendido está apagado.**

## Nombres de los componentes (alimentador de originales)

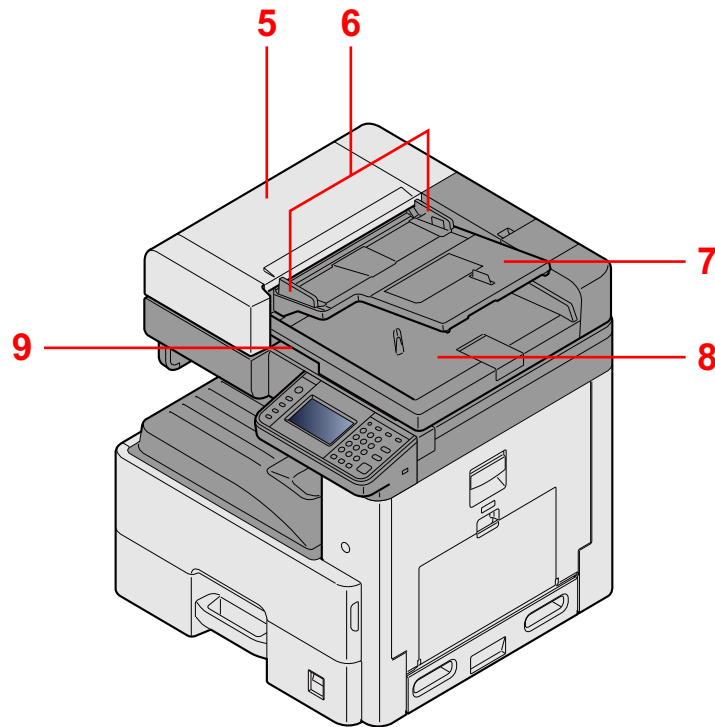

Nro tbjo	Nombre	Descripción
5	Cubierta superior	Abra esta cubierta cuando el original se atasque en el alimentador de originales.
6	Guías de ajuste de la anchura de los originales	Ajuste estas guías según el ancho del original.
7	Bandeja de originales	Apile las hojas de originales en esta bandeja.
8	Bandeja de salida de originales	Los originales salen a esta bandeja.
9	Asa de apertura	Sujete esta asa al abrir o cerrar el alimentador de originales.

## Uso del panel de controles

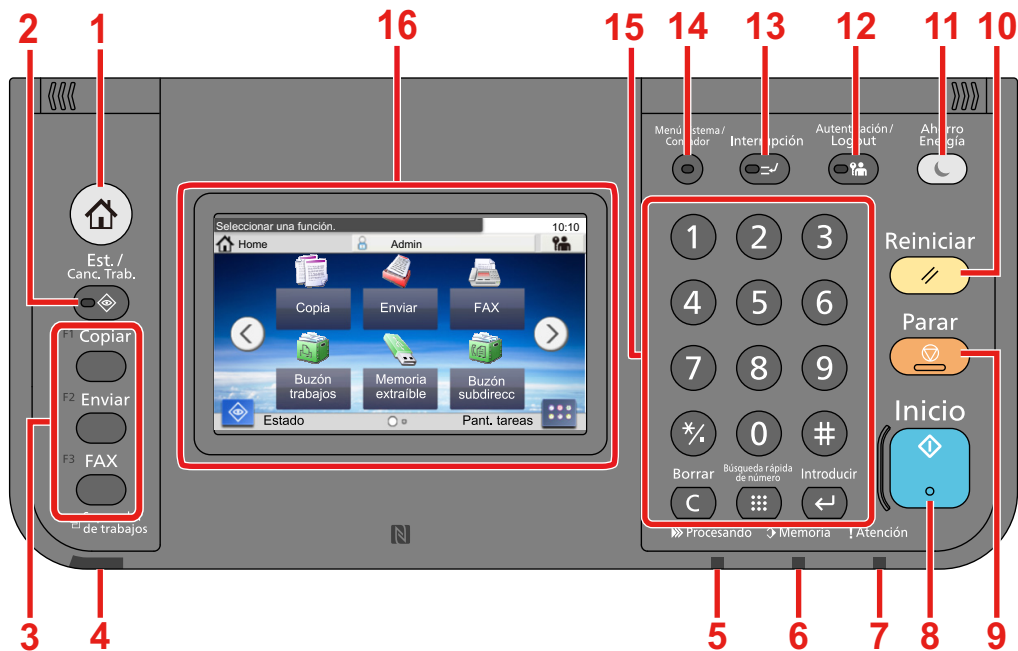

- 1 Tecla [Inicio]: Abre la pantalla de inicio.
- 2 Tecla [Est./Canc. Trab.]: Muestra la pantalla Estado/Cancelación de trabajo.
- 3 Tecla de función: Estas teclas habilitan varias funciones y aplicaciones, incluida la copia y el escaneado, que se van a registrar.  
→ Guía de uso de la máquina
- 4 Indicador [Separador de trabajos]: Se enciende cuando hay papel en la bandeja del separador de trabajos.
- 5 Indicador [Procesando]: Parpadea durante la impresión o el envío/recepción.
- 6 Indicador [Memoria]: Parpadea mientras la máquina está accediendo al disco duro, a la memoria de fax o a la memoria USB (de propósito general).
- 7 Indicador [Atención]: Se enciende o parpadea cuando se produce un error y se detiene un trabajo.
- 8 Tecla [Inicio]: Inicia operaciones de copia y escaneado y procesamiento de operaciones de configuración.
- 9 Tecla [Parar]: Cancela o pone en pausa un trabajo en curso.
- 10 Tecla [Reiniciar]: Restablece los valores predeterminados.
- 11 Tecla [Ahorro Energía]: Activa el modo de reposo en la máquina. En caso de estar en reposo, la máquina sale de este modo.
- 12 Tecla [Autenticación/Logout]: Autentica el cambio de usuario y sale de la operación del usuario actual (por ejemplo, cierre de sesión o logout).
- 13 Tecla [Interrupción]: Muestra la pantalla de interrupción de copia.
- 14 Tecla [Menú Sistema/Contador]: Abre la pantalla Menú Sistema.
- 15 Teclas del [Teclado numérico]: Teclas numéricas. Permiten introducir números y símbolos.
- 16 Panel digital: Muestra botones para establecer la configuración de la máquina.

# Uso del panel de controles

## Visualización de la pantalla de inicio

Esta pantalla aparece cuando se selecciona la tecla [Inicio] en el panel de controles. Cuando se selecciona un icono, aparece la pantalla correspondiente.

Puede cambiar los iconos que se muestran en la pantalla de inicio, así como su fondo.

➔ Guía de uso de la máquina

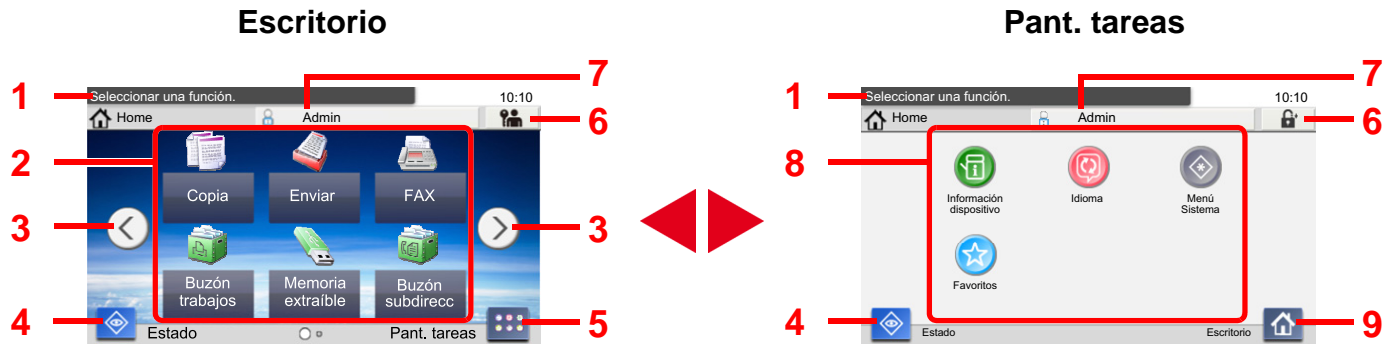

\*La apariencia puede ser diferente de la pantalla actual, en función de la configuración y de cómo estén configuradas las opciones.

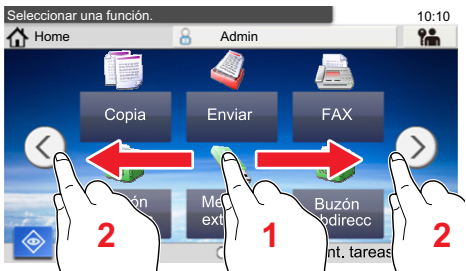
Nro tbjo	Elemento	Descripción
1	Mensaje	Muestra el mensaje en función del estado.
2	Escritorio	Muestra las funciones. También se muestran las funciones registradas en los favoritos. Los iconos que no se muestran en la primera página aparecerán cuando se cambie de página.
3	Teclas para cambiar de pantalla	Use estos botones para cambiar entre las páginas del escritorio. Se muestran cuando hay varias páginas. <b>NOTA</b> También puede cambiar de vista si toca la pantalla y mueve el dedo lateralmente (pasándolo). 
4	[Estado]	Abre la pantalla de estado. Si se produce un error, aparecerá el icono "!". Cuando se soluciona el error, se vuelve a la pantalla normal.
5	[Pant. tareas]	Abre la pantalla de tareas.
6	[Logout]	Cierre de sesión (Logout). Se muestra cuando está activada la administración de inicio de sesión de usuario.
7	Nombre de usuario de inicio de sesión	Muestra el nombre del usuario que ha iniciado sesión. Se muestra cuando está activada la administración de inicio de sesión de usuario. Al seleccionar el "Nombre de usuario de inicio de sesión", aparece la información del usuario que ha iniciado sesión.
8	Pant. tareas	Muestra los iconos de tareas.
9	[Escritorio]	Muestra el Escritorio.

## Funcionamiento del panel digital

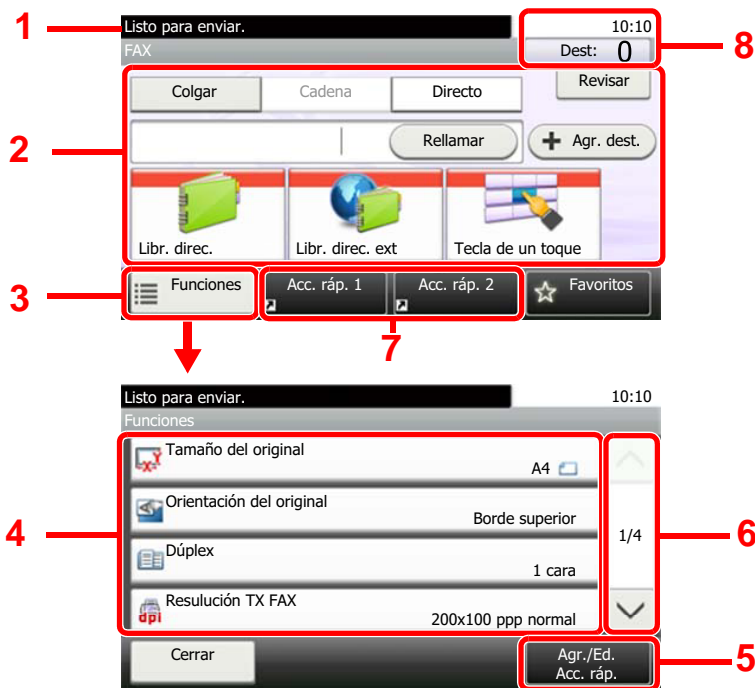

- 1 Muestra el estado del equipo, así como los mensajes de operación necesarios.
- 2 Permite introducir destinos.
- 3 Establece la configuración de funciones.
- 4 Muestra las funciones y las opciones de configuración disponibles.
- 5 Registre los accesos rápidos.
- 6 Permite desplazarse hacia arriba y hacia abajo cuando no se puede mostrar la lista completa de valores en una sola pantalla.
- 7 Muestra los accesos rápidos registrados.
- 8 Muestra la fecha y hora y el número de destinos.

## Uso de la tecla [Introducir]

La tecla [Introducir] cumple la misma función que la tecla con la marca Introducir (↵), como la tecla [Aceptar ↵] y [Cerrar ↵].

## Uso de la tecla [Búsqueda rápida de número]

Use las teclas Búsqueda rápida de número para realizar una acción con simplemente introducir un número directamente con las teclas numéricas. Por ejemplo, puede especificar la marcación rápida para un destino de transmisión o llamar a un programa almacenado por su número de programa.

Para obtener más información sobre la marcación rápida, consulte:

➔ [Selección desde Marcación rápida \(3-9\)](#)



## Asistente de configuración rápida

Para las funciones de FAX, configuración de papel, ahorro de energía y configuración de red, se puede especificar la siguiente configuración en una pantalla de estilo asistente.

### Elementos de Configuración de fax

Paso	Elemento de configuración	Descripción	Página de referencia
1. Modo marcac./RX	Modo de marcación*	Seleccione el modo de marcación según el tipo de línea.	<a href="#">8-9</a>
	Modo de recepción	Seleccione el modo de recepción.	<a href="#">8-11</a>
2. Info de fax local	Nombre FAX local	Registre el nombre del fax local impreso en el fax en el sistema de recepción.	<a href="#">8-8</a>
	Número FAX local	Introduzca el número de fax local que se va a imprimir en el fax en el sistema de recepción.	<a href="#">8-9</a>
	ID de FAX local	Introduzca el ID de fax local. El ID de fax local puede limitar otras partes con las que se comunica. Introducir el número ID de FAX local de 4 dígitos.	<a href="#">8-8</a>
	TTI	Seleccione si va a imprimirse o no la información del fax local en el fax en el sistema de recepción.	<a href="#">8-9</a>
3. Sonido	Volumen del altavoz	Configure el volumen al seleccionar [Colgar]. Volumen del altavoz: Volumen del altavoz integrado cuando la línea está conectada al seleccionar [Colgar].	<a href="#">8-6</a>
	Volumen monitor	Ajuste el volumen del monitor. Volumen monitor: Volumen del altavoz integrado cuando la línea está conectada sin seleccionar [Colgar] como en la transmisión de memoria.	<a href="#">8-6</a>
	Alarma final. trabajo	Emite un sonido cuando se completa con normalidad un trabajo.	<a href="#">8-6</a>
4. Timbres	Normal**	Configure el número de veces que sonará el teléfono antes de contestar una llamada.	<a href="#">8-10</a>
	Contestador**	Configure el número de veces que sonará el teléfono antes de pasar al contestador automático.	<a href="#">8-10</a>
	Interruptor fax/tel.**	Configure el número de veces que sonará el teléfono antes de cambiar al FAX y al teléfono.	<a href="#">8-10</a>
5. Salida	Salida de papel	Seleccione la bandeja de salida del papel para los faxes recibidos.	<a href="#">8-7</a>
	Tamaño de RX reducido	Si el tamaño de recepción es más grande que el tamaño del papel, puede reducir el tamaño de impresión.	<a href="#">8-10</a>
6. Remarcación	Veces reintento	Configure el número de rellamadas.	<a href="#">8-9</a>

\* Solo para modelos para EE.UU.

\*\* Esta opción no aparece en algunas regiones.

#### NOTA

La configuración se puede cambiar en el Menú Sistema.

➔ [Funcionamiento del Menú Sistema \(8-2\)](#)



## Elementos de Configuración de apagado

Paso	Elemento de configuración	Descripción	Página de referencia
<b>Configuración de apagado</b>	Mostrar mensaje apagado	Configure el modo de si mostrar un mensaje de confirmación cuando se apaga la máquina.	<a href="#">8-7</a>

### **NOTA**

La configuración se puede cambiar en el Menú Sistema.

➔ [Funcionamiento del Menú Sistema \(8-2\)](#)

## Procedimientos de Configuración de fax y Configuración de apagado

### **NOTA**

Si aparece la pantalla de autenticación de usuario, introduzca el nombre de usuario y la contraseña de inicio de sesión, y seleccione [Inicio de sesión].

El nombre de usuario y la contraseña de inicio de sesión configurados de fábrica de forma predeterminada se indican abajo.

Nombre de usuario de inicio de sesión

P-C2480i MFP: 2400

P-2540i MFP: 2500

Contraseña inicio sesión

P-C2480i MFP: 2400

P-2540i MFP: 2500

### 1 **Abra la pantalla.**

Tecla [Menú Sistema/Contador] > [Asistente de configuración rápida] > "Configuración de fax" [Sgte.].

### 2 **Configure las opciones de configuración.**

Inicie el asistente. Siga las instrucciones de la pantalla para establecer la configuración.

Elemento	Descripción
<b>Fin</b>	Sale del asistente.
<b>&lt;&lt; Anterior</b>	Vuelve al elemento anterior.
<b>Omitir &gt;&gt;</b>	Avanza al siguiente elemento sin configurar el elemento actual.
<b>Sgte. &gt;</b>	Pasa a la pantalla siguiente.
<b>&lt; Atrás</b>	Vuelve a la pantalla anterior.

Una vez completada la configuración, seleccione [Finaliz].

## Configuración de la fecha y hora

Configure la fecha y hora locales del lugar de instalación. Defina la fecha, la hora y la diferencia horaria con respecto a GMT de la región donde se utiliza la máquina.

Cuando se envíe un fax con la función de transmisión, la fecha y hora configuradas aquí se imprimirán en el encabezado del fax. Defina la fecha, la hora y la diferencia horaria con respecto a GMT de la región donde se utiliza la máquina.

### **NOTA**

Asegúrese de configurar la diferencia horaria antes de establecer la fecha y hora.

Si aparece la pantalla de introducción del nombre de usuario de inicio de sesión durante las operaciones, inicie sesión siguiendo las instrucciones de la Guía de uso de la máquina con respecto al nombre de usuario y a la contraseña de administrador. El nombre de usuario y la contraseña de inicio de sesión configurados de fábrica de forma predeterminada se indican abajo.

Nombre de usuario de inicio de sesión

P-C2480i MFP: 2400

P-2540i MFP: 2500

Contraseña inicio sesión

P-C2480i MFP: 2400

P-2540i MFP: 2500

## 1 Abra la pantalla.

Tecla [Menú Sistema/Contador] > [Fecha/temporizador/Ahorro energía].

## 2 Configure las opciones de configuración.

Seleccione y configure en orden [Definir zona horaria] > [Fecha/hora] > [Formato de fecha].

Elemento	Descripción
<b>Definir zona horaria</b>	Configure la diferencia horaria con respecto a GMT. Seleccione la ubicación que esté más próxima en la lista. Si selecciona una región donde se utiliza horario de verano, defina la configuración de horario de verano.
<b>Fecha/hora</b>	Configure la fecha y la hora del lugar donde se utiliza la máquina. Cuando se envíe un fax con la función de transmisión, la fecha y hora configuradas aquí se imprimirán en el encabezado del fax. <b>Valor:</b> Año (de 2000 a 2037), Mes (de 1 a 12), Día (de 1 a 31), Hora (de 00 a 23), Minuto (de 00 a 59), Segundo (de 00 a 59)
<b>Formato de fecha</b>	Seleccione el formato de presentación de año, mes y día. El año se muestra en notación occidental. <b>Valor:</b> MM/DD/AAAA, DD/MM/AAAA, AAAA/MM/DD

# Registro de destinos en la libreta de direcciones

Guarde los destinos usados con frecuencia en la libreta de direcciones o las teclas de un toque. Los destinos que se guardan pueden cambiarse.

Los destinos están disponibles para Enviar como E-mail, Enviar a carpeta y Transmisión de fax.

## **NOTA**

El registro y la edición de la libreta de direcciones también se puede realizar en Embedded Web Server RX.

➔ [Guía de uso de la máquina](#)

## Adición de un destino (Libreta de direcciones)

Agregue destinos nuevos a la libreta de direcciones. Existen dos métodos de registro, para contactos y grupos. Al agregar un grupo, se introduce su nombre y se seleccionan miembros de la libreta de direcciones.

## **NOTA**

Si el registro y la edición de la libreta de direcciones están restringidos a los administradores, puede editar la libreta de direcciones si inicia sesión con privilegios de administrador.

### Registro de la dirección de un contacto

Agregue destinos nuevos a la libreta de direcciones. Se puede registrar el nombre de destino, número de fax, comunicación con subdirección, encriptación, velocidad de inicio de transmisión y comunicación con ECM para cada destino.

Número máximo de elementos registrados: 200 elementos

#### 1 Abra la pantalla.

Tecla [Menú Sistema/Contador] > [Libreta de direcciones/Un toque] > [Libr. direc.] > [+] > [Contacto] > [Sgte].

#### 2 Agregue el nombre.

1 Introduzca el nombre de destino que se mostrará en la libreta de direcciones y seleccione [Sgte. >].

## **NOTA**

Se pueden introducir hasta 32 caracteres.

Para obtener más información acerca de la introducción de caracteres, consulte:

➔ [Método de introducción de caracteres \(11-2\)](#)

2 Para especificar un número de dirección, seleccione [Número dirección].

3 Utilice [+] / [-] o las teclas numéricas para introducir el número de dirección (de 000 a 250).

Para que el número se asigne automáticamente, configure "000".

## **NOTA**

El número de dirección es un ID de un destino. Puede seleccionar cualquier número disponible para grupos.

Si especifica un número de dirección que ya está en uso, aparece un mensaje de error al seleccionar [Guardar] y el número no puede registrarse.

4 Seleccione [Aceptar].

### 3 Introduzca el número de fax.

- 1 Seleccione [FAX].
- 2 Introduzca el número de fax del sistema de recepción. Seleccione [Aceptar].

#### **NOTA**

Se pueden introducir hasta 32 dígitos.  
Use las teclas numéricas para introducir un número.

Tecla	Descripción
<b>Pausa</b>	Al seleccionar esta tecla se agregan aproximadamente 3 segundos de tiempo de espera durante la marcación. Por ejemplo, si se marca el número del sistema de recepción en una línea externa, puede utilizar este método para insertar una pausa antes de reanudar la marcación después de marcar un número específico.
<b>Espacio</b>	Se pueden introducir medios espacios en la entrada del número de destino. Esto es útil para comprobar si el número de destino se ha introducido correctamente.
<b>&lt; &gt;</b>	Desplaza el cursor.
<b>Retroceso</b>	Borre los dígitos de uno en uno antes de volver a introducir el número de fax. Para borrar el número por completo, seleccione la tecla [Borrar] en el panel de controles.

### 4 Seleccione la configuración de transmisión.

Se pueden configurar la velocidad de inicio de transmisión, la comunicación con ECM y el número de clave encriptada.

- 1 Seleccione [Configuración de detalles].
- 2 Seleccione [Velocidad de inicio de TX], [ECM] y [Nro. de clave de encriptación] y configure cada elemento. A continuación, seleccione [Aceptar].

Tecla	Descripción
<b>Nro. de clave de encriptación</b>	Se configura cuando se usan transmisiones encriptadas para el envío de los datos. Para obtener más información sobre las opciones de configuración, consulte: ➔ <a href="#">Encriptación 5-34</a>
<b>Velocidad de inicio de TX</b>	Seleccione la velocidad entre las opciones siguientes: 33.600 bps, 14.400 bps y 9.600 bps.  <b>NOTA</b> Normalmente, se debe usar la configuración predeterminada.
<b>ECM</b>	ECM es un modo de comunicación especificado por la ITU-T (International Telecommunication Union) que retransmite los datos cuando se produce un error. Las máquinas de fax que disponen del modo ECM comprueban si hay errores durante la comunicación, de modo que se previene la distorsión de la imagen a causa del ruido en la línea y otras condiciones.

### 5 Configure una subdirección.

Para usar la comunicación con subdirección, se deben registrar una subdirección y una contraseña.

- 1 Seleccione [Subdirección].
- 2 Introduzca la subdirección y la contraseña, y seleccione [Aceptar].  
Para conocer el procedimiento de configuración de una subdirección, consulte:

➔ [Transmisión con subdirección \(5-25\)](#)

### 6 Registre el destino.

- 1 Compruebe si la entrada de destino es correcta y seleccione [Guardar]. El destino se agregará a la libreta de direcciones.

## Adición de un grupo

Agregue dos o más contactos a un grupo. Las designaciones del grupo se pueden agregar a la vez.

Número máximo de elementos registrados: 50 elementos

### **NOTA**

Antes de agregar un grupo a la libreta de direcciones, deben agregarse primero los contactos que se incluirán en el grupo. Registre uno o más destinos individuales según sea necesario antes de continuar. Por grupo, se pueden registrar hasta 100 destinos para e-mail, 500 destinos para FAX, 100 destinos para i-FAX y un total 5 destinos para FTP y SMB.

## 1 Abra la pantalla.

Tecla [Menú Sistema/Contador] > [Libreta de direcciones/Un toque] > [Libr. direc.] > [+] > [Grupo]

## 2 Agregue el nombre.

1 Introduzca el nombre de grupo que se mostrará en la libreta de direcciones > [Sgte. >].

### **NOTA**

Se pueden introducir hasta 32 caracteres.

Para obtener más información acerca de la introducción de caracteres, consulte:

➔ [Método de introducción de caracteres \(11-2\)](#)

2 Para especificar un número de dirección, seleccione [Número dirección].

3 Utilice [+] / [-] o las teclas numéricas para introducir el número de dirección (de 001 a 250).

Para que el número se asigne automáticamente, configure "000".

### **NOTA**

El número de dirección es un ID de un destino. Puede seleccionar cualquier número disponible para grupos.

Si especifica un número de dirección que ya está en uso, aparece un mensaje de error al seleccionar [Guardar] y el número no puede registrarse.

4 Seleccione [Aceptar].

## 3 Seleccione los miembros (destinos).

1 [Miembro] > [+].

2 Seleccione los destinos (contactos) que agregar al grupo > [Aceptar].

### **NOTA**

Active la casilla de verificación para seleccionar el destino deseado de la lista. Los destinos seleccionados se indican con una marca en la casilla de verificación.

Para cancelar una selección, marque la casilla de verificación correspondiente para borrar la marca de verificación.

Los destinos se pueden ordenar o buscar por nombre de destino o número de dirección.

➔ [Selección desde la libreta de direcciones \(3-8\)](#)

3 Seleccione [Aceptar].

4 Compruebe si el destino seleccionado se ha agregado al grupo y seleccione [Fin].

## 4 Registre el destino.

Seleccione [Guardar].

Ahora el grupo se agregará a la libreta de direcciones.

# Cambio de la libreta de direcciones

Edite y elimine los destinos (contactos) agregados a la libreta de direcciones.

## 1 Abra la pantalla.

1 Tecla [Menú Sistema/Contador] > [Libreta de direcciones/Un toque] > [Libr. direc.].

2 Seleccione el destino o grupo que desee Editar > [Menú] > [Editar].



### NOTA

Los destinos se pueden ordenar o buscar por nombre de destino o número de dirección.

➔ [Selección desde la libreta de direcciones \(3-8\)](#)

## 2 Edite el destino.

### Edición de un contacto (destino)

1 Cambie los valores de "Nombre", "Número de dirección", "SMB", "FTP", tipo de destino y dirección.

Para más información sobre el procedimiento de cambio, consulte:

➔ [Adición de un destino \(Libreta de direcciones\) \(2-11\)](#)

2 [Guardar] > [Sí].

Registre el destino cambiado.

### Adición de un destino a un grupo

1 Cambie los valores de "Nombre" y "Número de dirección".

Para más información sobre el procedimiento de cambio, consulte:

➔ [Adición de un grupo \(2-13\)](#)

2 [Miembro] > [+].

3 Una vez realizados los cambios, [Aceptar] > [Fin] > [Guardar] > [Sí].

Registre el grupo cambiado.

### Para eliminar un destino del grupo

1 [Miembro] > Seleccione el destino que eliminar > [🗑️] > [Sí].

2 [Fin] > [Guardar] > [Sí].

Registre el grupo cambiado.

## Eliminación de entradas de la libreta de direcciones

Elimine los destinos (contactos) agregados a la libreta de direcciones.

### 1 Abra la pantalla.

- 1 Tecla [Menú Sistema/Contador] > [Libreta de direcciones/Un toque] > [Libr. direc.].
- 2 Seleccione el destino o grupo que desee editar > [Menú].

#### **NOTA**

Los destinos y grupos se pueden ordenar o buscar por nombre de destino o número de dirección.

➔ [Selección desde la libreta de direcciones \(3-8\)](#)

### 2 [Eliminar] > [Sí].

Elimine el contacto o grupo.

## Impresión de la lista de direcciones

Puede imprimir la lista de destinos registrados en la libreta de direcciones.

Puede ordenar la lista por el índice o los números de dirección de los destinos.

### 1 Abra la pantalla.

Tecla [Menú Sistema/Contador] > [Editar destino] > [Lista de impresión].

### 2 Imprima.

[Lista de FAX (Índice)] o [Lista de FAX (Nro.)] > [Sí].

Se imprime la lista.

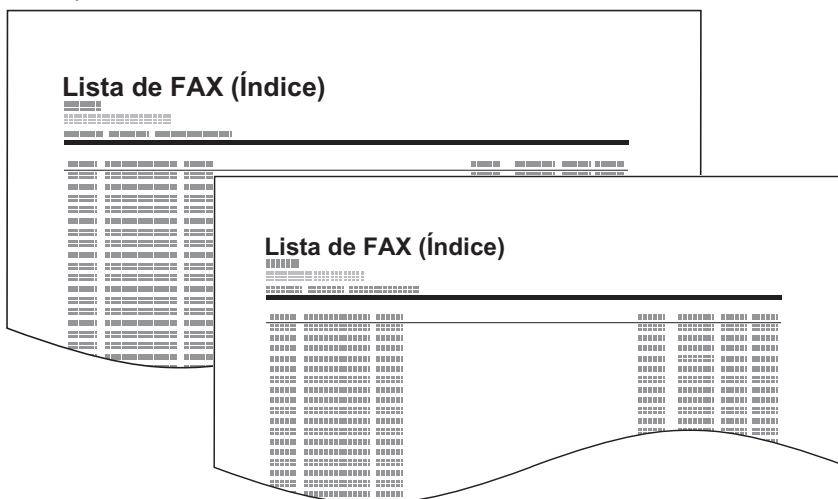

## Adición de un destino a tecla de un toque

Asigne un nuevo destino (contacto o grupo) a una tecla de un toque.

### Adición de un destino

Asigne un nuevo destino a una tecla de un toque. Puede registrarse un máximo de 100 destinos.

Para registrar un destino en una tecla de un toque, primero debe estar registrado en la libreta de direcciones. Realice el registro necesario por adelantado.

#### 1 Abra la pantalla.

Tecla [Menú Sistema/Contador] > [Libreta de direcciones/Un toque] > [Tecla de un toque].

#### 2 Agregue una tecla de un toque.

- 1 Seleccione la tecla de un toque que desea agregar y después [+].
- 2 Seleccione un destino (contacto o grupo) desde la libreta de direcciones.



#### NOTA

Los destinos se pueden ordenar o buscar por nombre de destino o número de dirección.

➔ [Selección desde la libreta de direcciones \(3-8\)](#)

- 3 Introduzca el nombre de la tecla de un toque que aparece en la pantalla básica de envío > [Sgte. >].



#### NOTA

Se pueden introducir hasta 24 caracteres.

Para obtener más información acerca de la introducción de caracteres, consulte:

➔ [Método de introducción de caracteres \(11-2\)](#)

- 4 Seleccione [Guardar].

El destino se registrará en la tecla de un toque.



## Tecla de un toque Edición y eliminación

Edite y elimine los destinos agregados a una tecla de un toque.

### 1 Abra la pantalla.

Tecla [Menú Sistema/Contador] > [Libreta de direcciones/Un toque] > [Tecla de un toque].

Este procedimiento varía en función de los detalles que se deseen editar.

### 2 Edite o elimine el destino.

#### Edición del destino

- 1 Seleccione la tecla de un toque que desea editar y después [Menú] > [Editar].
- 2 Para cambiar a otro destino, seleccione [Destino], elija el destino y después seleccione [Aceptar].
- 3 Para cambiar el nombre de las teclas de un toque que aparecen en la pantalla básica de envío, seleccione [Nombre], introduzca el nombre y seleccione [Aceptar].
- 4 Revise los datos que ha introducido y seleccione [Guardar] > [OK].  
El destino se registrará en la tecla de un toque.

#### Eliminación del destino

- 1 Seleccione la tecla de un toque que desea eliminar y después [  ].
- 2 Seleccione [Sí].

## Registro de accesos rápidos (Adición de accesos rápidos)

Puede registrar accesos rápidos en la pantalla Config. rápida para facilitar el acceso a las funciones de uso frecuente. También se puede registrar la configuración de la función seleccionada.

Número máximo de elementos registrados: (función de copia, función de envío, buzón de documentos, respectivamente) Dos de cada para compartido e individual

### **NOTA**

Consulte lo siguiente para obtener información sobre el uso de los accesos rápidos

➔ [Guía de uso de la máquina](#)

## Config. de PBX (solo Europa)

Si usa esta máquina en entornos donde haya instalada una central telefónica PBX para la conexión a varios teléfonos de empresa, realice la siguiente configuración de PBX.

### **NOTA**

Antes de conectar esta máquina a la central telefónica PBX, se recomienda ponerse en contacto con la compañía que instaló el sistema PBX para solicitar la conexión de esta máquina. Tenga en cuenta que no se puede garantizar un funcionamiento correcto en entornos donde esta máquina esté conectada a una central telefónica PBX porque las funciones de la máquina se pueden ver restringidas.

Elemento	Valor de configuración	Descripción
Selección de intercambio	PSTN	Use este valor cuando conecte la máquina a una red telefónica pública conmutada (valor predeterminado).
	PBX	Use este valor cuando conecte esta máquina a una central telefónica PBX.
Configuración del número para llamadas al exterior	0-9 00-99	Configure un número para acceder a una línea externa. Para conocer el número, póngase en contacto con el administrador de la central telefónica PBX.

Para obtener más información sobre las opciones de configuración, consulte [Configuración predeterminada del fax \(8-2\)](#).

# 3 Transmisión de FAX

En este capítulo se explican los siguientes temas:

Procedimiento básico de transmisión .....	3-2
Uso de la remarcación .....	3-3
Comprobación del estado del envío .....	3-3
Envío con cambio de prioridad .....	3-4
Cancelación de la transmisión desde memoria (durante el escaneado de originales) .....	3-4
Cancelación de la transmisión desde memoria (durante la comunicación) .....	3-4
Cancelación de la transmisión (desconexión de la comunicación) .....	3-5
Métodos de introducción de los destinos .....	3-6
Introducción del número de fax de destino con las teclas numéricas .....	3-6
Selección desde la libreta de direcciones .....	3-8
Selección desde una tecla de un toque .....	3-9
Selección desde Marcación rápida .....	3-9
Transmisión de multidifusión .....	3-10
Inicio y cierre de sesión (logout) .....	3-12
Inicio de sesión si está activada la administración de inicio de sesión de usuario .....	3-12
Inicio de sesión si está activada la contabilidad de trabajos .....	3-13
Envío manual .....	3-14
Transmisión en espera .....	3-15
Envío interrumpido .....	3-16
Uso de la marcación en cadena .....	3-17
Utilización de los favoritos .....	3-18

# Procedimiento básico de transmisión

A continuación se explica el procedimiento básico de uso del sistema de fax:

## 1 Seleccione [FAX] en la pantalla de inicio.

Aparece la pantalla básica de fax.

## 2 Coloque los originales.

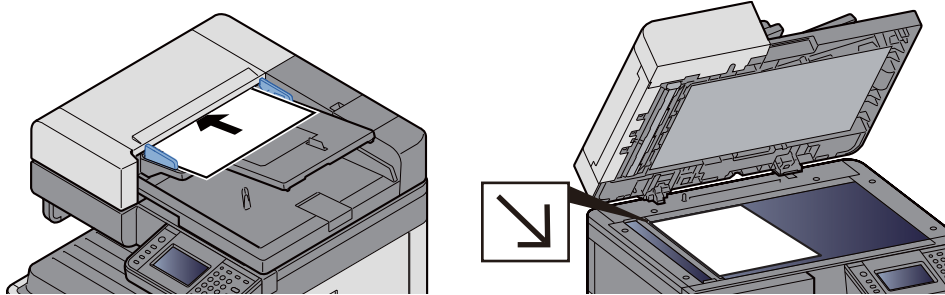

Para más información sobre la colocación de los originales, consulte:

► Guía de uso de la máquina

## 3 Seleccione el método de transmisión.

Existen dos métodos de transmisión: transmisión desde memoria y transmisión directa.

Transmisión desde memoria: Una vez escaneados los originales en la memoria, se inicia la comunicación. La transmisión desde memoria es el método seleccionado de forma predeterminada.

Transmisión directa: Se marca el destino y se inicia la comunicación antes de que se escanee el original.

Seleccione [Directo] para cambiar el método de transmisión a transmisión directa. La tecla se resaltará en el panel digital. Si se selecciona [Directo] en estado resaltado, el método de transmisión cambiará a transmisión desde memoria.

Para obtener información acerca de la transmisión directa, consulte:

► [\[Transmisión de FAX directa\] \(5-8\)](#)

## 4 Seleccione el destino.

Especifique el destino de la transmisión.

► [Métodos de introducción de los destinos \(3-6\)](#)

## 5 Seleccione las funciones.

Seleccione la ficha y configure las funciones de transmisión que se pueden usar.

► [Funciones de transmisión de fax \(5-3\)](#)

## 6 Se inicia el envío.

Pulse la tecla [Inicio].

Cuando termine el escaneado, se iniciará la transmisión.

### Si los originales están colocados en el alimentador de originales

Una vez escaneados y almacenados en la memoria los originales colocados en el alimentador de originales, se marca el número del sistema de recepción.

### Si los originales están colocados en la superficie del cristal

Una vez escaneados y almacenados en la memoria los originales colocados en la superficie de cristal, se marca el número del sistema de recepción.



#### NOTA

- Si está configurado el escaneado continuo, puede escanear el siguiente original si el de la superficie de cristal ya se ha almacenado en memoria. Cada vez que se escanea una página, debe efectuar una operación para permitir el escaneado continuo y, una vez que todos los originales se han almacenado en la memoria, se marca el número del sistema de recepción.

➔ [\[Escaneo continuo\] \(5-5\)](#)

- Si la otra máquina no responde cuando intenta enviar, volverá a llamar automáticamente (remarcación automática). Puede cambiar el número de reintentos de remarcación automáticos.

➔ [\[Veces reintento\] \(8-9\)](#)

## Uso de la remarcación

La remarcación es una función que permite marcar de nuevo el último número introducido.

Utilice esta función cuando el sistema de recepción no responda al intentar enviar un fax. Permite marcar de nuevo el último número introducido para realizar el envío. Si desea enviar el fax al mismo sistema de recepción, seleccione [Rellamar] para llamar al sistema de recepción cuyo número haya marcado en la lista de destinos.

### 1 Seleccione [Rellamar].

### 2 Pulse la tecla [Inicio].

Comienza la transmisión.



#### NOTA

La información de rellamada se cancelará en las siguientes condiciones.

- Al apagar la máquina
- Al enviar el fax siguiente (se registra la nueva información de rellamada)
- Al cerrar la sesión (logout)

## Comprobación del estado del envío

### 1 Seleccione la tecla [Est./Canc. Trab.].

### 2 Abra la pantalla Enviar est. trab.

Seleccione [Enviando trabajos].

Se mostrará la lista de la hora, destino y estado aceptados para cada trabajo.

## Envío con cambio de prioridad

Se puede enviar un trabajo de fax que esté en espere con cambio de prioridad.

- 1 **Seleccione la tecla [Est./Canc. Trab.].**
- 2 **Seleccione el trabajo que desee enviar con cambio de prioridad.**

- 1 Seleccione [Enviando trabajos].

- 2 Seleccione el trabajo de fax que desea enviar con cambio de prioridad y después [Menú] > [Cambiar prioridad].

El trabajo de fax seleccionado se envía con cambio de prioridad y otros trabajos de fax se posponen en la cola de transmisión.



### NOTA

Si hay un trabajo de fax en curso, el trabajo de fax con cambio de prioridad se enviará después de que finalice el trabajo en curso.

### Si hay un trabajo de transmisión de multidifusión en curso...

Si hay un trabajo de fax a varios destinos (transmisión de multidifusión) en curso, el trabajo de fax con cambio de prioridad se enviará cuando finalice la transmisión al destino actual. Cuando termine el trabajo con cambio de prioridad, se reanuda la transmisión al resto de destinos.

Sin embargo, si el trabajo con cambio de prioridad es una transmisión de multidifusión, el trabajo con cambio de prioridad no se iniciará hasta que finalice el trabajo de transmisión de multidifusión actual.

## Cancelación de la transmisión desde memoria (durante el escaneado de originales)

- 1 **Seleccione la tecla [Parar].**

Durante la transmisión desde memoria, para cancelar el escaneado mientras los originales se están escaneando, seleccione la tecla [Parar] en el panel de controles, o bien, [Cancelar] en el panel digital. Se cancela el escaneado de originales y éstos se expulsan. Si hay originales en el alimentador de originales, retírelos de la bandeja de salida de originales.

## Cancelación de la transmisión desde memoria (durante la comunicación)



### NOTA

Aunque se cancele la transmisión, existe la posibilidad de que las páginas escaneadas antes de la cancelación se envíen a la parte receptora. Compruebe con la parte receptora si se le han enviado páginas por error.

- 1 **Seleccione la tecla [Est./Canc. Trab.].**

- 2 **Cancele la transmisión.**

- 1 Seleccione [Enviando trabajos].

2 Seleccione el trabajo de transmisión que desee cancelar y después [Cancelar] > [S].

Cancele la transmisión.



**NOTA**

En algunos casos, es posible que la transmisión se lleve a cabo a pesar de haber pulsado la tecla [Parar] o [Cancelar].

## Cancelación de la transmisión (desconexión de la comunicación)

Siga este procedimiento para interrumpir la conexión y detener la comunicación.

**1 Seleccione la tecla [Est./Canc. Trab.].**

**2 Desconexión de la comunicación.**

[FAX] > [Lín. desact.] > [S].

Cuando la comunicación se desconecta, se detiene el envío.



**NOTA**

Para cancelar la transmisión directa, transmisión retrasada o transmisión de sondeo, consulte la sección pertinente a esa función.

Para cancelar la transmisión directa, consulte:

➔ [Cancelación de la transmisión directa \(5-8\)](#)

Para cancelar una transmisión retrasada o enviar un fax inmediatamente, consulte:

➔ [Cancelación de transmisiones retrasadas \(en cola\) \(5-8\)](#)

Para cancelar una transmisión de sondeo, consulte:

➔ [Comunicación de sondeo \(5-27\)](#)

# Métodos de introducción de los destinos

## Introducción del número de fax de destino con las teclas numéricas

A continuación se explica el procedimiento de introducción del número de fax de destino con las teclas numéricas.

### NOTA

Si la opción [Ingreso de nuevo destino (FAX)] está configurada como [Prohibir], no se puede introducir directamente un número de fax. Seleccione el destino desde la libreta de direcciones o las teclas de un toque.

➔ [\[Ingreso de nuevo destino \(FAX\)\] \(8-12\)](#)

## 1 Abra la pantalla de introducción del número de fax.

Seleccione [Agr. dest.].

### NOTA

Al pulsar el número con las teclas numéricas, la pantalla cambia a la pantalla de introducción del número de fax.

## 2 Introduzca el número de fax del sistema de recepción.

### NOTA

Se pueden introducir hasta 64 dígitos.

Use las teclas numéricas para introducir un número.

Tecla	Descripción
<b>Pausa</b>	Al seleccionar esta tecla se agregan aproximadamente 3 segundos de tiempo de espera durante la marcación. Por ejemplo, si se marca el número del sistema de recepción en una línea externa, puede utilizar este método para insertar una pausa antes de reanudar la marcación después de marcar un número específico.
<b>Espacio</b>	Se pueden introducir medios espacios en la entrada del número de destino. Esto es útil para comprobar si el número de destino se ha introducido correctamente.
<b>&lt; &gt;</b>	Desplaza el cursor.
<b>Retroceso</b>	Borre los dígitos de uno en uno antes de volver a introducir el número de fax. Para borrar el número por completo, seleccione la tecla [Borrar] en el panel de controles.



### 3 Seleccione la configuración de transmisión.

Seleccione [Detalle].

Es posible configurar la transmisión encriptada, la velocidad de inicio de la transmisión y ECM.

Tecla		Descripción
<b>Colgar</b>		<p>Seleccione [Colgar] para conectar con la línea telefónica.</p> <p>Cuando se haya introducido el número de FAX, la máquina empezará a marcar el número del sistema de recepción.</p> <p>Después de seleccionar esta tecla, puede marcar el número del sistema de recepción utilizando las teclas numéricas.</p> <p>➔ <a href="#">Envío manual (3-14)</a></p>
<b>Subdirección</b>		<p>Configure esta opción para realizar la transmisión usando una subdirección Para obtener más información sobre la configuración de la ficha, consulte:</p> <p>➔ <a href="#">Transmisión con subdirección (5-25)</a></p>
<b>Configuración de detalles</b>	<b>Velocidad de inicio de TX</b>	<p>Seleccione la velocidad entre las opciones siguientes: 33.600 bps, 14.400 bps y 9.600 bps.</p> <p> <b>NOTA</b></p> <p>Normalmente, se debe usar la configuración predeterminada.</p>
	<b>ECM</b>	<p>ECM es un modo de comunicación especificado por la ITU-T (International Telecommunication Union) que retransmite los datos cuando se produce un error. Las máquinas de fax que disponen del modo ECM comprueban si hay errores durante la comunicación, de modo que se previene la distorsión de la imagen a causa del ruido en la línea y otras condiciones.</p>
	<b>Transmisión encriptada</b>	<p>Se configura cuando se usan transmisiones encriptadas para el envío de los datos. Para obtener más información sobre las opciones de configuración, consulte:</p> <p>➔ <a href="#">Encriptación (5-34)</a></p>

### 4 Seleccione [Aceptar].

La introducción del destino ha finalizado.

#### **NOTA**

Si se selecciona [Activado] en [Verif Acces a Nuev Dest.], aparece una pantalla para confirmar el número de fax introducido. Vuelva a introducir el mismo número de fax y seleccione [Aceptar].

#### ➔ **Guía de uso de la máquina**

Seleccione [Nuevo destino] para introducir el siguiente número de fax.

#### ➔ [Transmisión de multidifusión \(3-10\)](#)

Además de un fax, puede combinar transmisiones de e-mail y transmisiones (SMB/FTP) de carpetas para enviar un trabajo.

#### ➔ **Guía de uso de la máquina**

## Selección desde la libreta de direcciones

Seleccione un destino registrado en la libreta de direcciones.

### NOTA

Para obtener más información sobre cómo registrar destinos en la libreta de direcciones, consulte:

➔ [Registro de destinos en la libreta de direcciones \(2-11\)](#)

Para obtener sobre la libreta de direcciones externa, consulte:

➔ [Embedded Web Server RX User Guide](#)

## 1 En la pantalla básica de envío, seleccione [Libr. direc.].

### NOTA

Para obtener sobre la libreta de direcciones externa, consulte:

➔ [Embedded Web Server RX User Guide](#)

## 2 Seleccione el destino.

Marque la casilla de verificación para seleccionar el destino deseado de la lista. Se pueden seleccionar varios destinos. Los destinos seleccionados se indican con una marca en la casilla de verificación. Para usar una libreta de direcciones del servidor LDAP, seleccione [Libr. direc. ext.].

Puede cambiar el orden en que se muestran los destinos si selecciona [Nombre] o [Nro.] en "Clasificar".

### NOTA

Para cancelar una selección, vuelva a activar la casilla de verificación de modo que ya no esté marcada.

### Búsqueda de destinos

Se pueden buscar destinos registrados en la libreta de direcciones.



- 1 Búsqueda por nombre registrado.
- 2 Búsqueda avanzada por letra inicial del nombre registrado.
- 3 Se muestran los detalles del destino correspondiente.

Puede especificar un destino por número de dirección si selecciona la tecla [Búsqueda rápida de número].

Se puede realizar una búsqueda más detallada si se selecciona [Menú].

Búsqueda avanzada: Búsqueda avanzada por tipo de destino registrado tipo (Todos, FAX, Grupo).

Búsqueda, Búsqueda por número: Busca por nombre o número de dirección.

Clasificar(Nombre) y Clasificar(Nro.): Clasifica por nombre o número de dirección.

### NOTA

Se pueden seleccionar varios destinos.

Para cancelar una selección, marque la casilla de verificación correspondiente para borrar la marca de verificación.

### 3 **Seleccione [Aceptar].**

Los destinos seleccionados se registran en la lista de destinos.

## Selección desde una tecla de un toque

Seleccione el destino usando las teclas de un toque.

#### **NOTA**

Consulte lo siguiente para registrar la tecla de un toque.

➔ [Adición de un destino a tecla de un toque \(2-16\)](#)

### 1 **Abra la pantalla.**

Seleccione [Tecla de un toque].

### 2 **Seleccione el destino.**

1 Seleccione las teclas de un toque donde está registrado el destino.

#### **NOTA**

Puede especificar una tecla de un toque por número de un toque si selecciona la tecla [Búsqueda rápida de número].

2 Seleccione [Aceptar].

## Selección desde Marcación rápida

Acceda al destino especificando el número de tecla de un toque de 3 dígitos (de 001 a 100) (marcación rápida).

#### **NOTA**

Consulte lo siguiente para registrar la tecla de un toque.

➔ [Adición de un destino a tecla de un toque \(2-16\)](#)

### 1 **Abra la pantalla.**

Seleccione [Tecla de un toque].

### 2 **Introduzca el número de marcación rápida.**

1 Selección desde la tecla [Búsqueda rápida de número].

2 Utilice las teclas numéricas para introducir el número de marcación rápida.

3 Seleccione [Aceptar].

Se selecciona el destino introducido.

## Transmisión de multidifusión

Esta función permite enviar los mismos originales a varios destinos en una sola operación. La máquina almacena temporalmente en la memoria (memoriza) los originales que se deben enviar y repite automáticamente la marcación y transmisión al destino definido después.

### **NOTA**

Si se utiliza un grupo como destino, puede enviar originales a hasta 100 destinos en una sola operación. Puede utilizar esta función junto con la comunicación con subdirección y la transmisión retrasada. Si se ha seleccionado la transmisión directa, cambia a la transmisión desde memoria en el momento de la transmisión.

### 1 **Seleccione [FAX] en la pantalla de inicio.**

### 2 **Seleccione el destino.**

#### **Introducción del número de fax**

### **NOTA**

Si la opción [Ingreso de nuevo destino (FAX)] está configurada como [Prohibir], no se puede introducir directamente un número de fax. Seleccione el destino desde la libreta de direcciones o las teclas de un toque.

➔ [\[Ingreso de nuevo destino \(FAX\)\] \(8-12\)](#)

- 1 Seleccione [Agregar].
- 2 Introduzca el número de fax del sistema de recepción.

### **NOTA**

Se pueden introducir hasta 64 dígitos.  
Use las teclas numéricas para introducir un número.

- 3 Seleccione [Sgte. dest.].  
Se puede introducir otro número de fax.
- 4 Una vez introducidos todos los destinos, seleccione [Aceptar].

### **NOTA**

Si se selecciona [Activado] en [Verif Acces a Nuev Dest.], aparece una pantalla para confirmar el número de fax introducido. Vuelva a introducir el mismo número de fax y seleccione [Aceptar].

➔ [Guía de uso de la máquina](#)

#### **Selección del destino desde la libreta de direcciones**

- 1 Seleccione [Libr. direc.].
- 2 Seleccione las casillas de verificación de todos los destinos y después [Aceptar].

### **NOTA**

Para obtener sobre la libreta de direcciones, consulte:

➔ [Selección desde la libreta de direcciones \(3-8\)](#)

### **Selección del destino con la tecla de un toque**

- 1 Seleccione [Tecla de un toque].
- 2 Seleccione todos los destinos y después [Aceptar].



#### **NOTA**

Para obtener sobre las teclas de un toque, consulte:

➔ [Selección desde una tecla de un toque \(3-9\)](#)

- 3 Una vez seleccionados todos los destinos, pulse la tecla [Inicio].**

# Inicio y cierre de sesión (logout)

## Inicio de sesión si está activada la administración de inicio de sesión de usuario

Si se ha activado la administración de inicio de sesión de usuario, debe introducir el ID de usuario y la contraseña para utilizar la máquina.

### Inicio de sesión

#### 1 Introduzca el nombre de usuario y la contraseña de inicio de sesión para iniciar sesión.

- 1 Si aparece esta pantalla durante las operaciones, seleccione [Nombre de usuario de inicio de sesión] para introducir el nombre de usuario de inicio de sesión.

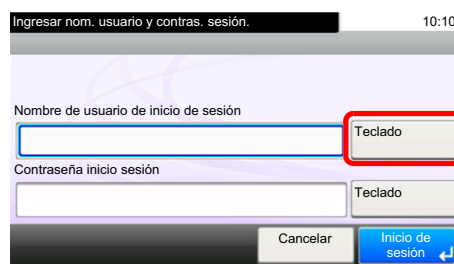

➔ [Método de introducción de caracteres \(11-2\)](#)

- 2 [Contraseña inicio sesión] > Introduzca la contraseña de inicio de sesión > [Aceptar].



#### NOTA

Si se selecciona [Autenticación de red] como método de autenticación del usuario, se mostrarán los destinos de autenticación y podrá elegir [Local] o [Red] como destino de autenticación.

Para la autenticación con tarjeta ID, seleccione [In. ses tarj. ID].

#### 2 Seleccione [Inicio de sesión].

### Inicio de sesión desde la pantalla de inicio de sesión



Si aparece esta pantalla durante las operaciones, seleccione un usuario e inicie sesión.



#### NOTA

Si se requiere una contraseña de usuario, aparecerá una pantalla de entrada.

➔ [Guía de uso de la máquina](#)

## Cierre de sesión (Logout)

Autenticación/  
Logout



Para cerrar la sesión de la máquina, seleccione la tecla [Autenticación/Logout] para volver a la pantalla de introducción del nombre de usuario y la contraseña de inicio de sesión.

## Inicio de sesión si está activada la contabilidad de trabajos

Si se ha activado la contabilidad de trabajos, habrá que introducir un ID de cuenta para utilizar la máquina.

### Inicio de sesión

#### 1 Introduzca el ID de cuenta con las teclas numéricas y seleccione [Inicio de sesión].



#### NOTA

- Si ha introducido un carácter incorrecto, seleccione la tecla [Borrar] y vuelva a introducir el ID de cuenta.
- Si el ID de cuenta introducido no coincide con el ID registrado, sonará un pitido de advertencia y no se realizará el inicio de sesión. Introduzca el ID de cuenta correcto.
- Al seleccionar [Comprobar contador], podrá consultar el número de páginas impresas y escaneadas.

#### Cuando aparece la pantalla para introducir el nombre de usuario y la contraseña de inicio de sesión

Si está activada la administración de inicio de sesión de usuario, aparecerá la pantalla para introducir el nombre de usuario y la contraseña de inicio de sesión. Introduzca un nombre de usuario y contraseña para iniciar de sesión. Si el usuario ya hubiera registrado la información de la cuenta, la entrada del ID de cuenta se omitirá.

➔ Guía de uso de la máquina

#### 2 Continúe hasta terminar el resto de pasos.

## Cierre de sesión (Logout)

Cuando haya concluido las operaciones, seleccione la tecla [Autenticación/Logout] para volver a la pantalla de entrada de ID de cuenta.

## Envío manual

Este método permite enviar originales pulsando la tecla [Inicio] después de confirmar que la línea de teléfono se ha conectado al sistema de recepción.

 **NOTA**

Si se conecta un teléfono estándar (producto disponible en el mercado) a esta máquina, podrá hablar con la persona que esté en el sistema de recepción antes de enviar los originales.

► [Envío manual \(9-7\)](#)

- 1 Seleccione [FAX] en la pantalla de inicio.**
- 2 Coloque los originales.**
- 3 Seleccione [Colgar].**
- 4 Utilice las teclas numéricas para introducir el número del sistema de recepción.**

 **NOTA**

Para cancelar la operación, seleccione [Lín. desact.].

- 5 Pulse la tecla [Inicio].**

Cuando oiga el tono del fax, significa que la línea de teléfono se ha conectado al sistema de recepción. Pulse la tecla [Inicio]. Comienza la transmisión.



## Transmisión en espera

Durante una comunicación, puede escanear originales y programar la próxima transmisión. Una vez finalizada la primera comunicación, la máquina iniciará automáticamente la siguiente transmisión programada. Cuando se utiliza la transmisión en espera, no tiene que esperar cuando una comunicación se prolonga debido a la transmisión de multidifusión.

### **NOTA**

Junto con la transmisión retrasada y el envío interrumpido, se pueden programar hasta 35 transmisiones. Puede utilizar la función de transmisión de multidifusión.

- 1 Seleccione [FAX] en la pantalla de inicio.**
- 2 Coloque los originales.**
- 3 Seleccione el destino y, si va a utilizar funciones de transmisión, defínalas.**
- 4 Pulse la tecla [Inicio].**

Se inicia el escaneado de los originales y se programa la siguiente transmisión.

### **NOTA**

Si selecciona [Activado] para [Dest. Verif antes de Env], aparecerá una pantalla de confirmación del destino al pulsar la tecla [Inicio].

➔ [Visualización de la pantalla de confirmación de destinos \(7-10\)](#)

- 5 Una vez finalizada la comunicación, se iniciará la transmisión programada.**

# Envío interrumpido

Durante la comunicación, cuando escanee originales seleccionando la transmisión directa, puede utilizar el envío interrumpido. Aunque la comunicación se haya prolongado debido a la transmisión de multidifusión o se haya programado una ulterior transmisión, la máquina primero enviará los originales para los que se haya definido un envío interrumpido.

## NOTA

Cuando el número total de transmisiones en espera y transmisiones retrasadas alcance 35, no podrá utilizar el envío interrumpido.

- 1 Seleccione [FAX] en la pantalla de inicio.**
- 2 Cargue los originales que se van a enviar mediante envío interrumpido.**
- 3 Seleccione [Directo].**

Para obtener información acerca de la transmisión directa, consulte:

➔ [\[Transmisión de FAX directa\] \(5-8\)](#)

- 4 Configure el destino y pulse la tecla [Inicio].**

Los originales se dejan en la cola; la transmisión se iniciará cuando sea posible.

## NOTA

Si selecciona [Activado] para [Dest. Verif antes de Env], aparecerá una pantalla de confirmación del destino al pulsar la tecla [Inicio].

➔ [\[Visualización de la pantalla de confirmación de destinos\] \(7-10\)](#)

Para cancelar la transmisión mientras se espera el envío interrumpido, seleccione la tecla [Parar] en el panel de controles o [Cancelar] en el panel digital.

➔ [\[Cancelación de la transmisión directa\] \(5-8\)](#)

- 5 Cuando finaliza el envío interrumpido, la comunicación en espera y la transmisión en espera se reanudan automáticamente.**

# Uso de la marcación en cadena

La marcación en cadena es una función que permite marcar asociando números de fax de los sistemas de recepción a un número de cadena creado con un número común a varios destinos.

Si configura varios números de teléfono de varias compañías telefónicas en un número de cadena, posteriormente podrá elegir aquel que cueste menos para enviar el fax a un destino remoto o internacional.



## NOTA

Resulta conveniente registrar los números de cadena de uso frecuente en la libreta de direcciones o en teclas de un toque.

Para obtener información sobre el registro en la libreta de direcciones, consulte:

➔ [Registro de destinos en la libreta de direcciones \(2-11\)](#)

Para obtener información sobre el registro en las teclas de un toque, consulte:

➔ [Adición de un destino a tecla de un toque \(2-16\)](#)

Ejemplo utilizando el número de cadena "001"

## 1 Seleccione el número de marcación en cadena.

Para usar una tecla de un toque, seleccione el destino donde se ha registrado "001".



## NOTA

Para usar la libreta de direcciones, seleccione el destino donde se ha registrado "001" como se explica en la sección Selección desde la libreta de direcciones.

➔ [Selección desde la libreta de direcciones \(3-8\)](#)

Para introducirlo con las teclas numéricas, seleccione [Agr. dest.], introduzca "001" y seleccione [Aceptar].

## 2 Seleccione [Cadena].

## 3 Introduzca el número de fax que va a agregarse al número de marcación en cadena.

### Selección del número de fax desde la libreta de direcciones

1 Seleccione [Libr. direc.].

Se pueden seleccionar varios destinos.

2 Al seleccionar [Aceptar], "001" se agrega automáticamente a todos los destinos.

Para obtener información sobre el procedimiento para seleccionar un destino desde la libreta de direcciones, consulte:

➔ [Selección desde la libreta de direcciones \(3-8\)](#)

### Selección del número de fax con teclas de un toque

1 Seleccione [Un toque].

2 Al seleccionar [Aceptar], "001" se agrega automáticamente.

### Utilización de las teclas numéricas para introducir un número de fax

1 Introduzca el número de fax del sistema de recepción.

- 2 Al seleccionar [Aceptar], "001" se agrega automáticamente.



#### NOTA

Si se selecciona [Activado] en [Verif Acces a Nuev Dest.], aparece una pantalla para confirmar el número de fax introducido. Vuelva a introducir el mismo número de fax y seleccione [Aceptar].

➔ **Guía de uso de la máquina**

## Utilización de los favoritos

Los destinos, las horas de transmisión y otras opciones de transmisión se pueden registrar como un programa. Una vez registrado un favorito, se puede abrir con simplemente seleccionarlo en la pantalla Favoritos. Si el registro se realiza con ayuda del asistente, puede comprobar cada opción cuando vaya a efectuar la transmisión.

Para conocer el procedimiento de registro de favoritos, consulte:

➔ **Guía de uso de la máquina**

**1 Seleccione [Favoritos] en la pantalla de inicio.**

**2 Seleccione un favorito.**

**Si se usa el modo de asistente**

- 1 Las pantallas registradas se muestran en orden. Establezca la configuración que desee y seleccione [Sgte.]. Una vez completada toda la configuración, aparece la pantalla de confirmación.



#### NOTA

Para editar la configuración, seleccione [< Atrás] y realice los cambios que desee.

- 2 Coloque los originales > tecla [Inicio].

#### **Programa**

Coloque los originales > tecla [Inicio].

# 4 Recepción de FAX

En este capítulo se explican los siguientes temas:

Método de recepción .....	4-2
Configuración del método de recepción .....	4-2
Recepción automática .....	4-3
Flujo de recepción automática .....	4-3
Cancelación de la recepción (desconexión de la comunicación) .....	4-3
Recepción manual .....	4-4
Flujo de recepción manual .....	4-4

## Método de recepción

A continuación se indican los métodos de recepción de faxes:

Si esta máquina se utiliza como máquina de FAX que no recibe llamadas de teléfono, configure la máquina para la recepción automática. No se requiere ninguna operación especial cuando se reciben faxes.

- Recepción automática
- [Recepción con cambio automático de FAX/TEL \(9-2\)](#)
- [Recepción con cambio automático de FAX/Contestador automático \(9-4\)](#)
- [Recepción manual \(4-4\)](#)
- Auto(DRD) (solo está disponible en algunos países.) ([9-6](#))

## Configuración del método de recepción

### 1 Abra la pantalla.

Tecla [Menú Sistema/Contador] > [FAX] > [Recepción] > [Modo de recepción].

### 2 Seleccione el método de recepción.

Seleccione el método de recepción > [Aceptar].

Para usar la recepción automática, seleccione [Auto(Normal)].

# Recepción automática

## Flujo de recepción automática

### 1 Inicio de la recepción



Cuando entra un fax, el indicador [Procesando] parpadea y se inicia automáticamente la recepción.

#### **NOTA**

Cuando hay conectado un teléfono (producto disponible comercialmente) a la máquina, la recepción se inicia después de que suene el teléfono.

Puede cambiar el número de veces que sonará el timbre de llamada.

➔ [\[FAX\] \(8-8\)](#)

### Recepción en memoria

Cuando la máquina no puede imprimir un fax porque se ha acabado el papel o se ha atascado, almacena temporalmente los originales que se han enviado en la memoria de imagen. Cuando la máquina vuelve a estar lista para imprimir, comienza la impresión.

El número de páginas que se pueden almacenar depende de las páginas. Por lo general, se pueden almacenar alrededor de 700 o más páginas de tamaño A4 con resolución normal.

Durante la recepción en la memoria, se muestran los trabajos de impresión de la recepción de FAX en la ficha [Imprimiendo trbjs] de la pantalla Estado. Para imprimir los originales recibidos, cargue papel o retire el papel atascado.

Para obtener más información sobre la pantalla Estado, consulte:

➔ Guía de uso de la máquina

### 2 Impresión en la recepción

Los faxes recibidos salen a la bandeja interna con la cara impresa hacia abajo.

## Cancelación de la recepción (desconexión de la comunicación)

### 1 Seleccione la tecla [Est./Canc. Trab.].

### 2 Desconexión de la comunicación.

[FAX] > [Lín. desact.].

Cuando la comunicación se desconecta, la recepción se detiene.

# Recepción manual

Este método permite recibir faxes seleccionando [RX manual] después de confirmar que la línea de teléfono se ha conectado al sistema de envío.



## NOTA

Para utilizar la recepción manual, tiene que cambiar el modo de recepción a RX manual. Para cambiar al modo manual, consulte:

➔ [\[Recepción\] \(8-10\)](#)

Si se conecta un teléfono estándar (producto disponible en el mercado) a esta máquina, podrá recibir los originales después de hablar con la persona del sistema de envío.

➔ [Recepción manual \(9-8\)](#)

## Flujo de recepción manual

- 1 La máquina recibe una llamada.**  
Cuando la máquina recibe una llamada, suena.
- 2 Seleccione [Colgar].**  
Seleccione [Colgar] para establecer la conexión.
- 3 Seleccione [RX manual].**  
Se iniciará la recepción.



# 5 Configuración de detalles de las funciones de fax

En este capítulo se explican los siguientes temas:

Funciones de transmisión de fax .....	5-3
[Tamaño del original] .....	5-3
[Orientación del original] .....	5-3
[Original a 2 caras/libro] .....	5-4
[Resolución TX FAX] .....	5-4
[Densidad] .....	5-4
[Imagen del original] .....	5-5
[Escaneo continuo] .....	5-5
[Aviso de fin trabajo] .....	5-5
[Ingreso nom. arch.] .....	5-5
[Original largo] .....	5-6
[Transmisión FAX retras.] .....	5-6
Configuración de la transmisión retrasada .....	5-8
[Transmisión de FAX directa] .....	5-8
[Recepción de sondeo] .....	5-9
Funciones de recepción de fax .....	5-9
[Tipo de papel] .....	5-9
[Tam. RX reducido] .....	5-10
[Fecha/hora de recepción] .....	5-10
[Impresión dúplex] .....	5-11
[Impresión 2 en 1] .....	5-11
[Impresión lotes] .....	5-11
Reenvío desde memoria .....	5-12
Configuración de reenvío .....	5-13
Tipo de destino de reenvío .....	5-13
Configuración de reenvío .....	5-13
Registro de destinos en la libreta de direcciones .....	5-13
Cambio de la información registrada .....	5-14
Eliminación de la información registrada .....	5-14
Configuración de los detalles de reenvío .....	5-15
[Formato archivo] .....	5-15
[Separación de archivo] .....	5-15
[Info adic asunto e-mail] .....	5-15
[TX encriptada FTP] .....	5-15
[Imprimir] .....	5-16
[Programa] .....	5-16
[Nombre de archivo] .....	5-17
Configuración para el reenvío desde Embedded Web Server RX (Configuración de reenvío) .....	5-18
Buzón de subdirección .....	5-19
Registro de un buzón de subdirección .....	5-19
Cambio del buzón de subdirección .....	5-20
Eliminación del buzón de subdirección .....	5-21
Impresión de originales desde un buzón de subdirección .....	5-21
Comprobación de los detalles de un buzón .....	5-22
Eliminación automática de los originales impresos de un buzón de subdirección .....	5-22

Eliminar de los originales de un buzón de subdirección .....	5-22
Impresión de una lista de buzones de subdirección .....	5-23
Comunicación con subdirección .....	5-24
Transmisión con subdirección .....	5-25
Recepción con subdirección .....	5-26
Comunicación de sondeo .....	5-27
Transmisión de sondeo .....	5-27
Recepción de sondeo .....	5-29
Impresión desde un buzón de sondeo .....	5-31
Comprobación de los detalles de un buzón .....	5-31
Eliminación de originales de un buzón de sondeo .....	5-31
Buzón de RX de memoria de FAX .....	5-32
Procedimiento de impresión del buzón de RX de memoria de FAX .....	5-32
Procedimiento de eliminación de un fax del buzón de RX de memoria de FAX .....	5-33
Encriptación .....	5-34
Registro de una clave de encriptación .....	5-35
Cambio de los contenidos del registro de la clave de encriptación .....	5-35
Eliminación de los contenidos del registro de la clave de encriptación .....	5-36
Uso de la transmisión encriptada .....	5-36
Configuración de la recepción encriptada .....	5-37

# Funciones de transmisión de fax

## [Tamaño del original]

Especifique el tamaño del original que va a escanear.

<b>Auto</b>	Detecta automáticamente el tamaño del original.
<b>Métrica</b>	Seleccione A3, A4, A4-R, A5, A5-R, A6, B4, B5, B5-R, B6, B6-R, Folio y 216 x 340 mm.
<b>Pulgada</b>	Seleccione Ledger, Letter, Letter-R, Legal, Statement, Statement-R, 11x15" u Oficio II.
<b>Otros</b>	Seleccione 8K, 16K, 16K-R, Cartulina, Oufuku hagaki (Postal de devolución) y Personaliz <sup>*1</sup> .
<b>Selección tamaño</b>	Introduzca el tamaño del papel. Centímetros - Horizontal: de 50 a 432 mm (unidades de 1 mm); vertical: de 50 a 297 mm (unidades de 1 mm). Pulgadas - Horizontal: de 2 a 17" (unidades de 0,01"); vertical: de 2 a 11, 69" (unidades de 0,01").

\*1 Configure [Tam. original personaliz.]. Consulte la Guía de uso de la máquina. Si la opción [Tam. original personaliz.] está configurada como [Desactivado], este elemento no se muestra.



### NOTA

Asegúrese de especificar siempre el tamaño del original cuando utilice originales con tamaños personalizados.

## [Orientación del original]

Seleccione la orientación del borde superior del original para escanearlo en la dirección correcta. Para utilizar cualquiera de las siguientes funciones, se debe configurar la orientación de los originales del documento.

Seleccione la orientación del original: [Borde superior] o [Borde superior izquierda].

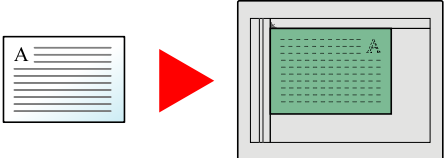
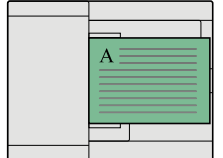
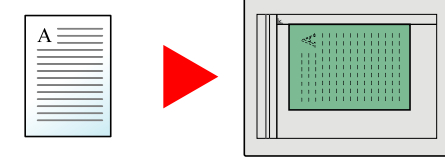
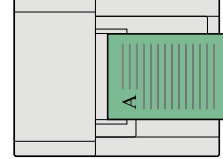
Elemento de configuración	Imagen	
<b>Borde superior</b>	 <p>Original</p>	 <p>Orientación del original</p>
<b>Borde superior izquierda</b>	 <p>Original</p>	 <p>Orientación del original</p>

## [Original a 2 caras/libro]

Seleccione el tipo y la encuadernación de los originales.

Elemento de configuración		Valores disponibles	Descripción
1 cara		—	Original a 2 caras/libro no se configura.
2 caras	Encuadernación	Encuadernación izquierda/derecha, Encuadernación superior	Seleccione la orientación de encuadernación de los originales.
	Orientación del original	Borde superior, Borde superior izquierda	Seleccione la orientación del borde superior del original para escanearlo en la dirección correcta. Seleccione [Orientación del original] para seleccionar la orientación de los originales: [Borde superior] o [Borde superior izquierda]. A continuación, seleccione [Aceptar].
Libro	Encuadernación	Encuadernación izquierda, Encuadernación derecha	Seleccione la orientación de encuadernación de los originales.
	Orientación del original	Borde superior	—

## [Resolución TX FAX]

Seleccione la resolución de las imágenes al enviar un fax. Cuanto mayor sea el número, mejor será la resolución de la imagen. Sin embargo, una mejor resolución también significa unos tamaños de archivo mayores y unos tiempos de envío más largos.

Elemento	Descripción	
400x400 ppp ultra fino	para enviar originales con caracteres y líneas muy pequeños con mayor precisión	Tamaño de caracteres típico: 6 puntos (ejemplo: Resolución Resolución)
200x400 ppp super fino	para enviar originales con caracteres y líneas muy pequeños	Tamaño de caracteres típico: 6 puntos (ejemplo: Resolución Resolución)
200x200 ppp fino	para enviar originales con caracteres relativamente pequeños y líneas finas	Tamaño de caracteres típico: 8 puntos (ejemplo: Resolución Resolución)
200x100 ppp normal	para enviar originales con caracteres de tamaño estándar	Tamaño de caracteres típico: 10,5 puntos (ejemplo: Resolución Resolución)

### NOTA

El valor predeterminado es [200x100 ppp normal]. A mayor resolución, más claridad de imagen, pero también mayor duración de la transmisión de fax.

## [Densidad]

Ajuste la densidad.

Ajuste la densidad seleccionando [-4] (Más claro) a [+4] (Más osc.).

## [Imagen del original]

Seleccione el tipo de imagen original para obtener los mejores resultados.

Elemento de configuración	Descripción
<b>Texto+fotografía</b>	Óptimo para documentos mixtos con texto y fotografías.
<b>Foto</b>	Óptimo para fotos realizadas con una cámara.
<b>Texto</b>	Reproduce exactamente líneas finas y texto a lápiz.
<b>Texto claro/Línea fina</b>	Reproduce con claridad los caracteres débiles escritos con lapicero, etc., y las líneas finas de los originales de mapas o diagramas.
<b>Texto (para OCR)</b>	El escaneado produce una imagen que es adecuada para OCR.

## [Escaneo continuo]

Escanea un gran número de originales en lotes separados y luego los produce como un solo trabajo. Los originales se escanearán de forma continua hasta que seleccione [Fin escan.].

(Valor: [Desactivado] / [Activado])

## [Aviso de fin trabajo]

Envía un aviso por e-mail cuando finaliza un trabajo.

Los usuarios pueden recibir una notificación de la conclusión de un trabajo mientras están trabajando en un escritorio remoto; por tanto, no tienen que esperar junto a la máquina hasta que esta finalice.



### NOTA

El PC debe configurarse previamente para poder usar el e-mail. Para establecer la configuración, consulte:

➔ **Guía de uso de la máquina**

El email se puede enviar a un solo destino.

Es posible adjuntar una imagen al aviso de e-mail.

➔ [Config aviso término tbjo \(8-5\)](#)

## [Ingreso nom. arch.]

Agrega un nombre de archivo.

También se puede definir información adicional como el número de trabajo y la fecha y hora. Puede comprobar el historial o el estado del trabajo mediante el nombre de archivo, la fecha y hora o el número de trabajo especificado aquí.

Seleccione [Nombre de archivo], introduzca el nombre de archivo (hasta 32 caracteres) y seleccione [Aceptar].

Para agregar una fecha y hora, seleccione [Fecha y hora]. Para agregar un número de trabajo, seleccione [Nro tbjo]. Para agregar ambos, seleccione [No. trabajo y Fecha y hora] o [Fecha y hora y No. trabajo].

## [Original largo]

Lee documentos originales de tamaño grande con un alimentador de originales.

(Valor: [Desactivado] / [Activado])

### NOTA

No se puede escanear solo una cara de un original largo.

Se pueden escanear originales de hasta 1.600 mm/63" de largo.

## [Transmisión FAX retras.]

Configure la hora de envío. Puede utilizar la transmisión retrasada junto con la función de transmisión de multidifusión, etc.

Tipo de papel	Descripción		
Desactivado	No se utiliza la transmisión retrasada.		
Activado	Se utiliza la transmisión retrasada.		
<table border="1"> <tr> <td>Hora de inicio</td> <td>Defina la hora entre 00:00 y 23:59 en incrementos de un minuto.</td> </tr> </table>	Hora de inicio	Defina la hora entre 00:00 y 23:59 en incrementos de un minuto.	
Hora de inicio	Defina la hora entre 00:00 y 23:59 en incrementos de un minuto.		

### IMPORTANTE

**Si la hora actual mostrada en el panel digital no es correcta, los originales no se podrán enviar correctamente a la hora preestablecida. Si la hora mostrada no es la actual, asegúrese de ajustarla a la correcta.**

➔ [Configuración de la fecha y hora \(2-10\)](#)

### NOTA

No podrá seleccionar la transmisión directa.

Puede configurar hasta 30 destinos para la transmisión retrasada.

Si se definen dos o más transmisiones retrasadas para la misma hora, la comunicación se iniciará en el orden en el que se hayan definido las transmisiones retrasadas. Sin embargo, si las transmisiones retrasadas se han definido en orden inverso, el envío de originales que se deben enviar al mismo destino tiene prioridad sobre los que se deben enviar a distintos destinos.

Puede cancelar una transmisión retrasada en cualquier momento antes de la hora de transmisión especificada. También puede enviar una transmisión retrasada antes de la hora de transmisión especificada.

➔ [Cancelación de transmisiones retrasadas \(en cola\) \(5-8\)](#)

### **Función de transmisión por lotes**

Cuando los originales de fax que se deben enviar al mismo destino se establecen a la misma hora de inicio de transmisión con la transmisión retrasada, puede enviar hasta 10 grupos de originales utilizando la transmisión por lotes. Esta función evita comunicaciones repetidas con el mismo destino y reduce el coste de la comunicación.



#### **NOTA**

No puede enviar originales como una transmisión por lotes en la transmisión directa.

En el caso de la transmisión de multidifusión, si ha establecido dos o más grupos de originales a la misma hora de inicio de transmisión y cada grupo incluye el mismo número de fax del sistema de recepción, no puede enviar los originales como transmisión por lotes.

Cuando llega la hora de inicio de transmisión y hay originales de fax que están esperando a la remarcación al mismo sistema de recepción, los originales en espera también se envían juntos como una transmisión por lotes.

Si la contabilidad de trabajos está activada, sólo los originales con la misma ID de cuenta definida utilizando la transmisión retrasada se enviarán como una transmisión por lotes.

## Configuración de la transmisión retrasada

Puede cancelar o enviar inmediatamente las transmisiones retrasadas.

### Cancelación de transmisiones retrasadas (en cola)

#### 1 Abra la pantalla.

Tecla [Est./Canc. Trab.] > [Trabajos programados].

#### 2 Cancele un trabajo.

Seleccione el trabajo que desee cancelar y después [Cancelar] > [Sí].

El trabajo seleccionado se elimina.

### Transmisión inmediata

#### 1 Abra la pantalla.

Tecla [Est./Canc. Trab.] > [Trabajos programados].

#### 2 Transmisión inmediata.

Seleccione el trabajo que desea enviar como transmisión inmediata y después [Menú] > [Iniciar ahora] > [Sí].

Se iniciará la transmisión.

## [Transmisión de FAX directa]

Envía faxes directamente sin leer los datos del original en la memoria. El destino se marca y la comunicación empieza antes de que se escanee el original, lo que le permite comprobar que las distintas páginas del fax se han enviado correctamente.

Configuración de transmisión directa	Descripción
<b>Activado</b>	Inicia la transmisión directa. Marca el número del sistema de recepción y, una vez iniciada la comunicación, se escanean los originales.
<b>Desactivado</b>	Inicia la transmisión desde memoria. Una vez escaneados los originales en la memoria, se inicia la comunicación.

#### **NOTA**

En la transmisión directa, sólo puede indicar un destino para una transmisión.

En la pantalla básica para el envío, seleccione [Directo]. Se selecciona el método de transmisión directa y se resaltan las teclas en el panel digital.

### Cancelación de la transmisión directa

Durante la transmisión directa, para cancelar la comunicación durante la transmisión, seleccione la tecla [Parar] en el panel de controles o [Cancelar] en el panel digital. Se expulsarán los originales escaneados y la pantalla volverá a la pantalla de envío predeterminada. Si hay originales en el alimentador de originales, retírelos.

#### **NOTA**

En algunos casos, es posible que la transmisión se lleve a cabo a pesar de haber pulsado la tecla [Parar] o [Cancelar].



## [Recepción de sondeo]

Esta función activa automáticamente la transmisión de originales almacenados en la máquina de envío cuando la máquina receptora marca el número de la máquina de envío.

(Valor: [Desactivado] / [Activado])



### NOTA

Para activar la recepción de sondeo, consulte:

➔ [Ejecución de la recepción de sondeo \(5-29\)](#)

## Funciones de recepción de fax

Se pueden configurar el método de recepción y el método de impresión de fax.

Deseo...	Página de referencia
Restringir el tipo de papel que se puede usar	<a href="#">[Tipo de papel] (5-9)</a>
Si el tamaño de recepción es más grande que el tamaño del papel, puede reducir el tamaño de impresión.	<a href="#">[Tam. RX reducido] (5-10)</a>
Imprimir la fecha y hora de recepción y otra información	<a href="#">Fecha/hora de recepción (8-10)</a>
Imprimir los faxes recibidos por ambas caras del papel	<a href="#">Impresión dúplex (8-10)</a>
Recibir los faxes de dos páginas en una página	<a href="#">Impresión 2 en 1 (8-10)</a>
Imprimir los faxes recibidos juntos como un lote	<a href="#">Impresión lotes (8-10)</a>
Reenviar los faxes recibidos a otra máquina de fax u ordenador	<a href="#">Reenvío desde memoria (5-12)</a>
Almacenar los faxes recibidos en la máquina sin imprimirlos	<a href="#">Comunicación con subdirección (5-24)</a>
Iniciar la recepción de un fax controlando la máquina de recepción	<a href="#">Comunicación de sondeo (5-27)</a>
Encriptar un original para enviarlo de forma segura	<a href="#">Encriptación (5-34)</a>

## [Tipo de papel]

Especifique el tipo de papel que se utilizará para imprimir el fax recibido.

Para obtener más información sobre la configuración de la ficha, consulte:

➔ [Tipo de papel 8-10](#)

### Configuración del depósito para la impresión de los faxes recibidos

Al especificar el tipo de papel, los faxes se pueden recibir en el depósito correspondiente.

#### 1 Abra la pantalla.

Tecla [Menú Sistema/Contador] > [Configuración de depósito/bypass] > [Depósito 1-3].

Seleccione el depósito que desea usar para la recepción de fax.

## 2 Seleccione el tamaño del papel.

Modelos para EE.UU.: [Auto] > [Pulgada].

Modelos para Europa: [Auto] > [Métrica].

### IMPORTANTE

- Configure los tamaños de papel que se pueden usar para la recepción de fax en la siguiente opción. [Auto] > [Métrica].
- Si combina papel de distinto tamaño, no se pueden imprimir los faxes recibidos.

## 3 Seleccione el tipo de papel.

1 Seleccione [Tipo de papel].

2 Seleccione el tipo de papel.

## 4 Configure el tipo de papel.

Establezca la configuración del papel para la recepción de fax. Cuando seleccione el tipo de papel, elija papel del mismo tipo que el seleccionado en el paso 3.

Para obtener más información sobre la configuración de la ficha, consulte:

➔ [Tipo de papel 8-10](#)

## [Tam. RX reducido]

Si el tamaño de recepción es más grande que el tamaño del papel, puede reducir el tamaño de impresión.

<b>Desactivado</b>	Imprime los datos recibidos al 100 % del tamaño original dividiéndolo en varias hojas de papel.
<b>Activado</b>	Imprime los datos recibidos reduciendo el tamaño del original de acuerdo con el tamaño del papel.

Para obtener más información sobre la configuración de la ficha, consulte:

➔ [Tam. RX reducido \(8-10\)](#)

## [Fecha/hora de recepción]

La función Fecha/hora de recepción agrega la fecha y la hora de recepción, la información del remitente y el número de páginas en la parte superior de cada página cuando se imprime el fax recibido. Resulta útil para confirmar la hora de recepción si el fax es de otra zona horaria.

### NOTA

Cuando los datos de fax recibidos se reenvían recuperándolos de la memoria, la fecha y la hora de recepción no se agregan a los datos reenviados. Si los datos recibidos se imprimen en páginas divididas, la fecha y la hora de recepción se imprimen solo en la primera página. No se imprimen en las páginas siguientes.

<b>Activado</b>	Se imprime la fecha y hora de recepción.
<b>Desactivado</b>	No se imprime la fecha y hora de recepción.

Para obtener más información sobre la configuración de la ficha, consulte:

➔ [Fecha/hora de recepción \(8-10\)](#)

## [Impresión dúplex]

Si las distintas páginas de datos recibidas son igual de anchas, se pueden imprimir en ambas caras del papel con el mismo ancho que los datos.

<b>Activado</b>	Se imprime en ambas caras del papel.
<b>Desactivado</b>	No se imprime en ambas caras del papel.

Para obtener más información sobre la configuración de la ficha, consulte:

➔ [Impresión dúplex \(8-10\)](#)

## [Impresión 2 en 1]

Cuando reciba un original de tamaño Statement o A5 de varias páginas, esta función imprime 2 páginas del original a la vez en una hoja de papel de tamaño Letter o A4. Si especifica la recepción 2 en 1 y la impresión dúplex al mismo tiempo, se desactiva la impresión 2 en 1.

<b>Activado</b>	Se imprime 2 en 1.
<b>Desactivado</b>	No se imprime 2 en 1.

Para obtener más información sobre la configuración de la ficha, consulte:

➔ [Impresión 2 en 1 \(8-10\)](#)

## [Impresión lotes]

Si se reciben varios originales, se producen a la vez cuando finaliza la recepción de todas las páginas.

<b>Activado</b>	Se imprime de una vez después de finalizar la recepción de todas las páginas.
<b>Desactivado</b>	Las páginas se imprimen respectivamente a medida que se reciben.

Para obtener más información sobre la configuración de la ficha, consulte:

➔ [Impresión lotes \(8-10\)](#)

## Reenvío desde memoria

Después de recibir un fax, puede reenviar la imagen recibida a otros faxes y ordenadores, o bien, especificar un número de copias.

### Tipo de destino de reenvío

Puede reenviar el fax recibido a otras máquinas de fax, enviarlo como datos adjuntos de e-mail o transferirlo a una carpeta (SMB o FTP).

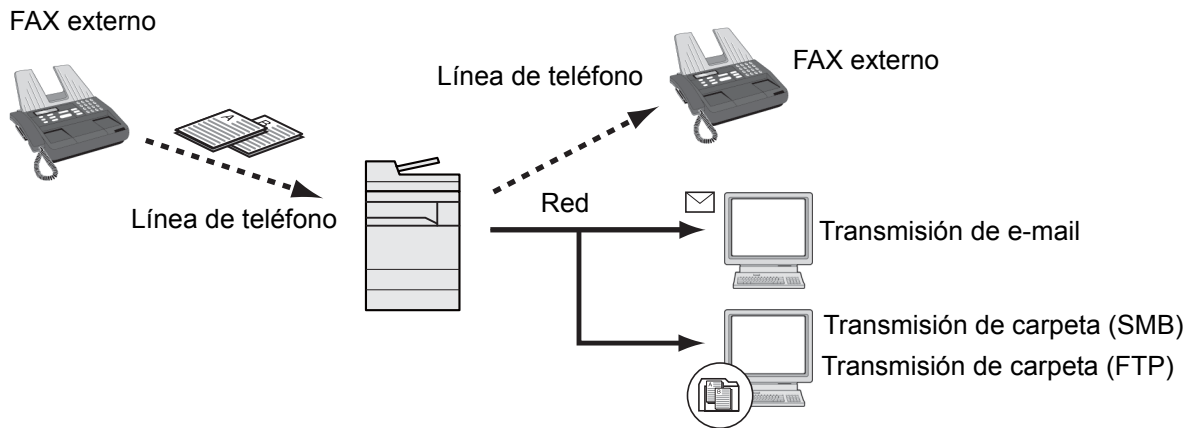

# Configuración de reenvío

Después de recibir un fax, puede reenviar la imagen recibida a otros faxes y ordenadores, o bien, especificar un número de copias.

## Tipo de destino de reenvío

Solo se puede especificar un destino de reenvío. Si el reenvío está configurado como [Activado], todos los documentos recibidos se reenviarán al destino especificado.

Puede reenviar el fax recibido a otras máquinas de fax o buzones de FAX, enviarlo como un i-FAX o un archivo adjunto de e-mail o transferirlo a una carpeta (SMB o FTP).

## Configuración de reenvío

### 1 Abra la pantalla.

Tecla [Menú Sistema/Contador] > [FAX] > [Configuración de reenvío] > [Reenvío].

### 2 Configure el destino de reenvío.

Para reenviar los datos, seleccione [Activado].



#### NOTA

Para conservar el documento, seleccione [Desactivado].

## Registro de destinos en la libreta de direcciones

### 1 Abra la pantalla.

Tecla [Menú Sistema/Contador] > [FAX] > [Configuración de reenvío] > [Destino de reenvío].

### 2 Configure las opciones de configuración.

#### 1 Seleccione [ + ].

Abra la pantalla de agregar destino y siga el procedimiento siguiente para registrar el destino de reenvío. Solo se puede registrar un destino.

#### Selección del destino de reenvío desde la libreta de direcciones

#### 1 Seleccione [Libr. direc.] o [Libr. direc. ext].

#### 2 Seleccione el destino (individual) que desea registrar como destino de reenvío.

#### Introducción directa del destino de reenvío

#### 1 [Ingreso de dirección (FAX)], [Ingreso de dirección (E-mail)] o [Ingreso de dirección (Carpeta)].

#### 2 Introduzca la dirección que desea registrar como un destino de reenvío.

Si se selecciona [Ingreso de dirección (E-mail)] o [Ingreso de dirección (Carpeta)] para el destino de reenvío, introduzca la dirección.

➔ [Guía de uso de la máquina](#)



#### NOTA

Para obtener más información acerca de la introducción de caracteres, consulte:

➔ [Método de introducción de caracteres \(11-2\)](#)

### 3 **Seleccione [Fin].**

## Cambio de la información registrada

### 1 **Abra la pantalla.**

Tecla [Menú Sistema/Contador] > [FAX] > [Configuración de reenvío] > [Destino de reenvío].

### 2 **Edite el destino.**

Seleccione [  ] y cambie el destino.

### 3 **Seleccione [Fin].**

## Eliminación de la información registrada

### 1 **Abra la pantalla.**

Tecla [Menú Sistema/Contador] > [FAX] > [Configuración de reenvío] > [Destino de reenvío].

### 2 **Elimine el destino.**

Seleccione el destino y después [  ].

### 3 **Seleccione [Fin].**

# Configuración de los detalles de reenvío

## [Formato archivo]

Si va a enviar el archivo como un archivo adjunto de e-mail o va a transferirlo a una carpeta (SMB o FTP), seleccione PDF, TIFF, XPS u OpenXPS como formato de archivo.

### 1 Abra la pantalla.

Tecla [Menú Sistema/Contador] > [FAX] > [Configuración de reenvío] > [Formato archivo].

### 2 Configure las opciones de configuración.

Seleccione [PDF], [TIFF], [XPS] u [OpenXPS].



#### NOTA

Si ha seleccionado [PDF] como formato de archivo, estarán disponibles las funciones de encriptación de PDF.

➔ [Guía de uso de la máquina](#)

## [Separación de archivo]

Cuando el envío se realiza mediante transmisión de e-mail, transmisión de carpeta (SMB) o transmisión de carpeta (FTP), especifique si se realiza separación de archivo.

### 1 Abra la pantalla.

Tecla [Menú Sistema/Contador] > [FAX] > [Configuración de reenvío] > [Separación de archivo].

### 2 Configure las opciones de configuración.

Seleccione [Cada página] o [Desactivado].

Para crear un archivo por página, seleccione [Cada página].

## [Info adic asunto e-mail]

Especifique si se agregará información al asunto del e-mail. Cuando se agregue información, puede seleccionar Nombre de remitente o Remitente.

### 1 Abra la pantalla.

Tecla [Menú Sistema/Contador] > [FAX] > [Configuración de reenvío] > [Info adic asunto e-mail]

### 2 Configure las opciones de configuración.

Seleccione [Nombre de remitente], [Nro. FAX] o [Desactivado].

## [TX encriptada FTP]

Especifique si se usará encriptación FTP al enviar los datos.



#### NOTA

Para utilizar la encriptación FTP, configure "SSL" como [Activado] en la opción Protocolo seguro.

➔ [Guía de uso de la máquina](#)

## 1 Abra la pantalla.

Tecla [Menú Sistema/Contador] > [FAX] > [Configuración de reenvío] > [TX encriptada FTP].

## 2 Configure las opciones de configuración.

Seleccione [Desactivado] o [Activado].

## [Imprimir]

Puede establecer si la máquina debe imprimir los originales recibidos cuando los reenvíe.

## 1 Abra la pantalla.

Tecla [Menú Sistema/Contador] > [FAX] > [Configuración de reenvío] > [Imprimir].

## 2 Configure las opciones de configuración.

Seleccione [Desactivado] o [Activado].

## [Programa]

Registre la hora inicial y la hora final entre las que está habilitado el reenvío.

## 1 Abra la pantalla.

Tecla [Menú Sistema/Contador] > [FAX] > [Configuración de reenvío] > [Programa].

## 2 Configure las opciones de configuración.

1 Seleccione [Todo el día] u [Hora preestabl]. Si se selecciona [Hora preestabl], introduzca la Hora inicio y la Hora de término.

2 Introduzca la hora de inicio y seleccione [Sgte.].



### NOTA

Introduzca la hora en el sistema de 24 horas.

3 Introduzca la hora de fin y seleccione [Aceptar].



## [Nombre de archivo]

Puede definir el nombre de archivo que se creará para el reenvío. Además, puede agregar información como la fecha y la hora, el número de trabajo o el número de fax.

### 1 Abra la pantalla.

Tecla [Menú Sistema/Contador] > [FAX] > [Configuración de reenvío] > [Nombre de archivo].

### 2 Configure las opciones de configuración.

1 Introduzca el nombre del archivo.

#### **NOTA**

Para obtener más información acerca de la introducción de caracteres, consulte:

➔ [Método de introducción de caracteres \(11-2\)](#)

Tenga en cuenta que si no agrega información adicional, los nombres de archivo son los mismos y, consecuentemente, los archivos antiguos se sobrescriben cuando los originales recibidos se reenvían en la transmisión a carpetas SMB y FTP.

2 Seleccione [Sgte.].

3 Para insertar información adicional en el nombre de archivo, seleccione [Nro tbjo], [Fecha y hora], [N.º dirección/Dirección en anverso] o [N.º dirección/Dirección en reverso].

#### **Ejemplo de nombre de archivo**

Ejemplo: doc00352720140826181723.pdf

doc (nombre de archivo) + número de trabajo de 6 dígitos + año/mes/día/hora/minutos/segundos + formato de archivo (el formato predeterminado es .pdf)

## Configuración para el reenvío desde Embedded Web Server RX (Configuración de reenvío)

Puede utilizar Embedded Web Server RX en un ordenador conectado a la red para especificar la configuración de reenvío en esta máquina.

Para obtener información sobre la configuración de red, consulte:

➔ [Guía de uso de la máquina](#)

### Acceso a Embedded Web Server RX

#### 1 Abra Embedded Web Server RX.

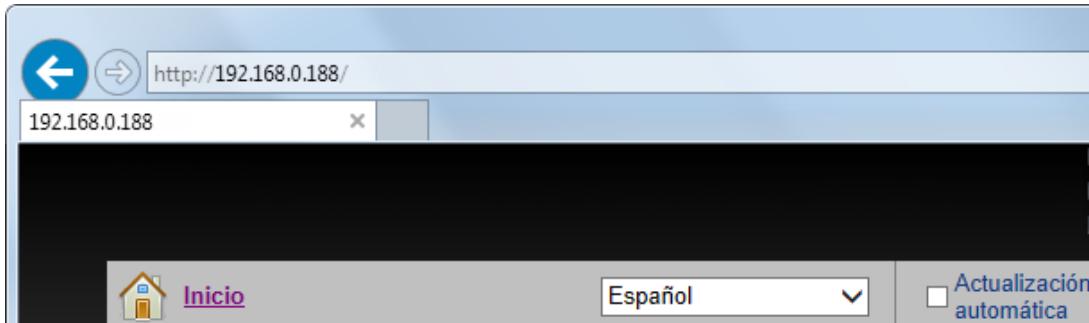

1 Abra el navegador web.

2 En la barra de dirección o ubicación, introduzca la dirección IP de la máquina como la dirección URL, por ejemplo `http://192.168.48.21/`.

La página web muestra información básica sobre la máquina y Embedded Web Server RX, así como sobre el estado actual de la máquina.

#### 2 Seleccione la configuración en Embedded Web Server RX.

Seleccione una categoría en la barra de navegación situada en el lado izquierdo de la pantalla. Algunos elementos pueden requerir una configuración separada.

Si se han activado los privilegios de administrador en Embedded Web Server RX, no se olvide de introducir el nombre de usuario y contraseña correctos al intentar acceder a las pantallas relevantes.

➔ [Embedded Web Server RX User Guide](#)

## Buzón de subdirección

Un buzón de subdirección es un buzón para almacenar los originales recibidos en la máquina en la que se va a instalar el sistema de FAX. Mediante la función de recepción de subdirección, puede almacenar los originales recibidos en un buzón de subdirección personal.

Para conocer el método para usar un buzón de subdirección, consulte la siguiente sección.

➔ [Registro de un buzón de subdirección \(5-19\)](#)

➔ [Cambio del buzón de subdirección \(5-20\)](#)

➔ [Eliminación del buzón de subdirección \(5-21\)](#)

Para conocer el método para manipular un fax recibido almacenado en un buzón de subdirección, consulte la siguiente sección.

➔ [Impresión de originales desde un buzón de subdirección \(5-21\)](#)

➔ [Comprobación de los detalles de un buzón \(5-22\)](#)

➔ [Eliminación automática de los originales impresos de un buzón de subdirección \(5-22\)](#)

➔ [Eliminar de los originales de un buzón de subdirección \(5-22\)](#)

➔ [Impresión de una lista de buzones de subdirección \(5-23\)](#)

Para conocer el método para transmitir a un buzón de subdirección, consulte la siguiente sección.

➔ [Transmisión con subdirección \(5-25\)](#)

Para conocer el método para manipular un fax recibido almacenado en un buzón de subdirección, consulte la siguiente sección.

➔ [Recepción con subdirección \(5-26\)](#)

## Registro de un buzón de subdirección

Se pueden registrar hasta 20 buzones de subdirección.



### NOTA

Si se ha activado la administración de inicio de sesión de usuario, solo puede cambiar los valores si inicia la sesión con privilegios de administrador.

Los buzones de subdirección también se pueden registrar en el menú Sistema.

### 1 Abra la pantalla.

[Buzón subdirecc.] en la pantalla de inicio > [Menú].

### 2 Configure las opciones de configuración.

1 Seleccione [Agregar].

2 Introduzca la información y, a continuación, seleccione [Aceptar].

En esta tabla se indican los elementos que deben configurarse.

Elemento	Descripción
<b>Nro. de buzón</b>	Introduzca el número del buzón seleccionando [+], [-] o las teclas numéricas. El número del buzón puede ser entre 01 y 20. Cada buzón personalizado debe tener un número único. Si introduce 00, se asignará automáticamente el número más bajo disponible.
<b>Propietario</b> <sup>*1</sup>	Configure el propietario del buzón. Seleccione el propietario en la lista de usuarios que aparece.
<b>Nombre de buzón</b>	Introduzca un nombre de buzón de hasta 32 caracteres. ➔ <a href="#">Método de introducción de caracteres (11-2)</a>
<b>Subdirección</b>	Configure la subdirección. ➔ <a href="#">Comunicación con subdirección (5-24)</a>
<b>Contraseña de buzón</b>	Puede restringir el acceso de los usuarios al buzón si especifica una contraseña para proteger el buzón. No es obligatorio introducir una contraseña. Introduzca la misma contraseña (de hasta 16 caracteres) en [Contraseña] y en [Confirmar contraseña].
<b>Permiso</b> <sup>*1</sup>	Seleccione si desea compartir el buzón.
<b>Eliminar una vez impreso</b>	Elimina automáticamente un documento del buzón después de imprimirlo. Para eliminar el documento, seleccione [Activado]. Para conservar el documento, seleccione [Desactivado].

\*1 Se muestra cuando está activada la administración de inicio de sesión de usuario.

### 3 Revise los detalles que ha introducido y seleccione [Guardar].

Se crea un buzón.

## Cambio del buzón de subdirección

### NOTA

Los buzones de subdirección también se pueden cambiar en el Menú Sistema.

### 1 Abra la pantalla.

[Buzón subdirecc.] en la pantalla de inicio > [Menú] > [Editar].

### 2 Para editar.

Seleccione la información de la cuenta que desea cambiar y cambie la información de la cuenta.

En esta tabla se indican los elementos que deben configurarse.

Elemento	Descripción
<b>Nombre de buzón</b>	Introduzca un nombre de buzón de hasta 32 caracteres. ➔ <a href="#">Método de introducción de caracteres (11-2)</a>
<b>Nro. de buzón</b>	Introduzca el número del buzón seleccionando [+], [-] o las teclas numéricas. El número del buzón puede ser entre 01 y 20. Cada buzón personalizado debe tener un número único. Si introduce 00, se asignará automáticamente el número más bajo disponible.
<b>Subdirección</b>	Introduzca la subdirección.
<b>Propietario</b> <sup>*1</sup>	Configure el propietario del buzón. Seleccione el propietario en la lista de usuarios que aparece.
<b>Permiso</b> <sup>*1</sup>	Seleccione si desea compartir el buzón.
<b>Contraseña de buzón</b>	Puede restringir el acceso de los usuarios al buzón si especifica una contraseña para proteger el buzón. No es obligatorio introducir una contraseña. Introduzca la misma contraseña (de hasta 16 caracteres) en [Contraseña] y en [Confirmar contraseña].
<b>Eliminar una vez impreso</b>	Elimina automáticamente un documento del buzón después de imprimirlo. Para eliminar el documento, seleccione [Activado]. Para conservar el documento, seleccione [Desactivado].

\*1 Se muestra cuando está activada la administración de inicio de sesión de usuario.

### 3 Revise los detalles que ha introducido y seleccione [Guardar] > [Sí].

## Eliminación del buzón de subdirección

#### NOTA

Los buzones de subdirección también se pueden cambiar en el Menú Sistema.

### 1 Abra la pantalla.

[Buzón subdirecc.] en la pantalla de inicio > [Menú] > [Eliminar].

### 2 Para eliminar

- 1 Seleccione el buzón que desee eliminar.
- 2 Seleccione [Sí].  
Se elimina el buzón.

## Impresión de originales desde un buzón de subdirección

Para imprimir los originales enviados a un buzón de FAX, realice la siguiente operación.

### 1 Seleccione [Buzón subdirecc.] en la pantalla de inicio.

### 2 Seleccione los originales.

- 1 Seleccione el buzón que contiene el documento que desea imprimir > [Abrir].

#### NOTA

Si se ha configurado una contraseña para el buzón de subdirección, debe introducir la contraseña en las siguientes situaciones:

- Si la administración de inicio de sesión de usuario está desactivada
- Si la administración de inicio de sesión de usuario está activado, pero otro usuario ha seleccionado el buzón de FAX al iniciar sesión con privilegios de usuario

- 2 Seleccione el documento que desea imprimir.
- 3 Seleccione [Imprimir].

### 3 Imprima.

- 1 Seleccione si se deben eliminar los originales del buzón de subdirección una vez finalizada la impresión. Para eliminar los datos, seleccione [Eliminar una vez impreso] > [Activado].
- 2 Seleccione [Inicio].  
Se iniciará la impresión.

## Comprobación de los detalles de un buzón

Puede realizar el procedimiento siguiente para revisar los detalles de los documentos reenviados a un buzón de subdirección.

### 1 Seleccione [Buzón subdirecc.] en la pantalla de inicio.

### 2 Seleccione los originales.

- 1 Seleccione el buzón que contiene el documento que desea comprobar.
- 2 Seleccione el documento cuyos detalles desea comprobar > [].  
Se muestran los detalles del documento seleccionado.

## Eliminación automática de los originales impresos de un buzón de subdirección

Para eliminar automáticamente los originales impresos del buzón de subdirección, siga estos pasos:

### 1 Seleccione [Buzón subdirecc.] en la pantalla de inicio.

### 2 Seleccione los originales.

- 1 Seleccione el buzón que contiene el documento que desea imprimir.
- 2 Seleccione el documento que desea imprimir.
- 3 Seleccione [Imprimir].

### 3 Configure las opciones de configuración.

Seleccione si se deben eliminar los originales del buzón de subdirección una vez finalizada la impresión. Para eliminar los datos, seleccione [Eliminar una vez impreso] > [Activado].

### 4 Imprima.

Seleccione [Inicio].

El original se elimina después de imprimirse.

## Eliminar de los originales de un buzón de subdirección

Realice el procedimiento siguiente para eliminar un original que haya reenviado a un buzón de subdirección.

### 1 Seleccione [Buzón subdirecc.] en la pantalla de inicio.

### 2 Para eliminar

- 1 Seleccione el buzón que contiene el documento que desea eliminar.
- 2 Seleccione el documento que desea eliminar y después [].
- 3 Seleccione [Sí].  
El registro se elimina.

## Impresión de una lista de buzones de subdirección

Puede imprimir la lista de buzones de subdirección en la que figuran los números y nombres de buzón de los buzones de subdirección registrados. Cuando hay originales en los buzones de subdirección, se muestra el número de páginas.



### NOTA

La lista se puede imprimir si se ha activada la administración de inicio de sesión de usuario y se inicia sesión en la máquina con privilegios de administrador.

### 1 Abra la pantalla.

Tecla [Menú Sistema/Contador] > [Buzón de documentos].

### 2 Imprima.

[Buzón subdirecc.] > [Lista de impresión] > [Sí].

Se imprime la lista.



## Comunicación con subdirección

La comunicación de subdirección es una comunicación en la que los datos se envían y se reciben con una subdirección y una contraseña adjuntas, que cumplen con las recomendaciones de la ITU-T (Unión Internacional de Telecomunicaciones). Las subdirecciones permiten los modos de comunicación con máquinas de terceros que anteriormente sólo eran posibles entre las máquinas de nuestra marca. Incluyen la entrega confidencial (envío de originales a un buzón de entrega de originales configurado en el sistema de recepción) y la comunicación de sondeo (recepción de documentos de una máquina de origen que se controla desde la máquina receptora). El uso de las funciones de comunicación con subdirección y reenvío desde memoria en esta máquina también permite funciones de comunicación avanzadas como el almacenamiento de los originales recibidos en buzones de FAX y el reenvío de originales a otras máquinas de fax.



### NOTA

Para poder llevar a cabo la comunicación con subdirección, el sistema de la otra parte también debe estar dotado de funciones de comunicación con subdirección del mismo tipo.

La comunicación con subdirección se puede utilizar junto con otros tipos de comunicaciones con funciones. Si se registra la subdirección y la contraseña de subdirección en la libreta de direcciones o en una tecla de un toque, se puede omitir su entrada antes de la transmisión. Para obtener más información, consulte la explicación en el procedimiento de cada método de comunicación y método de registro.

### Subdirección

Con la máquina, la subdirección y las contraseñas de subdirección se denominan subdirección.

#### Subdirección

Utilice los números del 0 al 9, espacios en blanco y los caracteres “#” y “\*” para introducir una subdirección de hasta 20 dígitos. Cuando la máquina recibe originales, la subdirección se utiliza como requisito para el reenvío desde memoria.

#### Contraseña de subdirección

Utilice los números del 0 al 9, alfabeto, espacios en blanco y los caracteres “#” y “\*” para introducir una contraseña de subdirección de hasta 20 dígitos. Cuando la máquina recibe originales, no se utiliza la contraseña de subdirección.

Para conocer el procedimiento de configuración de una subdirección, consulte:

➔ [Transmisión con subdirección \(5-25\)](#)

➔ [Recepción con subdirección \(5-26\)](#)



## Transmisión con subdirección

### **NOTA**

Para utilizar la transmisión con subdirección, compruebe previamente que se hayan definido una subdirección y contraseña en el sistema de recepción.

La transmisión con encriptación no se puede utilizar en la transmisión con subdirección.

Para obtener información acerca del método de configuración utilizado cuando la máquina recibe originales, consulte:

➔ [Registro de un buzón de subdirección \(5-19\)](#)

### 1 **Seleccione [FAX] en la pantalla de inicio.**

### 2 **Coloque los originales.**

### 3 **Especifique el destino.**

Seleccione [Ingreso de número de fax] e introduzca el número de fax de la otra parte.

### **NOTA**

Una vez registrada una subdirección en el destino de la libreta de direcciones, ya puede utilizar el destino. Si el destino con una subdirección registrada en la libreta de direcciones se utiliza para una tecla de un toque, también puede utilizar la tecla de un toque correspondiente.

### 4 **Configure las opciones de configuración.**

1 Seleccione [Subdirección].

2 Seleccione [Subdirección] e introduzca la subdirección con las teclas numéricas.

Puede utilizar hasta 20 dígitos (números del 0 al 9, espacios en blanco y los caracteres "#" y "\*\*") para introducir la subdirección.

3 Seleccione [Contraseña]. Introduzca la contraseña de la subdirección con las teclas numéricas.

Puede utilizar hasta 20 dígitos (números del 0 al 9, espacios en blanco y los caracteres "#" y "\*\*") para introducir la contraseña de la subdirección.

### **NOTA**

Cuando la máquina recibe originales, no se utiliza la contraseña de subdirección.

4 [Aceptar] > [Aceptar].

### 5 **Para transmitir**

Compruebe el destino y pulse la tecla [Inicio].

### **NOTA**

Si selecciona [Activado] para [Dest. Verif antes de Env], aparecerá una pantalla de confirmación del destino al pulsar la tecla [Inicio].

➔ [Visualización de la pantalla de confirmación de destinos \(7-10\)](#)

## Recepción con subdirección

Para la recepción con subdirección, debe comunicar al remitente la subdirección y contraseña de la máquina antes de la transmisión.

Cuando se usa la recepción con subdirección, se pueden utilizar las siguientes funciones.

- ➔ [Impresión de originales desde un buzón de subdirección \(5-21\)](#)
- ➔ [Comprobación de los detalles de un buzón \(5-22\)](#)
- ➔ [Eliminación automática de los originales impresos de un buzón de subdirección \(5-22\)](#)
- ➔ [Eliminar de los originales de un buzón de subdirección \(5-22\)](#)
- ➔ [Impresión de una lista de buzones de subdirección \(5-23\)](#)
- ➔ [Recepción de boletín electrónico con subdirección \(5-29\)](#)

### **IMPORTANTE**

Para utilizar las funciones de recepción con subdirección, se deben configurar ciertos valores. Para establecer la configuración, consulte:

- ➔ [Registro de un buzón de subdirección \(5-19\)](#)
- ➔ [Cambio del buzón de subdirección \(5-20\)](#)
- ➔ [Eliminación del buzón de subdirección \(5-21\)](#)

## Comunicación de sondeo

La comunicación de sondeo es un modo de comunicación mediante el que la transmisión de los originales en la máquina que envía se controla desde la máquina receptora. Esto permite a la máquina receptora adaptar la recepción de los originales a sus circunstancias. Esta máquina admite tanto la transmisión como la recepción de sondeo.

### **IMPORTANTE**

**En la comunicación de sondeo todos los gastos los asume normalmente el destinatario porque es la máquina receptora la que llama a la máquina que envía.**

## Transmisión de sondeo

Los originales que se utilizarán en las transmisiones de sondeo se deben almacenar en un buzón de sondeo. Cuando se recibe una solicitud de sondeo desde el destino, los originales almacenados se envían automáticamente.

Cuando los originales previstos para la transmisión de sondeo se han enviado al destino, se eliminan automáticamente. No obstante, si configura Eliminar arch transmitido como [Desactivado], los originales se almacenan en el buzón de sondeo hasta que usted decida eliminarlos. Así puede utilizar la transmisión de sondeo con los mismos originales tantas veces como desee.

### **NOTA**

Puede almacenar hasta 10 documentos para una transmisión de sondeo si no se utiliza una subdirección. También puede agregar o sobrescribir originales hasta que llegue una solicitud de sondeo desde el destino.

➔ [Configuración de sobrescritura \(5-27\)](#)

## Eliminación de originales después de la transmisión de sondeo

Los originales previstos para la transmisión de sondeo se eliminan automáticamente después de haberse enviado al destino. Para permitir la transmisión de sondeo del mismo original a varios destinos, configure esta opción en [Desactivado].

### **1 Abra la pantalla.**

Tecla [Menú Sistema/Contador] > [Buzón de documentos] > [Buzón de sondeo].

### **2 Configure las opciones de configuración.**

[Eliminar arch transmitido] > [Activado] o [Desactivado] > [Aceptar].

## Configuración de sobrescritura

Para permitir la sobrescritura, establezca la opción Config sobrescritura como [Permitir].

Use el procedimiento siguiente para sobrescribir el documento existente si se agrega el mismo nombre al nuevo archivo.

Si Config sobrescritura se configura como [Prohibir], el documento existente no se sobrescribirá en caso de que se configure el mismo nombre de archivo.

### **1 Abra la pantalla.**

Tecla [Menú Sistema/Contador] > [Buzón de documentos] > [Buzón de sondeo].

### **2 Configure las opciones de configuración.**

[Config sobrescritura] > [Permitir] o [Prohibir] > [Aceptar].

## Ejecución de la transmisión de sondeo

**1 Seleccione [Buzón de sondeo] en la pantalla de inicio.**

**2 Coloque los originales.**

**3 Abra la pantalla.**

Seleccione [Almac. archivo].

**4 Si es necesario, seleccione el tipo de originales, la densidad de escaneado, etc.**

En esta tabla se indican los elementos que deben configurarse.

Función	Descripción
<b>Original a 2 caras/libro</b>	Seleccione el tipo y la orientación de encuadernación según el original.
<b>Densidad</b>	Ajusta la densidad utilizada para escanear originales.
<b>Resolución escaneo</b>	Elige el nivel de detalle utilizado al escanear originales.
<b>Ingreso nom. arch.</b>	Permite cambiar el nombre de los archivos creados a partir de originales escaneados. También puede utilizar esta función para agregar el número de trabajo y la fecha.

Función	Descripción
<b>Tamaño del original</b>	Especifique el tamaño del original que va a escanear. Asegúrese de seleccionar siempre el tamaño del original cuando utilice originales con tamaños personalizados.
<b>Orientación del original</b>	Para garantizar que los originales se almacenan con la orientación correcta, esta opción indica la orientación del borde superior del documento original. Para utilizar las siguientes funciones, seleccione la orientación de los originales. <ul style="list-style-type: none"> <li>Original a 2 caras/libro</li> </ul>
<b>Tamaño de almacenamiento</b>	Selecciona el tamaño de los originales almacenados.
<b>Imagen del original</b>	Seleccione la calidad de imagen según el tipo de imagen del original.
<b>Omitir página en blanco</b>	Cuando hay páginas en blanco en un documento escaneado, esta función omite las páginas en blanco y escanea solo las páginas que no están en blanco.
<b>Escaneo continuo</b>	Escanea un gran número de originales en lotes separados y luego los produce como un solo trabajo.
<b>Original largo</b>	Permite utilizar el alimentador de originales para escanear originales de mayor longitud (originales que son largos en la dirección de alimentación).
<b>Aviso de fin trabajo</b>	Permite enviar un aviso por e-mail cuando finaliza el escaneado.

Para obtener información acerca de cada función, consulte:

➔ [Configuración de detalles de las funciones de fax \(5-1\)](#)

➔ Guía de uso de la máquina

**5 Inicie el almacenamiento.**

Pulse la tecla [Inicio]. Los originales se escanean y se almacenan en el buzón de sondeo.

## Cancelación de las transmisiones de sondeo

Para cancelar una transmisión de sondeo, elimine el original de transmisión de sondeo guardado en el buzón de sondeo. Para obtener información sobre cómo eliminar el original guardado, consulte:

➔ [Eliminación de originales después de la transmisión de sondeo \(5-27\)](#)

## Recepción de sondeo

Esta función activa automáticamente la transmisión de originales almacenados en la máquina de envío cuando la máquina receptora marca el número de la máquina de envío.

### **NOTA**

Para la recepción de sondeo, no puede seleccionar varios destinos. Si ha especificado un destino para el que hay registrada una comunicación encriptada, dicha encriptación se desactiva para la recepción de sondeo.

Para utilizar la recepción de sondeo, primero debe asegurarse de que la máquina de envío está configurada para la transmisión de sondeo.

El uso simultáneo de subdirecciones permite los modos de comunicación descritos a continuación.

### Recepción de boletín electrónico con subdirección

Si la máquina del destinatario tiene una función de boletín electrónico con subdirección, puede usar subdirecciones para comunicarse con esa máquina aunque se trate de la máquina de un tercero. (En esta máquina, la subdirección y la contraseña de subdirección.)

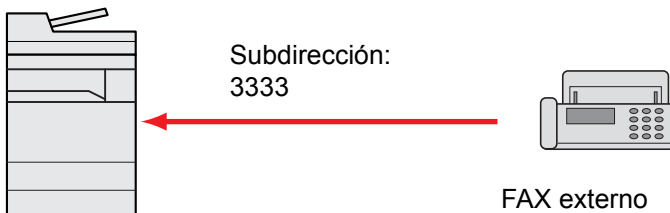

### **IMPORTANTE**

**La máquina del destinatario también debe estar equipada con una función de boletín electrónico con subdirección. Algunas máquinas de fax no pueden almacenar originales y otras no admiten la transmisión de sondeo. Compruebe previamente las máquinas de envío y recepción para asegurarse de que disponen de la funcionalidad necesaria.**

**Pregunte al destinatario la subdirección y contraseña registradas en la máquina del destinatario.**

### **NOTA**

Para obtener más información sobre las subdirecciones, consulte:

➔ [Registro de un buzón de subdirección \(5-19\)](#)

Para obtener información sobre cómo recibir archivos mediante la comunicación de boletín electrónico con subdirección, consulte:

➔ [Uso de la recepción de sondeo con subdirecciones \(5-30\)](#)

## Ejecución de la recepción de sondeo

### **NOTA**

Si la otra parte utiliza subdirecciones, consulte [Uso de la recepción de sondeo con subdirecciones](#) más adelante.

**1 Seleccione [FAX] en la pantalla de inicio.**

**2 Active la recepción de sondeo.**

[Configuración avanzada] > [RX de sondeo de FAX] > [Activado].

### 3 Seleccione el destino.

Para conocer el procedimiento de selección de un destino, consulte:

→ [Métodos de introducción de los destinos \(3-6\)](#)

### 4 Pulse la tecla [Inicio].

Comienzan las operaciones para la recepción.

#### **NOTA**

Si selecciona [Activado] para [Dest. Verif antes de Env], aparecerá una pantalla de confirmación del destino al pulsar la tecla [Inicio].

→ [Visualización de la pantalla de confirmación de destinos \(7-10\)](#)

## Uso de la recepción de sondeo con subdirecciones

Para la recepción de sondeo, introduzca la subdirección (en esta máquina, la subdirección y la contraseña de subdirección) definida en la máquina remitente. Esta comunicación se puede llevar a cabo incluso cuando la otra parte use una máquina de otra marca, siempre que esté equipada con el mismo tipo de función de comunicación de subdirección.

#### **IMPORTANTE**

Compruebe por anticipado la subdirección definida por el remitente.

### 1 Seleccione [FAX] en la pantalla de inicio.

### 2 Active la recepción de sondeo.

Para activar la recepción de sondeo, consulte:

→ [Ejecución de la recepción de sondeo \(5-29\)](#)

### 3 Seleccione el destino e introduzca la subdirección.

Para conocer el procedimiento de configuración de una subdirección, consulte:

→ [Transmisión con subdirección \(5-25\)](#)

Para conocer el procedimiento de selección de un destino, consulte:

→ [Métodos de introducción de los destinos \(3-6\)](#)

#### **NOTA**

Puede seleccionar los destinos combinando la entrada de teclas numéricas, selección de una tecla de un toque y selección de la libreta de direcciones que contiene las subdirecciones registradas.

### 4 Pulse la tecla [Inicio].

Comienzan las operaciones para la recepción.

#### **NOTA**

Si selecciona [Activado] para [Dest. Verif antes de Env], aparecerá una pantalla de confirmación del destino al pulsar la tecla [Inicio].

→ [Visualización de la pantalla de confirmación de destinos \(7-10\)](#)

## Impresión desde un buzón de sondeo

Utilice este procedimiento para imprimir un original almacenado en un buzón de sondeo.

### 1 Seleccione [Buzón de sondeo] en la pantalla de inicio.

### 2 Seleccione los originales.

Seleccione el documento que desea imprimir.

[Menú] > [Imprimir].



#### NOTA

Para cancelar una selección, vuelva a activar la casilla de verificación de modo que ya no esté marcada. Para obtener información sobre cómo trabajar con listas en un buzón de sondeo, consulte:

➔ [Guía de uso de la máquina](#)

### 3 Pulse la tecla [Inicio].

Se iniciará la impresión.

## Comprobación de los detalles de un buzón

Utilice este procedimiento para comprobar los detalles de un original almacenado en un buzón de sondeo.

### 1 Seleccione [Buzón de sondeo] en la pantalla de inicio.

### 2 Seleccione los originales.

1 Seleccione el documento que desea comprobar.

2 Seleccione [  ]. Se muestran los detalles del documento seleccionado.

## Eliminación de originales de un buzón de sondeo

Utilice este procedimiento para eliminar un original almacenado en un buzón de sondeo.



#### NOTA

Si [Eliminar arch transmitido] está configurado como [Activado], los originales se eliminan automáticamente tras la transmisión de sondeo.

➔ [Eliminación de originales después de la transmisión de sondeo \(5-27\)](#)

### 1 Seleccione [Buzón de sondeo] en la pantalla de inicio.

### 2 Para eliminar

1 Seleccione el original que desea eliminar y después [  ].

2 Seleccione [Sí].

El registro se elimina.

## Buzón de RX de memoria de FAX

Puede recibir faxes en el buzón de RX de memoria de FAX, comprobar el contenido e imprimir solo los faxes que necesite.

### ✓ IMPORTANTE

Los faxes guardados en el buzón de RX de memoria de FAX se imprimen siempre. Si el buzón se llena, los faxes recibidos a continuación se imprimirán.

### 💡 NOTA

Para usar el buzón de RX de memoria de FAX, configure "RX de memoria de FAX" como [Activado].

Para conocer el procedimiento de configuración, consulte:

➔ [\[Buzón de RX de memoria de FAX\] \(8-8\)](#)

## Procedimiento de impresión del buzón de RX de memoria de FAX

Siga este procedimiento para imprimir un fax recibido en el buzón de RX de memoria de FAX.

**1 Seleccione [Buzón de RX de memoria de FAX] en la pantalla de inicio.**

**2 Seleccione los datos recibidos.**

Se selecciona el archivo y se muestra una marca de verificación.

### 💡 NOTA

- Para cancelar la selección, seleccione la casilla de verificación para quitar la marca de verificación.
- Para mostrar miniaturas de las imágenes de fax, seleccione [🖼️].
- Para mostrar una lista de imágenes de fax, seleccione [📄].
- Para mostrar información detalladas sobre los faxes recibidos, seleccione [Detalle].

**3 [🔍] > Compruebe el contenido del fax recibido.**

A continuación se muestra la pantalla de vista previa.

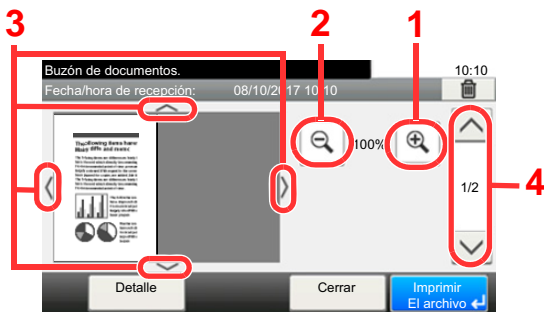

- 1 Ampliación del zoom
- 2 Reducción de la ampliación
- 3 Si ha ampliado la imagen, puede usar estas teclas para mover el área mostrada.
- 4 En los documentos de varias páginas, puede usar estos botones para cambiar de página.



## 4 **Seleccione [Imprimir El archivo].**

Comienza la impresión.

### **NOTA**

Si no va a usar la vista previa, seleccione el fax recibido que desea imprimir > [Imprimir].

# Procedimiento de eliminación de un fax del buzón de RX de memoria de FAX

Siga este procedimiento para eliminar un fax recibido del buzón de RX de memoria de FAX.

## 1 **Seleccione [Buzón de RX de memoria de FAX] en la pantalla de inicio.**

## 2 **Seleccione los datos recibidos.**

Se selecciona el archivo y se muestra una marca de verificación.

### **NOTA**

- Para cancelar la selección, seleccione la casilla de verificación para quitar la marca de verificación.
- Para mostrar miniaturas de las imágenes de fax, seleccione [🖨️].
- Para mostrar una lista de imágenes de fax, seleccione [📄].
- Para mostrar información detalladas sobre los faxes recibidos, seleccione [Detalle].

## 3 **[👁️] > Compruebe el contenido del fax recibido.**

Se mostrará la pantalla de vista previa.

## 4 **Elimine el fax.**

1 Seleccione [🗑️].

2 Seleccione [Sí].

Se eliminará el fax.

### **NOTA**

Si no va a usar la vista previa, seleccione el fax recibido que desea > [Eliminar] > [Sí].

# Encriptación

Este método permite establecer comunicación con originales encriptados por el sistema de envío. De este modo, aunque una parte intente ver de algún modo los originales en el transcurso de la comunicación, no podrá saber el contenido real de los originales. El sistema de recepción devuelve los originales al estado en el que estaban antes de la transmisión (los desencripta) y los imprime. Se trata de un método de comunicación extremadamente eficaz para enviar documentos confidenciales que no debe abrir un tercero.

## ✓ IMPORTANTE

**Para poder utilizar la comunicación con encriptación, el fax de la otra parte debe ser un sistema de nuestra marca con el mismo tipo de funciones de encriptación.**

En la comunicación con encriptación, para encriptar y desencriptar originales, los sistemas de envío y recepción deben utilizar la misma clave de encriptación de 16 dígitos. Si la clave de encriptación del sistema de envío y recepción es distinta, no se puede llevar a cabo la encriptación. Consecuentemente, los sistemas de envío y recepción deben haber registrado previamente la misma clave de encriptación y el número de clave de 2 dígitos.

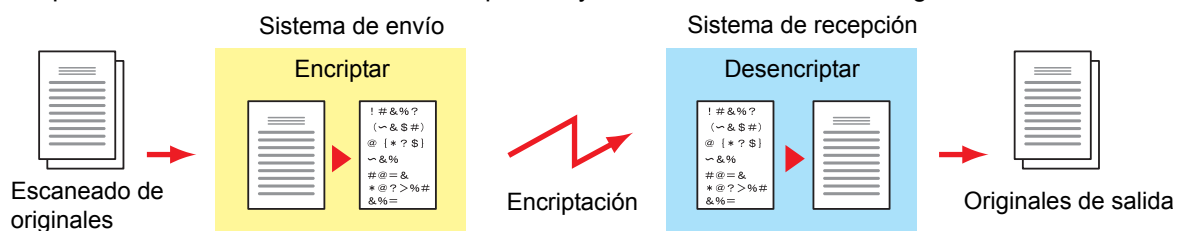

### Descripción de la configuración en los sistemas de envío y recepción

Configuración	Sistema de envío	Sistema de recepción	Página de referencia
Nro. de clave de encriptación	(A) 2 dígitos	(B) 2 dígitos	<a href="#">5-35</a>
Clave de encriptación	(C) 16 dígitos	(C) 16 dígitos	<a href="#">5-34</a>
Número de clave de la libreta de direcciones (o cuando el número se marca directamente)	(A) 2 dígitos	—	<a href="#">5-36</a>
Número de buzón de encriptación del sistema de recepción <sup>*1</sup>	(D) 4 dígitos	—	<a href="#">5-36</a>
N.º de buzón de encriptación <sup>*1</sup>	—	(D) 4 dígitos	—
Número de clave en la configuración de recepción	—	(B) 2 dígitos	<a href="#">5-37</a>

\*1 Cuando la máquina recibe originales, no se utiliza el buzón de encriptación.

## 💡 NOTA

Defina los mismos caracteres para los números indicados por la misma letra entre paréntesis. Por ejemplo, se deben utilizar los mismos caracteres como clave de encriptación (C) tanto en los sistemas de envío como en los de recepción.

## Registro de una clave de encriptación

La clave de encriptación es necesaria para registrar la libreta de direcciones utilizada para la comunicación con encriptación (la otra parte se introduce directamente utilizando las teclas numéricas) en el sistema de envío y para configurar la encriptación en el sistema de recepción.

Para crear la clave de encriptación, se disponen los números del 0 al 9 y las letras de la A a la F para formar hasta 16 números y/o caracteres de forma arbitraria. La clave de encriptación creada se registra con un número de clave de dos dígitos (del 01 al 20).



### NOTA

Se pueden registrar hasta 20 claves de encriptación.

### 1 Abra la pantalla.

Tecla [Menú Sistema/Contador] > [FAX] > [TX/RX común] > [Encript. Registro clave].

### 2 Configure las opciones de configuración.

- 1 Seleccione el [Icono] de una clave de encriptación no registrada.
- 2 [Clave de encriptación] > Introduzca la clave de encriptación de 16 dígitos > [Aceptar].



### NOTA

Use números (de 0 a 9) y letras del alfabeto (de A a F) para registrar la clave de encriptación.

- 3 Para registrar otras claves de encriptación, repita los pasos 2-1 y 2-2.

### 3 Termine el registro.

Seleccione [Fin].

## Cambio de los contenidos del registro de la clave de encriptación

### 1 Abra la pantalla.

Tecla [Menú Sistema/Contador] > [FAX] > [TX/RX común] > [Encript. Registro clave].

### 2 Para editar.

- 1 Seleccione [] en la clave de encriptación que desee cambiar.
- 2 [Clave de encriptación] > Introduzca la clave de encriptación de 16 dígitos > [Aceptar] > [Sí].
- 3 Para cambiar otras claves de encriptación, repita los pasos 2-1 y 2-2.

### 3 Termine el cambio.

Seleccione [Fin].

## Eliminación de los contenidos del registro de la clave de encriptación

### 1 Abra la pantalla.

Tecla [Menú Sistema/Contador] > [FAX] > [TX/RX común] > [Encript. Registro clave].

### 2 Para eliminar

1 Seleccione la clave de encriptación que desee eliminar.

2 Seleccione [🗑️].

3 Seleccione [Sí].

Se elimina la clave de encriptación.

### 3 Termine la eliminación.

Seleccione [Fin].

## Uso de la transmisión encriptada

Cuando envíe originales mediante transmisión con encriptación, utilice la libreta de direcciones registrada para la encriptación o defina directamente la transmisión encriptada cuando marque utilizando las teclas numéricas. O bien, si marca directamente usando las teclas numéricas, configure la transmisión encriptada y transmita.



#### NOTA

La transmisión encriptada también se puede utilizar en transmisiones de multidifusión. Con la comunicación con encriptación, no puede llevar a cabo la transmisión con subdirección.

### 1 Registre la clave de encriptación con anticipación.

Registre la clave de encriptación que haya acordado con el sistema de recepción.

Para conocer el procedimiento de registro de una clave de encriptación, consulte:

➔ [Registro de una clave de encriptación \(5-35\)](#)

### 2 Seleccione [FAX] en la pantalla de inicio.

### 3 Coloque los originales.

### 4 Seleccione el destino.

Seleccione [Ingreso de número de fax] e introduzca el número de fax de la otra parte.



#### NOTA

Una vez definida la transmisión encriptada en un destino de la libreta de direcciones o una tecla de un toque, ya puede utilizar el destino.

### 5 Active la transmisión encriptada.

1 [Configuración de detalles] > [Transmisión encriptada] > [Encriptación] > [Activado] > [Nro. de clave de encriptación].

- 2 Seleccione el número de clave de encriptación que haya usado para registrar la clave de encriptación que acordó con el destinatario.

Para conocer el procedimiento de registro de una clave de encriptación, consulte:

➔ [Registro de una clave de encriptación \(5-35\)](#)

## 6 Seleccione el buzón de encriptación.

Si necesita seleccionar un buzón de encriptación, configure el buzón.

- 1 [Buzón encriptac.] > [Activado] > [N.º de buzón de encriptación].
- 2 Introduzca el número de buzón (de 0000 a 9999) con las teclas numéricas.
- 3 Seleccione [Aceptar].

## 7 Fin de la configuración de la transmisión encriptada.

[Aceptar] > [Aceptar] > [Aceptar].

## 8 Para transmitir.

Pulse la tecla [Inicio].

Comienza la transmisión.



### NOTA

Si selecciona [Activado] para [Dest. Verif antes de Env], aparecerá una pantalla de confirmación del destino al pulsar la tecla [Inicio].

➔ [Visualización de la pantalla de confirmación de destinos \(7-10\)](#)

# Configuración de la recepción encriptada

Cuando se lleve a cabo la comunicación de encriptación, efectúe las siguientes operaciones en el sistema de recepción.

## 1 Registre la clave de encriptación con anticipación.

Registre la clave de encriptación que haya acordado con el remitente.

Para conocer el procedimiento de registro de una clave de encriptación, consulte:

➔ [Registro de una clave de encriptación \(5-35\)](#)

## 2 Abra la pantalla.

Tecla [Menú Sistema/Contador] > [FAX] > [Recepción].

## 3 Configuración de la recepción encriptada

- 1 [Recepción encriptada] > [Activado].
- 2 Seleccione el número de clave de encriptación que haya usado para registrar la clave de encriptación que acordó con el remitente.
- 3 Seleccione [Aceptar].

La máquina recibe los originales encriptados del remitente de la clave de encriptación especificada.

# 6 Envío de faxes desde un PC

En este capítulo se explican los siguientes temas:

Flujo de envío del FAX de red .....	6-3
Flujo de recepción del FAX de red .....	6-3
Configuración de FAX de red .....	6-4
Instalación de Network FAX Driver .....	6-4
Desinstalación del controlador de FAX .....	6-5
Configuración predeterminada del controlador .....	6-6
Apertura del cuadro de diálogo Configuración Predeterminada .....	6-7
Transmisión básica .....	6-11
Cambio de la configuración de transmisión .....	6-14
Selección de un destino en la libreta de direcciones .....	6-14
Uso de la comunicación con subdirección .....	6-15
Especificación de una portada .....	6-16
Configuración de opciones .....	6-16
Cambio de la información del remitente .....	6-17
Uso de portadas .....	6-18
Información sobre las portadas .....	6-18
Adjuntar y transmitir una portada .....	6-19
Registro de una portada (Configuración Predeterminada) .....	6-22
Comprobación del estado de transmisión de FAX de red .....	6-28

La función de FAX de red permite a cualquier PC, que esté conectado en red a la máquina, enviar y recibir faxes. A continuación se describen las funciones principales.

- Los documentos preparados en el PC se pueden enviar y recibir por fax sin imprimirlos.
- Se puede utilizar una libreta de direcciones (de la máquina o del PC) para especificar el destino deseado.
- Se puede agregar una portada.
- La transmisión y la impresión se pueden efectuar simultáneamente.
- Notificación por e-mail de los resultados de transmisión.
- Posibilidad de transmisión con subdirección.
- Tan fácil como imprimir.

## Flujo de envío del FAX de red

El envío de un FAX utilizando el FAX de red se efectúa en el orden siguiente.

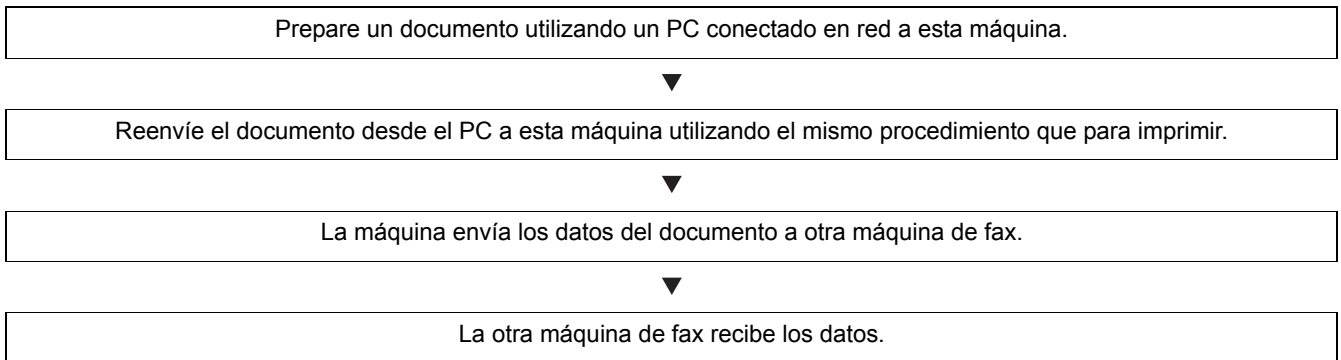

## Flujo de recepción del FAX de red

La recepción de un FAX utilizando el FAX de red se efectúa en el orden siguiente.

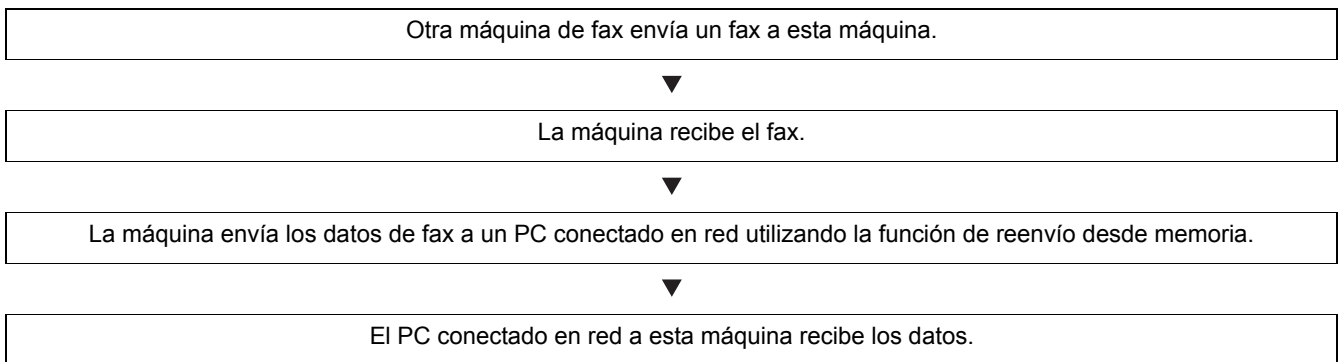

### NOTA

La función de reenvío desde memoria no sólo permite la recepción en el PC conectado en red; también permite reenviar por e-mail el fax recibido o reenviarlo a otra máquina de fax.



## Configuración de FAX de red

Se deben efectuar los siguientes preparativos antes de utilizar el FAX de red.

### Conexión a un PC

Conecte la máquina y PC a la red con un cable de red.

➔ [Guía de uso de la máquina](#)

### Registro de la máquina

Utilizando la función de reenvío desde memoria, seleccione el PC de destino o el formato de archivo.

#### **NOTA**

Puede reenviar el fax recibido al PC o reenviarlo como un archivo adjunto de e-mail.

➔ [Reenvío desde memoria \(5-12\)](#)

## Instalación de Network FAX Driver

A continuación se explica el procedimiento de instalación del controlador de FAX. (Las pantallas son de Windows 8.1.)

### 1 Inserte el disco Product Library.

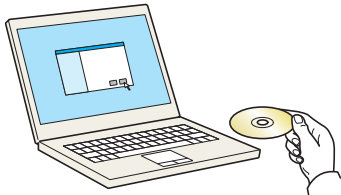

#### **NOTA**

La instalación en Windows la debe realizar un usuario conectado con privilegios de administrador.

Si aparece el cuadro de diálogo "Asistente para hardware nuevo encontrado", seleccione [Cancelar].

Si aparece la ventana de ejecución automática, haga clic en [Ejecutar setup.exe].

Si aparece la ventana Control de cuentas de usuario, haga clic en [Sí] ([Permitir]).

### 2 Abra la pantalla.

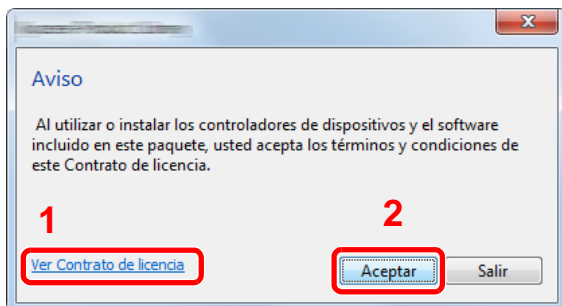

1 Haga clic en [Ver Contrato de licencia] y lea el Contrato de licencia.

2 Haga clic en [Aceptar].

### 3 Seleccione el controlador de fax.

1 Seleccione [Instalación personalizada].

2 Seleccione el dispositivo que desea instalar.

3 Haga clic en [➔].

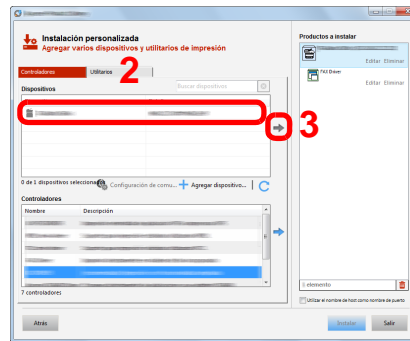

4 Asegúrese de que se muestra el producto que se va a instalar.

5 Seleccione [FAX Driver].

6 Haga clic en [➔].

7 Haga clic en [Instalar].

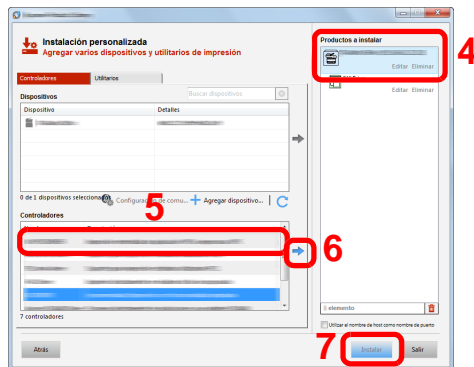

#### NOTA

La máquina solo se puede detectar si está encendida. Si el ordenador no logra detectar la máquina, compruebe que está conectada al ordenador a través de un cable de red y que está encendida. Después, haga clic en (Actualizar).  Haga clic en [Actualizar].

Si aparece la ventana Seguridad de Windows, haga clic en [Instalar este software de controlador].

## 4 Finalice la instalación.

Si aparece un mensaje para que se reinicie el sistema, reinicie el ordenador siguiendo las instrucciones de la pantalla. Aquí finaliza el procedimiento de instalación del controlador de FAX.

## Desinstalación del controlador de FAX

Siga el siguiente procedimiento para desinstalar el controlador de FAX del PC.

#### NOTA

La desinstalación en Windows la debe realizar un usuario conectado con privilegios de administrador.

### 1 Abra la pantalla.

Haga clic en el botón [Inicio] de Windows y después seleccione [Todos los programas], [(Nombre del fabricante)] y [Desinstalar Product Library] para mostrar el asistente de desinstalación.

## 2 Desinstale el software.

Active la casilla del controlador que va a desinstalar y haga clic en [Desinstalar].

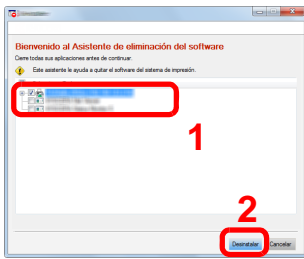

## 3 Finaliza la desinstalación.

Si aparece un mensaje para que se reinicie el sistema, reinicie el ordenador siguiendo las instrucciones de la pantalla. Aquí finaliza el procedimiento de desinstalación del software.

### NOTA

El software también se puede desinstalar con Product Library.

En la pantalla de Product Library, seleccione la opción de desinstalar y siga las instrucciones de la pantalla para desinstalar el software.

## Configuración predeterminada del controlador

Use la ficha Configuración del fax de la pantalla de configuración de impresión para definir el tamaño del original y otras condiciones de transmisión.

### 1 Abra la pantalla.

- 1 En el botón Inicio, haga clic en [Panel de control], [Hardware y sonido] y [Dispositivos e impresoras].
- 2 Haga clic con el botón secundario en el nombre de la máquina que va a usar como fax de red y seleccione [Preferencias de impresión] en el menú desplegable. Se abrirá la pantalla Preferencias de impresión.

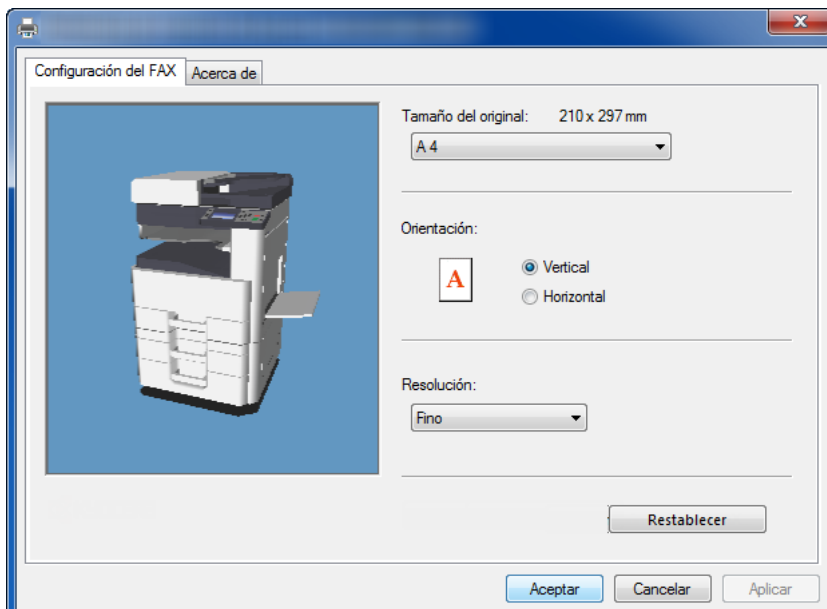

## 2 Configure las opciones de configuración.

Se puede especificar la siguiente configuración.

Elemento	Descripción
<b>Tamaño del original</b>	Seleccione el tamaño del documento que se va a transmitir en la lista desplegable. <i>Valor:</i> A3, A4, A5,Folio, B4, B5(JIS), Ledger(11x17), Letter, Legal, Statement
<b>Orientación</b>	Especifique si la orientación del documento es vertical u horizontal. <i>Valor:</i> Vertical, Horizontal
<b>Resolución</b>	Seleccione la resolución del documento que se va a transmitir en la lista desplegable. <i>Valor:</i> 100x200 ppp normal, 200x200 ppp fino, 400x400 ppp ultra fino
<b>Configuración de TX del FAX</b>	Haga clic en [Configuración de TX del FAX] para cambiar la configuración predeterminada para la transmisión de fax. Aparecerá el cuadro de diálogo de configuración predeterminada.

## Apertura del cuadro de diálogo Configuración Predeterminada

Si configura las condiciones de transmisión que usa con más frecuencia en este cuadro de diálogo, podrá reducir la necesidad de tener que cambiar la configuración cada vez.



### 1 Abra la pantalla.

- Haga clic en el botón [Inicio] en la barra de tareas, en [Panel de control] y después en [Ver dispositivos e impresoras].
- Haga clic con el botón secundario en el nombre de la máquina que va a usar como fax de red y seleccione [Preferencias de impresión] en el menú desplegable. Haga clic en el botón [Configuración de TX del FAX] en la ventana [Preferencias de impresión].

## 2 Configure las opciones de configuración.

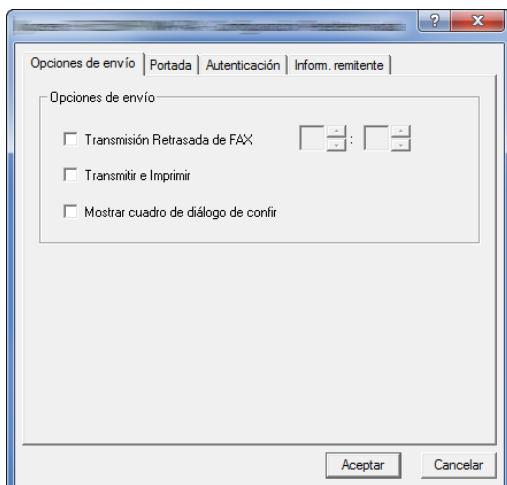
### (1) Ficha Opciones de envío



Elemento	Descripción
<b>Transmisión Retrasada de FAX</b>	<p>Marque esta casilla para activar los campos de hora situados a la derecha de la casilla cada vez que desee configurar la hora de transmisión de los documentos. El valor de hora deseado se puede introducir directamente con el teclado o si se hace clic en las flechas ▲ y ▼.</p> <p> <b>IMPORTANTE</b></p> <p>Si la hora mostrada en la pantalla de mensajes de la máquina de fax no coincide con la hora actual, es posible que las comunicaciones que usen el temporizador no se realicen del modo esperado. Si la hora mostrada no es la actual, asegúrese de ajustarla a la correcta.</p> <p> <b>NOTA</b></p> <p>Si indica una hora del día que es anterior a la hora realmente mostrada en la propia máquina de fax, la operación de transmisión se efectuará a esa hora el día siguiente. Asegúrese de confirmar el valor de hora en la propia máquina de fax antes de realizar esta configuración.</p> <p>Valor: 00:00 - 23:59</p>
<b>Transmitir e Imprimir</b>	Active la casilla si desea imprimir los documentos en la máquina de fax al mismo tiempo que los envía por fax.
<b>Mostrar cuadro de diálogo de confir</b>	Puede activar esta casilla para abrir la pantalla de confirmación de destinos y comprobar los destinos antes de proceder a la transmisión.

**(2) Ficha Portada**

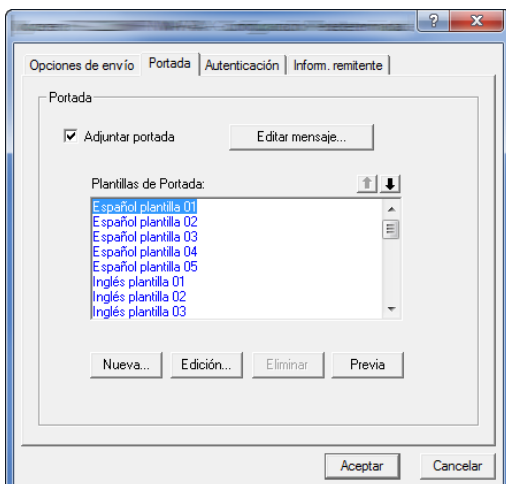

Elemento	Descripción
<b>Adjuntar portada</b>	Active la casilla si desea añadir una portada a la transmisión.

 **NOTA**

Para obtener información sobre el método de registro de portadas, consulte:

➔ [Registro de una portada \(Configuración Predeterminada\) \(6-22\)](#)

### (3) Ficha Autenticación

Elemento	Descripción
<p><b>Casilla Inicio de sesión del usuario</b></p>	<p>Si la máquina de fax tiene activada la opción Inicio de sesión del usuario, seleccione Usar un nombre de usuario de inicio de sesión específico o Solicitar nombre de usuario de inicio de sesión según desee.</p> <p>Usar un nombre de usuario de inicio de sesión específico: Introduzca los valores de Nombre de usuario de inicio de sesión y Contraseña. La transmisión se realizará con los valores de Nombre de usuario de inicio de sesión y Contraseña.</p> <p>Solicitar nombre de usuario de inicio de sesión: Cuando se intente realizar una transmisión, aparecerá una pantalla para introducir los valores de Nombre de usuario de inicio de sesión y Contraseña. Los valores de Nombre de usuario de inicio de sesión y Contraseña se deben introducir cada vez que se intenta efectuar una transmisión.</p>
<p><b>Acceso restringido</b></p>	<p>Si la máquina de fax tiene activada la opción Acceso restringido, seleccione Usar ID de Cuenta específica o Solicita ID de cuenta según desee.</p> <p>Usar ID de Cuenta específica: Introduzca el ID de cuenta. La transmisión se realizará con el ID de cuenta introducido.</p> <p>Solicitar ID de cuenta: Cuando se intente realizar una transmisión, aparecerá una pantalla para introducir el ID de cuenta. El ID de cuenta se debe introducir cada vez que se intenta efectuar una transmisión.</p>

### (4) Ficha Inform. remitente

Introduzca su propia información en los campos que se explican abajo para enviar una portada con los faxes.

Elemento	Descripción
<b>Empresa</b>	Se pueden introducir hasta 64 caracteres.
<b>Departamento</b>	Se pueden introducir hasta 64 caracteres.
<b>Nombre</b>	Se pueden introducir hasta 32 caracteres.
<b>Número de teléfono</b>	Se pueden introducir hasta 20 caracteres. (Se admiten los caracteres 0 a 9, #, *, -, (, ), + y espacios).
<b>Número de FAX</b>	Se pueden introducir hasta 20 caracteres. (Se admiten los caracteres 0 a 9, #, *, -, (, ), + y espacios).
<b>Dirección de correo electrónico</b>	Se pueden introducir hasta 128 caracteres. Caracteres disponibles: Símbolos ( !, #, \$, %, &, ', *, +, -, ., /, =, @, [, ], ^, _ , ` , { y } ) Caracteres alfanuméricos (0 – 9, A – Z y a – z)

 **NOTA**

Si se introduce una dirección de e-mail, es posible recibir el informe de resultados de transmisión por e-mail. La máquina debe estar configurada para transmitir mensajes de e-mail.

➔ **Guía de uso de la máquina**

# Transmisión básica

Este apartado explica el procedimiento básico de envío de un fax con FAX de red. A modo de ejemplo se va a enviar un documento de Adobe Acrobat.

## 1 Cree el documento que va a enviar.

- 1 Use una aplicación del ordenador para crear el documento que va a enviar.
- 2 Configure el tamaño y la orientación del original.
- 3 Seleccione [Imprimir] en el menú Archivo. Aparece el cuadro de diálogo Imprimir de la aplicación que use.

## 2 Configure las opciones del cuadro de diálogo Imprimir.

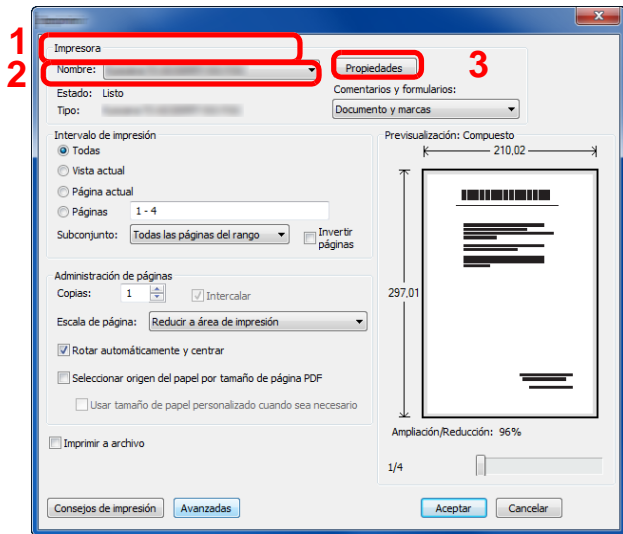

- 1 Seleccione el nombre de producto correspondiente a la máquina (XXX NW-FAX) que va a usar en la lista de nombres de impresoras.
- 2 Defina el intervalo de impresión y otros valores.

### NOTA

Asegúrese de que el número de copias establecido es 1. El cuadro de diálogo real puede variar según la aplicación que utilice.

- 3 Haga clic en [Propiedades] para abrir la ventana Propiedades. Aparece la ventana Propiedades.



### 3 Configure las opciones de la ficha Ajustes de FAX.

- 1 Especifique las opciones de fax, como el tamaño del original, en la ficha Ajustes de FAX y haga clic en [Aceptar].

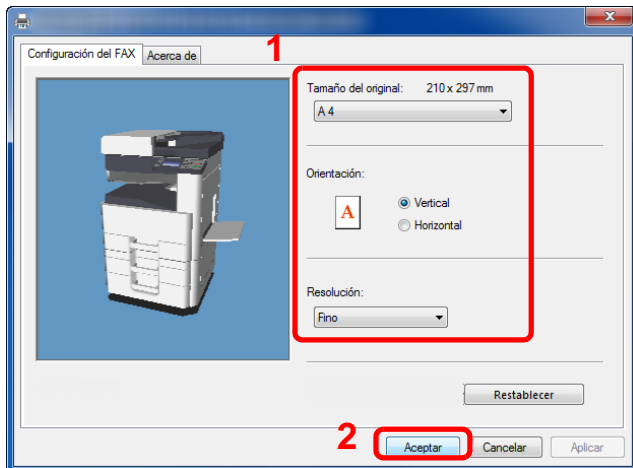

Para obtener más información sobre la configuración de la ficha, consulte:

➔ [Configuración predeterminada del controlador \(6-6\)](#)

- 2 Volverá al cuadro de diálogo Imprimir de la aplicación. Haga clic en [Imprimir]. Aparecerá el cuadro de diálogo Configuración de transmisión.

### 4 Configure las opciones del cuadro de diálogo Configuración de transmisión.

Puede especificar opciones, como la hora de transmisión o una subdirección, en el cuadro de diálogo Configuración de transmisión.

Para obtener más información sobre la configuración, consulte:

➔ [Cambio de la configuración de transmisión \(6-14\)](#)

### 5 Especifique una portada.

Para incluir una portada, configure la ficha [Portada].

Para obtener más información sobre la configuración, consulte:

➔ [Uso de portadas \(6-18\)](#)

### 6 Defina el destino.

- 1 Use el teclado para introducir el número de fax de destino en la ficha [Config. Direcciones].
- 2 Haga clic en [Añadir a la lista de envíos]. La información de los destinos aparecerá en la lista de direcciones. Para enviar a varios destinos, repita esta operación.

- 3 Para usar la libreta de direcciones, haga clic en [Seleccionar del Address Book] y seleccione el destino.

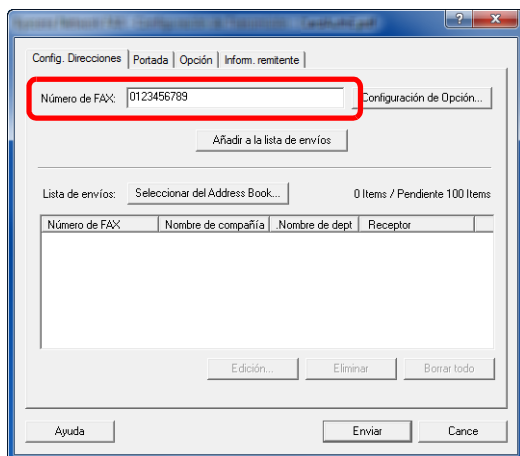

- 7 Haga clic en [Enviar]. Comienza la transmisión.

# Cambio de la configuración de transmisión

La Configuración de Transmisión se puede cambiar en el momento de la transmisión.

## Selección de un destino en la libreta de direcciones

Existen dos tipos de libretas de direcciones que puede seleccionar para la parte a la que desee destinar la transmisión. Se trata de la Libreta de direcciones de la máquina y la Libreta de direcciones de Windows.

### NOTA

Existen tres tipos de libretas de direcciones que puede seleccionar para la parte a la que desee destinar la transmisión. Se trata de la Libreta de direcciones de la máquina de fax, la Libreta de direcciones de Windows y la Libreta de direcciones para el archivo de datos de FAX de red (.fdt).

Cuando se usa la Libreta de direcciones de la máquina de fax, la parte debe estar registrada en la libreta de direcciones de la máquina de fax.

Para obtener más información sobre la configuración, consulte:

➔ [Registro de destinos en la libreta de direcciones \(2-11\)](#)

### 1 Haga clic en el botón [Seleccionar del Address Book].

Se abre el cuadro de diálogo Selección de Dirección.

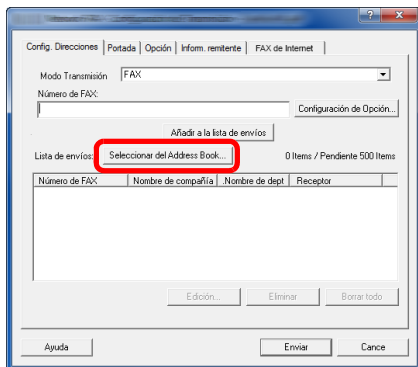

### 2 Seleccione la libreta de direcciones que desee.

Para seleccionar la Libreta de direcciones registrada en la máquina de fax, elija [Libreta de direcciones/XXXX (nombre de modelo)] en el menú desplegable.

### NOTA

Para usar la Libreta de direcciones de Windows, seleccione [Libreta de Direcciones de Windows].

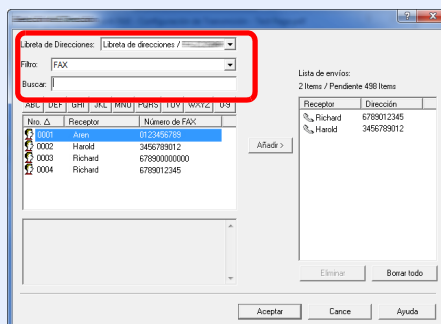

Para agregar una Libreta de direcciones para el archivo de datos de FAX de red (.fdt), seleccione [Libreta de direcciones], haga clic en el botón [Añadir] y después seleccione [Archivo de datos de libreta de direcciones].

### 3 Seleccione el destino.

Los destinos registrados en la libreta de direcciones se muestran en la lista en el lado izquierdo del cuadro de diálogo. Para seleccionar un grupo de destinos, seleccione [Grupo] en el menú desplegable Filtro.

Seleccione el destino que desee y haga clic en el botón [Añadir>]. El destino seleccionado se añadirá a la [Lista de envíos] (lado derecho).

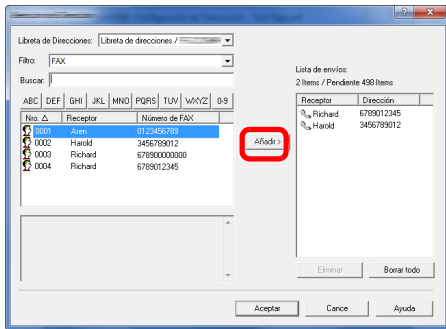

#### NOTA

- La lista se puede ordenar. Haga clic en el elemento de la lista según el cual desea ordenar la lista (Nro., Receptor, Número de fax). Junto a los elementos ordenados se muestra  $\triangle$  o  $\nabla$ . Además, los destinos correspondientes se pueden seleccionar mediante los elementos ordenados si se introduce una cadena de caracteres de búsqueda en el campo Buscar.
- Cuando se selecciona un destino, se muestran los detalles del mismo en el campo en la parte inferior de la lista. Cuando se selecciona un grupo, se muestran los miembros del grupo en el campo en la parte inferior de la lista.

Para eliminar un destino de la Lista de envíos, seleccione el destino que desee y después haga clic en el botón [Eliminar]. Para eliminar todos los destinos de la Lista de envíos, haga clic en el botón [Borrar todo].

### 4 Haga clic en el botón [Aceptar].

Volverá a aparecer el cuadro de diálogo [Configuración de Transmisión].

## Uso de la comunicación con subdirección

#### NOTA

Para poder llevar a cabo la comunicación con subdirección, el sistema de la otra parte también debe estar dotado de funciones de comunicación con subdirección del mismo tipo.

### 1 Abra el cuadro de diálogo Configuración de Opción.

Haga clic en el botón [Configuración de Opción] en la ficha [Config. Direcciones] del cuadro de diálogo [Configuración de Transmisión].

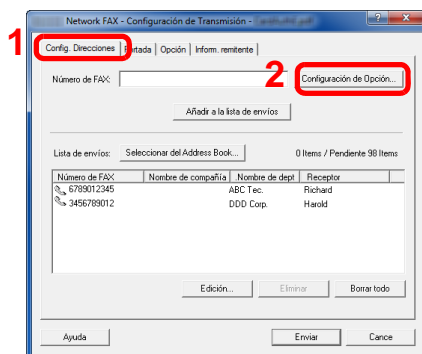

## 2 Introduzca la subdirección y la contraseña tal y como están registradas en el fax de destino.

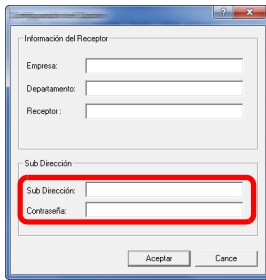

- Número máximo de caracteres que se pueden introducir: 20 caracteres
- Caracteres que se pueden introducir: 0 a 9, #, \*, espacio (NO SE PUEDE introducir un espacio como primer carácter)

## 3 Haga clic en el botón [Aceptar].

Volverá a aparecer el cuadro de diálogo [Configuración de Transmisión].

## Especificación de una portada

Se puede configurar una portada como la primera página de una transmisión de fax. Además de las plantillas estándar de portadas, se pueden crear y utilizar plantillas originales.

Para adjuntar y transmitir una portada, active la casilla [Adjuntar portada] en la ficha [Portada].

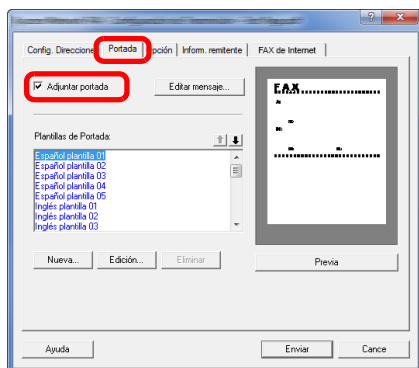

Para obtener información sobre la utilización de portadas, consulte:

➔ [Uso de portadas \(6-18\)](#)

## Configuración de opciones

La configuración seleccionada en la "(1) Ficha Opciones de envío" se puede modificar si se hace clic en la ficha [Opción].

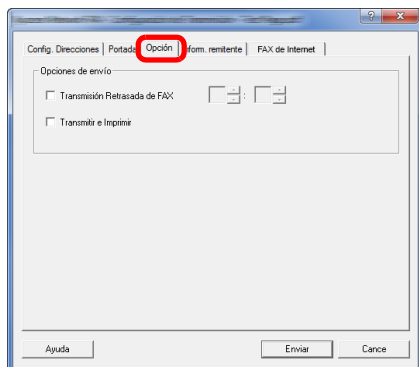

Para obtener información sobre los procedimientos de configuración, consulte:

➔ [\(1\) Ficha Opciones de envío \(6-7\)](#)

## Cambio de la información del remitente

La configuración seleccionada en la "(4) Ficha Inform. remitente" se puede modificar si se hace clic en la ficha [Inform. remitente].

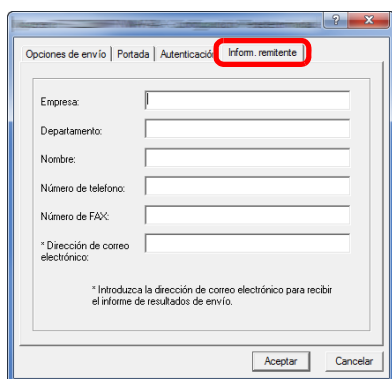

The image shows a software window titled 'Opciones de envío' with a tab labeled 'Inform. remitente' highlighted in red. The window contains several input fields for configuration:

- Empresa: [Empty text box]
- Departamento: [Empty text box]
- Nombre: [Empty text box]
- Número de teléfono: [Empty text box]
- Número de FAX: [Empty text box]
- \* Dirección de correo electrónico: [Empty text box]

Below the fields, there is a note: '\* Introduzca la dirección de correo electrónico para recibir el informe de resultados de envío.' At the bottom of the window are two buttons: 'Aceptar' and 'Cancelar'.

Para obtener información sobre los procedimientos de configuración, consulte:

➔ [\(4\) Ficha Inform. remitente \(6-9\)](#)

# Uso de portadas

## Información sobre las portadas

La portada se adjunta al fax y se envía como la primera página.

### Información sobre las portadas

La portada se puede seleccionar desde una plantilla. La portada contiene la información del destino y del remitente como se muestra abajo.

### Ejemplo de plantilla 01

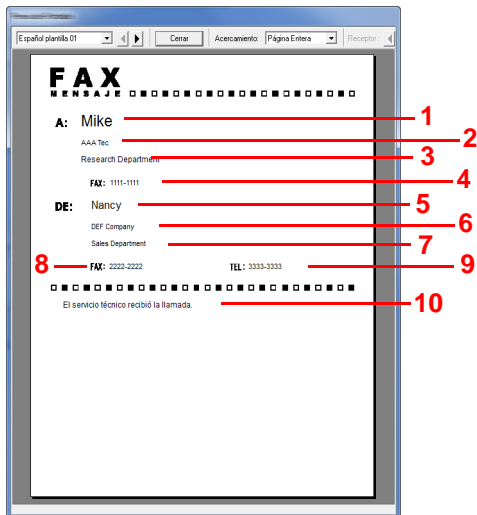

Nro.	Elemento
1	Nombre del destinatario
2	Nombre de la empresa de destino
3	Nombre del departamento de destino
4	Número de fax de destino
5	Nombre del remitente
6	Nombre de la empresa remitente
7	Nombre del departamento remitente
8	Número de fax del remitente
9	Número de teléfono del remitente
10	Mensaje

## Adjuntar y transmitir una portada

A continuación se explica el procedimiento de adjuntar y transmitir una portada.

### 1 Abra el cuadro de diálogo Configuración de Transmisión.

Siga los pasos del 1 al 6 del método de Transmisión básico para mostrar el cuadro de diálogo Configuración de Transmisión.

→ [Configuración predeterminada del controlador \(6-6\)](#)

Si selecciona el destino desde una libreta de direcciones, consulte "(1) Selección de un destino desde la libreta de direcciones", seleccione el destino y vaya al paso 4.

→ [Selección de un destino en la libreta de direcciones \(6-14\)](#)

### 2 Introduzca el número de fax.

En la ficha [Config. Direcciones], introduzca el número de fax de destino y haga clic en el botón [Configuración de Opción].

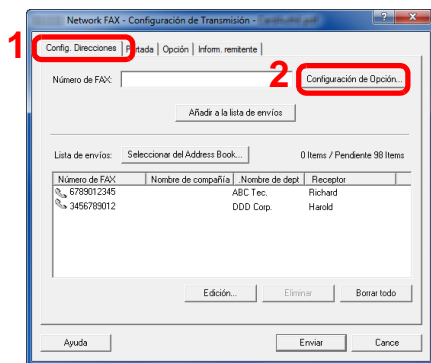

Elemento	Descripción
Número de FAX	Se pueden introducir hasta 64 caracteres.

### 3 Introduzca la información del destinatario.

Cuando termine, haga clic en el botón [Aceptar].

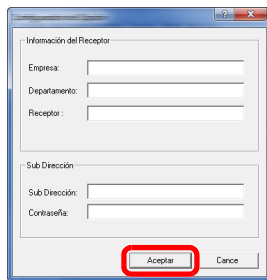

Elemento	Descripción
Empresa	Se pueden introducir hasta 32 caracteres.
Departamento	Se pueden introducir hasta 32 caracteres.
Receptor	Se pueden introducir hasta 32 caracteres.

#### NOTA

Si la casilla [Adjuntar portada] no está activada en la ficha [Portada], aparecerá la pantalla Confirmación de portada. Para incluir una portada, haga clic en el botón [Adjuntar portada].



## 4 Agregue el destino a la lista de destinos.

- 1 Agregue esta información a la [Lista de envíos] haciendo clic en el botón [Añadir a la lista de envíos].
- 2 Para cambiar la información de destinatario de un destino que se ha añadido a la [Lista de envíos], seleccione el destino que va a cambiar y haga clic en el botón [Editar]. Cambie la información del destinatario y haga clic en el botón [Aceptar].

Elemento	Descripción
<b>Número de FAX (dirección de FAX por Internet)</b>	El número de fax o la dirección de fax por Internet no se pueden cambiar.
<b>Empresa</b>	Se pueden introducir hasta 32 caracteres.
<b>Departamento</b>	Se pueden introducir hasta 32 caracteres.
<b>Receptor</b>	Se pueden introducir hasta 32 caracteres.

- 3 Si la información del remitente no está configurada en el cuadro de diálogo [Configuración Predeterminada], haga clic en la ficha [Inform. remitente] y defina la información del remitente.

### ➔ (4) Ficha Inform. remitente (6-9)

Elemento	Descripción
<b>Empresa</b>	Se pueden introducir hasta 64 caracteres.
<b>Departamento</b>	Se pueden introducir hasta 64 caracteres.
<b>Nombre</b>	Se pueden introducir hasta 32 caracteres.
<b>Número de teléfono</b>	Se pueden introducir hasta 20 caracteres. (Se admiten los caracteres 0 a 9, #, *, -, + y espacios).
<b>Número de FAX</b>	Se pueden introducir hasta 20 caracteres. (Se admiten los caracteres 0 a 9, #, *, -, + y espacios).
<b>Dirección de correo electrónico</b>	Se pueden introducir hasta 128 caracteres. Caracteres disponibles: Símbolos ( !, #, \$, %, &, ', *, +, -, ., /, =, @, [, ], ^, _ , ` , { y } ) Caracteres alfanuméricos (0 – 9, A – Z y a – z)

## 5 Adjunte una portada.

Haga clic en la ficha [Portada] y active la casilla [Adjuntar portada].

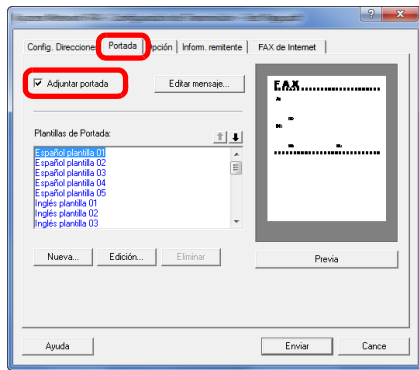

## 6 Seleccione la portada que se va a adjuntar.

Seleccione una plantilla de portada en la lista [Plantillas de Portada].

### NOTA

Si la portada está registrada en Configuración Predeterminada, se puede omitir la acción de seleccionar la portada para cada transmisión.

➔ [Registro de una portada \(Configuración Predeterminada\) \(6-22\)](#)

Se pueden crear plantillas de portada originales.

➔ [Creación de una nueva plantilla de portada \(6-24\)](#)

## 7 Compruebe el contenido de la portada.

1 Haga clic en el botón [Previa]. Se mostrará una vista previa de la plantilla actualmente seleccionada.

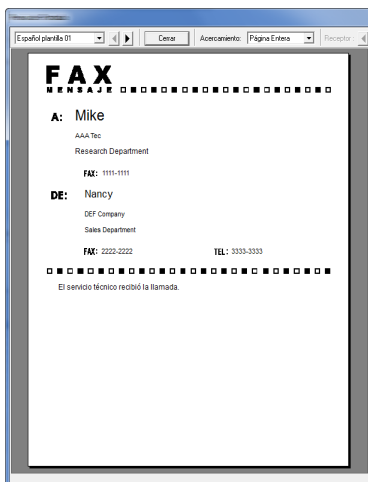

Para ver una plantilla diferente, use el menú desplegable situado en la parte superior del cuadro de diálogo o haga clic en el botón ◀ o ▶. La ampliación de la visualización de las plantillas también se puede cambiar de 25 a 250% en el menú desplegable.

### IMPORTANTE

Antes de transmitir el fax, asegúrese de usar la pantalla de vista previa para comprobar toda la información mostrada, incluidos el nombre del destinatario y el nombre de la empresa. Si hay muchos caracteres en la información que se introduce automáticamente, es posible que no haya espacio suficiente en el campo y que los caracteres no se impriman correctamente. Si los caracteres no se muestran correctamente, reduzca el número de caracteres de la información del destinatario o remitente, o bien, edite la plantilla que se esté usando.

2 Haga clic en el botón [Cerrar].

## 8 Edite el mensaje.

- 1 Haga clic en el botón [Editar mensaje].

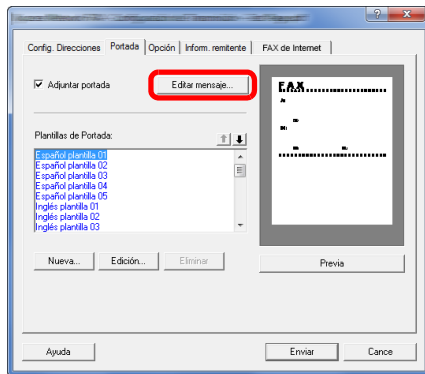

- 2 Introduzca el mensaje que va a añadir a la portada y haga clic en el botón [Aceptar].

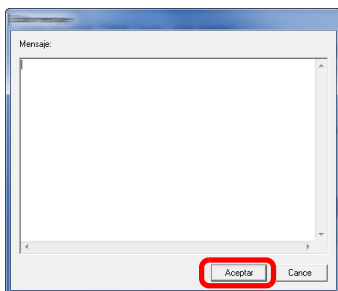

Elemento	Descripción
Comentario	Se pueden introducir hasta 1.000 caracteres.

## 9 Para transmitir

Haga clic en el botón [Enviar] para iniciar la transmisión. Comienza la transmisión.

## Registro de una portada (Configuración Predeterminada)

Si la portada está registrada en Configuración Predeterminada, se puede omitir la acción de seleccionar la portada para cada transmisión.

### Selección de una nueva plantilla de portada

Seleccione la plantilla de portada que se va a registrar en Configuración Predeterminada. El método de registro es el que se describe a continuación.

#### 1 Abra el cuadro de diálogo Configuración Predeterminada.

Siga el procedimiento de la sección Cuadro de diálogo Configuración Predeterminada y abra el cuadro de diálogo [Configuración Predeterminada].

➔ [Apertura del cuadro de diálogo Configuración Predeterminada \(6-7\)](#)

## 2 Adjunte una portada.

Haga clic en la ficha [Portada] y active la casilla [Adjuntar portada].

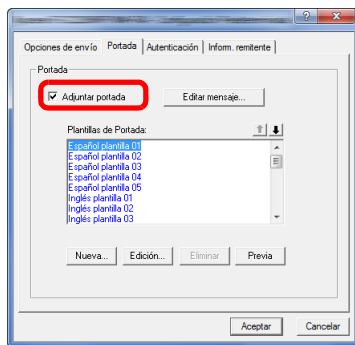

## 3 Seleccione la portada que se va a adjuntar.

Seleccione una plantilla de portada en la lista [Plantillas de Portada].



### NOTA

Se pueden crear plantillas de portada originales.

➔ [Creación de una nueva plantilla de portada \(6-24\)](#)

## 4 Compruebe el contenido de la portada.

1 Haga clic en el botón [Previa]. Se mostrará una vista previa de la plantilla actualmente seleccionada.

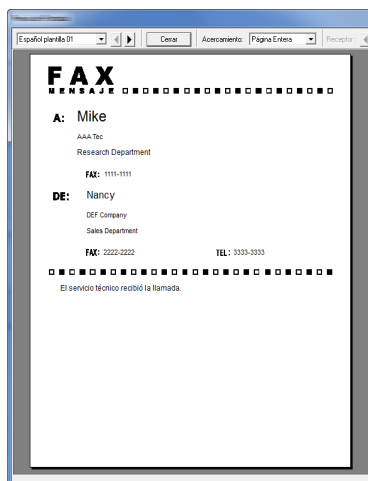

Para ver una plantilla diferente, use el menú desplegable situado en la parte superior del cuadro de diálogo o haga clic en el botón ◀ o ▶. La ampliación de la visualización de las plantillas también se puede cambiar de 25 a 250% en el menú desplegable.

2 Haga clic en el botón [Cerrar].

## 5 Edite el mensaje.

- 1 Haga clic en el botón [Editar mensaje].

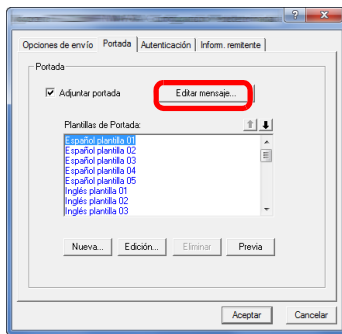

- 2 Introduzca el mensaje que va a añadir a la portada y haga clic en el botón [Aceptar]. Se pueden introducir hasta 1.000 caracteres.

## 6 Haga clic en el botón [Aceptar].

### Cambio de la información del remitente

Registre la información del remitente que se va a incluir en la portada.

#### **NOTA**

Para obtener información sobre el método de registro, consulte:

➔ [\(4\) Ficha Inform. remitente \(6-9\)](#)

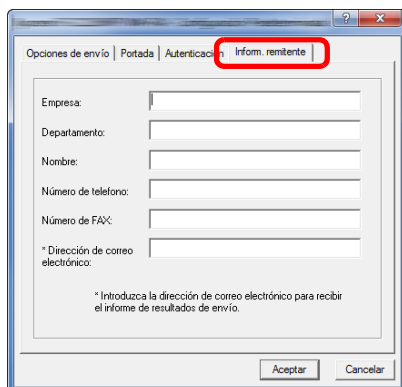

### Creación de una nueva plantilla de portada

Siga el siguiente procedimiento para crear una plantilla de portada original.

#### 1 Abra el cuadro de diálogo Configuración Predeterminada.

Siga el procedimiento de la sección Cuadro de diálogo Configuración Predeterminada y abra el cuadro de diálogo [Configuración Predeterminada].

➔ [Apertura del cuadro de diálogo Configuración Predeterminada \(6-7\)](#)

## 2 Edite la plantilla de portada.

- 1 Active la casilla [Adjuntar portada] y haga clic en el botón [Nuevo...]. Se mostrará la pantalla [Editar Portada].

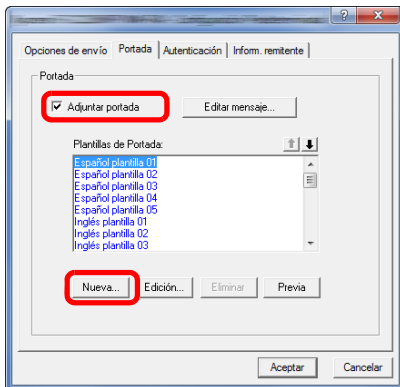

- 2 Introduzca los caracteres.

En la barra de menús, haga clic en [Insertar] y después en [Cuadro de texto]. A continuación, coloque el cuadro de texto e introduzca los caracteres.

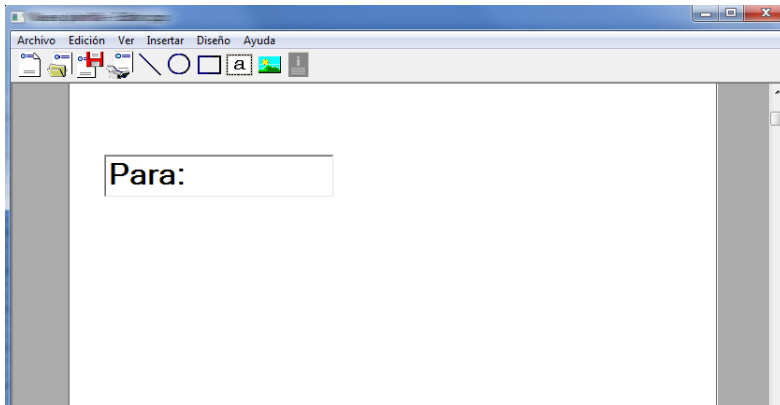

- 3 Sitúe el cuadro de campo.

En la barra de menús, en el menú [Insertar], seleccione el cuadro de campo que va a posicionar.

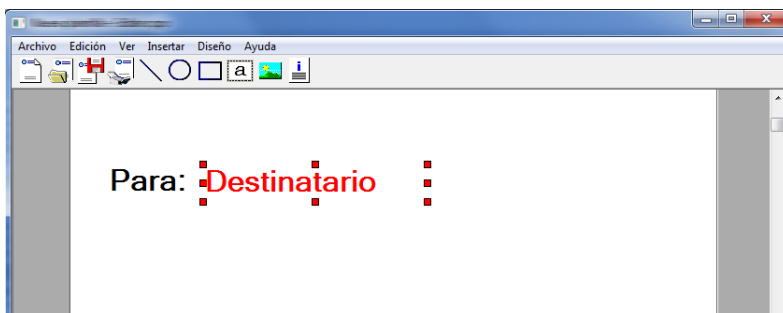

### ✓ IMPORTANTE

Si hay demasiados caracteres en la información introducida, como en el nombre del remitente o en el nombre de la empresa, la información no entrará bien en el cuadro del campo y puede que algunos caracteres se trunquen. Al colocar el cuadro del campo, hágalo suficientemente grande y ajuste el tamaño de punto de la fuente de modo que la información introducida entre en el cuadro del campo.

**NOTA**

Cuando se transmite un fax, la información introducida en Configuración Predeterminada y en la configuración del destino se inserta automáticamente en los campos.

Se pueden usar los siguientes cuadros de campo. Úselos según sea necesario.

Elemento de menú		Visualización de plantilla	Información introducida
<b>Destino</b>	<b>Empresa</b>	Receptor: Empresa	Información del destinatario, nombre de la empresa
	<b>Departamento</b>	Receptor: Departamento	Información del destinatario, nombre del departamento
	<b>Nombre</b>	Receptor: Nombre	Información del destinatario, nombre del destinatario
	<b>Dirección</b>	Receptor: Dirección	Número de FAX del destinatario
<b>Remitente</b>	<b>Empresa</b>	Remitente: Empresa	Información del remitente, nombre de la empresa
	<b>Departamento</b>	Remitente: Departamento	Información del remitente, nombre del departamento
	<b>Nombre</b>	Remitente: Nombre	Información del remitente, nombre del remitente
	<b>Número de FAX</b>	Remitente: Número de FAX	Información del remitente, número de FAX
	<b>Número de teléfono</b>	Remitente: Número de teléfono	Información del remitente, número de teléfono
<b>Comentario</b>		Comentario	Mensaje introducido en la ficha Portada

- Sitúe las imágenes, cuadros de texto, etc., para crear una portada.

**NOTA**

Para información sobre el método de operación, consulte la **Ayuda**.

- En la barra de menús, haga clic en [Archivo] y después en [Guardar como]. Introduzca el nombre de archivo y haga clic en el botón [Guardar].

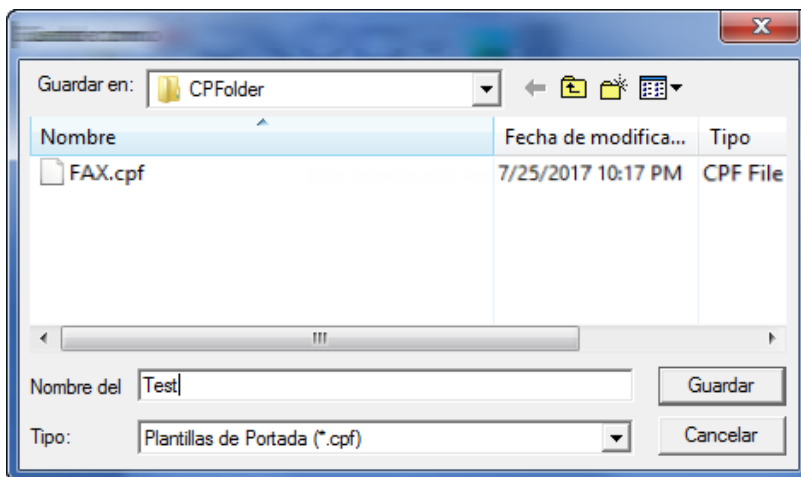

- Cierre la pantalla [Editar Portada].

7 La nueva plantilla se registrará al principio de la lista y ahora se podrá seleccionar.

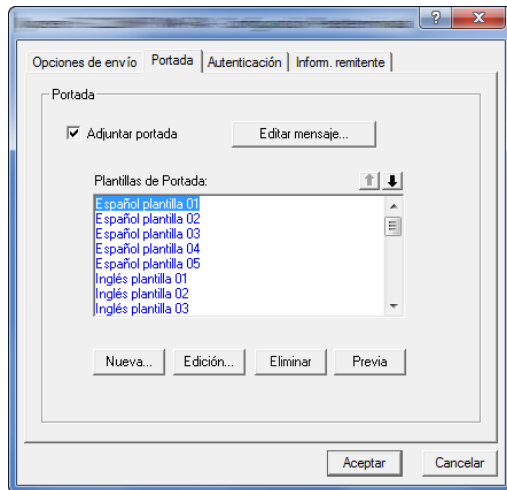



# Comprobación del estado de transmisión de FAX de red

Realice el siguiente procedimiento cuando desee usar el ordenador para comprobar el estado de una transmisión de fax que se esté procesando actualmente o para terminar realmente la transmisión.

Una vez que se empiece a procesar una transmisión de fax, aparecerá el icono Control de Transmisión en la barra de tareas de Windows.



## 1 Haga doble clic en dicho icono para acceder a la ventana Control de Transmisión.

Se abre el cuadro de diálogo Control de Transmisión que muestra el estado de la transmisión actual.

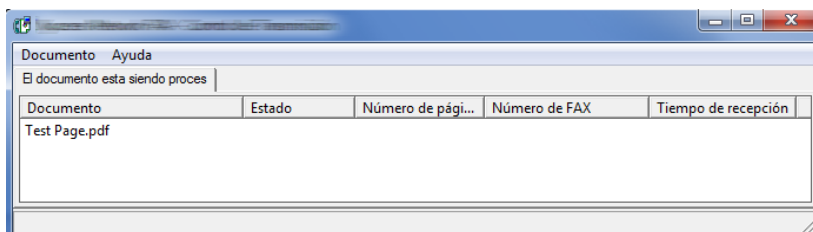

Para terminar una transmisión, seleccione dicha transmisión y después [Cancelar] en el menú Documento.

## Finalización del Control de Transmisión

Haga clic con el botón secundario en el icono Control de Transmisión y seleccione [Salida].



# 7 Control de trabajos

En este capítulo se explican los siguientes temas:

Herramientas para revisar los resultados de transmisión y el estado del registro .....	7-2
Revisión del historial de trabajos de FAX .....	7-3
Visualización de la pantalla de registro de trabajos .....	7-3
Impresión de informes administrativos (Config. inf. resultados) .....	7-4
Impresión de informes de resultados de envío .....	7-4
Imagen adjunta al enviar un fax de red .....	7-4
Informe de trabajo cancelado antes del envío .....	7-5
Cambio del formato del destinatario .....	7-5
Impresión de informes de resultados de recepción de FAX .....	7-6
Informe de actividad (Infor. FAX saliente e Infor. FAX entrante) .....	7-7
Impresión de informes de actividad .....	7-7
Impresión automática de informes de actividad .....	7-7
Impresión de la página de estado .....	7-8
Notificación de los resultados de recepción de FAX por e-mail .....	7-9
Visualización de la pantalla de confirmación de destinos .....	7-10

# Herramientas para revisar los resultados de transmisión y el estado del registro

Revise los resultados de transmisión de fax y el estado del registro utilizando las siguientes herramientas.

Herramienta	Ubicación	Contenido que hay que revisar	Momento de la revisión	Página de referencia
<b>Revisión del historial de trabajos de FAX</b>	Panel digital	Historial de los últimos 16 resultados enviados y recibidos almacenados	En cualquier momento	<a href="#">7-3</a>
<b>Informe de resultados de envío / Informe de resultados de recepción</b>	Impresión de informes	Último resultado de envío o recepción	Impresión automática después de cada operación de envío o recepción (también es posible no imprimir o imprimir sólo errores.)	<a href="#">7-4</a>
<b>Informe de actividad</b>	Impresión de informes	Últimos 50 resultados de envío o recepción	En cualquier momento, y con impresión automática después de cada 50 envíos/recepciones	<a href="#">7-7</a>
<b>Página de estado</b>	Impresión de informes	Estado del registro de número de FAX local, nombre de FAX local, configuración de la línea de fax, etc.	En cualquier momento	<a href="#">7-8</a>
<b>Notificación de resultados de recepción de FAX por e-mail</b>	PC	Recepción de fax	La recepción de fax se notifica por e-mail.	<a href="#">7-9</a>

# Revisión del historial de trabajos de FAX

Muestra el historial de los últimos 16 resultados tanto de envío como de recepción en la pantalla para comprobarlos.

## NOTA

Aunque la contabilidad de trabajos esté activada, se muestran 16 resultados tanto de envío como de recepción independientemente del ID de cuenta.

Para obtener más información acerca de la revisión del historial de trabajos, consulte:

➔ [Guía de uso de la máquina](#)

## Visualización de la pantalla de registro de trabajos

### 1 Abra la pantalla.

- 1 Tecla [Est./Canc. Trab.] > [Reg. trab. FAX].
- 2 Seleccione [Reg. FAX sal.] para comprobar los resultados de envío y [Reg. FAX entr.] para comprobar los resultados de recepción.

### 2 Revise.

- 1 Si selecciona [] en el trabajo que desea comprobar de la lista, aparece una pantalla de detalles.

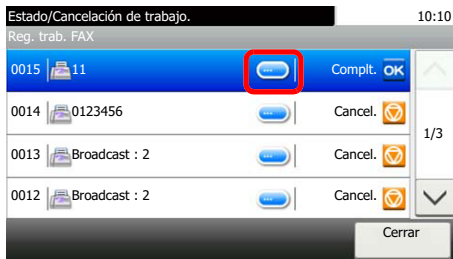

- 2 Seleccione [Cerrar] para salir.

# Impresión de informes administrativos (Config. inf. resultados)

Puede imprimir varios informes administrativos para revisar los resultados de transmisión de fax o el estado de la configuración funcional.

## Impresión de informes de resultados de envío

Cada vez que envía un fax, puede imprimir un informe para confirmar si el fax se ha enviado correctamente. También puede imprimir la imagen transmitida en el informe de resultados de envío.

### 1 Abra la pantalla.

Tecla [Menú Sistema/Contador] > [Informe] > [Config. inf. resultados] > [Enviar informe resultados] > [Fax].

### 2 Configure las opciones de configuración.

1 Seleccione [Desactivado] (no imprimir), [Activado] (imprimir), [Sólo errores] o [Especif. para cada trabajo].



#### NOTA

Cuando se selecciona [Especif. para cada trabajo], es posible configurar un informe de resultados de envío al transmitir.

► [Informe de actividad \(Infor. FAX saliente e Infor. FAX entrante\) \(7-7\)](#)

2 Si ha seleccionado [Activado], [Sólo errores] o [Especif. para cada trabajo], debe indicar si la imagen transmitida se adjuntará seleccionando [Desactivado] (no imprimir la imagen transmitida), [Imagen parcial] (impresión de parte de la imagen transmitida a tamaño completo) o [Imagen completa] (impresión de toda la imagen transmitida a tamaño reducido).

Con imagen transmitida

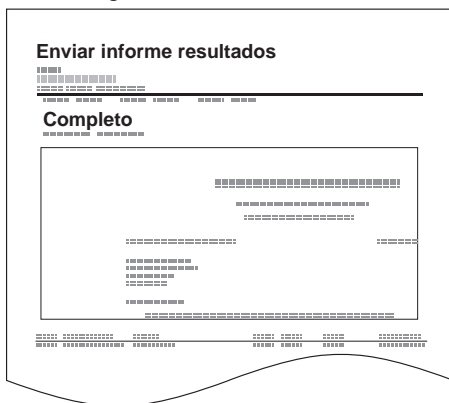

Sin imagen transmitida

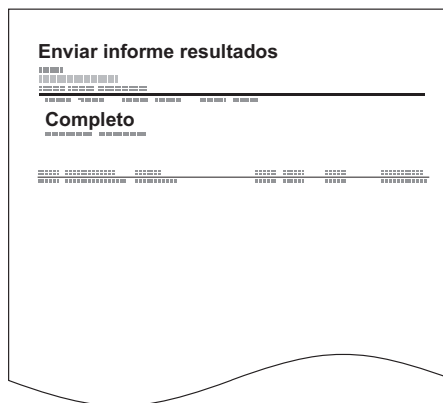

## Imagen adjunta al enviar un fax de red

Seleccione si la imagen que se va a adjuntar a un Informe de actividad será del [Cuerpo] o de la [Página de portada] al usar fax de red.

### 1 Abra la pantalla.

Tecla [Menú Sistema/Contador] > [Informe] > [Config. inf. resultados] > [Enviar informe resultados] > [Adjuntar imagen de FAX de red].

### 2 Configure las opciones de configuración.

Seleccione [Cuerpo] o [Página de portada].

## Informe de trabajo cancelado antes del envío

Imprime un informe de resultados de envío cuando el trabajo se cancela antes de enviarse.



### NOTA

No se muestra si las opciones E-mail/carpeta y Fax están ambas configuradas como [Desactivado] en [Enviar informe resultados].

#### 1 Abra la pantalla.

Tecla [Menú Sistema/Contador] > [Informe] > [Config. inf. resultados] > [Enviar informe resultados] > [Cancelado antes de envío].

#### 2 Configure las opciones de configuración.

Seleccione [Desactivado] o [Activado].

## Cambio del formato del destinatario

Seleccione el formato del destinatario para el informe de resultados de envío.

El nombre y el destino que aparecen en Enviar informe resultados se toman de la información almacenada en la libreta de direcciones.

Si se selecciona [Nombre o destino], se muestra el nombre (nombre de destino) o el destino (número de fax) almacenado en la libreta de direcciones. Cuando se guardan tanto un nombre como una dirección en la libreta de direcciones, se muestra el nombre.

Si se selecciona [Nombre y destino], se muestran el nombre (nombre de destino) y el destino (número de fax).

Si el destino se introdujo directamente, solo se muestra el destino (número de FAX).

#### 1 Abra la pantalla.

Tecla [Menú Sistema/Contador] > [Informe] > [Config. inf. resultados] > [Enviar informe resultados] > [Formato del destinatario].

#### 2 Configure las opciones de configuración.

Seleccione [Nombre o destino] o [Nombre y destino].

## Impresión de informes de resultados de recepción de FAX

Cada vez que recibe un fax, puede imprimir un informe para confirmar si el fax se ha recibido correctamente.



### NOTA

La recepción de fax también se puede notificar por e-mail en lugar de revisar el informe de resultados de recepción.

► [Notificación de los resultados de recepción de FAX por e-mail \(7-9\)](#)

### 1 Abra la pantalla.

Tecla [Menú Sistema/Contador] > [Informe] > [Config. inf. resultados] > [Informe resultados RX FAX] > [FAX].

### 2 Configure las opciones de configuración.

Seleccione [Desactivado] (no imprimir), [Activado] (imprimir) o [Error/Alm. en buzón].



## Informe de actividad (Infor. FAX saliente e Infor. FAX entrante)

Los informes de actividad son informes tanto de los faxes enviados como de los faxes recibidos. Cada informe muestra una lista de los últimos 50 datos de fax enviados o recibidos.

Puede comprobar la información de hasta 50 elementos recibidos. Si se selecciona la impresión automática, un informe se imprime automáticamente después de cada 50 faxes enviados o recibidos.

### Impresión de informes de actividad

Los últimos 50 datos de fax enviados o recibidos se imprimen como un informe.

#### 1 Abra la pantalla.

Tecla [Est./Canc. Trab.] > [Reg. trab. FAX].

#### 2 Imprima.

1 Seleccione [Infor. FAX saliente] para imprimir el informe de faxes enviados e [Infor. FAX entrante] para imprimir el informe de faxes recibidos.

2 Seleccione [Sí].

Se imprime el informe.

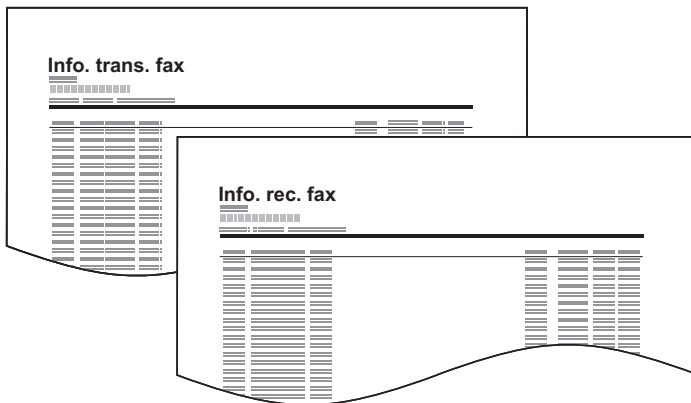

#### NOTA

Puede seleccionar un trabajo de mostrado y después [Detalle] para ver información detallada del trabajo.

### Impresión automática de informes de actividad

Un informe de actividad se imprime automáticamente después de cada 50 faxes enviados o recibidos.

#### 1 Abra la pantalla.

Tecla [Menú Sistema/Contador] > [Informe] > [Config. informe admin] > [Infor. FAX saliente] o [Infor. FAX entrante].

#### 2 Configure las opciones de configuración.

Seleccione [Desactivado] (no imprimir) o [Activado] (imprimir).



## Impresión de la página de estado

Una página de estado proporciona información sobre un número de configuraciones de usuario. La información relacionada con el FAX incluye el número de FAX local, el nombre de FAX local, la configuración de la línea de fax, etc. Imprima esta información según sea necesario.

### 1 Abra la pantalla.

Tecla [Menú Sistema/Contador] > [Informe] > [Impresión de informe].

### 2 Imprima.

[Página de estado] > [Sí].

Se imprime una página de estado.



# Notificación de los resultados de recepción de FAX por e-mail

La recepción de fax también se puede notificar por e-mail en lugar de revisar el informe de resultados de recepción.

```
Job No.: 000019
Result: OK
End Time: Sun 24 Oct 2010 14:53:38
File Name: doc23042006145300

Result Job Type Address
-----
OK FAX 123456

-----
XX-XXXX
[00:c0ee:1a:01:24]
-----
```

## NOTA

Esta opción se muestra cuando [Informe resultados RX FAX] se ha configurado como [Activado] o [Error/Alm. en buzón].

➔ [Impresión de informes de resultados de recepción de FAX \(7-6\)](#)

La notificación por e-mail se realiza cuando se produce un error o cuando se recibe el fax a un buzón de subdirección.

## 1 Abra la pantalla.

Tecla [Menú Sistema/Contador] > [Informe] > [Config. inf. resultados] > [Informe resultados RX FAX] > [Tipo inf result RX].

## 2 Seleccione el destino.

### Selección desde la libreta de direcciones

- 1 [E-mail] > [+] > [Libr. direc.].
- 2 Seleccione el destino desde la libreta de direcciones y después [Aceptar].

## NOTA

Para obtener información acerca del procedimiento de selección de destinos desde la libreta de direcciones, consulte:

➔ [Selección desde la libreta de direcciones \(3-8\)](#)

Solo se pueden introducir una dirección de e-mail.

### Introducción de la dirección de e-mail

- 1 [E-mail] > [+] > [Introducción de dirección].
- 2 Introduzca la dirección del destino y seleccione [Aceptar].  
Para obtener más información acerca de la introducción de caracteres, consulte:

➔ [Método de introducción de caracteres 11-2](#)

# Visualización de la pantalla de confirmación de destinos

Si la verificación de dirección antes de envío está activada, aparece la pantalla de verificación de dirección que muestra la dirección cuando se pulsa la tecla [Inicio].

## ➔ Guía de uso de la máquina

Siga los pasos siguientes para confirmar los destinos:

### 1 Compruebe todos los destinos.

Seleccione [∨] o [^] para confirmar los destinos. Seleccione [] para mostrar información detallada sobre el destino seleccionado.

#### NOTA

Asegúrese de confirmar cada destino mostrándolo en el panel digital. No puede seleccionar [Revisar] si no ha confirmado antes todos los destinos.

### 2 Cambio de un destino.

#### Eliminar un destino

1 Para eliminar el destino, selecciónelo y después [].

2 Seleccione [Sí].

Se elimina el destino.

#### Agregar un destino

Para agregar un destino, seleccione [Cancelar] y vuelva a la pantalla de destinos.

### 3 Seleccione [Revisar].

Una vez finalizada la revisión de todos los destinos, seleccione [Revisar].

### 4 Pulse la tecla [Inicio].

Se inicia el envío.

# 8 Configuración predeterminada del FAX [Menú Sistema]

En este capítulo se explican los siguientes temas:

Funcionamiento del Menú Sistema .....	8-2
Configuración predeterminada del fax .....	8-2
Opciones de configuración del menú Sistema .....	8-4
[Informe] .....	8-5
[Configuración de depósito/bypass] .....	8-6
[Configuración común] .....	8-6
[FAX] .....	8-8
Ajuste/mantenimiento .....	8-12
Restricción de transmisión .....	8-13
Registro de números de FAX de permiso .....	8-14
Cambio de números de FAX de permiso .....	8-15
Eliminación de números de FAX de permiso .....	8-15
Registro de números de FAX de rechazo .....	8-15
Cambio de números de FAX de rechazo .....	8-16
Eliminación de números de FAX de rechazo .....	8-16
Registro de números de FAX de permiso .....	8-16
Cambio del número de ID de permiso .....	8-17
Eliminación del número de ID de permiso .....	8-17
Configuración de la restricción de envío .....	8-17
Configuración de la restricción de recepción .....	8-18
Recepción n.º desconocido .....	8-18
Hora inutilizable .....	8-19
Administración de cuentas .....	8-21

# Funcionamiento del Menú Sistema

En esta sección se explican las opciones de configuración del fax del menú Sistema.

## Configuración predeterminada del fax

El funcionamiento del menú Sistema es como se describe a continuación:

### 1 Abra la pantalla.

Seleccione la tecla [Menú Sistema/Contador].

### 2 Seleccione una función.

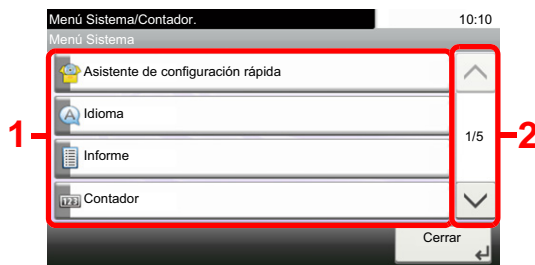

- 1 Muestra las opciones del Menú Sistema.
- 2 Permite desplazarse hacia arriba y hacia abajo cuando no se puede mostrar la lista completa de valores en una sola pantalla.
- 3 Muestra los elementos de configuración. Seleccione la tecla de una función para ver la pantalla de configuración.
- 4 Vuelve a la pantalla anterior.

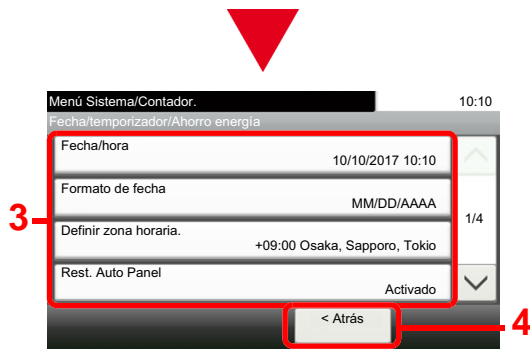

### 3 Configure las opciones de configuración.

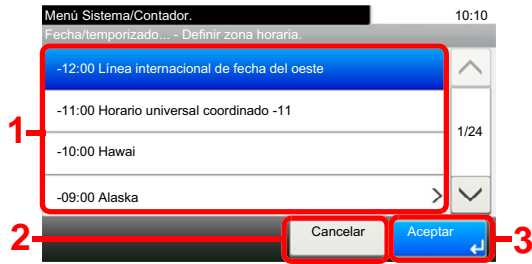

- 1 Introduzca un valor para seleccionarlo.
- 2 Vuelve a la pantalla anterior sin realizar ningún cambio.
- 3 Acepta la configuración y sale de la pantalla.



#### NOTA

Si aparece la pantalla de introducción del nombre de usuario de inicio de sesión durante las operaciones, inicie sesión siguiendo las instrucciones de la Guía de uso de la máquina con respecto al nombre de usuario y a la contraseña de administrador. El nombre de usuario y la contraseña de inicio de sesión configurados de fábrica de forma predeterminada se indican abajo.

Nombre de usuario de inicio de sesión

P-C2480i MFP: 2400

P-2540i MFP: 2500

Contraseña inicio sesión

P-C2480i MFP: 2400

P-2540i MFP: 2500

Si se ha cambiado la configuración predeterminada de las funciones, se puede seleccionar la tecla [Reiniciar] en cada pantalla de función para cambiar inmediatamente la configuración.

Consulte Opciones de configuración del Menú Sistema en la siguiente página y realice la configuración según sea necesario.

# Opciones de configuración del menú Sistema

A continuación se explican las opciones de configuración de la función de fax del menú Sistema.



## NOTA

Para obtener información sobre la configuración distinta a la configuración de fax, consulte:

➔ [Guía de uso de la máquina](#)

Tipo de papel	Descripción	Página de referencia
<b>Asistente config. rápida</b>	Establece la configuración de la máquina en formato de asistente.	—
<b>Configuración de fax</b>	Establece la configuración del fax en formato de asistente.	<a href="#">2-8</a>
<b>Informe</b>	Imprima informes para comprobar la configuración y el estado de la máquina. También se pueden configurar los valores predeterminados para la impresión de informes de resultado.	<a href="#">8-5</a>
<b>Configuración de depósito/bypass</b>	Seleccione el tamaño y el tipo de papel para los depósitos y para el bypass.	<a href="#">8-6</a>
<b>Configuración común</b>	Configura el funcionamiento general de la máquina.	<a href="#">8-6</a>
<b>Buzón de documentos</b>	Establece la configuración relativa al buzón de subdirección. Para obtener información sobre el buzón de subdirección, consulte: ➔ <a href="#">Buzón de subdirección 5-19</a>	—
	Establece la configuración relativa al buzón de sondeo. Para obtener información sobre el buzón de sondeo, consulte: ➔ <a href="#">Comunicación de sondeo 5-27</a>	—
	Establece la configuración del buzón de recepción de memoria de fax. Para obtener información sobre el buzón de recepción de memoria de fax, consulte: ➔ <a href="#">Buzón de RX de memoria de FAX 5-32</a>	<a href="#">8-8</a>
<b>FAX</b>	Se pueden configurar opciones relativas a la función de fax.	<a href="#">8-8</a>
<b>Libreta de direcciones/Un toque</b>	Configura las opciones de la libreta de direcciones y las teclas de un toque. Para obtener información sobre la libreta de direcciones, consulte: ➔ <a href="#">Adición de un destino (Libreta de direcciones) 2-11</a> Para obtener sobre las teclas de un toque, consulte: ➔ <a href="#">Adición de un destino a tecla de un toque 2-16</a>	—
<b>Fecha/temporizador/Ahorro energía</b>	Configure la fecha y la hora. Para obtener más información, consulte: ➔ <a href="#">Configuración de la fecha y hora 2-10</a> Esta función configura un período durante el que la máquina no imprimirá los faxes recibidos. Para obtener más información, consulte: ➔ <a href="#">Hora inutilizable 8-19</a>	—

## [Informe]

Imprima informes para comprobar la configuración y el estado de la máquina. También se pueden configurar los valores predeterminados para la impresión de informes de resultado.

### [Impresión de informe]

Elemento	Descripción
<b>Página de estado</b>	Una página de estado proporciona información sobre un número de configuraciones de usuario. La información relacionada con el FAX incluye el número de FAX local, el nombre de FAX local, la configuración de la línea de fax, etc. Imprima esta información según sea necesario. ➔ <a href="#">Impresión de la página de estado 7-8</a>
<b>Lista de buzones de subdirección</b>	Impresión de una lista de buzones de subdirección ➔ <a href="#">Impresión de una lista de buzones de subdirección 5-23</a>
<b>Lista de FAX (Índice)</b>	Puede imprimir la lista de destinos registrados en la libreta de direcciones. Puede ordenar la lista por el índice o los números de dirección de los destinos. ➔ <a href="#">Impresión de la lista de direcciones 2-15</a>
<b>Lista de FAX (Nro.)</b>	Puede imprimir la lista de destinos registrados en la libreta de direcciones. Puede ordenar la lista por el índice o los números de dirección de los destinos. ➔ <a href="#">Impresión de la lista de direcciones 2-15</a>
<b>Infor. FAX saliente</b>	Los últimos 50 datos de fax enviados se imprimen como un informe.
<b>Informe de FAX entrante</b>	Los últimos 50 datos de fax recibidos se imprimen como un informe.

### [Config. informe admin]

Elemento	Descripción
<b>Informe de FAX saliente</b>	Un informe de actividad se imprime automáticamente después de cada 50 faxes enviados. Valor: Desactivado, Activado ➔ <a href="#">Informe de actividad (Infor. FAX saliente e Infor. FAX entrante) 7-7</a>
<b>Infor. FAX entrante</b>	Un informe de actividad se imprime automáticamente después de cada 50 faxes recibidos. Valor: Desactivado, Activado ➔ <a href="#">Informe de actividad (Infor. FAX saliente e Infor. FAX entrante) 7-7</a>

### [Config. inf. resultados]

Elemento	Descripción
<b>Enviar informe resultados</b>	Imprime automáticamente un informe del resultado de la transmisión cuando ésta ha finalizado. ➔ <a href="#">Impresión de informes de resultados de envío 7-4</a>
<b>Informe resultados RX FAX</b>	Cuando se recibe un fax, puede recibir una notificación mediante un informe de resultados de recepción. ➔ <a href="#">Impresión de informes de resultados de recepción de FAX 7-6</a>
<b>Config aviso término tbjo</b>	Adjunta las imágenes enviadas a los avisos de fin de trabajo. Valor: No adjuntar imagen, Adjuntar imagen



## [Configuración de depósito/bypass]

Seleccione el tamaño y el tipo de papel para el depósito.

### [Depósito 1 (a 3)]

Elemento	Descripción
Tamaño de papel	<p>Seleccione el tamaño del papel que va a cargarse en el depósito 1 y en los depósitos de papel opcionales (depósitos 2 a 3).</p> <p><input checked="" type="checkbox"/> <b>IMPORTANTE</b></p> <p>Especifique la configuración como se describe a continuación para el depósito que desee usar para la recepción de fax.</p> <p>Modelos para EE.UU.: [Auto] &gt; [Pulgada].</p> <p>Modelos para Europa: [Auto] &gt; [Métrica].</p>
Tipo de papel	<p>Configure el tipo de papel que va a cargarse en el depósito 1 y en los depósitos de papel opcionales (depósitos 2 a 3).</p> <p>Valor</p> <p>Normal, Rugoso, Pergamino, Reciclado, Preimpreso*<sup>1</sup>, Bond, Color, Perforado*<sup>1</sup>, Membrete*<sup>1</sup>, Grueso, Alta calidad o Personaliz 1 a 8</p>

\*1 No se puede utilizar para imprimir faxes recibidos.

### [Bypass]

La recepción de fax no es posible con el bypass.

## [Configuración común]

Configura el funcionamiento general de la máquina.

### [Sonido]

Elemento	Descripción
Alarma	Configure las opciones del sonido de alarma durante las operaciones de la máquina.
Alarma final. trabajo	<p>Emite un sonido cuando se completa con normalidad un trabajo.</p> <p>Valor: Desactivado, Activado, Solo recepción de fax</p>
Volumen de altavoz de FAX	<p>Ajuste el volumen del altavoz.</p> <p>Volumen de altavoz: Volumen del altavoz integrado cuando la línea está conectada al seleccionar la tecla Colgar.</p> <p>Valor: [1] (Mínimo), [2], [3] (Medio), [4], [5] (Máximo), [0] (Silencio).</p>
Volumen de monitor de FAX	<p>Ajuste el volumen del monitor.</p> <p>Volumen monitor: Volumen del altavoz integrado cuando la línea está conectada sin seleccionar la tecla Colgar como en la transmisión de memoria.</p> <p>Valor: [1] (Mínimo), [2], [3] (Medio), [4], [5] (Máximo), [0] (Silencio).</p>

**[Valores predet. Funciones]**

Elemento	Descripción
<b>Resolución TX FAX</b>	Seleccione la resolución de escaneado predeterminada. <b>Valor:</b> 400×400 ppp ultra fino, 200×400 ppp super fino, 200×200 ppp fino, 200×100 ppp normal
<b>Escaneo continuo (FAX)</b>	Configure los valores predeterminados del escaneo continuo. <b>Valor:</b> Desactivado, Activado

**[Salida de papel]****NOTA**

Solo se muestra cuando hay instalado un finalizador de hojas opcional.

Elemento	Descripción
<b>Salida de papel</b>	Seleccione la bandeja de salida del papel para los faxes recibidos. <b>Valores disponibles</b> con separador de trabajos opcional <ul style="list-style-type: none"> <li>• Bandeja interna: El papel sale a la bandeja interna de la máquina.</li> <li>• Band de separador tbjos.: Salida al separador de trabajos.</li> </ul> con finalizador <ul style="list-style-type: none"> <li>• Bandeja separadora de trabajos: Salida al separador de trabajos.</li> <li>• Bandeja de finalizador: Salida a la bandeja del finalizador de hojas opcional.</li> </ul>

**[Mostrar estado/registro]**

Elemento	Descripción
<b>Mostrar registro de FAX</b>	Configure el método de visualización del estado/registro. <b>Valor:</b> Mostrar todo, Ocultar todo

**Asignación de tecla de función**

Elemento	Descripción
<b>Tecla FAX</b>	Seleccione si se activa o no la tecla [FAX] en el panel de controles. <b>Valor:</b> Desactivar, Activar

**[Mostrar mensaje apagado]**

Elemento	Descripción
<b>Mostrar mensaje apagado</b>	Configure el modo de si mostrar un mensaje de confirmación cuando se apaga la máquina. <b>Valor:</b> Desactivado, Activado

## [Buzón de documentos]

Establece la configuración del buzón de RX de memoria de FAX.

### [Buzón de RX de memoria de FAX]

Tecla [Menú Sistema/Contador] > [Buzón de documentos] > [Buzón de RX de memoria de FAX].

Elemento	Descripción
<b>RX de memoria de FAX</b>	Configure si se guardan los faxes recibidos en el buzón de RX de memoria de FAX. <b>Valor:</b> Desactivado, Activado

## [FAX]



Se pueden configurar opciones relativas a la función de fax.

### [TX/RX común]







Elemento	Descripción
<b>Encript. Registro clave</b>	Se utiliza para registrar una clave de encriptación para las comunicaciones encriptadas. ➔ <a href="#">Encriptación 5-34</a>
<b>Diagnóstico remoto de FAX</b>	Si se produce un problema con esta máquina y se pone en contacto con un representante del servicio técnico, esta función permite al ordenador de nuestro centro de servicio técnico acceder a la máquina a través del teléfono y comprobar el estado de la máquina o buscar errores.   <b>NOTA</b> Para utilizar Diagnóstico remoto, primero debe firmar un contrato con nuestro representante de servicio técnico y registrar una ID predeterminada en la máquina. Para obtener más información, póngase en contacto con el representante de servicio técnico o un centro de servicio técnico autorizado. <b>Valor:</b> Activado, Desactivado
<b>ID de diagnóstico remoto</b>	Si ha activado Diagnóstico remoto, introduzca el ID predeterminado. Valores disponibles: 0000 - 9.999



### [Transmisión]

Elemento	Descripción
<b>Nombre FAX local</b>	Registre el nombre de FAX local impreso en el área de la identificación del terminal de transmisión (TTI). Este elemento se incluye en el Asistente de configuración rápida. ➔ <a href="#">Asistente de configuración rápida 2-8</a>
<b>ID de FAX local</b>	Registre el ID de FAX local. Este elemento se incluye en el Asistente de configuración rápida. ➔ <a href="#">Asistente de configuración rápida 2-8</a>   <b>NOTA</b> El ID de FAX local se utiliza para limitar las transmisiones. ➔ <a href="#">Restricción de transmisión 8-13</a>

Elemento	Descripción
<b>Número FAX local</b>	<p>Registre el nombre de FAX local impreso en el área de la identificación del terminal de transmisión (TTI).</p> <p>Si ya ha registrado un número, se muestra el número registrado actualmente.</p> <p>Este elemento se incluye en el Asistente de configuración rápida.</p> <p>➔ <a href="#">Asistente de configuración rápida 2-8</a></p>
<b>TTI</b>	<p>La identificación de terminal de transmisión (TTI) es la información de la máquina de envío (terminal de transmisión) que imprime la máquina de recepción en el fax recibido. La información incluye la fecha y hora de transmisión, el número de páginas enviadas, el nombre y el número de fax. Esta máquina permite al usuario seleccionar si la TTI se imprimirá en el fax en el sistema de recepción. En cuanto a la ubicación de la información que se imprimirá, puede seleccionar dentro o fuera de la imagen de página que está enviando.</p> <p>Valor: Desactivado, Exterior, Interior</p> <p> <b>NOTA</b></p> <p>Normalmente, el nombre de FAX local se imprime en la identificación del terminal de transmisión (TTI). Sin embargo, si se habilita la contabilidad de trabajos y se introduce un ID de cuenta cuando se envía un fax, puede activar una opción para que se imprima bien el nombre de cuenta, o bien, el nombre del FAX local (según lo que se seleccione).</p> <p>Este elemento se incluye en el Asistente de configuración rápida.</p> <p>➔ <a href="#">Asistente de configuración rápida 2-8</a></p>
<b>Cuenta como nom. fax local</b>	<p>Seleccione si se va a usar o no el nombre de cuenta como nombre de FAX local.</p> <p>Valor: Desactivado, Activado</p>
<b>Modo de marcación (solo para modelos para EE.UU.)</b>	<p>Seleccione la línea de teléfono de acuerdo con el tipo de línea que tenga contratado. Tenga en cuenta que si selecciona una línea de teléfono equivocada no podrá enviar faxes.</p> <p>Valor: Tono(DTMF), Pulso(10PPS), Pulso(20PPS)</p> <p>Este elemento se incluye en el Asistente de configuración rápida.</p> <p>➔ <a href="#">Asistente de configuración rápida 2-8</a></p>
<b>Veces reintento</b>	<p>Se pueden cambiar automáticamente las veces de reintento.</p> <p>Este elemento se incluye en el Asistente de configuración rápida.</p> <p>➔ <a href="#">Asistente de configuración rápida 2-8</a></p>
<b>Transmisión ECM</b>	<p>Configure si se ejecuta la transmisión ECM.</p> <p>ECM es un modo de comunicación especificado por la ITU-T (International Telecommunication Union) que retransmite los datos cuando se produce un error. Las máquinas de fax que disponen del modo ECM comprueban si hay errores durante la comunicación, de modo que se previene la distorsión de la imagen a causa del ruido en la línea y otras condiciones.</p> <p>Valor: Activado, Desactivado</p> <p>Cuando hay una gran cantidad de ruido en la línea, la comunicación puede llevar algo más de tiempo si está seleccionada la opción <b>[Desactivado]</b>.</p>
<b>Velocidad de inicio de TX</b>	<p>Configure la velocidad de inicio de transmisión.</p> <p>Cuando las condiciones de comunicación son malas, es posible que el fax no se transmita correctamente. En tal caso, configure un valor inferior para Velocidad de inicio de TX.</p> <p> <b>NOTA</b></p> <p>Normalmente, se debe usar con la configuración predeterminada.</p> <p>Valor: 9.600bps, 14.400bps, 33.600bps</p>

**[Recepción]**

Elemento	Descripción
<b>Tipo de papel</b>	<p>Especifique el tipo de papel que se utilizará para imprimir el fax recibido.</p> <p>Valor: Todos los tipos de papel, Normal, Rugoso, Pergamino, Etiquetas, Reciclado, Bond, Cartulina, Coloreado, Sobre, Grueso, Recubierto, Alta calidad, Personaliz 1-8</p> <p> <b>NOTA</b></p> <p>➔ <a href="#">[Tipo de papel] 5-9</a></p>
<b>Tam. RX reducido</b>	<p>Si el tamaño de recepción es más grande que el tamaño del papel, puede reducir el tamaño de impresión.</p> <p>Valor: Desactivado, Activado</p> <p> <b>NOTA</b></p> <p>➔ <a href="#">[Tam. RX reducido] 5-10</a></p>
<b>Fecha/hora de recepción</b>	<p>La función Fecha/hora de recepción agrega la fecha y la hora de recepción, la información del remitente y el número de páginas en la parte superior de cada página cuando se imprime el fax recibido. Resulta útil para confirmar la hora de recepción si el fax es de otra zona horaria.</p> <p>Valor: Desactivado, Activado</p> <p> <b>NOTA</b></p> <p>➔ <a href="#">[Fecha/hora de recepción] 5-10</a></p>
<b>Impresión dúplex</b>	<p>Si las distintas páginas de datos recibidas son igual de anchas, se pueden imprimir en ambas caras del papel con el mismo ancho que los datos.</p> <p>Valor: Desactivado, Activado</p> <p> <b>NOTA</b></p> <p>➔ <a href="#">[Impresión dúplex] 5-11</a></p>
<b>Impresión 2 en 1</b>	<p>Cuando reciba un original de tamaño Statement o A5 de varias páginas, esta función imprime 2 páginas del original a la vez en una hoja de papel de tamaño Letter o A4.</p> <p>Valor: Desactivado, Activado</p> <p> <b>NOTA</b></p> <p>➔ <a href="#">[Impresión 2 en 1] 5-11</a></p>
<b>Impresión lotes</b>	<p>Si se reciben varios originales, se producen a la vez cuando finaliza la recepción de todas las páginas.</p> <p>Valor: Desactivado, Activado</p> <p> <b>NOTA</b></p> <p>➔ <a href="#">[Impresión lotes] 5-11</a></p>
<b>Timbres(Normal)</b>	<p>Si el método de recepción es recepción automática de fax, se puede cambiar según sea necesario el número de timbres hasta que la máquina responde.</p> <p>Esta opción no aparece en algunas regiones.</p>
<b>Timbres(TAD)</b>	<p>Si el método de recepción es recepción con cambio automático de FAX/contestador automático, se puede cambiar según sea necesario el número de timbres hasta que la máquina responde.</p> <p>Esta opción no aparece en algunas regiones.</p>
<b>Timbres(FAX/TEL)</b>	<p>Si el método de recepción es recepción con cambio automático de FAX/TEL, se puede cambiar según sea necesario el número de timbres hasta que la máquina responde.</p> <p>Esta opción no aparece en algunas regiones.</p>

Elemento	Descripción
<b>Configuración RX</b>	<p>Seleccionar el modo de recepción.  <b>Valor:</b> Auto(Normal), Auto(FAX/TEL), Auto (contestador), Manual, Auto(DRD)</p> <p>Si selecciona Auto(DRD), elija el patrón DRD.  <b>Valor:</b> Patrón 1 (Timbre normal), Patrón 2 (Doble timbre), Patrón 3 (Corto-Corto-Largo), Patrón 4 (Corto-Largo-Corto)</p> <p>El modo de recepción DRD sólo está disponible en algunos países.</p> <p> <b>NOTA</b></p> <ul style="list-style-type: none"> <li>➔ <a href="#">Recepción de FAX 4-1</a></li> <li>➔ <a href="#">Recepción manual 4-4</a></li> <li>➔ <a href="#">Disponibilidad del modo de recepción DRD solo en algunos países 9-6</a></li> </ul>
<b>Ma.re.ca.es.(SW)</b>	<p>Para iniciar la recepción de fax desde el teléfono conectado, realice la operación siguiente.  <b>Valor:</b>00 - 99</p> <p> <b>NOTA</b></p> <ul style="list-style-type: none"> <li>➔ <a href="#">Función de cambio remoto 9-9</a></li> </ul>
<b>Recepción encriptada</b>	<p>Activa la recepción con comunicación encriptada.  <b>Valor:</b> Desactivado, Activado</p> <p>Si se activa, seleccione la clave de encriptación.</p> <p> <b>NOTA</b></p> <ul style="list-style-type: none"> <li>➔ <a href="#">Encriptación 5-34</a></li> </ul>
<b>Recepción ECM</b>	<p>Configure si se ejecuta la recepción ECM.</p> <p>ECM es un modo de comunicación especificado por la ITU-T (International Telecommunication Union) que retransmite los datos cuando se produce un error. Las máquinas de fax que disponen del modo ECM comprueban si hay errores durante la comunicación, de modo que se previene la distorsión de la imagen a causa del ruido en la línea y otras condiciones.</p> <p><b>Valor:</b> Activado, Desactivado</p> <p>Cuando hay una gran cantidad de ruido en la línea, la comunicación puede llevar algo más de tiempo si está seleccionada la opción [<b>Desactivado</b>].</p>
<b>Velocidad de inicio de recepción</b>	<p>Cambie el valor de Velocidad de inicio de recepción.</p> <p>Cuando las condiciones de comunicación son malas, es posible que el fax no se reciba correctamente. En tal caso, configure un valor inferior para Velocidad de inicio de recepción.</p> <p><b>Valor:</b> 9.600bps, 14.400bps, 33.600bps</p> <p>Normalmente, se debe usar con la configuración predeterminada.</p>

### [Restricción de TX/RX]

Esta función permite enviar o recibir originales solo cuando se satisfacen los requisitos de comunicación.

➔ [Restricción de transmisión \(8-13\)](#)

### [Configuración de reenvío]

Después de recibir un fax, puede reenviar la imagen recibida a otros faxes y ordenadores, o bien, especificar un número de copias.

➔ [Reenvío desde memoria \(5-12\)](#)

**[Ingreso de nuevo destino (FAX)]**

Elemento	Descripción
<b>Ingreso de nuevo destino (FAX)</b>	<p>Seleccione si se permite el ingreso directo del destino. Si esta opción está configurada como [Prohibir], no se puede introducir el destino directamente.</p> <p>Valor: Permitir, Prohibir</p>

**Ajuste/mantenimiento**

Ajuste la calidad de impresión y realice el mantenimiento de la máquina.

**Config. Servicio**

Elemento	Descripción
<b>Configuración de llamada de fax (solo Europa)</b>	Si usa esta máquina en entornos donde haya instalada una central telefónica PBX para la conexión a varios teléfonos de empresa, realice la siguiente configuración de PBX.
<b>Selección de intercambio</b>	Si la máquina está conectada a una central telefónica PBX, configure [PBX]. Valor: PBX, PSTN
<b>Marcar Nº a PSTN</b>	Configure un número para acceder a una línea externa. Para conocer el número, póngase en contacto con el administrador de la central telefónica PBX. Valor: 0-9, 00-99

## Restricción de transmisión

Esta función permite enviar o recibir originales solo cuando se satisfacen los requisitos de comunicación. Utilizando esta función puede limitar las partes con las que se comunica.

En concreto, debe registrar requisitos de comunicación (números de FAX con permiso/números de ID con permiso) y definir el límite de transmisión con antelación. Cuando la máquina envía o recibe originales, no tiene que efectuar ninguna operación especial para esta función. Simplemente utilice la máquina como lo hace habitualmente. Cuando se inicia el envío o la recepción, la máquina lleva a cabo correctamente las transmisiones que satisfacen los requisitos de comunicación; pero, si la transmisión no satisface los requisitos, la máquina indica un error. Este modo también permite establecer una [Lista de rechazos] para Restricción de recepción de modo que se rechace la recepción de faxes de remitentes que estén en la lista de números de fax rechazados o cuyo número de fax local no esté registrado. (Puede seleccionar si se permite o rechaza la recepción de una parte cuyo número de fax local no esté registrado en "Recepción n.º desconocido".)

➔ [Recepción n.º desconocido \(8-18\)](#)

### NOTA

Antes de utilizar la restricción de transmisiones, asegúrese de leer los requisitos previos, los requisitos para establecer comunicaciones y los requisitos de rechazo de recepción que se indican a continuación, y consulte con las partes con las que se comunica.

	Requisitos previos	Requisitos para establecer la comunicación
<b>Restricción de envío</b>	<ul style="list-style-type: none"> <li>Registrar los números de FAX o números de ID permitidos.*<sup>1</sup></li> <li>➔ <a href="#">Registro de números de FAX de permiso 8-14</a></li> <li>➔ <a href="#">Registro de números de FAX de permiso 8-16</a></li> <li>La configuración de las restricciones de envío se especifican en [Lista perm + Libr direc] en Restricciones de envío.</li> <li>➔ <a href="#">Configuración de la restricción de envío 8-17</a></li> <li>Registrar los números de FAX locales y los ID de FAX locales de las otras partes.</li> </ul>	<ul style="list-style-type: none"> <li>El número de FAX local del destinatario coincide con el número de FAX permitido registrado en la máquina.</li> <li>El ID de FAX local del destinatario coincide con el ID permitido registrado en la máquina.</li> <li>Si el número se marcó usando la libreta de direcciones o una tecla de un toque, los últimos 4 dígitos del número marcado coinciden con los últimos 4 dígitos del número de FAX local del destinatario. (Excluye las transmisiones manuales.)</li> </ul>
<b>Restricciones de recepción</b>	<ul style="list-style-type: none"> <li>Registrar los números de FAX o números de ID permitidos.*<sup>2</sup></li> <li>➔ <a href="#">Registro de números de FAX de permiso 8-14</a></li> <li>➔ <a href="#">Registro de números de FAX de permiso 8-16</a></li> <li>La configuración de las restricciones de recepción se especifican en [Lista perm + Libr direc] en Restricciones de recepción.</li> <li>➔ <a href="#">Configuración de la restricción de recepción 8-18</a></li> <li>Registrar los números de FAX locales y los ID de FAX locales de las otras partes.</li> </ul>	<ul style="list-style-type: none"> <li>El número de FAX local del destinatario coincide con el número de FAX permitido registrado en la máquina.</li> <li>El ID de FAX local del destinatario coincide con el ID permitido registrado en la máquina.</li> <li>Un número de fax que coincida con los últimos 4 dígitos del número de FAX local del remitente se registra en la libreta de direcciones.</li> </ul>

\*1 Si no hay registrado ningún número de FAX permitido ni ningún número de ID permitido para el destinatario, el envío no se rechaza.

\*2 Si no hay ningún número de FAX permitido ni ningún número de ID permitido registrado para el remitente, la recepción no se rechaza.



	Requisitos previos	Requisitos de rechazo de recepción
<b>Rechazo de recepción</b>	<ul style="list-style-type: none"> <li>Registro de números de FAX de rechazo.*<sup>1</sup></li> <li>➔ <a href="#">Registro de números de FAX de rechazo 8-15</a></li> <li>La configuración de las restricciones de recepción se especifica en [Lista rechazos] en Restricciones de recepción.</li> <li>➔ <a href="#">Configuración de la restricción de recepción 8-18</a></li> </ul>	<ul style="list-style-type: none"> <li>El número de FAX local del remitente no está registrado.</li> <li>El número de FAX local del remitente coincide con el número de FAX de rechazo registrado en la máquina.</li> </ul>

\*1 Si no hay registrado ningún número de FAX de rechazo, se rechazan únicamente las llamadas de remitentes cuyos números de FAX locales (entradas de información de FAX local, no los números de línea reales) no estén registrados.

## Registro de números de FAX de permiso

### NOTA

Se pueden registrar hasta 25 números de FAX de permiso.

### 1 Abra la pantalla.

Tecla [Menú Sistema/Contador] > [FAX] > [Restricción de TX/RX] > [Lista nro. perm.].

### 2 Agregue un número de fax de permiso.

- 1 Seleccione [**+**].
- 2 Utilice las teclas numéricas para introducir el número de FAX de permiso. Se pueden introducir hasta 20 dígitos.

### NOTA

Seleccione [Pausa] para insertar una pausa (-) entre los números.

Seleccione [Espacio] para insertar un espacio.

Utilice [<] o [>] para desplazar el cursor.

Al seleccionar [Retroceso] se borra el carácter situado a la izquierda del cursor.

- 3 Seleccione [Aceptar].

### 3 Para registrar otro número de fax de permiso, repita los pasos del 2-1 al 2-3.

## Cambio de números de FAX de permiso

### 1 Abra la pantalla.

Tecla [Menú Sistema/Contador] > [FAX] > [Restricción de TX/RX] > [Lista nro. perm.].

### 2 Para editar.

1 Seleccione [  ] para el número de FAX de permiso que desee cambiar e introduzca el nuevo número.

#### **NOTA**

Para conocer el procedimiento de introducción de un número, consulte:

➔ [Registro de números de FAX de permiso \(8-14\)](#)

2 [Aceptar] > [Sí].

Se cambia el registro.

## Eliminación de números de FAX de permiso

### 1 Abra la pantalla.

Tecla [Menú Sistema/Contador] > [FAX] > [Restricción de TX/RX] > [Lista nro. perm.].

### 2 Para eliminar

1 Seleccione el número de FAX de permiso que desea eliminar y después [  ].

2 Seleccione [Sí].

El registro se elimina.

## Registro de números de FAX de rechazo

#### **NOTA**

Se pueden registrar hasta 25 números de FAX de rechazo.

### 1 Abra la pantalla.

Tecla [Menú Sistema/Contador] > [FAX] > [Restricción de TX/RX] > [Lista nro rechaz.].

### 2 Agregar un número de FAX de rechazo

1 Seleccione [  ].

2 Utilice las teclas numéricas para introducir el número de FAX de rechazo. Se pueden introducir hasta 20 dígitos.

#### **NOTA**

Seleccione [Pausa] para insertar una pausa (-) entre los números.

Seleccione [Espacio] para insertar un espacio.

Utilice [<] o [>] para desplazar el cursor.

Al seleccionar [Retroceso] se borra el carácter situado a la izquierda del cursor.

3 Seleccione [Aceptar].

### 3 Para registrar otro número de FAX de rechazo, repita los pasos del 2-1 al 2-3.

## Cambio de números de FAX de rechazo

### 1 Abra la pantalla.

Tecla [Menú Sistema/Contador] > [FAX] > [Restricción de TX/RX] > [Lista nro rechaz].

### 2 Para editar.

- 1 Seleccione [  ] para el número de FAX de permiso que desee cambiar e introduzca el nuevo número.
- 2 Introduzca el nuevo número.

#### **NOTA**

Para conocer el procedimiento de introducción de un número, consulte:

➔ [Registro de números de FAX de rechazo \(8-15\)](#)

- 3 [Aceptar] > [Sí].  
Se cambia el registro.

## Eliminación de números de FAX de rechazo

### 1 Abra la pantalla.

Tecla [Menú Sistema/Contador] > [FAX] > [Restricción de TX/RX] > [Lista nro rechaz].

### 2 Para eliminar

- 1 Seleccione el número de FAX de rechazo que desea eliminar y después [  ].
- 2 Seleccione [Sí].  
El registro se elimina.

## Registro de números de FAX de permiso

#### **NOTA**

Se pueden registrar hasta 10 números de ID de permiso.

### 1 Abra la pantalla.

Tecla [Menú Sistema/Contador] > [FAX] > [Restricción de TX/RX] > [Lista ID perm.].

### 2 Agregue un número de ID de permiso.

- 1 Seleccione [  ].
- 2 Utilice [ + ]/[ - ] o las teclas numéricas para introducir el número de ID de permiso (de 0000 a 9999).
- 3 Seleccione [Aceptar].

### 3 Para registrar otro número de ID de permiso, repita los pasos del 2-1 al 2-3.

## Cambio del número de ID de permiso

### 1 Abra la pantalla.

Tecla [Menú Sistema/Contador] > [FAX] > [Restricción de TX/RX] > [Lista ID perm.].

### 2 Edite el número de fax.

1 Seleccione [  ] para el número de ID de permiso que desee cambiar.

2 Introduzca el nuevo número.

#### **NOTA**

Para conocer el procedimiento de introducción de un número, consulte:

➔ [Registro de números de FAX de permiso \(8-16\)](#)

3 [Aceptar] > [Sí].

Se cambia el registro.

## Eliminación del número de ID de permiso

### 1 Abra la pantalla.

Tecla [Menú Sistema/Contador] > [FAX] > [Restricción de TX/RX] > [Lista ID perm.].

### 2 Elimine el número de fax.

1 Seleccione el número de ID de permiso que desea eliminar y después [  ].

2 Seleccione [Sí].

El registro se elimina.

## Configuración de la restricción de envío

Restrinja las partes a las que envía originales únicamente a las registradas en los números de FAX de permiso y los números de ID de permiso, así como a las registradas en la libreta de direcciones.

### 1 Abra la pantalla.

Tecla [Menú Sistema/Contador] > [FAX] > [Restricción de TX/RX] > [Restricción TX].

### 2 Configure las opciones de configuración.

Para no utilizar la restricción de envío, seleccione [Desactivado].

Para restringir las demás partes a las que envía originales únicamente a las registradas en los números de FAX de permiso y los números de ID de permiso, así como a las registradas en la libreta de direcciones, seleccione [Lista perm + Libr direc].

## Configuración de la restricción de recepción

Restrinja los faxes entrantes de modo que se reciban originales únicamente de los remitentes registrados en los números de FAX de permiso y los números de ID de permiso, y de los remitentes registrados en la libreta de direcciones. Este modo también permite establecer una [Lista de rechazos] para Restricción de recepción de modo que se rechace la recepción de faxes de remitentes que estén en la lista de números de fax rechazados o cuyo número de fax local no esté registrado. (Puede seleccionar si se permite o rechaza la recepción de una parte cuyo número de fax local no esté registrado en "Recepción n.º desconocido".)

➔ [Recepción n.º desconocido \(8-18\)](#)

### 1 Abra la pantalla.

Tecla [Menú Sistema/Contador] > [FAX] > [Restricción de TX/RX] > [Restricc. de RX].

### 2 Configure las opciones de configuración.

**Para no utilizar la restricción de recepción**

[Desactivado]

**Para restringir las demás partes de las que recibe originales únicamente a las registradas en los números de FAX de permiso y en los números de ID de permiso, así como a las registradas en la libreta de direcciones**

[Lista perm + Libr direc].

**Para bloquear los faxes entrantes de los remitentes registrados en los números de FAX de rechazo**

[Lista de rechazos].

## Recepción n.º desconocido

Seleccione si recibir el fax de un número desconocido cuando esté configurado [Lista de rechazos] para Restricción de RX. Para cambiar la restricción de recepción para el número de fax desconocido, siga los pasos de abajo.

### 1 Abra la pantalla.

Tecla [Menú Sistema/Contador] > [FAX] > [Restricción de TX/RX] > [Recepción n.º desconocido].

### 2 Configure las opciones de configuración.

**Para recibir faxes de números desconocidos**

[Permitido]

**Para rechazar faxes de números desconocidos**

[Rechazar]

# Hora inutilizable

Esta función configura un período durante el que la máquina no imprimirá los faxes recibidos.

## **IMPORTANTE**

**Cuando se configura la opción Hora inutilizable, además de la impresión de fax, las demás operaciones de impresión estarán prohibidas durante el período de Hora inutilizable, incluidas la impresión de trabajos de copia, trabajos de impresión e impresión desde la memoria USB.**

**Los faxes y los trabajos de impresión recibidos durante el período de Hora inutiliz. se imprimirán transcurrido dicho período o cuando se cancele temporalmente el período de Hora inutiliz.**

## **NOTA**

Si aparece la pantalla de introducción del nombre de usuario de inicio de sesión durante las operaciones, inicie sesión siguiendo las instrucciones de la Guía de uso de la máquina con respecto al nombre de usuario y a la contraseña de administrador.

El nombre de usuario y la contraseña de inicio de sesión configurados de fábrica de forma predeterminada se indican abajo.

Nombre de usuario de inicio de sesión

P-C2480i MFP: 2400

P-2540i MFP: 2500

Contraseña inicio sesión

P-C2480i MFP: 2400

P-2540i MFP: 2500

## **1 Abra la pantalla.**

Tecla [Menú Sistema/Contador] > [Fecha/temporizador/Ahorro energía] > [Hora inutiliz.].

## **2 Configure las opciones de configuración.**

### **Configure la hora inutilizable.**

1 [Activado] > [Hora inutiliz.].

2 Introduzca la hora de inicio.

3 Seleccione [Sgte.].

4 Introduzca la hora de fin.

## **NOTA**

Si se configura la misma hora como hora de inicio y como hora de fin, no puede usar todo el día.

5 [Aceptar] > [Aceptar].

### Configurar el código de cancelación

Especifique el código para cancelar temporalmente el valor de período inutilizable durante la hora inutilizable.

- 1 Seleccione [Desbloquear código].
- 2 Introduzca el código de desbloqueo (de 0000 a 9999).
- 3 [Aceptar] > [Aceptar].



#### **NOTA**

Para usar temporalmente la máquina durante el período de Hora inutilizable, introduzca el código de desbloqueo y seleccione [Inicio de sesión].

# Administración de cuentas

La administración de cuentas es la administración de usuarios que especifica los usuarios que pueden utilizar la máquina y la contabilidad de trabajos que controla el uso por cuenta. En la contabilidad de usuarios, se pueden administrar hasta 100 usuarios utilizando ID de usuario y contraseñas. En la contabilidad de trabajos, se puede conocer el estado de uso del fax de hasta 100 cuentas para el envío de originales y reserva de comunicaciones después de introducir el ID de la cuenta. Para obtener información sobre cada método de administración, consulte:

## ➔ Guía de uso de la máquina

Será necesario iniciar sesión si están activadas la administración de usuarios o de departamentos.

Para obtener información sobre el método de inicio de sesión, consulte:

## ➔ [Inicio y cierre de sesión \(logout\) \(3-12\)](#)

## Descripción de la contabilidad de usuarios

Elemento	Descripción
Registro de usuario	Registre los privilegios de acceso, el ID de usuario y la contraseña.
Activación/ Desactivación de la contabilidad de usuarios	Active la contabilidad de usuarios.



### NOTA

#### ➔ Guía de uso de la máquina

## Contabilidad de usuarios

Elemento	Descripción
Registro de la cuenta	Se pueden introducir hasta 8 dígitos.
Activación/ Desactivación de la contabilidad de trabajos	Active la contabilidad de trabajos.
Restricción de envío de FAX	Restringe el número de hojas de fax que se pueden enviar. Puede prohibir el uso de esta función de envío o cancelar la restricción de envío.
Recuento del número de hojas utilizadas	Puede reiniciar el recuento, para referirse al número de hojas de fax que se enviarán y al tiempo necesario para enviar faxes para todas las cuentas o para cuentas determinadas.
Impresión del informe de contabilidad	Puede imprimir el número de páginas impresas y enviadas que se han contado para todas las cuentas.



### NOTA

#### ➔ Guía de uso de la máquina



## Modos de comunicación sujetos a la contabilidad de trabajos

- Transmisión normal
- Transmisión retrasada
- Transmisión de multidifusión
- Transmisión con subdirección
- Transmisión encriptada
- Envío manual cuando se marca de esta máquina al sistema de recepción
- Recepción de sondeo
- Envío de FAX de red

## Restricción de la función de uso

Si se ha activado la contabilidad de trabajos, deberá introducir el ID de cuenta cuando lleve a cabo las operaciones siguientes.

- Transmisión normal
- Transmisión retrasada
- Transmisión de multidifusión
- Transmisión con subdirección
- Impresión de originales desde un buzón de subdirección
- Transmisión encriptada
- Envío manual cuando se marca de esta máquina al sistema de recepción
- Recepción de sondeo
- Envío de FAX de red



### IMPORTANTE

**Puede utilizar las funciones para hacer una llamada, revisar el historial de trabajos de FAX o imprimir el informe de control de la comunicación, sin introducir un ID de cuenta o número de administrador.**

Si se ha activado la contabilidad de trabajos, la función de transmisión por lotes sólo funcionará para la comunicación que deba llevar a cabo el mismo ID de cuenta. La comunicación que deba llevar a cabo un ID de cuenta distinto no se efectúa como transmisión por lotes.

Normalmente, el nombre de FAX local se imprime en la identificación del terminal de transmisión (TTI). Sin embargo, si se habilita la contabilidad de trabajos y se introduce un ID de cuenta cuando se envía un fax, puede activar una opción para que se imprima bien el nombre de cuenta, o bien, el nombre del FAX local (según lo que se seleccione).

➔ [Cuenta como nom. fax local \(8-9\)](#)

# 9 Equipo opcional

En este capítulo se presenta el equipo opcional disponible para el kit de FAX.

Uso de un teléfono conectado .....	9-2
Recepción con cambio automático de FAX/TEL .....	9-2
Recepción con cambio automático de FAX/Contestador automático .....	9-4
Disponibilidad del modo de recepción DRD solo en algunos países .....	9-6
Envío manual .....	9-7
Recepción manual .....	9-8
Función de cambio remoto .....	9-9

# Uso de un teléfono conectado

Es posible conectar un teléfono (producto disponible comercialmente) a esta máquina y usar varias funciones.

## Recepción con cambio automático de FAX/TEL

Este método de recepción es adecuado cuando se utiliza tanto el teléfono como el fax en una sola línea. Una vez enviados los originales de fax, la máquina los recibe automáticamente y, si la otra parte llama desde un teléfono, la máquina suena e insta al usuario a que responda.

 **IMPORTANTE**

**Para utilizar la recepción con cambio automático de FAX/TEL, es necesario conectar un teléfono estándar (producto disponible en el mercado) a la máquina.**

**Después de que el teléfono suene el número de veces preestablecido, la otra parte debe pagar el coste de la llamada aun que el sistema de recepción no responda.**

**Flujo de recepción**

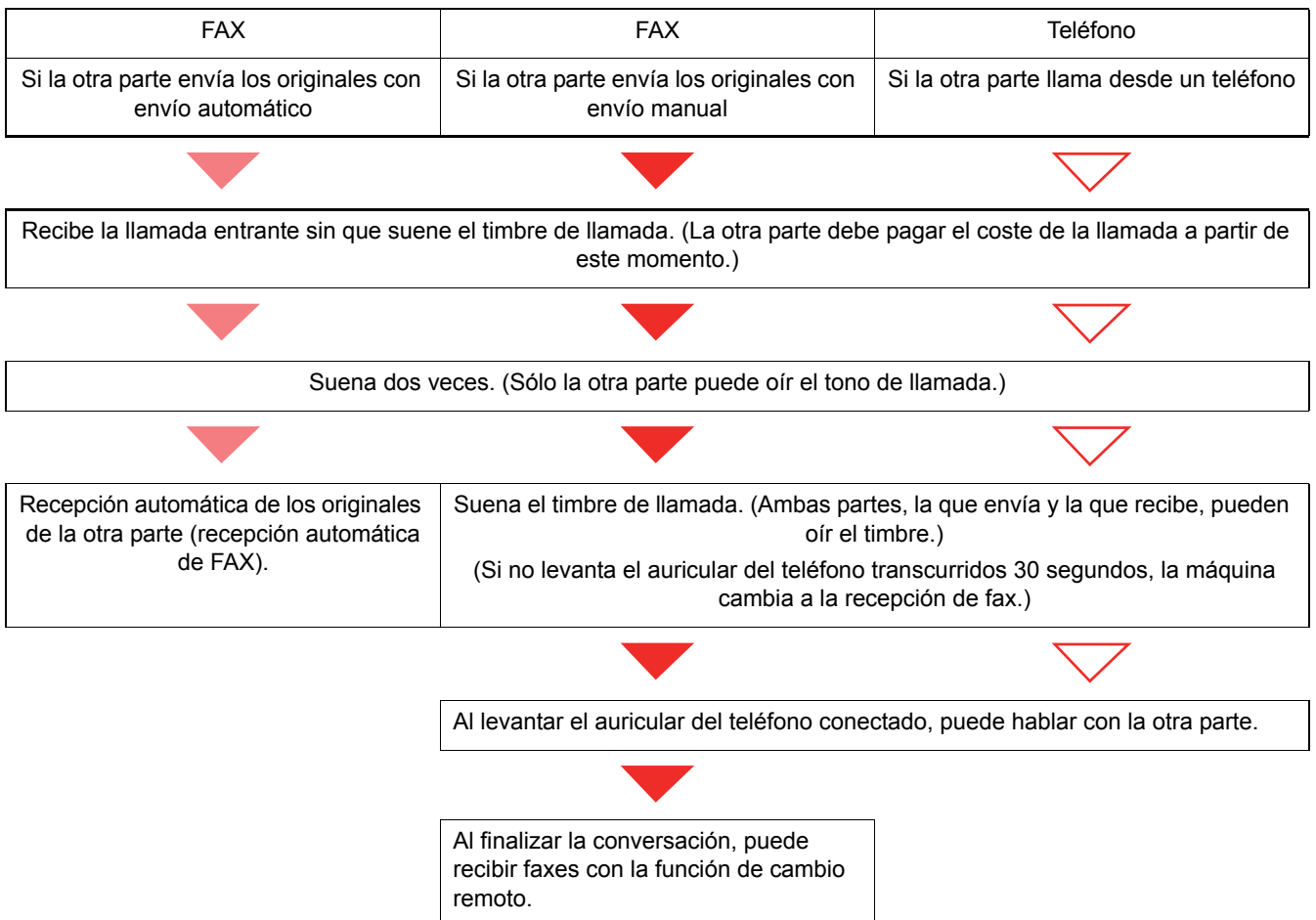

 **NOTA**

Al finalizar la conversación, también puede recibir faxes con la función de cambio remoto.

➔ [Función de cambio remoto \(9-9\)](#)

**Preparación:**

Seleccione [Auto(FAX/TEL)].

➔ [\[FAX\] \(8-8\)](#)

## 1 El teléfono suena.



Suena el teléfono conectado. Si el número de timbres (para el cambio de fax/teléfono) está configurado como "0", la máquina no sonará.

### **NOTA**

Puede cambiar el número de veces que sonará el timbre de llamada.

➔ [Timbres\(FAX/TEL\) \(8-10\)](#)

## 2 Responda a la llamada.

**Si la otra parte llama desde un teléfono**

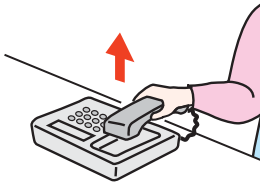

- 1 Levante el auricular del teléfono antes de que transcurran 30 segundos. Si no levanta el auricular del teléfono transcurridos 30 segundos, la máquina cambia a la recepción de fax.

### **NOTA**

La máquina suena e insta al usuario a responder. Levante el auricular del teléfono antes de que transcurran 30 segundos.

- 2 Hable con la otra parte.

### **NOTA**

Al finalizar la conversación, también puede recibir faxes con la función de cambio remoto.

➔ [Función de cambio remoto \(9-9\)](#)

**Si la llamada es de un fax**

La máquina inicia la recepción de los originales de fax.

## Recepción con cambio automático de FAX/Contestador automático

Este método es adecuado cuando se utiliza un contestador automático y un fax. Cuando se envían originales de fax, la máquina los recibe automáticamente y, cuando la llamada es de un teléfono, la máquina sigue las funciones del contestador automático conectado. Por lo tanto, si el usuario está ausente, la otra parte puede dejar un mensaje en el contestador automático.

### ✓ IMPORTANTE

**Cuando se utiliza la función de recepción con cambio automático de FAX/Contestador automático, si el silencio se prolonga durante al menos 30 segundos antes de que transcurra un minuto después de que la máquina haya recibido una llamada de la otra parte, se activa la función de detección de silencio de la máquina y la máquina cambia a recepción de fax.**

### 📌 NOTA

Para utilizar la recepción con cambio automático de FAX/Contestador automático, es necesario conectar un teléfono con contestador estándar (producto disponible en el mercado) a la máquina.

Para obtener más información acerca de cómo responder a los mensajes, consulte la guía de uso del contestador automático.

Establezca el número de timbres de la máquina en un número mayor que el número de timbres del contestador automático.

➔ [Timbres\(TAD\) \(8-10\)](#)

### Flujo de recepción

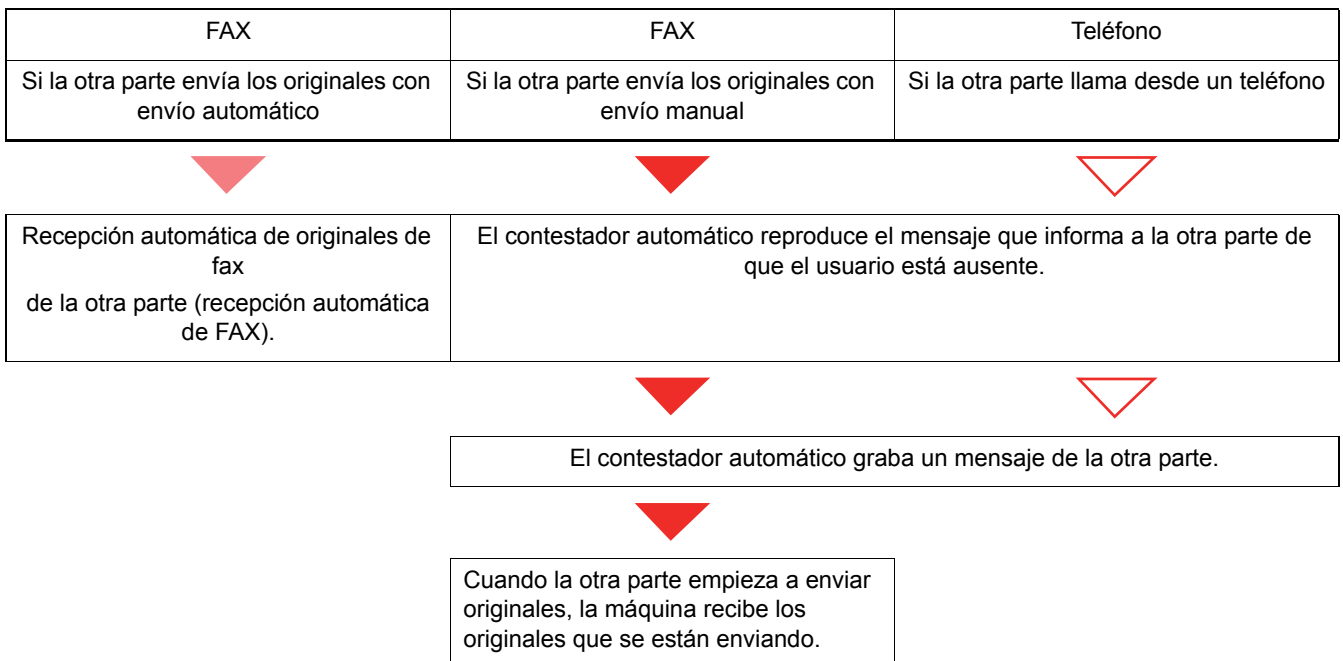

### Preparación:

Seleccione [Auto(TAD)].

➔ [\[FAX\] \(8-8\)](#)

## 1 El teléfono suena.



El teléfono conectado suena el número de veces establecido.

### **NOTA**

Si levanta el auricular mientras el teléfono todavía está sonando, la máquina pasa a un estado similar al de la recepción manual.

➔ [Recepción manual \(9-8\)](#)

## 2 El contestador automático responde.

### **Si la llamada es de un teléfono, pero el usuario está ausente**

El contestador automático reproduce el mensaje de respuesta e inicia la grabación del mensaje de la otra parte.

### **NOTA**

Si el silencio se prolonga durante al menos 30 segundos durante la grabación, la máquina cambia a la recepción de fax.

### **Si la llamada es de un fax**

La máquina inicia la recepción de los originales de fax.

## Disponibilidad del modo de recepción DRD solo en algunos países

Este modo de recepción utiliza el servicio de patrón de timbres característicos (Distinctive Ring Pattern) disponible con algunas compañías telefónicas. Con este servicio, puede utilizar dos o más números de fax en una sola línea de teléfono. Consecuentemente, puede utilizar este fax y un teléfono en la misma línea, pero puede asignar un número de fax distinto para cada uno. Dado que cada número tiene un patrón de timbre distinto, la máquina de fax puede diferenciar las llamadas entrantes. Si se asigna uno de estos números para la máquina y se designa el patrón de timbre para ese número por anticipado, se iniciará la recepción de fax de forma automática cuando la máquina detecte el patrón de timbre distintivo para el fax.



### NOTA

Solo es posible utilizar la recepción DRD para recibir una llamada telefónica si la máquina tiene conectado un teléfono. La recepción DRD es posible únicamente si se abona al servicio de patrón de timbres característicos ofrecido por la compañía telefónica. Póngase en contacto con la compañía telefónica para obtener más información sobre el servicio de patrón de timbres característicos disponible.

### Flujo de recepción

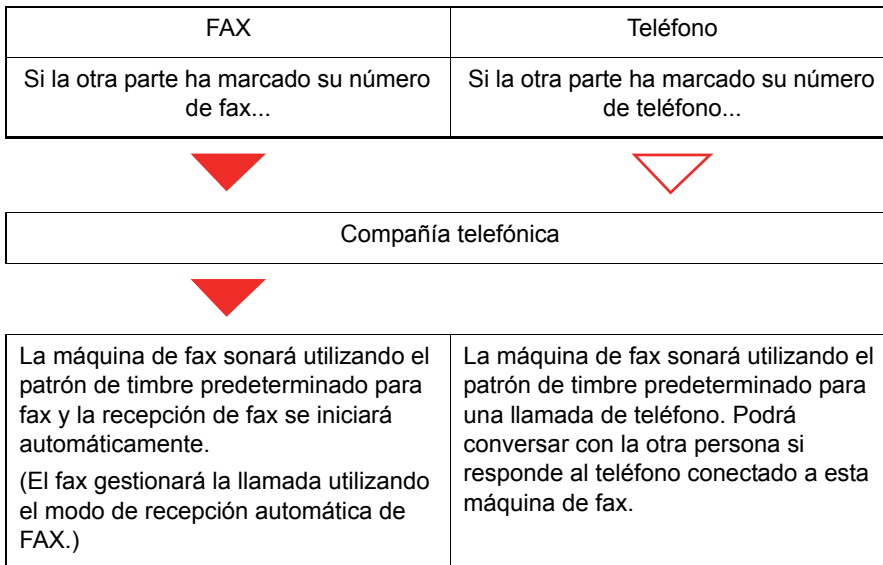

### Preparación:

Seleccione [Auto(DRD)].

➔ [\[FAX\] \(8-8\)](#)

## 1 El teléfono suena.



Cuando entra una llamada, suena el teléfono.

### **NOTA**

Si levanta el auricular cuando el teléfono todavía está sonando, la máquina se encarga de la llamada como en el caso de la recepción manual de fax estándar.

→ [Recepción manual \(9-8\)](#)

## 2 Responda a la llamada.

La máquina comienza a sonar con el patrón de timbre predeterminado.

### **Si la llamada es de un teléfono**

Descuelgue el auricular y hable con la otra persona. Al finalizar la conversación, puede iniciar la recepción de fax de forma manual.

### **Si la llamada es de un fax**

Cuando deja de sonar el timbre, comienza la recepción del fax de forma automática.

## Envío manual

Si desea hablar con la persona del sistema de recepción o el sistema de recepción debe cambiar a fax, utilice este método para enviar los originales.

### 1 Coloque los originales.

### 2 Marque el número del destino.

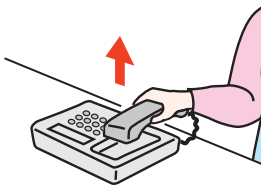

Levante el auricular y marque el número del sistema de recepción.

### 3 Compruebe que la línea de teléfono se ha conectado al fax del sistema de envío.

Si el destino es una máquina de fax, escuchará un pitido alto largo. Si responde una persona, puede hablar con ella.

### 4 **[FAX]** en la pantalla de inicio > **[Colgar]**.

### 5 **Pulse la tecla [Inicio]**.

Comienza la transmisión.

### 6 **Vuelva a colocar el auricular.**

Cuando se inicie la recepción (cuando el indicador **[Procesando]** en el panel de controles empiece a parpadear), cuelgue el auricular.



## Recepción manual

La recepción es posible después de confirmar que la línea de teléfono se ha conectado a la parte de envío.



### NOTA

Para utilizar la recepción manual, tiene que cambiar el modo de recepción a [RX manual].

➔ [\[Recepción\] \(8-10\)](#)

### 1 El teléfono suena.

Cuando hay una llamada entrante, suena el teléfono conectado a la máquina.

### 2 Levante el auricular.

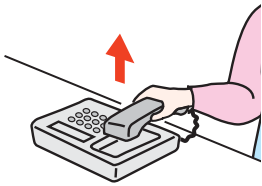

Levante el auricular opcional o el teléfono.

### 3 Compruebe que la línea de teléfono se ha conectado al fax del sistema de envío.

Si el destino es una máquina de fax, escuchará un pitido suave. Si responde una persona, puede hablar con ella.

### 4 [FAX] en la pantalla de inicio > [Colgar] > [RX manual].

Se iniciará la recepción.



### NOTA

Si se utiliza un teléfono que puede enviar señales de tono, utilice el teléfono para iniciar la recepción de los originales con la función de cambio remoto.

➔ [Ma.re.ca.es.\(SW\) \(8-11\)](#)

### 5 Vuelva a colocar el auricular.

Cuando se inicie la recepción (cuando el indicador [Procesando] en el panel de controles empiece a parpadear), cuelgue el auricular.

## Función de cambio remoto

Puede iniciar la recepción de fax mediante el teléfono conectado. Esta función es ideal para utilizar de forma conjunta esta máquina y un teléfono estándar (producto disponible en el mercado) cuando están instalados en lugares alejados el uno del otro.

### **NOTA**

Para usar el cambio remoto, es necesario conectar el teléfono estándar (producto disponible en el mercado) que enviará la señal de tono a la máquina. Sin embargo, aunque utilice un teléfono de envío de señal de tono, es posible que no pueda utilizar esta función según el tipo de teléfono. Para obtener más información, póngase en contacto con nuestro representante o la tienda en la que compró esta máquina.

El valor predeterminado de fábrica para la marcación de cambio remoto (2 dígitos) es 55.

El número de marcación de cambio remoto puede cambiarse.

➔ [Ma.re.ca.es.\(SW\) \(8-11\)](#)

### **Utilización de la marcación de cambio remoto**

Para iniciar la recepción de fax desde el teléfono conectado, realice la operación siguiente.

#### **1 Suena el teléfono conectado.**

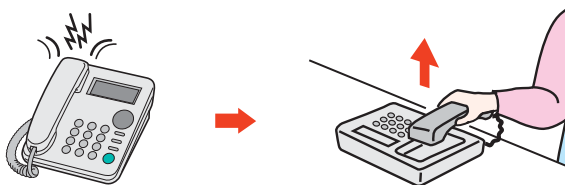

Levante el auricular del teléfono.

### **NOTA**

Puede cambiar el número de veces que sonará el timbre de llamada.

➔ [\[FAX\] \(8-8\)](#)

#### **2 Pulse el número de marcación de cambio remoto (2 dígitos).**

Cuando oiga el tono del fax en el auricular, introduzca el número de marcación de cambio remoto de dos dígitos utilizando los botones de marcación del teléfono. La línea de teléfono cambiará a la máquina y se iniciará la recepción.

# 10 Solución de problemas

En este capítulo se explican los siguientes temas:

Indicadores durante la operación de envío/recepción .....	10-2
Respuesta al parpadeo del indicador Atención .....	10-2
Respuestas a los mensajes .....	10-3
Lista de códigos de error .....	10-5
Problemas generales .....	10-8
Preguntas frecuentes .....	10-9

# Indicadores durante la operación de envío/recepción

Los indicadores [Procesando] y [Memoria] muestran el estado de la transmisión de fax.

- El indicador [Procesando] parpadea durante la transmisión y recepción de fax.
- El indicador [Memoria] parpadea cuando los datos de origen se almacenan en la memoria para la transmisión desde memoria.
- El indicador [Memoria] está encendido cuando hay datos de origen almacenados en la memoria para la transmisión retrasada.



## Respuesta al parpadeo del indicador Atención

Si parpadea el indicador [Atención], seleccione la tecla [Est./Canc. Trab.] para comprobar un mensaje de error. Si el mensaje no aparece en el panel digital cuando se pulsa [Est./Canc. Trab.] o el indicador Atención parpadea durante 1,5 segundos, compruebe lo siguiente.

Síntoma	Puntos de verificación	Acción correctiva	Página de referencia
<b>No se puede enviar fax.</b>	¿El cable modular está bien conectado?	Conecte el cable modular correctamente.	—
	¿Se han registrado correctamente los números de fax o números de ID permitidos?	Compruebe que se han registrado correctamente el número de fax y el número de ID permitido.	<a href="#">8-13</a>
	¿Se ha producido un error de comunicación?	Compruebe los códigos de error en el informe de resultados de TX/RX y en el informe de actividad. Si el código de error empieza por "U" o "E", lleve a cabo el procedimiento correspondiente.	<a href="#">10-5</a>
	¿Está la línea de fax de destino ocupada?	Vuelva a enviar el fax.	—
	¿Responde la máquina de fax de destino?	Vuelva a enviar el fax.	—
	¿Hay un error distinto de los de arriba?	Póngase en contacto con el servicio técnico.	—

# Respuestas a los mensajes

En caso de error, la pantalla puede mostrar uno de los mensajes de la lista siguiente. Estos mensajes le permitirán identificar y corregir el problema.

## **NOTA**

Cuando se produce un error de transmisión, se genera un informe de resultados de envío/recepción.

Compruebe el código de error mostrado en el informe y consulte:

➔ [Lista de códigos de error \(10-5\)](#)

Para imprimir el informe de resultados de envío/recepción, consulte:

➔ [Impresión de informes de resultados de envío \(7-4\)](#)

➔ [Impresión de informes de resultados de recepción de FAX \(7-6\)](#)

También puede comprobar los códigos de error utilizando el informe de actividad.

➔ [Informe de actividad \(Infor. FAX saliente e Infor. FAX entrante\) \(7-7\)](#)

Mensaje	Punto de verificación	Acción correctiva	Página de referencia
<b>Agregar el siguiente papel al depósito #.</b>	¿Coincide el tamaño de papel seleccionado con el tamaño de papel colocado en el origen de papel especificado?	Seleccione <b>[Continuar]</b> para continuar la impresión. Seleccione <b>[Cancelar]</b> para cancelar el trabajo.	—
	¿Hay papel en el depósito indicado?	Cargue papel. Seleccione <b>[Selección de papel]</b> para seleccionar la otra fuente de papel. Seleccione <b>[Continuar]</b> para imprimir en el papel de la fuente de papel seleccionada actualmente.	—
<b>Agregar papel en depósito #.</b>	¿Hay papel en el depósito indicado?	Cargue papel.	—
<b>El receptor telefónico está descolgado.</b>	—	Cuelgue el auricular	—
<b>Fallo de la máquina.</b>	—	Se produjo un error interno. Anote el código de error mostrado en la pantalla y póngase en contacto con el servicio técnico.	—
<b>Límite de buzón de FAX excedido.</b>	—	No se pueden imprimir ni reenviar los datos de FAX recibidos. Seleccione <b>[Aceptar]</b> . Elimine documentos del buzón de FAX para dejar espacio para la recepción de FAX.	—
<b>Límite de buzón excedido.</b>	¿Aparece <b>[Fin]</b> en la pantalla?	El buzón especificado está lleno y no está disponible para más almacenamiento; se cancela el trabajo. Seleccione <b>[Fin]</b> . Vuelva a intentar realizar el trabajo después de imprimir o eliminar datos del buzón.	—
<b>No se puede procesar este trabajo.</b>	—	El trabajo se cancela porque está restringido por la autorización del usuario o la contabilidad de trabajos. Seleccione <b>[Fin]</b> .	—





Mensaje	Punto de verificación	Acción correctiva	Página de referencia
<b>Restric contabilidad trabajos excedida.</b>	¿Se ha excedido el recuento de impresión aceptable restringido por la contabilidad de trabajos?	El recuento de impresión ha excedido el recuento aceptable restringido por la contabilidad de trabajos. No se puede imprimir más. Trabajo cancelado. Seleccione <b>[Fin]</b> .	Consulte la <b>Guía de uso</b> de la máquina.
<b>Se excedió envío de trabajos.</b>	—	El número de trabajos ha excedido el límite establecido para la transmisión retrasada. Seleccione <b>[Fin]</b> . Se cancelará el trabajo. Espere a que se lleve a cabo la transmisión retrasada o cancele la transmisión retrasada y vuelva a intentarlo.	<a href="#">5-8</a>



# Lista de códigos de error

Cuando se produce un error de transmisión, se registra uno de los códigos de error siguientes en el informe de resultados de TX/RX y en el informe de actividad.

 **NOTA**

En el código de error aparecerá "U" o "E" según el valor de velocidad de la comunicación.

Código de error	Posible causa/acción
<b>Ocupado</b>	No se pudo establecer la conexión con el destinatario a pesar del número de veces de nueva marcación automática preestablecido. Vuelva a enviar el fax.
<b>CANCELADO</b>	La transmisión se canceló debido a una acción de cancelación de la transmisión. La recepción se canceló debido a una acción de cancelación de la recepción.
<b>E00300</b> <b>U00300</b>	Se ha agotado el papel en la máquina del destinatario. Consultar con el destinatario.
<b>E00430 - E00462</b> <b>U00430 - U00462</b>	La recepción se canceló porque no coinciden las funciones de comunicación con la máquina del remitente a pesar de establecerse la conexión de línea.
<b>E00601 - E00690</b> <b>U00601 - U00690</b>	La comunicación se detuvo debido a un fallo de la máquina. Volver a enviar o recibir.
<b>E00700</b> <b>U00700</b>	La comunicación se detuvo debido a un fallo en la máquina del remitente o destinatario. Consultar con el destinatario.
<b>E00800 - E00811</b> <b>U00800 - U00811</b>	Página(s) no enviada(s) correctamente. Vuelva a enviar el fax. Si sigue teniendo problemas, reduzca la velocidad de inicio de transmisión y vuelva a realizar el envío.  <b>NOTA</b> Si el error de comunicación se produce con frecuencia, cambie el valor predeterminado de Velocidad de inicio de TX en el menú Sistema.
<b>E00900 - E00910</b> <b>U00900 - U00910</b>	Página(s) no recibida(s) correctamente. Solicitar el reenvío al destinatario.  <b>NOTA</b> Si el error de comunicación se produce con frecuencia, cambie el valor predeterminado de Velocidad de inicio de recepción en el menú Sistema.
<b>E01000 - E01097</b> <b>U01000 - U01097</b>	Se produjo un error de comunicación durante la transmisión. Vuelva a enviar el fax. Si sigue teniendo problemas, reduzca la velocidad de inicio de transmisión y vuelva a realizar el envío.  <b>NOTA</b> Si el error de comunicación se produce con frecuencia, cambie el valor predeterminado de Velocidad de inicio de TX en el menú Sistema.
<b>E01100 - E01196</b> <b>U01100 - U01196</b>	Se produjo un error de comunicación durante la recepción. Solicitar el reenvío al destinatario.  <b>NOTA</b> Si el error de comunicación se produce con frecuencia, cambie el valor predeterminado de Velocidad de inicio de recepción en el menú Sistema.
<b>U01400</b>	No se pudo establecer la comunicación con la máquina del remitente o receptor porque la marcación registrada para el sistema de línea de tonos se utilizó en el sistema de línea de pulsos.

Código de error	Posible causa/acción
<b>E01500</b>	<p>Se produjo un error de comunicación durante la transmisión a alta velocidad. Vuelva a enviar el fax.</p> <p>Si sigue teniendo problemas, reduzca la velocidad de inicio de transmisión y vuelva a realizar el envío.</p> <p> <b>NOTA</b></p> <p>Si el error de comunicación se produce con frecuencia, cambie el valor predeterminado de Velocidad de inicio de TX en el menú Sistema.</p>
<b>E01600</b>	<p>Se produjo un error de comunicación durante la recepción a alta velocidad. Pedir al remitente que reduzca la velocidad de transmisión y volver a enviar.</p> <p> <b>NOTA</b></p> <p>Si el error de comunicación se produce con frecuencia, cambie el valor predeterminado de Velocidad de inicio de recepción en el menú Sistema.</p>
<b>E01700 - E01720</b>	<p>Se produjo un error de comunicación durante la transmisión a alta velocidad. Vuelva a enviar el fax.</p> <p>Si sigue teniendo problemas, reduzca la velocidad de inicio de transmisión y vuelva a realizar el envío.</p> <p> <b>NOTA</b></p> <p>Si el error de comunicación se produce con frecuencia, cambie el valor predeterminado de Velocidad de inicio de TX en el menú Sistema.</p>
<b>E01721</b>	<p>Se produjo un error de comunicación durante la transmisión a alta velocidad. Puede que la velocidad de transmisión indicada no esté disponible para la máquina de destino. Reducir la velocidad de inicio de transmisión y volver a enviar.</p>
<b>E01800 -E01820</b>	<p>Se produjo un error de comunicación durante la recepción a alta velocidad. Solicite al remitente que reduzca la velocidad de transmisión y vuelva a realizar el envío o reduzca el valor de Velocidad de inicio de recepción en el Menú Sistema.</p>
<b>E01821</b>	<p>Se produjo un error de comunicación durante la recepción a alta velocidad. Puede que la velocidad de transmisión indicada no esté disponible para esta máquina.</p> <p>Solicite al remitente que reduzca la velocidad de transmisión y vuelva a realizar el envío o reduzca el valor de Velocidad de inicio de recepción en el Menú Sistema.</p>
<b>E03000</b> <b>U03000</b>	<p>Durante la recepción de sondeo, no se puede recibir un fax porque no había originales en la máquina de fax de la otra parte. Consultar con el destinatario.</p>
<b>E03200</b> <b>U03200</b>	<p>Se intentó la recepción de un boletín electrónico de subdirección y la máquina de la otra parte es un modelo de nuestra marca, pero el campo de subdirección especificado no contenía datos. Consultar con el destinatario.</p>
<b>E03300</b> <b>U03300</b>	<p>Se produjo un error de los de abajo. Consultar con el destinatario.</p> <ol style="list-style-type: none"> <li>1 La máquina de la otra parte es un modelo de nuestra marca pero se encontraron restricciones de transmisión establecidas en la otra máquina durante la recepción de sondeo. La comunicación se interrumpió porque la contraseña era incorrecta.</li> <li>2 La máquina de la otra parte es un modelo de nuestra marca pero se encontraron restricciones de transmisión establecidas en la otra máquina durante la recepción de un boletín electrónico de subdirección. La comunicación se interrumpió porque la contraseña era incorrecta.</li> </ol>
<b>E03400</b> <b>U03400</b>	<p>La recepción de sondeo se interrumpió porque la contraseña introducida por la otra parte no coincide con la del ID de FAX local de la máquina receptora. Consultar con el destinatario.</p>
<b>E03500</b> <b>U03500</b>	<p>Se intentó la recepción de un boletín electrónico de subdirección y la máquina de la otra parte es un modelo de nuestra marca, pero el buzón de subdirección especificado no estaba registrado en la máquina de la otra parte. Consultar con el destinatario.</p>



Código de error	Posible causa/acción
<b>E03600</b> <b>U03600</b>	La máquina de la otra parte es un modelo de nuestra marca pero la recepción de un boletín electrónico de subdirección se interrumpió porque la contraseña de subdirección era incorrecta. Consultar con el destinatario.
<b>E03700</b> <b>U03700</b>	Se intentó la recepción de un boletín electrónico de subdirección y la máquina de la otra parte es un modelo de nuestra marca, pero el campo de subdirección especificado no contenía datos. Además, no había ningún original en ninguno de los buzones de transferencia de originales (buzones de subdirección).
<b>E04000</b> <b>U04000</b>	Se intentó el envío de un original a un buzón de subdirección y la máquina de la otra parte es un modelo de nuestra marca, pero el buzón de subdirección especificado no estaba registrado en la máquina de la otra parte. O bien, la subdirección de la condición de reenvío no coincidió.
<b>E04100</b> <b>U04100</b>	La máquina del destinatario no dispone de la función de buzón de subdirección o la subdirección no coincide. O bien, la subdirección de la condición de reenvío no coincidió.
<b>E04200</b> <b>U04200</b>	Se canceló la transmisión encriptada porque el buzón especificado no está registrado.
<b>E04300</b> <b>U04300</b>	Se canceló la transmisión encriptada porque el fax del destinatario no dispone de la función de comunicación encriptada.
<b>E04400</b> <b>U04400</b>	Se canceló la transmisión encriptada porque la clave de encriptación no coincide.
<b>E04500</b> <b>U04500</b>	Se canceló la recepción encriptada porque la clave de encriptación no coincide.
<b>E05100</b> <b>U05100</b>	Se canceló la transmisión porque no se satisfacen los requisitos de comunicación debido a la restricción de transmisión definida en esta máquina. Consultar con el destinatario.
<b>E05200</b> <b>U05200</b>	Se canceló la recepción porque no se satisfacen los requisitos de comunicación debido a la restricción de recepción definida en esta máquina.
<b>E05300</b> <b>U05300</b>	El destinatario rechazó la recepción porque no se satisfacen los requisitos de comunicación debido a la restricción de recepción definida en la máquina del destinatario. Consultar con el destinatario.
<b>E14000</b> <b>U14000</b>	Se detuvo la recepción en el buzón de subdirección porque no hay más espacio libre en la memoria de esta máquina. Crear espacio libre imprimiendo los datos almacenados en la memoria o cancelar la recepción en el buzón de subdirección.
<b>E14100</b> <b>U14100</b>	Se detuvo la transmisión al buzón de subdirección en la máquina del destinatario de nuestra marca porque no hay más espacio libre en la memoria de la máquina del destinatario. Consultar con el destinatario.
<b>E19000</b> <b>U19000</b>	Se detuvo la recepción en la memoria porque no hay más espacio libre en la memoria de esta máquina. Crear espacio libre imprimiendo los datos almacenados en la memoria y solicitar el reenvío al destinatario.
<b>E19100</b> <b>U19100</b>	Se detuvo la transmisión porque no hay más espacio libre en la memoria de la máquina del destinatario. Consultar con el destinatario.
<b>E19300</b> <b>U19300</b>	Se detuvo la transmisión porque se produjo un error de datos durante la transmisión. Vuelva a enviar el fax.

## Problemas generales

Cuando se produzca un problema, compruebe primero lo siguiente. Si el problema persiste, póngase en contacto con el servicio técnico.

Síntoma	Punto de verificación	Acción correctiva	Página de referencia
<b>No se puede enviar el documento.</b>	¿El cable modular está bien conectado?	Conecte el cable modular correctamente.	—
	¿Aparece <i>Error envío</i> ?	Solucione la causa del error y vuelva a enviar el documento.	<a href="#">10-5</a>
	¿Está activada la restricción de TX (transmisión)?	Cancele la restricción de TX.	<a href="#">8-13</a>
	¿Está usando una línea de teléfono IP?	Puede solucionar temporalmente el error de comunicación si cambia la configuración de [ <b>Velocidad de inicio de TX</b> ] en Transmisión.	<a href="#">8-9</a>
<b>No se puede llevar a cabo la comunicación encriptada.</b>	¿Se ha efectuado el registro correctamente tanto en el sistema del remitente como en el del destinatario?	Compruebe de nuevo los registros en ambos sistemas.	<a href="#">5-36</a>
<b>No se puede utilizar la función de cambio remoto.</b>	¿Se utiliza una línea de pulsos?	Algunos teléfonos pueden transmitir señales de tono utilizando botones. Consulte el manual de uso del teléfono.	—
	¿Es correcto el número de cambio remoto?	Compruebe el registro. (Predeterminado: 55)	<a href="#">8-11</a>
<b>No se puede utilizar la función de cambio remoto.</b>	¿Se utiliza una línea de pulsos?	Algunos teléfonos pueden transmitir señales de tono utilizando botones. Consulte el manual de uso del teléfono.	—
	¿Es correcto el número de cambio remoto?	Compruebe el registro. (Predeterminado: 55)	<a href="#">8-11</a>
	¿Pulsó el número de cambio remoto demasiado rápido?	Pulse dos veces el número de cambio remoto despacio.	—
<b>No se imprime después de la recepción.</b>	¿Está activado el reenvío desde memoria?	Compruebe el destino de reenvío.	<a href="#">5-12</a>
<b>No se puede recibir el documento.</b>	¿El cable modular está bien conectado?	Conecte el cable modular correctamente.	—
	¿Aparece <i>Error de comunicación</i> ?	Solucione la causa del error y pida al remitente que vuelva a intentarlo.	<a href="#">10-5</a>
	¿Está usando una línea de teléfono IP?	Puede solucionar temporalmente el error de comunicación si cambia la configuración de [ <b>Velocidad de inicio de recepción</b> ] en Recepción.	<a href="#">8-11</a>
	¿Está activada la restricción de RX (recepción)?	Cancele la restricción de RX.	<a href="#">8-11</a>
<b>No se puede recibir en el modo de recepción 2 en 1.</b>	¿Se han configurado simultáneamente las funciones de recepción 2 en 1 y de recepción dúplex?	Cancele la impresión dúplex.	<a href="#">5-11</a>
<b>No se puede llevar a cabo la recepción en la memoria.</b>	¿Hay espacio libre disponible en la memoria?	Lleve a cabo la recepción cuando la memoria tenga espacio libre o libere espacio en la memoria.	—

Síntoma	Punto de verificación	Acción correctiva	Página de referencia
<b>No se puede llevar a cabo la transmisión con subdirección.</b>	¿Dispone la máquina de fax del destinatario de una función de transmisión con subdirección?	La transmisión con subdirección no se puede llevar a cabo salvo que la máquina de fax del destinatario disponga de una función de transmisión con subdirección similar.	—
	¿Es la subdirección o la contraseña de subdirección introducida idéntica a la subdirección o a la contraseña de subdirección registrada en la máquina de fax del destinatario?	Si su entrada es correcta, consulte con el destinatario. Esta máquina no utiliza una contraseña de subdirección para la recepción.	<a href="#">5-19</a>
	¿Hay espacio libre disponible en la memoria de la máquina de fax del destinatario?	Consultar con el destinatario.	—
<b>No se puede llevar a cabo el reenvío desde memoria.</b>	¿Ha configurado el reenvío desde memoria como <b>[Activado]</b> ?	Compruebe la configuración de reenvío desde memoria.	<a href="#">5-12</a>
<b>No se puede imprimir desde un buzón de subdirección.</b>	¿Se ha configurado la contraseña de buzón?	Introduzca la contraseña de buzón correcta.	<a href="#">5-24</a>
<b>No se puede utilizar la recepción de sondeo.</b>	¿Se está utilizando la transmisión de sondeo correctamente en la máquina de envío?	Compruebe en la máquina de envío.	—
<b>No se puede utilizar la comunicación de boletín electrónico de subdirección.</b>	¿La máquina de fax de la otra parte tiene el mismo tipo de función de comunicación de boletín electrónico de subdirección?	Si la máquina de fax de la otra parte no tiene el mismo tipo de función de comunicación de boletín electrónico de subdirección, no podrá recibir faxes mediante un boletín electrónico de subdirección. Consultar con el destinatario.	—
	¿Es correcta la subdirección o la contraseña de subdirección introducida?	Si su entrada es correcta, consulte con el destinatario.	—

## Preguntas frecuentes

A continuación figura una lista de las preguntas más frecuentes de los clientes después de comprar la máquina.

	Pregunta	Respuesta
1	Deseo agregar un sello de finalizado al enviar faxes.	Este producto no tiene la función de sellos de finalizado.
2	Deseo enviar y recibir faxes en color.	Las imágenes de fax se transmiten y reciben en blanco y negro.

# 11 Apéndice

En este capítulo se explican los siguientes temas:

Método de introducción de caracteres .....	11-2
Pantallas de introducción .....	11-2
Introducción de caracteres .....	11-3
Especificaciones .....	11-5
Tamaños de FAX recibido y papel prioritario .....	11-7
Prioridad de impresión de tamaño directo .....	11-7
Prioridad de reducción .....	11-9
Tamaños de FAX recibido y papel prioritario (modelo para EE.UU.) .....	11-12

# Método de introducción de caracteres

Para introducir los caracteres de un nombre, utilice el teclado en pantalla del panel digital según los pasos que se explican a continuación.

**NOTA**

**Distribución del teclado**

Al igual que los teclados de PC, las distribuciones de teclado disponibles son "QWERTY", "QWERTZ" y "AZERTY". Seleccione la tecla [Menú Sistema/Contador], [Configuración común] y, a continuación, [Distribución del teclado] para elegir la distribución que desee. Aquí se utiliza la distribución "QWERTY" como ejemplo. Puede utilizar otra distribución siguiendo los mismos pasos.

## Pantallas de introducción

### Pantalla de introducción de letras en minúsculas

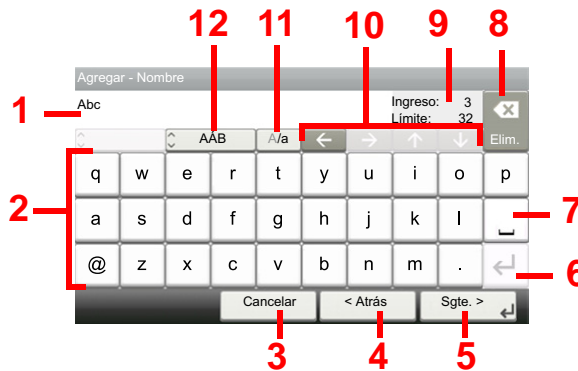

Nro.	Pantalla/Tecla	Descripción
1	Visualización	Muestra los caracteres introducidos.
2	Teclado	Seleccione el carácter que quiera introducir.
3	[Cancelar]	Seleccione esta tecla para cancelar los caracteres escritos y volver a la pantalla anterior a la entrada efectuada.
4	[< Atrás]	Seleccione esta tecla para volver a la pantalla anterior.
5	[OK] / [Sgte. >]	Seleccione esta tecla para guardar los caracteres introducidos y pasar a la siguiente pantalla.
6	Tecla Introducir	Seleccione esta tecla para introducir un salto de párrafo.
7	Tecla Espacio	Seleccione esta tecla para insertar un espacio.
8	Tecla Eliminar	Seleccione esta tecla para borrar el carácter situado a la izquierda del cursor.
9	[Ingreso] / [Límite]	Muestran la cantidad máxima de caracteres y los escritos hasta ese momento.
10	Teclas de cursor	Seleccione estas teclas para mover el cursor en la pantalla.
11	[A/a]	Seleccione para cambiar entre mayúsculas y minúsculas.
12	[AÁB] / [Symbol]	Seleccione los caracteres que se introducen. Para introducir símbolos o números, seleccione [Symbol].

## Pantalla de introducción de letras en mayúsculas



## Pantalla de introducción de números y símbolos

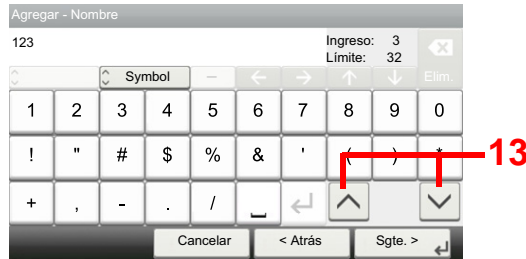

Nro.	Pantalla/Tecla	Descripción
13	[<]/[>]	Para escribir números o símbolos que no aparezcan en el teclado, seleccione una tecla de cursor y desplace la pantalla para ver otros números o símbolos que puede introducir.

## Introducción de caracteres

Siga los pasos que se enumeran a continuación para escribir, por ejemplo, "Lista A-1".

### 1 Escriba "Lista" (espacio).

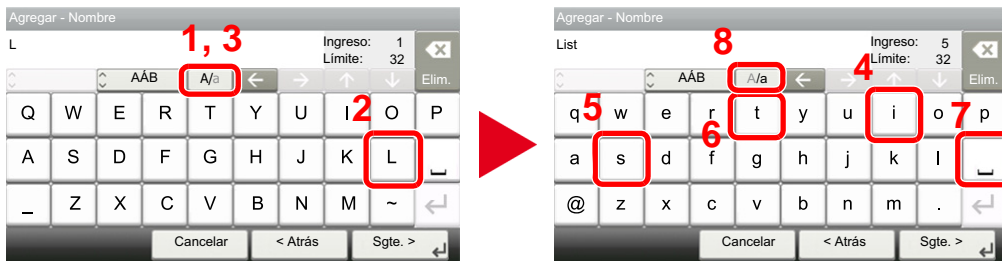

Para cambiar de minúsculas a mayúsculas, seleccione [A/a]. Para cambiar de mayúsculas a minúsculas, seleccione [A/a].

### 2 Escriba "A-1".



Para introducir números o símbolos, seleccione [ABC] para mostrar [Symbol].

### 3 Registre los caracteres introducidos.



Seleccione [Sgte. >]. Los caracteres introducidos se registran.

# Especificaciones

 **IMPORTANTE**

Estas especificaciones pueden modificarse sin previo aviso.

## Función de FAX

Elemento	Descripción
Compatibilidad	G3
Línea de comunicación	Línea de teléfono del abonado
Tiempo de transmisión	Menos de 3 segundos (33.600 bps, JBIG, diagrama ITU-T A4-R #1)
Velocidad de transmisión	33600/31200/28800/26400/24000/21600/19200/16800/14400/12000/9600/7200/4800/2400 bps
Esquema de codificación	JBIG/MMR/MR/MH
Corrección de errores	ECM
Tamaño del original	Ancho máx.: 8 1/2"/216 mm, Longitud máx.: 63"/1.600 mm
Alimentación automática de documentos	Máx. 75 hojas (con alimentador de originales)
Resolución	Escaneado: 200 × 100 ppp normal (8 puntos/mm × 3,85 líneas/mm) 200 × 200 ppp fina (8 puntos/mm × 7,7 líneas/mm) 200 × 400 ppp super (superfina) (8 puntos/mm × 15,4 líneas/mm) 400 × 400 ppp ultra (ultrafina) (16 puntos/mm × 15,4 líneas/mm) Impresión: 600 × 600 ppp
Gradaciones	256 tonos (difusión de errores)
Tecla de un toque	100 teclas
Transmisión a varias estaciones	Máx. 100 destinos
Recepción en la memoria secundaria	700 hojas o más (con ITU-T A4 #1)
Capacidad de memoria de imagen	12 MB (estándar) (para transmisión y recepción de fax)
Salida de informes	Informe de resultados de envío, informe de resultados de recepción de FAX, informe de actividad, página de estado



## Funciones de FAX de red

Elemento	Especificaciones
<b>Hardware</b>	Ordenador compatible con IBM PC-AT
<b>Interfaz</b>	10BASE-T, 100BASE-TX, 1000BASE-T
<b>Sistema operativo</b>	Windows Vista, Windows 7, Windows 8, Windows 8.1, Windows Server 2008, Windows Server 2008 R2, Windows Server 2012, Windows 10, Windows Server 2012 R2, Windows Server 2016
<b>Resolución de transmisión</b>	Ultrafino (400 × 400 ppp), Fino (200 × 200 ppp), Normal (100 × 200 ppp), 600 × 600 ppp
<b>Tamaño del original</b>	A3, A4, A5, B4, B5, Folio, Ledger, Letter, Legal, Statement
<b>Transmisión de FAX retrasada</b>	En función de la configuración en Network FAX Driver (se puede configurar un valor en cualquier incremento de 1 minuto en el período subsiguiente de 24 horas)
<b>Transmisión e impresión</b>	Disponibilidad de transmisión e impresión de fax en la máquina
<b>Transmisión de multidifusión</b>	Máx. 100 destinos
<b>Contabilidad de trabajos</b>	Requiere la entrada de un nombre de usuario y una contraseña de inicio de sesión en el Network FAX Driver cuando la opción de inicio de sesión de usuario está activada en la máquina de fax.  Requiere la entrada de un ID de cuenta en el Network FAX Driver cuando la opción de contabilidad de trabajos está activada en la máquina de fax.
<b>Portada</b>	Es posible elegir un formato con el Network FAX Driver o crear una plantilla.









































































































## Tamaños de FAX recibido y papel prioritario

Cuando el papel cargado en los depósitos no coincide con el tamaño y la orientación del fax recibido, la máquina elige automáticamente el papel para la impresión de acuerdo con las siguientes prioridades.

### Prioridad de impresión de tamaño directo

Si Tam. RX reducido se configura como [Desactivado], el papel se selecciona dando prioridad a la impresión de tamaño directo.

➔ [\[Tam. RX reducido\] \(5-10\)](#)

		Tamaño del fax recibido											
Prioridad													
	A5 	B5 	A4-R 	A4 	Folio 	B4 	A3 	A4 Origina-les largos <sup>*1</sup> 	Folio - Origina-les largos <sup>*2</sup> 	B4 Origina-les largos <sup>*3</sup> 	A3 Origina-les largos <sup>*3</sup> 		
Tamaño de papel	1	A5-R <sup>*5</sup> 	B5 	A4-R 	A4 	Folio 	B4 	A3 	A3 	A3 	A3 	A3 	
	2	A4-R 	B5-R <sup>*5</sup> 	A4 <sup>*5</sup> 	A4-R <sup>*5</sup> 	A4-R 	A3 	A4 	A3 	A3 	A3 	A3 	A4 
	3	Folio 	B4 	Folio 	Folio <sup>*5</sup> 	A4 <sup>*5</sup> 	B5 	A4-R <sup>*5</sup> 	B4 	B4 	B4 	B4 	A4-R <sup>*5</sup> 
	4	A5 <sup>*5</sup> 	A4 	A3 	A3 	A3 	B5-R <sup>*5</sup> 	Folio <sup>*5</sup> 	B4 	B4 	B4 	B5 	Folio <sup>*5</sup> 
	5	B5 	A4-R <sup>*5</sup> 	B4 	B4 <sup>*5</sup> 	B4 	A4 <sup>*7</sup> 	B4 <sup>*5*7</sup> 	A4-R 	Folio 	B5-R <sup>*5</sup> 	B4 <sup>*5</sup> 	B4 <sup>*5</sup> 
	6	B5-R <sup>*5</sup> 	Folio <sup>*5</sup> 	A5-R <sup>*5</sup> 		A4-R 	A4 	B4 <sup>*5</sup> 	A4 <sup>*5</sup> 	A4-R <sup>*6</sup> 	A4 		
	7	A3 	A3 	B5 <sup>*7</sup> 		A4 <sup>*5</sup> 	A4-R <sup>*5*7</sup> 		A5-R <sup>*5</sup> 	A4-R 	A4-R <sup>*5</sup> 		
	8	B4 		B5 		A5-R <sup>*5</sup> 	A4-R <sup>*5</sup> 		B5 	A4 <sup>*5*6</sup> 	Folio <sup>*5</sup> 		
	9			B5-R: <sup>*5*7</sup> 		B5 	Folio <sup>*5*7</sup> 		B5-R <sup>*5</sup> 	A4 <sup>*5</sup> 			
	10			B5-R <sup>*5</sup> 		B5-R <sup>*5</sup> 	Folio <sup>*5</sup> 			A5-R <sup>*5</sup> 			
	11									B5 			
	12									B5-R <sup>*5</sup> 			

\*1 A4 - Originales largos: Originales más largos que un A4 en la dirección de alimentación del papel.

- \*2 Folio - Originales largos: Originales más largos que un Folio en la dirección de alimentación del papel.
  - \*3 B4 - Originales largos: Originales más largos que un tamaño B4 en la dirección de alimentación del papel.
  - \*4 A3 - Originales largos: Originales más largos que un tamaño A3 en la dirección de alimentación del papel.
  - \*5 La orientación del papel es distinta a la del documento recibido. La imagen se imprime después de rotarse automáticamente 90°.
  - \*6 El documento se imprime en este papel cuando la longitud del documento recibido es de 351 por 380,4 mm y el depósito configurado para el tamaño Folio está vacío.
  - \*7 El documento se imprime en este papel cuando la longitud del documento recibido es corta.
- : indica que la impresión se efectuará en dos hojas.



#### NOTA

Si se selecciona un tipo de papel en [Tipo de papel], el fax recibido se imprime utilizando el origen de papel que coincida.









































































































➔ [\[Tipo de papel\] \(5-9\)](#)

Aunque se seleccione [Tipo de papel], un fax recibido no se puede imprimir si el tipo de papel colocado en el origen de papel no es adecuado para el fax.

## Prioridad de reducción

Si Tam. RX reducido se configura como [Activado], el papel se selecciona dando prioridad a la impresión de tamaño reducido.

➔ [\[Tam. RX reducido\] \(5-10\)](#)

		Tamaño del fax recibido											
Prioridad													
	A5 	B5 	A4-R 	A4 	Folio 	B4 	A3 	A4 Origina-les largos *1 	Folio - Origina-les largos *2 	B4 Origina-les largos *3 	A3 Origina-les largos *4 		
Tamaño de papel	1	A5-R*5 	B5 	A4-R 	A4 	Folio 	B4 	A3 	A3 	A3 	A3 	A3 	
	2	A4-R 	B5-R*5 	A4*5 	A4-R*5 	A4-R 	A3 	B4*6 	A3 	A3 	A3 	A3 	A4 
	3	Folio 	B4 	Folio 	Folio*5 	A4*5 	A4-R*6 	A4-R*6 	B4 	B4 	B4 	B4 	A4-R*5 
	4	A5*5 	A4 	A3 	A3 	A3 	A4*5*6 	A4*5*6 	B4 	B4 	B4 	B5 	Folio*5 
	5	B5 	A4-R*5 	B4 	B4*5 	B4 	Folio*6 	Folio*6 	A4-R 	Folio 	B5-R*5 	B5-R*5 	B4*5 
	6	B5-R*5 	Folio*5 	B5-R*6 	B5*6 	B5-R*6 	B5-R*6 	B5-R*6 	A4*5 	A4-R*7 	A4 	A4 	
	7	A3 	A3 	B5*5*6 	B5-R*5*6 	B5*5*6 	B5*5*6 	B5*5*6 	A5-R*5 	A4-R 	A4-R*5 	A4-R*5 	
	8	B4 		A5-R*6 	A5-R*5*6 	A5-R*5 			B5 	A4*5*6 	Folio*5 	Folio*5 	
	9								B5-R*5 	A4*5 			
	10									A5-R*5 			
	11									B5 			
	12									B5-R*5 			

\*1 A4 - Originales largos: Originales más largos que un A4 en la dirección de alimentación del papel.

- \*2 Folio - Originales largos: Originales más largos que un Folio en la dirección de alimentación del papel.
- \*3 B4 - Originales largos: Originales más largos que un tamaño B4 en la dirección de alimentación del papel.
- \*4 A3 - Originales largos: Originales más largos que un tamaño A3 en la dirección de alimentación del papel.
- \*5 La orientación del papel es distinta a la del documento recibido. La imagen se imprime después de rotarse automáticamente 90°.
- \*6 Los datos recibidos se reducen para ajustarlos al tamaño del papel y luego se imprimen.
- \*7 El documento se imprime en este papel cuando la longitud del documento recibido es de 351 por 380,4 mm y el depósito configurado para el tamaño Folio está vacío.

: indica que la impresión se efectuará en dos hojas.



#### NOTA

Si se selecciona un tipo de papel en [Tipo de papel], el fax recibido se imprime utilizando el origen de papel que coincida.

➔ [\[Tipo de papel\] \(5-9\)](#)

Aunque se seleccione [Todos los tipos de papel] en "Tipo de papel para RX", la impresión no es posible desde una fuente de papel donde el tipo de papel no sirva para imprimir faxes.

















































# Tamaños de FAX recibido y papel prioritario (modelo para EE.UU.)

Cuando el papel cargado en los depósitos no coincide con el tamaño y la orientación del fax recibido, la máquina elige automáticamente el papel para la impresión de acuerdo con las siguientes prioridades.

Sustitución mismo tamaño

Si Tam. RX reducido se configura como [Desactivado], el papel de impresión se selecciona dando prioridad a la sustitución por el mismo tamaño.

➔ [\[Tam. RX reducido\] \(5-10\)](#)

		Tamaño del fax recibido							
Prioridad		Statement 	Letter 	Letter 	Legal 	Ledger 	Letter - Originales largos <sup>1</sup> 	Legal - Originales largos <sup>2</sup> 	Ledger - Originales largos <sup>3</sup> 
	Tamaño de papel	1	Statement <sup>*4</sup> 	Letter <sup>*4</sup> 	Letter 	Legal 	Ledger 	Ledger 	Legal 
2		Letter 	Letter <sup>*4</sup> 	Letter <sup>*4</sup> 	Letter 	Letter 	Ledger 	Ledger 	Letter 
3		Legal 	Legal 	Legal <sup>*4</sup> 	Letter <sup>*4</sup> 	Letter <sup>*4</sup> 	Letter 	Ledger 	Letter <sup>*4</sup> 
4		Letter <sup>*4</sup> 	Ledger 	Ledger 	Ledger 	Legal <sup>*4</sup> 	Letter <sup>*4</sup> 	Letter <sup>*5</sup> 	Legal <sup>*4</sup> 
5		Ledger 	Statement <sup>*4</sup> 		Letter 		Statement <sup>*4</sup> 	Letter 	
6					Letter <sup>*4</sup> 			Letter <sup>*4, *5</sup> 	
7					Statement <sup>*4</sup> 			Letter <sup>*4</sup> 	
8								Statement <sup>*4</sup> 	

\*1 Letter - Originales largos: Originales más largos que un tamaño Letter en la dirección de alimentación del papel.

\*2 Legal - Originales largos: Originales más largos que un tamaño Legal en la dirección de alimentación del papel.

\*3 Ledger - Originales largos: Originales más largos que un tamaño Ledger en la dirección de alimentación del papel.

\*4 La orientación del papel es distinta a la del documento recibido. La imagen se imprime después de rotarse automáticamente 90°.

\*5 El documento se imprime en este papel cuando la longitud del documento recibido es de 376,6 por 379,3 mm y el depósito configurado para el tamaño Legal está vacío.

: indica que la impresión se efectuará en dos hojas.

 **NOTA**

Si se selecciona un tipo de papel en [Tipo de papel], el fax recibido se imprime utilizando el origen de papel que coincida.

[\[Tipo de papel\] \(5-9\)](#)

















































Aunque se seleccione [Tipo de papel], un fax recibido no se puede imprimir si el tipo de papel colocado en el origen de papel no es adecuado para el fax.

#### Tamaños de recepción reducidos

Si Tam. RX reducido se configura como [Activado], el papel de impresión se selecciona dando prioridad a reducir el tamaño del papel e imprimir los datos en un solo papel.

➔ [\[Tam. RX reducido\] \(5-10\)](#)



		Tamaño del fax recibido							
Prioridad		Statement 	Letter 	Letter 	Legal 	Ledger 	Letter - Originales largos <sup>*1</sup> 	Legal - Originales largos <sup>*2</sup> 	Ledger - Originales largos <sup>*3</sup> 
Tamaño de papel	1	Statement <sup>*4</sup> 	Letter <sup>*4</sup> 	Letter 	Legal 	Ledger 	Ledger 	Legal 	Ledger 
	2	Letter 	Letter <sup>*4</sup> 	Letter <sup>*4</sup> 	Letter 	Letter <sup>*6</sup> 	Ledger 	Ledger 	Letter 
	3	Legal 	Legal 	Legal <sup>*4</sup> 	Letter <sup>*4</sup> 	Letter <sup>*4,*6</sup> 	Letter 	Ledger 	Letter <sup>*4</sup> 
	4	Letter <sup>*4</sup> 	Ledger 	Ledger 	Ledger 	Legal <sup>*6</sup> 	Letter <sup>*4</sup> 	Letter <sup>*5</sup> 	Legal <sup>*4</sup> 
	5	Ledger 	Statement <sup>*6</sup> 	Statement <sup>*4,*6</sup> 	Statement <sup>*4</sup> 		Statement <sup>*4</sup> 	Letter 	
	6							Letter <sup>*4,*5</sup> 	
	7							Letter <sup>*4</sup> 	
	8							Statement <sup>*4</sup> 	

- \*1 Letter - Originales largos: Originales más largos que un tamaño Letter en la dirección de alimentación del papel.
  - \*2 Legal - Originales largos: Originales más largos que un tamaño Legal en la dirección de alimentación del papel.
  - \*3 Ledger - Originales largos: Originales más largos que un tamaño Ledger en la dirección de alimentación del papel.
  - \*4 La orientación del papel es distinta a la del documento recibido. La imagen se imprime después de rotarse automáticamente 90°.
  - \*5 El documento se imprime en este papel cuando la longitud del documento recibido es de 376,6 por 379,3 mm y el depósito configurado para el tamaño Legal está vacío.
  - \*6 Los datos recibidos se reducen para ajustarlos al tamaño del papel y luego se imprimen.
- : indica que la impresión se efectuará en dos hojas.



**NOTA**

Si se selecciona un tipo de papel en [Tipo de papel], el fax recibido se imprime utilizando el origen de papel que coincida.

[\[Tipo de papel\] \(5-9\)](#)

Aunque se seleccione [Tipo de papel], un fax recibido no se puede imprimir si el tipo de papel colocado en el origen de papel no es adecuado para el fax.

# Índice

## A

- Acceso rápido
  - Edición de accesos rápidos [2-18](#)
- Administración de cuentas [8-21](#)
- Administración de inicio de sesión
  - Descripción [8-21](#)
  - Inicio de sesión de usuario [3-12](#)
- Asistente de configuración rápida [2-8](#)
- Aviso de fin trabajo [5-5](#)
- Aviso por e-mail
  - Notificación de los resultados de recepción de FAX [7-9](#)

## B

- Buzón de RX de memoria de FAX [5-32](#)
  - Eliminación de los faxes recibidos en el buzón de RX de memoria de FAX [5-33](#)
  - Impresión de los faxes recibidos en el buzón de RX de memoria de FAX [5-32](#)
- Buzón de subdirección [5-19](#)
  - Impresión de originales desde un buzón de subdirección [5-21](#)
  - Lista de buzones de subdirección [5-23](#)

## C

- Cancelar
  - Cancelación de la transmisión (desconexión de la comunicación) [3-5](#)
  - Cancelación de las transmisiones de sondeo [5-28](#)
  - Cancelación de transmisiones directas de fax [5-8](#)
  - Cancelación de transmisiones retrasadas [5-8](#)
  - Cancelación del reenvío desde memoria [3-4](#)
  - Transmisión directa [5-8](#)
- Carga de originales
  - Alimentador de originales [2-3](#)
- Comunicación con encriptación
  - Cambio de los contenidos del registro de la clave de encriptación [5-35](#)
  - Clave de encriptación [5-34](#)
  - Eliminación de los contenidos del registro de la clave de encriptación [5-36](#)
  - N.º de buzón de encriptación [5-34](#)
  - Nro. de clave de encriptación [5-34](#)
  - Registro de una clave de encriptación [5-35](#)
  - Uso de la transmisión encriptada [5-36](#)
- Comunicación con subdirección [5-24](#)
  - Contraseña de subdirección [5-24](#)
  - Subdirección [5-24](#)
  - Transmisión con subdirección [5-25](#)
- Comunicación de sondeo [5-27](#)
  - Comprobación [5-31](#)
  - Comunicación de boletín electrónico con subdirección [5-29](#)
  - Eliminación de originales de un buzón de sondeo [5-31](#)
  - Impresión desde un buzón de sondeo [5-31](#)

- Recepción de sondeo [5-29](#)
- Transmisión de sondeo [5-27](#)
- Config. de PBX [2-18](#)
- Configuración de depósito/bypass [8-6](#)
- Configuración de reenvío [5-13](#)
  - Embedded Web Server RX [5-18](#)
- Configuración predeterminada del FAX [8-2](#)
- Contabilidad de trabajos [8-21](#)
  - Descripción [8-21](#)
  - Inicio de sesión [3-13](#)
  - Modos de comunicación sujetos a la contabilidad de trabajos [8-22](#)
  - Restricciones [8-22](#)

## D

- Densidad [5-4](#)
- Destino
  - Búsqueda [3-8](#)
- Diagnóstico remoto [8-8](#)

## E

- Envío con cambio de prioridad [3-4](#)
- Envío interrumpido [3-16](#)
- Envío manual [3-14](#), [9-7](#)
- Escaneo continuo [5-5](#)
- Especificaciones (función de FAX) [11-5](#)
- Estado del envío [3-3](#)

## F

- FAX de red
  - Configuración [6-4](#)
  - Flujo de recepción [6-3](#)
  - Transmisión básica [6-11](#)
- Fecha [2-10](#)
- Fecha/hora de recepción [5-10](#)
- Función de buzón de subdirección
  - Cómo cambiar [5-20](#)
  - Cómo eliminar [5-21](#)
  - Cómo registrar [5-19](#)
  - Comprobación [5-22](#)
  - Eliminación de los originales de un buzón de subdirección [5-22](#)
  - Eliminación de los originales después de imprimirlos de un buzón de subdirección [5-22](#)
- Función de cambio remoto [9-9](#)
  - Cómo usar [9-9](#)

## H

- Historial de trabajos de FAX [7-3](#)
  - Pantalla de registro de trabajos [7-3](#)
- Hora inutilizable [8-19](#)

## I

- Imagen del original [5-5](#)
- Impresión 2 en 1 [5-11](#)
- Impresión dúplex [5-11](#)
- IndicadorAtención
  - Encendido [10-2](#)
  - Parpadeo [10-2](#)

Indicadores 10-2

Informe

Formato del destinatario 7-5

Imagen adjunta al enviar un fax de red 7-4

Impresión de una lista de buzones de subdirección 5-23

Informe de actividad 7-7

Informe de trabajo cancelado antes del envío 7-5

Informes de resultados de envío 7-4

Informes de resultados de recepción de FAX 7-6

Página de estado 7-8

Informe TX de fax 5-9

Ingreso nom. arch. 5-5

Inicio sesión usuario 8-21

## L

Libr. direc. 2-11

Libreta de direcciones 3-8

Adición de un grupo 2-13

Edición y eliminación 2-14

Eliminación 2-15

Impresión de la lista de direcciones 2-15

Selección de un destino 3-8

Lista de códigos de error 10-5

## M

Mapa de menús vi

Máquina (nombres) 2-2

Marcación en cadena 3-17

Modo de recepción 4-2

## N

Network FAX Driver

Flujo de envío 6-3

No se imprime 10-8

No se puede enviar el documento 10-8

No se puede llevar a cabo la transmisión con subdirección 10-9

No se puede recibir el documento 10-8

Nombre de programa 3-18

Número de FAX de permiso

Cambiar 8-15, 8-17

Eliminar 8-15

Registrar 8-14, 8-16

Número de FAX de rechazo

Cambiar 8-16

Eliminar 8-16

Número de ID de permiso

Eliminar 8-17

Números de FAX de rechazo 8-15

## O

Orientación del original 5-3

Original a 2 caras/libro 5-4

Original largo 5-6

## P

Panel de controles 2-4

Panel digital 2-5

Pantalla de confirmación de destinos 7-10

Pantalla de inicio 2-5

Precauciones al apagar la máquina 1-10

Preguntas frecuentes 10-9

## R

Recepción 4-2

Recepción con cambio automático de FAX/Contestador automático 9-4

Recepción con cambio automático de FAX/TEL 9-2

Recepción con subdirección

Recepción con subdirección 5-26

Recepción de boletín electrónico con subdirección 5-29

Recepción de sondeo 5-9

Recepción en memoria 4-3

Recepción encriptada

Configuración de la recepción encriptada 5-37

Recepción manual 4-4, 9-8

Reenvío desde memoria 5-12

Tipo de destino de reenvío 5-12

Remarcación 3-3

Resolución TX FAX 5-4

Restricción de transmisión 8-13

Configuración de la restricción de recepción 8-18

Número de FAX de permiso 8-14

Número de FAX de rechazo 8-15

Recepción n.º desconocido 8-18

Registro de números de FAX de permiso 8-16

Requisitos de rechazo de recepción 8-14

Requisitos para establecer la comunicación 8-13

Requisitos previos 8-13

Revisión de los resultados de transmisión y el estado del registro 7-2

## S

Salida de papel 8-7

Solución de problemas 10-8

Sonido

Alarma final. trabajo 8-6

Configuración de monitor de FAX 8-6

Volumen de altavoz de FAX 8-6

## T

Tamaño del original 5-3

Tamaños de FAX recibido y papel prioritario 11-7, 11-12

Tecla Búsqueda rápida de número 2-7

Selección de un destino 3-9

Tecla de un toque 2-16

Editar 2-17

Eliminar 2-17

Selección de un destino 3-9

Tecla Introducir 2-7

Tipo de papel 5-9

Transmisión de FAX directa 5-8

Transmisión de multidifusión 3-10

Transmisión desde memoria 3-2

Cancelar 3-4

Transmisión en espera 3-15

Transmisión FAX retras

---

Transmisión inmediata [5-8](#)  
Transmisión FAX retras. [5-6](#)  
Transmisión por lotes [5-7](#)

**QUALITY  
CERTIFICATE**

This machine has passed  
all quality controls and  
final inspection

