

P-4536 MFP

BETJENINGSVEJLEDNING VEDRØRENDE FAX

Læs denne betjeningsvejledning, inden maskinen tages i brug, og opbevar den i nærheden af maskinen, så du har den lige ved hånden, når du skal bruge den.

Indholdsfortegnelse

Indholdsfortegnelse	i
Indledning	iii
Om Betjeningsvejledning vedrørende fax (denne vejledning)	iii
Vejledningens opbygning	iii
Konventioner i denne vejledning	iv
1 Juridiske og sikkerhedsinformationer	1-1
Generel bemærkning	1-2
Sikkerhedskonventioner i denne vejledning	1-2
Om denne betjeningsvejledning	1-3
Juridisk bemærkning	1-3
VIGTIGE SIKKERHEDSINSTRUKTIONER	1-3
IMPORTANTES MESURES DE SECURITE	1-4
Tekniske bestemmelser for terminaludstyr	1-5
Erklæring om netværkskompatibilitet	1-5
Information om varemærker	1-6
2 Inden Faxmaskinen anvendes	2-1
Delnavne og -funktioner	2-2
Maskine	2-2
Betjeningspanel	2-4
Betjeningsmetode	2-5
Indstilling af dato og klokkeslæt	2-6
Indtastning af lokal faxinformation	2-7
TTI (Transmit Terminal Identification)	2-7
Lokalt faxnavn	2-7
Lokalt faxnummer	2-8
Lokalt fax-id	2-8
Fax-opkald-tilstand	2-9
ECM send	2-9
Sendestarthastighed	2-9
PBX-indstilling (Kun Europa)	2-10
3 Afsendelse af fax	3-1
Grundlæggende overførselsprocedure	3-2
Kontrol og redigering af destinationer	3-4
Kontrollere afsendelsesstatus	3-5
Prioritet tilsidesæt afsendelse	3-5
Afbrydelse af overførsel	3-6
Anvend genopkald	3-7
Metoder for indtastning af destination	3-8
Indtastning af destinationens faxnummer ved brug af tasterne	3-8
Vælg fra adressebogen	3-10
Valg med One-touch knappen	3-11
Overførsel som rundsending	3-12
Login/Logud	3-14
Login når anvenderregnskab er aktiveret	3-14
Login når jobregnskab er aktiveret	3-15

4	Modtagelse af fax	4-1
	Automatisk modtagelse af fax	4-2
	Modtagelsesmetode	4-2
	Kontrol og ændring af modtagelsesmetoden	4-2
	Modtagesituationer	4-3
	Afbryd af modtagelse (Afbrydelse af kommunikation)	4-3
	Manuel modtagelse	4-4
	Modtagesituationer	4-4
	Faxmodtagelse funktioner	4-5
	Indstilling af faxmodtagelse	4-6
	Duplex udskrift	4-6
	2-i-1 udskrift	4-6
	Udskriv i sæt	4-6
	Modt. dato/tid	4-6
	Medietype til udskrift	4-7
5	Anvendelse af praktiske faxfunktioner	5-1
	Anvendelse af en tilsluttet telefon	5-2
	Modtagelse med automatisk FAX/TLF skift	5-2
	Modtagelse med automatisk FAX/TELEFONSVARER skift	5-4
	Manuel afsendelse	5-6
	Manuel modtagelse	5-7
	Funktion for fjernomskifter	5-8
6	Problemløsning	6-1
	Indikatorer under afsendelse og modtagelse	6-2
	Problemløsning ved blinkende indikator Attention	6-2
	Forholdsregler, når du slukker for maskinen	6-3
	Meddelelser	6-4
	Liste over fejlkoder	6-6
	Problemløsning	6-9
	Almindelige forespørgsler	6-11
7	Tillæg	7-1
	Indtastningsmetode for tegn	7-2
	Anvendelse af knapperne	7-2
	Specifikationer	7-3
	Menuoversigt	7-5
	Indeks	Indeks-1

Indledning

Denne betjeningsvejledning er beregnet til at hjælpe dig med at betjene maskinen korrekt, udføre rutinemæssig vedligeholdelse og løse enkle problemer, hvis der bliver behov for det, så maskinen bevares i god stand.

Læs venligst betjeningsvejledningen før brug af faksimilen. Opbevar den i nærheden af faksimilen, så du let kan finde den, hvis du har brug for hjælp.

Om Betjeningsvejledning vedrørende fax (denne vejledning)

Vejledningens opbygning

Denne betjeningsvejledning indeholder følgende kapitler:

Kapitel		Indhold
1	Juridiske og sikkerhedsinformationer	Indeholder forholdsregler vedrørende brug af maskinen og varemærkeinformation.
2	Inden Faxmaskinen anvendes	Forklarer delnavne og nødvendige indstillinger inden brug af denne fax.
3	Afsendelse af fax	Vejledning i de generelle metoder for afsendelse af fax og overførselsfunktioner.
4	Modtagelse af fax	Vejledning i de generelle metoder for modtagelse af fax og modtagerfunktioner.
5	Anvendelse af praktiske faxfunktioner	Vejledning i praktiske faxfunktioner, såsom gemme modtagne faxe i bokse i hukommelsen, videresende modtagne faxe og polling kommunikation (en funktion, der gør det muligt for den modtagende part, at ringe og påbegynde faxmodtagelse).
6	Problemløsning	Vejledning i, hvad man skal gøre, når der opstår fejl eller andre problemer.
7	Tillæg	Vejledning i indtastning af tegn og liste over faxspecifikationer.

Konventioner i denne vejledning

Adobe Reader X bruges som eksempel i forklaringerne herunder.

Klik på et punkt i indholdsfortegnelsen for at gå til den pågældende side.

Klik for at gå fra aktuel side til sidst viste side. Denne funktion er nyttig, når du vil gå tilbage til den side, som du sidst har været på.

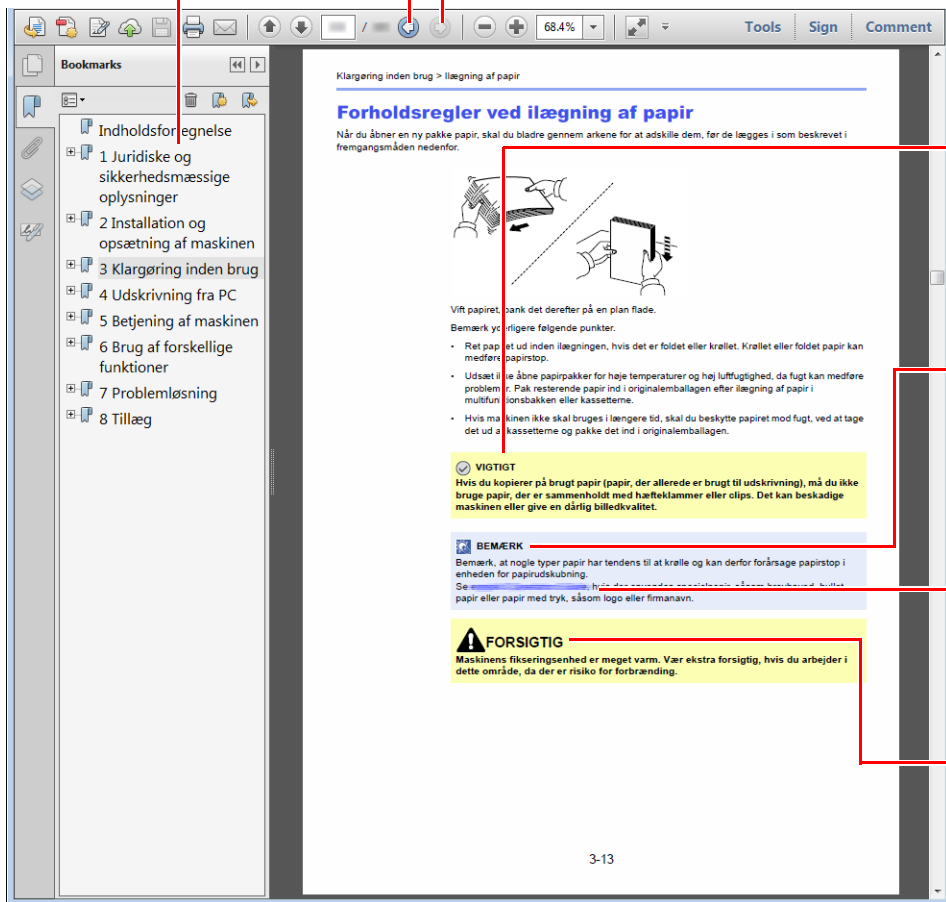

VIGTIGT

Angiver driftskrav eller -begrænsninger til at handle korrekt på maskinen og undgå skade på maskinen eller på ejendom.

BEMÆRK

Angiver supplerende forklaringer og referenceinformation for handlinger.

Se

Klik på den understregede tekst for at gå til den pågældende side.

Angiver, at manglende eller forkert overholdelse af de pågældende punkter kan medføre personskade eller mekanisk skade.

BEMÆRK

Punktet, som vises i Adobe Reader kan variere afhængig af, hvordan det bruges. Hvis der ikke fremkommer en indholdsfortegnelse eller værktøjer, se Adobe Reader Help.

Visse punkter er angivet i denne vejledning af nedenstående konventioner.

Konventioner	Beskrivelse
[Fed]	Angiver taster og knapper.
"Almindelig"	Angiver en besked eller indstilling.

Konventioner brugt i procedurer til drift af maskinen

I denne Operation Guide, er kontinuerlige betjeninger som følge:

Den egentlige fremgangsmåde	Fremgangsmåde angivet i denne vejledning
Vælg tasten [System Menu/Counter]. ▼ Vælg [▲] eller [▼] knapperne for at vælge [Generelt]. ▼ Vælg tasten [OK].	[System Menu/Counter] tast > [▲] [▼] tast > [Generelt] > [OK]

1 Juridiske og sikkerhedsinformationer

Læs disse oplysninger, inden du tager maskinen i brug. Dette kapitel indeholder oplysninger om følgende emner:

Generel bemærkning	1-2
Sikkerhedskonventioner i denne vejledning	1-2
Om denne betjeningsvejledning	1-3
Juridisk bemærkning	1-3
VIGTIGE SIKKERHEDSINSTRUKTIONER	1-3
IMPORTANTES MESURES DE SECURITE	1-4
Tekniske bestemmelser for terminaludstyr	1-5
Erklæring om netværkskompatibilitet	1-5
Information om varemærker	1-6

Generel bemærkning

Sikkerhedskonventioner i denne vejledning

Symboler i vejledningen og på faksimilens dele er sikkerhedsadvarsler, der har til formål at beskytte brugeren, andre personer og omgivende objekter, og sikre korrekt og sikker brug af faksimilen.



ADVARSEL: Angiver, at manglende eller forkert overholdelse af de pågældende punkter kan forårsage alvorlig personskade eller endog dødsfald.



FORSIGTIG: Angiver, at manglende eller forkert overholdelse af de pågældende punkter kan medføre personskade eller mekanisk skade.

Symboler

Symbolet  angiver, at det pågældende afsnit indeholder sikkerhedsadvarsler. Punkter, som brugeren skal være særlig opmærksom på, er angivet i symbolet.



... [Generel advarsel]



... [Advarsel om høj temperatur]

Symbolet  angiver, at det pågældende afsnit indeholder oplysninger om forbudte handlinger. Nærmere oplysninger om den forbudte handling er angivet i symbolet.



... [Advarsel om forbudt handling]



... [Adskillelse forbudt]

Symbolet  angiver, at det pågældende afsnit indeholder oplysninger om handlinger, der skal udføres. Nærmere oplysninger om den obligatoriske handling er angivet inden i symbolet.



... [Obligatorisk handling påkrævet]



... [Tag stikket ud af stikkontakten]



... [Slut altid maskinen til en stikkontakt med jordforbindelse]

Hvis sikkerhedsadvarslerne i denne betjeningsvejledning er ulæselige, eller selve vejledningen mangler, skal du kontakte din servicetekniker for at bestille en ny (gebyr kræves).



BEMÆRK

Grundet ydelsesopdateringer kan informationen i denne betjeningsvejledning ændres uden varsel.

Om denne betjeningsvejledning

Denne betjeningsvejledning indeholder oplysninger om, hvordan du bruger maskinens fax-funktioner. Læs venligst betjeningsvejledningen, før du begynder at bruge maskinen.

Under brug kan du slå op i maskinens betjeningsvejledning for at finde oplysninger inden for de afsnit, som du kan se på listen nedenfor.

Miljø
Forholdsregler for brug
Ilægning af papir
Udskiftning af tonerbeholder
Udskiftning af beholder til brugt toner
Rengøring
Funktionsproblemer
Fejlmeddelelser og problemløsning
Udredning af papirstop

Juridisk bemærkning

VI KAN IKKE GØRES ANSVARLIGE FOR DOKUMENTER, DER, HELT ELLER DELVIST, GÅR TABT SOM FØLGE AF SKADER PÅ FAXSYSTEMET, FEJL, FORKERT BRUG ELLER YDRE FAKTORER SOM F.EKS. STRØMAFBRYDELSER; ELLER FOR RENT ØKONOMISKE TAB ELLER TABT PROFIT, DER ER OPSTÅET, FORDI MISTEDE OPKALD ELLER OPTAGEDE BESKEDER AFSPILLET VED MISTEDE OPKALD HAR FØRT TIL, AT MULIGHEDER IKKE HAR KUNNET UDNYTTES.

VIGTIGE SIKKERHEDSINSTRUKTIONER

Når du anvender dit telefonudstyr, skal de grundlæggende sikkerhedsregler altid følges for at reducere risikoen for brand, elektrisk stød og personskade, herunder følgende:

ADVARSEL: For at reducere risikoen for brand må du kun anvende telefonledninger der er opført på UL-listen som nr. 26 AWG eller højere eller er CSA-certificeret.

- 1 Anvend ikke produktet i nærheden af vand, for eksempel i nærheden af et badekar, håndvask, køkkenvask eller vaskebalje, i en våd kælder eller tæt ved en swimmingpool.
- 2 Undgå at bruge en telefon (andet end trådløs) under et tordenvejr. Der kan være en lille risiko for elektrisk stød fra lynnedslag.
- 3 Anvend ikke telefonen til at rapportere en gaslækage i nærheden af lækagen.
- 4 Anvend kun den netledning og batterier der er angivet i denne vejledning. Smid ikke batterier ind i ild. De kan eksplodere. Kontrollér de lokale bestemmelser for eventuelle specielle instruktioner om bortskaffelse

GEM DISSE INSTRUKTIONER

IMPORTANTES MESURES DE SECURITE

Certaines mesures de sécurité doivent être prises pendant l'utilisation de matériel téléphonique afin de réduire les risques d'incendie, de choc électrique et de blessures. En voici quelques unes:

- 1 Ne pas utiliser l'appareil près de l'eau, p. ex., près d'une baignoire, d'un lavabo, d'un évier de cuisine, d'un bac à laver, dans un sous-sol humide ou près d'une piscine.
- 2 Eviter d'utiliser le téléphone (sauf s'il s'agit d'un appareil sans fil) pendant un orage électrique. Ceci peut présenter un risque de choc électrique causé par la foudre.
- 3 Ne pas utiliser l'appareil téléphonique pour signaler une fuite de gaz s'il est situé près de la fuite.
- 4 Utiliser seulement le cordon d'alimentation et le type de piles indiqués dans ce manuel. Ne pas jeter les piles dans le feu: elles peuvent exploser. Se conformer aux règlements pertinents quant à l'élimination des piles.

CONSERVER CES INSTRUCTIONS

Tekniske bestemmelser for terminaludstyr

Terminaludstyr (TE); TBR 21

Tilslutningskrav til terminaludstyr (undtagen udstyr til taletelefoni), der anvender DTMF-signaler (Dual Tone Multi Frequency) ved netadressering, med henblik på fælleseuropæisk godkendelse af, at udstyret kobles op på de analoge offentlige telefonnet.

Dette terminaludstyr opfylder:

- TBR21
- AN 01R00 AN for P
- AN 02R01 AN for CH og N
- AN 05R01 AN for D, E, GR, P og N
- AN 06R00 AN for D, GR og P
- AN 07R01 AN for D, E, P og N
- AN 09R00 AN for D
- AN 10R00 AN for D
- AN 11R00 AN for P
- AN 12R00 AN for E
- AN 16R00 Generel vejledende meddelelse
- DE 03R00 Det nationale AN for D
- DE 04R00 Det nationale AN for D
- DE 05R00 Det nationale AN for D
- DE 08R00 Det nationale AN for D
- DE 09R00 Det nationale AN for D
- DE 12R00 Det nationale AN for D
- DE 14R00 Det nationale AN for D
- ES 01R01 Det nationale AN for E
- GR 01R00 Det nationale AN for GR
- GR 03R00 Det nationale AN for GR
- GR 04R00 Det nationale AN for GR
- NO 01R00 Det nationale AN for N
- NO 02R00 Det nationale AN for N
- P 03R00 Det nationale AN for P
- P 08R00 Det nationale AN for P

Erklæring om netværkskompatibilitet

Producenten erklærer, at udstyret er bygget til at blive brugt i det offentlige telefonnet med omkobling (PSTN) i de følgende lande:

- Østrig
- Belgien
- Bulgarien
- Cypern
- Tjekkiet
- Danmark
- Estland
- Finland
- Frankrig
- Tyskland
- Grækenland
- Ungarn
- Island
- Irland
- Italien
- Letland
- Liechtenstein
- Litauen
- Luxembourg
- Malta
- Norge
- Polen
- Portugal
- Rumænien
- Slovakiet
- Slovenien
- Spanien
- Sverige
- Schweiz
- Holland
- Storbritannien

Information om varemærker

- Microsoft, Windows, Windows Server, Internet Explorer, Excel og PowerPoint er registrerede varemærker der tilhører Microsoft Corporation i USA og/eller andre lande.
- Adobe Acrobat, Adobe Reader og PostScript er varemærker, der tilhører Adobe Systems, Incorporated.
- Ethernet er et registreret varemærke, der tilhører Xerox Corporation.
- IBM og IBM PC/AT er varemærker, der tilhører International Business Machines Corporation.

Alle andre virksomheds- og produktnavne i denne betjeningsvejledning er varemærker, der tilhører de respektive virksomheder. Tegnene™ og ® bruges ikke i denne vejledning.

2 Inden Faxmaskinen anvendes

Dette kapitel indeholder følgende emner:

Delnavne og -funktioner	2-2
Maskine	2-2
Betjeningspanel	2-4
Betjeningsmetode	2-5
Indstilling af dato og klokkeslæt	2-6
Indtastning af lokal faxinformation	2-7
TTI (Transmit Terminal Identification)	2-7
Lokalt faxnavn	2-7
Lokalt faxnummer	2-8
Lokalt fax-id	2-8
Fax-opkald-tilstand	2-9
ECM send	2-9
Sendestarthastighed	2-9
PBX-indstilling (Kun Europa)	2-10

Delnavne og -funktioner

Maskine

Dette kapitel forklarer delenes navn, når maskinen bruges som en faxmaskine. Hvis du vil vide navnene på dele, der kræves, når du bruger andre funktioner end FAX, kan du se følgende:

➔ Maskinens *Betjeningsvejledning*

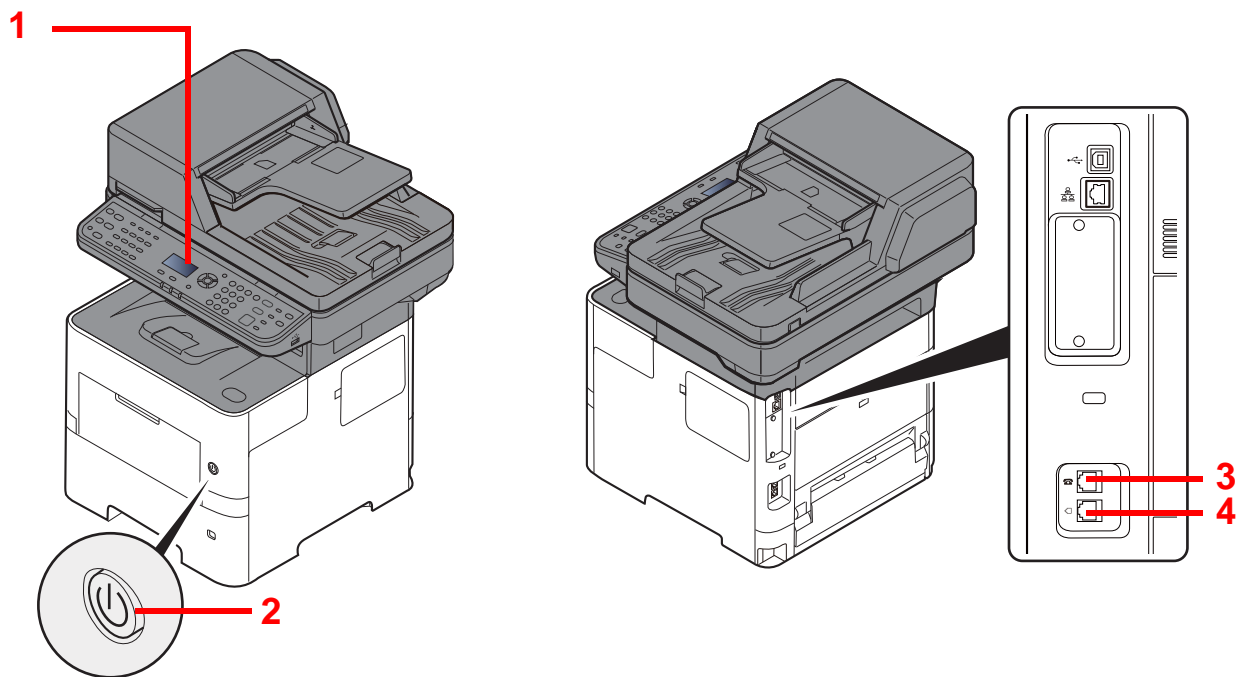

1	Betjeningspanel	Udfør faxhandlinger med dette panel.
2	Afbryder	Indstil denne afbryder til TÆNDT, når der skal udføres fax- eller kopijob. Displayet begynder at lyse, når det er klar til brug.
3	TLF-stik	Hvis du bruger en kommercielt tilgængelig telefon, skal du forbinde modulkablet til dette stik.
4	LINJE-stik	Forbind telefonlinjens modulkabel til dette stik.

✓ VIGTIGT





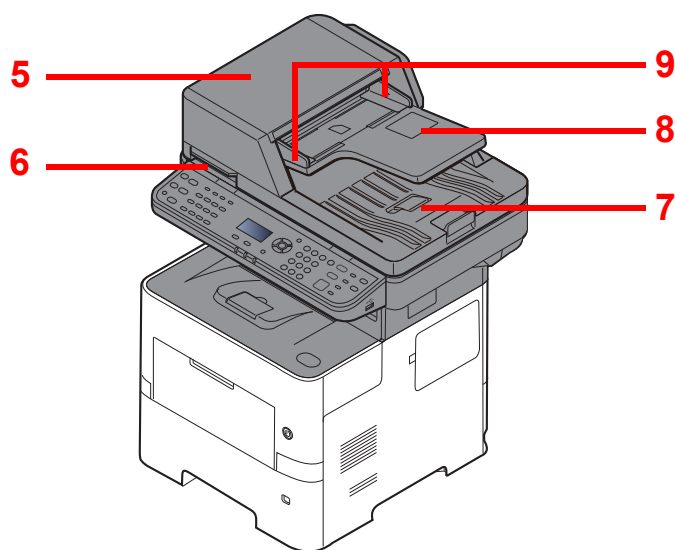

Du kan ikke automatisk modtage en fax, hvis strømmen er afbrudt.



Dokumentføder





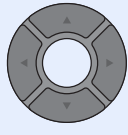

5	Topdæksel	Åbn dette dæksel, hvis originalen sidder fast i dokumentføderen.
6	Åbningshåndtag	Hold i dette håndtag, når du åbner eller lukker dokumentføderen.
7	Originalplade	Læg originalarkene på denne plade.
8	Originaludskubningsplade	Aflæste originaler skubbes ud på denne plade.
9	Originalbredestyr	Juster disse styr i henhold til originalens bredde.

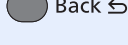
Betjeningspanel

	Viser skærbilledet Status/Afbryd job.
	Viser skærbilledet Dokumentboks/USB.
	Viser skærbilledet System menu/Tæller.
	Viser skærbilledet til kopiering.
	Viser skærbilledet til afsendelse. Alternativt kan du ændre til visning skærbilledet Adressebog.
	Viser skærbilledet FAX.





	Viser funktionsmenu skærbilledet.
	Stigende eller faldende numre, eller vælger menuen i displayet. Yderligere, flytter markøren når der indtastes tegn.
	Afslutter en funktion eller menu, og numre der er indtastet.
	Vender tilbage til forrige skærbilledet.

	Numeriske taster. Indtaster tal og symboler.
	Fjerner indtastede tal og tegn.
	Genetablerer standardindstillingerne.
	Annulerer eller pauser det igangværende job.
	Starter kopiering og scanning samt behandlingen i forbindelse med indstilling.

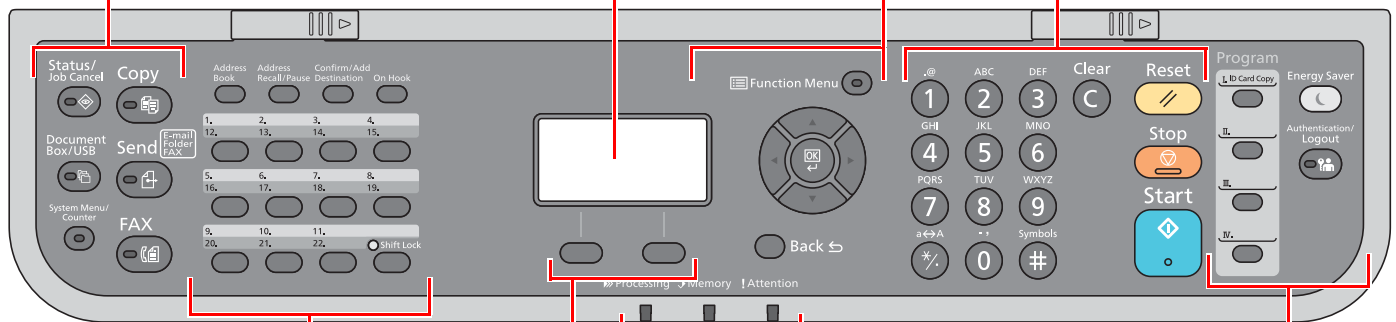
Besked skærm:

Viser menu for indstillinger, maskinstatus, og fejlmeddelelser.





	Viser skærbilledet Adressebog.
	Ringer til den forrige destination. Benyttes også til indtastning af mellemrum i et faxnummer.
	Bekræfter destinationen eller tilføjer en destination.
	Skifter mellem at tage røret af og lægge røret på i forbindelse med manuel afsendelse af en fax.
	Ringer igen til destinationen registreret for one-touch-tasterne.

Vælg knap: Vælger menuen der er vist i bunden af beskeddisplayet.

Processing: Blinker i forbindelse med udskrift eller afsendelse/modtagelse.

Memory: Blinker, mens maskinen læser fra maskinhukommelse, fax- eller USB-hukommelsen (multifunktionselement).

Attention: Tændes eller blinker, hvis der sker en fejl og et job standses.

	Benyttes til at gemme eller hente programmer.		Indstiller maskinen til Dvaletilstand. Afbryder Dvale, hvis Dvaletilstanden er aktiveret.
			Godkender skift af brugere og forlader handlingen for den aktuelle bruger (dvs. log af).

Betjeningsmetode

Dette afsnit forklarer, hvordan du betjener indstillingsmenuerne på displayet.

Viser indstillinger for menu og konfiguration

Vælg tasten [**System Menu/Counter**] eller [**Function Menu**] for at vise indstillingsmenuerne. Vælg tasten [**▲**], tasten [**▼**], tasten [**◀**], tasten [**▶**], tasten [**OK**], eller tasten [**Back**] for at vælge en menu og udføre indstillinger.

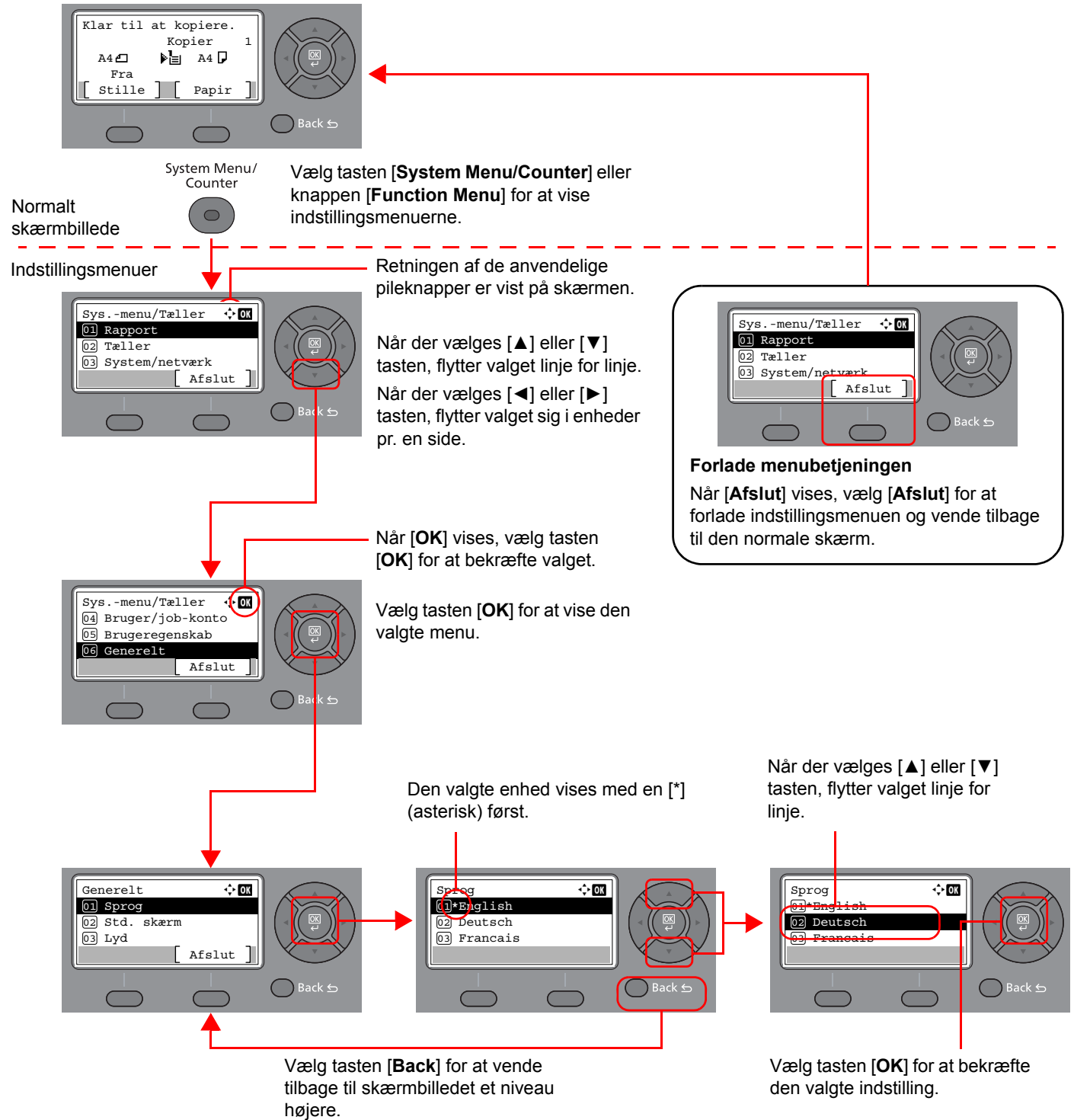

Indstilling af dato og klokkeslæt

Indstil lokal dato og klokkeslæt for den lokalitet, hvor faxen skal anvendes.

Når du sender en fax vha. transmissionsfunktionen, vil datoen og klokkeslættet for denne indstilling blive angivet i faxens overskrift. Indstil datoen, klokkeslættet og tidszonen i forhold til GMT for den lokalitet, hvor maskinen anvendes.

BEMÆRK

Sørg for at indstille tidsforskellen, inden du indstiller dato og klokkeslæt.

Hvis skærmen til indtastning af login-brugernavnet vises under betjeningen, skal du logge ind som vist i maskinens *Betjeningsvejledning* for Administrator brugernavn og adgangskode.

Standardindstillingen for login-brugernavn og login-password er indstillet som vist nedenfor.

Brugernavn til logon: 4500

Adgangskode til logon: 4500

1 Vis skærmen.

[System Menu/Counter] tast > [▲] [▼] tast > [Generelt] > [OK] tast > [▲] [▼] tast > [Datoindst.] > [OK] tast

2 Konfigurér indstillingerne.

[▲] [▼] tast > [Tidszone] > [OK] tast > Vælg tidszone > [OK] tast > [▲] [▼] tast > [Dato/klokkeslæt] > [OK] tast > Indstil dato/klokkeslæt > [OK] tast > [▲] [▼] tast > [Datoformat] > [OK] tast > Vælg datoformatet > [OK] tast

Element	Beskrivelse
Tidszone	Indstil tidsforskellen i forhold til GMT. Vælg den nærmeste angivet placering fra listen. Hvis du vælger en region, der bruger sommertid, konfigurer indstillinger for sommertid.
Dato/Tid	Indstiller dato og klokkeslæt for den lokalitet, hvor du anvender maskinen. Hvis du udfører Send som e-mail, vil dato og tid indstillet her blive vist på overskriften. Værdi: år (2000 til 2037), måned (1 til 12), dag (1 til 31), Timer (00 til 23), minutter (00 til 59), sekunder (00 til 59)
Datoformat	Vælg visningsformatet for år, måned, og dato. Året vises i vestlig form. Værdi: måned/dag/år, dag/måned/år, år/måned/dag

BEMÆRK

Vælg [▲] eller [▼] tast for at indtaste et nummer.

Vælg [◀] eller [▶] til at flytte positionen der indtastes, hvilken vises fremhævet.

Indtastning af lokal faxinformation

Registrer den lokale faxinformation nedenfor.

TTI (Transmit Terminal Identification)

Vælg, om lokal faxinformation skal udskrives på faxen i modtagersystemet.

1 Vis skærbilledet.

[System Menu/Counter] tast > [▲] [▼] tast > [Fax] > [OK] tast > [▲] [▼] tast > [Transmission] > [OK] tast > [▲] [▼] tast > [TTI] > [OK] tast

2 Indstil TTI.

- 1 Vælg den ønskede placering for udskrivning af informationen, eller [Fra], hvis du ikke vil udskrive den.
- 2 Vælg tasten [OK].

Lokalt faxnavn

Registrer det lokale faxnavn udskrevet på faxen på modtagersystemet.

1 Vis skærbilledet.

[System Menu/Counter] tast > [▲] [▼] tast > [Fax] > [OK] tast > [▲] [▼] tast > [Transmission] > [OK] tast > [▲] [▼] tast > [Lokalt faxnavn] > [OK] tast

2 Indstil lokalt faxnavn

- 1 Indtast det lokale faxnavn.



BEMÆRK

For detaljer om indtastning af tegn, se følgende:

➔ [Indtastningsmetode for tegn \(side 7-2\)](#)

- 2 Vælg tasten [OK].

Lokalt faxnummer

Indtast det lokale faxnummer, der skal udskrives på faxen på modtagersystemet.

1 Vis skærbilledet.

[System Menu/Counter] tast > [▲] [▼] tast > [Fax] > [OK] tast > [▲] [▼] tast > [Transmission] > [OK] tast > [▲] [▼] tast > [Lokalt faxnummer] > [OK] tast

2 Indtastning af lokalt faxnummer

1 Indtast det lokale faxnummer.



BEMÆRK

Der kan indtastes op til 20 cifre som det lokale faxnummer.

Brug taltasterne til at indtaste et nummer.

Vælg [*/.] taster på de numeriske taster for at indtaste "+".

2 Vælg tasten [OK].

Lokalt fax-id

Indtast det lokale fax-id. Det lokale fax-id kan begrænse andre parter, som du kan kommunikere med. Det lokale fax-id bruges til overførselsbegrænsningsformål.

➔ Se *English FAX Operation Guide*.

1 Vis skærbilledet.

[System Menu/Counter] tast > [▲] [▼] tast > [Fax] > [OK] tast > [▲] [▼] tast > [Transmission] > [OK] tast > [▲] [▼] tast > [Lokalt fax-id] > [OK] tast

2 Indtastning af lokalt fax-id-nummer

1 Indtast det lokale fax-id-nummer.



BEMÆRK

Du kan indtaste op til fire tegn.

Vælg [▲] eller [▼] tast eller taltasterne for at indtaste et nummer.

2 Vælg tasten [OK].

Fax-opkald-tilstand

Indstil opkaldstilstand i henhold til forbindelsestypen.



BEMÆRK

Denne indstilling vises ikke i nogle regioner.

1 Vis skærbilledet.

[System Menu/Counter] tast > [▲] [▼] tast > [Fax] > [OK] tast > [▲] [▼] tast > [Transmission] > [OK] tast > [▲] [▼] tast > [Fax kaldemåde] > [OK] tast

2 Indstil fax kaldemåde.

[Tone(DTMF)] eller [Impuls(10pps)] > [OK] tast

ECM send

Indstil, om ECM send udføres. ECM er en kommunikationstilstand der bestemmes af ITU-T (International Telecommunication Union) der retransmitterer data når der opstår en fejl. Faxmaskiner med ECM tilstand kontrollerer for fejl under kommunikationen og forebygger forvanskning af billedet pga. støj på linjen m.m.



BEMÆRK

Når der er meget støj på linjen, kan kommunikationen tage lidt længere tid, når [Fra] er valgt.

1 Vis skærbilledet.

[System Menu/Counter] tast > [▲] [▼] tast > [Fax] > [OK] tast > [▲] [▼] tast > [Transmission] > [OK] tast > [▲] [▼] tast > [ECM send] > [OK] tast

2 Konfigurér indstillingerne.

[Til] eller [Fra] > [OK] tast

Sendestarthastighed

Indstil sendestarthastigheden. Når kommunikationsforholdene er ringe, bliver fax evt. ikke overført korrekt Hvis dette er tilfældet, vælges en lavere Sendestarthast.



BEMÆRK

Denne anvendes normalt med standardindstillingen.

1 Vis skærbilledet.

[System Menu/Counter] tast > [▲] [▼] tast > [Fax] > [OK] tast > [▲] [▼] tast > [Transmission] > [OK] tast > [▲] [▼] tast > [Sendestarthast.] > [OK] tast

2 Konfigurér indstillingerne.

[9600bps], [14400bps] or [33600bps] > [OK] tast

PBX-indstilling (Kun Europa)

Udfør følgende PBX-indstilling, når maskinen anvendes i et miljø, hvor PBX for tilslutning til flere telefoner til arbejdsbrug er installeret.



BEMÆRK

Det anbefales at kontakte den virksomhed, der installerede PBX-systemet, vedrørende tilslutning af maskinen, inden maskinen slutes til PBX. Bemærk, at der ikke kan sikres korrekt funktion i et miljø, hvor maskinen er sluttet til PBX, da maskines funktioner kan være begrænsede.

Element	Indstillings-værdi	Beskrivelse
Omstillings valg	PSTN	Bruges når maskinen skal slutes til et offentligt telefonnet (standard).
	PBX	Bruges når maskinen skal slutes til PBX.
Indstilling af nummer for adgang til udgående opkaldslinje	0-9 00-99	Indstil et nummer for adgang til en udgående opkaldslinje. Kontakt PBX-administratoren vedrørende nummeret.

3 Afsendelse af fax

Dette kapitel indeholder følgende emner:

Grundlæggende overførselsprocedure	3-2
Kontrol og redigering af destinationer	3-4
Kontrollere afsendelsesstatus	3-5
Prioritet tilsidesæt afsendelse	3-5
Afbrydelse af overførsel	3-6
Anvend genopkald	3-7
Metoder for indtastning af destination	3-8
Indtastning af destinationens faxnummer ved brug af taltasterne	3-8
Vælg fra adressebogen	3-10
Valg med One-touch knappen	3-11
Overførsel som rundsending	3-12
Login/Logud	3-14
Login når anvenderregnskab er aktiveret	3-14
Login når jobregnskab er aktiveret	3-15

Grundlæggende overførselsprocedure

Den grundlæggende brug af faxsystemet forklares nedenfor.

1 Vælg tasten [FAX].

Startskærmen for fax kommer frem.

2 Anbring originalerne.

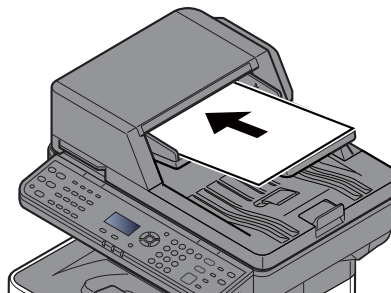
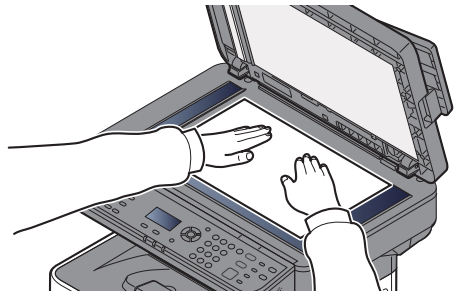

Se følgende for placering af originaler:

➔ Maskinens *Betjeningsvejledning*

3 Vælg afsendelsesmetode.

Der er to afsendelsesmetoder: hukommelse afsendelse og direkte afsendelse.

Hukommelsesoverførsel: Originalen scannes i hukommelsen inden kommunikationen starter. Hukommelses afsendelse er valgt som standard.

Direkte overførsel: Destinationen kaldes og kommunikationen starter inden originalen scannes.

➔ *Se engelsk FAX Operation Guide.*

4 Angivelse af destinationen

Indtast det modtagende systems faxnummer ved brug af taltasterne.

Fremgangsmåden for valg af en destination i adressebogen findes i:

➔ [Vælg fra adressebogen \(side 3-10\)](#)

Fremgangsmåden for valg af destinationen ved brug af et-tryks-tast findes i:

➔ [Valg med One-touch knappen \(side 3-11\)](#)



BEMÆRK

Du kan indtaste op til 64 tal som det modtagende systems faxnummer.

Når du vælger tasten [**Address Recall/Pause**], tilføjer du ca. tre sekunders ventetid under en opringing. F.eks. når du ringer til en ekstern linje, kan du bruge denne metode til at sætte en lille pause ind, efter der er ringet op til et bestemt nummer - måske virksomhedens hovednummer - før opringningen fortsætter - måske til et lokalnummer.

Hvis "DestIndtast (fax)" er sat til [**Forbyd**], er det ikke muligt direkte at indtaste et faxnummer. Vælg destinationen i adressebogen eller på one-touch-tasterne.

➔ *Se English FAX Operation Guide.*

5 Vælg funktionerne.

Vælg [**Function Menu**] og indstil de sendefunktioner, der kan bruges.

➔ *Se engelsk FAX Operation Guide.*

6 Start afsendelse.

Tryk på tasten [**Start**].

Når scanningen afsluttes, starter overførslen.

Når originaler placeres i dokumentføderen

Efter originaler, der er placeret i dokumentføderen, er blevet scannet og gemt i hukommelsen, bliver der ringet op til det modtagende system.

Når originaler placeres på glaspladen

Efter originaler, der er placeret på glaspladen, er blevet scannet og gemt i hukommelsen, bliver der ringet op til det modtagende system.



BEMÆRK

Når maskinen er sat til fortsat scanning, kan du fortsætte med en ny original, så snart originalen på glaspladen er blevet gemt i hukommelsen. Hver gang en side scannes, udfører du en handling, der tillader fortsat scanning, og efter originalerne er blevet gemt i hukommelsen, bliver der ringet op til det modtagende system.

➔ *Se engelsk FAX Operation Guide.*

Kontrol og redigering af destinationer

Kontrollér og redigér en valgt destination.

1 [FAX] tast > [Confirm/Add Destination] tast

2 Kontrollér destinationen.

- 1 Vælg den destination, du vil tjekke, vælg [OK] tast.
- 2 [▲] [▼] tast > [Rediger] > [OK] tast
Information om destinationen vises i displayet.



BEMÆRK

Når du kontrollerer information om destination, tryk på [Detalje].

- 3 Vælg [OK], når du er færdig med at kontrollere destinationen.

3 Ændre faxnummeret.

- 1 Vælg den destination, hvortil du vil ændre faxnummer, vælg [OK] tast.
- 2 [▲] [▼] tast > [Rediger] > [OK] tast
- 3 Indtast faxnummeret igen ved brug af taltasterne.



BEMÆRK

Se følgende for at redigere en destination registreret i adressebogen eller en one-touch-tast:

➔ [Se English FAX Operation Guide.](#)

- 4 Vælg tasten [OK].

4 Tilføje destination (når faxnummeret indtastes ved brug af taltaster).

- 1 Vælg [Tilføj].
- 2 Indtast det modtagende systems faxnummer ved brug af taltasterne.



BEMÆRK

Fremgangsmåden for indtastning af faxnummer ved brug af taltaster findes i:

➔ [Indtastning af destinationens faxnummer ved brug af taltasterne \(side 3-8\)](#)

- 3 Vælg tasten [OK].

5 Slette destination.

- 1 Vælg den destination, du vil slette, vælg [OK] tast.
- 2 [Slet] > [OK] tast > [Ja]
[Fuldført.] vises i displayet, og destinationen er fjernet.

6 Afslutte operationen.

- Vælg [Afslut].

Kontrollere afsendelsesstatus

- 1 Vælg tasten **[Status/Job Cancel]**.
- 2 Viser skærbilledet **Status/Afsendelsesjob**.
[▲] [▼] tast > **[Afs.-jobstatus]** > **[OK]** tast
Vise jobstatus-skærmen.
- 3 **Kontrollere detaljer om afsendelsesjob**.
 - 1 Vælg det job, du vil kontrollere.
 - 2 **[Menu]** > [▲] [▼] tast > **[Detalje]** > **[OK]** tast
 - 3 Kontroller detaljer om jobbet.
 - 4 Vælg **[OK]**, når du er færdig med at kontrollere jobbet.

Prioritet tilsidesæt afsendelse

Et faxjob der afventer afsendelse, kan sendes med en prioritet tilsidesættelse.

- 1 Vælg tasten **[Status/Job Cancel]**.
- 2 Vælg det job der skal sendes med prioritet tilsidesættelse.
 - 1 **[Afs.-jobstatus]** > **[OK]** tast
Vise jobstatus-skærmen.
 - 2 Vælg det faxjob, der skal sendes ved brug af overskrivelse af prioritet.
 - 3 **[Menu]** > [▲] [▼] tast > **[Tilsidesæt prioritet]** > **[OK]** tast > **[Ja]**
Det valgte faxjob sendes ved at tilsidesætte prioritet, og andre faxjobs flyttes ned i afsendelseskøen.



BEMÆRK

Hvis et faxjob er i gang, vil faxjobbet med prioritet tilsidesættelse sendes efter det igangværende job er afsluttet.

Hvis et rundsendingsjob er i gang...

Hvis et faxjob til flere destinationer (overførsel som rundsending) er i gang, vil jobbet med prioritet tilsidesættelse sendes, når overførsel til den aktuelle destination er afsluttet. Når jobbet med prioritet tilsidesættelse er afsluttet, vil afsendelse til de resterende destinationer genoptages.

Men hvis jobbet med prioritet tilsidesættelse er en rundsending, vil jobbet med prioritet tilsidesættelse ikke starte før overførselen af det aktuelle rundsendelsesjob er afsluttet.

Afbrydelse af overførsel

Metoden til at afbryde kommunikation med denne maskine varierer afhængigt af overførselsmåden (hukommelsesoverførsel eller direkte overførsel) og kommunikationsformen. Metoder til at afbryde kommunikationen i forskellige tilfælde forklares her.

Annuler hukommelsesoverførsel (mens originalerne scannes)

1 Vælg tasten [Stop].

Hvis du under hukommelsesoverførsel vil annullere scanning, mens originalerne scannes, skal du vælge [Stop] på betjeningspanelet.

Scanning af originaler annulleres, og originalerne skubes ud. Hvis der stadig er originaler tilbage i dokumentføderen, kan du fjerne dem fra originaludskubningspladen.

Afbryd hukommelsesoverførsel (under kommunikation)



BEMÆRK

Selv hvis overførslen er annulleret, er der en mulighed for, at scannede sider forud for annulleringen blev sendt til den modtagende part. Kontrollér med den modtagende part for at se, om der er sendt sider ved en fejl.

1 Vælg tasten [Stop].

2 Vise liste over annullerede sendejobs.

[Slet send job] > [OK] tast

Vise liste over annullerede sendejobs.

3 Annullere overførsel.

1 Vælg det job, der skal annulleres.

2 [Menu] > [▲] [▼] tast > [Afbryd job] > [OK] tast > [Ja]

Det valgte job er slettet.

Afbryd overførsel (under kommunikationen)

Følg denne fremgangsmåde for at afbryde forbindelsen og stoppe overførsel/modtagelse.

1 Vælg tasten [Status/Job Cancel].

2 Afbrydelse af kommunikation.

1 [Fax] > [OK] tast

2 Kontroller status for kommunikation.

- 3 Vælg [**Ej linje**].
Når kommunikationen er afbrudt, stopper overførsel.

 **BEMÆRK**

For annullering af direkte overførsel, forsinket overførsel, eller afsøgningsoverførsel henvises til afsnit relevant for denne funktion.

For at afbryde direkte overførsel, skal du se:

- ➔ *Engelsk FAX Operation Guide.*

For at afbryde en forsinket overførsel eller sende en fax via øjeblikkelig overførsel, se følgende:

- ➔ *Engelsk FAX Operation Guide.*

For at afbryde polling-overførsel, skal du se:

- ➔ *Engelsk FAX Operation Guide.*

Anvend genopkald

Genopkald er en funktion, så du kan ringe op til det sidst indtastede nummer igen.

Anvend denne, når det modtagende system ikke reagerer, når du har prøvet at sende en fax. Hvis du vil sende faxen til det samme modtagende system, skal du vælge tasten [**Address Recall/Pause**], og så kan du ringe op til det modtagende system, du ringede til på destinationslisten.

- 1 [**FAX**] tast > [**Address Recall/Pause**] tast

Der ringes til den tidligere opkaldsdestination.

- 2 Tryk på tasten [**Start**].

Overførslen starter.

 **BEMÆRK**

Genopkaldsfunktionen annulleres under følgende forhold.

- Når du slukker
- Når du afsender næste fax (der registreres ny genopkaldsinformation)
- Når du logger ud

Metoder for indtastning af destination

Indtastning af destinationens faxnummer ved brug af taltasterne

Fremgangsmåden for indtastning af destinationens faxnummer ved brug af taltasterne forklares nedenfor.

 **BEMÆRK**
Hvis *Indtastning af Ny destination (FAX)* er indstillet til **[Forbyd]**, er det ikke muligt direkte at indtaste et faxnummer. Vælg destinationen fra adressebogen eller med one-touch tasterne.
➔ Se *engelsk FAX Operation Guide*.

- 1 Vælg tasten **[FAX]**.
- 2 Indtast faxnummeret til det modtagende system.

 **BEMÆRK**
Du kan indtaste op til 64 tegn.
Indtast antal vha. taltasterne.

Tast	Beskrivelse
[Address Recall/Pause] tast	Når du vælger tasten [Address Recall/Pause] , tilføjer du ca. tre sekunders ventetid under en oprigning. F.eks. når du ringer til en ekstern linje, kan du bruge denne metode til at sætte en lille pause ind, efter der er ringet op til et bestemt nummer - måske virksomhedens hovednummer - før oprigningen fortsætter - måske til et lokalnummer.

3 Vælg overførselsindstillinger.

Underadressekommunikation, krypteret overførsel, sendestarthastighed og ECM kan indstilles.

- 1 Vælg [**Detalje**].
- 2 Vælg elementet for at ændre indstillinger, og vælg derefter [**Rediger**] eller [**Skift**].

Tast	Beskrivelse
Underadresse	Indstil denne til at overføre ved hjælp af underadresse. ➔ Se engelsk FAX Operation Guide.
Krypteret overførsel	Dette indstilles ved brug af krypteret overførsel til at sende data. ➔ Se English FAX Operation Guide.
Sendestarthast.	Dette indstilles for at ændre hastigheden af overførsel. Vælg mellem en hastighed på 33.600 bps, 14.400 bps, og 9.600 bps.  BEMÆRK Denne anvendes normalt med standardindstillingen.
ECM	ECM er en kommunikationstilstand der bestemmes af ITU-T (International Telecommunication Union) der retransmitterer data når der opstår en fejl. Faxmaskiner med ECM tilstand kontrollerer for fejl under kommunikationen og forebygger forvanskning af billedet pga. støj på linjen m.m.

- 3 Vælg tasten [**OK**].

4 Vælg tasten [**OK**].

Indtastning af destinationen stopper.



BEMÆRK

Når *Til* er valgt i *Tjek ny modt.*, vises en bekræftelseskærm for det indtastede faxnummer. Indtast det samme faxnummer igen, og vælg [**OK**].

➔ Maskinens *Betjeningsvejledning*

For at sende til flere destinationer, indtast faxnummeret og vælg tasten [**OK**]. Du kan sende til op til 100 destinationer på en gang.

Vælg fra adressebogen

Valg af en destination, der er registreret i adressebogen.

BEMÆRK

Flere oplysninger om registrering af destinationer i adressebogen findes i:

➔ Se *English FAX Operation Guide*.

1 [FAX] tast > [Address Book] tast

2 Vælg destinationen.

BEMÆRK

Når du kontrollerer informationen om destinationen, vælg [Menu], vælg [Detaljer], og vlg derefter tasten [OK].

Søgning efter destination

Destinantionen kan søges efter navn.

1 [Menu] > [Søg (Navn)] > [OK] tast

2 Indtast tegn for at søge ved hjælp af de numeriske taster.

BEMÆRK

For detaljer om indtastning af tegn, se følgende:

➔ [Indtastningsmetode for tegn \(side 7-2\)](#)

3 Vælg tasten [OK].

Den søgte destination vises i displayet.

3 Vælg tasten [OK].

For at sende til flere destinationer skal du gentage trin 2 til 3. Du kan sende til op til 100 destinationer på en gang.

BEMÆRK

Se følgende for at kontrollere eller ændre den valgte destination:

➔ [Kontrol og redigering af destinationer \(side 3-4\)](#)

Valg med One-touch knappen

Valg af destination med one-touch-tasterne.



BEMÆRK

Se følgende for yderligere oplysninger om tilføjelse af one-touch-taster.

➔ *Engelsk FAX Operation Guide.*

- 1 Vælg tasten [FAX].
- 2 Vælg den one-touch-tast, hvor destinationen er registreret.

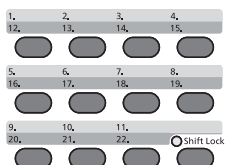

Når du vælger one-touch-tast fra 12 til 22, skal one-touch-tasten vælges efter at tænde indikatoren [**Shift Lock**] ved at vælge tasten [**Shift Lock**].

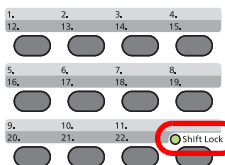

Overførsel som rundsending

Denne funktion gør det muligt, at sende den samme original til flere destinationer i én arbejdsgang. Maskinen gemmer (husker) originalerne der skal sendes midlertidigt i hukommelsen, og gentager efterfølgende automatisk opkald og overførsel til de indstillede destinationer.

BEMÆRK

Når du anvender en gruppe for destination, kan du sende originaler til op til 100 destinationer i én arbejdsgang.

Du kan anvende denne funktion sammen med underadressekommunikation og forsinket overførsel.

Når der er valgt direkte transmission, skifter den til hukommelsesoverførsel på tidspunktet for overførslen.

- 1 Vælg tasten [FAX].
- 2 Angiv destinationen.

Indtast faxnummeret

BEMÆRK

Hvis *DestIndtast (fax)* er sat til [Forbyd], er det ikke muligt direkte at indtaste et faxnummer. Vælg destinationen fra adressebogen eller med one-touch knapperne.

➔ [Se engelsk FAX Operation Guide](#)

- 1 Indtast faxnummeret til det modtagende system.

BEMÆRK

Du kan indtaste op til 64 tegn.

Indtast antal vha. taltasterne.

Tast	Beskrivelse
[Address Recall/Pause] tast	Når du vælger tasten [Address Recall/Pause], tilføjer du ca. tre sekunders ventetid under en opringing. F.eks. når du ringer til en ekstern linje, kan du bruge denne metode til at sætte en lille pause ind, efter der er ringet op til et bestemt nummer - måske virksomhedens hovednummer - før opringningen fortsætter - måske til et lokalnummer.

- 2 Vælg tasten [OK].
Der kan indtastes et andet faxnummer.

BEMÆRK

Når *Til* er valgt i *Tjek ny modt.*, vises en bekræftelsesskærm for det indtastede faxnummer. Genindtast det samme faxnummer og tryk på tasten [OK].

➔ [Maskinens Betjeningsvejledning](#)

Vælg destination fra adressebogen.

- 1 Vælg knappen [**Address Book**].
- 2 Vælg destinationen.
- 3 Vælg tasten [**OK**].
Hvis du vil tilføje flere destinationer, kan du gentage trin 2 til 3.



BEMÆRK

Se følgende for detaljerede oplysninger om adressebogen:

➔ [Vælg fra adressebogen \(side 3-10\)](#)

Valg af destination med one-touch-tasten

Vælg alle de one-touch-taster, der er registreret destinationer, som du skal bruge, til.



BEMÆRK

Se følgende for detaljerede oplysninger om one-touch-tasten:

➔ [Valg med One-touch knappen \(side 3-11\)](#)

- 3 Tryk på tasten [**Start**] efter valg af alle destinationer.

Login/Logud

Login når anvenderregnskab er aktiveret

Når anvenderregnskab er aktiveret, skal du indtaste et anvender-id og adgangskode for at anvende maskinen.

Log på

1 Indtast brugernavnet til logon.

- 1 Hvis denne skærm vises under betjening, vælg **[OK]** knappen, mens kolonnen for indtastning af et logon brugernavn vælges.

BEMÆRK

- Hvis **[Netv.godkend.]** er valgt som brugergodkendelsesmetode, vises **[Menu]**. Vælg **[Menu]**, og vælg **[Login type]** derefter kan du vælge godkendelsesdestination, såsom **[Lokal godkend.]** eller **[Netv.godkend.]**.
- Vælg **[Menu]**, og vælg **[Domæne]**. Du kan nu vælge fra de registrerede domæner.

- 2 Indtast brugernavn til logon ved hjælp af de numeriske taster, og vælg tasten **[OK]**.

BEMÆRK

Hvis "Login operation" er **[Vælg tegn]**, vises en skærm til indtastning af detaljer, der vælges fra de tegn, som kommer på meddelelsesdisplayet.

➔ Maskinens *Betjeningsvejledning*

➔ [Indtastningsmetode for tegn \(side 7-2\)](#)

2 Indtast adgangskoden til logon.

- 1 Vælg adgangskoden til logon, og vælg tasten **[OK]**.
- 2 Indtast adgangskoden til logon, og vælg tasten **[OK]**.
➔ [Indtastningsmetode for tegn \(side 7-2\)](#)

3 Vælg [Logon].

Log af



For at logge af denne maskine, vælg tasten **[Authentication/Logout]** for at vende tilbage til skærbilledet til indtastning af brugernavn og adgangskode til login.

Login når jobregnskab er aktiveret

Når jobregnskab er aktiveret, skal du indtaste et konto-id når du anvender maskinen.

Log på

1 Indtast konto-id'et.

Når dette skærbillede vises under handlingen, indtast konto-id'et.



BEMÆRK

Hvis du indtastede et forkert tegn, vælg [**Clear**] og indtast konto-id igen.

Hvis det indtastede konto-id ikke passer med et registreret id, vil der lyde et advarselsbip og der kan ikke logges på. Indtast det korrekte konto-id.

Ved at vælge [**Tæller**] kan du henvise til antallet af de udskrevne sider og antallet af de scannede sider.

2 Log på.

Vælg tasten [**OK**].

Log af



For at logge af denne maskine, vælg tasten [**Authentication/Logout**] for at vende tilbage til skærbilledet til indtastning af brugernavn og adgangskode til login.

4 Modtagelse af fax

Dette kapitel indeholder følgende emner:

Automatisk modtagelse af fax	4-2
Modtagelsesmetode	4-2
Kontrol og ændring af modtagelsesmetoden	4-2
Modtagesituationer	4-3
Afbryd af modtagelse (Afbrydelse af kommunikation)	4-3
Manuel modtagelse	4-4
Modtagesituationer	4-4
Faxmodtagelse funktioner	4-5
Indstilling af faxmodtagelse	4-6
Duplex udskrift	4-6
2-i-1 udskrift	4-6
Udskriv i sæt	4-6
Modt. dato/tid	4-6
Medietype til udskrift	4-7

Automatisk modtagelse af fax

Hvis du udelukkende vil bruge maskinen til faxer, så den ikke modtager telefonopkald, skal du indstille maskinen til faxberegnet modtagelse. Ingen særlig handling kræves, når du modtager faxer.

Modtagelsesmetode

Metoden for modtagelse af faxer på maskinen er vist nedenfor.

- Automatisk (Normal)
- Automatisk (Fax/tlf.) (Se [5-2.](#))
- Automatisk (TAD) (Se [5-4.](#))
- Manuel (Se [4-4.](#))

Kontrol og ændring af modtagelsesmetoden

1 Vis skærmen.

[System Menu/Counter] tast > [▲] [▼] tast > [Fax] > [OK] tast > [▲] [▼] tast > [Modtagelse] > [OK] tast > [▲] [▼] tast > [Modtagelsesmeto.] > [OK] tast

2 Vælg modtagelsesmetode.

- 1 Vælg modtagelsesmetode.
For automatisk modtagelse af fax vælges [**Automatisk**].
- 2 Vælg tasten [OK].

Modtagesituationer

1 Modtagelsen vil nu begynde

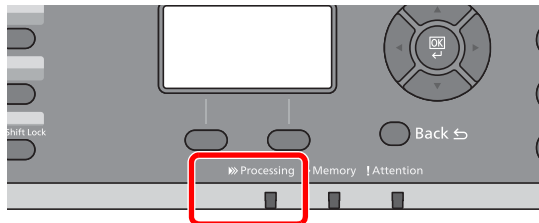

Når der kommer en fax ind, vil **[Processing]** indikatoren blinke og modtagelsen begynder automatisk.



BEMÆRK

Når en telefon (kommercielt tilgængeligt produkt) er tilsluttet til maskinen, starter modtagelse efter telefonen har ringet.

Du kan ændre, hvor mange gange ringetonen skal ringe.

➔ [Se engelsk FAX Operation Guide.](#)

Hukommelsesmodtagelse

Når maskinen ikke kan udskrive en fax pga. papirmangel eller papirstop, gemmer den midlertidigt de modtagne originaler i billedhukommelsen. Når maskinen igen kan udskrive, påbegyndes udskrivning.

Antallet af sider der kan gemmes, afhænger af siderne. Som en generel retningslinje, kan omkring 256 eller flere A4-sider med normal opløsning gemmes.

Under hukommelsesmodtagelse, vises udskriftsjob af modtagne faxer under udskriftsjob på statusskærbilledet. For at udskrive de modtagne originaler, skal du lægge nyt papir i eller fjerne papir, der sidder i klemme.

Se følgende for statusskærmen:

➔ [Maskinens Betjeningsvejledning](#)

2 Udskrivning af modtagne faxer

Modtagne originaler udskrives til den øverste bakke med forsiden nedad.

Afbryd af modtagelse (Afbrydelse af kommunikation)

Når du afbryder overførsel eller modtagelse ved at tage telefonstikket ud under kommunikationen, skal du benytte følgende fremgangsmåde.

1 Vis skærbilledet.

Vælg tasten **[Status/Job Cancel]**.

2 Afbrydelse af kommunikation.

1 **[▲] [▼]** tast > **[Fax]** > **[OK]** tast

2 Kontroller status for kommunikation.

3 Vælg **[Ej linje]**.

Når kommunikationen er afbrudt, stopper modtagelse.

Manuel modtagelse

Med denne metode er det muligt at modtage faxer ved at vælge tasten **[On Hook]**, efter at du har kontrolleret, at der er opnået telefonforbindelse med sendesystemet.

BEMÆRK

For at anvende manuel modtagelse, skal du skifte modtagetilstand til manuel modtagelse. Se følgende for yderligere oplysninger om ændring til manuel tilstand:

➔ [Engelsk FAX Operation Guide](#).

Hvis du sætter et telefonsæt (tilgængeligt i handlen) til maskinen, kan du modtage originaler, efter du har snakket med den person, der befinder sig ved afsendersystemet.

➔ [Manuel modtagelse \(side 5-7\)](#)
[Funktion for fjernomskifter \(side 5-8\)](#)

Modtagesituationer

1 **Telefonen ringer.**

Nå der er et indgående opkald, afgiver telefonen der er tilkoblet til maskinen en ringetone.

2 **Løft røret.**

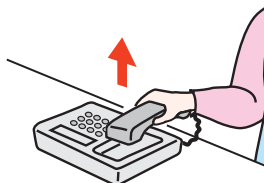

Løft røret til telefonen.

3 **Kontrollér om telefonlinjen er forbundet til faxen i afsendersystemet.**

Hvis destinationen er en fax, vil du høre bløde biplyde. Hvis en person svarer, kan du tale til denne person.

4 **[FAX] tast > [On hook] tast**

5 **Vælg [Man.modt].**

Modtagelse vil starte.

BEMÆRK

Når du bruger et telefonsæt der kan sende tonesignaler, anvend telefonen til at starte modtagelse af originaler med funktionen for fjernskift.

➔ [Funktion for fjernomskifter \(side 5-8\)](#)

6 **Læg røret på.**

Når modtagelse starter, læg røret tilbage på plads.

Faxmodtagelse funktioner

Modtagelsesmetode og fax udskriftmetode kan indstilles.

Hvad ønsker du at gøre?	Referencside
Udskriv modtagne faxer på begge sider af papiret.	Duplex udskrift ► side 4-6
Modtag en to-siders fax på en side.	2-i-1 udskrift ► side 4-6
Udskiver modtagne faxer sammen som et sæt.	Udskriv i sæt ► side 4-6
Udskriv dato og tidspunkt for modtagelse og andre oplysninger.	Dato/klokkeslæt for modtagelse ► side Modt. dato/tid ► side 4-6
Begræns den type papir, der kan anvendes.	Medietype til udskrift ► side 4-7
Forbindelse til PBX (Private Branch Exchange) (Kun Europa)	PBX-indstilling (Kun Europa) ► side 2-10
Videresend modtagne faxer til en anden fax eller en computer.	Se <i>engelsk FAX Operation Guide</i> .
Gemmer modtagne faxer i maskinen uden at udskrive dem.	Se <i>engelsk FAX Operation Guide</i> .
Indleder modtagelse af en fax ved at styre den modtagende maskine.	Se <i>engelsk FAX Operation Guide</i> .
Kryptér en original for at sende den sikkert.	Se <i>engelsk FAX Operation Guide</i> .

Indstilling af faxmodtagelse

Duplex udskrift

Når flere modtagne sider af data har samme bredde, kan de blive udskrevet på begge sider af papir, der har samme bredde som dataene.

Til	Udskriv på begge sider.
Fra	Udskriv ikke på begge sider.

Se følgende for flere oplysninger om konfigurationsindstillinger:

➔ *Engelsk FAX Operation Guide.*

2-i-1 udskrift

Når du modtager flere sider Statement eller A5 format original, udskriver denne funktion 2 sider af originalen på én gang på et Letter eller A4 ark papir. Hvis du vælger 2-i-1 modtagelse og duplex udskrivning samtidigt, frakobles 2-i-1 modtagelse.

Til	Udskriv 2-i-1.
Fra	Udskriv ikke 2-i-1.

Se følgende for flere oplysninger om konfigurationsindstillinger:

➔ *Engelsk FAX Operation Guide.*

Udskriv i sæt

Når en flersidet fax modtages, udskrives siderne i sæt efter alle siderne er modtaget.

Til	Udskriv som et sæt efter at alle sider er modtaget.
Fra	Udskriv hver side løbende som den modtages.

Se følgende for flere oplysninger om konfigurationsindstillinger:

➔ *Engelsk FAX Operation Guide.*

Modt. dato/tid

Dato/klokkeslæt for modtagelse tilføjer dato og tidspunkt for modtagelsen, afsenderoplysninger og antal sider øverst på hver side, når beskeden udskrives. Det er praktisk i forhold til at bekræfte modtagelsestidspunktet, hvis faxen er fra en anden tidszone.



BEMÆRK

Når de modtagne data skal udskrives på flere sider, udskrives dato/tid for modtagelsen kun på første side. Det udskrives ikke på de efterfølgende sider. Når de modtagne faxdata videresendes efter hentning fra hukommelsen, tilføjes dato/tid for modtagelse ikke til de fremsendte data.

Til	Udskriv dato/tid for modtagelse.
Fra	Udskriv ikke dato/tid for modtagelse.

Se følgende for flere oplysninger om konfigurationsindstillinger:

➔ *Engelsk FAX Operation Guide.*

Medietype til udskrift

Angiv, hvilken type papir der skal anvendes til udskrift af den modtagne fax.

Understøttede papirtyper:	Alle medietyper, Almindelig, Pergament, Groft, Etiketter, Genbr. papir, Kval.papir, Karton, Farve, Kuvert, Tykt, Høj kvalitet, Brugerdefineret 1-8
---------------------------	--

Se følgende for flere oplysninger om konfigurationsindstillinger:

➔ *Engelsk FAX Operation Guide.*

Indstilling af kassette til udskrift af modtagne faxer

Ved at angive medietypen kan faxer modtages i den tilsvarende kassette.

1 Vis skærmen.

- 1 [System Menu/Counter] tast > [▲] [▼] tast > [Generelt] > [OK] tast > [▲] [▼] tast > [Orig/papir indst] > [OK] tast
- 2 Vælg den kassette ([Indst. Kass. 1 (til 4).] eller [Multifunkt.bakke]), du vil bruge til faxmodtagelse.
- 3 Vælg tasten [OK].

2 Vælg papirformatet.

- 1 [Kassette 1 (til 5) form.] eller [MP-bakkestr.] > [OK] tast
- 2 Vælg papirformatet.
- 3 Vælg [OK].



VIGTIGT

Angiv papirstørrelsen som følgende for den kassette, du vil bruge til faxmodtagelse.

Amerikanske modeller: Letter, Legal, Statement

Europæiske modeller: A4, B5, A5, Folio

Hvis kassetten har en vælger til papirstørrelse, så indstil vælgeren til "Other".

Se følgende for at angive papirstørrelsen:

➔ Maskinens *Betjeningsvejledning*

3 Vælg papirtypen.

- 1 [Kassette 1 (til 5) type] eller [MP-bakke type] > [OK] tast
- 2 Vælg den papirtype, du vil bruge til faxmodtagelse.
- 3 Vælg tasten [OK].

4 Indstil papirtypen.

Konfigurer papirindstillinger for faxmodtagelse. Ved valg af papirtypen, skal du vælge samme papirtype, som du valgte i trin 3.

Se følgende for flere oplysninger om konfigurationsindstillinger:

➔ *Engelsk FAX Operation Guide.*

5 Anvendelse af praktiske faxfunktioner

Dette kapitel indeholder følgende emner:

Anvendelse af en tilsluttet telefon	5-2
Modtagelse med automatisk FAX/TLF skift	5-2
Modtagelse med automatisk FAX/TELEFONSVARER skift	5-4
Manuel afsendelse	5-6
Manuel modtagelse	5-7
Funktion for fjernomskifter	5-8

Anvendelse af en tilsluttet telefon

Det er muligt at tilslutte en telefon (en kommercielt tilgængelig enhed) til denne maskine, og bruge forskellige funktioner.

Modtagelse med automatisk FAX/TLF skift

Denne form for modtagelse er praktisk, hvis du bruger både telefon og fax på den samme telefonlinje. Når der er blevet sendt faxoriginaler, modtager maskinen dem automatisk, og hvis den anden part ringer fra en telefon, laver maskinen en ringetone, der opfordrer brugeren til at svare.



VIGTIGT

For at bruge modtagelse med automatisk skift mellem fax og telefon er det nødvendigt at forbinde et telefonsæt (tilgængeligt i handlen) til maskinen.

Efter telefonen har ringet det forvalgte antal gange, tvinges den anden part til at betale et opkaldsgebyr, selv om det modtagende system ikke svarer.

Modtagesituationer

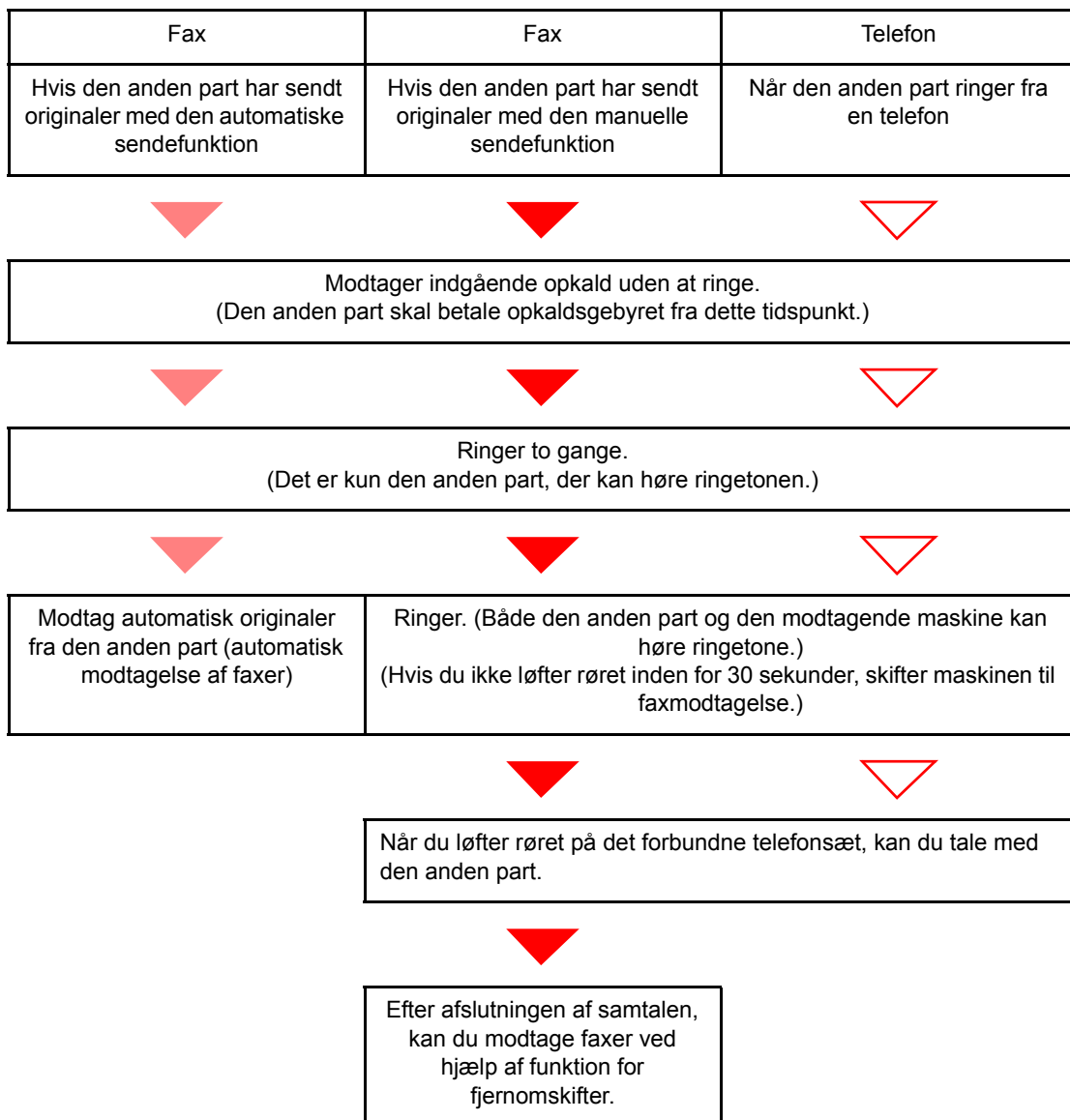



BEMÆRK

Ved afslutningen af samtalen kan du også modtage faxer ved hjælp af funktion for fjernomskifter.

➔ [Funktion for fjernomskifter \(side 5-8\)](#)

Klargøring:

Vælg [**Aut. (FAX/TLF.)**].

➔ *Se engelsk FAX Operation Guide.*

1 Telefonen ringer.



Den forbundne telefon laver en ringetone. Bemærk, at hvis det antal gange, telefonen skal ringe, er sat til [0] (for automatisk skift mellem fax og telefon), så vil den forbundne telefon ikke ringe.



BEMÆRK

Du kan ændre, hvor mange gange ringetonen skal ringe.

➔ *Se engelsk FAX Operation Guide.*

2 Besvar opkaldet.

Når opkaldet kommer fra en telefon

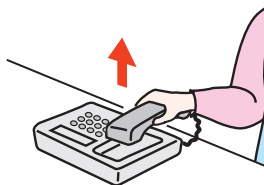

- 1 Maskinen laver en ringetone, der opfordrer brugeren til at svare. Løft røret på telefonen inden for 30 sekunder.



BEMÆRK

Hvis du ikke løfter røret inden for 30 sekunder, skifter maskinen til faxmodtagelse.

- 2 Tal med den anden part.



BEMÆRK

Ved afslutningen af samtalen kan du også modtage faxer ved hjælp af funktion for fjernomskifter.

➔ [Funktion for fjernomskifter \(side 5-8\)](#)

Når opkaldet kommer fra en faxmaskine

Maskinen begynder at modtage faxoriginalerne.

Modtagelse med automatisk FAX/TELEFONSVARER skift

Denne form for modtagelse er praktisk, hvis du bruger både telefonsvarer og fax. Når der bliver sendt faxoriginaler, modtager maskinen dem automatisk, og når opkaldet kommer fra en telefon, underlægges maskinen den forbundne telefonsvarers funktioner. Derfor kan den anden part lægge en besked, hvis brugeren ikke er ved faxmaskinen.



VIGTIGT

Når du anvender automatiske FAX/Telefonsvarer omskifter for modtagefunktionen, og der er tavshed i mindst 30 sekunder inden der er gået et minut, efter at maskinen har modtaget et opkald fra den anden part, starter maskinens funktion for stilhedsdetektion, og maskinen skifter til faxmodtagelse.



BEMÆRK

For at bruge modtagelse med automatisk skift mellem fax og telefonsvarer er det nødvendigt at forbinde et telefonsæt med tilknyttet telefonsvarer (tilgængeligt i handlen) til maskinen.

For detaljer om f.eks. at svare på beskeder, henviser vi til den pågældende telefonsvarers betjeningsvejledning.

Indstil antal gange, maskinen ringer, så det er højere end det antal gange, telefonsvareren ringer.

➔ Se engelsk FAX Operation Guide.

Modtagesituationer

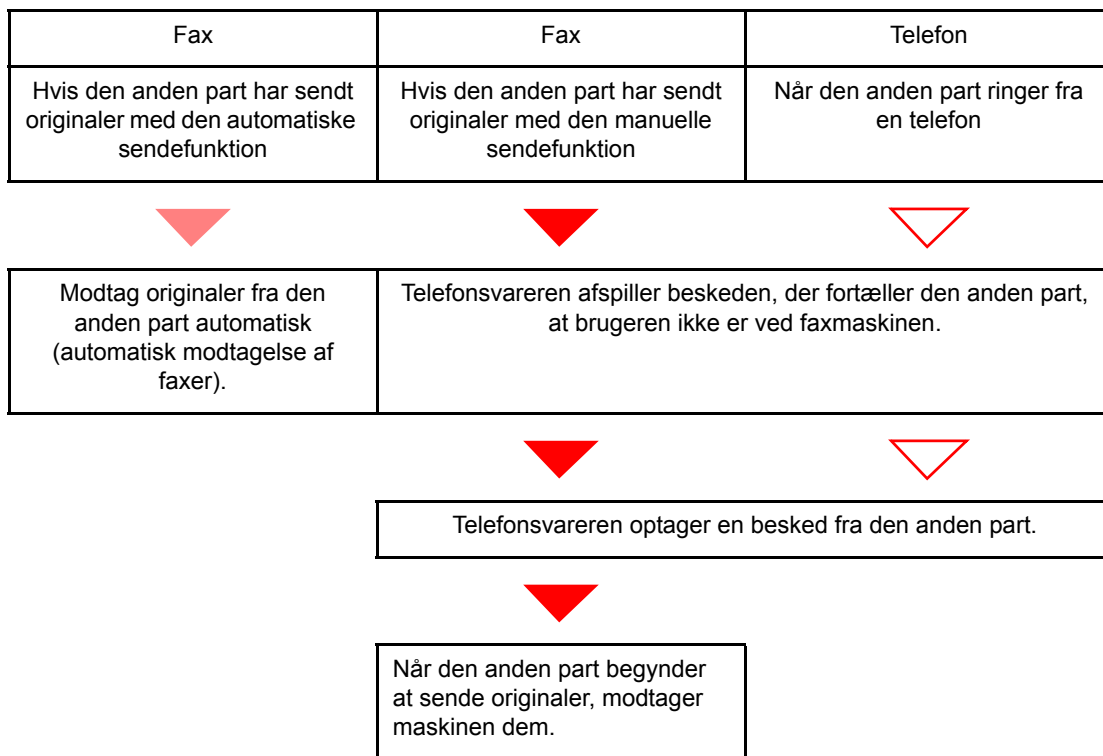

Klargøring:

Vælg [Aut. (TAD)].

➔ Se engelsk FAX Operation Guide.

1 Telefonen ringer.



Den forbundne telefon ringer det forvalgte antal gange.



BEMÆRK

Hvis du løfter røret, mens telefonen stadig ringer, indtræder maskinen i den samme tilstand som ved manuel modtagelse.

➔ [Manuel modtagelse \(side 5-7\)](#)

2 Telefonsvareren svarer.

Når opkaldet er fra en telefon, men brugeren ikke er ved faxmaskinen

Telefonsvareren afspiller en svarmeddelelse, og begynder at optage den anden parts besked.



BEMÆRK

Når der har været stilhed i mindst 30 sekunder under en optagelse, skifter maskinen til faxmodtagelse.

Når opkaldet kommer fra en faxmaskine

Maskinen begynder at modtage faxoriginalerne.

Manuel afsendelse

Når du ønsker at tale med personen ved det modtagende system eller det modtagende system har brug for at skifte til fax, kan du anvende denne metode til at sende originaler.

1 Anbring originalerne.

2 Ring op til destinationen.

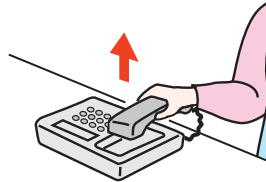

Løft håndsettet, og ring til det modtagende system.

3 Kontrollér om telefonlinjen er forbundet til faxen i det modtagende system.

Hvis destinationen er en fax, vil du høre en lang høj biplyd. Hvis en person svarer, kan du tale med personen.

4 [FAX] tast > [On Hook] tast

5 Tryk på tasten [Start].

Overførsel begynder.

6 Læg røret på.

Når afsendelse starter, læg røret tilbage på plads.

Manuel modtagelse

Modtagelse er mulig efter bekræftelse af, at telefonlinjen er tilsluttet til afsenderparten.



BEMÆRK

FAX/Automatisk modtagelse er nulstillet for modtagertilstanden på denne maskine. For at anvende manuel modtagelse, skal du skifte modtagetilstand til manuel modtagelse. Se følgende for yderligere oplysninger om ændring til manuel tilstand:

➔ [Engelsk FAX Operation Guide.](#)

1 Telefonen ringer.

Nå der er et indgående opkald, afgiver telefonen der er tilkoblet til maskinen en ringetone.

2 Løft røret.

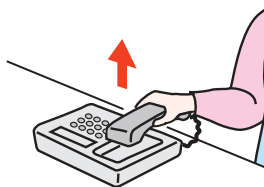

Løft røret til telefonen.

3 Kontrollér om telefonlinjen er forbundet til faxen i afsendersystemet.

Hvis destinationen er en fax, vil du høre bløde biplyde. Hvis personen svarer, kan du føre samtalen.

4 [FAX] tast > [On Hook] tast

5 Vælg [Man.modt].

Modtagelse vil starte.



BEMÆRK

Når du bruger et telefonsæt der kan sende tonesignaler, anvend telefonen til at starte modtagelse af originaler med funktionen for fjernskift.

➔ [Funktion for fjernomskifter \(side 5-8\)](#)

6 Læg røret på.

Når modtagelse starter, læg røret tilbage på plads.

Funktion for fjernomskifter

Du kan starte faxmodtagelse ved betjening fra den tilsluttede telefon. Denne funktion er praktisk til at anvende denne maskine og et telefonsæt (kommercielt tilgængeligt produkt) i kombination og installeret på steder fjernt fra hinanden.



BEMÆRK

For at bruge fjernomskifter, er det nødvendigt at tilslutte en telefon med tonesignalsender (kommercielt tilgængeligt produkt) til maskinen. Men selv om det er en telefon med tonesignalsender, kan denne funktion måske ikke anvendes tilfredsstillende, afhængigt af typen af telefon. For detaljer kontakt vores agent eller forretningen hvor du købte denne maskine.

Fjernomskifteren er indstillet til 55 på fabrikken.

Fjernomskifter opkaldsnummeret kan ændres.

➔ *Se engelsk FAX Operation Guide.*

Anvend Fjernomskifter opkald

For at påbegynde faxmodtagelse ved at bruge det forbundne telefonsæt skal du bruge følgende fremgangsmåde.

1 Den forbundne telefon laver en ringetone.

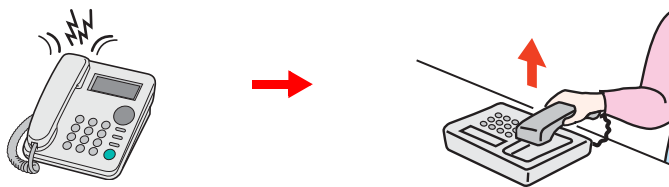

Løft røret til telefonen.



BEMÆRK

Du kan ændre, hvor mange gange ringetonen skal ringe.

➔ *Se engelsk FAX Operation Guide.*

2 Tryk på fjernomskifter opkaldsnummeret (2 cifre).

Når du hører faxtonen fra håndsættet, indtast det tocifrede fjernomskifter opkaldsnummer ved hjælp af opkaldsknappen på telefonen. Telefonlinjen skifter til maskinen, og modtagelsen starter.

6 Problemløsning

Dette kapitel indeholder følgende emner:

Indikatorer under afsendelse og modtagelse	6-2
Problemløsning ved blinkende indikator Attention	6-2
Forholdsregler, når du slukker for maskinen	6-3
Meddelelser	6-4
Liste over fejlkoder	6-6
Problemløsning	6-9
Almindelige forespørgsler	6-11

Indikatorer under afsendelse og modtagelse

Indikatorerne **[Processing]** og **[Memory]** viser status for faxoverførsel.

- Indikatoren **[Processing]** blinker under overførsel og modtagelse af fax.
- Indikatoren **[Memory]** blinker, når kildedata gemmes i hukommelsen til hukommelsesoverførsel.
- Indikatoren **[Memory]** lyser op, når der er kildedata, der er gemt i hukommelsen til forsinket overførsel.



Problemløsning ved blinkende indikator Attention

Hvis **[Attention]** indikatoren blinker, skal du kontrollere displayet. Hvis der ikke vises en meddelelse i displayet, kontroller følgende.

Problem	Kontrolpunkter	Løsningsforslag	Reference-side
Kan ikke sende fax.	Er modulkablet tilsluttet korrekt?	Tilslut modulkablet korrekt.	—
	Er Tilladt faxnr. eller Tilladt id-nr. registreret korrekt?	Kontroller Tilladt faxnr. og Tilladt id-nr.	—
	Er der opstået en kommunikationsfejl?	Kontroller fejlkoderne i resultatrapport og aktivitetsrapport for send/modtagelse. Udfør den respektive fremgangsmåde, hvis fejlkoden starter med "U" eller "E".	6-6
	Er destinationsfaxlinjen optaget?	Send igen.	—
	Svarer destinationsfaxmaskinen?	Send igen.	—
	Er der opstået en anden fejl end dem, som er nævnt ovenfor?	Kontakt en servicetekniker.	—

Forholdsregler, når du slukker for maskinen

Tryk på knappen Power for at slukke for maskinen. Du kan ikke automatisk modtage en fax, hvis strømmen er afbrudt.

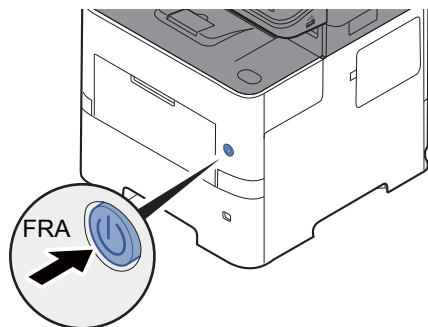

Når [**Vis PowerOffMsg**] er indstillet, vises en bekræftelseskærm for slukning.

Det tager omkring 3 minutter inden den slukker ned.

➔ *Se engelsk FAX Operation Guide.*

Meddelelser

Når der opstår en fejl, viser displayet muligvis en af nedenstående beskeder. Disse hjælper dig med at indkredse og løse problemet.

BEMÆRK

Når der opstår en overførselsfejl, laves der en resultatrapport over afsendelser og modtagelser.

Tjek fejlkoden, der vises i rapporten, og se følgende:

➔ [Liste over fejlkoder \(side 6-6\)](#)

Hvis du vil udskrive resultatrapporten over afsendelser og modtagelser, skal du se følgende:

➔ *Engelsk FAX Operation Guide.*

Du kan også tjekke fejlkoder ved brug af aktivitetsrapporten.

➔ *Se engelsk FAX Operation Guide.*

Meddelelse	Kontrolpunkt	Løsningsforslag	Reference-side
Boksgrense overskredet. Jobbet er annulleret.	Vises [OK] på skærmen?	Den angivne boks er fuld, og der er ikke plads til yderligere lagring. Jobbet blev afbrudt. Vælg [OK]. Forsøg at udføre jobbet igen efter udskrivning eller sletning af data fra boksen.	—
Dette job kan ikke udføres. Begrænset som følge af gruppegodkendelse.	—	Dette job blev annulleret, fordi det begrænses af indstillinger i gruppegodkendelsen. Vælg [OK].	For yderligere oplysninger, se maskinens Betjeningsvejledning .
Fax-hukommelsen er fuld.	—	Fax kan ikke længere bruges pga. utilstrækkelig hukommelse. Jobbet annulleres. Vælg [OK].	—
Fejl opstået. Sluk og tænd afbryderen.	—	Der er opstået en systemfejl. Sluk og tænd på hovedafbryderen.	—
Fil ikke fundet. Jobbet er annulleret.	—	Den angivne fil blev ikke fundet. Jobbet annulleres. Vælg [OK].	—
Forkert konto-id. Jobbet er annulleret.	—	Konto-id'et i forbindelse med ekstern behandling af jobbet var forkert. Jobbet blev afbrudt. Vælg [OK].	—
Forkert login brugernavn eller adg.kode. Jobbet annulleres.	—	Brugernavnet eller adgangskoden til logon i forbindelse med ekstern behandling af jobbet var forkert. Jobbet annulleres. Vælg [OK].	—
Funktionen kan ikke bruges. >> Fax-afsendelse	—	Jobbet blev afbrudt, fordi det begrænses af brugergodkendelse eller jobregnskab. Vælg [OK].	—
Ikke nok hukommelse. Kan ikke starte job.	—	Job kan ikke startes. Prøv igen på et senere tidspunkt.	—
Jobregnskab-grænse er nået. Job slettet.	Blev det acceptable antal udskrifter, som begrænses af jobregnskabet, overskredet?	Det acceptable antal udskrifter, som begrænses af jobregnskabet, blev overskredet. Der kan ikke udskrives flere. Jobbet blev afbrudt. Vælg [OK].	—

Meddelelse	Kontrolpunkt	Løsningsforslag	Reference-side
Læg papir i kassette #. ↑↓ (Vises på skift) Indstil det ønskede papirformat, og tryk på [OK].	Mangler der papir i den angivne kassette?	Læg papir i. Vælg [Papir] for at vælge en anden papirkilde.	—
Læg papir i kassette #. ↑↓ (Vises på skift) Tryk Ok for at fortsætte brug af kass. #.	Mangler der papir i den angivne kassette?	Læg papir i. Vælg [Papir] for at vælge en anden papirkilde. Vælg knappen [OK] for at udskrive på papiret i den aktuelt valgte papirkilde.	—
Maks. antal scannede sider. Jobbet annulleres.	Blev antallet af acceptable scanninger overskredet?	Kan ikke scanne mere. Jobbet er annulleret. Vælg [OK].	—
Maskinsvigt. Tilkald service.	—	Der er opstået en fejl i maskinen. Skriv fejlkoden der vises på displayet ned, og kontakt din servicetekniker.	—
poll.boksgrænse nået. Jobbet annulleres.	Vises [OK] på skærmen?	Den angivne boks er fuld, og der er ikke plads til yderligere lagring. Jobbet blev afbrudt. Vælg [OK]. Forsøg at udføre jobbet igen efter udskrivning eller sletning af data fra boksen.	—
Røret er taget af. Læg telefonrøret på.	—	Læg røret på.	—
Scannerhukommelsen er fuld. Jobbet vil blive annulleret.	—	Scanning kan ikke længere udføres pga. utilstrækkelig hukommelse. Jobbet annulleres. Vælg [OK].	—





Liste over fejlkoder



Når der opstår en fejl ved overførsel, noteres en af følgende fejlkoder i resultatrapporten for sendte og modtagne faxer og i aktivitetsrapporten.



BEMÆRK

Afhængig af kommunikationshastighedens opsætning, vises et "U" eller "E" i fejlkoden.

Fejlkode	Mulig grund/handling
Optaget	Kunne ikke få forbindelse til modtageren til trods for automatisk at have kaldt op igen det angivne antal gange. Send igen.
ANNULLERET	Overførslen blev annulleret efter en handling, der skulle annullere overførslen. Modtagelsen blev annulleret efter en handling, der skulle annullere modtagelsen.
U00300	Der mangler papir i modtagerens maskine. Kontakt modtageren.
U00430 - U00462	Modtagelse blev annulleret, fordi kommunikationsfunktionerne på denne maskine ikke stemmer overens med afsendermaskinens, selv om der blev opnået forbindelse.
U00601 - U00690	Kommunikation blev stoppet på grund af maskinefejl. Send eller modtag igen.
U00700	Kommunikationen blev stoppet på grund af en fejl på den anden parts maskine.
U00800 - U00811	Side(r) blev ikke sendt korrekt. Send igen. Hvis du stadig har problemer, reducér starthastigheden for overførslen og send igen.  BEMÆRK Hvis der opstår kommunikationsfejl ofte, kan du ændre standardindstillingen for starthastigheden for overførslen i systemmenuen.
U00900 - U00910	Side(r) blev ikke modtaget korrekt. Bed afsender om at sende igen.  BEMÆRK Hvis der opstår kommunikationsfejl ofte, kan du ændre standardindstillingen for starthastigheden for modtagelsen i systemmenuen.
U01000 - U01097	Der opstod en kommunikationsfejl under overførslen. Send igen. Hvis du stadig har problemer, reducér starthastigheden for overførslen og send igen.  BEMÆRK Hvis der opstår kommunikationsfejl ofte, kan du ændre standardindstillingen for starthastigheden for overførslen i systemmenuen.
U01100 - U01196	Der opstod en kommunikationsfejl under modtagelsen. Bed afsender om at sende igen.  BEMÆRK Hvis der opstår kommunikationsfejl ofte, kan du ændre standardindstillingen for starthastigheden for modtagelsen i systemmenuen.
U01400	Det lykkedes ikke at få forbindelse med den anden parts maskine, fordi der blev foretaget opkald med trykknapper i et tonelinjesystem, der er registreret til at bruge impulser.
U01500	Der opstod en kommunikationsfejl under højhastighedsoverførslen. Send igen. Hvis du stadig har problemer, reducér starthastigheden for overførslen og send igen.  BEMÆRK Hvis der opstår kommunikationsfejl ofte, kan du ændre standardindstillingen for starthastigheden for overførslen i systemmenuen.

Fejlkode	Mulig grund/handling
U01600	Der opstod en kommunikationsfejl under modtagelse af en højhastighedsoverførsel. Bed afsenderen om at sætte overførselshastigheden ned og sende faxen igen.  BEMÆRK Hvis der opstår kommunikationsfejl ofte, kan du ændre standardindstillingen for starthastigheden for modtagelsen i systemmenuen.
U01700 - U01720	Der opstod en kommunikationsfejl under højhastighedsoverførslen. Send igen. Hvis du stadig har problemer, reducer starthastigheden for overførslen og send igen.  BEMÆRK Hvis der opstår kommunikationsfejl ofte, kan du ændre standardindstillingen for starthastigheden for overførslen i systemmenuen.
U01721	Der opstod en kommunikationsfejl under højhastighedsoverførslen. Den angivne overførselshastighed er muligvis ikke tilgængelig på modtagermaskinen. Sæt sendestarthastigheden ned, og send igen.
U01800 - U01820	Der opstod en kommunikationsfejl under modtagelse af en højhastighedsoverførsel. Bed afsenderen om at reducere sendehastigheden og send igen eller reducer starthastigheden for modtagelse i systemmenuen.
U01821	Der opstod en kommunikationsfejl under modtagelse af en højhastighedsoverførsel. Den angivne overførselshastighed er muligvis ikke tilgængelig på denne maskine. Bed afsenderen om at reducere sendehastigheden og send igen eller reducer starthastigheden for modtagelse i systemmenuen.
U03000	Under polling-modtagelse kan en fax ikke modtages, da der ikke blev sat nogen originaler i den anden parts faxmaskine. Kontakt den anden part.
U03200	Underadresseopslagstavlemodtagelse blev forsøgt, og den anden parts maskine er en model af vores mærke, men den angivne underadresseboks indeholdt ikke nogen data. Kontakt den anden part.
U03300	Der opstod en fejl på grund af enten punkt 1 eller 2 nedenfor. Kontakt den anden part. 1 Den anden parts maskine er en model af vores mærke og der blev registreret overførselsrestriktioner fastsat af den anden part under polling-modtagelse. Kommunikationen blev afbrudt, fordi adgangskoden var forkert. 2 Den anden parts maskine er en model af vores mærke og der blev registreret overførselsrestriktioner fastsat af den anden part under underadresseopslagstavlemodtagelse. Kommunikationen blev afbrudt, fordi adgangskoden var forkert.
U03400	Polling-modtagelsen blev afbrudt, fordi den adgangskode, som den anden part indtastede, ikke stemmer overens med det lokale fax-id på modtagermaskinen. Kontakt den anden part.
U03500	Underadresse opslagstavle modtagelse blev forsøgt, og den anden parts maskine er en model af vores mærke, men den angivne underadresseboks blev ikke registreret på den anden parts maskine. Kontakt modtageren.
U03600	Den anden parts maskine er en model af vores mærke og underadresseopslagstavlemodtagelse blev afbrudt, fordi den specificerede adgangskode for underadressen var forkert. Kontakt den anden part.
U03700	Underadresseopslagstavlemodtagelse blev forsøgt, men den anden parts maskine har enten ikke en funktion for underadresseopslagstavle eller der var ingen originaler i nogen af original overførselsboksene (Underadressebokse).
U04000	Den angivne underadresse er ikke registreret i modtagermaskinen, selv om den er af samme mærke, eller også er underadressen ikke korrekt.
U04100	Enten er modtagermaskinen ikke udstyret med en underadressefunktion, eller også er underadressen ikke korrekt.
U04200	Den krypterede overførsel blev afbrudt, fordi den angivne boks ikke er registreret.
U04300	Den krypterede overførsel blev afbrudt, fordi modtagermaskinen ikke er udstyret med en funktion til krypteret kommunikation.
U04400	Den krypterede overførsel blev afbrudt, fordi krypteringsnøglen ikke stemmer.

Fejlkode	Mulig grund/handling
U04500	Den krypterede modtagelse blev afbrudt, fordi krypteringsnøglen ikke stemmer.
U05100	Overførslen blev afbrudt, da kommunikationskravene ikke er opfyldt på grund af de overførselsbegrænsninger, der er sat på denne maskine. Kontakt modtageren.
U05200	Modtagelsen blev afbrudt, da kommunikationskravene ikke er opfyldt på grund af de modtagelsesbegrænsninger, der er sat på denne maskine.
U05300	Modtagelsen blev afvist af modtageren, da kommunikationskravene ikke er opfyldt på grund af de modtagelsesbegrænsninger, der er sat på modtagermaskinen. Kontakt modtageren.
U14000	Der blev forhindret modtagelse til en underadresseboks, fordi der ikke er mere ledig plads i maskinens hukommelse. Frigør plads ved at udskrive de data, der er gemt i hukommelsen, eller annullér modtagelsen til underadresseboksen.
U14100	Overførsel til underadresseboks eller underadresseboksen på maskine af vores mærke blev stoppet, fordi der ikke er mere ledig plads i hukommelsen på modtagerens maskine. Kontakt modtageren.
U19000	Hukommelsesmodtagelse blev forhindret, fordi der ikke er mere ledig plads i maskinens hukommelse. Frigør plads ved at udskrive de data, der er gemt i hukommelsen, og bed afsenderen om at sende igen.
U19100	Overførsel blev forhindret, fordi der ikke er mere ledig plads i modtagermaskinens hukommelse. Kontakt modtageren.
U19300	Overførsel blev forhindret, fordi der opstod en datafejl under overførslen. Send igen.

Problemløsning

Når der opstår et problem, skal du først tjekke følgende. Kontakt din forhandler eller en servicetekniker, hvis du ikke kan løse problemet.

Problem	Kontrolpunkt	Løsningsforslag	Reference Side
Kan ikke sende dokument.	Er modulkablet tilsluttet korrekt?	Tilslut modulkablet korrekt.	—
	Vises beskeden <i>Kommunikationsfejl?</i>	Ret grunden til, at fejlen opstod, og send igen.	6-6
	Er sendebegrænsning aktiveret?	Annuler sendebegrænsningen.	—
	Bruger IP-telefonlinjen?	Du kan midlertidigt fjerne kommunikationsfejl ved at ændre indstillinger for [Transmis.starthastighed] i Transmission.	—
Kan ikke udføre krypteret kommunikation.	Er krypteringsnøglerne korrekt indtastet, både hos afsender og modtager?	Dobbelttjek, at krypteringsnøglerne er korrekt indtastet hos både afsender og modtager.	—
Kan ikke bruge satellitcentralfunktionen.	Anvendes der en impulslinje?	Nogle telefoner kan overføre tonesignaler ved hjælp af trykknapper. Vi henviser til din telefons betjeningsvejledning.	—
	Er satellitcentralnummeret korrekt?	Tjek, at du har indtastet det rigtige nummer. (Standard: 55)	—
Ingen udskrift efter modtagelse.	Er videresendelse af hukommelsen aktiveret?	Tjek videresendelsesdestinationen.	—
Kan ikke modtage dokument.	Er modulkablet tilsluttet korrekt?	Tilslut modulkablet korrekt.	—
	Vises beskeden <i>Kommunikationsfejl?</i>	Ret grunden til fejlen, og bed afsenderen om at sende igen.	6-6
	Bruger IP-telefonlinjen?	Du kan midlertidigt fjerne kommunikationsfejl ved at ændre indstillinger for [RX starthastighed] i Modtagelse.	—
	Er modtagebegrænsning aktiveret?	Annuler modtagebegrænsningen.	—
Kan ikke udføre hukommelsesmodtagelse.	Er der ledig plads i hukommelsen?	Modtag, efter der er kommet ledig plads i hukommelsen, eller frigør plads i hukommelsen.	—
Kan ikke udføre underadresseoverførsel.	Er modtagerens faxmaskine udstyret med en funktion til underadresseoverførsel?	Underadresseoverførsel kan ikke udføres, med mindre modtagerens faxmaskine har en lignende funktion til underadresseoverførsel.	—
	Stemmer den indtastede underadresse eller den indtastede adgangskode til underadressen overens med den underadresse og adgangskode, der er indtastet på modtagerens faxmaskine?	Hvis du har tastet rigtigt, så kontakt modtageren. Denne maskine anvender ikke en adgangskode til underadresser ved modtagelse.	—
	Er der ledig plads i hukommelsen på modtagerens faxmaskine?	Kontakt modtageren.	—

Problem	Kontrolpunkt	Løsningsforslag	Reference Side
Kan ikke udføre videresendelse fra hukommelsen.	Er videresendelse fra hukommelsen sat til [Til] ?	Tjek indstillingen for videresendelse fra hukommelsen.	—
Kan ikke udføre videresendelse fra hukommelsen ved brug af underadresse.	Er modtagerens faxmaskine udstyret med en funktion til underadresseoverførsel?	Underadresseoverførsel kan ikke udføres, med mindre modtagerens faxmaskine har en lignende funktion til underadresseoverførsel.	—
	Stemmer den indtastede underadresse overens med den underadresse, der er indtastet på modtagerens faxmaskine?	Hvis du har tastet rigtigt, så kontakt modtageren. Denne maskine anvender ikke en adgangskode til underadresser ved modtagelse.	—
Kan ikke udskrive fra underadresseboks.	Er boksadgangskoden blevet indstillet?	Indtast den korrekte adgangskode.	—
Kan ikke bruge polling-modtagelse.	Udføres polling-overførsel korrekt på afsendermaskinen?	Kontakt modtageren.	—
Kan ikke anvende kommunikation ved hjælp af underadresseopslagstavler.	Har den anden parts fax den samme slags funktion for underadresseopslagstavle?	Hvis den anden parts fax ikke har den samme slags funktion for underadresseopslagstavlekommunikation, kan den ikke modtage fax via en underadresseopslagstavle. Kontakt modtageren.	—
	Er den indtastede underadresse eller adgangskode til underadresse korrekt?	Hvis du har tastet rigtigt, så kontakt modtageren.	—

Almindelige forespørgsler

Følgende er de forespørgsler, der modtages ofte efter køb af maskinen.

	Spørgsmål	Svar
1	Jeg vil tilføje afslutningsstempel, når jeg sender faxer.	Dette produkt har ikke funktionen for afslutningsstempler.
2	Jeg vil sende og modtage faxer i farve.	Faxbilleder sendes og modtages i sort/hvid.

7 Tillæg

Dette kapitel indeholder følgende emner:

Indtastningsmetode for tegn	7-2
Specifikationer	7-3
Menuoversigt	7-5

Indtastningsmetode for tegn

Dette afsnit forklarer hvordan der indtastes tegn.

Anvendelse af knapperne

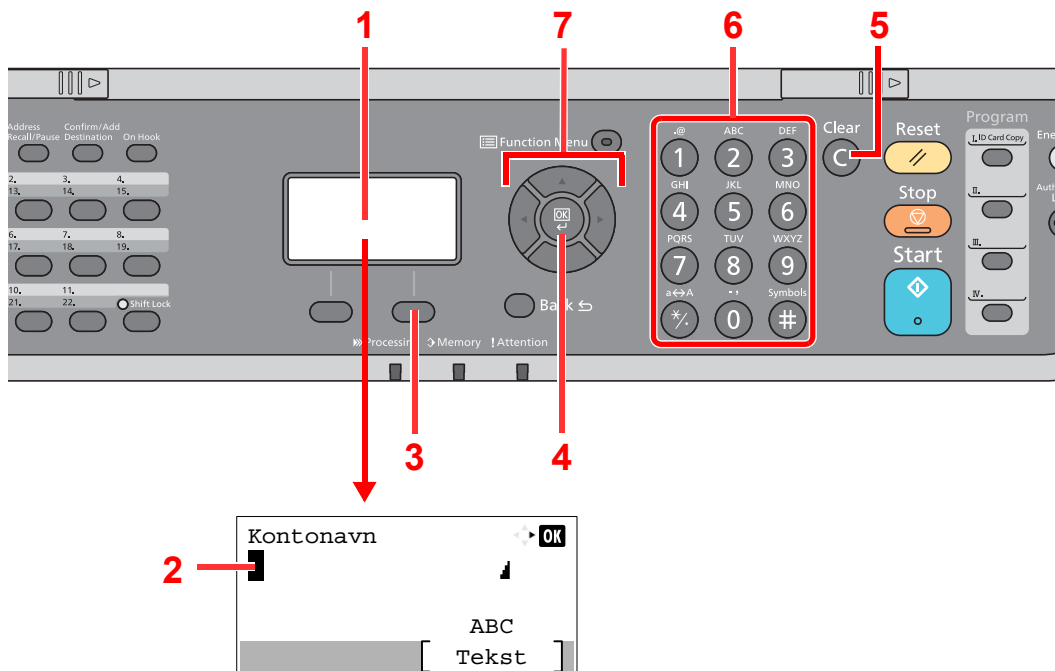

Nr.	Skærm/tast	Beskrivelse
1	Beskeddisplay	Viser de indtastede tegn.
2	Markør	Tegn indsættes ved markørens position.
3	Højre valgknap	Vælg for at vælge typen af tegn, du vil indtaste. (Når [Tekst] vises)
4	[OK] knap	Vælg for at afslutte indtastning og vende tilbage til skærbilledet før indtastningen. For at indtaste et symbol, vælg for at bekræfte det valgte symbol.
5	[Clear] knap	Vælg for at slette tegn.
6	Numeriske knapper	Vælg for at indtaste tegn og symboler.
7	Pileknapper	Vælg for at vælge indtastningsposition, eller vælg et tegn fra tegnoversigten.

Specifikationer

**VIGTIGT**

Specifikationerne kan ændres uden forudgående varsel.























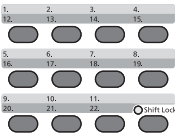

Faxfunktion

Element	Beskrivelse
Kompatibilitet	G3
Kommunikationslinje	Abonnenttelefonlinje
Overførselstid	3 sekunder eller mindre (33.600 bps, JBIG, ITU-T A4 #1 diagram)
Overførselshastighed	33.600/31.200/28.800/26.400/24.000/21.600/19.200/16.800/14.400/12.000/ 9.600/7.200/4.800/2.400 bps
Kodesystem	JBIG/MMR/MR/MH
Fejlrettelse	ECM
Originalstørrelse	Maks. bredde: 216 mm, maks. længde: 915 mm
Automatisk dokumentføddning	Maks. 75 ark (med dokumentfødder)
Opløsning	Scan: 200 × 100 dpi Normal (8 punkt/mm × 3,85 linje/mm) 200 × 200 dpi Fin (8 punkt/mm × 7,7 linje/mm) 200 × 400 dpi Super (Superfin) (8 punkt/mm × 15,4 linje/mm) 400 × 400 dpi Ultra (Ultrafin) (16 punkt/mm × 15,4 linje/mm) Udskrivning: 600 × 600 dpi
Gradationer	256 skygger (fejldiffusion)
Et-tryks tast	22 taster
Overførsel til flere systemer	Maks. 100 destinationer
Modtagelse ved erstatningshukommelse	256 ark eller flere (når du bruger ITU-T A4 #1)
Kapacitet for billedhukommelse	3,5 MB (standard) (for faxoverførsler og modtagelse)
Rapporter	Send resultatrapport for afsendelser, resultatrapport for modtagne faxer, aktivitetsrapport, statusside

Netværksfax funktioner

Element	Beskrivelse
Hardware	IBM PC-AT kompatibel computer
Brugerflade	10BASE-T, 100BASE-TX, 1000BASE-T
Operativsystem	Windows Server 2008/2012/2016 og Windows 7/8/8.1/10
Overførselsopløsning	Ultra fine (400 × 400 dpi), Fine (200 × 200 dpi), Normal (100 × 200 dpi)
Dokumentstørrelse	Letter, Legal, Statement, A4, A5, Folio, B5(JIS)
Forsinket faxoverførsel	Baseret på indstillingerne i netværksfaxdriver (indstilling er muligt med interval på et minut inden for den efterfølgende 24-timers periode)
Overførsel og udskrift	Faxoverførsel og udskrift på maskinen er muligt
Overførsel som rundsending	Op til 100 destinationer
Jobregnskab	Kræver indtastning af login-brugernavn og adgangskode i netværksfaxdriveren, når Bruger-login er tændt på faxmaskinen. Kræver indtastning af konto-id i netværksfaxdriveren, når jobregnskab er tændt på faxmaskinen.
Dækside	Der kan vælges et format ved hjælp af netværksfaxdriveren eller der kan oprettes en skabelon.

Menuoversigt

<p>FAX   Address Book </p>	<p>Adressebog (side 3-10)</p>
<p>FAX   Address Recall/Pause </p>	<p>Genopkald (side 3-7)</p>
<p>FAX   Confirm/Add Destination </p>	<p>Kontrol og redigering af destinationer (side 3-4)</p>
<p>FAX   On Hook </p>	<p>Manuel overførsel (se <i>English Operation Guide</i>) Manuel modtagelse (side 4-4)</p>
<p>FAX    </p>	<p>Et-tryks tast (side 3-11)</p>
<p>FAX   Program </p> 	<p>Program (se <i>English FAX Operation Guide</i>)</p>
<p>FAX    </p>	<p>Stille tilstand (se <i>English FAX Operation Guide</i>) Orig. størrelse (se <i>English FAX Operation Guide</i>) Originalbillede (se <i>English FAX Operation Guide</i>) Fax opløsning (se <i>English FAX Operation Guide</i>) Original retning (se <i>English FAX Operation Guide</i>) Fortsat scanning (se <i>English FAX Operation Guide</i>) Angiv filnavn (se <i>English FAX Operation Guide</i>) Lang original (se <i>English FAX Operation Guide</i>) Jobslut-besked (se <i>English FAX Operation Guide</i>) Fax forsinket (se <i>English FAX Operation Guide</i>) Fax straks (se <i>English FAX Operation Guide</i>) Fax poll.modt. (se <i>English FAX Operation Guide</i>) Fax-send.Rapport (se <i>English FAX Operation Guide</i>) Tæthed (se <i>English FAX Operation Guide</i>) Duplex (se <i>English FAX Operation Guide</i>)</p>

Status/
Job Cancel

Udskriftsjobst. (se maskinens <i>Betjeningsvejledning</i>)	
Afs.-jobstatus (se maskinens <i>Betjeningsvejledning</i>)	
Gem jobstatus (se maskinens <i>Betjeningsvejledning</i>)	
Planlagt job (se <i>English FAX Operation Guide</i>)	
Udskriv joblog (se <i>English FAX Operation Guide</i>)	
Send joblog (se <i>English FAX Operation Guide</i>)	
Gem joblog (se maskinens <i>Betjeningsvejledning</i>)	
FAX joblog	Fax ud-log (side se <i>English FAX Operation Guide</i>)
	Fax ind-log (side se <i>English FAX Operation Guide</i>)
	Fax sendt-rapp. (side se <i>English FAX Operation Guide</i>)
	Fax modt.rapport (side se <i>English FAX Operation Guide</i>)
Scanner (se maskinens <i>Betjeningsvejledning</i>)	
Printer (se maskinens <i>Betjeningsvejledning</i>)	
Fax	Ej linje (side 3-6 , side 4-3)
Tonerstatus (se maskinens <i>Betjeningsvejledning</i>)	
Papirstatus (se maskinens <i>Betjeningsvejledning</i>)	
USB-hukommelse (se maskinens <i>Betjeningsvejledning</i>)	
SSD (se maskinens <i>Betjeningsvejledning</i>)	
Tastatur (se maskinens <i>Betjeningsvejledning</i>)	
Netværk (se maskinens <i>Betjeningsvejledning</i>)	
Wi-Fi (se maskinens <i>Betjeningsvejledning</i>)	
Wi-Fi Direct (se maskinens <i>Betjeningsvejledning</i>)	
Netværk (tilb.) (se maskinens <i>Betjeningsvejledning</i>)	

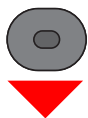
System Menu/
Counter

Rapport (se <i>English FAX Operation Guide</i>)	Udskr. rapport (se <i>English FAX Operation Guide</i>)	Menuoversigt (se maskinens <i>Betjeningsvejledning</i>)
		Statusside (se <i>English FAX Operation Guide</i>)
		Skrifttypeliste (se maskinens <i>Betjeningsvejledning</i>)
		NV status ekstra (se maskinens <i>Betjeningsvejledning</i>)
		Fjern.persondata (se maskinens <i>Betjeningsvejledning</i>)
	Adm. rap.indstil (se <i>English FAX Operation Guide.</i>)	Fax sendt-rapp. (se <i>English FAX Operation Guide</i>)
		Fax modt.rapport (se <i>English FAX Operation Guide</i>)
	Resultatrapport	Send resultat (se <i>English FAX Operation Guide</i>)
		FAX RX resultat (se <i>English FAX Operation Guide</i>)
		Jobslut-besked (se <i>English FAX Operation Guide</i>)
		Joblog-historie (se maskinens <i>Betjeningsvejledning</i>)
	Tæller (se maskinens <i>Betjeningsvejledning</i>)	
System/netværk (se maskinens <i>Betjeningsvejledning</i>)		
Bruger/job-konto (se maskinens <i>Betjeningsvejledning</i>)		
Brugeregenskab (se maskinens <i>Betjeningsvejledning</i>)		

Generelt	Sprog (se maskinens <i>Betjeningsvejledning</i>)		
	Std. skærm (se maskinens <i>Betjeningsvejledning</i>)		
	Lyd (se <i>English FAX Operation Guide</i>)	FAX højttaler (se <i>English FAX Operation Guide</i>)	
		FAX monitor (se <i>English FAX Operation Guide</i>)	
	Skærmlysstyrke (se maskinens <i>Betjeningsvejledning</i>)		
	Orig/papir indst (se maskinens <i>Betjeningsvejledning</i>)		
	Forvalgt grænse (se maskinens <i>Betjeningsvejledning</i>)		
	Mål (se maskinens <i>Betjeningsvejledning</i>)		
	Fejlhåndtering (se maskinens <i>Betjeningsvejledning</i>)		
	Datoindst. (side 2-6)		
	Timer indst.	Ubrugelig tid (se <i>English FAX Operation Guide</i>)	
	Funktionsstd.	Fax opløsning (se <i>English FAX Operation Guide</i>)	
		FortScan-Fax (se <i>English FAX Operation Guide</i>)	
	Login operation (se maskinens <i>Betjeningsvejledning</i>)		
	RAM-disk (se maskinens <i>Betjeningsvejledning</i>)		
	Ekstra hukomm. (se maskinens <i>Betjeningsvejledning</i>)		
	Disp. status/log (se maskinens <i>Betjeningsvejledning</i>)		
	Tastaturtype (se maskinens <i>Betjeningsvejledning</i>)		
	Alarm lav toner (se maskinens <i>Betjeningsvejledning</i>)		
	Vis PowerOffMsg (se <i>English FAX Operation Guide</i>)		
	Sæt energi.tils. (se maskinens <i>Betjeningsvejledning</i>)		
	Besk.Bannerprint (se maskinens <i>Betjeningsvejledning</i>)		
	Kopi (se maskinens <i>Betjeningsvejledning</i>)		
Printer (se maskinens <i>Betjeningsvejledning</i>)			
Send (se maskinens <i>Betjeningsvejledning</i>)			

Fax (se <i>English FAX Operation Guide</i>)	Fælles send/modt	Krypteringsnøglen (se <i>English FAX Operation Guide</i>)
	Transmission (se <i>English FAX Operation Guide</i> .)	TTI (side 2-7)
		Lokalt faxnavn (side 2-7)
		Kontonavn (se <i>English FAX Operation Guide</i>)
		Lokalt fax-id (side 2-8)
		Lokalt faxnummer (side 2-8)
		Fax kaldemåde (side 2-9)
		Antal nye forsøg (se <i>English FAX Operation Guide</i>)
		ECM send (side 2-9)
		Sendestarthast. (side 2-9)
		ContScanW/valse (se <i>English FAX Operation Guide</i>)
	Modtagelse (side se <i>English FAX Operation Guide</i>)	FAX medietype (se <i>English FAX Operation Guide</i>)
		Ring (Normal) (se <i>English FAX Operation Guide</i>)
		Ring (TAD) (se <i>English FAX Operation Guide</i>)
		Ring (Fax/tlf.) (se <i>English FAX Operation Guide</i>)
		Videresendelse (se <i>English FAX Operation Guide</i>)
		Modtagelsesmeto. (se <i>English FAX Operation Guide</i>)
		Modt. dato/tid (se <i>English FAX Operation Guide</i>)
		2-på-1 udskrift (se <i>English FAX Operation Guide</i>)
		Udskriv i sæt (se <i>English FAX Operation Guide</i>)
		Fjern SW ring (se <i>English FAX Operation Guide</i>)
		Krypt. modt. (se <i>English FAX Operation Guide</i>)
		Duplex udskrift (se <i>English FAX Operation Guide</i>)
		ECM modtag (se <i>English FAX Operation Guide</i>)
		ModtagStartSpeed (se <i>English FAX Operation Guide</i>)
	Send/modt.begræn (se <i>English FAX Operation Guide</i> .)	
	Definer Valgtast (se <i>English FAX Operation Guide</i> .)	
Destlndtast(fax) (se <i>English FAX Operation Guide</i>)		
Dokumentboks	Brugerdef. boks (se maskinens <i>Betjeningsvejledning</i>)	
	Underadresseboks (se <i>English FAX Operation Guide</i>)	
	Jobboks (se maskinens <i>Betjeningsvejledning</i>)	
	Pollingboks (se <i>English FAX Operation Guide</i>)	
	Definer Valgtast (se maskinens <i>Betjeningsvejledning</i>)	
Rediger modtager	Adressebog (se <i>English FAX Operation Guide</i>)	
	Redigér begræns.(se maskinens <i>Betjeningsvejledning</i>)	
	Udskr. liste (se <i>English FAX Operation Guide</i>)	
	AdrBogStandard (se maskinens <i>Betjeningsvejledning</i>)	
Justér/servicér (se maskinens <i>Betjeningsvejledning</i>)		

Indeks

Numerisk

2-i-1 udskrift [4-6](#)

A

Administration af brugerlogon

log på [3-14](#)

Logout [3-14](#)

Adressebog [3-10](#)

Søge [3-10](#)

Vælg en destination [3-10](#)

Afbryd

Afbryd overførsel (Afbryd kommunikation) [3-6](#)

Afbrydelse af hukommelsesoverførsel [3-6](#)

Afsendelsesstatus [3-5](#)

Almindelige forespørgsler [6-11](#)

Anvenderregnskab

Login [3-14](#)

Automatisk modtagelse af fax [4-2](#)

B

Betjeningspanel [2-4](#)

D

Dato [2-6](#)

Dato/klokkeslæt for modtagelse [4-6](#)

Delnavne og -funktioner [2-2](#)

Dokumentføder [2-3](#)

Duplex udskrift [4-6](#)

F

Fax medietype [4-7](#)

Forholdsregler, når du slukker for maskinen [6-3](#)

Funktion for fjernomskifter [5-8](#)

Hvordan den skal anvendes [5-8](#)

G

Genopkald [3-7](#)

H

Hukommelsesmodtagelse [4-3](#)

Hukommelsesoverførsel [3-2](#)

Afbryd [3-6](#)

I

Indikatorer [6-2](#)

Indtastningsmetode tegn [7-2](#)

Ingen udskrift [6-9](#)

J

Jobregnskab

Log på [3-15](#)

K

Kan ikke modtage dokument [6-9](#)

Kan ikke sende dokument [6-9](#)

Kan ikke udføre underadresseoverførsel [6-9](#)

Konventioner i denne vejledning [iv](#)

L

Liste over fejlkoder [6-6](#)

Log af [3-14](#)

Log på [3-14](#)

M

Manuel afsendelse [5-6](#)

Manuel modtagelse [4-4](#), [5-7](#)

Maskine (Navne) [2-2](#)

Meddelelser [6-4](#)

Medietype til udskrift [4-7](#)

Menuoversigt [7-5](#)

Modtagelse med automatisk skift mellem

fax og telefon [5-2](#)

Modtagelse med automatisk skift mellem

fax og telefonsvarer [5-4](#)

Modtagelsestilstand [4-2](#)

O

One Touch knap

Vælg destination [3-11](#)

Overførsel som rundsending [3-12](#)

P

PBX-indstilling [2-10](#)

Prioritet overskriv afsendelse [3-5](#)

Problemløsning [6-9](#)

S

Specifikationer [7-3](#)

T

Tid [2-6](#)

U

Udskriv i sæt [4-6](#)

**QUALITY
CERTIFICATE**

This machine has passed
all quality controls and
final inspection

